

Nikon

ЦИФРОВАЯ ФОТОКАМЕРА

COOLPIX L26 L25

Подробное руководство пользователя



Ru

Сведения о товарных знаках

- Microsoft, Windows и Windows Vista являются зарегистрированными товарными знаками или товарными знаками Корпорация Microsoft в США и/или других странах.
- Macintosh, Mac OS и QuickTime являются товарными знаками Apple Inc., зарегистрированными в США и других странах.
- Adobe и Acrobat являются зарегистрированными товарными знаками Adobe Systems Inc.
- Логотипы SDXC, SDHC и SD являются товарными знаками компании SD-3C, LLC.
- PictBridge является товарным знаком.
- Все другие торговые наименования, приводимые в настоящем руководстве и в другой документации, которая поставляется вместе с изделиями компании Nikon, являются товарными знаками или зарегистрированными товарными знаками соответствующих владельцев.

Введение

Основные элементы фотокамеры

Основы съемки и просмотра

Функции съемки

Функции просмотра

Запись и просмотр видеороликов

Общие настройки фотокамеры

Раздел справочной информации

Технические примечания и алфавитный указатель

Прочтите это в первую очередь

Благодарим вас за приобретение цифровой фотокамеры Nikon COOLPIX L26 или COOLPIX L25. Прежде чем начать пользоваться фотокамерой, ознакомьтесь с содержанием раздела «Меры предосторожности» (📖 viii) и с информацией, содержащейся в этом руководстве. После прочтения этого руководства держите его под рукой и обращайтесь к нему для ознакомления с преимуществами новой камеры.

Проверка комплектации фотокамеры

В случае отсутствия каких-либо комплектующих следует обращаться по месту приобретения фотокамеры.



Цифровая фотокамера
COOLPIX L26

ИЛИ



Цифровая фотокамера
COOLPIX L25



Ремень фотокамеры

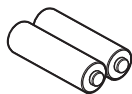

Щелочные батареи
LR6/L40, типоразмер
AA (x2)*

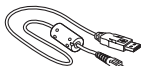

Кабель USB UC-E16



ViewNX 2 Installer CD
(Установочный
компакт-диск с ПО
ViewNX 2)



Reference Manual CD
(Компакт-диск с
подробным руководством
пользователя)

- Гарантия

* Батареи, входящие в комплект поставки, предназначены только для пробного использования.

- Карта памяти не входит в комплектацию фотокамеры.

Крепление ремня фотокамеры

COOLPIX L26

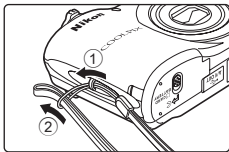

COOLPIX L25

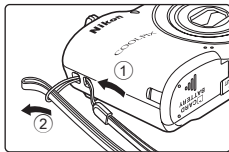

Об этом руководстве





Чтобы сразу начать пользоваться фотокамерой, см. раздел «Основы съемки и просмотра» (📖 9).

Чтобы узнать о частях фотокамеры, а также об информации, отображаемой на мониторе, см. раздел «Основные элементы фотокамеры» (📖 1).

Дополнительная информация

- Символы и условные обозначения

Для облегчения поиска информации в этом руководстве используются следующие символы и условные обозначения.

Значок	Описание
	Этим символом обозначаются меры предосторожности и сведения, с которыми необходимо ознакомиться до использования фотокамеры.
	Этим символом обозначаются примечания и сведения, с которыми необходимо ознакомиться до использования фотокамеры.
	Этими символами обозначаются страницы, содержащие соответствующие сведения.  : «Раздел справочной информации»,  : «Технические примечания и алфавитный указатель».

- В настоящем руководстве наименования изделий «COOLPIX L26» и «COOLPIX L25» в некоторых случаях могут заменяться на сокращения «L26» и «L25».
- В настоящем руководстве карты памяти SD, SDHC и SDXC собирательно именуются «картами памяти».
- Настройка, устанавливаемая при покупке, называется «настройкой по умолчанию».
- Названия пунктов меню, отображаемых на мониторе фотокамеры, а также названия кнопок и сообщения, отображаемые на мониторе компьютера, выделяются жирным шрифтом.
- В этом руководстве примеры отображения на мониторе могут не включать изображения, чтобы индикация на мониторе была более понятной.
- Иллюстрации и текстовые экраны, показанные в настоящем руководстве, относятся к модели COOLPIX L26. В случае необходимости в настоящем руководстве могут быть также показаны иллюстрации и текстовые экраны, относящиеся к модели COOLPIX L25.
- В этом руководстве иллюстрации и информация, отображаемая на мониторе, могут отличаться от фактического отображения.

Информация и меры предосторожности

Концепция «постоянного совершенствования»

В рамках развиваемой компанией Nikon концепции «постоянного совершенствования» пользователям предоставляется регулярно обновляемая информация о поддержке выпущенных изделий и учебные материалы на следующих веб-сайтах:

- Для пользователей в США: <http://www.nikonusa.com/>
- Для пользователей в Европе и Африке: <http://www.europe-nikon.com/support/>
- Для пользователей в странах Азии, Океании и Ближнего Востока: <http://www.nikon-asia.com/>

Посетите один из этих веб-сайтов для получения последних сведений об изделиях, советах, ответов на часто задаваемые вопросы и общих рекомендаций по фотосъемке и обработке цифровых изображений. Дополнительные сведения можно получить у региональных представителей компании Nikon. Контактные сведения можно узнать, посетив указанный ниже веб-сайт.

<http://imaging.nikon.com/>

Используйте только фирменные электронные принадлежности Nikon

Фотокамеры Nikon COOLPIX отвечают самым современным стандартам и имеют сложную электронную схему. Только фирменные электронные принадлежности Nikon (включая зарядные устройства, батареи и сетевые блоки питания), прошедшие специальную сертификацию Nikon для использования с цифровой фотокамерой Nikon, разработаны и проверены на соответствие эксплуатационным требованиям и требованиям безопасности этой электронной схемы.

ИСПОЛЬЗОВАНИЕ ЭЛЕКТРОННЫХ ПРИНАДЛЕЖНОСТЕЙ ДРУГИХ ПРОИЗВОДИТЕЛЕЙ (НЕ NIKON) МОЖЕТ ПРИВЕСТИ К ПОВРЕЖДЕНИЮ ФОТОКАМЕРЫ И АННУЛИРОВАНИЮ ГАРАНТИИ NIKON.

Для получения сведений о фирменных принадлежностях Nikon обратитесь к местному официальному торговому представителю компании Nikon.

Перед съемкой важных событий

Перед съемкой важных событий, например свадьбы, или перед тем как взять фотокамеру в путешествие, сделайте пробный снимок, чтобы убедиться в правильности работы фотокамеры. Компания Nikon не несет ответственности за убытки или упущенную выгоду, возникшие в результате неправильной работы изделия.

О руководствах

- Никакая часть руководств, включенных в комплект поставки данного продукта, не может быть воспроизведена, передана, переписана, сохранена в системе резервного копирования или переведена на любой язык в любой форме любыми средствами без предварительного письменного разрешения Nikon.
- Компания Nikon сохраняет за собой право изменять любые характеристики аппаратного и программного обеспечения, описанного в данных руководствах, в любое время и без предварительного уведомления.
- Компания Nikon не несет ответственности за какой бы то ни было ущерб, вызванный применением данного изделия.
- Были приложены все усилия для того, чтобы обеспечить точность и полноту приведенной в руководствах информации. Компания Nikon будет благодарна за любую информацию о замеченных ошибках и упущениях, переданную в ближайшее представительство компании (адрес сообщается отдельно).

Уведомление о запрещении копирования или воспроизведения

Необходимо помнить, что даже простое обладание материалом, скопированным или воспроизведенным цифровым способом с помощью сканера, цифровой фотокамеры или другого устройства, может преследоваться по закону.

• Материалы, копирование или воспроизведение которых запрещено законом

Не копируйте и не воспроизводите денежные банкноты, монеты, ценные бумаги, государственные ценные бумаги и ценные бумаги органов местного самоуправления, даже если такие копии и репродукции отмечены штампом «образец». Запрещено копирование и воспроизведение денежных банкнот, монет и ценных бумаг других государств. Запрещено копирование и воспроизведение негашеных почтовых марок и почтовых открыток, выпущенных государством, без письменного разрешения государственных органов.

Запрещено копирование и воспроизведение печатей государственных учреждений и документов, заверенных в соответствии с законодательством.

• Предупреждения относительно копирования и воспроизведения

Копии и репродукции ценных бумаг, выпущенных частными компаниями (акции, векселя, чеки, подарочные сертификаты и т. д.), сезонных билетов или купонов помечаются предупреждениями согласно требованиям государственных органов, кроме минимального числа копий, необходимого для использования компанией в деловых целях. Не копируйте и не воспроизводите государственные паспорта; лицензии, выпущенные государственными учреждениями и частными компаниями; удостоверения личности и такие документы, как пропуска или талоны на питание.

• Уведомления о соблюдении авторских прав

Копирование или воспроизведение книг, музыкальных произведений, произведений живописи, гравюр, печатной продукции, географических карт, чертежей, фильмов и фотографий с зарегистрированным авторским правом охраняется государственным и международным законодательством об авторском праве. Не используйте изделие для изготовления незаконных копий, нарушающих законодательство об авторском праве.

Утилизация устройств хранения данных

Обратите внимание на то, что при удалении изображений или форматировании устройств хранения данных, таких как карты памяти или внутренняя память фотокамеры, исходные данные изображений уничтожаются не полностью. В некоторых случаях файлы, удаленные с отслуживших свой срок устройств хранения данных, можно восстановить с помощью имеющихся в продаже программных средств. Ответственность за обеспечение конфиденциальности любой подобной информации лежит исключительно на пользователе.

Прежде чем избавиться от неиспользуемых устройств хранения данных или передать право собственности на них другому лицу, следует стереть всю информацию с помощью имеющегося в продаже специального программного обеспечения или отформатировать устройство, а затем заполнить его изображениями, не содержащими личной информации (например, видами ясного неба). Не забудьте также заменить изображения, выбранные для функции **Выбрать снимок** параметра **Экран приветствия** (□ 86). При физическом уничтожении устройств хранения данных соблюдайте меры предосторожности, чтобы не нанести ущерба здоровью или имуществу.

Меры предосторожности

Перед началом работы с устройством внимательно изучите следующие меры безопасности во избежание получения травм и повреждения изделия Nikon. Всем лицам, использующим данное изделие, следует ознакомиться с инструкциями по безопасности.



Данным символом отмечены предупреждения и сведения, с которыми необходимо ознакомиться до начала работы с изделием Nikon во избежание травм.

ПРЕДУПРЕЖДЕНИЯ

В случае неисправности выключите фотокамеру

При появлении дыма или необычного запаха, исходящего из фотокамеры или блока питания, отсоедините блок питания от сети и немедленно извлеките батареи, стараясь не допустить ожогов. Продолжение работы с устройством может привести к получению травм. После извлечения батареи или отключения источника питания доставьте изделие для проверки в ближайший авторизованный сервисный центр компании Nikon.

Не разбирайте фотокамеру

Прикосновение к внутренним частям фотокамеры или сетевого блока питания может привести к получению травм. Ремонт должен производиться только квалифицированными специалистами. В случае повреждения корпуса фотокамеры или сетевого блока питания в результате

падения или другого происшествия отключите сетевой блок питания и/или извлеките батареи и доставьте изделие для проверки в ближайший авторизованный сервисный центр Nikon.

Не пользуйтесь фото-камерой или сетевым блоком питания при наличии в воздухе легковоспламеняющихся газов

Не работайте с электронным оборудованием и с фотокамерой при наличии в воздухе легковоспламеняющихся газов: это может привести к взрыву или пожару.

Меры предосторожности при обращении с ремнем фотокамеры

Запрещается надевать ремень фотокамеры на шею младенца или ребенка.

Храните в недоступном для детей месте

Примите особые меры предосторожности во избежание попадания батарей и других небольших предметов детям в рот.

Избегайте длительного контакта с включенной фотокамерой, зарядным устройством или сетевым блоком питания

Детали этих устройств нагреваются, и их длительный контакт с кожей может привести к низкотемпературным ожогам.

Соблюдайте меры предосторожности при обращении с батареями

Неправильное обращение с батареями может привести к их протеканию или взрыву. При обращении с батареями для данного изделия соблюдайте следующие меры предосторожности.

- Перед заменой батареи выключите изделие. Если используется сетевой блок питания, убедитесь, что он отключен от сети.
- Используйте только батареи, рекомендованные для данного изделия (📖 10). Не используйте старые и новые батареи одновременно, а также батареи разных производителей или типов.
- Если никель-металлогидридные аккумуляторные батареи Nikon EN-MH2 (EN-MH2-B2 или EN-MH2-B4) приобретаются отдельно, заряжайте и используйте каждую из них в комплекте. Не смешивайте батареи из различных пар.

- Аккумуляторные батареи EN-MH2 предназначены для использования только с цифровыми фотокамерами Nikon и совместимы с моделями COOLPIX L26/L25.
- Соблюдайте полярность установки батарей.
- Не закорачивайте и не разбирайте батареи. Не удаляйте и не вскрывайте изоляцию или корпус батарей.
- Не допускайте воздействия пламени или высоких температур на батареи.
- Не погружайте батареи в воду и не допускайте попадания на них воды.
- Не перевозите и не храните батареи вместе с металлическими предметами, например украшениями или шпильками.
- Из полностью разряженных батарей может вытекать жидкость. Во избежание повреждения изделия извлекайте из него разряженные батареи.
- Немедленно прекратите использовать батарею, если вы заметили в ней какие-либо изменения, например смену окраски или деформацию.
- В случае попадания жидкости, вытекшей из поврежденной батареи, на одежду или кожу немедленно смойте ее большим количеством воды.



**Во время эксплуатации
зарядного устройства
(поставляется отдельно)
соблюдайте следующие меры
предосторожности:**

- Не допускайте попадания воды на устройство. Несоблюдение этого требования может привести к возгоранию или поражению электрическим током.
- Пыль на металлических частях сетевой вилки или вокруг них необходимо удалять с помощью сухой ткани. Продолжение работы с устройством может привести к возгоранию.
- Не пользуйтесь сетевым шнуром и не находитесь рядом с зарядным устройством во время грозы. Несоблюдение этого требования может привести к поражению электрическим током.
- Берегите шнур питания от повреждений, не вносите в него конструктивные изменения, не перегибайте его и не тяните за него с силой, не ставьте на него тяжелые предметы, не подвергайте его воздействию высоких температур или открытого огня. В случае повреждения изоляции сетевого шнура и оголения проводов отнесите его для проверки в

авторизованный сервисный центр Nikon. Несоблюдение этого требования может привести к возгоранию или поражению электрическим током.

- Не прикасайтесь к сетевой вилке или к зарядному устройству мокрыми руками. Несоблюдение этого требования может привести к поражению электрическим током.
- Не используйте с преобразователями напряжения или преобразователями постоянного тока. Несоблюдение этого требования может привести к повреждению изделия, а также к его перегреву или возгоранию.

**Используйте только соответствующие кабели**

При подключении кабелей к входным и выходным разъемам и гнездам используйте только специальные кабели Nikon, поставляемые вместе с фотокамерой или продаваемые отдельно.

**Соблюдайте осторожность при обращении с подвижными частями фотокамеры**

Будьте внимательны. Следите за тем, чтобы ваши пальцы и другие предметы не были зажаты крышкой объектива или другими подвижными частями фотокамеры.

**Компакт-диски**

Компакт-диск, поставляемый с этим устройством, не должен воспроизводиться на оборудовании, предназначенном для проигрывания звуковых компакт-дисков. Воспроизведение компакт-дисков с данными на аудиопроигрывателе может привести к нарушениям слуха или повреждению оборудования.

**Соблюдайте осторожность при использовании вспышки**

Использование вспышки на близком расстоянии от глаз объекта съемки может вызвать временное ухудшение

зрения. Особую осторожность следует соблюдать при фотографировании детей: в этом случае вспышка должна находиться на расстоянии не менее 1 м от объекта съемки.

**Не используйте вспышку, когда ее излучатель соприкасается с телом человека или каким-либо предметом**

Несоблюдение этой меры предосторожности может привести к ожогам или пожару.

**Избегайте контакта с жидкокристаллическим веществом**

Если монитор разбился, необходимо предпринять срочные меры во избежание травм осколками стекла и предупредить попадание жидкокристаллического вещества на кожу, в глаза и в рот.



Во время эксплуатации в самолете или больнице следует выключать питание

Отключайте питание во время взлета или посадки. Следуйте инструкциям больничного персонала при использовании камеры в больнице. Испускаемые ей электромагнитные волны могут привести к нарушениям работы электронных систем самолета или оборудования больницы.

Примечания

Символ для раздельной утилизации, применяемый в европейских странах

Данный символ означает, что изделие должно утилизироваться отдельно.

Следующие замечания касаются только  европейских странах.

- Данное изделие предназначено для раздельной утилизации в соответствующих пунктах утилизации. Не выбрасывайте изделие вместе с бытовым мусором.
- Подробные сведения можно получить у продавца или в местной организации, ответственной за вторичную переработку отходов.







Этот символ на батарее указывает на то, что данная батарея подлежит раздельной утилизации.









Следующие замечания касаются только пользователей в европейских странах:

- Все батареи, независимо от того, промаркированы ли они этим символом или нет, подлежат раздельной утилизации в соответствующих пунктах сбора. Не выбрасывайте их вместе с бытовыми отходами.
- Подробные сведения можно получить у продавца или в местной организации, ответственной за вторичную переработку отходов.













Оглавление

Введение	ii	Шаг 3. Фокусировка и съемка.....	26
Прочтите это в первую очередь	ii	Спусковая кнопка затвора.....	27
Проверка комплектации фотокамеры	ii	Шаг 4. Просмотр изображений.....	29
Крепление ремня фотокамеры.....	iii	Шаг 5. Удаление изображений.....	31
Об этом руководстве.....	iii	Функции съемки.....	33
Информация и меры предосторожности	v	Режим  (Простой авто).....	34
Меры предосторожности	viii	Изменение настроек режима	
ПРЕДУПРЕЖДЕНИЯ	viii	 (Простой авто) режим.....	34
Примечания	xiv	Сюжетный режим (съемка в соответствии с сюжетами).....	35
Основные элементы фотокамеры.....	1	Изменение настроек сюжетного режима....	36
Корпус фотокамеры	2	Описание каждого сюжета.....	36
Монитор.....	6	Режим интеллектуального портрета (съемка улыбающихся лиц)	43
Режим съемки.....	6	Изменение настроек режима	
Режим просмотра.....	8	интеллектуального портрета.....	44
Основы съемки и просмотра.....	9	Параметры, доступные в меню	
Подготовка 1. Установка батарей.....	10	интеллектуального портрета	45
Применимые батареи	10	Использование функции смягчения	
Подготовка 2. Установка карты памяти.....	13	тона кожи	46
Внутренняя память и карты памяти.....	14	Режим  (Авто)	47
Рекомендованные карты памяти.....	15	Изменение настроек режима  (авто).....	47
Подготовка 3. Установка языка дисплея, даты и времени.....	16	Параметры, доступные в меню	
Шаг 1. Включение фотокамеры и выбор режима съемки	20	автоматической съемки.....	48
Включение и выключение фотокамеры.....	21	Функции, устанавливаемые с помощью мультиселектора	49
Шаг 2. Компоновка кадра.....	23	Доступные функции.....	49
Использование зума	24	Использование вспышки	
		(режимы вспышки)	50
		Использование автоспуска.....	53
		Использование режима макросъемки.....	55
		Регулировка яркости	
		(Поправка экспозиции).....	57
		Настройки по умолчанию.....	58

Изменение размера изображения (Режим изображения).....	60	Раздел справочной информации	001
Настройки режима изображения (размер и качество изображения).....	60	Использование съемки панорамы.....	005
Функции, одновременное использование которых невозможно	62	Редактирование фотографий	005
Фокусировка	63	Функции редактирования.....	005
Использование системы распознавания лиц	63	D-Lighting: повышение яркости и контраста	007
Блокировка фокусировки.....	64	Смягчение тона кожи: смягчение тона кожи	008
Функции просмотра	65	Уменьшить снимок: уменьшение размера изображения	009
Увеличение при просмотре	66	Кадрирование: создание кадрированной копии.....	010
Отображение уменьшенного изображения, отображение календаря	67	Подключение фотокамеры к телевизору (просмотр изображений на экране телевизора)	012
Функции, доступные в режиме просмотра (Меню просмотра).....	68	Подключение фотокамеры к принтеру (прямая печать)	014
Подключение фотокамеры к телевизору, компьютеру или принтеру	69	Подключение фотокамеры к принтеру.....	015
Использование ViewNX 2.....	71	Печать отдельных изображений.....	017
Установка ViewNX 2	71	Печать нескольких изображений	019
Передача изображений на компьютер.....	74	Меню интеллектуального портрета	022
Просмотр снимков.....	76	Смягчение тона кожи	022
Запись и просмотр видеороликов	77	Таймер улыбки	023
Запись видеороликов.....	78	Отслеж. моргания	023
Изменение настроек записи видеороликов (меню видео).....	81	Меню съемки (для режима  (авто)) ...	024
Просмотр видеороликов	82	Баланс белого (регулировка оттенка) ...	024
Общие настройки фотокамеры	85	Непрерывная съемка	027
Меню настройки	86	Параметры цвета.....	028

Меню просмотра.....	029	Имена файлов и папок.....	063
 Задание печати (создание задания печати DPOF).....	029	Дополнительные принадлежности	064
 Показ слайдов.....	032	Сообщения об ошибках	065
 Защита	033		
 Повернуть снимок	035		
 Копирование (Копирование с карты памяти во внутреннюю память фотокамеры и наоборот).....	036		
Меню Видео.....	038		
Параметры видео.....	038		
Режим автофокуса (только модель L26).....	039		
Меню настройки	040		
Экран приветствия	040		
Часовой пояс и дата.....	041		
Настройка монитора	045		
Печать даты (впечатывание даты и времени).....	047		
Электронный VR.....	048		
Обнаруж. движения.....	050		
АФ-помощь (только модель L26)	051		
Настройка звука.....	052		
Авто выкл.	053		
Форматир. памяти/			
Форматир. карточки	054		
Язык/Language	055		
Режим видео	055		
Предуп. о закр. глаз.....	056		
Загрузка Eye-Fi.....	058		
Сброс всех знач.....	059		
Тип батарей	062		
Версия прошивки	062		

Технические примечания и

алфавитный указатель	 1
Уход за изделием	 2
Фотокамера	 2
Батареи	 4
Карты памяти	 6
Чистка и хранение	 7
Чистка	 7
Хранение	 7
Поиск и устранение неисправностей	 8
Технические характеристики	 15
Поддерживаемые стандарты	 20
Алфавитный указатель	 21



Основные элементы фотокамеры

В этой главе описываются основные элементы фотокамеры, а также разъясняется значение информации, отображаемой на мониторе.

Корпус фотокамеры	2
Монитор.....	6
Режим съемки	6
Режим просмотра.....	8

➔ Чтобы сразу начать пользоваться фотокамерой, см. раздел «Основы съемки и просмотра» (📖 9).

Корпус фотокамеры

COOLPIX L26

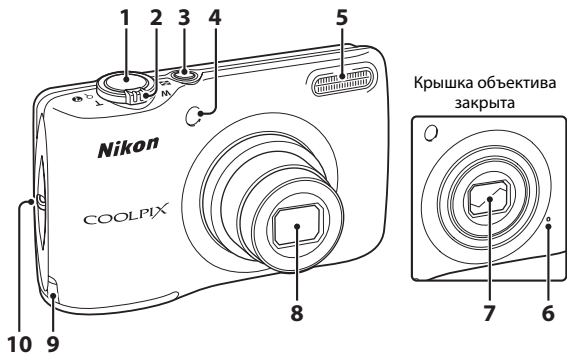

Крышка объектива
закрыта

1	Спусковая кнопка затвора.....	26	5	Вспышка.....	50
2	Рычажок зуммирования.....	24	6	Микрофон.....	78
	W : широкий.....	24	7	Крышка объектива	
	T : теле.....	24	8	Объектив	
	: просмотр уменьшенных изображений.....	67	9	Крышка разъема питания (предназначен для подключения дополнительного сетевого блока питания).....	64
: увеличение при просмотре.....	66	10	Проушина для ремня фотокамеры.....	iii	
: справка.....	35				
3	Выключатель питания/ индикатор включения питания.....	20			
4	Индикатор автоспуска.....	53			
	Вспомогательная подсветка АФ.....	86			

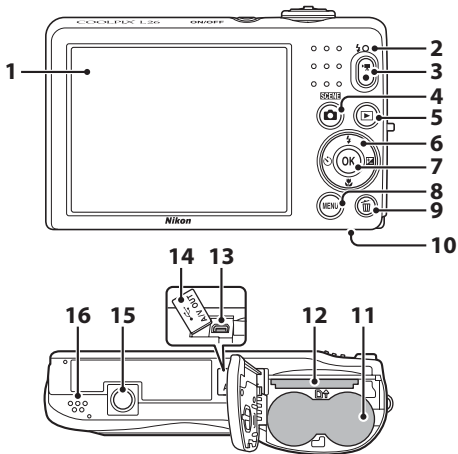

1	Монитор.....	6
2	Индикатор вспышки.....	50
3	Кнопка (видеосъемка).....	78
4	Кнопка (режим съемки).....	34, 35, 43, 47
5	Кнопка (просмотр).....	29
6	Мульти-selector	
7	Кнопка (сделать выбор)	
8	Кнопка MENU	45, 48, 68, 81, 86
9	Кнопка (удалить).....	31

10	Крышка батарейного отсека/ гнезда для карты памяти.....	10, 13
11	Батарейный отсек.....	10
12	Гнездо карты памяти.....	13
13	Разъем USB/аудио-видеовыхода.....	69
14	Крышка разъема.....	69
15	Штативное гнездо.....	18
16	Громкоговоритель.....	82

COOLPIX L25

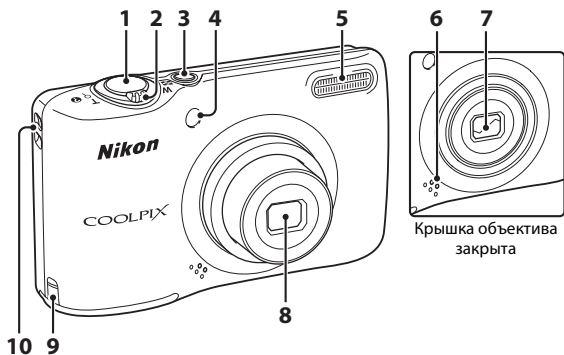

Крышка объектива
закрота

1	Спусковая кнопка затвора.....	26	5	Вспышка.....	50
2	Рычажок зуммирования	24	6	Микрофон	78
	W : широкий.....	24	7	Крышка объектива	
	T : теле.....	24	8	Объектив	
	: просмотр уменьшенных изображений	67	9	Крышка разъема питания (предназначен для подключения дополнительного сетевого блока питания)	64
	: увеличение при просмотре	66	10	Проушина для ремня фотокамеры	iii
: справка	35				
3	Выключатель питания/ индикатор включения питания.....	20			
4	Индикатор автоспуска.....	53			

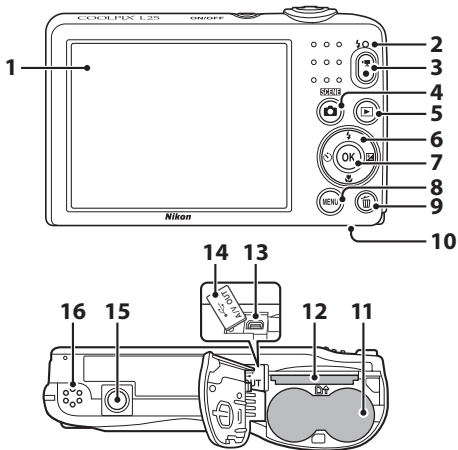

1	Монитор.....	6
2	Индикатор вспышки.....	50
3	Кнопка (режим видеосъемки).....	78
4	Кнопка (режим съемки).....	34, 35, 43, 47
5	Кнопка (просмотр).....	29
6	Мульти-selector	
7	Кнопка (сделать выбор)	
8	Кнопка MENU	45, 48, 68, 81, 86
9	Кнопка (удалить).....	31



10	Крышка батарейного отсека/ гнезда для карты памяти.....	10, 13
11	Батарейный отсек.....	10
12	Гнездо карты памяти.....	13
13	Разъем USB/аудио-видеовыхода.....	69
14	Крышка разъема.....	69
15	Штативное гнездо.....	18
16	Громкоговоритель.....	82





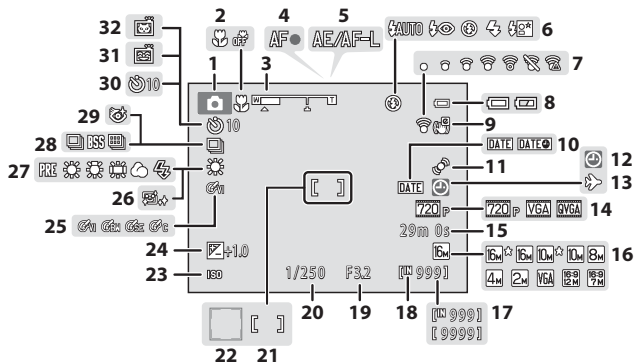

Монитор

- Информация, отображаемая на мониторе при съемке и просмотре, изменяется в зависимости от настроек фотокамеры и выполняемой операции.
По умолчанию информация отображается при включении фотокамеры и во время работы с фотокамерой, а затем отключается через несколько секунд (**Настройка монитора** (86) > **Информация о фото** > **Авто**).

Режим съемки



1	Режим съемки	34, 35, 43, 47	18	Индикатор внутренней памяти	21
2	Режим макросъемки	55	19	Значение диафрагмы	27
3	Индикатор зума	24, 55	20	Выдержка	27
4	Индикатор фокусировки	26	21	Зона фокусировки.....	23, 26
5	Индикатор AE/AF-L.....	 4	22	Зона фокусировки (распознавание лиц, распознавание домашних питомцев) ...	23, 26
6	Режим вспышки	50	23	Чувствительность	 12
7	Индикатор Eye-Fi.....	87	24	Величина коррекции экспозиции.....	57
8	Индикатор уровня заряда батареи.....	21	25	Параметры цвета	48
9	Значок электронного VR.....	86	26	Смягчение тона кожи	45
10	Печать даты.....	86	27	Режим баланса белого	48
11	Значок обнаружения движения	86	28	Режим непрерывной съемки	48
12	Индикатор «Дата не установлена».....	19, 86,  65	29	Значок отслеживания моргания.....	45
13	Значок пункта назначения.....	86	30	Индикатор автоспуска	53
14	Параметры видео	81	31	Таймер улыбки	45
15	Длина видеоролика.....	80	32	Автосп. для пор. пит.....	42
16	Режим изображения*	60			
17	Число оставшихся кадров (фотографий)	21			

* Значки ,  и  отображаются на экране модели L26, а значки ,  и  — на экране модели L25.

Режим просмотра

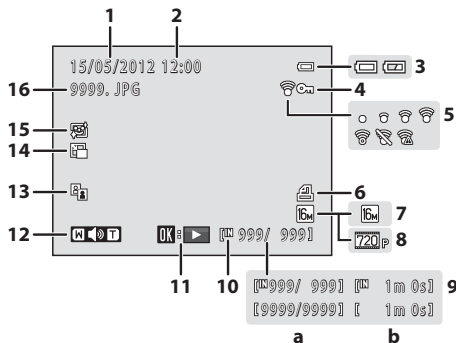

1	Дата записи.....	16
2	Время записи.....	16
3	Индикатор уровня заряда батареи.....	21
4	Значок защиты.....	68
5	Индикатор Eye-Fi.....	87
6	Значок задания печати.....	68
7	Режим изображения*.....	60
8	Параметры видео.....	81
9	(a) Номер текущего снимка/ общее число снимков.....	29
	(b) Длина видеоролика.....	82
10	Индикатор внутренней памяти.....	29
11	Индикатор просмотра видеоролика.....	82
12	Индикатор громкости.....	83
13	Значок D-Lighting.....	68
14	Значок уменьшенного снимка.....	68
15	Значок смягчения тона кожи.....	68
16	Номер и тип файла.....	63

* Значки ², и отображаются на экране модели L26, а значки ², и — на экране модели L25.



Основы съемки и просмотра

Подготовка

Подготовка 1. Установка батарей	10
Подготовка 2. Установка карты памяти.....	13
Подготовка 3. Установка языка дисплея, даты и времени.....	16



Съемка

Шаг 1. Включение фотокамеры и выбор режима съемки.....	20
Шаг 2. Компоновка кадра.....	23
Шаг 3. Фокусировка и съемка	26



Просмотр

Шаг 4. Просмотр изображений	29
Шаг 5. Удаление изображений	31

Подготовка 1. Установка батарей

1 Откройте крышку батарейного отсека/гнезда для карты памяти.

- Прежде чем открывать крышку батарейного отсека/гнезда для карты памяти, переверните фотокамеру нижней частью вверх, чтобы из нее не выпали батареи.

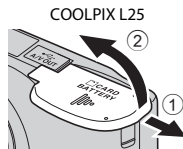
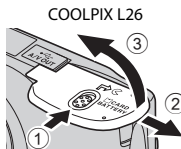

2 Вставьте батареи.

- Убедитесь в правильной ориентации положительных (+) и отрицательных (-) контактов, как это показано на этикетке на входе батарейного отсека, и вставьте батареи.

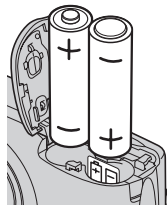

3 Закройте крышку батарейного отсека/гнезда для карты памяти.

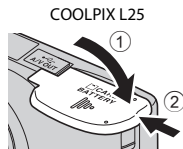
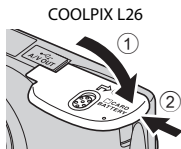

Применимые батареи

- Две щелочные батареи LR6/L40 (типоразмер AA) (батареи входят в комплект поставки)
- Две литиевые батареи FR6/L91 (типоразмер AA)
- Две никель-металлгидридные аккумуляторные батареи EN-MH2

✓ Извлечение батарей

- Выключите фотокамеру. Прежде чем открывать крышку батарейного отсека/гнезда для карты памяти, убедитесь в том, что индикатор включения питания и монитор не светятся.
- Сразу после использования фотокамеры батареи, карта памяти, а также сама фотокамера могут быть горячими. При извлечении батарей или карты памяти соблюдайте меры предосторожности.

✓ Батареи. Примечания

- Перед использованием прочитайте и примите к сведению предупреждения о батарее на странице ix и в разделе «Батареи» (🔌4).
- Не используйте одновременно старые и новые батареи, а также батареи различных изготовителей или различных типов.
- Не допускается использование батарей со следующими дефектами:

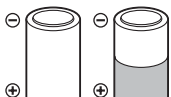

батареи с облупившимся
поверхностным слоем



батареи, изоляция которых
не закрывает область вокруг
отрицательного контакта

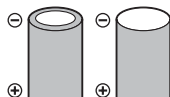

батареи с плоским
отрицательным
контактом

✓ Тип батарей

Задание параметра **Тип батарей** в меню настройки (📖 86) в соответствии с типом батарей, установленных в фотокамере, способствует более продолжительной работе батарей.

По умолчанию фотокамера настроена на тип батарей, поставляемых при покупке. Если используются батареи любого другого типа, включите фотокамеру и измените настройку.

📌 Щелочные батареи

Ресурс щелочных батарей может существенно различаться в зависимости от изготовителя. Выберите батареи надежных марок.



Источник питания переменного тока. Примечания

- Сетевой блок питания EH-65A (приобретается дополнительно; 64) используется для питания фотокамеры от сетевой розетки.
- Ни при каких обстоятельствах не используйте сетевой блок питания другого производителя или модели, отличной от EH-65A. Несоблюдение этой меры предосторожности может привести к перегреву или повреждению фотокамеры.

Подготовка 2. Установка карты памяти

1 Выключите фотокамеру и откройте крышку батарейного отсека/гнезда для карты памяти.

- При выключении фотокамеры индикатор включения питания и монитор выключаются.
- Прежде чем открывать крышку батарейного отсека/гнезда для карты памяти, переверните фотокамеру нижней частью вверх, чтобы из нее не выпали батареи.

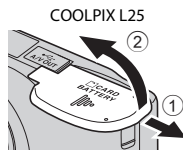
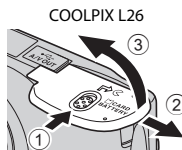

2 Вставьте карту памяти.

- Вставьте карту памяти до полной фиксации.

Вставка карты памяти

Попытка вставить карту памяти не той стороной может привести к повреждению фотокамеры и карты памяти. Убедитесь, что карта памяти находится в правильном положении.

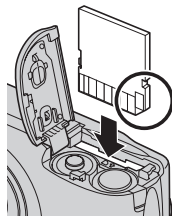

3 Закройте крышку батарейного отсека/гнезда для карты памяти.

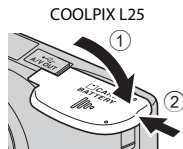
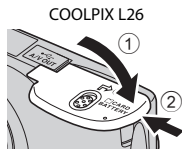

✓ Форматирование карты памяти

- Обязательно отформатируйте в этой фотокамере карту памяти, ранее использовавшуюся в другом устройстве, при ее первой установке в эту фотокамеру.
- **При форматировании карты памяти все данные удаляются с карты без возможности их восстановления.**
Прежде чем выполнять форматирование, копируйте все необходимые данные с карты памяти на компьютер.
- Чтобы отформатировать карту памяти, установите ее в фотокамеру, нажмите кнопку **MENU** и выберите **Форматир. карточки** (📷54) в меню настройки (📖 86).

✓ Карты памяти. Примечания

Для получения дополнительной информации смотрите раздел «Карты памяти» (📷6) и документацию, поставляемую с картой памяти.

Извлечение карты памяти

- Выключите фотокамеру. Прежде чем открывать крышку батарейного отсека/гнезда для карты памяти, убедитесь в том, что индикатор включения питания и монитор не светятся. Осторожно вдавите карту памяти внутрь фотокамеры (①), чтобы карта частично вышла, а затем извлеките карту (②). Не извлекайте ее под углом.
- Сразу после использования фотокамеры батарея, фотокамера и карта памяти могут быть горячими. При извлечении батареи или карты памяти соблюдайте меры предосторожности.

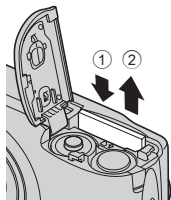

Внутренняя память и карты памяти

Данные, содержащиеся в фотокамере, включая изображения и видеоролики, можно сохранить во внутренней памяти фотокамеры (приблизительно 20 МБ) или на карте памяти. Для использования внутренней памяти фотокамеры при съемке и просмотре необходимо сначала извлечь карту памяти.

Рекомендованные карты памяти

С этой фотокамерой рекомендуется использовать следующие проверенные и рекомендованные карты памяти Secure Digital (SD).

- Для записи видеороликов рекомендуется использовать карты памяти SD с Классом скорости не менее 6. При использовании более медленных карт памяти видеозапись может неожиданно останавливаться.

	Карта памяти SD	Карта памяти SDHC ²	Карта памяти SDXC ³
SanDisk	2 Гб ¹	4 Гб, 8 Гб, 16 Гб, 32 Гб	64 Гб
TOSHIBA	2 Гб ¹	4 Гб, 8 Гб, 16 Гб, 32 Гб	64 Гб
Panasonic	2 Гб ¹	4 Гб, 8 Гб, 12 Гб, 16 Гб, 32 Гб	48 Гб, 64 Гб
Lexar	–	4 Гб, 8 Гб, 16 Гб, 32 Гб	64 Гб, 128 Гб

¹ Если карта памяти будет использоваться с устройством для чтения карт памяти или аналогичным устройством, убедитесь в том, что это устройство поддерживает карты емкостью 2 Гб.

² Совместима с SDHC.

Если карта памяти будет использоваться с устройством для чтения карт памяти или с аналогичным устройством, убедитесь в том, что это устройство совместимо со стандартом SDHC.

³ Совместима с SDXC.

Если карта памяти будет использоваться с устройством для чтения карт памяти или с аналогичным устройством, убедитесь в том, что это устройство совместимо со стандартом SDXC.

- Для получения дополнительной информации об указанных выше карточках памяти обратитесь к производителю. Работоспособность фотокамеры не гарантируется, если используются карты памяти сторонних изготовителей.



Подготовка 3. Установка языка дисплея, даты и времени

При первом включении фотокамеры отображается диалоговое окно выбора языка и диалоговое окно установки даты и времени для часов фотокамеры.

1 Для включения фотокамеры нажмите выключатель питания.

- При включении фотокамеры загорается индикатор включения питания (зеленый), а затем включается монитор (при включении монитора индикатор включения питания выключается).

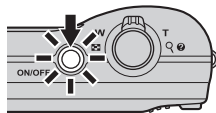

2 Нажмите кнопку мультиселектора ▲ или ▼, чтобы выбрать нужный язык, а затем нажмите кнопку **OK**.

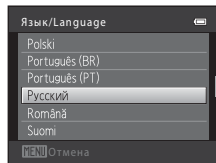

3 Нажмите ▲ или ▼, чтобы выбрать Да, а затем нажмите кнопку **OK**.

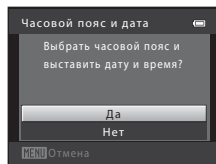

4 Нажмите ◀ или ▶, чтобы выбрать домашний часовой пояс, а затем нажмите кнопку ОК.

- Нажмите кнопку ▲, чтобы включить функцию летнего времени. Если функция летнего времени включена, в верхней части монитора отображается значок ☀. Нажмите кнопку ▼, чтобы отключить функцию летнего времени.

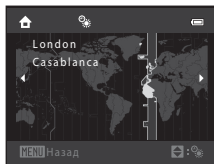

5 Нажмите кнопку ▲ или ▼, чтобы выбрать формат даты, а затем нажмите кнопку ОК.

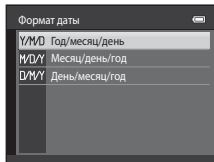

6 Чтобы установить дату и время, нажмите ▲, ▼, ◀ или ▶, а затем нажмите кнопку ОК.

- Выбор элемента: нажмите кнопку ▶ или ◀ (переключение между **Д**, **М**, **Г**, **часы** и **минуты**).
- Изменение даты и времени: нажмите ▲ или ▼.
- Подтверждение настройки: выберите настройку **минуты** и нажмите кнопку ОК.

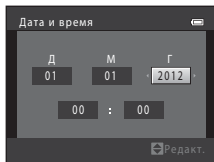

7 Нажмите ▲ или ▼, чтобы выбрать **Да**, а затем нажмите кнопку ОК.

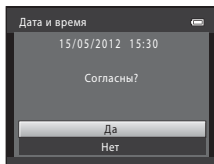

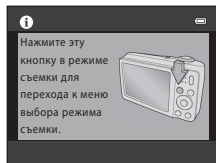

8 Нажмите кнопку .

- Выдвигается объектив и отображается экран выбора режима съемки.



9 При отображении **Простой авто режим** нажмите кнопку .

- Фотокамера переходит в режим съемки, и можно делать снимки в Простом авто режиме (📖 20).
- Прежде чем нажимать кнопку , нажмите кнопку мультиселектора  или , чтобы переключиться в другой режим съемки.

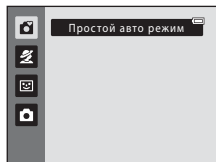

Изменение настроек языка, даты и времени

- Эти настройки можно изменить с помощью параметров **Язык/Language** (🔗55) и **Часовой пояс и дата** (🔗41) в меню настройки **Y** (📖 86).
- Функцию летнего времени можно включить или выключить, выбрав меню настройки **Y > Часовой пояс и дата** (🔗41) > **Часовой пояс**. При включении функции летнего времени часы переводятся на один час вперед, а при ее выключении – на один час назад. Если выбран пункт назначения (📍), разница во времени между пунктом назначения и домашним часовым поясом (🏠) вычисляется автоматически, а дата и время в выбранном регионе сохраняются при съемке.
- Если выйти из меню без установки даты и времени, то при отображении экрана съемки мигает символ 🕒. Установите дату и время с помощью параметра **Часовой пояс и дата** в меню настройки (📖 86, 🔗41).

Батарея часов

- Часы фотокамеры получают питание от резервной батареи, работающей независимо от основной батареи фотокамеры.
- Подзарядка резервной батареи осуществляется при установке основной батареи или при подключении сетевого блока питания. Необходимое время подзарядки – около 10 часов, что обеспечивает автономное электропитание в течение нескольких дней.
- Если резервная батарея фотокамеры разряжается, то при включении фотокамеры отображается экран настройки даты и времени. Установите дату и время еще раз. → Шаг 3 раздела «Подготовка 3. Установка языка дисплея, даты и времени» (📖 16)

Впечатывание даты съемки на печатаемых изображениях

- Установите дату и время до начала съемки.
- Можно впечатывать дату съемки в изображения по мере их съемки, установив параметр **Печать даты** (🔗47) в меню настройки (📖 86).
- Чтобы дата и время впечатывались без использования настройки **Печать даты**, выполняйте печать с помощью программного обеспечения ViewNX 2 (📖 71).

Шаг 1. Включение фотокамеры и выбор режима съемки

1 Для включения фотокамеры нажмите выключатель питания.

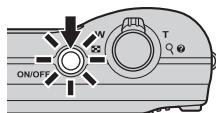

- Выдвигается объектив, и включается монитор.

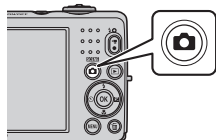

2 Нажмите кнопку .

- Отображается меню выбора режима съемки, позволяющее выбрать нужный режим съемки.



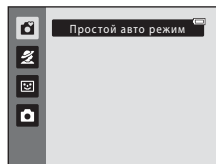

3 Нажмите кнопку мультиселектора  или , чтобы выбрать режим съемки, а затем нажмите кнопку .

- В этом примере использован режим  (простой авто режим).



4 Проверьте индикатор уровня заряда батареи и число оставшихся кадров.

Индикатор уровня заряда батареи

Монитор	Описание
	Высокий уровень заряда батареи.
	Низкий уровень заряда батареи. Позаботьтесь о замене батарей.
Батарея разряжена.	Фотосъемка невозможна. Замените батареи.

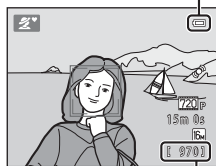

Индикатор уровня заряда батареи



Число оставшихся кадров

Число оставшихся кадров

Отображается количество снимков, которое можно сделать.





- Если карта памяти не установлена, отображается значок , и изображения сохраняются во внутренней памяти (прибл. 20 МБ).
- Число оставшихся кадров зависит от объема доступной памяти во внутренней памяти фотокамеры или на карте памяти, а также от качества и размера изображения (задается настройкой режима изображения;  61).

Включение и выключение фотокамеры

- При включении фотокамеры загорается индикатор включения питания (зеленый), а затем включается монитор (при включении монитора индикатор включения питания выключается).
- Для выключения фотокамеры нажмите выключатель питания. При выключении фотокамеры индикатор включения питания и монитор выключаются.
- Чтобы включить фотокамеру и переключиться в режим просмотра, можно нажать и удерживать кнопку  (просмотр). Объектив не выдвинется.

Функция экономии энергии (автовыключение)

Если в течение определенного времени не выполняется никаких действий, монитор выключится, фотокамера перейдет в режим ожидания, а индикатор включения питания будет мигать. При бездействии в течение приблизительно еще трех минут фотокамера автоматически выключается. Когда фотокамера находится в режиме ожидания, монитор можно включить, выполнив одно из следующих действий:

→ нажмите выключатель питания, спусковую кнопку затвора, кнопку  (режим съемки), кнопку  (просмотр) или кнопку  ( видеосъемка)

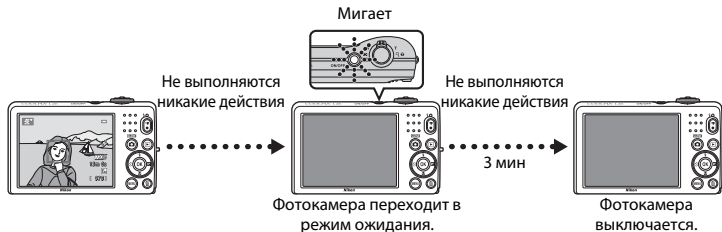

- Время, по истечении которого фотокамера переходит в режим ожидания, можно изменить с помощью настройки **Авто выкл.** в меню настройки (📖 86).
- По умолчанию фотокамера переходит в режим ожидания приблизительно через 30 секунд, если используется режим съемки или режим просмотра.

Шаг 2. Компоновка кадра

1 Держите фотокамеру неподвижно.

- Следите за тем, чтобы пальцы, волосы, ремень фотокамеры и т.д. не перекрывали объектив, вспышку, вспомогательную подсветку АФ (только модель L26) или микрофон.
- При съемке в портретной («вертикальной») ориентации поверните фотокамеру таким образом, чтобы вспышка находилась над объективом.

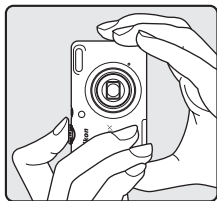
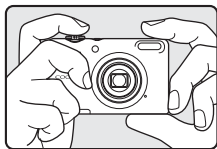

2 Скомпонуйте кадр.

- Когда фотокамера определяет режим съемки, значок режима съемки изменяется (📷 34).
- Когда фотокамера распознает лицо человека, это лицо выделяется двойной желтой рамкой (зона фокусировки).
- Если снимаются любые объекты, кроме людей, или если фотокамера не распознает ни одного лица, фокусировка выполняется на объекте в центре кадра. Разместите основной объект съемки ближе к центру кадра.

Значок режима съемки

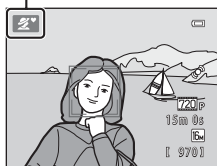

✓ Простой авто режим

- В зависимости от условий съемки фотокамера, возможно, не выберет нужный сюжетный режим. В этом случае выберите другой режим съемки (📖 34, 35, 43, 47).
- Если используется цифровой зум, выбирается режим съемки 📷.

📌 Использование штатива

В следующих ситуациях для обеспечения устойчивости фотокамеры рекомендуется использовать штатив.

- При съемке в условиях слабой освещенности с установкой для режима вспышки (📖 51) параметра Ⓢ (Выкл.)
- При увеличении объекта

Использование зума

Используйте рычажок зуммирования для включения оптического зума.

- Для увеличения и приближения объекта поверните рычажок зуммирования в направлении **T** (телефото).
- Для уменьшения объекта и расширения угла обзора поверните рычажок зуммирования в направлении **W** (широкоугольное положение).

При включении фотокамеры зум перемещается в максимально широкоугольное положение.

- При повороте рычажка зуммирования в верхней части монитора отображается индикатор зума.

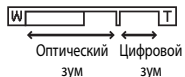
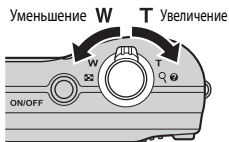

Цифровой зум

Когда оптический зум фотокамеры достигает максимального положения, поворот рычажка зуммирования в направлении **T** и удерживание его в этом положении включает цифровой зум. Цифровой зум позволяет увеличить объект съемки приблизительно до 4x сверх максимального оптического увеличения.

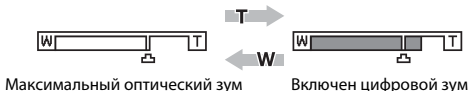



- При использовании цифрового зума фотокамера фокусируется на объекте в центре кадра, и зона фокусировки не отображается.

Цифровой зум и интерполяция

В отличие от оптического зума, для увеличения снимков цифровой зум использует цифровую обработку изображения, называемую интерполяцией. Этот процесс обуславливает небольшую потерю качества изображений в зависимости от режима изображения ( 60) и увеличения цифрового зума.

Интерполяция применяется при фотосъемке, когда положение зума выходит за пределы отметки .

Если увеличение превышает отметку , задействуется интерполяция и индикатор зума становится желтым, что обозначает применение интерполяции.

Положение  перемещается вправо при уменьшении размера изображения, что позволяет определить положения увеличения, при которых возможна съемка без использования интерполяции с текущими настройками размера изображения.



Малый размер снимка

Шаг 3. Фокусировка и съемка

1 Нажмите спусковую кнопку затвора наполовину (📖 27).

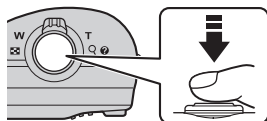

- Если лицо распознано:
Фотокамера фокусируется на лице, выделенном двойной рамкой. Когда объект окажется в фокусе, двойная рамка начнет светиться зеленым цветом.
- Если лицо не распознано:
Фотокамера фокусируется на объекте в центре кадра. После выполнения фокусировки зона фокусировки загорается зеленым цветом.
- При использовании цифрового зума фотокамера фокусируется на объекте в центре кадра, и зона фокусировки не отображается. После того как фотокамера сфокусируется, индикатор фокусировки (📖 6) загорается зеленым цветом.
- Пока спусковая кнопка затвора остается нажатой наполовину, зона фокусировки или индикатор фокусировки могут мигать красным цветом. Это означает, что фокусировка в фотокамере не работает. Измените компоновку кадра и повторно нажмите спусковую кнопку затвора наполовину.





2 Плавно нажмите спусковую кнопку затвора до конца (📖 27).

- Сработает затвор, и изображение будет сохранено на карте памяти или во внутренней памяти.



Спусковая кнопка затвора

<p>Нажмите наполовину</p> 	<p>Чтобы установить фокусировку и экспозицию (значение выдержки и диафрагмы), нажмите спусковую кнопку затвора наполовину и прекратите нажатие при ощущении сопротивления. Фокусировка и экспозиция остаются заблокированными, пока спусковая кнопка затвора удерживается нажатой наполовину.</p>
<p>Нажмите до конца</p> 	<p>Нажмите спусковую кнопку затвора наполовину, а затем плавно нажмите ее до конца, чтобы спустить затвор и сделать снимок. Нажимая спусковую кнопку затвора, не прилагайте чрезмерных усилий, поскольку это может вызвать дрожание фотокамеры и привести к смазыванию изображений. Нажимайте кнопку плавно.</p>

Сохранение данных. Примечания

После фотосъемки или записи видеоролика число оставшихся кадров или значение оставшегося времени записи мигает в процессе сохранения изображений или видеороликов. **Не открывайте крышку батарейного отсека/гнезда для карты памяти** во время сохранения изображений или видеороликов. Данные изображений или видеороликов могут быть потеряны, а камера или карта памяти могут прийти в негодность.

Автофокусировка

В следующих ситуациях возможна некорректная фокусировка фотокамеры. В следующих редких случаях, несмотря на то что зона фокусировки и индикатор фокусировки светятся зеленым цветом, объект может оказаться не в фокусе.



- Объект съемки очень темный.
- Объекты в снимаемом сюжете резко контрастируют друг с другом (например, солнце позади объекта съемки заставляет детали объекта казаться очень темными).
- Объект съемки не контрастирует с фоном (например, при съемке человека в белой рубашке на фоне белой стены).
- На разных расстояниях от фотокамеры расположено несколько объектов (например, прутья клетки с объектом съемки).
- Объекты с повторяющимся рисунком (жалюзи, здания с несколькими рядами окон одинаковой формы и т.д.).
- Объект быстро движется.

В вышеописанных ситуациях попытайтесь несколько раз повторить фокусировку, нажимая спусковую кнопку затвора наполовину. Кроме того, можно выбрать авто режим и воспользоваться блокировкой фокусировки ( 64), чтобы сделать снимок, предварительно сфокусировавшись на объекте, который находится на таком же расстоянии от фотокамеры, что и нужный объект съемки.

Распознавание лиц. Примечания

Для получения дополнительной информации см. раздел «Использование системы распознавания лиц» ( 63).

Вспомогательная подсветка АФ (только модель L26) и вспышка

Если объект слабо освещен, то при нажатии спусковой кнопки затвора наполовину может включиться вспомогательная подсветка АФ (только модель L26;  86), а при нажатии спусковой кнопки затвора до конца — сработать вспышка ( 50).

Чтобы не упустить момент

Если вам кажется, что момент съемки может быть упущен, нажмите спусковую кнопку затвора сразу до конца, без промежуточного нажатия наполовину.





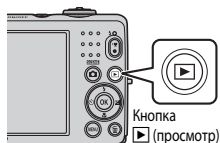

Шаг 4. Просмотр изображений

1 Нажмите кнопку (просмотр).

- Фотокамера переключается в режим просмотра, и последнее сохраненное изображение отображается полным кадром.



2 Выберите мультиселектором изображение для отображения.

- Отображение предыдущего изображения:  или 
- Отображение следующего изображения:  или 
- Чтобы просмотреть изображения, сохраненные во внутренней памяти фотокамеры, извлеките карту памяти из фотокамеры. Рядом с номером текущего изображения/общим числом изображений отображается .
- Чтобы вернуться в режим съемки, нажмите кнопку  или кнопку  (включить/выключить).

Показ предыдущего изображения



Показ следующего изображения

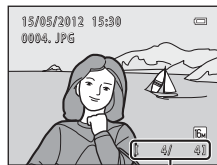

Номер текущего снимка/
общее число снимков



Просмотр изображений

- При считывании с карты памяти или из внутренней памяти изображения могут отображаться на короткое время в низком разрешении.
- При просмотре изображений, на которых во время съемки были распознаны лица людей (📖 63) или морды домашних питомцев (📖 42), изображения автоматически поворачиваются на экране просмотра в зависимости от ориентации распознанных лиц или морд.







Дополнительная информация

- Увеличение при просмотре → 📖 66
- Отображение уменьшенного изображения, отображение календаря → 📖 67
- Функции, доступные в режиме просмотра (Меню просмотра) → 📖 68

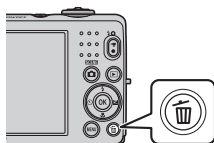
Шаг 5. Удаление изображений

- 1** Чтобы удалить изображение, отображаемое в данный момент на мониторе, нажмите кнопку .



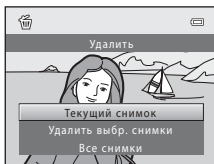

- 2** Нажмите кнопку мультиселектора  или , чтобы выбрать способ удаления, а затем нажмите кнопку .

- **Текущий снимок:** удаление только текущего изображения.
- **Удалить выбр. снимки:** можно выбрать и удалить несколько изображений ( 32).
- **Все снимки:** удаление всех снимков.
- Для выхода без удаления нажмите кнопку **MENU**.



- 3** Нажмите  или , чтобы выбрать **Да**, а затем нажмите кнопку .

- Восстановить удаленные изображения невозможно.
- Для отмены нажмите  или , чтобы выбрать **Нет**, а затем нажмите кнопку .

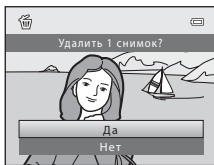

Работа с экраном «Удалить выбр. снимки»

1 Нажмите кнопку мультиселектора ◀ или ▶, чтобы выбрать изображение для удаления, а затем нажмите ▲ для отображения значка ✔.

- Чтобы отменить выбор, нажмите ▼ для удаления значка ✔.
- Поверните рычажок зуммирования (📖 2, 4) в направлении Т (🔍), чтобы вернуться в режим полнокадрового просмотра, или в направлении W (📏) для отображения уменьшенных изображений.

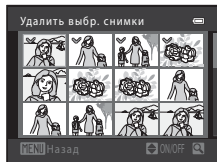

2 Значком ✔ пометьте изображения, которые требуется удалить, а затем нажмите кнопку ОК для подтверждения выбора.

- Отображается окно подтверждения. Следуйте инструкциям, отображаемым на мониторе.

✔ Удаление. Примечания

- Восстановить удаленные изображения невозможно. Перед удалением важные изображения следует копировать с фотокамеры на компьютер.
- Защищенные изображения (📖 68) удалить невозможно.

✍ Удаление последнего изображения, сделанного в режиме съемки



В режиме съемки нажмите кнопку 🗑, чтобы удалить последний сохраненный снимок.



Функции съемки

В этой главе описываются режимы съемки фотокамеры, а также функции, доступные в каждом режиме съемки.

Можно выбирать режимы съемки и регулировать настройки в соответствии с условиями съемки и снимаемыми изображениями.

Режим  (Простой авто)	34
Сюжетный режим (съемка в соответствии с сюжетами)	35
Режим интеллектуального портрета (съемка улыбающихся лиц)	43
Режим  (Авто)	47
Функции, устанавливаемые с помощью мультиселектора	49
Использование вспышки (режимы вспышки)	50
Использование автоспуска	53
Использование режима макросъемки	55
Регулировка яркости (Поправка экспозиции)	57
Изменение размера изображения (Режим изображения) ...	60
Функции, одновременное использование которых невозможно	62
Фокусировка	63







Режим (Простой авто)

При компоновке кадра фотокамера автоматически выбирает оптимальный сюжетный режим.







Вход в режим съемки → кнопка  (режим съемки) → Режим  (Простой авто) → кнопка 

Автоматический выбор сюжета

При направлении фотокамеры на объект она автоматически выбирает один из следующих сюжетов:









-  Портрет (📖 36)
-  Пейзаж (📖 36)
-  Ночной портрет (📖 37)
-  Ночной пейзаж (📖 39)
-  Макро (📖 39)
-  Освещение сзади (📖 40)
-  Другие сюжеты

Изменение настроек режима (Простой авто) режим

- В зависимости от сюжета, выбранного фотокамерой, можно нажимать кнопки мультиселектора  () ,  () и  () для установки соответствующих функций. → «Функции, устанавливаемые с помощью мультиселектора» (📖 49), «Настройки по умолчанию» (📖 58)
- Функции, которые можно задать нажатием кнопки **MENU** → режим изображения, представляющий собой сочетание размера и качества изображения (📖 60)

Сюжетный режим (съемка в соответствии с сюжетами)



При выборе одного из следующих сюжетов настройки фотокамеры автоматически оптимизируются для выбранного сюжета.

Вход в режим съемки → кнопка  (режим съемки) → кнопка  (второй значок сверху*)
→  , , ,  → выбор сюжета → кнопка 

* Отображается значок последнего выбранного сюжета.

 Портрет (настройка по умолчанию,  36)	 Пейзаж ( 36)	 Спорт ( 37)	 * Ночной портрет ( 37)
 Праздник/в помещ. ( 37)	 пляж ( 38)	 Снег ( 38)	 Закат ( 38)
 Сумерки/рассвет ( 38)	 Ночной пейзаж ( 39)	 Макро ( 39)	 Еда ( 39)
 Музей ( 40)	 Фейерверк ( 40)	 Черно-белая копия ( 40)	 Освещение сзади ( 40)
 Съемка панорамы ( 41)	 Портрет питомца ( 42)		

Просмотр описания каждого сюжета (отображение справки)

На экране выбора сюжета выберите нужный сюжет и поверните рычажок зуммирования ( 2, 4) в направлении **T** (), чтобы просмотреть описание этого сюжета. Чтобы вернуться к исходному экрану, поверните рычажок зуммирования в направлении **T** () еще раз.

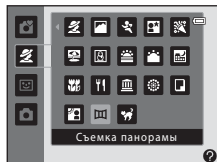

Изменение настроек сюжетного режима

- В зависимости от сюжета кнопки мультиселектора ▲ (👤), ▼ (👤), ◀ (👤) и ▶ (👤) используются для установки соответствующих функций. → «Функции, устанавливаемые с помощью мультиселектора» (📖 49), «Настройки по умолчанию» (📖 58)
- Функции, которые можно задать нажатием кнопки **MENU** → режим изображения, представляющий собой сочетание размера и качества изображения (📖 60)

Описание каждого сюжета

👤 Портрет

Используйте этот режим при создании портретов.

- Если фотокамера распознает лицо человека, она фокусируется на этом лице (📖 63).
- Для смягчения тона кожи снимаемых лиц можно использовать функцию смягчения тона кожи (📖 46).
- Если не распознано ни одного лица, фокусировка выполняется на объекте в центре кадра.
- Использование цифрового зума невозможно.



🏙️ Пейзаж

Используйте этот режим для съемки ярких пейзажей и городских видов.

- При спусковой кнопке затвора, нажатой наполовину, зона фокусировки или индикатор фокусировки (📖 7) постоянно светится зеленым цветом.



🏆 Спорт

Этот режим используется при съемке спортивных соревнований. Фотокамера выполняет съемку серий фотографий, позволяющих ясно увидеть фазы движения снятого объекта.

- Фотокамера фокусируется на зоне, находящейся в центре кадра.
- Для непрерывной съемки нажмите спусковую кнопку затвора до конца и удерживайте ее в этом положении. Фотокамера выполняет непрерывную съемку до четырех изображений со скоростью приблизительно 1,2 кадра в секунду, если для параметра **Режим изображения** установлено значение **15** (для модели L26) или **10** (для модели L25).
- Фотокамера фокусируется, даже если спусковая кнопка затвора не нажата наполовину. При этом слышен звук фокусировки фотокамеры.
- Фокусировка, экспозиция и оттенок фиксируются на значениях, определенных для первого изображения в каждой серии.
- Частота кадров при непрерывной съемке может изменяться в зависимости от выбранного размера изображения, установленной карточки памяти и условий съемки.



🌃 Ночной портрет



Этот режим используется для съемки портретов на фоне пейзажа в вечернее и ночное время. Срабатывает вспышка, освещая человека и сохраняя при этом фоновое освещение, что позволяет добиться естественного баланса между основным объектом и фоном.

- Если фотокамера распознает лицо человека, она фокусируется на этом лице (📖 63).
- Для смягчения тона кожи снимаемых лиц можно использовать функцию смягчения тона кожи (📖 46).
- Если не распознано ни одного лица, фокусировка выполняется на объекте в центре кадра.
- Использование цифрового зума невозможно.



🎉 Праздник/в помещ.

Подходит для фотосъемки на вечеринках. Съемка внутри помещения в условиях фонового освещения, например при свечах.

- Фотокамера фокусируется на зоне, находящейся в центре кадра.
- Дрожание фотокамеры отрицательно влияет на качество изображений, поэтому держите фотокамеру неподвижно. При слабой освещенности рекомендуется использовать штатив.



Пляж

Съемка на фоне ярко освещенной водной поверхности или на пляже.

- Фотокамера фокусируется на зоне, находящейся в центре кадра.



Снег

Съемка ярко освещенного снега.

- Фотокамера фокусируется на зоне, находящейся в центре кадра.



Закат

Передаёт все богатство оттенков цвета при съемке закатов и рассветов.

- Фотокамера фокусируется на зоне, находящейся в центре кадра.



Сумерки/рассвет

Сохраняет цвета, видимые в слабом естественном свете перед рассветом или после заката.

- При спусковой кнопке затвора, нажатой наполовину, зона фокусировки или индикатор фокусировки ( 7) постоянно светится зеленым цветом.



: в сюжетных режимах, отмеченных значком , рекомендуется использовать штатив.

Ночной пейзаж





Съемка с длинной выдержкой позволяет запечатлеть великолепные ночные пейзажи.

- При спусковой кнопке затвора, нажатой наполовину, зона фокусировки или индикатор фокусировки ( 7) постоянно светится зеленым цветом.



Макро





Этот режим используется для съемки цветов, насекомых и других небольших объектов с близкого расстояния.

- Включается режим макросъемки ( 55), и фотокамера автоматически приводит зум в ближайшее положение, в котором она может сфокусироваться.
- Фотокамера фокусируется на зоне, находящейся в центре кадра. Используйте блокировку фокусировки, чтобы навестись на объект, находящийся не в центре кадра ( 64).
- Фотокамера фокусируется, даже если спусковая кнопка затвора не нажата наполовину. При этом слышен звук фокусировки фотокамеры.



Еда

Используйте этот режим для съемки еды.

- Включается режим макросъемки ( 55), и фотокамера автоматически приводит зум в ближайшее положение, в котором она может сфокусироваться.
- Для регулировки оттенка нажмите кнопку мультиселектора  и . Настройка оттенка сохраняется в памяти фотокамеры даже после ее выключения.
- Фотокамера фокусируется на зоне, находящейся в центре кадра. Используйте блокировку фокусировки, чтобы навестись на объект, находящийся не в центре кадра ( 64).
- Фотокамера фокусируется, даже если спусковая кнопка затвора не нажата наполовину. При этом слышен звук фокусировки фотокамеры.

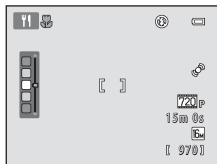

Музей

Используется для съемки в помещениях, где вспышку использовать запрещено (например, в музеях и галереях), а также в тех случаях, когда применение вспышки нежелательно.

- Фотокамера фокусируется на зоне, находящейся в центре кадра.
- Пока спусковая кнопка затвора удерживается нажатой до конца, фотокамера выполняет съемку серии (до десяти изображений), выбирает самое резкое изображение в серии и автоматически сохраняет его (выбор лучшего снимка).



Фейерверк

Для съемки шлейфов света от разрывов фейерверков используются длинные выдержки.

- Фотокамера фокусируется на бесконечно большом расстоянии.
- При нажатии спусковой кнопки затвора наполовину загорается зеленый индикатор фокусировки ( 7).



Черно-белая копия

Позволяет четко фотографировать текст и рисунки на электронной доске или в печатных материалах.

- Фотокамера фокусируется на зоне, находящейся в центре кадра.
- Используется одновременно с режимом макросъемки ( 55) для съемки объектов, расположенных близко к фотокамере.

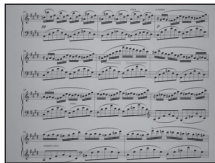

Освещение сзади

Используется, когда источник света находится позади объекта съемки, детали которого оказываются затененными. Вспышка срабатывает автоматически для «заполнения» (освещения) теней.

- Фотокамера фокусируется на зоне, находящейся в центре кадра.



: в сюжетных режимах, отмеченных значком , рекомендуется использовать штатив.



Эта настройка используется для съемки серий изображений, которые затем с помощью компьютера объединяются в панорамное изображение (6-62).

- Нажмите кнопку мультиселектора ▲, ▼, ◀ или ▶, чтобы выбрать направление перемещения фотокамеры при съемке изображений, а затем нажмите кнопку OK.
- После съемки первого изображения выберите на экране способ присоединения следующего изображения и выполните съемку следующего изображения. Снимайте столько изображений, сколько требуется для составления панорамы. Для прекращения съемки нажмите кнопку OK.
- Передайте изображения на компьютер и с помощью прилагаемого программного обеспечения Panorama Maker 6 (📖 73, 6-64) объедините их в единое панорамное изображение.



Портрет питомца

Используйте этот режим для съемки собак или кошек. При распознавании морды кошки или собаки фотокамера фокусируется на ней. Фотокамера выполняет фокусировку, и по умолчанию происходит спуск затвора (автоспуск для портрета питомца).



- На экране, отображаемом после выбора сюжетного режима  **Портрет питомца**, выберите **Покадровый** или **Непрерывный**.

- **Покадровый:** Выполняется одиночная съемка изображений.



- **Непрерывный:** При фокусировке на лице фотокамера выполняет непрерывную съемку трех изображений со скоростью приблизительно 1,2 кадра в секунду, если для параметра **Режим изображения** установлено значение  **4608x3456** (для модели L26) или  **3648x2736** (для модели L25).

- Когда фотокамера распознает морду животного, вокруг нее отображается двойная рамка (зона фокусировки), которая загорается зеленым цветом после того, как фотокамера сфокусируется.

Допускается распознавание до пяти домашних питомцев одновременно. Если фотокамера распознает несколько морд, то двойной рамкой выделяется самая крупная морда на мониторе, а остальные выделяются одинарными рамками.

- Если не распознано ни одной морды домашнего питомца, спуск затвора можно выполнить, нажав спусковую кнопку затвора.

- Если не распознано ни одной морды домашнего питомца, фокусировка выполняется на объекте в центре кадра.

- Если выбран режим **Непрерывный**, то при нажатии спусковой кнопки затвора до конца и ее удержании фотокамера выполняет непрерывную съемку до четырех изображений со скоростью приблизительно 1,2 кадра в секунду, если для параметра **Режим изображения** установлено значение  **4608x3456** (для модели L26) или  **3648x2736** (для модели L25).

- Чтобы изменить настройки автоспуска, нажмите кнопку мультиселектора  (☺). Если установлено значение **Выкл.**, спуск затвора выполняется только при нажатии спусковой кнопки затвора.
- Режим **Автосп. для пор. пит.** отключается автоматически в следующих условиях:

- сделано пять серий;
- внутренняя память или карта памяти заполнена.

Чтобы продолжить съемку в режиме **Автосп. для пор. пит.**, нажмите кнопку мультиселектора  (☺) и измените настройку еще раз.

- Использование цифрового зума невозможно.
- В зависимости от условий съемки (расстояние от фотокамеры до домашнего питомца, скорость движения домашнего питомца, направление его взгляда, освещенность морды домашнего питомца и т.д.) морды питомцев могут не распознаваться, или же могут отображаться другие объекты с рамкой.

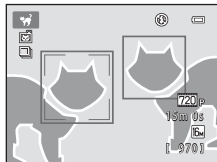

Режим интеллектуального портрета (съемка улыбающихся лиц)



Когда фотокамера распознает улыбающееся лицо, можно сделать снимок автоматически, не нажимая спусковую кнопку затвора (таймер улыбки). Для смягчения тона кожи снимаемых лиц можно использовать параметр смягчения тона кожи.

Вход в режим съемки → кнопка  (режим съемки) →  Режим Интеллект. портрет → кнопка 



1 Скомпонуйте кадр.

- Когда фотокамера распознает лицо человека, вокруг него появится двойная желтая рамка (зона фокусировки). Когда фотокамера сфокусируется на лице, двойная рамка на мгновение загорится зеленым цветом, и фокусировка заблокируется.
- Фотокамера может распознавать до трех лиц. Если фотокамера распознает несколько лиц, двойная рамка отобразится вокруг лица, которое находится ближе всего к центру кадра, а вокруг остальных лиц появятся одинарные рамки.

2 Дождитесь улыбки объекта съемки. Не нажимайте спусковую кнопку затвора.

- Если фотокамера распознает улыбку на лице, выделенном двойной рамкой, включается функция **Таймер улыбки** ( 45,  23), и затвор срабатывает автоматически.
- После срабатывания затвора фотокамера продолжает распознавание улыбок на лицах и повторно выполняет спуск затвора, если лицо с улыбкой распознается.

3 Съемка завершается.

- Для отмены распознавания улыбки и прекращения съемки выполните одну из следующих операций.
 - Выключите фотокамеру.
 - Установите для функции **Таймер улыбки** ( 45,  23) значение **Выключить**.
 - Нажмите кнопку  и выберите другой режим съемки.

✓ Съемка в режиме интеллектуального портрета. Примечания

- Использование цифрового зума невозможно.
- При некоторых условиях съемки фотокамера может не распознать лица и не обнаружить улыбки.
- «Распознавание лиц. Примечания» →  63

✎ Автовыключение в режиме таймера улыбки

Если для параметра **Таймер улыбки** установлено значение **Включить**, активируется функция автовыключения ( 86), и фотокамера выключается, если возникает одна из следующих ситуаций и при этом не выполняется никаких других действий:

- фотокамера не распознает лица;
- фотокамера распознает лицо, но не распознает улыбку.





✎ Если индикатор автоспуска мигает

При использовании таймера улыбки индикатор автоспуска мигает, когда фотокамера распознает лицо, и быстро мигает сразу после срабатывания затвора.

✎ Спуск затвора вручную

Затвор также срабатывает при нажатии спусковой кнопки затвора. Если не распознано ни одного лица, фокусировка выполняется на объекте в центре кадра.

Изменение настроек режима интеллектуального портрета

- Функции, которые можно установить с помощью мультиселектора ( 49) → режим вспышки ( 50), автоспуск ( 53) и коррекция экспозиции ( 57)
- Функции, которые можно установить нажатием кнопки **MENU** → Параметры, доступные в меню интеллектуального портрета ( 45)

✎ Функции, одновременное использование которых невозможно





Некоторые настройки нельзя использовать с другими функциями ( 62).

Параметры, доступные в меню интеллектуального портрета

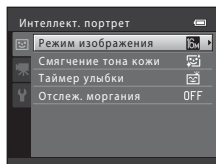
При использовании режима интеллектуального портрета  можно изменять следующие настройки.

Выбор режима интеллектуального портрета (📖 43) → кнопка MENU → вкладка 



Параметр	Описание	
Режим изображения	Позволяет выбрать сочетание размера и качества изображения для его сохранения (📖 60). При изменении параметра режима изображения новая настройка применяется ко всем режимам съемки.	60
Смягчение тона кожи	Позволяет включить функцию смягчения тона кожи. Смягчает тона кожи на лицах. По умолчанию выбрано значение Вкл.	 22
Таймер улыбки	При выборе Включить (настройка по умолчанию) фотокамера распознает лица людей, а затем, при распознавании улыбки, затвор срабатывает автоматически. С этой функцией использование автоспуска невозможно.	 23
Отслеж. моргания	Если выбрано значение Вкл. , затвор срабатывает автоматически два раза при съемке каждого кадра. Из этих двух кадров сохраняется тот, на котором глаза объекта открыты шире (по сравнению с другим кадром). Если выбрано значение Вкл. , использование вспышки невозможно. По умолчанию выбрано значение Выкл.	 23

Функции, одновременное использование которых невозможно

Некоторые настройки нельзя использовать с другими функциями (📖 62).

Использование функции смягчения тона кожи

Если затвор срабатывает в одном из следующих режимов съемки, фотокамера распознает одно или несколько лиц (до трех) и обрабатывает изображение, смягчая оттенки кожи лица.

- **Портрет** (📖 36) и **Ночной портрет** (📖 37) в режиме 📷 (простой авто режим)
- Сюжетный режим **Портрет** (📖 36) или **Ночной портрет** (📖 37)
- Режим интеллектуального портрета (📖 43)

Функцию смягчения тона кожи также можно применить к сохраненным изображениям (📖 68, 📷8).

☑ **Смягчение тона кожи. Примечания**

- Для сохранения изображений после съемки может потребоваться больше времени, чем обычно.
- При определенных условиях съемки требуемый эффект смягчения тона кожи может не достигаться, или же смягчение тона кожи может применяться к участкам изображения, на которых вовсе нет лиц.







Режим (Авто)

Используется при обычной съемке. Настройки регулируются в меню настройки ( 48) в соответствии с условиями съемки и типом снимка.

Вход в режим съемки → кнопка  (режим съемки) → режим  (авто) → кнопка 

- Фотокамера фокусируется на зоне, находящейся в центре кадра.

Изменение настроек режима (авто)



- Функции, которые можно установить с помощью мультиселектора ( 49) → режим вспышки ( 50), автоспуск ( 53), режим макросъемки ( 55) и коррекция экспозиции ( 57)
- Функции, которые можно установить нажатием кнопки **MENU** → Параметры, доступные в меню автоматической съемки ( 48)

Функции, одновременное использование которых невозможно





Некоторые настройки нельзя использовать с другими функциями ( 62).

Параметры, доступные в меню автоматической съемки

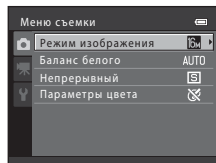
При использовании режима  (авто) можно изменить следующие настройки.

Выбор режима  (авто)  47) → кнопка MENU → вкладка 



Параметр	Описание	
Режим изображения	Позволяет выбрать сочетание размера и качества изображения для его сохранения ( 60). Эта настройка также применяется к другим режимам съемки.	60
Баланс белого	Позволяет отрегулировать баланс белого в соответствии с источником света, чтобы цвета на изображениях соответствовали тому, как они выглядят в действительности. Доступны следующие настройки: Авто (настройка по умолчанию), Ручная настройка , Дневной свет , Лампа накаливания , Лампа дн. света , Облачно и Вспышка .	 24
Непрерывный	Позволяет выполнять съемку серий изображений. Доступны следующие настройки: Покадровый (настройка по умолчанию), Непрерывный , BSS и Мультикадр 16 .	 27
Параметры цвета	Позволяет изменять цветовые оттенки изображений во время съемки. Доступны следующие настройки: Стандартные цвета (настройка по умолчанию), Яркие цвета , Ч/Б , Сепия и Цианотипия .	 28



Функции, одновременное использование которых невозможно

Некоторые настройки нельзя использовать с другими функциями ( 62).

Функции, устанавливаемые с помощью мультиселектора

Во время съемки кнопками мультиселектора ▲, ▼, ◀ и ▶ можно установить следующие функции.

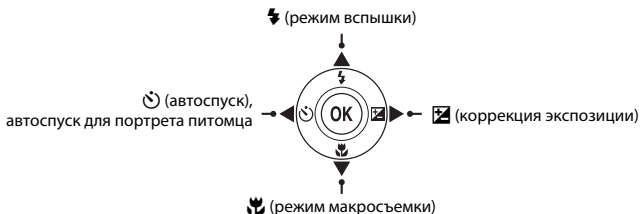

Доступные функции

Доступные функции зависят от режима съемки, как это показано ниже.

- Для получения дополнительной информации о настройках по умолчанию для каждого режима съемки см. раздел «Настройки по умолчанию» (📖 58).

	📷 (простой авто режим)	Сюжет	Интеллект. портрет	📷 (авто)
⚡ Режим вспышки (📖 50)	✓ ¹	2	✓ ³	✓
⌚ Автоспуск (📖 53)	✓		✓ ³	✓
⌚ Автосп. для пор. пит. (📖 42)	–		–	–
🌸 Макросъемка (📖 55)	–		–	✓
⌘ Поправка экспозиции (📖 57)	✓		✓	✓

¹ Зависит от сюжета, выбранного фотокамерой. → «Настройки по умолчанию» (📖 58)

² Зависит от сюжета. → «Настройки по умолчанию» (📖 58)

³ Зависит от настройки меню интеллектуального портрета. → «Настройки по умолчанию» (📖 58)

Использование вспышки (режимы вспышки)

Можно установить режим вспышки.

- 1 Нажмите кнопку мультиселектора ▲ (⚡ режим вспышки).



- 2 Нажмите кнопку мультиселектора ▲ или ▼, чтобы выбрать нужный режим, а затем нажмите кнопку OK.

- Доступные режимы вспышки → 51
- Если значение не будет выбрано в течение нескольких секунд нажатием кнопки OK, выбранная настройка будет отменена.
- Если выбран режим (авто), значок отображается только в течение нескольких секунд независимо от настроек параметра **Настройка монитора** (86, 45).

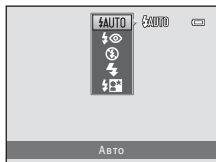

Индикатор вспышки

При нажатии спусковой кнопки затвора наполовину индикатор вспышки указывает состояние вспышки.

- Вкл.: вспышка срабатывает при съемке кадра.
- Мигает: вспышка заряжается. Съемка фотокамерой невозможна.
- Выключен: вспышка при фотосъемке не сработает.

Если батарея разряжена, монитор выключается на время зарядки вспышки.

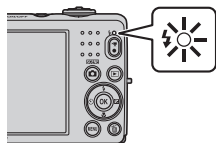

Рабочий диапазон вспышки

Для фотокамеры L26 диапазон вспышки составляет прибл. от 0,5 до 3,6 м в максимальном широкоугольном положении зума и прибл. от 0,8 до 1,7 м в максимальном телескопическом положении. Для фотокамеры L25 диапазон вспышки составляет прибл. от 0,3 до 4,2 м в максимальном широкоугольном положении зума и прибл. от 0,6 до 1,6 м в максимальном телескопическом положении.

Доступные режимы вспышки



Авто

При недостаточном освещении вспышка срабатывает автоматически.



Авт. реж. с ум. эф. "кр. глаз"

В портретах подавляет эффект «красных глаз», вызываемый вспышкой (📖 52).



Выкл.

Вспышка не будет работать.

- При съемке в условиях слабой освещенности рекомендуется использовать штатив для обеспечения устойчивости фотокамеры.



Заполняющая вспышка

Вспышка срабатывает при съемке каждого кадра. Используется для «заполнения» (освещения) теней и подсветки объектов, освещенных сзади.



Медленная синхронизация

Режим автоматической вспышки сочетается с длинной выдержкой.

Предназначен для съемки в вечернее и ночное время портретов с фоном.

Можно использовать, например, в вечернее время или при слабом освещении: вспышка освещает основной объект, а длинная выдержка позволяет снять фон.

Настройка режима вспышки

- Настройка зависит от режима съемки.
 - «Доступные функции» (📖 49)
 - «Настройки по умолчанию» (📖 58)
- Некоторые настройки нельзя использовать с другими функциями (📖 62).
- Настройки режима вспышки, примененные в режиме  (авто), сохраняются в памяти фотокамеры даже после ее выключения.

Подавление эффекта «красных глаз»

В этой фотокамере используется **улучшенное подавление эффекта «красных глаз»** (функция подавления эффекта «красных глаз»).

Перед основной вспышкой несколько раз срабатывает предварительная вспышка (с низкой интенсивностью), что способствует подавлению эффекта «красных глаз».

Кроме того, если при сохранении изображения фотокамера обнаруживает эффект «красных глаз» в какой-либо его области, то перед сохранением эта область обрабатывается с целью подавления эффекта.

Обратите внимание на следующие аспекты при съемке.

- Поскольку срабатывают предварительные вспышки, между нажатием спусковой кнопки затвора и срабатыванием затвора возможна небольшая задержка.
- Для сохранения изображений может потребоваться больше времени, чем обычно.
- Функция подавления эффекта «красных глаз» не всегда позволяет добиться нужного результата.
- В редких случаях функция подавления эффекта «красных глаз» может применяться к участкам изображения, не подверженным этому эффекту. В этом случае выберите другой режим вспышки и сделайте снимок повторно.

Использование автоспуска

Автоспуск фотокамеры может сработать приблизительно через десять секунд после нажатия спусковой кнопки затвора. Функция автоспуска удобна при съемке самого себя или для уменьшения эффектов дрожания фотокамеры при нажатии спусковой кнопки затвора. При съемке с автоспуском рекомендуется использовать штатив.

- 1 Нажмите кнопку мультиселектора ◀ (⌚ автоспуск).



- 2 Нажмите кнопку мультиселектора ▲ или ▼, чтобы выбрать **ON**, а затем нажмите кнопку **OK**.

- Отображается ⌚10.
- Если значение не будет выбрано в течение нескольких секунд нажатием кнопки **OK**, выбранная настройка будет отменена.
- Когда выбран режим съемки **Портрет питомца**, отображается значок  (автосп. для пор. пит.) (📖 42). Использование автоспуска невозможно.

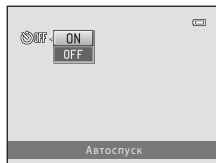

- 3 Скомпонуйте кадр и нажмите спусковую кнопку затвора наполовину.

- Будут настроены фокусировка и экспозиция.



4 Плавно нажмите спусковую кнопку затвора до конца.

- Автоспуск начинает работать, и число секунд, оставшихся до срабатывания затвора, отображается на мониторе. При работе таймера автоспуска индикатор автоспуска мигает. Примерно за одну секунду до срабатывания затвора индикатор перестает мигать и горит ровным светом.
- При срабатывании затвора для автоспуска будет установлено значение **OFF**.
- Для остановки таймера до съемки нажмите спусковую кнопку затвора еще раз.



Использование режима макросъемки

В режиме макросъемки фотокамера L26 может фокусироваться на объектах с расстояния приблизительно 10 см от передней поверхности объектива. Фотокамера L25 может фокусироваться на объектах с расстояния приблизительно 3 см от передней поверхности объектива.

Эта функция используется при макросъемке цветов и других мелких объектов.

- 1 Нажмите кнопку мультиселектора ▼ (👉 режим макросъемки).



- 2 Нажмите кнопку мультиселектора ▲ или ▼, чтобы выбрать **ON**, а затем нажмите кнопку **OK**.

- На мониторе отобразится значок режима макросъемки (👉).
- Если значение не будет выбрано в течение нескольких секунд нажатием кнопки **OK**, выбранная настройка будет отменена.

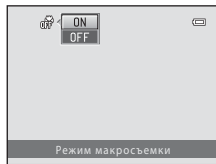

- 3 Рычажком зуммирования доведите увеличение до положения, в котором значок 📷 и индикатор зума светятся зеленым цветом.

- Степень приближения к объекту при съемке определяется положением зума. В положении зума, при котором значок 📷 и индикатор зума светятся зеленым цветом, фотокамера L26 может фокусироваться на объектах с расстояния приблизительно 30 см от объектива, а фотокамера L25 — с расстояния приблизительно 10 см от объектива. В широкоугольном положении зума относительно 📷 фотокамера L26 может фокусироваться на объектах с расстояния приблизительно 10 см от объектива. Когда зум находится в положении, при котором отображается значок 📷, фотокамера L25 может фокусироваться на объектах с расстояния приблизительно 3 см от объектива.



Использование вспышки. Примечания

На расстоянии от объекта съемки менее 50 см (для модели L26) и менее 30 см (для модели L25) вспышка может не осветить объект съемки целиком.

Автофокусировка

При съемке фотографий в режиме макросъемки фотокамера фокусируется непрерывно, пока фокусировка не будет заблокирована нажатием спусковой кнопки затвора наполовину. При этом слышен звук фокусировки фотокамеры.

Настройка режима макросъемки

- В некоторых режимах съемки использование режима макросъемки невозможно. → «Настройки по умолчанию» (📖 58)
- Настройка режима макросъемки, примененная в режиме  (авто), сохраняется в памяти фотокамеры даже после ее выключения.

Регулировка яркости (Поправка экспозиции)

Можно отрегулировать общую яркость изображения.

- 1 Нажмите кнопку мультиселектора ► (☒ коррекция экспозиции).



- 2 Нажмите кнопку мультиселектора ▲ или ▼, чтобы выбрать значение коррекции.

- Чтобы сделать изображение более ярким, установите положительное значение коррекции экспозиции (+).
- Чтобы сделать изображение более темным, установите отрицательное значение коррекции экспозиции (-).

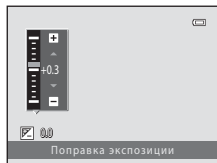

- 3 Нажмите кнопку OK для применения значения коррекции.

- Если кнопка OK не будет нажата в течение нескольких секунд, настройка будет применена, и меню исчезнет.
- Если применяется значение поправки экспозиции, отличное от 0.0, это значение отображается на мониторе с индикатором ☒.

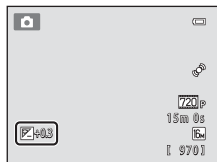

- 4 Нажмите спусковую кнопку затвора, чтобы сделать снимок.











































- Для отключения коррекции экспозиции вернитесь к шагу 1 и измените величину коррекции на 0.0.

Величина коррекции экспозиции

Величина коррекции экспозиции, примененная в режиме  (авто), сохраняется в памяти фотокамеры даже после ее выключения.

Настройки по умолчанию

Настройки по умолчанию для каждого режима съемки описаны ниже.

	Вспышка (📖 50)	Автоспуск (📖 53)	Макросъемка (📖 55)	Поправка экспозиции (📖 57)
 (простой авто режим; 📖 34)	 АУТО ¹	Выкл.	Выкл. ²	0.0
 (интеллектуальный портрет; 📖 43)	 АУТО ³	Выкл. ⁴	Выкл. ⁵	0.0
 (авто; 📖 47)	 АУТО	Выкл.	Выкл.	0.0
Сюжет				
 (📖 36)	 Ⓞ	Выкл.	Выкл. ⁵	0.0
 (📖 36)	 Ⓞ ⁵	Выкл.	Выкл. ⁵	0.0
 (📖 37)	 Ⓞ ⁵	Выкл. ⁵	Выкл. ⁵	0.0
 (📖 37)	 Ⓞ ⁶	Выкл.	Выкл. ⁵	0.0
 (📖 37)	 Ⓞ ⁷	Выкл.	Выкл. ⁵	0.0
 (📖 38)	 АУТО	Выкл.	Выкл. ⁵	0.0
 (📖 38)	 АУТО	Выкл.	Выкл. ⁵	0.0
 (📖 38)	 Ⓞ ⁵	Выкл.	Выкл. ⁵	0.0
 (📖 38)	 Ⓞ ⁵	Выкл.	Выкл. ⁵	0.0
 (📖 39)	 Ⓞ ⁵	Выкл.	Выкл. ⁵	0.0
 (📖 39)	 Ⓞ ⁵	Выкл.	Вкл. ⁵	0.0
 (📖 39)	 Ⓞ ⁵	Выкл.	Вкл. ⁵	0.0
 (📖 40)	 Ⓞ ⁵	Выкл.	Выкл.	0.0
 (📖 40)	 Ⓞ ⁵	Выкл. ⁵	Выкл. ⁵	0.0 ⁵
 (📖 40)	 Ⓞ ⁵	Выкл.	Выкл.	0.0
 (📖 40)	 ⚡ ⁵	Выкл.	Выкл. ⁵	0.0
 (📖 41)	 Ⓞ ⁵	Выкл.	Выкл.	0.0
 (📖 42)	 Ⓞ ⁵	 Ⓞ ⁸	Выкл.	0.0

- 1 Можно выбрать **АВТО** (авто) или **⊖** (выкл.). При выборе режима **АВТО** (авто) фотокамера автоматически выбирает режим вспышки, соответствующий выбранному сюжетному режиму.
- 2 Изменение настройки невозможно. Автоматически переключает в режим макросъемки, если фотокамера выбирает сюжетный режим **Макро**.
- 3 Использование невозможно при установке для параметра **Отслеж. моргания** значения **Вкл.**
- 4 Используется при установке для параметра **Таймер улыбки** значения **Выключить**.
- 5 Изменение настройки невозможно.
- 6 Изменение настройки невозможно. Настройка режима вспышки фиксируется на заполняющей вспышке с медленной синхронизацией и подавлением эффекта «красных глаз».
- 7 Может использоваться режим вспышки с медленной синхронизацией и подавлением эффекта «красных глаз».
- 8 Использование автоспуска невозможно. Автоспуск для портрета питомца можно включить или выключить (📖 42).



Функции, одновременное использование которых невозможно















Некоторые настройки нельзя использовать с другими функциями (📖 62).

Изменение размера изображения (Режим изображения)

Вход в режим съемки → кнопка MENU → Меню съемки → Режим изображения



С помощью настройки **Режим изображения** в меню съемки можно выбрать сочетание размера изображения и коэффициента сжатия, которое используется при сохранении изображений. Выберите режим изображения, наиболее подходящий для целей использования изображения, а также с учетом емкости внутренней памяти или карты памяти.

Настройки режима изображения (размер и качество изображения)

Режим изображения ¹	Описание
 4608×3456★ (только модель L26)	Изображения будут более высокого качества, чем с параметром  . Коэффициент сжатия составляет приблизительно 1:4.
 3648×2736★ (только модель L25)	Изображения будут более высокого качества, чем при выборе параметра  . Коэффициент сжатия составляет приблизительно 1:4.
 4608×3456 ² (только модель L26)	В большинстве случаев это оптимальный выбор. Коэффициент сжатия составляет приблизительно 1:8.
 3648×2736 ² (только модель L25)	
 3264×2448	
 2272×1704	
 1600×1200	Размер изображения меньше, чем при использовании параметра  ,  ,  или  , и следовательно, можно сохранить больше изображений. Коэффициент сжатия составляет приблизительно 1:8.
 640×480	Предназначен для полноэкранного просмотра на экране телевизора с форматом экрана 4:3 или для отправки по электронной почте. Коэффициент сжатия составляет приблизительно 1:8.
 4608×2592 (только модель L26)	Изображения сохраняются с соотношением сторон 16:9. Коэффициент сжатия составляет приблизительно 1:8.
 3584×2016 (только модель L25)	

¹ Общее число пикселей и число пикселей по горизонтали и по вертикали.

Пример:  4608×3456 = прил. 16 мегапикселей, 4608 × 3456 пикселей

²  4608×3456 — настройка по умолчанию для модели L26.  3648×2736 — настройка по умолчанию для модели L25.

Режим изображения. Примечания

- Эта настройка также применяется к другим режимам съемки.
- Некоторые настройки нельзя использовать с другими функциями (📖 62).

Число изображений, которое можно сохранить

В следующей таблице приведено приблизительное число изображений, которое можно сохранить во внутренней памяти и на карте памяти емкостью 4 Гб. Обратите внимание, что вследствие сжатия по алгоритму JPEG, число изображений, которое можно сохранить, значительно различается в зависимости от компоновки изображения. Кроме того, число снимков на картах разных производителей отличается, даже если емкость карт памяти одинакова.

Режим изображения	Внутренняя память (прибл. 20 Мб)	Карта памяти ¹ (4 Гб)	Размер отпечатка ² (см)
 4608×3456★ (только модель L26)	2	490	39 × 29
 3648×2736★ (только модель L25)	3	780	31 × 23
 4608×3456 (только модель L26)	4	970	39 × 29
 3648×2736 (только модель L25)	8	1540	31 × 23
 3264×2448	10	1910	28 × 21
 2272×1704	20	3820	19 × 14
 1600×1200	39	7240	13 × 10
 640×480	152	27700	5 × 4
 4608×2592 (только модель L26)	6	1290	39 × 22
 3584×2016 (только модель L25)	11	2110	30 × 17

¹ Если число оставшихся кадров составляет 10 000 или более, на дисплее отображается значение «9999».

² Размер отпечатка при разрешении на выходе 300 точек на дюйм. Размер отпечатка вычисляется делением числа пикселей на разрешение принтера (точек на дюйм) и умножением на 2,54 см. Однако даже если размер изображения одинаков, изображения, имеющие более высокое разрешение, будут печататься в размере меньше указанного, а изображения, имеющие более низкое разрешение – в размере больше указанного.

Функции, одновременное использование которых невозможно

Некоторые параметры съемки нельзя применять вместе с другими функциями.

Ограниченная функция	Параметр	Описания
Режим вспышки	Непрерывный (📖 48)	При выборе Непрерывный, BSS или Мультикадр 16 использование вспышки невозможно.
	Отслеж. моргания (📖 45)	При установке для параметра Отслеж. моргания значения Вкл. использование вспышки невозможно.
Автоспуск	Таймер улыбки (📖 45)	При установке параметра Таймер улыбки съемка с использованием автоспуска невозможна.
Цифровой зум	Непрерывный (📖 48)	При выборе режима Мультикадр 16 использование цифрового зума невозможно.
Режим изображения	Непрерывный (📖 48)	При выборе режима Мультикадр 16 настройка Режим изображения фиксируется на значении  (размер изображения: 2560 x 1920 пикселей).
Баланс белого	Параметры цвета (📖 48)	При использовании режима Ч/Б, Сепия или Цианотипия настройка Баланс белого фиксируется на значении Авто .
Непрерывный	Автоспуск (📖 53)	При использовании автоспуска параметр Непрерывный фиксируется на значении Покадровый .
Электронный VR	Непрерывный (📖 48)	Если выбран режим Непрерывный, BSS или Мультикадр 16 , функция Электронный VR не действует.
Обнаруж. движения	Непрерывный (📖 48)	Если выбран режим Мультикадр 16 , функция Обнаруж. движения отключена.
Звук затвора	Непрерывный (📖 48)	Если выбрано значение Непрерывный, BSS или Мультикадр 16 , звук затвора не слышен.

Фокусировка

Использование системы распознавания лиц

Ниже приводятся режимы съемки, в которых система распознавания лиц используется фотокамерой для автоматической фокусировки на лицах. Если фотокамера распознает несколько лиц, двойная рамка отображается вокруг лица, на котором выполняется фокусировка, а вокруг остальных лиц отображаются одинарные рамки.

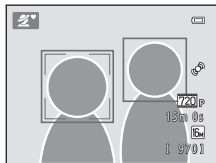

Режим съемки	Количество лиц, которое может быть распознано	Зона фокусировки (двойная рамка)
Портрет (📖 36) и Ночной портрет (📖 37) в режиме 📷 (простой авто режим)	Не более 12	Ближайшее к фотокамере лицо
Портрет (📖 36) и Ночной портрет (📖 37) в сюжетном режиме		
Режим интеллектуального портрета (📖 43)	Не более 3	Ближайшее к центру кадра лицо

- Если при нажатии спусковой кнопки затвора наполовину не распознано ни одного лица, фотокамера фокусируется на объекте в центре кадра.

✓ Распознавание лиц. Примечания

- Способность фотокамеры распознавать лица зависит от различных факторов (например от того, направлено ли лицо объекта съемки на фотокамеру). Кроме того, фотокамера может не распознавать лица в следующих случаях:
 - лица частично скрыты солнцезащитными очками или другими предметами;
 - лица занимают в кадре слишком много или слишком мало места.
- Если в кадре находится более одного лица, то лица, распознанные фотокамерой, и лицо, на котором она фокусируется, зависят от ряда факторов, включая направление взгляда.
- В редких случаях, описанных в разделе «Автофокусировка» (📖 28), объект съемки может быть не в фокусе, даже если двойная рамка загорается зеленым цветом. Если это происходит, используйте другой режим, например, 📷 (простой авто режим), и попытайтесь снимать с блокировкой фокусировки (📖 64), фокусируясь на другом объекте, расположенном на таком же расстоянии от фотокамеры.

Блокировка фокусировки

Если фотокамера фокусируется на объекте в центре кадра, можно воспользоваться блокировкой фокусировки, чтобы сфокусироваться на объекте, расположенном не в центре кадра.

При фотосъемке в режиме  (авто) выполните описанные ниже действия.

1 Направьте фотокамеру таким образом, чтобы объект съемки находился в центре кадра.

2 Нажмите спусковую кнопку затвора наполовину.

- Убедитесь, что зона фокусировки светится зеленым цветом.
- Фокусировка и экспозиция заблокированы.



3 Удерживайте спусковую кнопку затвора нажатой наполовину и выполните компоновку кадра еще раз.

- Убедитесь, что расстояние между фотокамерой и объектом съемки при нажатии спусковой кнопки затвора наполовину осталось прежним.

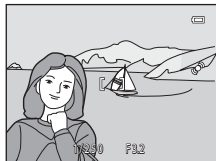

4 Чтобы сделать снимок, нажмите спусковую кнопку затвора до конца.



Функции просмотра

В этом разделе описаны функции, доступные во время просмотра изображений.

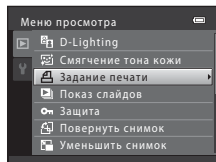

Увеличение при просмотре	66
Отображение уменьшенного изображения, отображение календаря	67
Функции, доступные в режиме просмотра (Меню просмотра)	68
Подключение фотокамеры к телевизору, компьютеру или принтеру	69
Использование ViewNX 2	71
Установка ViewNX 2	71
Передача изображений на компьютер	74
Просмотр снимков	76

Увеличение при просмотре

При повороте рычажка зуммирования в направлении **T** (Q) в режиме полнокадрового просмотра (📖 29) выполняется увеличение по центру изображения, отображаемого на мониторе.

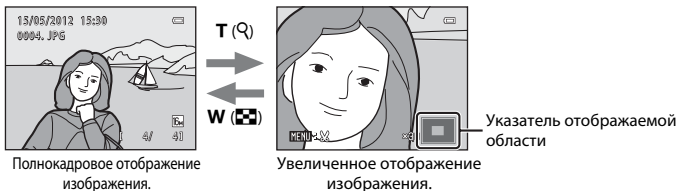

- Степень увеличения можно изменять, поворачивая рычажок зуммирования в направлении **W** (checkered) и **T** (Q). Изображения можно увеличить приблизительно до 10x.
- Для просмотра другой области изображения нажмите кнопку мультиселектора ▲, ▼, ◀ или ▶.
- При просмотре изображения, снятого с использованием системы распознавания лиц (📖 63) или распознавания домашних питомцев (📖 42), изображение увеличивается таким образом, что лицо или морда домашнего питомца, распознанное при съемке, отображается в центре монитора. Если на изображении при съемке фотокамерой распознано несколько лиц, можно перейти к отображению другого лица, нажимая кнопку ▲, ▼, ◀ или ▶. Для увеличения области изображения, в которой нет лиц, установите коэффициент увеличения, а затем нажмите кнопку ▲, ▼, ◀ или ▶.
- Изображение можно кадрировать и сохранить отображаемую область как отдельный файл, нажав кнопку **MENU** (🔘 10).
- Нажмите кнопку **OK**, чтобы вернуться в режим полнокадрового просмотра.

Отображение уменьшенного изображения, отображение календаря

При повороте рычажка зуммирования в направлении **W** (☒) в режиме полнокадрового просмотра (📖 29) изображения отображаются в виде «контактных отпечатков» уменьшенных изображений.

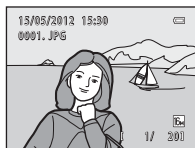

Полнокадровое
отображение



Отображение уменьшенного изображения
(4, 9 и 16 изображений на экран)



Отображение календаря

















- На одном экране можно отобразить несколько изображений для удобства поиска изображений.
- Количество уменьшенных изображений можно изменять, поворачивая рычажок зуммирования в направлении **W** (☒) и **T** (🔍).
- Нажмите кнопку мультиселектора ▲, ▼, ◀ или ▶, чтобы выбрать изображение, а затем нажмите кнопку **OK** для его полнокадрового просмотра.
- При отображении 16 уменьшенных изображений поверните рычажок зуммирования в направлении **W** (☒), чтобы переключиться в режим отображения календаря.
- В режиме отображения календаря нажмите кнопку ▲, ▼, ◀ или ▶, чтобы выбрать дату, а затем нажмите кнопку **OK** для отображения первого снимка этого дня.

☑ Отображение календаря

Изображения, снятые фотокамерой, для которой не настроена дата, будут иметь дату съемки 1 января 2012 года.

Функции, доступные в режиме просмотра (Меню просмотра)

При просмотре изображений в режиме полнокадрового просмотра или в режиме просмотра уменьшенных изображений следующие функции можно настроить, нажав кнопку **MENU** (📖 3, 5) для отображения меню.

Параметр	Описание	
 D-Lighting*	Позволяет создавать копии с улучшенной яркостью и контрастом, увеличивая яркость темных участков изображений.	 7
 Смягчение тона кожи*	Фотокамера обнаруживает лица на изображениях и создает копию со смягченными тонами кожи лица.	 8
 Задание печати	При использовании принтера для печати изображений, сохраненных на карте памяти, можно использовать функцию Задание печати , чтобы выбрать изображения для печати и указать число печатаемых копий каждого изображения.	 29
 Показ слайдов	Позволяет просматривать изображения, сохраненные во внутренней памяти или на карте памяти, в режиме автоматического показа слайдов.	 32
 Защита	Защита выбранных изображений от случайного удаления.	 33
 Повернуть снимок	Указание ориентации для отображения сохраненных изображений при просмотре.	 35
 Уменьшить снимок*	Создание уменьшенной копии текущего изображения. Эта функция позволяет создавать копии снимков, пригодные для отображения на веб-страницах или отправки по электронной почте.	 9
 Копирование	Позволяет копировать изображения с карты памяти во внутреннюю память фотокамеры и обратно.	 36

* Изображения редактируются и сохраняются как отдельные файлы. Действуют определенные ограничения (📖5, 📖6). Например, изображения, снятые с установкой параметра **Режим изображения** (📖 60) в значение **4608x2592** для модели L26 и в значение **3584x2016** для модели L25, невозможно редактировать. Кроме того, одну и ту же функцию редактирования невозможно применить несколько раз.

Подключение фотокамеры к телевизору, компьютеру или принтеру

Получите большее удовольствие от просмотра изображений и видеороликов, подключив фотокамеру к телевизору, компьютеру или принтеру.

- Прежде чем подключить фотокамеру к внешнему устройству, убедитесь, что уровень оставшегося заряда батареи достаточен, и выключите фотокамеру. Подробнее о способах подключения и последующих операциях смотрите в документации, поставляемой с устройством (в дополнение к настоящему документу).

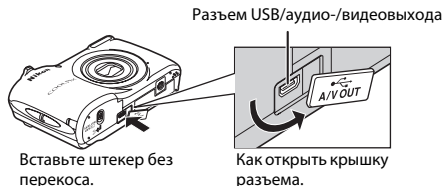

Просмотр изображений на экране телевизора

🕶️ 12



Изображения и видеоролики, снятые фотокамерой, можно просматривать на экране телевизора.

Способ подключения: подключите видео- и аудиостекеры поставляемого дополнительно аудио-/видеокабеля EG-CP14 к входным разъемам телевизора.

Просмотр и организация изображений на компьютере

📖 71



Если изображения будут переданы на компьютер, то в дополнение к воспроизведению изображений и видеороликов можно выполнять их простую обработку, а также управлять данными изображений.

Способ подключения: подключите фотокамеру к разьему USB компьютера с помощью поставляемого кабеля USB UC-E16.

- Перед подключением к компьютеру установите на компьютере программное обеспечение ViewNX 2 с установочного компакт-диска ViewNX 2 (входит в комплект поставки). Более подробную информацию об использовании установочного компакт-диска ViewNX 2 и передаче изображений на компьютер см. на стр. 71.

Печать изображений без использования компьютера

🕶️ 15



Подключив фотокамеру к принтеру, поддерживающему печать PictBridge, можно печатать изображения без использования компьютера.

Способ подключения: подключите фотокамеру напрямую к разьему USB принтера с помощью поставляемого кабеля USB UC-E16.

Использование ViewNX 2

ViewNX 2 – это программный пакет «все-в-одном», позволяющий передавать изображения на компьютер, а также просматривать, редактировать и совместно использовать их.

Установите программу ViewNX 2 с установочного компакт-диска ViewNX 2.

Инструменты для ваших изображений

ViewNX 2™



Установка ViewNX 2

- Требуется подключение к Интернету.

Совместимые операционные системы

Windows

- Windows 7 Home Basic/Home Premium/Professional/Enterprise/Ultimate (пакетом обновления 1)
- Windows Vista Home Basic/Home Premium/Business/Enterprise/Ultimate (пакетом обновления 2)
- Windows XP Home Edition/Professional (пакетом обновления 3)

Mac OS

- Mac OS X (версия 10.5.8, 10.6.8, 10.7.2)

Последние сведения о совместимых операционных системах см. на веб-сайте Nikon.

1 Запустите компьютер и вставьте установочный компакт-диск ViewNX 2 в устройство чтения компакт-дисков.

- Mac OS: При отображении окна **ViewNX 2** дважды щелкните значок **Welcome**.

2 Выберите язык в диалоговом окне выбора языка, чтобы открыть окно установки.

- Если желаемый язык выбрать невозможно, кликните на **Region Selection (Выбор региона)**, чтобы выбрать другой регион, и затем выберите нужный язык (кнопка **Region Selection (Выбор региона)** недоступна в европейской версии программного обеспечения).
- Щелкните **Next (Далее)**, чтобы отобразить окно установки.

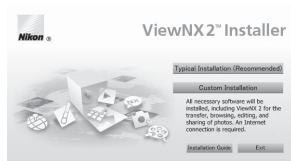
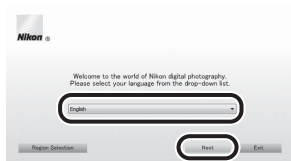

3 Запустите мастер установки.

- Прежде чем устанавливать программу ViewNX 2, рекомендуется щелкнуть **Installation Guide (Руководство по установке)** в окне установки, чтобы просмотреть справочную информацию по установке и требования к системе.
- Щелкните **Typical Installation (Recommended) (Обычная установка (рекомендуется))** в окне установки.

4 Загрузите программное обеспечение.

- При отображении экрана **Software Download (Загрузка программного обеспечения)** щелкните **I agree - Begin download (Я согласен - начать загрузку)**.
- Чтобы установить программное обеспечение, следуйте инструкциям на экране.

5 При отображении экрана завершения установки выйдите из программы установки.

- Windows: Кликните **Yes (Да)**.
- Mac OS: Кликните **OK**.

Устанавливаются следующие программы:

- ViewNX 2 (состоит из трех программных модулей, описанных ниже)
 - Nikon Transfer 2: для передачи изображений на компьютер
 - ViewNX 2: для просмотра, редактирования и печати переданных изображений
 - Nikon Movie Editor (Редактор видео): для простого редактирования переданных видеороликов
- Panorama Maker 6 (для создания единой панорамной фотографии из серии изображений, снятых в сюжетном режиме «Съемка панорамы»)
- QuickTime (только для Windows)

6 Удалите установочный компакт-диск ViewNX 2 из устройства чтения компакт-дисков.

Передача изображений на компьютер

1 Выберите способ копирования снимков на компьютер.

Воспользуйтесь одним из следующих способов:

- **Прямое USB-подключение:** выключите фотокамеру и убедитесь, что карта памяти установлена в фотокамеру. Подключите фотокамеру к компьютеру с помощью поставляемого кабеля USB. Включите фотокамеру. Чтобы передать изображения, сохраненные во внутренней памяти фотокамеры, удалите карту памяти из фотокамеры перед ее подключением к компьютеру.

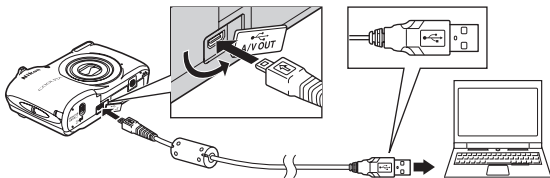

- **Гнездо карты SD:** если на компьютере есть гнездо для карт памяти SD, карту памяти можно вставить непосредственно в это гнездо.
- **Устройство для чтения карт памяти SD:** подключите устройство для чтения карт памяти (приобретается дополнительно у сторонних поставщиков) к компьютеру и вставьте карту памяти.

Когда появится сообщение, предлагающее выбрать программу, выберите Nikon Transfer 2.

• При использовании Windows 7

Если отобразится диалоговое окно, показанное справа, выполняйте предложенную последовательность действий, чтобы выбрать Nikon Transfer 2.

- 1 Кликните **Change program (Изменить программу)** (под **Import pictures and videos (Импорт снимков и видео)**). Появится диалог выбора программы; выберите **Import File using Nikon Transfer 2 (Импорт файла с помощью Nikon Transfer 2)** и нажмите **OK**.
- 2 Дважды кликните **Import File (Импортируйте файл)**.

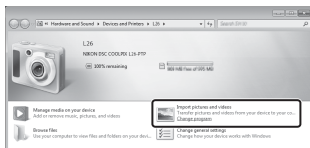

Если на карте памяти содержится много изображений, запуск программы Nikon Transfer 2 может занять некоторое время. Дождитесь запуска Nikon Transfer 2.

✓ Подключение кабеля USB

Подключение может быть не распознано, если фотокамера подключена к компьютеру через концентратор USB.

2 Передайте изображения на компьютер.

- Убедитесь, что имя подключенной фотокамеры или съемного диска отображается как «Source (Источник)» в панели «Options (Опции)» программы Nikon Transfer 2 (1).
- Кликните **Start Transfer (Начать передачу)** (2).

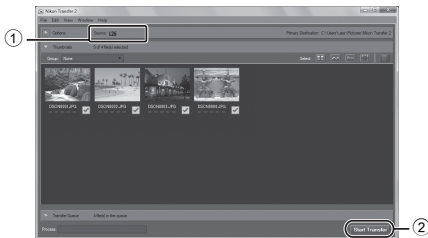

- Настройки по умолчанию предполагают копирование всех снимков с карты памяти на компьютер.

3 Отсоедините кабель.

- Если фотокамера подключена к компьютеру, выключите фотокамеру и отсоедините кабель USB. Если используется устройство для чтения карт памяти или гнездо для карт памяти на компьютере, выберите соответствующую функцию в операционной системе компьютера, чтобы безопасно извлечь съемный диск, соответствующий карте памяти, а затем удалите карту памяти из устройства для чтения карт памяти или гнезда для карт памяти на компьютере.

Просмотр снимков

Запустите ViewNX 2.

- Фотографии отображаются в приложении ViewNX 2, когда передача завершена.
- Чтобы получить дополнительную информацию по использованию ViewNX 2, можно воспользоваться интерактивной справкой.



Запуск ViewNX 2 вручную

- **Windows:** дважды кликните по ярлыку **ViewNX 2** на рабочем столе.
- **Mac OS:** кликните по иконке **ViewNX 2** в док (Dock).

Запись и просмотр видеороликов

Видеоролик можно записать, нажав кнопку ● (📹 видеосъемка).

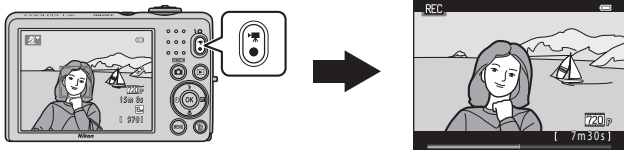

Запись видеороликов 78

Изменение настроек записи видеороликов (меню видео)81

Просмотр видеороликов 82

Запись видеороликов

Видеоролик можно записать, нажав кнопку **●** (📹 видеосъемка).

- Если карта памяти не установлена (т.е. при использовании внутренней памяти фотокамеры), параметр **Параметры видео** (📖 81, 📷 38) устанавливается в значение **VGA VGA (640×480)**. Значение **720p HD 720p (1280×720)** выбрать невозможно.

1 Отобразите экран съемки.

- Отобразится значок выбранного параметра видео. По умолчанию установлено значение **720p HD 720p (1280×720)** (📖 81).
- При записи видеороликов угол зрения (т.е. область, видимая в кадре) уже, чем угол зрения при съемке фотографий.



Максимальная длина видеоролика

2 Нажмите кнопку **●** (📹 видеосъемка), чтобы начать запись видеоролика.

- Фотокамера фокусируется на объекте в центре кадра. Зоны фокусировки не отображаются во время записи.
- Если для параметра **Параметры видео** выбрано значение **720p HD 720p (1280×720)**, то при записи видеороликов соотношение сторон монитора изменяется на 16:9.
- Если для параметра **Информация о фото** в функции **Настройка монитора** (📖 86) в меню настройки выбрано значение **Кадр видео+авто**, область, которая будет видна в видеоролике, можно проверить перед началом записи видеоролика.
- Значок **[N]** отображается при сохранению во внутреннюю память.

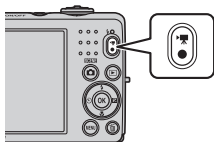

3 Повторно нажмите кнопку **●** (📹 видеосъемка), чтобы остановить запись.

✓ Сохранение данных. Примечания

После фотосъемки или записи видеоролика число оставшихся кадров или значение оставшегося времени записи мигает в процессе сохранения изображений или видеороликов. **Не открывайте крышку батарейного отсека/гнезда для карты памяти** во время сохранения изображений или видеороликов. Данные изображений или видеороликов могут быть потеряны, а камера или карта памяти могут прийти в негодность.

✓ Запись видеороликов. Примечания

- Для записи видеороликов рекомендуется использовать карты памяти SD с Классом скорости не менее 6 (📖 15). При использовании более медленных карточек памяти видеозапись может неожиданно прерываться.
- После того, как началась запись, изменение коэффициента увеличения оптического зума невозможно.
- Используйте рычажок зуммирования для управления цифровым зумом во время записи видеороликов. Зуммирование выполняется в диапазоне между коэффициентом увеличения оптического зума, установленным перед записью, и до 4x.
- При использовании цифрового зума может отмечаться некоторое ухудшение качества изображения. По завершении записи цифровой зум отключается.
- Возможно, будут записаны звуки работы рычажка зуммирования, движения привода автофокусировки объектива (только модель L26) и действия диафрагмы при изменении яркости.
- Светящийся след (👁:3), который появляется на мониторе при съемке видео, будет записан вместе с видеороликами. Рекомендуется избегать ярких объектов (например, солнца, солнечных бликов и источников электрического освещения).
- В зависимости от расстояния до объекта и степени увеличения объекты с повторяющимся узором (ткань, жалюзи на окнах и др.) могут отображаться с цветowymi полосками (помехи, муар и др.) при видеозаписи и просмотре. Это происходит, когда узор объекта и структура матрицы воздействуют друг на друга, и не является неисправностью.

✓ Температура фотокамеры

Фотокамера может нагреться при продолжительной съемке видеоролика, или когда фотокамера используется в условиях высокой температуры.

✓ Автофокусировка. Примечания

Автофокусировка может работать некорректно (📖 28). В этом случае попробуйте выполнить следующее.

1. Установите **Режим автофокуса** в меню видео в значение **AF-S Покадровый AF** (настройка по умолчанию) до начала записи видеоролика (только модель L26; 📖 81, 📷39).
2. Поместите другой объект, расположенный на том же расстоянии от фотокамеры, что и предполагаемый объект съемки, в центр кадра и нажмите кнопку **●** (📷 видеосъемка), чтобы начать запись, а затем измените компоновку кадра.



Параметры видео и максимальная длина видео



Параметры видео (📖 81)	Внутренняя память (прибл. 20 МБ)	Карта памяти (4 Гб) ²
720p HD 720p (1280×720)	— ¹	15 минут
VGA VGA (640×480)	12 секунд	45 минут
QVGA QVGA (320×240)	45 секунды	3 час 10 минут

Все приведенные значения являются приблизительными. Максимальная длина видеоролика на картах разных производителей может различаться, даже если объем памяти карт одинаков.

- ¹ При использовании внутренней памяти параметр ~~720p~~ **HD 720p (1280×720)** выбрать невозможно.
- ² Максимальный размер файла одного видеоролика составляет 4 Гб, а максимальная длина одного видеоролика — 29 минут, даже если на карте памяти достаточно свободного места для более продолжительной записи. При видеосъемке отображаемое оставшееся время записи является временем записи одного видеоролика.



Функции, доступные при видеосъемке

- Во время видеозаписи также применяются настройки коррекции экспозиции, баланса белого и параметров цвета текущего режима съемки. К видеороликам также применяется тон, создаваемый в сюжетном режиме (📖 35). Если включен режим макросъемки, можно выполнить видеосъемку объектов, близко расположенных к фотокамере. Проверьте настройки перед началом записи видеоролика.
- Можно использовать автоспуск (📖 53). Установите автоспуск и нажмите кнопку  (📷 видеосъемка), чтобы начать видеосъемку через десять секунд.
- Вспышка не будет работать.
- Нажмите кнопку **MENU**, чтобы перейти на вкладку  (видео) и отрегулируйте настройки в меню видео перед началом записи видеоролика (📖 81).

Изменение настроек записи видеороликов (меню видео)

Вход в режим съемки → кнопка MENU → вкладка  → кнопка 

Можно изменять следующие настройки.

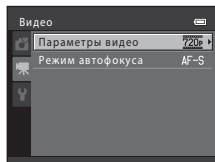

Параметр	Описание	
Параметры видео	Доступны следующие типы видеороликов: <u>720p</u> HD 720p (1280×720) , <u>VGA</u> VGA (640×480) и <u>QVGA</u> QVGA (320×240) . Если карта памяти не установлена (т.е. если используется внутренняя память фотокамеры), настройка по умолчанию — <u>VGA</u> VGA (640×480) .	 38
Режим автофокуса (только модель L26)	При выборе AF-S Покадровый АФ (настройка по умолчанию) фокусировка блокируется, когда начинается запись видеоролика. При выборе AF-F Непрерывный АФ фотокамера выполняет непрерывную фокусировку во время видеозаписи. При выборе AF-F Непрерывный АФ в записанных видеороликах может быть слышен звук фокусировки фотокамеры. Чтобы предотвратить запись звука фокусировки фотокамеры, выберите AF-S Покадровый АФ .	 39

Просмотр видеороликов



Чтобы войти в режим просмотра, нажмите кнопку .

Видеоролики помечаются значком параметров видео (📖 81).

Нажмите кнопку  для просмотра видеороликов.

Функции, доступные в режиме просмотра

Кнопки управления просмотром отображаются в верхней части монитора.

Нажмите кнопку мультиселектора  или , чтобы выбрать нужный элемент управления. Доступны указанные ниже операции.

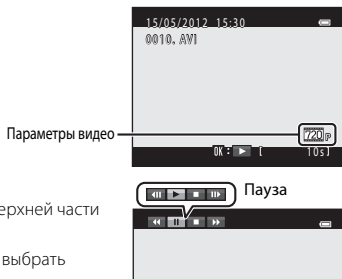

Функция	Значок	Описание
Обратная перемотка		Нажмите и удерживайте кнопку  , чтобы выполнить обратную перемотку видеоролика.
Ускоренная перемотка		Нажмите и удерживайте кнопку  , чтобы выполнить ускоренную перемотку видеоролика.
Пауза		Нажмите кнопку  , чтобы приостановить воспроизведение. Когда воспроизведение приостановлено, можно выполнить следующие операции с помощью кнопок управления, находящихся в верхней части монитора.
		Нажмите кнопку  для обратной перемотки видеоролика. Удерживайте кнопку  нажатой для непрерывной перемотки в обратном направлении.
		Нажмите кнопку  для перемотки видеоролика вперед. Удерживайте кнопку  нажатой для непрерывной перемотки вперед.
		Нажмите кнопку  , чтобы возобновить воспроизведение.
Завершение		Нажмите кнопку  , чтобы вернуться в режим полнокадрового просмотра.

Регулировка громкости

Во время просмотра поворачивайте рычажок зуммирования в направлении **T** или **W** (📖 2, 4).



Индикатор громкости

Удаление видеороликов

Для удаления видеоролика выберите нужный видеоролик в режиме полнокадрового просмотра (📖 29) или в режиме просмотра уменьшенных изображений (📖 67) и нажмите кнопку 🗑️ (📖 31).

✓ Воспроизведение видеороликов. Примечания

На этой фотокамере невозможно просматривать видеоролики, записанные с помощью цифровой фотокамеры другого изготовителя или другой модели.



A series of ten horizontal dashed lines spanning the width of the page, intended for handwriting practice.

Общие настройки фотокамеры

В этой главе описываются различные настройки, которые можно регулировать в меню настройки .

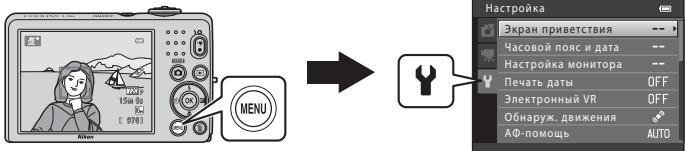









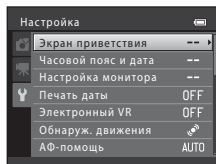

Подробнее о каждой настройке см. раздел «Меню настройки» в разделе справочной информации ( 40).









Меню настройки

Нажмите кнопку **MENU** → вкладка **У** (настройка) → кнопка **OK**

Выбрав вкладку **У**, можно изменить следующие настройки в меню настройки.



Параметр	Описание	
Экран приветствия	Позволяет выбрать, будет ли при включении фотокамеры отображаться экран приветствия.	 40
Часовой пояс и дата	Позволяет установить часы фотокамеры и выбрать домашний часовой пояс, а также часовой пояс места назначения.	 41
Настройка монитора	Позволяет отрегулировать настройки информационного экрана для фотографий, а также настройки яркости монитора.	 45
Печать даты	Позволяет впечатывать в изображения дату и время съемки.	 47
Электронный VR	Позволяет выбрать настройку подавления вибраций при съемке фотографий.	 48
Обнаруж. движения	Позволяет выбрать, будет ли фотокамера автоматически увеличивать выдержку для уменьшения смазывания, вызываемого дрожанием фотокамеры, при обнаружении движения во время съемки фотографий.	 50
АФ-помощь (только модель L26)	Позволяет включить или выключить вспомогательную подсветку АФ.	 51
Настройка звука	Позволяет отрегулировать настройки звука.	 52
Авто выкл.	Позволяет установить период времени, по истечении которого монитор отключается для экономии энергии.	 53

Параметр	Описание	
Форматир. памяти/ Форматир. карточки	Позволяет отформатировать внутреннюю память или карту памяти.	 54
Язык/Language	Позволяет изменять язык отображения фотокамеры.	 55
Режим видео	Позволяет отрегулировать настройки подключения к телевизору.	 55
Предуп. о закр. глаз	Позволяет установить, будут ли распознаваться закрытые глаза при фотосъемке людей с использованием системы распознавания лиц.	 56
Загрузка Eye-Fi	Позволяет установить, будет ли карта Eye-Fi фотокамеры (карту можно приобрести у сторонних изготовителей) отправлять изображения на компьютер.	 58
Сброс всех знач.	Позволяет сбросить настройки фотокамеры в значения по умолчанию.	 59
Тип батарей	Измените эту настройку в соответствии с типом батарей, установленных в фотокамере.	 62
Версия прошивки	Позволяет проверить версию прошивки фотокамеры.	 62



A series of ten horizontal dashed lines spanning the width of the page, intended for handwriting practice.



Раздел справочной информации

В разделе справочной информации содержатся подробные сведения и советы по использованию фотокамеры.

Съемка

Использование съемки панорамы 2

Просмотр

Редактирование фотографий..... 5
Подключение фотокамеры к телевизору (просмотр изображений на экране телевизора)..... 12
Подключение фотокамеры к принтеру (прямая печать) 14

Меню









Меню интеллектуального портрета..... 22
Меню съемки (для режима (авто))..... 24
Меню просмотра..... 29
Меню Видео..... 38
Меню настройки..... 40

Дополнительная информация

Имена файлов и папок..... 63
Дополнительные принадлежности 64
Сообщения об ошибках 65













Использование съемки панорамы

Фотокамера фокусируется на объекте в центре кадра. Для достижения наилучшего результата используйте штатив.

Вход в режим съемки → кнопка  (режим съемки) → кнопка  (второй значок сверху*)
→      (съемка панорамы) → кнопка 

* Отображается значок последнего выбранного сюжета.

1 Мультиселектором выберите направление и нажмите кнопку .

- Значки направления съемки панорамы указывают направление, в котором изображения будут соединены. Выберите направление соединения изображений в завершённой панораме: вправо () , влево () , вверх () или вниз () .
- Отображается желтый значок направления съемки панорамы () , указывающий выбранное направление, и при нажатии кнопки  направление фиксируется. Значок становится белым  . Это означает, что направление фиксировано.
- При необходимости примените на этом этапе настройки режима вспышки ( 50), автоспуска ( 53), режима макросъемки ( 55) и коррекции экспозиции ( 57).
- Нажмите кнопку  еще раз, чтобы выбрать другое направление.



2 Скомпонуйте первую часть сюжета панорамы и сделайте первый снимок.

- Приблизительно одна треть изображения станет отображаться прозрачной.



3 Сделайте следующий снимок.

- Скомпонуйте следующее изображение так, чтобы одна треть кадра накладывалась на первое изображение, и нажмите спусковую кнопку затвора.
- Повторяйте эту операцию, пока не получите все изображения, необходимые для составления панорамы.

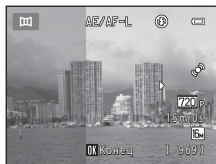

4 По завершении съемки нажмите кнопку **OK**.

- Фотокамера вернется к шагу 1.



✓ Съемка панорамы. Примечания

- Настройки режима вспышки, автоспуска, режима макросъемки и поправки экспозиции невозможно скорректировать после съемки первого кадра. После съемки первого снимка становится невозможно ни удалять изображения, ни изменять настройки зума или параметра **Режим изображения** (60).
- Если во время съемки функция автоматического отключения включает режим ожидания (53), то съемка серии для панорамы прерывается. Рекомендуется увеличивать временной интервал, по истечении которого срабатывает функция автоматического выключения.

Индикатор AE/AF-L

В сюжетном режиме **Съемка панорамы** значения экспозиции, баланса белого и фокусировки для всех изображений панорамы фиксируются на значениях, установленных для первого изображения в каждой серии.

После создания первого снимка отобразится значок **AE/AF-L**, что указывает на блокировку значений экспозиции, баланса белого и фокуса.



Объединение изображений для создания панорамы (Panorama Maker 6)

- Передайте изображения на компьютер (📖 74) и используйте программу Panorama Maker 6 для объединения их в единую панораму.
- Установите программу Panorama Maker 6 с установочного компакт-диска ViewNX 2, прилагаемого к фотокамере (📖 71).
- После установки программы Panorama Maker 6 запустите ее, как это описано ниже.
Windows: выберите меню **Start (Пуск) > All Programs (Все программы) > ArcSoft Panorama Maker 6 > Panorama Maker 6**
Mac OS X: откройте папку **Applications (Приложения) >** дважды щелкните **Panorama Maker 6**
- Дополнительные сведения об использовании программы Panorama Maker 6 см. в инструкциях на экране и в справке Panorama Maker 6.

Дополнительная информация

Имена файлов и папок → 📁63

Редактирование фотографий

Функции редактирования

С помощью фотокамеры можно редактировать изображения и сохранять их как отдельные файлы (📷63). Доступны указанные ниже функции редактирования.

Функция редактирования	Описание
D-Lighting (📷7)	С помощью этой функции можно создать копию текущего изображения с повышенной яркостью и контрастностью, увеличив яркость темных участков изображения.
Смягчение тона кожи (📷8)	Смягчает тона кожи на лицах.
Уменьшить снимок (📷9)	С помощью этой функции можно создавать уменьшенные копии изображений для отправки по электронной почте.
Кадрирование (📷10)	Кадрирование части изображения. Используется для увеличения объекта или создания композиции.

👍 Редактирование изображения. Примечания

- Изображения, снятые с установкой параметра **Режим изображения** (📖 60) в значение 📷 4608×2592 для фотокамеры L26 и в значение 📷 3584×2016 для фотокамеры L25, редактировать невозможно.
- С помощью этой фотокамеры невозможно редактировать изображения, снятые цифровой фотокамерой другой модели или другого изготовителя.
- Если на изображении не распознаются лица, невозможно создать копию с помощью функции смягчения тона кожи (📷8).
- Отредактированные копии, созданные с помощью этой фотокамеры, возможно, не удастся правильно отобразить на цифровых фотокамерах других моделей. Кроме того, возможно, не удастся передать их на компьютер с помощью цифровой фотокамеры другой модели.
- Если во внутренней памяти или на карте памяти недостаточно свободного места, функции редактирования недоступны.



Ограничения при редактировании изображений

Если в отредактированную копию нужно внести дальнейшие изменения с помощью другой функции редактирования, обратите внимание на следующие ограничения.

Использована функция редактирования	Функции редактирования, которые можно добавить
D-Lighting	Можно добавить функцию смягчения тона кожи, уменьшенного снимка и кадрирования.
Смягчение тона кожи	Можно добавить функцию D-Lighting, уменьшенного снимка или кадрирования.
Уменьшить снимок Кадрирование	Невозможно добавить другую функцию редактирования.



- Копии, созданные с помощью функций редактирования, не удастся отредактировать еще раз с помощью функции, которая применялась при их создании.
- При совместном использовании функций уменьшенного снимка или кадрирования с другими функциями редактирования функции уменьшенного снимка и кадрирования используйте после применения других функций редактирования.
- Смягчение тона кожи можно применять к изображениям, снятым с использованием функции смягчения тона кожи (📷22).



Исходные и отредактированные изображения

- При удалении исходных изображений копии, созданные с помощью функций редактирования, не удаляются. При удалении копий, созданных с использованием функций редактирования, исходные изображения не удаляются.
- Отредактированные копии изображений сохраняются с теми же датой и временем съемки, что и исходные.
- В отредактированных копиях не сохраняются настройки задания печати (📷29) и защиты (📷33).

D-Lighting: повышение яркости и контраста

Нажмите кнопку  (режим просмотра) → кнопка MENU →  D-Lighting → кнопка 

С помощью этой функции можно создать копию текущего изображения с повышенной яркостью и контрастностью, увеличив яркость темных участков изображения.

Нажмите кнопку мультиселектора ▲ или ▼, чтобы выбрать **Да**, а затем нажмите кнопку .

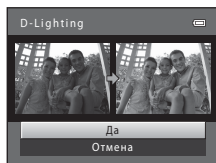

- Исходная версия отображается слева, а пример отредактированной версии — справа.
- Новая отредактированная копия сохраняется как отдельное изображение.
- Копии, созданные с помощью этой функции, отмечаются значком , отображаемым при просмотре.



Дополнительная информация

Имена файлов и папок →  063

Смягчение тона кожи: смягчение тона кожи

Нажмите кнопку  (режим просмотра) → кнопка **MENU** →  Смягчение тона кожи → кнопка **OK**

Фотокамера обнаруживает лица на изображениях и создает копию со смягченными тонами кожи лица.

1 Нажмите кнопку мультиселектора ▲ или ▼, чтобы выбрать степень смягчения, а затем нажмите кнопку **OK**.

- Появляется окно подтверждения, где в центре монитора находится увеличенное изображение лица, к которому был применен этот эффект.
- Для выхода без сохранения копии нажмите кнопку ◀

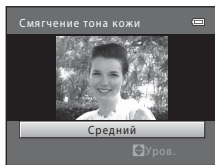

2 Просмотрите созданную копию и нажмите кнопку **OK**.

- Можно выполнить смягчение тона кожи не более 12 лиц, начиная с лица, расположенного ближе всего к центру кадра.
- Если было обработано несколько лиц, нажмите кнопку мультиселектора ◀ или ▶ для отображения другого лица.
- Нажмите кнопку **MENU**, чтобы изменить степень смягчения. На мониторе появится изображение, показанное в шаге 1.
- Отредактированные копии сохраняются как отдельные изображения, и при их просмотре отображается значок .

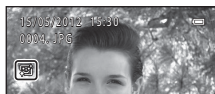
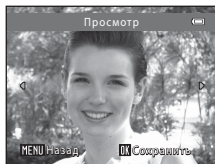



Смягчение тона кожи. Примечания

Из-за направления взгляда или яркости объекта лица могут распознаваться неправильно. Функция смягчения тона лица также может работать некорректно.



Дополнительная информация

Имена файлов и папок →  63

Уменьшить снимок: уменьшение размера изображения

Нажмите кнопку  (режим просмотра) → кнопка MENU →  Уменьшить снимок → кнопка 

Создание уменьшенной копии текущего изображения.

- 1 Нажмите кнопку мультиселектора  или , чтобы выбрать нужный размер копии, а затем нажмите кнопку .

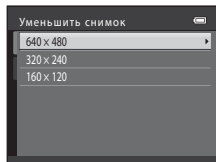

- 2 Выберите **Да** и нажмите кнопку .

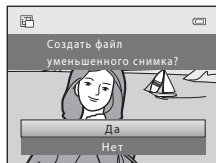

- Новая отредактированная копия сохраняется как отдельное изображение с коэффициентом сжатия 1:16.
- Копия отображается в черной рамке.



Дополнительная информация

Имена файлов и папок →  63

Кадрирование: создание кадрированной копии





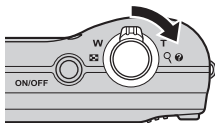

Создайте копию, содержащую только ту часть снимка, которая видна на мониторе, когда при использовании увеличения во время просмотра ( 66) отображается значок **MENU** .

1 Поверните рычажок зуммирования в положение **T** () в режиме полнокадрового просмотра (29) для увеличения снимка.

- Чтобы кадрировать изображение, отображаемое в «вертикальной» (портретной) ориентации, увеличивайте его до тех пор, пока не исчезнут черные полосы, отображаемые с обеих сторон монитора. Кадрированное изображение будет отображаться в горизонтальной ориентации. Чтобы кадрировать изображение в текущей «вертикальной» (портретной) ориентации, сначала используйте параметр **Повернуть снимок** ( 35), чтобы изображение отображалось в горизонтальной ориентации. После этого увеличьте изображение, кадрируйте его, а затем вновь придайте ему «вертикальную» (портретную) ориентацию.



2 Подправьте композицию копии.

- Поверните рычажок зуммирования в положение **T** () или **W** () для изменения коэффициента увеличения.
- Нажмите кнопку мультиселектора , ,  или  для прокрутки снимка так, чтобы на мониторе была видна только копируемая часть снимка.



3 Нажмите кнопку **MENU**.

4 Выберите мультиселектором функцию **Да** и нажмите кнопку **OK**.

- Новая кадрированная копия сохраняется как отдельное изображение.

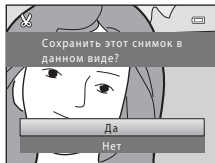

Размер изображения

Размер изображения (количество пикселей) кадрированной копии уменьшается, поскольку уменьшается размер области для сохранения.

Если размер изображения кадрированной копии составляет 320 × 240 или 160 × 120, изображение выделяется черной рамкой, а в режиме просмотра в левой части монитора отображается значок уменьшенного снимка .

Дополнительная информация

Имена файлов и папок →  63

Подключение фотокамеры к телевизору (просмотр изображений на экране телевизора)

Чтобы просматривать изображения или видеоролики на экране телевизора, подключите фотокамеру к телевизору с помощью дополнительного аудио-/видеокабеля (0064).

1 Выключите фотокамеру.

2 Подключите фотокамеру к телевизору.

- Подключите желтый разъем аудио-/видеокабеля к видеовходу, а белый разъем — к аудиовходу телевизора.

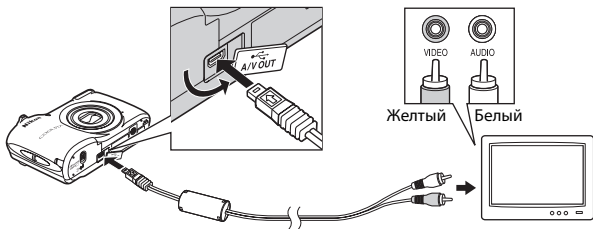

3 Установите для входа ТВ внешний видеовход.

- Подробные сведения см. в прилагаемом руководстве по эксплуатации телевизора.

4 Нажмите и удерживайте кнопку для включения фотокамеры.

- Фотокамера переключается в режим просмотра, и на экране телевизора отображаются изображения.
- Когда фотокамера подключена к телевизору монитор фотокамеры не включается.



Подсоединение кабеля. Примечания

При подсоединении кабеля убедитесь в правильной ориентации разъема фотокамеры. Не прилагайте чрезмерных усилий при подключении кабеля к фотокамере. При отсоединении не тяните разъем кабеля под углом.

Если изображения не отображаются на экране телевизора

Убедитесь, что настройка режима видео фотокамеры в параметре **Режим видео** (55) в меню настройки соответствует стандарту используемого телевизора.

Подключение фотокамеры к принтеру (прямая печать)

Для печати изображений без компьютера пользователи принтеров, совместимых с PictBridge (☞20), могут подключать фотокамеру непосредственно к принтеру.

Для печати изображений выполните действия, приведенные ниже.

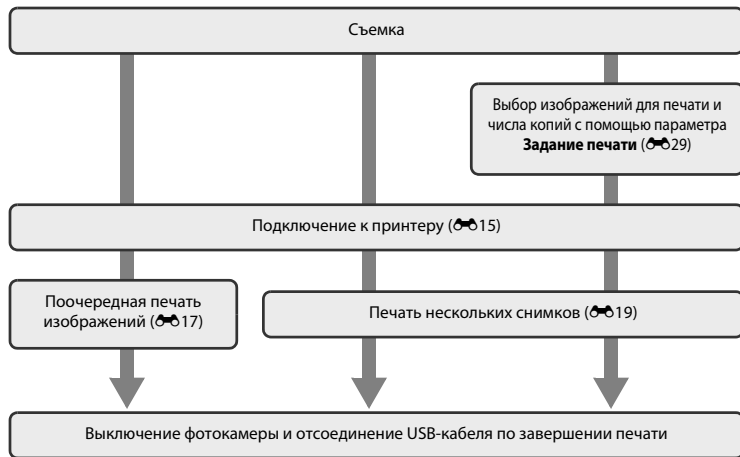

Источник питания. Примечания

- При подключении фотокамеры к принтеру для предотвращения внезапного отключения фотокамеры используйте полностью заряженную батарею.
- Если используется сетевой блок питания EH-65A (приобретается дополнительно), фотокамера может получать питание от сетевой розетки. Не используйте другие модели сетевого блока питания или модели других изготовителей, так как они могут стать причиной нагревания или повреждения фотокамеры.

Печать изображений

Изображения можно печатать на принтере, предварительно передав их на компьютер или подключив фотокамеру непосредственно к принтеру. Кроме того, возможны следующие способы печати снимков, сохраненных на карточке памяти:

- установка карты памяти в гнездо принтера, совместимого с DPOF;
- передача карты памяти в цифровую фотолабораторию.

Для печати этими способами следует указать изображения и количество отпечатков для каждого изображения на карточке памяти, используя параметр **Задание печати** в меню просмотра (29).

Подключение фотокамеры к принтеру

1 Выключите фотокамеру.

2 Включите принтер.

- Проверьте настройки принтера.

3 Подключите фотокамеру к принтеру с помощью кабеля USB, входящего в комплектацию.

- Убедитесь в правильной ориентации разъемов. При подсоединении или отсоединении разъемов USB-кабеля не держите разъемы под углом и не прилагайте усилий.

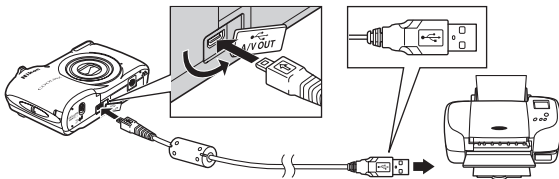

4 Включите фотокамеру.

- Если фотокамера подключена правильно, на мониторе отображается экран приветствия **PictBridge**, за которым следует экран **Отпечатать выбор**.

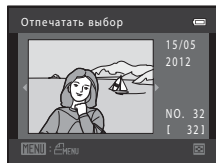

Печать отдельных изображений

После подключения фотокамеры к принтеру (📷15) выполните действия, описанные ниже, чтобы напечатать изображение.

1 Мульти-selectorом выберите нужное изображение и нажмите кнопку **OK**.

- Чтобы упростить выбор изображений, поверните рычажок зуммирования в направлении **W** (📐) для переключения в режим просмотра 12 уменьшенных изображений. Поверните рычажок зуммирования в направлении **T** (📷) для переключения в режим полнокадрового просмотра.

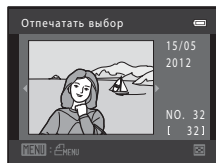

2 Выберите **Кол-во копий** и нажмите кнопку **OK**.

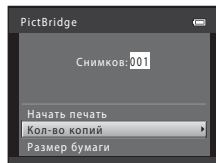

3 Выберите число копий (не более девяти) и нажмите кнопку **OK**.

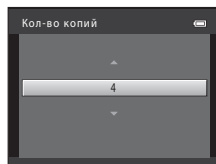

- 4** Выберите **Размер бумаги** и нажмите кнопку **OK**.

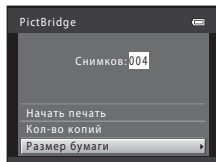

- 5** Выберите нужный размер бумаги и нажмите кнопку **OK**.

- Чтобы указать размер бумаги с помощью настроек принтера, в параметрах размера бумаги выберите **По умолчанию**.

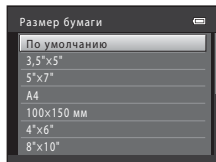

- 6** Выберите **Начать печать** и нажмите кнопку **OK**.

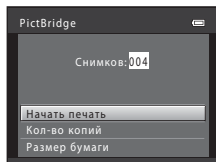

- 7** Принтер приступит к печати.

- По завершении печати монитор возвращается к экрану выбора снимков, показанному на шаге 1.

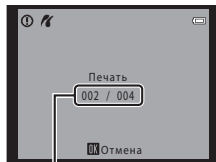

Текущее число копий/общее число копий

Печать нескольких изображений

После подключения фотокамеры к принтеру (0015) выполните действия, описанные ниже, чтобы напечатать несколько изображений.

1 При отображении экрана **Отпечатать выбор** нажмите кнопку **MENU**.

2 Выберите мультиселектором **Размер бумаги** и нажмите кнопку **OK**.

- Для выхода из меню печати нажмите кнопку **MENU**.

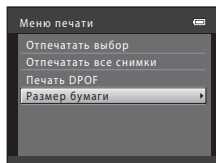

3 Выберите нужный размер бумаги и нажмите кнопку **OK**.

- Чтобы указать размер бумаги с помощью настроек принтера, в параметрах размера бумаги выберите **По умолчанию**.

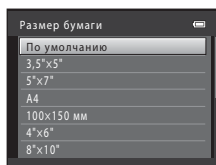

4 Выберите **Отпечатать выбор**, **Отпечатать все снимки** или **Печать DPOF** и нажмите кнопку **OK**.

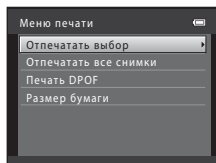

Отпечатать выбор

Выберите изображения (не более 99) и число копий (не более девяти).

- Нажмите кнопку мультиселектора ◀ или ▶, чтобы выбрать изображения, а затем нажмите кнопку ▲ или ▼, чтобы установить число копий для каждого изображения.
- Изображения, выбранные для печати, отмечаются галочкой (✓) и числом, соответствующим числу копий, выбранному для печати. Если число копий для изображений не указано, выбор будет отменен.
- Поверните рычажок зуммирования в направлении **T** (Q), чтобы вернуться в режим полнокадрового просмотра, или в направлении **W** (R), чтобы вернуться к отображению 12 уменьшенных изображений.
- После завершения настроек нажмите кнопку **OK**.
- При отображении экрана, показанного справа, выберите **Начать печать** и нажмите кнопку **OK**, чтобы начать печать. Выберите **Отмена** и нажмите кнопку **OK**, чтобы вернуться в меню печати.

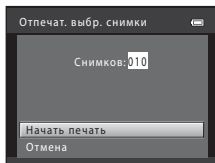

Отпечатать все снимки

Будет выполнена печать одной копии каждого изображения, сохраненного во внутренней памяти или на карте памяти.

- При отображении экрана, показанного справа, выберите **Начать печать** и нажмите кнопку **OK**, чтобы начать печать. Выберите **Отмена** и нажмите кнопку **OK**, чтобы вернуться в меню печати.

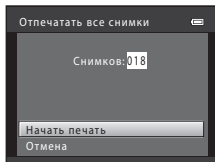

Печать DPOF

Распечатайте изображения, задание печати для которых было создано с помощью функции **Задание печати** (☞ 29).

- При отображении экрана, показанного справа, выберите **Начать печать** и нажмите кнопку **OK**, чтобы начать печать. Выберите **Отмена** и нажмите кнопку **OK**, чтобы вернуться в меню печати.
- Для просмотра текущего задания печати выберите **Подтвердить** и нажмите кнопку **OK**. Для печати изображений нажмите кнопку **OK** еще раз.

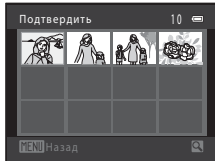
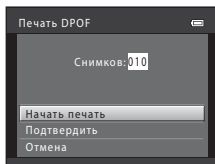

5 Принтер приступит к печати.

- По завершении печати монитор возвращается к меню печати, показанному в шаге 2.

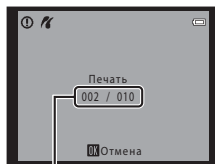

Текущее число копий/
общее число копий

Размер бумаги

Фотокамера поддерживает следующие размеры бумаги: **По умолчанию** (размер бумаги по умолчанию для принтера, подключенного к фотокамере), **3,5"×5"**, **5"×7"**, **100×150 мм**, **4"×6"**, **8"×10"**, **Письмо**, **A3** и **A4**. Отображаются только те размеры бумаги, которые поддерживаются данным принтером.

Меню интеллектуального портрета

- См. раздел «Изменение размера изображения (Режим изображения)» (📖 60) для получения информации о параметре **Режим изображения**.

Смягчение тона кожи

Выбор режима интеллектуального портрета → кнопка MENU → вкладка 😊 →
Смягчение тона кожи

Позволяет включить функцию смягчения тона кожи.

Параметр	Описание
📷 Вкл. (настройка по умолчанию)	При срабатывании затвора фотокамера распознает одно или несколько лиц (до трех) и обрабатывает изображение, чтобы смягчить оттенки кожи лица перед сохранением изображения.
OFF Выключить	Функция смягчения тона кожи выключена.

Значок текущей настройки отображается на мониторе, когда фотокамера находится в режиме съемки (📖 6). Если выбрано значение **Выключить**, значок не отображается. Степень применения эффекта смягчения тона кожи невозможно проверить по объекту на экране съемки. Проверьте выполненную степень смягчения тона кожи в режиме просмотра.

Таймер улыбки

Выбор режима интеллектуального портрета → кнопка MENU → вкладка 😊 → Таймер улыбки

Фотокамера распознает лица людей, а затем при каждом распознавании улыбки затвор автоматически срабатывает.

Параметр	Описание
☑ Включить (настройка по умолчанию)	Включение таймера улыбки.
OFF Выключить	Выключение таймера улыбки.

Значок текущей настройки отображается на мониторе, когда фотокамера находится в режиме съемки (📖 6). Если выбрано значение **Выключить**, значок не отображается.

Отслеж. моргания

Выбор режима интеллектуального портрета → кнопка MENU → вкладка 😊 → Отслеж. моргания

Затвор срабатывает автоматически два раза при съемке каждого кадра. Из этих двух кадров сохраняется тот, на котором у человека открыты глаза.

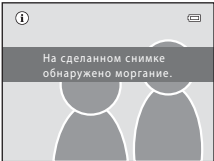
Параметр	Описание	
👁 Вкл.	Включение функции отслеживания моргания. Если выбрано значение Вкл. , вспышкой пользоваться нельзя. Если камера сохранила изображение, на котором глаза объектов могут быть закрыты, на несколько секунд отображается диалоговое окно, показанное справа.	
OFF Выкл. (настройка по умолчанию)	Выключение функции отслеживания моргания.	

Значок текущей настройки отображается на мониторе, когда фотокамера находится в режиме съемки (📖 6). Если выбрано значение **Выкл.**, значок не отображается.









Меню съемки (для режима (авто))

- См. раздел «Изменение размера изображения (Режим изображения)» ( 60) для получения информации о параметре **Режим изображения**.

Баланс белого (регулировка оттенка)

Выбор режима  (авто) → кнопка **MENU** → вкладка  → Баланс белого

Цвет света, отраженного от объекта, изменяется в зависимости от цвета источника света. Человеческий мозг может адаптироваться к изменению условий освещения, поэтому человек воспринимает белый цвет независимо от того, где расположены белые объекты: в тени, под прямыми солнечными лучами или освещены лампой накаливания. Цифровые фотокамеры могут имитировать эту адаптацию путем обработки снимков в соответствии с цветом источника света. Это называется «балансом белого». Для получения на снимке естественных цветов перед съемкой выберите значение баланса белого, соответствующее источнику света. Хотя режим **Авто** (настройка по умолчанию) может использоваться с большинством типов освещения, тем не менее баланс белого можно регулировать в зависимости от состояния неба или от источника света для достижения большей естественности цветовых оттенков изображения.

Параметр	Описание
 Авто (настройка по умолчанию)	Баланс белого настраивается автоматически с учетом условий освещения.
 Ручная настройка	Эта функция полезна при съемке в необычных условиях освещения ( 25).
 Дневной свет	Баланс белого настроен для прямого солнечного света.
 Лампа накаливания	Используется при освещении лампами накаливания.
 Лампа дн. света	Используется при освещении лампами дневного света.
 Облачно	Используется при съемке на улице в облачную погоду.
 Вспышка	Используется вместе со вспышкой.

Значок текущей настройки отображается на мониторе, когда фотокамера находится в режиме съемки ( 6). Если выбрано значение **Авто**, значок не отображается.

Использование ручной настройки

Ручная настройка используется при смешанном освещении или для коррекции влияния источников света, дающих сильные цветовые оттенки, если нужного эффекта невозможно добиться с такими настройками баланса белого, как **Авто** и **Лампа накаливания** (например, чтобы изображения, полученные при свете лампы с сильным красным оттенком, выглядели как изображения, полученные при дневном свете).

Выполните описанные ниже действия, чтобы измерить значение баланса белого для освещения, используемого во время съемки.

1 Для правильного определения баланса белого используйте белый или серый объект, поместив его в условия освещения, в которых будет выполняться съемка.

2 Отобразите меню съемки (📖 48), выберите мультиселектором пункт **PRE Ручная настройка** в меню **Баланс белого** и нажмите кнопку **OK**.

- Фотокамера перейдет в режим увеличения для измерения баланса белого.

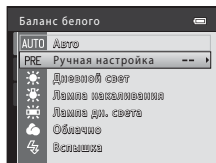

3 Выберите **Измерить**.

- Чтобы применить последнее измеренное значение баланса белого, выберите **Отмена** и нажмите кнопку **OK**. Настройка баланса белого не будет измеряться, и будет установлено последнее измеренное значение.

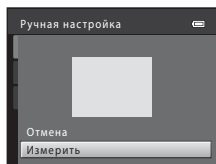

- 4** Расположите эталонный объект в измерительном окне.

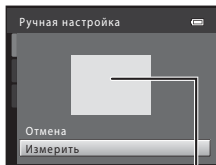

Измерительное окно

- 5** Нажмите кнопку **OK**, чтобы измерить значение баланса белого для ручной настройки.

- Затвор срабатывает, и устанавливается новое значение баланса белого. Изображение не сохраняется.

✓ Баланс белого. Примечания

- Некоторые настройки нельзя использовать с другими функциями (📖 62).
- Установите для вспышки значение **⊕** (Выкл.), когда баланс белого установлен в любое значение, отличное от **Авто** и **Вспышка** (📖 50).







✓ Ручная настройка. Примечания

С помощью функции **Ручная настройка** не удастся измерить значение для освещения вспышкой. При съемке с использованием вспышки установите для параметра **Баланс белого** значение **Авто** или **Вспышка**.

Непрерывная съемка

Выбор режима  (авто) → кнопка **MENU** → вкладка  → Непрерывный

Измените настройки на режим непрерывной съемки или на режим BSS (выбор лучшего снимка).

Параметр	Описание
 Покадровый (настройка по умолчанию)	При каждом нажатии спусковой кнопки затвора выполняется съемка одного снимка.
 Непрерывный	Если удерживать спусковую кнопку затвора нажатой до конца, фотокамера выполняет съемку до четырех изображений со скоростью приблизительно 1,2 кадра в секунду, если для параметра Режим изображения установлено значение  4608x3456 (для модели L26) или  3648x2736 (для модели L25). Режим «выбора лучшего снимка» рекомендуется применять при съемке с выключенной вспышкой, при зуммировании, а также в ситуациях, когда случайные движения могут привести к смазыванию изображения. Если включен режим BSS, то при нажатии и удержании спусковой кнопки затвора фотокамера делает до десяти снимков. Самое резкое изображение в серии выбирается и сохраняется автоматически. <ul style="list-style-type: none">• Режим BSS лучше всего подходит для съемки неподвижных объектов. При съемке движущихся объектов, или если во время съемки изменяется компоновка кадра, можно не получить желаемых результатов.
BSS BSS (выбор лучшего снимка)	
 Мультикадр 16	При каждом нажатии спусковой кнопки затвора фотокамера делает 16 снимков со скоростью приблизительно 30 кадров в секунду и размещает их на одном изображении. <ul style="list-style-type: none">• Для параметра Режим изображения фиксируется значение  (размер изображения: 2560 x 1920 пикселей).• Использование цифрового зума невозможно. 

Значок текущей настройки отображается на мониторе, когда фотокамера находится в режиме съемки ( 6). Если выбрано значение **Покадровый**, значок не отображается.

✓ Непрерывная съемка. Примечания

- При выборе **Непрерывный**, **BSS** или **Мультикадр 16** использование вспышки невозможно. Фокусировка, экспозиция и баланс белого фиксируются на значениях, определенных для первого изображения в каждой серии.
- Частота кадров при непрерывной съемке может изменяться в зависимости от выбранного размера изображения, установленной карточки памяти и условий съемки.
- Некоторые настройки нельзя использовать с другими функциями (📖 62).

✓ Мультикадр 16. Примечания

Светящийся след (☉3), появляющийся на мониторе при съемке в режиме **Мультикадр 16**, сохраняется вместе с изображениями. При съемке в режиме **Мультикадр 16** рекомендуется избегать ярких объектов (например, солнца, солнечных бликов и источников электрического освещения).

Параметры цвета

Выбор режима 📷 (авто) → кнопка MENU → вкладка 📷 → Параметры цвета

Позволяет сделать цвета более яркими или сохранять изображения как монохромные.

Параметр	Описание
📷 Стандартные цвета (настройка по умолчанию)	Используется для изображений естественных цветов.
📷 Яркие цвета	Используется для создания ярких снимков с эффектом «фотоотпечатка».
📷 Ч/Б	Сохранение черно-белых изображений.
📷 Сепия	Сохранение изображений в тонах сепии.
📷 Цианотипия	Сохранение изображений в голубовато-синем монохромном цвете.

Значок текущей настройки отображается на мониторе, когда фотокамера находится в режиме съемки (📖 6). Если выбрано значение **Стандартные цвета**, значок не отображается. Цветовые оттенки, отображаемые на мониторе во время съемки, изменяются в соответствии с выбранным параметром цвета.



✓ Параметры цвета. Примечания

Некоторые настройки нельзя использовать с другими функциями (📖 62).

Меню просмотра

- Для получения дополнительной информации о функциях редактирования изображений см. раздел «Редактирование фотографий» (005).

Задание печати (создание задания печати DPOF)

Нажмите кнопку  (режим просмотра) → кнопка MENU → Меню просмотра →  Задание печати

При печати сохраненных на карте памяти изображений с применением любого из следующих способов используется функция **Задание печати** в меню просмотра, позволяющая создавать цифровые задания печати.

- Установка карты памяти в гнездо принтера, совместимого с DPOF (020).
- Передача карты памяти в цифровую фотолабораторию.
- Подключение фотокамеры к принтеру (014), совместимому с PictBridge (020). Если карта памяти извлечена из фотокамеры, можно создать задание печати DPOF для изображений, сохраненных во внутренней памяти.

- 1 Выберите **Выбрать снимки** и нажмите кнопку .

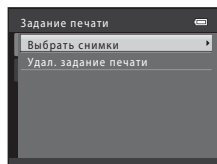

2 Выберите изображения (не более 99) и число копий (не более девяти).

- Нажмите кнопку мультиселектора ◀ или ▶, чтобы выбрать изображения, а затем нажмите кнопку ▲ или ▼, чтобы установить число копий для каждого изображения.
- Изображения, выбранные для печати, отмечаются галочкой и числом, соответствующим числу копий, выбранному для печати. Если число копий для изображений не указано, выбор будет отменен.
- Поверните рычажок зуммирования в направлении **T** (Q) для перехода в режим полнокадрового просмотра. Поверните рычажок зуммирования в направлении **W** (R) для возврата к просмотру 12 уменьшенных изображений.
- После завершения настроек нажмите кнопку **OK**.



3 Включение или выключение печати даты съемки и съемочной информации.

- Выберите **Дата** и нажмите кнопку **OK** для печати даты съемки на всех изображениях в задании печати.
- Выберите **Информация** и нажмите кнопку **OK**, чтобы напечатать съемочную информацию (выдержка и диафрагма) на всех изображениях задания печати.
- Выберите **Готово** и нажмите кнопку **OK** для завершения задания печати.

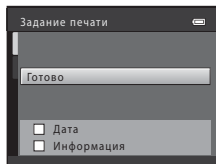

Изображения, выбранные для печати, отмечаются значком  при просмотре.

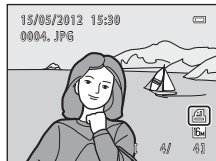

✓ Печать даты съемки и съемочной информации. Примечания

Когда в задании печати активны настройки **Дата** и **Информация**, дата съемки и съемочная информация будут печататься на изображениях, если используется принтер, совместимый с форматом DPOF (☞:20) и поддерживающий печать даты съемки и съемочной информации.

- Съемочную информацию невозможно напечатать, если фотокамера подключена для печати к принтеру, совместимому со стандартом DPOF, с помощью входящего в комплектацию кабеля USB (☞:21).
- Обратите внимание, что при отображении параметра **Задание печати** настройки **Дата** и **Информация** сбрасываются.
- Печатаемая дата соответствует дате съемки. Изменение даты в фотокамере с помощью параметра **Дата и время** или **Часовой пояс** в параметре **Часовой пояс и дата** меню настройки после создания изображения не приводит к изменению даты, печатаемой на изображении.



✍ Отмена существующего задания печати

Выберите **Удал. задание печати** на шаге 1 (☞:29) раздела «☞ Задание печати (создание задания печати DPOF)» и нажмите кнопку **OK**, чтобы удалить метки печати со всех изображений и отменить задание печати.

✍ Печать даты

Если дата и время съемки впечатываются на изображениях с помощью функции **Печать даты** (☞:47) в меню настройки, изображения сохраняются с датой и временем, впечатанным в изображения при съемке. Изображения с впечатанной датой можно напечатать на принтерах, не поддерживающих печать даты на изображениях.



Печатаются только дата и время, впечатанные в изображения с помощью параметра печати даты, даже если включен параметр даты **Задание печати**.

Показ слайдов

Нажмите кнопку  (режим просмотра) → кнопка MENU → Меню просмотра →  Показ слайдов



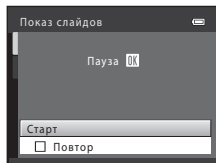

Поочередный просмотр изображений, сохраненных во внутренней памяти или на карте памяти, в режиме автоматического показа слайдов.

1 Выберите мультиселектором функцию **Старт** и нажмите кнопку .

- Для автоматического повторения показа слайдов выберите **Повтор**, нажмите кнопку  перед выбором **Старт**. При включении повтора рядом с названием параметра появится галочка ().





2 Начнется показ слайдов.

- Во время показа слайдов нажмите кнопку мультиселектора  или  для отображения следующего изображения или кнопку  или  для отображения предыдущего изображения. Для быстрой прокрутки вперед или назад нажмите и удерживайте соответствующую кнопку.
- Чтобы завершить или приостановить показ слайдов, нажмите кнопку .



3 Завершение или повторный показ слайд-шоу.

- При отображении последнего слайда или во время паузы отображается дисплей, показанный справа. Выделите  и нажмите кнопку , чтобы вернуться к шагу 1, или выберите , чтобы вновь начать показ слайдов.



Показ слайдов. Примечания

- При показе слайдов отображается только первый кадр видеороликов, включенных в показ слайдов.
- Максимальное время воспроизведения составляет приблизительно 30 минут, даже если функция **Повтор** (53) включена.

Защита

Нажмите кнопку  (режим просмотра) → кнопка **MENU** → Меню просмотра →  Защита

Защита выбранных изображений от случайного удаления.

На экране выбора изображений выберите изображения, которые требуется защитить или с которых необходимо снять ранее установленную защиту.

→ «Экран выбора изображения» (34)

Помните, что форматирование внутренней памяти фотокамеры или карты памяти приведет к необратимому удалению защищенных файлов (54).

Защищенные изображения отмечаются значком  при просмотре ( 8).

Экран выбора изображения

Если используется одна из следующих функций, то при выборе изображений отображается экран, подобный показанному справа.

- Задание печати > **Выбрать снимки** (👁️29)
- Защита (👁️33)
- Повернуть снимок (👁️35)
- Копирование > **Выбранные снимки** (👁️36)
- Экран приветствия > **Выбрать снимок** (👁️40)
- Удаление изображения > **Удалить выбр. снимки** (📖 31)



Чтобы выбрать изображения, выполните действия, приведенные ниже.

1 Нажмите кнопку мультиселектора ◀ или ▶, чтобы выбрать изображение.

- Поверните рычажок зуммирования (📖 2, 4) в направлении **T** (📖), чтобы переключиться в режим полнокадрового просмотра, или в направлении **W** (📖), чтобы вернуться к отображению 12 уменьшенных изображений.
- Для функций **Повернуть снимок** и **Экран приветствия** можно выбрать только одно изображение. Перейдите к шагу 3.



2 Нажмите кнопку ▲ или ▼, чтобы сделать выбор, отменить выбор (или указать число копий).



- Если изображение выбрано, то рядом с ним отображается галочка (☑️). Повторите шаги 1 и 2 для выбора дополнительных изображений.





3 Нажмите кнопку OK, чтобы подтвердить выбор изображения.

- Если выбрано значение **Выбранные снимки**, отображается диалог подтверждения. Следуйте инструкциям, отображаемым на мониторе.

Повернуть снимок

Нажмите кнопку  (режим просмотра) → кнопка MENU → Меню просмотра →
 Повернуть снимок

Укажите ориентацию для отображения сохраненных изображений при просмотре. Фотографии можно поворачивать на 90 градусов по часовой стрелке или на 90 градусов против часовой стрелки.

Выберите изображение на экране выбора изображений (34). При отображении экрана «Повернуть снимок» нажмите кнопку мультиселектора  или , чтобы повернуть изображение на 90 градусов.

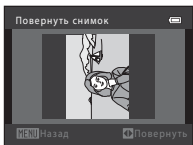

Поворот на 90 градусов против часовой стрелки

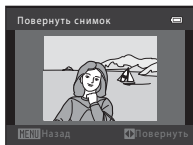



Поворот на 90 градусов по часовой стрелке

Нажмите кнопку , чтобы завершить выбор ориентации и сохранить информацию об ориентации вместе с изображением.

Поворот изображения. Примечания

В этой фотокамере невозможно повернуть изображения, снятые цифровой фотокамерой другой модели или другого изготовителя.

Копирование (Копирование с карты памяти во внутреннюю память фотокамеры и наоборот)

Нажмите кнопку  (режим просмотра) → кнопка MENU → Меню просмотра →  Копирование

Копирование изображений с карты памяти во внутреннюю память фотокамеры и наоборот.

1 Выберите мультиселектором назначение копирования, куда будут копированы изображения, а затем нажмите кнопку **OK**.

- **С камеры на карту**: копирование изображений из внутренней памяти на карту памяти.
- **С карты на камеру**: копирование изображений с карты памяти во внутреннюю память.

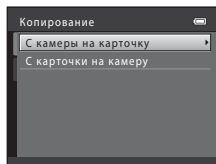

2 Выберите параметр копирования и нажмите кнопку **OK**.

- **Выбранные снимки**: копирование изображений, выбранных на экране выбора изображений (34).
- **Все снимки**: копирование всех изображений.

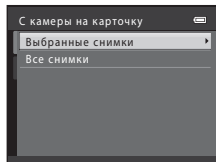

Копирование изображений. Примечания

- Можно копировать файлы в форматах JPEG и AVI.
- Выполнение описанной процедуры не гарантируется для изображений, сделанных фотокамерой другого производителя, или для изображений, измененных на компьютере.
- При копировании изображений, для которых включены параметры **Задание печати** (0029), настройки задания печати не копируются. Однако при копировании изображений, для которых включен параметр **Защита** (0033), настройка защиты копируется.

При отображении сообщения «В памяти нет снимков.»

Если в фотокамере установлена карта памяти, не содержащая изображений, то при переключении фотокамеры в режим просмотра отображается сообщение **В памяти нет снимков.** Нажмите кнопку **MENU**, чтобы отобразить экран параметров копирования, и копируйте изображения, сохраненные во внутренней памяти фотокамеры, на карту памяти.

Дополнительная информация

Имена файлов и папок → 0063



Меню Видео

Параметры видео

Вход в режим съемки → кнопка MENU → вкладка  → Параметры видео

Выберите требуемый параметр видео для записи.

Использование более высокого размера изображения и скорости передачи видео приводит к получению изображения более высокого качества, а также файла видеоролика большого размера.

Параметр	Описание
 HD 720p (1280×720) (настройка по умолчанию)*	Записываются видеоролики с форматом экрана 16:9. <ul style="list-style-type: none">• Скорость передачи видео: приближ. 30 Мбит/с
 VGA (640×480)	Записываются видеоролики с форматом экрана 4:3. <ul style="list-style-type: none">• Скорость передачи видео: приближ. 10,7 Мбит/с
 QVGA (320×240)	Записываются видеоролики с форматом экрана 4:3. <ul style="list-style-type: none">• Скорость передачи видео: приближ. 2,7 Мбит/с

* Если карта памяти не установлена (т.е. если используется внутренняя память фотокамеры), настройка — ** VGA (640×480)**.

- Скорость передачи видео - это объем видеоданных, записанных за одну секунду.
- При использовании всех параметров частота кадров составляет приблизительно 30 кадров в секунду.
- Параметры видео и максимальная длина видео →  80



Дополнительная информация

Имена файлов и папок →  63

Режим автофокуса (только модель L26)

Вход в режим съемки → кнопка MENU → вкладка  → Режим автофокуса

Выбор способа фокусировки фотокамеры в режиме видео.

Параметр	Описание
AF-S Покадровый АФ (настройка по умолчанию)	При нажатии кнопки  (в режиме видеосъемки) для начала съемки выполняется блокировка фокусировки. Выберите этот параметр, когда расстояние между камерой и объектом практически не меняется.
AF-F Непрерывный АФ	Фотокамера непрерывную фокусируется. Выберите этот параметр, когда расстояние между камерой и объектом значительно изменяется во время съемки. В записанном видеоролике может быть слышен звук фокусировки фотокамеры. Рекомендуется использовать функцию Покадровый АФ , чтобы предотвратить звуковые помехи, возникающие при фокусировке фотокамеры.

Меню настройки

Экран приветствия

Кнопка MENU → вкладка Y → Экран приветствия

Настройка экрана приветствия, отображаемого при включении фотокамеры.

Параметр	Описание
Нет (настройка по умолчанию)	Фотокамера перейдет в режим съемки или просмотра без отображения экрана приветствия.
COOLPIX	Фотокамера отобразит экран приветствия и перейдет в режим съемки или просмотра.
Выбрать снимок	<p>Отображение изображения, выбранного в качестве экрана приветствия. При отображении экрана выбора изображения выберите изображение (📷34) и нажмите кнопку OK.</p> <ul style="list-style-type: none">Поскольку выбранное изображение сохранено в фотокамере, оно будет отображаться при включении фотокамеры, даже если исходное изображение удалено.Невозможно выбрать изображения, снятые с установкой для параметра Режим изображения (📷 60) значения 📷 4608x2592 для модели L26 и значения 📷 3584x2016 для модели L25, а также копии, созданные в размере 320 x 240 или меньше с помощью функции уменьшенного снимка (📷9) или кадрирования (📷10).

Часовой пояс и дата

Кнопка MENU → вкладка Y → Часовой пояс и дата

Настройте часы на фотокамере.

Параметр	Описание	
Дата и время	<p>Позволяет установить часы фотокамеры на текущие дату и время.</p> <p>Установите каждый элемент, отображаемый на экране, с помощью мультиселектора.</p> <ul style="list-style-type: none">Выбор элемента: нажмите кнопку ► или ◀ (переключение между Д, М, Г, часы, минуты).Изменение выделенного элемента: нажмите ▲ или ▼.Применение настройки: выберите настройку минуты и нажмите кнопку OK.	
Формат даты	Доступные форматы даты: Год/месяц/день , Месяц/день/год и День/месяц/год .	
Часовой пояс	Можно указать настройки для параметра Дом. час. пояс , а также включить или выключить функцию летнего времени. Если пункт назначения (►) выбран, то разница во времени (0:44) между пунктом назначения и домашним часовым поясом (🏠) рассчитывается автоматически, а дата и время в выбранном регионе сохраняются. Это полезно во время путешествий.	

Выбор часового пояса пункта назначения во время путешествия

- 1 Выберите мультиселектором функцию **Часовой пояс** и нажмите кнопку **OK**.

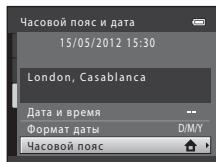

- 2 Выберите **Пункт назначения** и нажмите кнопку **OK**.

- Дата и время на мониторе изменятся в соответствии с выбранным регионом.

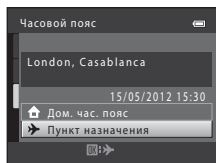

- 3 Нажмите кнопку **▶**.

- Отобразится экран места назначения.

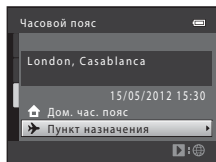

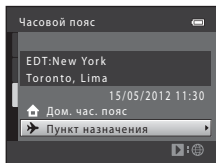
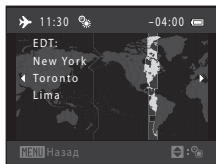

4 Нажмите кнопку ◀ или ▶ для выбора часового пояса пункта назначения.

- Если действует летнее время, нажмите ▲, чтобы включить функцию режима летнего времени. В верхней части монитора отобразится значок ☀, и часы фотокамеры будут переведены на один час вперед. Нажмите кнопку ▼, чтобы отключить функцию режима летнего времени.
- Нажмите кнопку OK, чтобы применить часовой пояс места назначения.
- Если выбран часовой пояс места назначения, в режиме съемки на мониторе фотокамеры отображается значок 🌍.



Дом. час. пояс

- Чтобы переключиться на домашний часовой пояс, выберите  **Дом. час. пояс** на шаге 2 и нажмите кнопку OK.
- Чтобы изменить домашний часовой пояс, выберите  **Дом. час. пояс** на шаге 2 и завершите шаги 3 и 4.

Летнее время

При переходе на летнее или зимнее время включите или выключите режим летнего времени на экране выбора часового пояса, который отображается на шаге 4.

Впечатывание даты на изображениях

Включите функцию впечатывания даты в пункте **Печать даты** (0047) в меню настройки после установки даты и времени. Если включена функция **Печать даты**, при сохранении изображений на них будет напечатана дата съемки.



Часовые пояса

Список часовых поясов, поддерживаемых фотокамерой, приводится ниже.

Для часовых поясов, не приведенных ниже, установите на часах фотокамеры местное время с помощью параметра **Дата и время**.

UTC +/-	Местоположение	UTC +/-	Местоположение
-11	Midway, Samoa	+1	Madrid, Paris, Berlin
-10	Hawaii, Tahiti	+2	Athens, Helsinki, Ankara
-9	Alaska, Anchorage	+3	Moscow, Nairobi, Riyadh, Kuwait, Manama
-8	PST (PDT): Los Angeles, Seattle, Vancouver	+4	Abu Dhabi, Dubai
-7	MST (MDT): Denver, Phoenix	+5	Islamabad, Karachi
-6	CST (CDT): Chicago, Houston, Mexico City	+5,5	New Delhi
-5	EST (EDT): New York, Toronto, Lima	+6	Colombo, Dhaka
-4,5	Caracas	+7	Bangkok, Jakarta
-4	Manaus	+8	Beijing, Hong Kong, Singapore
-3	Buenos Aires, Sao Paulo	+9	Tokyo, Seoul
-2	Fernando de Noronha	+10	Sydney, Guam
-1	Azores	+11	New Caledonia
±0	London, Casablanca	+12	Auckland, Fiji

Настройка монитора

Кнопка MENU → вкладка Y → Настройка монитора

Задайте указанные ниже параметры.

Параметр	Описание
Информация о фото	Выбор информации, отображаемой на мониторе во время съемки и просмотра.
Яркость	Доступны пять значений яркости монитора. По умолчанию выбрано значение 3 .

Информация о фото

Выберите, будет ли информация о снимке отображаться на мониторе.

	Режим съемки	Режим просмотра
Показать		
Авто (настройка по умолчанию)	Отображается та же информация, что и при выборе параметра Показать . Если в течение нескольких секунд не выполняется никаких действий, монитор приобретет тот же вид, что и при выборе параметра Скрыть . При выполнении любой операции информация отображается вновь.	
Скрыть		

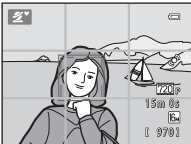
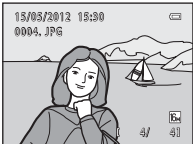
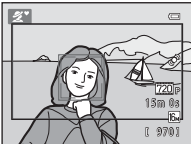
	Режим съемки	Режим просмотра
Сетка кадир.+авто	 <p>Помимо информации, сопровождающей параметр Авто, отображается сетка кадрирования, помогающая компоновать снимки. Она не отображается во время записи видеороликов.</p>	 <p>Отображается та же информация, что и при выборе параметра Авто.</p>
Кадр видео+авто	 <p>В дополнение к информации, показанной с помощью Авто выше, перед началом записи отображается рамка, указывающая область, которая будет сниматься при записи видеороликов. Она не отображается во время записи видеороликов.</p>	<p>Отображается та же информация, что и при выборе параметра Авто.</p>

Печать даты (впечатывание даты и времени)

Кнопка MENU → вкладка Y → Печать даты

Дату и время съемки можно впечатывать в изображения во время съемки, что в дальнейшем позволяет печатать эту информацию даже на принтерах, не поддерживающих печать даты (📷31).



Параметр	Описание
DATE Дата	На изображениях впечатывается дата.
DATE Дата и время	На изображениях впечатываются дата и время.
OFF Выкл. (настройка по умолчанию)	Дата и время не впечатываются на изображениях.

Значок текущей настройки отображается на мониторе, когда фотокамера находится в режиме съемки (📖 6). Если выбрано значение **Выкл.**, значок не отображается.

✓ Печать даты. Примечания

- Впечатанная дата становится частью снимка; ее удаление невозможно. После того, как изображения сняты, впечатать дату и время на них невозможно.
- Впечатывание даты не удастся использовать в следующих ситуациях:
 - при использовании сюжетного режима **Съемка панорамы**, или если для режима **Портрет питомца** установлено значение **Непрерывный**;
 - при съемке видеороликов.
- Даты, впечатанные с параметром **Режим изображения** (📖 60), установленным на значение **📷 640x480**, могут плохо читаться. При использовании функции печати даты выберите для параметра **Режим изображения** значение **📷 1600x1200** или выше.
- При сохранении даты используется формат даты, выбранный в меню настройки с помощью параметра **Часовой пояс и дата** (📖 16, 📷41).



🔑 Печать даты и задание печати

При печати на принтере, совместимом со стандартом DPOF и способным печатать дату съемки и съемочную информацию, можно использовать параметр **Задание печати** (📷29) для печати этой информации на изображениях, даже если при съемке для функции **Печать даты** установлено значение **Выкл.**

Электронный VR

Кнопка MENU → вкладка Y → Электронный VR

Выбор настройки электронного VR (подавление вибраций), используемой при съемке фотографий.

Параметр	Описание
 Авто	В следующих ситуациях применяется электронный VR, что позволяет уменьшить эффекты дрожания фотокамеры при съемке фотографий: <ul style="list-style-type: none">• если для режима вспышки установлено значение  (выкл.) или  (медленная синхронизация);• если установлена длинная выдержка;• если для параметра Непрерывный установлено значение Покадровый;• при съемке темного объекта.
OFF Выкл. (настройка по умолчанию)	Электронный VR выключен.

Если выбрано значение **Авто**, на мониторе появляется значок  (📖 6), и электронный VR применяется в зависимости от условий съемки.











Электронное подавление вибраций. Примечания

- Электронный VR выключен, если используется вспышка (кроме использования режима медленной синхронизации). Обратите внимание, что электронный VR выключен, даже если в качестве режима вспышки выбрана медленная синхронизации с подавлением эффекта «красных глаз» (📖 59).
- Если период экспозиции превосходит определенное время, электронный VR не действует.
- Электронный VR невозможно использовать, если параметр **Отслеж. моргания** (👁️ 23) в режиме интеллектуального портрета установлен в значение **Вкл.**
- Электронный VR невозможно использовать при выборе следующих сюжетных режимов.
 - Спорт (📖 37)
 - Ночной портрет (📖 37)
 - Сумерки/рассвет (📖 38)
 - Ночной пейзаж (📖 39)
 - Музей (📖 40)
 - Фейерверк (📖 40)
 - Освещение сзади (📖 40)
 - Если для параметра **Портрет питомца** (📖 42) установлено значение **Непрерывный**
- При сильном дрожании фотокамеры эффективность электронного VR уменьшается.
- Отснятые изображения могут оказаться зернистыми.

Обнаруж. движения

Кнопка MENU → вкладка Y → Обнаруж. движения

Включите функцию обнаружения движения для уменьшения эффекта движения объекта и дрожания фотокамеры при съемке фотографий.

Параметр	Описание
 Авто (настройка по умолчанию)	При обнаружении фотокамерой движения объекта или дрожания фотокамеры чувствительность ISO автоматически увеличивается, а выдержка уменьшается, чтобы уменьшить смазывание. В следующих ситуациях функция обнаружения движения не действует. <ul style="list-style-type: none">• При срабатывании вспышки• В режиме  (авто), если для параметра Непрерывный установлено значение Мультикадр 16 ( 27)• В следующих сюжетных режимах: Спорт ( 37), Ночной портрет ( 37), Сумерки/рассвет ( 38), Ночной пейзаж ( 39), Музей ( 40), Фейерверк ( 40), Освещение сзади ( 40) и Портрет питомца ( 42)
OFF Выкл.	Функция обнаружения движения не действует.

Значок текущей настройки отображается на мониторе, когда фотокамера находится в режиме съемки ( 6). При обнаружении дрожания фотокамеры или движения объекта фотокамера уменьшает выдержку, и значок обнаружения движения становится зеленым. Если выбрано значение **Выкл.**, значок не отображается.

Обнаружение движения. Примечания

- В некоторых ситуациях функция обнаружения движения не может полностью устранить эффекты движения объекта и дрожания фотокамеры.
- Функция обнаружения движения может не сработать в случае значительного перемещения объекта или при недостаточном уровне освещенности.
- Изображения, созданные с применением функции обнаружения движения, могут выглядеть несколько «зернистыми».

АФ-помощь (только модель L26)

Кнопка MENU → вкладка Y → АФ-помощь

Включение или выключение вспомогательной подсветки АФ, которая облегчает автоматическую фокусировку при съемке слабоосвещенного объекта.

Параметр	Описание
Авто (настройка по умолчанию)	Вспомогательная подсветка АФ будет использоваться для помощи при фокусировке при недостаточном освещении объекта. Дальность действия подсветки составляет около 1,9 м в максимальном широкоугольном положении зума и около 1,1 м в максимальном телескопическом положении зума. Обратите внимание, что в некоторых сюжетных режимах (например, Музей (📖 40) и Портрет питомца (📖 42)) вспомогательная подсветка АФ может не срабатывать, даже если выбрано значение Авто .
Выкл.	Вспомогательная подсветка АФ не загорается. Фотокамера может не сфокусироваться при недостаточном освещении.

Настройка звука

Кнопка MENU → вкладка Y → Настройка звука

Можно управлять следующими настройками звука.

Параметр	Описание
Звук кнопки	Выберите Вкл. (настройка по умолчанию) или Выкл. . Если выбрано значение Вкл. , то при удачном завершении определенной операции подается одиночный звуковой сигнал, при фокусировке фотокамеры на объекте — двойной, а при обнаружении ошибки — тройной звуковой сигнал. Кроме того, при включении фотокамеры будет звучать мелодия приветствия.
Звук затвора	Выберите Вкл. (настройка по умолчанию) или Выкл. . Даже при установке на значение Вкл. звук затвора не слышен в следующих ситуациях: <ul style="list-style-type: none">• при использовании Непрерывный, BSS или Мультикадр 16 (60/27);• при использовании Спорт (книжка 37) или Музей (книжка 40);• при съемке видеороликов.



Настройка звука. Примечания

Звуки кнопок и звук затвора не слышны при использовании сюжетного режима **Портрет питомца**.

Авто выкл.

Кнопка MENU → вкладка Y → Авто выкл.

Если в течение определенного времени не выполняется никаких действий, монитор выключается, и фотокамера переходит в режим ожидания для экономии энергии (📖 22). Эта настройка определяет время, по истечении которого фотокамера переходит в режим ожидания.

Параметр	Описание
Авто выкл.	Можно выбрать 30 секунд (настройка по умолчанию), 1 минута , 5 минут или 30 минут .
Режим ожидания	Если выбрано значение Вкл. (настройка по умолчанию), и яркость объекта не изменяется, фотокамера переключается в режим ожидания даже до истечения времени, выбранного в меню автовыключения. Фотокамера переключается в режим ожидания через 30 секунд, если для параметра Авто выкл. установлено значение 1 минута или меньше, или же через 1 минуту, если для параметра Авто выкл. установлено значение 5 минут или меньше.



Если монитор отключен для экономии энергии

- Когда фотокамера находится в режиме ожидания, индикатор включения питания мигает.
- При бездействии в течение приблизительно еще трех минут фотокамера автоматически выключается.
- Если индикатор включения питания мигает, то при нажатии любой из следующих кнопок монитор вновь включится:
→ выключатель питания, спусковая кнопка затвора, кнопка, или (📹 видеосъемка).



Автовыключение. Примечания

- Время, по истечении которого фотокамера переходит в режим ожидания, зафиксировано в следующих случаях.
 - При отображении меню: 3 минуты.
 - Во время показа слайдов: до 30 минут.
- Фотокамера не переключается в режим ожидания, когда карта Eye-Fi загружает изображения.

Форматир. памяти/Форматир. карточки

Кнопка MENU → вкладка Y → Форматир. памяти/Форматир. карточки

Данная функция используется для форматирования внутренней памяти или карты памяти.

Форматирование внутренней памяти или карт памяти приводит к необратимому удалению всех данных. Удаленные данные восстановить невозможно. До начала форматирования убедитесь, что важные данные были переданы на компьютер.

Форматирование внутренней памяти

Чтобы отформатировать внутреннюю память, извлеките карту памяти из фотокамеры. Пункт **Форматир. памяти** отображается в меню настройки.

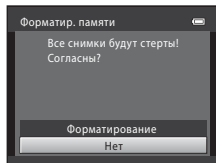

Форматирование карт памяти

Если в фотокамере установлена карта памяти, в меню настройки отображается пункт **Форматир. карточки**.

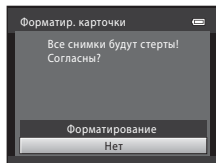

✓ **Форматирование внутренней памяти и карт памяти. Примечания**

- Во время форматирования не выключайте фотокамеру и не открывайте крышку батарейного отсека/гнезда для карты памяти.
- Обязательно отформатируйте в этой фотокамере карту памяти, ранее использовавшуюся в другом устройстве, при ее первой установке в эту фотокамеру.

Язык/Language

Кнопка **MENU** → вкладка **Y** → Язык/Language

Для отображения меню и сообщений фотокамеры выберите один из 29 языков.

Čeština	Чешский
Dansk	Датский
Deutsch	Немецкий
English	(настройка по умолчанию)
Español	Испанский
Ελληνικά	Греческий
Français	Французский
Indonesia	Индонезийский
Italiano	Итальянский
Magyar	Венгерский
Nederlands	Голландский
Norsk	Норвежский
Polski	Польский
Português (BR)	Португальский (Бразилия)
Português (PT)	Португальский (Европа)

Русский	Русский
Română	Румынский
Suomi	Финский
Svenska	Шведский
Tiếng Việt	Вьетнамский
Türkçe	Турецкий
Українська	Украинский
عربي	Арабский
简体中文	Китайский (упрощенное письмо)
繁體中文	Китайский (традиционное письмо)
日本語	Японский
한글	Корейский
ภาษาไทย	Тайский
हिन्दी	Хинди

Режим видео

Кнопка **MENU** → вкладка **Y** → Режим видео

Регулировка настроек при подключении к телевизору.

Выберите **NTSC** или **PAL**.

Предуп. о закр. глаз

Кнопка MENU → вкладка Y → Предуп. о закр. глаз

Выберите, следует ли включать функцию обнаружения моргания при съемке с применением системы распознавания лиц (📖 63) в следующих режимах.

- 📷 (простой авто режим)
- Сюжетный режим **Портрет** (📖 36) или **Ночной портрет** (📖 37)

Параметр	Описание
Вкл.	Если фотокамера определит, что один или несколько человек, возможно, моргнули на изображении, сделанном с использованием системы распознавания лиц, на мониторе отобразится экран Кто-то моргнул? Лицо человека, который, возможно, закрыл глаза при спуске затвора, выделяется желтой рамкой. В этом случае проверьте изображение и при необходимости сделайте еще один снимок (📷57).
Выкл. (настройка по умолчанию)	Функция предупреждения о закрытых глазах не действует.

Экран предупреждения о закрытых глазах

При отображении на мониторе экрана **Кто-то моргнул?**, показанного справа, можно выполнять следующие действия. Если в течение нескольких секунд не выполняются никакие действия, фотокамера автоматически возвратится в режим съемки.

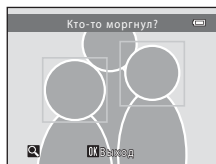



Функция	Описание
Увеличение распознанного лица моргнувшего человека	Поверните рычажок зуммирования в направлении T (Q).
Переключение в режим полнокадрового просмотра	Поверните рычажок зуммирования в направлении W (R).
Выбор отображаемого лица	В режиме увеличения нажмите кнопку мультиселектора ◀ или ▶, чтобы переключиться на другое лицо.
Удаление изображения	Нажмите кнопку  .
Переключение в режим съемки	Нажмите кнопку OK или спусковую кнопку затвора.

Загрузка Eye-Fi

Кнопка MENU → вкладка Y → Загрузка Eye-Fi

Позволяет установить, будет ли карта Eye-Fi фотокамеры (имеющаяся в продаже у сторонних производителей) отправлять изображения на компьютер.





Параметр	Описание
 Включить	Изображения, созданные с помощью этой фотокамеры, будут загружаться на предварительно заданный компьютер.
 Выключить (настройка по умолчанию)	Изображения не будут загружаться.

Карты Eye-Fi. Примечания

- Обратите внимание, что если мощность сигнала недостаточна, то даже при выборе значения **Включить** изображения не будут загружаться.
- При использовании фотокамеры в местах, где сигнал беспроводной связи недоступен, установите для этой функции значение **Выключить**.
- Для получения более подробной информации см. инструкцию по эксплуатации используемой карты Eye-Fi. В случае неисправной работы обратитесь к изготовителю карты.
- С помощью фотокамеры можно включать и выключать карты Eye-Fi, однако другие функции Eye-Fi могут не поддерживаться.
- Эта фотокамера несовместима с функцией «бесконечной памяти» (автоматическое удаление переданных файлов). Если эта функция активизирована на компьютере, отключите ее. Если функция «бесконечной памяти» активизирована, число сделанных снимков может отображаться неправильно.
- Функция загрузки Eye-Fi предназначена для использования только в стране приобретения. Прежде чем использовать ее в других странах, ознакомьтесь с законами и правилами этих стран.
- Если для этой настройки установлено значение **Включить**, батарея будет разряжаться быстрее, чем обычно.

Индикатор загрузки Eye-Fi

Состояние загрузки с помощью карты Eye-Fi, установленной в фотокамере, можно проверить на мониторе (📖 6, 8).

- : для параметра **Загрузка Eye-Fi** установлено значение **Выключить**.
-  (горит): загрузка Eye-Fi включена; ожидание загрузки изображения.
-  (мигает): загрузка Eye-Fi включена; загрузка изображений.
- : загрузка Eye-Fi включена, но нет изображений для загрузки.
- : произошла ошибка. Фотокамера не может управлять картой Eye-Fi.



Поддерживаемые карты Eye-Fi

На ноябрь 2011 г. можно использовать следующие карты Eye-Fi. Убедитесь, что прошивка карты Eye-Fi обновлена до последней версии.

- Eye-Fi Connect X2 SDHC 4ГБ
- Eye-Fi Mobile X2 SDHC 8ГБ
- Eye-Fi Pro X2 SDHC 8ГБ

Сброс всех знач.

Кнопка **MENU** → вкладка **Y** → Сброс всех знач.

Если выбрано значение **Сброс**, настройки фотокамеры будут возвращены к значениям по умолчанию.

Основные функции съемки

Параметр	Значение по умолчанию
Режим вспышки (📖 50)	Авто
Автоспуск (📖 53)	Выкл.
Режим макросъемки (📖 55)	Выкл.
Поправка экспозиции (📖 57)	0.0

Сюжетный режим

Параметр	Значение по умолчанию
Настройка сюжетного режима в меню выбора режима съемки (📖 35)	Портрет
Регулировка оттенка в режиме съемки еды (📖 39)	Центр
Непрерывная съемка в режиме портрета питомца (📖 42)	Непрерывный
Функция автоспуска для портрета питомца в режиме портрета питомца (📖 42)	Вкл.

Меню интеллектуального портрета

Параметр	Значение по умолчанию
Смягчение тона кожи (👁️22)	Вкл.
Таймер улыбки (👁️23)	Включить
Отслеж. моргания (👁️23)	Выкл.

Меню съемки







Параметр	Значение по умолчанию
Режим изображения (📄 60)	L26: 📄 4608×3456 L25: 📄 3648×2736
Баланс белого (👁️24)	Авто
Непрерывный (👁️27)	Покадровый
Параметры цвета (👁️28)	Стандартные цвета

Меню видео

Параметр	Значение по умолчанию
Параметры видео (👁️38)	Если карта памяти установлена: HD 720p (1280×720)
Режим автофокуса (только модель L26; 👁️39)	Покадровый АФ



Меню настройки

Параметр	Значение по умолчанию
Экран приветствия (👁️40)	Нет
Информация о фото (👁️45)	Авто
Яркость (👁️45)	3
Печать даты (👁️47)	Выкл.
Электронный VR (👁️48)	Выкл.
Обнаруж. движения (👁️50)	Авто





АФ-помощь (только модель L26;  51)	Авто
Звук кнопки ( 52)	Вкл.
Звук затвора ( 52)	Вкл.
Авто выкл. ( 53)	30 секунд
Режим ожидания ( 53)	Вкл.
Предуп. о закр. глаз ( 56)	Выкл.
Загрузка Eye-Fi ( 58)	Выключить

Другие

Параметр	Значение по умолчанию
Размер бумаги ( 18,  19)	По умолчанию

- При выборе параметра **Сброс всех знач.** из памяти также удаляется текущий номер файла (63). Нумерация продолжится начиная с наименьшего доступного номера. Чтобы сбросить нумерацию файлов в значение «0001», удалите все изображения, сохраненные во внутренней памяти или на карточке памяти (31), а затем выберите **Сброс всех знач.**
- При сбросе настроек меню с помощью функции **Сброс всех знач.** следующие настройки меню не изменятся.

Меню съемки: данные ручной настройки (25), полученные для параметра **Баланс белого**

Меню настройки: настройки для изображения, зарегистрированного для **Экран приветствия** (40), **Часовой пояс и дата** (41), **Язык/Language** (55), **Режим видео** (55) и **Тип батарей** (62)

Тип батарей

Кнопка MENU → вкладка Y → Тип батарей

Чтобы фотокамера правильно показывала уровень заряда батарей (📖 21), выберите тип батарей, используемых в фотокамере.

Параметр	Описание
Щелочные (настройка по умолчанию)	Щелочные батареи LR6/L40 (типоразмер AA)
COOLPIX (Ni-MH)	Никель-металлгидридные аккумуляторные батареи Nikon EN-MH2
Литиевые	Литиевые батареи FR6/L91 (типоразмер AA)

Версия прошивки

Кнопка MENU → вкладка Y → Версия прошивки

Узнайте текущую версию прошивки фотокамеры.

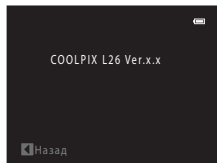

Имена файлов и папок

Имена файлов, назначаемые изображениям и видеороликам, имеют следующий вид.

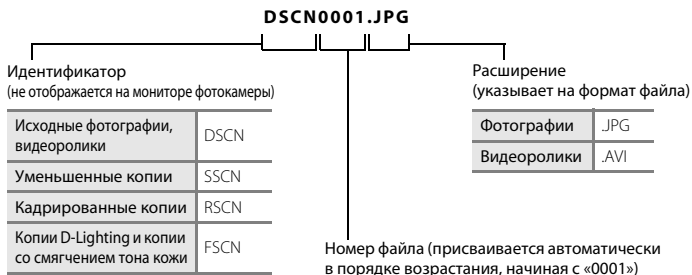

- Файлы сохраняются в папках, имена которых образуются путем добавления к номеру папки идентификатора: «P_» плюс трехзначный последовательный номер для изображений, созданных в сюжетном режиме **Съемка панорамы** (например, «101P_001»; , 2), и «NIKON» — для всех остальных изображений (например, «100NIKON»). Когда количество файлов в папке достигает 9999, создается новая папка. Номера файлов присваиваются автоматически, начиная с «0001».
- Файлы, скопированные с помощью команды **Копирование > Выбранные снимки**, копируются в текущую папку, в которой им присваиваются новые номера файлов в порядке возрастания, начиная с наибольшего номера файла в памяти. Команда **Копирование > Все снимки** приводит к копированию всех папок с исходного носителя. Имена файлов не изменяются, однако папкам присваиваются новые номера в порядке возрастания, начиная с наибольшего номера папки на целевом носителе (, 36).
- В отдельной папке может храниться до 200 изображений. Если текущая папка уже содержит 200 изображений, то следующее изображение будет помещено в новую папку, имя которой будет получено путем прибавления единицы к имени текущей папки. Если текущая папка имеет номер 999 и содержит 200 изображений или изображение с номером 9999, дальнейшая съемка будет невозможна. Необходимо отформатировать внутреннюю память или карту памяти (, 54) или же установить новую карту памяти.



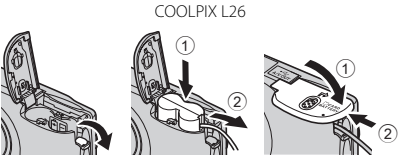
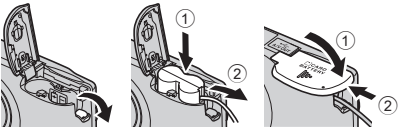

Дополнительные принадлежности









Аккумуляторная батарея	Никель-металлгидридные аккумуляторные батареи EN-MH2-B2 (комплект из двух батарей EN-MH2) ¹ Никель-металлгидридные аккумуляторные батареи EN-MH2-B4 (комплект из четырех батарей EN-MH2) ¹
Зарядное устройство	Зарядное устройство MH-72 (включает две никель-металлгидридные аккумуляторные батареи EN-MH2) ¹ Зарядное устройство MH-73 (включает четыре никель-металлгидридные аккумуляторные батареи EN-MH2) ¹
Сетевой блок питания	Сетевой блок питания EH-65A (подключите как показано)  COOLPIX L26  COOLPIX L25 Сетевой блок питания EH-62B использовать нельзя.
USB-кабель	Кабель USB UC-E16 ²
Аудио-/видеокабель	Аудио-/видеокабель EG-CP14

¹ Чтобы зарядить батареи EN-MH2, используйте только зарядное устройство MH-72 или MH-73. Не используйте эти зарядные устройства для зарядки батарей любых других типов.

² Входит в комплектацию фотокамеры при покупке (ii).

Сообщения об ошибках

Монитор	Причина/решение	
 (мигает)	Не настроены часы. Установите дату и время.	 41
Батарея разряжена.	Замените батареи.	10
 (мигает красным)	Фотокамера не может сфокусироваться. <ul style="list-style-type: none"> • Выполните фокусировку повторно. • Используйте блокировку фокуса. 	26, 28 64
Подождите, пока камера закончит запись.	Дождитесь завершения сохранения изображения, и сообщение исчезнет с дисплея.	–
Карточка памяти защищена от записи.	Переключатель защиты от записи находится в положении «блокировка». Переведите переключатель защиты от записи в положение «запись».	–
Недоступно, если карта Eye-Fi заблокирована.	Переключатель защиты от записи карты Eye-Fi находится в положении «блокировка». Переведите переключатель защиты от записи в положение «запись».	–
	Ошибка при доступе к карте Eye-Fi. <ul style="list-style-type: none"> • Используйте рекомендованные карты памяти. • Убедитесь в том, что контакты не загрязнены. • Проверьте правильность установки карты. 	15 13 13
Эту карточку использовать нельзя	Ошибка доступа к карте памяти. <ul style="list-style-type: none"> • Используйте рекомендованные карты памяти. • Убедитесь в том, что контакты не загрязнены. 	15 13
Карточка не читается.	<ul style="list-style-type: none"> • Проверьте правильность установки карты. 	13

Монитор	Причина/решение	
Карточка не отформатирована. Отформатировать? Да Нет	Карта памяти не отформатирована для использования в этой фотокамере. Форматирование приводит к удалению всех данных, сохраненных на карте памяти. Перед форматированием не забудьте выбрать Нет и скопировать с карты памяти все изображения, которые необходимо сохранить. Чтобы отформатировать карту памяти, выберите Да и нажмите кнопку  .	 6
Закончилась память.	Карточка памяти переполнена. <ul style="list-style-type: none"> • Выберите меньший размер изображения. • Удалите изображения. • Вставьте новую карту памяти. • Извлеките карту памяти и используйте внутреннюю память. 	60 31, 83 13 14
Снимок нельзя сохранить.	Во время сохранения изображения произошла ошибка. Форматирование внутренней памяти или карты памяти.	 54
	Закончились свободные номера файлов. Установите новую карту памяти или отформатируйте внутреннюю память или карту памяти.	 63
	Изображение нельзя использовать в качестве экрана приветствия. Следующие изображения нельзя зарегистрировать в качестве экрана приветствия. <ul style="list-style-type: none"> • Изображения, снятые с установкой для параметра Режим изображения значения  4608x2592 для модели L26 и значения  3584x2016 для модели L25 • Изображения, уменьшенные до размера меньше 320 x 240 с помощью функции кадрирования или уменьшения изображения 	 40
	Недостаточно свободного пространства для сохранения копии. Удалите изображения с целевого носителя данных.	31
На сделанном снимке обнаружено моргание.	Во время съемки один или несколько портретируемых моргнули. Проверьте изображение в режиме просмотра.	29,  23

Монитор	Причина/решение	
Снимок изменить невозможно.	Не удастся отредактировать выбранное изображение. <ul style="list-style-type: none"> • Выберите изображения, поддерживающие функцию редактирования. • Видеоролики редактировать невозможно. 	 6 —
Видео записать нельзя.	Ошибка времени ожидания в процессе сохранения видеоролика на карте памяти. Используйте карту памяти с более высокой скоростью записи.	13
В памяти нет снимков.	Изображения во внутренней памяти фотокамеры или на карте памяти отсутствуют. <ul style="list-style-type: none"> • Чтобы просмотреть изображения, сохраненные во внутренней памяти фотокамеры, извлеките карту памяти из фотокамеры. • Чтобы копировать изображения из внутренней памяти на карту памяти, нажмите кнопку MENU. Появится меню копирования, и изображения из внутренней памяти можно будет копировать на карту памяти. 	13  36
Файл не является снимком.	Файл создан с помощью другой фотокамеры. Файл не удастся просмотреть на фотокамере. Просмотрите файл с помощью компьютера или устройства, на котором он был создан или отредактирован.	—
Все снимки скрыты.	Изображения, доступные для показа слайдов, отсутствуют.	 32
Этот снимок нельзя стереть.	Изображение защищено. Отключите защиту.	 33
Пункт назначения находится в текущем часовом поясе.	Место назначения находится в домашнем часовом поясе.	 44
Ошибка объектива	Ошибка объектива. Выключите фотокамеру и включите ее снова. Если ошибка не устранена, обратитесь к продавцу или в сервисный центр компании Nikon.	20
Ошибка передачи данных	При установке связи с принтером произошла ошибка. Выключите фотокамеру и подсоедините USB-кабель еще раз.	 15

Монитор	Причина/решение	
Ошибка системы	Ошибка внутренних схем фотокамеры. Выключите фотокамеру, выньте и снова установите батарею, а затем включите ее снова. Если ошибка не устранена, обратитесь к продавцу или в сервисный центр компании Nikon.	10, 21
Ошибка принтера. Проверьте состояние принтера.	Ошибка принтера. Проверьте принтер. Устранив неисправность, выберите пункт Продолжить и нажмите кнопку  для возобновления печати.*	-
Ошибка печати: проверьте бумагу	В принтер не установлена бумага указанного размера. Загрузите бумагу указанного размера, выберите Продолжить и нажмите кнопку  для возобновления печати.*	-
Ошибка печати: застревание бумаги	Бумага застряла в принтере. Удалите замятую бумагу, выберите Продолжить и нажмите кнопку  для возобновления печати.*	-
Ошибка печати: закончилась бумага	В принтере нет бумаги. Загрузите бумагу указанного размера, выберите Продолжить и нажмите кнопку  для возобновления печати.*	-
Ошибка печати: проверьте чернила	Отсутствие чернил. Проверьте уровень чернил, выберите Продолжить и нажмите кнопку  для возобновления печати.*	-
Ошибка печати: закончились чернила	Закончились чернила или пуст картридж для чернил. Замените картридж для чернил, выберите Продолжить и нажмите кнопку  для возобновления печати.*	-
Ошибка печати: поврежден файл	Произошла ошибка, вызванная файлом снимка. Выберите Отмена и нажмите кнопку  для отмены печати.	-

* Дополнительные сведения и инструкции см. в документации, входящей в комплект поставки принтера.



Технические примечания и алфавитный указатель

Уход за изделием	2
Фотокамера.....	2
Батареи	4
Карты памяти.....	6
Чистка и хранение.....	7
Чистка	7
Хранение.....	7
Поиск и устранение неисправностей	8
Технические характеристики	15
Поддерживаемые стандарты.....	20
Алфавитный указатель	21

Уход за изделием

Фотокамера

Чтобы обеспечить безопасное использование и долгий срок службы фотокамеры Nikon, при ее использовании и хранении соблюдайте следующие меры предосторожности, а также меры, упомянутые в разделе «Меры предосторожности» (📖 viii – xiv).

Не подвергайте это устройство сильным сотрясениям

Если устройство уронить или сильно ударить, оно может выйти из строя. Кроме того, не прикасайтесь к объективу или крышке объектива и не прилагайте к ним чрезмерных усилий.

Храните устройство в сухом месте

При попадании в фотокамеру воды ее внутренние компоненты могут заржаветь или получить другие повреждения, а ремонт устройства может оказаться дорогим или даже невозможным.

Избегайте резких изменений температуры

Резкие изменения температуры, например при входе в холодную погоду в теплое помещение или выходе из него, могут вызвать появление конденсата внутри фотокамеры. Для защиты от появления конденсата заранее поместите фотокамеру в чехол или закрытый полиэтиленовый пакет.

Не допускайте попадания фотокамеры в зону действия сильных магнитных полей

Не используйте и не храните фотокамеру вблизи приборов, создающих сильное электромагнитное излучение. Сильные статические заряды или магнитные поля, создаваемые различным оборудованием (например, радиопередатчиками), могут воздействовать на монитор фотокамеры, повредить данные, сохраненные на карте памяти, или создавать помехи для работы внутренних схем фотокамеры.

Не направляйте объектив на источники яркого света в течение длительного времени

Не направляйте объектив на солнце и другие источники яркого света в течение длительного времени при использовании и хранении фотокамеры. Яркий свет может повредить матрицу или другие компоненты и вызвать появление на фотографиях эффекта размытия белого цвета.

Прежде чем извлекать батареи и карту памяти или же отключать сетевой блок питания, обязательно выключите фотокамеру

Извлечение батарей и карты памяти или отключение сетевого блока питания в тот момент, когда фотокамера включена, может привести к повреждению фотокамеры или карты памяти. Извлечение в тот момент, когда фотокамера сохраняет или удаляет данные, может привести к потере данных, а также к повреждению внутренней памяти фотокамеры или карты памяти.

Монитор. Примечания

- Мониторы и электронные видеодискатели изготавливаются с очень высокой точностью; как минимум, 99,99% пикселей эффективны, и лишь не более 0,01% пикселей отсутствуют или дефектны. В связи с этим, хотя такие дисплеи и могут содержать постоянно светящиеся пиксели (белые, красные, синие или зеленые) или пиксели, которые никогда не горят (черные), это не является признаком неисправности и не влияет на качество снимков, записанных с помощью данного устройства.
- Не царапайте поверхность монитора и не нажимайте на нее, поскольку это может привести к повреждению монитора или его неправильной работе. Если монитор разбился, необходимо предпринять срочные меры во избежание травм осколками стекла и предупредить попадание жидкокристаллического вещества на кожу, в глаза и в рот.
- При ярком освещении изображения на мониторе, возможно, будет трудно рассмотреть.
- Монитор оснащен подсветкой LED. При снижении яркости монитора или появлении мерцания на нем обратитесь в сервисный центр компании Nikon.

Светящийся след. Примечания

При кадрировании ярких объектов на мониторе могут появляться белые или цветные полосы. Это явление, называемое «светящимся следом», возникает, когда на матрицу попадает очень яркий свет. Оно вызвано характеристиками матрицы и не является неисправностью. Светящийся след может также вызвать частичное изменение окраски монитора во время съемки. Светящийся след не влияет на сохраненные изображения за исключением тех случаев, когда сохраняются видеоролики и изображения со значением **Мультикадр 16**, выбранным для параметра **Непрерывный**. При записи в этих режимах рекомендуется избегать ярких объектов (например, солнца, солнечных бликов и источников электрического освещения).

Батареи

Перед использованием прочитайте и примите к сведению предупреждения, упомянутые в разделе «Меры предосторожности» (📖 viii – xiv).

✔ Использование батарей. Примечания

- Батареи могут перегреваться в процессе использования. При обращении с ними соблюдайте осторожность.
- Не используйте батареи, рекомендованный срок службы которых истек.
- Не включайте и не выключайте фотокамеру повторно, если в ней установлены разряженные батареи.

✔ Запасные батареи

В зависимости от места съемки рекомендуется носить с собой запасные батареи. В некоторых местах приобретение батарей может оказаться проблематичным.

✔ Зарядка батарей

При использовании дополнительных аккумуляторных батарей заряжайте батареи перед съемкой. Батареи поставляются незаряженными.

Перед использованием прочитайте и примите к сведению предупреждения в инструкции, поставляемой вместе с батареями.

✔ Зарядка аккумуляторных батарей

- Не используйте батареи с различным уровнем оставшегося заряда или батареи различных изготовителей или моделей.
- При использовании батарей EN-MH2 с фотокамерами COOLPIX L26 и COOLPIX L25 заряжайте батареи (по две за раз) с помощью зарядного устройства MH-72. При использовании зарядного устройства MH-73 заряжайте батареи по две или четыре за раз. Заряжайте батареи EN-MH2 только с помощью зарядного устройства MH-72 или MH-73.
- С помощью зарядного устройства MH-72 или MH-73 заряжайте только батареи EN-MH2.

✔ Аккумуляторные батареи EN-MH1 и зарядное устройство MH-70/71 Примечания

- С этой фотокамерой также можно использовать никель-металлгидридные аккумуляторные батареи EN-MH1.
- Заряжайте батареи EN-MH1 только с помощью зарядного устройства MH-70 или MH-71.
- С помощью зарядного устройства MH-70 или MH-71 заряжайте только батареи EN-MH1.
- Установите настройку **Тип батарей** (📖 87, ⚙️ 62) в значение **COOLPIX (Ni-MH)**.

Никель-металлгидридные аккумуляторные батареи. Примечания

- Если никель-металлгидридные аккумуляторные батареи заряжаются повторно, они могут сохранять некоторый заряд, однако во время использования может преждевременно появиться сообщение **Батарея разряжена**. Это объясняется т.н. «эффектом запоминания», вследствие которого заряд, который могут сохранять батареи, временно сокращается. Используйте батареи до их полной разрядки, и они вновь будут работать в соответствии со своими характеристиками.
- Никель-металлгидридные аккумуляторные батареи разряжаются, даже если они не используются. Рекомендуется заряжать батареи непосредственно перед использованием.

Использование в холодных условиях

В холодных условиях производительность батарей уменьшается. При съемке в холодных условиях старайтесь не допускать переохлаждения фотокамеры и батарей. Фотокамера может не работать при использовании разряженных батарей в холодных условиях. Носите с собой запасные батареи и используйте попеременно один из двух комплектов. Батареи, которые нельзя использовать вследствие их переохлаждения, можно установить позднее, когда они согреются.

Контакты батарей

Загрязнение контактов батарей может повлиять на работоспособность фотокамеры. Удаляйте грязь с контактов сухой тканью.

Оставшийся заряд батарей

При установке в фотокамеру разряженных батарей может появляться индикация, свидетельствующая о том, что уровень оставшегося заряда батарей достаточен. Это характеристика батарей.

Переработка

Использованные батареи являются ценным вторичным сырьем. Сдавайте их в переработку в соответствии с установленными правилами утилизации. При утилизации закрывайте контакты лентой.

Карты памяти

- Используйте только карту памяти типа Secure Digital. Рекомендованные карты памяти →  15
- Соблюдайте меры предосторожности, упомянутые в документации, прилагаемой к используемой карте памяти.
- Не наклеивайте на карту памяти ярлыки и наклейки.
- Не форматируйте карту памяти с помощью компьютера.
- Прежде чем использовать карту памяти с этой фотокамерой, отформатируйте карту памяти с помощью этой фотокамеры, если карта памяти ранее использовалась в другом устройстве. Прежде чем использовать новую карту памяти, рекомендуется отформатировать карту памяти с помощью этой фотокамеры.
- Обратите внимание, что **форматирование карты памяти приводит к необратимому удалению всех изображений и других данных с карты памяти**. Если на карте памяти содержатся данные, которые требуется сохранить, копируйте эти данные на компьютер до форматирования.
- Если при установке карты памяти отображается сообщение **Карточка не отформатирована. Отформатировать?**, карту памяти необходимо отформатировать. Если на карте памяти имеются данные, которые не следует удалять, выберите **Нет**. Копируйте данные на компьютер перед форматированием. Чтобы отформатировать карту памяти, выберите **Да** и нажмите кнопку **OK**.
- Соблюдайте следующие меры предосторожности при форматировании карты памяти, сохранении и удалении изображений, а также при копировании изображений на компьютер. В противном случае данные или карта памяти могут быть повреждены.
 - Не открывайте крышку батарейного отсека/гнезда для карты памяти и не удаляйте карту памяти или батареи.
 - Не выключайте фотокамеру.
 - Не отключайте сетевой блок питания.

Чистка и хранение

Чистка

Не используйте для чистки спирт, растворитель и другие летучие химикаты.

Объектив	При очистке объектива избегайте прикасаться к нему пальцами. Пылинки и ворсинки следует сдувать при помощи резиновой груши. Отпечатки пальцев, жир и другие загрязнения, которые нельзя удалить с помощью груши, удаляют с объектива мягкой сухой тканью или тканью для чистки очков, перемещая ее по спирали от центра объектива к его краям. При очистке не прилагайте чрезмерных усилий и не пользуйтесь грубой тканью, так это может привести к выходу фотокамеры из строя или ее неправильной работе. Если удалить загрязнение не удается, смочите мягкую ткань жидкостью для чистки линз и осторожно сотрите загрязнение.
Монитор	Пылинки и ворсинки следует сдувать при помощи резиновой груши. Чтобы удалить отпечатки пальцев, жир и другие загрязнения, протрите загрязненную область мягкой сухой тканью или тканью для чистки очков. При очистке не прилагайте чрезмерных усилий и не пользуйтесь грубой тканью, так это может привести к выходу фотокамеры из строя или ее неправильной работе.
Корпус	<ul style="list-style-type: none">• Пылинки и ворсинки следует сдувать при помощи резиновой груши. Протирайте мягкой сухой тканью.• После использования фотокамеры на пляже или в других местах, где много пыли или песка, удалите песок, пыль и соль при помощи сухой мягкой ткани, слегка смоченной в пресной воде, а затем аккуратно протрите насухо. <p>Помните, что гарантийные обязательства не распространяются на повреждения, вызванные проникновением инородных веществ внутрь фотокамеры.</p>

Хранение









Вынимайте батареи, если не предполагается использовать фотокамеру длительное время. Для защиты от плесени и во избежание выхода фотокамеры из строя, а также для обеспечения ее долгой и безотказной работы рекомендуется устанавливать батареи и пользоваться фотокамерой хотя бы раз в месяц. Не храните фотокамеру рядом с нафталиновыми или камфарными средствами против моли или в местах, которые:





- находятся рядом с оборудованием, создающим сильные электромагнитные поля, таким как телевизор или радиоприемник;
- подвержены воздействию температуры ниже $-10\text{ }^{\circ}\text{C}$ или выше $50\text{ }^{\circ}\text{C}$;
- не проветриваются или имеют уровень влажности более 60%.

Поиск и устранение неисправностей

Если фотокамера не работает должным образом, то прежде чем обращаться к продавцу или представителю компании Nikon, просмотрите приведенный ниже перечень распространенных неисправностей.

Неполадки питания, монитора, настроек

Неисправность	Причина/решение	
Фотокамера выключается без предупреждения.	<ul style="list-style-type: none">• Батарея разряжена.• Фотокамера автоматически отключилась для экономии энергии.• Фотокамера или батарея переохлаждены и не могут работать правильно.	21 86,  53  4
Нет изображения на мониторе.	<ul style="list-style-type: none">• Фотокамера выключена.• Батарея разряжена.• Фотокамера перешла в режим ожидания для экономии энергии: нажмите выключатель питания, спусковую кнопку затвора, кнопку , кнопку  или кнопку  (видеосъемка).• Если индикатор вспышки мигает, дождитесь окончания зарядки вспышки.• Фотокамера подключена к компьютеру с помощью USB-кабеля.• Фотокамера подключена к телевизору с помощью аудио-/видеокабеля.	21 21 2, 22 50 69, 74 69,  12
Изображение на мониторе трудно рассмотреть.	<ul style="list-style-type: none">• Настройте яркость монитора.• Монитор загрязнен. Очистите его.	86,  45  7











Неисправность	Причина/решение	
Неправильные дата и время записи.	<ul style="list-style-type: none"> Если часы фотокамеры не установлены, во время съемки и записи видеороликов будет мигать индикатор «Дата не установлена». Для изображений и видеороликов, сохраненных до установки часов, будут установлены дата и время «00/00/0000 00:00» и «01/01/2012 00:00» соответственно. Установите правильную дату и время в пункте Часовой пояс и дата в меню настройки. Регулярно сверяйте часы фотокамеры с более точными часами и подстраивайте их при необходимости. 	16, 86,  41
На мониторе отсутствуют индикаторы.	Для параметра Информация о фото выбрано значение Скрыть . Выберите значение Показать .	86,  45
Функция Печать даты недоступна.	Параметр Часовой пояс и дата не установлен.	16, 86,  41
Дата не впечатывается на изображениях даже после включения параметра Печать даты .	<ul style="list-style-type: none"> В текущем режиме съемки функция Печать даты не поддерживается. Не удастся впечатать дату на видеоролики. 	86,  47
При включении фотокамеры отображается экран установки часового пояса и даты.	Батарея часов разряжена, всем настройкам возвращены значения по умолчанию.	16, 19
Настройки фотокамеры сброшены.		
Фотокамера нагревается.	Фотокамера может нагреваться при продолжительной съемке видеоролика, при загрузке изображений с карты Eye-Fi, или если фотокамера используется в условиях высокой температуры. Это не является неисправностью.	–







Характеристики цифровых фотокамер

В очень редких случаях на мониторе могут появляться необычные символы, а сама фотокамера перестает работать. В большинстве случаев причина этого в сильных внешних статических зарядах. Выключите фотокамеру, извлеките и снова установите батарею, а затем включите фотокамеру. Если неисправность не устранена, обратитесь к продавцу или в сервисный центр компании Nikon. Имейте в виду, что отключение источника питания описанным выше способом может привести к потере данных, не сохраненных во внутренней памяти или на карте памяти к моменту возникновения неполадки. Уже сохраненные данные затронуты не будут.

Неполадки при съемке







Неисправность	Причина/решение	
Не удастся перейти в режим съемки.	Отсоедините аудио-/видеокабель или кабель USB.	69, 74,  12,  15
При нажатии спусковой кнопки затвора фотосъемка не выполняется.	<ul style="list-style-type: none">• Если фотокамера находится в режиме просмотра, нажмите кнопку  или кнопку  (* видеосъемка).• Если отображается меню, нажмите кнопку MENU.• Батарея разряжена.• Если индикатор вспышки мигает, вспышка заряжается.	29 3, 5 21 50
Фотокамера не может сфокусироваться.	<ul style="list-style-type: none">• Объект расположен слишком близко. Попробуйте снимать в простом авто режиме, в сюжетном режиме Макро или в режиме макросъемки.• Фокусировка производится по одному из объектов, с которыми автофокусировка работает некорректно.• Установите для параметра АФ-помощь в меню настройки значение Авто (только модель L26).• Выключите фотокамеру и включите ее снова.	34, 39, 55 28 86,  51 21

Неисправность	Причина/решение	
Изображения смазаны.	<ul style="list-style-type: none"> Используйте вспышку. Включите функцию электронного VR или функцию обнаружения движения. Используйте функцию BSS (выбор лучшего снимка). Используйте штатив и автоспуск. 	50 86,  48,  50 40, 48,  27 53
На мониторе видны полосы света или частичное изменение цвета.	Светящийся след возникает, когда на матрицу попадает очень яркий свет. Если при фотосъемке для параметра Непрерывный установлено значение Мультикадр 16 , а также если выполняется запись видеороликов, рекомендуется избегать таких ярких объектов, как солнце, отражения солнца и источники электрического света.	48,  27,  3
Яркие точки на изображении, снятом со вспышкой.	Вспышка отражается от частиц в воздухе. Установите для режима вспышки значение  (Выкл.).	51
Вспышка не срабатывает.	<ul style="list-style-type: none"> Для режима вспышки установлено значение  (Выкл.). Выбран сюжетный режим, в котором вспышка не работает. В меню интеллектуального портрета для параметра Отслеж. моргания выбрано значение Вкл. Включена другая функция, ограничивающая использование вспышки. 	50 58 45,  23 62
Использование оптического зума невозможно.	Использование оптического зума невозможно при записи видеороликов.	78
Использование цифрового зума невозможно.	<ul style="list-style-type: none"> Использование цифрового зума невозможно в следующих ситуациях: <ul style="list-style-type: none"> если выбран сюжетный режим Портрет, Ночной портрет или Портрет питомца; если выбран режим интеллектуального портрета; если для параметра Непрерывный в меню съемки установлено значение Мультикадр 16. 	36, 37, 42 43 48,  27
Функция Режим изображения недоступна.	Включена другая функция, ограничивающая действие функции Режим изображения .	62

Неисправность	Причина/решение	
<p>Спуск затвора не сопровождается звуком.</p>	<ul style="list-style-type: none"> В меню настройки выбрано значение Выкл. для параметра Настройка звука > Звук затвора. При использовании некоторых режимов съемки и настроек отсутствует звук, даже если выбрано значение Вкл. Не перекрывайте громкоговоритель. 	86,  52 3, 5
<p>Вспомогательная подсветка АФ не загорается (только модель L26).</p>	<p>В меню настройки для параметра АФ-помощь выбрано значение Выкл.. В зависимости от текущего сюжетного режима вспомогательная подсветка АФ может не срабатывать, даже если выбрано значение Авто.</p>	86,  51
<p>На изображениях виден светящийся след.</p>	<p>Объектив загрязнен. Очистите его.</p>	 7
<p>Неестественные цвета.</p>	<p>Баланс белого или оттенок отрегулированы неправильно.</p>	39, 48,  24
<p>На изображениях появляются произвольные высвеченные пиксели («шум»).</p>	<p>Слишком длинная выдержка или слишком высокая чувствительность при съемке темного объекта. Шум можно уменьшить, применив вспышку.</p>	50
<p>Изображения слишком темные (неодержанные).</p>	<ul style="list-style-type: none"> Для режима вспышки установлено значение  (Выкл.). Перекрыто окно вспышки. Объект съемки находится за пределами зоны действия вспышки. Настройте поправку экспозиции. Объект освещен сзади. Выберите сюжетный режим Освещение сзади или установите для режима вспышки значение  (заполняющая вспышка). 	50 23 50 57 40, 50
<p>Изображения слишком светлые (передержанные).</p>	<p>Настройте поправку экспозиции.</p>	57
<p>Непредсказуемые результаты при выборе режима вспышки  (автоматический режим с удалением эффекта «красных глаз»).</p>	<p>В редких случаях при съемке в режиме  (автоматический режим с подавлением эффекта «красных глаз») или при использовании заполняющей вспышки с медленной синхронизацией и подавлением эффекта «красных глаз» в сюжетном режиме Ночной портрет (в простом авто режиме или в сюжетном режиме ночного портрета) функция подавления эффекта «красных глаз» может применяться к участкам, не подверженным этому эффекту. Используйте авто режим или любой другой сюжетный режим, кроме режима Ночной портрет, и измените режим вспышки на любой другой, кроме  (автоматический режим с подавлением эффекта «красных глаз»), и попытайтесь сделать снимок еще раз.</p>	37, 50

Неисправность	Причина/решение	
Тон кожи не смягчается.	<ul style="list-style-type: none"> В некоторых ситуациях при съемке не удается смягчить тон кожи лица. Для изображений, содержащих более четырех лиц, используйте функцию Смягчение тона кожи в меню просмотра. 	44 68, 
Сохранение снимков занимает много времени.	<p>Сохранение снимков может требовать больше времени в следующих ситуациях:</p> <ul style="list-style-type: none"> когда действует функция понижения шума, как, например, при съемке в условиях недостаточной освещенности; когда выбран режим вспышки  (автоматический режим с подавлением эффекта «красных глаз»); когда при съемке применяется функция смягчения тона кожи. 	– 52 36, 37, 45



Неполадки при просмотре

Неисправность	Причина/решение	
Невозможно воспроизвести файл.	<ul style="list-style-type: none"> Файл или папка были переписаны или переименованы с помощью компьютера или фотокамеры другого производителя. На этой фотокамере невозможно просматривать видеоролики, записанные с помощью цифровой фотокамеры другого изготовителя или другой модели. 	– 83
Не удастся увеличить изображение.	<ul style="list-style-type: none"> Увеличение при просмотре невозможно использовать для видеороликов, уменьшенных снимков или изображений, кадрированных до размера 320 x 240 или меньше. Эта фотокамера может не выполнять увеличение изображений, снятых с помощью цифровых фотокамер других изготовителей или других моделей. 	–
Нельзя использовать функции D-Lighting, смягчения тона кожи, уменьшенного снимка или кадрирования.	<ul style="list-style-type: none"> Эти функции нельзя использовать для видеороликов. Изображения, снятые установкой параметра Режим изображения в значение  4608x2592 для модели L26 и в значение  3584x2016 для модели L25 невозможно редактировать, и одна и та же функция редактирования не может быть применена несколько раз. В этой фотокамере невозможно редактировать изображения, снятые другими фотокамерами. 	– 68,  ,  68,  , 
Невозможно повернуть изображение.	В этой фотокамере невозможно повернуть изображения, снятые цифровой фотокамерой другой модели или другого изготовителя.	–

Неисправность	Причина/решение	
Изображения не отображаются на экране телевизора.	<ul style="list-style-type: none"> • Неправильно задан параметр Режим видео в меню настройки. • На карте памяти нет изображений. Вставьте другую карту памяти. Извлеките карту памяти, чтобы просмотреть изображения во внутренней памяти. 	87,  55 13
При подключении фотокамеры к компьютеру не запускается приложение Nikon Transfer 2.	<ul style="list-style-type: none"> • Фотокамера выключена. • Батарея разряжена. • USB-кабель подключен неправильно. • Фотокамера не распознается компьютером. • Убедитесь, что конфигурация компьютера отвечает требованиям. • Компьютер не настроен для автоматического запуска программы Nikon Transfer 2. Для получения дополнительной информации о программе Nikon Transfer 2 см. справку программы ViewNX 2. 	21 21 69, 74 – 71 74
Изображения для печати не отображаются.	<ul style="list-style-type: none"> • На карте памяти нет изображений. Вставьте другую карту памяти. • Извлеките карту памяти, чтобы распечатать изображения из внутренней памяти. 	13
Не удастся выбрать размер бумаги с помощью фотокамеры.	<p>В следующих случаях не удастся выбрать размер бумаги с помощью фотокамеры даже при печати на принтере, совместимом с PictBridge. Выберите размер бумаги с помощью принтера.</p> <ul style="list-style-type: none"> • Принтер не поддерживает размеры бумаги, указанные фотокамерой. • Принтер автоматически выбирает размер бумаги. 	69,  18,  19 –

Технические характеристики

Цифровая фотокамера Nikon COOLPIX L26 или COOLPIX L25

Тип	Компактная цифровая фотокамера
Эффективное число пикселей	COOLPIX L26: 16,1 млн. COOLPIX L25: 10,1 млн.
Матрица	COOLPIX L26: $1/2,3$ дюйма, CCD; всего прилб. 16,44 миллиона пикселей COOLPIX L25: $1/3$ дюйма, CCD; всего прилб. 10,44 миллиона пикселей
Объектив	5x оптический зум, объектив NIKKOR
Фокусное расстояние	COOLPIX L26: 4,6-23,0мм (угол обзора эквивалентен углу обзора объектива с фокусным расстоянием 26-130 мм для формата 35мм [135]) COOLPIX L25: 4,0-20,0мм (угол обзора эквивалентен углу обзора объектива с фокусным расстоянием 28-140 мм для формата 35мм [135])
число f	COOLPIX L26: f/3.2-6.5 COOLPIX L25: f/2.7-6.8
Оптическая схема	COOLPIX L26: 6 элементов в 5 группах COOLPIX L25: 6 элементов в 5 группах (1 элемент ED)
Цифровой зум	COOLPIX L26: до 4x (угол обзора эквивалентен углу обзора объектива с фокусным расстоянием 520 мм для формата 35мм [135]) COOLPIX L25: до 4x (угол обзора эквивалентен углу обзора объектива с фокусным расстоянием 560 мм для формата 35мм [135])
Подавление вибраций	Электронный VR (фотографии)
Автофокусировка (АФ)	АФ с функцией определения контраста
Диапазон расстояний фокусировки (расстояние от объектива)	COOLPIX L26: <ul style="list-style-type: none">• [W]: прилб. от 50 см до ∞, [T]: прилб. от 80 см до ∞• Режим макросъемки: прилб. от 10 см (широкоугольное положение относительно ) до ∞ COOLPIX L25: <ul style="list-style-type: none">• [W]: прилб. от 30 см до ∞, [T]: прилб. от 60 см до ∞• Режим макросъемки: прилб. от 3 см (положение зума ) до ∞
Выбор зоны фокусировки	Центр, система распознавания лиц

Монитор	7,5 см (3 дюйма), пригл. 230тыс. точек, ЖКИ TFT с 5 уровнями регулировки яркости
Покрытие кадра (в режиме съемки)	Пригл. 98% по горизонтали и 98% по вертикали
Покрытие кадра (в режиме просмотра)	Пригл. 100% по горизонтали и 100% по вертикали
Хранение	
Носители	Внутренняя память (пригл. 20 МБ), карта памяти SD/SDHC/SDXC
Файловая система	Совместимость со стандартами DCF, Exif 2.3 и DPOF
Форматы файлов	Снимки: JPEG Видеоролики: AVI (совместимость с Motion-JPEG)
Размер изображения (пикселей)	COOLPIX L26: <ul style="list-style-type: none"> • 16M (Высокий) [4608 × 3456★] • 16M [4608 × 3456] • 8M [3264 × 2448] • 4M [2272 × 1704] • 2M [1600 × 1200] • VGA [640 × 480] • 16:9 [4608 × 2592] COOLPIX L25: <ul style="list-style-type: none"> • 10M (Высокий) [3648 × 2736★] • 10M [3648 × 2736] • 8M [3264 × 2448] • 4M [2272 × 1704] • 2M [1600 × 1200] • VGA [640 × 480] • 16:9 [3584 × 2016]
Чувствительность ISO (стандартная чувствительность на выходе)	Авто (автоматическое увеличение в диапазоне от ISO 80 до 1600)

Экспозиция	
Замер экспозиции	256-сегментная матрица, центровзвешенный (цифровой зум менее 2x), точечный (цифровой зум 2x или более)
Контроль экспозиции	Программный автоматический режим с обнаружением движения и коррекцией экспозиции (от -2,0 до +2,0 EV с шагом 1/3 EV)
Затвор	
Выдержка	<ul style="list-style-type: none"> • 1/2000 -1 с • 4 с (сюжетный режим Фейерверк)
Диафрагма	
Расстояние	COOLPIX L26: ND-фильтр (фильтр нейтральной плотности) (-2,7 AV) с электронным управлением COOLPIX L25: ND-фильтр (фильтр нейтральной плотности) (-2 AV) с электронным управлением
Автоспуск	
Прибл. 10 с	
Встроенная вспышка	
Расстояние (примерно) (Чувствительность ISO: Авто)	COOLPIX L26: [W]: от 0,5 до 3,6 м [T]: от 0,8 до 1,7 м COOLPIX L25: [W]: от 0,3 до 4,2 м [T]: от 0,6 до 1,6 м
Управление вспышкой	Автоматический TTL режим вспышки с тестирующей предвспышкой
Интерфейс	
Протокол передачи данных	Высокоскоростной USB MTP, PTP
Видеовыход	
Можно выбрать NTSC или PAL	
Разъемы ввода/вывода	
Аудио-видеовыход (AV); цифровой I/O (USB)	
Поддерживаемые языки	
Английский, арабский, венгерский, вьетнамский, голландский, греческий, датский, индонезийский, испанский, итальянский, китайский (упрощенное и традиционное письмо), корейский, немецкий, норвежский, польский, португальский (европейский и бразильский), румынский, русский, тайский, турецкий, украинский, финский, французский, хинди, чешский, шведский, японский	

Источники питания	<ul style="list-style-type: none"> • Две щелочные батареи LR6/L40 (типоразмер AA) • Две литиевые батареи FR6/L91 (типоразмер AA) • Две никель-металлгидридные аккумуляторные батареи EN-MH2 (приобретаются дополнительно) • Сетевой блок питания EH-65A (приобретается дополнительно)
Ресурс работы батареи	<p>COOLPIX L26:</p> <p>Снимки*:</p> <ul style="list-style-type: none"> • Прибл. 200 снимков при использовании щелочных батарей • Прибл. 680 снимков при использовании литиевых батарей • Прибл. 350 снимков при использовании батарей EN-MH2 <p>Видеоролики:</p> <ul style="list-style-type: none"> • Прибл. 50 минут при использовании щелочных батарей (HD 720p) • Прибл. 3 часа 20 минут при использовании литиевых батарей (HD 720p) • Прибл. 1 часа 55 минут при использовании батарей EN-MH2 (HD 720p) <p>COOLPIX L25:</p> <p>Снимки*:</p> <ul style="list-style-type: none"> • Прибл. 220 снимков при использовании щелочных батарей • Прибл. 680 снимков при использовании литиевых батарей • Прибл. 370 снимков при использовании батарей EN-MH2 <p>Видеоролики:</p> <ul style="list-style-type: none"> • Прибл. 55 минут при использовании щелочных батарей (HD 720p) • Прибл. 3 часа 45 минут при использовании литиевых батарей (HD 720p) • Прибл. 2 часа 10 минут при использовании батарей EN-MH2 (HD 720p)
Штативное гнездо	1/4 (ISO 1222)
Размеры (Ш × В × Г)	COOLPIX L26: прибл. 96,0 × 59,7 × 28,8 мм (без выступающих частей) COOLPIX L25: прибл. 96,2 × 60,4 × 29,2 мм (без выступающих частей)
Масса	COOLPIX L26: прибл. 164 г (включая батарею и карту памяти SD) COOLPIX L25: прибл. 171 г (включая батарею и карту памяти SD)
Рабочие условия	<p>Температура</p> <p>от 0°C до 40°C</p> <p>Влажность</p> <p>Меньше 85% (без конденсата)</p>

- Если не оговорено иное, все значения приведены для фотокамеры с полностью заряженными щелочными батареями LR6/L40 (типоразмер AA), работающими при температуре окружающей среды 25°C.
- * Основано на стандартах ассоциации Camera and Imaging Products Association (CIPA) для измерения энергоресурса батарей фотокамеры. Значения получены при 23 (±2)°C; регулировка зума при каждом снимке, вспышка для каждого второго снимка, режим изображения **6** **4608x3456** для модели L26, **3648x2736** для модели L25. Ресурс работы батареи зависит от интервала съемки и продолжительности отображения меню и просмотра снимков. Данные для литиевых батарей применимы при использовании двух имеющихся в продаже литиевых батарей FR6/L91 (типоразмер AA) Energizer(R) Ultimate. Батареи, входящие в комплект поставки, предназначены только для пробного использования.



Технические характеристики

- Компания Nikon не несет ответственности за возможные ошибки в настоящем руководстве.
- Внешний вид изделия и его технические характеристики могут быть изменены без предварительного уведомления.

Поддерживаемые стандарты













- Формат **DCF** (Design Rule for Camera File System) — стандарт, широко используемый в индустрии цифровых фотокамер для совместимости фотокамер различных производителей.
- Формат **DPOF** (Digital Print Order Format) — широко используемый стандарт, позволяющий печатать изображения из заданий печати, сохраненных на картах памяти.
- **Exif версии 2.3**: поддерживает формат Exif (совместимый формат графических файлов для цифровых фотокамер) версии 2.3 — стандарт, который позволяет вместе с изображением сохранять в файле различные данные, используемые для оптимизации цветопередачи при печати фотографий на принтерах, поддерживающих стандарт Exif.
- **PictBridge**: стандарт, разработанный совместно производителями цифровых фотокамер и принтеров, позволяющий печатать снимки напрямую без подключения фотокамеры к компьютеру.

Алфавитный указатель

Символы



















AE/AF-L		64	
T (увеличение зума).....		24	
W (уменьшение зума).....		24	
 Авто режим.....		47	
 Автоспуск.....		53	
MENU Кнопка.....		3, 5, 45, 48, 68, 81, 86	
 Кнопка (просмотр).....		3, 5, 29	
 Кнопка видеосъемки.....		3, 5	
 Кнопка подтверждения выбора.....		3, 5	
 Кнопка режима съемки.....		3, 5	
 Кнопка Удалить.....		3, 5, 31	
 Коррекция экспозиции.....		57	
 Меню настройки.....		86	
 Отображение уменьшенного изображения.....		67	
 Простой авто режим.....		34	
 Режим вспышки.....		50	
 Режим Интеллект. портрет.....		43	
 Режим макросъемки.....		55	
 Режим просмотра.....		29	
 Справка.....		35	
 Сюжетный режим.....		35	
 Увеличение при просмотре.....		66	
A			
AVI.....		63	
B			
BSS.....		40, 	27

D





D-Lighting.....		68, 	67	
DPOF.....			20	
DSCN.....			63	
E				
EN-MH1.....			4	
EN-MH2.....			64	
F				
FSCN.....			63	
J				
JPG.....			63	
N				
Nikon Transfer 2.....		71, 73, 75		
P				
Panorama Maker 6.....		41, 73, 	4	
PictBridge.....		70, 	14, 	20
R				
RSCN.....			63	
S				
SSCN.....			63	
U				
USB-кабель.....		69, 74		
V				
ViewNX 2.....		71, 73		
A				
Авто выкл.....		22, 86, 	53	
Авто режим.....			47	

Автоматическая вспышка.....	51	Длина видеоролика.....	80
Автосп. для пор. пит.....	42	Дополнительные принадлежности.....	64
Автоспуск.....	53	Е	
Автофокусировка.....	28, 56	Еда	39
Аккумуляторная батарея.....	64	Емкость карты памяти.....	21
Аудио-/видеовход.....	70, 12	З	
Аудио-/видеокабель.....	70, 12, 64	Загрузка Eye-Fi.....	87, 58
Б		Задание печати.....	68, 29
Баланс белого.....	48, 24	Закат	38
Батарея.....	10, 19	Запись видеороликов.....	78
Батарейный отсек.....	3, 5	Заполняющая вспышка.....	51
Блокировка фокусировки.....	64	Зарядное устройство.....	64
В		Защита.....	68, 33
Версия прошивки.....	87, 62	Звук затвора.....	52
Внутренняя память.....	14	Звук кнопки.....	52
Вспомогательная подсветка АФ		Значение диафрагмы.....	27
.....	2, 86, 51	Зум.....	24
Вспышка.....	2, 4, 50	И	
Вспышка выключена.....	51	Идентификатор.....	63
Выбор лучшего снимка.....	40, 27	Имя папки.....	63
Выдержка.....	27	Имя файла.....	63
Выключатель питания.....	20, 21	Индикатор автоспуска.....	2, 4, 54
Выключатель питания/индикатор		Индикатор включения питания.....	20, 21
включения питания.....	2, 4	Индикатор вспышки.....	3, 5, 50
Г		Индикатор фокусировки.....	7
Гнездо карты памяти.....	3, 5, 13	Информация о фото.....	45
Громкоговоритель.....	3, 5	К	
Громкость.....	83	Кабель USB.....	16, 64
Д		Кадрирование.....	66, 10
Дата.....	16, 86, 41	Карта памяти.....	13
Дата и время.....	16, 86, 41	Кнопка (просмотр).....	3, 5

Кнопка видеосъемки	3, 5
Кнопка режима съемки	3, 5
Компьютер	70, 74
Копирование изображений	68,  36
Коэффициент сжатия	60
Крышка батарейного отсека/ гнезда для карты памяти	3, 5, 13
Крышка объектива	2, 4
Крышка разъема	3, 5
Л	
Летнее время	17,  43
Литиевые батареи	10
М	
Макро 	39
Медленная синхронизация	51
Меню видео	81
Меню интеллектуального портрета	45,  22
Меню настройки	86
Меню просмотра	68,  29
Меню съемки	48,  24
Микрофон	2, 4
Монитор	3, 5, 6,  7
Музей 	40
Мультикадр 16	 27
Мультиселектор	3, 5
Н	
Нажатие наполовину	27
Настройка звука	86,  52
Настройка монитора	86,  45
Непрерывный	48,  27

Непрерывный АФ	81,  39
Никель-металлгидридные аккумуляторные батареи	10
Ночной пейзаж 	39
Ночной портрет 	37
О	
Обнаруж. движения	86,  50
Объектив	2, 4,  15
Оптический зум	24
Освещение сзади 	40
Отображение календаря	67
Отображение уменьшенного изображения	67
Отслеж. моргания	45,  23
П	
Параметры видео	81,  38
Параметры цвета	48,  28
Пейзаж 	36
Печать	68, 70,  17,  19,  29
Печать DPOF	 21
Печать даты	19, 86,  47
Питание	20, 21
Пляж 	38
Повернуть снимок	68,  35
Подавление эффекта «красных глаз»	51, 52
Покадровый	48,  27
Покадровый АФ	81,  39
Показ слайдов	68,  32
Полнокадровый просмотр	29
Поправка экспозиции	57
Портрет 	36

Портрет питомца 	42
Прямая печать 	70, 
Праздник/в помещ. 	37
Предуп. о закр. глаз 	87, 
Принтер 	70, 
Просмотр 	29, 82
Просмотр видеороликов 	82
Простой авто режим 	34
Проушина для ремня фотокамеры 	2, 4
P	
Размер бумаги 	18, 
Разница во времени 	44
Разъем USB/аудио-видеовыхода 	3, 5, 69, 74, 
Расширение 	63
Режим автофокуса 	81, 
Режим видео 	87, 
Режим вспышки 	50, 51
Режим изображения 	60
Режим Интеллект. портрет 	43
Режим макросъемки 	55
Режим ожидания 	53
Режим просмотра 	29
Ремень 	iii
Ручная настройка 	25
Рычажок зуммирования 	2, 4, 24
C	
Сброс всех знач. 	87, 
Сепия 	48, 
Сетевой блок питания 	12, 
Система распознавания лиц 	63

Смягчение тона кожи 	45, 68, 
Снег 	38
Спорт 	37
Справка 	35
Спусковая кнопка затвора 	2, 4, 26
Стандартные цвета 	48, 
Сумерки/рассвет 	38
Съемка 	20, 23, 26
Съемка панорамы 	41, 
Сюжетный режим 	35, 36
I	
Таймер улыбки 	45, 
ТВ 	70, 
Тип батарей 	87, 
У	
Увеличение 	24
Увеличение при просмотре 	66
Удалить 	31
Уменьшение 	24
Уменьшить снимок 	68, 
Уровень заряда батареи 	21
Ф	
Фейерверк 	40
Фокусировка 	26, 63
Формат даты 	17, 
Форматирование 	14, 87, 
Форматирование внутренней памяти 	87, 
Форматирование карт памяти 	14, 87, 

Функция даты задания печати.....	19,  , 	30, 	31	
Ц				
Цианотипия	48, 		28	
Цифровой зум.....			24	
Ч				
Ч/б	48, 		28	
Часовой пояс.....	17,  , 		41, 	44
Черно-белая копия 			40	
Число оставшихся кадров.....			21, 61	
Ш				
Штативное гнездо	3, 5, 		18	
Щ				
Щелочные батареи.....			10	
Э				
Экран приветствия.....	86, 		40	
Электронный VR	86, 		48	
Я				
Язык/Language	87, 		55	
Яркие цвета.....	48, 		28	
Яркость			 45	



A series of ten horizontal dashed lines spanning the width of the page, intended for handwriting practice.

Nikon

Данное руководство не может быть воспроизведено в любой форме целиком или частично (за исключением краткого цитирования в статьях или обзорах) без письменного разрешения компании NIKON.

NIKON CORPORATION

© 2012 Nikon Corporation



CT1L01(1D)
6MM2661D-01