

# Тумба МОС2-1200

## Инструкция по сборке, установке и эксплуатации

### Технические параметры:

- максимальная нагрузка на крышку 30 кг
- максимальная нагрузка на среднюю полку 10 кг
- максимальная нагрузка на нижнюю полку 30 кг

### Размеры тумбы:

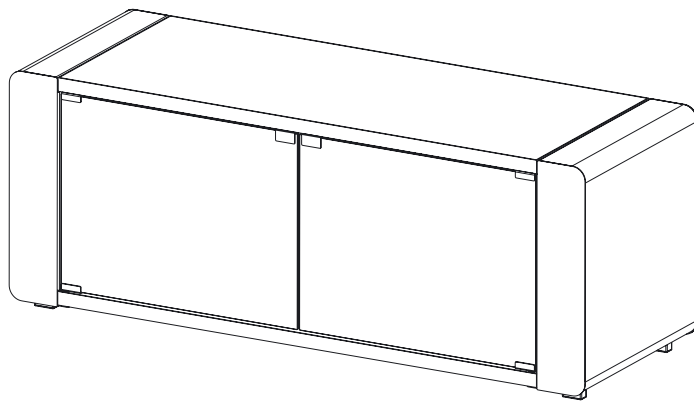
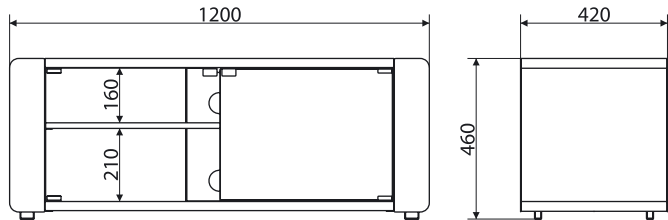

### Комплектация:

01	Стойка правая	1 шт
02	Стойка левая	1 шт
03	Крышка	1 шт
04	Полка средняя	1 шт
05	Полка нижняя	1 шт
06	Стенка задняя правая	1 шт
07	Стенка задняя левая	1 шт
08	Решетка	1 шт
09	Дверца	2 шт
10	Винт M5x12	12 шт
11	Саморез	11 шт
12	Евровинт	4 шт
13	Заглушка жаберная	4 шт
14	Комплект U-образных петель для стеклянных дверей (2 петли с уплотнителями и винтами и 2 втулки)	2 шт
15	Комплект выталкивателя на 2 двери и две скобы с уплотнителями	1 шт
16	Шкант 8x30	2 шт
17	Конфирмат 7x50	4 шт
18	Ключ шестигранный	1 шт
19	Кабель-канал	2 шт

### Рекомендации по уходу:

- Не рекомендуется ставить на поверхность полок горячие предметы.
- Следует оберегать поверхность деталей от попадания воды, растворителей и щелочей.
- Для удаления пыли и загрязнений с поверхности стола следует воспользоваться сухой мягкой тряпкой или специально предназначенными для этого средствами.

Производитель:  
ООО "ТД Технотрейд"  
630071, г. Новосибирск,  
ул. Сибсельмашевская 26а  
тел./факс: 8 (383) 344-97-10  
e-mail: vobix@vobix.ru

Производитель оставляет за собой право вносить конструктивные изменения, не оказывающие влияния на основные свойства изделия.

## 1. УСТАНОВКА ЗАДНИХ СТЕНОК

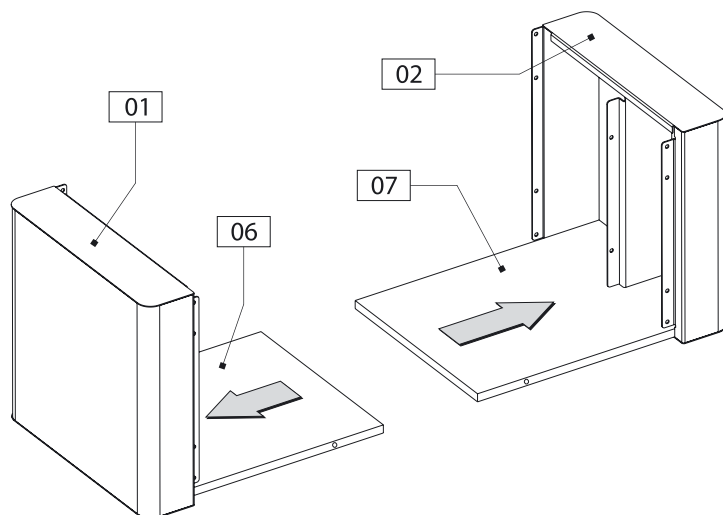

Задние стенки необходимо расположить таким образом, чтобы выполнялся ряд условий:  
**А.** Одно отверстие под шкант в верхней части стенки;  
**В.** Два отверстия под евроинт в нижней части стенки;  
**С.** Три отверстия под саморез с внешней стороны.

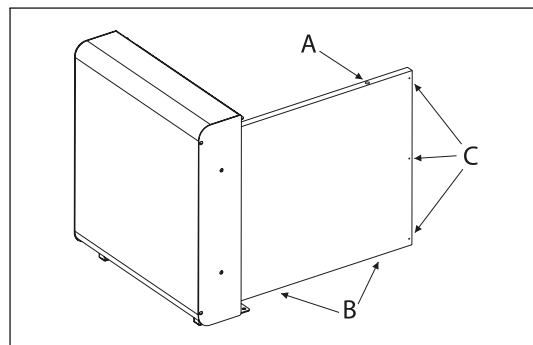

## 2. УСТАНОВКА СРЕДНЕЙ ПОЛКИ

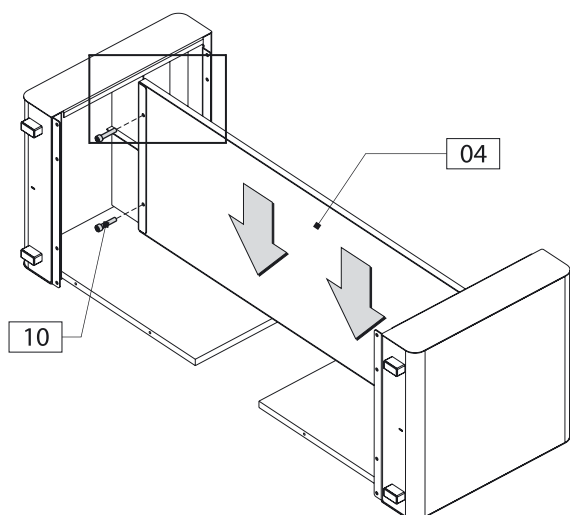

Установить среднюю полку, совместив крепежные отверстия в полке с соответствующими отверстиями на боковых стойках.  
Закрепить среднюю полку винтами, но не затягивать!

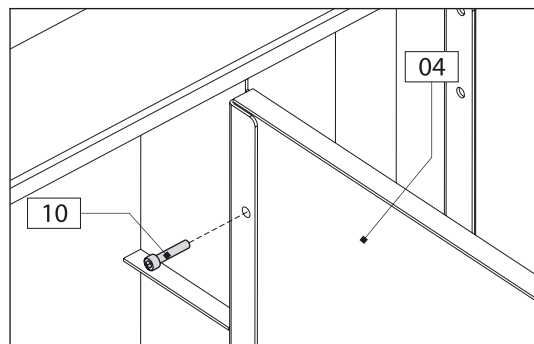

## 3. УСТАНОВКА НИЖНЕЙ ПОЛКИ

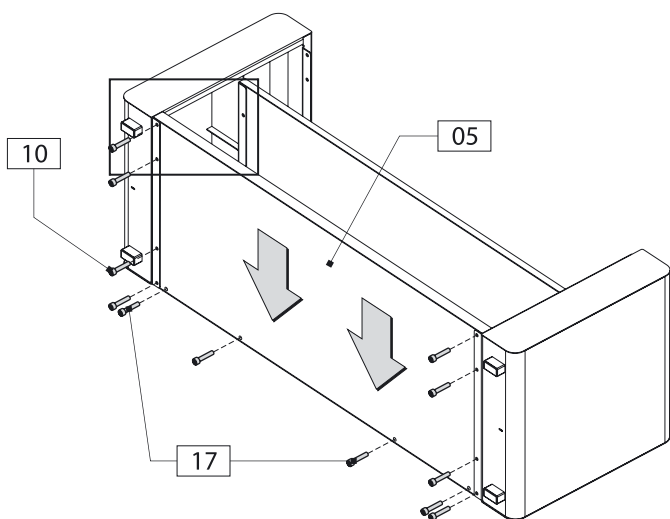

Установить нижнюю полку, совместив крепежные отверстия в полке с соответствующими отверстиями на боковых стойках и на задних стенках.  
Выровнять полку относительно боковых стоек.  
Закрепить нижнюю полку используя винты и конфирмат, но не затягивать!

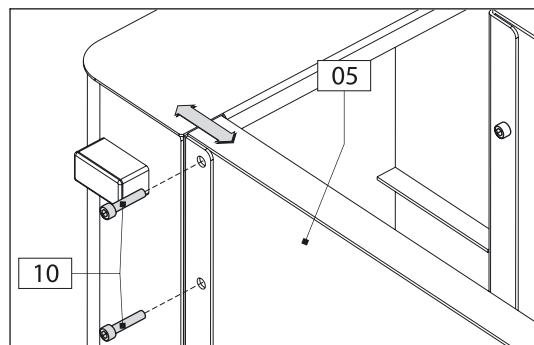

## 4. УСТАНОВКА КРЫШКИ

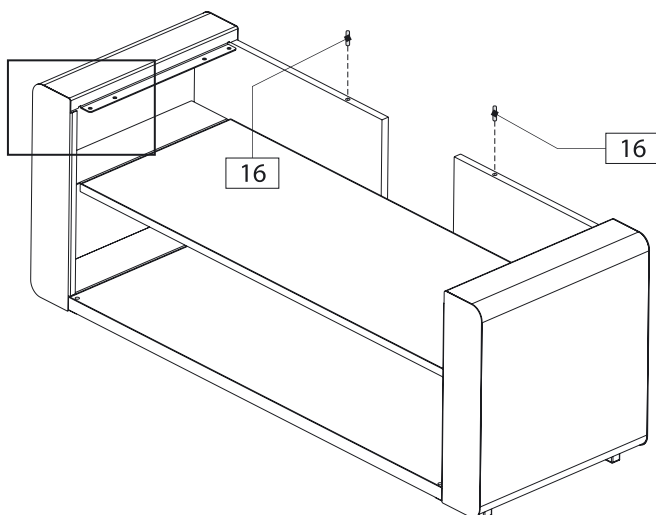

Установить шкант, в соответствующие отверстия на задней стенке. Сверху установить крышку.  
Выровнять крышку относительно боковых стоек.  
Закрепить крышку винтами, но не затягивать!

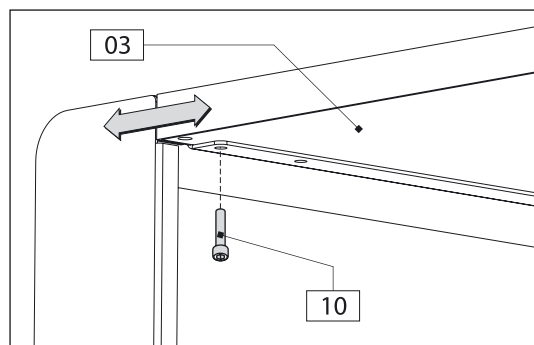

## 5. УСТАНОВКА РЕШЕТКИ

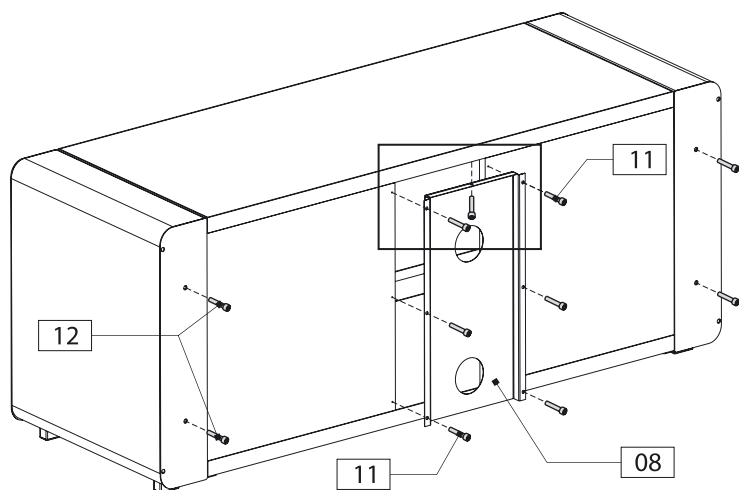

Установить решетку, совместив крепежные отверстия в решетке с соответствующими отверстиями на задних стенках. Затем закрепить решетку саморезами. Закрепить саморезами задние стенки. Затянуть винты и саморезы использованные на предыдущих этапах. В отверстия в решетке, с внутренней стороны тумбы, установить кабель-канал.

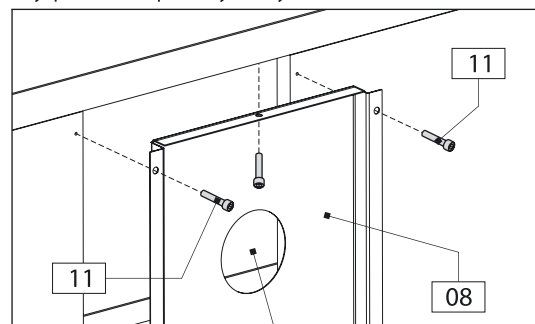

отверстие под кабель-канал

## 6. УСТАНОВКА СТЕКЛЯННЫХ ДВЕРЕК

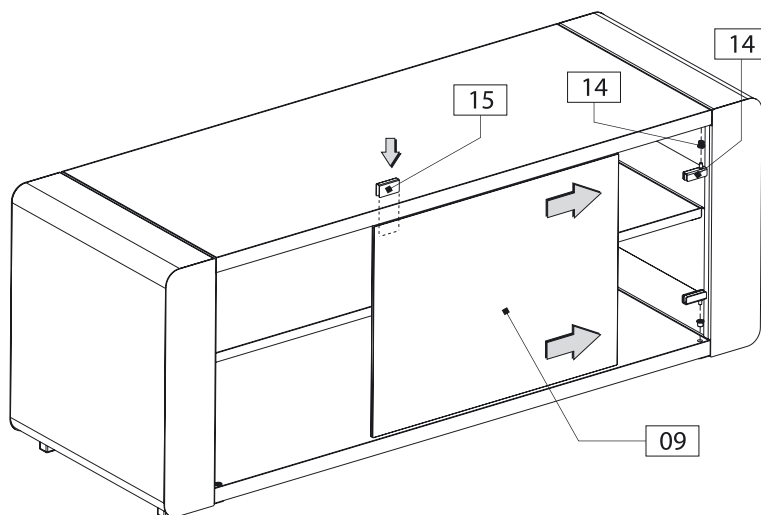

В специальные отверстия на нижней полке и крышке установите втулки и петли для дверок. На стекла поместите уплотнитель, как показано на рисунке ниже. На петли установите стеклянные дверки и затяните крепежные винты. На стекла установите скобы с уплотнителем.

**Важно!** Не перетягивайте крепежный винт, это может привести к поломке стекла.

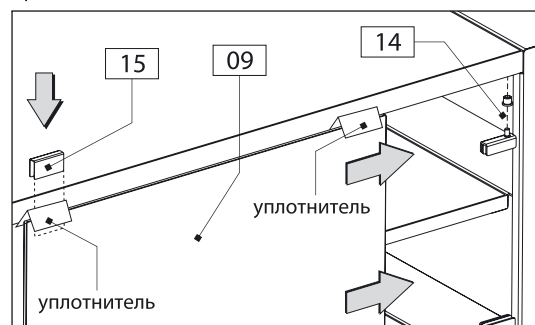

## 7. УСТАНОВКА ВЫТАЛКИВАТЕЛЯ

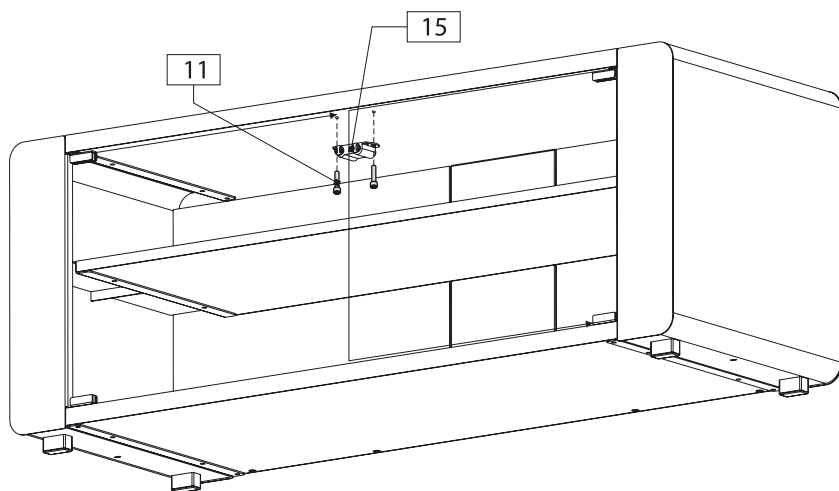

Установите выталкиватель на крышку с внутренней стороны тумбы (согласно рисунку) и закрепить саморезами.

