

ODEON®

МЕДИА ЦЕНТР
МОДЕЛЬ: HDDR-88

ИНСТРУКЦИЯ ПО ЭКСПЛУАТАЦИИ



WWW.ODEON.RU

СОДЕРЖАНИЕ

1. Предупреждение	1
2. Меры предосторожности	2
3. Описание устройства	4
4. Пульт ДУ	6
5. Установка жёсткого диска	8
6. Подключения	9
7. Форматирование жёсткого диска	13
8. Основное меню	15

Спасибо Вам за приобретение ODEON HDDR-88. HDDR-88 использует новейшие технологии в области мультимедиа и имеет полный набор функций мультимедиа центра. Чтобы получить максимальную пользу от Медиа центра, пожалуйста, внимательно прочитайте эту инструкцию.

ПРЕДУПРЕЖДЕНИЕ

Символ молнии в треугольнике предупреждает о опасном для жизни человека напряжении.



Восклицательный знак в треугольнике предупреждает пользователя об аккуратном использовании данного Медиа центра и необходимости внимательного изучения данной инструкции.



ВНИМАНИЕ!

Чтобы избежать короткого замыкания, плотно подсоедините сетевой шнур к источнику питания.

ВНИМАНИЕ!

Если Медиа центр потребует какого-либо обслуживания, то обратитесь к продавцу или в наш сервисный центр (ознакомьтесь с разделом “устранение неисправностей”). Использование другого управления, настроек или процедур, не указанных в настоящей инструкции может привести к выходу из строя Медиа центра.

ВНИМАНИЕ!

Любое изменение или модификация Медиа центра, не предложенное компанией или авторизованными партнёрами, может нарушить его работу.

ОСОБОЕ ВНИМАНИЕ!

Несоблюдение правил эксплуатации Медиа центра (особенно некорректное подключение или отключение) может привести к его преждевременной поломке. В этом случае Медиа центр лишается гарантии.

ВНИМАНИЕ!

ДЛЯ ПРЕДОТВРАЩЕНИЯ ОПАСНОСТИ ВОСПЛАМЕНЕНИЯ ИЛИ ЭЛЕКТРИЧЕСКОГО УДАРА НЕ ПОДВЕРГАЙТЕ МЕДИА ЦЕНТР ВОЗДЕЙСТВИЮ ДОЖДЯ ИЛИ ВЛАГИ.

ПРЕДОСТЕРЕЖЕНИЯ:

- Для предотвращения электрического удара не открывайте корпус. Внутри нет деталей для обслуживания пользователем. Обращайтесь за обслуживанием только к квалифицированному персоналу.
- Если Вы не будете пользоваться сетевым адаптером в течение длительного времени, рекомендуется отсоединить шнур от розетки.

МЕРЫ ПРЕДОСТОРОЖНОСТИ

1. Прочитайте данную инструкцию.
2. Сохраните данную инструкцию.
3. Ознакомьтесь со всеми предостережениями.
4. Следуйте всем указаниям в данной инструкции.
6. Чистите Медиа центр только сухой материей.
7. Не блокируйте вентиляционные отверстия. Установите всё в соответствии с инструкциями производителя.
8. Не устанавливайте Медиа центр вблизи источников тепла, например, радиаторов, печек или иных агрегатов (включая усилители), излучающих тепло.
9. Не наступайте и не перегибайте шнур электропитания.
10. Присоединяйте к Медиа центру только сертифицированные производителем устройства.
11. Выключайте Медиа центр из сети при грозах.
12. Если Медиа центр будет каким-либо образом испорчен (например, испорчен шнур или вилка, внутрь попала вода, что-то упало на Медиа центр, либо упал сам Медиа центр), то его необходимо сдать в сервисный центр.
13. Не рекомендуется использовать Медиа центр сразу после внесения в тёплое помещение с холода, а также использовать Медиа центр в условиях низких температур.
14. Помните о том, что Медиа центр может использоваться только в личных целях. Любое коммерческое использование без соответствующего разрешения запрещено.

ОСОБОЕ ВНИМАНИЕ!

- Эксплуатация Медиа центра должна выполняться строго в соответствии с данной инструкцией .
- Изменения и самостоятельная модификация программного обеспечения могут привести к выходу из строя Медиа центра и потере гарантии.
- Устанавливайте обновления программного обеспечения, только рекомендованные производителем оборудования. Подробности и рекомендации смотрите на <http://www.odeon.ru>

ВНИМАНИЕ!

ДЛЯ ПРЕДОТВРАЩЕНИЯ ОПАСНОСТИ ВОСПЛАМЕНЕНИЯ ИЛИ ЭЛЕКТРИЧЕСКОГО УДАРА НЕ ПОДВЕРГАЙТЕ МЕДИА ЦЕНТР ВОЗДЕЙСТВИЮ ДОЖДЯ ИЛИ ВЛАГИ.

ПРЕДОСТЕРЕЖЕНИЯ:

- Для предотвращения электрического удара не открывайте корпус. Внутри нет деталей для обслуживания пользователем. Обращайтесь за обслуживанием только к квалифицированному персоналу.
- Если Вы не будете пользоваться сетевым адаптером в течение длительного времени, рекомендуется отсоединить шнур от розетки.

Следующие примечания касаются возможного физического повреждения Медиа центра и пользователя:

- Переноска или удерживание за LCD монитор может привести к падению Медиа центра или его неисправности.
- Не используйте Медиа центр на неустойчивой или неровной поверхности. Он может опрокинуться, что вызовет серьезное повреждение .
- Чтобы избежать электрического шока и повреждения Медиа центра, сначала плотно установите маленький конец шнура в сетевой адаптер так, чтобы он был неподвижен. После чего подключите больший конец шнура к розетке.

ВНИМАНИЕ!

- Запрещается использовать Медиа центр вблизи мощных источников электромагнитного излучения, в местах с повышенной влажностью и запылённостью. Избегайте использование Медиа центра в условиях низких или высоких температур и вибрации. Не допускайте попадания внутрь Медиа центра жидкости. В случае попадания внутрь Медиа центра жидкости немедленно выключите Медиа центр и отключите его блок питания от сети.

Примечание: Во время непрерывного воспроизведения в течении нескольких часов поверхность Медиа центра может нагреться. Это не влияет на работоспособность Медиа центра.

ИСТОЧНИКИ ПИТАНИЯ

Медиа центр комплектуется сетевым блоком питания.

- Использование неоригинальных аксессуаров: блоков питания, автомобильных адаптеров, аккумуляторных батарей лишает Медиа центр гарантии.
- Удостоверьтесь, что входное напряжение адаптера переменного тока соответствует местному напряжению Вашей электросети. Иначе адаптер переменного тока и Медиа центр могут быть повреждены.
- Во избежание поражения электротоком не касайтесь адаптера переменного тока влажными руками.
- Отключите блок питания от Медиа центра, если Вы не собираетесь его использовать в течении длительного времени.
- Отключая блок питания от электросети, держите провод за штепсельную вилку.
- Не перегибайте и не передавливайте сетевой шнур.
- Не оставляйте включённым в сеть блок питания на длительное время при выключенном Медиа центре.

ОПИСАНИЕ УСТРОЙСТВА

ПЕРЕДНЯЯ ПАНЕЛЬ

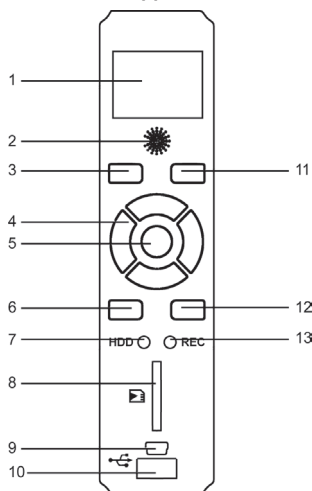

1. LCD экран.

2. Датчик дистанционного управления.

3. Кнопка RETURN / STOP

Нажмите для перехода к предыдущему экрану меню / Нажмите для остановки при воспроизведении.

4. Кнопки управления ▲ ▼ ◀ ▶

5. Кнопка «OK»

Нажмите для подтверждения выбора.

6. Кнопка «POWER»

Включает и выключает устройство.

7. Индикатор работы жёсткого диска (HDD)

8. Слот для карт памяти.

Слот для карт памяти SD, MMC, MS.

9. USB интерфейс для подключения к ПК.

10. USB хост интерфейс.

Для подключения USB устройств: USB Flash Drive, USB HDD с внешним питанием.

11. Кнопка «MENU»

12. Кнопка «REC».

Нажмите для начала записи.

13. Индикатор записи.

ЗАДНЯЯ ПАНЕЛЬ

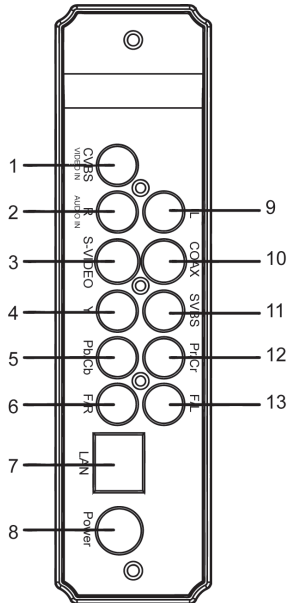

1. Video IN

Композитный видео вход для записи видео потока.

2, 9. Audio IN

Стере аудио вход для записи аудио потока.

3. S-Video выход

4,5,6. YUV видео выход

Компонентный видео выход .

7,8. Audio выход

Стере аудио выход.

9. RJ45 интерфейс

Сетевой интерфейс для подключения к компьютерной сети.

10. COAX выход

Цифровой коаксиальный аудио выход.

11. CVBS выход

Композитный видео выход.

12. Разъём для подключения питания.

ПУЛЬТ ДИСТАНЦИОННОГО УПРАВЛЕНИЯ

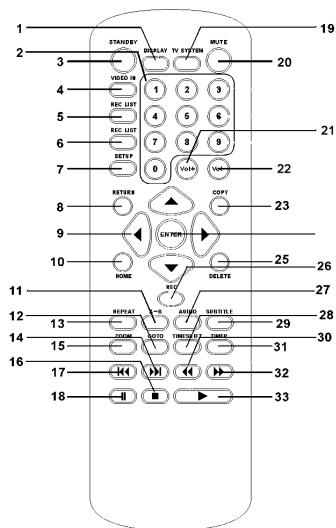

- 1. Кнопка DISPLAY**
Нажмите для отображения текущего состояния воспроизведения / записи.
- 2. Цифровые кнопки 0-9**
Нажмите для выбора номера композиции, главы и т.д.
- 3. Кнопка STANDBY**
Включает и выключает устройство.
- 4. Кнопка Video in**
Нажмите для перехода в режим видео записи.
- 5. Кнопка REC LIST**
Нажмите для отображения списка записей.
- 6. Кнопка BROWSER**
Нажмите для перехода в режим воспроизведения.
- 7. Кнопка SETUP**
Нажмите для перехода в режим

настроек

- 8. Кнопка RETURN**
Нажмите для перехода к предыдущему экрану меню.
- 9. Кнопки управления ▲▼◀▶**
- 10. Кнопка HOME**
Нажмите для входа в основное меню.
- 11. Кнопка Section A-B**
Нажмите для выбора отрезка повторного воспроизведения.
- 12. Кнопка GOTO**
Нажмите для поиска при воспроизведении.
- 13. Кнопка REPEAT**
Нажмите для выбора режима повтора при воспроизведении.
- 14. Кнопка NEXT ▶▶**
Нажмите для перехода к следующему файлу при воспроизведении
- 15. Кнопка ZOOM**
Нажмите для масштабирования.
- 16. Кнопка STOP**
Нажмите для остановки при воспроизведении.
- 17. Кнопка PREVIOUS ◀◀**
Нажмите для перехода к предыдущему файлу при воспроизведении
- 18. Кнопка PAUSE / STEP**
Нажмите для приостановки воспроизведения или покадрового воспроизведения.
- 19. Кнопка TV SYSTEM**
Нажмите для перехода между системами NTSC, PAL.
- 20. Кнопка MUTE**
Нажмите для отключения звука.
- 21,22 Кнопки регулировки громкости**
- 23. Кнопка COPY**
Нажмите для перехода в меню копирования.

24. Кнопка ENTER

Нажмите для подтверждения выбора.

25. Кнопка DELETE

Нажмите для удаления файла.

26. Кнопка RECORD

Нажмите для начала записи.

27. Кнопка AUDIO

Нажмите для выбора аудио дорожки во время воспроизведения DVD файла.

28. Кнопка TIME SHIFT

Нажмите для включения функции «отсроченное время».

29. Кнопка SUBTITLE

Нажмите для включения субтитров.

30,32. Кнопки ускоренного воспроизведения ◀◀ \ ▶▶

Нажмите для ускоренного воспроизведения назад \ вперёд.

31. Кнопка TIMER

Нажмите для перехода в меню таймера

УСТАНОВКА ЖЁСТКОГО ДИСКА.

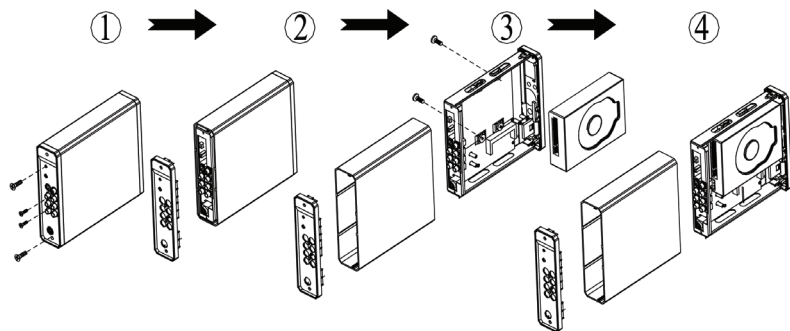

1. Отверните винты на задней крышке Медиа центра.
2. Снимите заднюю крышку.
3. Снимите защитный кожух, подключите и установите жёсткий диск.
4. Соберите Медиа центр в обратной последовательности.

ПОДКЛЮЧЕНИЯ

КОМПОЗИТНЫЙ ВИДЕО ВЫХОД (CVBS)

Используйте AV кабель для подключения к телевизору, как показано на рисунке:

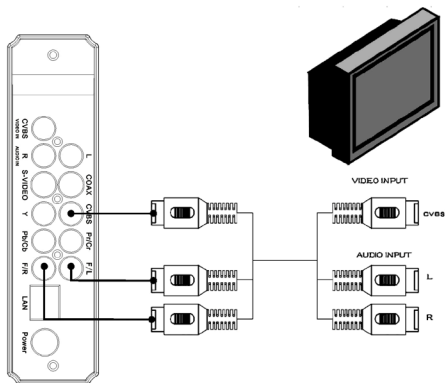

S-VIDEO ВЫХОД

Используйте S-VIDEO кабель для подключения к телевизору, как показано на рисунке:

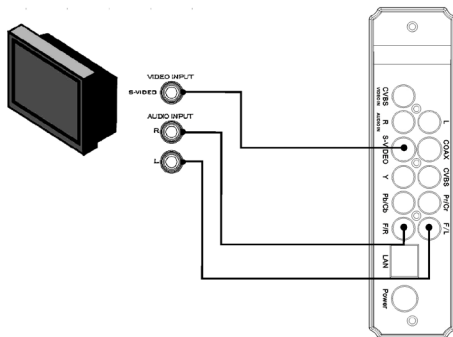

КОМПОНЕНТНЫЙ ВИДЕО ВЫХОД (YUV)

Используйте компонентный кабель для подключения к телевизору, как показано на рисунке:

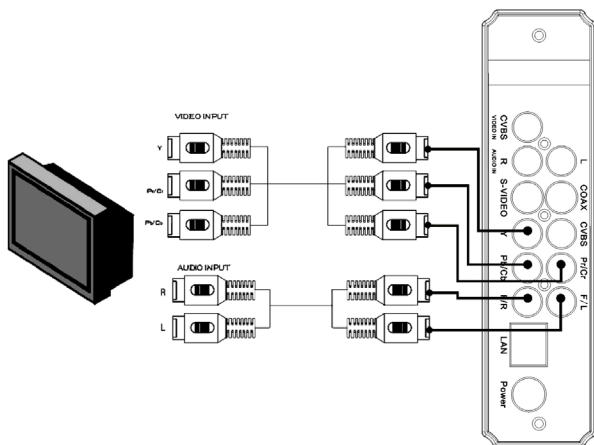

АУДИО ВИДЕО ВХОД

Используйте AV вход для подключения внешнего источника сигнала, как показано на рисунке:

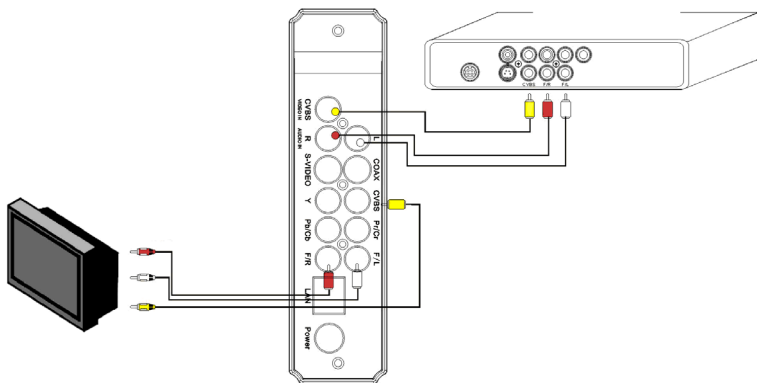

USB ПОДКЛЮЧЕНИЯ

Подключение к компьютеру

Подключите Медиа центр к компьютеру, используя USB 2.0 AM/BM кабель, как показано на рисунке:

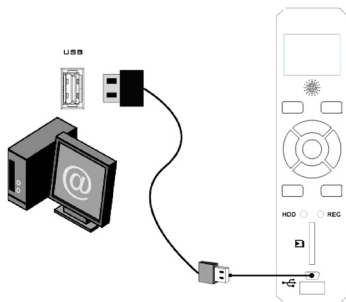

Внимание!

Подключение осуществлять при выключенных устройствах.

Подключение USB flash накопителей

Подключение flash накопителей осуществляется согласно инструкции, поставляемой с flash накопителями.

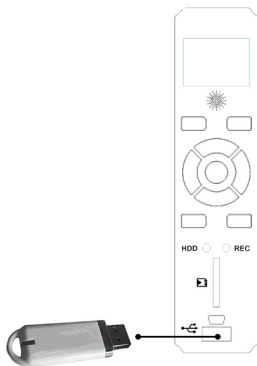

Подключение SD/MMC/MS накопителей

Подключите карточку к устройству, как показано на рисунке:

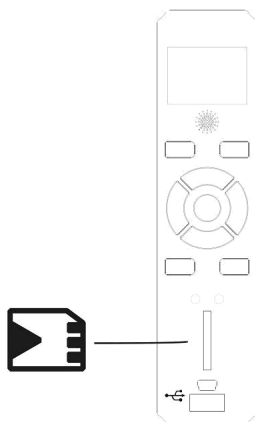

Подключение к компьютерной сети

Подключите устройство к компьютеру или к концентратору с помощью ethernet кабеля:

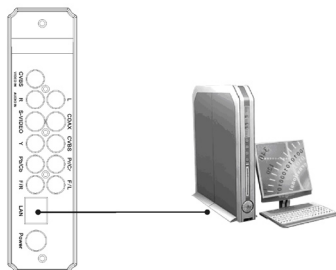

ФОРМАТИРОВАНИЕ ЖЁСТКОГО ДИСКА

После того, как Вы установили жёсткий диск, при первом включении Медиа центр предложит отформатировать жёсткий диск. Так же Вы можете нажать

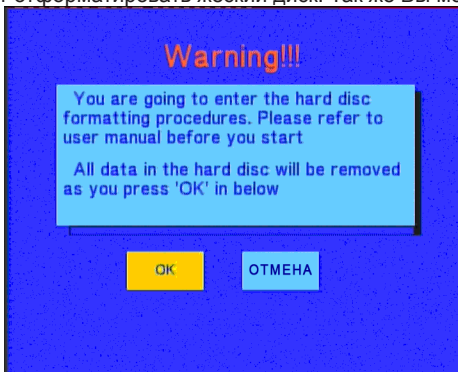

кнопку SETUP и выбрать в меню «Система» опцию «HDD format»

Выберите «OK», если Вы хотите отформатировать жёсткий диск.

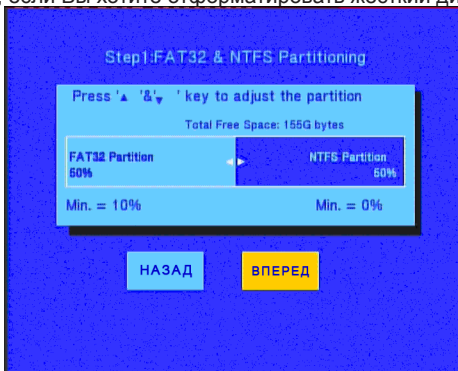

Используйте кнопки управления ▲\▼ для выбора размера разделов FAT и NTFS в процентах. Выберите «ВПЕРЕД»

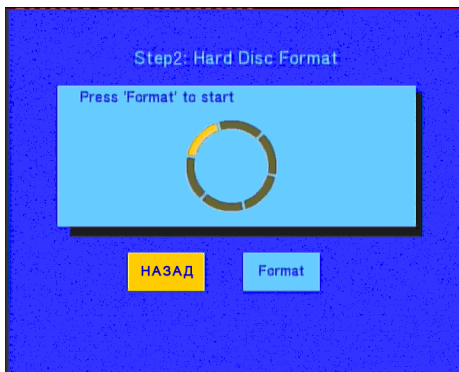

Выберите «Format» для запуска операции форматирования или «НАЗАД» для возврата в предыдущий экран.



Если операция прошла успешно, нажмите «OK»

ОСНОВНОЕ МЕНЮ

После включения Медиа центра на экране появляется стартовая заставка.



После нескольких секунд ожидания на экране появится «Основное меню». Так же Вы можете нажать кнопку «HOME» на пульте ДУ в процессе работы с Медиа центром, чтобы вызвать это меню

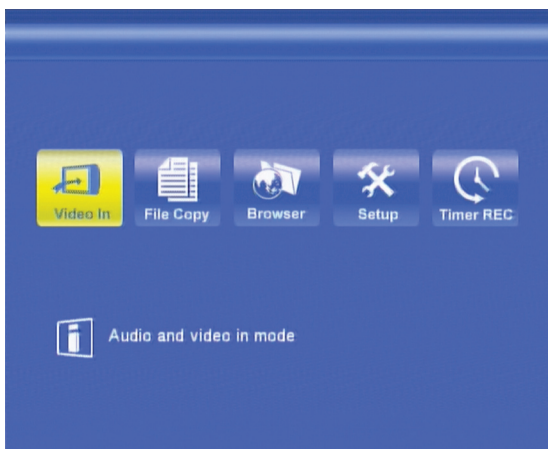

«Video In»

Предназначено для записи с внешнего источника сигнала.

Чтобы перейти в режим записи с внешнего источника, выберите в «Основном меню» «Video In» или нажмите кнопку «VIDEO IN» на пульте ДУ.

Чтобы начать запись, нажмите кнопку «REC» на пульте ДУ или на передней панели Медиа центра. Нажмите кнопку «REC» повторно, чтобы выбрать длину записываемого отрезка: 30 мин / 60 мин / 90 мин / 120 мин / 180 мин / Off. Чтобы приостановить запись, нажмите кнопку «||» или кнопку «■» на пульте ДУ для прекращения записи.

Функция записи «Timeshift» («Сдвиг во времени»)

Функция «Сдвиг во времени» обеспечивает фоновую запись видео/аудио потока и позволяет вернуться на любую часть записанной программы, так что Вы не пропустите ни одного момента из телепередач. Далее, если осуществляется просмотр отсроченной телепередачи, Вы можете догонять реальную телевизионную трансляцию, например, пропуская рекламные вставки.

Для включения этой функции необходимо нажать кнопку «TIMESHIFT» на пульте ДУ в режиме «Video In».

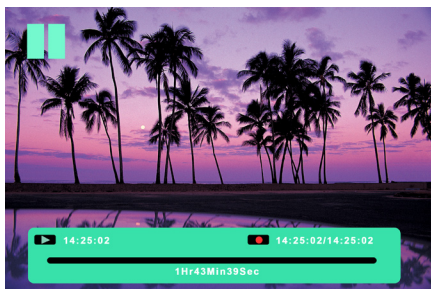
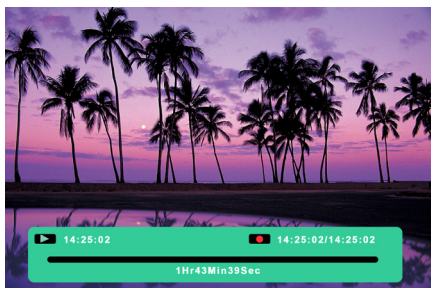

Чтобы начать просмотр отсроченной телепередачи, нажмите кнопку «▶» на пульте ДУ. Чтобы приостановить просмотр, нажмите кнопку «||» на пульте ДУ.

Используйте кнопки «◀◀ / ▶▶» для ускоренного просмотра отсроченного фрагмента телепередачи. Нажмите кнопку «■» на пульте ДУ, чтобы выйти из этой функции.

«File Copy»

Выберите в Основном меню «File Copy» или нажмите кнопку «Copy» на пульте ДУ, чтобы перейти в режим копирования файлов и папок.

«Brouser»

Выберите в Основном меню «Brouser» или нажмите кнопку «Brouser» на пульте ДУ, чтобы перейти в режим воспроизведения различных форматов.

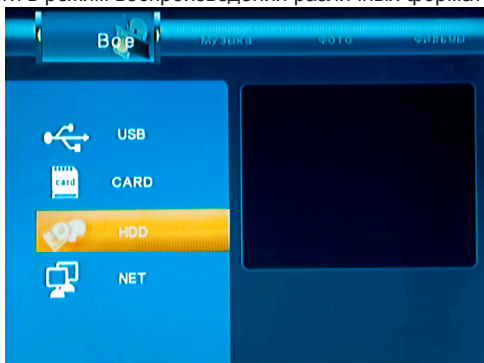

Нажатию кнопки управления ▼ / ▲ выберите нужный Вам источник и нажмите кнопку «ENTER», подтверждая выбор.

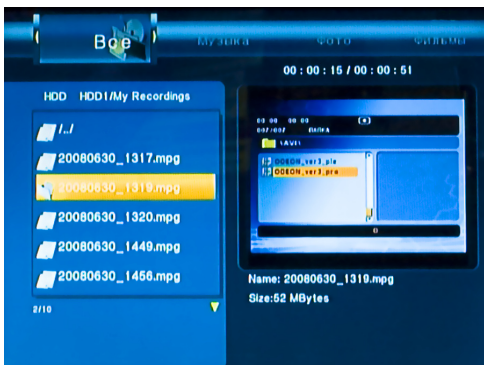

Есть несколько предустановленных фильтров воспроизведения.

Вы можете выбрать нажатием кнопок управления ◀ / ▶ :

Фильтр «Всё», если хотите воспроизводить все поддерживаемые форматы, или на выбор: музыка, фото, фильмы.

«Setup»(Меню настроек)

Нажмите кнопку «SETUP», чтобы войти в меню настроек.

ПОДМЕНЮ «ВИДЕО»

В этом подменю можно настроить:

Формат

Эта функция настраивает форматы изображения: Pan Scan 4:3, Letter Box 4:3, 16:9.

Яркость

Эта функция настраивает яркость изображения, передаваемого с Медиа центра.

Контрастность

Эта функция настраивает контрастность изображения, передаваемого с Медиа центра.

Система ТВ

Эта функция настраивает систему ТВ, в формате которого передаётся изображение с Медиа центра.

HD Output

Эта функция позволяет выбрать режим высокого разрешения видео сигнала: 720P или 1080I.

ПОДМЕНЮ «ФОТО»

Время Slide Show

Эта функция позволяет выбрать время задержки между слайдами.

Эффекты перехода

Эта функция позволяет выбрать эффект смены слайда на экране.

Музыкальный фон

Эта функция позволяет включить музыкальный фон слайд шоу.

ПОДМЕНЮ «ЗАПИСЬ»

В этом подменю можно настроить:

Качество

Эта функция позволяет выбрать один из режимов качества записи: HQ, SP, LP, EP, SLP.

Сдвиг времени

Эта функция позволяет включить функцию «Сдвиг времени».

Timeshift Device

Эта функция позволяет выбрать устройство, которое будет использовать функция «Сдвиг времени»

ПОДМЕНЮ «СЕТЬ»

Эта функция позволяет настроить подключение к компьютерной сети.

ПОДМЕНЮ «СИСТЕМА»

Язык меню

Эта функция позволяет выбрать язык меню.

Время

Эта функция позволяет настроить часы на Медиа Центре.

HDD Format

Эта функция позволяет отформатировать жёсткий диск.

Восст. станд.

Эта функция позволяет вернуть настройки Медиа Центра к заводским.

«Timer REC» (Меню программирования записи)

Чтобы отобразить на экране меню программирования записи, выберите в Основном меню «Timer Rec» или нажмите на кнопку «TIMER» на пульте ДУ, находясь в режиме «Brouser» или «Video In».

В этом меню Вы можете установить дату и время начала и окончания записи Вашей любимой программы. И тогда в Ваше отсутствие Медиа центр запишет эту программу для Вас. Для выхода из режима программирования записи нажмите кнопку «TIMER» или «HOME» на пульте ДУ.

