



Содержание

Содержание	1	<i>Использование меню</i>	24
Замечания об эксплуатации	2	<i>Дерево меню</i>	25
<i>Информация по технике безопасности</i>	2	<i>ИЗОБР</i>	27
<i>Меры предосторожности</i>	3	<i>ИЗОБР РАСШ. НАСТР.</i>	29
<i>Предостережения относительно защиты зрения</i>	5	<i>ИЗОБР РАСШ. НАСТР. Сигнал (RGB)</i>	31
<i>Характеристики устройства</i>	5	<i>ЭКРАН</i>	32
Введение	6	<i>ЭКРАН Объемность</i>	35
<i>Комплект поставки</i>	6	<i>НАСТР.</i>	36
<i>Общий вид устройства</i>	7	<i>НАСТР. Безопасность</i>	38
<i>Главное устройство</i>	7	<i>НАСТР. Настройки звука</i>	40
<i>Панель управления</i>	8	<i>НАСТР. РАСШ. НАСТР.</i>	41
<i>Входные/выходные соединения</i>	9	<i>ПАРАМЕТРЫ</i>	42
<i>Пульт дистанционного управления</i>	10	<i>ПАРАМЕТРЫ РАСШ. НАСТР.</i>	44
Установка	11	<i>ПАРАМЕТРЫ Параметры лампы</i>	45
<i>Подключение проектора</i>	11	<i>ПАРАМЕТРЫ Доп. настройки фильтра</i>	46
<i>Подключение к компьютеру/ноутбуку</i>	11	Приложения	47
<i>Подключение к видеисточникам</i>	12	<i>Устранение неисправностей</i>	47
<i>Включение и выключение проектора</i>	13	<i>Замена лампы</i>	53
<i>Включение проектора</i>	13	<i>Установка и чистка пылевого фильтра</i>	55
<i>Выключение проектора</i>	14	<i>Совместимые режимы</i>	56
<i>Предупреждающий индикатор</i>	14	<i>Совместимость с компьютером/Video/HDMI/Mac</i>	56
<i>Настройка проецируемого изображения</i>	15	<i>Поддержка сигналов 3D Video</i>	57
<i>Настройка высоты проектора</i>	15	<i>Протокол RS232 - перечень команд и функций</i>	58
<i>Настройка масштаба / фокуса проектора</i>	16	<i>Назначение контактов RS232</i>	58
<i>Настройка размера проецируемого изображения</i>	16	<i>Перечень функций протокола RS232</i>	59
Элементы управления пользователя ..	18	<i>Монтаж потолочного крепления</i> ..	63
<i>Панель управления и пульт управления</i>	18	<i>Офисы Optoma</i>	64
<i>Панель управления</i>	18	<i>Положения и примечания относительно безопасности</i>	66
<i>Установка батареи в пульт</i>	19		
<i>Пульт дистанционного управления</i>	20		
<i>Окна экранного меню</i>	24		

Информация по технике безопасности

	Символ молнии с острием стрелки в равностороннем треугольнике служит для предупреждения пользователя о неизолированном «высоком напряжении» внутри продукта, величина которого может вызвать у людей электрошок.
	Восклицательный знак в равностороннем треугольнике предупреждает пользователя о наличии важных инструкций по эксплуатации и текущему ремонту (техническому обслуживанию) в документах, прилагаемых к устройству.

ПРЕДУПРЕЖДЕНИЕ: Чтобы сократить риск возгорания или поражения электрическим током, не подвергайте устройство воздействию дождя или высокой влажности. В корпусе прибора имеется опасное высокое напряжение. Не открывайте корпус. Техническое обслуживание должно выполняться только квалифицированным персоналом.

Предельно допустимые излучения класса В

Этот цифровой аппарат класса В соответствует всем требованиям принятых в Канаде инструкций по эксплуатации оборудования, создающего помехи.

Важные инструкции по технике безопасности

1. Не закрывайте вентиляционные отверстия. Для обеспечения надежной работы проектора и для защиты от перегрева рекомендуется ставить проектор в место, где отсутствуют препятствия для вентиляции. Например, не следует ставить проектор на заставленный кофейный столик, диван, кровать и т.д. Не оставляйте проектор в таком закрытом пространстве, как книжный шкаф или тумба, которые затрудняют прохождение потока воздуха.
 2. Не используйте проектор около воды или в условиях повышенной влажности. Чтобы снизить риск возникновения пожара или поражения электрическим током, не подвергайте продукт воздействию дождя или влаги.
 3. Не устанавливайте проектор около таких источников тепла, как радиаторы, нагреватели, печи или другие приборы (в т.ч. усилители), которые выделяют тепло.
 4. Очищайте проектор только сухой тканью.
 5. Используйте только те принадлежности и аксессуары, которые предоставляет производитель.
 6. Не используйте устройство в случае его физического повреждения. Используйте устройство только по его прямому назначению. К физическим повреждениям и неправильному использованию, кроме прочего, относятся:
 - Падение устройства.
 - Повреждение шнура питания или штепсельной вилки.
 - Попадание жидкости на проектор.
 - Воздействие на проектор дождя или влаги.
 - Попадание инородных предметов в проектор или ослабление крепления внутренних компонентов.
- Не пытайтесь отремонтировать устройство самостоятельно. Вскрытие или снятие крышек может стать причиной поражения электрическим током или подвергнуть вас другим опасностям. Свяжитесь с компанией Optoma, прежде чем отнести устройство в ремонт.
7. Исключите попадание предметов или жидкостей в проектор. Они могут коснуться точек с высоким напряжением и замкнуть детали, что может привести к возникновению пожара или поражению электрическим током.
 8. Наклейки с информацией о технике безопасности расположены на корпусе проектора.
 9. Ремонт устройства должен проводить только соответствующим образом подготовленный персонал.

Меры предосторожности



Пожалуйста, соблюдайте все предупреждения, меры предосторожности и правила эксплуатации, описанные в этом руководстве пользователя.

- Предупреждение- Не заглядывайте в объектив проектора, когда лампа включена. Яркий свет может повредить зрение.
- Предупреждение- Чтобы предотвратить возникновение пожара или поражение электрическим током, не подвергайте проектор воздействию дождя или влажного воздуха.
- Предупреждение- Не открывайте и не разбирайте проектор, так как это может привести к поражению электрическим током.
- Предупреждение- При замене лампы подождите, пока проектор остынет. Следуйте инструкциям, приведенным на стр. 53-54.
- Предупреждение- Проектор сам определяет срок службы лампы. Обязательно замените лампу, как только появятся предупреждающие сообщения.
- Предупреждение- Восстановите функцию «Сброс лампы» из меню отображения дополнительной информации «ОПЦИИ | Настройки лампы» после замены элемента лампы (см. стр. 45).
- Предупреждение- Перед тем, как отсоединить питание и выключить проектор, убедитесь в завершении цикла охлаждения. Цикл охлаждения проектора длится 90 секунд.
- Предупреждение- Если ресурс работы лампы исчерпывается, на экране отображается сообщение «Предупреждение о замене лампы: Срок службы лампы истек». Просим обращаться к региональному оптовому посреднику или в сервисный центр для максимально быстрой замены лампы.



- ❖ Когда срок работ лампы закончится, проектор не включится, пока не будет заменен модуль лампы. Чтобы заменить лампу, следуйте инструкциям, описанным в разделе «Замена лампы» на стр. 53-54.

Необходимые действия:

- ❖ Перед тем, как приступить к очистке устройства, отсоедините шнур питания от электрической розетки.
- ❖ Для очистки корпуса дисплея используйте мягкую сухую ткань, смоченную слабым моющим средством.
- ❖ Отсоедините вилку шнура питания от электрической розетки, если устройство не будет использоваться в течение длительного времени.

Запрещается:

- ❖ Блокировать отверстия устройства, предназначенные для вентиляции.
- ❖ Использовать абразивные чистящие средства, парафин или растворители для очистки устройства.
- ❖ Использовать проектор в следующих условиях:
 - В очень горячей, холодной или влажной среде.
 - ▶ Необходимо обеспечить температуру в помещении в диапазоне от 5 до 40°C.
 - ▶ Относительная влажность при температуре 5 до 40°C должна составлять не более 80% без образования конденсата.
 - в местах, подверженных чрезмерному запылению и загрязнению.
 - около приборов, создающих сильное магнитное поле.
 - под прямыми солнечными лучами.

Предостережения относительно защиты зрения



- Не смотрите и не заглядывайте непосредственно в луч проектора. Старайтесь стоять к лучу спиной.
- Если проектор используется в классной комнате, необходимо контролировать действия учеников, когда они приглашаются указать что-либо на экране.
- Чтобы сократить энергопотребление лампы, закройте окна шторами, чтобы снизить уровень внешнего освещения.

Характеристики устройства



- ❖ (*) Для моделей со входом HDMI.
- ❖ Характеристики могут отличаться в зависимости от модели.

- SVGA (800 x 600)/XGA (1024 x 768)/
Исходное разрешение WXGA (1280 x 800)
- Совместимость с HD – Поддержка форматов 720p и 1080p
- Технология BrilliantColor™
- Замок Kensington
- RS232 управление
- Быстрое выключение
- Full 3D(*) (см. стр. 57)
- Свойства изделия настраиваются производителем в соответствии с практическими условиями.

Комплект поставки

Распакуйте устройство и проверьте комплект поставки. Если какая-либо деталь отсутствует, обратитесь в ближайший центр обслуживания клиентов.

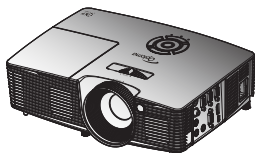

Проектор

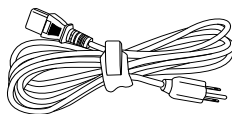

Шнур питания

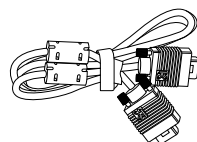

Кабель VGA^(*)



Батареи



ИК-пульт дистанционного управления

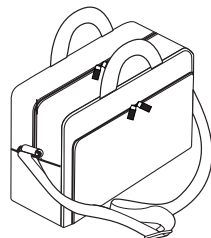

Переносной футляр^(*)



❖ В связи с различными условиями использования в каждой стране, в некоторых регионах в комплект поставки могут входить разные принадлежности.



❖ (*) Аксессуары зависят от конкретной модели.

Документация:

- Руководство пользователя
- Гарантийный талон
- Краткое руководство
- Карточка WEEE (только для региона ЕМЕА - Европа, Ближний Восток и Африка)

Общий вид устройства

Главное устройство

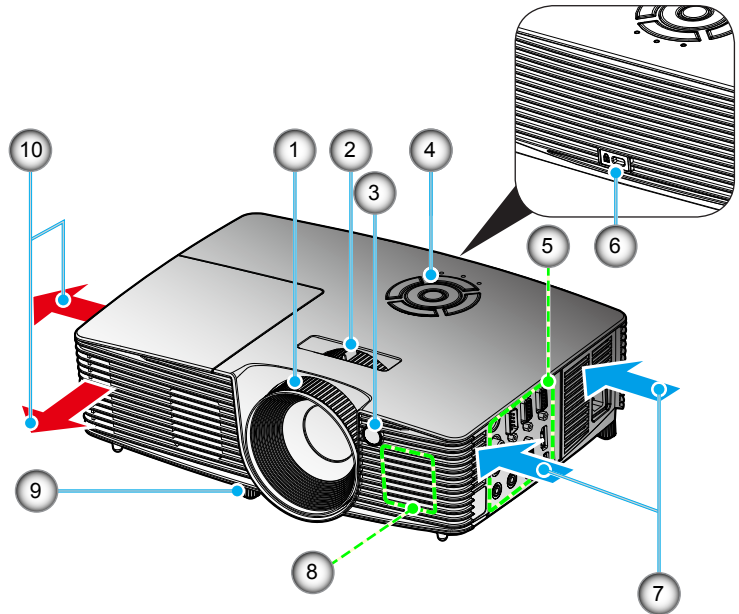

- ❖ Интерфейс зависит от характеристик конкретной модели.
- ❖ Не перекрывайте впускные/выпускные вентиляционные отверстия.

1. Регулятор фокусировки
2. Регулятор масштаба
3. Приемник ИК-сигнала
4. Панель управления
5. Входные/выходные соединения
6. Отверстие для замка Kensington™
7. Выход воздуха (вход)
8. Динамик
9. Ножки для регулировки наклона
10. Выход воздуха (выход)

Панель управления

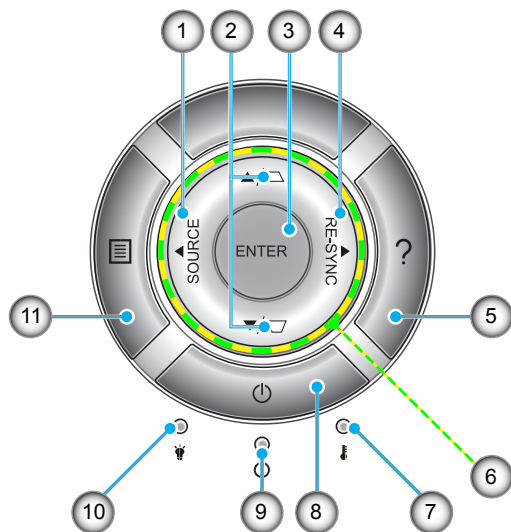

1. Source
2. Коррекция трапецеидального искажения
3. Enter
4. Повторная синхронизация
5. Справка
6. Четыре кнопки выбора
7. СД «Temp»
8. Питание
9. Индикатор режима питания
10. СД «Lamp»
11. Menu

Входные/выходные соединения

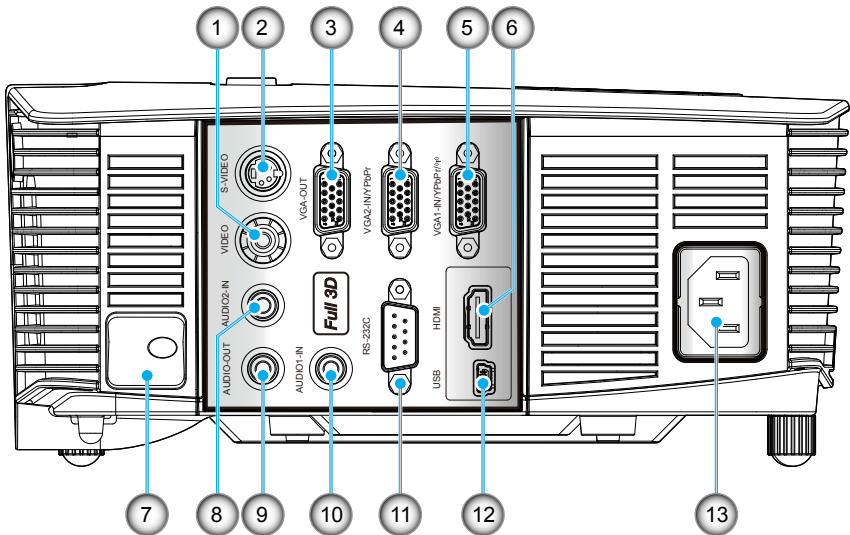

- ❖ Сквозное соединение мониторов поддерживается только для VGA1-IN/YPbPr.
- ❖ (*) Интерфейс зависит от характеристик конкретной модели.
- ❖ Адаптер VGA поставляется по заказу. Уточните подробности в сервисном центре Optoma.

1. Входной разъем комбинированного видеосигнала
2. Входной разъем стандарта S-Video
3. Разъем выхода сигнала VGA (для сквозного подключения монитора)
4. Разъем VGA2-IN/YPbPr (Аналоговый сигнал ПК/Вход компонентного видео/HDTV/YPbPr)
5. Разъем VGA1-IN/YPbPr/Pr (*) (Аналоговый сигнал ПК/Компонентный видеовход/HDTV/YPbPr/Радиосигнал функционирует через VGA-адаптер)
6. Разъем HDMI (*)
7. Гнездо замка безопасности
8. Входной разъем Аудио2 (3,5 мм мини-джек)
9. Выходной звуковой разъем (3,5 мм мини-джек)
10. Входной разъем Аудио1 (3,5 мм мини-джек)
11. Разъем RS-232 (9 конт.)
12. Сервисный USB для обновления микропрограммы
13. Разъем электропитания

Пульт дистанционного управления



❖ Интерфейс зависит от характеристик конкретной модели.



❖ Перед первым использованием пульта удалите прозрачную изоляцию. См. «Установка батареи», стр. 19.

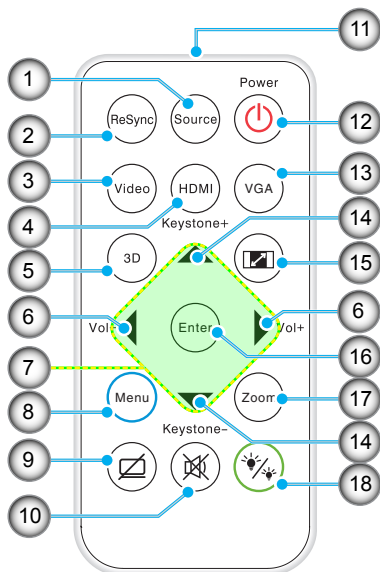

1. Источник
2. Повторная синхронизация
3. Видео и S-Video
4. HDMI
5. 3D
6. Громк. +/-
7. Четыре кнопки выбора
8. Меню
9. Выкл. AV
10. Mute
11. Светодиодные индикатор
12. Кнопка включения/выключения питания
13. VGA
14. Трапеция +/-
15. Формат
16. Ввод
17. Увеличение
18. Режимы яркости

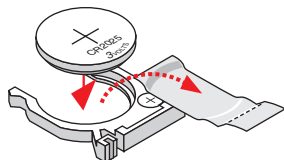

Подключение к видеисточникам

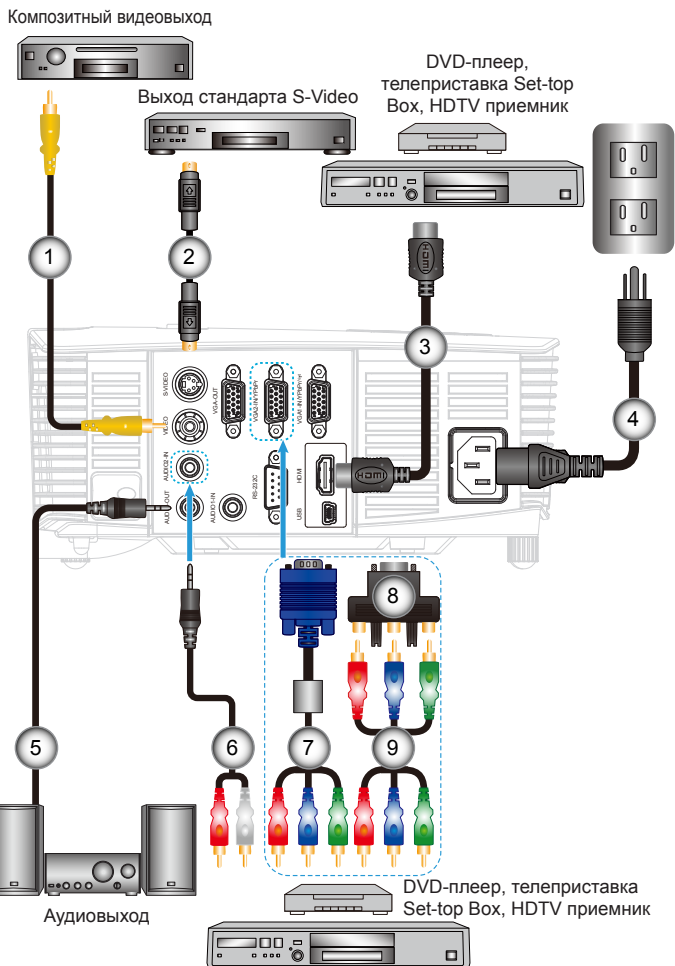

- ❖ В связи с различными условиями использования в каждой стране, в некоторых регионах в комплект поставки могут входить разные принадлежности.
- ❖ (*) Дополнительная принадлежность
- ❖ Интерфейс зависит от характеристик конкретной модели.

- 1.....*Кабель композитного видеосигнала
- 2.....*Кабель стандарта S-Video
- 3.....*Кабель HDMI
- 4..... Шнур питания
- 5.....*Кабель звукового выхода
- 6.....*Кабель входа аудио
- 7.....*Кабель VGA/RCA
- 8.....*15-контактный переходник на 3 компонентных разъема RCA/HDTV
- 9.....*Кабель с 3 разъемами RCA

Включение и выключение проектора

Включение проектора



❖ Когда Режим питания (Ожидание) в «Энергосбережение (<0,5 Вт)», при переходе проектора в ждущий режим выход VGA, сквозной аудиовыход отключаются.

1. Надежно подсоедините шнур питания и сигнальный кабель. После подключения индикатор ВКЛ./ОЖИДАНИЕ загорится желтым цветом.
 2. Включите лампу нажатием кнопки «» на пульте или проекторе. Индикатор ВКЛ./ОЖИДАНИЕ загорится зеленым цветом. ❶
Приблизительно через 10 секунд появится начальный экран. При первом использовании проектора требуется выбрать язык меню и режим энергосбережения.
 3. Включите проектор и подключите источник, сигнал с которого необходимо отобразить на экране (компьютер, ноутбук, видеоплеер и т.д.) Проектор автоматически обнаружит источник. В противном случае нажмите кнопку меню и зайдите в «ПАРАМЕТРЫ». Убедитесь в том, что для параметра «Блок. источника.» установлено значение «Выкл.».
- ❖ Если одновременно подключено нескольких источников, для переключения входов нажмите кнопку «Источник» на панели управления или клавишу выбора источника на пульте дистанционного управления.

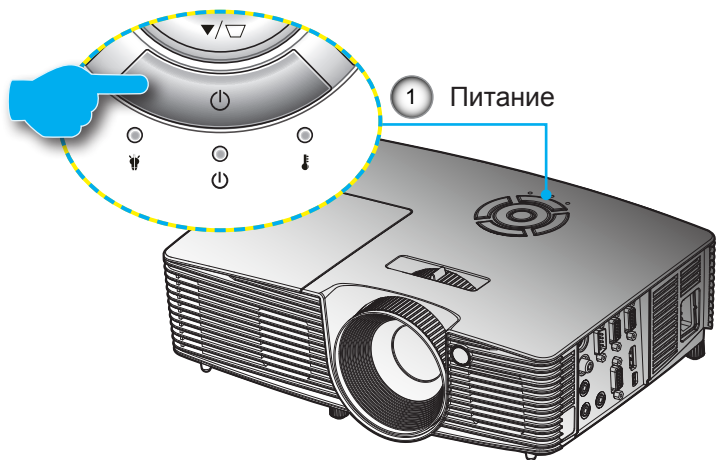

❖ Сначала включите проектор, затем выберите источник сигнала.

Выключение проектора

1. Кнопкой «**⏻**» на пульте или панели управления выключите проектор.
На экране появится следующее сообщение.

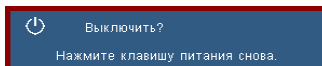

Для подтверждения нажмите кнопку «**⏻**» еще раз, в противном случае сообщение через 15 секунд исчезнет. При втором нажатии кнопки проектор выключится.

2. Вентиляторы охлаждения проработают еще 10 секунд, чтобы завершить цикл охлаждения, а индикатор ВКЛ./ОЖИДАНИЕ начнет мигать зеленым цветом. Когда индикатор ВКЛ./ОЖИДАНИЕ загорится ровным желтым цветом, проектор перейдет в режим ожидания.

Если требуется снова включить проектор, дождитесь завершения цикла охлаждения и перехода устройства в режим ожидания. Если проектор находится в режиме ожидания, нажмите кнопку «**⏻**», чтобы перезапустить проектор.

3. Отсоедините шнуры питания от электрической розетки и проектора.
4. Не включайте проектор сразу же после выключения питания.

Предупреждающий индикатор

Когда загораются предупреждающие индикаторы (см. ниже), проектор автоматически отключается.



- ❖ В случае обнаружения следующих симптомов обратитесь в ближайший сервисный центр. Для получения более подробной информации см. стр. 64-65.

- ❖ Индикатор «LAMP» горит красным, а индикатор «On/Standby» (Вкл./Ожидание) мигает желтым цветом.
- ❖ Индикатор «TEMP» горит красным, а индикатор «On/Standby» (Вкл./Ожидание) мигает желтым цветом. Это указывает на перегрев проектора. В обычных условиях проектор можно снова включить.
- ❖ Индикатор «TEMP» мигает красным, а индикатор «On/Standby» (ВКЛ./ОЖИДАНИЕ) мигает желтым цветом.

Выньте сетевой шнур из проектора, выждите 30 секунд и повторите попытку. Если предупреждающий индикатор загорается снова, обратитесь за помощью в ближайший сервисный центр.

Настройка проецируемого изображения

Настройка высоты проектора

Проектор оснащен подъемными ножками для настройки высоты изображения.

1. Найдите требуемую регулируемую ножку в нижней части проектора.
2. Чтобы поднять проектор, поверните регулировочное кольцо по часовой стрелке, а чтобы опустить проектор, поверните его против часовой стрелки. Аналогично выставьте нужную высоту для остальных ножек.

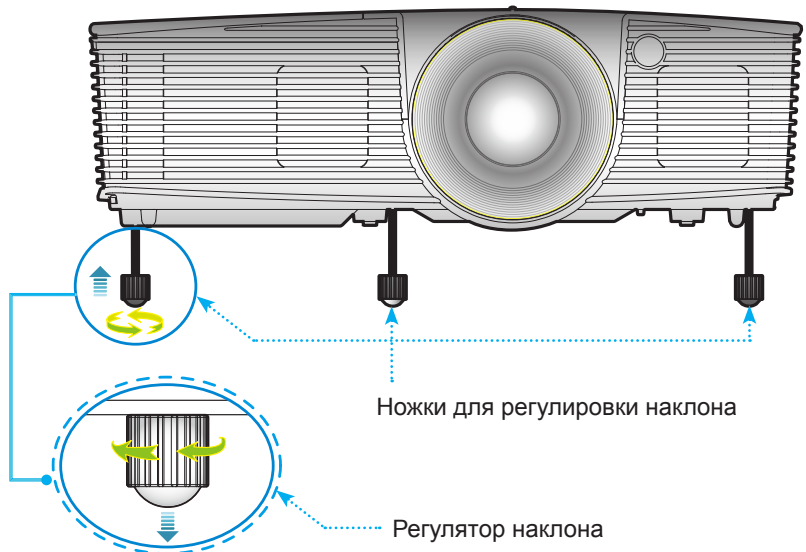

Настройка масштаба / фокуса проектора

Поворотом кольца регулировки масштаба настройте размер изображения. Поворотом кольца фокусировки сфокусируйте изображение, так чтобы оно стало четким.

- ▶ Серия SVGA/XGA: Проектор фокусирует изображение на расстояниях от 3,28 до 39,4 футов (от 1,0 до 12,0 м).
- ▶ Серия WXGA: Проектор фокусирует изображение на расстояниях от 3,28 до 39,4 футов (от 1,0 до 12,0 м).

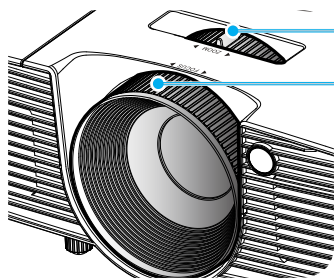

Регулятор масштаба
Регулятор фокусировки

Настройка размера проецируемого изображения

- ▶ Серия SVGA/XGA: Размер проецируемого изображения составляет от 22,9 до 300,0 дюймов (0,58 - 7,62 метров).
- ▶ Серия WXGA: Размер проецируемого изображения составляет от 27,2 до 301,0 дюймов (0,69 - 7,65 метров).

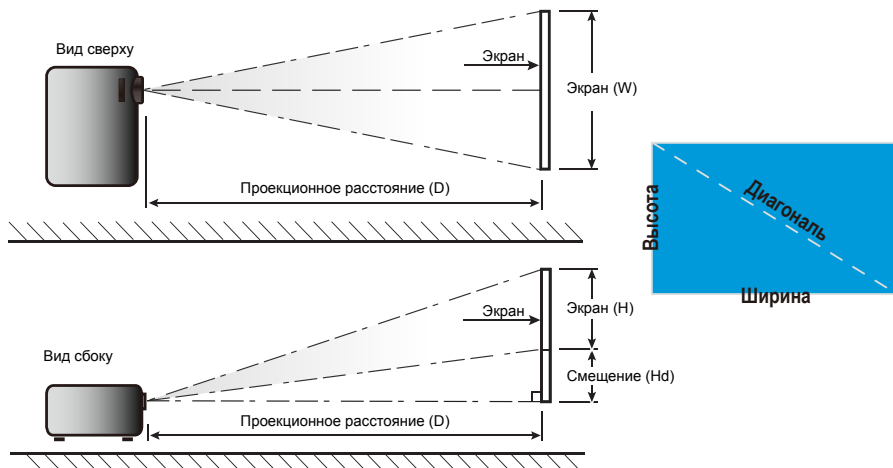

SVGA/XGA

Длина по диагонали (в дюймах) экрана в формате 4:3	Размер экрана Ш x В				Проекционное расстояние (D)				Смещение (Hd)	
	(м)		(в дюймах)		(м)		(фут)			
	Ширина	Высота	Ширина	Высота	ширина	Теле	ширина	Теле	(м)	(в дюймах)
30,00	0,61	0,46	24,00	18,00	1,19	1,31	3,90	4,30	0,07	2,70
40,00	0,81	0,61	32,00	24,00	1,58	1,75	5,20	5,73	0,09	3,60
60,00	1,22	0,91	48,00	36,00	2,38	2,62	7,80	8,60	0,14	5,40
70,00	1,42	1,07	56,00	42,00	2,77	3,06	9,10	10,03	0,16	6,30
80,00	1,63	1,22	64,00	48,00	3,17	3,50	10,40	11,46	0,18	7,20
90,00	1,83	1,37	72,00	54,00	3,57	3,93	11,70	12,90	0,21	8,10
100,00	2,03	1,52	80,00	60,00	3,96	4,37	13,00	14,33	0,23	9,00
120,00	2,44	1,83	96,00	72,00	4,75	5,24	15,60	17,20	0,27	10,80
150,00	3,05	2,29	120,00	90,00	5,94	6,55	19,50	21,49	0,34	13,50
180,00	3,66	2,74	160,00	120,00	7,92	8,74	25,99	28,66	0,46	18,00
250,00	5,08	3,81	200,00	150,00	9,91	10,92	32,49	35,82	0,57	22,49
300,00	6,10	4,57	240,00	180,00	11,89	13,11	38,99	42,99	0,69	26,99

WXGA

Длина по диагонали (в дюймах) экрана в формате 16:10	Размер экрана Ш x В				Проекционное расстояние (D)				Смещение (Hd)	
	(м)		(в дюймах)		(м)		(фут)			
	Ширина	Высота	Ширина	Высота	ширина	Теле	ширина	Теле	(м)	(в дюймах)
30,00	0,65	0,40	25,43	15,90	1,00	1,10	3,26	3,62	0,05	1,99
40,00	0,86	0,54	33,91	21,19	1,33	1,47	4,35	4,83	0,07	2,65
60,00	1,29	0,81	50,87	31,79	1,99	2,21	6,53	7,25	0,10	3,97
70,00	1,51	0,94	59,34	37,09	2,32	2,58	7,62	8,46	0,12	4,64
80,00	1,72	1,08	67,82	42,39	2,65	2,95	8,70	9,66	0,13	5,30
90,00	1,94	1,21	76,30	47,69	2,99	3,31	9,79	10,87	0,15	5,96
100,00	2,15	1,35	84,78	52,99	3,32	3,68	10,88	12,08	0,17	6,62
120,00	2,58	1,62	101,73	63,58	3,98	4,42	13,06	14,50	0,20	7,95
150,00	3,23	2,02	127,17	79,48	4,98	5,52	16,32	18,12	0,25	9,93
180,00	3,88	2,42	152,60	95,38	5,97	6,63	19,58	21,75	0,30	11,92
250,00	5,38	3,37	211,95	132,47	8,29	9,21	27,20	30,20	0,42	16,56
300,00	6,46	4,04	254,33	158,96	9,95	11,05	32,64	36,24	0,50	19,87







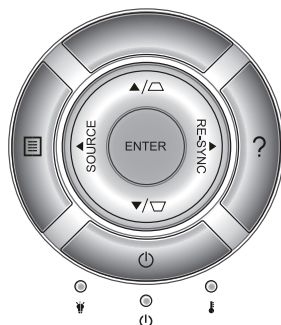









❖ Следующая таблица приведена только для справки.

Панель управления и пульт управления

Панель управления



Использование панели управления

Питание		См. раздел «Включение и выключение проектора» на стр. 13-14.
Повторная синхронизация		Автоматически синхронизирует проектор с источником входного сигнала.
ВОЙТИ		Подтвердите выбор пункта.
Источник		Нажмите «Источник», чтобы выбрать входной сигнал.
Меню		Нажмите «Меню» для вывода экранного меню. Для выхода из экранного меню нажмите «Меню» еще раз.
Справка		Меню Справка (доступно, когда экранное меню не отображается).
Четыре кнопки выбора		Используйте клавиши     , чтобы выбрать требуемые элементы или внести изменения.
Трапеция	 / 	Чтобы устранить искажения изображения, вызванного наклоном проектора, нажимайте клавиши   . (± 40 градусов)
Сд Lamp	 	Показывает состояние лампы проектора.
Сд Temp	 	Показывает состояние нагрева проектора.
Индикатор ВКЛ./ОЖИДАНИЕ	 	Показывает состояние проектора.

Установка батареи в пульт

1. Нажав на крышку отсека батарей, сдвиньте и снимите ее.
2. Вставьте в отсек новую батарею. Выньте старую батарею и вставьте новую (CR2025). Батарею следует установить стороной «+» вверх.
3. Вставьте крышку обратно.

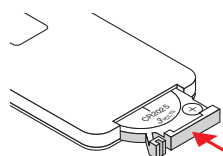
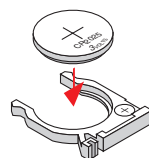
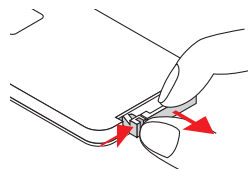

Для нормальной работы соблюдайте следующие меры безопасности:

- ▶ Используйте батареи типа CR2025.
- ▶ Оберегайте от контакта с водой и жидкостями.
- ▶ Оберегайте пульт от воздействия влаги и высоких температур.
- ▶ Оберегайте пульт от падения.
- ▶ В случае протекания батареи в пульт, тщательно протрите пульт и вставьте новую батарею.
- ▶ При замене на батарею не того типа существует опасность взрыва.
- ▶ Утилизируйте использованную батарею в соответствии с инструкциями.

Пульт дистанционного управления

Использование пульта дистанционного управления

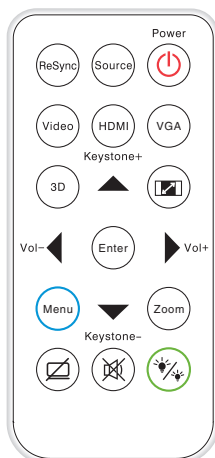

Питание		См. раздел «Включение и выключение проектора» на стр. 13-14.
Источник		Нажмите «Источник», чтобы выбрать входной сигнал.
Повторная синхронизация		Автоматически синхронизирует проектор с источником входного сигнала.
Видео		Нажмите Video для выбора источника композитного видео или S-видео.
HDMI		Нажмите «HDMI» для выбора в качестве источника HDMI. (Для некоторых моделей)
3D		Нажмите кнопку «3D» для включения или выключения экранного меню режима объемного отображения.
Четыре кнопки выбора		Используйте клавиши , чтобы выбрать требуемые элементы или внести изменения.
Выкл. AV		Мгновенно включает и выключает аудио и видео сигнал.
Ввод		Подтвердите выбор пункта.
Mute		Мгновенное выключение/включение звука.
VGA		Нажмите «VGA», чтобы выбрать источник с разъема VGA.
Трапеция +/-		Регулирует искажение изображения, вызванные наклоном проектора.
Формат		Используйте эту функцию для выбора требуемого формата изображения.
Меню		Нажмите «Меню» для вывода экранного меню. Для выхода из экранного меню нажмите «Меню» еще раз.
Громкость +/-		Используется для увеличения и уменьшения уровня громкости.
Режимы яркости		Выбор режима яркости: Яркий -> Эко -> Динамичное. (См. стр. 45)
Увеличение		Увеличение/уменьшение изображения. Масштаб изменяется кнопками .



❖ Интерфейс зависит от характеристик конкретной модели.

Использование кнопки СПРАВКА

Функция СПРАВКА облегчит установку и использование.

- ▶ Нажмите кнопку «?» на панели управления, чтобы открыть меню «Справка».

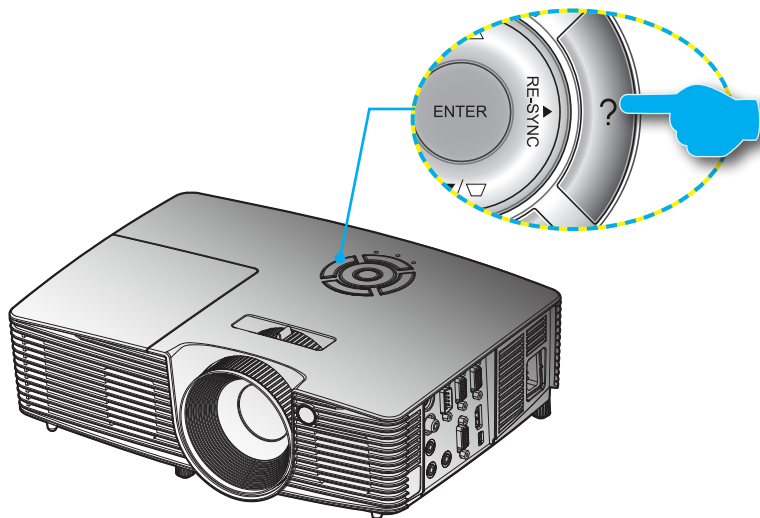

- ▶ Кнопка Меню справки действует только в том случае, если входной сигнал не обнаружен.



- ❖ Подробную информацию см. в разделе «Устранение неисправностей» на стр. 47 - 52.

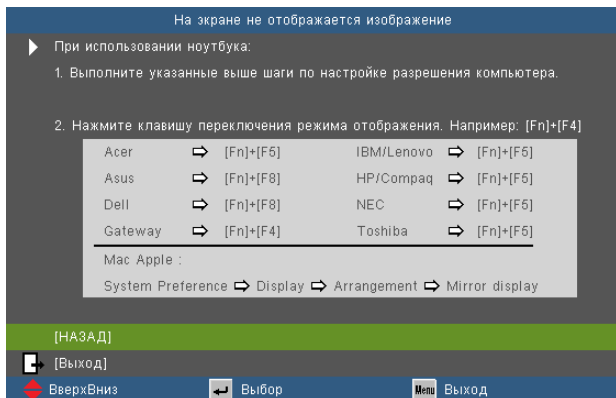
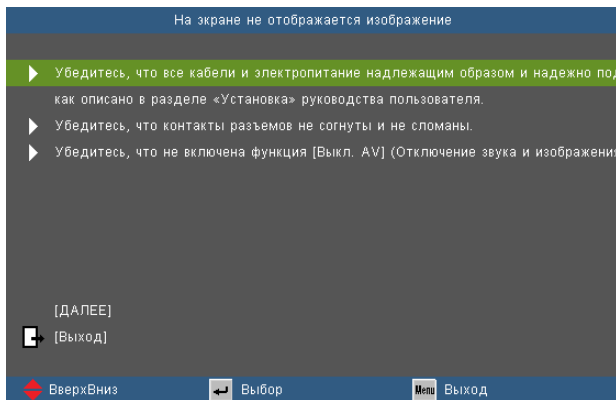
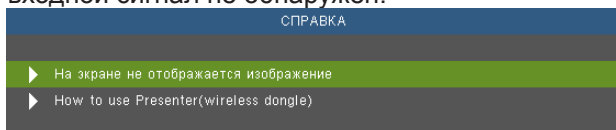

- ▶ После нажатия кнопки справки при обнаружении источника входного сигнала отобразятся следующие экраны, которые помогут устранить возникшие неисправности.

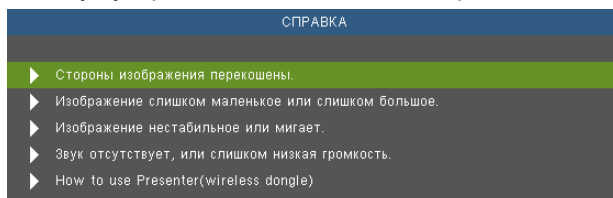





Элементы управления пользователя

Стороны изображения перекошены.

- ▶ По возможности установите проектор по центру относительно экрана и под ним.
- ▶ Нажимайте кнопку [Трапеция + / -] на пульте ДУ, пока стороны не выровняются по вертикали.

[ТРАПЕЦИЯ + / -]

 [Выход]



 ВверхВниз  Выбор  Меню Выход

Изображение слишком маленькое или слишком большое.

- ▶ Отрегулируйте колесо изменения фокусного расстояния на верхней панели проектора.
- ▶ Переместите проектор ближе или дальше от экрана.
- ▶ Нажмите кнопку [Меню] на пульте ДУ или на проекторе, перейдите к пункту [НАСТРОЙКА | -> Аудиовход].

[ЭКРАН | Формат]

 [Выход]



 ВверхВниз  Выбор  Меню Выход

Звук отсутствует, или слишком низкая громкость.

- ▶ Проверьте, не установлена ли минимальная громкость.
- ▶ Увеличьте громкость.
- ▶ Проверьте, правильно ли подсоединен к проектору кабель.
- ▶ Проверьте соединение кабеля и правильность подключения кабеля к проектору от источника сигнала.

[ГРОМКОСТЬ]

 [Выход]

 ВверхВниз  Выбор  Меню Выход



Изображение нестабильное или мигает.

- ▶ Используйте настройку [Фаза / Частота] для исправления изображения.
- ▶ Измените настройки цветов на компьютере.

[Фаза]

[Частота]

 [Выход]

 ВверхВниз  Выбор  Меню Выход

Окна экранного меню

Проектор снабжен многоязычными экранными меню, позволяющими выполнять регулировки изображения и изменять различные настройки. Проектор автоматически опознает источник.

Использование меню

1. Для открытия экранного меню, нажмите «Меню» на пульте дистанционного управления или клавиатуре проектора.
2. После отображения экранного меню используйте клавиши ◀ ▶ для выбора любых элементов главного меню. При выборе на определенной странице, нажмите ▼ или клавишу «Ввод» для входа в подменю.
3. Используйте ▲ ▼ клавиши, чтобы выбрать требуемый пункт, затем измените значение с помощью ◀ ▶ клавиш.
4. Выберите в подменю следующий элемент, который требуется отрегулировать, и измените значение указанным выше способом.
5. Нажмите «Ввод» для подтверждения, и экран возвратится в основное меню.
6. Чтобы выйти, снова нажмите «МЕНЮ». Экранное меню закроется, и проектор автоматически сохранит новые настройки.

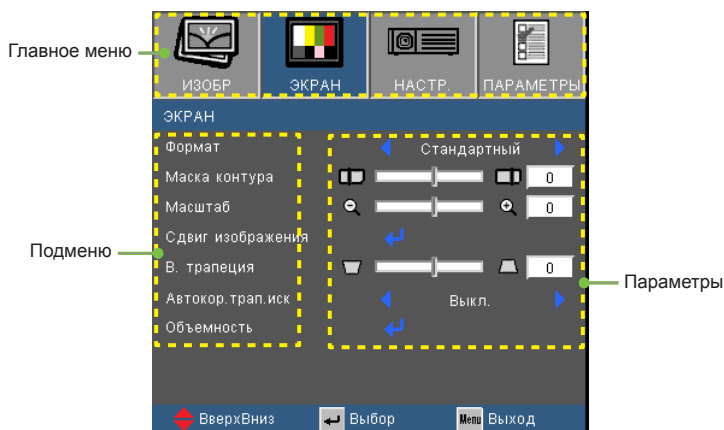

Элементы управления пользователя

Дерево меню

Main Menu	Sub Menu	Settings		
ИЗОБР	Режим отображения	Презентация / Яркий / Видео / sRGB / К лассная доска / Пользов. / Объемность		
	Яркость	-50~50		
	Контраст	-50~50		
	Резкость	1~15		
	#1 Цвет	-50~50		
	#1 Оттенок	-50~50		
	РАСШ. НАСТР.	Гамма	Кино / Видео / Графика / Стандартный	
		BrilliantColor™	1~10	
		Цвет. темп.	Тепл. / Срд. / Хол.	
		Настройки цвета	Красный / Зеленый / Синий / Голубой / Магента / Желтый	Оттенок / Насыщенность / Усиление
			Белый	Красный / Зеленый / Синий
			Сброс	
		Выход		
		Цвет. простр.		ABTO / RGB / YUV
				#3 ABTO / RGB (0-255) / RGB (16-235) / YUV
		#2 Сигнал	Автоматический	Вкл. / Выкл.
	Фаза (VGA)		0~31	
Частота (VGA)	-5~5			
Пол. по. гор. (VGA)	-5~5			
Пол. по верт. (VGA)	-5~5			
Выход				
Выход				
Сброс				
ЭКРАН	Формат	#4 4:3 / 16:9 / Стандартный / ABTO		
		#5 4:3 / 16:9 or 16:10 / J33 Стандартный / A BTO		
	Маска контура	0~10		
	Масштаб	-5~25 (80%~200%)		
	Сдвиг изображения	Г	-100~100	
		В	-100~100	
	В. трапеция	-40~40		
	Объемность	Режим 3D	Выкл. / DLP-Link	
		3D->2D	Объемность / L / R	
		#6 Формат 3D	ABTO / SBS режим / Top and Bottom / Frame Sequential	
		#6 Инвер. 3D-синхр.	Вкл. / Выкл.	
	Выход			
НАСТР.	Язык	English / Deutsch / Français / Italiano / Español / Português / Svenska / Nederlands / Norsk/Dansk / Polski / Suomi / Русский / ελληνικά / Magyar / Čeština / العربية / فارسی / 繁體中文 / 简体中文 / 日本語 / 한국어 / ไทย / Türkçe / Việt / Bahasa Indonesia / Română		
	Проекция			
	Расположение меню			
	#5 Тип экрана	16:10 / 16:9		
	#7 Безопасность	Безопасность	Вкл. / Выкл.	
		Таймер безоп.	Месяц / День / Час	
		Изменить пароль		
		Выход		

Элементы управления пользователя

Main Menu	Sub Menu	Settings	
НАСТР.	Номер проектора	0-99	
	Настройки звука	Встроенная колонка	Вкл. / Выкл.
		Без звука	Вкл. / Выкл.
		Громк.	0-10
		Аудиовход	По умолчанию / AUDIO1 / AUDIO2
		Выход	
	РАСШ. НАСТР.	Заставка	По умолчанию / Нейтральный
		Скрытые титры	Выкл. / CC1 / CC2
		Выход	
	ПАРАМЕТРЫ	Источник входного сигнала	VGA / Видео / Видео / S-Video
		^{#5} VGA / Видео / Видео / S-Video / HDMI	
Блок. источника.		Вкл. / Выкл.	
Усил. Вент.		Вкл. / Выкл.	
Убрать информ.		Вкл. / Выкл.	
Блок. кнопок		Вкл. / Выкл.	
Тестовая таблица		Нет / Сетка / Белая таблица	
^{#7} Функция IR		Вкл. / Выкл.	
Цвет фона		Черный / Красный / Синий / Зеленый / Белый	
РАСШ. НАСТР.		Включение проект.	Вкл. / Выкл.
		Авто выкл. (мин)	0-180
		Быстрое возобновление	Вкл. / Выкл.
		Спящий реж. (мин)	0-990
		Режим питания (Ожидание)	Активный / Энергосбережение
		Выход	
		Выход	
Параметры лампы		Счетчик лампы	
		Напоминание лампы	Вкл. / Выкл.
		Режимы яркости	Яркий / Энергосбережение / Dynamic
		Сброс лампы	Да / Нет
		Dynamic Dimming	Вкл. / Выкл.
		Выход	
		Выход	
Дополнительные параметры фильтра		Optional Filter Installed	Да / Нет
		Общее время использования фильтра	0-9999
		Оповещение о состоянии фильтра	Выкл. / 300hr / 500hr / 800hr / 1000hr
		Сбросить фильтр	Да / Нет
		Выход	
Сброс	Да / Нет		



- ❖ Обратите внимание: экранное меню меняется в зависимости от выбранного типа сигнала и используемой модели проектора.
- ❖ (#1) Функции «Цвет» и «Оттенок» поддерживаются только в режиме видео.
- ❖ (#2) «Сигнал» поддерживается только при выборе аналогового входа VGA (RGB) в качестве источника сигнала.
- ❖ (#3) Только для источников HDMI.
- ❖ (#4) Только для моделей XGA.
- ❖ (#5) Только для моделей WXGA. Выбор соотношения 16:9 или 16:10 зависит от параметра «Тип экрана».
- ❖ (#6) Функция «Инвер. 3D-синхр.» доступна только в режиме 3D, используемом только для стереочков DLP-Link.
- ❖ (#7) Функция зависит от конкретной модели.

ИЗОБР

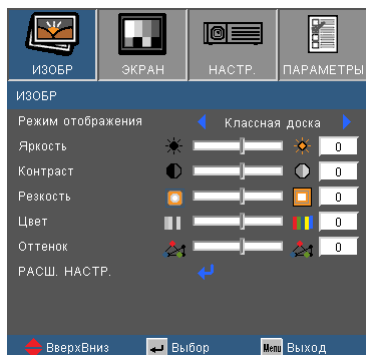

Режим отображения

Существует много заводских установок, оптимизированных для разных видов изображений.

- ▶ Презентация: Хороший цвет и яркость при поступлении сигнала с ПК.
- ▶ Яркий: Максимальная яркость при поступлении сигнала с ПК.
- ▶ Видео: Для домашнего кинотеатра.
- ▶ sRGB: Стандартный точный цвет.
- ▶ Классная доска: Этот режим необходимо установить, чтобы обеспечить оптимальные цветовые настройки во время проектирования на доску (зеленую).
- ▶ Пользов.: Настройки пользователя.
- ▶ Объемность: Рекомендуемые настройки для режима 3D. Любые новые настройки режима 3D, сделанные пользователем, будут сохраняться для дальнейшего использования.

Яркость

Используется для регулировки яркости изображения.

- ▶ Нажмите клавишу ◀, чтобы сделать изображение темнее.
- ▶ Нажмите клавишу ▶, чтобы сделать изображение ярче.

Контраст

Контраст регулирует разницу между самыми светлыми и самыми темными участками изображения.

- ▶ Нажмите клавишу ◀, чтобы уменьшить контраст.
- ▶ Нажмите клавишу ▶, чтобы увеличить контраст.



- ❖ Функции «Цвет» и «Оттенок» поддерживаются только в режиме видео.

Резкость

Используется для регулировки резкости изображения.

- ▶ Нажмите клавишу ◀, чтобы уменьшить резкость.
- ▶ Нажмите клавишу ▶, чтобы увеличить резкость.

Цвет

Используется для регулировки насыщенности видеоизображения от черно-белого до полностью насыщенного цвета.

- ▶ Нажмите клавишу ◀, чтобы уменьшить насыщенность изображения.
- ▶ Нажмите клавишу ▶, чтобы увеличить насыщенность цвета изображения.

Оттенок

Используется для регулировки баланса красного и зеленого цветов.

- ▶ Нажмите ◀, чтобы увеличить интенсивность зеленого цвета в изображении.
- ▶ Нажмите клавишу ▶, чтобы увеличить интенсивность красного цвета в изображении.

ИЗОБР | РАСШ. НАСТР.

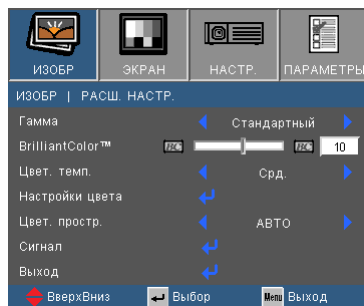

Гамма

Этот параметр позволяет выбрать таблицу гаммы, которая настроена наилучшим образом для получения наивысшего качества изображения входного сигнала.

- ▶ Кино: для домашнего кинотеатра.
- ▶ Видео: для видео или ТВ источника.
- ▶ Графика: для источника изображения.
- ▶ Стандартный: для ПК или источника компьютера.

BrilliantColor™

Данная настраиваемая функция использует новый алгоритм обработки цветов и систему улучшения уровней цветов для отображения более яркого изображения с достоверными и более насыщенными цветами. Диапазон значений составляет от «0» до «10». Чтобы получить более четкое и насыщенное изображение, установите значение, близкое к максимальному. Чтобы получить сглаженное и более естественное изображение, установите значение, близкое к минимальному.

Цвет. темп.

При выборе холодной цветовой температуры изображение выглядит синеватым. (холодное изображение)

При выборе теплой цветовой температуры изображение выглядит красноватым. (теплое изображение)

Настройки цвета

Кнопкой ◀ откройте подменю (см. ниже), и кнопками ▲ / ▼ выберите нужный пункт.

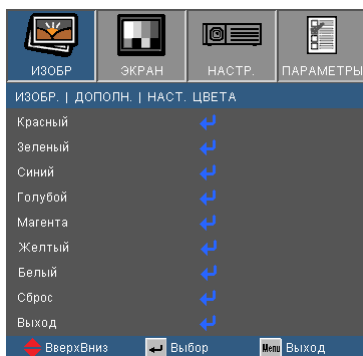

- ▶ Красный/Зеленый/Синий/Голубой/Магента/Желтый: Кнопками ◀/▶ настройте Оттенок, Насыщенность и Усиление для каждого цвета.

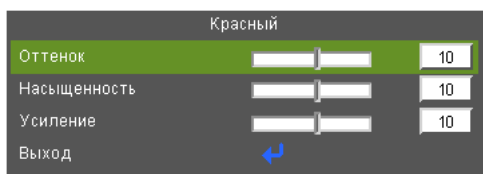

- ▶ белый: Кнопками ◀/▶ настройте уровни красного, зеленого и синего цвета.

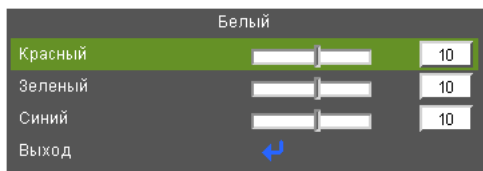

- ▶ Сброс: Выберите «Да», для сброса настроек цвета к стандартным заводским настройкам.



- ❖ (*) Для моделей с входом HDMI.

Цвет. простр.

Выбор типа цветовой матрицы: AVTO, RGB, RGB (0 ~ 255)^(*) RGB (16 ~ 235)^(*) или YUV.

Сброс

Для восстановления стандартных заводских значений всех настроек меню выберите «Да».

ИЗОБР | РАСШ. НАСТР. | Сигнал (RGB)

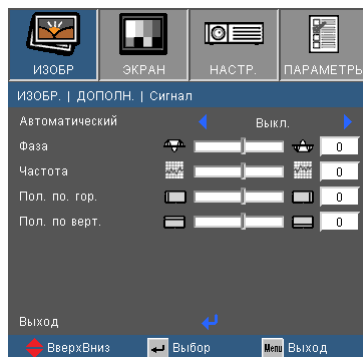

❖ «Сигнал» поддерживается только при выборе аналогового входа VGA (RGB) в качестве источника сигнала.

Автоматический

Автоматический выбор сигнала. При использовании этого режима пункты меню Phase «Фаза» и Frequency «Частота» становятся засвеченными. Если же режим сигнала не является автоматическим, эти меню доступны пользователю для ручной настройки и сохранения после последующего отключения-включения проектора.

Фаза

Используется для синхронизации сигнала экрана с сигналом графической карты. Если изображение нестабильно или мигает, используйте этот параметр для настройки.

Частота

Позволяет изменить частоту отображения данных, чтобы она совпала с частотой графической карты. Используйте этот параметр только в случае мигания изображения по вертикали.

Пол. по гор.

- ▶ Нажмите клавишу ◀, чтобы переместить изображение влево.
- ▶ Нажмите клавишу ▶, чтобы переместить изображение вправо.

Пол. по верт.

- ▶ Нажмите клавишу ◀, чтобы переместить изображение вниз.
- ▶ Нажмите клавишу ▶, чтобы переместить изображение вверх.

ЭКРАН

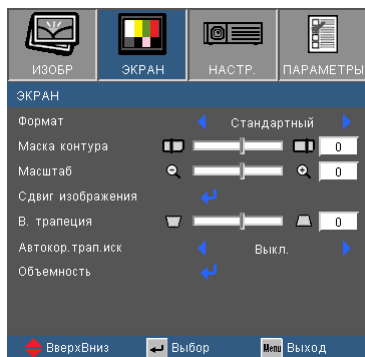

Формат

Используйте эту функцию для выбора требуемого формата изображения.

SVGA/XGA

- ▶ 4:3: Этот формат для источников входного сигнала 4x3.
- ▶ 16:9: Этот формат предназначен для таких источников входного сигнала 16x9, как HDTV и DVD, расширенных для просмотра на широкоэкранном телевизоре.
- ▶ Стандартный: Данный формат отображает исходное изображение без масштабирования.
- ▶ Авто: Автоматический выбор подходящего формата экрана.

Авто	Входное разрешение		Авто/Масштабирование (SVGA)		Авто/Масштабирование (XGA)	
	Н	В	Н	В	Н	В
4:3	640	480	800	600	1024	768
	800	600	800	600	1024	768
	1024	768	800	600	1024	768
	1280	1024	800	600	1024	768
	1400	1050	800	600	1024	768
	1600	1200	800	600	1024	768
Широкоэкр. ноутбук	1280	720	800	450	1024	576
	1280	768	800	480	1024	614
	1280	800	800	500	1024	640
SDTV	720	576	800	450	1024	576
	720	480	800	450	1024	576
HDTV	1280	720	800	450	1024	576
	1920	1080	800	450	1024	576

Формат изображения (обнаруженный источник)	Изменение размера изображения (SVGA)	Изменение размера изображения (XGA)
4:3	800 x 600 центр	1024 x 768 центр
16:9	800 x 450 центр	1024 x 576 центр
Стандартный	Изображение воспроизводится без изменения формата (1:1), в центре экрана. Этот формат отображает исходное изображение без масштабирования.	

WXGA



❖ Выбор соотношения 16:9 или 16:10 зависит от параметра «Тип экрана».

- ▶ 4:3: Этот формат для источников входного сигнала 4 x 3.
- ▶ 16:9: Этот формат предназначен для таких источников входного сигнала 16 x 9, как HDTV и DVD, расширенных для просмотра на широкоэкранном телевизоре.
- ▶ 16:10: этот формат предназначен для таких источников входного сигнала 16 x 10, как широкоэкранные ноутбуки.
- ▶ Стандартный: Данный формат отображает исходное изображение без масштабирования.
- ▶ Авто: Автоматический выбор подходящего формата экрана.

Авто	Входное разрешение		Тип экрана = 16:10 Авто/Масштабирование		Тип экрана = 16:9 Авто/Масштабирование	
	Н	В	Н	В	Н	В
4:3	640	480	1066	800	960	720
	800	600	1066	800	960	720
	1024	768	1066	800	960	720
	1280	1024	1066	800	960	720
	1400	1050	1066	800	960	720
	1600	1200	1066	800	960	720
Широкоэкр. ноутбук	1280	720	1280	720	1280	720
	1280	768	1280	768	1200	768
	1280	800	1280	800	1152	800
SDTV	720	576	1280	720	1280	720
	720	480	1280	720	1280	720
HDTV	1280	720	1280	720	1280	720
	1920	1080	1280	720	1280	720

Экран 16:10	480i/p	576i/p	1080i/p	720p	ПК
4:3	1066 x 800 центр				
16:10	1280 x 800 центр				
Стандартный	Отображение 1:1, в центре экрана.	Отображение 1:1 (960 x 540) 1280 x 800	1280 x 720 центр	Отображение 1:1, в центре экрана.	

Экран 16:9	480i/p	576i/p	1080i/p	720p	ПК
4:3	960 x 720 центр				
16:9	1280 x 720 центр				
Стандартный	Отображение 1:1, в центре экрана.	Отображение 1:1 (960 x 540) 1280 x 720	1280 x 720 центр	Отображение 1:1, в центре экрана.	



- ❖ Каждый вход/выход имеет различные настройки «Маска контура».
- ❖ Функции «Маска контура» и «Масштаб» не могут работать одновременно.

Маска контура

Функция «Маска контура» устраняет помехи с видео изображения. Примените функцию «Маска контура» к изображению, чтобы удалить помехи кодирования на краю источника видео.

Масштаб

- ▶ Нажмите клавишу ◀, чтобы уменьшить размер изображения.
- ▶ Нажмите клавишу ▶, чтобы увеличить изображение на проекционном экране.

Сдвиг изображения

Кнопкой ↩ откройте подменю, и кнопками ▲ или ▼ выберите нужный пункт.

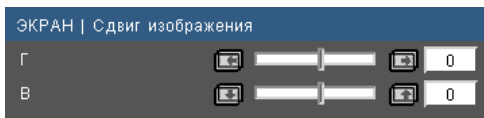

- ▶ Г: Кнопками ◀ или ▶ сдвиньте изображение по горизонтали.
- ▶ В: Кнопками ◀ или ▶ сдвиньте изображение по вертикали.

В. трапеция

Нажмите клавишу ◀ или ▶, чтобы отрегулировать искажение изображения по вертикали. Если изображение имеет трапецеидальный вид, эта функция поможет сделать изображение прямоугольным.

ЭКРАН | Объемность

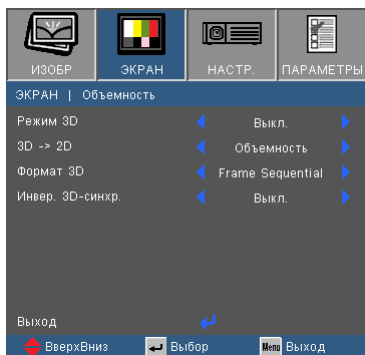

- ❖ Функция «Инвер. 3D-синхр.» доступна только в режиме 3D, используемом только для стереочков DLP-Link.
- ❖ Для просмотра объемного изображения требуется совместимый источник, сигнал стереоизображения и очки с активными шторками.
- ❖ О поддерживаемых 3D-форматах см. на стр. 57.

Режим 3D

- ▶ Выкл. Выберите «Выкл.» для отключения настроек режима просмотра 3D-изображений.
- ▶ DLP-Link: Выберите «DLP-Link» для включения оптимальных настроек просмотра 3D-изображений через очки DLP-Link.

3D -> 2D

- ▶ Объемность: Отображение 3D-сигнала.
- ▶ L (Левый): Отображение левого кадра 3D-изображения.
- ▶ R (Правый): Отображение правого кадра 3D-изображения.

Формат 3D

- ▶ Авто: Когда обнаруживается сигнал идентификации источника 3D, формат 3D выбирается автоматически.
- ▶ Бок-о-бок: В этом режиме 3D-сигнал отображается в формате «Бок-о-бок».
- ▶ Верх-низ: В этом режиме 3D-сигнал отображается в формате «Верх-низ».
- ▶ Покадровый: В этом режиме 3D-сигнал отображается в формате «Покадровый».

Инвер. 3D-синхр.

- ▶ Нажмите «Вкл.», чтобы поменять местами левый и правый кадры просматриваемого материала.
- ▶ Нажмите «Выкл.» для обычного положения кадров просматриваемого материала.

НАСТР.

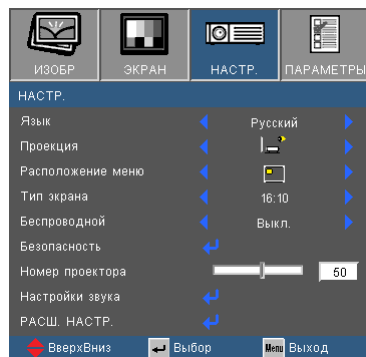

Язык



Используется для выбора языка экранного меню. Нажмите клавишу ◀ или ▶ для выбора подменю, затем нажимайте клавиши ▲ и ▼, чтобы выбрать требуемый язык. Нажмите «Ввод» для завершения выбора.



Проекция



❖ Варианты «Задняя проекция» и «Задняя проекция, потолочное крепление» можно использовать только с прозрачным экраном.

- ▶  Передняя проекция
Значение по умолчанию. Изображение проецируется прямо на экран.
- ▶  Задняя проекция
При выборе этого варианта изображение будет отображаться перевернутым по горизонтали.
- ▶  Передняя проекция, потолочное крепление
При выборе этого варианта изображение будет отображаться перевернутым по вертикали.

- ▶  Задняя проекция, потолочное крепление

При выборе этого варианта изображение будет отображаться перевернутым по горизонтали и вертикали.



- ❖ Параметр «Тип экрана» доступен только в моделях WXGA.

Расположение меню

Используется для выбора расположения меню на экране.

Тип экрана

Выберите тип экрана: 16:10 или 16:9.

Номер проектора

Номер (от 0 до 99) можно установить в меню. Это позволит управлять отдельным проектором по интерфейсу RS232. См. полный список команд RS232 на стр. 58-62.

НАСТР. | Безопасность



- ❖ Функция «Безопасность» зависит от конкретной модели.



- ❖ По умолчанию в первый раз используется пароль «1234».

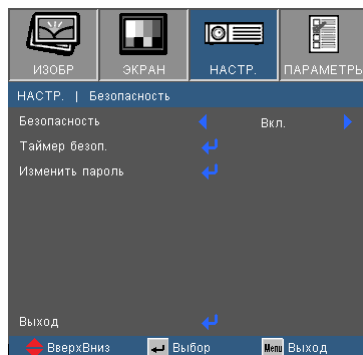
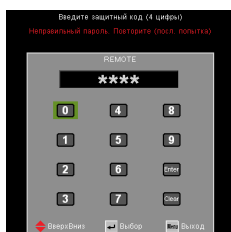

Безопасность

- ▶ Вкл.: Выберите «Вкл.», чтобы задействовать проверку безопасности при включении проектора.
- ▶ Выкл.: Выберите «Выкл.», чтобы включать проектор без запроса пароля.

Таймер безоп.

Эта функция позволяет задать оставшийся срок использования проектора (месяц/день/час). По истечении этого срока вам будет предложено снова ввести пароль.

Изменить пароль

- ▶ Установка пароля:
 1. Нажмите « ↵ », чтобы установить пароль.
 2. Пароль должен состоять из 4 цифр.
 3. Для выбора пароля используйте числовые кнопки на пульте дистанционного управления, а потом нажмите клавишу «Войти» для подтверждения пароля.
- ▶ Изменить пароль:
 1. Нажмите клавишу « ⬅ », чтобы ввести старый пароль.
 2. Используйте числовые кнопки для ввода старого пароля, затем нажмите «Войти» для подтверждения.
 3. Введите новый пароль длиной 4 цифры с помощью цифровых кнопок пульта ДУ, затем нажмите клавишу «Войти», чтобы подтвердить ввод.
 4. Введите новый пароль еще раз и нажмите «Войти» для подтверждения.



Элементы управления пользователя

- ▶ Если неверный пароль будет введен 3 раза подряд, проектор выключится автоматически.
- ▶ Если вы забыли свой пароль, обратитесь в местный офис за помощью.

НАСТР. | Настройки звука

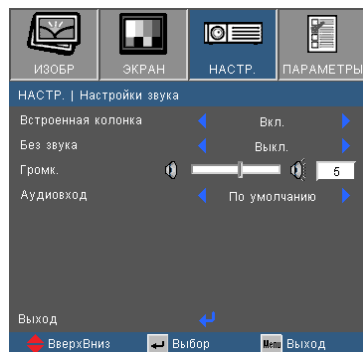

Встроенная колонка

Выберите «Вкл.» или «Выкл.», чтобы включить или выключить встроенный динамик.

Без звука

- ▶ Выберите «Вкл.», чтобы включить режим без звука.
- ▶ Выберите «Выкл.», чтобы выключить режим без звука.

Громк.

- ▶ Нажмите клавишу ◀, чтобы уменьшить громкость.
- ▶ Нажмите клавишу ▶, чтобы увеличить громкость.

Аудиовход

Стандартные аудиовходы находятся на задней панели проектора. Эта настройка позволяет присвоить текущему источнику изображения любой из аудиовходов.

- ▶ По умолчанию: VGA1/VGA2.
- ▶ Аудио1: Видео/S-Video.
- ▶ Аудио2: HDMI.

НАСТР. | РАСШ. НАСТР.

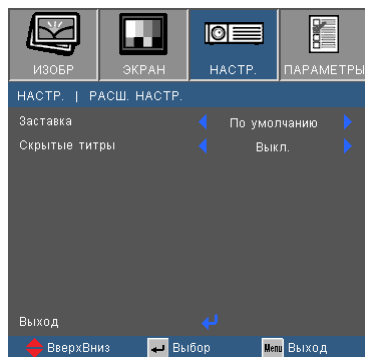

Заставка

Нажмите кнопку  для захвата текущего изображения на экране. Сделанные изменения вступят в силу только при следующем включении проектора.

- ▶ По умолчанию: экранная заставка по умолчанию.
- ▶ Нейтральный: На начальном экране не отображается заставка (логотип).

Скрытые титры

Эта функция используется для задания нужной заставки. Сделанные изменения будут действовать только после следующего включения проектора.

- ▶ Выкл.: установите это значение, чтобы «выкл»ючить функцию скрытых титров.
- ▶ СС1: язык СС1: Американский английский.
- ▶ СС2: язык СС2 (в зависимости от используемого телевизионного канала): испанский, французский, португальский, немецкий, датский.

ПАРАМЕТРЫ

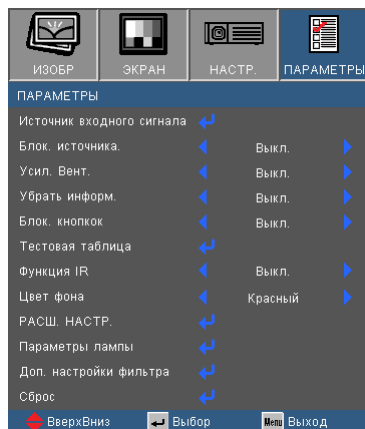

Источник входного сигнала

Используйте эти параметры, чтобы активировать или отключить источники входного сигнала. Нажмите для входа в подменю и выбора необходимых источников. Нажмите «Ввод» для завершения выбора. Проектор не будет производить поиск по входным источникам, которые не выбраны.

Блок. источника.

- ▶ Вкл.: Проектор будет выполнять поиск только текущего входного соединения.
- ▶ Выкл.: Проектор будет искать другие сигналы, если текущий входной сигнал будет потерян.

Усил. Вент.

Если выбрано «Вкл.», вентиляторы будут вращаться быстрее. Эту функцию следует использовать в высотных районах, где воздух разреженный.

Убрать информ.

- ▶ Вкл.: Установите значение «Вкл.», чтобы скрыть информационные сообщения.
- ▶ Выкл.: Выберите «Выкл.», чтобы отобразить задание поиска.

Блок. кнопок

Если эта функция «включена», панель управления заблокирована, но проектором можно управлять при помощи пульта дистанционного управления. Если эта функция «выключена», панелью управления можно вновь пользоваться.

Тестовая таблица

Отображение тестовой таблицы. Можно выбрать: Решетка, Белая таблица или Нет.



❖ Чтобы выключить блокировку кнопок, нажмите и удерживайте клавишу «Ввод» на проекторе в течение 5 секунд.



❖ (*) Функция зависит от конкретной модели.

Функция IR(*)

- ▶ Вкл.: Выбор «Вкл.» позволяет управлять проектором с помощью пульта. При изменении настройки с «Выкл.» на «Вкл.» выводится предупреждение.

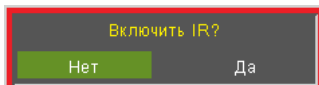

- ▶ Выкл.: При выборе значения «Выкл.» проектором можно управлять только с панели управления. При изменении настройки с «Вкл.» на «Выкл.» выводится предупреждение.

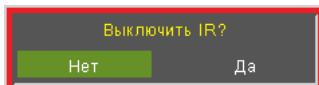

Цвет фона

Используйте данную функцию для отображения экрана «Черный», «Красный», «Синий» «Зеленый» или «Белый» при отсутствии сигнала.

Сброс

Для восстановления стандартных заводских значений всех настроек меню выберите «Да».

ПАРАМЕТРЫ | РАСШ. НАСТР.

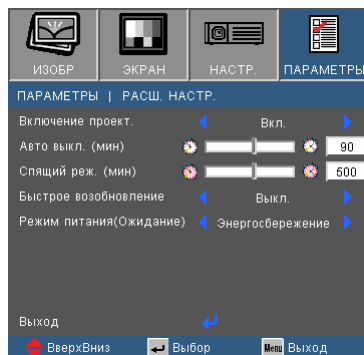

Включение проект.

Выберите «Вкл.», чтобы активировать режим прямого включения. Проектор включится автоматически при подаче питания, без необходимости нажатия клавиши «**П**» на панели управления проектора или пульта ДУ.

Авто выкл. (мин)

Позволяет установить интервал отсчета таймера. Счетчик начнет отсчитывать время, когда прекратится подача сигнала на проектор. Проектор автоматически выключится после окончания отсчета (значение счетчика задается в минутах).

Спящий реж. (мин)

Позволяет установить интервал отсчета таймера. Счетчик времени начнет отсчитывать время независимо от того, прекратится ли подача сигнала на проектор. Проектор автоматически выключится после окончания отсчета (значение счетчика задается в минутах).

Быстрое возобновление

- ▶ Вкл.: При случайном выключении проектора эта функция позволяет быстро включить его снова - если кнопку питания нажать в течение 100 секунд.
- ▶ Выкл.: Вентилятор охлаждения системы запускается сразу после выключения проектора пользователем.

Режим питания (Ожидание)

- ▶ Ожид.: Выберите «Ожид.», чтобы снизить энергопотребление до значения менее 0,5 Вт.
- ▶ Активный: Выберите режим «Активный», чтобы вернуться в нормальный режим ожидания и активировать выходной порт VGA.



❖ Если ждущий режим установлен в Eco (<0,5Вт), тогда выход VGA и сквозной аудиовыход при переходе проектора в ждущий режим отключаются.

❖ При выключении проектора значение таймера спящего режима сбрасывается в ноль.

ПАРАМЕТРЫ | Параметры лампы

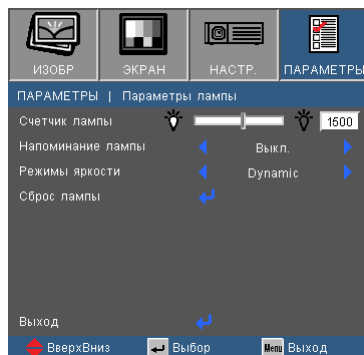

Счетчик лампы

Отображает время проецирования.

Напоминание лампы

Выберите эту функцию, чтобы показать или скрыть предупреждение, когда отображается сообщение про замену лампы.

Уведомление появится за 30 часов до предусмотренного срока замены лампы.



❖ Во время работы проектор автоматически переключается в режим «Энергосбережение», когда окружающая температура превышает 40°C.

Режимы яркости

- ▶ **ЯРКИЙ:** Выберите «ЯРКИЙ» для повышения яркости.
- ▶ **Ожид.:** Выбор режима «Ожид.» снижает яркость лампы проектора для уменьшения энергопотребления и продления срока службы лампы.
- ▶ **Динамичное:** Выбор «Динамичная» динамически снижает энергопотребление (в диапазоне от 100% до 30%) и яркость лампы (в зависимости от яркости контента). Это продлевает срок службы лампы.

Dynamic Dimming

- ▶ **Вкл.:** При включении функции «Динамичн.» режимы лампы становятся «динамичными».
- ▶ **ВЫКЛ.:** При выключении функции «Динамичн.» используются режимы лампы: «Яркий» и «ЭКО».

Сброс лампы

Позволяет сбросить счетчик работы лампы при ее замене.

ПАРАМЕТРЫ | Доп. настройки фильтра

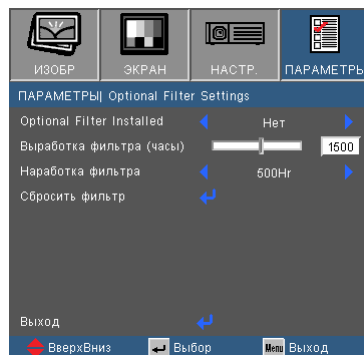

Optional Filter Installed

Выберите «Да» — для показа предупреждающего сообщения через 500 часов эксплуатации. Выберите «Нет» — для отключения этого предупреждающего сообщения.

Стандартное значение фильтра: «Нет». После установки фильтра, включите питание, нажмите кнопку «Меню», выберите «ПАРАМЕТРЫ | Параметры дополн. фильтра -> Установлен дополн. фильтр» и выберите «Да».

Общее время использования фильтра

Показывает время работы фильтра.

Наработка фильтра

Выберите эту функцию, чтобы показывать или скрывать предупреждение о необходимости замены фильтра. (Заводская настройка по умолчанию: 500 часов)

Сбросить фильтр

После замены пылевого фильтра следует выполнить сброс счетчика фильтра.

Устранение неисправностей

В случае возникновения проблем с проектором ознакомьтесь со следующей информацией.

Если проблема не будет устранена, обратитесь к региональному посреднику или в сервисный центр.

[?] На экране отсутствует изображение

- ▶ Убедитесь, что кабель и подключение к электросети выполнено так, как описано в разделе «Установка».
- ▶ Убедитесь, что все контакты разъема не изогнуты и не сломаны.
- ▶ Проверьте правильность установки лампы проектора. Смотрите раздел «Замена лампы».
- ▶ Проверьте, не включена ли функция «AV Выкл.».

[?] Изображение отображается частично, неправильно или с перемещением

- ▶ Нажмите кнопку «Re-SYNC» (Синхронизация) на панели управления или пульте.
- ▶ Если используется ПК:

Для Windows 95, 98, 2000, XP, Windows 7:

1. Откройте иконку «Мой компьютер», папку «Панель управления» дважды щелкните по иконке «Экран».
2. Выберите закладку «Параметры».
3. Проверьте настройку разрешения экрана, которое должно быть меньше или равно разрешению UXGA (1600 x 1200).
4. Щелкните на кнопку «Дополнительно».

Если проектор до сих пор не выводит полное изображение, потребуется заменить настройку используемого экрана. Делайте это следующим способом.

5. Проверьте настройку разрешения экрана, которое должно быть меньше или равно UXGA (1600 x 1200).
6. Выберите кнопку «Изменить» под закладкой «Монитор».

7. Щелкните на «Показать все устройства». Далее выберите «Стандартные типы монитора» под окном SP; выберите нужный вам режим разрешения под окном «Модели».
 8. Проверьте настройку разрешения дисплея, которое должно быть меньше или равно UXGA (1600 x 1200).
- ▶ Если используется ноутбук:
1. Сначала выполните описанные выше шаги для настройки разрешения компьютера.
 2. Нажмите соответствующие клавиши, приведенные ниже, чтобы отправить сигнал с ноутбука на проектор. Например: [Fn]+[F4]

Acer ⇨	[Fn]+[F5]	IBM/Lenovo ⇨	[Fn]+[F7]
Asus ⇨	[Fn]+[F8]	HP/Compaq ⇨	[Fn]+[F4]
Dell ⇨	[Fn]+[F8]	NEC ⇨	[Fn]+[F3]
Gateway ⇨	[Fn]+[F4]	Toshiba ⇨	[Fn]+[F5]

Mac Apple:

Параметры системы ⇨ Экран ⇨ Компоновка ⇨
Зеркальное отображение

- ▶ Если при изменении разрешения возникнут трудности или монитор перестанет отвечать на запросы, перезагрузите все устройства, включая проектор.

[?] На экране ноутбука или компьютера PowerBook не отображается презентация

- ▶ Если используется ноутбук
Некоторые ноутбуки могут деактивировать свои экраны при использовании второго устройства отображения. Для каждого ноутбука есть свой способ повторной активации. Для более детальной информации смотрите документацию к вашему компьютеру.

[?] Изображение нестабильно или мигает

- ▶ Для устранения этой неисправности используйте функцию «Фаза». Для получения подробной информации см. стр. 31.
- ▶ Измените настройки цветов монитора на компьютере.

[?] На изображении появилась вертикальная мигающая полоса

- ▶ Используйте функцию «Частота» для регулировки. Для получения дополнительной информации см. стр. 31.
- ▶ Проверьте и измените конфигурацию режима отображения графической карты для обеспечения ее совместимости с проектором.

[?] Изображение расфокусировано

- ▶ Используйте регулятор фокусировки на объективе проектора.
- ▶ Убедитесь, что экран проектора находится на нужном расстоянии. См. страницу 16-17.

[?] Изображение растягивается во время отображения DVD 16:9

- ▶ При воспроизведении анаморфотного DVD или 16:9 DVD можно получить наилучшее изображение, установив режим экрана 16:9 в экранном меню проектора.
- ▶ При воспроизведении DVD в формате 4:3 установите формат 4:3 в экранном меню проектора.
- ▶ Если изображение все еще растянуто, потребуется также отрегулировать соотношение сторон изображения следующим образом:
- ▶ Установите формат отображения на DVD-проигрывателе: 16:9 (широкоэкранный) формат изображения.

[?] Изображение слишком маленькое или слишком большое

- ▶ Настройте масштаб кольцом регулировки масштаба в верхней части проектора.
- ▶ Установите проектор ближе или дальше от экрана.
- ▶ Нажмите на пульте кнопку «Menu» (Меню), откройте меню «Экран → Формат» и попробуйте различные настройки.

[?] Изображение имеет скошенные края

- ▶ Если возможно, расположите проектор напротив центра экрана так, чтобы он был ниже нижнего края экрана.
- ▶ Нажимая на пульте кнопки «Keystone +/-» (Трапеция +/-) добейтесь, чтобы боковые стороны изображения стали вертикальными.
- ▶ Для отладки выберите параметр «Экран» → «В. трапеция» в экранном меню.

[?] Изображение перевернуто

- ▶ Выберите «НАСТРОЙКИ → Проекция» в экранном меню и отрегулируйте направление проекции.



- ❖ Использовать функцию «Трапеция» не рекомендуется.

[?] Проектор перестает реагировать на все команды

- ▶ По возможности выключите проектор, отсоедините шнур питания от электрической розетки и подождите не менее 60 секунд, прежде чем снова включить питание.
- ▶ Проверьте, отключена ли функция «Блок. кнопок» с помощью пульта дистанционного управления.

[?] Размытое дwoящееся изображение

- ▶ Нажмите кнопку «Формат 3D» и выберите «Выкл.», чтобы избежать двоения 2-мерного изображения.

[?] Два изображения в формате «Side-by-Side»

- ▶ Нажмите кнопку «Формат 3D» и выберите «SBS» для отображения входного сигнала в формате HDMI 1.3 2D 1080i «бок-о-бок».



















[?] Отсутствует изображение в режиме 3D

- ▶ Проверьте, не потекли ли стереоочки.
- ▶ Убедитесь, что стереоочки включены.
- ▶ Если входной сигнал в формате HDMI 1.3 2D 1080i «бок-о-бок (полукадр)», нажмите кнопку «Формат 3D» и выберите режим «SBS».

[?] Лампа перегорает или издает щелчки

- ▶ Когда истекает срок действия лампы, она перегорает и издает громкий звук, похожий на лопание. В этом случае проектор не включится, пока модуль лампы не будет заменен. Чтобы заменить лампу, следуйте указаниям в разделе «Замена лампы» на с. 53-54.

Расшифровка показаний светодиодов

Сообщение	  Индикатор ВКЛ./ ОЖИДАНИЕ	  Индикатор тем- пературы	  Индикатор- лампы
	(Зеленый/ Желтый)	(Красный)	(Красный)
Состояние ожидания (Шнур питания)	Желтый		
Включение (прогрев)	Мигающий- зеленый		
Лампа включена	Зеленый		
Питание выключено (охлаждение)	Мигающий- зеленый		
Ошибка (перегрев)	Мигающий- желтый		
Ошибка (Сбой вентилятора)	Мигающий- желтый	Мигает	
Ошибка (Сбой лампы)	Мигающий- желтый		



Горит постоянно ⇒ 

Не горит ⇒ 

? Экранные сообщения

- ▶ Предупреждение о температуре:

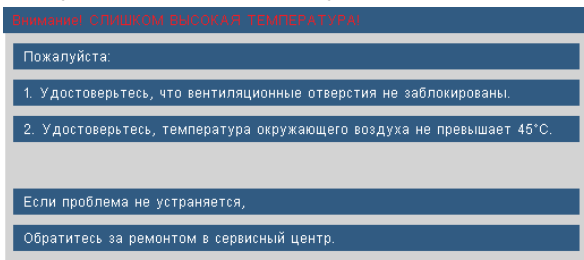

- ▶ Предупреждение о неисправности вентилятора:

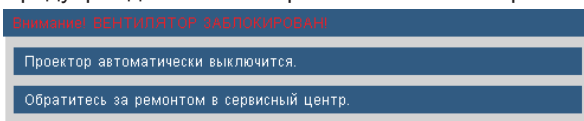

- ▶ Предупреждение о замене лампы:

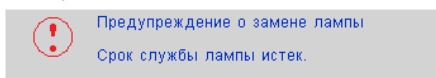

- ▶ Режим не поддерживается:

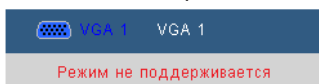

? Если пульт дистанционного управления не работает

- ▶ Убедитесь, что пульт дистанционного управления направлен под углом $\pm 20^\circ$ как по горизонтали, так и по вертикали относительно ИК-приемников на проекторе.
- ▶ Убедитесь в отсутствии препятствий между пультом дистанционного управления и проектором. Не перемещайте пульт ДУ на расстояние более 7 м ($\pm 0^\circ$) от проектора.
- ▶ Проверьте правильность установки батарей.
- ▶ Замените батареи, если срок их службы истек.

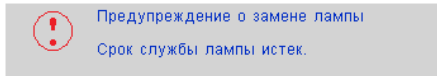

Замена лампы

Проектор автоматически определяет срок службы лампы. По истечении этого срока на экран будет выдано предупреждающее сообщение.



В случае появления этого сообщения как можно быстрее обратитесь к региональному посреднику или в сервисный центр для замены лампы. Перед заменой лампы убедитесь, что проектор охлаждался в течение не менее 30 минут.



-  **Предупреждение:** Если проектор закреплен под потолком, будьте осторожны при открытии панели доступа к лампе. Если проектор закреплен под потолком, наденьте защитные очки при замене лампы. «Будьте осторожны, чтобы не допустить выпадения из проектора деталей.»
-  **Предупреждение:** Отсек лампы может быть горячим. Дайте ему остыть перед тем, как приступить к замене лампы!
-  **Предупреждение:** Во избежание риска получения травм не бросайте модуль лампы и не дотрагивайтесь до лампы. Лампа может расшататься и нанести травмы при падении.



- ❖ Винты крышки лампы и лампы не удастся выкрутить.
- ❖ Проектор не включится, если крышка лампы не была установлена на место.
- ❖ Не прикасайтесь к стеклянным частям лампы. Прикосновения влажными руками могут привести к повреждению лампы. Используйте сухую ткань для очистки модуля лампы, если к нему случайно прикоснулись.

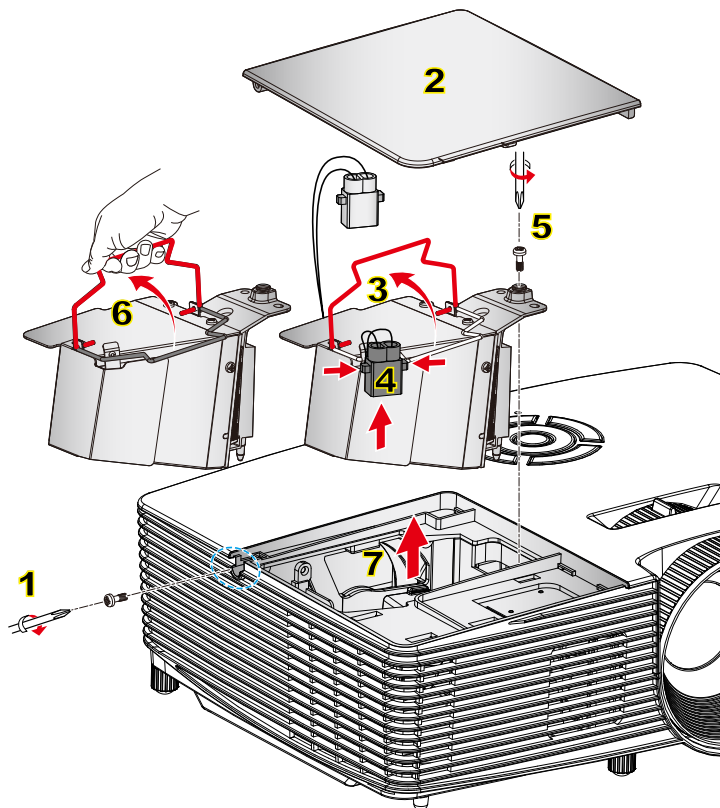

Процедура замены лампы

1. Выключите питание проектора, нажав кнопку «**⏻**».
2. Дайте проектору остыть в течение не менее 30 минут.
3. Отсоедините шнур питания.
4. Выкрутите один винт из крышки. **1**
5. Приподнимите и снимите крышку. **2**
6. Поднимите ручку лампы. **3**
7. Сожмите с обеих сторон, приподнимите и выньте кабель лампы. **4**
8. Выкрутите один винт на модуле лампы. **5**
9. Поднимите ручку лампы **6**, аккуратно и медленно извлеките модуль лампы. **7**

Установка модуля лампы выполняется в обратном порядке.

10. Включите проектор и выполните сброс счетчика лампы.

Сброс лампы: (i) Нажмите «**Меню**» → (ii) Выберите «**ПАРАМЕТРЫ**» → (iii) Выберите «**Параметры лампы**» → (iv) Выберите «**Сброс лампы**» → (v) Выберите «**Да**».

Установка и чистка пылевого фильтра



❖ Пылевые фильтры требуются и поставляются только в некоторых регионах, характеризующихся повышенным содержанием пыли в воздухе.

Установка пылевого фильтра

Процедура:

1. Установите два фильтра.
2. Включите проектор, нажмите кнопку «Меню», выберите «ПАРАМЕТРЫ | Параметры дополн. фильтра -> Установлен дополн. фильтр» и выберите «Да».

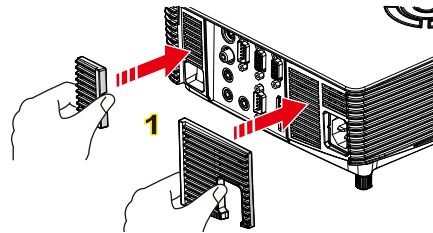

Чистка пылевого фильтра

Пылевой фильтр рекомендуется чистить каждые три месяца; а при использовании проектора в пыльных условиях — еще чаще.

Процедура:

1. Выключите питание проектора, нажав кнопку «».
2. Отсоедините шнур питания.
3. Осторожно и медленно выньте пылевой фильтр.
4. Почистите или замените пылевой фильтр.
5. Для установки пылевого фильтра выполните процедуру в обратном порядке.
6. После замены пылевого фильтра следует выполнить сброс счетчика фильтра. Нажмите кнопку «Меню», выберите «ПАРАМЕТРЫ | Параметры дополн. фильтра -> Сброс фильтра».

Если вы вынули пылевой фильтр и не установили его обратно, тогда включите проектор, нажмите кнопку «Меню», выберите «ПАРАМЕТРЫ | Параметры дополн. фильтра -> Установлен дополн. фильтр» и выберите «Нет».

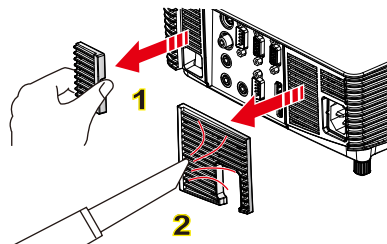

Совместимые режимы

► Совместимость с компьютером/Video/HDMI/Mac



- ❖ Для разрешения широкого экрана (WXGA) поддержка совместимости зависит от модели ноутбука или ПК.
- ❖ Использование разрешений, отличных от собственного — 800 x 600 (модель SVGA), 1024 x 768 (модель XGA), 1280 x 800 (модель WXGA), может приводить к некоторому ухудшению четкости изображения.
- ❖ (*1) 1920 x 1200 @ 60 Гц: поддерживается только режим RB (с уменьшенной обрезкой).
- ❖ (*2) 3D-сигнал для проектора True 3D.
- ❖ (*3) не поддерживаются входные сигналы HDMI для MAC.
- ❖ (*4) Только для цифрового проектора Proscene > 4000 люмен, при обязательной поддержке собственного разрешения.
- ❖ (*5) Сигнал Window 8 Standard.
- ❖ Воспроизведение входных сигналов с частотой обновления 120 Гц зависит от поддержки графическими картами.

Сигнал	Разрешение	Частота обновления (Гц)	Video	Аналоговый	HDMI	Mac
NTSC	720 x 480	60	O	-	-	-
PAL/SECAM	720 x 576	50	O	-	-	-
VGA	640 x 480	60	-	O	O	O
	640 x 480	67	-	O	-	-
	640 x 480	72.8	-	O	-	O
SVGA	640 x 480	85	-	O	-	O
	800 x 600	56.3	-	O	-	-
	800 x 600	60.3 ^{(*)2}	-	O	O	O
	800 x 600	72.2	-	O	O	O
XGA	800 x 600	85.1	-	O	O	O
	800 x 600	120 ^{(*)2}	-	O	O	-
	1024 x 768	48	-	O	O	
	1024 x 768	50	-	O ^{(*)4}	O ^{(*)4}	
	1024 x 768	60 ^{(*)2}	-	O	O	O
WSVGA	1024 x 768	70.1	-	O	O	O
	1024 x 768	75	-	O	O	O
	1024 x 768	85	-	O	O	O
	1024 x 768	120 ^{(*)2}	-	O	O	-
HDTV (720p)	1024 x 768	120 ^{(*)2}	-	O	O	-
	1280 x 720	60	-	-	O	-
	1280 x 720	50	O	O	O	-
WXGA	1280 x 720	60 ^{(*)2}	O	O	O	O
	1280 x 720	120 ^{(*)2}	-	O	O	-
	1280 x 768	60	-	O	O	O ^{(*)3}
	1280 x 768	75	-	O	O	O
	1280 x 768	85	-	O	O	O ^{(*)3}
	1280 x 800	48	-	O	O ^{(*)4}	
SXGA	1280 x 800	50	-	O ^{(*)4}	O	
	1280 x 800	60	-	O	O	O
	1366 x 768	60 ^{(*)5}	-	O	O	-
SXGA+	1280 x 1024	60	-	O	O	O
	1280 x 1024	75	-	O	O	O
	1280 x 1024	85	-	O	O	-
SXGA+	1400 x 1050	60	-	O	O	-

Сигнал	Разрешение	Частота обновления (Гц)	Video	Аналоговый	HDMI	Mac
UXGA	1600 x 1200	60	-	○	○	-
HDTV (1080p)	1920 x 1080	24	○	○	○	-
	1920 x 1080	30	-	-	○	-
	1920 x 1080	50	○	○	○	-
	1920 x 1080	60	○	○	○	○
HDTV (1080i)	1920 x 1080	50	○	-	○	-
	1920 x 1080	60	○	-	○	-
WUXGA (*)	1920 x 1200	50	-	○ (*)	○ (*)	-
	1920 x 1200	60	-	○	○	○
SDTV (576i)	720 x 576	50	○	-	○	-
SDTV (576p)	720 x 576	50	○	-	○	-
SDTV (480i)	720 x 480	60	○	-	○	-
SDTV (480p)	720 x 480	60	○	-	○	-

► Поддержка сигналов 3D Video

Входное разрешение	Вход HDMI 1.4a 3D	Входная синхронизация	
		1280 x 720p @ 50Hz	Top-and-Bottom
	1280 x 720p @ 60Hz	Top-and-Bottom	
	1280 x 720p @ 50Hz	Frame packing	
	1280 x 720p @ 60Hz	Frame packing	
	1920 x 1080i @ 50 Hz	Side-by-Side (Half)	
	1920 x 1080i @ 60 Hz	Side-by-Side (Half)	
	1920 x 1080p @ 24 Hz	Top-and-Bottom	
	1920 x 1080p @ 24 Hz	Frame packing	
Контент HDMI 1.3 3D	1920 x 1080i @ 50Hz	Side-by-Side (Half)	Когда 3D-формат - «SBS»
	1920 x 1080i @ 60Hz		
	1280 x 720p @ 50Hz		
	1280 x 720p @ 60Hz	Top-and-Bottom	Когда 3D-формат - «Top and Bottom»
	1920 x 1080i @ 50Hz		
	1920 x 1080i @ 60Hz		
	1280 x 720p @ 50Hz	480i	HQFS
1280 x 720p @ 60Hz			

Протокол RS232 - перечень команд и функций

Назначение контактов RS232

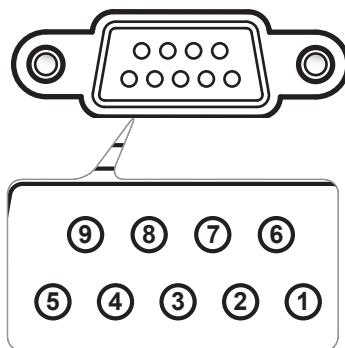

Контакт №	Назначение (со стороны проектора)
1	н/п
2	RXD
3	TXD
4	н/п
5	GND
6	н/п
7	н/п
8	н/п
9	н/п

Перечень функций протокола RS232



1. После всех ASCII-команд следует код <CR>.
2. Последовательность 0D является шестнадцатеричным кодом для ASCII-кода <CR>.

Baud Rate : 9600
 Data Bits: 8
 Parity: None
 Stop Bits: 1
 Flow Control : None
 UART16550 FIFO: Disable
 Projector Return (Pass): P
 Projector Return (Fail): F

XX=00-99, projector's ID,
 XX=00 is for all projectors

SEND to projector

232 ASCII Code	HEX Code	Function	Description
-XX00 1	7E 30 30 30 20 31 0D	Power ON	
-XX00 0	7E 30 30 30 20 30 0D	Power OFF	(0/2 for backward compatible)
-XX00 1 ~nmn	7E 30 30 30 20 31 20 a 0D	Power ON with Password	~nmn = ~0000 (a=7E 30 30 30) ~9999 (a=7E 39 39 39)
-XX01 1	7E 30 30 31 20 31 0D	Resync	
-XX02 1	7E 30 30 32 20 31 0D	AV Mute	On
-XX02 0	7E 30 30 32 20 30 0D		Off (0/2 for backward compatible)
-XX03 1	7E 30 30 33 20 31 0D	Mute	On
-XX03 0	7E 30 30 33 20 30 0D		Off (0/2 for backward compatible)
-XX04 1	7E 30 30 34 20 31 0D	Freeze	
-XX04 0	7E 30 30 34 20 30 0D	Unfreeze	(0/2 for backward compatible)
-XX05 1	7E 30 30 35 20 31 0D	Zoom Plus	
-XX06 1	7E 30 30 36 20 31 0D	Zoom Minus	
-XX12 1	7E 30 31 32 20 31 0D	Direct Source Commands	HDMI
-XX12 5	7E 30 31 32 20 35 0D		VGA1
-XX12 6	7E 30 31 32 20 36 0D		VGA 2
-XX12 8	7E 30 31 32 20 38 0D		VGA1 Component
-XX12 9	7E 30 31 32 20 39 0D		S-Video
-XX12 10	7E 30 31 32 20 31 30 0D		Video
-XX12 13	7E 30 31 32 20 31 33 0D		VGA 2 Component
-XX20 1	7E 30 32 30 20 31 0D	Display Mode	Presentation
-XX20 2	7E 30 32 30 20 32 0D		Bright
-XX20 3	7E 30 32 30 20 33 0D		Movie
-XX20 4	7E 30 32 30 20 34 0D		sRGB
-XX20 5	7E 30 32 30 20 35 0D		User
-XX20 7	7E 30 32 30 20 37 0D		Blackboard
-XX20 9	7E 30 32 30 20 39 0D		3D
-XX21 n	7E 30 32 31 20 a 0D	Brightness	n = -50 (a=2D 35 30) ~ 50 (a=35 30)
-XX22 n	7E 30 32 32 20 a 0D	Contrast	n = -50 (a=2D 35 30) ~ 50 (a=35 30)
-XX23 n	7E 30 32 33 20 a 0D	Sharpness	n = 1 (a=31) ~ 15 (a=31 35)
-XX24 n	7E 30 32 34 20 a 0D	Color Settings/White	Red n = -50 (a=2D 35 30) ~ 50 (a=35 30)
-XX25 n	7E 30 32 35 20 a 0D		Green n = -50 (a=2D 35 30) ~ 50 (a=35 30)
-XX26 n	7E 30 32 36 20 a 0D		Blue n = -50 (a=2D 35 30) ~ 50 (a=35 30)
-XX33 1	7E 30 33 33 20 31 0D		Reset
-XX34 n	7E 30 33 34 20 a 0D	BrilliantColor™	n = 1 (a=30) ~ 10 (a=31 30)
-XX35 1	7E 30 33 35 20 31 0D	Gamma	Film
-XX35 2	7E 30 33 35 20 32 0D		Video
-XX35 3	7E 30 33 35 20 33 0D		Graphics
-XX35 4	7E 30 33 35 20 34 0D		Standard
-XX36 1	7E 30 33 36 20 31 0D	Color Temp.	Warm
-XX36 2	7E 30 33 36 20 32 0D		Medium
-XX36 3	7E 30 33 36 20 33 0D		Cold
-XX37 1	7E 30 33 37 20 31 0D	Color Space	Auto
-XX37 2	7E 30 33 37 20 32 0D		RGB/RGB(0-255)
-XX37 3	7E 30 33 37 20 33 0D		YUV
-XX37 4	7E 30 33 37 20 34 0D		RGB(16-235)
-XX73 n	7E 30 37 33 20 a 0D	Signal	Frequency n = -5 (a=2D 35) ~ 5 (a=35) By signal
-XX91 n	7E 30 39 31 20 a 0D		Automatic n = 0 disable; n = 1 enable
-XX74 n	7E 30 37 34 20 a 0D		Phase n = 0 (a=30) ~ 31 (a=33 31) By signal
-XX75 n	7E 30 37 35 20 a 0D		H. Position n = -5 (a=2D 35) ~ 5 (a=35) By timing
-XX76 n	7E 30 37 36 20 a 0D		V. Position n = -5 (a=2D 35) ~ 5 (a=35) By timing

Приложения

-XX45 n	7E 30 30 34 34 20 a 0D	Color (Saturation)		n = -50 (a=2D 35 30) ~ 50 (a=35 30)
-XX44 n	7E 30 30 34 35 20 a 0D	Tint		n = -50 (a=2D 35 30) ~ 50 (a=35 30)
-XX60 1	7E 30 30 36 30 20 31 0D	Format	4:3	
-XX60 2	7E 30 30 36 30 20 32 0D		16:9	
-XX60 3	7E 30 30 36 30 20 33 0D		16:10(WXGA)	
-XX60 6	7E 30 30 36 30 20 36 0D		Native	
-XX60 7	7E 30 30 36 30 20 37 0D		Auto	
-XX61 n	7E 30 30 36 31 20 a 0D	Edge mask		n = 0 (a=30) ~ 10 (a=31 30)
-XX62 n	7E 30 30 36 32 20 a 0D	Zoom		n = -5 (a=2D 35) ~ 25 (a=32 35)
-XX63 n	7E 30 30 36 33 20 a 0D	H Image Shift		n = -100 (a=2D 31 30 30) ~ 100 (a=31 30 30)
-XX64 n	7E 30 30 36 34 20 a 0D	V Image Shift		n = -100 (a=2D 31 30 30) ~ 100 (a=31 30 30)
-XX66 n	7E 30 30 36 36 20 a 0D	V Keystone		n = -40 (a=2D 34 30) ~ 40 (a=34 30)
-XX230 0	7E 30 30 32 33 30 20 30 0D	3D Mode	OFF	
-XX230 1	7E 30 30 32 33 30 20 31 0D	3D Mode	DLP-Link	
-XX400 0	7E 30 30 34 30 30 20 30 0D	3D->2D	3D	
-XX400 1	7E 30 30 34 30 30 20 31 0D		L	
-XX400 2	7E 30 30 34 30 30 20 32 0D		R	
-XX405 0	7E 30 30 34 30 35 20 30 0D	3D Format	Auto	
-XX405 1	7E 30 30 34 30 35 20 31 0D		SBS	
-XX405 2	7E 30 30 34 30 35 20 32 0D		Top and Bottom	
-XX405 3	7E 30 30 34 30 35 20 33 0D		Frame sequential	
-XX231 0	7E 30 30 32 33 31 20 30 0D	3D Sync Invert	On	
-XX231 1	7E 30 30 32 33 31 20 31 0D	3D Sync Invert	Off	
-XX70 1	7E 30 30 37 30 20 31 0D	Language	English	
-XX70 2	7E 30 30 37 30 20 32 0D		German	
-XX70 3	7E 30 30 37 30 20 33 0D		French	
-XX70 4	7E 30 30 37 30 20 34 0D		Italian	
-XX70 5	7E 30 30 37 30 20 35 0D		Spanish	
-XX70 6	7E 30 30 37 30 20 36 0D		Portuguese	
-XX70 7	7E 30 30 37 30 20 37 0D		Polish	
-XX70 8	7E 30 30 37 30 20 38 0D		Dutch	
-XX70 9	7E 30 30 37 30 20 39 0D		Swedish	
-XX70 10	7E 30 30 37 30 20 31 30 0D		Norwegian/Danish	
-XX70 11	7E 30 30 37 30 20 31 31 0D		Finnish	
-XX70 12	7E 30 30 37 30 20 31 32 0D		Greek	
-XX70 13	7E 30 30 37 30 20 31 33 0D		Traditional Chinese	
-XX70 14	7E 30 30 37 30 20 31 34 0D		Simplified Chinese	
-XX70 15	7E 30 30 37 30 20 31 35 0D		Japanese	
-XX70 16	7E 30 30 37 30 20 31 36 0D		Korean	
-XX70 17	7E 30 30 37 30 20 31 37 0D		Russian	
-XX70 18	7E 30 30 37 30 20 31 38 0D		Hungarian	
-XX70 19	7E 30 30 37 30 20 31 39 0D		Czechoslovak	
-XX70 20	7E 30 30 37 30 20 32 30 0D		Arabic	
-XX70 21	7E 30 30 37 30 20 32 31 0D		Thai	
-XX70 22	7E 30 30 37 30 20 32 32 0D		Turkish	
-XX70 23	7E 30 30 37 30 20 32 33 0D		Farsi	
-XX70 25	7E 30 30 37 30 20 32 33 0D		Vietnamese	
-XX70 26	7E 30 30 37 30 20 32 33 0D		Indonesian	
-XX70 27	7E 30 30 37 30 20 32 33 0D		Romanian	
-XX71 1	7E 30 30 37 31 20 31 0D	Projection	Front-Desktop	
-XX71 2	7E 30 30 37 31 20 32 0D		Rear-Desktop	
-XX71 3	7E 30 30 37 31 20 33 0D		Front-Ceiling	
-XX71 4	7E 30 30 37 31 20 34 0D		Rear-Ceiling	
-XX72 1	7E 30 30 37 32 20 31 0D	Menu Location	Top Left	
-XX72 2	7E 30 30 37 32 20 32 0D		Top Right	
-XX72 3	7E 30 30 37 32 20 33 0D		Centre	
-XX72 4	7E 30 30 37 32 20 34 0D		Bottom Left	
-XX72 5	7E 30 30 37 32 20 35 0D		Bottom Right	
(WXGA only)				
-XX90 1	7E 30 30 39 31 20 31 0D	Screen Type	16:10	
-XX90 0	7E 30 30 39 31 20 30 0D		16:9	
-XX77 n	7E 30 30 37 37 20 aabbc 0D	Security	Security Timer	Month/Day/Hour n = mm/dd/hh mm=00 (aa=30 30) ~ 12 (aa=31 32) dd = 00 (bb=30 30) ~ 30 (bb=33 30) hh=00 (cc=30 30) ~ 24 (cc=32 34)
-XX78 1	7E 30 30 37 38 20 31 0D		Security Settings	Enable Disable(0/2 for backward compatible) ~nnnn = -0000 (a=7E 30 30 30 30) ~9999 (a=7E 39 39 39 39)
-XX78 0 ~nnnn	7E 30 30 37 38 20 32 20 a 0D			
-XX79 n	7E 30 30 37 39 20 a 0D	Projector ID		n = 00 (a=30 30) ~ 99 (a=39 39)
-XX80 1	7E 30 30 38 30 20 31 0D	Mute	On	
-XX80 0	7E 30 30 38 30 20 30 0D		Off(0/2 for backward compatible)	
-XX310 0	7E 30 33 31 30 20 30 0D	Internal Speaker	Off	
-XX310 1	7E 30 33 31 30 20 31 0D		On	
-XX81 n	7E 30 30 38 31 20 a 0D	Volume (Audio)		n = 0 (a=30) ~ 10 (a=31 30)
-XX82 1	7E 30 30 38 32 20 31 0D	Logo	Default	
-XX82 3	7E 30 30 38 32 20 33 0D		Neutral	

-XX88 0	7E 30 30 38 38 20 30 0D	Closed Captioning	Off
-XX88 1	7E 30 30 38 38 20 31 0D		cc1
-XX88 2	7E 30 30 38 38 20 32 0D		cc2
-XX89 0	7E 30 30 38 39 20 30 0D	Audio Input	Default
-XX89 1	7E 30 30 38 39 20 31 0D		Audio1
-XX89 3	7E 30 30 38 39 20 33 0D		Audio2(SVGA2, SVGA3, XGA1, XGA2, WXGA)
-XX100 1	7E 30 30 31 30 30 20 31 0D	Source Lock	On
-XX100 0	7E 30 30 31 30 30 20 30 0D		Off (0/2 for backward compatible)
-XX101 1	7E 30 30 31 30 31 20 31 0D	High Altitude	On
-XX101 0	7E 30 30 31 30 31 20 30 0D		Off (0/2 for backward compatible)
-XX102 1	7E 30 30 31 30 32 20 31 0D	Information Hide	On
-XX102 0	7E 30 30 31 30 32 20 30 0D		Off (0/2 for backward compatible)
-XX103 1	7E 30 30 31 30 33 20 31 0D	Keypad Lock	On
-XX103 0	7E 30 30 31 30 33 20 30 0D		Off (0/2 for backward compatible)
-XX195 0	7E 30 30 31 39 35 20 30 0D	Test Pattern	None
-XX195 1	7E 30 30 31 39 35 20 31 0D		Grid
-XX195 2	7E 30 30 31 39 35 20 32 0D		White Pattern
-XX11 0	7E 30 30 31 31 20 30 0D	IR Function	Off
-XX11 1	7E 30 30 31 31 20 31 0D		On
-XX104 1	7E 30 30 31 30 34 20 31 0D	Background Color	Blue
-XX104 2	7E 30 30 31 30 34 20 32 0D		Black
-XX104 3	7E 30 30 31 30 34 20 33 0D		Red
-XX104 4	7E 30 30 31 30 34 20 34 0D		Green
-XX104 5	7E 30 30 31 30 34 20 35 0D		White
-XX105 1	7E 30 30 31 30 35 20 31 0D	Advanced	Direct Power On
-XX105 0	7E 30 30 31 30 35 20 30 0D		On
-XX106 n	7E 30 30 31 30 36 20 a 0D		Off (0/2 for backward compatible)
-XX107 n	7E 30 30 31 30 37 20 a 0D	Auto Power Off (min)	n = 0 (a=30) ~ 180 (a=31 38 30)
-XX115 1	7E 30 30 31 31 35 20 31 0D	Sleep Timer (min)	n = 0 (a=30) ~ 990 (a=39 39 39)
-XX115 0	7E 30 30 31 31 35 20 30 0D	Quick Resume	On
-XX114 1	7E 30 30 31 31 34 20 31 0D	Power Mode(Standby)	Off (0/2 for backward compatible)
-XX114 0	7E 30 30 31 31 34 20 30 0D		Eco.(≤0.5W)
			Active (0/2 for backward compatible)
-XX109 1	7E 30 30 31 30 39 20 31 0D	Lamp Reminder	On
-XX109 0	7E 30 30 31 30 39 20 30 0D		Off (0/2 for backward compatible)
-XX110 1	7E 30 30 31 31 30 20 31 0D	Brightness Mode	Bright
-XX110 2	7E 30 30 31 31 30 20 32 0D		Eco
-XX110 4	7E 30 30 31 31 30 20 34 0D		Dynamic
-XX111 1	7E 30 30 31 31 31 20 31 0D	Lamp Reset	Yes
-XX111 0	7E 30 30 31 31 31 20 30 0D		No (0/2 for backward compatible)
-XX322 0	7E 30 30 33 32 32 20 30 0D	Filter Reminder	Off
-XX322 1	7E 30 30 33 32 32 20 31 0D		300 hr
-XX322 2	7E 30 30 33 32 32 20 32 0D		500 hr
-XX322 3	7E 30 30 33 32 32 20 33 0D		800 hr
-XX322 4	7E 30 30 33 32 32 20 34 0D		1000 hr
-XX323 1	7E 30 30 33 32 33 20 31 0D	Filter Reset	Yes
-XX323 0	7E 30 30 33 32 33 20 30 0D		No
-XX112 1	7E 30 30 31 31 32 20 31 0D	Reset	Yes
-XX99 1	7E 30 30 39 39 20 31 0D	RS232 Alert Reset	Reset System Alert
-XX210 n	7E 30 30 32 30 30 20 n 0D	Display message on the OSD	n: 1-30 characters

SEND to emulate Remote

-XX140 10	7E 30 30 31 34 30 20 31 30 0D		Up
-XX140 11	7E 30 30 31 34 30 20 31 31 0D		Left
-XX140 12	7E 30 30 31 34 30 20 31 32 0D		Enter (for projection MENU)
-XX140 13	7E 30 30 31 34 30 20 31 33 0D		Right
-XX140 14	7E 30 30 31 34 30 20 31 34 0D		Down
-XX140 15	7E 30 30 31 34 30 20 31 35 0D		Keystone +
-XX140 16	7E 30 30 31 34 30 20 31 36 0D		Keystone -
-XX140 17	7E 30 30 31 34 30 20 31 37 0D		Volume -
-XX140 18	7E 30 30 31 34 30 20 31 38 0D		Volume +
-XX140 19	7E 30 30 31 34 30 20 31 39 0D		Brightness
-XX140 20	7E 30 30 31 34 30 20 32 30 0D		Menu
-XX140 21	7E 30 30 31 34 30 20 32 31 0D		Zoom
-XX140 28	7E 30 30 31 34 30 20 32 38 0D		Contrast
-XX140 47	7E 30 30 31 34 30 20 34 37 0D		Source

SEND from projector automatically

232 ASCH Code	HEX Code	Function	Projector Return	Description
		System status	INFO n	n : 0/1/2/3/4/6/7/8 = Standby/Warming/Cooling/Out of Range/Lamp fail/Fan Lock/Over Temperature/Lamp Hours Running Out

READ from projector

232 ASCII Code	HEX Code	Function	Projector Return	Description
~XX121 1	7E 30 30 31 32 31 20 31 0D	Input Source Commands	OKn	n : 0/1/2/3/4/5= None/VGA1/VGA2/Video/S-Video/HDMI
~XX122 1	7E 30 30 31 32 32 20 31 0D	Software Version	OKdddd	dddd: FW version
~XX123 1	7E 30 30 31 32 33 20 31 0D	Display Mode	OKn	n : 0/1/2/3/4/5/6/7 None/Presentation/Bright/Movie/sRGB/User/Blackboard/3D
~XX124 1	7E 30 30 31 32 34 20 31 0D	Power State	OKn	n : 0/1 = Off/On
~XX125 1	7E 30 30 31 32 35 20 31 0D	Brightness	OKn	
~XX126 1	7E 30 30 31 32 36 20 31 0D	Contrast	OKn	
~XX127 1	7E 30 30 31 32 37 20 31 0D	Aspect Ratio	OKn	n : 0/1/2/3 = 4:3/16:9/Native/AUTO (SVGA/XGA) n : 0/1/2/3 = 4:3/16:9 or 16:10/Native/AUTO (WXGA) *16:9 or 16:10 depend on Screen Type setting
~XX128 1	7E 30 30 31 32 38 20 31 0D	Color Temperature	OKn	n : 0/1/2 = Warm/Medium/Cold
~XX129 1	7E 30 30 31 32 39 20 31 0D	Projection Mode	OKn	n : 0/1/2/3 = Front-Desktop/Rear-Desktop/Front-Ceiling/Rear-Ceiling
~XX150 1	7E 30 30 31 35 30 20 31 0D	Information	OKabbbbecddde	a : 0/1 = Off/On bbbb: Lamp Hour cc: source 00/01/02/03/04/05/= None/VGA1/VGA2/Video/S-Video/HDMI dddd: FW version e : Display mode 0/1/2/3/4/5/6/7
~XX151 1	7E 30 30 31 35 31 20 31 0D	Model name	OKn	None/Presentation/Bright/Movie/sRGB/User/Blackboard/3D
~XX108 1	7E 30 30 31 30 38 20 31 0D	Lamp Hours	OKbbbb	n:1/2/3= SVGA/ XGA/ WXGA
~XX108 2	7E 30 30 31 30 38 20 31 0D	Cumulative Lamp Hours	OKbbbbbb	bbbbbb: (5 digits) Total Lamp Hours
~XX321 1	7E 30 30 33 32 31 20 31 0D	Filter Usage Hours	OKbbbb	bbbb: Filter Usage Hours

Монтаж потолочного крепления

1. Используйте потолочное крепление компании Optoma, чтобы избежать повреждений проектора.
2. Если используется крепление стороннего производителя, убедитесь, что винты для крепления проектора отвечают следующим требованиям:

- ▶ Тип винта: M4*3
- ▶ Минимальная длина шурупа: 10 мм



❖ Обратите внимание: повреждение, вызванное неправильной установкой, приводит к аннулированию гарантии.



⚠ Предупреждение:

1. В случае приобретения потолочного крепления стороннего производителя, убедитесь в том, что выбраны винты правильного размера. Размер винтов может меняться в зависимости от толщины монтажной пластины.
2. Оставьте зазор не менее 10 см между потолком и нижней частью проектора.
3. Избегайте установки проектора около источников тепла.

Единица

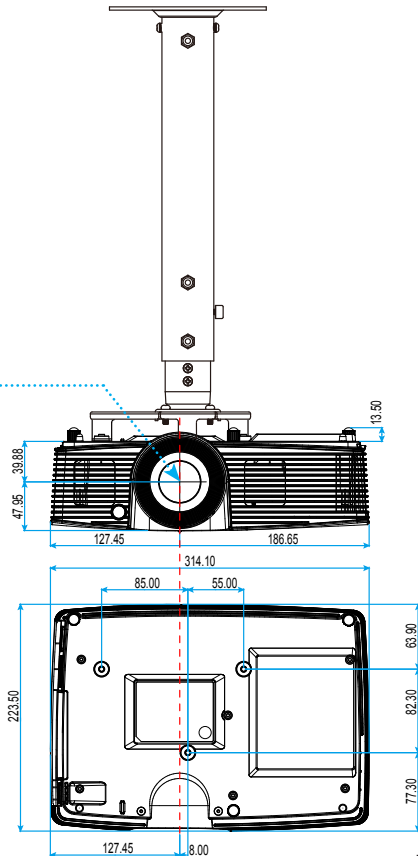



измерения: мм

Офисы Optoma

Для обслуживания или поддержки обращайтесь в ближайший офис.



США

3178 Laurelview Ct.
Fremont, CA 94538, USA
www.optomausa.com

 888-289-6786
 510-897-8601
 services@optoma.com



Канада

3178 Laurelview Ct.
Fremont, CA 94538, USA
www.optomausa.com

 888-289-6786
 510-897-8601
 services@optoma.com

Латинская Америка

3178 Laurelview Ct.
Fremont, CA 94538, USA
www.optomausa.com

 888-289-6786
 510-897-8601
 services@optoma.com



Европа

42 Saxton Way, The Watford Business Park
Watford, Hertfordshire,
WD18 8QZ, UK
www.optoma.eu
Сервисный центр, тел.:
+44 (0)1923 691865

 +44 (0) 1923 691 800
 +44 (0) 1923 691 888
 service@tsc-europe.com



Бенелюкс B.V.

Randstad 22-123
1316 BW Almere
The Netherlands
www.optoma.nl

 +31 (0) 36 820 0253
 +31 (0) 36 548 9052



Франция

Bâtiment E
81-83 avenue Edouard Vaillant
92100 Boulogne Billancourt, France

 +33 1 41 46 12 20
 +33 1 41 46 94 35
 savoptoma@optoma.fr

Испания

C/ Josй Hierro,36 Of. 1C
28522 Rivas VaciaMadrid,
Испания

 +34 91 499 06 06
 +34 91 670 08 32

Германия

Wiesenstrasse 21 W
D40549 Düsseldorf,
Germany

 +49 (0) 211 506 6670

 +49 (0) 211 506 66799

 info@optoma.de

Скандинавия

Lerpeveien 25
3040 Drammen
Norway

 +47 32 98 89 90

 +47 32 98 89 99

 info@optoma.no

PO.BOX 9515
3038 Drammen
Norway

Корея

WOOMI TECH.CO.,LTD.
4F,Minu Bldg.33-14, Kangnam-Ku,
seoul,135-815, KOREA

 +82+2+34430004

 +82+2+34430005

Япония

東京都足立区綾瀬3-25-18
株式会社オーエスエム
コンタクトセンター:0120-380-495

 info@os-worldwide.com

www.os-worldwide.com

Тайвань

231台灣新北市
新店區
北新路三段215號12F
www.optoma.com.tw

 +886-2-8911-8600

 +886-2-8911-6550

 services@optoma.com.tw
asia.optoma.com

Гонконг

Unit A, 27/F Dragon Centre,
79 Wing Hong Street,
Cheung Sha Wan,
Kowloon, Hong Kong

 +852-2396-8968

 +852-2370-1222

www.optoma.com.hk

Китай

5F, No. 1205, Kaixuan Rd.,
Changning District
Shanghai, 200052, China

 +86-21-62947376

 +86-21-62947375

www.optoma.com.cn

Положения и примечания относительно безопасности

В этом приложении приведены основные положения, касающиеся проектора.

Заявление FCC

Это устройство протестировано и отвечает требованиям, предъявляемым к цифровым устройствам Класса В, согласно Части 15 правил FCC (Федеральной комиссии связи США). Эти ограничения разработаны для обеспечения рациональной защиты против вредных помех при установке в жилом помещении. Это устройство создает, использует и может излучать радиочастотную энергию и, если установлено и используется с нарушением инструкции, может негативно влиять на радиосвязь.

Тем не менее, не существует гарантии, что помехи не возникнут при определенном способе установки. В случае создания помех радио- или телеприема, что можно определить, включив и выключив устройство, пользователю следует устранить помехи, приняв следующие меры:

- Перенаправить или переместить приемную антенну.
- Повысить разобшение между оборудованием и приемником.
- Подключить оборудование в розетку с контуром, отличным от того, с которым соединен приемник.
- Обратится за помощью к поставщику или радио-/ телеспециалисту.

Примечание. Экранированные кабели

Все подключения к другим вычислительным устройствам должны осуществляться при помощи кабелей с защитным покрытием, чтобы отвечать требованиям FCC.

Внимание

Изменения или трансформации, не одобренные производителем, могут лишить пользователя права, которое обеспечивается Федеральной комиссией связи, работать с этим устройством.

Условия эксплуатации

Данное устройство отвечает требованиям Части 15 правил FCC. Эксплуатация допускается при следующих условиях:

1. Устройство не должно создавать вредных помех и
2. Устройство должно работать в условиях приема помех, включая те помехи, которые могут привести к неправильной работе.

Примечание. Для пользователей в Канаде

Это цифровое устройство Класса В отвечает требованиям принятого в Канаде стандарта ICES-003.

Remarque à l'intention des utilisateurs canadiens

Cet appareil numérique de la classe B est conforme à la norme NMB-003 du Canada.

Заявление о соответствии для стран ЕС

- Директива EMC 2004/108/ЕС (включая поправки)
- Директива по низковольтным устройствам 2006/95/ЕС
- Директива R & TTE 1999/5/ЕС (при наличии функции радиочастот)

Инструкции по утилизации



По истечению срока службы не выбрасывайте это электронное устройство с обычными отходами. Для сокращения загрязнения и обеспечения защиты окружающей среды отправьте его на переработку.