

# Инструкция по эксплуатации

Трансформируемая камера

AW-E750

AW-E655

AW-E650

AW-E350

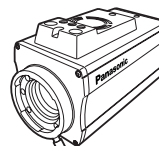

AW-E750

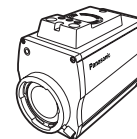

AW-E655

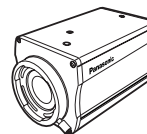

AW-E650

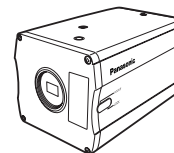

AW-E350

# Panasonic

Перед тем, как подключить, эксплуатировать  
или регулировать это изделие,  
необходимо полностью прочесть инструкцию.

■ **НЕ ОТКРУЧИВАЙТЕ ВИНТЫ И НЕ СНИМАЙТЕ КРЫШКУ.**

Чтобы предотвратить риск поражения электротоком не снимайте крышку. Внутри нет компонентов, допускающих обслуживание пользователем.

Предоставьте обслуживание персоналу сервисного центра.

**ВНИМАНИЕ:**

**ВО ИЗБЕЖАНИЕ ПОЖАРА ИЛИ ПОРАЖЕНИЯ ЭЛЕКТРИЧЕСКИМ ТОКОМ СОДЕРЖИТЕ УСТРОЙСТВО НА РАССТОЯНИИ ОТ ЖИДКОСТЕЙ И ХРАНИТЕ ТОЛЬКО В МЕСТАХ, НЕ ПОДВЕРЖЕННЫХ ВЫПАДЕНИЮ ИЛИ РАЗБРЫЗГИВАНИЮ ВЛАГИ И НЕ СТАВЬТЕ ЕМКОСТИ С ЖИДКОСТЬЮ НА УСТРОЙСТВО.**

**ПРЕДУПРЕЖДЕНИЕ:**

**ВО ИЗБЕЖАНИЕ ПОЖАРА ИЛИ ПОРАЖЕНИЯ ЭЛЕКТРИЧЕСКИМ ТОКОМ НЕ ПОДВЕРГАЙТЕ ЭТОТ ПРИБОР ВОЗДЕЙСТВИЮ ДОЖДЯ ИЛИ ВЛАГИ.**

**Примечание:**

Табличка с техническими данными (табличка с серийным номером) находится снизу устройства.

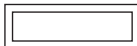

Обозначает информацию, касающуюся безопасности.

Компания Matsushita Electric Industrial (товарный знак Panasonic) придерживается политики непрерывного развития и оставляет за собой право вносить любые изменения и улучшения в любой продукт, описанный в этом документе, без предварительного уведомления и пересматривать или изменять содержимое данного документа без предварительного уведомления.

## ОГЛАВЛЕНИЕ:

ВВЕДЕНИЕ .....	4
ОСНОВНЫЕ ХАРАКТЕРИСТИКИ .....	5
ОСОБЕННОСТИ ЭКСПЛУАТАЦИИ .....	6
МЕРЫ ПРЕДОСТОРОЖНОСТИ .....	7
ОСНОВНЫЕ СРЕДСТВА УПРАВЛЕНИЯ И ИХ ФУНКЦИОНИРОВАНИЕ .....	9
УСТАНОВКА .....	13
РЕГУЛИРОВКА ЗАДНЕГО ФЛАНЦА .....	15
КОНТРОЛЬ УСИЛЕНИЯ ДИАФРАГМЫ В ОБЪЕКТИВЕ .....	17
ПОДКЛЮЧЕНИЯ .....	18
НАСТРОЙКА .....	23
УСТАНОВКА РЕЖИМОВ ИСПОЛЬЗОВАНИЯ .....	29
УСТАНОВКА ЭЛЕМЕНТОВ МЕНЮ .....	31
НАСТРОЙКА И СМЕНА ДОПОЛНИТЕЛЬНЫХ КАРТ .....	54
СБРОС ДО ПЕРВОНАЧАЛЬНЫХ НАСТРОЕК .....	56
ВНЕШНИЙ ВИД .....	60
ТЕХНИЧЕСКИЕ ХАРАКТЕРИСТИКИ .....	64
СТАНДАРТНЫЕ ПРИНАДЛЕЖНОСТИ .....	68

### Внимание:

Прежде, чем подключить или эксплуатировать это изделие полностью прочтите эту инструкцию.

Информационные маркировки могут располагаться на нижней стороне этого изделия.

Серийный номер изделия можно найти на его нижней стороне.

Запишите серийный номер этого изделия в специально отведенном для этого месте и сохраните эту инструкцию для подтверждения факта покупки на случай его кражи.

Модель № \_\_\_\_\_

Серийный номер \_\_\_\_\_

# ВВЕДЕНИЕ

- Panasonic AW-E750, AW-E655, AW-E650 и AW-E350 – цветные видеокамеры с цифровой обработкой сигнала и тремя ПЗС-матрицами со строчным переносом заряда:

3 матрицы 2/3" (AW-E750)

3 матрицы 1/2" (AW-E655, AW-E650)

3 матрицы 1/3" (AW-E350)

Система обработки цифрового видеосигнала выполнена в компактном, легком корпусе и обеспечивает высокое качество изображения высокую надежность и высокую эффективность работы.

- Регулировки и настройки системы легко осуществляются с помощью специального меню.
- Подключение периферийных устройств, таких как пульт дистанционного управления, RCB и устройство панорамирования и наклона камеры, обеспечивает широкий выбор конфигураций системы.

- Кроме того, возможна установка дополнительных плат.

✘ Следующие платы недоступны для AW-E750, AW-E655, AW-E650 и AW-E350:

- AW-PB301 Плата студийных компонентов
- AW-PB302 Плата RGB: камеры реализуют эту функцию
- AW-PB303 Плата высокой чувствительности: камеры реализуют эту функцию
- AW-PB304 Плата SDI: используйте AW-PB504
- AW-PB306 Студийная плата SDI: используйте AW-PB506
- AW-PB307 Плата SVGA
- AW-PB309 Плата WEB
- AW-PB310 Плата IEEE 1394

# ОСНОВНЫЕ ХАРАКТЕРИСТИКИ

1. Обработка цифрового сигнала при высоком качестве, высокой надежности, высокой эффективности, малом весе и компактном размере.
2. Разрешение: 850 строк (HIGH BAND DTL: ON), коэффициент подавления помех:  
65 дБ (DNR ON) (AW-E750, AW-E655, AW-E650)  
63 дБ (DNR ON) (AW-E350)
3. Минимальная освещенность:  
0,00005 люкс (AW-E750, AW-E655, AW-E650)  
0,00015 люкс (AW-E350)
4. Встроенные функции накопительного и цифрового усиления обеспечивают высочайший уровень чувствительности.
5. Обеспечены контуры вывода сигналов RGB, Y/Pr/Pb и Y/C.
6. Моторизованные фильтры, включая встроенные (только AW-E655) проникающий IR и ND фильтр (1/16, 1/64).
7. Встроенные средства автоматического управления, включая ATW, ELC, AGC.
8. Возможность выбора режима считывания CCD (полюкадровый и покадровый). Вертикальное разрешение в покадровом режиме может устанавливаться пошагово, что особенно эффективно для съемки неподвижных объектов.
9. Встроенная система синхронизированного сканирования сокращает уровень помех в компьютерной графике.
10. Различные схемы коррекции позволяют обеспечить высокую точность воспроизведения видео.
11. Корректировка насыщенности цвета деталей обеспечивает четкость съемки объектов темного цвета.
12. Схема затемнения деталей обеспечивает естественную коррекцию границ любого объекта на темном фоне.
13. Цифровая цветная матрица позволяет получать изображения с высокой точностью передачи цвета.
14. 12-векторная цифровая цветная матрица позволяет пользователям создавать изображения по своему выбору.
15. Возможность выбора из четырех режимов в зависимости от Ваших конкретных требований.
16. Индикация полной контрольной цветовой полосы на экране монитора.
17. Дистанционное управление с помощью блока дистанционного управления, студийной аппаратной или гибридной панели управления.

## ОСОБЕННОСТИ ЭКСПЛУАТАЦИИ

- Прежде, чем подключать и отключать кабели, необходимо отключить питание.
- Подключение или отключение любого студийного кабеля, студийной аппаратной или иных кабелей любых других устройств должно производиться при отключенном питании.
- Во время работы камеры в автоматическом режиме:  
Съемка ярких объектов в режиме работы ELC может дать смазанное изображение присущее для CCD. Функция ATW в условиях люминисцентного освещения может отрицательно повлиять на баланс белого цвета.
- Внутри имеется вентилятор охлаждения.  
Не закрывайте отверстия и не блокируйте вентиляцию в процессе работы. Внутренний перегрев может привести к возгоранию.  
Вентилятор является расходной частью и подлежит замене через 30000 часов. (При необходимости замены вентилятора обратитесь в магазин, в котором вы приобрели камеру.) (AW-E750, AW-E655)

# МЕРЫ ПРЕДОСТОРОЖНОСТИ

## НЕ РЕКОМЕНДУЕТСЯ:

- Не пытайтесь разбирать камеру, блок дистанционного управления (БДУ) или другие блоки. Во избежание поражения электрическим током не снимайте винты и крышки. Внутри корпуса нет деталей, для которых допускается обслуживание пользователем.
- Не нарушайте правила эксплуатации камеры. Избегайте ударов, тряски и т.п. Камера содержит чувствительные компоненты, которые могут быть повреждены в результате неправильного обращения или хранения.
- Не оставляйте объектив незакрытым, если не используете камеру. Если объектив не вставлен, не оставляйте открытым отверстие для крепления объектива.
- Не трогайте поверхность линзы или призмы.
- Не используйте сильнодействующие или абразивные моющие средства для очистки корпуса камеры.
- Не оставляйте камеру на солнце, независимо от того включена она или нет.
- Не подвергайте камеру или блок дистанционного управления воздействию дождя или влаги, не пытайтесь эксплуатировать это оборудование в условиях повышенной влажности. Не пользуйтесь камерой и БДУ, если они влажные.
- Не используйте камеру или БДУ вне помещений во время грозы.
- Не используйте камеру в экстремальных условиях при повышенной температуре или влажности.
- Не оставляйте камеру или блок ДУ включенными, если они не используются. Избегайте многократных включений/отключений камеры без надобности. Не перекрывайте вентиляционные отверстия.
- Не закрывайте вентиляционный порт и не блокируйте вентиляцию устройства в процессе работы. Внутренний перегрев может привести к возгоранию.

## РЕКОМЕНДУЕТСЯ:

- Для проведения сервисных работ обращайтесь к квалифицированным специалистам.
- Обращайтесь с камерой с осторожностью.
- Если камера не используется, всегда надевайте на объектив защитную крышку. Если объектив не вставлен, закрывайте монтажное отверстие объектива защитной крышкой, чтобы защитить поверхность призмы.
- Если поверхность линзы или призмы загрязнена, воспользуйтесь для очистки специальной тканью для очистки линз с покрытием либо продуйте не- сильной струей воздуха.
- Если имеются загрязнения на корпусе камеры, протрите его мягкой сухой тканью. Если загрязнение снимается с трудом, используйте мягкое моющее средство и слегка протрите.
- Соблюдайте меры предосторожности при использовании камеры вблизи точечных источников света или яркого света, а также отражающих свет объектов и поверхностей.
- Если камера или блок дистанционного управления (БДУ) влажные - немедленно примите меры. Выключите питание и обеспечьте проверку устройства квалифицированным специалистом.
- Соблюдайте обычные меры предосторожности во избежание несчастных случаев.
- Используйте камеру при температуре от -10°C до +45°C и относительной влажности от 30% до 90%.
- Всегда выключайте камеру, если не собираетесь пользоваться ею. Эксплуатируйте камеру и блок ДУ только в условиях нормальной вентиляции.

# ОСНОВНЫЕ СРЕДСТВА УПРАВЛЕНИЯ И ИХ ФУНКЦИОНИРОВАНИЕ

Вид спереди

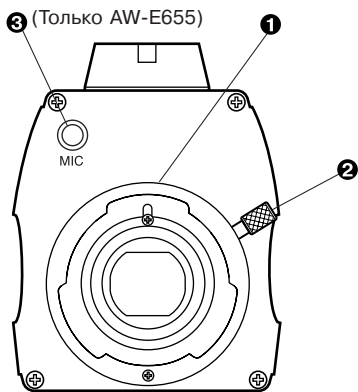

Вид сзади

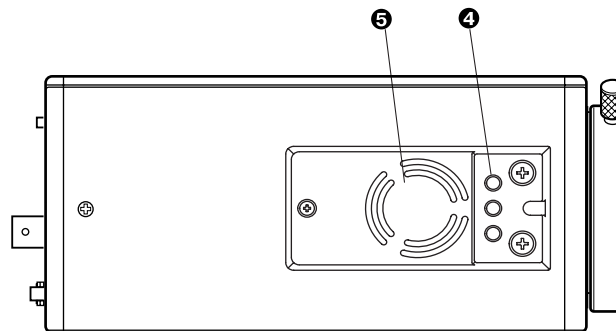

Вид сбоку

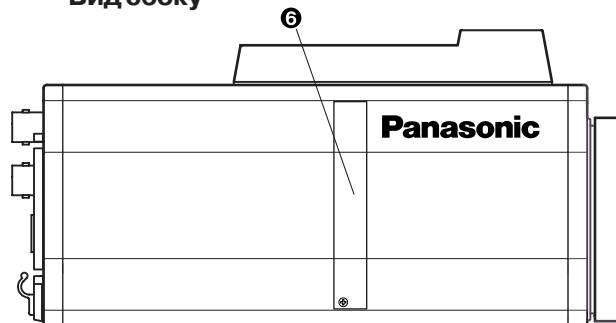

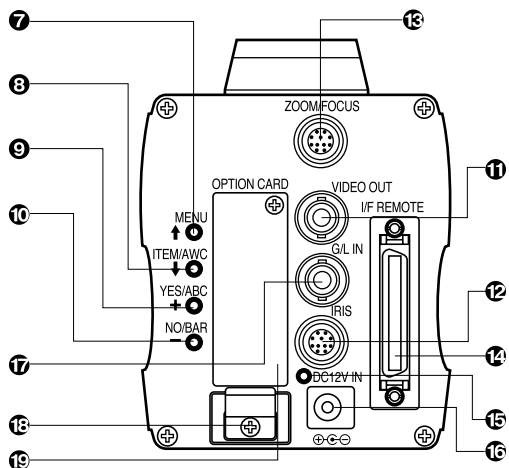

## 1. Монтажное отверстие для объектива

Стандартное байонетное (держатель В4) крепление объектива 2/3" (AW-E750)

Стандартное байонетное (держатель В4) крепление объектива 1/2" (AW-E655, AW-E650)

Крепление С объектива 1/3" (AW-E350)

Один из вышеперечисленных объективов или адаптеров микроскопа устанавливается на это крепление.

## 2. Ручка кольца-фиксатора объектива

Вращая ручку кольца-фиксатора объектива против часовой стрелки, снимите крышку монтажного отверстия объектива. Вставьте объектив в камеру и, вращая ручку кольца-фиксатора по часовой стрелке, надежно зафиксируйте объектив.

## 3. Гнездо микрофона (только AW-E655)

Это гнездо диаметром 3,5 мм для подключения микрофона, с поддержкой PLUG IN POWER. Используйте микрофон с сопротивлением более 1 кОм, несбалансированный.

## 4. Монтажное отверстие

При установке камеры на стену или потолок или использовании панорамирующей/наклоняющей головки или штатива закрепите устройство с помощью данного монтажного отверстия (1/4"-20UNC) или используйте дополнительный монтажный адаптер.

## 5. Охлаждающий вентилятор (только AW-E750, AW-E655)

Охлаждающий вентилятор может быть установлен в "Auto" или "OFF" через меню.

## 6. Слот расширения

Снимите крышку и установите плату расширения.

## 7. Кнопка MENU (MENU/↑)

При нажатия этой кнопки в течение 5 секунд на экране монитора появится меню. Нажатием на эту кнопку можно выбрать текущий элемент меню во время его нахождения на экране.

## 8. Кнопка ITEM/AWC (ITEM/AWC/↓)

Нажатием на эту кнопку можно выбрать элемент меню, находящийся ниже, во время нахождения меню на экране. Если меню не выведено на экран или камера находится в режиме съемки, этой кнопкой задается автоматический баланс белого.

## 9. Переключатель YES/ABS (YES/ABS/+)

Нажатием этой кнопки во время нахождения на экране главного меню можно вызвать на экран Подменю любого из пунктов Главного меню.

Если на экран выведено Подменю, этой кнопкой можно задать более высокое значение любой из уставок. Если меню не выведено на экран или камера находится в режиме съемки, этой кнопкой задается автоматический баланс черного.

## 10. Кнопка NO/BAR (NO/BAR/-)

Если на экран выведено Подменю, нажатием на эту кнопку можно выбрать элемент меню, находящийся ниже.

Если на экран выведено Подменю, этой кнопкой можно задать более низкое значение любой из уставок. Если меню не выведено на экран или камера находится в режиме съемки, нажатие этой кнопки попеременно выводит на экран контрольную цветовую полосу и условия съемки.

## 11. Выходной разъем видеосигнала (VIDEO OUT)

На этот разъем подается композитный видеосигнал.

## 12. Разъем ирисовой диафрагмы (IRIS)

Входной разъем для объектива с функцией управления ирисовой диафрагмой.

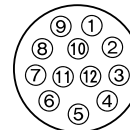

N штырька	Сигнал	N штырька	Сигнал
1	Контроль возврата	7	Отслеживание диафрагмы
2	Не используется	8	Автоматическое/дистанционное управление
3	Земля	9	Не используется
4	Ручное/Автоматическое управление	10	Не используется
5	Управление ирисовой диафрагмой	11	Не используется
6	Мощность объектива	12	Не используется

## 13. Разъем масштабирования/фокусировки (ZOOM/FOCUS) (только AW-E655)

Данный разъем предназначен для подключения кабеля объектива и является стандартным входным разъемом для объективов с функциями дистанционного управления масштабирования и фокусировки. Когда камера монтируется на головке масштабирования/наклона компании Panasonic (такой как AW-PH300A), не используйте данный разъем - в этом случае присоедините кабель объектива к разъему LENS I/F на головке.

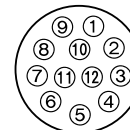

N штырька	Сигнал	N штырька	Сигнал
1	Режим фокусировки Положение/Скорость /Автофокус	7	Сигнал управления (+5,0 В)
2	Режим масштабирования Положение/Скорость	8	Управление фокусировкой
3	Земля	9	Управление масштабированием
4	Диафрагма ДУ/Камера	10	Режим диафрагмы Положение/Скорость
5	Управление ирисовой диафрагмой	11	+В (+7,5 В)
6	Мощность объектива	12	-В (+2,5 В)

#### 14. Разъем ДУ I/F (I/F REMOTE)

Входной разъем для приема управляющих сигналов от студийной аппаратной (RCB) (WV-CB700A) и блока дистанционного управления (WV-RC700A, WV-RC550), а также устройства панорамирования камеры по вертикали/горизонтали (AW-PH300A).

- WV-CB700A подключается через дополнительный кабель студийной аппаратной (AW-CA50T10/ AW-CA50B10).
- WV-RC700A/ WV-RC550 подключается через кабель дополнительный БДУ (AW-CA50A26).
- AW-PH300A подключается через дополнительный кабель устройства панорамирования камеры по вертикали/горизонтали (AW-CA50T15/ AW-CA50A15).
- Используйте кабель подключения головки панорамирования/наклона камеры (AW-CA50A26/ AW-CA50C29) для подключения AW-PH350 к камере.

#### 15. Индикатор питания

Красный светодиод светится, когда на камеру подается заданное напряжение постоянного тока.

#### 16. Входной разъем для подачи напряжения постоянного тока 12В (DC 12V IN)

Напряжение 12 В постоянного тока подается через кабель питания AW-CA4T1 (в комплект поставки не входит).

(Рекомендуемый адаптер: AW-PS505)



#### Предостережение

1. Подключайте только к источнику питания пост. тока 12 В класса 2.
2. Чтобы предотвратить возгорание или поражение электротоком для подключения питания 12 В пост. тока должен использоваться кабель UL VW-1, тип 1007.

#### 17. Входной разъем G/L (G/L IN)

Сигналы, синхронизированные опорным сигналом, подаются на этот разъем, когда необходима синхронизация камеры опорным сигналом ВВ.

#### 18. Зажим для кабеля

Зажим для кабеля питания (AW-CA4T1), подключаемого к входному разъему DC 12В, предотвращающий соскальзывание кабеля.

#### 19. Отверстие для дополнительной карты

Отверстие, куда может быть вставлена дополнительная карта. Подробнее см. инструкцию по использованию дополнительных карт.

# УСТАНОВКА

## 1. Установка объектива

### AW-E750, AW-E655, AW-E650

- Используйте удлинительный кабель объектива AW-CA12T12A (6"/15 см), если длины вашего кабеля недостаточно.

Поверните ручку кольца-фиксатора объектива против часовой стрелки и снимите монтажную крышку. Вставьте объектив в камеру и поверните ручку кольца-фиксатора объектива по часовой стрелке, чтобы надежно закрепить объектив. Подключите кабель камеры к разъему IRIS на задней панели камеры.

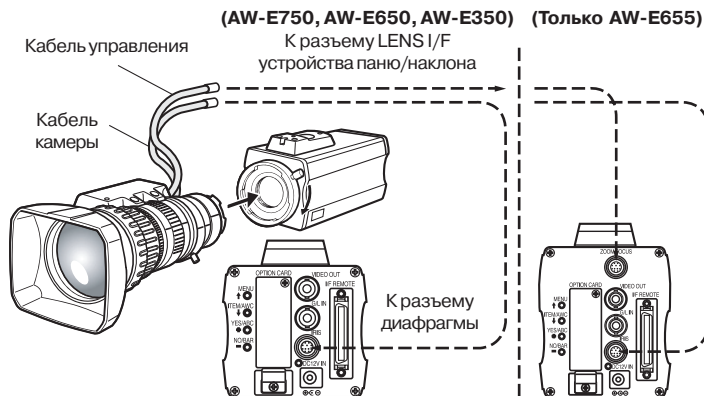

### AW-E350

- Могут быть использованы объективы с креплением типа С 1/3". Убедитесь, что используется объектив с длиной резьбы не более 4,3 мм. Использование других объективов может повредить камеру.

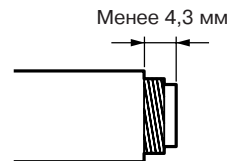

- Некоторые объективы могут крепиться другим образом. Необходимо обратиться к инструкции по эксплуатации, прилагающейся к объективу. Снимите крышку крепления, совместите резьбу объектива с резьбой крепления и плотно привинтите объектив. Присоедините кабель объектива к разъему IRIS.

## 2. Монтаж камеры

### 1. Модели AW-E750 и AW-E655:

Используйте прилагаемые винты для крепления монтажного адаптера к нижней поверхности камеры.

### Модели AW-E650 и AW-E350:

Используйте прилагаемые винты для крепления монтажного адаптера к верхней или нижней поверхности камеры.

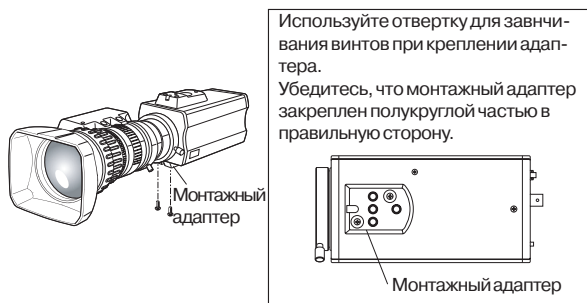

- Надежно зафиксируйте монтажное основание камеры, устройство панорамирования/наклона или треногу в монтажном отверстии (1/4-20UNC) монтажного адаптера камеры.
- Если камера не может быть надежно закреплена, приклейте к монтажному адаптеру имеющуюся в комплекте поставки резиновую прокладку, а затем монтируйте камеру.
- Чтобы закрепить камеру на головке панорамирования/наклона, используйте вороток для прочного закрепления.

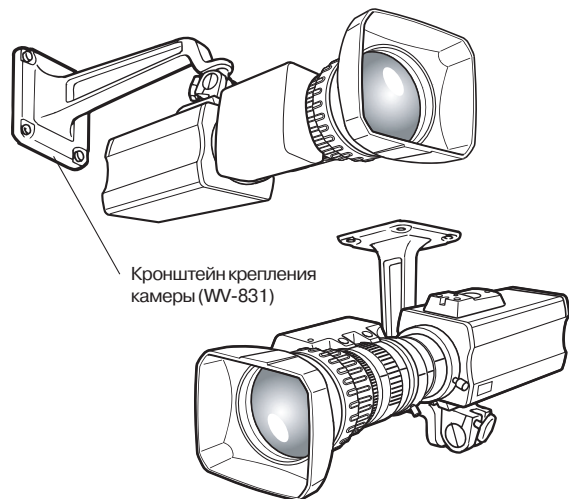

### ■ Предотвращение камеры от падения или отрыва

- При креплении камеры к головке панорамирования/наклона (AW-PH300A, AW-PH350) следуйте указаниям в инструкции по эксплуатации для прочного закрепления камеры. Кроме того, подсоедините камеру к головке с помощью страховочного тросика и крепежных винтов, чтобы обезопасить камеру от падения.
- При креплении камеры к любой опоре или другой головке, убедитесь, что опора выдерживает вес камеры, объектива, кабелей и прочего, прочно закрепите камеру с помощью указанного инструмента, и предпримите необходимые действия чтобы обезопасить камеру от падения.

# РЕГУЛИРОВКА ЗАДНЕГО ФЛАНЦА

## AW-E750, AW-E655, AW-E650

Данная настройка выполняет приведение объекта в фокус для широкого спектра объектов с переменным фокусным расстоянием в положениях от теле до широкоугольного.

1. Полностью откройте диафрагму объектива путем съемки темного объекта. (Переключатель выбора ирисовой диафрагмы должен быть установлен в положение M).
2. Ослабьте рукоятку фиксации заднего фланца.
3. Направьте камеру на любой объект, находящийся на расстоянии 2 метра от нее.
4. Установите объектив сначала в положение TELE и отрегулируйте его фокус фокусным кольцом.
5. Затем установите объектив на максимально широкий угол и отрегулируйте его фокус кольцом регулировки заднего фланца.
6. Попеременной регулировкой фокусного кольца и кольца заднего фланца добейтесь наилучшего фокуса в диапазоне масштабирования.

По завершении регулировки фокуса затяните рукоятку фиксации заднего фланца.

7. Установите переключатель выбора диафрагмы в положение A.

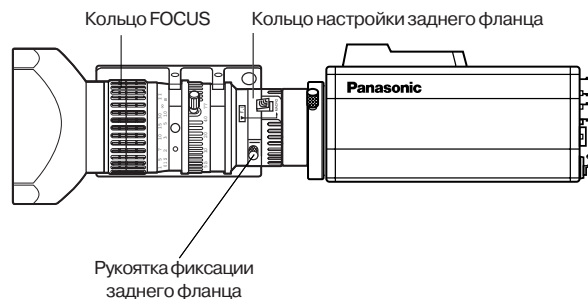

**AW-E750, AW-E655, AW-E650**

### AW-E350

Данная настройка выполняет приведение объекта в фокус для широкого спектра объективов с переменным фокусным расстоянием в положениях от теле до широкоугольного.

Осуществляйте эту настройку, когда не получается выполнить фокусировку с объективом с фиксированным фокусным расстоянием.

(Диапазон настройки:  $\pm 0,2$  мм)

1. Полностью откройте диафрагму объектива путем съемки темного объекта.
2. Направьте камеру на любой объект, находящийся на расстоянии 2 метра от нее, снимите крышку, закрывающую винт регулировки заднего фланца, и ослабьте винт LOCK.
3. Установите объектив сначала в положение TELE и отрегулируйте его фокус фокусным кольцом.
4. Затем установите объектив на максимально широкий угол и отрегулируйте его фокус винтом FOCUS.
5. Попеременной регулировкой фокусного кольца и кольца заднего фланца добейтесь наилучшего фокуса в диапазоне масштабирования.

По завершении регулировки фокуса затяните винт LOCK.

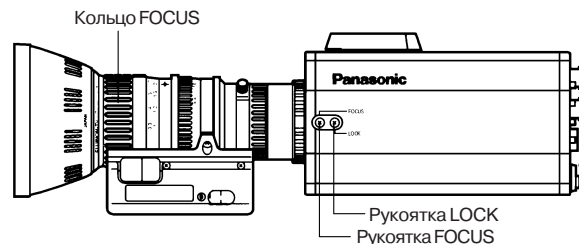

AW-E350

# КОНТРОЛЬ УСИЛЕНИЯ ДИАФРАГМЫ В ОБЪЕКТИВЕ

В передней части объектива обычно выполняется отверстие для контроля усиления диафрагмы. Усиление диафрагмы регулируется отверткой через отверстие следующим образом (форма и расположение отверстия могут варьироваться в зависимости от типа объектива):

1. Установите переключатель выбора ирисовой диафрагмы в положение А (AUTO).
2. Поверните винт контроля усиления диафрагмы до максимума, но, чтобы не началось раскачивание или колебание кольца диафрагмы.

Контроль усиления  
диафрагмы (G/S)

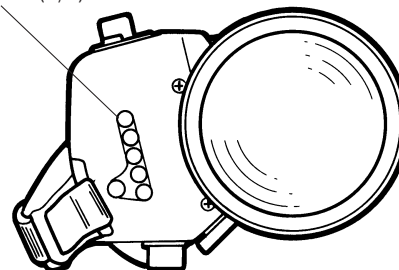

**Объектив с автоматическим масштабированием мощности диафрагмы**

# ПОДКЛЮЧЕНИЯ

## Внимание:

Подключение и монтаж должны осуществляться квалифицированными специалистами по сервисному обслуживанию или монтажниками систем. Обратитесь к квалифицированным специалистам сервис-центров.

## ■ ПОДКЛЮЧЕНИЕ УСТРОЙСТВА С КОМПОЗИТНЫМ ВХОДНЫМ РАЗЪЕМОМ

- Подключение к любому устройству, имеющему комPOSITE входной разъем, такому как видеомонитор или видеомагнитофон, должно осуществляться через разъем VIDEO OUT.
- Питание на камеру должно подаваться по специальному кабелю питания постоянного тока AW-CA4T1 (в комплект поставки не входит).
- Для подачи питания постоянного тока используйте дополнительный преобразователь переменного тока AW-PS505.

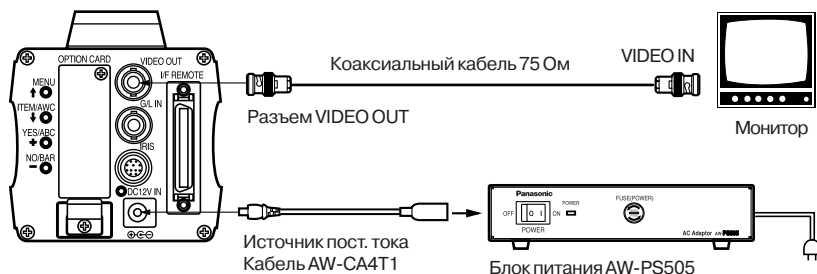

## ■ ПОДКЛЮЧЕНИЕ БЛОКА ДИСТАНЦИОННОГО УПРАВЛЕНИЯ

Подключение к пульту дистанционного управления (WV-RC700A, WV-RC550) осуществляется через дополнительный кабель блока ДУ AW-CA50A26.

1. Перед тем, как подключать кабели, выключите питание БДУ.
2. Установите переключатель выбора БДУ в положение MULTI (в случае использования WV-RC700A).
3. Вставьте 50-штырьковый разъем кабеля БДУ в разъем I/F REMOTE камеры.
4. Включите питание блока дистанционного управления, загорится индикаторная лампочка. Теперь камера может управляться дистанционно с блока ДУ.

### Примечания:

- Максимальное расстояние между камерой и WV-RC700A при использовании удлинителя составляет 300 м. Максимальное расстояние между камерой и WV-RC500 при использовании удлинителя составляет 100 м.
- Используйте следующие типы удлинительных кабелей:

Студийный кабель: WV-CA26U15 (15 м/50 фт)  
WV-CA26U30 (30 м/100 фт)  
WV-CA26U100 (100 м/330 фт)

Переходник для подключения кабеля:  
WV-CA26T26.

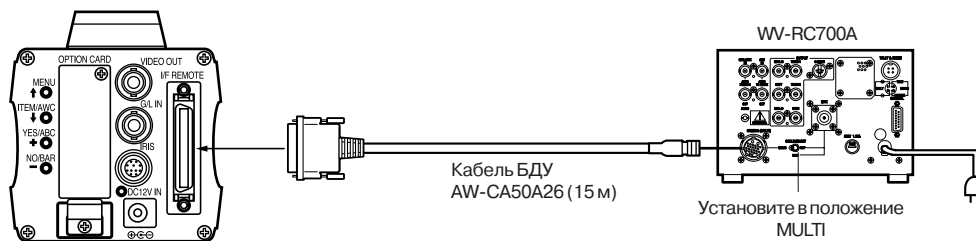

## ■ ПОДКЛЮЧЕНИЕ СТУДИЙНОЙ АППАРАТНОЙ

Подключение дистанционной студийной аппаратной (WV-CB700A) к камере осуществляется дополнительным кабелем AW-CA50T10.

1. Перед тем, как подключать кабели, выключите питание дистанционной студийной аппаратной (ДСА).
2. Вставьте 50-штырьковый разъем кабеля ДСА в разъем I/F REMOTE камеры. 10-штырьковый разъем должен быть подключен к ДСА.
3. Включите питание ДСА, теперь камера может управляться дистанционно из студийной аппаратной.

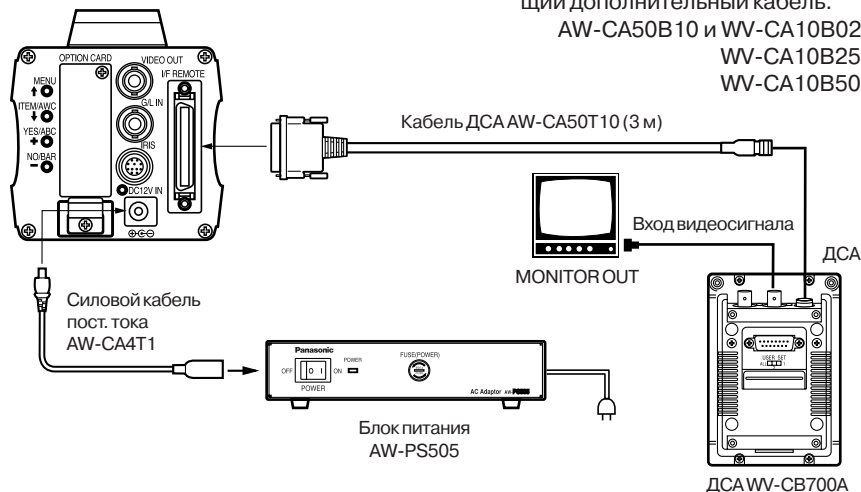

### Примечания:

- Выходные сигналы с монитора, поступающие из студийной аппаратной, ослабевают и ухудшаются с увеличением длины кабеля. Рекомендуется использовать выходные сигналы монитора только в целях наблюдения.
- Студийная аппаратная не обеспечивает подачу сигнала внешней синхронизации.
- Если между камерой и ДСА предполагается большое расстояние (более 3 м), используйте следующий дополнительный кабель.

AW-CA50B10 и WV-CA10B02 (2 м)  
WV-CA10B25 (25 м)  
WV-CA10B50 (50 м)

## ■ ПОДКЛЮЧЕНИЕ НЕСКОЛЬКИХ КАМЕР (РЕЖИМ ЦВЕТОВОЙ СИНХРОНИЗАЦИИ)

- Пример соединения для входного сигнала VBS/BB (режим цветовой синхронизации).
- Одна из камер используется как источник опорных сигналов.
- Подавайте сигнал синхронизации (BB) на входные разъемы G/L каждой камеры.
- Не выключайте камеру, используемую для подачи опорных сигналов.
- Отрегулируйте SC-фазу и H-фазу на разьеме выходного видеосигнала.

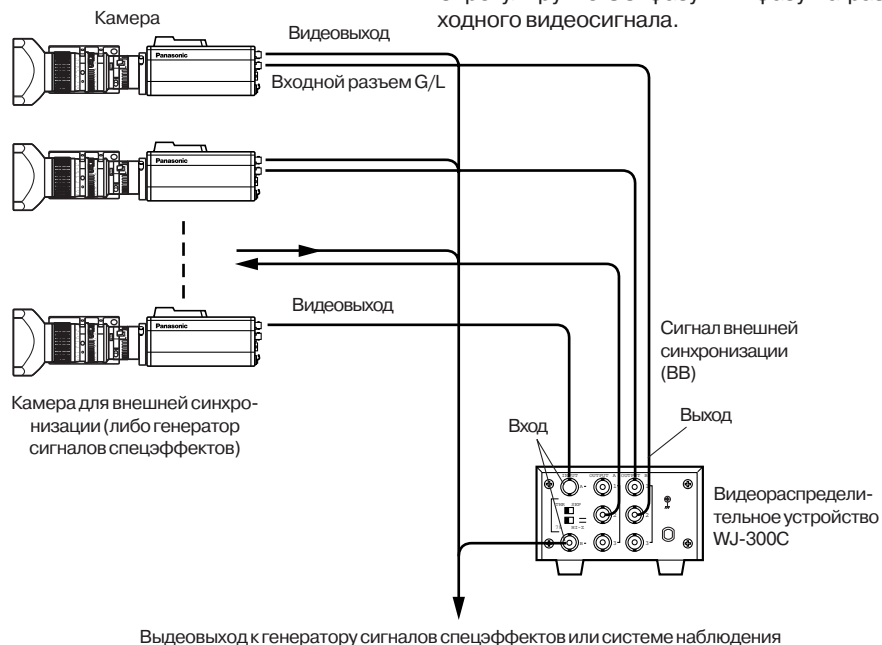

## ■ ПОДКЛЮЧЕНИЕ КОМПЬЮТЕРА

Для управления камерой посредством компьютера требуется управляющий компьютерный кабель AW-CA50T9. Подробности уточните у вашего дилера. Ответственность за наличие программного обеспечения для управления камерой лежит на пользователе.

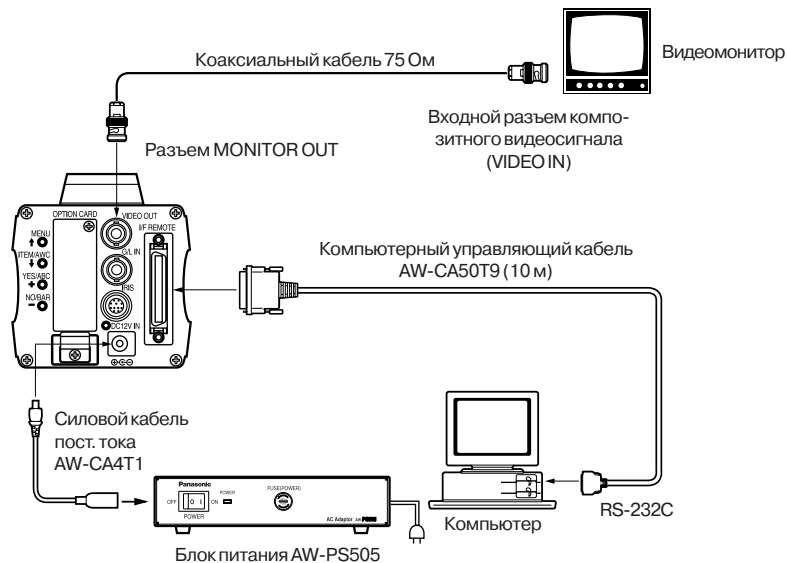

## ■ ПОДКЛЮЧЕНИЕ УСТРОЙСТВ К СИСТЕМЕ УПРАВЛЕНИЯ ПАНОРАМИРОВАНИЕМ/НАКЛОНОМ

- Обратитесь к инструкции по эксплуатации на головку панорамирования/наклона.

# НАСТРОЙКА

## ■ АВТОМАТИЧЕСКИЙ БАЛАНС БЕЛОГО (AWC)

При установке автоматического баланса белого можно записать в память два типа баланса белого, “AWC A” или “AWC B”, для цветовых температур двух различных источников света. После чего, если Вы работаете с двумя разными источниками света, Вы можете просто изменить режим баланса белого в камере, переключаясь либо на AWC A, либо на AWC B. При этом не нужно будет перенастраивать камеру по условиям освещения.

\* Заданные условия освещения будут обновляться всякий раз, когда Вы будете вводить новые условия.

1. Установите переключатель выбора баланса белого на БДУ в положение AWC A или AWC B, или выберите режим баланса AWC A или AWC B в меню.
2. Направьте камеру на белый объект (белую стену или белый носовой платок) и, используя функцию масштабирования, максимально увеличьте изображение.

[Регулировка камерой]

3. В нормальном режиме съемки:  
Нажмите переключатель ITEM/AWC и не отпускайте больше 2 секунд.

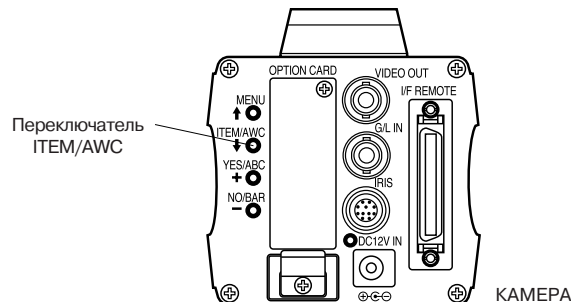

[Регулировка БДУ (в студийной аппаратуре или на гибридной панели управления)]

4. При установке переключателя AUTO в положение AWC будет автоматически задан баланс белого. Во время задания параметров системы будет мигать сигнальная лампочка светодиода, которая погаснет после того, как будет завершена установка баланса. Если лампочка продолжает гореть, установку следует повторить.

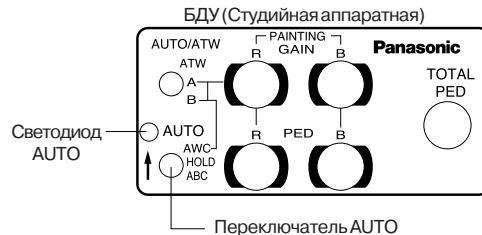

## ПРИМЕЧАНИЯ:

- Для установки баланса белого направьте камеру на белый объект и постарайтесь расположить его в центре экрана монитора. Объект должен занимать более 10% общей площади экрана монитора. Старайтесь избегать очень ярких объектов фона.
- Баланс белого может быть установлен некорректно, если освещение объекта будет очень слабым.

Белый объект должен занимать не менее 10% площади экрана монитора

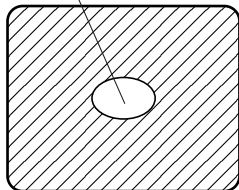

- Поскольку камера оборудована встроенной памятью, заданный баланс белого сохранится в памяти даже при отключении питания. Поэтому не нужно заново устанавливать баланс белого, если цветовая температура объектов остается неизменной. Однако, его нужно перенастраивать при изменении цветовой температуры, например при перемещении из помещения на улицу или наоборот.
- Если камера используется без БДУ или ДСА, настройка усиления красного/синего при регулировке закрашивания будет автоматически переустановлена в  $\pm 0$  после установки баланса белого (регулировка закрашивания только в режиме пользователя USER MODE).

## ■ АВТОМАТИЧЕСКОЕ ОТСЛЕЖИВАНИЕ БАЛАНСА БЕЛОГО (ATW)

Баланс белого автоматически будет непрерывно подстраиваться к изменениям источника света и цветовой температуры, если задан режим ATW баланса белого.

### ПРИМЕЧАНИЯ:

- ATW может давать сбои в случае попадания в кадр ярких источников света (например, лампы).
- Если среди снимаемых объектов нет белых, то баланс белого может быть отрегулирован неточно.

## ■ РУЧНАЯ РЕГУЛИРОВКА БАЛАНСА БЕЛОГО

[НАСТРОЙКА на КАМЕРЕ]

Ручная регулировка возможна только в режиме пользователя (USER MODE).

1. В меню установите режим баланса белого AWC A или AWC B.
2. Направьте камеру на большой белый объект. Нажимайте кнопку ITEM/AWC больше 2 секунд.
3. В подменю Colour Set (набор цветов) в режиме пользователя (USER MODE) выберите пункт PAINTING и отрегулируйте усиление красного/синего таким образом, чтобы несущая белого участка видеосигнала сузилась до минимума или белый объект на экране монитора стал чисто белым. (Для точности регулировки воспользуйтесь осциллографом для контроля формы сигнала).

[РЕГУЛИРОВКА с помощью БДУ (ДСА)]

После установки AWC отрегулируйте контроллер R/B GAIN (усиления красного/синего) способом, описанным в п. 3 выше.

Минимизировать несущую волну, используя средства подстройки усиления красного и синего

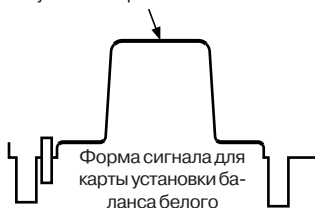

## ■ ПЕРЕУСТАНОВКА БАЛАНСА БЕЛОГО НА 3200K ИЛИ 5600K

Когда задан баланс белого “P SET 3200 K” или “P SET 5600K”, он будет автоматически отрегулирован на цветовую температуру 3200K или 5600K, соответственно.

## ■ НАСТРОЙКА БАЛАНСА ЧЕРНОГО

- Закрыть объектив.  
Если управление электроприводом объектива осуществляется с камеры, то при регулировке баланса черного объектив закроется автоматически.
- Если камера используется без БДУ и ДСА, регулировка пьедестала красного/синего при регулировке закрашивания будет автоматически переустановлена в  $\pm 0$  после установки баланса черного (регулировка закрашивания только в режиме пользователя USER MODE).

### [НАСТРОЙКА на КАМЕРЕ]

Нажимайте кнопку YES/ABC в течение 2 секунд - баланс черного будет установлен автоматически через 10 секунд. В режиме пользователя точную подстройку баланса черного можно выполнить путем регулировки пьедестала красного/синего после установки баланса черного.

### [РЕГУЛИРОВКА с помощью БДУ (ДСА, Гибридной панели Управления)]

Установите переключатель AUTO в положение ABC - баланс черного будет отрегулирован автоматически. Во время настройки системы будет мигать лампочка светодиода, которая погаснет после того, как регулировка баланса черного будет завершена. Если лампочка продолжает гореть, регулировку баланса черного необходимо повторить.

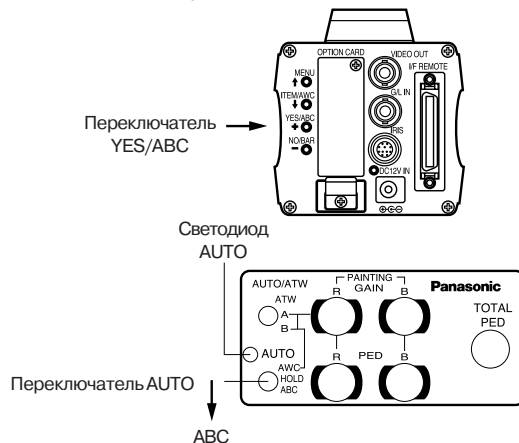

## ■ РЕГУЛИРОВКА СУММАРНОГО УРОВНЯ ЧЕРНОГО

(Для этой регулировки воспользуйтесь осциллографом для контроля формы сигнала).

Эта операция выполняется для регулировки уровней черного двух и более камер до одного уровня.

[РЕГУЛИРОВКА КАМЕРОЙ]

1. Закройте объектив.
2. Выберите пункт Pedestal в подменю регулировки Яркости (выберите [Pedestal] в подменю [Iris, Shutter, Gain Set] в режиме пользователя USER MODE).
3. Установите уровень черного на 0,025 В переключателем YES/ABC или NO/BAR.

```

**Brightness Set**
A.Iris Level           ±0
A.Iris PEAK/AVG       0
Auto Iris Area        Top Cut
Auto ND (ELC)         (OFF)
Auto Gain Up          (OFF)
AGC Max Gain          (---)
Manual Gain Up        (0dB)
Digital Gain Up       0dB
Charge Time           OFF
Pedestal              (±0)
Return
    
```

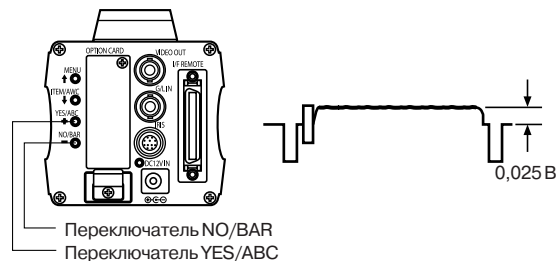

[РЕГУЛИРОВКА С ПОМОЩЬЮ БДУ, ДСА, ГИБРИДНОЙ ПАНЕЛИ УПРАВЛЕНИЯ]

Установите уровень черного на 0,025 В путем регулировки суммарного уровня черного.

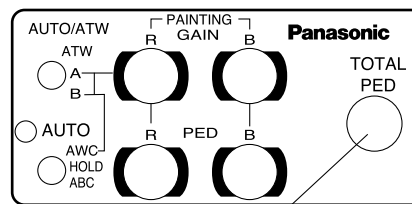

Суммарный уровень  
черного

## ■ НАСТРОЙКА ВНЕШНЕЙ СИНХРОНИЗАЦИИ

В случае использования нескольких камер или подключения периферийных устройств, при подаче сигналов внешней синхронизации к системе регулировка фазы должны выполняться камерой или блоком дистанционного управления (студийной аппаратной).

### ● РЕГУЛИРОВКА ФАЗЫ ПО СТРОКАМ

С помощью двухканального осциллографа получите форму внешнего входящего сигнала синхронизации (сигнала синхронизации черного) и выходного видеосигнала. Затем согласуйте фазу по горизонтали обоих сигналов путем их регулировки устройством регулировки фазы по строкам камеры или БДУ.

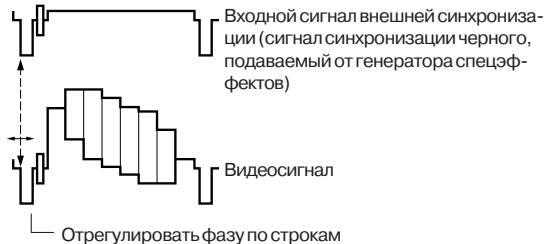

#### [РЕГУЛИРОВКА КАМЕРОЙ]

1. Нажмите и не отпускайте переключатель NO/BAR более 5 секунд, чтобы на экране появилась контрольная цветовая полоса.

2. Выберите в главном меню [G/L Adjustment], затем в подменю выберите [H PHASE].
3. Переключателями YES/ABC и NO/BAR отрегулируйте фазу по строкам.

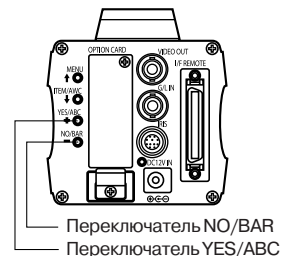
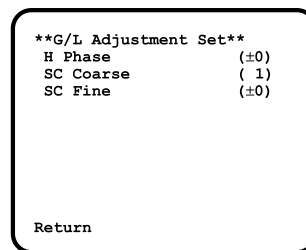

#### [РЕГУЛИРОВКА с помощью БДУ, ДСА, гибридной панели управления]

Используйте подстройку фазы по строкам.

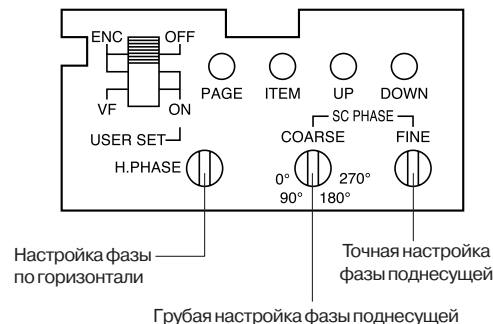

### ПРЕДУПРЕЖДЕНИЕ:

Когда необходимо выполнить настройку фазы по строкам с помощью БДЮЮ ДСА или гибридной панели управления, переключатель BAR/CAM должен быть установлен на BAR. Настройку фазы по строкам невозможно выполнить, если переключатель стоит в положении CAM. После настройки поставьте переключатель BAR/CAM обратно в положение CAM.

### ● РЕГУЛИРОВКА ФАЗЫ ЦВЕТНОСТИ

Подайте выходной сигнал (разбивки контрольной цветовой полосы) от генератора спецэффектов на цветной монитор или вектроскоп. Отрегулируйте фазу цветности камеры.

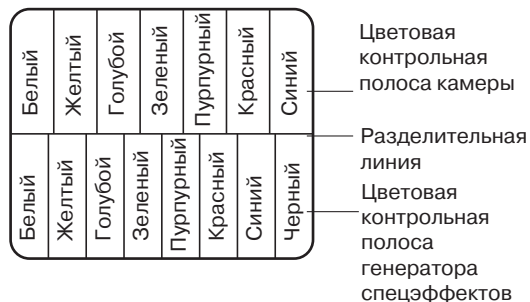

#### [РЕГУЛИРОВКА КАМЕРОЙ]

1. Нажмите и не отпускайте переключатель NO/BAR более 5 секунд, чтобы включился режим контрольной цветовой полосы.
2. Выберите в главном меню [G/L Adjustment], затем в подменю выберите [SC COARSE].

3. Переключателями YES/ABC и NO/BAR выполните грубую регулировку.
4. В подменю выберите [SC Fine]. Переключателями YES/ABC и NO/BAR выполните точную регулировку.

```
**G/L Adjustment Set**  
H Phase           (±0)  
SC Coarse         ( 1)  
SC Fine           (±0)
```

Return

[РЕГУЛИРОВКА с помощью БДУ, ДСА, Гибридной панели управления]

Используйте ручки грубой и точной подстройки фазы поднесущей.

- Для обеспечения максимальной точности регулировки фазы цветности рекомендуется использовать вектроскоп.

### ПРЕДУПРЕЖДЕНИЕ:

Когда необходимо выполнить настройку фазы по строкам с помощью БДЮЮ ДСА или гибридной панели управления, переключатель BAR/CAM должен быть установлен на BAR. Настройку фазы по строкам невозможно выполнить, если переключатель стоит в положении CAM. После настройки поставьте переключатель BAR/CAM обратно в положение CAM.

# УСТАНОВКА РЕЖИМОВ ИСПОЛЬЗОВАНИЯ

## ■ УСТАНОВКА РЕЖИМОВ ИСПОЛЬЗОВАНИЯ

Камера имеет четыре режима использования, для каждого из которых заданы разнообразные функции. Функции можно настроить таким образом, чтобы они наилучшим образом подходили для каждого из режимов использования.

- Галогеновый режим  
Предназначен для съемок в помещении, таких как свадьбы, праздники, лекции, совещания и т.п. Параметры могут быть изменены с помощью простого меню.
- Люминисцентный режим  
Предназначен для съемки в помещении с люминисцентным освещением. Параметры могут быть изменены с помощью простого меню.
- Режим съемки вне помещений  
Предназначен для съемки вне помещений. Параметры могут быть изменены с помощью простого меню.
- Пользовательский режим  
Параметры могут быть изменены с помощью подробного меню.

## ■ УСТАНОВКА КАМЕРОЙ

1. Включите камеру, одновременно нажимая кнопку MENU.

На экране монитора появится показанное ниже окно меню установки режима использования, в котором один из режимов будет мигать.

2. Нажатием кнопки MENU, ITEM/AWC или NO/BAR добейтесь мигания нужного Вам режима использования. Кнопка MENU (↑): при ее нажатии начинает мигать элемент, расположенный строкой выше. Кнопка ITEM/AWC (↓), NO/BAR (-) : при их нажатии начинает мигать элемент, расположенный строкой ниже.

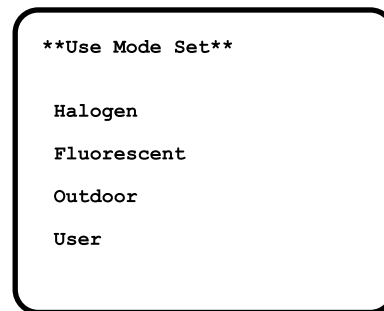

3. Нажмите кнопку YES/ABC. Мигающий режим использования начнет действовать. Примерно через 5 секунд после того, как окно установки меню использования выведено на экран и остается там, камера возвращается в состояние готовности к съемке. Камера теперь будет работать в выбранном режиме использования.



# УСТАНОВКА ЭЛЕМЕНТОВ МЕНЮ

## ■ УСТАНОВКА ЭЛЕМЕНТОВ МЕНЮ

- Каждый из четырех режимов использования камеры имеет главное меню (см. справа).
- Каждый элемент меню имеет подменю, состоящее из нескольких уставок.
- Этим уставкам уже заданы оптимальные значения для каждого из режимов использования, но их можно изменять для того, чтобы учитывать реальные условия съемки.
- Значения уставок можно изменять с камеры или с БДУ (ДСА). Их также можно изменять с гибридной панели управления, используя переключатели, но при этом изменять можно не все элементы, т.к. меню в этом случае не выводится на экран.

### ПРИМЕЧАНИЯ:

- Композитные сигналы подаются на видеовыход независимо от заданного пользователем положения переключателя ENC/VF на БДУ (ДСА).
- Индикатор [End] выводится только при установке значений с камеры.
- Индикация [Option Card Set] появляется только когда вставлена дополнительная плата.

## ● ОКНО ГЛАВНОГО МЕНЮ

Основное меню режимов  
Галогеновый, Люминисцентный, Вне помещения

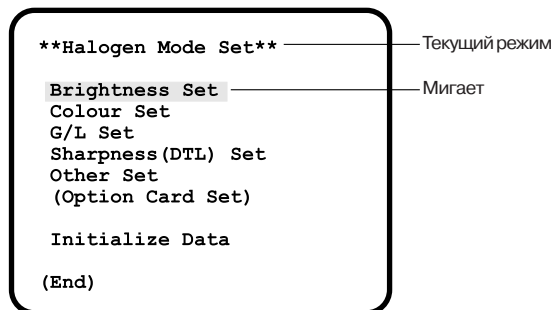

Основное меню  
пользовательского режима

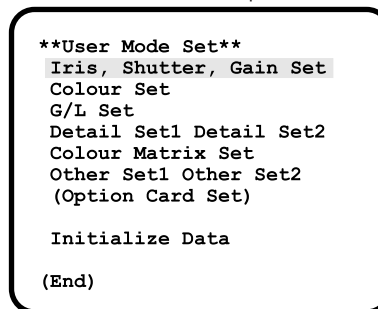

## ■ УСТАНОВКА ЗНАЧЕНИЙ

### 1. Только с камеры:

Нажмите и не отпускайте кнопку MENU более 5 секунд.

### С блока дистанционного управления (студийной аппаратной)

Установите переключатель пользовательской установки в пазу в положение ON.

На экране монитора появится Главное Меню.

- При каждом нажатии кнопка MENU (↑), ITEM/AWC (↓) или NO/BAR (-) мигающий элемент перемещается выше или ниже.
- После того, как Вы добились мигания нужного Вам элемента Меню, нажмите кнопку YES/ABC, чтобы вывести на экран Подменю выбранного элемента.
- Кнопкой MENU (↑) и ITEM/AWC (↓) выберите уставку, значение которой хотите изменить.
- Кнопками YES/ABC (+) или NO/BAR (-) измените значение.
- Кнопкой MENU и ITEM/AWC выберите RETURN, затем нажмите YES/ABC для возврата в Главное Меню.
- После задания всех нужных значений сделайте следующее:

**Только для Камеры:** Кнопкой MENU и ITEM/AWC выберите [END] и нажмите кнопку YES/ABC.

**Для блока дистанционного управления (студийной аппаратной):** Установите переключатель пользовательской установки в пазу в положение OFF.

Теперь камера будет работать в соответствии с новыми установками.

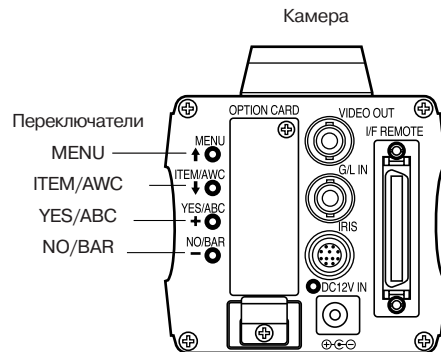

Блок дистанционного управления (или студийная аппаратная)

Переключатель пользовательской установки

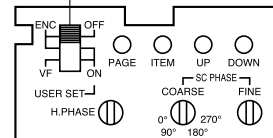

## ■ ПОДМЕНЮ (галогеновый режим, люминисцентный режим, режим съемки вне помещения)

### 1 Экран настройки яркости

```

**Brightness Set**
1---- A.Iris Level           ±0
2---- A.Iris PEAK/AVG       0
3---- Auto Iris Area       Top Cut
4---- Auto ND (ELC)        (OFF)
5---- Auto Gain Up         (OFF)
6---- AGC Max Gain         (---)
7---- Manual Gain Up       (0dB)
8---- Digital Gain Up      0dB
9---- Charge Time          OFF
10--- Pedestal              (±0)
Return
    
```

### 3 Экран настройки G/L

```

**G/L Adjustment Set**
1---- H Phase               (±0)
2---- SC Coarse             ( 1)
3---- SC Fine               (±0)
Return
    
```

### 5 Экран прочих настроек

```

**Other Set**
1---- Contrast (Gamma)     Mid
2---- Shutter Speed        (OFF)
3---- Synchro Scan         ---
4---- V Resolution         Normal
5---- Baud Rate             9600bps
6---- Signal Select        Y/Pr/Pb
7---- Digital Extender     OFF
8---- Fan                   Auto
9---- Auto Focus           OFF
10--- Filter                 Normal
Return
    
```

### 2 Экран настройки цветности

```

**Colour Set**
1---- Chroma Level          ±0
2---- Flesh Tone            ±0
3---- White Bal             (AWC A)
4---- ATW Speed             ---
5---- Nega/Posi             Posi
Return
    
```

### 4 Экран настройки четкости (DTL)

```

**Sharpness (DTL) Set**
1---- DTL Select           Normal
2---- Level                 (High)
3---- Noise Suppress       OFF
4---- Clean DNR             OFF
5---- 3D-DNR                OFF
6---- Flesh DTL Level      Mid
Return
    
```

- Уставки, заключенные в круглые скобки, могут быть заданы с БДУ (студийной аппаратной) переключателями или VR в режиме БДУ (ДСА).
- Для возврата к первоначальным значениям уставок см. стр. 56.

## ■ ЗАДАНИЕ И ИЗМЕНЕНИЕ ЗНАЧЕНИЙ УСТАВОК (галогеновый режим, люминисцентный режим, режим съемки вне помещения)

### 1 Экран настройки яркости

#### 1. Видео Уровень [A.Iris Level: -50 - +50]

Регулирует уровень сведения лучей AUTO

#### 2. Настройка коэффициента детектирования

[A.Iris PEAK/AVG: от P50 до A50]

Соотношение обнаруженного пикового значения к среднему AUTO IRIS/AUTO GAIN UP/AUTO ND (ELC) может быть отрегулировано в пределах заданного диапазона.

#### 3. Фотометрический метод измерения

[A.Iris Area: All, Centre, Top cut, BTM cut, R/L cut]

Может быть выбран метод фотометрического измерения для AUTO IRIS/AUTO GAIN UP/AUTO ND (ELC).

**All (целиком):** Измерение проводится по всей поверхности экрана.

**Centre (в центре):** Измерение проводится в основном в центре экрана, т.е. примерно на одна треть экрана сверху и снизу и одна треть от левого и правого краев исключены из области измерения.

**Top cut (срез сверху):** Примерно одна треть сверху экрана исключена из области измерения.

**BTM cut (срез снизу):** Примерно одна треть снизу экрана исключена из области измерения.

**R/L cut (срез слева и справа):** Примерно по одной трети с правого и левого краев экрана исключены из области измерения.



#### 4. Уставка AUTO ND (ELC) [Auto ND (ELC): ON/OFF]

Нельзя установить, пока в уставке времени хранения CCD 1 -9 не будет выставлено "OFF" или "Auto".

**ON:** Электронный затвор будет автоматически регулировать яркость.

**OFF:** Яркость не будет автоматически регулироваться электронным затвором.

### ПРИМЕЧАНИЯ:

- ON выбирается автоматически, если электронный затвор 5-2 в подменю [Other Set] установлен в положение [Auto ND]. OFF устанавливается, когда выбрано любое другое значение, кроме [Auto ND].
- ON выбирается, когда переключатель SHUTTER установлен на [ELC] в режиме БДУ (ДСА), а OFF выбирается, когда этот переключатель установлен в любое другое положение, кроме [ELC].

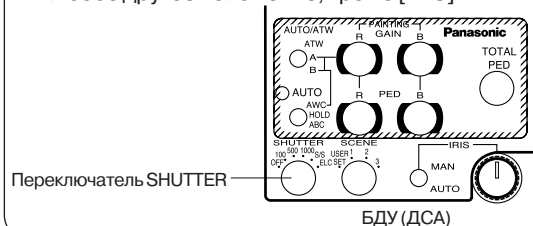

## 5. Автоматическое повышение коэффициента усиления [Auto Gain Up: OFF, ON]

Нельзя установить, пока в уставке времени аккумулярирования CCD **1** -9 не будет выставлено "Auto".

**OFF:** Коэффициент усиления не настраивается автоматически.

**ON:** Коэффициент усиления настраивается автоматически. Максимальное усиление, которое может использоваться функцией автоматического усиления, задается уставкой максимального усиления AGC **1** -6.

### ПРИМЕЧАНИЯ:

- Если установки выполняются только камерой, или если переключатель диафрагмы на блоке ДУ или студийной аппаратной установлен в положение AUTO, функция Автоматического повышения коэффициента усиления может не сработать, если переключатель ирисовой диафрагмы объектива стоит в ручном положении.
- Когда переключатель AGC гибридной панели управления стоит в положении AGC, функция Автоматического повышения коэффициента усиления работает в режиме HIGH.

Переключатель AGC

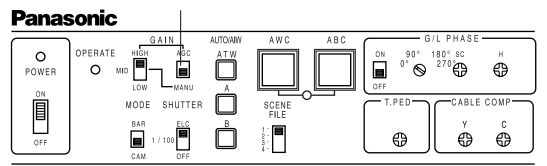

Гибридная панель управления

## 6. Максимальное усиление AGC

**[Макс. усиление AGC: 6dB, 12dB, 18dB, 24dB, N/Eye L, N/Eye H] (AW-E750, AW-E655, AW-E650)**  
**[Макс. усиление AGC: 6dB, 12dB, 18dB, 24dB, N/Eye] (AW-E350)**

Используется для установки максимальной величины, которой может достигать усиление, когда в уставке автоматического усиления **1** -5 стоит "ON".

## 7. Регулировка коэффициента усиления вручную

**[Усиление вручную: от 0 дБ до 24 дБ, N/Eye L, N/Eye H] (AW-E750, AW-E655, AW-E650)**  
**[Усиление вручную: от 0 дБ до 24 дБ, N/Eye] (AW-E350)**

Установка вручную возможна только когда уставка Auto Gain Up **1** -5 установлена в положение OFF.

**0 дБ:** в нормальных случаях следует выбирать 0 дБ.

**1 дБ – 30 дБ:** Используйте этот диапазон, если выходной видеосигнал недостаточно сильный даже при открытой ирисовой диафрагме объектива при съемке темных планов.

### AW-E750, AW-E655, AW-E650

**Night Eye L:** Используйте этот режим, если выходной видеосигнал недостаточно сильный даже при выбранном коэффициенте усиления 30 дБ.

**Night Eye H:** Используйте этот режим если невозможно получить достаточного выходного видеосигнала даже при уставке Night Eye L.

### AW-E350

**Night Eye:** Используйте этот режим, если выходной видеосигнал недостаточно сильный даже при выбранном коэффициенте усиления 30 дБ.

## ПРИМЕЧАНИЯ:

- При использовании БДУ (ДМА) можно выбрать только значения 0 дБ, 9 дБ или 18 дБ.
- 0 дБ соответствует положению LOW ручного переключателя GAIN на гибридной панели управления; 9 дБ соответствует его положению MID, а 18 дБ – его положению HIGH.

Переключатель ручного усиления



## 8. Цифровое усиление

**[Цифровое усиление: 0dB, 6dB, 12dB, 18dB, 24dB, 30dB]**

Данную настройку можно сделать только когда уставка усиления ①-5 установлена в положение OFF.

**0 dB:** В обычных условиях используется это значение.

**От 6 дБ до 30 дБ:** Используйте эту настройку при съемке темных сцен, если для получения выходного видеосигнала достаточной силы недостаточно даже при полностью открытой диафрагме и при значении "Night Eye" уставки ручного усиления ① -7.

## 9. Время аккумуляирования ССД

**[Время заряда: Auto, OFF, 1/25s, 1/12s, 1/6s, 1/3s, 1/2s, 1s, 2s]**

Используется для настройки времени аккумуляирования ССД.

**Auto:** Выполняется ALC, после этого AGC, а затем данные аккумулируются, и камера автоматически выполняет настройку коэффициента усиления. Если в уставке автоматического ND (ELC) ①-4 задано "ON", выполняется ELC, затем ALC, AGC, после чего происходит аккумуляирование данных, в указанной последовательности, и выполняется автоматическая настройка коэффициента усиления.

Настройка электронного obtюратора ⑤ -2 не может быть изменена.

**OFF:** В обычных условиях используется данная установка.

**1/25s—2s:** Используйте эту настройку при съемке темных сцен, если для получения выходного видеосигнала достаточной силы недостаточно даже при установленном значении усиления.

Уставки автоматического ND (ELC) ①-4 и электронного obtюратора ⑤ -2 принимают значение "OFF" и не могут быть изменены.

✘ Если изображение (настройка режима считывания ССД ⑤ -4) установлено в "Fine", выбирается значение от 1/12s до 2s в качестве значения данной уставки, и чувствительность устанавливается в половину от той, которая достигается при значении "Normal".

## 10. Уровень черного [Pedestal: -150...+150]

Задаёт уровень черного (pedestal) сигнала яркости (Y). Используется при регулировке уровней черного двух и более камер.

## ② Экран настройки цветности

### 1. Регулировка уровня сигнала цветности

**[Chroma Level: -3...+3]**

Уровень сигнала цветности может быть уменьшен или увеличен до любого из трех уровней каждый.

### 2. Регулировка телесного цвета

**[Flesh Tone: -3...+3]**

Телесный цвет может быть уменьшен или увеличен до любого из трех уровней.

### 3. Баланс белого [White Bal: ATW, AWC A, AWC B, P SET 3200K, P SET 5600K]

**ATW:** Баланс белого регулируется автоматически до правильного уровня.

**AWC A, AWC B:** После того, как баланс белого отрегулирован переключателем ITEM/AWC на задней панели камеры, больше не нужно устанавливать баланс белого заново, а можно просто выбирать значения AWC A или AWC B, при условии, что камера используется в тех же условиях.

Точную регулировку цветов можно осуществить, задав AWC путем регулировки усиления красного/синего в пользовательском режиме с блока дистанционного управления (студийной аппаратурой).

**P SET 3200K:** Баланс белого установлен для освещенности 3200K.

**P SET 5600K:** Баланс белого установлен для освещенности 5600K.

**ПРИМЕЧАНИЕ:**

С блока дистанционного управления (студийной аппаратурой) или с гибридной панели управления невозможно установить ни P SET 3200K ни P SET 5600K.

**4. Настройка скорости ATW**

**[Скорость ATW: SLOW 2, SLOW 1, MID, FAST 1, FAST 2]**

Можно настроить скорость ATW.

**5. Выбор позитива/негатива**

**[Негатив/Позитив: Posi, Nega]**

**Posi:** Нормальное изображение.

**Nega:** Изображение инвертируется по яркости и цветности.

**3. Экран настройки G/L**

**1. Регулировка фазы по строкам**

**[H Phase: -206...+49]**

Фаза по строкам может быть отрегулирована при подаче сигнала внешней синхронизации.

**2. Грубая регулировка фазы поднесущей**

**[SC Coarse: 1/2/3/4]**

Грубая регулировка фазы поднесущей может быть выполнена при подаче сигнала внешней синхронизации.

**3. Точная регулировка фазы поднесущей**

**[SC Fine: -511...+511]**

Точная регулировка фазы поднесущей может быть выполнена при подаче сигнала внешней синхронизации.

#### 4 Экран настройки четкости (DTL)

##### 1. Выбор Четкости [DTL Select: Normal, Super DTL]

Если в положении Normal коррекция контуров будет недостаточной при задании уставки Detail Level на LOW или HIGH, выберите положение Super DTL.

#### ПРИМЕЧАНИЕ:

Если уставка Detail Level установлена на OFF, будет невозможно воспользоваться режимом Normal или Super DTL для коррекции четкости контуров.

##### 2. Уровень четкости [Level: OFF, LOW, HIGH]

Уровень четкости может быть отрегулирован, когда уставка Detail Select установлена на Normal. Если она установлена на Super DTL, можно регулировать уровень Super DTL.

При использовании блока дистанционного управления или студийной аппаратуры вышеупомянутый параметр может регулироваться с помощью переключателя коррекции контуров (DTL).

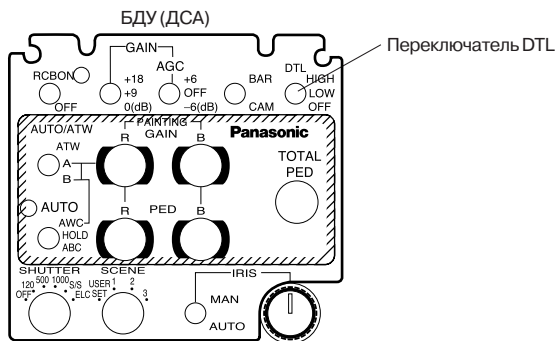

##### 3. Уровень подавления помех

#### [Noise Supress: OFF, LOW, HIGH]

Уровень помех на экране может быть снижен, если уставка Уровень четкости Detail Level установлена на HIGH или LOW.

##### 4. Чистое динамическое шумоподавление

#### [Clean DNR: HIGH, LOW, OFF]

Может быть выбран эффект чистого динамического шумоподавления.

##### 5. Трехмерное шумоподавление

#### [3D-DNR: OFF, Low, Middle, High]

Может быть выбран эффект трехмерного динамического шумоподавления.

※ Когда выбрано значение "Mid" или "High", шум уменьшается, но возрастает задержка.

##### 6. Уровень четкости телесного цвета

#### [Flesh DTL Level: LOW, MID, HIGH]

**LOW:** Неровность телесного цвета снижается.

**MID:** Стандартный

**HIGH:** Телесный цвет акцентируется.

## 5 Экран прочих настроек

### 1. Настройка контраста

[Contrast (Gamma): LOW, MID, HIGH]

Можно установить один из трех уровней контраста.

### 2. Электронный obtюратор [Shutter Speed: Off, 1/120 до 1/10000, S/Scan, Auto ND]

**OFF:** Электронный obtюратор отключен.

**1/120, 1/250, 1/500, 1/1000, 1/2000, 1/4000, 1/10000:** Электронный obtюратор работает на одной из этих скоростей в соответствии с уставкой.

**S/Scan (Synchro Scan):** Электронный obtюратор работает со скоростью, заданной уставкой синхросканирования 5 -3.

**Auto ND:** Электронный затвор управляется автоматически для настройки яркости. (ELC).

#### ПРИМЕЧАНИЯ:

- При использовании БДУ (ДСА) невозможен выбор следующих скоростей затвора: 1/250, 1/2000, 1/4000 и 1/10000.
- При использовании гибридной панели управления можно выбрать только OFF, 1/120 или Auto ND (ELC).
- Если при самостоятельной работе камеры переключатель диафрагмы объектива установлен в положение M (Manual), или если переключатель ирисовой диафрагмы на БДУ (ДСА) установлен в положение AUTO, Auto ND может не сработать. Установите переключатель диафрагмы объектива в положение A (Auto).
- При люминисцентном освещении мерцание может усилиться при Auto ND.
- Если уставка Auto ND (ELC) установлена на ON, будет автоматически выбран Auto ND.

### 3. Синхросканирование Электронного затвора [Synchro Scan: 60.34 Гц – 15.75 кГц]

Эта уставка действует только если уставкой Электронный Затвор 5 -2 задан режим S/Scan.

Регулировкой синхросканирования можно добиться уменьшения горизонтальной зашумленной полосы при съемке на рабочем месте, например.

※ Информация по уставкам яркости для каждой скорости затвора и синхросканирования приведена в следующей таблице:

Скорость затвора	Синхросканирование	Требуемое отношение яркостей
OFF	-	1
1/120	120.2Гц	2
1/250	250.0Гц	4
1/500	492.2Гц	8
1/1000	984.4Гц	18
1/2000	1.969кГц	32
1/4000	3.938кГц	64
1/10000	7.875кГц	160

### 4. Режим Считывания CCD

[V Resolution: Normal, Fine]

**Normal:** Нормальное изображение (память CCD будет памятью на одно поле).

**Fine:** Разрешение по вертикали увеличивается (Разрешение по вертикали повышается без увеличения остаточных изображений покадровой памятью и электронным затвором).

Для общего пользования рекомендуется уставка Normal, т.к. при установке на Fine снижается чувствительность.

**5. Скорость доступа к ПК [Baud Rate: 1200 бит/с, 2400 бит/с, 4800 бит/с, 9600 бит/с]**

Выбор скорости связи при управлении камерой с компьютера.

**6. Настройка компонентного вывода [Signal Select: RGB, Y/Pr/Pb, Y/C]**

Позволяет выбрать RGB, Y/Pr/Pb или Y/C для компонентного сигнала, который будет подаваться на выходной разъем I/F REMOTE.

**7. Настройка цифрового экстендера [Digital Extender: OFF, ON]**

**OFF:** В обычных условиях съемки используется это значение.

**ON:** Достигается примерно в 1,5 раза больший эффект от экстендера.  
Однако, разрешение уменьшается при установке цифрового экстендера в "ON".

**8. Настройка вентилятора [Fan: OFF, Auto]**

**OFF:** Выберите это значение для отключения вентилятора, если его шум создает помехи для студийного или какого-либо другого оборудования.

**Auto:** Происходит автоматическое измерение температуры и вентилятор начинает работать, когда температура повышается на 10 °C в режиме аккумуляирования или примерно на 35 °C в других режимах.

В обычных условиях используется значение "Auto".

**9. Настройка автофокуса [Auto Focus: OFF, ON] (только для AW-E655)**

Позволяет управлять установкой автофокуса в ON или OFF когда кабель масштабирования/фокусировки объектива Canon AF подключен к разъему ZOOM/ FOCUS на AW-E655.

**10. Настройка фильтра [Filter: IR Through, Normal, 1/16ND, 1/64ND] (только для AW-E655)**

**IR Through:** Устанавливается режим съемки в инфракрасном диапазоне. Подсвечивайте объект съемки с помощью инфракрасного источника света.

**Normal:** В обычных условиях используется данное значение.

**1/16ND:** Вставляется фильтр 1/16ND. Используйте это значение, когда объектив не может быть достаточно затемнен только лишь диафрагмой.

**1/64ND:** Вставляется фильтр 1/64ND. Используйте это значение, когда объектив не может быть достаточно затемнен только лишь диафрагмой даже при установке фильтра 1/16ND.

## ■ ПОДМЕНЮ (ПОЛЬЗОВАТЕЛЬСКИЙ РЕЖИМ)

### 6 Экран настройки диафрагмы, обтюлятора, усиления

**Iris, Shutter, Gain Set**		
1	A. Iris Level	±0
2	A. Iris PEAK/AVG	±0
3	Auto Iris Area	Top Cut
4	Auto Iris Adjust	OFF
5	Shutter Mode	(Step)
6	Step/Synchro	(OFF)
7	Gain	(0dB)
8	Digital Gain Up	0dB
9	AGC Max Gain	(---
10	Charge Time	OFF
	Return	

### 8 Экран настройки G/L

**G/L Adjustment Set**		
1	H Phase	(±0)
2	SC Coarse	( 1)
3	SC Fine	(±0)
	Return	

### 9 Экран настройки детализации

**Detail Set1**		
1	Detail	(High)
2	H Detail Level H	11
3	V Detail Level H	6
4	H Detail Level L	7
5	V Detail Level L	3
6	Detail Band	2
7	Noise Suppress	3
8	Level Dependent	0%
9	Dark Detail	0
	Return	

### 7 Экран настройки цветности

**Colour Set**		
1	Chroma Level	±0
2	White Bal	(AWC A)
3	ATW Speed	Mid
4	Pedestal	(±0)
	Painting	
	R Gain	(±0)
5	B Gain	(±0)
	R Pedestal	(±0)
	B Pedestal	(±0)
6	Nega/Posi	Posi
	Return	

**Detail Set2**		
10	Chroma Detail	0
11	Flesh DTL Level	Mid
12	Corner Detail	OFF
13	Precision Detail	OFF
	Return	

- Уставки, заключенные в круглые скобки, могут быть заданы с БДУ (студийной аппаратной) переключателями или VR в режиме БДУ (ДСА).
- Для возврата к первоначальным значениям уставок см. стр. 56.

## 10 Экран настройки цветной матрицы

### \*\*Colour Matrix Set 1\*\*

B_Mg Gain	±0
B_Mg Phase	±0
Mg Gain	±0
Mg Phase	±0
Mg_R Gain	±0
Mg_R Phase	±0
R Gain	±0
R Phase	±0

### \*\*Colour Matrix Set 3\*\*

G_Cy Gain	±0
G_Cy Phase	±0
Cy Gain	±0
Cy Phase	±0
Cy_B Gain	±0
Cy_B Phase	±0
B Gain	±0
B Phase	±0

Return

### \*\*Colour Matrix Set 2\*\*

R_Yl Gain	±0
R_Yl Phase	±0
Yl Gain	±0
Yl Phase	±0
Yl_G Gain	±0
Yl_G Phase	±0
G Gain	±0
G Phase	±0

## 11 Экран прочих настроек

### \*\*Other Set1\*\*

1---	Gamma	0.45
2---	Knee Point	98%
3---	White Clip	110%
	Flare R	0
4---	Flare G	0
	Flare B	0
5---	Black Stretch	OFF
6---	Clean DNR	OFF
7---	3D-DNR	OFF
8---	2D LPF	OFF

Return

### \*\*Other Set2\*\*

9---	Field/Frame	Field
10---	Baud Rate	9600bps
11---	Signal Select	Y/Pr/Pb
12---	Digital Extender	OFF
13---	Fan	Auto
14---	Auto Focus	OFF
15---	Filter	Normal

Return

## ■ ЗАДАНИЕ И ИЗМЕНЕНИЕ ЗНАЧЕНИЙ УСТАВОК (ПОЛЬЗОВАТЕЛЬСКИЙ РЕЖИМ)

### 6 Экран настройки диафрагмы, обтюратора, усиления

#### 1. Видео Уровень [A.Iris Level: -50...+50]

Может быть установлен уровень сведения лучей AUTO IRIS/AGC/ELC.

#### 2. Коэффициент детектирования [A.Iris PEAK/AVG: от P50 до A50]

Соотношение обнаруженного пикового значения к среднему AUTO IRIS/AGC/ELC может быть отрегулировано в пределах заданного диапазона.

#### 3. Фотометрический метод измерения [A.Iris Area: All, Centre, Top cut, BTM cut, R/L cut]

Может быть выбран метод фотометрического измерения для AUTO IRIS/AGC/ELC.

**All (целиком):** Измерение проводится по всей поверхности экрана.

**Centre (в центре):** Измерение проводится в основном в центре экрана, т.е. примерно на одна треть экрана сверху и снизу и одна треть от левого и правого краев исключены из области измерения.

**Top cut (срез сверху):** Примерно одна треть сверху экрана исключена из области измерения.

**BTM cut (срез снизу):** Примерно одна треть снизу экрана исключена из области измерения.

**R/L cut (срез слева и справа):** Примерно по одной трети с правого и левого краев экрана исключены из области измерения.



#### 4. Точная регулировка уровня сведения диафрагмы [Auto Iris Adjust: On/OFF]

**ON:** Этой рукояткой можно выполнить точную регулировку уровня сведения в диафрагме, когда переключатель диафрагмы на БДУ (в студийной аппаратной) или на гибридной панели управления установлен в положение AUTO.

**OFF:** ручка регулировки диафрагмы не действует, когда переключатель диафрагмы на БДУ (в студийной аппаратной) или на гибридной панели управления установлен в положение AUTO.

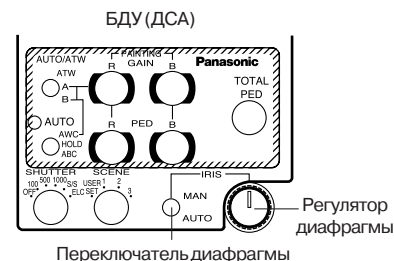

## 5. Режим Электронного Obtюратора

### [Shutter Mode: Step/ELC/S/Scan]

**Step:** Электронный Obtюратор работает со скоростью, выбранной при задании значения уставки Пошаговая Регулировка Скорости Электронного Obtюратора **6** -6.

**ELC:** Электронный Obtюратор работает автоматически, обеспечивая автоматическую регулировку яркости.

**S/Scan (Synchro Scan):** Электронный Obtюратор работает со скоростью, заданной уставкой Синхро-Сканирования **6** -6.

### ПРИМЕЧАНИЕ:

Если уставке Режим Считывания CCD (CCB Read Out Mode) **11**-9 задано значение Frame 1, добавить уставку Режима Электронного Obtюратора (Electronic Shutter Mode) будет невозможно.

## 6. Пошаговая Регулировка Скорости Электронного Obtюратора/Режима Синхросканирования [Step/Synchro: OFF, от 1/120 до 1/10000 (пошагово), от 50,24 Гц до 15,63 кГц (Synchro Scan)]

Эта уставка действует только если уставкой Режима Электронного Obtюратора **6** -5 задан режим "Step" или "Synchro Scan".

- Когда в уставке **6** -5 выбрано "Step":  
**OFF:** Электронный Obtюратор отключен.  
**1/120, 1/250, 1/500, 1/1000, 1/2000, 1/4000, 1/10000:** Электронный Obtюратор работает с одной из этих скоростей, в зависимости от выбранного значения.
- Когда в уставке **6** -5 выбрано "Synchro Scan":

Регулировкой синхросканирования можно добиться уменьшения зашумленной полосы при съемке на рабочем месте, например.

※ Информация по уставкам яркости для каждой скорости затвора и синхросканирования приведена в следующей таблице:

Скорость Obtюратора	Синхросканирование	Требуемое отношение яркостей
OFF	-	1
1/120	120.2Гц	2
1/250	250.0Гц	4
1/500	492.2Гц	8
1/1000	984.4Гц	18
1/2000	1.969кГц	32
1/4000	3.938кГц	64
1/10000	7.875кГц	160

### ПРИМЕЧАНИЯ:

- Ни одна из скоростей Obtюратора — 1/250, 1/2000, 1/4000, 1/10000, — не может быть выбрана при использовании БДУ (ДСА).
- В случае использования гибридной панели управления можно выбрать только значения OFF, 1/120 или ELC.
- Если выключатель диафрагмы объектива находится в положении M (MANUAL) при управлении только с камеры, или когда переключатель диафрагмы на БДУ (ДСА) находится в положении AUTO, ELC может не работать. Установите переключатель диафрагмы объектива в положение A (AUTO).
- При люминисцентном освещении при выборе режима ELC мерцание может увеличиться.

**7. Повышение коэффициента усиления**  
**[Gain: Auto, от 0 дБ до 30 дБ, N/Eye L, N/Eye H]**  
**(модели AW-E750, AW-E655, AW-E650)**  
**[Gain: Auto, от 0 дБ до 30 дБ, N/Eye]**  
**(модель AW-E350)**

Когда в уставке времени аккумулярования CCD **6**-10 задано "Auto", данная уставка будет сохранять значение "Auto" вне зависимости от заданного.

**Auto:** количество света регулируется автоматически.

**0 дБ:** в нормальных случаях следует выбирать 0 дБ.

**1 дБ – 30 дБ:** Используйте этот диапазон, если выходной видеосигнал недостаточно сильный даже при открытой ирисовой диафрагме объектива при съемке темных планов.

**AW-E750, AW-E655, AW-E650**

**Night Eye L:** Используйте этот режим, если выходной видеосигнал недостаточно сильный даже при выбранном коэффициенте усиления 30 дБ.

**Night Eye H:** Используйте этот режим если невозможно получить достаточного выходного видеосигнала даже при уставке Night Eye L.

**AW-E350**

**Night Eye:** Используйте этот режим, если выходной видеосигнал недостаточно сильный даже при выбранном коэффициенте усиления 30 дБ.

**Примечания :**

- При использовании БДУ (ДСА) можно выбрать только значения 0 дБ, 9 дБ или 18 дБ, а также AGC LOW, AGC HIGH. Если переключатель диафрагмы объектива стоит в положении MANUAL, то при самостоятельной работе видеокамеры или в случае, когда переключатель диафрагмы на блоке дистанционного управления (студийной аппаратной, гибридной панели управления) установлен в положение AUTO, функция AGC может не действовать.
- Если переключатель выбора AGC гибридной панели управления стоит в положении AGC, включается режим AGC HIGH.
- 0 дБ соответствует положению LOW ручного переключателя GAIN на гибридной панели управления; 9 дБ соответствует его положению MID, а 18 дБ – его положению HIGH.

Переключатель  
усиления вручную      Переключатель AGC

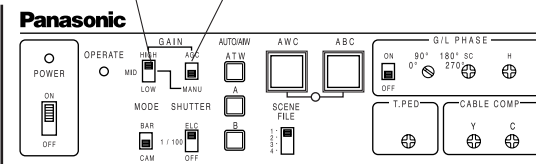

Гибридная панель управления

## 8. Цифровое усиление

**[Цифровое усиление: 0dB, 6dB, 12dB, 18dB, 24dB, 30dB]**

Данную настройку можно сделать только когда уставка усиления **6**-7 установлена в положение OFF.

**0 dB:** В обычных условиях используется это значение.

**От 6 дБ до 30 дБ:** Используйте эту настройку при съемке темных сцен, если для получения выходного видеосигнала достаточной силы недостаточно даже при полностью открытой диафрагме и при значении "Night Eye" уставки усиления **6**-7.

## 9. Максимальное усиление AGC

**[Макс. усиление AGC: 6dB, 12dB, 18dB, 24dB, N/Eye L, N/Eye H] (AW-E750, AW-E655, AW-E650)  
[Макс. усиление AGC: 6dB, 12dB, 18dB, 24dB, N/Eye] (AW-E350)**

Используется для установки максимальной величины, которой может достигать усиление, когда в уставке усиления **6**-7 стоит "ON".

## 10. Время аккумуляирования CCD

**[Время заряда: Auto, OFF, 1/25s, 1/12s, 1/6s, 1/3s, 1/2s, 1s, 2s]**

Используется для настройки времени аккумуляирования CCD.

**OFF:** В обычных условиях используется данная уставка.

**Auto:** Выполняется ALC, после этого AGC, а затем данные аккумулируются, и камера автоматически выполняет настройку коэффициента усиления. Если в уставке электронного обтюратора **6**-5 задано "ELC", то сначала выполняется ELC, затем ALC, AGC, после чего происходит аккумуляирование данных, в указанной последовательности, и выполняется автоматическая настройка коэффициента усиления.

Настройка электронного обтюратора **6**-5 не может быть изменена.

**1/25s—2s:** Используйте эту настройку при съемке темных сцен, если для получения выходного видеосигнала достаточной силы недостаточно даже при установленном значении усиления.

Электронный обтюратор отключается ("OFF") и уставка режима работы электронного обтюратора **6**-5 и пошаговой регулировки скорости электронного обтюратора/режима синхросканирования **6**-6 не могут быть изменены.

✳ Если уставка режима считывания CCD **11**-9 установлена в "Frame 1" или "Frame 2", выбирается значение от 1/12s до 2s в качестве значения данной уставки, и чувствительность уставки уменьшается в половину от той, которая достигается при значении уставки режима считывания CCD **11**-9 "Field".

## 7 Экран настройки цветности

### 1. Регулировка уровня сигнала цветности

[Chroma Level: -3...+3]

Уровень сигнала цветности может быть уменьшен или увеличен до трех уровней.

### 2. Баланс белого [White Bal: ATW, AWC A, AWC B, P SET 3200K, P SET 5600K]

**ATW:** Баланс белого регулируется автоматически до оптимального положения.

**AWC A, AWC B:** Условия цветовой температуры в двух точках могут быть сохранены под названиями AWC A и AWC B. После того, как баланс белого отрегулирован переключателем ITEM/AWC на задней панели камеры, больше не нужно устанавливать баланс белого заново, а можно просто выбирать значения AWC A или AWC B, при условии, что камера используется в тех же условиях.

Точную регулировку цветов можно осуществить, задав AWC путем регулировки усиления красного/синего уставкой закрашивания Painting или с блока дистанционного управления (студийной аппаратной).

**P SET 3200K:** Баланс белого установлен для освещенности 3200K.

**P SET 5600K:** Баланс белого установлен для освещенности 5600K.

#### ПРИМЕЧАНИЕ:

С блока дистанционного управления (студийной аппаратной) или с гибридной панели управления невозможно установить ни P SET 3200K, ни P SET 5600K.

### 3. Скорость ATW [ATW Speed: SLOW 2, SLOW 1, MID, FAST 1, FAST 2]

Можно задать скорость ATW.

### 4. Уровень черного [Pedestal: -150...+150]

Задаёт уровень черного (pedestal) сигнала яркости (Y). Используется при регулировке уровней черного двух и более камер.

### 5. Закрашивание [Painting: R Gain, B Gain, R Pedestal, B Pedestal: -150...+150]

**R Gain, B Gain:** Точная регулировка баланса белого может быть осуществлена после задания установки AWC, когда в уставке Баланс Белого выбрано AWC A или AWC B. При использовании БДУ (ДСА) для этой цели нужно воспользоваться ручками регулировки усиления красного/синего (R/B gain). Заданные значения будут возвращены в  $\pm 0$  после установки функции AWC при самостоятельной работе камеры.

**R Pedestal, B Pedestal:** После установки функции AWC может быть выполнена точная регулировка баланса черного. При использовании БДУ (ДСА) для этой цели нужно воспользоваться ручками регулировки основания красного/синего (R/B pedestal). Заданные значения будут возвращены в  $\pm 0$  после установки функции AWC при самостоятельной работе камеры.

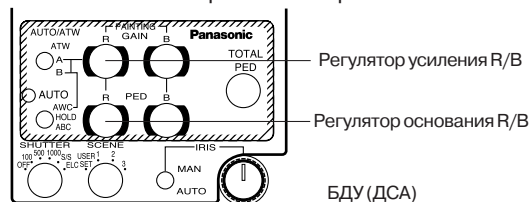

## 6. Выбор негатива/позитива

**[Nage/Posi: Posi, Nega]**

**Posi:** Нормальное изображение.

**Nega:** Изображение инвертируется по яркости и цветности.

## 8. Экран настройки G/L

### 1. Регулировка фазы по строкам

**[H Phase: -206...+49]**

Фаза по строкам может быть отрегулирована при подаче сигнала внешней синхронизации.

### 2. Грубая регулировка фазы поднесущей

**[SC Coarse: 1, 2, 3, 4]**

Грубая регулировка фазы поднесущей может быть выполнена при подаче сигнала внешней синхронизации.

### 3. Точная регулировка фазы поднесущей [SC

**Fine: -511...+511]**

Точная регулировка фазы поднесущей может быть выполнена при подаче сигнала внешней синхронизации.

## 9. Экран настройки детализации

### 1. Уровень четкости [Detail: OFF, Low, High]

Можно задать величину коррекции контуров. Четкость задается уставками Четкости по горизонтали и вертикали Horizontal/Vertical Detail Level HIGH/LOW

### 2. Уровень четкости по горизонтали HIGH

**[H Detail Level H: +1...+63]**

### 3. Уровень четкости по вертикали HIGH

**[V Detail Level H: +1...+31]**

### 4. Уровень четкости по горизонтали LOW

**[H Detail Level L: 0...H-1]**

### 5. Уровень четкости по вертикали LOW

**[V Detail Level L: 0...H-1]**

Уставкой уровня четкости 9-1 в вертикальном (V) и горизонтальном (H) направлении может быть установлен на HIGH или LOW.

Независимо от направления, H или V, заданный уровень HIGH должен быть как минимум на одну позицию выше, чем уровень LOW.

### 6. Диапазон четкости [Detail Band: 1...5]

Уставкой уровня четкости 9-1 задается значение диапазона коррекции контуров: HIGH или LOW. Чем выше заданное значение, тем более высокой будет четкость.

**7. Уровень компенсации подавления помех**  
[Noise Suppress: 1-10]

Уставкой уровня четкости **9** -1 задается значение понижения уровня помех на: HIGH или LOW. Если уровень компенсации подавления помехи слишком высок, мелкие объекты будут воспроизводиться менее резко.

**8. Величина компенсации в зависимости от уровня [Level Dependent: 0%...25%]**

Позволяет снизить экранные помехи за счет четкости темных частей объекта.

Если компенсация в зависимости от уровня задана слишком высокой, то например, воспроизведение волос будет менее резким.

**9. Уровень компенсации деталей темных объектов [Dark Detail: 0...5]**

Позволяет выделить контуры более темных участков объекта.

Эта уставка действует только если уставка величины компенсации в зависимости от уровня **9** -9 установлена на 0%.

**10. Уровень компенсации деталей цветности**  
[Chroma Detail: 0...15]

Позволяет выделить контуры участков объекта высоких цветовых тонов.

**11. Уровень четкости телесного цвета**  
[Flesh DTL Level: Low, Mid, High]

**LOW:** снижается неровность цвета кожи.

**MID:** стандартный.

**HIGH:** цвет кожи выделяется.

**12. Детали изображения в углах**  
[Corner Detail: OFF, ON]

При установке уровня четкости **9** -1 на HIGH или LOW можно включить или отключить функцию деталей изображения в углах, которая повышает разрешение в углах.

**13. Уровень четкости деталей**  
[Precision Detail: OFF, LOW, HIGH]

Назначение этой уставки – сужение деталей и снижение их блеска.

## 10. Настройка цветной матрицы

**B\_Mg Gain:** Для усиления или ослабления переходного цвета между синим и пурпурным.

**B\_Mg Phase:** Меняет величину насыщенности переходного цвета между синим и пурпурным.

**Mg Gain:** Для усиления или ослабления пурпурного.

**Mg Phase:** Меняет величину насыщенности пурпурного.

**Mg\_R Gain:** Для усиления или ослабления переходного цвета между пурпурным и красным.

**Mg\_R Phase:** Меняет величину насыщенности переходного цвета между пурпурным и красным.

**R Gain:** Для усиления или ослабления красного.

**R Phase:** Меняет величину насыщенности красного.

**R\_YI Gain:** Для усиления или ослабления переходного цвета между красным и желтым.

**R\_YI Phase:** Меняет величину насыщенности переходного цвета между красным и желтым.

**YI Gain:** Для усиления или ослабления желтого.

**YI Phase:** Меняет величину насыщенности желтого.

**YI\_G Gain:** Для усиления или ослабления переходного цвета между желтым и зеленым.

**YI\_G Phase:** Меняет величину насыщенности переходного цвета между желтым и зеленым.

**G Gain:** Для усиления или ослабления зеленого.

**G Phase:** Меняет величину насыщенности зеленого.

**G\_Cy Gain:** Для усиления или ослабления переходного цвета между зеленым и голубым.

**G\_Cy Phase:** Меняет величину насыщенности переходного цвета между зеленым и голубым.

**Cy Gain:** Для усиления или ослабления голубого.

**Cy Phase:** Меняет величину насыщенности голубого.

**Cy\_B Gain:** Для усиления или ослабления переходного цвета между голубым и синим.

**Cy\_B Phase:** Меняет величину насыщенности переходного цвета между голубым и синим.

**B Gain:** Для усиления или ослабления синего.

**B Phase:** Меняет величину насыщенности синего.

## **① Экран прочих настроек**

### **1. Уровень гамма-коррекции**

**[Gamma: 0,35...0,55]**

Задает уровень гамма-коррекции.

### **2. Уровень компенсации загиба характеристики**

**[Knee Point: 88%...98% /Dynamic]**

**88%-98%:** Задается уровень видеосигналов, для которых необходима компенсация загиба характеристики.

**Dynamic:** Уровень компенсации загиба характеристики регулируется автоматически в зависимости от съемочного плана.

### **3. Уровень ограничения белого**

**[White Clip: 95%... 110%]**

Задается пиковый уровень видеосигналов, для которых будет ограничен уровень белого.

### **4. Уровень коррекции бликов**

**[Flare R/G/B: 0...100]**

Регулирует уровень коррекции бликов.

✳ Уровень коррекции бликов отрегулирован при поставке с завода-изготовителя.

### **5. Растяжение области черного**

**[Black Stretch: ON, OFF]**

Можно задать функцию растяжения области черного (ON или OFF) для коррекции подавления черных участков при низкой яркости.

### **6. Чистое динамическое шумоподавление**

**[Clean DNR: HIGH, LOW, OFF]**

Может быть выбран эффект чистого динамического шумоподавления.

### **7. Трехмерное шумоподавление**

**[3D-DNR: OFF, Low, Middle, High]**

Может быть выбран эффект трехмерного динамического шумоподавления.

✳ Когда выбрано значение "Mid" или "High", шум уменьшается, но возрастает задержка.

### **8. Двумерный фильтр нижних частот**

**[2D LPF: OFF, LOW, HIGH]**

Включает двумерный фильтр нижних частот, снижающий комбинационные искажения и кросс-цвета.

### **9. Режим считывания CCD**

**[Field/Frame: Field, Frame 1, Frame 2]**

**Field:** Аккумуляция CCD будет делаться по полям.

**Frame 1:** Разрешение по вертикали увеличивается покадровым аккумулярованием.

**Frame 2:** Разрешение по вертикали увеличивается без увеличения количества остаточных изображений посредством покадрового аккумулярования и электронного обтюлятора.

### **10. Скорость доступа к ПК [Baud Rate: 1200 бит/с, 2400 бит/с, 4800бит/с, 9600 бит/с]**

Выбор скорости связи при управлении камерой с компьютера.

### 11. Настройка компонентного вывода

**[Signal Select: RGB, Y/Pr/Pb, Y/C]**

Позволяет выбрать RGB, Y/Pr/Pb или Y/C для компонентного сигнала, который будет подаваться на выходной разъем I/F REMOTE.

### 12. Настройка цифрового экстендера

**[Digital Extender: OFF, ON]**

**OFF:** В обычных условиях съемки используется это значение.

**ON:** Достигается примерно в 1,5 раза больший эффект от экстендера.

Однако, разрешение уменьшается при установке цифрового экстендера в "ON".

### 13. Настройка вентилятора [Fan: OFF, Auto]

**OFF:** Выберите это значение для отключения вентилятора, если его шум создает помехи для студийного или какого-либо другого оборудования.

**Auto:** Происходит автоматическое измерение температуры и вентилятор начинает работать, когда температура повышается на 10 °C в режиме аккумуляирования или примерно на 35 °C в других режимах.

В обычных условиях используется значение "Auto".

### 14. Настройка автофокуса

**[Auto Focus: OFF, ON] (только для AW-E655)**

Позволяет управлять установкой автофокуса в ON или OFF когда кабель масштабирования/фокусировки объектива Canon AF подключен к разъему ZOOM/FOCUS на AW-E655.

### 15. Настройка фильтра

**[Filter: IR Through, Normal, 1/16ND, 1/64ND] (только для AW-E655)**

**IR Through:** Устанавливается режим съемки в инфракрасном диапазоне. Подсвечивайте объект съемки с помощью инфракрасного источника света.

**Normal:** В обычных условиях используется данное значение.

**1/16ND:** Вставляется фильтр 1/16ND. Используйте это значение, когда объектив не может быть достаточно затемнен только лишь диафрагмой.

**1/64ND:** Вставляется фильтр 1/64ND. Используйте это значение, когда объектив не может быть достаточно затемнен только лишь диафрагмой даже при установке фильтра 1/16ND.

## НАСТРОЙКА И СМЕНА ДОПОЛНИТЕЛЬНЫХ КАРТ

### 12 Подменю настройки дополнительных карт

Данное подменю появляется, когда в слот дополнительных карт вставляется студийная карта (AW-PB506 или AW-PB305).

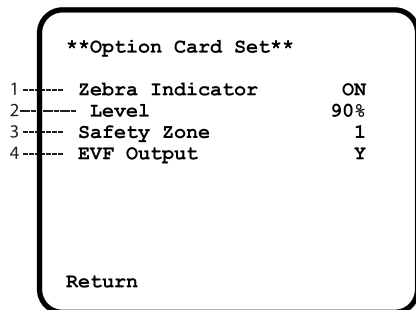

※ Показанное ниже подменю появляется, только когда в модель AW-E650 вставляется дополнительная карта AW-PB504, снабженная разъемом ZOOM/FOCUS.

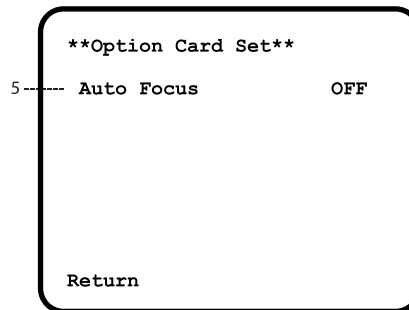

#### 1. Настройка индикации настроечного шаблона [Zebra Indicator: ON, OFF]

Используется для включения и отключения индикации настроечного шаблона в видоискателе.

**ON:** Настроечный шаблон отображается.

**OFF:** Настроечный шаблон не отображается.

※ Если в уставке вывода EVF 12-4 выбрано значение "CVBS", настроечный шаблон не будет отображаться в видоискателе даже при выборе значения "ON" данной уставки.

## 2. Настройка уровня настроечного шаблона

[Level: 70%... 110%]

Позволяет отображать настроечный шаблон так, чтобы обеспечить норматив для уровня освещенности.

※ Может быть установлено, только когда в уставке индикации настроечного шаблона **12** - 1 выбрано "ON".

## 3. Настройка гарантированной зоны

[Safety Zone: OFF, 1, 2, 3, 4, 5]

Используется для выбора типа гарантированной зоны, которая будет отображаться в видоискателе. Зона гарантированной съемки не отображается, если выбрано значение "OFF".

※ Гарантированная зона и центральная метка отображаются в электронной позиции и их положение может отличаться от оптической позиции.

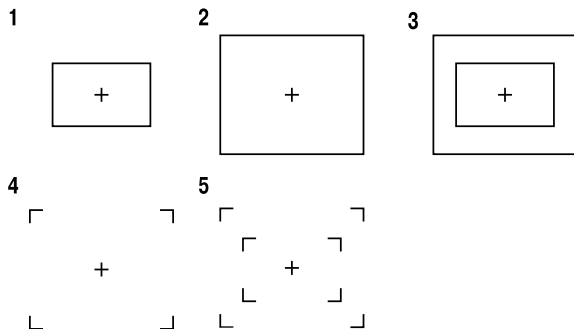

Внутренняя и внешняя рамки отображают гарантированные зоны приблизительного 90% и 95% попадания в кадр, соответственно.

## 4. Уставка вывода EVF [EVF Output: Y, CVBS]

Используется для настройки сигналов, которые подаются на видоискатель.

**Y:** На видоискатель подается сигнал яркости.

**CVBS:** На видоискатель выводятся цветные сигналы.

※ Если в уставке выбрано значение "CVBS", настроечный шаблон не будет отображаться в видоискателе.

## 5. Автофокус [Auto Focus: OFF, ON]

Позволяет контролировать включение и выключение автоматической фокусировки через кабель масштабирования/фокусировки объективов Canon AF, подключенный к разъему ZOOM/FOCUS дополнительной карты.

# ВОЗВРАТ К ПЕРВОНАЧАЛЬНО ЗАДАНЫМ ЗНАЧЕНИЯМ УСТАВОК

## ■ ВОЗВРАТ К ПЕРВОНАЧАЛЬНО ЗАДАНЫМ ЗНАЧЕНИЯМ УСТАВОК

В случае, если Вы задали неправильные значения уставок в любом из режимов, для возврата к первоначальным значениям сделайте следующее:

1. В Главном Меню каждого из режимов выберите [Initialize Data]. (См. стр. 29).  
Нажмите кнопку YES/ABC, после чего примерно на 10 секунд появится окно [Initialize Data].
2. Нажимайте кнопку YES/ABC примерно в течение 10 секунд, чтобы вернуться в первоначальному значению. При этом существующие значения будут

заменены на первоначальные, появится окно 2, и камера вернется в Главное Меню.

3. Если нажать кнопку NO/BAR или не нажать кнопку YES/ABC, то примерно в течение 10 секунд появится экран 3, камера вернется в Главное Меню, но данные не будут возвращены в первоначально заданные значения.

### ПРИМЕЧАНИЕ:

Если Вы используете дополнительную карту, то Подменю Уставок Дополнительной Карты не будет инициализировано (т.е. не будет осуществлен возврат уставок к первоначально заданным значениям) даже при выполнении операции "Return to Initialize" (возврат к первоначальным значениям).

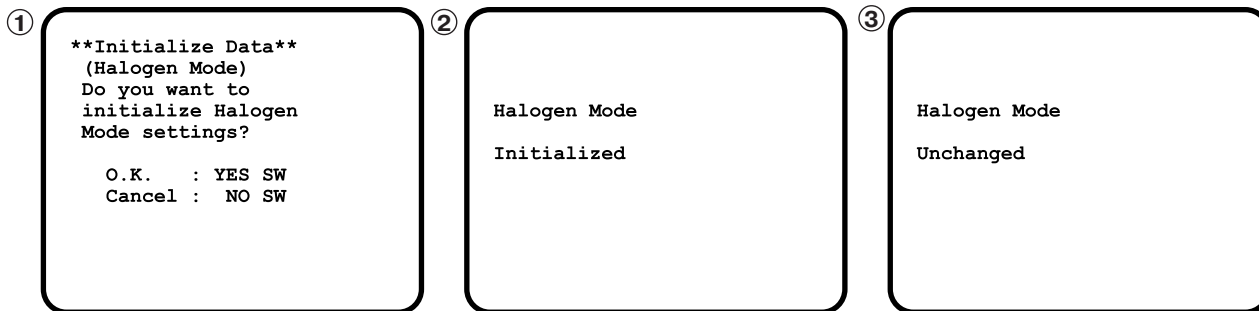

## ■ ИСХОДНЫЕ ЗНАЧЕНИЯ УСТАВОК (Заводские установки)

- Галогеновый, люминисцентный режимы, режим съемки вне помещений

	Элемент	Галогеновый режим	Люминисцентный режим	Съемка внепомещений
Яркость	A.Iris Level	±0	±0	±0
	A.Iris PEAK/AVG	0	0	0
	Auto Iris Area	Top cut	Top cut	Top cut
	Auto ND (ELC)	OFF	OFF	ON
	Auto Gain Up	OFF	OFF	ON
	ACG Max Gain	---	---	N/Eye H <sup>*1</sup> N/Eye <sup>*2</sup>
	Manual Gain Up	0dB	0dB	---
	Digital Gain Up	0dB	0dB	---
	Charge Time	OFF	OFF	OFF
	Pedestal	±0	±0	-40
Набор цветов	Chroma Level	±0	±0	±0
	Flesh Tone	±0	±0	±0
	White Bal	AWC A	AWC A	ATW
	ATW Speed	---	---	OFF
	Nega/Posi	Posi	Posi	---
Регулировка G/L	H Phase	±0	±0	±0
	SC Coarse	1	1	1
	SC Fine	±0	±0	±0
Резкость	DTL Select	Normal	Normal	Normal
	Level	High	High	High
	Noise Suppress	OFF	OFF	OFF
	Clean DNR	OFF	OFF	OFF
	3D-DNR	OFF	OFF	OFF
Flesh DTL Level	Mid	Mid	Mid	

\*1: AW-E750, AW-E655, AW-E650

\*2: AW-E350

• **Галогеновый, люминисцентный режимы, режим съемки вне помещений**

	Элемент	Галогеновый режим	Люминисцентный режим	Съемка внепомещений
Прочие	Contrast (Gamma)	Mid	Mid	Mid
	Shutter Speed	OFF	OFF	Auto ND
	Synchro Scan	---	---	---
	V Resolution	Normal	Normal	Normal
	Baud Rate	9600bps	9600bps	9600bps
	Signal Select	Y/Pr/Pb	Y/Pr/Pb	Y/Pr/Pb
	Digital Extender	OFF	OFF	OFF
	Fan	Auto	Auto	Auto
	Auto Focus	OFF	OFF	OFF
	Filter	Normal	Normal	Normal

• **Пользовательский режим**

	Элемент	Пользовательский режим
Диафрагма, Затвор, Усиление	A.Iris Level	±0
	A.Iris PEAK/AVG	0
	Auto Iris Area	Top cut
	Auto Iris Adjust	OFF
	Shutter Mode	Step
	Step/Synchro	OFF
	Gain	0 dB
	Digital Gain Up	0dB
	AGC Max Gain	---
	Charge Time	OFF

	Элемент	Пользовательский режим
Набор цветов	Chroma Level	±0
	White Bal	AWC A
	ATW Speed	Mid
	Pedestal	±0
	Paintig	
	R Gain	±0
	B Gain	±0
	R Pedestal	±0
	B Pedestal	±0
Регулировка G/L	Nega/Posi	Posi
	H Phase	±0
	SC Coarse	1
	SC Fine	±0

• **Пользовательский режим**

	Элемент	Пользовательский режим
Детали 1	Detail	High
	H Detail Level H	+11
	V Detail Level H	+12
	H Detail Level L	+7
	V Detail Level L	+6
	Detail Band	2
	Noise Suppress Level Dependent	3 0%
	Dark Detail	0
Детали 2	Chroma Detail	0
	Flesh DTL Level	MID
	Corner Detail	OFF
	Precision Detail	OFF
Цветная матрица 1	B_Mg Gain	±0
	B_Mg Phase	±0
	Mg Gain	±0
	Mg Phase	±0
	Mg_R Gain	±0
	Mg_R Phase	±0
	R Gain	±0
	R Phase	±0
Цветная матрица 2	R_YI Gain	±0
	R_YI Phase	±0
	YI Gain	±0
	YI Phase	±0
	YI_G Gain	±0
	YI_G Phase	±0
	G Gain	±0
	G Phase	±0

	Элемент	Пользовательский режим
Цветная матрица 3	G_Cy Gain	±0
	G_Cy Phase	±0
	Cy Gain	±0
	Cy Phase	±0
	Cy_B Gain	±0
	Cy_B Phase	±0
	B Gain	±0
	B Phase	±0
Прочие 1	Gamma	0.45
	Knee Point	88%
	White Clip	110%
	Flare R	0
	Flare G	0
	Flare B	0
	Black Stretch	OFF
	Clean DNR	OFF
Прочие 2	3D-DNR	OFF
	2D LPF	OFF
	Field/Frame	Field
	Baud Rate	9600bps
	Signal Select	Y/Pr/Pb
	Digital Extender	OFF
Прочие 2	Fan	Auto
	Auto Focus	OFF
	Filter	Normal

# ВНЕШНИЙ ВИД

(AW-E750)

Единицы : мм

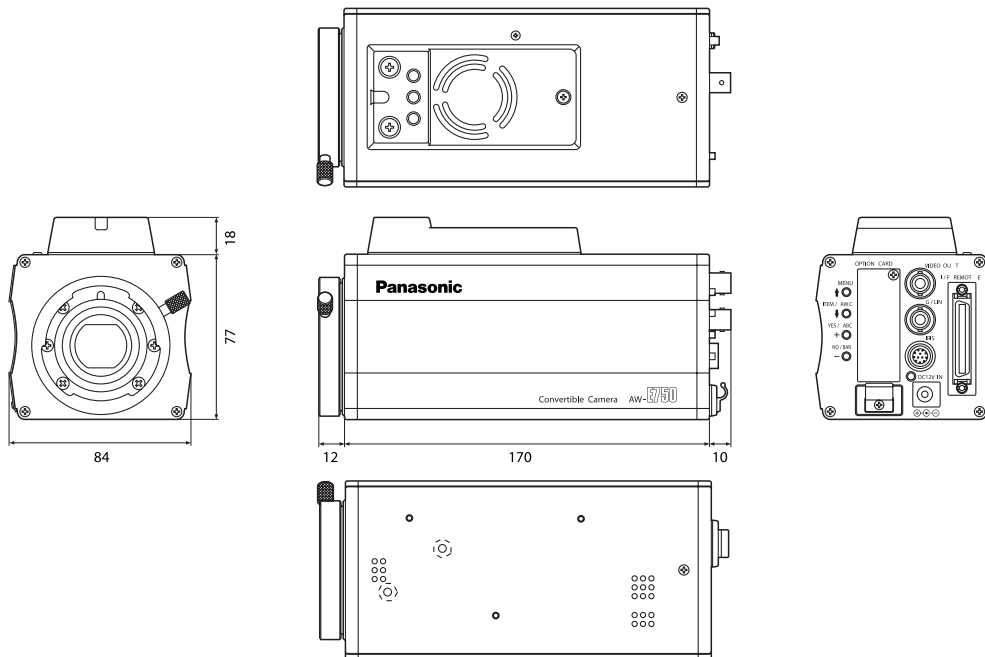

(AW-E655)

Единицы : мм

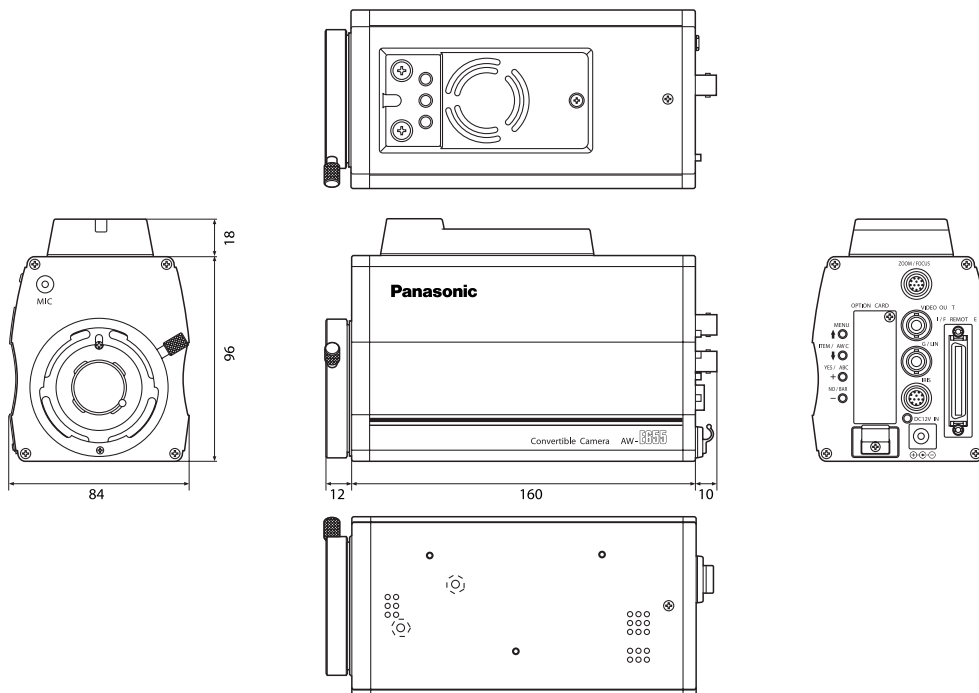

(AW-E6550)

Единицы : мм

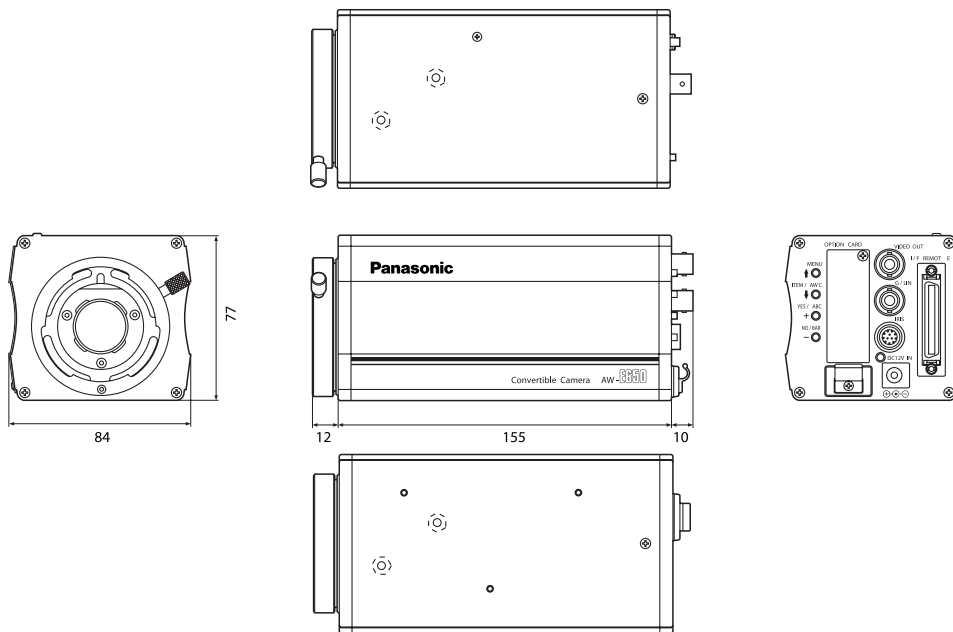

(AW-E350)

Единицы : мм

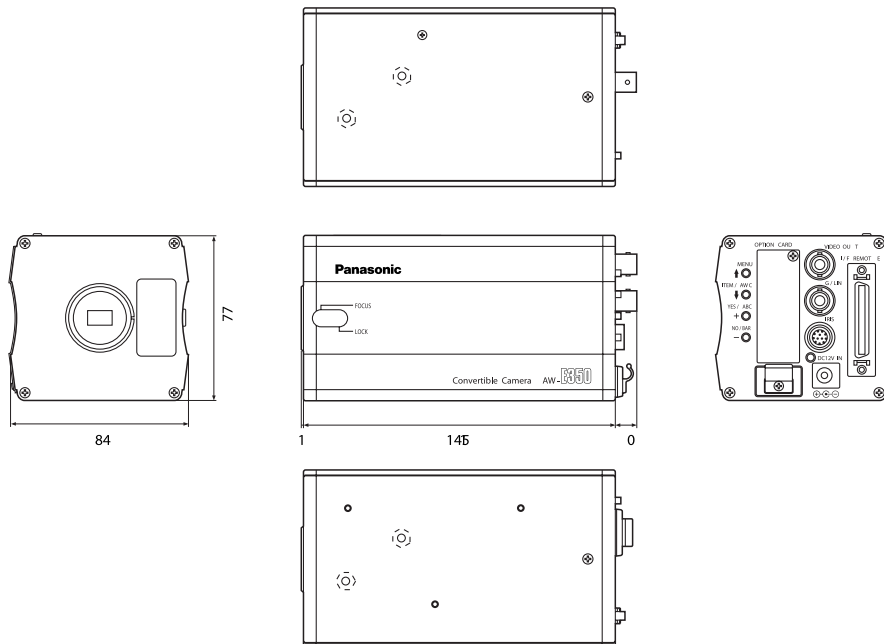

# ТЕХНИЧЕСКИЕ ХАРАКТЕРИСТИКИ

## ■ AW-E750, AW-E655

Источник питания: 12 В пост. тока

Потребляемая мощность: 12,6 Вт (AW-E750), 12,0 Вт (AW-E655)

Означает информацию по безопасности

	AW-E750	AW-E655
<b>Оптическая система</b>	Призматическая 2/3", F1.4	Призматическая 1/2", F1.4
<b>Чувствительный элемент</b>	2/3" переменного-строчная CCD	1/2" переменного-строчная CCD
<b>Количество рабочих пикселей</b>	752 x 582 (примерно 440 000 пикселей)	
<b>Общее количество пикселей</b>	795 x 596 (примерно 470 000 пикселей)	
<b>Система сканирования</b>	652 линий сканирования, 50 полей, 25 кадров	
<b>Система синхронизации</b>	Внутренняя синхронизация: стандарт PAL; внешняя синхронизация: BBS или VBS (BNC x 1, D-sub 50P x 1)	
<b>Видеовывод</b>	Композитный: 1,0 В р-р/75 Ом (BNC x 1, D-sub 50P x 1) Y/C Y: 1,0 В р-р/75 Ом; C: 0,3 В р-р/75 Ом (сигн. цв. синх.) (D-sub 50P x 1) Y/Pr/Pb Y: 1,0 В р-р/75 Ом; Pr, Pb: 0,525 В р-р/75 Ом (D-sub 50P x 1) RGB R: 1,0 В р-р/75 Ом; G, B: 0,7 В р-р/75 Ом (D-sub 50P x 1)	
<b>Стандартная освещенность, температура цвета</b>	2000 люкс (F14, 3200K)	
<b>Минимальная освещенность</b>	0,00005 люкс при F1.4, режим Night Eye, цифровое усиление 30 дБ, удвоенное время аккумуляирования, вывод 70% или более	
<b>Соотношение сигнал/шум</b>	65 дБ ( сигнал Y, DTL OFF, DNR ON)	
<b>Разрешение по горизонтали</b>	850 ТВ-линий (верх. диап. DTL ON, центральная зона)	
<b>Регистрация</b>	0,05% (весь экран, исключая влияние объектива)	
<b>Геометрическое искажение</b>	0%	
<b>Коррекция контуров</b>	Горизонтальная, вертикальная (2H)	
<b>Баланс белого</b>	AWC A, AWC B (усиление R/B, прорисовка), ATW, 3200K, 5600K предустановка	
<b>Баланс черного</b>	Автоматический (осн. R/B, функция прорисовки)	
<b>Количество уровней цветности</b>	Выбор из 7 уровней	
<b>Система кодирования</b>	OFF, Low, High	
<b>Выбор усиления</b>	Пошагово от 0 до 30 дБ, AGC, Night Eye L, H	

	<b>AW-E750</b>	<b>AW-E655</b>
<b>Скорости электронного обтюратора</b>	1/120, 1/250, 1/500, 1/1000, 1/2000, 1/4000, 1/10000; ELC, синхросканирование (от 50,24 Гц до 15,63 кГц)	
<b>Выбор режима считывания CCD</b>	Field, frame 1, frame 2	
<b>Цветовые шкалы</b>	FULL	
<b>Крепление объектива</b>	2/3" байонетное крепление	1/2" байонетное крепление
<b>Диафрагма объектива</b>	Автоматическая, ручная (но только с ДУ), настраиваемая ON, OFF	
<b>Внутренние фильтры</b>	—	IR Thorught, Normal, 1/16ND, 1/64ND
<b>Переключатели выбора</b>	MENU (▲) ITEM/AWC (▼) (AWC: когда меню не отображается) UP/ABC (+) (ABC: когда меню не отображается) NO/BAR (-) (BAR: когда меню не отображается)	
<b>Разъемы ввода/вывода</b>	BNC-разъем VIDEO OUT BNC-разъем G/L IN 12-контактный круглый разъем IRIS Входной разъем пост. тока 12 В DC IN 50-контактный D-sub разъем I/F REMOTE	BNC-разъем VIDEO OUT BNC-разъем G/L IN 12-контактный круглый разъем IRIS Входной разъем пост. тока 12 В DC IN 50-контактный D-sub разъем I/F REMOTE 12-контактный круглый разъем ZOOM/FOCUS
<b>Индикация</b>	Красный индикатор; загорается при включении питания	
<b>Допустимый диапазон температур</b>	Хранение: от -20 °С до +60 °С Гарантированная производительность: от +5 °С до +35 °С Гарантированная работоспособность: от -10 °С до +45 °С	
<b>Допустимый диапазон влажности</b>	Хранение: от 20% до 90% Работа: от 20% до 90%	
<b>Размеры (Ш x В x Д)</b>	84 x 95 x 192 мм	84 x 114 x 182 мм
<b>Вес</b>	1,1 кг	1,2 кг

## ■ AW-E650, AW-E350

Источник питания: 12 В пост. тока

Потребляемая мощность: 11,8 Вт (AW-E650), 11,3 Вт (AW-E350)

 Означает информацию по безопасности

	<b>AW-E650</b>	<b>AW-E350</b>
<b>Оптическая система</b>	Призматическая 1/2", F1.4	Призматическая 1/3", F1.4
<b>Чувствительный элемент</b>	1/2" переменнo-строчная CCD	1/3" переменнo-строчная CCD
<b>Количество рабочих пикселей</b>	752 x 582 (примерно 440 000 пикселей)	
<b>Общее количество пикселей</b>	795 x 596 (примерно 470 000 пикселей)	
<b>Система сканирования</b>	652 линий сканирования, 50 полей, 25 кадров	
<b>Система синхронизации</b>	Внутренняя синхронизация: стандарт PAL; внешняя синхронизация: BBS или VBS (BNC x 1, D-sub 50P x 1)	
<b>Видеовывод</b>	Композитный: 1,0 В p-p/75 Ом (BNC x 1, D-sub 50P x 1) Y/C Y: 1,0 В p-p/75 Ом; C: 0,3 В p-p/75 Ом (сигн. цв. синх.) (D-sub 50P x 1) Y/Pr/Pb Y: 1,0 В p-p/75 Ом; Pr, Pb: 0,525 В p-p/75 Ом (D-sub 50P x 1) RGB R: 1,0 В p-p/75 Ом; G, B: 0,7 В p-p/75 Ом (D-sub 50P x 1)	
<b>Стандартная освещенность, температура цвета</b>	2000 люкс (F14, 3200K)	2000 люкс (F9.5, 3200K)
<b>Минимальная освещенность</b>	0,00005 люкс при F1.4, режим Night Eye, цифровое усиление 30 дБ, удвоенное время аккумулярования, вывод 70% или более	0,00015 люкс при F1.4, режим Night Eye, цифровое усиление 30 дБ, удвоенное время аккумулярования, вывод 70% или более
<b>Соотношение сигнал/шум</b>	65 дБ (сигнал Y, DTL OFF, DNR ON)	63 дБ (сигнал Y, DTL OFF, DNR ON)
<b>Разрешение по горизонтали</b>	850 ТВ-линий (верх. диап. DTL ON, центральная зона)	
<b>Регистрация</b>	0,05% (весь экран, исключая влияние объектива)	
<b>Геометрическое искажение</b>	0%	
<b>Коррекция контуров</b>	Горизонтальная, вертикальная (2H)	
<b>Баланс белого</b>	AWC A, AWC B (усиление R/B, прорисовка), ATW, 3200K, 5600K предустановка	
<b>Баланс черного</b>	Автоматический (осн. R/B, функция прорисовки)	
<b>Количество уровней цветности</b>	Выбор из 7 уровней	
<b>Система кодирования</b>	OFF, Low, High	
<b>Выбор усиления</b>	Пошагово от 0 до 30 дБ, AGC, Night Eye L, H	Пошагово от 0 до 30 дБ, AGC, Night Eye

	<b>AW-E650</b>	<b>AW-E350</b>
<b>Скорости электронного обтюратора</b>	1/120, 1/250, 1/500, 1/1000, 1/2000, 1/4000, 1/10000; ELC, синхросканирование (от 50,24 Гц до 15,63 кГц)	
<b>Выбор режима считывания CCD</b>	Field, frame 1, frame 2	
<b>Цветовые шкалы</b>	FULL	
<b>Крепление объектива</b>	1/2" байонетное крепление	1/3" C-крепление
<b>Диафрагма объектива</b>	Автоматическая, ручная (но только с ДУ), настраиваемая ON, OFF	
<b>Внутренние фильтры</b>	IR Thorught, Normal, 1/16ND, 1/64ND	—
<b>Переключатели выбора</b>	MENU (↑) ITEM/AWC (↓) (AWC: когда меню не отображается) UP/ABC (+) (ABC: когда меню не отображается) NO/BAR (-) (BAR: когда меню не отображается)	
<b>Разъемы ввода/вывода</b>	BNC-разъем VIDEO OUT BNC-разъем G/L IN 12-контактный круглый разъем IRIS Входной разъем пост. тока 12 В DC IN 50-контактный D-sub разъем I/F REMOTE	
<b>Индикация</b>	Красный индикатор; загорается при включении питания	
<b>Допустимый диапазон температур</b>	Хранение: от -20 °C до +60 °C Гарантированная производительность: от +5 °C до +35 °C Гарантированная работоспособность: от -10 °C до +45 °C	
<b>Допустимый диапазон влажности</b>	Хранение: от 20% до 90% Работа: от 20% до 90%	
<b>Размеры (Ш x В x Д)</b>	84 x 77 x 177 мм	84 x 77 x 156 мм
<b>Вес</b>	0,92 кг	0,77 кг

Указанные выше вес и размеры являются приблизительными.

Спецификации могут быть изменены без предварительного уведомления.

# СТАНДАРТНЫЕ ПРИНАДЛЕЖНОСТИ

Резиновая прокладка ..... 1  
Крепежный адаптер ..... 1  
Винт ..... 2

Монтажная прокладка  
(только AW-E750, AW-E655) ..... 1

---

**Матсушита Электрик Индастриал Ко., Лтд.**

Интернет-сайт: <http://www.panasonic.co.jp/global/>

**(095) 980-4205**

**[www.panasonic.ru](http://www.panasonic.ru)**

**Panasonic (СНГ)**