

Panasonic®

Инструкция по эксплуатации для улучшения характеристик

Цифровая фотокамера

Модель №. **DMC-GF5**



Перед использованием прочтите, пожалуйста, эту инструкцию полностью.

VQT4G21
F0412YS0

Содержание

Перед использованием

Уход за камерой	5
Стандартные принадлежности	6
Названия и функции составных частей	7
Об объективе	12

Подготовка

Смена объектива	13
Прикрепление плечевого ремня	16
Зарядка аккумулятора	17
• Зарядка	17
• Приблизительное время работы и количество записываемых снимков	19
Установка и извлечение карты (поставляется отдельно)/ аккумулятора	22
О карте	23
• Информация о картах, которые можно использовать с данной камерой	23
• Приблизительное количество записываемых снимков и доступное время записи	25
Настройка даты/времени (настройка часов)	27
• Изменение настройки часов	28

Основные сведения

Выбор режима записи	29
Советы по съемке удачных снимков ...	31
• Определяет ориентацию камеры (функция определения направления)	31
Выполнение фотоснимка	32
• Метод фокусировки при выполнении фотоснимков (AFS/AFF/AFC)	32
• Выполнение фотоснимка	34
• Выполнение снимков с помощью функции сенсорного затвора	35

• Переключение отображения информации на экране записи	36
Съемка с использованием автоматической функции (Интеллектуальный автоматический режим)	37
• Запись с рекомендуемыми камерой эффектами	40
Легкая регулировка и запись (интеллектуальный автоматический режим плюс)	41
Выполнение снимков с функцией управления расфокусировкой	43
Выполнение снимков с использованием любимых настроек (Режим программы AE)	45
Запись видеок кадров	47
• Метод фокусировки при записи видео (непрерывная АФ)	47
• Запись видеок кадров	48
• Запись фотоснимков во время видеосъемки	50
Воспроизведение снимков/видео	51
• Воспроизведение снимков	51
• Изменение отображения информации на экране воспроизведения	54
• Воспроизведение видео	55
• Создание фотоснимков на основе видеоизображений	57
Удаление снимков	58
Настройка меню	60
• Настройка элементов меню	60
• Установка фона для экрана меню	63
Установка Быстрого меню	65
О меню настроек	67

Запись

Оптический стабилизатор изображения	74
Съемка с увеличением	76
• Операции сенсорного масштабирования	78
Съемка с использованием вспышки ...	79
• Переключение на желаемый режим вспышки	79
Компенсация экспозиции	83

Съемка в режиме серийной съемки.....	84	• [Нежное изображение цветка]	119
Съемка с использованием автоматической настройки значений экспозиции	86	• [Аппетитная еда].....	120
Съемка с автоматическим таймером.....	88	• [Соблазнительный десерт]	120
Выполнение снимков с автоматической фокусировкой.....	90	• [Застывшее в движ. животное]	121
Съемка в режиме ручной фокусировки	96	• [Четкие спортивные снимки].....	121
Настройка баланса белого	99	• [Монохромный]	121
Использование функциональной кнопки	103	Выполнение снимков с различными эффектами изображений (Режим творческого управления).....	122
• Фиксирование фокуса и экспозиции (блокировка АФ/АЭ) ...	105	• [Выразительн.]	125
• Проверьте срабатывание диафрагмы и скорости затвора (Режим предварительного просмотра).....	106	• [Ретро]	125
• Легкая установка диафрагмы/ скорости затвора для подходящей экспозиции (АЭ одним нажатием)	107	• [Высокотональный].....	125
Съемка путем определения диафрагмы/ скорости затвора.....	108	• [Недоэкспонирование]	125
• Режим приоритета диафрагмы АЕ	108	• [Сепия].....	126
• Режим приоритета скорости затвора АЕ.....	109	• [Динамический монохром]	126
• Режим ручной экспозиции	110	• [Выраз. искусство]	126
Выполнение снимков в соответствии с записываемой сценой (режим подсказки для сцены).....	112	• [Высокотональный].....	126
• [Четкий портрет]	114	• [Кросс-процесс].....	127
• [Шелковистая кожа].....	114	• [Эффект мыльницы].....	127
• [Мягкость подсветки].....	114	• [Эффект миниатюры]	128
• [Четкость на фоне подсветки]	115	• [Нерезкое изображение]	130
• [Непринужденность]	115	• [Звездный фильтр]	130
• [Милое детское лицо].....	115	• [Цветовой акцент].....	130
• [Отчетливый пейзаж]	116	Съемка в пользовательском режиме	132
• [Яркое голубое небо].....	116	• Регистрация персональных настроек меню (регистрация пользовательских настроек)	132
• [Романтич. отсветы заката]	116	• Съемка с применением пользовательского набора	133
• [Яркие отсветы заката]	116	Выполнение снимка с помощью функции Распознавание лиц	134
• [Сверкающая вода]	117	Ввод текста	138
• [Четкий ночной пейзаж].....	117	Использование меню [Зап.]	139
• [Прохладное ночное небо].....	117	• [Фото стиль]	139
• [Ярк. и тепл. ночной пейзаж]	118	• [Формат]	141
• [Худож. ночной пейзаж]	118	• [Разм. кадра]	141
• [Сверкающее освещение].....	118	• [Качество].....	142
• [Четкий ночной портрет]	119	• [Светочувст.]	143
		• [Уст.огр. ISO].....	144
		• [Увеличение ISO].....	144
		• [Увел. чувств. ISO].....	144
		• [Опред. лица]	144
		• [Установ. профиля].....	145
		• [Режим фокус.].....	146
		• [Быстр. АФ].....	146
		• [Режим замера].....	146
		• [Вспышка].....	147
		• [Корр.кр.г.л.]	147
		• [Инт.разреш.]	147

• [Инт.динамич.] (Интеллектуальное управление динамическим диапазоном)	148
• [Подавл. шума]	148
• [Компенсация теней]	148
• [Расш.телепр.]	149
• [Цифр. увел.]	149
• [Скор. съемки]	149
• [Авт. брекетинг]	149
• [Авт. таймер]	149
• [Цвет. простр]	150
• [Стабилиз.]	150
• [Реком. фильтр]	150
Использование меню [Видео]	151
• [Режим записи]	151
• [Кач-во зап.]	152
• [Непрер. АФ]	152
• [Расш.телепр.]	153
• [Шумоподавл.]	153
• [Пок.ур.микр.]	153
• [Рег.уров.микр.]	153
• [Умен. мерцан.]	153
Использование меню [Пользов.]	154

Воспроизведение/ редактирование

Использование меню [Восп.]	160
• [Устан 2D/3D]	160
• [Слайд шоу]	160
• [Реж. воспр.]	162
• [Ред загол]	163
• [Отпеч симв]	164
• [Редакт.видео]	166
• [Изм.разм.]	167
• [Подрезка]	168
• [Поверн.]	168
• [Избранное]	169
• [Уст. печ.]	170
• [Защитить]	171
• [Ред. расп. лиц]	172

Подсоединение к другому оборудованию

Просмотр 3D изображений	173
Воспроизведение фотоснимков на экране телевизора	177
• Использование VIERA Link (HDMI)	179
Сохранение фотоснимков и видеокадров на ПК	181
Сохранение фотоснимков и видеокадров на рекордере	185
Печать снимков	186

Другое

Принадлежности, не входящие в комплект поставки	190
Отображение на мониторе ЖКД	191
Предосторожности при использовании фотокамеры	194
Сообщения	201
Устранение неисправностей	203

Уход за камерой

Не подвергайте камеру воздействию сильной вибрации, ударных нагрузок или давления.

- Объектив, монитор ЖКД и внешний корпус могут быть повреждены в случае использования камеры в следующих условиях.

Также возможно возникновение неисправностей или отсутствие записи изображений, если вы:

- Падение камеры или воздействие ударной нагрузки.
- Нажатие с усилием на объектив или монитор ЖКД.

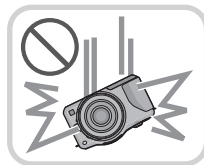

Данная камера не является пыле-, влаго- и водонепроницаемой.

Избегайте пользования камерой в местах концентрации пыли, воды, песка и т. п.

- Жидкость, песок и прочие посторонние вещества могут попасть на участки возле объектива, кнопок и т. п. Необходимо соблюдать особую осторожность, поскольку это может привести не только к неисправности, но и к невозможности ремонта.

- Места с большим количеством песка или пыли.
- Места, в которых возможен контакт данной камеры с водой, например, при использовании в дождливый день или на пляже.



Не касайтесь внутренней части крепления корпуса цифровой камеры. Поскольку матрица является высокоточным изделием, это может привести к ее неисправности или повреждению.

■ О конденсации (при запотевании объектива объектива или монитора ЖКД)

- Конденсат образуется в случае изменения температуры окружающей среды или влажности. Будьте осторожны при появлении конденсата, поскольку он приводит к появлению пятен на объективе и мониторе ЖКД, образованию плесени и неполадкам камеры.
- Если произошла конденсация, выключите камеру и оставьте ее примерно на 2 часа. Конденсат исчезнет сам собой, когда температура камеры сравняется с температурой окружающей среды.

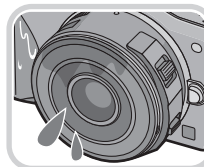

Стандартные принадлежности

Перед использованием камеры убедитесь в наличии всех принадлежностей.

- Дополнительные принадлежности и их форма отличаются в зависимости от страны или региона приобретения камеры. Сведения о дополнительных принадлежностях приведены в основной инструкции по эксплуатации.
- Блок аккумулятора обозначается в тексте как **блок аккумулятора** или **аккумулятор**.
- Зарядное устройство аккумулятора обозначается в тексте как **зарядное устройство аккумулятора** или **зарядное устройство**.
- В дальнейшем по тексту карта памяти SD, карта памяти SDHC и карта памяти SDXC обозначаются как **карта**.
- **Карта поставляется отдельно.**
- Основой описания в данной инструкции по эксплуатации служит сменный объектив (H-PS14042).
- При утере поставляемых принадлежностей обратитесь в ближайший центр обслуживания. (Принадлежности можно приобрести отдельно.)

Названия и функции составных частей

■ Корпус камеры

- 1 Сенсор
- 2 Вспышка (P79)
- 3 Индикатор автоматического таймера (P88)/
Вспомогательная лампочка АФ (P156)
- 4 Метка установки объектива (P14)
- 5 Крепление
- 6 Стопорный штифт объектива
- 7 Кнопка отсоединения объектива (P13)

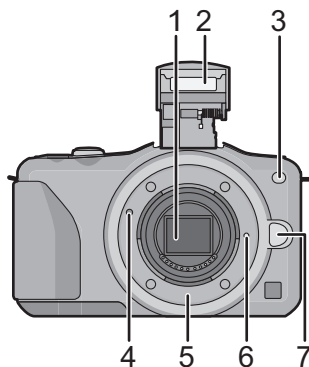

- 8 Кнопка открытия вспышки (P79)
- 9 Сенсорный экран/ЖК-дисплей (P10)
- 10 Кнопка воспроизведения (P51, 55)
- 11 Кнопка [Q.MENU/Fn1] (P65, 103)/
Кнопка удаления/возврата (P58, 62)
- 12 Кнопка [MENU/SET] (P11, 60)
- 13 Диск управления (P11)
- 14 Кнопки курсора (P11)
 - ▲/Кнопка компенсации экспозиции (P41, 83, 108, 109, 110)
 - ▶/WB (Баланс белого) (P99)
 - ◀/Кнопка режима AF (P90)
 - ▼/Кнопка [Режим накопителя]

Эта кнопка в режиме записи изображения позволяет выбирать из следующих вариантов.
Одиночная (P34)/Серийная (P84)/
Автобрекетинг (P86)/Автоматический таймер (P88)
- 15 Кнопка [DISP.] (P36, 54)

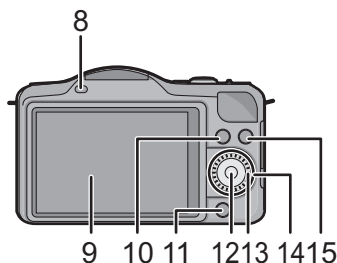

- 16 Ушко для плечевого ремня (P16)
 • При использовании камеры следует обязательно прикреплять плечевой ремень во избежание ее падения.
- 17 Гнездо [HDMI] (P177)
- 18 Гнездо [AV OUT/DIGITAL] (P177, 182, 185, 186)

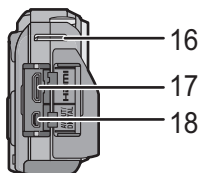

- 19 Стереомикрофон (P153)
 • Следите за тем, чтобы не закрывать микрофон пальцами. Это может затруднить запись звука.
- 20 Кнопка затвора (P34)
- 21 Кнопка видеосъемки (P48)
- 22 Громкоговоритель (P68)
 • Следите за тем, чтобы не закрывать динамик пальцами. Это может ухудшить слышимость звука.
- 23 Метка отсчета фокусного расстояния (P98)

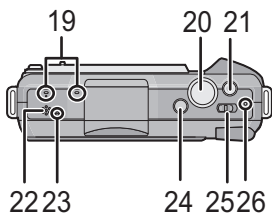

- 24 Кнопка интеллектуального автоматического режима (P37)
- 25 Переключатель включения/выключения камеры (P27)
- 26 Индикатор состояния (P27)
- 27 Гнездо штатива (P200)

- 28 Дверца для ввода карты памяти/аккумулятора (P22)
- 29 Крышка отсека для DC переходника
 • При использовании адаптера переменного тока убедитесь в том, что используются разъем постоянного тока Panasonic (поставляется отдельно) и сетевой адаптер переменного тока (поставляется отдельно). (P190)
 Не пытайтесь использовать адаптер переменного тока для других устройств.
- 30 Запирающий рычажок (P22)

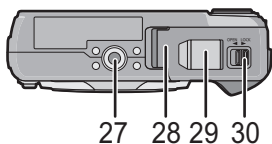

■ Объектив

H-PS14042
(LUMIX G X VARIO PZ 14–42 мм/
F3.5–5.6 ASPH./POWER O.I.S.)

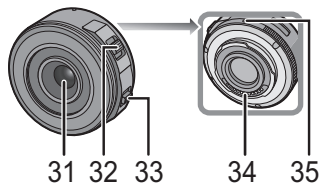

H-FS014042
(LUMIX G VARIO 14–42 мм/F3.5–5.6
ASPH./MEGA O.I.S.)

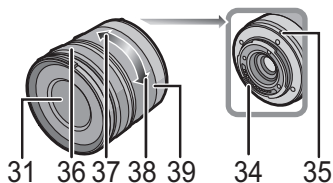

H-H014
(LUMIX G 14 мм/F2.5 ASPH.)

- 31 Поверхность объектива
- 32 Рычажок трансфокатора (P76)
- 33 Рычажок фокусировки (P96)
- 34 Точка контакта
- 35 Метка установки объектива (P14)
- 36 Кольцо фокусировки (P96)
- 37 Телережим
- 38 Широкоугольный режим
- 39 Кольцо трансфокатора (P76)

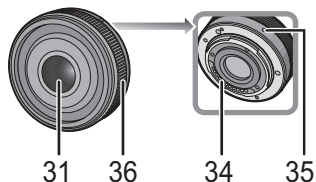

Сенсорный экран

Данный сенсорный экран реагирует на нажатие.

Прикосновение к экрану Коснуться и убрать палец с сенсорного экрана.	Перетаскивание Двигать пальцем, не убирая его с экрана.
 <p>Используется для выполнения таких задач, как выбор значков или изображений, отображаемых на сенсорном экране.</p> <ul style="list-style-type: none"> • При выборе функций с помощью сенсорного экрана касайтесь центра нужного значка. 	 <p>Используется для перемещения зоны автофокусировки, работы с полосой прокрутки и т. п. Может также использоваться при воспроизведении для перехода к следующему изображению.</p>

Примечание

- При использовании имеющейся в продаже защитной пленки для жидкокристаллических дисплеев следуйте инструкции, прилагающейся к пленке. (Некоторые защитные пленки для жидкокристаллических дисплеев могут негативно сказаться на видимости или эксплуатационных качествах.)
- Если вы используете имеющуюся в продаже защитную пленку для ЖК-дисплея и заметили, что сенсорный экран плохо реагирует на нажатие, попробуйте нажимать на него **несколько сильнее**.
- Остерегайтесь случайно надавить на сенсорный экран, когда держите камеру в руке. Это может повлиять на работу сенсорного экрана.
- Не нажимайте на монитор ЖКД твердыми заостренными предметами, например, шариковыми ручками.
- Не царапайте ногтями во время управления.
- Если монитор ЖКД загрязнен, и на нем имеются отпечатки пальцев и т. п., протрите его сухой мягкой тканью.
- Не царапайте монитор ЖКД и не нажимайте на него с силой.
- Информацию о значках, выводимых на сенсорном экране, см. в разделе "Отображение на мониторе ЖКД" на [P191](#).



Кнопки курсора/Кнопка [MENU/SET]

Нажатие кнопки курсора:
выбор элементов или настройка значений и т. д.

Нажатие [MENU/SET]:
выполняется подтверждение параметров и т. д.

В этом документе перемещения кнопки курсора вверх, вниз, влево и вправо указаны следующим образом или в виде ▲/▼/◀/▶.

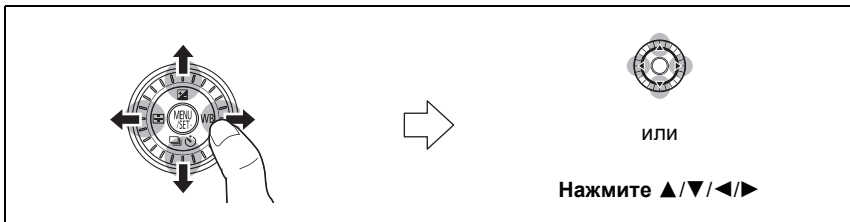

Даже если камера управляется с помощью сенсорного экрана, можно осуществлять управление с помощью кнопки курсора и кнопки [MENU/SET], если отображается режим подсказки, подобный показанному справа.

Даже на экранах меню и т. п., на которых подсказки не отображаются, можно выполнять настройки и делать выбор с помощью кнопок.



Диск управления

Поворот диска управления:
выбор элементов или настройка значений и т. д.

В данной инструкции по эксплуатации поворот диска управления указывается следующим образом.

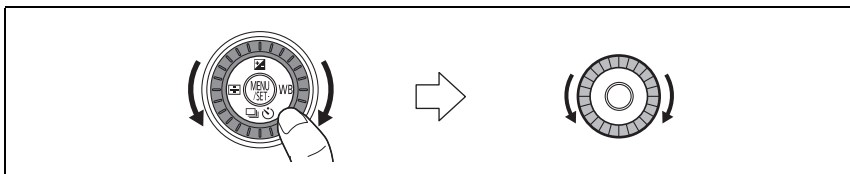

Об объективе

■ Объектив с креплением стандарта Micro Four Thirds™

С данной камерой можно использовать специальные объективы, совместимые с техническими характеристиками крепления объективов Micro Four Thirds (крепление Micro Four Thirds).



■ Объектив с креплением стандарта Four Thirds™

Можно устанавливать объектив с креплением стандарта 4/3, используя переходное кольцо (DMW-MA1: поставляется отдельно).



■ Объектив с техническими характеристиками крепления Leica

- При использовании переходного кольца объектива M или R (DMW-MA2M, DMW-MA3R: поставляется отдельно) вы можете использовать сменные объективы серий Leica M или Leica R.
 - Для некоторых объективов фактическое расстояние, на котором объект находится в фокусе, может слегка отличаться от расчетного расстояния.
 - При использовании переходного кольца объектива Leica установите [Съем.без объек.] (P159) на [ON].

Информация об объективе и функциях

С определенными объективами некоторые функции могут не использоваться или работа их может отличаться.

Автофокусировка*/Автоустановка диафрагмы*/Функция управления расфокусировкой (P43)/[Стабилиз.] (P74)/Сенсорное поле (P78)/[Быстр. Аф] (P146)/[Компенсация теней] (P148)/[Моториз. зум] (P157)

- * Сменные объективы (H-PS14042, H-FS014042, H-H014) поддерживают функции автоматической фокусировки и автоматической установки диафрагмы во время записи видео. Со сменным объективом (H-PS14042) при использовании приводного зума (зума с электрическим управлением) возможна более плавная и тихая запись видео благодаря высокому качеству автоматической фокусировки и тихой работе конструкции.

Для получения более подробной информации об используемом объективе см. веб-сайт.

За более подробной информацией о совместимости объективов обратитесь к каталогам/веб-страницам.

<http://panasonic.jp/support/global/cs/dsc/> (Сайт только на английском языке.)

Примечание

- Такие параметры, как допустимое расстояние для съемки со вспышкой и пр., различаются в зависимости от показателя диафрагмы используемого объектива.
 - Фокусное расстояние, указанное для используемого объектива, необходимо удвоить при преобразовании в эквивалент пленочной камеры 35 мм. (Оно будет эквивалентно объективу с фокусным расстоянием 100 мм при использовании объектива 50 мм.)
- Для получения более подробной информации о сменном объективе 3D см. веб-сайт.

Смена объектива

При смене объектива появляется больше возможностей фотосъемки, работать с камерой приятнее. Для смены объектива выполните следующую процедуру.

- Убедитесь, что фотокамера выключена.
- Производите смену объектива в местах, где нет грязи и пыли. Если на объектив попала грязь или пыль, см. P195.

Снятие объектива

Подготовка: Наденьте крышку объектива.

- При использовании сменного объектива (H-PS14042) следует менять объектив только после установки выключателя питания в положение [OFF] и после того, как тубус объектива втянут. (Не вдавливайте пальцами тубус объектива. Это может привести к повреждению объектива.)

Ⓐ При втягивании тубуса объектива

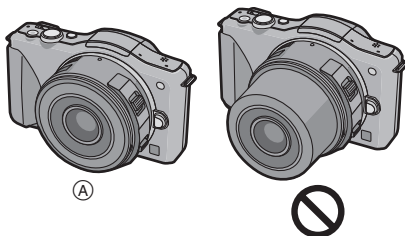

Удерживая нажатой кнопку разблокировки объектива Ⓑ, проверните объектив до упора в направлении стрелки, а потом снимите.

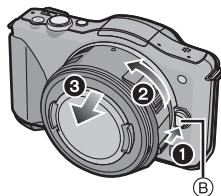

Установка объектива

- Подготовка: Снимите с объектива заднюю крышку.
- Если на камеру надета крышка корпуса, снимите ее.

Совместите метки крепления объектива (A) (красные метки) и затем поверните объектив в направлении стрелки до щелчка.

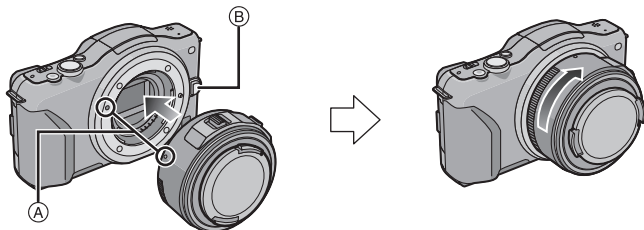

- Не нажимайте кнопку открытия объектива (B) в процессе установки объектива.
- Не пытайтесь установить объектив под углом к корпусу камеры, поскольку это может привести к повреждению крепления объектива.
- Обязательно снимите крышку объектива перед записью.

Примечание

- Не вставляйте пальцы в крепежный узел, когда с корпуса камеры сняты объектив и крышка корпуса.
- Во избежание попадания пыли на внутренние детали корпуса камеры или налипания на них грязи надевайте на крепежный узел корпуса камеры крышку корпуса или устанавливайте объектив.
- Во избежание образования царапин в точках контакта надевайте на объектив заднюю крышку, когда он не прикреплен, или прикрепляйте объектив к корпусу камеры.
- При переноске рекомендуется прикреплять крышку объектива или многослойный защитный фильтр (приобретается отдельно), чтобы защитить поверхность объектива. (P190)

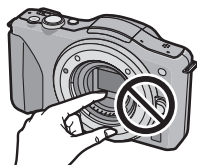

Присоединение бленды объектива

При съемке с сильным контровым освещением в объективе может произойти ненужное отражение. Излишнюю освещенность снимка и потерю контрастности можно сократить за счет использования бленды. Бленда отсекает лишний свет и улучшает качество изображения.

Присоединение бленды объектива (лепестковой), поставляемой со сменным объективом (H-FS014042)

• Сменный объектив (H-PS14042, H-H014) не имеет бленды.

Вставьте бленду в объектив короткой стороной в верхней и в нижней части, затем поворачивайте ее по направлению стрелки до блокировки.

Ⓐ Установка по метке.

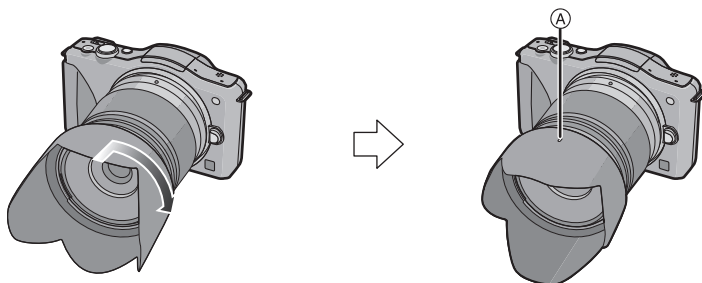

Примечание

• При временном отсоединении и переноске бленды объектива прикрепляйте ее к объективу в обратном направлении.

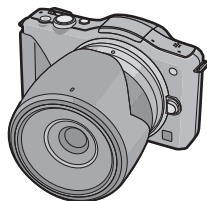

Прикрепление плечевого ремня

- Рекомендуется прикреплять плечевой ремень при использовании камеры во избежание ее падения.

1 Проденьте плечевой ремень через ушко для плечевого ремня в корпусе камеры.

(A): Ушко для плечевого ремня

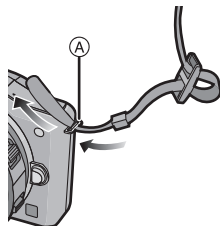

2 Проденьте конец плечевого ремня через кольцо в направлении стрелки, а затем проденьте его через ограничитель.

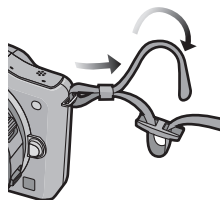

3 Проденьте конец плечевого ремня через отверстие на другой стороне ограничителя.

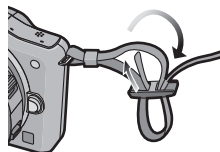

4 Вытяните другой конец плечевого ремня, а затем убедитесь, что он не выскальзывает.

- Выполните шаги с **1** по **4** и затем прикрепите другую сторону плечевого ремня.

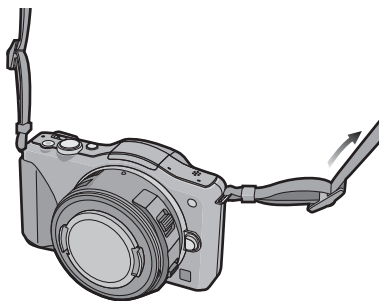

Примечание

- Плечевой ремень следует надевать на шею.
 - Не оборачивайте его вокруг шеи.
 - Это может привести к травме или несчастному случаю.
- Не допускайте, чтобы до плечевого ремня могли дотянуться маленькие дети.
 - Неуместное обертывание его вокруг шеи может привести к несчастному случаю.

Зарядка аккумулятора

■ О батареях, используемых с этим аппаратом

Выяснилось, что на некоторых рынках в продаже появились поддельные аккумуляторные блоки, которые очень похожи на оригинальные. Некоторые из этих блоков не имеют надлежащей встроенной защиты, отвечающей требованиям соответствующих стандартов безопасности. Возможно, эти аккумуляторы пожаро- и взрывоопасны. Пожалуйста, имейте в виду, что мы не несем никакой ответственности за несчастные случаи или отказ оборудования в результате использования поддельных аккумуляторов. Чтобы гарантировать использование безопасной продукции, мы рекомендуем оригинальные аккумуляторные блоки Panasonic.

- Используйте специально предназначенные зарядное устройство и аккумулятор.

Зарядка

- При поставке фотокамеры аккумулятор не заряжен. Следует подзарядить аккумулятор перед использованием.
- Подзаряжать аккумулятор зарядным устройством внутри помещения.

- 1** Прикрепите аккумулятор. Соблюдайте полярность.

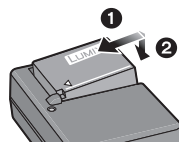

- 2** Подсоедините зарядное устройство в электрическую розетку.

- Загорается индикатор [CHARGE] (A), и начинается зарядка.

тип подключения

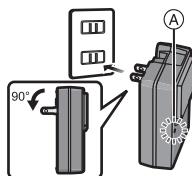

тип входного отверстия

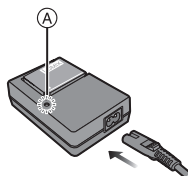

■ Об индикаторе [CHARGE]

Индикатор [CHARGE] включается:

Во время зарядки включен индикатор [CHARGE].

Индикатор [CHARGE] выключается:

Индикатор [CHARGE] выключится, когда зарядка закончится без проблем.

(Отсоединить зарядное устройство от штепсельной розетки и аккумулятор после окончания зарядки.)

• Когда мигает индикатор [CHARGE]

- Температура аккумулятора слишком высокая или слишком низкая. Рекомендуется зарядить аккумулятор снова при температуре окружающей среды от 10 °C до 30 °C.
- Контакты зарядного устройства либо полюса батареи загрязнены. В таком случае протрите их сухой тканью.

■ Время подзарядки

Время подзарядки	Прибл. 180 мин
------------------	----------------

- Указываемое время зарядки приводится для полностью разряженного аккумулятора. Время зарядки может изменяться в зависимости от способа использования аккумулятора. Время зарядки для аккумулятора в жаркой/холодной окружающей среде или аккумулятора, который не использовался в течение долгого времени, может быть больше, чем обычно.



Примечание

- Не оставляйте какие-либо металлические предметы (например, скрепки) рядом с контактными участками вилки питания. В противном случае может произойти пожар или поражение электрическим током из-за короткого замыкания или в результате тепловыделения.
- Аккумулятор можно перезаряжать, даже если остается некоторый заряд, но не рекомендуется часто продолжать зарядку аккумулятора, если он полностью заряжен. (Поскольку может произойти характерное вздутие.)

Приблизительное время работы и количество записываемых снимков

■ Индикатор заряда аккумулятора

Индикатор заряда аккумулятора отображается на экране.



- Индикация красного цвета и мигание говорят об истощенном ресурсе аккумулятора. (Индикатор состояния тоже мигает) Подзарядите аккумулятор или замените его на полностью заряженный.

■ Запись фотоснимков (по стандарту CIPA в режиме программной АЭ)

При использовании сменного объектива (H-PS14042)	
Количество записываемых снимков	Прибл. 330 снимков
Время записи	Прибл. 165 мин

При использовании сменного объектива (H-FS014042)	
Количество записываемых снимков	Прибл. 320 снимков
Время записи	Прибл. 160 мин

При использовании сменного объектива (H-H014)	
Количество записываемых снимков	Прибл. 360 снимков
Время записи	Прибл. 180 мин

Условия записи по стандарту CIPA

- CIPA – это аббревиатура от [Camera & Imaging Products Association].
- Температура: 23 °C/Влажность: 50%RH при включенном мониторе ЖКД.
- Используется карта памяти SD Panasonic (2 ГБ).
- Использование поставляемого аккумулятора.
- Запись начинается по истечении 30 секунд после включения камеры. (При подключении сменного объектива, совместимого с функцией оптической стабилизации изображения, оптический стабилизатор следует установить в значение [Ⓜ])
- Запись производится каждые 30 секунд, через раз включается полная вспышка.
- При подключении сменного объектива, совместимого с приводным зумом (зумом с электрическим управлением) масштабирование при каждой съемке меняется от телережима к широкоугольному или от широкоугольного к телережиму.
- Камера выключается после каждых 10 записей и не включается до остывания аккумулятора.

Количество записываемых снимков может изменяться в зависимости от промежутка времени между снимками. Если промежуток времени между снимками удлиняется, количество снимков уменьшается. [Например, если делать один снимок каждые две минуты, количество снимков уменьшится примерно на четверть от приведенного выше количества снимков (указанного для записи снимка каждые 30 секунд).]

■ Запись видеокладов

– [AVCHD] (Запись с установленным качеством изображения [FSH])

При использовании сменного объектива (H-PS14042)	
Время записи	Прибл. 130 мин
Фактическое время записи	Прибл. 65 мин

При использовании сменного объектива (H-FS014042)	
Время записи	Прибл. 120 мин
Фактическое время записи	Прибл. 60 мин

При использовании сменного объектива (H-H014)	
Время записи	Прибл. 140 мин
Фактическое время записи	Прибл. 70 мин

– [MP4] (Запись с установленным качеством изображения [FHD])

При использовании сменного объектива (H-PS14042)	
Время записи	Прибл. 130 мин
Фактическое время записи	Прибл. 65 мин

При использовании сменного объектива (H-FS014042)	
Время записи	Прибл. 120 мин
Фактическое время записи	Прибл. 60 мин

При использовании сменного объектива (H-H014)	
Время записи	Прибл. 140 мин
Фактическое время записи	Прибл. 70 мин

- Время указано для температуры окружающей среды 23 °C и влажности 50%RH. Приведенные показатели времени являются приблизительными.
 - Фактически возможное время записи — это доступное время записи при повторяющихся действиях, например включение/выключение ([ON]/[OFF]) питания, пуск/остановка записи и т. п.
 - Максимальное время непрерывной видеозаписи в [MP4] составляет 29 минут 59 секунд или до 4 ГБ.
- Возможное время записи можно проверять на экране. (Для [FHD] в формате [MP4] размер файла значительный, и поэтому возможное время записи сокращается до 29 минут 59 секунд.)

■ Воспроизведение

При использовании сменного объектива (H-PS14042)	
Время воспроизведения	Прибл. 210 мин

При использовании сменного объектива (H-FS014042)	
Время воспроизведения	Прибл. 200 мин

При использовании сменного объектива (H-H014)	
Время воспроизведения	Прибл. 240 мин



Примечание

- **Время работы и количество записываемых снимков зависят от окружающей среды и условий съемки.**

Например, в следующих случаях время работы сокращается, и количество записываемых снимков уменьшается.

- В условиях низкой температуры, например на лыжных склонах.
- Использование [AUTO] в [Режим ЖКД] или [MODE 1] в [Режим ЖКД].
- При установке [Реж. живого просм.] на [NORMAL].
- При неоднократном использовании вспышки.
- Если рабочее время фотокамеры стало чрезвычайно коротким, даже при правильно заряженном аккумуляторе, скорее всего истек срок его эксплуатации. Приобретите новый аккумулятор.

Установка и извлечение карты (поставляется отдельно)/аккумулятора

- Убедитесь, что камера выключена.
- Рекомендуется использовать карту Panasonic.

1 Сдвиньте запирающий рычажок в направлении стрелки и откройте крышку карты/аккумулятора.

- Всегда используйте оригинальные аккумуляторы Panasonic.
- При использовании других аккумуляторов качество работы данного продукта не гарантируется.

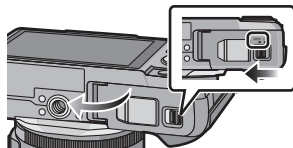

2 Батарейки: Внимательно следите за ориентацией аккумулятора, вставляйте его до конца, пока не услышите звук фиксации, затем проверьте фиксацию рычажком (A). Потяните рычажок (A) в направлении стрелки, чтобы извлечь аккумулятор.

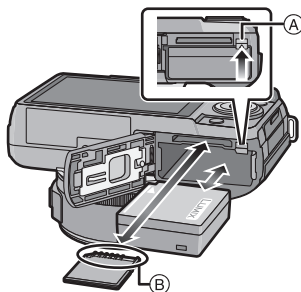

Карта: Надежно вставьте ее до конца, пока не услышите щелчок. Внимательно при этом следите за направлением, в котором вы ее вставляете. Чтобы извлечь карту, нажмите на карту, чтобы она щелкнула, затем извлеките карту, не допуская перекосов.

(B): Не прикасайтесь к контактным клеммам карты.

3 ①: Закройте дверцу карты/аккумулятора.

②: Сдвиньте запирающий рычажок в направлении стрелки.

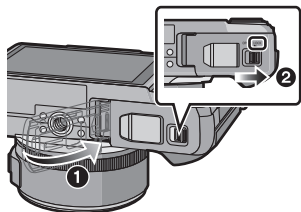

Примечание

- После использования камеры выньте аккумулятор. (Если после зарядки аккумулятора прошло много времени, он может разрядиться.)
- При работе и зарядке аккумулятор нагревается. Также нагревается и фотокамера. Это не свидетельствует о неисправности.
- Прежде чем извлечь карту или батарею, выключите камеру и подождите, пока полностью не погаснет индикатор питания. (В противном случае, это может привести к неправильной работе данной камеры и повреждению самой карты, либо утере записанных снимков.)

О карте

Информация о картах, которые можно использовать с данной камерой

С данной камерой можно использовать следующие карты, соответствующие стандарту SD-video.

(В тексте данные карты упоминаются как **карта**.)

	Примечания
Карта памяти SD (от 8 МБ до 2 ГБ)	<ul style="list-style-type: none"> • При записи видеоклипов используйте карту памяти SD класса скорости [†], указанным как “Класс 4” или выше. • Карту памяти SDHC можно использовать с оборудованием, совместимым с картой памяти SDHC или SDXC. • Карту памяти SDXC можно использовать только с оборудованием, совместимым с картой памяти SDXC. • При использовании карт памяти SDXC убедитесь, что ПК и другое оборудование с ними совместимы. http://panasonic.net/avc/sdcard/information/SDXC.html • Данное устройство совместимо с картами памяти стандарта UHS-I SDHC/SDXC. • Разрешается применение только карт памяти с емкостями, перечисленными слева.
Карта памяти SDHC (от 4 ГБ до 32 ГБ)	
Карта памяти SDXC (48 ГБ, 64 ГБ)	

* Класс скорости SD — это стандарт скорости при непрерывной записи. См. надписи на карте и т. д.

например:

CLASS 4

4

Обращение к карте

Индикатор обращения к памяти отображается красным цветом при записи снимков на карту памяти.



- Во время обращения к памяти (записи, считывания и удаления изображений, форматирования и т. п.) не выключайте питание и не извлекайте аккумулятор, карту или сетевой адаптер (поставляется отдельно). Кроме того, запрещается подвергать камеру вибрации, ударам или воздействию статического электричества.

Карта или данные на карте могут быть повреждены, и данная камера может больше не функционировать надлежащим образом.

Если операция не выполняется ввиду вибрации, удара или статического электричества, выполните операцию снова.

- Самую новую информацию можно найти на следующем веб-сайте.

<http://panasonic.jp/support/global/cs/dsc/>

(Сайт только на английском языке.)

Примечание

- Предусмотрен переключатель защиты от записи **(A)** (Если переключатель установлен в положение [LOCK], запись, удаление или форматирование данных выполнить невозможно. Возможность записывать, удалять и форматировать данные восстанавливается, когда переключатель возвращается в исходное положение.)
- Электромагнитные волны, статическое электричество или падение фотокамеры или карты могут вызвать повреждение или утерю хранящихся на ней данных. Мы рекомендуем сделать резервную копию данных на ПК и пр.
- Не форматируйте карточку на персональном компьютере или на другом оборудовании. Если карта была отформатирована с помощью компьютера или другого устройства, для обеспечения ее нормальной работы повторно отформатируйте ее с помощью фотокамеры. **(P73)**
- Храните карту памяти вдали от детей во избежание ее проглатывания.

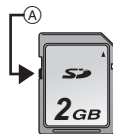

Приблизительное количество записываемых снимков и доступное время записи

■ Об отображении количества записываемых снимков и доступного времени записи

- Переключение между экранами отображения количества записываемых снимков и доступного времени записи осуществляется функцией [Отобр. оставш.] (P158) в меню [Пользов.].

- Ⓐ Количество записываемых снимков
- Ⓑ Доступное время записи

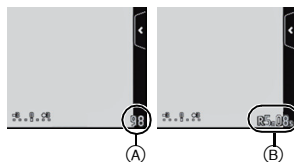

■ Количество записываемых снимков

- [9999+] отображается, если остается более 10000 снимков.

• Форматное соотношение [4:3], качество [SIF]

[Разм. кадра]	2 ГБ	8 ГБ	32 ГБ	64 ГБ
L (12M)	280	1150	4650	9150
M (6M)	510	2060	8350	16470
S (3M)	810	3260	13210	24710

• Форматное соотношение [4:3], качество [RAW]

[Разм. кадра]	2 ГБ	8 ГБ	32 ГБ	64 ГБ
L (12M)	89	360	1460	2900
M (6M)	100	410	1690	3380
S (3M)	110	450	1830	3630

■ Доступное время записи (при записи видео)

• “h” – сокращенно, часы, “m” – минуты, “s” – секунды.

• [AVCHD]

[Кач-во зап.]	2 ГБ	8 ГБ	32 ГБ	64 ГБ
FSH	14m00s	1h1m	4h10m	8h27m
SH	14m00s	1h1m	4h10m	8h27m

• [MP4]

[Кач-во зап.]	2 ГБ	8 ГБ	32 ГБ	64 ГБ
FHD	12m18s	50m6s	3h23m14s	6h51m13s
HD	23m30s	1h35m39s	6h28m00s	13h5m5s
VGA	51m43s	3h30m32s	14h13m55s	28h47m50s

• Возможное время записи — это общее время всех записанных кадров во время видеосъемки.

• Максимальное время непрерывной видеозаписи в [MP4] составляет 29 минут 59 секунд или до 4 ГБ.

Возможное время записи можно проверять на экране. (Для [FHD] в формате [MP4] размер файла значительный, и поэтому возможное время записи сокращается до 29 минут 59 секунд.)

• Максимальное время непрерывной записи показано на экране.



Примечание

- Количество записываемых снимков и время записи даны в приближенном значении. (Эти параметры варьируются в зависимости от условий записи и типа карты памяти.)
- Количество записываемых снимков и доступное время записи отличаются в зависимости от объектов.

Настройка даты/времени (настройка часов)

- На момент поставки камеры часы не выставлены.

1 Включите фотокамеру.

- Индикатор состояния **1** светится при включении камеры.
- Если экран выбора языка не отображается, перейдите к шагу 4.

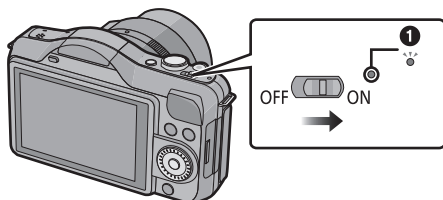

2 Коснитесь [Настр. языка].

3 Выберите язык.

4 Коснитесь [Уст. часов].

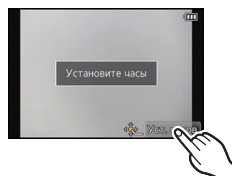

5 Прикоснитесь к элементам, которые хотите настроить (год/месяц/день/часы/минуты), и настройте их с помощью [^]/[v].

(A): Время в домашнем регионе

(B): Время в пункте назначения поездки

- Вы можете продолжительно переключать настройки, непрерывно коснувшись [^]/[v].

- Нажмите [5], чтобы отменить установки даты и времени без их настройки.



Установка порядка отображения и формат отображения времени.

- Коснитесь [Стиль], для вывода экрана настройки, чтобы определить порядок отображения настроек/формат отображения времени.

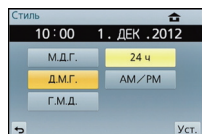

6 Коснитесь [Уст.] для выбора.

7 Коснитесь [Уст.] в экране подтверждения.

Изменение настройки часов

Выберите [Уст. часов] в меню [Настр.]. (P60)

- Часы можно установить в исходное состояние, как показано в пунктах действий **5** и **6**.
- **Настройка часов поддерживается в течение 3 месяцев с помощью встроенного аккумулятора часов, даже без аккумулятора. (Оставьте заряженный аккумулятор в камере на 24 часа для зарядки встроенного аккумулятора.)**

Примечание

- Если часы не установлены, правильную дату нельзя напечатать при проставлении отметки даты на снимках с помощью [Отпеч симв] либо при заказе печати снимков в фотоателье.
- Если часы установлены, правильную дату можно напечатать, даже если дата не отображается на экране камеры.

Выбор режима записи

1 Нажмите [MENU/SET].



2 Коснитесь [Режим зап.].

- Отображается экран со списком режима записи.
- Можно также открыть экран со списком режима записи, коснувшись значка режима записи в режиме записи.

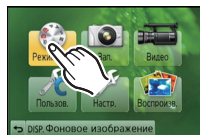



3 Коснитесь режима записи для выбора.



- Отображается пояснение **A** к режиму записи, выбранному касанием.
- Если убрать палец, происходит выбор режима. Если переместить палец по экрану в область без значков и затем убрать палец с экрана, выбора режима не происходит.



■ Основные сведения

 Интеллектуальный автоматический режим (P37)
Объекты записываются с использованием настроек, автоматически устанавливаемых камерой.
 Интеллектуальный автоматический режим плюс (P41)
Легкое сопоставление настроек, выбранных в камере, с предпочтениями пользователя и последующая запись.
P Режим программы AE (P45)
Объекты записываются с использованием настроек пользователя.

■ Расширенные сведения

A Режим приоритета диафрагмы AE (P108)
Скорость затвора определяется автоматически в соответствии с установленным показателем диафрагмы.
S Режим приоритета скорости затвора AE (P109)
Показатель диафрагмы определяется автоматически в соответствии с установленной скоростью затвора.
M Режим ручной экспозиции (P110)
Экспозиция настраивается в соответствии с показателем диафрагмы и скоростью затвора, установленными вручную.
C Индивидуальный режим (P132)
Данный режим используется для выполнения снимков с предварительно зафиксированными настройками.
 Режим подсказки для сцены (P112)
Этот режим позволяет делать снимки в соответствии с записываемой сценой.
 Режим творческого управления (P122)
Запись с проверкой эффектов изображения.

Советы по съемке удачных снимков

Держите фотокамеру осторожно обеими руками, держите руки неподвижно по бокам и слегка расставьте ноги.

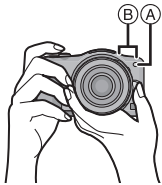

- Не закрывайте пальцами или другими предметами вспышку, вспомогательную лампочку автофокусировки (A) или микрофон (B).
- При нажатии кнопки затвора не допускайте смещения камеры.

Определяет ориентацию камеры (функция определения направления)

Данная функция определяет вертикальное положение при записи вертикально расположенной камерой. При воспроизведении запись автоматически отображается вертикально. (Доступно только при установке [Поверн. ЖКД] (P72) на [ON].)



При выполнении снимков

Воспроизведение снимков

- При воспроизведении этим устройством определение направления выполняется даже при использовании объектива, несовместимого с функцией определения направления.
- Если камера удерживается вертикально и при съемке значительно наклоняется вверх или вниз, функция определения направления может работать неправильно.
- Видео, сделанное фотокамерой, ориентированной вертикально, не отображается в вертикальной ориентации.
- Нельзя записывать 3D изображения в вертикальной ориентации.

Применимые режимы: 

Выполнение фотоснимка

Метод фокусировки при выполнении фотоснимков (AFS/AFF/AFC)

1 Выберите [Режим фокус.] в меню [Зап.]. (P60)

2 Коснитесь элемента.

- Выберите [Режим фокус.] согласно движению объекта и снимаемой сцене.

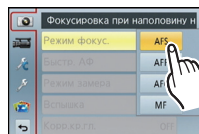

Параметр	Движение объекта и сцена (рекомендуемая)	Описание настроек
AFS	Объект неподвижен (Интерьер, постановочное фото и т. д.)	“AFS” — аббревиатура от “Auto Focus Single” (Автоматическая фокусировка одиночного снимка). Фокусировка устанавливается автоматически при нажатии кнопки затвора наполовину. Фокусировка будет зафиксирована, пока кнопка нажата наполовину.
AFF	Движение непредсказуемо (Дети, животные и т. д.)	“AFF” — сокращение от “Auto Focus Flexible” (гибкий автофокус). В этом режиме фокусировка выполняется автоматически при половинном нажатии на кнопку затвора. Если предмет съемки движется во время половинного нажатия на кнопку затвора, фокусировка автоматически корректируется, согласно движению.
AFC	Объект движется (Спортивная съемка, поезда и т. д.)	“AFC” — сокращение от “Auto Focus Continuous” (непрерывный автофокус). В этом режиме фокусировка выполняется все время, пока кнопка затвора наполовину нажата, подстраиваясь под движение объекта. Когда объект движется, фокусировка выполняется за счет прогнозирования его положения во время съемки. (прогнозирование движения)
MF	Установить фокусировку вручную. (P96)	

• Съемка с использованием [AFF], [AFC]

- Для фокусировки на объекте может потребоваться некоторое время, если менять зум из широкоугольного положения в телережим или внезапно изменить удаленный объект на расположенный вблизи.
- Если при фокусировке возникают сложности, снова нажмите наполовину кнопку затвора.
- При наполовину нажатой кнопке затвора на экране могут быть видны последствия колебаний.
- В зависимости от применяемого объектива [AFF] или [AFC] может не работать. См. веб-сайт, указанный в P12.
- Выйдите из меню по завершении установки.



Нажмите кнопку затвора наполовину.

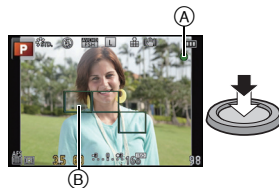

Режим фокусировки		AFS	
Фокусировка		Когда объект сфокусирован	Когда объект не сфокусирован
Индикатор фокусировки	(A)	Вкл	Мигает
Участок автофоку-сировки	(B)	Зеленый	—
Звук		2 звуковых сигнала	—

Режим фокусировки		AFF/AFC	
Фокусировка		Когда объект сфокусирован	Когда объект не сфокусирован
Индикатор фокусировки	(A)	Вкл	Мигает или выключен
Участок автофоку-сировки	(B)	Зеленый*1	—
Звук		2 звуковых сигнала*2	—

- *1 Если режим автоматической фокусировки выставлен на [AFS], то при нажатии наполовину на мгновение отображается первый участок автоматической фокусировки, на котором достигается фокусировка.
- *2 Когда в процессе нажатия наполовину впервые достигается фокусировка, раздается сигнал.
- Если недостаточно яркости для [AFF] или [AFC], камера сработает так, будто установлен [AFS]. В этом случае экран пожелтеет, переходя в [AFS].

Примечание

- Диапазон фокусировки зависит от используемого объектива.
 - При использовании сменного объектива (H-PS14042): 0,2 м (от крайнего широкоугольного положения до фокусного расстояния 20 мм) до ∞, 0,3 м (от фокусного расстояния 21 мм до крайнего положения в телережиме) до ∞
 - При использовании сменного объектива (H-FS014042): 0,3 м до ∞
 - При использовании сменного объектива (H-H014): 0,18 м до ∞

Условия, касающиеся объекта и съемки, при которых усложняется фокусирование

- Быстро движущиеся объекты, чрезмерно яркие объекты или неконтрастные объекты
- Если объекты снимаются сквозь окна или находятся при записи рядом с блестящими предметами
- Когда темно или при дрожании камеры
- Если камера слишком близко расположена к объекту или при одновременной съемке отдаленных и близко расположенных объектов

Выполнение фотоснимка

- Установите режим драйва на [] нажатием ▼ ([]).

1 Выбор режима записи.

- Подробные сведения о настройке режима см. на P29.

2 Для фокусировки нажмите наполовину кнопку затвора.

- Ⓐ Показатель диафрагмы
- Ⓑ Скорость затвора

- Отображаются значение диафрагмы и скорость затвора. (Они будут мигать красным, если правильная экспозиция не достигается, за исключением установки на вспышку.)
- После корректной фокусировки изображения будет сделан снимок, поскольку изначально параметр [Приор. фокуса] (P156) был выставлен на [ON].



Ⓐ Ⓑ

3 Чтобы сделать снимок, нажмите кнопку затвора до конца (нажмите ее дальше).



Выполнение снимков с помощью функции сенсорного затвора

Простым прикосновением к объекту фокусировки выполняется фокусировка на объекте и автоматически делается снимок.

1 Прикоснитесь к [K].



2 Прикоснитесь к [K].

- Значок изменится на [K], и станет возможным выполнение снимка с помощью функции сенсорного затвора.



3 Прикоснитесь к объекту, на котором нужно сфокусироваться, а затем сделайте снимок.

- Зона АФ с такой же функцией, как и [K] в режиме АФ, отображается в месте касания, а снимок выполняется после фокусировки, если в режиме АФ установлено [K], [K], [K] или [K].
- Место касания увеличивается, и снимок выполняется после фокусировки, если в режиме АФ установлено [K]. (Не может выбираться на краю экрана)
- Если гистограмма отображается поверх объекта, к которому вы хотите прикоснуться, сначала перетаскиванием сместите гистограмму, а потом прикоснитесь к объекту (P10).

■ Для отмены функции сенсорного затвора

Прикоснитесь к [K].

Примечание

- Если режим [Приор. фокуса] установлен на [ON], когда режим [Режим фокус.] установлен на [AFS], и сенсорный затвор не срабатывает, зона АФ становится красной и вскоре исчезает. Это означает, что в данных условиях снимок выполнить нельзя. При установке на [AFF] или [AFC] снимок не выполняется, если индикация фокусировки мигает зеленым цветом, но если объект оказывается в фокусе, когда вы касаетесь экрана, снимок выполняется.
- Измерение яркости выполняется в точке, к которой вы прикасаетесь, при условии, что режим [Режим замера] (P146) выставлен на [K]. На краю экрана на измерение может повлиять яркость вокруг зоны, которой вы касаетесь.

Переключение отображения информации на экране записи

Для изменения нажмите [DISP.].



• Экран переключится следующим образом:

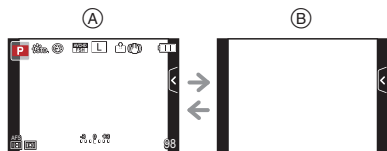

Ⓐ С информацией*

Ⓑ Без информации

* Гистограммы отображаются при установке для пункта [Гистограмма] меню [Пользов.] значения [ON].

Также можно отобразить экспонометр, установив [Экспонометр] в меню [Пользов.] на [ON]. (P155)

Примечание

• Если в течение примерно 1 минуты не выполняются никакие операции, часть отображаемой информации исчезает. Нажмите [DISP.] или коснитесь ЖК-дисплея, чтобы изображение появилось снова.

Режим записи: 



Съемка с использованием автоматической функции (Интеллектуальный автоматический режим)

В этом режиме камера выбирает оптимальные настройки для предмета съемки и сцены; рекомендуется для тех, кто не хочет задумываться о параметрах, оставляя их на усмотрение камеры.

Установите режим записи на .

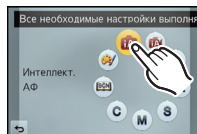

- Подробные сведения о настройке режиме записи см. на P29.



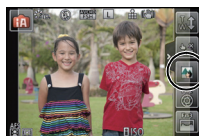



- Установка функции управления расфокусировкой осуществляется касанием  на экране записи и затем касанием . (P43)
- При касании объекта срабатывает функция автоматической фокусировки со слежением. Также ее включение возможно перемещением кнопки курсора на , а затем нажатием наполовину кнопки затвора. Для получения более подробной информации см. P92.



■ Информация о кнопке

Нажатием кнопки  можно переключаться между интеллектуальным автоматическим режимом ( или ) режима записи и другими режимами.

- Если в режиме записи выбраны  или , кнопка  будет светиться. (В процессе записи индикатор гаснет)
- Для переключения в режиме записи между  и  необходимо использовать порядок настройки режима записи P29.

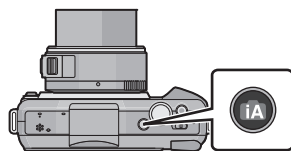

■ Определение сцены

Когда камера определяет оптимальную сцену, значок такой сцены отображается синим в течение 2 секунд, после чего его цвет меняется на обычный красный.

В зависимости от определяемой сцены камера может отобразить значок [iA], с помощью которого можно выбрать рекомендуемые камерой эффекты. Подробную информацию см. в разделе “Запись с рекомендуемыми камерой эффектами” на [P40](#).

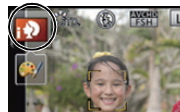

При выполнении снимков

iA →		[i-Портрет]
		[i-Пейзаж]
		[i-Макро]
		[i-Ночн. портрет]* ¹
		[i-Ночн. пейзаж]
		[i-Ребенок]* ²
		[i-Закат]

*1 Только при выборе [iA] (Авто)

*2 При установке [Опред. лица] на [ON] [iA] будет отображаться для дней рождения уже установленных зарегистрированных лиц только в случае обнаружения лица ребенка возрастом 3 года или меньше.

Информация о записи видеок кадров

iA →		[i-Портрет]
		[i-Пейзаж]
		[i-Недостаточное освещение]
		[i-Макро]

- [iA] установлено, если ни одна из сцен не подходит и установлены стандартные настройки.
- При выборе [iA], [iA] или [iA] камера автоматически распознает лицо человека и по нему установит фокус и экспозицию. (**Распознавание лиц**)
- Если, к примеру, используется штатив, и камера определяет, что дрожание камеры является минимальным, когда режим подсказки для сцены определен как [iA], выдержка будет медленнее обычной. Следите за тем, чтобы камера не двигалась во время выполнения снимков.
- Оптимальная сцена для указанного объекта будет выбрана при установке на АФ со слежением.
- При установке [Опред. лица] на [ON] и обнаружении лица, похожего на зарегистрированное, отображается [R] справа сверху [iA], [iA] и [iA].
- Ввиду таких условий, как перечисленные ниже, для одного и того же объекта могут определяться разные сцены.
 - Условия, касающиеся объекта: яркое или темное лицо, размер объекта, цвет объекта, расстояние до объекта, контраст объекта, перемещение объекта
 - Условия съемки: Закат, Рассвет, При низкой освещенности, При вибрации фотокамеры, При использовании трансфокатора
- Для выполнения снимков в заданной сцене рекомендуется выполнять снимки в соответствующем режиме записи.

■ Информация о вспышке

Режим вспышки устанавливается [] при закрытой вспышке, [A] (Авто) — при открытой. Когда вспышка открыта, камера автоматически устанавливает [A], [] (Авто/удаление эффекта красных глаз), [] или [S] в соответствии с типом предмета и яркостью.

Примечание

- Если нужно использовать вспышку, откройте вспышку. (P79)
- При установке [] или [] включается цифровая коррекция красных глаз.
- При выборе режима вспышки [] или [S] скорость срабатывания затвора уменьшается.

■ Функции, работающие автоматически, и неактивные пункты меню

Следующие функции выполняются автоматически, при этом камера выбирает оптимальные настройки.

- Определение сцены/Компенсация контрового света/Распознавание лиц/Автоматический баланс белого/Интеллектуальное управление светочувствительностью ISO/[Быстр. АФ]/[Корр.кр.гл.]/[Инт.разреш.]/[Инт.динамич.]/[Подавл. шума]/[Компенсация теней]/[Всп. ламп. АФ]

Поскольку камера автоматически выставляет оптимальные настройки, следующие меню исключены.

Меню	Параметр
[Зап.]	Элементы, кроме [Стандарт] и [Монохром] в [Фото стиль]/[Светочувст.]/[Уст.огр. ISO]/[Увеличение ISO]/[Увел. чувств. ISO]/[Быстр. АФ]/[Режим замера]/[Вспышка]/[Корр.кр.гл.]/[Инт.разреш.]/[Инт.динамич.]/[Подавл. шума]/[Компенсация теней]/[Цифр. увел]
[Видео]	Элементы, кроме [Стандарт] и [Монохром] в [Фото стиль]/[Режим замера]/[Инт.разреш.]/[Инт.динамич.]/[Цифр. увел]/[Умен. мерцан.]
[Пользов.]	[Пам. польз уст]/[Экспонометр]/[Блокир. АФ/АЕ]/[Всп. ламп. АФ]/[AF+MF]

- Информацию о порядке настройки меню см. в P60.

Примечание

• Компенсация контрового света

- Контровой свет – это свет, идущий из-за объекта съемки. В данном случае объект съемки темнеет, поэтому данная функция компенсирует контровой свет, автоматически увеличивая яркость всего снимка. Компенсация контрового света применяется автоматически.

Запись с рекомендуемыми камерой эффектами



В зависимости от автоматически определяемой сцены можно выбрать один из ряда различных эффектов изображения (фильтр), автоматически рекомендуемых камерой, в соответствии с примерами изображения. (Это возможно только при установке [Реком. фильтр] в меню записи на [ON]. На момент покупки эта настройка установлена на [ON].)

1 Коснитесь значка , который автоматически отображается после автоматического определения.

- Отображается экран выбора рекомендуемых камерой эффектов.



2 Выберите эффект изображения (фильтр) в соответствии с примерами изображения и коснитесь к нему.

- Эффект изображения выбранного примера изображения применяется для предварительного просмотра .
- Эффект изображения можно переключить, коснувшись .

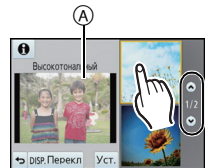





3 Коснитесь [Уст.].

- Для выбранного эффекта изображения устанавливается режим творческого управления.



Примечание

- Коснитесь [Перекл] для переключения между отображением 2 до 3 примеров изображения на экране для выбора эффектов изображения.
-  отображается на экране записи. Коснитесь этого значка, чтобы вернуться к интеллектуальному автоматическому режиму ( или ).
- При использовании рекомендуемого фильтра невозможно использовать меню или функции записи, недоступные в интеллектуальном автоматическом режиме ( или ), либо меню или функции записи, недоступные в режиме творческого управления. Например, при использовании рекомендуемого фильтра невозможна запись со вспышкой.
- Информацию о том, как настраивать эффекты изображения, и другие сведения см. в разделе "Выполнение снимков с различными эффектами изображений (Режим творческого управления)" на P122

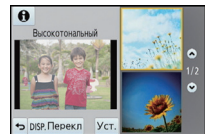

Режим записи: 

Легкая регулировка и запись (интеллектуальный автоматический режим плюс)

Настройки яркости и цвета, оптимально устанавливаемые камерой, можно с легкостью отрегулировать в соответствии с вашими предпочтениями. Данный режим полезен, когда пользователь не любит подробно разбираться со всеми настройками и желает, чтобы камера устанавливала их автоматически в соответствии с его предпочтениями.

Установите режим записи на .

- Подробные сведения о настройке режима записи см. на [P29](#).
- Интеллектуальный автоматический режим плюс позволяет настраивать яркость и цвет, а в остальном он идентичен интеллектуальному автоматическому режиму. Подробные сведения об автоматических функциях, настройках, которые можно менять, автоматическом распознавании сцен и т. д. см. на [P37– P40](#).

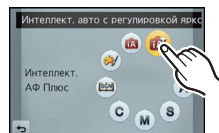

Установка яркости

1 Прикоснитесь к .

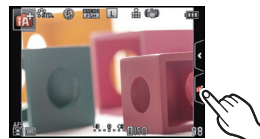

2 Коснитесь , чтобы открыть экран настройки.

- Экран настройки также можно отобразить с экрана записи нажатием кнопки курсора ▲.



3 Воспользуйтесь ползунком для настройки.

- Регулировка яркости изображения.
- Также настройки можно осуществить вращением диска управления.
- Еще раз коснитесь , чтобы вернуться к экрану записи. Кроме того, вернуться к экрану записи можно, нажав кнопку курсора ▲.



Настройка цвета

1 Прикоснитесь к [].

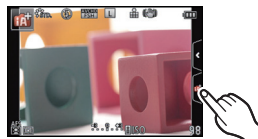

2 Коснитесь [], чтобы открыть экран настройки.

- Экран настройки также можно отобразить с экрана записи нажатием кнопки курсора ►.



3 Воспользуйтесь ползунком для настройки.

- Таким образом выполняется настройка цвета изображения от красноватого до синеватого.
- Также настройки можно осуществить вращением диска управления.
- Еще раз коснитесь [], чтобы вернуться к экрану записи. Кроме того, вернуться к экрану записи можно, нажав кнопку курсора ►.



Примечание

- Изображение можно также записать касанием [].
- При переключении выключателя питания в положение [OFF] или камеры в другой режим записи настройки яркости и цвета возвращаются к значениям по умолчанию (центральной точке).



Применимые режимы:   P A S M C  

Выполнение снимков с функцией управления расфокусировкой

Вы можете с легкостью установить размытие фона при проверке экрана.

1 Прикоснитесь к .



2 Коснитесь , чтобы открыть экран настройки.





3 Воспользуйтесь ползунком для настройки.



- Также настройки можно осуществить вращением диска управления.



4 Запись изображений или видео.

- Для выключения функции управления расфокусировкой коснитесь .
- Изображение можно также записать касанием .

 **Примечание**

- На экране настройки управления расфокусировкой в интеллектуальном автоматическом режиме ( или ) режим АФ установлен на []. Можно установить расположение зоны АФ, касаясь экрана. (Размер изменить нельзя)
- После начала видеозаписи степень расфокусировки меняется в зависимости от условий съемки.
- Диафрагма регулируется в пределах соответствующей экспозиции во время видеосъемки, поэтому диафрагма может фактически не изменяться даже при перемещении ползунка, в зависимости от яркости объекта, и размытость может не изменяться.
(При съемке в темных помещениях и т. п. диафрагма может оставаться полностью открытой, при этом степень расфокусировки не меняется, даже если переместить ползунок от края до края.)
- При использовании определенных объективов можно услышать исходящий от объектива звук, когда используется контроль расфокусирования, но причиной является работа диафрагмы объектива, и это не является не исправностью.
- В зависимости от используемого объектива, рабочий звук при контроле расфокусирования может быть записан во время видеосъемки, если используется данная функция.
- С некоторыми объективами функция управления расфокусировкой может не работать. Объективы с поддержкой этой функции указаны на веб-сайте.
- В [Эффект миниатюры] режиме творческого управления нельзя использовать управление расфокусировкой.

Режим записи: **P**

Выполнение снимков с использованием любимых настроек (Режим программы AE)

Фотокамера автоматически выбирает скорость затвора и показатель диафрагмы в соответствии с яркостью объекта съемки.

Можно делать снимки с большей свободой выбора, меняя различные установки в меню [Зап.].

Установите режим записи на [P].

- Подробные сведения о настройке режима записи см. на P29.

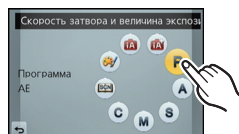

Примечание

- Скорость затвора автоматически устанавливается в диапазоне между 20 и 1/4000 с в следующих случаях.
 - При установке [Светочувст.] на [ISO160].
 - При установке значения диафрагмы на F3.5 [когда прикреплен сменный объектив (H-PS14042, H-FS014042)].
 - При установке значения диафрагмы на F2.5 [когда прикреплен сменный объектив (H-H014)].

Изменение программы

В режиме АЕ можно изменить заданное значение диафрагмы и скорость затвора без изменения экспозиции. Это называется изменением программы.

В режиме программы АЕ можно сделать фон более смазанным путем уменьшения значения диафрагмы или увеличить динамику снимка движущегося объекта, уменьшив скорость затвора.

1 Нажмите кнопку затвора наполовину и выведите на экран значение диафрагмы и значение скорости затвора.



2 Во время отображения значений (приблизительно в течение 10 секунд) смените программу, поворачивая диск управления.

- Во время отображения числовых значений каждое нажатие кнопки курсора \blacktriangle приводит к переключению между изменением программы и компенсацией экспозиции. (P83)
- Поверните диск управления для отображения [Экспонетр] $\text{\textcircled{B}}$. (P155)
- При изменении программы, на экране появится индикатор смены программы $\text{\textcircled{A}}$.
- Для отмены переключения программы выключите камеру или поворачивайте диск управления, пока не исчезнет индикация переключения программы. Изменение программы легко отменяется установкой [Настр.кн. Fn] в меню [Пользов.] в положение [АЕ одн.нажат.]. (P107)

■ Пример переключения программы

[При использовании сменного объектива (H-PS14042)]

(A): Показатель диафрагмы

(B): Скорость затвора

- 1 Количество изменений программы
- 2 Таблица изменений программ
- 3 Ограничение изменений программы

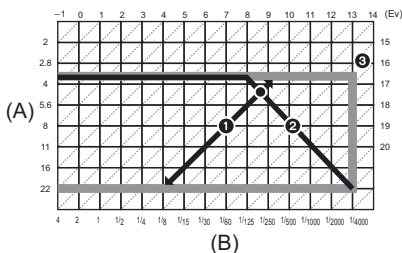

Примечание

- Единица EV – это сокращение от [Exposure Value] ([Величина экспозиции]). Изменения экспозиции с помощью значений диафрагмы или скорости затвора.
- Если при нажатии кнопки затвора наполовину экспозиция является неправильной, значение диафрагмы и скорости затвора начинают мигать красным цветом.
- Если после активации режима изменения программы прошло более 10 секунд, камера возвращается в нормальный режим в программе АЕ. Однако изменение программы запоминается.
- Изменение программы позволяет выполнять регулировку только в условиях достаточного количества света.
- Изменение программы доступно для всех настроек [Светочувст.], за исключением [ISO].

Применимые режимы:   P A S M C  

Запись видеокладов

Позволяет записывать полноценные видеоизображения высокой четкости, совместимые с форматом AVCHD или видеоизображения, записанные в MP4. Звук записывается в стерео формате.

Функции, доступные при записи видеокладов, отличаются в зависимости от используемого объектива, и может записываться рабочий звук объектива. Для получения подробной информации см. страницу 12.

Метод фокусировки при записи видео (непрерывная АФ)

Фокусировка изменяется в зависимости от параметров [Режим фокус.] и [Непрер. АФ] в меню [Видео].

Режим фокусировки	непрерывная АФ	Установки
AFS/AFF/AFC	ON (ВКЛ)	Камера может фокусироваться непрерывно. • Если на объекте сложно сфокусироваться, нажмите наполовину кнопку затвора.
	OFF (ВЫКЛ)	Положение фокусировки фиксируется при начале записи видео. • Можно выполнить фокусировку нажатием кнопки затвора наполовину или касанием объекта.
MF	ON (ВКЛ)	Фокусировку можно осуществлять вручную.
	OFF (ВЫКЛ)	

- В зависимости от условий съемки или используемого объектива может записываться рабочий звук автофокусировки во время записи видеокладов. Рекомендуется для съемки установить [Непрер. АФ] в меню режима [Видео] на [OFF], если вас беспокоит, что может записаться рабочий звук объектива.
- При использовании трансфокатора во время записи видеокладов для фокусировки может потребоваться некоторое время.

Запись видеокладов

- На приведенном здесь примере экрана режим записи установлен на [P] (режим программы АЭ).

1 Начните запись, нажав кнопку видеосъемки.

- (A) Оставшееся время записи
- (B) Доступное время записи

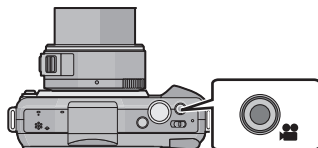

- Возможна запись видео в соответствии с каждым режимом.
- Индикатор состояния записи (красный) (C) будет мигать во время видеозаписи.
- Если в течение примерно 1 минуты не выполняются никакие операции, часть отображаемой информации исчезает. Нажмите [DISP.] или коснитесь ЖК-дисплея, чтобы изображение появилось снова.
- Во время записи видеокладов не закрывайте микрофон пальцами или другими предметами.
- После нажатия на кнопку видеосъемки сразу же отпустите ее.
- О настройках меню съемки видео, таких как [Режим записи], [Кач-во зап.], [Шумоподавл.] и [Рег.уров.микр.], см. P151 до 153.



2 Остановите запись, повторно нажав кнопку видеосъемки.

■ О формате записи для видеосъемки

Данная камера позволяет записывать видео в форматах AVCHD или MP4.

AVCHD:

В данном формате производится запись изображений высокого качества. Их можно просматривать на широкоформатных телевизорах или записать на диск.

MP4:

Это упрощенный формат видео, его лучше всего использовать, когда требуется передавать видео в Интернет.

■ О совместимости записанного видео



Видеоизображения, записанные в [AVCHD] или [MP4], могут воспроизводиться с плохим качеством изображения или звука, или же воспроизведение может быть невозможно даже при воспроизведении на оборудовании, совместимом с данными форматами. Кроме того, информация о записи может не воспроизводиться надлежащим образом. В таком случае воспользуйтесь данной камерой.

- Подробные сведения об устройствах, совместимых с MP4, см. на сайтах поддержки, приведенных ниже.

<http://panasonic.jp/support/global/cs/dsc/>

(Сайт только на английском языке.)

Примечание

- Рабочий звук трансфокатора или срабатывания кнопки может записаться, если они сработают во время записи видео.
- Если при использовании сменного объектива (H-PS14042) снять палец с рычажка трансфокатора или рычажка фокусировки во время записи видео, может быть записан звук движения рычажка. Поэтому для возврата рычажка трансфокатора в исходное положение перемещайте его тихо.
- При использовании сменного объектива (H-PS14042), скорость масштабирования при записи видео может быть ниже.
- Доступное время записи, которое выводится на экране, может уменьшаться неравномерно.
- В зависимости от типа карты индикатор обращения к карте может отображаться на короткое время после завершения записи видео. Это не является неисправностью.
- Если настройка форматного соотношения для фотоснимков и видео различна, угол зрения изменится в начале видеосъемки. При установке [Рамка зап.] (P158) на  отображается угол зрения во время видеосъемки.
- Если параметр [Расш. телепр.] установлен на [ON], угол обзора будет изменяться при переключении между экраном фотоснимков и экраном видео, поскольку коэффициент увеличения фотоснимков и видеокладов разный. (P76)
- При использовании [Эффект миниатюры] в режиме творческого управления звук не записывается.
- При установке [Эффект миниатюры] в режиме творческого управления запись ведется приблизительно в течение 1/8 периода времени. (Если запись длится 8 минут, получающаяся в результате видеозапись будет иметь продолжительность приблизительно 1 минуту.)
- Если запись покадровой анимации было решено завершить через короткое время, при использовании [Эффект миниатюры] в режиме творческого управления камера может продолжать процесс записи в течение еще некоторого времени. В связи с этим следует сохранять положение камеры, которое было выбрано для съемки, до завершения записи.
- [Светочувст.] будет установлена в режим [AUTO] (для видео) во время видеосъемки. Кроме того, [Уст.огр. ISO] работать не будет.
- Во время записи видеокладов настройка [Стабилиз.] фиксируется на , даже если ее установить на .
- При видеосъемке рекомендуется использовать полностью заряженный аккумулятор или адаптер переменного тока (поставляется отдельно). (P190)
- Если во время видеосъемки с помощью адаптера переменного тока (поставляется отдельно) подача электроэнергии будет прекращена, или если адаптер переменного тока (поставляется отдельно) будет отключен и т. д., снимаемое видео не будет записано.
- Видеоролики нельзя записать в следующих случаях.
 - [Сверкающая вода], [Сверкающее освещение] и [Нежное изображение цветка] в режиме подсказки для сцены
 - [Нерезкое изображение] и [Звездный фильтр] в режиме творческого управления
- Записывается в следующих категориях для определенных режимов записи. Для режимов записи, отсутствующих в списке ниже, осуществляется запись видео, соответствующего каждому такому режиму записи.

Выбранный режим записи	Режим записи при записи видео
<ul style="list-style-type: none"> • Режим программы АЭ • Режим АЭ с приоритетом диафрагмы • Режим АЭ с приоритетом затвора • Режим ручной экспозиции 	Видео в обычном режиме
<ul style="list-style-type: none"> • [Четкость на фоне подсветки] в режиме подсказки для сцены 	Режим Портрет
<ul style="list-style-type: none"> • [Четкий ночной пейзаж], [Худож. ночной пейзаж] и [Четкий ночной портрет] в режиме подсказки для сцены 	Режим слабой освещенности

Запись фотоснимков во время видеосъемки

Во время видеосъемки можно записывать стоп-кадры. (Одновременная запись)

Во время видеосъемки нажмите кнопку затвора до конца, чтобы записать фотоснимок.

- Во время записи фотоснимков отображается индикатор одновременной записи (A).
- Снимки можно делать также с помощью функции сенсорного затвора (P35).



Примечание

- Снимки будут записаны в размере [S] (2 M). Качество изображения может отличаться от стандартных снимков [S] (2 M).
- При установке [Качество] на [RAW], [RAW] или [RAW] записываются только изображения JPEG. (При установке на [RAW] фотоснимки будут записаны с параметром [Качество].)
- Во время видеосъемки можно записать до 3 фотоснимков.
- Форматное соотношение изображения будет зафиксировано на [16:9].
- Одновременная запись невозможна в следующих случаях:
 - При установке [Режим записи] на [VGA] в [MP4]
- В режиме творческого управления [Эффект миниатюры] может происходить задержка между полным нажатием на кнопку затвора и фактической съемкой.

Воспроизведение снимков/видео

Воспроизведение снимков

1 Нажмите [▶].



2 Для быстрой прокрутки изображения вперед и назад перетащите экран по горизонтали.

Вперед: перетащите справа налево

Назад: перетащите слева направо



- Можно также прокручивать изображение вперед или назад, нажимая ◀/▶ кнопки курсора.
- Скорость прокрутки изображений вперед/назад изменяется в зависимости от состояния воспроизведения.
- Можно непрерывно прокручивать изображение вперед или назад, продолжая прикасаться пальцем к левой или правой стороне экрана после прокрутки снимка вперед/назад.
(Снимки отображаются в уменьшенном размере)

■ Для завершения воспроизведения

Повторно нажмите [▶], нажмите кнопку видеосъемки или нажмите кнопку затвора наполовину.





📌 Примечание



- Эта камера соответствует стандарту DCF "Design rule for Camera File system", установленному ассоциацией JEITA "Japan Electronics and Information Technology Industries Association", и стандарту Exif "Exchangeable Image File Format". Данная камера может отображать исключительно снимки, соответствующие стандарту DCF.
- Снимки, записанные с помощью другой камеры, могут не воспроизводиться на этой камере.

Отображение нескольких экранов (многооконное воспроизведение)

Прикоснитесь к .

- Можно переключать экран воспроизведения при коснувшись соответствующих пиктограмм.

- : 1 снимок
- : 12 снимков
- : 30 снимков
- : Отображение экрана календаря

- Переключение на экран воспроизведения также выполняется вращением диска управления.
- Переключите экран, прикоснувшись к /, если они отображаются на полосе прокрутки.
- Экран переключается при перетягивании полосы прокрутки вверх или вниз.
- Ⓐ Полоса прокрутки
- Экран можно переключать постепенно, перетаскивая экран вверх или вниз.
- Снимки, отображаемые с помощью , воспроизвести нельзя.



■ Для возврата в режим нормального воспроизведения

Коснитесь снимка для выбора.

Отображение снимков по дате съемки (Воспроизведение по календарю)

1 Коснитесь [CAL] на экране многооконного воспроизведения.

2 Коснитесь [^]/[v], чтобы выбрать месяц для воспроизведения.

- Если в течение месяца не было сделано ни одного снимка, месяц не отображается.
- Коснитесь [] для отображения многооконного экрана воспроизведения.



3 Выберите дату воспроизведения, а затем коснитесь [Уст.].

4 Коснитесь снимка, который хотите воспроизвести.

- Для возвращения к экрану календаря поверните диск управления влево или коснитесь [CAL].

Примечание

- Если ранее на экран был выведен календарь, то при выборе снимка выбирается его дата записи.
- Если существует несколько снимков с одинаковой датой записи, отображается первый снимок записанный в тот день.
- На дисплей можно вывести календарь от января 2000 до декабря 2099 г.
- Если дата в камере не установлена, то дата съемки устанавливается как 1 января 2012 г.
- Если съемка проводится после установки пункта назначения поездки в разделе [Мировое время], снимки отображаются на основании дат в пункте назначения поездки при воспроизведении в хронологическом порядке.

Использование функции увеличения при воспроизведении

Сильно коснитесь участка для увеличения.

1× → 2× → 4× → 8× → 16×

- Также можно увеличивать/уменьшать снимок вращением диска управления.
- При изменении увеличения индикатор положения увеличения (A) отобразится приблизительно на 1 секунду.
- Чем больше увеличивается изображение, тем ниже его качество.
- Можно передвинуть увеличенную область, перетаскив (P10) экран.
- Изначальный размер снимка (1×) восстанавливается при касании [Q].
- При касании [E] увеличение снижается.



Изменение отображения информации на экране воспроизведения

Для переключения экрана монитора нажмите кнопку [DISP.].



- Экран переключится следующим образом:

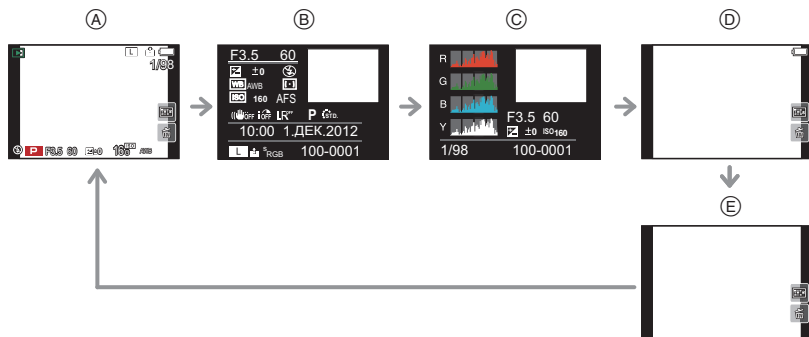

- (A) С информацией*1
- (B) Отображение подробной информации*2 (P193)
- (C) Отображение гистограммы*2 (P193)
- (D) Без информации (подсветка экрана)*1, 2, 3, 4
- (E) Без информации*4

*1 Если в течение примерно 1 минуты не выполняются никакие операции, часть отображаемой информации исчезает. Нажмите [DISP.] или коснитесь ЖК-дисплея, чтобы изображение появилось снова.

*2 Не выводится на экран в режиме отображения с увеличением, при воспроизведении видеокадров или слайд-шоу.

*3 Отображается, если установить [Высветить] (P155) в меню [Пользов.] на [ON].

*4 Если не выполняется никаких операций в течение нескольких секунд, исчезает значок [E] и другие сенсорные значки.

- Во время воспроизведения гистограмма отображается для R (красного), G (зеленого), B (синего) и Y (освещенности).

Воспроизведение видео

Форматы видеофайлов, которые воспроизводятся данным устройством, — AVCHD, записанные цифровой фотокамерой Panasonic (LUMIX) (за исключением AVCHD Progressive), MP4 и QuickTime Motion JPEG.

1 Нажмите [▶].



2 Выберите изображение со значком видео ([▶]) и затем коснитесь [▶] для воспроизведения.

- Ⓐ Значок видео
- Ⓑ Длительность записи видеоклипов

- После начала воспроизведения истекшее время воспроизведения отображается на экране. Например, 8 минут и 30 секунд отображается как [8m30s].
- Некоторая информация (сведения о записи и т. д.) не отображается для видео, записанного в [AVCHD].
- Нажатие кнопки курсора в сторону ▲ позволяет воспроизвести видео.











■ Операции, выполняемые во время воспроизведения видео

1 Коснитесь экрана для отображения панели управления.

- При бездействии в течение 2 секунд возобновляется первоначальное состояние.







2 Действия на панели управления выполняются касанием.

	Воспроизведение/пауза		Остановка
	Ускоренная перемотка назад		Ускоренная прокрутка вперед
	Покадровая прокрутка назад (во время паузы)		Покадровая прокрутка вперед (во время паузы)
	Снижение уровня громкости		Увеличение уровня громкости

* Не отображается при воспроизведении видео, записанного с использованием [Эффект миниатюры] в режиме творческого управления.

- Отображение в правой части экрана при воспроизведении соответствует ▲/▼/◀/▶ на кнопке курсора.

• Информация о быстрой прокрутке вперед/назад

– Коснитесь [] во время воспроизведения для быстрой прокрутки вперед (коснитесь [] для прокрутки назад). Скорость прокрутки вперед/назад увеличивается, если еще раз коснитесь []/[]. (Отображение на экране меняется с [] на [].)

- Коснитесь [] для возврата к скорости обычного воспроизведения.

Примечание

- При использовании карты памяти большой емкости ускоренная перемотка назад может быть более медленной, чем обычно.
- Для воспроизведения видео, записанного данным устройством, на ПК используйте программы "PHOTOfunSTUDIO" с компакт-диска (поставляется в комплекте).
- Видео, записанное с помощью другой камеры, может не воспроизводиться на этой камере.
- Видео, записанное с использованием [Эффект миниатюры] в режиме творческого управления, воспроизводится приблизительно в 8 раз быстрее.

Создание фотоснимков на основе видеоизображений

На основе видеозаписи легко создать одиночный фотоснимок.

1 Коснитесь [**▶/⏮**] во время воспроизведения видеокадров.

2 Прикоснитесь к [**📷**].

- Отображается экран подтверждения. Выполняется при выборе [Да].
- Коснитесь [**📷**], чтобы выйти из режима воспроизведения видео после его окончания.



Примечание

- Сохранение будет выполнено с установкой [Разм. кадра] на [S] (2 M), установкой [Формат] на [16:9] и установкой [Качество] на [1080i].
- Неподвижные изображения, полученные из фильма, могут иметь большую зернистость по сравнению со снимком стандартного качества.
- При записи в [MP4] с использованием [VGA] и возможность выполнять фотоснимки отключается.
- Сохранить снимки из видео, снятого при помощи другой аппаратуры, возможно, не удастся.
- [**📷**] отображается во время воспроизведения фотоснимков, созданных из видео.

Удаление снимков

Удаленные изображения не могут быть восстановлены.

Удаление одного снимка

1 Выберите снимок для удаления, а затем коснитесь [🗑️].

- Та же операция выполняется нажатием [🗑️/↵].



2 Коснитесь [Удал. один снимок].

- Отображается экран подтверждения. Изображения удаляются выбором [Да].

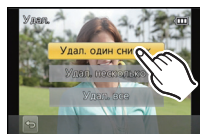

Удаление нескольких снимков (до 100) или всех снимков

1 Прикоснитесь к [].

2 Прикоснитесь к [Удал. несколько] или [Удал. все].

- [Удал. все] → Отображается экран подтверждения. Изображения удаляются выбором [Да].
- Можно удалить все снимки, за исключением внесенных в избранное, путем выбора [Удалить все, кроме Избранное] при установленной настройке [Удал. все].

3 (При выборе [Удал. несколько]) Коснитесь снимка, который следует удалить.
(Повторите данный шаг)

-  появляется на выбранных снимках. При повторном касании настройка отменяется.

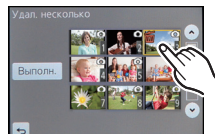

4 (При выборе [Удал. несколько]). Прикоснитесь к [Выполн.].

- Отображается экран подтверждения. Изображения удаляются выбором [Да].

Примечание

- Не выключайте камеру в процессе удаления. Используйте аккумуляторы с достаточным уровнем заряда или адаптер переменного тока (поставляется отдельно).
- Удаление снимков может занять определенное время, в зависимости от их количества.
- Если снимки не соответствуют стандарту DCF или защищены, они не будут удалены даже в случае выбора [Удал. все] или [Удалить все, кроме Избранное].

Настройка меню

В данной камере имеются пункты меню, позволяющие настраивать ее работу для наилучшего выполнения снимков.

В частности, в меню [Настр.] имеются некоторые важные параметры, касающиеся часов и питания камеры. Проверьте настройки этого меню перед началом использования камеры.

Настройка элементов меню

Элементы меню можно установить с помощью двух видов управления — сенсорным управлением, прикасаясь к экрану, и при управлении с помощью кнопок, нажимая кнопку курсора и поворачивая диск управления.

- При установке [Возобн. меню] (P159) в меню [Пользов.] на [ON], на экран выводится последний элемент меню, который был выбран перед выключением фотокамеры. На момент покупки выполнена установка на [ON].

1 Нажмите [MENU/SET].

- Отображается экран главного меню.

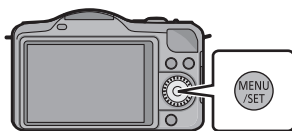

2 Коснитесь значка в меню.

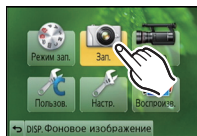

Меню	Описание настроек
 [Режим зап.] (P29)	Это меню предназначено для установки режима записи.
 [Зап.] (P139 до 150)	В данном меню можно установить форматное соотношение, количество пикселей и другие параметры записываемых снимков.
 [Видео] (P151 до 153)	С помощью данного меню можно установить [Режим записи], [Кач-во зап.] и другие аспекты для видеозаписи.
 [Пользов.] (P154 до 159)	Можно настроить работу камеры согласно вашим предпочтениям, например, отображение экрана и работу кнопок. Также можно сохранить измененные настройки.
 [Настр.] (P67 до 73)	Данное меню позволяет выполнить настройки часов, рабочего звукового сигнала и другие настройки, облегчающие работу с камерой.
 [Восп.] (P160 до 172)	Данное меню позволяет установить настройки защиты, обрезки и печати записываемых снимков.

(При управлении с помощью кнопок)

Нажмите ▲/▼/◀/▶ на кнопке курсора или поверните диск управления для выбора меню, а затем нажмите [MENU/SET].

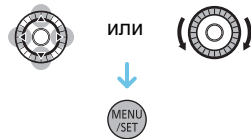

3 Прикоснитесь к элементу меню.

- Отображается пояснение (A) к элементу меню, выбранному касанием.
- Страницы можно менять, касаясь [▲][▼].

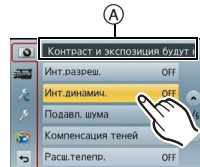

(При управлении с помощью кнопок)

Нажмите ▲/▼ на кнопке курсора или поверните диск управления для выбора элемента меню, а затем нажмите [MENU/SET].

- Выберите элемент в самом низу и нажмите ▼ или поверните диск управления для перехода к следующему экрану.
- Можно также перейти к следующему экрану нажатием [DISP.].

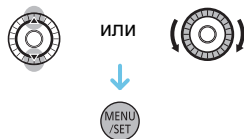

4 Коснитесь нужной настройки для установки.

- Отображается пояснение к содержанию настройки, выбранной касанием.
- На рисунке справа приведен пример установки [Инт.динамич.] с [OFF] на [HIGH].
- В случае некоторых пунктов меню его настройка может не отображаться либо отображаться по-другому.

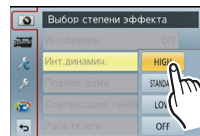

(При управлении с помощью кнопок)

Нажмите ▲/▼ на кнопке курсора или поверните диск управления для выбора настроек, а затем нажмите [MENU/SET].

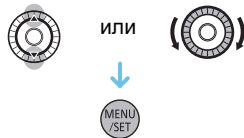

Описание значка отображается при касании значка элемента меню/настройки в пунктах 3 и 4.

- Установка выполняется, если убрать палец со значка.
- Установка не выполняется, если переместить палец в поле, где нет значка, и убрать палец.

Примечание

- Некоторые функции не могут быть установлены или использованы в зависимости от используемых режимов или настроек меню, ввиду технических характеристик камеры.

■ Закрытие меню

Коснитесь [↶] или наполовину нажмите кнопку затвора.

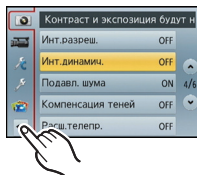

(При управлении с помощью кнопок)

Нажмите [🗑️/↶].

■ Переключение на другие меню

Пример: переключение на меню [Настр.] из меню [Зап.]

Коснитесь [🔑] или другого значка переключения меню (A).

- Затем выберите нужный элемент меню и задайте необходимые настройки.

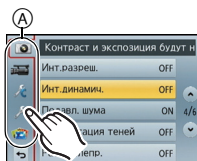

(При управлении с помощью кнопок)

- 1 Нажмите ◀ на кнопке курсора.
- 2 Нажмите ▼ на кнопке курсора или поверните диск управления для выбора в меню [Настр.] значка [🔑].
- 3 Нажмите ▶ на кнопке курсора.

Установка фона для экрана меню

Вы можете установить фон для экрана меню в соответствии со своими предпочтениями. Кроме того, в качестве фона для экрана главного меню можно установить записанные фотоснимки.

Установка фона для экрана главного меню

- 1 Для отображения главного меню нажмите [MENU/SET].
- 2 Прикоснитесь к [Фоновое изображение].

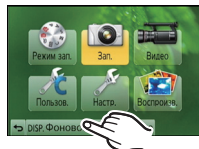

- 3 Коснитесь элемента.

[С карты SD]	Выбирается фон из записанных изображений. Выбранное изображение регистрируется на данной камере. (Зарегистрировать можно только 1 изображение. Если какое-либо изображение уже было зарегистрировано, оно будет перезаписано.)
[Из внутренней памяти]	В качестве фона выбирается изображение, уже сохраненное в памяти данной камеры.
[Зарегистр. изображение]	В качестве фона устанавливается последнее изображение, выбранное с карты SD.
[Без изображения]	Устанавливается фон без изображения.

- Коснитесь [Из внутренней памяти], [Зарегистр. изображение] или [Без изображения] для перехода к выбранному фону.

- 4 (При выборе [С карты SD]) — прокрутите экран по горизонтали перетаскиванием и выберите изображение.



- 5 (При выборе [С карты SD]) — коснитесь [Уст.].
 - Отображается экран подтверждения. Выполняется при выборе [Да].

Примечание

- В качестве фона нельзя выбрать изображения, записанные с помощью другого устройства.

Установка фона для экрана меню

- 1 Выберите [Цвет фона] в меню [Настр.]. (P60)
- 2 Выберите цвет фона и коснитесь его.

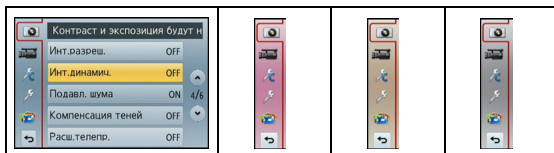

- Выйдите из меню по завершении установки.

Установка Быстрого меню

Использование быстрого меню облегчает поиск некоторых настроек меню.

- Функции, которые могут быть настроены с помощью быстрого меню, определяются режимом или стилем отображения, в котором находится камера. Элементы, которые нельзя использовать, отображаются серым.

Кнопку [Q.MENU/Fn1] можно использовать двумя способами: как [Q.MENU] (меню быстрого доступа) или как [Fn1] (функциональную кнопку). На момент покупки она первоначально установлена на меню быстрого доступа.



- Для переключения между настройками выберите пункт [Q.MENU/Fn1] в меню [Пользов.].
 - При выборе кнопки [Q.MENU] (Быстрое меню) можно легко вызывать некоторые меню.
 - Некоторые функции можно легко вывести на экран, когда выбрана кнопка [Fn1] (функциональная кнопка). Подробные сведения о функциональной кнопке приведены на P103.

1 Чтобы отобразить меню быстрого доступа, нажмите [Q.MENU/Fn1].

2 Прикоснитесь к элементу меню.

- Элементы меню можно переключать касанием (<)/(>).



3 Выберите параметр и коснитесь его.

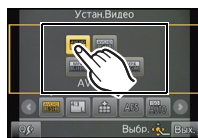

4 Коснитесь [Вых.] для выхода из меню после завершения настройки.

Примечание

При установке [Б. меню кас.] в [Устан.касан.] пользовательского меню на [ON] меню быстрого доступа можно отображать с помощью сенсорного управления. Если задано значение [Эффект миниатюры] или [Цветовой акцент] в режиме творческого управления или если для [Q.MENU/Fn1] в пользовательском меню установлено значение [Fn1], для отображения меню быстрого доступа коснитесь [Q.MENU].



■ Измените быстрое меню на требуемый элемент

В качестве быстрых меню можно использовать до 10 элементов. Устанавливайте элементы меню в зависимости от условий съемки и т. д.

1 Прикоснитесь к [Q].



2 Выберите меню в верхнем ряду и перетащите его в нижний ряд.

- Ⓐ Элементы, которые можно настраивать как быстрые меню.
- Ⓑ Элементы, которые можно отображать на экране быстрого меню.

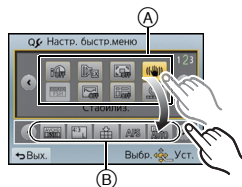

- Если в нижнем ряду нет свободного места, перетащите на элемент меню, который будет заменен. Можно установить новый элемент вместо старого.
- При перетаскивании элемента с нижнего ряда на верхний параметр будет отменен, и это место освободится.
- Элемент меню или параметры можно переключать касанием [(<)/(>)].
- Можно устанавливать нижеперечисленные элементы.

Меню [Зап.]

- [Фото стиль] (P139)
- [Устан. изобр.] (P141)
- [Качество] (P142)
- [Светочувст.] (P143)
- [Режим фокус.] (P32)
- [Режим замера] (P146)
- [Вспышка] (P79)

- [Инт.разреш.] (P147)
- [Инт.динамич.] (P148)
- [Расш.телепр.] (снимки/видео) (P76)
- [Цифр. увел.] (P76)
- [Стабилиз.] (P74)

Меню [Видео]

- [Устан.Видео] (P151, 152)

Меню [Пользов.]

- [Гистограмма] (P154)
- [Контр линии] (P155)
- [Пошаг. увел.] (P157)
- [Увел скорость] (P157)
- [Рамка зап.] (P158)

3 Прикоснитесь к [Вых.].

- Снова отобразится экран вышеуказанного шага 1. Коснитесь [Вых.] для переключения на экран записи.

При необходимости выполните данные настройки.

О меню настроек

[Уст. часов], [Эконом. реж.] и [Авт. просм.] являются важными элементами. Проверьте их настройки перед их использованием.

Более подробную информацию о выборе настроек меню [Настр.] см. на P60.

[Уст. часов]	—
--------------	---

• Более подробная информация приведена на P27.

[Мировое время]	<p>Установите время вашего домашнего региона и региона пункта назначения поездки. Можно отображать местное время в пунктах назначения при путешествиях и записывать их на выполняемых снимках.</p> <p>После выбора [Пункт назнач.] или [Дом. регион] выберите свой регион с помощью [◀]/[▶] и коснитесь [Уст.].</p> <ul style="list-style-type: none"> После покупки сначала установите [Дом. регион]. Настройку [Пункт назнач.] можно выполнить после настройки [Дом. регион].
	<p>✈ [Пункт назнач.]: Регион пункта назначения</p> <p>Ⓐ Текущее время в регионе пункта назначения</p> <p>Ⓑ Разница во времени с домашним регионом</p> <p>🏠 [Дом. регион]: Ваш домашний регион</p> <p>Ⓒ Текущее время</p> <p>Ⓓ Разница во времени с GMT (средним временем по Гринвичу)</p>

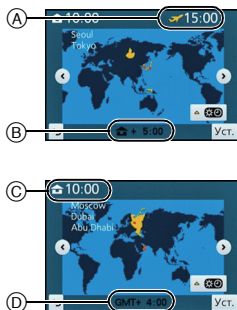

- Коснитесь [▲🕒], если вы используете летнее время. (Время сдвинется вперед на 1 час.) Коснитесь еще раз, чтобы вернуться к стандартному времени.
- Если вы не можете найти пункт назначения поездки в списке регионов, отображаемых на экране, установите по разнице во времени относительно домашнего региона.

[Дата поездки]	<p>Можно установить дату отъезда и дату возвращения из поездки, а также название пункта назначения поездки. При воспроизведении снимков вы можете отобразить количество прошедших дней и поставить соответствующую отметку с помощью [Отпеч симв] (P164).</p>
	<p>[Уст. поездки]:</p> <p>[SET]: Устанавливаются даты отъезда и возвращения. Выполняется запись количества истекших дней (сколько дней прошло после) поездки.</p> <p>[OFF]</p> <ul style="list-style-type: none"> Дата поездки автоматически отменяется, если текущая дата более поздняя, чем дата возвращения. Если настройка [Уст. поездки] установлена на значение [OFF], то и настройка [Геогр. пункт] будет установлена на [OFF].
	<p>[Геогр. пункт]:</p> <p>[SET]: Пункт назначения поездки записывается на время записи.</p> <p>[OFF]</p> <ul style="list-style-type: none"> Подробную информацию о том, как вводить символы, см. в разделе "Ввод текста" на P138.

- Количество дней, прошедших с даты отъезда, можно распечатывать при помощи программного обеспечения "PHOTOfunSTUDIO", которое находится на компакт-диске CD-ROM (входящем в комплект поставки).
- Дата поездки высчитывается на основании даты в настройке часов, а также установленной даты отъезда. Если установить [Мировое время] на пункт назначения поездки, дата поездки высчитывается на основании даты в настройке часов и установки пункта назначения поездки.
- Установка дня путешествия сохраняется, даже если камера будет выключена.
- Для даты более ранней, чем дата отъезда, знак [-] (минус) отображается оранжевым цветом, и количество прошедших дней не записывается.
- Если дата поездки отображается как [-] (минус) белого цвета, существует разница во времени, ввиду которой происходит смена даты для пунктов [Дом. регион] и [Пункт назнач.]. (Это будет записано)
- Функция [Дата поездки] отключена во время видеозаписи в [AVCHD].
- При записи видео функция [Геогр. пункт] отключается.

[Сигнал]	<p>Установите громкость звукового сигнала подтверждения фокусировки, автоматического таймера и предупреждения.</p>
	<p>[] (Высокая)</p>
	<p>[] (Низкая)</p>
	<p>[] (Звук отключен)</p>

[Громкость]	<p>Регулировка громкости динамика, 7 уровней.</p>
--------------------	---

- При присоединении камеры к телевизору, громкость динамиков телевизора не изменяется.

[Монитор]	<p>Регулируются яркость, цвет или красный либо синий оттенок монитора ЖКД.</p>
	<p>[☀] ([Яркость]): Регулировка яркости.</p> <p>[🌈] ([Контраст · Насыщенн]): Регулировка контрастности или насыщенности цветов.</p> <p>[🔴] ([Тон красн.]): Регулировка красного оттенка.</p> <p>[🔵] ([Тон синего]): Регулировка синего оттенка.</p>
	<p>1 Выберите параметр и коснитесь его.</p> <p>2 Воспользуйтесь ползунком для настройки.</p> <ul style="list-style-type: none"> • Настройку также можно выполнить вращением диска управления. <p>3 Коснитесь [Уст.].</p>

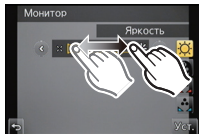

- На мониторе ЖКД некоторые объекты могут выглядеть не так, как на самом деле. Тем не менее, этот режим не влияет на записанные снимки.



[Режим ЖКД]	<p>Яркость монитора ЖКД можно регулировать в зависимости от того, насколько яркое окружение камеры.</p>
	<p>[A*] ([AUTO]): Яркость регулируется автоматически, в зависимости от яркости окружающего освещения вблизи камеры.</p> <p>[1*] ([MODE1]): Повысьте яркость монитора ЖКД.</p> <p>[2*] ([MODE2]): Установите стандартную яркость монитора ЖКД.</p> <p>[3*] ([MODE3]): Сделайте монитор ЖКД темнее.</p>



- Яркость снимков, отображаемых на мониторе ЖКД, увеличивается, поэтому некоторые объекты могут отображаться на мониторе ЖКД не так, как они выглядят на самом деле. Тем не менее, этот режим не влияет на записанные снимки.
- ЖК-дисплей автоматически возвращается в режим стандартной яркости, если в течение 30 секунд записи в режиме [MODE1] не выполняется никаких операций. Он снова станет ярче при управлении с помощью кнопок или сенсорном управлении.
- Когда установлен режим [AUTO] или [MODE1], время использования сокращается.
- [AUTO] — это единственная доступная опция в режиме записи.
- Если экран меню отображается в условиях недостаточной освещенности и т. д., монитор ЖКД становится темнее даже при установке [Режим ЖКД] на [MODE2].
- Первоначальная настройка при использовании сетевого адаптера (приобретается отдельно): [MODE2].

[Эконом. реж.]	Устройство может быть переведено в режим экономного питания во избежание преждевременного разряда аккумулятора. Можно настроить на устройстве автоматическое выключение питания, автоматическое выключение ЖК-дисплея или выведение изображения с меньшим энергопотреблением ЖК-дисплея.
	[Режим сна]: Камера автоматически отключится, если она не используется в течение времени, выбранного в настройке. [10MIN.]/[5MIN.]/[2MIN.]/[1MIN.]/[OFF]
	[Автооткл. ЖКД]: Монитор ЖКД автоматически отключается, если камера не используется в течение времени, выбранного в настройке. [30MIN.]/[5MIN.]/[2MIN.]/[1MIN.]
	[Реж. живого просм.]: Переводит ЖК-дисплей в режим пониженного потребления электроэнергии. [NORMAL]/[ECO]

- Чтобы отключить режим [Режим сна], наполовину нажмите кнопку затвора или выключите и снова включите фотокамеру.
- Чтобы снова включить ЖК-дисплей, нажмите любую кнопку или коснитесь ЖК-дисплея.
- [Режим сна] не работает в следующих случаях.
 - При использовании сетевого адаптера (поставляется отдельно)
 - При подключении к ПК или принтеру
 - При записи или воспроизведении видеофайлов
 - Во время показа слайдов
- Когда [Реж. живого просм.] имеет значение [ECO], качество изображений на экране записи может ухудшиться по сравнению с режимом [NORMAL], однако это никак не влияет на фактическое качество записанных изображений.
- Когда режим [Реж. живого просм.] установлен на [NORMAL], время использования сокращается.

[Авт. просм.]	Установите время, в течение которого будет показано изображение после выполнения фотоснимка.
	[HOLD]: Снимки отображаются до тех пор, пока кнопка затвора нажата наполовину. [5SEC]/[3SEC]/[1SEC]/[OFF]

- При установке на [HOLD], когда камера установлена на [] или [], во время автоматического просмотра возможно переключение отображения экрана воспроизведения или увеличение с помощью вращения диска управления.
- Независимо от параметра автоматического просмотра изображения автоматически просматриваются при выполнении серийных снимков с настройкой [H] и записи с автобрендингом. (Без удержания)
- [Авт. просм.] отключено при установке режима серийной съемки на [M] или [L].

[Режим USB]	<p>Перед или после подключения фотокамеры к компьютеру или принтеру с помощью кабеля USB (поставляется) выберите систему связи USB.</p>
	<p> [Выбрать вкл. соедин.]: При подключении фотокамеры к компьютеру или принтеру с поддержкой PictBridge выберите [PC] или [PictBridge(PTP)].</p> <p> [PictBridge(PTP)]: Выберите после или перед подключением к принтеру с поддержкой PictBridge.</p> <p> [PC]: Выберите после или перед подключением к компьютеру.</p>

[Вывод]	<p>Устанавливает, каким образом камера подключается к телевизору и т. п.</p> <p>[Видео вых.]: Установите в соответствии с системой цветного телевидения, используемой в конкретной стране.</p> <p>[NTSC]: Выбран выход видео для системы NTSC.</p> <p>[PAL]: Выбран выход видео для системы PAL.</p> <ul style="list-style-type: none"> • Работает, когда подключен кабель AV (поставляется отдельно) или кабель HDMI-мини (поставляется отдельно).
	<p>[Формат ТВ]: Установите в соответствии с типом телевизора.</p> <p>16:9 [16:9]: При подключении к телевизору с форматом экрана 16:9.</p> <p>4:3 [4:3]: При подключении к телевизору с форматом экрана 4:3.</p> <ul style="list-style-type: none"> • Работает при подключенном кабеле AV (поставляется отдельно).
	<p>[Режим HDMI]: Установите формат для выхода HDMI при воспроизведении на телевизоре высокой четкости, совместимом с HDMI и подсоединенном к этому аппарату посредством миникабеля HDMI (поставляется отдельно).</p> <p>[AUTO]: Выходная разрешающая способность устанавливается автоматически на основании информации, получаемой от подключенного телевизора.</p> <p>[1080i]: Для вывода данных используется метод чересстрочного отображения со 1080 строками развертки.</p> <p>[576p]*1/[480p]*2: Для вывода сигнала используется метод прогрессивной развертки с доступными 576*1/480*2 строками развертки.</p> <p>*1 При установке [Видео вых.] в положение [PAL] *2 При установке [Видео вых.] в положение [NTSC]</p> <ul style="list-style-type: none"> • Это начнет работать при подсоединении миникабеля HDMI (поставляется отдельно). • Если при настройке [AUTO] изображения не выводятся на телевизор, подстройтесь под формат, который отображает ваш телевизор, и выберите количество реальных линий развертки. (Пожалуйста, обратитесь к инструкции по эксплуатации вашего телевизора.)

[VIERA link]	Выполните настройку так, чтобы этот аппарат мог управляться пультом дистанционного управления от VIERA, для этого выполните автоматическое соединение этого аппарата с оборудованием, совместимым с VIERA Link, посредством миникабеля HDMI (поставляется отдельно).
	<p>[ON]: Предусмотрено использование пульта дистанционного управления с аппаратурой, совместимой с VIERA Link. (Не все операции будут осуществимы) Операции с помощью кнопок на основном аппарате будут ограничены.</p> <p>[OFF]: Операция выполняется с помощью кнопок этого аппарата.</p>

- Это начнет работать приподсоединении миникабеля HDMI (поставляется отдельно).
- Подробнее см. [P179](#).

[3D показ]	Настройка метода вывода для 3D изображений.
	<p>[3D]: Задание при подключении к телевизору, совместимому с 3D.</p> <p>[2D]: Задание при подключении к телевизору, не совместимому с 3D. Устанавливайте, когда требуется просматривать изображения в 2D (обычное изображение) на 3D-совместимом телевизоре.</p>

- Это начнет работать приподсоединении миникабеля HDMI (поставляется отдельно).
- На стр. [P175](#) описан метод воспроизведения 3D изображений в формате 3D.

[Поверн. ЖКД]	Этот режим позволяет отображать снимки вертикально, если они были сняты камерой в вертикальном положении.
	[ON]/[OFF]

- Информация по воспроизведению снимков приведена на стр. [P51](#).
- При воспроизведении снимков на ПК они не могут быть воспроизведены в повернутом состоянии, если операционная система или программное обеспечение не совместимы с Exif. Exif – это формат файлов для фотоснимков, который позволяет хранить дополнительную информацию о снимке. Формат был разработан ассоциацией “JEITA (Japan Electronics and Information Technology Industries Association)”.
- Фотоснимки, сделанные на другом оборудовании, возможно, не удастся повернуть.
- Изображение не поворачивается во время многооконного воспроизведения.

[Цвет фона]	Устанавливается цвет фона для экрана меню.
--------------------	--

- Подробную информацию см. на [P63](#).

[Язык]	Установите язык, отображаемый на экране.
---------------	--

- Если по ошибке был установлен другой язык, для выбора необходимого языка выберите пункт меню [\[Q\]](#).

[Просм.версии]	—
-----------------------	---

- Это позволяет выполнить проверку прошивки камеры и объектива.
- [-. -] отображается как встроенное ПО объектива, если объектив не установлен.
- Нажмите [Инфо о программах] на экране отображения версий, чтобы отобразить информацию о программном обеспечении камеры.

[Сброс №]	Сбросьте номер файла следующей записи на 0001.
------------------	--

- Номер папки обновляется, и нумерация начинается с 0001.
- Номера папок устанавливаются в диапазоне от 100 до 999. Следует сбросить номера папок прежде, чем такой номер папки достигнет 999. Рекомендуется сохранить данные на ПК или в другом месте и отформатировать карту ([P73](#)).
- Для сброса номера папки на 100, сначала отформатируйте карту и затем воспользуйтесь этой функцией для сброса номера файла. Появится экран сброса номера папки. Для сброса номера папки выберите [Да].

[Сброс]	Настройки меню [Зап.] или [Настр.]/[Пользов.] возвращаются к первоначальному.
----------------	---

- Сброс настройки записи приводит также к сбрасыванию параметров следующих настроек:
 - Установка [Опред. лица]
 - Установка [Установ. профиля]
- При сбросе настроек меню [Настр.]/[Пользов.] следующие настройки также сбрасываются.
 - Установка [Мировое время]
 - Настройки [Дата поездки] (дата отъезда, дата возвращения, местоположение)
 - [Зарегистр. изображение] — настройка, установленная в качестве фона для экрана главного меню. ([P63](#))
- Номер папки и настройки часов не изменяются.

[Форматир.]	Карта отформатирована. При форматировании все данные карты памяти удаляются насовсем. Перед использованием данной функции обязательно сохраните все снимки и видео в другом месте.
--------------------	--

- Используйте при форматировании аккумулятор с достаточным зарядом или адаптер переменного тока (поставляется отдельно). Не выключайте камеру во время форматирования.
- Если карта была отформатирована с помощью компьютера или другого устройства, повторно отформатируйте ее с помощью фотокамеры.
- Если карта не может быть отформатирована, попробуйте использовать другую карту, перед тем как обратиться в ближайший сервисный центр.

Применимые режимы:        

Оптический стабилизатор изображения

При использовании одного из данных режимов обнаруживается дрожание во время выполнения снимков, и камера автоматически компенсирует дрожание, что позволяет выполнять съемку без дрожания.



Необходим объектив, поддерживающий функцию стабилизации.

- Сменный объектив (H-PS14042, H-FS014042) поддерживает функцию стабилизатора.
- Сменный объектив (H-H014) не поддерживает функцию стабилизатора.

■ Настройка стабилизатора в меню [Зап.]

1 Выберите [Стабилиз.] в меню [Зап.]. (P60)

2 Коснитесь элемента.

Параметр	Установки
 (Обычный)	Вертикальное и горизонтальное дрожание компенсируются.
 (Панорамирование)	Компенсируется дрожание камеры при движении вверх/вниз. Данный режим идеален для панорамирования (метод съемки с поворотом камеры для слежения за движением объекта, который постоянно движется в фиксированном направлении).
[OFF]	[Стабилиз.] не работает. (Можно выбрать при использовании объектива без переключателя [O.I.S.])

- Функция [Стабилиз.] доступна только в тех случаях, когда в используемом объективе имеется внутренний стабилизатор.
- Выйдите из меню по завершении установки.



■ Предупреждение дрожания (дрожания фотокамеры)

Если отобразилось предупреждение о сотрясении [, используйте [Стабилиз.], штатив или автоматический таймер (P88).

- Скорость затвора будет меньше в следующих случаях. Удерживайте фотокамеру неподвижно от момента нажатия кнопки затвора до появления снимка на экране. Рекомендуется пользоваться штативом.
 - Медленная синхронизация
 - Замедленная синхронизация/уменьшение эффекта красных глаз
 - [Четкий ночной пейзаж], [Прохладное ночное небо], [Ярк. и тепл. ночной пейзаж], [Худож. ночной пейзаж], [Сверкающее освещение] и [Четкий ночной портрет] в режиме подсказки для сцены
 - При установке на медленную скорость затвора





Примечание

- При использовании дополнительного сменного объектива с переключателем оптической стабилизации изображения можно включить оптический стабилизатор изображения, установив этот переключатель на объективе в положение [ON]. (На время покупки установлено первоначальное значение [].)
- При использовании штатива рекомендуется отключить оптический стабилизатор изображения. На экране в это время отображается [].
- Функция стабилизатора может работать неэффективно в следующих случаях. При нажатии кнопки затвора старайтесь избегать дрожания фотокамеры.
 - При значительном дрожании.
 - Если увеличение слишком большое.
 - При использовании цифрового увеличения.
 - При съемке со слежением за двигающимися объектами.
 - При слишком низкой скорости затвора, во время съемки внутри помещения или в темном месте.
- Эффекта панорамирования в [] труднее достичь в следующих случаях.
 - В ярко освещенных местах, например, на открытой местности в ясный летний день
 - Если скорость затвора быстрее 1/100 секунды.
 - Если вследствие того, что объект движется медленно, вы перемещаете камеру слишком медленно. (Фон не становится расплывчатым.)
 - При неудовлетворительном слежении камеры за объектом

Применимые режимы:   P A S M C  

Съемка с увеличением

(В режимах ,  и  можно использовать только оптическое увеличение и дополнительное телескопическое преобразование)

Операции масштабирования для разных объективов отличаются.

Использование сменного объектива (H-PS14042) с рычагом трансфокатора

Сдвиг в сторону  :

Приближает удаленный объект

Сдвиг в сторону  :

Расширяет угол обзора

- Скорость масштабирования зависит от расстояния перемещения рычажка трансфокатора.

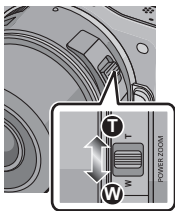

Использование сменного объектива (H-FS014042) с кольцом трансфокатора

Вращение в сторону  :

Приближает удаленный объект

Вращение в сторону  :

Расширяет угол обзора

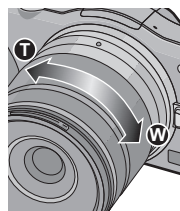

- У сменного объектива (H-H014) нет ни рычажка трансфокатора, ни кольца трансфокатора.

■ Оптическое увеличение

Управляя рычагом или кольцом трансфокатора, можно выполнить уменьшение для записи пейзажей и т. п. под широким углом (широкоугольный режим) или увеличение для приближения людей и объектов (телережим).

■ Дополнительное телескопическое преобразование (EX)

Для дальнейшего увеличения установите пункт [Расш.телепр.] в меню [Зап.] или меню [Видео] на [ON].

- Если используется вариант [Расш.телепр.] (меню [Зап.]), установите размер снимка на значение [M] или [S] (размер снимка с [EX]).

■ Цифровое увеличение

Для дальнейшего увеличения установите пункт [Цифр. увел] в меню [Зап.] или в меню [Видео] на [2×] или [4×].

■ Типы увеличения и масштабирования записи

Функция	Оптическое увеличение	Дополнительное телескопическое преобразование (EX)	Цифровое увеличение
Увеличение при записи	Различное в зависимости от типа используемого объектива.	при выполнении фотоснимков: $2\times^{*1}$ при записи видеок кадров: $3,1\times^{*2}$	[2×] [4×]
Качество изображения	Без ухудшения	Без ухудшения	Чем выше степень увеличения, тем сильнее ухудшается изображение.

- *1 Если размер снимка [S] (3 M), выбирается форматное соотношение [4:3].
Степень увеличения различна и зависит от настроек [Разм. кадра] и [Формат].
- *2 При выборе параметра качества записи [SH] или [HD].
При выбранном [FSH], [FHD] в режиме дополнительного телескопического преобразования не будет увеличения (1×).
Когда выбран режим [VGA], коэффициент дополнительного телескопического преобразования меняется на 4,2×.

Примечание

- Когда используется дополнительное телескопическое преобразование, угол обзора фотоснимков будет отличаться от угла обзора видео, поскольку в этих случаях используется разный коэффициент масштабирования. Угол зрения при записи можно проверить предварительно, совместив параметр [Рамка зап.] (P158) с режимом, в котором будет производиться запись.
- При съемке с использованием цифрового увеличения рекомендуется пользоваться штативом и автоматическим таймером (P88).
- Функции [Расш. телепр.] (меню [Зап.]) и [Цифр. увел] отключаются в следующих режимах:
– При установке [Качество] на [RAW], [RAW] или [RAW]
- В [Эффект мыльницы] режима творческого управления нельзя использовать [Расш. телепр.] и [Цифр. увел].
- В [Эффект миниатюры] режима творческого управления нельзя использовать [Цифр. увел].

Операции сенсорного масштабирования

Касанием экрана можно выполнять масштабирование. (сенсорное масштабирование)

Для сенсорного масштабирования необходим объектив, поддерживающий приводной трансфокатор (электрическое масштабирование).

- Сменный объектив (H-PS14042) совместим с приводным трансфокатором.
- Сменные объективы (H-FS014042, H-H014) не совместимы с приводным трансфокатором.

• Список совместимых объективов см. на веб-сайте Panasonic.

1 Прикоснитесь к .





2 Прикоснитесь к .

- Отображается ползунок.



3 С помощью ползунка выполните операции масштабирования.

- Скорость масштабирования зависит от положения касания.

	Медленное масштабирование
	Быстрое масштабирование

- Нажмите  еще раз для прекращения масштабирования.



Примечание

- Когда [Пошаг. увел.] (P157) в положении [ON], отображается ползунок пошагового масштабирования.



Применимые режимы:   P A S M C  

Съемка с использованием вспышки

- (A) Чтобы открыть фотовспышку,
 (B) Чтобы закрыть фотовспышку,
 нажмите на вспышку до щелчка.
 • Если вспышка не используется, убедитесь, что она закрыта.
 • Если вспышка закрыта, она устанавливается на принудительное выключение [☹].

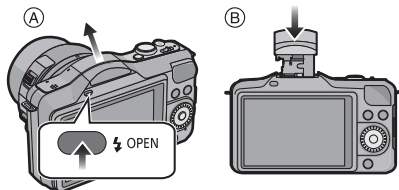

Примечание

- Будьте осторожны при открытии вспышки, поскольку она открывается резко.
- Будьте осторожны, чтобы не зажать палец, закрывая лампу-вспышку.

Переключение на желаемый режим вспышки

Применимые режимы:   P A S M C  

Установка вспышки в соответствии с режимом съемки.

- Откройте вспышку.

1 Выберите [Вспышка] в меню [Зап.]. (P60)**2** Коснитесь элемента.

- Выйдите из меню по завершении установки.

Параметр	Описание настроек
⚡: Принудительное включение ⚡☹ : Принудительное включение/уменьшение эффекта красных глаз	Вспышка срабатывает каждый раз независимо от условий съемки. • Используйте этот режим, когда снимаемый объект освещен сзади или освещен лампой дневного света.
⚡S : Медленная синхронизация ⚡S☹ : Замедленная синхронизация/уменьшение эффекта красных глаз	При выполнении снимков на фоне темного ландшафта данная функция замедляет скорость затвора при включенной вспышке. Темный фоновый ландшафт выглядит ярче. • Используйте этот режим при съемке людей на темном фоне. • Применение более низкой скорости затвора может привести к размытию вследствие движения. Для повышения качества фотографий используйте штатив.
☹: Принудительное выключение	Вспышка не срабатывает независимо от условий съемки. • Используйте этот режим при съемке в местах, где включение вспышки запрещено. • Когда используется встроенная вспышка, закройте ее, чтобы выключить.

Вспышка срабатывает дважды. Интервал между первой и второй вспышкой больше при установке [⚡☹] или [⚡S☹]. Объект не должен двигаться до срабатывания второй вспышки.

■ Допустимые настройки вспышки в зависимости от режима записи

Допустимые настройки вспышки зависят от режима записи.

(○: Доступно, —: Недоступно, ●: первоначальная настройка режима подсказки для сцены)

Интеллектуальный автоматический режим	—*	—*	—*	—*	○	
Интеллектуальный автоматический режим плюс	—*	—*	—*	—*	○	
P Режим программы АЭ	○	○	○	○	○	
A Режим приоритета диафрагмы АЭ	○	○	○	○	○	
S Режим приоритета выдержки АЭ	○	○	—	—	○	
M Режим ручной экспозиции	○	○	—	—	○	
Режим творческого управления	—	—	—	—	○	
Режим подсказки для сцены	[Четкий портрет]	○	●	—	—	○
	[Шелковистая кожа]	○	●	—	—	○
	[Мягкость подсветки]	—	—	—	—	●
	[Четкость на фоне подсветки]	●	—	—	—	○
	[Непринужденность]	—	—	—	—	●
	[Милое детское лицо]	○	●	—	—	○
	[Отчетливый пейзаж]	—	—	—	—	●
	[Яркое голубое небо]	—	—	—	—	●
	[Романтич. отсветы заката]	—	—	—	—	●
	[Яркие отсветы заката]	—	—	—	—	●
	[Сверкающая вода]	—	—	—	—	●
	[Четкий ночной пейзаж]	—	—	—	—	●
	[Прохладное ночное небо]	—	—	—	—	●
	[Ярк. и тепл. ночной пейзаж]	—	—	—	—	●
	[Худож. ночной пейзаж]	—	—	—	—	●
	[Сверкающее освещение]	—	—	—	—	●
	[Четкий ночной портрет]	—	—	—	●	○
	[Нежное изображение цветка]	●	—	—	—	○
	[Аппетитная еда]	●	—	—	—	○
	[Соблазнительный десерт]	●	—	—	—	○
[Застывшее в движ. животное]	●	—	—	—	○	
[Четкие спортивные снимки]	●	—	—	—	○	
[Монохромный]	●	○	○	○	○	

* Нельзя установить с помощью меню [Зап.], [A] устанавливается при открытии вспышки. (P39)

- При изменении режима записи настройки вспышки могут измениться. При необходимости установите настройки вспышки снова.
- Настройка вспышки сохраняется даже при выключенной камере. Настройка вспышки режима подсказки для сцены сбрасывается на исходное значение при каждом изменении сцены с помощью режима подсказки для сцены.
- При записи видеокладов вспышка не работает.

■ Допустимое расстояние съемки со вспышкой

При небольшом расстоянии до объекта при съемке со вспышкой часть записанного изображения становится темной, поскольку свет вспышки блокируется объективом или выходит за пределы диапазона. Проверьте расстояние до объекта во время съемки. Расстояние до объекта, на котором блокируется свет вспышки и дальность распространения света от вспышки зависят от используемого объектива.

- Допустимый диапазон вспышки является приближенным.

	При использовании сменного объектива (H-PS14042)	
	Допустимое расстояние съемки со вспышкой	
	Широкоугольный режим	Телережим
[AUTO] в [Светочувст.]	30 см до 5,7 м	30 см до 3,5 м

	При использовании сменного объектива (H-N014)	При использовании сменного объектива (H-FS014042)		
		Допустимое расстояние для съемки со вспышкой согласно фокусному расстоянию объектива (Для формата [4:3].)		
	Допустимое расстояние съемки со вспышкой	Широкоугольный до 17 мм	18 мм	Телережим
[AUTO] в [Светочувст.]	50 см до 8,0 м	Эффект виньетирования возникает из-за света вспышки.	1,0 м до 4,9 м	40 см до 3,5 м

- Таков диапазон при установке [Уст.орг. ISO] (P144) на [OFF].

■ Скорость затвора для каждого режима вспышки

Режим вспышки	Скорость затвора (сек)
	от 1/60* до 1/160-ной доли секунды

Режим вспышки	Скорость затвора (сек)
	от 1 до 1/4000-ной доли секунды
	от 60 до 1/4000-ной доли секунды

- * Устанавливается значение 60 секунд в режиме приоритета выдержки АЭ и 60 секунд в режиме ручной экспозиции.
- При включенной вспышке самая высокая доступная скорость затвора составляет 1/160 с.
- В интеллектуальном автоматическом режиме (или) выдержка изменяется в зависимости от определяемой сцены.

Примечание

- Если при съемке со вспышкой объект находится слишком близко, может произойти белая засветка. Если [Вспышечный] меню [Пользов.] имеет значение [ON], участки белой засветки при воспроизведении или использовании функции автоматического просмотра будут мигать черным и белым цветом.
- Не подносите вспышку слишком близко к объекту съемки и не закрывайте вспышку, если она включена. Под воздействием тепла и света вспышки объект может изменить цвет.
- Не закрывайте вспышку сразу после срабатывания перед съемкой из-за функции Принудительное включение/уменьшение эффекта красных глаз и т. д. Это может привести к неисправности.
- Снимки со вспышкой, выполненные на расстоянии больше или меньше номинального расстояния работы вспышки, могут оказаться слишком яркими или слишком темными.
- Перед выполнением следующего снимка следует дождаться, когда значок вспышки перестанет мигать КРАСНЫМ, указывая на то, что вспышка заряжается.
- При записи в условиях недостаточного освещения вспышкой баланс белого, возможно, не будет надлежащим образом отрегулирован.
- **При использовании некоторых объективов свет от лампы-вспышки может перекрываться или не захватывать все поле зрения объектива, что может привести к образованию затемненных участков на полученных снимках.**
- При съемке с блендой при использовании вспышки, нижняя часть снимка может быть затемненной, а управление вспышкой может быть отключено, поскольку бленда может затемнить вспышку. Рекомендуется отсоединить бленду.
- Для зарядки вспышки может потребоваться время, если вы выполняете снимки несколько раз. Делайте снимок после того как исчезнет лампочка обращения к памяти.
- Уменьшение эффекта красных глаз у разных людей проявляется по-разному. Также, если объект съемки находился далеко от камеры или не смотрел на камеру в момент первой вспышки, эффект уменьшения может быть неочевидным.

Применимые режимы:       

Компенсация экспозиции

Используйте эту функцию, если невозможно добиться подходящей экспозиции из-за разницы в яркости между объектом и задним планом. Посмотрите на следующие примеры.



- 1** Нажмите  () для переключения на работу с компенсацией экспозиции.



- 2** Поверните диск управления для компенсации экспозиции.

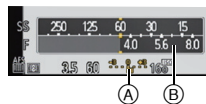

- (A) Значение компенсации экспозиции
(B) [Экспонометр]



Недодержан	Правильно выдержан	Передержан
		
 <p>Поверните диск управления вправо для коррекции экспозиции в сторону увеличения.</p>		 <p>Поверните диск управления влево для коррекции экспозиции в сторону уменьшения.</p>

- Чтобы вернуться к начальной установке экспозиции, выберите [0].
- Поверните диск управления, чтобы отобразить [Экспонометр]. (P155) (Однако в режиме  отображение не происходит.)

Примечание

- Показатель экспозиции сохраняется в памяти, даже если камера выключена.
- Диапазон компенсации экспозиции будет ограничен в зависимости от яркости объекта.
- Когда числовые значения диафрагмы и выдержки отображаются в режиме программы АЭ, при каждом нажатии кнопки курсора  происходит переключение между изменением программы (P46) и компенсацией экспозиции.
- В режиме АЭ с приоритетом диафрагмы при каждом нажатии кнопки курсора  происходит переключение между настройкой диафрагмы (P108) и компенсацией экспозиции.
- В режиме АЭ с приоритетом скорости затвора при каждом нажатии кнопки курсора  происходит переключение между настройкой скорости затвора (P109) и компенсацией экспозиции.

Применимые режимы:       

Съемка в режиме серийной съемки

Фотоснимки записываются непрерывно, пока нажата кнопка затвора.

1 Нажмите  ( ).



2 Коснитесь значка серийной съемки ( и т. д.).

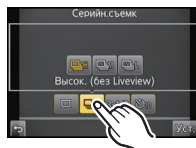

3 Выберите скорость серийной съемки и коснитесь ее.

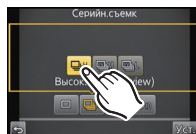

		[H] (Высокоскоростной)	[M] (Средняя скорость)	[L] (Низкоскоростной)
Скорость серийной съемки (снимков в секунду)		4	3	2
Прямой просмотр во время серийной съемки		Нет	Имеется	Имеется
*1	С файлами в формате RAW	макс. 5 снимков *2, 3		
	Без файлов в формате RAW	Зависит от объема свободного места на карте памяти *3		

*1 Количество записываемых снимков

*2 В зависимости от условий съемки, количество кадров в серии может снижаться. (Например, когда [Инт.разреш.] меню записи в состоянии [EXTENDED], количество снимков при серийной съемке снижается)

*3 Снимки можно выполнять до заполнения карты. Тем не менее, скорость серийной съемки в процессе уменьшится. Точное время зависит от форматного соотношения, размера снимка, настройки для качества и типа используемой карты.

• Скорость серийной съемки может стать меньше в зависимости от значений следующих параметров.

– [Разм. кадра] (P141)/[Качество] (P142)/[Светочувст.] (P143)/[Режим фокус.] (P32)/[Приор. фокуса] (P156)

• Скорость серийной съемки можно также установить с помощью [Скор. съемки] в меню [Зап.].

• Информация о файлах RAW приведена на P142.

4 Коснитесь [Уст.].

5 Сфокусируйтесь на объекте и сделайте снимок.

Ⓐ Когда для режима серийной съемки задана высокая скорость [H].

- Для выбора режима серийной съемки удерживайте кнопку затвора в полностью нажатом состоянии.

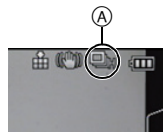

■ Фокусировка в режиме серийной съемки

Фокус изменяется в зависимости от установки для [Приор. фокуса] (P156) в меню [Пользов.] и установки для [Режим фокус.] (P32) в меню [Зап.].

Режим фокусировки	Приоритет фокусировки	Фокус
AFS (Автофокусировка для одного снимка)	ON (ВКЛ)	По первому снимку
	OFF (ВЫКЛ)	
AFF/AFC*1	ON (ВКЛ)	Нормальное фокусирование*2
	OFF (ВЫКЛ)	Расчетное фокусирование*3
MF	—	Фокус, установленный вручную

*1 Если объекты затемнены, фокусировка настраивается по первому кадру.

*2 Скорость серийной съемки может стать меньше, поскольку камера непрерывно фокусируется на объекте.

*3 Приоритет отдается скорости серийной съемки с определением диапазона для фокусировки.

Примечание

- Когда установлена скорость серийной съемки [H] (когда [Режим фокус.] [AFS] или [MF]), экспозиция и баланс белого фиксируются на параметрах, использованных для первого снимка, которые применяются также для последующих снимков. В зависимости от яркости объекта второй снимок и последующие снимки могут быть ярче или темнее. Если установлена скорость серийной съемки [H] (когда [Режим фокус.] [AFF] или [AFC]), [M] или [L], они регулируются каждый раз при выполнении снимка.
- Поскольку скорость затвора замедляется при съемке в темных местах, скорость серийной съемки (снимков в секунду) может стать меньше.
- Режим серийной съемки отключается в следующих случаях.
 - [Сверкающая вода], [Сверкающее освещение] и [Нежное изображение цветка] в режиме подсказки для сцены
 - [Эффект миниатюры], [Нерезкое изображение] и [Звездный фильтр] в режиме творческого управления
 - Если установлен брекетинг баланса белого
 - Информация о записи видеокладов
 - Съемка со вспышкой

Применимые режимы:   P A S M C  

Съемка с использованием автоматической настройки значений экспозиции

Каждый раз при нажатии кнопки затвора будет возможна запись не более 5 снимков с разными настройками экспозиции в диапазоне компенсации экспозиции.

С автобрекетингом

[Шаг]: [3•1/3], [Последов]: [0/-/+]

1-й Снимок



±0 EV

2-й Снимок



-1/3 EV

3-й Снимок



+1/3 EV

1 Нажмите ▼ ( ).



2 Коснитесь значка автобрекетинга ([] и т. д.).



3 Выберите шаг и коснитесь его.

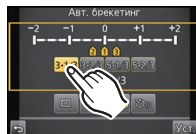

4 Коснитесь [Уст.].

5 Сфокусируйтесь на объекте и сделайте снимок.

(A) Индикация автобрекетинга

- Если нажать и удерживать кнопку затвора, будет сделано установленное количество снимков.
- Индикация автоматического брекетинга будет мигать, пока не будет выполнено установленное количество снимков.
- Счетчик снимков сбрасывается на [0], если изменяется параметр автобрекетинга или камера выключается до того, как будут выполнены все снимки.

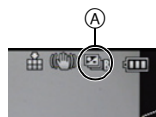

■ Изменение настроек для [Наст.покадр./непрер.], [Шаг] и [Последов] в автобрекетинге

- 1 Выберите [Авт. брекетинг] в меню [Зап.]. (P60)
- 2 Прикоснитесь к [Наст.покадр./непрер.], [Шаг] или [Последов].
- 3 Прикоснитесь к настройке.

Параметр	Установки
[Наст.покадр./непрер.]	[□] (одиночный)
	[□] (Серийная съемка)
[Шаг]	[3•1/3] (3 снимков)
	[3•2/3] (3 снимков)
	[5•1/3] (5 снимков)
	[5•2/3] (5 снимков)

Параметр	Установки
[Последов]	[0/-/+]
	[-/0/+]

- Можно выполнить один снимок за раз при установке на [□].
- Можно непрерывно выполнять снимки до заданного количества, если установлено [□].
- Выйдите из меню по завершении установки.

Примечание

- При съемке с использованием автоматической настройки значений экспозиции после выбора компенсации экспозиции съемка выполняется на основе выбранного диапазона компенсации экспозиции.
- Экспозиция может быть скомпенсирована неправильно в зависимости от яркости объекта.
- При непрерывной съемке с помощью автобрекетинга с установкой [Инт.разреш.] на [EXTENDED] может понадобиться некоторое время для выполнения всего количества снимков.
- Автоматический брекетинг отключается в следующих случаях.
 - [Сверкающая вода], [Сверкающее освещение] и [Нежное изображение цветка] в режиме подсказки для сцены
 - [Эффект миниатюры], [Нерезкое изображение] и [Звездный фильтр] в режиме творческого управления
 - Если установлен брекетинг баланса белого.
 - Информация о записи видеоклипов
 - Съемка со вспышкой

Применимые режимы:   **P** **A** **S** **M** **C**  

Съемка с автоматическим таймером

1 Нажмите ▼ ( ).





2 Коснитесь значка автоматического таймера ( и т. д.).

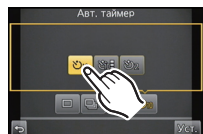

3 Выберите время автоматического таймера и коснитесь нужного значения.



Параметр	Установки
	Фотография снимается через 10 секунд после нажатия на кнопку затвора.
	Через 10 секунд камера делает 3 снимка с интервалом приблизительно 2 секунды.
	Фотография снимается через 2 секунды после нажатия на кнопку затвора. <ul style="list-style-type: none"> • При использовании штатива и других приспособлений данная настройка удобна для исключения дрожания, вызываемого нажатием кнопки затвора.

4 Коснитесь [Уст.].

5 Нажмите кнопку затвора наполовину для фокусировки, а затем нажмите кнопку затвора полностью для съемки.

(A) При установке таймера автоспуска на [10].

- Снимок не выполняется, пока объект не попадет в фокус. Фокусировка и экспозиция устанавливаются при нажатии кнопки затвора наполовину.
- Если вы хотите нажать кнопку затвора полностью, чтобы начать съемку несмотря на то, что на объект не наведена резкость, установите [Приор. фокуса] в меню [Пользов.] на [OFF]. (P156)
- Индикатор автоматического таймера (B) мигает и через 10 секунд (или 2 секунды) затвор сработает.
- При выборе [10] индикатор автоспуска снова начинает мигать после съемки первого и второго снимка, а затвор активируется через 2 после этой сигнализации.

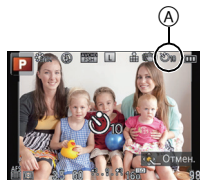

Примечание

- Время автоспуска можно также задать с помощью [Авт. таймер] в меню [Зап.].
- При записи с автоматическим таймером рекомендуется использовать штатив.
- В зависимости от условий съемки ее интервалы могут превысить 2 секунды при выборе [10].
- При выборе [10] мощность вспышки может каждый раз незначительно различаться.
- [10] отключается при установке брекетинга баланса белого.
- Автоматический таймер отключится во время записи видео.

Применимые режимы:       

Выполнение снимков с автоматической фокусировкой

Это позволяет выбирать метод фокусирования, соответствующий размещению и количеству объектов.

Также можно настроить фокусировку для объекта, указанного с помощью сенсорного экрана.

(Установите опцию [АФ касанием] пункта [Устан.касан.] в меню [Пользов.] в значение [ON].)

Выберите режим, соответствующий условиям съемки и композиции.

1 Установите [Режим фокус.] на [AFS], [AFF] или [AFC] (P32).

2 Нажмите ◀ ().



3 Коснитесь элемента.

- Экран выбора участка автоматической фокусировки отображается при нажатии ▼ при выбранном [AFS], [AFF], [AFC], или [+]. Что касается работы с экраном выбора участка автоматической фокусировки, см. P94.

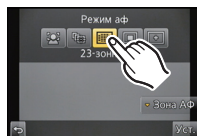

4 Коснитесь [Уст.].

Примечание

- Она не может быть установлена на [AFS] при следующих условиях.
 - [Четкий ночной пейзаж], [Прохладное ночное небо], [Ярк. и тепл. ночной пейзаж], [Худож. ночной пейзаж], [Сверкающее освещение], [Аппетитная еда] и [Соблазнительный десерт] в режиме подсказки для сцены.
- [+] отключается в следующих случаях.
 - [AFF] или [AFC] в [Режим фокус.].
- Режим АФ фиксируется на [AFS] при использовании цифрового зума или [Эффект миниатюры] в режиме творческого управления.

Информация о [👤] (Распознавание лиц)

Камера автоматически распознает лицо человека. Затем будет выполнена настройка фокусировки и экспозиции для идеального отображения лица, независимо от того, в какой части изображения оно находится. (максимальное количество – 15 зон)

Когда камера обнаруживает лицо человека, отображается зона АФ.

Желтый:

При нажатии кнопки затвора наполовину, рамка становится зеленой, когда камера выполняет фокусирование.

Белый:

Отображается при обнаружении более одного лица. Другие лица, которые находятся на том же расстоянии, что и лица внутри желтых зон автофокусировки, также оказываются в фокусе.



Примечание

- **Положение и размер зоны АФ можно изменять. (P94)**
- Когда выбрано [👤] и установлен многозонный [Режим замера] [☐], камера отрегулирует экспозицию в соответствии с лицом человека. (P146)
- При определенных условиях съемки, включая следующие случаи, функция определения лиц может не работать, и определить лица будет невозможно. Режим автофокусировки переключается на [☐].
 - Лицо не обращено к камере
 - Лицо находится под углом
 - Лицо слишком яркое или слишком темное
 - Когда на лицах недостаточно контраста
 - Когда часть лица скрыта за солнцезащитными очками и пр.
 - Когда лицо на экране очень маленькое
 - Быстрое движение
 - Объект не является человеком
 - При дрожании камеры

Установка [AF-ON] (АФ со слежением)

Фокусировка и экспозиция могут настраиваться под конкретный объект съемки. Фокусировка и экспозиция настраиваются, следуя за объектом, в том числе движущимся. (Динамическое слежение)

■ При управлении с помощью сенсорного экрана

Можно заблокировать объект касанием.

- Выполните это после отмены функции сенсорного затвора.
- Зона АФ становится желтой, в это время объект блокируется.
- Фиксация объекта отменяется при прикосновении к [OFF].



■ При управлении с помощью кнопок

Поместите объект в рамку АФ со слежением и нажмите кнопку затвора наполовину для блокировки объекта.

Ⓐ Рамка АФ со слежением

- При обнаружении камерой объекта съемки зона АФ становится зеленого цвета.
- При спуске кнопки затвора зона АФ становится желтой.
- Фиксация объекта отменяется при нажатии [MENU/SET].
- АФ со слежением и распознавание лиц переключаются каждый раз при нажатии ◀ в интеллектуальном автоматическом режиме ([IA] или [IA+]).

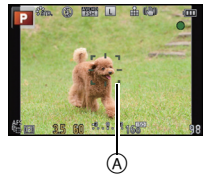

📌 Примечание

- Регулировка экспозиции осуществляется для зафиксированного объекта при условии, что опция [Режим замера] установлена в значение [□]. (P146)
- Если блокировка не срабатывает, зона автофокусировки мигает красным и исчезает. Попробуйте выполнить блокировку еще раз.
- Для некоторых снимков автоматическая фокусировка со слежением может отключиться, например если они слишком темные. В таком случае режим автоматической фокусировки переключается в [■].
- В следующих случаях [AF-ON] работает как [■]
 - В режиме определения сцены [Сверкающая вода], [Сверкающее освещение], [Нежное изображение цветка] и [Монохромный]
 - В режиме творческого управления [Сепия], [Динамический монохром], [Нерезкое изображение] и [Кросс-процесс]
 - Если [Фото стиль] [Монохром]
- Функция динамического слежения может не работать в следующих случаях.
 - Если объект слишком мал
 - Если место съемки слишком темное или светлое
 - Если объект перемещается слишком быстро
 - Если фон имеет такой же или похожий цвет, что и объект
 - Если имеет место дрожание
 - При работе с танфокацией

Информация о [] (фокусировка 23 участка)

Для каждой зоны АФ предусмотрена фокусировка до 23 точек включительно. Это действительно в случаях, когда объект съемки находится не в центре экрана. (Рамка зоны АФ может выглядеть так же, как и в настройке формата кадра)

**Примечание**

- 23 зоны АФ можно разделить на 9 зон и задать зону для фокусировки. (P94)

Информация о [] (фокусировка 1 участка)

Фотокамера фокусируется на объекте съемки в участке автофокусировки в центре экрана.

**Примечание**

- Положение и размер зоны АФ можно изменять. (P94)
- Если объект не находится в центре композиции в [], можно поместить объект в зону автофокусировки, исправить фокусировку и экспозицию, нажав кнопку затвора наполовину, переместить камеру в нужную композицию с нажатой наполовину кнопкой затвора и сделать снимок. (Только при установке [Режим фокус.] на [AFS].)

Информация о [+] (Очень точно)

Можно добиться более точной фокусировки на точке, меньшей [].

**Примечание**

- Положение фокусировки можно настраивать на увеличенном экране. (P95)
- Нажатие кнопки затвора наполовину отобразит увеличенный в 5 раз от исходного экран, где можно будет проверить положение фокуса. Длительность увеличения отображения настраивается в [Точный АФ] (P156) меню [Пользов.].
- Размер зоны автоматической фокусировки, отображаемого, когда камера достигает фокусировки, может меняться в зависимости от объекта.
- В следующих случаях [+] работает как []
 - Информация о записи видеокладов

Задание положения зоны АФ/изменение размера зоны АФ

- Выполните это после отмены функции сенсорного затвора.

При выборе [👤], [📷]

Положение и размер зоны АФ можно изменять.

1 Коснитесь объекта.

- Отображается экран настройки зоны автофокусировки.
- Экран настройки зоны АФ можно отобразить также нажатием ◀ и затем ▼.
- Зону АФ можно также перемещать с помощью кнопки курсора на экране настройки зоны АФ.
- Нажмите [Сброс], чтобы вернуть зону АФ в центр экрана.

**2 С помощью ползунка измените размер рамки зоны АФ.**

- Значение можно изменять, устанавливая 4 различных размера.
- Увеличение/уменьшение также можно выполнять поворотом диска управления.

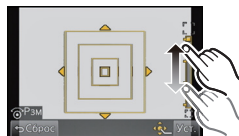
**3 Прикоснитесь к [Уст.].**

- Эту настройку также можно выполнять, нажав [MENU/SET].
- Зона АФ с той же функцией, что и [📷], отображается в той области, которой коснулись, когда выбрано [👤]. Настройка зоны АФ очищается при касании [👤 OFF].

При выборе [📷]

23 зоны АФ можно разделить на 9 зон и задать зону для фокусировки.

Прикоснитесь к экрану для отображения экрана настройки зоны автофокусировки и выберите рамку зоны автофокусировки, как показано на рисунке справа.

- Через некоторое время после того, как вы уберете палец с сенсорного экрана, рамка зоны АФ исчезнет, и на экране останется только отображение [+] (центральная точка выбранной рамки зоны АФ).
- Установка рамки зоны автофокусировки отменяется при прикосновении к [👤 OFF].
- Рамку зоны АФ можно выбрать с помощью кнопки курсора, когда отображается экран настройки зоны АФ, нажав ◀ и затем ▼. Рамка зоны АФ устанавливается нажатием [MENU/SET].

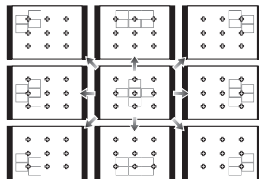

При выборе [+]

Можно точно установить положение фокусировки, увеличив изображение на экране.

- Положение фокусировки нельзя задать на краю экрана.

1 Коснитесь объекта.

- Вспомогательный экран для настройки положения фокуса можно увеличить по сравнению с оригинальным размером в 5 раз.
- Отобразить вспомогательный экран также можно, нажав ◀, нажав ▼ для отображения увеличенного экрана настройки положения и затем выбрав укрупненное положение с помощью кнопок курсора и нажав [MENU/SET].

**2 Перетяните экран, чтобы совместить объект с пересечением штрихов в центре экрана.**

- Положение фокуса также можно перемещать с помощью кнопки курсора.
- Нажатие кнопки [Сброс] вернет положение фокуса обратно в центральное положение.
- На вспомогательном экране также можно записать снимок, коснувшись [📷].

**Примечание**

- Контрольную точку точечного замера экспозиции также можно переместить, чтобы она соответствовала зоне автофокусировки, во время использования режима [Режим замера] (P146), установленного в значение [☐]. На краю экрана на замер экспозиции может повлиять яркость вокруг зоны, которой вы касаетесь.
- При использовании цифрового масштабирования положение и размер участка автофокусировки не могут быть изменены.

Применимые режимы:   **P** **A** **S** **M** **C**  

Съемка в режиме ручной фокусировки

Эта функция используется, если необходимо зафиксировать фокус, или если известно расстояние от объектива до объекта и вы не хотите использовать автоматическую фокусировку.

Операции ручной фокусировки отличаются для разных объективов.

Использование сменного объектива (H-PS14042) с рычажком фокусировки

Сдвиг в сторону **A**:

Фокусировка на ближнем объекте

Сдвиг в сторону **B**:

Фокусировка на удаленном объекте

- Скорость фокусировки зависит от расстояния перемещения рычажка фокусировки.

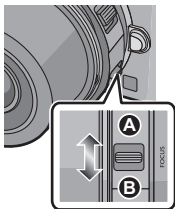

Использование сменного объектива (H-FS014042, H-H014) с кольцом фокусировки

Вращение в сторону **C**:

Фокусировка на ближнем объекте

Вращение в сторону **D**:

Фокусировка на удаленном объекте

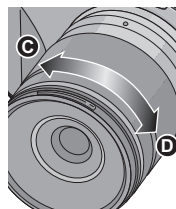

1 Установите [Режим фокус.] в меню [Зап.] на [MF]. (P60)

2 Для фокусировки используют рычаг или кольцо фокусировки на объективе.

- Когда [Всп. MF] меню [Пользов.] имеет значение [ON] при ручной фокусировке, отобразится экран помощи, изображение будет увеличено. (Помощь при ручной фокусировке **A**)
- Когда [Спр по р.фок] меню [Пользов.] имеет значение [ON] при ручной фокусировке, на экране отображается направляющая ручной фокусировки **B**. Вы можете проверить, где находится точка фокусировки: у ближнего или дальнего края.

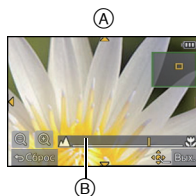

Помощь при ручной фокусировке

■ Отображение помощи при ручной фокусировке

- Это отображается при сдвиге рычага фокусировки, вращении кольца фокусировки или касании экрана. (В режиме творческого управления [Эффект миниатюры] помощь для ручной фокусировки не отображается при касании экрана)
- Для отображения можно также нажать ◀, чтобы открыть экран настройки для увеличенной области, определить область увеличения с помощью кнопки курсора и затем нажать [MENU/SET].

■ Изменение отображения помощи при ручной фокусировке

Величину кратности увеличения можно переключать между значениями, примерно равными 4, 5 и 10. В случае выбора 4-кратного увеличения увеличивается центральная область изображения. Если выбраны значения 5 и 10, увеличению подвергается весь экран.

- Кратность увеличения можно изменять касаясь [⊕]/[⊖] либо вращая диск управления.

■ Перемещение увеличенной зоны

- Увеличенную зону можно перемещать перетаскиванием на экране (P10) или нажатием кнопки курсора.
- Следующие действия приведут к возврату экрана помощи при РФ в исходное положение.
 - При установке [Режим фокус.] на значение, отличное от [MF]
 - Изменение [Формат] или [Разм. кадра]
 - Выключение фотокамеры
 - При нажатом [Сброс] на экране настроек для увеличенной зоны

■ Закрытие помощи при ручной фокусировке

- Помощь закроется при нажатии кнопки затвора наполовину.
- Она также закроется при касании [Вых.] на экране или нажатии [MENU/SET].
- Отображаясь при сдвиге рычага фокусировки или вращении кольца фокусировки, закрывается через 10 секунд после прекращения действий.

Примечание

- При использовании цифрового увеличения или записи видео экран помощи при ручной фокусировке отключается.
- Помощь или подсказка при ручной фокусировке могут не отображаться. Это зависит от используемого объектива. Но можно отобразить помощь при ручной фокусировке непосредственно с камеры, используя сенсорный экран или кнопку.

Техника ручной фокусировки

- 1 Выполните фокусировку, перемещая рычаг или поворачивая кольцо фокусировки.
- 2 Сдвиньте рычаг или кольцо еще немного в том же направлении.
- 3 Выполните точную фокусировку, немного сдвигая рычаг фокусировки или вращая кольцо фокусировки в противоположном направлении.

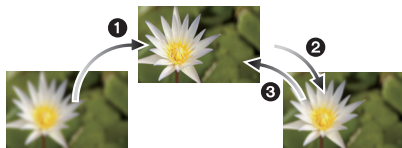

Примечание

- При использовании функции увеличения после фокусировки на объекте повторно сфокусируйтесь на объекте съемки.
- После отмены режима сна снова выполните фокусировку на объекте.
- При съемке с близкого расстояния
 - Рекомендуется использование штатива и таймера автоспуска (P88).
 - Эффективный диапазон фокусировки (глубина резкости) значительно уменьшается. Поэтому, если после фокусировки расстояние между камерой и объектом съемки изменяется, повторная фокусировка может быть затруднена.
 - Разрешающая способность по краям снимка может слегка снизиться. Это не является неисправностью.

Ометке отсчета фокусного расстояния

Метка отсчета фокусного расстояния – это отметка для измерения расстояния до объекта съемки.

Используйте ее для съемки с ручной фокусировкой или с близкого расстояния.

- Контрольная отметка фокусного расстояния
- Контрольная линия фокусного расстояния
- 0,2 м [При использовании сменного объектива (H-PS14042), от крайнего широкоугольного положения до фокусного расстояния 20 мм]
- 0,3 м [При использовании сменного объектива (H-PS14042), от фокусного расстояния 21 мм до крайнего положения в телережиме]
- 0,3 м [При использовании сменного объектива (H-FS014042)]
- 0,18 м [При использовании сменного объектива (H-H014)]

Диапазон фокусировки

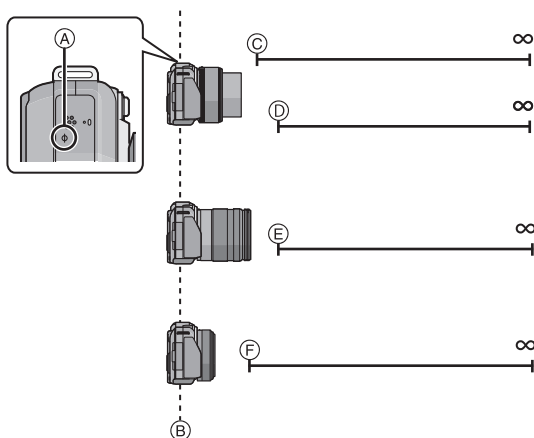

Применимые режимы:       

Настройка баланса белого

На солнечном свете, под лампами накаливания или в других подобных условиях объекты белого цвета приобретают красноватый или голубоватый оттенок, данный элемент корректирует белый цвет, устанавливая его ближе к тому, который виден глазом, в соответствии с источником света.

1 Нажмите ► (WB).



2 Прикоснитесь к выбранному режиму баланса белого.

- Элемент можно переключить, коснувшись [◀]/[▶].



3 Коснитесь [Уст.].

Параметр	Условия съемки
[AWB]	Автоматическая корректировка
[☀]	При выполнении снимков на улице в ясную погоду
[☁]	При выполнении снимков на улице в пасмурную погоду
[🏠]	При выполнении снимков на улице в тени
[💡]	При выполнении снимков под лампами накаливания
[WB] *	Только при съемке со вспышкой
[☑]/[☑]	Используется установленное вручную значение
[🔍]	При использовании предварительно заданной установки цветовой температуры

*Функционирует, как [AWB] во время записи видео.

■ Автоматический баланс белого

В зависимости от преобладающих на время съемки условий, снимки могут иметь красноватый или голубоватый оттенок. Кроме того, при использовании нескольких источников освещения или при отсутствии цвета, близкого к белому, автоматический баланс белого может не функционировать надлежащим образом. В таком случае следует установить баланс белого на режим, отличный от [AWB].

- 1 Автоматический баланс белого будет работать в пределах такого диапазона.
 - 2 Голубое небо
 - 3 Облачное небо (дождь)
 - 4 Экран телевизора
 - 5 Солнечный свет
 - 6 Белый свет лампы дневного освещения
 - 7 Свет лампы накаливания
 - 8 Восход и заход солнца
 - 9 Освещение свечами
- K=Температура света по шкале Кельвина

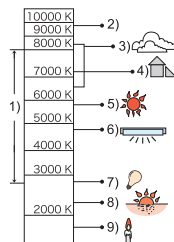



Примечание

- При флуоресцентном освещении, подсветке светодиодами и пр. соответствующий баланс белого будет изменяться в зависимости от типа освещения, поэтому используйте функцию [AWB] или [S1], [S2].
- Баланс белого рассчитывается исключительно для объектов, находящихся в диапазоне расстояний нормальной работы вспышки камеры.
- Установленный баланс белого сохраняется даже после установки выключателя питания в положение [OFF], но когда меняется режим подсказки для сцены, заданный баланс белого [Бал. бел.] для режима подсказки для сцены меняется на [AWB].
- В перечисленных далее режимах подсказки для сцены баланс белого фиксируется на [AWB].
 - [Мягкость подсветки]/[Непринужденность]/[Отчетливый пейзаж]/[Яркое голубое небо]/[Романтич. отсветы заката]/[Яркие отсветы заката]/[Сверкающая вода]/[Четкий ночной пейзаж]/[Прохладное ночное небо]/[Ярк. и тепл. ночной пейзаж]/[Худож. ночной пейзаж]/[Сверкающее освещение]/[Четкий ночной портрет]/[Аппетитная еда]/[Соблазнительный десерт]

Настройка баланса белого вручную

Установите значение баланс белого. Используйте в соответствии с условиями съемки.

- 1 Выберите [], [] и затем прикоснитесь к [Баланс бел].
- 2 Наведите камеру на белый лист бумаги или похожий белый предмет, чтобы рамка в центре экрана полностью заполнилась белым цветом, и затем прикоснитесь к [Уст.].

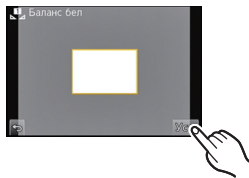



Примечание

- Баланс белого может быть не установлен, если предмет слишком яркий или слишком темный. Установите баланс белого снова после соответствующей регулировки яркости.

Установка цветовой температуры

Можно установить цветовую температуру вручную для выполнения естественных снимков при различных условиях освещения. Цвет света измеряется в числовом выражении в градусах Кельвина. По мере повышения температуры снимок становится более синеватым. По мере снижения температуры снимок становится более красноватым.

- 1 Выберите [] и затем прикоснитесь к [Баланс бел К].
- 2 Переместите палец по панели настройки цветовой температуры.
 - Можно также установить значения, коснувшись []/[] или нажав ▲/▼ кнопки курсора.
 - Можно установить цветовую температуру в диапазоне от [2500K] до [10000K].
- 3 Прикоснитесь к [Уст.].

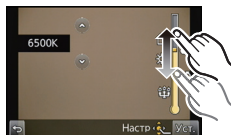

Точная настройка баланса белого

Если получить необходимый оттенок при помощи настройки баланса белого не удастся, можно выполнить точную настройку баланса белого.

1 Выберите режим баланса белого и затем прикоснитесь к [Настр].

2 Для точной настройки перемещайте палец в пределах рамки.

- Можно также выполнить точную настройку, коснувшись [G+]/[M-]/[A]/[B], или нажав ▲/▼/◀/▶ кнопки курсора.

◀ : A (ЯНТАРЬ: ОРАНЖЕВЫЙ)

▶ : B (СИНИЙ: СИНЕВАТЫЙ)

▲ : G+ (ЗЕЛЕНый: ЗЕЛЕНОВАТЫЙ)

▼ : M- (ПУРПУРНЫЙ: КРАСНОВАТЫЙ)

3 Прикоснитесь к [Уст.].

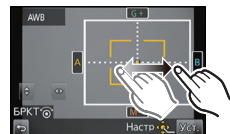

Примечание

- Если выполнена точная настройка баланса белого на [A] (янтарный), цвет значка баланса белого на экране изменится на оранжевый. Если выполнена точная настройка баланса белого на [B] (синий), цвет значка баланса белого на экране изменится на синий.
- Если выполнена точная настройка баланса белого [G+] (зеленый) или [M-] (пурпурный), [+] (зеленый) или [-] (пурпурный) появится возле значка баланса белого на экране.
- Выберете центральную точку, если точная настройка баланса белого не применяется.
- Точная настройки баланса белого проявляется на снимке при использовании вспышки.
- Баланс белого можно точно настроить отдельно для каждого режима баланса белого.
- Даже при выключении фотокамеры значение точной настройки баланса белого сохраняется.
- Уровень точной настройки возвращается к стандартной настройке (центральная точка) в следующих случаях.
 - Когда вы повторно установили баланс белого на [A] или на [B]
 - Когда вы повторно установили цветную температуру вручную на [K]

Брекетинг баланса белого

Параметры брекетинга задаются на основе значений точной настройки баланса белого, и при однократном нажатии на кнопку затвора автоматически записываются 3 снимка в разных цветах.

1 Точно настройте баланс белого при выполнении пункта 2 из описания “Точная настройка баланса белого” и прикоснитесь к [↔]/[↕] для настройки брекетинга.

[↔]: По горизонтали ([A] до [B])

[↕]: По вертикали ([G+] до [M-])

- Настройки брекетинга также можно выполнить вращением диска управления.

2 Коснитесь [Уст.].



Примечание

- [вкт] отображается в значке баланса белого на экране при установке брекетинга баланса белого.
- Настройка брекетинга баланса белого отменяется, если отключается питание (включая режим сна).
- Звук затвора раздастся один раз.
- При записи видео функция брекетинга баланса белого отключается.

Использование функциональной кнопки

Функции съемки и т. д., записанные в [Настр.кн. Fn] меню [Пользов.], могут быть назначены кнопкам [Fn1], (функциональным), значкам [Fn2] и [Fn3].

Можно использовать назначенные функции, нажимая кнопки [Fn1] и касаясь значков [Fn2] и [Fn3].

• Для использования [Fn1] установите [Q.MENU/Fn1] меню [Пользов.] в положение [Fn1].

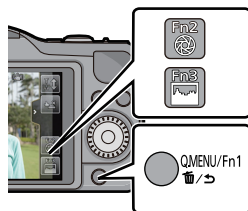

1 Прикоснитесь к [Fn1], [Fn2] или [Fn3] из [Настр.кн. Fn] в меню [Пользов.].

2 Прикоснитесь к функции, которую нужно назначить.

- Назначьте ваши любимые функции для [Fn1], [Fn2], и [Fn3].

[Зап.] меню/Функции записи	
<ul style="list-style-type: none"> • [AE одн.нажат.] (P107) • [Блокир. Аф/АЕ] (P105) • [Предвар. просмотр] (P106) • [Фото стиль] (P139) • [Формат] (P141) • [Разм. кадра] (P141) • [Качество] (P142) • [Светочувст.] (P143) • [Режим фокус.] (P32) 	<ul style="list-style-type: none"> • [Режим замера] (P146) • [Вспышка] (P79) • [Инт.разреш.] (P147) • [Инт.динамич.] (P148) • [Расш.телепр.] (снимки/видео) (P76) • [Цифр. увел.] (P76) • [Стабилиз.] (P74)
Меню [Видео]	
<ul style="list-style-type: none"> • [Устан.Видео] (P151, 152) 	
Меню [Пользов.]	
<ul style="list-style-type: none"> • [Гистограмма] (P154) • [Контр линии] (P155) • [Пошаг. увел.] (P157) 	<ul style="list-style-type: none"> • [Увел скорость] (P157) • [Рамка зап.] (P158)

- Выйдите из меню по завершении установок.

Примечание

- Некоторые функции нельзя использовать, в зависимости от режима или отображаемого экрана.
- В [Эффект миниатюры], [Цветовой акцент] режима творческого управления нельзя использовать [Fn1].

■ Использование функциональных кнопок для сенсорных операций

[Fn2] и [Fn3] применяются путем касания функциональных кнопок.

1 Прикоснитесь к [F1].



2 Прикоснитесь к [Fn2] или [Fn3].

- Запустится назначенная функция.



Фиксирование фокуса и экспозиции (блокировкаАФ/АЭ)

Применимые режимы: 

Это удобно, если намечается съемка объекта за пределами зоны АФ или в случае сильной контрастности, которая не позволяет выбрать надлежащую экспозицию.

1 Установите [Настр.кн. Fn] в меню [Пользов.] в положение [Блокир. АФ/АЭ].

- [Блокир. АФ/АЭ] нельзя назначить для [Fn2] и [Fn3].

2 Совместите экран с объектом.

3 Нажмите [Q.MENU/Fn1], чтобы зафиксировать фокус или экспозицию.

- Ⓐ Индикация блокировки АЕ

- Блокировка АФ/АЭ отменяется при повторном нажатии кнопки [Q.MENU/Fn1].



4 Выберите композицию снимка, перемещая камеру, затем полностью нажмите кнопку затвора.

- Когда задано [АЕ], после нажатия кнопки затвора наполовину для фокусировки нажмите кнопку затвора до конца.

■ БЛОКИРОВКА АФ/АЭ

Блокировка фокусировки и экспозиции может быть установлена в [Блокир. АФ/АЭ] в меню [Пользов.].

Параметр	Установки
[АЕ]	<p>Заблокирована только экспозиция.</p> <ul style="list-style-type: none"> • Когда экспозиция установлена, светятся [АЕL], значение диафрагмы и скорость затвора.
[АФ]	<p>Заблокирована только фокусировка.</p> <ul style="list-style-type: none"> • Когда на объекте выполнена фокусировка, светятся [АFL], индикация фокусировки, значение диафрагмы и скорость затвора.
[АФ/АЕ]	<p>Заблокированы фокусировка и экспозиция.</p> <ul style="list-style-type: none"> • Когда на объекте выполнена фокусировка и задана экспозиция, светятся [АFL], [АЕL], индикация фокусировки, значение диафрагмы и скорость затвора.

Примечание

- Яркость изображения, отображаемого на ЖК-дисплее, также блокируется в случае блокировки АЭ.
- Блокировка автофокусировки эффективна при выполнении снимков в режиме ручной экспозиции.
- Блокировка АЭ эффективна только при выполнении снимков с ручной фокусировкой.
- Необходимо активировать блокировку АЭ и АФ перед началом записи видео.
- Во время видеосъемки можно выполнять только отмену блокировки АФ.
- Блокировка АЭ отменяется, когда начинается видеосъемка.
- Экспозиция установлена даже при изменении яркости объекта.
- На объекте можно сфокусироваться повторно, наполовину нажав кнопку затвора, даже если функция АЕ заблокирована.
- Режим изменения программы можно установить даже при заблокированной функции АЕ.

Проверьте срабатывание диафрагмы и скорости затвора (Режим предварительного просмотра)

Применимые режимы:

Эффекты диафрагмы и скорости затвора можно проверить с помощью режима предварительного просмотра.

- **Проверьте эффект диафрагмы:** можно проверить глубину резкости (эффективный диапазон фокусировки) перед выполнением снимка, закрыв лепестковый затвор при установленном значении диафрагмы.
- **Проверьте результат скорости затвора:** движение можно проверить, отобразив фактический снимок, который будет получен при такой скорости затвора. Когда установлена слишком высокая скорость затвора, отображение при предварительном просмотре скорости затвора будет показано, как застывший кадр из фильма. Исползуется, например, чтобы запечатлеть мгновение движения воды.

1 Установите [Настр.кн. Fn] в меню [Пользов.] в положение [Предвар. просмотр].

- Этот порядок действий относится к настройке [Fn1].

2 Переключитесь на экран проверки, нажав [Q.MENU/Fn1].

- Экран переключается каждый раз при нажатии [Q.MENU/Fn1].

Обычный экран
записи



Эффекты
диафрагмы

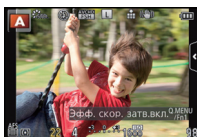

Эффекты скорости
затвора

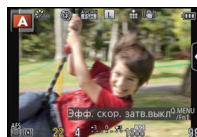

■ Свойства глубины резкости

*1	Показатель диафрагмы	Маленький	Широкий
	Длина фокусировки объектива	Телережим	Широкоугольный режим
	Расстояние до объекта съемки	Близкое	Дальнее
Глубина резкости (реальный диапазон фокусировки)		Мелкая (узкая)*2	Глубокая (широкая)*3

*1 Условия съемки

*2 Например: При намечающейся съемке на нерезком фоне и пр.

*3 Например: При намечающейся съемке с фокусировкой на всем окружении, включая фон и пр.

Примечание



- Запись возможна в режиме предварительного просмотра.
- Диапазон для проверки эффекта скорости затвора составляет от 8 секунд до 1/1000 секунды.

Легкая установка диафрагмы/скорости затвора для подходящей экспозиции (АЭ одним нажатием)

Применимые режимы:      

Если экспозиция слишком яркая или темная, можно использовать АЭ одним нажатием, чтобы достичь оптимальной экспозиции.

Как узнать о неподходящей экспозиции

- Если значения диафрагмы и скорости затвора мигают красным  при нажатии кнопки затвора наполовину.
- Если помощь при ручной настройке экспозиции не в положении  в режиме **M**. Более подробную информацию о помощи при ручной настройке экспозиции см. на [P110](#).

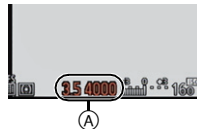

1 Установите [Настр.кн. Fn] в меню [Пользов.] на [АЭ одн.нажат.].

- Этот порядок действий относится к настройке [Fn1].

2 (При плохой экспозиции) Нажмите [Q.MENU/Fn1].



- Отображается экспонометр, значение диафрагмы и скорость затвора меняются для подходящей экспозиции. Какие именно настройки меняются, зависит от режима съемки.

Режим записи	Меняющиеся настройки
A	Показатель диафрагмы
S	Скорость затвора
M	Значение диафрагмы/скорость затвора

- В следующих случаях нельзя установить подходящую экспозицию. (отображается экспонометр)
 - Если предмет съемки очень темный, невозможно выставить хорошую экспозицию, изменяя диафрагму или скорость затвора
 - Съемка со вспышкой
 - В режиме предварительного просмотра ([P106](#))
 - Использование объектива с регулятором диафрагмы

Примечание

- В режиме **P** можно отменить изменение программы  нажатием на функциональную кнопку.



Режим записи: **A S M**

Съемка путем определения диафрагмы/ скорости затвора

Режим приоритета диафрагмы AE

Если необходимо получить четкий фон снимка, увеличьте значение показателя диафрагмы. Если необходимо получить размытый фон снимка, уменьшите значение показателя диафрагмы.

1 Установите режим записи [A].

- Подробные сведения о настройке режима записи см. на P29.

2 Поверните диск управления для установки показателя диафрагмы.

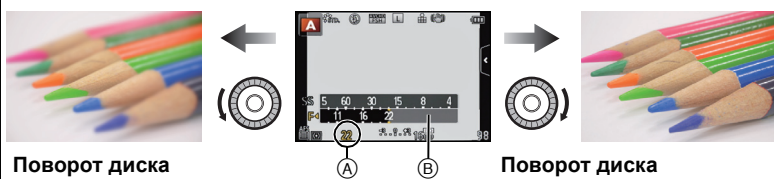

Поворот диска управления влево

Показатель диафрагмы: уменьшается

Становится легче значительно расфокусировать фон.

(A) Показатель диафрагмы

(B) Экспонометр

Поворот диска управления вправо

Показатель диафрагмы: увеличивается

Становится легче сохранять всю глубину фокуса до фона.

- При каждом нажатии кнопки курсора \blacktriangle происходит переключение между настройкой диафрагмы и компенсацией экспозиции.
- Эффект установленного показателя диафрагмы не виден на экране записи. Для проверки изображения на экране записи воспользуйтесь [Предвар. просмотр]. (P106)

Примечание

- На мониторе ЖКД и на записанных изображениях может быть разная яркость. Проверьте снимки в экране воспроизведения.
- Поверните диск управления для отображения [Экспонометр]. Неподходящие участки диапазона отображаются красным цветом.
- Если при нажатии кнопки затвора наполовину экспозиция будет неправильной, значение диафрагмы и скорости затвора начинают мигать красным цветом.
- При использовании объектива с кольцом диафрагмы установите кольцо диафрагмы в положение [A] для активации настройки диска управления. Настройка кольца диафрагмы имеет приоритет при повороте кольца диафрагмы в положение, отличное от [A].

Режим приоритета скорости затвора AE

Если необходимо сделать четкий снимок быстро движущегося объекта, установите более высокую скорость затвора. Если необходимо создать эффект размытого снимка, установите более низкую скорость затвора.

1 Установите режим записи [S].

- Подробные сведения о настройке режима записи см. на P29.

2 Поверните диск управления для установки выдержки.

Поворот диска управления влево
Выдержка: Низкая
Становится легче выразить движение.

(A) Выдержка
(B) Экспонометр

Поворот диска управления вправо
Выдержка: Высокая
Становится легче показать застывшее движение.

- При каждом нажатии кнопки курсора \blacktriangle происходит переключение между настройкой скорости затвора и компенсацией экспозиции.
- Эффект установленной выдержки не виден на экране записи. Для проверки изображения на экране записи воспользуйтесь [Предвар. просмотр]. (P106)

Примечание

- На мониторе ЖКД и на записанных изображениях может быть разная яркость. Проверьте снимки в экране воспроизведения.
- Поверните диск управления для отображения [Экспонометр]. Неподходящие участки диапазона отображаются красным цветом.
- Если при нажатии кнопки затвора наполовину экспозиция будет неправильной, значение диафрагмы и скорости затвора начинают мигать красным цветом.
- Если установленная скорость затвора мала и кнопка затвора нажата полностью, отобразится обратный отсчет для скорости затвора.
- При низкой скорости затвора рекомендуется использовать штатив.
- При включенной вспышке самая высокая доступная скорость затвора составляет 1/160 с. (P82)
- [Светочувст.] автоматически устанавливается на [AUTO] при переключении режима съемки в режим AE с приоритетом выдержки, пока [Светочувст.] установлен на [P] (Интеллектуальный).

Режим ручной экспозиции

Экспозиция определяется ручной установкой значения диафрагмы и скорости затвора.

Подсказка по ручной установке экспозиции появляется в нижней части экрана, отображая значение экспозиции.





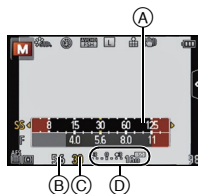

1 Установите режим записи [M].

- Подробные сведения о настройке режима записи см. на P29.

2 Вращайте диск управления для установки диафрагмы и скорости затвора.

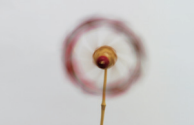

- (A) Экспонометр
- (B) Показатель диафрагмы
- (C) Выдержка
- (D) Подсказка по ручной экспозиции



	 Поворот диска управления влево	 Поворот диска управления вправо
Показатель диафрагмы	 <p>уменьшается Становится легче значительно расфокусировать фон.</p>	 <p>увеличивается Становится легче сохранять всю глубину фокуса до фона.</p>
Выдержка	 <p>Низкая Становится легче выразить движение.</p>	 <p>Высокая Становится легче показать застывшее движение.</p>

- При каждом нажатии кнопки курсора ▲ происходит переключение между настройкой диафрагмы и настройкой скорости затвора.
- Эффект установленного показателя диафрагмы и выдержки не виден на экране записи. Для проверки изображения на экране записи воспользуйтесь [Предвар. просмотр]. (P106)

■ Подсказка по ручной экспозиции

	Экспозиция установлена правильно.
	Установите более высокую скорость затвора или большее значение показателя диафрагмы.
	Установите более низкую скорость затвора или меньшее значение показателя диафрагмы.

- Подсказка по ручной экспозиции является приблизительной. Рекомендуется проверить снимки на экране воспроизведения.

Примечание

- На мониторе ЖКД и на записанных изображениях может быть разная яркость. Проверьте снимки в экране воспроизведения.
- Поверните диск управления для отображения [Экспонометр]. Неподходящие участки диапазона отображаются красным цветом.
- Если при нажатии кнопки затвора наполовину экспозиция будет неправильной, значение диафрагмы и скорости затвора начинают мигать красным цветом.
- Если установленная скорость затвора мала и кнопка затвора нажата полностью, отобразится обратный отсчет для скорости затвора.
- При низкой скорости затвора рекомендуется использовать штатив.
- При включенной вспышке самая высокая доступная скорость затвора составляет 1/160 с. (P82)
- [Светочувст.] автоматически устанавливается на [ISO160] при переключении режима записи на ручную экспозицию с установкой [Светочувст.] на [AUTO] или [ISO] (интеллектуальный режим).
- При использовании объектива с кольцом диафрагмы установите кольцо диафрагмы в положение [A] для активации настройки диска управления. Настройка кольца диафрагмы имеет приоритет при повороте кольца диафрагмы в положение, отличное от [A].

Режим записи: 

Выполнение снимков в соответствии с записываемой сценой (режим подсказки для сцены)

Если вы выбираете сцену в соответствии с примерами изображения, чтобы удовлетворить условиям записи и объекту съемки, камера установит оптимальные значения экспозиции, цвета и фокусировки, позволяя вам снимать наиболее подходящим для сцены образом.

1 Установите режим записи [SCN].

- Подробные сведения о настройке режима записи см. на P29.

2 Переместите пальцем примеры изображения для выбора экрана.

- Переключаться между элементами также можно с помощью ползунка (A).



3 Коснитесь [Уст.].



■ Применение различных эффектов для снимков

Коснитесь [DISP. I] на экране выбора сцен для отображения пояснений и т. д. к эффектам для снимков, подходящим для определенной сцены. Чтобы использовать все преимущества эффектов для снимков, знакомьтесь с пояснениями и пробуйте делать снимки.



- Страницы можно менять, касаясь [^]/[v].

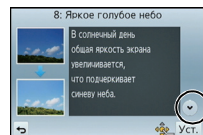

Примечание

- Следующие элементы нельзя установить в режиме подсказки для сцены, поскольку фотокамера автоматически устанавливает для них оптимальные значения.
 - Элементы, кроме настройки качества снимка, в [Фото стиль]/[Светочувст.]/[Режим замера]/[Цифр. увел]
- Хотя значение баланса белого [AWB] для определенных типов сцен фиксируется, можно точно настроить баланс белого или использовать брекетинг баланса белого, нажимая кнопку курсора ► на экране записи. Дополнительные сведения приведены на P102.

[Четкий портрет]

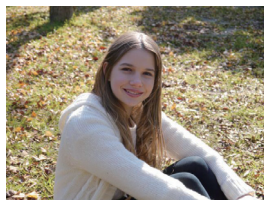

Четкий портрет создается благодаря настройке яркости лица и расфокусировке фона.

 **Примечание**

- Для достижения оптимальной эффективности этого режима:
- ① Поверните кольцо трансфокатора в направлении телережима Tele. (если используется объектив с функцией увеличения.)
 - При использовании сменного объектива (H-PS14042) переключение в телережим выполняется рычажком трансфокатора, а не кольцом трансфокатора.
- ② Для достижения максимальной эффективности данного режима подойдите ближе к объекту съемки.

[Шелковистая кожа]

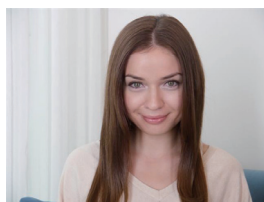

Яркость лица и нежность кожи придают объекту съемки здоровый и молодой вид.

 **Примечание**

- Для достижения оптимальной эффективности этого режима:
- ① Поверните кольцо трансфокатора в направлении телережима Tele. (если используется объектив с функцией увеличения.)
 - При использовании сменного объектива (H-PS14042) переключение в телережим выполняется рычажком трансфокатора, а не кольцом трансфокатора.
- ② Для достижения максимальной эффективности данного режима подойдите ближе к объекту съемки.
- Если часть фона или другие объекты в кадре имеют цвет кожи, они также будут сглажены.
- Режим ровной кожи неэффективен при недостаточной яркости.

[Мягкость подсветки]



Благодаря подсветке увеличивается общая яркость сцены. Портреты становятся нежными и наполняются светом.

[Четкость на фоне подсветки]

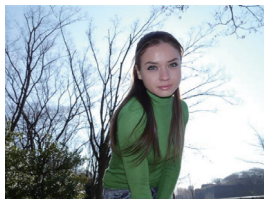

Вне помещения используйте вспышку, чтобы равномерно осветить лицо объекта.

 **Примечание**

- Откройте вспышку. (Можно установить режим принудительного включения вспышки.)
- Если объект находится слишком близко, может произойти белая засветка.
- Снимки со вспышкой, выполненные на расстоянии больше или меньше номинального расстояния работы вспышки, могут оказаться слишком яркими или слишком темными.

[Непринужденность]



Теплый тон создает непринужденную атмосферу.

[Милое детское лицо]



Умеренная расфокусировка фона и акцент на тоне кожи привлекают внимание к детскому лицу.

Прикоснитесь к лицу.

- Фотоснимок записывается с фокусировкой и экспозицией, установленными для участка, которого вы коснулись.

 **Примечание**

- Для достижения оптимальной эффективности этого режима:
 - 1 Поверните кольцо трансфокатора в направлении телережима Tele. (если используется объектив с функцией увеличения.)
 - При использовании сменного объектива (H-PS14042) переключение в телережим выполняется рычажком трансфокатора, а не кольцом трансфокатора.
 - 2 Для достижения максимальной эффективности данного режима подойдите ближе к объекту съемки.

[Отчетливый пейзаж]



Насыщенность неба и деревьев помогает создать более отчетливый пейзаж.

[Яркое голубое небо]



В солнечный день общая яркость экрана увеличивается, что подчеркивает синеву неба.

[Романтич. отсветы заката]

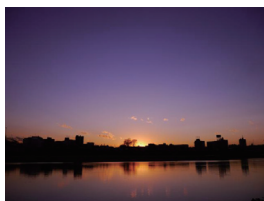

Более глубокий пурпурный тон создает романтич. изображение неба сразу же после заката.

[Яркие отсветы заката]

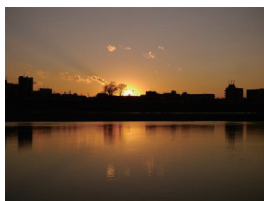

Усиление красного цвета создает яркое изображение заката.

[Сверкающая вода]

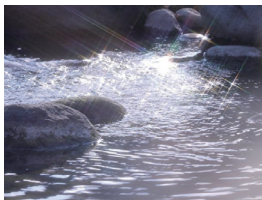

Блеск придает воде яркость и легкую синеву.

 **Примечание**

- Отображение экрана записи будет задерживаться дольше, чем обычно, и экран будет выглядеть так, как будто кадры пропадают.

[Четкий ночной пейзаж]



Увеличение насыщенности ночного освещения делает ночной пейзаж более подчеркнутым.

 **Примечание**

- Рекомендуется использовать штатив и таймер автоспуска.
- После выполнения снимка затвор может находиться в закрытом состоянии. Это вызвано необходимостью обработки данных и не является неисправностью.
- При съемке в условиях недостаточной освещенности могут стать заметными помехи.

[Прохладное ночное небо]

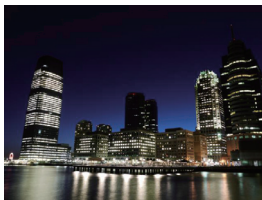

Более глубокие синие тона придают ночному небу изысканность и ощущение прохлады после заката.

 **Примечание**

- Рекомендуется использовать штатив и таймер автоспуска.
- После выполнения снимка затвор может находиться в закрытом состоянии. Это вызвано необходимостью обработки данных и не является неисправностью.
- При съемке в условиях недостаточной освещенности могут стать заметными помехи.

[Ярк. и тепл. ночной пейзаж]

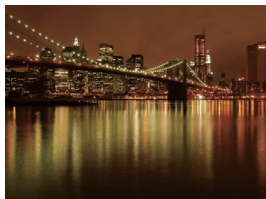

Теплый тон придает ночному небу теплоту.

 **Примечание**

- Рекомендуется использовать штатив и таймер автоспуска.
- После выполнения снимка затвор может находиться в закрытом состоянии. Это вызвано необходимостью обработки данных и не является неисправностью.
- При съемке в условиях недостаточной освещенности могут стать заметными помехи.

[Худож. ночной пейзаж]

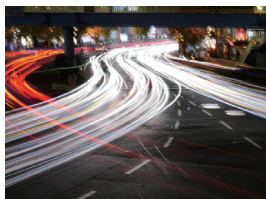

Низкая скорость затвора позволяет запечатлеть полосы света для создания худож. ночного пейзажа.

 **Примечание**

- Рекомендуется использовать штатив и таймер автоспуска.
- После выполнения снимка затвор может находиться в закрытом состоянии. Это вызвано необходимостью обработки данных и не является неисправностью.
- При съемке в условиях недостаточной освещенности могут стать заметными помехи.

[Сверкающее освещение]



Звездный фильтр усиливает эффект от точечных источников света.

 **Примечание**

- Рекомендуется использовать штатив и таймер автоспуска.
- Отображение экрана записи будет задерживаться дольше, чем обычно, и экран будет выглядеть так, как будто кадры пропадают.
- После выполнения снимка затвор может находиться в закрытом состоянии. Это вызвано необходимостью обработки данных и не является неисправностью.
- При съемке в условиях недостаточной освещенности могут стать заметными помехи.

[Четкий ночной портрет]



Заполняющая вспышка и длинная экспозиция позволяют делать более четкие портреты на фоне ночного пейзажа.

 **Примечание**

- **Откройте вспышку.** (Можно установить на [S^{O}].)
- Для съемки рекомендуется пользоваться штативом и автоматическим таймером.
- При выборе [Четкий ночной портрет] объект должен оставаться неподвижным в течение около 1 секунды после выполнения снимка.
- После выполнения снимка затвор может находиться в закрытом состоянии. Это вызвано необходимостью обработки данных и не является неисправностью.
- При съемке в условиях недостаточной освещенности могут стать заметными помехи.

[Нежное изображение цветка]

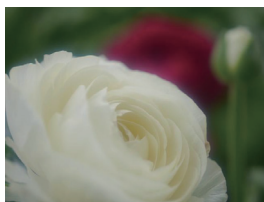

Нерезкое изображение придает эффект рассеянности.

 **Примечание**

- Рекомендуется использовать штатив и таймер автоспуска.
- Для съемки крупным планом рекомендуется закрыть вспышку и не использовать ее.
- Отображение экрана записи будет задерживаться дольше, чем обычно, и экран будет выглядеть так, как будто кадры пропадают.
- Диапазон фокусировки отличается в зависимости от используемого объектива. Смотрите в разделе "Ометке отсчета фокусного расстояния" на [P98](#) информацию о диапазоне фокусировки.
- Когда объект съемки находится на небольшом расстоянии от фотокамеры, эффективный диапазон фокусировки значительно уменьшается. Поэтому, если после фокусировки расстояние между камерой и объектом съемки изменяется, повторная фокусировка может быть затруднена.
- Близко расположенные объекты имеют приоритет при выполнении снимков, поэтому необходимо время для фокусировки, если снимается удаленный объект.
- При съемке с близкого расстояния резкость периферийных участков снимка может несколько ухудшаться. Это не неисправность.
- Если объектив загрязнен отпечатками пальцев или пылью, он может оказаться не в состоянии правильно сфокусироваться на объекте съемки.

[Аппетитная еда]



Увеличьте общую яркость экрана, чтобы еда выглядела аппетитной.

 **Примечание**

- Для достижения оптимальной эффективности этого режима:
- ❶ Поверните кольцо трансфокатора в направлении телережима Tele. (если используется объектив с функцией увеличения)
 - При использовании сменного объектива (H-PS14042) переключение в телережим выполняется рычажком трансфокатора, а не кольцом трансфокатора.
- ❷ Для достижения максимальной эффективности данного режима подойдите ближе к объекту съемки.
- Рекомендуется использовать штатив и таймер автоспуска.
- Для съемки крупным планом рекомендуется закрыть вспышку и не использовать ее.

[Соблазнительный десерт]



Увеличьте общую яркость экрана, чтобы сделать десерт соблазнительным.

 **Примечание**

- Для достижения оптимальной эффективности этого режима:
- ❶ Поверните кольцо трансфокатора в направлении телережима Tele. (если используется объектив с функцией увеличения.)
 - При использовании сменного объектива (H-PS14042) переключение в телережим выполняется рычажком трансфокатора, а не кольцом трансфокатора.
- ❷ Для достижения максимальной эффективности данного режима подойдите ближе к объекту съемки.
- Рекомендуется использовать штатив и таймер автоспуска.
- Для съемки крупным планом рекомендуется закрыть вспышку и не использовать ее.

[Застывшее в движ. животное]

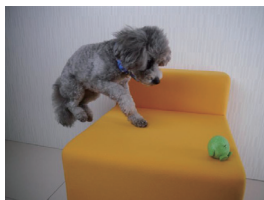

Увел. скорости затвора предотвр. размыт. изобр. и позволяет сделать четкий снимок быстро движ. животного.

[Четкие спортивные снимки]



Увеличение скорости затвора предотвращает размытость изображения, напр., во время съемки спорт. мероприятий.

[Монохромный]



Монохромное изображение передает настроение момента.

Режим записи: 

Выполнение снимков с различными эффектами изображений

(Режим творческого управления)

В данном режиме записываются дополнительные эффекты изображения. Для установки эффектов, которые нужно добавить, можно выбирать примеры изображения и проверять их на экране.

1 Установите режим записи [RECORDING].

- Подробные сведения о настройке режима записи см. на P29.

2 Выберите эффект изображения (фильтр) в соответствии с примерами изображения и коснитесь к нему.

- Эффект изображения выбранного примера изображения применяется для предварительного просмотра (A).
- Эффект изображения можно переключить, коснувшись [UP]/[DOWN].
- Коснитесь [INFO] для отображения пояснения к выбранному эффекту изображения.

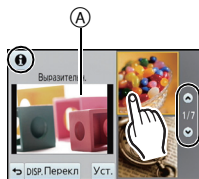

3 Коснитесь [Уст.].



■ Настройте эффект, согласно предпочтениям.

Сила и цвета эффектов могут быть настроены согласно вашим предпочтениям.

1 Прикоснитесь к .



2 Коснитесь , чтобы открыть экран настройки.



- Экран настройки также можно отобразить с экрана записи нажатием кнопки курсора ►.



3 Воспользуйтесь ползунком для настройки.

- Также настройки можно осуществить вращением диска управления.
- Настраиваемые пункты отличаются в зависимости от выбранного режима творческого управления. Информация о каждом эффекте изображения приведена в разделе “Элементы, которые можно настроить”.



- Еще раз коснитесь , чтобы вернуться к экрану записи. Также при нажатии ► снова отобразится экран записи.
- При настройке эффекта на экране отображается .
- Если вы не можете изменить настройки, выберите середину (стандарт).

Примечание

- Коснитесь [Перекл.] для переключения между отображением 2 или 3 примеров изображения на экране для выбора эффектов изображения.

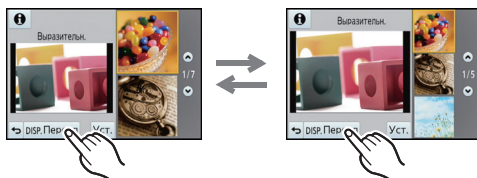

- Настройки творческого управления сохраняются в памяти даже при выключении камеры.
- Баланс белого будет зафиксирован на [AWB], а [Светочувст.] зафиксирована на [AUTO].
- В режиме творческого управления можно регулировать яркость.

- 1 Прикоснитесь к [☑].
- 2 Коснитесь [📐], чтобы открыть экран настройки.
- 3 Воспользуйтесь ползунком для настройки.



- Функцию управления расфокусировкой можно установить касанием [📐] на экране записи и затем касанием [📐]. (P43)
- Также можно записать фотоснимки касанием [📐] на экране записи и затем касанием [📐].

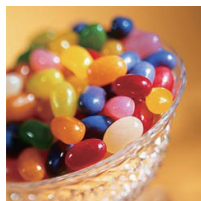

[Выразительн.]

Этот эффект подчеркивает цвет при создании фотографии в стиле поп-арт.

Элементы, которые можно настроить

Яркость	Приглушенные цвета	↔	Яркие цвета
---------	--------------------	---	-------------

[Ретро]

Создается эффект выцветшей фотографии.

Элементы, которые можно настроить

Цвет	Подчеркнутый желтый	↔	Подчеркнутый красный
------	---------------------	---	----------------------

[Высокотональный]

Этот эффект придает яркость, легкость и мягкость восприятия всего изображения.

Элементы, которые можно настроить

Цвет	Подчеркнутый розовый	↔	Подчеркнутый аквамаринный
------	----------------------	---	---------------------------

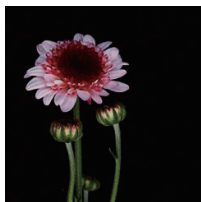
[Недозаэкспонирование]

Этот эффект затемняет все изображ., делая его более мягким, и акцент-ет ярк. участки.

Элементы, которые можно настроить

Цвет	Подчеркнутый красный	↔	Подчеркнутый синий
------	----------------------	---	--------------------

[Сепия]

Этот эффект приводит к созданию оттенка сепии.

Элементы, которые можно настроить

Контрастность	Низкая контрастность	↔	Высокая контрастность
---------------	----------------------	---	-----------------------

[Динамический монохром]

Этот эффект делает изобр. более контраст. для созд-я выраз. черно-белых снимков.

Элементы, которые можно настроить

Контрастность	Низкая контрастность	↔	Высокая контрастность
---------------	----------------------	---	-----------------------

[Выраз. искусство]

Этот эффект придает снимку выразительности и контрастности.

Элементы, которые можно настроить

Яркость	Черно-белый эффект	↔	Яркие цвета
---------	--------------------	---	-------------

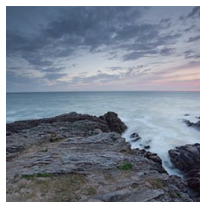
[Высокодинамичный]

Этот эффект придает оптимальной яркости как темным, так и ярким участкам.

Элементы, которые можно настроить

Яркость	Черно-белый эффект	↔	Яркие цвета
---------	--------------------	---	-------------

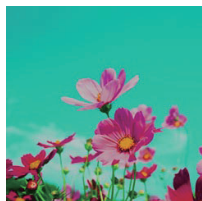
[Кросс-процесс]

Этот эффект придает снимку выразительности и цветности.

Элементы, которые можно настроить

Цвет	Зеленый оттенок/Подчеркнутый синий/желтый оттенок/красный оттенок
------	---

- Коснитесь для выбора цветового баланса, который нужно создать.

**[Эффект мыльницы]**

Этот эффект снижает периферийную яркость, создав ощущение снимка, сделанного "мыльницей".

Элементы, которые можно настроить

Цвет	Подчеркнутый красный ↔ Подчеркнутый синий
------	---

[Эффект миниатюры]

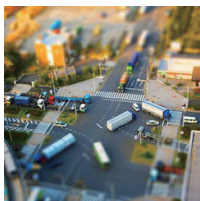

Этот эффект придает размытости периферийн. участкам для создания ощущения диорамы.

Элементы, которые можно настроить

Яркость

Приглушенные
цветаЯркие
цвета

■ Установка типа расфокусировки

С помощью [Эффект миниатюры] можно сделать так, чтобы объект выделялся, специально создавая сфокусированные и расфокусированные части изображения. Можно настроить ориентацию записи (расфокусированная ориентация), а также задать положение и размер сфокусированной части изображения.

1 Прикоснитесь к [].2 Коснитесь [], чтобы открыть экран настройки.

- Также можно отобразить экран настроек, коснувшись экрана на экране записи.
- Также можно отобразить экран настроек, нажав [Q.MENU/Fn1].

3 Коснитесь [], чтобы задать направление записи (направление расфокусировки)

- Ⓐ Настройка экрана для записи в горизонтальной ориентации
- Ⓑ Настройка экрана для записи в вертикальной ориентации

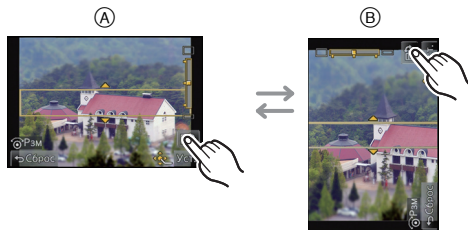

4 Коснитесь участка, находящегося в фокусе.

- Также имеется возможность перемещения находящейся в фокусе зоны с помощью кнопки курсора.

**5 С помощью ползунка измените размер участка, находящегося в фокусе.**

- Значение можно изменять, устанавливая 3 различных размера.
- Увеличение/уменьшение также можно выполнять поворотом диска управления.
- Если нажать [Сброс], настройки неразмытых областей восстанавливаются до исходных значений.

**6 Прикоснитесь к [Уст.].****Примечание**

- Отображение экрана записи будет задерживаться дольше, чем обычно, и экран будет выглядеть так, как будто кадры пропадают.
- Звук видео не записывается.
- Запись ведется приблизительно в течение 1/8 периода времени. (Если запись длится 8 минут, получающаяся в результате видеозапись будет иметь продолжительность приблизительно 1 минуту.)
Доступное время записи отображается приблизительно в 8 раз больше. При переключении в режим записи поверьте доступное время записи.
- Если для режима [Режим фокус.] выбрано значение [MF], необходимо переместить точку фокусировки в сфокусированную часть изображения.

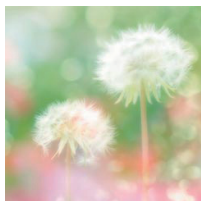
[Нерезкое изображение]

Этот эффект придает размытости всему изображению, делая его более мягким.

Элементы, которые можно настроить

Степень расфокусировки	Слабая расфокусировка	↔	Сильная расфокусировка
------------------------	-----------------------	---	------------------------

 **Примечание**

- Отображение экрана записи будет задерживаться дольше, чем обычно, и экран будет выглядеть так, как будто кадры пропадают.

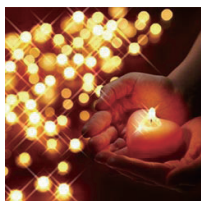
[Звездный фильтр]

Благодаря этому эффекту изобр. точечных источ. света превращ. в звезды.

Элементы, которые можно настроить

Длина лучиков	Короткие	↔	Длинные
---------------	----------	---	---------

 **Примечание**

- Отображение экрана записи будет задерживаться дольше, чем обычно, и экран будет выглядеть так, как будто кадры пропадают.

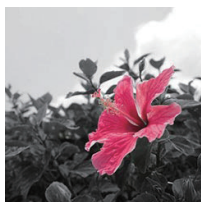
[Цветовой акцент]

Эффект позвол. оставить один цветной объект, придавая выразительность.

Элементы, которые можно настроить

Количество оставшегося цвета	Небольшое количество цвета	↔	Большое количество цвета
------------------------------	----------------------------	---	--------------------------

■ Настройка цвета, который нужно оставить на снимке

Задайте цвет, который нужно оставить, выбрав место на экране.

1 Прикоснитесь к [].



2 Коснитесь [], чтобы открыть экран настроек.

- Также можно отобразить экран настроек, нажав [Q.MENU/Fn1].



3 Выберите участок, на котором присутствует цвет, который нужно оставить, и коснитесь его.

- Коснитесь [Сброс], чтобы вернуть к центру настройку цвета, который нужно оставить на снимке.



4 Прикоснитесь к [Уст.].

Примечание

- В зависимости от объекта съемки заданный цвет, возможно, оставить на снимке не удастся.

Режим записи: **C**

Съемка в пользовательском режиме

Текущие настройки камеры можно зарегистрировать в качестве пользовательских настроек. Если затем записывать в индивидуальном режиме, можно использовать зарегистрированные настройки.

- Исходная настройка режима программы AE изначально сохранена в качестве пользовательской настройки.

■ Пример записи настроек режима съемки (P), меню и пр. в [C1]:



1 Настройка

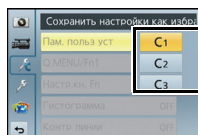

2 Запись

В следующем разделе “Регистрация персональных настроек меню (регистрация пользовательских настроек)” приводится подробная информация о действиях 1, 2.

Даже если вы меняете настройки.

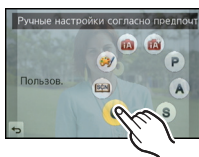

3 Установка индивидуального режима



4 Вызываются настройки, записанные на шаге 2

См. в P133 подробности шагов 3, 4.

Регистрация персональных настроек меню (регистрация пользовательских настроек)

Чтобы вести съемку с одинаковыми параметрами, можно зарегистрировать до 3 наборов текущих настроек камеры при помощи [Пам. польз. уст].

Подготовка: Установите заранее режим записи, который вы хотите сохранить, и выберите желаемые настройки меню камеры.

1 Выберите [Пам. польз. уст] в меню [Пользов.]. (P60)

2 Коснитесь пользовательской установки, которую нужно зарегистрировать.

- Отображается экран подтверждения. Загрузка выполняется при выборе [Да]. Выйдите из меню по завершении загрузки.

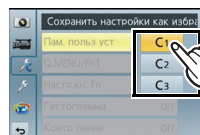

Съемка с применением пользовательского набора

Вы легко можете вызвать записанные настройки с помощью [Пам. польз уст].

1 Установите режим записи [C].

- Подробные сведения о настройке режима записи см. на P29.

2 Выберите пользовательские параметры и коснитесь их.

- Ⓐ Отображение пользовательских настроек
- Сохранение выбранных индивидуальных настроек отображается на экране.



■ При изменении настроек меню

В случае временного изменения настроек меню при установке режима записи на [C] зарегистрированные данные не изменяются.

Чтобы изменить зарегистрированные данные, перезапишите их с помощью [Пам. польз уст] в меню [Пользов.].

Примечание

- В пользовательских настройках нельзя сохранить следующие настройки меню, т. к. они соответствуют другим режимам записи.

Меню [Зап.]	Меню [Настр.]	Меню [Пользов.]
<ul style="list-style-type: none"> • Данные, зарегистрированные с помощью [Опред. лица] • Установка [Установ. профиля] 	<ul style="list-style-type: none"> • Другие меню, кроме [Авт. просм.] 	<ul style="list-style-type: none"> • [iA перек. кнопки] • [Просмотр кас.]

Применимые режимы:   P A S M C  

Выполнение снимка с помощью функции Распознавание лиц

Распознавание лиц — это функция, выполняющая поиск лица, напоминающего зарегистрированное лицо, и автоматически устанавливающая приоритет фокусировки и экспозиции. Даже если человек находится сзади или в конце группы людей на фотографии, камера все равно выполнит четкий снимок.

[Опред. лица] изначально установлено на **[OFF]** на камере.

[Опред. лица] автоматически включится **[ON]**, если зарегистрировано изображение лица.

• Следующие функции также будут работать с функцией распознавания лиц.

В режиме записи

– Отображение соответствующего имени при обнаружении камерой зарегистрированного лица*
(если для зарегистрированного лица задано имя)

В режиме воспроизведения

– Отображение имени и возраста (если информация зарегистрирована)
– Выборочное воспроизведение снимков, выбранных из числа снимков, зарегистрированных с помощью функции распознавания лиц ([Воспр. кат.] (P162))

* Отображаются имена максимум 3 лиц. Порядок отображаемых лиц при выполнении снимков определяется в соответствии с порядком регистрации.



Примечание

- **[Опред. лица]** работает только при установке автофокусировки на .
- Во время серийной съемки [Опред. лица] информацию о снимке можно присоединить только к первому снимке.
- Невозможно использовать [Опред. лица] в следующих случаях.
 - [Четкий ночной пейзаж], [Прохладное ночное небо], [Ярк. и тепл. ночной пейзаж], [Худож. ночной пейзаж], [Сверкающее освещение], [Аппетитная еда] и [Соблазнительный десерт] в режиме подсказки для сцены
 - [Эффект миниатюры] в режиме творческого управления
 - Информация о записи видеоклипов
- Сходство черт лица может привести к тому, что один человек будет распознан как другой.
- При использовании функции Распознавание лиц может потребоваться больше времени для выбора и определения характерных черт лица, чем при использовании обычного обнаружения лиц.
- Даже если информация о распознавании лиц зафиксирована, снимки, снятые с установкой [Имя] в положение [OFF], не будут классифицироваться по категориям в [Воспр. кат.].
- Даже при изменении информации о распознавании лиц (P137) информация о распознавании лиц для уже выполненных снимков не изменится. Например, если имя изменилось, снимки, записанные до изменения, не будут распределены по категориям с помощью распознавания лиц в [Воспр. кат.].
- Для изменения информации об имени в сделанных снимках выполните [REPLACE] в [Ред. расп. лиц] (P172).

Настройки лиц

Можно зарегистрировать такую информацию, как имена и дни рождения, для изображений лиц максимум 6 человек.

Регистрацию можно упростить, выполнив несколько изображений лиц каждого человека. (максимум 3 снимка на каждую регистрацию)

■ Точка записи при регистрации изображений лиц

- Во время регистрирования лицо должно быть анфас с открытыми глазами и закрытым ртом, а очертания лица, глаз или бровей не закрыты волосами.
- Убедитесь, что во время регистрации на лицо не падает слишком большая тень. (Вспышка не сработает во время регистрации.)

(Хороший пример для регистрации)

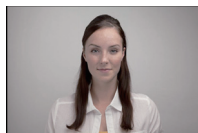

■ Если в процессе съемки лицо не распозналось

- Зарегистрируйте лицо одного и того же человека в помещении и на улице, либо с разным выражением лица и под разными углами съемки. (P137)
- Дополнительно зарегистрируйте на месте съемки.
- Если зарегистрированное лицо не распознано, выполните корректировку с помощью повторной регистрации.
- При определенных выражениях лица и окружении распознавание лиц может быть невозможным или лица могут распознаваться неправильно, даже если лица зарегистрированы.

1 Выберите [Опред. лица] в меню [Зап.].

2 Коснитесь [MEMORY].

3 Прикоснитесь к [Новый].

- [Новый] не будет отображаться, если уже зарегистрировано 6 человек. Удалите уже зарегистрированного человека, чтобы зарегистрировать нового.



4 Выполните снимок, осуществляя регулировку лица с помощью контрольной линии.

- Лица других объектов, не являющихся людьми (домашних животных и т. д.) зарегистрировать нельзя.
- Информация для снимков лиц отображается при касании [i].
- Отображается экран подтверждения. Выполняется при выборе [Да] .



5

Установить элемент.

- Можно зарегистрировать до 3 изображений лица.

Параметр	Описание настроек
[Имя]	<p>Можно зарегистрировать имена.</p> <p>1 Прикоснитесь к [SET].</p> <p>2 Введите имя.</p> <ul style="list-style-type: none"> • Подробную информацию о том, как вводить символы, см. в разделе "Ввод текста" на P138.
[Возраст]	<p>Можно зарегистрировать день рождения.</p> <p>1 Прикоснитесь к [SET].</p> <p>2 Установите год/месяц/день, коснувшись [^]/[v] для каждого элемента и коснитесь [Уст.].</p>
[Доб.изобр.]	<p>Добавление изображений лица.</p> <p>(Добавить изображения)</p> <p>1 Прикоснитесь к [Добав.].</p> <p>2 Выполните этап 4 в "Настройки лиц".</p>
	<p>Чтобы удалить одно из изображений лица.</p> <p>(Удаление)</p> <p>Прикоснитесь к изображению лица, чтобы удалить его.</p> <ul style="list-style-type: none"> • Данная функция требует наличия по крайней мере одного зарегистрированного изображения лица. • Появится экран подтверждения. Выполняется при выборе [Да].

- Выйдите из меню по завершении установки.

Измените или удалите информацию о зарегистрированном человеке

Можно изменять изображения или информацию уже зарегистрированного человека. Также можно удалить информацию о зарегистрированном человеке.

- 1** Выберите [Опред. лица] в меню [Зап.].
- 2** Прикоснитесь к [MEMORY].
- 3** Прикоснитесь к изображению лица, чтобы отредактировать или удалить его.
- 4** Установить элемент.

Параметр	Описание настроек
[Ред. данных]	Изменение информации о уже зарегистрированном человеке. Выполните этап 5 в “Настройки лиц”.
[Приоритет]	Фокусировка и экспозиция предпочтительно регулируются по лицам с более высоким приоритетом. Прикоснитесь к позиции, которую вы хотите изменить в порядке регистрации.
[Удал.]	Удаление информации о зарегистрированном человеке. • Появится экран подтверждения. Выполняется при выборе [Да].

- Выйдите из меню по завершении установки.

Ввод текста

Во время записи возможно вводить имена детей и домашних животных, а также названия пунктов назначения поездки. (Вводить можно только буквы алфавита и символы.)

1 Отображение экрана ввода.

- Можно отобразить экран ввода, выполнив следующие операции.
 - [Имя] в [Опред. лица] (P136)
 - [Имя] для [Ребенок1], [Ребенок2] или [Дом.животное] в [Устан. профиля] (P145)
 - [Геогр. пункт] в [Дата поездки] (P68)
 - [Ред загол] (P163)

2 Введите символы.

- Коснитесь [\overline{A} / \overline{a}] для переключения текста между [A] (прописные), [a] (строчные), [1] (цифры) и [&] (специальные символы).
- Касанием [\blacktriangleleft] / [\blacktriangleright] положение курсора ввода текста переносится влево и вправо. Также можно перемещаться влево и вправо, поворачивая диск управления.
- Коснитесь [$_$] для ввода пробела или [Удал.] для удаления введенного символа.
- Можно ввести максимум 30 символов. (Максимум 9 символов при установке имен в [Опред. лица])
 - * Можно ввести максимум 15 символов для [\], [Г], [J], [•] и [–] (Максимум 6 символов при установке имен в [Опред. лица]).

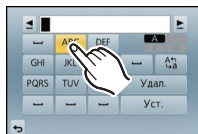

3 Коснитесь [Уст.].

Примечание

- Если весь введенный текст не помещается на экране, текст можно прокручивать.

Использование меню [Зап.]







Подробная информация о настройках меню [Зап.] приведена в P60.



- [Фото стиль], [Режим фокус.], [Режим замера], [Инт.разреш.], [Инт.динамич.] и [Цифр.увел] являются общими для меню [Зап.] и меню [Видео]. Изменение этих настроек в одном из данных меню отражается в другом меню.

[Фото стиль]

Применимые режимы:   P A S M C  

Можно выбрать 6 типов эффектов в соответствии с записываемым изображением. Можно настраивать такие элементы, как цвет или качество изображения в требуемом эффекте.

Установки	Описание настроек
 [Стандарт]	Это стандартная настройка.
 [Яркий]*	Яркий эффект с высокой насыщенностью и контрастом
 [Естественный]*	Мягкий эффект с низкой насыщенностью
 [Монохром]	Монохромный эффект, цвета полностью отсутствуют
 [Пейзаж]*	Эффект, подходящий для пейзажей с ярким синим небом и зеленью
 [Портрет]*	Эффект, подходящий для портретов со здоровым и красивым оттенком кожи
 [Пользовательский]*	Используйте предварительно сохраненные настройки.

* Отключается при выборе интеллектуального автоматического режима ( или ).

- В режиме подсказки для сцены фиксируется стиль фотоснимка, соответствующий каждой сцене.

■ Регулирование качества снимка

1 Нажимая [◀]/[▶], выберите стиль фотоснимка.

- В режиме подсказки для сцены стиль фотоснимка выбрать нельзя.

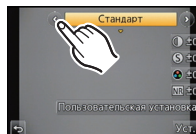

2 Выберите элементы и коснитесь их.

3 Воспользуйтесь ползунком для настройки.

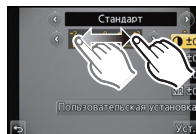

Параметр		Эффект
☾ [Контраст]	[+]	Увеличивает разницу между представлением темных и светлых участков на фотографии.
	[-]	Уменьшает разницу между представлением темных и светлых участков на фотографии.
S [Четкость]	[+]	Снимок четкий.
	[-]	Снимок нечетко сфокусированный.
☉ [Насыщенн.]	[+]	Цвета снимка станут более живыми.
	[-]	Цвета снимка станут более естественными.
NR [Подав. шума]	[+]	Подавление помех сильное. Может слегка уменьшиться разрешение снимка.
	[-]	Подавление помех ослабленное. Можно получать снимки с более высоким разрешением.

- Зарегистрированные настройки сохраняются в памяти, даже если камера выключена.
- Если регулируется качество снимка, рядом со значком стиля фото на экране отображается [+].
- Цвет можно менять с помощью [Насыщенн.], когда выбрано [Монохром].
- Качество снимков нельзя регулировать в интеллектуальном автоматическом режиме (iA или iA+).

4 Прикоснитесь к [Пользовательская установка].

- Отображается экран подтверждения. Выполняется при выборе [Да].
- Настройка должна быть сохранена в [Пользов.].

Примечание

- В интеллектуальном автоматическом режиме (iA или iA+) настройка сбрасывается на [Стандарт], когда фотокамера переключается на другой режим записи или переключается питание [ON]/[OFF].

[Формат]

Применимые режимы: P A S M C

Это позволяет выбрать формат снимков, соответствующий способу печати или воспроизведения.

Установки	Описание настроек
[4:3]	[Формат] телевизора 4:3
[3:2]	[Формат] 35 мм пленочной камеры
[16:9]	[Формат] телевизора высокой четкости и т. д.
[1:1]	Квадратное форматное соотношение

- Примечание**
- При печати края записанных снимков могут обрезаться, поэтому необходимо выполнить проверку перед печатью. (P211)

[Разм. кадра]

Применимые режимы: P A S M C

Установите количество пикселей. Чем выше количество деталей, тем более детализованными выглядят снимки даже при печати на больших листах.

Для формата [4:3].

Установки	Размер изображения
(12M)	4000×3000
(6M)	2816×2112
(3M)	2048×1536

Для формата [3:2].

Установки	Размер изображения
(10,5M)	4000×2672
(5M)	2816×1880
(2,5M)	2048×1360

Для формата [16:9].

Установки	Размер изображения
(9M)	4000×2248
(4,5M)	2816×1584
(2M)	1920×1080

Для формата [1:1].









Установки	Размер изображения
(9M)	2992×2992
(4,5M)	2112×2112
(2M)	1504×1504

- Примечание**
- При установке [Расш.телепр.] (P76) на [ON], отображается на экране, когда размер снимка установлен не на максимальный для каждого из форматов.
 - Цифровой фотоснимок состоит из большого количества точек, которые называются пикселями. Чем больше количество пикселей, тем выше качество снимка при печати на большом листе бумаги или отображении на мониторе ПК.

[Качество]

Применимые режимы:   P A S M C  





Установите коэффициент сжатия, с которым будут сохраняться снимки.

Установки	Формат файла	Описание настроек
	JPEG	Изображение в формате JPEG с приоритетом качества изображения.
		Изображение в формате JPEG стандартного качества. Полезно для увеличения количества снимков без изменения количества пикселей.
 	RAW+ JPEG	Вы можете записывать изображение в форматах RAW и JPEG ( или ) одновременно.*1
		
	RAW	Вы можете записывать исключительно изображения в формате RAW.*2

*1 При удалении файла RAW из фотокамеры также удаляется соответствующее изображение JPEG.

*2 Для каждого форматного соотношения изображения фиксируется на максимальном количестве записываемых пикселей (L).

Примечание

- Файлы в формате RAW позволяют воспользоваться дополнительными возможностями редактирования изображений. Можно сохранять файлы RAW в форматах, которые отображаются на ПК (JPEG, TIFF и т.п.) и т.д., обрабатывать и редактировать их при помощи программного обеспечения "SILKYPIX Developer Studio", разработанного Ichikawa Soft Laboratory, которое находится на компакт-диске (входит в комплект поставки).
- В изображениях RAW не отражены следующие эффекты:
 - [Фото стиль], [Корр.кр.гл.], [Инт.разреш.], [Инт.динамич.] и [Цвет. простр] в меню [Зап.]
 - Режим подсказки для сцены
 - Режим творческого управления
- [RAW] изображения записываются с меньшим объемом данных, чем [RAW] или [RAW].
- Вы не можете установить значения [RAW], [RAW] или [RAW] в следующих случаях:
 - Если установлен брекетинг баланса белого

[Светочувст.]

Применимые режимы: 

Служит для задания чувствительности для света (светочувствительности ISO). Настройки на верхнем рисунке позволяют выполнить съемку даже в темных местах, при этом снимки не выйдут темными.

Установки	Описание настроек
AUTO	Светочувствительность ISO автоматически настраивается под яркость. • Максимум [ISO1600]* ¹
 ISO (Интеллектуальный)	Светочувствительность ISO настраивается в соответствии с движениями объекта съемки и яркостью. • Максимум [ISO1600]* ¹
160/200/400/800/1600/3200/ 6400/H.12800 * ²	Светочувствительность ISO запоминается для разных настроек. (Если параметр [Увеличение ISO] в меню [Зап.] (P144) установлен на [1/3 EV], параметры светочувствительности, которые можно установить, будут возрастать.)

*1 Если параметр [Уст.огр. ISO] меню [Зап.] (P144) установлен на любое значение, кроме [OFF], то значения автоматически устанавливаются в пределах [Уст.огр. ISO].

*2 Доступно только при установке [Увел. чувств. ISO].

	160		12800* ³
Место съемки (рекомендуется)	Достаточная освещенность (вне помещения)		Недостаточная освещенность
Скорость затвора	Низкая		Высокая
Помехи	Незначительное		Значительные
Дрожание объекта	Значительные		Незначительное

*3 При установке [Увел. чувств. ISO].

■ Об (Интеллектуальном управлении светочувствительностью ISO)

Камера определяет движение объекта, а затем автоматически устанавливает оптимальную светочувствительность ISO и скорость затвора, соответствующие движению объекта, а также яркость сцены для минимизации дрожания объекта.

• Скорость затвора не фиксируется, когда кнопка затвора нажата наполовину. Она постоянно изменяется в соответствии с движением объекта, пока кнопка затвора не будет нажата полностью.

Примечание

• Информацию о фокусном расстоянии вспышки при установленном [AUTO] см. P81.

[Уст.огр. ISO]

Применимые режимы:   **P** **A** **S** **M** **C**  

В зависимости от яркости объекта съемки устанавливается оптимальная светочувствительность ISO на основании заданных предельных значений.

[200]/[400]/[800]/[1600]/[3200]/[OFF]

**Примечание**

- Это срабатывает при установке [Светочувст.] на [AUTO] или на [ISO].
- [Уст.огр. ISO] отключается в следующих случаях:
 - [Четкий ночной пейзаж], [Прохладное ночное небо] и [Ярк. и тепл. ночной пейзаж] в режиме подсказки для сцены
 - Информация о записи видеоклипов

[Увеличение ISO]

Применимые режимы:   **P** **A** **S** **M** **C**  

Настройки светочувствительности ISO в диапазоне от [ISO160] до [ISO12800] (при установке [Увел. чувств. ISO]) меняются для каждого шага 1/3 EV.

Установки	
[1/3 EV]	[160]/[200]/[250]/[320]/[400]/[500]/[640]/[800]/[1000]/[1250]/[1600]/[2000]/[2500]/[3200]/[4000]/[5000]/[6400]/[Н.8000]*/[Н.10000]*/[Н.12800]*
[1 EV]	[160]/[200]/[400]/[800]/[1600]/[3200]/[6400]/[Н.12800]*

* Доступно только при установке [Увел. чувств. ISO].

**Примечание**

- При изменении настройки с [1/3 EV] на [1 EV] [Светочувст.] будет установлена на значение, ближайшее к значению, установленному во время [1/3 EV]. (Установленное значение не будет восстановлено при возврате значения на [1/3 EV]. Оно останется таким, каким было при выбранной настройке [1 EV].)

[Увел. чувств. ISO]

Применимые режимы:   **P** **A** **S** **M** **C**  

Светочувствительность ISO можно установить до значения [ISO12800]. Возможные для установок значения светочувствительности ISO отмечены [Н.].

[ON]/[OFF]



[Опред. лица]

- Для получения подробной информации см. P134.

[Установ. профиля]

Применимые режимы: 

Если заранее установить имя и день рождения своего ребенка или домашнего питомца, можно записывать на снимках их имена и возраст в месяцах и годах. Эти данные можно отобразить во время воспроизведения либо поставить отметку на записанных изображениях с помощью [Отпеч симв] (P164).



[] ([Ребенок1])/[] ([Ребенок2])/[] ([Дом.животное])/[OFF]/[SET]

■ Установка [Возраст] или [Имя]

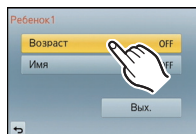
- 1 Выберите [Установ. профиля] в меню [Зап.]. (P60)
- 2 Прикоснитесь к [SET].
- 3 Прикоснитесь к [Ребенок1], [Ребенок2] или [Дом.животное].
- 4 Прикоснитесь к [Возраст] или [Имя].
- 5 Прикоснитесь к [SET].



Введите [Возраст]

Для каждого элемента касанием []/[] установите год/месяц/день рождения, а затем коснитесь [Уст.].

Введите [Имя]

Подробную информацию о том, как вводить символы, см. в разделе "Ввод текста" на P138.

- 6 Прикоснитесь к [Вых.].
 - Выбранный в пункте 3 элемент автоматически устанавливается.

■ Для отмены [Возраст] и [Имя]

Выберите [OFF] в шаге 2.



Примечание

- Невозможно записать [Возраст] или [Имя] для фотоснимков, записанных во время видеосъемки (P50).
- Если выбрать [Ребенок1], [Ребенок2] или [Дом.животное], когда не были установлены ни [Возраст], ни [Имя], автоматически отображается экран установки.
- Возраст и имя можно распечатывать при помощи стандартного программного обеспечения "PHOTOfunSTUDIO", которое находится на компакт-диске CD-ROM (входящем в комплект поставки).

[Режим фокус.]

[AFS]/[AFF]/[AFC]/[MF]

 **Примечание**

- Для получения подробной информации см. P32.

[Быстр. АФ]

Применимые режимы:   **P** **A** **S** **M** **C**  

Пока камера удерживается в устойчивом положении, камера будет автоматически регулировать фокусировку, затем при нажатии затвора регулировка фокуса будет выполнена быстрее. Это полезно, например, если нужно не пропустить возможность выполнить снимок.

[ON]/[OFF]





 **Примечание**

- Заряд аккумулятора расходуется быстрее, чем обычно.
- Если при фокусировке возникают сложности, снова нажмите наполовину кнопку затвора.
- Функция [Быстр. АФ] отключается в следующих условиях:
 - В режиме предварительного просмотра
 - В условиях плохого освещения
 - С объективами, поддерживающими исключительно ручную фокусировку.
 - С некоторыми объективами Four Thirds, которые не поддерживают контрастную АФ.

[Режим замера]

Применимые режимы:   **P** **A** **S** **M** **C**  

Тип оптического измерения, используемого для измерения яркости, можно изменить.

Установки	Описание настроек
 (Многоточечный)	В этом режиме фотокамера определяет наиболее подходящую экспозицию путем автоматической оценки яркости всего экрана. Обычно рекомендуется использовать этот метод.
 (Центральный)	Этот метод используется чтобы сфокусироваться на предмете в центре экрана и равномерно измерить яркость всего экрана.
 (Точечный)	Этот метод оценивает яркость предмета по яркости определенной точки  .

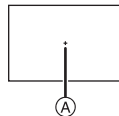

[Вспышка]

[]/[]/[S]/[S]

Примечание

- Подробнее см. P79.

[Корр.кр.гл.]

Применимые режимы: P A S M C

При выборе функции уменьшения эффекта красных глаз ([], [S]) функция цифровой коррекции красных глаз выполняется при каждом срабатывании вспышки. Камера автоматически обнаруживает красные глаза и исправляет снимок.

[ON]/[OFF]

Примечание

- Доступно только при установке [Режим аф] на [] и включенном обнаружении лиц.
- При некоторых обстоятельствах красные глаза исправить нельзя.
- [] отображается на значке, если установлено [ON].

[Инт.разреш.]

Применимые режимы: P A S M C

Снимки с четкими контурами и разрешением можно делать, используя технологию интеллектуального разрешения.

[HIGH]/[STANDARD]/[LOW]/[EXTENDED]/[OFF]

Примечание

- [EXTENDED] позволяет получать естественные снимки с более высоким разрешением.
- Скорость серии и непрерывной записи уменьшается при использовании [EXTENDED].
- При видеосъемке значение [EXTENDED] изменяется на [LOW].

[Инт.динамич.] (Интеллектуальное управление динамическим диапазоном)

Применимые режимы:   P A S M C  

Если фон и объект значительно отличаются по яркости, контраст и экспозиция регулируются автоматически для максимально реалистичной передачи изображения.

[HIGH]/[STANDARD]/[LOW]/[OFF]

Примечание

- Эта функция может отключаться автоматически в зависимости от условий освещения.
- [HIGH], [STANDARD] или [LOW] представляет максимальный диапазон действия.

[Подавл. шума]

Применимые режимы:   P A S M C  

Фотокамера автоматически удаляет шум, появляющийся при снижении скорости затвора для съемки ночных пейзажей и т.п., и в результате получаются хорошие снимки.

[ON]/[OFF]

Примечание

- Если установить [ON], после нажатия кнопки затвора на экране начнется обратный отсчет. Не перемещайте фотокамеру в это время. После прекращения обратного отсчета появится надпись [Подождите...], которая остается на все время выбранной скорости затвора для обработки сигнала.
- При низкой скорости затвора рекомендуется использовать штатив для съемки.
- [Подавл. шума] отключается во время видеозаписи.

[Компенсация теней]

Применимые режимы:   P A S M C  

Когда в результате особенностей объектива периферия экрана темнеет, вы можете записывать фотоснимки с коррекцией яркости периферийной зоны экрана.

[ON]/[OFF]

Примечание

- Эта функция может отключаться автоматически в зависимости от условий съемки.
- При съемке с более высокой светочувствительностью ISO может быть замечен шум на периферии снимка.
- Для следующих случаев коррекция невозможна:
 - Информация о записи видеокадров
 - Запись фотоснимков во время видеосъемки
- В зависимости от типа используемого объектива может не работать функция [Компенсация теней].
Объективы с поддержкой этой функции указаны на веб-сайте.

[Расш.телепр.]**[ON]/[OFF]** **Примечание**

- Подробную информацию см. на [P76](#).

[Цифр. увел]**[4×]/[2×]/[OFF]** **Примечание**

- Подробную информацию см. на [P76](#).

[Скор. съемки]**[H]/[M]/[L]** **Примечание**

- Подробнее см. [P84](#).

[Авт. брекетинг]**[Наст.покадр./непрер.]/[Шаг]/[Последов]** **Примечание**

- Подробнее см. [P86](#) .

[Авт. таймер]**[]₁₀]/[]₁₀]/[]₂]** **Примечание**

- Подробнее см. [P88](#).

[Цвет. протр]

Применимые режимы:   P A S M C  

Установка требуется для коррекции воспроизведения цвета при сохранении снимков на компьютер или при печати на принтере.

Установки	Описание настроек
[sRGB]	Устанавливается цветовое пространство sRGB. Оно широко используется в компьютерном оборудовании.
[AdobeRGB]	Устанавливается цветовое пространство AdobeRGB. Цветовое пространство AdobeRGB используется в сфере бизнеса, например для профессиональной печати, поскольку обладает большим диапазоном воспроизведения цвета, чем цветовая схема sRGB.

 **Примечание**

- В зависимости от установленного цветового пространства, имена файлов при записи снимков изменяются так, как показано ниже.

P1000001.JPG

└─ P: sRGB
└─ _: AdobeRGB

- Установите sRGB, если не очень знакомы с AdobeRGB.
- Установка фиксируется в положении [sRGB] при записи видеокладов.

[Стабилиз.]



 /  / [OFF]

 **Примечание**

- Для получения подробной информации см. P74.

[Реком. фильтр]

Применимые режимы:   P A S M C  

Устанавливает, отображать или нет рекомендуемые камерой эффекты (фильтр) в интеллектуальном автоматическом режиме ( или ). При установке на [OFF] рекомендуемые камерой эффекты (фильтр) использовать невозможно.

[ON]/[OFF]

Использование меню [Видео]

Подробная информация о настройках меню [Видео] приведена в **P60**.

- [Фото стиль], [Режим фокус.], [Режим замера], [Инт.разреш.], [Инт.динамич.] и [Цифр.увел] являются общими для меню [Зап.] и меню [Видео]. Изменение этих настроек в одном из данных меню отражается в другом меню.
- Более подробные сведения приведены в пояснении к соответствующей настройке в меню [Зап.].

[Режим записи]

Применимые режимы:   **P** **A** **S** **M** **C**  

Настройка формата данных видеоизображений.

Установки	Описание настроек
[AVCHD]	Выбирайте данный формат для записи видео HD (высокой четкости) для воспроизведения на телевизоре высокой четкости с использованием подключения HDMI.
[MP4]	Выбирайте данный формат для записи видео стандартной четкости с последующим воспроизведением на компьютере.

[Кач-во зап.]

Применимые режимы:   **P** **A** **S** **M** **C**  

Настройка качества изображения видео.

При выборе [AVCHD]

Установки	Размер снимка/Скорость потока данных	кадр/сек	Форматное соотношение
[FSH]	1920×1080 пикселей/ Прибл. 17 Мбит/с	50i (Выход датчика: 25 кадров/с)	16:9
[SH]	1280×720 пикселей/Прибл. 17 Мбит/с	50p (Выход датчика: 25 кадров/с)	

При выборе [MP4]

Установки	Размер снимка/Скорость потока данных	кадр/сек	Форматное соотношение
[FHD]	1920×1080 пикселей/ Прибл. 20 Мбит/с	25	16:9
[HD]	1280×720 пикселей/Прибл. 10 Мбит/с		4:3
[VGA]	640×480 пикселей/Прибл. 4 Мбит/с		

 **Примечание**

- Что такое скорость передачи данных

Это объем потока данных в течение определенного промежутка времени, и качество повышается, когда количество данных растет. В данном устройстве используется метод записи "VBR". "VBR" — это аббревиатура для "Variable Bit Rate" (переменная скорость передачи данных), при этом скорость передачи данных (объем потока данных в течение определенного промежутка времени) автоматически меняется в зависимости от объекта съемки. Поэтому при записи быстро движущегося объекта время записи сокращается.

[Непрер. АФ]

[ON]/[OFF]

 **Примечание**

- Для получения подробной информации см. P47.

[Расш.телепр.]

[ON]/[OFF]

 **Примечание**

- Подробную информацию см. на P76.

[Шумоподавл.]

Применимые режимы:   P A S M C  

Это предотвращает автоматическую запись шума ветра.

[AUTO]/[OFF]

 **Примечание**

- При установке [Шумоподавл.] качество звука может отличаться от обычного.
- Недоступно при использовании [Эффект миниатюры] в режиме творческого управления.

[Пок.ур.микр.]

Применимые режимы:   P A S M C  

Укажите, отображать или нет уровни микрофона на экране.

[ON]/[OFF]

 **Примечание**

- Недоступно при использовании [Эффект миниатюры] в режиме творческого управления.

[Рег.уров.микр.]

Применимые режимы:   P A S M C  

Регулировка входного уровня звука, до 4 разных уровней.

 **Примечание**

- Недоступно при использовании [Эффект миниатюры] в режиме творческого управления.

[Умен. мерцан.]

Применимые режимы:   P A S M C  

Скорость затвора можно фиксировать, чтобы уменьшить мерцание или образование полос на видео.

[1/50]/[1/60]/[1/100]/[1/120]/[OFF]

 **Примечание**

- Выдержка для записи видеоролика будет зафиксирована с выбранным значением, когда выбраны параметры, отличные от [OFF].

При необходимости выполните данные настройки.

Использование меню [Пользов.]

Более подробную информацию о выборе настроек меню [Пользов.] см. на P60.

[Пам. польз уст]	[C1]/[C2]/[C3]
------------------	----------------

• Подробную информацию см. на P132.

[Q.MENU/Fn1]	—
--------------	---

• Для получения подробной информации см. P65.

[Настр.кн. Fn]	—
----------------	---

• Для получения подробной информации см. P103.

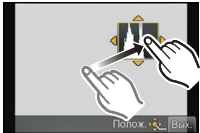
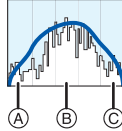
[Гистограмма]	<p>Позволяет включать или отключать отображение гистограммы.</p> <p>[ON]: Положение можно установить перетаскиванием гистограммы.</p> <ul style="list-style-type: none"> • С экрана записи также возможно прямое сенсорное управление. 	
	<p>[OFF]</p> <p>Столбчатая диаграмма – это график, который отображает яркость вдоль горизонтальной оси (черный к белому) и количество пикселей на каждом уровне яркости по вертикальной оси. Это позволяет легко оценить экспозицию снимка.</p> <p>Ⓐ темно Ⓑ оптимально Ⓒ ярко</p>	

- Если снимок и гистограмма не соответствуют друг другу при данных условиях, гистограмма отображается оранжевым цветом.
 - Если при использовании компенсации экспозиции или в режиме ручной экспозиции подсказка по значению экспозиции отлична от $[\pm 0]$
 - Если включена вспышка
 - Если не достигнута подходящая экспозиция при закрытой вспышке
 - Если яркость экрана неправильно отображается в условиях недостаточной освещенности
- В режиме записи гистограмма является приблизительной.
- Гистограмма, отображаемая на фотокамере, не соответствует гистограммам, полученным в программном обеспечении редактирования изображений, установленном на компьютере или других устройствах.

[Контр линии]	Устанавливается шаблон контрольных линий, отображаемых при выполнении фотоснимка.
	<p>[]/[]</p> <p>[]: Положение можно задать перетаскиванием [] на контрольной линии.</p> <ul style="list-style-type: none"> • Когда сложно передвигать контрольную линию на краю экрана касанием, используйте кнопку курсора для установки положения. • С экрана записи также возможно прямое сенсорное управление. <p>[OFF]</p>

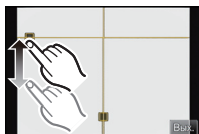

- Когда вы расположите объект по горизонтальным и вертикальным контрольным линиям или по точкам пересечения этих линий, можно выполнить съемку с хорошо составленной композицией, видя размер, наклон и пропорциональность предмета.

[Высветить]	При включенной функции автоматического просмотра или во время воспроизведения участки, насыщенные белым цветом, мигают черным и белым. Этот режим не влияет на записанные снимки.
	[ON]/[OFF]

- При наличии насыщенных белым участков рекомендуется компенсировать экспозицию в отрицательную сторону (P83), сверяясь с гистограммой (P154), а затем выполнить снимок еще раз. В результате может получиться снимок лучшего качества.

- Не работает во время многооконого воспроизведения, воспроизведении в хронологическом порядке или воспроизведении с масштабированием .

[ON]**[OFF]**

[Экспонометр]	Устанавливает, показывать или нет экспонометр.
	[ON]/[OFF]

- Установите режим в [ON], чтобы отображать [Экспонометр] при коррекции экспозиции, смене программ, установке диафрагмы и скорости затвора.
- Неподходящие участки диапазона отображаются красным цветом.
- Когда [Экспонометр] не отображается, переключите отображение информации на ЖК экран нажатием на [DISP.]. (P36)
- [Экспонометр] исчезает приблизительно через 4 секунды, если не выполняется какая-либо операция.

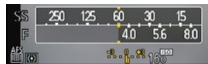

[Блокир. АФ/АЕ]	[АЕ]/[АФ]/[АФ/АЕ]
------------------------	--------------------------

- Подробнее см. P105.

[Приор. фокуса]	Происходит ее установка, таким образом, не состоится съемка объектов вне фокуса.
	[ON]: Съемка невозможна, пока не будет выполнена фокусировка на объекте.
	[OFF]: Позволяет дать приоритет лучшему моменту для съемки, таким образом съемка производится при полном нажатии на кнопку затвора.

- При установке этого параметра на [OFF] имейте в виду, что фокусировка не произойдет даже при установке [Режим фокус.] на [AFS], [AFF] или [AFC].
- [Приор. фокуса] отключается во время видеозаписи.

[Точный AF]	Задаёт длительность увеличения отображения при нажатии кнопки затвора наполовину, когда параметр Auto Focus Mode имеет значение [+].
	[LONG] (прибл. 1,5 с) / [MID] (прибл. 1,0 с) / [SHORT] (прибл. 0,5 с)

[Всп. ламп. АФ]	Вспомогательная лампочка АФ освещает объект при нажатии кнопки затвора наполовину, упрощая фокусировку для камеры в случае съемки в условиях недостаточной освещенности. (При некоторых условиях записи отображаются более крупные зоны автофокусировки.)
	[ON]/[OFF]

- Реальный диапазон вспомогательной лампы АФ зависит от используемого объектива.
 - Когда прикреплен сменный объектив (H-PS14042, H-FS014042) и установлено широкоугольное положение: прибл. от 1,0 м до 3,0 м
 - Когда прикреплен сменный объектив (H-H014): прибл. от 1,0 м до 3,5 м
- Вспомогательная лампочка автофокусировки эффективна только для объекта в центре экрана. Используйте ее, поместив объект в центр экрана.
- Снимите блинду объектива.
- Если вы не желаете использовать вспомогательную лампочку автофокусировки (например, при съемке животных в условиях недостаточной освещенности) установите [Всп. ламп. АФ] в [OFF]. В этом случае фокусировка на объекте съемки усложняется.
- Вспомогательная лампочка автофокусировки слегка загорается при использовании сменного объектива (H-PS14042, H-FS014042), но это не влияет на работу камеры.
- При использовании объектива с большим диаметром он может сильно загорать вспомогательную лампочку автофокусировки, и это может затруднить фокусировку.
- В следующих случаях для настройки параметра [Всп. ламп. АФ] устанавливается значение [OFF]:
 - [Отчетливый пейзаж], [Яркое голубое небо], [Романтич. отсветы заката], [Яркие отсветы заката], [Сверкающая вода], [Четкий ночной пейзаж], [Прохладное ночное небо], [Ярк. и тепл. ночной пейзаж] и [Худож. ночной пейзаж] в режиме подсказки для сцены.

[AF+MF]	Предусмотрена настройка фокуса вручную после его автоматической настройки.
	[ON]: При включенной блокировке АФ (наполовину нажатая кнопка затвора в режиме [Режим фокус.], установленном на [AFS], или блокировка АФ установлена с помощью [Блокир. АФ/АЕ]) можно выполнить точную ручную фокусировку.
	[OFF]

[Всп. MF]	[ON]/[OFF]
-----------	------------

• Для получения подробной информации см. P96.

[Спр по р.фок]	[ON]/[OFF]
----------------	------------

• Для получения подробной информации см. P96.

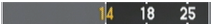

[Моториз. зум]	<p>Такой выбор возможен только при использовании объектива, совместимого с трансфокатором (электрическим масштабированием).</p> <ul style="list-style-type: none"> – Сменный объектив (H-PS14042) совместим с приводным трансфокатором. – Сменные объективы (H-FS014042, H-H014) не совместимы с приводным трансфокатором. <p>(Список подходящих объективов см. на нашем веб-сайте)</p>	
	<p>[Отобр.фокус.расст.]: При масштабировании отображается фокусное расстояние и вы можете подтвердить масштаб.</p> <p>(A) Фокусное расстояние на данный момент</p> <p>[ON]/[OFF]</p>	<p>[Например, при использовании сменного объектива (H-PS14042)]</p> 
	<p>[Пошаг. увел.]: Когда зум используется при включенном данном параметре [ON], зум будет останавливаться в положениях, соответствующих предварительно заданным расстояниям.</p> <ul style="list-style-type: none"> • [Пошаг. увел.] отключается во время видеозаписи. <p>[ON]/[OFF]</p>	<p>[Например, при использовании сменного объектива (H-PS14042)]</p> 
	<p>[Восст. коэф. зум]: При включении питания [ON] положения масштабирования, существовавшие на момент последнего выключения [OFF], автоматически восстанавливаются.</p> <p>[ON]/[OFF]</p>	
	<p>[Увел скорость]: Можно настраивать скорость масштабирования для операций, выполняемых с помощью рычажка трансфокатора.</p> <ul style="list-style-type: none"> • Если установить [Пошаг. увел.] на [ON], скорость масштабирования не изменится. <p>[Фото]: [H] (высокая скорость), [M] (средняя скорость), [L] (низкая скорость)</p> <p>[Видео]: [H] (высокая скорость), [M] (средняя скорость), [L] (низкая скорость)</p> <p>[Кольцо зуммиров.]: Такой выбор возможен, только если прикреплен объектив, совместимый с трансфокатором, имеющий рычажок трансфокатора и кольцо трансфокатора. При установке на [OFF] операции, контролируемые с помощью кольца трансфокатора, отключаются во избежание случайного срабатывания.</p> <p>[ON]/[OFF]</p>	

[IA перек.кнопки]	Можно указать, каким образом будет работать кнопка [IA] для переключения на интеллектуальный автоматический режим (IA или IA+).
	<p>[Одно нажатие]: Выполняется переключение на интеллектуальный автоматический режим (IA или IA+) нажатием [IA].</p> <p>[Нажать и держ.]: Выполняется переключение на интеллектуальный автоматический режим (IA или IA+) нажатием [IA] некоторое время.</p>

[Кнопка Видео]	Включение/отключение кнопки видео.
	[ON]/[OFF]

[Рамка зап.]	Таким образом изменяется угол зрения во время записи видео и записи фотоснимка.
	[O] (Снимок)/[V] (Видео)

• Область записи указывается с помощью контрольной линии.

[Отобр. оставш.]	Переключение отображения между числом записанных снимков и доступным временем записи.
	<p> ([Оставш. снимки]): Отображение количества записанных снимков для фотоснимков.</p> <p> ([Оставш. время]): Отображение доступного времени записи для видео.</p>

[Устан.касан.]	Включает/отключает сенсорное управление. При значении [OFF] на экране не отображаются сенсорные вкладки и кнопки.
	<p>[Сенсорная панель]: Все сенсорные операции. При значении [OFF] можно пользоваться только дисками и кнопками. [ON]/[OFF]</p>
	<p>[Касание вкладки]: Операция для вывода на экран сенсорных значков с помощью касания таких вкладок, как [Q], отображаемых с правой стороны экрана [ON]/[OFF]</p>
	<p>[Б. меню кас.]:  (сенсорное меню быстрого доступа) - работа [ON]/[OFF]</p>
	<p>[АФ касанием]: Настройка фокусировки на объекте, которого коснулись [ON]/[OFF]</p>

[Прокрутка кас.]	Это позволяет установить непрерывной прокрутки изображений вперед или назад с помощью касаний.
	[H]: Высокая скорость
	[L]: Низкая скорость

[Возобн. меню]	Сохраняет для каждого меню месторасположение последнего использованного элемента меню.
	[ON]/[OFF]

[Обновл. пикс.]	Выполняет оптимизацию формирователя изображения и обработки изображения.
------------------------	--

- Формирователь изображения и обработка изображения являются оптимальными во время покупки камеры. Используйте эту функцию, если на снимке записались яркие пятна, отсутствующие на объекте.
- После корректировки пикселей выключите и затем снова включите фотокамеру.

[Очистка сенсора]	Выполняется уменьшение количества пыли для сдувания мусора и пыли, прилипших к передней части формирователя изображения.
--------------------------	--

- Функция уменьшения количества пыли срабатывает автоматически при включении камеры, но данную функцию можно использовать, когда видна пыль. (P195)

[Съем. без объек.]	Указывает, можно ли спускать затвор, если к основному корпусу не присоединен объектив.
	[ON]: Затвор срабатывает независимо от наличия или отсутствия объектива на фотокамере.
	[OFF]: Невозможно нажать на кнопку затвора при отсутствии объектива на фотокамере или его неправильном присоединении.

- При использовании переходного кольца объектива Leica (DMW-MA2M, DMW-MA3R: поставляется отдельно) установите его на [ON].

Использование меню [Восп.]

С помощью этого меню можно пользоваться различными функциями воспроизведения, например кадрированием и другими операциями редактирования записанных изображений, установить настройки защиты и т. д.

- С помощью [Отпеч симв], [Изм.разм.] или [Подрезка] создается новый отредактированный снимок. Новый снимок нельзя создать, если недостаточно свободного места на карте, поэтому рекомендуется убедиться в наличии свободного места до редактирования снимка.

[Устан 2D/3D]

Методы воспроизведения для изображений 3D можно переключать.

- Это меню отображается только тогда, когда возможно отображение в 3D. Для получения подробной информации см. [P175](#).

[Слайд шоу]

Можно воспроизвести записанные снимки синхронно с музыкой, и также сделать это последовательно, оставляя между снимками фиксированный интервал времени.

Также можно собрать слайд-шоу только из снимков, только из видеоклипов, только из 3D изображений и т.п.

Данная функция рекомендуется при просмотре снимков с помощью подключения камеры к телевизору.

1 Выберите [Слайд шоу] в меню [Восп.]. ([P60](#))

2 Коснитесь группы для воспроизведения.

- См. на [P175](#) описание метода воспроизведения изображений [3D] в 3D.
- В [Подборка катег.] нажмите категорию, которую вы хотите воспроизвести.

Подробную информацию по категориям смотрите на [P162](#).

3 Прикоснитесь к [Нач.].

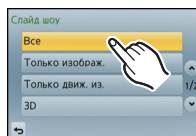

■ Операции, выполняемые во время показа слайдов

	Воспроизведение/пауза		Выход из слайд-шоу
	Назад, к предыдущему снимку (во время паузы/воспроизведения видео)		Вперед, к следующему снимку (во время паузы/воспроизведения видео)
	Снижение уровня громкости		Увеличение уровня громкости

- Нормальный режим воспроизведения возобновляется после завершения показа слайдов.
- Отображение в правой части экрана при воспроизведении соответствует ▲/▼/◀/▶ на кнопке курсора.
- Также можно регулировать громкость вращением диска управления.

■ Изменение настроек показа слайдов

Можно изменить настройки для воспроизведения показа слайдов, выбрав [Эффект] или [Настройка] на экране меню показа слайдов.

[Эффект]

Таким образом можно выбирать экранные эффекты при переключении с одного снимка на другой.

[AUTO], [NATURAL], [SLOW], [SWING], [URBAN], [OFF]

- При выборе [URBAN] в качестве экранного эффекта может использоваться черно-белое отображение снимка.
- [AUTO] можно использовать только при выборе [Подборка катег.]. Снимки воспроизводятся с рекомендуемыми эффектами для каждой категории.
- [Эффект] устанавливается в положение [OFF] при последовательном воспроизведении видеок кадров.
- При просмотре снимков в портретном режиме (вертикальная ориентация) некоторые опции функции [Эффект] отключаются.

[Настройка]

Можно установить [Длительн] или [Повтор].

Параметр	Установки
[Длительн]	[1SEC]/[2SEC]/[3SEC]/[5SEC]
[Повтор]	[ON]/[OFF]
[Звук]	[AUTO]: Музыка воспроизводится при воспроизведении фотоснимков, аудио воспроизводится при воспроизведении видео. [Музыка]: Воспроизводится музыка. [Звук]: Воспроизводится аудио (только для видео). [OFF]: Звуковой сигнал отсутствует.

- [Длительн] можно установить только если выбрано [OFF] в качестве настройки [Эффект].

[Реж. воспр.]

Возможен выбор воспроизведения в режимах [Норм.воспр.], [Только изображ.], [Только движ. из.], [Воспроизв.3D], [Воспр. кат.] или [Воспр.избр.].







1 Выберите [Реж. воспр.] в меню [Восп.]. (P60)**2 Коснитесь группы для воспроизведения.**

- См. на P175 описание метода воспроизведения изображений [Воспроизв.3D] в 3D.

При выборе [Воспр. кат.] во время вышеописанного шага **2**

3 Коснитесь категории для воспроизведения.

- Снимки рассортированы по категориям, показанным ниже.

	Информация о записи, напр. о режиме определения сцены или режиме подсказки для сцены
	• [Опред. лица]*
	• [i-Портрет], [i-Ночн. портрет], [i-Ребенок] в режиме определения сцены • [Четкий портрет], [Шелковистая кожа], [Мягкость подсветки], [Четкость на фоне подсветки], [Непринужденность], [Милое детское лицо] и [Четкий ночной портрет] в режиме подсказки для сцены
	• [i-Пейзаж], [i-Закат] в режиме определения сцены • [Отчетливый пейзаж], [Яркое голубое небо], [Романтич. отсветы заката], [Яркие отсветы заката] и [Сверкающая вода] в режиме подсказки для сцены
	• [i-Ночн. портрет], [i-Ночн. пейзаж] в режиме определения сцены • [Четкий ночной пейзаж], [Прохладное ночное небо], [Ярк. и тепл. ночной пейзаж], [Худож. ночной пейзаж], [Сверкающее освещение] и [Четкий ночной портрет] в режиме подсказки для сцены
	• [Четкие спортивные снимки] в режиме подсказки для сцены
	• [Аппетитная еда], [Соблазнительный десерт] в режиме подсказки для сцены
	• [Дата поездки]

*Выполните воспроизведение с помощью выбора и касания снимка человека, снимки которого нужно воспроизвести.

4 Прикоснитесь к [Уст.].

[Ред загол]

К снимкам можно добавлять текст (комментарии). После того как текст зарегистрирован, он будет проставлен в отпечатках с помощью [Отпеч симв] (P164).

1 Выберите [Ред загол] в меню [Восп.]. (P60)**2 Прикоснитесь к [Один сн.] или [Нескол.].****3 Выберите изображение и добавьте к нему текст.**

-  отображается для снимков с уже зарегистрированными названиями.

Установка [Один сн.]

- 1 Прокрутите экран по горизонтали перетаскиванием и выберите изображение.
- 2 Прикоснитесь к [Уст.].

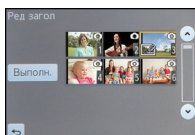

**Установка [Нескол.]**

- 1 Коснитесь снимка (повторно).
 - При повторном касании снимка выбор будет отменен.
- 2 Прикоснитесь к [Выполн.].

**4 Ввести текст. (P138)**

- Выйдите из меню по завершении установки.

 Примечание

- Удалить заголовок, стереть весь текст в окне ввода текста.
- Тексты (комментарии) можно распечатывать при помощи программного обеспечения "PHOTOfunSTUDIO", которое находится на компакт-диске CD-ROM (входящем в комплект поставки).
- Одновременно можно установить до 100 снимков с помощью [Нескол.].
- Редактирование заголовков отключается в следующих условиях:
 - Видео
 - Снимки, выполненные с помощью [RAW ]. [RAW ] или [RAW]
 - Снимки, сделанные с помощью другого оборудования

[Отпеч симв]

На записываемых снимках можно поставить отметку с датой/временем записи, именем, местом, датой поездки или заголовком.

- 1 Выберите [Отпеч симв] в меню [Восп.]. (P60)**
- 2 Прикоснитесь к [Один сн.] или [Нескол.].**
- 3 Выберите изображение, на которое хотите наложить текст.**
 - появляется на экране, если на снимке проставлена отметка с текстом.

Установка [Один сн.]

- 1** Прокрутите экран по горизонтали перетаскиванием и выберите изображение.
- 2** Прикоснитесь к [Уст.].





**Установка [Нескол.]**

- 1** Коснитесь снимка (повторно).
 - При повторном касании снимка выбор будет отменен.
- 2** Прикоснитесь к [Выполн.].



- 4** Прикоснитесь к [Уст.].

5 Выберите элемент для наложения.

Параметр	Описание настроек
[Дата съемки]	<p>[БЕЗ ВРЕМ.]: Ставится отметка года, месяца и дня.</p> <p>[СО ВРЕМ.]: Ставится отметка года, месяца, дня, часа и минут.</p> <p>[OFF]</p>
[Имя]	<p>[]: Будет сделана отметка с именем, зарегистрированным в [Опред. лица].</p> <p>[]: Будет сделана отметка с именем, зарегистрированным в [Установ. профиля].</p> <p>[ / ]: Будет сделана отметка с именем, зарегистрированным в [Установ. профиля].</p> <p>[OFF]</p>
[Местополож.]	<p>[ON]: Ставится отметка с названием пункта назначения поездки, установленным для параметра [Геогр. пункт].</p> <p>[OFF]</p>
[Дата поездки]	<p>[ON]: Ставится отметка с датой поездки, установленной для параметра [Дата поездки].</p> <p>[OFF]</p>
[Заголовок]	<p>[ON]: Ввод заголовка в [Ред загол] будет нанесен на отметку.</p> <p>[OFF]</p>

6 Прикоснитесь к [].**7 Прикоснитесь к [Выполн.].**

- Отображается экран подтверждения. Загрузка выполняется при выборе [Да]. Выйдите из меню по завершении загрузки.

 Примечание

- При печати снимков с текстовой отметкой дата будет напечатана поверх текстовой отметки, если указать печать даты в фотоателье или на принтере.
- Одновременно можно установить до 100 снимков в [Нескол.].
- При проставлении текстовой отметки качество снимка может ухудшиться.
- В зависимости от используемого принтера, некоторые символы могут быть обрезаны при печати. Проверьте настройки перед печатью.
- Функция [Отпеч симв] отключается в следующих условиях:
 - Видео
 - Снимки, записанные без настроек часов и без заголовка
 - Снимки с ранее проставленной отметкой [Отпеч симв]
 - Снимки, выполненные с помощью [RAW^{iiif}], [RAWⁱⁱⁱ] или [RAW]
 - Снимки, сделанные с помощью другого оборудования

[Редакт.видео]

Снятую видеозапись легко разделить на две части. Такая операция рекомендуется в случае, если необходимо отделить нужный отрывок от ненужного.

Разделение видео необратимо. Как следует подумайте перед выполнением разделения!

- 1 Выберите [Редакт.видео] в меню [Восп.]. (P60)**
- 2 Прокрутите экран по горизонтали перетаскиванием, чтобы выбрать видеозапись для разделения, затем коснитесь [Уст.].**
 - Коснитесь [▶▶] во время воспроизведения для быстрой прокрутки вперед (коснитесь [◀◀] для прокрутки назад).
- 3 Коснитесь [▶|] в месте разделения.**
 - После повторного касания [▶|] воспроизведение видеозаписи возобновится с этого же места.
 - Можно точно настроить место разделения касанием [◀|]/[▶|] во время паузы при воспроизведении видеозаписи.
 - Отображение в правой части экрана при воспроизведении соответствует ▲/▼/◀/▶ на кнопке курсора.
- 4 Прикоснитесь к [⊞].**
 - Отображается экран подтверждения. Загрузка выполняется при выборе [Да]. Выйдите из меню по завершении загрузки.
 - Если во время обработки разделения вынуть карту памяти или аккумулятор, видеозапись может быть потеряна.



Примечание

- Функция [Редакт.видео] работает исключительно для видео, записанного этой камерой.
- Старайтесь не разделять видеозапись близко к самому началу или концу записи.
- При использовании видеоизображений [MP4] порядок изображений в случае разделения изменится.
Рекомендуется искать видео с помощью воспроизведения в хронологическом порядке (P53) или [Только движ. из.] в [Реж. воспр.].
- При использовании видеоизображений [AVCHD] порядок изображений не изменится.
- Функция [Редакт.видео] отключается в следующих условиях:
 - Видеозаписи небольшой продолжительности

[Изм.разм.]

Размер снимка (количество пикселей) уменьшается, чтобы его было легче разместить на веб-страницах, прикрепить к электронному письму и т. д.

- 1 Выберите [Изм.разм.] в меню [Восп.]. (P60)**
- 2 Прикоснитесь к [Один сн.] или [Нескол.].**
- 3 Выберите снимок и размер.**

Установка [Один сн.]

- 1** Прокрутите экран по горизонтали перетаскиванием, чтобы выбрать изображение, а затем коснитесь [Уст.].
- 2** Коснитесь размера, который хотите изменить, а затем коснитесь [Уст.].
 - Отображается экран подтверждения. Загрузка выполняется при выборе [Да]. Выйдите из меню по завершении загрузки.

**Установка [Нескол.]**

- 1** Коснитесь размера, который хотите изменить.
- 2** Коснитесь снимка (повторно).
 - При повторном касании снимка выбор будет отменен.
- 3** Прикоснитесь к [Выполн.].
 - Отображается экран подтверждения. Загрузка выполняется при выборе [Да]. Выйдите из меню по завершении загрузки.

**Примечание**

- Одновременно можно установить до 100 снимков в [Нескол.].
- Качество масштабированного снимка ухудшится.
- Возможно, не удастся изменить разрешение фотоснимков, сделанных на другом оборудовании.
- Функция [Изм.разм.] отключается в следующих условиях:
 - Видео
 - Снимки с меткой [Отпеч симв]
 - Снимки, выполненные с помощью [RAW], [RAW] или [RAW]

[Подрезка]

Можно увеличить и вырезать наиболее важную часть записанного снимка.

- 1 Выберите [Подрезка] в меню [Восп.]. (P60)**
- 2 Прокрутите экран по горизонтали перетаскиванием, чтобы выбрать изображение, а затем коснитесь [Уст.].**

- 3 Выберите части, которые должны быть обрезаны.**

Касание : Увеличение

Касание : Уменьшение

Перетягивание: перемещение

- Перемещение также можно выполнить с помощью кнопок курсора ▲/▼/◀/▶.
- Увеличение/уменьшение также можно выполнять поворотом диска управления.

- 4 Коснитесь [Уст.].**

- Отображается экран подтверждения. Загрузка выполняется при выборе [Да]. Выйдите из меню по завершении загрузки.

**Примечание**

- Качество подрезанного снимка ухудшится.
- Возможно, не удастся изменить разрешение фотоснимков, сделанных на другом оборудовании.
- Функция [Подрезка] отключается в следующих условиях:
 - Видео
 - Снимки с меткой [Отпеч симв]
 - Снимки, выполненные с помощью [RAW:iii], [RAW:iii] или [RAW]
- Информация о распознавании лиц на оригинальном снимке не будет скопирована на изображения, прошедшие [Подрезка].

[Поверн.]

Изображения можно поворачивать вручную каждый раз на 90°.

- 1 Выберите [Поверн.] в меню [Восп.]. (P60)**
 - Функция [Поверн.] отключена, если параметр [Поверн. ЖКД] в меню [Настр.] установлен на [OFF].
- 2 Прокрутите экран по горизонтали перетаскиванием, чтобы выбрать изображение, а затем коснитесь [Уст.].**

- 3 Выберите направление поворота.**

Прикоснитесь к :

Снимок поворачивается по часовой стрелке с шагом 90°.

Прикоснитесь к :

Снимок поворачивается против часовой стрелки с шагом 90°.

- Выйдите из меню по завершении установки.

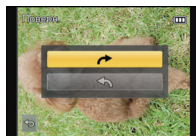
**Примечание**

- При воспроизведении снимков на ПК они не могут быть воспроизведены в повернутом состоянии, если операционная система или программное обеспечение не совместимы с Exif. Exif – это формат файлов для фотоснимков, который позволяет хранить дополнительную информацию о снимке. Формат был разработан ассоциацией “JEITA (Japan Electronics and Information Technology Industries Association)”.
- Фотоснимки, сделанные на другом оборудовании, возможно, не удастся повернуть.

[Избранное]

Если снимки отмечены значками избранных и выбраны как избранные, можно выполнять следующие операции.

- Просматривать снимки, выбранные в качестве избранных, в режиме показа слайдов.
- Воспроизведение только снимков, отмеченных как избранные ([Воспр.избр.]).
- Удалять все снимки, не выбранные в качестве избранных. ([Удалить все, кроме Избранное])

1 Выберите [Избранное] в меню [Восп.]. (P60)**2 Прикоснитесь к [Один сн.] или [Нескол.].****3 Выбрать снимок.**

- [★] отображается на снимках, которые уже зарегистрированы как избранные.

Установка [Один сн.]

Выберите снимок и коснитесь [Уст./отмен.].

- При повторном касании [Уст./отмен.] настройка отменяется.
- Выйдите из меню по завершении установки.

**Установка [Нескол.]**

Коснитесь снимков, которые следует определить как избранные.

- Если снова коснуться того же изображения, настройка отменяется.
- Выйдите из меню по завершении установки.

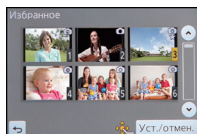
**■ Отключение всех настроек [Избранное]****1 Выберите [Избранное] в меню [Восп.].****2 Прикоснитесь к [Отмен.].**

- Отображается экран подтверждения. Загрузка выполняется при выборе [Да]. Выйдите из меню по завершении загрузки.
- В [Реж. воспр.] отключается режим [Отмен.].

Примечание

- В качестве избранных можно выбрать до 999 снимков.
- Снимки, сделанные другой аппаратурой, возможно не удастся установить в качестве избранных.
- Функция [Избранное] отключается для снимков, выполненных с параметром [Качество] равным [RAW].

[Уст. печ.]

DPOF "Digital Print Order Format" – это система, которая позволяет пользователю выбирать снимки, которые должны быть распечатаны, задавать количество отпечатков для каждого снимка и указывать, печатать или не печатать на снимках дату съемки при печати на DPOF-совместимом фотопринтере или в фотосалоне. Подробную информацию можно получить в фотосалоне.

1 Выберите [Уст. печ.] в меню [Восп.]. (P60)

2 Прикоснитесь к [Один сн.] или [Нескол.].

3 Выбрать снимок.

Установка [Один сн.]

Прокрутите экран по горизонтали перетаскиванием, чтобы выбрать изображение, а затем коснитесь [Уст.].



Установка [Нескол.]

Коснитесь изображения, которое хотите распечатать.

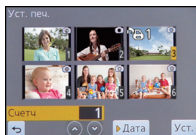

4 Коснитесь [▲]/[▼] для определения количества отпечатков, а затем коснитесь [Уст.].

- Если выбрано [Нескол.]
 - повторите шаги **3** и **4** для каждого снимка
- Выйдите из меню по завершении установки.

■ Отключение всех настроек [Уст. печ.]

1 Выберите [Уст. печ.] в меню [Восп.].

2 Прикоснитесь к [Отмен.].

- Отображается экран подтверждения. Загрузка выполняется при выборе [Да]. Выйдите из меню по завершении загрузки.

■ Для печати даты

После задания количества отпечатков установите/отмените печать снимков с датой, коснувшись [Дата].

- В зависимости от фотосалона или принтера дата может не печататься, даже если печать даты выбрана в настройках. Дополнительную информацию можно получить в фотосалоне или прочесть в руководстве пользователя к принтеру.
- Функция печати даты отключается для снимков, имеющих текстовую отметку.



Примечание

- Количество распечаток может быть установлено от 0 до 999.
- В случае некоторых принтеров параметры печати даты принтера могут иметь приоритет, поэтому следует их проверить.
- Может оказаться невозможным использование настроек печати с другим оборудованием. В этом случае отключите все настройки и задайте их заново.
- Если файл не соответствует стандарту DCF, настройку печати установить нельзя.
- Функция [Уст. печ.] отключается для видео и для снимков, выполненных с параметром [Качество], равным [RAW].

[Защитить]

Для снимков, которые вы не хотите удалить по ошибке, можно установить защиту.

1 Выберите [Защитить] в меню [Восп.]. (P60)

2 Прикоснитесь к [Один сн.] или [Нескол.].

3 Выбрать снимок.

Установка [Один сн.]

Выберите снимок и коснитесь [Уст./отмен.].

- При повторном касании [Уст./отмен.] настройка отменяется.
- Выйдите из меню по завершении установки.

**Установка [Нескол.]**

Коснитесь изображения, которое хотите защитить.

- Если снова коснуться того же изображения, настройка отменяется.
- Выйдите из меню по завершении установки.

**■ Отключение всех настроек [Защитить]**

1 Выберите [Защитить] в меню [Восп.].

2 Прикоснитесь к [Отмен.].

- Отображается экран подтверждения. Загрузка выполняется при выборе [Да]. Выйдите из меню по завершении загрузки.

**Примечание**

- Функция [Защитить] разработана исключительно для работы с данной камерой.
- При форматировании карты снимки удаляются, даже если они были защищены.
- Даже если снимки на карте памяти не защищены, их нельзя удалить, если переключатель защиты от записи на карте памяти установлен в положение [LOCK].

[Ред. расп. лиц]

Можно очистить и заменить всю информацию, связанную с распознаванием лиц в выбранных изображениях.

- 1** Выберите **[Ред. расп. лиц]** в меню **[Восп.]**. **(P60)**
- 2** Прикоснитесь к **[REPLACE]** или **[DELETE]**.
- 3** Прокрутите экран по горизонтали перетаскиванием, чтобы выбрать изображение, а затем коснитесь **[Уст.]**.
- 4** Коснитесь имени человека, которое хотите отредактировать.
- 5** (При выборе **[REPLACE]**) Коснитесь снимка человека, который хотите заменить.
 - Отображается экран подтверждения. Загрузка выполняется при выборе **[Да]**. Выйдите из меню по завершении загрузки.

**Примечание**

- Удаленную информацию, связанную с **[Опред. лица]**, восстановить нельзя.
- Если вся информация, касающаяся распознавания лиц, для снимка отменена, снимок не будет распределен по категориям с помощью распознавания лиц в **[Воспр. кат.]**.

Просмотр 3D изображений

Съемка 3D изображений

Прикрепление сменного объектива 3D (H-FT012: приобретается отдельно) к камере позволяет получать впечатляющие 3D изображения.

Для просмотра 3D изображений требуется телевизор с поддержкой 3D.

3D изображение



Изображение на иллюстрации.

1 Прикрепите сменный объектив 3D к камере.

2 Поместите объект в кадр и выполните запись, нажав кнопку затвора до конца.

- При записи 3D изображений фокусировка не требуется.
- Фотоснимки, выполняемые с помощью прикрепленного сменного объектива 3D, сохраняются в формате MPO (3D).

Для надежной записи 3D-изображений необходимо обращать внимание при съемке на следующие моменты.

- По возможности выполняйте запись камерой, расположенной в горизонтальном положении.
- Предлагаемое минимальное расстояние до объекта составляет 0,6 м.
- Следите за тем, чтобы не допустить дрожания камеры при съемке из машины или при ходьбе.

Примечание

- **Нельзя записывать 3D изображения в вертикальной ориентации.**
- Рекомендуется использовать штатив или вспышку для записи несмазанных изображений.
- Когда расстояние до объекта составляет от 0,6 м до приблизительно 1 м, горизонтальное соответствие становится слишком велико, и эффект 3D может быть не виден по краям изображения.
- Можно записать припл. до 640 3D-снимков на карту 2 ГБ. (Когда установлен формат [4:3] и качество [6D]).
- Подробные сведения приведены в инструкции по эксплуатации сменного объектива 3D.

■ Функции, которые нельзя использовать во время записи в 3D



При записи с помощью сменного объектива 3D (H-FT012: приобретается отдельно) следующие функции будут отключены:

(Функции записи)

- Управление автоматической/ручной фокусировкой
 - Настройка диафрагмы
 - Управление масштабированием
 - Запись видеок кадров*1
 - [Сверкающая вода], [Сверкающее освещение] в режиме подсказки для сцены
 - [Выраз. искусство], [Высокодинамичный], [Эффект мыльницы], [Звездный фильтр], [Цветовой акцент] в режиме творческого управления
 - Функция управления расфокусировкой
- *1 Кнопка видеосъемки и меню [Видео] будут недоступными или неиспользуемыми.

(Меню [Зап.]

- [Разм. кадра]*2/[Качество]*3/[Режим фокус.]/[Быстр. АФ]/[Корр.кр.гл.]/[Инт.разреш.]/[Инт.динамич.]/[Компенсация теней]/[Расш.телепр.]/[Цифр. увел.]/[Стабилиз.]
- *2 Настройка фиксируется, как показано ниже.

Форматное соотношение	Размер снимка
	1600×1200 пиксель
	1600×1064 пиксель
	1600×904 пиксель
	1440×1440 пиксель

*3 При прикреплении сменного объектива 3D отображаются следующие значки.

: MPO+Высокое качество (Одновременно записываются изображения MPO и высококачественные изображения JPEG.)

: MPO+Стандартное качество (Одновременно записываются изображения MPO и стандартные изображения JPEG.)

(Меню [Пользов.])

- [Блокир. АФ/АЕ]/[Приор. фокуса]/[Точный АФ]/[Всп. ламп. АФ]/[АФ+МФ]/[Всп. МФ]/[Спр по р.фок]/[Моториз. зум]/[Кнопка Видео]/[Памка зап.]/[Отобр. оставш.]/[АФ касанием] в [Устан.касан.]

Воспроизведение 3D изображений

При подключении камеры к 3D-совместимому телевизору и воспроизведении снимков, выполненных в 3D, можно просматривать впечатляющие 3D-изображения. Можно также воспроизвести записанные 3D-изображения, вставив карту SD в 3D-совместимый телевизор, оснащенный слотом для карт SD.

Для получения актуальной информации об устройствах, поддерживающих воспроизведение 3D-изображений, записанных на данной камере, см. приведенный ниже сайт технической поддержки.

<http://panasonic.jp/support/global/cs/dsc/> (Сайт только на английском языке.)

Подготовка: Установите [Режим HDMI] на [AUTO] или [1080i]. (P71)
Установите [3D показ] на [3D]. (P72)

Подключите камеру к 3D-совместимому телевизору с помощью мини-кабеля HDMI и откройте экран воспроизведения. (P177)

- При установке [VIERA link] (P72) в положение [ON] и подключении камеры к телевизору, поддерживающему VIERA Link, вход телевизора переключается автоматически и отображается экран воспроизведения. Для получения подробной информации см. P179.
- Для изображений, записанных в 3D, на дисплее пиктограмм при воспроизведении появится [3D].

■ **Выполните воспроизведение в 3D, выбрав только фотоснимки, записанные в 3D**
Выберите [Воспроизв.3D] в [Реж. воспр.] в меню [Восп.]. (P162)

■ **Выполните воспроизведение как показ 3D-слайдов, выбрав только фотоснимки, записанные в 3D**

Выберите [3D] в [Слайд шоу] в меню [Восп.]. (P160)

■ **Переключите метод воспроизведения для фотоснимков, записанных в 3D**

1 Выберите снимок, записанный в 3D.

2 Выберите [Устан 2D/3D] в меню [Восп.]. (P60)

- Метод воспроизведения переключится на 3D, если выполняется воспроизведение в 2D (обычное изображение), или же переключится на 2D, если выполняется воспроизведение в 3D.
- Если вы устали, чувствуете себя некомфортно или необычно при просмотре изображений, записанных в 3D, установите 2D.

■ **Функции, которые нельзя установить и которые не будут работать с 3D-изображениями**

- [Высветить] в меню [Пользов.] *
 - Увеличение при воспроизведении*
 - Удаление снимков*
 - Функции редактирования [Восп.] меню ([Ред загол]/[Отпеч симв]/[Редакт.видео]/[Изм.разм.]/[Подрезка]/[Поверн.]/[Избранное]*/[Уст. печ.]*/[Защитить]*/[Ред. расп. лиц]*)
- * Можно использовать при отображении в 2D.



Примечание

- Когда изображение, снятое в 3D, отображается на мониторе ЖКД данного устройства, оно воспроизводится в 2D (как обычное изображение).
- При переключении воспроизведения между 3D- и 2D-снимками на несколько секунд отображается черный экран.
- После выбора пиктограммы 3D-изображения для запуска воспроизведения может потребоваться несколько секунд. По окончании воспроизведения несколько секунд может потребоваться для восстановления отображения пиктограмм.
- При просмотре 3D-изображений глаза могут устать, если вы будете находиться слишком близко к телеэкрану.
- Если телевизор не переключается на 3D-изображение, выполните необходимые настройки на телевизоре. (Подробнее см. в руководстве по эксплуатации телевизора.)
- 3D-снимки можно сохранить в компьютере или в устройствах Panasonic. (P181, 185)

Воспроизведение фотоснимков на экране телевизора

Снимки, записанные с помощью данной камеры, могут воспроизводиться на экране телевизора.

Подготовка: Выключите камеру и телевизор.

- Проверьте разъемы на телевизоре и используйте кабель, совместимый с разъемами. Качество изображения может отличаться в зависимости от разъемов, используемых для подключения.

- 1 Высокое качество
- 2 Гнездо HDMI
- 3 Гнездо видео

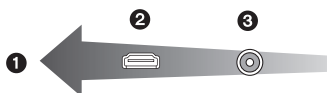

1 Подключите камеру к телевизору.

- Проверьте направление разъемов, вставляйте/извлекайте не допуская перекосов и держась за штексель. (В противном случае возможны проблемы в связи с деформацией разъема, вызванной извлечением штекера под углом или в неправильном направлении.)

Для подключения с помощью кабеля мини -HDMI (поставляется отдельно)

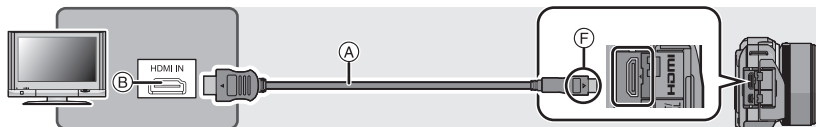

- Всегда используйте фирменный мини-кабель HDMI Panasonic (RP-CDHM15, RP-CDHM30: поставляется отдельно).
Номера деталей: RP-CDHM15 (1,5 м), RP-CDHM30 (3,0 м)
- Проверьте [Режим HDMI]. (P71)
- Звук будет воспроизводиться в стереофоническом режиме (2 канала).
- Снимки не отображаются на ЖК-дисплее.
- Дополнительные сведения о воспроизведении с помощью VIERA Link (HDMI) см. на P179.

Для подключения с помощью кабеля AV (поставляется отдельно)

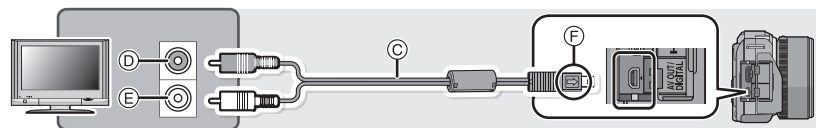

- Всегда используйте фирменный кабель AV Panasonic (DMW-AVC1: поставляется отдельно).
- Проверьте [Формат ТВ]. (P71)
- Воспроизведение звука будет монофоническим.

- А Мини-кабель HDMI (поставляется отдельно)
- В Гнездо HDMI
- С Кабель AV (поставляется отдельно)
- Д Желтый: к разъему видеовхода
- Е Белый: к гнезду аудиовхода
- Ф Совместите отметки и вставьте.

2 Включите телевизор и выберите вход, соответствующий использованному разъему.

3 Включите камеру и затем нажмите [▶].

- При использовании телевизора с поддержкой VIERA Link, подключенного кабелем с мини-разъемом HDMI, с функцией [VIERA link] (P72), установленной в положение [ON], вход телевизора переключится автоматически и появится экран воспроизведения. (P179)

Примечание

- В зависимости от [Формат], черные полосы могут отображаться сверху и снизу или слева и справа от изображений.
- Измените режим экрана на телевизоре, если изображение отображается с обрезанной верхней или нижней частью.
- Когда кабель с мини-разъемом HDMI (поставляется отдельно) и кабель AV (поставляется отдельно) подключены одновременно, приоритет отдается сигналу с кабеля с мини-разъемом HDMI (поставляется отдельно).
- Подключение с помощью соединительного кабеля USB (входит в комплект) имеет более высокий приоритет при одновременном подключении соединительного кабеля USB (входит в комплект) и мини-кабеля HDMI (поставляется отдельно).
- При воспроизведении вертикальных изображений они могут быть смазанными.
- Надлежащее воспроизведение зависит от телевизора, используемого для просмотра.
- Установив [Видео вых.] в меню [Настр.] можно просматривать на телевизоре изображения в других странах (регионах), которые используют системы NTSC или PAL.
- Через динамики камеры звук не выводится.
- Прочтите руководство пользователя телевизора.

Записанные фотоснимки можно воспроизводить на телевизорах с гнездом для карты памяти SD.

- Надлежащее воспроизведение (форматное соотношение) зависит от телевизора, используемого для просмотра.
- Видеокадры, записанные в [AVCHD], воспроизводятся на телевизорах Panasonic (VIERA) с логотипом AVCHD.
- Для карт, поддерживающих воспроизведение, см. инструкции по эксплуатации телевизора.

Использование VIERA Link (HDMI)

Что такое VIERA Link (HDMI) (HDAVI Control™)?

- Благодаря этой функции возможно использование пульта дистанционного управления для телевизора Panasonic для простых операций, пока фотокамера подсоединена к устройству, совместимому с VIERA Link, посредством миникабеля HDMI (поставляется отдельно) для автоматических связанных операций. (Не все операции будут осуществимы.)
- VIERA Link является единственной функцией Panasonic, созданная HDMI control function с использованием спецификации стандарта HDMI CEC (Управление бытовой электроникой). Связанные операции с HDMI CEC совместимыми устройствами от других изготовителей не гарантируются. При использовании устройств, изготовленных другими странами и совместимыми с VIERA Link, обратитесь к инструкциям по эксплуатации соответствующих устройств.
- Данная камера совместима с VIERA Link версии 5. Версия 5 VIERA Link — это новейшая версия Panasonic и совместима также с существующими устройствами Panasonic VIERA Link. (По состоянию на ноябрь 2011 г.)

Подготовка: Установите [VIERA link] на [ON]. (P72)

1 Подключите данную камеру к телевизору Panasonic, совместимому с VIERA Link, с помощью мини-кабеля HDMI (поставляется отдельно) (P177).

2 Включите камеру и затем нажмите [].

3 Выполняйте операции с помощью пульта дистанционного управления для телевизора.

- Выполняйте работу в соответствии со значками, отображаемыми на экране.

Примечание

- Для воспроизведения звука видео установите [Звук] на экране настройки показа слайдов на [AUTO] или [Звук].
- В случае наличия на телевизоре двух и более входных разъемов HDMI рекомендуется подсоединить данный аппарат к любому разъему HDMI, кроме HDMI1.
- Управление с помощью кнопки на данной камере будет ограничено.

■ Прочие связанные операции

Выключение питания:

Выключение питания телевизора дистанционным пультом выключает, одновременно, данную установку.

Автоматическое переключение входа:

- При подключении с помощью мини-кабеля HDMI и последующем включении питания на данной камере с дальнейшим нажатием [▶] входной канал телевизора автоматически переключается на экран данной камеры. Если питание телевизора находится в режиме ожидания, оно включается автоматически (при выборе [Set] для настройки [Power on link] телевизора).
- В зависимости от типа соединения HDMI вашего телевизора для некоторых телевизоров может потребоваться выбрать используемое соединение HDMI вручную. В этом случае используйте пульт дистанционного управления для переключения входных каналов. (Для получения более подробной информации о переключении входных каналов обратитесь к руководству по эксплуатации телевизора.)
- При VIERA Link не работает надлежащим образом, обратитесь к стр. 211.

Примечание

- При возникновении сомнений относительно совместимости используемого телевизора с VIERA Link обратитесь к инструкции по эксплуатации телевизора.
- Доступные связанные операции между этим аппаратом и телевизором Panasonic зависят от типов телевизоров Panasonic и будут отличаться, даже если они совместимы с VIERA Link. Подробности о способе переключения входа смотрите в инструкции по эксплуатации телевизора.
- Убедитесь, что используемый кабель сертифицирован HDMI. Всегда используйте фирменный мини-кабель HDMI Panasonic (RP-CDHM15, RP-CDHM30: поставляется отдельно).
Номера деталей: RP-CDHM15 (1,5 м), RP-CDHM30 (3,0 м)
- [Режим HDMI] для данного устройства определяется автоматически, если работает VIERA Link.

Сохранение фотоснимков и видеокадров на ПК

Записанные снимки можно импортировать на компьютер, подключив фотокамеру к компьютеру.

- На некоторых ПК можно считывать данные непосредственно с карты памяти, вынутой из фотокамеры. Более подробную информацию см. в инструкции по эксплуатации используемого ПК.
- **Если используемый компьютер не поддерживает карты памяти SDXC, возможно, отобразится сообщение с просьбой выполнить форматирование карты памяти. (Не выполняйте форматирование, поскольку это приведет к удалению записанных на карте изображений.)**

Если карта не распознается, см. информацию на сайте:

<http://panasonic.net/avc/sdcard/information/SDXC.html>

■ Используемые ПК

Камеру можно подключить к любому ПК, который может распознать массовое запоминающее устройство.

- Поддержка Windows: Windows 7/Windows Vista/Windows XP/Windows 2000/Windows Me
- Поддержка Mac: OS X v10.1 ~ v10.7

Видеокадры в формате AVCHD могут импортироваться неправильно в случае копирования в виде файлов или папки.

- Если у вас установлена ОС Windows, всегда импортируйте видеокадры в формате AVCHD с помощью "PHOTOfunSTUDIO", одной из программ на диске CD-ROM (поставляется в комплекте). (В разделе "Основная инструкция по эксплуатации" приведены более подробные сведения о "PHOTOfunSTUDIO")
- Если у вас установлена ОС Mac, видеокадры в формате AVCHD можно импортировать с помощью программы "iMovie'11". (За подробной информацией о программе iMovie'11 обращайтесь в компанию Apple Inc.)

Подготовка: Установите "PHOTOfunSTUDIO" на ПК.

- В разделе "Основная инструкция по эксплуатации" приведены более подробные сведения об установке.

Для сохранения всех фотоснимков и видео, записанного камерой в различных форматах, на компьютер может использоваться программное обеспечение "PHOTOfunSTUDIO" на диске CD-ROM (поставляется в комплекте).



1 Подключите камеру к компьютеру с помощью соединительного кабеля USB (поставляется в комплекте).

- Перед подключением включите питание данной камеры и своего ПК.
- Проверьте направления разъемов и вставьте или извлеките их, не допуская перекосов. (В противном случае разъемы могут принять изогнутую форму, что повлечет за собой проблемы.)
- Пользуйтесь только поставляемым в комплекте соединительным кабелем USB. Использование других кабелей, помимо поставляемого в комплекте соединительного кабеля USB, может привести к сбоям в работе камеры.

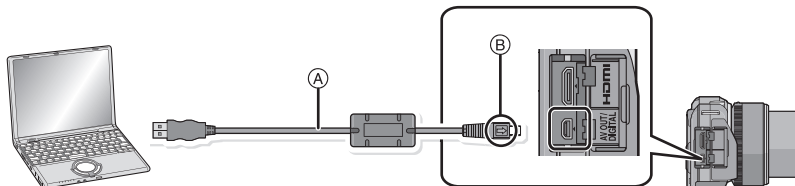

(A) Соединительный кабель USB (поставляется в комплекте)

(B) Совместите с меткой и вставьте.

2 Коснитесь [PC] на экране данной камеры.

- Если [Режим USB] (P71) установлено в положение [PC] в [Настр.] меню заранее, камера автоматически будет подключена к ПК, без отображения экрана выбора [Режим USB].
- Когда камера подключена к ПК, а [Режим USB] установлен в [PictBridge(PTP)], на экране ПК может появиться сообщение. Закройте экран, выбрав [Cancel], безопасно извлеките USB кабель (P184), и установите [Режим USB] в [PC].

3 Скопируйте изображения на компьютер с помощью программы "PHOTOfunSTUDIO".

- Не удаляйте и не перемещайте скопированные файлы или папки в проводнике Windows. При просмотре в "PHOTOfunSTUDIO" воспроизведение или редактирование невозможно.

Примечание

- Программа "PHOTOfunSTUDIO" несовместима с Mac.
- Используйте аккумуляторы с достаточным уровнем заряда или адаптер переменного тока (поставляется отдельно). Если заряд батареек снизится в процессе обмена данными между фотокамерой и компьютером, загорится индикатор состояния и раздастся предупреждающий звуковой сигнал. Прочитайте раздел "Безопасное отключение соединительного кабеля USB" (P184), прежде чем отсоединить соединительный кабель USB. В противном случае, данные могут быть повреждены.
- Перед подключением или отключением адаптера переменного тока (поставляется отдельно) выключите камеру.
- Прежде чем вставлять или извлекать карту, выключите камеру и отключите соединительный кабель USB. В противном случае, данные могут быть повреждены.

■ Копирование на ПК без использования "PHOTOfunSTUDIO"

Если нельзя установить "PHOTOfunSTUDIO", можно копировать файлы и папки на ПК, перетаскивая файлы с данной камеры.

- Содержимое (структура папок) карты памяти данной камеры следующая.

Для Windows: Накопитель ([Съемный диск]) отображается в [Компьютер]

Для ПК и ОС

Mac: Диск ([LUMIX], [NO_NAME] или [Untitled]) отображается на рабочем столе

• Карта

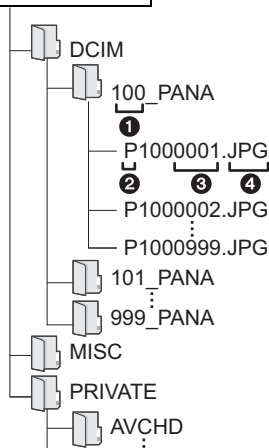

DCIM:	Изображения
①	Номер папки
②	Цветовое пространство P: sRGB _: AdobeRGB
③	Номер файла
④	JPG: Фотоснимки
	MP4: [MP4] Видео
	RW2: Снимки в файлах формата RAW
	MPO: 3D-изображения
MISC:	Печать DPOF
	Избранное
AVCHD:	[AVCHD] Видео

- Видеокадры в формате AVCHD могут импортироваться неправильно в случае копирования в виде файлов или папки. Для импортирования файлов рекомендуется использовать программное обеспечение "PHOTOfunSTUDIO", которое предоставляется на диске CD-ROM (поставляется в комплекте). Подробную информацию см. на P181.
- Новая папка создается при выполнении снимков в следующих ситуациях.
 - После выполнения [Сброс №] (P73) в меню [Настр.]
 - Если вставлена карта, содержащая папку с тем же номером папки (например, если снимки выполнены при помощи другой марки камеры)
 - Если в папке находится снимок с номером файла 999

■ Безопасное отключение соединительного кабеля USB

Выберите в панели задач ПК значок  и щелкните по варианту [Извлечь "DMS-XXX"] (XXX зависит от модели).

- В зависимости от настроек вашего ПК этот значок может не отображаться.
- Если значок не отображается, убедитесь перед отключением устройства, что на мониторе ЖКД цифровой камеры не отображается [Доступ].

■ Подключение в режиме PTP (только для Windows® XP, Windows Vista®, Windows® 7 и Mac OS X)

Установите [Режим USB] в [PictBridge(PTP)].

- Данные могут теперь считываться только с карты на ПК.
- Если на карте находится 1000 снимков или более, снимки могут не импортироваться в режиме PTP.
- Видеозапись в формате не воспроизводится в режиме PTP.

Сохранение фотоснимков и видеок кадров на рекордере

Если вставить карту с содержимым, записанным на данной камере, в рекордер Panasonic, можно скопировать содержимое на диск Blu-ray или DVD и т. п. Методы экспорта фотоснимков и видеок кадров на другие устройства различаются в зависимости от формата файлов. (JPEG, RAW, MPO, AVCHD или MP4).

Подробную информацию об устройствах Panasonic, совместимых с соответствующим форматом файлов (например, рекордере дисков Blu-ray), см. на следующем сайте поддержки.

<http://panasonic.jp/support/global/cs/dsc/>
(Сайт только на английском языке.)

* Некоторые совместимые устройства могут не продаваться в некоторых странах и регионах.

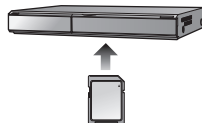

- Подробная информация относительно копирования и воспроизведения приведена в руководстве по эксплуатации рекордера.
- **Примите во внимание, что описанного оборудования может не быть в продаже в некоторых странах и регионах.**

■ Дублирование с помощью несовместимого оборудования

Можно скопировать содержимое, воспроизводимое на данной камере, на несовместимое оборудование, например рекордеры и видеоплееры, с помощью кабеля AV (поставляется отдельно). Несовместимое оборудование сможет воспроизвести содержимое. Это удобно, если нужно распространить скопированное содержимое. В таком случае содержимое воспроизводится в стандартном качестве, а не в качестве изображения высокой четкости.

- 1 Подключите камеру к записывающему оборудованию при помощи кабеля AV (поставляется отдельно).**
- 2 Начните воспроизведение на данной камере.**
- 3 Начните запись на записывающем оборудовании.**

- По окончании записи (копирования) остановите воспроизведение на камере после остановки записи на записывающем оборудовании.

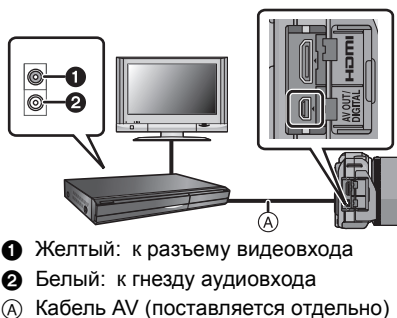

Примечание

- При воспроизведении видеок кадров на телевизоре с форматным соотношением 4:3 необходимо установить [Формат ТВ] (P71) на камере на [4:3] до начала копирования. Изображение будет вытянутым по вертикали при воспроизведении видеок кадров, скопированных с установкой на [16:9] на телевизоре с форматным соотношением [4:3].
- Всегда используйте фирменный кабель AV Panasonic (DMW-AVC1: поставляется отдельно).
- Подробная информация о копировании и воспроизведении приведена в инструкции по эксплуатации записывающего оборудования.

Печать снимков

При подключении камеры к принтеру с поддержкой PictBridge можно выбрать снимки, которые нужно распечатать, и отдать команду начала печати с монитора ЖКД камеры.

- На некоторых принтерах можно выполнять печать непосредственно с карты памяти, вынутой из фотокамеры. Более подробную информацию см. в инструкции по эксплуатации используемого принтера.

Подготовка: Включите фотокамеру и принтер.
Выполните на принтере настройки качества печати и другие перед печатью снимков.

1 Подключите камеру к принтеру с помощью соединительного USB-кабеля (поставляется в комплекте).

- Проверьте направления разъемов и вставьте или извлеките их, не допуская перекосов. (В противном случае разъемы могут принять изогнутую форму, что повлечет за собой проблемы.)
- Пользуйтесь только поставляемым в комплекте соединительным кабелем USB. Использование других кабелей, помимо поставляемого в комплекте соединительного кабеля USB, может привести к сбоям в работе камеры.

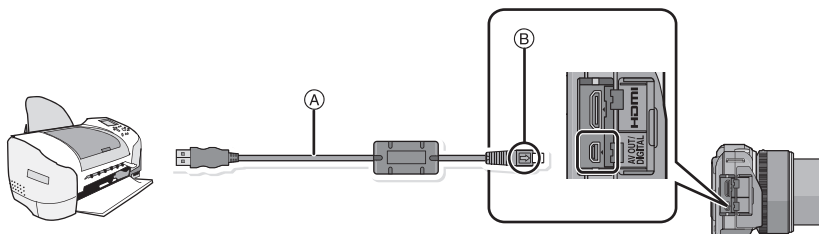

- (A) Кабель подсоединения USB (поставляется в комплекте)
(B) Совместите отметки и вставьте.

2 Коснитесь [PictBridge(PTP)].

Примечание

- Используйте аккумуляторы с достаточным уровнем заряда или адаптер переменного тока (поставляется отдельно). Если заряд аккумулятора снизится, когда камера подключена к принтеру, загорится индикатор состояния и раздастся предупреждающий звуковой сигнал. Если это произойдет во время печати, немедленно остановите печать. Если печать не выполняется, отсоедините кабель USB.
- Не отсоединяйте кабель USB во время отображения [⊘] (значка, запрещающего отсоединять кабель).
- Перед подключением или отключением адаптера переменного тока (поставляется отдельно) выключите камеру.
- Прежде чем вставлять или извлекать карту, выключите камеру и отключите соединительный кабель USB.
- Записанные видео невозможно распечатать.

Выбор и печать одного снимка

- 1 Прокрутите экран по горизонтали перетаскиванием, чтобы выбрать изображение, а затем коснитесь [Печать].

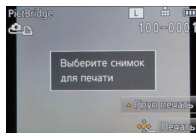

- 2 Коснитесь [Запуск печ.].

- Элементы, которые можно задать до начала печати снимков, приведены на [P188](#).
- После печати отсоедините кабель USB.

Выбор и печать нескольких снимков

- 1 Коснитесь [Груп печать].
- 2 Коснитесь элемента.

Параметр	Описание настроек
[Множеств. выбор]	Несколько снимков печатаются одновременно. • Выберите изображение, которое хотите распечатать. (Для отмены выделения повторно коснитесь того же изображения) • После выбора снимков нажмите [Выполн.]
[Выбрать все]	Печать всех сохраненных снимков.
[Уст. печ.(DPOF)]	Печать только снимков, отмеченных в [Уст. печ.]. (P170)
[Избранное]	Печать только снимков, отмеченных как избранные. (P169)

- 3 Коснитесь [Запуск печ.].

- При появлении экрана проверки печати выберите [Да] и распечатайте снимки.
- Информация об элементах, которые можно установить перед началом печати снимков, приведена на [P188](#).
- После печати отсоедините кабель USB.

Настройки печати

Выберите установленные элементы на экране при выполнении шага **2** для операции “Выбор и печать одного снимка” и шага **3** для операции “Выбор и печать нескольких снимков”.

- Для распечатки снимков на бумаге, размер или макет которой не поддерживается фотокамерой, установите [Разм. бумаги] или [Распол. стр.] в [4] и задайте размер бумаги или макет на принтере. (Подробная информация приводится в руководстве пользователя принтера.)
- При выборе [Уст. печ.(DPOF)] элементы [Печ. с датой] и [Кол. распеч.] не отображаются.

■ [Печ. с датой]

Параметр	Описание настроек
[ON]	Дата распечатывается.
[OFF]	Дата не распечатывается.

- Если принтер не поддерживает печать даты, дата не может быть распечатана на снимке.
- В случае некоторых принтеров параметры печати даты принтера могут иметь приоритет, поэтому следует их проверить.
- При печати изображений с отпечатком символов не забудьте установить печать с датой на [OFF], иначе дата напечатается сверху.
- На некоторых принтерах снимки, сделанные с форматом, установленным на [1], будут напечатаны вертикально.



Примечание

При обращении в фотоателье для печати снимков

- Для случая печати даты с использованием [Отпеч снимв] (P164) или настройки печати даты во время настройки [Уст. печ.] (P170) перед фотоателье дату можно напечатать в фотоателье.

■ [Кол. распеч.]

Можно установить до 999 отпечатков.





- Для настройки можно также использовать диск управления.

■ [Разм. бумаги]

Параметр	Описание настроек
	Преимущество имеют настройки на принтере.
[L/3.5"×5"]	89 мм×127 мм
[2L/5"×7"]	127 мм×178 мм
[POSTCARD] (ОТКРЫТКА)	100 мм×148 мм
[16:9]	101,6 мм×180,6 мм
[A4]	210 мм×297 мм
[A3]	297 мм×420 мм
[10×15cm]	100 мм×150 мм
[4"×6"]	101,6 мм×152,4 мм
[8"×10"]	203,2 мм×254 мм
[LETTER] (ПИСЬМО)	216 мм×279,4 мм
[CARD SIZE] (КАРТОЧКА)	54 мм×85,6 мм

• Размеры бумаги, не поддерживаемые принтером, отображаться не будут.

■ [Распол. стр.] (Макеты для печати, которые могут быть заданы на этой фотокамере)

Параметр	Описание настроек
	Преимущество имеют настройки на принтере.
	1 снимок без рамки на 1 странице
	1 снимок с рамкой на 1 странице
	2 снимка на 1 странице
	4 снимка на 1 странице

• Если принтер не поддерживает макет страницы, параметр не может быть выбран.

■ Печать макетов

Печать одного фотоснимка несколько раз на 1 листе бумаги

Например, если один и тот же снимок нужно распечатать 4 раза на 1 листе бумаги, установите [Распол. стр.] на , а затем установите [Кол. распеч.] на 4 для снимка, который нужно распечатать.

При печати различных снимков на 1 листе бумаги

Например, если нужно напечатать 4 разных снимка на 1 листе бумаги, установите [Распол. стр.] на  и затем установите [Кол. распеч.] на 1 для каждого из 4 снимков.

 **Примечание**

- Если во время печати индикатор  горит оранжевым цветом, фотокамера получает от принтера сообщение об ошибке. После завершения печати убедитесь в работоспособности принтера.
- Если количество отпечатков слишком большое, снимки могут печататься в несколько заходов. В таком случае указываемое оставшееся количество отпечатков может отличаться от заданного количества.
- Могут распечатываться только снимки в формате JPEG. Для снимков в формате RAW будут использоваться созданные с ними одновременно снимки в формате JPEG. Если же эквивалентный снимок в формате JPEG не доступен, печать не произойдет.

Принадлежности, не входящие в комплект поставки

Преобразовательный объектив (поставляется отдельно)

Можно легко расширить диапазон возможностей данной камеры, установив совместимый объектив.

Широкоугольный объектив:	Широкоугольный эффект расширяет поле обзора.
Телеобъектив:	Телескопический эффект повышает степень увеличения.
Макро конвертер:	Повышает степень увеличения малых объектов съемки.
Фишай конвертер:	Позволяет записывать изображение в растянутой перспективе.

- Рекомендуется использовать преобразовательный объектив, совместимый с данной камерой. Использование несовместимого преобразовательного объектива или переходника может привести к поломке или повреждению объектива.
- Дополнительную информацию можно найти в инструкции по эксплуатации соответствующего преобразовательного объектива.

Защитное устройство/Фильтр (поставляется отдельно)

Защитное устройство MC — это прозрачный фильтр, который не влияет ни на цвета ни на количество проходящего света, поэтому его можно использовать для защиты объектива. Фильтр ND уменьшает количество проходящего света приблизительно до 1/8 (это соответствует изменению настройки диафрагмы на 3 деления) но не оказывает влияние на баланс цветов.

Поляризационный фильтр осуществляет подавление света, отраженного от металла и несферических поверхностей (плоские неметаллические поверхности, водяной пар или летающие в воздухе невидимые частицы), что позволяет получать более контрастные снимки.



Примечание

- При использовании сменного объектива (H-PS14042), перед креплением или удалением фильтра переключите выключатель в положение [OFF] и убедитесь, что тубус объектива задвинут.
- Не прикрепляйте несколько фильтров одновременно.
- Можно установить крышку объектива или бленду, когда установлен фильтр.
- За подобной информацией о каждом фильтре обратитесь к инструкциям.

Сетевой адаптер (поставляется отдельно)/переходник DC (поставляется отдельно)

При подсоединении сетевого адаптера (поставляется отдельно) и его последующем подключении к электрической розетке можно подключить данное устройство к ПК или принтеру и использовать, не беспокоясь о заряде аккумулятора. Для использования сетевого адаптера требуется DC переходник (поставляется отдельно).



Примечание

- Всегда используйте только оригинальный сетевой адаптер переменного тока производства Panasonic (поставляется отдельно).
- Адаптер переменного тока следует использовать только с кабелем переменного тока, поставляемым вместе с адаптером.
- Прочитайте также инструкции по работе с адаптером переменного тока и DC переходником.

Отображение на мониторе ЖКД

■ При записи



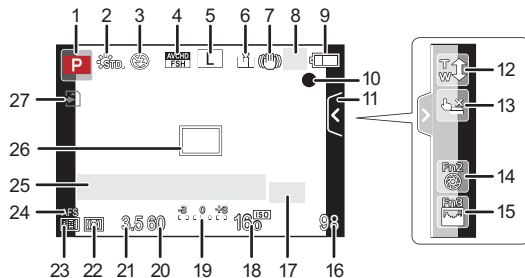

Запись в режиме программы АЭ [P] (первоначальная настройка)

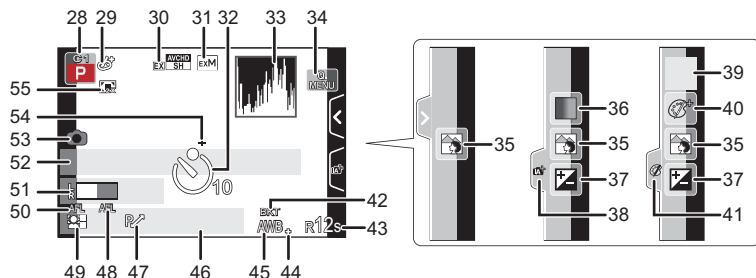

- | | | | |
|----|---|----|---|
| 1 | Режим записи (P29) | 15 | Fn3 (функциональная кнопка) (P104) |
| 2 | Стиль фото (P139) | 16 | Количество записываемых снимков*2 (P25) |
| 3 | Режим вспышки (P79) | 17 | ▲ Руководство |
| 4 | РЕЖИМ ЗАПИСИ (при записи видеок кадров) (P151)/Качество записи (P152) | 18 | Светочувствительность ISO (P143) |
| 5 | Размер снимка (P141) | 19 | Значение компенсации экспозиции (P83)/Яркость (P41)/Подсказка по ручной экспозиции (P110) |
| 6 | Качество (P142) | 20 | Скорость затвора (P34) |
| 7 | Оптический стабилизатор изображения*1 (P74)/
[[⊞]]: Индикатор предупреждения о дрожании (P75) | 21 | Показатель диафрагмы (P34) |
| 8 | 📷: Серийная съемка (P84)
📷: Автоматическая настройка значений экспозиции (P86)
🕒: Таймер автоспуска (P88) | 22 | Режим измерения (P146) |
| 9 | Индикатор аккумулятора (P19) | 23 | Режим АФ (P90) |
| 10 | ●: Состояние записи (мигает красным)/
Фокусировка (P33) (Горит зеленым светом.) | 24 | Режим фокусировки (P32) |
| 11 | Сенсорная вкладка (P43, 78, 104, 158) | 25 | Экспонометр (P155)
Отображение фокусного расстояния (P157)
Пошаговое приближение (P157) |
| 12 | Сенсорное масштабирование (P78) | 26 | Участок автофокусировки (P33, 94) |
| 13 | Сенсорный затвор (P35) | 27 | Карта (P23) (Отображается только во время записи)/Прошедшее время записи (P48): 8m30s*3 |
| 14 | Fn2 (функциональная кнопка) (P104) | | |

■ При записи (после настройки)



- | | |
|--|--|
| <p>28 Пользовательские настройки (P132)</p> <p>29 Экраннастройки творческого контроля (P122)</p> <p>30 Дополнительное телескопическое преобразование (при видеосъемке) (P76)</p> <p>31 Дополнительное телескопическое преобразование (при фотосъемке) (P76)</p> <p>32 Автоматический таймер*4 (P88)</p> <p>33 Гистограмма (P154)</p> <p>34 Сенсорное быстрое меню (P65)</p> <p>35 Функция управления расфокусировкой (P43)</p> <p>36 Цвет (P42)</p> <p>37 Яркость (P41)</p> <p>38 Сенсорная вкладка (AF) (P41, 158)</p> <p>39 : Тип расфокусировки ([Эффект миниатюры]) (P128)/
: [Цветовой акцент] (P131)</p> <p>40 Настройка творческого управления (P122)</p> <p>41 Сенсорная вкладка (AF) (P123, 128, 131, 158)</p> <p>42 Брекетинг баланса белого (P102)</p> <p>43 Доступное время записи*2 (P26): R8m30s*3</p> <p>44 Точная настройка баланса белого (P102)</p> <p>45 Баланс белого (P99)/: Цвет (P42)</p> <p>46 Текущая настройка даты и времени/
: места назначения поездки*5 (P67)</p> <p>47 Изменение программы (P46)</p> <p>48 Блокировка AE (P105)</p> | <p>49 Распознавание лиц (P134)</p> <p>50 Блокировка автофокусировки (P105)</p> <p>51 Отображение уровня микрофона (P153)</p> <p>Возраст*6 (P145)</p> <p>Месторасположение*5 (P68)</p> <p>52 Имя*6 (P145)</p> <p>Количество дней, прошедших с даты отъезда*5 (P68)</p> <p>53 Индикатор одновременной записи (P50)</p> <p>54 Контрольная точка (P146)</p> <p>55 Цифровое увеличение (P76)</p> <p>*1 Доступно только при использовании объектива с функцией стабилизации.</p> <p>*2 Можно переключать отображение между количеством записываемых снимков и доступным временем записи с помощью настройки [Отобр. оставш.] в меню [Пользов.].</p> <p>*3 “h” – сокращенно, часы, “m” – минуты, “s” – секунды.</p> <p>*4 Отображается во время обратного отсчета.</p> <p>*5 Текущая дата и время выводятся примерно на 5 секунд при включении фотокамеры, при настройке часов и после переключения из режима воспроизведения в режим записи.</p> <p>*6 Отображается приблизительно 5 секунд после включения камеры при установке параметра [Установ. профиля].</p> |
|--|--|

■ При воспроизведении

- 1 Режим воспроизведения (P162)
- 2 : Воспроизведение видео (P55)
- 3 Защищенный снимок (P171)
- 4 Количество отпечатков (P170)
- 5 Размер снимка (P141)
- 6 Качество (P142)
- 7 Индикатор аккумулятора (P19)
- 8 Номер страницы/Всего снимков
- 9 Время записи видео (P55): 8m30s*1
- 10 Воспроизведение (видео) (P55)
- 11 Многооконное воспроизведение (P52)
- 12 Удаление (P58)

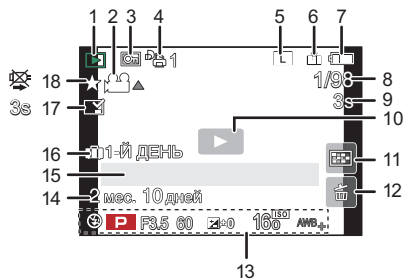

Отображение подробной информации

- 13 Информация о записи*2
I.R^{OFF}: Интеллектуальное разрешение (P147)
iOFF: Интеллектуальное управление динамическим диапазоном (P148)
↑ ↓: [Компенсация теней] (P148)
- 14 Возраст (P145)
- 15 Имя*3 (P136, 145)/
Месторасположение*3 (P68)/Запись*3 (P163)
- 16 Количество дней, прошедших с даты отъезда (P68)
- 17 Индикация текстовой отметки (P164)
Оставшееся время воспроизведения (P55): 8m30s*1
- 18 Избранное (P169)
Индикатор предупреждения отсоединения кабеля (P186)
- 19 Папка/номер файла*2 (P183)
- 20 Цветовое пространство*4 (P150)
- 21 Дата и время записи/
Мировое время (P67)
- 22 Гистограмма (P54)

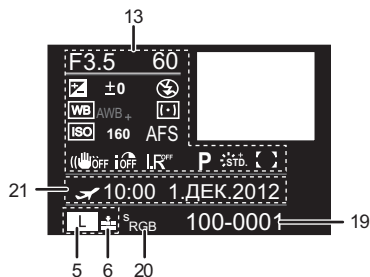

Отображение гистограммы

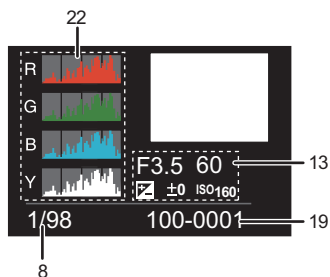

- *1 "h" – сокращенно, часы, "m" – минуты, "s" – секунды.
*2 Не отображается для видео, записанного в [AVCHD].
*3 Отображается в следующем порядке [Заголовок], [Геогр. пункт], [Имя] ([Ребенок1]/[Ребенок2], [Дом.животное]), [Имя] ([Опред. лица]).
*4 Не отображается для видео, записанного в [AVCHD]/[MP4].

Предосторожности при использовании фотокамеры

Оптимальное использование фотокамеры

Храните данное устройство как можно дальше от источников электромагнитного излучения (например, микроволновых печей, телевизоров, видеоигр и т.д.).

- При использовании данного устройства, размещенного на телевизоре или вблизи него, снимки и/или звуки данного устройства могут искажаться под действием электромагнитных волн.
- Не пользуйтесь данным устройством вблизи сотовых телефонов, так как это может привести к помехам, отрицательно влияющим на снимки и/или звук.
- Записанные данные могут быть заперчены или снимки могут быть искажены под действием сильных магнитных полей, создаваемых динамиками или крупными двигателями.
- Электромагнитное излучение, создаваемое микропроцессорами, может отрицательно влиять на данное устройство, вызывая искажение изображений и/или звука.
- Если на данное устройство негативно влияет электромагнитное оборудование, и данное устройство прекращает нормальную работу, выключите его, извлеките аккумулятор или отключите адаптер переменного тока (поставляется отдельно). Затем снова вставьте аккумулятор или подключите адаптер переменного тока и включите данное устройство.

Не используйте данное устройство возле радиопередатчиков или высоковольтных линий.

- Если вы производите съемку возле радиопередатчиков или высоковольтных линий, на записанные изображения и/или звук могут накладываться помехи.

Пользуйтесь только поставляемыми шнурами и кабелями. При использовании принадлежностей, которые не входят в комплект поставки, пользуйтесь шнурами и кабелями, поставляемыми с принадлежностями.

Не удлинняйте шнуры и кабели.

Не допускайте попадания на фотокамеру инсектицидов и летучих химических веществ.

- Такие химические вещества при попадании на фотокамеру могут вызывать деформацию корпуса и отслаивание отделки поверхности.
- Не допускайте длительного контакта резиновых или пластиковых материалов с фотокамерой.

Очистка

Перед очисткой камеры извлеките аккумулятор или переходник постоянного тока (поставляется отдельно) или извлеките сетевую вилку из розетки. Затем вытрите камеру сухой мягкой тканью.

- Если камера сильно загрязнена, ее можно очистить, вытерев загрязнения отжатой влажной тканью, а затем сухой тканью.
- Вытирайте любые загрязнения или пыль с кольца трансфокатора и кольца фокусировки сухой, беспыльной тканью.
- Не используйте для очистки камеры такие растворители, как бензол, разбавитель, спирт, моющие средства для кухни и т. д., поскольку это может привести к ухудшению состояния внешнего корпуса либо отслоению покрытия.
- При использовании ткани с пропиткой химическим веществом обязательно следуйте прилагаемой к ней инструкции.

■ Загрязнение датчика изображения

Камера снабжена сменным объективом, поэтому пыль может попасть внутрь корпуса камеры при смене объектива. В зависимости от условий съемки, пыль на светочувствительном элементе может отображаться на снимке.

Во избежание налипания мусора или пыли на внутренних деталях корпуса избегайте замены объектива в пыльных местах и всегда устанавливайте крышку корпуса или объектив при хранении камеры. Удаляйте пыль с крышки корпуса, прежде чем ее прикреплять.

Функция удаления пыли

Данная камера оснащена функцией уменьшения пыли, которая сдувает мусор и пыль, прилипшие к передней части формирователя изображения. Данная функция срабатывает автоматически при включении камеры, но если видна пыль, выполните [Очистка сенсора] (P159) в меню [Пользов.].

Удаление загрязнений с датчика изображения

Светочувствительный элемент является чрезвычайно точным и хрупким, поэтому при самостоятельной очистке его соблюдайте нижеследующие рекомендации.

- Сдуйте пыль с поверхности светочувствительного элемента, применяя специальную воздушную продувку, имеющуюся в продаже. Следите, чтобы продувка не была слишком интенсивной.
- Не вставляйте воздушную продувку внутри фотокамеры за пределами крепления объектива.
- Следите, чтобы воздушная продувка не касалась светочувствительного элемента, чтобы не оцарапать его.
- Не используйте другие предметы вместо воздушной продувки для очистки светочувствительного элемента.
- Если не удастся удалить пыль и загрязнения с помощью воздушной продувки, свяжитесь с дилером из ближайшего Сервисного Центра.

Информация о ЖК дисплее

- Нельзя сильно надавливать на ЖКД дисплей. Это может повлечь за собой искажение цветов на дисплее и нарушение его нормальной работы.
- Изображение, появляющееся на ЖКД-дисплее при включении холодной камеры, вначале несколько темнее обычного. При увеличении температуры внутри камеры яркость изображения восстанавливается.

Для производства монитора ЖКД/экрана видеоискателя используется чрезвычайно точная технология. Тем не менее, на экране могут быть видны в небольшом количестве темные или яркие точки (красные, синие или зеленые). Это не является неисправностью. На мониторе ЖКД/экране видеоискателя находится более чем 99,99% рабочих пикселей и не более, чем 0,01% нерабочих (полностью потухших или негаснущих). Эти точки не записываются при сохранении снимка в памяти камеры или на карте памяти.

Информация об объективе

- Нельзя сильно нажимать на объектив.
- Не оставляйте камеру с обращенным к солнцу объективом, поскольку солнечные лучи могут привести к неисправности камеры. Также соблюдайте осторожность, кладя камеру вне помещения или возле окна.
- Загрязнение поверхности объектива (вода, масло, отпечатки пальцев) может повлиять на качество снимков. Слегка протирайте поверхность объектива мягкой сухой тканью перед и после съемки.
- Не размещайте объектив монтажной поверхностью вниз.
Не допускайте загрязнения монтажных контактов объектива ①.

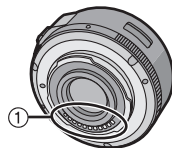

Аккумулятор

Данный аккумулятор является литиево-ионным аккумулятором. Его способность генерировать питание основывается на химической реакции, происходящей внутри него. Эта реакция подвержена влиянию окружающей температуры и влажности и, если температура слишком высокая или слишком низкая, то рабочее время аккумулятора сокращается.

После использования извлеките аккумулятор.

- Поместите вынутый аккумулятор в пластиковый пакет и храните или держите вдали от металлических предметов (скрепок и т. п.).

Если вы случайно уронили аккумулятор, проверьте, не деформировались ли корпус и полюса.

- Использование деформированного аккумулятора в фотокамере может повредить фотокамеру.

Носите с собой запасные заряженные аккумуляторы.

- Учтите, что срок службы аккумулятора сокращается при низкой температуре, например на лыжных трассах.
- Не забудьте взять с собой в поездку зарядное устройство (поставляется в комплекте). Тогда вы сможете заряжать аккумулятор во время поездки.

Утилизация отработанных аккумуляторов.

- Аккумуляторы имеют ограниченный срок службы.
- Не бросайте аккумуляторы в огонь, так как они могут взорваться.

Не допускайте контакта полюсов батареек с металлическими предметами (например, ожерельями, шпильками для волос и т.п.).

- Это может привести к короткому замыканию, выделению тепла и, как следствие, ожогам при контакте с батарейками.

Зарядное устройство

- При использовании зарядного устройства аккумулятора возле радиоприемника прием может ухудшиться.
- Храните зарядное устройство на расстоянии не менее 1 м от радиоустройства.
- При работе зарядного устройства может быть слышно жужжание. Это не неисправность.
- После использования не забудьте отключить устройство питания от электрической розетки. (Включенное в розетку зарядное устройство потребляет незначительный ток.)
- Держите клеммы зарядного устройства и аккумуляторов чистыми.

Информация о 3D

■ 3D запись

Когда установлен 3D сменный объектив, не выполняйте съемку объекта с расстояния, которое меньше минимального фокусного расстояния.

- 3D эффекты могут быть более четко выражены, что может стать причиной усталости или дискомфорта.
- Когда используется сменный объектив 3D (H-FT012: приобретается отдельно), минимальное расстояние фокусировки составляет 0,6 м.

При записи с установленным сменным объективом 3D старайтесь не трясти камеру.

- При колебании камеры, которое может произойти из-за езды на автомобиле, ходьбы и т.п. может возникнуть эффект усталости и дискомфорта.
- Рекомендуется использовать штатив.

■ Просмотр 3D-изображений

Люди, страдающие от повышенной чувствительности к свету, сердечных и других заболеваний должны избегать просмотра 3D-изображений.

- Просмотр 3D-видео может иметь неблагоприятный эффект при подобных заболеваниях.

Если вы устали, чувствуете себя неудобно или необычно при просмотре изображений 3D, немедленно прекратите просмотр.

- Продолжение просмотра может привести к заболеваниям.
- Хорошо отдохните после прекращения просмотра.

При просмотре 3D-изображений рекомендуется делать перерыв каждые 30 до 60 минут.

- Просмотр на протяжении долгого времени может привести к зрительному утомлению.

Близорукие и дальновзоркие люди, люди с различными уровнем зрения левого и правого глаза и страдающие от астигматизма должны исправить свое зрение, надев очки и т.п.

Прекратите просмотр, если вы четко видите двоящееся изображение во время просмотра 3D-изображений.

- Разные люди воспринимают 3D-изображения по-разному. Выполните соответствующую коррекцию зрения перед просмотром 3D-изображений.
- Можно изменить 3D-настройки телевизора или изменить выходные настройки 3D камеры на 2D.

Карта

Не оставляйте карту в местах с высокой температурой, в местах, подверженных влиянию электромагнитных волн или статического электричества, или под прямыми солнечными лучами.

Не изгибайте и не бросайте карту.

- Карта может быть повреждена или записанное на нее содержимое может быть повреждено или стерто.
- После использования и при хранении или переноске карты положите ее в футляр для карты или в чехол.
- Не допускайте попадания грязи, пыли или воды на разъемы на обратной стороне карты. Не прикасайтесь к разъемам пальцами.

Примечание, касающееся передачи другим лицам либо утилизации карты памяти

- Форматирование или удаление с использованием данной камеры или ПК только изменяет данные управления файлом, но полностью не удаляет данные с карты памяти. Рекомендуется физически уничтожить карту памяти либо воспользоваться имеющимся в продаже компьютерным программным обеспечением для удаления данных, чтобы полностью стереть данные на карте памяти, прежде чем передавать ее другому лицу или утилизировать.
За управление данными в карте отвечает пользователь.

О личных данных

Если установлены имя или день рождения для [Установ. профиля]/функции распознавания лиц, эта личная информация хранится в камере и включается в записанное изображение.

Отказ от ответственности

- Информация, включая личные данные, может измениться или исчезнуть из-за ошибочной операции, воздействия статического электричества, повреждения, неисправности, ремонта или других действий.
Перед началом эксплуатации обратите внимание на то, что компания Panasonic не несет ответственности за прямой или косвенный ущерб вследствие изменения или исчезновения информации либо личной информации.

При обращении за ремонтом, передаче другому лицу или утилизации

- Повторно установите настройки для защиты личных данных. (P73)
- При обращении за ремонтом выньте карту памяти из камеры.
- При ремонте камеры могут восстановиться заводские настройки по умолчанию.
- Если вышеуказанные операции невозможно выполнить ввиду неисправности, обратитесь к дилеру, у которого была куплена камера, либо в ближайший сервисный центр.

При передаче карты памяти другим лицам или утилизации см. приведенный выше раздел “Примечание, касающееся передачи другим лицам либо утилизации карты памяти”.

Если камера длительное время не используется

- Храните аккумулятор в сухом прохладном месте с относительно стабильной температурой: (рекомендуемая температура: 15 °С до 25 °С, рекомендуемая влажность: 40%RH до 60%RH)
- Всегда вынимайте аккумулятор и карту памяти из камеры.
- Если аккумулятор остается внутри камеры, он разряжается, даже если камера выключена. При длительном хранении аккумулятора внутри камеры он может разрядиться настолько, что станет непригодным даже после подзарядки.
- При длительном хранении аккумулятора рекомендуется заряжать его один раз в год. После полной разрядки аккумулятора выньте его из камеры и храните отдельно от камеры.
- При хранении камеры в шкафу или ящике рекомендуется помещать ее совместно с влагопоглотителем (силикагель).
- **Если камера не использовалась в течение длительного времени, проверьте все детали перед съемкой.**

О данных снимка

- Записанные данные могут быть повреждены или утеряны, если камера выходит из строя ввиду неправильного обращения. Компания Panasonic не несет ответственности за какие-либо убытки, понесенные ввиду потери записанных данных.

Информация о штативах и подставках для фотоаппарата на одной ножке

- При использовании штатива перед установкой на него камеры убедитесь, что штатив установлен устойчиво.
- Во время использования штатива или подставки для фотоаппарата на одной ножке извлечение карты или аккумулятора может оказаться невозможным.
- Убедитесь, что винт штатива или подставки для фотоаппарата на одной ножке во время прикрепления или отсоединения камеры не перекошен. Применяя чрезмерную силу при вращении винта камеры, можно его повредить. Кроме того, корпус камеры и паспортная табличка могут повредиться или поцарапаться, если камера будет слишком сильно притянута к штативу или подставке для фотоаппарата на одной ножке.
- При использовании данной камеры с объективом большого диаметра объектив может касаться головки штатива, в зависимости от конструкции штатива/монопода. В случае затягивания винта при касании головки объективом возможно повреждение камеры или объектива. Поэтому рекомендуется прикреплять переходник штатива (DMW-TA1: поставляется отдельно) перед установкой камеры на штатив/монопод.
- Внимательно прочтите инструкцию по эксплуатации штатива или подставка для фотоаппарата на одной ножке.

Плечевой ремень

- В случае прикрепления тяжелого сменного объектива (массой приблизительно более 1 кг) к корпусу камеры не носите камеру, держа ее за плечевой ремень. Держите во время переноски камеру и объектив.

Сообщения

В некоторых случаях на экран выводятся запросы подтверждения и сообщения об ошибках.

В качестве примеров ниже описаны основные сообщения.

[Этот снимок защищен]

→ Удалите снимок после снятия настройки защиты. (P171)

[Этот снимок нельзя удалить]/[Некоторые снимки нельзя удалить]

• Эта функция может использоваться исключительно для снимков, соответствующих стандарту DCF.

→ Для удаления отдельных фотоснимков отформатируйте карту, предварительно скопировав нужные данные на компьютер или другое устройство. (P73)

[Нельзя установить для этого снимка]

• [Ред загол], [Отпеч симв] или [Уст. печ.] нельзя установить для снимков, не соответствующих стандарту DCF.

[Ошибка карты памяти Форматировать эту карту?]

• Этот формат нельзя использовать с данной камерой.

→ Вставьте другую карту.

→ Снова отформатируйте карту, используя камеру, после сохранения необходимых данных на ПК и пр. (P73) Дата будет удалена.

[Объектив не распознан, или съемка без объектива в меню пользоват. выключена.]

• При использовании переходного кольца объектива Leica (DMW-MA2M, DMW-MA3R: поставляется отдельно), установите [Съем.без объек.] (P159) в [ON] в пользовательском меню.

[Объектив прикреплен неверно. Не нажимайте кнопку снят. объект, пока он прикреплен.]

• Отсоедините объектив один раз, а затем снова присоедините, не нажимая кнопку разблокировки объектива. (P13) Включите питание снова. Если отображение не исчезло, обратитесь к дилеру.

[Сбой прикрепления объектива. Проверьте, нет ли загрязнений в месте прикрепления.]

• Отсоедините объектив от корпуса и осторожно протрите контактные поверхности объектива и корпуса сухой хлопчатобумажной тканью. Присоедините объектив, включите питание снова. Если изображение не исчезло, обратитесь к дилеру.

[Не удалось включить объектив. Включите камеру снова.]

• Отображается, если объектив не функционирует нормально из-за того, что на него нажали руками и т. п.

→ Выключите фотокамеру и снова включите. Если сообщение не пропадает, обратитесь в ваш дилер или в ближайший сервисный центр.

[Ошибка карты памяти]/[Ошибка параметра карты памяти]/[Невозможно использовать эту карту памяти.]

- Используйте карту, совместимую с данной камерой. (P23)
- Карта памяти SD (от 8 МБ до 2 ГБ)
- Карта памяти SDHC (от 4 ГБ до 32 ГБ)
- Карта памяти SDXC (48 ГБ, 64 ГБ)

[Вставьте карту SD снова]/[Попробуйте другую карту]

- При обращении к карте произошла ошибка.
 - Вставить повторно карту памяти.
 - Вставьте другую карту.

[Ошибка счит./Ошибка зап. Проверьте карту]

- Не удалось прочитать или записать данные.
 - Извлеките карту после отключения питания [OFF]. Вставьте карту снова, включите питание и снова попробуйте выполнить чтение или запись данных.
- Возможно, карта сломана.
 - Вставьте другую карту.

[Невозможно записать из-за несовместимости формата (NTSC/PAL) данных на этой карте.]

- Для удаления отдельных фотоснимков отформатируйте карту, предварительно скопировав нужные данные на компьютер или другое устройство. (P73)
- Вставьте другую карту.

[Запись движ. изобр. отменена из-за ограничений скорости записи на карту]

- При записи видеоклипов используйте карту памяти SD класса скорости, указанным как "Класс 4" или выше.
- В случае остановки даже после использования карты "Класс 4" или выше скорость записи данных ухудшается, поэтому рекомендуется создать резервную копию, а затем выполнить форматирование (P73).
- Запись видеоклипов может внезапно прерваться — это зависит от типа карты.

[Невозможно создать папку]

- Каталог нельзя создать, поскольку не осталось свободных номеров для каталогов.
 - Форматируйте карту после сохранения необходимых данных на ПК и т. д. (P73) При выполнении [Сброс №] в меню [Настр.] после форматирования номер папки сбрасывается на 100. (P73)

[Отображение снимка для 16:9 ТВ]/[Отображение снимка для 4:3 ТВ]

- Выберите [Формат ТВ] в меню [Настр.], если требуется изменить формат экрана телевизора. (P71)
- Это сообщение также появляется, если кабель USB подключен только к камере. В таком случае присоедините другой конец соединительного кабеля USB к ПК или принтеру. (P182, 186)

[Данный аккумулятор использовать нельзя]

- Используйте оригинальные аккумуляторы Panasonic. Если данное сообщение появляется даже при использовании оригинального аккумулятора Panasonic, обратитесь к дилеру или в ближайший сервисный центр.
- Если клемма аккумулятора загрязнена, очистите ее и уберите мешающие предметы.

Устранение неисправностей

Во-первых, попробуйте выполнить следующие операции (P203–212).

Если проблема не разрешается, **улучшение возможно путем выбора [Сброс] (P73) в меню [Настр.]**.

Аккумуляторы и источник питания

**Фотокамера не работает даже во включенном состоянии.
Фотокамера выключается сразу же после включения.**

- Ресурс аккумулятора исчерпан.
- Зарядить аккумулятор.
- Если оставить фотокамеру включенной, аккумулятор разрядится.
→ Частое выключение камеры с использованием [Эконом. реж.] и т. п. (P70)

Аппарат выключится автоматически.

- Если вы подсоединитесь к телевизору, совместимому с VIERA Link, посредством миникабеля HDMI (поставляется отдельно) и выключите питание телевизора пультом дистанционного управления от телевизора, питание этого аппарата также выключается.
→ Если вы не используете VIERA Link, установите [VIERA link] на [OFF]. (P72)

Крышка карты памяти/батареи не закрывается.

- Плотно и полностью вставьте батарею.

Запись

Выполнение снимков невозможно.

Затвор не будет срабатывать немедленно после нажатия кнопки затвора.

- Находится ли объект в фокусе?
→ [Приор. фокуса] установлен в режим [ON] во время продажи, поэтому вы не сможете делать снимки, пока объект не сфокусирован. Если вы хотите делать снимки при полностью нажатой кнопке затвора, даже если объект не сфокусирован, установите [Приор. фокуса] в меню [Пользов.] в [OFF]. (P156)

Снимок слишком бледный.

- Снимки могут выглядеть белесыми, если на объективе или светочувствительном элементе останутся отпечатки пальцев и т.п.
→ В случае загрязнения объектива выключите камеру и осторожно протрите поверхность объектива сухой мягкой тканью.
→ См. P195 в случае загрязнения датчика изображения.

Снимки слишком светлые или слишком темные.

- Проверьте, правильно ли установлена компенсация экспозиции. (P83)
- Возможно, неправильно применена блокировка автоэкспозиции АЕ (P105)?

Съемка нескольких снимков выполняется одновременно.

- Верните в исходное положение настройки брекетинга баланса белого (P102).

Объект неправильно фокусируется.

- Объект находится за пределами диапазона фокусировки камеры. (P33)
- Камера трясется (дрожит), или объект незначительно перемещается. (P75)
- [Приор. фокуса] в меню [Пользов.] установлено на [OFF]? (P156)
В этом случае изображение может быть не сфокусировано надлежащим образом даже при установке [AFS], [AFF] или [AFC] в [Режим фокус.].
- Возможно, неправильно применена блокировка автофокусировки АФ (P105)?

Записанный снимок размытый. Оптический стабилизатор изображения не эффективен.

- Скорость затвора замедляется и функция оптического стабилизатора изображения может работать ненадлежащим образом во время съемки, в особенности, в темных местах.
 - При выполнении снимков рекомендуется надежно держать камеру обеими руками. (P31)
 - Во время съемки с низкой скоростью затвора рекомендуется использовать штатив и таймер автоспуска (P88).
- Используемый вами объектив поддерживает функцию стабилизации? (P12)

Фотосъемка с использованием брекетинга баланса белого невозможна.

- Осталась ли память на карте?

**Записанный снимок выглядит зернистым.
На снимке появляется шум.**

- Не слишком ли высокая светочувствительность ISO или не слишком ли низкая скорость затвора?
(При покупке камеры [Светочувст.] установлена на [AUTO]. Поэтому при съемке внутри помещений появляются помехи.)
 - Уменьшите светочувствительность ISO. (P143)
 - Увеличьте настройку для [Подав. шума] в [Фото стиль] или уменьшите настройку для каждого элемента, кроме [Подав. шума]. (P140)
 - Снимайте в хорошо освещенных местах.
 - Установите [Подав. шума] на [ON]. (P148)
- Установлено ли низкое значение для [Разм. кадра] (P141) или [Качество] (P142)?
- Установлено ли [Цифр. увел]? (P76)

При таких типах освещения, как флуоресцентное или светодиодное, могут появиться полосы или мерцание.

- Это характеристика МОП-датчиков, служащих в качестве датчиков камеры. Это не неисправность.
- Если вы видите заметное мерцание или полосы во время записи видеоролика, можете уменьшить их с помощью параметра [Умен. мерцан.] (P153) и фиксирования выдержки затвора. Можно выбрать выдержку затвора среди перечисленных вариантов [1/50], [1/60], [1/100] и [1/120].



Яркость или оттенок записанного снимка отличаются от реальной сцены.

- При съемке в условиях флуоресцентного или светодиодного освещения увеличение выдержки может привести к незначительным изменениям яркости и цвета. Эти изменения возникают из-за источника освещения и не указывают на неисправность.
- При съемке объектов в крайне ярких местах или съемке при флуоресцентном, светодиодном освещении, под ртутными, натриевыми лампами и т. п. могут происходить изменения цвета или яркости экрана либо появляться горизонтальные полосы на экране.

Светлое пятно не должно быть записано.

- Это может быть нерабочий пиксель. Выполните [Обновл. пикс.] (P159) в меню [Пользов.].

Объект нельзя заблокировать. (АФ со слежением невозможна)

- Установите зону автофокусировки на отличительный цвет объекта съемки, если имеется участок цвета, отличающегося от окружающего цвета. (P92)

Звук команд слишком тихий.

- Возможно, ваш палец закрывает динамик? (P8)

Видео

Съемка видео невозможна.

- Возможно, при использовании карты большой емкости будет невозможна запись в течение короткого времени после включения питания.

Запись видео прекращается в процессе записи.

- При записи видеокладов используйте карту памяти SD класса скорости, указанным как "Класс 4" или выше.
- Запись может внезапно прерваться — это зависит от типа карты.
→ Если видеозапись останавливается во время использования карты как минимум "Класс 4" или если используется карта, с которой много раз производились операции записи и удаления, или карта, отформатированная на ПК либо другом оборудовании, скорость записи будет ниже. В таких случаях рекомендуется создать резервную копию данных и затем отформатировать (P73) карту на данной камере.

При записи видео экран может потемнеть.

- При записи видео экран, через некоторое время, может гаснуть для экономии заряда аккумулятора, что никак не скажется на записи.

Экран может на мгновение стать черным, или камера может записать шум.

- Экран может на мгновение стать черным, или камера может записать шум ввиду статического электричества или электромагнитных волн и т. д., в зависимости от окружения при видеозаписи.

Объект выглядит искаженным.

- Объект выглядит слегка искаженным, когда он очень быстро перемещается по изображению, но это происходит из-за того, что в камере используется технология MOS для датчика изображения. Это не является неисправностью.

На видеокладрах записываются необычные звуки щелчков и гудения. Записанный звук очень тихий.

- Во время записи в тихой обстановке в зависимости от используемого объектива на видеокладрах может записаться звук срабатывания диафрагмы и фокусировки. Это не является неисправностью. Действие фокусировки во время записи видеокладров можно установить на [OFF] с помощью [Непрер. АФ] (P47).
- Будьте осторожны во время записи видеокладров, поскольку могут записаться звуки срабатывания трансформатора, кнопок, диска и т. д.
- Во время записи видеокладров не закрывайте отверстие микрофона пальцем, т. к. это снижает уровень записи звука либо препятствует записи звука вообще. Также будьте осторожны, поскольку при этом легко может записаться рабочий звук объектива.

Объектив

Записанный снимок может быть искажен, или вокруг объекта могут появиться цвета, которых не было на самом деле.

- В зависимости от используемого объектива возможно искажение снимков, в зависимости от коэффициента увеличения возможно появление цветов по краям, вызванное характеристиками объектива. Возможны также искажения на периферии изображения, в связи с увеличением ракурса во время съемки под широким углом. Это не является неисправностью.

Когда объектив присоединен к другой цифровой камере, функцию стабилизатора нельзя отключить, или функция стабилизатора не будет работать.

- Функция оптического стабилизатора изображения сменного объектива (H-PS14042, H-FS014042) правильно работает только с поддерживаемыми камерами.
 - При использовании старых цифровых фотокамер Panasonic (DMC-GF1, DMC-GH1, DMC-G1) [Стабилиз.] в меню [Зап.] (P74) нельзя установить на [OFF]. Рекомендуется обновить прошивку цифровой фотокамеры на веб-сайте.
<http://panasonic.jp/support/global/cs/dsc/download/>
 - При использовании данного объектива с другой маркой цифровых фотокамер функция оптического стабилизатора изображения работать не будет. (По состоянию на апрель 2012 г.)
Для получения подробной информации обращайтесь в соответствующую компанию.

Вспышка

Вспышка не срабатывает.

- Вспышка закрыта?
 - Нажмите на кнопку [ OPEN] для открытия вспышки. (P79)

Вспышка срабатывает дважды.

- Вспышка срабатывает 2 раза. Интервал между первой и второй вспышкой становится длиннее при включенной функции уменьшения эффекта красных глаз (P79), поэтому объект не должен двигаться до тех пор, пока не сработает вторая вспышка.

Монитор ЖКД

Монитор ЖКД слишком яркий или слишком темный.

- Проверьте установку [Режим ЖКД]. (P69)
- Выполните [Монитор]. (P69)

Может наблюдаться кратковременное мерцание или значительное изменение яркости экрана.

- Такое происходит из-за изменения диафрагмы объектива при нажатии кнопки затвора наполовину либо при изменении яркости объекта съемки. Это не является неисправностью.
- Это может часто происходить, когда яркий объектив, например сменный объектив (H-H014), используется для съемки на улицах в условиях яркого освещения.

На мониторе ЖКД видны черные, красные, синие и зеленые точки.

- Это не неисправность.
Эти пиксели не влияют на записываемые снимки.

На мониторе ЖКД появляются помехи.

- В условиях недостаточной освещенности помехи могут появляться для увеличения яркости монитора ЖКД.

Воспроизведение

Воспроизводимый снимок при отображении не поворачивается или поворачивается в произвольном направлении.

- Если [Поверн. ЖКД] (P72) установлен на [OFF], снимки отобразятся не в перевернутом положении.
- Поворачивать снимки можно с помощью функции [Поверн.]. (P168)

Снимок не воспроизводится. Записанные изображения отсутствуют.

- Нажали ли вы [▶]?
- Вставлена ли карта?
- Есть ли на карте снимки?
- Возможно, это папка или снимок, которые были обработаны на ПК? Если да, их невозможно воспроизвести на данной камере.
→ Для записи снимков с ПК на карту рекомендуется использовать программное обеспечение "PHOTOfunSTUDIO" на диске CD-ROM (прилагается).
- Установлено ли [Реж. воспр.] для воспроизведения?
→ Измените на [Норм.воспр.]. (P162)

Номер каталога и файла отображаются как [—] и экран гаснет.

- Является ли данный снимок нестандартным, снимком, отредактированным при помощи ПК, или снимком, выполненным цифровой камерой другой марки?
- Извлекался ли аккумулятор сразу же после выполнения снимка? Выполнялся ли снимок при низком оставшемся заряде аккумулятора?
→ Отформатируйте данные для удаления снимков, упомянутых выше. (P73)
(Будут также удалены другие снимки, и восстановить их будет невозможно. Поэтому нужно выполнять проверку перед форматированием.)

Изображения, имеющие в качестве даты записи различные даты, будут показаны в режиме воспроизведение по календарю.

- Правильно ли установлены часы в камере? (P27)
- Изображения, отредактированные на ПК, или изображения, записанные другими фотокамерами, могут отображать различные даты в дате записи при воспроизведении по календарю.

На записанном снимке появляются круглые белые пятна, похожие на мыльные пузыри.



- При съемке со вспышкой в местах с недостаточным освещением или помещении круглые белые пятна могут появляться на снимках ввиду отражения вспышкой пылинок, находящихся в воздухе. Это не неисправность. Характерной особенностью в этом случае является изменение количества и расположения круглых пятен.



[Отображение пиктограммы] появляется на экране.

- Был ли этот снимок записан при помощи другой аппаратуры? В таких случаях данные снимки могут отображаться с ухудшенным качеством.

Красный участок записанного изображения стал черным.

- Если при включенной функции цифровой коррекции красных глаз ([], []) выполнить снимок объекта, красные элементы которого окружены телесным цветом, эти красные элементы могут быть исправлены на черные функцией цифровой коррекции красных глаз.
 - Рекомендуется выполнять снимки с закрытой вспышкой, при установке режима вспышки на [] или установке [Корр.кр.гл.] на [OFF]. (P147)

Воспроизведение видеозаписей, записанных камерой данной модели, невозможно на другом оборудовании.

- Видеоизображения, записанные в [AVCHD] или [MP4], могут воспроизводиться с плохим качеством изображения или звука, или же воспроизведение может быть невозможно даже при воспроизведении на оборудовании, совместимом с данными форматами. Кроме того, информация о записи может не воспроизводиться надлежащим образом.

Телевизор, компьютер и принтер

Снимок не выводится на экран телевизора.

- Правильно ли фотокамера подключена к телевизору?
 - Установите вход телевизора в режим внешнего входа.

Области воспроизведения на экране телевизора и на мониторе ЖКД фотокамеры отличаются.

- В зависимости от модели телевизора, снимки могут увеличиваться по горизонтали или по вертикали либо отображаться с обрезанными краями.

Видео нельзя воспроизвести на телевизоре.

- Вы пытаетесь воспроизвести видео с карточки, вставленной непосредственно в разъем на телевизоре?
 - Подключите камеру к телевизору с помощью кабеля AV (поставляется отдельно) или с помощью кабеля HDMI-мини (поставляется отдельно), затем воспроизведите видео на камере. (P177)

Снимок полностью не выводится на телевизоре.

- Проверьте настройку [Формат ТВ]. (P71)

VIERA Link не работает.

- Надежно ли подключен мини-кабель HDMI (поставляется отдельно)? (P177)
 - Убедитесь, что кабель HDMI-мини (поставляется отдельно) надежно подсоединен.
 - Нажмите [▶] на данной камере.
- Установлен ли [VIERA link] в этом аппарате на [ON]? (P72)
 - В зависимости от разъема HDMI на телевизоре входной канал может не переключаться автоматически. В таких случаях для переключения входного канала воспользуйтесь пультом дистанционного управления от телевизора. (Подробности о способе переключения входа смотрите в инструкции по эксплуатации телевизора.)
 - Проверьте настройки VIERA Link на подсоединенных устройствах.
 - Выключите питание аппарата и затем снова включите его.
 - Установите [HDAVI Control] на [Off] на телевизоре, а затем снова переключите на [On]. (Подробную информацию смотрите в руководстве по эксплуатации телевизора.)
 - Проверьте установку [Видео вых.]. (P71)

При подключении фотокамеры к компьютеру не удается скопировать снимок.

- Правильно ли подключена фотокамера к компьютеру?
- Правильно ли фотокамера распознается компьютером?
 - Установите значение [PC] в режиме [Режим USB]. (P71, 182)

Карта не распознается компьютером.

- Отсоедините кабель USB. Убедитесь, что карта правильно вставлена в фотокамеру и снова подключите кабель.

Карта не распознается компьютером. (используется карта памяти SDXC)

- Проверьте, совместим ли ПК с картами памяти SDXC.
<http://panasonic.net/avc/sdcard/information/SDXC.html>
- При подключении может появиться сообщение с предложением отформатировать карту, но форматирование выполнять не следует.
- Если отображение [Доступ] на мониторе ЖКД не исчезает, отключите соединительный кабель USB после отключения питания.

При подключении фотокамеры к принтеру не удается распечатать снимок.

- Снимки не могут быть распечатаны на принтере, не поддерживающем PictBridge.
 - Установите на [PictBridge(PTP)] в [Режим USB]. (P71, 186)

При печати обрезаются края снимков.

- При использовании принтера с функцией обрезки или печати без рамки перед печатью отключите эту функцию. (Более подробную информацию см. в инструкции по эксплуатации принтера.)
- При обращении в фотосалон для печати снимков спросите в фотосалоне, печатают ли они снимки формата 16:9.

Другое

Камера издает шум при установке [ON].

- Этот шум возникает из-за функции снижения пыли (P195); он не является неисправностью.

Из объектива раздается звук.

- Это звук перемещения объектива или работы диафрагмы в моменты, когда питание установлено на [ON] или на [OFF], который не говорит о неисправности.
- Если яркость изменится во время трансфокации или при перемещении камеры, может раздаться звук из объектива, и изображение на мониторе ЖКД может неожиданно измениться. На записи это не сказывается.
Звук вызван автоматической настройкой диафрагмы. Это не является неисправностью.

По ошибке был выбран нечитаемый язык.

→ Нажмите [MENU/SET], выберите значок меню [Настр.] [🔧], а затем для задания языка выберите значок [🌐]. (P73)

Часть снимка мигает черно-белым цветом.

- Это функция подсветки, которая проявляет яркие белые области. (P155)
- Установлено ли [Высветить] на [ON]?

Иногда при нажатии кнопки затвора наполовину загорается красная лампочка.

- В условиях недостаточной освещенности для облегчения фокусировки на объекте съемки вспомогательная лампочка автофокусировки (P156) загорается красным цветом.

Вспомогательная лампочка автофокусировки не включается.

- Установлена ли [Всп. ламп. АФ] в меню [Пользов.] на [ON]? (P156)
- Вспомогательная лампочка автофокусировки не включается в условиях хорошей освещенности.

Фотокамера нагревается.

- При использовании корпус фотокамеры может нагреваться. Это никак не сказывается на характеристиках фотокамеры или качестве снимков.

Сбилась настройка часов.

- Если камера не используется в течение длительного времени, часы могут сброситься.
→ [Установите часы] Будет отображено сообщение. Выполните повторную настройку часов. (P27)

Файлы не записываются с последовательными номерами.

- После выполнения некоторых операций снимки могут записываться в папки с номерами, отличающимися от номеров папок, используемых до выполнения этих операций.

Номера файлов записываются с ранее использованными номерами.

- При вставке или извлечении аккумулятора без предварительного отключения питания камеры номера папок и файлов для выполненных снимков не будут храниться в памяти. Если питание после этого будет снова включено и сделаны снимки, они могут сохраниться под номерами файлов, которые были назначены предыдущим снимкам.

- G MICRO SYSTEM является системой объективов сменного типа для цифровых камер LUMIX, разработанной на основе стандарта Micro Four Thirds System.
- Micro Four Thirds™ и знаки логотипа Micro Four Thirds являются товарными знаками или зарегистрированными товарными знаками Olympus Imaging Corporation в Японии, Соединенных Штатах, Европейском Союзе и других странах.
- Four Thirds™ и знаки логотипа Four Thirds являются товарными знаками или зарегистрированными товарными знаками Olympus Imaging Corporation в Японии, Соединенных Штатах, Европейском Союзе и других странах.
- Логотип SDXC является товарным знаком SD-3C, LLC.
- “AVCHD” и логотип “AVCHD” являются товарными знаками Panasonic Corporation и Sony Corporation.
- Произведено по лицензии Dolby Laboratories. Название Dolby и символ с двойной буквой D являются торговыми марками Dolby Laboratories.
- HDMI, логотип HDMI и High-Definition Multimedia Interface являются товарными знаками или зарегистрированными товарными знаками HDMI Licensing LLC в США и других странах.
- HDAVI Control™ является торговой маркой компании Panasonic Corporation.
- Логотипы QuickTime и QuickTime являются торговыми марками или зарегистрированными торговыми марками Apple Inc., используемыми по лицензиям.
- Adobe является торговым или зарегистрированным торговым знаком компании Adobe Systems Incorporated в Соединенных Штатах и/или других странах.
- iMovie, Mac и Mac OS являются товарными знаками Apple Inc., зарегистрированными в США и других странах.
- Windows и Windows Vista являются зарегистрированными товарными знаками или товарными знаками Microsoft Corporation в Соединенных Штатах и/или других странах.
- В этом изделии используется “DynaFont” разработки DynaComware Corporation. DynaFont является зарегистрированным товарным знаком DynaComware Taiwan Inc.
- Другие названия систем и продуктов, упомянутые в данной инструкции по эксплуатации, обычно являются зарегистрированными товарными знаками или товарными знаками производителей, которые разработали упомянутую систему или продукт.

Этот продукт выпускается по лицензии согласно патентному портфелю AVC для личного и некоммерческого использования потребителем с целью (i) кодирования видеозаписей в соответствии со стандартом AVC (“Видео AVC”) и/или (ii) декодирования видеозаписей AVC, закодированных потребителем в ходе личной некоммерческой деятельности и/или полученных от провайдера видеoinформации, имеющего разрешение на предоставление видеозаписей AVC. Использование с иными другими целями, прямо или косвенно, не разрешается. Для получения дополнительной информации обращайтесь в компанию MPEG LA, LLC. См. <http://www.mpegla.com>.

