

Panasonic®

Инструкция по эксплуатации для улучшения характеристик Цифровая фотокамера

Модель №. **DMC-TZ18**

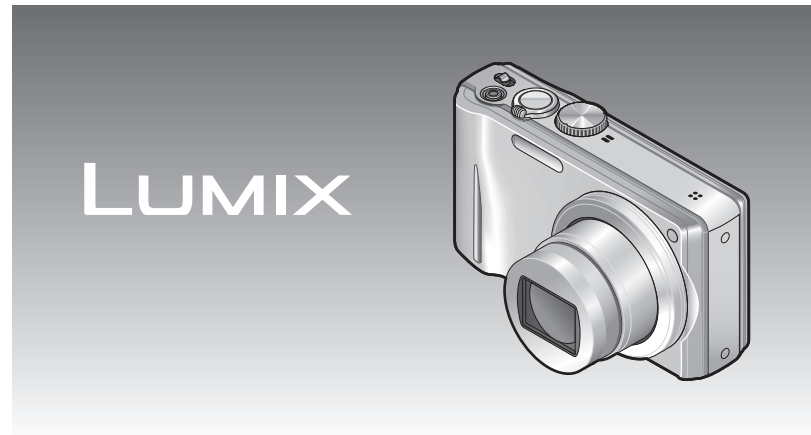

Перед использованием прочтите, пожалуйста, эту инструкцию полностью.



Содержание

Перед использованием

Перед использованием	5
Стандартные принадлежности	7
Название частей	8
Кнопка курсора	8

Подготовка

Зарядка батареи.....	9
Рекомендации относительно количества записываемых изображений и времени работы	10
Установка и удаление карты памяти (дополнительная принадлежность)/ батареи	12
Использование адаптера переменного тока (дополнительная принадлежность) и разветвителя постоянного тока (дополнительная принадлежность) вместо батареи	13
Место сохранения фотоснимков (карты памяти и встроенная память).....	14
Оставшийся заряд батареи и емкость памяти	15
Рекомендации по емкости записи (изображения/время записи)	15
Установка часов	16
Установка меню	17
Тип меню	18
Использование меню [Настр.].....	19
[Уст. часов]	19
[Мировое время]	19
[Дата поездки]	19
[Звук. сигн.].....	19
[Громкость]	19
[Пам. польз уст]	20
[Режим ЖКД]	20
[Контр линии]	20
[Гистограмма].....	20
[Восст.трансф.].....	21
[Эконом. реж.].....	21
[Авт. просм.].....	22
[Сброс №].....	22
[Сброс].....	22
[Режим USB].....	23
[Вывод].....	23
[Поверн. ЖКД].....	23

[Просм.версии].....	23
[Форматир.]	24
[Язык].....	24
[Демо. режим]	24

Основы

Основные операции съемки	25
Фотосъемка.....	25
Запись движущихся изображений	25
Регулятор режимов	26
Фотосъемка с автоматическими установками	
Режим [Интеллект. АФ].....	27
О функции Удачные цвета	29
Определение лица и распознавание лица	29
Следящий АФ.....	29
Фотосъемка с Вашими собственными установками	
Режим [Программа АЕ].....	30
Настройка фокуса.....	31
Съемка с использованием трансфокатора	32
[i.ZOOM].....	34
Простая трансфокация: Для быстрой трансфокации до максимального коэффициента увеличения	35
[Цифр. увел.].....	36
Просмотр Ваших фотоснимков [Норм.воспр.].....	37
Удаление фотоснимков	38
Для удаления нескольких (до 50) или всех фотоснимков	38

Применения (Съемка)

Изменение информационного дисплея при записи.....	39
Фотосъемка со вспышкой.....	40
Съемка крупным планом	42
Фотосъемка крупным планом без реального приближения к объекту	
Функция "Теле макро"	42
Фотосъемка в еще более близком диапазоне [Макро зум]	43
Расположение фотокамеры и объекта в пределах доступного диапазона для настройки фокуса ...	44
Диапазон фокусировки.....	44
Съемка с использованием таймера автоспуска.....	45
Съемка с компенсацией экспозиции	46
Запись при автоматическом изменении экспозиции ([Авт.брекетинг]).....	47
Определение диафрагмы и запись Режим [Пр-т диафр.].....	48
Определение скорости затвора и запись Режим [Пр-т затвора]	49
Определение диафрагмы и скорости затвора и запись Режим [Ручная экспоз.]	50
Регистрация индивидуальных установок и запись Режим [Пользов.]	51
[Пам. польз уст]	
Регистрация индивидуальных установок ...	51
[Пользов.]	
Переключение на индивидуальные установки и запись	52
Фотосъемка в соответствии с условиями сюжета	
[Сюжетный реж.]	53
[Портрет]	54
[Ровная кожа].....	54
[Трансформ.]	54
[Автопортрет]	54
[Пейзаж].....	54
[Вспом. панор.].....	55
[Спорт]	55

[Ночн. портрет].....	55
[Ночн. пейзаж].....	56
[Еда].....	56
[Вечеринка]	56
[Свечи]	56
[Ребенок]	56
[Дом.животное]	56
[Закат].....	57
[Выс. чувств.]	57
[Скор. съемка].....	57
[Импульс вспышки]	57
[Звездное небо].....	58
[Фейерверк]	58
[Пляж]	58
[Снег].....	58
[Аэросъемка].....	58
[Малое отверстие]	58
[Пескоструйная обраб.].....	58
[Высоко-динам.].....	59
[Фото кадр]	59
[Подвод. съемка]	59
Регистрация часто используемых сцен [Реж. мой сюжет]	60
Съемка движущихся изображений Режим [Видео]	61
[Кач-во зап.]	62
Запись с функцией распознавания лиц [Опред. лица]	63
Регистрация изображений лиц	64
Редактирование или удаление информации о зарегистрированных людях	66
Функции, полезные во время путешествия	68
[Дата поездки]	68
[Мировое время]	69
Использование меню [Зап.]	70
[Формат]	70
[Разм. кадра].....	70
[Качество].....	71
[Светочувств.].....	71
[Бал. бел.].....	72
[Режим аф].....	74
[Быстр. АФ].....	76
[Опред. лица]	76
[Режим замера].....	76
[Инт. экспоз.].....	77
[Мин. выдержка].....	77

Содержание (Продолжение)

[Инт.разреш.].....	77
[Цифр. увел].....	78
[Серийн.съемк].....	78
[Цвет.режим].....	79
[Всп. ламп. Аф].....	80
[Корр.кр.гл.].....	80
[Стабилиз.].....	80
[Отпеч.даты].....	81
[Уст. часов].....	81

Использование меню режима [Зап.] для движущихся изображений..... 82

[Кач-во зап.].....	82
[Непрер. Аф].....	82
[Шумоподавл.].....	82

Использование быстрого меню..... 83

Ввод текста 84

Применения (Просмотр)

Просмотр списком (Мульти воспроизведение / Календарное воспроизведение)..... 85

Просмотр движущихся изображений..... 86

Разнообразные методы воспроизведения [Реж. воспр.]..... 87

[Слайд шоу].....	88
[Фильтр.воспр.].....	90
[Календарь].....	90

Использование меню [Воспроизв.]... 91

[Настр.загрузки].....	91
[Ред загол].....	92
[Отпеч симв].....	93
[Изм. разм.].....	95
[Подрезка].....	96
[Избранное].....	97
[Уст. печ.].....	98
[Защитить].....	99
[Ред. расп. лиц].....	100
[Копия].....	101

Подключение к другому оборудованию

Использование с компьютером 102

Копирование фотоснимков и движущихся изображений.....	103
Использование "PHOTOfunSTUDIO" для копирования изображений на компьютер.....	105
Загрузка изображений на веб-сайты для совместного использования.....	105

Печать 106

Печать нескольких фотоснимков.....	107
Печать с датой и текстом.....	107
Выполнение установок печати на фотокамере.....	108

Просмотр на экране телевизора ... 109

Прочее

Список индикаций ЖК-дисплея..... 110

При записи.....	110
При воспроизведении.....	111

Индикации сообщений..... 112

Вопросы&Ответы Руководство по поиску и устранению неисправностей..... 114

Предостережения и замечания относительно использования 120

Перед использованием

■ Обращение с фотокамерой

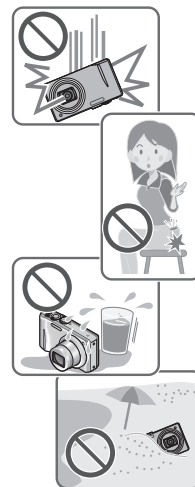

Не подвергайте фотокамеру чрезмерному воздействию вибрации, усилий или давления.

- Избегайте использования фотокамеры при следующих условиях, которые могут повредить объектив, ЖК-дисплей или корпус фотокамеры. Это может также вызвать неисправность фотокамеры или невозможность записи.
 - Падение или удар фотокамеры о твердую поверхность
 - Сидение с фотокамерой, находящейся в кармане брюк, или принудительное закидывание в наполненную сумку
 - Прикрепление аксессуаров к ремешку фотокамеры
 - Прикладывание чрезмерных усилий к объективу или ЖК-дисплею

Фотокамера не является пылезащищенной, устойчивой к брызгам или водозащищенной. Избегайте использования фотокамеры в местах с чрезмерным количеством пыли или песка, а также там, где вода может попасть на фотокамеру.

- Избегайте использования фотокамеры при следующих условиях, когда имеется опасность попадания песка, воды или посторонних материалов внутрь фотокамеры через объектив или отверстия вокруг кнопок. Будьте особенно внимательны, так как при таких условиях возможно повреждение фотокамеры, и такое повреждение может быть неустранимым.
 - В местах с чрезмерным количеством пыли или песка.
 - Во время дождя или на побережье, где на фотокамеру может попасть вода

■ Конденсация (затуманивание объектива)



- Может произойти конденсация, когда фотокамера подвергается внезапным изменениям температуры или влажности. Избегайте таких условий, при которых возможно загрязнение объектива, появление плесени или повреждение фотокамеры.
- В случае возникновения конденсации выключите камеру и подождите около двух часов перед ее использованием. После адаптации фотокамеры к окружающей температуре затуманенный объектив очистится естественным образом.

Перед использованием (Продолжение)

■ Сначала обязательно выполните пробную съемку

Перед важными событиями, когда Вы планируете использовать фотокамеру (например, перед свадебной церемонией), обязательно выполните пробную съемку, чтобы убедиться в правильности записи изображений и звука.

■ Компенсация за неудачную съемку не предусмотрена

Не предусмотрена компенсация за неудачную съемку, если запись не выполнена из-за технических проблем с фотокамерой или картой памяти.

■ Соблюдайте законы о защите авторских прав

Неуполномоченное использование записей, содержащих защищенные авторским правом работы, для целей, отличающихся от личного использования, запрещается законом о защите авторских прав. Даже для личного пользования запись определенных материалов может быть ограничена.

■ Также обратитесь к разделу “Предостережения и замечания относительно использования” (→120)

Стандартные принадлежности

Перед использованием фотокамеры проверьте наличие всех прилагаемых принадлежностей.

- Принадлежности и их форма будут различаться в зависимости от страны или региона, в котором была приобретена фотокамера. Подробную информацию относительно принадлежностей см. в Основной инструкции по эксплуатации.
- Батарейный блок обозначается в тексте как батарейный блок или батарея.
- Зарядное устройство для батареи обозначается в тексте как зарядное устройство для батареи или зарядное устройство.
- Пожалуйста, надлежащим образом утилизируйте все упаковочные материалы.
- Храните мелкие детали в безопасном месте вне доступа детей.

■ Дополнительные приспособления

- Карты памяти являются дополнительными принадлежностями. Вы можете записывать или воспроизводить снимки на встроенной памяти, когда не используется карта памяти. (→14)
- В случае утери поставляемых принадлежностей обратитесь к дилеру или в ближайший сервисный центр. (Вы можете приобрести принадлежности отдельно.)

Название частей

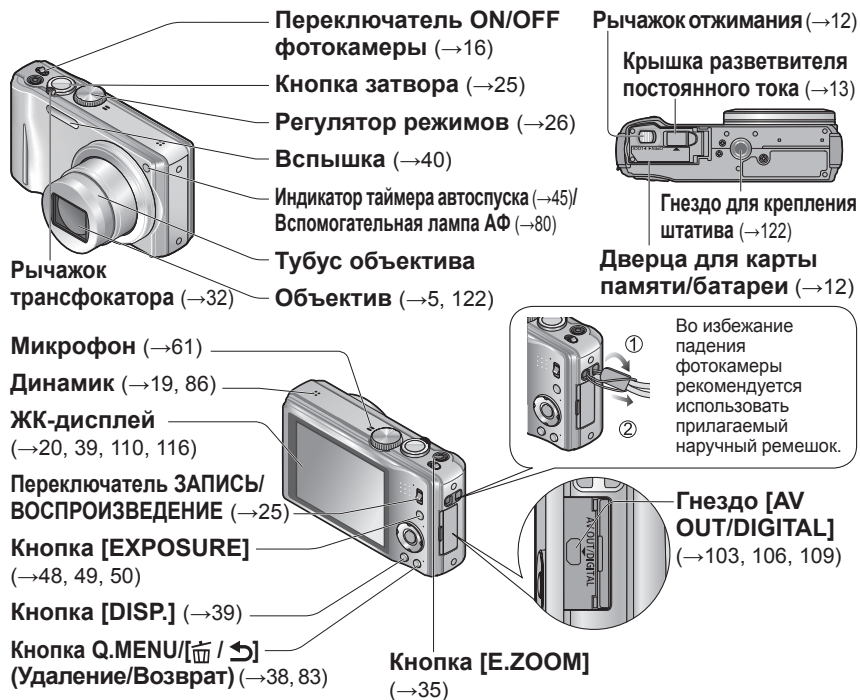

Кнопка курсора

Левая кнопка курсора (◀)
 • Таймер автоспуска (→45)

Верхняя кнопка курсора (▲)
 • Компенсация экспозиции (→46)
 • Автоматический брекетинг (→47)

Нижняя кнопка курсора (▼)
 • Режим макро (→42)
 • Блокировка АФ (следящий АФ) (→29, 74)

Правая кнопка курсора (▶)
 • Вспышка (→40)

● В данном руководстве используемая кнопка затенена или указана с помощью значков ▲ ▼ ◀ ▶.

● Внешний вид, технические характеристики и экранная индикация различается в зависимости от используемой модели.

Зарядка батареи

Всегда выполняйте зарядку перед использованием в первый раз! (продаётся без предварительной зарядки)

■ Относительно батарей, которые можно использовать с этой фотокамерой

Известно, что на рынке имеются в продаже поддельные батареи, которые выглядят чрезвычайно похожими на настоящие изделия. Некоторые из таких батарей не имеют достаточной внутренней защиты, удовлетворяющей требованиям соответствующих стандартов безопасности. Существует вероятность возгорания или взрыва таких батарей. Пожалуйста, имейте в виду, что наша компания не несет ответственности за любые несчастные случаи или сбои в работе, произошедшие в результате использования поддельной батареи. Чтобы быть уверенными в безопасности изделий, рекомендуется использовать оригинальную батарею производства компании Panasonic.

- Используйте указанные зарядное устройство и батарею.
- В фотокамере имеется функция для определения батарей, доступных для безопасного использования. Указанная батарея поддерживает эту функцию. Батареями, подходящими для использования с этим устройством, являются только оригинальные изделия производства компании Panasonic, а также батареи, произведенные другими компаниями и сертифицированные компанией Panasonic. (Батареи, которые не поддерживают эту функцию, использовать невозможно). Компания Panasonic никаким образом не может гарантировать качество, производительность или безопасность батарей, которые произведены другими компаниями и не являются оригинальными изделиями производства компании Panasonic.

1 Вставьте разъемы батареи и присоедините батарею к зарядному устройству

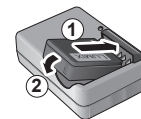

2 Подсоедините зарядное устройство к электрической розетке

- Подключаемый тип
- Вставной тип



Лампочка зарядки ([CHARGE])

Горит: Выполняется зарядка (приблиз. 130 мин. в случае полной разрядки)

Погасла: Зарядка завершена

Если лампочка мигает:

- Зарядка может занять больше времени, чем обычно, если температура батареи слишком высокая или слишком низкая (зарядка может не завершиться).
- Разъем батареи/зарядного устройства загрязнен. Очистите сухой салфеткой.

3 Отсоедините батарею после завершения зарядки

Зарядка батареи (Продолжение)

Рекомендации относительно количества записываемых изображений и времени работы

Количество доступных для записи изображений или доступное время работы могут различаться в соответствии с состоянием окружающей среды и условиями использования. Значения могут уменьшаться, если часто используется вспышка, трансфокатор или другие функции; а также в условиях холодного климата.

Количество доступных для записи изображений	Приблиз. 340 изображений	Согласно стандарту CIPA
Время записи	Приблиз. 170 мин.	

● Условия записи по стандарту CIPA

- CIPA является аббревиатурой от [Camera & Imaging Products Association].
- Режим [Программа AE]
- Температура: 23°C/Влажность: 50 %RH при включенном ЖК-дисплее.*
- С использованием карты памяти SD Panasonic (32 МБ)
- С использованием прилагаемой батареи.
- Начало записи через 30 секунд после включения фотокамеры. (Когда функция оптического стабилизатора изображения установлена в положение [ON].)
- Запись через каждые 30 секунд с полным использованием вспышки каждый второй раз.
- Перемещение рычажка трансфокатора из положения Теле в положение Широкоугольный и обратно при каждой записи.
- Выключение фотокамеры через каждые 10 снимков и отсутствие использования до уменьшения температуры батареи.

* Количество доступных для записи изображений уменьшается при использовании режима [Режим ЖКД].

Количество уменьшается при увеличении интервалов – например, приблизительно на четверть для 2-минутных интервалов при указанных выше условиях.

Время воспроизведения	Приблиз. 300 минут
-----------------------	--------------------

- Время, необходимое для зарядки, различается в зависимости от условий использования батареи. Зарядка занимает больше времени при высокой или низкой температуре, а также когда батарея не использовалась в течение некоторого времени.
- Во время осуществления зарядки и некоторое время после этого батарея будет теплой.
- Батарея разрядится, если она не использовалась в течение длительного периода времени, даже после зарядки.
- Заряжайте батарею в помещении с помощью зарядного устройства (10 °C до 30 °C).
- Не оставляйте никакие металлические предметы (например, скрепки) вблизи области контактов сетевой вилки.
В противном случае может произойти возгорание и/или поражение электрическим током вследствие короткого замыкания или генерации тепла.
- Не рекомендуется часто заряжать батарею.
(Частая зарядка батареи уменьшает максимальное время использования и может привести к расширению батареи.)
- Не разбирайте и не модифицируйте зарядное устройство.
- Если доступный для использования заряд батареи значительно уменьшается, срок службы батареи подходит к концу. Пожалуйста, приобретите новую батарею.
- Зарядное устройство для батарей находится в состоянии ожидания, когда подсоединен шнур питания переменного тока. Первичный контур всегда находится под напряжением до тех пор, пока шнур питания подсоединен к электрической розетке.
- При зарядке:
 - Удалите с разъемов зарядного устройства и батареи все загрязнения с помощью сухой ткани.
 - Держите на расстоянии не менее 1 м от АМ радиоприемника (может вызвать радио помехи).
 - Помехи могут испускаться изнутри зарядного устройства, но это не является неисправностью.
 - После зарядки отсоедините зарядное устройство от сетевой розетки, а затем извлеките аккумулятор из зарядного устройства. (если этого не сделать, то будет потребляться электроэнергия до 0,1 Вт).
- Не используйте поврежденную или деформированную батарею (особенно в области разъемов), например, вследствие падения (может привести к сбоям в работе).

Установка и удаление карты памяти (дополнительная принадлежность)/батареи



- 1 Установите переключатель ON/OFF фотокамеры в положение OFF. **Сдвиньте в положение [OPEN] и откройте крышку**
Рычажок отжимания

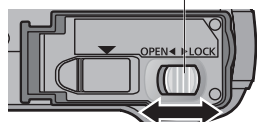

[OPEN] [LOCK]

- 2 **Вставьте батарею и карту памяти, обращая внимания на правильность их ориентации**

- Батарея: Плотно вставьте до упора, пока не раздастся звук фиксации, и проверьте, что рычажок закреплен над батареей.
- Карта памяти: Плотно вставьте до упора, пока не раздастся щелчок.

- 3 **Закройте крышку**
Сдвиньте в положение [LOCK].

■ Для извлечения

- Для извлечения батареи:

переместите рычажок в направлении стрелки.



- Для извлечения карты памяти:

нажмите в центре.

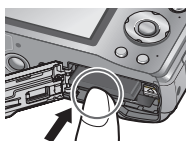

- Всегда используйте оригинальные батареи Panasonic.
- Если Вы используете другие батареи, невозможно гарантировать качество данного изделия.
- После использования извлеките батарею из фотокамеры.
 - При переноске или хранении батареи поместите ее в пластиковый пакет, убедившись в отсутствии вблизи металлических объектов (например, гвоздей).
- Для извлечения карты памяти или аккумулятора выключите фотокамеру и подождите, пока индикатор LUMIX не погаснет на ЖК-мониторе. (Если Вы не дождетесь этого момента, это может привести к неправильному функционированию фотокамеры и может привести к повреждению карты памяти или записанных данных.)
- Для предотвращения проглатывания держите карты памяти в недоступном для детей месте.

Использование адаптера переменного тока (дополнительная принадлежность) и разветвителя постоянного тока (дополнительная принадлежность) вместо батареи

При использовании сетевого адаптера переменного тока (дополнительная принадлежность) и разветвителя постоянного тока (дополнительная принадлежность) Вы можете выполнять запись и воспроизведение, не принимая во внимание оставшийся заряд батареи. Приобретите сетевой адаптер переменного тока и разветвитель постоянного тока в комплекте. Их невозможно использовать с этой фотокамерой по отдельности.

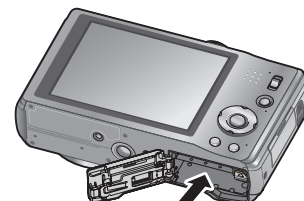

- 1 **Вставьте разветвитель постоянного тока вместо батареи (предыдущая стр.)**

- 2 **Откройте крышку разветвителя постоянного тока**

- Если трудно открыть крышку, откройте дверцу отсека карты памяти/батареи, а затем нажмите изнутри на крышку разветвителя, чтобы открыть ее.

- 3 **Вставьте сетевой адаптер переменного тока в розетку**

- 4 **Подсоедините сетевой адаптер переменного тока к разъему DC IN разветвителя постоянного тока**

- Всегда пользуйтесь только сетевым адаптером производства компании Panasonic (дополнительная принадлежность).
- Используйте сетевой адаптер переменного тока и разветвитель постоянного тока, специально предназначенные для этой фотокамеры. Использование других адаптеров и разветвителей может привести к неисправности фотокамеры.
- Может быть невозможно установить фотокамеру на штатив или подставку в случае подсоединения разветвителя постоянного тока в зависимости от типа штатива или подставки.
- При подсоединении сетевого адаптера переменного тока обязательно удаляйте сетевой адаптер переменного тока при открытой дверце отсека карты памяти/батареи.
- Удалите сетевой адаптер переменного тока и разветвитель постоянного тока, когда они не используются, и закройте крышку разветвителя.
- Также прочитайте инструкции по эксплуатации для сетевого адаптера переменного тока и разветвителя постоянного тока.

Установка и удаление карты памяти (дополнительная принадлежность)/ батареи (Продолжение)

Место сохранения фотоснимков (карты памяти и встроенная память)

■ Встроенная память (приблиз. 70 МБ)

- Изображения можно копировать между картами памяти или встроенной памятью. (→101)
- Время доступа к встроенной памяти может превышать время доступа к карте памяти.

■ Совместимые карты памяти (приобретаются отдельно)

Следующие основанные на стандарте SD карты памяти (рекомендуются изделия марки Panasonic)

Тип карты памяти	Емкость	Примечания
Карты памяти SD	8 МБ – 2 ГБ	<ul style="list-style-type: none"> • Для выполнения записи движущихся изображений рекомендуется использовать карты памяти со скоростью SD "Class 6"* или больше. • Можно использовать с устройствами, совместимыми с соответствующими форматами. • Перед использованием карт памяти SDXC проверьте, поддерживает ли Ваш компьютер и другие устройства такой тип карт памяти. http://panasonic.net/avc/sdcard/information/SDXC.html • Поддерживаются только карты памяти, приведенные в списке слева и имеющие указанные емкости.
Карты памяти SDHC	4 ГБ – 32 ГБ	
Карты памяти SDXC	48 ГБ, 64 ГБ	

* Класс скорости SD является технической характеристикой при скорости непрерывной записи. Проверьте скорость SD на этикетке карты памяти или других материалах, связанных с картой памяти.

(Пример)



- Повторно отформатируйте карту памяти на этой фотокамере, если она ранее была отформатирована на компьютере или другом устройстве. (→24)
- Если переключатель защиты от записи установлен в положение "LOCK", карту памяти невозможно использовать для записи или удаления снимков, а также ее невозможно отформатировать.
- Рекомендуется копировать важные изображения на компьютер (поскольку электромагнитные волны, статическое электричество или неисправности могут привести к повреждению данных).
- Самая последняя информация:
<http://panasonic.jp/support/global/cs/dsc/> (Этот сайт только на английском языке.)



Переключатель (LOCK)

Оставшийся заряд батареи и емкость памяти

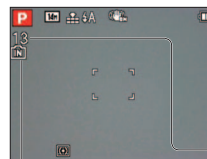

Оставшийся заряд батареи (только при использовании батареи)



Если значок батареи мигает красным, перезарядите или замените батарею.

Расчетное количество оставшихся изображений или времени записи (нажмите кнопку [DISP.] для переключения индикации)

Отображается, когда карта не вставлена (изображения будут сохраняться во встроенной памяти)

Во время функционирования

Значок [K] (Карта памяти) или [M] (Встроенная память) светится красным. Пока лампочка продолжает гореть, выполняется операция, например, запись изображений, считывание, удаление или форматирование. Пока лампочка горит, не выключайте питание и не удаляйте батарею, карту памяти, сетевой адаптер переменного тока (дополнительная принадлежность) или разветвитель постоянного тока (дополнительная принадлежность), так как это может привести к утере данных или повреждению. Не подвергайте фотокамеру сотрясениям, ударам или воздействию статического электричества. Если вследствие таких причин функционирование фотокамеры прекратилось, попробуйте выполнить операцию еще раз.

Рекомендации по емкости записи (изображения/время записи)

Количество доступных для съемки изображений и время записи отличаются пропорционально емкости карты памяти (и в зависимости от условий записи и типа карты памяти).

- При установке опции [Настр. загрузки] может уменьшиться количество доступных для записи изображений или время записи.

■ Количество записанных изображений (неподвижные изображения)

[Разм. кадра]	Встроенная память	2 ГБ	4 ГБ	16 ГБ
4:3 [M] 14M	13	330	670	2740
4:3 [M] 5M	26	650	1300	5300
4:3 [M] 0.3M	410	10050	19940	81340

- Когда количество доступных для записи изображений превышает 99,999, отображается индикация "+99999".

■ Длительность времени записи (движущиеся изображения)

[Кач-во зап.]	Встроенная память	2 ГБ	4 ГБ	16 ГБ
[HD]	—	8 мин 10 сек	16 мин 20 сек	1 час 7 мин
[VGA]	—	21 мин 40 сек	43 мин 10 сек	2 час 56 мин
[QVGA]	2 мин 30 сек	1 час 2 мин	2 час 4 мин	8 час 28 мин

- Размер движущегося изображения ограничен 2 ГБ за один сеанс съемки. Для записи более 2 ГБ нажмите кнопку затвора еще раз. (Оставшееся время для непрерывной записи отображается на экране.)

Приведенное в таблице время является полным временем.

Установка часов

(При отправке фотокамеры с завода-изготовителя часы не установлены.)



Установите переключатель ЗАПИСЬ/ВОСПРОИЗВЕДЕНИЕ в положение  перед включением питания.

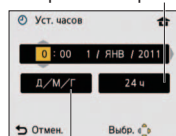

- 1 Включите фотокамеру**
Питание включено.
Если экран выбора языка не отображается, перейдите к пункту **4**.
- 2 Пока отображается сообщение, нажмите кнопку [MENU/SET]**
- 3 Нажмите ▲▼ для выбора языка и нажмите кнопку [MENU/SET]**
Появляется сообщение [Установите часы].
(Такое сообщение не появляется в режиме воспроизведения.)
- 4 Нажмите [MENU/SET]**
- 5 Нажимайте ◀▶ для выбора пунктов (год, месяц, число, час, минута, порядок отображения или формат отображения времени) и нажмите ▲▼ для установки**
Выберите либо [24 ч], либо [AM/PM] для формата отображения времени.



Выберите порядок отображения для числа, месяца и года ([М/Д/Г], [Д/М/Г] или [Г/М/Д]).

- Для отмены → Нажмите [ / ].

- 6 Нажмите [MENU/SET]**
- 7 Проверьте установку и нажмите кнопку [MENU/SET]**
Снова включите питание и проверьте индикацию часов.
(Можно отобразить время и дату, нажимая [DISP.] несколько раз.)

Для изменения настройки времени

Выберите опцию [Уст. часов] из меню [Настр.], выполните действия пунктов **5** и **6**.

- Настройки часов будут сохраняться приблиз. 3 месяца, даже после удаления батареи при условии, что перед этим в фотокамеру на 24 часа была установлена полностью заряженная батарея.



- Если дата и время не установлены, это приведет к неправильному нанесению даты/времени при печати изображений в цифровой фотолаборатории или при использовании опций [Отпеч. даты] или [Отпеч. симв.].
- После установки времени можно правильно напечатать дату даже в том случае, если дата на экране фотокамеры не отображается.

Установка меню

Обратитесь к следующим процедурам для управления меню.

(Пример) В режиме [Программа AE] измените пункт [Режим ЖКД] в меню [Настр.]. (Переключатель ЗАП./ВОСПРОИЗВЕДЕНИЕ: Установите в положение ; регулятор режимов: установите в положение P)



- 1 Войдите в меню**
- 2 Выберите меню [Настр.]**
- 3 Выберите этот пункт**
- 4 Выберите эту настройку**
- 5 Нажмите [ / ] несколько раз**



- 2 Выберите меню [Настр.]**

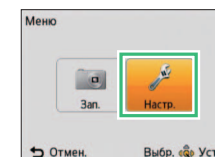

- 3 Выберите этот пункт**

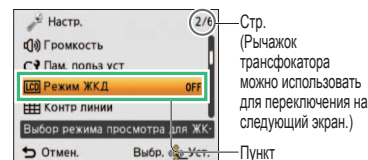

- 4 Выберите эту настройку**

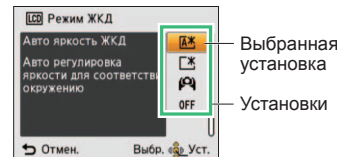

- Меню закрывается, и дисплей возвращается к предыдущему экрану.

Установка меню (Продолжение)

Тип меню

Меню [Зап.] (Переключатель ЗАПИСЬ/ВОСПРОИЗВЕДЕНИЕ: )

Меню [Видео] (Переключатель ЗАПИСЬ/ВОСПРОИЗВЕДЕНИЕ: )

Изменение предпочтений изображения (→70 - 82)

- Выполнение установок, например, баланса белого, чувствительности, формата и размера изображения.

Меню [Настр.] (Переключатель ЗАПИСЬ/ВОСПРОИЗВЕДЕНИЕ:  )

Приведение фотокамеры в более удобное для использования состояние (→19 - 24)

- Выполнение установок для каждого варианта использования, например, настройка часов и изменение звуковых сигналов.

Меню [Реж. воспр.] (Переключатель ЗАПИСЬ/ВОСПРОИЗВЕДЕНИЕ: )

Просмотр записанных изображений (→87 - 90)

- Выбор типа воспроизведения для просмотра показа слайдов или для сокращения изображений для показа и т.п.

Меню [Воспроизв.] (Переключатель ЗАПИСЬ/ВОСПРОИЗВЕДЕНИЕ: )

Использование Ваших снимков (→91 - 101)







- Позволяет задавать установки защиты изображения, обрезки и печати для снятых Вами изображений.

- Примеры операционных экранов в данном руководстве могут отличаться от отображения действительных экранов, а также некоторые участки отображения экрана пропускаются.
- Типы меню и отображаемые пункты различаются в соответствии с режимом.
- Способы установки различаются в зависимости от пункта меню.
- В режиме записи экран меню также можно закрыть, нажав наполовину кнопку затвора.

Использование меню [Настр.]

Относительно подробностей относительно процедуры установки в меню [Настр.] (→17)









Параметры [Уст. часов], [Эконом. реж.] и [Авт. просм.] важны для настройки часов и срока службы батареи. Перед использованием обратите внимание на следующее.



Пункт	Настройки, примечания
 [Уст. часов] (→16)	Установите время, дату и формат отображения.
 [Мировое время] Для установки местного времени в пункте назначения за границей. (→69)	 [Пункт назнач.]: Установите местное время в пункте назначения путешествия.  [Дом. регион]: Установите дату и время места Вашего проживания.
 [Дата поездки] Для записи количества прошедших дней Вашего путешествия. (→68)	[Уст. поездки] [SET] (Зарегистрируйте даты отъезда и возвращения)/ [OFF]
	[Геогр. пункт] [SET] (Введите название места назначения.)/[OFF]
 [Звук. сигн.] Изменение или временное выключение звукового сигнала/звука срабатывания затвора.	[Уров. сигн.] □□ / □□) / ✕ : Низкий/Высокий/Выключено
	[Тон сигн.]) /) /) : Измените тональность звукового сигнала.
	[Громк. затвора]) /) /) : Низкий/Высокий/Выключено
	[Звук затвора]) /) /) : Измените тональность звука затвора.
□□) [Громкость] Для регулировки звука из динамиков (7 уровней).	[0] / [1] / [2] / [3] / [4] / [5] / [6] • Невозможно использовать для регулировки громкости динамиков телевизора при подсоединении к телевизору.

Использование меню [Настр.]

(Продолжение)

Относительно подробностей относительно процедуры установки в меню [Настр.] (→17)



Пункт	Настройки, примечания
 [Пам. польз уст] Зарегистрируйте установки на используемой фотокамере. (→51)	[C1] / [C2] / [C3]
 [Режим ЖКД] Облегчение просмотра ЖК-дисплея.	<p> [Авто яркость ЖКД]: Яркость регулируется автоматически в зависимости от того, насколько ярко около фотокамеры.</p> <p> [Яркий ЖКД]: Делает экран более ярким, чем обычно (для использования на улице).</p> <p> [Верхний ракурс]: Облегчает просмотр экрана при съемке из высокого положения. (становится труднее смотреть спереди)</p> <p>[OFF]</p> <ul style="list-style-type: none"> • Функция [Авто яркость ЖКД] не работает в режиме воспроизведения. • [Яркий ЖКД] возвращается к обычной яркости, если в течение 30 секунд при выполнении записи нет операций. (Для повторного повышения яркости нажмите любую кнопку) • Опция [Верхний ракурс] отменяется при выключении питания. • Поскольку на изображении, показанном на экране ЖК-дисплея, усиливается яркость, внешний вид некоторых объектов может отличаться от действительного вида, однако это не оказывает влияния на записанное изображение. • Установка опции [Режим ЖКД] приведет к уменьшению количества изображений, которые можно записать, и времени записи.
 [Контр линии] Выбор отображения записываемой информации и типов контрольных линий. (→39)	<p>[Инфо записи]</p> <p>[ON] (Отобразите информацию о записи вместе с контрольными линиями.)</p> <p>[OFF]</p> <p>[Шаблон]</p> <p> /  : Измените шаблоны контрольных линий.</p>
 [Гистограмма] Проверка яркости объекта на графике. (→39)	[ON]/[OFF]













Пункт	Настройки, примечания
 [Восст.трансф.] Запоминание положения трансфокатора при выключении питания.	<p>[ON]/[OFF]</p> <ul style="list-style-type: none"> • Невозможно установить при использовании режима сюжета [Автопортрет].
ECO [Эконом. реж.] Выключите питание или отключите ЖК-дисплей для периодов неиспользования фотокамеры, чтобы минимизировать потребление энергии от батареи.	<p> [Режим сна]</p> <p>[2 MIN.]/[5 MIN.]/[10MIN.]/[OFF]: Для автоматического отключения питания, если не используется.</p> <ul style="list-style-type: none"> • Для восстановления → Нажмите кнопку затвора наполовину вниз или еще раз включите питание. • Невозможно использовать в следующих случаях. При использовании сетевого адаптера переменного тока (дополнительная принадлежность) и разветвителя постоянного тока (дополнительная принадлежность), при подключении к компьютеру/принтеру, во время записи/воспроизведения движущихся изображений, во время слайд-шоу, а также во время автоматического воспроизведения демонстрации. • Установки фиксируются на [5 MIN.] в режиме [Интеллект. Аф].
	<p> [Энергосб. ЖКД]</p> <p>[ON]/[OFF]: ЖК-монитор гаснет для минимизации потребления энергии.</p> <ul style="list-style-type: none"> • Уменьшение качества изображения на ЖК-дисплее во время записи для минимизации потребления энергии (за исключением области цифровой трансфокации). Обратите, однако, внимание, что это не влияет на записанное изображение. • Установка [Режим ЖКД] имеет преимущество над установкой в [Энергосб. ЖКД] для яркости ЖК-дисплея.

Использование меню [Настр.]

(Продолжение)



Относительно подробностей относительно процедуры установки в меню [Настр.] (→17)

Пункт	Настройки, примечания
 [Авт. просм.] Для автоматического отображения снимков сразу после того, как Вы их сделали.	[1 SEC.]/[2 SEC.] [HOLD]: Экран автоматического просмотра остается, пока не будет нажата кнопка(отличная от кнопки [DISP.]) [OFF] <ul style="list-style-type: none"> • Зафиксировано в положении [2 SEC.] для режима [Интеллект. АФ]. • В режимах сцены [Вспом. панор.], [Скор. съемка], [Импульс вспышки] и [Фото кадр] или в режимах [Авт.брекетинг] и [Серийн.съемк] автоматический просмотр выполняется вне зависимости от установки. • Невозможно автоматически просматривать движущиеся изображения.
 [Сброс №] Сброс номеров файлов изображений.	<ul style="list-style-type: none"> • Номер папки обновляется и номера файлов начинаются с 0001. • Можно присвоить номера папки между 100 и 999. Номера не могут быть сброшены, как только номер папки достигнет 999. В таком случае сохраните все нужные фотоснимки на Вашем компьютере и отформатируйте встроенную память/карту памяти (→24). • Для сброса номера папки на 100: Сначала отформатируйте встроенную память или карту памяти, а затем сбросьте номера файлов и папок, используя опцию [Сброс №]. Затем выберите опцию [Да] на экране сброса номера папки.
 [Сброс] Сброс к установкам по умолчанию.	[Сброс. настроек записи?] [Сброс. параметры настроек?] <ul style="list-style-type: none"> • Информация, зарегистрированная в пункте [Опред. лица] сбрасывается при сбросе установок записи. • Сброс параметров настройки также приводит к сбросу следующих пунктов. Возраст в годах/месяцах и имена для режимов сцены [Ребенок] и [Дом.животное]. • Номера папок и настройки часов не будут сброшены. • При сбросе функции объектива может быть слышно движение в фотокамере. Это не является неисправностью.

Пункт	Настройки, примечания
 [Режим USB] Выберите способ передачи данных для случая, когда фотокамера подсоединяется к компьютеру или принтеру с помощью кабеля USB.	 [Выбрать вкл. соедин.]: Каждый раз, когда Вы выполняете подсоединение к компьютеру или PictBridge-совместимому принтеру, выбирайте [PC] или [PictBridge(PTP)].  [PictBridge(PTP)]: Выберите при подсоединении к PictBridge-совместимому принтеру  [PC]: Выберите при подсоединении к компьютеру
 [Вывод] Действует при подсоединенном кабеле AV.	 [Видео вых.] [NTSC]/[PAL] <ul style="list-style-type: none"> • Для изменения формата видео выхода при подсоединении телевизора и т.д. (Только режим воспроизведения).
 [Поверн. ЖКД] Автоматически поворачивает изображения в портретной ориентации.	 [Формат ТВ] [16:9] / [4:3]   :Поворот снимка включен.  :Поворот снимка включен только для ТВ вывода. [OFF] <ul style="list-style-type: none"> • Режимы [Поверн. ЖКД] невозможно использовать для движущихся изображений. • Неподвижные изображения, записанные с поверхностью объектива, обращенной прямо вверх или вниз, и неподвижные изображения, снятые на других фотокамерах, могут не поворачиваться. • Невозможно поворачивать изображения во время воспроизведения нескольких изображений. • Будет отображаться повернутым только на Exif-совместимом (→37) оборудовании (ОС, программное обеспечение).
 [Просм.версии] Проверьте версию встроенного программного обеспечения фотокамеры.	Отображается текущая версия.

Использование меню [Настр.] (Продолжение)



Относительно подробностей относительно процедуры установки в меню [Настр.] (→17)

Пункт	Настройки, примечания
 [Форматир.] Используйте при появлении сообщения [Ошибка встр. памяти] или [Ошибка карты памяти] или при форматировании встроенной памяти или карты памяти. При форматировании карты памяти/встроенной памяти восстановить данные невозможно. Перед форматированием внимательно проверьте содержимое карты памяти/встроенной памяти.	<ul style="list-style-type: none"> • Требуется в достаточной степени заряженная батарея или сетевой адаптер переменного тока (дополнительная принадлежность) и разветвитель постоянного тока (дополнительная принадлежность). При форматировании встроенной памяти извлеките все карты памяти. (Можно отформатировать только вставленную карту памяти, если она имеется; внутренняя память будет отформатирована, если карта памяти не вставлена.) • Обязательно отформатируйте карты памяти с помощью этой фотокамеры. • Все данные изображений, включая защищенные изображения, будут удалены. • Во время форматирования не выключайте питание и не выполняйте другие операции. • Форматирование встроенной памяти может занять несколько минут. • Обратитесь в магазин, где Вы осуществили покупку, если форматирование невозможно выполнить.
 [Язык] Для изменения языка индикаций.	Установка языка, отображаемого на экране.
DEMO [Демо. режим] Показ демонстрации функций.	<p>[Опт. стаб. демо.]: Степень дрожания показана на графике (оценка)</p>  <p>Степень дрожания</p> <p>Степень дрожания после коррекции</p> <ul style="list-style-type: none"> • Во время показа экрана демонстрации оптический стабилизатор изображения попеременно включается и выключается при каждом нажатии кнопки [MENU/SET]. • Невозможно отобразить во время режима воспроизведения. <p>[Авт.демо.реж.]: Просмотр предварительного показа слайдов</p> <p>[ON]/[OFF]</p> <ul style="list-style-type: none"> • Для закрытия → Нажмите [MENU/SET] • Опцию [Авт.демо.реж.] невозможно отображать на внешних устройствах, например, телевизорах.

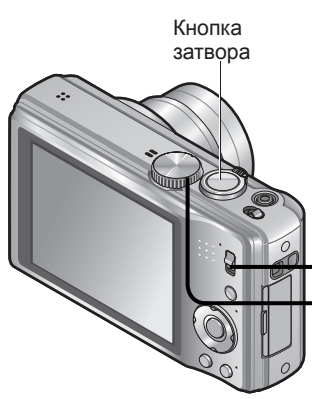
Основные операции съемки

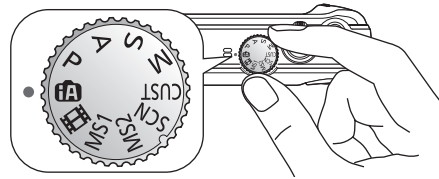

Кнопка затвора

- 1 Установите в положение **
 : Можно выполнять фотосъемку и съемку движущихся изображений.
 : Можно воспроизводить снятые фотоснимки и движущиеся изображения.
- 2 Установите на нужный режим записи**

 Правильно выставите регулятор режимов на режим, который Вы хотите использовать.
- 3 Направьте фотокамеру и выполните съемку**

Фотосъемка

Нажмите кнопку затвора

- 1 Слегка нажмите кнопку затвора



- 2 Нажмите и удерживайте кнопку затвора, чтобы сделать снимок

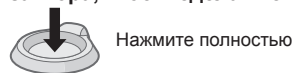

Запись движущихся изображений

Нажмите кнопку затвора

- 1 Слегка нажмите кнопку затвора

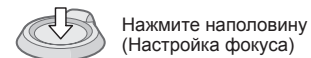

- 2 Нажмите и удерживайте кнопку затвора для начала записи

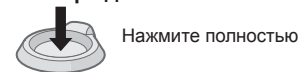

- 3 Нажмите кнопку затвора еще раз для завершения записи



Основные операции съемки (Продолжение)

■ Удерживание фотокамеры

Вспомогательная лампа АФ

Вспышка

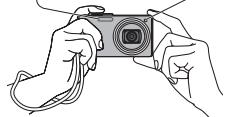

- Встаньте, прижав руки к корпусу и расставив ноги.
- Не прикасайтесь к объективу.
- Не закрывайте микрофон во время записи движущихся изображений. (→8)
- Не закрывайте вспышку или лампу. Не смотрите на них с близкого расстояния.
- Убедитесь, что фотокамера не перемещается в момент нажатия кнопки затвора.
- Во избежание падения фотокамеры рекомендуется использовать наручный ремешок.

Регулятор режимов

iA Режим [Интеллект. АФ]	Фотосъемка с автоматическими установками. (→27)
P Режим [Программа AE]	Запись изображений с индивидуальными установками. (→30)
A Режим [Пр-т диафр.]	Определение диафрагмы, а затем запись изображений. (→48)
S Режим [Пр-т затвора]	Определение скорости затвора, а затем запись изображений. (→49)
M Режим [Ручная экспоз.]	Определение диафрагмы и скорости затвора, а затем запись изображений. (→50)
CUST Режим [Пользов.]	Запись изображений с помощью заранее зарегистрированных установок. (→51)
SCN [Сюжетный реж.]	Фотосъемка в соответствии со сценами. (→53)
MS1 MS2 [Реж. мой сюж.]	Фотосъемка в наиболее часто используемых режимах сцены. (→60)
[Иконка видео] Режим [Видео]	Съемка движущихся изображений. (→61)

Фотосъемка с автоматическими установками

Режим [Интеллект. АФ]

Режим записи: **iA**

Оптимальные установки выполняются автоматически на основании такой информации, как “лицо”, “движение”, “яркость”, и “расстояние”, когда Вы просто направляете фотокамеру на объект, подразумевая, что четкие изображения могут быть сняты без необходимости выполнения установок вручную.

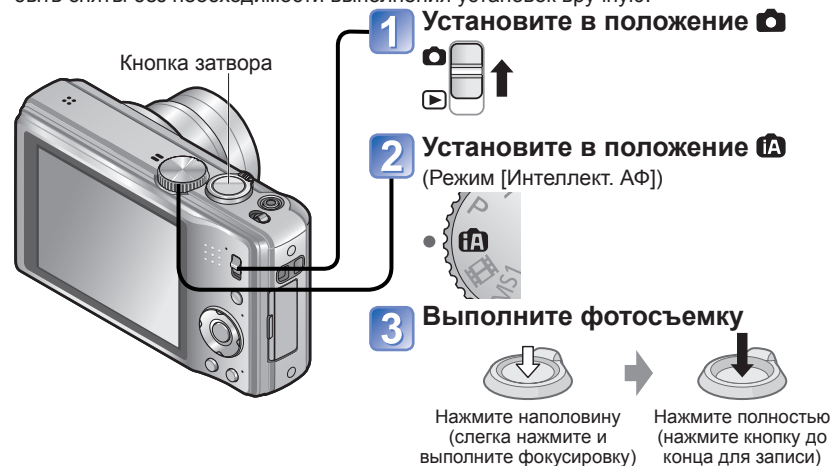

■ Автоматическое определение сцены

Фотокамера определяет сцену при направлении ее на объект и автоматически выполняет оптимальные установки.

[Иконка лица] Обнаружены люди	[Иконка лица и пейзаж] Обнаружены люди и ночной пейзаж.*2 (Только при выборе опции iA)
[Иконка ребенка] Обнаружен младенец*1	
[Иконка пейзаж] Обнаружен пейзаж	[Иконка ночной пейзаж] Обнаружен ночной пейзаж
[Иконка закат] Обнаружен закат солнца	[Иконка крупный план] Обнаружена съемка крупным планом
iA Считывание движения объекта во избежание размытости в случае, если сцена не соответствует никакой из приведенных выше.	

*1 Когда распознаются маленькие дети (до 3 лет), которые зарегистрированы с помощью функции распознавания лиц.

*2 Рекомендуется использовать штатив и таймер автоспуска.

Если фотокамера автоматически распознает сцену и определяет, какие люди являются объектами фотоснимков (**[Иконка лица]**, **[Иконка ребенка]**, **[Иконка лица]**), активизируется функция распознавания лица, и фокус и экспозиция регулируются для распознанных лиц.

● В соответствии со следующими условиями для одного и того же объекта могут быть определены различные типы сюжета.

Контрастность лица, условия съемки объекта (размер, расстояние, расцветка, контрастность, движение), коэффициент увеличения, закат солнца, восход солнца, низкая яркость, дрожание.

● Если не выбран нужный тип сюжета, рекомендуется вручную выбрать соответствующий режим записи.

● Рекомендуется использовать штатив, таймер автоспуска в режиме **[Иконка пейзаж]** и **[Иконка крупный план]**.

Фотосъемка с автоматическими установками

Режим [Интеллект. АФ] (Продолжение)

Режим записи: [IA]

■ Для использования вспышки

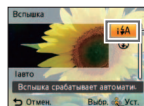

Выберите либо положение [iA] (Авто), либо [iA] (Принудительное отключение вспышки).

- Когда используется [iA], [iA], [iA] (Авто/уменьшение эффекта красных глаз), [iS] (Замедленная синхронизация/уменьшение эффекта красных глаз) и [iS] (Замедленная синхронизация) выбираются автоматически в соответствии с типом и яркостью объекта. Подробная информация (→40).
- Значки [iA] и [iS] указывают, что активизирована цифровая коррекция эффекта красных глаз.
- Скорость затвора ниже для [iS] и [iS].

- Диапазон фокусировки (→44).
- Следующие пункты меню можно установить в режиме [Интеллект. АФ].
 - Меню [Зап.]: [Разм. кадра]*1, [Серийн.съемк], [Цвет.режим]*1, [Опред. лица]
 - Меню [Настр.]*2: [Уст. часов], [Мировое время], [Звук. сигн.]*1, [Язык], [Опт. стаб. демо.]

*1 Пункты, которые могут быть установлены, отличаются от других режимов записи.

*2 Другие пункты в меню [Настр.] будут отражать установки, выполненные в режиме [Программа AE] и др.

- Компенсация подсветки
Подсветкой называется свет, который испускается сзади объекта. В таком случае объект выглядит темнее, и поэтому подсветка автоматически регулируется с помощью увеличения яркости всего изображения.

- Установки для следующих функций фиксированы.
 - [Авт. просм.]: [2 SEC.] • [Режим сна]: [5 MIN.] • [Контр линии]: []
 - [Бал. бел.]: [AWB] • [Качество]: [] (Точное) • [Светочувст.]: [i] iso
 - [Стабилиз.]: [ON] • [Режим аф]: [] (Определения лица)*3
 - [Всп. ламп. АФ]: [ON] • [Быстр. АФ]: [ON] • [Режим замера]: [] (Многоточечная)
 - [Инт. экспоз.]: [STANDARD] • [Инт.разреш.]: [i.ZOOM]
 - [Корр.кр.гл.]: [ON] • [Непрер. АФ]: [ON]

*3 [] (Фокусировка по 23 участкам), когда невозможно распознать лицо

- Следующие функции не могут использоваться.
[Гистограмма], [Экспозиция], [Авт.брекетинг], [Настр.], [Цифр. увел], [Мин. выдержка]

О функции Удачные цвета

Если опция [Цвет.режим] установлена в положение [Happy], неподвижные изображения становятся четче с более яркими цветами.

Определение лица и распознавание лица

Если фотокамера автоматически распознает сцену и определяет, какие люди являются объектами фотоснимков ([iA], [iA], [iA]), активизируется функция определения лица, и фокус и экспозиция регулируются для распознанных лиц. (→63)

■ Распознавание лица

Лица часто снимаемых людей можно зарегистрировать вместе с их именами, возрастными и другой информацией.

Если фотоснимки выполнены при опции [Опред. лица] (→63), установленной в положение [ON], приоритет дается регулировкам фокуса и экспозиции лиц, которые похожи на зарегистрированные лицам. Кроме того, фотокамера запоминает обнаруженные лица во время работы функции определения лица, автоматически распознает часто снимаемые лица и отображает их на экране регистрации лиц.

Следящий АФ

Даже если объект, на котором был заблокирован фокус (Блокировка АФ), перемещается, фотокамера может продолжать удерживать его в фокусе.

1 Установите опцию [Режим аф] в положение следящего АФ



- Для отмены следящего АФ → Нажмите кнопку [▲] еще раз.

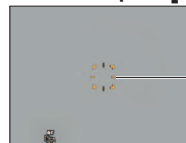

Рамка следящего АФ

2 Совместите рамку следящего АФ с объектом, а затем заблокируйте



- Для отмены блокировки АФ → Нажмите кнопку [▼].
- Оптимальная сцена определяется для объекта, на котором был заблокирован фокус (Блокировка АФ).
- Рамка следящего АФ
Успешная блокировка АФ: Желтый
Блокировка АФ не выполнена: Красный (мигает)

- Функция распознавания лица будет неактивна при использовании следящего АФ.
- При определенных условиях записи, например, для небольшого объекта или в темном месте, функция [Следящий АФ] может работать неправильно.

Фотосъемка с Вашими собственными установками

Режим [Программа AE]
Режим записи: **P**

Использование меню [Зап.] для изменения установок и настройки индивидуальной среды записи.

Кнопка затвора

- 1 Установите в положение **P****
(Режим [Программа AE])
- 2 Установите в положение **P****
(Режим [Программа AE])
- 3 Выполните фотосъемку**

Нажмите наполовину (слегка нажмите и выполните фокусировку) → Нажмите полностью (нажмите кнопку до конца для записи)

Индикация фокуса
(Когда фокус настроен: мигает → подсвечивается)

Область АФ
(Настройка фокуса на объект; при завершении: красный → зеленый)

- Если отображается предупреждение о дрожании, используйте [Стабилиз.], штатив или [Автотаймер].
- Если диафрагма и скорость затвора показаны красным, Вы не получили соответствующую экспозицию. Вам нужно использовать вспышку, изменить установки [Светочувст.] или установить опцию [Мин. выдержка] для уменьшения скорости.

Индикация предупреждения о дрожании

Величина диафрагмы Скорость затвора

Настройка фокуса

Полезно, когда объект находится не в центре изображения.

1 Сначала настройте фокус в соответствии с объектом

Совместите область АФ с объектом

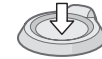

Удерживайте нажатой наполовину вниз

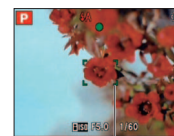

2 Вернитесь к нужной композиции

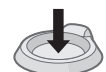

Полностью нажмите



• Объекты/окружающие условия, которые могут затруднить фокусировку:

- Быстрое движение, чрезмерно яркие объекты или объекты без контрастных цветов
- Фотосъемка через стекло или вблизи предметов, излучающих свет. В темноте или при значительном дрожании.
- При слишком сильном приближении к объекту или при одновременной фотосъемке удаленных и приближенных объектов.

- При неустановленном фокусе мигает индикация фокусировки и звучит сигнал. Используйте в качестве справочной информации отображаемый красный диапазон фокусировки. Даже если горит индикация фокусировки, фотокамера может быть не способна выполнить фокусировку на объекте, находящемся за пределами этого диапазона.
- Область АФ отображается более широкой в темных условиях или при использовании цифровой трансфокации.

Индикация фокусировки

Диапазон фокусировки

Съемка с использованием трансфокатора

Режим записи: **IA P A S M MS1 MS2 SCN**

Вы можете выполнить увеличение до 16 раз с помощью "оптического трансфокатора" и до 33,8 раза с помощью "дополнительного оптического трансфокатора" (только фотоснимки) с уменьшением качества изображения. Для еще большего увеличения Вы можете использовать функции [i.ZOOM] или [Цифр. увел].

Не препятствуйте движению тубуса объектива во время трансфокации.



1 Увеличение/Уменьшение

Захват более широкой области (широкоугольная) Увеличение объекта (телефото)

Диапазон фокусировки

Коэффициент увеличения (приблиз.)

Полоса увеличения

- Скорость работы трансфокатора может быть отрегулирована.
Медленная трансфокация → поверните немного
Быстрая трансфокация → поверните полностью

● Что такое дополнительный оптический трансфокатор (EZ)?

Например, если установить в положение [3M **EZ**] (эквивалентно 3 миллионам пикселей), то изображение будет снято только с центральной частью размером 3M от области 14M (эквивалентно 14,1 миллиону пикселей), подразумевая, что изображение может быть еще увеличено.

■ Типы трансфокации

Тип	Оптическая трансфокация	Расширенная оптическая трансфокация
Максимальный коэффициент	16 ×	До 33,8 × (В зависимости от размера изображения)
Ухудшение качества изображения	Нет	Нет (Однако размер изображения уменьшается)
Условия работы	Нет	Установите опцию [Разм. кадра] в меню [Зап.] на установку, для которой отображается EZ (→70)
Экран дисплея		 Отображается значок EZ
Тип	i.Zoom	Цифровая трансфокация
Максимальный коэффициент	Оптическая трансфокация approx. 1,3 × или расширенная оптическая трансфокация	До 4 × исходного коэффициента увеличения
Ухудшение качества изображения	Почти нет	Да
Условия и др.	i.Zoom функционирует в следующих случаях. <ul style="list-style-type: none"> ● IA (Режим [Интеллект. Аф]) ● Режим сцены (за исключением [Выс. чувств.], [Скор. съемка], [Импульс вспышки], [Малое отверстие]) ● Когда опция [Инт.разреш.] в меню [Зап.] установлена на [i.ZOOM] (→34) 	Когда опция [Цифр. увел] в меню [Зап.] установлена на [ON] (→36)
Экран дисплея	 Отображается значок i.ZOOM	 Отображается область цифровой трансфокации

- Отображаемые на экране коэффициент увеличения и полоса увеличения являются приблизительными.
- В определенных режимах записи активируется функция "Tele макро" (→42), когда достигается максимальный коэффициент трансфокации.
- Более высокая степень искажения получается при фотосъемке расположенных вблизи объектов под широким углом, тогда как использование более сильного телескопического трансфокатора может привести к большому окрашиванию, появляющемуся вблизи границ объектов.
- Фотокамера может создавать заметный шум и вибрацию, когда работает рычажок трансфокатора – это не является неисправностью.
- Дополнительный оптический трансфокатор невозможно использовать в следующих случаях:
[Макро зум], движущееся изображение, режимы сцены [Трансформ.], [Выс. чувств.], [Скор. съемка], [Импульс вспышки], [Малое отверстие] и [Фото кадр]
- Цифровой трансфокатор невозможно использовать для следующих режимов: **IA** (Режим [Интеллект. Аф]), режимы сцены ([Трансформ.], [Выс. чувств.], [Скор. съемка], [Импульс вспышки], [Малое отверстие], [Пескоструйная обраб.] и [Фото кадр])
- [Восст.трансф.] позволяет запоминание коэффициента увеличения, даже если питание выключается.

Съемка с использованием трансфокатора

(Продолжение)

Режим записи: **IA** P A S M MS1 MS2 SCN

[i.ZOOM]

Фотокамера использует технологию суперразрешения для повышения коэффициента увеличения. При использовании технологии суперразрешения коэффициент увеличения можно повысить примерно до 1,3 раза выше по сравнению с исходным коэффициентом увеличения практически без ухудшения качества изображения.

1 Отобразите меню [Зап.]



3 Выберите [i.ZOOM]



2 Выберите [Инт.разреш.]



4 Нажмите [ш / >] несколько раз

- Когда опция [Инт.разреш.] установлена в положение [i.ZOOM], к изображению применяется технология суперразрешения.
- i.Zoom функционирует в следующих случаях.
 - IA (Режим [Интеллект. АФ])
 - Режим сцены (за исключением [Выс. чувств.], [Скор. съемка], [Импульс вспышки], [Малое отверстие])

Простая трансфокация: Для быстрой трансфокации до максимального коэффициента увеличения

Увеличение до макс. стороны Т одним касанием.

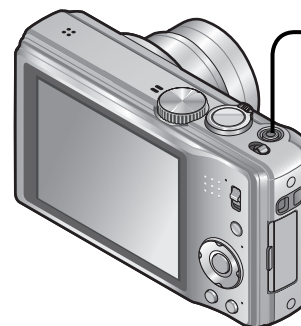

1 Нажмите для изменения коэффициента увеличения



При каждом нажатии кнопки коэффициент изменяется

■ Изменение коэффициента увеличения

- Когда размер изображения или больше 10,5 М
- Когда размер изображения 10 М или меньше

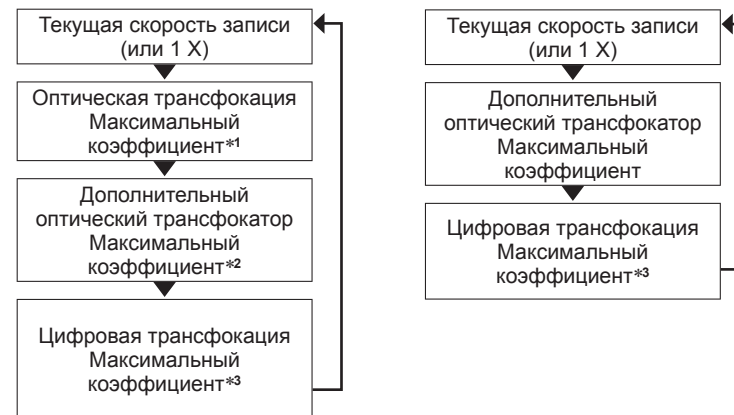

*1 При работе функции [i.ZOOM] максимальный коэффициент увеличения зависит от установок [i.ZOOM].

*2 Размер изображения временно становится [3M] (4:3), [2.5M] (3:2 / 1:1) или [2M] (16:9).

*3 Когда опция [Цифр. увел.] в меню [Зап.] установлена на [ON]

- Простая трансфокация не работает во время записи движущихся изображений.

Съемка с использованием трансфокатора

(Продолжение)

Режим записи: **TA P A S M MS1 MS2 SCN**

[Цифр. увел]

Трансфокация в 4 раза большая по сравнению с оптическим/расширенным оптическим трансфокатором.
(Обратите внимание, что при использовании цифровой трансфокации увеличение снижает качество изображения.)

1 Отобразите меню [Зап.]



3 Выберите положение [ON]



2 Выберите [Цифр. увел]



4 Нажмите [ZOOM] несколько раз

Просмотр Ваших фотоснимков

[Норм.воспр.]

Режим воспроизведения:

Когда в фотокамере установлена карта памяти, изображения воспроизводятся с карты памяти, а в случае отсутствия карты памяти воспроизводятся изображения со встроенной памяти.



■ Для увеличения (воспроизведение с увеличением)



Поверните в сторону T



Текущее положение трансфокатора

- При каждом повороте рычажка трансфокации в сторону T, увеличение повышается на четыре уровня после 1x, 2x, 4x, 8x и 16x. (Качество отображаемого снимка становится значительно ниже.)
- Для уменьшения трансфокации → Поверните рычажок в сторону W
- Перемещение положения трансфокатора → ▲▼◀▶

- Удерживайте для быстрой прокрутки вперед/назад. Скорость прокрутки тем больше увеличивается, чем сильнее Вы нажимаете. (Скорость может различаться в зависимости от условий воспроизведения)
- Возможно, что некоторые изображения, отредактированные на компьютере, будет невозможно просматривать на этой фотокамере.
- Если переключатель ЗАПИСЬ/ВОСПРОИЗВЕДЕНИЕ перемещается из положения в при включенном питании, тубус объектива втянется приближ. через 15 секунд.
- Эта фотокамера совместима с унифицированным стандартом DCF (Design rule for Camera File system), сформулированным Japan Electronics and Information Technology Industries Association (JEITA), и со стандартом Exif (Exchangeable image file format). Невозможно воспроизведение файлов, которые не являются DCF-совместимыми.

Удаление фотоснимков

Режим воспроизведения:

Изображения будут удаляться с карты памяти, если она вставлена, или со встроенной памяти, если карта не вставлена. (Удаленные снимки невозможно восстановить.)



Для удаления нескольких (до 50) или всех фотоснимков

(после выполнения действий пункта **2**)



- Во время удаления не выключайте питание.
- Используйте в достаточной степени заряженную батарею или сетевой адаптер переменного тока (дополнительная принадлежность) и разветвитель постоянного тока (дополнительная принадлежность).
- Фотоснимки невозможно удалить в следующих случаях:
 - Защищенные изображения
 - Переключатель карты памяти находится в положении "LOCK".
 - Фотоснимки, не удовлетворяющие стандарту DCF. (→37)

Изменение информационного дисплея при записи

Переключайтесь между различными индикациями ЖК-дисплея, такими как гистограммы.

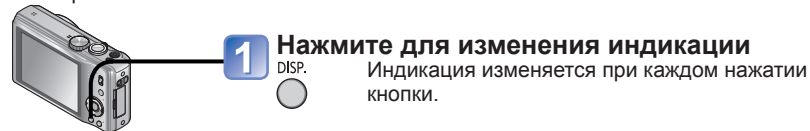

■ Гистограмма

Отображает распределение яркости на изображении

– например, если на графике имеются пики справа, то это значит, что на изображении имеется несколько ярких областей. (Подсказка) Пик в центре означает правильную яркость (правильная экспозиция). Это может использоваться в качестве ориентира для коррекции экспозиции (→46) и т.д.

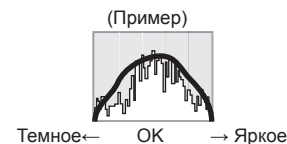

- Гистограмма от времени записи отличается от гистограммы при воспроизведении и отображается оранжевым, когда выполняется запись со вспышкой или в темном месте. К тому же гистограмма может отличаться от гистограмм, выполненных с помощью программного обеспечения по редактированию изображений.
- Не отображается во время (режим [Интеллект. АФ]), [Фото кадр] или воспроизведения с увеличением.

■ Контрольные линии

- Ориентир для баланса и композиции во время выполнения записи.
- Только шаблон контрольных линий отображается в режиме [Интеллект. АФ].
- Когда используется , информация о записи и контрольные линии не могут отображаться одновременно.

- Во время воспроизведения с увеличением, воспроизведения движущихся изображений, показа слайдов: Дисплей вкл/выкл

Фотосъемка со вспышкой

Режим записи: **IA P A S M MS1 MS2 SCN**

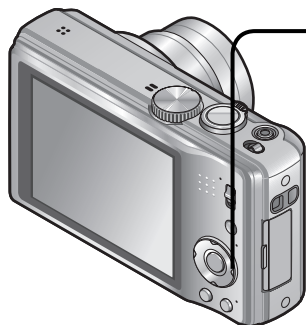

1 Отобразите [Вспышка]



2 Выберите нужный тип

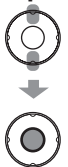

■ Доступные типы для каждого режима

(○: Доступно, —: Недоступно, □: Установка по умолчанию)

	IA	P	A	S	M	MS1	MS2	SCN	[Lightning Bolt]	[Lightning Bolt with Eye]	[S with Eye]	[Lightning Bolt with Eye in Circle]	[Lightning Bolt with Eye in Square]	[Lightning Bolt with Eye in Triangle]	[Lightning Bolt with Eye in Diamond]	[Lightning Bolt with Eye in Hexagon]	[Lightning Bolt with Eye in Octagon]	[Lightning Bolt with Eye in Circle with X]	
[Lightning Bolt]	○*2	○	○	○	○	○	○	○	○	○	○	○	○	○	○	○	○	○	○
[Lightning Bolt with Eye]	—	○	○	○	○	○	○	○	○	○	○	○	○	○	○	○	○	○	○
[Lightning Bolt]	—	○	○	○	○	○	○	○	○	○	○	○	○	○	○	○	○	○	○
[Lightning Bolt with Eye]	—	—	—	—	—	—	—	—	—	—	—	—	—	—	—	—	—	—	—
[S with Eye]	—	○	—	—	—	—	—	—	—	—	—	—	—	—	—	—	—	—	—
[Lightning Bolt with Eye in Circle]	○	○	○	○	○	○	○	○	○	○	○	○	○	○	○	○	○	○	○

*2 Установите на [Lightning Bolt], [Lightning Bolt with Eye], [S with Eye] или [Lightning Bolt with Eye in Circle] в соответствии с объектом и яркостью.

• Невозможно использовать вспышку при записи движущихся изображений, в режиме сцены, для опций [Lightning Bolt with Eye in Square], [Lightning Bolt with Eye in Triangle], [Lightning Bolt with Eye in Diamond], [Lightning Bolt with Eye in Hexagon] или [Lightning Bolt with Eye in Octagon].

■ Доступный диапазон вспышки, когда установка [Светочувств.] в положении [AUTO]

Сторона W (Макс.)	Приблиз. 60 см – 5,0 м
Сторона T (Макс.)	Приблиз. 1,0 м – 2,8 м

Тип, операции	Использование
[Lightning Bolt] [Авто] • Автоматически определяет, будет срабатывать вспышка или нет	Нормальное использование
[Lightning Bolt with Eye] [Авто/кр. гл.]*1 • Автоматически определяет, будет срабатывать вспышка или нет (устранение эффекта красных глаз)	Фотосъемка в темных местах
[Lightning Bolt] [Прин. всп. вкл] • Вспышка срабатывает всегда	Фотосъемка с задней подсветкой или в условиях яркого освещения (например, флуоресцентного)
[Lightning Bolt with Eye] [Прин. вкл/кр гл.]*1 • Вспышка срабатывает всегда (устранение эффекта красных глаз)	
[S with Eye] [Зам синх/кр гл.]*1 • Автоматически определяет, будет срабатывать вспышка или нет (устранение эффекта красных глаз; медленная скорость затвора для получения более ярких снимков)	Фотосъемка объектов на фоне ночного пейзажа (рекомендуется использовать штатив)
[Lightning Bolt with Eye in Circle] [Прин. всп выкл] • Вспышка не используется	Места, где запрещено пользоваться вспышкой

*1 Сработают две вспышки. Не двигайтесь до срабатывания второй вспышки. Интервал между вспышками различается в зависимости от яркости объекта. Если опция [Корр.кр.гл.] в меню [Зап.] находится в положении [ON], со значком вспышки появляется значок [Lightning Bolt with Eye], автоматически определяются красные глаза и выполняется исправление неподвижного изображения. (Только при установке [Режим аф] в положение [Lightning Bolt with Eye in Circle].)

● Скорости затвора приведены ниже:

• [Lightning Bolt], [Lightning Bolt with Eye], [Lightning Bolt with Eye in Circle], [Lightning Bolt with Eye in Square]: 1/60*3 - 1/4000-я

• [S with Eye], [Lightning Bolt with Eye in Triangle]: 1*3,*4 - 1/4000-я

*3 Различается в зависимости от установки [Мин. выдержка].

*4 При установке опции [Мин. выдержка] в положении [AUTO] и обнаружении дрожания с опцией [Стабилиз.], установленной на [ON], максимальная скорость затвора составляет 1/4 секунды. Также различается в соответствии с режимом [Интеллект. Аф], [Сюжетный реж.], положением трансфокатора.

- Эффект уменьшения красных глаз различается в зависимости от объекта и подвержен влиянию таких факторов, как расстояние до объекта, смотрит ли объект в камеру во время действия предварительной вспышки и пр. В некоторых случаях уменьшение эффекта красных глаз может быть незначительным.
- **Не располагайте руки на области излучения вспышки (→8), а также не смотрите на нее с близкого расстояния (порядка нескольких сантиметров). Не используйте вспышку на близком расстоянии до других предметов (тепло/свет могут повредить предмет).**
- Настройки вспышки можно изменить при изменении режима записи.
- Настройки вспышки режима сюжета сбрасываются на значения по умолчанию при изменении режима сюжета.
- Край снимка могут стать немного темнее, если используется вспышка на небольшом расстоянии без использования трансфокатора (ближе к макс. значению W). Это может сохраняться и при использовании небольшой трансфокации.
- Если эти метки мигают (вспышка заряжается), фотосъемка невозможна (например, [Lightning Bolt]).
- Недостаточное освещение может препятствовать выполнению правильной экспозиции или установке баланса белого.
- Зарядка вспышки может занять некоторое время, если уровень заряда батареи низкий, или при последовательном использовании вспышки несколько раз.

Съемка крупным планом

Режим записи: **PASM**

Если Вы хотите сделать объект крупнее, установка в положение [Аф макро] (AF \downarrow) дает Вам возможность выполнять съемку с еще более близкого расстояния по сравнению с нормальным диапазоном фокусировки (до 3 см для макс. стороны W).

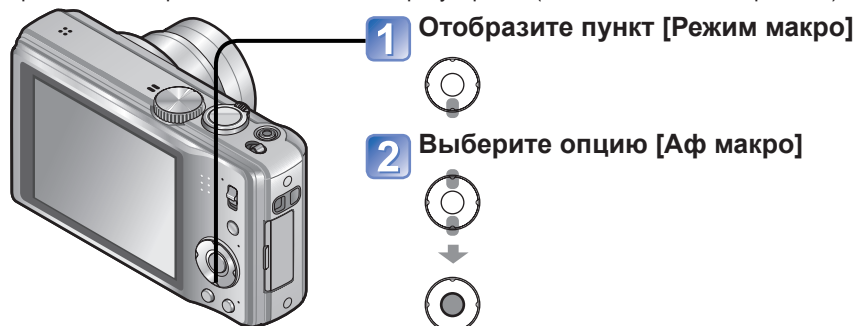

- До выполнения фокусировки на удаленные объекты может потребоваться некоторое время.



Индикация AF \downarrow

Фотосъемка крупным планом без реального приближения к объекту Функция “Теле макро”

Функция “Теле макро” работает автоматически, когда коэффициенты увеличения оптической или дополнительной оптической трансфокации находятся вблизи максимального значения T (16 x или больше для оптической трансфокации). Фокус можно настроить для расстояний до 1 м. (AF \downarrow изменяется на TELE \downarrow)

Фотосъемка в еще более близком диапазоне [Макро зум]

Для съемки объектов в еще более близком диапазоне установка [Макро зум] приводит к появлению объекта еще более крупным, чем при использовании опции [Аф макро].

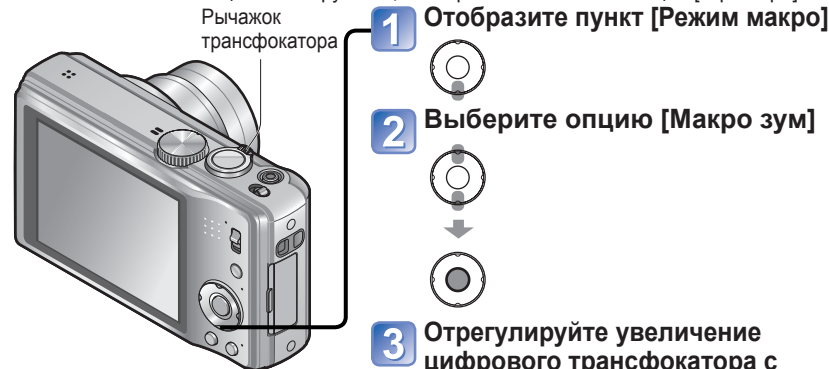

3 Отрегулируйте увеличение цифрового трансфолятора с помощью рычажка трансфолятора

Позиция трансфолятора фиксируется на конце широкоугольной стороны. Диапазон фокусировки составляет 3 см - ∞ .

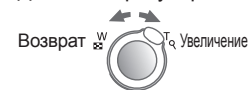

Увеличение цифровой трансфокации (от 1x до 3x)

- Для опции [Макро зум], более сильное увеличение приводит к ухудшению качества изображения.
- Когда установлена опция [Макро зум], расширенная оптическая трансфокация или [i.ZOOM].
- При установленной опции [Следящий АФ] макро трансфокация отменяется.
- Рекомендуется использовать штатив и функцию [Автотаймер]. Также при записи объектов, близко расположенных к фотокамере, рекомендуется установить опцию [Вспышка] в положение [Прин. всп выкл]
- Перемещение фотокамеры после наведения фокуса, скорее всего приведет к получению плохо сфокусированных фотоснимков, если объект расположен близко к фотокамере, вследствие значительного уменьшения разницы наведения фокуса.
- Вокруг краев фотоснимка разрешение может уменьшиться.

Расположение фотокамеры и объекта в пределах доступного диапазона для настройки фокуса

Диапазон фокусировки

Когда объект расположен слишком близко к фотокамере, изображение может не быть сфокусировано должным образом. Наименьшее расстояние для записи различается в зависимости от коэффициента увеличения и установки в режиме макросъемки.

Во время оптической трансфокации Коэффициент увеличения (для справки)	Наименьшее расстояние для записи*1	
	[Режим макро] AF \downarrow *2	[Режим макро] [OFF]*3
1x	3 см	50 см
2x	10 см	50 см
3x	20 см	50 см
4x	40 см	50 см
5x	1 м	1 м
6x	1,5 м	1,5 м
7x - 11x	2 м	2 м
12x - 15x	1,5 м	2 м
16x	1 м	2 м

*1 Наименьшее расстояние для записи представляет собой расстояние от объектива до объекта. Это расстояние постепенно различается в зависимости от положения трансфолятора.

*2 Наименьшее расстояние записи совпадает при следующих установках.

- [IA] (Режим [Интеллект. АФ])
- Режим [Видео]
- [Еда], [Свечи], [Ребенок], [Дом.животное], [Выс. чувств.], [Скор. съемка], [Импульс вспышки], [Малое отверстие], [Пескоструйная обраб.], [Высоко-динам.], [Подвод. съемка] в режиме сцены

*3 Наименьшее расстояние записи совпадает при следующих установках.

- [Портрет], [Ровная кожа], [Трансформ.], [Вспом. панор.], [Спорт], [Вечеринка], [Закат], [Звездное небо], [Пляж], [Снег], [Фото кадр] в режиме сцены

● Диапазоны для настройки фокуса отличаются для режимов сцены.

Съемка с использованием таймера автоспуска

Режим записи: [IA] [P] [A] [S] [M] [MS1] [MS2] [SCN]

Рекомендуется использовать штатив. Она также эффективна для корректировки дрожания при нажатии кнопки затвора с помощью установки таймера автоспуска на 2 секунды.

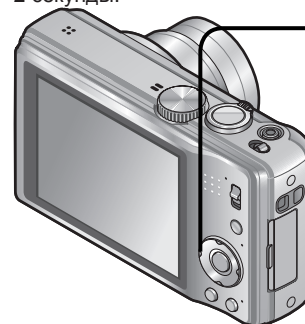

1 Отобразите [Автотаймер]



2 Выберите длительность времени



3 Выполните фотосъемку

Нажмите до упора кнопку затвора для начала записи после заранее указанного времени.

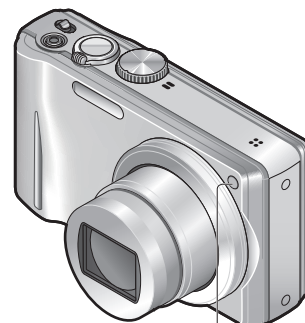

Индикатор таймера автоспуска
(Мигает установленное время)



• Для отмены в процессе выполнения
→ Нажмите [MENU/SET]

- Фокус будет настроен автоматически непосредственно перед записью, если кнопка затвора нажимается до упора.
- После того, как индикатор таймера автоспуска заканчивает мигать, он может затем высвечиваться для вспомогательной лампы АФ.
- Эту функцию невозможно использовать в режимах сцены [Подвод. съемка] и [Скор. съемка], а также при записи движущихся изображений.
- [10 сек] невозможно выбрать в режиме сцены [Автопортрет].

Съемка с компенсацией экспозиции

Режим записи: P A S M1 M2 SCN

Выполните коррекцию экспозиции, когда не может быть достигнута соответствующая экспозиция (если есть разница между яркостью объекта и фоном и т.п.).

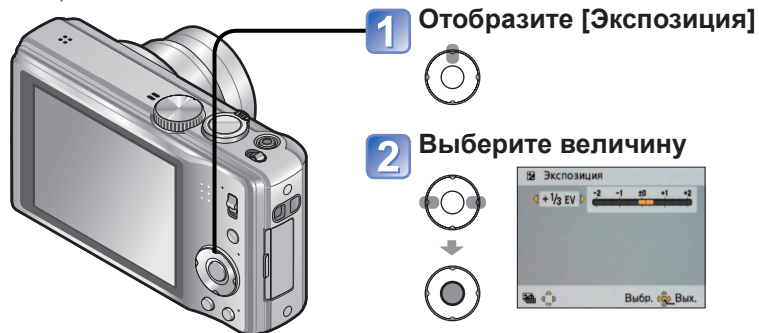

1 Отобразите [Экспозиция]

2 Выберите величину

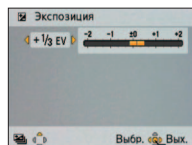

- Если изображение слишком темное, отрегулируйте экспозицию в направлении “+”.
- Если изображение слишком яркое, отрегулируйте экспозицию в направлении “-”.

- В зависимости от яркости это может быть в некоторых случаях невозможно.
- После настройки экспозиции отображается величина регулировки (например, $\frac{2}{3} + \frac{1}{3}$).
- Установленное Вами значение компенсации экспозиции сохраняется даже после выключения фотокамеры.
- Компенсацию экспозиции невозможно использовать в режиме сцены [Звездное небо].

Запись при автоматическом изменении экспозиции ([Авт.брекетинг])

Режим записи: P A S M M1 M2 SCN

При автоматическом изменении экспозиции записываются 3 изображения в непрерывной последовательности. После настройки экспозиции величина регулировки устанавливается в качестве стандартного значения.

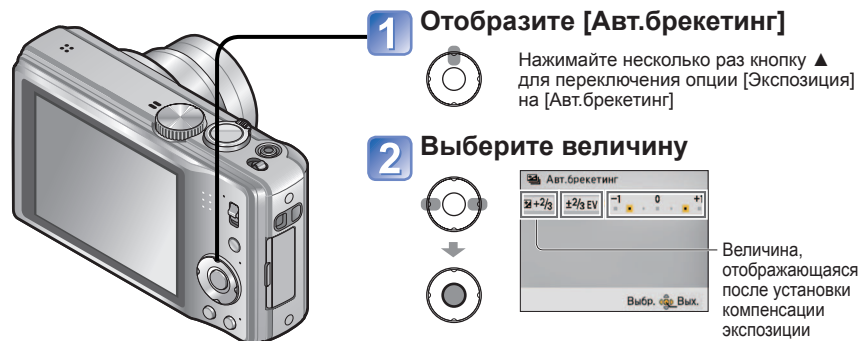

1 Отобразите [Авт.брекетинг]

2 Выберите величину



Нажимайте несколько раз кнопку ▲ для переключения опции [Экспозиция] на [Авт.брекетинг]

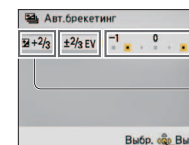

Величина, отображающаяся после установки компенсации экспозиции

- Первый фотоснимок записывается без компенсации, второй фотоснимок записывается с экспозицией, отрегулированной в направлении “-”, а третий фотоснимок записывается с экспозицией, отрегулированной в направлении “+”.

- Невозможно использовать со вспышкой.
- Отменяется, когда выключается фотокамера.
- При установке опции [Авт.брекетинг] функция [Серийн.съемк] отменяется.
- Невозможно установить в режимах сцены [Трансформ.], [Вспом. панор.], [Скор. съемка], [Импульс вспышки], [Звездное небо], [Малое отверстие], [Пескоструйная обраб.] и [Фото кадр] и при записи движущихся изображений.

Определение диафрагмы и запись

Режим [Пр-т диафр.]

Режим записи: **A**

Во время записи Вы можете контролировать диапазон фокусировки (глубину резкости) для соответствия задачам съемки. Скорость затвора автоматически регулируется для соответствия установленного значению диафрагмы.



1 Установите в положение A
(Режим [Пр-т диафр.])

2 Определите величину диафрагмы

EXPOSURE

- При увеличении величины диафрагмы диапазон резкостей при фокусировке расширяется, и изображение выглядит четко непосредственно перед фоном фотокамеры.
- При уменьшении величины диафрагмы диапазон резкостей при фокусировке сокращается, и фон может стать размытым.
- Когда изображение слишком яркое или слишком темное, или оно имеет неправильную экспозицию по другим причинам, значения величины диафрагмы и скорости затвора показаны красным.

Величина диафрагмы

- Яркость ЖК-дисплея может отличаться от действительного записанного неподвижного изображения.
- При слишком сильной яркости увеличьте диафрагму, а для слишком темного состояния уменьшите диафрагму.

Определение скорости затвора и запись

Режим [Пр-т затвора]

Режим записи: **S**

Во время записи Вы можете контролировать скорость затвора для соответствия задачам съемки. Диафрагма автоматически регулируется для соответствия установленному значению скорости затвора.



1 Установите в положение S
(Режим [Пр-т затвора])

2 Определите скорость затвора

EXPOSURE

- При более высоких скоростях затвора перемещения объекта выглядят как неподвижные.
- При более низких скоростях затвора движущиеся объекты выглядят размытыми.
- Когда изображение слишком яркое или слишком темное, или оно имеет неправильную экспозицию по другим причинам, значения величины диафрагмы и скорости затвора показаны красным.

Скорость затвора

- Яркость ЖК-дисплея может отличаться от действительного записанного неподвижного изображения.
- При использовании низкой скорости затвора рекомендуется использовать штатив.

Определение диафрагмы и скорости затвора

И ЗАПИСЬ Режим [Ручная экспоз.]

Режим записи: **M**

Этот режим записи позволяет выполнять установку величины диафрагмы и скорости затвора в случае, когда настройка экспозиции не дает возможности выполнить запись при нужной экспозиции (яркой/темной). Кроме того, возможна запись с большой экспозицией до 60 секунд.



1 Установите в положение M
(Режим [Ручная экспоз.])

- Отображается ручная вспомогательная экспозиция.

2 Определите диафрагму и скорость затвора

- EXPOSURE ◀▶ : Настройка величины диафрагмы
- ▲▼ : Настройка скорости затвора
- Когда изображение слишком яркое или слишком темное, или оно имеет неправильную экспозицию по другим причинам, значения величины диафрагмы и скорости затвора показаны красным.
 - При нажатии затвора на половину вниз отображается ручная вспомогательная экспозиция.



Величина диафрагмы/
скорость затвора

■ Ручная вспомогательная экспозиция (оценка)

	Показ изображений со стандартной яркостью.
	Показ более ярких изображений. Для стандартной яркости используйте более высокую скорость затвора или увеличьте величину диафрагмы.
	Показ более темных изображений. Для стандартной яркости используйте более низкую скорость затвора или уменьшите величину диафрагмы.

- Яркость ЖК-дисплея может отличаться от действительного записанного неподвижного изображения.

Регистрация индивидуальных установок и

ЗАПИСЬ Режим [Пользов.]

Режим записи: **QUS**

Регистрация предпочтительного режима записи, установок меню [Зап.] и пр. для [Пам. польз уст] и установка регулятора режимов в положение CUST позволяет быстро переключаться на такие установки.

[Пам. польз уст] Регистрация индивидуальных установок

Можно зарегистрировать до 3 текущих установок фотокамеры.

■ Режим записи: **P A S M MS1 MS2 SCN**

1 Выберите нужный режим записи для регистрации и установите меню [Зап.], меню [Настр.] и др

2 Выберите опцию [Пам. польз уст] из меню [Настр.] (→20)

3 Выберите пользовательский набор для регистрации



4 Выберите [Да]



- Таймер автоспуска не сохраняется в пользовательском наборе.
- Следующие меню [Настр.] сохраняются в пользовательском наборе.
 - [Контр линии] • [Гистограмма] • [Восст.трансф.] • [Авт. просм.]

Регистрация индивидуальных установок и запись Режим [Пользов.] (Продолжение)

Режим записи: **CUST**

[Пользов.] Переключение на индивидуальные установки и запись

Установки, зарегистрированные в [Пам. польз уст], можно быстро вызвать при установке регулятора режимов в положение CUST.



1 Установите в положение CUST (пользовательский режим)

2 Выберите пользовательский набор



• Используйте ◀▶ для переключения между экранами.

● Даже если меню [Зап.] и т.п. изменяются в [Пользов.], содержание пользовательского набора не меняется. При изменении содержания регистрации выполните сброс в [Пам. польз уст].

Фотосъемка в соответствии с условиями сюжета [Сюжетный реж.]

Режим записи: **MS1 MS2 SCN**

Использование режима [Сюжетный реж.] позволяет Вам выполнять фотосъемку с оптимальными настройками для данных сюжетов (экспозиция, цвет и т.д.).

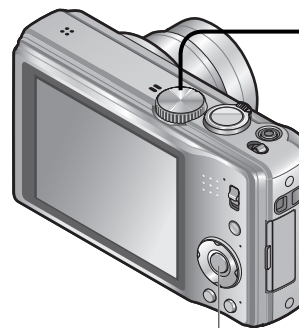

[MENU/SET]

1 Установите в положение SCN

2 Выберите и установите сцену

Когда меню сцены не отображается (→17)



- Выбор режима сюжета, который не подходит для действительного сюжета, может привести к окрашиванию Вашего фотоснимка.
- Следующие установки меню [Зап.] будут автоматически настроены и не могут выбираться вручную. [Светочувст.], [Режим замера], [Инт. экспоз.], [Мин. выдержка], [Инт.разреш.], [Цвет.режим]

Фотосъемка в соответствии с условиями сюжета [Сюжетный реж.] (Продолжение)

Режим записи:

Как выбрать сюжет (→53)

Использование вспышки в режимах сюжета (→41)

Сюжет	Использование, Советы	Примечания
[Портрет]	<p>Улучшает цвет кожи объектов для получения более здорового вида в условиях яркого дневного освещения.</p> <p>Советы</p> <ul style="list-style-type: none"> Встаньте как можно ближе к объекту. Трансфокатор: Настолько телескопически, насколько возможно (Сторона Т) 	-
[Ровная кожа]	<p>Выравнивает телесные цвета в условиях яркого наружного дневного освещения (портреты выше уровня груди).</p> <p>Советы</p> <ul style="list-style-type: none"> Встаньте как можно ближе к объекту. Трансфокатор: Настолько телескопически, насколько возможно (Сторона Т) 	-
[Трансформ.]	<p>Изменение внешнего вида объекта с помощью растягивания длины и ширины и одновременно с этим улучшение внешнего вида кожи.</p> <p>Используйте кнопки для выбора уровня преобразования и нажмите кнопку [MENU/SET] для установки.</p>	<ul style="list-style-type: none"> Опция [Разм. кадра] будет зафиксирована в соответствии с установкой [Формат], как указано ниже. <p> : 3 M : 2,5 M : 2 M</p>
[Автопортрет]	<p>Фотосъемка автопортретов.</p>  <p>Советы</p> <ul style="list-style-type: none"> Нажмите кнопку затвора наполовину вниз → горит индикатор таймера автоспуска → полностью нажмите кнопку затвора → просмотр (если индикатор таймера автоспуска мигает, фокусировка выполнена неправильно) Рекомендуется использовать таймер автоспуска, установленный на 2 секунды, при низкой скорости затвора или при частом дрожании. 	-
[Пейзаж]	<p>Фотосъемка больших удаленных объектов.</p>	-

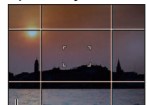
Сюжет	Использование, Советы	Примечания
[Вспом. панор.]	<p>Используйте прилагаемое программное обеспечение для объединения нескольких снимков в одну панорамную фотографию.</p> <ol style="list-style-type: none"> Используйте кнопки для выбора направления записи и нажмите кнопку [MENU/SET] для установки. Будут отображаться специальные указания для панорамных снимков. Выполните съемку. Выберите опцию [След.] и нажмите кнопку [MENU/SET] для установки. <ul style="list-style-type: none"> Или же нажмите кнопку затвора. Вы можете снять изображение еще раз, выбрав опцию [Пересн]. Измените композицию и выполните съемку так, чтобы часть снимка накладывалась на предыдущий снимок. <ul style="list-style-type: none"> Для съемки других изображений выберите опцию [След.] и повторите действия пунктов ③ и ④.  <p>Часть снимка, выполненного в предыдущий раз</p> <ol style="list-style-type: none"> После завершения съемки выберите опцию [Выход] и нажмите кнопку [MENU/SET] для установки. <p>Советы</p> <ul style="list-style-type: none"> Используйте штатив. Если темно, используйте таймер автоспуска для записи изображений. 	<ul style="list-style-type: none"> Фокус, трансфокация, компенсация экспозиции, баланс белого, скорость затвора и чувствительность ISO фиксируются на настройку для первого снимка. Скорость затвора может уменьшиться до 8 секунд. После записи затвор может оставаться закрытым (до 8 секунд) для обработки сигнала. Это не является неисправностью. С помощью этой фотокамеры невозможно выполнить шивание панорамной фотографии. Используйте программное обеспечение на прилагаемом диске CD-ROM "PHOTOfunSTUDIO" для объединения записанных Вами изображений в панорамное неподвижное изображение с помощью компьютера.
[Спорт]	<p>Фотосъемка сюжетов с быстрым движением, например, спортивных соревнований.</p> <p>Советы</p> <ul style="list-style-type: none"> Стойте на расстоянии по крайней мере 5 м. 	<ul style="list-style-type: none"> Скорость затвора может уменьшиться до 1 секунды.
[Ночн. портрет]	<p>Фотосъемка людей и ночных пейзажей с яростью, приближенной к реальной.</p> <p>Советы</p> <ul style="list-style-type: none"> Используйте вспышку. Объект не должен перемещаться. Рекомендуются штатив, таймер автоспуска. 	<ul style="list-style-type: none"> Скорость затвора может уменьшиться до 8 секунд. После записи затвор может оставаться закрытым (до 8 секунд) для обработки сигнала. Это не является неисправностью.

Фотосъемка в соответствии с условиями сюжета [Сюжетный реж.] (Продолжение)

Режим записи:

Как выбрать сюжет (→53)

Использование вспышки в режимах сюжета (→41)

Сюжет	Использование, Советы	Примечания
[Ночн. пейзаж]	Четкая фотосъемка ночных сюжетов. Советы • Рекомендуются штатив, таймер автоспуска.	• Скорость затвора может уменьшиться до 8 секунд. • После записи затвор может оставаться закрытым (до 8 секунд) для обработки сигнала. Это не является неисправностью.
[Еда]	Выполните фотосъемку естественно выглядящих блюд.	-
[Вечеринка]	Делает ярче объекты и фон для фотоснимков событий, проходящих в помещении, например, свадебных церемоний. Советы • Стойте на расстоянии приблиз. 1,5 м. • Трансфокатор: Широкоугольный (Сторона W) • Используйте вспышку. • Рекомендуются штатив, таймер автоспуска.	-
[Свечи]	Передает атмосферу освещенной свечами комнаты. Советы • Не используйте вспышку. • Рекомендуются штатив, таймер автоспуска.	• Скорость затвора может уменьшиться до 1 секунды.
[Ребенок]	Использует слабую вспышку для передачи телесных цветов. • Для записи возраста и имени (Пункты [Ребенок1] и [Ребенок2] можно установить отдельно.) ① Выберите пункт [Возраст] или [Имя] с помощью ▲▼, нажмите [MENU/SET], выберите [SET] и нажмите кнопку [MENU/SET]. ② Установите дату рождения и имя. Возраст: Установите дату рождения с помощью ▲▼◀▶ и нажмите кнопку [MENU/SET]. Имя: (См. раздел "Ввод текста" (→84)) ③ Выберите опцию [Выс.] с помощью ▲▼, а затем нажмите кнопку [MENU/SET]. Советы • Перед выполнением съемки убедитесь, что опции [Возраст] и [Имя] установлены в положение [ON].	• Формат отображения возраста зависит от установки [Язык]. • Установки печати [Возраст] и [Имя] могут быть выполнены на Вашем компьютере, используя прилагаемый диск CD-ROM "PHOTOfunSTUDIO". Текст можно также нанести на изображения, используя опцию [Отпеч симв].
[Дом. животное]	Записывает возраст и кличку домашнего животного при выполнении съемки. Советы • Такое же, как и для пункта [Ребенок]	• Обращайтесь к опции [Ребенок] относительно других советов и примечаний.

Сюжет	Использование, Советы	Примечания									
[Закат]	Четкая фотосъемка таких сюжетов, как закат солнца.	-									
[Выс. чувств.]	Предотвращает размытость объекта в условиях плохого освещения в помещении. Выберите формат изображения и размер изображения с помощью ▲▼ и нажмите [MENU/SET].	-									
[Скор. съемка]	Фотосъемка сюжетов с быстрым движением или ответственных моментов. ① Используйте кнопки ▲▼ для выбора опции [Приоритет скорости] или [Приоритет изображения] и нажмите кнопку [MENU/SET] для установки. ② Выберите формат изображения и размер изображения с помощью ▲▼ и нажмите [MENU/SET]. ③ Выполните съемку изображений. (Удерживайте кнопку затвора) Пока кнопка затвора полностью нажата, осуществляется непрерывная съемка неподвижных изображений. <table border="1" data-bbox="1155 765 1530 930"> <tr> <td>Максимальная скорость*</td> <td>[Приоритет скорости]</td> <td>Приблиз. 10 снимков в сек</td> </tr> <tr> <td></td> <td>[Приоритет изображения]</td> <td>Приблиз. 5,5 снимков в сек</td> </tr> <tr> <td>Количество доступных для записи фотоснимков*</td> <td colspan="2">Приблиз. 15 - 100</td> </tr> </table> * Скорость быстрой последовательной съемки и количество записываемых снимков меняются в зависимости от условий записи и типа карты.	Максимальная скорость*	[Приоритет скорости]	Приблиз. 10 снимков в сек		[Приоритет изображения]	Приблиз. 5,5 снимков в сек	Количество доступных для записи фотоснимков*	Приблиз. 15 - 100		• Количество фотоснимков быстрой последовательной съемки возрастает сразу после форматирования. • Фокус, трансфокатор, экспозиция, баланс белого, чувствительность ISO и скорость затвора фиксируются в соответствии с установками для первой фотографии. • Если запись повторяется, в зависимости от условий использования может возникать задержка перед повторной съемкой.
Максимальная скорость*	[Приоритет скорости]	Приблиз. 10 снимков в сек									
	[Приоритет изображения]	Приблиз. 5,5 снимков в сек									
Количество доступных для записи фотоснимков*	Приблиз. 15 - 100										
[Импульс вспышки]	Позволяет выполнять непрерывную съемку в затемненных местах. ① Используйте кнопки ▲▼ для выбора размера изображения и формата и нажмите кнопку [MENU/SET] для установки. ② Выполните съемку. (Удерживайте кнопку затвора) Фотоснимки выполняются непрерывно, пока удерживается кнопка затвора. Количество непрерывных снимков: Макс. 5	• Фокус, трансфокация, компенсация экспозиции, скорость затвора и чувствительность ISO фиксируются на настройку для первого снимка. • Когда установлена опция [Автотаймер], выполняется съемка 5 изображений.									

Фотосъемка в соответствии с условиями сюжета [Сюжетный реж.] (Продолжение)

Режим записи:

Как выбрать сюжет (→53)

Использование вспышки в режимах сюжета (→41)

Сюжет	Использование, Советы	Примечания
[Звездное небо]	<p>Четкая фотосъемка звездного неба или других темных объектов.</p> <ul style="list-style-type: none"> Настройки скорости затвора <ol style="list-style-type: none"> Выберите с помощью ▲▼ и нажмите [MENU/SET]. Нажмите кнопку затвора. Начинается отсчет. <p>Советы</p> <ul style="list-style-type: none"> Всегда используйте штатив. Рекомендуется использовать таймер автоспуска. Не перемещайте фотокамеру, пока не закончится обратный отсчет. (Затем вновь отображается обратный отсчет для обработки) 	-
[Фейерверк]	<p>Четкая фотосъемка фейерверков на ночном небе.</p> <p>Советы</p> <ul style="list-style-type: none"> Стойте на расстоянии по крайней мере 10 м. Рекомендуется штатив. 	<ul style="list-style-type: none"> Скорость затвора зафиксирована на значении 1/4 или 2 секунды. (Установка скорости затвора изменяется, если выполняется компенсация экспозиции)
[Пляж]	<p>Передает голубизну неба и моря без затемнения объекта.</p>	<ul style="list-style-type: none"> Не трогайте фотокамеру мокрыми руками. Избегайте песка и морской воды.
[Снег]	<p>Передает естественный цвет снега на горнолыжном склоне и в горах.</p>	-
[Аэросъемка]	<p>Фотосъемка видов из иллюминатора самолета.</p>	<ul style="list-style-type: none"> Выключайте камеру во время взлета и посадки.
[Малое отверстие]	<p>Затемняет область вокруг экрана для придания ретро эффекта.</p>	-
[Пескоструйная обраб.]	<p>Создает черно-белые изображения с зернистой структурой.</p>	-

Сюжет	Использование, Советы	Примечания						
[Высокодинам.]	<p>Уменьшение пере- и недоэкспонирования при записи светлых и ночных сцен.</p> <p>Используйте ▲▼ для выбора эффекта и нажмите кнопку [MENU/SET]</p> <table border="1"> <tr> <td>[STD.]</td> <td>Эффект естественных цветов</td> </tr> <tr> <td>[ART]</td> <td>Выразительный эффект усиления контрастности и цвета</td> </tr> <tr> <td>[B&W]</td> <td>Монохромный эффект</td> </tr> </table>	[STD.]	Эффект естественных цветов	[ART]	Выразительный эффект усиления контрастности и цвета	[B&W]	Монохромный эффект	<ul style="list-style-type: none"> Скорость затвора может уменьшиться до 8 секунд. После записи затвор может оставаться закрытым (до 8 секунд) для обработки сигнала. Это не является неисправностью.
[STD.]	Эффект естественных цветов							
[ART]	Выразительный эффект усиления контрастности и цвета							
[B&W]	Монохромный эффект							
[Фото кадр]	<p>Поверх изображения накладывается рамка.</p> <p>Нажмите ◀▶ для выбора рамки, а затем нажмите кнопку [MENU/SET].</p>	<ul style="list-style-type: none"> Уровень пикселей при записи составляет 2 М (4:3). Контрольные линии невозможно отображать. 						
[Подвод. съемка]	<p>Получение естественных цветов под водой.</p> <p>Советы</p> <ul style="list-style-type: none"> Для быстро движущихся объектов совместите с областью АФ и нажмите ◀ (Фиксация АФ). (Нажмите ◀ еще раз, чтобы отменить.) Если трансфокатор работает после установки блокировки АФ, установка блокировки АФ будет отменена, и ее необходимо установить еще раз. Блокировку АФ невозможно установить, если опция [Режим аф] установлена в положение Совместите красный и синий уровни с положением "точная настройка баланса белого" (→73). 	<ul style="list-style-type: none"> Всегда пользуйтесь морским футляром (отдельно). <p>[Фиксация АФ] (фокус зафиксирован)</p> <p>Область АФ </p>						

Регистрация часто используемых сцен

[Реж. мой сюжет.]

Режим записи: MS1 MS2

Вы можете зарегистрировать часто используемые режимы сцен в MS1/MS2 на регуляторе режимов. После выполнения установок можно снимать изображения в предустановленном режиме сцены, просто установив регулятор режимов в положение MS1/MS2.

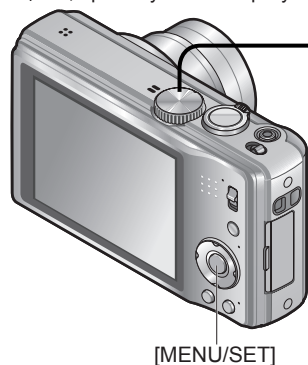

1 Установите в положение MS1/MS2



Если Вы уже зарегистрировали в режиме Моя сцена, она отображается как зарегистрированная сцена.

2 Выберите и установите сцену

Когда меню сцены не отображается (→17)



[MENU/SET]

■ Съемка в зарегистрированных режимах сцен

Установите регулятор режимов в положение MS1/MS2 и выполните съемку.

■ Изменение зарегистрированных режимов сцены

Выполните операцию регистрации еще раз

● MS1 и MS2

Оба представляют одинаковую функцию. Часто используемые сцены можно предварительно установить на каждое положение так, чтобы Вы могли быстро и легко переключаться на нужный режим сцены.

● Если установки записи сбрасываются с помощью функции [Сброс] в меню [Настр.], режимы предустановленных сцен очищаются.

Съемка движущихся изображений

Режим [Видео]

Режим записи: [Видео]

Воспроизведение движущихся изображений (→86)

Записываются движущиеся изображения со звуком. (Запись звука монофоническая.) Во время записи можно также использовать трансфокацию.

Микрофон
(Не закрывайте крышку пальцем)

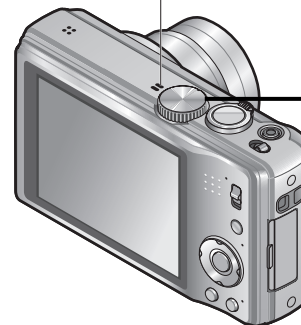

1 Установите регулятор режимов в положение [Видео]

2 Начните запись



Нажмите наполовину
(Настройка фокуса)

Нажмите полностью
(начало записи)

Вы можете также использовать трансфокацию при записи движущихся изображений.

- Немедленно отпустите кнопку затвора после полного нажатия на нее.
- Скорость трансфокации будет ниже, чем обычно.
- При использовании трансфокации во время записи движущихся изображений для фокусировки может потребоваться некоторое время.

Остающееся время записи (приблиз.)



Истекшее время записи

3 Закончите запись



Нажмите полностью

- В зависимости от типа используемой карты памяти, индикация обращения к карте может появляться на некоторое время после записи движущегося изображения. Это не является неисправностью.
- При записи движущегося изображения невозможно использовать простую трансфокацию.
- Следующие функции недоступны.
Дополнительный оптический трансфокация, вспышка, [Опред. лица] и [Поверн. ЖКД] для неподвижных изображений, снятых вертикально.
- В [Режим аф] фиксируется [AF] (фокусировка по 23 участкам).
- В [Стабилиз.], [ON] зафиксировано.
- Когда больше не остается пространства для сохранения движущегося изображения, запись автоматически заканчивается. Кроме того, запись может быть остановлена в процессе выполнения в зависимости от используемой карты памяти.
- В зависимости от среды записи движущегося изображения статическое электричество или электромагнитные волны могут приводить к тому, что экран на короткий промежуток станет черным или будут записываться помехи.

Съемка движущихся изображений

Режим [Видео] (Продолжение)

Режим записи: [E]

[Кач-во зап.]

Изменение размера движущегося изображения. При записи движущегося изображения используйте карты памяти, имеющую класс скорости карты памяти SD*1 не ниже "Class 6".

*1 Класс скорости SD является технической характеристикой для непрерывной скорости записи.

1 Отобразите меню [Зап.]



2 Выберите [Кач-во зап.]

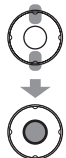

3 Выберите нужное качество изображения



Качество изображения	Размер изображения	Количество кадров	Формат изображения
[HD]	1280 × 720 пикселей	30 кадров в минуту	16:9
[VGA]	640 × 480 пикселей		4:3
[QVGA]*2	320 × 240 пикселей		

*2 [QVGA] фиксируется при записи на встроенную память.

- В случае выполнения записи движущихся изображений с использованием сетевого адаптера переменного тока при отсоединении адаптера или перебое в подаче электричества питание фотокамеры отключается, и движущиеся изображения в процессе больше не записываются.
- При попытке воспроизведения движущихся изображений, записанных с помощью фотокамеры, на других устройствах воспроизведение может быть невозможно или же качество изображения или звука может быть низким. Кроме того, может указываться неправильная информация о записи.

Запись с функцией распознавания лиц

[Опред. лица]

Режим записи: [IA] [P] [A] [S] [M] [MS1] [MS2] [SCN]

Установкой по умолчанию для [Опред. лица] является [OFF].

Когда зарегистрированы изображения лиц, установка будет [ON] автоматически.

■ Как работает функция распознавания лиц

Во время записи

(Когда опция [Режим аф] установлена на [O]: (Определение лица))

- Фотокамера распознает зарегистрированное лицо и настраивает фокус и экспозицию
- Когда распознаются зарегистрированные лица, которые имеют установленные имена, имена отображаются (до 3 человек)

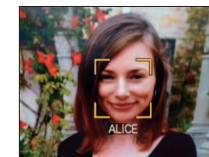

Во время воспроизведения

- Отображаются имя и возраст (если информация зарегистрирована)
- Во время записи отображаются имена, которые были установлены для распознанных лиц (до 3 человек).
- Воспроизводятся только изображения выбранных зарегистрированных людей ([Подборка катег.]

- При съемке серии информации записи, относящаяся к распознаванию лиц, помещается только на первое изображение.
- Если Вы нажмете кнопку затвора наполовину вниз, на изображение может быть помещена информация записи для другого человека.
- Распознавание лиц не работает в следующих случаях.
Запись движущихся изображений, режимы сцены [Трансформ.], [Вспом. панор.], [Ночн. пейзаж], [Еда], [Скор. съемка], [Импульс вспышки], [Звездное небо], [Фейерверк], [Аэросъемка], [Пескоструйная обраб.], [Подвод. съемка]
- При распознавании лиц выполняется поиск лиц, похожих на зарегистрированные, однако не гарантируется, что такие лица будут всегда распознаваться.
- Даже если зарегистрирована информация распознавания лиц, изображения, записанные при установке имени в положение [OFF], не классифицируются для распознавания лиц в [Подборка катег.].
- **Даже если информация распознавания лиц изменяется, информация распознавания лиц для ранее записанных изображений не изменяется.**
Например, если изменилось имя, изображения, записанные до изменения, не классифицируются по распознаванию лиц в [Подборка катег.].
- Для изменения информации имени для уже записанных изображений, выполните действие [REPLACE] (→100) в [Ред. расп. лиц].

Запись с функцией распознавания лиц

[Опред. лица] (Продолжение)

Режим записи:

Относительно процедур установки меню [Зап.] (→17)

Регистрация изображений лиц

Можно зарегистрировать до 6 изображений с лицами людей вместе с такой информацией, как имена и даты рождения.

Вы можете облегчить распознавание лиц по способу регистрации лиц: например, зарегистрировать несколько изображений лица одного и того же человека (до 3 изображений для одной регистрации).

■ Советы по выполнению записи при регистрации изображений лиц

- Проверьте, чтобы глаза объекта съемки были открыты, а рот закрыт; лицо объекта было направлено прямо на фотокамеру, а также чтобы очертания лица, глаза и брови не были скрыты волосами.
- Проверьте, чтобы на лице не было сильных теней. (Во время регистрации вспышка не используется)

■ Если фотокамера испытывает трудности с распознаванием лиц при записи

- Зарегистрируйте дополнительные изображения лица того же самого человека, в помещении и на улице или при разных экспозициях и углах.
- Зарегистрируйте дополнительные изображения в месте выполнения Вашей записи.
- Если зарегистрированный человек больше не распознается, перерегистрируйте его.

- В некоторых случаях фотокамера не может распознать или выполняет неправильное распознавание даже зарегистрированных людей в зависимости от их выражения или среды.

1 Выберите опцию [Опред. лица] из меню [Зап.] (→17)

2 Выберите опцию [MEMORY] с помощью ▲▼, а затем нажмите кнопку [MENU/SET]

3 Выберите опцию [Новый] с помощью ▲▼◀▶, а затем нажмите кнопку [MENU/SET]

- Если уже зарегистрировано 6 человек, сначала удалите зарегистрированного человека. (→66)

4 Запишите изображение лица

- 1 Совместите лицо с направляющими и выполните запись
 - 2 Выберите опцию [Да] с помощью ◀, а затем нажмите кнопку [MENU/SET]
 - При повторной записи выберите опцию [Нет]
- Невозможно зарегистрировать лица, отличные от лиц людей (например, домашних животных и т.п.).
 - При нажатии кнопки [DISP.] отображается объяснение.

5 Выберите пункт для редактирования и выполните установку

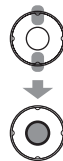

Пункт	Относительно установок
[Имя]	<ol style="list-style-type: none">1 Выберите опцию [SET] с помощью ▲▼, а затем нажмите кнопку [MENU/SET]2 Введите имя (процедура ввода текста: →84)
[Возраст]	Установите дату рождения. <ol style="list-style-type: none">1 Выберите опцию [SET] с помощью ▲▼, а затем нажмите кнопку [MENU/SET]2 Используйте ◀▶ для выбора года, месяца и дня, установите с помощью ▲▼ и нажмите кнопку [MENU/SET]
[Знак фокус]	Измените значок, который отображается при выполнении фокусировки на объекте. <ol style="list-style-type: none">1 Выберите значок фокусировки с помощью ▲▼, а затем нажмите кнопку [MENU/SET]
[Доб. изобр.]	Можно зарегистрировать до 3 изображений лиц человека. <ol style="list-style-type: none">1 Выберите незарегистрированную рамку и нажмите [MENU/SET]<ul style="list-style-type: none">• Когда изображение зарегистрированного лица выбрано с помощью ◀▶, отображается экран для подтверждения удаления. Выберите [Да] для удаления изображения лица. (Если зарегистрировано только одно изображение, его невозможно удалить.)2 Запишите изображение (Пункт 4 (→64))3 Нажмите /

■ Для установки функции распознавания лиц в положение [OFF]

- 1 Выберите опцию [Опред. лица] из меню [Зап.] (→17)
- 2 Выберите опцию [OFF] с помощью ▲▼, а затем нажмите кнопку [MENU/SET]

Запись с функцией распознавания лиц

[Опред. лица] (Продолжение)

Режим записи:

Относительно процедур установки меню [Зап.] (→17)

Редактирование или удаление информации о зарегистрированных людях

Информацию о зарегистрированных людях можно редактировать или удалять.

- 1** Выберите опцию [Опред. лица] из меню [Зап.] (→17)
- 2** Выберите опцию [MEMORY] с помощью ▲▼, а затем нажмите кнопку [MENU/SET]
- 3** Используя ▲▼◀▶, выберите человека, для которого Вы хотите редактировать или удалить информацию, и нажмите [MENU/SET]

- 4** Выберите пункт

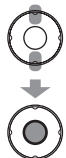

Пункт	Относительно установок
Редактирование информации	Редактирование имени и другой зарегистрированной информации. (→65)
Порядок регистрации	Установите порядок приоритета для фокусировки и экспозиции. ① Выберите порядок регистрации с помощью ▲▼◀▶, а затем нажмите [MENU/SET]
Удаление	Удаление информации и изображений лиц зарегистрированных людей.

[Дата поездки]

Если Вы установите расписание путешествия и запишите изображения, будет записываться, в какой день путешествия были сняты изображения.

■ Режим записи: [A]* [P] [A] [S] [M] [MS1] [MS2] [SCN] [E]

* Только запись. (Невозможно установить.)

1 Выберите опцию [Дата поездки] из меню [Настр.] (→17)

2 Выберите опцию [Уст. поездки] с помощью ▲▼, а затем нажмите кнопку [MENU/SET]

3 Выберите опцию [SET] с помощью ▲▼, а затем нажмите кнопку [MENU/SET]

4 Выберите дату отъезда с помощью ▲▼◀▶, а затем нажмите [MENU/SET]

5 Установите дату возвращения таким же образом

■ Для записи пункта [Геогр. пункт]

① Выберите опцию [Геогр. пункт] из меню [Дата поездки] (→17)

② Выберите опцию [SET] и нажмите [MENU/SET]

③ Введите пункт назначения
• Ввод текста (→84)

● Дата поездки рассчитывается с использованием установленной даты отъезда и даты, установленной в часах фотокамеры. Если пункт назначения установлен в разделе [Мировое время], оставшиеся дни рассчитываются на основании местного времени пункта назначения.

● Когда опция [Уст. поездки] установлена на [OFF], количество прошедших дней не записывается. Не отображается, даже если опция [Уст. поездки] установлена на [SET] после записи.

● Если установки выполнены перед датой отъезда, количество дней до отъезда отображается оранжевым со знаком минус (но не записывается).

● Когда опция [Дата поездки] отображается белым со знаком минус, дата [Дом. регион] находится на один день вперед даты [Пункт назнач.] из-за различия во временных зонах (это не записывается).

● Для печати количества прошедших дней путешествия или пункта местоположения либо используйте опцию [Отпеч симв], либо выполните печать с помощью программного обеспечения "PHOTOfunSTUDIO" на прилагаемом диске CD-ROM.

[Мировое время]

Установите дату записи и время в соответствии с местным временем пункта назначения.

■ Режим записи: [A] [P] [A] [S] [M] [MS1] [MS2] [SCN] [E]

1 Выберите опцию [Мировое время] из меню [Настр.] (→17)

• При выполнении настройки в первый раз будет отображаться сообщение [Установите домашний регион]. В таком случае нажмите [MENU/SET] и перейдите к пункту **3**.

■ Установите место Вашего проживания

2 Выберите пункт [Дом. регион]



3 Установите место Вашего проживания



■ Установите место назначения

2 Выберите опцию [Пункт назнач.]



3 Установите место назначения



Если действительный пункт назначения недоступен, сделайте выбор на основании "разницы со временем исходного пункта".

■ После возвращения домой

Выполните действия пунктов **2** и **3**, приведенные сверху слева, и вернитесь к первоначальному времени.

■ Для установки/отмены летнего времени [S] [O]

Нажмите ▲ в пункте **3**. (Нажмите еще раз, чтобы отменить)

● Когда установлено летнее время, текущее время сдвигается вперед на 1 час. Если установка отменяется, время автоматически возвращается к текущему времени.

● Снимки и движущиеся изображения, записанные после указания пункта назначения, обозначаются меткой 🏠 (назначение) во время воспроизведения.

Использование меню [Зап.]

Относительно процедур установки меню [Зап.] (→17)

[Формат]

Формат изображения можно изменить в соответствии с форматом печати или воспроизведения.

■ **Режим записи:** P A S M MS1 MS2 SCN

■ **Настройки:** 4:3 / 3:2 / 16:9 / 1:1

● При печати могут обрезаться края – обязательно заранее проверьте.

[Разм. кадра]

Установите размер (количество пикселей) фотоснимков. Количество изображений, которое может быть записано, зависит от этой настройки и от опции [Качество] (→71).

■ **Режим записи:** iA P A S M MS1 MS2 SCN

■ **Настройки:**

Размер изображения ([Формат]: 4:3)					
14 M	10 M	7 M	5 M	3 M	0.3 M
4320×3240	3648×2736	3072×2304	2560×1920	2048×1536	640×480

Размер изображения ([Формат]: 3:2)					
12.5 M	9 M	6 M	4.5 M	2.5 M	0.3 M
4320×2880	3648×2432	3072×2048	2560×1712	2048×1360	640×424

Размер изображения ([Формат]: 16:9)					
10.5 M	7.5 M	5.5 M	3.5 M	2 M	0.2 M
4320×2432	3648×2056	3072×1728	2560×1440	1920×1080	640×360

Размер изображения ([Формат]: 1:1)					
10.5 M	7.5 M	5.5 M	3.5 M	2.5 M	0.2 M
3232×3232	2736×2736	2304×2304	1920×1920	1536×1536	480×480

* Эта установка не доступна для iA (Режим [Интеллект. АФ]).

● В зависимости от объекта и условий записи может появиться эффект мозаики.

Руководство по настройкам

Большой размер изображения	↔	Небольшой размер изображения
Зернистое изображение		Грубое изображение
меньшая емкость записи		большая емкость записи

[Качество]

Установите качество изображения.

■ **Режим записи:** P A S M MS1 MS2 SCN

■ **Настройки:** Точная (Высокое качество, преимущество дается качеству изображения)

Стандартная (Стандартное качество, преимущество дается количеству изображений)

● Установка зафиксирована на (Стандартное) в следующих режимах сцены: ([Трансформ.], [Выс. чувств.], [Скор. съемка] и [Импульс вспышки])

[Светочувст.]

Установите чувствительность ISO (чувствительность к освещению) вручную.

Рекомендуются более высокие настройки для четкой фотосъемки в более темных местах.

■ **Режим записи:** P A S M

■ **Настройки:** [AUTO] / ISO [Интелл.упр.ISO] / [100] / [200] / [400] / [800] / [1600]

Руководство по настройкам

[Светочувст.]	[100]	↔	[1600]
Положение (рекомендованное)	Яркое (наружное)		Темное
Скорость затвора	Медленная		Быстрая
Интерференция	Низкая		Высокая
Дрожание объекта	Больше		Меньше

● Опция [AUTO] автоматически устанавливается в диапазоне до 400 (1000 при использовании вспышки) на основании яркости объекта.

● ISO автоматически устанавливается в диапазоне до 1600 на основании движения объекта и яркости.

[Бал. бел.]

Отрегулируйте цвета для соответствия источнику освещения, если цвета выглядят неестественными.

■ Режим записи: **P A S M MS1 MS2 SCN**

■ Настройки: [AWB] (автоматическая) /

☀ (наружное, ясное небо) /

☁ (наружное, облачное небо) /

🏠 (наружное, тень) /

💡 (Освещение лампами накаливания) /

👤 (использует величину, установленную в пункте [MENU/SET]) /

👤SET (установлено вручную)

● Диапазон функционирования опции [AWB]:

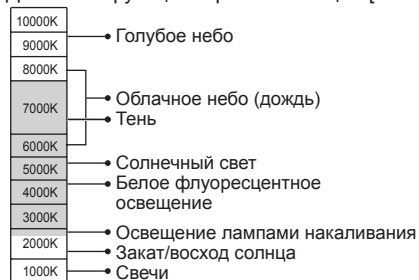

● При установке опции [AWB] (автоматический баланс белого) цвета регулируются в соответствии с источником света. Однако, если сцена слишком яркая или слишком темная или при наличии других исключительных условий, изображения могут выглядеть красноватыми или синеватыми. Баланс белого может работать неправильно, если имеется несколько источников света.

● При флуоресцентном освещении рекомендуется настройка на [AWB]/[👤SET].

● Установка баланса белого зафиксирована в положении [AWB] в следующих режимах сцены:

[Пейзаж], [Ночн. портрет], [Ночн. пейзаж], [Еда], [Вечеринка], [Свечи], [Закат], [Импульс вспышки], [Звездное небо], [Фейерверк], [Пляж], [Снег], [Аэросъемка], [Пескоструйная обраб.] и [Подвод. съемка]

■ Точная настройка баланса белого (за исключением [AWB])

Установки баланса белого могут быть точно настроены индивидуально, если цвета выглядят неестественно.

① Выберите баланс белого для точной настройки и нажмите кнопку [DISP.], чтобы отобразить экран [Настр.].

② Выполните регулировку с помощью ►, если есть избыточный красный, выполните регулировку с помощью ◀, если есть избыточный синий.

③ Нажмите [MENU/SET].

- Настройки запоминаются, даже если выключается питание.
- Настройки остаются активными при использовании фотосъемки со вспышкой.
- Невозможно выполнить точную настройку баланса белого, когда режим [Цвет.режим] (→79) установлен в положение [B/W], [SEPIA], [COOL], или [WARM].
- В режиме сцены [Подвод. съемка] Вы можете выполнить точную настройку опции [AWB].
- Если точные регулировки не выполняются, выберите центральную точку.
- Точные регулировки можно выполнить отдельно для каждого пункта баланса белого.
- Установки баланса белого отменяются, если баланс белого устанавливается вручную.

■ Ручная установка баланса белого (👤SET)

① Выберите 👤SET и нажмите [MENU/SET].

② Направьте фотокамеру на белый объект (например, бумагу) и нажмите [MENU/SET].

- Даже если питание фотокамеры выключено, установленный баланс белого запоминается.
- Установка правильного баланса белого может быть невозможна, если слишком ярко или слишком темно. В таком случае отрегулируйте яркость и попробуйте установить баланс белого еще раз.

[Режим аф]

Способ настройки фокуса может быть изменен в соответствии с положением и количеством объектов.

■ Режим записи: **P A S M MS1 MS2 SCN**

■ Настройки: /

<p>Фронтальная фотосъемка людей</p> <p> (Определение лица)</p>	<p>Распознает лица (до 15 человек) и соответствующим образом регулирует экспозицию и фокус.</p> <ul style="list-style-type: none"> Область АФ <ul style="list-style-type: none"> Желтый: При нажатии кнопки затвора наполовину вниз рамка становится зеленой, когда фотокамера сфокусирована. Белый: Отображается, когда обнаружено более одного лица. Другие лица, находящиеся на таком же расстоянии, как и лица в желтой области АФ, также находятся в фокусе.
<p>Автоматическая блокировка фокуса на движущемся объекте</p> <p> (Следящий АФ)</p>	<p>Совместите рамку следящего АФ с объектом, а затем нажмите кнопку .</p> <ul style="list-style-type: none"> Рамка следящего АФ <ul style="list-style-type: none"> Когда объект распознан, рамка следящего АФ изменяется с белой на желтую, и объект автоматически удерживается в фокусе. Если блокировка АФ не выполнена, мигает красная рамка. Для отмены блокировки АФ нажмите кнопку . Фокусировка (также, как и для макро записи) <ul style="list-style-type: none"> Макс. стороны W: 3 см и больше Макс. стороны T: 1 м или больше (от 7 × до 11 × - 2 м до ∞)
<p>Объект находится не в центре снимка (Область АФ не отображается, пока не будет выполнена фокусировка)</p> <p> (Фокусировка по 23 участкам)</p>	<p>До 23 точек фокусировки в каждой области АФ.</p>
<p>Определенное положение для фокусировки</p> <p> (фокусировка по 1 участку)</p> <p> (Точечная фокусировка)</p>	<p>фокусировка по 1 участку: Выполняет фокусировку на область АФ в центре изображения. (Рекомендуется, когда трудно настроить фокус)</p> <p>Точечная фокусировка: Выполняет фокусировку на еще меньшую область.</p>

- В режимах сцены [Звездное небо] и [Фейерверк] установка режима АФ зафиксирована в положении (фокусировка по 1 участку).
- Используйте (фокусировка по 1 участку), если трудно настроить фокус с помощью (Точечная фокусировка).
- Установка в положение (Определение лица) невозможна в следующих случаях. [Вспом. панор.], [Ночн. пейзаж], [Еда], [Аэросъемка], [Подвод. съемка] режим сцены
- Если фотокамера ошибочно воспринимает в качестве лиц объекты, не являющиеся людьми, для установки (Определение лица), переключитесь на другую установку.
- Если условия препятствуют распознаванию лица, например, при слишком быстром перемещении объекта, установка режима АФ переключается на (Фокусировка по 23 участкам).
- При определенных условиях записи, например, для небольшого объекта или в темном месте, следящий АФ может работать неправильно.
- Если следящая АФ не работает, будет включена фокусировка (фокусировка по 1 участку).
- Невозможно установить в положение в следующих случаях.
 - Режимы сцены [Вспом. панор.], [Звездное небо], [Фейерверк], [Малое отверстие], [Пескоструйная обраб.] или [Высоко-динам.].

[Быстр. АФ]

Фокусировка непрерывно настраивается в соответствии с движением объекта при небольшой размытости фотокамеры, даже когда кнопка затвора не нажимается. (Энергопотребление батареи увеличивается)

■ **Режим записи:** P A S M MS1 MS2 SCN

■ **Настройки:** [ON]/[OFF]

- Настройка фокуса может занять время, если трансфокатор внезапно изменяется от макс. стороны W на макс. стороны T, или при внезапном приближении к объекту.
- Нажмите кнопку затвора наполовину вниз, если трудно настроить фокус.
- Функция будет установлена в положение [OFF] в следующих случаях.
В режимах сцены [Ночн. портрет], [Ночн. пейзаж], [Звездное небо] или [Фейерверк]
- Опция [Быстр. АФ] не будет работать, пока функционирует следящая АФ.

[Опред. лица]



Подробная информация (→63)

[Режим замера]

Вы можете изменить положение для измерения яркости при корректировке экспозиции.

■ **Режим записи:** P A S M

■ **Настройки:**

	Положение измерения яркости	Условия
 Многоточечная	Весь экран	Нормальное использование (дает сбалансированные изображения)
 Центрально-взвешенная	Центральная и окружающая область	Объект в центре
 Точечная	Центральная и ближайшая окружающая область	Значительное различие между яркостью объекта и фона (например, человек, освещаемый сзади прожекторами на сцене)

[Инт. экспоз.]

Автоматически регулирует контрастность и экспозицию для получения более правдоподобных цветов при наличии значительного контраста между фоном и объектом.

■ **Режим записи:** P A S M 

■ **Настройки:** [LOW]/[STANDARD]/[HIGH]/[OFF]



- Опции [LOW], [STANDARD] и [HIGH] указывают максимальный диапазон исправления.
- Когда работает функция [Инт. экспоз.], цвет значка  изменяется.
- Даже если опция [Светочувст.] установлена на [100] при активизированной опции [Инт. экспоз.], изображения могут быть сняты чувствительностью ISO выше, чем установка.

[Мин. выдержка]

Установите скорость затвора на минимальное значение. Для выполнения ярких фотоснимков в темных местах рекомендуется использовать более медленные скорости затвора.

■ **Режим записи:** P

■ **Настройки:** [AUTO] [1/250] [1/125] [1/60] [1/30] [1/15] [1/8] [1/4] [1/2] [1]

- Более медленные скорости затвора дают возможность выполнить более яркие фотоснимки, но увеличивают вероятность дрожания, поэтому рекомендуется использовать штатив и таймер автоспуска.
- Поскольку при использовании более быстрых значений, например, [1/250], изображения становятся темнее, рекомендуется выполнять съемку в ярких местах (если изображение становится темнее при нажатии кнопки затвора наполовину вниз, индикатор  мигает красным).
-  отображается на экране для настроек, отличных от [AUTO].

[Инт.разреш.]

Технология суперразрешения может использоваться для записи неподвижных изображений с более четкими контурами и более ясным разрешением. Также при установке опции [i.ZOOM] можно повышать коэффициент увеличения приближ. до 1,3 практически без уменьшения качества изображения.

■ **Режим записи:** P A S M

■ **Установки:** [ON]/[i.ZOOM]/[OFF]

- О функции i.Zoom (→34)
- Установка фиксируется в положении [i.ZOOM] для  (режим [Интеллект. АФ]).
- Установка фиксируется в положении [ON] для режимов сцены [Выс. чувств.] и [Скор. съемка], [OFF] для режимов сцены [Импульс вспышки] и [Малое отверстие], и [i.ZOOM] в других режимах сцены.

[Цифр. увел]

Увеличивает эффект оптического трансфокатора или дополнительного оптического трансфокатора до 4 раз. Подробная информация (→36)

■ Режим записи: **P A S M**

■ Настройки: [ON]/[OFF]

- Фиксируется в положении [ON] при установке опции [Макро зум].

[Серийн.съемк]

Позволяет выполнить фотосъемку в быстрой последовательности. Последовательность фотоснимков, выполненных при удерживаемой кнопке затвора.

■ Режим записи: **P A S M**

■ Настройки:

Настройка [Серийн.съемк]	Скорость	Количество изображений*
(Серийн. съемк)	Приблиз. 1,9 снимка/сек.	Точный: Макс. 3 Стандартный: Макс. 5
[OFF]	Нет серии	

* При использовании таймера автоспуска: Зафиксировано для 3 фотоснимков

- Фокус, экспозиция и баланс белого фиксируются для первого изображения. В зависимости от изменений яркости объекта второе и последующие изображения могут быть записаны более яркими или более темными.
- Скорость быстрой последовательной съемки может уменьшиться, если опция [Светочувст.] установлена на высокое значение, или если скорость затвора уменьшается в темных местах.
- Установка [Авт.брекетинг] отменяется.
- Настройки будут сохранены, даже если выключится питание.
- Серийная съемка недоступна в режимах сцены [Вспом. панор.], [Импульс вспышки], [Скор. съемка], [Звездное небо], [Фейерверк], [Малое отверстие] и [Фото кадр].

[Цвет.режим]

Установите цветовые эффекты.

■ Режим записи: **P A S M**

■ Настройки: [STANDARD]/[NATURAL] (мягкий)/[VIVID] (резкий) / [B/W]/[SEPIA]/ [COOL] (больше голубого)/[WARM] (больше красного)/ [Happy] (Только)

- Если имеется явная интерференция: Установите положение [NATURAL].
- Для опции ([Интеллект. АФ]), можно установить только пункты [STANDARD], [Happy], [B/W] или [SEPIA] (они устанавливаются по отдельности из других режимов).

[Всп. ламп. АФ]

Включает лампу в темноте для облегчения настройки фокуса.

■ Режим записи: **P A S M SCN MS1 MS2**

■ Настройки: [ON] : Лампа загорается при нажатии кнопки затвора наполовину вниз (AF) и отображается более широкая область АФ

[OFF] : Лампа выключена (фотосъемка животных в темноте и т. д.)

- Вспомогательная лампа АФ имеет эффективное расстояние в 1,5 м.
 - Не закрывайте лампу пальцами и не смотрите на нее с близкого расстояния.
- Установка зафиксирована в положении [OFF] в следующих режимах сцены. [Автопортрет], [Пейзаж], [Ночн. пейзаж], [Закат], [Фейерверк], [Аэросъемка], [Подвод. съемка]



Вспомогательная лампа АФ

[Корр.кр.гл.]

Автоматическое определение красных глаз и коррекция данных неподвижного изображения при записи со вспышкой, уменьшающей эффект красных глаз (A).
A.

■ Режим записи: **P A S M MS1 MS2 SCN**

■ Настройки: [ON]/[OFF]

- Эта установка будет работать только при опции [Режим аф], установленной в положение (Определение лица).
- В зависимости от обстоятельств коррекция эффекта красных глаз может быть невозможна.
- При установке функции в положение [ON] вместе со значком вспышки появляется значок A.

[Стабилиз.]

Автоматически обнаруживает и предотвращает дрожание.

■ Режим записи: **P A S M MS1 MS2 SCN**

■ Настройки: [ON]/[OFF]

- В режиме сюжета [Автопортрет] установка зафиксирована в положении [ON], а в режиме сюжета [Звездное небо] установка зафиксирована в положении [OFF].
- Случаи, при которых оптический стабилизатор изображения может быть неэффективным:
Сильное дрожание, высокий коэффициент увеличения (включая диапазон цифрового увеличения), быстро движущиеся объекты, условия в помещении или при недостаточном освещении (вследствие низкой скорости затвора)
- Фиксируется в положении [ON] во время записи движущегося изображения.

[Отпеч.даты]

Можно выполнять фотосъемку с датой и временем записи, нанесенными на фотоснимок.

■ Режим записи: **P A S M MS1 MS2 SCN**

■ Настройки: [БЕЗ ВРЕМ.]/[СО ВРЕМ.]/[OFF]

- Невозможно стереть нанесенные даты на фотоснимках.
- Дата не наносится при установке опции [Серийн.съемк] или при установке режимов сцены [Вспом. панор.], [Скор. съемка] или [Импульс вспышки].
- Не выполняйте настройки печати даты в фотоателье или на принтере для фотоснимков со штампом даты. (Печать дат может накладываться.)

[Уст. часов]

Установите часы. Такая же функция, как и в меню [Настр.].

Использование меню режима [Зап.] для движущихся изображений

Режим записи:

Относительно процедур установки меню [Зап.] (→17)

[Кач-во зап.]

Подробная информация (→62)

[Непрер. АФ]

Либо позволяет выполнение непрерывной настройки фокуса во время записи движущегося изображения, либо фиксирует положение фокуса на начало записи.

- **Настройки: [ON]** : Отрегулируйте фокус в соответствии с движением объекта во время записи движущегося изображения.
- **Настройки: [OFF]** : Зафиксируйте положение фокуса в начале записи движущегося изображения.
Используйте эту установку для сохранения такого же положения фокусировка для объектов с небольшим перемещением вперед/назад.

[Шумоподавл.]

Уменьшает запись звуков ветра (шум ветра) при записи в условиях сильного ветра.

■ **Настройки: [ON]/[OFF]**

- При установке опции [Шумоподавл.] в положение [ON] более низкие звуки будут устраняться, и качество звука будет отличаться от нормальных записей.

Использование быстрого меню

Можно легко вызывать пункты меню записи.



● Отображаемые пункты установок различаются в зависимости от режима записи.

Ввод текста

Используйте кнопки курсора, чтобы вводить имена для функции распознавания лиц и режимов сцен [Ребенок] и [Дом.животное], а также чтобы зарегистрировать места назначения для [Дата поездки] и пр.

1 Нажмите ▲▼◀▶ для выбора символов

2 Нажмите [MENU/SET] несколько раз, пока не отобразится нужный символ



Положение курсора

- Текст вставляется в место, где расположен курсор.
- Для изменения типа символа
→ Нажмите [MENU/SET] несколько раз, пока не отобразится нужный тип символа.

■ Редактирование текста

- 1 Нажимайте ▲▼◀▶ для перемещения курсора к тексту для редактирования.
 - Вы можете также использовать рычажок трансфокатора для изменения места расположения курсора.
- 2 Нажмите ▲▼◀▶ для выбора [Удал.], а затем нажмите кнопку [MENU/SET].
- 3 Нажмите ▲▼◀▶ для выбора правильного текста, а затем нажмите кнопку [MENU/SET].

3 Когда Вы закончите вводить текст, нажмите ▲▼◀▶ для выбора опции [Уст.] и нажмите [MENU/SET]

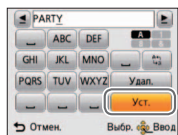

- Максимально можно ввести 30 символов. (Максимум 9 символов для имен в пункте [Опред. лица])
- Курсор позиции ввода можно перемещать влево и вправо с помощью рычажка трансфокации.

Просмотр СПИСОМ (Мульти воспроизведение / Календарное воспроизведение) Режим воспроизведения:

Вы можете просматривать 12 (или 30) фотоснимков за один раз (мульти воспроизведение) или просматривать все фотоснимки, сделанные в определенный день (календарное воспроизведение).



1 Установите в положение



2 Настройте на отображение многих экранов

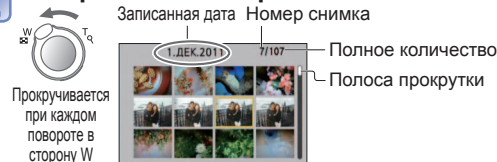

Прокручивается при каждом повороте в сторону W

■ Для восстановления
Поверните в сторону T.

■ Для изменения от отображения экрана 12/30 на отображение одиночного экрана
Выберите фотоснимок с помощью ▲▼◀▶ и нажмите [MENU/SET].

(12 экранов)



(30 экранов)

Выбранная дата (Первый фотоснимок в этот день)

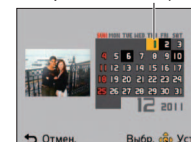

(Календарный экран)

- Выберите неделю с помощью ▲▼ и дату с помощью ◀▶ и нажмите [MENU/SET] для отображения изображений этой даты на 12-экранном отображении.

- На календарном экране показаны только те месяцы, в которые были сняты изображения. Изображения, снятые без установок часов, отображаются с датой 1 января 2011 г.
- Невозможно воспроизводить изображения, отображаемые со значком [I].
- Изображения, снятые с установками пункта назначения, выполненными в пункте [Мировое время], отображаются на календарном экране с использованием соответствующей даты для временной зоны пункта назначения.

Просмотр движущихся изображений

Режим воспроизведения:

Движущиеся изображения можно воспроизводить точно также, как и просмотр снимков.



■ Операции во время воспроизведения движущихся изображений

- : Пауза/воспроизведение
- : Остановка
- : Быстрая перемотка назад (2 шага)
Покадровая перемотка назад (во время паузы)
- : Быстрая перемотка вперед (2 шага)
Покадровая перемотка вперед (во время паузы)

- При нажатии во время ускоренной прокрутки вперед или назад произойдет возврат к нормальной скорости воспроизведения.
- Можно регулировать громкость с помощью рычажка трансфокатора.

Время выполнения записи движущихся изображений*

* После начала воспроизведения в верхнем правом углу экрана отображается истекшее время воспроизведения.
Например: Через 3 минуты и 30 секунд [3m30s]

Разнообразные методы воспроизведения

[Реж. воспр.]

Режим воспроизведения:

Записанные изображения могут воспроизводиться различными способами.

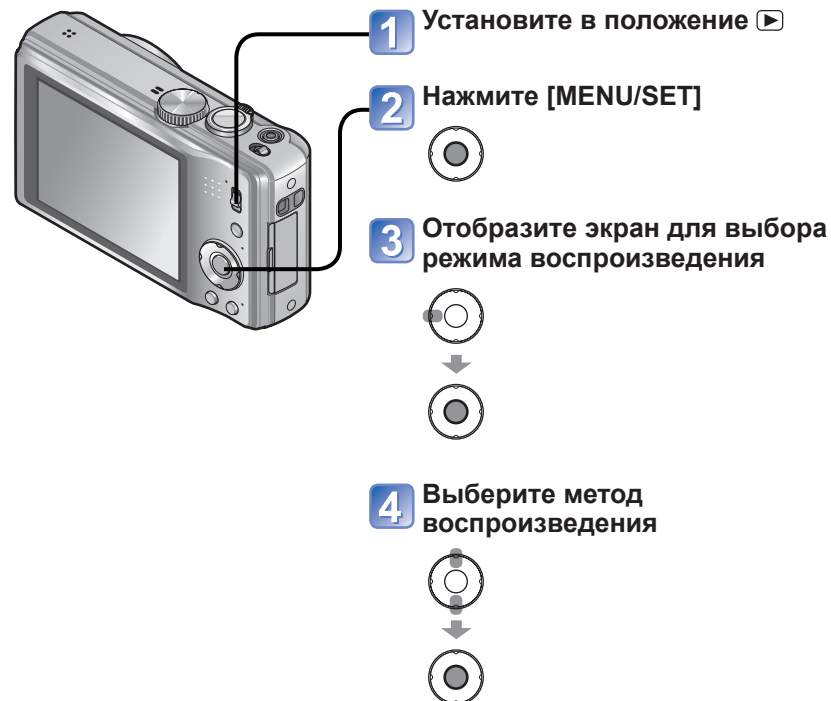

- При невставленной карте памяти изображения воспроизводятся из встроенной памяти.
- Режим [Реж. воспр.] автоматически становится режимом [Норм.воспр.] когда переключатель ЗАПИСЬ/ВОСПРОИЗВЕДЕНИЕ установлен в положение , а питание включено, или при переключении с режима записи на режим воспроизведения.

Разнообразные методы воспроизведения

[Реж. воспр.] (Продолжение)

Режим воспроизведения:

Относительно процедуры переключения [Реж. воспр.] (→87)

[Слайд шоу]

Автоматически воспроизводит изображения по порядку с музыкой.

1 Выберите способ воспроизведения



- [Все]
- [Только изображ.]
- [Только движ. из.]
- [Путешествие]:

Воспроизведите только изображения, которые были записаны с опцией [Дата поездки] или [Геогр. пункт]



- [Подборка катег.]:
Выберите категорию и воспроизведите только неподвижные изображения. (Выберите категорию с помощью ▲▼◀▶ и нажмите [MENU/SET].) (→90)

- [Избранное]:
Воспроизведите изображения, установленные как [Избранное].

2 Установите эффекты воспроизведения



[Эффект] (Выберите музыку и эффекты в соответствии с атмосферой изображения)	
[AUTO] (доступно только с установкой [Подборка катег.]) / [NATURAL] / [SLOW] / [SWING] / [URBAN] / [OFF]*	
[Настройка]	
[Длительн]*	[1 SEC.] / [2 SEC.] / [3 SEC.] / [5 SEC.] (Доступно, только когда опция [Эффект] установлена в положение [OFF])
[Повтор]	[ON]/[OFF]
[Звук]	[AUTO]: С неподвижными изображениями будет воспроизводиться музыка, а с движущимися изображениями будет воспроизводиться звук. [Музыка]: Будет воспроизводиться музыка эффектов. [Звук]: Звук воспроизводится с движущихся изображений. [OFF]: Музыка и звук воспроизводиться не будут.

* Если в пункте 1 был выбран пункт [Только движ. из.], опция [Эффект] фиксируется в положении [OFF]. Также невозможно установить длительность.

3 Выберите опцию [Нач.] с помощью ▲ и нажмите кнопку [MENU/SET]

■ Операции во время показа слайдов

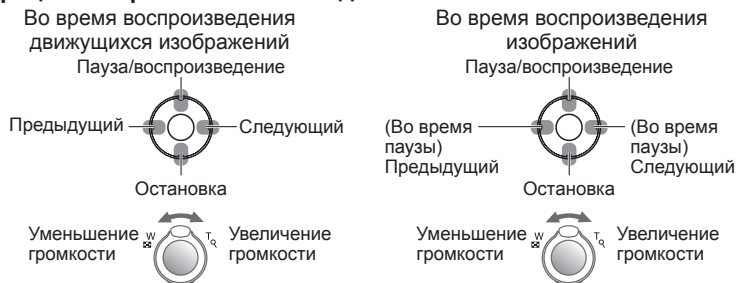

- Когда выбран пункт [URBAN], изображение может появиться в черно-белом виде в качестве опции эффекта экрана.
- Невозможно добавить музыкальные эффекты.

Разнообразные методы воспроизведения

[Реж. воспр.] (Продолжение)

Режим воспроизведения:

Относительно процедуры переключения [Реж. воспр.] (→87)

[Фильтр.воспр.]

Вы можете уточнить выбор изображений для просмотра, сузив их до изображений в выбранных категориях или до избранных изображений, а затем просмотреть такие изображения.

1 Выберите способ детализации с помощью ▲▼ и нажмите [MENU/SET]

[Только изображ.]	Воспроизведение фотоснимков.																		
[Только движ. из.]	Воспроизведение движущихся изображений.																		
[Путешествие]	<p>Воспроизведение изображений с опцией [Дата поездки], которая была установлена во время их записи.</p> <p>① Выберите, воспроизводить ли изображения по дате или по месту назначения поездки, с помощью ▲▼ и нажмите [MENU/SET].</p> <ul style="list-style-type: none"> При выборе опции [Все] воспроизводятся изображения, записанные с [Дата поездки]. <p>② Выберите дату или место назначения поездки с помощью ▲▼◀▶ и нажмите [MENU/SET].</p>																		
[Подборка катег.]	<p>Воспроизведение изображений, которые были сокращены по категории, например, по режиму сцены.</p> <table border="1"> <tr> <td></td> <td>Изображения, снятые с использованием функции распознавания лиц</td> </tr> <tr> <td></td> <td>[Портрет]//[Ровная кожа]/[Трансформ.]/[Автопортрет]/[Ночн. портрет]//[Ребенок]/</td> </tr> <tr> <td></td> <td>[Пейзаж]//[Закат]//[Аэросъемка]</td> </tr> <tr> <td></td> <td>[Ночн. портрет]//[Ночн. пейзаж]//[Звездное небо]</td> </tr> <tr> <td></td> <td>[Спорт]/[Вечеринка]/[Свечи]/[Фейерверк]/[Пляж]/[Снег]/[Аэросъемка]</td> </tr> <tr> <td></td> <td>[Ребенок]/</td> </tr> <tr> <td></td> <td>[Дом.животное]</td> </tr> <tr> <td></td> <td>[Еда]</td> </tr> <tr> <td></td> <td>[Подвод. съемка]</td> </tr> </table>		Изображения, снятые с использованием функции распознавания лиц		[Портрет]//[Ровная кожа]/[Трансформ.]/[Автопортрет]/[Ночн. портрет]//[Ребенок]/		[Пейзаж]//[Закат]//[Аэросъемка]		[Ночн. портрет]//[Ночн. пейзаж]//[Звездное небо]		[Спорт]/[Вечеринка]/[Свечи]/[Фейерверк]/[Пляж]/[Снег]/[Аэросъемка]		[Ребенок]/		[Дом.животное]		[Еда]		[Подвод. съемка]
	Изображения, снятые с использованием функции распознавания лиц																		
	[Портрет]//[Ровная кожа]/[Трансформ.]/[Автопортрет]/[Ночн. портрет]//[Ребенок]/																		
	[Пейзаж]//[Закат]//[Аэросъемка]																		
	[Ночн. портрет]//[Ночн. пейзаж]//[Звездное небо]																		
	[Спорт]/[Вечеринка]/[Свечи]/[Фейерверк]/[Пляж]/[Снег]/[Аэросъемка]																		
	[Ребенок]/																		
	[Дом.животное]																		
	[Еда]																		
	[Подвод. съемка]																		
[Избранное]	Воспроизведение изображений, которые были установлены как [Избранное].																		

[Календарь]

Выберите дату на экране календаря, чтобы просматривать только изображения, снятые в этот день. (→85)

Использование меню [Воспроизв.]

Режим воспроизведения:

Относительно процедуры установки меню [Воспроизв.] (→17).

Вы можете установить записанное изображение для загрузки на веб-сайт для совместного использования, отредактировать изображение (например, обрезать) и выполнить установку защиты для изображения.

- В зависимости от режима воспроизведения некоторые пункты меню [Воспроизв.] не отображаются.
- Новые изображения создаются после редактирования изображений с помощью таких инструментов, как, например, [Отпеч симв] и [Изм. разм.]. Перед началом редактирования проверьте, достаточно ли свободного места на встроенной памяти или на карте памяти.

[Настр.загрузки]

Вы можете выбрать изображения на фотокамере для загрузки на веб-сайты совместного использования (Facebook или YouTube).

- На Facebook можно загружать только фотоснимки, а на YouTube можно загружать только движущиеся изображения.
- Невозможно установить изображения на встроенной памяти. Скопируйте изображения на карту памяти (→101) перед выполнением установок [Настр.загрузки].

1 Нажмите ▲▼ для выбора [ОДИНСН.] или [НЕСКОЛ.], а затем нажмите кнопку [MENU/SET]

2 Выберите фотоснимок и выполните настройку



Установка веб-загрузки

Установка веб-загрузки

- Для отмены → Нажмите [DISP.] еще раз.
- Для установки → Нажмите [MENU/SET].

- Нажмите ◀ для выбора [Да], а затем нажмите [MENU/SET]

Использование меню [Воспроизв.]

(Продолжение)

Режим воспроизведения:

■ Загрузка на веб-сайты для совместного использования

При установке [Настр.загрузки] встроенное средство загрузки автоматически делает копии на карту памяти внутри фотокамеры. Подсоедините фотокамеру к Вашему компьютеру (→103) перед выполнением операций загрузки. Подробнее см. (→105).

■ Для удаления всего

Выберите опцию [ОТМЕН.] в пункте 1 и выберите [Да].

- Может быть несовместимо с изображениями, снятыми на других устройствах.
- Недоступно на картах памяти с емкостью меньше 512 МБ.

[Ред загол]

Вы можете добавить заголовки и пр. для избранных неподвижных изображений.

1 Нажмите для выбора [ОДИНСН.] или [НЕСКОЛ.], а затем нажмите кнопку [MENU/SET]

2 Выберите фотоснимок

● [ОДИНСН.]



● [НЕСКОЛ.] (до 50 изображений с одинаковым текстом)



Установка [Ред загол]
 Пункт [Ред загол] уже установлен

- Для отмены → Нажмите [DISP.] еще раз.
- Для установки → Нажмите [MENU/SET].

3 Введите символы (Ввод текста (→84))

Для удаления заголовка удалите все символы на экране ввода заголовка.

- Невозможно использовать с фотоснимками, сделанными с помощью других устройств, или с движущимися изображениями.
- Для печати текста используйте опцию [Отпеч симв], либо прилагаемый диск CD-ROM "PHOTOfunSTUDIO".

Относительно процедуры установки меню [Воспроизв.] (→17)

[Отпеч симв]

Дата и время записи, информация названия места и текст, зарегистрированные в режимах сцены [Ребенок], [Дом.животное], [Дата поездки] и [Ред загол] наносятся на неподвижное изображение. Идеально для печати с обычным размером.

1 Нажмите для выбора [ОДИНСН.] или [НЕСКОЛ.], а затем нажмите кнопку [MENU/SET]

2 Выберите фотоснимок

● [ОДИНСН.]



● [НЕСКОЛ.] (до 50 фотоснимков)



Установка [Отпеч симв]

DISP.

- Для отмены → Нажмите кнопку [DISP.] еще раз.
- Для установки → Нажмите [MENU/SET].

3 Выберите пункт [Уст.]



4 Выберите этот пункт



5 Выберите эту настройку



6 Выберите пункт [Выполн.]



7 Выберите, наносить ли возраст



- Если опция [Имя] находится в положении [OFF] в пункте 5, экран отображаться не будет.

8 Выберите пункт [Да]

(Экран отличается в соответствии с размером изображения и т.п.)



- При выборе [ОДИНСН.] после пункта 8 нажмите / для возврата к экрану меню.

Использование меню [Воспроизв.]

(Продолжение)

Режим воспроизведения:

Пункты, которые можно нанести

[Дата съемки]	[БЕЗ ВРЕМ.]: Нанесение даты записи [СО ВРЕМ.]: Нанесение даты и времени записи
[Имя]	Нанесение имени, зарегистрированного для распознавания лиц Нанесение имени, зарегистрированного в пунктах [Ребенок] или [Дом. животное]
[Местополож.]	[ON]: Нанесение места назначения, зарегистрированного в пункте [Дата поездки] режима [Настр.]
[Дата поездки]	[ON]: Нанесение даты путешествия, зарегистрированной в пункте [Дата поездки] режима [Настр.]
[Заголовок]	[ON]: Нанесение текста, зарегистрированного в пункте [Ред загол]

• Пункты [OFF] не наносятся.

- Невозможно использовать с изображениями, снятыми на других устройствах, с изображениями, снятыми без установки часов или движущимися изображениями.
- На определенных принтерах символы могут быть обрезаны.
- Текст трудно читать при нанесении на изображения размером 0,3М или меньше.
- **Не выполняйте настройки печати даты в фотоателье или на принтере для фотоснимков со штампом даты.** (Печать дат может накладываться.)

Относительно процедуры установки меню [Воспроизв.] (→17)

[Изм. разм.]

Размер изображения может быть уменьшен для облегчения присоединения к электронной почте и использования на домашних страницах и т.п. (Дальнейшее уменьшение неподвижных изображений, записанных с наименьшим уровнем записанных пикселей, невозможно.)

■ [ОДИНС.]

1 Выберите опцию [ОДИНС.]



2 Выберите фотоснимок



3 Выберите размер

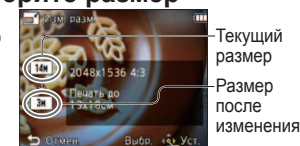

4 Выберите пункт [Да]



• После подтверждения нажмите / для возврата к экрану меню.

■ [НЕСКОЛ.]

1 Выберите пункт [НЕСКОЛ.] в приведенном выше шаге

1

2 Выберите размер

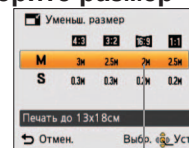

После изменения размера выберите количество пикселей

3 Выберите фотоснимок

(до 50 фотоснимков)

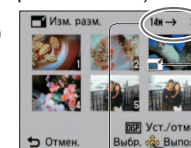

Установка изменения размера

Количество пикселей до/после изменения размера

- Для отмены → Нажмите кнопку [DISP.] еще раз.
- Для установки → Нажмите [MENU/SET].

4 Нажмите для выбора [Да], а затем нажмите [MENU/SET]

- После изменения размера качество изображения ухудшается.
- Невозможно использовать движущиеся изображения или изображения с нанесенным текстом. Может быть несовместимо с изображениями, снятыми на других устройствах.

Использование меню [Воспроизв.]

(Продолжение)

Режим воспроизведения: 

Относительно процедуры установки меню [Воспроизв.] (→17)

[Подрезка]

Увеличивает Ваши фотоснимки и сокращает ненужные области.

1 Нажмите ◀▶ для выбора неподвижного изображения, а затем нажмите кнопку [MENU/SET]

2 Выберите область для сокращения



3 Нажмите ◀ для выбора [Да], а затем нажмите [MENU/SET]

- После обрезания качество изображения ухудшается.
- Невозможно использовать движущиеся изображения или изображения с нанесенным текстом. Может быть несовместимо с изображениями, снятыми на других устройствах.
- При обрезании изображений оригинальная информация распознавания лиц копироваться не будет.

[Избранное]

Отметив избранные изображения с помощью звездочки (★), Вы можете выполнять операции [Слайд шоу] или [Фильтр.воспр.] только таких изображений, а также Вы можете удалить все изображения кроме избранных.

1 Выберите пункт [ОДИНШ.] или [НЕСКОЛ.]



2 Выберите фотоснимок и выполните настройку

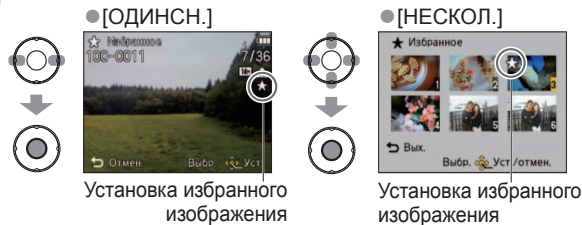

• Для отмены →
Нажмите еще раз [MENU/SET].

■ Для удаления всего

Выберите опцию [ОТМЕН.] в пункте **1** и выберите [Да].

■ Для отмены при снятии защиты со всего

Нажмите [MENU/SET].

- Может быть невозможно настроить фотоснимки, сделанные на некоторых других устройствах, в качестве избранных.

Использование меню [Воспроизв.]

(Продолжение)

Режим воспроизведения:

Относительно процедуры установки меню [Воспроизв.] (→17)

[Уст. печ.]

Настройки фотоснимка/номера фотоснимка/даты печати могут быть выполнены в случае печати с совместимыми с печатью DPOF фотоаппаратом или принтерами. (Проконсультируйтесь в фотоаппарате относительно совместимости)

1 Выберите пункт [ОДИНСН.] или [НЕСКОЛ.]



2 Выберите фотоснимок

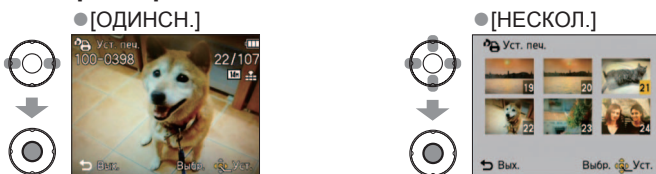

3 Установите количество изображений

(повторяйте действия пунктов 2 и 3 при использовании опции [НЕСКОЛ.] (до 999 изображений))



• Настройка/отмена печати даты → Нажмите кнопку [DISP].

■ Для удаления всего

Выберите опцию [ОТМЕН.] в пункте 1 и выберите [Да].

- В зависимости от типа принтера установки принтера могут иметь преимущество над установками фотокамеры.
- Невозможно установить для файлов, которые не совместимы со стандартом DCF.
- Невозможно использовать определенную информацию DPOF, установленную на другом оборудовании. В таких случаях удалите всю информацию DPOF, а затем заново установите ее с помощью этой фотокамеры.
- Установки печати даты невозможно сделать для изображений с нанесенными [Отпеч.симв.].
- Установку печати даты невозможно выполнить для фотоснимков, которые были сняты с опцией [Отпеч.даты].

[Защитить]

Устанавливает защиту для предотвращения удаления фотоснимков. Предотвращает удаление важных фотоснимков.

1 Выберите пункт [ОДИНСН.] или [НЕСКОЛ.]



2 Выберите фотоснимок и выполните настройку

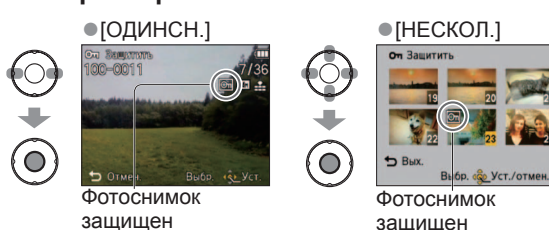

• Для отмены →
Нажмите еще раз
[MENU/SET].

■ Для удаления всего

Выберите опцию [ОТМЕН.] в пункте 1 и выберите [Да].

■ Для отмены при снятии защиты со всего

Нажмите [MENU/SET].

- При использовании других устройств может быть неэффективной.

Использование меню [Воспроизв.]

(Продолжение)

Режим воспроизведения:

Относительно процедуры установки меню [Воспроизв.] (→17)

[Ред. расп. лиц]

Редактирование или удаление информации распознавания для изображений с ошибочным распознаванием лиц.

1 Выберите [REPLACE] или [DELETE]



2 Выберите изображение



3 Выберите человека



- Для опции [DELETE] перейдите к пункту 5
- Невозможно выбрать людей, информация распознавания лиц которых не была зарегистрирована.

4 Выберите человека, которого Вы хотите заменить на другого



5 Выберите [Да]



- После установки нажмите / для возврата к экрану меню.

- После удаления информации распознавания лиц, ее невозможно восстановить.
- Изображения, для которых была удалена вся информация распознавания лиц, не классифицируются при распознавании лиц во время работы [Подборка катег.].
- Невозможно редактировать информацию распознавания для защищенных изображений.

[Копия]

Вы можете копировать изображения между встроенной памятью и картой памяти.

1 Выберите способ копирования (направление)



- : Копирование всех изображений со встроенной памяти на карту памяти (перейдите к пункту 3).
- : Копирование по 1 изображению за один раз с карты памяти на встроенную память.

2 Выберите изображение с помощью ◀ ▶ и нажмите кнопку [MENU/SET] (для)

3 Выберите [Да]



- Для отмены → Нажмите [MENU/SET].
- После того, как все изображения будут скопированы с встроенной памяти на карту памяти, отображение автоматически вернется к экрану воспроизведения.

- Копирование изображений может занять несколько минут. Во время копирования не выключайте питание и не выполняйте другие операции.
- Если в месте назначения копирования имеются такие же названия (номера папки/файла), при копировании со встроенной памяти на карту памяти () будет создана новая папка для копирования. Файлы с совпадающими названиями не будут копироваться с карты памяти на встроенную память ()
- Следующие установки не копируются. Установите их еще раз после копирования.
- [Уст. печ.] - [Защитить] - [Избранное]
- Можно копировать изображения только с цифровых фотокамер Panasonic (LUMIX)

Использование с компьютером

Фотоснимки/движущиеся изображения можно копировать с фотокамеры на Ваш компьютер, соединив их друг с другом.

- Некоторые компьютеры имеют способность непосредственного считывания с карты памяти фотокамеры. Подробнее см. руководство по эксплуатации вашего компьютера.
- Если компьютер не поддерживает карты памяти SDXC, будет отображаться сообщение с запросом на форматирование карты памяти. (Не форматируйте карту памяти. Это приведет к стиранию записанных изображений.) Если карта памяти не распознается, обратитесь к следующему веб-сайту поддержки. <http://panasonic.net/avc/sdcard/information/SDXC.html>
- Скопированные изображения можно затем распечатывать или отправлять по электронной почте с помощью программного обеспечения "PHOTOfunSTUDIO" на диске CD-ROM (прилагается).

■ Технические характеристики компьютера

	Windows		Macintosh	
	98/98SE	Me/2000	XP/Vista/7	OS 9/OS X
Могу ли я использовать программу "PHOTOfunSTUDIO"?	Нет		Да*	Нет
Могу ли я копировать фотоснимки и движущиеся изображения в формате Motion JPEG с моей фотокамеры на мой компьютер через кабель USB?	Нет	Да	Да	OS 9.2.2 OS X (10.1 - 10.6)

- Соединительные кабели USB невозможно использовать с ОС Windows 98/98SE, Mac OS 8.x или с их более ранними версиями, однако фотоснимки/движущиеся изображения все-таки можно скопировать с помощью устройств считывания/записи, совместимыми с картами памяти SD.

*Необходимо установить Internet Explorer 6.0 или более позднюю версию. Правильное воспроизведение и функционирование зависит от среды Вашего компьютера и может гарантироваться не во всех случаях.

Копирование фотоснимков и движущихся изображений

Подготовка:

- Зарядите батарею в достаточной степени. Или же подсоедините сетевой адаптер переменного тока (дополнительная принадлежность) и разветвитель постоянного тока (дополнительная принадлежность).
- Вставьте карту памяти и включите питание. При импортировании изображений со встроенной памяти удалите все карты памяти.

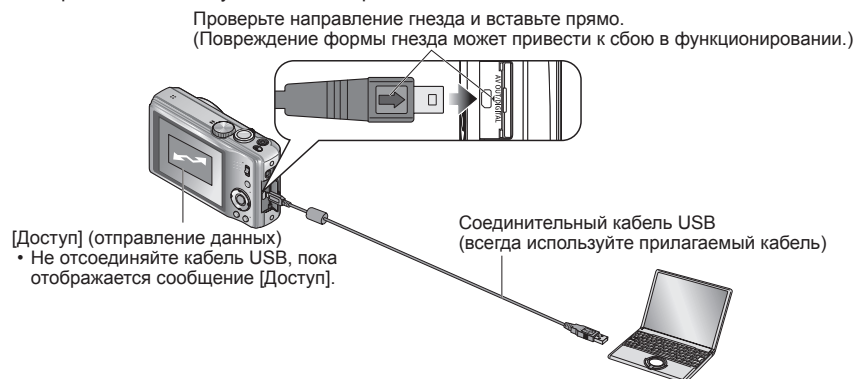

1 Включите питание фотокамеры и компьютера

2 Подсоедините фотокамеру к компьютеру

- Пожалуйста, убедитесь в том, что Вы используете прилагаемый соединительный кабель USB. Использование кабелей, отличных от прилагаемого соединительного кабеля USB, может привести к неправильному функционированию.

3 Выберите на фотокамере опцию [PC]



Если опция [Режим USB] (→23) установлена в положение [PictBridge(PTP)], на экране может отображаться сообщение. Чтобы закрыть экран, выберите пункт [Отмен.] и установите опцию [Режим USB] в положение [PC].

4 Управляйте Вашим компьютером

■ Для отмены соединения

Щелкните "Safely Remove Hardware" (Безопасное отсоединение аппаратных средств) на панели задач Windows.

Использование с компьютером

(Продолжение)

Вы можете сохранить изображения для использования на Вашем компьютере, перетащив и оставив папки и файлы в отдельные папки на Вашем компьютере.

Имена папок и файлов на компьютере

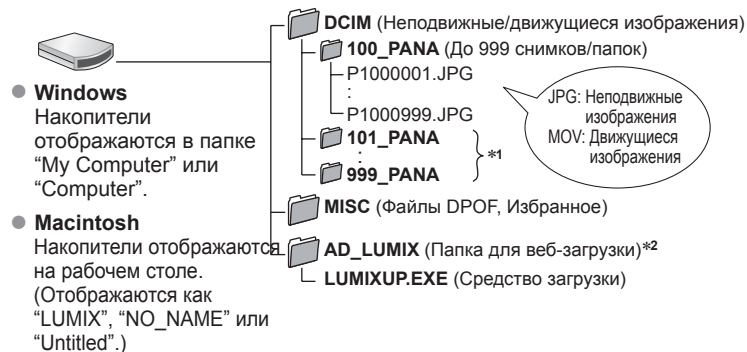

*1 Новые папки создаются в следующих случаях:

- При выполнении фотосъемки в папки, содержащие файлы с номером 999.
- При использовании карт памяти, которые уже содержат файл с таким же номером (включая снимки, сделанные другими фотокамерами и т. д.)
- При записи после выполнения операции [Сброс №].

*2 Обратите внимание, что если файлы в папке AD_LUMIX или в ее вложенных папках удалены, невозможно загружать изображения на веб-сайты для совместного использования.

При использовании Windows XP, Windows Vista, Windows 7 или Mac OS X

Фотокамеру можно подключить к Вашему компьютеру, даже если опция [Режим USB] (→23) установлена в положение [PictBridge(PTP)].

- С фотокамеры можно выполнять только вывод изображений.
- Можно выполнять только вывод изображений.
- Импорт может быть невозможен, если на карте памяти находится свыше 1000 изображений.

- Не используйте никакие другие соединительные кабели USB, за исключением поставляемого.
- Перед установкой и удалением карт памяти выключите питание.
- Когда батарея начинает разряжаться во время подключения, раздается предупреждающий звуковой сигнал. Немедленно прекратите передачу данных через Ваш компьютер (перед повторным подключением зарядите батарею).
- Установка опции [Режим USB] в положение [PC] устраняет необходимость выполнять установку каждый раз при подключении фотокамеры к компьютеру.
- Относительно подробностей обращайтесь к инструкции по эксплуатации Вашего компьютера.

Использование "PHOTOfunSTUDIO" для копирования изображений на компьютер

После импортирования изображений на компьютер Вы можете напечатать или отправить их по электронной почте.

- Прочитайте отдельную инструкцию по эксплуатации для получения дополнительной информации об операционной среде и установке.

Загрузка изображений на веб-сайты для совместного использования

С помощью средства загрузки (LUMIX Image Uploader) Вы можете загружать фотоснимки и движущиеся изображения на веб-сайты для совместного использования (Facebook или YouTube).

Не требуется копировать изображения на компьютер или устанавливать специализированное программное обеспечение. Простая загрузка изображений с фотокамеры с помощью компьютера, подключенного к сети, даже если Вы находитесь вне обычной компьютерной среды.

- Это средство поддерживается только компьютерами, работающими в Windows XP, Windows Vista и Windows 7.
(Для просмотра инструкции по эксплуатации для LUMIX Image Uploader используйте Internet Explorer.)

Подготовка:

- Используйте [Настр.загрузки], чтобы выбрать изображения для загрузки
- Подсоедините компьютер к Интернету
- Создайте учетную запись для используемого веб-сайта для совместного использования и подготовьте информацию для входа на сайт

1 Дважды щелкните по "LUMIXUP.EXE", чтобы запустить его

- Если Вы установили "PHOTOfunSTUDIO" с диска CD-ROM (прилагается), средство загрузки (LUMIX Image Uploader) может запуститься автоматически.

2 Выберите назначение загрузки

- Выполните следующие действия в соответствии с инструкциями, отображаемыми на экране компьютера.

- Так как услуги и технические характеристики YouTube и Facebook могут быть изменены, работу интерактивных услуг невозможно гарантировать в дальнейшем. Доступные услуги и экраны могут быть изменены без уведомления. (Эта услуга доступна по состоянию на 1 декабря 2010 г.)
- Не загружайте изображения, защищенные авторскими правами, за исключением случаев, когда Вы являетесь обладателем авторских прав или имеете разрешение от владельца соответствующих авторских прав.

Вы можете выполнить прямое подключение к PictBridge-совместимому принтеру для печати.

Подготовка:

- Зарядите батарею в достаточной степени. Или же подсоедините сетевой адаптер переменного тока (дополнительная принадлежность) и разветвитель постоянного тока (дополнительная принадлежность).
- Вставьте карту памяти и включите питание. При копировании изображений со встроенной памяти удалите все карты памяти.
- В случае необходимости настройте качество печати или другие установки принтера.

- Не отсоединяйте кабель USB, пока отображается значок отсоединения кабеля  (может не отображаться на некоторых принтерах).

Проверьте направление гнезда и вставьте прямо. (Повреждение формы гнезда может привести к сбою в функционировании.)

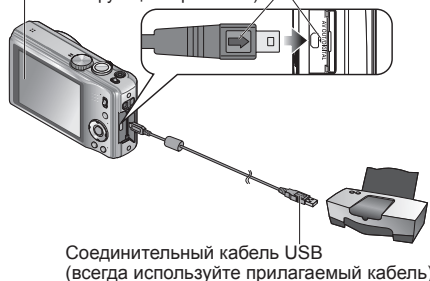

■ Для отмены печати Нажмите [MENU/SET].

- Не используйте никакие другие соединительные кабели USB, за исключением поставляемого.
- Отсоедините кабель USB после выполнения печати.
- Перед установкой и удалением карт памяти выключите питание.
- Когда батарея начинает разряжаться во время подсоединения, раздается предупреждающий звуковой сигнал. Отмените печать и отсоедините кабель USB (перед повторным подсоединением зарядите батарею).

1 Включите питание фотокамеры и принтера

2 Подсоедините фотокамеру к принтеру

- Пожалуйста, убедитесь в том, что Вы используете прилагаемый соединительный кабель USB. Использование кабелей, отличных от прилагаемого соединительного кабеля USB, может привести к неправильному функционированию.

3 Выберите на фотокамере опцию [PictBridge(PTP)]



При отображении сообщения [Подключение к ПК...] отмените соединение и установите опцию [Режим USB] (→23) либо в положение [Выбрать вкл. соедин.], либо в положение [PictBridge(PTP)].

4 Нажмите ◀▶ для выбора изображения для печати, а затем нажмите [MENU/SET]

5 Выберите пункт [Запуск печ.]

- Настройки печати (→108)



Некоторые принтеры могут выполнять печать непосредственно с карты памяти фотокамеры. Относительно подробностей см. руководство по эксплуатации Вашего принтера.

Печать нескольких фотоснимков

① Выберите пункт [Групп печать] при выполнении действий пункта 4 на предыдущей стр



② Выберите пункт (Относительно подробностей см. ниже)



③ Выполните печать (Предыдущая страница 5)

• [Множеств. выбор]:

- ① Перемещайтесь между фотоснимками с помощью ▲▼◀▶, выбирайте фотоснимки для печати фотоснимки с помощью [DISP.]. (Нажмите [DISP.] еще раз, чтобы отменить выбор.)
- ② Нажмите [MENU/SET], когда выбор будет завершен.

• [Выбрать все] :Печать всех фотоснимков.

• [Уст. печ.(DPOF)] :Печать фотоснимков, отмеченных в [Уст. печ.].

• [Избранное] :Печать фотоснимков, выбранных как [Избранное]. (Установка отображается, только когда имеются изображения, установленные как [Избранное].)

- Выберите [Да], если отображается экран подтверждения печати.
- Оранжевый значок ●, отображаемый во время печати, указывает на сообщение об ошибке. Проверьте принтер.
- При выполнении печати нескольких фотоснимков печать может быть разделена на несколько заданий. (Индикация оставшихся листов может отличаться от установленной величины.)

Печать с датой и текстом

■ Дата печати без установки [Отпеч симв]

- Печать в фотоателье: Можно напечатать только дату записи. Попросите напечатать дату в фотоателье.
 - Предварительное выполнение установок [Уст. печ.] на фотокамере дает возможность задать установки для количества копий и даты печати перед тем, как Вы отдадите карту памяти в фотоателье.
 - При печати изображений в формате 16:9 заранее узнайте, поддерживает ли фотоателье печать такого размера.
- Использование компьютера:Установки печати для даты записи и текстовой информации могут быть выполнены с использованием прилагаемого диска CD-ROM "PHOTOfunSTUDIO".
- Использование принтера :Дату записи можно напечатать, установив опцию [Уст. печ.] на фотокамере, или установив опцию [Печ. с датой] (→110) в положение [ON] при подсоединении к принтеру, совместимому с печатью даты.

Печать (Продолжение)

Выполнение установок печати на фотокамере

(Выполните установки до выбора пункта [Запуск печ.])

① Выберите пункт

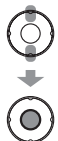

② Выберите установку

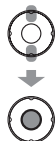

Пункт	Настройки																		
[Печ. с датой]	[ON]/[OFF]																		
[Кол. распеч.]	Установите количество фотоснимков (до 999 фотоснимков)																		
[Разм. бумаги]	<table border="0"> <tr> <td></td> <td>(принтер имеет преимущество)</td> <td>[A3] (297×420 мм)</td> </tr> <tr> <td>[L/3.5"×5"]</td> <td>(89×127 мм)</td> <td>[10×15 cm] (100×150 мм)</td> </tr> <tr> <td>[2L/5"×7"]</td> <td>(127×178 мм)</td> <td>[4"×6"] (101,6×152,4 мм)</td> </tr> <tr> <td>[POSTCARD]</td> <td>(100×148 мм)</td> <td>[8"×10"] (203,2×254 мм)</td> </tr> <tr> <td>[16:9]</td> <td>(101,6×180,6 мм)</td> <td>[LETTER] (216×279,4 мм)</td> </tr> <tr> <td>[A4]</td> <td>(210×297 мм)</td> <td>[CARD SIZE] (54×85,6 мм)</td> </tr> </table>		(принтер имеет преимущество)	[A3] (297×420 мм)	[L/3.5"×5"]	(89×127 мм)	[10×15 cm] (100×150 мм)	[2L/5"×7"]	(127×178 мм)	[4"×6"] (101,6×152,4 мм)	[POSTCARD]	(100×148 мм)	[8"×10"] (203,2×254 мм)	[16:9]	(101,6×180,6 мм)	[LETTER] (216×279,4 мм)	[A4]	(210×297 мм)	[CARD SIZE] (54×85,6 мм)
	(принтер имеет преимущество)	[A3] (297×420 мм)																	
[L/3.5"×5"]	(89×127 мм)	[10×15 cm] (100×150 мм)																	
[2L/5"×7"]	(127×178 мм)	[4"×6"] (101,6×152,4 мм)																	
[POSTCARD]	(100×148 мм)	[8"×10"] (203,2×254 мм)																	
[16:9]	(101,6×180,6 мм)	[LETTER] (216×279,4 мм)																	
[A4]	(210×297 мм)	[CARD SIZE] (54×85,6 мм)																	
[Распол. стр.]	<table border="0"> <tr> <td></td> <td>(принтер имеет преимущество) / </td> <td>(1 снимок, без границ) /</td> </tr> <tr> <td></td> <td>(1 снимок, с границей) / </td> <td>(2 снимка) / </td> <td>(4 снимка)</td> </tr> </table>		(принтер имеет преимущество) /	(1 снимок, без границ) /		(1 снимок, с границей) /	(2 снимка) /	(4 снимка)											
	(принтер имеет преимущество) /	(1 снимок, без границ) /																	
	(1 снимок, с границей) /	(2 снимка) /	(4 снимка)																

- В случае несовместимого принтера пункты может быть невозможно отобразить.
- Для компоновки опций "2 снимка" или "4 снимка" на одном изображении установите количество отпечатков для изображения на 2 или 4.
- Для печати на размерах бумаги/с расположением страниц, неподдерживаемых этой фотокамерой, установите в положение и выполните настройки на принтере. (Обратитесь к руководству по эксплуатации принтера.)
- [Печ. с датой] и [Кол. распеч.] не отображаются, если Вы выбрали установки [Уст. печ.].
- Даже при выполненных установках [Уст. печ.] данные могут не печататься в зависимости от фотоателье или используемого принтера.
- Когда установка [Печ. с датой] установлена в положение [ON], проверьте установки печати данных на принтере (установки принтера могут иметь преимущество).

Просмотр на экране телевизора

Подготовка:

- Установите формат телевизора. (→23)
- Выключите фотокамеру и телевизор.

Вы можете просматривать изображения на экране телевизора, подсоединив Вашу фотокамеру к телевизору с помощью аудиовидеокабеля (прилагается).

- Также обращайтесь к руководству по эксплуатации телевизора.

1 Подсоедините фотокамеру к телевизору

2 Включите телевизор

- Установите на вспомогательный вход.

3 Включите фотокамеру

4 Установите переключатель REC/PLAY в положение

Проверьте направление гнезда и вставьте прямо. (Повреждение формы гнезда может привести к сбою в функционировании.)

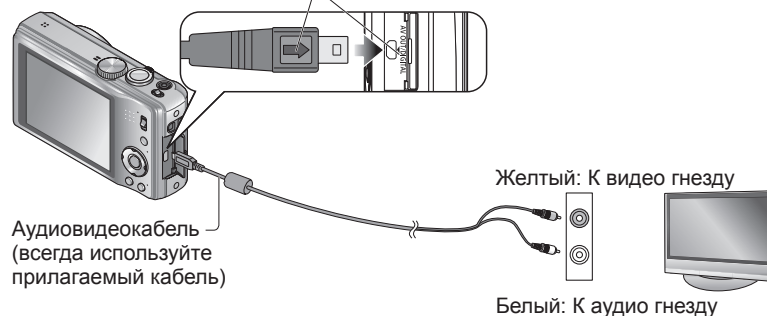

Аудиовидеокабель (всегда используйте прилагаемый кабель)

■ Если телевизор или DVD проигрыватель имеют слот карты памяти SD

Вставьте карту памяти SD в слот карты памяти SD

- Можно воспроизводить только фотоснимки.
- Для воспроизведения движущихся изображений на других телевизорах, подсоедините фотокамеру к телевизору с помощью аудио/видеокабеля (прилагается).
- При одновременном использовании карт памяти SDHC и SDXC обязательно воспроизводите каждый тип карт памяти на оборудовании, совместимом с соответствующим форматом.

- Не используйте никакие другие аудиовидеокабели, за исключением поставляемого.
- Вы можете воспроизводить изображения на телевизорах в других странах (регионах), в которых используется система NTSC или PAL, установив опцию [Выход] в меню [Настр.]. (→23)
- Фотоснимки, повернутые до портретной ориентации, могут быть немного размытыми.
- Измените настройки режима изображения на телевизоре, если на широкоэкранных телевизорах или телевизорах высокого разрешения снимки отображаются в неправильном формате.

Список индикаций ЖК-дисплея

Для изменения индикации нажмите кнопку [DISP.] (→39).

При записи

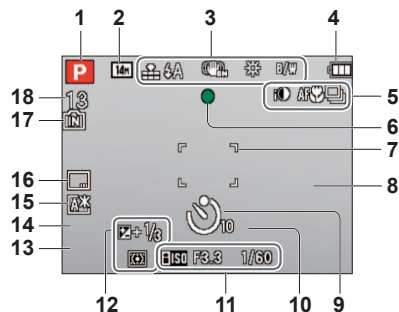

- 1 Режим записи (→26)
- 2 Размер изображения (→70)
Качество записи (→62)
- 3 Качество (→71)
Вспышка (→40)
Оптический стабилизатор изображения (→80)/
Предупреждение о дрожании (→30)
Баланс белого (→72)
Цвет.режим (→79)
- 4 Емкость батареи (→15)
- 5 Режим быстрой последовательной съемки (→78)
Автоматический брекетинг (→47)
Макро запись (→42)
Интеллектуальное управление
экспозицией (→77)
Шумоподав. (→82)
- 6 Фокусировка (→31)
- 7 Область АФ (→31)
- 8 Гистограмма (→39)
- 9 Таймер автоспуска (→45)

- 10 
Диапазон фокусировки (→44)
Трансфокатор (→32)/Макро зум (→43)
- 11 Чувствительность ISO (→71)
Величина диафрагмы/Скорость затвора
(→30, 48, 49, 50)
Минимальная скорость затвора (→77)
- 12 Компенсация экспозиции (→46)
Следящий АФ (→29, 74)
Вспомогательная лампа АФ (→80)
Режим фотометрии (→76)
- 13 Текущая дата/время (→16)
- 14 Возраст в годах/месяцах (→56, 65)
Настройки назначения (→68)
- 15 Прошедшие дни путешествия (→68)
Режим ЖКД (→20)
Истекшее время записи (→61)
XXhXXmXXs*
- 16 Нанесение даты (→81)
- 17 Место сохранения (→14)
Состояние записи
- 18 Количество записываемых фотоснимков
(→15)
Доступное время записи (→61)
RXXhXXmXXs*

* [h], [m] и [s] указывают "hour (часы)", "minute (минуты)" и "second (секунды)".

При воспроизведении

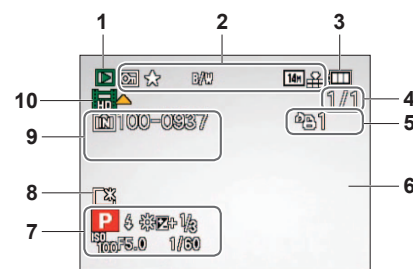

- 1 Режим воспроизведения (→87)
- 2 Защищенное изображение (→99)
Избранное (→97)
Индикация с поставленным текстом (→93)
Нанесение даты (→81)
Цвет.режим (→79)
Размер изображения (→70)
Качество (→71)
- 3 Емкость батареи (→15)
- 4 Номер изображения/Полное количество
изображений (→37)
Истекшее время воспроизведения (→86)
XXhXXmXXs*¹
- 5 Количество изображений для печати (→98)

- 6 Гистограмма (→39)
- 7 Пункт назначения*² (→68)
Имя*² (→56, 65)
Заголовок*² (→92)
Информация о записи
Записанные дата и время
Настройки назначения (→69)
- 8 Режим ЖКД (→20)
Прошедшие дни путешествия (→68)
- 9 Номер папки/файла (→22, 37, 104)
Место сохранения (→14)
Предупреждающий значок отсоединения
кабеля (→106)
Время записи движущегося изображения
(→86)
XXhXXmXXs*¹
- 10 Движущиеся изображения (→86)

*¹ [h], [m] и [s] указывают "hour (часы)", "minute (минуты)" и "second (секунды)".

*² Порядком преимущества для отображения является информация названия места, заголовок, назначение, имя ([Ребенок]/[Дом.животное]), имя ([Опред. лица]).

Экраны приводятся здесь только в качестве примера. Реальное отображение может отличаться.

[Невозможно использовать эту карту памяти.]

- Вставлена карта памяти MultiMediaCard.
→ Несовместимо с фотокамерой. Используйте совместимую карту памяти.

[Некоторые снимки нельзя удалить] [Этот снимок нельзя удалить]

- Невозможно удалить изображения, отличающиеся от DCF (→37).
→ Сохраните нужные данные на компьютер или другое устройство, а затем используйте функцию [Форматир.] на фотокамере. (→24)

[Нельзя выбрать другие снимки для удаления]

- Количество фотоснимков, которое можно удалить за один раз, превышено.
- Было установлено более 999 изображений в качестве избранных.
- Превышено одновременное количество изображений, допускающих опции [Ред загол], [Отпеч симв] или [Изм. разм.] (несколько установок).

[Нельзя установить для этого снимка]

- Опцию [Уст. печ.], [Ред загол] или [Отпеч симв] невозможно выполнить для изображений, отличных от DCF (→37).

[Выключите фотокамеру и снова включите ее] [Ошибка сист.]

- Объектив работает неправильно.
→ Включите питание еще раз.
(Если индикация все еще сохраняется, обратитесь в магазин, где была осуществлена покупка)

[Не все избр. могут быть скопированы] [Невозможно завершить копирование]

- Фотоснимки невозможно копировать в следующих случаях.
→ При копировании с карты памяти изображение с таким же именем уже на встроенной памяти.
→ Файл не удовлетворяет стандарту DCF. (→37)
→ Снимки, сделанные или отредактированные на другом устройстве.

[Недостаточно места во встр. памяти] [На карте недостаточно памяти]

- Во встроенной памяти или на карте памяти больше не осталось свободного места. При копировании изображений со встроенной памяти на карту памяти (пакетное копирование), изображения будут копироваться до полного заполнения емкости карты памяти.

[Ошибка встр. памяти] [Формат-ть встр пам?]

- Отображается при форматировании встроенной памяти через компьютер и т. д.
→ Выполните форматирование еще раз, непосредственно используя фотокамеру. Данные будут удалены.

[Ошибка карты памяти] [Форматировать эту карту?]

- Формат карты памяти невозможно использовать с данной фотокамерой.
→ Сохраните нужные данные на компьютер или другое устройство, а затем используйте функцию [Форматир.] на фотокамере. (→24)

[Вставьте карту SD снова] [Попробуйте другую карту]

- Доступ к карте памяти невозможен.
→ Вставьте карту еще раз.
- Попробуйте с другой картой памяти.

[Ошибка карты памяти. Нельзя использ.с камерой. Форматировать эту карту?]

- Карта памяти не удовлетворяет стандарту SD.
- При использовании карт памяти емкостью свыше 4 Гб поддерживаются только карты памяти SDHC или SDXC.

[Ошибка счит.]/[Ошибка зап.] [Проверьте карту]

- Невозможно чтение данных.
→ Проверьте, правильно ли вставлена карта памяти (→12).
- Невозможна запись данных.
→ Выключите питание и удалите карту памяти перед повторной установкой и включением питания.
- Возможно карта была повреждена.
- Попробуйте с другой картой памяти.

[Запись движ. избр. отменена из-за ограничений скорости записи на карту]

- Если запись останавливается даже при использовании карты памяти, рекомендованного класса скорости (→14), это означает снижение скорости записи данных. В таком случае рекомендуется выполнить резервное копирование данных на карту памяти и отформатировать ее (→24).
- С определенными картами памяти запись движущихся изображений может быть автоматически прервана.

[Невозможно создать папку]

- Количество используемых папок достигло 999.
→ Сохраните нужные данные на компьютер или другое устройство, а затем используйте функцию [Форматир.] на фотокамере. (→24)
Номер папок сбрасывается на 100 при выполнении операции [Сброс №] (→22).

[Отображение снимка для 16:9 ТВ] [Отображение снимка для 4:3 ТВ]

- Аудиовидеокабель (прилагается) подсоединен к фотокамере.
→ Для немедленного удаления сообщения → Нажмите [MENU/SET].
→ Для изменения формата → Измените пункт [Формат ТВ] (→23).
- Кабель USB (прилагается) подсоединен только к фотокамере.
→ Сообщение исчезает, если кабель также подсоединен к другому устройству.

[Данный аккумулятор использовать нельзя]

- Используйте оригинальную батарею производства компании Panasonic.
- Невозможно распознать батарею вследствие загрязнения ее разъемов.
→ Удалите с разъемов батареи все загрязнения.

Батарея, питание

Фотокамера не работает, даже если включается питание.

- Батарея вставлена неправильно (→12) или нуждается в перезарядке.

ЖК-дисплей закрывается, даже если включается питание.

- Активизирована функция [Режим сна]. (→21)
→ Нажмите кнопку затвора наполовину вниз, чтобы выйти из него.
- Батарея нуждается в перезарядке.

Фотокамера выключается сразу же после включения питания.

- Батарея нуждается в перезарядке.
- Активизирована функция [Режим сна]. (→21)
→ Нажмите кнопку затвора наполовину вниз, чтобы выйти из него.

Запись

Невозможно записывать изображения.

- Переключатель ЗАПИСЬ/ВОСПРОИЗВЕДЕНИЕ не установлен в положение  (запись).
- Встроенная память/карта памяти заполнена. → Освободите место, удалите ненужные фотоснимки (→38).

Записанные фотоснимки выглядят белесыми.

- Загрязнен объектив (отпечатками пальцев и т. п.).
→ Включите питание, чтобы выдвинуть тубус объектива, и очистите поверхность объектива мягкой сухой тканью.
- Объектив запотел.

Записанные фотоснимки слишком яркие/слишком темные.

- Отрегулируйте экспозицию (→46).
- Опция [Мин. выдержка] установлена на высокие значения скорости, например, [1/250] (→77).

Когда я нажимаю кнопку затвора всего один раз, выполняется съемка 2-3 изображений.

- Камера установлена на использование режима [Авт.брекетинг], [Серийн.съемк] (→78), или режимов сцены [Скор. съемка] (→57) и [Импульс вспышки] (→57).

Неправильно выполнена фокусировка.

- Не установлен режим, соответствующий расстоянию до объекта. (Диапазон фокусировки различается в соответствии с режимом записи.)
- Объект находится вне диапазона фокусировки.
- Обусловлено дрожанием или движением объекта (→80).

Записанные фотоснимки выглядят размытыми. Оптический стабилизатор изображения не эффективен.

- Скорость затвора медленнее в темных местах, и оптический стабилизатор изображения менее эффективен.
→ Крепко держите фотокамеру обеими руками, держа руки прижатыми к корпусу.
- Используйте штатив или таймер автоспуска (→45), если Вы используете низкую скорость затвора с опцией [Мин. выдержка].

Попробуйте сначала проверить эти пункты (→114 - 119).

(Сброс настроек меню на значения по умолчанию может решить некоторые проблемы. Попробуйте использовать опцию [Сброс] из меню [Настр.] в режиме записи (→22).)

Запись (Продолжение)

Невозможно использовать режим [Авт.брекетинг].

- Памяти хватит только примерно на 2 изображения.

Записанные фотоснимки выглядят грубыми или имеется интерференция.

- Высокая чувствительность ISO или низкая скорость затвора.
(Установкой по умолчанию для пункта [Светочувств.] является положение [AUTO] – интерференция может появиться на фотоснимках, сделанных в помещении.)
→ Уменьшите величину в пункте [Светочувств.] (→71).
→ Установите пункт [Цвет.режим] в положение [NATURAL] (→79).
→ Выполните фотосъемку при более ярких условиях.
- Фотокамера установлена в режим сюжета [Выс. чувств.] или [Скор. съемка].
(В ответ на высокую чувствительность изображения становятся немного грубоватыми)

Яркость или цвета записанного изображения отличается от действительности.

- Фотосъемка при флуоресцентном освещении может потребовать более высокой скорости затвора и привести к небольшому изменению яркости или цвета, но это не является неисправностью.

При выполнении записи или нажатии кнопки затвора наполовину вниз на ЖК-мониторе может появиться красная полоса или же весь экран может иметь красноватый оттенок.

- Это является характеристикой CCD и может происходить, если на объекте есть более яркие области. Вокруг этих областей может наблюдаться некоторая размытость, но это не является неисправностью. Это записывается на движущиеся изображения, но не на неподвижные.
- При съемке изображений рекомендуется держать экран в стороне от сильных источников освещения, например, солнечного света.



Запись движущихся изображений останавливается в процессе.

- Для некоторых карт памяти после записи ненадолго может появиться индикация доступа, и запись может завершиться в процессе.
- Если запись останавливается даже при использовании карты памяти, рекомендованного класса скорости (→14), это означает снижение скорости записи данных. В таком случае рекомендуется выполнить резервное копирование данных на карту памяти и отформатировать ее (→24).

Невозможно заблокировать объект. (Сбой следящего АФ)

- Если цвет объекта близок к цвету фона, следящий АФ может не функционировать. Установите область АФ на такие цвета, которые указаны для объекта, совмещая такую область с областью АФ. (→74)

Вопросы&Ответы

Руководство по поиску и устранению неисправностей (Продолжение)

ЖК-дисплей

ЖК-дисплей затемняется во время записи движущихся изображений

- ЖК-дисплей может затемняться, если запись движущихся изображений продолжается длительное время.

Неустойчивая яркость.

- Величина диафрагмы установлена при нажатой наполовину вниз кнопке затвора. (Не оказывает влияния на записанный снимок.) Это может также происходить при изменении яркости вследствие работы трансфокатора или перемещения фотокамеры. Это является автоматической операцией диафрагмы и не является неисправностью.

Дисплей мигает в помещении.

- Дисплей может мигать после включения (предотвращает влияние флуоресцентного освещения).

Дисплей слишком яркий/слишком темный.

- Активизирована функция [Режим ЖКД]. (→20)

Появляются черные/синие/красные/зеленые точки или интерференция. Дисплей выглядит искаженным при нажатии.

- Это не является неисправностью и не записывается на действительные фотоснимки, поэтому не должно вызывать беспокойство.

Вспышка

Не работает вспышка.

- Вспышка установлена в положение [Прин. всп выкл]  (→40).
- Вспышка не может срабатывать в режимах сцены [Пейзаж], [Вспом. панор.], [Ночн. пейзаж], [Закат], [Скор. съемка], [Звездное небо], [Фейерверк] и [Аэросъемка] или при использовании функций [Авт.брекетинг] или [Серийн.съемк].

Срабатывает несколько вспышек.

- Активизирована функция уменьшения эффекта красных глаз (→40). (Вспышка срабатывает дважды для предотвращения появления красных глаз.)
- Режим сцены установлен в положение [Импульс вспышки].

Воспроизведение

Изображения повернуты.

- Опция [Поверн. ЖКД] установлена в положении 

Невозможно просматривать фотоснимки. Нет записанных изображений.

- Переключатель ЗАПИСЬ/ВОСПРОИЗВЕДЕНИЕ не установлен в положение  (воспроизведение).
- Нет изображений на встроенной памяти или карте памяти (изображения воспроизводятся с карты памяти, если она вставлена, и со встроенной памяти, если не вставлена).
- Не изменялось ли имя файла изображения на компьютере? Если оно изменялось, воспроизведение на этой фотокамере невозможно.
- Был изменен режим воспроизведения.
→ Установите режим воспроизведения в положение [Норм.воспр.] (→87).

Воспроизведение (Продолжение)

Номер папки/файла отображается как [-]. Изображение черное.

- Снимки, отредактированные на компьютере или сняты на другом устройстве.
- Батарея извлечена сразу же после фотосъемки, или фотосъемка производилась с использованием батареи с низким оставшимся зарядом.
→ Используйте для удаления опцию [Форматир.] (→24).

При календарном воспроизведении отображается неправильная дата.

- Снимки, отредактированные на компьютере или сняты на другом устройстве.
- Неправильная настройка [Уст. часов] (→16).
(Неправильная дата может отображаться при календарном воспроизведении на фотоснимках, скопированных на компьютер, а затем обратно на фотокамеру, если на даты на компьютере и на фотокамере различаются.)

На записанном изображении появляются белые круглые пятна, похожие на мыльные пузыри.







- Если Вы снимаете изображение со вспышкой в темном месте или помещении, на изображении могут появиться белые круглые пятна, вызванные отражением вспышки от частичек пыли в воздухе. Это не является неисправностью. Особенностью этого является то, что количество круглых пятен и их положение различается для каждого изображения.



На экране отображается [Отображение пиктограммы].

- Возможно, изображения были записаны на другом устройстве. В этом случае они могут отображаться с низким качеством изображения.

Затемняет красные области на записанных изображениях.

- При выполнении цифровой коррекции эффекта красных глаз (, , ), если записан объект, у которого области с цветом кожи находятся внутри красных областей, функция цифровой коррекции эффекта красных глаз может затемнять красные участки.
→ Рекомендуется перед записью установить вспышку в положение   или , или же установить опцию [Корр.кр.гл.] на [OFF].

Звуки работы фотокамеры, например, трансфокатора, будут записываться на движущихся изображениях.

- Звуки работы фотокамеры могут записываться, поскольку фотокамера автоматически регулирует апертуру объектива во время записи движущихся изображений; это не является неисправностью.

Движущиеся изображения, снятые этой фотокамерой, невозможно воспроизводить на других фотокамерах.

- В некоторых случаях движущиеся изображения, снятые этой камерой, невозможно воспроизводить на цифровых фотокамерах других производителей, а также их невозможно воспроизводить на цифровых фотокамерах производства Panasonic (LUMIX), поступивших в продажу ранее июля 2008 г.

Вопросы&Ответы

Руководство по поиску и устранению неисправностей
(Продолжение)

Телевизор, компьютер, принтер

На телевизоре не появляются изображения. Изображение размытое или неокрашенное.

- Подсоединено неправильно (→109).
- Телевизор не переключен на вспомогательный вход.
- Проверьте установку [Видео вых.] (NTSC/PAL) на фотокамере. (→23)

Отображение на экране телевизора отличается от ЖК-дисплея.

- Формат может быть неправильным, или на определенных телевизорах могут обрезаться края.

Невозможно воспроизводить движущиеся изображения на телевизоре.

- В телевизор вставлена карта памяти.
 - Подсоедините фотокамеру к телевизору с помощью аудиовидеокабеля (прилагается) и воспроизводите на фотокамере (→109).

Изображение отображается не на полном экране телевизора.

- Проверьте настройки [Формат ТВ] (→23).

Невозможно пересылать изображения на компьютер.

- Подсоединено неправильно (→103).
- Проверьте, распознает ли компьютер фотокамеру.
- Установите опцию [Режим USB] в положение [PC] (→23).

Компьютер не распознает карту памяти (считывает только встроенную память).

- Отсоедините кабель USB (прилагается) и заново подсоедините с находящейся на месте картой памяти.

Карта не распознается компьютером.

(Используется карта памяти SDXC.)

- Убедитесь, что Ваш компьютер поддерживает карты памяти SDXC.
<http://panasonic.net/avc/sdcard/information/SDXC.html>
- Когда Вы вставите карту, отобразится сообщение, где будет сказано, что карта должна быть отформатирована. Но не форматируйте карту.
 - Если индикатор [Доступ] на ЖК-мониторе не гаснет, выключите питание фотокамеры перед отсоединением соединительного кабеля USB.

Невозможно правильное выполнение загрузки на YouTube или Facebook.

- Проверьте правильность информации для входа на сайт (идентификатор для входа на сайт, имя пользователя, адрес электронной почты и пароль).
- Проверьте, подсоединен ли ПК к Интернету.
- Проверьте, не блокирует ли резидентное программное обеспечение (например, вирусные программы, брандмауэр и др.) доступ к YouTube или Facebook.
- Проверьте сайт YouTube или Facebook.

Невозможно печатать при подсоединении к принтеру.

- Принтер не совместим с PictBridge.
- Установите опцию [Режим USB] в положение [PictBridge(PTP)] (→23).

Края изображений обрезаются во время печати.

- Перед выполнением печати отмените все настройки печати для сокращения или обрезания краев на принтере.
(Обратитесь к руководству по эксплуатации принтера.)
- Изображения были записаны в формате **16:9**.
 - При печати в фотоателье, проверьте можно ли выполнить печать размером 16:9.

Прочее

Меню не отображается на нужном языке.

- Измените настройку [Язык] (→24).

Фотокамера трещит при сотрясении.

- Этот звук издается при движении объектива и не является неисправностью.

При нажатии на кнопку затвора наполовину вниз в темных местах горит красная лампа.

- Пункт [Всп. ламп. АФ] установлен в положение [ON] (→80).

Не светится вспомогательная лампа АФ.

- Пункт [Всп. ламп. АФ] установлен в положение [OFF].

Камера горячая.

- Камера может немного нагреться во время использования, но это не оказывает влияния на функционирование и качество.

Объектив издает щелкающие звуки.

- При изменении яркости объектив может издавать щелкающие звуки, и яркость дисплея также может измениться, но это происходит вследствие выполненных настроек диафрагмы.
(Не оказывает влияния на запись.)

Часы установлены неправильно.

- Фотокамера была оставлена на длительный период времени.
 - Заново настройте часы (→16).
- Настройка часов заняла много времени (часы соответственно отстают).

При использовании трансфокатора изображение становится несколько искаженным, а края объекта становятся окрашенными.

- Изображения могут быть несколько искаженными или окрашенными по краям в зависимости от степени увеличения, но это не является неисправностью.

Перемещение трансфокатора на мгновение останавливается.

- Перемещение трансфокатора на мгновение останавливается во время операций дополнительной оптической трансфокации и i.Zoom, но это не является неисправностью.

Трансфокация не достигает максимального коэффициента увеличения.

- Если коэффициент увеличения останавливается на значении 3x, значит установлена опция [Макро зум]. (→43)

Номера файлов записываются не по порядку.

- Номера файлов сбрасываются при создании новых папок (→104).

Происходит скачок номеров файлов назад.

- Батарея была удалена/установлена при включенном питании.
(Номера могут скакнуть назад, если номера папок/файлов неправильно записаны.)

Если операции не выполняются в течение некоторого времени, внезапно запускается демонстрация.

- Это автоматический режим демонстрации, который представляет функции этой фотокамеры.
Нажмите кнопку [MENU/SET], чтобы вернуться к предыдущему экрану.

Предостережения и замечания относительно использования

При использовании

- Фотокамера может стать теплой при использовании в течение длительного периода времени, но это не является неисправностью.
- **По возможности держите фотокамеру подальше от электромагнитного оборудования (такого, как микроволновые печи, телевизоры, игровые видеоприставки и т.д.).**
 - Если Вы используете фотокамеру сверху или вблизи телевизора, изображение и звук фотокамеры могут быть нарушены излучением электромагнитных волн.
 - Не используйте фотокамеру вблизи сотовых телефонов, так как это может привести к помехам, отрицательно влияющим на изображения и звук.
 - Сильные магнитные поля, создаваемые динамиками или большими двигателями могут привести к повреждению записанных данных или к возможному нарушению изображения.
 - Излучение электромагнитных волн, создаваемое микропроцессорами, может отрицательно влиять на фотокамеру, вызывая искажения изображений и звука.
 - Если на фотокамеру оказывает отрицательное влияние электромагнитное оборудование, и она прекращает правильно функционировать, выключите фотокамеру и извлеките батарею или отсоедините сетевой адаптер переменного тока (дополнительная принадлежность). Затем заново установите батарею или заново подсоедините сетевой адаптер переменного тока и включите фотокамеру.
- **Не используйте фотокамеру вблизи радиопередатчиков и высоковольтных линий электропередач.**
 - Если Вы выполняете запись вблизи радиопередатчиков или высоковольтных линий, это может оказать отрицательное воздействие на записанные изображения.
- Не удлиняйте прилагаемый шнур или кабель.
- Не позволяйте фотокамере контактировать с пестицидами или летучими веществами (это может вызвать повреждение поверхности или облезание покрытия).
- Никогда не оставляйте фотокамеру и батарею в автомобиле или на капоте автомобиля в летнее время. Это может привести к утечке электролита из батареи, генерации тепла и может вызвать возгорание и взрыв батареи вследствие высокой температуры.

Переноска фотокамеры

Для очистки фотокамеры удалите батарею или отсоедините вилку питания от сети и протрите мягкой сухой тканью.

- Используйте хорошо отжатую влажную ткань для удаления трудноудаляемых пятен, а затем еще раз протрите сухой тканью.
- Не используйте бензин, растворители, алкоголь, средства для мытья посуды, так как они могут повредить внешнее корпус и покрытие фотокамеры.
- При использовании химически обработанной ткани внимательно прочитайте прилагаемую к ней инструкцию.
- Не прикасайтесь к экрану объектива.

Когда не планируется использовать в течение длительного времени

- Перед удалением батареи и карты памяти выключите питание фотокамеры (проверьте, что батарея удалена во избежание повреждения из-за слишком сильной разрядки).
- Не оставляйте в соприкосновении с резиной или пластиковыми пакетами.
- При хранении в выдвижных ящиках и т.п. поместите вместе с сушильным агентом (кремнегелем). Храните батареи в прохладном (15 °C - 25 °C) месте с низкой влажностью (40 %RH - 60 %RH) и неподверженным сильным изменениям температуры.
- Заряжайте батарею один раз в год и полностью используйте ее один раз перед тем, как снова поместить ее на хранение.

Карты памяти

- Во избежание повреждения карт памяти и данных
 - Избегайте высоких температур, прямых солнечных лучей, электромагнитных волн и статического электричества.
 - Не сгибайте, не роняйте и подвергайте сильным ударам.
 - Не прикасайтесь к разъемам на обратной стороне карты памяти и не давайте им становиться грязными или влажными.
- При утилизации/передаче карт памяти
 - При использовании функций “форматирование” или “удаление” на Вашей фотокамере или компьютере они только изменяют информацию об управлении файлами, а не полностью удаляют данные на карте памяти. При утилизации или передаче Ваших карт памяти рекомендуется физически разрушить саму карту памяти или использовать имеющееся в продаже компьютерное программное обеспечение для стирания данных, чтобы полностью удалить данные с карты памяти. Данные на картах памяти должны управляться соответствующим образом.

ЖК-дисплей

- Не нажимайте сильно на ЖК-дисплей. Это может привести к неровностям отображения и повредить монитор.
- В холодных климатических условиях или в других обстоятельствах, когда фотокамера становится холодной, непосредственно после включения ЖК-монитор может начать немного позже, чем обычно. Нормальная яркость вернется после того, как нагреются внутренние компоненты.

При изготовлении экрана ЖК- дисплея используется высокоточная технология. Однако, на экране могут находиться темные или светлые точки (красные, синие или зеленые).

Это не является неисправностью. Экран ЖК- дисплея имеет более 99,99% рабочих пикселей с небольшим количеством в 0,01% неактивных или постоянно светящихся символов. Точки не будут записываться на изображениях, сохраняемых во встроенной памяти или на карте памяти.

Предостережения и замечания относительно использования (Продолжение)

Объектив

- Если объектив загрязнен
Изображения могут казаться немного белесыми, если объектив загрязнен (отпечатками пальцев и т. п.). Включите питание, удерживайте пальцами выдвинутый тубус объектива и аккуратно протрите поверхность объектива мягкой сухой тканью.
- Не оставляйте объектив под прямыми солнечными лучами.
- Не прикасайтесь к шторке объектива, так как это может повредить Вашу фотокамеру. Возможно повреждение объектива. Соблюдайте осторожность при извлечении фотокамеры из чехла и т.п.

При использовании штатива или подставки

- Не прилагайте чрезмерных усилий, а также не закручивайте винты, когда они изогнуты. (Это может повредить фотокамеру, отверстие под винт или метку.)
- Убедитесь в устойчивости штатива. (Обратитесь к инструкции штатива.)

Персональная информация

Если имена или даты рождения установлены в режиме [Ребенок] или для функции [Опред. лица], персональная информация будет содержаться в самой фотокамере и на снятых фотоснимках.

- Отказ от ответственности
 - Данные, содержащие персональную информацию, могут быть изменены или утеряны вследствие неправильного функционирования, статического электричества, несчастных случаев, неисправности, ремонта или других действий.
Компания Panasonic не будет нести никакой ответственности за любой ущерб, как прямой, так и косвенный, вызванный изменением или утерей данных, содержащих персональную информацию.
- При обращении за ремонтом или при передаче третьим лицам/утилизации фотокамеры
 - Для защиты Вашей персональной информации, пожалуйста, выполните сброс установок. (→22)
 - Если на встроенной памяти имеются какие-либо изображения, скопируйте (→101) их при необходимости на карту памяти, а затем отформатируйте (→24) встроенную память.
 - Извлеките карту памяти из фотокамеры.
 - При выполнении ремонта встроенная память и другие установки могут быть возвращены к первоначальному состоянию, как при приобретении изделия.
 - Если невозможно выполнить перечисленные выше операции вследствие неисправности фотокамеры, обратитесь к дилеру или в ближайший Центр технического обслуживания.

Для передачи или утилизации Ваших карт памяти обращайтесь к разделу “При утилизации/передаче Ваших карт памяти” (выше).



- Логотип SDXC является товарным знаком SD-3C, LLC.
- QuickTime и торговый знак QuickTime являются торговыми марками или же зарегистрированными торговыми марками компании Apple Inc., используемыми по лицензии.
- YouTube является товарным знаком корпорации Google.
- В этом изделии используется "DynaFont" разработки DynaComware Corporation. DynaFont является зарегистрированным товарным знаком DynaComware Taiwan Inc.
- Другие торговые марки, названия компаний и продуктов, упомянутые в настоящей инструкции, являются товарными знаками или зарегистрированными товарными знаками соответствующих компаний.