

Panasonic®

Инструкция по эксплуатации для улучшения характеристик

Цифровая фотокамера

Модель №. **DMC-ZX3**

LUMIX

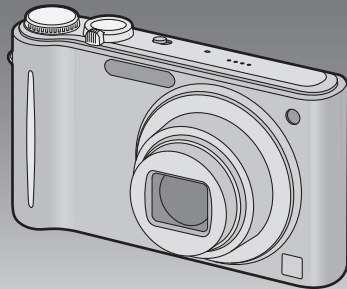

Перед использованием прочтите, пожалуйста, эту инструкцию полностью.



VQT2Q40

Содержание

Перед использованием

Краткое руководство	4
Стандартные принадлежности.....	6
Названия составных частей	7

Подготовка

Зарядка аккумулятора	9
• Приблизительное время работы и количество записываемых снимков	12
Установка и извлечение карты (поставляется отдельно)/аккумулятора	14
О встроенной памяти/карте	16
Настройка даты/времени (настройка часов)	18
• Изменение настройки часов	19
Настройка меню	20
• Настройка элементов меню	22
• Использование быстрого меню	24
О меню настроек	25
Выбор режима [ЗАП.] и запись фотоснимка или видеокладов	31
• Выполнение фотоснимка	33
• Запись видео	33

Основные сведения

Выполнение снимков с использованием автоматической функции (интеллектуальный автоматический режим)	34
• Определение сцены	35
• Функция АФ со слежением	36
• [Нарру] цвет ([ЦВЕТ.РЕЖИМ])	36
• Настройки в интеллектуальном автоматическом режиме	37
Выполнение снимков с использованием любимых настроек (Нормальный режим съемки)	38
• Фокусирование	39
• Если объект не находится в фокусе (например, если он не находится в центре композиции снимка, который предстоит выполнить)	39
• Предупреждение дрожания (дрожания фотокамеры)	40
• Функция определения ориентации	40
Съемка с увеличением	41
• Использование оптического увеличения/Использование дополнительного оптического увеличения (EZ)/Использование интеллектуального увеличения/Использование цифрового увеличения	41

Воспроизведение снимков ((НОРМ.ВОСПР.)	44
• Отображение нескольких экранов (многооконное воспроизведение)	45
• Использование функции увеличения при воспроизведении	46
• Переключение режима [ВОСП.]	46
Удаление снимков	47
• Удаление одного снимка	47
• Для удаления нескольких снимков (до 50) или всех снимков	48

Усложненный уровень (Запись изображений)

Информация о мониторе ЖКД	49
Съемка со встроенной вспышкой	51
• Переключение на желаемый режим вспышки	51
Съемка крупным планом	56
• [АФ МАКРО]	56
• [МАКРО ЗУМ]	57
Съемка с автоматическим таймером	58
Компенсация экспозиции	59
Съемка с автоматической настройкой значений экспозиции	60
Выполнение снимков в соответствии с записываемой сценой (режим сцены)	61
• Регистрация сцен в режиме сцены (Мой режим сцены)	61
• Выбор режима сцены для каждой записи (Режим сцены)	62
• [ПОРТРЕТ]	63
• [РОВНАЯ КОЖА]	63
• [ТРАНСФОРМ.]	63
• [АВТОПОРТРЕТ]	64
• [ПЕЙЗАЖ]	64
• [ВСПОМ. ПАНОР.]	65
• [СПОРТ]	66
• [НОЧН. ПОРТРЕТ]	66
• [НОЧН. ПЕЙЗАЖ]	66
• [ЕДА]	67
• [ВЕЧЕРИНКА]	67
• [СВЕЧИ]	67
• [РЕБЕНОК1]/[РЕБЕНОК2]	68
• [ДОМ ЖИВОТНОЕ]	69
• [ЗАКАТ]	69
• [ВЫС. ЧУВСТВ.]	69
• [СКОР. СЪЕМКА]	70
• [ИМПУЛЬС ВСПЫШКИ]	71
• [ЗВЕЗДНОЕ НЕБО]	72
• [ФЕИЕРВЕРК]	72
• [ПЛЯЖ]	73
• [СНЕГ]	73
• [АЭРОСЪЕМКА]	73
• [МАЛОЕ ОТВЕРСТИЕ]	74
• [ПЕСКОСТРУИНАЯ ОБРАБ.]	74
• [ВЫСОКО-ДИНАМ.]	75
• [ФОТО КАДР]	75
• [ПОДВОД. СЪЕМКА]	76

Запись видеокладов.....	77
• Изменение [РЕЖИМ ЗАПИСИ] и [КАЧ-ВО ЗАП.].....	81
Выполнение снимка с помощью функции Распознавание лиц.....	84
• Настройки лиц.....	85
• Настройка автоматической регистрации/чувствительности.....	89
• Автоматическая регистрация.....	90
Полезные функции при настройке пунктов назначения (режим поездки).....	91
• [ДАТА ПОЕЗДКИ].....	91
• [МЕСТОПОЛОЖ.].....	92
• [МИРОВОЕ ВРЕМЯ].....	93
Использование меню [ЗАП.].....	95
• [РАЗР. КАДРА].....	95
• [КАЧЕСТВО].....	96
• [ФОРМАТ].....	97
• [ИНТЕЛЛ. УПР. ISO].....	97
• [СВЕТОЧУВСТ.].....	98
• [БАЛ. БЕЛ.].....	99
• [ОПРЕД. ЛИЦА].....	101
• [РЕЖИМ АФ].....	101
• [ПРЕДВ. АФ].....	104
• [ИНТ. ЭКСПОЗ.].....	104
• [МИН. ВЫДЕРЖКА].....	105
• [СЕРИЙН. СЪЕМК].....	106
• [ИНТ. РАЗРЕШ.].....	107
• [ЦИФР. УВЕЛ.].....	107
• [ЦВЕТ. РЕЖИМ].....	108
• [СТАБИЛИЗ.].....	109
• [ЗАП. ЗВУКА].....	110
• [ВСП. ЛАМП. АФ].....	111
• [КОРР. КР. ГЛ.].....	111
• [УСТ. ЧАСОВ].....	111
Использование меню [ВИДЕО].....	112
• [РЕЖИМ ЗАПИСИ].....	112
• [КАЧ-ВО ЗАП.].....	112
• [НЕПРЕР. АФ].....	112
• [ШУМОПОДАВЛ.].....	112
Выполнение и просмотр снимков буфера обмена (режим буфера обмена).....	113
• Выполнение снимков в режиме буфера обмена.....	113
• Просмотр снимков буфера обмена.....	115
Ввод текста.....	117

Расширенные сведения (Воспроизведение)

Последовательное воспроизведение снимков (Показ слайдов).....	118
Выбор снимков и их воспроизведение.....	121
• [РЕЖ. ВОСПР.].....	121
• [ВОСПР. ПУТЕШ.].....	122
• [ВОСПР. КАТ.].....	123
• [ВОСПР. ИЗБР.].....	124
Воспроизведение видео/снимков со звуком.....	125

• Видео.....	125
• Снимки со звуком.....	126
Создание фотоснимков на основе видеоизображений.....	127
Использование меню [ВОСП.].....	128
• [КАЛЕНДАРЬ].....	128
• [РЕД ЗАГОЛ].....	129
• [РЕДАКТ. ВИДЕО].....	130
• [ОТПЕЧ СИМВ].....	131
• [ИЗМ. РАЗР.] Уменьшение размера снимка (количество пикселей).....	134
• [ПОДРЕЗКА].....	135
• [ВЫРАВН.].....	136
• [ПОВЕРН. ЖКД].....	137
• [ИЗБРАННОЕ].....	138
• [УСТ. ПЕЧ.].....	139
• [ЗАЩИТИТЬ].....	141
• [РЕД. РАСП. ЛИЦ].....	142
• [КОПИРОВАНИЕ].....	143

Подсоединение к другому оборудованию

Воспроизведение фотоснимков на экране телевизора.....	144
• Воспроизведение фотоснимков при помощи кабеля AV (поставляется).....	144
• Воспроизведение фотоснимков на телевизоре с гнездом для карты памяти SD.....	145
• Воспроизведение снимков на телевизоре с разъемом HDMI.....	145
Сохранение записанных фотоснимков или видеокладов.....	151
• Копирование воспроизводимого изображения при помощи кабеля AV.....	151
• Копирование на компьютер с помощью программы "PHOTOfunSTUDIO 5.0 HD Edition".....	152
Подсоединение к персональному компьютеру.....	153
Печать снимков.....	157
• Выбор и печать одного снимка.....	158
• Выбор и печать нескольких снимков.....	159
• Настройки печати.....	160

Другое

Вид экрана.....	163
Предосторожности при использовании фотокамеры.....	166
Сообщения.....	172
Устранение неисправностей.....	175
Количество записываемых снимков и доступное время записи.....	184

Краткое руководство

Ниже приведено краткое описание процесса записи и воспроизведения снимков с помощью фотокамеры. При изучении каждого шага смотрите страницы, указанные в скобках.

1 Зарядить аккумулятор. (P9)

- При поставке фотокамеры аккумулятор не заряжен. Следует подзарядить аккумулятор перед использованием.

тип подключения

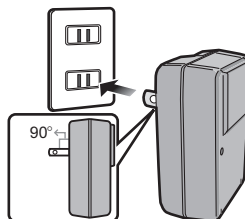

тип входного отверстия

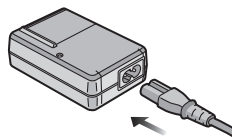

2 Вставить аккумулятор и карту. (P14)

- Если карта памяти не применяется, снимки можно записывать и воспроизводить, используя встроенную память. (P16) При использовании карты см. P17.

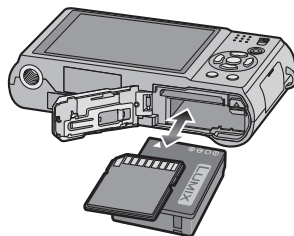

3 Для съемки включить фотокамеру.

- 1 Переместите селекторный переключатель [ЗАП.]/[ВОСП.] на [CAMERA].
- 2 Для съемки нажать кнопку затвора. (P33)

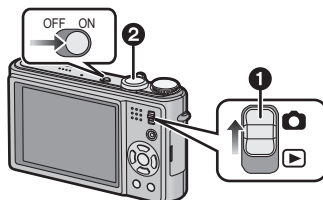

4 **Воспроизведение снимков.**

- 1 Переместите селекторный переключатель [ЗАП.]/[ВОСП.] на [▶].
- 2 Выбрать снимок для просмотра.
(P44)

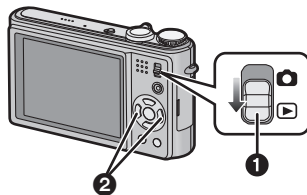

Стандартные принадлежности

Перед использованием фотокамеры убедитесь, что имеются все принадлежности.

- Дополнительные принадлежности и их форма отличаются в зависимости от страны или региона приобретения камеры. Сведения о дополнительных принадлежностях приведены в основной инструкции по эксплуатации.
- Блок аккумулятора обозначается в тексте как **блок аккумулятора** или **аккумулятор**.
- Зарядное устройство аккумулятора обозначается в тексте как **зарядное устройство аккумулятора** или **зарядное устройство**.
- В дальнейшем по тексту карта памяти SD, карта памяти SDHC и карта памяти SDXC обозначаются как **карта**.
- **Карта поставляется отдельно. Без карты памяти записывать и воспроизводить снимки можно с использованием встроенной памяти.**
- При утере поставляемых принадлежностей обратитесь в ближайший центр обслуживания. (Принадлежности можно приобрести отдельно.)

Названия составных частей

- 1 Вспышка (P51)
- 2 Объектив (P167, 168)
- 3 Индикатор автоматического таймера (P58)
Вспомогательная лампочка АФ (P111)

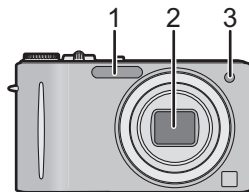

- 4 Монитор ЖКД (P49, 163)
- 5 Кнопка [MENU/SET] (P18)
- 6 Кнопка [DISPLAY] (P49)
- 7 Кнопка [Q.MENU] (P24)/
удаления (P47)
- 8 [ЗАП.]/[ВОСП.] селекторный переключатель (P20)
- 9 Кнопка видеосъемки (P33, 77)

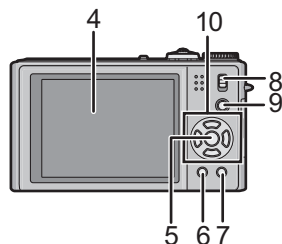

10 Кнопки курсора

- Ⓐ ▲ /Компенсация экспозиции (P59)/
Автоматический брекетинг (P60)/
Точная настройка баланса белого (P100)
- Ⓑ ▼ /Макро режим (P56)
АФ со слежением (P36, 103)
- Ⓒ ◀ /Кнопка автоматического таймера (P58)
- Ⓓ ▶ /Кнопка настройки вспышки (P51)

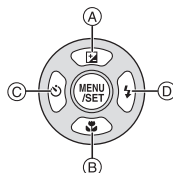

В данной инструкции по эксплуатации кнопки курсора изображаются, как показано на рисунке ниже, или изображаются при помощи ▲/▼/◀/▶. Пример: При нажатии кнопки ▼ (вниз)

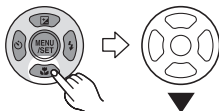

или

Нажмите ▼

- 11 Переключатель включения/выключения камеры (P18)
- 12 Рычажок трансфокатора (P41)
- 13 Громкоговоритель (P125)
- 14 Микрофон (P78, 110)
- 15 Кнопка затвора (P34)
- 16 Переключатель режимов (P31)

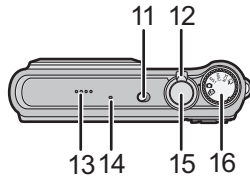

- 17 Отверстие для крепления наручного ремешка

- При использовании камеры следует обязательно прикреплять ремешок во избежание ее падения.

- 18 Корпус объектива
- 19 Гнездо [HDMI] (P146, 148)
- 20 Гнездо [AV OUT/DIGITAL] (P144, 153, 157)

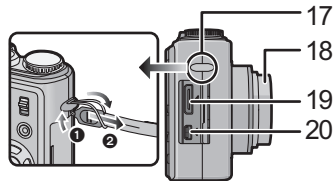

- 21 Гнездо штатива
- При использовании штатива перед установкой на него фотокамеры убедитесь, что штатив установлен устойчиво.

- 22 Дверца для ввода карты памяти/аккумулятора (P14)
- 23 Запирающий рычажок (P14)

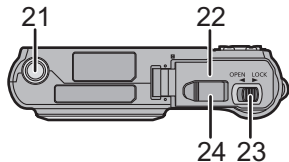

- 24 Крышка отсека для DC переходника (P15)
- При использовании адаптера переменного тока убедитесь в том, что используются разъем постоянного тока Panasonic (поставляется отдельно) и сетевой адаптер переменного тока (поставляется отдельно). Более подробную информацию о подключении см. в P15.

Зарядка аккумулятора

- Сведения об аккумуляторах, которые можно использовать для данной камеры

Выяснилось, что на некоторых рынках в продаже появились поддельные аккумуляторные блоки, которые очень похожи на оригинальные. Некоторые из этих блоков не имеют надлежащей встроенной защиты, отвечающей требованиям соответствующих стандартов безопасности. Возможно эти аккумуляторы пожаро- и взрывоопасны. Пожалуйста, имейте в виду, что мы не несем никакой ответственности за несчастные случаи или отказ оборудования в результате использования поддельных аккумуляторов. Чтобы гарантировать использование безопасной продукции, мы рекомендуем оригинальные аккумуляторные блоки Panasonic.

- Используйте специально предназначенные зарядное устройство и аккумулятор.
- Данная камера оснащена функцией распознавания аккумуляторов, которые можно использовать безопасно. Эта функция поддерживает только аккумулятор . С данной камерой можно использовать оригинальные аккумуляторы Panasonic или аккумуляторы третьих сторон, сертифицированные компанией Panasonic. (Аккумуляторы, которые не поддерживаются данной функцией, использовать нельзя.) Качество, производительность и безопасность аккумуляторов производства других компаний, отличающихся от оригинальных изделий Panasonic, не гарантируются.

■ Зарядка

- При поставке фотокамеры аккумулятор не заряжен. Следует подзарядить аккумулятор перед использованием.
- Подзаряжать аккумулятор зарядным устройством внутри помещения.
- Заряжайте аккумулятор при температуре от 10 °C до 35 °C. (Температура аккумулятора должна быть такой же.)

1

Прикрепите аккумулятор.
Соблюдайте полярность.

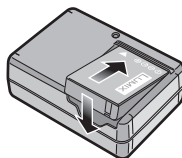

2 Подсоедините зарядное устройство в электрическую розетку.

- Кабель питания входит в гнездо питания не полностью. Остается зазор, как показано справа.
- Когда зарядка начнется, индикатор [CHARGE] загорится (A) зеленым цветом.
- При полном завершении зарядки индикатор [CHARGE] (A) выключается.

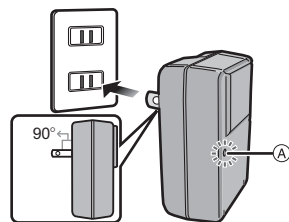

тип входного отверстия

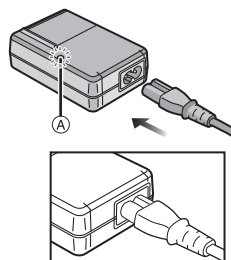

3 После окончания зарядки отсоедините аккумулятор.

- По окончании зарядки обязательно отключите устройство подачи питания от электрической розетки.

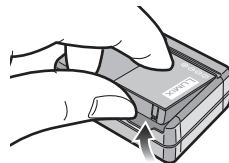

■ Время подзарядки

Время подзарядки	Приблизительно 130 мин
------------------	------------------------

- Указываемое время зарядки приводится для полностью разряженного аккумулятора. Время зарядки может изменяться в зависимости от способа использования аккумулятора. Время зарядки для аккумулятора в жаркой/холодной окружающей среде или аккумулятора, который не использовался в течение долгого времени, может быть больше, чем обычно.

Время зарядки и количество снимков, которое может быть записано с дополнительным аккумулятором, соответствуют вышеуказанным.

■ Когда мигает индикатор [CHARGE]

- Температура аккумулятора слишком высокая или слишком низкая. Зарядите аккумулятор повторно при температуре от 10 °C до 35 °C.
- Контакты зарядного устройства либо полюса аккумулятора загрязнены. В таком случае протрите их сухой тканью.

■ Индикатор заряда аккумулятора

Индикация аккумулятора отображается на мониторе ЖКД.

[Заряд не отображается, если используется адаптер перем. тока (поставляется отдельно) не входит в комплект поставки.]



- Индикатор становится красным и мигает, если батарея разрядилась. Перезарядите батарею или замените ее полностью заряженной батареей.



Примечание

- При работе и зарядке аккумулятора нагревается. Также нагревается и фотокамера. Это не свидетельствует о неисправности.
- Аккумулятор можно перезаряжать, даже если остается некоторый заряд, но не рекомендуется часто продолжать зарядку аккумулятора, если он полностью заряжен. (Поскольку может произойти характерное вздутие.)
- **Не оставляйте какие-либо металлические предметы (например, скрепки) рядом с контактными участками вилки питания. В противном случае может произойти пожар или поражение электрическим током из-за короткого замыкания или в результате тепловыделения.**

Приблизительное время работы и количество записываемых снимков

■ Фотосъемка

Количество записываемых снимков	Приблизительно 330 снимков.	Согласно стандарту CIPA в нормальном режиме съемки
Время записи	Приблизительно 165 мин	

Условия записи по стандарту CIPA

- CIPA – это аббревиатура от [Camera & Imaging Products Association].
- Температура: 23 °C/Влажность: 50% при включенном мониторе ЖКД.
- Используется карта памяти SD Panasonic (32 МБ).
- Использование поставляемого аккумулятора.
- Начало записи по истечении 30 секунд после включения фотокамеры. (Если функция стабилизатора оптического изображения установлена в положение [AUTO].)
- **Записи производятся каждые 30 секунд**, через раз включается полная вспышка.
- Рычажок трансфокатора поворачивается от телережима к широкоугольному режиму или наоборот при каждой записи.
- Камера выключается после каждых 10 записей и не включается до остывания аккумулятора.

Количество записываемых снимков может изменяться в зависимости от промежутка времени между снимками. Если промежуток времени между снимками удлинится, количество снимков уменьшается. [Например, если делать один снимок каждые две минуты, количество снимков уменьшится примерно на четверть от приведенного выше количества снимков (указанного для записи снимка каждые 30 секунд).]

■ Запись видеокладов

	[AVCHD Lite] (Запись с установленным качеством изображения [SH] ())	[MOTION JPEG] (Запись с установленным качеством изображения [HD] ())
Время непрерывной записи (Видео)	Приблизительно 110 мин	Приблизительно 110 мин*
Фактическое время записи (Видео)	Приблизительно 55 мин	Приблизительно 55 мин*

- Время указано для температуры окружающей среды 23 °C и влажности 50%. Приведенные показатели времени являются приблизительными.
- Фактическое время записи — это доступное время записи при повторяющихся действиях, например включение/выключение ([ON]/[OFF]) питания, пуск/остановка записи, изменение масштаба и т. п.

* Непрерывная запись видеокладов в [MOTION JPEG] занимает до 2 Гб. На экране отображается только максимальное время записи для 2 Гб.

■ Воспроизведение

**Время
воспроизведения****Приблизительно 300 мин****Примечание**

- **Время работы и количество записываемых снимков зависят от окружающей среды и условий съемки.**

Например, в следующих случаях время работы сокращается, и количество записываемых снимков уменьшается.

- В условиях низкой температуры, например на лыжных склонах.
 - При использовании [АВТО ЯРКОСТЬ ЖКД] или [ЯРКИЙ ЖКД] (P25).
 - При неоднократном выполнении операций со вспышкой и трансфокатором.
- Если рабочее время фотокамеры стало чрезвычайно коротким, даже при правильно заряженном аккумуляторе, скорее всего истек срок его эксплуатации. Приобретите новый аккумулятор.

Установка и извлечение карты (поставляется отдельно)/аккумулятора

- Убедитесь, что камера выключена.
- Рекомендуется использовать карту Panasonic.

1 Сдвиньте запирающий рычажок в направлении стрелки и откройте крышку карты/аккумулятора.

- Всегда используйте оригинальные аккумуляторы Panasonic.
- При использовании других аккумуляторов качество работы данного продукта не гарантируется.

2 Аккумулятор: вставляйте до блокировки рычажком **(A)**, внимательно следя за направлением при вставке. Потяните рычажок **(A)** в направлении стрелки, чтобы извлечь аккумулятор.

Карта: Нажмите на нее до конца, пока не раздастся щелчок, при вставке соблюдайте направление. Для извлечения карты нажмите на карту до щелчка, затем вытащите карту, не допуская перекосов.

(B): Не прикасайтесь к контактным клеммам карты.

- Карту можно повредить, если вставить не до конца.

3 **1**: Закройте дверцу карты/аккумулятора.

2: Сдвиньте запирающий рычажок в направлении стрелки.

- Если дверца отсека карты/аккумулятора не закрывается до конца, выньте карту, проверьте ее направление и затем вставьте ее снова.

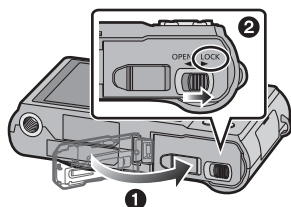
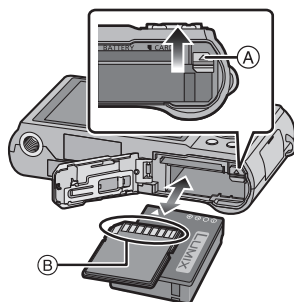
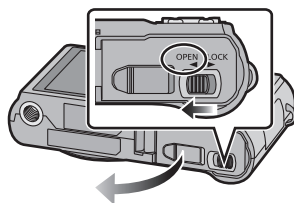

Примечание

- После использования извлеките аккумулятор. Храните вынутый аккумулятор в специальном футляре (входит в комплект поставки).
- Не вынимайте аккумулятор, пока не выключится монитор ЖКД, поскольку в противном случае настройки камеры сохранятся неправильно.
- Поставляемый аккумулятор предназначен только для данной камеры. Не используйте его с любым другим оборудованием.
- Если с момента заряда аккумулятора прошло много времени, он может разрядиться.
- Выключите камеру и подождите, пока с монитора ЖКД исчезнет "LUMIX", прежде чем извлекать карту или аккумулятор. (Несоблюдение этого указания может привести к неправильной работе данной камеры и повреждению самой карты либо утере записанных снимков.)

■ Использование сетевого адаптера переменного тока (поставляется отдельно) и DC переходника (поставляется отдельно) вместо аккумулятора

Убедитесь в том, что адаптер переменного тока (поставляется отдельно) и DC переходник (поставляется отдельно) приобретены комплектно. Не используйте их, если их продавали по отдельности.

- 1 Откройте дверцу отсека для карты/аккумулятора.
- 2 Вставьте DC переходник, обращая внимание на направление.
- 3 Закройте дверцу карты/аккумулятора.
 - Убедитесь в том, что дверца отсека для карты/аккумулятора закрыта.
- 4 Откройте крышку DC переходника (A).
 - Если открытие затруднено, нажмите на крышку переходника и откройте ее изнутри, при этом дверца отсека карты/аккумулятора должна быть открыта.
- 5 Подключите адаптер переменного тока к электрической розетке.
- 6 Подключите адаптер переменного тока (B) к разьему [DC IN] (C) DC переходника.

(D) Совместите с меткой и вставьте.

- Убедитесь в том, что используются только такие адаптер переменного тока и DC переходник, которые предназначены для данной камеры. Использование другого оборудования может привести к поломке.

Примечание

- Всегда используйте только оригинальный сетевой адаптер переменного тока производства Panasonic (поставляется отдельно).
- Адаптер переменного тока следует использовать только с кабелем переменного тока, поставляемым вместе с адаптером.
- Некоторые штативы невозможно прикрепить, если подключен DC переходник.
- Данная камера не может стоять вертикально при подключенном адаптере переменного тока. Если камеру нужно положить для эксплуатации, рекомендуется класть ее на мягкую ткань.
- Обязательно извлекайте адаптер переменного тока при открытии дверцы отсека для карты/аккумулятора.
- Если в адаптере переменного тока и DC переходнике нет необходимости, отсоедините их от цифровой камеры. Держите также крышку DC переходника закрытой.
- Прочитайте также инструкции по работе с адаптером переменного тока и DC переходником.
- Во время записи видеокладов рекомендуем использовать аккумулятор с достаточным зарядом или адаптер переменного тока.
- Видеоклады не будут записаны, если во время видеозаписи с использованием адаптера переменного тока подача питания будет прекращена из-за отключения электроэнергии или будет отключен адаптер переменного тока и т. д.

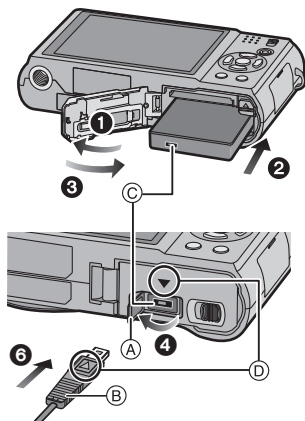



О встроенной памяти/карте

При помощи данной камеры можно выполнять следующие операции.

- Если карта не вставлена: Снимки можно записывать на встроенную память и воспроизводить.
- Если карта вставлена: Снимки можно записывать на карту и воспроизводить.

• Снимки буфера обмена (P113) хранятся во встроенной памяти даже при вставленной карте.

• При использовании встроенной памяти  →  (индикатор обращения к памяти *)

• При использовании карты

 (индикатор обращения к памяти *)

* Индикатор обращения к памяти загорается при записи снимков во встроенную память (или на карту).

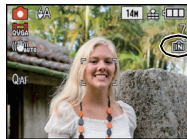

Встроенная память

- Можно копировать записанные снимки на карту. (P143)
- Объем памяти: прилб. 40 МБ
- Записываемое видео: только QVGA (320×240 пикселей)
- При заполнении карты встроенную память можно использовать в качестве временного запоминающего устройства.
- Время доступа ко встроенной памяти может быть больше, чем к карте.

Карта

С данной камерой можно использовать следующие карты, соответствующие стандарту SD-video.

(В тексте данные карты упоминаются как **карта**.)

Тип карты, которую можно использовать с данной камерой	Примечания
Карта памяти SD (от 8 МБ до 2 ГБ)	<ul style="list-style-type: none"> • Карты памяти SDHC и карты памяти SDXC можно использовать только с оборудованием, которое совместимо с соответствующими форматами. • При использовании карт памяти SDXC убедитесь, что ПК и другое оборудование с ними совместимы. http://panasonic.net/avc/sdcard/information/SDXC.html
Карта памяти SDHC (от 4 ГБ до 32 ГБ)	
Карта памяти SDXC (от 48 ГБ до 64 ГБ)	

- В качестве карт с емкостью от 4 ГБ до 32 ГБ можно использовать только карты с логотипом SDHC (означающим, что карта соответствует стандарту SD-video).
 - В качестве карт с емкостью от 48 ГБ до 64 ГБ можно использовать только карты с логотипом SDXC (означающим, что карта соответствует стандарту SD-video)
 - При записи видеоклипов в [AVCHD Lite] используйте карту памяти SD класса скорости*, указанным как "Класс 4" или выше. При записи видеоклипов в [MOTION JPEG] используйте карту памяти SD класса скорости, указанном как "Класс 6" или выше.
- * Класс скорости SD — это стандарт скорости при непрерывной записи.
- Самую новую информацию можно найти на следующем веб-сайте.

<http://panasonic.jp/support/global/cs/dsc/>

(Сайт только на английском языке.)

Примечание

- **Запрещается выключать камеру, извлекать аккумулятор или карту, отключать адаптер переменного тока (поставляется отдельно), когда светится индикатор доступа [при записи, считывании или удалении снимков либо форматировании встроенной памяти или карты (P30)].** Кроме того, запрещается подвергать камеру вибрации, ударам или воздействию статического электричества. Карта или данные на карте могут быть повреждены, и данная камера может больше не функционировать надлежащим образом. Если операция не выполняется ввиду вибрации, удара или статического электричества, выполните операцию снова.
- Предусмотрен переключатель защиты от записи (A) (Если переключатель установлен в положение [LOCK], запись, удаление или форматирование данных выполняются невозможно. Возможность записывать и форматировать данные восстанавливается, когда переключатель возвращается в исходное положение.)
- Данные, хранящиеся во встроенной памяти или на карте, могут быть повреждены вследствие воздействия электромагнитного излучения, возникновения разрядов статического электричества, неисправности фотокамеры или карты. Важные данные рекомендуется хранить на ПК и т.д.
- Не форматируйте карточку на персональном компьютере или на другом оборудовании. Если карта была отформатирована с помощью компьютера или другого устройства, для обеспечения ее нормальной работы повторно отформатируйте ее с помощью фотокамеры. (P30)
- Храните карту памяти вдали от детей во избежание ее проглатывания.

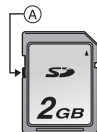

Настройка даты/времени (настройка часов)

• На момент поставки камеры часы не выставлены.

1 Включите фотокамеру.

- Ⓐ Кнопка [MENU/SET]
- Ⓑ Кнопки курсора
- Если экран выбора языка не отображается, перейдите к шагу 4.

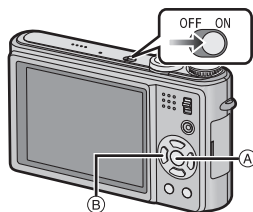

2 Нажмите [MENU/SET].

3 Нажмите ▲/▼ для выбора языка и нажмите [MENU/SET].

- Появляется сообщение [УСТАНОВИТЕ ЧАСЫ]. (Данное сообщение не появляется в режиме [ВОСП.].)

4 Нажмите [MENU/SET].

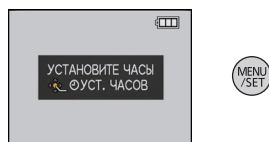

5 Нажмите ◀/▶ для выбора элементов (год, месяц, день, час, минута, последовательность отображения или формат отображения времени) и нажмите ▲/▼ для установки.

- Ⓐ: Время в домашнем регионе
- Ⓑ: Время в пункте назначения поездки (P93)
- 🗑️: Отмена без установки часов.

- Выберите [24 Ч] или [AM/PM] в качестве формата отображения времени.
- При выборе [AM/PM] отображается AM/PM.
- Если в качестве формата отображения времени выбрано [AM/PM], полночь отображается как AM 12:00, а полдень отображается как PM 12:00. Данный формат времени характерен для США и других стран.

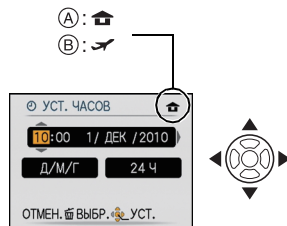

6 Нажмите [MENU/SET] для установки.

7 Нажмите [MENU/SET].

- Чтобы вернуться к экрану настроек, нажмите [🗑️].
- Завершив настройку часов, выключите камеру. Затем включите камеру снова, переключите ее в режим записи и убедитесь, что на дисплее отображаются выполненные настройки.
- При нажатии [MENU/SET] для завершения настройки, когда часы не выставлены, следует правильно выставить часы, выполнив приведенную ниже процедуру "Изменение настройки часов".

Изменение настройки часов

Выберите [УСТ. ЧАСОВ] в меню [ЗАП.] или [НАСТР.] и нажмите ▶. (P22)

- Это можно изменить при выполнении шагов **5**, **6** и **7** для установки часов.
- **Настройка часов поддерживается в течение 3 месяцев с помощью встроенного аккумулятора часов, даже без аккумулятора. (Оставьте заряженный аккумулятор в камере на 24 часа для зарядки встроенного аккумулятора.)**

Примечание

- Для отображения часов следует несколько раз нажать [DISPLAY] во время записи.
- Год устанавливается в диапазоне от 2000 до 2099.
- Если часы не установлены, правильную дату нельзя напечатать при проставлении отметки даты на снимках с помощью [ОТПЕЧ СИМВ] (P131) либо при заказе печати снимков в фотоателье.
- Если часы установлены, правильную дату можно напечатать, даже если дата не отображается на экране камеры.

Настройка меню

Камера поставляется с меню, которые позволяют выполнять настройки для съемки и воспроизведения снимков требуемым образом, и меню, которые позволяют поиграть с камерой и упрощают управление ею. В частности, в меню [НАСТР.] имеются некоторые важные параметры, касающиеся часов и питания камеры. Проверьте настройки этого меню перед началом использования камеры.

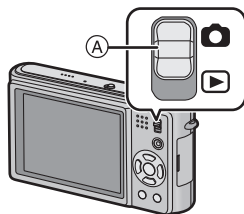

Ⓐ [ЗАП.]/[ВОСП.] селекторный переключатель

Меню режима [ЗАП.] (P95 до 111)	[MODE] Меню режима воспроизведения (P44, 118 до 124)
<ul style="list-style-type: none"> • Данное меню позволяет установить цветность, чувствительность, формат, количество пикселей и другие параметры записываемых снимков. 	<ul style="list-style-type: none"> • Данное меню позволяет выбрать настройку способов воспроизведения, например, воспроизведение или показ слайдов только для снимков, обозначенных как [ИЗБРАННОЕ].
<ul style="list-style-type: none"> • С помощью данного меню можно установить [РЕЖИМ ЗАПИСИ], [КАЧ-ВО ЗАП.] и другие аспекты для видеозаписи. 	<ul style="list-style-type: none"> • Данное меню позволяет установить настройки защиты, обрезки и печати записываемых снимков.

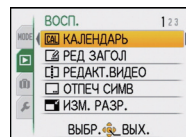
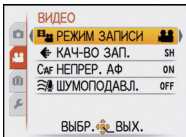
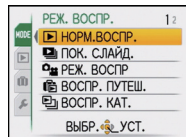
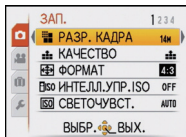

Меню [РЕЖИМ ПУТЕШЕСТВИЯ] (P91 до 94)

- Позволяет указать дату отъезда и пункт назначения при путешествии за границу для отображения местного времени и даты.
- Меню [РЕЖИМ ПУТЕШЕСТВИЯ] можно установить из режима [ЗАП.] либо из режима [ВОСП.].

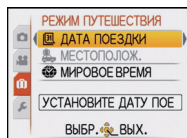

[НАСТР.] Меню (P25 до 30)

- Данное меню позволяет выполнять настройки часов, выбирать настройки рабочего звука и выполнять другие настройки, облегчающие управление камерой.
- Меню [НАСТР.] можно установить из режима [ЗАП.] либо из режима [ВОСП.].

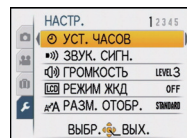

Примечание

- Технические характеристики камеры не позволяют настраивать некоторые функции, также некоторые функции могут не работать при определенных условиях эксплуатации камеры.

Настройка элементов меню

В данном разделе описано, как выбирать настройки нормального режима съемки, и такие же настройки могут использоваться также для меню [ВОСП.] и меню [НАСТР.]. Пример: установка [РЕЖИМ АФ] с [] на [] (распознавание лиц) в нормальном режиме съемки

1 Включите фотокамеру.

- (A) Кнопка [MENU/SET]
- (B) Селекторный переключатель [ЗАП.]/[ВОСП.]
- (C) Диск рабочего режима

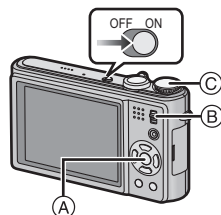

2 Переместите селекторный переключатель [ЗАП.]/[ВОСП.] на [].

- При выборе настроек меню режима [ВОСП.] установите селекторный переключатель [ЗАП.]/[ВОСП.] в положение [] и перейдите к шагу 4.

3 Установите переключатель режимов на [].

4 Нажмите [MENU/SET] для отображения меню.

- Переключаться между экранами в любом меню можно путем поворота рычажка трансфокатора.

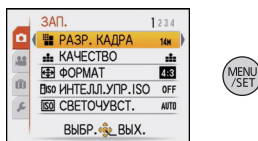

5 Для выбора [РЕЖИМ АФ] нажмите ▲/▼.

- Выберите самый нижний пункт, а затем нажмите ▼ для перехода ко второму экрану.

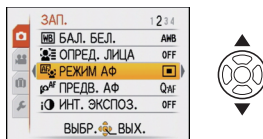

6 Нажмите ►.

- В зависимости от элемента, его настройка может не появляться или же он может отображаться иным способом.

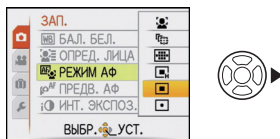

7 Для выбора ▲/▼ нажмите [].

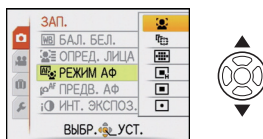

8 Для установки нажмите [MENU/SET].

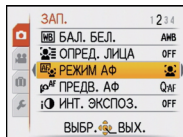



9 Чтобы закрыть меню, нажмите [MENU/SET].

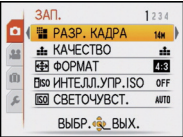

Переключение на другие меню

напр., Переключение на меню [НАСТР.]

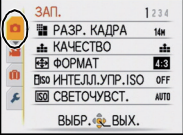

- 1** Для отображения меню нажмите [MENU/SET].

- 2** Нажмите ◀.



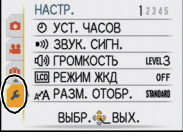

- 3** Для выбора значка [НАСТР.] нажмите ▼ [↵].

- 4** Нажмите ▶.

- Затем выберите нужный пункт меню и задайте необходимые настройки.

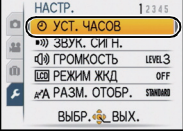
Использование быстрого меню

Использование быстрого меню облегчает поиск некоторых настроек меню.

• Некоторые пункты меню нельзя настроить по режимам.

1 Нажмите и удерживайте [Q.MENU] во время записи.

2 Нажатием ▲/▼/◀/▶ выберите элемент меню и установку, а затем нажатием [MENU/SET] закройте меню.

Ⓐ Отображаются элементы для настройки и параметры.

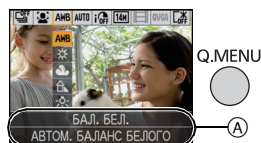

При необходимости выполните данные настройки.

О меню настроек

[УСТ. ЧАСОВ], [ЭКОНОМ. РЕЖ.] и [АВТ. ПРОСМ.] являются важными элементами. Проверьте их настройки перед их использованием.

• В интеллектуальном автоматическом режиме можно установить только [УСТ. ЧАСОВ], [ЗВУК. СИГН.], [ЯЗЫК] и [ОПТ. СТАБ. ДЕМО.] (P30).

Более подробную информацию о выборе настроек меню [НАСТР.] см. на P22.

[УСТ. ЧАСОВ]	Настройка даты/времени.
--------------	-------------------------

• Более подробная информация приведена на P18.

[ЗВУК. СИГН.]	Это позволяет установить звуковой сигнал и звук затвора.	
	■)) [УРОВ. СИГН.]: (Звук отключен) (Низкая) (Высокая)	 [ГРОМК. ЗАТВОРА]: (Звук отключен) (Низкая) (Высокая)
	») [ТОН СИГН.]: /[]/[]	 [ЗВУК ЗАТВОРА]: /[]/[]



[ГРОМКОСТЬ]	Отрегулируйте громкость динамика, установив любой из 7 уровней.
-------------	---

• При присоединении камеры к телевизору, громкость динамиков телевизора не изменяется.

[РЕЖИМ ЖКД]	Благодаря данным настройкам легче видеть изображение на мониторе ЖКД в ярко освещенных местах.
	[OFF] * [АВТО ЯРКОСТЬ ЖКД]: Яркость регулируется автоматически, в зависимости от яркости окружающего освещения вблизи камеры. * [ЯРКИЙ ЖКД]: Монитор ЖКД станет ярче, что облегчает его использование даже при съемке вне помещения.

- Яркость снимков, отображаемых на мониторе ЖКД, увеличивается, поэтому некоторые объекты могут отображаться на мониторе ЖКД не так, как они выглядят на самом деле. Тем не менее, этот режим не влияет на записанные снимки.
- Монитор ЖКД автоматически возвращается в режим нормальной яркости через 30 секунд съемки в режиме увеличенной яркости. Для возврата в режим повышенной яркости нажмите любую кнопку.
- Если изображение на экране трудно различимо ввиду попадания на него солнечного света и т. д., затемните его от света рукой или другим предметом.
- Количество записываемых снимков уменьшается в режиме автоматической яркости ЖКД и режиме усиления яркости ЖКД.
- [АВТО ЯРКОСТЬ ЖКД] нельзя выбрать в режиме воспроизведения.

 [РАЗМ. ОТОБР.]	Изменяет размер отображения некоторых значков и экранов меню.
	[STANDARD]/[LARGE]



 [КОНТР ЛИНИИ]	Установите вид отображения контрольных линий при выполнении снимков. Можно установить также, отображать или нет информацию о записи во время отображения контрольных линий. (P49)	
	[ИНФО ЗАПИСИ]: [OFF]/[ON]	[ШАБЛОН]:  

- Настройка **[ШАБЛОН]** фиксируется на  в интеллектуальном автоматическом режиме и режиме буфера обмена.

 [ГИСТОГРАММА]	Позволяет включать или отключать отображение гистограммы. (P50)
	[OFF]/[ON]

 [РАМКА ЗАП.]	Можно проверить угол обзора для видеозаписи.
	[OFF]/[ON]

- В рамке видеозаписи отображаются только приблизительные данные.
- Отображение рамки видеозаписи может исчезнуть при изменении масштаба в сторону телережима в зависимости от настройки размера изображения.
- Недоступно в интеллектуальном автоматическом режиме.

ECO [ЭКОНОМ. РЕЖ.]	При помощи настроек этих меню можно продлить срок эксплуатации аккумулятора. Также срок службы батареи можно продлить, уменьшив яркость ЖК-монитора.	
	 [РЕЖИМ СНА]:	Камера автоматически отключится, если она не используется в течение времени, выбранного в настройке. [OFF]/[2MIN.]/[5MIN.]/[10MIN.]
	 [ЭНЕРГОСБ. ЖКД]:	Яркость ЖК-монитора уменьшена. Срок батареи можно продлить, уменьшив качество изображения ЖК-монитора во время записи*. * За исключением диапазона цифрового увеличения. [OFF]/[ON]

- Чтобы отключить режим **[РЕЖИМ СНА]**, наполовину нажмите кнопку затвора или выключите и снова включите фотокамеру.
- **[РЕЖИМ СНА]** устанавливается на **[5MIN.]** интеллектуальном автоматическом режиме и режиме буфера обмена.
- **[РЕЖИМ СНА]** не работает в следующих случаях.
 - При использовании адаптера переменного тока
 - При подключении к ПК или принтеру
 - При записи или воспроизведении видеofайлов
 - Во время показа слайдов
 - **[АВТ.ДЕМО.РЕЖ.]**
- Действие **[ЭНЕРГОСБ. ЖКД]** слабее в диапазоне цифрового увеличения, по сравнению с диапазоном оптического увеличения.
- Действие **[ЭНЕРГОСБ. ЖКД]** не влияет на записываемое изображение.
- Настройка **[РЕЖИМ ЖКД]** имеет более высокий приоритет, чем настройка **[ЭНЕРГОСБ. ЖКД]** независимо от яркости монитора ЖКД.

 [АВТ. ПРОСМ.]	Установите время, в течение которого отображается снимок после того, как он сделан.
	[OFF] [1SEC.] [2SEC.] [HOLD]: Снимки отображаются до тех пор, пока нажата любая кнопка.





- Функция автоматического просмотра включается независимо от собственной настройки в случае использования автоматического брекетинга (P60), [АВТОПОРТРЕТ] (P64), [СКОР. СЪЕМКА] (P70), [ИМПУЛЬС ВСПЫШКИ] (P71) и [ФОТО КАДР] (P75) в режиме сцены, режиме серийной съемки (P106) и записи фотоснимков со звуком (P110).
- В интеллектуальном автоматическом режиме функция автоматического просмотра зафиксирована на [2SEC.].
- [АВТ. ПРОСМ.] не работает при записи видеоклипов.

 [СБРОС №]	Сбросьте номер файла следующей записи на 0001.
---	--

- Номер папки обновляется, и нумерация начинается с 0001. (P156)
- Номера папок устанавливаются в диапазоне от 100 до 999.
При достижении номера 999 его уже нельзя сбросить. Рекомендуется сохранить данные на компьютере или другом носителе информации и отформатировать карту. (P30)
- Для сброса номера папки до 100 отформатируйте сначала встроенную память или карту, а затем сбросьте номер папки с помощью этой функции.
Появится экран сброса номера папки. Для сброса номера папки выберите [ДА].

 [СБРОС]	Восстанавливаются исходные значения параметров меню [ЗАП.] или [НАСТР.].
---	--

- При выборе настройки [СБРОС] во время записи одновременно выполняется операция, при которой объектив устанавливается в исходное положение. Раздается рабочий звук объектива – это нормальное явление и не указывает на неисправность.
- Сброс настроек режима записи [ЗАП.] приводит также к сбрасыванию следующих настроек:
 - Данные, зарегистрированные с помощью функции [ОПРЕД. ЛИЦА]
 - Настройка и регистрация для моего режима сцены (P61)
- При сбросе настроек меню [НАСТР.] следующие настройки также сбрасываются. Кроме того, [ПОВЕРН. ЖКД] (P137) установлено на [ON], а [ИЗБРАННОЕ] (P138) установлено на [OFF] в меню режима [ВОСП.].
 - Параметры дня рождения и имени для [РЕБЕНОК1]/[РЕБЕНОК2] (P68) и [ДОМ.ЖИВОТНОЕ] (P69) в режиме сцены.
 - Даты отъезда и возвращения в [ДАТА ПОЕЗДКИ] (P91), а также настройки [МЕСТОПОЛОЖ.] (P92) и [МИРОВОЕ ВРЕМЯ] (P93) в меню режима поездки.
- Номер папки и настройки часов не изменяются.

 [РЕЖИМ USB]	Перед или после подключения фотокамеры к компьютеру или принтеру с помощью кабеля USB (поставляется) выберите систему связи USB.
	 [ВЫБРАТЬ ВКЛ. СОЕДИН.] : При подключении фотокамеры к компьютеру или принтеру с поддержкой PictBridge выберите [PC] или [PictBridge(PTP)].  [PictBridge(PTP)] : Выберите после или перед подключением к принтеру с поддержкой PictBridge.  [PC] : Выберите после или перед подключением к компьютеру.

- При выборе [PC], фотокамера подключается при помощи системы связи массовой памяти USB.
- При выборе [PictBridge(PTP)] фотокамера подключается при помощи системы связи "PTP (Picture Transfer Protocol)".

 [ВИДЕО ВЫХ.]	Установите в соответствии с типом телевизора. (Только режим воспроизведения)
	[NTSC] : Выбран выход видео для системы NTSC. [PAL] : Выбран выход видео для системы PAL.

- Для работы необходимо подключение кабеля AV или мини-кабеля HDMI (поставляется отдельно).

 [ФОРМАТ ТВ]	Установите в соответствии с типом телевизора. (Только режим воспроизведения)
	[16:9] : При подключении к телевизору с форматом экрана 16:9. [4:3] : При подключении к телевизору с форматом экрана 4:3.

- Работает при подключенном кабеле AV.

HDMI [РЕЖИМ HDMI]	<p>При воспроизведении на совместимом с HDMI телевизоре высокой четкости, к которому данная камера подключена с помощью кабеля с мини-разъемом HDMI (поставляется отдельно), установите формат для выхода HDMI.</p>
	<p>[AUTO]: Выходная разрешающая способность устанавливается автоматически на основании информации, получаемой от подключенного телевизора.</p> <p>[1080i]: Для вывода данных используется метод чересстрочного отображения со 1080 строками развертки.</p> <p>[720p]: Для вывода сигнала используется метод прогрессивной развертки с доступными 720 строками развертки.</p> <p>[576p]^{*1}/[480p]^{*2}: Для вывода сигнала используется метод прогрессивной развертки с доступными 576^{*1}/480^{*2} строками развертки.</p>

*1 При установке [ВИДЕО ВЫХ.] в положение [PAL]

*2 При установке [ВИДЕО ВЫХ.] в положение [NTSC]

• **Метод чересстрочной/прогрессивной развертки**

i= это чересстрочная развертка, при которой на экране прорисовывается половина имеющихся строк развертки каждую 1/50 секунды, а p= это прогрессивная развертка, при которой сигнал изображения высокой плотности прорисовывает на экране все имеющиеся строки развертки каждую 1/50 секунды.

Разъем [HDMI] на этом аппарате совместим с выводом данных высокой четкости [1080i]. Чтобы в полной мере насладиться последовательными изображениями высокой четкости, вам понадобится совместимый телевизор.

- Если при настройке [AUTO] изображения не выводятся на телевизор, подстройтесь под формат, который отображает ваш телевизор, и выберите количество реальных линий развертки. (Пожалуйста, обратитесь к инструкции по эксплуатации вашего телевизора.)
- Это начнет работать приподсоединении миникабеля HDMI (поставляется отдельно)
- Для получения подробной информации см. P145.

VIERA Link [VIERA Link]	<p>В настройках камеры задайте опцию ее управления с помощью пульта дистанционного управления VIERA, автоматически соединяющего эту камеру с оборудованием, совместимым с VIERA Link, посредством кабеля с мини-разъемом HDMI. (поставляется отдельно)</p> <p>[OFF]: Управление камерой осуществляется с помощью кнопок, расположенных на камере.</p> <p>[ON]: Предусмотрено использование пульта дистанционного управления с аппаратурой, совместимой с VIERA Link. (Не все операции будут осуществимы.) Операции с помощью кнопок на основном аппарате будут ограничены.</p>
-------------------------	--

- Это начнет работать приподсоединении миникабеля HDMI (поставляется отдельно)
- Подробнее см. P148.

Ver. [ПРОСМ.ВЕРСИИ]	Возможно проверить, какая версия встроенного ПО используется в камере.
----------------------------	--

[ФОРМАТИР.]	Встроенная память или карта отформатированы. Форматирование безвозвратно удаляет все данные, поэтому необходимо тщательно проверять данные перед форматированием.
--------------------	---

- При форматировании используйте аккумулятор с достаточным зарядом или адаптер переменного тока (поставляется отдельно) и DC переходник (поставляется отдельно). Не выключайте камеру в процессе форматирования.
- Если карта была вставлена, форматируется только карта. Для форматирования встроенной памяти извлеките карту.
- Если карта была отформатирована с помощью компьютера или другого устройства, повторно отформатируйте ее с помощью фотокамеры.
- Форматирование встроенной памяти может занять больше времени, чем форматирование карты.
- Если форматирование не удается выполнить, обратитесь к дилеру или в ближайший сервисный центр.

[ЯЗЫК]	Установите язык, отображаемый на экране.
---------------	--

- Если по ошибке был установлен другой язык, для выбора необходимого языка выберите пункт меню [ЯЗЫК].

DEMO [ДЕМО. РЕЖИМ]	Выводит на дисплей информацию о дрожании фотокамеры. ([ОПТ. СТАБ. ДЕМО.]) Функции камеры отображаются в виде показа слайдов. ([АВТ.ДЕМО.РЕЖ.])
	<p>[ОПТ. СТАБ. ДЕМО.]</p> <p>(A) Степень дрожания (B) Степень дрожания после коррекции</p> <p>[АВТ.ДЕМО.РЕЖ.]: [OFF] [ON]</p>



- Функция стабилизатора переключается между [ON] и [OFF] каждый раз при нажатии [MENU/SET] во время [ОПТ. СТАБ. ДЕМО.].
- В режиме воспроизведения [ОПТ. СТАБ. ДЕМО.] нельзя воспроизвести.
- [ОПТ. СТАБ. ДЕМО.] является приблизительным.
- Нажмите [DISPLAY] для отключения [ОПТ. СТАБ. ДЕМО.].
- [АВТ.ДЕМО.РЕЖ.] не имеет возможности телевизионного выхода даже в режиме воспроизведения.
- Нажмите [MENU/SET] для отключения [АВТ.ДЕМО.РЕЖ.].

Переключение режима

Выбор режима [ЗАП.] и запись фотоснимка или видеокадров**1 Включите фотокамеру.**

- (A) Селекторный переключатель [ЗАП.]/[ВОСП.]
- (B) Диск рабочего режима

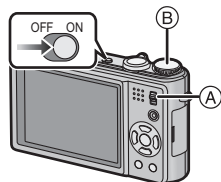
**2 Переместите селекторный переключатель [ЗАП.]/[ВОСП.] на [CAM].****3 Переключение режима вращением переключателя режимов.**

Совместите требуемый режим с деталью ©.

- Следует медленно поворачивать переключатель режимов и точно устанавливать каждый режим.
(Диск режимов может поворачиваться на 360 °)

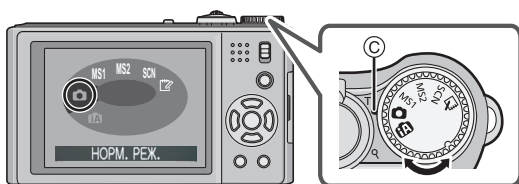

■ Перечень режимов [ЗАП.]

 **Интеллектуальный автоматический режим (P34)**

Объекты записываются с использованием настроек, автоматически устанавливаемых камерой.

 **Режим обычного снимка (P38)**

Объекты записываются с использованием настроек пользователя.

 **Мой режим сцены (P61)**

Снимки выполняются с использованием заранее зарегистрированных записываемых сцен.

 **Режим сцены (P61)**

Этот режим позволяет делать снимки в соответствии с записываемой сценой.

 **Режим буфера обмена (P113)**

Запись в виде памятки.

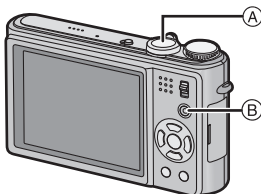

- Ⓐ Кнопка затвора
- Ⓑ Кнопка видеосъемки

Выполнение фотоснимка

1 Для фокусировки нажмите наполовину кнопку затвора.



2 Чтобы сделать снимок, нажмите кнопку затвора до конца (нажмите ее дальше).



- Более подробные сведения приведены в пояснениях к каждому режиму записи.

Запись видео

1 Нажмите кнопку видеосъемки, чтобы начать запись.



2 Повторно нажмите кнопку видеосъемки, чтобы остановить запись.



- Звук прекращается при нажатии кнопки видео, означая начало/остановку видеосъемки.
- Уровень громкости звука устанавливается в [УРОВ. СИГН.] (P25).
- Видеосъемка в режиме буфера обмена невозможна (P113).

- Возможна запись видео в соответствии с каждым режимом. Более подробные сведения приведены в разделе “Запись видеок кадров” (P77).

■ Советы по съемке удачных снимков

- Ⓐ Вспышка
- Ⓑ Вспомогательная лампочка АФ

- Держите фотокамеру осторожно обеими руками, держите руки неподвижно по бокам и слегка расставьте ноги.
- При нажатии кнопки затвора не допускайте смещения камеры.
- Не закрывайте пальцами фотовспышку и вспомогательную лампочку автофокусировки.
- Не касайтесь передней части объектива.

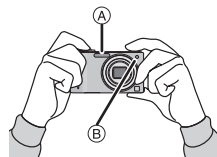

Режим [ЗАП.]: [iA]

Выполнение снимков с использованием автоматической функции

(интеллектуальный автоматический режим)

Камера установит наиболее подходящие настройки в соответствии с объектом и условиями съемки, поэтому мы рекомендуем данный режим новичкам или тем, кто хочет легко выполнить снимки, используя настройки камеры.

- Следующие функции включаются автоматически.
 - Определение сцены/[СТАБИЛИЗ.]/[ИНТЕЛЛ.УПР.ISO]/Определение лица/Быстрая автофокусировка/[ИНТ. ЭКСПОЗ.]/Цифровая коррекция красных глаз/Компенсация контрового света/[ИНТ.РАЗРЕШ.]/Интеллектуальное увеличение

1 Переместите селекторный переключатель [ЗАП.]/[ВОСП.] на [📷].

2 Установите переключатель режимов на [iA].

3 Для фокусировки нажмите наполовину кнопку затвора.

- Индикатор фокусировки ① (зеленый) светится, когда выполнена фокусировка на объекте.
- Зона автофокусировки ② отображается вокруг лица объекта при использовании функции распознавания лиц. В других случаях она отображается в точке объекта, на котором выполнена фокусировка.
- Диапазон фокусировки 3 см (Широкоугольный)/1 м (Телережим) до ∞.
- Максимальное расстояние при съемке крупным планом (кратчайшее расстояние, с которого можно выполнять съемку объекта) изменяется в зависимости от степени увеличения.

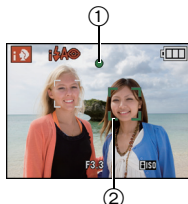

4 Чтобы сделать снимок, нажмите кнопку затвора до конца (нажмите ее дальше).

- Индикатор обращения (P16) светится красным при записи снимков на встроенную память (или карту).



■ При выполнении снимков с использованием вспышки (P51)

- При выборе [iA] устанавливается [iA], [iA], [iA] или [iA] в зависимости от типа объекта съемки и яркости.
- При установке [iA] или [iA] включается цифровая коррекция красных глаз.
- Скорость затвора уменьшается во время [iA] или [iA].





■ При выполнении снимков с использованием увеличения (P41)

■ Информация о записи видеоклипов (P77)

- Выполнение снимков с помощью функции распознавания лиц (сохраняющей лица часто фотографируемых людей вместе с такой информацией, как их имена и дни рождения) (P84)

Определение сцены

Когда камера определяет оптимальную сцену, значок такой сцены отображается синим в течение 2 секунд, после чего его цвет меняется на обычный красный.

 →	 [i-ПОРТРЕТ]
	 [i-ПЕЙЗАЖ]
	 [i-МАКРО]
	 [i-НОЧН. ПОРТРЕТ]
	 [i-НОЧН. ПЕЙЗАЖ]
	 [i-ЗАКАТ]
	 [i-РЕБЕНОК]*

• Только при выборе [iA]

- [iA] установлено, если ни одна из сцен не подходит и установлены стандартные настройки.
- При выборе [iA], [iA] или [iA] камера автоматически распознает лицо человека и по нему установит фокус и экспозицию. (**Распознавание лиц**) (P102)
- Если, к примеру, используется штатив и камера определяет, что дрожание камеры является минимальным, когда режим сцены идентифицирован как [iA], скорость затвора будет установлена на максимальную и составит 8 секунд. Следите за тем, чтобы камера не двигалась во время выполнения снимков.
- При установке [ОПРЕД. ЛИЦА] на [ON] и обнаружении лица, похожего на зарегистрированное, отображается [R] справа сверху [iA], [iA] и [iA].
- * При установке [ОПРЕД. ЛИЦА] на [ON] [iA] будет отображаться для дней рождения уже установленных зарегистрированных лиц только в случае обнаружения лица ребенка возрастом 3 года или меньше.

Примечание

- Ввиду таких условий, как перечисленные ниже, для одного и того же объекта могут определяться разные сцены.
 - Условия, касающиеся объекта: яркое или темное лицо, размер объекта, цвет объекта, расстояние до объекта, контраст объекта, перемещение объекта
 - Условия съемки: Закат, Рассвет, При низкой освещенности, При вибрации фотокамеры, При использовании трансфокатора
- Для выполнения снимков в заданной сцене рекомендуется выполнять снимки в соответствующем режиме записи.
- **Компенсация контрового света**
Контрольный свет – это свет, идущий из-за объекта съемки. В данном случае объект съемки темнеет, поэтому данная функция компенсирует контровый свет, автоматически увеличивая яркость всего снимка.

Функция АФ со слежением

Можно установить фокусировку на указанном объекте. Фокусировка будет сохраняться и следовать за объектом автоматически, даже если он будет перемещаться.

1 Нажмите ▲.

- [ЦВЕТ] отображается в верхнем левом углу экрана.
- Рамка АФ со слежением отображается в центре экрана.
- Для отмены нажмите ▲ повторно.



2 Наведите рамку автофокусировки со слежением на объект и нажмите ▼ для фиксации объекта.

- Рамка автофокусировки со слежением станет желтой.
- Будет выбрана оптимальная сцена для указанного объекта.
- Нажмите ▲ для отмены.



Примечание

- [ОПРЕД. ЛИЦА] не работает во время АФ со слежением.
- Прочтите примечание об АФ со слежением на [P103](#)

[Нарру] цвет ([ЦВЕТ.РЕЖИМ])

В интеллектуальном автоматическом режиме можно выбрать [Нарру] в [ЦВЕТ.РЕЖИМ] меню [ЗАП.]. Если выбран параметр [Нарру], можно автоматически делать снимки с более высоким уровнем яркости цвета и четкости.

- [Нарру] отображается на экране записи, если выбрано [Нарру].



Настройки в интеллектуальном автоматическом режиме

- В данном режиме можно установить только следующие функции.

Меню режима [ЗАП.]

– [РАЗР. КАДРА]*1 (P95)/[СЕРИЙН.СЪЕМК] (P106)/[ЦВЕТ.РЕЖИМ]*1 (P108)/[ОПРЕД. ЛИЦА] (P84)

- *1 Доступные для выбора установки отличаются при использовании других режимов [ЗАП.].

Меню режима [ВИДЕО]

– [РЕЖИМ ЗАПИСИ] (P81)/[КАЧ-ВО ЗАП.]*2 (P81)

- *2 Доступные для выбора установки отличаются при использовании других режимов [ЗАП.].

Меню [РЕЖИМ ПУТЕШЕСТВИЯ]

– [ДАТА ПОЕЗДКИ]/[МЕСТОПОЛОЖ.]/[МИРОВОЕ ВРЕМЯ]

Меню [НАСТР.]

– [УСТ. ЧАСОВ]/[ЗВУК. СИГН.]/[ЯЗЫК]/[ОПТ. СТАБ. ДЕМО.]

- Настройки следующих параметров зафиксированы.

Параметр	Установки
[КОНТР ЛИНИИ] (P26)	([ИНФО ЗАПИСИ]: [OFF])
[ЭКОНОМ. РЕЖ.] ([РЕЖИМ СНА]) (P26)	[5MIN.]
[АВТ. ПРОСМ.] (P27)	[2SEC.]
Вспышка (P51)	
[КАЧЕСТВО] (P96)	
[ИНТЕЛЛ.УПР.ISO] (P97)	ISOMAX 1600
[БАЛ. БЕЛ.] (P99)	[AWB]
[РЕЖИМ АФ] (P101)	(Установлено на [], если лицо распознать нельзя*1)
[ПРЕДВ. АФ] (P104)	QAF
[ИНТ. ЭКСПОЗ.] (P104)	[ON]
[ИНТ.РАЗРЕШ.] (P107)	[i.ZOOM]
[СТАБИЛИЗ.] (P109)	[AUTO]*2
[ВСП. ЛАМП. АФ] (P111)	[ON]
[КОРР.КР.ГЛ.] (P111)	[ON]
[НЕПРЕР. АФ] (P112)	[ON]
[ШУМОПОДАВЛ.] (P112)	[OFF]

- *1 Установите на , если лицо не распознается во время записи видеок кадров

- *2 Установите на [MODE1] во время записи видеок кадров

- Нельзя использовать следующие функции.

– [ЭКСПОЗИЦИЯ]/[АВТ. БРЕКЕТИНГ]/точная настройка баланса белого/[ЦИФР. УВЕЛ]/[ЗАП. ЗВУКА]/[МИН. ВЫДЕРЖКА]/[ГИСТОГРАММА]

- Другие пункты в меню [НАСТР.] могут быть установлены в таком режиме, как нормальный режим съемки. Установленные настройки отображаются в интеллектуальном автоматическом режиме.

Режим [ЗАП.]: 

Выполнение снимков с использованием любимых настроек

(Нормальный режим съемки)

Фотокамера автоматически выбирает скорость затвора и показатель диафрагмы в соответствии с яркостью объекта съемки.

Можно делать снимки с большей свободой выбора, меняя различные установки в меню [ЗАП.].

1 Переместите селекторный переключатель [ЗАП.]/[ВОСП.] на .

- (A) Селекторный переключатель [ЗАП.]/[ВОСП.]
- (B) Диск рабочего режима

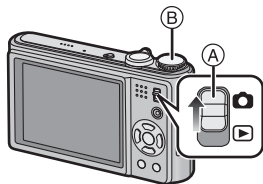

2 Установите переключатель режимов на .

- Информация об изменении настройки во время выполнения снимков приведена в разделе “Использование меню [ЗАП.]” (P95).

3 Нацельте участок автофокусировки на точку, на которой нужно сфокусироваться.

4 Для фокусировки нажмите наполовину кнопку затвора.

- При фиксации фокусировки на объекте загорится индикатор фокусировки (зеленый).
- Диапазон фокусировки is 50 см (Широкоугольный)/ 2 м (Телережим) до ∞.
- Если нужно сделать снимки с еще более близкого расстояния, см. “Съемка крупным планом” (P56).



5 Чтобы сделать снимок, нажмите до конца кнопку затвора, нажатую наполовину.

- Индикатор обращения к памяти загорается при записи снимков во встроенную память (или на карту). (P16)



- Чтобы настроить экспозицию и сделать снимки, когда изображение выглядит слишком темным, см. (P59)
- Чтобы настроить цвета и сделать снимки, когда изображение выглядит слишком красным, см. (P99)
- Информация о записи видеоклипов (P77)

Фокусирование

Наведите зону автофокусировки на объект, а затем нажмите кнопку затвора наполовину.

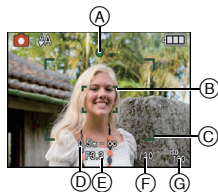

Фокусировка	Когда объект сфокусирован	Когда объект не сфокусирован
Индикатор фокусировки	Вкл	Мигает
Участок автофокусировки	Белый→Зеленый	Белый→Красный
Звук*2	2 звуковых сигнала	4 звуковых сигнала

- Ⓐ Индикатор фокусировки
- Ⓑ Участок автофокусировки (обычный)
- Ⓒ Участок автофокусировки (при использовании цифрового увеличения или при съемке в условиях недостаточного освещения)
- Ⓓ Диапазон фокусировки
- Ⓔ Показатель диафрагмы*1
- Ⓕ Скорость затвора*1
- Ⓖ Светочувствительность ISO

*1 Отображается красным, если правильной экспозиции добиться не получается. (Но при использовании вспышки красным не отображается.)

*2 Уровень громкости звука устанавливается в [ГРОМК. ЗАТВОРА] (P25).

Если объект не находится в фокусе (например, если он не находится в центре композиции снимка, который предстоит выполнить)

- 1** Наведите зону автофокусировки на объект, а затем **нажмите кнопку затвора наполовину** для фиксирования фокусировки и экспозиции.
- 2** **Нажмите и удерживайте кнопку затвора нажатой наполовину** и поверните фотокамеру для съемки желаемой композиции.

• Можно несколько раз попытаться повторить действия, описанные в шаге **1**, прежде чем нажать до конца кнопку затвора.

Мы рекомендуем пользоваться функцией распознавания лица при съемке людей. (P101)

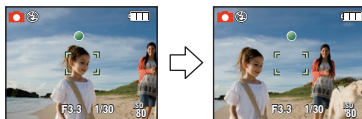

■ Условия, касающиеся объекта и съемки, при которых усложняется фокусирование

- Быстро движущиеся объекты, чрезмерно яркие объекты или неконтрастные объекты
- Если диапазон расстояний съемки отображается красным
- Если объекты снимаются сквозь окна или находятся при записи рядом с блестящими предметами
- Когда темно или при дрожании камеры
- Если камера слишком близко расположена к объекту или при одновременной съемке отдаленных и близко расположенных объектов

Предупреждение дрожания (дрожания фотокамеры)

При появлении предупреждения о дрожании [«(⊗)»] используйте [СТАБИЛИЗ.] (P109) штатив или автоматический таймер (P58).

- Скорость затвора будет меньше в следующих случаях. Удерживайте фотокамеру неподвижно от момента нажатия кнопки затвора до появления снимка на экране. Рекомендуется пользоваться штативом.
 - Замедленная синхронизация/уменьшение эффекта красных глаз
 - В [ВСПОМ. ПАНОР.], [НОЧН. ПОРТРЕТ], [НОЧН. ПЕЙЗАЖ], [ВЕЧЕРИНКА], [СВЕЧИ], [ЗВЕЗДНОЕ НЕБО], [ФЕЙЕРВЕРК] или [ВЫСОКО-ДИНАМ.] в режиме сцены (P61)
 - При снижении скорости затвора в [МИН. ВЫДЕРЖКА]

Функция определения ориентации

Снимки, сделанные фотокамерой в вертикальной ориентации, воспроизводятся в вертикальной ориентации (повернутыми). (Только при установке [ON] параметра [ПОВЕРН. ЖКД] (P137))

- Функция обнаружения направления может работать правильно, если при записи камера обращена вверх или вниз.
- Видео, сделанное фотокамерой, ориентированной вертикально, не отображается в вертикальной ориентации.

Режим[ЗАП.]:     

Съемка с увеличением

Использование оптического увеличения/Использование дополнительного оптического увеличения (EZ)/Использование интеллектуального увеличения/Использование цифрового увеличения

Можно выполнять увеличение для приближения людей и объектов либо уменьшение для съемки пейзажей под широким углом. Для еще большего приближения объектов (максимум 16,9×) не устанавливайте размер снимка на самое большое значение для каждого формата (**4:3 / 3:2 / 16:9**).

Увеличение может достигать приблизительно до 1,3× без заметного ухудшения изображения благодаря технологии интеллектуального разрешения при использовании интеллектуального увеличения.

Возможны даже более высокие уровни увеличения, если [ЦИФР. УВЕЛ] установлено на [ON] в меню [ЗАП.].

Для съемки объектов крупным планом используйте (Телережим)

Поверните рычажок трансфокатора к Телережиму.



Для съемки предметов общим планом используйте (Широкоугольный режим)

Поверните рычажок трансфокатора к Широкоугольному режиму.



■ Типы увеличения

Функция	Оптическое увеличение	Расширенный оптический трансфокатор (EZ)
Максимальное увеличение	8×	16,9×*
Качество изображения	Без ухудшения	Без ухудшения
Условия	Нет	[РАЗР. КАДРА] с [EZ (P95)] выбрано.
Экран дисплея		 (A) [EZ] отображается.

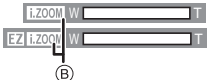
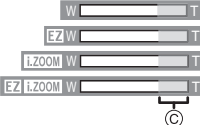
Функция	Интеллектуальное увеличение	Цифровое увеличение
Максимальное увеличение	10× (включая оптическое увеличение 8×) 21,1× (включая дополнительное оптическое увеличение 16,9×)	32× (включая оптическое увеличение 8×) 67,5× (включая дополнительное оптическое увеличение 16,9×) 40× (в том числе оптическое увеличение и [i.ZOOM] 10×) 84,4× (в том числе дополнительное оптическое увеличение и [i.ZOOM] 21,1×)
Качество изображения	Заметное ухудшение отсутствует	Чем выше степень увеличения, тем сильнее ухудшается изображение.
Условия	[ИНТ.РАЗРЕШ.] (P107) в меню [ЗАП.] установлено на [i.ZOOM].	[ЦИФР. УВЕЛ.] (P107) в меню [ЗАП.] установлено на [ON].
Экран дисплея	 (B) Отображается [i.ZOOM].	 (C) Отображается диапазон цифрового увеличения.

• При использовании функции масштабирования расчетное фокусное расстояние появляется вместе с полосой отображения масштабирования.
 (Например: 0.5 m – ∞)

* Степень увеличения различна и зависит от настроек [РАЗР. КАДРА] и [ФОРМАТ].



■ Принцип работы дополнительного оптического увеличения



При установке разрешения снимка равным [Зм] (3 миллиона пикселей), 14М (14,1 миллионов пикселей) используются только 3М (3 миллиона пикселей) в центральной части матрицы ПЗС, что позволяет достичь большего увеличения.



Примечание



- **Цифровое увеличение невозможно установить, если выбрано [A] или [Z].**
- Указываемое значение увеличения является приближенным.
- "EZ" это аббревиатура от "Extra optical Zoom" (дополнительное оптическое увеличение).
- При включении фотокамеры оптическое увеличение установлено в положение широкоугольного режима (1×).
- При использовании функции увеличения после фокусировки на объекте повторно сфокусируйтесь на объекте съемки.
- Тубус объектива удлиняется или сокращается в зависимости от значения увеличения. Будьте осторожны, не препятствуйте движению тубуса при повороте рычажка трансфокатора.
- При использовании цифрового увеличения [СТАБИЛИЗ.] может быть неэффективен.
- При съемке с использованием цифрового увеличения рекомендуется пользоваться штативом и автоматическим таймером (P58).
- [ИНТ.РАЗРЕШ.] установлено на [i.ZOOM] в интеллектуальном автоматическом режиме, режиме сцены* или режиме буфера обмена.
 - * [i.ZOOM] нельзя использовать в [ВЫС. ЧУВСТВ.], [СКОР. СЪЕМКА], [ИМПУЛЬС ВСПЫШКИ] или [МАЛОЕ ОТВЕРСТИЕ] в режиме сцены.
- Дополнительное оптическое увеличение не может использоваться в следующих случаях.
 - В режиме макро с увеличением
 - В [ТРАНСФОРМ.], [ВЫС. ЧУВСТВ.], [СКОР. СЪЕМКА], [ИМПУЛЬС ВСПЫШКИ], [МАЛОЕ ОТВЕРСТИЕ] или [ФОТО КАДР] в режиме сцены
 - Информация о записи видеоклипов
- [ЦИФР. УВЕЛ.] нельзя использовать в следующих случаях.
 - В [ТРАНСФОРМ.], [ВЫС. ЧУВСТВ.], [СКОР. СЪЕМКА], [ИМПУЛЬС ВСПЫШКИ], [МАЛОЕ ОТВЕРСТИЕ], [ПЕСКОСТРУЙНАЯ ОБРАБ.] или [ФОТО КАДР] в режиме сцены

Режим [ВОСП.]: **Воспроизведение снимков ([НОРМ.ВОСП.])****1 Переместите селекторный переключатель [ЗАП.]/[ВОСП.]  на .**

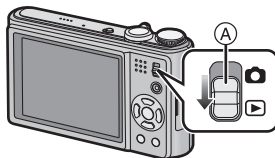





- Нормальное воспроизведение устанавливается автоматически в следующих случаях.
 - При переключении режима с [ЗАП.] на [ВОСП.].
 - При включении камеры, когда селекторный переключатель [ЗАП.]/[ВОСП.] был в положении .
- При установке переключателя режимов на  будет отображаться буфер обмена. Информация о воспроизведении из буфера обмена приведена в разделе “Просмотр снимков буфера обмена” (P115).

**2 Нажмите /  для выбора снимка.**

- ◀: Воспроизведение предыдущего снимка
- ▶: Воспроизведение следующего снимка
- Скорость прокрутки изображений вперед/назад изменяется в зависимости от состояния воспроизведения.

■ Ускоренная прокрутка вперед/ускоренная перемотка назад**Нажмите и удерживайте /  во время воспроизведения.**

- ◀: Ускоренная перемотка назад
- ▶: Ускоренная прокрутка вперед

- Номер файла  и номер снимка  изменяются только последовательно. Чтобы просмотреть снимок, при появлении номера нужного вам снимка отпустите / .
- Если продолжать нажимать / , количество прокручиваемых вперед/назад снимков увеличивается.

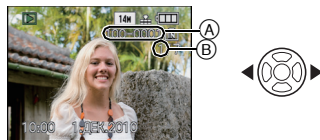

Отображение нескольких экранов (многооконное воспроизведение)

Поверните рычажок трансфокатора в направлении [W] (W).

1 снимок→12 снимков→30 снимков→Экран календаря (P128)

Ⓐ Номер выбранного снимка и общее количество записанных снимков

- Для возвращения к предыдущему количеству окон поверните рычажок трансфокатора в сторону [Q] (T).
- Снимки не повернуты для отображения.
- Снимки, отображаемые с помощью [!], воспроизвести нельзя.

■ Для возврата в режим нормального воспроизведения

1 Для выбора снимка нажмите ▲/▼/◀/▶.

- Значок будет отображаться в зависимости от записанного снимка и настроек.

2 Нажмите [MENU/SET].

- Появится выбранный снимок.



Использование функции увеличения при воспроизведении

Поверните рычажок трансфокатора в направлении [Q] (T).

1× → 2× → 4× → 8× → 16×

- При повороте рычажка трансфокатора в сторону [W] после увеличения снимка степень увеличения уменьшается.
- При изменении увеличения индикация позиции трансфокатора (A) появляется приблизительно на 1 секунду, и позицию увеличенного фрагмента можно перемещать, нажимая ▲/▼/◀/▶.
- Чем больше увеличивается изображение, тем ниже его качество.
- При передвигании отображаемого положения индикатор положения увеличения отобразится приблизительно на 1 секунду.



Примечание

- Эта камера соответствует стандарту DCF "Design rule for Camera File system", установленному ассоциацией JEITA "Japan Electronics and Information Technology Industries Association", и стандарту Exif "Exchangeable Image File Format". Файлы, не соответствующие стандарту DCF, воспроизвести нельзя.
- Тубус объектива убирается приблизительно через 15 секунд после переключения из режима [ЗАП.] в режим [ВОСП.].
- Для сохранения увеличенного изображения воспользуйтесь функцией обрезки. (P135)
- Если фотоснимки были сделаны с помощью другой аппаратуры, функция увеличения при воспроизведении может не работать.
- Воспроизведение с масштабированием нельзя использовать при воспроизведении видео или воспроизведении снимков со звуком.

Переключение режима [ВОСП.]

- 1 Нажмите [MENU/SET] во время воспроизведения.
- 2 Нажмите ▶.
- 3 Для выбора необходимого параметра нажмите ▲/▼, а затем нажмите [MENU/SET].

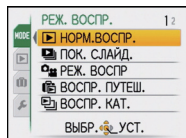

[НОРМ.ВОСПР.] (P44)

Воспроизводятся все снимки.

[ПОК. СЛАЙД.] (P118)

Снимки воспроизводятся последовательно.

[РЕЖ. ВОСПР.] (P121)

Возможен выбор воспроизведения в режимах [ИЗОБРАЖЕН.], [AVCHD Lite]^{*1} или [MOTION JPEG].

^{*1} Это характеристика для записи и воспроизведения изображений высокой четкости.

[ВОСПР. ПУТЕШ.] (P122)

Запускает просмотр снимков, сделанных в режиме поездки.

[ВОСПР. КАТ.] (P123)

Воспроизводятся снимки, сгруппированные по категориям.

[ВОСПР.ИЗБР.] (P124)^{*2}

Воспроизводятся избранные снимки.

^{*2} [ВОСПР.ИЗБР.] не отображается, если [ИЗБРАННОЕ] не установлено.

Режим [ВОСП.]: 

Удаление снимков

Удаленные изображения не могут быть восстановлены.

- Воспроизводимые снимки, хранящиеся во встроенной памяти или на карте, будут удалены.

Удаление одного снимка

1 Выберите снимок, который нужно удалить, а затем нажмите .

- (A) Кнопка [DISPLAY]
- (B) Кнопка 

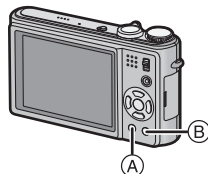

2 Для выбора [ДА] нажмите , а затем нажмите [MENU/SET].

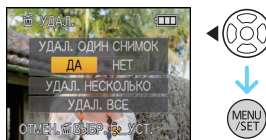

Для удаления нескольких снимков (до 50) или всех снимков

- 1** Нажмите [🗑️].
- 2** Для выбора [УДАЛ. НЕСКОЛЬКО] или [УДАЛ. ВСЕ] нажмите ▲/▼, а затем нажмите [MENU/SET].
 - [УДАЛ. ВСЕ] → интервал 5.
- 3** Для выбора снимка нажмите ▲/▼/◀/▶ а затем для подтверждения/отмены нажмите [DISPLAY]. (Повторите этот шаг.)
 - На выбранных снимках появляется [🗑️].
При повторном нажатии [DISPLAY] выбор отменяется.
- 4** Нажмите [MENU/SET].
- 5** Для выбора [ДА] нажмите ▲, а затем для установки нажмите [MENU/SET].

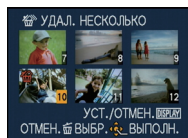

■ При выборе [УДАЛ. ВСЕ] в настройке [ИЗБРАННОЕ] (P138)

Экран выбора отображается снова. Выберите [УДАЛ. ВСЕ] или [УДАЛИТЬ ВСЕ, КРОМЕ ★], нажмите ▲ для выбора [ДА] и удалите снимки. ([УДАЛИТЬ ВСЕ, КРОМЕ ★] выбрать нельзя, если ни один снимок не отмечен как [ИЗБРАННОЕ].)

🗨️ Примечание

- Не выключайте камеру во время удаления (пока отображается [🗑️]). Используйте аккумулятор с достаточным зарядом или адаптер переменного тока (поставляется отдельно) и DC переходник (поставляется отдельно).
- При нажатии [MENU/SET] во время удаления снимков с помощью функции [УДАЛ. НЕСКОЛЬКО], [УДАЛ. ВСЕ] или [УДАЛИТЬ ВСЕ, КРОМЕ ★], удаление будет остановлено.
- Удаление снимков может занять определенное время, в зависимости от их количества.
- Если снимки не соответствуют стандарту DCF или защищены (P141), они не будут удалены даже в случае выбора [УДАЛ. ВСЕ] или [УДАЛИТЬ ВСЕ, КРОМЕ ★].

Информация о мониторе ЖКД

Для изменения нажмите [DISPLAY].

- Ⓐ Монитор ЖКД
- Ⓑ Кнопка [DISPLAY]

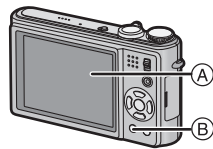

- При отображении экрана меню кнопка [DISPLAY] не работает. В режиме увеличения при воспроизведении (P46), при воспроизведении видеок кадров (P125) и в режиме показа слайдов (P118), можно только выбирать режимы “Нормальный вид дисплея Ⓒ” либо “Дисплей без индикации Ⓘ”.

В режиме записи

- Ⓒ Нормальный вид дисплея*1, 2
- Ⓓ Нормальный вид дисплея*1, 2
- Ⓔ Дисплей без индикации
- Ⓕ Дисплей без индикации (Контрольные линии записи)*1, 3

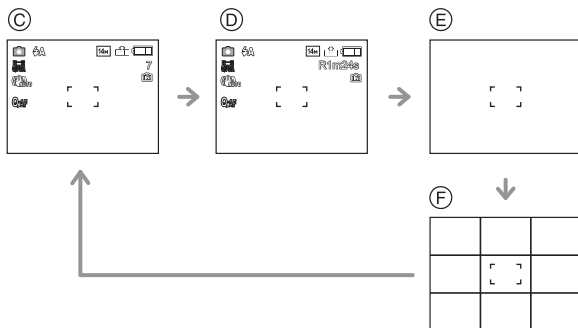

В режиме воспроизведения

- Ⓖ Нормальный вид дисплея
- Ⓗ Дисплей с информацией о записи*1
- Ⓙ Дисплей без индикации

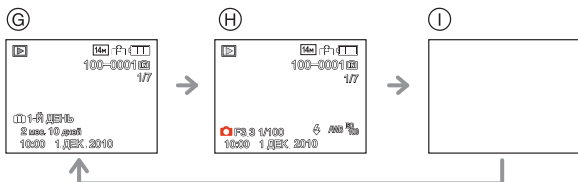

- *1 Если [ГИСТОГРАММА] в меню [НАСТР.] установлено на [ON], гистограмма будет отображаться.
- *2 Отображение переключается между доступным временем записи и количеством записываемых снимков.
- *3 Установите вариант отображаемых контрольных линий, выбрав [КОНТР ЛИНИИ] в меню [НАСТР.]. Кроме того, можно выбрать, должна ли отображаться при отображении контрольных линий информация о записи.

Примечание

- В [НОЧН. ПОРТРЕТ], [НОЧН. ПЕЙЗАЖ], [ЗВЕЗДНОЕ НЕБО] и [ФЕЙЕРВЕРК] в режиме сцены контрольные линии отображаются серым цветом. (P61)
- В режиме сцены [ФОТО КАДР] контрольные линии не отображаются. (P61)

■ Контрольные линии записи

Когда вы расположите объект по горизонтальным и вертикальным контрольным линиям или по точкам пересечения этих линий, можно выполнить съемку с хорошо составленной композицией, видя размер, наклон и пропорциональность предмета.

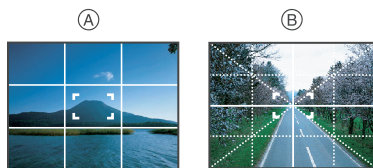

- (A) : Применяется при разделении экрана на 3×3 секции для получения снимков с гармоничной композицией.
- (B) : Применяется для размещения объекта точно по центру экрана.

■ Информация о гистограмме

Столбчатая диаграмма – это график, который отображает яркость вдоль горизонтальной оси (черный к белому) и количество пикселей на каждом уровне яркости по вертикальной оси.

Это позволяет легко оценить экспозицию снимка.

Пример гистограммы

- 1 Правильно выдержан
 - 2 Недостаточно выдержан
 - 3 Передержан
- * Гистограмма

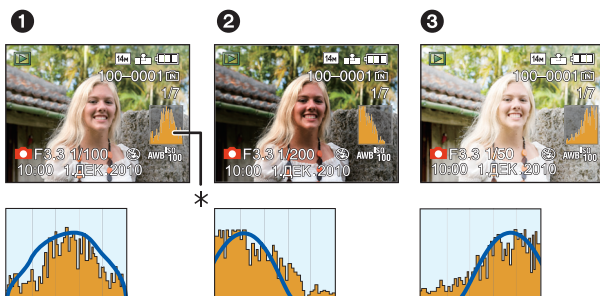

Примечание

- При съемке со вспышкой или в условиях недостаточной освещенности гистограмма отображается оранжевым цветом, поскольку записанный снимок и гистограмма не соответствуют друг другу.
- В режиме записи гистограмма является приблизительной.
- Гистограммы фотоснимка в режиме записи и режиме воспроизведения могут отличаться.
- Гистограмма, отображаемая на фотокамере, не соответствует гистограммам, полученным в программном обеспечении редактирования изображений, установленном на компьютере или других устройствах.
- Гистограммы не отображаются в следующих случаях.
 - Интеллектуальный автоматический режим
 - Многооконное воспроизведение
 - Запись видеоклипов
 - Увеличение при воспроизведении
 - Режим буфера обмена
 - Календарь
 - [ФОТО КАДР] в режиме сцены
 - при подключении кабеля HDMI

Режим[ЗАП.]:     

Съемка со встроенной вспышкой

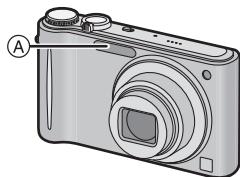

A Фотовспышка

Не закрывайте ее пальцами или другими предметами.

Переключение на желаемый режим вспышки

Установка вспышки в соответствии с режимом съемки.

1 Нажмите ► [↕].

2 Для выбора режима нажмите ▲/▼.

- Для выбора можно также нажать ► [↕].
- Информация о возможных режимах вспышки приведена в “Допустимые настройки вспышки в зависимости от режима записи”. (P53)

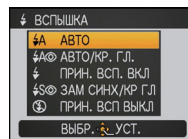

3 Нажмите [MENU/SET].

- Кроме того, для завершения можно наполовину нажать кнопку затвора.
- Экранное меню исчезнет приблизительно через 5 секунд. В это время выбранный элемент устанавливается автоматически.

Параметр	Описание настроек
А: АВТО	Вспышка включается автоматически, если этого требуют условия съемки.
А : АВТО/Уменьшение эффекта красных глаз*	Вспышка включается автоматически, если этого требуют условия съемки. Вспышка срабатывает сначала непосредственно перед съемкой для снижения эффекта красных глаз (когда глаза снимаемого человека на снимке имеют красный цвет), а затем еще раз при съемке. • Используйте эту функцию при съемке людей в условиях низкой освещенности.
Принудительное включение : Принудительное включение/ Уменьшение эффекта красных глаз*	Вспышка срабатывает каждый раз независимо от условий съемки. • Используйте этот режим, когда снимаемый объект освещен сзади или освещен лампой дневного света. • Настройка вспышки установлена на [] только при установке [ВЕЧЕРИНКА] или [СВЕЧИ] в режиме сцены. (P61)
: Замедленная синхронизация/ Уменьшение эффекта красных глаз*	Во время съемки объекта на темном фоне эта функция замедляет скорость затвора при срабатывании вспышки, благодаря чему темный фон на снимке становится светлым. Одновременно уменьшается эффект красных глаз. • Используйте этот режим при съемке людей на темном фоне.
: Принудительное выключение	Вспышка не срабатывает независимо от условий съемки. • Используйте этот режим при съемке в местах, где включение вспышки запрещено.

* Вспышка срабатывает дважды. Объект не должен двигаться до второго срабатывания вспышки. Интервал до второй вспышки зависит от яркости объекта.
[КОРР.КР.ГЛ.] (P111) в меню режима [ЗАП.] установлено на [ON], [] появляется на значке вспышки.

■ О цифровой коррекции красных глаз

При установке [КОРР.КР.ГЛ.] (P111) на [ON] и выборе функции уменьшения эффекта красных глаз ([], [], []) функция цифровой коррекции красных глаз выполняется при каждом срабатывании вспышки. Камера автоматически обнаруживает красные глаза и исправляет снимок. (Доступно только при установке [РЕЖИМ АФ] на [] и включенном обнаружении лиц)

- При некоторых обстоятельствах красные глаза исправить нельзя.
- В следующих случаях цифровая коррекция красных глаз не работает.
 - Если настройка вспышки установлена на [А], [] или []
 - При установке [КОРР.КР.ГЛ.] на [OFF]
 - При установке [РЕЖИМ АФ] в любое положение, отличное от []

■ Допустимые настройки вспышки в зависимости от режима записи

Допустимые настройки вспышки зависят от режима записи.

(○: Доступно, —: Недоступно, ●: Изначальная настройка режима сцены)

	○*	—	—	—	—	○
	○	○	○	○	—	○
	○	●	○	—	—	○
	○	●	○	—	—	○
	○	●	○	—	—	○
	○	●	○	—	—	○
	—	—	—	—	—	●
	—	—	—	—	—	●
	—	—	—	—	—	●
	●	—	○	—	—	○
	—	—	—	●	—	○
	—	—	—	—	—	●
	○	—	○	—	—	●
	—	—	—	●	○	○
	—	—	—	○	○	●
	○	●	○	—	—	○
	○	●	○	—	—	○

	○	—	○	—	—	●
	—	—	—	—	—	●
	○	—	○	—	—	●
	—	—	—	—	—	●
	—	—	●	—	—	—
	—	—	—	—	—	●
	—	—	—	—	—	●
	—	—	●	—	—	○
	●	—	○	—	—	○
	—	—	—	—	—	●
	●	—	○	—	—	○
	●	—	○	—	—	○
	—	—	—	○	—	●
	●	○	○	—	—	○
	○	—	○	—	—	●
	○	—	○	—	—	○

* $[i\cancel{A}]$ отображается. $[i\cancel{A}]$, $[i\cancel{A}\text{ с глазком}]$, $[i\cancel{S}\text{ с глазком}]$ или $[i\cancel{S}]$ установлено в зависимости от типа предмета и яркости.

- При изменении режима записи настройки вспышки могут измениться. При необходимости установите настройки вспышки снова.
- Настройки вспышки запоминаются, даже если камера выключена. Однако при изменении режима сцены настройки вспышки режима сцены сбрасываются на исходные настройки.

■ Допустимые расстояния для съемки со вспышкой

- Допустимый диапазон вспышки является приближенным.

Светочувствительность ISO	Допустимое расстояние съемки со вспышкой	
	Широкоугольный режим	Телережим
AUTO	60 см до 5,3 м	1,0 м до 2,9 м
ISO80	60 см до 1,1 м	*
ISO100	60 см до 1,3 м	*
ISO200	60 см до 1,8 м	1,0 м
ISO400	60 см до 2,6 м	1,0 м до 1,4 м
ISO800	80 см до 3,7 м	1,0 м до 2,1 м
ISO1600	1,15 м до 5,3 м	1,0 м до 2,9 м

* Возможна запись с коэффициентом увеличения до 4x. Снимки, записанные в телережиме, будут темнее обычных.

- В [ВЫС. ЧУВСТВ.] (P69) в режиме сцены светочувствительность ISO автоматически переключается на значение в диапазоне от [ISO1600] до [ISO6400], доступный диапазон вспышки также варьируется.

Широкоугольный режим: прил. 1,15 м до прил. 10,6 м

Телережим: прил. 1,0 м до прил. 5,9 м

- В [ИМПУЛЬС ВСПЫШКИ] (P71) в режиме сцены светочувствительность ISO автоматически переключается на значение в диапазоне от [ISO100] до [ISO3200], доступный диапазон вспышки также варьируется.

Широкоугольный режим: прил. 60 см до прил. 3,4 м

Телережим: прил. 1,0 м до прил. 1,9 м

■ Скорость затвора для каждого режима вспышки

Режим вспышки	Скорость затвора (сек)	Режим вспышки	Скорость затвора (сек)
	от 1/30*1 до 1/2000		1*1 до 1/2000 1 или 1/4 до 1/2000*2

*1 Может изменяться в зависимости от настройки [МИН. ВЫДЕРЖКА] (P105).

*2 При установке [МИН. ВЫДЕРЖКА] в положение [AUTO]. (P105)

• *2: Скорость затвора становится максимальной и составляет 1 секунду в следующих случаях.

- Когда оптический стабилизатор изображения установлен на [OFF].
- Если камера определила наличие очень незначительного дрожания, когда оптический стабилизатор изображения установлен на [MODE1], [MODE2] или [AUTO].
- В интеллектуальном автоматическом режиме скорость затвора изменяется в зависимости от идентифицированной сцены.
- В режиме сцены скорость затвора отличается от данных в таблице выше.



Примечание

- Если вспышку поднести слишком близко к объекту съемки, при воздействии тепла и света от вспышки объект может исказиться или изменить цвет.
- Во время съемки за пределами диапазона расстояний при съемке со вспышкой, экспозиция может настроиться неправильно и снимок может стать ярким или темным.
- Во время подзарядки вспышки значок вспышки мигает красным цветом, и вам не удастся снять фото даже при полном нажатии на кнопку затвора.
- Баланс белого не может быть выставлен надлежащим образом, если интенсивность вспышки для объекта недостаточна.
- При высокой скорости затвора света вспышки может быть недостаточно.
- При повторном выполнении снимка для зарядки вспышки может понадобиться время. Выполняйте снимок после исчезновения индикатора доступа.
- Уменьшение эффекта красных глаз у разных людей проявляется по-разному. Также, если объект съемки находился далеко от камеры или не смотрел на камеру в момент первой вспышки, эффект уменьшения может быть неочевидным.

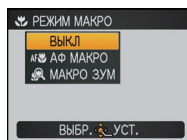

Режим [ЗАП.]: 

Съемка крупным планом

1 Нажмите  .**2** Для выбора режима нажмите /.**3** Нажмите [MENU/SET].

- Кроме того, для завершения можно наполовину нажать кнопку затвора.
- Экранное меню исчезнет приблизительно через 5 секунд. В это время выбранный элемент устанавливается автоматически.

4 Нажмите кнопку затвора наполовину для фокусировки, а затем нажмите кнопку затвора полностью для съемки.

- [AF ] отображается в режиме АФ макро, а [] отображается в режиме макро с увеличением.
- Для отмены выберите [Выкл.] при выполнении шага 2.
- Во время масштабирования отображаются диапазон масштабирования, диапазон фокусного расстояния и коэффициент масштабирования.



[АФ МАКРО]

Этот режим позволяет делать снимки крупным планом, например, снимки цветов. При установке рычажка трансфокатора в крайнее положение к Широкоугольному режиму (1×) снимать можно с расстояния всего 3 см от объектива.

■ Диапазон фокусировки в режиме АФ макро

* Диапазон фокусировки изменяется пошагово.

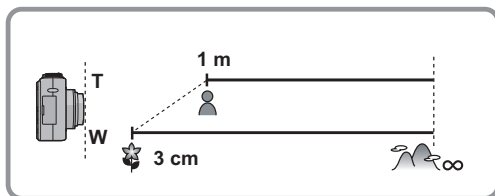

[МАКРО ЗУМ]

Можно выполнить снимок с цифровым зумом до 3× при расстоянии до объекта, соответствующем крайнему Широкоугольному положению [3 см].

Ⓐ Диапазон фокусировки

- Диапазон фокусировки в режиме макро с увеличением составит от 3 см до ∞ независимо от положения трансфокатора.
- Диапазон масштабирования будет отображаться синим цветом. (Диапазон цифрового масштабирования Ⓑ)
- Качество изображения ниже, чем при нормальной записи.
- Режим макро с увеличением нельзя использовать, если установлено [M] в [РЕЖИМ АФ].
- Следующие функции не включены.
 - Дополнительное оптическое увеличение
 - Интеллектуальное увеличение

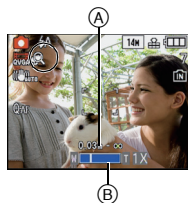

Ⓢ Примечание

- Рекомендуется использовать штатив и таймер автоспуска.
- Рекомендуется установить вспышку на [☀] при выполнении снимков с близкого расстояния.
- Если расстояние между фотокамерой и объектом съемки находится вне диапазона фокусировки фотокамеры, снимок может получиться нечетким, даже если горит индикатор фокусировки.
- Когда объект съемки находится на небольшом расстоянии от фотокамеры, эффективный диапазон фокусировки значительно уменьшается. Поэтому, если после фокусировки расстояние между камерой и объектом съемки изменяется, повторная фокусировка может быть затруднена.
- В режиме макро объект, расположенный ближе к камере, имеет больший приоритет. Поэтому при большом расстоянии между камерой и объектом время фокусировки увеличивается.
- При съемке с близкого расстояния резкость периферийных участков снимка может несколько ухудшаться. Это не неисправность.

Режим[ЗАП.]:

Съемка с автоматическим таймером

1 Нажмите [○].

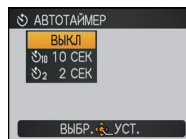

2 Для выбора режима нажмите ▲/▼.

- Для выбора можно также нажать [○].

3 Нажмите [MENU/SET].

- Кроме того, для завершения можно наполовину нажать кнопку затвора.
- Экранное меню исчезнет приблизительно через 5 секунд. В это время выбранный элемент устанавливается автоматически.

4 Нажмите кнопку затвора наполовину для фокусировки, а затем нажмите кнопку затвора полностью для съемки.

- Индикатор автоматического таймера (A) замигает и через 10 секунд (или 2 секунды) затвор сработает.
- Если нажать кнопку [MENU/SET] при установленном автоматическом таймере, настройка автоматического таймера отменяется.

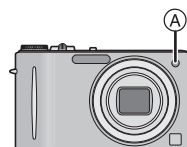

Примечание

- При использовании штатива или других приспособлений установка автоматического таймера на 2 секунды удобна для исключения дрожания, вызываемого нажатием кнопки затвора.
- При однократном полном нажатии кнопки затвора фотокамера перед съемкой автоматически сфокусируется на объекте съемки. В условиях недостаточной освещенности индикатор автоматического таймера мигнет и затем может загореться ярко, работая в качестве вспомогательной лампочки автофокусировки (P111), что позволяет фотокамере сфокусироваться на объекте съемки.
- При записи с автоматическим таймером рекомендуется использовать штатив.
- Количество снимков, которые можно снять в режиме [СЕРИЙН.СЪЕМКА], устанавливается на 3.
- Количество снимков, которые можно выполнить в режиме сцены [ИМПУЛЬС ВСПЫШКИ], фиксированное и равно 5.
- Нельзя установить автоматический таймер на 10 секунды в [АВТОПОРТРЕТ] в режиме сцены или режиме буфера обмена.
- Установка автоматического таймера не выполняется в следующих условиях.
 - В [СКОР.СЪЕМКА] и [ПОДВОД.СЪЕМКА] в режиме сцены
 - Информация о записи видеоклипов

Режим [ЗАП.]:    

Компенсация экспозиции

Используйте эту функцию, если невозможно добиться подходящей экспозиции из-за разницы в яркости между объектом и задним планом. Посмотрите на следующие примеры.

Недодержан



Правильно выдержан







Передержан



Компенсировать экспозицию в сторону увеличения.

Компенсировать экспозицию в сторону уменьшения.

1 Нажмите   несколько раз, пока не появится [ЭКСПОЗИЦИЯ], выполните компенсацию экспозиции с помощью  .

- Чтобы вернуться к начальной установке экспозиции выберите [0 EV].

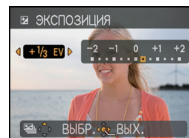

2 Для завершения нажмите [MENU/SET].

- Кроме того, для завершения можно наполовину нажать кнопку затвора.

Примечание

- Единица EV – это сокращение от [Exposure Value] ([Величина экспозиции]). Она указывает количество света, переданное матрице ПЗС, в соответствии с показателем диафрагмы и скоростью затвора.
- Показатель компенсации экспозиции отображается внизу слева на экране.
- Показатель экспозиции сохраняется в памяти, даже если камера выключена.
- Диапазон компенсации экспозиции будет ограничен в зависимости от яркости объекта.
- Компенсацию экспозиции нельзя использовать в [ЗВЕЗДНОЕ НЕБО] в режиме сцены.

Режим [ЗАП.]: 

Съемка с автоматической настройкой значений экспозиции

В этом режиме при каждом нажатии кнопки затвора автоматически записывается 3 фотоснимка в выбранном диапазоне компенсации экспозиции. Из полученных 3 снимков можно выбрать снимок с требуемой экспозицией.

С автоматической настройкой значения экспозиции ± 1 EV

1-й Снимок



± 0 EV

2-й Снимок







-1 EV

3-й Снимок



+1 EV

- 1 Нажимайте  , пока не появится [АВТ. БРЕКЕТИНГ], установите диапазон компенсации экспозиции при помощи / .

- Если режим автоматической настройки экспозиции не используется, выберите [OFF] (0).

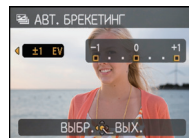

- 2 Для завершения нажмите [MENU/SET].

- Кроме того, для завершения можно наполовину нажать кнопку затвора.

Примечание

- При установке автоматической настройки значений экспозиции на экране отображается .
- При съемке с использованием автоматической настройки значений экспозиции после выбора компенсации экспозиции съемка выполняется на основе выбранного диапазона компенсации экспозиции.
В режиме компенсации экспозиции значение скомпенсированной экспозиции отображается внизу слева на экране.
- Установка автоматической настройки значений экспозиции отменяется при выключении камеры либо включении режима [РЕЖИМ СНА].
- При включенном режиме автоматической настройки значений экспозиции функция автоматического просмотра включается независимо от установки самой функции автоматического просмотра.
- В зависимости от яркости объекта экспозиция может быть не скомпенсирована в режиме автоматической настройки значений экспозиции.
-  устанавливается для вспышки при установке автоматического брекетинга.
- При установке автоматического брекетинга серийная съемка отменяется.
- Установка автоматической настройки значений экспозиции не выполняется в следующих условиях.
 - В [ТРАНСФОРМ.], [ВСПОМ. ПАНОР.], [СКОР. СЪЕМКА], [ИМПУЛЬС ВСПЫШКИ], [ЗВЕЗДНОЕ НЕБО], [МАЛОЕ ОТВЕРСТИЕ], [ПЕСКОСТРУЙНАЯ ОБРАБ.] и [ФОТО КАДР] в режиме сцены
 - Информация о записи видеоклипов

Режим [ЗАП.]: [MS1] [MS2] [SCN]

Выполнение снимков в соответствии с записываемой сценой (режим сцены)

При выборе режима сцены фотокамера установит оптимальный для данного снимка баланс цветов и экспозицию.

Регистрация сцен в режиме сцены (Мой режим сцены)

В качестве одного из режимов [ЗАП.] регистрируется режим сцены, используемый чаще всего.

1 Переместите селекторный переключатель [ЗАП.]/[ВОСП.] на [📷].

2 Установить диск рабочего режима на [MS1] или [MS2].

- Если “Мой режим сцены” уже зарегистрирован, будет отображаться значок зарегистрированного режима сцены, а не [MS1] или [MS2].
- Значения [MS1] и [MS2] имеют одинаковые функции. Между ними легко переключиться путем выбора сцен, которые часто используются, что является удобным для пользователя.



3 Для выбора необходимого меню сцены нажмите ▲/▼/◀/▶.

- Переключаться между экранами в любом меню можно путем поворота рычажка трансфокатора.



4 Для установки нажмите [MENU/SET].

- В выбранном режиме сцены экран меню переключается на экран записи.
- Выбранный режим сцены сохраняется как “Мой режим сцены”. Сохраненный режим сцены может использоваться при следующей фотосъемке поворотом переключателя режимов в положение [MS1] или [MS2].

■ Изменение “Моего режима сцены”

1 Установить диск рабочего режима на [MS1] или [MS2].

2 Для отображения экрана меню нажмите [MENU/SET].

3 Нажмите ▲ для выбора [SCN], переключите меню и нажмите ▶.

- Подробная информация о переключении меню приведена на P22.

4 Для выбора необходимого меню сцены нажмите ▲/▼/◀/▶.

5 Нажмите [MENU/SET] для установки.



■ Об информации [i]

- При нажатии [DISPLAY] во время выбора режима сцены отображаются объяснения о каждом режиме сцены. (При повторном нажатии [DISPLAY] экран возвращается в меню режима сцены.)

Выбор режима сцены для каждой записи (Режим сцены)

Режим сцены разрешается выбирать при каждом осуществлении записи.

- 1 Установить диск рабочего режима на [SCN].**
- 2 Нажмите ▲/▼/◀/▶ для выбора режима сцены, затем нажмите [MENU/SET] для установки.**
 - Переключаться между экранами в любом меню можно путем поворота рычажка трансформатора.
 - Появится экран записи для выбранного режима сцены.

-  **Примечание**
- Чтобы изменить режим сцены, нажмите [MENU/SET], затем нажмите ► и вернитесь к шагу **3** на P61.
 - Настройка вспышки для режима сцены сбрасывается на первоначальную настройку при изменении режима сцены.
 - При съемке в режиме сцены, который не подходит для условий съемки, баланс цветов снимка может отличаться от реальных цветов.
 - Следующие параметры нельзя установить в режиме сцены, поскольку фотокамера автоматически устанавливает для них оптимальные значения.
– [ИНТЕЛЛ.УПР. ISO]/[СВЕТОЧУВСТ.]/[ИНТ. ЭКСПОЗ.]/[МИН. ВЫДЕРЖКА]/
[ИНТ.РАЗРЕШ.]/[ЦВЕТ.РЕЖИМ]
 - Скорость затвора для режимов сцены, кроме [ВСПОМ. ПАНОР.], [СПОРТ], [НОЧН. ПОРТРЕТ], [НОЧН. ПЕЙЗАЖ], [СВЕЧИ], [РЕБЕНОК1]/[РЕБЕНОК2], [ДОМ.ЖИВОТНОЕ], [ИМПУЛЬС ВСПЫШКИ], [ЗВЕЗДНОЕ НЕБО], [ФЕЙЕРВЕРК], [СНЕГ] и [ВЫСОКО-ДИНАМ.], будет от 1/4 секунды до 1/2000 секунды.

[ПОРТРЕТ]

При съемке людей вне помещения в дневное время данный режим позволяет улучшить внешний вид снимаемых людей и придать их коже более здоровый оттенок.

■ Приемы работы с режимом ПОРТРЕТ

Для достижения оптимальной эффективности этого режима:

- 1 Поверните рычажок трансфокатора как можно дальше в сторону Телережима.
- 2 Для достижения максимальной эффективности данного режима подойдите ближе к объекту съемки.



Примечание

- Первоначальной установкой для [РЕЖИМ АФ] является [☺].

[РОВНАЯ КОЖА]

При съемке людей вне помещения в дневное время данный режим позволяет сделать кожу даже еще более мягкой на вид, чем при помощи режима [ПОРТРЕТ]. (Это эффективно при съемке людей от уровня груди и выше.)

■ Приемы работы с режимом РОВНАЯ КОЖА

Для достижения оптимальной эффективности этого режима:

- 1 Поверните рычажок трансфокатора как можно дальше в сторону Телережима.
- 2 Для достижения максимальной эффективности данного режима подойдите ближе к объекту съемки.



Примечание

- Если часть фона или другие объекты в кадре имеют цвет кожи, они также будут сглажены.
- Режим ровной кожи неэффективен при недостаточной яркости.
- Первоначальной установкой для [РЕЖИМ АФ] является [☺].

[ТРАНСФОРМ.]

Объект можно записать более узким или более широким, одновременно можно также сделать кожу гладкой при съемке.

1 Нажмите ▲/▼ для выбора параметра, а затем нажмите [MENU/SET].

- Его можно задать из быстрого меню (P24).

2 Съемка.

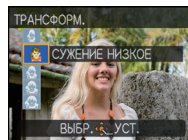

Примечание

- [РАЗР. КАДРА] и [ФОРМАТ] фиксируются как показано далее.
— [3м] для [4:3], [25м] для [3:2] и [2м] для [16:9]
- [КАЧЕСТВО] автоматически фиксируется в положении [L1].
- Можно получить снимки, пригодные для печати 4"×6"/10×15 см.
- Первоначальной установкой для [РЕЖИМ АФ] является [☺].
- Если установлено [СУЖЕНИЕ ВЫСОКОЕ] или [РАСТЯЖЕНИЕ ВЫСОКОЕ], распознавание лиц может не функционировать полноценно.
- Нельзя использовать без уведомления владельца авторских прав, за исключением случаев частного просмотра.
- Запрещается использовать материал, нарушающий общественный порядок или моральные принципы или оскорбляющий кого-либо.
- Запрещается использовать материал против снимаемого человека.

[АВТОПОРТРЕТ]

Выберите этот режим для съемки самого себя.

■ Метод работы с режимом АВТОПОРТРЕТ

- Нажмите кнопку затвора наполовину. После фокусировки, загорится индикатор автоматического таймера. Устойчиво удерживая фотокамеру, нажмите до конца кнопку затвора.
- Если объект не сфокусирован, индикатор автоматического таймера мигает. Для фокусировки повторно наполовину нажмите кнопку затвора.
- Сделанный снимок автоматически появится на мониторе ЖКД для просмотра.
- Если снимок получится расплывчатым в результате медленной скорости затвора, рекомендуется использовать 2 секундный автоматический таймер.

**🔍 Примечание**

- Диапазон фокусировки составляет около 30 см до 1,2 м (Широкий угол).
- Можно выполнить снимок самого себя со звуком (P110). При этом индикатор автоматического таймера горит во время записи звука.
- Позиция трансфокатора автоматически перемещается на широкоугольный режим (1×).
- Автоматический таймер может быть установлен только на выключение или 2 секунды. При установке на 2 секунды этот параметр отменяется при выключении камеры, изменении режима сцены или выборе режима [ЗАП.] или режима [ВОСП.].
- Функция стабилизатора принудительно устанавливается в режим [MODE2]. (P109)
- Первоначальной установкой для [РЕЖИМ Аф] является [👤].

[ПЕЙЗАЖ]

Этот режим позволяет снимать пейзажи с широким ракурсом.

🔍 Примечание

- **Настройка вспышки фиксируется на [☺].**
- Диапазон фокусировки составляет от 5 м до ∞.

[ВСПОМ. ПАНОР.]

Можно выполнять снимки с подключениями, подходящими для создания панорамных изображений.

■ Установка направления съемки**1 Нажмите ▲/▼ для выбора направления съемки и затем нажмите [MENU/SET].**

- Отобразится горизонтальная/вертикальная контрольная линия.

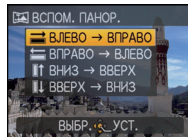
**2 Сделайте снимок.**

- Можно выполнить снимок повторно, выбрав [ПЕРЕСЧ].

**3 Для выбора [СЛЕД.] нажмите ▲, а затем нажмите [MENU/SET].**

- Кроме того, для установки меню можно наполовину нажать кнопку затвора.
- Часть записанного изображения отображается в виде прозрачного изображения.

4 Выполните снимок после перемещения камеры по горизонтали или вертикали, чтобы прозрачное изображение накладывалось.

- При выполнении третьего и последующих снимков повторите шаги **3** и **4**.
- Можно выполнить снимок повторно, выбрав [ПЕРЕСЧ].

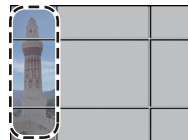
**5 Для выбора [ВЫХОД] нажмите ▲/▼, а затем нажмите [MENU/SET].****Примечание**

- Во время записи видеокладов это будет обычная видеозапись.
- Настройка вспышки фиксируется на [☺].
- Фокусировка, увеличение, экспозиция, баланс белого, скорость затвора и чувствительность ISO фиксируются на значениях, установленных для первого снимка.
- Рекомендуется использовать штатив. При съемке в темноте рекомендуется использовать автоматический таймер.
- Когда камера установлена на [СТАБИЛИЗ.] и дрожания очень мало, либо при установке [СТАБИЛИЗ.] на [OFF] скорость затвора может замедлиться до 8 секунд.
- Вследствие необходимости обработки данных затвор после съемки может находиться в закрытом состоянии (не более 8 секунд). Это не неисправность.
- Записанные изображения можно объединить в панорамные снимки с помощью программного обеспечения "PHOTOfunSTUDIO 5.0 HD Edition" с компакт-диска (поставляется в комплекте).

[СПОРТ]

Установите это положение, если хотите произвести съемку спортивных или других быстро происходящих событий.

-  **Примечание**
- Во время записи видеок кадров это будет обычная видеозапись.
 - Когда камера установлена на [СТАБИЛИЗ.] и дрожания очень мало, либо при установке [СТАБИЛИЗ.] на [OFF] скорость затвора может замедлиться до 1 секунду.
 - Данный режим подходит для съемки объектов на расстоянии 5 м или более.
 - [ИНТЕЛЛ.УПР.ISO] активируется, и максимальный уровень чувствительности ISO становится [ISO1600].

[НОЧН. ПОРТРЕТ]

Этот режим позволяет выполнять снимки человека и фона практически с реальной яркостью.

■ Приемы работы с режимом НОЧН. ПОРТРЕТ

- **Используйте вспышку.** (Можно установить на [☿]).
- Попросите снимаемого человека не двигаться при выполнении снимка.
- При съемке рекомендуется установить рычажок вынофокатора в Широкоугольный режим (1×) и находиться на расстоянии около 1,5 м от объекта съемки.

-  **Примечание**
- Во время видеосъемки используются настройки низкой освещенности [↑], благодаря чему обеспечивается лучшее качество изображения в недостаточно освещенных помещениях или вечером.
 - Диапазон фокусировки 60 см (Широкоугольный)/1,2 м (Телережим) до 5 м.
 - Для съемки рекомендуется пользоваться штативом и автоматическим таймером.
 - Когда камера установлена на [СТАБИЛИЗ.] и дрожания очень мало, либо при установке [СТАБИЛИЗ.] на [OFF] скорость затвора может замедлиться до 8 секунды.
 - Вследствие необходимости обработки данных затвор после съемки может находиться в закрытом состоянии (не более 8 секунд). Это не неисправность.
 - При съемке в условиях недостаточной освещенности могут стать заметными помехи.
 - Первоначальной установкой для [РЕЖИМ АФ] является [👤].

[НОЧН. ПЕЙЗАЖ]

Этот режим позволяет получить яркие снимки ночного пейзажа.

-  **Примечание**
- Во время видеосъемки используются настройки низкой освещенности [↑], благодаря чему обеспечивается лучшее качество изображения в недостаточно освещенных помещениях или вечером.
 - Настройка вспышки фиксируется на [☿].
 - Диапазон фокусировки составляет от 5 м до ∞.
 - Для съемки рекомендуется пользоваться штативом и автоматическим таймером.
 - Когда камера установлена на [СТАБИЛИЗ.] и дрожания очень мало, либо при установке [СТАБИЛИЗ.] на [OFF] скорость затвора может замедлиться до 8 секунды.
 - Вследствие необходимости обработки данных затвор после съемки может находиться в закрытом состоянии (не более 8 секунд). Это не неисправность.
 - При съемке в условиях недостаточной освещенности могут стать заметными помехи.

[ЕДА]

В этом режиме фотокамера позволяет делать снимки продуктов питания с передачей натуральных оттенков и исключает влияние освещения, например, в ресторане.

Примечание

- Диапазон фокусировки 3 см (Широкоугольный)/1 м (Телережим) до ∞.

[ВЕЧЕРИНКА]

Выбирайте этот режим при съемке свадебных церемоний, праздничных мероприятий внутри помещения и других событий. Он позволяет получить снимки людей и фона практически с реальной яркостью.

■ Приемы работы с режимом ВЕЧЕРИНКА

- **Используйте вспышку.** (Можно установить на [☞] или [☞].)
- Для съемки рекомендуется пользоваться штативом и автоматическим таймером.
- При съемке рекомендуется установить рычажок трансфокатора в Широкоугольный режим (1×) и находиться на расстоянии около 1,5 м от объекта съемки.

Примечание

- Первоначальной установкой для [РЕЖИМ АФ] является [👤].

[СВЕЧИ]

Этот режим позволяет делать снимки при свете свечей.

■ Приемы работы с режимом СВЕЧИ

- Это более эффективно при выполнении снимков без использования вспышки.

Примечание

- Диапазон фокусировки 3 см (Широкоугольный)/1 м (Телережим) до ∞.
- Для съемки рекомендуется пользоваться штативом и автоматическим таймером.
- Когда камера установлена на [СТАБИЛИЗ.] и дрожания очень мало, либо при установке [СТАБИЛИЗ.] на [OFF] скорость затвора может замедлиться до 1 секунду.
- Первоначальной установкой для [РЕЖИМ АФ] является [👤].

[РЕБЕНОК1]/[РЕБЕНОК2]

Он позволяет делать снимки детей со здоровым оттенком кожи. При использовании вспышки ее свет слабее, чем обычно.

Можно установить различные дни рождения и имена для [РЕБЕНОК1] и [РЕБЕНОК2]. Можно указать, чтобы они появлялись во время воспроизведения или чтобы на записанном изображении проставлялась отметка, используя [ОТПЕЧ СИМВ] (P131).

■ Установка дня рождения/Настройка имени

1 Для выбора [ВОЗРАСТ] или [ИМЯ] нажмите ▲/▼, а затем нажмите ►.

2 Для выбора ▲/▼ нажмите [SET], а затем нажмите [MENU/SET].

3 Введите день рождения или имя.

День рождения: ◀/▶: Выберите элементы (год/месяц/день).

▲/▼: Настройка.

[MENU/SET]: Выход.

Имя: Подробную информацию о том, как вводить символы, см. в разделе "Ввод текста" на P117.

- Когда установлены день рождения или имя, [ВОЗРАСТ] или [ИМЯ] автоматически устанавливается на [ON].
- При выборе [ON], когда день рождения или имя не зарегистрированы, автоматически появляется экран настройки.

4 Для завершения нажмите [MENU/SET].

■ Для отмены [ВОЗРАСТ] и [ИМЯ]

Выберите параметр [OFF] при выполнении шага **2** операции "Настройка дня рождения/имени".

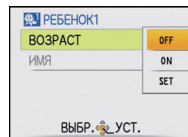

📌 Примечание

- Во время видеосъемки используются настройки для [ПОРТРЕТ].
- Возраст и имя можно распечатывать при помощи стандартного программного обеспечения "PHOTOfunSTUDIO 5.0 HD Edition", которое находится на компакт-диске CD-ROM (входящем в комплект поставки).
- Если [ВОЗРАСТ] или [ИМЯ] установлены на [OFF] даже при установленных дне рождения или имени, возраст или имя не будут отображаться. Перед выполнением снимков установите [ВОЗРАСТ] или [ИМЯ] на [ON].
- Диапазон фокусировки 3 см (Широкоугольный)/1 м (Телережим) до ∞.
- Когда камера установлена на [СТАБИЛИЗ.] и дрожания очень мало, либо при установке [СТАБИЛИЗ.] на [OFF] скорость затвора может замедлиться до 1 секунду.
- [ИНТЕЛЛ.УПР.ISO] активируется, и максимальный уровень светочувствительности ISO становится [ISO1600].
- Если камера включается при установленных [РЕБЕНОК1]/[РЕБЕНОК2], возраст и имя отображаются в левой нижней части экрана приблизительно в течение 5 секунд вместе с текущей датой и временем.
- Если возраст выводится неправильно, проверьте настройки часов и дня рождения.
- Настройки дня рождения и настройки имени можно сбросить при помощи [СБРОС].
- Первоначальной установкой для [РЕЖИМ АФ] является [👤].

[ДОМ.ЖИВОТНОЕ]

Выбирайте его при съемке домашнего животного, например, собаки или кошки. Можно установить день рождения и кличку домашнего животного. Можно указать, чтобы они появлялись во время воспроизведения или проставлялись в виде отметки на записанном изображении, используя [ОТПЕЧ СИМВ] (P131).

Информация о [ВОЗРАСТ] или [ИМЯ] приведена в разделе [РЕБЕНОК1]/[РЕБЕНОК2] на P68.

Примечание

- **Во время записи видеокадров это будет обычная видеозапись.**
- Первоначально параметр вспомогательной лампы автофокусировки установлен на [OFF].
- Первоначальная настройка [РЕЖИМ АФ] [C].
- Для получения дополнительной информации о данном режиме см. [РЕБЕНОК1]/[РЕБЕНОК2].

[ЗАКАТ]

Выберите этот режим для съемки заката солнца. Он позволяет получить выразительные снимки солнца красного цвета.

Примечание

- **Настройка вспышки фиксируется на [☺].**

[ВЫС. ЧУВСТВ.]

Данный режим сводит к минимуму дрожание объектов и позволяет выполнять снимки этих объектов в помещениях со слабым освещением. (Выбирайте этот режим для высокочувствительной обработки данных. Светочувствительность автоматически переключается на диапазон от [ISO1600] до [ISO6400].)

■ Размер и формат снимка

1 Нажатием ▲/▼ выберите размер и формат снимка, а затем нажмите [MENU/SET] для установки.

- В качестве размера снимка выбирается 3М (4:3), 2,5М (3:2) или 2М (16:9).

2 Съемка.

Примечание

- [ИНТ.РАЗРЕШ.] фиксируется на [ON].
- [КАЧЕСТВО] автоматически фиксируется в положении [L].
- Можно получить снимки, пригодные для печати 4"×6"/10×15 см.
- Диапазон фокусировки 3 см (Широкоугольный)/1 м (Телережим) до ∞.

[СКОР. СЪЕМКА]

Это удобный режим для съемки быстрого движения или решающего момента.

■ Размер и формат снимка

- 1** Нажмите **▲/▼** для выбора **[ПРИОРИТЕТ СКОРОСТИ]** или **[ПРИОРИТЕТ ИЗОБРАЖЕНИЕ]** и затем нажмите **[MENU/SET]** для установки.
- 2** Нажмите **▲/▼** для выбора размера и форматного соотношения снимка и затем нажмите **[MENU/SET]** для установки.
 - В качестве размера снимка выбирается 3М (4:3), 2,5М (3:2) или 2М (16:9).
- 3** **Съемка.**
 - Фотоснимки записываются непрерывно, пока кнопка затвора полностью нажата.

Максимальная скорость серийной съемки	прибл. 10 снимков/с (Приоритет скорости) прибл. 6 снимка/с (Приоритет изображения)
Количество записываемых снимков	прибл. 15 до 100

- Скорость серийной съемки изменяется в соответствии с условиями записи.
- Количество записываемых снимков при серийной съемке ограничено условиями съемки, типом и/или состоянием используемой карты.
- Количество записываемых снимков при серийной съемке увеличивается сразу же после форматирования.

**Примечание**

- **Во время записи видеокадров это будет обычная видеозапись.**
- **Настройка вспышки фиксируется на [☺].**
- **[ИНТ.РАЗРЕШ.]** фиксируется на [ON].
- **[КАЧЕСТВО]** автоматически фиксируется в положении [■■■].
- Можно получить снимки, пригодные для печати 4"×6"/10×15 см.
- Диапазон фокусировки 3 см (Широкоугольный)/1 м (Телережим) до ∞.
- Фокусировка, увеличение, экспозиция, баланс белого, скорость затвора и чувствительность ISO фиксируются на значениях, установленных для первого снимка.
- Светочувствительность ISO настраивается автоматически. Однако следует учитывать, что светочувствительность ISO устанавливается на высокое значение для получения высокой скорости затвора.
- При некоторых условиях эксплуатации и повторном выполнении снимка может понадобиться время для выполнения следующего снимка.

[ИМПУЛЬС ВСПЫШКИ]

Фотоснимки выполняются постоянно со вспышкой. Это удобно для непрерывной фотосъемки в недостаточно освещенных местах.

■ Размер и формат снимка

1 Нажатием ▲/▼ выберите размер и формат снимка, а затем нажмите [MENU/SET] для установки.

- В качестве размера снимка выбирается 3М (4:3), 2,5М (3:2) или 2М (16:9).

2 Съемка.

- Фотоснимки записываются непрерывно, пока кнопка затвора полностью нажата.

Количество записываемых снимков	макс. 5 снимков
--	-----------------

**Примечание**

- **Во время записи видеок кадров это будет обычная видеозапись.**
- [ИНТ.РАЗРЕШ.] фиксируется на [OFF].
- [КАЧЕСТВО] автоматически фиксируется в положении [..].
- Можно получить снимки, пригодные для печати 4"×6"/10×15 см.
- Скорость затвора принимает значение из диапазона от 1/30 секунды до 1/2000 секунды.
- Диапазон фокусировки 3 см (Широкоугольный)/1 м (Телережим) до ∞.
- Для фокусировки, масштабирования, экспозиции, скорости затвора, светочувствительности ISO и уровня вспышки фиксируются настройки, примененные для первого снимка.
- [ИНТЕЛЛ.УПР.ISO] включается, и максимальный уровень светочувствительности ISO становится равным [ISO3200].
- При использовании вспышки см. примечание на P55.

[ЗВЕЗДНОЕ НЕБО]

Этот режим позволяет получить выразительные снимки звездного неба или темного объекта.

■ Установка скорости затвора

Выберите скорость затвора [15 СЕК.], [30 СЕК.] или [60 СЕК.].

1 Для выбора длительности в секундах нажмите ▲/▼, а затем нажмите [MENU/SET].

2 Съемка.

- Можно также изменить количество секунд, используя быстрое меню. (P24)
- Для открытия экрана обратного отсчета нажмите кнопку затвора. Не двигайте камеру после появления этого экрана. После завершения обратного отсчета на время обработки данных, равное времени выбранной скорости затвора, на экране появится сообщение [ПОДОЖДИТЕ...].
- Для остановки съемки во время обратного отсчета нажмите [MENU/SET].

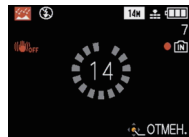

■ Приемы работы с режимом ЗВЕЗДНОЕ НЕБО

- Затвор открывается на 15, 30 или 60 секунд. Пользуйтесь штативом. При съемке также рекомендуется пользоваться автоматическим таймером.

📌 Примечание

- Во время видеосъемки используются настройки низкой освещенности [📷], благодаря чему обеспечивается лучшее качество изображения в недостаточно освещенных помещениях или вечером.
- Настройка вспышки фиксируется на [📷].
- Функция оптического стабилизатора изображения устанавливается в [OFF].
- Светочувствительность ISO устанавливается на [ISO80].

[ФЕЙЕРВЕРК]

В этом режиме можно делать снимки фейерверков на фоне ночного неба.

■ Приемы работы с режимом ФЕЙЕРВЕРК

- Поскольку скорость затвора снижается, при съемке рекомендуется пользоваться штативом.

📌 Примечание

- Во время записи видеок кадров это будет обычная видеозапись.
- Настройка вспышки фиксируется на [📷].
- Этот режим наиболее эффективен при съемке объектов, находящихся на расстоянии от 10 м.
- Устанавливается следующая скорость затвора.
 - При установке функции оптического стабилизатора изображения на [OFF]: 2 секунды
 - Если режим работы оптического стабилизатора изображения выбран как [AUTO], [MODE1] или [MODE2], скорость затвора принудительно устанавливается на 1/4 или на 2 секунды (Скорость затвора 2 секунды устанавливается, только если камера обнаружила незначительный уровень дрожания изображения, так, как будто она установлена на штативе.)
 - Можно менять скорость затвора, компенсируя экспозицию.
- Светочувствительность ISO устанавливается на [ISO80].

[ПЛЯЖ]

Этот режим позволяет получить еще более выразительные снимки синего цвета моря, неба и т. д. Он также предотвращает получение недостаточно выдержанных снимков людей, ярко освещенных солнцем.

Примечание

- Первоначальной установкой для [РЕЖИМ АФ] является [☺].
- Не прикасайтесь к камере мокрыми руками.
- Песок или морская вода могут нарушить нормальную работу камеры. Следует оберегать объектив и разъемы камеры от попадания в них песка или морской воды.

[СНЕГ]

Этот режим позволяет получить изображение снега максимального белого цвета на снимках лыжных курортов или снежных горных вершин.

[АЭРОСЪЕМКА]

Этот режим позволяет делать снимки через окно самолета.

■ **Приемы работы с режимом аэросъемки**

- Рекомендуется пользоваться этими приемами, если трудно сфокусироваться при съемке облаков и т.п. Наведите камеру на предмет с высокой контрастностью, нажмите кнопку затвора наполовину, а затем направьте камеру на объект и полностью нажмите кнопку затвора для выполнения снимка.

Примечание

- **Настройка вспышки фиксируется на [☺].**
- Диапазон фокусировки составляет от 5 м до ∞.
- **Выключайте камеру при взлете и посадке.**
- **При использовании камеры выполняйте все указания бригады бортпроводников.**
- Старайтесь избегать отражения от окна.

[МАЛОЕ ОТВЕРСТИЕ]

Выполненный снимок более темный, с нерезким изображением вокруг объектов.

Примечание

- [ИНТ.РАЗРЕШ.] фиксируется на [OFF].
- Диапазон фокусировки 3 см (Широкоугольный)/1 м (Телережим) до ∞.
- Функция распознавания лиц (P102) может неправильно функционировать на темных участках по краям экрана.



[ПЕСКОСТРУЙНАЯ ОБРАБ.]

Снимок выполняется с зернистой текстурой, как будто его обдули песком.

Примечание

- Светочувствительность ISO устанавливается на [ISO1600].
- Диапазон фокусировки 3 см (Широкоугольный)/1 м (Телережим) до ∞.

[ВЫСОКО-ДИНАМ.]

С помощью данного режима легко записать снимки, в которых яркие и темные участки сцены отображаются с подходящей яркостью при съемке против солнца, ночью либо в подобных обстоятельствах.

■ Настройка эффекта

1 Нажатием ▲/▼ выберите эффект, который необходимо использовать, затем нажмите [MENU/SET].

- Его можно задать из быстрого меню (P24).

[STD]: Эффект естественных цветов

[ART]: Привлекающий внимание эффект, подчеркивающий контраст и цвет

[B&W]: Черно-белый эффект

2 Съемка.**Примечание**

- Светочувствительность ISO устанавливается на [ISO400].
- При некоторых условиях эффект компенсации может быть не достигнут.
- Диапазон фокусировки 3 см (Широкоугольный)/1 м (Телережим) до ∞.
- При съемке в темноте рекомендуется использовать штатив и автоматический таймер.
- Когда камера установлена на [СТАБИЛИЗ.] и дрожания очень мало, либо при установке [СТАБИЛИЗ.] на [OFF] скорость затвора может замедлиться до 8 секунды.
- Вследствие необходимости обработки данных затвор после съемки может находиться в закрытом состоянии (не более 8 секунд). Это не неисправность.
- Помехи на мониторе ЖКД могут стать более заметными, чем во время обычной записи, из-за компенсации яркости более темных участков.

[ФОТО КАДР]

Запись изображения с рамкой вокруг него.

■ Настройка рамки

1 Нажмите ◀/▶ для выбора рамки, которая будет использоваться, а затем нажмите [MENU/SET].

- Кличество пикселей фиксируется на 2М (4:3).

2 Съемка.**Примечание**

- Во время записи видеокадров это будет обычная видеозапись. Рамка при этом на дисплее не отображается.
- [ABT. ПРОСМ.] фиксируется на [2SEC.].
- Цвет отображаемой на экране рамки может отличаться от цвета рамки вокруг фактического изображения, но это не является неисправностью.

[ПОДВОД. СЪЕМКА]

Используйте футляр для подводной съемки (DMW-MCZX3; поставляется отдельно). Это позволяет выполнять снимки с естественными цветами.

Фокусировка под водой (Фиксированная автоматическая фокусировка)

Можно зафиксировать фокус перед съемкой при помощи блокировки АФ. Такой режим удобен для съемки быстро движущегося объекта и т.п.

1 **Нацельте участок автофокусировки на объект съемки.**

2 **Для фиксации фокусировки нажмите ◀.**

- Значок блокировки АФ (A) появляется, когда объект сфокусирован.
- Нажмите ◀ еще раз для отмены блокировки АФ.
- При повороте рычажка трансфокатора блокировка АФ отменяется. В таком случае сфокусируйтесь на объекте и еще раз зафиксируйте фокус.
- Нельзя установить блокировку АФ при установке [РЕЖИМ АФ] на [REVERSE].

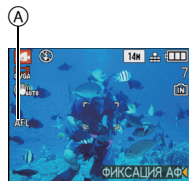
**Точная настройка баланса белого**

Можно настроить цветовой оттенок в соответствии с подводной глубиной и погодой.

1 **Нажмите ▲ [WB] три раза для отображения**

[WB] [НАСТР.БАЛ.БЕЛ.].

2 **Чтобы настроить баланс белого нажмите несколько раз ◀/▶.**

◀ [КРАСНЫЙ]: Нажмите, если оттенок голубоватый.

▶ [СИНИЙ]: Нажмите, если оттенок красноватый.



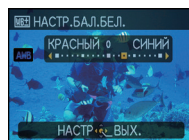

• Выберите [0], если не хотите использовать точную настройку баланса белого.

3 **Чтобы закрыть меню, нажмите [MENU/SET].**

• Если баланс белого настроен, индикация [AWB] отображается на экране красным или синим цветом.

**Примечание**

- Диапазон фокусировки 3 см (Широкоугольный)/1 м (Телережим) до ∞.



Режим [ЗАП.]:     

Запись видеок кадров

Позволяет записывать видеоизображения высокой четкости, совместимые с форматом AVCHD, или видеоизображения, записанные в Motion JPEG. Звук записывается в монофоническом формате.



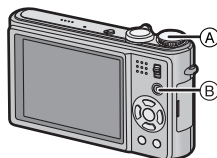

1 Переместите селекторный переключатель [ЗАП.]/[ВОСП.] на .

2 Переключение режима путем вращения переключателя режимов.

-  Диск рабочего режима
-  Кнопка видеосъемки



■ Возможные режимы записи для видео

Параметр	Установки/Примечание
 Интеллектуальный автоматический режим	Камера установит наиболее подходящие настройки в соответствии с объектом и условиями записи, поэтому можно доверить камере установку настроек и легко выполнить видеосъемку.
 Режим обычного снимка	Запись видео с автоматической настройкой диафрагмы и скорости затвора.
   Мой режим сцены/ Режим сцены	Видео в режиме сцены

Примечание

- Записывается в следующих категориях для определенных режимов сцены.

Выбранный режим сцены	Режим сцены при записи видео
[РЕБЕНОК1]/[РЕБЕНОК2]	Режим Портрет
[НОЧН. ПОРТРЕТ], [НОЧН. ПЕЙЗАЖ], [ЗВЕЗДНОЕ НЕБО]	Режим слабой освещенности
[ВСПОМ. ПАНОР.], [СПОРТ], [ДОМ.ЖИВОТНОЕ], [СКОР. СЪЕМКА], [ИМПУЛЬС ВСПЫШКИ], [ФЕЙЕРВЕРК], [ФОТО КАДР]	Видео в обычном режиме

- Для режимов, не перечисленных выше, выполняется запись видеок кадров в соответствии с каждой сценой. (P61 — 76)

3 Начните запись, нажав кнопку видеосъемки.

- Ⓐ Доступное время записи
- Ⓑ Оставшееся время записи
- После нажатия на кнопку видеосъемки сразу же отпустите ее.
- Одновременно также записывается звук через встроенный микрофон камеры. (Видео нельзя записать без звука.)
- Индикатор состояния записи (красный) Ⓒ будет мигать во время видеозаписи.
- Изображение на экране временно потемнеет, и запись начнется после настройки отображения.

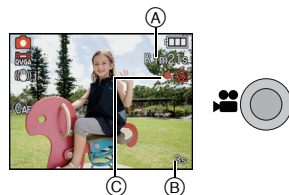

4 Остановите запись, повторно нажав кнопку видеосъемки.

- Звук прекращается при нажатии кнопки видео, означая начало/остановку видеосъемки.
- Уровень громкости звука устанавливается в [УРОВ. СИГН.] (P25).
- При заполнении во время съемки встроенной памяти или карты памяти фотокамера автоматически прекратит запись.

■ Наведение фокуса на объект

Если для параметра непрерывной автоматической фокусировки [НЕПРЕР. АФ] (P112) задано значение [ON], при наведении фокуса на объект фотокамера в дальнейшем продолжает постоянно удерживать этот объект в фокусе. Чтобы зафиксировать положение точки фокусировки в начале видеозаписи, установите значение [OFF].

Примечание

- Экран будет меняться следующим образом при нажатии кнопки видеосъемки с шагом **3** и **4**.

- (A) Экран записи фотоснимков*1
- (B) Установка режима видеокадров*2
- (C) Экран записи видеокадров
- (D) Установка режима фотоснимков

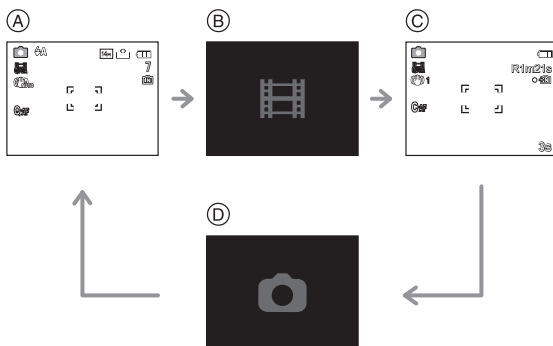

- *1 Перед видеосъемкой нажмите кнопку [DISPLAY] для отображения доступного времени записи.
- *2 Экран, отображаемый при установке режима видеокадров, отличается в зависимости от установки [РЕЖИМ ЗАПИСИ].

• Подробнее о меню видеорежима [ВИДЕО] см. P112.

• Настройка вспышки фиксируется на [☺].

• Информация о доступном времени записи приведена на стр. P184.

• Доступное время записи, которое выводится на экране, может уменьшаться неравномерно.

• В зависимости от типа карты индикатор обращения к карте может отображаться на короткое время после завершения записи видео. Это не является неисправностью.

• Рабочий звук трансфокатора или срабатывания кнопки может записаться, если они сработают во время записи видео.

• Экран может на мгновение стать черным, или камера может записать шум ввиду статического электричества или электромагнитных волн и т. д., в зависимости от окружения при видеозаписи.

• При использовании трансфокатора во время записи видеокадров для фокусировки может потребоваться некоторое время.

• Если до нажатия кнопки видеосъемки использовалось дополнительное оптическое увеличение, область записи существенно изменится после того, как эти настройки будут выключены.

• Если настройка форматного соотношения для фотоснимков и видео различна, угол зрения изменится в начале видеосъемки. При установке [PAMKA ЗАП.] (P26) на [ON] отображается угол зрения во время видеосъемки.

• [СТАБИЛИЗ.] при записи видео устанавливается в положении [MODE1].

• При записи видеокадров нельзя использовать следующие функции.

- [T], [M], [L] и [O] в [РЕЖИМ АФ]
- Функция определения ориентации
- Дополнительное оптическое увеличение
- [ОПРЕД. ЛИЦА]

• При видеосъемке рекомендуется использовать полностью заряженный аккумулятор или адаптер переменного тока (поставляется отдельно).

• Если во время видеосъемки с помощью адаптера переменного тока (поставляется отдельно) подача электроэнергии будет прекращена, или если адаптер переменного тока (поставляется отдельно) будет отключен и т. д., снимаемое видео не будет записано.

• Скорость масштабирования может стать медленнее, чем обычно.

Установка на интеллектуальный автоматический режим

- В случае выбора интеллектуального автоматического режима в шаге **2** возможно выполнение видеосъемки в соответствии с объектом или обстановкой записи.

■ Определение сцены

Когда камера определяет оптимальную сцену, значок такой сцены отображается синим в течение 2 секунд, после чего его цвет меняется на обычный красный.

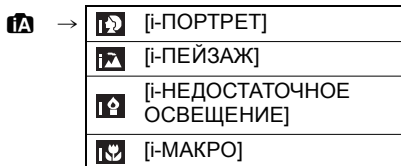

- [iA] установлено, если ни одна из сцен не подходит и установлены стандартные настройки.
- При выборе [iA] камера автоматически распознает лицо человека и по нему установит фокус и экспозицию. (**Распознавание лиц**) (P102)

📌 Примечание

- Подробнее о настройках интеллектуального автоматического режима см. P37.
- Ввиду таких условий, как перечисленные ниже, для одного и того же объекта могут определяться разные сцены.
 - Условия, касающиеся объекта: яркое или темное лицо, размер объекта, цвет объекта, расстояние до объекта, контраст объекта, перемещение объекта
 - Условия съемки: Закат, Рассвет, При низкой освещенности, При вибрации фотокамеры, При использовании трансфокатора
- Для выполнения снимков в заданной сцене рекомендуется выполнять снимки в соответствующем режиме записи.

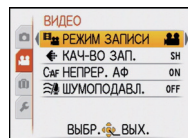

Изменение [РЕЖИМ ЗАПИСИ] и [КАЧ-ВО ЗАП.]

- 1** Выберите [РЕЖИМ ЗАПИСИ] из меню режима [ВИДЕО] и нажмите ►. (P22)

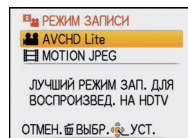

- 2** Для выбора необходимого параметра нажмите ▲/▼, а затем нажмите [MENU/SET].



Формат записи	Возможности
 [AVCHD Lite]	<ul style="list-style-type: none"> • Выбирайте данный формат для записи видео HD (высокой четкости) для воспроизведения на телевизоре высокой четкости с использованием подключения HDMI. • Воспроизводится без предварительного преобразования после того, как карта вставлена в устройство, совместимое с форматом AVCHD. Более подробная информация о совместимости содержится в инструкции к используемому устройству. • Пользуйтесь картой памяти SD класса скорости*, указанного как "Класс 4" или выше.
 [MOTION JPEG]	<ul style="list-style-type: none"> • Выбирайте данный формат для записи видео стандартного качества для воспроизведения на ПК. Его можно записывать, используя меньше места для хранения, когда на карте памяти остается немного места, либо когда нужно прикрепить видео к электронному сообщению. • Пользуйтесь картой памяти SD класса скорости*, указанного как "Класс 6" или выше.

*Номинальное значение класса скорости SD — стандарт скорости непрерывной записи.

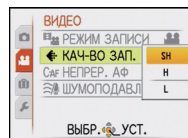

- 3** Для выбора [КАЧ-ВО ЗАП.] нажмите ▲/▼, а затем нажмите ►.



4

Для выбора необходимого параметра нажмите ▲/▼, а затем нажмите [MENU/SET].

При выборе [AVCHD Lite] в шаге 2

	Параметр	Качество (скорость передачи данных)* ¹	кадр/сек	Форматное соотношение
↑ ↓ Больше времени	 ([SH])	1280×720 пиксель Приблизительно 17 Mbps* ²	50р (Выход датчика: 25 кадр/с)	16:9
	 ([HI])	1280×720 пиксель Приблизительно 13 Mbps* ²		
	 ([L])	1280×720 пиксель Приблизительно 9 Mbps* ²		





*1 Что такое скорость передачи данных

Это объем потока данных в течение определенного промежутка времени, и качество повышается, когда количество данных растет. В данном устройстве используется метод записи “VBR”. “VBR” — это аббревиатура для “Variable Bit Rate” (переменная скорость передачи данных), при котором скорость передачи данных (объем потока данных в течение определенного промежутка времени) автоматически меняется в зависимости от объекта съемки. Поэтому при записи объекта с резкими движениями время записи сокращается.



*2 Что такое Мбит/с

Это аббревиатура “мегабит в секунду”, обозначающая скорость передачи.

При выборе [MOTION JPEG] в шаге 2

	Параметр	Размер снимка	кадр/сек	Форматное соотношение
↑ ↓ Больше времени	 ([HD])	1280×720 пиксель	30	16:9
	 * ³ ([WVGA])	848×480 пиксель		
	 ([VGA])	640×480 пиксель		
	 ([QVGA])	320×240 пиксель	4:3	

*3 Этот элемент нельзя установить в интеллектуальном автоматическом режиме.

- При выборе [AVCHD Lite] или  для [MOTION JPEG], можно просматривать на телевизоре высококачественные видеокadres с помощью кабеля с мини-разъемом HDMI (поставляется отдельно). Подробную информацию см. в разделе “Воспроизведение снимков на телевизоре с разъемом HDMI” на P145.
- Невозможна запись во встроенную память, за исключением .

5

Чтобы закрыть меню, нажмите [MENU/SET].

- Кроме того, для закрытия меню можно наполовину нажать кнопку затвора.

Примечание

- Видеосъемка может остановиться в процессе, если используется любая из следующих карт.
 - Карты, с которыми повторно и многократно производились операции записи и удаления
 - Карты, отформатированные с помощью ПК или другого оборудования
- Перед выполнением снимков отформатируйте (P30) карту на камере. Поскольку при форматировании удаляются все записанные на карту данные, сохраните предварительно важные данные на компьютере.
- **Видеоизображения, записанные в [AVCHD Lite] или [MOTION JPEG], могут воспроизводиться с плохим качеством изображения или звука, или же воспроизведение может быть невозможно даже при воспроизведении на оборудовании, совместимом с данными форматами. Кроме того, информация о записи может не воспроизводиться надлежащим образом. В таком случае воспользуйтесь данной камерой. Подробные сведения об устройствах, совместимых с AVCHD, см. на сайтах поддержки, приведенных ниже.**
<http://panasonic.jp/support/global/cs/dsc/>
(Сайт только на английском языке.)
- Видео, записанное в [AVCHD Lite], не соответствует "DCF/Exif", поэтому некоторая информация не будет отображаться во время воспроизведения.
- **Звук видеозаписей (если [РЕЖИМ ЗАПИСИ] установлен на [MOTION JPEG]) либо снимков со звуком, сделанных на данной камере, невозможно воспроизвести на более ранних моделях цифровых камер Panasonic (LUMIX), выпущенных до июля 2008 года.**

Режим [ЗАП.]: [iA] [O] [MS1] [MS2] [SCN]

Выполнение снимка с помощью функции Распознавание лиц

Распознавание лиц — это функция, выполняющая поиск лица, напоминающего зарегистрированное лицо, и автоматически устанавливающая приоритет фокусировки и экспозиции. Даже если человек находится зади или в конце группы людей на фотографии, камера все равно выполнит четкий снимок.

[ОПРЕД. ЛИЦА] изначально установлено на **[OFF]** на камере.
[ОПРЕД. ЛИЦА] автоматически включится **[ON]**, если зарегистрировано изображение лица.

• Функция распознавания лиц включает следующее.

В режиме записи

- Отображение соответствующего имени при обнаружении камерой зарегистрированного лица* (если для зарегистрированного лица задано имя)
- Камера запомнит лицо, снимок которого выполнялся много раз, и отобразит экран регистрации автоматически (если [АВТОРЕГИСТРАЦИЯ] установлено на [ON])

В режиме воспроизведения

- Отображение имени и возраста (если информация зарегистрирована)
- Выборочное воспроизведение снимков, выбранных из числа снимков, зарегистрированных с помощью функции распознавания лиц ([ВОСПР. КАТ.] (P123))

* Отображаются имена максимум 3 лиц. Порядок отображаемых лиц при выполнении снимков определяется в соответствии с порядком регистрации.



Примечание

- [РЕЖИМ АФ] фиксируется на [☺].
- Во время серийной съемки [ОПРЕД. ЛИЦА] информацию о снимке можно присоединить только к первому снимку.
- Если зарегистрированное лицо не распознано, выполните корректировку с помощью повторной регистрации.
- [ОПРЕД. ЛИЦА] можно использовать в следующих режимах сцены.
 - [ПОРТРЕТ]/[РОВНАЯ КОЖА]/[АВТОПОРТРЕТ]*/[ПЕЙЗАЖ]/[СПОРТ]/[НОЧН. ПОРТРЕТ]/[ВЕЧЕРИНКА]/[СВЕЧИ]/[РЕБЕНОК1]/[РЕБЕНОК2]/[ДОМ. ЖИВОТНОЕ]/[ЗАКАТ]/[ВЫС. ЧУВСТВ.]/[ПЛЯЖ]/[СНЕГ]/[МАЛОЕ ОТВЕРСТИЕ]/[ВЫСОКО-ДИНАМ.]/[ФОТО КАДР]
 - * [АВТОРЕГИСТРАЦИЯ] фиксируется на [OFF].
- [ОПРЕД. ЛИЦА] найдет лицо, похожее на зарегистрированное, совершенно точное определение человека не гарантируется.
- При использовании функции Распознавание лиц может потребоваться больше времени для выбора и определения характерных черт лица, чем при использовании обычного обнаружения лиц.
- Даже если информация о распознавании лиц зафиксирована, снимки, снятые с установкой [ИМЯ] в положение [OFF], не будут классифицироваться по категориям в [ВОСПР. КАТ.].
- Даже при изменении информации о распознавании лиц (P88) информация о распознавании лиц для уже выполненных снимков не изменится. Например, если имя изменилось, снимки, записанные до изменения, не будут распределены по категориям с помощью распознавания лиц в [ВОСПР. КАТ.].
- Для изменения информации об имени в сделанных снимках выполните [REPLACE] в [РЕД. РАСП. ЛИЦ] (P142).

Настройки лиц

Можно зарегистрировать такую информацию, как имена и дни рождения, для изображений лиц максимум 6 человек.

Регистрацию можно упростить, выполнив несколько изображений лиц каждого человека (максимум 3 снимка на каждую регистрацию).

■ Точка записи при регистрации изображений лиц

- Во время регистрирования лицо должно быть анфас с открытыми глазами и закрытым ртом, а очертания лица, глаз или бровей не закрыты волосами.
- Убедитесь, что во время регистрации на лицо не падает слишком большая тень. (Вспышка не сработает во время регистрации.)

(Хороший пример для регистрации)



■ Если нет распознавания во время записи

- Зарегистрируйте лицо одного и того же человека в помещении и на улице, либо с разным выражением лица и под разными углами съемки. (P88)
- Дополнительно зарегистрируйте на месте съемки.
- Изменение настройки [СВЕТОЧУВСТ.]. (P89)
- Если зарегистрированное лицо не распознано, выполните корректировку с помощью повторной регистрации.

Пример лиц, которые трудно распознать

В следующих случаях распознавание лиц может оказаться невозможным, или лица будут распознаваться неправильно, даже если лица зарегистрированы, это зависит от выражения лица и окружения.

- Волосы закрывают глаза или брови (A)
- Лицо темное/свет падает под углом (B)
- Лицо находится под углом или обращено в сторону
- Лицо направлено вверх/вниз
- Глаза закрыты
- Лицо слишком яркое или слишком темное
- Лица закрыты солнцезащитными или светоотражающими очками, волосами, головным убором и т. д.
- Лицо выглядит на экране маленьким
- Лицо не помещается на экране целиком
- Характерные черты лица изменились с возрастом
- Родители и дети либо родные братья и/или сестры, похожие друг на друга
- Выражения лица очень непохожие
- Слабый контраст на лицах
- Быстрое движение
- Дрожание камеры
- Использование цифрового масштабирования

(A)



(B)



Регистрация изображения лица нового человека

- 1 Нажмите [ОПРЕД. ЛИЦА] в меню режима [ЗАП.] и затем нажмите ►. (P22)
- 2 Для выбора ▲/▼ нажмите [MEMORY], а затем нажмите [MENU/SET].
- 3 Нажмите ▲/▼/◀/▶ для выбора рамки определения незарегистрированного лица, а затем нажмите [MENU/SET].
- 4 Выполните снимок, осуществляя регулировку лица с помощью контрольной линии.
 - Лица других объектов, не являющихся людьми (домашних животных и т. д.) зарегистрировать нельзя.
 - Если регистрация не выполнена, появится сообщение и на дисплее снова отобразится экран регистрации. В таком случае выполните снимок снова.
- 5 Для выбора [ДА] нажмите ▲, а затем нажмите [MENU/SET].

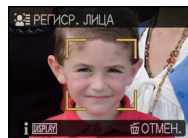
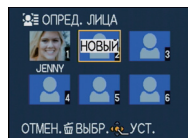

6

Выберите элемент для редактирования с помощью ▲/▼, а затем нажмите ►.

- Можно зарегистрировать до 3 изображений лица.

Параметр	Описание настроек
[ИМЯ]	<p>Можно зарегистрировать имена.</p> <ol style="list-style-type: none"> 1 Для выбора [SET] нажмите ▼, а затем нажмите [MENU/SET]. 2 Введите имя. <ul style="list-style-type: none"> • Подробную информацию о том, как вводить символы, см. в разделе "Ввод текста" на P117.
[ВОЗРАСТ]	<p>Можно зарегистрировать день рождения.</p> <ol style="list-style-type: none"> 1 Для выбора [SET] нажмите ▼, а затем нажмите [MENU/SET]. 2 Нажмите ◀/▶ для выбора элементов (год/месяц/день), затем нажмите ▲/▼ для установки и затем нажмите [MENU/SET].
[ЗНАК ФОКУ.]	<p>Измените отображаемый значок фокусировки, когда объект находится в фокусе.</p> <p>Нажмите ▲/▼ для выбора значка фокусировки и затем нажмите [MENU/SET].</p>
[ДОБ.ИЗОБР.]	<p>Добавление изображений лица. (Добавить изображения)</p> <ol style="list-style-type: none"> 1 Выберите рамку определения незарегистрированного лица, а затем нажмите [MENU/SET]. 2 Выполните этапы 4 и 5 в "Регистрация изображения лица нового человека". 3 Нажмите [↵].
	<p>Чтобы удалить одно из изображений лица. (Удаление)</p> <ol style="list-style-type: none"> 1 Нажмите ◀/▶ для выбора удаляемого изображения лица, затем нажмите [MENU/SET]. 2 Для выбора [ДА] нажмите ▲, а затем нажмите [MENU/SET]. 3 Нажмите [↵]. <ul style="list-style-type: none"> • Если зарегистрировано только одно изображение, его нельзя удалить.

7

Нажмите кнопку затвора наполовину, чтобы закрыть меню.

■ Об информации ⓘ

- При нажатии [DISPLAY] на экране записи, упомянутом в описании шага 4 на P86, появится пояснение к съемке изображений лица. (Нажмите еще раз для возвращения к экрану записи.)

Измените или удалите информацию о зарегистрированном человеке

Можно изменять изображения или информацию уже зарегистрированного человека. Также можно удалить информацию о зарегистрированном человеке.

- 1 Выберите [ОПРЕД. ЛИЦА] в меню режима [ЗАП.] и затем нажмите ►. (P22)
- 2 Для выбора [MEMORY] нажмите ▼, а затем нажмите [MENU/SET].
- 3 Нажмите ▲/▼/◀/▶ для выбора редактируемого или удаляемого изображения лица и затем нажмите [MENU/SET].
- 4 Для выбора пункта меню нажмите ▲/▼, а затем нажмите [MENU/SET].

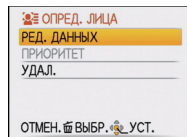

Параметр	Описание настроек
[РЕД. ДАННЫХ]	Изменение информации о уже зарегистрированном человеке Выполните этап 6 в “Регистрация изображения лица нового человека”.
[ПРИОРИТЕТ]	Фокусировка и экспозиция предпочтительно регулируются по лицам с более высоким приоритетом. Нажмите ▲/▼/◀/▶ для выбора приоритета и затем нажмите [MENU/SET].
[УДАЛ.]	Удаление информации о зарегистрированном человеке. Для выбора ▲ нажмите [ДА], а затем нажмите [MENU/SET].

- 5 Нажмите кнопку затвора наполовину, чтобы закрыть меню.

Настройка автоматической регистрации/чувствительности

Можно выполнить настройку автоматической регистрации и чувствительности для определения лица.

- 1** Выберите [ОПРЕД. ЛИЦА] в меню режима [ЗАП.] и затем нажмите ►. (P22)
- 2** Для выбора [SET] нажмите ▼, а затем нажмите [MENU/SET].
- 3** Нажатием ▲/▼ выберите пункт меню, а затем нажмите ►.

Параметр	Описание настроек
[АВТОРЕГИСТРАЦИЯ]	<p>[OFF]/[ON]</p> <ul style="list-style-type: none"> • Если [АВТОРЕГИСТРАЦИЯ] настроено на [ON], [ОПРЕД. ЛИЦА] автоматически устанавливается на [ON]. • Подробную информацию см. в “Автоматическая регистрация” на P90.
[СВЕТОЧУВСТ.]	<p>[HIGH]/[NORMAL]/[LOW]</p> <ul style="list-style-type: none"> • Выберите [HIGH], если распознавание выполнить сложно. Вероятность распознавания увеличивается, но вместе с тем увеличивается вероятность ошибочного распознавания. • Выберите [LOW], если ошибочное распознавание происходит часто. • Для возврата к первоначальным настройкам выберите [NORMAL].

- 4** Нажмите кнопку затвора наполовину, чтобы закрыть меню.

Автоматическая регистрация

Если [АВТОРЕГИСТРАЦИЯ] настроено на [ON], экран регистрации автоматически отображается после выполнения снимка лица, которое часто появляется.

- Экран регистрации отображается приблизительно после 3 снимков. (Это правило не учитывается при установке [СЕРИЙН. СЪЕМК] и автоматического брекетинга.)
- Может быть невероятно сложно выполнить распознавание только с помощью [АВТОРЕГИСТРАЦИЯ], поэтому зарегистрируйте предварительно изображения лиц с помощью [ОПРЕД. ЛИЦА] в меню [ЗАП.].

■ Регистрация из экрана автоматической регистрации

1 Для выбора [ДА] нажмите ▲, а затем нажмите [MENU/SET].

- При отсутствии зарегистрированных лиц перейдите к шагу 3.
- При выборе [НЕТ] экран выбора отображается снова, а при выборе [ДА] с помощью ▲ [АВТОРЕГИСТРАЦИЯ] устанавливается на [OFF].

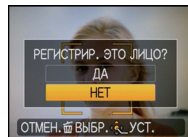

2 Для выбора [НОВОЕ ЛИЦО] или [ДОП. ИЗОБРАЖ.] нажмите ▲/▼, а затем нажмите [MENU/SET].

Параметр	Описание настроек
[НОВОЕ ЛИЦО]	<ul style="list-style-type: none"> • Список зарегистрированных лиц отображается, когда уже зарегистрировано 6 человек. Выберите человека, которого следует заменить.
[ДОП. ИЗОБРАЖ.]	<p>Для дополнительной регистрации изображения лица зарегистрированного человека.</p> <p>Нажатием ▲/▼/◀/▶ выберите человека, для которого следует добавить снимок, затем нажмите [MENU/SET].</p> <ul style="list-style-type: none"> • Если 3 изображения уже зарегистрированы, появится экран замены снимка. В этом случае выберите снимок, который следует заменить.

- После дополнительной регистрации или замены изображения лица на дисплей автоматически вновь выводится экран записи.

3 Выполните действие этапа 6 и далее в “Регистрация изображения лица нового человека”.

Примечание

- Если экран регистрации не отображается, облегчить отображение можно, произведя запись при тех же условиях или с тем же выражением лица.
- Если лицо не распознается, несмотря на то, что оно зарегистрировано, упростить распознавание может повторная регистрация человека с использованием [ОПРЕД. ЛИЦА] в меню режима [ЗАП.] в той же обстановке.
- Если экран регистрации отображается для человека, который уже зарегистрирован, распознавание можно упростить, произведя дополнительную регистрацию.
- Если регистрируется снимок, записанный с использованием вспышки, это может усложнить распознавание.

Полезные функции при настройке пунктов назначения (режим поездки)

- Выберите [УСТ. ЧАСОВ], чтобы заранее установить текущую дату и время. (P18)

Выберите элемент в меню [РЕЖИМ ПУТЕШЕСТВИЯ] и нажмите ► (P22).

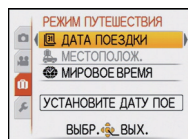

- По завершению настройки на экране отображаются введенные данные.

Ⓐ Отображается название выбранного пункта меню.

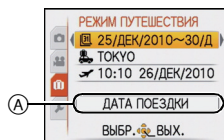

[ДАТА ПОЕЗДКИ]

Здесь задается дата отъезда и возвращения из отпуска. Количество дней, прошедших со дня отъезда (т.е., порядковый номер дня отпуска), записывается во время фотосъемки и может выводиться на экран при последующем воспроизведении. Эта информация может отображаться на снимках с помощью функции текстовой отметки [ОТПЕЧ СИМВ] (P131).

[OFF]/[SET]

■ Установка даты поездки

- 1 Для выбора [SET] нажмите ▼, а затем нажмите [MENU/SET].
- 2 Нажмите ▲/▼/◀/▶ для установки даты отъезда и затем нажмите [MENU/SET].

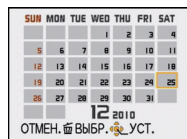

- 3 Нажмите ▲/▼/◀/▶ для установки даты возвращения и затем нажмите [MENU/SET].

- Рамки дат, охватывающих период со дня отъезда до дня возвращения, изменяют свой цвет.

- 4 Чтобы закрыть меню, нажмите [MENU/SET].

- Заданные даты отъезда и возвращения отображаются в меню [РЕЖИМ ПУТЕШЕСТВИЯ].

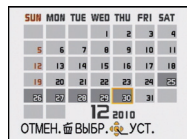

■ Отмена режима даты путешествия

Эти настройки автоматически отменяются, если текущая дата является более поздней, чем дата возвращения. Чтобы отменить настройки, не дожидаясь окончания отпуска, установите для параметра [ДАТА ПОЕЗДКИ] значение [OFF] в шаге 1 описанном в разделе “Установка даты поездки”. Обратите внимание, что при выборе значения [OFF] для параметра [ДАТА ПОЕЗДКИ] значение параметра [МЕСТОПОЛОЖ.] также автоматически изменяется на [OFF].

**Примечание**

- Количество дней, прошедших с даты отъезда, можно распечатывать при помощи программного обеспечения "PHOTOfunSTUDIO 5.0 HD Edition", которое находится на компакт-диске CD-ROM (входящем в комплект поставки).
- Количество дней, прошедших со дня отъезда, отображается в течение 5 секунд при включении аппарата, после установки даты поездки или когда дата поездки уже задана.
- После установки даты поездки в нижней правой части экрана появляется значок []].
- Дата поездки высчитывается на основании даты в настройке часов, а также установленной даты отъезда. Если установить [МИРОВОЕ ВРЕМЯ] (P93) на пункт назначения поездки, дата поездки высчитывается на основании даты в настройке часов и установки пункта назначения поездки.
- Установка дня путешествия сохраняется, даже если камера будет выключена.
- Если для [ДАТА ПОЕЗДКИ] задано значение [OFF], количество дней, прошедших со дня отъезда, не записывается. Даже если после завершения фотосъемки для [ДАТА ПОЕЗДКИ] будет задано значение [SET], день отпуска, в который были сделаны фотографии, не отображается.
- Если дата отъезда установлена, а затем снимок делается до этой даты отъезда, знак [-] (минус) отображается оранжевым цветом, и день отпуска, в который сделан снимок, не записывается.
- Если дата поездки отображается как [-] (минус) белого цвета, существует разница во времени, ввиду которой происходит смена даты для пунктов [ДОМ. РЕГИОН] и [ПУНКТ НАЗНАЧ.]. (Это будет записано.)
- Настройка [ДАТА ПОЕЗДКИ] невозможна для видео, записанного в формате [AVCHD Lite].

[МЕСТОПОЛОЖ.]

Здесь задается пункт назначения поездки. Пункт назначения записывается во время фотосъемки и может отображаться при последующем воспроизведении. Эта информация может отображаться на снимках с помощью функции текстовой отметки [ОТПЕЧ СИМВ] (P131).

[OFF]/[SET]**■ Установка пункта назначения поездки**

1 Для выбора [SET] нажмите **▼**, а затем нажмите [MENU/SET].

2 Введите пункт назначения поездки.

- Подробную информацию о том, как вводить символы, см. в разделе "Ввод текста" на P117.

3 Чтобы закрыть меню, нажмите [MENU/SET].

- Заданный пункт назначения отображается в меню [РЕЖИМ ПУТЕШЕСТВИЯ].

■ Чтобы убрать пункт назначения с экрана

Выберите для параметра [МЕСТОПОЛОЖ.] значение [OFF] в шаге **1** раздела "Установка пункта назначения поездки".

**Примечание**

- Пункт назначения поездки можно распечатать с помощью стандартного программного обеспечения "PHOTOfunSTUDIO 5.0 HD Edition", которое поставляется на компакт-диске (входит в комплект поставки).
- [МЕСТОПОЛОЖ.] нельзя записать при видеосъемке.
- Установка параметра [МЕСТОПОЛОЖ.] невозможна, если для параметра [ДАТА ПОЕЗДКИ] задано значение [OFF].

[МИРОВОЕ ВРЕМЯ]

Позволяет установить время для региона вашего проживания, а также для региона того пункта назначения за границей, в который вы направляетесь. Это дает возможность отображать на экране и записывать местное время для снимков, сделанных во время отпуска.

[ПУНКТ НАЗНАЧ.]/[ДОМ. РЕГИОН]

■ Настройка регионов в меню [ПУНКТ НАЗНАЧ.]/[ДОМ. РЕГИОН]

При первом использовании фотокамеры на экране появляется сообщение [УСТАНОВИТЕ ДОМАШНИЙ РЕГИОН]. Нажмите кнопку [MENU/SET] и задайте домашний регион в шаге 2.

1 Для выбора [ДОМ. РЕГИОН] нажмите ▼, а затем нажмите [MENU/SET].

2 Нажмите ◀/▶ для выбора домашнего региона, а затем нажмите [MENU/SET].

- Ⓐ Текущее время
- Ⓑ Разница во времени с GMT (средним временем по Гринвичу)

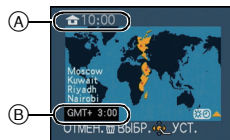

- Если в домашнем регионе используется летнее время [☀], нажмите ▲. Еще раз нажмите ▲ для возврата к исходному времени.
- Установка летнего времени для домашнего региона не увеличивает текущее время. Увеличьте настройку часов на один час.

3 Нажмите ▶.

4 Для выбора ▲ нажмите [ПУНКТ НАЗНАЧ.], а затем для установки нажмите [MENU/SET].

- Ⓒ Отображает время для выбранного места расположения

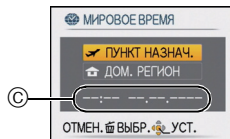

5 Нажмите ◀/▶ для выбора региона, в котором находится пункт назначения поездки, а затем нажмите [MENU/SET] для установки.

- Ⓓ Текущее время в регионе пункта назначения
- Ⓔ Разница во времени

- Если в стране, где вы путешествуете, используется летнее время [☀], нажмите ▲. (Время увеличится на один час.) Для возврата к первоначальной установке времени нажмите ▲ еще раз.



6 Чтобы закрыть меню, нажмите [MENU/SET].

- Дата и время, заданные для параметров [ПУНКТ НАЗНАЧ.] или [ДОМ. РЕГИОН], отображаются в меню [РЕЖИМ ПУТЕШЕСТВИЯ].



Примечание

- Чтобы по возвращению из отпуска (и т.п.) вновь вернуть настройки времени, заданные для параметра [ДОМ. РЕГИОН], выполните инструкции, приведенные в шаге **1** и **2**.
- Если [ДОМ. РЕГИОН] уже установлен, измените только пункт назначения поездки, и затем используйте.
- Если вы не можете найти пункт назначения поездки в списке регионов, отображаемых на экране, установите по разнице во времени относительно домашнего региона.
- Значок пункта назначения [↗] появляется при воспроизведении снимков, снятых в пункте назначения.

Использование меню [ЗАП.]

[РАЗР. КАДРА]





Детальная информация о меню режима [ЗАП.] приведена на P22.

Установите количество пикселей. Чем выше количество деталей, тем более детализованными выглядят снимки даже при печати на больших листах.





Применимые режимы:     

■ Для формата [4:3].





* Этот элемент нельзя установить в интеллектуальном автоматическом режиме.

14M (14M)	4320×3240 пиксель
10M (10M )*	3648×2736 пиксель
7M (7M )*	3072×2304 пиксель
5M (5M )*	2560×1920 пиксель
3M (3M )*	2048×1536 пиксель
0.3M (0,3M )*	640×480 пиксель

■ Для формата [3:2].

12.5M (12,5M)	4320×2880 пиксель
9M (9M )*	3648×2432 пиксель
6M (6M )*	3072×2048 пиксель
4.5M (4,5M )*	2560×1712 пиксель
2.5M (2,5M )*	2048×1360 пиксель
0.3M (0,3M )*	640×424 пиксель

■ Для формата [16:9].

10.5M (10,5M)	4320×2432 пиксель
7.5M (7,5M )*	3648×2056 пиксель
5.5M (5,5M )*	3072×1728 пиксель
3.5M (3,5M )*	2560×1440 пиксель
2M (2M )*	1920×1080 пиксель
0.2M (0,2M )*	640×360 пиксель

Примечание

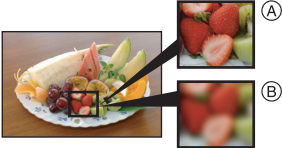
- “EZ” это аббревиатура от “Extra optical Zoom”. (дополнительное оптическое увеличение.)
 - Цифровой фотоснимок состоит из большого количества точек, которые называются пикселями. Чем больше количество пикселей, тем выше качество снимка при печати на большом листе бумаги или отображении на мониторе ПК.
- 

(A)
(B)
- Ⓐ Много пикселей (Качественный)
 - Ⓑ Мало пикселей (Приблизительный)
 - * Эти снимки являются примерами для показа данного эффекта.
 - При изменении формата установите размер снимка снова.
 - Дополнительное оптическое увеличение не работает при установленном режиме макро с увеличением или в [ТРАНСФОРМ.], [ВЫС. ЧУВСТВ.], [СКОР. СЪЕМКА], [ИМПУЛЬС ВСПЫШКИ], [МАЛОЕ ОТВЕРСТИЕ] и [ФОТО КАДР] в режиме сцены, поэтому размер снимка для [7] не отображается.
 - В зависимости от объекта съемки и условий записи фотоснимки могут быть мозаичными.
 - Информация о количестве записываемых снимков приведена на [P184](#).

[КАЧЕСТВО]

Детальная информация о меню режима [ЗАП.] приведена на [P22](#).

Установите коэффициент сжатия, с которым будут сохраняться снимки.

Применимые режимы:   

: Высокое (приоритет отдается качеству снимка)

: Стандартное (использование стандартного качества изображения и увеличение количества снимков, которые можно записать без изменения количества пикселей)

Примечание

- Информация о количестве записываемых снимков приведена на [P184](#).

[ФОРМАТ]

Детальная информация о меню режима [ЗАП.] приведена на P22.

Это позволяет выбрать формат снимков, соответствующий способу печати или воспроизведения.

Применимые режимы:   

[4:3]: [ФОРМАТ] телевизора 4:3

[3:2]: [ФОРМАТ] 35 мм пленочной камеры

[16:9]: [ФОРМАТ] телевизора высокой четкости и т. д.

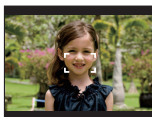
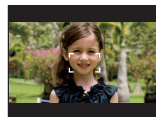
[4:3]**[3:2]****[16:9]**

-  **Примечание**
- При печати края записанных снимков могут обрезаться, поэтому необходимо выполнить проверку перед печатью. (P182)

[ИНТЕЛЛ.УПР.ISO]

Детальная информация о меню режима [ЗАП.] приведена на P22.

Камера автоматически устанавливает оптимальную светочувствительность ISO и скорость затвора в соответствии с движением объекта и яркостью сцены для сведения к минимуму дрожания объекта.

Применимые режимы: 

[OFF]/**[^{ISO MAX}400]**/**[^{ISO MAX}800]**/**[^{ISO MAX}1600]**

- Можно установить верхний предел светочувствительности ISO.
- Чем выше установленное значение светочувствительности ISO, тем лучше устраняется дрожание, но тем больше шума на снимке.

-  **Примечание**
- При определенных значениях яркости и скорости движения объекта дрожание неизбежно.
 - Движения могут не определяться, если движущийся объект мал, если движущийся объект находится на краю экрана или если объект движется именно в тот момент, когда кнопка затвора нажимается до конца.
 - Во избежание появления шума рекомендуется уменьшить максимальный уровень светочувствительности ISO или установить [ЦВЕТ.РЕЖИМ] на [NATURAL]. (P108)



[СВЕТОЧУВСТ.]

Детальная информация о меню режима [ЗАП.] приведена на P22.

Позволяет устанавливать чувствительность к свету (светочувствительность ISO). Установка более высокого значения позволяет выполнять снимки даже в недостаточно освещенных местах, при этом снимки не выходят темными.

Применимые режимы: 

[АУТО]/[80]/[100]/[200]/[400]/[800]/[1600]

Светочувствительность ISO	80   1600	
Место съемки (рекомендуется)	Достаточная освещенность (вне помещения)	Недостаточная освещенность
Скорость затвора	Низкая	Высокая
Помехи	Незначительное	Значительные

 **Примечание**

- При настройке на [АУТО] светочувствительность ISO настраивается автоматически с максимальным значением [ISO400] в соответствии с яркостью. (При использовании вспышки светочувствительность можно настроить до максимального значения [ISO1600].)
- Настройка недоступна при использовании [ИНТЕЛЛ.УПР.ISO]. (Отображается - Во избежание появления помех на снимке рекомендуется перед началом съемки уменьшить уровень светочувствительности ISO или установить для параметра [ЦВЕТ.РЕЖИМ] значение [NATURAL] (P108).

[БАЛ. БЕЛ.]

Детальная информация о меню режима [ЗАП.] приведена на P22.

На солнечном свету, под лампами накаливания или в других подобных условиях объекты белого цвета приобретают красноватый или голубоватый оттенок, данный элемент корректирует белый цвет, устанавливая его ближе к тому, который виден глазом, в соответствии с источником света.

Применимые режимы:   



[AWB]: Автоматическая корректировка

: При выполнении снимков на улице в ясную погоду

: При выполнении снимков на улице в пасмурную погоду

: При выполнении снимков на улице в тени

: При выполнении снимков под лампами накаливания

: Используется значение, установленное при помощи  [SET]

 [SET]: Установка вручную

Примечание

- Оптимальный баланс белого будет отличаться, в зависимости от типа галогенного освещения, при котором выполняется съемка, поэтому используйте [AWB] или  [SET].
- Настройка баланса белого запоминается, даже если камера выключена. (Тем не менее, настройка баланса белого для режима сцены возвращается на [AWB], если режим сцены изменяется.)
- В перечисленных далее режимах сцены баланс белого фиксирован на [AWB].
– [ПЕЙЗАЖ]/[НОЧН. ПОРТРЕТ]/[НОЧН. ПЕЙЗАЖ]/[ЕДА]/[ВЕЧЕРИНКА]/[СВЕЧИ]/[ЗАКАТ]/
[ИМПУЛЬС ВСПЫШКИ]/[ЗВЕЗДНОЕ НЕБО]/[ФЕЙЕРВЕРК]/[ПЛЯЖ]/[СНЕГУ]/
[АЭРОСЪЕМКА]/[ПЕСКОСТРУЙНАЯ ОБРАБ.]/[ПОДВОД. СЪЕМКА]

■ Настройка баланса белого вручную

Задайте установленное значение баланса белого. Используйте в соответствии с условиями съемки.

1 Выберите  [SET] и нажмите [MENU/SET].

2 Наведите фотокамеру на белый лист бумаги или похожий белый предмет, так чтобы рамка в центре экрана заполнилась белым цветом и затем нажмите [MENU/SET].

- Баланс белого может быть настроен неправильно, если предмет слишком яркий или слишком темный. Установите баланс белого снова после регулировки соответствующей яркости.

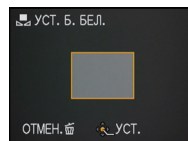

■ Точная настройка баланса белого [WB±]

Если получить необходимый оттенок при помощи настройки баланса белого не удастся, можно выполнить точную настройку баланса белого.

• Установите баланс белого на [☀]/[☁]/[🏠]/[🌅]/[🌃].

1 Для настройки баланса белого несколько раз нажмите ▲ [WB±] до появления [НАСТР.БАЛ.БЕЛ.], а затем нажмите ◀/▶.

◀ [КРАСНЫЙ]: Нажмите, если оттенок голубоватый.

▶ [СИНИЙ]: Нажмите, если оттенок красноватый.

• Чтобы вернуться к начальной установке баланса белого выберите [0].

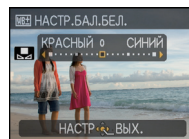

2 Для завершения нажмите [MENU/SET].

• Кроме того, для завершения можно наполовину нажать кнопку затвора.

• Значок баланса белого на экране станет красным или синим.

• Баланс белого можно точно настроить отдельно для каждого режима баланса белого.

• Точная настройки баланса белого проявляется на снимке при использовании вспышки.

• Даже при выключении фотокамеры значение точной настройки баланса белого сохраняется.

• Уровень точной настройки баланса белого в [🌃] сбрасывается на [0] при сбросе баланса белого с помощью функции [🌃SET].

• В [ПОДВОД. СЪЕМКА] в режиме сцены баланс белого фиксируется на [AWB], но возможна его точная настройка.

• Точную настройку баланса белого нельзя установить для [B/W], [SEPIA], [COOL] и [WARM] в [ЦВЕТ.РЕЖИМ].

■ Автоматический баланс белого

В зависимости от преобладающих на время съемки условий, снимки могут иметь красноватый или голубоватый оттенок. Кроме того, при использовании нескольких источников освещения или при отсутствии цвета, близкого к белому, автоматический баланс белого может не функционировать надлежащим образом. В таком случае следует установить баланс белого на режим, отличный от [AWB].

1 Автоматический баланс белого будет работать в пределах такого диапазона.

2 Голубое небо

3 Облачное небо (дождь)

4 Экран телевизора

5 Тень

6 Солнечный свет

7 Белый свет лампы дневного освещения

8 Свет лампы накаливания

9 Восход и заход солнца

10 Освещение свечами

K= Температура света по шкале Кельвина

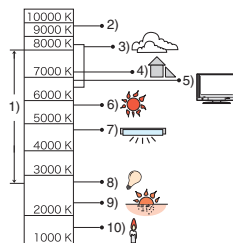

[ОПРЕД. ЛИЦА]

Детальная информация о меню режима [ЗАП.] приведена на P22.

Укажите лицо человека и воспользуйтесь функциями распознавания лиц.

Применимые режимы:    

[OFF]/[ON]/[MEMORY]/[SET]

**Примечание**







• Для получения подробной информации см. P84.

[РЕЖИМ АФ]

Детальная информация о меню режима [ЗАП.] приведена на P22.











Это позволяет выбирать метод фокусирования, соответствующий размещению и количеству объектов.

Применимые режимы:   

 : Распознавание лиц	Камера автоматически распознает лицо человека. Затем будет выполнена настройка фокусировки и экспозиции для идеального отображения лица, независимо от того, в какой части изображения оно находится. (максимальное количество – 15 зон)
 : АФ со слежением*	Фокусировку можно отрегулировать по указанному объекту. Фокусировка будет сохраняться на объекте, даже если тот будет двигаться. (Динамическое слежение)
 : фокусировка 11 участка*	Фотокамера фокусируется на любом из 11 участков фокусировки. Этот метод применяется, если объект съемки находится не в центре экрана.
 : фокусировка 1 участка (высокая скорость)*	Фотокамера быстро фокусируется на объекте съемке в участке автофокусировки в центре экрана.
 : фокусировка 1 участка	Фотокамера фокусируется на объекте съемки в участке автофокусировки в центре экрана.
 : Фокусировка точки*	Фотокамера фокусируется на ограниченном узком участке на экране.

* Для видеосъемки используется метод фокусировки .

Примечание

- Камера фокусируется на всех зонах автофокусировки, если одновременно светятся несколько зон автофокусировки (макс. 11 зон) в . Если требуется определить положение фокусировки для выполнения снимков, переключите камеру с режима автофокусировки на ,  или .
- Если режим автофокусировки установлен на , зона автофокусировки не отображается до тех пор, пока объект не попадет в фокус.
- Если трудно сфокусировать камеру с использованием , переключите режим АФ в положение  или .
- Помимо людей, камера может распознавать как лица и другие объекты. В таком случае установите режим автофокусировки на любой другой, кроме , а затем выполните снимок.
- Она будет зафиксирована на  при установке [ОПРЕД. ЛИЦА] на [ON].
- В следующих случаях установить  невозможно.
 - В [ВСПОМ. ПАНОР.], [НОЧН. ПЕЙЗАЖ], [ЕДА], [ЗВЕЗДНОЕ НЕБО], [ФЕЙЕРВЕРК], [АЭРОСЪЕМКА] и [ПОДВОД. СЪЕМКА] в режиме сцены.

■ Информация о (Распознавание лиц)

Следующие рамки зоны автофокусировки отображаются, когда камера распознает лица.

Желтый:

При нажатии кнопки затвора наполовину, рамка становится зеленой, когда камера выполняет фокусирование.

Белый:

Отображается при обнаружении более одного лица. Другие лица, которые находятся на том же расстоянии, что и лица внутри желтых зон автофокусировки, также оказываются в фокусе.

- При определенных условиях съемки, включая следующие случаи, функция распознавания лиц может не работать, и определение лиц будет невозможным. [РЕЖИМ АФ] переключается на .
 - Лицо не обращено к камере
 - Лицо находится под углом
 - Лицо слишком яркое или слишком темное
 - Когда на лицах недостаточно контраста
 - Когда часть лица скрыта за солнцезащитными очками и пр.
 - Когда лицо на экране очень маленькое
 - Быстрое движение
 - Объект не является человеком
 - При дрожании камеры
 - При использовании цифрового увеличения

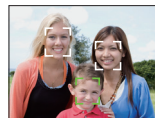

■ Информация о [] [фокусировка 1 участка (Высокая скорость)]

- Фокусировка выполняется быстрее, чем в других режимах автофокусировки.
- При нажатии кнопки затвора наполовину перед установкой фокусировки изображение может перестать двигаться на короткое время. Это не неисправность.

■ Установка [] (АФ со слежением)

1 Наведите рамку автофокусировки со слежением на объект и нажмите ▼ для фиксации объекта.

- Ⓐ Рамка автофокусировки со слежением (белая)
 - Ⓑ Рамка автофокусировки со слежением (желтая)
- Рамка автофокусировки со слежением на объект будет непрерывно фокусироваться на движении объекта, пока объект распознается.
 - АФ со слежением отключается при повторном нажатии ▼.

Перед блокированием Заблокировано



Ⓐ

Ⓑ

2 Сделайте снимок.

Примечание

- Функция динамического слежения может не выполнить блокирование, потерять объект при АФ со слежением или следить за другим объектом, в зависимости от условий съемки, некоторые из них перечислены ниже.
 - Если объект слишком мал
 - Если место съемки слишком темное или светлое
 - Если объект перемещается слишком быстро
 - Если фон имеет такой же или похожий цвет, что и объект
 - Если имеет место дрожание
 - Если используется масштабирование
- Если выполнить блокирование не удастся, зона автофокусировки мигает красным и исчезает. Нажмите ▼ еще раз.
- АФ со слежением не будет функционировать, если объект не указан, потерян или если слежение за ним не удалось выполнить. В таком случае снимок будет выполнен с [] в [РЕЖИМ АФ].
- [ОПРЕД. ЛИЦА] не работает при включенном режиме АФ со слежением.
- [QAF] не будет работать при АФ со слежением.
- Невозможно установить [] в [ВСПОМ. ПАНОР.], [ЗВЕЗДНОЕ НЕБО], [ФЕЙЕРВЕРК], [МАЛОЕ ОТВЕРСТИЕ], [ПЕСКОСТРУЙНАЯ ОБРАБ.] и [ВЫСОКО-ДИНАМ.] в режиме сцены.
- Невозможно установить [] в [B/W], [SEPIA], [COOL] или [WARM] в [ЦВЕТ.РЕЖИМ].
- Диапазон фокусировки 3 см (Широкоугольный)/1 м (Телережим) до ∞.

[ПРЕДВ. АФ]

Подробная информация о настройках меню режима [ЗАП.] приведена на P22. Камера производит настройку фокуса автоматически, в зависимости от настроек.

Применимые режимы:   

[OFF]	
[QAF]: Быстрая автофокусировка	[QAF] отображается на экране.
[CAF]: Непрерывная автофокусировка*	[CAF] отображается на экране.

* При записи видеокладов возможен выбор только [CAF] (непрерывная автофокусировка).

Информация о [QAF] и [CAF]

[QAF] автоматически производит настройку фокуса при уменьшении дрожания камеры. [CAF] выполняет постоянную фокусировку (действие непрерывной автофокусировки).

Камера будет автоматически производить настройку фокуса, что позволяет быстрее осуществлять настройку фокуса при нажатии кнопки затвора. Это полезно, когда важно не пропустить возможность выполнить снимок.

 Примечание

- Заряд аккумулятора расходуется быстрее, чем обычно.
- Если при фокусировке возникают сложности, снова нажмите наполовину кнопку затвора.
- [QAF] не будет работать при АФ со слежением.
- В [НОЧН. ПОРТРЕТ], [НОЧН. ПЕЙЗАЖ], [ЗВЕЗДНОЕ НЕБО] и [ФЕЙЕРВЕРК] в режиме сцены данная настройка фиксируется на [OFF].
- При установке [ПРЕДВ. АФ] на [CAF] для фокусировки может потребоваться некоторое время, если вращать рычажок трансфокатора от широкоугольного к телережиму или внезапно изменить объект съемки с дальнего на ближний.

[ИНТ. ЭКСПОЗ.]

Детальная информация о меню режима [ЗАП.] приведена на P22.

Если фон и объект значительно отличаются по яркости, контраст и экспозиция регулируются автоматически для максимально реалистичной передачи изображения.

Применимые режимы: 

[OFF]/[ON]

 Примечание

- При установке [ON] на экране отображается [i].
- Даже при установке [СВЕТОЧУВСТ.] на [ISO80]/[ISO100], [СВЕТОЧУВСТ.] может быть установлено на более высокое значение, чем [ISO80]/[ISO100], если снимок выполняется при установке [ИНТ. ЭКСПОЗ.] на действительное значение.
- При некоторых условиях эффект компенсации может быть не достигнут.
- [i] на экране становится желтым во время действия [ИНТ. ЭКСПОЗ.].

[МИН. ВЫДЕРЖКА]

Детальная информация о меню режима [ЗАП.] приведена на P22.

Установив [МИН. ВЫДЕРЖКА] на более низкое значение, можно выполнить яркие снимки в местах с недостаточной освещенностью. Можно также установить более высокое значение для уменьшения размытия объекта.

Применимые режимы: 

[AUTO], [1/125], [1/60], [1/30], [1/15], [1/8], [1/4], [1/2], [1]

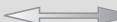
Установка минимальной скорости затвора	1/125  1
Яркость	Темнее Ярче
Дрожание	Незначительное Значительное

 **Примечание**

- При выполнении снимков обычно устанавливается на [AUTO]. (При выборе минимальной скорости затвора, отличающейся от [AUTO], на экране появляется [MIN].)
- Установка [МИН. ВЫДЕРЖКА] на более низкое значение может увеличить вероятность дрожания, поэтому при выполнении снимков рекомендуется использовать штатив и автоматический таймер.
- Установка [МИН. ВЫДЕРЖКА] на более высокое значение может привести к затемнению снимка, поэтому рекомендуется записывать снимок в хорошо освещенном месте. Если достичь надлежащей экспозиции не удастся, [MIN] будет мигать красным при нажатии кнопки затвора наполовину.

[СЕРИЙН.СЪЕМК]



Детальная информация о меню режима [ЗАП.] приведена на P22.

Фотоснимки записываются непрерывно, пока нажата кнопка затвора.

Выберите из выполненных снимков те, которые вам действительно нравятся.

Применимые режимы:     

[OFF]/

Скорость серийной съемки (снимков в секунду)		Приблизительно 1,8*
Количество записываемых снимков		макс. 3
		макс. 5

* Скорость серийной съемки постоянна и не зависит от скорости записи на карту.

• Приведенные выше значения скорости серийной съемки применяются при скорости затвора 1/60 или выше.



Примечание

- Фокусировка, экспозиция и баланс белого фиксируются при выполнении первого снимка.
- При использовании автоматического таймера количество записываемых снимков в режиме серийной съемки равно 3.
- При сопровождении движущегося объекта во время выполнения снимков в местах (на фоне ландшафта), в помещении, вне помещения и т. д., где разница между светом и тенью значительна, экспозиция может не стать оптимальной.
- Скорость серийной съемки (снимков в секунду) может замедлиться в зависимости от условий съемки, например в местах с недостаточной освещенностью или в случае, если установлена высокая светочувствительность ISO.
- Режим серийной съемки не отменяется при выключении фотокамеры.
- При выполнении снимков в режиме серийной съемки при помощи встроенной памяти запись данных снимка занимает некоторое время.
- **[☺] устанавливается для вспышки при установке серийной съемки.**
- **При установке серийной съемки автоматический брекетинг отменяется.**
- Серийную съемку нельзя использовать в [ТРАНСФОРМ.], [ВСПОМ. ПАНОР.], [СКОР. СЪЕМКА], [ИМПУЛЬС ВСПЫШКИ], [ЗВЕЗДНОЕ НЕБО], [МАЛОЕ ОТВЕРСТИЕ], [ПЕСКОСТРУЙНАЯ ОБРАБ.], [ВЫСОКО-ДИНАМ.] или [ФОТО КАДР] в режиме сцены.

[ИНТ.РАЗРЕШ.]

Детальная информация о меню режима [ЗАП.] приведена на P22.

Снимки с четкими контурами и разрешением можно делать, используя технологию интеллектуального разрешения.

Применимые режимы: 

[OFF]/[ON]

[i.ZOOM]: [ИНТ.РАЗРЕШ.] активировано, коэффициент увеличения повышается приблизительно до 1,3× без заметного ухудшения изображения.

 **Примечание**

- Информацию о интеллектуальном увеличении см. в P41.
- [ИНТ.РАЗРЕШ.] установлено на [i.ZOOM] в интеллектуальном автоматическом режиме или режиме буфера обмена.
- Этот параметр устанавливается на [ON] для [ВЫС. ЧУВСТВ.] и [СКОР. СЪЕМКА] в режиме сцены, на [OFF] для [ИМПУЛЬС ВСПЫШКИ] и [МАЛОЕ ОТВЕРСТИЕ] в режиме сцены и на [i.ZOOM] для всех остальных режимов сцены.

[ЦИФР. УВЕЛ.]

Детальная информация о меню режима [ЗАП.] приведена на P22.

Позволяет увеличить объекты еще больше, чем при использовании оптического увеличения или дополнительного оптического увеличения.

Применимые режимы:    

[OFF]/[ON]



 **Примечание**

- Более подробная информация приведена на P41.
- Если вибрация (дрожание) камеры мешает во время масштабирования, рекомендуется установить [СТАБИЛИЗ.] на [AUTO] или [MODE1].
- В режиме макро зума настройка фиксируется на [ON].

[ЦВЕТ.РЕЖИМ]

Детальная информация о меню режима [ЗАП.] приведена на P22.

При использовании данных режимов снимки могут стать более резкими или более мягкими, цвета снимков можно изменить на цвета сепии или добиться других цветовых эффектов.

Применимые режимы:  

[STANDARD]: Это стандартная настройка.

[Happy]^{*1}: Изображение с увеличенной яркостью и четкостью.

[NATURAL]^{*2}: Снимок станет менее контрастным.

[VIVID]^{*2}: Снимок станет более четким.

[B/W]: Снимок станет черно-белым.

[SEPIA]: Снимок получит оттенок сепии (коричневатый).

[COOL]^{*2}: Снимок станет голубоватым.

[WARM]^{*2}: Снимок станет красноватым.

*1 Можно настроить, только если установлен интеллектуальный автоматический режим.

*2 Настраивается только в режиме нормальной съемки.



Примечание

- При съемке в местах с недостаточной освещенностью на снимке могут проявляться помехи. Для исключения помех рекомендуется установить параметр в [NATURAL].
- В интеллектуальном автоматическом режиме этот режим можно настраивать отдельно.

[СТАБИЛИЗ.]

Детальная информация о меню режима [ЗАП.] приведена на P22.

При использовании одного из данных режимов обнаруживается дрожание во время выполнения снимков, и камера автоматически компенсирует дрожание, что позволяет выполнять съемку без дрожания.

Применимые режимы:    

[OFF]

[AUTO]: Оптимальная компенсация дрожания выбирается в зависимости от условий.

[MODE1]: В режиме [ЗАП.] дрожание компенсируется постоянно.

[MODE2]: Дрожание компенсируется, пока нажата кнопка затвора.

 **Примечание**

- Функция стабилизатора может работать неэффективно в следующих случаях.
 - При значительном дрожании.
 - Если увеличение слишком большое.
 - В диапазоне цифрового увеличения.
 - При съемке со слежением за двигающимися объектами.
 - При слишком низкой скорости затвора, во время съемки внутри помещения или в темном месте.
- При нажатии кнопки затвора старайтесь избегать дрожания фотокамеры.
- Параметр фиксируется на [MODE2] при [АВТОПОРТРЕТ] в режиме сцены и на [OFF] в [ЗВЕЗДНОЕ НЕБО] в режиме сцены.
- Установка фиксируется в положении [MODE1] при записи видеокадров.

[ЗАП. ЗВУКА]

Детальная информация о меню режима [ЗАП.] приведена на **P22**.

Звук можно записывать одновременно с изображением. Можно записывать в качестве памяти беседу во время съемки или описывать ситуацию.

Применимые режимы: 

[OFF]: Звук не будет записываться.

[ON]:  отображается на экране.
Звук записывается сразу же после записи изображения.
(Останавливается через 5 секунд)

- При нажатии [MENU/SET] во время записи звука запись звука отменяется.

 **Примечание**

- Звук в режиме буфера обмена устанавливается отдельно в [ЗАП. ЗВУКА] (P114).
- Звук записывается через встроенный микрофон фотокамеры.
- Звук, записанный при помощи данной камеры, может не воспроизводиться на другой аппаратуре.
- Звук видео или снимки со звуком, выполненные с помощью данной камеры, невозможно воспроизвести на более старых моделях цифровых камер Panasonic (LUMIX), выпущенных до июля 2008 года.
- [ЗАП. ЗВУКА] нельзя установить в следующих случаях.
 - При записи с автоматическим брекетингом
 - Во время серийной съемки
 - [ВСПОМ. ПАНОР.], [СКОР. СЪЕМКА], [ИМПУЛЬС ВСПЫШКИ] и [ЗВЕЗДНОЕ НЕБО] в режиме сцены

[ВСП. ЛАМП. АФ]

Детальная информация о меню режима [ЗАП.] приведена на P22.

Освещение объекта съемки облегчает процесс фокусировки при съемке в условиях недостаточной освещенности, когда фокусировка затруднена.

Применимые режимы: 

[OFF]: Вспомогательная лампочка автофокусировки не включается.



[ON]: При съемке в местах с недостаточной освещенностью вспомогательная лампа автофокусировки светится, пока кнопка затвора нажата наполовину. (В этом случае отображаются большие зоны автофокусировки.)

 **Примечание**

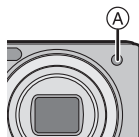
- Эффективный диапазон вспомогательной лампы автофокусировки составляет 1,5 м.
- Если вы не желаете использовать вспомогательную лампочку автофокусировки (A) (например, при съемке животных в условиях недостаточной освещенности) установите [ВСП. ЛАМП. АФ] в [OFF]. В этом случае фокусировка на объекте съемки усложняется.
- [ВСП. ЛАМП. АФ] фиксируется на [OFF] в [АВТОПОРТРЕТ], [ПЕЙЗАЖ], [НОЧН. ПЕЙЗАЖ], [ЗАКАТ], [ФЕЙЕРВЕРК], [АЭРОСЪЕМКА] и [ПОДВОД. СЪЕМКА] в режиме сцены.

**[КОРР.КР.ГЛ.]**

Детальная информация о меню режима [ЗАП.] приведена на P22.

При использовании вспышки с выбранным уменьшением эффекта красных глаз ([, [, []) автоматически обнаруживается и исправляется эффект красных глаз в данных изображения.

Применимые режимы: 

[OFF]/[ON]

 **Примечание**

- При некоторых условиях съемки выполнить корректировку красных глаз невозможно.
- При установке цифровой коррекции красных глаз на [ON] на значке вспышки появляется [].
- Для получения подробной информации см. P52.

[УСТ. ЧАСОВ]

Детальная информация о меню режима [ЗАП.] приведена на P22.

Для установки года, месяца, даты и времени.

Это работает точно так же, как [УСТ. ЧАСОВ] (P25) в меню [НАСТР.].

Использование меню [ВИДЕО]

[РЕЖИМ ЗАПИСИ]

Подробная информация о настройках меню режима [ВИДЕО] приведена на [P22](#).
Настройка формата данных видеоизображений.

Применимые режимы:    

 [AVCHD Lite]]/[] [MOTION JPEG]]



Примечание

- Для получения подробной информации см. [P81](#).

[КАЧ-ВО ЗАП.]

Подробная информация о настройках меню режима [ВИДЕО] приведена на [P22](#).
Настройка качества изображения видео.

Применимые режимы:    

■ Если [РЕЖИМ ЗАПИСИ] [] [AVCHD Lite]].
[SH]/[H]/[L]

■ Если [РЕЖИМ ЗАПИСИ] [] [MOTION JPEG]].
[HD]/[WVGA]/[VGA]/[QVGA]



Примечание

- Для получения подробной информации см. [P81](#).

[НЕПРЕР. АФ]

Подробная информация о настройках меню режима [ВИДЕО] приведена на [P22](#).
Выполняется непрерывная фокусировка на объекте, на который был установлен фокус.

Применимые режимы:   

[OFF]/[ON]



Примечание

- При установке на [OFF] видеозапись может начаться через некоторое время.
- Задайте для функции значение [OFF], чтобы зафиксировать фокус в положении, с которого начиналась видеосъемка.
- В [ЗВЕЗДНОЕ НЕБО] и [ФЕЙЕРВЕРК] в режиме сцены данная настройка фиксируется на [OFF].

[ШУМОПОДАВЛ.]

Подробная информация о настройках меню режима [ВИДЕО] приведена на [P22](#).
Уменьшение шума ветра при аудиозаписи.

Применимые режимы:   

[OFF]/[ON]



Примечание

- При установке [ШУМОПОДАВЛ.] качество звука отличается от обычного.



Переключатель режимов: 

Выполнение и просмотр снимков буфера обмена (режим буфера обмена)



Эта настройка полезна при выполнении снимков расписаний, маршрутных карт или другой информации – вместо того, чтобы записывать ее на бумаге. **Независимо от наличия карты, данные сохраняются в специальной папке буфера обмена, находящейся во встроенной памяти**, таким образом эти данные можно отделить от обычных выполненных снимков, и они доступны для мгновенного просмотра. Снимки буфера обмена можно записывать, воспроизводить и удалять только когда переключатель режимов установлен на .

• **Видеосъемка в режиме буфера обмена невозможна.**

Выполнение снимков в режиме буфера обмена

- 1** Переместите селекторный переключатель [ЗАП.]/[ВОСП.] на .
- 2** Установите переключатель режимов на .
- 3** Выполните снимки.

- Количество записываемых снимков при использовании встроенной памяти исключительно для снимков буфера обмена

Размер снимка	2М 	1М 
Количество записываемых снимков	81	120

– Если встроенная память содержит снимки, записанные в другом режиме записи, можно записать меньше снимков, чем указано выше.

– Диапазон фокусировки 3 см (Широкоугольный)/1 м (Телережим) до ∞.

Меню записи в буфер обмена

Экран меню появляется при нажатии [MENU/SET] во время записи снимка в буфер обмена.

- 1** Для выбора необходимого элемента меню нажмите ▲/▼, а затем нажмите ►.

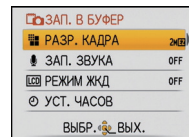

Параметр	Описание настройки
[РАЗР. КАДРА]	Используется для изменения размера снимка. 2M[7]: первоначальная настройка (приоритет качества) 1M[7]: приоритет количества
[ЗАП. ЗВУКА]	Используется для записи звука (5 секунд) вместе со снимками. * Данная настройка не отражена в [ЗАП. ЗВУКА] (P110) в меню режима [ЗАП.].
[РЕЖИМ ЖКД]	Имеет такие же функции, как и [РЕЖИМ ЖКД] в меню [НАСТР.] (P25)
[УСТ. ЧАСОВ]	Используется для установки часов.

- 2** Нажмите ▲/▼ для выбора параметра, а затем нажмите [MENU/SET].

- 3** Чтобы закрыть меню, нажмите [MENU/SET].

- Кроме того, для закрытия меню можно наполовину нажать кнопку затвора.

Просмотр снимков буфера обмена

1 Переместите селекторный переключатель [ЗАП.]/[ВОСП.] на [▶].

2 Установите переключатель режимов на [📷].



3 Для выбора снимка нажмите ◀/▶.

◀: Воспроизведение предыдущего снимка.

▶: Воспроизведение следующего снимка.

- Если рычажок трансфокатора повернут на [📷] (W), появляется экран с изображением 12 снимков. Для возвращения к полноэкранному отображению поверните рычажок трансфокатора на [Q] (T).

■ Удаление снимков буфера обмена

Выполняются такие же шаги, как и при обычном удалении. См. P47.

- При удалении снимка с отметкой масштабирования дальнейший просмотр снимка, каким он был до масштабирования, также невозможен.
- Масштабированные снимки также можно удалить.

Увеличение снимков буфера обмена и хранение их в памяти (отметки масштабирования)

Данная функция полезна, например, для увеличения фрагментов карты и сохранения их в памяти. Детальная информация о том, как увеличивать изображения, приведена в разделе "Использование функции увеличения при воспроизведении" на P46.

1 Выберите положение для записи при помощи рычажка трансфокатора и ▲/▼/◀/▶.

2 Нажмите [MENU/SET].

- Отметка масштабирования [📷] (A) появляется теперь на снимке, сохраненном в памяти.
- Для изменения степени увеличения или положения повторите вышеуказанные шаги.
- Для выхода из настройки отметки масштабирования снова установите степень увеличения на [📷] (W) (1×).

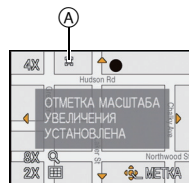

■ Просмотр снимков, сохраненных в памяти

1 Нажмите ◀/▶ для отображения снимка с отметкой масштабирования [📷].

2 Поверните рычажок трансфокатора в сторону [Q] (T).

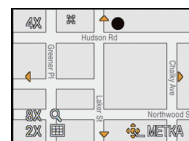

Меню воспроизведения буфера обмена

При нажатии [MENU/SET] во время воспроизведения буфера обмена появляется экран меню. (Выполняются такие же шаги, как и для “Меню записи в буфер обмена” (P114).)

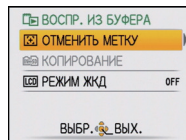

Параметр	Описание настройки
[ОТМЕНИТЬ МЕТКУ]	Используется для снятия фиксации положения трансфокатора. 1 Нажмите ◀/▶ для выбора снимков буфера обмена с отметкой масштабирования [±]. 2 Нажмите [MENU/SET] для отмены.
[КОПИРОВАНИЕ]	Используется для копирования снимков буфера обмена на карту по одному за раз. * Отметки масштабирования не копируются. 1 Нажмите ◀/▶ для выбора снимка, а затем нажмите [MENU/SET]. 2 Для выбора [ДА] нажмите ▲, а затем нажмите [MENU/SET].
[РЕЖИМ ЖКД]	Имеет такие же функции, как и [РЕЖИМ ЖКД] в меню [НАСТР.]. (P25)

Настройки при использовании буфера обмена

• Следующие функции фиксированы.

Параметр	Описание настроек
[КОНТР ЛИНИИ] (ИНФО ЗАПИСИ)	[OFF]
[КОНТР ЛИНИИ] (ШАБЛОН)	
[ЭКОНОМ. РЕЖ.] (РЕЖИМ СНА)	5 минут
[АВТОТАЙМЕР]	2 секунд/ выкл.
[КАЧЕСТВО]	
[ФОРМАТ]	

Параметр	Описание настроек
[СВЕТОЧУВСТ.]	[AUTO]
[БАЛ. БЕЛ.]	[AWB]
[РЕЖИМ АФ]	<input type="checkbox"/>
[ИНТ.РАЗРЕШ.]	[i.ZOOM]
[ВСП. ЛАМП. АФ]	[ON]

- В режиме буфера обмена нельзя использовать следующие функции.
 – [АВТ. БРЕКЕТИНГ]/Точная настройка баланса белого/[ИНТЕЛЛ.УПР.ИСО]/[ПРЕДВ. АФ]/[ИНТ. ЭКСПОЗ.]/[МИН. ВЫДЕРЖКА]/[СЕРИЙН.СЪЕМК]/[ЦИФР. УВЕЛ]/[ЦВЕТ.РЕЖИМ]/[ГИСТОГРАММА]/[ПОК. СЛАЙД.]/[РЕЖ. ВОСПР.]/[ВОСПР. ПУТЕШ.]/[ВОСПР. КАТ.]/[ВОСПР.ИЗБР.]
- Настройка [СТАБИЛИЗ.] (P109) в режиме [ЗАП.] отражена также в режиме буфера обмена.
- Настройка остальных элементов меню [НАСТР.] и элементов меню [РЕЖИМ ПУТЕШЕСТВИЯ] доступна в нормальном режиме съемки и т.д. При этом изменение этих настроек отражается также и в режиме буфера обмена.



Примечание

- Не забывайте об авторских правах и других аналогичных аспектах.
- Нельзя использовать в меню режима [ВОСП.] функцию (P128).
- Нельзя выполнять печать во время воспроизведения из буфера обмена. (Изображение из буфера обмена, скопированное на карту, можно напечатать.)

Ввод текста

Во время записи возможно вводить имена детей и домашних животных, а также названия пунктов назначения поездки. (Вводить можно только буквы алфавита и символы.)

1 Отобразите экран ввода и нажмите ▼ для перемещения в раздел выбора символов.

- Можно отобразить экран ввода, выполнив следующие операции.
 - [ИМЯ] для [РЕБЕНОК1]/[РЕБЕНОК2] или [ДОМ.ЖИВОТНОЕ] (P68) в режиме сцены.
 - [ИМЯ] в [ОПРЕД. ЛИЦА] (P87)
 - [МЕСТОПОЛОЖ.] в [РЕЖИМ ПУТЕШЕСТВИЯ] (P92)
 - [РЕД ЗАГОЛ] (P129)

2 Нажмите ▲/▼/◀/▶ для выбора текста, а затем нажмите [MENU/SET] для регистрации.

- Нажимайте [DISPLAY] для переключения между [A] (прописные), [a] (строчные) и [&/1] (специальные символы и цифры).
- Курсор позиции ввода можно перемещать влево и вправо с помощью рычага изменения фокусного расстояния.
- Для ввода пробела переместите курсор на [ПРОБ.], для удаления введенного символа переместите курсор на [УДАЛ.], для прекращения редактирования во время ввода текста переместите курсор на [ОТМЕН.] и нажмите [MENU/SET].
- Можно ввести максимум 30 символов. (Максимум 9 символов при установке имен в [ОПРЕД. ЛИЦА])

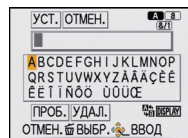

3 Нажмите ▲/▼/◀/▶ для перемещения курсора к [УСТ.], а затем нажмите [MENU/SET] для завершения ввода текста.

- Отображение вернется к соответствующему экрану настройки.

Примечание

- Если весь введенный текст не помещается на экране, текст можно прокручивать.

Режим [ВОСП.]: 

Последовательное воспроизведение снимков (Показ слайдов)

Можно воспроизвести записанные снимки синхронно с музыкой, и также сделать это последовательно, оставляя между снимками фиксированный интервал времени. Можно также составить последовательность показа только фотоснимков, только видеоизображений, только снимков определенной категории, только снимков, сделанных в режиме путешествий, или только избранного.

Данная функция рекомендуется при просмотре снимков с помощью подключения камеры к телевизору.

1 Переместите [ЗАП.]/[ВОСП.] селекторный переключатель на , а затем нажмите [MENU/SET].

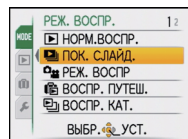

- Установите переключатель режимов в любое положение, кроме .



2 Нажмите .

3 Для выбора / нажмите [ПОК. СЛАЙД.], а затем нажмите [MENU/SET].

4 Для выбора необходимого параметра нажмите /, а затем нажмите [MENU/SET].

- [ИЗБРАННОЕ] можно выбрать только когда [ИЗБРАННОЕ] в меню [ВОСП.] (P138) установлено на [ON], и есть снимки, уже отмеченные как избранные.
- Во время [ПОДБОРКА КАТЕГ.] нажмите // для выбора категории, а затем нажмите [MENU/SET], чтобы перейти к шагу 5.
Подробную информацию по категориям смотрите на P123.
- Чтобы выбрать другие параметры, помимо [ПУТЕШЕСТВИЕ], перейдите к шагу 6.

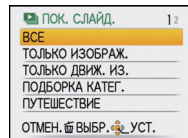

- 5** Для выбора необходимого параметра нажмите ▲/▼, а затем нажмите [MENU/SET].

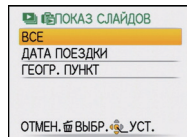

Параметр	Описание настроек
[ВСЕ]	Все изображения с настроенной датой поездки будут воспроизводиться по порядку.
[ДАТА Поездки]	Все изображения будут воспроизводятся по порядку с выбранной даты поездки. Нажмите ▲/▼/◀/▶, чтобы выбрать дату, с которой нужно начать воспроизведение, а затем нажмите [MENU/SET]. • Если в течение месяца не было сделано ни одного снимка, этот месяц не отображается.
[ГЕОГР. ПУНКТ]	Будут по порядку воспроизводиться изображения, относящиеся к выбранному месту поездки. Нажмите ▲/▼/◀/▶, чтобы выбрать пункт назначения поездки для воспроизведения относящихся к нему записей, а затем нажмите [MENU/SET].

- 6** Для выбора ▲ нажмите [НАЧ.], а затем нажмите [MENU/SET].

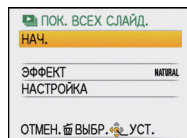

- 7** Для завершения показа слайдов нажмите ▼.

- Нормальный режим воспроизведения возобновляется после завершения показа слайдов.

■ Операции, выполняемые во время показа слайдов

Курсор, отображаемый во время воспроизведения, соответствует ▲/▼/◀/▶.

- Экран меню восстанавливается при нажатии на [☰].

(A) Воспроизведение/Пауза

(B) Остановка

(C) Назад, к предыдущему снимку*

(D) Вперед, к следующему снимку*

- * Данные операции можно выполнять только в режиме паузы или во время воспроизведения видео.

(E) Уменьшение уровня громкости

(F) Увеличение уровня громкости

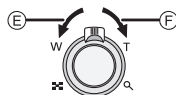
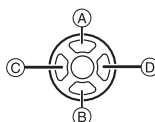

■ Изменение настроек показа слайдов

Можно изменить настройки для воспроизведения показа слайдов, выбрав [ЭФФЕКТ] или [НАСТРОЙКА] на экране меню показа слайдов.

[ЭФФЕКТ]

Это позволяет выбирать экранные или музыкальные эффекты при переключении с одного изображения на другое.

[NATURAL], [SLOW], [SWING], [URBAN], [OFF], [AUTO]

- При выборе [URBAN] в качестве экранного эффекта может использоваться черно-белое отображение снимка.
- [AUTO] можно использовать только при выборе [ПОДБОРКА КАТЕГ.]. Снимки воспроизводятся с рекомендуемыми эффектами для каждой категории.
- [ЭФФЕКТ] устанавливается в положение [OFF] при последовательном воспроизведении видеокадров.

[НАСТРОЙКА]

Можно установить [ДЛИТЕЛЬН] или [ПОВТОР].

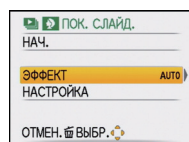

Параметр	Установки
[ДЛИТЕЛЬН]	1SEC./2SEC./3SEC./5SEC.
[ПОВТОР]	OFF/ON
[ЗВУК]	<p>[OFF]: Звуковой сигнал отсутствует.</p> <p>[AUTO]: Музыка воспроизводится при воспроизведении изображений, аудио воспроизводится при просмотре видео или изображений с аудио.</p> <p>[МУЗЫКА]: Воспроизводится музыка.</p> <p>[ЗВУК]: Воспроизводится аудио (только для видеофайлов и изображений с аудио).</p>

- [ДЛИТЕЛЬН] можно установить только если выбрано [OFF] в качестве настройки [ЭФФЕКТ].

🔍 Примечание

- Возможность добавления новой музыки не предусмотрена.

Режим [ВОСП.]: 

Выбор снимков и их воспроизведение

[РЕЖ. ВОСПР]

Возможен выбор воспроизведения в режимах [ИЗОБРАЖЕН.], [AVCHD Lite] или [MOTION JPEG].

- 1** Выполните шаги 1 и 2, приведенные на странице 118.
- 2** Для выбора ▲/▼ нажмите [РЕЖ. ВОСПР], а затем нажмите [MENU/SET].
- 3** Для выбора необходимого параметра нажмите ▲/▼, а затем нажмите [MENU/SET].

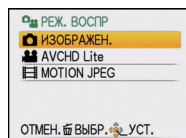

[ВОСПР. ПУТЕШ.]

Позволяет просматривать снимки, сделанные в режиме поездки (P91).

- 1** Выполните шаги 1 и 2, приведенные на странице 118.
- 2** Нажатием ▲/▼ выберите [ВОСПР. ПУТЕШ.], после чего нажмите [MENU/SET].
- 3** Для выбора необходимого параметра нажмите ▲/▼, а затем нажмите [MENU/SET].

Параметр	Описание настроек	
[ВСЕ]	Будут воспроизведены все изображения, снятые в день поездки. • Изображения без дат путешествия не отображаются.	
[ДАТА ПЕОЗДКИ]	Будут воспроизведены все изображения, начиная с самой ранней даты съемки. Нажмите ▲/▼/◀/▶, чтобы выбрать дату, с которой нужно начать воспроизведение, , а затем нажмите [MENU/SET]. • Если в течение месяца не было сделано ни одного снимка, этот месяц не отображается. • Нажмите [↵], чтобы вернуться к экрану выбора даты поездки.	
[ГЕОГР. ПУНКТ]	Будут воспроизводиться все изображения, которые относятся к выбранному месту поездки. Нажмите ▲/▼/◀/▶, чтобы выбрать пункт назначения поездки, а затем нажмите [MENU/SET]. • Выбор [ГЕОГР. ПУНКТ] возможен только при наличии изображений с параметром [МЕСТОПОЛОЖ.], установленным в режиме поездки.	

Примечание

- Снимки, сделанные в режиме поездки и сохраненные в специальной папке буфера обмена в просмотре не используются.
- Если существует несколько снимков с одинаковой датой записи, отображается первый снимок записанный в тот день.
- Экран выбора даты поездки позволяет отображать снимки с датами от января 2000 г. по декабрь 2099 г.
- Если съемка проводится после установки пункта назначения поездки в разделе [МИРОВОЕ ВРЕМЯ], снимки отображаются на основании дат в пункте назначения поездки при воспроизведении в хронологическом порядке.
- Можно использовать только [ПОВЕРН. ЖКД], [УСТ. ПЕЧ.] или [ЗАЩИТИТЬ] в меню [ВОСП.].

[ВОСПР. КАТ.]

Данный режим позволяет искать изображения по режиму сцены или другим категориям (таким, как [ПОРТРЕТ], [ПЕЙЗАЖ] или [НОЧН. ПЕЙЗАЖ]) и сортировать снимки по каждой из категорий. Затем можно воспроизводить снимки из каждой категории.

- 1 Выполните шаги 1 и 2, приведенные на странице 118.
- 2 Для выбора [ВОСПР. КАТ.] нажмите ▲/▼, а затем нажмите [MENU/SET].
- 3 Нажмите ▲/▼/◀/▶ для выбора категории, а затем нажмите [MENU/SET] для установки.

- Если в категории найден снимок, значок категории становится синим.
- Если на карте или во встроенной памяти находится много файлов снимков, их поиск может занять определенное время.
- Если во время поиска нажать [STOP], поиск будет прерван.
- Снимки рассортированы по категориям, показанным ниже.

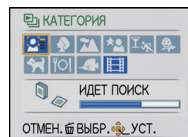

[КАТЕГОРИЯ]	Информация о записи, например, режимы сцены
	[ОПРЕД. ЛИЦА]*
	[ПОРТРЕТ], [i-ПОРТРЕТ], [РОВНАЯ КОЖА], [ТРАНСФОРМ.], [АВТОПОРТРЕТ], [НОЧН. ПОРТРЕТ], [i-НОЧН. ПОРТРЕТ], [РЕБЕНОК1]/ [РЕБЕНОК2], [i-РЕБЕНОК]
	[ПЕЙЗАЖ], [i-ПЕЙЗАЖ], [ЗАКАТ], [i-ЗАКАТ], [АЭРОСЪЕМКА]
	[НОЧН. ПОРТРЕТ], [i-НОЧН. ПОРТРЕТ], [НОЧН. ПЕЙЗАЖ], [i-НОЧН. ПЕЙЗАЖ], [ЗВЕЗДНОЕ НЕБО]

[КАТЕГОРИЯ]	Информация о записи, например, режимы сцены
	[СПОРТ], [ВЕЧЕРИНКА], [СВЕЧИ], [ФЕЙЕРВЕРК], [ПЛЯЖ], [СНЕГ], [АЭРОСЪЕМКА]
	[РЕБЕНОК1]/ [РЕБЕНОК2], [i-РЕБЕНОК]
	[ДОМ.ЖИВОТНОЕ]
	[ЕДА]
	[ПОДВОД. СЪЕМКА]
	[AVCHD Lite], [MOTION JPEG]

*Нажмите ▲/▼/◀/▶, чтобы выбрать человека для воспроизведения, и затем нажмите [MENU/SET].

При определенных выражениях лица и окружении распознавание лиц может быть невозможным или лица могут распознаваться неправильно, даже если лица зарегистрированы.

[ВОСПР.ИЗБР.]

Можно воспроизводить снимки, отмеченные как [ИЗБРАННОЕ] (P138) (только если [ИЗБРАННОЕ] установлено на [ON] и имеются снимки, установленные для [ИЗБРАННОЕ]).

1 Выполните шаги 1 и 2, приведенные на странице 118.

2 Для выбора ▲/▼ нажмите [ВОСПР.ИЗБР.], а затем нажмите [MENU/SET].

 **Примечание**





- Можно использовать только [ПОВЕРН. ЖКД], [УСТ. ПЕЧ.] или [ЗАЩИТИТЬ] в меню [ВОСП.].

Режим [ВОСП.]: 

Воспроизведение видео/снимков со звуком

- Данное устройство было разработано для воспроизведения видео и фотографий вместе со звуком в форматах QuickTime Motion JPEG и AVCHD Lite, если они были сделаны с помощью этой модели (только).
- На данном устройстве воспроизведение в формате AVCHD Lite возможно только для видеоизображений [AVCHD Lite], снятых с помощью данной камеры и цифровых камер Panasonic (LUMIX).

Видео

Нажмите   для выбора снимка со значком видео (такого, как ), а затем нажмите  для воспроизведения.

(A) Значок видео

(B) Длительность записи видеоклипа

- После начала воспроизведения истекшее время воспроизведения отображается в верхней правой части экрана. Например, 8 минут и 30 секунд отображается как [8m30s].

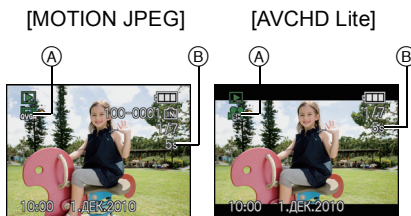

■ Операции, выполняемые во время воспроизведения видео

Курсор, отображаемый во время воспроизведения, соответствует  /  /  / .

(A) Воспроизведение/Пауза

(B) Остановка

(C) Быстрая перемотка назад, пок кадровая перемотка назад*

(D) Быстрая перемотка вперед, пок кадровая перемотка вперед*

* Эти операции можно выполнять только в режиме паузы.

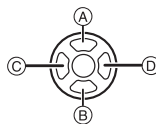





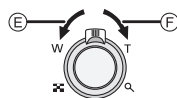

(E) Уменьшение уровня громкости

(F) Увеличение уровня громкости



• Информация о быстрой прокрутке вперед/назад

- Нажмите  во время воспроизведения для быстрой прокрутки вперед (нажмите  для прокрутки назад). Скорость прокрутки вперед/назад увеличивается, если еще раз нажать . (Отображение на экране меняется с  на .)
- Нажмите  для возврата к скорости обычного воспроизведения.

Примечание

- Обратите внимание, что поставляемое программное обеспечение включает проигрыватель QuickTime или "PHOTOfunSTUDIO 5.0 HD Edition" для воспроизведения на компьютере видеофайлов, записанных с помощью фотокамеры.
- Видеокадры в формате QuickTime Motion JPEG, которые были записаны на компьютере или другом оборудовании, могут иметь более низкое качество изображения или не воспроизводиться вообще на данной камере.
- При использовании карты памяти большой емкости ускоренная перемотка назад может быть более медленной, чем обычно.

Снимки со звуком

Для выбора снимка со значком аудио ◀▶ нажмите [F4], а затем для воспроизведения снимка со звуком нажмите ▲.

Ⓐ Значок аудио

- Информация о создании изображений и звукового сопровождения приведена в [ЗАП. ЗВУКА] (P110).

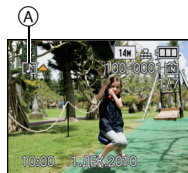

 **Примечание**

- Звук можно прослушать через динамик. Информация о настройке громкости в меню [НАСТР.] приведена в [ГРОМКОСТЬ] (P25).
- Снимки со звуком, записанные с помощью другой аппаратуры, могут не воспроизводиться на данной камере.

Режим [ВОСП.]: 

Создание фотоснимков на основе видеоизображений

На основе видеозаписи легко создать одиночный фотоснимок.





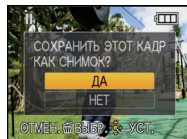

1 Нажмите **▲** для приостановки воспроизведения видео.

2 Нажмите [MENU/SET].

3 Для выбора [ДА] нажмите **▲**, а затем нажмите [MENU/SET].



Размер снимка

[MOTION JPEG]	Размер снимка	[AVCHD Lite]	Размер снимка
 ([HD]) /  ([WVGA])	2 М	 ([SH]) /  ([H]) /  ([L])	2 М
 ([VGA]) /  ([QVGA])	0,3 М		

• [КАЧЕСТВО] фиксируется на [..].

Примечание

• Сохранить снимки из видео, снятого при помощи другой аппаратуры, возможно, не удастся.

Режим [ВОСП.]: 

Использование меню [ВОСП.]

В режиме воспроизведения доступны различные функции для поворота изображения, установки защиты и т.д.

- С помощью [ОТПЕЧ СИМВ], [ИЗМ. РАЗР.], [ПОДРЕЗКА] или [ВЫРАВН.] создается новый, отредактированный снимок. Новый снимок нельзя создать, если на встроенной памяти или карте нет свободного места, поэтому рекомендуется проверить наличие свободного места, а затем редактировать снимок.

[КАЛЕНДАРЬ]

Можно отображать снимки по дате записи.

1 Выберите [КАЛЕНДАРЬ] в меню режима [ВОСП.]. (P22)

- Для отображения экрана календаря можно также повернуть рычажок трансфокатора в сторону  (W). (P45)

2 Нажмите ▲/▼/◀/▶, чтобы выбрать дату для воспроизведения.

- Если в течение месяца не было сделано ни одного снимка, месяц не отображается.

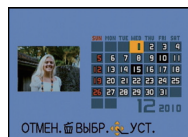

3 Нажмите [MENU/SET] для отображения снимков, записанных в выбранный день.

- Нажмите  для возвращения к экрану календаря.



4 Для выбора снимка нажмите ▲/▼/◀/▶, а затем нажмите [MENU/SET].

- Появится выбранный снимок.

Примечание

- Если ранее на экран был выведен календарь, то при выборе снимка выбирается его дата записи.
- Если существует несколько снимков с одинаковой датой записи, отображается первый снимок записанный в тот день.
- На дисплей можно вывести календарь от января 2000 до декабря 2009 г.
- Если дата в камере не установлена, то дата съемки устанавливается как 1 января 2010.
- Если съемка проводится после установки пункта назначения поездки в разделе [МИРОВОЕ ВРЕМЯ], снимки отображаются на основании дат в пункте назначения поездки при воспроизведении в хронологическом порядке.

[РЕД ЗАГОЛ]

К снимка можно добавлять текст (комментарии). После сохранения текста он будет включен в отпечатки при помощи [ОТПЕЧ СИМВ] (P131). (Можно вводить только буквы и символы.)

1 Выберите [РЕД ЗАГОЛ] в меню режима [ВОСП.]. (P22)

2 Для выбора [ОДИН СН.] или [НЕСКОЛ.] нажмите ▲/▼, а затем нажмите [MENU/SET].

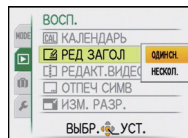

[ОДИН СН.]

[НЕСКОЛ.]

3 Выберите снимок, а затем нажмите [MENU/SET] для установки.

- [📷] отображается для снимков с уже зарегистрированными названиями.

Установка [НЕСКОЛ.]

Нажмите [DISPLAY] для установки (повторно), а затем нажмите [MENU/SET] для установки.

- Настройка отменяется при повторном нажатии [DISPLAY].



Для выбора снимка нажмите ◀/▶.



Нажмите ▲/▼/◀/▶ для выбора снимков.

4 Ввести текст. (P117)

5 Нажмите [🗑️] для возвращения к экрану меню.*

- *Экран меню автоматически восстанавливается при выборе [НЕСКОЛ.].
- Чтобы закрыть меню, нажмите [MENU/SET].

Примечание

- Удалить заголовок, стереть весь текст в окне ввода текста.
- Если весь сохраненный текст не вмещается на экране, текст можно прокручивать.
- Тексты (комментарии) можно распечатывать при помощи программного обеспечения "PHOTOfunSTUDIO 5.0 HD Edition", которое находится на компакт-диске CD-ROM (входящем в комплект поставки).
- Можно установить до 50 снимков одновременно при помощи [НЕСКОЛ.].
- Нельзя использовать [РЕД ЗАГОЛ] для следующих типов изображений:
 - Видео
 - Защищенные снимки
 - Снимки, сделанные с помощью другого оборудования

[РЕДАКТ.ВИДЕО]

Снятую видеозапись легко разделить на две части. Такая операция рекомендуется в случае, если необходимо отделить нужный отрывок от ненужного. **Видеокадры до места разделения будут удалены.**

- 1** Выберите **[РЕДАКТ.ВИДЕО]** в меню режима **[ВОСП.]**. (P22)
- 2** Нажмите **◀/▶**, чтобы выбрать видеозапись для разделения, а затем нажмите **[MENU/SET]**.

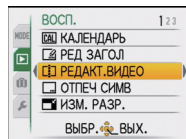

- 3** Нажмите **▲** в месте разделения.
 - Воспроизведение будет приостановлено. После повторного нажатия кнопки **▲** воспроизведение видеокадров возобновится с этого же места.

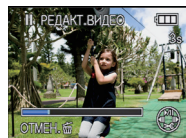

- 4** Чтобы выполнить разделение, нажмите **▼**.

- 5** Для выбора **◀** нажмите **[ДА]**, а затем нажмите **[MENU/SET]**.
 - Если во время обработки разделения вынуть карту памяти или аккумулятор, видеозапись может быть потеряна.

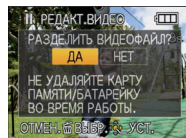

- 6** Нажмите **[🗑️]** для возвращения к экрану меню.
 - Чтобы закрыть меню, нажмите **[MENU/SET]**.

Примечание

- Видеокадры, установленные как **[ИЗБРАННОЕ]**, разделить нельзя.
- Настройка **[УСТ. ПЕЧ.]** отменяется, если видеозапись, настроенная в **[УСТ. ПЕЧ.]**, разделена.
- Операцию **[РЕДАКТ.ВИДЕО]** невозможно выполнить с видеокадрами, снятыми при помощи другого оборудования.
- Видеокадры небольшой продолжительности не подлежат разделению.
- Видеозапись не подлежит разделению, если точка разделения находится близко к началу или концу записи.

[ОТПЕЧ СИМВ]

На записываемых снимках можно поставить отметку с датой/временем записи, именем, местом, датой поездки или заголовком.

Это удобно для распечатки снимков обычного размера. (Если размер снимков больше, чем [3м], он будет изменен при проставлении на снимках отметки о дате и т. д.)

1 Выберите **[ОТПЕЧ СИМВ]** в меню режима **[ВОСП.]**. (P22)

2 Для выбора **[ОДИН СН.]** или **[НЕСКОЛ.]** нажмите **▲/▼**, а затем нажмите **[MENU/SET]**.

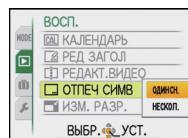

3 Выберите снимок, а затем нажмите **[MENU/SET]** для установки.

- появляется на экране, если на снимке проставлена отметка с текстом.

Установка [НЕСКОЛ.]

Нажмите **[DISPLAY]** для установки (повторно), а затем нажмите **[MENU/SET]** для установки.

- Настройка отменяется при повторном нажатии **[DISPLAY]**.

[ОДИН СН.]



Для выбора снимка нажмите **◀/▶**.

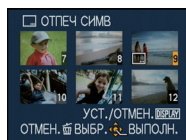

[НЕСКОЛ.]



Нажмите **▲/▼/◀/▶** для выбора снимков.

4 Нажмите ▲/▼ для выбора элементов текстовой отметки, а затем нажмите ►.

5 Нажмите ▲/▼ для выбора параметров, а затем нажмите [MENU/SET].

Параметр	Элемент установки
[ДАТА СЪЕМКИ]	[OFF] [БЕЗ ВРЕМ]: Ставится отметка года, месяца и дня. [СО ВРЕМ.]: Ставится отметка года, месяца, дня, часа и минут.
[ИМЯ]	[OFF] []: Ставится отметка с именами, зарегистрированными в установках имен для [ОПРЕД. ЛИЦА]. []: Ставится отметка с именами, зарегистрированными в установках имен для [РЕБЕНОК1]/[РЕБЕНОК2] или [ДОМ.ЖИВОТНОЕ] в режиме сцены.
[МЕСТОПОЛОЖ.]	[OFF] [ON]: Будет зарегистрировано место поездки, установленное в режиме поездки.
[ДАТА ПОЕЗДКИ]	[OFF] [ON]: Будет зарегистрирована дата поездки, установленная в режиме поездки.
[ЗАГОЛОВОК]	[OFF] [ON]: Ввод заголовка в [РЕД ЗАГОЛ] будет нанесен на отметку.

6 Нажмите [MENU/SET].

- При установке [ОТПЕЧ СИМВ] для снимка размером больше [3М] размер снимка станет меньше, как показано ниже.

Установка формата	Размер снимка
4:3	14М / 10М / 7М / 5М → 3М
3:2	125М / 9М / 6М / 45М → 25М
16:9	105М / 75М / 55М / 35М → 2М

- При выборе [📷] или [📷/📷], нажмите ▲, чтобы выбрать [ДА] для проставления отметки [ВОЗРАСТ], а затем нажмите [MENU/SET] и перейдите к шагу 7.

7 Для выбора ▲ нажмите [ДА], а затем нажмите [MENU/SET].

- Сообщение [СОХРАНИТЬ НОВ. ИЗОБР?] появляется, если снимок записан с размером снимка [3М] или меньше.

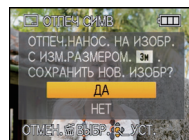

8 Чтобы вернуться к экрану меню, нажмите [🏠].*

- *Экран меню автоматически восстанавливается при выборе [НЕСКОЛ.].
- Чтобы закрыть меню, нажмите [MENU/SET].

Примечание

- При печати снимков с текстовой отметкой дата будет напечатана поверх текстовой отметки, если указать печать даты в фотоателе или на принтере.
- Одновременно можно произвести установку на 50 снимках максимум в режиме [НЕСКОЛ.].
- При проставлении текстовой отметки качество снимка может ухудшиться.
- В зависимости от используемого принтера, некоторые символы могут быть обрезаны при печати. Проверьте настройки перед печатью.
- Если текстовая отметка проставлена на снимках [0.2М]/[0.3М]/[0.3М], она будет плохо читаться.
- Текст и даты нельзя проставить на снимках в следующих случаях.
 - Видео
 - Снимки со звуком
 - Снимки, записанные без настроек часов и без заголовка
 - Снимки с ранее проставленной отметкой [ОТПЕЧ СИМВ]
 - Снимки, сделанные с помощью другого оборудования

[ИЗМ. РАЗР.] Уменьшение размера снимка (количество пикселей)

Размер снимка (количество пикселей) уменьшается, чтобы его было легче разместить на веб-страницах, прикрепить к электронному письму и т. д.

1 Выберите [ИЗМ. РАЗР.] в меню режима [ВОСП.]. (P22)

2 Для выбора [ОДИН СН.] или [НЕСКОЛ.] нажмите ▲/▼, а затем нажмите [MENU/SET].

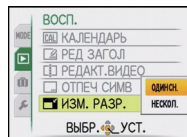

3 Выберите снимок и размер.

Установка [ОДИН СН.]

1 Нажмите ◀/▶ для выбора снимка, а затем нажмите [MENU/SET].

2 Нажмите ◀/▶ для выбора размера*, а затем нажмите [MENU/SET].

* Отображаются только размеры, до которых масштабированы снимки.

[ОДИН СН.]

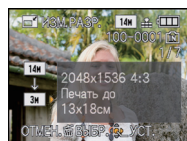

Установка [НЕСКОЛ.]

1 Нажмите ▲/▼ для выбора размера, а затем нажмите [MENU/SET].

- При нажатии на [DISPLAY] отображается объяснение причины изменения размера.

2 Нажмите ▲/▼/◀/▶ для выбора снимка, а затем нажмите [DISPLAY].

- Повторите этот шаг для каждого снимка и нажмите [MENU/SET] для установки.

[НЕСКОЛ.]

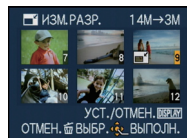
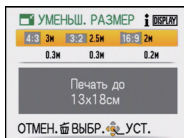

4 Для выбора [ДА] нажмите ▲, а затем нажмите [MENU/SET].

5 Нажмите [🗑️] для возвращения к экрану меню.*

*Экран меню автоматически восстанавливается при выборе [НЕСКОЛ.].

• Чтобы закрыть меню, нажмите [MENU/SET].

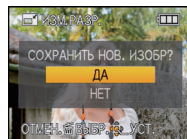

Примечание

- Одновременно можно произвести установку на 50 снимках максимум в режиме [НЕСКОЛ.].
- Качество масштабированного снимка ухудшится.
- Возможно, не удастся изменить разрешение фотоснимков, сделанных на другом оборудовании.
- Размер видео, снимков со звуками снимков с отметкой [ОТПЕЧ СИМВ] изменить нельзя.

[ПОДРЕЗКА]

Можно увеличить и вырезать наиболее важную часть записанного снимка.

1 Выберите **[ПОДРЕЗКА]** в меню режима **[ВОСП.]**. (P22)

2 Для выбора снимка нажмите **◀/▶**, а затем нажмите **[MENU/SET]**.



3 Используйте рычажок трансфокатора и нажмите **▲/▼/◀/▶** для выбора подрезаемых частей.



Рычажок трансфокатора (T):

Увеличение

Рычажок трансфокатора (W):

Уменьшение

▲/▼/◀/▶: Перемещение

Уменьшение

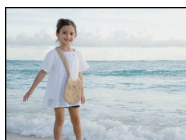

Увеличение

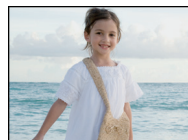

Перемещение позиции

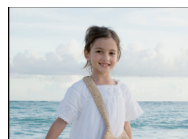
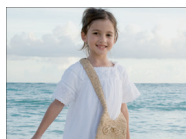

4 Нажмите **[MENU/SET]**.

5 Для выбора **[ДА]** нажмите **▲**, а затем нажмите **[MENU/SET]**.

6 Нажмите **[🗑️]** для возвращения к экрану меню.

• Чтобы закрыть меню, нажмите **[MENU/SET]**.

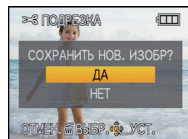

Примечание

- В зависимости от размера вырезанного изображения, размер подрезанного снимка может стать меньше, чем размер первоначального снимка.
- Качество подрезанного снимка ухудшится.
- Возможно, не удастся изменить разрешение фотоснимков, сделанных на другом оборудовании.
- Видео, снимки со звуком и снимки с отметкой **[ОТПЕЧ СИМВ]** выровнять нельзя.
- Информация о распознавании лиц на оригинальном снимке не будет скопирована на изображения, прошедшие **[ПОДРЕЗКА]**.

[ВЫРАВН.]

Можно скорректировать незначительный наклон изображения.

1 Выберите **[ВЫРАВН.]** в меню режима **[ВОСП.]**. (P22)

2 Для выбора снимка нажмите **◀/▶**, а затем нажмите **[MENU/SET]**.

3 Нажмите **◀/▶** для регулировки наклона и нажмите **[MENU/SET]**.

- ▶ : по часовой стрелке
- ◀ : против часовой стрелки
- Возможна корректировка до 2 °.



4 Для выбора **[ДА]** нажмите **▲**, а затем нажмите **[MENU/SET]**.

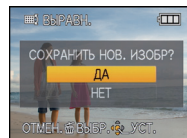

5 Нажмите **[🗑️]** для возвращения к экрану меню.

- Чтобы закрыть меню, нажмите **[MENU/SET]**.

Примечание

- При выравнении снимок может стать зернистым.
- При выравнении количество записанных пикселей может уменьшиться по сравнению с оригинальным изображением.
- Выравнивание может не работать с изображениями, записанными на другой аппаратуре.
- Видео, снимки со звуком и снимки с отметкой **[ОТПЕЧ СИМВ]** выровнять нельзя.
- Информация о распознавании лиц на оригинальном снимке не будет скопирована на изображения, прошедшие **[ВЫРАВН.]**.

[ПОВЕРН. ЖКД]

Этот режим позволяет автоматически отображать снимки вертикально, если они были сняты фотокамерой в вертикальном положении.

1 Выберите **[ПОВЕРН. ЖКД]** в меню режима **[ВОСП.]**. (P22)

2 Чтобы выбрать **[ON]**, нажмите **▼**, а затем нажмите **[MENU/SET]**.

- При выборе **[OFF]** снимки отображаются без поворота.
- Информация по воспроизведению снимков приведена на стр. P44.

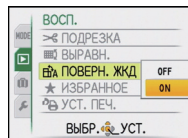

3 Чтобы закрыть меню, нажмите **[MENU/SET]**.

Примечание

- При воспроизведении снимков на ПК они не могут быть воспроизведены в повернутом состоянии, если операционная система или программное обеспечение не совместимы с Exif. Exif – это формат файлов для фотоснимков, который позволяет хранить дополнительную информацию о снимке. Формат был разработан ассоциацией “JEITA (Japan Electronics and Information Technology Industries Association)”.
- Фотоснимки, сделанные на другом оборудовании, возможно, не удастся повернуть.
- Изображение не поворачивается во время многооконного воспроизведения (P45).

[ИЗБРАННОЕ]

Если снимки отмечены значками избранных и выбраны как избранные, можно выполнять следующие операции.

- Воспроизведение только снимков, отмеченных как избранные ([ВОСПР.ИЗБР.]).
- Просматривать снимки, выбранные в качестве избранных, в режиме показа слайдов.
- Удалять все снимки, не выбранные в качестве избранных. ([УДАЛИТЬ ВСЕ, КРОМЕ ★])

1 Выберите [ИЗБРАННОЕ] в меню режима [ВОСП.]. (P22)**2 Чтобы выбрать [ON], нажмите ▼, а затем нажмите [MENU/SET].**

- Снимки нельзя отметить как избранные, если [ИЗБРАННОЕ] установлено на [OFF]. Кроме того, [★] не появляется при установке [ИЗБРАННОЕ] на [OFF], даже если ранее этот параметр был установлен на [ON].

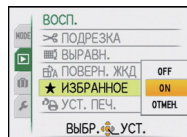
**3 Чтобы закрыть меню, нажмите [MENU/SET].****4 Нажмите ◀/▶ для выбора снимка, а затем нажмите ▼.**

- Повторите указанную выше процедуру.
- При повторном нажатии ▼ настройка избранного отменяется.

**■ Отмена всех настроек [ИЗБРАННОЕ]****1 На экране, показанном на шаге [ОТМЕН.], выберите 2, а затем нажмите [MENU/SET].****2 Для выбора [ДА] нажмите ▲, а затем нажмите [MENU/SET].****3 Чтобы закрыть меню, нажмите [MENU/SET].**

- Нельзя выбрать [ОТМЕН.], если ни один снимок не отмечен как избранный.

Примечание

- В качестве избранных можно выбрать до 999 снимков.
- Функция [УДАЛИТЬ ВСЕ, КРОМЕ ★] (P48) удобна при печати снимков в фотосалоне. Она позволяет оставить на карте только те снимки, которые должны быть распечатаны.
- Снимки, сделанные другой аппаратурой, возможно не удастся установить в качестве избранных.

[УСТ. ПЕЧ.]

DPOF “Digital Print Order Format” – это система, которая позволяет пользователю выбирать снимки, которые должны быть распечатаны, задавать количество отпечатков для каждого снимка и указывать, печатать или не печатать на снимках дату съемки при печати на DPOF-совместимом фотопринтере или в фотосалоне. Подробную информацию можно получить в фотосалоне.

Если вы хотите воспользоваться услугами фотосалона для печати снимков, записанных во встроенной памяти, скопируйте снимки на карту (P143) и затем установите параметры печати.

1 Выберите [УСТ. ПЕЧ.] в меню режима [ВОСП.]. (P22)

2 Для выбора [ОДИН СН.] или [НЕСКОЛ.] нажмите ▲/▼, а затем нажмите [MENU/SET].

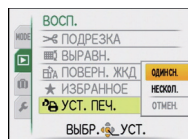

3 Выберите снимок, а затем нажмите [MENU/SET].

[ОДИН СН.]

[НЕСКОЛ.]

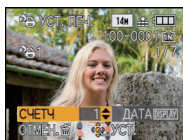

Для выбора снимка нажмите ◀/▶.

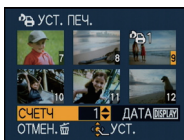

Нажмите ▲/▼/◀/▶ для выбора снимков.

4 Нажмите ▲/▼ для установки количества отпечатков, а затем нажмите [MENU/SET] для установки.

- При выборе [НЕСКОЛ.] повторите шаги 3 и 4 для каждого снимка. (Нельзя использовать одну и ту же настройку для нескольких снимков.)

5 Нажмите [🗑️] для возвращения к экрану меню.

- Чтобы закрыть меню, нажмите [MENU/SET].

■ **Отключение всех настроек [УСТ. ПЕЧ.]**

- 1** На экране, показанном на шаге [ОТМЕН.], выберите **2**, а затем нажмите [MENU/SET].
- 2** Для выбора [ДА] нажмите **▲**, а затем нажмите [MENU/SET].
- 3** Чтобы закрыть меню, нажмите [MENU/SET].

• Невозможно выбрать [ОТМЕН.], если для печати не задан хотя бы один снимок.

■ **Для печати даты**

После задания количества отпечатков установите/отмените печать снимков с датой, нажав [DISPLAY].

- При обращении в фотосалон для распечатки цифровых снимков не забудьте дополнительно заказать распечатку даты, если это необходимо.
- В зависимости от фотосалона или принтера дата может не печататься, даже если печать даты выбрана в настройках. Дополнительную информацию можно получить в фотосалоне или прочесть в руководстве пользователя к принтеру.
- На снимках с текстовой отметкой нельзя напечатать дату.

 **Примечание**

- Количество распечаток может быть установлено от 0 до 999.
- При использовании принтера с поддержкой PictBridge настройки печати даты на принтере могут иметь более высокий приоритет, поэтому необходимо выполнить соответствующую проверку.
- Может оказаться невозможным использование настроек печати с другим оборудованием. В этом случае отключите все настройки и задайте их заново.
- Настройка [УСТ. ПЕЧ.] невозможна для видео, записанного в формате [AVCHD Lite].
- Если файл не соответствует стандарту DCF, настройку печати установить нельзя.

[ЗАЩИТИТЬ]

Для снимков, которые вы не хотите удалить по ошибке, можно установить защиту.

1 Выберите **[ЗАЩИТИТЬ]** в меню режима **[ВОСП.]**. (P22)

2 Для выбора **[ОДИН СН.]** или **[НЕСКОЛ.]** нажмите **▲/▼**, а затем нажмите **[MENU/SET]**.

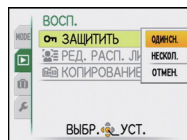

[ОДИН СН.]

[НЕСКОЛ.]

3 Выберите снимок, а затем нажмите **[MENU/SET]**.

При выборе **[НЕСКОЛ.]**

- Повторите эти шаги для каждого снимка.
- Настройки отменяются при повторном нажатии **[MENU/SET]**.



Для выбора
снимка нажмите
◀/▶.

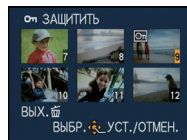

Нажмите
▲/▼/◀/▶ для
выбора снимков.

4 Нажмите **[🗑️]** для возвращения к экрану меню.

- Чтобы закрыть меню, нажмите **[MENU/SET]**.

■ Отмена всех настроек **[ЗАЩИТИТЬ]**

1 На экране, показанном на шаге **[ОТМЕН.]**, выберите **2**, а затем нажмите **[MENU/SET]**.

2 Для выбора **[ДА]** нажмите **▲**, а затем нажмите **[MENU/SET]**.

3 Чтобы закрыть меню, нажмите **[MENU/SET]**.

- При нажатии **[MENU/SET]** во время отмены защиты, отмена защиты будет остановлена.

📌 Примечание

- Настройка защиты может не действовать на другой аппаратуре.
- Даже защищенные снимки на встроенной памяти и на карточке будут удалены при форматировании встроенной памяти или карточки.
- Даже если снимки на карте памяти не защищены, их нельзя удалить, если переключатель защиты от записи на карте памяти установлен в положение **[LOCK]**.

[РЕД. РАСП. ЛИЦ]

Можно удалять или изменять информацию, касающуюся распознавания лиц, для выбранного снимка.

1 Выберите [РЕД. РАСП. ЛИЦ] в меню режима [ВОСП.]. (P22)

2 Для выбора [REPLACE] или [DELETE] нажмите ▲/▼, а затем нажмите [MENU/SET].

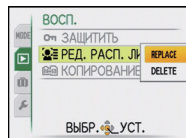

3 Нажмите ◀/▶ для выбора снимка, а затем нажмите [MENU/SET].

- Невозможно выбрать снимки, для которых информация, касающаяся распознавания лиц, не зарегистрирована.



4 Нажатием ◀/▶ выберите человека и затем нажмите [MENU/SET].

- [DELETE] → шаг 6.
- Нельзя выбрать человека, который не был зарегистрирован.



5 Нажатием ▲/▼/◀/▶ выберите человека, которого следует заменить, затем нажмите [MENU/SET].

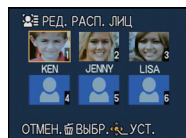

6 Для выбора [ДА] нажмите ▲, а затем нажмите [MENU/SET].

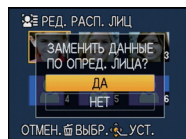

7 Чтобы вернуться к экрану меню, нажмите [🗑️].

- Чтобы закрыть меню, нажмите [MENU/SET].

Примечание

- Удаленную информацию, связанную с [ОПРЕД. ЛИЦА], восстановить нельзя.
- Если вся информация, касающаяся распознавания лиц, для снимка отменена, снимок не будет распределен по категориям с помощью распознавания лиц в [ВОСПР. КАТ.].
- Нельзя редактировать информацию о распознавании лиц для защищенных снимков.

[КОПИРОВАНИЕ]

Можно копировать данные выполненных снимков со встроенной памяти на карту, с карты на встроенную память или с карты в специальную папку буфера обмена.

- При копировании снимков буфера обмена на карту выберите [КОПИРОВАНИЕ] в меню воспроизведения буфера обмена. (P116)

1 Выберите [КОПИРОВАНИЕ] в меню режима [ВОСП.]. (P22)

2 Для выбора направления копирования нажмите ▲/▼, а затем нажмите [MENU/SET].

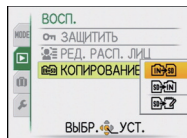

: Все изображения во встроенной памяти будут одновременно скопированы на карточку. → интервал 4.

: Один снимок копируется с карты во встроенную память. → интервал 3.

: Изображения копируются с карты в специальную папку буфера обмена (встроенную память) по одному за раз. (Видеоизображения скопировать нельзя.) → интервал 3.

3 Нажмите ◀/▶ для выбора снимка, а затем нажмите [MENU/SET].

4 Для выбора [ДА] нажмите ▲, а затем нажмите [MENU/SET].

- В случае нажатия [MENU/SET] во время копирования процесс копирования прерывается.
- Запрещается выключать камеру в какой-либо момент во время процесса копирования.

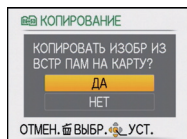

5 Нажмите [🗑️] для возвращения к экрану меню.

- Чтобы закрыть меню, нажмите [MENU/SET].
- При копировании со встроенной памяти на карту все снимки копируются, а затем экран автоматически возвращается к экрану воспроизведения.

Примечание

- При копировании данных снимков из встроенной памяти на карту с недостатком свободного места данные снимков копируются только наполовину. Рекомендуется использовать карту, на которой больше свободного места, чем во встроенной памяти (около 40 МБ).
- Если в пункте назначения существует снимок с таким же названием (номер папки/номер файла), что и у подлежащего копированию снимка, при выбранном создается новая папка, и снимок копируется. Если в пункте назначения существует снимок с таким же названием (номер папки/номер файла), что и у подлежащего копированию снимка, при выбранном , снимок не копируется. (P173)
- Копирование может занять продолжительное время.
- Копируются только снимки, сделанные цифровой фотокамерой Panasonic (LUMIX). (Даже если снимки были сделаны фотокамерой Panasonic, некоторые снимки могут не копироваться после их редактирования с помощью компьютера.)
- Настройки [УСТ. ПЕЧ.] или [ЗАЩИТИТЬ] не будут скопированы. После завершения копирования выполните настройки снова.
- Видеокадры, записанные в формате [AVCHD Lite], скопировать нельзя.

Режим [ВОСП.]: 

Воспроизведение фотоснимков на экране телевизора

Воспроизведение фотоснимков при помощи кабеля AV (поставляется)

Подготовка:

Установите [ФОРМАТ ТВ]. (P28)

Выключите камеру и телевизор.

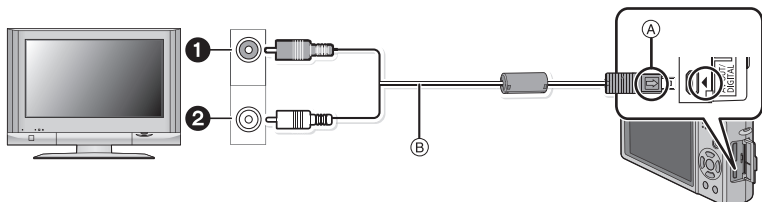

① Желтый: к разъему видеовхода

② Белый: к разъему аудиовхода

Ⓐ Совместите отметки и вставьте.

Ⓑ AV кабель (входит в комплект поставки)

• Проверьте направления разъемов и вставьте или извлеките их, не допуская перекосов. (В противном случае разъемы могут принять изогнутую форму, что повлечет за собой проблемы.)

1 Подключите кабель AV Ⓑ (поставляются) к разъемам видеовхода и аудиовхода на телевизоре.

2 Подключите кабель AV к разъему [AV OUT] фотокамеры.

3 Включите телевизор и выберите внешний вход.

4 Включите камеру и сдвиньте переключатель выбора [ЗАП.]/[ВОСП.] в положение .

Примечание

- В зависимости от [ФОРМАТ], черные полосы могут отображаться сверху и снизу или слева и справа от изображений.
- Не использовать любые другие кабели AV, за исключением поставляемого.
- Прочтите руководство пользователя телевизора.
- При воспроизведении вертикальных изображений они могут быть смазанными.
- Установив [ВИДЕО ВЫХ.] в меню [НАСТР.] можно просматривать на телевизоре изображения в других странах (регионах), которые используют системы NTSC или PAL.

Воспроизведение фотоснимков на телевизоре с гнездом для карты памяти SD

Записанные фотоснимки можно воспроизводить на телевизорах с гнездом для карты памяти SD.



Примечание

- В зависимости от модели телевизора, изображения могут не отображаться в полноэкранном режиме.
- Видеокадры, записанные с помощью [AVCHD Lite], воспроизводятся на телевизорах Panasonic (VIERA) с логотипом AVCHD. В других случаях для воспроизведения видеокадров необходимо подключить камеру к телевизору при помощи кабеля AV (входит в комплект поставки).
- Карты памяти SDHC и SDXC можно воспроизводить только на совместимых с ними телевизорах.

Воспроизведение снимков на телевизоре с разъемом HDMI

Можно просматривать фотоснимки и видеокадры высокого качества на телевизоре, подключив камеру к телевизору высокой четкости, совместимому с HDMI, при помощи кабеля с мини-разъемом HDMI (поставляется отдельно).

Что такое HDMI?

HDMI является интерфейсом для цифровых устройств. Когда данное устройство подключено к совместимому с HDMI устройству, изображение и аудио могут быть выведены с помощью цифрового сигнала. Если подключить данное устройство к совместимому с HDMI телевизору высокой четкости и затем воспроизвести снятые с высокой четкостью изображения, можно наслаждаться их просмотром с высоким разрешением и со звуком высокого качества.

При подсоединении этого аппарата к телевизору Panasonic, совместимому с VIERA Link, возможны связанные операции (VIERA Link). (P148)

Подготовка: Проверьте [РЕЖИМ HDMI]. (P29)
Выключите камеру и телевизор.

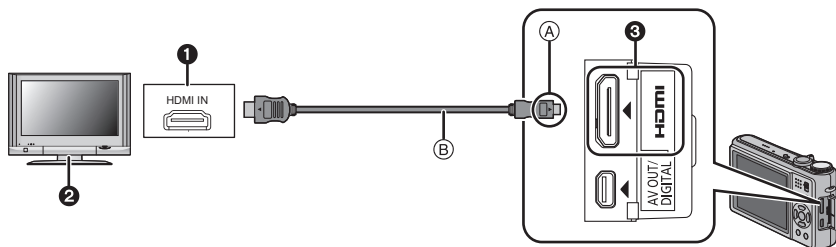

1 Разъем HDMI

2 Телевизор с разъемом HDMI

3 Мини HDMI (тип C)

A Совместите отметки и вставьте.

B мини кабель HDMI (поставляется отдельно)

• Проверьте направление выводов и ровно вставьте/выньте, удерживая за разъем.

(Предполагаемая неисправность может быть вызвана деформацией вывода, если она вставляется криво или в неправильном направлении.)

1 Подключите кабель с мини-разъемом HDMI **B** (поставляется отдельно) к входному гнезду HDMI телевизора.

2 Подсоедините миникабель HDMI к разъему [HDMI] на фотокамере.

3 Включите телевизор и переключитесь на вход HDMI.

4 Включите камеру и сдвиньте переключатель выбора [ЗАП.]/[ВОСП.] в положение [▶].

- При установке [VIERA Link] (P29) на [ON] и подключении камеры к телевизору, поддерживающему VIERA Link, вход на телевизоре автоматически переключится, и появится экран воспроизведения (P148).
(Кроме режима буфера обмена)



Примечание

- В зависимости от [ФОРМАТ], черные полосы могут отображаться сверху и снизу или слева и справа от изображений.
- Не используйте другие кабели, кроме подлинных мини-кабелей Panasonic HDMI (RP-CDHM15, RP-CDHM30; поставляются отдельно).
Номера деталей: RP-CDHM15 (1,5 м), RP-CDHM30 (3,0 м)
- При использовании выхода HDMI на мониторе ЖКД изображения не выводятся.
- Когда кабель с мини-разъемом HDMI и кабель AV подключены одновременно, приоритет отдается сигналу с кабеля с мини-разъемом HDMI.
- При подсоединении аппарата к ПК или к принтеру вывод данных из HDMI невозможен, даже если вы подсоедините миникабель HDMI.
- Если подключение соединительного кабеля USB происходит при подсоединенном кабеле мини-HDMI, приоритет отдается USB кабелю и подключение через HDMI прерывается.
- При выведении изображений на экран они могут отображаться неправильно в случае использования телевизоров некоторых типов.
- Прочтите руководство пользователя телевизора.
- Воспроизведение звука будет монофоническим.
- Следующие функции недоступны в режиме воспроизведения:
[РЕД ЗАГОЛ], [РЕДАКТ.ВИДЕО], [ОТПЕЧ СИМВ], [ИЗМ. РАЗР.], [ПОДРЕЗКА], [ВЫРАВН.], [РЕД. РАСП. ЛИЦ], [КОПИРОВАНИЕ], выбор нескольких файлов и т. п.

Воспроизведение с помощью VIERA Link (HDMI) (HDAVI Control™)

Что такое VIERA Link?

- Благодаря этой функции возможно использование пульта дистанционного управления для телевизора Panasonic для простых операций, пока фотокамера подсоединена к устройству, совместимому с VIERA Link, посредством миникабеля HDMI (поставляется отдельно) для автоматических связанных операций. (Не все операции будут осуществимы.)
- VIERA Link является единственной функцией Panasonic, созданная HDMI control function с использованием спецификации стандарта HDMI CEC (Управление бытовой электроникой). Связанные операции с HDMI CEC совместимыми устройствами от других изготовителей не гарантируются. При использовании устройств, изготовленных другими странами и совместимыми с VIERA Link, обратитесь к инструкциям по эксплуатации соответствующих устройств.
- Данная камера совместима с VIERA Link версии 5. Версия 5 VIERA Link - это новейшая версия Panasonic и совместима также с существующими устройствами Panasonic VIERA Link. (По состоянию на декабрь 2009 г.)

Подготовка: Установите [VIERA Link] на [ON]. (P29)

- 1** Подключите данную камеру к телевизору Panasonic, совместимому с VIERA Link, с помощью кабеля с мини-разъемом HDMI (поставляется отдельно) (P145).
- 2** Включите камеру и сдвиньте переключатель выбора [ЗАП.]/[ВОСП.] в положение [▶].
- 3** Выполняйте операции с помощью пульта дистанционного управления для телевизора.

Телевизор Panasonic, совместимый с VIERA Link

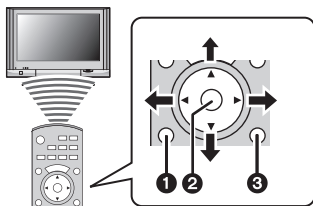

- 1** [OPTION]
- 2** [OK]
- 3** [RETURN]

* Форма пульта дистанционного управления может быть различной в зависимости от региона. Выполняйте управление в соответствии с указаниями, отображаемыми на экране телевизора.

■ Применимые функции

Выполняйте операции с помощью пульта дистанционного управления для телевизора.

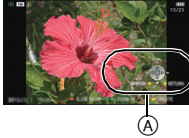
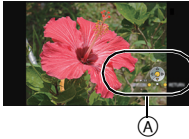
<p>Многооконное воспроизведение</p> 	<p>Отображается при использовании VIERA Link.</p> <p>▲/▼/◀/▶: Выберите изображение.</p> <p>[OK]: Перейдите к одноэкранному изображению.</p> <p>Красная кнопка: Переключение типа данных для воспроизведения.</p> <p>[OPTION]: Отображение окна выбора режима воспроизведения.</p> <ul style="list-style-type: none"> • Тип данных для воспроизведения изменяется в следующем порядке: [ВСЕ] → [📷] → [👤] → [📺] → [ВСЕ]. • Можно выбрать [НОРМ.ВОСПР.], [ПОК. СЛАЙД.], [ВОСПР. ПУТЕШ.], [ВОСПР. КАТ.], [КАЛЕНДАРЬ] или [ВОСПР.ИЗБР.] в окне выбора режима воспроизведения.
<p>Отображение на одном экране</p> 	<p>Выберите изображение при воспроизведении в многооконном режиме и нажмите [OK].</p> <p>◀/▶: Переход к предыдущему/следующему изображению.</p> <p>▲: Отображение записываемой информации.</p> <p>▼: Возврат к воспроизведению в многооконном режиме.</p> <p>[OK]: Воспроизведение видеофайла (если выбран видеофайл). Воспроизведение звука (если выбрано изображение со звуком).</p> <p>Красная кнопка: Запуск показа слайдов.</p> <p>[OPTION]: Переход к окну настройки показа слайдов.</p> <ul style="list-style-type: none"> • Во время воспроизведения видео используйте ◀/▶ для перемотки вперед/назад и ▼, чтобы остановить воспроизведение.
<p>Показ слайдов</p> 	<p>Нажмите красную кнопку при отображении однооконного режима.</p> <p>◀/▶: Переход к предыдущему/следующему изображению (во время паузы при показе слайдов/при воспроизведении видео).</p> <p>▼: Завершите показ слайдов и верните к режиму однооконного отображения.</p> <p>[OK]: Приостановить</p> <p>[OPTION]: Переход к окну настройки показа слайдов.</p> <ul style="list-style-type: none"> • Для воспроизведения звука видео установите [ЗВУК] на экране настройки показа слайдов на [AUTO] или [ЗВУК].

Ⓐ Значок функции

Примечание

- Значки операций скрываются при нажатии [RETURN] или при бездействии в течение определенного времени во время отображения значков операций. Значки операций отображаются, когда нажата одна из следующих кнопок, когда значки операций не отображаются.
 - ▲/▼/◀▶, [OK], [OPTION], [RETURN], красная кнопка, зеленая кнопка, желтая кнопка.
- В случае наличия на телевизоре двух и более входных разъемов HDMI рекомендуется подсоединить данный аппарат к любому разъему HDMI, кроме HDMI1.
- Если [VIERA Link] (P29) этого аппарата установлен на [ON], операции, выполняемые с помощью кнопок на аппарате, будут ограничены.
- VIERA Link должен активироваться на подсоединенном телевизоре. (Подробности о способе установки и пр. смотрите в инструкции по эксплуатации телевизора.)
- Если функция VIERA Link не используется, установите для параметра [VIERA Link] (P29) значение [OFF].

■ Прочие связанные операции

Выключение питания:

При выключении питания телевизора посредством его пульта дистанционного управления также отключается питание от этого аппарата. (Если же аппарат подсоединен к ПК посредством кабеля USB, питание не отключится.)

Автоматическое переключение входа:

- При подсоединении посредством миникабеля HDMI и последующем включении питания этого аппарата входной канал на телевизоре автоматически переключается на экран этого аппарата. Из режима ожидания телевизор автоматически включается (если [Set] был выбран для настроек телевизора [Power on link]).
- В зависимости от разъема HDMI на телевизоре входной канал может не переключаться автоматически. В таких случаях для переключения входного канала воспользуйтесь пультом дистанционного управления от телевизора. (Подробности о способе переключения входа смотрите в инструкции по эксплуатации телевизора.)
- If VIERA Link не работает надлежащим образом, обратитесь к стр. 181.

Примечание

- При возникновении сомнений относительно совместимости используемого телевизора с VIERA Link обратитесь к инструкции по эксплуатации телевизора.
- Доступные связанные операции между этим аппаратом и телевизором Panasonic зависят от типов телевизоров Panasonic и будут отличаться, даже если они совместимы с VIERA Link. Подробности о способе переключения входа смотрите в инструкции по эксплуатации телевизора.
- Невозможна работа при использовании кабеля, не основанного на стандартах HDMI. Не используйте другие кабели, кроме подлинных мини-кабелей Panasonic HDMI (RP-CDHM15, RP-CDHM30; поставляются отдельно).
Номера деталей: RP-CDHM15 (1,5 м), RP-CDHM30 (3,0 м)
- При подсоединении аппарата к ПК или к принтеру VIERA Link не работает, даже если вы подсоедините миникабель HDMI.
- [РЕЖИМ HDMI] (P29) для данного устройства определяется автоматически, если работает VIERA Link.
- Разрешение может переключаться автоматически, если в этом устройстве воспроизводится видео в формате [AVCHD Lite], снятое с помощью другого устройства. При этом экран может ненадолго потемнеть, что не является неисправностью.

Сохранение записанных фотоснимков или видеок кадров

Методы экспорта фотоснимков и видеоизображений на другие устройства различаются в зависимости от формата файлов. (JPEG, AVCHD Lite, или Motion JPEG.) Ниже приведены некоторые варианты.

Копирование воспроизводимого изображения при помощи кабеля AV.

Используемые форматы файлов: [AVCHD Lite], [Motion JPEG]
 При помощи DVD рекордера или видеоманитофона скопируйте воспроизводимые на нем изображения на диск DVD, жесткий диск, или видеокассету.
 Изображения могут воспроизводиться на оборудовании, не совместимом с форматом высокой четкости (AVCHD), поэтому это удобно для распространения копий. При этом высокая четкость изображения замещается стандартным качеством.

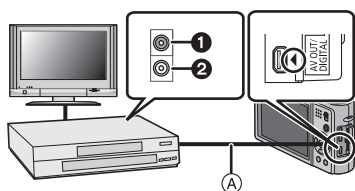

- ❶ Желтый: к разъему видеовхода
- ❷ Белый: к гнезду аудиовхода
- Ⓐ Кабель AV (входит в комплект поставки)

- 1** Подключите камеру к записывающему оборудованию при помощи кабеля AV (входит в комплект поставки).
- 2** Начните воспроизведение на данной камере.
- 3** Начните запись на записывающем оборудовании.
 - По окончании записи (копирования) остановите воспроизведение на камере после остановки записи на записывающем оборудовании.

Примечание

- При воспроизведении видеок кадров на телевизоре с форматным соотношением 4:3 необходимо установить [ФОРМАТ ТВ] (P28) на камере на [4:3] до начала копирования. Изображение будет вытянутым по вертикали при воспроизведении видеок кадров, скопированных с установкой на [16:9] на телевизоре с форматным соотношением [4:3].
- Не использовать любые другие кабели AV, за исключением поставляемого.
- Во время копирования рекомендуется выключать отображение экрана, нажав [DISPLAY] на камере. (P49)
- Подробная информация относительно копирования и воспроизведения приведена в руководстве пользователя записывающего оборудования.

Копирование на компьютер с помощью программы “PHOTOfunSTUDIO 5.0 HD Edition”

Используемые форматы файлов: [JPEG], [AVCHD Lite], [Motion JPEG]
Возможно импортирование фотоснимков и видеок кадров, записанных в форматах [AVCHD Lite] или [MOTION JPEG], а также создание DVD видео стандартного качества на основе видеок кадров, записанных в формате [AVCHD Lite], с помощью программы “PHOTOfunSTUDIO 5.0 HD Edition”, содержащейся на компакт-диске (входящем в комплект поставки). (P153)

Кроме этого, предусмотрена запись изображений на DVD-диск, объединение нескольких изображений в единую панораму или создание показа слайдов путем добавления звуковых эффектов и музыки. Полученные изображения записываются на DVD-диск.



1 Установите программу “PHOTOfunSTUDIO 5.0 HD Edition” на компьютере.

- Прочтите отдельную инструкцию по эксплуатации для поставляемого в комплекте программного обеспечения, чтобы получить больше информации о программном обеспечении, имеющемся на компакт-диске (поставляется в комплекте), и способе его установки.

2 Подключите фотокамеру к компьютеру.

- Подробная информация касательно подключения содержится в разделе “Подсоединение к персональному компьютеру” (P153).

3 Скопируйте изображения на компьютер с помощью программы “PHOTOfunSTUDIO 5.0 HD Edition”.

- Подробную информацию см. в инструкции по эксплуатации программы “PHOTOfunSTUDIO 5.0 HD Edition” (в формате PDF).

Примечание

- Если удалить, изменить или переместить в программе “Проводник Windows” или аналогичной программе файлы или папки, относящиеся к видеозаписям, невозможно будет воспроизвести записанные в формате [AVCHD Lite] видеозаписи, поэтому видеозаписи в формате [AVCHD Lite] должны импортироваться только с помощью программы “PHOTOfunSTUDIO 5.0 HD Edition”.

Подсоединение к персональному компьютеру

Записанные снимки можно импортировать на компьютер, подключив фотокамеру к компьютеру.

- На некоторых ПК можно считывать данные непосредственно с карты памяти, вынутой из фотокамеры. Более подробную информацию см. в инструкции по эксплуатации используемого ПК.
- Если используемый компьютер не поддерживает карты памяти SDXC, возможно, отобразится сообщение с просьбой выполнить форматирование карты памяти. (Не выполняйте форматирование, поскольку это приведет к удалению записанных на карте изображений.)

Если карта не была распознана, ознакомьтесь с информацией на веб-сайте службы технической поддержки, адрес которого приведен ниже.

<http://panasonic.net/avc/sdcard/information/SDXC.html>

- Импортированные снимки можно легко распечатать или отправить почтой. Это удобно сделать при помощи программного обеспечения "PHOTOfunSTUDIO 5.0 HD Edition", которое находится на компакт-диске CD-ROM (входящем в комплект поставки).
- Прочтите отдельную инструкцию по эксплуатации для поставляемого в комплекте программного обеспечения, чтобы получить больше информации о программном обеспечении, имеющемся на компакт-диске (поставляется в комплекте), и способе его установки.

■ Используемые ПК

	Windows			Macintosh
	98/98SE	Me/2000	XP/Vista/7	OS 9/OS X
Можно ли использовать PHOTOfunSTUDIO?	—		○*1	—
Можно ли импортировать видеокadres [AVCHD Lite] на ПК?	—		○*2	—
Можно ли импортировать фотоснимки и видеокadres [MOTION JPEG] с цифровой камеры на ПК при помощи соединительного кабеля USB?	—		○	○ (OS 9.2.2/OS X [10.1~10.6])

- ПК с Windows 98/98SE или старше, или Mac OS 8.x или старше, не могут подключаться при помощи USB, но импортирование изображений возможно при использовании устройства для чтения/записи карт SD.

*1 Необходимо установить Internet Explorer 6.0 или более поздние версии. Потребуется ПК высокой производительности, в зависимости от используемых функций.

Воспроизведение или работа может быть неправильной в зависимости от используемой на ПК операционной среды.

- *2 Видеокadres [AVCHD Lite] должны всегда импортироваться при помощи "PHOTOfunSTUDIO 5.0 HD Edition".

Импортирование фотоснимков и видеоклипов [MOTION JPEG] (кроме видеоклипов [AVCHD Lite])

Подготовка:

Включите фотокамеру и компьютер.

Извлеките карту перед использованием снимков со встроенной памяти.

Установите переключатель режимов в любое положение, кроме [M].

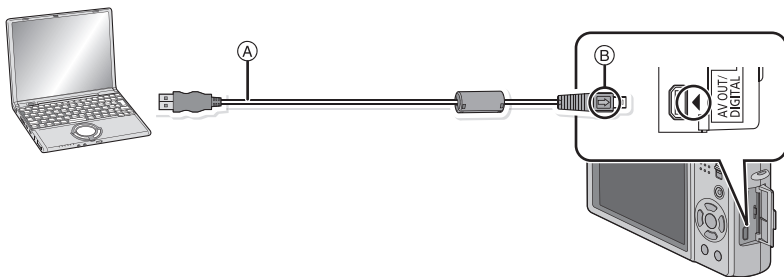

Ⓐ Кабель подсоединения USB (поставляется)

- Проверьте направления разъемов и вставьте или извлеките их, не допуская перекосов. (В противном случае разъемы могут принять изогнутую форму, что повлечет за собой проблемы.)

Ⓑ Совместите отметки и вставьте.

- Используйте аккумулятор с достаточным зарядом или адаптер переменного тока (поставляется отдельно) и DC переходник (поставляется отдельно). Если заряд аккумулятора снизится в процессе обмена данными между камерой и ПК, раздастся предупреждающий звуковой сигнал.

Прочитайте раздел “Безопасное отключение соединительного кабеля USB” (P155), прежде чем отсоединить соединительный кабель USB. В противном случае, данные могут быть повреждены.

1 Подключите фотокамеру к компьютеру при помощи кабеля USB Ⓐ (поставляется).

- Не используйте никакие другие кабели USB, помимо входящего в комплект. Использование других кабелей, помимо поставляемого в комплекте соединительного кабеля USB, может привести к неисправности.

2 Чтобы выбрать [PC] нажмите ▲/▼, а затем нажмите [MENU/SET].

- При предварительной установке [РЕЖИМ USB] (P28) на [PC] в меню [НАСТР.] камера будет автоматически подключаться к ПК без отображения экрана выбора [РЕЖИМ USB]. Это удобно, поскольку не приходится выполнять такую установку каждый раз при подключении к ПК.
- Если камера подключена к ПК при установке [РЕЖИМ USB] на [PictBridge(PTP)], на экране ПК может появиться сообщение. Выберите [Cancel], чтобы закрыть экран, и отключите камеру от ПК. Затем снова установите [РЕЖИМ USB] на [PC].

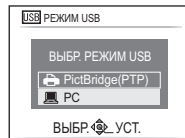

3 Дважды щелкните мышью по [Removable Disk] в [My Computer].

- При использовании Macintosh накопитель отображается на рабочем столе. (Отображается "LUMIX", "NO_NAME" или "Untitled".)

4 Дважды щелкните мышью по папке [DCIM].

5 При помощи операции перетаскивания переместите требуемые фотоснимки или папку с фотоснимками в любую другую папку на ПК.

■ Безопасное отключение соединительного кабеля USB

- Для отключения аппаратного оборудования воспользуйтесь значком "Safely Remove Hardware" (Безопасное отключение оборудования) на панели задач ПК. Если этот значок не отображается, убедитесь, что на ЖКД мониторе цифровой камеры не отображается [ДОСТУП], прежде чем отключать аппаратное оборудование.

📌 Примечание

- Данная камера не может стоять вертикально при подключенном адаптере переменного тока. Если камеру нужно положить для эксплуатации, рекомендуется класть ее на мягкую ткань.
- Выключайте камеру перед подключением или отключением сетевого адаптера (поставляется отдельно).
- Прежде чем вставлять или извлекать карту, выключите камеру и отключите соединительный кабель USB. В противном случае, данные могут быть повреждены.
- Если камера подключена в режиме буфера обмена, данные встроенной памяти отображаются даже при вставленной карте.

■ Просмотр содержимого встроенной памяти или карты при помощи ПК (состав папки)

Папки и изображения, обработанные на ПК, не могут воспроизводиться на камере. Рекомендуется использовать стандартное программное обеспечение "PHOTOfunSTUDIO 5.0 HD Edition" с компакт-диска CD-ROM (поставляется в комплекте) при записи изображений с ПК на карту.

- Встроенная память
- Карта

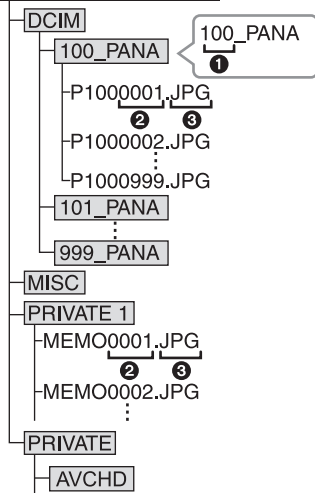

❶	Номер папки	
❷	Номер файла	
❸	JPG:	Снимки
	MOV:	[MOTION JPEG]
	MISC:	Печать DPOF Избранное
	PRIVATE1: (Только встроенная память)	Снимки буфера обмена
	AVCHD:	[AVCHD Lite] Видео

Новая папка создается при выполнении снимков в следующих ситуациях.

- После выполнения [СБРОС №] (P27) в меню [НАСТР.]
- Если вставлена карта, содержащая папку с тем же номером папки (например, если снимки выполнены при помощи другой марки камеры)
- Если в папке находится снимок с номером файла 999

■ Подключение в режиме PTP (только для Windows® XP, Windows Vista®, Windows® 7 и Mac OS X)

Установите [РЕЖИМ USB] в [PictBridge(PTP)].

Данные могут теперь считываться только с карты на ПК.

- Если на карте находится 1000 снимков или более, снимки могут не импортироваться в режиме PTP.
- Видеозапись в формате [AVCHD Lite] не воспроизводится в режиме PTP.

Печать снимков

При подключении камеры к принтеру с поддержкой PictBridge можно выбрать снимки, которые нужно распечатать, и отдать команду начала печати с монитора ЖКД камеры.

- На некоторых принтерах можно выполнять печать непосредственно с карты памяти, вынутой из фотокамеры. Более подробную информацию см. в инструкции по эксплуатации используемого принтера.

Подготовка:

Включите фотокамеру и принтер.

Извлеките карту перед распечаткой снимков со встроенной памяти.

Выполните на принтере настройки качества печати и другие перед печатью снимков.

Установите переключатель режимов в любое положение, кроме [🚫].

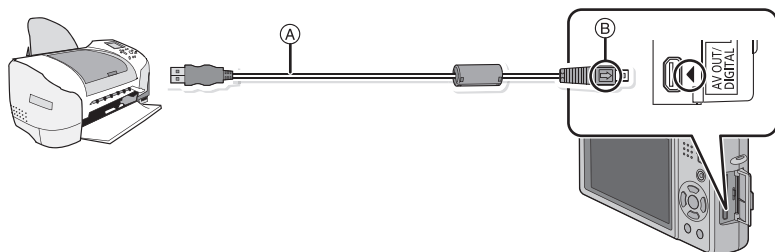

Ⓐ Кабель подсоединения USB (поставляется)

- Проверьте направления разъемов и вставьте или извлеките их, не допуская перекосов. (В противном случае разъемы могут принять изогнутую форму, что повлечет за собой проблемы.)

Ⓑ Совместите отметки и вставьте.

- Используйте аккумулятор с достаточным зарядом или адаптер переменного тока (поставляется отдельно) и DC переходник (поставляется отдельно). Если заряд аккумулятора снизится, когда камера подключена к принтеру, раздастся предупреждающий звуковой сигнал. Если это произойдет во время печати, немедленно остановите печать. Если печать не выполняется, отсоедините кабель USB.

1 Подключите фотокамеру к принтеру при помощи кабеля USB Ⓐ (поставляется).

- Когда камера подключена к принтеру, появляется значок, запрещающий отсоединять кабель [🚫]. Не отсоединяйте кабель USB, пока отображается [🚫].

2 Для выбора [PictBridge(PTP)] нажмите ▲/▼, а затем нажмите [MENU/SET].

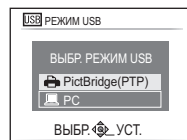

Примечание

- Данная камера не может стоять вертикально при подключенном адаптере переменного тока. Если камеру нужно положить для эксплуатации, рекомендуется класть ее на мягкую ткань.
- Не используйте никакие другие кабели USB, помимо входящего в комплект. Использование других кабелей, помимо поставляемого в комплекте соединительного кабеля USB, может привести к неисправности.
- Выключайте камеру перед подключением или отключением сетевого адаптера (поставляется отдельно).
- Прежде чем вставлять или извлекать карту, выключите камеру и отключите соединительный кабель USB.
- Нельзя переключаться между встроенной камерой и картой, когда камера подключена к принтеру. Отключите соединительный кабель USB, вставьте (или извлеките) карту, а затем подключите соединительный кабель USB к принтеру снова.
- Снимки записаны в режиме буфера обмена, скопируйте их на карту (P116), а затем распечатайте.
- Печать видео, записанного в формате [AVCHD Lite], недоступна.

Выбор и печать одного снимка

1 Нажмите ◀/▶ для выбора снимка, а затем нажмите [MENU/SET].

- Сообщение исчезнет приблизительно через 2 секунды.

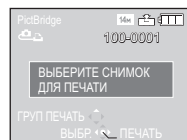

2 Для выбора [ЗАПУСК ПЕЧ.] нажмите ▲, а затем нажмите [MENU/SET].

- Информация об элементах, которые можно установить перед началом печати снимков, приведена на P160.
- Для прерывания процесса печати нажмите [MENU/SET].
- После печати отсоедините кабель USB.



Выбор и печать нескольких снимков

1 Нажмите **▲**.

2 Для выбора необходимого параметра нажмите **▲/▼**, а затем нажмите **[MENU/SET]**.

- При появлении экрана проверки печати выберите **[ДА]** и распечатайте снимки.



Параметр	Описание настроек
[МНОЖЕСТВ. ВЫБОР]	Несколько снимков печатаются одновременно. <ul style="list-style-type: none"> • Нажмите ▲/▼/◀/▶ для выбора снимков, а затем при нажатии [DISPLAY] появляется на снимках, которые нужно напечатать. (При повторном нажатии [DISPLAY] настройка отменяется.) • После выбора снимков нажмите [MENU/SET].
[ВЫБРАТЬ ВСЕ]	Печать всех сохраненных снимков.
[УСТ. ПЕЧ.(DPOF)]	Печать только снимков, отмеченных в [УСТ. ПЕЧ.] . (P139)
[ИЗБРАННОЕ]*	Печать только снимков, отмеченных как избранные. (P138)

* Только если для **[ИЗБРАННОЕ]** установлено **[ON]** и имеются снимки, отмеченные как избранные. (P138)

3 Для выбора **[ЗАПУСК ПЕЧ.]** нажмите **▲**, а затем нажмите **[MENU/SET]**.

- Информация об элементах, которые можно установить перед началом печати снимков, приведена на P160.
- Для отмены печати нажмите **[MENU/SET]**.
- После печати отсоедините кабель USB.



Настройки печати

Выберите установленные элементы на экране при выполнении шага 2 для операции “Выбор и печать одного снимка” и шага 3 для операции “Выбор и печать нескольких снимков”.

- Для распечатки снимков на бумаге, размер или макет которой не поддерживается фотокамерой, установите [РАЗМ. БУМАГИ] или [РАСПОЛ. СТР.] в  и задайте размер бумаги или макет на принтере. (Подробная информация приводится в руководстве пользователя принтера.)
- Если выбран элемент [УСТ. ПЕЧ.(DPOF)], [ПЕЧ. С ДАТОЙ] и [КОЛ. РАСПЕЧ.] в меню не отображаются.



[ПЕЧ. С ДАТОЙ]

Параметр	Описание настроек
[OFF]	Дата не распечатывается.
[ON]	Дата распечатывается.

- Если принтер не поддерживает печать даты, дата не может быть распечатана на снимке.
- Поскольку настройки принтера могут иметь более высокий приоритет, чем настройки печати даты, необходимо проверить также печать на принтере с настройкой даты.
- При печати изображений с отпечатком символов не забудьте установить печать с датой на [OFF], иначе дата напечатается сверху.



Примечание

При обращении в фотоателье для печати снимков

- Для случая печати даты с использованием [ОТПЕЧ СИМВ] (P131) или настройки печати даты во время настройки [УСТ. ПЕЧ.] (P139) перед фотоателье дату можно напечатать в фотоателье.

[КОЛ. РАСПЕЧ.]





Можно установить до 999 отпечатков.

[РАЗМ. БУМАГИ]

Параметр	Описание настроек
	Преимущество имеют настройки на принтере.
[L/3.5"×5"]	89 мм×127 мм
[2L/5"×7"]	127 мм×178 мм
[POSTCARD] (ОТКРЫТКА)	100 мм×148 мм
[16:9]	101,6 мм×180,6 мм
[A4]	210 мм×297 мм
[A3]	297 мм×420 мм
[10×15cm]	100 мм×150 мм
[4"×6"]	101,6 мм×152,4 мм
[8"×10"]	203,2 мм×254 мм
[LETTER] (ПИСЬМО)	216 мм×279,4 мм
[CARD SIZE] (КАРТОЧКА)	54 мм×85,6 мм

• Размеры бумаги, не поддерживаемые принтером, отображаться не будут.

[РАСПОЛ. СТР.] (Макеты для печати, которые могут быть заданы на этой фотокамере)

Параметр	Описание настроек
	Преимущество имеют настройки на принтере.
	1 снимок без рамки на 1 странице
	1 снимок с рамкой на 1 странице
	2 снимка на 1 странице
	4 снимка на 1 странице

• Если принтер не поддерживает макет страницы, параметр не может быть выбран.

■ Печать макетов

Печать одного фотоснимка несколько раз на 1 листе бумаги

Например, если один и тот же снимок нужно распечатать 4 раза на 1 листе бумаги, установите [РАСПОЛ. СТР.] на , а затем установите [КОЛ. РАСПЕЧ.] на 4 для снимка, который нужно распечатать.

При печати различных снимков на 1 листе бумаги

Например, если нужно напечатать 4 разных снимка на 1 листе бумаги, установите [РАСПОЛ. СТР.] на  и затем установите [КОЛ. РАСПЕЧ.] на 1 для каждого из 4 снимков.



Примечание

- Если во время печати индикатор  горит оранжевым цветом, фотокамера получает от принтера сообщение об ошибке. После завершения печати убедитесь в работоспособности принтера.
- Если количество отпечатков слишком большое, снимки могут печататься в несколько заходов. В таком случае указываемое оставшееся количество отпечатков может отличаться от заданного количества.

Вид экрана

■ При записи

Запись в нормальном режиме съемки [📷] (Исходные настройки)

- 1 Режим записи
- 2 Режим вспышки (P51)
- 3 Участок автофоку-сировки (P39)
- 4 Фокус (P39)
- 5 Размер снимка (P95)
- 6 Качество (P96)
- 7 Индикатор аккумулятора (P11)
- 8 Количество записываемых снимков *1 (P184)
- 9 Встроенная память (P16)
📄 : Карта (P16) (отображается только во время записи)
- 10 Состояние записи
- 11 Светочувствительность ISO (P98)
- 12 Скорость затвора (P39)
- 13 Показатель диафрагмы (P39)
- 14 Быстрая автофокусировка (P104)
- 15 Оптический стабилизатор изображения (P109)/[[📷]]: Индикатор предупреждения о дрожании (P40)
- 16 РЕЖИМ ЗАПИСИ (P81)/Качество записи (P81)

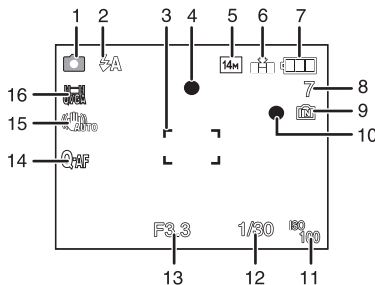

■ При записи (после настройки)

- 17 АФ со слежением (P103)
 AF: Режим АФ макро (P56)
 : Режим макро зума (P57)
- 18 Баланс белого (P99)
- 19 Светочувствительность ISO (P98)
 Максимальный уровень
 светочувствительности ISO (P97)
- 20 Цветной режим (P108)
- 21 Доступное время записи (P78): R8m30s
- 22 Точечная автофокусировка (P101)
- 23 Имя*² (P68)
- 24 Гистограмма (P50)
- 25 Дата поездки (P91)
- 26 Оставшееся время записи (P78)
 Операция АФ со слежением (P36, 103)
 ISO: Функция интеллектуального управления светочувствительностью ISO (P97)
- 27 Текущая дата и время/ : Установка пункта назначения*³ (P93)
 Увеличение/Дополнительное увеличение (P41)/Цифровое
 увеличение (P41, 107)/Интеллектуальное увеличение (P41):
- EZ i.ZOOM W T 1X
- 28 Минимальная скорость затвора (P105)
- 29 Возраст*² (P68)
 Месторасположение*³ (P91)
- 30 Компенсация экспозиции (P59)
- 31 Режим ЖКД (P25)/
 : энергосбережение ЖКД (P26)
- 32 Интеллектуальная настройка экспозиции (P104)
- 33 Интеллектуальное разрешение (P107)
- 34 Непрерывная автофокусировка (P104)/ AFL: Фиксированная автоматическая
 фокусировка ([ПОДВОД. СЪЕМКА]) (P76)/ AF*: Вспомогательная лампочка
 автофокусировки (P111)
- 35 Количество дней, прошедших с даты отъезда (P91)
- 36 Режим автоматического таймера (P58)
- 37 Серийная съемка (P106)/ : Автоматический брекетинг (P60)/
 : Запись звука (P110)
- 38 ШУМОПОДАВЛЕНИЕ (P112)

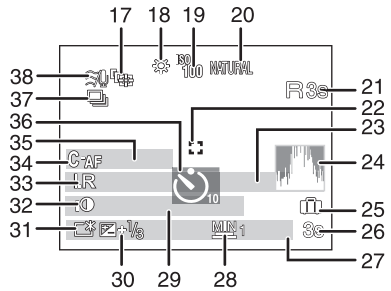

*1 [+99999] отображается, если остается более 100000 снимков.
 *2 Отображается приблизительно 5 секунд при включении камеры в [РЕБЕНОК1]/
 [РЕБЕНОК2] или [ДОМ.ЖИВОТНОЕ] в режиме сцены.
 *3 Текущая дата и время выводятся примерно на 5 секунд при включении фотокамеры,
 при настройке часов и после переключения из режима воспроизведения в режим
 записи.

■ При воспроизведении

- 1 Режим воспроизведения (P44)
- 2 Защищенный снимок (P141)
- 3 Избранное (P138)
- 4 : Отметка масштабирования (P115)
- 4 Индикация текстовой отметки (P131)
- 5 Размер снимка (P95)
- 6 Качество (P96)
- 7 Индикатор аккумулятора (P11)
- 8 Папка/Файловый номер (P156)
- Встроенная память (P16)
- Оставшееся время воспроизведения (P125): 8m30s

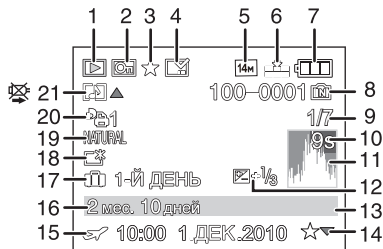

- 9 Номер страницы/Всего снимков
- 10 Время записи видео (P125): 8m30s
- 11 Гистограмма (P50)
- 12 Компенсация экспозиции (P59)
- 13 Информация о записи (P49)
- 14 Настройки избранного (P138)
- 15 Дата и время записи/Всемирное время (P93)/Имя* (P68, 87)/ Месторасположение* (P92)/Заголовок* (P129)

- 16 Возраст (P68)
- 17 Количество дней, прошедших с даты начала поездки (P91)
- 18 Яркость монитора ЖКД (P25)
- энергосбережение ЖКД (P26)

- 19 Цветной режим (P108)
- 20 Количество отпечатков (P139)
- 21 Воспроизведение звука (P125)
- Воспроизведение видео (P125)/Качество записи (P81)
- Индикатор предупреждения отсоединения кабеля (P157)

* Отображается в следующем порядке: [ЗАГОЛОВОК], [МЕСТОПОЛОЖ.], [ИМЯ] ([РЕБЕНОК1]/[РЕБЕНОК2], [ДОМ.ЖИВОТНОЕ]), [ИМЯ] ([ОПРЕД. ЛИЦА]).

Предосторожности при использовании фотокамеры

Оптимальное использование фотокамеры

Держать фотокамеру как можно дальше от намагниченного оборудования (например, микроволновой печи, телевизора, оборудования для видеоигр и т. п.).

- При использовании фотокамеры на телевизоре или вблизи него снимки и звуки могут искажаться под действием электромагнитных волн.
- Не пользоваться фотокамерой вблизи сотового телефона, так как он может вызвать помехи, отрицательно влияющие на снимки и звук.
- Записанные данные могут быть заперчены или снимки могут быть искажены под действием сильных магнитных полей, создаваемых динамиками или крупными двигателями.
- Электромагнитное излучение, создаваемое микропроцессорами, может отрицательно влиять на фотокамеру, вызывая искажения снимков и звука.
- Если фотокамера работает со сбоями под влиянием намагниченного оборудования, следует отключить ее и вынуть аккумулятор или отсоединить адаптер пер. тока (не входит в комплект поставки), затем снова подсоединить аккумулятор или адаптер перем. тока и включить фотокамеру.

Не пользоваться фотокамерой возле радиопередатчиков или высоковольтных линий.

- Если производить съемку возле радиопередатчиков или высоковольтных линий, качество снимков или звука может от этого значительно пострадать.

Пользуйтесь только поставляемыми шнурами и кабелями. При использовании принадлежностей, которые не входят в комплект поставки, пользуйтесь шнурами и кабелями, поставляемыми с принадлежностями.

Не удлинняйте шнуры и кабели.

Не допускайте попадания на фотокамеру инсектицидов и летучих химических веществ.

- Такие химические вещества при попадании на фотокамеру могут вызывать деформацию корпуса и отслаивание отделки поверхности.
- Не допускайте длительного контакта резиновых или пластиковых материалов с фотокамерой.

Уход за камерой

- Не касайтесь объектива или разъемов грязными руками. Следите также за тем, чтобы жидкость, песок и другие инородные частицы не попадали в зазоры вокруг объектива, кнопок и т. д.
- Не прикасайтесь к встроенной крышке объектива (А). Это может привести к повреждению камеры. Соблюдайте осторожность, вынимая камеру из чехла и т. п.
- В случае загрязнения объектива включите камеру и выдвиньте корпус объектива. Удерживая корпус объектива пальцами, осторожно протрите поверхность объектива мягкой сухой тканью. (Если на объективе останутся следы пальцев или другие загрязнения, сделанные снимки могут получиться бледнее, чем в обычном состоянии.)
- (ⓑ): Переключатель включения/выключения камеры)
- Не оставляйте камеру с объективом, обращенным к солнцу.
- Нельзя сильно трясти или ударять камеру, роняя ее или стуча по ней. Не подвергайте сильному сдавливанию. Камера может выйти из строя, запись изображений может стать невозможной, или могут повредиться объектив, монитор ЖКД или внешний корпус.
- Обязательно вынимайте фотокамеру из кармана брюк, когда садитесь. Не запикивайте с силой фотокамеру в полную либо тугую сумку и пр.
- В противном случае вы можете повредить монитор ЖКД либо пораниться сами.
- Не прикрепляйте никаких других предметов к ремешку, поставляемому вместе с фотокамерой. При хранении такой предмет может надавить на монитор ЖКД и повредить его.
- Необходимо проявлять особую осторожность в следующих местах, поскольку это может привести к неисправности камеры.
 - Места с большим количеством песка или пыли.
 - Места, в которых возможен контакт данной камеры с водой, например при использовании в дождливый день или на пляже.
- Эта камера не является водонепроницаемой. В случае попадания на камеру воды или морских брызг осторожно протрите корпус камеры сухой тканью. Если устройство не работает нормально, обратитесь к дилеру, у которого была приобретена камера, или в ремонтно-сервисный центр.

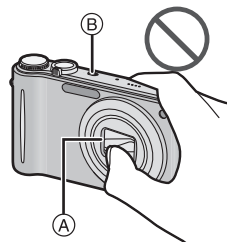
**О конденсации (Когда объектив затуманивается)**

- Конденсат образуется в случае изменения температуры окружающей среды или влажности. Остерегайтесь конденсации, поскольку она вызывает появление пятен на объективе, грибки или сбои в работе камеры.
- Если произошла конденсация, выключите камеру и оставьте ее примерно на 2 часа. Конденсат исчезнет сам собой, когда температура камеры сравняется с температурой окружающей среды.

Очистка

Перед очисткой камеры извлеките аккумулятор или разъем постоянного тока (поставляется отдельно) или извлеките сетевую вилку из розетки. Затем вытрите камеру сухой мягкой тканью.

- В случае сильного загрязнения камеры ее можно почистить с помощью отжатой влажной ткани, а затем вытереть сухой тканью.
- Не используйте для очистки камеры такие растворители, как бензол, разбавитель, спирт, моющие средства для кухни и т. д., поскольку это может привести к ухудшению состояния внешнего корпуса либо отслоению покрытия.
- При использовании ткани с пропиткой химическим веществом обязательно следуйте прилагаемой к ней инструкции.

Информация о ЖК дисплее

- Нельзя сильно надавливать на ЖК дисплей. Это может повлечь за собой искажение цветов на дисплее и нарушение его нормальной работы.
- Изображение, появляющееся на ЖК-дисплее при включении холодной камеры, вначале несколько темнее обычного. При увеличении температуры внутри камеры яркость изображения восстанавливается.

Для производства экрана монитора ЖКД используется чрезвычайно точная технология. Тем не менее, на экране могут быть видны в небольшом количестве черные или яркие цветные точки (красные, синие или зеленые). Это не является неисправностью. На экране ЖК-дисплея находится более чем 99,99% рабочих пикселей и не более, чем 0,01% нерабочих (полностью потухших или негаснувших). Эти точки не записываются при сохранении снимка в памяти камеры или на карте памяти.

Информация об объективе

- Нельзя сильно нажимать на объектив.
- Не оставляйте камеру с обращенным к солнцу объективом, поскольку солнечные лучи могут привести к неисправности камеры. Также соблюдайте осторожность, кладя камеру вне помещения или возле окна.

Аккумулятор

Данный аккумулятор является литиево-ионным аккумулятором. Его способность генерировать питание основывается на химической реакции, происходящей внутри него. Эта реакция подвержена влиянию окружающей температуры и влажности и, если температура слишком высокая или слишком низкая, то рабочее время аккумулятора сокращается.

После использования извлеките аккумулятор.

- Хранить вынутый аккумулятор в специальном футляре для аккумулятора (поставляется в комплекте).

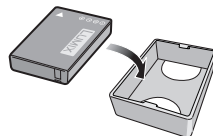

Если вы случайно уронили аккумулятор, проверьте, не деформировались ли корпус и полюса.

- Использование деформированного аккумулятора в фотокамере может повредить фотокамеру.

Носите с собой запасные заряженные аккумуляторы.

- Учтите, что срок службы аккумулятора сокращается при низкой температуре, например на лыжных трассах.
- Не забудьте взять с собой в поездку зарядное устройство (поставляется в комплекте). Тогда вы сможете заряжать аккумулятор во время поездки.

Утилизация отработанных аккумуляторов.

- Аккумуляторы имеют ограниченный срок службы.
- Не бросайте аккумуляторы в огонь, так как они могут взорваться.

Не допускайте контакта полюсов аккумулятора с металлическими предметами (например, ожерельями, шпильками для волос и т.п.).

- Это может привести к короткому замыканию, выделению тепла и, как следствие, ожогам при контакте с аккумулятором.

Зарядное устройство

- При использовании зарядного устройства аккумулятора возле радиоприемника прием может ухудшиться.
- Храните зарядное устройство на расстоянии не менее 1 м от радиоустройств.
- При работе зарядного устройства может быть слышно жужжание. Это не неисправность.
- После использования не забудьте отключить устройство питания от электрической розетки. (Включенное в розетку зарядное устройство потребляет незначительный ток.)
- Держите клеммы зарядного устройства и аккумуляторов чистыми.

Карта

Не оставляйте карту в местах с высокой температурой, в местах, подверженных влиянию электромагнитных волн или статического электричества, или под прямыми солнечными лучами.

Не изгибайте и не бросайте карту.

- Карта может быть повреждена или записанное на нее содержимое может быть повреждено или стерто.
- После использования и при хранении или переноске карты положите ее в футляр для карты или в чехол.
- Не допускайте попадания грязи, пыли или воды на разъемы на обратной стороне карты. Не прикасайтесь к разъемам пальцами.

Примечание, касающееся передачи другим лицам либо утилизации карты памяти

- Форматирование или удаление с использованием данной камеры или ПК только изменяет данные управления файлом, но полностью не удаляет данные с карты памяти. Рекомендуется физически уничтожить карту памяти либо воспользоваться имеющимся в продаже компьютерным программным обеспечением для удаления данных, чтобы полностью стереть данные на карте памяти, прежде чем передавать ее другому лицу или утилизировать.
- За управление данными в карте отвечает пользователь.

О личных данных

Если установлены имя или день рождения для [РЕБЕНОК1]/[РЕБЕНОК2]/функции распознавания лиц, эта личная информация хранится в камере и включается в записанное изображение.

Отказ от ответственности

- Информация, включая личные данные, может измениться или исчезнуть из-за ошибочной операции, воздействия статического электричества, повреждения, неисправности, ремонта или других действий.
- Перед началом эксплуатации обратите внимание на то, что компания Panasonic не несет ответственности за прямой или косвенный ущерб вследствие изменения или исчезновения информации либо личной информации.

При обращении за ремонтом, передаче другому лицу или утилизации

- Повторно установите настройки для защиты личных данных. (P27)
- Если во встроенной памяти хранятся снимки, скопируйте нужные снимки на карту памяти (P143) до форматирования встроенной памяти (P30).
- При обращении за ремонтом выньте карту памяти из камеры.
- При ремонте камеры настройки встроенной памяти и установки могут вернуться к заводским установкам по умолчанию.
- Если вышеуказанные операции невозможно выполнить ввиду неисправности, обратитесь к дилеру, у которого была куплена камера, либо в ближайший сервисный центр.

При передаче другими лицам или утилизации карты памяти см. “Примечание, касающееся передачи другим лицам либо утилизации карты памяти” на P170.

Если камера длительное время не используется

- Храните аккумулятор в сухом прохладном месте с относительно стабильной температурой: (рекомендуемая температура: 15 °C до 25 °C, рекомендуемая влажность: 40% до 60%)
- Всегда вынимайте аккумулятор и карту памяти из камеры.
- Если аккумулятор остается внутри камеры, он разряжается, даже если камера выключена. При длительном хранении аккумулятора внутри камеры он может разрядиться настолько, что станет непригодным даже после подзарядки.
- При длительном хранении аккумулятора рекомендуется заряжать его один раз в год. После полной разрядки аккумулятора выньте его из камеры и храните отдельно от камеры.
- При хранении камеры в шкафу или ящике рекомендуется помещать ее совместно с влагопоглотителем (силикагель).

О данных снимка

- Записанные данные могут быть повреждены или утеряны, если камера выходит из строя ввиду неправильного обращения. Компания Panasonic не несет ответственности за какие-либо убытки, понесенные ввиду потери записанных данных.

Информация о штативах и подставках для фотоаппарата на одной ножке

- При использовании штатива перед установкой на него камеры убедитесь, что штатив установлен устойчиво.
- Во время использования штатива или подставки для фотоаппарата на одной ножке извлечение карты или аккумулятора может оказаться невозможным.
- Убедитесь, что винт штатива или подставки для фотоаппарата на одной ножке во время прикрепления или отсоединения камеры не перекошен. Применяя чрезмерную силу при вращении винта камеры, можно его повредить. Кроме того, корпус камеры и паспортная табличка могут повредиться или поцарапаться, если камера будет слишком сильно притянута к штативу или подставке для фотоаппарата на одной ножке.
- Внимательно прочтите инструкцию по эксплуатации штатива или подставка для фотоаппарата на одной ножке.
- Некоторые штативы или подставки для фотоаппарата на одной ножке нельзя присоединить, когда подключены DC переходник (поставляется отдельно) и адаптер переменного тока (поставляется отдельно).

Сообщения

В некоторых случаях на экран выводятся запросы подтверждения и сообщения об ошибках.

В качестве примеров ниже описаны основные сообщения.

[ЭТА КАРТА ПАМЯТИ ЗАЩИЩЕНА ОТ ЗАПИСИ]

- Переключатель защиты от записи на карте памяти установлен в положение [LOCK]. Для разрешения записи передвиньте переключатель назад. (P17)

[НЕТ СНИМКОВ ДЛЯ ВОСПРОИЗВ.]

- Запишите снимок или вставьте карту с записанным снимком и просмотрите его.

[ЭТОТ СНИМОК ЗАЩИЩЕН]

- Удалите снимок после снятия настройки защиты. (P141)

[ЭТОТ СНИМОК НЕЛЬЗЯ УДАЛИТЬ]/[НЕКОТОРЫЕ СНИМКИ НЕЛЬЗЯ УДАЛИТЬ]

- Фотоснимки не соответствуют стандарту DCF не могут быть стерты.
 - Для удаления отдельных фотоснимков отформатируйте карту, предварительно скопировав нужные данные на компьютер или другое устройство. (P30)

[НЕЛЬЗЯ ВЫБРАТЬ ДРУГИЕ СНИМКИ ДЛЯ УДАЛЕНИЯ]

- Превышено количество снимков, которое можно установить за один раз при выборе [НЕСКОЛ.] для [УДАЛ. НЕСКОЛЬКО] (P48), [ИЗБРАННОЕ] (P138), [РЕД ЗАГОЛ] (P129), [ОТПЕЧ СИМВ] (P131) или [ИЗМ. РАЗР.] (P134).
 - Уменьшите количество установленных снимков, а затем повторите операцию.
- Выбрано более 999 избранных фотоснимков.

[НЕЛЬЗЯ УСТАНОВИТЬ ДЛЯ ЭТОГО СНИМКА]

- [РЕД ЗАГОЛ], [ОТПЕЧ СИМВ] или [УСТ. ПЕЧ.] нельзя установить для снимков, не соответствующих стандарту DCF.

[НЕДОСТАТОЧНО МЕСТА ВО ВСТР. ПАМЯТИ]/[НА КАРТЕ НЕДОСТАТОЧНО ПАМЯТИ]

- Во встроенной памяти или на карте нет свободного места.
 - При копировании фотоснимков со встроенной памяти на карту (групповое копирование) снимки копируются до заполнения карты.

[НЕ ВСЕ ИЗОБР. МОГУТ БЫТЬ СКОПИРОВАНЫ]/[НЕВОЗМОЖНО ЗАВЕРШИТЬ КОПИРОВАНИЕ]

- Следующие фотоснимки нельзя скопировать.
 - Фотоснимок с таким же именем уже существует на получателе. (Только при копировании с карты на встроенную память.)
 - Файлы не соответствуют стандарту DCF.
- Более того, могут не копироваться снимки, записанные или отредактированные другим оборудованием.

[ОШИБКА ВСТР. ПАМЯТИ ФОРМАТ-ТЬ ВСТР ПАМ?]

- Это сообщение будет отображаться, если встроенная память отформатирована на ПК.
 - Еще раз отформатируйте встроенную память на камере. (P30) Данные на встроенной памяти будут удалены.

[ОШИБКА КАРТЫ ПАМЯТИ ФОРМАТИРОВАТЬ ЭТУ КАРТУ?]

- Этот формат нельзя использовать с данной камерой.
 - Отформатируйте карту еще раз при помощи камеры после сохранения необходимых данных на ПК и т.д. (P30)

[ВЫКЛЮЧИТЕ ФОТОКАМЕРУ И СНОВА ВКЛЮЧИТЕ ЕЕ]/[ОШИБКА СИСТ.]

- Данное сообщение появляется, когда камера работает неправильно.
 - Выключите фотокамеру и снова включите. Если сообщение не пропадает, обратитесь в вашего дилера или в ближайший сервисный центр.

[ОШИБКА ПАРАМЕТРА КАРТЫ ПАМЯТИ]/[НЕВОЗМОЖНО ИСПОЛЬЗОВАТЬ ЭТУ КАРТУ ПАМЯТИ.]

- Используйте карту, совместимую с данной камерой. (P17)
- Карта памяти SD (от 8 МБ до 2 ГБ)
- Карта памяти SDHC (от 4 ГБ до 32 ГБ)
- Карта памяти SDXC (от 48 ГБ до 64 ГБ)

[ВСТАВЬТЕ КАРТУ SD СНОВА]/[ПОПРОБУЙТЕ ДРУГУЮ КАРТУ]

- При обращении к карте произошла ошибка.
 - Вставить повторно карту памяти.
 - Вставьте другую карту.

[ОШИБКА СЧИТ./ОШИБКА ЗАП. ПРОВЕРЬТЕ КАРТУ]

- Не удалось прочитать или записать данные.
 - Извлеките карту после отключения питания [OFF]. Вставьте карту снова, включите питание и снова попробуйте выполнить чтение или запись данных.
- Возможно, карта сломана.
 - Вставьте другую карту.

[ЗАПИСЬ ВИДЖ. ИЗОБР. ОТМЕНЕНА ИЗ-ЗА ОГРАНИЧЕНИЙ СКОРОСТИ ЗАПИСИ НА КАРТУ]

- При записи видеокладов в [AVCHD Lite] используйте карту памяти SD класса скорости*, указанным как “Класс 4” или выше.
При записи видеокладов в [MOTION JPEG] используйте карту памяти SD класса скорости, указанным как “Класс 6” или выше.
* Класс скорости SD — это стандарт скорости при непрерывной записи.
- В случае остановки даже после использования карты “Класс 4” или выше скорость записи данных ухудшается, поэтому рекомендуется создать резервную копию, а затем выполнить форматирование (P30).
- Запись видеокладов может внезапно прерваться — это зависит от типа карты.

[ЭТА КАРТА ОТФОРМАТИР. НЕ НА ЭТОМ УСТРОЙСТВЕ И НЕ ПОДХОДИТ ДЛЯ ВИДЕОЗАПИСИ.]

- Скорость записи снижается, если карта отформатирована на ПК или другом оборудовании. Вследствие этого видеосъемка может остановиться в процессе. Если это произошло, создайте резервную копию данных и отформатируйте (P30) карту на данной камере.

[НЕВОЗМОЖНО ЗАПИСАТЬ ИЗ-ЗА НЕСОВМЕСТИМОСТИ ФОРМАТА (NTSC/PAL) ДАННЫХ НА ЭТОЙ КАРТЕ.]

- Эта карта предназначена для другого формата записи, поэтому пользоваться ею нельзя. Сохраните содержащиеся на карте данные на компьютере, а затем воспользуйтесь картой, предварительно отформатировав ее с помощью данной камеры.

[НЕВОЗМОЖНО СОЗДАТЬ ПАПКУ]

- Каталог нельзя создать, поскольку не осталось свободных номеров для каталогов. (P156)
→ Форматируйте карту после сохранения необходимых данных на ПК и т. д. (P30) При выполнении [СБРОС №] в меню [НАСТР.] после форматирования номер папки сбрасывается на 100. (P27)

[ОТОБРАЖЕНИЕ СНИМКА ДЛЯ 16:9 ТВ]/[ОТОБРАЖЕНИЕ СНИМКА ДЛЯ 4:3 ТВ]

- AV кабель подключен к камере.
→ Нажмите [MENU/SET], если хотите сразу удалить это сообщение.
→ Выберите [ФОРМАТ ТВ] в меню [НАСТР.] для изменения телевизионного формата. (P28)
- Это сообщение также появляется, если кабель USB подключен только к камере. В таком случае присоедините другой конец кабеля USB к ПК или принтеру. (P154, 157)

[ПРИНТ. ЗАНЯТ]/[ПРОВЕРЬТЕ ПРИНТЕР]

- Печать на принтере невозможна.
→ Проверьте принтер.

[КОНЧИЛСЯ ЗАРЯД БАТАРЕИ]

- Заряд встроенного аккумулятора заканчивается.
→ Зарядить аккумулятор.

[ДАННЫЙ АККУМУЛЯТОР ИСПОЛЬЗОВАТЬ НЕЛЬЗЯ]

- Камера не может распознать аккумулятор.
→ Используйте оригинальные аккумуляторы Panasonic. Если данное сообщение появляется даже при использовании оригинального аккумулятора Panasonic, обратитесь к дилеру или в ближайший сервисный центр.
- Аккумулятор не может быть распознан, так как его клеммы загрязнены.
→ Очистите клеммы от загрязнений и т. п.

Устранение неисправностей

Во-первых, попробуйте выполнить следующие операции (P175 до183).

Если проблема не устраняется, ее можно разрешить, выбрав [СБРОС] (P27) в меню [НАСТР.] при выполнении снимков.

Аккумуляторы и источник питания

Фотокамера не работает даже во включенном состоянии.

- Аккумулятор вставлен неправильно. (P14)
- Ресурс аккумулятора исчерпан.

При включении фотокамеры монитор ЖКД выключается.

- Возможно, включен [РЕЖИМ CHA] (P26) режима [ЭКОНОМ. РЕЖ.]?
→ Для отмены этих режимов нажмите кнопку затвора наполовину.
- Ресурс аккумулятора исчерпан.

Фотокамера выключается сразу же после включения.

- Ресурс аккумулятора исчерпан.
- Если оставить фотокамеру включенной, аккумулятор разрядится.
→ Камеру следует часто выключать, используя режим [ЭКОНОМ. РЕЖ.] и т. д. (P26)

Аппарат выключится автоматически.

- Если вы подсоединитесь к телевизору, совместимому с VIERA Link, посредством миникабеля HDMI (поставляется отдельно) и выключите питание телевизора пультом дистанционного управления от телевизора, питание этого аппарата также выключается.
→ Если вы не используете VIERA Link, установите [VIERA Link] на [OFF]. (P29)

Мигает индикатор [CHARGE].

- Не является ли температура аккумулятора чрезмерно высокой или чрезмерно низкой? Если да, понадобится больше времени, чем обычно, для зарядки аккумулятора, или же зарядка может быть не завершена.
- Не загрязнены ли клеммы зарядного устройства или аккумулятора?
→ Вытрите грязь сухой тканью.

Запись

Снимки не записываются.

- Установлен ли селекторный переключатель [ЗАП.]/[ВОСП.] на [📷]? (P31)
- Правильно ли установлен диск рабочего режима?
- Осталась ли свободная память во встроенной памяти или на карте?
 - Удалите ненужные снимки для увеличения доступной памяти. (P47)

Снимок слишком бледный.

- Снимок может получаться бледным, если объектив загрязнен, например, на объективе имеются отпечатки пальцев.
 - В случае загрязнения объектива выключите камеру, задвиньте корпус объектива (P8) и осторожно протрите поверхность объектива мягкой сухой тканью.

Участок вокруг выполненных снимков становится темным.

- Выполнялись ли снимки со вспышкой с близкого расстояния при трансфокаторе, расположенном возле [W] (1×)?
 - Выполните небольшое увеличение, а затем выполните снимки. (P41)
- Выполнен ли данный снимок в [МАЛОЕ ОТВЕРСТИЕ] в режиме сцены?

Снимки слишком светлые или слишком темные.

- Проверьте, правильно ли установлена компенсация экспозиции. (P59)
- Установка [МИН. ВЫДЕРЖКА] на более высокую скорость может привести к затемнению снимка.
 - Установите [МИН. ВЫДЕРЖКА] (P105) для замедления скорости.

2 или 3 снимка делаются одновременно.

- Установите автоматический брекетинг (P60), [СКОР. СЪЕМКА] (P70), [ИМПУЛЬС ВСПЫШКИ] (P71) в режиме сцены или [СЕРИЙН.СЪЕМК] (P106) меню режима [ЗАП.] на [OFF].

Объект неправильно фокусируется.

- Диапазон фокусировки зависит от режима записи.
 - Установите необходимый режим, соответствующий расстоянию до объекта.
- Объект находится за пределами диапазона фокусировки камеры. (P38)
- Камера трясется (дрожит), или объект незначительно перемещается. (P40)

Записанный снимок размытый.

Оптический стабилизатор изображения не эффективен.

- При съемке в местах с недостаточной освещенностью скорость затвора снижается, поэтому крепко держите камеру обеими руками при выполнении снимка. (P33)
- При выполнении снимков с невысокой скоростью затвора следует использовать автоматический таймер. (P58)

Выполнение снимков с использованием автоматической настройки значений экспозиции невозможно.

- Составляет ли количество записываемых снимков 2 или меньше?

Записанный снимок выглядит зернистым. На снимке появляется шум.

- Не слишком ли высокая светочувствительность ISO или не слишком ли низкая скорость затвора?
(На момент поставки камеры светочувствительность ISO установлена на [AUTO]. Поэтому при выполнении снимков в помещении и т. д. появляется шум.)
→ Уменьшите светочувствительность ISO. (P98)
→ Установите [ЦВЕТ.РЕЖИМ] на [NATURAL]. (P108)
→ Снимайте в хорошо освещенных местах.
- Установлено ли [ВЫС. ЧУВСТВ.] или [СКОР. СЪЕМКА] в режиме сцены? Если установлено, разрешение записываемого снимка незначительно уменьшается ввиду обработки с высокой чувствительностью, но это не является неисправностью.

Яркость или цветовой тон записанного снимка отличается от реальной композиции.

- Если запись производится при флуоресцентном освещении, яркость или цветовой тон может слегка измениться в случае увеличения скорости затвора. Это обусловлено свойствами флуоресцентного освещения и не является неисправностью.

Во время записи снимков или нажатии кнопки затвора наполовину на мониторе ЖКД могут появиться красноватые полосы. Или же часть либо весь монитор ЖКД становится красноватым.

- Это особенность матриц ПЗС, которая возникает, когда на объекте имеется яркий участок. Некоторая неоднородность может возникать на окружающих участках, но это не является неисправностью. Помеха записывается при съемке видео, но не записывается на фотоснимках.
- При съемке рекомендуется не подвергать экран воздействию солнечного света или любого иного источника яркого освещения.

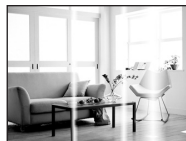

Запись видео прекращается в процессе записи.

- При записи видеокладов в [AVCHD Lite] используйте карту памяти SD класса скорости*, указанным как "Класс 4" или выше.
При записи видеокладов в [MOTION JPEG] используйте карту памяти SD класса скорости, указанном как "Класс 6" или выше.
- * Класс скорости SD — это стандарт скорости при непрерывной записи.
- Запись может внезапно прерваться — это зависит от типа карты.
→ Если видеосъемка останавливается во время использования карты с характеристикой не менее "Класс 4" или во время использования карты, отформатированной на ПК или другом оборудовании, скорость записи снижается. В таких случаях рекомендуется создать резервную копию данных и затем отформатировать (P30) карту на данной камере.

Объект нельзя заблокировать. (АФ со слежением не выполнена)

- Если объект съемки по краям окрашен в разные цвета, наведите зону автофокусировки на эти конкретные цвета путем выравнивания этой зоны с зоной автофокусировки. (P103)

Объектив

Записанный снимок может быть искажен, или вокруг объекта могут появиться цвета, которых не было на самом деле.

- Объект может быть немного искажен, или границах могут окраситься, в зависимости от степени увеличения, это обусловлено характеристиками объектива. Кроме того, по краям изображение может выглядеть искаженным ввиду увеличенной перспективы при широкоугольной съемке. Это не является неисправностью.

Монитор ЖКД

Монитор ЖКД выключается, хотя камера включена.

- Монитор ЖКД выключается, если включен [РЕЖИМ СНА] (P26) режима [ЭКОНОМ. РЕЖ.]. [Это не произойдет при использовании сетевого адаптера (поставляется отдельно).]

На короткое время монитор становится тусклее или ярче.

- Это явление происходит при нажатии кнопки затвора наполовину для установки показателя диафрагмы и не влияет на записываемые снимки.
- Данное явление происходит также в случае изменения яркости при использовании масштабирования на камере или перемещении камеры. Причиной является срабатывание автоматической диафрагмы камеры. Это не является неисправностью.

При съемке в помещении монитор ЖКД мерцает.

- ЖКД монитор может мерцать несколько секунд после включения фотокамеры при съемке внутри помещения при освещении флуоресцентном освещении. Это не неисправность.

Монитор ЖКД слишком яркий или слишком темный.

- [ЯРКИЙ ЖКД] активировано. (P25)

На мониторе ЖКД видны черные, красные, синие и зеленые точки.

- Это не неисправность.
Эти пиксели не влияют на записываемые снимки.

На мониторе ЖКД появляются помехи.

- В темных местах, могут появиться помехи для поддержания яркости монитора ЖКД. И не влияет на записываемые снимки.

Вспышка

Вспышка не срабатывает.

- Установлена ли настройка вспышки на [☺]?
→ Изменение настройки вспышки. (P51)
- Режим вспышки недоступен, когда установлен режим автоматической настройки значений экспозиции (P60) или [СЕРИЙН.СЪЕМК] (P106) в меню режима [ЗАП.].

Вспышка сработала несколько раз.

- Если установлено уменьшение эффекта красных глаз (P52), вспышка срабатывает дважды.
- Установлено ли [ИМПУЛЬС ВСПЫШКИ] (P71) в режиме сцены?

Воспроизведение

Воспроизводимый снимок отображается повернутым в произвольном направлении.

- [ПОВЕРН. ЖКД] (P137) установлено на [ON].

Снимок не воспроизводится. Записанные изображения отсутствуют.

- Установлен ли селекторный переключатель [ЗАП.]/[ВОСП.] на [▶]? (P44)
- Есть ли снимки во встроенной памяти или на карте?
→ Снимки со встроенной памяти появляются, когда не вставлена карта. Данные снимка на карте появляются, когда карта вставлена.
- Возможно, это снимок, название файла которого было изменено на ПК? Если да, то его невозможно воспроизвести на данной камере.
- Установлено ли [РЕЖ. ВОСПР.], [ВОСПР. ПУТЕШ.], [ВОСПР. КАТ.] или [ВОСПР.ИЗБР.] для воспроизведения?
→ Измените на [НОРМ.ВОСПР.]. (P44)
- Изображения записаны в режиме буфера обмена?
→ Воспроизведение в режиме буфера обмена. (P115)

Номер каталога и файла отображаются как [—] и экран гаснет.

- Является ли данный снимок нестандартным, снимком, отредактированным при помощи ПК, или снимком, выполненным цифровой камерой другой марки?
- Извлекался ли аккумулятор сразу же после выполнения снимка? Выполнялся ли снимок при низком оставшемся заряде аккумулятора?
 - Отформатируйте данные для удаления снимков, упомянутых выше. (P30)
(Будут также удалены другие снимки, и восстановить их будет невозможно. Поэтому нужно выполнять проверку перед форматированием.)

При воспроизведении в хронологическом порядке снимки отображаются с датами, которые отличаются от фактических дат съемки.

- Правильно ли установлены часы в камере? (P18)
- При поиске снимков, отредактированных с использованием ПК, или снимков, выполненных на другой аппаратуре, они могут отображаться по датам, которые отличаются от фактических дат выполнения снимков.

На записанном снимке появляются круглые белые пятна, похожие на мыльные пузыри.

- При съемке со вспышкой в местах с недостаточным освещением или помещении круглые белые пятна могут появляться на снимках ввиду отражения вспышкой пылинок, находящихся в воздухе. Это не неисправность.
Характерной особенностью в этом случае является изменение количества и расположения круглых пятен.

**Красный участок записанного изображения стал черным.**

- Если при включенной функции цифровой коррекции красных глаз ([], [], []) выполнить снимок объекта, красные элементы которого окружены телесным цветом, эти красные элементы могут быть исправлены на черные функцией цифровой коррекции красных глаз.
→ При выполнении снимков рекомендуется установить режим вспышки на [], [] или [], или установить [КОРР.КР.ГЛ.] в меню режима [ЗАП.] на [OFF]. (P111)

[ОТОБРАЖЕНИЕ ПИКТОГРАММЫ] появляется на экране.

- Был ли этот снимок записан при помощи другой аппаратуры? В таких случаях данные снимки могут отображаться с ухудшенным качеством.

Звук записанных видеок кадров иногда прерывается.

- Данное устройство автоматически настраивает значение диафрагмы во время записи видеок кадров. Когда это происходит, звук может прерываться. Это не является неисправностью.

Телевизор, компьютер и принтер

Снимок не выводится на экран телевизора.

- Правильно ли фотокамера подключена к телевизору?
→ Установите вход телевизора в режим внешнего входа.
- При подсоединении к ПК или к принтеру невозможен вывод данных из разъема [HDMI].
→ Выполняйте подключение только к телевизору.

Области воспроизведения на экране телевизора и на мониторе ЖКД фотокамеры отличаются.

- В зависимости от модели телевизора, снимки могут увеличиваться по горизонтали или по вертикали либо отображаться с обрезанными краями.

Видео нельзя воспроизвести на телевизоре.

- Вы пытаетесь воспроизвести видео с карточки, вставленной непосредственно в разъем на телевизоре?
→ Подключите камеру к телевизору с помощью кабеля AV (входит в комплект поставки) или кабеля с мини-разъемом HDMI (поставляется отдельно), а затем воспроизведите видеокadres на камере. (P144, 145)
→ Видеокadres, записанные в [AVCHD Lite], воспроизводятся на телевизорах Panasonic (VIERA) с логотипом AVCHD.

Снимок полностью не выводится на телевизоре.

- Проверьте настройку [ФОРМАТ ТВ]. (P28)

VIERA Link не работает.

- Надежно ли подключен мини-кабель HDMI (поставляется отдельно)? (P145)
→ Убедитесь в том, что миникабель HDMI (поставляется отдельно) плотно вставлен.
- Установлен ли [VIERA Link] в этом аппарате на [ON]? (P29)
→ В зависимости от разъема HDMI на телевизоре входной канал может не переключаться автоматически. В таких случаях для переключения входного канала воспользуйтесь пультом дистанционного управления от телевизора. (Подробности о способе переключения входа смотрите в инструкции по эксплуатации телевизора.)
→ Проверьте настройки VIERA Link на подсоединенных устройствах.
→ Выключите питание аппарата и затем снова включите его.
→ Установите [VIERA Link] на [Off] на телевизоре и затем снова установите его на [On]. (Подробности смотрите в инструкции по эксплуатации своего телевизора.)
→ Проверьте установку [ВИДЕО ВЫХ.]. (P28)

При подключении фотокамеры к компьютеру не удастся скопировать снимок.

- Правильно ли подключена фотокамера к компьютеру?
- Правильно ли фотокамера распознается компьютером?
→ Установите значение [PC] в режиме [РЕЖИМ USB]. (P28, 154)

Карта не распознается компьютером. (Распознается встроенная память.)

- Отсоедините кабель USB. Убедитесь, что карта правильно вставлена в фотокамеру и снова подключите кабель.
- Если переключатель режимов установлен на [P], будет отображаться содержимое встроенной памяти.
 - Установите переключатель режимов в любое положение, кроме [P].

Карта не распознается компьютером (используется карта памяти SDXC).

- Проверьте, совместим ли ПК с картами памяти SDXC.
<http://panasonic.net/avc/sdcard/information/SDXC.html>
- При подключении может появиться сообщение с предложением отформатировать карту, но форматирование выполнять не следует.
- Если отображение [ДОСТУП] на мониторе ЖКД не исчезает, отключите соединительный кабель USB после отключения питания.

При подключении фотокамеры к принтеру не удается распечатать снимок.

- Снимки не могут быть напечатаны при использовании принтера, не поддерживающего PictBridge.
 - Установите на [PictBridge(PTP)] в [РЕЖИМ USB]. (P28, 157)

При печати обрезаются края снимков.

- При использовании принтера с функцией обрезки или печати без рамки перед печатью отключите эту функцию. (Более подробную информацию см. в инструкции по эксплуатации принтера.)
- При обращении в фотосалон для печати снимков, спросите в фотосалоне могут ли снимки быть распечатаны с обоими краями.

Другое**По ошибке был выбран нечитаемый язык.**

- Нажмите [MENU/SET], выберите значок меню [НАСТР.] [M], а затем для задания языка выберите значок [00]. (P30)

Иногда при нажатии кнопки затвора наполовину загорается красная лампочка.

- В условиях недостаточной освещенности для облегчения фокусировки на объекте съемки вспомогательная лампочка автофокусировки (P111) загорается красным цветом.

Вспомогательная лампочка автофокусировки не включается.

- Установлен ли параметр [ВСП. ЛАМП. АФ] в режиме [ЗАП.] в [ON]? (P111)
- Вспомогательная лампочка автофокусировки не включается в условиях хорошей освещенности.

Фотокамера нагревается.

- При использовании корпус фотокамеры может нагреваться. Это никак не сказывается на характеристиках фотокамеры или качестве снимков.

Объектив щелкает.

- При изменении яркости вследствие изменения увеличения или поворота фотокамеры объектив может издавать щелчки, а изображение на экране может существенно изменяться. Тем не менее, это не влияет на получаемые снимки. Щелчки вызваны автоматической настройкой диафрагмы. Это не неисправность.

Сбилась настройка часов.

- Если камера не используется в течение длительного времени, часы могут сброситься. → [УСТАНОВИТЕ ЧАСЫ] — отображается сообщение; необходимо настроить часы повторно. Без настройки часов невозможно записать правильную дату во время съемки. (P18)

При выполнении снимков с использованием масштабирования они незначительно искажаются, а участки вокруг объекта содержат цвета, которых нет на самом деле.

- Объект может быть незначительно деформирован, или же границы могут быть окрашены, в зависимости от коэффициента масштабирования — это вызвано техническими характеристиками объектива, но не является неисправностью.

Масштабирование мгновенно останавливается.

- При использовании дополнительного оптического увеличения или интеллектуального увеличения действие масштабирования временно прекращается. Это не неисправность.

Увеличение не достигает максимальной степени.

- Установлен ли камера на режим макро с увеличением? (P57)
Максимальное увеличение в режиме макро с увеличением составляет 3X от цифрового увеличения.

Файлы не записываются с последовательными номерами.

- После выполнения некоторых операций снимки могут записываться в папки с номерами, отличающимися от номеров папок, используемых до выполнения этих операций. (P156)

Номера присваиваются файлам в порядке увеличения.

- При вставке или извлечении аккумулятора без предварительного отключения питания камеры номера папок и файлов для выполненных снимков не будут храниться в памяти. Если питание после этого будет снова включено и сделаны снимки, они могут сохраниться под номерами файлов, которые были назначены предыдущим снимкам.

[ВОЗРАСТ] не отображается правильно.

- Проверьте настройки часов (P18) и дня рождения (P68).

Тубус объектива втянут.

- Тубус объектива втягивается примерно через 15 секунд после переключения с режима [ЗАП.] на режим [ВОСП.].

Когда камеру оставляют в покое, самопроизвольно начинается показ слайдов.

- Для знакомства с функциями камеры используется [АВТ.ДЕМО.РЕЖ.]. Нажмите любую кнопку для возврата камеры на исходный экран.









Количество записываемых снимков и доступное время записи

- Количество записываемых снимков и время записи даны в приближенном значении. (Эти параметры варьируются в зависимости от условий записи и типа карты памяти.)
- Количество записываемых снимков и доступное время записи отличаются в зависимости от объектов.









■ Количество записываемых снимков

Формат		4:3							
Размер снимка		14м		10м (EZ)		7м (EZ)		5м (EZ)	
Качество		■■■	■■■	■■■	■■■	■■■	■■■	■■■	■■■
Встроенная память (Прибл. 40 МБ)		7	10	9	14	11	19	14	25
Карта	256 МБ	41	61	55	82	68	105	80	140
	512 МБ	83	120	110	160	135	210	155	280
	1 ГБ	165	240	220	320	270	430	320	560
	2 ГБ	340	490	450	660	550	870	650	1130
	4 ГБ	660	980	880	1310	1090	1720	1280	2230
	6 ГБ	1010	1490	1340	1990	1660	2620	1950	3390
	8 ГБ	1360	1990	1800	2660	2230	3500	2610	4540
	12 ГБ	2050	3010	2720	4020	3360	5290	3940	6860
	16 ГБ	2740	4010	3630	5370	4490	7050	5250	9150
	24 ГБ	3980	5830	5270	7790	6520	10250	7630	13280
	32 ГБ	5500	8050	7280	10770	9010	14160	10540	18350
48 ГБ	8090	11740	10710	15830	13000	20230	15170	26010	
64 ГБ	10980	15940	14530	21490	17650	27460	20590	35300	

Формат		4:3			
Размер снимка		3М (EZ)		0.3М (EZ)	
Качество					
Встроенная память (Прибл. 40 МБ)		27	53	195	310
Карта	256 МБ	150	290	1080	1690
	512 МБ	300	580	2150	3350
	1 ГБ	600	1160	4310	6710
	2 ГБ	1220	2360	8770	12290
	4 ГБ	2410	4640	17240	24130
	6 ГБ	3660	7050	26210	36700
	8 ГБ	4910	9440	35080	49120
	12 ГБ	7400	14240	52920	74090
	16 ГБ	9880	19000	70590	98830
	24 ГБ	14350	27590	102500	143510
	32 ГБ	19820	38120	141620	198260
	48 ГБ	28020	52030	182130	182130
64 ГБ	38020	70610	247150	247150	







Формат		3:2							
Размер снимка		125м		9м (EZ)		6м (EZ)		4.5м (EZ)	
Качество									
Встроенная память (Прибл. 40 МБ)		7	11	10	15	12	20	21	38
Карта	256 МБ	45	66	59	88	69	115	115	210
	512 МБ	90	130	115	175	135	220	230	420
	1 ГБ	180	260	230	350	270	460	470	850
	2 ГБ	360	540	480	720	560	930	950	1700
	4 ГБ	720	1060	940	1410	1100	1820	1880	3350
	6 ГБ	1100	1620	1440	2150	1680	2770	2860	5090
	8 ГБ	1470	2170	1930	2880	2250	3720	3830	6820
	12 ГБ	2230	3270	2910	4350	3390	5610	5780	10290
	16 ГБ	2970	4370	3890	5810	4530	7480	7720	13720
	24 ГБ	4320	6340	5640	8440	6580	10870	11210	19930
	32 ГБ	5970	8770	7800	11660	9090	15010	15480	27530
	48 ГБ	8670	12560	11380	16550	13000	21420	22760	40470
64 ГБ	11760	17040	15440	22460	17650	29070	30890	54920	

Формат		3:2			
Размер снимка		25м (EZ)		0.3м (EZ)	
Качество					
Встроенная память (Прибл. 40 МБ)		30	58	210	310
Карта	256 МБ	170	320	1170	1690
	512 МБ	330	640	2320	3350
	1 ГБ	670	1280	4640	6710
	2 ГБ	1360	2560	8770	12290
	4 ГБ	2680	5020	17240	24130
	6 ГБ	4070	7640	26210	36700
	8 ГБ	5450	10230	35080	49120
	12 ГБ	8230	15430	52920	74090
	16 ГБ	10980	20590	70590	98830
	24 ГБ	15940	29890	102500	143510
	32 ГБ	22020	41300	141620	198260
	48 ГБ	30350	60710	182130	182130
64 ГБ	41190	82380	247150	247150	

Формат		16:9							
Размер снимка		10.5м		7.5м (EZ)		5.5м (EZ)		3.5м (EZ)	
Качество									
Встроенная память (Прибл. 40 МБ)		8	13	10	17	12	22	24	45
Карта	256 МБ	50	75	62	98	71	125	135	240
	512 МБ	100	150	120	195	140	240	260	490
	1 ГБ	200	300	250	390	280	490	530	990
	2 ГБ	400	610	500	790	570	1000	1090	1980
	4 ГБ	800	1200	990	1560	1130	1970	2150	3890
	6 ГБ	1220	1830	1510	2380	1730	3000	3270	5910
	8 ГБ	1630	2450	2020	3180	2310	4020	4380	7920
	12 ГБ	2460	3700	3060	4810	3490	6070	6610	11950
	16 ГБ	3290	4940	4080	6410	4660	8100	8820	15940
	24 ГБ	4780	7170	5920	9310	6760	11760	12810	23140
	32 ГБ	6600	9910	8190	12870	9350	16250	17700	31970
	48 ГБ	9580	14570	11740	18210	13490	22760	26010	45530
64 ГБ	13000	19770	15940	24710	18300	30890	35300	61780	

Формат		16:9			
Размер снимка		2м (EZ)		0.2м (EZ)	
Качество					
Встроенная память (Прибл. 40 МБ)		40	77	250	340
Карта	256 МБ	220	420	1380	1900
	512 МБ	440	830	2740	3770
	1 ГБ	880	1670	5490	7550
	2 ГБ	1800	3410	10240	15360
	4 ГБ	3540	6700	20110	30170
	6 ГБ	5390	10190	30580	45870
	8 ГБ	7220	13640	40930	61400
	12 ГБ	10890	20580	61740	92610
	16 ГБ	14530	27450	82360	123540
	24 ГБ	21100	39860	119590	179380
	32 ГБ	29150	55070	165220	247830
	48 ГБ	40470	72850	182130	364270
64 ГБ	54920	98860	247150	494310	

■ Доступное время записи (при записи видео)

Формат файла		[AVCHD Lite]			[MOTION JPEG]			
Установка качества снимков								
Встроенная память (Прибл. 40 МБ)		Использование невозможно.						1 мин 24 сек
Карта	256 МБ	Не гарантируется при работе.			59 сек	2 мин 35 сек	2 мин 40 сек	7 мин 50 сек
	512 МБ	3 мин 00 сек	4 мин 00 сек	7 мин 00 сек	2 мин 00 сек	5 мин 10 сек	5 мин 20 сек	15 мин 40 сек
	1 ГБ	7 мин 00 сек	9 мин 00 сек	14 мин 00 сек	4 мин 00 сек	10 мин 20 сек	10 мин 50 сек	31 мин 20 сек
	2 ГБ	15 мин 00 сек	20 мин 00 сек	29 мин 00 сек	8 мин 20 сек	21 мин 20 сек	22 мин 10 сек	1 ч 3 мин
	4 ГБ	30 мин 00 сек	40 мин 00 сек	1 ч 00 мин	16 мин 30 сек	41 мин 50 сек	43 мин 40 сек	2 ч 5 мин
	6 ГБ	46 мин 00 сек	1 ч 00 мин	1 ч 28 мин	25 мин 10 сек	1 ч 3 мин	1 ч 6 мин	3 ч 11 мин
	8 ГБ	1 ч 00 мин	1 ч 20 мин	1 ч 54 мин	33 мин 40 сек	1 ч 25 мин	1 ч 28 мин	4 ч 15 мин
	12 ГБ	1 ч 34 мин	2 ч 00 мин	2 ч 54 мин	50 мин 50 сек	2 ч 8 мин	2 ч 14 мин	6 ч 26 мин
	16 ГБ	2 ч 00 мин	2 ч 40 мин	4 ч 00 мин	1 ч 8 мин	2 ч 52 мин	2 ч 59 мин	8 ч 35 мин
	24 ГБ	3 ч 00 мин	4 ч 00 мин	6 ч 00 мин	1 ч 38 мин	4 ч 9 мин	4 ч 19 мин	12 ч 27 мин
	32 ГБ	4 ч 00 мин	5 ч 20 мин	8 ч 00 мин	2 ч 16 мин	5 ч 45 мин	5 ч 59 мин	17 ч 13 мин
	48 ГБ	6 ч 00 мин	8 ч 00 мин	12 ч 00 мин	3 ч 20 мин	8 ч 27 мин	8 ч 47 мин	25 ч 18 мин
	64 ГБ	8 ч 00 мин	10 ч 40 мин	16 ч 00 мин	4 ч 32 мин	11 ч 28 мин	11 ч 56 мин	34 ч 21 мин

- Непрерывная запись видеок кадров в [MOTION JPEG] занимает до 2 ГБ. На экране отображается только максимальное время записи для 2 ГБ.
- Максимальное время непрерывной видеосъемки в [AVCHD Lite] составляет 13 часов 3 минуты 20 секунд. На экране отобразится только значение, не превышающее 13 часов 3 минуты 20 секунд. Тем не менее, запись может остановиться раньше, в зависимости от оставшегося уровня ресурса аккумулятора. (P12)

 **Примечание**

- Оставшееся время съемки и количество оставшихся снимков, отображаемое на экране, не обязательно уменьшается по порядку.
- Дополнительное оптическое увеличение не работает, когда установлен [МАКРО ЗУМ], или в [ТРАНСФОРМ.], [ВЫС. ЧУВСТВ.], [СКОР. СЪЕМКА], [ИМПУЛЬС ВСПЫШКИ], [МАЛОЕ ОТВЕРСТИЕ] и [ФОТО КАДР] в режиме сцены, поэтому размер снимка для [7] не отображается.

- Логотип SDXC является товарным знаком SD-3C, LLC.
- “AVCHD”, “AVCHD Lite” и логотип “AVCHD”, “AVCHD Lite” являются товарными знаками Panasonic Corporation и Sony Corporation.
- Изготовлено по лицензии компании Dolby Laboratories. Долби и знак в виде двойной буквы D являются товарными знаками компании Dolby Laboratories.
- HDMI, логотип HDMI и High-Definition Multimedia Interface являются товарными знаками или зарегистрированными товарными знаками HDMI Licensing LLC в США и других странах.
- HDAVI Control™ является торговой маркой компании Panasonic Corporation.
- Логотипы QuickTime и QuickTime являются торговыми марками или зарегистрированными торговыми марками Apple Inc., используемыми по лицензиям.
- Снимки экрана продукции Microsoft воспроизводятся с разрешения Microsoft Corporation.
- Другие названия, названия фирм и изделий, отмеченные в этой инструкции, являются торговыми знаками или зарегистрированными товарными знаками соответствующих компаний.

AVCHD Lite™

DOLBY
DIGITAL
CREATOR

HDMI



Этот продукт выпускается по лицензии согласно патентному портфелю AVC для личного и некоммерческого использования потребителем с целью (i) кодирования видеозаписей в соответствии со стандартом AVC (“Видео AVC”) и/или (ii) декодирования видеозаписей AVC, закодированных потребителем в ходе личной некоммерческой деятельности и/или полученных от провайдера видеoinформации, имеющего разрешение на предоставление видеозаписей AVC. Использование с иными другими целями, прямо или косвенно, не разрешается. Для получения дополнительной информации обращайтесь в компанию MPEG LA, LLC. См. <http://www.mpegla.com>.