

## Инструкция по эксплуатации Інструкція з експлуатації

### Blu-ray Disc плеер Blu-ray Disc плеер

Model No. **DMP-BD60**

Русский ЯЗЫК

Українська

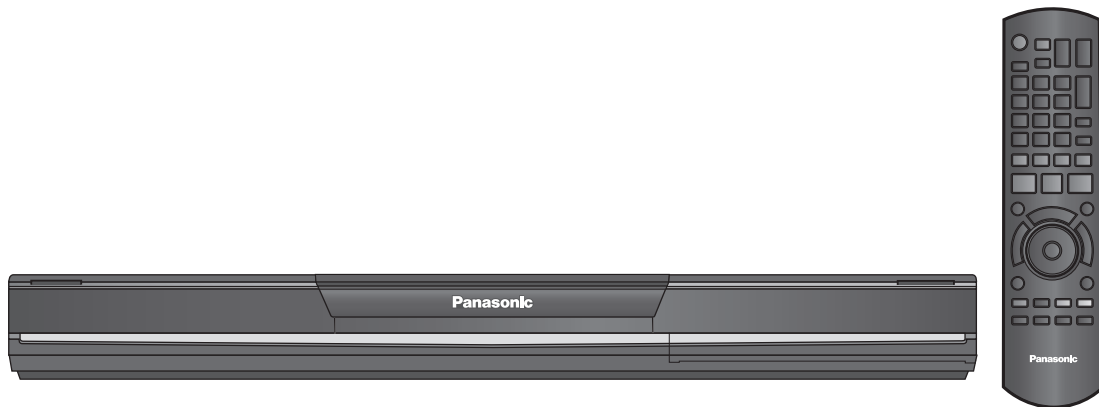

**BD-Video**



**HDMI™**  
HIGH-DEFINITION MULTIMEDIA INTERFACE



**AVCHD™**

**Java™**  
POWERED

#### Информация по региональному управлению Інформація по регіональному управлінню

##### BD-Video

Устройство воспроизводит BD-Video с этикетками, содержащими код региона C.  
Пристрій відтворює BD-Video з етикетками, що містять код регіону C.

Пример:  
Приклад:



##### DVD-Video

Данное устройство воспроизводит DVD-Video с этикетками, содержащими номер региона "5" или "ALL".  
Даний пристрій відтворює DVD-Video з етикетками, що містять номер регіону "5" або "ALL".

Пример:  
Приклад:



Указатель ⇨ Внутренняя часть задней обложке  
Індекс ⇨ Внутрішня частина задньої обкладинки

# Уважаемый покупатель!

Благодарим Вас за покупку данного изделия. Для обеспечения его оптимальной функциональности и безопасности, пожалуйста, внимательно прочитайте настоящую инструкцию.

Перед подсоединением, эксплуатацией или настройкой данного изделия полностью прочитайте все инструкции. Сохраните данное руководство для последующего использования.

## ПРЕДОСТЕРЕЖЕНИЕ!

**В ЭТОМ УСТРОЙСТВЕ ИСПОЛЬЗУЕТСЯ ЛАЗЕР. ПРИМЕНЕНИЕ РЕГУЛИРОВОК И НАСТРОЕК, ОТЛИЧНЫХ ОТ НИЖЕОПИСАННЫХ, МОЖЕТ ПРИВЕСТИ К ОПАСНОМУ ЛАЗЕРНОМУ ОБЛУЧЕНИЮ. НЕ ОТКРЫВАЙТЕ КРЫШКУ И НЕ ПРОИЗВОДИТЕ РЕМОНТ САМИ—ЛУЧШЕ ПОРУЧИТЬ ЭТО КВАЛИФИЦИРОВАННОМУ СПЕЦИАЛИСТУ.**

## ПРЕДУПРЕЖДЕНИЕ:

**ЧТОБЫ УМЕНЬШИТЬ ОПАСНОСТЬ ВОЗНИКНОВЕНИЯ ПОЖАРА, ПОРАЖЕНИЯ ЭЛЕКТРИЧЕСКИМ ТОКОМ ИЛИ ПОВРЕЖДЕНИЯ ИЗДЕЛИЯ,**

- НЕ ПОДВЕРГАЙТЕ ЭТОТ АППАРАТ ВОЗДЕЙСТВИЮ ДОЖДЯ, ВЛАГИ, КАПЕЛЬ ИЛИ БРЫЗГ, И НЕ ПОМЕЩАЙТЕ НА АППАРАТ НИКАКИЕ ПРЕДМЕТЫ, НАПОЛНЕННЫЕ ВОДОЙ, НАПРИМЕР, ВАЗЫ.
- ИСПОЛЬЗУЙТЕ ТОЛЬКО РЕКОМЕНДУЕМЫЕ ПРИНАДЛЕЖНОСТИ.
- НЕ СНИМАЙТЕ КРЫШКУ (ИЛИ ЗАДНЮЮ КРЫШКУ); ВНУТРИ НЕТ ЧАСТЕЙ ДЛЯ ОБСЛУЖИВАНИЯ ПОЛЬЗОВАТЕЛЕМ. ЗА ОБСЛУЖИВАНИЕМ ОБРАЩАЙТЕСЬ К КВАЛИФИЦИРОВАННОМУ ОБСЛУЖИВАЮЩЕМУ ПЕРСОНАЛУ.

## ПРЕДОСТЕРЕЖЕНИЕ!

- НЕ СЛЕДУЕТ УСТАНАВЛИВАТЬ ИЛИ РАЗМЕЩАТЬ ДАННЫЙ АППАРАТ В КНИЖНОМ ШКАФУ, ВСТРОЕННОМ ШКАФУ ИЛИ ДРУГОМ ОГРАНИЧЕННОМ ПРОСТРАНСТВЕ ДЛЯ ТОГО, ЧТОБЫ СОХРАНИТЬ УСЛОВИЯ ХОРОШЕЙ ВЕНТИЛЯЦИИ. УДОСТОВЕРЬТЕСЬ, ЧТО ШТОРЫ И ДРУГИЕ ПОДОБНЫЕ ПРЕДМЕТЫ НЕ ПРЕпятствуют НОРМАЛЬНОЙ ВЕНТИЛЯЦИИ ДЛЯ ПРЕДОТВРАЩЕНИЯ РИСКА ПОРАЖЕНИЯ ЭЛЕКТРИЧЕСКИМ ТОКОМ ИЛИ ВОЗНИКНОВЕНИЯ ПОЖАРА ИЗ-ЗА ПЕРЕГРЕВА.
- НЕ ЗАКРЫВАЙТЕ ВЕНТИЛЯЦИОННЫЕ ОТВЕРСТИЯ АППАРАТА ГАЗЕТАМИ, СКАТЕРТЯМИ, ШТОРАМИ И ПОДОБНЫМИ ПРЕДМЕТАМИ.
- НЕ РАЗМЕЩАЙТЕ НА АППАРАТ ИСТОЧНИКИ ОТКРЫТОГО ПЛАМЕНИ, ТАКИЕ, КАК ГОРЯЩИЕ СВЕЧИ.
- ВЫБРАСЫВАЙТЕ БАТАРЕИ В МУСОР, УЧИТЫВАЯ ОХРАНУ ОКРУЖАЮЩЕЙ СРЕДЫ.

## ПРЕДУПРЕЖДЕНИЕ

При неправильной замене аккумулятора возникает опасность взрыва. Производить замену, используя только тот же тип аккумулятора, или равноценный ему, рекомендуемый производителем. Размещение в отходы использованных аккумуляторов производить согласно инструкциям производителя.

Это изделие может принимать радио помехи, обусловленные переносными телефонами. Если такие помехи являются очевидными, увеличьте, пожалуйста, расстояние между изделием и переносным телефоном.

Сетевая розетка должна быть расположена вблизи оборудования, и быть легко доступной. Вилка сетевого шнура питания должна оставаться быстро доступной. Чтобы полностью отсоединить этот аппарат от сети переменного тока, отсоедините вилку сетевого шнура питания от розетки переменного тока.

**ЭТОТ АППАРАТ ПРЕДНАЗНАЧЕН ДЛЯ ИСПОЛЬЗОВАНИЯ В КЛИМАТЕ СРЕДНЕЙ ПОЛОСЫ.**

# Меры предосторожности

## Размещение

Установите аппарат на горизонтальной поверхности вдали от прямых солнечных лучей, высоких температур, высокой влажности и сильной вибрации. Такие условия могут повредить корпус и прочие компоненты, тем самым сократив срок службы аппарата. Не ставьте на аппарат тяжелые предметы.

## Напряжение

Не используйте источники питания высокого напряжения. Это может привести к перегрузке аппарата и возгоранию. Не используйте источники питания постоянного тока. Тщательно проверьте источник питания прежде, чем установить аппарат на корабле или в другом месте, где используются источники постоянного тока.

## Меры предосторожности при обращении с сетевым шнуром

Убедитесь в том, что сетевой шнур подсоединен правильно и не поврежден. Неплотное подсоединение и повреждения шнура могут привести к возгоранию или к поражению электротоком. Не дергайте, не сгибайте сетевой шнур и не кладите на него тяжелые предметы.

При отсоединении от розетки крепко удерживайте штепсельную вилку. Держая за сетевой шнур, Вы можете получить поражение электротоком. Не прикасайтесь к штепсельной вилке влажными руками. Это может привести к поражению электротоком.

## Посторонние предметы

Не позволяйте попадать внутрь аппарата металлическим предметам. Это может привести к поражению электротоком или поломке аппарата.

Не проливайте внутрь аппарата жидкость. Это может привести к поражению электротоком или поломке аппарата. Если это случилось, немедленно отсоедините аппарат от источника питания и свяжитесь с Вашим дилером.

Не распыляйте инсектициды на аппарат или внутрь него. В их состав входят воспламеняющиеся газы, попадание которых внутрь аппарата может привести к возгоранию.

## Техобслуживание

Не пытайтесь самостоятельно чинить аппарат. Если звук прерывается, индикаторы не загораются, идет дым, либо Вы столкнулись с другой проблемой, не упомянутой в настоящей инструкции, то отсоедините сетевой шнур и свяжитесь с Вашим дилером или с авторизованным сервисным центром. Если ремонт, разборка или переделка аппарата производятся некомпетентными лицами, то это может привести к поражению электротоком или к возгоранию.

Продлите срок службы, отсоединив аппарат от источника питания, если он не будет использоваться в течение длительного периода времени.

# Уход за аппаратом и носителем

## Обращение с диском и картой

### Очистка дисков

#### ДЕЛАТЬ НЕ ДЕЛАТЬ



Протрите влажной тряпкой, а потом сухой тряпкой.

#### Меры предосторожности при обращении с диском и картой

- Берите диски за края, чтобы не поцарапать их и не оставить отпечатков пальцев.
- Не приклеивайте этикетки или стикеры на диски (это может повредить диск, и его нельзя будет использовать).
- Не пишите на стороне этикетки ручкой и другими предметами.
- Не используйте чистящие аэрозоли, бензин, растворитель, жидкости для снятия статического электричества и прочие растворители.
- Не используйте несоответствующие крышки.
- Удаляйте грязь, воду и посторонние вещества с терминалов на задней части карты.
- Не используйте следующие диски:
  - Диски со стертым слоем стикеров или маркировок (взяты в аренду и пр.).
  - Поцарапанные диски.
  - Диски нестандартной формы.

## Обслуживание

### Чистите устройство мягкой сухой тканью.

- Не используйте спирт, растворитель или бензин.
- Прежде чем воспользоваться тканями, прошедшими химическую обработку, внимательно прочтите инструкции для этой ткани.

### Примите во внимание некоторые правила, чтобы гарантировать наслаждение зрительного и слухового восприятия.

С течением времени пыль и грязь могут пристать к линзе устройства, что приведет к невозможности воспроизведения дисков.

Используйте чистящее средство для объектива (не включено в поставку) примерно раз в год, в зависимости от частоты использования и рабочей среды. Внимательно прочтите инструкции к чистящему средству для объектива, прежде чем применять его.

Чистящее средство для объектива: RP-CL720E

- В некоторых регионах данное чистящее средство для объектива может отсутствовать в продаже.
- Чистящее средство для объектива продается в качестве рекомендуемого для DIGA, но может также применяться без проблем и для этого устройства.

## При утилизации или передаче аппарата

С помощью данного аппарата может записываться информация о ваших методах работы. Прекратив использование данным аппаратом, по причине его выбрасывания или передачи, переустановите все настройки на заводские, с тем чтобы удалить записанную информацию. (⇒ 35, “Чтобы вернуться к заводским настройкам”)

- При воспроизведении BD-Video архив проведенных операций может записаться в памяти аппарата. Записанное содержание зависит от диска.

# Содержание

## Начало работы

Меры предосторожности .....	2
Уход за аппаратом и носителем .....	3
Информация об аксессуарах .....	5
Использование пульта дистанционного управления.....	5
Информация о носителе данных (диск, карта, USB-устройство).....	6
Подключение .....	8
Справочное руководство по управлению.....	10
Простота установки .....	11
Настройка работы телевизора и усилителя/ресивера.....	11
Подключение к компьютерной сети ...	12
Обновление встроенного ПО (прошивки).....	12
Сетевые настройки.....	13

## Воспроизведение

Основные операции .....	15
Воспроизведение раздела .....	17
Воспроизведение HD Video или SD Video .....	17
Использование BD-LIVE или BONUSVIEW в BD-Video.....	18
Воспроизведение высококачественного видео и аудио .....	19
Воспроизведение фиксированных изображений .....	20
Воспроизведение музыки .....	22
Воспроизведение видео DivX® .....	23
Использование VIERA CAST™ .....	24
Отображение меню FUNCTIONS .....	24
Совместная работа с телевизором (VIERA Link “HDMI Control™”).....	25

## Настройки

Изменение настроек с помощью экранного меню .....	26
Изменение настроек аппарата .....	28

## Ссылка

О файлах MP3/JPEG/DivX.....	32
Сообщения.....	34
Поиск и устранение неполадок.....	35
Глоссарий .....	39
Технические характеристики.....	41
Указатель .....	.....
..... Внутренняя часть задней обложке	

— Если Вы увидите такой символ—

**Информация по обращению с отходами для стран, не входящих в Европейский Союз**



Действие этого символа распространяется только на Европейский Союз.

Если Вы собираетесь выбросить данный продукт, узнайте в местных органах власти или у дилера, как следует поступать с отходами такого типа.

# Информация об аксессуарах

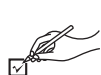

Проверьте поставленные аксессуары. Используйте номера, указанные в скобках, при запросе запасных частей.  
(Номера продуктов на январь 2009 года. Они могут изменяться.)

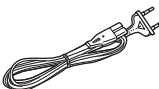
<input type="checkbox"/>  <b>1 Дистанционное управление</b> (N2QAYB000380)	<input type="checkbox"/>  <b>1 Аудио/видеокабель</b>	<input type="checkbox"/>  <b>2 Батареи</b> для пульты дистанционного управления	<input type="checkbox"/>  <b>1 AC-кабель</b> ● Только для использования с данным устройством. Не использовать с другим оборудованием. Также не используйте шнуры от другого оборудования с данным устройством.
--	---	---	--

Русский ЯЗЫК

## Использование пульта дистанционного управления

### Батарейки

Вставьте батарейки так, чтобы их полюса (+ и -) соответствовали обозначениям в пульте дистанционного управления.  
При закрытии крышки вставляйте ее со стороны - (минус).

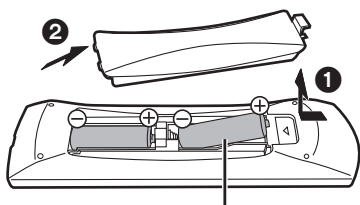

R6/LR6, AA

- Используйте щелочные или марганцевые батарейки.
  - Не смешивайте старые и новые батарейки.
  - Не используйте разные типы батареек одновременно.
  - Не нагревайте их и не бросайте в огонь.
  - Не оставляйте батарейки в автомобиле с закрытыми окнами и дверьми на протяжении длительного времени под воздействием прямых солнечных лучей.
  - Не разбирайте их и не производите короткое замыкание.
  - Не пытайтесь перезарядить щелочные или марганцевые батарейки.
  - Не используйте батарейки, если их оболочка отслоилась.
- Неправильное обращение с батарейками может привести к утечке электролита, который может повредить детали контактов и вызвать возгорание.

Если вы не будете пользоваться пультом дистанционного управления долгое время, выньте батарейки. Храните их в прохладном темном месте.

### Использование

Датчик сигнала пульта дистанционного управления





Если после замены батареек вам не удастся управлять устройством или другим оборудованием с помощью пульта дистанционного управления, пожалуйста, введите заново коды (⇒ 11, 38).

# Информация о носителе данных (диск, карта, USB-устройство)

## Упакованные диски

Данная диаграмма показывает различные типы продаваемых в розницу/коммерческих дисков, а также включает промышленные стандартные логотипы, которые должны присутствовать на дисках и/или упаковке.





Тип медиа/ Логотип	Функции	Указано как
<b>BD-Video</b>  	<p>Диски с видео высокого разрешения (HD) и музыкой</p> <ul style="list-style-type: none"> <li>Диски с поддержкой BD-Live (BD-ROM Profile 2) при подключении аппарата к интернету в дополнение к функции BONUSVIEW позволяют использовать дополнительные интерактивные функции.</li> </ul>  <ul style="list-style-type: none"> <li>Диски с поддержкой BONUSVIEW (BD-ROM Profile 1 version 1.1/Final Standard Profile) позволяют использовать функцию "Картинка в картинке".</li> </ul> <p>BONUS VIEW™</p>	<b>BD-V</b>

Тип медиа/ Логотип	Функции	Указано как
<b>DVD-Video</b>   	Музыкальные и видео-диски высокого качества	<b>DVD-V</b>
<b>CD</b>  	<p>Компакт-диски (CD) с аудио и музыкой</p> <ul style="list-style-type: none"> <li>Работа и качество звука CD, которые не соответствуют спецификациям CD-DA (копирование контрольных CD и пр.), не гарантируются.</li> </ul>	<b>CD</b>

## Записанные диски

В данной таблице приведены типы дисков, которые могут использоваться с данным аппаратом.

**Финализированный** Данное обозначение говорит о том, что перед воспроизведением вы должны финализировать диск с помощью DVD-рекордера и т.д. За более подробной информацией о финализации обратитесь к инструкции по эксплуатации вашего оборудования.

Тип медиа/ Логотип	Форматы	Указано как
<b>BD-RE</b>  	<ul style="list-style-type: none"> <li>Версия 3 формата записи BD-RE</li> <li>Формат JPEG</li> </ul>	<b>BD-V</b>  <b>JPEG</b>
<b>BD-R</b>  	<ul style="list-style-type: none"> <li>Версия 2 формата записи BD-R</li> </ul>	<b>BD-V</b>
<b>DVD-RAM</b>  	<ul style="list-style-type: none"> <li>Версия 1.1 формата видеозаписи DVD</li> <li>Формат JPEG</li> <li>Формат AVCHD</li> </ul>	<b>DVD-VR</b>  <b>JPEG</b> <b>AVCHD</b>
<b>DVD-R/RW</b> <b>Финализированный</b>   	<ul style="list-style-type: none"> <li>Формат DVD-Video</li> <li>Версия 1.1 формата видеозаписи DVD</li> <li>Формат MP3 (DVD-RW не поддерживается)</li> <li>Формат JPEG (DVD-RW не поддерживается)</li> <li>Формат AVCHD</li> <li>Формат DivX (DVD-RW не поддерживается)</li> </ul>	<b>DVD-V</b> <b>DVD-VR</b>  <b>MP3</b>  <b>JPEG</b>  <b>AVCHD</b> <b>DivX</b>

Тип медиа/ Логотип	Форматы	Указано как
<b>DVD-R DL</b> <b>Финализированный</b>  	<ul style="list-style-type: none"> <li>Формат DVD-Video</li> <li>Версия 1.2 формата видеозаписи DVD</li> <li>Формат MP3</li> <li>Формат JPEG</li> <li>Формат AVCHD</li> <li>Формат DivX</li> </ul>	<b>DVD-V</b> <b>DVD-VR</b>  <b>MP3</b> <b>JPEG</b> <b>AVCHD</b> <b>DivX</b>
<b>+R/+RW/ +R DL</b> <b>Финализированный</b>	<ul style="list-style-type: none"> <li>Формат +VR (видеозапись +R/+RW)</li> <li>Формат AVCHD</li> </ul>	<b>DVD-V</b>  <b>AVCHD</b>
<b>CD-R/RW</b> <b>Финализированный</b>	<ul style="list-style-type: none"> <li>Формат CD-DA</li> <li>Формат MP3</li> <li>Формат JPEG</li> <li>Формат DivX</li> </ul>	<b>CD</b> <b>MP3</b> <b>JPEG</b> <b>DivX</b>

- В некоторых случаях может оказаться невозможно воспроизводить указанные выше диски из-за их типа, условий записи, метода записи, а также метода создания файлов.
- При воспроизведении диска, записанного в формате AVCHD, видео может приостанавливаться на несколько секунд в отдельных частях из-за удаления или редактирования.

## Карты SD

В данной таблице приведены типы карт, которые могут использоваться с данным аппаратом.

Тип носителя данных	Форматы	Указано как
Карта памяти SD* (от 8 Мб до 2 Гб) Карта памяти SDHC (от 4 Гб до 32 Гб)	● Формат JPEG	JPEG
	● Формат AVCHD	AVCHD
	● Формат MPEG2	MPEG2

\* включая miniSD карту и microSD карту  
В данных инструкциях по эксплуатации карты, показанные в таблице (⇒ вверх) называются картами SD.

- Карта miniSD и карта microSD должны использоваться с прилагаемым адаптером, который поставляется с картой.
- При использовании карт SD от 4 Гб до 32 Гб можно использовать только карты SD, которые имеют логотип SDHC.
- Данное устройство совместимо с картами памяти SD, которые соответствуют спецификациям для карт SD форматов FAT12 и FAT16, а также для карт памяти SDHC в формате FAT32.



- Объем доступной памяти несколько меньше емкости карты.
- Если карта SD форматируется на PC, то вы не сможете использовать ее на данном устройстве.
- Мы рекомендуем использовать карту SD Panasonic. Самая свежая информация приведена на следующем веб-сайте:  
<http://panasonic.co.jp/pavc/global/cs>  
(Информация на сайте представлена только на английском языке.)
- Храните карту памяти в недоступном для детей месте, чтобы они не проглотили ее.
- При воспроизведении карты, записанной в формате AVCHD, видео может приостанавливаться на несколько секунд в отдельных частях из-за удаления или редактирования.
- Переведите блокиратор защиты от записи в положение "LOCK" для защиты содержимого от случайного удаления.

## USB-устройства

Данный аппарат может воспроизводить фотографии в одном из нижеуказанных форматов с USB-дисков и цифровых камер Panasonic, подсоединенных через кабель USB.

Тип носителя данных	Форматы	Указано как
USB-устройство	● Формат MP3	MP3
	● Формат JPEG	JPEG
	● Формат DivX	DivX

### Совместимое USB-устройство

- USB-устройства, которые определены в качестве класса массовой памяти USB.
  - USB-устройства, которые поддерживают стандарты USB 1.0/1.1 и USB 2.0 Full Speed/High Speed.
- USB-устройства объемом до 128 Гб.
- USB-устройства, которые поддерживают только групповую пересылку данных.  
Протокол CBI (Управление/Групповая пересылка/Прерывание) не поддерживается.
- Цифровые камеры, требующие установки дополнительного программного обеспечения для подключения к персональному компьютеру, не поддерживаются.
- Протокол MTP (транспортный протокол медиафайлов) не поддерживается.

- Многопортовые USB-считыватели карт не поддерживаются.
- Файловые системы**
- Поддерживаются файловые системы FAT12, FAT16 и FAT32.
- Файловые системы UDF/NTFS/exFAT не поддерживаются.
- В зависимости от размера сектора, некоторые файлы могут не воспроизводиться.
- В USB-устройствах с несколькими разделами поддерживается считывание только первого раздела.

Несмотря на соответствие вышеуказанным условиям, некоторые USB-устройства не смогут использоваться с данным аппаратом.

**Данный аппарат не поддерживает функцию зарядки при подключении USB-устройств.**

## Диски, которые воспроизводить нельзя

- BD-RE с картриджем
- 2,6 Гб и 5,2 Гб DVD-RAM
- 3,95 Гб и 4,7 Гб DVD-R для авторинга
- DVD-RAM нельзя удалить из картриджа
- Версия 1.0 DVD-RW
- +R 8 см, DVD-ROM, CD-ROM, CDV, SACD, Photo CD, MV-Disc и PD

- DVD-Audio
- Видео-CD и SVCD
- Диски WMA
- HD DVD
- Прочие диски, которые не поддерживаются

# Подключение

- Не устанавливайте аппарат на усилители/ресиверы или другое оборудование, которое может нагреваться в процессе работы. Нагрев может привести к выходу аппарата из строя.
- **Не выполняйте подключение через видеомagniтофон.** По причине защиты от копирования изображение может воспроизводиться неправильно.
- Выключите все оборудование перед подключением и прочтите все соответствующие инструкции по эксплуатации.

- Кабели, не соответствующие HDMI, использовать нельзя.
- Пожалуйста, используйте высокоскоростные HDMI кабели с логотипом HDMI (как показано на покрытии). Рекомендуется использование HDMI кабеля от Panasonic.

Номер рекомендуемой части:

RP-CDHG10 (1,0 м), RP-CDHG15 (1,5 м), RP-CDHG20 (2,0 м), RP-CDHG30 (3,0 м), RP-CDHG50 (5,0 м), и т.д.

- Данный аппарат оснащен технологией HDMI (Deep Colour, x.v.Colour™, High Bit rate Audio). (⇒ 39, 40)
- Для вывода сигнала "1080p" используйте кабели HDMI длиной 5,0 метров или меньше.

## Подключение к телевизору

Качество изображения зависит от типа подключения и улучшается в цепочке **С**, **В**, **А**, как показано ниже.

### **А** Подключение к разъему HDMI AV OUT

С помощью данного аппарата можно воспроизводить высококачественное видео и звук.

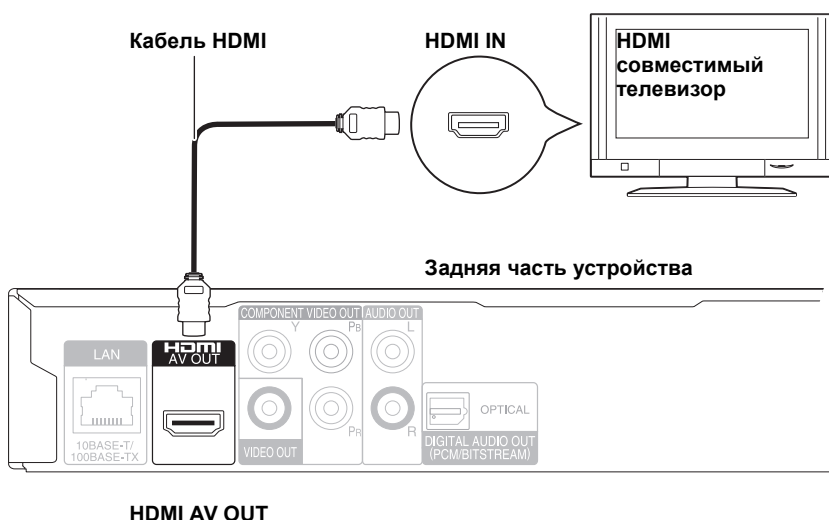

ПРИМЕЧАНИЯ

#### НЕОБХОДИМЫЕ НАСТРОЙКИ

- "Режим видео HDMI" и "Выход аудио HDMI": "Вкл." (⇒ 30)



СОВЕТЫ

#### Для наслаждения более богатым звуком

- Дополнительно используйте подключения **Д** или **Е** (⇒ 9). При использовании подключения **Е**, установите "Выход аудио HDMI" на "Выкл." (⇒ 30)

Посредством данного подключения можно использовать VIERA Link "HDAVI Control" (⇒ 25).

### **В** Подключение к разъемам COMPONENT VIDEO OUT

Вы можете наслаждаться изображениями высокого разрешения посредством подключения к компонентным видеотерминалам, которые поддерживают сигналы 720p (750p) и 1080i (1125i).

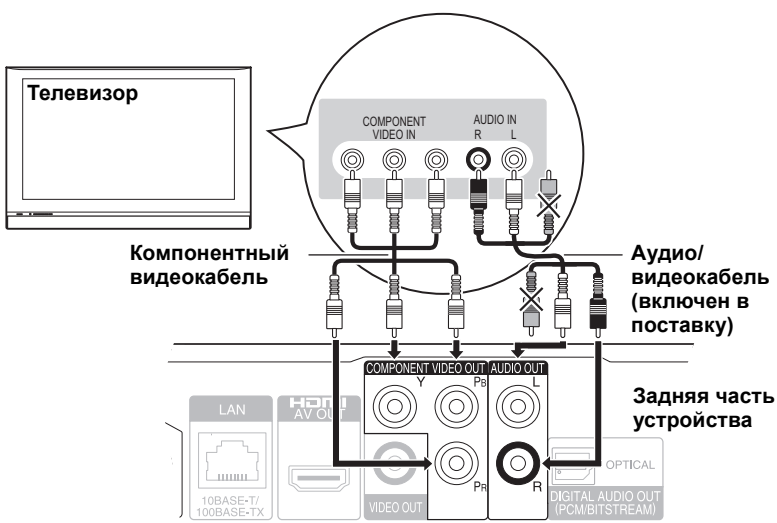

ПРИМЕЧАНИЯ

- Подключите терминалы одинакового цвета.
- Отключите желтый разъем кабеля аудио/видео.
- При выводе изображения с дисков DVD-Video, DivX и BD-Video, записанных со скоростью 50 полей/сек, через выход COMPONENT VIDEO OUT, разрешение будет ограничено "576p/480p".



СОВЕТЫ

#### Для наслаждения более богатым звуком

- Дополнительно используйте подключения **Д** или **Е** (⇒ 9). (Отсоедините красный и белый штекеры).
- Для наслаждения видео высокого разрешения/прогрессивным видео
- Подключитесь к телевизору, который поддерживает 576p/480p или выше.
- Установите "Разреш. Компон. Сигнала" на "576p/480p", "720p" или "1080i". (⇒ 30)
- Если аппарат подключен к усилителю/ресиверу и т.п. HDMI-кабелем и параметр "Режим видео HDMI" установлен в "Вкл." (⇒ 30), разрешение видео будет жестко зафиксировано в 576i/480i.

## С Подключение к разъему VIDEO OUT

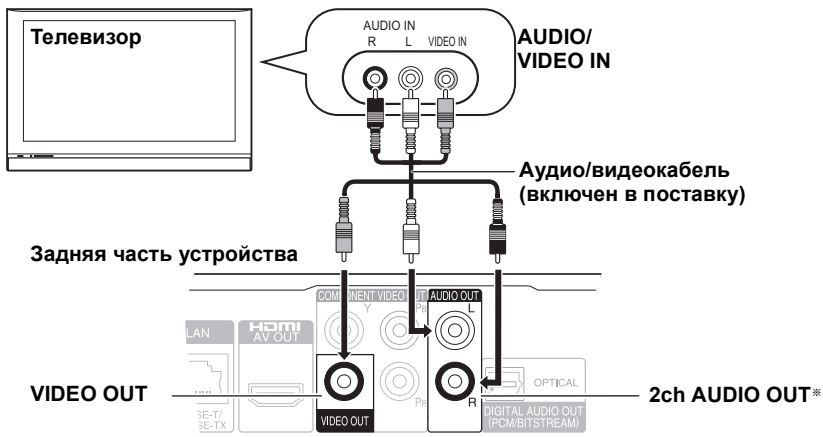

ПРИМЕЧАНИЯ

- Подключите терминалы одинакового цвета.
- Видео высокого разрешения нельзя добиться посредством данного подключения. Для видео высокой четкости используйте подключение А или Б (⇒ 8).



СОВЕТЫ

- \* Для прослушивания стереозвуча соедините аудиокабелем разъемы AUDIO OUT аппарата с входными аудиоразъемами аналогового усилителя/ресивера или телевизора.

### Для наслаждения более богатым звуком

- Дополнительно используйте подключения Д или Е (⇒ ниже). (Отсоедините красный и белый штекеры).

## Подсоединение усилителя/ресивера

### Д Подключение к разъему HDMI AV OUT

При подключении к совместимому усилителю/ресиверу можно наслаждаться звуком, записанным с помощью Dolby Digital Plus, Dolby TrueHD или DTS-HD.

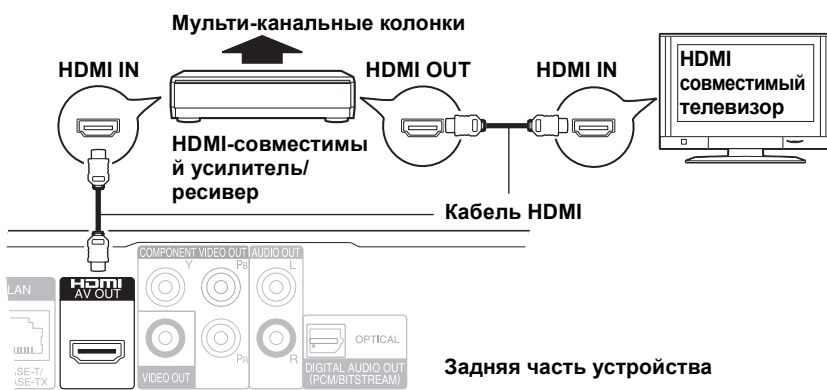

ПРИМЕЧАНИЯ

### НЕОБХОДИМЫЕ НАСТРОЙКИ

- “Режим видео HDMI” и “Выход аудио HDMI”: “Вкл.” (⇒ 30)
- “Цифровой аудиовыход”: В зависимости от подключенного усилителя/ресивера (⇒ 29)



СОВЕТЫ

Посредством данного подключения можно использовать VIERA Link “HDAVI Control” (⇒ 25).

- Воспроизведение высококачественного аудио через 7.1-канальную AC и 5.1-канальную AC (⇒ 19)

### Е Подключение к разъему DIGITAL AUDIO OUT

При подключении к усилителю/приемнику через разъем OPTICAL можно воспроизводить объемное звучание.

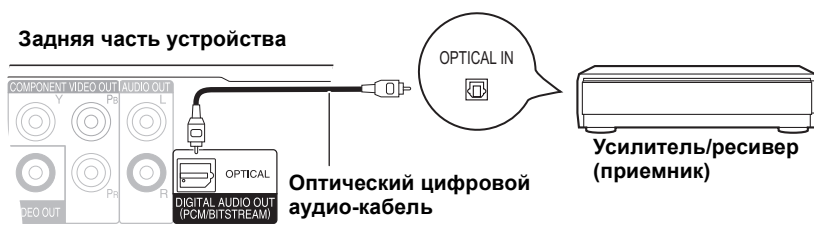

ПРИМЕЧАНИЯ

### НЕОБХОДИМЫЕ НАСТРОЙКИ

- “Цифровой аудиовыход”: В зависимости от подключенного усилителя/ресивера (⇒ 29)

При подключении телевизора к выходу HDMI AV OUT (⇒ 8, А).

- “Выход аудио HDMI”: “Выкл.” (⇒ 30) (В противном случае качество звука может быть хуже.)

## Подключение к электрической сети

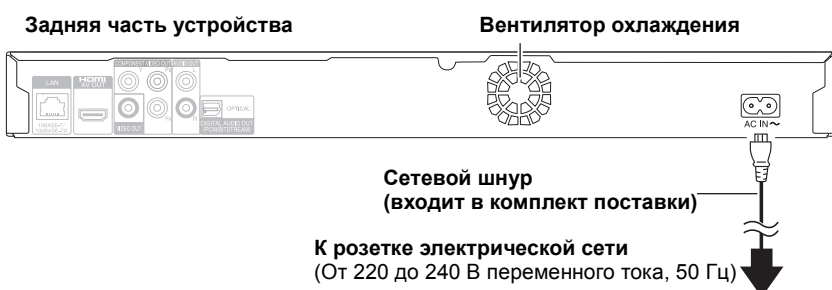

ПРИМЕЧАНИЯ

Подключайте аппарат к электрической сети только после подключения всех остальных компонентов.



СОВЕТЫ

### Экономия энергии

Аппарат будет потреблять незначительное количество энергии даже в выключенном состоянии (“Быстрый старт”: “Выкл.”, менее 0,5 Вт). Чтобы сэкономить электроэнергию при продолжительном неиспользовании аппарата выньте вилку из розетки.

# Справочное руководство по управлению

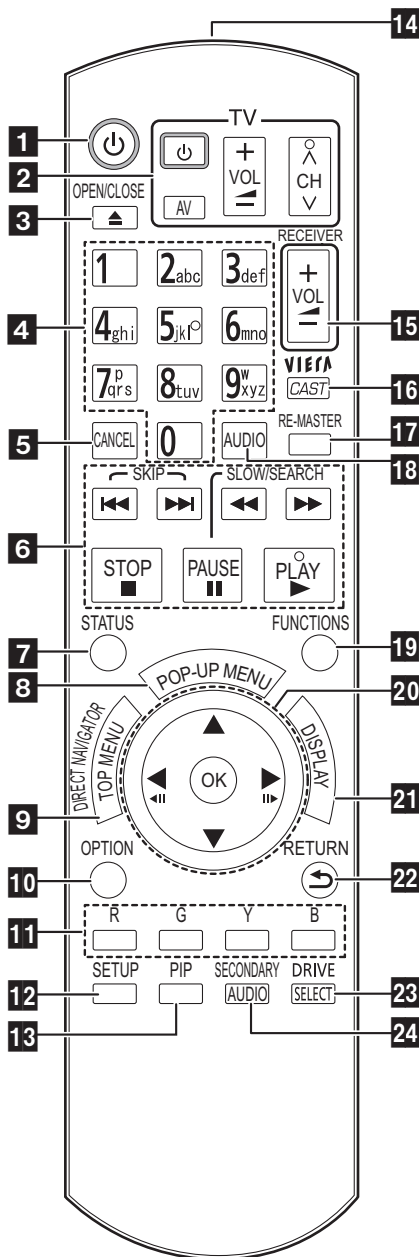

- 1 Включение и выключение устройства (⇒ 11)
- 2 **Кнопки управления телевизором** (⇒ 11)  
Возможно управление телевизором с помощью пульта ДУ.  
[TV] : Включение/выключение телевизора  
[AV] : Выбор входа  
[+ - VOL] : Регулировка громкости  
[^ v CH] : Выбор канала
- 3 Открытие или закрытие лотка диска (⇒ 15)
- 4 Выбор записей по номеру и т.п./Ввод цифр или символов (⇒ 14, 16)  
(При работе с содержимым VIERA CAST можно использовать кнопки с символами. ⇒ 24)
- 5 Отмена
- 6 **Основные кнопки управления воспроизведением** (⇒ 15, 16)
- 7 Показ сообщений о статусе (⇒ 16)
- 8 Показ всплывающего меню (⇒ 15)
- 9 Показ верхнего меню/Прямой навигатор (⇒ 15)
- 10 Показ меню OPTION (⇒ 17)
- 11 Такие кнопки используются при:
  - работе с дисками BD-Video, содержащими приложения Java™ (BD-J). Для получения дополнительной информации о работе с дисками такого типа обратитесь к инструкции, поставляемым вместе с диском.
  - Показ окон "Вид записи" и "Вид альбома". (Только кнопки [R] и [G], ⇒ 20)
  - Рабочее содержание VIERA CAST. (⇒ 24)
- 12 Показ меню установки (⇒ 28)
- 13 Включение / выключение вторичного видео (картинка в картинке) (⇒ 18)
- 14 Передача сигнала с пульта дистанционного управления
- 15 Регулировка громкости усилителя/ресивера с пульта ДУ аппарата.
- 16 Показ главного окна VIERA CAST (⇒ 24)
- 17 Воспроизведение более натурального аудио (⇒ 17)
- 18 Выбор аудио (⇒ 17)
- 19 Показ меню FUNCTIONS (⇒ 24)
- 20 Выбор/OK, покадровое воспроизведение (⇒ 16)
- 21 Показ экранного меню (⇒ 26)
- 22 Возврат к предыдущему окну
- 23 Выбор диска (BD/DVD/CD, Карта SD или Устройство USB) (⇒ 15)
- 24 Включение/ выключение вторичного аудио (⇒ 18)

## ОСТОРОЖНО!

Не размещайте предметы перед устройством. Лоток диска может столкнуться с ними при открытии, что может привести к травме.

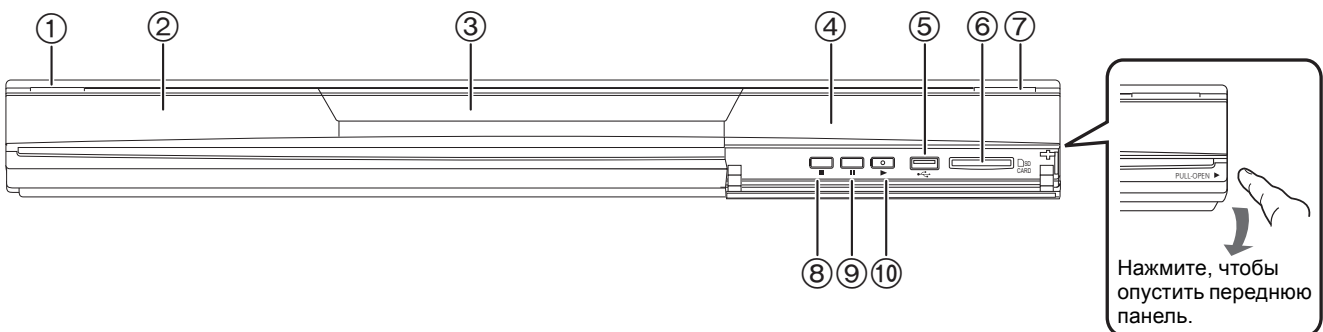

- 1 Переключатель режима ожидания/включения (⏻/⏻) (⇒ 15)  
Нажмите для переключения устройства из активного в дежурный режим и обратно. В дежурном режиме устройство продолжает потреблять небольшое количество энергии.
- 2 Дисплей



Индикатор диска



Индикатор карты SD



Индикатор USB-устройств

Данный индикатор будет мигать при чтении информации с диска, карты или USB-устройства, или записи данных на карту.

- 3 Лоток диска (⇒ 15)
- 4 Датчик сигнала пульта дистанционного управления (⇒ 5)
- 5 Порт USB (⇒ 15)
- 6 Гнездо для SD карты (⇒ 15)

- 7 Откройте или закройте лоток диска (⇒ 15)
- 8 Стоп (⇒ 16)
- 9 Пауза (⇒ 16)
- 10 Начало воспроизведения (⇒ 15)

Разъемы на задней панели (⇒ 8, 9, 12)

# Простота установки

После подсоединения вашего нового плеера и нажатия кнопки дежурного режима/включения появляется экран для основных параметров настройки.

## Подготовка

**Включите телевизор и выберите соответствующий вход видео.**

### 1 Нажмите [⏻].

Оявится окно установки.

• Если аппарат подключен HDMI-кабелем к телевизору Panasonic (VIERA) с поддержкой HDAVI Control 2 или новейшей, информация о параметрах "Язык на экране" и "Формат ТВ" будет автоматически получена из телевизора.

### 2 Выполните инструкции на экране и задайте параметры с помощью [▲, ▼] и [OK].

"Язык на экране", "Формат ТВ" и "Быстрый старт" установлены. (⇒ 29–31)

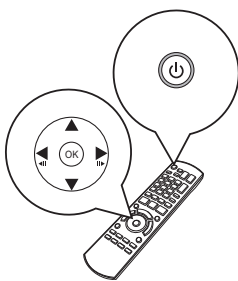

СОВЕТЫ

- Данную установку можно выполнять в любое время, выбрав "Простая настройка" в меню установки. (⇒ 31)
- Вы можете изменить данные параметры по отдельности. (⇒ 29–31)

# Настройка работы телевизора и усилителя/ресивера

Управлять работой телевизора или усилителя/ресивера можно с пульта ДУ аппарата.

Наведите пульт ДУ на телевизор или усилитель/ресивер.

### 1 Для телевизоров

При нажатой кнопке [⏻ TV] цифровыми кнопками введите 2-значный код.

Для усилителей/ресиверов

При нажатой кнопке [RECEIVER – VOL] цифровыми кнопками введите 2-значный код.

например, 01: [0] ⇒ [1]

### 2 Проверьте работу пульта включением телевизора или регулировкой громкости усилителя/ресивера.



ПРИМЕЧАНИЯ

- Если телевизор или усилитель/ресивер имеет несколько кодов, выберите тот, с которым пульт ДУ будет работать правильно.
- Если телевизор или усилитель/ресивер отсутствует в списке, или приведенный код не позволяет управлять ими с пульта ДУ, значит пульт ДУ не совместим с данным оборудованием. Используйте пульты ДУ данных устройств.

Марка	Код телевизора
Panasonic	01/02/03/04
AIWA	35
AKAI	27/30
BEIJING	33
BEKO	05/71/72/73/74
BENQ	58/59
BP	09
BRANDT	10/15
BUSH	05
CENTREX	66
CHANGHONG	69
CURTIS	05
DAEWOO	64/65
DESMET	05
DUAL	05
ELEMIS	05
FERGUSON	10/34
FINLUX	61
FISHER	21
FUJITSU	53
FUNAI	63/67
GOLDSTAR	05/50/51
GOODMANS	05
GRADIENTE	36
GRUNDIG	09
HIKONA	52
HITACHI	05/22/23/40/41
INNO HIT	05
IRRADIO	30
ITT	25
JINGXING	49
JVC	17/30/39/70
KDS	52
KOLIN	45
KONKA	62
LG	05/50/51
LOEWE	07/46
MAG	52
METZ	05/28
mitsubishi	05/19/20/47

Марка	Код телевизора
MIVAR	24
NEC	36
NOBLEX	33
NOKIA	25/26/27/60/61
NORDMENDE	10
OLEVIA	45
ONWA	30/39/70
ORION	05
PEONY	49/69
PHILCO	41/48/64
PHILIPS	05/06/46
PHONOLA	05
PIONEER	37/38
PROVIEW	52
PYE	05
RADIOLA	05
SABA	10
SALORA	26
SAMSUNG	32/42/43/65/68
SANSUI	05
SANYO	21/54/55/56
SCHNEIDER	05/29/30
SEG	05/69/75/76/77/78
SELECO	05/25
SHARP	18
SIEMENS	09
SINUDYNE	05
SONY	08
TCL	31/33/66/67/69
TELEFUNKEN	10/11/12/13/14
TEVION	52
TEX ONDA	52
THOMSON	10/15/44
TOSHIBA	16/57
WHITE	05
WESTINGHOUSE	05
YAMAHA	18/41

Марка	Код усилителя/ресивера
Panasonic	01/02/03
TECHNICS	35
ADCOM	62
AIWA	04/05/06/48/49
ALPINE	63
ARCAM	57/58
BOSE	07
DENON	08/09/10/11/50/51/52
HARMAN	12
KARDON	12
JVC	13/14
KENWOOD	15/16/17
KLH	18
LG	19
LUXMAN	59
MARANTZ	20/21
MCINTOSH	54
NAD	22/55
NAKAMICHI	60/61
ONKYO	23
OUTLAW	56
PREAMP	56
PHILIPS	24/44
PIONEER	25/26/27/28
SAMSUNG	45/46/47
SONY	29/30/31
TEAC	32/33/34
THOMSON	43/53
YAMAHA	36/37/38/39/40/41/42

# Подключение к компьютерной сети

При наличии высокоскоростного подключения данного аппарата к сети Интернет можно воспользоваться следующими службами.

- Обновление встроенного ПО (прошивки) (⇒ ниже)
- BD-Live (⇒ 18)
- VIERA CAST (⇒ 24)



ПРИМЕЧАНИЯ

- При подключении к периферийным устройствам используйте прямой LAN кабель (STP) категории 7.
- При работе с VIERA CAST используйте высокоскоростной Интернет-сервис со скоростью не менее, чем 1,5 Мб/сек для изображений с качеством SD (Standard Definition) и 6 Мб/сек для изображений с качеством HD (High Definition), предоставляемый местной компанией с широкополосным диапазоном доступа.
  - При использовании медленного Интернет-подключения видео могут отображаться неправильно.
- После подключения к сети Интернет выполните необходимые настройки. (⇒ 13)
- Вставка в гнездо LAN любого другого кабеля может привести к выходу аппарата из строя.



# Обновление встроенного ПО (прошивки)

Если аппарат подключен к компьютерной сети, сразу после включения он будет соединяться с сервером производителя и проверять наличие обновлений встроенного ПО.

При наличии обновления на экране появится следующее окно. Выберите "Да" или "Нет".

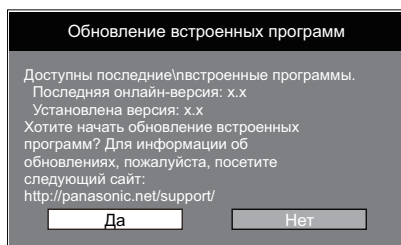

- После нажатия "Да" следуйте указаниям на экране.
- После нажатия "Нет" обновить ПО вручную можно будет позже. (⇒ вправо)

После загрузки последней версии ПО система перезапустится и автоматически обновит ПО.

При перезапуске системы картинка на экране исчезнет, а на дисплее аппарата появится надпись "START".



После обновления ПО и перезапуска системы окно ниже будет свидетельствовать о том, что обновление ПО произошло успешно.

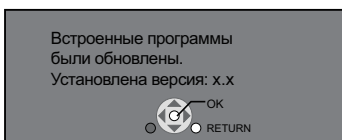

- Запрещается выполнять любые действия с аппаратом во время обновления ПО. При выключении аппарата в указанное время и/или нажатии какой-либо кнопки возможен выход его из строя.



ПРИМЕЧАНИЯ



СОВЕТЫ

- Загрузка ПО обычно требует несколько минут. Однако, в зависимости от состояния сети, она может длиться и дольше. Для нормальной работы аппарата требуется высокоскоростное подключение к сети.
- Если загрузка ПО аппаратом не увенчалась успехом, или аппарат не подключен к сети Интернет, новую версию ПО можно загрузить с нижеуказанного сайта, а затем записать ее на CD-R для проведения обновления. <http://panasonic.net/support/> (Информация на сайте представлена только на английском языке.)
- Если аппарат подключен к сети Интернет, за пользование сетью придется платить отдельно.
- Если проверка обновлений после включения аппарата не требуется, установите параметр "Проверка авто. обновл." на "Выкл.". (⇒ 31)

## Обновление ПО вручную

Если обновление ПО после включения аппарата не производится, в меню FUNCTIONS будет отображаться соответствующее сообщение.

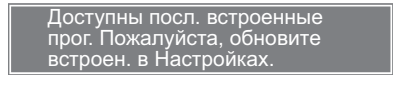

- 1) Нажмите [SETUP].
- 2) Нажмите [▲, ▼] для выбора "Другое" и нажмите [OK].
- 3) Нажмите [▲, ▼] для выбора "Обновление встроенных программ" и нажмите [OK].
- 4) Нажмите [▲, ▼] для выбора "Обновить сейчас" и нажмите [OK].
- 5) Нажмите [◀, ▶] для выбора "Да" и нажмите [OK].

# Сетевые настройки

Данные настройки используются для подключения аппарата к сети Интернет.

- Подключение к сети Интернет может потребовать времени. Иногда сеть Интернет и вообще может быть недоступна. (⇒ 31)  
Для нормальной работы аппарата требуется высокоскоростное подключение к сети.

## Подготовка

- Подключитесь к сети. (⇒ 12)

### Проверка “IP Адрес / Настройки DNS”

Всегда проверяйте подключение при подключенном сетевом кабеле.

- 1 Нажмите [SETUP].
- 2 Нажмите [▲, ▼] для выбора “Настройки Сети” и нажмите [OK].
- 3 Нажмите [▲, ▼] для выбора “IP Адрес / Настройки DNS” и нажмите [OK].
- 4 Нажмите [▲, ▼] для выбора “Проверка соединения” и нажмите [OK].

IP Адрес / Настройки DNS

Проверка соединения

Авто-присвоение IP адреса Вкл.

IP адрес

Подсеть

Адрес межсетевго устр.

Авто-присвоение DNS-IP Вкл.

Первичный DNS

Вторичный DNS

Авто-Конф. Скорости Соединения Вкл.

Настр. Скор. Соед.

OK RETURN

“Проверка...”:

Идет проверка.

“Удачно”: Проверка завершилась успешно.

Нажмите [RETURN] для выхода.

“Отказ”: Пожалуйста, проверьте подключения и настройки.

## ПРИМЕЧАНИЯ

- Выполните “Проверка соединения” также при произведенной замене параметров “IP Адрес / Настройки DNS”.
- Если проверка завершилась неудачей, возможно, необходимо прописать MAC-адрес аппарата в маршрутизаторе. MAC-адрес аппарата можно просмотреть, нажав [SETUP] и выбрав “Настройки Сети”.

Настройки Сети

IP Адрес / Настройки DNS

Настройки Прокси Сервера

Сервис сети

Адрес MAC: xx-xx-xx-xx-xx-xx

OK RETURN

### Настройка IP-адреса

В большинстве случаев можно использовать стандартные настройки даже без изменений. Настройте IP-адрес вручную, только если маршрутизатор не поддерживает функцию DHCP, или данная функция маршрутизатора отключена.

После выполнения шагов 1–3 (⇒ слева)

- 4 Нажмите [▲, ▼] для выбора “Авто-присвоение IP адреса” и нажмите [◀, ▶] для выбора “Выкл.”.
- 5 Нажмите [▲, ▼] для выбора “IP адрес”, “Подсеть” или “Адрес межсетевго устр.” и нажмите [OK].
- 6 Введите значения цифровыми кнопками и нажмите [OK].
  - После проверки характеристик высокоскоростного маршрутизатора введите все значения. Если адрес неизвестен, проверьте адреса других подключенных к маршрутизатору устройств, например, персонального компьютера. В поле “IP адрес” введите значение адреса, отличное от адресов других устройств. Часть адреса (обычно первые три цифры), одинаковая для всех подключенных к маршрутизатору устройств, должна быть такой же и для аппарата.
  - При ошибочном вводе адреса нажмите [CANCEL].
- 7 Нажмите [◀, ▶] для выбора “Да” и нажмите [OK].

## ПРИМЕЧАНИЯ

- Цифры должны быть в пределах от 0 до 255.

### Настройка IP-адреса DNS-сервера

В большинстве случаев можно использовать стандартные настройки даже без изменений. Если провайдер указал адрес DNS-сервера, введите его, выполнив следующие действия.

После выполнения шагов 1–3 (⇒ слева)

- 4 Нажмите [▲, ▼] для выбора “Авто-присвоение DNS-IP” и нажмите [◀, ▶] для выбора “Выкл.”.
- 5 Нажмите [▲, ▼] для выбора “Первичный DNS” или “Вторичный DNS” и нажмите [OK].
- 6 Введите значения цифровыми кнопками и нажмите [OK].
  - Введите адреса серверов, следуя указаниям, данным Интернет-провайдером. Если адреса неизвестны, проверьте их на других подключенных к маршрутизатору устройствах, например на персональном компьютере.
  - При ошибочном вводе адреса нажмите [CANCEL].

Первичный DNS

Пожалуйста, введите Первичный DNS и нажмите [OK]. Нажмите [CANCEL] для удаления выбранных значков. Для очистки данных настроек удалите все значки и нажмите [OK].

192 . 1 . .

0 - 9 Номер

- 7 Нажмите [◀, ▶] для выбора “Да” и нажмите [OK].

## ПРИМЕЧАНИЯ

- Цифры должны быть в пределах от 0 до 255.

## Настройка скорости подключения

Если после настройки IP и DNS-IP адресов проверка подключения завершилась неудачей (“Отказ”), выполните следующие шаги.

После выполнения шагов ①–③ (⇒ 13)

- Нажмите [▲, ▼] для выбора “Авто-Конф. Скорости Соединения” и нажмите [◀, ▶] для выбора “Выкл.”.
- Нажмите [▲, ▼] для выбора “Настр. Скор. Соед.” и нажмите [◀, ▶] для выбора скорости подключения.

- Выберите скорость подключения в соответствии с характеристиками сети.
- После изменения настроек, в зависимости от устройства может произойти отключение от сети.

## Проверка “Настройки Прокси Сервера”

Всегда выполняйте проверку подключения после изменения настроек “Настройки Прокси Сервера”.

- Нажмите [SETUP].
- Нажмите [▲, ▼] для выбора “Настройки Сети” и нажмите [OK].
- Нажмите [▲, ▼] для выбора “Настройки Прокси Сервера” и нажмите [OK].
- Нажмите [▲, ▼] для выбора “Проверка соединения” и нажмите [OK].

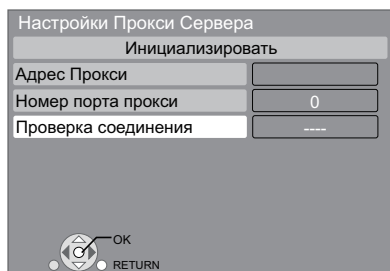

“Проверка...”: Идет проверка.

“Удачно”: Проверка завершилась успешно.  
Нажмите [RETURN] для выхода.

“Отказ”: Пожалуйста, проверьте подключения и настройки.

## Настройка прокси-серверов

В большинстве случаев можно использовать стандартные настройки даже без изменений. Настройте данные параметры в соответствии с указаниями Интернет-провайдера.

После выполнения шагов ①–③ (⇒ слева)

- Нажмите [▲, ▼] для выбора “Адрес Прокси” и нажмите [OK].

- Появится окно для ввода текста.  
Текстовое поле: здесь отображается набираемый текст

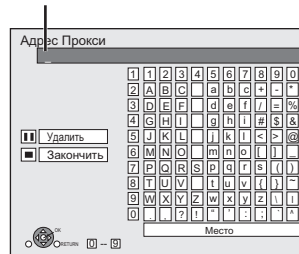

- Нажмите [▲, ▼, ▶, ◀] для выбора символа и нажмите [OK].

Повторите данную процедуру для ввода других символов.  
• Нажмите [■] для удаления.

- По окончании ввода нажмите [■].
- Нажмите [▲, ▼] для выбора “Номер порта прокси” и нажмите [OK].
- Введите значения цифровыми кнопками и нажмите [OK].

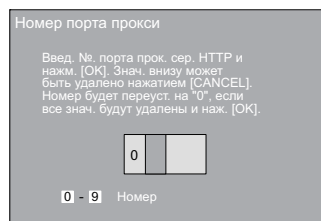

- Нажмите [◀, ▶] для выбора “Да” и нажмите [OK].



СОВЕТЫ

- Указанные порты могут быть заблокированы или недоступны в зависимости от характеристик сети.

Для восстановления стандартных заводских настроек

После выполнения шагов ①–③ (⇒ слева)

- Нажмите [▲, ▼] для выбора “Инициализировать” и нажмите [OK].
- Нажмите [◀, ▶] для выбора “Да” и нажмите [OK].

Используйте цифровые кнопки для ввода символов  
например, для ввода “F”

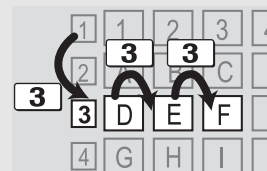

- Нажмите [3] для перехода на 3-ю строку.
- Нажмите [3] дважды для выбора “F”.
- Нажмите [OK].

# Основные операции

## Как вставлять или извлекать носители данных

### Как вставить или извлечь диск

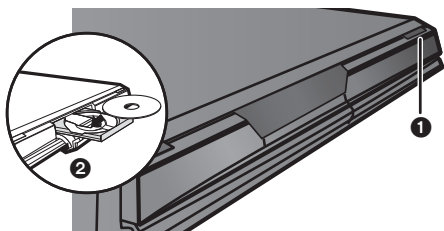

- 1 Нажмите [▲ OPEN/CLOSE] для открытия лотка.
  - 2 Вставьте или извлеките диск.
- Нажмите [▲ OPEN/CLOSE] еще раз для закрытия лотка.
  - DVD-RAM: Перед использованием извлекайте диски из картриджей.
  - Двусторонние диски устанавливайте так, чтобы название стороны, которую необходимо воспроизвести, было сверху.

### Как вставить и извлечь SD карту

#### Как вставить карту

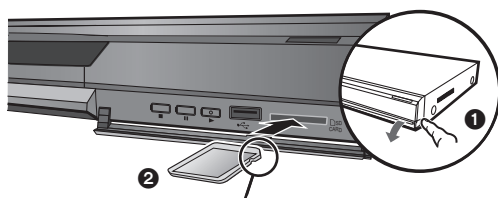

Вставьте карту наклейкой вверх так, чтобы срезанный угол находился справа.

- 1 Нажмите, чтобы опустить переднюю панель.
- 2 Вставьте карту SD в соответствующий слот.
  - Нажмите на центр карты, пока она не встанет на место до щелчка.

#### Как извлечь карту

Нажмите на центр карты и извлеките ее.

- Мигание индикатора ("SD") карты на дисплее аппарата указывает на то, что выполняется процесс считывания с карты или записи на нее. Не выключайте аппарат и не вынимайте карту. Такие действия могут привести к поломке карты или к утере ее содержимого.

### Как вставить или извлечь USB-устройства

#### Как вставить Устройство USB

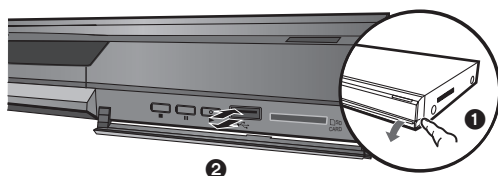

- Перед тем, как вставить в данный аппарат любые USB-устройства, убедитесь в том, что имеется резервная копия данных, содержащихся на USB-устройстве.
- Проверьте ориентацию штекера USB-устройства и вставьте его прямо в разъем на аппарате.
- Некоторые USB-устройства, вставленные в аппарат, могут вызвать остановку его работы. Дальнейшее использование таких USB-устройств настоятельно не рекомендуется.

- 1 Нажмите, чтобы опустить переднюю панель.
- 2 Вставьте USB-устройство в порт USB.

#### Как извлечь Устройство USB

После завершения всех операций с USB-устройством извлеките его из разъема.

- Если индикатор USB-устройств мигает, значит выполняется чтение данных с устройства. В это время не выключайте аппарат и не извлекайте USB-устройство. В противном случае возможно повреждение USB-устройства или данных, содержащихся на нем.

#### Информация о USB-устройствах

Следует принять во внимание разнообразие физических размеров USB-устройств при подключении одного из них к данному аппарату. Существует вероятность того, что некоторые устройства случайно активируют кнопку воспроизведения с последующим нарушением работы данного аппарата.

- В таких случаях рекомендуется использование кабельного удлинителя USB (в комплект поставки не входит).

## Воспроизведение видео

Инструкции по работе обычно описываются в отношении работы с пультом дистанционного управления.

### Подготовка

Включите телевизор и выберите соответствующий вход видео.

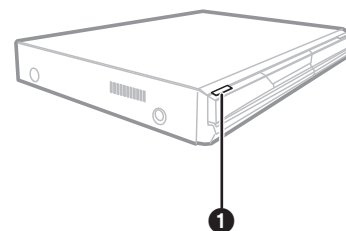
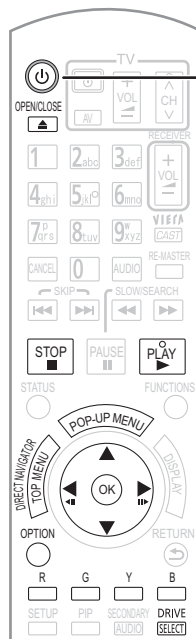
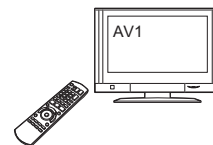

- 1 Нажмите [⏻] для включения устройства.
- 2 Вставьте носитель (⇒ слева).

Начинается воспроизведение.

например:



- Если воспроизведение не начинается, нажмите [▶] (PLAY).
- Если вставлены носители, содержащие данные в разных файловых форматах, отображается меню выбора файла. Нажмите [▲, ▼] для выбора требуемого файлового формата, затем нажмите [OK].
- Если отображается меню, нажмите [▲, ▼, ◀, ▶] для выбора элемента и нажмите [OK].
- При запросе на использование цветных кнопок продолжайте работу с цветными кнопками на пульте дистанционного управления.



ПРИМЕЧАНИЯ

- Сигналы из дисков PAL выводятся как PAL. Сигналы из дисков NTSC выводятся как "NTSC" или "PAL60". Вы можете выбрать "NTSC" или "PAL60" в "Вывод Содержания NTSC" для дисков NTSC. (⇒ 28)
- ПРИ ОТОБРАЖЕНИИ МЕНЮ ДИСКИ ПРОДОЛЖАЮТ ВРАЩАТЬСЯ. Нажмите [■] после завершения воспроизведения для защиты двигателя устройства, экрана телевизора и пр.



СОВЕТЫ

- Для переключения приводов нажмите [DRIVE SELECT] для выбора "BD/DVD/CD", "Карта SD" или "Устройство USB".
- При вставке носителя данных в остановленный аппарат, произойдет автоматическое переключение аппарата на данный носитель.

#### Для отображения меню

**BD-V AVCHD DVD-VR DVD-V DivX**

Нажмите [TOP MENU/DIRECT NAVIGATOR].

#### Для вызова всплывающего меню **BD-V**

Всплывающее меню представляет собой специальную функцию, доступную для некоторых дисков BD-Video. Данное меню может изменяться в зависимости от диска. Для получения дополнительной информации о методах работы см. инструкции по диску.

- 1) Нажмите [POP-UP MENU].
  - 2) Нажмите [▲, ▼, ◀, ▶] для выбора записи и нажмите [OK].
- Всплывающее меню также появляется при нажатии [OPTION] и выборе "Всплывающее меню".
  - Нажмите [POP-UP MENU] для выхода из окна.
  - Продюсеры дисков могут контролировать их воспроизведение. Поэтому вы не всегда можете контролировать воспроизведение, как описано в данных инструкциях по эксплуатации. Внимательно прочтите инструкции по диску.
  - При воспроизведении набора из двух или более BD-Video дисков, экранное меню может показываться даже, если диск извлечен.
  - До начала воспроизведения дисков BD-Video с BD-J (⇒ 39) может пройти некоторое время.

## Прочие операции во время воспроизведения

(Данные функции могут не работать при использовании некоторых носителей.)



### Стоп

Позиция остановки запоминается.

#### Функция возобновления воспроизведения

Нажмите [▶] (PLAY) для перезапуска из данной позиции.

- Позиция сбрасывается при открытии лотка или нажатии [■] несколько раз для отображения "STOP" на дисплее устройства.
- **BD-V**: На дисках **BD-Video** с **BD-J** (⇒ 39) функция возобновления воспроизведения не работает.
- **CD** **MP3** **DivX** **MPEG2**: Позиция сбрасывается при выключении устройства.



### Пауза

Повторно нажмите [||] или [▶] (PLAY), чтобы возобновить воспроизведение.

SLOW/SEARCH



### Поиск / Замедленное движение

Скорость увеличивается до 5 шагов.

- Нажмите [▶] (PLAY), чтобы вернуться к нормальной скорости воспроизведения.

- Для некоторых дисков скорость изменить нельзя.

#### Поиск

В процессе воспроизведения нажмите [◀◀] или [▶▶].

- **BD-V** **AVCHD** **DVD-VR** **DVD-V**:

Аудио слышится на первом уровне поиска в направлении "вперед".

- **DivX** **MPEG2**: Звук не будет слышен во время всех уровней поиска.

- **CD** **MP3**: Скорость фиксируется на единичном шаге.

#### Замедленное движение

При паузе нажмите [◀◀] или [▶▶].

- **BD-V** **AVCHD**: Только направление "вперед" [▶▶].

- **DVD-VR**: Примерно через 5 минут замедленное воспроизведение автоматически приостанавливается.



### Пропуск

Переход к названию, разделу или дорожке, которую нужно воспроизвести.

- Каждое нажатие увеличивает число пропусков.

- **DivX**: Только обратное направление [◀◀].



### Начало с выбранного элемента

Воспроизведение начинается с выбранного названия или раздела.

- **BD-V** **AVCHD**

- **DVD-V**

например, 5: [0] ⇒ [0] ⇒ [5]    например, 5: [0] ⇒ [5]  
15: [0] ⇒ [1] ⇒ [5]    15: [1] ⇒ [5]

- При остановке (на экране справа показывается изображение) отображается название. При воспроизведении отображается раздел.



### Покадровое воспроизведение

Во время паузы нажмите [◀] (◀◀) или [▶] (▶▶).

Каждое нажатие показывает следующий кадр.

- Нажмите и удерживайте для последовательного изменения в переднем или обратном направлении.

- Нажмите [▶] (PLAY), чтобы вернуться к нормальной скорости воспроизведения.

- **BD-V** **AVCHD**: Только направление "вперед" [▶] (▶▶).

### Формат экрана

При появлении сверху, внизу, слева и справа экрана черных строк можно увеличить изображение во весь размер экрана.

- 1 Нажмите [OPTION].

- 2 Нажмите [▲, ▼] для выбора "Конфиг. Экр." и нажмите [OK].

- 3 Нажмите [◀, ▶] для выбора "Выр. ст." или "Увеличить".

Нормальный:

Нормальный выход

Выр. ст.: Черные полосы справа и слева изображения 16:9 исчезают, а изображение расширяется. Следует отметить, что правая и левая стороны изображения обрезаются, когда черная полоса не отображается.

Увеличить: Черные полосы сверху и снизу изображения 4:3 исчезают, а изображение расширяется. Следует отметить, что верхняя и нижняя часть изображения обрезаются, когда черная полоса не отображается.

- **BD-V** **DVD-V**: "Выр. ст." не оказывает никакого влияния.

- Если "Формат ТВ" (⇒ 30) установлен в "4:3 Вырав." или "4:3 Поч. Ящ.", эффект "Увеличить" будет отключен.

STATUS



### Сообщения о статусе

Сообщения о статусе предоставляют информацию о текущем воспроизведении. При каждом нажатии [STATUS] отображаемая информация будет изменяться.

например **BD-V** Тип диска                      Статус воспроизведения

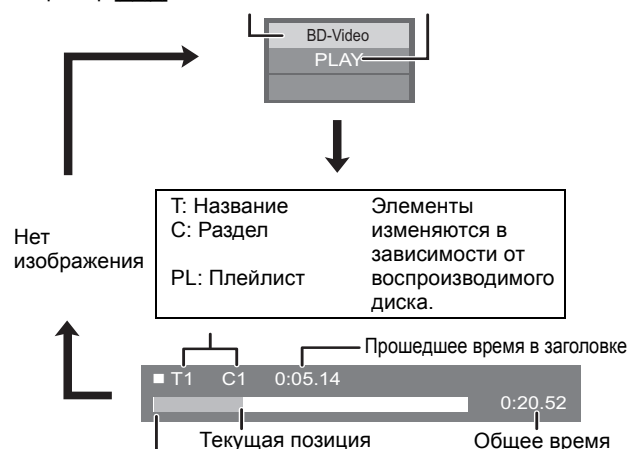

В зависимости от типа диска или статуса воспроизведения данное окно может не появляться.



## Изменение аудио в процессе воспроизведения

BD-V AVCHD DVD-V

например DVD-V



Выбран английский язык.

Можно изменить номер канала аудио каждый раз при нажатии кнопки. Это позволяет изменить язык саундтрека (⇒ 26, Звук. дорож.) и пр.

DVD-VR DivX

ЗвукЛП → ЗвукЛ → Звук П

“ЗвукЛП”  
выбран

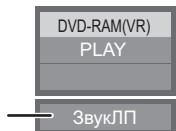

RE-MASTER



## Воспроизведение более натурального аудио

(Диски, записанные на 48 кГц или менее)

Данная функция обеспечивает более естественный звук, добавляя сигналы более высокой частоты, которые не записаны на дорожке.

Нажмите [RE-MASTER] для выбора “Монтаж 1”, “Монтаж 2” или “Монтаж 3”.

Выберите то, что нравится больше всего.

Настройка	При воспроизведении звука LPCM Тип музыки	Другие типы звуков Уровень эффекта
Монтаж 1	Высокий темп (например, поп и рок)	Легкий
Монтаж 2	Различный темп (например, джаз)	Средний
Монтаж 3	Низкий темп (например, классика)	Сильный
Выкл.	Выключено	Выключено

• Данная функция эффективна для звука, передаваемого через выход HDMI или DIGITAL AUDIO OUT, и только если “Dolby D/ Dolby D +/Dolby TrueHD” или “DTS/DTS-HD” установлены на “PCM”. (Однако, в данном случае, звук через выход DIGITAL AUDIO OUT будет выводиться как двухканальный.)

# Воспроизведение раздела

DVD-VR

- 1 Вставьте диск (⇒ 15).
- 2 Когда отображается окно “Вид записи”  
Нажмите [▲, ▼] для выбора названия и нажмите [OPTION].

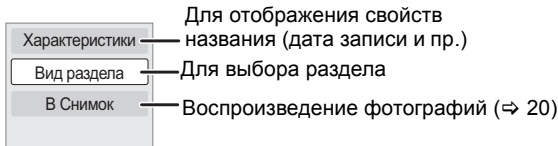

- 3 Нажмите [▲, ▼] для выбора “Вид раздела” и нажмите [OK].
- 4 Нажмите [◀, ▶] для выбора раздела и нажмите [OK].

# Воспроизведение HD Video или SD Video

AVCHD MPEG2

Можно воспроизводить видео высокого разрешения HD (High Definition), записанное видеокамерой HD Panasonic на диски DVD-RAM/RW/R DL/+R/+RW/+R DL или на SD карту, а также видео SD (Standard Definition), записанное видеокамерой SD Panasonic на SD карту.

- 1 Вставьте диск или SD-карту (⇒ 15)

• Отобразится окно “Вид записи” или “Видео (MPEG-2)”.

например:



• Если на диске имеются данные различных форматов, на экране появится меню выбора файлов. Нажмите [▲, ▼] для выбора “Воспр. видео (AVCHD)” или “Воспр. видео (MPEG-2)” и нажмите [OK].

например:

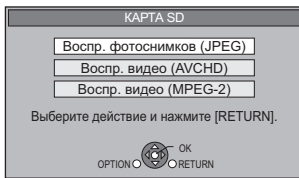

- 2 Нажмите [▲, ▼, ◀, ▶] для выбора записи и нажмите [OK].

например:

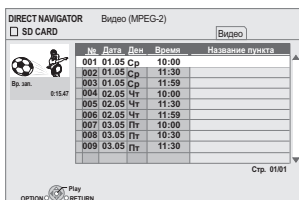

**Для возврата к предыдущему окну**  
Нажмите [RETURN].

**Для выхода из окна**  
Нажмите [DIRECT NAVIGATOR].

**Для перехода в меню AVCHD или MPEG2 из других меню**  
(Если носитель данных содержит данные в различных форматах)

- 1 Нажмите [FUNCTIONS].
- 2 Нажмите [▲, ▼] для выбора “Меню” и нажмите [OK].
- 3 Нажмите [▲, ▼] для выбора “Воспр. видео (AVCHD)” или “Воспр. видео (MPEG-2)” и нажмите [OK].

• При выполнении таких операций, как частичное удаление фотографии при редактировании, аппарат может как-бы застыть на несколько секунд.

• Видео высокого разрешения (скорость передачи 18 Мб/сек и выше) не сможет корректно воспроизводиться, если запись на DVD совместима с двойной скоростью или меньше.



ПРИМЕЧАНИЯ

# Использование BD-LIVE или BONUSVIEW в BD-Video

## BD-V

### Что такое BONUSVIEW?

BONUSVIEW позволяет использовать функции такие как “картинка в картинке”, воспроизведение вторичного звука и т.п. на BD-Video с поддержкой BD-ROM Profile 1 version 1.1/ Final Standard Profile.

### Что такое BD-Live?

В дополнение к функции BONUSVIEW, BD-Video с поддержкой BD-ROM Profile 2 оснащены расширенными сетевыми возможностями, позволяющими при подключении к сети Интернет пользоваться такими функциями как субтитры, дополнительные фотографии и онлайн-овые игры. Для использования вышеуказанных возможностей необходимо подключить аппарат к сети Интернет через высокоскоростное соединение (⇒ 12).

- Эти диски могут отсутствовать в продаже в определенных регионах.
- Функции и методы работы могут различаться в зависимости от диска. Указания по их использованию смотрите на диске и/или Интернет-сайте производителя дисков.

## Воспроизведение вторичного видео (картинка в картинке) и вторичного аудио

### Для включения/выключения вторичного видео Нажмите [PIP].

Воспроизводится вторичное видео.

- “PiP включен” отображается.
- Нажмите кнопку, чтобы включить его Вкл. и Выкл..

### Для включения/выключения вторичного аудио Нажмите [SECONDARY AUDIO].

Воспроизводится вторичное аудио.

- “Втор. Аудио Вкл.” отображается.
- Нажмите кнопку, чтобы включить его Вкл. и Выкл..



- Так как на некоторых дисках приоритет в воспроизведении имеют определенные форматы, диски не всегда могут быть воспроизведены с текущими настройками аппарата.
- В процессе замедленного воспроизведения/поиска или покадрового воспроизведения воспроизводится только первичное видео.
- Когда “BD-Video Втор. Ауд.” в “Цифровой аудиовыход” установлен на “Выкл.”, вторичное аудио не воспроизведется, даже если нажато [SECONDARY AUDIO]. Пожалуйста, проверьте, чтобы “BD-Video Втор. Ауд.” был установлен на “Вкл.” (⇒ 29).
- При выключении вторичного видео вторичный звук воспроизводится не будет.

## Просмотр дисков BD-Live с использованием сети Интернет

Многие диски, совместимые с BD-Live, для доступа к имеющимся на диске функциям требуют загрузки дополнительной информации на SD-карту (⇒ 40, Local storage).

- Поэтому перед вставкой BD-Live-совместимого диска в аппарат необходимо вставить в слот SD-карту с 1 Гб и более свободной места (SD-карта должна иметь скоростной класс 2 или выше).

Для доступа к некоторым BD-Live данным на дисках Blu-ray может потребоваться создание отдельной учетной записи на сервере производителя. При создании учетной записи следуйте указаниям на экране или в инструкции к диску.

### Подготовка

- Подключитесь к сети. (⇒ 12)

### 1 Вставьте SD-карту (⇒ 15).

- Если на экране появится меню SD-карты, на пульте ДУ нажмите [DRIVE SELECT] и выберите “BD/DVD/CD”.

### 2 Вставьте диск (⇒ 15).

- Методы работы с диском смотрите в инструкции к диску.

Для использования указанных выше функций рекомендуется отформатировать карту на данном устройстве. Отформатируйте карту методом, описанным ниже.

### Форматирование карт SD/Удаление данных

После форматирования карты или удаления данных эти данные восстановить невозможно.

После форматирования карты все данные, включая те, которые записаны на PC, также удаляются, даже если они были защищены другим оборудованием.

- 1) Вставьте SD карту (⇒ 15).
- 2) Нажмите [FUNCTIONS].
- 3) Нажмите [▲, ▼] для выбора “Другие функции” и нажмите [OK].
- 4) Нажмите [▲, ▼] для выбора “Управление Картой” и нажмите [OK].
- 5) Нажмите [▲, ▼] для выбора “Стереть данные BD-Video” или “Формат Карты SD” и нажмите [OK].
- 6) Нажмите [◀, ▶] для выбора “Да” и нажмите [OK].
- 7) Нажмите [◀, ▶] для выбора “Пуск” и нажмите [OK].

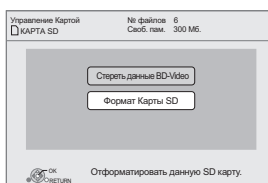

- При использовании данной функции не извлекайте SD-карту из аппарата. В противном случае воспроизведение прервется.
- Показ сообщения возможен в том случае, если емкость памяти SD карты недостаточна для содержимого BD-Live. Пожалуйста, обеспечьте достаточное место на вставленной SD карте или вставьте другую SD карту.
- Для использования функций BD-Live аппарат должен быть подключен к сети Интернет и настроен (⇒ 13). Для некоторых дисков может потребоваться изменение Интернет Доступ BD-Live” (⇒ 28).
- При воспроизведении BD-Live-совместимых дисков идентификатор проигрывателя или диска может быть передан по сети Интернет производителю диска. Можно запретить доступ в сеть Интернет (“Интернет Доступ BD-Live” ⇒ 28).
- За пользование доступом к сети Интернет при использовании функций BD-Live придется платить отдельно.
- В зависимости от среды связи воспроизведение может остановиться. Некоторые функции могут отключаться для предотвращения пропуска разделов, которые не были загружены и т.п..

# Воспроизведение высококачественного видео и аудио

Данный аппарат поддерживает высококачественное аудио (Dolby Digital Plus, Dolby TrueHD, DTS-HD High Resolution Audio и DTS-HD Master Audio), используемое в BD-Video.

## Воспроизведение высококачественного аудио через 7.1-канальную AC и 5.1-канальную AC

Для высококачественного воспроизведения звука (с высокой скоростью передачи в битах) должны выполняться такие условия. (Затемненная область на приведенной ниже таблице)

### ТРЕБУЕМЫЕ ПОДКЛЮЧЕНИЯ

- Терминал HDMI AV OUT: (⇒ 9)

### ТРЕБУЕМЫЕ НАСТРОЙКИ

- Установите "BD-Video Втор. Ауд." на "Выкл." (⇒ 29)
- Выход HDMI AV OUT: Установите "Dolby D/Dolby D +/Dolby TrueHD" или "DTS/DTS-HD" на "Bitstream" или "PCM". (⇒ 29)

## Информация об аудиосигнале с аудиовыходов

Подключите усилитель/ресивер (⇒ 9) и сделайте необходимые настройки ("BD-Video Втор. Ауд.", "Dolby D/Dolby D +/Dolby TrueHD" или "DTS/DTS-HD").

- Указанное количество каналов - максимально возможное количество выходных каналов.
- Помимо этого результаты вывода могут различаться в зависимости от характеристик или настроек усилителя/ресивера.

Выход	HDMI AV OUT				DIGITAL AUDIO OUT	
	"Bitstream"*1		"PCM"*3		"Bitstream"	"PCM"
"Dolby D/Dolby D +/Dolby TrueHD"/ "DTS/DTS-HD"					"Bitstream"	"PCM"
"BD-Video Втор. Ауд."	"Вкл."*2	"Выкл."	"Вкл."	"Выкл."	"Вкл."/"Выкл."	"Вкл."/"Выкл."
Dolby Digital/ Dolby Digital EX*5	Dolby Digital/ Dolby Digital EX*6	Dolby Digital/ Dolby Digital EX	5.1-канальный PCM		Dolby Digital/ Dolby Digital EX*6	Микшированный 2-канальный PCM
Dolby Digital Plus	Dolby Digital	Dolby Digital Plus	5.1-канальный PCM*2	7.1-канальный PCM	Dolby Digital	
Dolby TrueHD		Dolby TrueHD	Dolby TrueHD: 5.1-канальный PCM		Dolby Digital	
DTS Digital Surround/ DTS-ES*5	DTS Digital Surround/ DTS-ES*6	DTS Digital Surround/ DTS-ES	DTS Digital Surround/ DTS-ES: 7.1-канальный PCM*4		DTS Digital Surround/ DTS-ES*6	
DTS-HD High Resolution Audio	DTS Digital Surround	DTS-HD High Resolution Audio	7.1-канальный PCM*4		DTS Digital Surround	
DTS-HD Master Audio		DTS-HD Master Audio				
7.1-канальный LPCM	Микшированный 5.1-канальный PCM	7.1-канальный PCM	Микшированный 5.1-канальный PCM*2	7.1-канальный PCM	Микшированный 2-канальный PCM	

\*1 Если подключенное оборудование не поддерживает данные аудиоформаты, звук будет выводиться в формате Dolby Digital, DTS Digital Surround или как микшированный 2-канальный PCM (например, телевизор).

\*2 **BD-V**: При воспроизведении BD-Video без вторичного аудио или звуковых сигналов, звук будет выводиться в том же формате, как и при параметре "BD-Video Втор. Ауд.", установленном на "Выкл."

\*3 Если подключенное оборудование не поддерживает многоканальное объемное звучание, звук будет выводиться как микшированный 2-канальный PCM.

\*4 **BD-V**: Если подключенное оборудование поддерживает 7.1-канальный окружающий звук, аудио будет преобразовываться из 5.1 или 6.1-канального в 7.1-канальное в соответствии со спецификацией DTS, Inc.

\*5 При выводе PCM звука, аудио в формате Dolby Digital EX будет декодироваться как Dolby Digital PCM аудио, аудио в формате DTS-ES на DVD-Video будет декодироваться как DTS Digital Surround PCM аудио, и аудио в формате DTS-ES на BD-Video будет декодироваться как DTS-ES PCM аудио.

\*6 **BD-V**: Если "BD-Video Втор. Ауд." установлено на "Вкл.", аудио в формате Dolby Digital EX выводится как Dolby Digital, а аудио в формате DTS-ES выводится как DTS Digital Surround. Однако при воспроизведении BD-Video без вторичного аудио или звуковых сигналов, аудио будет выводиться в исходном формате.

### ТРЕБУЕМЫЕ НАСТРОЙКИ

- Выход HDMI AV OUT/DIGITAL AUDIO OUT: "Цифровой аудиовыход" (⇒ 29)

### ПРИМЕЧАНИЯ

- При установке "BD-Video Втор. Ауд." на "Выкл.", звуковые сигналы при работе с меню и вторичный звук в режиме "картинка в картинке" (⇒ 18) не будут воспроизводиться.

## Информация о выводе видео в режиме 24p

Многие фильмы в формате BD-Video записаны с кадровой скоростью 24 кадра/сек. Однако в зависимости от формата экрана они обычно выводятся в режиме 60 кадров/сек.

Их можно вывести в режиме 24p как и в оригинале. Это обеспечит повышенную четкость и глубину изображения и т.п.

### ТРЕБУЕМЫЕ ПОДКЛЮЧЕНИЯ

- Подключите аппарат к телевизору с поддержкой 1080/24p (FullHD) HDMI-кабелем.

### ТРЕБУЕМЫЕ НАСТРОЙКИ

- "Вывод 24p": "Вкл." (⇒ 30)

# Воспроизведение фиксированных изображений

## JPEG

Воспроизведение BD-RE, DVD-RAM/R/R DL или CD-R/RW с записанными фиксированными изображениями. На этом аппарате могут воспроизводиться фиксированные изображения с SD карты или запоминающего устройства USB. Кроме того, посредством соединения USB можно подключить цифровую камеру Panasonic. (Информация о структуре папок ⇨ 33, "Структура папок, которая может быть воспроизведена на данном аппарате")

### 1 Как вставить диск, SD-карту или USB-устройство. (⇨ 15)

#### BD-RE, DVD-RAM

"Вид альбома" окно отображается.

- Когда отображается окно "Вид записи", нажмите кнопку [G] для переключения в окно "Вид альбома".
- Если на вставленном DVD-RAM имеются данные как в формате JPEG, так и AVCHD, может появиться меню выбора файла.

#### DVD-R/R DL, CD-R/RW, SD-карты, USB-устройства

- Если на носителе информации имеются данные различных форматов, на экране появится меню выбора файлов.

Нажмите [▲, ▼] для выбора "Воспр. фотоснимков (JPEG)" и нажмите [OK].

напр.,

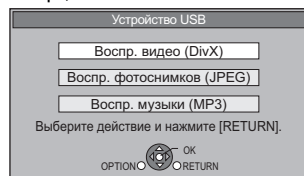

"Появится окно Вид ( JPEG )".

⇨ Перейдите к шагу 2

### 2 Нажмите [▲, ▼, ◀, ▶] для выбора альбома и нажмите [OK].

например:

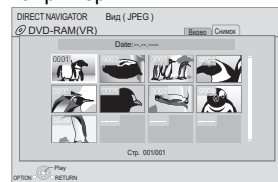

### 3 Нажмите [▲, ▼, ◀, ▶] для выбора фотографии и нажмите [OK].

напр.,



## Подключение USB-устройства



### Соединительный USB-кабель

Кабель, входящий в комплект поставки устройства USB

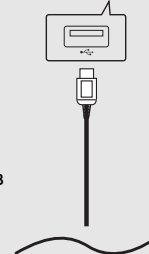

Подключение к порту USB.

### цифровая камера Panasonic и т.п.



ПРИМЕЧАНИЯ

- После подключения оборудования к порту USB на дисплее оборудования может появиться окно настройки. Переключите оборудование в режим подключения к ПК.
- При необходимости еще раз прочтите указания по подключению и настройке оборудования в руководстве по его эксплуатации.
- Не отсоединяйте USB-кабель во время распознавания оборудования.



СОВЕТЫ

- Нажмите [◀, ▶] для отображения предыдущего или следующего фиксированного изображения.
- Нажмите [◀◀, ▶▶] для отображения других страниц.

Для возврата к предыдущему окну  
Нажмите [RETURN].

Для выхода из окна  
Нажмите [DIRECT NAVIGATOR].

### DVD-RAM/R/R DL, CD-R/RW, SD карта, USB-устройство

#### Для перехода в меню JPEG из других меню

(Если носитель данных содержит данные в различных форматах)

- 1) Нажмите [FUNCTIONS].
- 2) Нажмите [▲, ▼] для выбора "Меню" и нажмите [OK].
- 3) Нажмите [▲, ▼] для выбора "Воспр. фотоснимков (JPEG)" и нажмите [OK].



ПРИМЕЧАНИЯ

- Небольшие фиксированные изображения показываются с рамкой.

## Пуск показа слайдов

Можно воспроизводить фиксированные изображения по очереди с постоянным интервалом.

### BD-RE, DVD-RAM

- 1 Когда отображается окно "Вид альбома"  
Нажмите [▲, ▼, ◀, ▶] для выбора альбома и нажмите [OPTION].
  - 2 Нажмите [▲, ▼] для выбора "Нач.показ слайдов" и нажмите [OK].
- Также можно начать показ слайдов, нажав [▶] (PLAY) после выбора альбома.

### DVD-R/R DL, CD-R/RW, SD-карта, USB-устройство

- 1 Когда отображается окно "Вид ( JPEG )"  
Нажмите [OPTION].
- 2 Нажмите [▲, ▼] для выбора "Нач.показ слайдов" и нажмите [OK].

### Для остановки показа слайдов

Нажмите [■].

## Параметры показа слайдов

В шаге ② в Пуск показа слайдов выше,

- 1 Нажмите [▲, ▼] для выбора "Уст. показа слайдов" и нажмите [OK].
- 2 **Для изменения интервала показа**  
Нажмите [▲, ▼] для выбора "Интервал Дисплея" и нажмите [◀, ▶] для выбора интервала ("Длинный", "Обычный" или "Короткий").  
• При воспроизведении фиксированного изображения с большим количеством пикселей интервал воспроизведения может увеличиваться. Даже при изменении данного параметра интервал воспроизведения может не уменьшиться.

### Для настройки режима показа

Нажмите [▲, ▼] для выбора "Эффект Транз." и нажмите [◀, ▶] для выбора "Расплывч.", "Движение" или "ВЫБОРОЧ.". "Расплывч.": Картинки будут сменять друг друга путем постепенного "исчезновения" и "появления". "Движение": Картинки будут сменять друг друга путем постепенного "исчезновения" и "появления" при увеличении, уменьшении, перемещении вверх или вниз.

### "ВЫБОРОЧ.":

В дополнение к "Движение", картинки будут сменять друг друга различными методами.

### Для повторного воспроизведения слайд-шоу

Нажмите [▲, ▼] для выбора "Повтор воспр." и нажмите [◀, ▶] для выбора "Вкл." или "Выкл."

### Добавление фоновой музыки к слайд-шоу

Файлы MP3, записанные на USB-устройстве или музыкальном компакт-диске могут воспроизводиться в фоне при просмотре слайд-шоу.

Нажмите [▲, ▼] для выбора "Муз. файл" и нажмите [◀, ▶] для выбора "Вкл." или "Выкл."

- Поиск и пропуск на музыкальном диске невозможны.
- При остановке слайд-шоу воспроизведение музыки также останавливается.
- Если в аппарате одновременно будут находиться и музыкальный диск и USB-устройство с файлами MP3, музыкальный диск будет иметь приоритет при воспроизведении в качестве фоновой музыки.

### Для выбора папки

После подключения USB-устройства с файлами MP3 можно выбрать папку для воспроизведения.

Нажмите [▲, ▼] для выбора "Папка муз. ф-лов" и нажмите [OK], затем нажмите [◀, ▶] для выбора папки.

- 3 Нажмите [▲, ▼, ◀, ▶] для выбора "Установки" и нажмите [OK].

## Вращение

- 1 В процессе воспроизведения (за исключением показа слайдов).  
Нажмите [OPTION].
  - 2 Нажмите [▲, ▼] для выбора "Поверн. вправо" или "Поверн. влево" и нажмите [OK].
- Информация о вращении будет сохраняться до выключения устройства или извлечения медиа.

## Уменьшение

Данная функция доступна только для малых фиксированных изображений.

- 1 В процессе воспроизведения (за исключением показа слайдов).  
Нажмите [OPTION].
  - 2 Нажмите [▲, ▼] для выбора "Уменьшение" и нажмите [OK].
- Для отмены "Уменьшение" нажмите [▲, ▼] для выбора "Увеличение" в шаге ② и нажмите [OK].
  - Информация об уменьшении не сохраняется.

## Для выбора фиксированных изображений в другой папке

### BD-RE, DVD-RAM

#### Для перехода в папку верхнего уровня

(Только если есть несколько распознаваемых папок верхнего уровня)

- 1 Когда отображается окно "Вид альбома"  
Нажмите [OPTION].
- 2 Нажмите [▲, ▼] для выбора "Выбор Папки" и нажмите [OK].

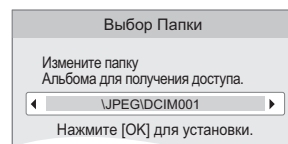

- 3 Нажмите [◀, ▶] для выбора папки верхнего уровня и нажмите [OK].

### DVD-R/R DL, CD-R/RW

- 1 Когда отображается окно "Вид ( JPEG )"  
Нажмите [OPTION].
- 2 Нажмите [▲, ▼] для выбора "Папка" и нажмите [OK].
- 3 Нажмите [▲, ▼] для выбора папки и нажмите [OK].  
Для папки появится окно "Вид ( JPEG )".

например,

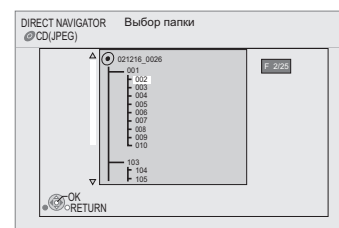

## Для показа свойств изображения

При воспроизведении  
Нажмите [STATUS] два раза.

например, JPEG на DVD-RAM

Дата съемки



Для выхода нажмите [STATUS].

# Воспроизведение музыки

## CD MP3

Аппарат может воспроизводить музыкальные компакт-диски или файлы MP3, записанные на диски DVD-R/R DL, CD-R/RW и USB-устройства.

(Информация о структуре папок ⇒ 33, "Структура папок, которая может быть воспроизведена на данном аппарате")

### 1 Как вставить или извлечь USB-устройство. (⇒ 15)

- Если на диске имеются данные различных форматов, на экране появится меню выбора файлов. Нажмите [▲, ▼] для выбора "Воспр. музыки (MP3)" и нажмите [OK].

например,

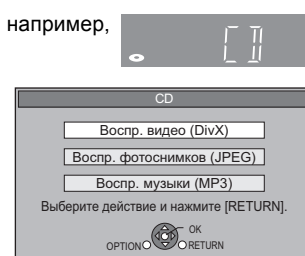

### 2 Нажмите [▲, ▼] для выбора дорожки и нажмите [OK].

Воспроизведение начинается с выбранной дорожки.

- **CD** На дисплее аппарата появится надпись "TR" и номер воспроизводимой композиции.

например,

**CD**

"" указывает номер воспроизводимой композиции.

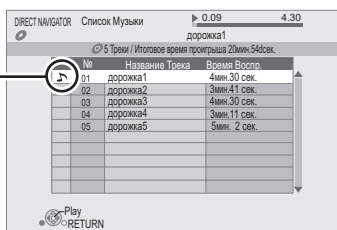

СОВЕТЫ

#### Для перехода в меню MP3 из других меню

(Если носитель данных содержит данные в различных форматах)

- 1) Нажмите [FUNCTIONS].
- 2) Нажмите [▲, ▼] для выбора "Меню" и нажмите [OK].
- 3) Нажмите [▲, ▼] для выбора "Воспр. музыки (MP3)" и нажмите [OK].

- Можно использовать функции поиска и пропуска. (⇒ 16)
- Когда "Функция Хранителя Экр." установлен на "Вкл." (⇒ 29), экран переключается в режим заставки, если в течение 10 минут после начала воспроизведения действия со стороны пользователя отсутствуют. (Воспроизведение продолжается.)

## MP3 Воспроизведение записи из другой папки

- 1 Когда отображается "Список Музыки" Нажмите [OPTION], нажмите [▲, ▼] для выбора "Выбор папки", затем нажмите [OK].

**№ выбранной папки / Всего папок**  
Если в папке нет записей, в качестве номера папки будет отображаться "– –".

например,

- 2 Нажмите [▲, ▼] для выбора папки и нажмите [OK]. Появляется "Список Музыки" для папки.

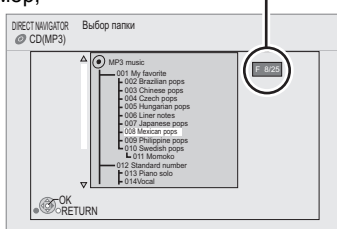

ПРИМЕЧАНИЯ

- Выбирать папки с несовместимыми композициями нельзя.



СОВЕТЫ

#### Для возврата к предыдущему окну

Нажмите [RETURN].

## Непрерывное воспроизведение музыки даже после выключения телевизора

Если аппарат подключен к телевизору Panasonic (VIERA) с HDAVI Control 2 или новейшей и все другие устройства поддерживают VIERA Link, при активированной функции "Совместное выключение" (⇒ 25) при выключении телевизора аппарат тоже будет автоматически выключаться.

Следующие операции дают возможность оставить устройство включенным и воспроизводить музыку непрерывно.

- 1 При воспроизведении музыки Нажмите [OPTION].
- 2 Нажмите [▲, ▼] для выбора "Электропит. ТВ", затем нажмите [OK].



ПРИМЕЧАНИЯ

- Звук может звучать еще несколько секунд после выключения телевизора.
- Если вывод звука осуществляется через динамики телевизора, после его выключения звука также не будет. В таком случае рекомендуется предварительно настроить аппарат так, чтобы звук выводился непосредственно с аппарата.

# Воспроизведение видео DivX®

DivX

## ИНФОРМАЦИЯ О ВИДЕО DIVX:

DivX® является форматом для цифрового видео, разработанным DivX, Inc. Он представляет собой официальное сертифицированное устройство DivX для воспроизведения видео в формате DivX.

Можно воспроизводить диски DVD-R/R DL, CD-R/RW и диски USB, которые содержат видео DivX, записанное на компьютере.

(Информация о структуре папок ⇒ 33, "Структура папок, которая может быть воспроизведена на данном аппарате")

● Из-за наличия в формате DivX огромного количества кодеков воспроизведение всех файлов DivX не гарантируется. (⇒ 32, "О файлах MP3/JPEG/DivX")

### 1 Вставьте диск или USB-устройство. (⇒ 15)

- Если на диске имеются данные различных форматов, на экране может появиться меню выбора файлов. Нажмите [▲, ▼] для выбора "Воспр. видео (DivX)" и нажмите [OK].

напр.,



например:



### 2 Нажмите [▲, ▼] для выбора названия и нажмите [OK].

Воспроизведение начинается с выбранного названия.

например:

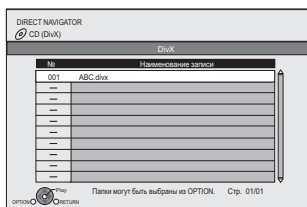

## Воспроизведение названия в другой папке

### 1 При отображении "DIRECT NAVIGATOR"

Нажмите [OPTION], нажмите [▲, ▼] для выбора "Папка", затем нажмите [OK].

напр.,

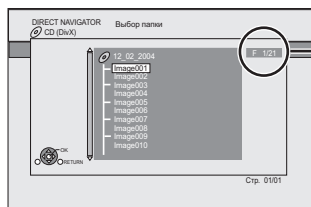

№ выбранной папки / Всего папок  
Если в папке нет записей, в качестве номера папки будет отображаться "--".

### 2 Нажмите [▲, ▼] для выбора папки и нажмите [OK]. Появится "DIRECT NAVIGATOR" для папки.



- Установка формата изображения для записи может воспрепятствовать показу изображений в их собственном формате. Вы можете настроить формат посредством телевизора.
- Последовательное воспроизведение невозможно.



- Можно использовать функции поиска и пропуска. (⇒ 16)
- Нажмите [◀, ▶] для отображения других страниц.

### DVD-R/R DL, CD-R/RW, USB-устройство Для перехода в меню DivX из других меню

(Если носитель информации содержит данные в различных форматах)

- 1) Нажмите [FUNCTIONS].
- 2) Нажмите [▲, ▼] для выбора "Меню" и нажмите [OK].
- 3) Нажмите [▲, ▼] для выбора "Воспр. видео (DivX)" и нажмите [OK].



- Выбирать папки с несовместимыми файлами нельзя.



Для возврата к предыдущему окну  
Нажмите [RETURN].

## В отношении содержимого DivX VOD

### ИНФОРМАЦИЯ О DIVX VIDEO-ON-DEMAND (ВИДЕО ПО ЗАПРОСУ):

Для воспроизведения содержимого DivX (VOD) – видео по запросу необходима регистрация сертифицированного устройства DivX®.

Вначале получите регистрационный код DivX VOD для вашего устройства и введите его во время регистрации. [Важно: Содержимое DivX VOD защищено системой DivX DRM (Digital Rights Management), ограничивающей просмотр на зарегистрированных DivX-сертифицированных устройствах. При попытке воспроизведения не разрешенного для вашего устройства содержания DivX VOD появится сообщение "Ошибка авторизации.", и содержание нельзя будет воспроизвести.]

Подробнее см. на [www.divx.com/vod](http://www.divx.com/vod).

**Выведите регистрационный код устройства.**

(⇒ 31, "Регистрация DivX" в "Другое")

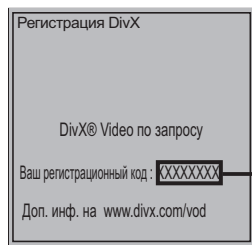

8 буквенно-цифровых символов

- После воспроизведения содержимого DivX VOD в первый раз, в "Регистрация DivX" отобразится другой регистрационный код. Не используйте этот регистрационный код для приобретения содержимого DivX VOD. Если вы воспользуетесь этим кодом для приобретения содержимого DivX VOD и затем воспроизведете содержимое на этом устройстве, впоследствии вы не сможете воспроизвести ни одно содержимое, приобретенное с помощью предыдущего кода.
- Если вы приобретете содержимое DivX VOD с помощью регистрационного кода, отличного от кода данного устройства, впоследствии вы не сможете воспроизвести это содержимое. (Отобразится "Ошибка авторизации..")

**DivX программы (видео по запросу), которые могут быть воспроизведены только заданное количество раз.**  
Некоторое содержимое DivX VOD может воспроизводиться ограниченное число раз. При воспроизведении такого содержимого будет отображаться оставшееся число раз. Когда такое число достигнет нуля, дальнейшее воспроизведение невозможно. (Отобразится "Аренда истекла".)

При воспроизведении этого содержимого

- Оставшееся число раз сокращается на один, если
  - вы нажмете [↓].
  - вы нажмете [■].
  - вы нажмете [DIRECT NAVIGATOR].
  - вы нажмете [◀◀] или [◀, ▶] и т.д. и перейдете к следующему содержимому или в начале воспроизведения содержимого.
  - вы нажмете [DRIVE SELECT] для замены привода.
- Функция возобновления не работает.

## Отображение текста субтитров

Вы можете отобразить на этом устройстве текст субтитров с видеодисков DivX.

Данная функция не имеет никакого отношения к субтитрам, описанным в стандарте DivX, и не имеет однозначного стандарта. Операции могут различаться или вообще выполняться некорректно в зависимости от способа создания файла и состояния устройства (воспроизведение, остановка и т.п.).

- 1 При воспроизведении нажмите [DISPLAY].
- 2 Нажмите [▲, ▼] для выбора "Диск" и нажмите [▶].
- 3 Нажмите [▲, ▼] для выбора "Субтитры" и нажмите [▶].
- 4 Нажмите [▲, ▼] для выбора "Вкл." и нажмите [▶].

### 5 Нажмите [▲, ▼] для выбора "Текст".

- Видеофайлы в формате DivX, не отображающие "Текст", не содержат субтитры. Субтитры не могут быть воспроизведены.

- Если текст субтитров отображается некорректно, попытайтесь изменить языковые настройки. (⇒ 28)

**Для выхода из окна**

Нажмите [DISPLAY].

# Использование VIERA CAST™

Через главное окно VIERA CAST можно получить доступ к Интернет-услугам, например, YouTube, Picasa Web Albums. (По состоянию на январь 2009)

● VIERA CAST требует широкополосного Интернет-подключения. Подключение к Интернету через телефонную линию нельзя будет использовать.

## Подготовка

- Подключение к компьютерной сети (⇒ 12)
- Сетевые настройки (⇒ 13)

### 1 Нажмите [VIERA CAST].

- Появится сообщение. Пожалуйста, внимательно прочтите эти инструкции, затем нажмите [OK] для пуска функции VIERA CAST.

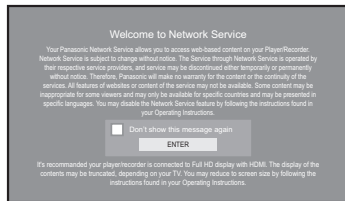

Иллюстрации приведены в ознакомительных целях, сообщение может быть изменено без предупреждения.

### 2 Нажмите [▲, ▼, ◀, ▶] для выбора элемента и нажмите [OK].

- Управлять функциями VIERA CAST можно с помощью следующих кнопок пульта ДУ аппарата: [▲, ▼, ◀, ▶], [OK], [RETURN], [OPTION], цветные кнопки и цифровые кнопки.
- Для доступа к более широким возможностям на сайтах YouTube или Picasa Web Albums введите свой идентификатор пользователя и пароль, заданный предварительно для этих сайтов через Интернет на вашем ПК. Однако использование VIERA CAST не гарантирует доступа ко всем функциям.

#### VIERA CAST Главное окно;

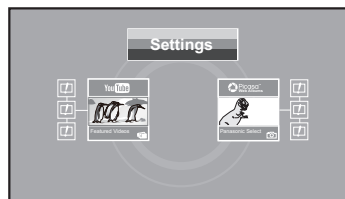

Иллюстрации приведены в ознакомительных целях, содержимое может быть изменено без предупреждения.

#### В отношении "Settings"

Установите главное окно VIERA CAST;

- **My Account:** Можно удалить свою учетную запись из аппарата.
- **Lock:** Введите пароль, чтобы заблокировать YouTube и Picasa Web Albums.
- **Notices**



ПРИМЕЧАНИЯ

- В зависимости от условий использования для чтения всей информации может потребоваться время.
- В зависимости от состояния сети установка соединения может потребовать времени, а порой и вообще не выполняться.
- За пользование доступом к сети Интернет при использовании функций VIERA CAST придется платить отдельно.

#### Чтобы вернуться к главному окну VIERA CAST



СОВЕТЫ

Нажмите [VIERA CAST].

#### Чтобы выйти из VIERA CAST.

Нажмите [FUNCTIONS] или [TOP MENU/DIRECT NAVIGATOR], затем нажмите [RETURN], чтобы отменить меню.

- Установите "Ограничения сети" на "Вкл." для ограничения в использовании VIERA CAST. (⇒ 31)
- Установите "Авторегул. усиления" на "Выкл.", если при использовании VIERA CAST искажается звук. (⇒ 31)
- Если при показе окно усекается, установите "Уменьшенное отображ. дисплея" на "Вкл.". (⇒ 31)
- Установите "Язык на экране", чтобы переключить язык на главное окно. (⇒ 29)
- Установите "Временной пояс" или "Летнее время" при показе неправильного времени на экране. (⇒ 31)



ПРИМЕЧАНИЯ

- Главное окно VIERA CAST™ может изменяться без предупреждения.
- Услуги через VIERA CAST™ предоставляются соответствующими провайдерами услуг. Предоставление таких услуг может быть прервано или прекращено без предупреждения. По этой причине Panasonic не дает гарантии в отношении содержания или непрерывности предоставляемой услуги.
- Возможно, доступ ко всем функциям web-сайтов или содержанию услуг будет недоступным.
- Некоторое содержимое не подходит для определенных категорий зрителей.
- Некоторое содержимое будет доступным только в определенных странах и только на определенных языках.

# Отображение меню FUNCTIONS

Некоторыми функциями данного устройства можно управлять из меню FUNCTIONS.

### 1 Нажмите [FUNCTIONS].

- Отображаемые элементы зависят от медиа.

### 2 Нажмите [▲, ▼] для выбора элемента и нажмите [OK].

- Воспроизвести
- Главное меню
- Меню
- Просмотр изб.
- Другие функции

"Списки воспр.":

Вы можете проигрывать списки воспроизведения, созданные на DVD-VR.

Нажмите [▲, ▼, ◀, ▶] для выбора плейлиста и нажмите [OK].

"Установка" (⇒ 28)

"Управление Картой" (⇒ 18)

Показ главного окна VIERA CAST (⇒ выше)

Переключение на привод диска.

Переключение на привод SD.

Переключение на USB-устройство.

- Сеть
- BD/DVD/CD
- Карта SD
- Устройство USB

например:

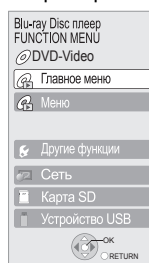

# Совместная работа с телевизором

(VIERA Link “HDAVI Control™”)

## Что такое VIERA Link “HDAVI Control”?

VIERA Link “HDAVI Control” является удобной функцией для одновременного управления аппаратом и телевизором Panasonic (VIERA) или другим устройством с функцией “HDAVI Control”.

Вы можете использовать данную функцию, подключив оборудование с помощью кабеля HDMI. См. инструкции по эксплуатации для получения подробной информации о подключении оборудования.

● VIERA Link “HDAVI Control”, основанный на функциях управления, предоставляемых HDMI, который представляет собой промышленный стандарт, известный как HDMI CEC (Consumer Electronics Control), является уникальной функцией, которую нам удалось разработать и внедрить. Тем не менее, ее соответствующую работу с оборудованием других производителей, которое поддерживает HDMI CEC, гарантировать нельзя.

● Данное устройство поддерживает функцию “HDAVI Control 4”. “HDAVI Control 4” представляет собой новейший стандарт (по состоянию на декабрь 2008 года) для Panasonic’ HDAVI Control совместимого оборудования. Данный стандарт совместим с Panasonic’ обычным оборудованием HDAVI.

● Для получения подробной информации см. руководства по эксплуатации оборудования других производителей, которое поддерживает функцию VIERA Link.

## Что можно делать с “HDAVI Control”

### Автоматическое переключение входов

При выполнении следующих операций телевизор автоматически переключит канал входа и будет отображать соответствующее действие.

– Когда на устройстве начинается воспроизведение  
– При выполнении действия, использующего дисплей для вывода информации (например, Direct Navigator экран)

● **BD-V DVD-V** По окончании воспроизведения телевизор автоматически возвратится в режим просмотра программ.

### Совместное включение

При выполнении следующих операций при выключенном телевизоре, он автоматически включится и будет отображать соответствующее действие.

– Когда на устройстве начинается воспроизведение  
– Когда выполняется действие, которое использует экран (например, Direct Navigator экран)

### Подготовка

- 1) Подключите данный аппарат к Вашему телевизору или другому устройству HDMI-кабелем (⇒ 8, 9).
- 2) Установите “VIERA Link” в “Вкл.” (⇒ 30).  
(Стандартное заводское значение параметра - “Вкл.”)
- 3) Установите операции “HDAVI Control” на подключенном оборудовании (например, телевизор).
- 4) Включите все “HDAVI Control” совместимое оборудование и выберите канал входа данного устройства на подключенном телевизоре, чтобы функция “HDAVI Control” работала правильно. Также при изменении подключения или параметров повторите данную процедуру.

### Совместное выключение

Все подключенное оборудование, совместимое с “HDAVI Control”, включая данное устройство, автоматически выключается при выключении телевизора.

● Данное устройство автоматически выключается даже при воспроизведении или любой другой операции.

**Информация о функции Эконом. режим ожидания.**

С помощью функции совместного выключения можно минимизировать мощность, потребляемую в режиме ожидания, даже если параметр “Быстрый старт” аппарата установлен на “Вкл.” (⇒ 31).

● Функция “Эконом. режим ожидания” должна быть включена в телевизоре.

● При включении/выключении аппарата без использования вышеописанной функции мощность, потребляемую в режиме ожидания, минимизировать нельзя.

### Непрерывное воспроизведение музыки даже после выключения телевизора (⇒ 22)



ПРИМЕЧАНИЯ

● При нажатии [▶] (PLAY) на данном устройстве для “Автоматическое переключение входов” или “Совместное включение” изображение не появляется немедленно на экране, и может оказаться невозможным просмотр содержимого с момента начала воспроизведения. В данном случае нажмите [◀◀] или [◀◀] для возврата к началу воспроизведения.

## Простота управления с использованием дистанционного пульта VIERA

При подключении аппарата к телевизору, оснащенный “HDAVI Control 2” или новейшей кабелем HDMI, аппаратом можно управлять с помощью кнопок пульта ДУ телевизора.

Кнопки, которые можно использовать для управления аппаратом, будут различаться в зависимости от модели телевизора. Подробная информация дана в руководстве по эксплуатации телевизора. Если аппарат не реагирует на попытки управления с пульта ДУ телевизора, используйте пульт ДУ аппарата.

● Работа аппарата прерывается при нажатии на несовместимые кнопки пульта ДУ телевизора.

### Управление аппаратом с помощью меню FUNCTIONS

С использованием пульта дистанционного управления можно воспроизводить медиа посредством меню FUNCTIONS.

1 **Нажмите на кнопку VIERA Link на пульте ДУ.**

2 **Выберите плеер.**

● Появится меню FUNCTIONS.

например:

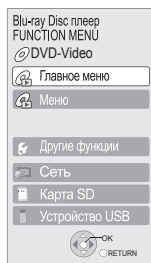

### Управление аппаратом с помощью меню OPTION

например:

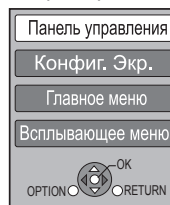

Используя пульт дистанционного управления телевизором можно проигрывать диски посредством “Панель управления” и отображать верхнее меню (для BD-Video и DVD-Video) или всплывающее меню (для BD-Video).

1 **Нажмите [OPTION].**

Его можно также отобразить, используя меню VIERA.

**ПРИМЕЧАНИЯ:** Во время показа главного меню BD-Video или DVD-Video нельзя воспользоваться меню OPTION.

2 **Выберите элемент и нажмите [OK].**

Панель управления	Панель управления отображается. Следуйте инструкциям на экране.
Конфиг. Экр.	(⇒ 16)
Главное меню <b>BD-V AVCHD DVD-V</b>	Появится верхнее меню.
Меню <b>DVD-V</b>	Отображается меню.
Всплывающее меню <b>BD-V</b>	Отображается всплывающее меню.
Поверн. вправо <b>JPEG</b>	Повернуть фиксированное изображение.
Поверн. влево <b>JPEG</b>	Повернуть фиксированное изображение.
Увеличение <b>JPEG</b>	Увеличение или уменьшение фотографий.
Уменьшение <b>JPEG</b>	Увеличение или уменьшение фотографий.

■ Когда нужно оставить телевизор включенным, а устройство переключить в дежурный режим

Нажмите [⏻] на пульте управления аппарата для переключения его в режим ожидания.

■ При неиспользовании “HDAVI Control”

Установите “VIERA Link” в меню Установка на “Выкл.”. (⇒ 30)

# Изменение настроек с помощью экранного меню

## Операции с экранным меню

- 1 Нажмите [DISPLAY].
- 2 Нажмите [▲, ▼] для выбора меню и нажмите [▶].
- 3 Нажмите [▲, ▼] для выбора элемента и нажмите [▶].
- 4 Нажмите [▲, ▼] для выбора параметра.

например: BD-Video

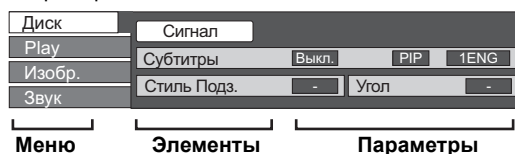

Меню                      Элементы                      Параметры



ПРИМЕЧАНИЯ

- В зависимости от выполняемой операции (воспроизведение, остановка и т.п.) и содержимого используемого носителя информации некоторые параметры могут быть недоступными.



СОВЕТЫ

- Некоторые элементы можно изменить, нажав [OK].
- Для выхода из экранного меню Нажмите [DISPLAY].

## Что можно изменить с использованием экранного меню

Меню	Пункты	Настройки и детальная информация
Диск	Сигнал	<b>BD-V</b> <ul style="list-style-type: none"> <li>• <b>Первич. Видео</b> Изобр.: Появляется метод видеозаписи. (⇒ вниз, Параметры видео) Звук. дорож.: Выберите тип аудио или языка. (⇒ вниз, Язык, Параметры аудио)</li> <li>• <b>Вторич. Видео</b> Изобр.: Выберите включение или выключение изображений и язык. Появляется метод видеозаписи. (⇒ вниз, Параметры видео) Звук. дорож.: Выберите включение или выключение изображений и язык. (⇒ вниз, Язык, Параметры аудио)</li> </ul>
	Видео	<b>AVCHD</b> Появляется метод записи видео. (⇒ вниз, Параметры видео)
	Звук. дорож.	<b>AVCHD DVD-V</b> Выберите тип аудио или язык. (⇒ вниз, Язык, Параметры аудио) <b>DVD-VR MPEG2</b> Появляются атрибуты аудио. (⇒ вниз, Параметры аудио) <b>DivX</b> Выберите номер саундтрека. • Номера саундтреков отображаются, даже если имеется только один тип аудио.
	Субтитры	<b>BD-V AVCHD DVD-V</b> Выберите включение или выключение субтитров и выберите язык. (⇒ вниз, Язык) <b>DVD-VR</b> (Только диски с информацией о включении или выключении субтитров) Включение/Выключение субтитров. <b>DivX</b> Включите/отключите субтитры и выберите "Текст" или номер дорожки субтитров. • Номер дорожки с субтитрами отобразится на экране, даже если имеется только одна дорожка с субтитрами.
	Стиль Подз.	<b>BD-V</b> Выберите стиль субтитров.
	Аудио канал	<b>DVD-VR DivX MPEG2</b> (⇒ 17, Изменение аудио в процессе воспроизведения)
	Угол	<b>BD-V DVD-V</b> Выберите номер угла.

Некоторые параметры могут быть изменены только в меню диска. (⇒ 15)

## Язык

ENG: Английский	SVE: Шведский	CHI: Китайский	CES: Чешский
FRA: Французский	NOR: Норвежский	KOR: Корейский	SLK: Словацкий
DEU: Немецкий	DAN: Датский	MAL: Малайский	HUN: Венгерский
ITA: Итальянский	POR: Португальский	VIE: Вьетнамский	FIN: Финский
ESP: Испанский	RUS: Русский	THA: Тайский	*: Другие
NLD: Голландский	JPN: Японский	POL: Польский	

## Параметры аудио

LPCM/ <input type="checkbox"/> Digital/ <input type="checkbox"/> Digital+/ <input type="checkbox"/> TrueHD/DTS/DTS 96/DTS-HD HI RES/DTS-HD MSTR/MPEG	Тип сигнала
ch (канал)	Число каналов
k (кГц)	Частота дискретизации
b (бит)	Число бит

## Параметры видео

MPEG-2	Это стандарт для эффективных компрессии и декомпрессии цветных движущихся изображений. Данный метод компрессии используется для DVD и пр.
MPEG-4 AVC VC-1	Это стандарты для компрессии и декомпрессии цветных изображений в движении, более эффективной, чем MPEG-2, и используется для дисков Blu-ray и пр.

Меню	Пункты	Настройки и детальная информация
Play	Повтор воспр.	(Только когда прошедшее время отображается на дисплее устройства.) Выбор пункта для повтора. В зависимости от носителя пункты будут показаны по-разному. <ul style="list-style-type: none"> <li>• Все треки Все дорожки</li> <li>• Раздел Раздел</li> <li>• Списки воспр. Плейлист</li> <li>• Запись Название</li> <li>• Один трек Дорожка</li> <li>• Выкл.</li> </ul> Выберите "Выкл." для отмены.
	ВЫБОРОЧ.	<b>CD MP3</b> В процессе воспроизведения нажмите [▲, ▼] для выбора "Вкл." Случайное воспроизведение начинается со следующей дорожки. <ul style="list-style-type: none"> <li>• Вкл.</li> <li>• Выкл.</li> </ul>
Изобр.	РЕЖИМ	<b>BD-V AVCHD DVD-VR DVD-V DivX MPEG2</b> Выбор режима качества изображения в процессе воспроизведения. <ul style="list-style-type: none"> <li>• Нормал.: Стандартные заводские настройки</li> <li>• Мягкий: Мягкая картинка со сглаженным видео</li> <li>• Четкий: Детали более резкие</li> <li>• Кино: Улучшает картинку в фильмах, улучшает детализацию в темных сценах.</li> <li>• Польз.: Также можно произвести дополнительные настройки. (⇒ ниже)</li> </ul> ① Нажмите [▶] для выбора "Настр. Изображ.", затем нажмите [OK]. ② Выберите элемент с использованием [▲, ▼] и отрегулируйте его с помощью [◀, ▶]. Контраст: увеличивает контраст между светлыми и темными частями изображения (от -7 до +7). Яркость: Делает изображение более ярким (от 0 до +15). Резкость: Регулирует резкость краев горизонтальных линий (от -6 до +6). Цвет: Регулирует тень цвета изображения (от -7 до +7). Гамма: Регулирует яркость темных частей экрана (от 0 до +5). Трехм. NR: Снижает шум фона для обеспечения большей глубины (от 0 до +4). Когда "Вывод 24p" установлено на "Вкл.", данная функция может не работать. (⇒ 30) Интегр. NR: Сглаживает шум и снижает рельефность, которая возникает вокруг контрастных частей изображения (от 0 до +3).
	Прогрессив.	Выберите метод конверсии для прогрессивного выхода для соответствия типу отображаемого материала (⇒ 39, Фильм и видео). <ul style="list-style-type: none"> <li>• Авто: Автоматически определяет содержание фильма/видео и конвертирует его соответствующим образом.</li> <li>• Видео: Выберите при использовании "Авто" и содержание будет искажено.</li> <li>• Фильм: Выберите это, если края фильма выглядят зазубренными или неровными при выборе "Авто".                              Однако, если видео искажается, как показано на иллюстрации справа, выберите "Авто".                              </li> </ul>
	24p <b>DVD-V</b>	<ul style="list-style-type: none"> <li>• Вкл.</li> <li>• Выкл.</li> </ul> Только при выборе "Вкл." в "Вывод 24p" (⇒ 30) и воспроизведении дисков, записанных в режиме 60 полей в секунду.
Звук	Звук. Эфф.*1,2	<ul style="list-style-type: none"> <li>• Выкл.</li> </ul> <b>Монтаж (⇒ 17)</b> <ul style="list-style-type: none"> <li>• Монтаж 1</li> <li>• Монтаж 2</li> <li>• Монтаж 3</li> </ul> <b>Окр.звук</b> <b>BD-V AVCHD DVD-VR DVD-V DivX MPEG2</b> (только 2 канала или больше) Наслаждайтесь эффектом объемного звука, если вы используете только два передних динамика. – Отключите Окр.звук, если при его включении появляются искажения. – Не использовать в сочетании с эффектами объемного звука на другом оборудовании. – Окр.звук не будет работать для двуязычных записей. <ul style="list-style-type: none"> <li>• Окр.звук 1</li> <li>• Окр.звук 2</li> </ul>
		<b>Ноч. окружение</b> Для просмотра фильмов с мощными звуковыми эффектами в позднее время аудио настраивается таким образом, чтобы его было слышно негромко. <ul style="list-style-type: none"> <li>• Ноч. окружение</li> </ul>
	Усил. Диалогов*1	<b>BD-V AVCHD DVD-VR DVD-V DivX MPEG2</b> (только 3 канала и более, включая центральный канал) Громкость центрального канала увеличивается, чтобы лучше слышать диалог. <ul style="list-style-type: none"> <li>• Вкл.</li> <li>• Выкл.</li> </ul>

\*1 Данная функция работает только со звуком, передаваемым через выходы HDMI или DIGITAL AUDIO OUT, и только если "Dolby D/Dolby D +/Dolby TrueHD" или "DTS/DTS-HD" установлены на "PCM". (Однако, в данном случае звук выводится на выход DIGITAL AUDIO OUT как двухканальный.)

\*2 Не все функции могут быть настроены по отдельности.

# Изменение настроек аппарата

Измените параметры устройства, если нужно. Параметры не изменятся, даже если вы переключите устройство в дежурный режим.

## Операции меню настройки

- 1 При остановке  
Нажмите [SETUP].
- 2 Нажмите [▲, ▼] для выбора меню и нажмите [OK].
- 3 Нажмите [▲, ▼] для выбора элемента и нажмите [OK].  
Если есть другие элементы, повторите данные шаги.
- 4 Нажмите [▲, ▼, ◀, ▶] для выбора опции и нажмите [OK].

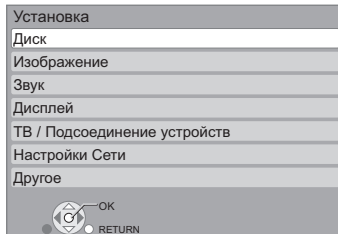

**ПРИМЕЧАНИЯ**

- Методы работы могут отличаться. В данном случае следуйте инструкциям на экране.

**СОВЕТЫ**

- Для возврата к предыдущему окну  
Нажмите [RETURN].
- Для выхода из окна  
Нажмите [SETUP].

## Содержание параметров

Подчеркнутые значения являются стандартными заводскими.

### “Диск”

<p><b>Рейтинг DVD-Video</b> Установите уровень для ограничения воспроизведения DVD-Video.</p>	<p>Следуйте указаниям на экране. При появлении окна ввода пароля цифровыми кнопками введите 4-значный пароль. Это будет общий пароль для “Рейтинг DVD-Video”, “Рейтинг BD-Video” и “Ограничения сети”.</p> <ul style="list-style-type: none"> <li>● Не забудьте ваш пароль.</li> </ul>	<ul style="list-style-type: none"> <li>● 8 Нет ограничений: Все DVD-Video можно воспроизводить.</li> <li>● От 1 до 7: Запрещено воспроизведение дисков DVD-Video, которые имеют соответствующий уровень ограничений.</li> <li>● 0 Закрыть все: Запрещает воспроизведение любого DVD-Video.</li> </ul> <p>Изменение уровня ограничения просмотра детьми (При выборе от 0 до 7 уровня)</p> <ul style="list-style-type: none"> <li>● Разблокировать. ● Поменять пароль</li> <li>● Поменять уровень ● Временный разблокировать.</li> </ul>
<p><b>Рейтинг BD-Video</b> Установите предел возраста для воспроизведения BD-Video.</p>		<ul style="list-style-type: none"> <li>● Нет ограничений: Все BD-Video можно воспроизводить.</li> <li>● От 0 до 254 лет: Запрещено воспроизведение дисков BD-Video, которые имеют соответствующий уровень ограничений.</li> </ul> <p>Изменение настроек (При выборе года от 0 до 254)</p> <ul style="list-style-type: none"> <li>● Разблокировать. ● Поменять пароль</li> <li>● Поменять уровень ● Временный разблокировать.</li> </ul>
<p><b>Предпочтение муз. файла</b></p>	<p>Выберите язык для аудио, субтитров и меню диска.</p> <p><b>BD-V DVD-V</b></p>	<ul style="list-style-type: none"> <li>● Английский ● Немецкий ● Французский</li> <li>● Итальянский ● Испанский ● Голландский ● Русский</li> <li>● Оригинальный: Будет выбран оригинальный язык каждого диска.</li> <li>● Другие ****</li> </ul>
<p><b>Предпочт. субтитры</b></p>	<ul style="list-style-type: none"> <li>● Некоторые диски запускаются на определенном языке, несмотря на ваши изменения.</li> <li>● Если выбранный язык недоступен на диске, используется язык по умолчанию. Есть диски, где язык можно переключить только в окне меню. (⇒ 15)</li> <li>● Введите код с помощью (⇒ 33) цифровых клавиш, когда выбираете “Другие ****”.</li> </ul>	<ul style="list-style-type: none"> <li>● Автоматический: Если язык, выбранный для “Предпочтение муз. файла”, недоступен, субтитры автоматически появляются на данном языке (если есть на диске).</li> <li>● Английский ● Немецкий ● Французский</li> <li>● Итальянский ● Испанский ● Голландский ● Русский</li> <li>● Другие ****</li> </ul>
<p><b>Предпочт. меню</b></p>		<ul style="list-style-type: none"> <li>● Английский ● Немецкий ● Французский</li> <li>● Итальянский ● Испанский ● Голландский ● Русский</li> <li>● Другие ****</li> </ul>
<p><b>Интернет Доступ BD-Live <b>BD-V</b> (⇒ 18)</b> Можно запретить доступ в Интернет при использовании функций BD-Live.</p>		<ul style="list-style-type: none"> <li>● Разрешить: Доступ в Интернет разрешен для любого содержимого BD-Live.</li> <li>● Предел: Доступ в Интернет разрешен для содержимого BD-Live, имеющего сертификат владельца. Доступ в Интернет запрещен для любого содержимого BD-Live без сертификата.</li> <li>● Запретить: Доступ в Интернет запрещен для любого содержимого BD-Live.</li> </ul>
<p><b>Текст субтитров DivX <b>DivX</b></b> Выберите подходящий пункт в зависимости от языка, используемого для субтитров DivX (⇒ 23).</p> <ul style="list-style-type: none"> <li>● Данный пункт будет показан только при нажатии [SETUP] после воспроизведения файла.</li> </ul>	<ul style="list-style-type: none"> <li>● Латиница 1</li> <li>● Латиница 2</li> <li>● Кириллица</li> </ul>	<p>Английский, немецкий, испанский и т.п. Польский, чешский, венгерский и т.п. Русский и т.п.</p>

### “Изображение”

<p><b>Режим стоп-кадра <b>BD-V AVCHD DVD-V</b></b> Выберите тип изображения, которое показывается при паузе воспроизведения (⇒ 39, Кадры и поля).</p>		<ul style="list-style-type: none"> <li>● Автоматический</li> <li>● Поле: Выберите, если есть помехи, когда выбран “Автоматический”. (Изображение искажено.)</li> <li>● Кадр: Выберите, если маленький текст или мелкие детали невозможно различить, когда выбран “Автоматический”. (Изображение станет более четким.)</li> </ul>
<p><b>Непрерывное воспр-е <b>DVD-VR</b></b> Выберите режим воспроизведения из сегментов плейлиста и частично удаленных названий.</p>		<ul style="list-style-type: none"> <li>● Вкл.: Разделы плейлистов воспроизводятся непрерывно. Это не работает во время поиска или при наличии нескольких типов аудио в одном плейлисте. Кроме того, расположение сегментов раздела может слегка измениться.</li> <li>● Выкл.: Точки изменений разделов в плейлистах воспроизводятся точно, но изображение может ненадолго фиксироваться.</li> </ul>
<p><b>Вывод Содержания NTSC</b> Выберите выход PAL60 или NTSC при воспроизведении дисков NTSC.</p>		<ul style="list-style-type: none"> <li>● NTSC: NTSC диски воспроизводятся как NTSC.</li> <li>● PAL60: Выберите, если изображение воспроизводится неправильно, когда выбран “NTSC”.</li> </ul>

## “Звук”

<p><b>Компрессия динамич. уровня</b> <b>BD-V</b> <b>AVCHD</b> <b>DVD-V</b> <b>DivX</b> (только Dolby Digital, Dolby Digital Plus и Dolby TrueHD) Измените динамический диапазон (⇒ 39) для ночного просмотра.</p>	<ul style="list-style-type: none"> <li>● Вкл.</li> <li>● Выкл.</li> <li>● Авто: работает только при воспроизведении Dolby TrueHD.</li> </ul>	
<p><b>Цифровой аудиовыход (⇒ 19)</b> ● Нажмите [OK] для отображения следующих параметров.</p>		
<p><b>Dolby D/Dolby D +/Dolby TrueHD</b></p>	<p>Выберите, будет ли Dolby Digital, Dolby Digital Plus, Dolby TrueHD, DTS Digital Surround, DTS-HD High Resolution Audio или DTS-HD Master Audio выводиться в формате “Bitstream” или “PCM”.</p>	<ul style="list-style-type: none"> <li>● <b>Bitstream:</b> Выберите “Bitstream”, если подключенное оборудование может декодировать соответствующий аудиоформат. – Для вывода высококачественного аудио в форматах Dolby Digital Plus, Dolby TrueHD, DTS-HD High Resolution Audio или DTS-HD Master Audio используйте оборудование с поддержкой HDMI (High Bit rate Audio), подключая его к аппарату с помощью высокоскоростного HDMI-кабеля.</li> </ul>
<p><b>DTS/DTS-HD</b></p>	<p><b>ПРИМЕЧАНИЯ</b></p> <ul style="list-style-type: none"> <li>● Несоответствующие установки могут вызвать шум.</li> <li>● Если устройство подключено с помощью терминала HDMI AV OUT, спецификации подключенного оборудования имеют предпочтение перед спецификациями устройства, а выбранное аудио может не воспроизводиться (например, когда телевизор подключен, выход аудио HDMI данного устройства ограничивается микшированием 2 каналов.).</li> </ul>	<ul style="list-style-type: none"> <li>● <b>PCM:</b> Выберите “PCM”, если подключенное оборудование не может декодировать другие аудиоформаты.</li> </ul> <p>Чтобы удостовериться в том, может или нет подключенное устройство декодировать используемые форматы звука, обратитесь к руководству пользователя подключенного устройства.</p>
<p><b>Аудио MPEG</b></p>		<ul style="list-style-type: none"> <li>● <b>Bitstream:</b> При подключении к оборудованию со встроенным декодером MPEG.</li> <li>● <b>PCM:</b> При подключении к оборудованию без встроенного декодера MPEG.</li> </ul>
<p><b>BD-Video Втор. Ауд.</b> <b>BD-V</b></p>	<p>Включите или выключите звук в меню и аудио со вторичным видео в режиме “картинка в картинке”. (⇒ 18)</p>	<ul style="list-style-type: none"> <li>● <b>Вкл.:</b> Первичное и вторичное аудио микшируются на выходе. Частота дискретизации конвертируется на 48 кГц.</li> <li>● <b>Выкл.:</b> Звук в меню и вторичное аудио не воспроизводятся.</li> </ul>
<p><b>PCM ниже преобразов.</b></p>	<p>Выберите, как нужно выводить аудио с частотой дискретизации 96 кГц.</p> <ul style="list-style-type: none"> <li>● Сигналы конвертируются на 48 кГц, несмотря на параметры в следующих случаях: – когда частота дискретизации сигналов составляет 192 кГц – когда на диске есть защита от копирования – Если “BD-Video Втор. Ауд.” установлен на “Вкл.”</li> </ul>	<ul style="list-style-type: none"> <li>● <b>Вкл.:</b> Сигналы конвертируются на 48 кГц. (Выберите, когда подключенное оборудование не может обработать сигналы с частотой дискретизации 96 кГц.)</li> <li>● <b>Выкл.:</b> Будет выводиться аудиосигнал 96 кГц. (Удостоверьтесь в том, что подключенное оборудование может воспроизводить звук с частотой дискретизации 96 кГц.)</li> </ul>
<p><b>Низведение</b></p>	<p>Включите систему понижающего микширования для воспроизведения многоканального объемного звука.</p> <ul style="list-style-type: none"> <li>● Если “Dolby D/Dolby D +/Dolby TrueHD” или “DTS/DTS-HD” установлено на “Bitstream”, эффект понижающего микширования для выводимого звука будет отключен.</li> <li>● Звук будет выводиться как “Сtereo” в следующих случаях. – Воспроизведение AVCHD – Воспроизведение звука при работе с меню и звука со вторичным видео в режиме “картинка в картинке”.</li> </ul>	<ul style="list-style-type: none"> <li>● <b>Сtereo:</b> При подключении оборудования, не поддерживающего функции виртуального объемного звука.</li> <li>● <b>Окр. зв. зак.:</b> При подключении оборудования, поддерживающего функции виртуального объемного звука.</li> </ul>

## “Дисплей”

<p><b>Сообщения на экране</b> Выберите, нужно ли автоматически показывать сообщения статуса.</p>	<ul style="list-style-type: none"> <li>● <b>Автом.</b></li> <li>● <b>Выкл.</b></li> </ul>
<p><b>Язык на экране</b> Выберите язык для данных меню и экранных сообщений.</p>	<ul style="list-style-type: none"> <li>● English</li> <li>● Français</li> <li>● Español</li> <li>● Deutsch</li> <li>● Italiano</li> <li>● Nederlands</li> <li>● <b>Русский</b></li> </ul>
<p><b>Функция Хранителя Экр.</b> Это предотвращает прожиг на экране.</p> <ul style="list-style-type: none"> <li>● При установке на “Вкл.” область без маски на экране становится серой. [Только при подключении с помощью кабеля HDMI или компонентного видео кабеля и “Формат HDMI” (⇒ 30), установленном в режим, отличный от “576р/480р” или “Разреш. Компон. Сигнала” (⇒ 30) установлен на “720р” или “1080i”]</li> </ul>	<ul style="list-style-type: none"> <li>● <b>Вкл.:</b> При отсутствии операций в течение 10 минут или больше, экран автоматически переключится в другое состояние. – Если отображается Direct Navigator или меню FUNCTIONS, дисплей возвращается в режим заставки. – При воспроизведении CD или MP3 дисплей возвращается в режим заставки. (Воспроизведение продолжается.) – При воспроизведении фиксированных изображений (кроме показа слайдов), дисплей возвращается в окно Direct Navigator.</li> <li>● <b>Выкл.</b></li> </ul>
<p><b>FL Дисплей</b> Изменяет яркость дисплея устройства.</p>	<ul style="list-style-type: none"> <li>● <b>Яркий</b></li> <li>● <b>Матовый:</b> Дисплей гаснет.</li> <li>● <b>Автоматический:</b> В процессе воспроизведения дисплей гаснет.</li> </ul>
<p><b>Лицензия Прог. Обес.</b></p>	<p>Отображается информация о программном обеспечении, которое используется данным устройством.</p>

## “ТВ/Подсоединение устройств”

<p><b>Формат ТВ</b> Установите в соответствии с типом подключенного телевизора.</p>	<p>При подключении к телевизору с форматом кадра 4:3:</p> <ul style="list-style-type: none"> <li>● <b>4:3 Вырав.:</b> Видео, записанное для широкого экрана, отображается как Pan &amp; Scan (если это не запрещено производителем диска). При воспроизведении BD-Video видео выводится как “4:3 Поч. Ящ.”.</li> <li>● <b>4:3 Поч. Ящ.:</b> Широкоформатное видео воспроизводится с черными полями. При подключении к 16:9 широкоформатному телевизору:</li> <li>● <b>16:9:</b> Видео, записанное для формата экрана 4:3, отображается как изображение 4:3 в центре экрана.</li> <li>● <b>16:9 полноэкр.:</b> Видео, записанное для формата экрана 4:3, отображается как горизонтально растянутое изображение 16:9.</li> </ul>
<p><b>HDMI Соединение</b> ● Нажмите [OK] для отображения следующих параметров.</p>	
<p><b>Режим видео HDMI</b> Выберите “Вкл.”, когда видео выходит с терминала HDMI AV OUT.</p>	<ul style="list-style-type: none"> <li>● <b>Вкл.:</b> Фотографии выводятся через HDMI-выход с разрешением, заданным в “Формат HDMI”. Видеосигнал с выхода COMPONENT VIDEO OUT выводится с разрешением “576i/480i”.</li> <li>● <b>Выкл.:</b> Изображения выводятся с разрешением, которое установлено в “Разреш. Компон. Сигнала”.</li> </ul>
<p><b>Формат HDMI*</b> Элементы, которые поддерживаются подключенными устройствами, показаны на экране как “*”. Если выбран любой элемент без “*”, изображения могут искажаться.</p>	<ul style="list-style-type: none"> <li>● <b>Автоматический:</b> Автоматически выбирает разрешение выхода, оптимальное для подключенного телевизора (1080p, 1080i, 720p или 576p/480p).</li> <li>● 576p/480p      ● 720p</li> <li>● 1080i          ● 1080p</li> </ul> <p>– При выводе изображения на экран в режиме 1080p, для предотвращения искажения картинки и т.п., настоятельно рекомендуется использовать высокоскоростные HDMI-кабеля с логотипом HDMI (как на обложке) длиной менее 5,0 метров.</p> <p>– Если аппарат подключен к усилителю/ресиверу, не поддерживающему разрешение, выбранное в аппарате, видео будет воспроизводиться некорректно. В таком случае используйте HDMI-кабель для подключения аппарата к телевизору, а затем подключите другой, не HDMI, выход аппарата к усилителю/ресиверу.</p> <p>– Для просмотра видео высокой четкости, сконвертированного в 1080p необходимо подключить аппарат непосредственно к телевизору с поддержкой 1080p (Телевидения высокой четкости). Если аппарат подключается к HD телевизору через другое оборудование, промежуточное оборудование также должно поддерживать 1080p.</p>
<p><b>Вывод 24p <b>BD-V</b> <b>DVD-V</b></b> Если аппарат подключается к телевизору с поддержкой вывода в режиме 1080/24p HDMI-кабелем, аппарат будет воспроизводить кадры с 1/24 секундным интервалом. Именно с таким интервалом происходит съемка фильмов.</p> <ul style="list-style-type: none"> <li>● При воспроизведении DVD-Video, установите “Вкл.” и затем установите “24p” в “Изобр.” (⇒ 27) в “Вкл.”</li> </ul>	<ul style="list-style-type: none"> <li>● <b>Вкл.:</b> Видео, записанное в режиме 24p, будет воспроизводиться в режиме 24p. Однако, – когда видео выходит в 24 кадрах, изображения с любого другого терминала кроме HDMI, могут воспроизводиться неправильно. – <b>BD-V:</b> видео, записанное в режиме отличном от 24p, будет воспроизводиться в режиме 60p.</li> <li>● <b>Выкл.</b></li> </ul>
<p><b>Диапазон выхода HDMI</b> Работает, когда подключено к устройству, которое поддерживает только выход RGB.</p>	<ul style="list-style-type: none"> <li>● <b>Стандартный:</b> Видео выводится без изменений.</li> <li>● <b>Расширенный:</b> Если черно-белый контраст воспроизводимого видео низкий, сигнал будет подвергнут обработке для увеличения четкости.</li> </ul>
<p><b>Выход аудио HDMI</b> Данный параметр выбирает, нужно ли выводить аудио с HDMI.</p>	<ul style="list-style-type: none"> <li>● <b>Вкл.:</b></li> <li>● <b>Выкл.:</b> При подключении телевизора к аппарату HDMI-кабелем, а также к другим устройствам, например таким, как усилитель/ресивер, с помощью волоконно-оптического кабеля.</li> </ul>
<p><b>VIERA Link</b> Установите для использования функции “HDAVI Control” при подключении с помощью кабеля HDMI к устройству, которое поддерживает “HDAVI Control”.</p>	<ul style="list-style-type: none"> <li>● <b>Вкл.:</b></li> <li>● <b>Выкл.:</b> Выберите, когда не нужно использовать “HDAVI Control”.</li> </ul>
<p><b>Разреш. Компон. Сигнала*</b> Это устанавливает разрешение выхода видео, когда используется терминал компонентного видео.</p>	<ul style="list-style-type: none"> <li>● <b>576i/480i</b>      ● 576p/480p</li> <li>● 720p          ● 1080i</li> </ul> <p>480i, 480p: При воспроизведении дисков NTSC 576i, 576p: При воспроизведении дисков PAL</p> <p>Даже если вы выберете “720p” или “1080i”, разрешение выхода видео ограничится “576p/480p”, если данные дисков DVD-Video, DivX и BD-Video, записанные с частотой 50 кадров в секунду, выводятся из терминалов COMPONENT VIDEO OUT.</p>
<p><b>Система ТВ</b> Измените параметр в соответствии с подключаемым оборудованием.</p> <ul style="list-style-type: none"> <li>● Если изображение выходит неправильно, измените параметр.</li> <li>● Если воспроизводится содержимое NTSC, оно выводится в формате сигнала, установленном в “Вывод Содержания NTSC”, независимо от заданных здесь параметров.</li> </ul>	<ul style="list-style-type: none"> <li>● <b>NTSC:</b> Выберите при подключении к телевизору NTSC.</li> <li>● <b>PAL:</b> Выберите при подключении к телевизору PAL или мультисистемному телевизору.</li> </ul>

\* В данном аппарате для вывода видео в разрешении, оптимальном для подключенного телевизора, используется видеопроцессор P4HD (⇒ 40).

## “Настройки Сети”

<b>IP Адрес / Настройки DNS (⇨ 13)</b>		
●Нажмите [OK] для отображения следующих параметров.		
Проверка соединения	— — — — —	
Авто-присвоение IP адреса	● <u>Вкл.</u>	●Выкл.
IP адрес	— — — — . — — — — . — — — — . — — — —	
Подсеть	— — — — . — — — — . — — — — . — — — —	
Адрес межсетевых устр.	— — — — . — — — — . — — — — . — — — —	
Авто-присвоение DNS-IP	● <u>Вкл.</u>	●Выкл.
Первичный DNS	— — — — . — — — — . — — — — . — — — —	
Вторичный DNS	— — — — . — — — — . — — — — . — — — —	
Авто-Конф. Скорости Соединения	● <u>Вкл.</u>	●Выкл.
Настр. Скор. Соед.	● <u>Полудупл. 10BASE</u>	●Полнодуп. 10BASE
Данная функция будет активирована, только если “Авто-Конф. Скорости Соединения” установлен в “Выкл.”.	●Полуду. 100BASE	●Полноду. 100BASE
<b>Настройки Прокси Сервера (⇨ 14)</b>		
●Нажмите [OK] для отображения следующих параметров.		
Инициализировать	● <u>Да</u>	●Нет
Адрес Прокси	(Первоначальная настройка отсутствует.)	
Номер порта прокси	(Первоначальная настройка “0”.)	
Проверка соединения	— — — — —	
<b>Сервис сети (⇨ 24) (VIERA CAST)</b>		
●Нажмите [OK] для отображения следующих параметров.		
Ограничения сети	● <u>Вкл.</u>	● <u>Выкл.</u>
Ограничение возможно с помощью VIERA CAST. Следуйте указаниям на экране. При появлении окна ввода пароля цифровыми кнопками введите 4-значный пароль. Это будет общий пароль для “Рейтинг DVD-Video”, “Рейтинг BD-Video” и “Ограничения сети”.	Изменение настроек (Когда установлено “Вкл.”)	
●Не забудьте ваш пароль.	●Поменять пароль	
Авторегул. усиления	● <u>Вкл.</u>	●Выкл.
При использовании VIERA CAST громкость звука, зависящая от выбранной передачи, автоматически изменяется до стандартной.		
●В зависимости от содержимого, работа данной функции может не дать результата.		
●Выберите “Выкл.” при звуковых искажениях.		
Уменьшенное отображ. дисплея	● <u>Вкл.</u>	● <u>Выкл.</u>
Рабочее поле на экране уменьшается так, чтобы окно VIERA CAST не обрезалось.		
Временной пояс	●GMT -12 до +12	
При выборе часового пояса на аппарате можно установить местное время.	Начальная настройка “+3”.	
●Некоторое содержимое VIERA CAST требует установки часового пояса. Установите часовой пояс при необходимости.	GMT +2= EET (восточно-европейское время)	
	GMT +3= московское время	
Летнее время	● <u>Вкл.</u>	● <u>Выкл.</u>
Выберите “Вкл.” при использовании практики летнего времени.		
<b>Адрес MAC (⇨ 13)</b>		
Просмотр “Адрес MAC” данного аппарата.		

## “Другое”

<b>Пульт Управл. (⇨ 38)</b>		
	● <u>Уст. Код 1</u>	●Уст. Код 2
		●Уст. Код 3
Быстрый старт	● <u>Вкл.</u>	● <u>Выкл.</u>
Увеличивается скорость включения из режима ожидания.	Если данный параметр установлен в “Вкл.” внутренние цепи управления аппарата будут находиться под напряжением. Поэтому скорость будет отличаться от скорости включения при данном параметре, установленном в “Выкл.”.	
●Если телевизор с поддержкой HDAVI Control 4 и включенной функцией “Эконом. режим ожидания” находится в режиме ожидания, для включения аппарата может потребоваться какое-то время, даже если “Быстрый старт” установлен на “Вкл.”.	●Потребление электроэнергии в режиме ожидания будет выше. (информацию о потребляемой мощности смотрите ⇨ 41)	
	●Охлаждающий вентилятор может продолжать работать на малых оборотах для охлаждения внутренних компонентов.	
Простая настройка	● <u>Да</u>	● <u>Нет</u>
Можно произвести базовые настройки (“Язык на экране”, “Формат ТВ” и “Быстрый старт”).		
Настройки по умолчанию	● <u>Да</u>	● <u>Нет</u>
При этом значения параметров в меню Setup, в экранном меню за исключением “Пульт Управл.”, “Язык на экране”, “IP Адрес / Настройки DNS”, “Настройки Прокси Сервера”, “Сервис сети”, “Рейтинг DVD-Video” и “Рейтинг BD-Video”, будут возвращены к стандартным заводским значениям.		
<b>Регистрация DivX  (⇨ 23)</b>		
Вам нужен код регистрации для покупки и воспроизведения контента DivX Видео по запросу (VOD).		
<b>Обновление встроенных программ (⇨ 12)</b>		
●Нажмите [OK] для отображения следующих параметров.		
Проверка авто. обновл.	● <u>Вкл.</u>	●Выкл.
Если аппарат подключен к сети Интернет, сразу после включения он будет соединяться с сервером производителя и проверять наличие обновлений встроенного ПО.		
Обновить сейчас	● <u>Да</u>	● <u>Нет</u>
Обновить встроенное ПО можно и вручную.		

# О файлах MP3/JPEG/DivX

Формат файла	MP3	JPEG
Воспроизводимое медиа	CD-R*1, CD-RW*1, DVD-R*1.5, DVD-R DL*1.5, устройство USB	CD-R*1, CD-RW*1, DVD-RAM*2, DVD-R*1.5, DVD-R DL*1.5, BD-RE*3, SD карта, USB-устройство
Расширение	Файлы должны иметь расширение ".mp3" или ".MP3".	Файлы должны иметь расширение ".jpg" или ".JPG".
Разрешение изображения	—	от 34×34 до 8192×8192 пикселей (под-модель - 4:2:2 или 4:2:0)
Коэффициент сжатия	от 32 Кб/с до 320 Кб/с	—
Частота дискретизации	44,1 кГц/48 кГц	—
Ссылка	Тэги ID3: версия 1, 2.2, 2.3, 2.4 ID3 - тэг, встроенный в дорожку MP3 для предоставления информации о дорожке. Данное устройство поддерживает перечисленные выше версии, но может отображать только названия и имена исполнителей. ● При большом количестве данных о фиксированных изображениях и пр. в файле MP3 воспроизведение может оказаться невыполнимым.	Поддерживаются файлы JPEG, отвечающие DCF*4. Время захвата: Примерно 2 с. (7 млн. пикселей) ● MOTION JPEG и Progressive JPEG не поддерживаются.

Формат файла	DivX	Файл текста субтитров DivX
Воспроизводимое медиа	CD-R*1, CD-RW*1, DVD-R*1.5, DVD-R DL*1.5, устройство USB	CD-R*1, CD-RW*1, DVD-R*1.5, DVD-R DL*1.5, устройство USB
Формат файла	—	MicroDVD, SubRip или TMLayer
Расширение	Файлы должны иметь расширение ".DIVX", ".divx", ".AVI" или ".avi".	Файлы должны иметь расширение ".SRT", ".srt", ".SUB", ".sub", ".TXT" или ".txt"
Разрешение изображения	между 32×32 и 720×576 пикселей	—
Ссылка	<ul style="list-style-type: none"> <li>● Сертифицировано по Профилю домашнего театра DivX Home.</li> <li><b>Видео</b> <ul style="list-style-type: none"> <li>– Номер потока: До 1</li> <li>– Кодек: DIV3, DIV4, DIVX, DV50, DIV6</li> <li>– FPS (Frame Per Second - Кадров в секунду): До 30 кадров в секунду</li> </ul> </li> <li><b>Аудио</b> <ul style="list-style-type: none"> <li>– Номер потока: До 8</li> <li>– Формат: MP3, MPEG, Dolby Digital</li> <li>– Мульти-канал: Dolby Digital - возможен. Многоканальный MPEG - 2-канальная конверсия.</li> </ul> </li> <li>● GMC (Global Motion Compensation) - не поддерживается.</li> </ul>	<ul style="list-style-type: none"> <li>● Видеофайл DivX и текстовый файл субтитров находятся в одной папке, а имена файлов являются одинаковыми за исключением их расширения.</li> <li>● При наличии нескольких файлов субтитров в одной папке, они отображаются в следующем порядке по приоритету: ".srt", ".sub", ".txt".</li> <li>● В следующих ситуациях субтитры не могут отображаться так, как они записаны. Кроме того, в зависимости от методов, использованных для создания файла, или состояния записи, могут отображаться только части субтитров, либо субтитры могут не отображаться вообще. <ul style="list-style-type: none"> <li>– Когда специальный текст или символы включены в текст субтитров.</li> <li>– Когда размер файла больше, чем 256 Кб.</li> <li>– Когда символы со специальным стилем включены в текст субтитров.</li> <li>– Коды, которые определяют стиль символа в файлах, отображаются как символы субтитров.</li> <li>– Когда в данных субтитров есть данные с различными форматами.</li> </ul> </li> <li>● Если имя видео-файла DivX отображается в меню неправильно (имя файла отображается как "_"), текст субтитров тоже может отображаться неправильно.</li> <li>● В зависимости от диска текст субтитров не может отображаться при выполнении поиска и прочих аналогичных операций.</li> </ul>

- Английский алфавит и арабские цифры отображаются правильно. Другие символы могут отображаться неправильно.
  - Порядок отображения на данном устройстве может отличаться от порядка отображения на компьютере.
  - В зависимости от метода создания медиа (программное обеспечение записи) файлы и папки могут воспроизводиться не в установленном порядке.
  - В зависимости от способа создания и структуры папок (ПО, использованного для записи), некоторые файлы и папки могут не воспроизводиться. (⇒ 33)
  - Данное устройство несовместимо с форматом пакетной записи.
  - В зависимости от условий записи медиа может не воспроизводиться.
  - Для завершения операции может потребоваться время при наличии многочисленных файлов и/или папок, а некоторые файлы могут не отображаться или не воспроизводиться.
- \*1 ISO9660 level 1 или 2 (исключая расширенные форматы), Joliet  
Данный аппарат поддерживает мультисессионные диски.  
Данный аппарат не поддерживает диски, записанные в пакетном режиме.
- \*2 Диски должны соответствовать UDF 2.0.
- \*3 Диски должны соответствовать UDF 2.5.
- \*4 Design rule for Camera File system: объединенный стандарт, установленный Japan Electronics and Information Technology Industries Association (JEITA).
- \*5 Диски должны отвечать UDF - пользовательской функции (UDF 1.02/ISO9660).  
Данное устройство несовместимо с мульти-сессиями.  
Воспроизводится только сессия по умолчанию.

**■ Структура папок, которая может быть воспроизведена на данном аппарате**

На данном аппарате можно воспроизводить файлы при структуре папок, показанной ниже. В зависимости от способа записи диска (использованного для записи диска ПО), воспроизведение может идти в порядке, отличном от порядка нумерации папок.

 : Папки, отображаемые на данном аппарате

\*\*\*: Цифры

XXX: Буквы

\*1 \*\*\*: от 001 до 999

\*2 \*\*\*: от 100 до 999

XXX: до 5 символов.

\*3 \*\*\*\*: от 0001 до 9999

**Структура папок MP3 на дисках DVD-R/DVD-R DL/CD-R/CD-RW/USB-устройстве**

Добавьте к названию файла 3-значную приставку с номером, под которым данный файл будет воспроизводиться.

Корневая папка например,

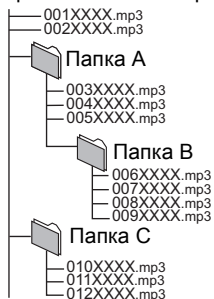

**Структура папок DivX на дисках DVD-R/DVD-R DL/CD-R/CD-RW/USB-устройстве**

Файлы в папках отображаются в порядке обновления или в порядке добавления в папку.

Корневая папка например,

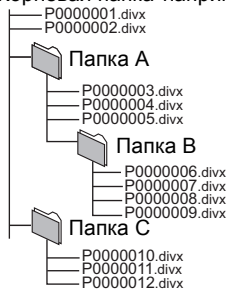

**Структура папок с фотографиями (JPEG)**

**на DVD-R/DVD-R DL/CD-R/CD-RW**

Файлы в папках отображаются в порядке обновления или в порядке добавления в папку.

Корневая папка например,

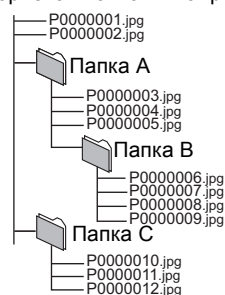

**на BD-RE/DVD-RAM**

● Структура папки не отображается.

Корневая папка например,

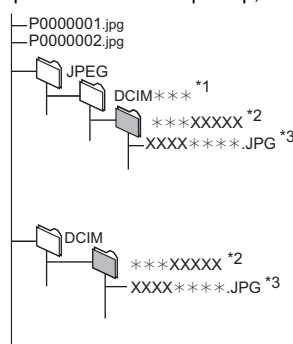

**на SD-карте/USB-устройстве**

Показ JPEG-файлов во всех папках.

● Структура папки не отображается.

Корневая папка например,

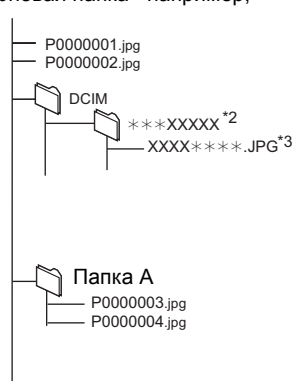

**Перечень кодов языка** Введите код с помощью цифровых кнопок.

Абхазский: 6566	Валлийский: 6789	Испанский: 6983	Малагасийский: 7771	Самоанский: 8377	Тонга: 8479
Азербайджанский: 6590	Венгерский: 7285	Итальянский: 7384	Малайский: 7783	Санскрит: 8365	Турецкий: 8482
Аймара: 6589	Волапук: 8679	Йоруба: 8979	Малайлам: 7776	Сербский: 8382	Туркменский: 8475
Албанский: 8381	Волоф: 8779	Казахский: 7575	Мальтийский: 7784	Сербскохорватский: 8372	Узбекский: 8590
Амхарский: 6577	Вьетнамский: 8673	Камбоджийский: 7577	Маори: 7773	Сингальский: 8373	Украинский: 8575
Английский: 6978	Галицийский: 7176	Каннада: 7578	Маратхи: 7782	Синдхи: 8368	Урду: 8582
Арабский: 6582	Голландский: 7876	Каталонский: 6765	Молдавский: 7779	Словенский: 8376	Фарси: 7079
Армянский: 7289	Гренландский: 7576	Кашмирский: 7583	Монгольский: 7778	Словацкий: 8375	Фиджи: 7074
Ассамский: 6583	Греческий: 6976	Кечуа: 8185	Науру: 7865	Сомалийский: 8379	Финский: 7073
Афарский: 6565	Грузинский: 7565	Киргизский: 7589	Немецкий: 6869	Суахили: 8387	Французский: 7082
Африкаанс: 6570	Гуарани: 7178	Китайский: 9072	Непальский: 7869	Суданский: 8385	Фризский: 7089
Баскский: 6985	Гуджарати: 7185	Корейский: 7579	Норвежский: 7879	Тагальский: 8476	Хауса: 7265
Башкирский: 6665	Эльский: 7168	Корсикийский: 6779	Норвежский: 7982	Таджикский: 8471	Хинди: 7273
Белорусский: 6669	Датский: 6865	Коса: 8872	Пенджабский: 8065	Таджикский: 8471	Хорватский: 7282
Бенгальский: 6678	Зулусский: 9085	Курдский: 7585	Персидский: 7065	Тайский: 8472	Чешский: 6783
Бангладеш: 6678	Иврит: 7387	Лаосский: 7679	Польский: 8076	Тамильский: 8465	Шведский: 8386
Бирманский: 7789	Идиш: 7473	Латынь: 7665	Португальский: 8084	Татарский: 8484	Шона: 8378
Бихари: 6672	Индонезийский: 7378	Латынь: 7665	Пушту: 8083	Тви: 8487	Эсперанто: 6979
Болгарский: 6671	Интерлингва: 7365	Лингала: 7678	Ретороманский: 8277	Телугу: 8469	Эстонский: 6984
Бретонский: 6682	Ирландский: 7165	Литовский: 7684	Румынский: 8279	Тибетский: 6679	Яванский: 7487
Бутанский: 6890	Исландский: 7383	Македонский: 7775	Русский: 8285	Тигриния: 8473	Японский: 7465

# Сообщения

Следующие сообщения либо сервисные номера появляются на телевизоре или дисплее устройства, когда определяется что-то необычное в процессе запуска или работы.

## На телевизоре

Страница

Ошибка авторизации. Данное устройство не имеет авторизации для воспроизведения этой записи.	● <b>DivX</b> Вы пытаетесь воспроизводить контент DivX VOD, который был куплен с другим кодом регистрации. Вы не можете воспроизводить контент на данном устройстве.	23
Воспроизведение невозможно.	● Вы вставили несовместимый диск.	6, 7
Воспроизведение на данном устройстве невозможно.	● Вы попытались воспроизвести несовместимое изображение. ● Убедитесь, что "SD" на дисплее устройства не мигает, и вставьте карту опять.	7, 32 —
Диск не вставлен	● Возможно, диск перевернут.	—
Аренда истекла	● <b>DivX</b> У контента DivX VOD больше нет возможностей воспроизведения. Вы не можете воспроизводить его.	23
⊘ Операция не доступна.	● Некоторые операции не поддерживаются данным аппаратом. Например: — <b>BD-V</b> : Медленное воспроизведение в обратном порядке или пок кадровое воспроизведение в обратном порядке невозможно.	16
⊘ Операция запрещена данным диском.	● В зависимости от диска при просмотре рекламного ролика фильма и предупредительного сообщения функции поиска и прокрутки могут быть недоступны.	16
Нет соединения. Пожалуйста, проверьте соединение кабеля LAN.	● Если при использовании сетевого концентратора светодиод порта не горит, проверьте кабельные подключения, состояние оконечных устройств и сами кабели (возможно, по ошибке были взяты кроссовые кабели (патч-корды)), и т.п.	12
IP Адрес не установлен.	● "IP адрес" в "IP Адрес / Настройки DNS" - "---, ---, ---, ---". Введите "IP адрес", "Подсеть" и "Адрес межсетевого устр.". (При необходимости выберите автоматическое назначение адреса.)	13
Не может получить IP адрес.	● При использовании сетевого концентратора проверьте соединение между концентратором и маршрутизатором. — Для подключения концентратора к маршрутизатору используйте порт UPLINK концентратора. — Проверьте, горит ли светодиод соответствующего порта на концентраторе. Если светодиод не горит, проверьте кабельные подключения, состояние оконечных устройств и сами кабели (возможно, по ошибке были взяты кроссовые кабели (патч-корды)), и т.п. ● Если все в порядке, возможно, в маршрутизаторе отключена функция DHCP. Проверьте настройки и работоспособность маршрутизатора. Можно попытаться сбросить настройки маршрутизатора для возврата их к первоначальным.	12 12
Данный IP адрес уже используется. Пожалуйста, проверьте настройки.	● IP-адрес, присвоенный аппарату, уже используется другим устройством в сети. Проверьте IP-адреса аппарата, персональных компьютеров, маршрутизаторов и т.п. При необходимости проведите повторную настройку для исключения существования в сети устройств с одинаковым IP.	—
Проверка соединения не может быть проведена.	● Выключите аппарат. Отсоедините аппарат от электрической сети. Подсоедините аппарат обратно к сети и повторите попытку. Если устранить проблему не удалось, проконсультируйтесь с дилером.	—
На данный момент IP адрес установлен неверно.		
Проверка соед. невозможно. Нет ответа из межсетевого устр. Пожалуйста, проверьте соед. или настр. коммутатора.	● При использовании сетевого концентратора проверьте соединение между концентратором и маршрутизатором. — Для подключения концентратора к маршрутизатору используйте порт UPLINK концентратора. — Если светодиод не горит, проверьте кабельные подключения, состояние оконечных устройств и сами кабели (возможно, по ошибке были взяты кроссовые кабели (патч-корды)), и т.п. ● Проверьте "IP адрес", "Подсеть" и "Адрес межсетевого устр." в "IP Адрес / Настройки DNS". ● Если необходима информация о MAC-адресе аппарата, нажмите [SETUP] для вызова меню "Настройки Сети".	12 13 13
Отказано в соединении сети. Пожалуйста, подтвердите Установку "Интернет Доступ BD-Live".	● При установке "Интернет Доступ BD-Live" в "Предел" и воспроизведении BD-Live-программ, не имеющих сертификата владельца, доступ данным программам в Интернет будет запрещен. Для разрешения программ доступа в Интернет установите "Интернет Доступ BD-Live" в "Разрешить".	28
Не удалось проверить наличие последней версии встроенных программ. Пожалуйста, попробуйте снова позже.	● Сервер загрузки встроенного ПО в настоящее время недоступен. Пожалуйста, повторите попытку позже.	—

## На дисплее аппарата

Страница

F99	● Устройство работает неправильно. Нажмите [⏻/⏹] для переключения устройства в дежурный режим на 3 секунды. Нажмите [⏻/⏹] опять для включения устройства.	—
HDMI ONLY	● Некоторые диски BD-Video могут воспроизводиться только с HDMI.	—
NET	● Отображается при пуске VIERA CAST.	—
No PLAY	● Есть ограничение просмотра на BD-Video или DVD-Video.	28
No READ	● Носитель загрязнен или поцарапан. Воспроизведение на аппарате невозможно.	—
PLEASE WAIT	● Аппарат выполняет внутренние процедуры. Это не неисправность. Аппарат не будет реагировать на попытки управления, пока на дисплее отображается "PLEASE WAIT". ● При подключении к телевизору (VIERA) с HDAVI Control 4, и выключении питания с помощью функции "Интеллект режим ожид." телевизора.	— —
REMOVE	● USB-устройство потребляет слишком большой ток. Извлеките USB-устройство.	15
SET □ ("□" ждет число.)	● Пульт дистанционного управления и устройство используют различные коды. Измените код на пульте дистанционного управления. Нажмите и удерживайте [OK] и указанную цифровую кнопку одновременно более 5 секунд. 	38
UNFORMAT	● Вы вставили неотформатированный DVD-RAM, DVD-RW, +RW, неиспользуемый +R, +R DL или DVD-RW (формат DVD-Video).	—
UNSUPPORT	● Вставлен носитель, воспроизведение которого невозможно на устройстве. ● Данное USB-устройство несовместимо с аппаратом.	6, 7 7
U59	● Устройство нагревается. Устройство переключается в дежурный режим по причинам безопасности. Подождите примерно 30 минут, пока сообщение не исчезнет. Выберите положение с хорошей вентиляцией, когда устанавливаете устройство. Не закрывайте вентилятора сзади устройства.	—
U72 U73	● Соединение HDMI работает неправильно. — Подключенное оборудование несовместимо с HDMI. — Используйте кабели HDMI с логотипом HDMI (как показано на крышке). — Кабель HDMI поврежден.	—
H□□ или F□□	● Есть что-то необычное. (Сервисный номер, который показан после H и F, зависит от состояния устройства.) ● Проверьте устройство с помощью руководства по устранению неисправностей. Если сервисный номер не исчезнет, выполните следующее: 1 Выньте вилку из сетевой розетки, подождите несколько секунд, затем снова вставьте ее. 2 Нажмите [⏻/⏹] для включения устройства. (Устройство может быть исправлено.) Если сервисный номер не исчезнет после этих действий, обратитесь к дилеру. Сообщите дилеру сервисный номер при просьбе об обслуживании.	— 35-38
START	● При обновлении встроенного ПО (прошивки) система перезапускается. Ни в коем случае не отключайте питание аппарата при выполнении данной процедуры.	12
UPD□□	● Выполняется обновление ПО.	12
FINISH	● Обновление ПО завершено.	12

# Поиск и устранение неполадок

Прежде чем обратиться в сервисную службу, проведите следующие проверки. Если у вас возникли сомнения относительно нескольких точек проверки или если предложенные решения не решают проблемы, обратитесь за указаниями к своему дилеру.

**Следующее не означает проблемы с устройством:**

- Постоянные звуки при вращении диска.
- Искажение изображения при поиске.

## Для сброса данного устройства

Страница

Для восстановления устройства, если оно останавливается из-за активации устройств безопасности	● Нажмите и удерживайте [⏻/⏪] на основном устройстве 3 секунды. (Параметры не изменятся.)	—
Для сброса всех параметров, кроме определенных, на установки по умолчанию	● Выберите “Да” в “Настройки по умолчанию” в меню Установка. Это возвращает все значения в меню настройки и экранном меню за исключением “Пульт Управл.”, “Язык на экране”, “IP Адрес / Настройки DNS”, “Настройки Прокси Сервера”, “Рейтинг DVD-Video”, “Рейтинг BD-Video” и “Сервис сети” на значения по умолчанию.	31
Чтобы вернуться к заводским настройкам (нет параметров)	● Выполните сброс устройства следующим образом: 1 Нажмите [⏻/⏪] для выключения устройства. 2 Нажмите и держите [■] и одновременно нажмите [⏻/⏪] и [▲ OPEN/CLOSE] на аппарате больше 5 секунд, пока на дисплее аппарата не появится надпись “HELLO”. 3 Питание включится, а потом автоматически выключится.	—

## Питание

Нет питания.	● Вставьте сетевой шнур в розетку.	9
Устройство переключится в дежурный режим.	● Одно из устройств безопасности активировано. Нажмите [⏻/⏪] для включения устройства.	—
Питание аппарата отключается при переключении входа на телевизор.	● Если подключение выполнено к телевизору, совместимому с HDAVI Control 4 (VIERA) при помощи активированной на телевизоре настройки “Интеллект. режим ожид.”, то при переключении входа телевизора аппарат автоматически переходит в режим ожидания. Для получения более подробной информации обратитесь к инструкции по эксплуатации телевизора.	—

## Управление

Телевизор или усилитель/ресивер не управляются. Пульт дистанционного управления работает неправильно.	<ul style="list-style-type: none"> <li>● Измените код производителя пульта ДУ. В некоторых случаях, даже при смене кода пульт ДУ не будет работать с отдельными моделями телевизоров или усилителей/ресиверов выбранного производителя.</li> <li>● Код производителя необходимо вводить каждый раз при замене батареек в пульте ДУ.</li> <li>● Пульт дистанционного управления и устройство используют различные коды. Измените код на пульте дистанционного управления. Нажмите и удерживайте [OK] и указанную цифровую кнопку одновременно более 5 секунд.</li> <li>● Истощились батареи. Замените батареи на новые.</li> <li>● Вы не направили пульт дистанционного управления на датчик сигнала устройства во время работы.</li> <li>● Цветное стекло может мешать приему / передаче сигнала.</li> <li>● Не подвергайте датчик сигнала воздействию солнечного света.</li> </ul>	<p>11</p> <p>11, 38 38</p> <p>5</p> <p>5</p> <p>—</p> <p>—</p>
Устройство включено, но управлять им нельзя.	<ul style="list-style-type: none"> <li>● Убедитесь, что выбран нужный привод.</li> <li>● Некоторые операции могут быть запрещены диском.</li> <li>● Устройство нагревается (“U59” появляется на дисплее). Подождите, пока не исчезнет “U59”.</li> <li>● Возможно, активировано из устройств безопасности. Выполните сброс устройства следующим образом: 1 Нажмите [⏻/⏪] для переключения устройства в дежурный режим. Если устройство не переключается, нажмите и удерживайте [⏻/⏪] на основном устройстве 3 секунды. Устройство принудительно переключится в дежурный режим. Либо отсоедините сетевой шнур, подождите минуту и затем снова подсоедините его. 2 Нажмите [⏻/⏪] для включения устройства. Если управлять им все равно нельзя, обратитесь к дилеру.</li> <li>● Образовался конденсат. Подождите от 1 до 2 часа, пока он испарится.</li> </ul>	<p>15</p> <p>—</p> <p>34</p> <p>—</p> <p>—</p>
Воспроизведение не запускается, даже когда нажата кнопка [▶] (PLAY). Воспроизведение начинается, но сразу останавливается.	<ul style="list-style-type: none"> <li>● Вставьте диск правильно, этикеткой вверх.</li> <li>● Диск загрязнен.</li> <li>● Вы попытались воспроизвести пустой или негодный диск на данном устройстве.</li> <li>● <b>DivX</b> Если воспроизводится содержимое DivX VOD, обратитесь к начальной странице, где вы его купили.</li> </ul>	<p>15</p> <p>3</p> <p>6, 7</p> <p>23</p>
Невозможно извлечь диск.	● Возможно, аппарат неисправен. На отключенном аппарате одновременно нажмите и держите кнопки [■] и [▲ OPEN/CLOSE] не менее 5 секунд. Извлеките диск и проконсультируйтесь с дилером.	—
Медленный запуск. Требуется время, прежде чем начинается запуск.	<ul style="list-style-type: none"> <li>● Пожалуйста, проверьте, чтобы “Быстрый старт” был установлен на “Вкл. “. Если подключение выполнено к телевизору, совместимому с HDAVI Control 4 (VIERA) при помощи активированной на телевизоре настройки “Эконом. режим ожидания”, то даже при “Быстрый старт”, установленном на “Вкл. “. и телевизоре в режиме ожидания, до начала работы аппарата пройдет некоторое время.</li> <li>● Запуск занимает много времени в следующих ситуациях. — Сразу после перебоев в питании или подсоединении сетевого шнура. — При подключении устройства с помощью кабеля HDMI.</li> <li>● <b>DivX</b> Это является нормальным на видео DivX.</li> </ul>	<p>31</p> <p>—</p> <p>—</p>
Невозможно установить “Вкл.” в “Вывод 24p”.	● Только когда устройство подключено к терминалу HDMI телевизора, который поддерживает 24p, вы можете выбрать “Вкл. “. В некоторых случаях, когда устройство подключено к телевизору через усилитель / ресивер и терминалы HDMI вы не можете выбрать “Вкл. “. В этом случае подключите устройство к телевизору с использованием терминала HDMI, а потом подключите его к усилителю / ресиверу с использованием другого терминала.	30

Темный дисплей.	● Измените "FL Дисплей" в меню Установка.	29
Показанное прошедшее время меньше, чем время воспроизведения.	● Отображенное время воспроизведения конвертируется из числа кадров в 29,97 кадров (что эквивалентно 0,999 секундам) в одну секунду. Будет наблюдаться легкое различие между отображаемым временем и прошедшим на данный момент временем (напр., прошедшее на данный момент время в один час может отображаться как приблизительно 59 минут 56 секунд).	—

## Экран телевизора и видео

Изображения с данного устройства не воспроизводятся на телевизоре.	● Убедитесь, что телевизор подключен к терминалу VIDEO OUT, COMPONENT VIDEO OUT или терминалу устройства HDMI AV OUT.	8, 9
Изображение искажено.	● Убедитесь в правильности параметров входа на телевизоре (напр., AV 1).	—
	● Выбрано неправильное разрешение в "Разреш. Компон. Сигнала", когда телевизор подключен к терминалам COMPONENT VIDEO OUT. При остановке нажмите и удерживайте [■] и [▶] (PLAY) одновременно больше 5 секунд. Установите элемент снова.	30
	● Если параметр "Вывод 24p" аппарата установлен "Вкл.", при подключении телевизора к аппарату не через HDMI-выход картинка будет отображаться некорректно. В таком случае установите "Вывод 24p" в "Выкл."	30
	● Устройство и телевизор используют разные видеосистемы. При остановке удерживайте нажатым [■] и [▲ OPEN/CLOSE] на основном устройстве в течение 5 или более секунд. Система переключится из PAL в NTSC или наоборот.	—
	● Используемая на диске система не подходит для вашего телевизора. – Диски PAL не смогут правильно воспроизвестись на телевизоре NTSC. – Данное устройство может конвертировать сигналы NTSC в PAL60 для просмотра на телевизорах PAL ("Вывод Содержания NTSC" в "Изобр.").	28
● <b>DivX</b> изображения могут не выводиться, в зависимости от того, как были созданы файлы.	—	
Картинка искажена или воспроизводится некорректно. ( <b>AVCHD</b> )	● Видео высокой четкости (со скоростью передачи 18 Мб/сек и выше) не сможет корректно воспроизводиться, если запись на DVD совместима с двойной скоростью или меньше.	—
Остановка изображения.	● <b>DivX</b> изображение может останавливаться, если файлы DivX больше 2 Гб.	—
Экран автоматически изменяется.	● Если "Функция Хранителя Экр." в меню Установка установлен на "Вкл.", дисплей может вернуться в режим заставки автоматически при отсутствии действий в течение 10 минут.	29
Видео не выходит с высоким разрешением.	● Видео высокой четкости не может быть выведено через выход VIDEO OUT.	—
	● Проверьте правильность установки "Режим видео HDMI", "Формат HDMI", и "Разреш. Компон. Сигнала" в меню Setup.	30
	● При воспроизведении дисков DVD-Video, DivX и BD-Video, записанных в режиме 50 полей/сек, через выход COMPONENT VIDEO OUT разрешение будет ограничено "576p/480p".	—
Сообщение о статусе не появляется.	● Выберите "Автоматический" в "Сообщения на экране" в меню Установка.	29
Формат кадра 4:3 расширяется влево и вправо. Неправильный размер экрана.	● Используйте телевизор для изменения формата кадра. См. инструкции по эксплуатации телевизора.	—
	● При использовании компонентного видеокабеля, установите "Прогрессив." в "Видео". Если после этого ситуация не улучшилась, установите "Формат ТВ" в "4:3 Вырав."	27, 30
При воспроизведении видео есть значительное остаточное изображение.	● Выключите "Трехм. NR" или "Интегр. NR", если он включен.	27
Нет изменений качества изображения при настройке меню "Изобр." в экранном меню.	● Данный эффект является незаметным для некоторых типов видео.	—
Область без маски является серой.	● Если "Функция Хранителя Экр." в меню Установка установлен на "Выкл.", область без маски является черной.	29
Фотографии в формате JPEG воспроизводятся некорректно.	● Отредактированные на ПК изображения, сохраненные в формате Progressive JPEG и т.п., могут не воспроизводиться.	32

Нет звука. Низкая громкость. Искаженный звук. Невозможно слышать нужный тип аудио.	<ul style="list-style-type: none"> <li>Проверьте подключения и параметры "Цифровой аудиовыход". Проверьте режим входа на усилителе / ресивере, если он подключен.</li> <li>Нажмите [AUDIO] для выбора аудио.</li> <li>Выключите "Окр.звук" в следующих случаях. <ul style="list-style-type: none"> <li>Когда вы используете диски, которые не имеют эффектов объемного звука (например, диски караоке).</li> <li>Когда передаются программы на двух языках.</li> </ul> </li> <li>Звуковые эффекты (Монтаж, Окр.звук и пр.) не работают, когда сигнал битового потока выходит с терминала HDMI AV OUT или DIGITAL AUDIO OUT.</li> <li><b>DivX</b> Звук может не воспроизводиться из-за способа создания файлов.</li> </ul>	8, 9, 29 17 27 — —
Невозможно переключить аудио.	<ul style="list-style-type: none"> <li>Есть диски, где аудио изменить нельзя из-за способа его создания.</li> <li>При подключении усилителя/ресивера волоконно-оптическим или HDMI-кабелем, нельзя переключить аудио, если параметр "Dolby D/Dolby D +/Dolby TrueHD" или "DTS/DTS-HD" установлен в "Bitstream". Установите "Dolby D/Dolby D +/Dolby TrueHD" или "DTS/DTS-HD" в "PCM" или подключите устройства через выход AUDIO OUT.</li> </ul>	— 9, 29

## Подключения HDMI

Изображения с данного устройства не воспроизводятся на телевизоре.  Изображение искажено.  Дрожание изображения.	<ul style="list-style-type: none"> <li>Выбрано неправильное разрешение в "Формат HDMI", когда телевизор подключен к разъемам HDMI AV OUT. При остановке нажмите и удерживайте [■] и [▶] (PLAY) на устройстве одновременно более 5 секунд, таким образом, произойдет отмена этого параметра. Задайте пункт снова. Однако аудио Dolby Digital Plus, Dolby TrueHD и DTS-HD не будет выходить в виде битового потока. Чтобы вывести битовый поток, выберите "Настройки по умолчанию" для восстановления заводских установок и затем выполните собственные настройки.</li> <li>Для выхода видео из устройства, подключенного с помощью кабеля HDMI, установите "Режим видео HDMI" на "Вкл." в меню настройки.</li> <li>Изображение может быть невидимым, когда больше 4 устройств подключено с использованием кабелей HDMI. Уменьшите количество подключенных устройств.</li> <li>Если "Вывод 24p" установлен на "Вкл.", аутентификация HDMI имеет место, когда изображения 24p переключаются на другие изображения, и отображается черный экран.</li> <li>Если "Вывод 24p" установлен в "Вкл.", при воспроизведении DVD-Video возможно дрожание изображения. В таком случае установите "Вывод 24p" в "Выкл."</li> </ul>	31  30 — 30 30
Формат кадра 4:3 расширяется влево и вправо. Неправильный размер экрана.	<ul style="list-style-type: none"> <li>Измените тип "Формат ТВ" на "16:9".</li> </ul>	30
При воспроизведении DVD-Video с использованием прогрессивного выхода одна часть изображения дублируется.	<ul style="list-style-type: none"> <li>Если вы используете терминал HDMI AV OUT для вывода видео, выполните шаги ниже для настройки. <ol style="list-style-type: none"> <li>Подключите данное устройство к телевизору с помощью кабеля HDMI.</li> <li>Если вы подключаетесь с использованием компонентного видео-кабеля, установите в меню настройки "Режим видео HDMI" на "Выкл." и "Разреш. Компон. Сигнала" на "576i/480i".</li> </ol> </li> </ul>	30
Нет звука. Низкая громкость. Искаженный звук. Невозможно слышать нужный тип аудио.	<ul style="list-style-type: none"> <li>Звук может быть не слышен, когда больше 4 устройств подключено с использованием кабелей HDMI. Уменьшите количество подключенных устройств.</li> <li>Звуковые эффекты не работают, когда сигнал битового потока выходит с терминала HDMI AV OUT или DIGITAL AUDIO OUT.</li> <li>Для выхода аудио с подключенного устройства с помощью кабеля HDMI установите "Выход аудио HDMI" на "Вкл." в меню настройки.</li> <li>В зависимости от подключенного оборудования звук может искажаться, если данное устройство подключено с помощью кабеля HDMI.</li> <li>Если "BD-Video Втор. Ауд." установлено в "Вкл.", звук в формате Dolby Digital Plus, Dolby TrueHD и DTS-HD перед выводом будет конвертироваться в 48 кГц Dolby Digital или DTS Digital Surround. LPCM 7.1-канальный звук будет конвертироваться в 5.1-канальный. В таком случае установите "BD-Video Втор. Ауд." на "Выкл."</li> </ul>	— — 30 — 29

## Карта

Уменьшилась емкость карты SD.	<ul style="list-style-type: none"> <li>При использовании BD-Video с поддержкой BD-Live и наличии в аппарате SD-карты возможна запись данных на карту. Удалите данные с карты с помощью функции "Стереть данные BD-Video", форматирования карты или используйте новую карту.</li> </ul>	18
Музыка, записанная на SD-карте, не воспроизводится.	<ul style="list-style-type: none"> <li>С SD карты можно будет воспроизвести данные AVCHD, MPEG2 и JPEG.</li> </ul>	7
Невозможно прочесть содержимое карты.	<ul style="list-style-type: none"> <li>Карта несовместима, или контент на карте поврежден.</li> <li>Выключите устройство и включите его повторно.</li> </ul>	7 —

## USB

Содержимое USB-диска не читается.	<ul style="list-style-type: none"> <li>Извлеките USB-диск из USB-порта, а затем вставьте его обратно. Если это не помогло, выключите аппарат, а затем включите его снова.</li> <li>Убедитесь в том, что USB-устройство вставлено корректно.</li> <li>Формат USB-диска или его содержимое несовместимы с аппаратом. (Содержимое USB-диска может быть повреждено.)</li> <li>Структура файлов и папок на USB-диске не поддерживается аппаратом.</li> <li>Выключите устройство и включите его повторно.</li> <li>USB-диски, подключенные через удлинительный USB-кабель или USB-концентратор, могут не определяться аппаратом.</li> <li>Некоторые USB-устройства несовместимы с данным аппаратом.</li> <li>Если вставить USB-устройство во время воспроизведения, аппарат может его не распознать.</li> </ul>	— 15 7 33 — — 7 —
Использование USB-устройства невозможно.	<ul style="list-style-type: none"> <li>Отключите питание аппарата и затем включите его снова.</li> </ul>	7

Невозможно подключиться к сети	<ul style="list-style-type: none"> <li>Отсоединен сетевой кабель. Проверьте, правильно ли подсоединен сетевой кабель</li> <li>В LAN-разъем аппарата вставлен обычный телефонный кабель. Используйте прямой сетевой кабель (патч-корд).</li> <li>Модем или маршрутизатор выключены. Включите устройства.</li> <li>Неверные сетевые настройки. Исправьте сетевые настройки, руководствуясь указаниями провайдера Интернет.</li> <li>Неверные настройки маршрутизатора/модема. Исправьте настройки маршрутизатора/модема, руководствуясь информацией, приведенной в руководствах пользователя данных устройств.</li> <li>Маршрутизатор/модем подключен некорректно. Исправьте подключение маршрутизатора/модема, руководствуясь информацией, приведенной в руководствах пользователя данных устройств.</li> <li>Проверьте настройки “Настройки Сети” и “Интернет Доступ BD-Live”</li> </ul>	12 12 — — — — 28, 31
Невозможно подключиться к сети Интернет с ПК.	<ul style="list-style-type: none"> <li>По договору с интернет-провайдером одновременное подключение к сети Интернет нескольких устройств не допускается. Прочтите договор с провайдером Интернет.</li> </ul>	—
VIERA CAST не работает или соединение не устанавливается.	<ul style="list-style-type: none"> <li>Неверные сетевые настройки.</li> <li>Картинки или видео могут искажаться или не воспроизводиться в зависимости от уровня загруженности сети или линии.</li> </ul>	12 —

### Другие проблемы с воспроизведением

Аудио и видео останавливаются.	<ul style="list-style-type: none"> <li>Это происходит при переходе между разделами или сценами плейлиста (<b>AVCHD</b>).</li> <li>При воспроизведении названия, которое записано на обоих слоях, устройство автоматически переключается между слоями и воспроизводит на название так же, как и нормальную программу. Тем не менее, видео и аудио могут иногда останавливаться, когда устройство переключается между слоями.</li> </ul>	— —
BD-Video или DVD-Video не воспроизводятся.	<ul style="list-style-type: none"> <li>Убедитесь, что диск предназначен для правильного кода региона BD-Video или номера региона DVD-Video, и не является дефектным.</li> <li>Вы установили уровень параметров для ограничения воспроизведения BD-Video или DVD-Video. Измените этот параметр.</li> <li>Некоторые BD-Video могут воспроизводиться только с HDMI.</li> </ul>	Обложка 28 —
Картинка в картинке не воспроизводится с BD-Video. BD-Live не воспроизводится с BD-Video.	<ul style="list-style-type: none"> <li>Убедитесь, что диск поддерживает функцию картинка в картинке.</li> </ul>	—
Невозможно выбрать альтернативный саундтрек и субтитры. Нет субтитров.	<ul style="list-style-type: none"> <li>Языки не записаны на диск.</li> <li>Вы не сможете использовать экранное меню для изменения саундтрека и субтитров на некоторых дисках. Используйте меню диска, чтобы выполнить изменения.</li> <li>Субтитры не записаны на диск.</li> <li>Включите субтитры. Установите “Субтитры” в экранном меню на “Вкл.”.</li> </ul>	— 18 — 7 18
Невозможно изменить угол.	<ul style="list-style-type: none"> <li>Углы можно изменять только при сценах, где записаны различные углы.</li> </ul>	—
Функция возобновления воспроизведения не работает.	<ul style="list-style-type: none"> <li>Запомненные позиции отменяются, когда <ul style="list-style-type: none"> <li>нажимается <b>[■]</b> несколько раз.</li> <li>открывается лоток диска.</li> </ul> </li> <li>Функция возобновления воспроизведения может не работать в зависимости от диска.</li> <li><b>BD-V</b>: На дисках BD-Video с BD-J функция возобновления воспроизведения не работает.</li> </ul>	— — —

### Если другие продукты Panasonic реагируют на данный пульт дистанционного управления

Измените код дистанционного управления на устройстве и пульте (коды должны быть одинаковыми), если вы устанавливаете другие продукты Panasonic рядом с оборудованием.

- Нажмите **[SETUP]**.
- Нажмите **[▲, ▼]** для выбора “Другое” и нажмите **[OK]**.
- Нажмите **[▲, ▼]** для выбора “Пульт Управл.” и нажмите **[OK]**.
- Нажмите **[▲, ▼]** для выбора кода (1, 2 или 3) и нажмите **[OK]**.
- Для изменения кода на пульте дистанционного управления  
При нажатии **[OK]** нажмите и удерживайте цифровую кнопку (**[1]**, **[2]** или **[3]**) больше 5 секунд.
- Нажмите **[OK]**.

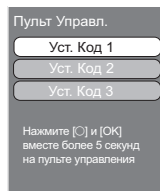

Когда следующий индикатор появляется на дисплее устройства, и вы не можете управлять устройством



Код пульта дистанционного управления устройства

Нажмите и удерживайте **[OK]** и указанную цифровую кнопку одновременно более 5 секунд.

# Глоссарий

## AVCHD

AVCHD - новый формат (стандарт) для камер с высоким разрешением видео, которые можно использовать для записи и воспроизведения изображений с высоким разрешением.

## BD-J

Некоторые BD-Video содержат приложения Java, и эти приложения называются BD-J. Вы можете наслаждаться разными интерактивными функциями в дополнение к воспроизведению обычного видео.

## BD-Live

Это BD-Video (BD-ROM Profile 2) с поддержкой новых функций, таких как соединение с Интернет и т.п. в дополнение к функции BONUSVIEW.

## Битовый поток

Это цифровая форма мульти-канальных данных аудио (например, 5.1) перед ее декодировкой на различные каналы.

## BONUSVIEW (Final Standard Profile)

Это BD-Video (BD-ROM Profile 1 version 1.1) с поддержкой новых функций, таких как "картинка в картинке", вторичное аудио и т.п.

## Deep Colour (Насыщенные цвета)

Данный аппарат оснащен технологией HDMI™ (V.1.3a с Deep Colour), обеспечивающей воспроизведение большего количества цветовых оттенков (до 4096) при подключении совместимого телевизора.

Благодаря данной технологии цвета выглядят яркими, натуральными; переходы плавными, с минимальной полосатостью градиентов.

[При подключении телевизора, не поддерживающего данную технологию, цвета будут воспроизводиться с меньшим (256) количеством оттенков (без Deep Colour).

Аппарат автоматически определяет тип подключенного телевизора и устанавливает соответствующие настройки.]

## DivX

DivX является распространенной медиа-технологией, созданной DivX, Inc. Медиа-файлы DivX содержат видео высокой степени компрессии с высоким визуальным качеством, при относительно маленьком размере файла.

## DNS-сервер (сервер доменных имен)

Сервер (компьютер в сети), который преобразует буквенные адреса Интернет-сайтов в IP-адреса.

## Dolby Digital

Это метод кодировки цифровых сигналов, который разработан Dolby Laboratories. Кроме стерео (2 канала) аудио эти сигналы также могут являться мульти-канальным аудио.

## Dolby Digital Plus

Мульти-канальное аудио с высоким качеством стало возможным с использованием Dolby Digital Plus. BD-Video поддерживает выход до 7.1.

## Dolby TrueHD

Dolby TrueHD - формат аудио очень высокого качества, который воспроизводит студийное аудио. BD-Video поддерживает выход до 7.1.

## Микширование

Это процесс микширования мульти-канального аудио на некоторых дисках для меньшего количества каналов.

## DTS (Digital Theater Systems)

Эта система объемного звука используется во многих кинотеатрах. Это хорошее разделение между каналами, которое дает реалистические эффекты звука.

## DTS-HD

DTS-HD - сложный формат аудио высокого качества, который используется в кинотеатрах. Предыдущее оборудование DTS может воспроизводить DTS-HD как DTS Digital Surround аудио. BD-Video поддерживает выход до 7.1.

## DTS-HD High Resolution Audio

Это формат аудиосигнала, обладающий улучшенными характеристиками по сравнению с более старыми DTS, DTS-ES и DTS 96/24 форматами. Он поддерживает частоты дискретизации 96 кГц/48 кГц. BD-Video поддерживает вывод 7.1-канального звука.

## DTS-HD Master Audio

Это несжатый аудиоформат, поддерживающий 96 кГц/7.1-канальный звук. Помимо этого, технология кодирования аудио без сжатия обеспечивает точнейшее воспроизведение мастер-аудиозаписей. BD-Video поддерживает вывод 7.1-канального звука.

## Динамический диапазон

Динамический диапазон - это разность между нижним уровнем звука, который можно слышать выше шума оборудования, и верхним уровнем звука перед появлением искажений.

Компрессия динамического диапазона означает снижение зазора между самым громким и самым тихим звуком. Это означает, что вы можете слышать на низкой громкости, но все равно четко слышать диалог.

## Фильм и видео

DVD-Video записываются с использованием фильма или видео. Это устройство может определить, какой тип использовался, а потом использует соответствующий метод прогрессивного выхода.

Фильм: Записывает 25 кадров в секунду (диски PAL) или 24 кадра в секунду (диски NTSC). (а также диски NTSC, которые записываются со скоростью 30 кадров в секунду.) Является общепринятым для кинофильмов.

Видео: Записывает 25 кадров/50 полей в секунду (диски PAL) или 30 кадров/60 полей в секунду (диски NTSC). Является общепринятым для телевизионных программ или анимации.

## Папка

Это место на диске, USB-устройстве или SD-карте, где группы данных хранятся вместе. Внутри папок можно создавать дополнительные папки, увеличивая тем самым степень структурирования данных. (→ 33)

## Кадры и поля

Кадры относятся к одиночным изображениям, которые составляют видео, воспроизводимое на телевизоре. Каждый кадр состоит из двух полей.



Кадр

Поле

Поле

- Кадр показывает два поля, поэтому может быть искажение, но качество изображения как правило, является более высоким.
- Поле показывает меньше информации об изображении, поэтому может быть более грубым, но искажение отсутствует.

## Шлюз

IP-адрес устройства, обеспечивающего доступ в Интернет. Обычно это адрес маршрутизатора. (например, 192.168.0.1)

## HDMI (High-Definition Multimedia Interface)

HDMI - цифровой интерфейс для потребительского электронного оборудования. В отличие от обычных подключений он передает несжатые цифровые сигналы аудио и видео на одном кабеле.

## Концентратор (хаб)

Используется для подключения к компьютерной сети нескольких устройств.

## IP-адрес

Серия чисел, уникальная для каждого устройства в сети, например, Интернет. При использовании ПК в локальной сети для доступа к ПК или устройству, находящемуся вне локальной сети, IP-адрес называется локальным IP-адресом. (например, 192.168.0.10)

### JPEG (Joint Photographic Experts Group)

Это система для компрессии и декомпрессии цветных фиксированных изображений. При выборе JPEG в качестве системы хранения на цифровых камерах и пр. данные будут сжаты до 1/10–1/100 от оригинального размера. Преимущество JPEG - меньше искажения в качестве изображения в зависимости от степени компрессии.

### LAN (Локальная сеть)

Группа объединенных устройств (например, в компании, школе и т.п.).

Указывает границы отдельной сети.

### Local storage

Устройство хранения данных, используемое для хранения дополнительной информации при воспроизведении BD-Live на BD-Video.

### LPCM (Linear PCM)

Разновидность формата PCM.

Это несжатые цифровые сигналы, аналогичные тем, которые находятся на CD.

### MPEG2 (Moving Picture Experts Group - досл. экспертная группа по подвижным изображениям)

Стандарт сжатия видеоданных.

MPEG2 является стандартом сжатия видеоданных, используемым в DVD и спутниковом цифровом телевидении.

### MP3 (MPEG Audio Layer 3)

Метод компрессии аудио, который сжимает аудио примерно в 10 раз без значительной потери качества.

### P4HD (Pixel Precision Progressive Processing для HD)

Процессор, использующий разработанные Panasonic алгоритмы. Поддерживает различные виды обработки данных, включая высокоуровневую конверсию форматов телевизионного изображения, преобразование сигнала с прогрессивной разверткой в чересстрочную и обратно, а также преобразование видеосигнала со стандартным разрешением (480i или 576i) в видеосигнал высокой четкости 1080 HD. Благодаря данному процессору аппарат может воспроизводить видео в разрешении, оптимальном для любого телевизора.

### Панорамирование и сканирование/Конверт

Как правило, DVD-Video производится с целью просмотра на телевизорах с широким экраном (формат кадра 16:9), поэтому изображения часто не соответствуют обычным телевизорам (формат кадра 4:3). Два стиля изображения, "Панорамирование и сканирование" и "Конверт", помогают решить проблему.

Панорамирование и сканирование:

Стороны обрезаются, чтобы изображение соответствовало экрану.

Конверт:

Черные ленты появляются сверху и внизу изображения, поэтому изображение самостоятельно переключается в формат 16:9.

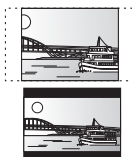

### ИКМ (импульсно-кодовая модуляция) (англ. PCM)

Это формат конвертирования аналогового аудиосигнала в цифровой, позволяющий получать высококачественный звук.

### Картинка в картинке

Это новая функция BD-Video, которая одновременно воспроизводит первичное видео и вторичное видео. Например, функция может воспроизводить оригинальный фильм как первичное видео и воспроизводить комментарии директора на маленьком экране как вторичное видео.

### Прогрессивный/Наложение

Стандартный видеосигнал PAL имеет 625 (или 576) линий чересстрочной (i) развертки, в то время как прогрессивная развертка, называемая 625р (или 576р), использует двойное число линий сканирования. Для стандарта NTSC они называются 525i (или 480i) и 525р (или 480р) соответственно. Используя прогрессивный выход, вы можете наслаждаться видео с высоким разрешением, записанным на таких медиа, как DVD-Video. Чтобы наслаждаться прогрессивным видео, вы должны убедиться в совместимости своего телевизора. Телевизоры Panasonic с терминалами входа 625 (576)/50i · 50р, 525 (480)/60i · 60р являются совместимыми с прогрессивным видео.

### Маршрутизатор

Распределяет потоки данных в сети в соответствии с IP-адресами подключенных к нему устройств.

### Частота дискретизации

Дискретизация - процесс конвертирования высоты звуковой волны (аналоговый сигнал), которая берется с установленными периодами, в цифры (цифровая кодировка). Частота дискретизации - это количество образцов, которые взяты за секунду, поэтому чем больше число - тем лучше воспроизведение оригинального звука.

### Маска подсети

Обеспечивает эффективное использование сети. Набор чисел одинаковых для всех сетевых устройств в заданном сегменте сети.

### USB (Универсальная последовательная шина)

Стандарт подключения периферийного оборудования. Аппарат может воспроизводить файлы MP3, JPEG или DivX, записанные на USB-диски с помощью ПК или другого оборудования, а также JPEG-файлы с цифровых камер Panasonic или аналогичных, подключаемых к USB-порту.

### VIERA CAST

Уникальная информационная служба Panasonic, позволяющая просматривать определенные Web-сайты без ПК при помощи данного аппарата, подключенного к сети.

### x.v.Colour™

x.v.Colour™ маркировка на устройствах, совместимых с форматом xvYCC (международный стандарт расширенного цветового охвата для динамичных изображений) и отвечающих правилам передачи сигнала.

При подключении к аппарату телевизоров с поддержкой x.v.Colour™ HDMI-кабелем можно просматривать видео с более живой, реалистичной картинкой.

### 1080i (1125i)

В изображении высокого разрешения, 1080 (1125), переменные линии сканирования создают налагаемое изображение. Поскольку 1080i (1125i) больше, чем в два раза, чем фактическое телевизионное вещание, 480i, детали являются намного более четкими, что создает более реальное и богатое изображение.

### 1080p (1125р)

В изображении высокого разрешения, 1080 (1125), одновременные линии сканирования создают прогрессивное изображение. Поскольку прогрессивное видео не меняет линии сканирования, то экран практически не мигает.

### 24р

Это прогрессивное изображение, записанное на скорости 24 кадров в секунду.

### 720р (750р)

В изображении высокого разрешения, 720 (750), одновременные линии сканирования создают прогрессивное изображение. Поскольку прогрессивное видео не меняет линии сканирования, то экран практически не мигает.

# Технические характеристики

**Системы ТВ:** PAL/NTSC  
**Рабочий температурный диапазон:** +5 - +35 °C  
**Рабочий диапазон влажности:** От 10 до 80 % RH (без конденсата)  
**Диски для воспроизведения:**  
BD-Video  
BD-ROM: Версия 2  
BD-RE: Версия 3 (Один слой, два слоя), JPEG\*6  
BD-R: Версия 2 (Один слой, два слоя)  
DVD-RAM: Формат DVD Video Recording, формат AVCHD\*8, JPEG\*4  
DVD-R/DVD-R DL: Формат DVD-Video\*1, формат DVD Video Recording\*1, формат AVCHD\*1,8, DivX\*7, JPEG\*4, MP3  
DVD-RW: формат DVD-Video\*1, формат DVD Video Recording\*1, формат AVCHD\*1,8  
+R/+RW/+R DL: Video\*1, формат AVCHD\*1,8  
DVD-VIDEO: формат DVD-Video  
CD-Audio: CD-DA  
CD-R/CD-RW: CD-DA, JPEG\*5, MP3, DivX\*7

**Карта SD:**  
Карта памяти SD\*2 с форматом FAT12, FAT16, FAT32\*3;  
JPEG\*4, формат AVCHD\*8, MPEG-2

**USB-устройство:**  
Стандарт USB:USB 2.0 High Speed MP3, JPEG\*4, DivX\*7  
Формат: FAT12, FAT16, FAT32

**Выход видео:**  
Уровень выхода: 1,0 В пик. (75 Ω)  
Разъем выхода: Контактный (1 система)

**Компонентный видеовыход:**  
(1080i/720p/480p/480i: 60 Гц)  
(1080i/720p/576p/576i: 50 Гц)

Уровень выхода Y: 1,0 В пик. (75 Ω)  
Уровень выхода Pв: 0,7 В пик. (75 Ω)  
Уровень выхода Pг: 0,7 В пик. (75 Ω)  
Разъем выхода: Контактный  
(Y: зеленый, Pв: синий, Pг: красный)  
(1 система)

**Выход звука:**  
Уровень выхода: 2 В эффект. напряж. (1 кГц, 0 дБ)  
Разъем выхода: Контактный  
Количество разъемов: 2 канала: 1 система

**Производительность аудио:**  
Отклик частоты:  
● DVD (линейное аудио): От 4 Гц до 22 кГц (48 кГц частота отбора)  
От 4 Гц до 44 кГц (96 кГц частота отбора)  
● CD-Audio: От 4 Гц до 20 кГц  
Отношение сигнала к шуму: 115 дБ  
Динамический диапазон: 100 дБ  
Общее гармоническое искажение: 0,003 %

**Цифровые аудиовыходы:**  
Оптический цифровой выход: Оптический терминал  
**Выход HDMI AV**  
Форматы вывода:  
480p (525p)/576p (625p)/720p (750p)/1080i (1125i)/  
1080p (1125p)  
Выходной разъем: Тип A (19-штыревой)  
HDMI™ (V.1.3a с Deep Colour, x.v.Colour™, High Bit rate Audio)  
● Данный аппарат поддерживает функцию "HDAVI Control 4".

**Слот карты SD:**  
Разъем: 1 система

**Гнездо для USB:**  
Разъем: 1 система

**Ethernet:**  
10BASE-T/100BASE-TX: 1 система

**Оптический захват:** Система с 2 объективами  
Длина волны: 790 нм (CD)/650 нм (DVD)/405 нм (BD)

**Спецификации лазера**  
**Лазерный продукт класса 1:**  
Длина волны: 790 нм (CD)/650 нм (DVD)/405 нм (BD)

Спецификации питания:  
При использовании мер предосторожности нет  
вредного излучения

**Источник питания:** От 220 до 240 В переменного тока, 50 Гц  
**Потребляемая мощность:** прикл. 22 Вт

**Потребляемая мощность в режиме ожидания:**  
**Быстрый старт: Выкл.** менее 0,5 Вт

**Быстрый старт: Вкл.** 5 Вт

**Размеры (Ш×Г×В)**  
**Исключая выступающие части:** 430 мм×242 мм×49 мм

**Включая выступающие части:** 430 мм×249 мм×49 мм

**Вес:** прикл. 2,6 кг

**ПРИМЕЧАНИЯ**  
Спецификации могут изменяться без предварительного уведомления.

- \*1 Требуется финализация.
  - \*2 Включая SDHC карту  
Включая miniSD карту (требуется адаптер miniSD)  
Включая microSD карту (требуется адаптер microSD)
  - \*3 Не поддерживает длинное имя файла
  - \*4 Общее максимальное число записей распознаваемых изображений и папок: 3000 изображений и 300 папок.
  - \*5 Максимальное общее количество определяемых изображений и папок: 999 фотографий и 99 папок.
  - \*6 Общее максимальное число записей распознаваемых изображений и папок: 9999 изображений и 300 папок.
  - \*7 Максимальное общее количество определяемых файлов и папок: 200 файлов и 300 папок.
  - \*8 AVCHD формат V1.0
- Полезная емкость может быть меньше. (Карта SD)

Java и все торговые марки и логотипы, основанные на Java являются торговыми марками или зарегистрированными торговыми марками "Sun Microsystems, Inc." в США и/или других странах.

Изготовлено по лицензии компании Dolby Laboratories. Долби и знак в виде двойной буквы D являются товарными знаками компании Dolby Laboratories.

Произведено по лицензии и патентам США: 5,451,942; 5,956,674; 5,974,380; 5,978,762; 6,226,616; 6,487,535; 7,392,195; 7,272,567; 7,333,929; 7,212,872, а также другим выданным и ожидающим регистрации международным и американским патентам.

DTS является зарегистрированной торговой маркой, логотипы DTS, Symbol, DTS-HD и DTS-HD Master Audio | Essential являются торговыми марками DTS, Inc.

© 1996-2008 DTS, Inc. Все права сохраняются.

Данное изделие оснащено встроенной технологией защиты авторских прав, которая защищена патентами США и другими правами на интеллектуальную собственность. Использование этой технологии защиты авторских прав должно быть разрешено Macrovision, и она предназначена для домашнего и другого ограниченного использования, если иное не разрешено со стороны Macrovision. Запрещены обратный инжиниринг и разборка.

HDMI, логотип HDMI и High-Definition Multimedia Interface являются торговыми марками или зарегистрированными торговыми марками корпорации HDMI Licensing LLC.

Данный продукт лицензирован в соответствии с патентом AVC и патентом VC-1 личного и некоммерческого использования потребителем для (i) кодирования видео в соответствии с визуальным стандартом AVC и VC-1 ("AVC/VC-1 Video") и/или (ii) декодирования видео AVC/VC-1, которое было закодировано пользователем в процессе личной и некоммерческой деятельности и/или было получено от видеопровайдера, лицензированного на предоставление видео AVC/VC-1 Video. Для другого использования лицензия не предоставляется и не подразумевается. Дополнительную информацию можно получить в MPEG LA, LLC.  
См. <http://www.mpegla.com>.

HDAVI Control™ является торговой маркой компании Panasonic Corporation.

"AVCHD" и логотип "AVCHD" являются торговыми марками Panasonic Corporation и корпорации Sony.

Логотип SDHC является торговой маркой.

Узлы этого устройства находятся под защитой закона об авторском праве и предусмотрены лицензией, выданной ARIS/SOLANA/4C.

x.v.Colour™ является торговой маркой.

VIERA CAST™ является торговой маркой Panasonic Corporation.

Воспроизводит видео DivX®

DivX® является зарегистрированной торговой маркой DivX, Inc. и требует лицензии на использование.

Plays DivX® video

DivX® is a registered trademark of DivX, Inc., and is used under license.



"Blu-ray Disc" является торговой маркой.

Логотип "BD-LIVE" является торговой маркой Blu-ray Disc Association

"BONUSVIEW" является торговой маркой Blu-ray Disc Association.

YouTube и Picasa являются товарными знаками Google, Inc.

# Шановний покупець!

Дякуємо Вам за придбання даного апарата. Для отримання оптимальної якості роботи апарата та дотримання безпеки, будь ласка, уважно прочитайте цю інструкцію.

Перед підключенням, користуванням або настройкою даного апарата просимо уважно ознайомитись із цією інструкцією. Збережіть даний посібник для звертання до нього у майбутньому.

## УВАГА!

У ЦЬОМУ ВИРОБІ ЗАСТОСОВАНО ЛАЗЕР. ВИКОРИСТАННЯ ОРГАНІВ КЕРУВАННЯ АБО РЕГУЛЮВАННЯ ЧИ ВИКОНАННЯ ПРОЦЕДУР ІНШИХ, НІЖ ЗАЗНАЧЕНО ТУТ, МОЖЕ ПРИЗВЕСТИ ДО НЕБЕЗПЕЧНОГО РАДІОАКТИВНОГО ВИПРОМІНЮВАННЯ. НЕ ВІДКРИВАЙТЕ КРИШОК І НЕ ВИКОНУЙТЕ РЕМОНТ САМОСТІЙНО. ЗВЕРТАЙТЕСЬ ЗА ОБСЛУГОВУВАННЯМ ДО КВАЛІФІКОВАНОГО ПЕРСОНАЛУ.

## ПОПЕРЕДЖЕННЯ:

ДЛЯ ЗАПОБІГАННЯ РИЗИКУ ПОЖЕЖИ, ЕЛЕКТРИЧНОГО УРАЖЕННЯ АБО ПОШКОДЖЕННЯ ВИРОБУ

- СЛІД БЕРЕГТИ АПАРАТУРУ ВІД ДОЩУ, ВОЛОГИ, КРАПЕЛЬ, БРИЗОК І НЕ СТАВИТИ НА НЕЇ ПРЕДМЕТИ, НАПОВНЕНІ РІДИНОЮ (НАПРИКЛАД, ВАЗИ).
- ВИКОРИСТОВУВАТИ ЛИШЕ РЕКОМЕНДОВАНЕ ПРИЛАДДЯ.
- НЕ ЗНИМАТИ КРИШКУ (АБО ЗАДНЮ ПАНЕЛЬ); ЗАБОРОНЯЄТЬСЯ ВИКОНУВАТИ РЕМОНТ ВНУТРІШНІХ ДЕТАЛЕЙ САМОСТІЙНО. СЛІД ЗВЕРТАТИСЯ ДО КВАЛІФІКОВАНИХ СПЕЦІАЛІСТІВ З ОБСЛУГОВУВАННЯ.

## УВАГА!

- НЕ ВСТАНОВЛЮЙТЕ І НЕ РОЗМІЩУЙТЕ ЦЕЙ АПАРАТ У КНИЖКОВІЙ ШАФІ, ВБУДОВАНИХ МЕБЛЯХ АБО В ІНШОМУ ОБМЕЖЕНОМУ ПРОСТОРІ. ПЕРЕКОНАЙТЕСЬ, ЩО АПАРАТ ДОБРЕ ВЕНТИЛЮЄТЬСЯ. ДЛЯ ЗАПОБІГАННЯ НЕБЕЗПЕКИ УРАЖЕННЯ ЕЛЕКТРИЧНИМ СТРУМОМ АБО ВИНИКНЕННЯ ПОЖЕЖИ ВНАСЛІДОК ПЕРЕГРІВУ, ПЕРЕКОНАЙТЕСЬ, ЩО ЗАВІСКИ ЧИ БУДЬ-ЯКІ ІНШІ МАТЕРІАЛИ НЕ ЗАГОРОДЖУЮТЬ ВЕНТИЛЯЦІЙНІ ОТВОРИ.
- НЕ ЗАГОРОДЖУЙТЕ ВЕНТИЛЯЦІЙНІ ОТВОРИ ГАЗЕТАМИ, СКАТЕРТИНАМИ, ЗАВІСКАМИ ТА ПОДІБНИМИ ПРЕДМЕТАМИ.
- НЕ СТАВТЕ ДЖЕРЕЛА ВІДКРИТОГО ПОЛУМ'Я, НАПРИКЛАД, ЗАПАЛЕНІ СВІЧКИ, НА АПАРАТ.
- ЛІКВІДУЙТЕ БАТАРЕЙКИ ЕКОЛОГІЧНО ПРИЙНЯТИМ СПОСОБОМ.

## УВАГА

Якщо батарейка встановлена неправильно, існує небезпека вибуху. Замінійте її тільки на аналогічну батарейку або батарейку подібного типу, відповідно до рекомендацій виробника обладнання. Використані батарейки утилізуйте згідно з інструкціями компанії-виробника.

Цей виріб може приймати радіоперешкоди, що створюються мобільними телефонами під час їх використання. Якщо такі перешкоди є помітними, будь ласка, збільшіть відстань між виробом та мобільним телефоном.

Штепсельну розетку потрібно встановити біля обладнання та забезпечити вільний доступ до неї. Штепсельна вилка шнура живлення повинна бути готова до використання. Щоб повністю відключити цей пристрій від мережі живлення змінного струму, вийміть штепсельну вилку зі штепсельної розетки.

ЦЕЙ АПАРАТ ПРИЗНАЧЕНИЙ ДЛЯ ВИКОРИСТАННЯ У ПОМІРНИХ КЛІМАТИЧНИХ УМОВАХ.

# Заходи безпеки

## Розташування

Установіть пристрій на рівній поверхні у місці, захищеному від попадання прямого сонячного проміння, високої температури, підвищеної вологості та надлишкової вібрації. Вищенаведені фактори можуть стати причиною пошкодження корпусу та інших деталей пристрою і як наслідок призвести до його швидкої поломки. Не кладіть важких предметів на пристрій.

## Напруга

Не підключайте пристрій до високовольтних джерел струму. Це може перенавантажити пристрій та спричинити пожежу. Не підключайте пристрій до джерела постійного струму. Перед підключенням пристрою, наприклад, на кораблі або в інших місцях із використанням постійного струму, уважно перевірте характеристики джерела струму.

## Безпечне використання кабелю живлення

Упевніться, що кабель живлення належно підключений та не пошкоджений. Погане підключення та пошкодження кабелю може спричинити пожежу або ураження електричним струмом. Не тягніть за кабель, не згинайте його та не кладіть на нього важкі предмети.

Відключайте кабель, тримаючи його за штепсельну вилку. Витягування кабелю живлення може призвести до ураження електричним струмом. Не беріть штепсельну вилку мокрими руками. Це може призвести до ураження електричним струмом.

## Сторонні предмети

Не допускайте потрапляння всередину пристрою металевих предметів. Це може призвести до ураження електричним струмом або до поломки пристрою.

Не допускайте потрапляння всередину пристрою вологи. Це може призвести до ураження електричним струмом або до поломки пристрою. Якщо ж це трапилось, негайно відключіть пристрій від джерела живлення та зверніться до Вашого дилера. Не розпилюйте інсектициди на/в пристрій. Вони містять легкозаймистий газ, який може спалахнути при попаданні у пристрій.

## Технічне обслуговування

Не намагайтесь самостійно ремонтувати даний пристрій. У випадку зникнення звуку, згасання індикаторів, появи диму або виникнення будь-яких інших проблем, які не описані у даній інструкції, відключіть кабель живлення та зверніться до Вашого дилера або в авторизований центр обслуговування. Ремонт, розбирання або модифікування пристрою некваліфікованою особою може призвести до ураження її електричним струмом.

При тривалому простої пристрою без використання відключайте його від джерела живлення. Це допоможе продовжити термін його служби.

# Догляд за апаратом і носієм

## Поводження з диском і картою

### Очищення дисків

#### РОБИТИ НЕ РОБИТИ



Протріть вологою ганчіркою, а потім сухою ганчіркою.

### Запобіжні засоби при поводженні з диском і картою

- Беріть диски за краї, щоб не подряпати їх і не залишити відбитків пальців.
- Не приклеюйте етикетки або стікери на диски (це може пошкодити диск, і його не можна буде використовувати).
- Не пишіть на стороні етикетки ручкою і іншими предметами.
- Не використовуйте чистячі аерозолі, бензин, розчинник, рідини для зняття статичної електрики і інші розчинники.
- Не використовуйте невідповідні кришки.
- Видаляйте грязь, воду і сторонні речовини з терміналів на задній частині карти.
- Не використовуйте наступні диски:
  - Диски із стертим шаром стікерів або маркіровок (узяті в оренду і ін.).
  - Подряпані диски.
  - Диски нестандартної форми.

## Обслуговування

### Чистите пристрій м'якою сухою тканиною

- Не використовуйте спирт, розчинник або бензин.
- Перш ніж скористатися хімічно обробленою тканиною, уважно прочитайте інструкції, які постачаються разом із тканиною.

### Дотримуйтесь наступного для забезпечення безперервної насолоди слухаючи та дивлячись.

Пил та бруд можуть прилипнути до лінзи пристрою, що зробить неможливим програвання дисків.

Використовуйте чистячий засіб для об'єктиву (не включено в постачання) приблизно раз на рік, залежно від частоти використання і робочого середовища. Уважно прочитайте інструкції очищувача об'єктиву.

Очищувач об'єктиву: RP-CL720E

- У деяких регіонах даний чистячий засіб для об'єктиву може бути відсутнім у продажу.
- Цей очищувач об'єктиву продається як спеціальний для DIGA, але може використовуватися без проблем також для цього пристрою.

## При утилізації або передачі апарату

За допомогою апарату може записуватися інформація про ваші методи роботи. Припинивши користування даним апаратом, унаслідок його викидання або передачі, перевстановіть всі настройки на заводські, з тим щоб видалити записану інформацію. (⇒ 35, "Щоб повернутися до заводських настройок")

- При відтворенні BD-Video архів проведених операцій може записатися в пам'яті апарату. Записаний вміст залежить від диска.

# Зміст

## Початок роботи

Заходи безпеки .....	2
Догляд за апаратом і носієм.....	3
Інформація про аксесуари.....	5
Використання пульта дистанційного керування .....	5
Інформація про носія даних (диск, карта, пристрій USB).....	6
Підключення.....	8
Довідкове керівництво по управлінню .....	10
Простота установки .....	11
Настройка роботи телевізора та підсилювача/приймача .....	11
Підключення до комп'ютерної мережі....	12
Оновлення вбудованого ПЗ (прошивки) .....	12
Мережні настройки.....	13

## Відтворення

Основні операції.....	15
Відтворення розділу.....	17
Відтворення HD Video або SD Video ...	17
Використання BD-LIVE або BONUSVIEW з диску BD-Video.....	18
Відтворення високоякісного відео й аудіо.....	19
Відтворення фіксованих зображень... 20	
Відтворення музики.....	22
Відтворення відео DivX® .....	23
Використання VIERA CAST™.....	24
Відображення меню FUNCTIONS.....	24
Спільна робота з телевізором (VIERA Link “HDAVI Control™”).....	25

## Настройки

Зміна параметрів з використанням екранного меню .....	26
Зміна настройок апарату .....	28

## Посилання

Про MP3/JPEG/DivX файли .....	32
Повідомлення.....	34
Керівництво по усуненню несправностей .....	35
Глосарій.....	39
Технічні характеристики.....	41
Індекс .....	
.....Внутрішня частина задньої обкладинки	

—За наявності цього знаку—

Інформація щодо утилізації в країнах, які не входять в Європейський Союз



Даний символ дійсний тільки на території Європейського Союзу. При потребі утилізації даного виробу зверніться до місцевого керівництва або дилера щодо правильного методу її здійснення.

# Інформація про аксесуари

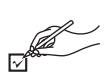

Перевірте поставлені аксесуари. Використовуйте номери, вказані в дужках, при запиті запасних частин. (Номери продуктів на січень 2009 року. Вони можуть змінюватися.)

<input type="checkbox"/>  <b>1 Дистанційне керування</b> (N2QAYB000380)	<input type="checkbox"/>  <b>1 Аудіо/відеокабель</b>	<input type="checkbox"/>  <b>2 Акумулятори</b> для пульта дистанційного керування	<input type="checkbox"/>  <b>1 АС-кабель</b> ●Тільки для використання з даним пристроєм. Не використовувати з іншим устаткуванням. Також не використовуйте шнури від іншого устаткування з даним пристроєм.
---	---	---	---

## Використання пульта дистанційного керування

### Батареї

Вставте батареї так, щоб полюси (+ та -) співпадали з полюсами у пульті дистанційного керування. При закриванні кришки вставте її із боку - (мінус).

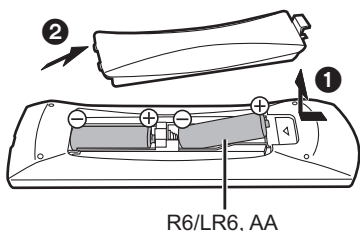

- Використовуйте лужні або марганцеві батареї.
- Не змішуйте старі та нові батареї.
- Не використовуйте різні типи одночасно.
- Не нагрівайте та не кидайте у вогонь.
- Не залишайте батареї в автомобілі, що довгий час стоїть під прямим сонячним промінням із закритими дверима та вікнами.
- Не розбирайте та не замикайте коротко.
- Не робіть спроби перезарядити лужні або марганцеві батареї.
- Не використовуйте батареї із знятим покриттям.

Недбале поводження з батареями може призвести до витікання електроліту, який може пошкодити деталі контактів та може призвести до загоряння.

Витягніть батареї, якщо пульт дистанційного керування не використовувався протягом довгого часу. Зберігати у прохолодному, темному місці.

### Використання

Датчик сигналу пульта дистанційного керування

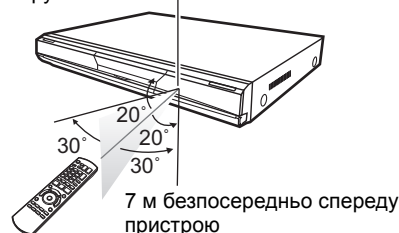



Якщо ви не можете управляти пристроєм або іншим устаткуванням за допомогою пульта дистанційного керування після заміни батарей, будь ласка, повторно введіть коди (⇒ 11, 38).

# Інформація про носія даних (диск, карта, пристрій USB)

## Упаковані диски

Дана діаграма показує різні типи дисків, що продаються у роздріб /комерційних дисків, а також включає промислові стандартні логотипи, які повинні бути присутніми на дисках і/або упаковці.





Тип медіа/ Логотип	Функції	Вказано як
<b>BD-Video</b>  	<p>Диски з відео високої розподільності (HD) і музикою (HD)</p> <ul style="list-style-type: none"> <li>Диски, які підтримують BD-Live (BD-ROM Profile 2) при підключенні апарату до інтернету, на додаток до функції BONUSVIEW, дозволяють використовувати додаткові інтерактивні функції.</li> </ul>  <ul style="list-style-type: none"> <li>Диски, які підтримують BONUSVIEW (BD-ROM Profile 1 version 1.1/Final Standard Profile), забезпечують використання функції "картинка-в-картинці".</li> </ul> <p>BONUS VIEW™</p>	<b>BD-V</b>

Тип медіа/ Логотип	Функції	Вказано як
<b>DVD-Video</b>   	Музичні і відео-диски високої якості	<b>DVD-V</b>
<b>CD</b>  	<p>Компакт-диски (CD) з аудіо і музикою</p> <ul style="list-style-type: none"> <li>Робота і якість звуку CD, які не відповідають специфікаціям CD-DA (копіювання контрольних CD і ін.), не гарантуються.</li> </ul>	<b>CD</b>

## Записані диски

У цій таблиці наведені типи дисків, які можуть використовуватися з даним апаратом.

**Фіналізований** Ця позначка означає, що ще до програвання ви маєте фіналізувати диск за допомогою DVD-рекордера, тощо. Для більш детальної інформації про процедуру фіналізації див. інструкцію з експлуатації для вашого устаткування.

Тип медіа/ Логотип	Формати	Вказано як
<b>BD-RE</b>  	<ul style="list-style-type: none"> <li>Версія 3 формати запису BD-RE</li> <li>Формат JPEG</li> </ul>	<b>BD-V</b>  <b>JPEG</b>
<b>BD-R</b>  	<ul style="list-style-type: none"> <li>Версія 2 формати запису BD-R</li> </ul>	<b>BD-V</b>
<b>DVD-RAM</b>  	<ul style="list-style-type: none"> <li>Версія 1.1 формату відеозапису DVD</li> <li>Формат JPEG</li> <li>Формат AVCHD</li> </ul>	<b>DVD-VR</b>  <b>JPEG</b> <b>AVCHD</b>
<b>DVD-R/RW</b> <b>Фіналізований</b>   	<ul style="list-style-type: none"> <li>Формат DVD-Video</li> <li>Версія 1.1 формату відеозапису DVD</li> <li>Формат MP3 (DVD-RW не підтримується)</li> <li>Формат JPEG (DVD-RW не підтримується)</li> <li>Формат AVCHD</li> <li>Формат DivX (DVD-RW не підтримується)</li> </ul>	<b>DVD-V</b> <b>DVD-VR</b>  <b>MP3</b>  <b>JPEG</b>  <b>AVCHD</b> <b>DivX</b>

Тип медіа/ Логотип	Формати	Вказано як
<b>DVD-R DL</b> <b>Фіналізований</b>   R DL	<ul style="list-style-type: none"> <li>Формат DVD-Video</li> <li>Версія 1.2 формату відеозапису DVD</li> <li>Формат MP3</li> <li>Формат JPEG</li> <li>Формат AVCHD</li> <li>Формат DivX</li> </ul>	<b>DVD-V</b> <b>DVD-VR</b>  <b>MP3</b> <b>JPEG</b> <b>AVCHD</b> <b>DivX</b>
<b>+R/+RW/ +R DL</b> <b>Фіналізований</b>	<ul style="list-style-type: none"> <li>Формат +VR (відеозапис +R/+RW)</li> <li>Формат AVCHD</li> </ul>	<b>DVD-V</b>  <b>AVCHD</b>
<b>CD-R/RW</b> <b>Фіналізований</b>	<ul style="list-style-type: none"> <li>Формат CD-DA</li> <li>Формат MP3</li> <li>Формат JPEG</li> <li>Формат DivX</li> </ul>	<b>CD</b> <b>MP3</b> <b>JPEG</b> <b>DivX</b>

- В деяких випадках може опинитися неможливо відтворити вказані вище диски із-за їх типу, умов запису, методу запису, а також методу створення файлів.
- При відтворенні диска, записаного у форматі AVCHD, відео може припинитися на декілька секунд в роздільних частинах із-за видалення або редагування.

## Карти SD

У цій таблиці наведені типи карт, які можуть використовуватися з даним апаратом.

Тип медіа	Формати	Вказано як
<b>Карта пам'яті SD*</b> (від 8 Мб до 2 Гб) <b>Карта пам'яті SDHC</b> (від 4 Гб до 32 Гб)	<ul style="list-style-type: none"><li>● Формат JPEG</li><li>● Формат AVCHD</li><li>● Формат MPEG2</li></ul>	<b>JPEG</b> <b>AVCHD</b> <b>MPEG2</b>

\* включаючи miniSD карту і microSD карту  
У даних інструкціях по експлуатації карти, показані в таблиці (⇒ вверху) називаються картами SD.

- Карта miniSD і карта microSD повинні використовуватися з адаптером, що додається, який поставляється з картою.
- При використанні карт SD від 4 Гб до 32 Гб можна використовувати тільки карти SD, які мають логотип SDHC.
- Даний пристрій сумісний з картами пам'яті SD, які відповідають специфікаціям для карт SD форматів FAT12 і FAT16, а також для карт пам'яті SDHC у форматі FAT32.



- Об'єм корисної пам'яті завжди трошки менший за наявний об'єм карти пам'яті.
- Якщо карта SD форматується на PC, то ви не зможете використовувати її на даному пристрої.
- Ми рекомендуємо використовувати карту SD Panasonic. Найсвіжішу інформацію приведено на наступному веб-сайті: <http://panasonic.co.jp/pavc/global/cs> (Сайт тільки англійською мовою.)
- Зберігайте карту пам'яті в недоступному для дітей місці, щоб вони не проковтнули її.
- При відтворенні карти, записаної у форматі AVCHD, відео може припинитися на декілька секунд в роздільних частинах із-за видалення або редагування.
- Переведіть блокує захисту від запису в положення "LOCK" для захисту вмісту від випадкового видалення.

## Пристрій USB

Даний апарат може відтворювати фотографії в одному з наведених нижче форматів з пристроїв USB і цифрових камер Panasonic, приєднаних через кабель USB.

Тип медіа	Формати	Вказано як
<b>Пристрій USB</b>	<ul style="list-style-type: none"><li>● Формат MP3</li><li>● Формат JPEG</li><li>● Формат DivX</li></ul>	<b>MP3</b> <b>JPEG</b> <b>DivX</b>

### Сумісні пристрої USB

- Пристрої USB, які визначаються як клас масової пам'яті USB.
  - Пристрої USB, які підтримують стандарти USB 1.0/1.1 та USB 2.0 Full Speed/High Speed.
- Пристрої USB ємністю до 128 Гб.
- Пристрої USB, які підтримують тільки групове пересилання даних.
  - Протокол CBI (Керування/Групове пересилання/Переривання) не підтримується.
- Цифрові камери, що вимагають установки додаткового програмного забезпечення для підключення до ПК, не підтримуються.
- Протокол MTP (транспортний протокол медіафайлів) не підтримується.

- Багатопортові USB-зчитувачі карт не підтримуються.
- Файлові системи**
- Підтримуються файлові системи FAT12, FAT16 та FAT32.
- Файлові системи UDF/NTFS/exFAT не підтримуються.
- В залежності від розміру сектора, деякі файли можуть не відтворюватися.
- У пристроях USB з декількома розділами підтримується зчитування лише першого розділу.

Незважаючи на відповідність вищезгаданим характеристикам, деякі пристрої USB можуть не розпізнаватися апаратом.

**Даний апарат не підтримує функцію зарядки при підключенні пристроїв USB.**

## Диски, які відтворювати не можна

- BD-RE з картриджем
- 2,6 Гб і 5,2 Гб DVD-RAM
- 3,95 Гб і 4,7 Гб DVD-R для авторингу
- DVD-RAM не можна видалити з картриджа
- Версія 1.0 DVD-RW
- +R 8 см, DVD-ROM, CD-ROM, CDV, SACD, Photo CD, MV-Disc і PD
- DVD-Audio
- Відео-CD і SVCD
- Диски WMA
- HD DVD
- Інші диски, які не підтримуються

# Підключення

- Не розміщуйте апарат на підсилювачах/приймачах або обладнанні, що може нагріватися. Висока температура може пошкодити апарат.
- **Не виконуйте підключення через відеоманітофон.** Унаслідок захисту від копіювання зображення може відтворюватися неправильно.
- Вимкніть все устаткування перед підключенням і прочитайте всі відповідні інструкції по експлуатації.

- Кабелі, не відповідні HDMI, використовувати не можна.
  - Будь ласка, використовуйте високошвидкісні HDMI кабелі, які мають логотип HDMI (як показано на покритті). Рекомендується використовувати HDMI кабель від Panasonic.
- Номер рекомендованої частини:  
RP-CDHG10 (1,0 м), RP-CDHG15 (1,5 м), RP-CDHG20 (2,0 м), RP-CDHG30 (3,0 м), RP-CDHG50 (5,0 м), тощо
- Даний апарат оснащений технологією HDMI (Deep Colour, x.v.Colour™, High Bit rate Audio). (⇒ 39, 40)
  - Для "1080p" сигналу, будь ласка, скористайтеся HDMI кабелем завдовжки не більше 5,0 метрів.

## Підключення до телевізора

Якість зображення залежить від типу підключення і покращується в послідовності **С**, **В**, **А**, як показано нижче.

### **А** Підключення до терміналу HDMI AV OUT

За допомогою даного апарату можна відтворювати високоякісне відео і звук.

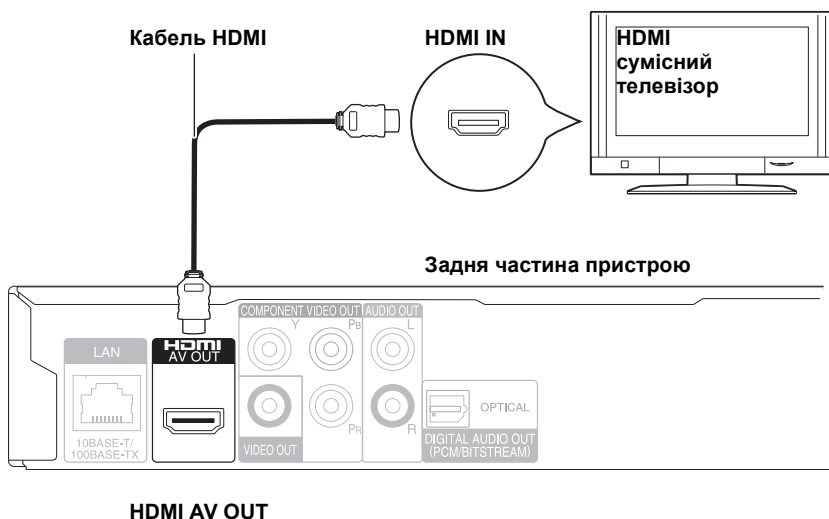

ПРИМІТКА

#### НЕОБХІДНІ НАСТРОЙКИ

- "Режим відео HDMI" та "Выход аудио HDMI": "Вкл." (⇒ 30)



КОРИСНІ ПОРАДИ

#### Для насолоди багатшим звуком

- Додатково використовуйте підключення **С** або **В** (⇒ 9).
- При використанні підключення **А**, встановіть "Выход аудио HDMI" на "Выкл." (⇒ 30)

За допомогою даного підключення можна використовувати VIERA Link "HDAVI Control" (⇒ 25).

### **В** Підключення до терміналу COMPONENT VIDEO OUT

Ви можете насолоджуватися зображеннями високого дозволу за допомогою підключення до компонентних відеотерміналів, які підтримують сигнали 720p (750p) і 1080i (1125i).

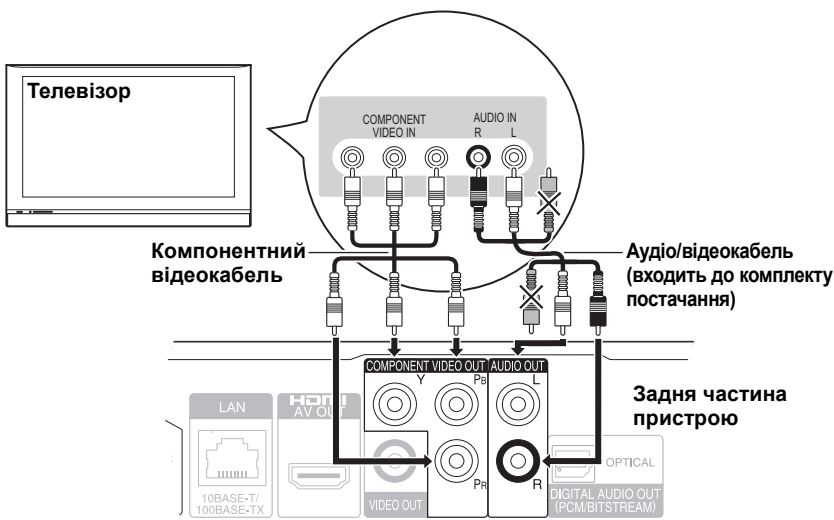

ПРИМІТКА

- Підключіть термінали однакового кольору.
- Відключіть жовтий роз'єм кабелю аудіо/відео.
- При виведенні зображення з дисків DVD-Video, DivX і BD-Video, записаних зі швидкістю 50 полів/сек, через вихід COMPONENT VIDEO OUT, розподільність обмежується "576p/480p".



КОРИСНІ ПОРАДИ

#### Для насолоди багатшим звуком

- Додатково використовуйте підключення **С** або **В** (⇒ 9).
- (Від'єднайте червоний і білий штекери.)

#### Для насолоди відео високого дозволу/прогресивним відео

- Підключіться до телевізора, який підтримує 576p/480p або вище.
- Встановіть "Разреш. Компон. Сигнала" на "576p/480p", "720p" або "1080i". (⇒ 30)
- Якщо апарат підключен до підсилювача/приймача, тощо, HDMI-кабелем і параметр "Режим відео HDMI" встановлено на "Вкл." (⇒ 30), розподільність відео буде зафіксовано на 576i/480i.

## С Підключення до терміналу VIDEO OUT

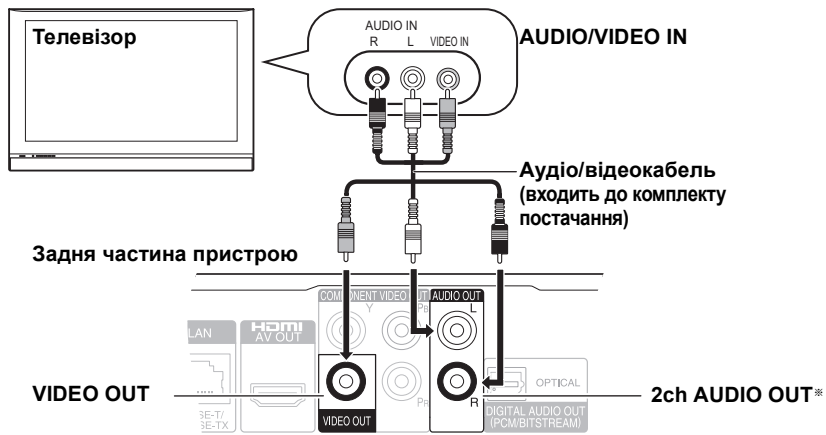

ПРИМІТКА

- Підключіть термінали однакового кольору.
- Відео високого дозволу не можна добитися за допомогою даного підключення. Для відео високої чіткості використовуйте підключення **A** або **B** (⇒ 8).



КОРИСНІ ПОРАДИ

- \* Для прослуховування стереозвуку з'єднайте аудіокабелем термінали AUDIO OUT апарату з вхідними аудіороз'ємами аналогового підсилювача/приймача або телевізора.

### Для насолоди багатшим звуком

- Додатково використовуйте підключення **D** або **E** (⇒ нижче). (Від'єднайте червоний і білий штекери.)

## Під'єднування підсилювача/приймача

### D Підключення до терміналу HDMI AV OUT

При підключенні до сумісного підсилювача/ресівера можна насолоджуватися звуком, записаним з допомогою Dolby Digital Plus, Dolby TrueHD або DTS-HD.

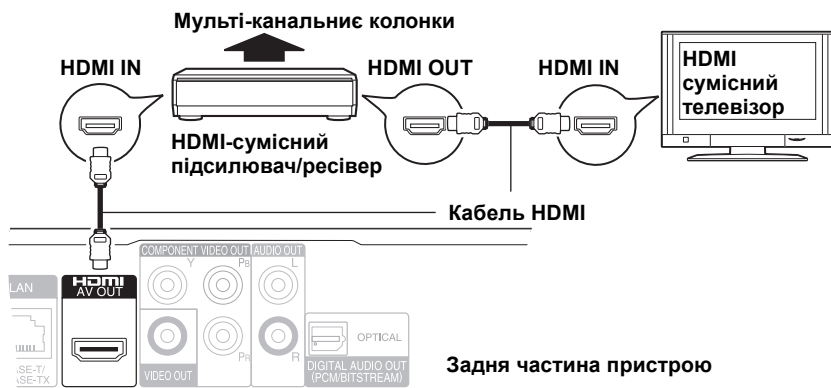

ПРИМІТКА

### НЕОБХІДНІ НАСТРОЙКИ

- “Режим відео HDMI” та “Выход аудио HDMI”: “Вкл.” (⇒ 30)
- “Цифровой аудиовыход”: Залежно від підключеного підсилювача/приймача (⇒ 29)



КОРИСНІ ПОРАДИ

За допомогою даного підключення можна використовувати VIERA Link “HDAVI Control” (⇒ 25).

- “Відтворення високоякісного аудіо на 7.1-канальній та 5.1-канальній акустичній системі” (⇒ 19)

### E Підключення до терміналу DIGITAL AUDIO OUT

Справжній об'ємний звук також можна слухати при підключенні підсилювача/приймача до виходу OPTICAL.

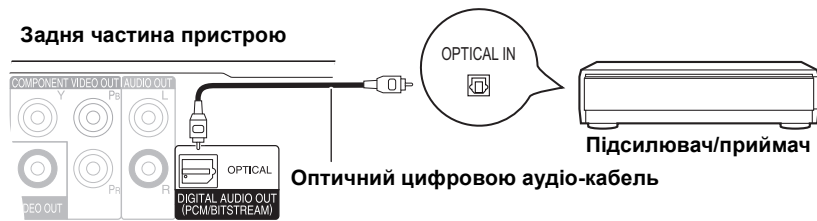

ПРИМІТКА

### НЕОБХІДНІ НАСТРОЙКИ

- “Цифровой аудиовыход”: Залежно від підключеного підсилювача/ресівера (⇒ 29)

При підключенні телевізора до терміналу HDMI AV OUT (⇒ 8, **A**).

- “Выход аудио HDMI”: “Выкл.” (⇒ 30) (Інакше якість звуку може бути гіршою.)

## Підключення до електричної мережі

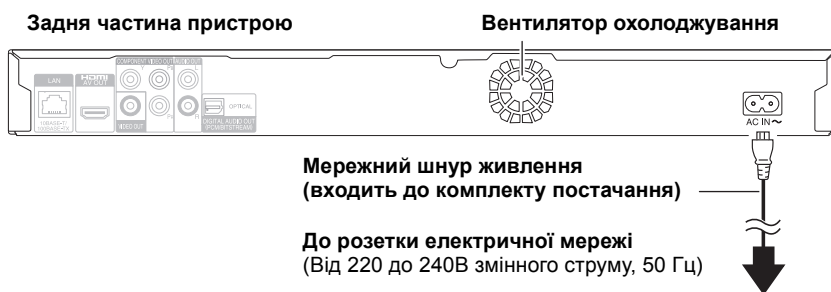

ПРИМІТКА

Підключайте апарат до електричної мережі в останню чергу після всіх останніх компонентів.



КОРИСНІ ПОРАДИ

### Економія енергії

Апарат споживатиме незначну кількість енергії навіть у вимкненому стані (“Быстрый старт”: “Выкл.”, менш за 0,5 Вт). Для економії електроенергії при невикористанні апарату тривалий час рекомендується відключати його від розетки електричної мережі.

# Довідкове керівництво по управлінню

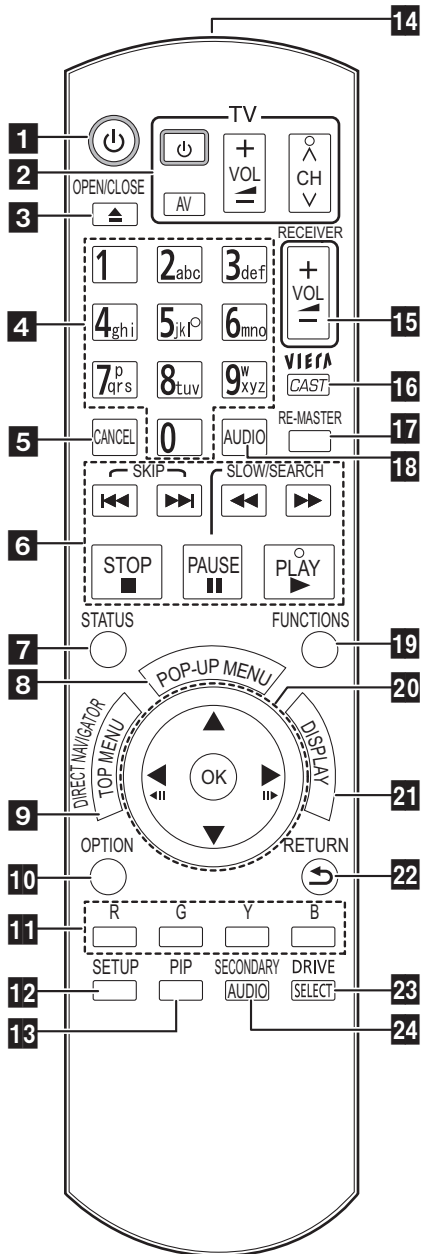

- 1 Увімкнення і вимкнення пристрою (⇒ 11)
- 2 **Кнопки керування телевізором** (⇒ 11)  
Ви можете управляти телевізором за допомогою пульта дистанційного керування.  
[TV] : Увімкнення та вимкнення телевізора  
[AV] : Вибір входу  
[+ - VOL] : Регулювання гучності  
[^ v CH] : Вибір каналу
- 3 Відкриття або закриття лотка диска (⇒ 15)
- 4 Вибір записів за номерами, тощо./Введення цифр або символів (⇒ 14, 16)  
(При роботі з вмістом VIERA CAST можна використовувати кнопки з символами. ⇒ 24)
- 5 Відміна
- 6 **Основні кнопки управління відтворенням** (⇒ 15, 16)
- 7 Показати повідомлення про статус (⇒ 16)
- 8 Показ спливаючого меню (⇒ 15)
- 9 Показати верхнє меню/Прямий навігатор (⇒ 15)
- 10 Показ меню OPTION (⇒ 17)
- 11 Такі кнопки використовуються при:
  - роботи з дисками BD-Video, які містять ПЗ Java™ (BD-J). Для більш детальної інформації про роботу з диском цього типу, будь ласка, прочитайте інструкції, які постачаються разом із диском.
  - Показ вікон "Вид записи" і "Вид альбома". (Тільки кнопки [R] і [G], ⇒ 20)
  - Робочий вміст VIERA CAST. (⇒ 24)
- 12 Показ меню установки (⇒ 28)
- 13 Увімкнення і вимкнення вторинного відео (картинка в картинці) (⇒ 18)
- 14 Передача сигналу з пульта дистанційного керування
- 15 Регулювання гучності підсилювача/приймача з пульта ДК апарату.
- 16 Показ головного вікна VIERA CAST (⇒ 24)
- 17 Відтворення натуральнішого аудіо (⇒ 17)
- 18 Вибір аудіо (⇒ 17)
- 19 Показ меню FUNCTIONS (⇒ 24)
- 20 Вибір/ОК, покадрове відтворення (⇒ 16)
- 21 Показ екранне меню (⇒ 26)
- 22 Повернення до попереднього вікна
- 23 Вибір диска (BD/DVD/CD, Карта SD або Устрійство USB) (⇒ 15)
- 24 Увімкнення і вимкнення вторинного аудіо (⇒ 18)

## ОБЕРЕЖНО

Не розміщуйте предмети перед пристроєм. Лоток диска може зіткнутися з ними при відкритті, що може привести до травми.

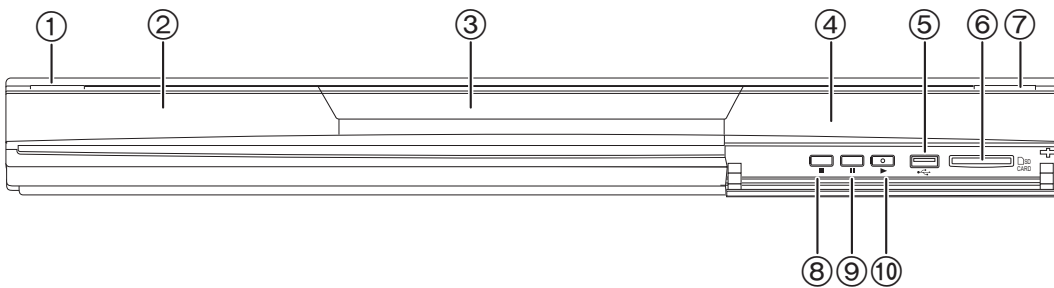

- 1 Перемикач режиму очікування/увімкнення (⏻/⏻) (⇒ 15)  
Натисніть для перемикання пристрою з активного в черговий режим і назад. У черговому режимі пристрій продовжує споживати невелику кількість енергії.
- 2 Дисплей



Індикатор диска



Індикатор карти SD



Індикатор пристроїв USB

Даний індикатор блиматиме при зчитуванні інформації з диска, карти або з пристрою USB, або під час запису даних на карту.

- 3 Лоток диска (⇒ 15)
- 4 Датчик сигналу пульта дистанційного керування (⇒ 5)
- 5 Порт USB (⇒ 15)
- 6 Гніздо для SD карти (⇒ 15)

- 7 Відкриття або закриття лотка диска (⇒ 15)
- 8 Стоп (⇒ 16)
- 9 Пауза (⇒ 16)
- 10 Початок відтворення (⇒ 15)

Термінали на задній панелі (⇒ 8, 9, 12)

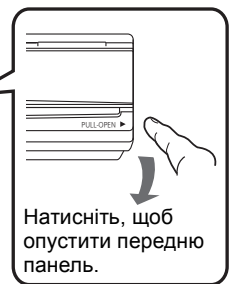

# Простота установки

Після під'єднання вашого нового плеєра та натискання на кнопку чергового режиму/ввімкнення, з'явиться екран для базових налаштувань.

## Підготовка

**Включіть телевізор і виберіть відповідний вхід відео.**

### 1 Натисніть [⏻].

З'явиться вікно установки.

• Якщо апарат підключений HDMI-кабелем до телевізора Panasonic (VIERA) з підтримкою HDAVI Control 2 або новітньою, інформацію про параметри "Язык на экране" та "Формат ТВ" буде автоматично отримано з телевізора.

### 2 Виконайте інструкції на екрані і задайте параметри з допомогою [▲, ▼] і [OK].

"Язык на экране", "Формат ТВ" та "Быстрый старт" встановлено. (⇒ 29 – 31)

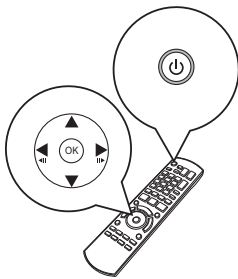

КОРИСНІ ПОРАДИ

- Дану установку можна виконувати у будь-який час, вибравши "Простая настройка" в меню установки. (⇒ 31)
- Ви можете також змінити ці налаштування в індивідуальному порядку. (⇒ 29 – 31)

# Настройка работы телевизора та підсилювача/приймача

Керувати роботою телевізора або підсилювача/приймача можна з пульта ДК апарату.

Наведіть пульт ДК на телевізор або підсилювач/приймач.

### 1 Для телевізорів

**Натиснувши на кнопку [⏻ TV], цифровими кнопками введіть 2-значний код.**

**Для підсилювачів/приймачів**

**Натиснувши на кнопку [RECEIVER – VOL], цифровими кнопками введіть 2-значний код.**

наприклад, 01: [0] ⇒ [1]

### 2 Перевірте роботу пульта включенням телевізора або регулюванням гучності підсилювача/приймача.



ПРИМІТКА

- Якщо телевізор або підсилювач/приймач має декілька кодів, виберіть той, з яким пульт ДК працюватиме правильно.
- Якщо телевізор або підсилювач/приймач відсутній в списку, або приведений код не дозволяє керувати ними з пульта ДК, це означає, що пульт ДК не сумісний з даним устаткуванням. Використовуйте пульт ДК даних пристроїв.

Марка	Код телевізора
Panasonic	01/02/03/04
AIWA	35
AKAI	27/30
BEIJING	33
BEKO	05/71/72/73/74
BENQ	58/59
BP	09
BRANDT	10/15
BUSH	05
CENTREX	66
CHANGHONG	69
CURTIS	05
DAEWOO	64/65
DESMET	05
DUAL	05
ELEMIS	05
FERGUSON	10/34
FINLUX	61
FISHER	21
FUJITSU	53
FUNAI	63/67
GOLDSTAR	05/50/51
GOODMANS	05
GRADIENTE	36
GRUNDIG	09
HIKONA	52
HITACHI	05/22/23/40/41
INNO HIT	05
IRRADIO	30
ITT	25
JINGXING	49
JVC	17/30/39/70
KDS	52
KOLIN	45
KONKA	62
LG	05/50/51
LOEWE	07/46
MAG	52
METZ	05/28
MITSUBISHI	05/19/20/47

Марка	Код телевізора
MIVAR	24
NEC	36
NOBLEX	33
NOKIA	25/26/27/60/61
NORDMENDE	10
OLEVIA	45
ONWA	30/39/70
ORION	05
PEONY	49/69
PHILCO	41/48/64
PHILIPS	05/06/46
PHONOLA	05
PIONEER	37/38
PROVIEW	52
PYE	05
RADIOLA	05
SABA	10
SALORA	26
SAMSUNG	32/42/43/65/68
SANSUI	05
SANYO	21/54/55/56
SCHNEIDER	05/29/30
SEG	05/69/75/76/77/78
SELECO	05/25
SHARP	18
SIEMENS	09
SINUDYNE	05
SONY	08
TCL	31/33/66/67/69
TELEFUNKEN	10/11/12/13/14
TEVION	52
TEX ONDA	52
THOMSON	10/15/44
TOSHIBA	16/57
WHITE	05
WESTINGHOUSE	05
YAMAHA	18/41

Марка	Код підсилювача/приймача
Panasonic	01/02/03
TECHNICS	35
ADCOM	62
AIWA	04/05/06/48/49
ALPINE	63
ARCAM	57/58
BOSE	07
DENON	08/09/10/11/50/51/52
HARMAN	12
KARDON	12
JVC	13/14
KENWOOD	15/16/17
KLH	18
LG	19
LUXMAN	59
MARANTZ	20/21
MCINTOSH	54
NAD	22/55
NAKAMICHI	60/61
ONKYO	23
OUTLAW	56
PREAMP	56
PHILIPS	24/44
PIONEER	25/26/27/28
SAMSUNG	45/46/47
SONY	29/30/31
TEAC	32/33/34
THOMSON	43/53
YAMAHA	36/37/38/39/40/41/42

# Підключення до комп'ютерної мережі

За наявності високошвидкісного підключення даного апарату до мережі Інтернет можна скористатися наступними службами.

- Оновлення вбудованого ПЗ (прошивки) (⇒ нижче)
- Можливе відтворення BD-Live (⇒ 18)
- Можливе відтворення VIERA CAST (⇒ 24)



ПРИМІТКА

- При підключенні до периферійних пристроїв використовуйте прямий LAN кабель (STP) категорії 7.
- При роботі з VIERA CAST використовуйте високошвидкісний Інтернет-сервіс з швидкістю не менше за 1,5 Мб/сек для зображень з якістю SD (Standard Definition) і 6 Мб/сек для зображень з якістю HD (High Definition), який надається місцевою компанією з широкосмуговим діапазоном доступу.  
– При використанні повільного Інтернет-підключення відео можуть відображатися неправильно.
- Після підключення до мережі Інтернет виконайте необхідні настройки. (⇒ 13)
- Вставка в гніздо LAN будь-якого іншого кабелю може привести до виходу апарату з ладу.

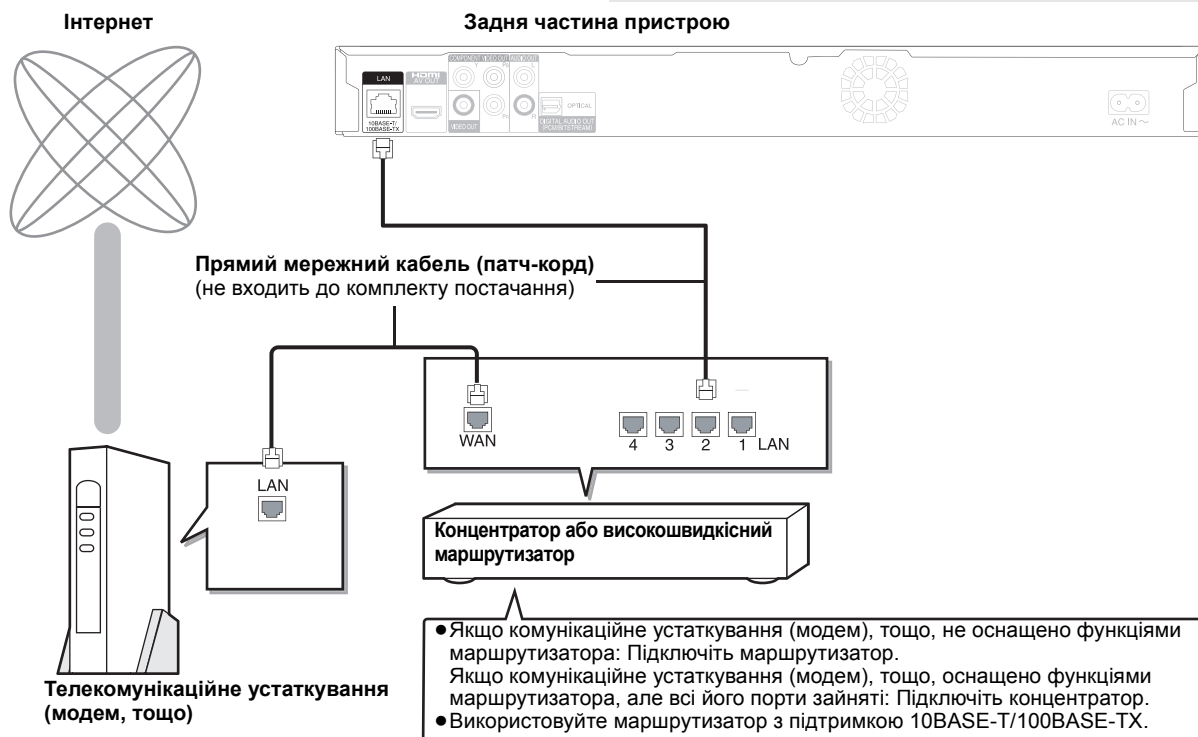

## Оновлення вбудованого ПЗ (прошивки)

Якщо апарат підключений до комп'ютерної мережі, відразу після увімкнення він з'єднуватиметься з сервером виробника і перевірятиме наявність оновлень вбудованого ПЗ.

За наявності оновлення на екрані з'явиться наступне вікно. Виберіть "Да" або "Нет".

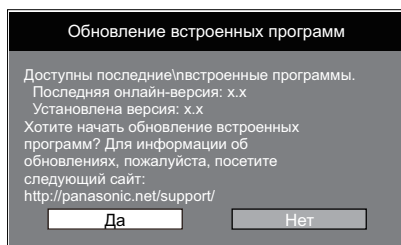

- Після натиснення "Да" слідуйте вказівкам на екрані.
- Після натиснення "Нет" відновити ПР уручну можна буде пізніше. (⇒ праворуч)

Після завантаження останньої версії ПЗ система перезапуститься й автоматично відновить ПЗ.

При перезапуску системи картинка на екрані зникне, а на дисплеї апарату з'явиться напис "START".



Після оновлення ПЗ і перезапуску системи вікно нижче свідчитиме про те, що оновлення ПЗ сталося успішно.

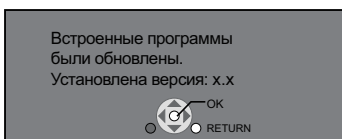

- Забороняється виконувати будь-які дії з апаратом під час оновлення ПЗ. При вимкненні апарату в указаний час і/або натисненні будь-якої кнопки можливий його вихід з ладу.



ПРИМІТКА



КОРИСНІ ПОРАДИ

- Завантаження ПЗ зазвичай вимагає декілька хвилин. Проте, залежно від стану мережі, воно може тривати й довше або взагалі не відбудеться підключення до Інтернету. Для нормальної роботи апарату потрібне високошвидкісне підключення до мережі.

- Якщо завантаження ПЗ апаратом не увінчалася успіхом, або апарат не підключений до мережі Інтернет, нову версію ПЗ можна завантажити з вказаного нижче сайту, а потім записати її на CD-R для проведення оновлення.

<http://panasonic.net/support/>  
(Сайт тільки англійською мовою.)

- Якщо апарат підключений до мережі Інтернет, за користування мережею доведеться платити окремо.
- Якщо перевірка оновлень після увімкнення апарату не потрібна, встановіть параметр "Проверка авто. обновл." на "Выкл." (⇒ 31)

### Оновлення ПЗ уручну

Якщо оновлення ПЗ після увімкнення апарату не відбувається, в меню FUNCTIONS відображатиметься відповідне повідомлення.

Доступны посл. встроенные прог. Пожалуйста, обновите встроен. в Настройках.

- 1) Натисніть [SETUP].
- 2) Натисніть [▲, ▼] для вибору "Другое" та натисніть [OK].
- 3) Натисніть [▲, ▼] для вибору "Обновление встроенных программ" та натисніть [OK].
- 4) Натисніть [▲, ▼] для вибору "Обновить сейчас" і натисніть [OK].
- 5) Натисніть [◀, ▶] для вибору "Да" і натисніть [OK].

# Мережні настройки

Дані настройки використовуються для підключення апарату до мережі Інтернет.

- Підключення до мережі Інтернет може зажадати часу. Іноді мережа Інтернет і взагалі може бути недоступна. (⇒ 31)  
Для нормальної роботи апарату потрібне високошвидкісне підключення до мережі.

## Підготовка

- Підключіться до мережі. (⇒ 12)

### Перевірка “IP Адрес / Настройки DNS”

Завжди перевіряйте підключення при підключеному мережному кабелі.

- 1 Натисніть [SETUP].
- 2 Натисніть [▲, ▼] для вибору “Настройки Сети” та натисніть [OK].
- 3 Натисніть [▲, ▼] для вибору “IP Адрес / Настройки DNS” і натисніть [OK].
- 4 Натисніть [▲, ▼] для вибору “Проверка соединения” та натисніть [OK].



“Проверка...” : Іде перевірка.

“Удачно” : Перевірка завершилася успішно.

Натисніть [RETURN], щоб вийти.

“Отказ” : Будь ласка, перевірте підключення і настройки.

#### ПРИМІТКА

- Виконуйте “Проверка соединения” кожного разу після зміни параметрів “IP Адрес / Настройки DNS”.

- Якщо перевірка завершилася невдачею, можливо, необхідно прописати MAC-адресу апарату в маршрутизаторі. MAC-адресу апарату можна проглянути, натиснувши [SETUP] та обравши “Настройки Сети”.

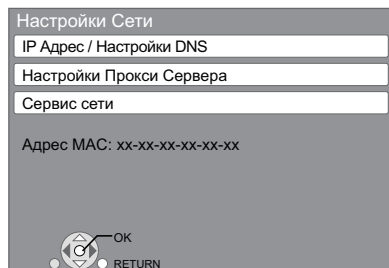

### Налаштування IP-адреси

У більшості випадків можна використовувати стандартні налаштування навіть без внесення змін. Набудуйте IP-адресу вручну, лише якщо маршрутизатор не підтримує функцію DHCP, або дана функція маршрутизатора відключена.

Після виконання кроків 1–3 (⇒ ліворуч)

- 4 Натисніть [▲, ▼] для вибору “Авто-присвоение IP адреса” та натисніть [◀, ▶] для вибору “Выкл.”.
- 5 Натисніть [▲, ▼] для вибору “IP адрес”, “Подсеть” або “Адрес межсетевого устр.” та натисніть [OK].
- 6 Введіть значення цифровими кнопками та натисніть [OK].
  - Після перевірки характеристик високошвидкісного маршрутизатора введіть всі значення. Якщо адреса невідома, перевірте адреси інших підключених до маршрутизатора пристроїв, наприклад, персонального комп'ютера. В полі “IP адрес” введіть значення адреси, відмінне від адрес інших пристроїв. Частина адреси (зазвичай, перші три цифри), однакова для всіх підключених до маршрутизатора пристроїв, має бути тією ж самою, що і для апарату.
  - При помилковому введенні адреси натисніть [CANCEL].
- 7 Натисніть [◀, ▶] для вибору “Да” і натисніть [OK].

#### ПРИМІТКА

- Цифри мають бути в межах від 0 до 255.

### Настройка IP-адреси DNS-сервера

У більшості випадків можна використовувати стандартні налаштування навіть без внесення змін.

Якщо провайдер вказав адресу DNS-сервера, введіть його, виконавши наступні дії.

Після виконання кроків 1–3 (⇒ ліворуч)

- 4 Натисніть [▲, ▼] для вибору “Авто-присвоение DNS-IP” та натисніть [◀, ▶] для вибору “Выкл.”.
- 5 Натисніть [▲, ▼] для вибору “Первичный DNS” або “Вторичный DNS” і натисніть [OK].
- 6 Введіть значення цифровими кнопками та натисніть [OK].
  - Введіть адреси серверів, слідуючи вказівкам, даним Інтернет-провайдером. Якщо адреса невідома, перевірте адреси інших підключених до маршрутизатора пристроїв, наприклад, персонального комп'ютера.
  - При помилковому введенні адреси натисніть [CANCEL].

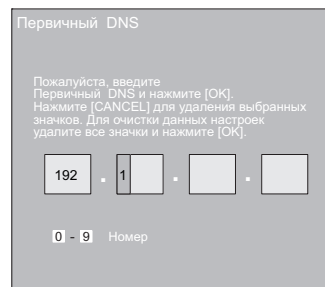

- 7 Натисніть [◀, ▶] для вибору “Да” і натисніть [OK].

#### ПРИМІТКА

- Цифри мають бути в межах від 0 до 255.

## Налаштування швидкості підключення

Якщо після налаштування IP і DNS-IP адрес перевірка підключення завершилася невдачею “Отказ”, виконайте такі кроки.

Після виконання кроків ①–③ (⇒ 13)

- ④ Натисніть [▲, ▼] для вибору “Авто-Конф. Швидкості Соединения” та натисніть [◀, ▶] для вибору “Выкл.”.
- ⑤ Натисніть [▲, ▼] для вибору “Настр. Скор. Соед.” та натисніть [◀, ▶] для вибору швидкості підключення.

- Виберіть швидкість підключення відповідно до характеристик мережі.
- Після зміни налаштувань, залежно від пристрою може статися відключення від мережі.

## Перевірка “Настройки Прокси Сервера”

Завжди виконуйте перевірку підключення після зміни налаштувань “Настройки Прокси Сервера”.

- ① Натисніть [SETUP].
- ② Натисніть [▲, ▼] для вибору “Настройки Сети” та натисніть [OK].
- ③ Натисніть [▲, ▼] для вибору “Настройки Прокси Сервера” та натисніть [OK].
- ④ Натисніть [▲, ▼] для вибору “Проверка соединения” та натисніть [OK].

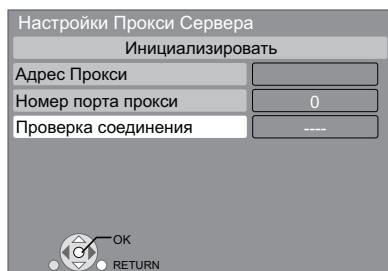

“Проверка...”: Йде перевірка.

“Удачно”: Перевірка завершилася успішно.  
Натисніть [RETURN], щоб вийти.

“Отказ”: Будь ласка, перевірте підключення і настройки.

## Настройка прокси-серверів

У більшості випадків можна використовувати стандартні налаштування навіть без внесення змін.

Налаштуйте дані параметри відповідно до вказівок Інтернет-провайдера.

Після виконання кроків ①–③ (⇒ ліворуч)

- ④ Натисніть [▲, ▼] для вибору “Адрес Прокси” і натисніть [OK].

- З'явиться вікно для введення тексту.

Текстове поле: тут відображається набираний текст

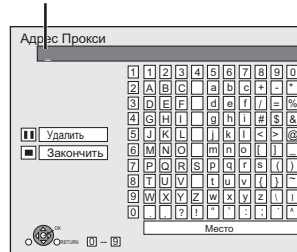

- ⑤ Натисніть [▲, ▼, ▶, ◀] для вибору символу та натисніть [OK].

Повторюйте цю процедуру для введення інших символів.

- Натисніть [II] для видалення.

- ⑥ Після закінчення введення натисніть [■].
- ⑦ Натисніть [▲, ▼] для вибору “Номер порта прокси” і натисніть [OK].

- ⑧ Введіть значення цифровими кнопками та натисніть [OK].

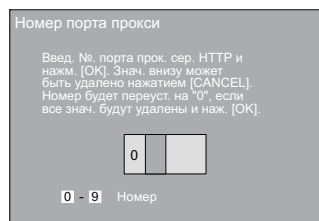

- ⑨ Натисніть [◀, ▶] для вибору “Да” і натисніть [OK].



КОРИСНІ ПОРАДИ

- Вказані порти можуть бути заблоковані або недоступні залежно від характеристик мережі.

**Для відновлення стандартних заводських налаштувань**

Після виконання кроків ①–③ (⇒ ліворуч)

- 1) Натисніть [▲, ▼] для вибору “Инициализировать” і натисніть [OK].
- 2) Натисніть [◀, ▶] для вибору “Да” і натисніть [OK].

**Використовуйте цифрові кнопки для введення символів**

наприклад, для введення “F”

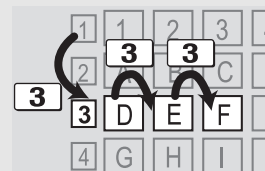

- 1) Натисніть [3] для переходу на 3-й рядок.
- 2) Натисніть [3] двічі для вибору “F”.
- 3) Натисніть [OK].

# Основні операції

## Як вставляти та виймати носії даних

### Як вставляти або виймати диск

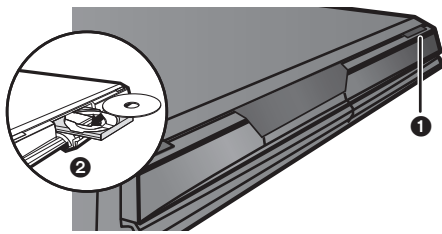

- 1 Натисніть [▲ OPEN/CLOSE] для відкриття лотка.
  - 2 Вставте або вийміть диск.
- Натисніть [▲ OPEN/CLOSE] ще раз для закриття лотка.
  - DVD-RAM: Перед використанням виймайте диски з картриджів.
  - Двосторонні диски вставляйте стороною для відтворення відео.

### Як вставляти або виймати SD карту

#### Як вставляти карту

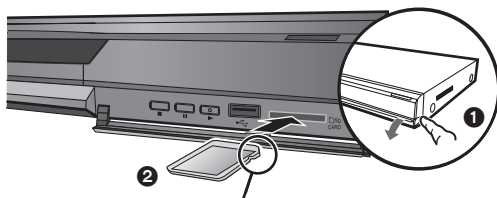

Вставте карту наклейкою вгору так, щоб зрізаний кут. знаходився справа.

- 1 Натисніть, щоб опустити передню панель.
- 2 Вставте карту SD у відповідний слот.

- Натисніть на центр карти, поки вона не встане на місце до клацання.

#### Як виймати карту

- Натисніть на центр карти і витягніть її.
- Блмиання індикатору ("SD") карти на дисплеї апарату вказує на те, що виконується процес зчитування з карти або запису на неї. В цей час не вимикайте апарат і не виймайте карту. Інакше можливе пошкодження карти або втрата її вмісту.

### Як вставляти або виймати пристрій USB

#### Як вставляти Устрйоство USB

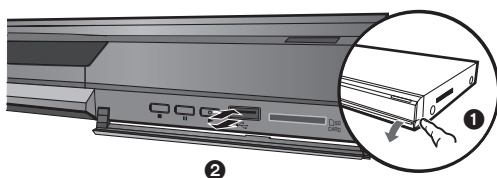

- Перш ніж вставити в цей апарат будь-які пристрої USB, переконайтеся в наявності резервної копії даних, що містяться на USB.
- Перевірте орієнтацію штекера пристрою USB та вставте його прямо в роз'єм на апараті.
- Деякі пристрої USB, вставлені в апарат, можуть викликати зупинку його роботи. Подальше використання таких пристроїв USB настійно не рекомендується.

- 1 Натисніть, щоб опустити передню панель.
- 2 Вставте пристрій USB в порт USB.

#### Як вийняти Устрйоство USB

- Після завершення всіх операцій з пристроєм USB вийміть його з роз'єму.
- Блмиання індикатору пристроїв USB означає, що виконується зчитування даних з пристрою. В цей час не вимикайте апарат і не виймайте пристрій USB. Інакше можливе пошкодження пристрою USB або даних, що містяться на ній.

### Інформація про пристрої USB

- Слід взяти до уваги різноманітність фізичних розмірів пристроїв USB при підключенні одного з них до даного апарата. Існує вірогідність того, що деякі пристрої випадково активують кнопку відтворення з подальшим порушенням роботи даного апарата.
- У таких випадках рекомендується використання кабельного подовжувача USB (до комплекту постачання не входить).

## Відтворення відео

Інструкції по роботі зазвичай описуються відносно роботи з пультом дистанційного керування.

### Підготовка

Включіть телевізор і виберіть відповідний вхід відео.

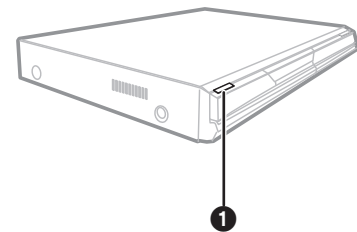
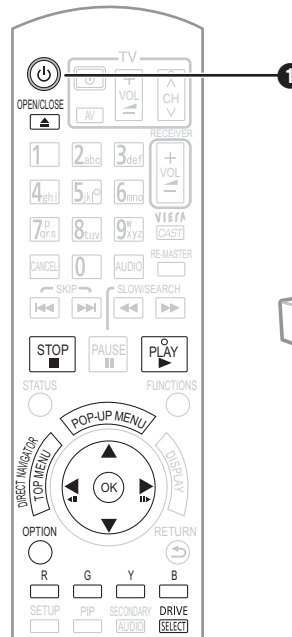
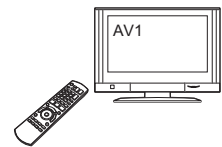

- 1 Натисніть [⏻] для включення пристрою.
- 2 Вставте носій (⇒ ліворуч).

Відтворення розпочинається

наприклад:

- Якщо відтворення не починається, натисніть [▶] (PLAY).
- Якщо на носії наявні дані в різних файлових форматах, на екрані з'явиться меню вибору файлів. Натисніть [▲, ▼] для вибору бажаного файлового формату, потім натисніть [OK].
- Якщо відображається меню, натисніть [▲, ▼, ◀, ▶] для вибору елемента і натисніть [OK].
- При запиті на використання кольорових кнопок продовжуйте роботу з кольоровими кнопками на пульті дистанційного керування.



ПРИМІТКА

- Сигнал від дисків PAL виводиться як PAL. Сигнал від дисків NTSC виводиться як "NTSC" або "PAL60". Ви можете вибрати "NTSC" або "PAL60" у "Вывод Содержания NTSC" для дисків NTSC. (⇒ 28)
- ПРИ ВІДБРАЖЕННІ МЕНЮ ДИСКИ ПРОДОВЖУЮТЬ ОБЕРТАТИСЯ. Натисніть [■] після завершення відтворення для захисту двигуна пристрою, екрану телевізора і ін.



КОРИСНІ ПОРАДИ

- Для перемикання приводів**  
Натисніть [DRIVE SELECT] для вибору "BD/DVD/CD", "Карта SD" або "Устрйоство USB".
- Якщо носій вставляється при зупиненому пристрої, станеться автоматичне перемикання апарату на даний носій.

**Для відображення меню**  
BD-V AVCHD DVD-VR DVD-V DivX  
Натисніть [TOP MENU/DIRECT NAVIGATOR].

**Для показу спливаючого меню BD-V**  
Спливаюче меню є спеціальною функцією, доступною для деяких дисків BD-Video. Дане меню може змінюватися залежно від диска. Для отримання додаткової інформації про методи роботи див. інструкції по диску.

- 1) Натисніть [POP-UP MENU].
  - 2) Натисніть [▲, ▼, ◀, ▶] для вибору запису і натисніть [OK].
- Спливаюче меню також з'являється при натисненні [OPTION] і виборі "Вспливаюче меню".
  - Натисніть [POP-UP MENU] для виходу з вікна.
  - Продюсери дисків можуть контролювати їх відтворення. Тому ви не завжди можете контролювати відтворення, як описано в даних інструкціях по експлуатації. Уважно прочитайте інструкції по диску.
  - При відтворенні набору з двох або більш BD-Video дисків, екранне меню може показуватися навіть, якщо диск витягнутий.
  - Перш ніж розпочнеться відтворення дисків BD-Video, які містять BD-J (⇒ 39), може пройти деякий час.



## Стоп

Позиція зупинки запам'ятовується.

### Функція відновлення відтворення

Натисніть [▶] (PLAY) для перезапуску з даної позиції.

- Позиція скидається при відкритті лотка або натисненні [■] кілька разів для відображення "STOP" на дисплеї пристрою.
- **BD-V**: В дисках BD-Video, які містять BD-J (⇒ 39), функція відновлення відтворення не працює.
- **CD MP3 DivX MPEG2**: Позиція скидається, якщо пристрій вимикається.



## Пауза

Повторно натисніть [||] або [▶] (PLAY), щоб знову розпочати відтворення.

SLOW/SEARCH



## Пошук/Сповільнений рух

Швидкість збільшується до 5 кроків.

- Натисніть [▶] (PLAY), щоб повернутися до нормальної швидкості відтворення.
- Для деяких дисків швидкість змінити не можна.

### Пошук

У процесі відтворення натисніть [◀◀] або [▶▶].

- **BD-V AVCHD DVD-VR DVD-V**: Аудіо чується на першому рівні пошуку в напрямі "вперед".
- **DivX MPEG2**: Аудіо не чути під час всіх рівнів пошуку.
- **CD MP3**: Швидкість фіксується на одиничному кроці.

### Сповільнений рух

При паузі натисніть [◀◀] або [▶▶].

- **BD-V AVCHD**: Тільки напрям "вперед" [▶▶].
- **DVD-VR**: Приблизно через 5 хвилин сповільнене відтворення автоматично припиняється.



## Пропуск

Перехід до назви, розділу або доріжки, яку потрібно відтворити.

- Кожне натиснення збільшує число пропусків.
- **DivX**: Тільки зворотній напрямом [◀◀].



## Почало з вибраного елемента

Відтворення починається з вибраної назви або розділу.

**BD-V AVCHD**      **DVD-V**  
 наприклад, 5: [0] ⇒ [0] ⇒ [5]      наприклад, 5: [0] ⇒ [5]  
 15: [0] ⇒ [1] ⇒ [5]      15: [1] ⇒ [5]

- При зупинці (на екрані справа показується зображення) відображається назва. При відтворенні відображається розділ.



## Покадрове відтворення

Під час паузи натисніть [◀] (◀||) або [▶] (||▶).

Кожне натиснення показує наступний кадр.

- Натисніть і утримуйте для послідовної зміни в передньому або зворотному напрямі.
- Натисніть [▶] (PLAY), щоб повернутися до нормальної швидкості відтворення.
- **BD-V AVCHD**: Тільки напрям "вперед" [▶] (||▶).

## Формат екрану

При появі вгорі, внизу, зліва і справа екрану чорних рядків можна збільшити зображення важ розмір екрану.

- 1 Натисніть [OPTION].
- 2 Натисніть [▲, ▼] для вибору "Конфиг. Екр." і натисніть [OK].
- 3 Натисніть [◀, ▶] для вибору "Выр. ст." або "Увеличить".

Нормальный:

Нормальный вихід

Выр. ст.: Чорні смуги справа і зліва зображення 16:9 зникають, а зображення розширюється. Слід зазначити, що права і ліва сторони зображення обрізаються, коли чорна смуга не відображається.

Увеличить: Чорні смуги зверху і знизу зображення 4:3 зникають, а зображення розширюється. Слід зазначити, що верхня і нижня частина зображення обрізаються, коли чорна смуга не відображається.

- **BD-V DVD-V**: "Выр. ст." не впливає жодним чином.
- Коли "Формат ТВ" (⇒ 30) встановлено на "4:3 Вырав." або "4:3 Поч. Ящ.", ефект "Увеличить" відключається.

STATUS



## Повідомлення про статус

Повідомлення про статус надають інформацію про поточне відтворення. При кожному натисненні [STATUS] інформація, що відображається, змінюватиметься.

наприклад **BD-V**      Тип диска      Статус відтворення

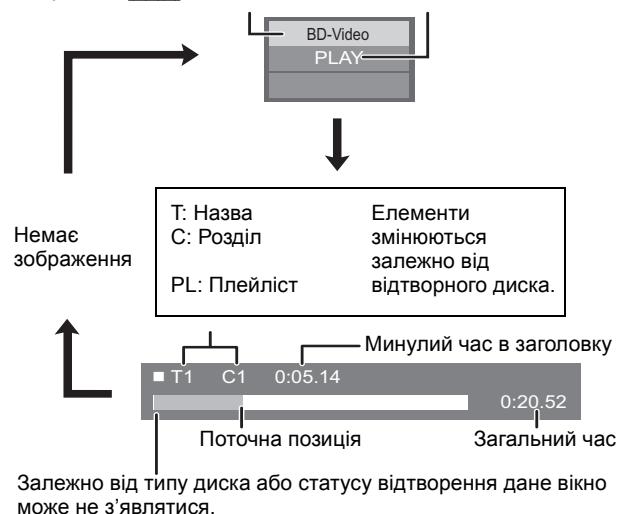

BD-V AVCHD DVD-V

наприклад DVD-V



Вибрана англійська мова.

Можна змінити номер каналу аудіо кожного разу при натисненні кнопки. Це дозволяє змінити мову саундтрека (⇒ 26, Звук. дорож.) і ін.

DVD-VR DivX

ЗвукЛП → ЗвукЛ → Звук П

"ЗвукЛП"  
вибраний

Дана функція забезпечує натуральніший звук, додаючи сигнали вищої частоти, які не записані на доріжці.

Натисніть [RE-MASTER] для вибору "Монтаж 1" або "Монтаж 2" або "Монтаж 3".

Виберіть потрібну якість.

Настройка	При відтворенні звуку LPCM Тип музики	Інші типи звуків Рівень ефекту
Монтаж 1	Високий темп (наприклад, піп і рок)	Легкий
Монтаж 2	Різний темп (наприклад, джаз)	Середній
Монтаж 3	Низький темп (наприклад, класика)	Сильний
Вимкн.	Вимкн.	Вимкн.

• Дана функція ефективна для звуку, передаваного через термінал HDMI або вихід DIGITAL AUDIO OUT, та лише якщо "Dolby D/Dolby D +/Dolby TrueHD" або "DTS/DTS-HD" встановлені на "PCM". (Проте, в даному випадку, звук через вихід DIGITAL AUDIO OUT буде виводиться як двоканальний.)

## Відтворення розділу

DVD-VR

- 1 Вставте диск (⇒ 15).
- 2 Коли відображається вікно "Вид записи"  
Натисніть [▲, ▼] для вибору назви і натисніть [OPTION].

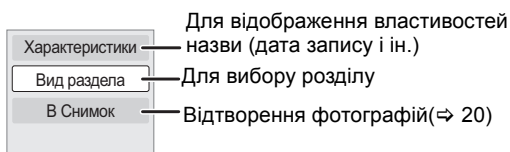

- 3 Натисніть [▲, ▼] для вибору "Вид раздела" і натисніть [OK].
- 4 Натисніть [◀, ▶] для вибору розділу і натисніть [OK].

## Відтворення HD Video або SD Video

AVCHD MPEG2

Можна відтворювати відео високої розподільності HD (High Definition), записане відеокамерою HD Panasonic на диски DVD-RAM/R/RW/R DL/+R/+RW/+R DL або SD карту, а також відео SD (Standard Definition), записане відеокамерою SD Panasonic на SD карту.

- 1 Вставте диск або SD карту. (⇒ 15)

• З'явиться вікно "Вид записи" або "Відео (MPEG-2)".

наприклад:



• Якщо на диску є дані різних форматів, на екрані з'явиться меню вибору файлів. Натисніть [▲, ▼] для вибору "Воспр. відео (AVCHD)" або "Воспр. відео (MPEG-2)" і натисніть [OK].

наприклад:

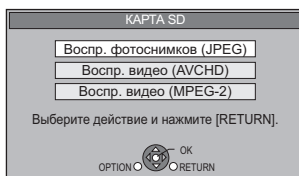

- 2 Натисніть [▲, ▼, ◀, ▶] для вибору назви і натисніть [OK].

наприклад:



Для повернення до попереднього вікна  
Натисніть [RETURN].

Для виходу з вікна  
Натисніть [DIRECT NAVIGATOR].

Для переходу в меню AVCHD або MPEG2 з інших меню  
(Якщо носій даних містить дані в різних форматах)

- 1) Натисніть [FUNCTIONS].
- 2) Натисніть [▲, ▼] для вибору "Меню" і натисніть [OK].
- 3) Натисніть [▲, ▼] для вибору "Воспр. відео (AVCHD)" або "Воспр. відео (MPEG-2)" і натисніть [OK].



ПРИМІТКА

• При виконанні таких операцій, як часткове видалення фотографії при редагуванні, апарат може як-би застигати на декілька секунд.

• Відео високої розподільності (швидкість передачі 18 Мб/с або більше) не відтворюватиметься коректно, якщо запис на DVD сумісний з подвійною швидкістю або менше.

# Використання BD-LIVE або BONUSVIEW з диску BD-Video

## BD-V

### Що таке BONUSVIEW?

BONUSVIEW дозволяє використовувати функції, такі як «картинка в картинці», відтворення вторинного звуку, тощо, з дисків BD-Video, сумісних з BD-ROM Profile 1 version 1.1/ Final Standard Profile.

### Що таке BD-Live?

На додаток до функції BONUSVIEW, BD-Video з підтримкою BD-ROM Profile 2 оснащений розширеними мережними можливостями, які дозволяють при підключенні до мережі Інтернет користуватися такими функціями, як субтитри, додаткові фотографії і онлайнві ігри. Для використання вищезгаданих можливостей необхідно підключити апарат до мережі Інтернет через високошвидкісне з'єднання (⇒ 12).

- Ці диски можуть бути відсутніми у продажу в певних регіонах.
- Функції та методи роботи можуть розрізнятися залежно від диска. Вказівки з їх використання дивіться на диску й інтернеті-сайті виробника дисків.

## Відтворення вторинного відео (картинка в картинці) і вторинного аудіо

### Для включення/виключення вторинного відео Натисніть [PIP].

Відтворюється вторинне відео.

- "PIP включен" відображається.
- Натисніть кнопку, щоб включити його Вкл. і Выкл..

### Для увімкнення/вимкнення вторинного аудіо Натисніть [SECONDARY AUDIO].

Відтворюється вторинне аудіо.

- "Втор. Аудио Вкл." відображається.
- Натисніть кнопку, щоб включити його Вкл. і Выкл..



ПРИМІТКА

- Оскільки на деяких дисках пріоритет у відтворенні мають певні формати, диски не завжди можуть бути відтворені з поточними настройками апарату.
- В процесі сповільненого відтворення/пошуку або покадрового відтворення відтворюється тільки первинне відео.
- Коли "BD-Video Втор. Ауд." у "Цифровой аудиовыход" встановлено на "Выкл.", вторинне аудіо не буде програватися, навіть якщо натиснути [SECONDARY AUDIO]. Будь ласка, перевірте, щоб "BD-Video Втор. Ауд." було встановлено на "Вкл." (⇒ 29).
- Якщо вторинне відео вимкнене, вторинне аудіо не відтворюватиметься.

## Прогляд дисків BD-Live з використанням мережі Internet

Багато дисків, сумісних з BD-Live, для доступу до наявних на диску функцій вимагають завантаження додаткової інформації на SD карту (⇒ 40, Local storage).

- Ось чому перед вставкою BD-Live-сумісного диска в апарат необхідно вставити в слот SD карту з 1 Гб і більше вільного місця (SD карта повинна мати швидкісний клас 2 або вище).

Для доступу до деяких контентів BD-Live на дисках Blu-ray може знадобитися створення окремого облікового запису на сервері виробника. При створенні облікового запису слідуйте вказівкам на екрані або в інструкції до диска.

### Підготовка

- Підключіться до мережі. (⇒ 12)

#### 1 Вставте SD карту (⇒ 15).

- Якщо на екрані з'явиться меню SD карти, на пульті ДК натисніть [DRIVE SELECT] і виберіть "BD/DVD/CD".

#### 2 Вставте диск(⇒ 15).

- Методи роботи з диском дивіться в інструкції до диска.

Для використання вказаних вище функцій рекомендується відформатувати карту на даному пристрої.

Відформатуйте карту методом, описаним нижче.

### Форматування карт SD/Видалення даних

Після форматування карти або видалення даних ці дані відновити неможливо.

Після форматування карти всі дані, включаючи ті, які записані на PC, також віддаляються, навіть якщо вони були захищені іншим устаткуванням.

- 1) Вставте SD картку (⇒ 15).
- 2) Натисніть [FUNCTIONS].
- 3) Натисніть [▲, ▼] для вибору "Другие функции" і натисніть [OK].
- 4) Натисніть [▲, ▼] для вибору "Управление Картой" і натисніть [OK].
- 5) Натисніть [▲, ▼] для вибору "Стереть данные BD-Video" або "Формат Карты SD" і натисніть [OK].
- 6) Натисніть [◀, ▶] для вибору "Да" і натисніть [OK].
- 7) Натисніть [◀, ▶] для вибору "Пуск" і натисніть [OK].

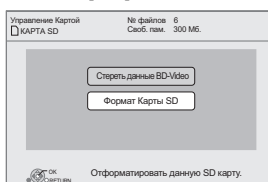

ПРИМІТКА

- При використанні даної функції не виймайте SD карту з апарату. Інакше відтворення перерветься.
- Показ повідомлення можливий в тому випадку, якщо ємкість пам'яті SD карти недостатня для вмісту BD-Live. Будь ласка, забезпечте достатнє місце на вставленій SD карті або вставте іншу SD карту.
- Для використання функцій BD-Live апарат має бути підключений до мережі Інтернет і налагоджений (⇒ 13). Для деяких дисків може потрібно змінити "Інтернет Доступ BD-Live" (⇒ 28).
- При відтворенні BD-Live-сумісних дисків ідентифікатор програвача або диска може бути переданий по мережі Інтернет виробникові диска. Можна заборонити доступ в мережу Інтернет ("Інтернет Доступ BD-Live" ⇒ 28).
- За користування доступом до мережі Інтернет при використанні функцій BD-Live доведеться платити окремо.
- Залежно від поточного стану мережі відтворення інколи може припинятися. Деякі функції можуть бути відключені для запобігання пропуску розділів, які не були завантажені, тощо.

# Відтворення високоякісного відео й аудіо

Даний апарат підтримує високоякісне аудіо (Dolby Digital Plus, Dolby TrueHD, DTS-HD High Resolution Audio та DTS-HD Master Audio), використане в BD-Video.

## Відтворення високоякісного аудіо на 7.1-канальній та 5.1-канальній акустичній системі

Для високоякісного відтворення звуку (з високою швидкістю передачі в бітах) мають виконуватися такі умови. (Затемнена область на приведеній нижче таблиці)

### НЕОБХІДНІ ПІДКЛЮЧЕННЯ

- Термінал HDMI AV OUT: (⇒ 9)

### НЕОБХІДНІ НАЛАШТУВАННЯ

- Встановіть "BD-Video Втор. Ауд." на "Выкл." (⇒ 29)
- Термінал HDMI AV OUT: Встановіть "Dolby D/Dolby D +/Dolby TrueHD" або "DTS/DTS-HD" на "Bitstream" або "PCM". (⇒ 29)

## Інформація про аудіосигнал з аудіовиходів

Підключіть підсилювач/приймач (⇒ 9) та зробіть необхідні настройки ("BD-Video Втор. Ауд.", "Dolby D/Dolby D +/Dolby TrueHD" або "DTS/DTS-HD").

- Вказана кількість каналів - максимально можлива кількість вихідних каналів.
- Окрім цього результати виводу можуть розрізнятися залежно від характеристик або настройок підсилювача/приймача.

Термінал	HDMI AV OUT				DIGITAL AUDIO OUT	
	"Bitstream" <sup>*1</sup>		"PCM" <sup>*3</sup>		"Bitstream"	"PCM"
"BD-Video Втор. Ауд."	"Вкл." <sup>*2</sup>	"Выкл."	"Вкл."	"Выкл."	"Вкл."/"Выкл."	"Вкл."/"Выкл."
"Dolby D/Dolby D +/Dolby TrueHD"/ "DTS/DTS-HD"					"Bitstream"	"PCM"
Dolby Digital/ Dolby Digital EX <sup>*5</sup>	Dolby Digital/ Dolby Digital EX <sup>*6</sup>	Dolby Digital/ Dolby Digital EX	5.1-канальний PCM		Dolby Digital/ Dolby Digital EX <sup>*6</sup>	Мікшований 2-канальний PCM
Dolby Digital Plus	Dolby Digital	Dolby Digital Plus	5.1-канальний PCM <sup>*2</sup>	5.1-канальний PCM	Dolby Digital	
Dolby TrueHD		Dolby TrueHD	DVD-V: 5.1-канальний PCM BD-V: 7.1-канальний PCM <sup>*4</sup>		DTS Digital Surround/ DTS-ES <sup>*6</sup>	
DTS Digital Surround/ DTS-ES <sup>*5</sup>	DTS Digital Surround/ DTS-ES <sup>*6</sup>	DTS Digital Surround/ DTS-ES	7.1-канальний PCM <sup>*4</sup>		DTS Digital Surround	
DTS-HD High Resolution Audio	DTS Digital Surround	DTS-HD High Resolution Audio				
DTS-HD Master Audio		DTS-HD Master Audio				
7.1-канальний LPCM	Мікшований 5.1-канальний PCM	7.1-канальний PCM	Мікшований 5.1-канальний PCM <sup>*2</sup>	7.1-канальний PCM	Мікшований 2-канальний PCM	

\*1 Якщо підключене устаткування не підтримує ці аудіоформати, звук виводитиметься у форматі Dolby Digital, DTS Digital Surround або як мікшований 2-канальний PCM (наприклад, телевізор).

\*2 **BD-V**: При відтворенні BD-Video без вторинного аудіо або звукових сигналів, звук виводиться в тому ж форматі, як при установці "BD-Video Втор. Ауд." на "Выкл."

\*3 Якщо підключене устаткування не підтримує багатоканальне об'ємне звучання, звук виводитиметься як мікшований 2-канальний PCM.

\*4 **BD-V**: Якщо підключене устаткування підтримує 7.1-канальний об'ємний звук, аудіо перетворюватиметься з 5.1 або 6.1-канального в 7.1-канальне, відповідно до специфікації DTS, Inc.

\*5 При виведенні PCM звуку, Dolby Digital EX буде декодоване як Dolby Digital PCM аудіо, аудіо в форматі DTS-ES на DVD-Video буде декодоване як DTS Digital Surround PCM аудіо, аудіо в форматі DTS-ES на BD-Video буде декодоване як DTS-ES PCM аудіо.

\*6 **BD-V**: Якщо "BD-Video Втор. Ауд." встановлено на "Вкл.", аудіо в форматі Dolby Digital EX виводиться як Dolby Digital, аудіо в форматі DTS-ES виводиться як DTS Digital Surround. Проте при відтворенні BD-Video без вторинного аудіо або звукових сигналів, аудіо виводитиметься у вихідному форматі.

### НЕОБХІДНІ НАЛАШТУВАННЯ

- HDMI AV OUT/Термінал DIGITAL AUDIO OUT: "Цифровой аудиовыход" (⇒ 29)

### ПРИМІТКА

- При встановленні "BD-Video Втор. Ауд." на "Выкл.", звукові сигнали при роботі з меню і вторинний звук в режимі «картинка в картинці» (⇒ 18) не відтворюватимуться.

## Інформація про виведення відео в режимі 24p

Багато фільмів у форматі BD-Video записано з кадровою швидкістю 24 кадра/сек. Проте залежно від формату екрану вони зазвичай виводяться в режимі 60 кадрів/сек.

Їх можна вивести в режимі 24p як і в оригіналові. Це забезпечить підвищену чіткість і глибину зображення, тощо.

### НЕОБХІДНІ ПІДКЛЮЧЕННЯ

- Підключіть апарат до телевізора з підтримкою 1080/24p за допомогою кабелю HDMI.

### НЕОБХІДНІ НАЛАШТУВАННЯ

- "Вывод 24p": "Вкл." (⇒ 30)

# Відтворення фіксованих зображень

## JPEG

Відтворення BD-RE, DVD-RAM/R/R DL або CD-R/RW із записаними фіксованими зображеннями. На цьому апараті можуть відтворюватися фіксовані зображення з SD карти або пристрою USB. Крім того, за допомогою з'єднання USB можна підключити цифрову камеру Panasonic.

(Інформація про структуру папок ⇒ 33, "Структура тек, яка може бути відтворена на даному апараті")

### 1 Як вставляти диск, SD карту, пристрій USB. (⇒ 15)

#### BD-RE, DVD-RAM

"Вид альбому" вікно відображається

- Коли відображається вікно "Вид записи", натисніть кнопку [G] для перемикачання у вікно "Вид альбому".
- Якщо на вставленому DVD-RAM є дані як у форматі JPEG, так і AVCHD, може з'явитися меню вибору файлів.

#### DVD-R/R DL, CD-R/RW, SD карта, пристрої USB

- Якщо на диску є дані різних форматів, на екрані з'явиться меню вибору файлів.

напр.,



Натисніть [▲, ▼] для вибору "Воспр. фотоснимков (JPEG)" і натисніть [OK].

напр.,



З'явиться вікно "Вид ( JPEG )"

⇒ Перейдіть до кроку 2

### 2 Натисніть [▲, ▼, ◀, ▶] для вибору альбому і натисніть [OK].

наприклад:

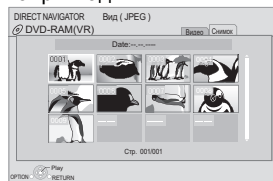

### 3 Натисніть [▲, ▼, ◀, ▶] для вибору фотографії зображення і натисніть [OK].

## Підключення пристрою USB



### З'єднувальний USB кабель

Кабель, що постачається разом з пристроєм USB



### Підключення до порту USB

цифрова камери Panasonic, тощо



ПРИМІТКА

- Після підключення устаткування до порту USB на дисплеї устаткування може з'явитися вікно настройки. Перемикніть устаткування в режим підключення до ПК.
- При необхідності ще раз прочитайте вказівки з підключення й налаштування устаткування в керівництві з його експлуатації.
- Не від'єднуйте USB-кабель під час розпізнання устаткування.



КОРИСНІ ПОРАДИ

- Натисніть [◀, ▶] для відображення попереднього або наступного фіксованого зображення.
- Натисніть [◀◀, ▶▶] для відображення інших сторінок.

Для повернення до попереднього вікна Натисніть [RETURN].

Для виходу з вікна

Натисніть [DIRECT NAVIGATOR].

**DVD-RAM/R/R DL, CD-R/RW, SD карта, пристрій USB**  
Для переходу в меню JPEG з інших меню

(Якщо носій даних містить дані в різних форматах)

- 1) Натисніть [FUNCTIONS].
- 2) Натисніть [▲, ▼] для вибору "Меню" і натисніть [OK].
- 3) Натисніть [▲, ▼] для вибору "Воспр. фотоснимков (JPEG)" та натисніть [OK].



ПРИМІТКА

- Невеликі фіксовані зображення показуються з рамкою.

## Пуск показу слайдів

Можна відтворювати фіксовані зображення по черзі з постійним інтервалом.

### BD-RE, DVD-RAM

- 1 Коли відображається вікно "Вид альбома"  
Натисніть [▲, ▼, ◀, ▶] для вибору альбому і натисніть [OPTION].
  - 2 Натисніть [▲, ▼] для вибору "Нач.показ слайдов" і натисніть [OK].
- Також можна почати показ слайдів, натиснувши [▶] (PLAY) після вибору альбому.

### DVD-R/R DL, CD-R/RW, SD карта, пристрої USB

- 1 Коли відображається вікно "Вид ( JPEG )"  
Натисніть [OPTION].
- 2 Натисніть [▲, ▼] для вибору "Нач.показ слайдов" і натисніть [OK].

### Для зупинки показу слайдів

Натисніть [■].

## Параметри показу слайдів

У кроці ② у Пуск показу слайдів вище,

- 1 Натисніть [▲, ▼] для вибору "Уст. показа слайдов" і натисніть [OK].
  - 2 Для зміни інтервалу показу  
Натисніть [▲, ▼] для вибору "Интервал Дисплея" і натисніть [◀, ▶] для вибору інтервалу ("Длинный", "Нормал." або "Короткий").
- При відтворенні фіксованого зображення з великою кількістю пікселів інтервал відтворення може збільшуватися. Навіть при зміні даного параметра інтервал відтворення може не зменшитися.

### Для настройки режиму показу

Натисніть [▲, ▼] для вибору "Эффект Транз." та натисніть [◀, ▶] для вибору "Расплывч.", "Движение" або "ВЫБОРОЧ."

"Расплывч.": Картинки змінюватимуть одна одну шляхом поступового "зникнення" і "появи".

"Движение": Картинки змінюватимуть одна одну шляхом поступового "зникнення" і "появи" при збільшенні, зменшенні, переміщенні вгору або вниз.

"ВЫБОРОЧ.":

На додаток до "Движение", картинки змінюватимуть одна одну різними методами.

### Для повторного відтворення слайд-шоу

Натисніть [▲, ▼] для вибору "Повтор воспр." і натисніть [◀, ▶] для вибору "Вкл." або "Выкл."

### Додавання фонові музики до слайд-шоу

Файли MP3, записані на пристрої USB або музичному компакт-диску можуть відтворюватися у фоні при перегляді слайд-шоу.

Натисніть [▲, ▼] для вибору "Муз. файл" та натисніть [◀, ▶] для вибору "Вкл." або "Выкл."

- Пошук і пропуск на музичному диску неможливі.
- При зупинці слайд-шоу відтворення музики також зупиняється.
- Якщо в апараті одночасно знаходиться і музичний диск і пристрій USB з файлами MP3, музичний диск матиме пріоритет при відтворенні в якості фонові музики.

### Для вибору теки

Після підключення пристрою USB з файлами MP3 можна вибрати теку для відтворення.

Натисніть [▲, ▼] для вибору "Папка муз. ф-лов" та натисніть [OK], потім натисніть [◀, ▶] для вибору папки.

- 3 Натисніть [▲, ▼, ◀, ▶] для вибору "Установки" і натисніть [OK].

## Обертання

- 1 В процесі відтворення (за винятком показу слайдів)  
Натисніть [OPTION].
  - 2 Натисніть [▲, ▼] для вибору "Поверн. вправо" або "Поверн. влево" і натисніть [OK].
- Інформація про обертання зберігатиметься до виключення пристрою або витягання медіа.

## Зменшення

Дана функція доступна тільки для малих фіксованих зображень.

- 1 В процесі відтворення (за винятком показу слайдів)  
Натисніть [OPTION].
  - 2 Натисніть [▲, ▼] для вибору "Уменьшение" і натисніть [OK].
- Для відміни "Уменьшение" натисніть [▲, ▼] для вибору "Увеличение" в кроці ② і натисніть [OK].
  - Інформація про зменшення не зберігається.

## Для вибору фіксованих зображень в іншій теці

### BD-RE, DVD-RAM

Для переходу в теку верхнього рівня  
(Тільки якщо є декілька розпізнаваних тек верхнього рівня)

- 1 Коли відображається вікно "Вид альбома"  
Натисніть [OPTION].
- 2 Натисніть [▲, ▼] для вибору "Выбор Папки" і натисніть [OK].

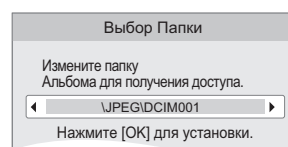

- 3 Натисніть [◀, ▶] для вибору теки верхнього рівня і натисніть [OK].

### DVD-R/R DL, CD-R/RW

- 1 Коли відображається вікно "Вид ( JPEG )"  
Натисніть [OPTION].

- 2 Натисніть [▲, ▼] для вибору "Папка" і натисніть [OK].

- 3 Натисніть [▲, ▼] для вибору теки і натисніть [OK].  
З'явиться вікно "Вид ( JPEG )" для теки.

наприклад,

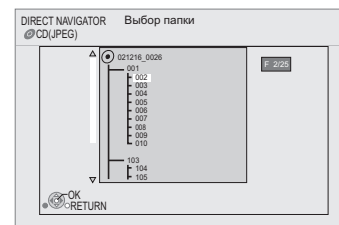

## Для показу властивостей зображення

При відтворенні  
Натисніть [STATUS] двічі.

наприклад, JPEG на DVD-RAM

Дата зйомки



Для виходу натисніть [STATUS].

# Відтворення музики

## CD MP3

Апарат може відтворювати музичні компакт-диски або файли MP3, записані на диски DVD-R/R DL, CD-R/RW та пристрої USB. (Інформація про структуру папок ⇒ 33, "Структура тек, яка може бути відтворена на даному апараті")

### 1 Як вставляти або виймати пристрій USB. (⇒ 15)

- Якщо на диску є дані різних форматів, на екрані з'явиться меню вибору файлів. Натисніть [▲, ▼] для вибору "Воспр. музики (MP3)" та натисніть [OK].

наприклад,



### 2 Натисніть [▲, ▼] для вибору доріжки і натисніть [OK].

Відтворення починається з вибраної доріжки.

- **CD** На дисплеї апарату з'явиться напис "TR" і номер відтворюваної композиції.

наприклад, **CD**

"" позначає композицію, яка відтворюється в цей час.

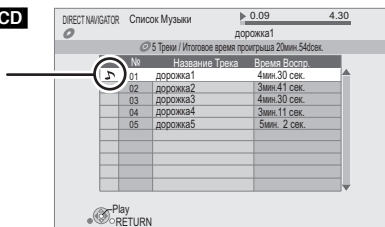

## MP3 Відтворення запису з іншої теки

- 1 Коли відображається "Список Музики" Натисніть [OPTION], натисніть [▲, ▼], щоб вибрати "Вибір папки", та натисніть [OK].

**Не вибраної теки/Всього тек**  
Якщо в теці немає записів, як номер теки відобразатиметься " - -".

наприклад,

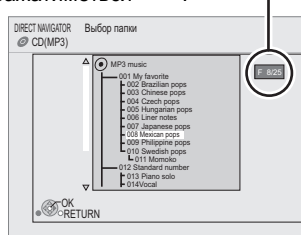

- 2 Натисніть [▲, ▼] для вибору теки і натисніть [OK]. З'являється "Список Музики" для теки.

## Безперервне відтворення музики навіть після вимкнення телевізора

Якщо апарат підключений до телевізора Panasonic TV (VIERA) з HDAVI Control 2 або новітньою, і всі інші пристрої підтримують VIERA Link, при активованій функції "Спільне вимкнення" (⇒ 25) при вимкненні телевізора апарат теж автоматично вимкнеться.

Наступні операції дають можливість залишити пристрій включеним і відтворювати музику безперервно.

- 1 При відтворенні музики Натисніть [OPTION].
- 2 Натисніть [▲, ▼], щоб вибрати "Электропит. ТВ", та натисніть [OK].



КОРИСНІ ПОРАДИ

### Для переходу в меню MP3 з інших меню

(Якщо носій даних містить дані в різних форматах)

- 1) Натисніть [FUNCTIONS].
- 2) Натисніть [▲, ▼] для вибору "Меню" і натисніть [OK].
- 3) Натисніть [▲, ▼] для вибору "Воспр. музики (MP3)" і натисніть [OK].

- Можна використовувати функції пошуку і пропуску. (⇒ 16)
- Коли "Функция Хранителя Экр." встановлений на "Вкл." (⇒ 29), екран перемикається в режим заставки, якщо протягом 10 хвилин після початку відтворення дії з боку користувача відсутні. (Відтворення продовжується.)



ПРИМІТКА

- Вибирати теки з несумісними файлами не можна.



КОРИСНІ ПОРАДИ

### Для повернення до попереднього вікна

Натисніть [RETURN].



ПРИМІТКА

- Звук може звучати ще декілька секунд після вимкнення телевізора.
- Якщо виведення звуку здійснюється через динаміки телевізора, після його вимкнення звук також зникне. У такому разі рекомендується заздалегідь налаштувати апарат так, щоб звук виводився безпосередньо з апарату.

# Відтворення відео DivX®

DivX

## ІНФОРМАЦІЯ ПРО ВІДЕО DIVX:

DivX® є форматом для цифрового відео, розробленим DivX, Inc. Він є офіційним сертифікованим пристроєм DivX для відтворення відео у форматі DivX.

Можна відтворювати диски DVD-R/R DL, CD-R/RW та диски USB з відеофайлами DivX, записаними за допомогою ПК.

(Інформація про структуру папок ⇒ 33, "Структура тек, яка може бути відтворена на даному апараті")

●Через наявність у форматі DivX величезної кількості кодеків, відтворення всіх файлів DivX не гарантується. (⇒ 32, "Про MP3/JPEG/DivX файли")

① Вставте диск або пристрій USB. (⇒ 15) наприклад,



●Якщо на диску є дані різних форматів, на екрані може з'явитися меню вибору файлів. Натисніть [▲, ▼] для вибору "Воспр. відео (DivX)" та натисніть [OK].

наприклад,



●Розміри зображень, задані для записуючого пристрою, можуть не дозволити пристрою показати зображення у потрібному форматі. Ви зможете налаштувати формат через телевізор.

●Послідовне відтворення неможливе.



●Можна використовувати функції пошуку і пропуску. (⇒ 16)

●Натисніть [◀◀, ▶▶] для відображення інших сторінок.

② Натисніть [▲, ▼] для вибору назви і натисніть [OK].

Відтворення починається з вибраної назви.

наприклад,

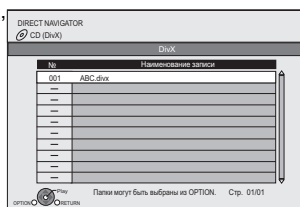

**DVD-R/R DL, CD-R/RW, пристрій USB**

**Для переходу в меню DivX з інших меню**

(Якщо носій даних містить дані в різних форматах)

- 1) Натисніть [FUNCTIONS].
- 2) Натисніть [▲, ▼] для вибору "Меню" і натисніть [OK].
- 3) Натисніть [▲, ▼] для вибору "Воспр. відео (DivX)" та натисніть [OK].

## Програвання запису з іншої теки

① Коли відображається "DIRECT NAVIGATOR"

Натисніть [OPTION], натисніть [▲, ▼], щоб вибрати "Папка", та натисніть [OK].

напр.,

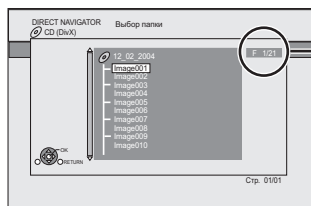

Не вибраної теки/Всього тек  
Якщо в теці немає записів, як номер теки відобразитиметься " \_ \_".



●Вибирати теки з несумісними файлами не можна.



**Для повернення до попереднього вікна**

Натисніть [RETURN].

② Натисніть [▲, ▼] для вибору теки і натисніть [OK].  
З'являється "DIRECT NAVIGATOR" для теки.

## Відносно вмісту DivX VOD

### ІНФОРМАЦІЯ ПРО DIVX VIDEO-ON-DEMAND (ВІДЕО ЗА ЗАПИТОМ):

Для відтворення вмісту DivX (VOD) –Відео за запитом необхідна реєстрація сертифікованого пристрою DivX®.

Спочатку отримайте реєстраційний код DivX VOD для вашого пристрою і введіть його під час реєстрації. [Важливо: Вміст DivX VOD захищено системою DivX DRM (Digital Rights Management), що обмежує перегляд на зареєстрованих DivX-сертифікованих пристроях. При спробі відтворення не дозволеного для вашого пристрою вмісту DivX VOD з'явиться повідомлення "Ошибка авторизации.", і вміст не можна буде відтворити.]

Подорожчів див. на [www.divx.com/vod](http://www.divx.com/vod).

**Виведіть реєстраційний код пристрою.**

(⇒ 31, "Регистрация DivX" у "Другое")



8 буквенно-цифровых  
символов

●Після першого відтворення вмісту DivX VOD, інший реєстраційний код з'являється у "Регистрация DivX". Не використовуйте цей реєстраційний код для купівлі DivX VOD. Якщо ви використовуєте цей код для придбання вмісту DivX VOD, та потім програєте диск на цьому пристрої, ви більше не зможете відтворити будь-який вміст, який ви придбали, використовуючи попередній код.

●Якщо ви придбаєте вміст DivX VOD, використовуючи реєстраційний код, який відрізняється від коду цього пристрою, ви більше не зможете відтворити цей вміст. (Відображається "Ошибка авторизации.")

### Програми DivX VOD (відео на запит), які можуть бути відтворені лише задану кількість разів

Деякі DivX VOD диски можуть тільки програватися задану кількість разів. Коли ви програєте цей диск, відображається кількість програвань, що залишилися. Ви не можете програти цей диск, коли кількість програвань, що залишилися дорівнює нулю. (Відображається "Аренда истекла".)

При відтворенні цього вмісту

- Кількість програвань, що залишилися зменшується на одне, якщо
  - ви натискаєте [⏏].
  - ви натискаєте [■].
  - ви натискаєте [DIRECT NAVIGATOR].
  - ви натискаєте [◀◀] або [▶▶] і т.д. та переходите до нового диску або відбувається програвання початку диску.
  - ви натискаєте [DRIVE SELECT], щоб змінити привід.
- Функція відновлення не працює.

## Відображення тексту субтитрів

Ви можете відображати на цьому пристрої текст субтитрів з відеодиску DivX.

Дана функція не пов'язана з субтитрами, що відповідають специфікації стандарту DivX, та не має чітко визначеного стандарту. Операції можуть розрізнятися або взагалі виконуватися некоректно залежно від способу створення файлу і стану пристрою (відтворення, зупинка, тощо).

- ① При відтворенні натисніть [DISPLAY].
- ② Натисніть [▲, ▼] для вибору "Диск" та натисніть [▶].
- ③ Натисніть [▲, ▼] для вибору "Субтитри" та натисніть [▶].
- ④ Натисніть [▲, ▼] для вибору "Вкл." та натисніть [▶].

⑤ Натисніть [▲, ▼] для вибору "Текст".

●Відеофайли DivX, які не відображають "Текст", не містять субтитрів.  
Субтитри не можуть відображатися.

●Якщо текст субтитрів відображається неправильно, спробуйте змінити параметри мови. (⇒ 28)

**Для виходу з вікна**  
Натисніть [DISPLAY].

Українська

# Використання VIERA CAST™

Через головне вікно VIERA CAST можна отримати доступ до Інтернет-послуг, наприклад YouTube, Picasa Web Albums. (За станом на січень 2009)

● VIERA CAST вимагає широкопasmового інтернету-підключення. Підключення до Інтернету через телефонну лінію не можна буде використовувати.

## Підготовка

- Підключення до комп'ютерної мережі (⇒ 12)
- Мережні настройки (⇒ 13)

### 1 Натисніть [VIERA CAST].

- З'явиться повідомлення. Будь ласка, уважно прочитайте ці інструкції, потім натисніть [OK], щоб розпочати функцію VIERA CAST.

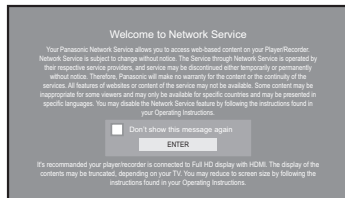

Ілюстрації наведені в ознайомлювальних цілях, повідомлення може бути змінено без попередження.

### 2 Натисніть [▲, ▼, ◀, ▶] для вибору елемента і натисніть [OK].

- Керувати функціями VIERA CAST можна за допомогою наступних кнопок пульта ДК апарату. [▲, ▼, ◀, ▶], [OK], [RETURN], [OPTION], кольорові кнопки і цифрові кнопки.
- Щоб дістатися більшості функцій на сайтах YouTube або Picasa Web Albums, введіть свій ідентифікатор користувача і пароль, заданий заздалегідь для цих сайтів через Інтернет на вашому ПК. Проте використання VIERA CAST не гарантує доступ до всіх функцій.

#### Головне вікно VIERA CAST:

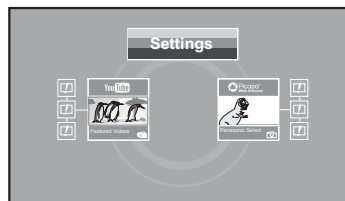

Ілюстрації наведені в ознайомлювальних цілях, вміст може бути змінений без попередження.

#### Відносно "Settings"

Встановіть головне вікно VIERA CAST.

- **My Account:** Можна видалити свій обліковий запис з апарату.
- **Lock:** Введіть пароль, щоб заблокувати YouTube та Picasa Web Albums.
- **Notices**



ПРИМІТКА

- Залежно від умов використання для зчитування всієї інформації може знадобитися деякий час.
- Підключення до мережі Інтернет може зажадати часу. Інколи мережа Інтернет взагалі може бути недоступна.
- За користування доступом до мережі Інтернет при використанні функцій VIERA CAST доведеться платити окремо.



КОРИСНІ ПОРАДИ

#### Для повернення до головного вікна VIERA CAST

Натисніть [VIERA CAST].

#### Щоб вийти з VIERA CAST.

Натисніть [FUNCTIONS] або [TOP MENU/DIRECT NAVIGATOR], потім натисніть [RETURN] для скасування меню.

- Встановіть "Ограничения сети" на "Вкл." для обмеження у використанні VIERA CAST. (⇒ 31)
- Встановіть "Авторегул. усиления" на "Выкл.", якщо при використанні VIERA CAST звук спотворюється. (⇒ 31)
- Якщо при показі вікно усикається, встановіть "Уменьшенное отображ. дисплея" на "Вкл.". (⇒ 31)
- Встановіть "Язык на экране", щоб переключити мову на головне вікно. (⇒ 29)
- Встановіть "Временной пояс" або "Летнее время" при показі неправильного часу на екрані. (⇒ 31)



ПРИМІТКА

- Головне вікно VIERA CAST™ може змінюватися без попередження.
- Послуги за допомогою VIERA CAST™ надаються відповідними провайдерами послуг. Надання таких послуг може бути перерване або припинене без попередження. Із цієї причини Panasonic не надає гарантії відносно вмісту або безперервності надаваної послуги.
- Можливо, доступ до всіх функцій web-сайтів або вмісту послуг буде недоступним.
- Деякий вміст не підходить для певних категорій глядачів.
- Деякий вміст буде доступним лише у певних країнах і лише певними мовами.

# Відображення меню FUNCTIONS

Деякими функціями даного пристрою можна управляти з меню FUNCTIONS.

### 1 Натисніть [FUNCTIONS].

- Елементи, що відображаються, залежать від медіа.

### 2 Натисніть [▲, ▼] для вибору елемента і натисніть [OK].

- Воспроизвести
- Главное меню
- Меню
- Просмотр изоб.
- Другие функции

"Списки воспр.":

Ви можете програти списки відтворення, створені на DVD-VR.

Натисніть [▲, ▼, ◀, ▶] для вибору плейліста і натисніть [OK].

"Установка" (⇒ 28)

"Управление Картой" (⇒ 18)

- **Сеть** Показ головного вікна VIERA CAST (⇒ вище)
- **BD/DVD/CD** Перемикання на привід диска.
- **Карта SD** Перемикання на привід SD.
- **Устройство USB** Перемикання на пристрій USB.

наприклад:

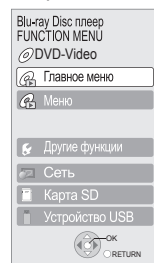

# Спільна робота з телевізором

(VIERA Link “HDAVI Control™”)

## Що таке VIERA Link “HDAVI Control”?

VIERA Link “HDAVI Control” є зручною функцією, яка пропонує сумісну роботу цього апарату з телевізором Panasonic (VIERA) або з іншим устаткуванням з функцією “HDAVI Control”.

Ви можете використовувати дану функцію, підключивши устаткування за допомогою кабелю HDMI. Див. інструкції по експлуатації для отримання докладної інформації про підключення устаткування.

- VIERA Link “HDAVI Control”, заснований на функціях управління, HDMI, що надаються, який є промисловим стандартом, відомим як HDMI CEC (Consumer Electronics Control), є унікальною функцією, яку нам вдалося розробити і запровадити. Проте, її відповідну роботу з устаткуваннями інших виробників, яке підтримує HDMI CEC, гарантувати не можна.
- Даний пристрій підтримує функцію “HDAVI Control 4”.
- “HDAVI Control 4” є новітнім стандартом (за станом на грудень 2008 року) для Panasonic HDAVI Control сумісного устаткування. Даний стандарт сумісний з Panasonic звичайним устаткуванням HDAVI.
- Для отримання докладної інформації див. керівництва по експлуатації устаткування інших виробників, яке підтримує функцію VIERA Link.

## Що можна робити з “HDAVI Control”

### Автоматичне перемикання входів

При виконанні наступних операцій телевізор автоматично перемикає канал входу і відображатиме відповідну дію.

- Коли на пристрої починається відтворення
- При виконанні дії, що використовує дисплей для виведення інформації (наприклад, Direct Navigator екран)
- **BD-V DVD-V** Після закінчення відтворення телевізор автоматично повернеться в режим перегляду програм.

### Спільне увімкнення

При виконанні наступних операцій при вимкненому телевізорі, він автоматично включиться і відображатиме відповідну дію.

- Коли на пристрої починається відтворення
- Коли виконується дія, яка використовує екран (наприклад, Direct Navigator екран)

### Підготовка

- 1) Підключіть даний апарат до Вашого телевізора або іншого пристрою за допомогою кабелю HDMI (⇒ 8, 9).
- 2) Встановіть “VIERA Link” на “Вкл.” (⇒ 30). (За замовчуванням задано “Вкл.”.)
- 3) Встановіть операції “HDAVI Control” на підключеному устаткуванні (наприклад, телевізор).
- 4) Включіть все “HDAVI Control” сумісне устаткування і виберіть канал входу даного пристрою на підключеному телевізорі, щоб функція “HDAVI Control” працювала правильно. Також при зміні підключення або параметрів повторіть дану процедуру.

### Спільне вимкнення

Все підключене устаткування, сумісне з “HDAVI Control”, включаючи даний пристрій, автоматично вимикається при вимкненні телевізора.

- Даний пристрій автоматично вимикається навіть при відтворенні або будь-якій іншій операції.

#### Інформація про функцію Економ. режим очікування

За допомогою функції спільного вимкнення можна мінімізувати потужність, споживану в режимі очікування, навіть якщо параметр “Быстрый старт” апарату встановлено на “Вкл.” (⇒ 31).

- Функція “Економ. режим очікування” має бути увімкненою на телевізорі.
- При увімкненні/вимкненні апарату без використання вищеприписаної функції потужність, споживану в режимі чекання, мінімізувати не можна.

### Безперервне відтворення музики навіть після вимкнення телевізора (⇒ 22)



ПРИМІТКА

- При натисненні [▶] (PLAY) на даному пристрої для “Автоматичне перемикання входів” або “Спільне увімкнення” зображення не з’являється негайно на екрані, і може виявитися неможливим проглядання вмісту з моменту початку відтворення. В даному випадку натисніть [◀◀] або [◀◀] для повернення до початку відтворення.

## Простота управління з використанням дистанційного пульта VIERA

При підключенні апарату до телевізора, оснащеного “HDAVI Control 2” або новітньою за допомогою кабелю HDMI, апаратом можна керувати за допомогою кнопок пульта ДК телевізора. Кнопки, які можна використовувати для керування апаратом, розрізнятимуться залежно від моделі телевізора. За детальнішою інформацією зверніться до інструкції з експлуатації свого телевізора.

Якщо апарат не реагує на спроби керування з пульта ДК телевізора, використовуйте пульт ДК апарату.

- Робота апарату уривається при натисненні на несумісні кнопки пульта ДК телевізора.

### Керування апаратом за допомогою меню FUNCTIONS

З використанням пульта дистанційного керування можна відтворювати медіа за допомогою меню FUNCTIONS.

- 1) Натисніть кнопку для VIERA Link на пульті ДК.
  - 2) Виберіть плеср.
- З’явиться меню FUNCTIONS.

наприклад,

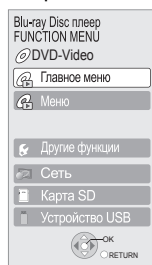

### Використання меню факультативного меню для роботи з цим пристроєм

Використовуючи пульт дистанційного керування телевізором можна програвати диски за допомогою “Панель управління” і відобразити верхнє меню (для BD-Video і DVD-Video) або спливаюче меню (для BD-Video).

#### 1) Натисніть [OPTION].

Його можна також відобразити, використовуючи меню VIERA.

ПРИМІТКА: Під час показу головного меню BD-Video або DVD-Video неможливо скористатися меню OPTION.

#### 2) Виберіть елемент і натисніть [OK].

наприклад,

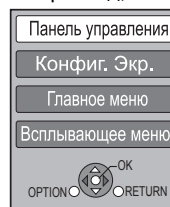

Панель управления	Панель управління відображається. Слідуйте інструкціям на екрані.
Конфиг. Экр.	(⇒ 16)
Главное меню <b>BD-V AVCHD DVD-V</b>	З’явиться верхнє меню.
Меню <b>DVD-V</b>	Відображається меню.
Всплывающее меню <b>BD-V</b>	Відображається спливаюче меню.
Поверн. вправо <b>JPEG</b>	Повернути фіксоване зображення.
Поверн. влево <b>JPEG</b>	Повернути фіксоване зображення.
Увеличение <b>JPEG</b>	Збільшення або зменшення фотографій.
Уменьшение <b>JPEG</b>	Збільшення або зменшення фотографій.

- Коли потрібно залишити телевізор включеним, а пристрій перемикнути в черговий режим

Натисніть [⏻] на пульті ДК апарату для перемикання його в режим очікування.

- При невикористанні “HDAVI Control”

Встановіть “VIERA Link” в меню Установка на “Вкл.” (⇒ 30)

# Зміна параметрів з використанням екранного меню

## Операції в екранному меню

- 1 Натисніть [DISPLAY].
- 2 Натисніть [▲, ▼] для вибору меню і натисніть [▶].
- 3 Натисніть [▲, ▼] для вибору елемента і натисніть [▶].
- 4 Натисніть [▲, ▼] для вибору параметра.

наприклад, BD-Video

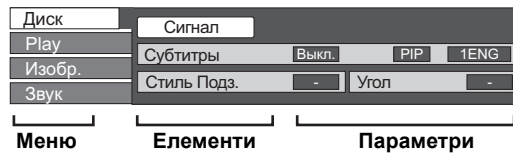

Меню                      Елементи                      Параметри



ПРИМІТКА

- Залежно від стану пристрою (відтворення, пауза, тощо) і вмісту носія інформації, деякі пункти ви не зможете вибрати чи змінити.



КОРИСНІ ПОРАДИ

- Деякі елементи можна змінити, натиснувши [OK].
- Для виходу з екранного меню Натисніть [DISPLAY].

## Що можна змінити з використанням екранного меню

Меню	Пункти	Параметри і детальна інформація
Диск	Сигнал	<b>BD-V</b> <ul style="list-style-type: none"> <li>• <b>Первич. Відео</b> Изобр.: З'являється метод запису відео. (⇒ вниз, Параметри відео) Звук. дорож.: Виберіть тип аудіо або мову. (⇒ вниз, Мова, Параметри аудіо)</li> <li>• <b>Вторич. Відео</b> Изобр.: Виберіть ввімкн/вимкн зображень. З'являється метод запису відео. (⇒ вниз, Параметри відео) Звук. дорож.: Виберіть ввімкн/вимкн аудіо та мову. (⇒ вниз, Мова, Параметри аудіо)</li> </ul>
	Відео	<b>AVCHD</b> З'являється метод запису відео. (⇒ вниз, Параметри відео)
	Звук. дорож.	<b>AVCHD DVD-V</b> Виберіть тип аудіо або мову. (⇒ вниз, Мова, Параметри аудіо) <b>DVD-VR MPEG2</b> З'являються атрибути аудіо. (⇒ вниз, Параметри аудіо) <b>DivX</b> Виберіть номер саундтрека. • Номери саундтреків відображаються навіть за наявності тільки одного типу аудіо.
	Субтитри	<b>BD-V AVCHD DVD-V</b> Виберіть включення або виключення субтитрів і виберіть мову. (⇒ вниз, Мова) <b>DVD-VR</b> (Тільки диски з інформацією про включення або виключення субтитрів) Включення/Виключення субтитрів. <b>DivX</b> Увімкніть або вимкніть субтитри і виберіть "Текст" або номер доріжки субтитрів. • Номери доріжки субтитрів відображаються, навіть якщо є лише одна доріжка з субтитрами.
	Стиль Подз.	<b>BD-V</b> Виберіть стиль субтитрів.
	Аудіо канал	<b>DVD-VR DivX MPEG2</b> (⇒ 17, Зміна аудіо в процесі відтворення)
	Угол	<b>BD-V DVD-V</b> Виберіть номер кута.

Деякі пункти можна змінити тільки з меню диска. (⇒ 15)

### Мова

ENG: Англійська	SVE: Шведська	CHI: Китайська	CES: Чеська
FRA: Французька	NOR: Норвезька	KOR: Корейська	SLK: Словацька
DEU: Німецька	DAN: Данська	MAL: Малайська	HUN: Угорська
ITA: Італійська	POR: Португальська	VIE: В'єтнамська	FIN: Фінська
ESP: Іспанська	RUS: Російська	THA: Тайська	*: Інша
NLD: Голландська	JPN: Японська	POL: Польська	

### Параметри аудіо

LPCM/ <input type="checkbox"/> Digital/ <input type="checkbox"/> Digital+/ <input type="checkbox"/> TrueHD/DTS/DTS 96/DTS-HD HI RES/DTS-HD MSTR/MPEG	Тип сигналу
ch (канал)	Число каналів
k (кГц)	Частота дискретизації
b (бит)	Число бит

### Параметри відео

MPEG-2	Це стандарт для ефективної компресії і декомпресії кольорових рухомих зображень. Даний метод компресії використовується для DVD і ін.
MPEG-4 AVC VC-1	Це стандарти для компресії і декомпресії кольорових зображень в русі, ефективнішою, ніж MPEG-2, і використовується для дисків Blu-ray і ін.



# Зміна налаштувань апарату

Змініть параметри пристрою, якщо потрібно. Параметри не зміняться, навіть якщо ви перемкнете пристрій в черговий режим.

## Операції меню налаштувань

- 1 При зупинці  
Натисніть [SETUP].
- 2 Натисніть [▲, ▼] для вибору меню і натисніть [OK].
- 3 Натисніть [▲, ▼] для вибору елемента і натисніть [OK].  
Якщо є інші елементи, повторіть дані кроки.
- 4 Натисніть [▲, ▼, ◀, ▶] для вибору опції і натисніть [OK].

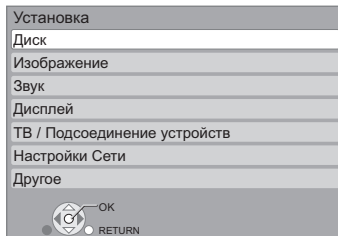

- Методи роботи можуть відрізнятися. В даному випадку слідуйте інструкціям на екрані.
- Для повернення до попереднього вікна**  
Натисніть [RETURN].
- Для виходу з вікна**  
Натисніть [SETUP].

## Зміст параметрів

Підкреслені значення є стандартними за замовчуванням.

### “Диск”

<b>Рейтинг DVD-Video</b> Встановіть рівень для обмеження відтворення DVD-Video.	Слідуйте екранним вказівкам. Введіть пароль з 4 цифр за допомогою цифрових кнопок, коли з'явиться вікно пароля. Це буде загальний пароль для “Рейтинг DVD-Video”, “Рейтинг BD-Video” і “Ограничения сети”. ● <b>Не забудьте ваш пароль.</b>	<ul style="list-style-type: none"> <li>● 8 Нет ограничений: Все DVD-Video можна відтворювати.</li> <li>● від 1 до 7: Забороняє відтворення DVD-Video з відповідними записаними на ній параметрами.</li> <li>● 0 Закреть все: Забороняє відтворення будь-якого DVD-Video.</li> </ul> <p>Зміна рівня обмеження перегляду дітьми (При виборі від 0 до 7 рівня)</p> <ul style="list-style-type: none"> <li>● Разбл.к. Проиг.</li> <li>● Поменять уровень</li> <li>● Поменять пароль</li> <li>● Времен. разбл.к.</li> </ul>
<b>Рейтинг BD-Video</b> Встановіть межу віку для відтворення BD-Video.		<ul style="list-style-type: none"> <li>● Нет огранич.: Все BD-Video можна відтворювати.</li> <li>● від 0 до 254 лет: Забороняє відтворення BD-Video з відповідними записаними на ній параметрами.</li> </ul> <p>Зміна налаштувань (При виборі року від 0 до 254)</p> <ul style="list-style-type: none"> <li>● Разбл.к. Проиг.</li> <li>● Поменять уровень</li> <li>● Поменять пароль</li> <li>● Времен. разбл.к.</li> </ul>
<b>Предпочтение муз.файла</b>	Виберіть мову для аудіо, субтитрів і меню диска. <b>BD-V DVD-V</b>	<ul style="list-style-type: none"> <li>● Английский</li> <li>● Итальянский</li> <li>● Испанский</li> <li>● Другие ****</li> <li>● Немецкий</li> <li>● Французский</li> <li>● Голландский</li> <li>● Русский</li> </ul> <p>Буде вибрана оригінальна мова кожного диска.</p>
<b>Предпочт. субтитры</b>	<ul style="list-style-type: none"> <li>● Деякі диски запускаються на певній мові, не дивлячись на ваші зміни.</li> <li>● Якщо вибрана мова недоступна на диску, використовується мова за умовчанням. Є диски, де мову можна перемкнути тільки у вікні меню. (⇒ 15)</li> <li>● Введіть код за допомогою (⇒ 33) цифрових клавіш, коли вибираєте “Другие ****”.</li> </ul>	<ul style="list-style-type: none"> <li>● Автоматический: Якщо мова, вибрана для “Предпочтение муз.файла”, недоступна, субтитри автоматично з'являються на даній мові (якщо є на диску).</li> <li>● Английский</li> <li>● Итальянский</li> <li>● Испанский</li> <li>● Другие ****</li> <li>● Немецкий</li> <li>● Французский</li> <li>● Голландский</li> <li>● Русский</li> </ul>
<b>Предпочт. меню</b>		<ul style="list-style-type: none"> <li>● Английский</li> <li>● Итальянский</li> <li>● Испанский</li> <li>● Другие ****</li> <li>● Немецкий</li> <li>● Французский</li> <li>● Голландский</li> <li>● Русский</li> </ul>
<b>Интернет Доступ BD-Live BD-V (⇒ 18)</b> Можна заборонити доступ в Інтернет при використанні функцій BD-Live.		<ul style="list-style-type: none"> <li>● Разрешить: Доступ в Інтернет дозволений для будь-якого вмісту BD-Live.</li> <li>● Предел: Доступ в Інтернет дозволений для вмісту BD-Live, що має сертифікат власника. Доступ в Інтернет заборонений для будь-якого вмісту BD-Live без сертифікату.</li> <li>● Запретить: Доступ в Інтернет заборонений для будь-якого вмісту BD-Live.</li> </ul>
<b>Текст субтитров DivX DivX</b> Виберіть відповідний пункт залежно від мови, використаної для субтитрів DivX (⇒ 23). ● Даний пункт буде показаний лише при натисненні [SETUP] після відтворення файлу.		<ul style="list-style-type: none"> <li>● Латиница 1</li> <li>● Латиница 2</li> <li>● Кириллица</li> </ul> <p>Англійська, німецька, іспанська мова і т.д. Польська, чеська, угорська і т.д. російська, і т.д.</p>

### “Изображение”

<b>Режим стоп-кадра BD-V AVCHD DVD-V</b> Виберіть тип зображення, яке показується при паузі відтворення (⇒ 39, Кадри і поля).		<ul style="list-style-type: none"> <li>● Автоматический</li> <li>● Поле: Виберіть, якщо є перешкоди, коли вибраний “Автоматический”. (Зображення спотворене.)</li> <li>● Кадр: Виберіть, якщо маленький текст або дрібні деталі неможливо розрізнити, коли вибраний “Автоматический”. (Зображення стане чіткішим.)</li> </ul>
<b>Непрерывное воспр-е DVD-VR</b> Виберіть режим воспроизведения з сегментів плейліста і частково видалених назв.		<ul style="list-style-type: none"> <li>● Вкл.: Розділи у плейлістах відтворюються без паузи. Це не працює під час пошуку або коли декілька аудіо типів включені в один плейліст. Крім того, позиціонування сегментів розділів може дещо змінитися.</li> <li>● Выкл.: Точки змін розділів в плейлістах відтворюються точно, але зображення може ненадовго фіксуватися.</li> </ul>
<b>Вывод Содержания NTSC</b> Виберіть вихід PAL60 або NTSC при відтворенні дисків NTSC.		<ul style="list-style-type: none"> <li>● NTSC: NTSC диски відтворюються як NTSC.</li> <li>● PAL60: Виберіть, якщо зображення відтворюється неправильно, коли вибраний “NTSC”.</li> </ul>

## “Звук”

<p><b>Компрессия динамич. уровня</b> <b>BD-V</b> <b>AVCHD</b> <b>DVD-V</b> <b>DivX</b> ( тільки Dolby Digital, Dolby Digital Plus та Dolby TrueHD) Змініте динамічний діапазон (⇒ 39) для нічного перегляду.</p>	<ul style="list-style-type: none"> <li>● Вкл.</li> <li>● Выкл.</li> <li>● Авто: Працює лише при відтворенні Dolby TrueHD.</li> </ul>
<p><b>Цифровой аудиовыход</b> (⇒ 19) ● Натисніть [OK] для відображення наступних параметрів.</p>	
<p><b>Dolby D/Dolby D +/Dolby TrueHD</b> <b>DTS/DTS-HD</b></p> <p>Виберіть, чи Dolby Digital, Dolby Digital Plus, Dolby TrueHD, DTS Digital Surround, DTS-HD High Resolution Audio або DTS-HD Master Audio виводитиметься в форматі “Bitstream” або “PCM”.</p> <p><b>ПРИМІТКА</b></p> <ul style="list-style-type: none"> <li>● Невідповідні установки можуть викликати шум.</li> <li>● Якщо пристрій підключений за допомогою терміналу HDMI AV OUT специфікації підключеного устаткування мають перевагу перед специфікаціями пристрою, а вибране аудіо може не відтворюватися (наприклад, коли телевізор підключений, вихід аудіо HDMI даного пристрою обмежується мікшированієм 2 каналів.).</li> </ul>	<ul style="list-style-type: none"> <li>● <b>Bitstream:</b> Виберіть “Bitstream”, коли підключене устаткування може декодувати відповідний аудіоформат. – Для виводу високоякісного аудіо у форматах Dolby Digital Plus, Dolby TrueHD, DTS-HD High Resolution Audio або DTS-HD Master Audio використовуйте устаткування з підтримкою HDMI (High Bit rate Audio), підключаючи його до апарату за допомогою високошвидкісного HDMI-кабелю.</li> <li>● <b>PCM:</b> Виберіть “PCM”, коли підключене устаткування не може декодувати відповідний аудіоформат.</li> </ul> <p>Щоб упевнитися в тому, може чи ні підключений пристрій декодувати використовувані аудіоформати, зверніться до посібника користувача підключеного пристрою.</p>
<p><b>Аудио MPEG</b></p>	<ul style="list-style-type: none"> <li>● <b>Bitstream:</b> При підключенні до устаткування з вбудованим декодером MPEG.</li> <li>● <b>PCM:</b> При підключенні до устаткування без вбудованого декодера MPEG.</li> </ul>
<p><b>BD-Video Втор. Ауд.</b> <b>BD-V</b> Включіть або вимкнете звук в меню і аудіо з вторинним відео в режимі “картинка в картинці”. (⇒ 18)</p>	<ul style="list-style-type: none"> <li>● <b>Вкл.:</b> Первинне і вторинне аудіо мікшуються на виході. Частота дискретизації конвертується на 48 кГц.</li> <li>● <b>Выкл.:</b> Звук в меню і вторинне аудіо не відтворюються.</li> </ul>
<p><b>PCM нижнее преобразов.</b> Виберіть, як потрібно виводити аудіо з частотою дискретизації 96 кГц. ● Сигнали конвертуються на 48 кГц, не дивлячись на параметри в наступних випадках: – коли частота дискретизації сигналів дорівнює 192 кГц. – коли на диску є захист від копіювання – Якщо “BD-Video Втор. Ауд.” встановлений на “Вкл.”</p>	<ul style="list-style-type: none"> <li>● <b>Вкл.:</b> Сигнали конвертуються на 48 кГц. (Виберіть, коли підключене устаткування не може обробити сигнали з частотою дискретизації 96 кГц.)</li> <li>● <b>Выкл.:</b> Виводитимуться сигнали 96 кГц. (Упевніться в тому, що підключене устаткування може відтворювати звук з частотою дискретизації 96 кГц.)</li> </ul>
<p><b>Низведение</b> Увімкніть систему знижуючого мікшування для відтворення багатоканального об’ємного звуку. ● Якщо “Dolby D/Dolby D +/Dolby TrueHD” або “DTS/DTS-HD” встановлено на “Bitstream”, ефект знижуючого мікшування для виведеного звуку, буде відключено. ● Звук виводитиметься як “Стерео” в таких випадках. – Відтворення AVCHD – Відтворення звукових сигналів при роботі з меню і звуку з вторинного відео в режимі “картинка в картинці”.</p>	<ul style="list-style-type: none"> <li>● <b>Стерео:</b> При підключенні устаткування, що не підтримує функції віртуального об’ємного звуку.</li> <li>● <b>Окр. зв. зак.:</b> При підключенні устаткування, що підтримує функції віртуального об’ємного звуку.</li> </ul>

## “Дисплей”

<p><b>Сообщения на экране</b> Виберіть, чи потрібно автоматично показувати повідомлення статусу.</p>	<ul style="list-style-type: none"> <li>● <b>Автом.</b></li> <li>● <b>Выкл.</b></li> </ul>
<p><b>Язык на экране</b> Виберіть мову для даних меню і екранних повідомлень.</p>	<ul style="list-style-type: none"> <li>● English</li> <li>● Français</li> <li>● Español</li> <li>● Deutsch</li> <li>● Italiano</li> <li>● Nederlands</li> <li>● Русский</li> </ul>
<p><b>Функция Хранителя Экр.</b> Це запобігає пропаленню на екрані. ● При установці на “Вкл.” області без маски на екрані стає сірою. [Тільки при підключенні за допомогою кабелю HDMI або компонентного відео кабелю і “Формат HDMI” (⇒ 30), встановленому в режим, відмінний від “576р/480р” або “Разреш. Компон. Сигнала” (⇒ 30) встановлений на “720р” або “1080i”]</p>	<ul style="list-style-type: none"> <li>● <b>Вкл.:</b> За відсутності операцій протягом 10 хвилин або більше, екран автоматично перемкнеться в інший стан. – Якщо відображається меню Direct Navigator або FUNCTIONS, дисплей повертається в режим заставки. – При відтворенні CD або MP3 дисплей повертається в режим заставки. (Відтворення продовжується.) – При відтворенні фіксованих зображень (окрім показу слайдів), дисплей повертається у вікно Direct Navigator.</li> <li>● <b>Выкл.</b></li> </ul>
<p><b>FL Дисплей</b> Змінює яскравість дисплея пристрою.</p>	<ul style="list-style-type: none"> <li>● <b>Яркий</b></li> <li>● <b>Матовый:</b> Дисплей гасне.</li> <li>● <b>Автоматический:</b> В процесі відтворення дисплей гасне.</li> </ul>
<p><b>Лицензия Прог. Обес.</b></p>	<p>Відображається інформація про програмне забезпечення, яке використовується даним пристроєм.</p>

## “ТВ/Подсоединение устройств”

<p><b>Формат ТВ</b> Встановіть відповідно до типу підключеного телевізора.</p>	<p>При підключенні до телевізора з форматом кадру 4:3:</p> <ul style="list-style-type: none"> <li>● <b>4:3 Вырав.:</b> Відео, записане для широкого екрану, відображається як Pan &amp; Scan (якщо це не заборонено виробником диска). При відтворенні BD-Video відео виводиться як “4:3 Поч. Ящ.”.</li> <li>● <b>4:3 Поч. Ящ.:</b> Відео, записане для широкого екрану, відображається в кіноформаті letterbox (з чорними полями).</li> </ul> <p>При підключенні до 16:9 широкоформатного телевізора:</p> <ul style="list-style-type: none"> <li>● <b>16:9:</b> Відео, записане для формату екрану 4:3, відображається як зображення 4:3 в центрі екрану.</li> <li>● <b>16:9 полноэкр.:</b> Відео, записане для формату екрану 4:3, відображається як горизонтально розтягнуте зображення 16:9.</li> </ul>
<p><b>HDMI Соединение</b> ● Натисніть [OK] для відображення наступних параметрів.</p>	
<p><b>Режим видео HDMI</b> Виберіть “Вкл.”, коли відео виходить з терміналу HDMI AV OUT.</p>	<ul style="list-style-type: none"> <li>● <b>Вкл.:</b> Зображення виводяться з виходу HDMI з розподільністю, заданою в “Формат HDMI”. Відеосигнал з виходу COMPONENT VIDEO OUT виводиться з розподільністю “576i/480i”..</li> <li>● <b>Выкл.:</b> Зображення виходять з дозволом, який встановлений в “Разреш. Компон. Сигнала”.</li> </ul>
<p><b>Формат HDMI*</b> Елементи, які підтримуються підключеними пристроями, показані на екрані як “*”. Якщо вибраний будь-який елемент без “*”, зображення можуть спотворюватися.</p>	<ul style="list-style-type: none"> <li>● <b>Автоматический:</b> Автоматично вибирає дозвіл виходу, оптимальний для підключеного телевізора (1080р, 1080i, 720р або 576р/480р).</li> <li>● <b>576р/480р</b>      ● <b>720р</b></li> <li>● <b>1080i</b>        ● <b>1080р</b></li> </ul> <p>– При виведенні зображення на екран в режимі 1080р, для запобігання спотворенню картинки, тощо, настійно рекомендується використовувати високошвидкісні HDMI-кабелі з логотипом HDMI (як на обкладинці) завдовжки менше 5,0 метрів.</p> <p>– Якщо апарат підключений до підсилювача/приймача, що не підтримує розподільність, вибрану в апараті, відео відтворюватиметься некоректно. В цьому випадку використовуйте HDMI кабель для підключення апарату до телевізора, а потім підключіть інший, не HDMI, вихід апарату до підсилювача/приймача.</p> <p>– Для перегляду відео високої чіткості, перетвореного в 1080р, підключити апарат безпосередньо до телевізора з підтримкою 1080р (Телебачення високої чіткості). Якщо апарат підключається до HD телевізора через інше устаткування, проміжне устаткування також має підтримувати 1080р.</p>
<p><b>Вывод 24р <b>BD-V</b> <b>DVD-V</b></b> Якщо апарат підключається до телевізора з підтримкою виводу в режимі 1080/24р HDMI-кабелем, апарат відтворюватиме кадри з 1/24 секундним інтервалом. Саме з таким інтервалом відбувається зйомка фільмів</p> <ul style="list-style-type: none"> <li>● При відтворення DVD-Video, встановіть “Вкл.” і потім встановіть “24р” в “Изобр.” (⇒ 27) на “Вкл.”</li> </ul>	<ul style="list-style-type: none"> <li>● <b>Вкл.:</b> Відео, записане в режимі 24р, відтворюватиметься в режимі 24р. Тим не менш, – коли відео виходить в 24 кадрах, зображення з будь-якого іншого терміналу окрім HDMI, можуть відтворюватися неправильно.</li> <li>– <b>BD-V:</b> відео, записане в режимі відмінному від 24р, відтворюватиметься в режимі 60р.</li> </ul> <ul style="list-style-type: none"> <li>● <b>Выкл.</b></li> </ul>
<p><b>Диапазон выхода HDMI</b> Працює, коли поєднано до пристрою, який підтримує тільки вихід RGB.</p>	<ul style="list-style-type: none"> <li>● <b>Стандартный:</b> Відео виводиться без змін.</li> <li>● <b>Расширенный:</b> Якщо чорно-білий контраст відтворюваного відео низький, сигнал буде підданий обробці для збільшення чіткості.</li> </ul>
<p><b>Выход аудио HDMI</b> Даний параметр вибирає, чи потрібно виводити аудіо з HDMI.</p>	<ul style="list-style-type: none"> <li>● <b>Вкл.:</b></li> <li>● <b>Выкл.:</b> При підключенні телевізора до апарату HDMI-кабелем, а також до інших пристроїв, наприклад таких, як підсилювач/приймач, за допомогою волоконно-оптичного кабелю.</li> </ul>
<p><b>VIERA Link</b> Встановіть для використання функції “HDAVI Control” при підключенні за допомогою кабелю HDMI до пристрою, який підтримує “HDAVI Control”.</p>	<ul style="list-style-type: none"> <li>● <b>Вкл.:</b></li> <li>● <b>Выкл.:</b> Виберіть, коли не потрібно використовувати “HDAVI Control”.</li> </ul>
<p><b>Разреш. Компон. Сигнала*</b> Це встановлює дозвіл виходу відео, коли використовується термінал компонентного відео.</p>	<ul style="list-style-type: none"> <li>● <b>576i/480i</b>      ● <b>576р/480р</b></li> <li>● <b>720р</b>        ● <b>1080i</b></li> </ul> <p>480i, 480р: При відтворенні дисків NTSC 576i, 576р: При відтворенні дисків PAL</p> <p>Навіть, якщо ви виберете “720р” або “1080i”, розподільча здатність виводу відео даних обмежується “576р/480р”, коли дані DVD-Video, DivX та BD-Video дисків, записані з частотою 50 кадрів на секунду, виводиться з терміналів COMPONENT VIDEO OUT.</p>
<p><b>Система ТВ</b> Змініть параметр відповідно до устаткування, що підключається.</p> <ul style="list-style-type: none"> <li>● Якщо зображення виходить неправильно, змініть параметр.</li> <li>● Коли відтворюється вміст NTSC, дані виводяться у форматі сигналу, зазначеному у “Вывод Содержания NTSC”, незалежно від заданих тут параметрів.</li> </ul>	<ul style="list-style-type: none"> <li>● <b>NTSC:</b> Виберіть при підключенні до телевізора NTSC.</li> <li>● <b>PAL:</b> Виберіть при підключенні до телевізора PAL або мультисистемному телевізору.</li> </ul>

\* У даному апараті для виведення відео з розподільністю, оптимальною для підключеного телевізора, використовується відеопроцесор P4HD (⇒ 40).

## “Настройки Сети”

<b>IP Адрес / Настройки DNS (⇒ 13)</b>		
● Натисніть [OK] для відображення наступних параметрів.		
<b>Проверка соединения</b>	— — — — —	
<b>Авто-присвоение IP адреса</b>	● <u>Вкл.</u>	● Выкл.
<b>IP адрес</b>	— — — — . — — — — . — — — — . — — — —	
<b>Подсеть</b>	— — — — . — — — — . — — — — . — — — —	
<b>Адрес межсетевого устр.</b>	— — — — . — — — — . — — — — . — — — —	
<b>Авто-присвоение DNS-IP</b>	● <u>Вкл.</u>	● Выкл.
<b>Первичный DNS</b>	— — — — . — — — — . — — — — . — — — —	
<b>Вторичный DNS</b>	— — — — . — — — — . — — — — . — — — —	
<b>Авто-Конф. Скорости Соединения</b>	● <u>Вкл.</u>	● Выкл.
<b>Настр. Скор. Соед.</b>	● <u>Полудупл. 10BASE</u>	● Полнодуп. 10BASE
Дана функція буде активована, лише якщо “Авто-Конф. Скорости Соединения” встановлено на “Выкл.”.	● Полуду. 100BASE	● Полноду. 100BASE
<b>Настройки Прокси Сервера (⇒ 14)</b>		
● Натисніть [OK] для відображення наступних параметрів.		
<b>Инициализировать</b>	● <u>Да</u>	● Нет
<b>Адрес Прокси</b>	(Первинна настройка відсутня.)	
<b>Номер порта прокси</b>	(Первинна настройка “0”.)	
<b>Проверка соединения</b>	— — — — —	
<b>Сервис сети (⇒ 24) (VIERA CAST)</b>		
● Натисніть [OK] для відображення наступних параметрів.		
<b>Ограничения сети</b>	● <u>Вкл.</u>	● <u>Выкл.</u>
Обмеження можливе за допомогою VIERA CAST. Слідуйте екранним вказівкам. Введіть пароль з 4 цифр за допомогою цифрових кнопок, коли з'явиться вікно пароля. Це буде загальний пароль для “Рейтинг DVD-Video”, “Рейтинг BD-Video” та “Ограничения сети”.	Зміна настройок (Коли встановлено “Вкл.”)	
● Не забудьте ваш пароль.	● Поменять пароль	
<b>Авторегул. усиления</b>	● <u>Вкл.</u>	● Выкл.
При використанні VIERA CAST гучність звуку, що залежить від вибраної передачі, автоматично налаштовується на стандартну.		
● Залежно від вмісту, робота даної функції може не дати результату.		
● Виберіть “Выкл.” при звукових спотвореннях.		
<b>Уменьшенное отображ. дисплея</b>	● <u>Вкл.</u>	● <u>Выкл.</u>
Робоче поле на екрані зменшується так, щоб вікно VIERA CAST не обрізалось.		
<b>Временной пояс</b>	● GMT -12 до +12	
При виборі годинного поясу на апараті можна встановити місцевий час.	Первинна настройка “+3”.	
● Деякий вміст VIERA CAST вимагає установки годинного поясу. Встановіть годинний пояс за необхідності.	GMT +2= EET (східно-європейський час)	
	GMT +3= московський час	
<b>Летнее время</b>	● <u>Вкл.</u>	● <u>Выкл.</u>
Виберіть “Вкл.” при використанні практики літнього часу.		
<b>Адрес MAC (⇒ 13)</b>		
Перегляд “Адрес MAC” даного апарату.		

## “Другое”

<b>Пульт Управл. (⇒ 38)</b>		
<b>Быстрый старт</b>	● <u>Уст. Код 1</u>	● Уст. Код 2
Швидкість увімкнення з режиму очікування збільшується.	● <u>Вкл.</u>	● <u>Выкл.</u>
● Якщо телевізор з підтримкою HDAVI Control 4 й увімкненою функцією “Економ. режим очікування” знаходиться в режимі очікування, для увімкнення апарату може знадобитися деякий час, навіть якщо “Быстрый старт” встановлено на “Вкл.”.	Якщо даний параметр встановлений на “Вкл.”, внутрішні ланцюги управління апарату знаходяться під напругою. Тому швидкість відрізнятиметься від швидкості увімкнення, коли цей параметр встановлено на “Выкл.”.	
	● Споживання електроенергії в режимі очікування зростає. (інформацію про споживану потужність див. в ⇒ 41)	
	● Охолоджувальний вентилятор може продовжувати працювати на малих обертах для охолодження внутрішніх компонентів.	
<b>Простая настройка</b>	● <u>Да</u>	● <u>Нет</u>
Можна задати основні параметри (“Язык на экране”, “Формат ТВ” і “Быстрый старт”).		
<b>Настройки по умолчанию</b>	● <u>Да</u>	● <u>Нет</u>
При цьому значення параметрів в меню Setup, в екранних меню, за виключенням “Пульт Управл.”, “Язык на экране”, “IP Адрес / Настройки DNS”, “Настройки Прокси Сервера”, “Сервис сети”, “Рейтинг DVD-Video” і “Рейтинг BD-Video” повернуться до значень за замовчуванням.		
<b>Регистрация DivX <u>DivX</u> (⇒ 23)</b>		
Вам потрібний код реєстрації для покупки і відтворення контенту DivX Відео за запитом (VOD).		
<b>Обновление встроенных программ (⇒ 12)</b>		
● Натисніть [OK] для відображення наступних параметрів.		
<b>Проверка авто. обновл.</b>	● <u>Вкл.</u>	● Выкл.
Якщо апарат підключений до мережі Інтернет, відразу після увімкнення він з'єднуватиметься з сервером виробника і перевірятиме наявність оновлень вбудованого ПЗ.		
<b>Обновить сейчас</b>	● <u>Да</u>	● <u>Нет</u>
Відновити вбудоване ПЗ можна і вручну.		

# Про MP3/JPEG/DivX файли

Формат файлу	MP3	JPEG
Відтворне медіа	CD-R*1, CD-RW*1, DVD-R*1.5, DVD-R DL*1.5, пристрій USB	CD-R*1, CD-RW*1, DVD-RAM*2, DVD-R*1.5, DVD-R DL*1.5, BD-RE*3, SD карта, пристрій USB
Розширення	Файли повинні мати розширення ".mp3" або ".MP3".	Файли повинні мати розширення ".jpg" або ".JPG".
Дозвіл зображення	—	від 34×34 до 8192×8192 пікселів (під-модель - 4:2:2 або 4:2:0)
Коефіцієнт стиснення	від 32 Кб/с до 320 Кб/с	—
Частота дискретизації	44,1 кГц/48 кГц	—
Посилання	Теги ID3: версія 1, 2.2, 2.3, 2.4 ID3 - тег, вбудований в доріжку MP3 для надання інформації про доріжку. Даний пристрій підтримує перераховані вище версії, але може відображати тільки назви і імена виконавців. • При великій кількості даних про фіксовані зображення і ін. у файлі MP3 відтворення може виявитися нездійсненним.	Підтримуються файли JPEG, що відповідають DCF*4. Час захоплення: Приблизно 2 с. (7 млн. пікселів) • MOTION JPEG і Progressive JPEG не підтримуються.

Формат файлу	DivX	Файл тексту субтитрів DivX
Відтворне медіа	CD-R*1, CD-RW*1, DVD-R*1.5, DVD-R DL*1.5, пристрій USB	CD-R*1, CD-RW*1, DVD-R*1.5, DVD-R DL*1.5, пристрій USB
Формат файлу	—	MicroDVD, SubRip або TMPlayer
Розширення	Файли повинні мати розширення ".DIVX", ".divx", ".AVI" або ".avi".	Файли повинні мати розширення ".SRT", ".srt", ".SUB", ".sub", ".TXT" або ".txt"
Дозвіл зображення	між 32×32 і 720×576 пікселів	—
Посилання	<ul style="list-style-type: none"> <li>Сертифіковано згідно до Профілю домашнього кінотеатру DivX Home Theater Profile.</li> <li><b>Відео</b> <ul style="list-style-type: none"> <li>Номер потоку: До 1</li> <li>Кодек: DIV3, DIV4, DIVX, DV50, DIV6</li> <li>FPS (Frame Per Second -Кадрів в секунду): До 30 кадрів в секунду</li> </ul> </li> <li><b>Аудіо</b> <ul style="list-style-type: none"> <li>Номер потоку: До 8</li> <li>Формат: MP3, MPEG, Dolby Digital</li> <li>Мульти-канал: Dolby Digital - можливий.</li> <li>Багатоканальний MPEG - 2-канальна конверсія.</li> </ul> </li> <li>GMC (Global Motion Compensation) - не підтримується.</li> </ul>	<ul style="list-style-type: none"> <li>Відеофайл DivX і текстовий файл субтитрів знаходяться в одній теці, а імена файлів є однаковими за винятком їх розширення.</li> <li>За наявності декількох файлів субтитрів в одній теці, вони відображаються в наступному порядку по пріоритету: ".srt", ".sub", ".txt".</li> <li>У наступних ситуаціях субтитри не можуть відображатися так, як вони записані. Крім того, залежно від методів, використаних для створення файлу, або стану запису, можуть відображатися тільки частини субтитрів, або субтитри можуть не відображатися взагалі. <ul style="list-style-type: none"> <li>Коли спеціальний текст або символи включені в текст субтитрів.</li> <li>Коли розмір файлу більший, ніж 256 Кб.</li> <li>Коли символи із спеціальним стилем включені в текст субтитрів.</li> <li>Коди, які визначають стиль символу у файлах, відображаються як символи субтитрів.</li> <li>Коли в даних субтитрів є дані з різними форматами.</li> </ul> </li> <li>Якщо ім'я відео-файлу DivX відображається в меню неправильно (ім'я файлу відображається як "_"), текст субтитрів теж може відображатися неправильно.</li> <li>Залежно від диска текст субтитрів не може відображатися при виконанні пошуку і інших аналогічних операцій.</li> </ul>

- Англійський алфавіт і арабські цифри відображаються правильно. Інші символи можуть відображатися неправильно.
- Порядок відображення на даному пристрої може відрізнитися від порядку відображення на комп'ютері.
- Залежно від методу створення медіа (програмне забезпечення запису) файли і теки можуть відтворюватися не в установленому порядку.
- Залежно від способу створення і структури тек (ПЗ, використаного для запису), деякі файли і теки можуть не відтворюватися. (⇒ 33)
- Даний пристрій несумісний з форматом пакетного запису.
- Залежно від умов запису медіа може не відтворюватися.
- Для завершення операції може потрібно час за наявності численних файлів і/або тек, а некорисні файли можуть не відображатися або не відтворюватися.

\*1 ISO9660 рівень 1 або 2 (окрім розширених форматів), Joliet

Цей апарат підтримує із мультисесійні диски.

Даний апарат не підтримує диски, записані в пакетному режимі.

\*2 Диски повинні відповідати UDF 2.0.

\*3 Диски повинні відповідати UDF 2.5.

\*4 Design rule for Camera File system: уніфікований стандарт, прийнятий компанією Japan Electronics and Information Technology Industries Association (JEITA).

\*5 Диски мають відповідати стандарту UDF - призначений для користувача функції (UDF 1.02/ISO9660).

Цей пристрій не є сумісним з мульти-сесіями.

Відтворюється тільки сесія за замовчуванням.

## ■ Структура тек, яка може бути відтворена на даному апараті

На даному апараті можна відтворювати файли при структурі тек, наведеній нижче. Залежно від способу запису диска (використаного для запису диска ПЗ), теки можуть відтворюватися не в тому порядку, в якому вони були пронумеровані.

 : Теки, які відображаються на даному апараті

\*\*\*: Цифри

XXX: Букви

\*1 \*\*\*: від 001 до 999

\*2 \*\*\*: від 100 до 999

XXX: до 5 символів

\*3 \*\*\*\*: від 0001 до 9999

### Структура тек MP3 на дисках DVD-R/DVD-R DL/CD-R/CD-RW/пристрої USB

Додайте до назви файлу 3-значную приставку з номером, під яким даний файл відтворюватиметься.

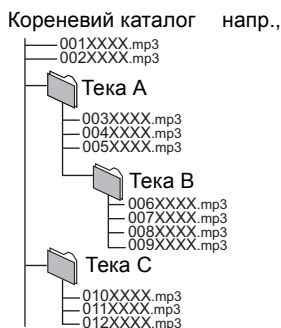

### Структура тек DivX на дисках DVD-R/DVD-R DL/CD-R/CD-RW/пристрої USB

Файли в теках відображаються в порядку оновлення або в порядку додавання в теку.

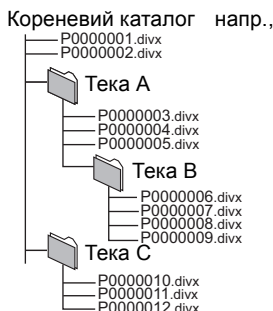

## Структура тек з фотографіями (JPEG)

### на DVD-R/DVD-R DL/CD-R/CD-RW

Файли в теках відображаються в порядку оновлення або в порядку додавання в теку.

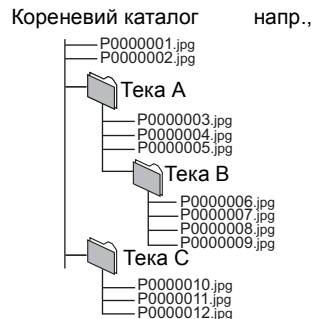

### на BD-RE/DVD-RAM

• Структура папки не відображається.

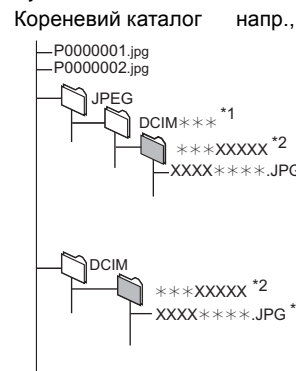

### на SD карті/пристрої USB

Показ JPEG-файлів у всіх папках

• Структура папки не відображається.

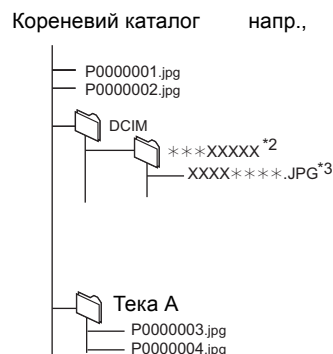

**Список кодів мов** Введіть код за допомогою цифрових кнопок.

абхазька: 6566	волап'юк: 8679	італійська: 7384	малагасійська: 7771	самоанська: 8377	турецька: 8482
азербайджанська: 6590	волоф: 8779	йоруба: 8979	малайська: 7783	санскрит: 8365	туркменська: 8475
аймара: 6589	в'єтнамська: 8673	казахська: 7575	малайламська: 7776	сербо-хорватська: 8372	угорська: 7285
албанська: 8381	галісійська: 7176	камбоджійська: 7577	мальтійська: 7784	сербська: 8382	уельська: 6789
амегарік: 6577	голландська: 7876	каннада: 7578	маорі: 7773	сінді: 8368	узбецька: 8590
англійська: 6978	гренландська: 7576	каталанська: 6765	маратхі: 7782	сингальська: 8373	українська: 8575
арабська: 6582	грецька: 6976	кашмірська: 7583	молдавська: 7779	словацька: 8375	урду: 8582
ассамська: 6583	грузинська: 7565	кечуа: 8185	монгольська: 7778	словенська: 8376	фарерська: 7079
афар: 6565	гуарані: 7178	киргизька: 7589	науру: 7865	сомалі: 8379	фіджі: 7074
африкаанс: 6570	гуджараті: 7185	китайська: 9072	непальська: 7869	суахілі: 8387	фінська: 7073
баскська: 6985	датська: 6865	корейська: 7579	німецька: 6869	сунданська: 8385	французька: 7082
башкирська: 6665	есперанто: 6979	корсіканська: 6779	норвезька: 7879	тагальська: 8476	фризька: 7089
бенгальська, бангла: 6678	естонська: 6984	курдська: 7585	орія: 7982	таджицька: 8471	хауса: 7265
білоруська: 6669	єврейська: 7387	кхоса: 8872	панджабі: 8065	тайська: 8472	хінді: 7273
бірманська: 7789	зулуська: 9085	лаоська: 7679	перська: 7065	тамільська: 8465	хорватська: 7282
біхарі: 6672	ідіш: 7473	латвійська, латишська: 7686	польська: 8076	татарська: 8484	чеська: 6783
болгарська: 6671	індонезійська: 7378	латинська: 7665	португальська: 8084	тві: 8487	шведська: 8386
бретонська: 6682	інтерлінгва: 7365	лінгала: 7678	пушту: 8083	телугу: 8469	шона: 8378
бутанська: 6890	ірландська: 7165	литовська: 7684	ретороманська: 8277	тібетська: 6679	шотландська: 7168
вірменська: 7289	ісландська: 7383	македонська: 7775	російська: 8285	тігрін'я: 8473	яванська: 7487
	іспанська: 6983		румунська: 8279	тонганська: 8479	японська: 7465

# Повідомлення

Наступні повідомлення або сервісні номери з'являються на телевізорі або дисплеї пристрою, коли визначається щось незвичайне в процесі запуску або роботи.

## На телевізорі

Сторінка

Ошибка авторизации. Данное устройство не имеет авторизации для воспроизведения этой записи.	● <b>DivX</b> Ви намагаєтеся відтворити контент DivX VOD, який був куплений з іншим кодом реєстрації. Ви не можете відтворити контент на даному пристрої.	23
Воспроизведение невозможно.	● Ви вставили несумісний диск.	6, 7
Воспроизведение на данном устройстве невозможно.	● Ви спробували відтворити несумісне зображення. ● Переконайтеся, що "SD" на дисплеї пристрою не мігає, і вставте карту знову.	7, 32 —
Диск не вставлен	● Можливо, диск перевернений.	—
Аренда истекла	● <b>DivX</b> У контенті DivX VOD більше немає можливостей відтворення. Ви не можете відтворити його.	23
⊗ Операция не доступна.	● Деякі операції не підтримуються даним апаратом. Наприклад: — <b>BD-V</b> : Повільне відтворення в зворотному порядку або покадрове відтворення в зворотному порядку неможливі.	16
⊗ Операция запрещена данным диском.	● Залежно від диска при перегляді рекламного ролика фільму і попереджувального повідомлення функції пошуку і прокрутки можуть бути недоступні.	16
Нет соединения. Пожалуйста, проверьте соединение кабеля LAN.	● Якщо при використанні мережного концентратора світлодіод порту не горить, перевірте кабельні підключення, стан крайових пристроїв і самі кабелі (можливо, помилково були узяті кросові кабелі (патч-корд)), тощо.	12
IP Адрес не установлен.	● "IP адрес" в "IP Адрес / Настройки DNS" є "----, ---, ---, ---". Встановіть "IP адрес", "Подсеть" та "Адрес межсетевого устр.". (При необхідності виберіть автоматичне призначення адреси.)	13
Не может получить IP адрес.	● При використанні мережного концентратора перевірте з'єднання між концентратором і маршрутизатором. — Для підключення концентратора до маршрутизатора використовуйте порт UPLINK концентратора. — Перевірте, чи горить світлодіод відповідного порту на концентраторі. Якщо світлодіод не горить, перевірте кабельні підключення, стан крайових пристроїв і самі кабелі (можливо, помилково були узяті кросові кабелі (патч-корд)), тощо.	12
Данный IP адрес уже используется. Пожалуйста, проверьте настройки.	● Якщо все гаразд, можливо, в маршрутизаторі вимкнено функцію DHCP. Перевірте параметри і працездатність маршрутизатора. Можна спробувати скинути параметри маршрутизатора для повернення їх до первинних.	12
Проверка соединения не может быть проведена.	● IP-адреса, привласнена апарату, вже використовується іншим пристроєм в мережі. Перевірте IP-адреси апарату, персональних комп'ютерів, маршрутизаторів, тощо. При необхідності проведіть повторне налаштування для виключення існування в мережі пристроїв з однаковим IP.	—
На данный момент IP адрес установлен неверно.	● Вимкніть апарат. Від'єднайте апарат від електричної мережі. Під'єднаєте апарат знову до мережі і повторіть спробу. Якщо усунути проблему не удалось, проконсультуйтеся з дилером.	—
Проверка соедин. невозможна. Нет ответа из межсетевого устр. Пожалуйста, проверьте соедин. или настр. коммутатора.	● При використанні мережного концентратора перевірте з'єднання між концентратором і маршрутизатором. — Для підключення концентратора до маршрутизатора використовуйте порт UPLINK концентратора. — Якщо світлодіод не горить, перевірте кабельні підключення, стан крайових пристроїв і самі кабелі (можливо, помилково були узяті кросові кабелі (патч-корд)), тощо.	12
Отказано в соединении сети. Пожалуйста, подтвердите Установку "Интернет Доступ BD-Live".	● Перевірте "IP адрес", "Подсеть" і "Адрес межсетевого устр." в "IP Адрес / Настройки DNS". ● Якщо необхідна інформація про MAC адресу, натисніть [SETUP] для виклику меню "Настройки Сети".	13 13
Не удалось проверить наличие последней версии встроенных программ. Пожалуйста, попробуйте снова позже.	● При установці "Интернет Доступ BD-Live" на "Предел" та при відтворенні BD-Live-програм, що не мають сертифікату власника, доступ цим програмам до Інтернету буде заборонений. Щоб надати програмам доступ до Інтернету, встановіть "Интернет Доступ BD-Live" на "Разрешить".	28
	● Сервер завантаження вбудованого ПЗ в даний час недоступний. Будь ласка, спробуйте пізніше.	—

## На дисплеї пристрою

Сторінка

F99	● Пристрій працює неправильно. Натисніть [⏻/⏹] для перемикання пристрої в черговий режим на 3 секунди. Натисніть [⏻/⏹] знову для включення пристрою.	—
HDMI ONLY	● Деякі диски BD-Video можуть відтворюватися тільки з HDMI.	—
NET	● Відображується при пуску VIERA CAST.	—
No PLAY	● Є обмеження перегляду на BD-Video або DVD-Video.	28
No READ	● Носій забруднений або подряпаний. Апарат не може його відтворити.	—
PLEASE WAIT	● Апарат виконує внутрішні процедури. Це не несправність. Апарат не реагуватиме на спроби керування, поки на дисплеї відображується "PLEASE WAIT". ● При підключенні до телевізора (VIERA) з HDAVI Control 4 і вимкненні живлення за допомогою функції "Интеллект. режим ожид." телевізора.	—
REMOVE	● Пристрій USB споживає надто багато живлення. Вийміть пристрій USB.	15
SET □ (“ □ ” чекає число.)	● Пульт дистанційного керування і пристрій використовують різні коди. Змініть код на пульті дистанційного керування.  Натисніть і утримуйте [OK] і вказану цифрову кнопку одночасно більше 5 секунд.	38
UNFORMAT	● Ви вставили DVD-RAM, DVD-RW, +RW, що не відформатував, неживий +R, +R DL або DVD-RW (формат DVD-Video).	—
UNSUPPORT	● Вставлено носій, відтворення якого неможливе на апараті. ● Даний пристрій USB несумісний з апаратом.	6, 7 7
U59	● Пристрій нагрівається. Пристрій перемикається в черговий режим з причин безпеки. Почекайте приблизно 30 хвилин, поки повідомлення не зникне. Виберіть положення з хорошою вентиляцією, коли встановлюєте пристрій. Не закривайте вентилятор позаду пристрою.	—
U72 U73	● З'єднання HDMI працює неправильно. — Підключене устаткування несумісне з HDMI. — Використовуйте кабелі HDMI з логотипом HDMI (як показано на кришці). — Кабель HDMI пошкоджений.	—
H□□ або F□□	● Є щось незвичайне. (Сервісний номер, який показаний після H і F, залежить від стану пристрою.) ● Перевірте пристрій за допомогою керівництва по усуненню несправностей. Якщо сервісний номер не зникне, виконаєте наступне. 1 Вийміть вилку з побутової розетки на пару секунд, потім знову вставте її. 2 Натисніть [⏻/⏹] для включення пристрою. (Пристрій може бути виправлений.) Якщо сервісний номер не зникне після цих дій, звернетесь до ділера. Повідомте ділерові сервісний номер при проханні про обслуговування.	— 35-38
START	● При оновленні вбудованого ПО (прошивки) система перезапускається. У жодному випадку не вимикайте живлення апарату під час даної процедури.	12
UPD□□	● Виконується оновлення ПЗ.	12
FINISH	● Оновлення ПЗ завершено.	12

# Керівництво по усуненню несправностей

Перш ніж звертатися до сервісної служби, виконайте наступні перевірки. Якщо у вас є сумнів щодо пунктів для перевірки, або, якщо запропоновані рішення на вирішують проблеми, проконсультуйтеся з вашим дилером.

Наступне не означає проблеми з пристроєм:

- Постояні звуки при обертанні диска.
- Спотворення зображення при пошуку.

Для скидання даного пристрою

Сторінка

Для відновлення пристрою, якщо воно зупиняється із-за активації пристроїв безпеки	<ul style="list-style-type: none"> <li>• Натисніть і утримуйте [⏻/⏪] на основному пристрої 3 секунди. (Параметри не зміняться.)</li> </ul>	—
Для скидання всіх параметрів, окрім визначених, на установки за умовчанням	<ul style="list-style-type: none"> <li>• Виберіть “Да” в “Настройки по умолчанию” в меню Установка. Це повертає всі значення в меню настройки і екранному меню за винятком “Пульт Управл.”, “Язык на экране”, “IP Адрес / Настройки DNS”, “Настройки Прокси Сервера”, “Рейтинг DVD-Video”, “Рейтинг BD-Video” і “Сервис сети” на значення за умовчанням.</li> </ul>	31
Щоб повернутися до заводських настройок (немає параметрів)	<ul style="list-style-type: none"> <li>• Виконаєте скидання пристрою таким чином: <ol style="list-style-type: none"> <li>1 Натисніть [⏻/⏪] для вимкнення пристрою.</li> <li>2 Натисніть і утримайте [■] та одночасно натисніть [⏻/⏪] і [▲ OPEN/CLOSE] на апараті більше 5 секунд, поки на дисплеї апарату не з'явиться напис “HELLO”.</li> <li>3 Живлення включиться, а потім автоматично вимкнеться.</li> </ol> </li> </ul>	—

Клавіша

Немає живлення.	<ul style="list-style-type: none"> <li>• Вставте мережевий шнур в розетку.</li> </ul>	9
Пристрій перемкнеться в черговий режим.	<ul style="list-style-type: none"> <li>• Один з пристроїв безпеки активований. Натисніть [⏻/⏪] для включення пристрою.</li> </ul>	—
Живлення апарату вимикається при перемиканні входу на телевізорі.	<ul style="list-style-type: none"> <li>• При підключенні телевізора (VIERA) з підтримкою HDAVI Control 4 й увімкненою функцією “Интеллект. режим ожид.”, при перемиканні входів на телевізорі апарат автоматично перейде в режим очікування. За детальнішою інформацією зверніться до інструкції з експлуатації телевізора.</li> </ul>	—

Управління

Неможливе керування телевізором або підсилювачем/приймачем. Пульт дистанційного керування працює неправильно.	<ul style="list-style-type: none"> <li>• Змініть код виробника на пульті дистанційного керування. В деяких випадках, навіть при зміні коду пульт ДК не працюватиме з окремими моделями телевізорів або підсилювачів/приймачів вибраного виробника.</li> <li>• Код виробника необхідно вводити кожного разу при заміні батарейок в пульті ДК.</li> <li>• Пульт дистанційного керування і пристрій використовують різні коди. Змініть код на пульті дистанційного керування.</li> <li>• Натисніть і утримуйте [OK] і вказану цифрову кнопку одночасно більше 5 секунд.</li> <li>• Виснажилися батареї. Замініть батареї на нові.</li> <li>• Ви не направили пульт дистанційного керування на датчик сигналу пристрою під час роботи.</li> <li>• Кольорове скло може заважати прийому/передачі сигналу.</li> <li>• Не піддайте датчик сигналу дії сонячного світла.</li> </ul>	 11 11, 38 38
Пристрій включений, але управляти їм не можна.	<ul style="list-style-type: none"> <li>• Переконаєтеся, що вибраний потрібний привід.</li> <li>• Деякі операції можуть бути заборонені диском.</li> <li>• Пристрій нагрівається (“U59” з'являється на дисплеї). Почекайте, поки не зникне “U59”.</li> <li>• Можливо, активований один з пристроїв безпеки.</li> </ul> <p>Виконаєте скидання пристрою таким чином:</p> <ol style="list-style-type: none"> <li>1 Натисніть [⏻/⏪] для перемикання пристрою в черговий режим. Якщо пристрій не перемикається, натисніть і утримуйте [⏻/⏪] на основному пристрої 3 секунди. Пристрій примусово перемкнеться в черговий режим. Або, як альтернативне рішення, від'єднайте мережевий шнур, зачекайте одну хвилину, а потім знову під'єднайте його.</li> <li>2 Натисніть [⏻/⏪] для включення пристрою. Якщо управляти їм все одно не можна, звернетесь до дилера.</li> </ol> <ul style="list-style-type: none"> <li>• Утворився конденсат: Почекайте від 1 до 2 години, поки він випарується.</li> </ul>	15 — 34 —
Відтворення не запускається, навіть коли натиснута кнопка [▶] (PLAY). Відтворення починається, але відразу зупиняється.	<ul style="list-style-type: none"> <li>• Вставте диск правильно, етикеткою вгору.</li> <li>• Диск забруднений.</li> <li>• Ви спробували відтворити порожній або непридатний диск на даному пристрої.</li> <li>• <b>DivX</b> При відтворенні диску DivX VOD, див. домашню сторінку місця, де ви його придбали.</li> </ul>	15 3 6, 7 23
Неможливо витягнути диск.	<ul style="list-style-type: none"> <li>• Можливо, апарат несправний. На вимкненому апараті одночасно натисніть і притримайте кнопки [■] та [▲ OPEN/CLOSE] не менш 5 секунд. Витягніть диск та проконсультуйтеся з дилером.</li> </ul>	—
Повільний запуск.	<ul style="list-style-type: none"> <li>• Будь ласка, перевірте, щоб “Быстрый старт” було встановлено на “Вкл.”. При підключенні телевізора (VIERA) з підтримкою HDAVI Control 4 та з активованою настройкою “Эконом. режим ожидания”, навіть якщо “Быстрый старт” встановлено на “Вкл.”, увімкнення апарату з режиму очікування може зайняти деякий час.</li> </ul>	31
Проходить певний час, перш ніж запускається відтворення.	<ul style="list-style-type: none"> <li>• Запуск займає багато часу в наступних ситуаціях. <ul style="list-style-type: none"> <li>– Негайно після переривання подачі струму або підключення мережевого шнуру.</li> <li>– Коли пристрій підключений за допомогою HDMI кабелю.</li> </ul> </li> <li>• <b>DivX</b> Це є звичайним явищем для для відео DivX.</li> </ul>	—
Неможливо встановити “Вкл.” в “Вывод 24p”.	<ul style="list-style-type: none"> <li>• Тільки коли пристрій підключений до терміналу HDMI телевізора, який підтримує 24p, ви можете вибрати “Вкл.”. В деяких випадках, коли пристрій підключений до телевізора через підсилювач/ресівер і терміналу HDMI ви не можете вибрати “Вкл.”. В цьому випадку підключіть пристрій до телевізора з використанням терміналу HDMI, а потім підключіть його до підсилювача/ресіверу з використанням іншого терміналу.</li> </ul>	30

Темний дисплей.	● Змініте "FL Дисплей" в меню Установка.	29
Показаний минулий час менший, ніж час відтворення.	● Відображуваний час відтворення конвертується із кількості кадрів у 29,97 кадрів (що дорівнює 0,999 секундам) в одну секунду. Тут буде невелика різниця між відображуваним часом, та реальним часом, що минув (наприклад, реальний час в одну годину буде відображений приблизно як 59 хвилин 56 секунд).	—

## Екран телевізора і відео

Зображення з даного пристрою не відтворюються на телевізорі.	● Переконаєтеся, що телевізор підключений до терміналу VIDEO OUT, COMPONENT VIDEO OUT або терміналу пристрою HDMI AV OUT.	8, 9
Зображення спотворене.	● Впевніться, що параметри входу на телевізорі (наприклад, AV 1) є правильними. ● Вибраний неправильний дозвіл в "Разреш. Компон. Сигнала", коли телевізор підключений до терміналів COMPONENT VIDEO OUT. При зупинці натисніть і утримуйте [■] і [▶] (PLAY) одночасно більше 5 секунд. Встановите елемент знову. ● Якщо "Вывод 24p" апарата встановлено на "Вкл." при підключенні телевізора до апарату не через HDMI-вихід картинка відображатиметься некоректно. У цьому випадку встановіть "Вывод 24p" на "Выкл." ● Пристрій та телевізор використовують різні відео системи. Під час зупинки тримайте натиснутою [■] та [▲ OPEN/CLOSE] на головному пристрої протягом 5 або більше секунд. Система перемикається з PAL у NTSC або навпаки. ● Система, що використовується на диску, не підходить до вашого телевізору. – Диски PAL не можуть відтворюватися на телевізорі NTSC. – Цей пристрій може конвертувати сигнали NTSC у PAL60 для перегляду на телевізорах PAL ("Вывод Содержания NTSC" у "Изобр."). ● [DivX] Зображення можуть інколи не виводитися, це залежить від того, як були створені файли.	— 30 30 — — 28 —
Картинка спотворена або відтворюється некоректно. (AVCHD)	● Відео з високою чіткістю (із швидкістю потоку 18 Мб/с або більше) не відтворюватиметься коректно, якщо запис на DVD сумісний з подвійною швидкістю або менше.	—
Зупинка зображення.	● [DivX] Зображення може зупинитися, якщо файли DivX більше 2 Гб.	—
Екран автоматично змінюється.	● Якщо "Функция Хранителя Экр." в меню Установка встановлений на "Вкл.", дисплей може повернутися в режим заставки автоматично за відсутності дій протягом 10 хвилин.	29
Відео не виходить з високим дозволом.	● Відео високої чіткості не може бути виведене через термінал VIDEO OUT. ● Перевірте правильність установок "Режим видео HDMI", "Формат HDMI", і "Разреш. Компон. Сигнала" в меню Установка. ● При відтворенні дисків DVD-Video, DivX і BD-Video, записаних зі швидкістю 50 полів/сек, через вихід COMPONENT VIDEO OUT, розподільність обмежується "576p/480p".	— 30 —
Повідомлення про статус не з'являються.	● Виберіть "Автоматический" в "Сообщения на экране" в меню Установка.	29
Формат кадру 4:3 розширюється вліво і управо. Неправильний розмір екрану.	● Використовуйте телевізор для зміни формату кадру. Див. інструкції по експлуатації телевізора. ● При використанні компонентного відеокабелю, встановіть "Прогрессив." на "Видео". Якщо ситуація не відновилася після цього, встановіть "Формат ТВ" на "4:3 Вырав."	— 27, 30
При відтворенні відео є значне залишкове зображення.	● Вимкнете "Трехм. NR" "Интегр. NR", якщо він включений.	27
Немає змін якості зображення при настройці меню "Изобр." в екранному меню.	● Даний ефект є непомітним для деяких типів відео.	—
Область без маски є сірою.	● Якщо "Функция Хранителя Экр." в меню Установка встановлений на "Выкл.", область без маски є чорною.	29
Фотографії (в форматі JPEG) відтворюються некоректно.	● Відредаговані на ПК зображення, збережені у форматі Progressive JPEG, тощо, можуть не відтворюватися.	32

<p><b>Відсутній звук.</b> <b>Низька гучність.</b> <b>Спотворений звук.</b> <b>Неможливо чути потрібний тип аудіо.</b></p>	<ul style="list-style-type: none"> <li>● Перевірте підключення і параметри "Цифровой аудиовыход". Перевірте режим входу на підсилювачі/ресівері, якщо він підключений.</li> <li>● Натисніть [AUDIO] для вибору аудіо.</li> <li>● Вимкнете "Окр.звук" в наступних випадках. <ul style="list-style-type: none"> <li>– Коли ви використовуєте диски, які не мають ефектів об'ємного звуку (наприклад, диски караоке).</li> <li>– Коли передаються програми на двох мовах.</li> </ul> </li> <li>● Звукові ефекти (Монтаж, Окр.звук і ін.) не працюють, коли сигнал бітового потоку виходить з терміналу HDMI AV OUT або DIGITAL AUDIO OUT.</li> <li>● <b>DivX</b> Залежно від способу створення файлів звук може не відтворюватися.</li> </ul>	<p><b>8, 9, 29</b></p> <p><b>17</b></p> <p><b>27</b></p> <p>—</p> <p>—</p>
<p><b>Неможливо перемкнути аудіо.</b></p>	<ul style="list-style-type: none"> <li>● Є диски, де аудіо змінити не можна із-за способу його створення.</li> <li>● При підключенні підсилювача/ресівера за допомогою волоконно-оптичного або HDMI-кабелю, не можна перемкнути аудіо, якщо параметр "Dolby D/Dolby D +/Dolby TrueHD" або "DTS/DTS-HD" встановлено на "Bitstream". Встановіть "Dolby D/Dolby D +/Dolby TrueHD" або "DTS/DTS-HD" на "PCM" або підключіть пристрій через вихід AUDIO OUT.</li> </ul>	<p>—</p> <p><b>9, 29</b></p>

## Підключення HDMI

<p><b>Зображення з даного пристрою не відтворюються на телевізорі.</b></p> <p><b>Зображення спотворене.</b></p> <p><b>Тремтіння зображення.</b></p>	<ul style="list-style-type: none"> <li>● Вибрана невірна розподільність у "Формат HDMI", коли телевізор підключений до роз'ємів HDMI AV OUT. Під час зупинки, натисніть та утримуйте [■] та [▶] (PLAY) на апараті одночасно більше 5 секунд, щоб скасувати цю настройку. Задайте пункт знову. Однак аудіо Dolby Digital Plus, Dolby TrueHD та DTS-HD не виходитиме як бітовий потік. Щоб вивести бітовий потік, виберіть "Настройки по умолчанию" для відновлення заводських установок і потім виконайте власні настройки.</li> <li>● Щоб вивести відео дані із пристрою, під'єданого за допомогою HDMI кабелю, встановіть "Режим видео HDMI" на "Вкл." у меню налаштування.</li> <li>● Зображення може бути невидимим, коли більше 4 пристроїв підключено з використанням кабелів HDMI. Зменште кількість підключених пристроїв.</li> <li>● Якщо "Вывод 24p" встановлений на "Вкл.", аутентифікація HDMI має місце, коли зображення 24p перемикаються на інші зображення, і відображається чорний екран.</li> <li>● Якщо "Вывод 24p" встановлено на "Вкл.", при відтворенні DVD-Video можливе тремтіння зображення. У цьому випадку перемкніть "Вывод 24p" на "Выкл."</li> </ul>	<p><b>31</b></p> <p>—</p> <p><b>30</b></p> <p>—</p> <p><b>30</b></p> <p><b>30</b></p>
<p><b>Формат кадру 4:3 розширюється вліво і управо.</b> <b>Неправильний розмір екрану.</b></p>	<ul style="list-style-type: none"> <li>● Змініть тип "Формат ТВ" на "16:9".</li> </ul>	<p><b>30</b></p>
<p><b>При відтворенні DVD-Video з використанням прогресивного виходу одна частина зображення дублюється.</b></p>	<ul style="list-style-type: none"> <li>● Якщо ви користуєтеся термінал HDMI AV OUT для виведення відео, виконаєте кроки нижче для настройки. <ol style="list-style-type: none"> <li>1 Підключіть даний пристрій до телевізора за допомогою кабелю HDMI.</li> <li>2 Якщо ви підключаєтеся з використанням компонентного відео-кабелю, встановіть в меню настройки "Режим видео HDMI" на "Выкл." і "Разреш. Компон. Сигнала" на "576i/480i".</li> </ol> </li> </ul>	<p><b>30</b></p>
<p><b>Відсутній звук.</b> <b>Низька гучність.</b> <b>Спотворений звук.</b> <b>Неможливо чути потрібний тип аудіо.</b></p>	<ul style="list-style-type: none"> <li>● Звук може бути не чутий, коли більше 4 пристроїв підключено з використанням кабелів HDMI. Зменште кількість підключених пристроїв.</li> <li>● Звукові ефекти не працюють, коли сигнал бітового потоку виходить з терміналу HDMI AV OUT або DIGITAL AUDIO OUT.</li> <li>● Для виходу аудіо з підключеного пристрою за допомогою кабелю HDMI встановіть "Выход аудио HDMI" на "Вкл." у меню настройки.</li> <li>● Залежно від підключеного устаткування звук може спотворюватися, якщо даний пристрій підключений за допомогою кабелю HDMI.</li> <li>● Якщо "BD-Video Втор. Ауд." встановлено на "Вкл.", звук у форматі Dolby Digital Plus, Dolby TrueHD і DTS-HD перед виводом конвертуватиметься в 48 кГц Dolby Digital або DTS Digital Surround. LPCM 7.1-канальний звук конвертуватиметься в 5.1-канальний. У цьому випадку встановіть "BD-Video Втор. Ауд." на "Выкл."</li> </ul>	<p>—</p> <p>—</p> <p><b>30</b></p> <p>—</p> <p><b>29</b></p>

## Карта

<p><b>Зменшилася місткість карти SD.</b></p>	<ul style="list-style-type: none"> <li>● При використанні BD-Video, що підтримує BD-Live, і наявності в апараті SD карти можливий запис даних на карту. Зітріть дані, використовуючи "Стереть данные BD-Video", відформатуйте карту або скористайтеся новою картою.</li> </ul>	<p><b>18</b></p>
<p><b>Музика, записана на SD карті, не відтворюється.</b></p>	<ul style="list-style-type: none"> <li>● 3 SD карти можуть відтворюватися дані AVCHD, MPEG2 та JPEG.</li> </ul>	<p><b>7</b></p>
<p><b>Неможливо прочитати вміст карти.</b></p>	<ul style="list-style-type: none"> <li>● Карта несумісна, або контент на карті пошкоджений.</li> <li>● Вимкнете пристрій і включите його повторно.</li> </ul>	<p><b>7</b></p> <p>—</p>

## USB

<p><b>Вміст USB-диска не читається.</b></p>	<ul style="list-style-type: none"> <li>● Вийміть USB-диск з USB-порта, а потім вставте його назад. Якщо це не допомогло, вимкніть апарат, а потім увімкніть його знову.</li> <li>● Переконайтеся в тому, що пристрій USB вставлений коректно.</li> <li>● Формат пристрою USB або його вміст несумісні з апаратом. (Вміст USB-диска може бути пошкоджено.)</li> <li>● Структура файлів і тек на пристрої USB не підтримується апаратом.</li> <li>● Вимкнете пристрій і включите його повторно.</li> <li>● USB-диски, підключені через подовжувальний USB-кабель або USB-концентратор, можуть не визначитися апаратом.</li> <li>● Деякі пристрої USB не сумісні з даним апаратом.</li> <li>● Якщо вставити пристрій USB під час відтворення, апарат може його не розпізнати.</li> </ul>	<p>—</p> <p><b>15</b></p> <p><b>7</b></p> <p><b>33</b></p> <p>—</p> <p>—</p> <p><b>7</b></p> <p>—</p>
<p><b>Використання пристрою USB неможливе.</b></p>	<ul style="list-style-type: none"> <li>● Вимкніть живлення апарату і потім увімкніть його знову.</li> </ul>	<p><b>7</b></p>

Неможливо підключитися до мережі.	<ul style="list-style-type: none"> <li>Від'єднаний мережний кабель. Перевірте, чи правильно приєднаний мережний кабель.</li> <li>У LAN-роз'єм апарату вставлений звичайний телефонний кабель. Використовуйте прямий мережний кабель (патч-корд).</li> <li>Модем або маршрутизатор вимкнені. Увімкніть пристрої.</li> <li>Невірні мережні налаштування. Виправіть мережні налаштування, керуючись вказівками провайдера Інтернет.</li> <li>Невірні налаштування маршрутизатора/модема. Виправіть налаштування маршрутизатора/модема, керуючись інформацією, наведеною в посібниках користувача даних пристроїв.</li> <li>Маршрутизатор/модем підключений некоректно. Виправіть підключення маршрутизатора/модема керуючись інформацією, наведеною в посібниках користувача даних пристроїв.</li> <li>Перевірте настройки "Настройки Сети" та "Интернет Доступ BD-Live".</li> </ul>	12 12 — — — — 28, 31
Неможливо підключитися до мережі Інтернет з ПК.	<ul style="list-style-type: none"> <li>За договором з інтернет-провайдером одночасне підключення до мережі Інтернет декількох пристроїв не допускається. Прочитайте договір з провайдером Інтернет.</li> </ul>	—
VIERA CAST не працює або з'єднання не встановлюється.	<ul style="list-style-type: none"> <li>Невірні мережні налаштування.</li> <li>Картинки або відео можуть спотворюватися або не відтворюватися залежно від рівня завантаженості мережі або лінії.</li> </ul>	12 —

## Інші проблеми з відтворенням

Аудіо і відео зупиняються.	<ul style="list-style-type: none"> <li>Це відбувається при переході між розділами або сценами плейлиста (AVCHD).</li> <li>При відтворенні назви, яка записана на обох шарах, пристрій автоматично перемикається між шарами і відтворює назву так само, як і нормальну програму. Проте, відео і аудіо можуть іноді зупинятися, коли пристрій перемикається між шарами.</li> </ul>	— —
BD-Video або DVD-Video не відтворюються.	<ul style="list-style-type: none"> <li>Переконайтеся, що диск призначений для правильного коду регіону BD-Video або номери регіону DVD-Video і не є дефектним.</li> <li>Ви встановили рівень параметрів для обмеження відтворення BD-Video або DVD-Video. Змініте цей параметр.</li> <li>Деякі BD-Video можуть воспроизводиться тільки з HDMI.</li> </ul>	Обкладинка 28 —
Картинка в картинці не відтворюється з BD-Video.	<ul style="list-style-type: none"> <li>Переконайтеся, що диск підтримує функцію картинки в картинці.</li> </ul>	—
BD-Live не відтворюється з BD-Video.	<ul style="list-style-type: none"> <li>Впевніться, що диск підтримує BD-Live.</li> <li>На вставленій карті SD недостатньо вільного місця.</li> <li>Карта SD захищена від запису.</li> <li>Додаткова інформація, що копіюється на SD карту, надається виробником диска як частина вмісту BD-Video. Навіть якщо зображення і звук будуть просто записані на SD карту, вони не відтворюватимуться як BD-Live.</li> </ul>	18 — 7 18
Неможливо вибрати альтернативний саундтрек і субтитри.	<ul style="list-style-type: none"> <li>Мови не записані на диск.</li> <li>Ви не зможете використовувати екранне меню для зміни саундтрека і субтитрів на деяких дисках. Використовуйте меню диска, щоб виконати зміни.</li> </ul>	— 15
Немає субтитрів.	<ul style="list-style-type: none"> <li>Субтитри не записані на диск.</li> <li>Включіть субтитри. Встановіть "Субтитри" у екранному меню на "Вкл."</li> </ul>	— 26
Неможливо змінити кут.	<ul style="list-style-type: none"> <li>Кути можна змінювати тільки при сценах, де записані різні кути.</li> </ul>	—
Функція відновлення відтворення не працює.	<ul style="list-style-type: none"> <li>Позиції, що запам'ятали, відмінюються, коли <ul style="list-style-type: none"> <li>натискається [■] кілька разів.</li> <li>відкривається лоток диска.</li> </ul> </li> <li>Функція відновлення відтворення може не працювати залежно від диска.</li> <li><b>BD-V</b>: На дисках BD-Video, які містять BD-J, функція відновлення відтворення не працює.</li> </ul>	— —

## Якщо інші продукти Panasonic реагують на даний пульт дистанційного керування

Змініть код дистанційного керування на пристрої і пульті (коди повинні бути однаковими), якщо ви встановлюєте інші продукти Panasonic поряд з устаткуванням.

- Натисніть [SETUP].
- Натисніть [▲, ▼] для вибору "Другое" і натисніть [OK].
- Натисніть [▲, ▼] для вибору "Пульт Управл." і натисніть [OK].
- Натисніть [▲, ▼] для вибору коду (1, 2 або 3) і натисніть [OK].
- Для зміни коду на пульті дистанційного керування При натисненні [OK] натисніть і утримуйте цифрову кнопку ([1], [2] або [3]) більше за 5 секунд.
- Натисніть [OK].

Пульт Управл.

Уст. Код 1

Уст. Код 2

Уст. Код 3

Нажміть [○] і [OK] вмісте більше 5 секунд на пульте управління



ПРИМІТКА

Коли наступний індикатор з'являється на дисплеї пристрою, і ви не можете управляти пристроєм



Код пульта дистанційного керування пристрою

Натисніть і утримуйте [OK] і вказану цифрову кнопку одночасно більше 5 секунд.

# Глосарій

## AVCHD

AVCHD - новий формат (стандарт) для камер з високим дозволом відео, які можна використовувати для запису і відтворення зображень з високим дозволом.

## BD-J

Деякі диски BD-Video містять додатки Java, і ці додатки називаються BD-J. Ви можете насолоджуватися різними інтерактивними функціями на додаток до відтворення звичайного відео.

## BD-Live

Це BD-Video (BD-ROM Profile 2) з підтримкою нових функцій, таких як з'єднання з Інтернет, тощо, на додаток до функції BONUSVIEW.

## Бітовий потік

Це цифрова форма мульті-канальних даних аудіо (наприклад, 5.1) перед її декодуванням на різні канали.

## BONUSVIEW (Final Standard Profile)

Це BD-Video (BD-ROM Profile 1 version 1.1) з підтримкою нових функцій, таких як "картинка в картинці", вторинне аудіо, тощо.

## Deer Colour (Насичені кольори)

Даний апарат оснащений технологією HDMI™ (V.1.3a з Deer Colour), що забезпечує відтворення більшої кількості колірних відтінків (до 4096) при підключенні сумісного телевізора. Завдяки даній технології кольори виглядають кольори яскравими, природними; переходи плавними, з мінімальною смугастістю градієнтів.

[При підключенні телевізора, що не підтримує дану технологію, кольори відтворюватимуться з меншою (256) кількістю відтінків (без Deer Colour).

Апарат автоматично визначає типа підключеного телевізора і встановлює відповідні налаштування.]

## DivX

DivX є популярною медіа-технологією, що створена DivX, Inc. Медіа файли DivX містять сильно стиснуте відео з високою візуальною якістю, при цьому розмір файлу є відносно малим.

## DNS Server (сервер доменних імен)

Сервер (комп'ютер в мережі), який перетворює буквені адреси інтернету-сайтів в IP-адреси.

## Dolby Digital

Це метод кодування цифрових сигналів, який розроблений Dolby Laboratories. Окрім стерео (2 канали) аудіо ці сигнали також можуть бути мульті-канальним аудіо.

## Dolby Digital Plus

Мульті-канальне аудіо з високою якістю стало можливим з використанням Dolby Digital Plus. BD-Video підтримує вихід до 7.1.

## Dolby TrueHD

Dolby TrueHD - формат аудіо дуже високої якості, який відтворює студійне аудіо. BD-Video підтримує вихід до 7.1.

## Мікшированіс

Це процес мікшированія мульті-канального аудіо на деяких дисках для меншої кількості каналів.

## DTS (Digital Theater Systems)

Ця система об'ємного звуку використовується в багато кінотеатрах. Це хороше розділення між каналами, яке дає реалістичні ефекти звуку.

## DTS-HD

DTS-HD - складний формат аудіо високої якості, який використовується в кінотеатрах. Попереднє устаткування DTS може відтворювати DTS-HD як DTS Digital Surround аудіо. BD-Video підтримує вихід до 7.1.

## DTS-HD High Resolution Audio

Це формат аудіосигналу, відзначений покращуваними характеристиками в порівнянні зі старішими DTS, DTS-ES та DTS 96/24 форматами. Він підтримує частоти дискретизації 96 кГц/48 кГц. BD-Video підтримує виведення 7.1-канального звуку.

## DTS-HD Master Audio

Це нестислий аудіоформат, що підтримує 96 кГц/7.1-канальний звук. Окрім цього, технологія кодування аудіо без стиснення забезпечує якнайточніше відтворення майстер-аудіозаписів. BD-Video підтримує виведення 7.1-канального звуку.

## Динамічний діапазон

Динамічний діапазон - це різниця між нижнім рівнем звуку, який можна чути вище за шум устаткування, і верхнім рівнем звуку перед появою спотворень.

Компресія динамічного діапазону означає зниження зазору між найгучнішим і найтихішим звуком. Це означає, що ви можете слухати на низькій гучності, але все одно чітко чути діалог.

## Фільм і відео

DVD-Video записуються з використанням фільму або відео. Цей пристрій може визначити, який тип використовувався, а потім використовує відповідний метод прогресивного виходу.

Фільм: Записується із швидкістю 25 кадрів на секунду (Диски PAL) або 24 кадри на секунду (Диски NTSC). (а також диски NTSC, записані із швидкістю 30 кадрів на секунду.)

Є загально прийнятим для фільмів.

Відео: Записується із швидкістю 25 кадрів/50 полів на секунду (Диски PAL) або 30 кадрів/60 полів на секунду (Диски NTSC). Є загально прийнятим для телевізійних програм або анімації.

## Тека

Це місце на жорсткому диску, пристрої USB або на SD карті, де групи даних зберігаються разом. У середині папок можна створювати додаткові папки, збільшуючи тим самим міру структурованості даних. (⇒ 33)

## Кадри і поля

Кадри відносяться до одиночних зображень, які складають відео, відтворне на телевізорі. Кожен кадр складається з двох полів.



### Кадр

### Поле

### Поле

- Кадр показує два поля, тому може бути спотворення, але якість зображення як правило, є вищим.
- Поле показує менше інформації про зображення, тому може бути грубішим, але спотворення відсутнє.

## Шлюз

IP-адреса пристрою, що забезпечує доступ до Інтернету. Зазвичай це адреса маршрутизатора. (напр., 192.168.0.1)

## HDMI (High-Definition Multimedia Interface)

HDMI - цифровий інтерфейс для споживчого електронного устаткування. На відміну від звичайних підключень він передає нестислі цифрові сигнали аудіо і відео на одному кабелі.

## Концентратор (хаб)

Використовується для підключення до комп'ютерної мережі декількох пристроїв.

## IP-адреса

Серія чисел, унікальна для кожного пристрою в мережі, наприклад, Інтернет. При використанні ПК в локальній мережі для доступу до ПК або пристрою, що знаходиться поза локальною мережею, IP-адреса називається локальною IP-адресою. (напр., 192.168.0.10)

### JPEG (Joint Photographic Experts Group)

Це система для компресії і декомпресії кольорових фіксованих зображень. При виборі JPEG як система зберігання на цифрових камерах і ін. дані будуть стислі до 1/10-1/100 від оригінального розміру. Перевага JPEG - менше спотворення як зображення залежно від ступеня компресії.

### LAN (Локальна мережа)

Група об'єднаних пристроїв (наприклад, в компанії, школі, тощо). Вказує границі окремої мережі.

### Local storage

Пристрій зберігання даних, використовуваний для зберігання додаткової інформації при відтворенні BD-Live на BD-Video.

### LPCM (Лінійний PCM)

Різновид формату PCM.

Це нестислі цифрові сигнали, аналогічні тим, які знаходяться на CD.

### MPEG2 (Moving Picture Experts Group - досл.: експертна група з рухомих зображень)

Стандарт стиснення відео даних.

MPEG2 є стандартом стиснення відеоданих, використовуваним в DVD і супутниковому цифровому телемовленні.

### MP3 (MPEG Audio Layer 3)

Метод компресії аудіо, який стискає аудіо приблизно в 10 разів без значної втрати якості.

### P4HD (Pixel Precision Progressive Processing для HD)

Процесор, що використовує розроблені алгоритми Panasonic. Підтримує різні види обробки даних, включаючи високорівневу конверсію форматів телевізійного зображення, перетворення сигналу з прогресивною розгорткою в черезрядкову і навпаки, а також перетворення відеосигналу із стандартною розподільністю (480і або 576і) у відеосигнал високої чіткості 1080 HD.

Завдяки даному процесору апарат може відтворювати відео з розподільністю, оптимальною для будь-якого телевізора.

### Панорамування і сканування/Конверт

Як правило, DVD-Video проводяться з метою просмтора на телевізорах з широким екраном (формат кадру 16:9), тому зображення часто не відповідають звичайним телевізорам (формат кадру 4:3). Два стилі зображення, "Панорамування і сканування" і "Конверт", допомагають вирішити проблему.

Панорамування і сканування:

Сторони обрізаються, щоб зображення відповідало екрану.



Конверт: Чорні стрічки з'являються вгорі і внизу зображення, тому зображення самостійно перемикається у формат 16:9.



### ІКМ (імпульсно-кодова модуляція) (англ. PCM)

Це формат перетворення аналогового аудіосигналу в цифровий, дозволяючий отримувати високоякісний звук.

### Картинка в картинці

Це нова функція BD-Video, яка одночасно відтворює первинне відео і вторинне аудіо. Наприклад, функція може відтворювати оригінальний фільм як первинне відео і відтворювати коментарі кінорежисера на маленькому екрані як вторинне відео.

### Прогресив./Накладення

Стандарт відео сигналу PAL має 625 (або 576) черезрядкових (і) ліній сканування, оскільки прогресивне сканування, що називається 625р (або 576р), використовує в два рази більшу кількість сканованих ліній. Для стандарту NTSC, вони називаються 525і (або 480і) та 525р (або 480р) відповідно. Використовуючи прогресивний вивід даних, ви можете насолоджуватися високою розподільною здатністю відео, записаного на таких медіа, як DVD-Video. Ваш телевізор має бути сумісним, щоб насолоджуватися прогресивним відео.

Телевізори Panasonic з вхідними терміналами 625 (576)/50і · 50р, 525 (480)/60і · 60р є сумісними з прогресивним відео.

### Маршрутизатор

Розподіляє потоки даних в мережі відповідно до IP-адрес підключених до нього пристроїв.

### Частота дискретизації

Дискретизація - процес конвертації висоти звукової хвилі (аналоговий сигнал), яка береться зі встановленими періодами, в цифри (цифрове кодування). Частота дискретизації - це кількість зразків, які узяті за секунду, тому чим більше число - тим краще відтворення оригінального звуку.

### Маска підмережі

Забезпечує ефективне використання мережі. Набор чисел однакових для всіх мережних пристроїв в заданому сегменті мережі.

### USB (Універсальна послідовна шина)

Стандарт підключення периферійного устаткування. Апарат може відтворювати файли MP3, JPEG або DivX, записані на USB-диски за допомогою ПК або іншого устаткування, а також JPEG-файлі з цифрових камер Panasonic або аналогічних, таких, що підключаються до USB-порту.

### VIERA CAST

Унікальна інформаційна служба Panasonic, що дозволяє переглядати певні Web-сайти без ПК за допомогою даного апарату, підключеного до мережі.

### x.v.Colour™

x.v.Colour™ маркіровка на пристроях, сумісних з форматом xvYCC (міжнародний стандарт розширеного колірного охоплення для рухомих зображень) і відповідаючим правилам передачі сигналу.

При підключенні до апарату телевізорів з підтримкою x.v.Colour™ за допомогою HDMI кабелю.

### 1080i (1125i)

У зображенні високого дозволу, 1080 (1125), змінні Оскільки 1080і (1125і) більше, ніж два рази, чим фактичне телевізійне відання, 480і, деталі є набагато чіткішими, що створює реальніше і багатше зображення.

### 1080p (1125р)

У зображенні високого дозволу, 1080 (1125), одночасні лінії сканування створюють прогресивне зображення. Оскільки прогресивне відео не міняє лінії сканування, то екран практично не мигає.

### 24р

Це прогресивне зображення, записане на швидкості 24 кадрів в секунду.

### 720р (750р)

У зображенні високого дозволу, 720 (750), одночасні лінії сканування створюють прогресивне зображення. Оскільки прогресивне відео не міняє лінії сканування, то екран практично не мигає.

# Технічні характеристики

Системи телевізійного мовлення: PAL/NTSC

Робочий температурний діапазон: від +5 до +35 °C

Робочий діапазон вологості: від 10 до 80 % RH (без конденсату)

## Диски для відтворення:

BD-Video

BD-ROM: Версія 2

BD-RE: Версія 3 (Один шар, два шаруючи), JPEG\*6

BD-R: Версія 2 (Один шар, два шаруючи)

DVD-RAM: формат DVD Video Recording, формат AVCHD\*8, JPEG\*4

DVD-R/DVD-R DL:

формат DVD-Video\*1, формат DVD Video Recording\*1, формат AVCHD\*1,8, DivX\*7, JPEG\*4, MP3

DVD-RW: формат DVD-Video\*1, формат DVD Video Recording\*1, формат AVCHD\*1,8

+R/+RW/+R DL: Video\*1, формат AVCHD 1:8

DVD-VIDEO: формат DVD-Video

CD-Audio: CD-DA

CD-R/CD-RW: CD-DA, JPEG\*5, MP3, DivX\*7

## Карта SD:

Карта пам'яті SD\*2 з форматом FAT12, FAT16, FAT32\*3; JPEG\*4, формат AVCHD\*8, MPEG-2

## Пристрій USB:

Стандарт USB:USB 2.0 High Speed MP3, JPEG\*4, DivX\*7  
Формат: FAT12, FAT16, FAT32

## Вихід відео:

Рівень виходу: 1,0 В підкл. (75 Ω)

Роз'єм виходу: Контактний (1 система)

## Компонентний відеовихід:

(1080i/720p/480p/480i: 60 Гц)

(1080i/720p/576p/576i: 50 Гц)

Рівень виходу Y: 1,0 В підкл. (75 Ω)

Рівень виходу Pв: 0,7 В підкл. (75 Ω)

Рівень виходу Pг: 0,7 В підкл. (75 Ω)

Роз'єм виходу: Контактний

(Y: зелений, Pв: синій, Pг: червоний)

(1 система)

## Вихід аудіо:

Рівень виходу: 2 В ефективної напруги (1 кГц, 0 дБ)

Роз'єм виходу: Контактний

Кількість роз'ємів: 2 канали: 1 система

## Продуктивність аудіо:

Відгук частоти:

•DVD (лінійне аудіо): від 4 Гц до 22 кГц (48 кГц частота відбору)

від 4 Гц до 44 кГц (96 кГц частота відбору)

•CD-Audio: від 4 Гц до 20 кГц

Відношення сигналу до шуму: 115 дБ

Динамічний діапазон: 100 дБ

Загальне гармонійне спотворення: 0,003 %

## Цифрові аудіовиходи:

Оптичний цифровий вихід: Оптичний термінал

## Вихід HDMI AV

Формати виведення: 480p (525p)/576p (625p)/720p (750p)/1080i (1125i)/1080p (1125p)

Вихідний роз'єм: Тип A (19 контактів)

HDMI™ (V.1.3a з Deep Colour, x.v.Colour™, High Bit rate Audio)

•Даний апарат підтримує функцію "HDMI Control 4".

## Слот карти SD:

Роз'єм: 1 система

## Гніздо для USB:

Роз'єм: 1 система

## Ethernet:

10BASE-T/100BASE-TX: 1 система

## Оптичне захоплення:

Система з 2 об'єктивами

Довжина хвилі: 790 нм (CD)/650 нм (DVD)/405 нм (BD)

## Специфікації лазера

### Лазерний продукт класу 1:

Довжина хвилі: 790 нм (CD)/650 нм (DVD)/405 нм (BD)

Специфікації живлення:

При використанні запобіжних засобів немає шкідливого випромінювання

## Джерело живлення:

від 220 до 240В змінного струму, 50 Гц

## Споживана потужність:

Приблиз. 22 Вт

## Споживана потужність в режимі очікування:

Быстрый старт: Выкл.

менш за 0,5 Вт

Быстрый старт: Вкл.

5 Вт

## Розміри (Ш×Д×В)

Виключаючи виступаючі частини: 430 мм×242 мм×49 мм

Виключаючи виступаючі частини: 430 мм×249 мм×49 мм

## Вага:

прибл.х. 2,6 кг

## ПРИМІТКА

Специфікації можуть змінюватися без попереднього повідомлення.

\*1 Потрібний фіналізація.

\*2 Включає карту SDHC

Включає карти miniSD (потрібний адаптер miniSD)

Включає карти microSD (потрібний адаптер microSD)

\*3 Не підтримує довге ім'я файлу

\*4 Загальне максимальне число записів розпізнаваних зображень і тек: 3000 зображень і 300 тек.

\*5 Максимальна загальна кількість розпізнаваних зображень і тек: 999 зображень і 99 тек.

\*6 Загальне максимальне число записів розпізнаваних зображень і тек: 9999 зображень і 300 тек.

\*7 Максимальна загальна кількість розпізнаваних файлів і тек: 200 файлів і 300 тек.

\*8 AVCHD формат V1.0

• Корисний об'єм буде менший. (Карта SD)

Java і всі торгові марки і логотипи, засновані на Java є торговими марками або зареєстрованими торговими марками "Sun Microsystems, Inc." у США і/або інших країнах.

Проведено за ліцензією Dolby Laboratories. Dolby і подвійний символ D є торговими марками Dolby Laboratories.

Виготовлено за ліцензією Патентного відомства США: 5,451,942; 5,956,674; 5,974,380; 5,978,762; 6,226,616; 6,487,535; 7,392,195; 7,272,567; 7,333,929; 7,212,872 та інших виданих патентів, а також патентів, які знаходяться у стадії розгляду, в США і в інших країнах. DTS є зареєстрованою торговою маркою, логотипи DTS, Symbol, DTS-HD і DTS-HD Master Audio | Essential є торговими марками DTS, Inc.

© 1996-2008 DTS, Inc. Всі права зберігаються.

Цей виріб обладнаний вбудованою технологією захисту авторських прав, яка захищається патентами США та іншими правами на інтелектуальну власність. Використання цієї технології захисту авторських прав має бути дозволено Macrovision, і вона призначена для побутового або іншого обмеженого використання, якщо тільки інше не дозволене з боку Macrovision. Зворотній інжиніринг або розбирання заборонені.

HDMI, логотип HDMI та High-Definition Multimedia Interface є торговими марками або зареєстрованими торговими марками HDMI Licensing LLC.

Даний продукт ліцензією відповідно до патенту AVC і патентом VC-1 особистого і некомерційного використання споживачем для (i) кодування відео відповідно до візуального стандарту AVC і VC-1 ("AVC/VC-1 Video") і/або (ii) декодування відео AVC/VC-1, яке було закодіровано користувачем в процесі особистої і некомерційної діяльності і/або було отримане від відеопровайдера, що ліцензією на надання відео AVC/VC-1 Video. Для іншого використання ліцензія не надається і не підраджується. Додаткову інформацію можна отримати в MPEG LA, LLC. Див. <http://www.mpegla.com>.

HDMI Control™ є торговою маркою компанії Panasonic Corporation.

"AVCHD" і логотип "AVCHD" є торговими марками Panasonic Corporation і корпорації Sony.

Логотип SDHC є торговою маркою.

Частини даного виробу захищені законом про авторське право та надані за ліцензією компанії ARIS/SOLANA/4C.

x.v.Colour™ є торговою маркою.

VIERA CAST™ є торговою маркою Panasonic Corporation.

Відтворює відео DivX®

DivX® є зареєстрованою торгівельною маркою DivX, Inc., вимагає ліцензії на використання.

Plays DivX® video

DivX® is a registered trademark of DivX, Inc., and is used under license.



"Blu-ray Disc" є торговою маркою.

Логотип "BD-LIVE" є торговою маркою Blu-ray Disc Association.

"BONUSVIEW" є торговою маркою Blu-ray Disc Association.

YouTube та Picasa є товарними знаками Google, Inc.



ИНФОРМАЦИЯ  
О СЕРТИФИКАЦИИ ПРОДУКЦИИ

Проигрыватель Blu-Ray дисков Panasonic  
модели DMP-BD60#### (где # = 0-9, A-Z или пробел)  
сертифицирован  
ОРГАНОМ ПО СЕРТИФИКАЦИИ ПРОДУКЦИИ "ГОСТ-АЗИЯ",  
(Регистрационный номер в Госреестре - РОСС SG.0001.11BZ02)

Сертификат соответствия:	№ РОСС СК.ВZ02.В07261
Сертификат соответствия выдан:	04 февраля 2009 года
Сертификат соответствия действителен до:	04 февраля 2012 года
Модели DMP-BD60#### (где # = 0-9, A-Z или пробел) Panasonic соответствуют требованиям нормативных документов:	ГОСТ Р МЭК 60065-2005, ГОСТ 22505-97, ГОСТ Р 51515-99, ГОСТ Р 51317.3.2-2006, ГОСТ Р 51317.3.3-99
Срок службы	7 (семь) лет

Информация для покупателя

Название продукции:	Проигрыватель Blu-Ray дисков
Название страны производителя:	Словакия
Название производителя:	Панасоник Корпорэйшн
Юридический адрес:	1006 Кадома, Осака, Япония
Дата производства: Вы можете уточнить год и месяц по серийному номеру на табличке. Пример маркировки — Серийный номер № XX1AXXXXXX (X—любая цифра или буква) Год: Третья цифра в серийном номере (1 — 2001, 2 — 2002, ...0 — 2010) Месяц: Четвертая буква в серийном номере (A—Январь, В—Февраль, ...L—Декабрь) Примечание: Сентябрь может указываться как "S" вместо "I".	
Дополнительная информация:	Пожалуйста внимательно прочитайте инструкцию по эксплуатации.

Установленный производителем в порядке п. 2 ст. 5 федерального закона РФ "О защите прав потребителей" срок службы данного изделия равен 7 годам с даты производства при условии, что изделие используется в строгом соответствии с настоящей инструкцией по эксплуатации и применимыми техническими стандартами.

УКРАЇНСЬКА

Інформація для покупців

Назва продукції:	Blu-ray Disc плеєр
Назва країни виробника:	Словаччина
Назва виробника:	Панасонік Корпорейшн
Юридична адреса:	1006 Кадома, Осака, Японія
Дата виготовлення: рік і місяць можна уточнити за серійним номером на табличці. Приклад маркування — Серійний номер № XX1AXXXXXX (X — будь-яка цифра або літера) Рік: Третя цифра серійного номера (1 — 2001, 2 — 2002, ...0 — 2010) Місяць: Четверта літера серійного номера (A — січень, В — лютий, ... L — грудень) Примітка: Вересень може вказуватися як "S" замість "I".	
Додаткова інформація:	Будь ласка, уважно прочитайте інструкцію з експлуатації.

Термін служби цього виробу, встановлений виробником відповідно до п. 2 ст. 5 федерального закону РФ "Про захист прав споживачів", становить 7 років із дати виготовлення за умовою, що виріб використовується у суворій відповідності до дійсної інструкції з експлуатації та технічних стандартів, що застосовуються до цього виробу.

# Указатель

AVCHD	39
BD-J	39
BD-Live	18, 39
BONUSVIEW (Final Standard Profile)	18, 39
Deep Colour (Насыщенные цвета)	39
Direct Navigator	15
DivX	23, 32, 39
DNS-сервер	13, 39
Dolby Digital	19, 29, 39
Dolby Digital Plus	19, 29, 39
Dolby TrueHD	19, 29, 39
DTS	19, 29, 39
DTS-HD	19, 29, 39
HDMI	8, 9, 39
IP-адрес	13, 39
JPEG	20, 32, 40
LAN (Локальная сеть)	12, 40
Local storage (Локальная память)	40
LPCM (Линейная ИКМ)	40
MPEG2	40
MP3	22, 32, 40
PCM нижнее преобразов.	29
P4HD	40
VIERA CAST™	24
VIERA Link "HDAVI Control™"	25
x.v.Colour™	40
<b>Аудио</b>	
Атрибут	26
Изменение аудио	17
Канал	26
Язык	26, 28
<b>Возрастной уровень для ограничения</b>	28
<b>Всплывающее меню</b>	15
<b>Встроенная программа</b>	12
<b>Звук. дорож.</b>	26
<b>Карта SD</b>	7, 18
<b>Картинка в картинке</b>	18
<b>Код пульта ДУ</b>	38
<b>Меню</b>	
Всплывающее	15
Установка	28
Экранное	26
<b>Монтаж</b>	17, 27
<b>Настройки по умолчанию</b>	31
<b>Обслуживание</b>	3
<b>Окр.звук</b>	27
<b>Очистка</b>	
Аппарат	3
Диск	3
Объектив	3
<b>Повтор воспр.</b>	27
<b>Подключение</b>	
HDMI	8, 9
Усилитель/Ресивер	9
<b>Прогрессив.</b>	27, 40
<b>Прокси-сервер</b>	14
<b>Раздел</b>	17
<b>Рейтинг BD-Video</b>	28
<b>Система ТВ</b>	30
<b>Слайд-шоу</b>	21
<b>Сообщения о статусе</b>	16
<b>Списки воспр.</b>	24
<b>Субтитры</b>	26
<b>Угол</b>	26
<b>Усил. Диалогов</b>	27
<b>Установочное меню</b>	28
<b>Устройство USB</b>	7
<b>Финализованный</b>	6
<b>Фиксированные изображения</b>	20
<b>Формат</b>	18
<b>Функция возобновления воспроизведения</b>	16
<b>Характеристики</b>	
Раздел	17
Фиксированное изображение	21
<b>Шумоподавление</b>	
Интегр. NR	27
Трехм. NR	27
<b>Быстрый старт</b>	31
<b>Экранный</b>	
Меню	26
Сообщения о статусе	16
Язык	29
<b>Язык</b>	
Аудио	26, 28
Звук. дорож.	26
Меню	28
Перечень кодов	33
Субтитры	26, 28
Экранное	29
<b>24p</b>	27, 30

# Індекс

AVCHD	39
BD-Live	18, 39
BD-J	39
BONUSVIEW (Final Standard Profile)	18, 39
Deep Colour (Насичені кольори)	39
Direct Navigator	15
DivX	23, 32, 39
DNS Server (сервер доменних імен)	13, 39
Dolby Digital	19, 29, 39
Dolby Digital Plus	19, 29, 39
Dolby TrueHD	19, 29, 39
DTS	19, 29, 39
DTS-HD	19, 29, 39
HDMI	8, 9, 39
IP-адреса	13, 39
JPEG	20, 32, 40
LAN (Локальна мережа)	12, 40
Local storage (Локальна пам'ять)	40
LPCM (Лінійний PCM)	40
MPEG2	40
MP3	22, 32, 40
PCM нижнее преобразов.	29
P4HD	40
VIERA CAST™	24
VIERA Link "HDAVI Control™"	25
x.v.Colour™	40
<b>Аудио</b>	
Атрибут	26
Зміна аудіо	17
Канал	26
Мова	26, 28
<b>Вбудована програма</b>	12
<b>Віковий рівень для обмеження</b>	28
<b>Всплывающее меню</b>	15
<b>Екранне</b>	
Мова	29
Меню	26
Повідомлення про статус	16
<b>Звук. дорож.</b>	26
<b>Карта SD</b>	7, 18
<b>Картинка в картинці</b>	18
<b>Код пульта ДК</b>	38
<b>Меню</b>	
Екранне	26
Спливаюче	15
Установка	28
<b>Мова</b>	
Аудіо	26, 28
Екранне	29
Звук. дорож.	26
Меню	28
Список кодів	33
Субтитри	26, 28
<b>Монтаж</b>	17, 27
<b>Настройки по умолчанию</b>	31
<b>Очищення</b>	
Апарат	3
Диск	3
Лінзи	3
<b>Обслуговування</b>	3
<b>Окр.звук</b>	27
<b>Підключення</b>	
HDMI	8, 9
Підсилювач/Приймач	9
<b>Повідомлення про статус</b>	16
<b>Повтор воспр.</b>	27
<b>Прогрессив.</b>	27, 40
<b>Проксі-сервер</b>	14
<b>Рейтинг BD-Video</b>	28
<b>Розділ</b>	17
<b>Система ТВ</b>	30
<b>Слайд-шоу</b>	21
<b>Списки воспр.</b>	24
<b>Субтитри</b>	26
<b>Угол</b>	26
<b>Усил. Диалогов</b>	27
<b>Установче меню</b>	28
<b>Устройство USB</b>	7
<b>Фіналізований</b>	6
<b>Фіксовані зображення</b>	20
<b>Формат</b>	18
<b>Функція відновлення відтворення</b>	16
<b>Характеристики</b>	
Розділ	17
Фіксоване зображення	21
<b>Шумозаглушення (NR)</b>	
Интегр. NR	27
Трехм. NR	27
<b>Быстрый старт</b>	31
<b>24p</b>	27, 30

<b>CAUTION</b>	- VISIBLE AND INVISIBLE LASER RADIATION WHEN OPEN. DO NOT STARE INTO BEAM. FDA 21 CFR/Class II (IIa)
<b>CAUTION</b>	- CLASS 1M VISIBLE AND INVISIBLE LASER RADIATION WHEN OPEN. DO NOT VIEW DIRECTLY WITH OPTICAL INSTRUMENTS. IEC60825-1 +A2 CLASS 1M
<b>ATTENTION</b>	- RAYONNEMENT LASER VISIBLE ET INVISIBLE, CLASSE 1M. EN CAS D'OUVERTURE, NE PAS REGARDER DIRECTEMENT A L'AIDE D'INSTRUMENTS D'OPTIQUE.
<b>FORSIGTIG</b>	- SYNLIG OG USYNLIG LASERSTRÅLING KLASSE 1M, NÅR LÅGET ER ÅBENT, UNDGÅ AT SE LIGE PÅ MED OPTISKE INSTRUMENTER.
<b>VARO</b>	- AVATRESSA OLET ALTTIINA LUOKAN 1M NÄKYYMÄ JA NÄKYMÄTONTA LASERSÄTELYÄ, ÄLÄ KATSO OPTISELLA LAITTEELLA SUORAAN SÄTEESEEN.
<b>WARNING</b>	- KLASS 1M SYNLIG OCH OSYNLIG LASERSTRÅLNING NÅR DENNA DEL ÄR ÖPPNAD, BETRÄKTA EJ STRÅLEN DIREKT GENOM OPTISKT INSTRUMENT.
<b>VORSICHT</b>	- SICHTBARE UND UNSICHTBARE LASERSTRAHLUNG KLASSE 1M, WENN ABDECKUNG GEÖFFNET, NICHT DIREKT MIT OPTISCHEN INSTRUMENTEN BETRACHTEN.
<b>注意</b>	- 打开时有可见及不可见激光辐射。避免光束照射。
<b>注意</b>	- ここを開くと可視及び不可視レーザー光が出ます。ビームを見たり、触れたりしないでください。 VQL1V70

(Внутри аппарата)  
(Усередені виробу)

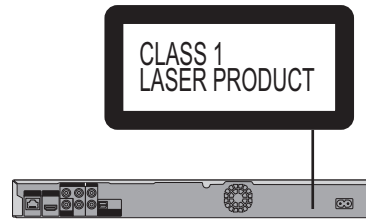

Информационный центр Panasonic  
Для звонков из Москвы: +7 (495) 725-05-65  
Бесплатный звонок по России: 8-800-200-21-00

Информацийний центр Panasonic  
Міжнародні дзвінки та дзвінки з Києва: +380-44-490-38-98  
Безкоштовні дзвінки зі стаціонарних телефонів в межах України : 8-800-309-8-800

Panasonic ақпараттық орталығы  
Қазақстан мен Орта Азиядан қоңырау шалу үшін: +7 (727) 298-09-09  
Для звонков из Казахстана и Центральной Азии : +7 (727) 298-09-09

**Panasonic Corporation**  
**Web Site:** <http://panasonic.net>

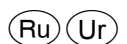

RQT9405-1R  
F0109YA1029