

# Инструкция по эксплуатации

## DVD Рекордер

Модель № **DMR-EH68**  
**DMR-EH58**

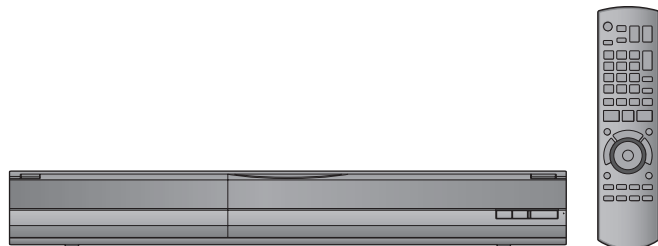

На иллюстрациях в данной инструкции по эксплуатации изображена модель DMR-EH58 черного цвета, если не указано иначе.



SHOWVIEW™

VIERA  
Link

Web Site: <http://www.panasonic-europe.com>

# DIGA



# Panasonic®

Краткое  
руководство  
пользователя

Основные  
операции

Инструкции/примечания касательно SD-карт и SD-устройства относятся только к модели DMR-EH68.

### Региональный код, поддерживаемый данным аппаратом

В зависимости от географии продажи DVD-рекордеров и дисков DVD-Video им присваиваются определенные региональные коды.

- Региональный код данной системы "5".
- Аппарат воспроизводит диски DVD-Video, на этикетках которых содержится маркировка "5" или "ALL".

Пример:



### Уважаемый покупатель!

Благодарим Вас за покупку данного изделия. Для обеспечения его оптимальной функциональности и безопасности, пожалуйста, внимательно прочитайте настоящую инструкцию.

Перед подсоединением, эксплуатацией или настройкой данного изделия полностью прочитайте все инструкции. Сохраните данное руководство для последующего использования.

## ПРЕДОСТЕРЕЖЕНИЕ!

В ЭТОМ УСТРОЙСТВЕ ИСПОЛЬЗУЕТСЯ ЛАЗЕР. ПРИМЕНЕНИЕ РЕГУЛИРОВОК И НАСТРОЕК, ОТЛИЧНЫХ ОТ НИЖЕОПИСАННЫХ, МОЖЕТ ПРИВЕСТИ К ОПАСНОМУ ЛАЗЕРНОМУ ОБЛУЧЕНИЮ. НЕ ОТКРЫВАЙТЕ КРЫШКУ И НЕ ПРОИЗВОДИТЕ РЕМОНТ САМИ—ЛУЧШЕ ПОРУЧИТЬ ЭТО КВАЛИФИЦИРОВАННОМУ СПЕЦИАЛИСТУ.

## ПРЕДУПРЕЖДЕНИЕ:

ЧТОБЫ УМЕНЬШИТЬ ОПАСНОСТЬ ВОЗНИКНОВЕНИЯ ПОЖАРА, ПОРАЖЕНИЯ ЭЛЕКТРИЧЕСКИМ ТОКОМ ИЛИ ПОВРЕЖДЕНИЯ ИЗДЕЛИЯ,

- НЕ ПОДВЕРГАЙТЕ ЭТОТ АППАРАТ ВОЗДЕЙСТВИЮ ДОЖДЯ, ВЛАГИ, КАПЕЛЬ ИЛИ БРЫЗГ, И НЕ ПОМЕЩАЙТЕ НА АППАРАТ НИКАКИЕ ПРЕДМЕТЫ, НАПОЛНЕННЫЕ ВОДОЙ, НАПРИМЕР, ВАЗЫ.
- ИСПОЛЬЗУЙТЕ ТОЛЬКО РЕКОМЕНДУЕМЫЕ ПРИНАДЛЕЖНОСТИ.
- НЕ СНИМАЙТЕ КРЫШКУ (ИЛИ ЗАДНЮЮ КРЫШКУ); ВНУТРИ НЕТ ЧАСТЕЙ ДЛЯ ОБСЛУЖИВАНИЯ ПОЛЬЗОВАТЕЛЕМ. ЗА ОБСЛУЖИВАНИЕМ ОБРАЩАЙТЕСЬ К КВАЛИФИЦИРОВАННОМУ ОБСЛУЖИВАЮЩЕМУ ПЕРСОНАЛУ.

## ПРЕДОСТЕРЕЖЕНИЕ!

- НЕ СЛЕДУЕТ УСТАНАВЛИВАТЬ ИЛИ РАЗМЕЩАТЬ ДАННЫЙ АППАРАТ В КНИЖНОМ ШКАФУ, ВСТРОЕННОМ ШКАФУ ИЛИ ДРУГОМ ОГРАНИЧЕННОМ ПРОСТРАНСТВЕ ДЛЯ ТОГО, ЧТОБЫ СОХРАНИТЬ УСЛОВИЯ ХОРОШЕЙ ВЕНТИЛЯЦИИ. УДОСТОВЕРЬТЕСЬ, ЧТО ШТОРЫ И ДРУГИЕ ПОДОБНЫЕ ПРЕДМЕТЫ НЕ ПРЕПЯТСТВУЮТ НОРМАЛЬНОЙ ВЕНТИЛЯЦИИ ДЛЯ ПРЕДОТВРАЩЕНИЯ РИСКА ПОРАЖЕНИЯ ЭЛЕКТРИЧЕСКИМ ТОКОМ ИЛИ ВОЗНИКНОВЕНИЯ ПОЖАРА ИЗ-ЗА ПЕРЕГРЕВА.
- НЕ ЗАКРЫВАЙТЕ ВЕНТИЛЯЦИОННЫЕ ОТВЕРСТИЯ АППАРАТА ГАЗЕТАМИ, СКАТЕРТЯМИ, ШТОРАМИ И ПОДОБНЫМИ ПРЕДМЕТАМИ.
- НЕ РАЗМЕЩАЙТЕ НА АППАРАТ ИСТОЧНИКИ ОТКРЫТОГО ПЛАМЕНИ, ТАКИЕ, КАК ГОРЯЩИЕ СВЕЧИ.
- ВЫБРАСЫВАЙТЕ БАТАРЕИ В МУСОР, УЧИТЫВАЯ ОХРАНУ ОКРУЖАЮЩЕЙ СРЕДЫ.

## ПРЕДУПРЕЖДЕНИЕ

При неправильной замене аккумулятора возникает опасность взрыва. Производить замену, используя только тот же тип аккумулятора, или равноценный ему, рекомендуемый производителем. Размещение в отходы использованных аккумуляторов производить согласно инструкциям производителя.

ЭТОТ АППАРАТ ПРЕДНАЗНАЧЕН ДЛЯ ИСПОЛЬЗОВАНИЯ В КЛИМАТЕ СРЕДНЕЙ ПОЛОСЫ.

Это изделие может принимать радио помехи, обусловленные переносными телефонами. Если такие помехи являются очевидными, увеличьте, пожалуйста, расстояние между изделием и переносным телефоном.

Сетевая розетка должна быть расположена вблизи оборудования, и быть легко доступной. Вилка сетевого шнура питания должна оставаться быстро доступной. Чтобы полностью отсоединить этот аппарат от сети переменного тока, отсоедините вилку сетевого шнура питания от розетки переменного тока.

CLASS 1  
LASER PRODUCT



DANGER – VISIBLE AND INVISIBLE LASER RADIATION WHEN OPEN. AVOID DIRECT EXPOSURE TO BEAM. FDA 21 CFR/Class IIIb
CAUTION – CLASS 3B VISIBLE AND INVISIBLE LASER RADIATION WHEN OPEN. AVOID EXPOSURE TO THE BEAM. IEC60825-1 +A2/Class 3B
ATTENTION – RAYONNEMENT LASER VISIBLE ET INVISIBLE, CLASSE 3B, EN CAS D'OUVERTURE, ÉVITER UNE EXPOSITION AU FAISCEAU.
FORSIGTIG – SYNLIG OG USYNLIG LASERSTRÅLING KLASSE 3B. NÅR LAGET ER ÅBENT, UNDGÅ AT BLIVE UDSAT FOR STRÅLEN.
VARO – AVATTAESSA OLET ALTIINNA LUOKAN 3B NÄKYVÄÄ JA NÄKYMÄTÖNTÄ LASERSÄTEILYÄ, VARO ALTIISTUMISTA SÄTEELLE.
WARNING – CLASS 3B SYNLIG OCH OSYNLIG LASERSTRÅLNING NÄR DENNA DEL ÄR ÖPPNAD. UNDGÅ EXPOSERING FÖR STRÅLEN.
VORSICHT – SICHTBARE UND UNSICHTBARE LASERSTRÄHLUNG KLASSE 3B. WENN ABDECKUNG GEÖFFNET, NICHT DEM STRAHL AUSSETZEN.
注意 – 打开时有可见及不可见激光辐射。避免光束照射。
注意 – ここを開くと可視及び不可視レーザー光が出ます。ビームを見たり、触れたりしないでください。VOL1470

(Внутри аппарата)

## Меры предосторожности

### Размещение

Установите аппарат на горизонтальной поверхности вдали от прямых солнечных лучей, высоких температур, высокой влажности и сильной вибрации. Влияние вышеуказанных факторов может привести к повреждению корпуса и других компонентов аппарата, сократив тем самым срок его службы. Не кладите на аппарат тяжелые предметы.

### Напряжение

Не используйте источники питания высокого напряжения. Это может привести к перегрузке аппарата и возгоранию. Нельзя использовать источники питания постоянного тока. Тщательно проверьте источник питания, прежде чем установить аппарат на корабле или в другом месте, где используется постоянный ток.

### Меры предосторожности при обращении с сетевым шнуром

Убедитесь в том, что сетевой шнур правильно подсоединен и не поврежден. ненадежное подсоединение и повреждение сетевого шнура может привести к возгоранию или поражению электрическим током. Не тяните и не сгибайте шнур, не ставьте на него тяжелые предметы.

Вынимая вилку из розетки, крепко держитесь за вилку. Если тянуть за сетевой шнур, возможно поражение электрическим током.

Не прикасайтесь к сетевой вилке влажными руками. Это может привести к поражению электрическим током.

### Посторонние предметы

Следите, чтобы металлические предметы не попали внутрь аппарата. Это может привести к поражению электрическим током или неполадкам.

Следите, чтобы внутрь аппарата не пролилась жидкость. Это может привести к поражению электрическим током или неполадкам. Если это произошло, немедленно отсоедините аппарат от сетевой розетки и свяжитесь с Вашим дилером.

Не распыляйте на аппарат или внутрь аппарата инсектициды. В их состав входят горючие газы, которые могут воспламениться при попадании внутрь аппарата.

### Техническое обслуживание

Не пытайтесь ремонтировать аппарат самостоятельно. Если прерывается звук, не светятся индикаторы, идет дым, или Вы столкнулись с другими неполадками, не описанными в настоящей инструкции, отсоедините сетевой шнур и свяжитесь с Вашим дилером или с авторизованным сервисным центром. Выполнение ремонта, разборки или восстановления функций аппарата некомпетентными лицами может привести к поражению электрическим током или к повреждению аппарата.

Если Вы не собираетесь использовать аппарат в течение длительного периода времени, отсоедините его от сети, чтобы продлить срок службы аппарата.

### Информация для покупателя

Название продукции:	DVD Рекордер
Название страны производителя:	Словакия
Название производителя:	Мацушита Электрик Индастриал Ко., Лтд.
Юридический адрес:	1006 Кадома, Осака, Япония
Дата производства: Вы можете уточнить год и месяц по серийному номеру на табличке. Пример маркировки – Серийный номер № XX6AXXXXXXX (X-любая цифра или буква) Год: Третья цифра в серийном номере (6—2006, 7—2007, ...) Месяц: Четвертая буква в серийном номере (A—Январь, B—Февраль, ...L—Декабрь) Примечание: Сентябрь может указываться как "S" вместо "I".	
Дополнительная информация:	Пожалуйста внимательно прочитайте инструкцию по эксплуатации.

Установленный производителем в порядке п. 2 ст. 5 федерального закона РФ "О защите прав потребителей" срок службы данного изделия равен 7 годам с даты производства при условии, что изделие используется в строгом соответствии с настоящей инструкцией по эксплуатации и применимыми техническими стандартами.

### -Если Вы увидите такой символ-

#### Информация по обращению с отходами для стран, не входящих в Европейский Союз



Действие этого символа распространяется только на Европейский Союз.

Если Вы собираетесь выбросить данный продукт, узнайте в местных органах власти или у дилера, как следует поступать с отходами такого типа.

<b>Перед началом эксплуатации</b>	
Меры предосторожности	2
Комплект принадлежности	4
Информация о пульте ДУ	4
Меры предосторожности при обращении с накопителем на жестких магнитных дисках (HDD)	5
Осторожность при обращении с аппаратом	5
<b>Краткое руководство пользователя</b>	
Справочное руководство по органам управления	6
<b>ОПЕРАЦИЯ 1 Подключение</b>	<b>8</b>
<b>ОПЕРАЦИЯ 2 Настройки принимаемых каналов и настройки телевизора</b>	<b>10</b>
Информация о жестком диске и диске	11
Информация о запоминающем устройстве USB и карте	13
О файлах DivX, файлах MP3 и стоп-кадрах (JPEG)	14
Обращение с носителем (Диск/Память USB/Карта SD)	15
<b>Основные операции</b>	
Воспроизведение видеозаписей/дисков только для воспроизведения	16
Запись телевизионных программ	17
Запись по таймеру	18
Удаление записей	19
<b>Дополнительные операции</b>	
Важная информация о записи	20
Запись с расширенными возможностями	21
Режимы записи и приблизительное время записи	21
Если отображается экран подтверждения форматирования	21
При извлечении записанного диска	21
Запись в гибком режиме	22
Воспроизведение во время записи	22
Запись передач с внешней аппаратуры	23
Запись по таймеру с телевизора	23
Запись с цифрового/спутникового ресивера или декодера	23
Запись по таймеру с внешней подключенной аппаратуры (цифрового/спутникового ресивера) – EXT LINK	23
Копирование с видеомагнитофона	24
Запись в ручном режиме	24
Автоматическая запись DV (DV автозапись)	24
Запись по таймеру с расширенными возможностями	25
Программирование записи по таймеру вручную	25
Отмена записи после ее начала	26
Вывод аппарата из режима ожидания записи	26
Примечания, касающиеся записи по таймеру	26
Проверка, изменение или удаление программы	26
Переключение записи	27
Автоматическое обновление записи	27
Функция VPS/PDC	27
Воспроизведение с расширенными возможностями	28
Операции во время воспроизведения	28
Переключение звуковых каналов во время воспроизведения	28
Выбор записанных программ (записей) для воспроизведения – Direct Navigator	29
Переключение вида окна Direct Navigator	29
Сортировка записей для удобного поиска	29
Воспроизведение сгруппированных записей HDD	29
Для редактирования группы записей HDD	29
Воспроизведение DivX, MP3 и стоп-кадров	30
Отображение экрана меню	30
Воспроизведение содержимого видео DivX	30
Воспроизведение файлов MP3	31
Воспроизведение стоп-кадров	32
Полезные функции при воспроизведении стоп-кадров	33
Воспроизведение музыки	34
Для воспроизведения музыкального компакт-диска	34
Для воспроизведения музыки, записанной на HDD	34
Полезные функции во время воспроизведения музыки	34
Обычные функции	35
Окно FUNCTION MENU	35
Для приостановки просматриваемой телевизионной программы – Pause Live TV	35
Операции с подключенным телевизором (VIERA Link “HDAVI Control™/Q Link)	36
Удобное управление при помощи единственного пульта дистанционного управления VIERA	37

<b>Редактирование</b>	
Редактирование записей/разделов	38
Создание, редактирование и воспроизведение списков воспроизведения	40
Редактирование стоп-кадров и музыки	42
Ввод текста	44
<b>Копирование</b>	
Копирование записей или списков воспроизведения	45
Копировать	46
Копирование с использованием списка копирования – Копир. с раш. возм.	47
Копирование финализированных дисков DVD-R, DVD-R DL, DVD-RW (формат DVD-Video), +R и +R DL	48
Копирование SD Video с карты SD EН68	49
Копирование SD Video с видеоаппаратуры EН68	49
Копирование стоп-кадров	50
Копирование всех стоп-кадров на запоминающее устройство USB – Копиров. всех снимков	50
Копирование новых стоп-кадров с карты SD – Копир. новые снимки EН68	50
Копирование с помощью списка копирования	50
Копирование музыки на HDD	52
Информация о базе данных Gracenote®	52
Копирование музыки с CD	52
Копирование музыки с запоминающего устройства USB	52
Для обновления базы данных Gracenote®	53
<b>Меню настройки</b>	
Использование экранного меню/Сообщение о состоянии	54
Использование экранного меню	54
Сообщения о состоянии	55
Управление HDD, дисками и картами памяти	56
Общие процедуры	56
Установка защиты	56
Присвоение названия диску	56
Удаление всех записей и списков воспроизведения – Удалить все записи	57
Удаление всего содержимого – Формат	57
Выбор формата фонового изображения – Top Menu	58
Выберите, следует ли отображать вначале Top Menu – Выбор автомат. воспроизв.	58
Обеспечение возможности воспроизведения дисков на другой аппаратуре – Финализация	58
Создание Top Menu – Создать Top Menu	58
Изменение настроек аппарата	59
Общие процедуры	59
Приём ТВ	59
Диск	60
Изображение	61
Звук	61
Дисплей	61
Соединение	62
Другое	63
Другие настройки	64
Управление телевизором	64
Блокировка от детей	64
<b>Справочный материал</b>	
Дополнительные подключения	65
Подключение телевизора с разъемами AUDIO/VIDEO (аудио/видео) или S VIDEO	65
Подключение видеомагнитофона с разъемами AUDIO/VIDEO (аудио/видео) или S VIDEO	65
Подключение телевизора с помощью разъемов COMPONENT VIDEO	65
Подключение усилителя с цифровым входным разъемом	66
Подключение стереоусилителя	66
Подключение телевизора и приемника, совместимых с HDMI	66
Подключение телевизора и видеомагнитофона	67
Подключение телевизора и видеомагнитофона, цифрового/спутникового ресивера или декодера	67
Часто задаваемые вопросы	68
Сообщения	69
Руководство по устранению неполадок	71
Технические характеристики	77
Глоссарий	78
Указатель	Задняя сторона обложки

### Об описаниях в настоящем руководстве по эксплуатации

• Данная инструкция по эксплуатации применима к моделям DMR-EH68 и DMR-EH58. Если не указано иначе, иллюстрации в данной инструкции по эксплуатации соответствуют DMR-EH58.

**EН68** : указание на функции, имеющиеся только в DMR-EH68.

**EН58** : указание на функции, имеющиеся только в DMR-EH58.

• **Инструкции/примечания, касающиеся карт SD и диска SD, применимы только к модели DMR-EH68.**

• Страницы, на которые производится ссылка, обозначаются как “→ ○○”.

# Комплект принадлежностей

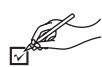

Проверьте комплектность поставки аксессуаров.

(Номера изделий правильны по состоянию на апрель 2008 г. Они могут подвергаться изменениям.)



(N2QAYB000125)

## 1 Пульт ДУ

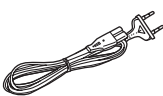

## 1 Сетевой шнур

Только для использования с данным аппаратом. Не используйте его с другой аппаратурой. Кроме того, не используйте с данным аппаратом шнуры для другой аппаратуры.



## 1 Радиочастотные коаксиальные кабели

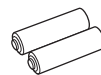

## 2 Батарейки для пульта ДУ



## 1 Аудио/видео кабель

## Информация о пульте ДУ

### ■ Батарейки

- Вставьте так, чтобы полюса (+ и -) батареек совпадали с обозначениями на пульте ДУ.
- Не используйте батареи перезаряжаемого типа.

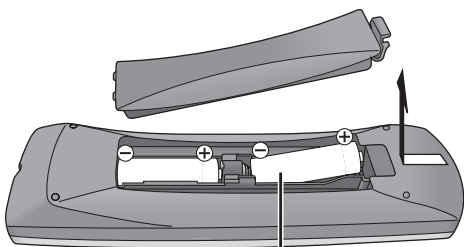

R6/LR6, AA

- Не используйте старые батарейки вместе с новыми.
- Не используйте совместно батарейки разных типов.
- Не нагревайте и не подвергайте воздействию огня.
- Не оставляйте батарейки в автомобиле под воздействием прямых солнечных лучей на длительное время при закрытых окнах и дверях.
- Не разбирайте и не замыкайте накоротко.
- Не пытайтесь перезарядить щелочные или марганцевые батарейки.
- Не используйте батарейки со снятой оболочкой.

Неправильное обращение с батарейками может привести к протечке электролита, который при попадании на другие предметы может повредить их или вызвать пожар.

Вынимайте батарейки, если пульт ДУ не будет использоваться в течение длительного времени. Храните их в прохладном темном месте.

Функции пульта ДУ (⇌ 6)

### ■ Использование

Датчик сигнала ДУ



7 м, перед фронтальной панелью аппарата

Изготовлено по лицензии компании Dolby Laboratories. Долби и знак в виде двойной буквы D являются товарными знаками компании Dolby Laboratories.

“DTS” является зарегистрированным товарным знаком DTS, Inc., “DTS 2.0 + Digital Out” является товарным знаком компании DTS, Inc.

Данное изделие оснащено встроенной технологией защиты авторских прав, которая защищена патентами США и другими правами на интеллектуальную собственность. Использование этой технологии защиты авторских прав должно быть разрешено Macrovision, и она предназначена для домашнего и другого ограниченного использования, если иное не разрешено со стороны Macrovision. Запрещены обратный инжиниринг и разборка.

- Логотип SDHC является торговой маркой.
- Узлы этого устройства находятся под защитой закона об авторском праве и предусмотрены лицензией, выданной ARIS/SOLANA/4C.

Изделие, официально сертифицированное DivX® Certified. Воспроизводит видео DivX® всех версий (в том числе DivX®6) при стандартном воспроизведении файлов мультимедиа DivX®.

DivX, DivX Certified и соответствующие логотипы являются торговыми марками DivX, Inc. и используются по лицензии.

HDMI, логотип HDMI и High-Definition Multimedia Interface являются торговыми марками или зарегистрированными торговыми марками корпорации HDMI Licensing LLC.

HDAVI Control™ является торговой маркой компании Matsushita Electric Industrial Co., Ltd.

“ШоуВью” (SHOWVIEW) является официально зарегистрированной торговой маркой корпорации “Джемстар Девелопмент Корпорейшн” (Gemstar Development Corporation). Система “ШоуВью” (SHOWVIEW) изготовлена по лицензии корпорации “Джемстар Девелопмент Корпорейшн” (Gemstar Development Corporation).

# Меры предосторожности при обращении с накопителем на жестких магнитных дисках (HDD)

Поскольку HDD является высокоточным записывающим устройством, которое позволяет осуществлять записи большой продолжительности и работает на высоких скоростях, оно обладает высокой чувствительностью к повреждениям и нуждается в особом обращении. Возьмите себе за правило сохранять на дисках резервные копии важных записей.

## ■ HDD не обладает стойкостью к вибрации/толчкам или пыли

Некоторые условия размещения и обращения с HDD могут привести к тому, что хранящиеся данные будут повреждены, а воспроизведение и запись станут невозможными. Не подвергайте аппарат воздействию вибрации и ударов, не вынимайте вилку сетевого шнура из розетки, особенно во время работы устройства. Перебои питания во время записи или воспроизведения могут привести к повреждению данных.

## ■ HDD – это устройство для временного хранения

HDD не является запоминающим устройством, предназначенным для длительного хранения записанного содержимого. Используйте HDD в качестве временного места хранения для единоразового просмотра, редактирования или копирования. Рекомендуется сохранять записанное содержимое на диске или хранить оригинальные данные на компакт-дисках, с которых они скопированы.

## ■ Незамедлительно сохраните (скопируйте) все записи на другой носитель при первых признаках возможных неполадок в работе HDD.

При нарушении нормальной работы HDD могут возникнуть повторяющиеся необычные звуки или проблемы с изображением (блокировка, шум и т. д.). Использование HDD при таких условиях может усугубить проблему, в худшем случае HDD может стать непригодным для дальнейшего использования. Как только будет замечена такого рода проблема, скопируйте все содержимое на диск и обратитесь в сервисный центр. Записанное содержимое (данные) на HDD, ставшем непригодным для дальнейшего использования, не подлежит восстановлению.

• При включении или выключении аппарата может раздаваться неожиданный звук. Это не указывает на неполадки данного аппарата.

### ■ Рекомендации по размещению аппарата

- Не располагайте аппарат в замкнутом пространстве, в котором задний охлаждающий вентилятор и боковые охлаждающие вентиляционные отверстия окажутся закрытыми.
- Ставьте аппарат на ровные поверхности, не подвергающиеся вибрациям или толчкам.
- Не ставьте аппарат на нагревающуюся аппаратуру, например, на видеомагнитофон и т.п.
- Не располагайте аппарат в местах, подверженных частым колебаниям температуры.
- Располагайте аппарат в местах, где отсутствует конденсация. Конденсация — это процесс образования влаги на холодных поверхностях в условиях резких колебаний температуры. Конденсация может привести к внутреннему повреждению аппарата.
- Условия, в которых возможна конденсация
  - Резкие колебания температуры (перемещение из места с очень высокой температурой в место с очень низкой температурой или наоборот, под действием кондиционера воздуха или в случае непосредственного контакта аппарата с холодным воздухом). Воздействие холодного воздуха на HDD (нагревающийся во время работы) может привести к конденсации внутри HDD и повреждению считывающих головок HDD и т.п.
  - Если в помещении высокая влажность или много пара.
  - В дождливую погоду.

В вышеуказанных ситуациях не включая аппарат, дайте ему достичь комнатной температуры и подождите 2–3 часа, чтобы конденсация исчезла.



### ■ Дым от сигарет и т.п. может привести к неполадкам или поломкам

Попадание внутрь аппарата дыма от сигарет или аэрозоля/паров инсектицидов и т.п. может привести к его поломке.

### ■ Во время работы

- Нельзя двигать аппарат или подвергать его воздействию вибрации или толчков. (Возможно повреждение HDD).
- Нельзя вынимать вилку сетевого шнура из розетки или выключать аппарат при помощи сетевого выключателя. Когда аппарат включен, HDD вращается с высокой скоростью. Шум или движение из-за вращения является нормальным явлением.

### ■ Перемещение аппарата

- 1) Выключите аппарат. (Подождите, пока с экрана не исчезнет сообщение "BYE").
- 2) Выньте вилку сетевого шнура из розетки.
- 3) Перемещайте аппарат только после полной остановки (примерно через 2 минуты), чтобы не подвергать его воздействию вибрации и толчков. (Даже после выключения аппарата HDD продолжает работать в течение короткого времени).

## ■ Доступное время записи на HDD

Поскольку в данном аппарате используется система сжатия данных VBR (Регулируемая скорость передачи данных), которая адаптирует записанные сегменты данных к сегментам видеоданных, возможно несоответствие между отображающимся временем и местом, доступным для записи. Если свободного места не хватает, удалите ненужные записи, чтобы освободить место перед началом записи. (Стирание списка воспроизведения не увеличивает доступное время записи.)

## ■ Освобождение от ответственности за содержание записи

Panasonic не несет ответственности за прямые или косвенные убытки из-за любых неполадок, в результате которых произошла потеря записанного или отредактированного содержимого (данных), и не предоставляет гарантии в отношении какого-либо содержимого в случае неполадок во время записи или редактирования. Вышеуказанное в равной степени относится к любым видам ремонта данного аппарата (включая любые компоненты, не относящиеся к HDD).

# Осторожность при обращении с аппаратом

Точные детали данного аппарата очень восприимчивы к влиянию окружающей среды. Они особенно чувствительны к воздействию температуры, влажности и пыли. Дым от сигарет также может привести к неполадкам или поломкам.

Протирайте аппарат мягкой сухой тканью.

- Для очистки данного аппарата нельзя использовать спирт, разбавитель для красок или бензин.
- Перед использованием салфеток, обработанных химическими составами, внимательно прочитайте инструкции по их применению.

Соблюдение следующих правил позволит долгое время наслаждаться высококачественным звуком и изображением.

Со временем линза аппарата может покрыться пылью и грязью, и он потеряет возможность записи и воспроизведения дисков.

Используйте очиститель для линз DVD (не прилагается) примерно раз в год, принимая во внимание частоту применения и условия эксплуатации аппарата. Перед использованием очистителя для линзы прочитайте инструкцию по его применению.

Очиститель для линз DVD: RP-CL720E

- Данное средство для очистки линзы может отсутствовать в продаже в некоторых регионах.

ЗАПРЕЩАЕТСЯ

Не ставьте данный аппарат на усилители или другую аппаратуру, которая может нагреваться.

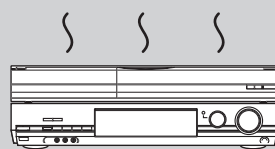

### Примечания

Не закрывайте отверстие внутреннего вентилятора охлаждения в задней панели.

Не двигайте аппарат, не убедившись, что его лоток для диска пуст. В противном случае возможно серьезное повреждение диска и аппарата.

## Пульт дистанционного управления (ДУ)

Инструкции по управлению описаны, главным образом, для пульта ДУ.

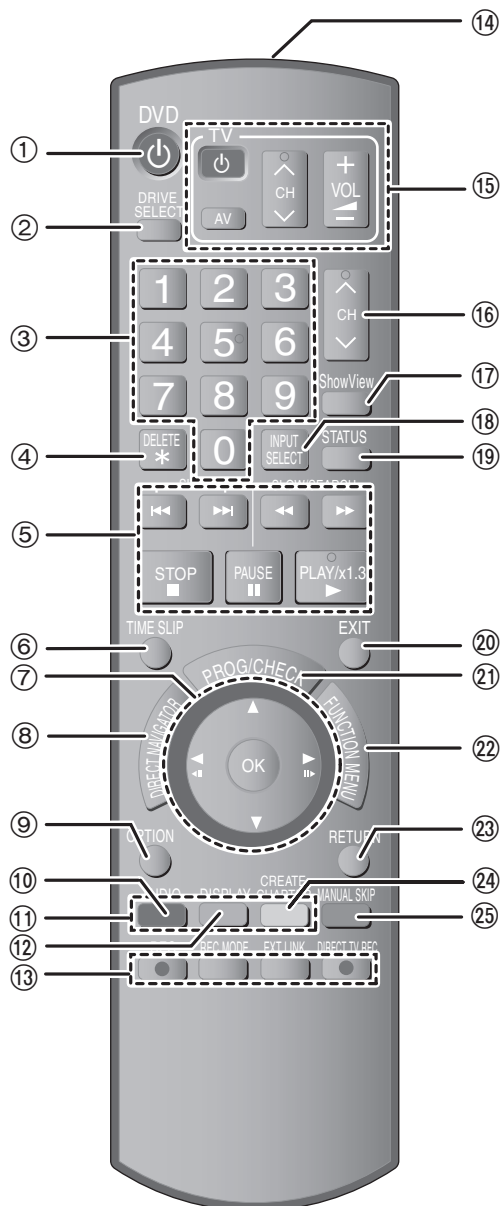

- ① Включение аппарата (→ 10)
- ② Выберите привод [HDD, DVD или SD (EH68)] (→ 16, 17, 32)  
Привод меняется каждый раз при нажатии [DRIVE SELECT].
- ③ Выбор каналов, номеров записей и т.п./Ввод номера
- ④ Для удаления ненужных записей, стоп-кадров или музыки (→ 19, 43)
- ⑤ Основные операции записи и воспроизведения
- ⑥ Переход на указанное время (→ 28)
- ⑦ Выбор/ОК, Покадровое воспроизведение (→ 28)
- ⑧ Показать DIRECT NAVIGATOR (→ 29, 38)
- ⑨ Показать меню OPTION (→ 38, 42)  
Данное меню используется при воспроизведении или редактировании записей и стоп-кадров и т. д.
- ⑩ Выбор звукового канала (→ 28)
- ⑪ Цветные кнопки  
– для переключения экрана DIRECT NAVIGATOR (→ 29, 32, 34)  
– для переключения видео/списков воспроизведения (→ 47)  
– для настройки частоты вручную (→ 59)
- ⑫ Показать экранное меню (→ 54)
- ⑬ Функции записи
  - [● REC] Пуск записи (→ 17)
  - [REC MODE] Переключение режимов записи (→ 17)
  - [EXT LINK] Запись по таймеру с внешней подключенной аппаратуры (→ 23)
  - [● DIRECT TV REC] Прямая запись с телевизора (→ 36)
- ⑭ Передача сигнала дистанционного управления
- ⑮ Управление телевизором (→ 64)
- ⑯ Выбор канала (→ 17)
- ⑰ Показать окно ShowView (→ 18)
- ⑱ Выбор входа (AV1, AV2, AV3, AV4 или DV) (→ 23, 24)
- ⑲ Отображение сообщений состояния (→ 55)
- ⑳ Выход из экрана меню
- ㉑ Показать окно Запись по таймеру (→ 25)
- ㉒ Показать FUNCTION MENU окно (→ 35)  
Окно FUNCTION MENU обеспечивает быстрый и удобный доступ к основным функциям (Воспроизвести, Запись и т. д.).
- ㉓ Возврат в предыдущее окно
- ㉔ Создать раздел (→ 28)
- ㉕ Перейти прил. на 1 минуту вперед (→ 28)

## Основное устройство

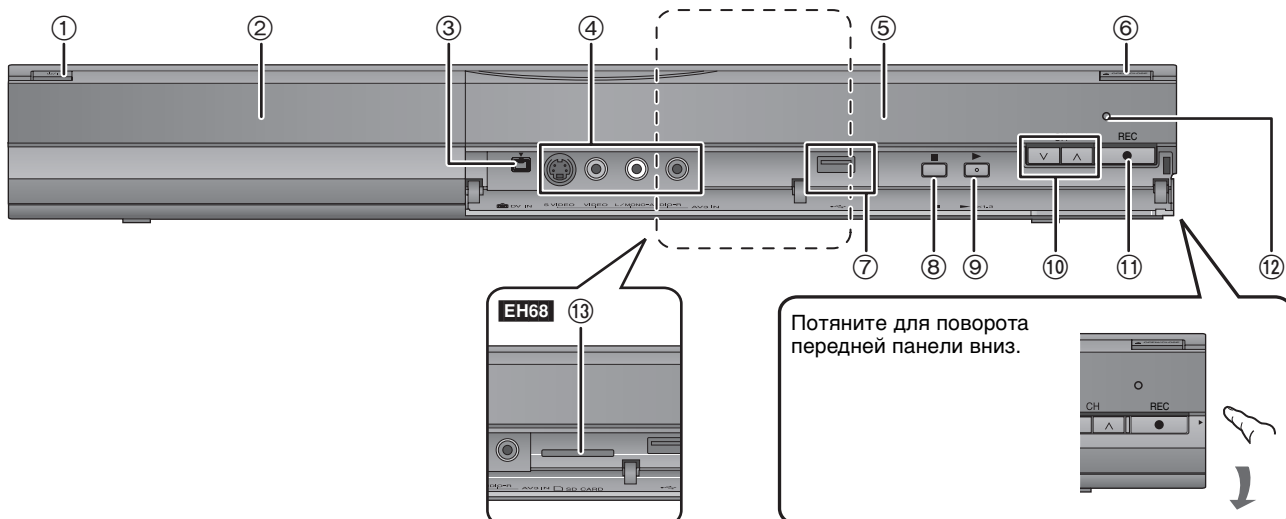

- ① Переключатель “Режим ожидания/Вкл.” (⏻/⏻) (⇒ 10)  
Нажмите выключатель, чтобы переключить аппарат из режима “включено” в режим ожидания и наоборот. В режиме ожидания аппарат, тем не менее, потребляет небольшое количество электроэнергии.
- ② Лоток для диска (⇒ 15)
- ③ Гнездо для подсоединения цифровой видеокамеры (DV) (⇒ 24)
- ④ Подключение к видеомаягнитофону, видеокамере и т. д. (⇒ 24)
- ⑤ Дисплей (⇒ Вниз)
- ⑥ Открывание/закрывание лотка для диска (⇒ 15)

- ⑦ Порт USB (⇒ 15)
- ⑧ Остановка (⇒ 17, 28)
- ⑨ Пуск воспроизведения (⇒ 16)
- ⑩ Выбор канала (⇒ 17)
- ⑪ Пуск записи (⇒ 17)/Установка времени окончания записи (⇒ 17)
- ⑫ Датчик сигнала ДУ
- ⑬ EH68 Гнездо для карты SD (⇒ 15)

Разъемы на задней панели (⇒ 8, 9, 65, 66, 67)

## Дисплей аппарата

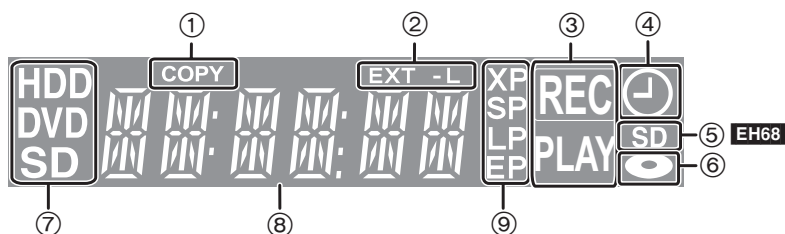

- ① Индикатор копирования
- ② Индикатор таймера записи с внешней подключенной аппаратуры



- ④ Индикатор таймера записи
- ⑤ EH68 Индикатор гнезда для карты SD
- ⑥ Индикатор диска
- ⑦ Индикатор привода [HDD, DVD или SD (EH68)]
- ⑧ Индикатор главной области дисплея
- ⑨ Индикатор режима записи

• Индикаторы для функций, которые не поддерживаются данным аппаратом, не светятся.

# ОПЕРАЦИЯ 1 Подключение

## Использование 21-штекерного кабеля СКАРТ

- Подключив аппарат к Q Link-совместимому телевизору, вы сможете использовать массу Q Link функций (⇒ 36).
- Можно получить высококачественное изображение, подключив аппарат к RGB-совместимому телевизору (⇒ 78).

**Необходимая настройка** “Вывод AV1” в меню Нач. наст. (⇒ 62)

- Перед подключением выключите всю аппаратуру и изучите соответствующее руководство по эксплуатации.
- Выберите схему соединения, соответствующую окружению, из схем А-В. Проконсультируйтесь с дилером по поводу подключений, не указанных ниже.
- Информация о подключении с использованием других разъемов, а также о подключении к другой аппаратуре, приведена в “Дополнительные подключения” (⇒ 65).

Если данный аппарат не будет использоваться в течение продолжительного периода времени

Для экономии электроэнергии выньте вилку из сетевой розетки. Данный аппарат потребляет незначительное количество электроэнергии даже в выключенном состоянии

[примерно 2 Вт (режим энергоснабжения)]

Если режим “Power Save” установлен на “Вкл.,” функция “Быстрый старт” не работает.

## А Подключение телевизора

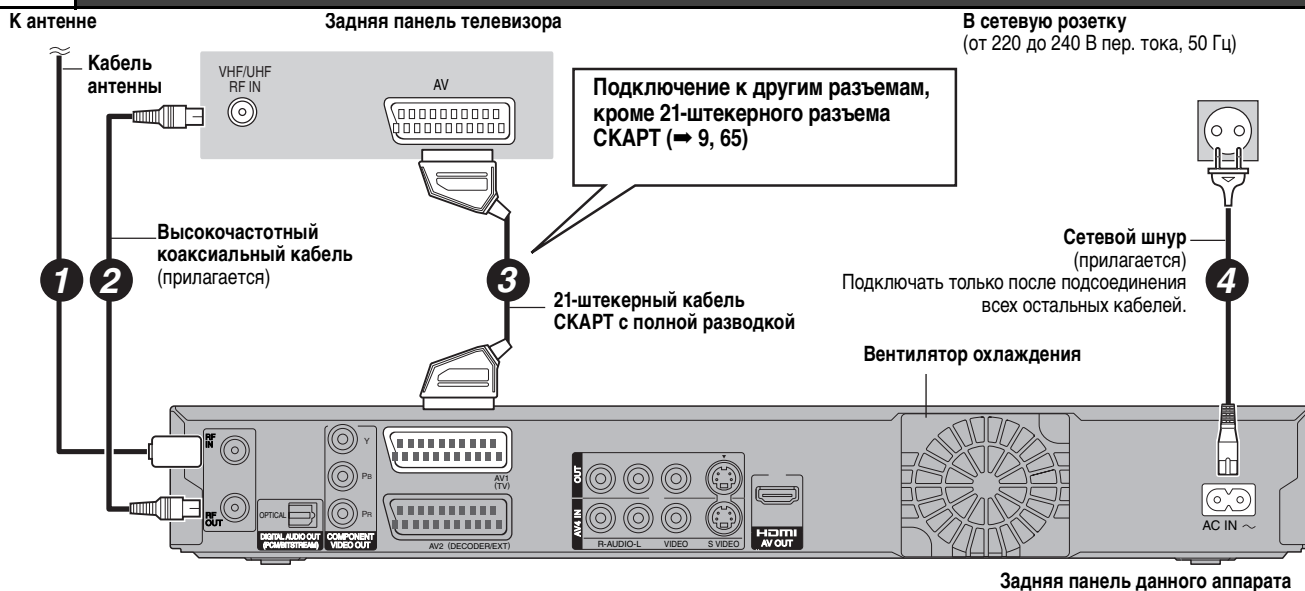

## В Подключение телевизора и цифрового/спутникового ресивера или декодера

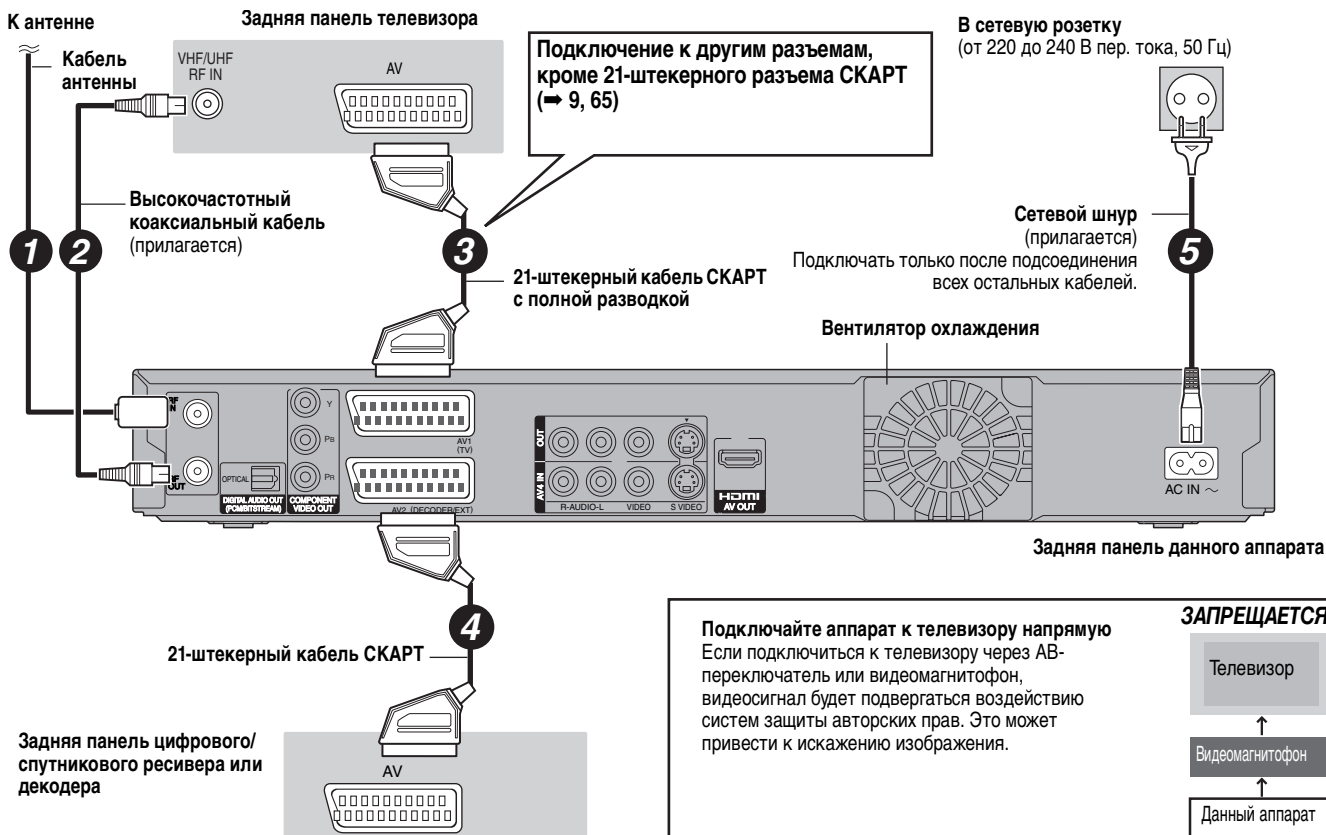

### Необходимая настройка

“Ввод AV2” и “Соединение AV2” настройки в меню Нач. наст. (⇒ 62)

### Подключайте аппарат к телевизору напрямую

Если подключиться к телевизору через АВ-переключатель или видеомagniтофон, видеосигнал будет подвергаться воздействию систем защиты авторских прав. Это может привести к искажению изображения.

### ЗАПРЕЩАЕТСЯ



### • Подключение к телевизору со встроенным видеомagniтофоном

При наличии входов телевизора и видеомagniтофона подключайтесь к входным гнездам телевизионной секции.

Можно просматривать высококачественное изображение, добавив кабельное подключение HDMI к 21-штекерному кабельному соединению SKART между данным аппаратом и телевизором, как указано на странице 8.

## Подключение к телевизору при помощи кабеля HDMI (мультимедийный интерфейс высокой четкости)

При подключении к аппарату, совместимому с HDMI, передается несжатый цифровой аудио- и видеосигнал. Цифровые видео и звук высокого качества передаются по единственному шнуру. При подключении к телевизору высокой четкости (HDTV), совместимому с HDMI, выход можно переключать на видео высокой четкости 1080p, 1080i или 720p.

- Данный аппарат включает технологию HDMI™ (Версия 1.3 с Deep Colour).
- Источники видео, преобразованные к разрешению 1920×1080, несмотря на высокое качество, воспринимаются с несколько худшим разрешением, чем настоящие, полноценные, оригинальные источники формата 1080p. Обратитесь к дилеру для получения более подробной информации.
- Используйте высокоскоростные кабели HDMI с логотипом HDMI (как показано на обложке).

### Информация о функции VIERA Link “HDAVI Control™”

При подключении к телевизору Panasonic (VIERA) или приемнику, оснащенный функцией “HDAVI Control”, можно выполнять связанные операции. [⇒ 36, Операции с подключенным телевизором (VIERA Link “HDAVI Control™/Q Link)]

- **Нельзя использовать кабели, не совместимые с HDMI.**
- **Рекомендуется использовать кабели HDMI производства Panasonic.**  
Рекомендованный номер детали:  
RP-CDHG10 (1,0 м), RP-CDHG15 (1,5 м), RP-CDHG20 (2,0 м), RP-CDHG30 (3,0 м), RP-CDHG50 (5,0 м) и т. д.

#### Подключение к телевизору Panasonic (VIERA)

При подключении 21-штекерного кабеля SKART доступны следующие функции.

- Загрузка с телевизора (⇒ 36)
- Прямая запись с телевизора (⇒ 36)
- Просмотр изображений с цифрового/спутникового приемника или декодера (В этом случае телевизионный вход нужно обязательно переключить на “AV”)

#### Необходимая настройка

- Установите “Цифровой аудиовыход” на “HDMI и оптический” (⇒ 62).  
(Настройка по умолчанию: “HDMI и оптический”)

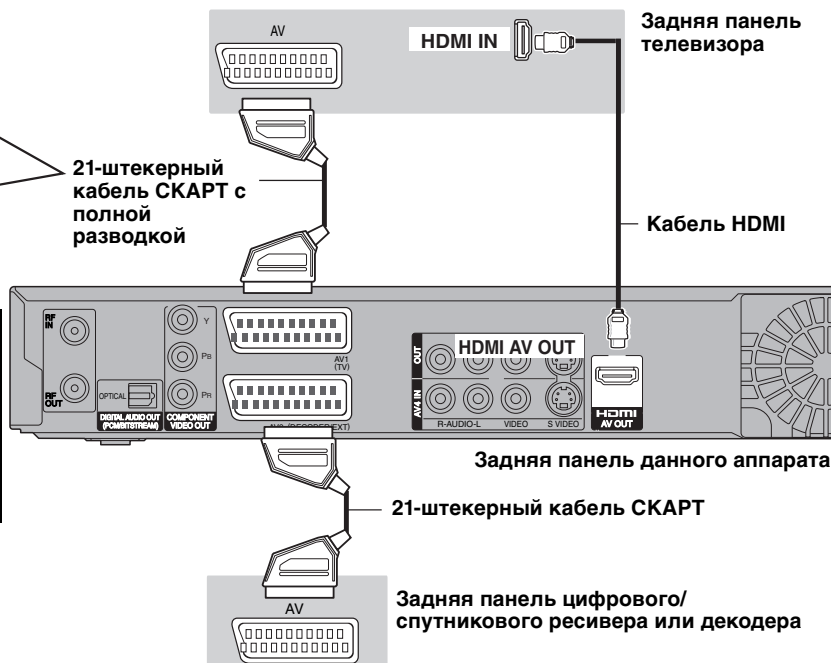

#### Примечания

- При подключении к телевизору, совместимому только с 2-канальным аудиовыходом, звук с 3 каналами и более будет подвергаться понижающему микшированию (⇒ 78) и выводиться на 2 канала даже при подключении через кабель HDMI. (Понижающее микширование может оказаться невозможным при использовании некоторых дисков.)
- Нельзя подключить данный аппарат к устройствам DVI, несовместимым с HDCP.  
Для аппаратов, совместимых с системой защиты авторских прав HDCP (Системой защиты цифрового содержания, передающегося по каналам с высокой пропускной способностью), которые оснащены цифровым входным разъемом DVI (мониторы ПК и т. д.): На некоторых аппаратах изображения могут не выводиться как следует или вообще не выводиться при подключении с помощью кабеля с переключателем DVI/HDMI. (Звук выводиться не может.)

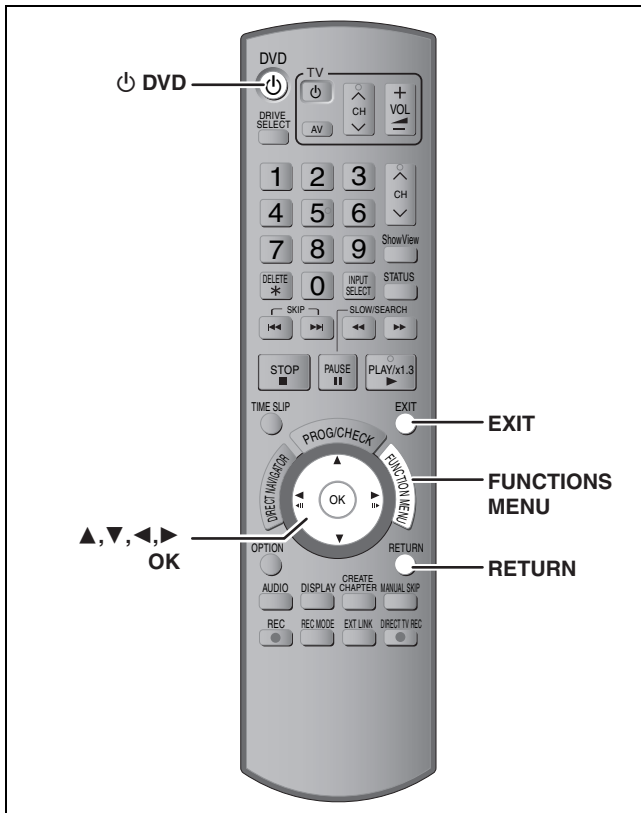

**1** Включите телевизор и выберите вход аудио-видео (AV) в соответствии с подключением данного аппарата.

**2** Нажатием [DVD] включите аппарат.

При подключении к телевизору, оснащенному функцией VIERA Link или Q Link (⇒ 36), начинается загрузка с телевизора.

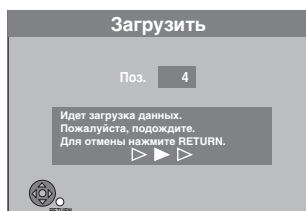

Можно загрузить позиции настройки частоты с телевизора для каналов, охватываемых каналным диапазоном данного аппарата.

При настройке на телевизионный канал, по которому передается информация о времени и дате, функция автоматической установки часов данного аппарата синхронизирует время.

● Если на экране телевизора появляется меню установки страны. Нажатием [▲, ▼] выберите страну, а затем нажмите [OK].



Если на экране установки страны выбрано "Россия" (Россия), названия телевизионных станций могут отображаться неправильно, и автоматическая настройка часов может не работать. Установите часы вручную (⇒ 63). Запускается автоматическая настройка. Она выполняется около 8 минут.

● Если на телевизоре появляется экран настройки формата телевизора.

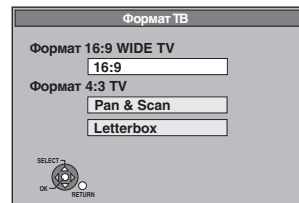

● **16:9:**

При подключении к широкоэкранному телевизору 16:9

● **Pan & Scan:**

При подключении к телевизору формата 4:3 боковая часть изображения формата 16:9 обрезается (⇒ 78).



● **Letterbox:**

При подключении к телевизору формата 4:3 изображение формата 16:9 отображается в стиле Letterbox (⇒ 78).



Нажатием [▲, ▼] выберите формат экрана телевизора, затем нажмите [OK].

После завершения установки на экране телевизора появляется изображение.

**Для остановки незавершенной операции**  
Нажмите [RETURN].

- Если отображается меню установки часов  
Установите часы вручную (⇒ 63).
- Подтверждение правильности настройки на телестанции (⇒ 59)
- Для повторного запуска настройки (⇒ 60)

## HDD и диски, которые можно использовать для записи и воспроизведения

(○): Возможно, -: Невозможно

Тип диска Стандартный символ	Логотип	Записываемые и воспроизводимые данные	Перезаписываемый	Воспроизведение на других проигрывателях*1	Запись изображения в формате 16:9*2	Одновременная запись M 1 и M 2 для двуязычных передач*2	Одноразовое копирование (CPRM)
Жесткий диск (HDD) <b>HDD</b>	-	Видео Стоп-кадр Музыка	○	-	○	○	○
DVD-RAM <b>RAM</b>		Видео Стоп-кадр	○	○	○	○	○ Только CPRM (⇒ 78) совместимые диски.
DVD-R <b>-R</b> до финализации диска <b>DVD-V</b> после финализации диска		Видео	-	○	○	—*3 (Любой вариант)	-
DVD-R DL*4 <b>-R DL</b> до финализации диска <b>DVD-V</b> после финализации диска		Видео	-	○	○	—*3 (Любой вариант)	-
DVD-RW <b>-RW(V)</b> до финализации диска <b>DVD-V</b> после финализации диска		Видео	○	○	○	—*3 (Любой вариант)	-
+R <b>+R</b> до финализации диска <b>DVD-V</b> после финализации диска	-	Видео	-	○	- (форматное отношение 4:3)	—*3 (Любой вариант)	-
+R DL*4 <b>+R DL</b> до финализации диска <b>DVD-V</b> после финализации диска	-	Видео	-	○	- (форматное отношение 4:3)	—*3 (Любой вариант)	-
+RW <b>+RW</b>	-	Видео	○	○	- (форматное отношение 4:3)	—*3 (Любой вариант)	-

### \*1 **-R -R DL -RW(V) +R +R DL**

Для воспроизведения на другой аппаратуре требуется финализация (⇒ 58).  
**RAM** можно воспроизводить на DVD рекордерах Panasonic и DVD плеерах, совместимых с DVD-RAM.

**-R DL**, **+R DL** или **+RW** можно воспроизводить только на аппаратуре, совместимой с этими дисками.

\*2 Дополнительная информация (⇒ 20, Важная информация о записи)

\*3 Записывается звук, выбранный в "Двуяз. выбор звука" (⇒ 61).

\*4 **-R DL +R DL** Выполнение записи непосредственно на эти диски невозможно (⇒ Вправо).

● **RAM -RW(V) +R +R DL +RW** Для использования нового диска требуется форматирование (⇒ 57).

● **+RW** Если диск не удалось воспроизвести на другой аппаратуре, рекомендуется создать главное меню (⇒ 58).

● Рекомендуется использовать диски Panasonic.

Доступное время записи для различных дисков при использовании различных режимов записи приведено в "Режимы записи и приблизительное время записи" (⇒ 21).

● Ограничения, связанные с форматированием и/или записью/инициализацией, могут препятствовать воспроизведению или записи определенных дисков.

● См. технические характеристики (⇒ 77) для получения информации о совместимых версиях дисков и скоростях записи.

### ■ Формат записи

На данном аппарате видео записывается в следующих форматах.

#### Формат записи DVD Video **HDD RAM**

Это метод, позволяющий записывать и редактировать телепередачи и т.п.

● Существует возможность удаления ненужных частей записи, создания списков воспроизведения и т.д.

● Трансляции, для которых разрешена "Только одноразовая запись", могут быть записаны на диск, совместимый с CPRM.

#### Формат DVD-Video **-R -R DL -RW(V)**

Метод записи такой же, как на имеющихся в продаже дисках DVD-Video.

● Трансляции, для которых разрешена "Только одноразовая запись", не могут быть записаны даже при использовании диска, совместимого с CPRM.

● После финализации диска можно воспроизводить диск на DVD плеерах и другой аппаратуре.

#### Формат +VR (видеозапись **+R/+RW +R +R DL +RW**)

Этот метод предназначен для записи кинофильмов на диски +R/+RW.

Диски, записанные таким способом, можно воспроизводить так же, как и содержимое, записанное в формате DVD-Video.

● Запись трансляций, для которых разрешена "Только одноразовая запись", невозможна.

● После финализации диска или создания главного меню диск можно воспроизводить на проигрывателях DVD или другом оборудовании.

### Примечания

● При установке "Запись для копир. High Speed" на "Вкл." ограничения для вторичной аудиозаписи применяются также к DVD-RAM. Установите данную настройку на "Выкл.", если высокоскоростное копирование на **-R -R DL -RW(V) +R +R DL +RW** не требуется (настройка по умолчанию: "Вкл." ⇒ 60).

● Диски +R, записанные на данном аппарате, и диски +R, записанные на другом Panasonic DVD рекордере, могут быть несовместимы. Однако финализированные диски совместимы, их можно воспроизводить.

● На данном аппарате нельзя записывать сигналы NTSC на диски, уже содержащие записи сигнала PAL. (Тем не менее, на HDD можно записывать программы обоих типов.)

● Диски могут не записываться из-за своего плохого состояния, а также не воспроизводиться из-за состояния записи.

### На данном аппарате невозможно осуществлять запись непосредственно на диски DVD-R DL и +R DL.

Запишите информацию на HDD, затем скопируйте на диск.

### При воспроизведении DVD-R DL (двухслойный, односторонний) и +R DL (двойной слой, односторонний)

Диски DVD-R DL (двойной слой, односторонний) и +R DL (двухслойный, односторонний) имеют два записываемых слоя на одной стороне. Если места на первом слое недостаточно для записи программы, остаток записывается на втором слое. При воспроизведении записи, сохраненной на обоих слоях, аппарат автоматически переключается между слоями и воспроизводит запись так же, как и обычную программу. Тем не менее, видео и звук могут на мгновение прерваться в момент переключения слоев.



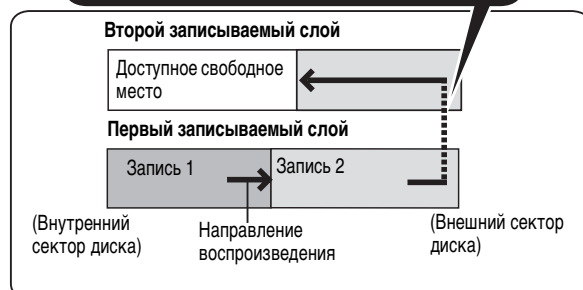

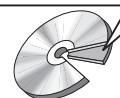

При переключении слоев:  
Видеоизображение и звук могут на короткое время прерываться



DVD-R DL  
+R DL



## Диски только для воспроизведения

Тип диска	Логотип	Стандартный символ	Применение
DVD-Video		<b>DVD-V</b>	Диски с высококачественными записями видео и музыки
DVD-RW (формат DVD Video Recording)		<b>-RW(VR)</b>	DVD-RW с видео, записанным на другом DVD рекордере <ul style="list-style-type: none"> <li>Можно воспроизводить программы, для которых разрешено только одноразовое копирование, если они записаны на диске, совместимом с CPRM.</li> <li>При форматировании (⇒ 57) диска можно выполнять на него запись в формате DVD-Video.</li> <li>Может потребоваться финализация диска на аппаратуре, использованной для записи.</li> </ul>
DVD-R DVD-R DL		DivX, MP3, JPEG	<ul style="list-style-type: none"> <li>DVD-R и DVD-R DL с видео, записанным в формате DivX</li> <li>DVD-R и DVD-R DL с музыкой, записанной в формате MP3</li> <li>DVD-R и DVD-R DL со стоп-кадрами, записанными в JPEG</li> </ul>
CD		<b>CD</b>	Записанный звук и музыка (в т.ч. CD-R/RW*)
	—	DivX, MP3, JPEG	<ul style="list-style-type: none"> <li>CD-R и CD-RW с видео, записанным в DivX</li> <li>CD-R и CD-RW с музыкой, записанной в формате MP3</li> <li>Диски CD-R и CD-RW со стоп-кадрами, записанными в формате JPEG</li> </ul>
Video CD		<b>VCD</b>	<ul style="list-style-type: none"> <li>Записанную музыку и видеозаписи (в т.ч. CD-R/RW*)</li> </ul>
SVCD			

\* Завершайте сеанс после записи. Воспроизведение некоторых дисков может быть невозможным из-за особенностей процесса записи.

- Изготовитель диска может осуществлять контроль над методом воспроизведения диска. Поэтому не всегда возможно управление воспроизведением в соответствии с описанием, приведенным в настоящем руководстве по эксплуатации. Внимательно прочитайте инструкцию к диску.
- Возможность осуществления операций и качество звука на дисках, не соответствующих спецификациям CD-DA (управление копированием дисков и т. д.), не гарантируется.

### Невоспроизводимые диски

- 2,6 и 5,2 ГБ DVD-RAM, 12 см
- 3,95 и 4,7 ГБ DVD-R для авторских разработок
- DVD-R, DVD-R DL, DVD-RW, +R, +R DL, записанные на других аппаратах и не финализированные (⇒ 78).
- Диск, записанный с использованием формата AVCHD.
- Диски DVD-Video с каким-либо региональным кодом, кроме "5" или "ALL"
- DVD-Audio
- Blu-ray, HD DVD
- Имеющиеся в продаже диски DVD-ROM, +R (8 см), CD-ROM, CDV, CD-G, Photo CD, CVD, SACD, MV-Disc, PD

### Типы дисков или записи, сделанные на HDD, соответствующие системе подключенного телевизора

Руководствуйтесь данной таблицей при воспроизведении дисков PAL или NTSC или записей, сделанных на HDD в системе PAL или NTSC.

(○: Просмотр возможен, -: Просмотр невозможен)

Система телевизора	Диск/записи, сделанные на HDD	Да/Нет
Мультисистемный телевизор	PAL	○
	NTSC	○
Телевизор PAL	PAL	○
	NTSC	○*1 (PAL60)
Телевизор NTSC	PAL	-
	NTSC	○*2

\*1 Если телевизор не может обрабатывать сигналы PAL 525/60, изображение будет отображаться с искажением.

\*2 Выберите "NTSC" в "Система ТВ" (⇒ 62).

- При воспроизведении записи, сделанной на HDD, проверьте соответствие "Система ТВ" системе, в которой сделана запись (PAL или NTSC) (⇒ 62).

## Запоминающие устройства USB, которые можно использовать с данным аппаратом

Совместимые запоминающие устройства USB	<b>Запоминающие устройства USB, класс которых определяется как массовые запоминающие устройства USB, и цифровые камеры, использующие протокол PTP:</b> – Запоминающие устройства USB, поддерживающие USB 1.0/1.1 и USB 2.0 полной скорости/высокой скорости. <b>EH58</b> Запоминающие устройства USB для USB 2.0 высокой скорости функционируют как USB 2.0 полной скорости. ● Допускается использование запоминающих устройств USB емкостью до 128 Гб. ● Запоминающие устройства USB, поддерживающие только непрерывную передачу данных. CBI (Управляющие посылки/Непрерывная передача данных/Прерывания) не поддерживаются. ● Цифровые камеры, требующие установки дополнительных программ при подключении к ПК, не поддерживаются. ● Устройство с MTP (Протокол передачи мультимедийных данных) не поддерживается. ● Многопортовое устройство считывания карт USB не поддерживается.		
Формат	Поддерживаются файловые системы FAT16 и FAT32. ● Файловая система UDF/NTFS/exFAT не поддерживается. ● При некоторых размерах сектора работа с определенными файлами может оказаться невозможной. ● На запоминающих устройствах USB с несколькими разделами поддерживается только первый раздел.		
Обозначение в настоящей инструкции	<b>USB</b>		
Данные, которые можно воспроизводить или копировать (○: Возможно, -: Невозможно)			
Формат файла	DivX	MP3	Стоп-кадры (JPEG)
Воспроизведение	○	○	○
Копирование на HDD	-	○	○
Инструкции	Можно воспроизводить файлы DivX, записанные с помощью компьютера на запоминающее устройство USB (⇒ 30).	Можно воспроизводить и копировать на HDD файлы MP3, записанные с помощью компьютера на запоминающее устройство USB (⇒ 31, 52).	Можно воспроизводить и копировать на HDD или DVD-RAM стоп-кадры, записанные с помощью компьютера на запоминающее устройство USB (⇒ 32, 50).

- Несмотря на соблюдение вышеупомянутых условий, использование некоторых запоминающих устройств USB с данным аппаратом может оказаться невозможным.
- **EH68** Если цифровая видеокамера Panasonic с HDD подключена к порту USB данного аппарата, можно копировать SD Video, снятое данной камерой, на HDD или DVD-RAM данного аппарата.

### Примечания

- Порт USB данного аппарата не поддерживает устройства USB с питанием от шины.

## Карты памяти, совместимые с данным аппаратом **EH68**

Тип	<b>SD-карта памяти*</b> (от 8 МБ до 2 Гб) <b>SDHC-карта памяти</b> (от 4 Гб до 16 Гб) <b>MultiMediaCard</b> * Включая карту miniSD и карту microSD В данном руководстве по эксплуатации карта любого вышеупомянутого типа обозначена как "карта SD".
Обозначение в настоящей инструкции	<b>SD</b>
Записываемые и воспроизводимые данные	<b>Стоп-кадры (JPEG)</b> <b>Видео (SD Video)</b>
Инструкции	<b>Вставляется непосредственно в гнездо для карты SD.</b> * Карта miniSD и карта microSD должна использоваться с адаптером, поставляемым в комплекте с картой. ● Можно воспроизводить и копировать стоп-кадры, полученные на цифровых камерах и т. п. (⇒ 32, 50). ● SD Video, снятое с помощью камеры Panasonic SD Video и т. д., можно копировать на HDD или DVD-RAM. (⇒ 49) ● SD Video нельзя воспроизводить непосредственно с карты SD.

### Применимые карты SD

- При использовании карт SD емкостью 4 Гб или более можно использовать только карты SD с логотипом SDHC.
- Объем доступной памяти несколько меньше емкости карты.
- Сверяйтесь с самой свежей информацией на нижеуказанном веб-узле.  
<http://panasonic.co.jp/pavc/global/cs>  
 (Узел доступен только на английском языке).
- Если карта SD отформатирована на другой аппаратуре, для записи потребуется больше времени. Кроме того, если карта SD отформатирована на ПК, ее использование с данным аппаратом может оказаться невозможным. В таких случаях отформатируйте карту на данном аппарате (⇒ 57, 78).
- Данный аппарат совместим с картами памяти SD, соответствующими техническим характеристикам форматов FAT12 и FAT16, а также с картами памяти SDHC формата FAT32.
- Карты памяти SDHC, использованные для записи с данным аппаратом, могут использоваться только с другой аппаратурой, совместимой с картами памяти SDHC. Карты памяти SDHC не могут использоваться с аппаратурой, которая совместима только с картами памяти SD.
- Рекомендуется использовать SD-карты Panasonic.
- Данный аппарат не воспроизводит видео формата AVCHD с карты SD.
- Храните карту памяти в недоступном для детей месте во избежание ее проглатывания.

### Структура папок

\*\*\*: Числа  
 XXX: Буквы

### Карта

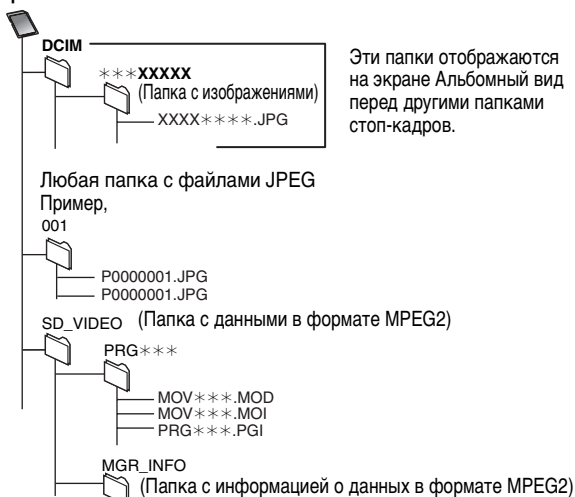

Инструкции/примечания, касающиеся карт SD и привода SD, применимы только к модели DMR-EH68.

## DivX

Носители, с которых возможно воспроизведение	<b>-R -R DL CD USB</b>
Формат файла	DivX ● Файлы должны иметь расширение "DIVX", ".divx", ".AVI" или ".avi"
Количество папок	Максимальное число распознаваемых папок: 300 папок (включая корневой каталог)
Количество файлов	Максимальное число распознаваемых файлов*: 200 файлов
Поддерживаемая версия	Воспроизведение всех версий видео DivX (включая DivX 6) со стандартным воспроизведением мультимедийных файлов DivX. Сертификат профиля домашнего театра DivX. Видео – Число потоков: до 1 – Кодек: DIV3, DIV4, DIVX, DV50 – Размер изображения: от 32 x 32 до 720 x 576 – Кадров в секунду: до 30 кадров в секунду Звук – Число потоков: до 8 – Формат: MP3, MPEG, AC3 – Многоканальный: возможна поддержка формата AC3. Мультисканальный формат MPEG является преобразованием 2-канального формата.

## MP3

Носители, с которых возможно воспроизведение	<b>HDD -R -R DL CD USB</b>
Формат файла	MP3 ● Файлы должны иметь расширение ".mp3" или ".MP3".
Количество папок (групп)	Максимальное число распознаваемых папок (групп): 300 папок (групп) (включая корневой каталог)
Количество файлов (дорожек)	Максимальное число распознаваемых файлов (дорожек)*1: 3000 файлов (дорожек)
Скорость передачи данных	от 32 кбит/с до 320 кбит/с
Частота дискретизации	16 кГц/22,05 кГц/24 кГц/32 кГц/44,1 кГц/48 кГц
Эти ID3	совместимый ( <b>HDD USB</b> )

● Если среди файлов MP3 имеется большое количество данных стоп-кадров и т.п., они могут не воспроизводиться.

## Стоп-кадры (JPEG\*2)

Носители, с которых возможно воспроизведение	<b>HDD RAM -R -R DL CD USB SD</b>
Формат файла	Формат файла: JPEG ● Файлы должны иметь расширение ".jpg" или ".JPG".
Число пикселей	От 34×34 до 6144×4096 (Субдискретизация: 4:2:2 или 4:2:0)
Количество папок*3	<b>-R -R DL CD USB</b> Максимальное число распознаваемых папок: 300 папок <b>HDD RAM SD</b> Данный аппарат может обрабатывать максимум 300 папок
Количество файлов*3	<b>-R -R DL CD USB</b> Максимальное число распознаваемых файлов*1: 3000 файлов <b>HDD RAM SD</b> Данный аппарат может обрабатывать максимум 3000 файлов
MOTION JPEG	не поддерживается

\*1 Общее количество распознаваемых файлов, включая MP3, JPEG, DivX и другие типы файлов: 4000.

\*2 Для воспроизведения стоп-кадров может потребоваться незначительное время.

\*3 При наличии большого числа файлов и/или папок некоторые файлы могут не отображаться или не воспроизводиться.

## -R -R DL CD

- Поддерживаемые форматы: ISO9660 уровень 1 или 2 (кроме расширенных форматов) и Joliet
- Данный аппарат поддерживает многоканальные записи, но в случае большого количества сеансов, считывание или воспроизведение диска может занять некоторое время.
- Если на диске содержится много файлов (дорожек) и/или папок (групп), то для завершения операций может потребоваться дополнительное время, а некоторые из файлов (дорожек) не будут отображаться или воспроизводиться.
- Корректно отображаются буквы английского алфавита и арабские цифры. Остальные символы могут отображаться неправильно.
- Порядок отображения на данном аппарате может отличаться от порядка отображения на компьютере.
- Для некоторых методов записи дисков (записывающее программное обеспечение) файлы (дорожки) и папки (группы) не будут отображаться по порядку, в котором они пронумерованы.
- Данный аппарат не поддерживает пакетную запись.
- Диск может не воспроизводиться из-за особенностей записи.

## HDD RAM SD

- Поддерживаемые форматы: DCF\*4 совместимый (записи, сделанные на цифровых камерах и т.п.)
- \*4 Design rule for Camera File system: объединенный стандарт, установленный Japan Electronics and Information Technology Industries Association (JEITA).

## ■ Структура отображения папок данным аппаратом

Можно воспроизводить файлы MP3 и стоп-кадры (JPEG) на данном аппарате, создав папки, как показано ниже. Тем не менее, в случае применения определенных способов записи данных (программного обеспечения для записи) воспроизведение может осуществляться не в том порядке, в котором пронумерованы папки.

### Структура папок MP3

#### -R -R DL CD USB

Нужный порядок воспроизведения задается при помощи 3-значного числового префикса.

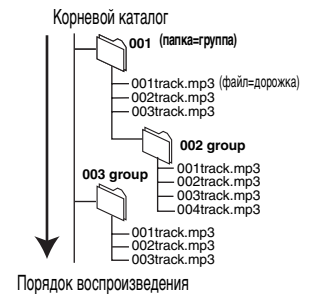

### Структура папок стоп-кадров

#### -R -R DL CD USB

Файлы в папках отображаются по порядку времени обновления или использования.

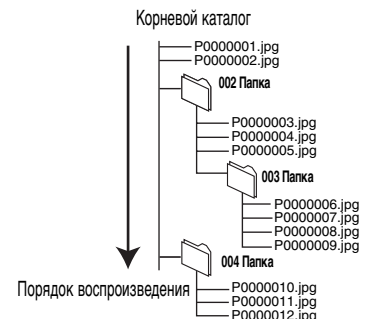

## RAM

Данный аппарат может отображать следующий значок

\*\*\*: Цифры XXX: Буквы

\*1 Стоп-кадры из корневого каталога также отображаются.

\*2 Папки можно создавать на другой аппаратуре. Однако эти папки нельзя выбрать в качестве целевых при копировании.

● Если имя папки или файла введено на другой аппаратуре, это имя может отображаться неправильно, а воспроизведение или редактирование данных будет невозможным.

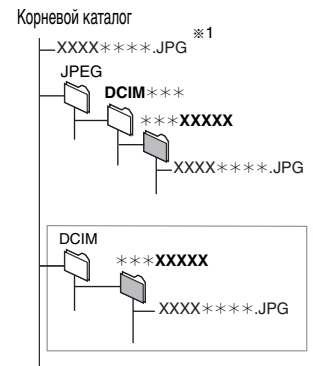

## Как вставлять диски

① Нажмите [▲ OPEN/CLOSE] для открытия лотка.

### ■ Диск в кассете

Вставляйте этикеточной стороной вверх.

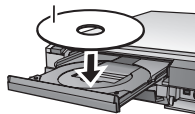

Вставляйте этикеточной стороной вверх и стрелкой внутрь.

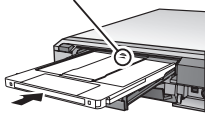

Вставьте полностью.

② Нажмите [▲ OPEN/CLOSE] для закрытия лотка.

### Функция автоматического выбора привода

**RAM** [Только для дисков с выключателем защиты от записи на кассете, установленным в положение "PROTECT" ("ЗАЩИТА") (→ 56, Защита кассеты)]

### DVD-V VCD CD

- В режиме записи на НМЖД или остановки аппарат автоматически переключается на привод DVD при вставлении диска.
- После извлечения диска и закрытия лотка в качестве привода автоматически выбирается HDD.

### Примечания

- При использовании 8-см дисков DVD-RAM или 8-см дисков DVD-R извлеките диск из кассеты.
- **RAM** Непрерывная запись или воспроизведение с переходом с одной стороны двустороннего диска на другую невозможна. Необходимо извлечь и перевернуть диск.
- **RAM** При использовании дисков с картриджами с переключателем защиты от записи, установленным в положение защиты (→ 56), воспроизведение начинается автоматически при вставке в аппарат.

## Вставка, извлечение запоминающего устройства USB

### Вставка запоминающего устройства USB

- Перед вставкой запоминающего устройства USB в данный аппарат обязательно создайте резервную копию хранящихся на запоминающем устройстве данных.
- Проверьте расположение разъема USB и вставьте устройство, не допуская перекоса.

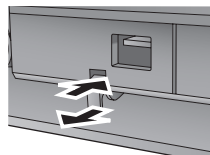

- Вставляйте устройство USB во время остановки аппарата, таким образом отобразится экран "Устройство USB". Выберите элемент и нажмите [OK] для переключения на операции, связанные с USB (→ 30, 50).

### Извлечение запоминающего устройства USB

- Завершите все операции, связанные с USB, и извлеките запоминающее устройство USB, не допуская перекосов.
- Извлечение запоминающего устройства USB во время обращения к нему может привести к повреждению данных.

## Вставка, извлечение SD-карты EH68

Пока на дисплее аппарата мигает индикатор карты ("SD"), идет процесс считывания или записи карты. Нельзя выключать аппарат или извлекать карту. Это может привести к неполадкам или потере данных на карте.

- **Посторонние предметы, вставленные в слот, могут привести к неполадкам.**

### Вставка карты

Надавите на карту посередине, пока она не защелкнется на своем месте.

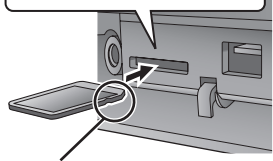

Вставляйте карту этикеткой вверх, чтобы срезанный уголок был справа.

При использовании карты miniSD или карты microSD вставляйте ее в адаптер, поставляемый в комплекте с картой. Вставляйте и вынимайте из аппарата адаптер.

Пример, miniSD



### Извлечение карты

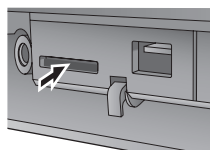

1. Надавите на карту посередине.
2. Извлеките ее прямо на себя.

### Функция автоматического выбора привода

- При вставке карты SD во время остановки устройства отображается экран "Карта памяти SD". Выберите элемент и нажмите [OK] для переключения на привод SD (→ 30, 50).
- При извлечении SD-карты автоматически выбирается привод HDD.

## Уход за диском и картой

### ■ Как держать диск или карту

Не прикасайтесь к поверхности с записью или поверхности разъемов.



### ■ Диски без кассеты

Будьте осторожны, чтобы не поцарапать и не испачкать диск.

### ■ При наличии грязи или конденсации на диске

Протрите влажной салфеткой, а затем вытрите насухо.

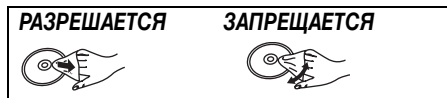

### ■ Меры предосторожности при обращении

- Не приклеивайте на диски этикетки или наклейки. (Это может привести к деформации и дисбалансу диска при вращении, что сделает его непригодным к использованию.)
- Делайте надписи только на этикеточной стороне диска, используя мягкие фломастеры с чернилами на масляной основе. Нельзя использовать шариковые ручки и другие принадлежности для письма с нажимом.
- Нельзя использовать аэрозоли для очистки грампластинок, бензин, разбавители, антистатические жидкости и другие растворители.
- Не используйте защитные пленки или покрытия, предохраняющие от царапин.
- Не допускайте контакта разъемов карты с водой, бытовыми отходами и т.п.
- Не роняйте диски, не кладите их друг на друга, защищайте диски от ударов. Не кладите на диски какие-либо предметы.
- Не используйте следующие диски:
  - Диски, на которых остался клей от удаленных наклеек или этикеток (диски из проката и т.д.).
  - Сильно деформированные или потрескавшиеся диски.
  - Диски неправильной формы, например, в форме сердца.



- Не располагайте диски в следующих местах:
  - Под прямыми солнечными лучами.
  - В очень пыльных или влажных местах.
  - Рядом с источниками тепла.
  - В местах, где происходят существенные колебания температуры (возможна конденсация).
  - Там, где диски подвергаются воздействию статического электричества или электромагнитных волн.
- Убирайте неиспользуемые диски в их обложки или кассеты для защиты от царапин и загрязнений.

Изготовитель не несет ответственности и не предоставляет компенсацию за потерю записанного или отредактированного материала из-за проблем, связанных с аппаратом или записываемым носителем, и не предоставляет компенсацию за любой ущерб вследствие такой потери.

Примеры причин таких потерь

- Воспроизведение диска, записанного и отредактированного на данном аппарате, на DVD рекордере или компьютерном дисковом, изготовленном другой компанией.
- Воспроизведение на данном аппарате диска, использованного, как описано выше.
- Воспроизведение на данном аппарате диска, записанного и отредактированного на DVD рекордере или компьютерном дисковом, изготовленном другой компанией.

См. детальную информацию в “Воспроизведение с расширенными возможностями” (⇒ 28).

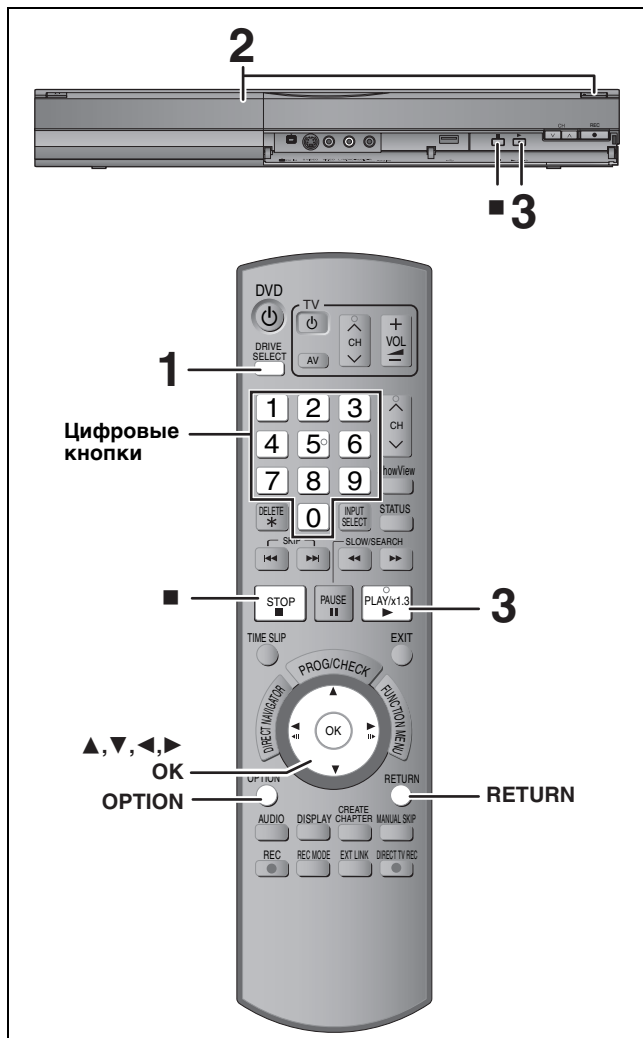

### Подготовка

- Включите телевизор и выберите вход аудио-видео (AV) в соответствии с подключением данного аппарата.
- Включите данный аппарат.

**1** Нажатием [DRIVE SELECT] выберите привод HDD или DVD.  
На дисплее аппарата начинает светиться индикатор HDD или DVD.

**2** Если выбран привод DVD  
Нажатием [▲ OPEN/CLOSE] на основном устройстве откройте лоток и вставьте диск.

- Для закрытия лотка нажмите кнопку еще раз.

**3** Нажмите [▶] (PLAY).

**HDD RAM -R -R DL -RW(V) +R +R DL +RW -RW(VR)**  
Воспроизведение начинается с последней выполненной записи.

**DVD-V VCD**  
Воспроизведения начинается с места, указанного на диске.

**CD**  
Воспроизведение начинается с начала диска.

### Операции меню для содержимого другого типа

- DivX (⇒ 30)
- MP3 (⇒ 31)
- Стоп-кадры (JPEG) (⇒ 32)
- Музыка на HDD (⇒ 34)
- Музыкальный компакт-диск (⇒ 34)

### Примечания

- Во время воспроизведения, в режиме ожидания записи по таймеру или режиме ожидания EXT LINK данный аппарат не может воспроизводить диски, не соответствующие настройке “Система ТВ” (⇒ 62). Рекомендуется настроить “Система ТВ” в соответствии с дисками или записью перед их воспроизведением.
- При воспроизведении некоторых дисков может потребоваться определенное время на запуск экранного меню, заставок, звуковоспроизведения и т.п.
- Изготовитель диска может осуществлять контроль над методом воспроизведения диска. Поэтому не всегда возможно управление воспроизведением в соответствии с описанием, приведенным в настоящем руководстве по эксплуатации. Внимательно прочитайте инструкцию к диску.
- При воспроизведении записи с HDD, проверьте соответствие “Система ТВ” системе, в которой сделана запись (⇒ 62).

### ■ При отображении меню на экране телевизора

#### DVD-V

Нажатием [▲, ▼, ◀, ▶] выберите элемент, затем нажмите [OK].

- Для выбора некоторых элементов можно также воспользоваться цифровыми кнопками.
- При наличии указания о нажатии кнопки “ENTER” на экране меню или в документе с инструкцией к диску нажмите [OK].

#### VCD

Выберите элемент при помощи цифровых кнопок.

Пример, 5: [0] ⇒ [5] 15: [1] ⇒ [5]

### • Возврат в экранное меню

#### DVD-V

- 1 Нажмите [OPTION].
- 2 Нажатием [▲, ▼] выберите “Top Menu” или “Меню”, затем нажмите [OK].

#### VCD

Нажмите [RETURN].

### Примечания

Диск продолжает вращаться, пока отображается меню. После окончания воспроизведения нажмите [■], чтобы сберечь ресурс электродвигателя аппарата, экрана телевизора и т.д.

Дополнительную информацию см. в “Важная информация о записи” (⇒ 20) и “Запись с расширенными возможностями” (⇒ 21).

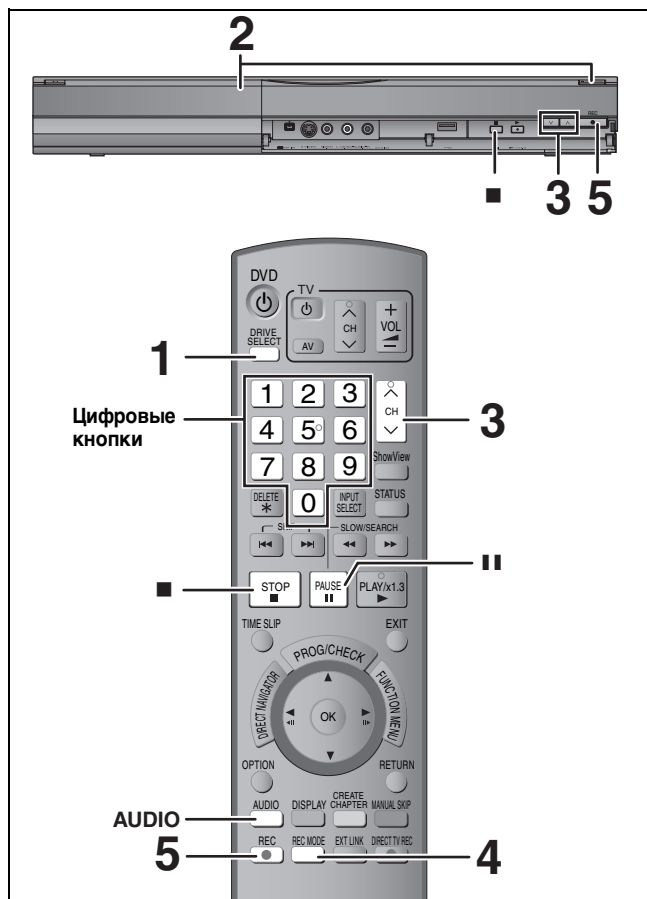

**HDD RAM -R -RW(V) +R +RW**

**RAM -RW(V) +R +RW**

• Для использования нового диска требуется форматирование.

#### Подготовка

- Включите телевизор и выберите вход аудио-видео (AV) в соответствии с подключением данного аппарата.
- Включите данный аппарат.

## 1 Нажатием [DRIVE SELECT] выберите привод HDD или DVD.

На дисплее аппарата начинает светиться индикатор HDD или DVD.

## 2 Если выбран привод DVD

Нажатием [**▲ OPEN/CLOSE**] на основном устройстве откройте лоток и вставьте диск.

- Для закрытия лотка нажмите кнопку еще раз.

## 3 Выберите канал нажатием [**^ v CH**].



Выбор при помощи цифровых кнопок:

Пример, 5: [0] ⇒ [5]

15: [1] ⇒ [5]

## 4 При помощи [REC MODE] выберите режим записи (XP, SP, LP или EP).

- Режимы записи и приблизительное время записи (⇒ 21)



- Запись звука с использованием LPCM (только в режиме XP): Установите “Режим звука для записи XP” на “LPCM” в меню Нач. наст. (⇒ 61).

## 5 Нажмите [● REC] для пуска записи.



Запись будет производиться на свободное место на HDD или диске. Данные не будут перезаписаны.

- Изменить канал или режим записи во время записи невозможно.
- Можно выполнять запись, когда аппарат находится в режиме ожидания записи по таймеру. Тем не менее, при наступлении времени записи по таймеру выполнение всех текущих записей останавливается, и начинается запись по таймеру.
- **HDD RAM** При установке “Запись для копир. High Speed” на “Выкл.” (⇒ 60) можно изменять принимаемый звук нажатием [AUDIO] во время записи. (Не влияет на запись звука.)

### ■ Приостановка записи

Нажмите [**||**].

Повторное нажатие возобновляет запись.

Для возобновления записи можно также нажать [● REC]. (Запись не делится на две записи).

### ■ Остановка записи

Нажмите [**■**].

• Запись с начала до конца называется одной записью.

- **-R -RW(V) +R +RW** После выполнения записи данному аппарату потребуется еще примерно 30 секунд для завершения упорядочивания записанной информации.

**Для обеспечения возможности воспроизведения дисков DVD-R, DVD-RW (формат DVD-Video) и +R (записанных на данном аппарате) на других проигрывателях DVD их нужно финализировать (⇒ 58).**

- **USB** Запись на запоминающее устройство USB невозможна.

- **SD** Запись на карту невозможна.

### Быстрый старт (⇒ 63)

**Функция Быстрый старт – пуск записи на диски DVD-RAM и HDD за 1 секунду**

(При подключении к телевизору с помощью следующих разъемов: 21-штекерного SCART, компонентного видео или S Video) С момента включения питания запись на DVD-RAM и HDD начинается приблизительно через 1 секунду после нажатия REC (режим быстрого старта).

- “Быстрый старт” во время покупки устанавливается в состояние “Вкл.”
- Экран может отобразиться через некоторое время, в зависимости от типа телевизора или подключенного разъема.

#### Примечания

Возможна задержка пуска до одной минуты, если:

- Для воспроизведения или записи используется диск, отличный от DVD-RAM.
- Вы хотите выполнить другие операции.
- Не установлены часы.

### Если телестанция передает информацию телетекста

Если Загл. стр. телестанции установлена правильно, аппарат автоматически записывает название программы и телестанции (⇒ 59).

#### Примечания

Иногда считывание аппаратом записей занимает некоторое время (до 30 минут), а в некоторых случаях может закончиться сбоем.

## Указание времени остановки записи – запись одним нажатием кнопки

**HDD RAM -R -RW(V) +R +RW**

Во время записи

Выберите продолжительность записи нажатием [● REC] на основном устройстве.

- Можно задать продолжительность записи до 4 часов.
  - Вид дисплея меняется, как показано ниже.
- OFF 0:30 → OFF 1:00 → OFF 1:30 → OFF 2:00  
 ↑ Счетчик (отмена) ← OFF 4:00 ← OFF 3:00 ↓

- Эта функция недоступна при записи с использованием таймера (⇒ 18, 25) или в гибком режиме (⇒ 22).
- Аппарат выключается автоматически, когда наступает время окончания записи.

#### Для отмены

Последовательно нажимайте [● REC] на основном устройстве, пока не отобразится счетчик.

- Время окончания записи сбрасывается, однако запись продолжится.

#### Остановка записи

Нажмите [**■**].

Детальную информацию см. в “Запись по таймеру с расширенными возможностями” (⇒ 25–27).

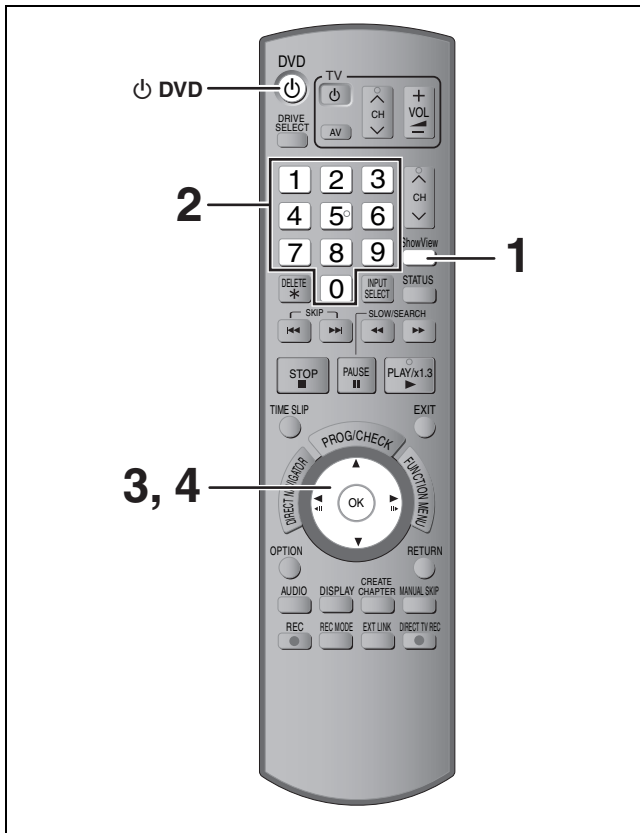

### HDD RAM -R -RW(V) +R +RW

• Можно ввести до 32 программ, максимум на месяц вперед. (Каждая ежедневная или еженедельная программа считается за одну программу).

### RAM -RW(V) +R +RW

• Для использования нового диска требуется форматирование.

### Подготовка

- Включите телевизор и выберите вход аудио-видео (AV) в соответствии с подключением данного аппарата.
- Для записи на DVD вставьте диск, на который будет осуществляться запись (⇒ 15).
- Проверьте правильность времени на часах (⇒ 63).

## Использование номера ShowView для выполнения записей по таймеру

Ввод номеров ShowView упрощает запись по таймеру. Эти номера можно найти в программах телепередач в газетах или журналах.

### 1 Нажмите [ShowView].



### 2 Введите номер ShowView при помощи цифровых кнопок.

Нажимайте [◀] для возврата назад и исправления цифры.

### 3 Нажмите [OK].

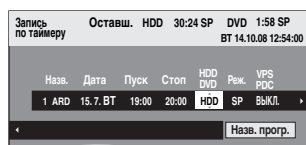

• Проверьте программу (время начала и окончания) по телевизионному журналу и т. д., при необходимости внесите правки с помощью [▲, ▼, ◀, ▶] (⇒ 25, шаг 3).

• Если “-- --” отображается в колонке “Назв.”, установка записи по таймеру невозможна. Нажатием [▲, ▼] выберите нужную позицию программы. Введенная информация о телестанции сохраняется в памяти аппарата.

### 4 Нажмите [OK].

Программа по таймеру сохраняется, и отображается значок таймера.

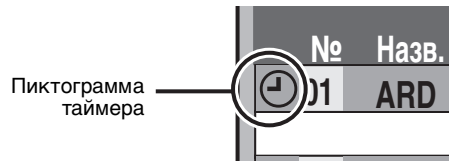

На дисплее аппарата появляется индикатор “⌚”, сигнализирующий о том, что включен режим ожидания записи по таймеру.

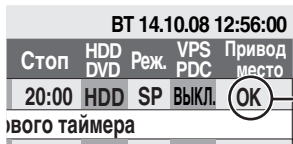

Убедитесь, что отображается индикатор “OK” (⇒ 26).

Повторите операции 1–4 для программирования других записей.

Нажатием [⏻ DVD] выключите аппарат.

### ■ Для настройки программы по таймеру при установке VPS/PDC на “ВКЛ.”

Нажмите [▲, ▼, ◀, ▶] для выбора “VPS/PDC” и нажмите [▲, ▼] для выбора “ВКЛ.” при выполнении шага 3 (⇒ Влево). Если программа, указанная в газете или журнале, имеет два номера ShowView, используйте номер ShowView для VPS/PDC.



Номера VPS/PDC

### Примечания

VPS/PDC включается при установке данного аппарата на режим ожидания. Когда данный аппарат включен, запись начинается и завершается согласно первоначально установленному времени.

- Отмена записи после ее начала (⇒ 26)
- Вывод аппарата из режима ожидания записи (⇒ 26)
- Примечания, касающиеся записи по таймеру (⇒ 26)

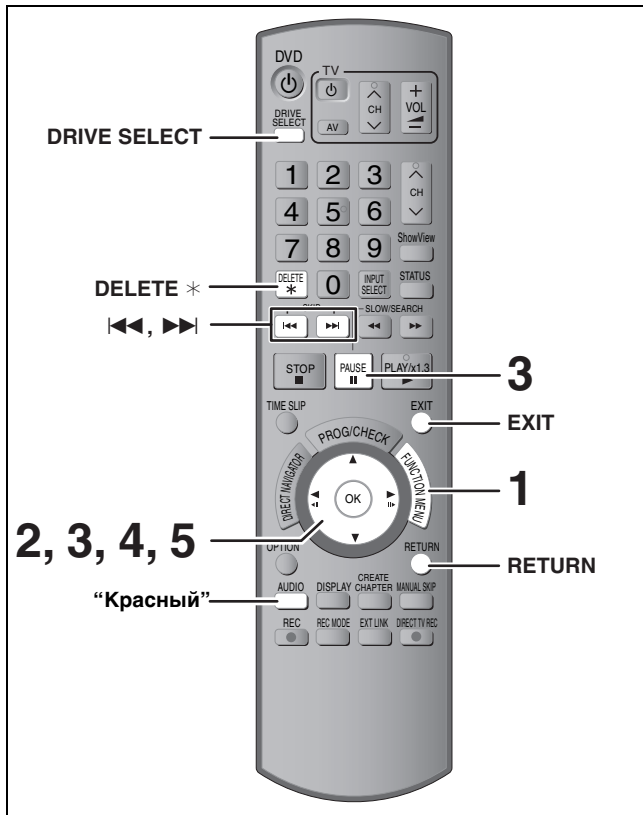

**HDD RAM -R -R DL -RW(V) +R +R DL +RW**  
 (Удаление элементов финализированных дисков невозможно).

- Восстановить запись после удаления невозможно. Выполните проверку перед началом действий.
- Во время записи и копирования удаление невозможно.

### Подготовка

- Нажатием [DRIVE SELECT] выберите привод HDD или DVD.
- **RAM** Снимите защиту (→ 56, Установка защиты).

### ■ Свободное место на диске после удаления

- **HDD RAM** Освободившееся место становится доступным для записи.

Доступное место на диске увеличивается после удаления любой из этих записей.



- **-RW(V) +RW** Свободное место увеличивается только при удалении последней выполненной записи.

Свободное место на диске не увеличивается даже после удаления

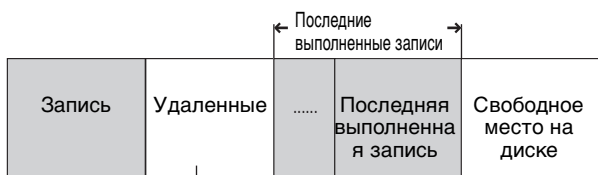
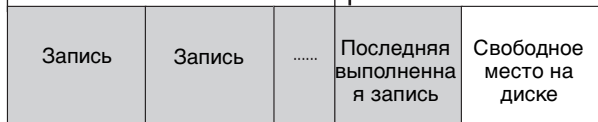

Это место становится доступным для записи после удаления всех более поздних записей.

- **-R -R DL +R +R DL** Свободное место на диске не увеличивается даже после удаления содержимого.

## Использование Навигатор “УДАЛ” для удаления

- 1 Во время остановки  
Нажмите [FUNCTION MENU].
- 2 Нажатием [▲, ▼] выберите “Удалить”, затем нажмите [OK].

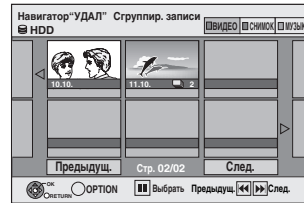

**HDD RAM** Если выбор “ВИДЕО” не сделан, нажмите кнопку “Красный” для выбора “ВИДЕО”.

- 3 Нажатием [▲, ▼, ◀, ▶] выберите запись, затем нажмите [■].  
 Отображается отметка. Повторяйте данный шаг, пока не выберете все нужные элементы.  
 • Для отмены снова нажмите [■].

Для отображения других страниц (только **Отображ. пиктогр.**)  
 Нажмите [◀◀, ▶▶] для отображения других страниц.

С помощью меню опций можно подтвердить выбор записей.  
 • См. операции меню опций для “Вид записи” (→ 38, шаг 4).













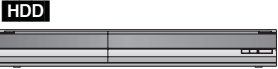

- 4 Нажмите [OK].
- 5 Нажатием [◀] выберите “Удалить”, затем нажмите [OK].  
 Запись удалена.

**Возврат в предыдущее окно**  
 Нажмите [RETURN].

**Выход из окна**  
 Нажмите [EXIT].

## Удаление во время воспроизведения

- 1 Во время воспроизведения  
Нажмите [DELETE \*].
- 2 Нажатием [◀, ▶] выберите “Удалить”, затем нажмите [OK].  
 Запись удалена.

<p><b>При записи двуязычных программ</b></p>	<p><b>HDD RAM</b>  <b>Можно записывать основной и дополнительный звуковые каналы одновременно.</b>                  Можно переключать звуковые каналы во время воспроизведения.                  (⇒ 28, Переключение звуковых каналов во время воспроизведения)</p> <p>Однако в следующих случаях следует выбрать для записи основной или дополнительный канал звука:                  – Записи звука в режиме LPCM (⇒ 61, Режим звука для записи XP)                  – “Запись для копир. High Speed” установлено на “Вкл.” (Настройка по умолчанию: “Вкл.” ⇒ 60)</p> <p>M 1 M 2                  Привет Hello</p> 	<p><b>-R -RW(V) +R +RW</b>  <b>Выберите главный или дополнительный звуковой канал перед записью</b>                  (⇒ 61, Двуж. выбор звука)</p> <p>M 1</p>   <p><b>Записывается только выбранный звуковой канал.</b></p>
<p><b>О формате при записи программы</b></p>	<p><b>HDD RAM</b> (Если “Запись для копир. High Speed” установлена на “Вкл.”)  <b>-R -RW(V)</b></p> <p>● При установке “Формат записи” в меню Нач. наст. на “Автоматический” (настройка по умолчанию: “Автоматический” ⇒ 60) программа будет записываться в оригинальном формате, используемом на момент начала записи (также в случае, если запись началась во время показа рекламы и т. д.). При записи с другим форматом выберите правильный формат (“16:9” или “4:3”).</p> <p>Тем не менее, в следующих случаях программа будет записана в формате 4:3.                  ● <b>-R -RW(V)</b> Программа, записанная с использованием режимов записи “EP” или “FR (записи продолжительностью 5 часов или более)”, записывается в формате 4:3.</p>	<p><b>HDD RAM</b> (Если “Запись для копир. High Speed” установлена на “Выкл.”)                  Программа будет записана в оригинальном формате.</p> <p><b>+R +RW</b>                  Программа будет записана в формате 4:3.</p> 
<p><b>Для высокоскоростного копирования записей с HDD на DVD-R и т.п.</b></p>	<p><b>-R -R DL -RW(V) +R +R DL +RW</b>  <b>Установите “Запись для копир. High Speed” на “Вкл.” перед записью на HDD.</b>                  (Установка по умолчанию: “Вкл.” ⇒ 60)                  Можно копировать записи в высокоскоростном режиме (макс. скорость составляет 75X*); тем не менее, перед записью на HDD необходимо установить настройки звука и формата (⇒ Вверх).                  * Макс. скорость отличается на различных дисках.</p> <p><b>Запись на HDD</b>  <b>Высокоскоростное копирование на DVD-R и т.п.</b> </p>	
<p><b>При записи трансляций “Только однократную запись”</b></p>	<p>Запись трансляций, для которых разрешается “Только однократная запись”, на диски DVD-R, DVD-RW, +R, +RW или 8 см DVD-RAM невозможна. Используйте HDD или совместимый с CPRM (⇒ 78) DVD-RAM.</p> <p><b>RAM</b> Только CPRM-совместимые диски.</p> <p><b>HDD</b>     </p> <p>(○: Возможно, -: Невозможно)</p> <p>● Записи с ограничением “Только однократная запись” можно переносить с НМЖД только на CPRM-совместимые DVD-RAM (фрагменты удаляются с HDD). Они не подлежат копированию.                  ● Защита от копирования может привести к неправильному копированию записи даже на видеокассету.                  ● Нельзя копировать списки воспроизведения, созданные из записей с ограничением “Только однократная запись”.</p>	
<p><b>Воспроизведение дисков на других проигрывателях DVD</b></p>	<p><b>-R -R DL -RW(V) +R +R DL</b>  <b>После записи или копирования диск нужно финализировать (⇒ 58).</b>                  После записи или копирования записей на данном аппарате необходимо финализировать DVD-R и т.д. Это позволит воспроизводить их так же, как имеющиеся в продаже фильмы на дисках DVD-Video. Однако после этого дополнительная запись и перезапись на данные диски будет невозможна, и они могут использоваться только для воспроизведения.*                  * Запись и копирование на диски DVD-RW будут снова возможны после форматирования.</p> <p><b>Запись на DVD-R и т.п.</b>  <b>Финализация</b>  <b>Воспроизведение на другой аппаратуре DVD</b> </p> <p><b>+RW</b>                  Если диск не удалось воспроизвести на другой аппаратуре, рекомендуется создать главное меню (⇒ 58).</p>	
<p><b>Записи на диски DVD-R DL и +R DL</b></p>	<p><b>На данном аппарате невозможно осуществлять запись непосредственно на диски DVD-R DL и +R DL.</b>                  Запишите информацию на HDD, затем скопируйте на диск.</p>	

● Одновременная запись на HDD и привод DVD невозможна.

## Режимы записи и приблизительное время записи

Продолжительность записи зависит от содержания записываемого материала и может оказаться меньше, чем указано. (В таблице указано приблизительное время).

Режим записи	HDD		DVD-RAM		DVD-R DVD-RW +R +RW (4,7 ГБ)	DVD-R DL <sup>*3</sup> (8,5 ГБ)	+R DL <sup>*3</sup> (8,5 ГБ)
	ЕН58 (250 ГБ)	ЕН68 (320 ГБ)	Односторонний (4,7 ГБ)	Двухсторонний <sup>*1</sup> (9,4 ГБ)			
XP (Режим записи с высоким качеством изображения)	55 часов	71 часов	1 час	2 часов	1 час	1 час 45 мин	1 час 45 мин
SP (Стандартный режим записи)	110 часов	142 часов	2 часов	4 часов	2 часов	3 часов 35 мин.	3 часов 35 мин.
LP (Режим записи с высокой продолжительностью)	221 часов	284 часов	4 часов	8 часов	4 часов	7 часов 10 мин.	7 часов 10 мин.
EP (Особо продолжительный режим записи) <sup>*4</sup>	441 часов (331 часов <sup>*2</sup> )	567 часов (426 часов <sup>*2</sup> )	8 часов (6 часов <sup>*2</sup> )	16 часов (12 часов <sup>*2</sup> )	8 часов (6 часов <sup>*2</sup> )	14 часов 20 мин. (10 часов 45 мин. <sup>*2</sup> )	
FR (Гибкий режим записи) <sup>*4</sup>	Максимум 441 часов	Максимум 567 часов	Максимум 8 часов	Максимум 8 часов на одну сторону	Максимум 8 часов	14 часов 20 мин.	Примерно 9 часов с качеством видео, соответствующим режиму LP.

<sup>\*1</sup> Запись или воспроизведение с автоматическим переходом с одной стороны двухстороннего диска на другую невозможны.

<sup>\*2</sup> При установке "Время записи в режиме EP" на "EP (6Часов)" в меню Нач. наст. (→ 60).

При использовании режима "EP (6Часов)" качество звучания будет лучше, чем при использовании режима "EP (8Часов)".

<sup>\*3</sup> При помощи данного аппарата нельзя выполнять копирование непосредственно на диски DVD-R DL и +R DL. В таблице указано время записи при копировании.

**+R DL** Нельзя выполнять копирование в режиме "EP" или "FR (записи продолжительностью 5 часов или более)".

<sup>\*4</sup> Во время записи на HDD в режиме "EP" или "FR (записи продолжительностью 5 часов или более)" нельзя выполнять высокоскоростное копирование на диски +R, +R DL или +RW.

● **RAM** Во время записи на DVD-RAM с использованием режима "EP (8Часов)" воспроизведение может оказаться невозможным на DVD плеерах, совместимых с DVD-RAM. Если воспроизведение может выполняться на другой аппаратуре, используйте режим "EP (6Часов)".

### HDD

● На один HDD можно сохранить до 499 записей. (При непрерывной записи записей большой продолжительности они автоматически разбиваются на 8-часовые разделы).

### RAM -R -RW(V)

● На один диск можно сохранить до 99 записей.

### +R +RW

● На один диск можно сохранить до 49 записей.

### FR (Гибкий режим записи)

Для копирования и записи программ по таймеру можно выбирать режим FR (Запись в гибком режиме).

Аппарат автоматически выбирает в диапазоне между XP и EP (8Часов) такой режим, который обеспечивает наилучшее качество записи в соответствии с имеющимся на диске свободным местом.

Например, для 90-минутной записи на чистый диск DVD-RAM качество изображения устанавливается между "XP" и "SP".

● При записи на HDD автоматически выбирается такое качество изображения, чтобы при копировании запись точно поместилась на диск 4,7 ГБ.

● На дисплее отображаются все режимы записи от XP до EP.



## Если отображается экран подтверждения форматирования

### RAM -RW(V) +R +R DL +RW

Если вставлен новый диск, записанный на компьютере или другой аппаратуре, отображается экран подтверждения форматирования. Перед использованием диска его необходимо отформатировать. Однако при этом будет стерт все содержимое диска.

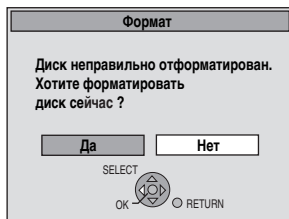

Нажатием [◀, ▶] выберите "Да", затем нажмите [OK].

### Форматирование диска

"Удаление всего содержимого—Формат" (→ 57)

## При извлечении записанного диска

### -R -R DL -RW(V) +R +R DL

Если диск не обработан для воспроизведения на другой аппаратуре, отображается следующее окно.

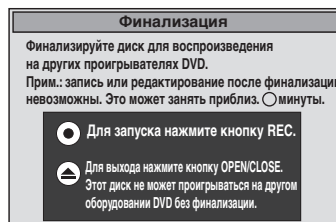

### ■ Финализация диска

Нажмите [● REC] на основном устройстве.

- Остановить данный процесс после его запуска невозможно.
- Для выбора фона, меню воспроизведения или присвоения названия диску выберите "Top Menu" (→ 58), "Выбор автомат. воспроизв." (→ 58) или "Название диска" (→ 56) в "Управление DVD" до финализации диска.

### ■ Для открытия лотка без финализации диска

Нажмите [▲ OPEN/CLOSE] на основном устройстве.

## Запись в гибком режиме

(Чтобы запись точно поместилась на оставшемся свободном месте)

**HDD** **RAM** **-R** **-RW(V)** **+R** **+RW**

Аппарат выбирает наилучшее качество изображения, при котором записываемый материал помещается на свободное место на диске. Запись осуществляется в режиме FR.

### ■ Функция “Гибкая запись” удобна в следующих ситуациях.

**RAM** **-R** **-RW(V)** **+R** **+RW**

- Когда объем свободного места на диске осложняет выбор подходящего режима записи.
- Если вы хотите записать длинную программу с возможно более высоким качеством изображения.

**HDD**

- Если вы хотите сохранить запись на HDD так, чтобы при копировании она точно поместилась на диск 4,7 Гб.
- Если вы не хотите редактировать сделанную запись или переключать режим при копировании, чтобы запись точно поместилась на свободное место на диске.

Пример: запись на диск 90-минутной программы

Если выбрать режим **XP**, эта программа не поместится на один диск.

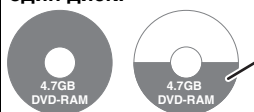

Если попытаться записать 90-минутную программу в режиме **XP**, на диске поместятся только первые 60 минут, а оставшиеся 30 минут не запишутся.

- Потребуется другой диск.

Если выбрать режим **SP**, эта программа поместится на один диск.



Однако в этом случае на диске останется свободное место на 30 минут.

Если включить режим “Гибкая запись”, программа точно поместится на диск.



■ Место, необходимое для записи

#### Подготовка

- Выберите канал или внешний источник для записи.
- Нажатием [DRIVE SELECT] выберите привод HDD или DVD.

- 1** Во время остановки  
Нажмите [FUNCTION MENU].
- 2** Нажатием [▲, ▼] выберите “Другие функции”, затем нажмите [OK].
- 3** Нажатием [▲, ▼] выберите “Гибкая запись”, затем нажмите [OK].

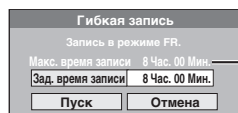

#### Максимальное время записи

Это максимальная продолжительность записи в режиме **EP** (8Часов).

- 4** Нажатием [◀, ▶] выберите “Час.” и “Мин.,” затем установите время записи при помощи [▲, ▼].

- Для установки времени записи можно также воспользоваться цифровыми кнопками.
- Невозможно установить продолжительность записи более 8 часов.

- 5** Когда требуется начать копирование  
Нажмите [▲, ▼, ▶, ▶] для выбора “Пуск” и нажмите [OK].

- Начинается запись.
- На дисплее отображаются все режимы записи от **XP** до **EP**.



Для выхода из окна без выполнения записи  
Нажмите [RETURN].

Пример: **HDD**

Остановка записи, не дожидаясь конца  
Нажмите [■].

Оставшееся время записи

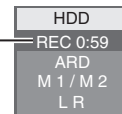

Для отображения оставшегося времени  
Нажмите [STATUS].

## Воспроизведение во время записи

**HDD** **RAM**

Воспроизведение с начала выполняемой записи — воспроизведение вдогонку

### Во время записи нажмите [▶] (PLAY).

При поиске вперед или назад звук отсутствует.

#### Остановка воспроизведения

Нажмите [■].

#### Остановка записи

Через 2 секунды после остановки воспроизведения нажмите [■].

#### Остановка записи по таймеру

Через 2 секунды после остановки воспроизведения

- 1 Нажмите [■].
- 2 Нажатием [◀, ▶] выберите “Остановить запись”, затем нажмите [OK].

Воспроизведение ранее выполненной записи во время записи — запись и воспроизведение одновременно

- Во время записи также можно переключать приводы и осуществлять воспроизведение. Нажмите [DRIVE SELECT].

- 1** Во время записи нажмите [DIRECT NAVIGATOR].
  - 2** Нажатием [▲, ▼, ▶, ▶] выберите запись, затем нажмите [OK].
- При поиске вперед или назад звук отсутствует.

#### Остановка воспроизведения

Нажмите [■].

#### Выход из окна Direct Navigator

Нажмите [DIRECT NAVIGATOR].

#### Остановка записи

После остановки воспроизведения

- 1 Нажмите [DIRECT NAVIGATOR] для выхода из окна.
- 2 Если запись находится на другом приводе  
Нажмите [DRIVE SELECT] для выбора привода записи.
- 3 Нажмите [■].

#### Остановка записи по таймеру

После остановки воспроизведения

- 1 Нажмите [DIRECT NAVIGATOR] для выхода из окна.
- 2 Если запись находится на другом приводе  
Нажмите [DRIVE SELECT] для выбора привода записи.
- 3 Нажмите [■].
- 4 Нажатием [◀, ▶] выберите “Остановить запись”, затем нажмите [OK].

#### Примечания

Функции “Воспроизведение вдогонку” и “Запись и воспроизведение одновременно” доступны только для программ с одинаковой системой кодирования (PAL/NTSC).

HDD RAM -R -RW(V) +R +RW

Также см. “Важная информация о записи” (→ 20).

## Запись по таймеру с телевизора

(Пример: цифровые телепередачи)

HDD

Для записи по таймеру подсоедините к аппарату телевизор с функцией Q Link (→ 36), которая может использоваться для установки таймера, при помощи 21-штекерного кабеля SKART с полной разводкой (→ 8).

### 1 Запрограммируйте таймер телевизора.

### 2 Выключите аппарат.

Включением и выключением записи будет управлять телевизор.

- Записи сохраняются на HDD.

#### Остановка записи

Нажмите [■].

#### Примечания

- Если данный аппарат находится в режиме ожидания EXT LINK (на дисплее аппарата отображается “EXT-L”), запись с телевизора не начинается.
- Если окончание более ранней записи по таймеру и начало более поздней записи по таймеру близки по времени, аппарат записывает эти программы в виде одной записи. Разделение записей описано в “Разделить запись” (→ 39).

## Запись с цифрового/спутникового ресивера или декодера

#### Подготовка

- Подключите цифровой/ спутниковый ресивер или декодер к входным разъемам данного аппарата (→ 8).
- Если с внешней аппаратуры выводится сигнал NTSC, переключите “Система ТВ” на “NTSC” в меню Нач. наст. (→ 62).
- На данном аппарате нельзя записывать сигналы NTSC на диски, уже содержащие записи сигнала PAL. (Тем не менее, на HDD можно записывать программы обоих типов.)
- Нажатием [DRIVE SELECT] выберите привод HDD или DVD.

### 1 Во время остановки Нажатием [INPUT SELECT] выберите входной канал для подключенной аппаратуры.

Например, если аппаратура подключена к входным разъемам AV2, выберите “A2”.

### 2 Выберите режим записи при помощи [REC MODE].

### 3 Выберите канал на другой аппаратуре.

### 4 Нажмите [● REC].

Начинается запись.

#### Пропуск ненужных мест

Нажмите [■] для приостановки записи. (Повторное нажатие возобновляет запись).

#### Остановка записи

Нажмите [■].

## Запись по таймеру с внешней подключенной аппаратуры (цифрового/спутникового ресивера) – EXT LINK

Запись программ с цифрового/спутникового ресивера с использованием программирования таймера

#### Подготовка

- Убедитесь, что входной разъем AV2 данного аппарата подключено к разъему SKART видеоманитофона или цифрового/спутникового ресивера с помощью 21-штекерного кабеля SKART (→ 67).
- Установите “Ввод AV2” в соответствии с подключенной аппаратурой в меню Нач. наст. (→ 62).
- Установите “Ext Link” в соответствии с подключенной аппаратурой в меню Нач. наст. (→ 62).

### 1 Запрограммируйте таймер внешней аппаратуры.

### 2 Нажатием [DRIVE SELECT] выберите привод HDD или DVD.

Если выбран привод DVD, вставьте диск (→ 15).

### 3 Нажмите [EXT LINK].

Аппарат выключается, и на его дисплее появляется индикатор “EXT-L”; сигнализирующий о том, что включен режим ожидания записи по таймеру.

#### Отключение внешнего управления

Нажмите [EXT LINK] для остановки записи или отмены режима ожидания записи по таймеру подключенной аппаратуры.

- Для предотвращения случайного включения органов управления отмените установку после завершения записи, нажав [EXT LINK].

#### Примечания

- Данная функция не действует при установке “Система ТВ” на “NTSC” в меню настройки (→ 62).
- Данная функция недоступна для аппаратуры некоторых типов. См. руководство по эксплуатации этой аппаратуры.
- Иногда начало программы может записаться неправильно.
- Если опция “Соединение AV2” установлен на “Декодер”, функция EXT LINK недоступна (→ 62).
- Если окончание более ранней записи по таймеру и начало более поздней записи по таймеру близки по времени, аппарат записывает эти программы в виде одной записи.
- HDD RAM Разделение записей описано в “Разделить запись” (→ 39).
- Пока аппарат находится в режиме ожидания EXT LINK или записи, видеоизображение поступает с входного разъема AV2, независимо от установки “Вывод AV1” (→ 62).
- Во время ожидания EXT LINK или записи воспроизведение возможно только с привода, выполняющего запись.

**Пример: подключение к передним входным разъемам AV3 или DV**  
Также можно подключиться к входным разъемам AV4 на задней панели.

- Выключите аппарат и другую аппаратуру перед соединением.

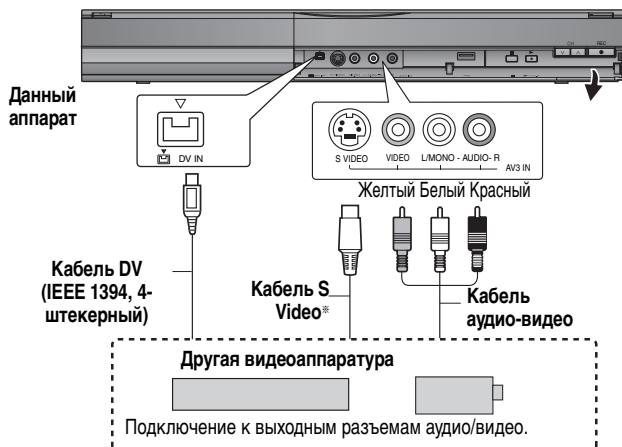

Если выходной звуковой сигнал с другого аппарата является монофоническим

Подключитесь ко входному гнезду L/MONO переднего входа AV3.

- \* При использовании разъема S VIDEO изображение будет более естественным, чем при использовании разъема VIDEO.

### Запись через разъем DV аппарата

- Выберите режим записи звука в пункте “Режим звука для DV-входа” меню Нач. наст. (⇒ 61).
- При записи с аппаратуры DV (например, с цифровой видеокамеры), можно перезаписывать аудио-видео записи только с кассет DV.
- При установке “Запись для копир. High Speed” (⇒ 60) на “Вкл.” и выполнении копирования копирование будет выполнено с использованием размера изображения, выбранного в “Формат записи” (⇒ 60) меню Нач. наст..

О формате при записи программы (⇒ 20)

### Примечания

- Если во время копирования наступит время записи по таймеру, копирование остановится и начнется запись по таймеру.
- При копировании видео с другой аппаратуры на данный аппарат качество видео ухудшается.

## Запись в ручном режиме

**HDD RAM -R -RW(V) +R +RW**

### Подготовка

- Нажатием [DRIVE SELECT] выберите привод HDD или DVD.
- Выберите режим записи при помощи [REC MODE].
- При записи двуязычных программ (⇒ 20, Важная информация о записи)
- Если с внешней аппаратуры выводится сигнал NTSC, переключите “Система ТВ” на “NTSC” в меню Нач. наст. (⇒ 62).  
На данном аппарате нельзя записывать сигналы NTSC на диски, уже содержащие записи сигнала PAL. (Тем не менее, на HDD можно записывать программы обоих типов.)
- Для снижения уровня шума входного сигнала с видеомagneтофона установите “Шумоподавление” в положение “Вкл.” в экранном меню (⇒ 55).
- Убедитесь, что аппарат показывает правильное время.

**1** Во время остановки

Нажатием [INPUT SELECT] выберите входной канал для подключенной аппаратуры.

Например, если аппаратура подключена к входным разъемам AV3, выберите “A3”.

**2** Включите воспроизведение на другом аппарате.

**3** Для начала записи

Нажмите [● REC].

Начинается запись.

### Пропуск ненужных мест

Нажмите [■] для приостановки записи. (Повторное нажатие возобновляет запись).

### Остановка записи

Нажмите [■].

Почти все видеодиски и диски DVD-Video, имеющиеся в продаже, имеют защиту от нелегального копирования и не могут быть скопированы. Любое программное обеспечение, защищенное таким же образом, не может быть записано с помощью данного аппарата.

- Используя гибкий режим записи (⇒ 22), можно записать содержимое видеокассеты (около 1–8 часов) на 4,7 ГБ диск с наилучшим возможным качеством без потери места на диске.

## Автоматическая запись DV (DV автозапись)

**HDD RAM -R -RW(V) +R +RW**

**HDD RAM** В режиме “DV автозапись” программы сохраняются как запись, причем на основании перерывов изображения автоматически создаются разделы такой же продолжительности и список воспроизведения.

### Подготовка

- 1 Выключите основное устройство и аппаратуру DV, затем подключите аппаратуру к входному разъему DV аппарата (⇒ Влево).
  - 2 Включите основное устройство.
- Если с внешней аппаратуры выводится сигнал NTSC, переключите “Система ТВ” на “NTSC” в меню Нач. наст. (⇒ 62).

**1** Включите аппаратуру DV и приостановите воспроизведение в точке, с которой требуется начать запись.

Появится следующий экран.



### ● Если экран не отображается

После выполнения операции 1

- 1 Нажатием [DRIVE SELECT] выберите привод HDD или DVD.
- 2 Нажмите [FUNCTION MENU].
- 3 Нажатием [▲, ▼] выберите “Другие функции”, затем нажмите [OK].
- 4 Нажатием [▲, ▼] выберите “DV автозапись”, затем нажмите [OK].

⇒ Перейдите к операции 3 (⇒Вниз)

**2** Нажатием [◀, ▶] выберите “Запись на HDD” или “Запись на DVD”, затем нажмите [OK].

**3** Выберите режим записи при помощи [REC MODE].

**4** Нажатием [◀, ▶] выберите “Rec”, затем нажмите [OK].  
Начинается запись.

### После завершения записи

Появляется экран подтверждения. Нажмите [OK] для завершения автоматической записи DV.

### Остановка записи

Нажмите [■].

### Примечания

- Через входной разъем DV к аппарату можно подключить только одну единицу аппаратуры DV (например, цифровую видеокамеру).
- Управление аппаратом с подключенной аппаратуры DV невозможно.
- Вход DV на данном аппарате предназначен только для использования аппаратуры DV. (Его нельзя использовать для подключения компьютера и т.п.).
- Название аппаратуры DV может отображаться неправильно.
- Для некоторой аппаратуры DV возможно искажение входного изображения или звука.
- Информация о дате и времени не переписывается с кассеты аппаратуры DV.
- Невозможно выполнять запись и воспроизведение одновременно.

При неполадках с автоматической записью DV следует проверить соединения и настройки аппаратуры DV, выключить и снова включить аппарат.

Если это не помогает, следуйте инструкциям по записи вручную (⇒ Влево).

## Программирование записи по таймеру вручную

### 1 Нажмите [PROG/CHECK].

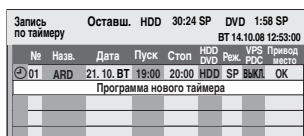

### 2 Нажатием [▲, ▼] выберите “Программа нового таймера”, затем нажмите [OK].

### 3 Нажимайте [▶] для переключения параметров и [▲, ▼] для изменения значений параметров.

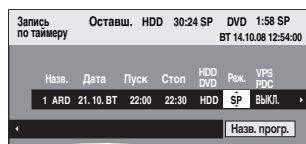

- Нажмите и удерживайте [▲, ▼] для изменения Пуск (Время начала) и Стоп (Время завершения) с 30-минутным шагом.
  - Для установки Назв. (Позиция программы/ Наименование телестанции), Дата, Пуск (Время начала), и Стоп (Время завершения) можно также использовать цифровые кнопки.
  - **Дата**
    - Дата: До одного месяца минус один день после текущей даты
    - Ежедневный таймер: ВОС-СУБ → ПОН-СУБ → ПОН-ПЯТ
    - Еженедельный таймер: ВОС → ---- → СУБ
- Записи, выполненные с использованием одного ежедневного или еженедельного таймера, группируются

и отображаются как «группа» на экране Direct Navigator (⇒ 29) во всех случаях, кроме использования автоматического обновления записи.

- Можно также выбрать записывающий привод нажатием [DRIVE SELECT].  
Если записывающим приводом является “DVD”, и не хватает свободного места, запись автоматически переключается на “HDD” (⇒ 27, Переключение записи).
- Для смены режима записи можно также нажать [REC MODE].
- **VPS/PDC** (⇒ 27)  
ВКЛ. ↔ ВЫКЛ. (---)  
Если телестанция не передает сигналы VPS/PDC, “---” отображается в меню программирования таймера под заголовком “VPS/PDC”.
- **HDD ОБН.** (Автоматическое обновление записи) (⇒ 27)  
ВКЛ. ↔ ВЫКЛ.
- **Назв. прогр.**  
Нажатием [◀, ▶] выберите “Назв. прогр.”, затем нажмите [OK]. (⇒ 44, Ввод текста)

### 4 Нажмите [OK].

Программа по таймеру сохраняется, и отображается значок таймера.

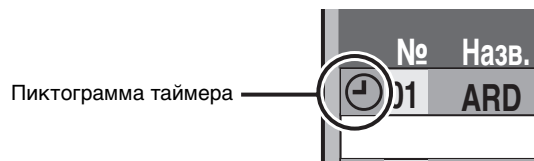

“На дисплее аппарата появляется индикатор “⊙”, сигнализирующий о том, что включен режим ожидания записи по таймеру.

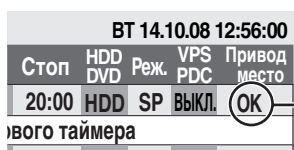

Убедитесь, что отображается индикатор “OK” (⇒ 26).

Повторите операции 2–4 для программирования других записей.

Нажатием [DVD] выключите аппарат.

- Отмена записи после ее начала (⇒ 26)
- Вывод аппарата из режима ожидания записи (⇒ 26)
- Примечания, касающиеся записи по таймеру (⇒ 26)

## Отмена записи после ее начала

- 1 Когда аппарат включен  
Нажатием [DRIVE SELECT] выберите привод записи и нажмите [■].

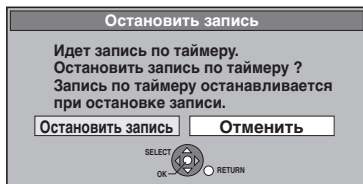

- 2 Нажатием [◀, ▶] выберите "Остановить запись", затем нажмите [OK].

При остановке записи по таймеру она будет отменена. Однако при установке еженедельной или ежедневной записи по таймеру запись начнется со следующего установленного сеанса.

## Вывод аппарата из режима ожидания записи

Даже если аппарат выключен, можно отобразить список записей по таймеру, нажав [PROG/CHECK].

- 1 Нажмите [PROG/CHECK].
- 2 Нажатием [▲, ▼] выберите программу и нажмите красную кнопку.

- Пиктограмма таймера "☺" (→ Вправо) исчезает из списка записей по таймеру.
- Отмена режима ожидания записи по таймеру невозможна до тех пор, пока пиктограмма "☺" (→ Вправо) сохраняется в списке записей по таймеру.
- Для включения режима ожидания записи по таймеру нажмите красную кнопку еще раз.

## Примечания, касающиеся записи по таймеру

- Если установлена запись по таймеру, DVD, записанные с использованием другой телевизионной системы, нельзя воспроизвести без изменения телевизионной системы в меню Нач. наст. (→ 62), завершения записи по таймеру или ее отмены.
- Запись по таймеру включается независимо от состояния вкл./выкл. аппарата.
- Запись по таймеру начнется в установленное время, даже если аппарат будет находиться в режиме воспроизведения.
- Запись по таймеру не начинается во время редактирования или копирования с нормальной скоростью (→ 45).
- Если аппарат включен, когда начинается запись, он останется включенным после ее завершения. Аппарат не выключится автоматически. Аппарат можно выключить во время записи по таймеру.
- Если аппарат не переведен в режим ожидания записи по таймеру минимум за 10 минут до установленного времени начала записи по таймеру, на его дисплее будет мигать индикатор "☺".
- При программировании последовательных записей по таймеру, начинающихся друг за другом без перерыва, аппарат не может записать начало следующей программы.

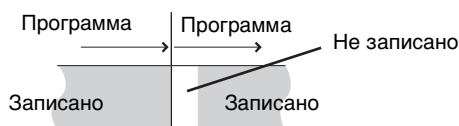

- Если фактические периоды времени записи по таймеру накладываются друг на друга вне зависимости от использования функции VPS/PDC (→ 27), запись, начинающаяся раньше, всегда имеет приоритет над записью, начинающейся позже, и запись программы с более поздним временем начала начнется только после завершения предыдущей записи.

## Проверка, изменение или удаление программы

- Даже если аппарат выключен, можно отобразить список записей по таймеру, нажав [PROG/CHECK].

Нажмите [PROG/CHECK].

### Пиктограммы

- ☺ Активировано ожидание записи по таймеру.
- В настоящий момент производится запись данной программы.
- ⌚ Время накладывается на время другой программы. Запись более поздней программы начнется после завершения записи более ранней программы.
- ⊖ Еженедельная или ежедневная запись по таймеру остановлена. Пиктограмма исчезнет при следующем начале записи по программе таймера.
- 🗑️ На диске не осталось свободного места, поэтому запись не состоялась.
- 🔒 Программа защищена от копирования, поэтому ее нельзя записать.
- ⊗ Запись программы не была завершена из-за загрязнения диска или в силу других причин.
- 🔄 Программы с автоматическим обновлением записи по таймеру (→ 27).
- ➡️ Записи, сохранение которых переключено на HDD (Отображается во время записи).
- HDD В качестве записывающего привода установлен HDD
- DVD В качестве записывающего привода установлен DVD



### Сообщения, отображающиеся в колонке "Привод место"

- OK: Отображается, если запись помещается на свободное место.
- (Дата): Для ежедневных или еженедельных записей на дисплее отображается информация о том, до какого времени может производиться запись (максимум спустя месяц от текущей даты) на основании времени записи, которое может вместить диск.
- ! : Запись может не состояться, так как:
  - не хватает свободного места
  - количество возможных записей достигло максимального предела.
- Отпуст.: Программы таймера, запись которых переключена на HDD.

### Изменение программы

Нажатием [▲, ▼] выберите программу и нажмите [OK]. (→ 25, шаг 3)

### Удаление программы

Нажатием [▲, ▼] выберите программу, затем нажмите [DELETE \*].

Для удаления программы можно также выполнить следующие операции

- 1 Нажатием [▲, ▼] выберите программу, затем нажмите [OPTION].
- 2 Нажатием [▲, ▼] выберите "Удалить", затем нажмите [OK].

### Выход из списка записей по таймеру

Нажмите [PROG/CHECK].

Программы автоматически удаляются из списка записей по таймеру в 4 утра через два дня.

## Переключение записи

Если записывающим приводом является "DVD", и не хватает свободного места, запись автоматически переключается на "HDD". Если в лотке нет диска или находится незаписываемый диск, или если запись по таймеру начинается во время копирования, записывающим приводом становится HDD.

- Direct Navigator показывает, запись каких программ была переключена (отображается индикатор "↔") (→ 29).
- Если на HDD не хватает свободного места, то на него записывается такая часть программы, которую может вместить HDD.
- Переключение записи не активируется, если программа записывается при помощи функции VPS/PDC и не помещается на диск.

## Автоматическое обновление записи

### HDD

Если запись программы на HDD повторяется ежедневно или еженедельно с помощью таймера, аппарат автоматически перезаписывает новую программу поверх старой.

**Эта функция доступна, только если выбрана еженедельная или ежедневная запись.**

- 1 Нажмите [PROG/CHECK].
- 2 Нажатием [▲, ▼] выберите программу, затем нажмите [OK].
- 3 Нажатием [◀, ▶] выберите колонку "ОБН."
- 4 Нажатием [▲, ▼] выберите "ВКЛ.", затем нажмите [OK].

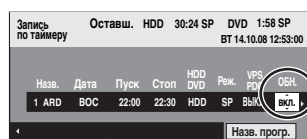

### Примечания

- Если программа, выбранная для автоматического обновления записи, имеет защиту, или если при наступлении времени записи осуществляется воспроизведение с HDD или перезапись, программа не будет обновлена. В этом случае программа, выбранная для записи, будет сохранена отдельно, и именно эта программа будет перезаписана при следующем автоматическом обновлении записи.
- При автоматическом обновлении записи удаляются списки воспроизведения, включающие обновляемые программы.
- Если на HDD недостаточно свободного места, программа может записаться не полностью.

## Функция VPS/PDC

VPS (Video Programme System) или PDC (Programme Delivery Control) — это очень удобная система, которая помогает записывать телепередачи по таймеру с самого начала до самого конца, даже если фактическое время телепередачи сдвигается относительно времени, указанного в программе, из-за задержки начала или увеличения продолжительности телепередачи. Также, если телепередача была прервана, например, выпуском экстренных сообщений, запись автоматически приостанавливается и возобновляется при возобновлении телепередачи.

<p><b>При записи с использованием функции VPS/PDC</b></p>	<ul style="list-style-type: none"> <li>• Используйте время VPS/PDC для записи телевизионных программ.</li> <li>• Если программа, указанная в газете или журнале, имеет два номера ShowView, используйте номер ShowView для VPS/PDC.</li> <li>• VPS/PDC включается при установке данного аппарата на режим ожидания. Когда данный аппарат включен, запись начинается и завершается согласно первоначально установленному времени.</li> <li>• Установите "VPS/PDC" в положение "ВЫКЛ.," если время записи не является временем VPS/PDC.</li> <li>• Запись с помощью функции VPS/PDC не выполняется, даже если время VPS/PDC отличается от точного времени всего на одну минуту. Точное время (время VPS/PDC) можно найти в телетексте, газетах или журналах и других источниках.</li> <li>• По умолчанию функция "VPS/PDC" установлена в положение "ВЫКЛ.,"</li> </ul>
<p><b>Если сигнал VPS/PDC исчезает вследствие слабого сигнала вещания. Если телевизионная станция не передает постоянный сигнал VPS/PDC.</b></p>	<p>Система VPS/PDC не может работать надлежащим образом с сигналами, посылаемыми некоторыми телестанциями, даже если функция "VPS/PDC" установлена на "ВКЛ.," Запись по таймеру будет выполняться в нормальном режиме (без функции VPS/PDC), даже если для этой записи включена функция VPS/PDC.</p> <p>В этом случае даже при выполнении записи по таймеру запрограммированная запись по таймеру будет отменена не в указанное время, а в 4 часа утра через два дня.</p>
<p><b>Время начала программы, указанное в программах телепередач в газетах или журналах, может быть изменено позже.</b></p>	<p>При программировании записи программы, начало которой было позже изменено, установите функцию "VPS/PDC" в положение "ВЫКЛ.,"</p>

### Примечания

- Иногда начало программы может записаться неправильно.

## Операции во время воспроизведения

• При использовании некоторых носителей определенные операции выполнить невозможно.

<p><b>Остановка</b></p>	<p><b>Нажмите [■].</b> Место остановки запоминается.</p> <p><b>Функция возобновления воспроизведения</b> Нажмите [▶] (PLAY), чтобы возобновить воспроизведение с этого места.</p> <p><b>Место остановки</b></p> <ul style="list-style-type: none"> <li>• Если нажать [■] несколько раз, в некоторых случаях это приводит к очистке позиции.</li> <li>• Данные о месте остановки удаляются при открытии лотка диска.</li> <li>• <b>CD VCD</b> и <b>MP3/DivX</b> : Данные о месте остановки удаляются при выключении аппарата.</li> </ul>
<p><b>Приостановить</b></p>	<p><b>Нажмите [⏸].</b> Повторное нажатие [⏸] или [▶] (PLAY) возобновляет воспроизведение.</p>
<p><b>Поиск</b></p>	<p><b>Нажмите [◀◀] или [▶▶].</b></p> <ul style="list-style-type: none"> <li>• До 5 уровней увеличения скорости. (<b>+R +R DL +RW</b> до 3 уровней)</li> <li>• Нажмите [▶] (PLAY) для возобновления воспроизведения.</li> <li>• Звук слышен на первой скорости при поиске вперед.</li> <li>• <b>CD</b> и <b>MP3</b> : Звук слышен во время поиска всех уровней.</li> <li>• <b>DivX</b> : Звук не слышен на всех скоростях поиска.</li> </ul>
<p><b>Пропуск</b></p>	<p><b>Во время воспроизведения или паузы нажмите [◀◀] или [▶▶].</b> Перейдите к записи, разделу или дорожке, которые требуются воспроизвести.</p> <ul style="list-style-type: none"> <li>• Количество пропусков увеличивается при каждом нажатии.</li> <li>• <b>DivX</b> : Нажмите [◀◀] для возвращения к началу записи, воспроизводимой в текущий момент.</li> </ul>
<p><b>Начало воспроизведения с выбранной записи</b></p>	<p><b>Нажимайте цифровые кнопки.</b> Начинается воспроизведение выбранной записи, раздела или дорожки.</p> <ul style="list-style-type: none"> <li>• <b>HDD</b> Пример, 5: [0] → [0] → [5] 15: [0] → [1] → [5]</li> <li>• <b>MP3 и JPEG</b> Пример, 5: [0] → [0] → [0] → [5] 15: [0] → [0] → [1] → [5]</li> <li>• Другие диски Ведите 2-значный номер Пример, 5: [0] → [5] 15: [1] → [5]</li> </ul> <p>• При использовании некоторых дисков действует только во время остановки (экран справа отображается на телевизоре).</p> <p>• <b>VCD</b> (с управлением воспроизведения) Нажатие цифровых кнопок во время остановки (экран выше отображается на телевизоре) может отменить управление воспроизведением (PBC). (На дисплее аппарата отображается прошедшее время воспроизведения.)</p>
<p><b>Быстрый просмотр</b></p>	<p><b>Нажмите и удерживайте [▶] (PLAY/ × 1.3).</b> Воспроизведение ускоряется.</p> <ul style="list-style-type: none"> <li>• Для возврата на нормальную скорость нажмите еще раз.</li> </ul>
<p><b>Замедленное воспроизведение</b></p>	<p><b>Нажимайте [◀◀] или [▶▶] в режиме паузы.</b> До 5 уровней увеличения скорости.</p> <ul style="list-style-type: none"> <li>• Нажмите [▶] (PLAY) для возобновления воспроизведения.</li> <li>• <b>VCD</b> Только воспроизведение вперед [▶▶].</li> <li>• Аппарат переходит в режим паузы приблизительно через 5 минут непрерывного замедленного воспроизведения (исключая <b>DVD-V VCD</b>).</li> </ul>

**Покадровое воспроизведение**

**HDD RAM -R**  
**-R DL -RW(V) +R**  
**+R DL +RW**  
**DVD-V -RW(VR) VCD**

**Нажимайте [◀] (◀◀) или [▶] (▶▶) в режиме паузы.**  
При каждом нажатии отображается следующий кадр.

- Если нажать и удерживать кнопку, происходит последовательная смена кадров вперед или назад.
- Нажмите [▶] (PLAY) для возобновления воспроизведения.
- **VCD** Только воспроизведение вперед [▶▶].

**Пропуск указанного времени (Time Slip)**

**HDD RAM**  
**-R -R DL**  
**-RW(V) +R**  
**+R DL**  
(Данная функция не выполняется для финализированных дисков.)  
**+RW -RW(VR)**

**1 Нажмите [TIME SLIP].**  
**2 Выберите время при помощи [▲, ▼], затем нажмите [OK].**  
Воспроизведение возобновляется после пропуска указанного времени.

- При каждом нажатии [▲, ▼], время увеличивается [▲] или уменьшается [▼] на 1 минуту. (Нажмите и удерживайте для изменения с 10-минутным интервалом.)

Сообщение исчезает автоматически примерно через 5 секунд. Для повторного отображения окна нажмите [TIME SLIP] еще раз.



**Пропуск вручную**

**HDD RAM**  
**-R -R DL**  
**-RW(V) +R**  
**+R DL**  
(Данная функция не выполняется для финализированных дисков.)  
**+RW -RW(VR)**

**Нажмите [MANUAL SKIP].**  
При каждом нажатии воспроизведение возобновляется приблизительно на 1 минуту позже.

**Создать раздел**  
(= 38, Запись/Раздел)

**HDD RAM**

**Нажмите [CREATE CHAPTER].**  
Разделы делаются в месте нажатия кнопки.

- Для перехода на начало раздела используйте [◀◀, ▶▶].
- Невозможно создавать разделы в режиме ожидания EXT LINK.

## Переключение звуковых каналов во время воспроизведения

**Нажмите [AUDIO].**

**HDD RAM -RW(VR) VCD** и **DivX**  
LR → L → R



Пример: выбрано "L R"

**DVD-V**  
Номера звуковых каналов сменяются при каждом нажатии кнопки. Это позволяет переключать, например, звуковые дорожки на разных языках (→ 54, Звук. дорож.).



Пример: выбран английский язык.

### Примечания

Переключение звуковых каналов невозможно в следующих случаях.

- Если в лотке находится диск DVD-R, DVD-R DL, DVD-RW (формат DVD-Video), +R, +R DL или +RW и выбран привод DVD.
- Если включен режим записи XP и "Режим звука для записи XP" установлен на "LPCM" (→ 61).
- При установке "Запись для копир. High Speed" на "Вкл." (Установка по умолчанию: "Вкл." → 60).

## HDD RAM -R -R DL -RW(V) +R +R DL +RW -RW(VR)

Можно быстро находить и легко воспроизводить сохраненные записи. Можно также сортировать записи или редактировать группы записей.

### 1 Нажмите [DIRECT NAVIGATOR].

**HDD RAM** Если выбор “ВИДЕО” не сделан, нажмите кнопку “Красный” для выбора “ВИДЕО”.

### 2 Нажатием [▲, ▼, ◀, ▶] выберите запись, затем нажмите [OK].

Для выбора записей можно также использовать цифровые кнопки (только экран Все записи).

Пример, **HDD**

**RAM -R -R DL -RW(V) +R +R DL +RW -RW(VR)**

5: [0] → [0] → [5]    5: [0] → [5]  
 15: [0] → [1] → [5]    15: [1] → [5]  
 115: [1] → [1] → [5]

### Для отображения других страниц

Нажатием [▲, ▼, ◀, ▶] выберите “Предыдущ.” или “След.”, затем нажмите [OK]. (только Отображ. пиктогр.)

● Для отображения других страниц можно также нажать [◀◀, ▶▶].

### Выход из окна

Нажмите [DIRECT NAVIGATOR].

### Пиктограммы окна Direct Navigator

- Записывается в настоящий момент.
- 🔒 Запись защищена.
- 📄 Запись не была сохранена вследствие защиты от записи (цифровые телепередачи и т.д.)
- ✕ Невоспроизводимая запись [При копировании записи на HDD или повреждении данных и т.п.]
- ➡ Записи, сохранение которых переключено на HDD (→ 27, Переключение записи)
- 📁 Записи с ограничением “Только однократную запись” (→ 78, CPRM)
- 📁 Группы записей (только **HDD**)
- ▶ Запись, которая была сохранена, но еще не воспроизводилась (только **HDD**)
- NTSC (NTSC) Запись выполнена с использованием другой системы кодирования, отличной от телевизионной системы, выбранной на аппарате в настоящий момент.
- PAL (PAL) Запись выполнена с использованием другой системы кодирования, отличной от телевизионной системы, выбранной на аппарате в настоящий момент.
  - Измените установку “Система ТВ” аппарата соответствующим образом (→ 62).

## Переключение вида окна Direct Navigator

“Сгруппир. записи”/“Все записи” **HDD**

“Отображ. таблицы”/“Отображ. пиктогр.”

- 1 Пока отображается окно Direct Navigator Нажмите [OPTION].
- 2 Нажатием [▲, ▼] выберите элемент, затем нажмите [OK].  
Пример,

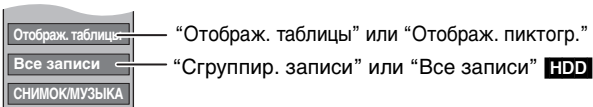

### окно Сгруппир. записи

Две записи или более, сохраненные в режиме записи по еженедельному/ежедневному таймеру, группируются и отображаются как один элемент.



(в Отображ. пиктогр.)

Выберите элемент с меткой 📁 и нажмите [OK] для отображения сгруппированных записей.

### окно Все записи

Отображение всех записей.



(в Отображ. пиктогр.)

## Сортировка записей для удобного поиска

**HDD** (только экран Все записи в табличном представлении)

Эта функция удобна, если для воспроизведения нужно найти одну запись среди многих.

- 1 Нажмите [OPTION].
- 2 Нажатием [▲, ▼] выберите “Сортировать”, затем нажмите [OK].
- 3 Нажатием [▲, ▼] выберите элемент, затем нажмите [OK].  
Если выбран элемент, отличный от “No”
  - После завершения воспроизведения выбранной записи снова отображается окно Direct Navigator. (Непрерывное воспроизведение фрагментов невозможно).
  - Для записи, воспроизводимой в данный момент, будут доступны только функции Пропуска и Time Slip.
  - При выходе из экрана Direct Navigator или переключении на другой экран Direct Navigator сортировка отменяется.

## Воспроизведение сгруппированных записей **HDD**

- 1 Нажмите [▲, ▼, ◀, ▶] для выбора группы и нажмите [OK].
- 2 Нажатием [▲, ▼, ◀, ▶] выберите запись, затем нажмите [OK].

## Для редактирования группы записей **HDD**

**HDD** (только экран Сгруппир. записи)

- 1 Нажатием [▲, ▼, ◀, ▶] выберите запись или группу и нажмите [II].  
Отображается отметка. Повторяйте данный шаг, пока не выберете все нужные записи.
  - Нажмите [II] для отмены.
- 2 Нажмите [OPTION].
- 3 Нажатием [▲, ▼] выберите опцию, затем нажмите [OK].

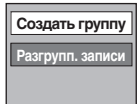

### Создать группу:

Нажатием [◀, ▶] выберите “Создать”, затем нажмите [OK].

Выбранные записи группируются, образуя группу.

### Разгрупп. записи:

Нажатием [◀, ▶] выберите “Разгруппировать”, затем нажмите [OK].

- При выборе группы записей отделяются все записи группы.
- При выборе записи в группе эта запись отделяется от группы.

### ■ Информация о названии группы

В качестве названия группы используется название первой записи группы.

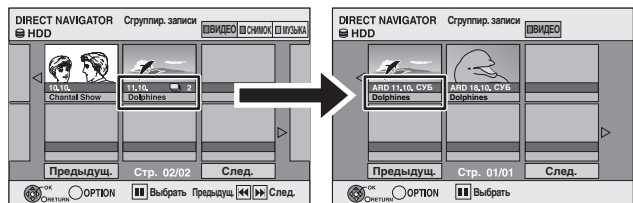

### Для изменения названия группы

- 1 Нажмите [▲, ▼, ◀, ▶] для выбора группы и нажмите [OPTION].
  - 2 Нажатием [▲, ▼] выберите “Редактирование”, затем нажмите [OK].
  - 3 Нажатием [▲, ▼] выберите “Ввести название”, затем нажмите [OK].
  - 4 Введите название. (→ 44, Ввод текста)
- Даже при изменении названия группы названия записей в группе не изменяются.

Инструкции/примечания, касающиеся карт SD и привода SD, применимы только к модели DMR-EH68.

## Отображение экрана меню

**-R -R DL CD**

- 1 Вставьте диск.
- 2 Если диск содержит файлы различных типов

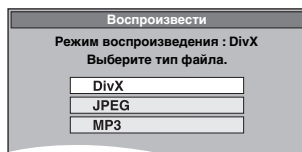

Нажатием [**▲**, **▼**] выберите элемент, затем нажмите [OK].

**В противном случае**  
Нажмите [DIRECT NAVIGATOR].

**USB SD**

- 1 Вставьте запоминающее устройство USB или карту SD.

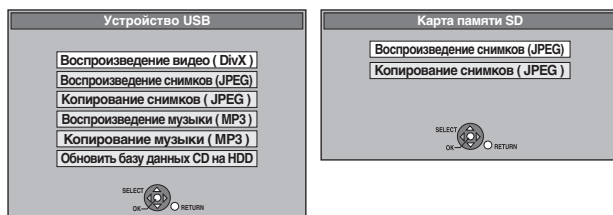

- 2 Нажатием [**▲**, **▼**] выберите элемент, затем нажмите [OK].

### ■ Выбор типа файла для воспроизведения

**-R -R DL CD USB**

- 1 Для выхода из меню несколько раз нажмите [RETURN].
- 2 Нажмите [FUNCTION MENU].



- 3 **-R -R DL CD**  
Нажатием [**▲**, **▼**] выберите “Воспроизвести”, затем нажмите [OK].

**USB**

- 1 Нажатием [**▲**, **▼**] выберите “Другие функции”, затем нажмите [OK].
- 2 Нажатием [**▲**, **▼**] выберите “Устройство USB”, затем нажмите [OK].
- 4 Нажатием [**▲**, **▼**] выберите элемент, затем нажмите [OK].

## Воспроизведение содержимого видео DivX

**-R -R DL CD USB**

Можно воспроизводить содержимое видео DivX, записанное с помощью компьютера на DVD-R, DVD-R DL, CD-R/CD-RW и запоминающее устройство USB.

### 1 Показать окно Меню DivX

(⇒ Влево, Отображение экрана меню)

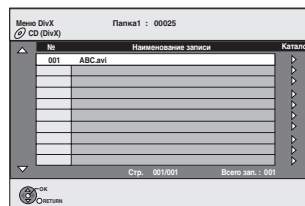

### 2 Нажатием [**▲**, **▼**] выберите запись, затем нажмите [OK].

Начинается воспроизведение выбранной записи.

• Для выбора записи можно также использовать цифровые кнопки.

Пример, 5: [0] ⇒ [0] ⇒ [5]

15: [0] ⇒ [1] ⇒ [5]

### Остановка воспроизведения

Нажмите [**■**].

### Для отображения других страниц

Нажмите [**◀**, **▶**].

### Выход из окна

Нажмите [DIRECT NAVIGATOR].

### Примечания

- Размеры изображения, установленные во время записи, могут привести к тому, что аппарат не будет показывать изображения в надлежащем формате. Возможна настройка формата с помощью телевизора.
- Последовательное воспроизведение невозможно.
- Воспроизведение невозможно, если запись выполнена на приводе HDD или приводе DVD.

### Использование экрана древовидной структуры для поиска папки

- 1 При отображении списка файлов  
Нажмите [**▶**] при выделенной записи для отображения экрана дерева.

П: Номер выбранной папки/Всего папок, включая запись DivX.

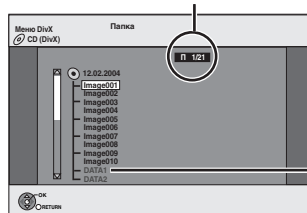

Выбор папок, содержащих несовместимые файлы, невозможен.

- 2 Нажатием [**▲**, **▼**] выберите папку, затем нажмите [OK].

Отображается список файлов папки.

### Возврат в предыдущее окно

Нажмите [RETURN].

### О передаче DivX VOD

Передача видео на заказ DivX (VOD) зашифрована для защиты авторских прав. Для воспроизведения передачи DivX VOD необходимо предварительно зарегистрировать аппарат. Выполняйте интерактивные инструкции для покупки содержимого DivX VOD, чтобы ввести аппаратный код регистрации и зарегистрировать аппарат. Дополнительная информация о DivX VOD доступна по адресу [www.divx.com/vod](http://www.divx.com/vod)

**Отображение кода регистрации аппарата.**  
 (→ 63, "Регистрация DivX" в разделе "Другое")

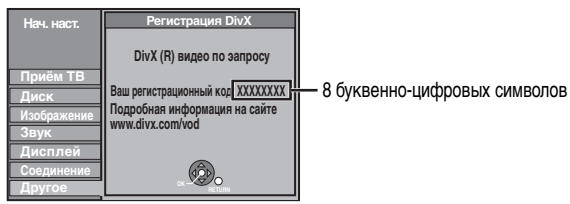

- После первого воспроизведения передачи DivX VOD отображается другой регистрационный код в "Регистрация DivX". Не используйте этот регистрационный код для покупки передачи DivX VOD. В случае использования настоящего кода для покупки передачи DivX VOD и последующего воспроизведения передачи на данном аппарате дальнейшее воспроизведение любого содержимого, приобретенного с использованием предыдущего кода, невозможно.
- При покупке передачи DivX VOD с помощью регистрационного кода, отличного от кода данного аппарата, воспроизведение такой передачи невозможно. (Отображается сообщение "Ошибка авторизации.")

### О передаче DivX, которую можно воспроизводить только установленное количество раз

Некоторые виды содержимого DivX VOD можно воспроизводить только установленное количество раз. При воспроизведении такого содержимого отображается оставшееся количество раз последующего воспроизведения. Если оставшееся количество равно нулю, воспроизведение такой передачи невозможно. (Отображается сообщение "Аренда истекла").

При воспроизведении такой передачи

- Количество раз последующего воспроизведения уменьшается на один при
  - нажатии на [DVD].
  - нажатии на [■].
  - нажатии на [DIRECT NAVIGATOR].
  - нажатии на [◀◀] или [▶▶] и т.д., или если достигнуты другая передача или начало передачи, воспроизводимой в настоящий момент.
  - начале записи по таймеру на HDD.
  - нажатии [DRIVE SELECT] для смены привода.
- Функции возобновления не действуют.

### Информация об отображении текста субтитров DivX

На данном аппарате существует возможность отображения текста субтитров, записанного на видеодиск DivX. Данная функция не связана с субтитрами, указанными в стандартных технических характеристиках DivX и не имеет четкого стандарта. В случае применения определенных способов создания файла следующие функции могут не работать.

#### Отображение текста субтитров

- Во время воспроизведения нажмите [DISPLAY].**
  - Видеофайлы DivX, при использовании которых не отображается "Текст", не содержат текста субтитров. Текст субтитров не может быть воспроизведен.
- Нажатием [▲, ▼] выберите "Диск", затем нажмите [▶].
- Нажатием [▲, ▼] выберите "Субтитры", затем нажмите [▶].
- Нажатием [▲, ▼] выберите "Вкл."
- Если текст субтитров отображается неправильно, попробуйте изменить языковые настройки (→ Вниз).

#### Языковые настройки текста субтитров

После воспроизведения видеофайла DivX, содержащего текст субтитров

- Во время остановки  
Нажмите [FUNCTION MENU].
- Нажатием [▲, ▼] выберите "Другие функции", затем нажмите [OK].
- Нажатием [▲, ▼] выберите "Нач. наст.", затем нажмите [OK].
- Нажатием [▲, ▼] выберите "Диск", затем нажмите [▶].
- Нажатием [▲, ▼] выберите "Установки проигрывания", затем нажмите [OK].
- Нажатием [▲, ▼] выберите "Текст субтитров DivX", затем нажмите [OK].
- Нажмите [▲, ▼] для выбора "Латиница 1"; "Латиница 2" или "Кириллица", затем нажмите [OK].
  - Первоначальная настройка: "Кириллица".

**Выход из окна**  
Нажмите [EXIT].

### Типы текстовых файлов субтитров, которые могут отображаться

- На данном устройстве существует возможность воспроизведения текста субтитров, который удовлетворяет следующим условиям.
- Файловый формат: MicroDVD, SubRip или TMPPlayer
  - Файловые расширения: "SRT", "SUB", "sub", "TXT" или ".txt"
  - Видео файл DivX и файл с текстом субтитров находятся в одной и той же папке, и имена файлов совпадают, за исключением файлового расширения.
  - При наличии более одного файла с текстом субтитров в одной папке они отображаются в следующем порядке: "srt", "sub", "txt".

### Ограничения данного аппарата

- В следующих ситуациях субтитры не могут отображаться так, как они записаны. Кроме того, в случае применения некоторых методов создания файла или при некоторых состояниях записи субтитры могут отображаться только частично или не отображаться вообще.
  - Если в состав текста субтитров входят специальные знаки или символы.
  - Если размер файла превышает 256 кб.
  - Если данные субтитров включают символы с указанием стиля.
  - Содержащиеся в файлах коды, описывающие стиль символов, отображаются как текст субтитров.
  - Если в состав субтитров входят данные различных форматов.
- Если имя видеофайла DivX не отображается правильно на экране меню (имя файла отображается как "..."), текст субтитров может отображаться неправильно.
- При использовании некоторых дисков невозможно отображение текста субтитров во время поиска и при выполнении других подобных операций.

## Воспроизведение файлов MP3

- Можно воспроизводить файлы MP3, записанные с помощью компьютера на DVD-R, DVD-R DL, CD-R/CD-RW и запоминающее устройство USB.
- Нельзя воспроизводить файлы MP3 с запоминающего устройства USB во время записи или копирования.

### 1 Показать окно MP3 Меню.

(→ 30, Отображение экрана меню)

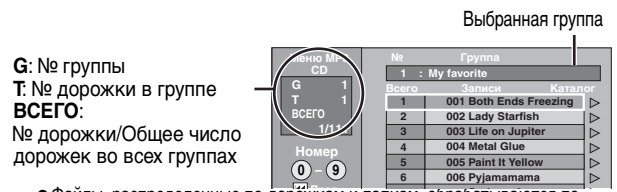

- Файлы, распределенные по дорожкам и папкам, обрабатываются по группам.

### 2 Нажатием [▲, ▼] выберите дорожку и нажмите [OK].

- Начинается воспроизведение выбранной дорожки.
- "[ ]" обозначает дорожку, воспроизводимую в настоящий момент.
  - Для выбора дорожки можно также использовать цифровые кнопки.
- Пример, 5: [0] → [0] → [0] → [5]  
 15: [0] → [0] → [1] → [5]

#### Остановка воспроизведения

- Нажмите [■].
- Для отображения других страниц**  
Нажмите [◀◀, ▶▶].
- Выход из окна**  
Нажмите [DIRECT NAVIGATOR].

### Использование экрана древовидной структуры для поиска групп

- При отображении списка файлов  
Нажмите [▶] пока запись выделена, чтобы отобразить экран дерева.

№ выбранной группы/Всего групп  
 Если группа не содержит дорожек, вместо номера группы отображается

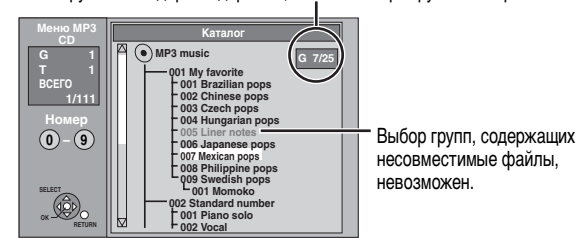

- Выберите группу при помощи [▲, ▼, ◀, ▶] затем нажмите [OK].  
 Отображается список файлов группы.

**Возврат в предыдущее окно**  
Нажмите [RETURN].

Инструкции/примечания, касающиеся карт SD и привода SD, применимы только к модели DMR-EH68.

## Воспроизведение стоп-кадров

HDD RAM -R -R DL CD USB SD

- Можно воспроизводить стоп-кадры, записанные с помощью компьютера на DVD-R, DVD-R DL, CD-R/CD-RW и запоминающее устройство USB.
- Во время записи или копирования воспроизведение стоп-кадров невозможно.
- Вставка, извлечение SD-карты **EH68** (⇒ 15)

### 1 Показать окно Альбомный вид

-R -R DL CD USB SD

(⇒ 30, Отображение экрана меню)

HDD RAM

Во время остановки

- 1 Нажатием [DRIVE SELECT] выберите привод.
- 2 Нажмите [DIRECT NAVIGATOR].  
Если выбор "СНИМОК" не сделан, нажмите кнопку "Зеленый" для выбора "СНИМОК".



Пиктограммы окна Direct Navigator

- Защищенные изображения и папки
- Альбом, который еще не был просмотрен (HDD RAM)

#### Для отображения других страниц

Нажатием [▲, ▼, ◀, ▶] выберите "Предыдущ." или "След.", затем нажмите [OK].

- Для отображения других страниц можно также нажать [◀◀, ▶▶].

### 2 Нажатием [▲, ▼, ◀, ▶] выберите альбом и нажмите [OK].

Для выбора альбома можно также использовать цифровые кнопки.

Пример,

5: [0] ⇒ [0] ⇒ [5]

15: [0] ⇒ [1] ⇒ [5]

115: [1] ⇒ [1] ⇒ [5]



Пример: HDD

### 3 Нажатием [▲, ▼, ◀, ▶] выберите стоп-кадр, затем нажмите [OK].

Для выбора стоп-кадров можно также воспользоваться цифровыми кнопками.

Пример,

5: [0] ⇒ [0] ⇒ [0] ⇒ [5]    115: [0] ⇒ [1] ⇒ [1] ⇒ [5]

15: [0] ⇒ [0] ⇒ [1] ⇒ [5]    1115: [1] ⇒ [1] ⇒ [1] ⇒ [5]

- Нажмите [◀, ▶] для воспроизведения предыдущего или следующего стоп-кадра.
- Полезные функции при воспроизведении снимков (⇒ 33)

#### Возврат в окно Альбомный вид или окно Вид снимка (JPEG)

Нажмите [RETURN].

#### Выход из окна

Нажмите [DIRECT NAVIGATOR].

#### ■ Информация об экране Альбомный вид

Стоп-кадры, скопированные с запоминающих устройств USB и карт SD, группируются на HDD или DVD-RAM по дате съемки. Эти стоп-кадры можно расположить в определенном порядке и создать альбом (⇒ 42).

HDD RAM

Сгруппированы по дате



Количество изображений/Дата съемки

HDD RAM -R -R DL CD USB SD

Альбом

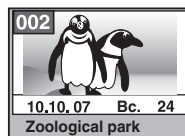

Дата съемки/Количество изображений/Название альбома

- Информация о дате записи может не отображаться из-за особенностей цифровой камеры, программного обеспечения для редактирования изображений на ПК и т.д. В этом случае дата будет отображаться следующим образом: [---.--].

## Полезные функции при воспроизведении стоп-кадров

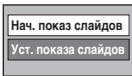
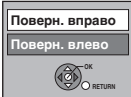
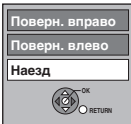
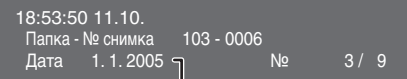
<p>Нач. показ слайдов Уст. показа слайдов</p>	<p>Возможно отображение стоп-кадров по порядку с постоянным временным интервалом. <b>Во время отображения экрана Альбомный вид</b> <b>1</b> Нажатием [▲, ▼, ◀, ▶] выберите альбом. <b>2</b> Нажмите [▶] (PLAY).</p> <p><b>Для начала показа слайдов можно также выполнить следующие операции.</b> Пока отображается окно Альбомный вид</p> <p>① Нажатием [▲, ▼, ◀, ▶] выберите нужный альбом и нажмите [OPTION]. ② Нажатием [▲, ▼] выберите “Нач. показ слайдов”, затем нажмите [OK].</p> <p>● <b>Переключение интервалов отображения</b> 1 Нажатием [▲, ▼] выберите “Уст. показа слайдов” в пункте ②, затем нажмите [OK]. 2 Нажатием [▲, ▼] выберите “Интервал дисплея.” 3 Нажатием [◀, ▶] выберите нужный интервал (0–30 секунд), затем нажмите [OK].</p> <p>● <b>Воспроизвести повторно</b> 1 Нажатием [▲, ▼] выберите “Уст. показа слайдов” в пункте ②, затем нажмите [OK]. 2 Нажатием [▲, ▼] выберите “Воспроизвести повторно” 3 Нажатием [◀, ▶] выберите “Вкл.” или “Выкл.,” затем нажмите [OK].</p>	
<p>Поверн.</p>	<p><b>В режиме воспроизведения</b> <b>1</b> Нажмите [OPTION]. <b>2</b> Нажатием [▲, ▼] выберите “Поверн. вправо” или “Поверн. влево”, затем нажмите [OK].</p> <p>● Информация о повороте не сохраняется. – R R DL CD USB Стоп-кадры – Если диск или альбом защищены – При воспроизведении на другой аппаратуре – При копировании изображений – При изменении даты</p> <p>● При удалении SD-карты во время отображения окна DIRECT NAVIGATOR информация о повороте изображения может сохраниться неправильно. Удаляйте SD-карту после выхода из окна DIRECT NAVIGATOR.</p>	
<p>Наезд Отъезд</p>	<p><b>В режиме воспроизведения</b> <b>1</b> Нажмите [OPTION]. <b>2</b> Нажатием [▲, ▼] выберите “Наезд”, затем нажмите [OK].</p> <p>● Для возврата к исходному размеру изображения нажатием [▲, ▼] выберите “Отъезд” в пункте 2, затем нажмите [OK]. ● При увеличении изображение может быть обрезано. ● Информация о увеличении не сохраняется. ● Функция “Наезд/Отъезд” доступна только для стоп-кадров меньше 640 × 480 пикселей.</p>	
<p>Характеристики</p>	<p><b>В режиме воспроизведения</b> <b>Дважды нажмите [STATUS].</b></p> <p><b>Для выхода из экрана свойств изображения</b> Нажмите [STATUS].</p>	<p><b>Пример:</b> <b>HDD</b></p>  <p>Дата съемки</p>

## Для воспроизведения музыкального компакт-диска

### Подготовка

Нажатием [DRIVE SELECT] выберите привод DVD.

### 1 Вставьте музыкальный компакт-диск.

Меню отображается автоматически.

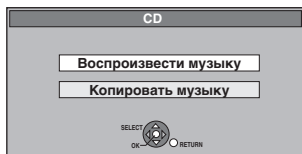

### 2 Нажатием [▲, ▼] выберите “Воспроизведение музыки.”, затем нажмие [OK].

Аппарат начинает обращаться к базе данных Gracenote® (→ 52), выполняя поиск информации о записи.



Если результаты поиска указывают на то, что найдены несколько записей

Нажатием [▲, ▼] выберите соответствующую запись и нажмие [OK].

### 3 Нажатием [▲, ▼] выберите дорожку и нажмие [OK].

Для выбора дорожки можно также использовать цифровые кнопки.

Пример,

5: [0] → [5]  
15: [1] → [5]

### Выход из окна

Нажмие [DIRECT NAVIGATOR].

Воспроизведение продолжается.

## Для воспроизведения музыки, записанной на HDD

### Копирование музыки на HDD (→ 52)

### Подготовка

Нажатием [DRIVE SELECT] выберите привод HDD.

### 1 Нажмие [DIRECT NAVIGATOR].

Если выбор “МУЗЫКА” не сделан, нажмие кнопку “Желтый” для выбора “МУЗЫКА”.

### 2 Нажатием [▲, ▼] выберите “Воспроизв. LPCM-файлов на HDD” или “Воспроизведение MP3-файлов на HDD”, затем нажмие [OK].

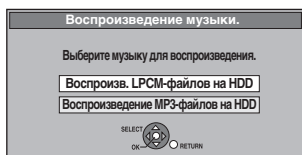

### 3 Нажмие [▲, ▼] для выбора альбома/группы и нажмие [OK].

Альбом/группу можно также выбрать при помощи цифровых кнопок.

Пример,

5: [0] → [0] → [5]  
15: [0] → [1] → [5]  
115: [1] → [1] → [5]

### 4 Нажатием [▲, ▼] выберите дорожку и нажмие [OK].

Для выбора дорожки можно также использовать цифровые кнопки.

### CD

Пример,

5: [0] → [5]

15: [1] → [5]

### MP3

Пример,

5: [0] → [0] → [0] → [5]

115: [0] → [1] → [1] → [5]

15: [0] → [0] → [1] → [5]

1115: [1] → [1] → [1] → [5]

### Возврат в предыдущее окно

Нажмие [RETURN].

### Выход из окна

Нажмие [DIRECT NAVIGATOR].

### Примечания

- Нельзя воспроизводить музыкальные дорожки с HDD во время записи или копирования.
- Если данный аппарат не выполняет операции в течение приблизительно 5 минут во время отображения экрана, отображается заставка. Для возвращения к предыдущему экрану нажмие [OK].

## Полезные функции во время воспроизведения музыки

### Операции во время воспроизведения

Остановка	<p><b>Нажмие [■].</b> Место остановки запоминается. Нажмие [▶] (PLAY), чтобы возобновить воспроизведение с этого места.</p> <ul style="list-style-type: none"> <li>• Если нажать [■] несколько раз, данные о месте остановки удаляются.</li> <li>• Данные о месте остановки удаляются при выключении аппарата.</li> </ul>
Приостановить	<p><b>Нажмие [⏸].</b> Повторное нажатие [⏸] или [▶] (PLAY) возобновляет воспроизведение.</p>
Поиск	<p><b>Нажмие [◀◀] или [▶▶].</b> До 5 уровней увеличения скорости. Нажмие [▶] (PLAY) для возобновления воспроизведения.</p>
Пропуск	<p><b>Во время воспроизведения или паузы нажмие [◀◀] или [▶▶].</b> Перейдите к дорожке, которую требуется воспроизвести.</p> <ul style="list-style-type: none"> <li>• Количество пропусков увеличивается при каждом нажатии.</li> </ul>
Повтор воспр. HDD	<p>Можно выбрать элемент, который требуется повторить.</p> <p>В режиме воспроизведения</p> <ol style="list-style-type: none"> <li>1 Нажмие [OPTION].</li> <li>2 Нажатием [▲, ▼] выберите “Повтор. воспроизв.,” затем нажмие [OK].</li> <li>3 Нажатием [▲, ▼] выберите элемент, затем нажмие [OK].</li> </ol> <ul style="list-style-type: none"> <li>• Для отмены повторного воспроизведения выберите “Выкл.”</li> </ul>
Сортировать HDD	<p>Можно изменить алфавитный порядок Альбомы (LPCM)/Группы (MP3).</p> <p>Во время отображения экрана Альбомы (LPCM) или экрана Группы (MP3)</p> <ol style="list-style-type: none"> <li>1 Нажмие [OPTION].</li> <li>2 Нажатием [▲, ▼] выберите “Сортировать,” затем нажмие [OK].</li> <li>3 Нажатием [▲, ▼] выберите “Назв. альбома” или “Имя группы,” затем нажмие [OK].</li> </ol> <p><b>Для отмены экрана с сортировкой</b> Нажатием [▲, ▼] выберите “№”, затем нажмие [OK].</p>
Характеристики HDD CD	<p>Во время отображения экрана Записи (LPCM) или экрана Записи (MP3)</p> <ol style="list-style-type: none"> <li>1 Нажмие [OPTION].</li> <li>2 Нажатием [▲, ▼] выберите “Характеристики,” затем нажмие [OK].</li> </ol> <ul style="list-style-type: none"> <li>• Для выхода из экрана Характеристики нажмие [OK].</li> </ul>

## Окно FUNCTION MENU

Окно FUNCTION MENU облегчает и ускоряет переход к основным функциям.

### 1 Нажмите [FUNCTION MENU].

Отображаемые функции зависят от выбранного привода или типа диска.

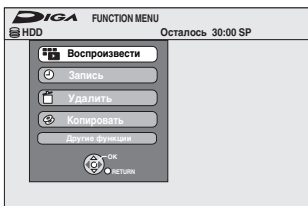

### 2 Нажатием [▲, ▼] выберите элемент, затем нажмите [OK].

• Если выбрано “Другие функции” и нажата кнопка [OK], отображается следующее окно. Нажатием [▲, ▼] выберите элемент, затем нажмите [OK].

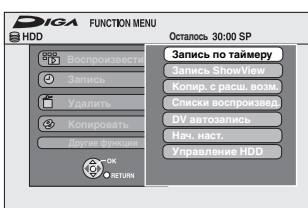

• При нажатии [RETURN] можно вернуться в предыдущее окно.

<b>Воспроизвести</b>	Можно выбирать и воспроизводить записанные программы (→ 16, 29), изменять Режим воспроизведения (DivX, JPEG, MP3) (→ 30) и т. д.
<b>Запись</b>	Можно приступить к программированию записи по таймеру (→ 25).
<b>Удалить</b>	Можно удалять элементы при помощи Навигатор “УДАЛ” (→ 19, 43).
<b>Копировать</b>	Можно копировать сделанные записи при помощи Навигатор “КОПИР” (→ 46).
<b>Запись ShowView</b>	Можно установить настройку записи по таймеру, введя номера ShowVIEW (→ 18).
<b>Копир. с расш. возм</b>	Можно создать список копирования, а затем копировать (→ 47).
<b>EN68 Копир. новые снимки</b>	Можно копировать новые стоп-кадры на карту SD (→ 50).
<b>Списки воспроизвед.</b>	Можно создавать списки воспроизведения, группируя избранные разделы (→ 40).
<b>Гибкая запись</b>	Аппарат выбирает наилучшее качество изображения, при котором записываемый материал помещается на свободное место на диске (→ 22).
<b>DV автозапись</b>	Функция автоматической записи DV (→ 24)
<b>Нач. наст.</b>	Можно изменить настройки аппарата при помощи меню Нач. наст. (→ 59).
<b>Управление HDD Управление DVD</b>	Можно управлять HDD, дисками и картами, используя форматирование, финализацию и другие операции (→ 56).
<b>EN68 Управление картой</b>	
<b>Копировать муз. CD</b>	Можно приступить к копированию музыкального компакт-диска на HDD (→ 52).
<b>Устройство USB</b>	На данном аппарате отображается меню, с помощью которого можно начать операции, связанные с USB (→ 30). • “Устройство USB” появляется при подключении совместимого устройства USB.

**Для выхода из окна FUNCTION MENU**  
Нажмите [FUNCTION MENU].

## Для приостановки просматриваемой телевизионной программы — Pause Live TV

Можно приостановить телевизионную программу, просматриваемую при помощи тюнера данного аппарата, и возобновить просмотр позже, временно сохранив данные на HDD. Это удобно, если нужно на короткое время прервать просмотр телевизора для выполнения чего-либо срочного.

При остановке функции Pause Live TV телевизионная программа, временно сохраненная на HDD, будет удалена.

### 1 Включите телевизор и выберите вход аудио-видео (AV) в соответствии с подключением данного аппарата.

### 2 Включите данный аппарат и нажмите [▲ ▼ CH] для выбора канала.

### 3 Если требуется приостановить телевизионную программу Нажмите [II].

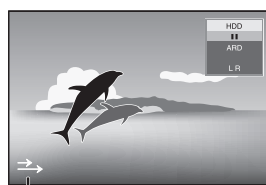

Данный значок указывает на работу Pause Live TV. Этот значок можно отключить (→ 61, Индикатор Pause Live TV).

### 4 Если требуется возобновить просмотр Нажмите [▶] (PLAY)

- Программа сохраняется на HDD в режиме записи SP (→ 21) независимо от режима записи и выбранного привода перед началом сохранения.
- На HDD можно сохранять телевизионные программы продолжительностью по меньшей мере от 1 до 8 часов. (Это значение может изменяться в зависимости от свободного места на HDD.)

#### Управление во время Pause Live TV

<b>Поиск</b>	<b>Нажмите [◀◀, ▶▶].</b>
<b>Приостановить</b>	<b>Нажмите [II].</b> • Нажмите [▶] (PLAY) для перезапуска.
<b>Быстрый просмотр</b>	<b>Нажмите и удерживайте [▶] (PLAY/ × 1.3).</b> • Для возврата на нормальную скорость нажмите еще раз.
<b>Замедленное воспроизведение</b>	<b>Нажимайте [◀◀] или [▶▶] в режиме паузы.</b> До 5 уровней увеличения скорости. • Нажмите [▶] (PLAY) для возобновления воспроизведения.
<b>Остановка Pause Live TV</b>	<b>1 Нажмите [■].</b> <b>2 Нажатием [◀, ▶] выберите “Да”, затем нажмите [OK].</b>

#### Примечания

- Функция Pause Live TV автоматически останавливается, когда начинается запись по таймеру.
- Функция Pause Live TV не работает, если часы не выставлены.
- Функция Pause Live TV не работает
  - во время записи
  - во время записи по таймеру
  - во время записи EXT LINK и т. д.
- Невозможно изменять звук при возобновлении воспроизведения.
- Первые 30 удаляются каждые 30 минут после заполнения HDD или сохранения последних 8 часов.
- Функция Pause Live TV автоматически останавливается через 24 часа после запуска.

Можно выполнять связанные операции с телевизором и приемником, используя "HDAVI Control" или Q Link.

## Что такое VIERA Link "HDAVI Control"?

VIERA Link "HDAVI Control" – удобная функция, позволяющая выполнять связанные операции с данным аппаратом и телевизором Panasonic (VIERA) или приемником с "HDAVI Control". Можно использовать данную функцию, подключив аппаратуру с помощью кабеля HDMI. Детальную информацию по управлению см. в руководстве по эксплуатации для подключенной аппаратуры.

- VIERA Link "HDAVI Control" на основе функций управления, предоставляемых HDMI, что является промышленным стандартом, известным как HDMI CEC (управление бытовой электроникой), – это уникальная, разработанная и добавленная нами функция. Таким образом ее работа с аппаратурой других производителей, поддерживающей HDMI CEC, не может гарантироваться.
- Данный аппарат поддерживает функцию "HDAVI Control 3": "HDAVI Control 3" – новейший стандарт (текущий по состоянию на декабрь 2007 г.) для аппаратуры, совместимой с Panasonic HDAVI Control. Данный стандарт совместим с обычным оборудованием HDAVI производства Panasonic.
- См. отдельные руководства для аппаратуры других производителей, поддерживающей функцию VIERA Link.

## Подготовка

- 1 Подключите данный аппарат к телевизору с помощью кабеля HDMI и 21-штекерного кабеля SKART (⇒ 9) либо к приемнику с помощью кабеля HDMI (⇒ 66).
- 2 Установите "VIERA Link" на "Вкл." (⇒ 62). (Настройка по умолчанию: "Вкл.")
- 3 Установите операции "HDAVI Control" на подключенной аппаратуре (например, телевизоре).
  - Установите входной канал на VIERA в соответствии с разъемом, используемым как "HDAVI Control".
- 4 Включите всю аппаратуру, совместимую с "HDAVI Control", и выберите входной канал данного аппарата на

подключенном телевизоре, чтобы функция "HDAVI Control" работала как следует.

**Повторяйте эту процедуру также при изменении подключения или настроек.**

## Что такое Q Link?

Q Link – это удобная функция, позволяющая выполнять связанные операции с данным аппаратом и телевизором Panasonic. Данную функцию можно использовать, подключив аппаратуру с помощью 21-штекерного кабеля SKART с полной разводкой.

## Подготовка

- Подключите данный аппарат к телевизору с помощью 21-штекерного кабеля SKART с полной разводкой (⇒ 8).

## На заметку

Аналогично системе Q Link производства Panasonic функционируют следующие системы других изготовителей. Более подробную информацию можно получить из руководства по эксплуатации телевизора или от вашего дилера.

- Q Link (зарегистрированный товарный знак Panasonic)
- DATA LOGIC (зарегистрированный товарный знак Metz)
- Easy Link (зарегистрированный товарный знак Philips)
- Megalogic (зарегистрированный товарный знак Grundig)
- SMARTLINK (зарегистрированный товарный знак Sony)

## Что можно сделать при помощи "HDAVI Control" и Q Link

<b>Загрузка с телевизора</b> <b>VIERA Link</b> *3 <b>Q Link</b>	При первом подключении аппарата к телевизору данные списка станций автоматически копируются с телевизора на аппарат, и телестанции назначаются позициям программ на аппарате в том же порядке, что и на телевизоре (⇒ 10).
(Когда телевизор включен) <b>Удобное воспроизведение</b> <b>VIERA Link</b> <b>Q Link</b>	Если телевизор включен, и выполняются следующие операции, телевизионный вход автоматически переключается на режим входа HDMI ( <b>VIERA Link</b> ) или режим входа AV ( <b>Q Link</b> ), а на телевизоре отображается соответствующее действие. (Изображение или звук в течение нескольких первых секунд могут отсутствовать.) <b>Нажмите [FUNCTION MENU]*1, [▶] (PLAY)*2, [DIRECT NAVIGATOR], [ShowView], [PROG/CHECK] и т. д.</b>
(Если телевизор выключен) <b>Связанное включение питания</b> <b>VIERA Link</b> <b>Q Link</b>	Если телевизор выключен, и выполняются следующие операции, телевизор автоматически включается и отображает соответствующее действие. (Изображение или звук в течение нескольких первых секунд могут отсутствовать.) <b>Нажмите [FUNCTION MENU]*1, [▶] (PLAY)*2, [DIRECT NAVIGATOR], [ShowView], [PROG/CHECK] и т. д.</b> ● <b>DVD-V</b> <b>CD</b> <b>VCD</b> <b>SVCD</b> и <b>MP3</b> При вставке дисков телевизор включается автоматически.
<b>Связанное отключение питания</b> <b>VIERA Link</b> <b>Q Link</b>	При переключении телевизора в режим ожидания, аппарат также автоматически переключается в режим ожидания. Аппарат автоматически переключается в режим ожидания даже в случае, если экран FUNCTION MENU и т. д. отображается во время воспроизведения, или если аппарат настроен на запись по таймеру. Даже при переключении телевизора в режим ожидания аппарат не будет переключен в режим ожидания одновременно во время записи, копирования, финализации и т. д. ● При подключении данного аппарата к совместимому с "HDAVI Control" приемнику Panasonic с помощью кабеля HDMI приемник также выключится.
<b>Прямая запись с телевизора</b> <b>VIERA Link</b> *3 <b>Q Link</b>	Данная функция позволяет немедленно начинать запись просматриваемой телевизионной программы. ● <b>Тем не менее, данная функция не работает при выборе телевизионных каналов на данном аппарате.</b> <b>Нажмите и удерживайте [● DIRECT TV REC] 1 секунду.</b> Начинается запись. ● Записи сохраняются на HDD. <b>Остановка записи</b> Нажмите [■].

\*1 Данная кнопка доступна только при включенном аппарате.

\*2 При нажатии данной кнопки воспроизводимое изображение не появляется на экране сразу же, и просмотр содержимого из точки начала воспроизведения может оказаться невозможным.

В таком случае нажмите [◀◀] или [◀◀] для возвращения к месту начала воспроизведения.

\*3 Данная функция доступна для телевизоров, оснащенных функцией "HDAVI Control 3".

## Примечания

- При некоторых характеристиках аппаратуры данные функции могут не работать как следует.
- Для получения информации о функции "HDAVI Control" прочтите также руководство для подключенной аппаратуры (например, телевизора).

## Удобное управление при помощи единственного пульта дистанционного управления VIERA

При подключении данного аппарата к телевизору, оснащенного функцией "HDAVI Control 2" или "HDAVI Control 3", с помощью кабеля HDMI можно использовать более удобные функции.

Можно управлять данным аппаратом, используя следующие кнопки на пульте дистанционного управления телевизором.

[▲], [▼], [◀], [▶], [OK], [RETURN], [EXIT], [OPTION] и цветные кнопки.

Используйте пульт дистанционного управления данным аппаратом для нажатия на любые другие кнопки (цифровые кнопки и т. д.), не перечисленные выше.

● Управление данным аппаратом может быть прервано при нажатии кнопок на пульте телевизора, не перечисленных выше.

● После выполнения связанных операций на телевизоре выводится изображение телевизионного тюнера.

### Управление данным аппаратом при помощи окна FUNCTION MENU

#### VIERA Link

- Данная функция доступна для телевизора, оснащенного функцией "HDAVI Control 2" или "HDAVI Control 3".

Информацию об управлении телевизором см. в руководстве по эксплуатации телевизора.

#### 1 Отображение окна данного аппарата "FUNCTION MENU" с помощью пульта дистанционного управления для телевизора.

- Если данный аппарат переключен в режим ожидания, он автоматически включится.

#### 2 Выберите элемент, которым требуется управлять с помощью пульта дистанционного управления телевизором, и нажмите [OK].

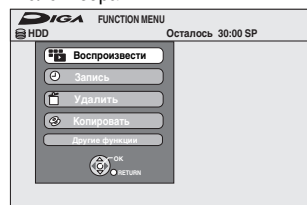

Информация об окне FUNCTION MENU (→ 35).

### Приостановка прямой трансляции телевизионной программы

#### VIERA Link

- Данная функция имеется на телевизорах, оснащенных функцией "HDAVI Control 3".

Можно приостановить просматриваемую телевизионную программу и возобновить просмотр позже, временно сохранив данные на HDD. Это удобно, если нужно на короткое время прервать просмотр телевизора для выполнения чего-либо срочного.

При остановке функции Pause Live TV телевизионная программа, временно сохраненная на HDD, будет удалена.

Информацию об управлении телевизором см. в руководстве по эксплуатации телевизора.

#### 1 Если требуется приостановить телевизионную программу Включите функцию "Pause Live TV" с помощью пульта дистанционного управления телевизором.

- Данный аппарат включится автоматически.

#### 2 Если требуется возобновить просмотр Отобразите Панель управления (→ Вниз) и нажмите [OK].

- Телевизионная программа возобновляется.

#### Для остановки Pause Live TV

Нажмите [▼], пока отображается Панель управления.

См. "Примечание" на → 35, Для приостановки просматриваемой телевизионной программы—Pause Live TV.

### Управление данным аппаратом с использованием окна меню OPTION

#### VIERA Link

- Данная функция доступна для телевизора, оснащенного функцией "HDAVI Control 2" или "HDAVI Control 3".

При помощи пульта дистанционного управления телевизором можно воспроизводить диски с помощью "Панель управления" (→ Вниз) и отображать главное меню для DVD-Video.

#### 1 Нажмите [OPTION].

Пример,

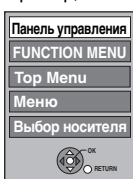

#### Примечания

Нельзя использовать меню OPTION во время отображения главного меню DVD-Video и во время копирования DVD-Video.

#### 2 Выберите элемент, затем нажмите [OK].

Панель управления	Панель управления отображается (→ Вниз).
FUNCTION MENU	Отображается окно FUNCTION MENU (→ Вверх).
Top Menu DVD-V	Отображается главное меню (→ 16).
Меню DVD-V	Отображается меню (→ 16).
Выбор носителя	Выбор привода HDD, DVD или SD
Поверн. вправо (JPEG)	Поверните стоп-кадр (→ 33).
Поверн. влево (JPEG)	
Наезд (JPEG)	Увеличьте или уменьшите стоп-кадр (→ 33).
Отъезд (JPEG)	

### Использование Панель управления

При помощи Панель управления можно выполнять поиск назад, поиск вперед, остановку и т. д. с помощью пульта дистанционного управления телевизором. Выполните шаги 1 и 2 в "Управление данным аппаратом с использованием окна меню OPTION" (→ Вверх).

Отображается Панель управления (→ Вправо).

- При воспроизведении записи или DVD-Video и т. д.
  - [▲]: Пауза, [▼]: Остановка, [◀]: Поиск назад, [▶]: Поиск вперед, [OK]: Воспроизведение, [EXIT]: Выход из экрана.
- Во время воспроизведения стоп-кадров
  - [▼]: Остановка, [◀]: Просмотр предыдущего изображения, [▶]: Просмотр следующего изображения, [EXIT]: Выход из экрана.

#### Панель управления

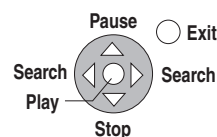

### ■ Если необходимо оставить телевизор включенным, а данный аппарат перевести в режим ожидания

Нажмите [DVD] на пульте дистанционного управления данным аппаратом и установите режим ожидания.

### ■ Если "HDAVI Control" не используется

Установите "VIERA Link" в меню Нач. наст. на "Выкл." (→ 62).

## HDD RAM

**-R -R DL -RW(V) +R +R DL** (Редактирование финализированных дисков невозможно.)

**+RW -RW(VR)**

### Запись/Раздел

Программы сохраняются в виде одной записи, состоящей из одного раздела.



**HDD RAM** Можно разбить запись на несколько разделов. Каждая часть между разделительными точками становится разделом. (→ 28, 39, Создать раздел)

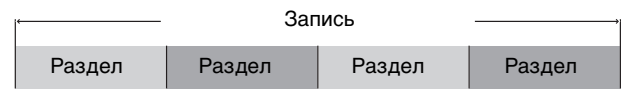

**HDD RAM** Можно изменять порядок разделов и создавать списки воспроизведения (→ 40).

- Максимальное количество элементов на диске:

#### HDD

– Записей: 499  
– Разделов: Около 1000 на запись (В зависимости от параметров записи).

#### RAM -R -R DL -RW(V) +R +R DL +RW

– Записей: 99 (+R +R DL +RW 49 фрагментов)  
– Разделы: Около 1000 (+R +R DL +RW Около 254) (В зависимости от параметров записи.)

#### Примечания

- После удаления, деления или частичного удаления восстановление записи в исходном виде невозможно. Подумайте перед выполнением этой операции.
- Редактирование во время записи, копирования и т.п. невозможно.
- Информация, ограничивающая запись, сохраняется даже после редактирования (например, деления записей и т.п.).
- **+R +R DL** Каждый раз при редактировании записи информация сохраняется на свободном месте диска. При многократном повторении данной операции размер свободного места на диске уменьшается. Рекомендуется редактировать запись на HDD, а затем копировать на диск.

## Редактирование записей/разделов и воспроизведение разделов

Можно изменять записанные программы (удалять ненужные части, делить и т.д.).

#### Подготовка

- Включите телевизор и выберите необходимый вход AV в соответствии с подключением к данному аппарату.
- Включите аппарат.
- Нажатием [DRIVE SELECT] выберите привод, на котором находится редактируемая запись.
- **RAM** Снимите защиту (→ 56, Установка защиты).

- 1 В режиме воспроизведения или остановки **Нажмите [DIRECT NAVIGATOR].**

**HDD RAM** Если выбор “ВИДЕО” не сделан, нажмите кнопку “Красный” для выбора “ВИДЕО”.

- 2 Выберите запись нажатием [**▲**, **▼**, **◀**, **▶**].



#### Для отображения других страниц

Нажатию [**▲**, **▼**, **◀**, **▶**] выберите “Предыдущ.” или “След.”, затем нажмите [OK].

- Для отображения других страниц можно также нажать [**◀◀**, **▶▶**].

#### Редактирование нескольких элементов

Выберите с помощью [**▲**, **▼**, **◀**, **▶**] и нажмите [■]. (Повтор.)

Появится флажок. Для отмены нажмите [■] еще раз.

- 3 Нажмите [OPTION].

- 4 Нажатию [**▲**, **▼**] выберите операцию, затем нажмите [OK].

- Если выбрано “Редактировать”, выберите операцию нажатием [**▲**, **▼**], затем нажмите [OK].

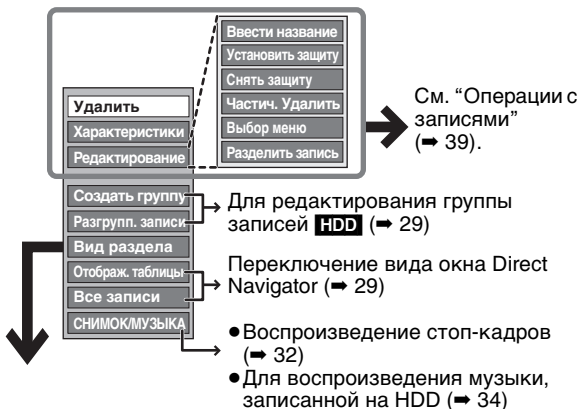

- Если выбран “Вид раздела”

- 5 Выберите раздел нажатием [**▲**, **▼**, **◀**, **▶**].

Для пуска воспроизведения → Нажмите [OK].  
Для редактирования → Операция 6.



- Для отображения других страниц/Редактирования нескольких элементов (→ Вверх)

- 6 Нажмите [OPTION], затем выберите операцию нажатием [**▲**, **▼**] и нажмите [OK].

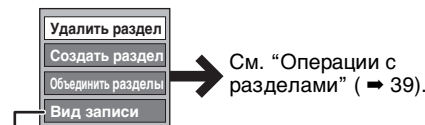



- Возврат к Вид записи.

**Возврат в предыдущее окно**  
Нажмите [RETURN].

**Выход из окна**  
Нажмите [DIRECT NAVIGATOR].

## Операции с записями

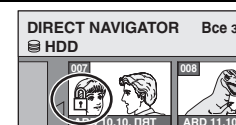
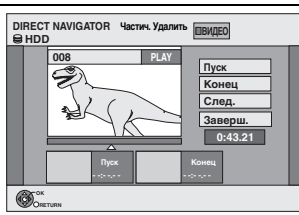
После выполнения операций 1-4 (⇒ 38)

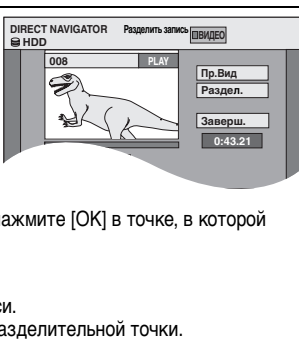
<p><b>Удалить*</b></p> <p>HDD RAM -R -R DL -RW(V) +R +R DL +RW</p>	<p><b>Нажатием [◀, ▶] выберите “Удалить”, затем нажмите [OK].</b></p> <ul style="list-style-type: none"> <li>• При удалении запись утрачивается окончательно и не может быть восстановлена. Подумайте перед выполнением этой операции.</li> <li>• Стирание записей на дисках DVD-R, DVD-R DL, +R или +R DL не увеличивает свободное место.</li> <li>• Свободное место на дисках DVD-RW (Формат DVD-Video) и +RW увеличивается только при удалении последнего сохраненной записи. При удалении других записей оно не увеличивается (⇒ 19).</li> </ul>
<p><b>Характеристики</b></p> <p>HDD RAM -R -R DL -RW(V) +R +R DL +RW -RW(VR)</p>	<p>Отображается информация (например, время и дата).</p> <ul style="list-style-type: none"> <li>• Нажмите [OK] для выхода из окна.</li> </ul> 
<p><b>Ввести название</b></p> <p>HDD RAM -R -R DL -RW(V) +R +R DL +RW</p>	<p>Позволяет присваивать названия сохраненным записям.</p> <p>(⇒ 44, Ввод текста)</p> <ul style="list-style-type: none"> <li>• <b>HDD</b> Даже при изменении названия группы названия записей в группе не изменяются.</li> </ul>
<p><b>Установить защиту*</b></p> <p><b>Снять защиту*</b></p> <p>HDD RAM +R +R DL +RW</p>	<p>При установке включается защита записи от случайного удаления.</p> <p><b>Нажатием [◀, ▶] выберите “Да”, затем нажмите [OK].</b></p> <p>Возле наименования защищенной записи появится значок замка.</p> 
<p><b>Частич. Удалить</b></p> <p>HDD RAM (⇒ Вниз, На заметку)</p>	<p>Позволяет стирать ненужные части записи.</p> <ol style="list-style-type: none"> <li>1 <b>Нажмите кнопку [OK] в начальной и конечной точках стираемого раздела.</b></li> <li>2 <b>Нажатием [▲, ▼] выберите “Заверш.,” затем нажмите [OK].</b> <ul style="list-style-type: none"> <li>• Выберите “След.” и нажмите [OK] для удаления других разделов.</li> </ul> </li> <li>3 <b>Нажатием [◀, ▶] выберите “Удалить”, затем нажмите [OK].</b></li> </ol> 
<p><b>Выбор меню</b></p> <p>HDD RAM -R -R DL -RW(V) +R +R DL +RW (⇒ Вниз, На заметку)</p>	<p>Позволяет сменить изображение, которое будет отображаться в качестве эскиза в режиме Вид записи.</p> <ol style="list-style-type: none"> <li>1 <b>Нажмите [▶] (PLAY) чтобы начать воспроизведение.</b></li> <li>2 <b>Нажмите [OK], когда на экране появится изображение, которое Вы хотите использовать в качестве эскиза.</b> <p><b>Смена эскиза</b></p> <p>Снова включив воспроизведение, нажатием [▲, ▼] выберите “Изменен.,” затем нажмите [OK] в точке, которую хотите сменить.</p></li> <li>3 <b>Нажатием [▲, ▼] выберите “Заверш.,” затем нажмите [OK].</b></li> </ol> 
<p><b>Разделить запись</b></p> <p>HDD RAM (⇒ Вниз, На заметку)</p>	<p>Можно разделить запись на две части.</p> <ol style="list-style-type: none"> <li>1 <b>Нажмите [OK] в точке, где вы хотите разделить запись.</b></li> <li>2 <b>Нажатием [▲, ▼] выберите “Заверш.,” затем нажмите [OK].</b></li> <li>3 <b>Нажатием [◀, ▶] выберите “Раздел.,” затем нажмите [OK].</b></li> </ol> <p><b>Для подтверждения разделительной точки</b></p> <p>Нажатием [▲, ▼] выберите “Пр. ВИД,” затем нажмите [OK]. (Аппарат воспроизводит 10 секунд записи до и после точки разделения).</p> <p><b>Для перестановки разделительной точки</b></p> <p>Снова включив воспроизведение, нажатием [▲, ▼] выберите “Раздел.,” затем нажмите [OK] в точке, в которой хотите разделить запись.</p> <p><b>Примечания</b></p> <ul style="list-style-type: none"> <li>• Разделенные записи сохраняют название и свойства CPRM (⇒ 78) исходной записи.</li> <li>• Возможно обрезание моментов видео/аудио записи непосредственно до и после разделительной точки.</li> <li>• <b>HDD</b> Разделенные записи образуют группу записей.</li> </ul> 

\* Возможно редактирование нескольких элементов.

## Операции с разделами

После выполнения операций 1-6 (⇒ 38)

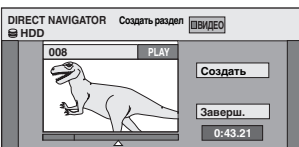
<p><b>Удалить раздел*</b></p> <p>HDD RAM</p>	<p><b>Нажатием [◀, ▶] выберите “Удалить”, затем нажмите [OK].</b></p> <ul style="list-style-type: none"> <li>• При удалении запись утрачивается окончательно и не может быть восстановлена. Подумайте перед выполнением этой операции.</li> <li>• Выберите “Объединить разделы” (⇒ Вниз) если вы хотите удалить только разделительную точку между разделами. (Запись не будет удалена).</li> </ul>
<p><b>Создать раздел</b></p> <p>HDD RAM (⇒ Вниз, На заметку)</p>	<p>Просматривая запись, выберите точку начала нового раздела.</p> <ol style="list-style-type: none"> <li>1 <b>Нажмите [OK] в точке, где хотите сделать разделение.</b> <ul style="list-style-type: none"> <li>• Повторите эту операцию для разделения в других точках.</li> </ul> </li> <li>2 <b>Нажатием [▲, ▼] выберите “Заверш.,” затем нажмите [OK].</b></li> </ol> 
<p><b>Объединить разделы</b></p> <p>HDD RAM</p>	<p><b>Нажатием [◀, ▶] выберите “Объединить”, затем нажмите [OK].</b></p> <ul style="list-style-type: none"> <li>• Происходит объединение выбранного и следующего разделов.</li> </ul>

\* Возможно редактирование нескольких элементов.

### На заметку

- Для нахождения нужной точки используйте функцию поиска (⇒ 28) или пропуска указанного времени (Time Slip) (⇒ 28).
- Для точной установки нужной точки используйте замедленное (⇒ 28) или покадровое (⇒ 28) воспроизведение.
- Для пропуска начала или конца записи нажмите [◀◀] (начало) или [▶▶] (конец).

Вы можете создавать списки воспроизведения из разделов (⇒ 38).

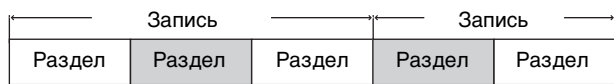

При копировании (⇒ 45) список воспроизведения создает запись.

- Списки воспроизведения не записываются отдельно, поэтому они не занимают дополнительного места.
- Редактирование разделов списка воспроизведения не изменяет исходные записи и разделы.
- Создание и редактирование списков воспроизведения во время записи или копирования невозможно.

### HDD RAM

- Максимальное количество элементов на диске:
  - Списки воспроизведения: 99
  - Разделов в списках воспроизведения: Около 1000 (В зависимости от параметров записи).
- При попытке превысить максимальное число элементов на диске все введенные элементы не будут записаны.

## Создание списков воспроизведения

### HDD RAM

#### Подготовка

- Включите телевизор и выберите необходимый вход AV в соответствии с подключением к данному аппарату.
- Включите аппарат.
- Нажатием [DRIVE SELECT] выберите привод, на котором находится редактируемая запись.
- **RAM** Снимите защиту (⇒ 56, Установка защиты).
- Во время записи или копирования создание или редактирование списков воспроизведения невозможно.
- Списки воспроизведения должны создаваться в соответствии с системой кодирования, выбранной в “Система ТВ” (⇒ 62).

- 1** Во время остановки  
Нажмите [FUNCTION MENU].
- 2** Нажатием [▲, ▼] выберите “Другие функции”, затем нажмите [OK].

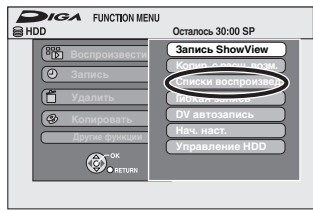

- 3** Нажатием [▲, ▼] выберите “Списки воспроизвед.”, затем нажмите [OK].
- 4** Нажатием [▲, ▼, ◀, ▶] выберите “Создать”, затем нажмите [OK].



- 5** Нажатием [◀, ▶] выберите исходную запись, затем нажмите [▼].
  - Нажатием [OK] выберите все разделы записи, затем перейдите к операции 7.

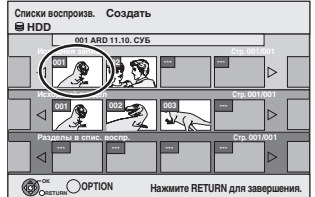

- 6** Нажатием [◀, ▶] выберите раздел, который хотите добавить в список воспроизведения, затем нажмите [OK].  
Нажмите [▲] для отмены.



- Можно также создать новый раздел из исходной записи. Нажатием [OPTION] выберите “Создать раздел”, затем нажмите [OK] (⇒ 39, Создать раздел).
- 7** Нажатием [◀, ▶] выберите место вставки раздела, затем нажмите [OK].



- Выберите другие исходные записи нажатием [▲].
  - Повторите операции 6–7 для добавления других разделов.
- 8** Нажмите [RETURN].  
Все выбранные эпизоды объединены в список воспроизведения.

**Возврат в предыдущее окно**  
Нажмите [RETURN].

**Выход из окна**  
Нажмите [EXIT].

## Редактирование и воспроизведение списков воспроизведения/разделов

**HDD RAM**

**-RW(VR)** (Только для воспроизведения)

- Во время остановки  
Нажмите [FUNCTION MENU].
- Нажатием [▲, ▼] выберите “Другие функции”, затем нажмите [OK].
- Нажатием [▲, ▼] выберите “Списки воспроизвед.”, затем нажмите [OK].
- Нажатием [▲, ▼, ◀, ▶] выберите список воспроизведения.  
Для пуска воспроизведения → Нажмите [OK].  
Для редактирования → Операция 5.

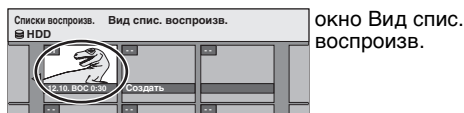

окно Вид спис. воспроизв.

- Для отображения других страниц/Редактирования нескольких элементов (→ 38)
- Нажмите [OPTION], затем выберите операцию нажатием [▲, ▼] и нажмите [OK].  
• Если выбрано “Редактирование”, выберите операцию нажатием [▲, ▼], затем нажмите [OK].



См. “Операции со списками воспроизведения”.

### ■ Если выбран “Вид раздела”

- Выберите раздел нажатием [▲, ▼, ◀, ▶].  
Для пуска воспроизведения → Нажмите [OK].  
Для редактирования → Операция 7.



окно Вид раздела

- Для отображения других страниц/Редактирования нескольких элементов (→ 38)
- Нажмите [OPTION], затем выберите операцию нажатием [▲, ▼] и нажмите [OK].

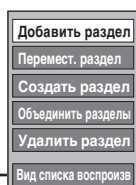

См. “Операции с разделами”.

- Возврат к Вид спис. воспроизв.

**Возврат в предыдущее окно**  
Нажмите [RETURN].

**Выход из окна**  
Нажмите [EXIT].

## Операции со списками воспроизведения

После выполнения операций 1-5 (→ Влево)

<b>Удалить*</b> <b>HDD RAM</b>	Нажатием [◀, ▶] выберите “Удалить”, затем нажмите [OK]. При удалении список воспроизведения утрачивается окончательно и не может быть восстановлен. Подумайте перед выполнением этой операции.
<b>Характеристики</b> <b>HDD RAM</b> <b>-RW(VR)</b>	Отображается информация о списке воспроизведения (например, общее время и дата). • Нажмите [OK] для выхода из окна.
<b>Создать</b> <b>HDD RAM</b>	(→ 40, Создание списков воспроизведения, Операции 5-8)
<b>Копировать*</b> <b>HDD RAM</b>	Нажатием [◀, ▶] выберите “Копир.”, затем нажмите [OK]. • Скопированный список воспроизведения становится самым новым в окне списков воспроизведения.
<b>Ввести название</b> <b>HDD RAM</b>	Позволяет присваивать названия спискам воспроизведения. (→ 44, Ввод текста)
<b>Выбор меню</b> <b>HDD RAM</b>	(→ 39, Выбор меню)



\* Возможно редактирование нескольких элементов.

## Операции с разделами

**HDD RAM**

После выполнения операций 1-7 (→ Влево)

- Редактирование разделов списка воспроизведения не изменяет исходные записи и разделы.

<b>Добавить раздел</b>	(→ 40, Создание списков воспроизведения, Операции 5-7)
<b>Перемест. раздел</b>	Нажатием [▲, ▼, ◀, ▶] выберите место вставки раздела, затем нажмите [OK].
<b>Создать раздел</b>	(→ 39, Создать раздел)
<b>Объединить разделы</b>	(→ 39, Объединить разделы)
<b>Удалить раздел*</b>	(→ 39, Удалить раздел) Список воспроизведения удаляется, если стереть все его разделы.



\* Возможно редактирование нескольких элементов.

Инструкции/примечания, касающиеся карт SD и привода SD, применимы только к модели DMR-EH68.

## Редактирование стоп-кадров (JPEG)

**HDD RAM SD**

- Изображения и альбомы можно редактировать.
- Нельзя редактировать стоп-кадры, записанные на DVD-R, DVD-R DL, CD-R/CD-RW и в памяти USB.

### Подготовка

- Нажатием [DRIVE SELECT] выберите привод HDD, DVD или SD.
- **RAM SD** Снимите защиту (⇒ 56, Установка защиты).

## 1 Нажмите [DIRECT NAVIGATOR].

**HDD RAM** Если выбор “СНИМОК” не сделан, нажмите кнопку “Зеленый” для выбора “СНИМОК”.

## 2 Редактирование альбома:

### Выберите редактируемый альбом и нажмите [OPTION].

- Для создания альбома с помощью “Создать альбом”, нажмите [OPTION] без выбора альбома.

### Редактирование стоп-кадра:

- 1 Выберите альбом, содержащий редактируемый стоп-кадр, затем нажмите [OK].
- 2 Выберите редактируемые стоп-кадры, затем нажмите [OPTION].

### Для отображения других страниц

Нажатием [▲, ▼, ◀, ▶] выберите “Предыдущ.” или “След.”, затем нажмите [OK].

- Для отображения других страниц можно также нажать [◀◀, ▶▶].

### Редактирование нескольких элементов

Выберите с помощью [▲, ▼, ◀, ▶] и нажмите [III]. (Повтор.) Появится флажок. Для отмены нажмите [III] еще раз.

## 3 Нажатием [▲, ▼] выберите операцию, затем нажмите [OK].

### ■ Редактирование альбома

(Пример, **HDD**)

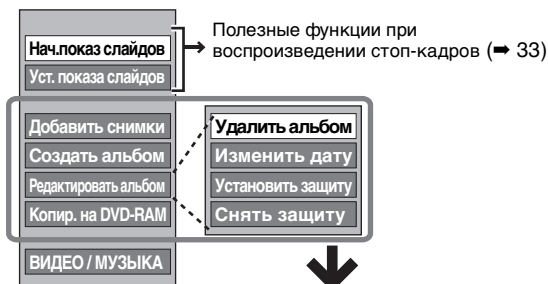

Операции с альбомом (стоп-кадров) и изображением (⇒ Вправо)

### ■ Редактирование стоп-кадра

(Пример, **HDD**)

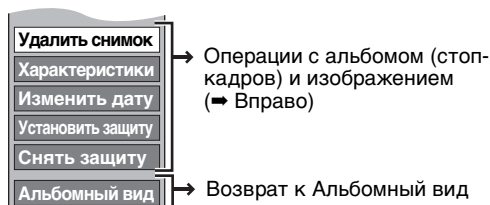

### Возврат в предыдущее окно

Нажмите [RETURN].

### Выход из окна

Нажмите [DIRECT NAVIGATOR].

## Операции с альбомом (стоп-кадров) и изображением

После выполнения операций 1-3 (⇒ Влево)

Удалить снимок\*

Удалить альбом\*

**HDD RAM SD**

Нажатием [◀, ▶] выберите “Удалить”, затем нажмите [OK].

- При удалении запись утрачивается окончательно и не может быть восстановлена. Подумайте перед выполнением этой операции.
- При удалении альбома будут удалены все находящиеся в нем файлы, кроме стоп-кадров. (Это не относится к вложенным в альбом папкам.)

Изменить дату\*

**HDD RAM**

Дату изображения можно изменить.

- 1 Нажмите [◀, ▶] для выбора элемента и нажмите [▲, ▼] для изменения.
- 2 Нажмите [OK].

Ввести назв. альбома

**HDD RAM SD**

Позволяет присваивать названия альбомам. (⇒ 44, Ввод текста)

- Названия альбомов, введенные на данном аппарате, могут не отображаться на другой аппаратуре.

Установить защиту\*

Снять защиту\*

**HDD RAM SD**

При установке включается защита стоп-кадра или альбома от случайного удаления.

Нажатием [◀, ▶] выберите “Да”, затем нажмите [OK].

У названия защищенного стоп-кадра или альбома появится изображение замка.

- Даже после установки защиты папки на данном аппарате эта папка может быть удалена на другом аппарате.

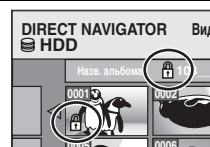

Характеристики

**HDD RAM -R -R DL CD USB SD**

Отображается информация (например, размер изображения и размер файла).

- Для выхода из экрана Характеристики нажмите [OK].

Копир. на DVD-RAM

**HDD**

Коп. на жест. диск

**RAM**

Нажатием [◀, ▶] выберите “Пуск”, затем нажмите [OK].

Если выбрано несколько альбомов, копирование невозможно.

Добавить снимки

Создать альбом

**HDD RAM SD**

1 Нажатием [◀, ▶] выберите “Пуск” или “Да”, затем нажмите [OK].

2 Нажатием [▲, ▼, ◀, ▶] выберите альбом, содержащий стоп-кадр, который вы хотите добавить, затем нажмите [OK].

3 Нажатием [▲, ▼] выберите элемент, затем нажмите [OK].

- Если выбрано “Выберите снимки для копиров.”: Выберите стоп-кадр, который требуется добавить, и нажмите [OK].
- Если выбрано “Копировать все снимки”: Будут скопированы все стоп-кадры из альбома.

4 Нажатием [◀, ▶] выберите “Да” или “Нет”, затем нажмите [OK].

- Чтобы продолжить копирование, выберите “Да”, затем перейдите к операции 2.

Только для “Создать альбом”

5 Нажатием [◀, ▶] выберите “Да” или “Нет”, затем нажмите [OK].

- Если выбрано “Да”: Позволяет присваивать названия альбомам. (⇒ 44, Ввод текста)
- Если выбрано “Нет”: Название альбома присваивается автоматически.

\* Возможно многократное редактирование.

[Изменить дату : Только при отображении экрана “Вид снимка (JPEG)”]

### Примечания

- Запись по таймеру не начинается при выполнении “Изменить дату”, “Копир. на DVD-RAM”, “Коп. на жест. диск”, “Добавить снимки” или “Создать альбом”.

## Редактирование музыки

**HDD**

### Подготовка

Нажатием [DRIVE SELECT] выберите привод HDD.

### 1 Нажмите [DIRECT NAVIGATOR].

Если выбор “МУЗЫКА” не сделан, нажмите кнопку “Желтый” для выбора “МУЗЫКА”.

### 2 Нажатием [▲, ▼] выберите “Воспроизв. LPCM-файлов на HDD” или “Воспроизведение MP3-файлов на HDD”, затем нажмите [OK].

### 3 Редактирование альбома/группы

Нажмите [▲, ▼] для выбора альбома/группы и нажмите [OPTION].

Редактирование дорожки

- ① Нажмите [▲, ▼] для выбора альбома/группы и нажмите [OK].
- ② Нажатием [▲, ▼] выберите дорожку и нажмите [OPTION].

### 4 Нажатием [▲, ▼] выберите операцию, затем нажмите [OK].

#### ■ Для редактирования альбома (CD)/группы (MP3)

Пример, Альбомы (LPCM)

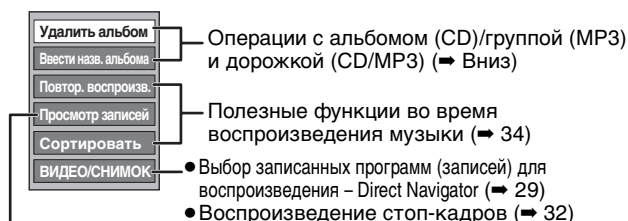

→ Вниз

#### ■ Для редактирования дорожки (CD/MP3)

Пример, Записи (MP3)

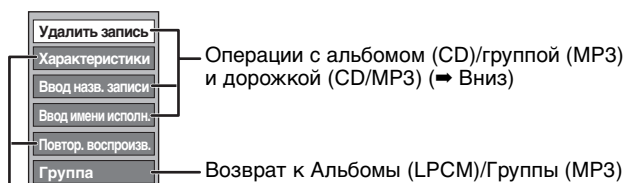

Полезные функции во время воспроизведения музыки (→ 34)

#### Возврат в предыдущее окно

Нажмите [RETURN].

#### Выход из окна

Нажмите [DIRECT NAVIGATOR].

## Операции с альбомом (CD)/группой (MP3) и дорожкой (CD/MP3)

После выполнения шага 1-4 (→ Вверх)

Удалить альбом (CD)  
Удаление группы (MP3)  
Удалить запись (MP3)

Нажатием [◀, ▶] выберите “Удалить”, затем нажмите [OK].  
• При удалении запись утрачивается окончательно и не может быть восстановлена. Подумайте перед выполнением этой операции.

Ввести назв. альбома (CD)	Позволяет присваивать названия альбому/группам и дорожкам. (→ 44, Ввод текста)
Ввод назв. группы (MP3)	
Ввод назв. записи (CD/MP3)	
Ввод имени исполн. (CD/MP3)	Имя исполнителя дорожки можно редактировать. (→ 44, Ввод текста)

#### Примечания

- Во время редактирования музыки запись по таймеру не начинается.

## Удаление стоп-кадров и музыки с помощью Навигатор “УДАЛ”

**HDD RAM SD**

### 1 Во время остановки Нажмите [FUNCTION MENU].

### 2 Нажатием [▲, ▼] выберите “Удалить”, затем нажмите [OK].

### 3 **HDD RAM** Нажмите цветную кнопку для выбора “СНИМОК” или “МУЗЫКА”.

**HDD** При нажатии кнопки “Желтый” нажмите [▲, ▼] для выбора “Удаление LPCM-файлов с HDD” или “Удаление MP3-файлов с HDD” и нажмите [OK].

### 4 Удаление альбома (стоп-кадра), альбома (CD) или группы (MP3) Нажмите [▲, ▼, ◀, ▶] для выбора элемента и нажмите [DELETE \*].

Удаление стоп-кадра или дорожки (MP3)

- ① Нажатием [▲, ▼, ◀, ▶] выберите альбом или группу, содержащие стоп-кадр или дорожку, которую требуется удалить, и нажмите [OK].
- ② Нажатием [▲, ▼, ◀, ▶] выберите стоп-кадр или дорожку и нажмите [OK].

- С помощью меню опций можно подтвердить выбор элемента.
- См. операции меню опций для “Альбомный вид” (→ 42, шаг 3).
  - См. операции меню опций для “Вид снимка (JPEG)” (→ 42, шаг 3).
  - См. операции с меню опций для “Альбомы (LPCM)” (→ слева, шаг 4).
  - См. операции с меню опций для “Записи (MP3)” (→ слева, шаг 4).

**Для отображения других страниц [только альбом (стоп-кадров) и стоп-кадр]**  
Нажмите [◀◀, ▶▶] для отображения других страниц.

**Удаление нескольких элементов [только альбом (стоп-кадров) и стоп-кадр]**  
Выберите с помощью [▲, ▼, ◀, ▶] и нажмите [■]. (Повтор.)  
Появится флажок. Для отмены нажмите [■] еще раз.

### 5 Нажатием [◀, ▶] выберите “Удалить”, затем нажмите [OK].

Элемент удален.

#### Возврат в предыдущее окно

Нажмите [RETURN].

#### Выход из окна

Нажмите [EXIT].

#### Примечания

Нельзя удалить отдельную дорожку (CD).

Инструкции/примечания, касающиеся карт SD и привода SD, применимы только к модели DMR-EH68.

**HDD RAM -R -R DL -RW(V) +R +R DL +RW**  
**SD**

Можно присваивать названия сохраненным записям и т.п.

Максимальное число символов:

<b>HDD RAM</b>	Символы
Запись	64 (44*)
Список воспроизведения	64
Альбом со стоп-кадрами	36
Альбом (CD) ( <b>HDD</b> )	40
Группа (MP3) ( <b>HDD</b> )	40
Дорожка (CD/MP3) ( <b>HDD</b> )	40
Исполнитель (CD/MP3) ( <b>HDD</b> )	40
Диск ( <b>RAM</b> )	64

\*Название записи для записи по таймеру

<b>-R -R DL -RW(V) +R +R DL +RW</b>	Символы
Запись	44
Диск	40

<b>SD</b>	Символы
Альбом со стоп-кадрами	36

### Примечания

Если название длинное, на некоторых экранах оно может отображаться не полностью.

## 1 Показать окно Ввести название.

### Запись (запись по таймеру)

Выберите “Назв. прогр.” в пункте 3 на стр. 25.

### Запись

Выберите “Ввести название” в пункте 4 на стр. 38.

### Список воспроизведения

Выберите “Ввести название” в пункте 5 на стр. 41.

### Диск

Выберите “Название диска” в пункте 1 “Присвоение названия диску” раздела на стр. 56.

### Альбом (CD) (**HDD**)

Выберите “Ввести назв. альбома” в пункте 4 “Редактирование музыки” раздела на стр. 43.

### Группа (MP3) (**HDD**)

Выберите “Ввод назв. группы” в пункте 4 “Редактирование музыки” раздела на стр. 43.

### Дорожка (CD/MP3) (**HDD**)

Выберите “Ввод назв. записи” в пункте 4 “Редактирование музыки” раздела на стр. 43.

### Исполнитель (CD/MP3) (**HDD**)

Выберите “Ввод имени исполн.” в пункте 4 “Редактирование музыки” раздела на стр. 43.

### Альбом со стоп-кадрами

Выберите “Ввести назв. альбома” при выполнении пункта 3 в “Редактирование стоп-кадров (JPEG)” на странице 42.

Поле названия: отображается введенный текст



## 2 При помощи кнопок [▲, ▼, ◀, ▶] выберите символ, затем нажмите кнопку [OK].

Повторите эту операцию для других символов.

### • Удаление символа

Нажатием [▲, ▼, ◀, ▶] выберите символ в поле названия, затем нажмите [■]. (Выбранные символы удаляются).

### • Использование цифровых кнопок для ввода символов

Пример: ввод буквы “R”

- Нажмите [7] для перехода на 7-ю строку.
- Двукратным нажатием [7] выделите букву “R”.
- Нажмите [OK].

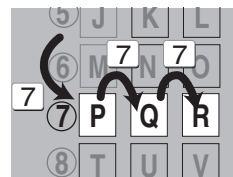

### • Ввод пробела

Нажмите [DELETE \*], а затем [OK].

## 3 Нажмите [■] (Выбрать).

На экране отобразится сообщение “Идет запись.”, затем экран принимает вид отображения записей и т.д.

### Для остановки до завершения

Нажмите [RETURN].

Текст не добавляется.

### На заметку

Если введено длинное название, то после финализации диска оно будет отображаться в главном меню только частично (→ 58). Во время ввода названия записи можно предварительно просмотреть в окне “Пред. вид в Top Menu” название, которое будет отображаться в главном меню.



# Копирование записей или списков воспроизведения

Инструкции/примечания, касающиеся карт SD и привода SD, применимы только к модели DMR-EH68.

Особенности	Копир.		Копирование с расширенными возможностями	
	Копирование с HDD на DVD осуществляется легко и не требует сложных настроек.		Составьте список копируемых элементов, затем копируйте. Можно установить желаемые настройки копирования записей или списков воспроизведения.	
Направление копирования	HDD (HDD) → DVD	○	○	
	DVD → HDD (HDD)	-	○	
Копирование в высокоскоростном режиме <sup>*1</sup>	○		○	
			<b>RAM -RW(VR) +RW</b> <b>DVD-V</b> (Только с финализированного диска)	
Переключение режимов записи	-		○ <sup>*2</sup>	
Финализация <sup>*3</sup>	<b>-R -R DL -RW(V) +R +R DL</b> Финализация выполнена автоматически		<b>-R -R DL -RW(V) +R +R DL</b> Можно выбрать	
	Высокоскоростной режим		Высокоскоростной режим	
	Режим нормальной скорости		Режим нормальной скорости	
Копирование SD Video с карты SD (EH68) (→ 49)	-	-	<input type="radio"/> <b>HDD</b> <input type="radio"/> <b>RAM</b> Только	
Копирование списков воспроизведения <sup>*4</sup>	-	-	○	○
Сохраняются ли разделы?	○	— <sup>*5</sup>	○	— <sup>*5</sup>
Сохраняются ли эскизы?	○	— <sup>*6</sup>	○ <sup>*7</sup>	— <sup>*6</sup>
Запись и воспроизведение во время копирования	-	-	○ <sup>*8</sup>	-

<sup>\*1</sup> Для высокоскоростного копирования записей (или списков воспроизведения, созданных из записей) установите "Запись для копир. High Speed" на "Вкл." перед записью на HDD (настройка по умолчанию: "Вкл." → 60).

Однако в следующих случаях высокоскоростное копирование на DVD-R, DVD-R DL, DVD-RW (формат DVD-Video), +R, +R DL и +RW невозможно.

- Если во время упорядочения нескольких записей для копирования какие-либо из этих записей выполнены с установкой параметра "Запись для копир. High Speed" на "Выкл.", высокоскоростное копирование невозможно.
- Списки воспроизведения, созданные из записей с использованием различных режимов записей или из нескольких записей с использованием режима записи FR.
- В списках воспроизведения смешались звукозаписи различных типов (Dolby Digital, LPCM и т.д.).
- Записи содержат много удаленных сегментов.
- **EH68** Записи SD Video скопированы на HDD с карты SD.

● **+R +R DL +RW** Записи сохранены в режимах "EP" и "FR (время записи 5 часов и более)": (Отображено ►►!)

<sup>\*2</sup> При выборе режима записи с более высоким качеством изображения, чем у оригинального, качество изображения не улучшается. (Тем не менее, это не препятствует ухудшению качества изображения.)

**+R DL** Копирование в режимах "EP" или "FR (записи продолжительностью 5 часов или более)" невозможно.

<sup>\*3</sup> Выбор "Top Menu" или "Выбор автомат. воспроизв." невозможен.

Для установки выбора автоматического воспроизведения или цвета фона выберите "Top Menu" или "Выбор автомат. воспроизв." в "Управление DVD" до копирования (→ 58).

<sup>\*4</sup> Нельзя копировать списки воспроизведения с временем воспроизведения более 8 часов.

При копировании список воспроизведения становится записью на целевом приводе.

<sup>\*5</sup> **RAM -R DL +R DL +RW** : Одна запись становится одним разделом.

**-R -RW(V) +R** : Разделы создаются автоматически **-R -RW(V)** около 5 минут **+R** около 8 минут) при финализации после копирования диска.

<sup>\*6</sup> Эскизы возвращаются в положение по умолчанию.

<sup>\*7</sup> При копировании списков воспроизведения эскизы не отражают их изменения.

<sup>\*8</sup> Возможно только с записями на HDD

[Тем не менее, это невозможно при копировании с автоматической финализацией или при копировании SD Video с карты SD (EH68).]

– Во время копирования недоступны функции воспроизведения вдгонку, редактирования и т.п.

– Во время копирования записей с ограничением "Только однократная запись" (→ 20) невозможно воспроизведение списков воспроизведения.

– Воспроизведение стоп-кадров невозможно.

## ■ Примерная продолжительность копирования (Макс. скорость)

(исключая время, необходимое для записи информации управления данными)

HDD		DVD-RAM со скоростью 5X		DVD-R со скоростью 12X <sup>*1</sup>		DVD-R DL со скоростью 4X <sup>*2</sup>		DVD-RW со скоростью 4X <sup>*3</sup>		8X скорость +R <sup>*4</sup>		+R DL со скоростью 4X <sup>*2</sup>		+RW со скоростью 4X	
Режим записи	Записано	Необходимое время	Скорость	Необходимое время	Скорость	Необходимое время	Скорость	Необходимое время	Скорость	Необходимое время	Скорость	Необходимое время	Скорость	Необходимое время	Скорость
XP	1 час	12 мин	5x	5 мин 46 с	10x	15 мин	4x	15 мин	4x	8 мин 20 с	7x	15 мин	4x	15 мин	4x
SP		6 мин	10x	2 мин 30 с	24x	7 мин 30 с	8x	7 мин 30 с	8x	3 мин 45 с	16x	7 мин 30 с	8x	7 мин 30 с	8x
LP		3 мин	20x	1 мин 21 с	44x	3 мин 45 с	16x	3 мин 45 с	16x	1 мин 53 с	32x	3 мин 45 с	16x	3 мин 45 с	16x
EP (6H)		2 мин	30x	58 с	62x	2 мин 30 с	24x	2 мин 30 с	24x						
EP (8H)		1 мин 30 с	40x	48 с	75x	1 мин 53 с	32x	1 мин 57 с	31x						

● Приведенные выше значения указывают на минимально возможное время и максимальную скорость высокоскоростного копирования записи продолжительностью один час, записанного на HDD, на диск, поддерживающий высокоскоростную запись. Время и скорость изменяются в зависимости от того, на какую часть диска осуществляется запись, характеристик диска и т.д.

<sup>\*1</sup> На данном аппарате копирование с использованием 16X-скоростного и 12X-скоростного дисков DVD-R осуществляется с одинаковой скоростью.

<sup>\*2</sup> На данном аппарате копирование с использованием 8-скоростных дисков, DVD-R DL и +R DL будет выполняться с той же скоростью, что и при использовании 4-скоростных дисков, DVD-R DL и +R DL.

<sup>\*3</sup> На данном аппарате копирование с использованием 6X-скоростного и 4X-скоростного дисков DVD-RW осуществляется с одинаковой скоростью.

<sup>\*4</sup> На данном аппарате копирование с использованием 16X-скоростного и 8X-скоростного дисков +R осуществляется с одинаковой скоростью.

## Примечания

● При записи или воспроизведении во время копирования аппарат не поддерживает максимальную скорость записи.

● Способность аппарата поддерживать максимальную скорость копирования зависит от состояния диска.

### 0 копировании на DVD-R DL (односторонний, двухслойный) и +R DL (односторонний, двухслойный)

Если копирование не выполняется в высокоскоростном режиме, записи временно копируются в режиме нормальной скорости на HDD, а затем на высокой скорости копируются на DVD-R DL и +R DL. После этого записи, временно скопированные на HDD, удаляются.

В следующих случаях копирование на DVD-R DL и +R DL невозможно.

– Если на HDD недостаточно свободного места. (Если при копировании на новый чистый диск вы намерены его заполнить, на HDD должно быть свободное пространство, эквивалентное 4 часам в режиме SP).

– Если количество фрагментов, записанных на HDD, и количество записей, подлежащих записи на DVD-R DL и +R DL, в сумме превышает 500.

При воспроизведении записи, сохраненной на двух слоях, видео- и аудиосигналы могут на мгновение прерваться в момент переключения аппарата с одного слоя на другой. (→ 11)

### Информация о копировании трансляций, для которых разрешается "Только однократная запись"

Можно копировать сохраненные записи на CPRM-(→ 78)

совместимые диски DVD-RAM, однако при этом записи удаляются с HDD.

● Невозможно копирование записей или списков воспроизведения с дисков DVD-RAM на HDD.

● Не копируются записи, имеющие защиту (→ 39).

● Копирование списков воспроизведения, созданных из записей, имеющих ограничение "Только однократная запись", невозможно.

● Невозможно зарегистрировать в едином списке копирования записи с ограничениями записи и списки воспроизведения.

### Перед копированием

При копировании записи, содержащей основной и дополнительный звуковые каналы

- Выберите тип звука для записи двуязычного вещания в “Двуяз. выбор звука” (⇒ 61) при следующих операциях:
  - Копирование на DVD-R, DVD-R DL, DVD-RW (формат DVD-Video), +R, +R DL и +RW.
  - Если “Режим звука для записи XP” установлен в положение “LPCM” (⇒ 61), и осуществляется копирование в режиме XP.

### Скорость и режим записи при копировании

**HDD** ↔ **RAM** : Высокая скорость

**HDD** → **-R -R DL -RW(V) +R +R DL +RW** : Руководствуйтесь нижеуказанной таблицей.

Запись для копир. High Speed (⇒ 60)	Скорость копирования
Только записи, сохраненные при “Запись для копир. High Speed” в положении “Вкл.” *	Высокая скорость
Только записи, сохраненные при “Запись для копир. High Speed” в положении “Выкл.”	Нормальная скорость
При копировании нескольких записей, сохраненных с параметром “Запись для копир. High Speed”, установленным в положение “Вкл.” и “Выкл.”	

\* В следующих случаях даже при установке “Запись для копир. High Speed” на “Вкл.” копирование будет выполняться с обычной скоростью.

- **+R +R DL +RW** Если копируемый источник был записан в режиме “EP” или “FR (записи продолжительностью 5 часов или более)”.
- Если в месте назначения при копировании (на диске) недостаточно места.
- Если формат записи для копируемого источника не совпадает с “Формат записи”.
- Если формат записи для копируемого источника 16:9:
  - **+R +R DL +RW**
  - **-R -R DL -RW(V)** копируемый источник был записан в режиме “EP” или “FR (записи продолжительностью 5 часов или более)”.

### Примечания

Невозможно копирование записей и списков воспроизведения, выполненных с использованием системы кодирования (PAL или NTSC), отличной от телевизионной системы, выбранной на аппарате.

### Подготовка

- Вставьте диск, на который будет осуществляться копирование (⇒ 11).
- Проверьте, хватает ли на диске свободного места.

## Копировать

Финализация DVD-R, DVD-R DL, DVD-RW (формат DVD-Video), +R и +R DL производится автоматически (⇒ 78). После финализации диски пригодны только для воспроизведения. Их можно также воспроизводить на другой аппаратуре DVD. Однако дальнейшая запись и редактирование невозможны.

**HDD** → **RAM -R -R DL -RW(V) +R +R DL +RW**

(Копирование на финализированные диски невозможно).

При копировании с обычной скоростью режим записи будет установлен на FR. (Тем не менее, копирование не будет выполнено, если после установки режима FR места по-прежнему будет недостаточно.)

- Во время остановки**  
Нажмите **[FUNCTION MENU]**.
- Нажатием **[▲, ▼]** выберите “Копировать”, затем нажмите **[OK]**.

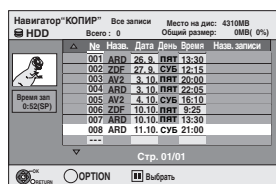

- Нажатием **[▲, ▼]** выберите запись для копирования, затем нажмите **[■ ■]**.  
Отображается отметка. Повторяйте данный шаг, пока не выберете все нужные элементы.
- Для отмены снова нажмите **[■ ■]**.

Для отображения других страниц

Нажмите **[◀◀, ▶▶]** для отображения других страниц.

- Нажмите **[OK]**.

- После начала копирования на диски DVD-R, DVD-R DL, DVD-RW (формат DVD-Video), +R и +R DL они пригодны только для воспроизведения и больше не могут быть записаны или отредактированы.

Нажатием **[◀, ▶]** выберите “Пуск” затем нажмите **[OK]**.

Начинается копирование.

Возврат в предыдущее окно

Нажмите **[RETURN]**.

- Для остановки копирования (⇒ 47)

- Навигатор “КОПИР”/Значки и функции списка копирования (⇒ 48)

- Проверка свойств записи и сортировка Навигатор “КОПИР”

- Нажатием **[▲, ▼]** выберите запись, затем нажмите **[OPTION]**.

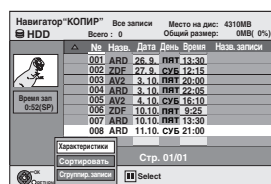

- Нажатием **[▲, ▼]** выберите “Характеристики” или “Сортировать”, затем нажмите **[OK]**.

**Характеристики:**

Отображаются название, дата записи, канал и т.д. выбранной записи.

**Сортировать (только экран Все записи):**

Нажатием **[▲, ▼]** выберите элемент, затем нажмите **[OK]**.

Изменяется вид отображения фрагментов. Можно выбрать отображение записи по номеру, дате записи, дню, каналу, времени начала записи и названию. (Невозможно выбрать запись, имеющую флажок).  
Заккрытие окна Навигатор “КОПИР” приводит к отмене порядка отображения.

### Примечания

- При копировании файлов в высокоскоростном режиме на совместимые с высокоскоростной записью DVD-RAM 5X, DVD-R 8X, +R 8X или +RW 4X звука вращения диска слышен громче, чем обычно. Если требуется уменьшить шум при копировании, выберите “Обычная(бесшумно)” в “Скор. DVD для High Speed Copy” в меню Нач. наст. (⇒ 60).
- Если в список внесены несколько записей, они копируются по порядку, начиная с записи, расположенной в верхней части экрана, а не в порядке регистрации. Для изменения порядка копирования записей следует создать список копирования, а затем копировать содержимое списка (⇒ 47).

## Копирование с использованием списка копирования — Копир. с расш. возм

- HDD ↔ RAM +RW
- RW(VR) → HDD
- HDD → -R -R DL -RW(V) +R +R DL
- SD → HDD RAM

Можно создать список для копирования на диск из записей и списков воспроизведения.

Также см. “Перед копированием” (⇒ 46).

- 1** Во время остановки  
Нажмите [FUNCTION MENU].
- 2** Нажатием [▲, ▼] выберите “Другие функции”, затем нажмите [OK].
- 3** Нажатием [▲, ▼] выберите “Копир. с расш. возм”, затем нажмите [OK].



- Для изменения зарегистрированного списка нажмите [▼] несколько раз (⇒ операция 7).

### 4 Задайте направление копирования.

- Если вы не собираетесь изменять направление копирования, нажмите [▼] (⇒ операция 5).
- ① Нажатием [▲, ▼] выберите “Направл. копир.”, затем нажмите [▶].
- ② Нажатием [▲, ▼] выберите “Источник”, затем нажмите [OK].
- ③ Нажатием [▲, ▼] выберите привод, затем нажмите [OK].  
При выборе “HDD”, “Назначение” автоматически устанавливается на “DVD” или наоборот. (⇒ Перейдите к шагу ⑥)
- ④ Нажатием [▲, ▼] выберите “Назначение”, затем нажмите [OK].
- ⑤ Нажатием [▲, ▼] выберите привод, затем нажмите [OK].  
Невозможно выбрать тот же привод, который выбран в качестве воспроизводящего.
- ⑥ Для подтверждения нажмите [◀].

### 5 Задайте режим записи.

- Если вы не собираетесь изменять режим записи нажмите [▼] (⇒ операция 6).
- ① Нажатием [▲, ▼] выберите “Режим копирования”, затем нажмите [▶].
- ② Нажатием [▲, ▼] выберите “Формат”, затем нажмите [OK].
- ③ Нажатием [▲, ▼] выберите “ВИДЕО”, затем нажмите [OK].
- ④ Нажатием [▲, ▼] выберите “Режим записи”, затем нажмите [OK].
- ⑤ Нажатием [▲, ▼] выберите режим, затем нажмите [OK].
- ⑥ Для подтверждения нажмите [◀].

### 6 Регистрация записей и списков воспроизведения для копирования.

- Если зарегистрированный список копирования не нуждается в изменениях (⇒ операция 7).
- ① Нажатием [▲, ▼] выберите “Созд. переч.”, затем нажмите [▶].

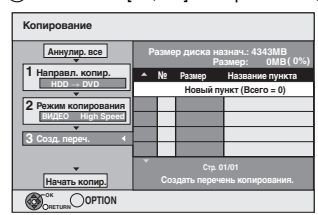

- ② Нажатием [▲, ▼] выберите “Новый пункт”, затем нажмите [OK].
- ③ Нажмите кнопку “Красный” для выбора “ВИДЕО” или нажмите кнопку “Зеленый” для выбора “Спис. вос”.

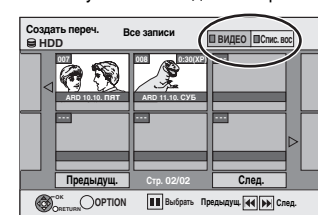

- ④ Нажатием [▲, ▼, ◀, ▶] выберите запись или список воспроизведения и нажмите [■ ■].  
Отображается отметка. Повторяйте данный шаг, пока не выберете все нужные элементы.
  - Для отмены снова нажмите [■ ■].
  - Элементы будут скопированы с соблюдением порядка в списке копирования. Если необходимо установить порядок, повторите выбор по одному элементу за раз.
  - Флажок снимается при переключении между разделами “ВИДЕО” и “Спис. вос”.
  - При копировании на диск с использованием высокоскоростного режима,
    - [-R -R DL -RW(V)] : можно внести в список только элементы, указанные с помощью “▶▶▶” или “▶▶▶”.
    - [+R +R DL +RW] : можно внести в список только элементы, указанные с помощью “▶▶▶”.
  - Для отображения других страниц (⇒ Вниз)
- ⑤ Нажмите [OK].
  - Редактирование списка копирования (⇒ 48)  
Нельзя начинать копирование, если значение “Размер” (⇒ 48) превышает 100% (“Размер диска назнач.” недостаточен).
- ⑥ Для подтверждения нажмите [◀].

### 7 Нажатием [▲, ▼] выберите “Начать копир.”, затем нажмите [OK].

При копировании файлов в высокоскоростном режиме на совместимые с высокоскоростной записью DVD-RAM 5X, DVD-R 8X, +R 8X или +RW 4X звук вращения диска слышен громче, чем обычно. Если требуется уменьшить шум при копировании, выберите “Обычная(бесшумно)” в “Скор. DVD для High Speed Copy” в меню Нач. наст. (⇒ 60).

### 8 Нажатием [◀, ▶] выберите “Да”, затем нажмите [OK] для начала копирования.

- Нажатием [◀, ▶] выберите “Копир. и финализац.” или “Только копирование”, затем нажмите [OK].
  - Если выбрано “Копир. и финализац.”  
После финализации диски пригодны только для воспроизведения. Их можно также воспроизводить на другой аппаратуре DVD. Однако дальнейшая запись и редактирование невозможны.

**Для отображения других страниц**  
Нажатием [▲, ▼, ◀, ▶] выберите “Предыдущ.” или “След.”, затем нажмите [OK].  
• Для отображения других страниц можно также нажать [◀◀, ▶▶].

#### ■ Для остановки копирования

Нажмите и удерживайте [RETURN] 3 секунды.  
(Остановка во время финализации невозможна)

#### ■ При копировании в высокоскоростном режиме

Все записи, полностью скопированные на момент отмены, являются скопированными.

#### ■ При копировании в режиме нормальной скорости

Копирование осуществляется до момента отмены. Однако на диск скопированы только те записи с ограничением “Только однократная запись”, которые были полностью скопированы на момент отмены. Записи, копирование которых не было завершено на момент отмены, не являются скопированными и остаются на HDD.

#### ■ Возврат в предыдущее окно

Нажмите [RETURN].

#### ■ Запись и воспроизведение при копировании

При высокоскоростном копировании можно использовать HDD для записи и воспроизведения. (Только при высокоскоростном копировании без финализации)

- Нельзя воспроизводить стоп-кадры и музыку, записанные на HDD. Нажатием [OK] уберите экранный дисплей.
- Для подтверждения хода процесса  
Нажмите [STATUS].

**Примечания**  
• Если во время копирования включается запись по таймеру, она будет осуществляться на HDD независимо от выбранных приводов воспроизведения и записи.  
(Только при высокоскоростном копировании без финализации)

### Навигатор “КОПИР”/Значки и функции списка копирования

Навигатор “КОПИР”/Индикаторы списка копирования



Записи и списки воспроизведения, которые можно копировать в высокоскоростном режиме на DVD-R, DVD-R DL, DVD-RW (формат DVD-Video), +R, +R DL, +RW



Записи и списки воспроизведения, которые можно копировать в высокоскоростном режиме на DVD-R, DVD-R DL, DVD-RW (формат DVD-Video) (Однако копирование записей и списков воспроизведения на +R, +R DL, +RW в высокоскоростном режиме невозможно)

**+R DL** отображается, но копирование выполнить невозможно.



Записи с ограничением “Только однократную запись” (⇒ 20, При записи трансляций “Только однократную запись”)



Записи, удаленные с HDD после копирования ввиду ограничения “Только однократную запись.” (⇒ 20, При записи трансляций “Только однократную запись”)



Запись или список воспроизведения содержит стоп-кадр(ы).

● Копирование стоп-кадра(ов) невозможно.



Запись или список воспроизведения записан с использованием другой системы кодирования, отличной от телевизионной системы, выбранной на аппарате в настоящий момент.



● Невозможно выбрать записи и списки воспроизведения с этими значками.

Объем данных каждого зарегистрированного элемента

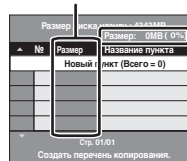

#### Размер:

Объем данных, скопированных на носитель

- При копировании на нормальной скорости общий объем данных меняется в соответствии с режимом записи.
- Отображаемое значение общего объема данных может превышать суммарный объем данных всех зарегистрированных элементов, так как при копировании на диск записывается информация по управлению данными и т.п.

Для обеспечения возможности воспроизведения дисков DVD-R, DVD-R DL, DVD-RW (формат DVD-Video), +R и +R DL на других проигрывателях их нужно финализировать после копирования.

### ■ Редактирование списка копирования

Выберите элемент при выполнении пункта 6–5 (⇒ 47)

- 1 Нажмите [OPTION].
- 2 Нажатием [▲, ▼] выберите операцию, затем нажмите [OK].

#### Удалить все:

Удаление всех элементов, зарегистрированных в списке копирования. Нажатием [◀, ▶] выберите “Да”, затем нажмите [OK].

#### Добавить:

Добавление новых элементов в список копирования.

- 1 Нажатием [▲, ▼, ◀, ▶] выберите запись или список воспроизведения и нажмите [II].  
Отображается отметка. Повторяйте данный шаг, пока не выберете все нужные элементы.  
● Для отмены снова нажмите [II].
- 2 Нажмите [OK].

#### Удалить:

Удаление выбранных элементов. Нажатием [◀, ▶] выберите “Да”, затем нажмите [OK].

#### Движ.:

Перемещение выбранных элементов или изменение порядка элементов в списке копирования. Нажатием [▲, ▼] выберите место назначения, затем нажмите [OK].

### Отмена всех зарегистрированных настроек и списков копирования

После выполнения операций 1–3 (⇒ 47)

- 1 Нажатием [▲, ▼] выберите “Аннулировать все” затем нажмите [OK].
  - 2 Нажатием [◀, ▶] выберите “Да”, затем нажмите [OK].
- Настройки и списки могут отменяться в следующих случаях.
    - Если на источнике копирования были записаны или удалены запись, стоп-кадр и т.п.
    - При выполнении некоторых операций, например, выключение аппарата, открывание лотка диска, переключение направления копирования и т.п.

## Копирование финализированных дисков DVD-R, DVD-R DL, DVD-RW (формат DVD-Video), +R и +R DL

DVD-V → HDD

Содержимое финализированных дисков DVD-R, DVD-R DL, DVD-RW (формат DVD-Video), +R, и +R DL можно перезаписывать на HDD и повторно редактировать.

При воспроизведении диска воспроизводимое содержимое копируется на HDD в соответствии с установленным временем.

- При выполнении поиска, покадрового просмотра или приостановке во время копирования эта часть записи не сохраняется.
- При установке “Запись для копир. High Speed” (⇒ 60) на “Вкл.” и выполнении копирования копирование будет выполнено с использованием размера изображения, выбранного в “Формат записи” (⇒ 60) меню Нач. наст.

### ● При копировании также записываются меню управления и экранные дисплеи.

- Почти все диски DVD-Video, имеющиеся в продаже, имеют защиту от нелегального копирования и не могут быть скопированы.
- Копирование следующих дисков невозможно: Video CD, Audio CD и т.п.

### Подготовка

- Вставьте финализированный диск (⇒ 15).

После выполнения операций 1–5 (“Формат” автоматически устанавливается в положение “DVD-Video”) (⇒ 47, Копирование с использованием списка копирования—Копир. с расш. возм)

## 1 Задайте “Время копир.”

- Если не нужно изменять настройку (⇒ операция 2).

### ■ Установка аппарата на копирование в соответствии с установленным временем

- 1 Нажатием [▲, ▼] выберите “Время копир.”, затем нажмите [▶].
  - 2 Нажатием [▲, ▼] выберите “Огр. вр. коп-я”, затем нажмите [OK].
- Установка аппарата на копирование всего содержимого диска
- 3 Нажатием [▲, ▼] выберите “Выкл.”, затем нажмите [OK].
  - 4 Для подтверждения нажмите [◀].  
Копирование продолжается, пока на HDD есть свободное место.

### ● Установка времени копирования

- 3 Нажатием [▲, ▼] выберите “Вкл.”, затем нажмите [OK].
- 4 Нажатием [▲, ▼] выберите “Время копир.”, затем нажмите [OK].



- 5 Нажатием [◀, ▶] выберите “Час.” и “Мин.”, затем установите время записи при помощи [▲, ▼].

- 6 Нажмите [OK].

- 7 Для подтверждения нажмите [◀].  
Копирование на HDD продолжается в течение установленного времени даже после завершения воспроизведения.

- Установите время на несколько минут больше продолжительности исходной записи, чтобы учесть время подготовительных операций перед началом воспроизведения.
- Для установки времени записи можно также воспользоваться цифровыми кнопками.

## 2 Нажатием [▲, ▼] выберите “Начать копир.”, затем нажмите [OK].

Нажатием [◀, ▶] выберите “Да”, затем нажмите [OK] для начала копирования.

Отобразится главное меню диска.

- Если “Запись 1” выбран в меню “Выбор автомат. воспроизв.” при финализации диска (⇒ 58), воспроизведение диска автоматически начинается с записи 1.

### 3 При отображении главного меню Нажатием [**▲**, **▼**, **◀**, **▶**] выберите желаемую запись для начала копирования, затем нажмите [OK].

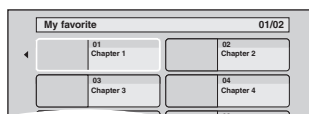

При воспроизведении в установленном порядке все записи после выбранного записываются, пока не наступит установленное время. (После завершения воспроизведения последней записи на диске записывается главное меню, пока не наступит установленное время).

#### Возврат в предыдущее окно

Нажмите [RETURN].

#### Для остановки копирования

Нажмите [■].

Также можно остановить копирование, удерживая в нажатом положении [RETURN] 3 секунды.

- При остановке неоконченного копирования материал запишется до момента остановки.

#### Примечания

- Сначала записывается экран, показанный справа.
- Содержимое записывается в виде 1 записи с начала до конца копирования.
- Если воспроизведение или отображение меню не начинается автоматически, нажмите [**▶**] (PLAY) для пуска.
- Даже при перезаписи высококачественных видео/аудио дисков DVD невозможно получить копию с таким же высоким качеством изображения и звука, как у оригинала.
- Для копирования записи с финализированного диска DVD-RW (формат DVD Video Recording), создания списка копирования и последующего копирования (→ 47, Копирование с использованием списка копирования—Копир. с расш. возм).



## Копирование SD Video с карты SD

EH68

Кинофильмы, кодированные в формате MPEG2, снятые SD-видеокамерой Panasonic, цифровой видеокамерой и т.п., можно хранить на HDD или DVD-RAM. (Все записи, сделанные в один и тот же день, объединяются в запись.)

- С помощью данного аппарата нельзя воспроизвести SD Video с карты SD. Необходимо скопировать файлы на HDD или DVD-RAM.
- Воспроизведение или запись во время копирования SD Video невозможны.
- Данный аппарат не позволяет копировать видео в формате AVCHD с карты SD.

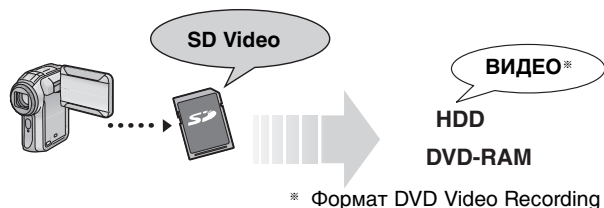

При установке карты в гнездо для карты SD в режиме остановки автоматически появляется экран, показанный ниже.

Нажатием [**▲**, **▼**] выберите “Копиров. видео (MPEG2)”, затем нажмите [OK]. Затем перейдите к операции 7 на странице 47.

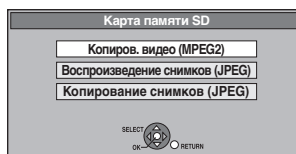

#### Как копировать

См. “Копирование с использованием списка копирования—Копир. с расш. возм” (→ 47)

При выполнении операций 4 и 5 установите элементы, как показано ниже.

#### Направл. копир.:

Источник: КАРТА SD

#### Режим копирования:

Формат: ВИДЕО

- SD Video с карты SD автоматически вносятся в список копирования.
- Если на карте SD нет SD Video, “Копиров. видео (MPEG2)” не отображается.

## Копирование SD Video с видеоаппаратуры EH68

Видео, кодированное в формате MPEG2, снятое с помощью цифровой видеокамеры Panasonic с HDD и т. д., можно скопировать с HDD камеры на HDD или DVD-RAM данного аппарата.

(Все записи, сделанные в один и тот же день, объединяются в запись.)

- С помощью данного аппарата невозможно воспроизвести SD Video с HDD камеры. Необходимо скопировать файлы на HDD или DVD-RAM.
- Воспроизведение или запись во время копирования SD Video невозможны.

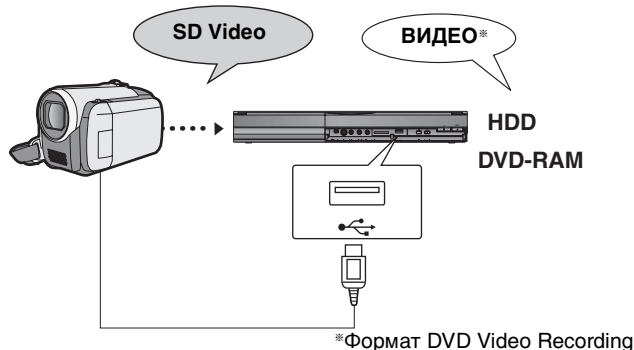

#### Подготовка

- 1 Включите камеру и данный аппарат.
- 2 Подключите камеру к данному аппарату.
- 3 Выберите на камере соответствующий режим для подготовки камеры к передаче данных (например, “PC CONNECT”).

- Более подробную информацию см. в руководстве по эксплуатации камеры.

При подключении камеры к данному аппарату автоматически появляется показанный ниже дисплей. Нажатием [**▲**, **▼**] выберите “Копиров. видео (MPEG2)”, затем нажмите [OK]. Затем перейдите к операции 7 на странице 47.



- SD Video с камеры автоматически вносятся в список копирования.
- Если на камере нет SD Video, “Копиров. видео (MPEG2)” не отображается.

Инструкции/примечания, касающиеся карт SD и привода SD, применимы только к модели DMR-EH68

## HDD RAM USB SD

- Карты памяти SDHC, использованные для записи с данным аппаратом, могут использоваться только с другой аппаратурой, совместимой с картами памяти SDHC. Карты памяти SDHC не могут использоваться с аппаратурой, которая совместима только с картами памяти SD.
- Копирование изображений, записанных на DVD-R, DVD-R DL или CD-R/CD-RW, невозможно.
- Стоп-кадры, скопированные с запоминающих устройств USB или карт SD, группируются на HDD или DVD-RAM по дате съемки.

## Копирование всех стоп-кадров на запоминающее устройство USB — Копиров. всех снимков

USB → HDD или RAM

- 1 Во время остановки  
Вставьте память USB (⇒ 15).  
Меню отображается автоматически.



- 2 Нажатием [▲, ▼] выберите “Копирование снимков (JPEG)”, затем нажмите [OK].

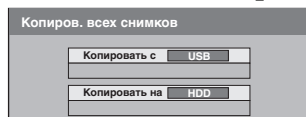

- 3 Нажатием [▲, ▼] выберите “Копировать на”, затем выберите привод с помощью [◀, ▶].
- 4 Нажатием [▲, ▼, ▶, ◀] выберите “Копир.”, затем нажмите [OK].

**Для остановки копирования**  
Нажмите и удерживайте [RETURN] 3 секунды.

**Возврат в предыдущее окно**  
Нажмите [RETURN].

### Примечания

- Структура папок на запоминающем устройстве USB и в месте назначения при копировании может быть различной.
- Если на приводе, на который осуществляется запись, заканчивается свободное место, или количество копируемых файлов/папок превышает максимум (⇒ 14), копирование останавливается до завершения.
- Копирование данных о повороте изображения невозможно.

## Копирование новых стоп-кадров с карты SD — Копир. новые снимки EH68

SD → HDD или RAM

На данном аппарате сохраняется информация об импортированных стоп-кадрах. Поэтому при импорте стоп-кадров с той же карты SD будут импортированы только новые стоп-кадры.

- 1 Во время остановки  
Вставьте карту SD (⇒ 15).  
Меню отображается автоматически.

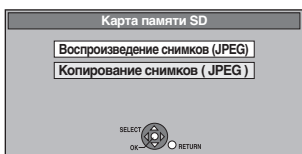

- 2 Нажатием [▲, ▼] выберите “Копирование снимков (JPEG)”, затем нажмите [OK].

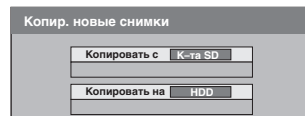

- 3 Нажатием [▲, ▼] выберите “Копировать на”, затем выберите привод с помощью [◀, ▶].
- 4 Нажатием [▲, ▼, ▶, ◀] выберите “Копировать”, затем нажмите [OK].

**Для остановки копирования**  
Нажмите и удерживайте [RETURN] 3 секунды.

**Возврат в предыдущее окно**  
Нажмите [RETURN].

### Примечания

- Данный аппарат хранит информацию максимум о 12 000 стоп-кадрах и 30 картах SD. При импорте дополнительных стоп-кадров предыдущая информация удаляется.
- Если на приводе, на который осуществляется запись, заканчивается свободное место, или количество копируемых файлов/папок превышает максимум (⇒ 14), копирование останавливается до завершения.
- Копирование данных о повороте изображения невозможно.

## Копирование с помощью списка копирования

HDD RAM SD

- 1 Во время остановки  
Нажмите [FUNCTION MENU].
- 2 Нажатием [▲, ▼] выберите “Другие функции”, затем нажмите [OK].
- 3 Нажатием [▲, ▼] выберите “Копир. с расш. возм”, затем нажмите [OK].

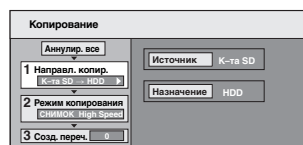

- Для изменения зарегистрированного списка нажмите [▼] несколько раз (⇒ операция 7).

- 4 Задайте направление копирования.

- Если вы не собираетесь изменять направление копирования, нажмите [▼] (⇒ операция 5).
- 1 Нажатием [▲, ▼] выберите “Направл. копир.”, затем нажмите [▶].
  - 2 Нажатием [▲, ▼] выберите “Источник”, затем нажмите [OK].
  - 3 Нажатием [▲, ▼] выберите привод, затем нажмите [OK].
  - 4 Нажатием [▲, ▼] выберите “Назначение”, затем нажмите [OK].
  - 5 Нажатием [▲, ▼] выберите привод, затем нажмите [OK]. Можно выбрать тот же привод, что и источник копирования.
  - 6 Для подтверждения нажмите [◀].

- 5 Установите режим копирования.

- Если вы не собираетесь изменять режим записи нажмите [▼] (⇒ операция 6).
- 1 Нажатием [▲, ▼] выберите “Режим копирования”, затем нажмите [▶].
  - 2 Нажатием [▲, ▼] выберите “Формат”, затем нажмите [OK].
  - 3 Нажатием [▲, ▼] выберите “СНИМОК”, затем нажмите [OK]. “Режим записи” автоматически устанавливается в положение “High Speed”.
  - 4 Для подтверждения нажмите [◀].

## 6 Составление списка стоп-кадров для копирования.

- Если зарегистрированный список копирования не нуждается в изменениях (⇒ операция 7).

Можно заносить в список стоп-кадры или папки со стоп-кадрами.

- Невозможно заносить стоп-кадры и папки в один и тот же список.



### ■ Занесение в список отдельных стоп-кадров

- 1 Нажатием [▲, ▼] выберите "Созд. переч.", затем нажмите [▶].
- 2 Нажатием [▲, ▼] выберите "Новый пункт", затем нажмите [OK].
- 3 Нажатием [▲, ▼, ◀, ▶] выберите стоп-кадр, затем нажмите [II].  
Отображается отметка. Повторяйте данный шаг, пока не выберете все нужные элементы.  
• Для отмены снова нажмите [II].  
• Элементы будут скопированы с соблюдением порядка в списке копирования. Если необходимо установить порядок, повторите выбор по одному элементу за раз.  
• Для отображения других страниц (⇒ Вправо)  
• Выбор другой папки (⇒ Вправо)
- 4 Нажмите [OK].  
• Редактирование списка копирования (⇒ Вправо)
- 5 Для подтверждения нажмите [◀].

### ■ Выбор папки за папкой

- 1 Нажатием [▲, ▼] выберите "Созд. переч.", затем нажмите [▶].
  - 2 Нажатием [▲, ▼] выберите "Снимок/Папка", затем нажмите [OK].
- 
- 3 Нажатием [▲, ▼] выберите "Папка", затем нажмите [OK].
  - 4 Нажатием [▲, ▼] выберите "Новый пункт", затем нажмите [OK].
  - 5 Нажатием [▲, ▼] выберите папку, затем нажмите [II].  
Отображается отметка. Повторяйте данный шаг, пока не выберете все нужные элементы.  
• Для отмены снова нажмите [II].  
• Элементы будут скопированы с соблюдением порядка в списке копирования. Если необходимо установить порядок, повторите выбор по одному элементу за раз.  
• Для отображения других страниц (⇒ Вправо)
  - 6 Нажмите [OK].  
• Редактирование списка копирования (⇒ Вправо)
  - 7 Для подтверждения нажмите [◀].

## 7 Нажатием [▲, ▼] выберите "Начать копир.", затем нажмите [OK].

- Только при копировании отдельных стоп-кадров с **HDD** **RAM** на **SD**. Выберите "Папка" указывая при копировании в качестве целевой другую папку.

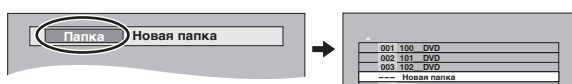

## 8 Нажатием [◀, ▶] выберите "Да", затем нажмите [OK] для начала копирования.

**Для остановки копирования**  
Нажмите и удерживайте [RETURN] 3 секунды.

**Возврат в предыдущее окно**  
Нажмите [RETURN].

### Примечания

- Порядок размещения стоп-кадров на записанном носителе может не совпасть с порядком регистрации стоп-кадров в месте назначения при копировании.
- Если внутри папки назначения уже находятся стоп-кадры, новые стоп-кадры записываются после существующих.
- Если на приводе, на который осуществляется запись, заканчивается свободное место, или количество копируемых файлов/папок превышает максимум (⇒ 14), копирование останавливается до завершения.
- Копирование данных о повороте изображения невозможно.

### Для отображения других страниц

Нажатием [▲, ▼, ◀, ▶] выберите "Предыдущ." или "След.," затем нажмите [OK].

- Для отображения других страниц можно также нажать [◀◀, ▶▶].

### ■ Редактирование списка копирования

Выберите элемент в пункте 6–④ (для стоп-кадра) или 6–⑥ (для папки) (⇒ Влево)

- 1 Нажмите [OPTION].
- 2 Нажатием [▲, ▼] выберите операцию, затем нажмите [OK].

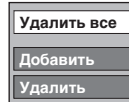

#### Удалить все:

Удаление всех элементов, зарегистрированных в списке копирования.

Нажатием [◀, ▶] выберите "Да", затем нажмите [OK].

#### Добавить:

Добавление новых элементов в список копирования.

- 1 Нажатием [▲, ▼, ◀, ▶] выберите стоп-кадр или папку и нажмите [II].  
Отображается отметка. Повторяйте данный шаг, пока не выберете все нужные элементы.  
• Для отмены снова нажмите [II].
- 2 Нажмите [OK].

#### Удалить:

Удаление выбранных элементов.

Нажатием [◀, ▶] выберите "Да", затем нажмите [OK].

### Отмена всех зарегистрированных настроек и списков копирования

После выполнения операций 1–3 (⇒ 50, Копирование с помощью списка копирования)

- 1 Нажатием [▲, ▼] выберите "Аннулир. все", затем нажмите [OK].
  - 2 Нажатием [◀, ▶] выберите "Да", затем нажмите [OK].
- Настройки и списки могут отменяться в следующих случаях.  
– Если на источнике копирования были записаны или удалены записи или стоп-кадры.  
– При выполнении некоторых операций, например, выключение аппарата, извлечение карты, открывание лотка диска, переключение направления копирования и т.п.

### ■ Выбор другой папки

После выполнения операций 6–② (⇒ Влево, Занесение в список отдельных стоп-кадров)

- 1 Нажатием [▲, ▼, ◀, ▶] выберите "Папка", затем нажмите [OK].
- 2 Нажатием [▲, ▼] выберите папку, затем нажмите [OK].



Для выбора папок можно также использовать цифровые кнопки.

Пример,

- 5: [0] ⇒ [0] ⇒ [5]
- 15: [0] ⇒ [1] ⇒ [5]
- 115: [1] ⇒ [1] ⇒ [5]

- Невозможно зарегистрировать в едином списке стоп-кадры из различных папок.

На HDD данного аппарата можно хранить музыкальные данные двух форматов.

## Музыкальный CD (CD-DA)

При копировании музыкальных CD данный аппарат обращается к внутренней базе данных Gracenote® для получения информации о записи. Название альбома, название дорожки и имя исполнителя присваиваются автоматически, обеспечивая возможность удобного поиска дорожки при воспроизведении.

## MP3

Можно копировать файлы MP3 с запоминающего устройства USB.

## Информация о базе данных Gracenote®

База данных Gracenote® – это база данных, используемая для поиска и получения информации о названии CD. При вставке CD или начале записи с CD аппарат автоматически выполняет поиск для получения информации о вставленном CD. База данных Gracenote® уже установлена на аппарате на момент поставки, что позволяет получать информацию о записях и исполнителях. Тем не менее, следует обратить внимание на то, что названия и прочая информация о самых последних CD может быть не внесена во внутреннюю базу данных. Аппарат имеет внутреннюю базу данных, содержащую информацию приблизительно о 350.000 альбомах. Внутреннюю базу данных можно обновлять (⇒ 53).

При наличии CD с очень похожими данными названия можно получить неправильную информацию о названии. Если предполагаемые названия не обнаружены, название дорожки, название альбома и имя исполнителя останутся незаполненными.

В таких случаях внесите информацию о названии CD вручную после завершения записи на HDD.

## Копирование музыки с CD

### CD → HDD

На HDD записываются все дорожки музыкального CD (CD-DA). (Запись с выбором дорожек не предусмотрена.)

- Один CD записывается на HDD как один альбом.
- Качество звука: LPCM
- Максимальное количество альбомов на HDD: 300 (В зависимости от свободного места.)

При сохранении записей или изображений количество альбомов, которое может быть записано, уменьшается.

### Подготовка

Нажатием [DRIVE SELECT] выберите привод DVD.

## 1 Вставьте музыкальный компакт-диск.

Меню отображается автоматически.

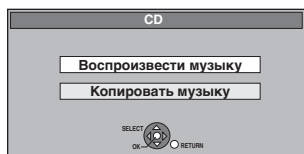

## 2 Нажатием [▲, ▼] выберите “Копировать музыку”, затем нажимите [OK].

Аппарат начинает обращаться к базе данных Gracenote®, выполняя поиск информации о записи.



Если результаты поиска указывают на то, что найдены несколько записей

Нажатием [▲, ▼] выберите соответствующую запись и нажимите [OK].

## 3 Нажатием [◀, ▶] выберите “Копировать”, затем нажимите [OK].

Начинается запись.

### Остановка записи

Нажмите и удерживайте [RETURN] 3 секунды.

- При отмене записи не записывается ни одна дорожка с компакт-диска.

### Возврат в предыдущее окно

Нажмите [RETURN].

### Примечания

- Во время записи нельзя выполнять какие-либо другие операции. Записи по таймеру не выполняются.
- Дорожки, записанные на HDD, нельзя перенести на диск, запоминающее устройство USB или карту SD.
- Компакт-диски, имеющие ограничения SCMS (Системы управления многократным копированием), нельзя записать на HDD.

## Копирование музыки с запоминающего устройства USB

### USB → HDD

Файлы MP3, записанные на запоминающих устройствах USB, копируются на HDD с возможностью выбора файлов или папок.

- Одна папка записывается на HDD как одна группа.
- Максимальное число групп на HDD: 300  
Максимальное число дорожек на HDD: 3000 (В зависимости от свободного места.)  
При сохранении записей или изображений количество групп, которое может быть записано, уменьшается.

## 1 Во время остановки вставьте память USB (⇒ 15).

Меню отображается автоматически.

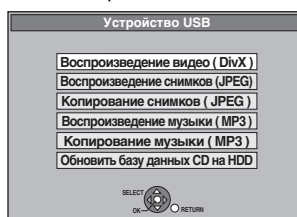

## 2 Нажатием [▲, ▼] выберите “Копирование музыки (MP3)”, затем нажимите [OK].

“Направл. копир.” и “Режим копирования” автоматически устанавливаются на “USB→HDD” и “МУЗЫКА High Speed” соответственно.

## 3 Выбор файлов MP3 для копирования.

- Если зарегистрированный список копирования не нуждается в изменениях (⇒ операция 4).

В список можно вносить файлы MP3 или папки с файлами MP3.

- Файлы MP3 и папки нельзя вносить в один и тот же список.

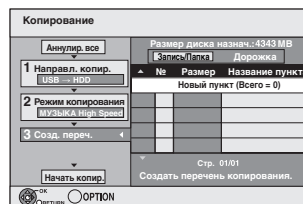

### ■ Внесение в список отдельных файлов MP3

- 1 Нажатием [▲, ▼] выберите “Созд. переч.,” затем нажимите [▶].
- 2 Нажатием [▲, ▼] выберите “Новый пункт”, затем нажимите [OK].
- 3 Нажатием [▲, ▼] выберите папку, затем нажимите [OK].
- 4 Нажмите [▲, ▼] для выбора файла MP3 и нажимите [■].  
Отображается отметка. Повторяйте данный шаг, пока не выберете все нужные элементы.
  - Для отмены снова нажимите [■].
  - Элементы будут скопированы с соблюдением порядка в списке копирования. Если необходимо установить порядок, повторите выбор по одному элементу за раз.
- 5 Нажмите [OK].
  - Редактирование списка копирования (⇒ 53)
- 6 Для подтверждения нажимите [◀].

## ■ Выбор папки за папкой

- 1 Нажатием [▲, ▼] выберите “Созд. переч.”, затем нажмите [▶].
- 2 Нажатием [▲, ▼] выберите “Запись/Папка”, затем нажмите [OK].



- 3 Нажатием [▲, ▼] выберите “Папка”, затем нажмите [OK].
- 4 Нажатием [▲, ▼] выберите “Новый пункт”, затем нажмите [OK].
- 5 Нажатием [▲, ▼] выберите папку, затем нажмите [■]. Отображается отметка. Повторяйте данный шаг, пока не выберете все нужные элементы.
  - Для отмены снова нажмите [■].
  - Элементы будут скопированы с соблюдением порядка в списке копирования. Если необходимо установить порядок, повторите выбор по одному элементу за раз.
- 6 Нажмите [OK].
  - Редактирование списка копирования (⇒ Вниз)
- 7 Для подтверждения нажмите [◀].

## 4 Нажатием [▲, ▼] выберите “Начать копир.”, затем нажмите [OK].

- Только для отдельных файлов
- При указании существующей папки в качестве места назначения при копировании.**

- 1 Нажатием [▲, ▼] выберите “Папка”, затем нажмите [OK].
- 2 Нажатием [▲, ▼] выберите папку, затем нажмите [OK].

### При создании новой папки в качестве места назначения при копировании

- 1 Нажатием [◀, ▶] выберите “Да”, затем нажмите [OK].
- 2 Введите название папки (⇒ 44, Ввод текста).

## 5 Нажатием [◀, ▶] выберите “Да”, затем нажмите [OK] для начала копирования.

### Для остановки копирования

Нажмите и удерживайте [RETURN] 3 секунды.

### Возврат в предыдущее окно

Нажмите [RETURN].

### Примечания

- Последовательность занесения файлов MP3 в список копирования может не совпадать с их последовательностью в месте назначения при копировании.
- Если файлы MP3 уже содержатся в папке, являющейся местом назначения при копировании, новые файлы MP3 записываются после существующих файлов MP3.

## ■ Редактирование списка копирования

Выберите элемент во время выполнения шага 3–5 (для файла MP3) (⇒ 52, Копирование музыки с запоминающего устройства USB) или 3–6 (для папки) (⇒ Вверх).

- 1 Нажмите [OPTION].
- 2 Нажатием [▲, ▼] выберите операцию, затем нажмите [OK].

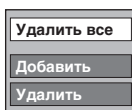

### Удалить все:

Удаление всех элементов, зарегистрированных в списке копирования.

Нажатием [◀, ▶] выберите “Да”, затем нажмите [OK].

### Добавить:

Добавление новых элементов в список копирования.

- 1 Нажатием [▲, ▼] выберите файл MP3 или папку и нажмите [■]. Отображается отметка. Повторяйте данный шаг, пока не выберете все нужные элементы.
  - Для отмены снова нажмите [■].
- 2 Нажмите [OK].

### Удалить:

Удаление выбранных элементов.

Нажатием [◀, ▶] выберите “Да”, затем нажмите [OK].

### Отмена всех зарегистрированных настроек и списков копирования

После выполнения операций 1-2 (⇒ 52, Копирование музыки с запоминающего устройства USB)

- 1 Нажатием [▲, ▼] выберите “Аннулировать все”, затем нажмите [OK].
  - 2 Нажатием [◀, ▶] выберите “Да”, затем нажмите [OK].
- Настройки и списки могут отменяться в следующих случаях.
    - Если файл был записан или удален в копируемом источнике.
    - При выполнении некоторых действий, например, выключении аппарата, извлечении запоминающего устройства USB, открытии лотка, изменении места назначения при копировании и т. д.

### Примечания

- Если на приводе, на который осуществляется запись, заканчивается свободное место, или количество копируемых файлов/папок превышает максимум (⇒ 14), копирование останавливается до завершения.

## Для обновления базы данных Gracenote®

Для обновления базы данных и внесения в нее информации о недавно выпущенных компакт-дисках следуйте приведенным ниже инструкциям.

### ■ Подготовка данных для обновления

- 1 Посетите следующий веб-сайт.  
<http://panasonic.net/pavc/support/gn/>
- 2 Загрузите данные в запоминающее устройство USB.
  - Требуется запоминающее устройство USB на 1 ГБ или более.
  - Более подробную информацию см. в инструкции на веб-сайте.

### ■ Обновление базы данных на данном аппарате

- 3 Включите данный аппарат.
- 4 Вставьте запоминающее устройство USB (⇒ 15). Меню отображается автоматически.

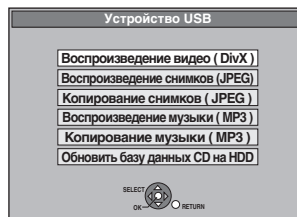

- 5 Нажатием [▲, ▼] выберите “Обновить базу данных CD на HDD”, затем нажмите [OK].
- 6 Нажатием [◀, ▶] выберите “Обновить”, затем нажмите [OK].
  - Для обновления потребуется до 20 минут.
  - Не отключайте во время обновления запоминающее устройство USB и сетевой шнур переменного тока.
  - Процесс обновления нельзя отменить после того, как он начал.
- 7 По окончании обновления отображается сообщение. Нажмите [OK].

### Примечания

- Во время обновления запись по таймеру не начинается.
- При обновлении внутренняя база данных принудительно перезаписывается независимо от того, являются данные на запоминающем устройстве USB более новыми или нет. Убедитесь в том, что с веб-сайта загружена последняя версия.
- Некоторые данные о названиях CD, хранящиеся в базе данных, могут быть удалены после обновления базы данных.
- Название не присваивается после копирования CD на HDD, если информация о названии данного CD не внесена в базу данных. Даже если информация о названии данного CD добавлена в базу данных при последующем обновлении, информация не будет присвоена дорожке/альбому, уже скопированным на HDD. (Названия останутся незаполненными.)
- В зависимости от ситуации, связанной с Panasonic или базой данных Gracenote, обновление базы данных Gracenote® и ее предоставление через Интернет может быть прекращено без предупреждения.

## Использование экранных меню

### Общие процедуры

#### 1 Нажмите [DISPLAY].

Диск	Звук. дорож.	1	DD Digital	2/0 ch
Play	Субтитры		Выкл.	
Изобр.	Канал звука		L R	
Звук				
Др. функция				
	Меню	Элемент	Настройка	

- В зависимости от состояния аппарата (воспроизведение, остановка и т.д.) и содержания диска, существуют некоторые опции, которые невозможно выбрать или изменить.

#### 2 Нажатием [▲, ▼] выберите меню, затем нажмите [▶].

#### 3 Нажатием [▲, ▼] выберите элемент, затем нажмите [▶].

#### 4 Нажатием [▲, ▼] выберите настройку.

- Некоторые параметры могут изменяться при нажатии [OK].

Очистка экрана от меню  
Нажмите [DISPLAY].

## Меню Диск – Настройка содержания диска

### Звук. дорож.\*

**HDD RAM -R -R DL -RW(V) +R +R DL +RW -RW(VR)**

Отображаются свойства звукозаписи на диске.

#### DVD-V

Выберите звуковую дорожку и язык (⇒ Вниз, Свойства звука, Язык).

#### VCD (SVCD) и DivX

Выберите номер звуковой дорожки.

- Номера звуковых дорожек отображаются, даже если имеется одна звуковая дорожка.

### Субтитры\*

#### DVD-V

Включите/выключите субтитры и выберите язык (⇒ Вниз, Язык).

**HDD RAM -R -R DL -RW(V) +R +R DL +RW -RW(VR)**

(Только диски, содержащие информацию для включения/выключения субтитров)

Включите/выключите субтитры.

- Данный аппарат не может записывать информацию для включения/выключения субтитров.

#### VCD (SVCD) и DivX

Включите/выключите субтитры и выберите номер субтитров.

- Номера субтитров отображаются, даже если имеются только одни субтитры.

### Угол\* DVD-V

Для смены ракурса смените номер.

### Канал звука HDD RAM -RW(VR) VCD и DivX

(⇒ 28, Переключение звуковых каналов во время воспроизведения)

### Выбор источника (DivX)

- **Автоматич.:**  
Метод вывода содержимого DivX распознается и используется автоматически.
- **Чересстрочн.:**  
Выберите время создания записи с помощью чересстрочного сигнала.
- **Прогрессивн.:**  
Выберите время создания записи с помощью прогрессивного сигнала.

### РВС (Управление воспроизведением ⇒ 78) VCD

Показывает, включено ли или выключено меню воспроизведения (управление воспроизведением)

\* Для некоторых дисков переключение возможно только при помощи меню диска (⇒ 16).

- Отображение изменяется в соответствии с содержанием диска. При отсутствии соответствующей записи изменения невозможны.

### Свойства звука

LPCM/DDigital/DTS/MPEG:	Тип сигнала
k (кГц):	Частота дискретизации
b (бит):	Число битов
ch (канал):	Число каналов

### Язык

ENG: Английский	DAN: Датский	THA: Тайский
FRA: Французский	POR: Португальский	POL: Польский
DEU: Немецкий	RUS: Русский	CES: Чешский
ITA: Итальянский	JPN: Японский	SLK: Словацкий
ESP: Испанский	CHI: Китайский	HUN: Венгерский
NLD: Нидерландский	KOR: Корейский	FIN: Финский
SVE: Шведский	MAL: Малайский	*: Другие
NOR: Норвежский	VIE: Вьетнамский	

### Play Меню – изменение последовательности воспроизведения

Эта функция действует только при отображении истекшего времени воспроизведения. Выберите элемент для повторного воспроизведения. На разных дисках элементы, которые можно выбрать, отличаются.

#### Повтор воспр.

- Все **CD VCD**
- Раздел **HDD RAM -R -R DL -RW(V) +R +R DL +RW DVD-V -RW(VR)**
- Группа **MP3 (кроме USB)**
- PL (Список воспроизведения) **HDD RAM -RW(VR)**
- Запись **HDD RAM -R -R DL -RW(V) +R +R DL +RW DVD-V -RW(VR)**
- Запись **CD VCD и MP3 (кроме USB)**

Для отмены выберите “Выкл.”

### Изобр. Меню – переключение качества изображения

#### Воспроизв. с NR

Снижает уровень шума и улучшает качество изображения.

#### Прогрессивн.\* (⇒ 78)

Выберите “Вкл.” для вывода прогрессивного выхода. Выберите “Выкл.”, если изображение растянуто по горизонтали.

#### Реж. перемещ.\* [Если “Прогрессивн.” (⇒ выше) установлен в положение “Вкл.”]

Выберите метод преобразования прогрессивного выхода в соответствии с типом воспроизводимой записи (⇒ 78, Фильм и видео).

При выводе сигнала PAL (Если лоток диска открыт, настройка возвращается в положение “Авто”).

- **Авто:** Автоматически определяется содержимое фильма и видео и осуществляется соответствующее преобразование.
- **Изобр.:** Выбирайте при использовании “Авто”, а также в случае искажения видеоизображения.
- **Фильм:** Выбирайте этот пункт, если границы содержимого фильма выглядят зубчатыми или размытыми, если выбран режим “Авто”. Однако если содержимое видео искажено, как показано на рисунке справа, следует выбрать “Авто”.

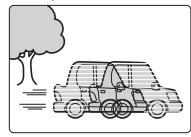

#### При выводе сигнала NTSC

- **Авто1** (нормальный): Автоматически определяется содержимое фильма и видео и осуществляется соответствующее преобразование.
- **Авто2:** В дополнение к, “Авто1”, автоматически определяет содержимое фильма с различной частотой киносъемки и осуществляет соответствующее преобразование.
- **Изобр.:** Выбирайте при использовании “Авто1” и “Авто2”, а также в случае искажения видеоизображения.

#### Шумоподавление (Только если выбран AV1, AV2, AV3, AV4 или DV)

Снижение уровня шума сигнала с видеокассеты во время копирования.

- **Автоматич.:** Шумоподавление происходит только при вводе изображения с видеоленты.
- **Вкл.:** Шумоподавление действует на входной видеосигнал.
- **Выкл.:** Шумоподавление выключено. Можно записывать входной сигнал “как есть”.

\* Только когда параметр “Прогрессивн.” установлен на “Вкл.” в меню Нач. наст. (⇒ 62).

### Звук Меню – переключение звуковых эффектов

#### V.S.S.

**HDD RAM -R -R DL -RW(V) +R +R DL +RW DVD-V -RW(VR)**  
(Только для Dolby Digital, MPEG, с 2 каналами или более)

Позволяет создавать эффект окружающего звучания при помощи всего двух передних динамиков.

- Отключите функцию V.S.S., если она вносит искажения. (Проверьте функцию окружающего звучания на подключенной аппаратуре).
- Функция V.S.S. не действует для двуязычных записей.

#### Усилитель диалога

**HDD RAM -R -R DL -RW(V) +R +R DL +RW DVD-V -RW(VR) и DivX**

(Только для Dolby Digital, с 3 каналами или более, включая центральный канал)

Уровень громкости центрального канала повышается для улучшения слышимости диалогов.

### Др. функция Меню – изменение положения экранных меню

#### Положение

1–5:  
Чем больше цифра, тем ниже отображаются экранные меню.

### Сообщения о состоянии

#### Нажмите [STATUS].

Вид дисплея меняется при каждом нажатии кнопки.

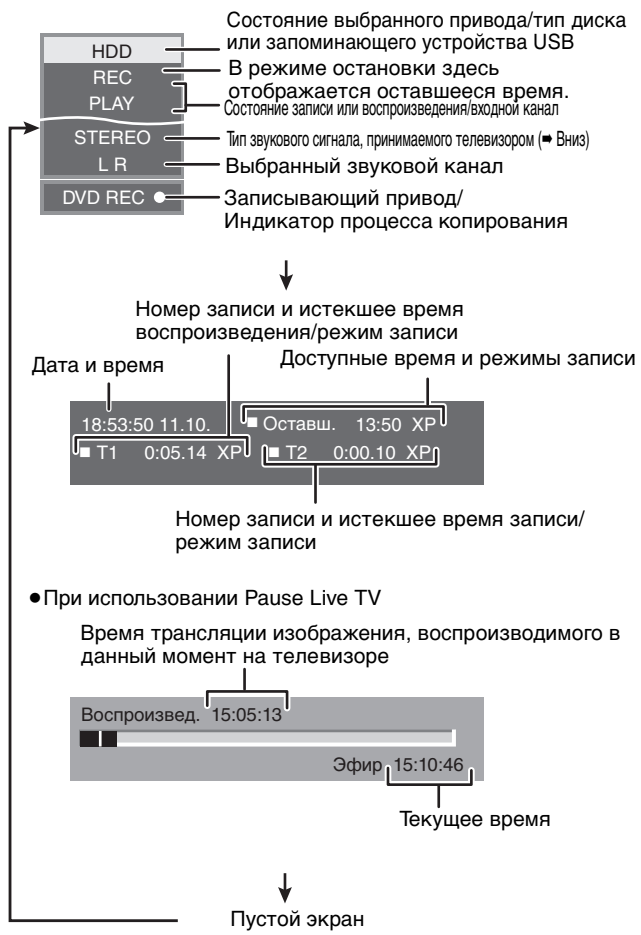

- **Тип звука на телевизоре**  
**STEREO:** Стерефоническая трансляция STEREO  
**M 1/M 2:** Двуязычная трансляция с двойным озвучиванием  
**M 1:** Монофоническая трансляция

Инструкции/примечания, касающиеся карт SD и привода SD, применимы только к модели DMR-EH68.

**HDD RAM -R -R DL -RW(V) +R +R DL +RW -RW(VR)**  
**SD**

## Общие процедуры

### Подготовка

- Нажатием [DRIVE SELECT] выберите привод.

- 1 Во время остановки  
Нажмите [FUNCTION MENU].
- 2 Нажатием [▲, ▼] выберите “Другие функции”, затем нажмите [OK].

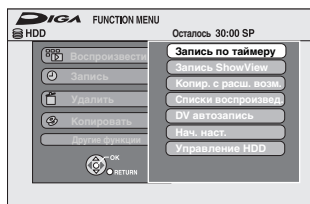

- 3 Нажатием [▲, ▼] выберите “Управление HDD”, “Управление DVD” или “Управление картой”, затем нажмите [OK].

Пример, **RAM**

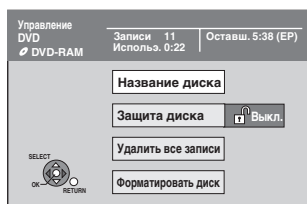

- Если выбран HDD, отображаются “Удалить все записи” и “Форматировать HDD”.
- Если выбрана SD, отображается только “Форматировать карту”.

## Установка защиты

### RAM

#### Подготовка

- Нажатием [DRIVE SELECT] выберите привод DVD.

После выполнения операций 1–3 (⇒ Влево)

- 1 Нажатием [▲, ▼] выберите “Защита диска”, затем нажмите [OK].
- 2 Нажатием [◀, ▶] выберите “Да”, затем нажмите [OK].

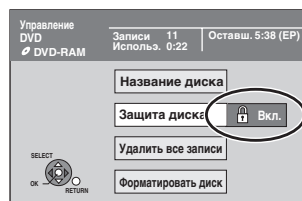

Если диск защищен, отображается значок в виде запертого замка.

#### Возврат в предыдущее окно

Нажмите [RETURN].

#### Выход из окна

Нажмите [EXIT].

## Защита кассеты

### Кассетные диски DVD-RAM

- Если выключатель защиты от записи находится в положении включения защиты, то после загрузки диска автоматически начнется воспроизведение.



### SD

Переведите выключатель защиты в положение “LOCK”.



## Присвоение названия диску

**RAM -R -R DL -RW(V) +R +R DL +RW**

Можно присвоить название каждому диску.

#### Подготовка

- Нажатием [DRIVE SELECT] выберите привод DVD.
- **RAM** Снимите защиту (⇒ Вверх, Установка защиты).

После выполнения операций 1–3 (⇒ Влево)

- 1 Нажатием [▲, ▼] выберите “Название диска”, затем нажмите [OK].

(⇒ 44, Ввод текста)

- Название диска отображается в окне Управление DVD.
- **-R -R DL -RW(V) +R +R DL** Если диск финализирован, название отображается в главном меню.
- **+RW** Название диска отображается только при воспроизведении диска на другой аппаратуре после создания главного меню.

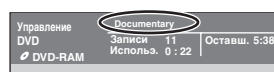

#### Возврат в предыдущее окно

Нажмите [RETURN].

#### Выход из окна

Нажмите [EXIT].

## Удаление всех записей и списков воспроизведения—Удалить все записи

**HDD** **RAM**

### Подготовка

- Нажатием [DRIVE SELECT] выберите привод HDD или DVD.
- **RAM** Снимите защиту (⇒ 56, Установка защиты).

После выполнения операций 1–3 (⇒ 56, Общие процедуры)

- 1 Нажатием [**▲**, **▼**] выберите “Удалить все записи”, затем нажмите [OK].
- 2 Нажатием [**◀**, **▶**] выберите “Да”, затем нажмите [OK].
- 3 Нажатием [**◀**, **▶**] выберите “Пуск”, затем нажмите [OK].  
После завершения операции отображается сообщение.
- 4 Нажмите [OK].

### Возврат в предыдущее окно

Нажмите [RETURN].

### Выход из окна

Нажмите [EXIT].

### Примечания

- При удалении запись утрачивается окончательно и не может быть восстановлена. Подумайте перед выполнением этой операции.
- Удаление всех видеозаписей также приводит к удалению всех списков воспроизведения.
- Данные стоп-кадра (JPEG), музыкальные данные или данные компьютера удалить нельзя.
- Удаление не выполняется, если одна или несколько записей имеют защиту.

## Удаление всего содержимого—Формат

**HDD** **RAM** **-RW(V)** **+RW** **-RW(VR)**

**+R** **+R DL** (Только новый диск)

**SD**

### Подготовка

- Нажатием [DRIVE SELECT] выберите привод HDD, DVD или SD.
- **RAM** **SD** Снимите защиту (⇒ 56, Установка защиты).

### Примечания

При форматировании все содержимое (включая компьютерные данные) удаляется и не может быть восстановлено. Подумайте перед выполнением этой операции. При форматировании содержимое диска или карты удаляется даже в том случае, если установлена защита.

После выполнения операций 1–3 (⇒ 56, Общие процедуры)

- 1 Нажатием [**▲**, **▼**] выберите “Форматировать HDD”, “Форматировать диск” или “Форматировать карту”, затем нажмите [OK].
- 2 Нажатием [**◀**, **▶**] выберите “Да”, затем нажмите [OK].
- 3 Нажатием [**◀**, **▶**] выберите “Пуск”, затем нажмите [OK].  
После завершения форматирования отображается сообщение.
- 4 Нажмите [OK].

### Примечания

- Обычно, форматирование занимает несколько минут, однако оно может длиться до 70 минут (**RAM**).
- Во время форматирования нельзя отсоединять сетевой шнур. Это приведет к тому, что диск станет непригодным к использованию.

### Примечания

- Диски или карты, отформатированные на данном аппарате, могут оказаться непригодными для использования на другой аппаратуре.
- **-R** **-R DL** **CD** Форматирование выполнить нельзя.
- Данный аппарат может форматировать диски DVD-RW только в формате DVD-Video.

### Остановка форматирования **RAM**

Нажмите [RETURN].

- Если форматирование длится более 2 минут, его можно отменить. В этом случае диск нужно в отформатировать заново.

### Возврат в предыдущее окно

Нажмите [RETURN].

### Выход из окна

Нажмите [EXIT].

## Выбор формата фонового изображения–Top Menu

**-R -R DL -RW(V) +R +R DL +RW**

Можно выбрать фоновое изображение, которое будет изображаться как главное меню DVD-Video после финализации или Создать Top Menu (**+RW**).

### Подготовка

Нажатием [DRIVE SELECT] выберите привод DVD.

После выполнения операций 1–3 (→ 56, Общие процедуры)

- 1 Нажатием [**▲**, **▼**] выберите “Top Menu”, затем нажмите [OK].
- 2 Нажмите [**▲**, **▼**, **◀**, **▶**] для выбора фонового изображения и нажмите [OK].



- Можно менять эскизы, отображающиеся в главном меню. (→ 39, Выбор меню)

## Выберите, следует ли отображать вначале Top Menu–Выбор автомат. воспроизв.

**-R -R DL -RW(V) +R +R DL +RW**

Можно выбрать, будет ли отображаться главное меню после финализации диска.

### Подготовка

Нажатием [DRIVE SELECT] выберите привод DVD.

После выполнения операций 1–3 (→ 56, Общие процедуры)

- 1 Нажатием [**▲**, **▼**] выберите “Выбор автомат. воспроизв.”, затем нажмите [OK].
- 2 Нажатием [**▲**, **▼**] выберите “Top Menu” или “Запись 1”, затем нажмите [OK].

Top Menu: Сначала отображается главное меню.

Запись 1: Содержимое диска воспроизводится без отображения главного меню.

## Обеспечение возможности воспроизведения дисков на другой аппаратуре–Финализация

**-R -R DL -RW(V) +R +R DL**

Перед финализацией диска сделайте выбор опции из “Top Menu” и “Выбор автомат. воспроизв.” (→ Вверх).

### Подготовка

Нажатием [DRIVE SELECT] выберите привод DVD.

После выполнения операций 1–3 (→ 56, Общие процедуры)

- 1 Нажатием [**▲**, **▼**] выберите “Финализация”, затем нажмите [OK].
- 2 Нажатием [**◀**, **▶**] выберите “Да”, затем нажмите [OK].
- 3 Нажатием [**◀**, **▶**] выберите “Пуск”, затем нажмите [OK].

После завершения финализации отображается сообщение.

### Примечания

- Финализацию отменить невозможно.
- Для финализации потребуется до 15 минут.  
(**-R DL +R DL** Для финализации потребуется до 60 минут.)
- Во время финализации нельзя отсоединять сетевой шнур. Это приведет к тому, что диск станет непригодным к использованию.

## 4 Нажмите [OK].

### Примечания

Финализация дисков, поддерживающих высокоскоростную запись, может потребовать больше времени, чем отображается на экране подтверждения (примерно в четыре раза).

### После финализации диска

- **-R -R DL +R +R DL** Диск будет пригоден только для воспроизведения и больше не может быть записан или отредактирован.
- **-RW(V)** Запись и редактирование диска возможны после форматирования (→ 57), хотя после финализации он может только воспроизводиться.
- При высокоскоростном копировании разделы копируются.
- **-R -RW(V)** Записи делятся на 5-минутные (**+R** 8-минутные)\* разделы, если
  - записи были сохранены непосредственно на диск.
  - записи были скопированы не в высокоскоростном режиме (за исключением **-R DL +R DL**).
- \* Это время в значительной мере зависит от параметров и режима записи.
- Во время воспроизведения записи и разделы будет разделять пауза в несколько секунд.

	До финализации диска	После финализации диска
Запись/Редактирование/Ввод названий	○	–
Воспроизведение на других проигрывателях	–	○

- Финализация дисков, записанных на аппаратуре других производителей, невозможна.
- После финализации дисков, записанных на другой аппаратуре Panasonic, может не отображаться фоновое изображение, выбранное как “Top Menu”.
- Диски, финализированные на данном аппарате, могут не воспроизводиться на других проигрывателях из-за особенностей записи.

Более подробная информация о дисках DVD находится на домашней странице Panasonic.  
<http://www.panasonic-europe.com>

## Создание Top Menu – Создать Top Menu

### +RW

Диски +RW не содержат Top Menu данных. Top Menu – полезная функция. Перед воспроизведением диска +RW на другой аппаратуре рекомендуется создать меню. **Использование Top Menu для воспроизведения на данном аппарате невозможно.**

Перед созданием главного меню сделайте выбор из опций “Top Menu” и “Выбор автомат. воспроизв.” (→ Влево).

### Подготовка

Нажатием [DRIVE SELECT] выберите привод DVD.

После выполнения операций 1–3 (→ 56, Общие процедуры)

- 1 Нажатием [**▲**, **▼**] выберите “Создать Top Menu”, затем нажмите [OK].
- 2 Нажатием [**◀**, **▶**] выберите “Да”, затем нажмите [OK].
- 3 Нажатием [**◀**, **▶**] выберите “Пуск”, затем нажмите [OK].  
Начинается создание Top Menu. Процесс создания невозможно остановить.  
Процесс создания Top Menu может длиться несколько минут.
- 4 Нажмите [OK].

### Примечания

- После создания Top Menu можно записывать и редактировать диски. Однако при записи и редактировании диска созданное меню удаляется. В таких случаях следует создать Top Menu снова с помощью “Создать Top Menu”.

### Возврат в предыдущее окно

Нажмите [RETURN].

### Выход из окна

Нажмите [EXIT].

# Изменение настроек аппарата

Для изменения настроек аппарата используйте меню Настройки.

- Настройки сохраняются, даже после переключения аппарата в режим ожидания.

## Общие процедуры

- 1 Во время остановки  
Нажмите [FUNCTION MENU].
- 2 Нажатием [▲, ▼] выберите “Другие функции”, затем нажмите [OK].
- 3 Нажатием [▲, ▼] выберите “Нач. наст.”, затем нажмите [OK].

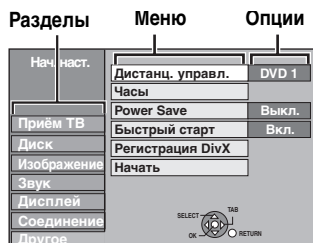

- 4 Выберите раздел нажатием [▲, ▼] затем нажмите [▶].
- 5 Нажатием [▲, ▼] выберите меню, затем нажмите [OK].
- 6 Нажатием [▲, ▼] выберите опцию, затем нажмите [OK].

**Возврат в предыдущее окно**  
Нажмите [RETURN].

**Выход из окна**  
Нажмите [EXIT].

## Приём ТВ

### Настройка вручную

Можно добавлять и удалять каналы или менять положение программ.



\* При появлении экрана подтверждения выберите “Да” и нажмите [OK] для продолжения.

### Удаление программной позиции

Нажмите [▲, ▼, ◀, ▶] для выбора позиции программы и нажмите кнопку “Красный”.

### Добавление пустой программной позиции

Нажмите [▲, ▼, ◀, ▶] для выбора позиции программы и нажмите кнопку “Зеленый”.

### Перенос сигнала телестанции на другую программную позицию

- 1 Нажмите [▲, ▼, ◀, ▶] для выбора позиции программы и нажмите кнопку “Желтый”.
- 2 Нажатием [▲, ▼, ◀, ▶] выберите новую программную позицию, на которую хотите перенести сигнал телестанции, затем нажмите [OK].

### Примечания

- Если аппарат автоматически настраивается самостоятельно с помощью функции VIERA Link или Q Link (⇒ 10), позицию программы можно только удалить.

## Изменение параметров настройки отдельной программной позиции



- 1 Нажатием [▲, ▼, ◀, ▶] выберите программную позицию, затем нажмите [OK].
- 2 Нажатием [▲, ▼] выберите элемент, затем нажмите [▶].

<b>Позиция</b>	<b>Изменение программной позиции, которой назначена телестанция</b> Нажатием [▲, ▼] или цифровых кнопок выберите нужную программную позицию, затем нажмите [OK].
<b>Название</b>	<b>Ввод или изменение названия телестанции</b> Нажатием [▲, ▼, ◀, ▶] введите название телестанции, затем нажмите [OK]. Чтобы ввести пробел в названии телестанции, выберите знак пробела между буквой “Z” и символом “*”.
<b>Канал</b>	<b>Ввод новой телестанции или изменение номера канала ранее настроенной телестанции</b> Нажатием [▲, ▼] или цифровых кнопок введите номер канала нужной телестанции. Подождите немного до настройки на нужную телестанцию. После настройки на нужную телестанцию, нажмите [OK].
<b>Точ. наст.</b>	<b>Для точной настройки</b> Нажатием [▲, ▼] добейтесь наилучшей настройки, затем нажмите [OK]. • Нажмите [▶] для возврата “Авто”.
<b>Видео</b>	<b>Выбор типа видеосистемы</b> Нажатием [▲, ▼] выберите “PAL” или “SECAM”; если изображение бесцветное, затем нажмите [OK]. • Авто Данный аппарат будет автоматически распознавать сигналы PAL и SECAM. • PAL Для приема сигналов PAL. • SECAM Для приема сигналов SECAM.
<b>Режим звука</b>	<b>Выбор типа приема звукового сигнала</b> При плохом качестве звучания, нажимая [▲, ▼], выберите “BG”, “DK” или “I”, затем нажмите [OK]. • BG PAL-BGH/SECAM-BG • DK PAL-DK/SECAM-DKK1 • I PAL-I
<b>Моно</b>	<b>Выбор формата звука для записи</b> Нажатием [▲, ▼] выберите “Вкл.”; если стереофоническое звучание искажается из-за помех во время приема, или если нужно записать обычный (монофонический) звук во время стереофонической, двуязычной передачи или трансляции в формате NICAM, затем нажмите [OK].
<b>Загл. стр.</b>	<b>Ввод заглавной страницы телетекста для канала</b> Ввод номера заглавной страницы обеспечивает аппарату возможность автоматической записи названий программ и телестанций. Введите номер при помощи [▲, ▼] или цифровых кнопок, затем нажмите [OK]. • Правильную заглавную страницу телестанции можно найти в ее руководстве по телетексту.

Можно выполнить следующие две настройки, выбрав внешний входной канал (AV1, AV2, AV3, AV4) при выполнении шага ① (⇒ Вверх).

- Видео (Авто/PAL/SECAM)  
Для корректности записи выполните необходимые настройки в соответствии с подключенной аппаратурой.
- Загл. стр. (Авто/Выкл.)

## Автонастройки возобновить Загрузить

Если процедура настройки (→ 10) была прервана по каким-либо причинам, можно возобновить автоматическую настройку каналов.

Выберите “Загрузить” при подключении аппарата к телевизору, совместимому с Q Link, с помощью 21-штекерного кабеля SKART с полной разводкой или при подключении к совместимому с VIERA Link (HDAVI Control 3) телевизору с помощью кабеля HDMI. (Позиции программ для каналов, охватываемых диапазоном данного аппарата, загружаются с телевизора и копируются с использованием данной удобной функции.)

При появлении экрана подтверждения

**1** Нажатием [**◀**, **▶**] выберите “Да”, затем нажмите [OK].

Если на экране телевизора появляется меню установки страны

**2** Нажатием [**▲**, **▼**] выберите страну, а затем нажмите [OK].

Для повторного запуска автоматической настройки можно также использовать следующий метод.

Аппарат включен и находится в режиме останова. **Нажмите и удерживайте** [**√** **CH**] и [**CH** **▲**] **на основном устройстве до появления окна установки страны.**

Все настройки, кроме уровня родительского контроля, пароля родительского контроля и настроек часов, возвращаются к заводским значениям. Программы записи по таймеру также отменяются.

## Диск

(Все заводские настройки по умолчанию указаны подчеркнутым текстом.)

### Установки проигрывания

● Нажмите [OK] для отображения следующих настроек.

#### Уровни

Установка уровня контроля над воспроизведением дисков DVD-Video.

Следуйте инструкциям на экране. При отображении экрана пароля введите 4-значный пароль с помощью цифровых кнопок.

**Не забудьте свой пароль.**

Установка уровней доступа (Когда выбран уровень 8)

[8 Нет ограничений] Можно воспроизводить все файлы DVD-Video.

[1 до 7] Запрещено воспроизведение дисков DVD-Video, которые имеют соответствующий уровень ограничений.

[0 Закрыть все] Запрещено воспроизведение любых дисков DVD-Video.

● Изменение настроек (При выборе уровня от 0 до 7)

[Открыть запис. уст.] [Поменять пароль]

[Поменять уровень] [Времен. разблук.]

#### Звуковая дорожка

[Английский] [Немецкий] [Испанский] [Польский]

[Русский] [Чешский] [Венгерский]

[Оригинальный] Будет выбран язык оригинала каждого диска.

[Другие \* \* \* \* \*]\*

#### Субтитры

[Автоматический] Если язык, выбранный для параметра “Звуковая дорожка”, недоступен, автоматически отображаются субтитры на этом языке, если они имеются на диске.

[Английский] [Немецкий] [Испанский] [Польский]

[Русский] [Чешский] [Венгерский]

[Другие \* \* \* \* \*]\*

#### Menus

[Английский] [Немецкий] [Испанский] [Польский]

[Русский] [Чешский] [Венгерский]

[Другие \* \* \* \* \*]\*

\* [Другие \* \* \* \* \*]

Введите код (→ 69) с помощью цифровых кнопок.

Если выбранный язык отсутствует на диске, воспроизводится язык по умолчанию. Для некоторых дисков можно переключать языки только в экранном меню (→ 16).

## DVD-V

Выберите язык озвучивания, субтитров и меню диска.

- Некоторые диски начинают воспроизводиться на определенном языке, игнорируя на данную настройку.
- Для английского/немецкого/испанского/польского/русского/чешского/венгерского языков при загрузке с телевизора и установке настройки страны во время автоматической настройки в дополнительном программном модуле, таким же станет язык (“Звуковая дорожка”/“Menus”), а параметр “Субтитры” установится на “Автоматический”.

## Установки записи

● Нажмите [OK] для отображения следующих настроек.

### Время записи в режиме EP

Выберите максимальную продолжительность записи в режиме EP в часах (→ 21, Режимы записи и приблизительное время записи).

[EP ( 6Часов )] На неиспользованном диске емкостью 4,7 Гбайт возможна запись 6 часов.

[EP ( 8Часов )] На неиспользованном диске емкостью 4,7 Гбайт возможна запись 8 часов.

● При использовании режима “EP ( 6Часов )” качество звучания будет лучше, чем при использовании режима “EP ( 8Часов )”.

### Формат записи

Установка формата при записи или копировании.

[Автоматический] Программа будет записана в оригинальном формате, который использовался на момент начала записи (также в случае, если запись началась в момент показа рекламы и т. д.).

[16:9] [4:3]

- Если запись или копирование на HDD или DVD-RAM выполняется при установке “Запись для копир. High Speed” на “Выкл.”, программа будет записана в оригинальном формате.
- В следующих случаях даже при установке на “Автоматический” или “16:9” записи выполняются или копируются в формате 4:3.
  - **R**, **R DL**, **RW(V)** Если установлен режим записи “EP” или “FR (записи продолжительностью 5 часов или более)”.
  - При записи или копировании на +R, +R DL и +RW.

### Запись для копир. High Speed

Можно копировать выполненные записи с HDD на DVD-R, DVD-R DL, DVD-RW (формат DVD-Video), +R, +R DL и +RW, используя высокоскоростной режим. Тем не менее, размер экрана и т. д. ограничен (→ Вниз).

При отсутствии необходимости в высокоскоростном копировании на DVD-R и т. д. во время записи программы рекомендуется устанавливать параметр на “Выкл.”. Данная настройка эффективна при записи с телевизионной программы или внешней аппаратуры (в том числе аппаратуры DV) либо при копировании с финализированного диска DVD-Video.

[Вкл.] Можно выполнять высокоскоростное копирование на DVD-R и т. д. Нажмите [**◀**, **▶**] для выбора “Да” и нажмите [OK].

- На выполненные записи распространяются следующие ограничения.
  - Записи выполняются с установкой формата на “Формат записи” (→ Вверх).
  - Заранее выберите канал звука в “Двуяз. выбор звука” (→ 61).
  - Отменяется возможность переключения звука при просмотре программы на входном канале телевизора, подключенного к данному аппарату (например, AV1 и т. д.).

[Выкл.]

### Скор. DVD для High Speed Copy

Выберите скорость высокоскоростного копирования (При использовании дисков DVD-RAM 5X, DVD-R, +R 8X или +RW 4X, поддерживающих высокоскоростное копирование).

[Максимальная]

[Обычная(бесшумно)] Уровень шума, издаваемого данным аппаратом, ниже, чем при выборе “Максимальная”, но время, необходимое для копирования, удваивается (приблизительно).

## Изображение

(Все заводские настройки по умолчанию указаны подчеркнутым текстом.)

### Comb Filter

Для выбора резкости изображения при записи. Для этой настройки устанавливается "Вкл.", если "Система ТВ" установлена на "NTSC" (⇒ 62)

[Вкл.] Изображение становится четким и ярким. Как правило, используйте эту настройку.

[Выкл.] Выбирайте при записи зашумленных изображений.

### Режим стоп-кадра

Выберите вид изображения, которое отображается при остановке воспроизведения (⇒ 78, Кадры и поля).

[Автоматический]

[Поле] Выбирается, если изображение дрожит при выборе "Автоматический". (Изображение становится грубее).

[Кадр] Выбирается, если при выборе "Автоматический" нечетко отображается мелкий шрифт или тонкие детали изображения. (Изображение становится более отчетливым и детальным).

### Непрерывное воспр-

Для выбора режима перехода при воспроизведении сегментов разделов и частично удаленных записей.

[Вкл.] При воспроизведении переход с раздела на раздел осуществляется незаметно. Эта функция не действует, когда единый список воспроизведения содержит несколько режимов звука, а также при использовании опции "Быстрый просмотр" (PLAY × 1.3). Кроме этого, может слегка измениться положение сегментов раздела.

[Выкл.] Моменты перехода с раздела на раздел в списке воспроизведения воспроизводятся четко, но изображение может застывать на мгновение.

## Звук

(Все заводские настройки по умолчанию указаны подчеркнутым текстом.)

### Компрессия динамич. уровня

**DVD-V** (только для Dolby Digital)

Изменение динамического диапазона для просмотра в ночное время.

[Вкл.] [Выкл.]

### Двухз. выбор звука

Выбирайте для записи основной или дополнительный канал звука, если:

- Выполняется запись или копирование на диски DVD-R, DVD-R DL, DVD-RW (формат DVD-Video), +R, +R DL и +RW.

- Опция "Запись для копир. High Speed" установлена на "Вкл."
- Выполняется запись или копирование звука в режиме LPCM (⇒ Вправо, "Режим звука для записи XP").

[M 1] [M 2]

- На данном аппарате нельзя выбрать звук при записи с внешнего источника, например, при копировании с видеоманитофона (за исключением аппаратуры DV, подключенной к входному разъему DV данного аппарата). Выбирайте звук на другой аппаратуре.

- Выполняя запись через гнездо DV аппарата, выбирайте тип звука в "Режим звука для DV-входа" (⇒ Вправо).

### Цифровой аудиовыход

Для изменения настроек при подключении аппаратуры к разъему DIGITAL AUDIO OUT данного аппарата (⇒ 66).

- Нажмите [OK] для отображения следующих настроек.

### PCM ниже преобразование

Выберите способ вывода звука с частотой дискретизации 96 кГц.

- Сигналы преобразуются к 48 кГц независимо от настроек ниже, если частота дискретизации сигналов превышает 96 кГц или диск имеет защиту от записи.

[Вкл.] Сигналы преобразуются в 48 кГц. (Выбирается, если подключенная аппаратура не может обрабатывать сигналы с частотой дискретизации 96 кГц.)

[Выкл.] Выводимые сигнал имеют частоту дискретизации 96 кГц. (Выбирается, если подключенная аппаратура может обрабатывать сигналы с частотой дискретизации 96 кГц.)

### Dolby Digital

Для выбора формата вывода сигнала.

Выберите "Bitstream", если сигнал декодируется подключенной аппаратурой.

Если выбрать "PCM", данный аппарат будет декодировать и выводить сигнал в 2-канальном формате.

- Установка неправильных настроек может привести к шуму.



[Bitstream] Если подключенная аппаратура имеет логотип Dolby Digital.

[PCM] Если подключенная аппаратура не имеет логотипа Dolby Digital.

### DTS

Для выбора формата вывода сигнала.

Выберите "Bitstream", если сигнал декодируется подключенной аппаратурой.

Если выбрать "PCM", данный аппарат будет декодировать и выводить сигнал в 2-канальном формате.

- Установка неправильных настроек может привести к шуму.

[Bitstream] Если подключенная аппаратура имеет логотип DTS.

[PCM] Если подключенная аппаратура не имеет логотипа DTS.



### MPEG

Для выбора формата вывода сигнала.

Выберите "Bitstream", если сигнал декодируется подключенной аппаратурой.

Если выбрать "PCM", данный аппарат будет декодировать и выводить сигнал в 2-канальном формате.

- Установка неправильных настроек может привести к шуму.

[Bitstream] Если подключенная аппаратура оснащена встроенным декодером MPEG.

[PCM] Если подключенная аппаратура не оснащена встроенным декодером MPEG.

### Режим звука для записи XP

Для выбора системы звука при записи или копировании в режиме XP.

[Dolby Digital] (⇒ 78) [LPCM] (⇒ 78)

- Записи LPCM могут иметь пониженное качество по сравнению с обычными записями в режиме XP.

- При записи в режимах, отличных от XP, звукозапись выполняется в системе Dolby Digital, даже если выбрана система LPCM.

- При записи двуязычных передач заранее выбирайте канал звука в "Двухз. выбор звука" (⇒ Влево).

### Режим звука для DV-входа

Для выбора системы звука при записи через входной разъем DV аппарата (⇒ 24).

[Стерео 1] Запись звука (L1, R1).

[Стерео 2] Оригинальная запись в сопровождении записи дополнительного озвучивания типа дикторского текста (L2, R2).

[Микш.] Запись как Стерео 1, так и Стерео 2.

- При записи двуязычных передач заранее выбирайте канал звука в "Двухз. выбор звука" (⇒ Влево).

## Дисплей

(Все заводские настройки по умолчанию указаны подчеркнутым текстом.)

### Язык

Выбор языка для меню и экранных сообщений.

[English] [Deutsch] [Español] [Polski]

[Русский] [Česky] [Magyar]

### Сообщения на экране

Для выбора автоматического отображения сообщений о состоянии.

[Автоматический] [Выкл.]

### Серый фон

Выберите "Выкл." для отключения отображения аппаратом серого фона при приеме слабого сигнала.

[Вкл.] [Выкл.]

### FL Дисплей

Регулировка яркости дисплея аппарата.

Если установить "Автоматический", на "Power Save" (⇒ 63) эта настройка фиксируется на "Вкл."

[Яркий] [Матовый]

[Автоматический] Дисплей темнеет во время воспроизведения и отключается при выключении аппарата. Он моментально включается при нажатии кнопок. Использование данного режима помогает снизить потребление электроэнергии в режиме ожидания.

### Индикатор Pause Live TV

Выберите "Выкл.", если не хотите, чтобы аппарат отображал экранный значок во время использования функции Pause Live TV.

[Вкл.] [Выкл.]

## Соединение

(Все заводские настройки по умолчанию указаны подчеркнутым текстом.)  
При подключении определенной аппаратуры некоторые элементы могут отображаться на дисплее серым цветом, их нельзя будет выбрать, либо изменение настроек может оказаться невозможным.

### Формат ТВ

Выбирается в соответствии с типом подсоединенного телевизора.

- [16:9] При подключении к широкоэкранному телевизору 16:9.
- [Pan & Scan] При подключении к телевизору формата 4:3 боковая часть изображения формата 16:9 обрезается.
- [Letterbox] При подключении к телевизору формата 4:3 изображение формата 16:9 выводится в стиле Letterbox.

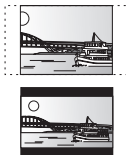

### Прогрессивн.

Подключив разъемы COMPONENT VIDEO OUT данного аппарата к телевизору с ЖКД или плазменным экраном или ЖКД проектору, поддерживающему прогрессивное видео, можно просматривать видеоизображение с использованием прогрессивной развертки.

Эта настройка устанавливается на "Выкл.", на "Вывод AV1" если установить "RGB 1 (без компонента)" или "RGB 2 (без компонента)".

[Вкл.] [Выкл.]

### Примечания

- При подключении к обычному телевизору (с ЭЛТ: электронно-лучевой трубкой) или многосистемному телевизору, использующему режим PAL, даже при его совместимости с прогрессивным сигналом прогрессивный выход может вызвать некоторое мерцание. Если это мешает, отключите "Прогрессивн." (⇒ 55).
- Подключение к несовместимому телевизору приводит к искажению изображения.

### Система ТВ

Измените настройку в соответствии с подключенной аппаратурой или в соответствии с записью, если на HDD одновременно хранятся записи PAL и NTSC.

- [PAL] • Выбирайте при подключении к телевизору системы PAL или мультисистемному телевизору. Записи, выполненные в системе NTSC, воспроизводятся в системе PAL 60.
- Выбирайте для записи телепрограмм и сигналов системы PAL с другой аппаратуры.
- [HDD] Выбирайте при воспроизведении сохраненных на HDD записей в системе PAL.
- [NTSC] • Выбирайте при подключении к телевизору системы NTSC. Телепрограммы не могут быть записаны корректно.
- Выбирайте для записи сигналов системы NTSC с другой аппаратуры.
- [HDD] Выбирайте при воспроизведении записей в системе NTSC, сохраненных на HDD.

### Примечания

- На данном аппарате нельзя записывать сигналы NTSC на диски, уже содержащие записи сигнала PAL. (Тем не менее, на HDD можно записывать программы обоих типов.)
- Во время записи, в режиме ожидания записи по таймеру или режиме ожидания EXT LINK данный аппарат не может воспроизводить диски или записи, не соответствующие настройке "Система ТВ". Рекомендуется установить "Система ТВ" в соответствии с дисками или записью перед их воспроизведением.

### Одновременно изменение всех настроек (PAL ↔ NTSC)

Во время остановки продолжайте нажимать [■] и [▲ OPEN/CLOSE] на основном устройстве в течение 5 секунд или более.

### Установки HDMI

- Нажмите [OK] для отображения следующих настроек.

#### Формат HDMI

Можно выбрать только элементы, совместимые с подключенным оборудованием. Как правило, данную настройку изменять не нужно. Тем не менее, если качество выводимого изображения оставляет желать лучшего, можно попытаться его повысить, изменяя данную настройку.

- Для просмотра высококачественного видео с повышенным преобразованием до 1080p необходимо подключить аппарат непосредственно к телевизору высокой четкости, совместимому с 1080p. Если данный аппарат подключен к телевизору высокой четкости через другую аппаратуру, эта аппаратура также должна быть совместима с 1080p.

[576i/480i] [576p/480p] [720p] [1080i]

[1080p] При настройке видеовыхода на "1080p" рекомендуется использовать высокоскоростные кабели HDMI с логотипом HDMI (как на обложке).

[Автоматический] Автоматический выбор выходного разрешения, наилучшим образом подходящего для подключенного телевизора (1080p, 1080i, 720p, 576p/480p или 576i/480i).

### Формат 4:3

Для воспроизведения записи формата 4:3 при подключении с помощью кабеля HDMI установите способ показа изображений на широкоэкранном телевизоре формата 16:9.

[4:3] Выводимое изображение расширяется влево или вправо.



[16:9] Изображение выводится в оригинальном формате с полосами по бокам.



### Цифровой аудиовыход

[HDMI и оптический]

[Только оптический]

Выбирайте, если данный аппарат подключен к усилителю с помощью оптического цифрового аудиокабеля, а также подключен к телевизору с помощью кабеля HDMI, и требуется получить высококачественный звук с дисков (⇒ 66).

### VIERA Link

Устанавливайте для использования функции "HDAVI Control" при подключении с помощью кабеля HDMI к устройству, поддерживающему "HDAVI Control".

[Вкл.]

[Выкл.] Выбирайте, если не требуется использовать "HDAVI Control".

### Вывод AV1

Установите в соответствии с разъемом подключенного телевизора.

Для компонентного выхода (прогрессивный выход) выберите "Video (с компонентом)" или "S Video (с компонентом)".

Если подключен декодер, не устанавливайте в положение "RGB 1 (без компонента)".

При подключении данного аппарата с помощью кабеля HDMI нельзя выбрать "RGB 1 (без компонента)" или "RGB 2 (без компонента)".

[Video (с компонентом)]

Выберите, если подключен телевизор, который может принимать комбинированный сигнал.

[S Video (с компонентом)]

Выберите, если подключен телевизор, который может принимать сигнал S Video.

[RGB 1 (без компонента)]

Выберите, если подключен телевизор, который может принимать сигнал RGB. Выберите этот режим, если хотите, чтобы выходной сигнал изображений всегда был в формате RGB. При включении аппарата экран телевизора автоматически переключается для воспроизведения изображения с аппарата.

[RGB 2 (без компонента)]

Выберите, если подключен телевизор, который может принимать сигнал RGB. Выберите этот режим для переключения на воспроизведение изображения с аппарата только во время воспроизведения или просмотра меню.

### Настройки AV2

Настройте в соответствии с подключенной аппаратурой.

- Нажмите [OK] для отображения следующих настроек.

#### Ввод AV2

Установите на "RGB/Video" или "RGB" для приема или записи сигнала RGB с внешней аппаратуры.

[RGB/Video] [RGB] [Video] [S Video]

#### Соединение AV2

Если установить "Ext", на "Система ТВ", эта настройка устанавливается на "NTSC" (⇒ Влево).

[Декодер] Если подсоединен декодер для декодирования зашифрованного сигнала (например, декодер C+).

[Ext] Если подключен видеомagneтофон или цифровой/спутниковый ресивер.

#### Ext Link

Если "Система ТВ" установлена на "NTSC" (⇒ Влево), эта настройка недоступна.

[Ext Link 1] При подключении цифрового/спутникового ресивера, передающего специальный сигнал управления по 21-штатерному кабелю SCART. Время пуска и остановки записи устанавливается по управляющему сигналу.

[Ext Link 2] При подключении внешней аппаратуры с функцией таймера. При его включении начинается запись. При отключении запись останавливается.

## Другое

(Все заводские настройки по умолчанию указаны подчеркнутым текстом.)

### Дистанц. управл.

Если другая аппаратура Panasonic находится слишком близко, смените код дистанционного управления на основном устройстве и пульте ДУ (оба кода должны совпадать).

[DVD 1] [DVD 2] [DVD 3]

В нормальных условиях используйте исходный код "DVD 1".

- Нажатием [▲, ▼] выберите код ("DVD 1", "DVD 2" или "DVD 3") затем нажмите [OK].

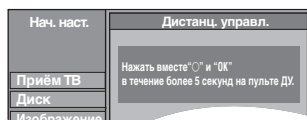

### Смена кода пульта ДУ

- Нажав [OK], нажмите и удерживайте цифровую кнопку ([1], [2] или [3]) более 5 секунд.
- Нажмите [OK].

### ■ Когда на дисплее аппарата появится следующий индикатор



Код пульта ДУ

Установите для пульта ДУ такой же код, как у основного устройства (⇒ операция 2).

#### Примечания

При выполнении "Перезагрузка" в меню Нач. наст. код основного устройства возвращается на "DVD 1". Измените код дистанционного пульта на 1 (⇒ операция 2).

### Часы

Обычно функция настройки аппарата (⇒ 10) автоматически устанавливает правильное время часов. Однако при выборе "Россия" (Россия) на экране настройки страны автоматическая настройка часов не работает. При некоторых условиях приема автоматическая настройка часов не производится.

В этом случае установите часы вручную, выполнив нижеуказанные операции.

- В случае отключения сетевого питания, установка часов сохраняется в памяти примерно 60 минут.
- Если "Россия" (Россия) выбрано в меню настройки страны поле "Автоматический" не появляется в меню настройки часов. Начиная с шага ②, установите часы вручную.

- Нажатием [▲, ▼] выберите "Выкл." для "Автоматический", затем нажмите [OK].



- Нажатием [◀, ▶] выберите элемент, который хотите изменить.

Элементы переключаются следующим образом:  
 Час ↔ Минута ↔ Секунда ↔ День ↔ Месяц ↔ Год

- Измените установку при помощи [▲, ▼].

Для установки можно также использовать цифровые кнопки.

- Нажмите [OK] после завершения установки. Часы пойдут.

#### Примечания

Если телестанция передает сигнал установки времени, и для параметра "Автоматич." в меню установки часов выбрано "Вкл.", функция автоматической синхронизации часов сверяет время, и при необходимости, подстраивает часы несколько раз в день.

### Power Save

[Вкл.] При переключении аппарата в режим ожидания энергопотребление уменьшается до минимума (⇒ 77).

[Выкл.]

(Если установить "Быстрый старт" на "Вкл.", "Power Save" автоматически переключается на "Выкл.").

- Если функция "Power Save" установлена на "Вкл.", имейте в виду следующее.
  - "FL Дисплей" автоматически устанавливается на "Автоматический" (⇒ 61).
  - Не действует функция "Быстрый старт". (Автоматически переключается в положение "Выкл.").
  - Когда аппарат выключен, просмотр платных программ по телевизору невозможен, поскольку контур сигнала с подсоединенного декодера не замкнут. Для их просмотра нужно включить аппарат.

### Быстрый старт

Функция Быстрый старт переводит аппарат в состояние готовности к записи примерно через 1 секунду\* после его включения. Это позволяет начать запись, как только возникает желание что-нибудь записать.

\* Только при записи на HDD или DVD-RAM.

[Вкл.]

[Выкл.] Расход электроэнергии меньше, чем при установке этой функции на "Вкл."

(Если эту функцию установить на "Вкл.", "Power Save" автоматически переключается на "Выкл.").

- Возможна задержка пуска до одной минуты, если:
  - Для воспроизведения или записи используется диск, отличный от DVD-RAM.
  - Вы хотите выполнить другие операции.
  - Не установлены часы.

### Регистрация DivX

Этот регистрационный код необходим для покупки и воспроизведения содержимого DivX Video-on-Demand (VOD) (⇒ 31).

### Начать

- Нажмите [OK] для отображения следующих настроек.

### Перезагрузка

Все настройки, кроме уровня родительского контроля, пароля родительского контроля и настроек часов, возвращаются к заводским значениям. Программы записи по таймеру также отменяются.

[Да] [Нет]

### Настройки по умолчанию

Все настройки, кроме настроек на частоту, настроек часов, настроек страны, языковых настроек, настроек языка диска, уровня родительского контроля, пароля родительского контроля, кода дистанционного управления, возвращаются к заводским предустановкам.

[Да] [Нет]

### Список принимаемых телеканалов

СИСТЕМА		VHF	UHF	CATV
BG	Стандарт CCIR (B, G, H)	CH E2–E12	CH E21–E69	CH S01–S05, M1–M10, U1–U10, S21–S41
DK	Восточная Европа (D, K, K1)	CH R1–R12	CH 21–69	CH 44 МГц–470 МГц
I	Гонконг (особый административный регион Китайской Народной Республики) (I)	–	CH 21–69	–

## Управление телевизором

Можно настроить кнопки управления телевизором на пульте ДУ на включение/выключение телевизора, переключение входов телевизора, выбор телевизионного канала и регулировку громкости телевизора.

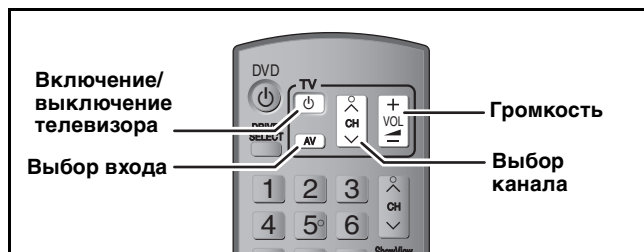

### 1 Направьте пульт ДУ на телевизор Нажав [TV], введите код при помощи цифровых кнопок.

Пример, 01: [0] → [1] 10: [1] → [0]

#### Изготовители и коды

Марка	Код	Марка	Код
Panasonic	01/02/03/04	METZ	05/28
AIWA	35	MITSUBISHI	05/19/20/47
AKAI	27/30	MIVAR	24
BEIJING	33	NEC	36
BEKO	05/71/72/73/74	NOBLEX	33
BENQ	58/59	NOKIA	25/26/27/60/61
BP	09	NORDMENDE	10
BRANDT	10/15	OLEVIA	45
BUSH	05	ONWA	30/39/70
CENTREX	66	ORION	05
CHANGHONG	69	PEONY	49/69
CURTIS	05	PHILCO	41/48/64
DAEWOO	64/65	PHILIPS	05/06/46
DESMET	05	PHONOLA	05
DUAL	05	PIONEER	37/38
ELEMIS	05	PROVIEW	52
FERGUSON	10/34	PYE	05
FINLUX	61	RADIOLA	05
FISHER	21	SABA	10
FUJITSU	53	SALORA	26
FUNAI	63/67	SAMSUNG	32/42/43/65/68
GOLDSTAR	05/50/51	SANSUI	05
GOODMANS	05	SANYO	21/54/55/56
GRADIENTE	36	SCHNEIDER	05/29/30
GRUNDIG	09	SEG	05/69/75/76/77/78
HIKONA	52	SELECO	05/25
HITACHI	05/22/23/40/41	SHARP	18
INNO HIT	05	SIEMENS	09
IRRADIO	30	SINUDYNE	05
ITT	25	SONY	08
JINGXING	49	TCL	31/33/66/67/69
JVC	17/30/39/70	TELEFUNKEN	10/11/12/13/14
KDS	52	TEVION	52
KOLIN	45	TEX ONDA	52
KONKA	62	THOMSON	10/15/44
LG	05/50/51	TOSHIBA	16/57
LOEWE	07/46	WHITE WESTINGHOUSE	05
MAG	52	YAMAHA	18/41

### 2 Выполните проверку, включив телевизор и переключая каналы.

- Повторяйте эту процедуру, пока не найдете код, с которым управление работает нормально.
- Если марка вашего телевизора отсутствует в таблице, или указанный для телевизора код не обеспечивает возможности управления телевизором, данный пульт ДУ несовместим с вашим телевизором.

#### Примечания

- Если для марки вашего телевизора указано несколько кодов, выберите тот, который обеспечивает правильное управление.

## Блокировка от детей

Функция блокировки от детей блокирует все кнопки на самом аппарате и пульте ДУ. Используйте данную функцию, если не хотите, чтобы аппаратом управляли другие.

### Одновременно нажав [OK] и [RETURN], удерживайте их, пока на дисплее аппарата не появится индикатор "X HOLD".



Если включена блокировка от детей, то при нажатии кнопок на дисплее аппарата отображается индикатор "X HOLD", и управление будет невозможным.

#### Для отмены блокировки от детей

Одновременно нажав [OK] и [RETURN], удерживайте их, пока с дисплея не исчезнет индикатор "X HOLD".

\* Оставьте “желтый” без подключения.

## Подключение телевизора с разъемами AUDIO/VIDEO (аудио/ видео) или S VIDEO

При использовании разъема S VIDEO OUT изображение будет более естественным, чем при использовании разъема VIDEO OUT. (Конечный результат зависит от телевизора.)

**Задняя панель телевизора**      **Задняя панель телевизора**

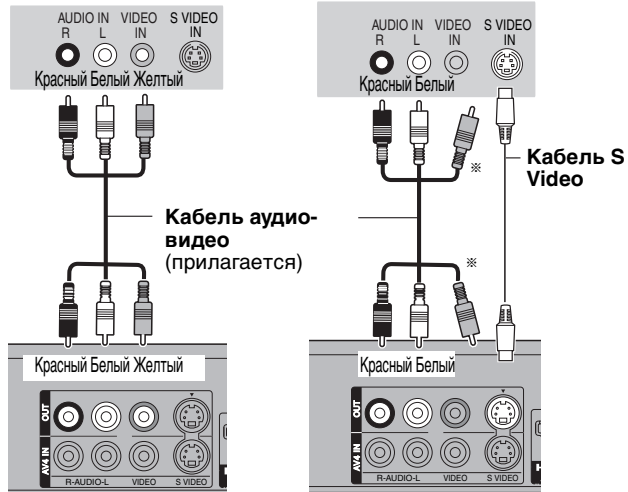

**Задняя панель данного аппарата**

**Задняя панель данного аппарата**

## Подключение видеомэгнифона с разъемами AUDIO/VIDEO (аудио/ видео) или S VIDEO

Разъем S VIDEO обеспечивает более выразительное изображение, чем разъем VIDEO. (Фактические результаты зависят от телевизора.)

**Задняя панель данного аппарата**      **Задняя панель данного аппарата**

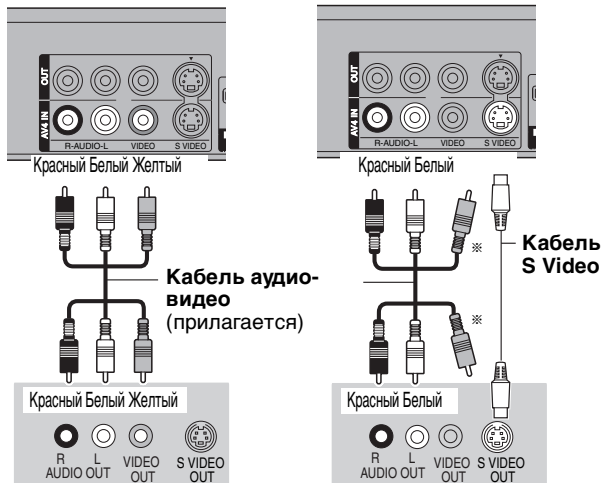

**Задняя панель видеомэгнифона**

**Задняя панель видеомэгнифона**

## Подключение телевизора с помощью разъемов COMPONENT VIDEO

**Задняя панель телевизора**

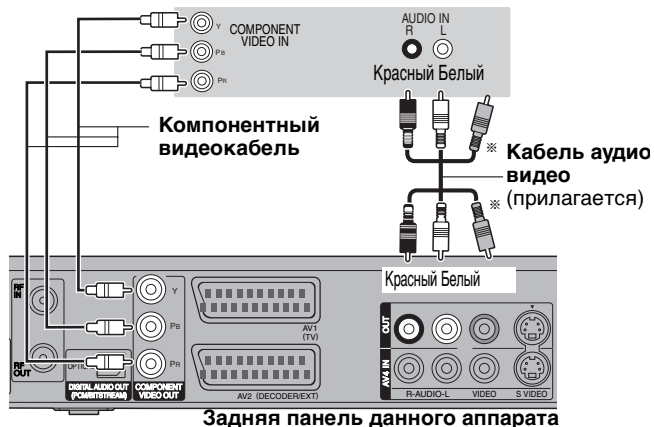

**Задняя панель данного аппарата**

Разъемы COMPONENT VIDEO можно использовать для чересстрочного или прогрессивного выхода (→ 78), обеспечивая таким образом получение более чистого изображения, чем при использовании разъема S VIDEO OUT.  
 ● Соедините разъемы одинакового цвета.

**Необходимая настройка**

“Прогрессивн.” настройка в меню Нач. наст. (→ 62)

**При использовании обычного телевизора (ЭЛТ: с электроннолучевой трубкой)**

Прогрессивный выход может вызвать некоторое мерцание даже при совместимости с прогрессивным сигналом. Отключите “Прогрессивн.” если это причиняет беспокойства (→ 55). Это касается также многосистемных телевизоров, на которых используется режим PAL.

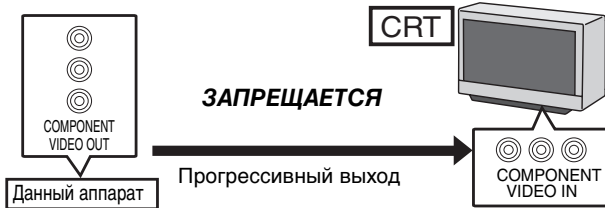

## Подключение усилителя с цифровым входным разъемом

- Для прослушивания многоканального объемного звука DVD-Video, подключите усилитель с Dolby Digital, DTS и декодерами MPEG.

### Необходимая настройка

- “Цифровой аудиовыход” в меню Нач. наст. (⇒ 61)
- При подключении данного аппарата к усилителю с помощью оптического цифрового аудиокабеля, а также подключении к телевизору с помощью кабеля HDMI можно получить высококачественный звук с диска, установив “Цифровой аудиовыход” на “Только оптический” в меню Нач. наст. (⇒ 62). В этом случае звук выводится только через усилитель, минуя телевизор.
- Перед покупкой цифрового оптического аудиокабеля (не прилагается), проверьте форму разъемов соединяемой аппаратуры.
- Нельзя использовать декодеры DTS Digital Surround, несовместимые с DVD.

### Задняя панель усилителя

**Оптический цифровой аудиокабель**  
При подключении не допускайте сгибания под острым углом.

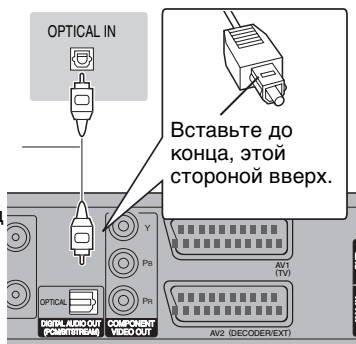

Задняя панель данного аппарата

## Подключение стереоусилителя

### Задняя панель усилителя

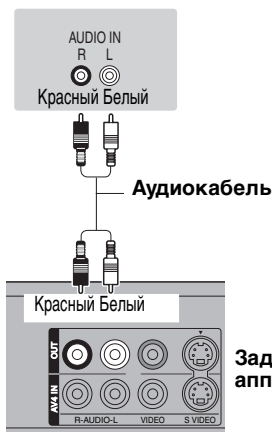

Задняя панель данного аппарата

## Подключение телевизора и приемника, совместимых с HDMI

При подключении к аппарату, совместимому с HDMI, передается несжатый цифровой аудио- и видеосигнал. Цифровые видео и звук высокого качества передаются по единственному шнуру. При подключении к телевизору высокой четкости (HDTV), совместимому с HDMI, выход можно переключать на видео высокой четкости 1080p, 1080i или 720p.

- Источники видео, преобразованные к разрешению 1920×1080, несмотря на высокое качество, воспринимаются с несколько худшим разрешением, чем настоящие, полноценные, оригинальные источники формата 1080p. Обратитесь к дилеру для получения более подробной информации.
- Используйте высокоскоростные кабели HDMI с логотипом HDMI (как показано на обложке).

### Информация о функции VIERA Link “HDAVI Control™”

При подключении к телевизору Panasonic (VIERA) или приемнику, оснащеному функцией “HDAVI Control”, можно выполнять связанные операции. [⇒ 36, Операции с подключенным телевизором (VIERA Link “HDAVI Control™/Q Link)]

- Нельзя использовать кабели, не совместимые с HDMI.
- Рекомендуется использовать кабели HDMI производства Panasonic.

Рекомендованный номер детали:

RP-CDHG10 (1,0 м), RP-CDHG15 (1,5 м), RP-CDHG20 (2,0 м), RP-CDHG30 (3,0 м), RP-CDHG50 (5,0 м) и т. д.

### Задняя панель телевизора

#### Подключение к телевизору Panasonic (VIERA)

При подключении 21-штекерного кабеля SKART доступны следующие функции.

- Загрузка с телевизора (⇒ 36)
- Прямая запись с телевизора (⇒ 36)
- Просмотр изображений с цифрового/спутникового приемника или декодера (В этом случае телевизионный вход нужно обязательно переключить на “AV”)

#### Необходимая настройка

- Установите “Цифровой аудиовыход” на “HDMI и оптический” (⇒ 62). (Настройка по умолчанию: “HDMI и оптический”)

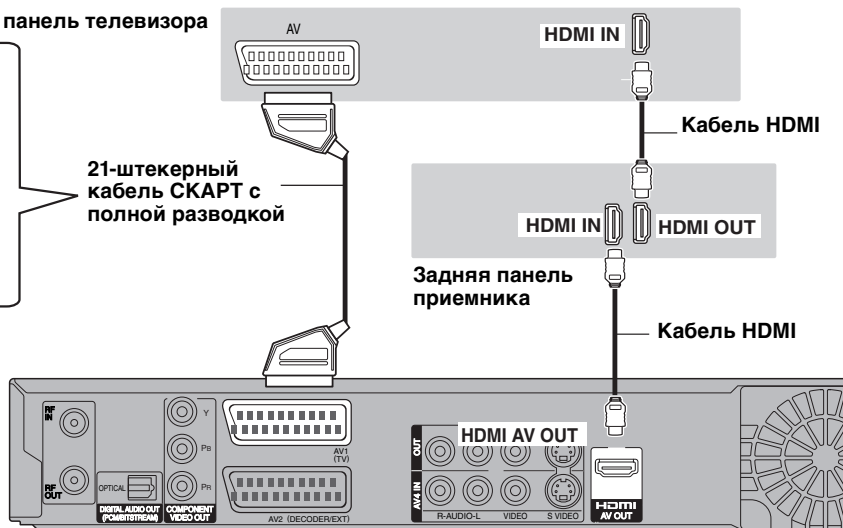

Задняя панель данного аппарата

### Примечания

- При подключении к телевизору, совместимому только с 2-канальным аудиовыходом, звук с 3 каналами и более будет подвергаться понижающему микшированию (⇒ 78) и выводиться на 2 канала даже при подключении через кабель HDMI. (Понижающее микширование может оказаться невозможным при использовании некоторых дисков.)
- Нельзя подключить данный аппарат к устройствам DVI, несовместимым с HDCP.
- Для аппаратов, совместимых с системой защиты авторских прав HDCP (Системой защиты цифрового содержания, передающегося по каналам с высокой пропускной способностью), которые оснащены цифровым входным разъемом DVI (мониторы ПК и т. д.): На некоторых аппаратах изображения могут не выводиться как следует или вообще не выводиться при подключении с помощью кабеля с переключателем DVI/HDMI. (Звук выводиться не может.)

## Подключение телевизора и видеомagniтофона

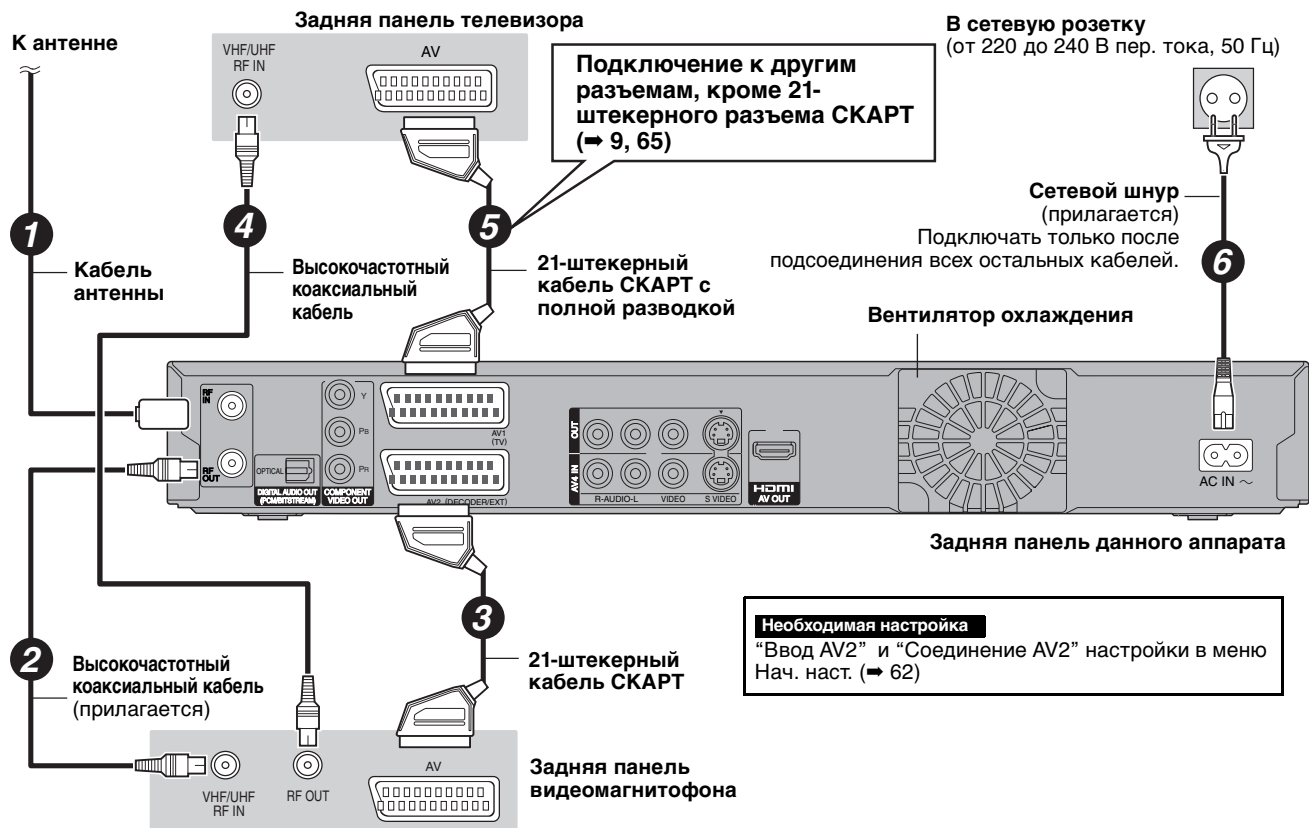

Дополнительные подключения

## Подключение телевизора и видеомagniтофона, цифрового/спутникового ресивера или декодера

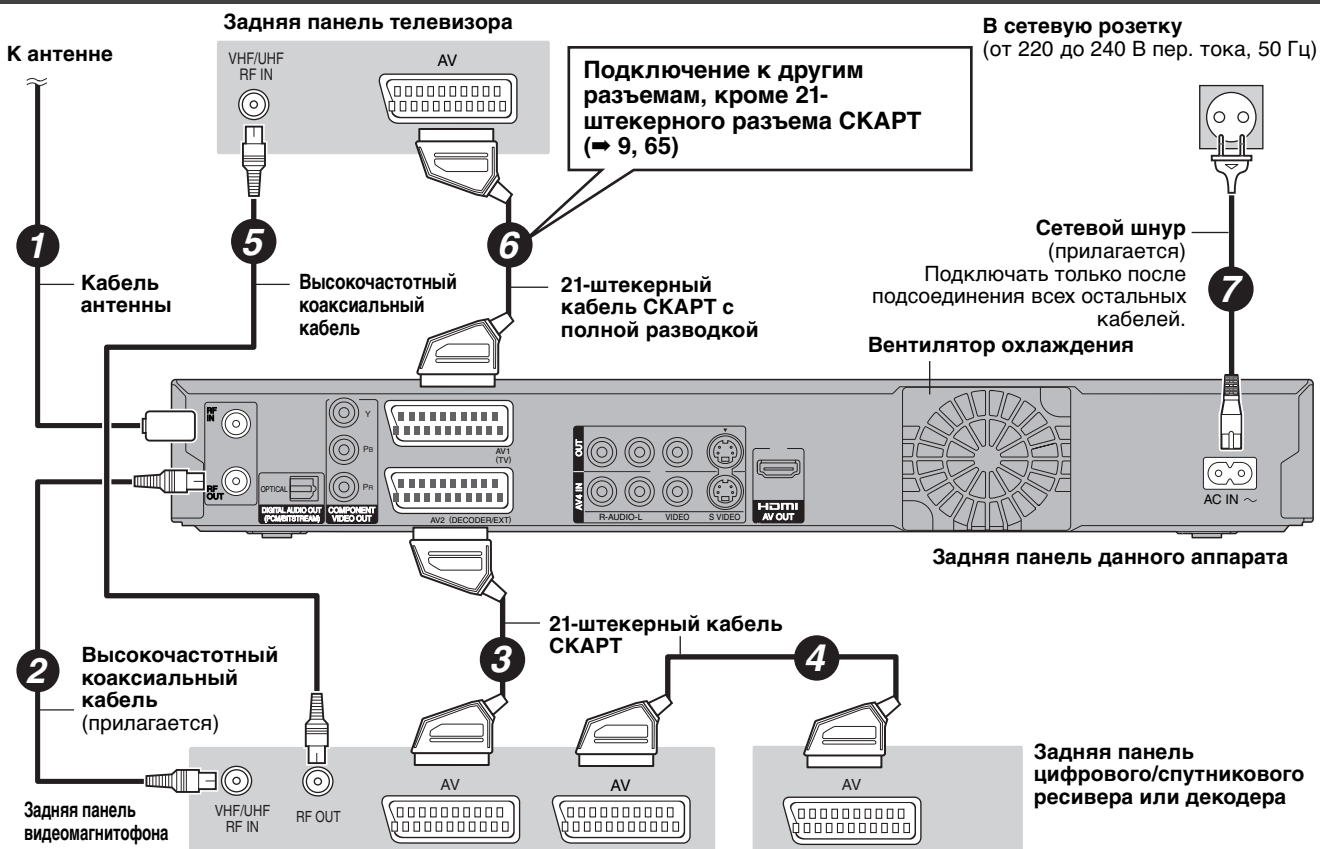

# Часто задаваемые вопросы

В случае сомнений касательно функционирования аппарата обращайтесь к информации, приведенной ниже.

Установка		Стр.
Какая аппаратура необходима для воспроизведения многоканального объемного звука?	<ul style="list-style-type: none"> <li>● На данном аппарате невозможно воспроизвести многоканальный звук без дополнительной аппаратуры. Необходимо подключить данный аппарат с помощью кабеля HDMI или оптического цифрового кабеля к усилителю со встроенным декодером (Dolby Digital, DTS или MPEG).</li> </ul>	66
Можно ли напрямую подключить головные телефоны или динамики к аппарату?	<ul style="list-style-type: none"> <li>● Их прямое подключение к аппарату невозможно. Подключайте через усилитель и т.д.</li> </ul>	66
Телевизор снабжен разъемом SKART и входными разъемами для компонентных видеосигналов. Какой вход следует использовать для подключения?	<ul style="list-style-type: none"> <li>● При использовании обычного телевизора (ЭЛТ: с электронно-лучевой трубкой) рекомендуется подключиться к разъему SKART. Подключившись к телевизору, поддерживающему формат RGB, можно получить с данного аппарата высококачественное цветное видеозображение формата RGB.</li> <li>Если используется телевизор с ЖКД/плазменным экраном или ЖКД проектор, поддерживающий прогрессивную развертку, подключитесь к разъемам для компонентных видеосигналов, чтобы получить высококачественное прогрессивное видео.</li> <li>Если имеющийся телевизор с ЭЛТ или мультисистемный телевизор работает в системе PAL и поддерживает прогрессивную развертку, не рекомендуется использовать прогрессивный выход, поскольку возможно некоторое дрожание изображения.</li> </ul>	8, 66, 67
Совместим ли мой телевизор с прогрессивным выходом?	<ul style="list-style-type: none"> <li>● Все телевизоры Panasonic с входными разъемами 576 (625)/50i · 50p, 480 (525)/60i · 60p совместимы с прогрессивным сигналом. При использовании телевизора другой марки проконсультируйтесь у изготовителя.</li> </ul>	—

Диск		
Можно ли воспроизводить диски DVD-Video и Video CD, купленные в других странах?	<ul style="list-style-type: none"> <li>● Не воспроизводятся диски DVD-Video, не включающие региональный код "5" или "ALL". Дополнительная информация указана на обложке диска.</li> </ul>	Обложка
Можно ли воспроизводить DVD-Video, не имеющий регионального кода?	<ul style="list-style-type: none"> <li>● Региональный код диска DVD-Video свидетельствует о том, что данный диск соответствует стандартам. Воспроизведение дисков без регионального кода невозможно. Также невозможно воспроизведение дисков, которые не соответствуют стандартам.</li> </ul>	—
Расскажите о совместимости дисков с данным аппаратом.	<ul style="list-style-type: none"> <li>● Данный аппарат может записывать и воспроизводить диски DVD-R, DVD-RW (формат DVD-Video), +R и +RW, воспроизводить диски DVD-RW (формат DVD Video Recording). Однако прямая запись на диски DVD-R DL и +R DL с помощью данного аппарата невозможна (возможны воспроизведение и копирование).</li> <li>● Также данный аппарат записывает и воспроизводит диски DVD-R, DVD-R DL, DVD-RW, +R, +R DL, +RW, совместимые с высокоскоростной записью.</li> </ul>	11–12 —
Расскажите о совместимости с данным аппаратом дисков CD-R и CD-RW.	<ul style="list-style-type: none"> <li>● Данный аппарат воспроизводит диски CD-R/CD-RW, записанные в соответствии с любым стандартом из числа следующих: CD-DA, Video CD, SVCD (соответствующие IEC62107), DivX, MP3 и стоп-кадры (JPEG).</li> <li>● Запись дисков CD-R и CD-RW на данном аппарате невозможна.</li> </ul>	12, 14 —

Запись		
Можно ли произвести запись с купленных оригинальных видеокассет или дисков DVD?	<ul style="list-style-type: none"> <li>● Большинство продаваемых оригинальных видеокассет и дисков DVD имеют защиту от копирования, поэтому запись с них, как правило, невозможна.</li> </ul>	—
Можно ли воспроизводить на другой аппаратуре диски DVD-R, DVD-R DL, DVD-RW (формат DVD-Video), +R, +R DL и +RW, записанные на данном аппарате?	<ul style="list-style-type: none"> <li>● После финализации диска на данном аппарате его можно воспроизводить на совместимой аппаратуре, например, на проигрывателе DVD. Однако возможность воспроизведения конкретного диска зависит от параметров записи, качества диска и совместимости с проигрывателем DVD.</li> <li>● Воспроизводите DVD-R DL, +R DL или +RW на совместимой аппаратуре.</li> </ul>	— —
Можно ли записать на другой аппаратуре цифровой аудиосигнал с данного аппарата?	<ul style="list-style-type: none"> <li>● Запись возможна при использовании сигнала PCM. При записи DVD измените настройки "Digital Audio Output" ("Цифровой аудиовыход") в меню Нач. наст. на следующие. <ul style="list-style-type: none"> <li>– PCM нижнее преобразование: Вкл.</li> <li>– Dolby Digital/DTS/MPEG: PCM</li> </ul> </li> <li>Однако такая запись возможна только в том случае, если цифровая запись с диска не запрещена, и записывающая аппаратура поддерживает частоту дискретизации 48 кГц.</li> <li>● Запись сигналов MP3 невозможна.</li> </ul>	61 —
Можно ли переключиться в двуязычный режим во время записи телепередачи?	<ul style="list-style-type: none"> <li>● При записи на HDD и диски DVD-RAM, можно. Достаточно нажать [AUDIO]. (Когда "Запись для копир. High Speed" установлен в положение "Выкл.")</li> <li>● При записи на диски DVD-R, DVD-RW (формат DVD-Video), +R, +RW невозможно. Перед началом записи измените параметр "Двуяз. выбор звука" в меню Нач. наст.</li> </ul>	28 61
Возможно ли высокоскоростное копирование на диск?	<ul style="list-style-type: none"> <li>● Да, возможно. (При установке "Запись для копир. High Speed" на "Вкл." перед записью программы.) Максимальная скорость копирования зависит от типа диска.</li> </ul>	45

USB		
Что можно и что невозможно выполнить, используя порт USB на данном аппарате?	<ul style="list-style-type: none"> <li>● Можно воспроизводить файлы DivX, MP3 или стоп-кадры (JPEG) с запоминающего устройства USB.</li> <li>● Можно копировать файлы стоп-кадров (JPEG) с запоминающего устройства USB на HDD или DVD-RAM.</li> <li>● Можно копировать файлы MP3 с запоминающего устройства USB на HDD.</li> <li>● <b>EN68</b> Можно подключить видеоаппаратуру и скопировать SD Video на HDD или DVD-RAM</li> <li>● Данные с HDD или диска нельзя перенести на запоминающее устройство USB.</li> <li>● С помощью данного аппарата невозможно редактирование данных, хранящихся на запоминающем устройстве USB, или форматирование запоминающего устройства USB.</li> <li>● Некоторые запоминающие устройства USB нельзя использовать с данным аппаратом.</li> </ul>	30 50 52 49 — — 13

Музыка		
Что происходит при попытке записать один и тот же CD несколько раз?	<ul style="list-style-type: none"> <li>● Будет создаваться новый альбом после существующего альбома.</li> </ul>	—
Можно ли переносить музыкальные дорожки с HDD на диск или запоминающее устройство USB?	<ul style="list-style-type: none"> <li>● Нет, нельзя.</li> </ul>	—

Ошибка авторизации.	● Попытка воспроизведения содержимого диска DivX VOD, приобретенного с другим регистрационным кодом. Воспроизведение содержимого на данном аппарате невозможно. (DivX)	30
Нельзя завершить запись.	● Программа защищена от копирования. ● Возможно, на HDD или диске не осталось свободного места. ● Превышено максимально допустимое число программ.	— — 21
Невозможно воспроизвести. Система ТВ отличается от настройки. Для воспроизведения изменить систему ТВ в Нач. наст.	● Вы пытаетесь воспроизвести запись, сделанную с использованием другой системы кодирования, отличной от телевизионной системы, выбранной на аппарате в настоящий момент. Измените установку "Система ТВ" аппарата соответствующим образом.	62
Нельзя записывать на диск.	● Возможно, диск загрязнен или поцарапан.	15
Невозможно форматировать.		
Воспроизведение на данном устройстве невозможно.	● Вы пытаетесь воспроизвести несовместимое изображение. ● Выключите аппарат и повторно вставьте карту.	14 15
Диск полон. Запись невозможна.	● <b>HDD RAM -RW(V) +RW</b> Освободите место, удалив ненужные записи. [Даже после удаления содержимого дисков DVD-R, DVD-R DL, +R или +R DL свободное место не увеличивается. Свободное место на дисках DVD-RW (формат DVD-Video) и +RW увеличивается только после удаления последней сделанной записи.] ● Используйте новый диск.	19, 39, 57
Нельзя записывать. Превышено макс. кол-во записей.		—
Нет диска	● Возможно, диск установлен верхней стороной вниз.	—
Нет папок.	● В данном аппарате нет совместимых папок.	14
Нет карты SD Карта SD не действительна. <b>EN68</b>	● Карта не вставлена. Если это сообщение отображается, когда вставлена совместимая карта, выключите аппарат, извлеките и снова вставьте карту. ● Вставлена несовместимая карта или карта несоответствующего формата.	15 13
Нет достаточно места на диске назначения копирования.	● Освободите место, удалив ненужные элементы. ● Удалите один или более элементов, зарегистрированных в списке копирования, чтобы не превышался "Размер диска назнач."	19, 39, 43, 57 48, 51, 53
Это не записываемый диск.	● Вставлен диск, который не может быть записан на данном аппарате. Вставьте диск DVD-RAM, нефинализированный диск DVD-R, DVD-RW (формат DVD-Video) +R или +RW. ● Вставленный диск DVD-RAM, DVD-RW, +R, +R DL или +RW не отформатирован. ● Прямая запись на диски DVD-R DL и +R DL с помощью данного аппарата невозможна. Запишите информацию на HDD, затем скопируйте на диск.	11 57 —
Диск неправильно отформатирован. Отформатируйте диск с помощью "Управление DVD" в FUNCTION MENU.		
Недостаточно места на жестком диске. Необходимо место на 4 часа воспроизведения ( в режиме SP ). На жестком диске макс. Количество записей. Удалите ненужные записи.	● <b>-R DL +R DL</b> Копирование невозможно, если на HDD недостаточно свободного места или общее количество записей на HDD и копируемых записей превышает 499. Удалите ненужные записи с HDD.	19
Аренда истекла	● Оставшееся количество воспроизведений содержимого DivX VOD равно нулю. Воспроизведение невозможно. (DivX)	31
⊘	● Это операция запрещена для аппарата или диска.	—

### Список кодов различных языков Введите код, используя цифровые кнопки.

Абхазский: 6566	Валлийский: 6789	Испанский: 6983	Малагасийский: 7771	Самоанский: 8377	Тонга: 8479
Азербайджанский: 6590	Венгерский: 7285	Итальянский: 7384	Малайский: 7783	Санскрит: 8365	Турецкий: 8482
Аймара: 6589	Волапюк: 8679	Йоруба: 8979	Малаялам: 7776	Сербский: 8382	Туркменский: 8475
Албанский: 8381	Волоф: 8779	Казахский: 7575	Мальтийский: 7784	Сербскохорватский: 8372	Узбекский: 8590
Амхарский: 6577	Вьетнамский: 8673	Камбоджийский: 7577	Маори: 7773	Сингальский: 8373	Украинский: 8575
Английский: 6978	Галицийский: 7176	Каннада: 7578	Маратхи: 7782	Синдхи: 8368	Урду: 8582
Арабский: 6582	Голландский: 7876	Каталонский: 6765	Молдавский: 7779	Словенский: 8376	Фарси: 7079
Армянский: 7289	Гренландский: 7576	Кашмирский: 7583	Монгольский: 7778	Словацкий: 8375	Фиджи: 7074
Ассамский: 6583	Греческий: 6976	Кечуа: 8185	Науру: 7865	Сомалийский: 8379	Финский: 7073
Афарский: 6565	Грузинский: 7565	Киргизский: 7589	Немецкий: 6869	Суахили: 8387	Французский: 7082
Африкаанс: 6570	Гуарани: 7178	Китайский: 9072	Непальский: 7869	Суданский: 8385	Фризский: 7089
Баскский: 6985	Гуджарати: 7185	Корейский: 7579	Норвежский: 7879	Тагальский: 8476	Хауса: 7265
Башкирский: 6665	Езский: 7168	Корсикийский: 6779	Ория: 7982	Таджикский: 8471	Хинди: 7273
Белорусский: 6669	Датский: 6865	Коса: 8872	Пенджабский: 8065	Тайский: 8472	Хорватский: 7282
Бенгальский;	Зулуцкий: 9085	Курдский: 7585	Персидский: 7065	Тамильский: 8465	Чешский: 6783
Бангладеш: 6678	Иврит: 7387	Лаосский: 7679	Польский: 8076	Татарский: 8484	Шведский: 8386
Бирманский: 7789	Идиш: 7473	Латынь: 7665	Португальский: 8084	Тви: 8487	Шона: 8378
Бихари: 6672	Индонезийский: 7378	Латышский: 7686	Пушту: 8083	Телугу: 8469	Эсперанто: 6979
Болгарский: 6671	Интерлингва: 7365	Лингала: 7678	Ретороманский: 8277	Тибетский: 6679	Эстонский: 6984
Бретонский: 6682	Ирландский: 7165	Литовский: 7684	Румынский: 8279	Тиг риния: 8473	Яванский: 7487
Бутанский: 6890	Исландский: 7383	Македонский: 7775	Русский: 8285		Японский: 7465

## На дисплее аппарата

При обнаружении неполадок во время пуска или эксплуатации аппарата на его дисплее отображаются следующие сообщения или сервисные номера.

		Стр.
DVD □ ("□" означает номер.)	<ul style="list-style-type: none"> <li>Пульт ДУ и основное устройство используют разные коды. Смените код пульта ДУ.</li> </ul>  <p>Одновременно нажмите и удерживайте более 5 секунд [OK] и указанную цифровую кнопку.</p>	63
HARD ERR*	<ul style="list-style-type: none"> <li>Если после включения и выключения аппарата ничего не меняется, обратитесь к дилеру по месту приобретения аппарата.</li> </ul>	—
NoERAS	<ul style="list-style-type: none"> <li>Удаление элементов с диска невозможно. Диск может быть поврежден. Используйте новый диск.</li> </ul>	—
NoREAD	<ul style="list-style-type: none"> <li>Диск загрязнен или сильно поцарапан. Выполнить на данном аппарате запись, воспроизведение или редактирование невозможно.</li> <li>Данное сообщение может появляться после завершения очистки с помощью средства очистки линзы DVD. Нажмите [▲ OPEN/CLOSE] на основном устройстве для извлечения диска.</li> </ul>	15 5
NoWRIT	<ul style="list-style-type: none"> <li>Нельзя выполнить запись на диск. Диск может быть поврежден. Используйте новый диск.</li> </ul>	—
PLEASE WAIT*	<ul style="list-style-type: none"> <li>Имели место перебои питания или сетевая вилка вынималась из розетки, пока аппарат был включен. Аппарат выполняет процесс самовосстановления. Этот процесс восстанавливает нормальную работоспособность аппарата. Это не является признаком поломки аппарата. Подождите, пока сообщение исчезнет.</li> </ul>	—
PROG FULL*	<ul style="list-style-type: none"> <li>Число программ таймера уже достигло 32. Удалите ненужные программы таймера.</li> </ul>	26
REMOVE	<ul style="list-style-type: none"> <li>Устройство USB потребляет слишком много энергии. Извлеките устройство USB и выключите аппарат.</li> </ul>	—
SP 35:50 LP 151h "SP"; "LP" и цифры приведены в качестве примеров.	<ul style="list-style-type: none"> <li>Свободное место на HDD или диске. Сообщение "SP 35:50" отображается, если остается менее 100 часов. Сообщение "LP 151h" отображается, если остается более 100 часов. "SP" и "LP" — режимы записи, "35:50" означает "35 часов 50 минут", "151h" — "151 час".</li> </ul>	—
UNFORMAT*	<ul style="list-style-type: none"> <li>Вставлен не отформатированный диск DVD-RAM, DVD-RW, +RW, новый диск +R, +R DL или диск DVD-RW (формат DVD-Video), записанный на другой аппаратуре. Перед использованием диска его необходимо отформатировать. Однако при этом будет удалено все содержимое диска.</li> </ul>	57
UNSUPPORT*	<ul style="list-style-type: none"> <li>Вставлен диск, который не может воспроизводиться или записываться на данном аппарате.</li> <li>Вы пытаетесь использовать несовместимое запоминающее устройство USB.</li> </ul>	11–12 13
F74	<ul style="list-style-type: none"> <li>Соединение HDMI не может быть определено ввиду ошибки передачи данных. Обратитесь к дилеру, у которого был куплен аппарат.</li> </ul>	—
F75	<ul style="list-style-type: none"> <li>Соединение HDMI не может быть определено ввиду ошибки внутренних данных. Обратитесь к дилеру, у которого был куплен аппарат.</li> </ul>	—
U59	<ul style="list-style-type: none"> <li>Аппарат перегрелся. В целях безопасности аппарат переключается в режим ожидания. Подождите около 30 минут, чтобы сообщение исчезло. Устанавливайте аппарат в хорошо проветриваемых местах. Не закрывайте отверстие вентилятора охлаждения с задней стороны аппарата.</li> </ul>	—
U61	<ul style="list-style-type: none"> <li>(Если диск не вставлен) Отображается, если неполадки произошли во время записи, воспроизведения или копирования. Отображается, если выполняется процесс восстановления для возвращения аппарата к нормальной работоспособности; это не является признаком поломки аппарата. После исчезновения сообщения аппарат пригоден к дальнейшей эксплуатации.</li> </ul>	—
U76	<ul style="list-style-type: none"> <li>HDMI не может выводиться из-за подключения к модели, не поддерживающей защиту авторских прав.</li> </ul>	—
U80 U81 U99	<ul style="list-style-type: none"> <li>Неполадки в работе аппарата. Нажмите [⏻/⏪] на основном устройстве для переключения аппарата в режим ожидания. Теперь нажмите [⏻/⏪] на основном устройстве снова для включения аппарата.</li> </ul>	—
U88	<ul style="list-style-type: none"> <li>(Если вставлен диск) Отображается при возникновении проблем с диском во время записи, воспроизведения или копирования. Отображается, если выполняется процесс восстановления для возвращения аппарата к нормальной работоспособности; это не является признаком поломки аппарата. После исчезновения сообщения аппарат пригоден к дальнейшей эксплуатации.</li> </ul>	71
H□□ или F□□	<ul style="list-style-type: none"> <li>Имеют место неполадки. (Сервисный номер с префиксом H и F зависит от состояния аппарата.)</li> <li>Проверьте аппарат, используя руководство по устранению неполадок. Если сервисный номер не исчезает, примите следующие меры.             <ol style="list-style-type: none"> <li>Выньте вилку из сетевой розетки, подождите несколько секунд и снова вставьте вилку в розетку.</li> <li>Нажатием [⏻/⏪] включите питание. (Неполадки аппарата могут быть устранены.)</li> </ol>                     Если сервисный номер не исчезает после принятия мер, описанных выше, обратитесь в сервисный центр дилера. Обращаясь в сервисный центр дилера, сообщите сервисный номер.                 </li> </ul>	— 71–76
X HOLD	<ul style="list-style-type: none"> <li>Включена функция блокировки от детей. Нажмите и удерживайте [OK] и [RETURN] одновременно, пока не исчезнет "X HOLD".</li> </ul>	64

\* Сообщения отображаются попеременно.

# Руководство по устранению неполадок

Перед обращением к специалисту по техобслуживанию выполните следующие проверки. При отсутствии уверенности в отношении каких-либо пунктов проверки или, если указанные в таблице меры не помогли избавиться от неполадок, обращайтесь за инструкциями к дилеру.

## Не является признаком неполадок аппарата следующее:

- Обычный шум вращения диска.
- Плохой прием из-за атмосферных условий.
- Искажение изображения во время поиска.
- Прерывистый прием из-за периодических перебоев спутниковой трансляции.
- В режиме экономии энергии операции выполняются медленно.
- Операции не выполняются из-за низкого качества диска. (Повторите попытку, используя диск Panasonic.)
- Аппарат не реагирует на управление, поскольку сработало одно из его предохранительных устройств. (Нажмите и удерживайте 10 секунд [⏻/⏪] на основном устройстве).
- При включении или выключении аппарата может раздаваться неожиданный звук. Это не указывает на неполадки данного аппарата.

## Питание

Стр.

Питание отсутствует. Аппарат не включается при нажатии [⏻ DVD].	<ul style="list-style-type: none"> <li>● Плотно вставьте вилку сетевого шнура в действующую сетевую розетку.</li> <li>● Аппарат находится в режиме ожидания записи по таймеру с внешней подключенной аппаратуры (при нажатии [⏻ DVD] на дисплее аппарата мигает индикатор «EXT-L»). Нажмите [EXT LINK] для отмены режима ожидания записи.</li> </ul>	8, 67 23
Аппарат переключается в режим ожидания.	<ul style="list-style-type: none"> <li>● Сработало одно из предохранительных устройств аппарата. Включите аппарат нажатием [⏻/⏪] на основном устройстве.</li> </ul>	—
Питание отключится автоматически.	<ul style="list-style-type: none"> <li>● При подключении данного аппарата к совместимому с «HDAVI Control» телевизору при помощи кабеля HDMI либо подключении данного аппарата к совместимому с Q Link телевизору при помощи 21-штекерного кабеля SKAPT с полной разводкой данный аппарат будет автоматически переключен в режим ожидания при переключении в режим ожидания телевизора.</li> </ul>	36

## Индикация на экране

Дисплей темный.	<ul style="list-style-type: none"> <li>● Измените параметр «FL Дисплей» в меню Нач. наст.</li> </ul>	61
На дисплее аппарата мигают цифры «0:00»?	<ul style="list-style-type: none"> <li>● Установите часы.</li> </ul>	63
Время записи на диске и отображаемое доступное время не согласуются друг с другом.	<ul style="list-style-type: none"> <li>● Отображаемое время может не соответствовать реальному времени.</li> <li>● Свободное место на дисках DVD-RW (формат DVD-Video) или +RW увеличивается только после удаления последней сделанной записи. При удалении других записей оно не увеличивается.</li> </ul>	—
Время, отображаемое на данном аппарате, отличается от фактического времени записи или времени записи MP3.	<ul style="list-style-type: none"> <li>● Даже после удаления содержимого дисков DVD-R, DVD-R DL, +R или +R DL свободное место не увеличивается.</li> <li>● Если диск DVD-R, DVD-R DL, +R или +R DL записывался или редактировался 200 раз и более, для записи такой же продолжительности потребуется больше места.</li> <li>● Во время поиска истекшее время может отображаться неправильно.</li> </ul>	—
Часы показывают неправильное время.	<ul style="list-style-type: none"> <li>● В плохих условиях приема и т.п. функция автоматической синхронизации времени может не действовать. В этом случае «Автоматический» режим автоматически переключается на «Выкл.». Если переустановка функции «Автоматическая установка часов» не помогает, установите часы вручную.</li> </ul>	63
Отображаемое истекшее время меньше реальной продолжительности записи. (Только при записи в системе NTSC)	<ul style="list-style-type: none"> <li>● Отображаемое время записи/воспроизведения получается в результате преобразования 29,97 кадра в секунду (эквивалент 0,999 секунды). Отображаемое и реальное истекшее время будут немного отличаться (например, по истечении одного часа реального времени может отображаться приблизительно 59 минут 56 секунд). Это не влияет на запись.</li> </ul>	—
Отображается «U88»; и извлечение диска невозможно.	<ul style="list-style-type: none"> <li>● Аппарат выполняет процесс самовосстановления. Для извлечения диска выполните следующее.                             <ol style="list-style-type: none"> <li>1 Нажмите кнопку [⏻/⏪] на основном устройстве, чтобы переключить видеомэгнитофон в режим ожидания. Если не удается произвести переключение в режим ожидания, нажмите и удерживайте кнопку [⏻/⏪] на основном устройстве приблизительно 10 секунд. Таким образом аппарат принудительно переключается в режим ожидания.</li> <li>2 Пока аппарат выключен, одновременно нажмите и удерживайте около 5 секунд [■] и [CH ^] на основном устройстве. Извлеките диск.</li> </ol> </li> </ul>	—

## Телеэкран и видео

Качество приема телевизора снижается после подключения аппарата.	<ul style="list-style-type: none"> <li>● Причиной может быть разделение сигналов между аппаратом и другой аппаратурой. Чтобы избавиться от этой проблемы, приобретите у продавцов аудио- и видеоаппаратуры усилитель сигнала. Если усилитель сигнала не помогает избавиться от проблемы, проконсультируйтесь с дилером.</li> </ul>	—
Отсутствуют сообщения о состоянии.	<ul style="list-style-type: none"> <li>● Выберите «Автоматический» в «Сообщения на экране» в меню Нач. наст.</li> </ul>	61
Отсутствует серый фон.	<ul style="list-style-type: none"> <li>● Выберите «Вкл.» в «Серый фон» в меню Нач. наст.</li> </ul>	61
Во время записи по таймеру отсутствует изображение.	<ul style="list-style-type: none"> <li>● Запись по таймеру срабатывает независимо от включенного или выключенного состояния аппарата. Для проверки процесса записи по таймеру включите аппарат.</li> </ul>	—
Изображение формата 4:3 растянуто по горизонтали.	<ul style="list-style-type: none"> <li>● Измените формат просмотра на экране телевизора. Если телевизор не снабжен такой функцией, установите «Прогрессивн.» в Изобр. Меню в положение «Выкл.»</li> </ul>	55
Неправильный размер окна просмотра на экране.	<ul style="list-style-type: none"> <li>● Проверьте настройку «Формат ТВ» в меню Нач. наст.</li> </ul>	62
	<ul style="list-style-type: none"> <li>● При подключении кабеля HDMI установите «Формат 4:3» на «16:9» в меню Нач. наст.</li> </ul>	62
	<ul style="list-style-type: none"> <li>● При установке «Формат записи» на «Автоматический» существует вероятность того, что запись будет выполнена в неправильном формате. Устанавливайте формат при записи в соответствии с трансляцией.</li> <li>● Установите «Запись для копир. High Speed» на «Вкл.» и установите «Формат записи» на «4:3».</li> </ul>	60
Экран изменяется автоматически.	<ul style="list-style-type: none"> <li>● Возможна настройка режима отображения на телевизоре. См. инструкцию по эксплуатации телевизора.</li> <li>● Дисплей может переключиться в режим заставки автоматически при отсутствии выполняемых операций в течение 5 минут или более. Нажмите [OK] для возвращения к предыдущему экрану.</li> </ul>	—

Телеэкран и видео (продолжение)

Стр.

<p>Сделанная запись растянута по вертикали.</p>	<ul style="list-style-type: none"> <li>Программы формата 16:9 записываются в формате 4:3 в следующих случаях.                     <ul style="list-style-type: none"> <li>-R -R DL -RW(V) При записи или копировании с использованием режима записи "EP" или "FR (записи продолжительностью 5 часов или более)".</li> <li>- При записи или копировании на +R, +R DL или +RW.</li> </ul> </li> <li>- Если запись выполнена при установке "Формат записи" на "4:3" в меню Нач. наст.. Если требуется записать программу формата 16:9 в том же формате, установите "Запись для копир. High Speed" на "Вкл." и установите "Формат записи" на "16:9".</li> <li>- При установке "Формат записи" на "Автоматический" существует вероятность того, что запись будет выполнена в неправильном формате. Устанавливайте формат при записи в соответствии с трансляцией.</li> </ul> <p>Возможна настройка режима отображения на телевизоре. См. инструкцию по эксплуатации телевизора.</p>	<p>—</p> <p>—</p> <p>60</p> <p>60</p>
<p>Большое количество остаточных изображений при воспроизведении видео.</p>	<ul style="list-style-type: none"> <li>Установите "Воспроизв. с NR" в Изобр. Меню на "Выкл.":</li> </ul>	<p>55</p>
<p>При воспроизведении дисков DVD-Video с использованием прогрессивного выхода одна часть изображения на мгновение выглядит удвоенной.</p>	<ul style="list-style-type: none"> <li>Установите "Прогрессивн." в Изобр. Меню на "Выкл.": Эта проблема связана с методом редактирования или параметрами материала на диске DVD-Video, однако переключение на вывод чересстрочного сигнала поможет избавиться от нее.</li> </ul>	<p>55</p>
<p>При настройке изображения с помощью Изобр. Меню в экранном меню не заметны изменения качества изображения.</p>	<ul style="list-style-type: none"> <li>Эта функция малоэффективна для видеозаписей некоторых типов.</li> </ul>	<p>—</p>
<p>Изображения с данного аппарата не отображаются на экране телевизора.</p>	<ul style="list-style-type: none"> <li>Убедитесь, что телевизор подключен к разъему AV1, разъему VIDEO OUT, разъему S VIDEO OUT, разъемам COMPONENT VIDEO OUT или разъему HDMI данного аппарата.</li> <li>Проверьте правильность настроек входа телевизора (например, AV 1).</li> </ul>	<p>8, 9, 65, 66, 67</p>
<p>Изображение искажено.</p>	<ul style="list-style-type: none"> <li>Включен прогрессивный выход, но подключенный телевизор не поддерживает прогрессивную развертку. Одновременно нажмите [■] и [▶] (PLAY) на основном устройстве и удерживайте более 5 секунд для отмены этой установки. Аппарат переключается на чересстрочный сигнал.</li> <li>Настройка "Система ТВ" аппарата отличается от телевизионной системы, используемой на диске, воспроизводимом в настоящий момент. В режиме остановки нажмите и удерживайте не менее 5 секунд [■] и [▲ OPEN/CLOSE] на основном устройстве. Система переключается с PAL на NTSC или наоборот.</li> <li>Если данный аппарат подключен с помощью кабеля HDMI, используйте диск, который соответствует телевизионной системе данного аппарата.</li> <li>Изображение может быть не видно при подключении более 4 устройств с помощью кабелей HDMI.</li> <li>Уменьшите количество подключенных устройств.</li> </ul>	<p>—</p> <p>—</p> <p>62</p> <p>—</p> <p>—</p>
<p>Изображение искажается во время воспроизведения, или видео воспроизводится неправильно.</p>	<ul style="list-style-type: none"> <li>Возможно, воспроизводится телевизионная программа, записанная с плохим приемом или при неблагоприятных погодных условиях.</li> <li>В следующих ситуациях возможно искажение изображения или кратковременное появление черного экрана в промежутках между сделанными записями:                     <ul style="list-style-type: none"> <li>- между записями, сделанными в различных режимах записи;</li> <li>- между сценами, записанными в различных форматах;</li> <li>- между сценами, записанными с различными разрешениями;</li> <li>- между разделами списка воспроизведения.</li> </ul> </li> </ul>	<p>—</p> <p>—</p>

Звук

<p>Нет звука. Низкий уровень громкости. Искажение звука. Не слышен звук выбранного формата.</p>	<ul style="list-style-type: none"> <li>Проверьте правильность подключений и настройки "Цифровой аудиовыход".</li> <li>Проверьте входной режим усилителя, если он подключен.</li> <li>Выберите звук нажатием [AUDIO].</li> <li>Выключайте V.S.S. в следующих случаях.                     <ul style="list-style-type: none"> <li>- При воспроизведении дисков без эффектов объемного звука, например, дисков караоке.</li> <li>- При воспроизведении двуязычных передач.</li> </ul> </li> <li>Звук может не выводиться из-за особенностей создания файлов. (DivX)</li> <li>Звук может быть не слышен, если с помощью кабелей HDMI подключено более 4 устройств. Уменьшите число подключенных устройств.</li> <li>Звуковые эффекты не работают, если сигнал битового потока выводится из разъема HDMI AV OUT или разъема OPTICAL DIGITAL AUDIO OUT.</li> <li>Для вывода звука с устройства, подключенного с помощью кабеля HDMI, установите "Цифровой аудиовыход" на "HDMI и оптический" в меню Нач. наст..</li> <li>При подключении некоторой аппаратуры звук может быть искажен, если данный аппарат подключен с помощью кабеля HDMI.</li> <li>При записи на HDD или DVD-RAM с опцией "Запись для копир. High Speed", установленной в положение "Вкл.": можно записывать только основной или дополнительный звук двуязычной передачи. Если не требуется копировать запись на DVD-R, DVD-R DL, DVD-RW (формат DVD-Video), +R, +R DL или +RW, установите "Запись для копир. High Speed" в меню Нач. наст. на "Выкл.":</li> </ul>	<p>8, 9, 61, 65, 66, 67</p> <p>28</p> <p>55</p> <p>—</p> <p>—</p> <p>—</p> <p>62</p> <p>—</p> <p>60</p>
<p>Звук не переключается.</p>	<ul style="list-style-type: none"> <li>Переключение звука невозможно в следующих случаях.                     <ul style="list-style-type: none"> <li>- Если в лотке находится диск DVD-R, DVD-R DL, DVD-RW (формат DVD-Video), +R, +R DL или +RW и выбран привод DVD.</li> <li>- Если включен режим записи XP и "Режим звука для записи XP" установлен на "LPCM".</li> <li>- При установке "Запись для копир. High Speed" на "Вкл.": (Настройка по умолчанию: "Вкл.").</li> </ul> </li> <li>Усилитель подключается с помощью оптического цифрового кабеля или кабеля HDMI. Переключение звука при установке "Dolby Digital" на "Bitstream" невозможно. Установите "Dolby Digital" на "PCM" или установите подключение с помощью аудиокабелей.</li> <li>Существуют диски, записанные таким образом, что переключение звука невозможно.</li> </ul>	<p>—</p> <p>61</p> <p>60</p> <p>61, 66</p> <p>—</p>

Телевизор не реагирует на управление. Не работает пульт ДУ.	<ul style="list-style-type: none"> <li>Смените код производителя. Управление некоторыми телевизорами невозможно даже после смены кода.</li> <li>Пульт ДУ и основное устройство используют разные коды. Смените код пульта ДУ.</li> </ul>	64	
	 <p>Одновременно нажмите и удерживайте более 5 секунд [OK] и указанную цифровую кнопку.</p>	63	
	<ul style="list-style-type: none"> <li>Разряжены батарейки. Замените батарейки.</li> <li>При управлении пульт ДУ не направляется на датчик сигнала дистанционного управления, размещенный в основном устройстве.</li> <li>Тонированное стекло может служить препятствием для приема/передачи сигнала.</li> <li>Не располагайте датчик сигнала в местах, где на него падают прямые солнечные лучи, или в местах, подвергающихся воздействию солнечных лучей.</li> <li>После замены батареек может потребоваться повторный ввод кода пульта ДУ.</li> <li>После замены батареек может потребоваться повторный ввод кода изготовителя.</li> <li>Включена функция блокировки от детей.</li> </ul>	4 4 — —	
	<ul style="list-style-type: none"> <li>Привод записи или привод воспроизведения не выбран надлежащим образом.</li> <li>Диск может иметь запрет на выполнение некоторых операций.</li> <li>Аппарат перегрелся (на дисплее отображается сообщение "U59"). Дождитесь, когда "U59" исчезнет.</li> <li>Возможно, сработало одно из предохранительных устройств аппарата. Восстановите исходное состояние аппарата следующим образом: 1 Нажмите кнопку [⏏] на основном устройстве, чтобы переключить аппарат в режим ожидания. Если не удается переключить аппарат в режим ожидания, нажмите и удерживайте кнопку [⏏] на основном устройстве приблизительно 10 секунд. Таким образом аппарат принудительно переключается в режим ожидания. Или отсоедините сетевой шнур, подождите одну минуту, а затем снова его подсоедините. 2 Включите аппарат нажатием [⏏] на основном устройстве. Если аппарат по-прежнему не реагирует на управление, проконсультируйтесь с дилером.</li> </ul>	63 64 64	
	Аппарат включен, но не реагирует на управление.	<ul style="list-style-type: none"> <li>Привод записи или привод воспроизведения не выбран надлежащим образом.</li> <li>Диск может иметь запрет на выполнение некоторых операций.</li> <li>Аппарат перегрелся (на дисплее отображается сообщение "U59"). Дождитесь, когда "U59" исчезнет.</li> <li>Возможно, сработало одно из предохранительных устройств аппарата. Восстановите исходное состояние аппарата следующим образом: 1 Нажмите кнопку [⏏] на основном устройстве, чтобы переключить аппарат в режим ожидания. Если не удается переключить аппарат в режим ожидания, нажмите и удерживайте кнопку [⏏] на основном устройстве приблизительно 10 секунд. Таким образом аппарат принудительно переключается в режим ожидания. Или отсоедините сетевой шнур, подождите одну минуту, а затем снова его подсоедините. 2 Включите аппарат нажатием [⏏] на основном устройстве. Если аппарат по-прежнему не реагирует на управление, проконсультируйтесь с дилером.</li> </ul>	16, 17 — — —
	Невозможно извлечь диск.	<ul style="list-style-type: none"> <li>Аппарат находится в режиме записи.</li> <li>Аппарат находится в режиме ожидания записи по таймеру с внешней подключенной аппаратуры (при нажатии [⏏ DVD] на дисплее аппарата мигает индикатор "EXT-L"). Нажмите [EXT LINK] для отмены режима ожидания записи.</li> <li>Возможны неполадки в работе аппарата. Пока аппарат выключен, одновременно нажмите и удерживайте около 5 секунд [■] и [CH ▲] на основном устройстве. Извлеките диск и проконсультируйтесь с дилером. Вышеуказанная функция недоступна, когда включена блокировка от детей. Выключите блокировку от детей.</li> </ul>	— 23 64
Не настраиваются каналы. С телевизора не загружаются предустановленные каналы.	<ul style="list-style-type: none"> <li>Проверьте соединения.</li> <li>Для загрузки предустановленных каналов необходимо подключиться к телевизору, имеющему функцию Q Link, при помощи 21-штекерного кабеля SKART с полной разводкой.</li> </ul>	8, 67 —	
Замедленный пуск.	<ul style="list-style-type: none"> <li>Убедитесь, что "Быстрый старт" установлен на "Вкл."</li> <li>Задержка с пуском возможна в следующих случаях: <ul style="list-style-type: none"> <li>Вставлен диск, отличный от DVD-RAM.</li> <li>Не установлены часы.</li> <li>Сразу после перебора питания или сразу же после подсоединения сетевого шнура.</li> <li>В течение нескольких минут после 5:15 утра в связи с обслуживанием системы данного аппарата.</li> <li>При подключении аппарата с помощью кабеля HDMI.</li> </ul> </li> </ul>	63 —	

Запись, запись по таймеру и копирование

Стр.

<p><b>Запись не выполняется. Копирование не выполняется.</b></p>	<ul style="list-style-type: none"> <li>● Диск не вставлен или запись на вставленный диск невозможна. Вставьте диск, записываемый аппаратом.</li> <li>● Диск не отформатирован. Отформатируйте диск. <b>RAM -RW(V) +R +R DL +RW</b></li> <li>● Выключатель защиты от записи на кассете установлен в положение "PROTECT" (ЗАЩИТА), или диск защищен с помощью функции Управления DVD.</li> <li>● Некоторые программы имеют ограничения по разрешенному количеству их записей (CPRM).</li> <li>● Запись невозможна, если не хватает свободного места или количество записей достигло предела. Удалите ненужные записи или вставьте новый диск.</li> <li>● Прямая запись на диски DVD-R DL или +R DL с помощью данного аппарата невозможна. Запишите информацию на HDD, затем скопируйте на диск.</li> <li>● <b>+R DL +R DL</b> Копирование невозможно в следующих случаях. Удалите ненужные записи с HDD, затем копируйте.             <ul style="list-style-type: none"> <li>– Если недостаточно свободного места на HDD (Для копирования записей с HDD на чистый диск при заполнении всего пространства на диске необходимо свободное пространство на HDD, эквивалентное 4 часам в режиме записи SP).</li> <li>– Если количество сделанных записей и количество копируемых записей превысило 499.</li> </ul> </li> <li>● Запись и копирование на финализированные диски невозможны. Однако запись и копирование на диски DVD-RW будут снова возможны после форматирования.</li> <li>● Из-за особенностей дисков DVD-R, DVD-R DL, DVD-RW (формат DVD-Video), +R, +R DL и +RW выполнение записи на них может стать невозможным после установки и извлечения диска или включения и выключения аппарата с вставленным диском около пятидесяти раз.</li> <li>● Диски DVD-R, DVD-R DL, DVD-RW (формат DVD-Video), +R, +R DL и +RW, записанные на данном аппарате, могут не записываться на других DVD рекордерах Panasonic.</li> <li>● Данный аппарат не позволяет записывать сигналы NTSC на диски, уже содержащие записи сигнала PAL. (Тем не менее, программы обоих типов можно записать на HDD.) Воспроизведение дисков, записанных на другом аппарате одновременно в системах PAL и NTSC, не гарантируется.</li> </ul>	<p>11 57 56 78 19, 39, 57 — 19, 39, 57 — — — —</p>
<p><b>Не выполняется запись с внешней аппаратуры.</b></p>	<ul style="list-style-type: none"> <li>● Проверьте правильность подключения.</li> <li>● Выберите входной канал ("AV2", "AV3", "AV4" или "DV") для подключенной аппаратуры.</li> </ul>	<p>24, 67 —</p>
<p><b>Неполадки при записи по таймеру.</b></p>	<ul style="list-style-type: none"> <li>● Программа таймера неправильна или время различных программ таймера накладывается. Исправьте программу.</li> <li>● Программа не находится в режиме ожидания записи по таймеру. (Пиктограмма "⌚" в списке записей по таймеру не включена).</li> <li>● Установите часы.</li> </ul>	<p>26 26 63</p>
<p><b>Запись по таймеру не прекращается даже при нажатии [■].</b></p>	<ul style="list-style-type: none"> <li>● Убедитесь, что выбран записывающий привод. Нажатием [DRIVE SELECT] выберите записывающий привод.</li> <li>● В режиме записи по таймеру с подключенной внешней аппаратуры нажмите [EXT LINK]. (Индикатор "EXT-L" исчезнет).</li> <li>● Если начать запись немедленно после включения аппарата, когда функция "Быстрый старт" установлена на "Вкл.", запись невозможно остановить в течение нескольких секунд.</li> </ul>	<p>26 23 —</p>
<p><b>VPS/PDC не работает. VPS/PDC не работает при выполнении записи по таймеру с использованием номера ShowView.</b></p>	<ul style="list-style-type: none"> <li>● VPS/PDC включается при установке данного аппарата на режим ожидания. Когда данный аппарат включен, запись начинается и завершается согласно первоначально установленному времени.</li> <li>● Если программа, указанная в газете или журнале, имеет два номера ShowView, используйте номер ShowView для VPS/PDC.</li> </ul>	<p>27 18</p>
<p><b>Сделанная запись потеряна частично или полностью.</b></p>	<ul style="list-style-type: none"> <li>● Если во время записи или редактирования происходят перебои сетевого питания, или вилка питания аппарата извлекается из сетевой розетки, запись может быть потеряна, или HDD/диск может стать непригодным к использованию. Необходимо отформатировать этот диск (<b>HDD RAM -RW(V) +RW</b>) или использовать новый. Мы не даем никаких гарантий касательно потери программ и пригодности дисков к использованию.</li> </ul>	<p>— 57</p>
<p><b>Название программы и сделанная запись не совпадают.</b></p>	<ul style="list-style-type: none"> <li>● Название программы изменилось после установки таймера записи, но у сделанной записи осталось старое название программы.</li> </ul>	<p>—</p>
<p><b>Копирование на DVD-R и т.п. в высокоскоростном режиме невозможно.</b></p>	<ul style="list-style-type: none"> <li>● При записи на HDD установите "Запись для копир. High Speed" на "Вкл." в меню Нач. наст.. (Настройка по умолчанию: "Вкл.").</li> <li>● <b>+R +R DL +RW</b> При записи в режиме "EP" или "FR (записи продолжительностью 5 часов или более)" использование высокоскоростного копирования невозможно.</li> <li>● <b>+R +R DL +RW</b> Записи, выполненные на других DVD рекордерах Panasonic при установке "Запись для копир. High Speed" на "Вкл." и последующем копировании на HDD данного аппарата, могут не копироваться на диски +R, +R DL или +RW в режиме высокоскоростного копирования.</li> </ul>	<p>60 — —</p>
<p><b>Копирование занимает много времени, даже если выбран высокоскоростной режим.</b></p>	<ul style="list-style-type: none"> <li>● Используйте диск, совместимый с высокоскоростной записью. Даже при использовании диска, совместимого с высокоскоростной записью, максимальная скорость может не поддерживаться из-за состояния диска.</li> <li>● Копирование большого количества записей занимает больше времени, чем обычно.</li> <li>● Высокоскоростное копирование на диски DVD-R записей продолжительностью более 6 часов с помощью других DVD рекордеров Panasonic, не совместимых с режимом записи EP (8Часов), невозможно.</li> </ul>	<p>— — —</p>
<p><b>Вращающийся диск DVD-R и т.п. издает необычно громкий шум.</b></p>	<ul style="list-style-type: none"> <li>● При записи или высокоскоростном копировании на диски DVD-R, DVD-R DL, DVD-RW (формат DVD-Video), +R, +R DL и +RW шум вращения диска может быть более сильным, чем обычно, но это не является признаком неполадок.</li> </ul>	<p>—</p>
<p><b>Не действует функция автоматической записи DV.</b></p>	<ul style="list-style-type: none"> <li>● Если изображения не записываются или происходит прерывание записи, проверьте соединения и настройки аппаратуры DV.</li> <li>● Невозможно начать запись, пока изображения с аппаратуры DV не отобразятся на экране телевизора.</li> <li>● Запись может не выполняться надлежащим образом, если временные коды на кассете в аппаратуре DV не последовательны.</li> <li>● Автоматическая запись DV может не выполняться надлежащим образом из-за особенностей аппаратуры.</li> <li>● Аудио- и видеозаписи сделаны не на кассете DV.</li> </ul>	<p>24 — — — 24</p>

Воспроизведение

Стр.

Воспроизведение не включается при нажатии [▶] (PLAY). Воспроизведение включается, но сразу же выключается.	<ul style="list-style-type: none"> <li>● Вставьте диск правильно (этикеточной стороной вверх).</li> <li>● Диск загрязнен.</li> <li>● Вы пытаетесь воспроизвести чистый диск или диск, не воспроизводимый данным аппаратом.</li> <li>● Вы пытаетесь воспроизвести +RW, который необходимо финализировать на аппаратуре, использованной при записи.</li> <li>● Вы могли записать на HDD данного аппарата запись с ограничением "Только однократную запись", сделанную на диске DVD-RAM на другом DVD рекордере Panasonic, но ее воспроизведение будет запрещено системой защиты авторских прав.</li> <li>● Диски DVD-RAM, записанные в режиме "EP ( 8Часов )", могут не воспроизводиться на проигрывателях DVD, поддерживающих диски DVD-RAM. В этом случае используйте режим "EP ( 6Часов )".</li> <li>● Воспроизведение дисков во время записи DV невозможно.</li> <li>● При воспроизведении содержимого дисков DivX VOD см. домашнюю страницу сайта, на котором вы их приобрели. (DivX)</li> <li>● Убедитесь, что телевизор включен. При появлении меню или сообщений следуйте инструкциям на экране.</li> </ul>	<p>15</p> <p>15</p> <p>11–12</p> <p>—</p> <p>—</p> <p>60</p> <p>—</p> <p>31</p> <p>—</p>
Кратковременные паузы в звуке и видео.	<ul style="list-style-type: none"> <li>● Такие паузы возможны между разделами списка воспроизведения.</li> <li>● Такие паузы возможны между разделами и частично удаленными записями на финализированных дисках DVD-R, DVD-R DL, DVD-RW (формат DVD-Video), +R, +R DL и +RW, копированных в высокоскоростном режиме.</li> <li>● Это происходит при смене эпизодов во время ускоренного просмотра (Быстрый просмотр).</li> <li>● <b>+R DL, +R DL</b> При воспроизведении фрагмента, записанного на обоих слоях, аппарат автоматически переключается между слоями и воспроизводит запись, как обычную программу. Однако при переключении слоев аппаратом может произойти кратковременное прерывание видео или звука.</li> </ul>	<p>—</p> <p>—</p> <p>—</p> <p>11</p>
Не воспроизводится диск DVD-Video.	<ul style="list-style-type: none"> <li>● Установлен уровень родительского контроля для ограничения воспроизведения дисков DVD-Video. Смените эту установку.</li> <li>● Убедитесь, что диск имеет правильный региональный код DVD-Video и не поврежден.</li> </ul>	<p>60</p> <p>Обложка</p>
Невозможно выбрать другие звуковые дорожки и субтитры.	<ul style="list-style-type: none"> <li>● Эти языки не записаны на диске.</li> <li>● Некоторые диски не поддерживают переключение звуковых дорожек и субтитров при помощи экранного меню. Используйте для переключения меню диска.</li> </ul>	<p>—</p> <p>16</p>
Субтитры отсутствуют.	<ul style="list-style-type: none"> <li>● Субтитры не записаны на диске.</li> <li>● Включите субтитры. Установите "Субтитры" в экранном меню на "Вкл."</li> </ul>	<p>—</p> <p>54</p>
Не переключаются ракурсы.	<ul style="list-style-type: none"> <li>● Переключение ракурсов возможно только при просмотре эпизодов, которые записаны с разных ракурсов.</li> </ul>	<p>—</p>
Забыв пароль для родительского контроля. Вы хотите отменить уровень родительского контроля.	<ul style="list-style-type: none"> <li>● Уровень родительского контроля вернется к заводской установке по умолчанию. Пока открыт лоток диска, нажатием [DRIVE SELECT] выберите привод DVD, затем одновременно нажмите и удерживайте на основном устройстве [● REC] и [▶] (PLAY) не менее 5 секунд (на дисплее аппарата отобразится индикатор "INIT").</li> </ul>	<p>—</p>
Не действует функция "Быстрый просмотр".	<ul style="list-style-type: none"> <li>● Эта функция не действует, если звук записан не в формате Dolby Digital.</li> <li>● Эта функция не действует для записи в режиме XP или FR.</li> </ul>	<p>—</p> <p>—</p>
Не действует функция возобновления воспроизведения.	<ul style="list-style-type: none"> <li>● Данные о месте остановки удаляются из памяти при                             <ul style="list-style-type: none"> <li>– нажатии [■] несколько раз.</li> <li>– открывании лотка с диском.</li> <li>– <b>SD (EH68) CD VCD</b> отключении питания.</li> <li>– выполнении записи или записи по таймеру.</li> </ul> </li> </ul>	<p>—</p>
Искажается изображение, воспроизводимое с диска Video CD.	<ul style="list-style-type: none"> <li>● Если подключен мультисистемный телевизор, выберите "NTSC" для "Система ТВ" в меню Нач. наст.</li> <li>● Если подключен телевизор системы PAL, то во время поиска нижняя часть изображения будет отображаться с искажениями.</li> </ul>	<p>62</p> <p>—</p>
Функции Time Slip (запись одновременно с воспроизведением), Manual Skip (ручной пропуск) и т. д. не работают.	<ul style="list-style-type: none"> <li>● Данные функции не работают при использовании финализированных дисков.</li> <li>● Функция Time Slip не действует, если настройки "Система ТВ" аппарата отличаются от настройки записи на диске.</li> </ul>	<p>—</p> <p>62</p>
Перед началом воспроизведения проходит некоторое время.	<ul style="list-style-type: none"> <li>● Это является нормальным явлением для видеозаписей в формате DivX. (DivX)</li> </ul>	<p>—</p>
Воспроизведение изображения прекращается.	<ul style="list-style-type: none"> <li>● Воспроизведение изображения может прекратиться, если размер файлов DivX превышает 2 Гб. (DivX)</li> </ul>	<p>—</p>
Невозможно увидеть начало воспроизводимой записи.	<ul style="list-style-type: none"> <li>● (При подключении к телевизору с поддержкой VIERA Link при помощи кабеля HDMI) При нажатии [▶] (PLAY) на пульте дистанционного управления данным аппаратом иногда невозможно увидеть начало воспроизводимой записи до тех пор, пока изображение не будет выведено на телевизор. Вернитесь к началу записи с помощью [◀◀].</li> </ul>	<p>—</p>

Редактирование

Свободное место на диске не увеличивается даже после удаления записи.	<ul style="list-style-type: none"> <li>● Свободное место на дисках DVD-R, DVD-R DL, +R или +R DL не увеличивается даже после удаления фрагментов.</li> <li>● Свободное место на дисках DVD-RW (формат DVD-Video) и +RW увеличивается только после удаления последней сделанной записи. При удалении других записей свободное место не увеличивается.</li> </ul>	<p>19</p> <p>—</p>
Редактирование невозможно.	<ul style="list-style-type: none"> <li>● При отсутствии свободного места редактирование на HDD невозможно. Удалите ненужные записи для создания свободного места.</li> </ul>	<p>19</p>
Диск не форматируется.	<ul style="list-style-type: none"> <li>● Диск загрязнен. Протрите влажной салфеткой, а затем вытрите насухо.</li> <li>● Вы пытаетесь отформатировать диск, несовместимый с данным аппаратом.</li> </ul>	<p>15</p> <p>11–12</p>
Невозможно создать разделы.	<ul style="list-style-type: none"> <li>● Аппарат записывает на диск информацию о делении на разделы при выключении аппарата или извлечении диска. Информация не записывается, если перед этим прерывается сетевое питание.</li> </ul>	<p>—</p>
Невозможно отметить начальную или конечную точку при выполнении операции "Частич. Удалить"	<ul style="list-style-type: none"> <li>● Данные операции недоступны для стоп-кадров.</li> <li>● Невозможно установить точки слишком близко друг к другу. Невозможно установить конечную точку перед начальной.</li> </ul>	<p>—</p>
Невозможно удалить разделы.	<ul style="list-style-type: none"> <li>● Если раздел слишком короток для удаления, используя функцию "Объединить разделы", сделайте раздел длиннее.</li> </ul>	<p>39</p>
Невозможно создать список воспроизведения.	<ul style="list-style-type: none"> <li>● Если запись также содержит стоп-кадры, одновременный выбор всех разделов записи невозможен. Выбирайте их по отдельности.</li> </ul>	<p>—</p>

Музыка

Копирование дорожек на HDD невозможно.	<ul style="list-style-type: none"> <li>● Дорожки не будут скопированы при наличии защиты авторских прав, например, ограничений SCMS (системы управления серийным копированием).</li> <li>● Запись с CD, не соответствующих техническим характеристикам CD-DA (контроль копирования CD и т. д.) не гарантируется.</li> <li>● Бонусные дорожки могут не копироваться.</li> </ul>	<p>—</p> <p>—</p> <p>—</p>
Тег ID3 файла MP3 отображается не полностью.	<ul style="list-style-type: none"> <li>● Данный аппарат может отображать только название дорожки и имя исполнителя.</li> </ul>	<p>—</p>

Стоп-кадры

Стр.

Не отображается окно Direct Navigator.	<ul style="list-style-type: none"> <li>Это окно не может отображаться во время записи или копирования, а также в режиме ожидания аппаратом записи по таймеру с внешней подключенной аппаратуры.</li> </ul>	—
Не редактируется или не форматируется карта. (E68)	<ul style="list-style-type: none"> <li>Отключите защиту карты. (Для некоторых карт сообщение “Защита от перезаписи Выкл.” может отображаться на экране, даже если включена защита).</li> </ul>	56
Содержимое карты не считывается. (E68)	<ul style="list-style-type: none"> <li>Извлеките карту из гнезда и вставьте ее снова. Если это не устранило проблему, выключите и включите аппарат снова.</li> </ul>	—
	<ul style="list-style-type: none"> <li>Формат карты несовместим с данным аппаратом. (Возможно, содержимое карты повреждено). Данный аппарат совместим с картами памяти SD, соответствующими техническим характеристикам форматов FAT12 и FAT16, а также с картами памяти SDHC формата FAT32.</li> </ul>	13, 14
	<ul style="list-style-type: none"> <li>Структура папок и/или расширение файлов, содержащихся на карте, несовместимы с данным аппаратом.</li> </ul>	13
	<ul style="list-style-type: none"> <li>Можно использовать карты памяти SD емкостью от 8 МБ до 2 ГБ, а также карты памяти SDHC емкостью от 4 ГБ до 16 ГБ.</li> <li>Данный аппарат не позволяет воспроизводить видео формата AVCHD или MPEG4 с карты SD.</li> </ul>	—
Копирование, удаление или включение защиты занимает много времени. (E68)	<ul style="list-style-type: none"> <li>При наличии большого количества папок и файлов эти операции могут занять несколько часов.</li> <li>При повторном копировании или удалении они могут занять много времени. Отформатируйте диск или карту.</li> </ul>	57

USB

Содержимое запоминающего устройства USB не считывается.	<ul style="list-style-type: none"> <li>Извлеките запоминающее устройство USB из порта USB и затем вставьте его снова. Если это не устранило проблему, выключите и снова включите аппарат.</li> </ul>	—
	<ul style="list-style-type: none"> <li>Проверьте, правильно ли вставлено запоминающее устройство USB.</li> </ul>	15
	<ul style="list-style-type: none"> <li>Формат запоминающего устройства USB или его содержимое не совместимы с данным аппаратом. (Содержимое запоминающего устройства USB может быть повреждено.)</li> </ul>	13, 14
	<ul style="list-style-type: none"> <li>Запоминающее устройство USB содержит структуру папок и/или файловые расширения, не совместимые с данным аппаратом.</li> </ul>	14
	<ul style="list-style-type: none"> <li>Выключите и снова включите аппарат.</li> </ul>	—
	<ul style="list-style-type: none"> <li>Запоминающие устройства USB, подключенные с помощью удлинительного кабеля USB или концентратора USB, могут не распознаваться данным аппаратом.</li> <li>Некоторые запоминающие устройства USB нельзя использовать с данным аппаратом.</li> <li>При вставке запоминающего устройства USB во время воспроизведения, записи или копирования данный аппарат может его не распознать.</li> </ul>	13

VIERA Link

VIERA Link не работает.	<ul style="list-style-type: none"> <li>Проверьте подключение кабеля HDMI. Убедитесь, что “HDMI” отображается на переднем дисплее при установке питания основного устройства на Оп (Вкл.).</li> <li>Убедитесь, что “VIERA Link” установлен на “Вкл.”.</li> <li>Проверьте настройки “HDAVI Control” на подключенном устройстве.</li> <li>Некоторые функции могут не работать, в зависимости от версии “HDAVI Control” подключенной аппаратуры. Данный аппарат поддерживает функции “HDAVI Control 3”.</li> <li>При изменении подключения аппаратуры, подключенной с помощью HDMI, или сбое электроэнергии либо извлечении вилки из бытовой розетки “HDAVI Control” может не работать.</li> </ul>	—
	<p>В таком случае выполните следующие операции.</p> <ol style="list-style-type: none"> <li>Если кабель HDMI подключен ко всей включенной аппаратуре, включите телевизор (VIERA) снова.</li> <li>Измените настройки телевизора (VIERA), отключив и снова включив функцию “HDAVI Control”. (Дополнительную информацию см. в руководстве по эксплуатации VIERA.)</li> <li>Переключите вход VIERA на подключение HDMI с данным аппаратом и после появления экрана данного аппарата проверьте, работает ли “HDAVI Control”.</li> </ol>	62
	<p>В таком случае выполните следующие операции.</p> <ol style="list-style-type: none"> <li>Если кабель HDMI подключен ко всей включенной аппаратуре, включите телевизор (VIERA) снова.</li> <li>Измените настройки телевизора (VIERA), отключив и снова включив функцию “HDAVI Control”. (Дополнительную информацию см. в руководстве по эксплуатации VIERA.)</li> <li>Переключите вход VIERA на подключение HDMI с данным аппаратом и после появления экрана данного аппарата проверьте, работает ли “HDAVI Control”.</li> </ol>	—
	<ul style="list-style-type: none"> <li>Выполняемая на данном аппарате операция может прерываться при нажатии кнопок на пульте дистанционного управления телевизором, не работающих с функциями VIERA Link.</li> </ul>	—

Восстановление исходного состояния аппарата

Возврат всех настроек, кроме основных, к исходным заводским установкам	<ul style="list-style-type: none"> <li>Выберите “Да” в “Перезагрузка” в меню Нач. наст. Все настройки, кроме уровня родительского контроля, пароля родительского контроля и настроек часов, возвращаются к заводским значениям. Программы записи по таймеру также отменяются.</li> </ul>	63
	<ul style="list-style-type: none"> <li>Выберите “Да” в “Настройки по умолчанию” в меню Нач. наст. Все настройки, кроме настроек на частоту, настроек часов, настроек страны, языковых настроек, настроек языка диска, уровня родительского контроля, пароля родительского контроля, кода дистанционного управления, возвращаются к заводским предустановкам.</li> <li>Нажмите и удерживайте [v CH] и [CH ^] на основном устройстве, пока не появится экран настройки страны. Все настройки, кроме уровня родительского контроля, пароля родительского контроля и настройки часов, возвращаются к заводским предустановкам. Программы записи по таймеру также отменяются.</li> </ul>	63
Восстановление исходных настроек уровня родительского контроля	<ul style="list-style-type: none"> <li>Пока открыт лоток диска, нажатием [DRIVE SELECT] выберите привод DVD, затем одновременно нажмите и удерживайте на основном устройстве [● REC] и [▶] (PLAY) не менее 5 секунд.</li> </ul>	—
Восстановление работоспособности аппарата, зависшего из-за срабатывания одного из предохранительных устройств	<ul style="list-style-type: none"> <li>Нажмите и удерживайте 10 секунд [⏻] на основном устройстве. (Настройки сохраняются).</li> </ul>	—

# Технические характеристики

**Система записи** DVD-RAM : Формат DVD Video Recording  
DVD-R : формат DVD-Video  
DVD-R DL (двуслойный) : формат DVD-Video  
DVD-RW : формат DVD-Video  
+R  
+R DL (двойной слой)  
+RW

**Записываемые диски**  
DVD-RAM: 2X SPEED (Вер. 2.0),  
2-3X SPEED (Вер. 2.1), 2-5X SPEED (Вер. 2.2)  
DVD-R: 1X SPEED (Вер. 2.0), 1-4X SPEED (Вер. 2.0),  
1-8X SPEED (Вер. 2.0), 1-16X SPEED (Вер. 2.1)  
DVD-R DL: 2-4X SPEED (Вер. 3.0), 2-8X SPEED (Вер. 3.0)  
DVD-RW: 1X SPEED (Вер. 1.1), 1-2X SPEED (Вер. 1.1),  
2-4X SPEED (Вер. 1.2), 2-6X SPEED (Вер. 1.2)  
+R: 2.4X SPEED (Вер. 1.0), 2.4-4X SPEED (Вер. 1.1),  
2.4-8X SPEED (Вер. 1.2), 2.4-16X SPEED (Вер. 1.3)  
+R DL: 2.4X SPEED (Вер. 1.0), 2.4-8X SPEED (Вер. 1.1)  
+RW: 2.4X SPEED (Вер. 1.1), 2.4-4X SPEED (Вер. 1.2)

**Время записи** Максимум 8 часов (на диск 4,7 Гб)  
XP: примерно 1 час, SP: примерно 2 часа  
LP: примерно 4 часов, EP: примерно 6 часов/8 часов

**EH58**  
Максимум примерно 441 часов с HDD 250 Гбайт (режим EP 8 часов)  
XP: примерно 55 часов, SP: примерно 110 часов  
LP: примерно 221 часов, EP: примерно 331 часов/441 часов

**EH68**  
Максимум примерно 567 часов с HDD 320 Гбайт (режим EP 8 часов)  
XP: примерно 71 часов, SP: примерно 142 часов  
LP: примерно 284 часов, EP: примерно 426 часов/567 часов

**Воспроизводимые диски** DVD-RAM : формат DVD Video Recording  
DVD-R: формат DVD-Video, MP3\*1, JPEG\*1, DivX\*1  
DVD-R DL (двойной слой): формат DVD-Video, MP3\*1, JPEG\*1, DivX\*1  
DVD-RW : формат DVD-Video, формат DVD Video Recording  
+R, +R DL (двойной слой), +RW  
DVD-Video, CD-Audio (CD-DA), Video CD, SVCD\*2  
CD-R/CD-RW : CD-DA\*1, Video CD\*1, SVCD\*1\*2, MP3\*1, JPEG\*1, DivX\*1

**Внутренняя емкость HDD** **EH58** 250 Гб  
**EH68** 320 Гб

**Оптический чувств. элемент** Система с 1 линзой, 2 интегральными блоками  
(662 нм - длина волны для дисков DVD, 780 нм - длина волны для дисков CD)

**Технические характеристики ЛАЗЕРА**  
ЛАЗЕРНЫЙ продукт класс 1 (считывание)

Длина волны:  
CD 780 нм длина волны  
DVD 662 нм длина волны  
Мощность лазера: Опасное излучение отсутствует благодаря специальной защите

**Звук**  
Система записи: Dolby Digital 2-канал., линейный PCM (режим XP)  
Вход звука: AV1/AV2 (21-штек.), AV3/AV4 (штыр. гнездо)  
Уровень входного сигнала: Стандарт: 0,5 В эфф. напр.,  
пределы: 2,0 В эфф. напр. при 1 кГц  
Входной импеданс: Более 10 кΩ  
Выход звука: AV1/AV2 (21-штек.), аудиовыход (штыр. гнездо)  
Уровень выход. сигнала: Стандарт: 0,5 В эфф. напр.,  
пределы: 2,0 В эфф. напр. при 1 кГц  
Выходной импеданс: Менее 1 кΩ  
Цифровой аудиовыход: Оптический разъем (PCM, Dolby Digital, DTS, MPEG)

**Выход HDMI** 19-штекерный, тип A: 1 шт.  
● Данный аппарат поддерживает функцию "HDAVI Control 3"

**Видео**  
Видеосистема: SECAM (только вход)/цветной сигнал PAL, 625 строк, 50 полей  
Цветной сигнал NTSC, 525 строк, 60 полей  
MPEG2 (Гибридная VBR)  
Система записи:  
Видеовход (SECAM/PAL/NTSC): AV1/AV2 (21-штек.), AV3/AV4 (штыр. гнездо) 1 В пик. 75 Ω, оконечная нагрузка  
Видеовход S-Video (SECAM/PAL/NTSC): AV2 (21-штек.), AV3/AV4 (разъем S) 1 В пик. 75 Ω, оконечная нагрузка  
Видеовход RGB (PAL): AV2 (21-штек.) 0,7 В пик. (PAL) 75 Ω, оконечная нагрузка  
Видеовыход (PAL/NTSC): AV1/AV2 (21-штек.), видеовыход (штыр. гнездо) 1 В пик. 75 Ω, оконечная нагрузка  
Видеовыход S-Video (PAL/NTSC): AV1 (21-штек.), выход S-Video (разъем S) 1 В пик. 75 Ω, оконечная нагрузка  
Видеовыход RGB (PAL/NTSC): AV1 (21-штек.) 0,7 В пик. (PAL) 75 Ω, оконечная нагрузка  
Компонентный видеовыход (NTSC 480p/480i, PAL 576p/576i)  
Y: 1,0 В пик. 75 Ω, оконечная нагрузка  
Pb: 0,7 В пик. 75 Ω, оконечная нагрузка  
Pr: 0,7 В пик. 75 Ω, оконечная нагрузка

## Телевизионная система

Система приемника	Покрываемые каналы
PAL-D, K SECAM-D, K, K1 (OIRT)	VHF: R1-R12 UHF: 21-69 CATV: 44 МГц до 470 МГц
PAL-B, G, H SECAM-B, G (CCIR)	VHF: E2-E12 UHF: E21-E69 CATV: S01-S05 M1-M10, U1-U10 S21-S41
PAL-I (Гонконг)	UHF: 21-69

Выход преобразователя RF: Не предусмотрен

## Карта SD (EH68)

Гнездо: гнездо для карты памяти SD: 1 шт.  
Поддерживаемый носитель: SD-карта памяти\*3, SDHC-карта памяти,  
MultiMediaCard  
Формат: FAT12, FAT16\*4  
(При использовании карты памяти SD/MultiMediaCard)  
FAT32\*4 (При использовании карты памяти SDHC)

Стоп-кадр (JPEG)  
Формат файлов изображения: JPEG соответствующий DCF (Design rule for Camera File system)  
Количество пикселей: от 34 × 34 до 6144 × 4096  
субдискретизация: 4:2:2 или 4:2:0  
Время оттаивания: Около 1,9 с (6 мегапикселей, JPEG)

**Видео (SD Video)\*5**  
Кодек: MPEG 2 (SD-Video Entertainment Video Profile)  
Формат файла: соответствующий формату SD-Video

**Вход DV** Стандарт IEEE 1394, 4-штекерный : 1 шт.

**Порт USB** Тип A: 1 шт.  
USB стандартный: **EH68** USB 2.0 высокоскоростной  
**EH58** USB 2.0 полноскоростной  
Формат: FAT16, FAT32

**Видео (SD Video)\*5 (EH68)**  
Кодек: MPEG 2 (SD-Video Entertainment Video Profile)  
Формат файла: соответствующий формату SD-Video

**Другие**  
Региональный код: # 5  
Рабочая температура: от 5 °C до 40 °C  
Рабочий диапазон влажности: от 10 % до 80 % относительной  
влажности (без конденсации)  
Питание: от 220 до 240 В пер. тока, 50 Гц  
Энергопотребление: Около 36 Вт  
Размеры (Ш×Г×В): 430 мм×59 мм×326 мм  
Масса: Около 4,2 кг

**Энергопотребление в режиме ожидания:**  
**Около 2 Вт (Режим энергосбережения)**  
**Около 8 Вт (Режим быстрого старта)**

## Примечания

Технические характеристики могут быть изменены без предварительного уведомления.

- \*1 Для совместимости при воспроизведении необходима финализация.  
\*2 Соответствие IEC62107  
Данный аппарат не совместим с имеющимися на рынке "Chaoji VCD", включая CVD, DVCD и SVCD, не соответствующими IEC62107.  
\*3 Включает карты miniSD. (Необходимо вставлять адаптер miniSD.)  
Включает карты microSD. (Необходимо вставлять адаптер microSD.)  
\*4 Длинные имена файлов не поддерживаются.  
\*5 Возможны преобразование и перенос видеозаписи с карты или цифровой видеокамеры Panasonic с HDD и т. д. на HDD или диск DVD-RAM. После преобразования видеозаписи и переноса ее на HDD или диск DVD-RAM возможно воспроизведение.  
● Полезная емкость может быть меньше. (Карта SD)

## Поток битов

Это цифровая форма данных многоканального звука (например, 5.1-канального) перед декодированием на различные каналы.

## CPRM (Content Protection for Recordable Media)

CPRM – это технология, используемая для защиты передач, которые можно записывать только однократно. Такие передачи можно записывать только с помощью устройств записи и дисков, совместимых с CPRM.

## Декодер

Декодер служит для обратного преобразования кодированных звуковых сигналов, записанных на компакт-дисках DVD. Этот процесс называется декодированием.

## DivX

DivX – популярная мультимедийная технология, созданная компанией DivX, Inc. Мультимедийные файлы DivX содержат видео с высоким коэффициентом сжатия и высоким качеством изображения, размер таких файлов относительно невелик.

## Dolby Digital

Метод кодирования цифровых сигналов, разработанный компанией Dolby Laboratories. Кроме стереозвуча (2-канального), эти сигналы могут также нести многоканальный звук. Данный метод позволяет записывать на диск большое количество аудиоданных. Данный аппарат по умолчанию записывает звук методом Dolby Digital (2-канальный).

## Понижающее микширование

Это процесс сведения многоканального звука, содержащегося на некоторых дисках, в два канала. Это удобно для прослушивания 5.1-канального звука, записанного на DVD, через динамики телевизора. Некоторые диски не поддерживают понижающее микширование, в этом случае данный аппарат может выводить только сигналы двух фронтальных каналов.

## Привод

Применительно к данному аппарату приводами называют накопитель на жестких магнитных дисках (HDD), дисковод (DVD) и устройство считывания/записи SD-карт (SD) (EHC68). Они служат для чтения и записи данных.

## DTS (Digital Theater Systems)

Система окружающего звучания, используемая во многих домашних кинотеатрах. Благодаря хорошему разделению каналов она позволяет добиться эффекта реалистичного звучания.

## Динамический диапазон

Динамический диапазон – это разность между самым низким уровнем звучания, которое слышится сквозь шумы аппаратуры, и высшим уровнем звучания до появления искажений. Сжатие динамического диапазона уменьшает разницу между самыми громкими и самыми тихими звуками. Благодаря этому можно уменьшить громкость звука, но продолжать отчетливо слышать диалоги.

## Фильм и видео

Диски DVD-Videos записываются в форматах “фильм” или “видео”. Данный аппарат может распознавать использованный формат, и затем выбирать наиболее подходящий метод выхода прогрессивного сигнала.

**Фильм:** запись производится со скоростью 25 кадров в секунду (диски PAL) или 24 кадра в секунду (диски NTSC). (Диски NTSC записываются также со скоростью 30 кадров в секунду).

**Видео:** Обычно соответствует кинофильмам. запись производится со скоростью 25 кадров/50 полей в секунду (диски PAL) или 30 кадров/60 полей в секунду (диски NTSC). Обычно соответствует телепостановкам и мультипликационным телепрограммам.

## Финализация

Процесс, обеспечивающий возможность воспроизведения записанных дисков CD-R, CD-RW, DVD-R и т.п. на оборудовании, воспроизводящем такие носители. На данном аппарате можно финализировать диски DVD-R, DVD-R DL, DVD-RW (формат DVD-Video), +R, +R DL.

После финализации диск пригоден только для воспроизведения и не может больше использоваться для записи или редактирования. Тем не менее, форматирование финализированных DVD-RW позволяет снова использовать их для записи.

## Папка

Место на жестком диске, диске или карте SD (EHC68), в котором группы данных хранятся вместе. Применимо к данному аппарату этим термином обозначается место хранения стоп-кадров (JPEG) и MPEG2 (EHC68).

## Форматирование

Форматирование – это процесс подготовки носителя, например диска DVD-RAM, к записи на записывающей аппаратуре. На данном аппарате можно форматировать DVD-RAM, DVD-RW (только в формате DVD-Video), +RW, карты SD (EHC68) и HDD либо неиспользованные +R и +R DL. При форматировании все содержимое удаляется и не подлежит восстановлению.

## Кадры и поля

Кадры – это элементарные изображения, из которых формируется видеofilm на экране телевизора. Каждый кадр состоит из двух полей.

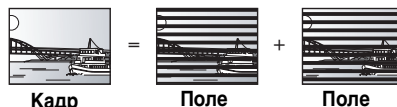

- Поскольку неподвижный кадр состоит из двух полей, он может быть несколько размыт, но качество изображения в целом будет лучше.
- Неподвижное поле содержит меньше данных изображения, поэтому оно может быть более грубым, но не размытым.

## HDD (Накопитель на жестких магнитных дисках)

Это устройство для хранения большого объема данных, которое используется в компьютерах и т.д. Диски, на поверхность которых нанесено магнитное покрытие, вращаются, а магнитная головка, “плавающая” непосредственно над поверхностью дисков, производит считывание и запись большого количества данных на высокой скорости.

## HDMI (мультимедийный интерфейс высокой четкости)

В отличие от обычных подключений, передает несжатые цифровые видео- и аудиосигналы по одному кабелю. Данный аппарат поддерживает видеовыход высокой четкости [720p (750p), 1080i (1125i), 1080p (1125p)] с разъемов HDMI AV OUT. Для просмотра видео высокой четкости необходим телевизор, совместимый со стандартом высокой четкости.

## JPEG (Joint Photographic Experts Group)

Это система, которая используется для сжатия/декодирования цветных стоп-кадров. При выборе JPEG в качестве системы сохранения данных в цифровых камерах и т.д., данные сжимаются до 1/10 – 1/100 исходного объема. Преимуществом JPEG является меньшее искажение изображения, учитывая степень сжатия.

## LCM (Linear PCM)

Это несжатые цифровые сигналы, подобные сигналам на дисках CD.

## MPEG2 (Moving Picture Experts Group)

Стандарт эффективного сжатия и распаковки цветных видеоизображений. MPEG2 – стандарт сжатия, используемый для DVD и спутниковых цифровых передач. На данном аппарате записываются программы с помощью стандарта MPEG2. Файлы SD Video, снятые видеокамерой Panasonic SD и т.д., можно копировать на HDD или диск DVD-RAM.

## MP3 (MPEG Audio Layer 3)

Метод сжатия звука, который позволяет сжимать звук приблизительно до одной десятой размера без существенного ухудшения качества звука.

## Форматы Pan&Scan/Letterbox

Обычно записи на дисках DVD-Video рассчитаны на то, что они будут просматриваться на широкоэкранных телевизорах (соотношение сторон 16:9), и это часто приводит к тому, что изображение не помещается на экранах обычных телевизоров (соотношение сторон 4:3). Существует два способа разрешить эту проблему: использование форматов просмотра “Pan & Scan” и “Letterbox”.

**Pan & Scan:** Обрезает изображение по бокам так, чтобы оно поместилось на экран.



**Letterbox:** Над изображением и под ним появляются черные полосы, и само изображение отображается с форматным соотношением 16:9.



## Управление воспроизведением (PBC)

Если диск Video CD имеет функцию управления воспроизведением, она позволяет выбирать эпизоды и информацию при помощи меню. (Данный аппарат совместим с версиями 2.0 и 1.1.)

## Прогрессивный/Чересстрочный сигнал

Стандарт видеосигнала PAL имеет 576 (или 625) строк чересстрочной (i) развертки, а в прогрессивной развертке, обозначаемой как 576p (или 625p), используется удвоенное количество строк. В стандарте NTSC они называются соответственно 480i (или 525i) и 480p (или 525p).

Используйте прогрессивный выход для просмотра видеозаписей высокого разрешения с носителями типа DVD-Video.

Для просмотра прогрессивного видео необходим совместимый телевизор.

Телевизоры Panasonic с входными разъемами 576 (625)/50i - 50p, 480 (525)/60i - 60p совместимы с прогрессивным сигналом.

## Защита

Во избежание случайного удаления данных используйте функцию защиты от записи или защиты от удаления.

## RGB

Означает три основных цвета: красный (R), зеленый (G) и синий (B), а также метод формирования видеоизображения с их помощью. Раздельная передача видеосигналов трех цветов позволит снизить уровень шума и получить изображение более высокого качества.

**Частота дискретизации**

Дискретизация — это процесс преобразования значений амплитуды звуковой волны (аналогового сигнала), которые берутся с определенной периодичностью, в цифровой формат (цифровое кодирование). Частота дискретизации показывает, сколько значений берется за одну секунду. Чем выше частота дискретизации, тем меньше отличается исходный и воспроизводимый звук.

**Пиктограмма**

Это миниатюрное представление изображения, используемое для отображения нескольких изображений в виде списка.

**1080i**

В одном изображении высокой четкости 1080 (1125) перемежающихся линий развертки отображаются раз в 1/50 секунды, создавая чересстрочное изображение. Поскольку 1080i (1125i) более чем вдвое превышает стандарт сегодняшних телевизионных трансляций 480i (525i), детали видны гораздо четче, а создаваемое изображение выглядит реалистичнее и богаче.

**Gracenote® корпоративное описание**  
**Технология распознавания музыки и сопутствующих данных предоставлена Gracenote®.** Gracenote – промышленный стандарт в технологии распознавания музыки и предоставлении сопутствующего содержания. Для получения дополнительной информации посетите веб-узел [www.gracenote.com](http://www.gracenote.com).

**Gracenote® Информация о собственности**  
 Данные о CD и данные, относящиеся к музыке, от Gracenote, Inc., авторское право © 2007 Gracenote. Программное обеспечение Gracenote, авторское право © 2007 Gracenote. К данному продукту и услугам могут быть применены один или более патентов США: #5,987,525; #6,061,680; #6,154,773, #6,161,132, #6,230,192, #6,230,207, #6,240,459, #6,330,593, а также другие выданные или ожидаемые патенты. Некоторые услуги предоставляются по лицензии от Open Globe, Inc. для патента США: #6,304,523.

Gracenote и CDDB являются охраняемыми товарными знаками Gracenote. Логотип и написание Gracenote, а также логотип "Powered by Gracenote" являются товарными знаками Gracenote.



**Gracenote® Лицензионное соглашение с конечным пользователем**

**ИСПОЛЬЗОВАНИЕ ДАННОГО ИЗДЕЛИЯ ПОДРАЗУМЕВАЕТ ПРИНЯТИЕ НИЖЕУКАЗАННЫХ УСЛОВИЙ.**

Данный прибор или устройство содержат программное обеспечение от Gracenote, Inc., г. Эммервилль, штат California ("Gracenote"). Программное обеспечение от ("Программное обеспечение Gracenote") позволяет с помощью данного прибора выполнять идентификацию диска и/или файла и получать связанную с музыкой информацию, включая информацию о названии, исполнителе, дорожке и записи ("Данные Gracenote") с серверов в Интернете либо внедренных баз данных (в совокупности "Серверы Gracenote") и выполнять другие функции. Данные Gracenote разрешается использовать только с помощью предназначенных для конечного пользователя функций данного прибора или устройства.

Пользователь соглашается использовать Данные Gracenote, Программное обеспечение Gracenote и Серверы Gracenote только в личных некоммерческих целях. Пользователь дает согласие не распределять, не копировать, не переносить и не передавать Программное обеспечение Gracenote или любые Данные Gracenote какой-либо третьей стороне. ПОЛЬЗОВАТЕЛЬ ДАЕТ СОГЛАСИЕ НЕ ИСПОЛЬЗОВАТЬ И НЕ ПРИМЕНЯТЬ ДАННЫЕ GRACENOTE, ПРОГРАММНОЕ ОБЕСПЕЧЕНИЕ GRACENOTE ИЛИ СЕРВЕРЫ GRACENOTE ДЛЯ ИНЫХ ЦЕЛЕЙ, КРОМЕ ЯВНО РАЗРЕШЕННЫХ В ДАННОМ ДОКУМЕНТЕ.

**1080p**

В одном изображении высокой четкости 1080 (1125) линий развертки отображаются одновременно раз в 1/50 секунды, создавая прогрессивное изображение. Поскольку в прогрессивном видео линии развертки не чередуются, как в чересстрочном, может быть заметно незначительное мерцание экрана.

**720p**

В одном изображении высокой четкости 720 (750) линий развертки отображаются одновременно раз в 1/50 секунды, создавая прогрессивное изображение. Поскольку в прогрессивном видео линии развертки не чередуются, как в чересстрочном, может быть заметно незначительное мерцание экрана.

Пользователь соглашается с тем, что его неисключительная лицензия на использование Данных Gracenote, Программного обеспечения Gracenote и Серверов Gracenote отменяется в случае нарушения данных ограничений. При прекращении лицензии пользователь соглашается прекратить целиком и полностью использование Данных Gracenote, Программного обеспечения Gracenote и Серверов Gracenote. Gracenote сохраняет за собой все права на Данные Gracenote, Программное обеспечение Gracenote и Серверы Gracenote, включая все права собственности. Ни при каких обстоятельствах компания Gracenote не обязана оплачивать пользователю предоставление им какой-либо информации. Пользователь соглашается с тем, что компания Gracenote, Inc. может принудительно обеспечить соблюдение своих прав согласно данному Соглашению против пользователя непосредственно от собственного имени.

Служба Gracenote использует уникальные идентификатор для отслеживания запросов для ведения статистики. Цель присвоения случайного числового идентификатора заключается в том, чтобы предоставить службе Gracenote возможности считать запросы, не получая при этом персональных данных о пользователе. Для получения дополнительной информации см. на веб-странице Правила конфиденциальности Gracenote для службы Gracenote.

Программное обеспечение Gracenote и каждый элемент данных Gracenote предоставляются по лицензии без гарантии качества. Gracenote не предоставляет каких-либо заверений или гарантий, прямых или косвенных, относительно точности каких-либо Данных Gracenote с Серверов Gracenote. Gracenote сохраняет за собой право удалять данные с Серверов Gracenote либо изменять категории данных по любой причине, которая будет считаться компанией Gracenote достаточной. Не предоставляется никаких гарантий на то, что Программное обеспечение Gracenote или Серверы Gracenote не содержат ошибок или что Программное обеспечение Gracenote или Серверы Gracenote будут работать бесперебойно. Компания Gracenote не обязана предоставлять новые, улучшенные или дополнительные типы данных либо категорий, которые Gracenote может предоставлять в будущем, и имеет право прекратить работу своей службы в любое время.

GRACENOTE ОТКАЗЫВАЕТСЯ ОТ ВСЕХ ГАРАНТИЙ, ПРЯМЫХ ЛИБО КОСВЕННЫХ, ВКЛЮЧАЯ, СРЕДИ ПРОЧЕГО, КОСВЕННЫЕ ГАРАНТИИ КОММЕРЧЕСКОГО КАЧЕСТВА, ПРИГОДНОСТИ ДЛЯ ДРУГИХ ЦЕЛЕЙ, ПРАВА ВЛАДЕНИЯ И НЕ НАРУШЕНИЯ ПАТЕНТНОГО ПРАВА. GRACENOTE НЕ ДАЕТ ГАРАНТИЙ НА РЕЗУЛЬТАТЫ, КОТОРЫЕ БУДУТ ПОЛУЧЕНЫ ПРИ ИСПОЛЬЗОВАНИИ ПРОГРАММНОГО ОБЕСПЕЧЕНИЯ GRACENOTE ИЛИ ЛЮБОГО СЕРВЕРА GRACENOTE. GRACENOTE НИКОИМ ОБРАЗОМ НЕ НЕСЕТ ОТВЕТСТВЕННОСТИ ЗА КАКИЕ-ЛИБО НЕПРЯМЫЕ ЛИБО КОСВЕННЫЕ УБЫТКИ ИЛИ ЗА КАКИЕ-ЛИБО ПОТЕРИ ПРИБЫЛИ ИЛИ ПОТЕРИ ДОХОДОВ.



**ИНФОРМАЦИЯ О СЕРТИФИКАЦИИ ПРОДУКЦИИ**

BZ02

**DVD ПРОИГРЫВАТЕЛЬ**

С ФУНКЦИЕЙ ЗАПИСИ МОДЕЛЬ DMR-EN58 Panasonic  
 сертифицирован ОС ГОСТ-АЗИЯ,  
 (Регистрационный номер в Госреестре - РОСС SG.0001.11BZ02)

Сертификат соответствия:	№ РОСС SK.BZ02.B06529
Сертификат соответствия выдан:	04 февраля 2008 года
Сертификат соответствия действителен до:	04 февраля 2011 года
Модель DMR-EN58 Panasonic соответствует требованиям нормативных документов:	ГОСТ Р МЭК 60065-2005, ГОСТ 22505-97, ГОСТ Р 51515-99, ГОСТ Р 51317.3.2-99, ГОСТ Р 51317.3.3-99
Срок службы	7 (семь) лет



**ИНФОРМАЦИЯ О СЕРТИФИКАЦИИ ПРОДУКЦИИ**

BZ02

**DVD ПРОИГРЫВАТЕЛЬ**

С ФУНКЦИЕЙ ЗАПИСИ МОДЕЛЬ DMR-EN68 Panasonic  
 сертифицирован ОС ГОСТ-АЗИЯ,  
 (Регистрационный номер в Госреестре - РОСС SG.0001.11BZ02)

Сертификат соответствия:	№ РОСС SK.BZ02.B06530
Сертификат соответствия выдан:	04 февраля 2008 года
Сертификат соответствия действителен до:	04 февраля 2011 года
Модель DMR-EN68 Panasonic соответствует требованиям нормативных документов:	ГОСТ Р МЭК 60065-2005, ГОСТ 22505-97, ГОСТ Р 51515-99, ГОСТ Р 51317.3.2-99, ГОСТ Р 51317.3.3-99
Срок службы	7 (семь) лет

CPRM .....	78	Звуковая дорожка .....	54	Соединение	
Direct Navigator .....	29, 32, 38, 42	Канал		HDMI .....	9, 66
DivX .....	14, 30–31, 78	Настройки .....	59	Антенна .....	8, 67
FR (Гибкий режим записи) .....	21	Карта SD .....	13	Видеомагнитофон .....	65, 67
HDAVI Control .....	9, 36–37, 62, 66	Код пульта ДУ .....	63	Входной разъем DV .....	24
HDMI .....	9, 62, 66, 78	Копирование		Телевизор .....	8, 9, 65–67
JPEG .....	14, 32–33, 78	SD Video .....	49	Усилитель, компонент системы,	
LPCM .....	61, 78	Запись/Список воспроизведения .....	45	приемник .....	66
MP3 .....	14, 31	Музыка .....	52	Цифровой ресивер, спутниковый	
Воспроизведение .....	31, 34	Стоп-кадр .....	50	ресивер, декодер .....	8, 67
Копирование .....	52	Копирование (список		Создание списков	
Редактирование .....	43	воспроизведения) .....	41	воспроизведения .....	40
Pause Live TV .....	35	Меню		Создание раздела .....	28, 39
VIERA .....	37	DivX .....	30–31	Список воспроизведения .....	40
Power Save .....	63	MP3 .....	31	Стоп-кадр	
Q Link .....	36	Нач. наст. .....	59	Воспроизведение .....	32
ShowVIEW .....	18	Меню Нач. наст. .....	59	Копирование .....	50
Time Slip .....	28	Музыка на HDD		Редактирование .....	42
USB		Воспроизведение .....	34	Субтитры	
Воспроизведение .....	30	Копирование .....	52	Диск .....	54
Вставка .....	15	Редактирование .....	43	Телетекст .....	17
Копирование (SD Video) .....	49	На экране		Угол .....	54
Копирование (Музыка) .....	52	Язык .....	61	Удалить	
Копирование (Стоп-кадр) .....	50	Название		Альбом (CD) .....	43
Поддерживаемые форматы .....	13	Альбом (CD) .....	43	Альбом (Стоп-кадр) .....	42
VIERA Link .....	9, 36–37, 62, 66	Альбом (Стоп-кадр) .....	42	Все записи .....	57
VPS/PDC .....	27	Ввод текста .....	44	Группа (MP3) .....	43
Автоматическая запись DV .....	24	Группа (MP3) .....	43	Запись .....	19, 39
Автоматическое обновление		Диск .....	56	Запись (MP3) .....	43
записи .....	27	Запись .....	25, 39	Раздел .....	39, 41
Альбом (CD)		Список воспроизведения .....	41	Список воспроизведения .....	41
Воспроизведение .....	34	Настройка качества звука		Стоп-кадр .....	43
Редактирование .....	43	(меню Звук) .....	55	Уровень родительского	
Альбом (Стоп-кадр)		Настройка качества изображения		контроля .....	60
Воспроизведение .....	32	(меню Изображение) .....	55	Установка страны .....	10
Редактирование .....	42	Настройки AV2 .....	62	Установка часов .....	63
База данных Gracenote® .....	52	Настройки цифрового		Финализация .....	58, 78
Блокировка от детей .....	64	аудиовыхода .....	61, 62	Формат .....	57, 78
Быстрый просмотр .....	28	Начать .....	63	Формат экрана .....	10
Быстрый старт .....	17	Обеспечение возможности		Функция возобновления	
Воспроизведение вдгонку .....	22	воспроизведения дисков на другой		воспроизведения .....	28
Выбор меню .....	39	аппаратуре — Финализация .....	58	Характеристики	
Высокоскоростное		Окно FUNCTION MENU (МЕНЮ		Запись .....	39
копирование .....	60	ФУНКЦИИ) .....	35	Музыка на HDD .....	34
Группа (MP3)		Очистка		Список воспроизведения .....	41
Редактирование .....	43	Диск .....	15	Стоп-кадр .....	33, 42
Диски .....	11–12	Линза .....	5	Частичное удаление .....	39
Запись .....	17	Основное устройство .....	5	Язык	
Автоматическая запись DV .....	24	Переключение записи .....	27	Звуковая дорожка .....	54, 60
Автоматическое обновление .....	27	Переключение звука/субтитров на		На экране .....	61
Важные примечания .....	20	диске (меню диска) .....	54	Список кодов .....	69
Внешнее подключение .....	23	Повтор воспр. .....	34, 55	Субтитры .....	54, 60
Запись в гибком режиме .....	22	Приём ТВ			
Отпуст.: .....	27	Вручную .....	59		
Прямая запись с телевизора .....	36	Настройки .....	63		
Режим .....	21	Прогрессивный .....	55, 78		
Таймер .....	18, 25–27	Пропуск вручную .....	28		
Формат .....	20, 60	Прямая запись с телевизора .....	36		
Запись в гибком режиме .....	22	Раздел .....	28, 38		
Запись и воспроизведение		Разделить запись .....	39		
одновременно .....	22	Редактирование			
Запись по таймеру .....	18, 25–27	Запись .....	38		
Запись по таймеру с внешней		Музыка на HDD .....	43		
подключенной аппаратуры		Раздел .....	38		
(цифрового/спутникового		Список воспроизведения .....	41		
ресивера) — EXT LINK .....	23, 62	Стоп-кадр .....	42		
Защита		Режим			
Альбом (Стоп-кадр) .....	42	Запись .....	21		
Диск .....	56	Режим стоп-кадра .....	61		
Запись .....	39	Система ТВ (PAL/NTSC) .....	62		
Картридж .....	56				
Карта .....	56				
Стоп-кадр .....	42				
Звук					
Воспроизвести .....	28				