

# Проигрыватель DVD/ видео-CD/CD

Инструкция по эксплуатации

Model No. **DVD-RV20**

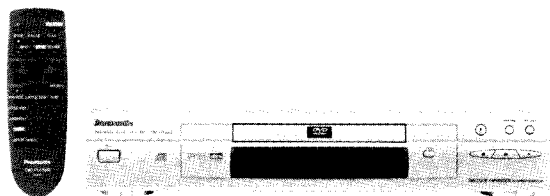

# Panasonic



Перед подключением, работой или регулировкой данного аппарата прочтите, пожалуйста, эту инструкцию полностью.  
Сохраните, пожалуйста, эту инструкцию.

EU

VQT8630

# Уважаемый покупатель

Благодарим Вас за то, что Вы приобрели эту систему. Чтобы получить оптимальное качество работы системы и обеспечить безопасность, пожалуйста, внимательно прочитайте эту инструкцию.

## Принадлежности



Пожалуйста, проверьте и идентифицируйте поставляемые принадлежности.

Пульт ДУ ..... 1  
(VEQ2380)



Батареи ..... 2  
для пульта ДУ

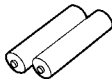

Сетевой шнур питания  
переменного тока ..... 1

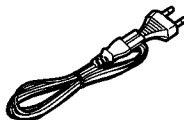

Аудио/видео кабель ..... 1

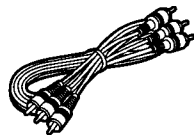

### Примечание

• Прилагаемый сетевой шнур предназначен только для использования с данным аппаратом. Не используйте его с другим оборудованием.

Для России  
ИНФОРМАЦИЯ О СЕРТИФИКАЦИИ  
ПРОДУКЦИИ



BZ02

Для России  
“Установленный производителем в порядке п. 2 ст. 5 Федерального Закона РФ “О защите прав потребителей” срок службы изделия равен 7 годам с даты производства при условии, что изделие используется в строгом соответствии с настоящей инструкцией по эксплуатации и применимыми техническими стандартами.”

Это изделие включает защищенную авторскими правами технологию, которая защищена по методу заявок определенных патентов США и других прав интеллектуальной собственности, являющихся собственностью корпорации Macrovision и других владельцев авторских прав. Использование этой защищенной авторскими правами технологии должно быть одобрено корпорацией Macrovision, и она нацелена для использования в быту и другого ограниченного просмотра, если иное не одобрено корпорацией Macrovision. Запрещается копирование технологии и демонтаж изделия.

Мацушита Электрик Индастриал  
Ко., Лтд.  
Сделано в Японии

# Содержание

## Подготовка

Принадлежности .....	2
ИНФОРМАЦИЯ ПО БЕЗОПАСНОСТИ .....	3
МЕРЫ БЕЗОПАСНОСТИ .....	3
Информация о дисках .....	4
Подготовка пульта ДУ .....	5
Справочное руководство по органам управления .....	6
Подсоединение к телевизору .....	7

## Основные операции

Основное воспроизведение .....	10
Остановка воспроизведения .....	11
Другие методы воспроизведения .....	12
Стоп-кадр (пауза) .....	12
Пропуск секций или дорожек .....	12
Покадровое продвижение вперед (покадровое продвижение назад) .....	12
Замедленное воспроизведение .....	12
Ускоренное продвижение вперед (ускоренное продвижение назад) .....	13
Отмена управления воспроизведением .....	13
Использование меню для воспроизведения .....	13

## Дополнительные операции

Дополнительные операции .....	14
Изменение языка звуковой дорожки .....	14
Изменение языка субтитров .....	15
Просмотр под другим углом .....	15
Изменение громкости диалога .....	16
Воспроизведение дополнительного эффекта виртуального звукового окружения (V.S.S.) .....	17
Повторное воспроизведение .....	18
Повтор участков между двумя заданными точками (повтор A-B) .....	19
Произвольное воспроизведение .....	19
Программное воспроизведение .....	20
Использование экранов GUI .....	21
Общие процедуры .....	21
Подробное описание каждой части пиктограммы .....	22
Изменение начальных установок .....	24
Общие процедуры .....	24
1 Языки диска (Disc Languages) .....	25
2 Оценки (Ratings) .....	26
3 Язык меню (Menu Language) .....	27
4 Отображение информации на экране ТВ (On-Screen Messages) .....	27
5 Флуоресцентный дисплей (FL Display) .....	27
9 Другие установки (Other Settings) .....	28
Как различные виды программного обеспечения появляются на Вашем телевизоре .....	29

## Домашний кинотеатр

Домашний кинотеатр .....	30
Подсоединение поднизкочастотного громкоговорителя .....	31
Подсоединение аудиооборудования с 2-канальными входными аудио разъемами .....	31
Подсоединение усилителя со встроенным декодером .....	32
Подсоединение аудиооборудования с цифровыми входными аудио разъемами .....	33
Выбор цифрового выходного сигнала .....	34

## К Вашему сведению

Руководство по поиску и устранению неисправностей .....	36
Обращение с дисками .....	38
Уход .....	38
Технические характеристики .....	39

# ИНФОРМАЦИЯ ПО БЕЗОПАСНОСТИ

# МЕРЫ БЕЗОПАСНОСТИ

## ПРЕДОСТЕРЕЖЕНИЕ!

В ЭТОМ УСТРОЙСТВЕ ИСПОЛЬЗУЕТСЯ ЛАЗЕР. ПРИМЕНЕНИЕ РЕГУЛИРОВОК И НАСТРОЕК, ОТЛИЧНЫХ ОТ НИЖЕОПИСАННЫХ, МОЖЕТ ПРИВЕСТИ К ОПАСНОМУ ЛАЗЕРНОМУ ОБЛУЧЕНИЮ. НЕ ОТКРЫВАЙТЕ КРЫШКУ И НЕ ПРОИЗВОДИТЕ РЕМОНТ САМИ—ЛУЧШЕ ПОРУЧИТЬ ЭТО КВАЛИФИЦИРОВАННОМУ СПЕЦИАЛИСТУ.

## ПРЕДУПРЕЖДЕНИЕ:

ДЛЯ УМЕНЬШЕНИЯ РИСКА ВОЗНИКНОВЕНИЯ ПОЖАРА, ПОРАЖЕНИЯ ЭЛЕКТРИЧЕСКИМ ТОКОМ ИЛИ ПОВРЕЖДЕНИЯ ИЗДЕЛИЯ НЕ ПОДВЕРГАЙТЕ ДАННЫЙ АППАРАТ ВОЗДЕЙСТВИЮ ДОЖДЯ, БРЫЗГ, КАПЛЕЙ ИЛИ ВЛАГИ.

Пример маркировки: ○○8A○○○○○○

Элементы кода: 3-ий символ—год изготовления (8—1998 г., 9—1999 г., 0—2000 г., ...);  
4-ый символ—месяц изготовления (A—январь, B—февраль, ..., L—декабрь)

Расположение

маркировки: Задняя или нижняя панель устройства

CAUTION	-LASER RADIATION WHEN OPEN. DO NOT STARE INTO BEAM.
ATTENTION	-RAYONNEMENT LASER EN CAS D'OUVERTURE. NE PAS REGARDER DANS LE FAISCEAU.
VORSICHT	-LASERSTRAHLUNG. WENN ABDECKUNG GEÖFFNET. NICHT IN DEN STRAHL BLICKEN.
ADVARSEL	-LASERSTRÅLING VED ÅBNING. SE IKKE IND I STRÅLEN.
ADVARSEL	-LASERSTRÅLING NÅR DEKSEL ÅPNES. STIRR IKKE INN I STRÅLEN.
VARNING	-LASERSTRÅLNING NÅR DENNA DEL ÄR ÖPPNAD. STIRRA EJ IN I STRÅLEN.
VARO!	-AVATTAESSA OLET ALTTIINA LASERSÄTEILYLLE. ÄLÄ TUJOTA SÄTEESEEN.
注意	-当打开这里会出现激光, 请不要直视激光。
注意	-ここを開くとレーザー光が出ます。 レーザー光をのぞき込まないでください。

(Внутри аппарата)

ВНИМАНИЕ—  
ЛАЗЕРНОЕ—ИЗЛУЧЕНИЕ, КОГДА ОТКРЫТ.  
НЕ СМОТРИТЕ НА ЛУЧ.

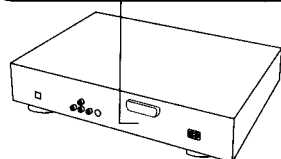

(Задняя панель аппарата)

ВНИМАНИЕ—  
ЛАЗЕРНОЕ ИЗДЕЛИЕ 1 КЛАССА

## Расположение

Избегайте располагать аппарат в местах, подверженных воздействию:

- прямого солнечного света
- высоких температур
- высокой влажности
- больших вибраций
- на неровных поверхностях

(Устанавливайте аппарат на плоскую горизонтальную поверхность.)

Подобные условия могут повредить корпус аппарата и/или другие его компоненты и сократить срок службы аппарата. Для защиты аппарата от звукового искажения и акустических эффектов следует поместить аппарат на расстоянии не менее 15 см от стены и т.п. поверхностей.

## Установка

Никогда не кладите тяжелые предметы сверху аппарата или на сетевой шнур.

## Напряжение

- Очень опасно использовать высоковольтное питание переменного тока, такое, как питание воздушных кондиционеров. При таком подключении может возникнуть пожар.
- Нельзя использовать источники питания постоянного тока. Обязательно проверяйте источник тока, особенно на кораблях или в других местах, где используется постоянный ток.

## Предосторожности по использованию сетевого шнура

- Избегайте порезов, царапин и плохого соединения сетевого шнура, поскольку это может привести к пожару или к электрошоку. Также следует избегать чрезмерных изгибов и натяжения шнура.
- При отключении от розетки не тяните шнур, так как это может привести к электрическому удару. При отключении питания твердо беритесь за вилку.
- Никогда не касайтесь вилки мокрыми руками во избежание получения серьезного электрического удара.

## Посторонние предметы

- Следите за тем, чтобы никакие инородные предметы, как например, иголки, монеты, отвертки и т.п. случайно не попали в аппарат через вентиляционные отверстия. В противном случае можно получить серьезный электрический удар, или аппарат может испортиться.
- Будьте крайне внимательны к попаданию воды или других жидкостей на аппарат или внутрь его, поскольку это может привести к пожару или электрическому удару. (Если это случилось, то немедленно отключите шнур питания и свяжитесь с дилером.)
- Избегайте распыления вблизи аппарата инсектицидов, так как он содержит горючие газы, которые могут воспламениться.
- Для чистки аппарата нельзя использовать инсектициды, спирт, растворители для красок и другие аналогичные химикаты, поскольку они могут вызвать помутнение или потерю блеска отделки корпуса.

## Ремонт

- Если у Вас возникли проблемы с этим аппаратом, то никогда не пытайтесь сами отремонтировать его, разобрать или переделать. В результате игнорирования этого предостережения можно получить серьезный электрический удар.
- Если при работе аппарата возникли проблемы (пропадает звук, гаснет подсветка индикаторов, показался дымок и т.п.), немедленно проконсультируйтесь со своим дилером или с уполномоченным сервисным центром.
- Отключайте питание аппарата, если не пользуетесь им в течение продолжительного времени. В противном случае сокращается его срок службы.

✓ Диски, воспроизведение которых поддерживается этим аппаратом	✗ Диски, воспроизведение которых не поддерживается этим аппаратом
DVD-видео  8-сантиметровый диск/ 12-сантиметровый диск	<ul style="list-style-type: none"> <li>● Не пытайтесь воспроизводить фото CD или CD-R. (Возможно повреждение данных на диске.)</li> <li>● DVD с региональным номером, отличным от "5" или "ALL".</li> <li>● CD-G <span style="margin-left: 100px;">● Divx видео диск</span></li> <li>● DVD-ROM <span style="margin-left: 100px;">● CD-RW <span style="margin-left: 100px;">● DVD-Audio</span></span></li> <li>● DVD-R <span style="margin-left: 100px;">● DVD-RAM <span style="margin-left: 100px;">● DVD+RW</span></span></li> <li>● DVD-RW <span style="margin-left: 100px;">● SVCD <span style="margin-left: 100px;">● CD-ROM</span></span></li> <li>● CVD <span style="margin-left: 100px;">● SACD <span style="margin-left: 100px;">● VSD</span></span></li> <li>● CDV и т.д.</li> </ul>
Видео-CD  8-сантиметровый диск/ 12-сантиметровый диск	
Аудио-CD  8-сантиметровый диск/ 12-сантиметровый диск	

В этой инструкции по эксплуатации "DVD" обозначает DVD-видео и "CD" обозначает аудио-CD.

### ■ Региональные номера, поддерживаемые этим аппаратом

Региональные номера присваиваются DVD и программному обеспечению в зависимости от их места продажи.

- Региональным номером этого аппарата является "5".
- Аппарат будет воспроизводить DVD диски, промаркированные этикеткой, содержащей "5" или "ALL".

Пример:



и т.д.

### ■ Воспроизведение DVD дисков и видео-CD

Производитель материала может контролировать, как производятся диски. Это означает, что может оказаться невозможным управление воспроизведением диска с помощью некоторых операций, описанных в этой инструкции по эксплуатации. Прочитайте внимательно инструкцию для дисков.

- Пример:**
- Индикация "O" появляется, если Вы нажимаете кнопки пропуска для перехода к следующей секции.
  - Возобновление, повторное воспроизведение и маркеры могут не работать во время воспроизведения диалоговых DVD дисков и воспроизведения с использованием меню видео-CD с управлением воспроизведением.
  - После показа меню караоке дорожки воспроизводятся последовательно без возврата к меню (видео-CD с управлением воспроизведением).

### ■ "Защита от копирования"

Некоторые DVD диски содержат сигнал "Защита от копирования", который может влиять на видеосигнал, если выходной сигнал аппарата подается через ВКМ на ТВ. Изображение может стать нестабильным, либо возможно значительное изменение контраста изображения. Следовательно, очень важным является подсоединение этого проигрывателя DVD/видео-CD/CD дисков в соответствии с диаграммой, приведенной в этой инструкции по эксплуатации.

### ■ Значки, используемые в этой инструкции по эксплуатации

**DVD**: указывает функции, применимые только для DVD дисков.

**VCD**: только для видео-CD.

**CD**: только для CD.

### ■ Совместим с DVD/видео-CD формата PAL и DVD/видео-CD формата NTSC

Этот аппарат может воспроизводить диски, записанные в формате PAL или NTSC. Однако, аппарат должен быть подсоединен к мультисистемному телевизору или телевизору системы PAL, который способен принимать систему PAL 525/60 для воспроизведения как DVD/видео-CD формата PAL, так и DVD/видео-CD формата NTSC.

Рекомендуется использование мультисистемного телевизора.

### ■ Типы дисков для типа телевизора

DVD и видео-CD записаны, используя формат PAL или NTSC. Обращайтесь к этой таблице для выбора дисков, подходящих для Вашего телевизора.

- ✓ На экране показывается четкое изображение.

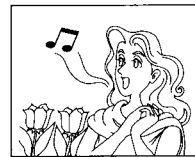

- ✗ На экране показывается нечеткое изображение.



Пример:

Тип ТВ	Диск	Экран ТВ
Мультисистемный ТВ	PAL	✓
	NTSC	✓*1
NTSC	PAL	✗
	NTSC	✗
PAL	PAL	✓
	NTSC	✓*2

\*1 Если Вы выберете позицию "2 NTSC" установки "7 NTSC Disc Output" раздела "9 Other Settings", изображение может стать более четким (⇒ стр. 28).

\*2 Выберите позицию "1 PAL 60" установки "7 NTSC Disc Output" раздела "9 Other Settings" (⇒ стр. 28). Если Ваш телевизор не имеет возможности приема сигналов PAL 525/60, правильный показ изображения будет невозможен.

### Примечание

- Нижняя часть изображения может быть обрезана, если воспроизводимый видео-CD не совпадает со стандартом.

## Термины, используемые в этой инструкции по эксплуатации

### Заголовок/секция DVD

DVD диски разделены на большие участки—заголовки, и на меньшие участки—секции. Номера, распределенные для этих участков, называются номерами заголовков и номерами секций.

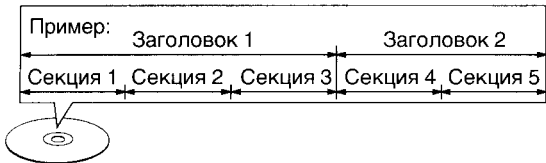

### Дорожка VCD CD

Видео-CD и CD разделены на участки, называемые дорожками, и номера, распределенные для этих участков, называются номерами дорожек.

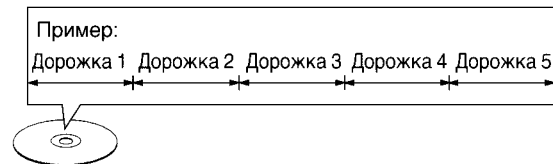

### Управление воспроизведением VCD

Если видео-CD отмечен надписью "управление воспроизведением" (playback control) на самом диске или на обложке, это означает, что возможен выбор определенных сцен или информации для диалогового просмотра на экране ТВ, используя экран меню.

Аппарат может воспроизводить видео-CD с управлением воспроизведением.

Использование меню для управления воспроизведением видео-CD называется в этой инструкции по эксплуатации "воспроизведением с помощью меню".

### Индикация во время воспроизведения видео-CD с помощью меню, используя управление воспроизведением



### Диалоговый DVD DVD

Диалоговый DVD является DVD с программным обеспечением, который включает несколько углов, несколько окончаний сюжета и т.д. Истекшее время воспроизведения некоторых из этих DVD дисков непоказывается.

### Индикация во время воспроизведения диалогового DVD

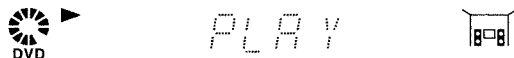

## Установка батарей

### Использование батарей

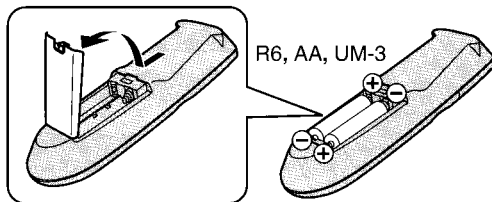

- При установке батарей, совместите полярности (+ и -) правильно.
- Не используйте вместе старые и новые батареи и различные типы батарей.
- Не перезаряжайте обычные сухие батареи.
- Не нагревайте и не разбирайте батареи. Не допускайте их контакта с пламенем или водой.
- Удалите батареи, если аппарат не будет использоваться в течение длительного времени.
- Не храните батареи вместе с металлическими предметами, такими, как цепочки.
- Не используйте батареи перезаряжаемого типа.
- Не используйте батареи, на которых было снято покрытие. Неправильное обращение с батареями может вызвать утечку электролита, которая может привести к повреждению предметов, на которые попадет жидкость, и может вызвать пожар. Если электролит вытечет из батарей, проконсультируйтесь с Вашим дилером.
- Если электролит попадет на любую часть Вашего тела, тщательно промойте его водой.

## Правильный метод использования

### Замечания об эксплуатации

Сенсор сигнала дистанционного управления

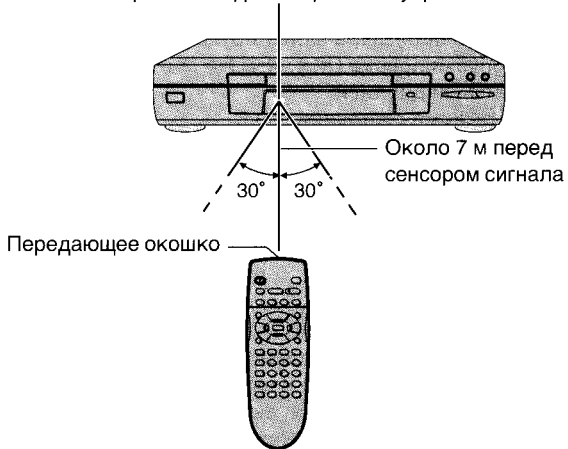

- Не размещайте препятствия между сенсором сигнала пульта ДУ и пультом ДУ.
- Не подвергайте сенсор сигнала пульта ДУ воздействию прямого солнечного света или яркому свету люминесцентной лампы.
- Позаботьтесь о том, чтобы сенсор сигнала пульта ДУ и конец пульта ДУ не были покрыты пылью.
- Если эта система установлена на полке со стеклянными дверцами, толщина стеклянных дверей или их цвет могут сделать необходимым использование пульта ДУ на более близком расстоянии от системы.

### Для предотвращения повреждений

- Никогда не ставьте на аппарат тяжелые предметы.
- Не разбирайте и не реконструируйте аппарат.
- Не проливайте на аппарат воду или другие жидкости.

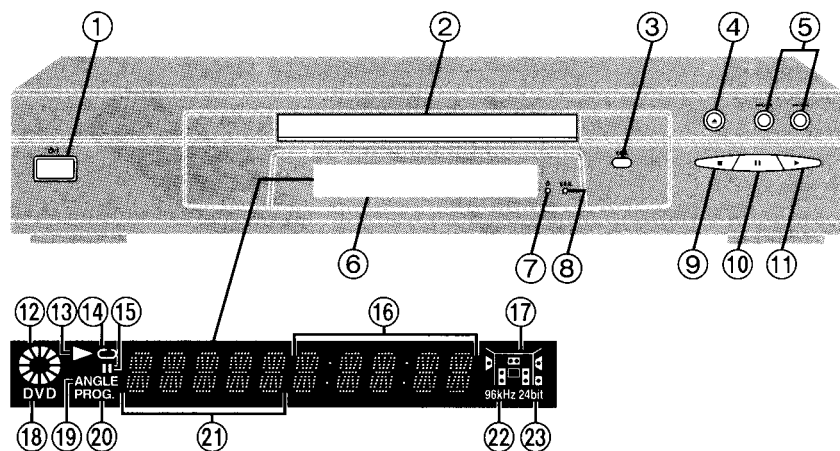



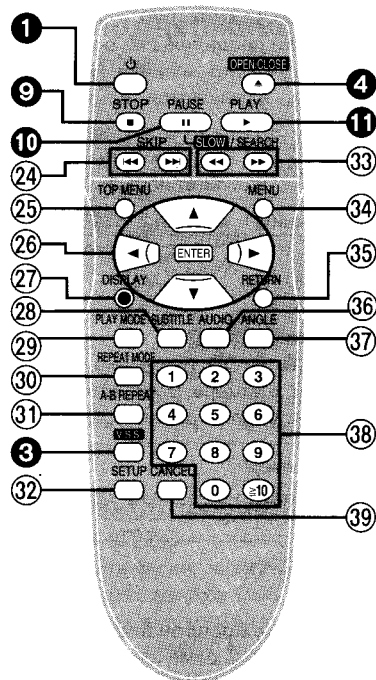

Кнопки, такие как 1, функционируют точно также, как кнопки на основном аппарате.



## Основной аппарат

Страница

- ① **Включатель питания standby/on** (⏻/⏻) ..... 10  
Нажмите включатель, чтобы переключить аппарат из режима "включено" в режим ожидания и наоборот. В режиме ожидания аппарат тем не менее потребляет небольшое количество электроэнергии.
- ② **Лоток диска** ..... 10
- ③ **Кнопка виртуального звукового окружения (V.S.)** ..... 17
- ④ **Кнопка открывания/закрывания лотка диска** (▲) ... 10
- ⑤ **Кнопки пропуска/поиска** (◀◀/▶▶) ..... 12
- ⑥ **Флуоресцентный дисплей**
- ⑦ **Индикатор режима ожидания** (⏻)  
Если аппарат подключен к сети переменного тока, то этот индикатор горит в режиме ожидания и гаснет при включении аппарата.
- ⑧ **Индикатор виртуального звукового окружения (V.S.)** ..... 17
- ⑨ **Кнопка остановки** (■) ..... 11
- ⑩ **Кнопка паузы** (⏸) ..... 12
- ⑪ **Кнопка воспроизведения** (▶) ..... 10
- ⑫  **Вращается во время воспроизведения.**  
 **Вращается быстро по часовой стрелке или против часовой стрелки во время ускоренного продвижения вперед (назад).**  
 **Вращается медленно по часовой стрелке или против часовой стрелки во время замедленного воспроизведения.** [DVD] [VCD]
-  **Высвечивается в режиме остановки.**
- ⑬ **Высвечивается во время воспроизведения.**  
Мигает, когда установлено положение ON для функции RESUME.
- ⑭ **Высвечивается во время повторного воспроизведения.**
- ⑮ **Высвечивается в режиме стоп-кадра (паузы).**
- ⑯ **Истекшее время воспроизведения с начала заголовка/дорожки во время воспроизведения**

- ⑰ **Информация об аудиоканале, записанном на воспроизводимом диске (например, 2 канала или 5.1 канала)**

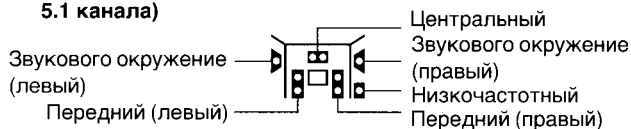

- ⑱ **Загружен DVD.**
- ⑲ **Высвечивается, когда Вы можете изменить угол.** [DVD]
- ⑳ **Высвечивается, во время программного воспроизведения.** [VCD] [CD]
- ㉑ **Номер заголовка/секции** [DVD]  
**Номер дорожки** [VCD] [CD]
- ㉒ **Воспроизводится выборка линейной ИКМ 96 кГц.**
- ㉓ **Воспроизводится линейная ИКМ 24 бита.**

## Пульт ДУ

Страница

- ㉔ **Кнопки пропуска** (◀◀, ▶▶) SKIP ..... 12
- ㉕ **Кнопки верхнего меню** (TOP MENU) ..... 10
- ㉖ **Кнопки курсора** (▲, ▼, ◀, ▶)/кнопка ввода (ENTER) ..... 10
- ㉗ **Кнопка дисплея** (DISPLAY) ..... 21
- ㉘ **Кнопка субтитров** (SUBTITLE) ..... 15
- ㉙ **Кнопка режима воспроизведения** (PLAY MODE) ..... 19
- ㉚ **Кнопка режима повтора** (REPEAT MODE) ..... 18
- ㉛ **Кнопка повтора A-B** (A-B REPEAT) ..... 19
- ㉜ **Кнопка установки** (SETUP) ..... 24
- ㉝ **Кнопки замедленного воспроизведения/поиска** (◀◀, ▶▶) SLOW/SEARCH ..... 12
- ㉞ **Кнопка меню** (MENU) ..... 10
- ㉟ **Кнопка возврата** (RETURN) ..... 10
- ㊱ **Кнопка аудио** (AUDIO) ..... 14
- ㊲ **Кнопка угла** (ANGLE) ..... 15
- ㊳ **Цифровые кнопки (1–9, 0, ≥10)** ..... 10  
• Для выбора 2-значного номера  
Пример: Для выбора дорожки 23  
Нажмите [≥10], затем [2] и [3].
- ㊴ **Кнопка отмены** [CANCEL] ..... 16

# Подсоединение к телевизору

- Убедитесь в том, что этот аппарат и другое оборудование, подлежащее подсоединению, переключено в режим готовности или выключено и отсоедините сетевой шнур питания переменного тока перед началом подсоединений.
- Не блокируйте вентиляционные отверстия любого оборудования и расставьте его так, чтобы воздух мог циркулировать свободно.
- Перед подсоединением другого оборудования полностью прочитайте инструкцию.
- При подсоединении аудио и видео кабелей убедитесь в том, что Вы соблюдаете цветовую кодировку.
- См. стр. 30 относительно информации о том, как усовершенствовать Вашу систему с помощью другого аудио/видеооборудования.

## Примечания

- Дополнительное оборудование и кабели не поставляются.
- Громкость ТВ может быть ниже при воспроизведении DVD дисков, чем при приеме телепередачи. Повысьте громкость при воспроизведении DVD дисков и понизьте её до предыдущего уровня **перед** переключением источника обратно на телевизор во избежание внезапного изменения громкости.
- После завершения подсоединений выберите подходящий тип экрана в начальной установке "6 TV Aspect" в соответствии с Вашим телевизором (4:3/16:9) (→ стр. 9). Изменения не требуются, если Вы подсоединили аппарат к обычному телевизору (4:3).

## Экономия электроэнергии

- Аппарат потребляет approx. 4 Вт, даже когда он выключен с помощью кнопки [⏻]. Для экономии электроэнергии, если аппарат не будет использоваться в течение длительного времени, отключите его от бытовой розетки сети переменного тока.

## Подсоедините Ваш аппарат прямо к телевизору.

Если аппарат подсоединен к телевизору через видеокассетный магнитофон, возможно неправильное воспроизведение изображения из-за защиты от копирования. Поэтому мы настоятельно рекомендуем Вам не подсоединять аппарат к Вашему видеокассетному магнитофону при установке Вашей системы для домашнего развлечения.

- Подсоедините к телевизионной секции, если Вы подсоединяете аппарат к комбинированному телевизору-видеоплееру.

**Не размещайте аппарат на усилителях или другом оборудовании, которое может нагреваться.**

Нагрев может привести к повреждению аппарата.

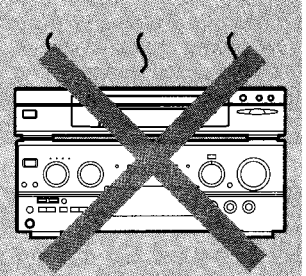

## Подсоединение к телевизору с видео входным разъемом или S-video входным разъемом

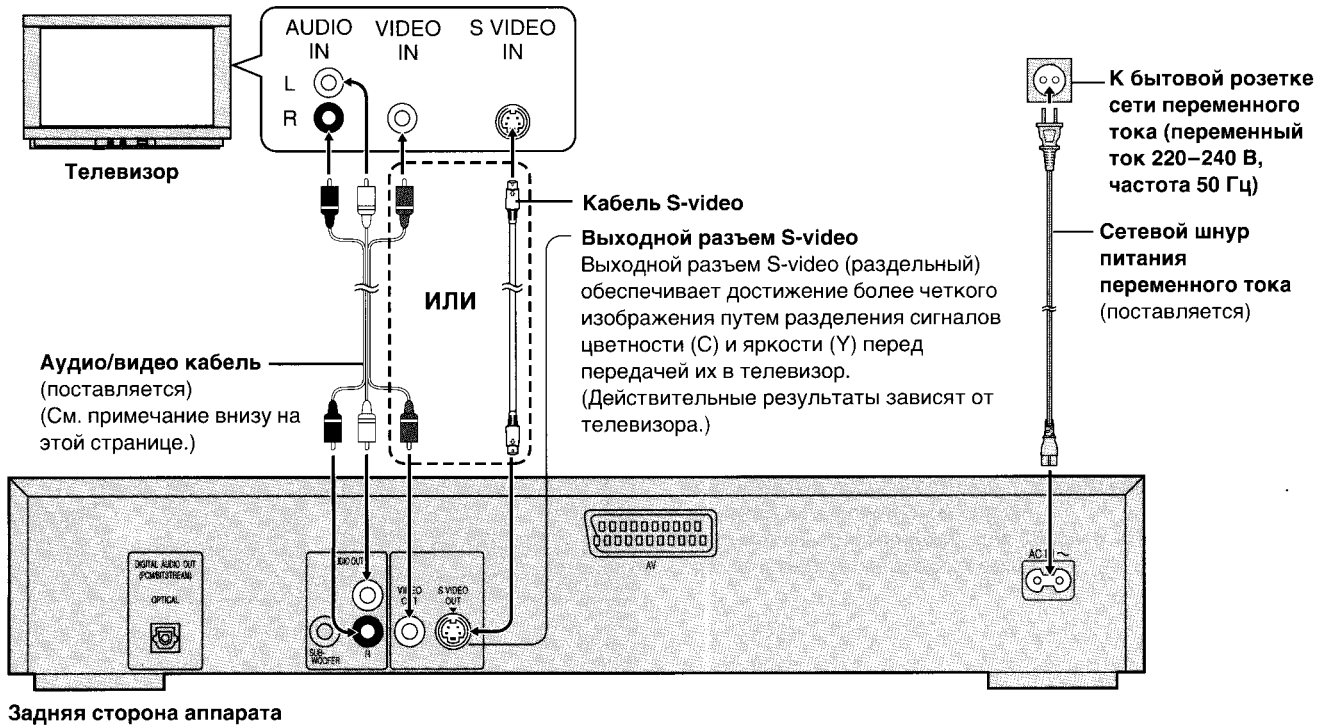

## Примечание

- Если Ваш телевизор является монофоническим, используйте стерео-монофонический аудио кабель вместо поставляемого аудио/видео кабеля. Видео часть кабеля (желтая) может все еще использоваться, если требуется.

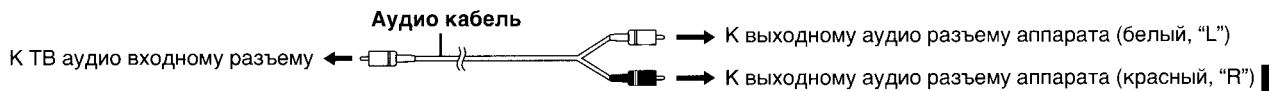

## Подсоединение к телевизору с 21-штырьковым разъемом SCART

Подготовка

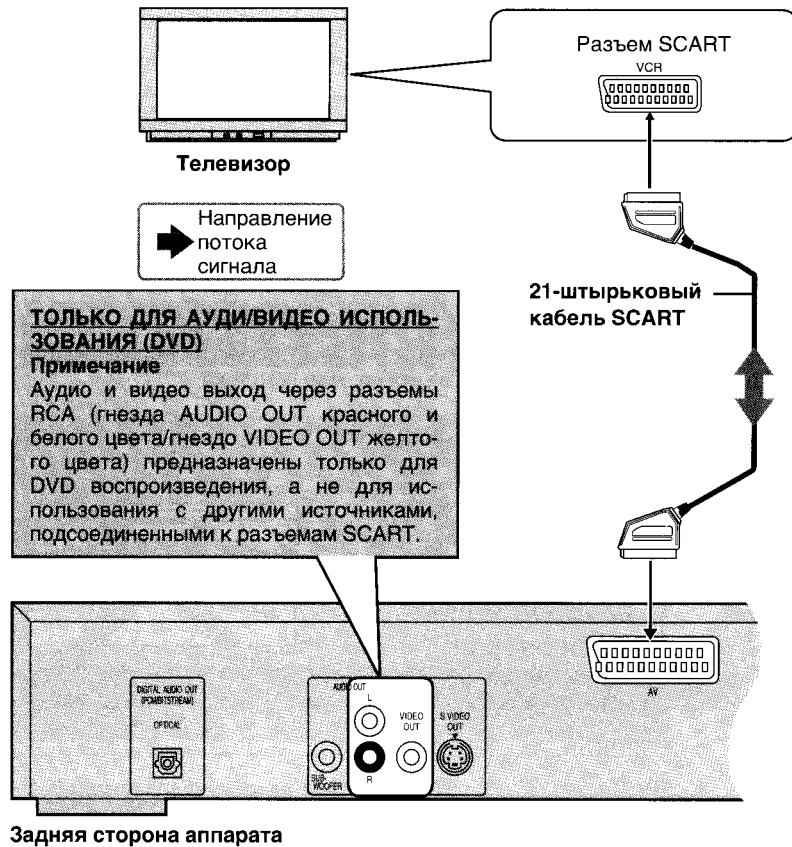

### Примечание

- Дополнительное оборудование и кабели не поставляются.

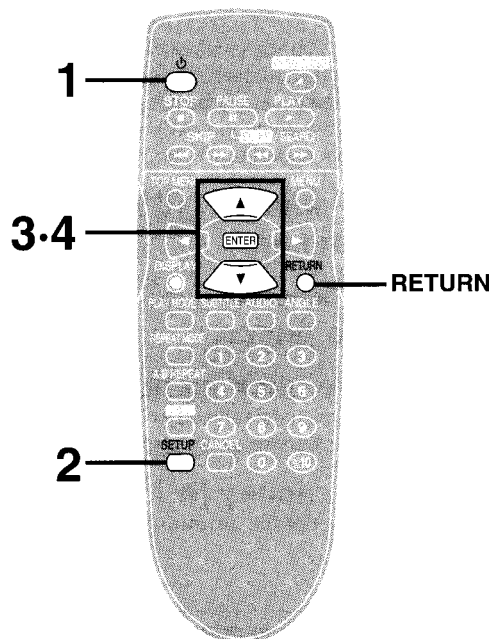

■ Перед воспроизведением DVD/видео-CD/CD

Язык меню для этого аппарата был установлен на английский, но Вы можете изменить язык на французский (например) (→ “3 Menu Language”, стр. 27). В приведенном примере используется английский язык.

**Выбор типа ТВ экрана**

Выберите вид экрана, обычный размер экрана (4:3) или широкий экран (16:9) в соответствии с Вашим телевизором.

**Подготовка**

- Убедитесь в том, что подсоединения к Вашему телевизору и аудиооборудованию выполнены правильно.
- Включите Ваш телевизор и другое оборудование.
- Выберите позицию аудио/видео (AV), например AV, которая была подсоединена к проигрывателю.

- 1 Нажмите кнопку [⏻] для включения питания.**
- 2 Нажмите кнопку [SETUP] в режиме остановки.**  
Высвечивается экран начальных установок.
- 3 Нажмите кнопки курсора [▲, ▼] для выбора пункта “6 TV Aspect” и нажмите кнопку [ENTER].**
- 4 Нажмите кнопки курсора [▲, ▼] для выбора вида ТВ и нажмите кнопку [ENTER].**

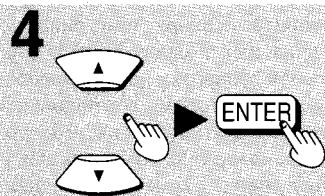
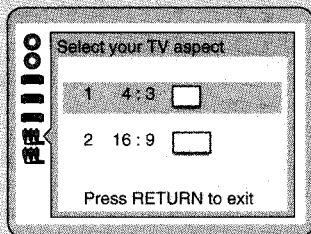
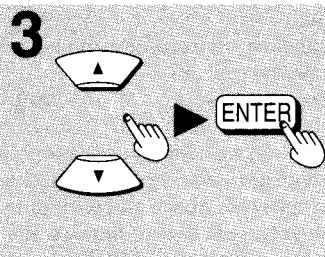
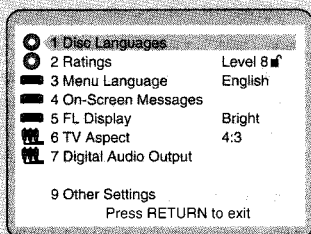
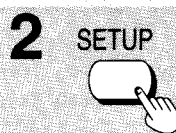

- 1 4:3 (заводская предустановка)  
Выберите, когда подсоединен обычный телевизор.
- 2 16:9  
Выберите, когда подсоединен широкоэкранный телевизор.

Установка закончена, и высвечивается экран начальных установок пункта 2.

**Для отмены во время операции установки**

Нажмите кнопку [RETURN]. (Высвечивается предыдущий экран.)

**Для выхода из экрана начальных установок**

Нажмите кнопку [SETUP] или [RETURN].

**К Вашему сведению**

- Дальнейшие подробности об изображениях, который появятся на экране ТВ, см. стр. 29.
- Оптимальные установки для Вашего телевизора могут различаться от показанных выше.

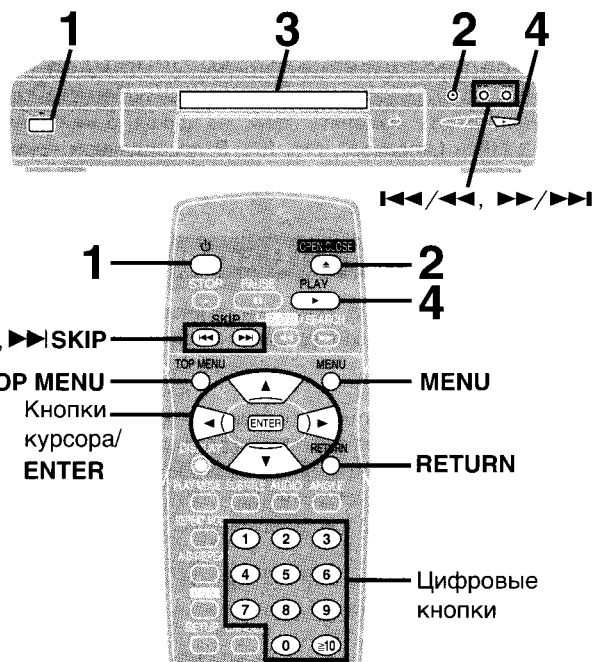

## Подготовка

- Убедитесь в том, что подключения к Вашему телевизору и аудиооборудованию выполнены правильно.
- Включите Ваш телевизор и другое оборудование.
- Выберите позицию аудио/видео (AV), например AV, которая была подсоединена к проигрывателю.

- 1 Нажмите кнопку [⏻/⏺] для включения питания.**
- 2 Нажмите кнопку [▶] для открывания лотка диска.**
- 3 Поместите диск на лоток диска.**
  - Вставьте внутрь направляющих.
  - Не загружайте более одного диска.
- 4 Нажмите кнопку [▶].**

Лоток диска закроется автоматически, и начнется воспроизведение.

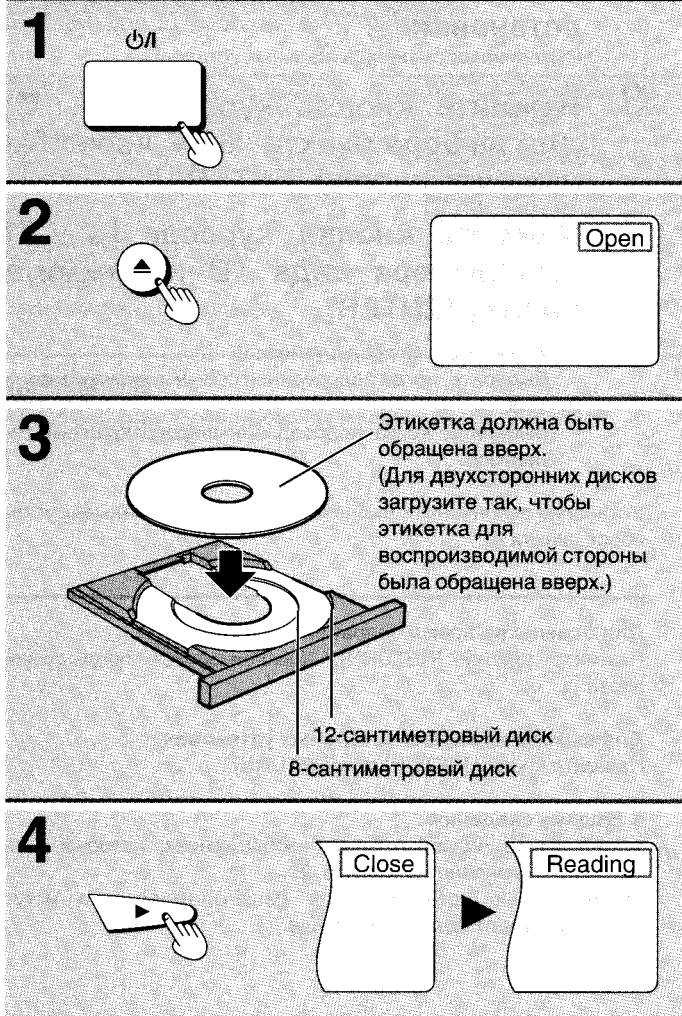

**A** Когда экран меню появляется на экране ТВ

Нажмите кнопки курсора [▲, ▼, ◀, ▶] и нажмите кнопку [ENTER], или нажмите цифровые кнопки и выберите пункт.

Сейчас начинается воспроизведение выбранного пункта.  
 • Кнопки курсора не действуют при выборе пунктов для видео-CD.

## ■ Другие кнопки, используемые для работы с меню

Прочитайте инструкции к диску относительно дальнейших подробностей о работе.

- [▶▶/▶▶], [▶▶ SKIP]: Показывается следующее меню.
- [◀◀/◀◀], [◀◀ SKIP]: Показывается предыдущее меню.
- [RETURN]: Показывается экран меню.
- [TOP MENU]: Показывается первый экран меню. [DVD]
- [MENU]: Показывается экран меню. [DVD]

## Примечания

- На флуоресцентном дисплее высвечивается индикация "NO PLAY", если Вы загрузите следующие типы дисков, воспроизведение которых невозможно:
- DVD, на котором воспроизведение запрещено с помощью начальных установок "2 Ratings" (→ стр. 26).
- DVD с региональным номером, отличным от "5" или "ALL" (→ стр. 4).
- Если на ТВ мониторе при нажатии кнопки появляется индикация "⊘", операция для аппарата или диска запрещена.
- Когда кнопка [▶] нажимается сразу же после загрузки в лоток DVD диска, начало воспроизведения займет больше времени, чем при нажатии кнопки [▶] из режима STOP.
- Когда воспроизводится DVD/видео-CD формата NTSC, изображение может прокручиваться вверх или вниз по вертикали на некоторых телевизорах; подрегулируйте это, используя регулятор вертикальной развертки на телевизоре. Телевизоры, не снабженные регулятором вертикальной развертки, не могут скорректировать эти условия. Воспроизводимое изображение может сокращаться по вертикали, и черные полосы могут появляться сверху и снизу экрана, либо изображение может быть черно-белым. Эта не является неисправностью.

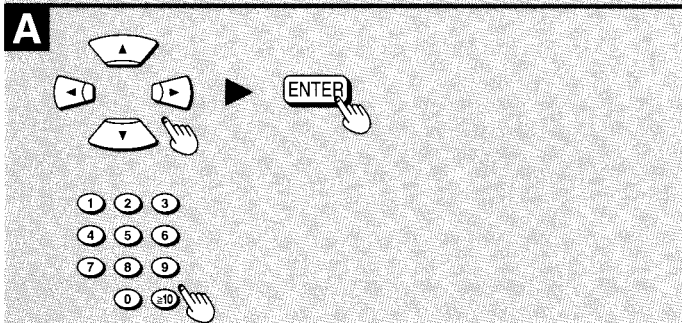

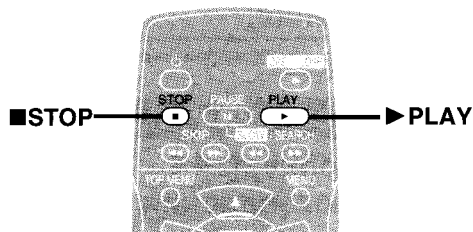
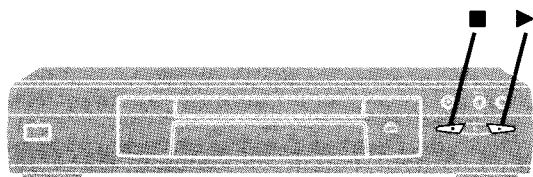

**A**



**B**

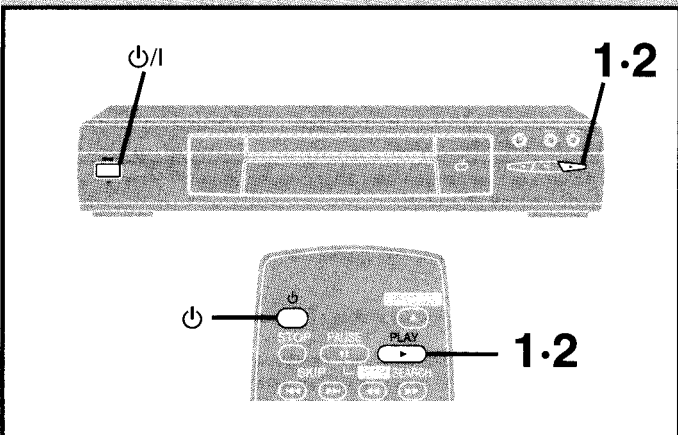
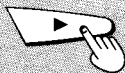

**C**

**1**

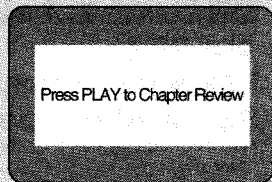
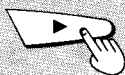

**2**

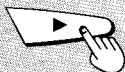

**A Остановка воспроизведения**

Нажмите кнопку [■] во время воспроизведения.

- Аппарат записывает точку, где была нажата кнопка [■] во время воспроизведения.  
(На флуоресцентном дисплее аппарата мигает индикация "▷".)

**B Для возобновления воспроизведения с места, где была сделана остановка (функция RESUME)**

Нажмите кнопку [▶] во время мигания на флуоресцентном дисплее индикации "▷".  
Воспроизведение возобновляется с точки, где была нажата точка [■].

**Для отмены функции RESUME**

Нажмите кнопку [■] снова или откройте лоток диска во время мигания на флуоресцентном дисплее индикации "▷".

**Примечания**

- Функция RESUME работает только с заголовками, для которых истекшее время воспроизведения появляется на флуоресцентном дисплее аппарата.
- Эта функция остается активной, если аппарат переключен в режим готовности, а затем снова включен в положение ON.

**C Функция просмотра секции**

**DVD**

Эта функция воспроизводит первые несколько секунд каждой секции с начала заголовка до точки, где было остановлено функционирование. Это делает возможным просмотр предыдущих секций.

1. Нажмите кнопку [▶] во время мигания на флуоресцентном дисплее индикации "▷".  
(Кратковременно высвечивается сообщение, приведенное на рисунке.)
2. Нажмите кнопку [▶] снова во время высвечивания сообщения на экране.

Нормальное воспроизведение возобновится с точки, где было остановлено функционирование.

**Примечания**

- Отмена функции RESUME также отменяет функцию просмотра секции.
- Функция просмотра секции может не работать с некоторыми DVD дисками.

**■ После функционирования**

Если аппарат не используется, удалите диск и нажмите кнопку [⏻/I] для переключения аппарата в режим готовности. Аппарат автоматически переключается в режим готовности через приблизительно 30 минут в режиме остановки.  
(функция автоматического выключения питания)

**Примечание**

- Диск продолжает вращаться во время высвечивания меню даже после окончания воспроизведения аппаратом определенного пункта. Выполните остановку по окончании просмотра для предохранения двигателя аппарата и Вашего телевизионного экрана.

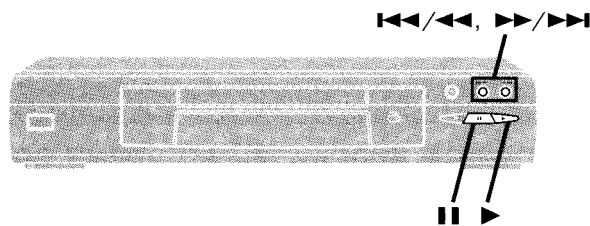

**A**



**B**

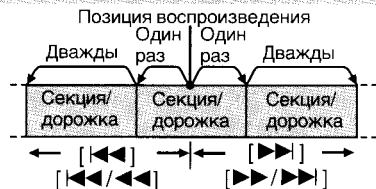

**C**

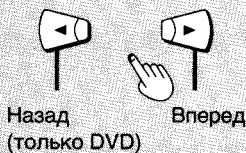

**D**

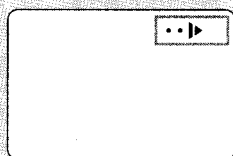

**Другие методы воспроизведения**

Прямой доступ к функциям на следующих нескольких страницах возможен с использованием пульта ДУ.

**A Стоп-кадр (пауза)**

Нажмите кнопку [|| PAUSE] во время воспроизведения.

Для возврата к нормальному воспроизведению  
Нажмите кнопку [▶ PLAY].

**B Пропуск секций или дорожек**

Нажмите кнопку [||◀, ▶|| SKIP] во время воспроизведения или во время паузы.

На основном аппарате

Нажмите кнопку [||◀/◀, ▶/▶||] во время воспроизведения или во время паузы.

К Вашему сведению

- Когда кнопка [||◀, ▶|| SKIP] или кнопка [||◀/◀, ▶/▶||] на основном аппарате нажимается во время воспроизведения с помощью меню видео-CD с управлением воспроизведением, возможен повторный вызов экрана меню.

**C Покадровое продвижение вперед (покадровое продвижение назад)**

DVD VCD

Нажмите кнопки курсора [◀, ▶] во время паузы.

- Выполняется продвижение диска вперед (продвижение диска назад) по одному кадру при каждом нажатии кнопки курсора [◀, ▶].
- Когда кнопки курсора [◀, ▶] удерживаются нажатыми, активизируется последовательное покадровое продвижение вперед (покадровое продвижение назад).

Для возврата к нормальному воспроизведению  
Нажмите кнопку [▶ PLAY].

**Примечание**

- Для видео-CD покадровое продвижение назад является недоступной функцией.

К Вашему сведению

- Покадровое продвижение вперед активизируется также при нажатии кнопки [|| PAUSE].
- Продвигается ли изображение с помощью режима "Frame" (кадр) или "Field" (поле) является автоматической установкой, но Вы можете изменить начальные установки, чтобы выбрать режим того, как продвигается изображение (⇒ пункт "1 Still Mode" в разделе "9 Other Settings", стр. 28).

**D Замедленное воспроизведение**

DVD VCD

Нажмите кнопку [||◀, ▶|| SLOW/SEARCH] во время паузы.

- Скорость замедленного воспроизведения увеличивается при каждом нажатии.

На основном аппарате

Нажмите и удерживайте нажатой кнопку [||◀/◀, ▶/▶||] во время паузы.

- Скорость замедленного воспроизведения увеличивается, если Вы нажимаете и удерживаете кнопку нажатой.

- Имеется 5 скоростей замедленного воспроизведения.

Для возврата к нормальному воспроизведению  
Нажмите кнопку [▶ PLAY].

**Примечание**

- Для видео-CD замедленное воспроизведение назад является недоступной функцией.

К Вашему сведению

- Когда кнопка [||◀, ▶|| SLOW/SEARCH] или кнопка [||◀/◀, ▶/▶||] на основном аппарате нажимается во время воспроизведения с помощью меню видео-CD с управлением воспроизведением, иногда возможен повторный вызов экрана меню.

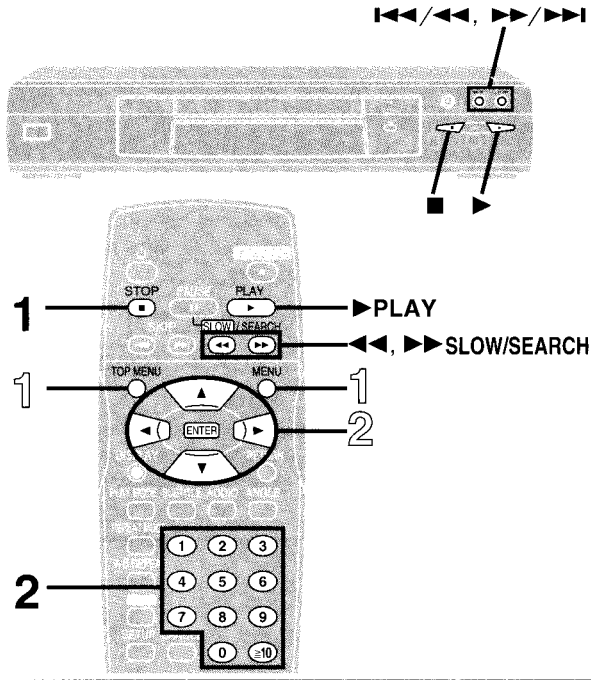

## Ускоренное продвижение вперед (ускоренное продвижение назад)

Нажмите кнопку [◀◀, ▶▶ SLOW/SEARCH] во время воспроизведения.

•Скорость поиска увеличивается при каждом нажатии кнопки.  
На основном аппарате

Нажмите и удерживайте нажатой кнопку [◀◀/◀◀, ▶▶/▶▶] во время воспроизведения.

•Скорость поиска увеличивается, если Вы нажмете кнопку и удерживаете её нажатой.

•Имеется 5 скоростей ускоренного продвижения вперед (продвижения назад).

**Для возврата к нормальному воспроизведению**  
Нажмите кнопку [▶ PLAY].

**К Вашему сведению**

•Когда кнопка [◀◀, ▶▶ SLOW/SEARCH] или кнопка [◀◀/◀◀, ▶▶/▶▶] на основном аппарате нажимается во время воспроизведения с помощью меню видео-CD с управлением воспроизведением, иногда возможен повторный вызов экрана меню.

•Для DVD дисков и видео-CD во время поиска будет слышен звук (только в направлении вперед) при начальной скорости поиска. (Для выключения звука, ▶ пункт "2 Audio during Search" в разделе "9 Other Settings", стр. 28.)

**A**

Назад    Вперед

**B**

**1** STOP

**2**

**C**

**1** TOP MENU    MENU

**2**

**D** Пример: Если Вы нажмете кнопки во время воспроизведения заголовка 2

## Отмена управления воспроизведением

**VCD**

**1** Нажмите кнопку [■ STOP] после появления экрана меню (после пункта 4 на стр. 10).

На флуоресцентном дисплее аппарата погаснет индикация "PBC".

**2** Нажмите цифровые кнопки для выбора дорожки (→ пункт ⑩ на стр. 6 для ввода номера).  
Начинается воспроизведение.

•Обращайтесь к обложке диска относительно номеров дорожек.

•Нажмите кнопку [1] для начала воспроизведения с начала диска.

**Для возврата к воспроизведению с использованием меню**

Нажмите кнопку [■ STOP] для остановки воспроизведения, нажмите кнопку [MENU] и нажмите цифровые кнопки для выбора пункта.

На флуоресцентном дисплее аппарата высвечивается индикация "PBC".

## Использование меню для воспроизведения

**DVD**

С помощью вызова меню во время воспроизведения Вы можете начать воспроизведение с заданного заголовка или секции, либо изменить звуковую дорожку или язык субтитров.

**1** Нажмите кнопку [TOP MENU] или [MENU] во время воспроизведения для высвечивания меню.  
•Нажмите снова для возврата к просматриваемому изображению.

**2** Нажмите кнопки курсора [▲, ▼, ◀, ▶] для выбора пункта, а затем нажмите кнопку [ENTER].  
Подтверждается выбранный пункт.

•Повторите, если показываются другие меню.

DVD диски могут иметь несколько меню. Меню, высвечиваемое при нажатии кнопки [TOP MENU], может отличаться от меню, высвечиваемого при нажатии кнопки [MENU]. **D**

**К Вашему сведению**

•Содержание меню зависит от диска. В этой инструкции по эксплуатации описываются основные действия.

•Обе кнопки вызовут одинаковое меню, если диск имеет только одно меню.

**A**

Кнопки курсора/  
ENTER

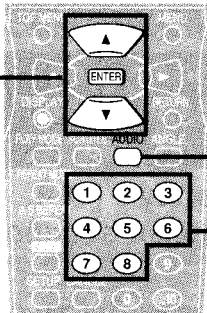

AUDIO

Цифровые кнопки

AUDIO



Номер языка воспроизводимой звуковой дорожки ("—" указывает, что звуковая дорожка не записана.)

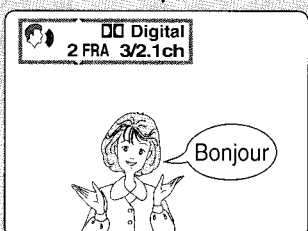
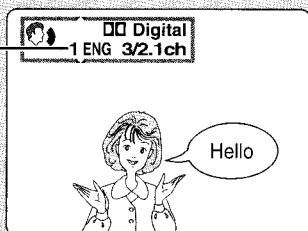

**B**

1

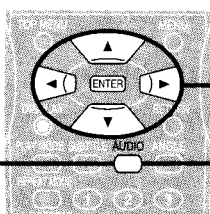

2 ENTER

1

AUDIO



2

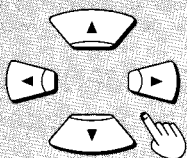

AUDIO



DVD

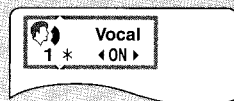

Видео-CD



## A Изменение языка звуковой дорожки

DVD

Некоторые DVD диски имеют более одной звуковой дорожки, записанной на них, и Вы можете изменить язык звуковой дорожки во время воспроизведения.

**Нажмите кнопку [AUDIO] во время воспроизведения для высвечивания текущего номера языка.**

Номер изменяется при каждом нажатии кнопки.

• Вы можете также использовать кнопки курсора [▲, ▼] или цифровые кнопки для изменения номера языка.

**Для гашения индикации**

Нажмите кнопку [ENTER].

**К Вашему сведению**

- Вы можете выбрать языки или звуковые форматы только, если они были записаны на воспроизводимом диске.
- Если функция RESUME (→ стр. 11) отменяется, или если Вы остановите воспроизведение диалогового DVD, языки звуковой дорожки возвращаются к начальным установкам. (→ стр. 25)
- Некоторые диски позволяют выполнить изменение языков звуковой дорожки только при использовании меню диска.

**B**

**Переключение вокалов ON или OFF для дисков караоке**

DVD VCD

1. Нажмите кнопку [AUDIO] во время воспроизведения.
2. Нажмите кнопки курсора [▲, ▼, ◀, ▶] или нажмите кнопку [AUDIO] во время изменения установки.

DVD караоке [◀, ▶]

- Соло
- : Вокал ВЫКЛ
- ON: Вокал ВКЛ
- Дуэт
- : Вокал ВЫКЛ
- 1+2: Вокал 1, 2 ВКЛ
- V1: Вокал 1 только ВКЛ
- V2: Вокал 2 только ВКЛ

- Выберите установку "----" для караоке.
- Выберите установку "V1" или "V2" для дуэта с аппаратом.

**Видео-CD ([▲, ▼] или [AUDIO])**

LR: вокалы (вокалы слышатся справа)

L: нет вокалов

R: вокалы (вокалы слышатся слева и справа)

- Выберите установку "L" для караоке.

**Для гашения индикации**

Нажмите кнопку [ENTER].

**К Вашему сведению**

- Диски караоке могут показывать меню после каждой дорожки. Некоторые из них будут иметь меню, позволяющие воспроизводить все дорожки.
- Некоторые диски требуют операций, отличных от описанных. Подробности читайте в инструкции, прилагаемой к диску.

**A**

Кнопки курсора/  
ENTER

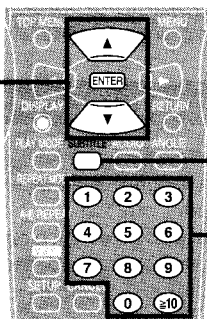

SUBTITLE

Цифровые кнопки

SUBTITLE



Номер языка воспроизводимых субтитров

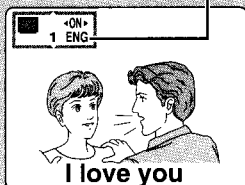

**B**

2

1

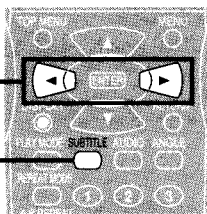

1

SUBTITLE



2

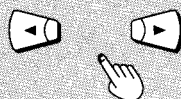

**C**

Кнопки курсора/  
ENTER

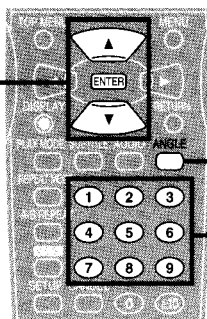

ANGLE

Цифровые кнопки

ANGLE



Номер воспроизводимого угла

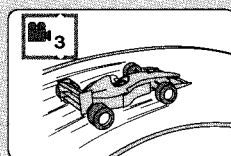
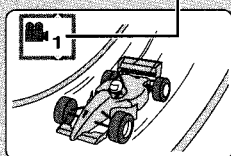

## A Изменение языка субтитров

**DVD**

Некоторые DVD диски имеют более одного языка субтитров, записанного на них, и Вы можете изменить язык субтитров во время воспроизведения.

**Нажмите кнопку [SUBTITLE] во время воспроизведения для высвечивания текущего номера языка.**

Номер изменяется при каждом нажатии кнопки.

- Вы можете также использовать кнопки курсора [▲, ▼] или цифровые кнопки для изменения номера языка.
- Если субтитры не записаны на диске, высвечивается индикация “—”.

**Для гашения индикации**

Нажмите кнопку [ENTER].

## B Для гашения/высвечивания субтитров

1. Нажмите кнопку [SUBTITLE].
2. Нажмите кнопки курсора [◀, ▶] для выбора режима “ON” или “OFF”.

**Примечание**

- В некоторых случаях субтитры языка не изменяются на выбранные немедленно.

**К Вашему сведению**

- Вы можете выбрать языки, только если они были записаны на воспроизводимом диске.
- Если функция RESUME (⇒ стр. 11) отменяется, или если Вы остановите воспроизведение диалогового DVD, языки субтитров возвращаются к начальным установкам. (⇒ стр. 25)
- Некоторые диски позволяют выполнить изменение языков субтитров только при использовании меню диска.

## C Просмотр под другим углом

**DVD**

Некоторые DVD диски позволяют Вам просматривать ту же сцену под различными углами. На флуоресцентном дисплее высвечивается индикация “ANGLE” для указания того, что эта функция является доступной.

**Нажмите кнопку [ANGLE] во время воспроизведения для высвечивания текущего номера угла.**

Номер изменяется при каждом нажатии кнопки.

- Вы можете также использовать кнопки курсора [▲, ▼] или цифровые кнопки для изменения номера угла.

**Для гашения индикации**

Нажмите кнопку [ENTER].

**К Вашему сведению**

- Вы можете выбрать углы, только если они были записаны на воспроизводимом диске.
- Некоторые диски позволяют Вам установить углы перед воспроизведением сцен под несколькими углами.
- Некоторые диски позволяют изменять углы только с использованием меню диска.

## Изменение громкости диалога

### DVD

Этот режим облегчает прослушивание диалога в фильмах.

(→ “Ⓢ Усиление диалога”, стр. 23)

Эта функция является эффективной с системой Dolby Digital, с тремя или более каналами, где диалог записан на центральный канал.

- 1** Нажимайте кнопку [DISPLAY] во время воспроизведения до тех пор, пока не появится экран, приведенный на рисунке.
- 2** Нажмите кнопки курсора [◀, ▶] для выбора пиктограммы.
- 3** Нажмите кнопки курсора [▲, ▼] для выбора режима.

OFF: Нормальная громкость

ON: Большая громкость для диалога

Для гашения экранов GUI

Нажмите кнопку [RETURN] или [CANCEL].

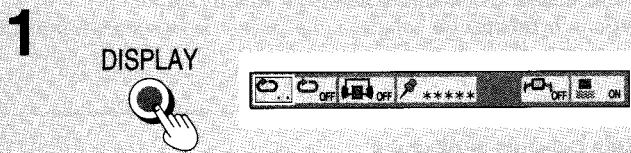
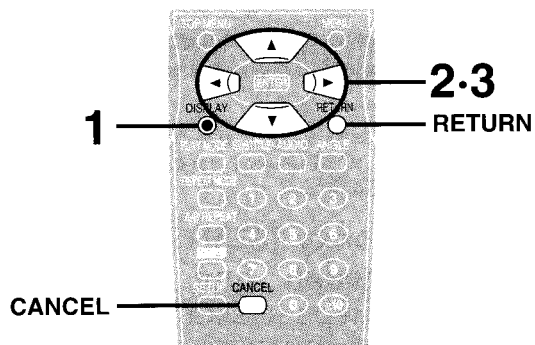

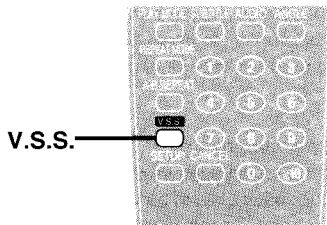

**A**

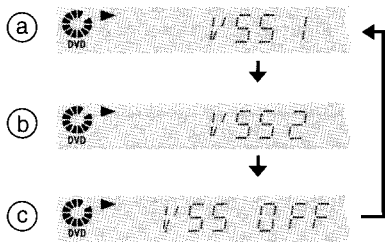

**B**



## Воспроизведение дополнительного эффекта виртуального звукового окружения (V.S.S.)

**DVD** (Dolby Digital, только 2-канальный и выше)

Используйте эту функцию для воспроизведения эффектов звукового окружения, если Вы используете 2 передних громкоговорителя.

**Нажмите кнопку [V.S.S.] во время воспроизведения.**

Флуоресцентный дисплей аппарата изменяется при каждом нажатии кнопки:

- a) V.S.S. 1 (Естественный эффект)
- b) V.S.S. 2 (Усиленный эффект)
- c) V.S.S. отменяется

• Когда активизирована функция V.S.S., высвечивается индикатор V.S.S.

### Примечания

- Эффект V.S.S. не работает с DVD дисками с караоке.
- Эффект V.S.S. не работает или действует с меньшим эффектом на некоторых дисках.
- При использовании этого эффекта выключите звуковое окружение ТВ и другие эффекты звукового окружения.

### К Вашему сведению

- Для оптимального эффекта рекомендуется, чтобы расстояние между телевизором и позицией прослушивания было в 3–4 раза больше расстояния между правым и левым передними громкоговорителями. **B**
- Вы можете также изменить уровень V.S.S. с помощью экрана GUI [→ "Ⓜ Виртуальное звуковое окружение (V.S.S.)", стр. 23].

### • Эффекты V.S.S.

	V.S.S. 1	V.S.S. 2
Сtereo диски	Передние громкоговорители звучат сильно отдаленными.	Усиливаются эффекты звукового окружения в V.S.S. 1.
Диски с записанным звуковым окружением	Кажется, что звуковое окружение поступает со стороны.	

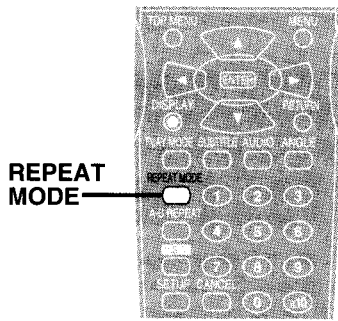

REPEAT MODE

**A**

REPEAT MODE

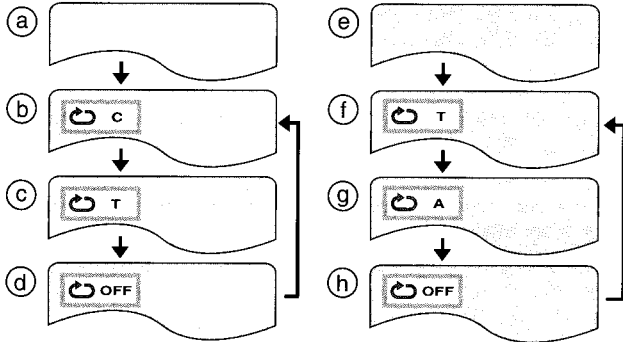

**B**

REPEAT MODE

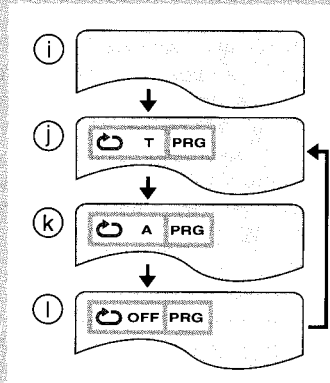

**A Повторное воспроизведение**

Нажмите кнопку [REPEAT MODE] во время воспроизведения.

При каждом нажатии этой кнопки экран телевизора изменяется, как показано на рисунке, и будет повторяться секция или заголовок (DVD) или дорожка (видео-CD/CD).

Повторное воспроизведение начинается при изменении индикации.

•DVD

- (a) Нормальное воспроизведение
- (b) Повторяется воспроизводимая секция
- (c) Повторяется воспроизводимый заголовок
- (d) Режим отмены повтора (нормальное воспроизведение)

•Видео-CD/CD

- (e) Нормальное воспроизведение
- (f) Повтор воспроизводимой дорожки
- (g) Повтор содержимого всего диска
- (h) Режим отмены повтора (нормальное воспроизведение)

**Для возврата к нормальному воспроизведению**

Нажимайте кнопку [REPEAT MODE] до тех пор, пока не выветится индикация "OFF".

**Примечания**

- Повторное воспроизведение может работать неправильно с некоторыми DVD дисками.
- Повторное воспроизведение не работает с диалоговыми DVD дисками или во время воспроизведения с помощью меню видео-CD с управлением воспроизведением.
- Нет режима для повтора целого DVD.

**B Для повтора программного воспроизведения**

**VCD CD**

Если Вы нажмете кнопку [REPEAT MODE] во время программного воспроизведения (→ стр. 20), индикация изменяется, как показано на рисунке.

- (i) Программное воспроизведение
- (j) Повтор воспроизводимой дорожки
- (k) Повтор всех запрограммированных дорожек
- (l) Режим отмены повтора (программное воспроизведение)

**Для возврата к программному воспроизведению**

Нажимайте кнопку [REPEAT MODE] до тех пор, пока не выветится индикация "OFF".

Дополнительные операции

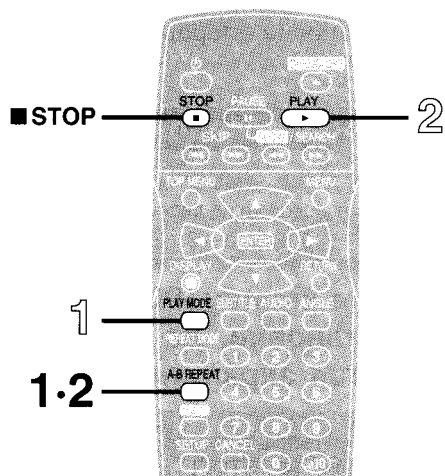

**A**

**1**

A-B REPEAT



**2**

A-B REPEAT



**B**

**1**

PLAY MODE

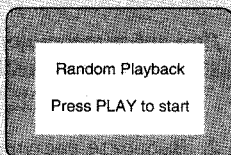

**2**

PLAY

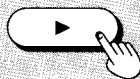

**A Повтор участков между двумя заданными точками (повтор A-B)**

**1** Нажмите кнопку [A-B REPEAT] во время воспроизведения в точке, где должно начаться повторное воспроизведение (A).

**2** Нажмите кнопку [A-B REPEAT] в точке, где должно закончиться повторное воспроизведение (B).

Начинается повторное воспроизведение участка между точками A и B.

**Для возврата к нормальному воспроизведению**

Нажимайте кнопку [A-B REPEAT] до тех пор, пока не высветится индикация "↺ A ••".

**Примечания**

- Повторное воспроизведение A-B не работает с диалоговыми DVD дисками.
- Некоторые заголовки, записанные возле точки A или B могут не появиться (DVD).
- Повторное воспроизведение A-B работает только в пределах заголовка (DVD) или дорожки (видео-CD/CD).

**К Вашему сведению**

- Аппарат автоматически определяет конец заголовка/дорожки, как точку B, когда достигается конец заголовка/дорожки.

**B Произвольное воспроизведение**

**VCD CD**

Аппарат воспроизводит дорожки на диске в произвольном порядке.

**1** Нажимайте кнопку [PLAY MODE] во время остановки до тех пор, пока не появится экран, показанный на рисунке.

- Если на экране телевизора появятся индикация "⊙", нажмите кнопку [■ STOP] для отмены функции RESUME, затем нажмите кнопку [PLAY MODE].

**2** Нажмите кнопку [▶ PLAY].

Сейчас начинается воспроизведение в произвольном порядке.

**Для выхода из экрана**

Нажмите кнопку [PLAY MODE] один раз.

**Для возврата к нормальному воспроизведению**

1. Нажмите кнопку [■ STOP] дважды во время произвольного воспроизведения.  
(Произвольное воспроизведение отменяется.)
2. Нажмите кнопку [PLAY MODE] один раз.
3. Нажмите кнопку [▶ PLAY].

## Программное воспроизведение

VCD CD

Аппарат воспроизводит дорожки на диске в заданном Вами порядке.

Возможно программирование до 32 дорожек.

**1 Нажимайте кнопку [PLAY MODE] во время остановки, до тех пор пока не появится экран, показанный на рисунке.**

- Если на экране телевизора появится индикация "⊙", нажмите кнопку [■ STOP] для отмены функции RESUME, затем нажмите кнопку [PLAY MODE].

**2 Нажмите цифровые кнопки для выбора дорожки.** (→ пункт ⑧ на стр. 6 для ввода номера.)

Выбранная дорожка сохраняется в памяти.

- Если Вы нажмете кнопку [ENTER], Вы можете использовать кнопки курсора [▲, ▼] для выбора дорожки. Нажмите кнопку [ENTER] для регистрации номера дорожки.

- Повторите пункт 2 для выбора другой дорожки.

- Если Вы введете более 32 дорожек, последняя запрограммированная дорожка заменяется новой.

**3 Нажмите кнопку [▶ PLAY].**

Сейчас начинается воспроизведение в запрограммированной последовательности.

**Для выхода из экрана**

Нажмите кнопку [PLAY MODE] дважды.

**Для добавления дорожек**

1. Нажмите кнопку [■ STOP] дважды во время программного воспроизведения для показа экрана программного воспроизведения.

2. Выберите доступный пункт с помощью кнопок курсора [▲, ▼], затем повторите пункт 2.

- Нажмите кнопку [◀▶ SLOW/SEARCH] для переверачивания страниц программного списка и более быстрой выборки.

**Для возврата к нормальному воспроизведению**

1. Нажмите кнопку [■ STOP] дважды во время программного воспроизведения.

(Программное воспроизведение отменяется.)

2. Нажмите кнопку [PLAY MODE] дважды.

3. Нажмите кнопку [▶ PLAY].

- Программа сохраняется в памяти.

**Операции с помощью просмотра на флуоресцентном дисплее аппарата**

- Используйте цифровые кнопки для ввода номеров дорожек.
- Для проверки программы нажимайте кнопки курсора [▲, ▼].

## Стирание программы

Когда высвечивается экран программного воспроизведения

- **Для стирания запрограммированных дорожек по одной**  
Выберите дорожку, переместитесь в позицию "Clear" (стереть) с помощью кнопок курсора [▲, ▼, ◀, ▶], а затем нажмите кнопку [ENTER]. (Запрограммированная дорожка стирается также при выборе дорожки и нажатии кнопки [CANCEL].)

- **Для стирания всей программы**

Переместитесь в позицию "Clear all" (стереть все) с помощью кнопок курсора [▲, ▼, ◀, ▶], а затем нажмите кнопку [ENTER]. (Программа стирается также, когда аппарат переключается в режим готовности или выключается, или когда открывается лоток диска.)

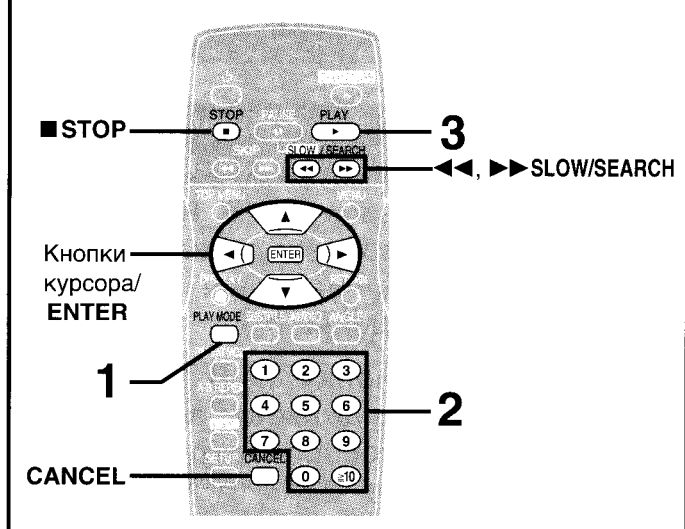

### 1 PLAY MODE

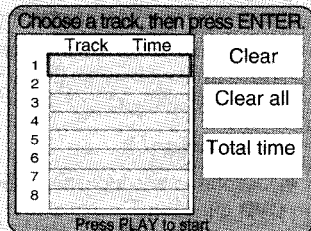

Флуоресцентный дисплей (например, CD)



### 2

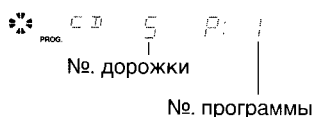
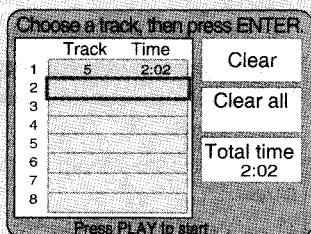

### 3

PLAY



# Использование экранов GUI

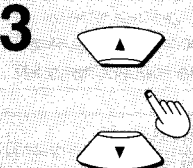
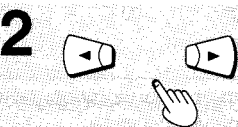
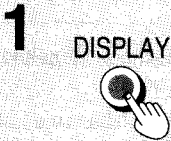
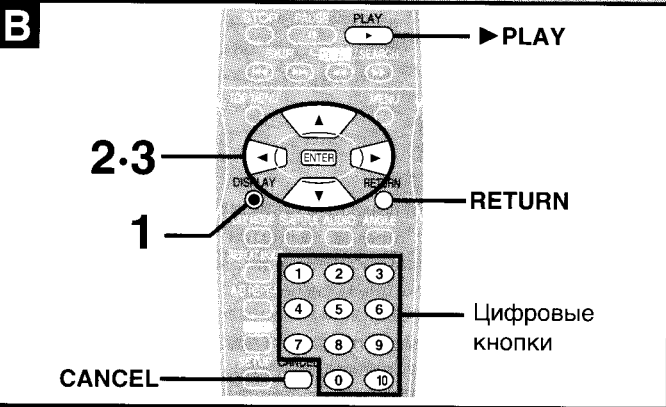
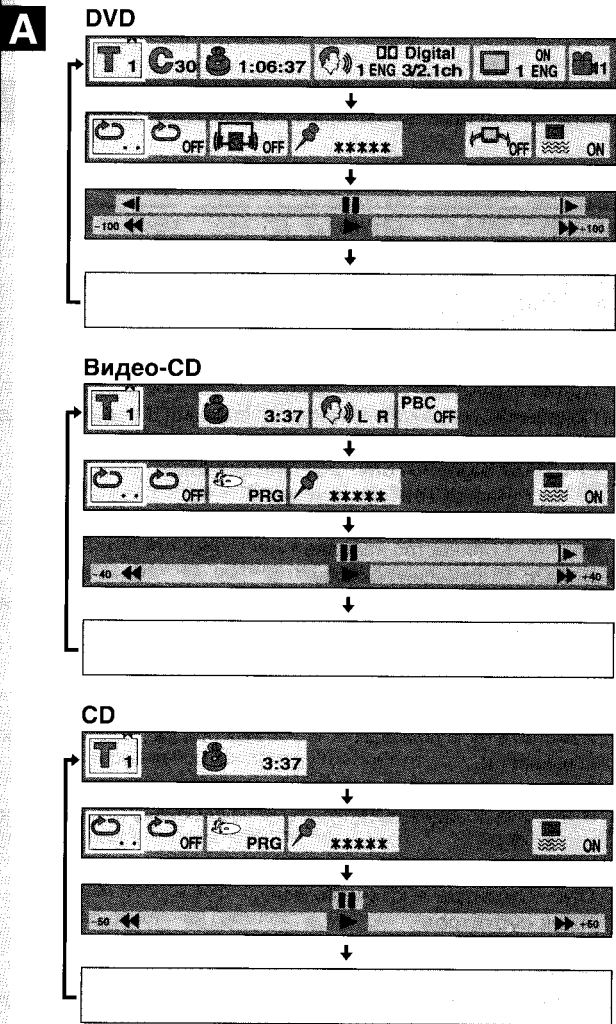

## Экраны GUI

Экраны GUI представляют собой длинные тонкие меню, которые содержат информацию о диске или об аппарате. Эти меню позволяют Вам выполнять операции с помощью изменения этой информации.

## Примеры экранов GUI A

Экраны зависят от содержимого диска.

## B Общие процедуры

### 1 Нажмите кнопку [DISPLAY] во время воспроизведения или в режиме остановки.

При каждом нажатии кнопки ТВ экран изменяется следующим образом:

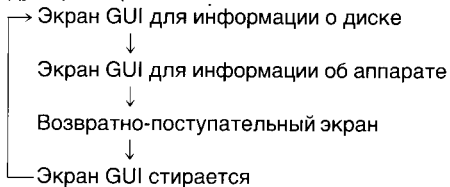

• Доступ к некоторым функциям невозможен в режиме остановки.

### 2 Нажмите кнопки курсора [◀, ▶] для выбора пункта.

Пункт выделяется желтым цветом.

### 3 Нажмите кнопки курсора [▲, ▼] для выбора установки.

• Для некоторых функций установка будет зарегистрирована немедленно; для других, необходимо нажать кнопку [ENTER] или [▶ PLAY].

• Когда высвечиваются номера (например, № заголовка), и цифровые кнопки, и кнопки курсора [▲, ▼] являются действующими для выполнения установки. Если номера вводятся с помощью цифровых кнопок, нажмите кнопку [ENTER] для регистрации установки.

## Для стирания экранов GUI

Нажмите кнопку [RETURN] или [CANCEL].

## К Вашему сведению

• Экраны GUI могут не высвечиваться при воспроизведении некоторых видов DVD программного обеспечения, либо если включена автоматическая функция увеличения изображения. Измените позицию экранов GUI в разделе "4 On-Screen Messages", если это произойдет (⇒ стр. 27).

• Цвет экранов GUI (синий, фиолетовый или зеленый) может быть изменен (⇒ стр. 27).

• Значок "▲, ▼" возле пиктограммы означает, что возможно изменение пункта, используя кнопки курсора [▲, ▼].



Дополнительные операции

## Подробное описание каждой части пиктограммы

### Экран для информации о диске

#### ■ DVD

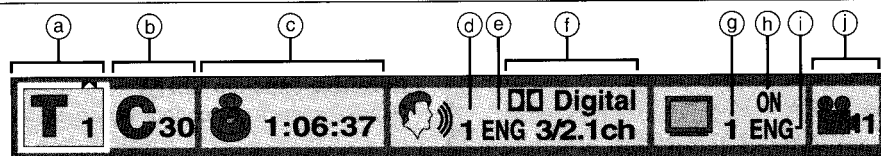

#### a № заголовка

Измените №. с помощью кнопок курсора [▲, ▼] или цифровых кнопок и нажмите кнопку [ENTER].

#### b № секции

Измените №. с помощью кнопок курсора [▲, ▼] или цифровых кнопок и нажмите кнопку [ENTER].

#### c Время

(часы:минуты:секунды)

Введите время, с которого Вы хотите начать воспроизведение и нажмите кнопку [ENTER].

Например: Для задания "1 часа 6 мин 37 сек" введите "10637".

#### d № языка звуковой дорожки

Измените №. с помощью кнопок курсора [▲, ▼] или цифровых кнопок.

#### e Язык звуковой дорожки

ENG: Английский	SVE: Шведский	CHI: Китайский
FRA: Французский	NOR: Норвежский	KOR: Корейский
DEU: Немецкий	DAN: Датский	MAL: Малайский
ITA: Итальянский	POR: Португальский	VIE: Вьетнамский
ESP: Испанский	RUS: Русский	THA: Тайский
NLD: Голландский	JPN: Японский	*: Прочие

#### f Аудио атрибуты

Показываются аудио атрибуты выбранной звуковой дорожки (изменение невозможно).

**LPCM/DD Digital/DTS/MPEG:** Тип сигнала

**k:** Частота выборки (кГц)

**b:** Количество битов (бит)

**ch:** Количество каналов\*

**Вокал:** Индикация вокалов

• Вы можете переключить вокалы ON или OFF с помощью кнопок курсора [▲, ▼].

[DVD караоке (соло)]: ---- (OFF) или ON

[DVD караоке (дуэт)]: ---- (OFF), V1+V2, V1 или V2

#### g №. языка субтитров

Измените №. с помощью кнопок курсора [▲, ▼] или цифровых кнопок.

#### h Субтитры вкл/выкл

Выберите позицию "ON" или "OFF" с помощью кнопок курсора [▲, ▼].

**OFF:** Субтитры гасятся.

**ON:** Субтитры высвечиваются.

#### i Язык субтитров

См. таблицу под пунктом e.

#### j №. угла

Измените режим с помощью кнопок курсора [▲, ▼] или цифровых кнопок.

#### ■ Видео-CD/CD

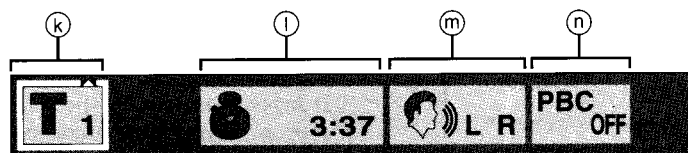

#### k №. дорожки

Измените №. с помощью кнопок курсора [▲, ▼] или цифровых кнопок и нажмите кнопку [ENTER].

#### l Время

(минуты:секунды)

Индикация изменяется при каждом нажатии кнопок курсора [▲, ▼]. Изменение времени невозможно.

Истекшее время ← Оставшееся время

воспроизведения на дорожке

↑ Оставшееся время на диске ↓

#### m Аудио режим VCD

Измените режим с помощью кнопок курсора [▲, ▼].

**LR:** Звук левого канала является выходным сигналом с левого громкоговорителя (L), а звук правого канала является выходным сигналом с правого громкоговорителя (R).

**L:** Только звук левого канала является выходным сигналом с громкоговорителей (L/R).

**R:** Только звук правого канала является выходным сигналом с громкоговорителей (L/R).

#### n Управление воспроизведением VCD

Показывает, включено или выключено воспроизведение с помощью меню (здесь изменения невозможны).

**OFF:** Меню воспроизведения выключено (OFF).

**ON:** Меню воспроизведения включено (ON).

#### Примечания

• Действительная высвечиваемая информация зависит от диска.

• Во время программного и произвольного воспроизведения видео-CD и CD дисков оставшееся время на диске не высвечивается.

※Пример:

3/2.1ch

.1: Сигнал поднизкочастотного громкоговорителя (не высвечивается, если нет сигнала поднизкочастотного громкоговорителя)

0: Нет звукового окружения

1: Моно звуковое окружение

2: Стере звуковое окружение (левый/правый)

1: Центральный

2: Передний левый+передний правый

3: Передний левый+передний правый+центральный

## Экран для информации о проигрывателе

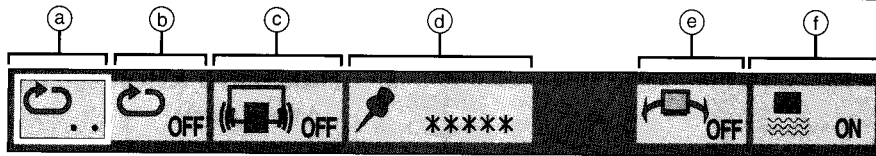

### a) Воспроизведение с повтором A-B

Нажмите кнопку [ENTER] во время воспроизведения для сохранения позиции A и нажмите кнопку [ENTER] снова для сохранения позиции B. Начинается воспроизведение с повтором между двумя позициями. Нажмите кнопку [ENTER] снова для возврата к нормальному воспроизведению.

### b) Повторное воспроизведение

Выберите режим во время воспроизведения с помощью кнопок курсора [▲, ▼].

**DVD**

**OFF:** Нормальное воспроизведение

**C:** Повторное воспроизведение секции

**T:** Повторное воспроизведение заголовка

**VCD CD**

**OFF:** Нормальное воспроизведение

**T:** Повторное воспроизведение дорожки

**A:** Повторное воспроизведение диска

### c) Усиление диалога **DVD** (⇒ стр. 16)

Выберите режим во время воспроизведения с помощью кнопок курсора [▲, ▼].

**OFF:** Нормальная громкость

**ON:** Большая громкость для диалога

**Режим воспроизведения **VCD CD****

(⇒ стр. 19, 20)

Показывается текущий режим воспроизведения (здесь изменения невозможны).

**PRG:** Программное воспроизведение

**RND:** Произвольное воспроизведение

----: Нормальное воспроизведение

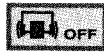

### d) Маркер (Маркировка частей, которые Вы хотите просматривать или прослушивать снова.)

Нажмите кнопку [ENTER] во время воспроизведения и нажмите кнопку [ENTER] снова в желаемой точке для сохранения маркера. (№. маркера заменяет “\*”). Возможно сохранение в памяти до 5 маркеров.

Для сохранения следующего маркера нажмите кнопку курсора [▶].

#### • Для повторного вызова маркера

Выберите №. маркера с помощью кнопок курсора [◀, ▶], а затем нажмите кнопку [ENTER].

#### • Для стирания маркера

Выберите №. маркера с помощью кнопок курсора [◀, ▶], а затем нажмите кнопку [CANCEL].

• Некоторые субтитры, записанные возле маркера могут не появиться.

• Все маркеры стираются, когда аппарат переключается в режим готовности или выключается, либо если открывается лоток диска.

### e) Виртуальное звуковое окружение (V.S.S.) **DVD**

(Dolby Digital, только 2-канальный и выше) (⇒ стр. 17)

Выберите уровень во время воспроизведения с помощью кнопок курсора [▲, ▼].

**OFF:** V.S.S. выкл

**1:** V.S.S. естественный эффект

**2:** V.S.S. усиленный эффект

### f) Включение и выключение выхода поднизкочастотного громкоговорителя (⇒ стр. 31)

Выберите установку “ON” или “OFF” с помощью кнопок курсора [▲, ▼].

**ON:** Если Вы подсоединили поднизкочастотный громкоговоритель

**OFF:** Если Вы не подсоединили поднизкочастотный громкоговоритель

## Примечания

- Воспроизведение с повтором A-B не работает с диалоговыми DVD дисками.
- Повторное воспроизведение и функции маркера не работают с диалоговыми DVD дисками или во время воспроизведения с помощью меню видео-CD с управлением воспроизведением.
- Усиление диалога действует с Dolby Digital, 3 канала или выше, когда диалог записан на центральный канал.

## Возвратно-поступательный экран

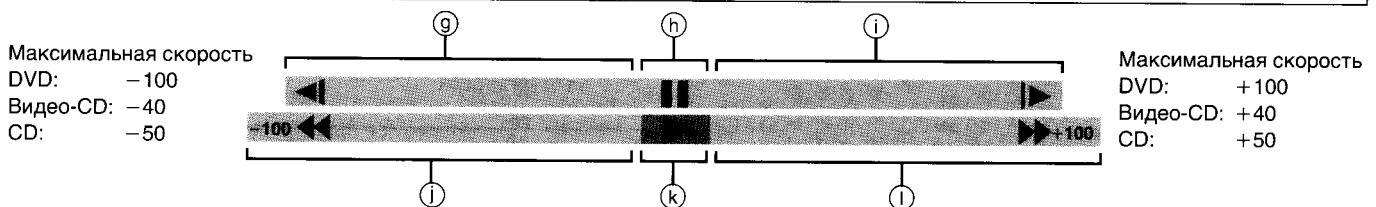

### g) Замедленное воспроизведение (назад) **DVD**

Нажмите кнопки курсора [▲]→[◀].

### h) Стоп-кадр/пауза

Нажмите кнопку курсора [▲].

### i) Замедленное воспроизведение (вперед) **DVD VCD**

Нажмите кнопки курсора [▲]→[▶].

### l) Ускоренное продвижение назад

Нажмите кнопки курсора [▼]→[◀].

### k) Воспроизведение

Нажмите кнопку курсора [▼].

### l) Ускоренное продвижение вперед

Нажмите кнопки курсора [▼]→[▶].

## К Вашему сведению

- При каждом нажатии кнопок [◀, ▶] скорость ускоренного продвижения вперед/назад и замедленного воспроизведения увеличивается до максимальной за 5 шагов.

## Изменение начальных установок

Измените начальные установки для соответствия Вашим предпочтениям и для соответствия аппарату окружению, в котором он используется.

### Общие процедуры

#### 1 Нажмите кнопку [SETUP] в режиме остановки.

Высвечиваются начальные установки экрана.

#### 2 Нажмите кнопки курсора [▲, ▼] для выбора пункта, а затем нажмите кнопку [ENTER].

Высвечивается каждый пункт, выполнение изменений для которого возможно.

#### 1 Языки диска (Disc Languages) (⇒ стр. 25)

Измените язык звуковой дорожки, язык субтитров и язык, используемый в меню диска, подлежащие использованию для каждого воспроизводимого диска.

#### 2 Оценки (Ratings) (⇒ стр. 26)

Измените уровень оценок для предотвращения воспроизведения дисков, пропуска сцен насилия, или замены сцен другими с помощью ввода пароля. Это называется также "родительским замком".

#### 3 Язык меню (Menu Language) (⇒ стр. 27)

Измените язык, используемый для отображения информации на экране ТВ и меню начальных установок.

#### 4 Отображение информации на экране ТВ (On-Screen Messages) (⇒ стр. 27)

Выберите, будут ли высвечиваться индикации "Play" (воспроизведение), "Still" (стоп-кадр) или другие индикации, и цвет и позицию этих индикаций, а также экраны GUI.

#### 5 Флуоресцентный дисплей (FL Display) (⇒ стр. 27)

Измените яркость для флуоресцентного дисплея.

#### 6 Вид ТВ (TV Aspect) (⇒ стр. 9)

Измените установки для соответствия типу подсоединенного телевизора.

#### 7 Цифровой выходной аудио сигнал (Digital Audio Output) (⇒ стр. 34)

Измените установки для соответствия типу подсоединенного цифрового оборудования.

#### 9 Другие установки (Other Settings) (⇒ стр. 28)

Выберите тип изображения, показываемого во время паузы воспроизведения, и подрегулируйте различные другие установки для усиления Вашего опыта при просмотре.

#### 3 Нажмите кнопку курсора [▲, ▼] для выбора установки, а затем нажмите кнопку [ENTER].

• Некоторые пункты требуют дополнительных операций. (См. соответствующие страницы.)

Установка завершена, и высвечивается экран начальных установок.

#### Для отмены во время операции установки

Нажмите кнопку [RETURN]. (Высвечивается предыдущий экран.)

#### Для выхода из экрана начальных установок

Нажмите кнопку [SETUP] или [RETURN].

#### Примечание

• В меню начальных установок этого аппарата нет № 8.

#### К Вашему сведению

• Для выбора пунктов или установок можно использовать также цифровые кнопки вместо кнопок курсора [▲, ▼]. Нет необходимости в нажатии кнопки [ENTER].

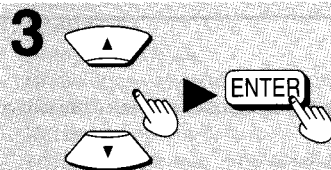
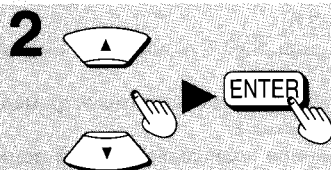
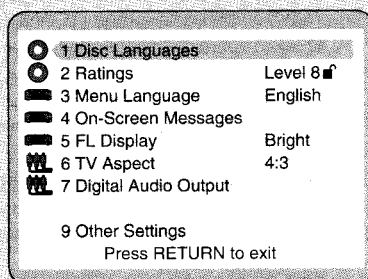
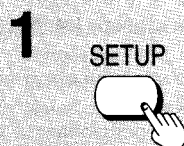
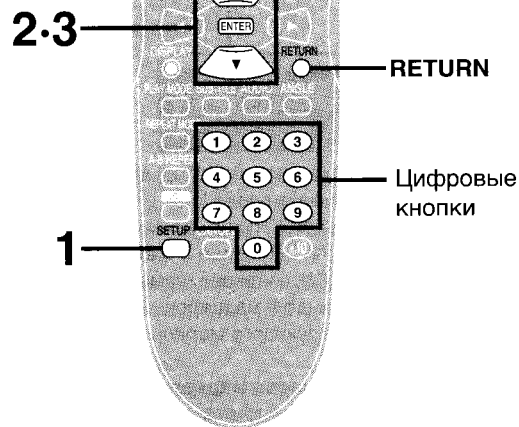

# 1 Языки диска (Disc Languages)

DVD

См. стр. 24 относительно операций.

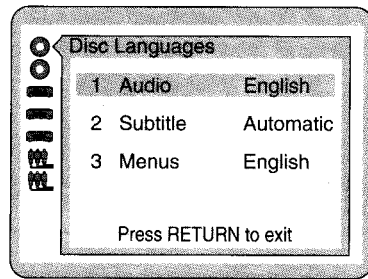

<b>1 Audio</b> (аудио)	<b>1 English</b> (заводская предустановка) <b>4 Italian</b> <b>6 Original</b> Будет выбран оригинальный язык каждого диска. <b>7 Other ****</b> Возможен выбор другого языка.*	<b>2 French</b> <b>5 Spanish</b>	<b>3 German</b>
<b>2 Subtitle</b> (субтитры)	<b>1 Automatic</b> (автоматическая) (заводская предустановка) Язык субтитров будет выбран автоматически в соответствии с языком звуковой дорожки. ●Если язык, выбранный для установки "1 Audio" действительно используется во время воспроизведения, субтитры не будут появляться. ●Если во время воспроизведения используется другой язык, субтитры будут появляться на языке, выбранном в установке "1 Audio". <b>2 English</b> <b>5 Italian</b> <b>7 Other ****</b> Возможен выбор другого языка.*	<b>3 French</b> <b>6 Spanish</b>	<b>4 German</b>
<b>3 Menus</b> (меню)	<b>1 English</b> (заводская предустановка) <b>4 Italian</b> <b>6 Other ****</b> Возможен выбор другого языка.*	<b>2 French</b> <b>5 Spanish</b>	<b>3 German</b>

※ Введите код языка, если Вы выбрали установку "Other" (прочие). (См. список кодов языка внизу.)  
 Нажмите кнопку [CANCEL], если Вы ввели неправильный номер.

### Примечание

● Если выбранный язык, не доступен на диске, будет выбран язык, предназначенный для каждого диска. Имеются случаи, когда выбранный язык записан, но для диска предназначен другой язык.

### Список кодов языка

6566: Абхазский	9072: Китайский	7265: Науса	7684: Литовский	8279: Румынский	8469: Телугу
6565: Афар	6779: Корсиканский	7387: Иврит	7775: Македонский	8285: Русский	8472: Тайский
6570: Африканос	7282: Хорватский	7273: Хинди	7771: Малагасийский	8377: Самоа	6679: Тибетский
8381: Албанский	6783: Чешский	7285: Венгерский	7783: Малайский	8365: Санскрит	8473: Тигриниф
6577: Амехарик	6865: Датский	7383: Исландский	7776: Малаяламский	7168: Скот-гаелик	8479: Тонга
6582: Арабский	7876: Голландский	7378: Индонезийский	7784: Мальтйзский	8382: Сербский	8482: Турецкий
7289: Армянский	6978: Английский	7365: Интерлингва	7773: Маори	8372: Сербско-хорватский	8475: Туркменский
6583: Ассамизский	6979: Эсперанто	7165: Ирландский	7782: Марати	8378: Шона	8487: Тви
6588: Аюмара	6984: Эстонский	7384: Итальянский	7779: Молдавский	8368: Синдхи	8575: Украинский
6590: Азербайджанский	7079: Фароз	7465: Японский	7778: Монгольский	8373: Сингалйзский	8582: Урду
6665: Башкирский	7074: Фиджийский	7487: Явайский	7865: Науру	8375: Словацкий	8590: Узбекский
6985: Баскский	7073: Финский	7578: Каннада	7869: Непальский	8376: Словенский	8673: Вьетнамский
6678: Бенгальский	7082: Французский	7583: Кашмирский	7879: Норвежский	8379: Сомали	8679: Волапук
6890: Бутанский	7089: Фирзский	7575: Казахский	7982: Ория	6983: Испанский	6789: Уэльский
6672: Бихари	7176: Галийский	7589: Киргизский	8083: Рашто	8385: Сунданизский	8779: Волоф
6682: Бретонский	7565: Грузинский	7579: Корейский	7065: Персидский	8387: Свахили	8872: Ксхоса
6671: Болгарский	6869: Немецкий	7585: Курдский	8076: Польский	8386: Шведский	7473: Идиш
7789: Бирманский	6976: Греческий	7679: Лаосский	8084: Португальский	8476: Тагалог	8979: Еруба
6669: Белорусский	7576: Гренладский	7665: Латинский	8065: Панджаби	8471: Такжикский	9085: Зулу
7577: Камбоджийский	7178: Гуарани	7686: Латвийский	8185: Куечуа	8465: Тамильский	
6765: Каталанский	7185: Гуджирати	7678: Лингала	8277: Раето-романс	8484: Татарский	

## 2 Оценки (Ratings)

DVD

См. стр. 24 относительно операций.

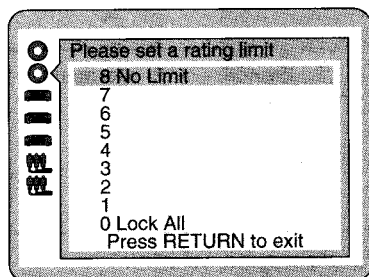

**Уровень 8** (заводская предустановка)  
Возможно воспроизведение всех DVD дисков.

### Уровень от 7 до 1

Предотвращается воспроизведение DVD дисков с оценками, записанными на них (тех, которые содержат сцены для взрослых или сцены насилия).

### Уровень 0

Воспроизведение всех DVD дисков запрещено (например, для запрещения DVD дисков для взрослых, которые не закодированы с помощью информации оценки).

### Примечание

- Метод оценки различается от диска к диску. Имеются диски, созданные для взрослых, которые не имеют этих оценок, записанных на них. Возможно воспроизведение этих дисков в нормальном режиме. Для предотвращения воспроизведения этих дисков установите предел оценки на "0 Lock All" (0 заблокировать все).

### Установка оценок (когда уровнем является "8")

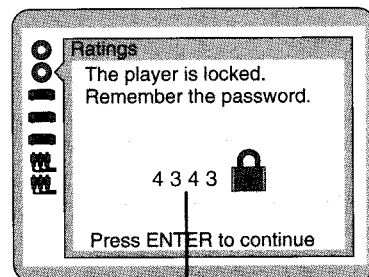
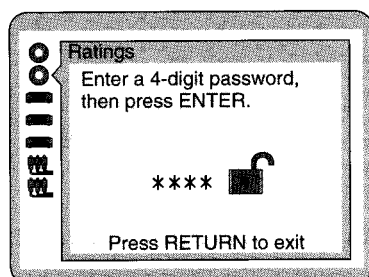

Пример: "4343"

- 1 Выберите уровень с помощью кнопок курсора [▲, ▼] и нажмите кнопку [ENTER].**
- 2 Введите 4-значный пароль с помощью цифровых кнопок и нажмите кнопку [ENTER].**
  - Нажмите кнопку [CANCEL], если Вы ввели номер неправильно. Появляется символ замка для показа того, что оценка заблокирована. **Не забудьте Ваш пароль.**
- 3 Нажмите кнопку [ENTER].**

Установка завершена, и высвечивается экран начальных установок.

Теперь, когда Вы вставите DVD, который превышает установленный предел оценки, на телевизоре появляется сообщение.

Если Вы хотите воспроизводить диск, выберите установку "Yes" и введите Ваш пароль. Аппарат временно разблокируется, заблокировавшись снова, когда откроется лоток диска, или аппарат выключится.

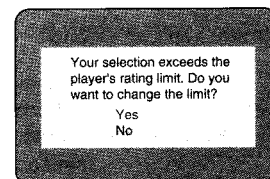

### Установка оценок (когда уровнем является уровень от "0" до "7")

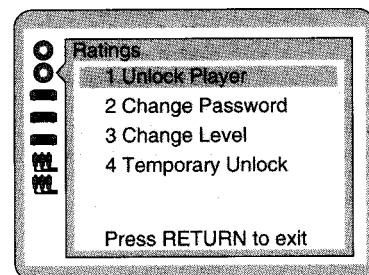

Изменения в установках также требуют пароля.

- 1 Выберите установку "2 Ratings" с помощью кнопок курсора [▲, ▼] в экране начальных установок и нажмите кнопку [ENTER].**
- 2 Введите 4-значный пароль с помощью цифровых кнопок и нажмите кнопку [ENTER].**
- 3 Нажмите кнопки курсора [▲, ▼] для выбора пункта.**

**Для разблокировки аппарата (уровень оценки возвращается на "8")**  
Выберите установку "1", а затем нажмите кнопку [ENTER].

#### Для изменения пароля

Выберите установку "2", а затем нажмите кнопку [ENTER]. Введите новый 4-значный пароль и нажмите кнопку [ENTER], а затем нажмите кнопку [ENTER] снова.

#### Для изменения уровня оценки

Выберите установку "3", а затем нажмите кнопку [ENTER]. Выберите новый уровень с помощью кнопок курсора [▲, ▼], затем нажмите кнопку [ENTER] снова.

#### Для временной разблокировки аппарата

Выберите установку "4", а затем нажмите кнопку [ENTER].

- Оценка временно разблокируется для текущего диска. Аппарат снова блокируется, когда открывается лоток диска, либо аппарат переключается в режим готовности или выключается.

### 3 Язык меню (Menu Language)

См. стр. 24 относительно операций.

Пример: Если Вы выбрали установку "2 Français".

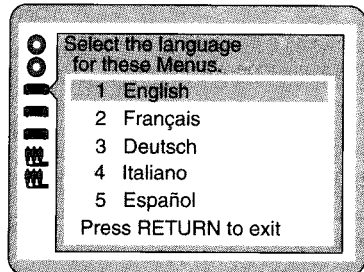



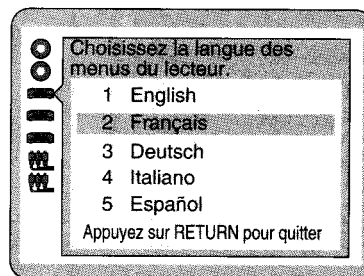



- 1 **English**  
(заводская  
предустановка)
- 2 **Français**
- 3 **Deutsch**
- 4 **Italiano**
- 5 **Español**

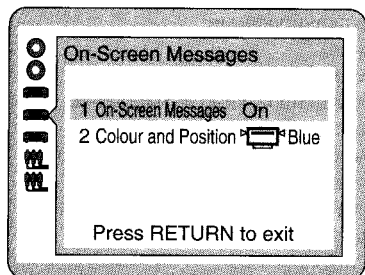

### 4 Отображение информации на экране ТВ (On-Screen Messages)

См. стр. 24 относительно операций.



<p>1 <b>On-Screen Messages</b> (отображение информации на экране ТВ)</p>	<p>1 <b>On</b> (вкл) (заводская предустановка) 2 <b>Off</b> (выкл)</p>
<p>2 <b>Colour and Position</b> (цвет и позиция)</p>	<p>1  <b>Blue</b> (синий) (заводская предустановка)</p> <p>2  <b>Violet</b> (фиолетовый)</p> <p>3  <b>Green</b> (зеленый)</p> <p>4  <b>Blue</b> (синий)</p> <p>5  <b>Violet</b> (фиолетовый)</p> <p>6  <b>Green</b> (зеленый)</p> <p style="margin-left: 150px;">} Показывается немного ниже. Выберите, если верх экрана обрезан.</p>

Дополнительные операции

### 5 Флуоресцентный дисплей (FL Display)

См. стр. 24 относительно операций.

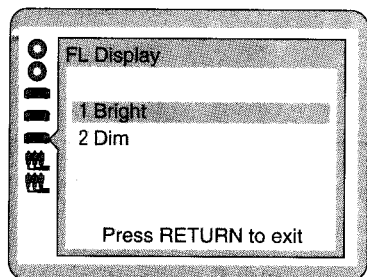

- 1 **Bright** (яркий)  
(заводская  
предустановка)
- 2 **Dim** (тусклый)

## 9 Другие установки (Other Settings)

См. стр. 24 относительно операций.

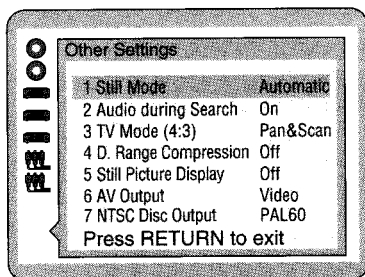

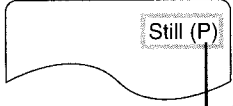
<p><b>1 Still Mode</b> (режим стоп-кадра) Выберите установку либо "Field still" (стоп-поле) или "Frame still" (стоп-кадр) в режиме стоп-кадра.</p>	<p><b>1 Automatic</b> (автоматическая) (заводская предустановка) <b>2 Field</b> (поле) Выберите эту установку, когда в режиме стоп-кадра наблюдается дрожание при выборе установки "1 Automatic". <b>3 Frame</b> (кадр) Выберите, если текст с маленькими буквами или тонкий рисунок не могут быть четкими при выборе установки "1 Automatic".</p>
<p><b>2 Audio during Search</b> (аудио во время поиска) Для выбора того, будет ли слышен звук во время поиска (в прямом направлении) при начальной скорости поиска.</p>	<p><b>1 On</b> (вкл) (заводская предустановка) <b>2 Off</b> (выкл)</p>
<p><b>3 TV Mode (4:3)</b> [ТВ режим (4:3)] Для выбора установки воспроизведения широкоэкранный материала на обычном телевизоре (4:3): в стиле панорамы и сканирования или в стиле почтового ящика.</p>	<p><b>1 Pan &amp; Scan</b> (панорама и сканирование) (панорамы и сканирования) Широкоэкранный видеоматериал будет воспроизводиться в стиле панорамы и сканирования (изображение показывается с одной либо обеими обрезанными сторонами) на обычном телевизоре (4:3). ● Видеоматериал, не отформатированный в стиле панорамы и сканирования, будет воспроизводиться в стиле почтового ящика. <b>2 Letterbox</b> (почтовый ящик) Широкоэкранный видеоматериал будет воспроизводиться в стиле почтового ящика (черные полосы появляются сверху и снизу экрана) на обычном телевизоре (4:3).</p>
<p><b>4 D. (Dynamic) Range Compression</b> (сжатие динамического диапазона) Для сжатия динамического диапазона (разницы между самым громким звуком и тихим звуком), упрощая прослушивание диалога даже при низкой громкости. Эта функция работает только с Dolby Digital DVD.</p>	<p><b>1 Off</b> (выкл) (заводская предустановка) Динамический диапазон остается, как он был записан на диске. <b>2 On</b> (вкл) Динамический диапазон сжимается путем усиления тихих звуков и уменьшения громких звуков. Выберите при просмотре дисков при низкой громкости, как, например, поздно ночью.</p>
<p><b>5 Still Picture Display</b> (индикация стоп-кадра) Для высвечивания типа изображения (DVD), I, P, или В в режиме стоп-кадра.</p>	<p><b>1 Off</b> (выкл) (заводская предустановка) <b>2 On</b> (вкл)</p> <div style="text-align: right;">         Пример: P-изображение     </div>
<p><b>6 AV Output</b> (аудио/видео выход) Для выбора формата сигнала (видео или S-video) для выхода с разъемов AV SCART.</p>	<p><b>1 Video</b> (видео) (заводская предустановка) Выходными сигналами будут являться смешанные видеосигналы. <b>2 S-Video</b> Выходными сигналами будут являться сигналы S-video.</p>
<p><b>7 NTSC Disc Output</b> (выход диска NTSC) Для выбора того, будут ли выходными сигналами сигналы формата PAL 60 или сигналы формата NTSC во время воспроизведения NTSC дисков.</p>	<p><b>1 PAL 60</b> (заводская предустановка) Выберите, когда проигрыватель подсоединен к ТВ PAL, который способен принимать систему PAL 525/60. <b>2 NTSC</b> Выберите, когда проигрыватель подсоединен к мультисистемному телевизору.</p>

**Примечания**

- Звук слышен при любой скорости при воспроизведении CD дисков независимо от установок для пункта "2 Audio during Search".
- Звук не слышен при любой скорости при воспроизведении CD дисков, закодированных с помощью DTS независимо от установок для пункта "2 Audio during Search".
- Рекомендуется выбрать режим "1 PAL 60" в пункте "7 NTSC Disc Output", когда подсоединен ТВ системы PAL; однако на экране ТВ будет появляться изображение, показанное ниже. Изображение может быть сжатым по вертикали.



**К Вашему сведению**

• **I/P/V**

Для эффективного сохранения видео на DVD обычно используются общие элементы между кадрами, и различные элементы записаны с каждым индивидуальным кадром. Кадр, который содержит общие элементы называется I-изображением, полный кадр сам по себе. P-изображение рассчитано из прошлых I или P-кадров. Кадр, который заполняет промежутки между I- и P-изображениями называется V-кадром.

I-изображения имеет наилучшее качество, поэтому они должны использоваться при выполнении регулировок изображения.

• **Кадр**

Индивидуальные изображения на видео или на телевизоре называются кадрами.

• **Поле**

Половина видеоинформации (видео сигнала) в кадре называется полем. Для обычных ТВ систем один кадр (один экран) состоит из двух полей.

• **Стоп-кадр**

Два поля высвечиваются поочередно на экране ТВ, поэтому изображение может быть расплывчатым. Однако качество изображения является лучшим, чем для изображений поля.

• **Неподвижное поле**

На экране ТВ высвечивается только одно поле (половина видеоинформации), поэтому видимое разрешение является низким. Однако нет расплывчатости на экране.

**Как различные виды программного обеспечения появляются на Вашем телевизоре**

DVD программное обеспечение записано в различных форматах изображения, и как они появляются на Вашем телевизоре зависит от программного обеспечения, типа имеющегося ТВ и режима изображения, установленного на Вашем ТВ.

- "Почтовый ящик" относится к изображениям, где черные полосы появляются сверху и снизу.
- "Панорама и сканирование" относится к изображениям, где часть изображения обрезана так, что оно заполняется весь экран.

Режим телевизора и Формат программного обеспечения	4:3	16:9 полный режим	16:9 режим увеличения	16:9 автоматический режим
Широкий экран, панорама и сканирование 	Края обрезаны 	Полный экран 	Верх и низ обрезаны 	Полный экран 
Широкий экран, нет панорамы и сканирования 	Почтовый ящик 			
Регулярный (4:3) 	Полный экран 	Изображение растянуто по горизонтали 	Верх и низ обрезаны 	Полный экран с черными полосами справа и слева 
Регулярный (4:3), почтовый ящик 	Почтовый ящик 	Почтовый ящик с экраном, растянутым по горизонтали 	Полный экран 	Почтовый ящик с наиболее растянутым изображением 

Названия, данные режимам телевизионного изображения, зависят от Вашего телевизора. Может наблюдаться небольшое различие в том, как изображения появляются на экране. За подробностями обращайтесь к инструкции по эксплуатации Вашего телевизора.

## ■ Усовершенствование Вашего аудиооборудования

Таблица установки				
Оборудование и установки	Оборудование	Громкоговорители	Установки в "7 Digital Audio Output"	Страница
Типы подсоединения				
Для добавления баса к звуку с Вашего телевизора	—————	Активный поднизкочастотный громкоговоритель	PCM Down Conversion⇒"No"	<b>A</b> 31
Для прослушивания стерео и добавленного баса	Аналоговый усилитель или компонентная система с 2-канальными аудио входными разъемами	<ul style="list-style-type: none"> <li>•Передние громкоговорители (L/R)</li> <li>•Активный поднизкочастотный громкоговоритель</li> </ul>	PCM Down Conversion⇒"No"	<b>B</b> 31
Для прослушивания стерео через аналоговый усилитель*1		Передние громкоговорители (L/R)	PCM Down Conversion⇒"No"	<b>B</b> 31
Для прослушивания 5.1-канального звукового окружения, имеющегося на DVD дисках, используя декодер другого аппарата	Усилитель со встроенным декодером или отдельная комбинация декодер-усилитель*2	<ul style="list-style-type: none"> <li>•Передние громкоговорители (L/R)</li> <li>•Поднизкочастотный громкоговоритель</li> <li>•Громкоговорители звукового окружения (L/R)</li> <li>•Центральный громкоговоритель</li> </ul>	<ul style="list-style-type: none"> <li>•PCM Down Conversion ⇒"Yes"</li> <li>•Dolby Digital/DTS Digital Surround/MPEG ⇒установки в зависимости от Вашего декодирующего оборудования</li> </ul>	<b>C</b> 32
Для прослушивания через цифровой усилитель*1	Аудиооборудование с цифровыми входными аудио разъемами	Передние громкоговорители (L/R)	<ul style="list-style-type: none"> <li>•PCM Down Conversion ⇒"Yes"</li> <li>•Dolby Digital⇒"PCM"</li> <li>•DTS Digital Surround⇒"Off"</li> <li>•MPEG⇒"PCM"</li> </ul>	<b>D</b> 33

\*1 Если Вы подсоединили усилитель с системой Dolby Pro Logic декодер, возможно, что потребуются подсоединение центрального громкоговорителя и громкоговорителей звукового окружения.

\*2 Подсоедините громкоговорители, если требуется, и выполните установки для громкоговорителей на усилителе.

## ■ Усовершенствование Вашего телевизора

- Вы можете подсоединить етл проекторы, ЖКИ проекторы и проекционные телевизоры.
- См. раздел "Подсоединение к телевизору" (⇒ стр. 7 и 8) относительно подробностей по подсоединению.

### Примечания

- Подсоединения оборудования описаны в виде примеров.
- Дополнительное оборудование и кабели не поставляются.

Изготовлено по лицензии фирмы Dolby Laboratories. Долби, "Dolby", "Pro Logic" и символ с двойным "D"-товарные знаки фирмы Dolby Laboratories. Конфиденциальная работа не для распространения в печати. © 1992-1997 Dolby Laboratories. Защищено авторским правом.

"DTS" и "DTS Digital Surround" являются торговыми знаками корпорации Digital Theater Systems.

## А Подсоединение поднизкочастотного громкоговорителя

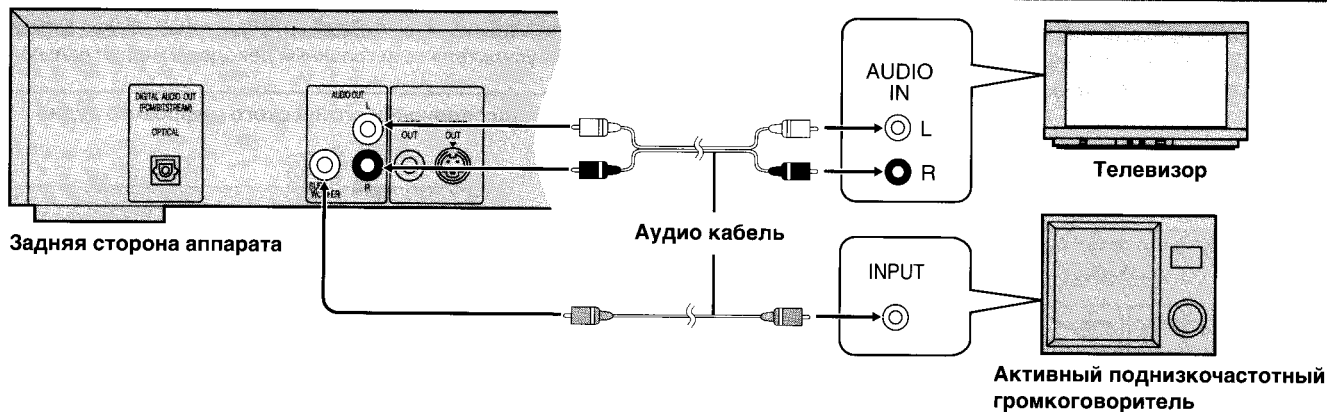

- Используйте экраны GUI для **включения** выхода поднизкочастотного громкоговорителя (⇒ пункт ① на стр. 23).
- Разместите поднизкочастотный громкоговоритель как можно ближе к переднему центру.
- Подрегулируйте громкость поднизкочастотного громкоговорителя для соответствия Вашим требованиям.

### Когда Вы закончили подсоединение

- Переходите к установке "7 Digital Audio Output" и установите позицию "No" для режима "1 PCM Down Conversion" (⇒ стр. 34).

### Примечание

- Дополнительное оборудование и кабели не поставляются.

## В Подсоединение аудиооборудования с 2-канальными входными аудио разъемами

Вы можете воспроизводить стереозвук, если Вы подсоедините усилитель или компонентную систему, которая имеет 2-канальные входные аудио разъемы. При подсоединении поднизкочастотного громкоговорителя Вы можете также прослушивать мощный бас.

### ■ Подсоединение усилителя или компонентной системы

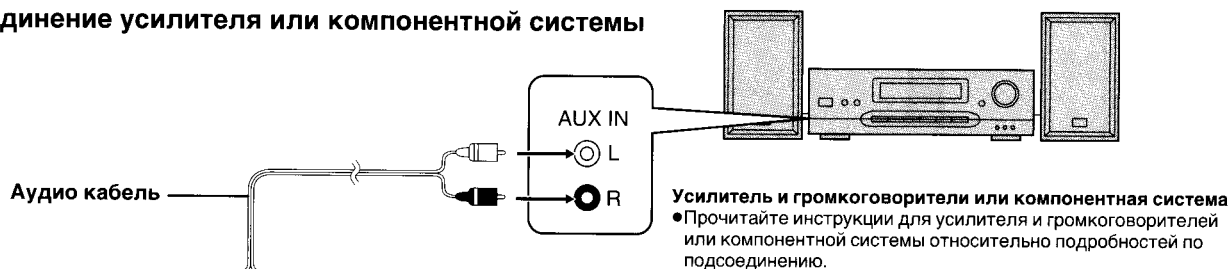

- Прочитайте инструкции для усилителя и громкоговорителей или компонентной системы относительно подробностей по подсоединению.

### Для прослушивания с помощью системы Dolby Pro Logic декодер

- Если Вы подсоедините усилитель с системой Dolby Pro Logic декодер, Вам нужно будет также подсоединить центральный громкоговоритель и громкоговорители звукового окружения. Прочитайте инструкции по эксплуатации для оборудования относительно подробностей по подсоединению.
- Выключите эффект V.S.S. (⇒ стр. 17) и выход поднизкочастотного громкоговорителя (⇒ пункт ① на стр. 23). Система Dolby Pro Logic декодер будет функционировать неправильно, если они включены.

### Задняя сторона аппарата

### ■ Подсоединение поднизкочастотного громкоговорителя



### Активный поднизкочастотный громкоговоритель

- Используйте экраны GUI для **включения** выхода поднизкочастотного громкоговорителя (⇒ пункт ① на стр. 23).
- Разместите поднизкочастотный громкоговоритель как можно ближе к переднему центру.
- Подрегулируйте громкость поднизкочастотного громкоговорителя для соответствия Вашим требованиям.

### Когда Вы закончили подсоединение

- Переходите к установке "7 Digital Audio Output" и установите позицию "No" для режима "1 PCM Down Conversion" (⇒ стр. 34).

### Примечание

- Дополнительное оборудование и кабели не поставляются.

### С Подсоединение усилителя со встроенным декодером

Вы можете прослушивать мультканальное звуковое окружение, имеющееся на DVD, записанном с обработкой Dolby Digital, обработкой DTS Digital Surround или обработкой MPEG с помощью подсоединения усилителя со встроенный декодером или отдельной комбинации декодер-усилитель.

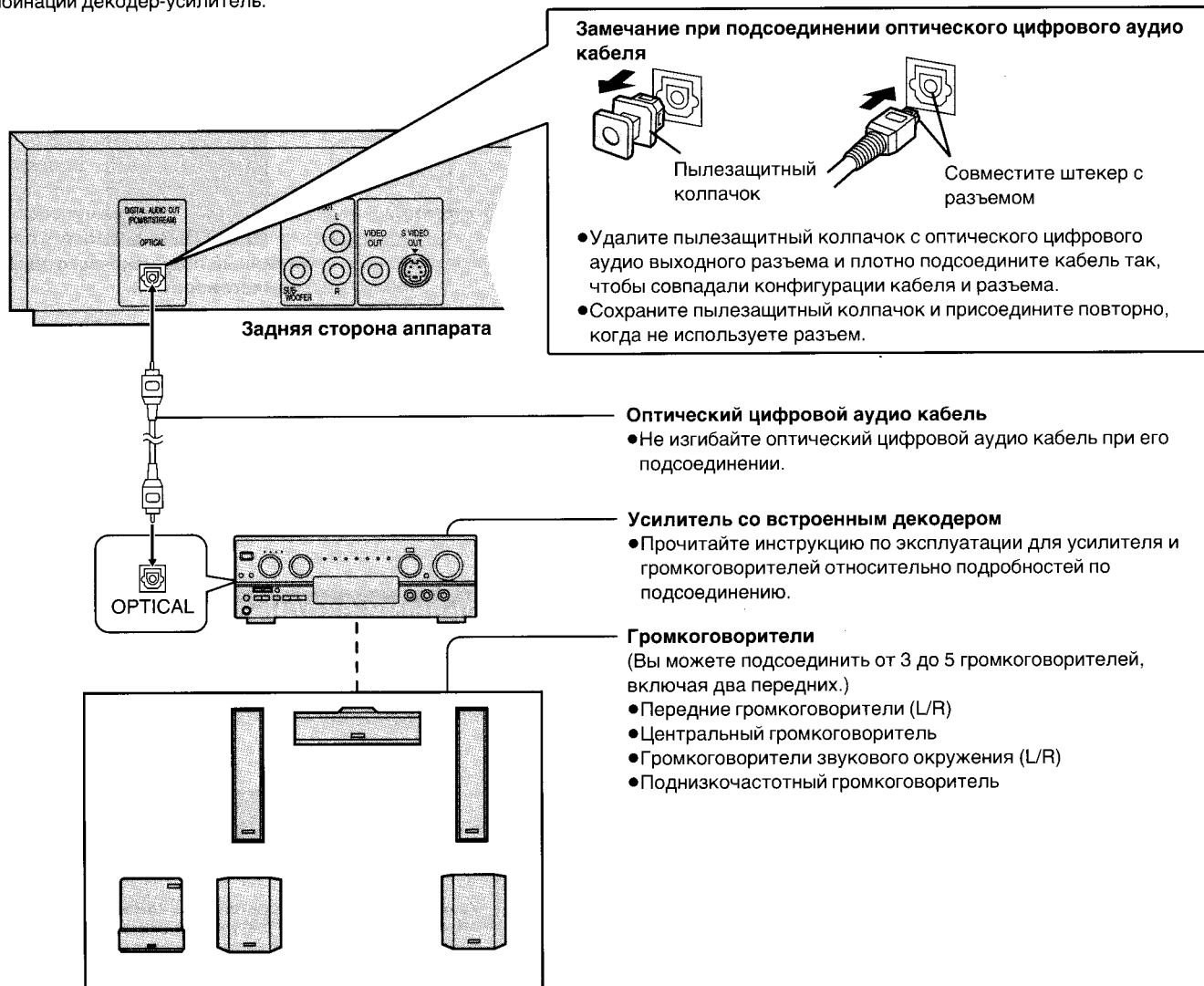

#### Когда Вы закончили подсоединение

Выполните изменения для установки "7 Digital Audio Output" для соответствия Вашему декодеру (→ стр. 34).

Декодер	Декодер Dolby Digital	Декодер DTS Digital Surround	Декодер Dolby Digital/ DTS Digital Surround	Декодер Dolby Digital/ DTS Digital Surround/ MPEG аудио
Пункт				
PCM Down Conversion	Yes*	Yes*	Yes*	Yes*
Dolby Digital	Bitstream	PCM	Bitstream	Bitstream
DTS Digital Surround	Off	Bitstream	Bitstream	Bitstream
MPEG	PCM	PCM	PCM	Bitstream

\* Если установлен режим "No" для этого пункта, не будет выходного аудио сигнала, когда воспроизводятся DVD диски, записанные в формате 96 кГц линейной ИКМ. (Аудио будет выходным сигналом, как если бы DVD не имел записанной на него защиты авторского права.)

● Следует выполнить эти изменения для цифрового аудио выхода, в противном случае сигналы потока битов будут выходным сигналом, который не может быть обработан декодером. Если эти сигналы являются выходным сигналом, на выходе будут слышаться "шумы", которые могут привести к повреждению Вашего слуха и громкоговорителей.

#### Примечания

- Вы не можете использовать декодеры DTS Digital Surround, не подходящие к DVD.
- Дополнительное оборудование и кабели не поставляются.

## D Подсоединение аудиооборудования с цифровыми входными аудио разъемами

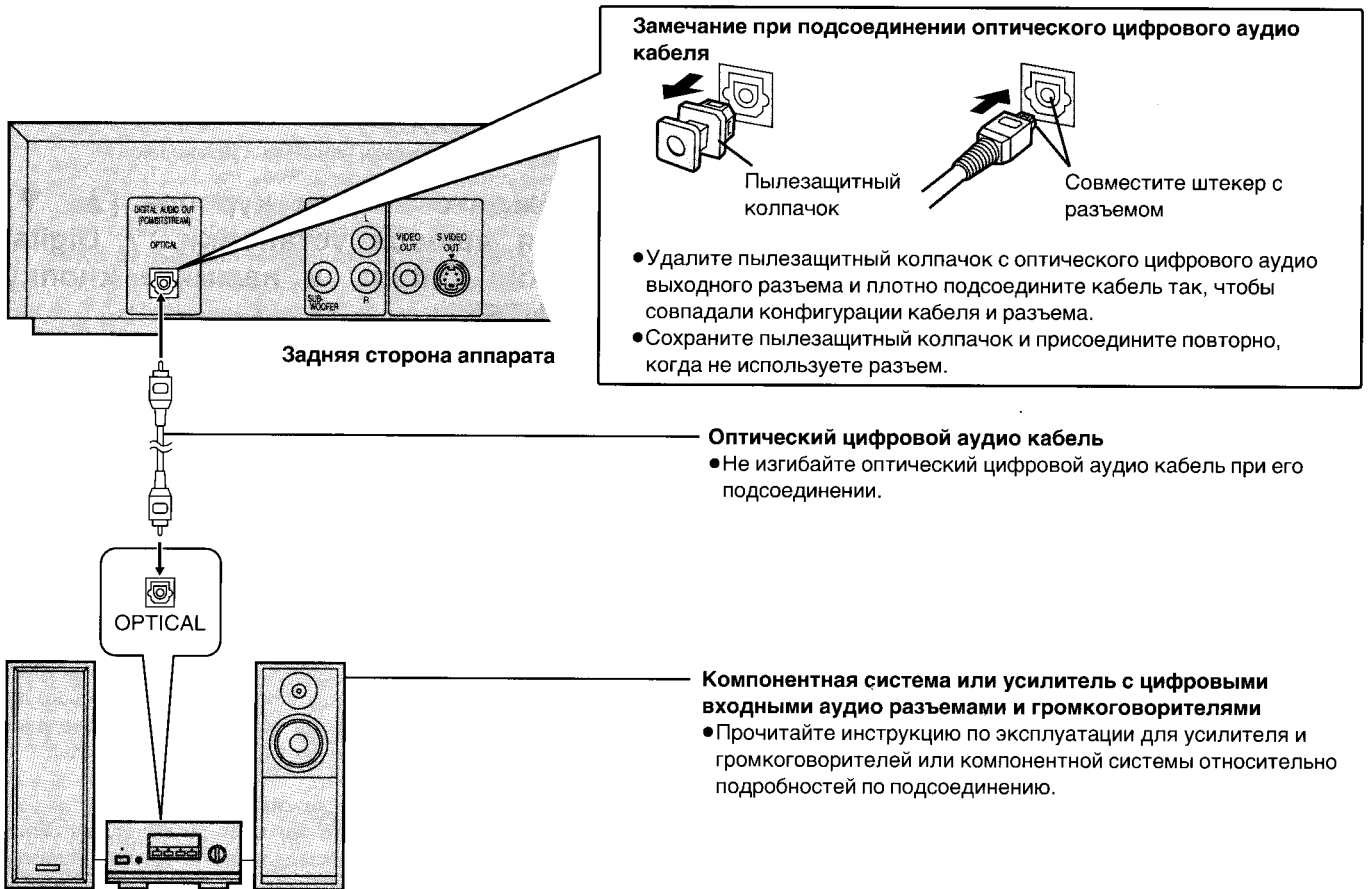

### Когда Вы закончили подсоединение

Выполните изменения для установки "7 Digital Audio Output", как показано (→ стр. 34).

PCM Down Conversion	Yes*
Dolby Digital	PCM
DTS Digital Surround	Off
MPEG	PCM

\* Если установлен режим "No" для этого пункта, не будет выходного аудио сигнала, когда воспроизводятся DVD диски, записанные в формате 96 кГц линейной ИКМ. (Аудио будет выходным сигналом, как если бы DVD не имел записанной на него защиты авторского права.)

• Следует выполнить эти изменения для цифрового аудио выхода, в противном случае сигналы потока битов будут выходным сигналом, который не может быть обработан оборудованием. Если эти сигналы являются выходным сигналом, на выходе будут слышаться "шумы", которые могут привести к повреждению Вашего слуха и громкоговорителей.

### Примечание

• Дополнительное оборудование и кабели не поставляются.

## Выбор цифрового выходного сигнала

Выберите цифровой выходной сигнал для выходного сигнала с оптического цифрового аудио выходного разъема аппарата.

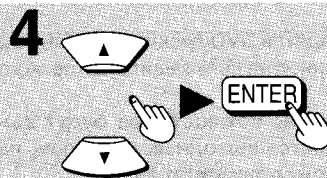
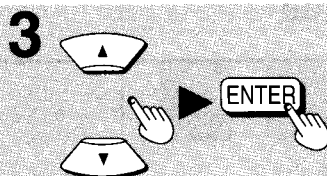
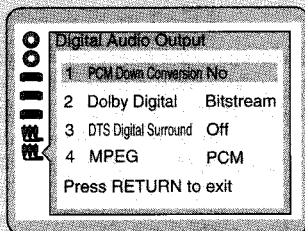
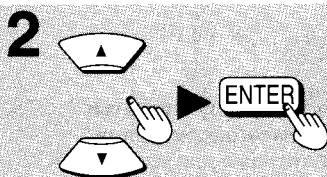
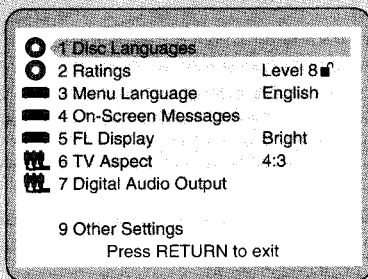
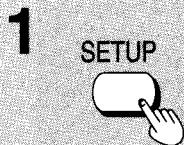
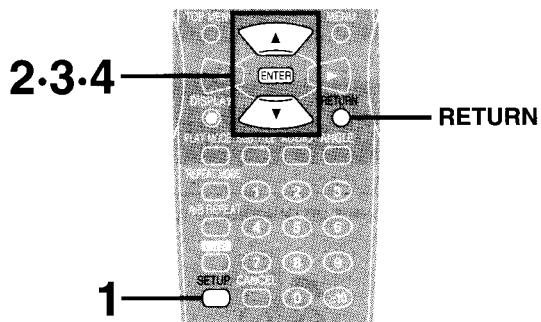

**1** Нажмите кнопку [SETUP] в режиме остановки.

Вывесывается экран начальных установок.

**2** Нажмите кнопки курсора [▲, ▼] для выбора установки “7 Digital Audio Output” и нажмите кнопку [ENTER].

**3** Нажмите кнопки курсора [▲, ▼] для выбора пункта и нажмите кнопку [ENTER].

**1 PCM Down Conversion**

(преобразование с понижением частоты ИКМ)

Выберите позицию (No) для подачи на выход аудио сигнала на DVD, записанного в формате 96 кГц линейной ИКМ, либо позицию (Yes) для преобразования его для подачи на выход в формате 48 кГц.

**2 Dolby Digital** (формат Dolby Digital)

Для выбора формата сигнала (поток битов или ИКМ) для выходного сигнала с оптического цифрового аудио выходного разъема во время воспроизведения DVD дисков, записанных в формате Dolby Digital.

**3 DTS Digital Surround**

(цифровое звуковое окружение DTS)

Для выбора того, что является ли выходным сигналом во время воспроизведения DVD дисков, записанных в формате DTS Digital Surround: поток битов с оптического цифрового аудио выходного разъема или нецифровое аудио.

**4 MPEG** (формат MPEG)

Для выбора формата сигнала (ИКМ или поток битов) для выходного сигнала с оптического цифрового или коаксиального аудио выходного разъема во время воспроизведения DVD дисков, записанных в формате MPEG аудио.

**4** Нажмите кнопку курсора [▲, ▼] для выбора установки и нажмите кнопку [ENTER].

Когда выбрана установка “1 PCM Down Conversion”

**1 No** (Нет) (заводская предустановка)

Цифровой аудио сигнал не является выходным сигналом во время воспроизведения DVD дисков, записанных в формате 96 кГц линейной ИКМ.

- Если DVD записан в формате 48 кГц линейной ИКМ, независимо от установки выходным сигналом является цифровой аудио сигнал, преобразованный в формат 48 кГц/16 бит.
- Если на DVD не имеется защита авторских прав, аудио сигнал будет выходным сигналом, используя оригинальную систему аудио записи.

**2 Yes**\*1 (Да)

Во время воспроизведения DVD дисков, записанных в формате 48 кГц или 96 кГц линейной ИКМ, выходным сигналом является цифровой аудио сигнал, преобразованный в формат 48 кГц/16 бит.

(Цифровой выходной аудио сигнал ИКМ ограничен величиной 48 кГц/16 бит или менее с целью защиты авторских прав.)

### Когда выбрана установка "2 Dolby Digital"

- 1 Bitstream\*2** (поток битов) (заводская предустановка)  
Выходной сигнал является потоком битов Dolby Digital (1 канал–5.1 канал) во время воспроизведения DVD дисков, записанных в формате Dolby Digital.
- 2 PCM (ИКМ)**  
Цифровой аудио сигнал, преобразованный в формат 48 кГц/16 бит ИКМ (2 канала) является входным сигналом во время воспроизведения DVD дисков, записанных в формате Dolby Digital.

### Когда выбрана установка "3 DTS Digital Surround"

- 1 Off** (выкл) (заводская предустановка)  
Цифровой аудио сигнал не является выходным сигналом во время воспроизведения DVD дисков, записанных в формате DTS Digital Surround.
- 2 Bitstream\*2** (поток битов)  
Выходной сигнал является потоком битов DTS Digital Surround (1 канал–5.1 канала) во время воспроизведения DVD дисков, записанных в формате DTS Digital Surround.

### Когда выбрана установка "4 MPEG"

- 1 PCM (ИКМ)** (заводская предустановка)  
Во время воспроизведения DVD дисков, записанных в формате MPEG аудио, выходным сигналом является цифровой аудио сигнал, преобразованный в формат 48 кГц/16 бит ИКМ (2 канала).
- 2 Bitstream\*2** (поток битов)  
Выходной сигнал является потоком битов MPEG аудио (1 канал–7.1 канал) во время воспроизведения DVD дисков, записанных в формате MPEG.

Высвечивается экран, показанный на рисунке в пункте 2.

### Для отмены во время операции установки

Нажмите кнопку [RETURN]. (Высвечивается предыдущий экран.)

### Для выхода из экрана начальных установок

Нажмите кнопку [SETUP] или [RETURN].

### К Вашему сведению

- Dolby Digital является методом цифрового сжатия звука, разработанным корпорацией Dolby Laboratories. Обеспечивающий 5.1-канальное звуковое окружение, а также стерео (2-канальное) звучание, этот метод дает возможность эффективно записывать на диск большое количество звуковых данных.
- DTS Digital Surround является системой 5.1-канального звукового окружения, которая широко используется в кинотеатрах во всем мире. Разделение между каналами является хорошим и обеспечивает очень естественный эффект звукового окружения.
- Линейная ИКМ является несжатым цифровым аудио сигналом. В то время как CD записываются в формате 44,1 кГц/16 бит, DVD записываются в формате от 48 кГц/16 бит до 96 кГц/24 бит. Следовательно, звук, воспроизводимый с помощью этих сигналов, является потенциально лучшим, по сравнению с таковым на CD дисках. Этот аппарат воспроизводит линейную ИКМ на 2-каналах.
- Поток битов является сжатым цифровым аудио сигналом. Этот сигнал может быть закодирован на различные каналы для воспроизведения, например, 5.1-канального звукового окружения.
- Цифровой аудио выходной разъем (оптический) преобразует электрические сигналы в оптические сигналы и передает их на усилитель. Эти оптические сигналы являются устойчивыми к электрическим помехам, и они также минимально воздействуют на другое оборудование.

### Рекомендуемые установки "Цифровой выходной аудио сигнал"

Подрегулируйте установки, как показано в таблице ниже, в зависимости от типа оборудования, подсоединенного к оптическому цифровому аудио выходному разъему.

Тип подсоединенного оборудования	Рекомендуемая установка			
	1 PCM Down Conversion	2 Dolby Digital	3 DTS Digital Surround	4 MPEG
Оборудование не подсоединено	No	<u>Bitstream</u>	Off	PCM
Цифровое аудио оборудование (не декодер) (→ стр. 33)	Yes*1	PCM*2	Off*2	PCM*2
Декодер Dolby Digital (→ стр. 32)	Yes*1	<u>Bitstream</u>	Off	PCM
Декодер DTS Digital Surround (→ стр. 32)	Yes*1	PCM	Bitstream	PCM
Декодер Dolby Digital/ DTS Digital Surround (→ стр. 32)	Yes*1	<u>Bitstream</u>	Bitstream	PCM
Декодер Dolby Digital/ DTS Digital Surround/ MPEG аудио (→ стр. 32)	Yes*1	<u>Bitstream</u>	Bitstream	Bitstream

•Подчеркнутые пункты являются заводской предустановкой.

- \*1 Если установлена позиция "Yes", аппарат преобразует линейную ИКМ в формат 48 кГц даже при аналоговом выходном сигнале.  
Выполните следующее, если Вы хотите получить преимущества высокого качества звука формата 96 кГц. Выберите позицию "No" и подсоедините аудио выходной разъем этого аппарата к аудио входному разъему усилителя с помощью аудио/видео кабеля (поставляется) или аудио кабеля (не поставляется).
- \*2 При подсоединении усилителя (с оптическим цифровым входным разъемом), который не содержит декодер Dolby Digital или DTS Digital Surround или MPEG аудио, следуйте выбрать позицию "PCM" для установки "2 Dolby Digital" и позицию "Off" для установки "3 DTS Digital Surround" и позицию "PCM" для установки "4 MPEG". Если выбрана позиция "Bitstream", любая попытка воспроизведения DVD дисков (или CD дисков, закодированных в формате DTS) может привести к высокому уровню шумов, которые могут стать причиной повреждения слуха или Ваших громкоговорителей.

# Руководство по поиску и устранению неисправностей

Перед вызовом сервисной службы проверьте приведенный ниже перечень неисправностей для поиска их причин. Некоторые простые проверки или минимальные регулировки могут в некоторых случаях устранить неисправность и восстановить правильную работу устройства.

Если у Вас есть сомнения относительно некоторых проверок, или если использование приведенных ниже рекомендаций не устраняет неисправности, или же проконсультируйтесь с вашим техническим дилером для определения дальнейших действий.

Страницы для справки показаны номерами, обведенными черными кружками 7.

## Общие проблемы

<b>Нет электропитания.</b>	Вставьте сетевой шнур питания переменного тока плотно в бытовую розетку сети питания переменного тока. 7
<b>Аппарат автоматически переключается в режим готовности.</b>	Для экономии электроэнергии аппарат автоматически переключается в режим готовности по истечении приблиз. 30 минут в режиме остановки ( <b>функция автоматического выключения питания</b> ). Включите питание снова.
<b>Воспроизведение не начинается, даже если нажата кнопка [▶ PLAY]. Воспроизведение начинается, но затем сразу же останавливается.</b>	Сформировалась влага: подождите около 1–2 часов до испарения влаги. Этот аппарат не может воспроизводить диски, отличные от DVD, видео-CD и CD. 4 Невозможно воспроизведение DVD дисков с региональным номером, отличным от "5" или "ALL". Возможно воспроизведение DVD дисков с несколькими региональными номерами, включающими номер "5". 4 Возможно, что диск загрязнен, и его необходимо почистить. 9B Убедитесь в том, что диск установлен со стороны этикетки для воспроизведения, обращенной вверх. 10
<b>Нет изображения.</b>	Убедитесь в том, что оборудование подсоединено правильно. 7 8 Убедитесь в том, что установкой входа для телевизора является позиция аудио/видео (AV).
<b>Нет звука. Искаженный звук.</b>	Убедитесь в том, что оборудование подсоединено правильно. 7 8 30–33 Убедитесь в том, что установки входа для телевизора и стереосистемы выполнены правильно. Выключите эффект V.S.S., если он включен. 17 23
<b>Во время ускоренного продвижения вперед или назад имеются искажения изображения.</b>	Иногда имеются искажения изображения: это является нормальным.
<b>Управление кнопками не действует (с основного аппарата и/или пульта ДУ).</b>	Некоторые операции могут быть запрещены на диске. Нажмите кнопку [⏻/⏪] для переключения аппарата в режим готовности, а затем обратно в режим ON. Либо нажмите кнопку [⏻/⏪] для переключения аппарата в режим готовности, отсоедините сетевой шнур питания переменного тока, а затем подсоедините его повторно. (Аппарат не может работать правильно во время молнии, статического электричества или других внешних факторов.)
<b>Изображение, показываемое по телевизору, не является нормальным. (Стороны изображения обрезаны, либо черные полосы наблюдаются сверху или снизу экрана.)</b>	Перейдите к меню начальных установок "6 TV Aspect" и измените установку для соответствия Вашему телевизору. Возможно, Вам также потребуется изменить режим экрана на самом телевизоре. 9 29
<b>Нет отображения информации на экране ТВ.</b>	Выбрана позиция "Off" для пункта "1 On-Screen Messages" в установке "4 On-Screen Messages": Выберите позицию "On". 27
<b>Экраны GUI не высвечиваются или высвечиваются только частично на экране ТВ.</b>	Измените позицию экранов GUI, используя пункт "2 Colour and Position" в установке "4 On-Screen Messages" в начальных установках. 27
<b>Язык для меню аппарата и отображения информации на экране ТВ является неправильным.</b>	Перейдите к меню начальных установок "3 Menu Language" и измените язык. 27
<b>Выполнение операций с помощью пульта ДУ невозможно.</b>	Для экономии электроэнергии аппарат автоматически переключается в режим готовности по истечении приблиз. 30 минут в режиме остановки ( <b>функция автоматического выключения питания</b> ). Включите питание снова. Проверьте батареи и установите их с правильными полярностями (+ и -). 5 Батареи разрядились. Замените их новыми. 5 Направьте пульт ДУ на сенсор дистанционного управления и управляйте. 5 Управляйте пультом ДУ на расстоянии не более 7 метров от сенсора дистанционного управления. 5 Уберите препятствия между пультом ДУ и сенсором дистанционного управления. 5

<b>Нет субтитров.</b>	Субтитры появляются только для дисков, которые их содержат. Субтитры стерты с ТВ экрана. Высветите субтитры. 15 22
<b>Выбор другого языка (или субтитров) невозможен.</b>	Другой язык не выбирается для дисков, которые не содержат более одного языка. В случае некоторых дисков, выбор другого языка невозможен с помощью кнопок [AUDIO] или [SUBTITLE]. Попробуйте выбрать его из меню диска, если оно имеется в наличии. 15
<b>Изменение угла невозможно.</b>	Эта функция зависит от возможностей программного обеспечения. Даже если на диске записано несколько углов, эти углы могут быть записаны только для определенных сцен (когда на флуоресцентном дисплее проигрывателя высвечивается индикация "ANGLE"). 15
<b>Язык звуковой дорожки и/ли субтитров отличается от выбранного в начальных установках.</b>	Если язык звуковой дорожки и/или субтитров не существует на диске, просмотр/ прослушивание на языке, выбранном в начальных установках, невозможно.
<b>Меню диска высвечивает на французском языке (например).</b>	Для установки "3 Menus" в пункте "1 Disc Languages" выбран французский язык (например): выберите русский язык. 25
<b>Звук не воспроизводится с громкоговорителя.</b>	Проверьте подсоединения. 7 3 30-33 Если Вы подсоединили поднизкочастотный громкоговоритель к этому аппарату, используйте экраны GUI с помощью пульта ДУ для включения выхода поднизкочастотного громкоговорителя. 23 Если Вы подсоединил этот аппарат к усилителю (со встроенным декодером) через цифровой аудио выходной разъем, перейдите к меню начальных установок "7 Digital Audio Output" для изменения установок на "Bitstream" для пункта "2 Dolby Digital" или "3 DTS Digital Surround". 34 35
<b>Был забыт пароль для уровня оценки. Сброс всех установок на заводскую предустановку.</b>	По время остановки нажмите и удерживайте нажатой кнопки [◀◀/▶▶] и [   ] на аппарате, и затем также нажмите и удерживайте нажатой кнопку [▲] на аппарате до тех пор, пока индикация "Initialized" (инициализированы) не исчезнет с экрана телевизора (по истечении приблиз. 3 секунд). Все начальные установки возвратятся к установкам, выбранным по умолчанию.
<b>Выключение вокалов невозможно.</b>	Вы выбрали аудио канал, включающий канал вокала. Прочитайте информацию на обложке диска для выбора правильного канала. 14
<b>Нет вокалов при воспроизведении DVD караоке.</b>	Когда Вы подсоединили этот аппарат к другому оборудованию через разъем DIGITAL AUDIO OUT, перейдите к меню начальных установок "7 Digital Audio Output" для изменения установок на позицию "PCM" для пункта "2 Dolby Digital". 30 32-35
<b>После воспроизведения каждой песни на DVD караоке показывается меню.</b>	Большинство DVD дисков караоке разработаны для выполнения этой функции. Некоторые диски имеют пункт в меню, позволяющий Вам воспроизводить все песни. 14

## Видео-CD

<b>Невозможно воспроизведение с использованием меню.</b>	Эта функция работает только с видео-CD дисками с управлением воспроизведением. 5
--	--

## Функция индикаций самопроверки

Если во время операции была обнаружена ошибка или неисправность, на флуоресцентном дисплее появляется сообщение. Если появилось сообщение, проверьте подробности, приведенные ниже.

Сообщение	Состояние аппарата	Принимаемые меры
<b>CHECK THE DISC</b>	Диск загрязнен.	Протрите диск начисто.
Н <input type="checkbox"/> <input type="checkbox"/> <input type="checkbox"/> <input type="checkbox"/> обозначает номер.	Возможно, что произошла неисправность. Номер, следующий за "Н" различается, в зависимости от состояния аппарата.	Нажмите кнопку [⏻/⏹] для переключения аппарата в режим готовности, а затем обратно в режим ON. Либо нажмите кнопку [⏻/⏹] для переключения аппарата в режим готовности, отсоедините сетевой шнур питания переменного тока, а затем подсоедините его повторно.

- Если сообщение не погаснет, даже если предприняты меры, обратитесь к специалисту по техобслуживанию относительно ремонта аппарата.

Выбирайте диски с такой маркировкой:



Однако не используйте диски неправильной формы, такие, как в форме сердца. (Такие диски могут вызвать повреждение аппарата.)

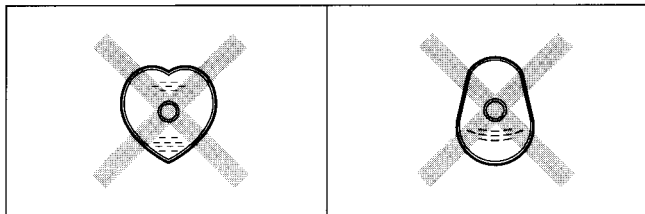

### ■ Как держать диск

Не прикасайтесь к записанной поверхности.

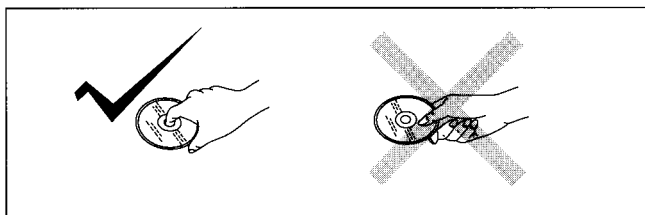

### ■ Если поверхность загрязнилась

Протрите её влажной тканью, а затем протрите насухо.

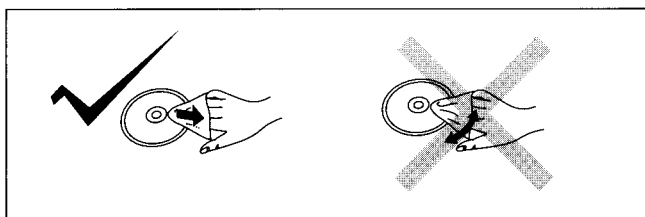

### ■ Если диск внесен из холодного в теплое окружение, то на нем может сформироваться влага

Перед использованием диска протрите его мягкой сухой неворсистой тканью.

### ■ Меры предосторожности при обращении

- Не пишите ничего на стороне этикетки шариковой ручкой или другим пишущим инструментом.
- Не используйте чистящие распылители для пластинок, бензин, разбавитель, жидкости-антистатика или другие растворители.
- Не приклеивайте к дискам этикетки или наклейки. (Не используйте диски с выступающим клеем с ленты или оставшимся с отклеившихся наклеек.)
- Не используйте предохранители от царапин или крышки, отличные от предназначенных для использования с этим аппаратом.

### ■ Не размещайте и не храните диски в следующих местах

- Местах, подверженных воздействию прямых солнечных лучей
- Влажных или пыльных местах
- Местах, подверженных воздействию тепла или отопительных приборов

Для очистки данного аппарата используйте мягкую сухую ткань.

При сильном загрязнении поверхности используйте мягкую ткань, смоченную в мыльном растворе или в слабом растворе стирального порошка.

- Никогда не используйте для очистки аппарата спирт, растворители или бензин.
- При использовании ткани, подвергнутой химической обработке, обратитесь к инструкции по обращению с ней.

<b>Требования к источнику питания:</b>	Напряжение 220–240 В, переменный ток частоты 50 Гц
<b>Потребляемая мощность:</b>	14 Вт
<b>Размеры:</b>	430 (Ш)×269 (Г)×82 (В) мм (исключая выступы)
<b>Масса:</b>	2,9 кг
<b>Система сигнала:</b>	Pal 625/50, PAL 525/60, NTSC
<b>Рабочий диапазон температур:</b>	+5–+35 °С
<b>Рабочий диапазон влажности:</b>	5–90% относит. влажность (без конденсации)

#### Воспроизводимые диски:

##### (1) DVD-видео диск:

- 12-сантиметровый односторонний, однослойный
- 12-сантиметровый односторонний, двухслойный
- 12-сантиметровый двусторонний, однослойный
- 8-сантиметровый односторонний, однослойный
- 8-сантиметровый односторонний, двухслойный
- 8-сантиметровый двусторонний, однослойный

##### (2) Компакт-диск (CD-DA, видео-CD):

- 12-сантиметровый диск
- 8-сантиметровый диск

#### Выход видеосигнала:

Уровень выходного сигнала:	1 V <sub>p-p</sub> (75 Ом)
Выходной разъем:	штырьковое гнездо (1 система), AV

#### Выход сигнала S-video:

Уровень выходного сигнала Y:	1 V <sub>p-p</sub> (75 Ом)
Уровень выходного сигнала C:	
NTSC:	0,286 V <sub>p-p</sub> (75 Ом)
PAL:	0,300 V <sub>p-p</sub> (75 Ом)
Выходной разъем:	разъем S (1 система), AV

#### Выход аудиосигнала:

Уровень выходного сигнала:	2 в среднекв. (1 кГц, 0 дБ)
Выходной разъем:	Микшированный выходной сигнал (L/R): штырьковое гнездо (1 система), AV
Выходной сигнал поднизкочастотного громкоговорителя:	штырьковое гнездо (1 система)

#### Выходные характеристики аудиосигнала:

- Частотная характеристика:
  - DVD (линейный аудио): 4 Гц–22 кГц (выборка 48 кГц)  
4 Гц–44 кГц (выборка 96 кГц)
  - CD-аудио: 4 Гц–20 кГц (EIAJ)
- Соотношение С/Ш:
  - CD-аудио: 115 дБ (EIAJ)
- Динамический диапазон:
  - DVD (линейный аудио): 102 дБ
  - CD-аудио: 98 дБ (EIAJ)
- Полное гармоническое искажение:
  - CD-аудио: 0,0025% (EIAJ)

#### Цифровой аудио выход:

Оптический цифровой выход:	оптический разъем
----------------------------	-------------------

#### Звукосниматель:

длина волны:	665 нм
мощность лазера:	2 КЛАСС

Потребляемая мощность в режиме готовности:  
приблиз. 4,0 Вт

#### Примечание

Технические характеристики могут быть изменены без уведомления.  
Вес и размеры даны приблизительно.