

Panasonic®



Operating Instructions
Инструкция по эксплуатации
Інструкція з експлуатації
Пайдалану жөніндегі нұсқаулар

(Household) Multi-Styling Straightener
(Бытового назначения) Щипцы для выпрямления и завивки волос
(Побутового призначення) Багатофункціональний випрямляч волосся
(Тұрмыстық) Шашты түрлі сәндеуге арналған түзеткіш

Model No.
Модель №
Модель № EH-HW51/EH-HW32/EH-HW11
Үлгі №

English	2
.....
Русский	11
.....
Українська	21
.....
Қазақша	32
.....

Before operating this unit, please read these instructions completely and save them for future use.

Прежде чем использовать этот прибор, внимательно прочитайте данную инструкцию и сохраните её для дальнейшего использования.

Перш ніж починати користуватись цим приладом, уважно прочитайте дані інструкції та збережіть їх для подальшого використання.

Осы құралды пайдаланар алдында мына нұсқауларды мұқият оқып шығыңыз және оларды болашақта қолдануға сақтап қойыңыз.

Thank you for choosing a Panasonic Multi-Styling Straightener. With our extraordinarily versatile Iron Plate, you can enjoy fabulous curled and straight styles with this one product. Make your everyday special with Panasonic's technology. Please read all instructions before use.

Parts identification

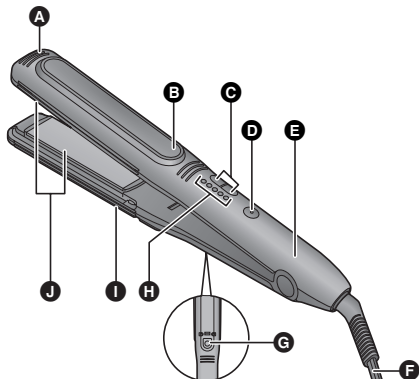

- A** Press Plate Tips
- B** Illumination Lamp
- C** Temperature Level Adjustment Switches
- D** Power Switch [0/1]
- E** Grip
- F** Cord
- G** Push Button
- H** LED Temperature Level Display

Blinking/Glowing	ON
Not glowing	OFF

- I** Press Plate
- J** Ceramic-coated Iron Plate
(Ceramic-coated Iron Plate is mentioned as Iron Plate in this manual.)
The Iron Plate (Grip side) moves down slightly by pressing.

Attachments	EH-HW51	EH-HW32	EH-HW11
Medium Curl	✓	✓	✓
Large Curl	✓	✓	—
Extra Large Curl	✓	—	—
Volumizer	✓	—	—
Straightener	✓	✓	—

- The styling straightener will be automatically turned off after approximately 60 minutes of use.

Shaded areas represent heated sections.
To avoid burns, do not touch these parts when the styling straightener is turned on.

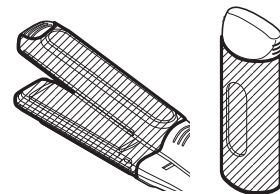

Important



WARNING: This symbol on the appliance means “Do not use this appliance near water”. Do not use this appliance near bathtubs, showers, basins or other vessels containing water.

● **The following might cause electric shock or fire.**

- Getting the appliance wet or using the appliance with wet hands.
- Storing the appliance in the bathroom or in other rooms with high humidity.

● **Please do not do the following, since they might cause malfunction, electric shock, fire, explosion, burns or other injury.**

- Do not touch the heated sections of the main body and the Iron Plate to avoid burns.
- Do not use the appliance if the main body or Grip is extremely hot or if any part is deformed.
- Do not touch the heated sections such as Iron Plates when attaching or removing attachments.
- Do not bring the appliance close to your face with the Press Plate closed when taking a lock of hair.

● **This appliance is not intended for use by persons (including children) with reduced physical, sensory or mental capabilities, or lack of experience and knowledge, unless they have been given supervision or instruction concerning use of the appliance by a person responsible for their safety. Children should be supervised to ensure that they do not play with the appliance.**

● **The following might cause malfunction, electric shock or fire.**

- Keep using the damaged appliance or dropping the appliance or subject it to impact.
- Applying any spray directly onto the appliance.
- Using flammable substances (benzine, aerosol sprays, thinners, etc.) near the appliance.
- Forcibly opening the Press Plate.
- Repairing or disassembling the appliance and the supply cord by non-qualified personnel.
- Using the appliance on infants or for anything other than hair.

● **Failure to follow the following precautions may result in fire, electric shock, short circuit, or burns.**

- Always grasp the plug while unplugging.
- Always ensure the appliance is operated on an electric power source matched to its rated voltage.
- After use, be sure to remove the plug from the power outlet. Wrapping the cord around the appliance may cause fire and/or electric shock.
- Stop using it immediately if the cord or plug is damaged or becomes hot; or the plug fits loosely in the outlet.
- If the supply cord is damaged, it must be replaced by the manufacturer, its service center, or similarly qualified persons in order to avoid a hazard.
- If the appliance is not working properly, smells of burning, or if all the LED Temperature Level Displays are blinking, stop using it immediately and contact an authorized service center.
- Do not scratch, break, alter, or excessively bend, twist, or pull the power cord in any way. Also, do not place the power cord under or between heavy objects.

- When the appliance is used in a bathroom, unplug it after use since the proximity of water presents a hazard even when the appliance is switched off.
- For additional protection, the installation of a residual current device (RCD) having a rated residual operating current not exceeding 30 mA is advisable in the electrical circuit supplying the bathroom. Ask your installer for advice.
- Keep the appliance out of reach of children or invalids.
- Do not leave the appliance powered on, to avoid fire, discolouration, or warping of nearby objects.
- Styling will hold for 1 day only.
Hair will return to its normal condition after shampoo.
- Not suitable for those with extremely fizzled or curly hair.
- Do not store the power cord in a twisted state.
- Storing the appliance with make up or hair care products still adhered may result in degradation in the plastic and discoloration or cracking, which may in turn prevent the appliance from working properly.
To clean the appliance, use a cloth that has been soaked in soap and water and well wrung out.



Tips for best straightening results

Tips for effective styling

- If your hair is too wet, it cannot be set properly. Be sure that your hair is no more than slightly damp. If your hair is wet, semi-dry your hair until it reaches the appropriate level of dampness.
- If your hair has strong curls or is particularly thick or hard, you may not be able to straighten your hair using the styling straightener alone.
In this case, applying a commercially available styling product (for hair-straightening) will help with the straightening.

1 Brush your hair to ensure it is lying in the same direction.

2 Dampen your hair using a base styling product, water or a wet towel.

- In the case of using the styling product, lightly moisten the surface and underlying hair by applying the spray evenly from a distance of approximately 10 cm.

3 For beautiful straightening, bundle and pin to hold your hair in the order shown in the illustration.
Although it may appear to be time consuming, it is the fastest way to straighten hair neatly.

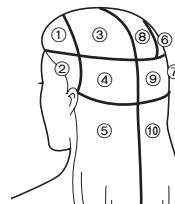

How to bundle your hair

- 1 Part your hair evenly to the left and right, and divide your hair.



- 2 Divide the hair on the rear of your head into six parts from top to bottom.

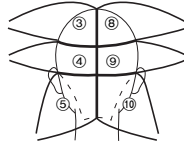

- 3 Twist each bundle of hair into a roll, then pin to hold.

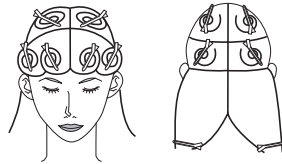

Styling order

Start styling from the bottom on the back of your head in the order of 1 to 5 (6 to 10 as well).

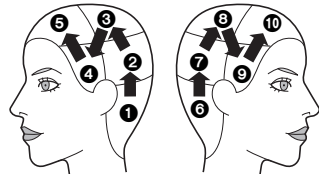

Hair types and straightening guidelines

- The hair straightening effect may differ according to the individual, such as the degree of curliness and hair type. Straightening tends to be more difficult for hard hair and hair having a flat (oval or triangular) cross-section.
- This styling straightener is intended to straighten hair only for that day.
- This styling straightener does not straighten kinked hair.

About hair-straightening products

- Do not use the styling straightener immediately after a home straight perm liquid is used. Doing so may damage your hair. (The styling straightener may be used 3-4 days after a straight perm liquid. The styling straightener may also be used 3-4 days after having your hair treated at a beauty parlor.)
- Do not use together with straight perm liquids having the same ingredients (reducing agent) as permanent wave liquids. The reducing agent may damage your hair. Check the back of cosmetic bottles whether liquid contains a reducing agent or not.

About dyeing products

- Dyeing places great stress on the hair. After dyeing please wait for 2 or 3 days before using the styling straightener. If you use a temporary dye, wash it out and dry your hair before use.
- It takes some time after dyeing for the color to settle. In the case of the temporary dye, the dye can dirty the styling straightener if it is not fully washed out. Also, your hair cannot be straightened when it is wet.

Before Use

English

Attaching and removing attachments

■ Attaching

1. Holding the attachment as illustrated.

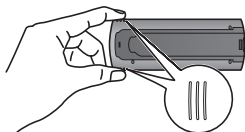

2. Press the attachment in along the groove on the Press Plate side until you hear a click.

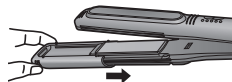

■ Removing

Press the Push Button, and pull out the attachment while holding the attachment as illustrated.

- Do not touch the heated sections such as Iron Plates when attaching or removing attachments.

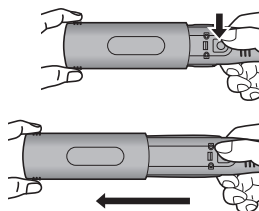

Heating the Iron Plate

1 Insert the plug into the power outlet.

2 Press and hold the Power Switch (Ⓓ) for approximately 1 second to turn on the styling straightener.

- The Illumination Lamp (Ⓔ) glows.
- Confirm that the LED Temperature Level Display (Ⓗ) for level 1 is blinking green.
- Do not use the styling straightener if all the lamps are blinking.

3 Set a temperature by using the Temperature Level Adjustment Switches (Ⓒ) according to the characteristics and condition of your hair.

	Indicator	Temperature	Wavy	Less damaged	
5 ○	+ ● -	5	Approx. 170 °C	↑	↑
4 ○		4	Approx. 160 °C	Your hair type	Your hair condition
3 ○		3	Approx. 150 °C		
2 ○		2	Approx. 140 °C	↓	↓
1 ○		1	Approx. 130 °C	Straight	Damaged

- For strong curls, raise the temperature setting. For gentle curls, lower the temperature setting.
- The temperature is raised using “+” and lowered using “-”.
- Confirm that the LED Temperature Level Display (Ⓗ) have changed.

- When the selected LED Temperature Level Display (H) stops blinking (and glows), the styling straightener has reached the selected temperature. (Note that the time taken to reach operating temperature may vary depending on the operating environment.)
- When you use the styling straightener for the first time, be sure to set the temperature to level 1.
- The temperature level 5 is high and may damage your hair. We recommend that you avoid continuous lengthy use of this level, and only use it if your hair is in a suitable condition.
- After switching on, the styling straightener reaches operating temperature (approximately 100 °C) after about 1 minute.
- Steam will be generated when you apply the high-temperature Iron Plate (I) to wet hair. Be careful not to burn yourself.
- Avoid using flammable styling products, since they may generate gases when heated.
- Avoid accidentally touching the Temperature Level Adjustment Switches (C) and changing the temperature during use.

Using the styling straightener

Before use, confirm that the LED Temperature Level Display (H) has stopped blinking and glows.

Straightening

Use the appliance without an attachment.

If you own the EH-HW51/EH-HW32 and want to fully straighten your hair further towards the ends, use with the Straightener attached.

1 Hold a bundle of hair with a width of approximately 5 cm.

- Do not take much hair as it may be difficult to straighten your hair.

2 Clamp the bundle of hair with the Press Plate (I) underneath the hair.

- Clamp the bundle of hair in the center of the Iron Plate (I).

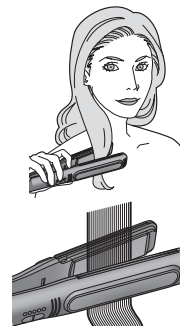

- Use both hands and hold the Press Plate Tips (A) to straighten curly hair. Do not use excessive force as it may place a strain on hair ends.



3 With the hair clamped, move the styling straightener straight toward the hair ends.

- Move the styling straightener slowly (at a speed slower than ordinary brushing).

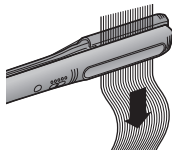

Recommended speeds (from scalp to hair ends)

Short	Approx. 3 sec.
Semi-long	Approx. 4-5 sec.
Long	Approx. 7-8 sec.

- When using the styling straightener at temperature level 5, do not straighten the same bundles of hair more than 2 times. At other temperature levels, adjust the number of straightening strokes to suit the degree of curliness.
- When hair is clamped, do not hold the styling straightener in the same position. Doing so may damage or even cut the hair.

4 After use, press and hold the Power Switch (D) for approximately 1 second to turn off the styling straightener.

5 Style your hair using hair cream, wax, etc.

- If styling product adheres to the styling straightener, please refer to the cleaning procedure.

8

Curling

1 Select the attachment you want to use and attach it to the main body.

2 Hold a bundle of hair with a width of approximately 3 cm.

- Do not take much hair as it may be difficult to style your hair.

3 For an inward curl, clamp the hair with the attachment facing inwards.

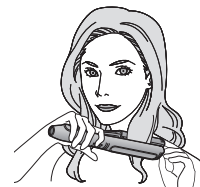

For an outward curl, clamp the hair with the attachment facing outwards.



- Clamp the bundle of hair in the center of the Iron Plate (E).
- Clamp the hair just above the point at which you want to make curls.

4 After clamping a bundle of hair, rotate the main body through an angle amounting to slightly more than a half-rotation (180°).

- For an inward curl, rotate the main body towards your face.

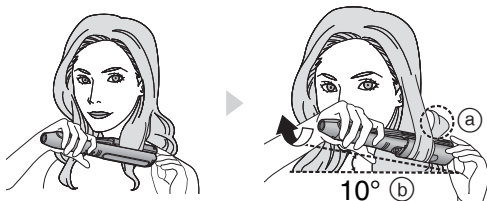

- For an outward curl, rotate the main body outwards.

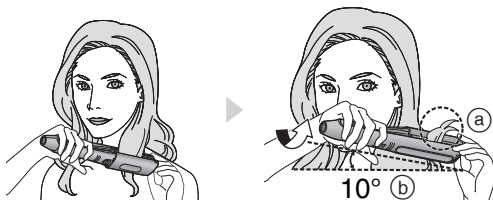

- (a) After the half-rotation, ensure that the hair tips protrude towards the back-of-the-head.
- (b) Tilt the main body 10° towards the back-of-the-head.

5 Keeping the styling straightener in the half-rotated position, slide it straight down towards the hair ends while clamping the bundle of hair.

- Move the styling straightener slowly (at a speed slower than ordinary brushing).



Recommended speeds (from scalp to hair ends)

Short	Approx. 3 sec.
Semi-long	Approx. 4-5 sec.
Long	Approx. 7-8 sec.

- For a more defined curl, make a full rotation (360°) of the main body and slide it towards the hair ends.
 - For an effective curl, move the styling straightener slowly at a same speed while clamping a small bundle of hair.
 - Grip the root of an already created curl with your hand. Then move it up and down. It will give you a more defined curl.
- Do not detangle the finished curls until the hair cools down.

Adding volume (EH-HW51)

1 Attach the Volumizer.

2 Clamp a bundle of hair in the area where you want to add volume.

- Each bundle of hair should be about 2 cm (thickness) x 5 cm (width).

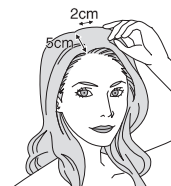

- 3** Making sure the hair is properly arranged, pull the bundle in a direction perpendicular to the scalp.



- 4** Clamp the hair at the roots.



- 5** While rotating the main body, move it towards the top of the head approximately 10 cm and release. (Do not move the styling straightener to the hair ends.)



10

Cleaning

Clean the styling straightener or attachments after they have cooled and with the plug removed from the power outlet.

- To clean the styling straightener or attachments, use a cloth that has been soaked in soap and water and well wrung out.
- Do not use alcohol, thinner, benzene or remover. Doing so may crack or discolor the surface of the styling straightener.
- Do not touch the body until it has cooled down.

Specifications

Model No.: EH-HW51/EH-HW32/EH-HW11

Power source	100 - 130 V AC 50-60 Hz	220 - 240 V AC 50-60 Hz
Power consumption	37 W (Max 400 W) ; 39 W (Max 400 W)	
Iron temperature	Approx. 130 °C to 170 °C	

This product is intended for household use only.

Благодарим вас за приобретение щипцов для выпрямления и завивки волос Panasonic. Необычайная универсальность нашей выпрямляющей пластины позволяет создавать как роскошные локоны, так и гладкие причёски с помощью одного прибора. Создавайте каждый день неповторимые образы с технологией от Panasonic. Перед началом эксплуатации, пожалуйста, ознакомьтесь с инструкцией.

Описание

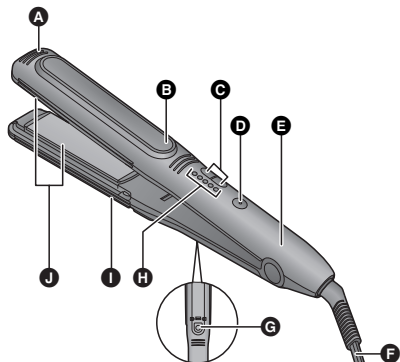

- A** Наконечники прижимной пластины
- B** Световой индикатор
- C** Регуляторы температуры нагрева
- D** Выключатель питания [0/1]
- E** Ручка
- F** Кабель питания
- G** Кнопка освобождения насадки
- H** Светодиодный индикатор температуры нагрева

Мигает/Светится	ВКЛ.
Не светится	ВЫКЛ.

- I** Прижимная пластина
- J** Выпрямляющая пластина с фотокерамическим покрытием (Выпрямляющая пластина с фотокерамическим покрытием называется в настоящем руководстве выпрямляющей пластиной.) Выпрямляющая пластина опускается вниз легким нажатием (со стороны ручки).

Насадки	EH-HW51	EH-HW32	EH-HW11
Для локонов средней величины	✓	✓	✓
Для создания больших локонов	✓	✓	—
Для создания экстра-больших локонов	✓	—	—
Для придания причёске объёма	✓	—	—
Для идеального выпрямления волос	✓	✓	—

- Прибор автоматически выключается приблизительно через 60 минут использования.

Тёмные области обозначают нагреваемые места. Во избежание ожогов не касайтесь этих мест, когда прибор включен.

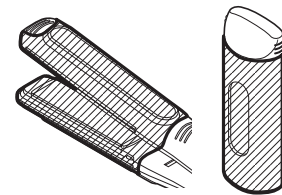

Русский

Важная информация



ПРЕДУПРЕЖДЕНИЕ: Данное обозначение на приборе означает “Не используйте данный прибор возле воды”. Не используйте данный прибор вблизи ванны, душа, водоёма или каких-либо ёмкостей с водой.

- Следующие действия могут стать причиной поражения электрическим током или пожара.
 - Воздействие на прибор воды и эксплуатация прибора мокрыми руками.
 - Хранение прибора в ванной комнате или в комнате с высоким уровнем влажности.
- **Ни в коем случае не делайте ничего из перечисленного ниже, так как это может стать причиной поломки прибора, поражения электрическим током, пожара, взрыва, получения ожогов и прочих травм.**
 - Не касайтесь нагревающихся зон на корпусе прибора и на выпрямляющей пластине во избежание ожогов.
 - Прекратите пользоваться прибором, если его корпус чрезмерно нагревается, или если какая-либо его часть деформировалась.
 - Не прикасайтесь к нагревающимся пластинам и к другим подобным участкам прибора во время установки и снятия насадок.
 - Когда вы зажимаете прядь волос, не подносите близко к лицу прибор с закрытой прижимной пластиной.

Русский

- Этот прибор не предназначен для использования людьми (включая детей) с ограниченными физическими, сенсорными или умственными способностями или лицами без соответствующих знаний и опыта. Использование прибора такими людьми допускается только под наблюдением лица, отвечающего за их безопасность, и при условии предоставления с его стороны чётких инструкций по работе с прибором. Необходимо следить, чтобы дети не играли с прибором.
- Следующие действия могут стать причиной неисправной работы прибора, поражения электрическим током или пожара.
 - Дальнейшее использование прибора, если он имеет повреждения, падал или поддавался воздействию ударов.
 - Распыление аэрозолей непосредственно на прибор.
 - Использование воспламеняемых веществ (бензин, аэрозольные опрыскиватели, растворители и т.д.) вблизи прибора.
 - Открывание прижимной пластины с чрезмерным усилием.
 - Выполнение ремонта, разборки прибора и шнура питания неквалифицированным персоналом.
 - Использование прибора на маленьких детях или на других материалах, кроме волос.
- Несоблюдение следующих предостережений может привести к возникновению пожара, поражению электрическим током, короткому замыканию или получению ожогов.
 - При отключении шнура питания от розетки электросети, всегда беритесь за вилку.
 - Всегда проверяйте, чтобы прибор работал от источника питания с соответствующим номинальным напряжением.
 - После использования всегда выключайте прибор из электросети. Наматывание шнура на прибор может привести к возгоранию и/или поражению электрическим током.
 - Немедленно прекратите использовать прибор, если шнур или вилка повреждены или нагреваются, либо если вилка неплотно сидит в розетке.

- В случае повреждения шнура питания, во избежание опасной ситуации его должен заменить изготовитель, сервисный центр изготовителя или квалифицированное лицо.

- Если прибор функционирует неверно, пахнет паленым, или если мигают все светодиодные индикаторы температуры нагрева, немедленно прекратите использовать прибор и обратитесь в авторизованный сервисный центр.

- Не царапайте, не ломайте, не изменяйте, не сгибайте, не перекручивайте и не тяните за шнур питания с чрезмерной силой. Кроме того, не кладите шнур питания под тяжёлые предметы или между ними.

● При использовании прибора в ванной комнате отключайте его из розетки после использования, поскольку близость воды представляет опасность даже при выключенном приборе.

● Для обеспечения дополнительной безопасности рекомендуется установить в электросети ванной комнаты устройство защитного отключения (УЗО), номинальный остаточный рабочий ток которого не превышает 30 мА. Проконсультируйтесь у электрика.

● Храните прибор в месте, недоступном для детей и инвалидов.

● Не оставляйте без присмотра включенный прибор во избежание возгорания, обесцвечивания или деформирования предметов, находящихся поблизости.

● Укладка будет держаться в течение только 1 дня.

Волосы вернуться в обычное состояние после мытья головы.

● Данный прибор не подходит для людей с чрезмерно жесткими или вьющимися волосами.

● Не храните шнур питания в скрученном виде.

● Остатки косметики и средств по уходу за волосами, налипшие на прибор, могут привести к разъеданию, обесцвечиванию или растрескиванию его пластиковых частей, что в свою очередь может повлечь за собой возникновение неисправностей в работе прибора. Для чистки прибора используйте смоченную в мыльной воде и хорошо выжатую ткань.



Рекомендации для наилучшего выпрямления волос

Рекомендации для эффективной укладки волос

● Слишком влажные волосы хуже укладываются. Перед укладкой волосы должны быть лишь слегка увлажненными. Просушите влажные волосы до состояния легкой увлажненности.

● Если у вас сильно вьющиеся или очень густые и жесткие волосы, то, возможно, вы не сможете выпрямить волосы только с помощью стайлера-выпрямителя.

В этом случае использование имеющихся в продаже укладочных средств (для выпрямления волос) облегчит процесс укладки.

1 Расчешите волосы, чтобы они лежали в одном направлении.

2 Слегка увлажните волосы базовым укладочным средством, водой или мокрым полотенцем.

• В случае применения укладочного средства слегка увлажните верхний и нижний слой волос, равномерно распыляя средство с расстояния примерно 10 см.

3 Чтобы выпрямить волосы, соберите и заколите их в порядке, показанном на изображении.

Может показаться, что эта процедура занимает много времени, но это самый быстрый способ аккуратно выпрямить волосы.

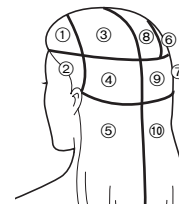

Как собрать волосы

1 Сделайте пробор посередине, затем разделите волосы справа и слева на пряди.



2 Разделите волосы сзади на шесть частей по направлению от макушки к затылку.

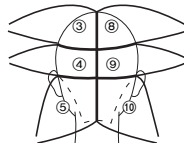

3 Скрутите каждую прядь волос в пучок и зафиксируйте её с помощью зажима для волос.

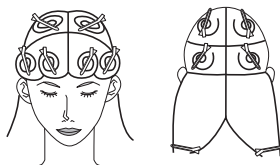

Порядок действий для выпрямления волос

Начните укладку с выпрямления прядей на затылке и продолжайте по направлению к лицевой части в порядке от **1** к **5** (и от **6** к **10**).

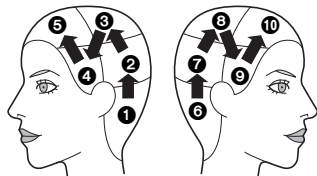

Типы волос и рекомендации по выпрямлению

- Эффективность выпрямления волос у разных людей разная и зависит от степени волнистости и типа волос. Выпрямление проходит сложнее при работе с жесткими волосами и волосами с плоским (овальным или треугольным) поперечным сечением.
- Данный прибор предназначен для выпрямления волос с сохранением эффекта до следующего мытья головы.
- Данный прибор не подходит для выпрямления жестких курчавых волос.

О средствах для выпрямления волос

- Не используйте прибор в тот же день, когда вы использовали жидкость для химического выпрямления волос. Это может привести к повреждению волос. (Прибор можно использовать через 3-4 дня после использования жидкости для химического выпрямления волос. Прибор можно также использовать спустя 3-4 дня после обработки волос в салоне красоты.)
 - Не используйте вместе с жидкостью для химического выпрямления волос другие жидкости, которые содержат те же ингредиенты (редуцирующий реагент), что и жидкости для химической завивки волос. Редуцирующий реагент может повредить волосы.
- Всегда читайте инструкции к косметическим средствам, чтобы знать, содержат ли они редуцирующий реагент.

О средствах для окраски волос

- Окраска подвергает волосы сильному стрессу. После окраски волос следует подождать 2-3 дня, прежде чем использовать прибор. Если вы используете нестойкую оттеночную краску, смойте ее и высушите волосы перед использованием прибора.
- Впитывание краски в волосы занимает некоторое время. И если краску не смыть полностью (в случае использования оттеночных красок), то она может испачкать прибор. Кроме того, мокрые волосы с трудом поддаются выпрямлению.

Перед использованием

Установка и снятие насадок

■ Установка

1. Удерживайте насадку, как показано на рисунке.

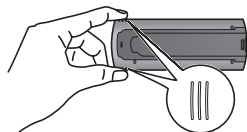

2. Надавливая на насадку, продвигайте ее по желобку на прижимной пластине, пока не услышите характерный щелчок.

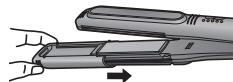

■ Извлечение

Нажмите кнопку освобождения насадки и вытяните насадку, удерживая ее, как показано на рисунке.

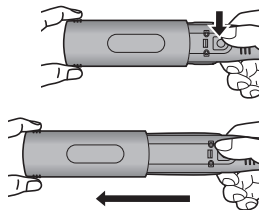

• Не прикасайтесь к нагревающимся пластинам и к другим подобным участкам прибора во время установки и снятия насадок.

Нагревание выпрямляющей пластины

- 1 Вставьте вилку прибора в розетку.
- 2 Нажмите и удерживайте выключатель питания (Ⓚ) около 1 секунды, чтобы включить прибор.
 - Загорится световой индикатор (Ⓛ).
 - Убедитесь, что светодиодный индикатор температуры нагрева (Ⓜ) для уровня 1 мигает зеленым.
 - Не используйте прибор, если одновременно мигают все индикаторы.
- 3 Установите температуру нагрева с помощью регулятора температуры нагрева (Ⓝ) в соответствии с типом и состоянием ваших волос.

	Индикатор	Температура	Волнистые	Не сильно повреждены
			Тип волос	Состояние волос
5 ○ +	5	Прибл. 170 °С	▲	▲
4 ○	4	Прибл. 160 °С	▼	▼
3 ○	3	Прибл. 150 °С		
2 ○	2	Прибл. 140 °С	▲	▲
1 ○ -	1	Прибл. 130 °С		

- Для сильно вьющихся волос увеличьте температуру нагрева. Для мягких волнистых волос уменьшите температуру нагрева.
- Температура увеличивается с помощью кнопки "+" и уменьшается с помощью кнопки "-".
- Убедитесь, что светодиодный индикатор температуры нагрева (Ⓜ) соответствующим образом изменился.



- Когда выбранный светодиодный индикатор температуры нагрева (H) перестал мигать (и начал светиться ровно), это значит, что прибор нагрелся до заданной температуры.
(Примите к сведению, что время, необходимое для достижения прибором установленной рабочей температуры зависит от условий эксплуатации.)
- Если вы используете прибор впервые, обязательно начните с температурного режима 1.
- Температурный режим 5 слишком сильный и может нанести вред волосам.
Мы советуем избегать слишком частого использования этого режима, и применять его только в том случае, если это позволяет состояние ваших волос.
- С момента включения прибор достигает рабочей температуры (приблизительно 100 °C) в течение 1 минуты.
- Если прижать разогретой выпрямляющей пластиной (D) влажные волосы, то образуется пар. Соблюдайте осторожность, чтобы не обжечься.
- Не следует использовать воспламеняющиеся укладочные средства, так как они при нагревании могут выделять газы.
- Во время использования прибора следите, чтобы случайно не прикоснуться к регулятору температуры нагрева (C) и не изменить температурный режим.

Как использовать щипцы для выпрямления и завивки волос

Перед использованием убедитесь, что светодиодный индикатор температуры нагрева (H) перестал мигать и начал светиться ровно.

Выпрямление

Используйте прибор без насадки.

Если Вы используете модель EH-HW51/EH-HW32 и хотите полностью выпрямить волосы до самых кончиков, воспользуйтесь насадкой для идеального выпрямления волос.

1 Отделите прядь волос шириной около 5 см.

- Не берите слишком много волос, поскольку толстая прядь может с трудом поддаваться выпрямлению.

2 Захватите прядь волос так, чтобы прижимная пластина (D) находилась внизу под волосами.

- Зажимайте прядь волос по центру выпрямляющей пластины (D).

- Выпрямляя вьющиеся волосы, одной рукой удерживайте прибор, а второй надавливайте на наконечники прижимной пластины (A).
Не прилагайте чрезмерных усилий, так как это может привести к натяжению кончиков волос.

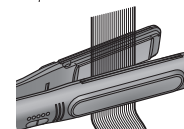

3 Зажав волосы между выпрямляющими пластинами, перемещайте прибор по прямой вниз к кончикам волос.

- Медленно перемещайте прибор (медленнее, чем при обычном расчесывании щёткой).

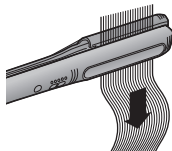

Рекомендуемые скорости передвижения прибора (по направлению от корней к кончикам волос)	
Короткие волосы	Прибл. 3 с
Волосы средней длины	Прибл. 4-5 с
Длинные волосы	Прибл. 7-8 с

- При использовании прибора в температурном режиме 5 не обрабатывайте одну прядь больше 2 раз. В остальных температурных режимах регулируйте количество проходов в соответствии со степенью волнистости волос.
- Зажав волосы между пластинами, не удерживайте прибор на одном месте. Это может повредить и даже привести к обламыванию волос.

4 После использования нажмите и удерживайте выключатель питания (Ⓧ) около 1 секунды, чтобы выключить прибор.

5 Уложите волосы с помощью крема, воска для волос и т.д.

- Если укладочное средство попало на прибор, см. раздел об очистке.

Завивка

1 Выберите необходимую насадку и установите ее на корпус прибора.

2 Отделите прядь волос шириной около 3 см.

- Не берите слишком много волос, поскольку толстая прядь может с трудом поддаваться завивке.

3 Для завивки локонов внутрь зажмите волосы так, чтобы насадка была направлена к себе.



Для завивки локонов наружу зажмите волосы так, чтобы насадка была направлена от себя.



- Зажимайте прядь волос по центру выпрямляющей пластины (Ⓧ).
- Зажмите волосы над тем местом, от которого вы желаете сделать локоны.

4 Зажав прядь, поверните корпус прибора чуть больше чем на пол-оборота (180°), чтобы **накрутить волосы.**

- Для завивки локонов внутрь накручивайте волосы на корпус прибора по направлению к себе.

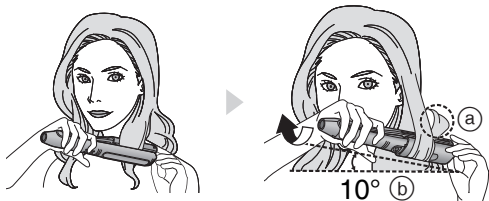

- Для завивки локонов наружу накручивайте волосы на корпус прибора по направлению от себя.

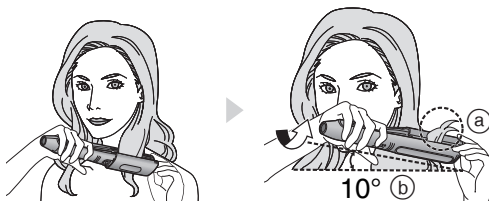

- a) После полуоборота корпуса убедитесь, что кончики волос, зажатые между пластинами прибора, обращены по направлению к затылку.
- b) Наклоните корпус прибора под углом 10° по направлению к затылку.

5 Удерживайте прибор в полуобороте и ведите его строго вниз к кончикам волос, зажимая прядь.

- Медленно перемещайте прибор (медленнее, чем при обычном расчесывании щёткой).



Рекомендуемые скорости передвижения прибора (по направлению от корней к кончикам волос)

Короткие волосы	Прибл. 3 с
Волосы средней длины	Прибл. 4-5 с
Длинные волосы	Прибл. 7-8 с

- Для создания более выраженных локонов поверните прибор на полный оборот (360°) и ведите его вниз к кончикам волос.
 - Для эффективной завивки зажмите небольшую прядь волос и передвигайте прибор вниз медленно и плавно.
 - После создания локона возьмите прядь у корней волос и слегка встряхните её. Это позволит создать более четкий локон.
- Перед окончательной укладкой локонов подождите, пока волосы полностью остынут.

Придание объёма причёске (EH-HW51)

1 Установите насадку для придания объёма на корпус прибора.

2 Зажмите прядь волос на длине, где желаете создать объём.

- Прядь волос должна быть приблизительно 2 см толщиной и 5 см шириной.

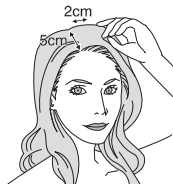

3 Во время укладки держите прядь перпендикулярно поверхности головы.



4 Зажмите волосы возле корней.



5 Вращая корпус прибора, переместите его приблизительно на 10 см по направлению к верхней части головы и отпустите прядь. (Не перемещайте прибор до кончиков волос.)



Очистка

Перед чисткой обязательно отсоедините шнур питания прибора от розетки и дождитесь, когда прибор и насадки остынут.

- Для чистки прибора и насадок используйте смоченную в мыльной воде, хорошо отжатую ткань.

- Не используйте спирт, растворитель, бензин или пятновыводитель.

Это может привести к растрескиванию или обесцвечиванию корпуса прибора.

- Не прикасайтесь к корпусу прибора, пока он полностью не остынет.

Технические характеристики

Модель №: EH-HW51/EH-HW32/EH-HW11

Источник питания	100 - 130 В переменного тока 50-60 Гц	220 - 240 В переменного тока 50-60 Гц
Потребляемая мощность	37 Вт (макс. 400 Вт)	39 Вт (макс. 400 Вт)
Температура выпрямляющих пластин	Прибл. от 130 °С до 170 °С	

Данное изделие предназначено для использования исключительно в бытовых целях.

Русский

Установленный производителем в порядке п. 2 ст. 5 Федерального Закона РФ "О защите прав потребителей" срок службы для данного изделия равен 7 годам с даты производства при условии, что изделие используется в строгом соответствии с настоящей инструкцией по эксплуатации и применимыми техническими стандартами.



Этот прибор предназначен только для домашнего использования.

Панасоник Электрик Воркс (Таиланд) Ко., Лтд.
Наванакорн Индастриал Эстейт Зон 3 № 106 Мо 18 Клонг 1,
Клонг Луанг, Патум Тани 12120, Таиланд

Сделано в Таиланде

Примечание:

Дата изготовления устройства (год, месяц, день) указана в виде номера на изделии.

Номер: X XX XX

— день

— месяц – Январь-01, Февраль-02 ...,
Декабрь-12

— год (последняя цифра номера года)
– 0-2010 , 1-2011 ..., 9-2019

Дякуємо вам за те, що ви обрали багатофункціональний випрямляч волосся Panasonic. Неперевершена універсальність нашої випрямної пластини дозволяє створювати як розкішні локони, так і гладенькі зачіски за допомогою одного приладу. Нехай Ваш кожен день буде особливим з технологією від Panasonic. Будь ласка, ознайомтесь із даною інструкцією перед початком використання.

Опис

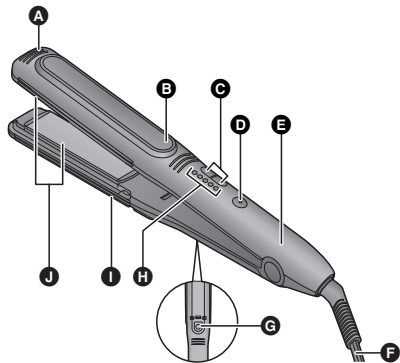

- A** Наконечники притискної пластини
- B** Світловий індикатор
- C** Регулятор температури нагрівання
- D** Вмикач [0/1]
- E** Ручка
- F** Шнур живлення
- G** Кнопка вивільнення насадки
- H** Світлодіодний індикатор температури нагрівання

Блимає/Світлиться	УВІМК.
Не світиться	ВИМК.

- I** Притискна пластина
- J** Випрямна пластина з керамічним покриттям
(Випрямна пластина з керамічним покриттям в даному керівництві називається випрямною пластиною.) Випрямна пластина опускається вниз при легкому натисканні (з боку ручки).

Насадки	EH-HW51	EH-HW32	EH-HW11
Насадка для середніх завитків 	✓	✓	✓
Насадка для крупних завитків 	✓	✓	—
Насадка для дуже крупних завитків 	✓	—	—
Насадка для надання об'єму 	✓	—	—
Насадка для бездоганно прямого волосся 	✓	✓	—

- Прилад автоматично вимикається приблизно через 60 хвилин використання.

Затемнені місця позначають поверхні, що нагріваються. Щоб уникнути опіків, не торкайтесь цих частин, коли прилад увімкнено.

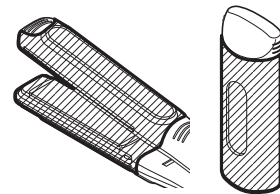

Важливо



ПОПЕРЕДЖЕННЯ: Даний символ на приладі означає “Не використовуйте даний прилад біля води”. Не використовуйте даний прилад біля ванни, душу, басейну або інших ємностей з водою.

● **Наступні дії можуть призвести до ураження електрострумом та до виникнення пожежі.**

- Якщо прилад піддається впливу води та використовується мокрими руками.
- Якщо прилад зберігається у ванній кімнаті або у кімнатах з високим рівнем вологості.

● **У жодному випадку не робіть нічого з наведеного нижче, оскільки це може призвести до порушення роботи приладу, ураження електрострумом, пожежі, вибуху, отримання опіків та інших травм.**

- Не торкайтесь місць, що нагріваються, на корпусі приладу та на випрямній пластині, щоб не отримати опіки.
- Припиніть користуватися приладом, якщо його корпус і ручка надмірно нагріваються, або якщо яка-небудь його частина деформувалася.
- Не торкайтесь місць, що нагріваються, як наприклад випрямних пластин, встановлюючи та знімаючи насадки.
- Коли ви берете пасмо волосся, не підносьте прилад із закритою притискнутою пластиною близько до обличчя.

● **Забороняється користуватися даним приладом особам (включаючи дітей) з обмеженими фізичними та розумовими здібностями, а також особам з браком досвіду, окрім як під наглядом або після інструктажу щодо використання даного приладу, проведеного особами, відповідальними за їх безпеку. Слідкуйте, щоб діти не гралися приладом.**

● **Наступні дії можуть призвести до неправильної роботи приладу, ураження електрострумом та виникнення пожежі.**

- Продовження використання приладу, якщо він має пошкодження, падав або піддавався впливу ударів.
- Розпилення аерозолів безпосередньо на прилад.
- Використання займистих речовин (бензину, аерозольних розбризувачів, розчинників тощо) поблизу приладу.
- Відкриття притискнутої пластини з надмірним зусиллям.
- Виконання ремонту, розбирання приладу та шнура живлення некваліфікованим персоналом.
- Застосування даного приладу на малюках або на будь-чому іншому, окрім волосся.

● **Недотримання наступних застережень може призвести до виникнення пожежі, ураження електрострумом, короткого замикання або отримання опіків.**

- Вимикаючи вилку з розетки, завжди беріться за вилку.
- Завжди перевіряйте, щоб прилад працював від такого джерела живлення, яке відповідає номінальній напрузі приладу.
- Після використання вимикайте прилад з електромережі.
- Намотування шнура на прилад може призвести до пожежі та/або ураження електрострумом.
- Негайно припиніть використовувати прилад, якщо пошкоджено шнур або вилку, або якщо вони нагріваються, або якщо вилка нещільно сидить у розетці.
- Якщо пошкоджено шнур живлення, для запобігання небезпечній ситуації його має замінити виробник, сервісний центр виробника або відповідним чином кваліфікована особа.

- Якщо прилад функціонує неправильно, відчувається запах горілого, або якщо блимають всі світлодіодні індикатори температури нагрівання, негайно припиніть користуватися приладом та зверніться в авторизований сервісний центр.
- Не дряпайте, не ламайте, не змінюйте, не згинайте, не перекручуйте і не тягніть шнур живлення з надмірною силою. Також не кладіть шнур живлення під важкі предмети або між ними.

- Якщо прилад використовується у ванній кімнаті, після використання вимикайте його з розетки, бо близькість води становить загрозу навіть тоді, коли живлення приладу вимкнено.
- Для забезпечення додаткової безпеки рекомендується встановити в електромережі ванної кімнати пристрій захисного вимикання (ПЗВ), номінальний залишковий струм якого не перевищує 30 мА. Проконсультуйтеся з електриком.
- Зберігайте прилад в місці, недоступному для дітей та інвалідів.
- Щоб уникнути запалення, знебарвлення або деформації предметів, що знаходяться поблизу, не залишайте увімкнений прилад без нагляду.
- Зачіска триматиметься лише 1 день. Волосся повернеться до нормального стану після миття.
- Цей прилад не призначений для випрямлення занадто жорсткого або хвилястого волосся.
- Не зберігайте шнур живлення скрученим.
- Залишки косметичних засобів і засобів для догляду за волоссям, які налипають на прилад, можуть призвести до роз'їдання, знебарвлення або розтріскування його пластикових частин, що у свою чергу може призвести до несправностей приладу.
Для чищення приладу використовуйте змочену у мильній воді та добре викручену тканину.



Рекомендації для досягнення найкращих результатів

Рекомендації для ефективного укладання волосся

- Занадто вологе волосся погано укладається. Перед укладанням волосся має бути лише злегка зволоженом. Просушіть вологе волосся до стану легкої зволоженості.
- Якщо у вас сильно кучеряве або дуже густе і жорстке волосся, то, можливо, ви не зможете випрямити волосся лише за допомогою випрямляча. В цьому випадку застосовуйте наявні у продажу засоби для випрямлення волосся, щоб полегшити процес укладання волосся.

1 Розчішіть волосся, щоб воно лежало в одному напрямку.

2 Злегка зволожите волосся базовим засобом для укладання, водою або вологим рушником.

- У разі застосування засобу для укладання злегка зволожите волосся, для цього рівномірно нанесіть засіб із відстані приблизно 10 см.

3 Щоб досягти красивого вирівнювання, збирайте та зашпильюйте пасма у порядку, показаному на малюнку. Хоча може здатися, що це займає багато часу, проте це найшвидший спосіб акуратно вирівняти волосся.

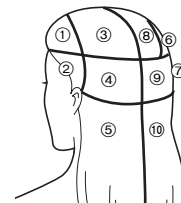

Як збирати волосся

1 Рівномірно поділіть волосся ліворуч і праворуч та розділіть на пасма.



2 Розділіть волосся позаду на шість частин, починаючи зверху і рухаючись донизу.

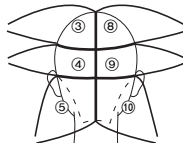

3 Зберіть кожне пасмо волосся, а потім зафіксуйте його шпилькою.

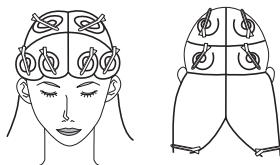

Порядок випрямлення волосся

Почніть випрямляти пасма з нижньої частини потилиці у порядку від 1 до 5 (та від 6 до 10).

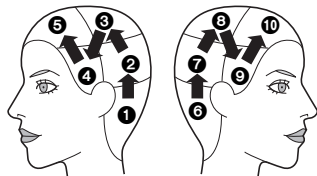

Типи волосся та рекомендації щодо випрямлення

- У різних людей ефект від випрямлення волосся може відрізнятися в залежності від рівня хвилястості та типу волосся. Жорстке волосся, або волосся з плоским (овальним або трикутним) поперечним зрізом випрямляється складніше.
- Даний випрямляч призначений для випрямлення волосся лише на один день.
- Даний випрямляч не підходить для вирівнювання сплутаного волосся.

Про засоби для випрямлення волосся

- Не використовуйте випрямляч одразу після застосування рідини для хімічного випрямлення волосся. Це може призвести до пошкодження волосся. (Випрямляч можна використовувати через 3-4 дні після застосування рідини для хімічного випрямлення волосся. Випрямляч можна використовувати через 3-4 дні після відвідання салону краси.)
- Не використовуйте разом із рідиною для хімічного випрямлення волосся інші засоби, що містять ті ж самі інгредієнти (редукований реагент), що і рідини для хімічної завивки волосся. Редукований реагент може пошкодити волосся. Читайте інструкції до косметичних засобів, щоб дізнатися, містить рідина редукований реагент чи ні.

Про засоби для фарбування волосся

- Фарбування завдає сильного стресу волосю. Після фарбування слід почекати 2-3 дні, перш ніж використовувати випрямляч. Якщо ви використовуєте тимчасову фарбу, добре змийте її і висушіть волосся перед використанням приладу.
- Після фарбування фарбі потрібен деякий час, щоб повністю увібратися. У випадку використання тимчасової фарби вона може забруднити випрямляч, якщо її добре не змити. Окрім цього, вологе волосся не випрямляється.

Перед початком використання

Встановлення та знімання насадок

■ Встановлення

1. Тримайте насадку, як показано на малюнку.

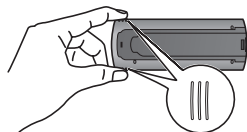

2. Натисніть на насадку та просувajte її по жолобку на притискній пластині, доки не почуєте характерне клацання.

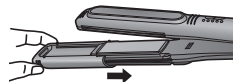

■ Знімання

Натисніть кнопку для вивільнення насадки та витягніть насадку, утримуючи її, як показано на малюнку.

- Не торкайтесь місць, що нагріваються, як наприклад випрямних пластин, встановлюючи та знімаючи насадки.

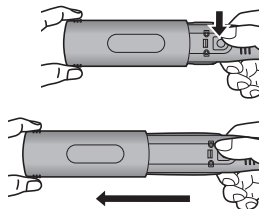

Нагрівання випрямної пластини

1 Вставте штепсельну вилку приладу в розетку.

2 Натисніть та утримуйте вмикач (Ⓢ) приблизно **1 секунду, щоб увімкнути випрямляч.**

- Загориться світловий індикатор (Ⓢ).
- Переконайтесь, що світлодіодний індикатор температури нагрівання (Ⓢ) для температурного режиму 1 блимає зеленим.
- Не користуйтесь випрямлячем, якщо блимають усі індикатори одночасно.

3 Встановіть температуру нагрівання за допомогою регулятора температури нагрівання (Ⓢ) в залежності від типу та стану вашого волосся.

	Індикатор	Температура	Хвилясте	Не сильно пошкоджене
5	○ +	Прибл. 170 °C	↑	↑
4	○	Прибл. 160 °C	Тип волосся	Стан волосся
3	○	Прибл. 150 °C		
2	○	Прибл. 140 °C	↓	↓
1	○ -	Прибл. 130 °C	Рівне	Пошкоджене

- Для сильно кучерявого волосся збільште температуру. Для м'якого хвилястого волосся зменште температуру.
- Значення температури збільшується за допомогою кнопки "+" та зменшується за допомогою кнопки "-".
- Переконайтесь, що світлодіодний індикатор температури нагрівання (Ⓢ) відповідним чином змінився.

- Коли вибраний світлодіодний індикатор температури нагрівання (H) перестав блимати (та почав світитися рівно), це означає, що випрямляч нагрівся до встановленої температури.
(Зверніть увагу, що в залежності від умов експлуатації час, протягом якого прилад нагрівається до робочої температури, може відрізнитися.)
- Якщо ви користуєтесь випрямлячем вперше, то обов'язково почніть з температурного режиму 1.
- Температурний режим 5 занадто сильний та може пошкодити волосся.
Ми радимо використовувати цей режим якомога рідше та тільки у випадку, коли це дозволяє стан вашого волосся.
- Після вмикання випрямляч нагріється до робочої температури (приблизно 100 °C) за 1 хвилину.
- Якщо вологе волосся затиснути добре розігрітою випрямною пластиною (I), то утвориться пара. Пильнуйте, щоб не отримати опіки.
- Не слід використовувати займисті засоби для укладання волосся, оскільки вони при нагріванні можуть виділяти газ.
- Пильнуйте, щоб в процесі використання ви випадково не торкнулися регулятора температури нагрівання (C) та не змінили робочу температуру.

Як користуватись випрямлячем

Перед використанням переконайтесь, що світлодіодний індикатор температури нагрівання (H) перестав блимати та почав світитися рівно.

Випрямлення волосся

Використовуйте прилад без насадок. Якщо ви користуєтесь моделлю EH-HW51/EH-HW32 і хочете повністю випрямити волосся до самих кінчиків, скористуйтеся насадкою для бездоганно прямого волосся.

1 Відділіть пасмо волосся шириною приблизно 5 см.

- Не беріть занадто багато волосся, оскільки це ускладнить вирівнювання волосся.

2 Притисніть пасмо волосся так, щоб притискна пластина (I) знаходилась знизу.

- Затисніть пасмо волосся по центру випрямної пластини (J).

- Для вирівнювання хвилястого волосся натискайте на наконечники притискної пластини (A) обома руками. Не докладайте надмірних зусиль, оскільки це може призвести до натягнення кінчиків волосся.

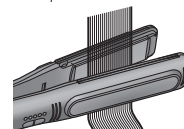

3 Коли ви затиснули волосся, пересувайте випрямляч у напрямку до кінчиків волосся.

- Повільно пересувайте випрямляч (повільніше, ніж при розчісуванні гребінцем).

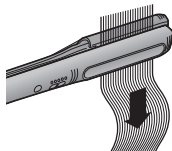

Рекомендована швидкість
(від коренів до кінчиків волосся)

Коротке	Прибл. 3 с
Середнє	Прибл. 4-5 с
Довге	Прибл. 7-8 с

- У разі використання випрямляча в температурному режимі 5 не обробляйте одне й те саме пасмо волосся більше 2 разів. В інших температурних режимах регулюйте кількість випрямлень одного й того самого пасма волосся відповідно до рівня хвилястості волосся.
- Затиснувши волосся між пластинами, не затримуйте випрямляч на одному місці. Це може пошкодити чи навіть обрізати волосся.

4 Після використання натисніть та утримуйте вмикач (D) приблизно 1 секунду, щоб вимкнути випрямляч.

5 Укладіть волосся за допомогою крему, воску для волосся тощо.

- Якщо засіб для укладання волосся забруднив випрямляч, див. розділ з очищення приладу.

Завивка

- 1 Оберіть потрібну насадку та встановіть її на корпус приладу.
- 2 Відділіть пасмо волосся шириною приблизно 3 см.
 - Не беріть занадто багато волосся, оскільки це ускладнить завивку волосся.
- 3 Для завивки локонів всередину зафіксуйте волосся таким чином, щоб насадка знаходилась під волоссям.



Для завивки локонів назовні зафіксуйте волосся таким чином, щоб насадка була спрямована назовні.



- Затисніть пасмо волосся по центру випрямної пластини (D).
- Притисніть волосся у тому місці, з якого ви бажаєте зробити локон.

4 Зафіксуйте пасмо волосся та поверніть корпус приладу трохи більше ніж на півоберту (180°).

- Для завивки локонів всередину намотуйте волосся на корпус приладу у напрямку до обличчя.

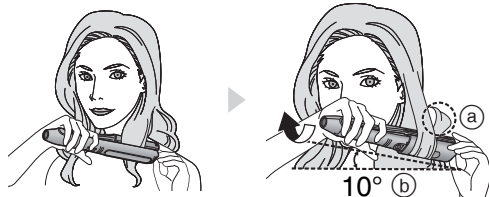

- Для завивки локонів назовні намотуйте волосся на корпус приладу у напрямку від обличчя.

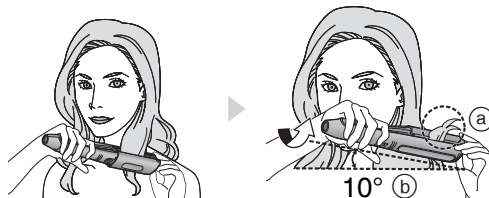

- а) Обернувши корпус на півоберта переконайтеся, що кінчики волосся виступають з приладу та спрямовані в сторону потилиці.
- б) Нахиліть корпус під кутом 10° до потилиці.

5 Утримуйте випрямляч в напівоберті та пересувайте його вниз до кінчиків волосся, не випускаючи зафіксоване пасмо.

- Повільно пересувайте випрямляч (повільніше, ніж при розчісуванні гребінцем).



Рекомендована швидкість
(від коренів до кінчиків волосся)

Коротке	Прибл. 3 с
Середнє	Прибл. 4-5 с
Довге	Прибл. 7-8 с

- Для створення більш чітких локонів поверніть корпус на (360°) та пересувайте його до кінчиків волосся.
 - Для ефективної завивки затисніть невелике пасмо волосся та повільно пересувайте випрямляч.
 - Після завивки локона візьміть його рукою біля коренів волосся та злегка струсніть його. Це допоможе створити більш чіткий локон.
- Перш ніж приступити до завершальної стадії укладання локонів, почекайте поки волосся повністю охолоне.

Додавання об'єму (EH-HW51)

1 Встановіть насадку для надання об'єму.

2 Зафіксуйте пасмо волосся в місці, де Ви хочете надати об'єм.

- Пасмо волосся має бути приблизно 2 см товщиною та 5 см шириною.

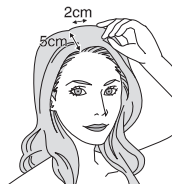

3 Переконавшись, що пасмо волосся обрано правильно, підніміть його перпендикулярно до голови.



4 Затисніть волосся біля коріння.



5 Повертаючи корпус приладу, пересуньте його приблизно на 10 см та відпустіть. (Не доводіть прилад до кінчиків волосся.)



Очищення

Починайте чистити випрямляч та насадки, дочекавшись, коли вони повністю охолонуть, та попередньо витягнувши вилку приладу з розетки.

- Для чищення приладу або його насадок використовуйте змочену у мильній воді та добре викручену тканину.
- Не використовуйте спирт, розчинник, бензин або засіб для видалення плям. Це може призвести до розтріскування або знебарвлення поверхні випрямляча.
- Не торкайтесь корпусу приладу, поки він повністю не охолоне.

Технічні характеристики

Модель №: EH-HW51/EH-HW32/EH-HW11

Джерело живлення	100 - 130 В змінного струму 50-60 Гц	220 - 240 В змінного струму 50-60 Гц
Енергоспоживання	37 Вт (макс. 400 Вт)	39 Вт (макс. 400 Вт)
Температура випрямних пластин	Прибл. від 130 °С до 170 °С	

Даний продукт призначено для використання виключно в побутових цілях.

Встановлений виробником термін служби (придатності) цього виробу дорівнює 7 рокам з дати виготовлення за умови, що виріб використовується у суворій відповідності щодо дійсної інструкції з експлуатації та технічних стандартів, що застосовуються до цього виробу.

Дату виготовлення зазначено на виробі.

Panasonic Electric Works (Thailand) Co., Ltd.
Navanakorn Industrial Estate, Zone 3 No. 106 Moo 18, Khlong 1,
Khlong Luang, Pathum Thani 12120, Thailand
Панасонік Електрик Воркс (Таїланд) Ко., Лтд.
Промислова зона Наванаком, Зона 3 № 106 Моо 18, Хлонг 1,
Хлонг Луанг, Патум Тані 12120, Таїланд

Вироблено в Таїланді

Інформаційний центр Panasonic

Міжнародні дзвінки та дзвінки з Києва: +38-0-(44)-490-38-98

Безкоштовні дзвінки зі стаціонарних телефонів в межах України :

0-800-309-880

Примітка:

Дату виготовлення (рік, місяць, день) ви можете визначити за номером, що знаходиться на виробі.

Номер: X XX XX

день

місяць -- Січень -- 01, Лютий -- 02 ...
Грудень -- 12

рік (остання цифра номера року) --
0 -- 2010 , 1 -- 2011 ... ,
9 -- 2019

Нормативні документи, вимогам яких відповідає виріб:

Безпека: ДСТУ ІЕС 60335

Електромагнітна сумісність:

ДСТУ CISPR 14-1; ДСТУ CISPR 14-2;

ДСТУ ІЕС 61000-3-2; ДСТУ ІЕС 61000-3-3

Декларація про Відповідність
Вимогам Технічного Регламенту Обмеження
Використання деяких Небезпечних Речовин в
електричному та електронному обладнанні
(затвердженого Постановою №1057 Кабінету Міністрів України)

Виріб відповідає вимогам Технічного Регламенту
Обмеження Використання деяких Небезпечних Речовин
в електричному та електронному обладнанні (ТР ОВНР).

Вміст небезпечних речовин у випадках, не обумовлених
в Додатку №2 ТР ОВНР, :

1. свинець(Pb) – не перевищує 0,1% ваги речовини або в концентрації до 1000 частин на мільйон;
2. кадмій (Cd)– не перевищує 0,01% ваги речовини або в концентрації до 100 частин на мільйон;
3. ртуть(Hg) – не перевищує 0,1% ваги речовини або в концентрації до 1000 частин на мільйон;
4. шестивалентний хром (Cr^{6+}) – не перевищує 0,1% ваги речовини або в концентрації до 1000 частин на мільйон;
5. полібромбіфеноли (PBВ) – не перевищує 0,1% ваги речовини або в концентрації до 1000 частин на мільйон;
6. полібромдефенілові ефіри (PBDE) – не перевищує 0,1% ваги речовини або в концентрації до 1000 частин на мільйон.

Panasonic компаниясы жасаған Шашты түрлі сәндеуге арналған түзеткішті таңдағаныңызға алғысымызды білдіреміз. Біздің таң қаларлық әмбебап түзеткіш құралымыз көмегімен тамаша бұйра және түзу шашқа қол жеткізуге болады. Өміріңіздің әр сәтінен Panasonic компаниясының технологиясы арқылы пайда көріңіз. Қолданар алдында барлық нұсқауларды мұқият оқып шығыңыз.

Құрал бөлшектері

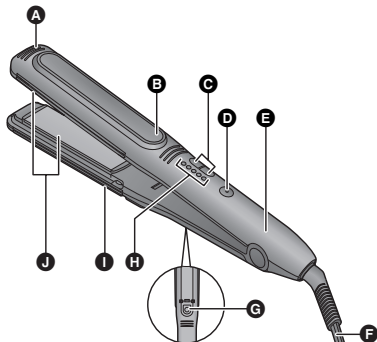

- A** Түзеткіш қысқыш ұштары
- B** Жарықтандырғыш шам
- C** Температура деңгейін реттегіш айырып-қосқыштар
- D** Қуат қосқышы [0/1]
- E** Қысқыш
- F** Ток сымы
- G** Қосу түймесі
- H** Жарық шығаратын диод температурасы деңгейінің дисплейі

Жыпылықтайды/ Жанады	Қосулы
Жанбайды	Өшірулі

- I** Түзеткіш қысқыш
- J** Түзеткіш қысқыштың керамика жабыны (Керамика жабыны бар түзеткіш қысқыш осы пайдалану нұсқауларында түзеткіш қысқыш деп аталады.) Басылған кезде түзеткіш қысқыш (Қысқыш жағы) жайлап төмен жылжиды.

Саптамалар	EH-HW51	EH-HW32	EH-HW11
Орташа бұйралау	✓	✓	✓
Үлкен бұйра	✓	✓	—
Өте үлкен бұйра	✓	—	—
Көлем беруші	✓	—	—
Түзеткіш	✓	✓	—

• Шамамен 60 минут пайдаланғаннан кейін шаш түзеткіш автоматты түрде өшіріледі.

Көлеңкеленген аймақтар ыстық бөліктерді көрсетеді. Күйіп қалудан сақтану үшін шашты сәндеуге арналған түзеткіш қосулы кезде бұл бөліктерге қол тигізбеңіз.

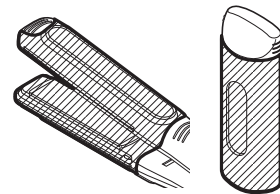

Маңызды ақпарат



ЕСКЕРТУ: Құралдағы белгі “Құралды судың қасында қолданбаңыз” дегенді білдіреді. Құралды ванна, душ, бассейн немесе басқа да су толтырған резервуарларға жақын жерде пайдаланбаңыз.

- **Мына әрекеттер тоққа түсуге немесе өртке әкелуі мүмкін.**
 - Құралды құрғақ жерде сақтамау немесе қосұлы тұрған құралды су қолыңызбен пайдалану.
 - Құралды ваннада немесе ылғалдылығы жоғары жерлерде сақтау.
- **Мына әрекеттерді жасамаңыз, өйткені олар құралдың жұмыс істемеуіне, тоққа түсуге, өртке, жарылысқа, күйіп қалуға немесе зақымға әкелуі мүмкін.**
 - Күйіп қалуды болдырмау үшін құрылғы корпусының ыстық бөліктеріне және түзеткіш қысқышқа қол тигізбеңіз.
 - Егер құрылғы корпусы не Қысқыш өте ыстық болса немесе кез келген бөлік бұзылса, құрылғыны пайдаланбаңыз.
 - Саптамаларды тіркеу немесе ажырату кезінде түзеткіш қысқыштар сияқты ыстық бөліктерге қол тигізбеңіз.
 - Шаш бөлігін алып жатқанда, қысу табақшасы жабулы кезде құралды бетіңізге жақындатпаңыз.
- **Мына құрылғы денелік, сенсорлық немесе ақыл-ой қабілеттері шектеулі немесе тиісті білімі мен тәжірибесі жоқ адамдардың (балаларды қоса) пайдалануына арналмаған. Ондай адамдарға құрылғыны олардың қауіпсіздігіне жауапты адамдардың басшылығымен және құрылғыны пайдалану нұсқаулары берілгеннен кейін ғана пайдалануына болады. Балалардың құралмен ойнамауын қадағалау қажет.**

- **Мына әрекеттер жұмыс істемеуге, тоққа түсуге немесе өртке әкелуі мүмкін.**

- Зақымдалған құралды пайдалану не құралды небір нәрсені соғу үшін пайдалану.
- Шаш спрейін құралға тікелей бағыттап тигізу.
- Тез тұтанатын сұйықтықтарды (бензин, аэрозоль, еріткіштер және т.б.) құралға жақын жерде пайдалану.
- Түзеткіш қысқышты күш салып ашу.
- Құралды және қуат сымын білікті емес мамандарға жөндету немесе ашқызу.
- Құралды кішкентай балаларға немесе шаштан басқа мақсаттарға қолдау.

- **Мына сақтық шараларын орындамау өртке, тоққа түсуге, тоқ тұйықталуына немесе күйіп қалуға әкелуі мүмкін.**

- Ажырату кезінде ашадан ұстаңыз.
- Өрқашан құралдың көрсетілген ток кернеуіне сәйкес электр тоғы көзімен жұмыс істеп тұрғанын тексеріңіз.
- Құралды пайдаланғаннан кейін ашаның қуат көзінен ажыратылғанына көз жеткізіңіз. Сымды құралды айналдыра орау өртті немесе ток соғуды тудыруы мүмкін.
- Сым немесе аша зақымдалған не ,қызып кеткен, не болмаса розеткада бос тұрған жағдайда құралды пайдалануды бірден тоқтатыңыз.
- Ток сымы зақымдалған болса, қауіп-қатерді болдырмау үшін оны өндіруші, өндірушінің қызмет көрсету орталығындағы маман немесе рұқсаты бар білікті мамандар ауыстыруы қажет.
- Құрал дұрыс жұмыс істемесе, күйік иісі шықса немесе барлық жарық шығаратын диод температурасы деңгейінің дисплейлері жыпылықтаса, оны қолдануды жедел тоқтатып, өкілетті қызмет көрсету орталығымен байланысыңыз.
- Қандай да болмасын жағдайда қуат сымын қырмаңыз, үзбеңіз, ауыстырмаңыз, шамадан тыс бүкпеңіз, айқастырмаңыз немесе тартпаңыз. Сонымен бірге қуат сымын ауыр заттардың арасына немесе астына орналастырмаңыз.

- Өшірілген құралды суға жақын жерде қолдану қауіпті болғандықтан, оны ванна бөлмесінде пайдалану кезінде құралды қолданғаннан кейін қуат көзінен ажыратыңыз.
- Қосымша қорғауды қамтамасыз ету үшін ванна бөлмесінің электр тізбегінде 30 мА-ден аспайтын номиналды тоқ күшінде іске қосылатын дифференциалды қорғауыш құралды (RCD) орнату ұсынылады. Ақыл-кеңесті орнатушыдан сұраңыз.
- Құралды балалар немесе мүгедек адамдардың қолы жетпейтін жерде сақтаңыз.
- Қасындағы заттардың түсін немесе пішінін өзгертуді болдырмау үшін құралды қосулы күйде қалдырмаңыз.
- Бұйраланған шаш тек қана 1 күн ішінде осы қалпын ұстайды.
Жуылған шаш өз қалыпты жағдайына қайтады.
- Бұл құрылғы қатты бұйра шашты бұйралауға жарамайды.
- Қуат сымын майыстырып сақтамаңыз.
- Құралды бояулармен немесе шаш күтімі өнімдерімен сақтау пластикалық бөліктерінің нашарлауына және түсінің өзгеруіне немесе шытынауына әкелуі мүмкін, ол өз кезегінде құралдың дұрыс жұмыс істеуіне кедергі келтіруі мүмкін.
Құралды тазалау үшін сабынды сумен дымқылданған және жақсы сығылған шүберекті пайдаланыңыз.



Шашты түзету жөніндегі кеңестер

Тиімді сәндеуге қажетті кеңестер

- Шашыңыз тым ылғал болса, ол дұрыс сәнделмейді. Шашыңыздың сәл ғана ылғал екеніне сенімді болыңыз. Шашыңыз ылғал болса, ылғалдықтың сәйкес деңгейіне жеткенше жартылай құрғатыңыз.
- Шашыңыз қатты бұйра немесе өте қалың не қатты болса, шашыңызды шаш түзеткіштің өзін ғана қолдану арқылы түзету мүмкін емес.
Бұл жағдайда, сатылымда бар сәндеу өнімдерін (шашты түзетуге арналған) қолдану шашты түзетуге көмектеседі.

- 1 Шашыңыздың бірдей бағытта болуын қамтамасыз ету үшін шашыңызды тараңыз.**
- 2 Негізгі сәндеу өнімін, суды немесе ылғал сүлгіні қолданып шашты құрғатыңыз.**
 - Сәндеу өнімін осы мақсатта пайдаланғанда, шаш бетін жайлап ылғалдап, спрейді шамамен 10 см қашықтықта қолданып шашқа тегіс жағыңыз.
- 3 Әдемі түзетілу үшін шашты суретте көрсетілгендей ретпен буып, шаш түйреуішпен ұстатыңыз.**
Бұған уақыт көбірек кетуі мүмкін болғанымен, бұл шашты мұқият тегістеудің өңбір тиімді жолы болып табылады.

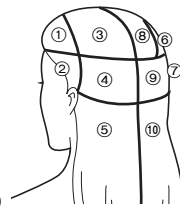

Шашты жинақтаудың жолы

1 Шашыңызды солға және оңға тегіс бөліңіз.



2 Шаштың артқы жағын жоғарыдан төмен қарай алты бөлікке бөліңіз.

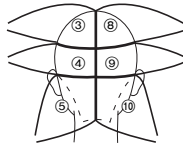

3 Шаштың әр бөлігін айналдырып буып, шаш түйреуішпен ұстатыңыз.

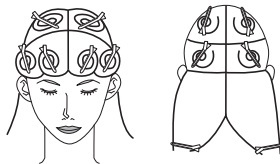

Сәндеу тәртібі

1 ден 5 ке (сондай-ақ, 6 дан 10 ға) дейінгі тәртіппен сәндеуді бастың артқы бөлігінің төменгі жағынан бастаңыз.

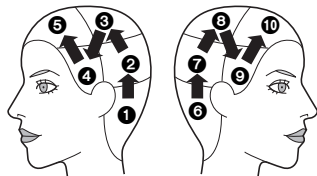

Шаш түрлері және шаш түзету нұсқаулары

- Шашты түзеткіштің тиімділігі шаш түрі мен бұйралығы сияқты өзгеше ерекшеліктеріне байланысты өртүрлі болады. Түзету қатты және тегіс көлденең қима шаштар үшін (сопақ немесе үшбұрышты) қиындық туғызады.
- Мына шашты сәндеуге арналған түзеткіш шашты тек сол күнге ғана түзетуге арналған.
- Мына шашты сәндеуге арналған түзеткіш шиыршықталған шашты түзетпейді.

Шаш түзеткіш заттар туралы

- Үйдегі химиялық жолмен түзету сұйықтығын қолданғаннан кейін бірден шашты сәндеуге арналған түзеткішті қолданбаңыз. Бұл шашқа зақым келтіруі мүмкін. (Шашты сәндеуге арналған түзеткішті химиялық жолмен түзету сұйықтығы қолданылғаннан соң 3-4 күннен кейін ғана пайдалануға болады. Сонымен бірге, шашты сәндеуге арналған түзеткішті шашты сұлулық салонында өңдегеннен соң 3-4 күннен кейін пайдалануға болады.)
- Толығымен бұйралатқыш сұйықтық сияқты құрамы бірдей (қалпына келтіргіш зат) үйдегі химиялық жолмен түзету сұйықтығын бірге қолданбаңыз. Қалпына келтіргіш зат шашты зақымдауы мүмкін. Сұйықтықтың қалпына келтіргіш затты қамтитын-қамтымайтынын тексеру үшін косметикалық шөлмектің артын тексеріңіз.

Шаш бояғыш заттар туралы

- Бояу шашқа кері әсер тигізеді. Шашты сәндеуге арналған түзеткішті шаш боялғаннан соң 2 немесе 3 күннен кейін пайдаланғаныңыз жөн. Уақытша бояғышты қолдансаңыз, оны жуып тастап, құралды қолданбас бұрын шашыңызды келтіріңіз.
- Бояу шашқа сіңуі үшін, бояғаннан кейін бірнеше уақыт керек. Уақытша бояған кезде бояу толығымен жуылмаса, ол шашты сәндеуге арналған түзеткішті ластауы мүмкін. Сондай-ақ, шашыңыз су болса, оны түзету мүмкін емес.

Қолдану алдында

Саптамаларды тіркеу немесе ажырату

■ Бекіту

1. Саптаманы суретте Көрсетілгендей ұстау.

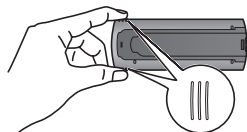

2. Сыртыл естілмейінше, түзету қысқышы жағындағы саптаманы ойық арқылы басыңыз.

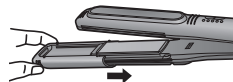

■ Ажырату

Қосу түймесін басып, саптаманы суретте көрсетілгендей ұстап тұрып жылжытыңыз.

- Саптамаларды тіркеу немесе ажырату кезінде түзеткіш қысқыштар сияқты ыстық бөліктерге қол тигізбеңіз.

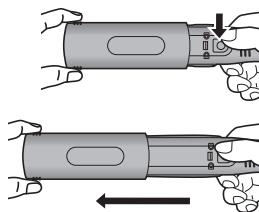

Түзеткіш қысқышты қыздыру

1 Ашаны қуат көзіне жалғаңыз.

2 Шашты сәндеуге арналған түзеткішті қосу үшін қуат қосқышын (Ⓚ) шамамен 1 секундқа басып ұстап тұрыңыз.

- Жарықтандырғыш шам (Ⓛ) жанады.
- Жарық шығаратын диод температурасы деңгейінің дисплейі (Ⓜ) 1 деңгейі үшін жасыл түсте жыпылықтайтынын тексеріңіз.
- Барлық шамдар жыпылықтаған кезде шашты сәндеуге арналған түзеткішті пайдаланбаңыз.

3 Температураны шашыңыздың түрі мен қалпына сәйкес температура деңгейін реттегіш айырып-қосқыштарды (Ⓝ) пайдалану арқылы реттеңіз.

	Айғақтауыш	Температура	Бұйра	Аз зақымдалған
5	○ +	Шамамен 170 °C	▲	▲
4	○	Шамамен 160 °C	Шашыңыздың түрі	Шашыңыздың қалпы
3	○	Шамамен 150 °C		
2	○	Шамамен 140 °C		
1	○ -	Шамамен 130 °C	▼	▼
			Түзу	Зақымдалған

- Қатты бұйралар үшін температураны жоғары параметрге орнатыңыз. Орташа бұйралар үшін температураны төмен параметрге орнатыңыз.

- Температураны ұлғайту үшін “+” түймешігін және төмендету үшін “-” түймешігін пайдаланыңыз.
- Жарық шығаратын диод температурасы деңгейінің дисплейі (H) өзгертілгенін тексеріңіз.
- Таңдалған жарық шығаратын диод температурасы деңгейінің дисплейі (H) жыпылықтауды тоқтатса (жанса), бұл шашты сәндеуге арналған түзеткіштің таңдалған температураға жеткенін білдіреді. (Жұмыс істейтін температураға жету құралдың жұмыс істейтін ортасына байланысты әртүрлі болатындығын ескеріңіз.)
- Шашты сәндеуге арналған түзеткішті бірінші рет қолданған кезде температураның 1 деңгейге орнатылғанына көз жеткізіңіз.
- Температура деңгейі 5 жоғары және шашыңызға зақым келуі мүмкін. Осы деңгейді үздіксіз ұзақ уақытқа қолданбауды және тек шашыңыз сәйкес жағдайда болғанда ғана қолдануды ұсынамыз.
- Қосқаннан кейін шашты сәндеуге арналған түзеткіш жұмыс істеу температурасына (шамамен 100 °C) шамамен 1 минуттан кейін жетеді.
- Бу ылғал шашқа жоғары температурадағы түзеткіш қысқышты (A) қолданған кезде іске қосылады. Күйіп қалмас үшін абай болыңыз.
- Тез тұтанатын шаш сәндегіш заттарды пайдаланбаңыз, өйткені ыстық болғанда олар газ шығаруы мүмкін.
- Қолдану барысында температура деңгейін реттегіш айырып-қосқыштарына (C) кездейсоқ тиіп, температураны өзгертуден сақ болыңыз.

Шашты сәндеуге арналған түзеткішті пайдалану

Қолданбас бұрын жарық шығаратын диод температурасы деңгейінің дисплейі (H) жыпылықтауды тоқтатып, жанатынын тексеріңіз.

Түзету

Құралды саптамасыз пайдалану.

Егер сіз EH-HW51/EH-HW32 өге ие болып шашыңызды толы түзетпекші болсаңыз, салынған Түзеткішті пайдаланыңыз.

1 Ені шамамен 5 см шаш бөлігін алыңыз.

- Бірден көп шашты алмаңыз, әйтпесе шашыңызды түзету қиын болуы мүмкін.

2 Шаштың астынан шаштың бөлігін түзеткіш қысқышпен (A) қысыңыз.

- Шаш бөлігін түзеткіш қысқыштың (A) ортасында қысып тұрыңыз.

- Екі қолды да пайдаланып, бұйра шашты түзету үшін түзеткіш қысқыш ұштары (A) ұстап тұрыңыз. Аса көп күшті пайдалану шаш ұштарына күш түсіруі мүмкін.

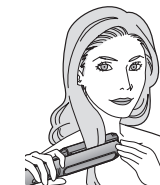
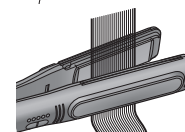

Қазақша

3 Шаш қысылған күйде шашты сәндеуге арналған түзеткішті шаштың ұштарына дейін түзу жылжытыңыз.

- Шашты сәндеуге арналған түзеткішті баяу (қалыпты тараумен салыстырғанда баяу жылдамдықпен) жылжытыңыз.

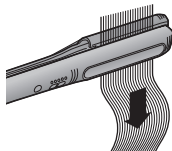

Ұсынылатын жылдамдық (бас терісінен шаш ұштарына дейін)	
Қысқа	Шамамен 3 сек.
Жартылай-ұзын	Шамамен 4-5 сек.
Ұзын	Шамамен 7-8 сек.

- Шашты сәндеуге арналған түзеткішті температураның 5 деңгейінде қолданғанда, шаштың бірдей бөліктерін 2 реттен көп түзетпеңіз. Басқа температура деңгейлерінде, бұйраның деңгейіне сәйкес келтіру үшін түзету санын лайықтаңыз.
- Шаш қысылған кезде шашты сәндеуге арналған түзеткішті бір қалыпта ұстамаңыз. Бұл шашқа зақым келтіруі немесе шашты бұзуы мүмкін.

4 Құралды қолданғаннан кейін шашты сәндеуге арналған түзеткішті өшіру үшін қуат қосқышын (Ⓢ) шамамен 1 секундқа басып ұстап тұрыңыз.

5 Шашты шаш сәндеуге арналған көбік, воск, т.б. заттарды қолданып сәндеңіз.

- Сәндеу өнімі шашты сәндеуге арналған түзеткішке жабысып қалса, тазалау үрдісін қараңыз.

Бұйралау

1 Қажетті саптаманы таңдап құрылғыға тіркеңіз.

2 Ені шамамен 3 см шаш бөлігін алыңыз.

- Бірден көп шашты алмаңыз, өйткені шашыңызды сәндеу қиын болуы мүмкін.

3 Шашты ішке бұйралау үшін саптаманы бетіңізге қаратып шаш бөлігін қысыңыз.



Шашты сыртқа бұйралау үшін саптаманы бетіңізден қаратып шаш бөлігін қысыңыз.



- Шаш бөлігін түзеткіш қысқыштың (Ⓢ) ортасында қысып тұрыңыз.
- Шашты бұйралау қажет жерден жоғары шашты ғана қысыңыз.

4 Шаштың бөлігін қысқаннан кейін, құрылғы корпусын бұрышқа қарай (180°) градусқа жартылай бұрудан сәл асырылып жеткенше бұраңыз.

- Ішке бұйралау үшін құрылғы корпусын бетіңізге қарай бұрыңыз.

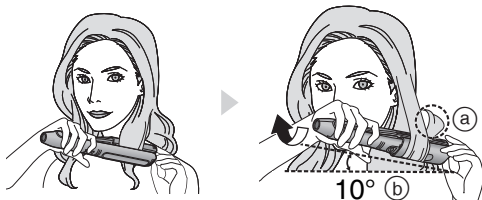

- Сыртқа бұйралау үшін құрылғы корпусын бетіңізден ары қарай бұрыңыз.

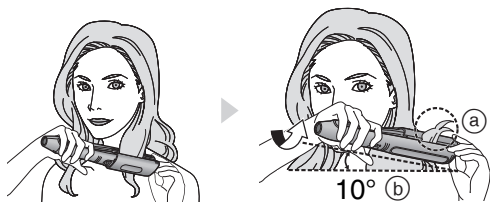

- a) Жартылай бұрағаннан кейін шаштың ұштары бастың артына қарай шығып тұратынын тексеріңіз.
- b) Құрылғы корпусын 10° градусқа бастың артына қарай қисайтыңыз.

5 Шашты сәндеуге арналған түзеткішті жартылай бұралған күйде ұстап, шаштың бөлігін қысып арқылы оны шаштың ұшына қарай түзу төмен сырғытыңыз.

- Шашты сәндеуге арналған түзеткішті баяу (қалыпты тараумен салыстырғанда баяу жылдамдықпен) жылжытыңыз.



Ұсынылатын жылдамдық (бас терісінен шаш ұштарына дейін)	
Қысқа	Шамамен 3 сек.
Жартылай-ұзын	Шамамен 4-5 сек.
Ұзын	Шамамен 7-8 сек.

- Қатты байқалатын бұйра үшін, корпусты (360°) градусқа толық айналдырып, шаштың түбіне қарай сырғытыңыз.
- Тиімді бұйра үшін шашты сәндеуге арналған түзеткішті шаштың кішкентай бөлігін қысып тұрған күйде бірдей жылдамдықпен жайлап жылжытыңыз.
- Шаштың жасалған бұйрасының түбін қолыңызбен ұстаңыз. Одан кейін оны жоғары және төмен жылжытыңыз. Ол қаттырақ байқалатын бұйраны береді. Шаш суығанша аяқталған бұйраларды шешіңіз.

Көлем қосу (EH-HW51)

1 Көлем берушін тіркеңіз.

2 Шаш бұрымын көлемін қосқыңыз келген жайында қысыңыз.

- Әрбір шаш бұрымы 2 см (жуандығы) x 5 см (ені) болуы қажет.

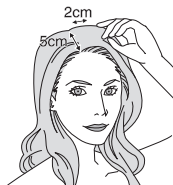

3 Шаш дұрыс жатуына көз жеткізіп, бұрамды басқа перпендикуляр бағытта тартыңыз.



4 Шашты тамырында қысыңыз.



5 Құрылғыны бұрап оны бас үші бағытында шамамен 10 см-ге жылжытып жіберіңіз. (Шашты сәндеуге арналған түзеткішті шаш үшіне шейін жылжытпаңыз.)



Тазалау

Шашты сәндеуге арналған түзеткішті немесе саптамаларды суығаннан және аша қуат көзінен ажыратылғаннан кейін тазалаңыз.

- Шашты сәндеуге арналған түзеткішті немесе саптамаларды тазалау үшін сабынды сумен дымқылданған және жақсы сығылған шүберекті пайдаланыңыз.
- Спирт, бояғыш еріткіші, жанармай немесе бояғыш жуу затын пайдаланбаңыз.
- Булау жасау шашты сәндеуге арналған түзеткіштің бетін зақымдауы немесе түсін өзгертуі мүмкін.
- Құрылғы корпусы суығанша оған қол тигізбеңіз.

Техникалық сипаттамалар

Үлгі нөмірі: EH-HW51/EH-HW32/EH-HW11

Қуат көзі	100 - 130 В (айнымалы ток) 50-60 Гц	220 - 240 В (айнымалы ток) 50-60 Гц
Қуатты тұтыну	37 Вт (ең жоғары 400 Вт)	39 Вт (ең жоғары 400 Вт)
Түзеткіш қысқаш температурасы	Шамамен, 130 °С пен 170 °С	

Құралды үйдегі жағдайда ғана пайдалануға болады.

Өндірушінің орнатқанына сәйкес, құрылғы жасалған күнінен бастап 7 жылға жарамды (егер бұл құрылғы осы барлық пайдалану нұсқауларына және техникалық стандарттарға сәйкес жұмсалатын жағдайларда ғана қолданылса)



KZ.O.02.0052

Өндірілген күні өнімде көрсетілген.

Панасоник Электрик Воркс (Таиланд) Ко., Лтд.
Наванакон Индастриал Эстэйт Зона 3, №106 Моо 18, Хлонг 1,
Хлонг Луанг, Патум Тани, 12120, Тайланд

Таиландта жасалған

Ескертпе:

Құрылғының өндірілген күні (жылы, айы, күні) Сіз оны құрылғының және адаптердің артқы жағындағы нөмір арқылы анықтай аласыз.

Нөмірі: X XX XX

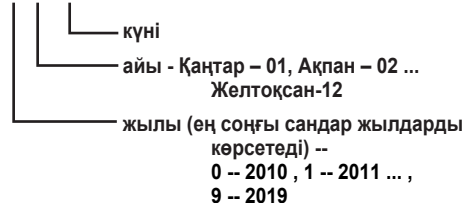

Қолданбалы стандартты нөмір

ГОСТ 14087-88,

ГОСТ 22314-84, пп. 2.2, 3.1, 3.10, 3.16, 4.1, 4.2, 4.6, 4.8, 4.11,
5.1, 8.1

Уполномоченная организация:

Филиал ООО «Панасоник Рус», Казахстан, 050050, Алматы, ул.
Сейфуллина, 284.

Тел.: +7 (727) 298 09 09

Уәкілетті ұйым:

ООО «Панасоник Рус» Филиалы, Қазақстан, 050050, Алматы қ.,
Сейфуллин көш., 284.

Тел.: +7 (727) 298 09 09

Panasonic Electric Works (Thailand) Co., Ltd.
<http://panasonic.net>

© EN, RU, UA, KAZ

Printed in Thailand
000000000 X0010-0