

Panasonic®

Operating Instructions
Инструкция по эксплуатации
Інструкція з експлуатації
Пайдалану нұсқаулары

(Household) AC/Rechargeable Hair Clipper
(Бытового назначения) Машинка для стрижки с возможностью работы от сети и аккумулятора
(Побутового призначення) Машинка для стрижки волосся з можливістю роботи від мережі живлення та акумулятора
(Тұрмыстық) Желіден/Қайта зарядталатын аккумулятордан жұмыс істейтін Шаш алуға арналған машинка

Model No.
Модель № ER 501
Модель №
Үлгі №

| | |
|-------------------|-----------|
| English | 2 |
| Русский | 7 |
| Українська | 13 |
| Қазақша | 20 |

Before operating this unit, please read these instructions completely and save them for future use.

Прежде чем использовать этот прибор, внимательно прочитайте данные инструкции и сохраните их для дальнейшего использования.

Перш ніж починати користуватись цим приладом, уважно прочитайте дані інструкції та збережіть їх для подальшого використання.

Осы құралды пайдаланар алдында осы нұсқауларды мұқият оқып шығыңыз және оларды болашақта қолдануға сақтап қойыңыз.



Техника безопасности

Несоблюдение инструкций по технике безопасности может привести к летальному исходу, серьёзным травмам, поражению электрическим током, пожару или короткому замыканию.

► Будьте осторожны при обращении с сетевым адаптером

- Отсоединяйте адаптер от электросети при очистке машинки для стрижки волос.
- Держитесь рукой за корпус адаптера, а не за провод.
- Не пользуйтесь устройством, если провод сетевого адаптера изношен, а также, если адаптер не может быть надёжно зафиксирован в розетке.
- Не повреждайте и не деформируйте электрический провод. Не ставьте тяжёлые предметы на электрический провод и не зажимайте его между ними.
- Выполняйте регулярную очистку вилки сетевого адаптера от грязи и пыли.
- Шнур питания не подлежит замене. Если он повреждён, адаптер необходимо утилизировать.

► Не допускайте попадания жидкости

- Не пользуйтесь подключенной к сети машинкой для стрижки волос в ванной комнате.
- Не вставляйте и не вынимайте адаптер из розетки электросети мокрыми руками.
- Берегите сетевой адаптер от влаги.
- Не протирайте бритву или сетевой адаптер растворителем, бензином или спиртом.

► Несоблюдение следующих требований может привести к повреждению кожного покрова

- Не прижимайте лезвие к коже.
- Используйте машинку только по назначению - для стрижки волос.
- Не состригайте машинкой шерсть домашних животных.
- Каждый раз перед началом стрижки проверяйте лезвия на предмет

деформации или повреждений.

- Каждый раз перед началом стрижки наносите масло на участки, отмеченные стрелками. (См. страницу 11.)

► Техника безопасности при зарядке устройства

- Не оставляйте прибор заряжаться более, чем на 48 часов, это может привести к сокращению срока эксплуатации батареи.
- Устройство может нагреваться в процессе стрижки и/или зарядки. Это нормальное явление.
- Для обеспечения нормальной работы устройства выполняйте зарядку при температурах от 5 до +35 °С.
- Используйте только шнур питания и адаптер переменного тока, специально разработанные для данной модели. (RE5-79)

► Меры предосторожности при эксплуатации и хранении

- Не разбирайте устройство и не вносите изменения в его конструкцию. Не пытайтесь самостоятельно починить устройство.
- С вопросами по ремонту устройства необходимо обращаться в авторизованный сервисный центр.
- Этот прибор не предназначен для использования людьми (включая детей) с ограниченными физическими, сенсорными или умственными способностями или лицами без соответствующих знаний и опыта. Использование прибора такими людьми допускается только под наблюдением лица, отвечающего за их безопасность. Необходимо следить, чтобы дети не играли с прибором.
- Машинка для стрижки волос предназначена для использования только в помещении.
- Предохраняйте устройство от воздействия прямых солнечных лучей, а также нагревателей и других источников тепла.

Спецификации

Питание: См. табличку номиналов на изделии.

Рабочее напряжение электродвигателя: постоянный ток 1,2 В

Время зарядки аккумулятора: Прибл. 12 часов

Данное устройство предназначено только для домашнего использования.

Детали устройства

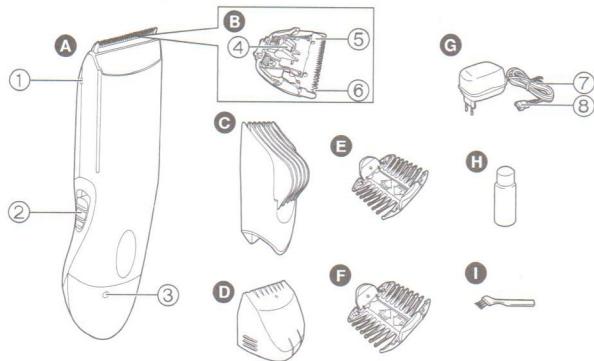

- A** Корпус
 ① Крепление насадки
 ② Выключатель
 ③ Индикатор зарядки
- B** Лезвие
 ④ Рычаг очистки
 ⑤ Рабочее лезвие
 ⑥ Неподвижное лезвие
- C** Насадка-гребень 10/20/30/40 мм
- D** Насадка для филировки волос до 40 мм (1/3)
- E** Насадка на 3/6 мм
- F** Насадка на 9/12 мм
- G** Адаптер сети переменного тока (RE5-79)
 ⑦ Электрический провод
 ⑧ Вилка подключения к прибору
- H** Масло
- I** Чистящая щётка

Зарядка

Зарядка

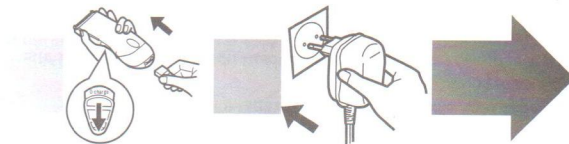

1. Поставьте выключатель в положение "0•charge", и вставьте электрический провод в корпус устройства.
2. Вставьте адаптер в розетку электросети. Отобразится индикатор зарядки.
3. Отключите адаптер от электросети после завершения процесса зарядки.

- Время зарядки составляет 12 часов.
- Одна полная зарядка обеспечивает около 60 минут непрерывной работы.

Установка и снятие насадки

► Насадка-гребень 10/20/30/40 мм

1. Поставьте насадку на нужную для стрижки высоту, сдвигая ее до щелчка, когда выключатель находится в положении "0•charge".
 - Правильно устанавливайте насадку.
 - Действительная длина обрезаемых волос будет немного больше значения, указанного на насадке.

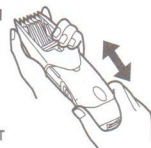

► Насадка-гребень 3/6 мм, 9/12 мм

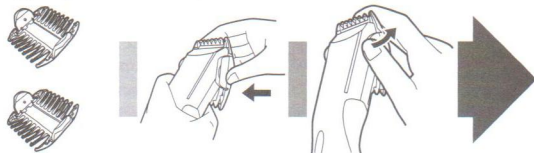

1. Выберите длину стрижки в соответствии с маркировкой на внутренней и боковых сторонах насадки.
2. Наденьте насадку на корпус машинки как показано на рисунке.
3. Снимите насадку с машинки для стрижки волос.

► Насадка для филировки волос до 40 мм

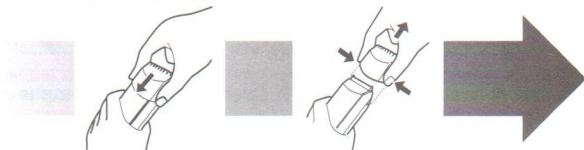

1. Вставьте насадку в место крепления над лезвиями как показано на рисунке.
2. Чтобы снять насадку, нажмите на боковые стороны, одновременно снимая её.

Стрижка

Стрижка волос

- 1 Стрижка волос заданной длины осуществляется перемещением машинки против направления роста волос.

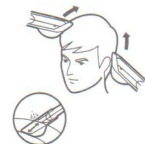

- При стрижке не используйте машинку в перевернутом положении. В противном случае волосы могут быть сострижены слишком коротко.

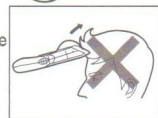

► Стрижка волос без насадок

При стрижке без насадки длина подстриженных волос составляет до 1 мм.

1. Выполняйте стрижку, перемещайте машинку, касаясь кожи головы.



► Работа от сети

При подключении сетевого адаптера к устройству как для зарядки и перемещении выключателя в положение "1", стрижку волос можно выполнять даже при низком заряде батареи.

- Если машинка не работает, установите выключатель в положение "0-charge", подождите около 1 минуты и переставьте в положение "1".
- Старайтесь полностью не разряжать батарею при переключателе в положении "1". Это приводит к сокращению срока эксплуатации

Уход за бритвой

Данное устройство является моющимся. Это означает, что ручную часть устройства можно промывать под струёй воды.



Установка и снятие лезвий

1. Держите машинку так, чтобы знак "Panasonic" был направлен вверх, надавите на зубцы лезвия большим пальцем, одновременно подставив под него ладонь другой руки.

- Перед снятием лезвий установите выключатель в положение "0+charge".



2. Чтобы поставить лезвие на место, аккуратно вставьте крепёжный выступ на съёмной части в углубление на корпусе устройства и нажмите на съёмную часть (см. рис) до щелчка.

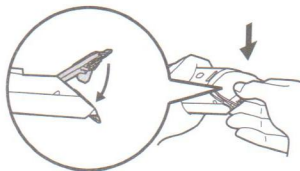

► Срок эксплуатации лезвия

Срок эксплуатации лезвия определяется частотой и длительностью использования машинки для стрижки. При использовании устройства два раза в месяц по 20 минут ожидаемый срок эксплуатации лезвия составляет 6 года. Если эффективность стрижки уменьшается, несмотря на правильный уход за устройством, замените лезвия.

► Срок эксплуатации батареи

Срок эксплуатации батареи определяется частотой и длительностью использования машинки для стрижки волос. При зарядке батареи 6 раз в месяц срок её эксплуатации составит около 3 лет.

- Рекомендуется выполнять перезарядку устройства каждые 6 месяцев, даже если оно не используется, так как идёт процесс разрядки батарей, который может привести к сокращению срока их эксплуатации.

Очистка лезвия

► При промывке водой

Внимание: перед промывкой водой отсоединяйте электрический провод от корпуса устройства.

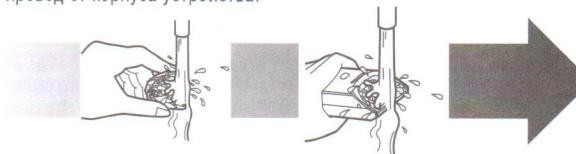

1. Смойте волосы, налипшие на лезвие и попавшие внутрь устройства.
2. Слегка встряхните лезвие 4 - 5 раз, сотрите капли воды с корпуса устройства и лезвия и оставьте его сохнуть на полотенце так, чтобы знак "Washable" ("Моющееся устройство") был направлен вверх.

► При очистке щёткой

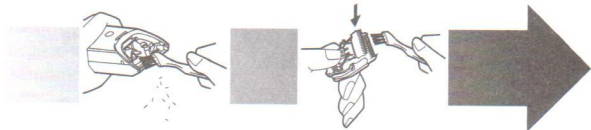

1. Смахните волоски с корпуса устройства и с области вокруг лезвия.
2. Снимите лезвие и вычистите волоски из уголков внутренней области.
3. Поднимите подвижное лезвие, нажав на рычажок для разведения лезвий, и щёткой очистите пространство между лезвиями.

► После очистки лезвий водой или щёткой

1. Нанесите по капле масла в указанные места.
 2. Поставьте лезвие на место.
- После стрижки выполните смазку устройства. Работа без смазки может привести к затуплению лезвий, избыточному шуму, перегреву и снижению качества стрижки.

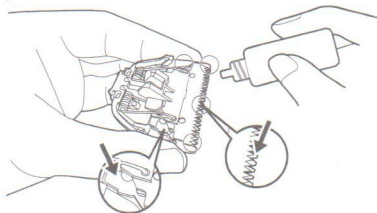

Извлечение встроенной батареи

Выньте батарею, как показано на рисунке.

1. При извлечении батареи отключите устройство от сетевого адаптера.
2. Полностью разрядите батарею.
3. Не замыкайте положительный и отрицательный полюса батареи после её извлечения.

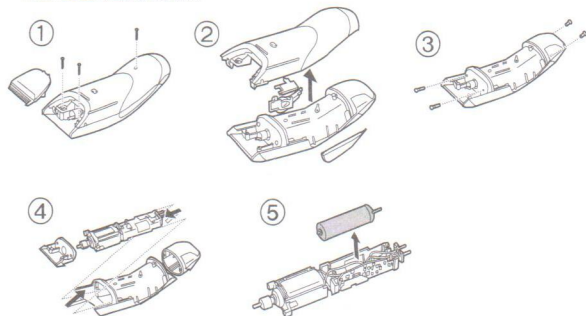

ПРЕДУПРЕЖДЕНИЕ - Не пытайтесь заменить батареи с целью повторного использования машинки для стрижки. Это может привести к возгоранию или поражению электрическим током.

Примечания по охране окружающей среды

Встроенные никель-металлгидридные аккумуляторные батареи содержат вредные для окружающей среды вещества. Пожалуйста, извлеките аккумуляторные батареи перед утилизацией машинки для стрижки.

Рекомендации по охране окружающей среды и переработке отходов

В данной машинке для стрижки используется никель-металлгидридная аккумуляторная батарея. Пожалуйста, проследите за тем, чтобы утилизация батареи была выполнена в официальном пункте приёма при наличии такового в Вашей стране.

Установленный производителем в порядке п. 2 ст. 5 Федерального Закона РФ "О защите прав потребителей" срок службы для данного изделия равен 7 годам с даты производства при условии, что изделие используется в строгом соответствии с настоящей инструкцией по эксплуатации и применимыми техническими стандартами.



ME10

Этот прибор предназначен только для домашнего использования.

Панасоник Корпорэйшн
1006, Кадома, Осака 571-8501, Япония

Сделано в Китае

Русский

Примечание:

Дата изготовления устройства (год, месяц) указана на обратной стороне в виде номера.

Номер: X X XXXXX

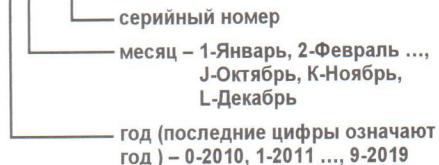

Примечание:

Дата изготовления устройства (год, месяц, день) указана на обратной стороне адаптера переменного тока.

Номер: X XX XX

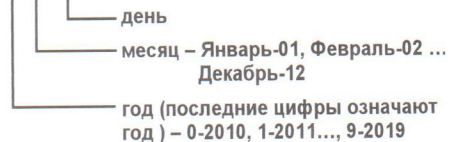

Информационный центр Panasonic
0-800-61-444

(Звонки со стационарных телефонов в пределах Молдовы беспла