

Panasonic®

Operating Instructions (Household) Rechargeable Beard Trimmer

Model No. ER-GB37

English.....	3
Русский	17
Українська	31
Қазақша.....	45

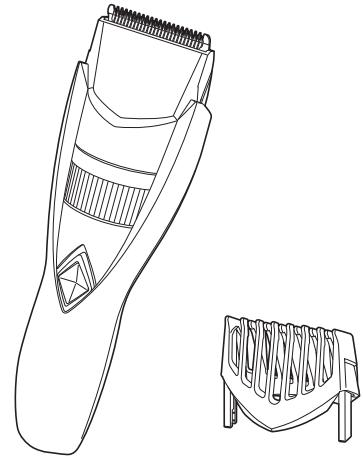

Operating Instructions
(Household) Rechargeable Beard Trimmer
Model No. ER-GB37

Contents

Safety precautions.....	4	Troubleshooting	13
Intended use	7	Frequently asked questions	14
Parts identification	8	Blade life.....	14
Charging the trimmer	8	Battery life	14
Using the comb attachment	9	Removing the built-in rechargeable battery.....	14
Using the trimmer.....	10	Specifications	15
Cleaning the trimmer.....	12		

Thank you for purchasing this Panasonic product.

Before operating this unit, please read these instructions completely and save them for future use.

Safety precautions

To reduce the risk of injury, loss of life, electric shock, fire, and damage to property, always observe the following safety precautions.

Explanation of symbols

The following symbols are used to classify and describe the level of hazard, injury, and property damage caused when the denotation is disregarded and improper use is performed.



DANGER

Denotes a potential hazard that will result in serious injury or death.



WARNING

Denotes a potential hazard that could result in serious injury or death.



CAUTION

Denotes a hazard that could result in minor injury.

The following symbols are used to classify and describe the type of instructions to be observed.



This symbol is used to alert users to a specific operating procedure that must not be performed.



This symbol is used to alert users to a specific operating procedure that must be followed in order to operate the unit safely.



WARNING



Always unplug the power plug from a household outlet when cleaning.

- Failure to do so may cause electric shock or injury.



Always ensure the appliance is operated on an electric power source matched to the rated voltage indicated on the AC adaptor.

- Failure to do so may cause fire or electric shock.



Regularly clean the power plug to prevent dust from accumulating.

- Failure to do so may cause fire due to insulation failure caused by humidity.
Disconnect the power plug and wipe with a dry cloth.



Fully insert the power plug.

- Failure to do so may cause fire or electric shock.



If the oil is consumed accidentally, do not induce vomiting, drink a large amount of water, and contact a physician.

If the oil comes into contact with eyes, immediately wash thoroughly with running water, and contact a physician.

- Failure to do so may result in physical problems.



WARNING

This appliance is not intended for use by persons (including children) with reduced physical, sensory or mental capabilities, or lack of experience and knowledge, unless they have been given supervision or instruction concerning use of the appliance by a person responsible for their safety. Children should be supervised to ensure that they do not play with the appliance.

- Failure to do so may cause an accident or injury.



The supply cord cannot be replaced. If the cord is damaged, the AC adaptor should be scrapped.

- Failure to do so may cause an accident or injury.

Immediately stop using and remove the power plug if there is an abnormality or malfunction.

- Failure to do so may cause fire, electric shock, or injury.

<Abnormality or malfunction cases>



- **The main unit or AC adaptor is deformed or abnormally hot.**
- **The main unit or AC adaptor smells of burning.**
- **There is abnormal sound during use or charging of the main unit or AC adaptor.**

- Immediately request inspection or repair at an authorized service centre.



This product has a built-in rechargeable battery. Do not throw into flame or heat.

- Doing so may cause fluid leak, overheating, or explosion.



Do not connect or disconnect the power plug to a household outlet with a wet hand.

- Doing so may cause electric shock or injury.



Do not immerse the AC adaptor in water or wash it with water.

- Doing so may cause electric shock or fire due to a short circuit.



Do not place the AC adaptor over or near water filled sink or bathtub.

- Doing so may cause electric shock or fire due to a short circuit.



Never disassemble except when disposing of the product.

- Doing so may cause fire, electric shock, or injury.



Do not use anything other than the supplied AC adaptor. Also, do not charge any other product with the supplied AC adaptor.

- Doing so may cause burn or fire due to a short circuit.



Never use the appliance if the AC adaptor is damaged or if the power plug fits loosely in a household outlet.

- Doing so may cause electric shock or fire due to a short circuit.



Do not modify or repair.

- Doing so may cause fire, electric shock, or injury.
Contact an authorized service centre for repair (battery change, etc.).



Do not store within the reach of children or infants. Do not let them use it.

- Putting the blade and/or the cleaning brush in the mouth or drinking the oil may cause accidents and injury.



Do not use in a way exceeding the rating of the household outlet or the wiring.

- Exceeding the rating by connecting too many plugs to one household outlet may cause fire due to overheating.



WARNING

Do not damage or modify, or forcefully bend, pull, or twist the cord.



Also, do not place anything heavy on or pinch the cord.

- Doing so may cause electric shock or fire due to a short circuit.



CAUTION

Disconnect the power plug from the household outlet when not charging.



- Failure to do so may cause electric shock or fire due to electrical leakage resulting from insulation deterioration.

Check that the blades are not damaged or deformed before use.



- Failure to do so may cause skin injury.

Disconnect the power plug by holding onto it instead of the cord.



- Failure to do so may cause electric shock or fire due to a short circuit.

Do not allow pins or trash to adhere to the power plug.



- Doing so may cause electric shock or fire due to a short circuit.

Do not wrap the cord around the AC adaptor when storing.



- Doing so may cause the wire in the cord to break with the load, and may cause fire due to a short circuit.



Do not use the trimmer for any purpose other than trimming.

- Doing so may cause skin injury.



Do not directly apply the blades on ears or rough skin (such as swellings, injuries or blemishes).

- Doing so may cause injury to the ears or rough skin.



Do not press the blade strongly against your skin or lips. Also, do not directly apply the blade on pimples or wounds.

- Doing so may cause skin injury.



Do not drop or subject to shock.

- Doing so may cause injury.

► Disposal of the rechargeable battery

DANGER

The rechargeable battery is exclusively for use with this trimmer. Do not use the battery with other products.

Do not charge the battery after it has been removed from the product.

- Do not throw into fire or apply heat.
 -  Do not solder, disassemble or modify the battery.
 - Do not let the positive and negative terminals of the battery get in contact with each other through metallic objects.
 - Do not carry or store the battery together with metallic jewelry such as necklaces and hairpins.
 - Never peel off the tube.
- Doing so may cause fluid leak, overheating, or explosion.

WARNING

After removing the rechargeable battery, do not keep it within the reach of children and infants.

-  - The battery will harm the body if accidentally swallowed. If this happens, consult a physician immediately.

If the battery fluid leaks out, take the following procedures. Do not touch the battery with your bare hands.



- The battery fluid may cause blindness if it comes in contact with your eyes.
Do not rub your eyes. Wash immediately with clean water and consult a physician.
- The battery fluid may cause inflammation or injury if it comes in contact with the skin or clothes.
Wash it off thoroughly with clean water and consult a physician.

Intended use

- This WET/DRY trimmer can be used for wet trimming or for dry trimming. You can use this watertight trimmer in the shower and clean with water. The following symbol means suitable for use in a bath or shower.



► Notes

- The appliance should not be used on animals.
- Before and after each use, apply oil at the places marked with arrows. (See page 13.)
- The trimmer may become warm during use and charging. However, this is not a malfunction.
- Clean the housing only with a soft cloth slightly dampened with tap water or soapy tap water. Do not use thinner, benzene, alcohol or other chemicals.
- Store the trimmer in a place with low humidity after use.

Parts identification

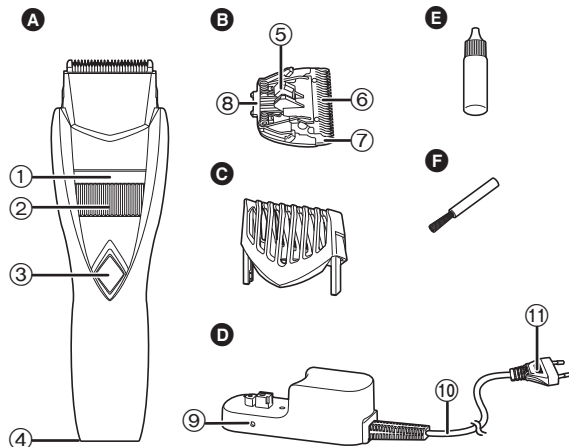

A Main body

- ① Trimming height indicator
- ② Dial (Height adjustment control)
- ③ Power switch [O/ |]
O: OFF
| : ON
- ④ Appliance socket

B Blade block

- ⑤ Cleaning lever
- ⑥ Moving blade
- ⑦ Stationary blade
- ⑧ Mounting hook

C Comb attachment (1 mm to 10 mm)

D AC adaptor (RE9-68)

- ⑨ Charge indicator lamp
- ⑩ Cord
- ⑪ Power plug

Accessories

E Oil

F Cleaning brush

Charging the trimmer

Perform the following steps to charge the trimmer if it seems to lose the speed.

1 Turn off the trimmer and insert it in the AC adaptor tightly without any gaps.

- Insert the main body firmly into the AC adaptor. Not doing so will not charge the trimmer.
- Wipe off any water droplets or dirt on the appliance socket.

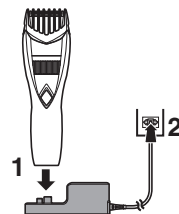

2 Put the power plug into a household outlet.

- The charge indicator lamp glows red.
- Charging is completed after approx. 8 hours.
- When charging the trimmer for the first time or when it has not been in use for more than 6 months, the charge indicator lamp may not glow for a few minutes, or the operating time may shorten. Please charge it for more than 16 hours in such cases.

3 Disconnect the power plug after charging is completed.

- To keep charging the battery will not affect battery performance.
- You can charge the battery before it is completely discharged. However, it is recommended to charge when the battery is completely discharged.
- Recommended ambient temperature for charging is 0 – 35 °C. The battery may not charge properly or not at all under extreme low or high temperatures.
- The charge indicator lamp glows and stays on until the power plug is disconnected from a household outlet.
- A full charge supplies enough power for approximately 34 minutes of use.

Note

You cannot operate the trimmer while charging.

Using the comb attachment

- Make sure that the trimmer is turned off.

1 Turn the dial to the “1” position.

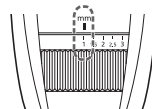

2 Mount the comb attachment to the main body until it clicks.



3 Turn the dial to the desired indicator (between 1 mm and 10 mm).

Trimming height (mm) (approx.)	1	1.5	2	2.5	3	3.5	4	4.5	5	5.5
Indicator	1	1.5	2	2.5	3	3.5	4	4.5	5	5.5

Trimming height (mm) (approx.)	6	6.5	7	7.5	8	8.5	9	9.5	10
Indicator	6	6.5	7	7.5	8	8.5	9	9.5	10

- When trimming a short beard, it is effective to increase the number of trimming times in order to keep the beard uniform at the desirable length.
- It can also be used without the comb attachment.
(Trimming height: approx. 0.5 mm)
- Actual hair length will be a little longer than the height you set.

Using the trimmer

- Make sure there is no damage to the blade.
- We recommend using the trimmer in an ambient temperature range of 0 – 35 °C. If used outside this range, the appliance may stop operating.

Dry trimming

► Trimming with the comb attachment

- Do not use when the beard is wet.
- A wet beard may stick to the skin or bunch up, making it difficult to trim.

1 Mount the comb attachment and adjust the dial.
(See page 9.)

2 Slide the power switch to the “ | ” position to turn on the trimmer.

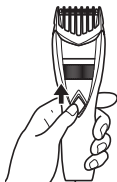

3 Hold the trimmer with the power switch facing upward, and cut the beard by moving the trimmer back against the flow of the beard.

- Hair trimmings may collect inside the attachment when a large volume of beard is cut, so discard hair trimmings after each use.



► Trimming without the comb attachment

Shaping your moustache

■ Above the lips

Place the trimmer at a right angle to your skin with the power switch facing downward and trim around your moustache.



To round out the shape, trim around your moustache by holding the main body sideways.



■ Trimming the edge of beard

Cut your beard gradually with the power switch facing outward, taking care not to cut too much.



Shaping your sideburns

Place the trimmer at a right angle to your skin and cut your sideburns.



Shaping the hair around your ears

Trim the hair around your ears by holding the main body sideways.

- To maintain sharpness, remove the hair trimmings between trimmings.
- It is recommended to ask someone else to trim around your own ears and neckline.

**Cutting your vellus hair**

Cut your beard slowly from the bottom up.



- Trimming your beard or moustache without an attachment will trim hair length to approx. 0.5 mm.

Wet trimming**► Trimming without the comb attachment**

- Cut your beard or vellus hair while applying water, facial cleanser, or shaving cream on your face.
- Wet trimming will decrease the friction, allowing a smooth touch.
- Wet trimming is recommended to trim a fuller beard to a length of 0.5 mm without an attachment.

1 Apply water, facial cleanser, or shaving cream to your face.

2 Slide the power switch to the “ | ” position to turn on the trimmer.

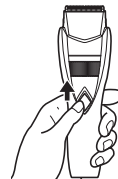

3 Cut your beard slowly from the bottom up.

**Notes**

- Do not use facial cleanser containing scrubbing compounds as it may cause the blade to clog.
- Make sure to lubricate the blade after using it with facial cleanser or shaving cream. (See page 13.)
- Make sure to rinse the main body with water and apply the oil to the blades after wet trimming.

Cleaning the trimmer

Please clean after every use.

Before cleaning

1. Remove the trimmer from the AC adaptor.
 - Make sure that the trimmer is turned off.
2. Remove the comb attachment.
3. Hold the main body, place your thumb against the blades and then push them away from the main body.

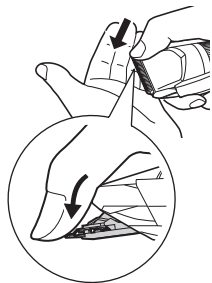

Cleaning with water

1. Clean the trimmer, the blade and the comb attachment with running water.
 - Rinse with water and shake up and down several times to remove the water.

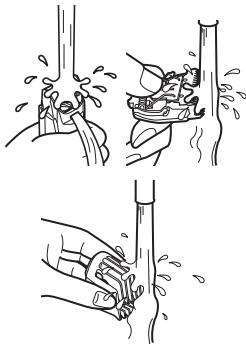

2. Wipe off the water with a towel and let it dry naturally.
 - It will dry faster with the blade removed.
3. Apply the oil to the blade after drying. (See page 13.)
4. Attach the blade and comb attachment to the trimmer.



Cleaning with the brush

1. Brush off any hair trimmings from the main body and from around the blade.
2. Brush any hair trimmings out from between the stationary blade and the moving blade while pressing down the cleaning lever to raise the moving blade.
3. Apply the oil to the blade.
4. Attach the blade and comb attachment to the trimmer.

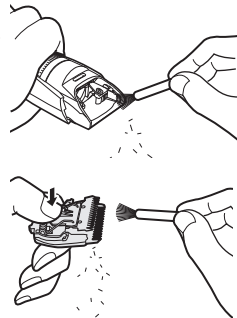

Lubrication

Apply the oil to the trimmer before and after each use.
Apply a drop of the oil to the points indicated by the arrows.

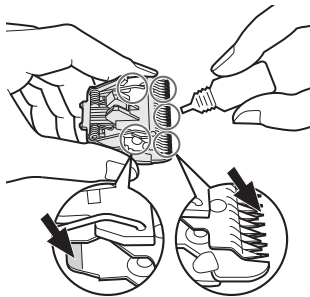

Remounting the blade

Fit the mounting hook into the blade mounting on the trimmer and then push in until you hear a click.

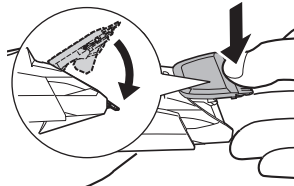

Troubleshooting

Problem	Action
The trimmer has become blunt.	▶ Charge the trimmer. (See page 8.)
	▶ Clean the blade and apply oil. (See pages 12 and 13.)
	▶ Replace the blade. (See this page.)
Trimmer stopped functioning.	Charge the battery for approximately 16 hours continuously to rejuvenate it. If few uses remain even after charging, the battery has reached the end of its life. (Fluid may be leaking due to degradation at the end of battery life.)
Operating time is short even after charging.	▶ Push the main body into the AC adaptor all the way and make sure the charge status lamp glows.
The trimmer cannot be charged.	▶ Charge within the recommended charging temperature of 0 °C to 35 °C.
	▶ Contact an authorized service centre for repair.
Trimmer can be used for only about 10 minutes even after charging.	▶ Confirm that the blade is properly attached.
Makes a loud sound.	▶ Confirm that the blade is properly attached.

If the problems still cannot be solved, contact the store where you purchased the unit or a service centre authorised by Panasonic for repair.

Frequently asked questions

Question	Answer
Will the battery be exhausted after a long period of disuse?	▶ When the appliance is not used for 6 months or more, the battery will weaken (leak battery fluid, etc.). Fully charge the battery once every 6 months.
Can the battery be charged before every use?	▶ Yes, but it is recommended that you charge the battery when it is empty. The life of the battery will vary depending upon usage and storage conditions.

Blade life

Blade life varies according to the frequency and period of use of the trimmer.

For example, the blade life is approximately 2 years when using the trimmer for 5 minutes 8 times a month. Replace the blades if cutting efficiency reduces substantially especially with proper maintenance.

Battery life

Battery life will vary according to the frequency and period of use. If the battery is charged once every 2 weeks, the service life will be approximately 3 years.

- It is recommended that the trimmer be recharged at least every 6 months even when not in regular use because the charge will drain from the battery and its service life may be shortened.

Removing the built-in rechargeable battery

Remove the built-in rechargeable battery before disposing the trimmer.

Please make sure that the battery is disposed of at an officially designated location if there is one.

This figure must only be used when disposing the trimmer, and must not be used to repair it. If you dismantle the trimmer yourself, it will no longer be waterproof, which may cause it to malfunction.

- Remove the trimmer from the AC adaptor when removing the battery.
- Slide the power switch to turn on the power and then keep the power on until the battery is completely discharged.
- Perform steps ① to ⑧ and lift the battery, and then remove it.
- Please take care not to short-circuit the battery.

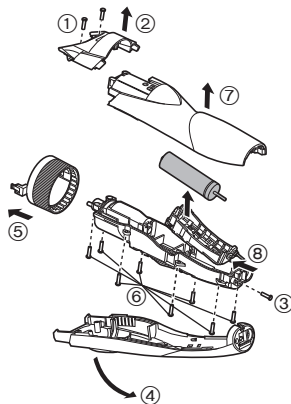

For environmental protection and recycling of materials

This trimmer contains a Nickel-Metal Hydride battery.
Please make sure that the battery is disposed of at an officially assigned location, if there is one in your country.

Specifications

Power source	See the name plate on the AC adaptor.
Motor voltage	1.2 V ---
Charging time	Approx. 8 hours

This product is intended for household use only.

Инструкция по эксплуатации
(Бытовые) Аккумуляторный триммер для бороды и усов
Модель № ER-GB37

Содержание

Указания по технике безопасности ... 18	Устранение неисправностей..... 27
Использование по назначению..... 21	Часто задаваемые вопросы 28
Детали устройства 22	Срок годности лезвия 28
Зарядка триммера 22	Срок службы батареи 28
Использование насадки-гребня..... 23	Извлечение встроенного аккумулятора... 28
Использование триммера 24	Технические характеристики 29
Очистка триммера 26	

Благодарим вас за приобретение продукта Panasonic.

Прежде чем использовать этот прибор, внимательно прочитайте данную инструкцию и сохраните ее для дальнейшего использования.

Указания по технике безопасности

Чтобы уменьшить риск получения травм, гибели людей, поражения электрическим током, пожара и повреждения имущества, всегда соблюдайте следующие меры предосторожности.

Пояснения к символам

Следующие символы используются для классификации и описания уровня опасности, травм и материального ущерба, которые возникнут при игнорировании указаний и ненадлежащем использовании продукта.



ОПАСНОСТЬ

Обозначает потенциальную опасность, которая приведет к серьезным травмам или смерти.



ПРЕДУПРЕЖДЕНИЕ

Обозначает потенциальную опасность, которая может привести к серьезным травмам или смерти.



ВНИМАНИЕ

Обозначает опасность, которая может привести к незначительным травмам.

Для классификации и описания типов инструкций, которым необходимо следовать, используются следующие символы.



Этот символ используется для предупреждения пользователей о конкретном способе эксплуатации, который запрещено применять.



Этот символ используется для предупреждения пользователей о конкретной процедуре, которой необходимо следовать для безопасной эксплуатации прибора.



ПРЕДУПРЕЖДЕНИЕ



Всегда отключайте сетевую вилку от бытовой розетки при чистке.

- Невыполнение этого требования может привести к поражению электрическим током или травмам.



Обязательно убедитесь в том, что прибор работает от источника электропитания, соответствующего его номинальному напряжению, указанному на адаптере переменного тока.

- Невыполнение этого требования может привести к пожару или поражению электрическим током.



Регулярно очищайте сетевую вилку с целью предотвращения накопления пыли.

- Невыполнение этого требования может привести к возгоранию из-за повреждения изоляции из-за влажности. Отключите сетевую вилку и протрите сухой тряпкой.



Полностью вставьте сетевую вилку.

- Невыполнение этого требования может привести к пожару или поражению электрическим током.



При случайном проглатывании смазки не вызывайте рвоту, выпейте большое количество воды и обратитесь к врачу.

Если смазка попала в глаза, немедленно тщательно промойте проточной водой и обратитесь к врачу.

- Невыполнение этого требования представляет угрозу для здоровья.



ПРЕДУПРЕЖДЕНИЕ

Это устройство не предназначено для использования людьми (включая детей) с ограниченными физическими, сенсорными или умственными способностями или лицами без соответствующих знаний и опыта. Использование устройства такими людьми допускается только под наблюдением лица, отвечающего за их безопасность, и при условии предоставления с его стороны чётких инструкций по работе с устройством. Необходимо следить, чтобы дети не играли с устройством.

- Невыполнение этого требования может привести к повреждению или травмам.

Шнур электропитания не может быть заменен. Если шнур электропитания поврежден, адаптер переменного тока следует выбросить.

- Невыполнение этого требования может привести к повреждению или травмам.

Немедленно прекратите использование и отключите сетевую вилку, если возник сбой или какие-либо неисправности.

- Невыполнение этого требования может привести к пожару, поражению электрическим током или травме.

<Причины сбоев и неисправностей>

• Корпус машинки или адаптер сети переменного тока деформирован или необычно горячий.

• Корпус машинки или адаптер сети переменного тока пахнет гарью.

• Возникает необычный звук, исходящий от машинки или адаптера сети переменного тока во время работы или зарядки.

- Обратитесь за проверкой или ремонтом в авторизованный сервисный центр.



Данный продукт оснащен встроенной аккумуляторной батареей.

Не подвергайте воздействию огня или высоких температур.
- Это может привести к протеканию, перегреву или взрыву.



Не подключайте и не отключайте сетевую вилку от бытовой розетки мокрыми руками.

- Это может привести к поражению электрическим током или травме.



Не погружайте адаптер переменного тока в воду и никогда не мойте его водой.

- Это может привести к поражению электрическим током или пожару вследствие короткого замыкания.



Не располагайте адаптер переменного тока в помещениях с высокой влажностью, а также в непосредственной близости от воды.

- Это может привести к поражению электрическим током или пожару вследствие короткого замыкания.



Никогда не разбирайте прибор, за исключением случаев, когда он подвергается утилизации.

- Это может привести к пожару, поражению электрическим током или травме.



Не используйте ничего, кроме прилагаемого адаптера переменного тока. Кроме того, не заряжайте какие-либо другие приборы с помощью прилагаемого адаптера переменного тока.

- Это может привести к ожогам или пожару вследствие короткого замыкания.



Никогда не используйте прибор, если адаптер переменного тока поврежден или если сетевая вилка слишком свободно входит в бытовую розетку.

- Это может привести к поражению электрическим током или пожару вследствие короткого замыкания.



ПРЕДУПРЕЖДЕНИЕ

Не вносите изменений и не ремонтируйте.



- Это может привести к пожару, поражению электрическим током или травме.

Обратитесь в авторизованный сервисный центр для ремонта (замены батареи и т.д.).

Не хранить в местах, доступных для детей и младенцев. Не позволяйте им пользоваться прибором.



- Помещение лезвия и/или чистящей щётки в рот или проглатывание смазки может привести к несчастным случаям и травмам.

Не используйте в случае превышения номинальной нагрузки в бытовой розетке или электропроводке.



- Превышение номинальной нагрузки при подключении слишком большого количества штепселей в одну бытовую розетку может привести к пожару из-за перегрева.

Запрещается повреждать или изменять, сильно гнуть, тянуть или крутить сетевой шнур.



Кроме того, не ставьте ничего тяжелого на сетевой шнур и не передавливайте его.

- Это может привести к поражению электрическим током или пожару вследствие короткого замыкания.



ВНИМАНИЕ

Отключите сетевую вилку от бытовой розетки, когда прибор не заряжается.



- Невыполнение этого требования может привести к поражению электрическим током или пожару из-за утечки тока в результате износа изоляции.



Каждый раз перед началом стрижки проверяйте лезвия на предмет деформации или повреждений.

- Невыполнение этого требования может привести к травмам кожи.



Отключите сетевую вилку, взявшись за нее, а не за сетевой шнур.

- Невыполнение этого требования может привести к поражению электрическим током или пожару из-за короткого замыкания.



Не допускайте, чтобы мусор прилипал к сетевой вилке.

- Это может привести к поражению электрическим током или пожару вследствие короткого замыкания.



Не наматывайте сетевой шнур вокруг адаптера переменного тока во время хранения.

- Это может привести к излому шнура под нагрузкой, и, как следствие, к пожару по причине короткого замыкания.



Используйте триммер только по назначению - для стрижки волос.

- Это может привести к травмам кожи.



Во время стрижки не прикасайтесь лезвиями к ушам или огрубевшей коже (например, к припухлостям, ранам или шрамам).

- Это может привести к травмам ушей или огрубевшей кожи.



Не прижимайте лезвие с силой к коже или губам.

Также не касайтесь лезвием прыщей или ран.
- Это может привести к травмам кожи.



Не роняйте и не подвергайте ударам.

- Это может привести к травмам.

► Утилизация аккумулятора

ОПАСНОСТЬ

Аккумулятор предназначен исключительно для использования с этим триммером. Не используйте аккумулятор с другими устройствами.

Не заряжайте аккумулятор после того, как он был вынут из устройства.

- Не бросайте в огонь и не нагревайте.
 - Не пытайтесь паять, разбирать или модифицировать аккумулятор.
 - Не позволяйте положительным и отрицательным клеммам аккумулятора входить в контакт друг с другом через металлические предметы.
 - Не переносите и не храните аккумулятор вместе с металлическими украшениями, такими как цепочки, заколки.
 - Никогда не нарушайте изоляцию аккумулятора.
- Это может привести к протеканию, перегреву или взрыву.

ПРЕДУПРЕЖДЕНИЕ

После снятия аккумулятора держите его в месте, недоступном для детей.

- Аккумулятор может нанести вред организму при случайном проглатывании.

Если это произошло, немедленно обратитесь к врачу.

При протечке аккумуляторной жидкости соблюдайте следующие процедуры. Не прикасайтесь к аккумулятору голыми руками.



- Аккумуляторная жидкость может привести к слепоте при попадании в глаза.
- Не трите глаза. Немедленно промойте чистой водой и обратитесь к врачу.
- При попадании на кожу или одежду аккумуляторная жидкость может вызвать воспаления или травмы.
- Тщательно смойте ее чистой водой и обратитесь к врачу.

Использование по назначению

- Данный триммер можно использовать для стрижки на сухие или влажные волосы. Триммер является водонепроницаемым и его можно использовать в душе и чистить под струей воды. Следующий символ означает, что данное устройство можно использовать в ванной комнате или в душе.



► Примечания

- Запрещается использовать триммер для стрижки шерсти животных.
- Каждый раз перед началом и по окончании стрижки наносите масло на участки, отмеченные стрелками. (См. стр. 27.)
- Триммер может нагреваться во время использования и зарядки. Однако это не является неисправностью.
- Чистите корпус только мягкой тканью, слегка смоченной водопроводной водой или слабым мыльным раствором. Не используйте растворитель, бензин, спирт и другие химические вещества.
- После использования храните триммер в сухом месте.

Детали устройства

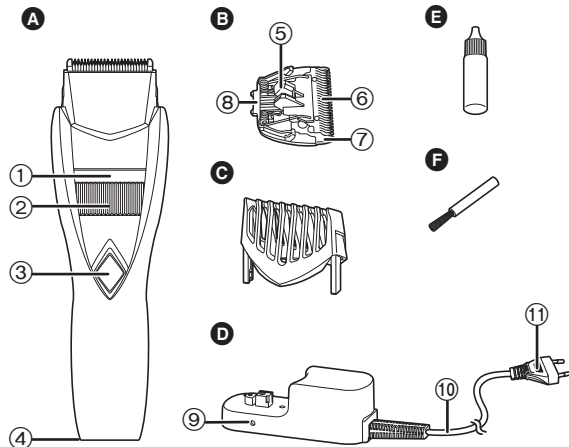

A Корпус

- ① Индикатор длины стрижки
- ② Поворотный переключатель длины стрижки (Управление регулировкой длины)
- ③ Выключатель питания [○/ |]
○ : ВЫКЛ
| : ВКЛ
- ④ Розетка прибора

B Блок лезвий

- ⑤ Рычаг для очистки
- ⑥ Рабочее лезвие
- ⑦ Неподвижное лезвие
- ⑧ Крепежный зацеп

C Насадка-гребень

- (от 1 мм до 10 мм)
D Адаптер переменного тока (RE9-68)

- ⑨ Индикатор зарядки
- ⑩ Сетевой шнур
- ⑪ Сетевая вилка

Аксессуары

- E Смазочное масло
- F Чистящая щётка

Зарядка триммера

Если триммер стал медленнее работать, выполните следующие шаги для его зарядки.

1 Выключите триммер и полностью вставьте его в адаптер переменного тока, чтобы не осталось зазоров.

- Полностью вставьте корпус в адаптер переменного тока. В противном случае триммер не будет заряжаться.
- Тщательно вытрите капельки воды и грязь с розетки прибора.

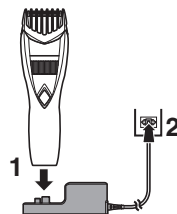

2 Включите штепсельную вилку в электрическую розетку.

- Индикатор режима зарядки загорается красным.
- Зарядка занимает приблизительно 8 часов.
- При первой зарядке триммера или если он не использовался дольше 6 месяцев, индикатор зарядки может не светиться несколько минут, либо может уменьшится время автономной работы. Если это происходит, оставьте триммер заряжаться в течение более 16 часов.

3 Отсоедините штепсельную вилку по окончании зарядки.

- Продолжение зарядки батареи не скажется на ее работоспособности.
- Вы можете заряжать аккумулятор, не дожидаясь полной разрядки. Тем не менее, выполнять зарядку рекомендуется после полной разрядки аккумулятора.
- Рекомендованная температура воздуха во время зарядки составляет 0 °С – 35 °С. При выполнении зарядки при очень низких или очень высоких температурах аккумулятор может зарядиться не полностью или вовсе не зарядиться.
- Индикатор режима зарядки загорается и продолжает гореть до тех пор, пока штепсельная вилка не будет выключена из электрической розетки.
- Полный заряд аккумулятора обеспечивает приблизительно 34 минут непрерывной работы.

Примечание

Во время зарядки использование триммера невозможно.

Использование насадки-гребня

- Убедитесь, что триммер выключен.

1 Поверните поворотный переключатель длины стрижки в положение “1”.

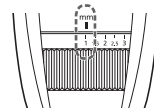

2 Установите насадку-гребень на корпус до щелчка.



3 Поверните поворотный переключатель в требуемое положение (от 1 до 10 мм).

Длина стрижки (мм) (прибл.)	1	1.5	2	2.5	3	3.5	4	4.5	5	5.5
Индикатор	1	1.5	2	2.5	3	3.5	4	4.5	5	5.5

Длина стрижки (мм) (прибл.)	6	6.5	7	7.5	8	8.5	9	9.5	10
Индикатор	6	6.5	7	7.5	8	8.5	9	9.5	10

- Если у вас короткая борода, для большей эффективности следует увеличить количество стрижек, чтобы поддерживать длину бороды равномерной.
- Машинку также можно использовать без насадки (длина стрижки примерно 0,5 мм)
- Действительная длина стрижки будет немного больше значения, указанного на насадке.

Использование триммера

- Убедитесь, что лезвие не повреждено.
- Мы рекомендуем использовать триммер при температуре окружающей среды от 0 до 35 °С. При использовании вне этого диапазона устройство может отключиться.

Стрижка на сухие волосы

► Стрижка с помощью насадки-гребня

- Не пытайтесь стричь на мокрые волосы. Мокрые волосы могут прилипнуть к коже или собираться пучками, что усложняет стрижку.

1 Установите насадку-гребень и отрегулируйте поворотный переключатель длины стрижки. (См. стр. 23.)

2 Переведите выключатель питания в положение « | », чтобы включить триммер.

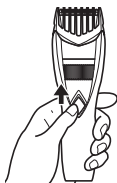

3 Удерживайте триммер выключателем питания вверх и состригите волосы, перемещая триммер против направления роста волос.

- При стрижке большого количества волос состриженные волосы могут собираться внутри насадки, поэтому вычищайте состриженные волосы после каждого использования.



► Стрижка без использования насадки-гребня

Подравнивание усов

■ Над губами

Расположите триммер под нужным углом, обратив выключателем питания вниз, и подравняйте усы.



Для закругления формы подравнивайте усы, удерживая корпус боком.



■ Подстригание концов волос

Подстригите волосы понемногу, обратив выключатель питания наружу и следя за тем, чтобы не состричь слишком много.



Подравнивание бакенбард

Расположите триммер под нужным углом и подравняйте бакенбарды.



Придание формы волосам вокруг ушей

Подстригите волосы вокруг ушей, удерживая корпус боком.

- Чтобы сохранить остроту лезвия, удаляйте обрезки волос после каждой стрижки.
- Для стрижки волос вокруг ваших ушей и по линии шеи рекомендуется обратиться к другому человеку.



Стрижка пушкового волоса

Подстригайте волосы медленно, снизу вверх.



1 Нанесите на лицо воду, очищающий крем для умывания или крем для бритья.

2 Переведите выключатель питания в положение « | », чтобы включить триммер.

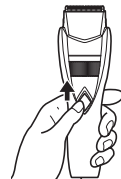

3 Подстригайте волосы медленно, снизу вверх.



- Стрижка волос, бороды или усов без использования насадки-гребня оставляет волоски длиной примерно 0,5 мм.

Стрижка на влажные волосы

► Стрижка без использования насадки-гребня

- Подстригите бороду, усы или пушковый волос, нанеся на лицо воду, очищающий крем для умывания или крем для бритья.
- Стрижка на влажные волосы уменьшает трение, делая касание более мягким.
- Стрижка на влажные волосы рекомендуется для стрижки густой бороды до длины 0,5 мм без использования гребня-насадки.

Примечания

- Не используйте очищающий крем для умывания, содержащий отшелушивающие компоненты, поскольку они могут засорить лезвие.
- Обязательно смазывайте лезвие после использования очищающего крема для умывания или крема для бритья. (См. стр. 27.)
- После стрижки на влажные волосы обязательно ополосните корпус водой и нанесите масло на лезвие.

Очистка триммера

Чистите триммер после каждого использования.

Перед чисткой

1. Снимите триммер с адаптера сети переменного тока.
 - Убедитесь, что триммер выключен.
2. Снимите насадку-гребень.
3. Держа корпус триммера, выдвиньте лезвие большим пальцем.

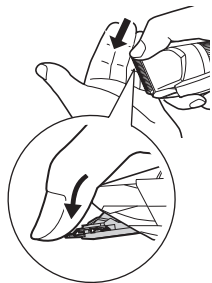

Чистка водой

1. Очистите триммер, лезвие и насадку-гребень под струей воды.
 - Сполосните водой и встряхните вверх-вниз несколько раз для удаления воды.

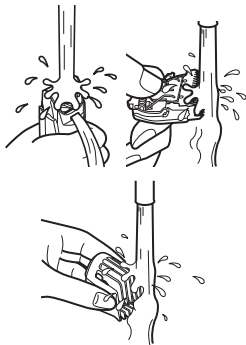

2. Вытрите воду полотенцем и оставьте триммер высохнуть естественным образом.
 - Он высохнет быстрее при снятом лезвии.
3. Смажьте лезвие маслом после высыхания. (См. стр. 27.)
4. Установите на триммер лезвие и насадку-гребень.



Очистка с помощью щетки

1. Очистите корпус и лезвие от состриженных волосков.
2. Удалите волоски между неподвижным и рабочим лезвиями. Для этого нажмите на рычаг очистки, чтобы поднять рабочее лезвие.
3. Смажьте лезвие маслом.
4. Установите на триммер лезвие и насадку-гребень.

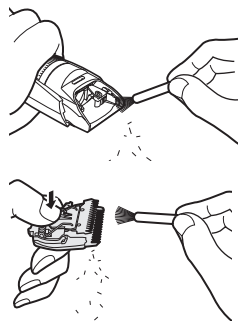

Смазка

Производите смазку триммера каждый раз до и после использования.

Нанесите несколько капель смазочного масла в места, отмеченные на рисунке стрелкой.

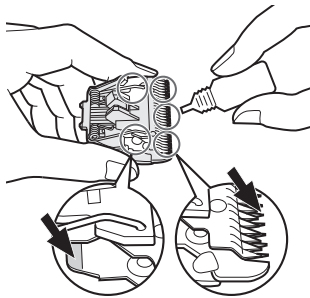

Установка лезвия на место

Поместите крепёжный зацеп в держатель блока лезвий на триммере и вставьте его до щелчка.

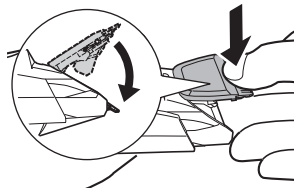

Устранение неисправностей

Проблема	Действия
Лезвие триммера затупилось.	<ul style="list-style-type: none">▶ Зарядите триммер. (См. стр. 22.)▶ Очистите и смажьте лезвие. (См. стр. 26 и 27.)▶ Замените лезвия. (См. на этой стр.)
Триммер не работает.	<ul style="list-style-type: none">▶ Непрерывно заряжайте аккумулятор в течение примерно 16 часов, чтобы регенерировать его.
Время работы короткое даже после зарядки.	<ul style="list-style-type: none">▶ Непродолжительное время работы даже после полной зарядки свидетельствует об окончании срока службы аккумулятора. (Может произойти протечка жидкости из-за разрушения после завершения срока службы аккумулятора.)
Аккумулятор триммера не заряжается.	<ul style="list-style-type: none">▶ Всегда нажимайте на корпус машинки до упора, пока она не войдет в адаптер сети переменного тока, и убедитесь, что индикатор состояния зарядки светится.▶ Выполняйте зарядку при рекомендуемой температуре от 0 °C до 35 °C.
Время работы триммера составляет не более 10 минут даже после полной зарядки.	<ul style="list-style-type: none">▶ Обратитесь в авторизованный сервисный центр для ремонта.
Бритва издает громкий звук.	<ul style="list-style-type: none">▶ Убедитесь, что лезвие присоединено правильно.

Если проблему решить не удастся, обратитесь в магазин, где был приобретен данный прибор, или в авторизованный сервисный центр Panasonic для ремонта.

Часто задаваемые вопросы

Вопрос	Ответ
Батарея разряжается, если не используется в течение долгого времени?	▶ Если прибор не используется 6 месяцев или дольше, заряд аккумулятора уменьшается (утечка электролита и т. д.). Полностью заряжайте аккумулятор каждые 6 месяцев.
Можно ли заряжать аккумулятор перед каждым использованием?	▶ Да, но рекомендуется заряжать аккумулятор после полной разрядки. Срок службы аккумулятора зависит от условий использования и хранения.

Срок годности лезвия

Срок годности лезвия зависит от частоты и длительности использования триммера.

Например, при использовании триммера 8 раз в месяц по 5 минут срок годности лезвия составит приблизительно 2 года. Заменяйте лезвия, если эффективность работы значительно снижается даже при условии должного обслуживания.

Срок службы батареи

Срок эксплуатации аккумулятора зависит от частоты и длительности использования. Если аккумулятор заряжается раз в 2 недели, то срок его службы составит около 3 лет.

- Рекомендуется заряжать триммер по крайней мере раз в 6 месяцев, даже если он используется нерегулярно, так как это предотвратит полную разрядку аккумулятора и продлит срок его службы.

Извлечение встроенного аккумулятора

Прежде чем утилизировать триммер, извлеките из него **встроенный аккумулятор**.

Пожалуйста, проследите за тем, чтобы утилизация батареи была выполнена в официальном пункте приема при наличии такового. Данный рисунок предназначен для использования только при утилизации триммера, а не для ремонта. Если Вы разберете триммер самостоятельно, он перестанет быть водонепроницаемым, что может привести к неисправности.

- При извлечении аккумулятора снимите триммер с адаптера сети переменного тока.
- Переведите выключатель питания, чтобы включить прибор, и оставьте его включенным до полной разрядки аккумулятора.
- Выполните шаги с ① по ⑧, приподнимите и удалите батарею.
- Соблюдайте осторожность и не допускайте короткого замыкания аккумулятора.

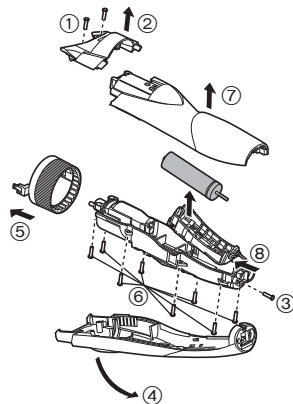

Рекомендации по охране окружающей среды и переработке отходов

В данном триммере используется никель-металлогидридный аккумулятор.

Пожалуйста, проследите за тем, чтобы утилизация аккумулятора была выполнена в официальном пункте приёма при наличии такового в Вашей стране.

Технические характеристики

Источник питания	См. табличку номиналов на адаптере сети переменного тока.
Рабочее напряжение электродвигателя	1,2 В---
Время зарядки	Прибл. 8 часов

Данное устройство предназначено только для домашнего использования.

Установленный производителем в порядке п. 2 ст. 5 Федерального Закона РФ "О защите прав потребителей" срок службы для данного изделия равен 7 годам с даты производства при условии, что изделие используется в строгом соответствии с настоящей инструкцией по эксплуатации и применимыми техническими стандартами.



Панасоник Корпорэйшн

1006, Кадома, Осака 571-8501, Япония

Сделано в Китае

Примечание:

Дата изготовления устройства (год, месяц) указана на обратной стороне в виде номера.

Номер: X X XXXXX

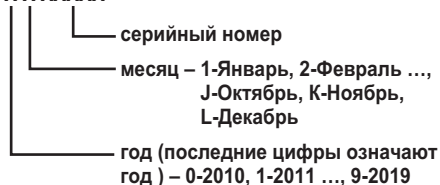

Примечание:

Дата изготовления адаптера переменного тока (год, месяц, день) указана на его обратной стороне.

Номер: X XX XX

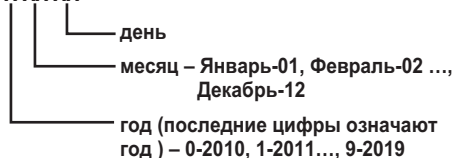

Зміст

Заходи безпеки	32	Усунення несправностей	41
Використання за призначенням	35	Часті питання	42
Будова апарата	36	Ресурс лез	42
Зарядка тримера	36	Термін дії акумулятора	42
Використання насадки-гребінця	37	Виймання вбудованого акумулятора ...	42
Використання тримера	38	Технічні характеристики	43
Очищення тримера	40		

Заходи безпеки

Щоб зменшити ризик отримання травм, загибелі людей, ураження електричним струмом, пожежі і пошкодження майна, дотримуйтесь наведених далі заходів безпеки.

Пояснення до символів

Такі символи використовуються для класифікації та опису рівня небезпеки, травм і матеріального збитку, які може спричинити невиконання зазначених вимог і неналежне використання приладу.



НЕБЕЗПЕЧНО

Позначає потенційну небезпеку, яка призводить до серйозних травм або смерті.



ОБЕРЕЖНО

Позначає потенційну небезпеку, яка може призвести до серйозних травм або смерті.



УВАГА

Позначає потенційну небезпеку, яка може призвести до незначних травм.

Такі символи використовуються для класифікації та опису типу інструкцій, яких необхідно дотримуватися.



Цей символ використовується для попередження користувачів про конкретну дію, яку не слід виконувати під час експлуатації.



Цей символ використовується для попередження користувачів про конкретну дію, яку слід виконувати заради безпечної експлуатації.



ОБЕРЕЖНО



Перед початком чищення завжди відключайте вилку від електричної розетки.

- Невиконання цієї вимоги може призвести до ураження електричним струмом або травм.



Завжди перевіряйте, щоб пристрій працював від джерела живлення, відповідного його номінальній напрузі, зазначеній на адаптері змінного струму.

- Невиконання цієї вимоги може призвести до пожежі або ураження електричним струмом.



Регулярно очищуйте вилку, щоб запобігти накопиченню пилю.

- Невиконання цієї вимоги може призвести до пожежі через порушення ізоляції внаслідок вологості.
Від'єднайте вилку і протріть її сухою тканиною.



Повністю вставляйте вилку.

- Невиконання цієї вимоги може призвести до пожежі або ураження електричним струмом.



У разі випадкового вживання мастила не викликайте блювоту, випийте велику кількість води і зверніться до лікаря.

При контакті мастила з очима негайно ретельно промийте очі проточною водою і зверніться до лікаря.
- Невиконання цих вимог може привести до проблем зі здоров'ям.



ОБЕРЕЖНО

Забороняється користуватися даним пристроєм особам (включаючи дітей) з обмеженими фізичними та розумовими здібностями, а також особам з браком досвіду, окрім як під наглядом або після інструктажу щодо використання даного пристрою, проведеного особами, відповідальними за їх безпеку. Слідкуйте, щоб діти не гралися пристроєм.

- Невиконання цієї вимоги може стати причиною нещасного випадку або травми.

Шнур живлення не можна замінити. Якщо шнур живлення пошкоджений, адаптер змінного струму необхідно утилізувати.

- Невиконання цієї вимоги може стати причиною нещасного випадку або травми.

Негайно припиніть використання і вийміть вилку у разі ненормальної роботи або несправності.

- Невиконання цієї вимоги може призвести до пожежі, ураження електричним струмом або травми.

<Випадки ненормальної роботи або несправності>

• Корпус або адаптер змінного струму деформовані або занадто гарячі.

• Корпус або адаптер змінного струму пахнуть паленим.

• Під час використання або зарядження у корпусі або адаптері спостерігається незвичний звук.

- негайно зверніться до офіційного сервісного центру для огляду або ремонту.

Цей пристрій оснащено вбудованим акумулятором.

Не кидайте його у вогонь і не піддавайте впливу тепла.

- Це може призвести до витоків, перегріву або вибуху.



Не підключайте до розетки і не відключайте з розетки вилку мокрими руками.

- Це може призвести до ураження електричним струмом або травм.



Не занурюйте адаптер змінного струму у воду і не мийте його водою.

- Це може призвести до ураження електричним струмом або пожежі через коротке замикання.



Не розташовуйте адаптер змінного струму на або біля раковин та ванн.

- Це може призвести до ураження електричним струмом або пожежі через коротке замикання.



Ніколи не розбирайте прилад, за винятком випадків утилізації продукту.

- Це може призвести до пожежі, ураження електричним струмом або травм.



Не використовуйте інші адаптери змінного струму, крім того, що йде у комплекті. Також не використовуйте додатний адаптер змінного струму для зарядження інших пристроїв.

- Це може призвести до опіків або пожежі через коротке замикання.



Забороняється використовувати пристрій, якщо адаптер змінного струму пошкоджений або якщо штепсельна вилка недостатньо щільно підключена до розетки.

- Це може призвести до ураження електричним струмом або пожежі через коротке замикання.



Не модифікуйте і не ремонтуйте прилад.

- Це може призвести до пожежі, ураження електричним струмом або травм.

Зверніться в офіційний сервісний центр для ремонту (заміни батареї тощо).



ОБЕРЕЖНО



Не зберігайте прилад в місті, доступному для дітей та немовлят. Не дозволяйте їм використовувати прилад.

- Потрапляння леза і/або щітки для чищення в рот або вживання мастила може стати причиною нещасних випадків і травм.



Не використовуйте у спосіб, що призведе до перевищення потужності побутової розетки або проводки.

- Перевищення потужності внаслідок підключення надмірної кількості вилок до однієї розетки може призвести до пожежі через перегрів.



Не пошкоджуйте, не змінюйте, не перегинайте, не тягніть і не перекручуйте шнур.

Також не кладіть важкі предмети і не стискайте шнур.
- Це може призвести до ураження електричним струмом або пожежі через коротке замикання.



УВАГА



Від'єднуйте вилку від розетки після завершення зарядження.

- Невиконання цієї вимоги може призвести до ураження електричним струмом або пожежі через виток в результаті зносу ізоляції.



Перш ніж використовувати машинку для стрижки волосся, переконайтеся в тому, що її леза не пошкоджені та не деформовані.

- Невиконання цієї вимоги може призвести до травмування шкіри.



Від'єднуйте вилку, тримаючись за неї, а не за шнур.

- Невиконання цієї вимоги може призвести до ураження електричним струмом або пожежі через коротке замикання.



Не допускайте потрапляння дрібних металевих предметів або сміття на вилку.

- Це може призвести до ураження електричним струмом або пожежі через коротке замикання.



Забароняється намотувати шнур навколо адаптера змінного струму під час зберігання.

- Це може призвести до переламування шнура внаслідок надмірного натягу і спричинити пожежу через коротке замикання.



Не використовуйте тример для інших цілей, окрім стрижки.

- Це може призвести до травмування шкіри.



Під час стрижки не торкайтеся лезами до вух або огрубілої шкірі (наприклад, до припухлостей, ран або шрамів).

- Це може призвести до травмування.



Не притискайте леза сильно до шкіри або губ. Також не застосовуйте леза на прищах або ранах.

- Це може призвести до травмування шкіри.



Не роняйте прилад і не піддавайте його удару.

- Це може призвести до травм.

► Утилізація акумулятора

НЕБЕЗПЕЧНО

Акумулятор призначений виключно для використання з цим тримером. Не використовуйте акумулятор з іншими продуктами.

Не заряджайте акумулятор після того, як він був вилучений із продукту.

- Не кидайте акумулятор у вогонь і не нагрівайте його.
 - Забороняється розбирати, модифікувати або паяти акумулятор.
 - Не дозволяйте, щоб позитивна і негативна клеми акумулятора з'єднались одна з одною через металеві предмети.
 - Не переносьте і не зберігайте акумулятор разом з металевими прикрасами, такими як ланцюжки та шпильки.
 - Ніколи не розбирайте елементи акумулятора.
- Це може призвести до витоку, перегріву або вибуху.

ОБЕРЕЖНО

Після видалення акумулятора тримайте його в місці, недоступному для дітей і немовлят.

- Акумулятор завдасть шкоди організму при випадковому проковтуванні.
- Якщо це сталося, негайно зверніться до лікаря.

Якщо акумулятор протік, виконайте наступні процедури. Не торкайтеся акумулятора голими руками.

- Рідина з акумулятора може призвести до сліпоти, якщо вона потрапить до очей.



Не тріть очі. Негайно промийте чистою водою і зверніться до лікаря.

- Рідина з акумулятора може викликати запалення або травму при контакті зі шкірою або одягом.

Ретельно змийте її чистою водою і зверніться до лікаря.

Використання за призначенням

- Даний тример можна використовувати для стрижки на сухому або мокрому волоссі. Тример є водонепроникним і його можна використовувати в душі та очищувати під струменем води. Наступний символ означає, що даний пристрій можна використовувати у ванній кімнаті або душі.



► Примітки

- Не використовуйте пристрій для стрижки тварин.
- Перед і після кожного використання нанесіть на деталі, позначені стрілками, оливу. (Див. сторінку 41.)
- Під час використання і зарядження тример може нагріватися. Це не є ознакою несправності.
- Очищуйте корпус машинки тільки м'якою ганчіркою, злегка зволоженою проточною водою або водою з милом. Не використовуйте розчинник, бензин, спирт або інші хімічні речовини.
- Після використання зберігайте тример у місці з низькою вологістю повітря.

Будова апарата

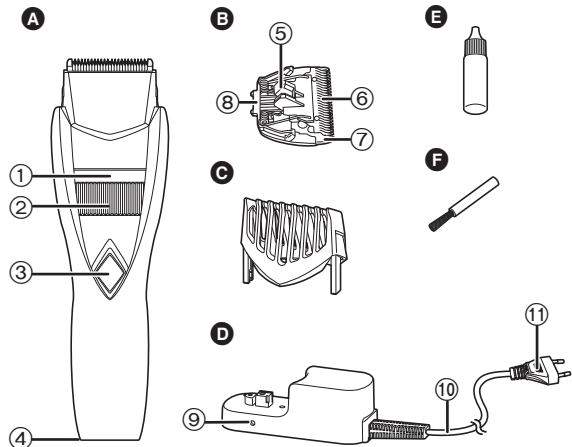

A Корпус

- 1 Індикатор висоти стрижки
- 2 Поворотний перемикач (регулятор висоти стрижки)
- 3 Вимикач живлення [O/ I]
O : ВИМКНЕНО
I : УВІМКНЕНО
- 4 Штепсельна розетка приладу

B Блок лез

- 5 Важіль для чищення
- 6 Рухоме лезо
- 7 Нерухоме лезо
- 8 Монтажний гачок

C Насадка-гребінець (від 1 мм до 10 мм)

D Адаптер змінного струму (RE9-68)

- 9 Індикатор стану зарядження
- 10 Шнур
- 11 Вилка

Акcesуари

E Олива

F Щіточка для чищення

Зарядка тримера

Якщо тример почав працювати повільніше, виконайте наступні кроки, щоб зарядити його.

1 Вимкніть тример і щільно вставте його в адаптер змінного струму.

- Щільно вставте корпус в адаптер змінного струму. Без цього тример не буде заряджатися.
- Ретельно витріть краплі води чи бруд з розетки приладу.

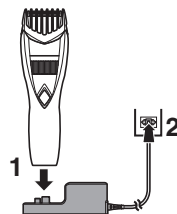

2 Включіть штепсельну вилку в електричну розетку.

- Індикатор режиму зарядки засвітиться червоним.
- Зарядження займає приблизно 8 годин.
- Під час першого зарядження тримера, або якщо ним не користувалися більше 6 місяців, індикатор стану зарядження може не світитися протягом кількох хвилин, або може зменшитися час автономної роботи. Якщо це трапилось, залиште його заряджатися протягом більш ніж 16 годин.

3 Після завершення зарядження від'єднайте штепсельну вилку.

- Продовження зарядження батареї не вплине на працездатність батареї.
- Допускається заряджати неповністю розряджений акумулятор. Однак рекомендується заряджати акумулятор, коли він повністю розрядився.
- Рекомендована температура повітря під час зарядження становить 0 – 35°C. У разі зарядження при дуже низьких або дуже високих температурах акумулятор може зарядитися не повністю або зовсім не зарядитися.
- Індикатор режиму зарядки засвітиться та продовжуватиме світитися, доки штепсельну вилку не буде вимкнено з електричної розетки.
- Повністю заряджений акумулятор забезпечує безперервну роботу пристрою протягом приблизно 34 хвилин.

Примітка

Не можна користуватися тримером під час зарядження.

Використання насадки-гребінця

- Переконайтеся, що тример вимкнено.

1 Установіть поворотний перемикач в положення "1".

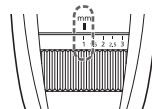

2 Установіть насадку-гребінець на корпус і натисніть до клацання.



3 Установіть поворотний перемикач в бажане положення (між 1 та 10 мм).

Висота стрижки (мм) (прибл.)	1	1.5	2	2.5	3	3.5	4	4.5	5	5.5
Індикатор	1	1.5	2	2.5	3	3.5	4	4.5	5	5.5

Висота стрижки (мм) (прибл.)	6	6.5	7	7.5	8	8.5	9	9.5	10
Індикатор	6	6.5	7	7.5	8	8.5	9	9.5	10

- Підстригаючи коротку бороду, слід збільшити кількість проходів тримером для того, щоб борода була підстрижена рівномірно.
- Машинку також можна використовувати без насадки. (Висота стрижки: приблизно 0,5 мм)
- Фактична довжина підстриженого волосся буде трохи більшою, ніж та висота, яку ви встановите на машинці.

Використання тримера

- Перевірте, що лезо не має пошкодження.
- Рекомендується використовувати тример в діапазоні температур навколишнього середовища від 0 до 35 °С. При використанні поза цим діапазоном прилад може вимкнутися.

Стрижка на сухому волоссі

► Стрижка з використанням насадки-гребінця

- Не використовувати на мокрій бороді. Мокре волосся може прилипати до шкіри або заплутуватися, що ускладнить стрижку.

1 Встановіть насадку-гребінець та відрегулюйте висоту стрижки. (Див. сторінку 37.)

2 Для увімкнення тримера встановіть вимикач живлення в положення « | ».

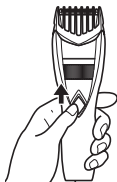

3 Тримайте тример вимикачем живлення догори і підстригайте бороду, переміщуючи тример у напрямку проти росту волосся.

- Під час підстригання великої кількості волосся зрізане волосся може накопичуватися всередині насадки-гребінця, тому чистьте насадку після кожного використання.



► Стрижка без використання насадки-гребінця

Формування вусів

■ Над губами

Розташуйте тример під потрібним кутом до шкіри вимикачем живлення донизу і підрівняйте вуса.



Щоб скруглити форму, під час підстригання лінії вусів тримайте тример боком.



■ Підстригання контуру бороди

Поступово підрізайте бороду, тримаючи пристрій вимикачем живлення назавні, і слідкуйте, щоб не зрізати забагато волосся.



Підрізання бачків

Розташуйте тример під потрібним кутом до шкіри та підріжте бачки.



Формування лінії волосся за вухами

Підріжте волосся за вухами, тримаючи тример боком.

- Щоб зберегти гостроту леза, видаляйте обрізки волосся після кожної стрижки.
- Радимо попросити іншу людину постригти волосся навколо ваших вух і по лінії шиї.



Підрізання пушкового волосся

Підрізайте волосся повільно знизу догори.



- Під час підстригання без насадки-гребінця волосся та борода підстригаються до довжини приблизно 0,5 мм.

Стрижка на мокрому волоссі

► Стрижка без використання насадки-гребінця

- Підстригайте бороду або пушкове волосся після нанесення води на обличчя або з використанням засобу для вмивання чи крему для гоління.
- Волога стрижка зменшує тертя, забезпечуючи гладкість дотику.
- Вологу стрижку рекомендовано для підстригання густої бороди до довжини 0,5 мм без використання насадки-гребінця.

1 Нанесіть на обличчя воду, засіб для вмивання або крем для гоління.

2 Для увімкнення тримера встановіть вимикач живлення в положення « | ».

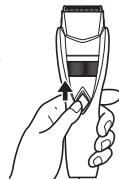

3 Підрізайте бороду повільно знизу догори.



Примітки

- Не використовуйте засоби для вмивання, що містять відлущуючі компоненти, оскільки це може призвести до засмічення лез.
- Обов'язково змачуйте леза після стрижки з використанням засобу для вмивання або крему для гоління. (Див. сторінку 41.)
- Після вологої стрижки обов'язково промийте корпус водою і нанесіть на леза оливу.

Очищення тримера

Очищуйте тример після кожного використання.

Перед очищенням

1. Зніміть тример з адаптера змінного струму.
 - Переконайтеся, що тример вимкнено.
2. Зніміть насадку-гребінець.
3. Тримавши тример за корпус, розташуйте великий палець на лезах, а тоді натисніть на них, щоб вийняти їх із корпуса.

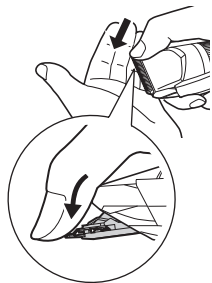

Промивання водою

1. Промийте тример, леза і насадку-гребінець під проточною водою.
 - Сполосніть водою та струсіть угору-вниз кілька разів, щоб видалити воду.

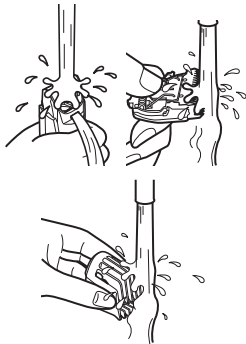

2. Витріть воду рушником і залиште пристрій висихати.
 - Якщо зняти леза, пристрій висухне швидше.
3. Після висихання нанесіть на леза оливу. (Див. сторінку 41.)
4. Установіть леза та насадку-гребінець на тример.



Чищення за допомогою щітки

1. Очистіть корпус та ділянку навколо лез від волосся.
2. Натисніть на важіль для чищення, щоб підняти рухоме лезо, а тоді очистіть від волосся ділянку між рухомих та нерухомих лезами.
3. Нанесіть на леза оливу.
4. Установіть леза та насадку-гребінець на тример.

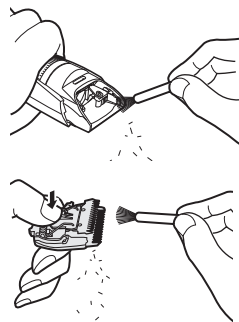

Змащування

Нанесіть оливу на тример кожного разу перед та після його використання.

Нанесіть одну краплю оливи на ділянки, позначені на малюнку стрілочками.

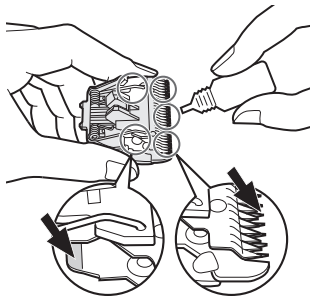

Встановлення лез

Розташуйте фіксатор у тримачі блока для лез та натисніть до клацання.

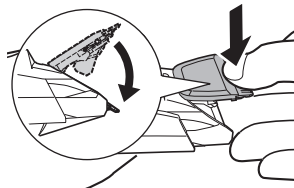

Усунення несправностей

Проблема	Рішення
Лезо тримера затупилося.	<ul style="list-style-type: none">▶ Зарядіть тример. (Див. сторінку 36.)▶ Очистіть та змастіть лезо. (Див. сторінки 40 і 41.)▶ Замініть лезо. (Див. цю сторінку)
Тример не працює.	<p>Заряджуйте акумулятор безперервно впродовж приблизно 16 годин, щоб регенерувати його.</p> <p>Нетривалий час роботи навіть після повної зарядки свідчить про закінчення терміну служби акумулятора. (Може статися витік рідини через руйнування після закінчення терміну служби акумулятора.)</p>
Час роботи короткий, навіть після повної зарядки.	<ul style="list-style-type: none">▶ Завжди вставляйте корпус машинки в адаптер змінного струму і переконайтеся, що індикатор стану зарядження світиться.▶ Заряджуйте акумулятор при рекомендованій температурі від 0 °C до 35 °C.
Акумулятор тримера не заряджається.	<ul style="list-style-type: none">▶ Зверніться в офіційний сервісний центр для ремонту.
Час роботи тримера складає не більше 10 хвилин, навіть після повної зарядки.	<ul style="list-style-type: none">▶ Переконайтеся, що лезо приєднано правильно.
Електробритва створює гучний звук.	<ul style="list-style-type: none">▶ Переконайтеся, що лезо приєднано правильно.

Якщо проблему вирішити не вдається, зверніться в магазин, де було придбано прилад, або в авторизований сервісний центр Pansonic стосовно ремонту.

Часті питання

Питання	Відповідь
Чи розрядиться акумулятор, якщо тример тривалий час не використовується?	▶ Якщо прилад не використовується протягом 6 місяців або довше, заряд акумулятора зменшуватиметься (витік електроліту, тощо). Повністю заряджайте акумулятор кожні 6 місяців.
Чи можна заряджати акумулятор перед кожним застосуванням?	▶ Так, але рекомендується заряджати акумулятор, коли він повністю розрядився. Ресурс акумулятора залежить від умов використання та зберігання.

Ресурс лез

Ресурс лез залежить від частоти та тривалості використання тримера. Наприклад, ресурс лез становить приблизно 2 роки при використанні тримера упродовж 5 хвилин 8 разів на місяць. Замініть леза, якщо ви помітите, що ефективність їх роботи погіршилась, навіть за умов належного технічного обслуговування.

Термін дії акумулятора

Термін експлуатації акумулятора залежить від частоти та тривалості користування. Якщо акумулятор заряджається раз на 2 тижні, то строк його служби становитиме приблизно 3 роки.

- Рекомендується заряджати тример хоча б один раз на 6 місяців, навіть якщо він не використовується регулярно. Це дозволить уникнути повного розрядження акумулятора та продовжить строк його служби.

Виймання вбудованого акумулятора

Перед тим, як викидати тример, витягніть з нього вбудований акумулятор.

Будь ласка, утилізуйте акумулятор у спеціально призначених для цього місцях, якщо вони передбачені.

Цей малюнок призначений для використання лише для утилізації тримера, а не для його ремонту. При самостійному розбиранні тримера він перестає бути водонепроникним, що може призвести до його несправності.

- Перед вийманням акумулятора зніміть тример з адаптера змінного струму.
- Увімкніть живлення тримера та тримайте пристрій увімкненим, до повного розрядження акумулятора.
- Виконайте кроки від ① до ⑧, підніміть акумулятор, а тоді вийміть його.
- Будьте обережні, не закоротіть акумулятор.

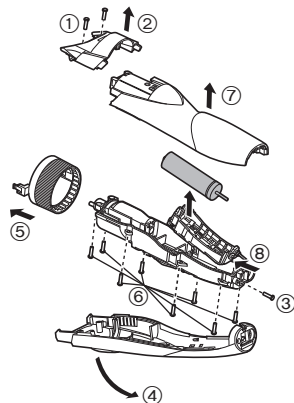

Інформація щодо захисту навколишнього середовища та переробки матеріалів

Цей тример містить нікель-металогідридний акумулятор.
Будь ласка, утилізуйте акумулятор у спеціально призначених для цього місцях, якщо вони передбачені у Вашій країні.

Технічні характеристики

Джерело живлення	Див. таблицю з номінальними характеристиками на адаптері змінного струму.
Двигун	1,2 В==
Час заряджання	Прибл. 8 годин

Даний виріб призначений тільки для побутового використання.

Встановлений виробником термін служби (придатності) цього виробу дорівнює 7 рокам з дати виготовлення за умови, що виріб використовується у суворій відповідності щодо дійсної інструкції з експлуатації та технічних стандартів, що застосовуються до цього виробу.

Дату виготовлення зазначено на виробі.

Panasonic Corporation
1006, Kadoma, Osaka 571-8501, Japan
Панасонік Корпорейшн
1006, Кадома, Осака 571-8501, Японія

Вироблено в Китаї

Інформаційний центр Panasonic
Міжнародні дзвінки та дзвінки з Києва: +38-0-(44)-490-38-98
Безкоштовні дзвінки зі стаціонарних телефонів в межах України:
0-800-309-880



001

Примітка:

Дату виготовлення (рік, місяць) ви можете визначити за номером, що знаходиться на виробі.

Номер: X X XXXXX

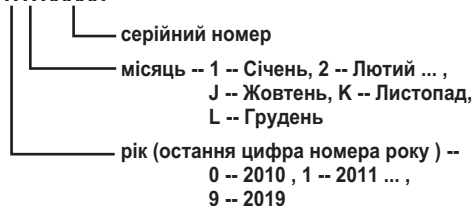

Декларація про Відповідність
Вимогам Технічного Регламенту Обмеження
Використання деяких Небезпечних Речовин в
електричному та електронному обладнанні
(затвердженого Постановою №1057 Кабінету Міністрів України)

Виріб відповідає вимогам Технічного Регламенту
Обмеження Використання деяких Небезпечних Речовин
в електричному та електронному обладнанні (ТР ОВНР).

Вміст небезпечних речовин у випадках, не обумовлених
в Додатку №2 ТР ОВНР:

1. свинець (Pb) – не перевищує 0,1% ваги речовини або в концентрації до 1000 частин на мільйон;
2. кадмій (Cd) – не перевищує 0,01% ваги речовини або в концентрації до 100 частин на мільйон;
3. ртуть (Hg) – не перевищує 0,1% ваги речовини або в концентрації до 1000 частин на мільйон;
4. шестивалентний хром (Cr⁶⁺) – не перевищує 0,1% ваги речовини або в концентрації до 1000 частин на мільйон;
5. полібромбіфеноли (PBВ) – не перевищує 0,1% ваги речовини або в концентрації до 1000 частин на мільйон;
6. полібромдефенілові ефіри (PBDE) – не перевищує 0,1% ваги речовини або в концентрації до 1000 частин на мільйон.

Мазмұны

Қауіпсіздік шаралары.....	46	Ақаулықтарды жою	55
Арналған мақсаты	49	Жиі қойылатын сұрақтар.....	56
Құрылғы бөлшектері.....	50	Алмастың қолданылу мерзімі.....	56
Қырқатын құралды зарядтау.....	50	Батареяның жұмыс мерзімі.....	56
Тарақ саптамасын пайдалану	51	Ішіне орнатылған аккумуляторды алу...	56
Қырқатын құралды пайдалану	52	Техникалық сипаттамасы.....	57
Қырқатын құралды тазалау.....	54		

Panasonic өнімін сатып алғаныңызға алғыс білдіреміз.

Осы құралды пайдаланар алдында осы нұсқауларды мұқият оқып шығыңыз және оларды болашақта қолдануға сақтап қойыңыз.

Қауіпсіздік шаралары

Жарақат алу, өлім, ток соғу, өрт шығу және мүліктің зақымдалу қауіптерін азайту үшін төмендегі қауіпсіздік шараларын әрдайым сақтаңыз.

Белгілердің мағынасы

Төмендегі белгілер сақталмай, тиіссіз түрде пайдалану орын алған кезде пайда болатын қауіп, жарақат және мүліктің зақымдалу деңгейін жіктеу және сипаттау үшін қолданылады.



ҚАУІПТІ

Ауыр жарақатқа немесе өлімге себеп болатын ықтимал қауіпті көрсетеді.



ЕСКЕРТУ

Ауыр жарақатқа немесе өлімге себеп болуы мүмкін ықтимал қауіпті көрсетеді.



САҚТАНДЫРУ

Орташа жарақатқа себеп болуы мүмкін қауіпті көрсетеді.

Төмендегі белгілер сақталуы тиіс нұсқауларды жіктеп, түрлерін сипаттайды.



Бұл белгі белгілі бір жұмыс процедурасының орындалмауы тиіс екенін пайдаланушыларға білдіреді.



Бұл белгі құрылғыны қауіпсіз пайдалану үшін белгілі бір процедураның орындалуы тиіс екенін пайдаланушыларға білдіреді.



ЕСКЕРТУ



Тазалаған кезде, қуат айырын әрдайым розеткадан суырып қойыңыз.

- Өйтпесе, ток соғуы немесе жарақат алуыңыз мүмкін.



Құрал айнаымалы тоқ адаптерінде белгіленген кернеумен сәйкес келетін электр қуаты көзіне жалғанғанын міндетті түрде көз жеткізіңіз.

- Өйтпесе, өрт шығуы немесе тоқ соғуы мүмкін.



Шаң жиналып қалмауы үшін, қуат айырын әрдайым тазалап отырыңыз.

- Өйтпесе, ылғалдылыққа байланысты оқшаулау жоғалуы себебінен өрт шығуы мүмкін.

Қуат айырын ажыратып, құрғақ шүберекпен сүртіңіз.



Қуат айырын толығымен қосыңыз.

- Өйтпесе, өрт шығуы немесе тоқ соғуы мүмкін.



Егер кездейсоқ май жұтып жіберсеңіз, құсуға тырыспай көп келемде су ішіп дәрігерге хабарласыңыз.

Егер майы көзге тисе оны бірден ағын сумен әбден жуып дәрігерге хабарласыңыз.

- Өйтпесе денсаулық зиян келуі мүмкін.



Бұл құралды денелік, сенсорлық немесе ақыл-ой қабілеті шектеулі, сондай-ақ тиісті білімі мен тәжірибесі жоқ адамдардың (балаларды қосқанда)

пайдалануына тиым салынған. Мұндай адамдардың құралды қолдануына олардың қауіпсіздігіне жауапты тұлғалардың бақылауымен және құралды пайдалану жөніндегі анық нұсқаулар берілгеннен кейін ғана қолдануына болады. Балалардың құралмен ойнамауын қадағалау қажет.

- Өйтпесе, сәтсіз оқиға болуы немесе жарақат алуыңыз мүмкін.



ЕСКЕРТУ



Қуат сымын ауыстыру мүмкін емес. Сым зақымдалған болса, айнымалы ток адаптерін тастау керек.

- Өйтпесе, сәтсіз оқиға болуы немесе жарақат алуыңыз мүмкін.

Әдеттен тыс жағдай немесе бұзылу орын алса, пайдалануды дереу тоқтатып, қуат айырын суырып алыңыз.

- Өйтпесе, өрт шығуы, ток соғуы немесе жарақат алуыңыз мүмкін.

<Әдеттен тыс немесе бұзылу жағдайлары>



• **Негізгі бөлік немесе айнымалы тоқ адаптері майысқан немесе әдеттен тыс ыстық.**

• **Негізгі бөлік немесе айнымалы тоқ адаптерінен күйген иіс шығады.**

• **Пайдалану немесе зарядтау кезінде негізгі бөлік немесе айнымалы тоқ адаптері әдеттен тыс дыбыс шығарады.**

- Дерек қызмет көрсету орталығына хабарласып, тексеруін немесе жөндеуін сұраңыз.

Бұл өнімде ішіне орнатылған қайта зарядталатын батарея бар.



Оны алау немесе ыстыққа лақтырмаңыз.

- Өйтпесе, батарея ағып кетуі, қызып кетуі немесе жарылуы мүмкін.



Қолыңыз су болған кезде қуат айырын розеткаға қосуға немесе одан суыруға болмайды.

- Өйтпесе, ток соғуы немесе жарақат алуыңыз мүмкін.



Айнымалы ток адаптерін суға салуға немесе сумен жууға болмайды.

- Өйтпесе, қысқа тұйықталу себебінен ток соғуы немесе өрт шығуы мүмкін.



Айнымалы ток адаптерін су толтырылған раковина немесе ваннаның үстіне немесе жанына қоюға болмайды.

- Өйтпесе, қысқа тұйықталу себебінен ток соғуы немесе өрт шығуы мүмкін.



Өнімді тастаған кезден басқа жағдайда бөлшектемеңіз.

- Өйтпесе, өрт шығуы, ток соғуы немесе жарақат алу мүмкін.



Бірге берілген айнымалы ток адаптерінен басқа нәрселерді пайдалануға болмайды. Сондай-ақ, бірге берілген айнымалы ток адаптерімен ешбір басқа өнімді зарядтамаңыз.

- Өйтпесе, қысқа тұйықталуға байланысты күйіп қалуыңыз немесе ток соғуы мүмкін.



Айнымалы ток адаптері зақымдалған немесе қуат айыры розеткаға орнықсыз бекітілген жағдайда құралды пайдалануға тыйым салынады.

- Өйтпесе, қысқа тұйықталу себебінен ток соғуы немесе өрт шығуы мүмкін.



Өзгертуге немесе жөндеуге болмайды.

- Өйтпесе, өрт шығуы, ток соғуы немесе жарақат алу мүмкін. Жөндеу (батареяны ауыстыру, т.б.) үшін өкілетті қызмет көрсету орталығына хабарласыңыз.



Балалардың немесе сәбилердің қолы жететін жерде сақтамаңыз. Оларға пайдалануға жол бермеңіз.

- Жүзін және/немесе тазалағыш қылсүрткі ауызға салу немесе майын ішу сәтсіз оқиғаға және жарақаттануға алып келуі мүмкін.



Розетка немесе сымдардың номиналды қуатынан асатын түрде қолданбаңыз.

- Бір розеткаға тым көп айыр қосу арқылы номиналды қуаттан асып кетсеңіз, қызып кету себебінен өрт шығуы мүмкін.



ЕСКЕРТУ

Сымды зақымдауға немесе өзгертуге, сондай-ақ күш салып майыстыруға, тартуға немесе бұрауға болмайды.



Сондай-ақ, сымның үстіне ауыр зат қоюға немесе қысып тастауға болмайды.

- Өйтпесе, қысқа тұйықталу себебінен ток соғуы немесе өрт шығуы мүмкін.



САҚТАНДЫРУ

Зарядтамаған кезде қуат айырын розеткадан ажыратып қойыңыз.



- Бұл талаптар сақталмаған кезде оқшаулаудың нашарлауы себебінен ток соғуы немесе өрт шығуы мүмкін.



Пайдаланар алдында ұстара жүзінің сынбағанын тексеріңіз.

- Өйтпесе, теріңіз жарақаттануы мүмкін.



Қуат айырын розеткадан ажыратқанда, сымнан емес қуат айырынан ұстап тартыңыз.

- Өйтпесе, өрт шығуы немесе ток соғуы мүмкін.



Шеге немесе қоқыстардың қуат айырына жабыспауына жол бермеңіз.

- Өйтпесе, қысқа тұйықталу себебінен ток соғуы немесе өрт шығуы мүмкін.



Сақтаған кезде сымды айнымалы ток адаптеріне орамаңыз.

- Бұлай істеу жүктемеден сым түскен жүкке байланысты сынып кетуі, қысқа тұйықталуға байланысты өртке әкелуі мүмкін.



Қырқатын құралды қыркудан басқа мақсатта пайдаланбаңыз.

- Өйтпесе, тері зақымдануы мүмкін.



Құралдың жүзін тікелей құлақтарыңызға немесе қалыңдаған теріге (ісіктер, жарақаттар немесе безуелер) бағыттауға болмайды.

- Өйтпесе, құлақтарыңыз немесе қалыңдаған тері бөліктері зақымдануы мүмкін.



Жүзді теріге немесе еріндерге қатты баспаңыз. Және жүзді тікелей безуе немесе жараларға тигізбеңіз.

- Өйтпесе, тері зақымдануы мүмкін.



Жерге түсіруге немесе соққылауға болмайды.

- Өйтпесе, жарақат алу мүмкін.

► Қайта зарядталмалы батареяны лақтыру

ҚАУІПТІ

Қайта зарядталатын батарея осы триммермен ғана қолдануға арналған. Батареяны басқа өнімдермен қолданбаңыз.

Өнімнен алғаннан кейін батареяны зарядтамаңыз.

- Отқа лақтырмаңыз немесе қыздырмаңыз.
 - Батареяны дәнекерлеуге, бөлшектеуге немесе өзгертуге болмайды.
 - Батареяның оң және теріс клеммаларының металл заттар арқылы бір біріне тиюіне жол бермеңіз.
 - Батареяны алқалар сияқты металл зергерлік бұйымдармен және түйреуіштермен бірге алып жүрмеңіз немесе сақтамаңыз.
 - Ешқашан түтікті көспеңіз.
- Әйтпесе, батарея ағып кетуі, қызып кетуі немесе жарылуы мүмкін.

ЕСКЕРТУ

Қайта зарядталмалы батареяны алғаннан кейін балалар және нәрестелер жететін жерде сақтамаңыз.

- Кездейсоқ жұтылса, батарея денені жарақаттайды. Егер бұл орын алса, бірден дәрігерге барыңыз.

Батарея сұйықтығы ақса, келесі процедураларды орындаңыз. Батареяға ештеңе кимеген қолдармен тиімеңіз.



- Көздерге тисе, батарея сұйықтығы соқырлыққа әкелуі мүмкін. Көздеріңізді уқаламаңыз. Таза сумен бірден жуыңыз және дәрігерге хабарласыңыз.
- Теріге немесе киімдерге тисе, батарея сұйықтығы қызаруға немесе жарақатқа әкелуі мүмкін. Оны таза сумен мұқият жуыңыз және дәрігерге хабарласыңыз.

Арналған мақсаты

- Бұл ЫЛҒАЛ/ҚҰРҒАҚ қырқатын құралды ылғал күйде немесе құрғақ күйде қырку үшін қолдануға болады. Осы су өткізбейтін қырқатын құралды душта қолданып, суда тазалауға болады. Келесі таңба ваннада немесе душта қолдануға болатынын білдіреді.



► Ескертпелер

- Құралды жануарлардың жүнін қырку үшін пайдалануға болмайды.
- Әр пайдаланудан алдын және кейін көрсеткілермен белгіленген жерлерді майлаңыз. (55 бетін қараңыз.)
- Пайдалану немесе заряд алу кезінде қырқатын құрал қызып кетуі мүмкін. Бірақ бұл зақым емес.
- Құрылғының сыртқы корпусын құбыр суына немесе сабынды суға суланған жұмсақ матамен тазалаңыз. Еріткіш, бензин, алкоголь не басқа химиялық заттарды пайдаланбаңыз.
- Пайдаланғаннан кейін қырқатын құралды құрғақ жерде сақтаңыз.

Құрылғы бөлшектері

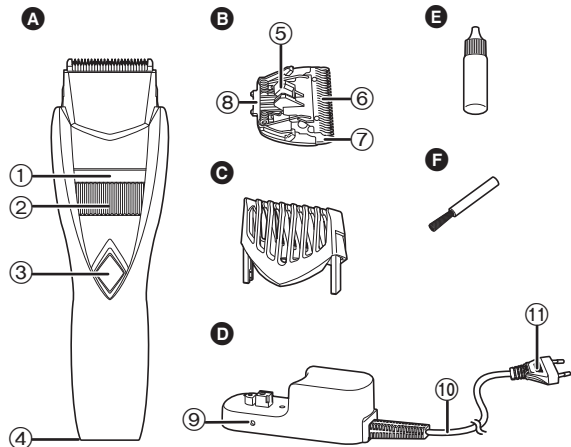

A Құрылғы корпусы

- ① Қырку биіктігінің индикаторы
- ② Қырку биіктігін реттегіші (Ұзындығын реттеуді басқару элементі)
- ③ Тоқ қосқыш [O / I]
O : Өшірулі
I : Қосулы
- ④ Құрылғының ұяшығы

B Алмас қондырғысы

- ⑤ Тазалау ілмегі
- ⑥ Жылжымалы алмас
- ⑦ Жылжымайтын алмас
- ⑧ Бекіту ілмегі

C Тарақ саптама

(1 мм-ден 10 мм-ге шейін)

D Айнымалы ток адаптері (RE9-68)

- ⑨ Зарядтау индикаторы
- ⑩ Сым
- ⑪ Қуат айыры

Қосымша құрылғылары

E Май

F Тазалағыш қылсүрткі

Қырқатын құралды зарядтау

Егер қырқатын құрал жылдамдығы төмендеген болып көрінсе, оны зарядтау үшін мына қадамдарды орындаңыз.

1 Триммерді өшіріп, айнымалы ток адаптеріне тығыз етіп, ешбір саңылауларсыз салыңыз.

- Құрылғы корпусын айнымалы ток адаптеріне тығыз етіп салыңыз. Бұлай істемесеңіз, триммер зарядталмайды.
- Құрылғы ұяшығындағы бүкіл су тамшыларын немесе кірді сүртгіп алыңыз.

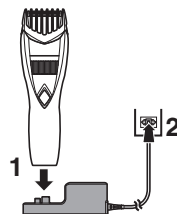

2 Айырды розеткаға қосыңыз.

- Зарядтаудың көрсеткіш шамы қызыл түспен жанады.
- Зарядтау шамамен 8 сағаттан кейін аяқталады.
- Қырқатын құралды алғашқы рет зарядтаған кезде немесе ол 6 айдан астам қолданылмаса, зарядтау индикаторы бірнеше минут жанбауы немесе жұмыс уақыты азаюы мүмкін. Мұндай жағдайда, оны 16 сағаттан аса зарядтаңыз.

3 Зарядтау аяқталғаннан кейін айырды ажыратыңыз.

- Батареяны зарядтауды жалғастыру оның өнімділігіне әсер етпейді.
- Заряды толығымен ада болмай тұрып батареяны зарядтауға болады. Бірақ, батареяны заряды толығымен біткеннен кейін зарядтау ұсынылады.
- Қуаттауға ұсынылған қоршаған орта температурасы - 0 °C – 35 °C құрау керек. Аса төмен немесе аса жоғары температурада қуаттағанда, аккумулятор толығымен қуатталмай, немесе мүлде қуатталмауы мүмкін.
- Зарядтаудың көрсеткіш шамы жанады да, айыр розеткадан ажыратылғанша жанып тұрады.
- Аккумулятордың толық заряды үздіксіз жұмыс істегенде шамамен 34 минут.

Ескертпе

Зарядтау кезінде қырқатын құралды пайдалану мүмкін емес.

Тарақ саптамасын пайдалану

- Қырқатын құрал сөндірулі болуын қамтамасыз етіңіз.

1 Қырқу биіктігін реттегішін “1” күйіне бұраңыз.

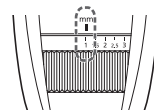

2 Тарақ саптамасын құрылғы корпусына мықтап салыңыз.



3 Қырқу биіктігін реттегішті қажет көрсеткішке (1 мм және 10 мм арасында) бұраңыз.

Қырқу биіктігі (мм) (шамамен)	1	1.5	2	2.5	3	3.5	4	4.5	5	5.5
Индикатор	1	1.5	2	2.5	3	3.5	4	4.5	5	5.5

Қырқу биіктігі (мм) (шамамен)	6	6.5	7	7.5	8	8.5	9	9.5	10
Индикатор	6	6.5	7	7.5	8	8.5	9	9.5	10

- Қысқа сақалды қырғанда, сақал қажет ұзындықта біркелкі болуы үшін қырқу уақыттарын арттыру тиімді болады.
- Сондай-ақ оны тарақ саптамасынсыз да пайдалануға болады. (Қырқу биіктігі: шамамен 0,5 мм)
- Нақты қиылатын шаш ұзындығы сіз орнатқан ұзындықтан сәл асады.

Қырқатын құралды пайдалану

- Алмаста ешбір зақымның жоғын тексеріңіз.
- Қырқатын құралды 0 - 35 °С ауқымындағы температурада пайдаланған жөн. Бұл ауқымнан тыс температурада құрылғы жұмыс істемей қалуы мүмкін.

Құрғақ қырку

► Тарақ саптамасымен шаш қырку

- Сақал ылғалды кезде пайдаланбаңыз. Ылғалды сақал теріге жабысып немесе шатасып, қыркуды қиын етуі мүмкін.

1 Тарақ саптамасын орнатыңыз және қырку биіктігін реттегішті реттеңіз. (51 бетін қараңыз.)

2 Триммерді қосу үшін тоқ қосқышын « | » орнына сырғытыңыз.

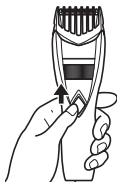

3 Триммерді тоқ қосқышымен бетін жоғарыға қаратып ұстап, сақалды триммерді сақалдың өсуіне қарсы бағытта жылжыту арқылы қырқыңыз.

- Көп сақал қырқылса саптама ішінде қырқылған шаштар жиналуы мүмкін, сол үшін әр пайдаланудан соң қырқылған шаштарды алып тастаңыз.



► Тарақ саптамасынсыз шаш қырку

Мұртты пішімдеу

■ Ерін үстінен

Триммерді теріге тік бұрышпен, тоқ қосқышын төмен қаратып қойып, мұрт айналасында қырыңыз.



Пішінді жұмырландыру үшін құрылғы корпусын бір жағынан ұстап мұрт айналасында қырқыңыз.



■ Сақал үшін қырку

Сақалды аз-аздап, тоқ қосқышын бетін сыртқа қаратып, аса көп қырқпаңыз.



Самай шашыңызды кескіндеңіз

Терістеуішті теріңізге тік бұрышта орнатып, самай шаштарыңызды қиыңыз.



Құлақтар айналасында шашты пішімдеу
Құлақтар айналасында құрылғы корпусын бір жақтан ұстап қырқыңыз.

- Өткірлігін қамтамасыз ету үшін, қырку арасында шаштан тазартып отырыңыз.
- Өзіңіздің шашыңызды алғанда, құлақтарыңыз бен мойын маңайының шашын алғанда, біреудің көмегін пайдаланған дұрыс.



Үлпе түкті қырку

Сақалды баяу, төменнен жоғары қарай қырқыңыз.



- Сақалды немесе мұртты саптамасыз қырку шашты шамамен 0,5 мм ұзындығында қалдырады.

Сулы қырыну

► Тарақ саптамасынсыз шаш қырку

- Сақалды немесе үлпе түкті су, бет тазалағыш немесе қырыну кремі жағылған бетте қырқыңыз.
- Сулы қырку үйкелісті азайтып тегіс жанасуды жаратады.
- Сулы қырку толық сақалды 0,5 мм ұзындықта саптамасыз алу үшін ұсынылады.

1 Бетке суды, бет тазалағышты немесе қырыну кремін жағыңыз.

2 Триммерді қосу үшін тоқ қосқышын « | » орнына сырғытыңыз.

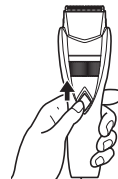

3 Сақалды баяу, төменнен жоғары қарай қырқыңыз.



Ескертпелер

- Скраб құрамдастары бар бет тазалағышты пайдаланбаңыз, өйткені бұл жүздің бітеліп қалуына әкелуі мүмкін.
- Бет тазалағышпен немесе қырыну кремімен бірге пайдаланудан кейін жүзді майлаңыз. (55 бетін қараңыз.)
- Құрылғы корпусын сумен шайқап сулы қырындан соң алмастарды майлаңыз.

Қырқатын құралды тазалау

Әр пайдаланудан кейін тазалаңыз.

Тазалау алдында

1. Қырқатын құралды айнымалы тоқ адаптерінен ажыратыңыз.
 - Қырқатын құрал сөндірулі болуын қамтамасыз етіңіз.
2. Тарақ-саптаманы алып тастаңыз.
3. Құрылғы корпусын ұстап тұрып, бас бармақпен алмасты басып, оны негізгі бөліктен итеріп шығарыңыз.

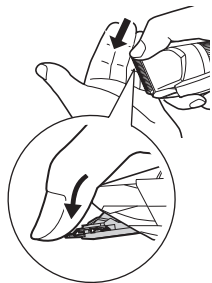

Сумен тазалау

1. Триммерді, жүзді және тарақ саптамасын ағатын сумен тазалаңыз.
 - Сумен шайып, суды шығару үшін төмен және жоғары қарай бірнеше мәрте сілкіңіз.

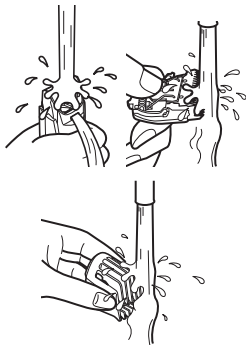

2. Суды шүберекпен сүртіп тастап оны табиғи кептіріңіз.
 - Алмас шешілген болса тезірек кебеді.
3. Кептіруден соң алмасты майлаңыз. (55 бетін қараңыз.)
4. Жүзді және тарақ саптамасын триммерге бекітіңіз.



Щеткамен тазалау

1. Құрылғы корпусындағы және алмас айналасындағы барлық қиылған шашты қылсүрткімен алып тастаңыз.
2. Тазалау ілмегін басып, жылжымалы алмасты көтеріңіз де, тұрақты алмас пен жылжымалы алмастың арасынан шашты қылсүрткімен тазалаңыз.
3. Алмасты майлаңыз.
4. Жүзді және тарақ саптамасын триммерге бекітіңіз.

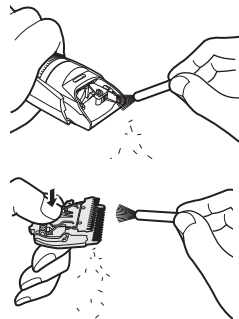

Майлау

Әрбір қолданудан бұрын және қолданғаннан кейін қырқатын құралды майлаңыз. Суретте көрсеткіштермен белгіленген жерлерге майды тамшылаңыз.

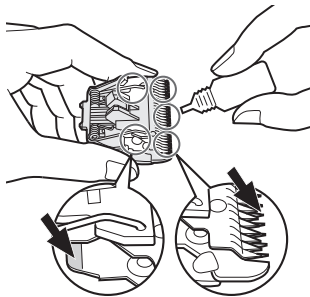

Алмасты қайта орнату

Бекіту ілмегін қырқатын құралдағы алмас қондырғысына орнатыңыз да, сырт еткен дыбыс естілгенше итеріңіз.

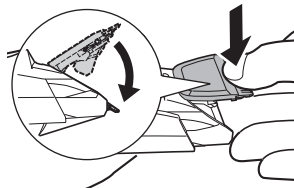

Ақаулықтарды жою

Ақаулық	Амал
Триммер жүзі өтпей қалды.	<ul style="list-style-type: none">▶ Триммерді зарядтаңыз. (50 бетін қараңыз.)▶ Жүзін тазалап, майлап қойыңыз. (54 және 55 беттерін қараңыз.)▶ Ұстара жүзін ауыстырыңыз. (Осы бетті қараңыз.)
Триммер жұмыс істемей қалды.	<p>Қызметін қалпына келтіру үшін, батареясын шамамен 16 сағаттай үздіксіз зарядтаңыз. Зарядтағаннан кейін де аз ғана қолдануға мүмкін болса, батареяның қызмет ету уақыты аяқталған. (Батареяның қызмет ету уақыты аяқталғанда, бұлкінуіне байланысты ішінен сұйықтық ағуы мүмкін.)</p>
Жұмыс уақыты тіпті зарядтаудан кейін де қысқа.	<ul style="list-style-type: none">▶ Құралдың корпусын айнаымалы тоқ адаптеріне толық салып, қуаттау күйін көрсететін шамның жанғанына көз жеткізіңіз.
Триммерді зарядтау мүмкін емес.	<ul style="list-style-type: none">▶ Зарядтау температурасы 0 °C – 35 °C аралығында зарядтауға ұсынылады.
Тіпті зарядтаудан кейін де триммерді тек шамамен 10 минут бойы пайдалануға болады.	<ul style="list-style-type: none">▶ Жөндету үшін өкілетті қызмет көрсету орталығына хабарласыңыз.
Қатты дыбыс шығарып жатыр	<ul style="list-style-type: none">▶ Жүзінің құралға дұрыс бекітілгеніне көз жеткізіңіз.

Егер ақаулық жойылмаса, құралды сатып алған дүкенге немесе жөндеуге Panasonic құзырлығы берілген қызмет көрсету орталығына хабарласыңыз.

Жиі қойылатын сұрақтар

Сұрақ	Жауап
Ұзақ уақыт пайдаланбаудан кейін батарея таусылады ма?	Құрылғы 6 ай немесе көбірек пайдаланылмаса, батарея әлсірейді (батарея сұйықтығының ағуы, т.б.). 6 ай сайын бір рет батареяны толығымен зарядтаңыз.
Батареяны әр пайдалану алдында зарядтауға болады ма?	Иә, бірақ батареяны таусылған кезде зарядтау ұсынылады. Батареяны пайдалану мерзімі пайдалану және сақтау жағдайларына байланысты болады.

Алмастың қолданылу мерзімі

Жүзді пайдалану мерзімі триммерді пайдалану жиілігі мен ұзақтығына байланысты әр түрлі болады.

Мысалы, триммерді айына 8 рет 5 минуттан қолданғанда, оның жүзінің жарамдылық мерзімі шамамен 2 жыл болады. Егер қырку тиімділігі төмендесе, дұрыс сақталғанына қарамастан жүздерді ауыстырыңыз.

Батареяның жұмыс мерзімі

Батареяны пайдалану мерзімі оны пайдалану жиілігі мен уақытына байланысты әртүрлі болады. Батарея 2 аптада бір рет зарядталса, пайдалану мерзімі шамамен 3 жыл болады.

• Қырқатын құрал жиі қолданылмаса да, оны кемінде 6 ай сайын бір рет зарядтап тұрыңыз, өйткені батареяда қуат таусылып қалады және қолдану мерзімі қысқаруы мүмкін.

Ішіне орнатылған аккумуляторды алу

Қырқатын құралды қолданыстан шығарар алдында ішінде орнатылған зарядталатын батареяны шығарыңыз.

Батарея арнайы тағайындалған мекенде (ондай мекен болған жағдайда) жойылғанына көз жеткізіңіз.

Бұл суретті тек қана триммерді кедеге жарату кезінде пайдалану мүмкін, оны жәндеу үшін емес. Егер өз қолыңызбен триммерді бөлшектесеңіз, ол су өтпейтін болмайды, ал бұл ақаулыққа алып келуі мүмкін.

- Қырқатын құралды аккумуляторды алған кезде айнымалы тоқ адаптерінен ажыратыңыз.
- Қосу үшін тоқ қосқышын сырғытыңыз да, қосуды күйде ұстап, батарея зарядын толық тауысыңыз.
- ①-ден ⑧-дейінгі қадамдарды орындаңыз, батареяны көтеріп, оны құрылғыдан алып шығарыңыз.
- Батареяны қысқа тұйықтамауға назар аударыңыз.

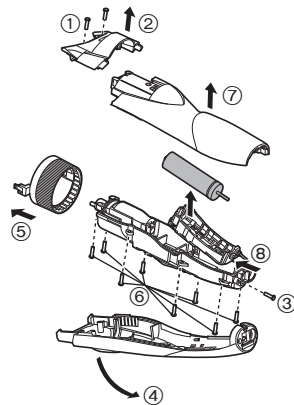

Қоршаған ортаны қорғау және материалдарды кәдеге жарату бойынша кеңестер

Бұл қырқатын құрал ішінде зарядталатын никелді металгидридті батарея орнатылған.

Аккумуляторды арнайы тағайындалған мекемеде (ондай мекеме болған жағдайда) жоюды ұсынамыз.

Техникалық сипаттамасы

Қуат көзі	Айнымалы тоқ адаптерінің үстіндегі атау жазылған тақтаны қараңыз.
Қозғауыш кернеуі	1,2 В---
Зарядтау уақыты	Шамамен 8 сағат

Аталмыш өнім тек үй жағдайында пайдалануға арналған.

Өндірушінің белгілегеніне сәйкес, құрылғы өндірілген күнінен бастап 7 жылға жарамды (егер бұл құрылғы осы барлық пайдалану нұсқауларына және техникалық стандарттарға сәйкес жұмсалатын жағдайларда ғана қолданылса)



Өндірілген күні өнімде көрсетілген.

Панасоник Корпорэйшн

1006, Кадома, Осака 571-8501, Жапония

Қытайда жасалған

Ескертпе:

Құрылғының өндірілген күнін (жылы, айы) өнімнің артқы жағындағы нөмір арқылы анықтай аласыз.

Нөмірі: X X XXXXX

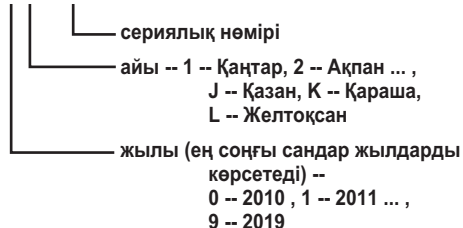

Ескертпе:

Құрылғының өндірілген күнін (жылы, айы, күні) айнымалы тоқ адатерінің артқы жағындағы нөмір арқылы анықтай аласыз.

Нөмірі: X XX XX

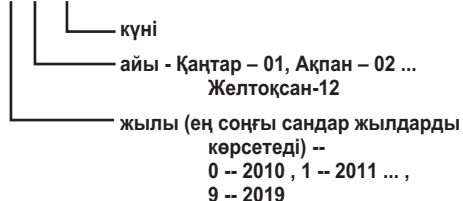

Организация, уполномоченная на принятие претензий по качеству продукции на территории Республики Казахстан:
Представительство АО «Панасоник Маркетинг (СНГ)», Казахстан,
050057, г. Алматы, ул.Тимирязева 42, здание 30.

Тел.: +7 (727) 298 09 09

Бесплатная горячая линия по Казахстану: 8-8000-809-809

Қазақстан Республикасы территориясындағы өнім сапасы бойынша наразылықтарды қабылдайтын уәкілетті ұйым:

АҚ «Панасоник Маркетинг СНГ», Қазақстан, 050057, Алматы қаласы, Тимирязева көш. 42, 30-шы ғимарат.

Тел.: +7 (727) 298 09 09

Қазақстан бойынша ақысыз қоңырау шалу үшін: 8-8000-809-809

Panasonic Corporation
<http://panasonic.net/>
© Panasonic Corporation 2014