

Panasonic®

Копир для бумаги

FP-7113

Инструкция по эксплуатации

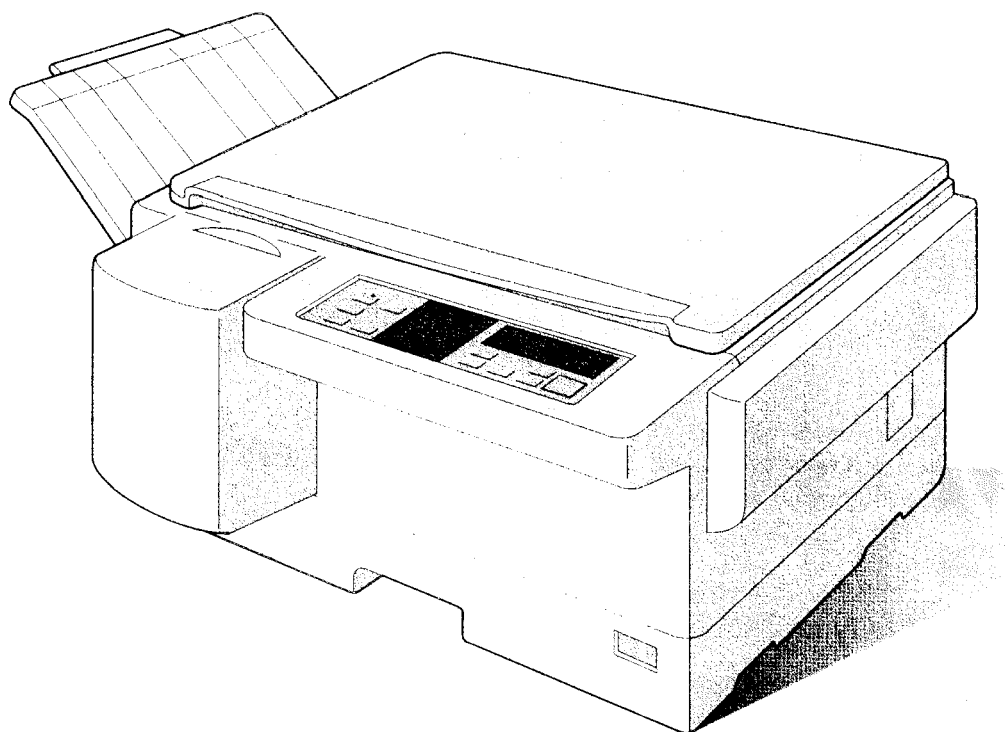

Прежде чем приступить к работе с копировальным аппаратом,
внимательно ознакомьтесь с данной инструкцией.

Изготовление копий

■ Полномасштабное копирование **100%**

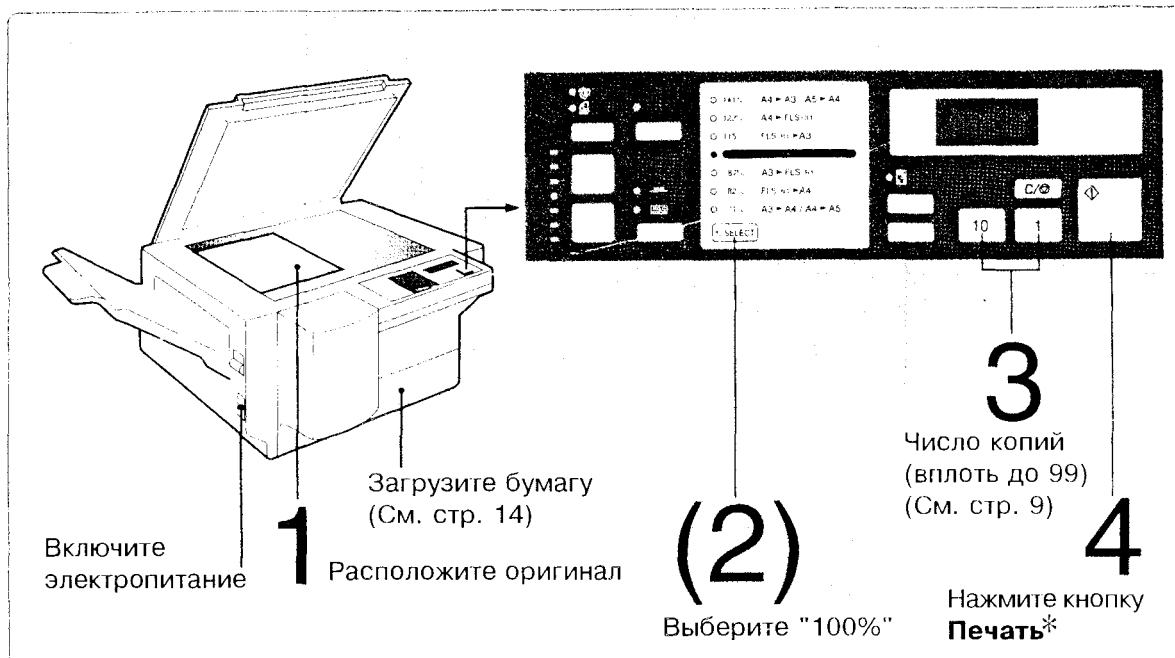

■ Расположение оригинала

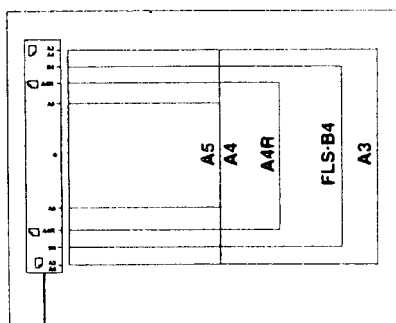

Указатель оригинала

- Расположите оригинал сверху напротив указателя.

- Лицевой стороной на оригиналодержатель.
- Если оригинал расположить на стекле оригиналодержателя неправильно, часть изображения на копии может оказаться утерянной.
- Оригиналы формата, меньшего A5, располагаются в пределах области A5 согласно указателю оригинала.
- При копировании на бланке располагайте листы в отводном лотке лицевой стороной вниз.

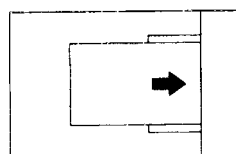

Копируемая сторона вниз

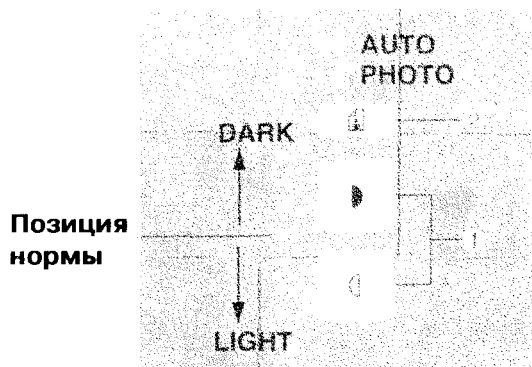

■ При ручной установке времени экспозиции:













- ① Чтобы откопировать оригинал с темным или цветным фоном, нажмите кнопку LIGHT (Светло), для оригиналов со светлым изображением нажимается кнопка DARK (Темно).
- ② Для копирования фотографий и тоновых изображений нажмите кнопку селектора AUTO/PHOTO (Авто/Фото).

Условные обозначения/Символьные обозначения

■ Условные обозначения

	Уменьшение или увеличение	(См. стр. 10)	При копировании с предустановленным масштабом
	Масштабирование	(См. стр. 11)	При копировании с произвольным масштабом в процентах (%)
	Копирование двух страниц	(См. стр. 12)	Страницы на развороте (книги или журнала) копируются на отдельные листы.

■ Символьные обозначения

	Ждите		Следует подождать до тех пор, пока копир не прогреется.
	1 Неправильная подача бумаги 2 Добавьте бумаги		1 Удалите частично замятые листы бумаги. 2 Если лоток для бумаги пуст, добавьте бумаги и нажмите кнопку Печать. (См. стр. 14 и 16)
	Добавьте тонера		Дозаправьте аппарат тонером, затем нажмите любую кнопку на панели управления. (См. стр. 15)
	Замятие бумаги		Удалите замятые листы бумаги (См. стр. 16)
	Вызов специалиста по сервису		Загорается при наступлении времени очередного обслуживания.

Энергосберегающий режим

Аппаратом FP-7113 выполняется функция экономии электроэнергии в то время, когда аппарат не используется. Если Вы намерены воспользоваться этой функцией, обратитесь к специалисту по сервису.

	Потребление электроэнергии	Время прогрева аппарата
Обычная работа	приблизительно 100 Вт/ч	Отсутствует
Экономия электроэнергии, режим 1	приблизительно 45 Вт/ч	15 секунд
Экономия электроэнергии, режим 2	приблизительно 9 Вт/ч	37 секунд

ПРИМЕЧАНИЕ

* Функция резервирования копий

В то время, пока прогревается копировальный аппарат, Вы можете расположить на оригиналодержателе свой оригинал, выбрать режим копирования и нажать кнопку Печать. Индикатор ожидания будет гореть до тех пор, пока не завершится цикл прогрева и автоматически не начнется процесс копирования.

Чистка

Регулярно проводите чистку аппарата

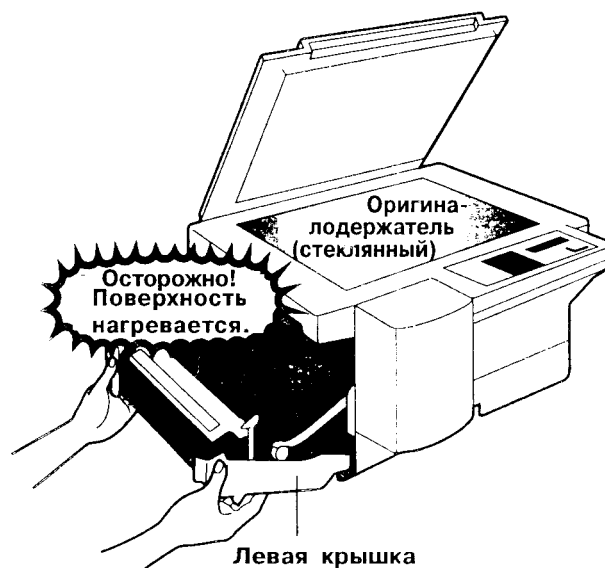

■ Как правило, чистку следует проводить раз в неделю.



Оригиналодержатель/крышка оригиналодержателя

- ① Удалите отпечатки тряпочкой с нейтральным моющим средством.
- ② Протрите во второй раз сухой тряпкой.

Оригиналодержатель (стеклянный)

■ При заправке тонером не забудьте заменить очищающую прокладку.



- ① Освободите зажим.
- ② Медленно откройте левую крышку.

Очищающая прокладка

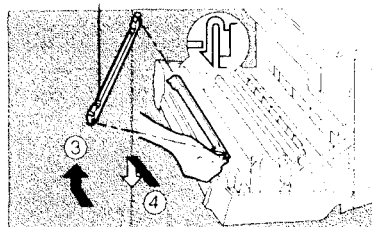

- ③ Снимите очищающую прокладку.
- ④ Установите новую очищающую прокладку.*
- ⑤ Закройте левую крышку. Действуйте обеими руками.

ВНИМАНИЕ

- Не используйте бензин, растворители либо другие разрушающие очищающие материалы.

ПРИМЕЧАНИЕ

- * Очищающая прокладка прилагается к тонер-картриджу.

Содержание

Перед началом работы

Меры предосторожности	6
Компоненты	
■ Панель управления	8

Выполнение копий

Стандартные функции	
■ Полномасштабное копирование	2
■ Копирование с уменьшением или увеличением	10
■ Копирование с масштабированием	11
Дополнительные функции	
■ Режим копирования двух страниц	12
■ Использование отводного лотка для бумаги	13

Техническое обслуживание

Уход	
■ Загрузка бумаги	14
■ Заправка тонером	15
■ Удаление замятой бумаги	16

Технические характеристики

Аппарат FP-7113	17
-----------------------	----

Проверка

Устранение неисправностей	18
---------------------------------	----

Меры предосторожности

Обращение

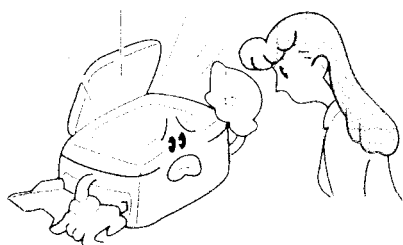

- Избегайте смотреть прямо на экспонирующую лампу в процессе копирования.



- При открытой левой крышке постарайтесь не дотрагиваться до нагретой поверхности.

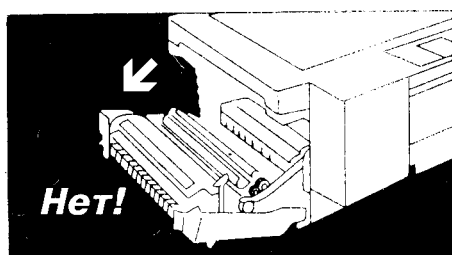

- В процессе копирования не выключайте кнопку электропитания и не открывайте левую крышку.
- Не роняйте в копировальный аппарат скрепки, кнопки и другие металлические предметы.
- Не пробуйте открывать крышки, не описанные в настоящем руководстве по использованию.

Тонер и бумага

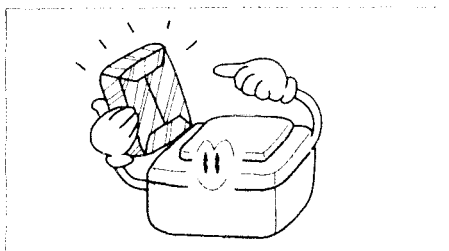

- Храните тонер, проявитель и бумагу в прохладном месте с низкой влажностью.
- Допускается использование высококачественной бумаги плотностью 60-90 г/м².
- Для получения копий оптимального качества важно использовать в копировальном аппарате тонер марки Panasonic.

Установка

- Не следует устанавливать копировальный аппарат в помещениях со следующими условиями:
 - Слишком высокая или слишком низкая температура или влажность.
Температура окружающей среды: 10°C - 30°C Относительная влажность: 30% - 80%
 - В помещениях, где температура или влажность могут резко изменяться.
 - Прямое попадание солнечных лучей.
 - Прямо на пути потока кондиционированного воздуха.
 - В помещениях с высокой концентрацией пыли.
 - В плохо вентилируемых помещениях.
 - В помещениях с концентрацией химических паров.
 - В помещениях с повышенной вибрацией.
 - Нестабильный или неровный пол.

Вентиляция

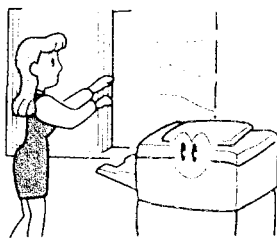



- С целью сведения к минимуму плотности озоновых выбросов в атмосфере, копировальный аппарат следует устанавливать в хорошо вентилируемых помещениях.

ОБЕСПЕЧЕНИЕ ЛИЧНОЙ БЕЗОПАСНОСТИ

Для обеспечения безопасности и удобства в обращении устройство поставляется в комплекте с литой трёхштыковой штепсельной вилкой. Эта вилка оснащена плавким предохранителем на 13 А.

В случае, если понадобится заменить плавкий предохранитель, удостоверьтесь, что новый плавкий предохранитель имеет маркировку 13 А и одобрен ASTA или BSI to BS1362

Проверьте наличие на корпусе плавкого предохранителя маркировки  ASTA или  BSI.

Если вилка снабжена съёмной крышкой плавкого предохранителя, после замены плавкого предохранителя её следует обязательно поставить на место.

В случае потери съёмной крышки плавкого предохранителя штепсель нельзя использовать до тех пор, пока не будет найдена запасная крышка.

Запасную съёмную крышку плавкого предохранителя можно приобрести у местного дилера Panasonic.

В СЛУЧАЕ, ЕСЛИ ШТЕПСЕЛЬНАЯ ВИЛКА НЕ ПОДХОДИТ К ШТЕПСЕЛЬНОЙ РОЗЕТКЕ В ВАШЕМ ОФИСЕ СЛЕДУЕТ УДАЛИТЬ ПЛАВКИЙ ПРЕДОХРАНИТЕЛЬ, ОТРЕЗАТЬ ВИЛКУ И ИЗБАВИТЬСЯ ОТ НЕЕ ДОЛЖНЫМ ОБРАЗОМ.

В СЛУЧАЕ ПОДСОЕДИНЕНИЯ ОТРЕЗАННОЙ ВИЛКИ К РОЗЕТКЕ В 13 А ЕСТЬ ОПАСНОСТЬ СЕРЬЕЗНОГО ЭЛЕКТРИЧЕСКОГО ШОКА.

При подсоединении новой вилки соблюдайте разводку проводов как показано ниже.

При любых сомнениях консультируйтесь с квалифицированным электриком.

ВНИМАНИЕ: УСТРОЙСТВО СЛЕДУЕТ ЗАЗЕМЛИТЬ.

ВАЖНО: Окраска проводов в силовом кабеле является следующей:

Зеленый и желтый: земля

 Синий: ноль

 Коричневый: фаза

Поскольку цвета проводов в силовом проводе устройства могут не соответствовать цветным пометкам, идентифицирующим выходы Вашего штепселя, поступите следующим образом:

Провод, окрашенный **ЗЕЛЕНЫМ И ЖЕЛТЫМ**, следует соединить с выходом штепселя, маркированным буквой **E** или символом заземления " \perp ", либо окрашенным в **ЗЕЛЕНЫЙ** или **ЗЕЛЕНО-ЖЕЛТЫЙ** цвет.

Провод, окрашенный **СИНИМ** цветом, соединяется с выходом штепселя, маркированным буквой **N** или окрашенным **ЧЕРНЫМ** цветом.

Провод, окрашенный **КОРИЧНЕВЫМ** цветом, соединяется с выходом штепселя, маркированным буквой **L** или окрашенным **КРАСНЫМ** цветом.

Замена плавкого предохранителя.

Откройте отделение для плавкого предохранителя с помощью отвертки и замените плавкий предохранитель.

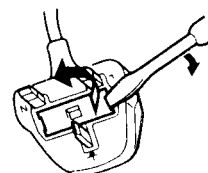

Внимание: Прежде, чем снимать крышки, отсоедините штепсель от сетевого напряжения.

Настоящий аппарат производится в соответствии с требованиями BS800.

Штепсельная вилка данного аппарата должна использоваться для отключения сетевого напряжения электропитания. Обеспечьте наличие рядом с аппаратом штепсельной розетки, к которой обеспечен легкий доступ.

Компоненты

Панель управления

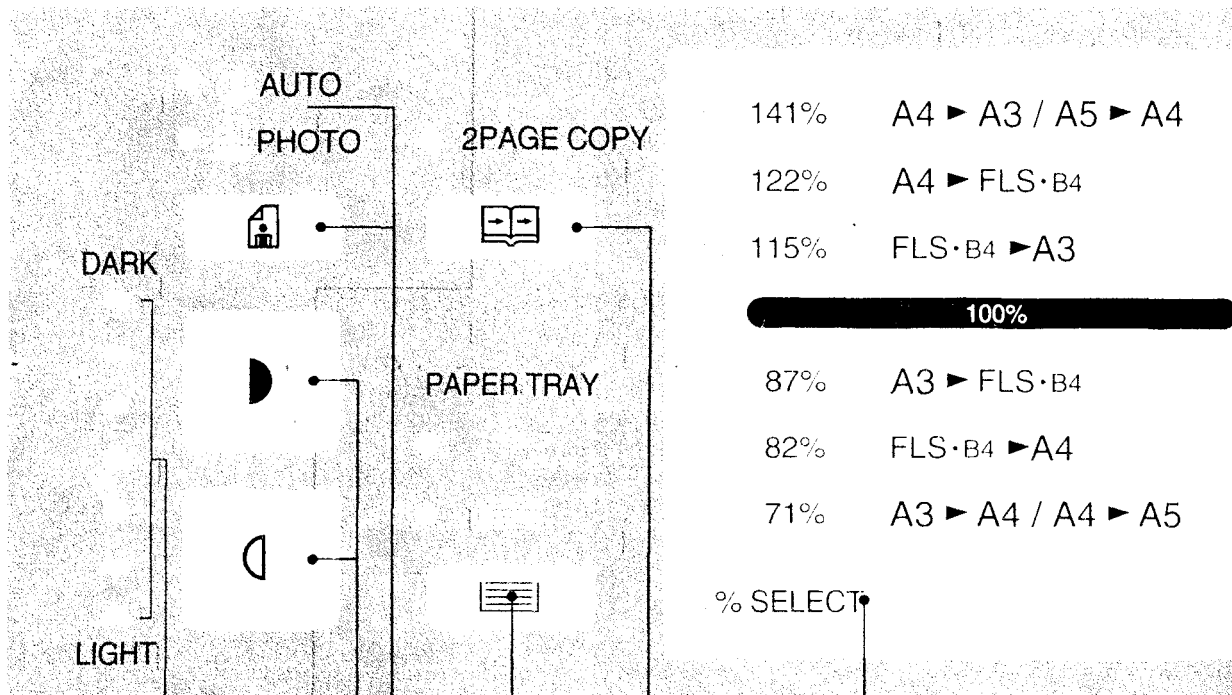

141% A4 ▶ A3 / A5 ▶ A4

122% A4 ▶ FLS·B4

115% FLS·B4 ▶ A3

100%

87% A3 ▶ FLS·B4

82% FLS·B4 ▶ A4

71% A3 ▶ A4 / A4 ▶ A5

% SELECT

Индикатор экспонирования.
(●: позиция нормального режима работы)
(См. стр. 2)

Кнопки регуляторов экспонирования
(См. стр. 2)

Кнопка выбора режимов Авто/Фото
Индикатор режимов Авто/Фото
(См. стр. 2)

Кнопка копирования двух страниц
(См. стр. 12)

Кнопка лотка для бумаги
Отводной лоток или лоток для бумаги

Кнопка выбора %
(См. стр. 10)

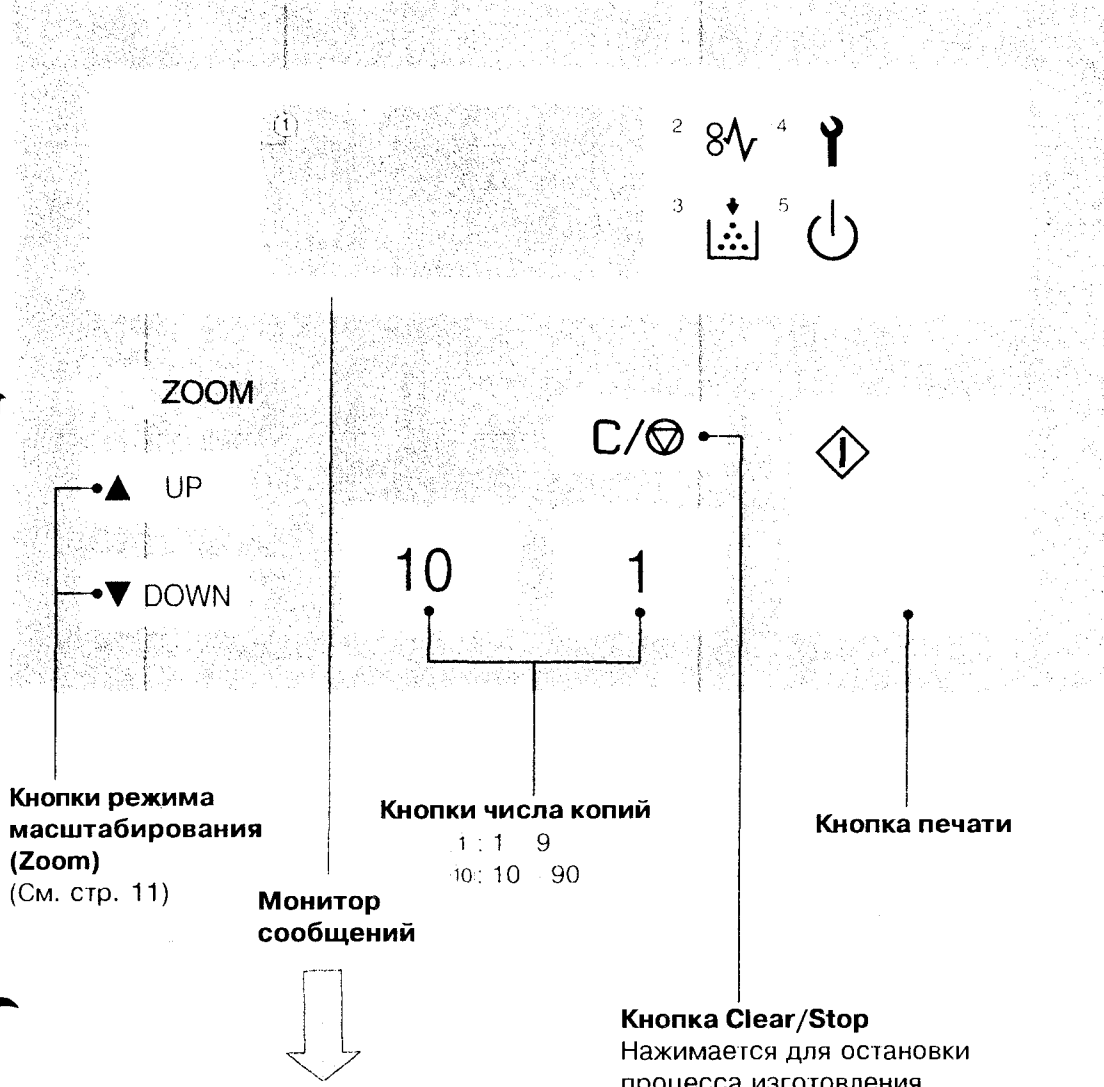
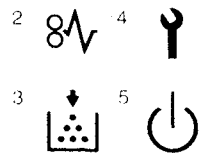

Кнопки режима масштабирования (Zoom)
(См. стр. 11)

Кнопки числа копий
1 : 1 - 9
10 : 10 - 90

Кнопка печати

Монитор сообщений

Кнопка Clear/Stop
Нажимается для остановки процесса изготовления копий или для стирания подсчета копий на дисплее.

① **Дисплей подсчета копий**
Показывает число копий, код ошибки и пр. (См. стр. 18-19)
②~⑤
(См. стр. 3)

Копирование с уменьшением или увеличением

При работе с предустановленными значениями масштаба

- Предусмотрено 3 предустановленных режима уменьшения и 3 предустановленных режима увеличения

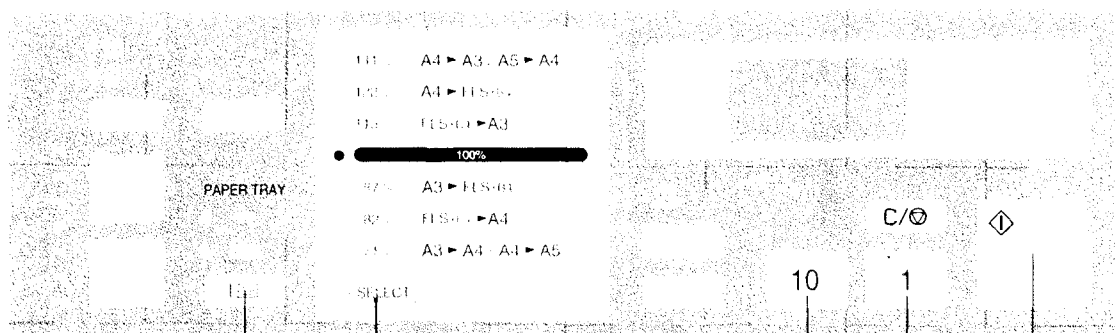

1 Кнопка лотка для бумаги*
Расположите оригинал

2 Выберите формат копии (масштаб для форматов A4/A5)

3 Установите количество копий

4 Нажмите кнопку печати

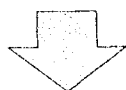

Пример: уменьшение копии

Формат оригинала Формат копии

A3 → A4

Правильное значение масштаба выбирается автоматически.

The diagram shows the copy format menu with the following settings: '141% A4 ▶ A3 / A5 ▶ A4', '122% A4 ▶ FLS-B1', '115% FLS-B1 ▶ A3', '100%' (highlighted with a black bar), '87% A3 ▶ FLS-B1', '82% FLS-B1 ▶ A4', and '71% A3 ▶ A4 / A4 ▶ A5'. The '71%' option is selected with a black dot. Below the menu is a '% SELECT' button.

Кнопка выбора %

ПРИМЕЧАНИЕ

- Для выхода из режима копирования с уменьшением или увеличением с помощью кнопки выбора % установите 100%.

- * В случае, если формат копии отличается от размера лотка для бумаги, используйте отводной лоток для бумаги. (См. стр. 13)

Копирование с масштабированием

При работе с произвольно устанавливаемым в процентах (%) масштабом уменьшения/увеличения

■ Масштаб произвольного увеличения/уменьшения может выбираться в пределах от 65% до 141% с шагом в 1%.

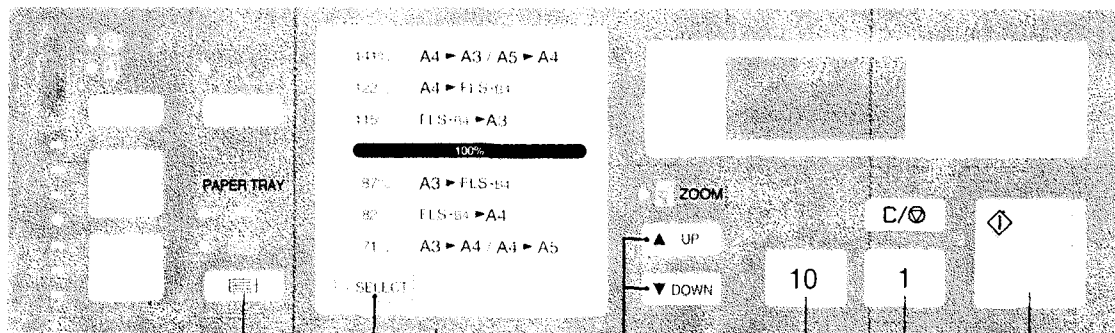

1 Кнопка лотка для бумаги *
Расположите оригинал

Кнопка выбора %

2 Выберите масштаб увеличения/уменьшения

3 Установите количество копий

4 Нажмите кнопку печати

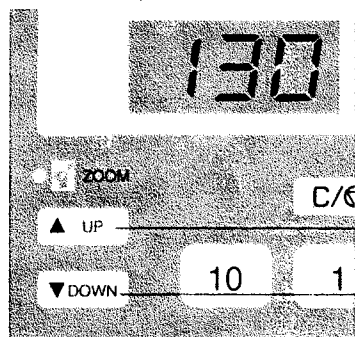
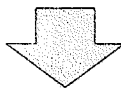

① Нажмите кнопку ВВЕРХ или ВНИЗ.

② Выберите масштаб увеличения/уменьшения.

Масштаб режима: 65%-141%

Нажмите и держите кнопку Zoom ВВЕРХ или ВНИЗ.

UP
DOWN

ВВЕРХ для увеличения

ВНИЗ для уменьшения

Увеличивайте шагами по 1%.

ПРИМЕЧАНИЕ

● Для выхода из режима копирования с произвольным увеличением/уменьшением нажмите кнопку выбора %.

* В случае, если формат копии отличается от размера лотка для бумаги, используйте отводной лоток для бумаги. (См. стр. 13)

Копирование двух страниц

- Копирование двух страниц на развороте оригинала формата А3 на два отдельных листа формата А4.

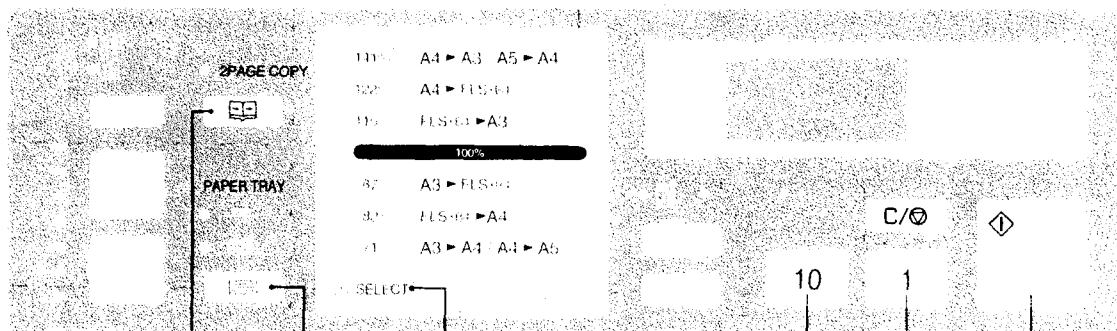

- 1 Расположите оригинал
- 2 Нажмите кнопку копирования двух страниц
- (3) Установите размер копии (увеличение или уменьшение)
- 4 Установите количество копий
- 5 Нажмите кнопку печати

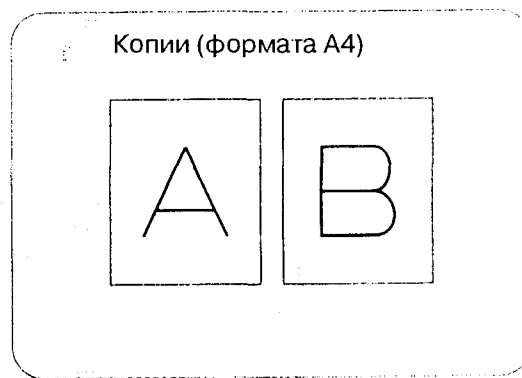
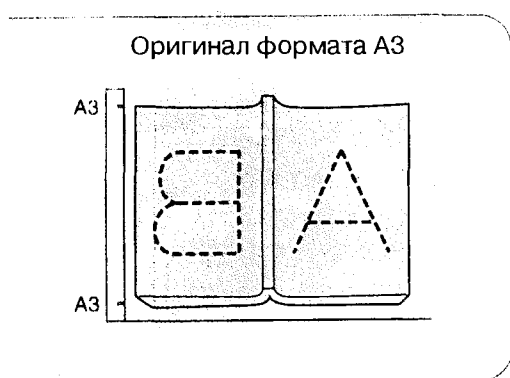
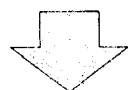

ПРИМЕЧАНИЕ

- Для выхода из режима копирования двух страниц нажмите кнопку копирования двух страниц повторно.

* В случае, если формат копии отличается от размера лотка для бумаги, используйте отводной лоток для бумаги. (См. стр. 13)

Использование отводного лотка для бумаги

При копировании на особой бумаге и пр.

- Отводной лоток используется для двустороннего копирования или копирования на бланки, почтовые штампы, прозрачные пленки и бумагу нестандартных форматов, и др., либо как дополнительный источник бумаги.

1

Расположите оригинал.
Выберите формат оригинала.

2

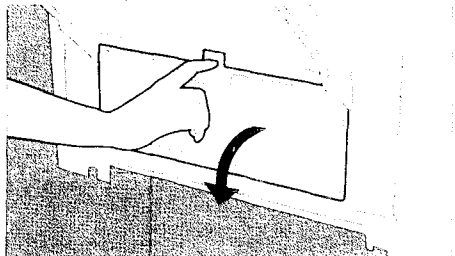

Откройте отводной лоток для бумаги.

3

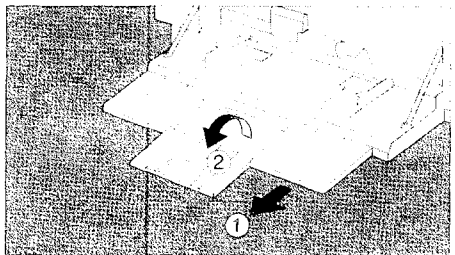

- 1 Вытягивайте лоток А до тех пор, пока он не остановится.
- 2 Откройте лоток В.

4

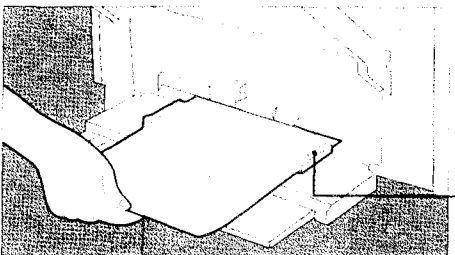

- 1 Загрузите приблизительно 50 листов бумаги.

Вводите бумагу до тех пор, пока она не остановится.

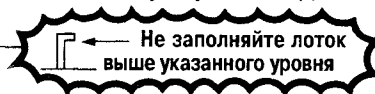

Для копирования на бланки или почтовые штемпели копии располагайте лицевой стороной вниз.

- 2 Отрегулируйте боковые направляющие.

Неправильная установка боковых направляющих может привести к сморщиванию, замятию или перекашиванию бумаги.

5

- 1 Выберите отводной лоток для бумаги с помощью кнопки выбора (≡) лотка для бумаги.
- 2 Нажмите кнопку печати.

ПРИМЕЧАНИЕ:

- При изготовлении двусторонних копий используйте отводной лоток для бумаги.

Загрузка бумаги (□)

Лоток для бумаги на 250 листов

1

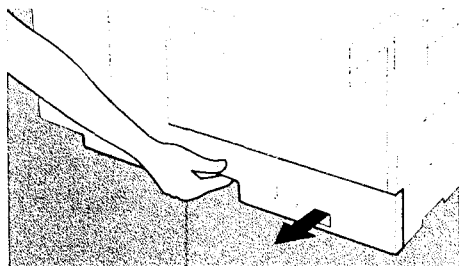

Вытяните лоток для бумаги из копировального аппарата.

2

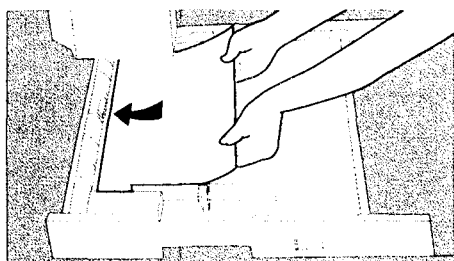

Поместите бумагу в лоток для бумаги.

Удалите сморщившиеся или порванные листы.

3

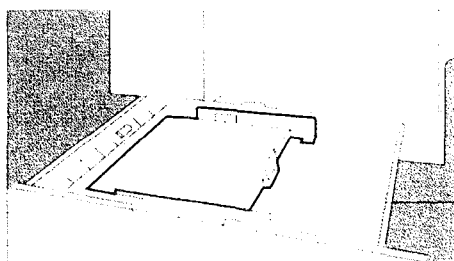

Удостоверьтесь, что бумага загружена не выше индикатора перегрузки, расположенного в лотке для бумаги.

Индикатор перегрузки

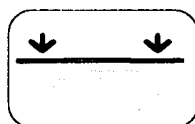

← Односторонняя копия

4

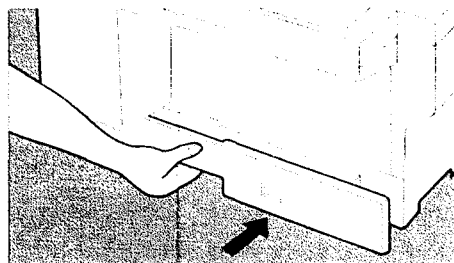

Введите лоток для бумаги обратно в копировальный аппарат

ПРИМЕЧАНИЕ

- Конструкция лотка для бумаги предусматривает работу с бумагой формата А5, А4, А4R, В4 · FLS и А3. Для того, чтобы сменить формат бумаги, воспользуйтесь подробными инструкциями Вашего специалиста по сервису.
- При изготовлении двусторонних копий пользуйтесь отводным лотком для бумаги.

Заправка тонера (☺) (U3)

1

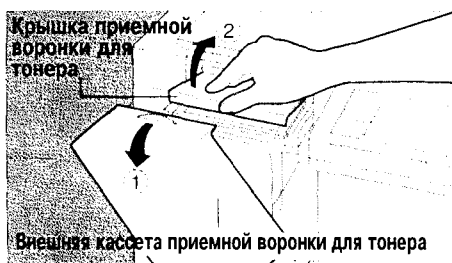

Откройте внешнюю кассету приемной воронки для тонера и поднимите крышку приемной воронки для тонера.

2

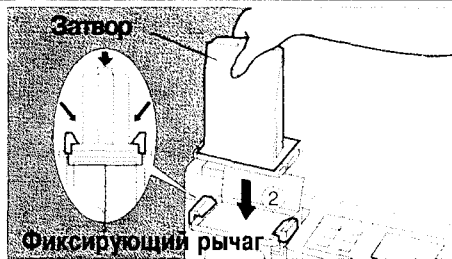

Установите тонер-картридж.

- 1 Тщательно взболтайте перед использованием 10-15 раз до тех пор, пока тонер внутри картриджа не распределится равномерно.
- 2 Поместите тонер-картридж на фиксирующий рычаг и нажмите сверху.

3

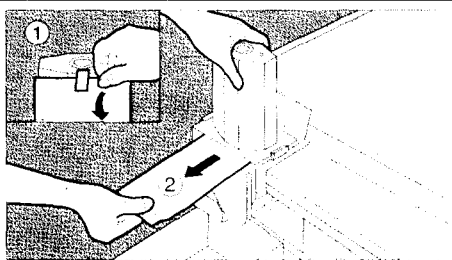

Заправьте тонером.

- 1 Отогните затвор.
- 2 Осторожно вытащите затвор.

4



Удалите тонер-картридж.

- 1 Выпустите тонер из картриджа.
- 2 Потяните фиксирующий рычаг.
- 3 Удалите тонер-картридж.
- 4 Закройте крышку приемной воронки для тонера.

5

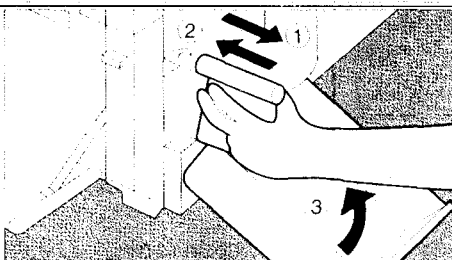

Замените использованную бутылку от тонера.

- 1 Осторожно удалите использованную бутылку от тонера, вытянув ее напрямую наружу, как показано на рисунке.
- 2 Установите новую бутылку.
- 3 Закройте внешнюю кассету приемной воронки для тонера.

6

Замените очищающую прокладку.
(См. стр. 4)

ВНИМАНИЕ

- Для получения оптимального качества копий пользуйтесь рекомендованным тонером Panasonic.
- Храните тонер в прохладном темном месте. Не распечатывайте тонер до использования.
- После распечатывания используйте его как можно скорее.
- Не пользуйтесь тонером в использованной бутылки от тонера.

Удаление замятой бумаги (8 $\sqrt{1}$ /F)

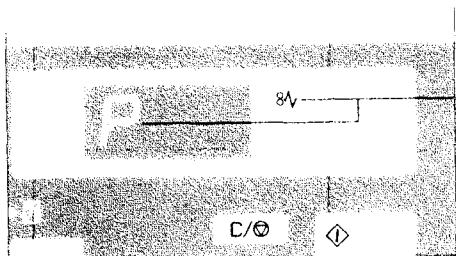

Индикаторы замятой бумаги

1

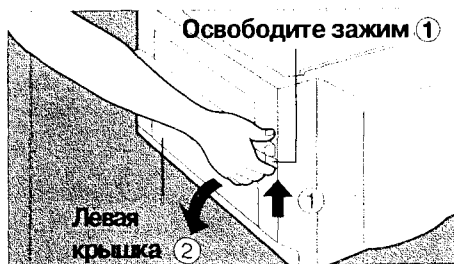

Освободите зажим.

② Медленно открывайте левую крышку.

2



Удалите всю замятую бумагу.

3

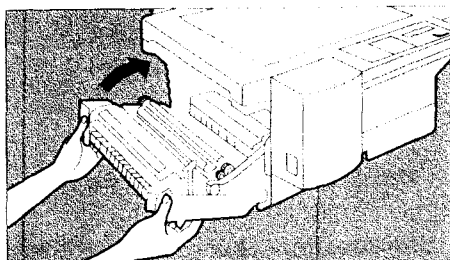

Закройте левую крышку.

Действуйте обеими руками.

4

Проверьте, погас ли индикатор замятой бумаги.

В случае, если индикатор замятой бумаги не погас, повторите описанные выше шаги 2 и 3.

ВНИМАНИЕ

- Область термического закрепления тонера может нагреваться, поэтому будьте внимательны, удаляя замятую бумагу.

Технические характеристики

■ Копировальный аппарат FP-7113

Тип:	Настольный
Процесс:	Сухой, с применением нового тонера высокого разрешения magnefine
Скорость в режиме нескольких копий:	13 копий в минуту (изображение формата Letter)
Максимальный формат копии:	A3 Пустое пространство: макс. 4,5мм
Форматы копии:	A5, A4, A4R, B4 • FLS, A3 при загрузке через кассету; A6-A3 при загрузке через отводной лоток
Масштаб уменьшения:	Фиксированные значения: 71%, 82%, 87% Произвольный: от 99% до 65% с шагом 1%
Масштаб увеличения:	Фиксированные значения : 115%, 122%, 141% Произвольный от 101% до 141% с шагом 1%
Вместимость:	кассета на 250 листов + отводной лоток на 50 листов Автоматическое включение
Выбор бумаги:	Ручной
Плотность бумаги:	от 60 до 90 г/м ²
Селектор количества копий:	1-99, автоматический повтор, автоматическая установка на 1
Установка времени экспонирования:	Автоматическая/ручная плюс режим Фото
Подача тонера:	Автоматическая
Размеры (Ш x Г x В):	650 x 608 x 347 мм
Масса:	33кг
Требования к электропитанию:	Переменный ток 220-240 В, 50 Гц, 6,5 А

Технические характеристики могут быть изменены без предупреждения.

Устранение неисправностей

До вызова мастера

Проверка

Действия

Устройство не работает

Горит ли дисплей? (См. стр. 9)



Проверьте, нажата ли кнопка электропитания, и включена ли вилка в штепсельную розетку сети напряжения.

Появился ли один из следующих кодов на дисплее счета копий? (См. стр. 9)

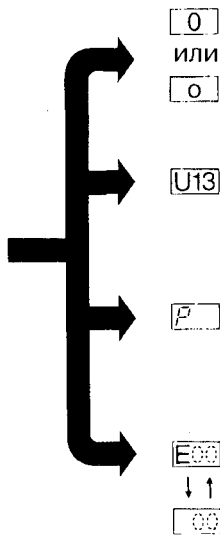

Нажмите любую кнопку на панели управления.



Заправьте аппарат тонером, затем нажмите любую кнопку на панели управления. (См. стр. 15)



① Удалите частично замятую бумагу. (См. стр.16)



② Если лоток для бумаги пуст, загрузите бумагу и нажмите кнопку печати. (См. стр.14)



Выключите кнопку электропитания копировального аппарата, затем вновь включите. Если код ошибки появится снова, вызывайте мастера.

Горит ли индикатор неправильной загрузки бумаги? (8V) (См. стр. 3)



Удалите замятую бумагу. (См. стр. 16)

Копии испачканы

Не загрязнено ли стекло оригиналодержателя или крышка оригиналодержателя? (См. стр. 4)



Очистите стекло или крышку оригиналодержателя. (См. стр. 4)

Проверка

Действия

Копии засвечены

Не показывает ли индикатор экспонирования «светло»?
(См. стр. 2)



Нажмите кнопку «темно». (См. стр. 2)

Включен ли индикатор фоторежима? (☞)
(См. стр. 2)



Нажмите один раз кнопку (☞) выбора Фото/авто, выбрав тем самым режим авто.
(См. стр. 2)

Горит ли индикатор отсутствия тонера? (⚠)
(См. стр. 3)



Добавьте тонер и нажмите любую кнопку на панели управления.
(См. стр. 15)

■ В случае, если описанные выше меры не возымели действия, вызывайте мастера.