

Panasonic

Персональный факсимильный аппарат

Инструкция по эксплуатации

Модель № **KX-FT912RU**

Модель № **KX-FT914RU**



KX-FT914

Благодарим вас за покупку факсимильного аппарата Panasonic.

Да начала работы с аппаратом ознакомьтесь с настоящей инструкцией по эксплуатации и сохраните ее для последующего использования.

For English Quick Start section, see page 52.

FOR ENGLISH USERS:
You can select English for the display and report (feature #48, page 40).

1. Установка и быстрый запуск

Установка

- 1.1 Прилагаемые принадлежности 4
- 1.2 Информация по заказу принадлежностей 4
- 1.3 Соединения 5
- 1.4 Бумага для печати 6

Быстрое начало

- 1.5 Отправка факсов / копирование 7
- 1.6 Прием факсов 7
- 1.7 Функция Help 8

2. Важная информация

Важные инструкции

- 2.1 Важные инструкции по технике безопасности 9
- 2.2 Для лучшего применения 10

3. Подготовка

Органы управления

- 3.1 Расположение органов управления 11
- 3.2 Обзор 12

Громкость

- 3.3 Регулировка громкости 12

Начальное программирование

- 3.4 Дата и время 13
- 3.5 Ваш логотип 14
- 3.6 Телефонный номер вашего факса 15

4. Телефон

Автоматический набор номера

- 4.1 Сохранение имен и телефонных номеров для функции сенсорного набора и телефонного справочника упрощенного набора 17
- 4.2 Голосовые вызовы с использованием функции сенсорного набора и телефонного справочника упрощенного набора 18

Идентификация вызывающего абонента

- 4.3 Сервис идентификации вызывающего абонента (АОН и Caller ID) 19
- 4.4 Просмотр и обратный вызов с помощью информации о вызывающем абоненте ... 21
- 4.5 Сохранение информации о вызывающем абоненте для функции сенсорного набора и в телефонном справочнике упрощенного набора 22
- 4.6 Настройки идентификации вызывающего абонента 23

Блокировка набора

- 4.7 Установка функции блокировки набора ... 24

Голосовой контакт

- 4.8 Разговор с вашим абонентом после передачи или приема факса 25

5. Факс

Отправка факсов

- 5.1 Отправка факса вручную 27
- 5.2 Документы, пригодные для отправки 27
- 5.3 Отправка факсов с помощью функции сенсорного набора номера и телефонного справочника упрощенного набора 28
- 5.4 Передача по рассылке (только КХ-FT914) .. 29
- 5.5 Передача методом поллинга (другой факсимильный аппарат извлекает факс с вашего аппарата) 31

Прием факсов

- 5.6 Выбор способа применения факсимильного аппарата 32
- 5.7 Прием факса вручную – Режим автоответа ВЫКЛ 33
- 5.8 Прием факса автоматически – Режим автоответа ВКЛ 34
- 5.9 Получение методом поллинга (получение факса, содержащегося на другом факсимильном аппарате) 35
- 5.10 Вызов пейджера 35

6. Копирование

Копирование

- 6.1 Изготовление копии 36

7. Программируемые функции

Функции

- 7.1 Программирование 37
- 7.2 Основные функции 38
- 7.3 Расширенные функции 39

8. Справка

Сообщения об ошибках

- 8.1 Сообщения об ошибках – Отчеты 42
- 8.2 Сообщения об ошибках – на дисплее 42

Устранение неполадок

- 8.3 Если функция не работает, проверьте здесь 43

Замятия бумаги

- 8.4 Замятия бумаги для печати 45
- 8.5 Замятие документа при отправке 46

Чистка

- 8.6 Чистка податчика документов / стекла сканера 47
- 8.7 Чистка термоголовки / крышки термоголовки 48

9. Общая информация

Печать отчетов

- 9.1 Перечни и отчеты 49

Технические характеристики	
9.2 Технические характеристики	50
Регистрация пользователя	
9.3 Регистрация пользователя	51

10. English Quick Start

Installation	
10.1 Included accessories.....	52
10.2 Accessory information.....	52
10.3 Connections	53
10.4 Recording paper.....	54
Quick Start	
10.5 Fax sending / Copying	55
10.6 Fax receiving.....	55
10.7 Help function	56

11. Предметный указатель

11.1 Предметный указатель.....	57
--------------------------------	----

1. Установка и быстрый запуск

1.1 Прилагаемые принадлежности

№	Описание	Количество
①	Сетевой шнур	1
②	Телефонный шнур	1
③	Телефонная трубка	1
④	Провод телефонной трубки	1
⑤	Рулон термобумаги (длина 10 метров)	1
⑥	Накопитель бумаги (только КХ-FT914)	1
⑦	Инструкция по эксплуатации	1

①

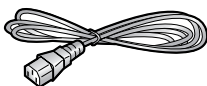

②



③



④

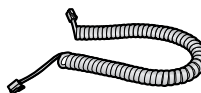

⑤

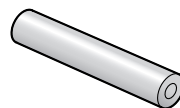

⑥



⑦



Примечание:

- Если какие-либо принадлежности повреждены или отсутствуют, обратитесь по месту покупки.
- Сохраните оригинальную коробку и упаковку для последующих возможных транспортировок аппарата.

1.2 Информация по заказу принадлежностей

Модель №	Описание	Примечание
КХ-А106	Стандартная термобумага для печати	216 мм × рулон на 30 м, с сердечником 25 мм

Примечание:

- Используйте только бумагу для печати, входящую в комплект поставки, или рекомендованную. Использование другой бумаги для печати может ухудшить качество печати и/или привести к износу термоголовки.

1.3 Соединения

- ① Провод телефонной трубки
 - Более длинный конец без завивки следует подсоединить к аппарату.
- ② Телефонный шнур
 - Подсоедините к гнезду одноканальной телефонной линии.
- ③ Сетевой шнур
 - Подсоедините к сетевой розетке (220 В – 240 В переменного тока, 50/60 Гц).
- ④ Накопитель бумаги (только КХ-FT914)
 - В настоящей инструкции по эксплуатации накопитель бумаги может быть показан не на всех иллюстрациях.
- ⑤ Гнездо [EXT]
 - Если заглушка установлена, удалите ее.
- ⑥ Дополнительный телефон (не входит в поставку)

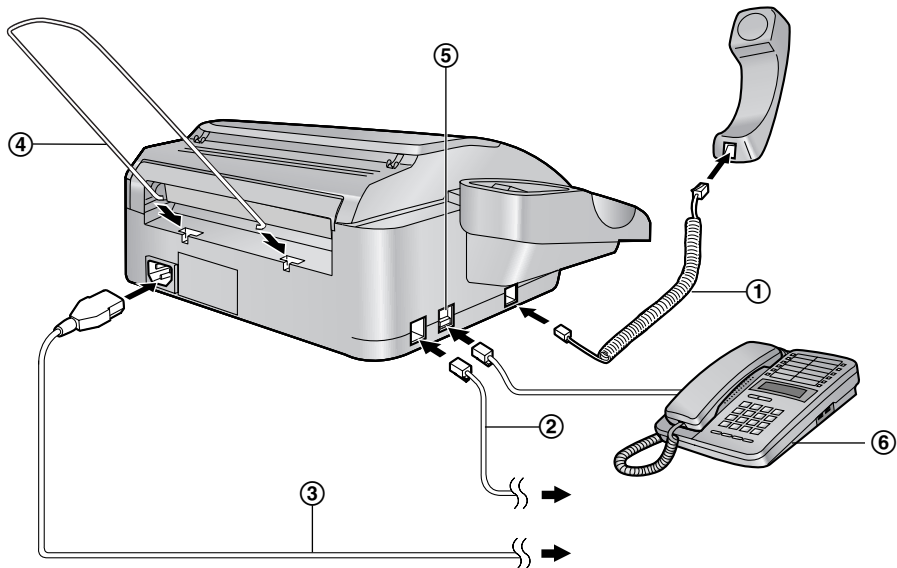

Осторожно:

- При эксплуатации аппарата сетевая розетка должна находиться рядом с устройством в легкодоступном месте.
- Используйте только телефонный шнур, поставляемый с аппаратом.
- Не удлиняйте телефонный шнур.
- Во избежание застревания бумаги для печати, устанавливайте аппарат как можно дальше от стен.

1.4 Бумага для печати

- 1 Откройте крышку, нажав кнопку открывания крышки (1).

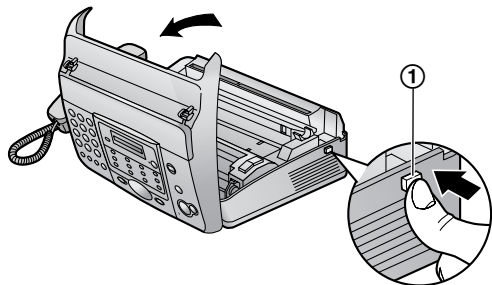

- 2 Установите бумагу для печати.

Правильно

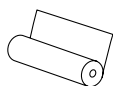

Неправильно

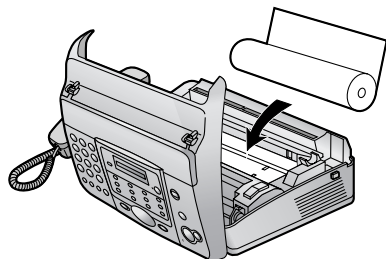

- 3 Вставьте ведущую кромку бумаги в отверстие над термоголовкой (1).

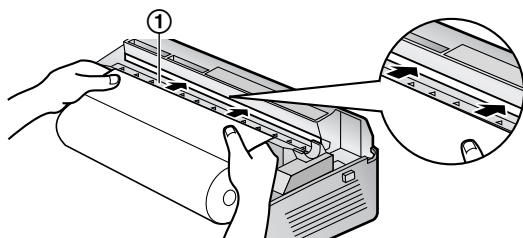

- 4 Вытащите бумагу из аппарата.

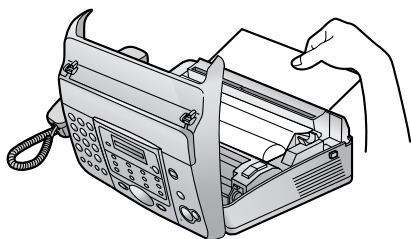

- Убедитесь том, что рулон бумаги не провисает.

- 5 Плотно закройте крышку, нажав на нее с обеих сторон.

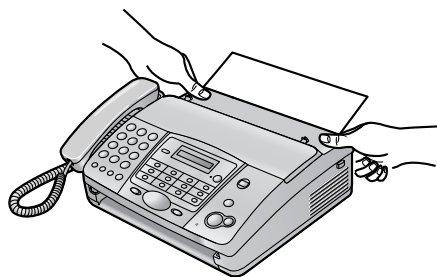

- 6 Для КХ-FT912:
Нажмите **[FAX/START]** и оторвите лишнюю бумагу, потянув ее на себя.



[FAX/START]

- Для КХ-FT914:
Нажмите **[FAX/START]**, чтобы разрезать бумагу.

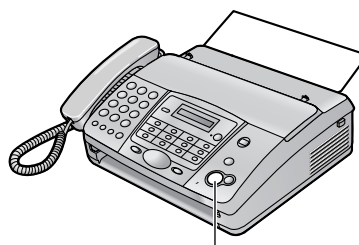

[FAX/START]

Примечание:

- Если рулон запечатан клеем или лентой, то прежде чем устанавливать рулон, отрежьте приблизительно 15 см от его начала.
- Если к аппарату подсоединен сетевой шнур, то при каждом открывании и закрытии крышки печатается сообщение. Если бумага для печати установлена верхней стороной вниз, сообщение не печатается. Установите бумагу правильно.
- Информацию по принадлежностям см. на стр. 4.

1.5 Отправка факсов / копирование

- 1 Откройте лоток подачи документа.



- 2 Отрегулируйте направляющие документа (1) и вставьте документ ЛИЦЕВОЙ СТОРОНОЙ ВНИЗ.

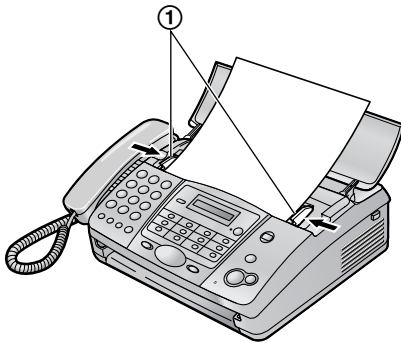

- 3 Отправка факса:
Наберите номер факса и нажмите **[FAX/START]**.

Копирование:
Нажмите **[COPY]**.

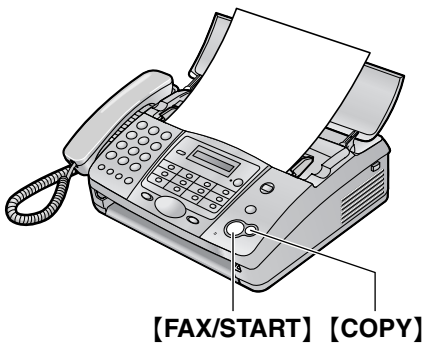

- Подробнее об отправке факса см. стр. 27.
Подробнее о копировании см. стр. 36.

1.6 Прием факсов

- 1 Чтобы ответить на вызов, снимите телефонную трубку.
- 2 Для получения факса нажмите **[FAX/START]**.

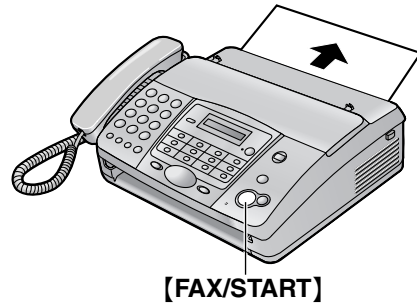

- Подробнее см. стр. 33.
- Вы можете выбрать, как аппарат будет получать вызовы (стр. 32).

1.7 Функция Help

Аппарат содержит полезную информацию, которую можно распечатать для быстрого ознакомления.

Установка:

Программирование аппарата.

Телефонный справочник:

Использование сенсорного набора номера и телефонного справочника упрощенного набора.

Автоответ:

Объяснение настройки функции автоответа.

Идентификация вызывающего абонента:

Как использовать функции идентификации номера вызывающего абонента.

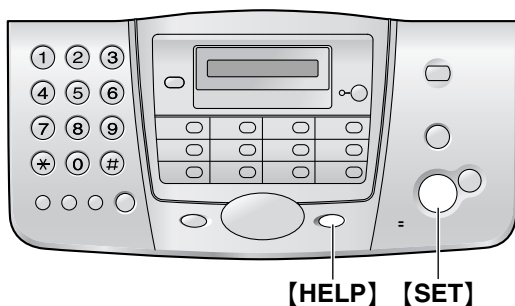

- 1 Нажимайте **[HELP]** для отображения нужного пункта.
- 2 Нажмите **[SET]**.
 - Печатается выбранный пункт.

2.1 Важные инструкции по технике безопасности

Во избежание возгорания, поражения электрическим током и получения травм при эксплуатации данного аппарата следует соблюдать следующие основные меры предосторожности.

1. Внимательно прочитайте все инструкции.
2. Обращайте внимание на все предупреждения и инструкции на корпусе данного аппарата.
3. Приступая к чистке, отсоедините аппарат от сетевой розетки. Не пользуйтесь жидкими или аэрозольными очистителями. Чистите аппарат влажной тканью.
4. Не пользуйтесь данным аппаратом вблизи воды (например, около ванны, раковины, кухонной мойки и т.д.).
5. Устанавливайте аппарат на устойчивой поверхности. Падение аппарата может привести к серьезным повреждениям и/или травмам.
6. Не закрывайте прорези и отверстия в корпусе аппарата. Они предназначены для вентиляции и предотвращения перегрева. Не устанавливайте аппарат рядом с радиаторами отопления, а также в местах, где не обеспечивается должная вентиляция.
7. Подключайте аппарат только к источнику электропитания, указанному на корпусе аппарата. Если вы не знаете точно, какое электропитание подается в ваше помещение, обратитесь за консультацией к дилеру или в местное отделение электросети.
8. В целях безопасности данный аппарат оборудован вилкой с заземлением. При отсутствии розетки соответствующего типа ее следует смонтировать. Не применяйте никакие переходники или адаптеры, так как это снижает безопасность аппарата.
9. Ничего не ставьте на сетевой шнур. Установите аппарат таким образом, чтобы никто не наступил на шнур.
10. Не допускайте перегрузки сетевых розеток и удлинителей. Это может привести к пожару или к поражению электрическим током.
11. Ни в коем случае не проталкивайте предметы в прорези на корпусе аппарата. Это может привести к пожару или к поражению электрическим током. Не допускайте попадания жидкости на аппарат.
12. Во избежание поражения электрическим током не разбирайте аппарат. При необходимости технического обслуживания обращайтесь в авторизованный сервисный центр. Открывая или снимая крышки, вы подвергаетесь опасности попадания под высокое напряжение.

Неправильная сборка может привести к поражению электрическим током при последующей эксплуатации.

13. Отключите аппарат от сетевых розеток и обратитесь в авторизованный сервисный центр в следующих случаях:
 - A. Если сетевой шнур аппарата поврежден или истерся.
 - B. Если внутрь аппарата попала жидкость.
 - C. Если аппарат попал под дождь или в воду.
 - D. Если аппарат не работает нормально при соблюдении инструкций по эксплуатации. Используйте для регулировки только указанные в инструкциях органы управления. Неправильная регулировка может потребовать ремонта в авторизованном сервисном центре.
 - E. Если аппарат упал или был физически поврежден.
 - F. Если в работе аппарата появились заметные изменения.
14. Старайтесь не пользоваться телефоном во время грозы, если он не беспроводной. Существует опасность поражения электрическим током от удара молнии.
15. Не используйте данный аппарат для сообщения об утечке газа, если аппарат находится рядом с местом утечки.

СОХРАНИТЕ ЭТИ ИНСТРУКЦИИ

ОСТОРОЖНО:

Установка

- Ни в коем случае не устанавливайте телефонную проводку во время грозы.
- Ни в коем случае не устанавливайте телефонные розетки в сырых местах, если только розетки специально не предназначены для этого.
- Ни в коем случае не прикасайтесь к оголенным телефонным проводам или контактам, если телефонная линия не отсоединена на сетевом терминале.
- При установке или обслуживании телефонных линий соблюдайте осторожность.
- Не трогайте сетевую вилку мокрыми руками.

ПРЕДУПРЕЖДЕНИЕ:

- Во избежание возгорания или поражения электрическим током не оставляйте данное изделие под дождем или в условиях высокой влажности.

Внимание!

- Данный аппарат предназначен для подключения к розетке сети переменного тока, снабженной защитным (третьим) проводом заземления. Для обеспечения безопасности не подключайте аппарат к розетке без заземления, поскольку в

2. Важная информация

этом случае аппарат не обеспечивает защиты от поражения электрическим током, предусмотренной в его конструкции.

До использования аппарата убедитесь в том, что электросеть в вашем помещении оборудована средствами защиты от перегрузки по току.

Разрешается подключать аппарат к электросети с заземленной нейтралью.

2.2 Для лучшего применения

Окружающая среда

- Не устанавливайте аппарат рядом с устройствами, создающими электрические помехи (например, люминесцентными лампами и электродвигателями).
- Оберегайте аппарат от пыли, высокой температуры и вибрации.
- Не подвергайте аппарат воздействию прямого солнечного света.
- Не кладите на аппарат тяжелые предметы.
- Аппарат не следует размещать рядом с источниками тепла (например, нагревателями, печками и т.д.). Не устанавливайте аппарат в помещениях, температура в которых ниже 5 °C или выше 35 °C. Не устанавливайте аппарат в сырых подвальных помещениях.

Подсоединение

- Если к той же линии подсоединено любое другое устройство, данный аппарат может мешать работе устройства в сети.
- Если аппарат используется с компьютером, и ваш поставщик услуг Интернета рекомендует установить фильтр (①), подключите телефонный шнур следующим образом.

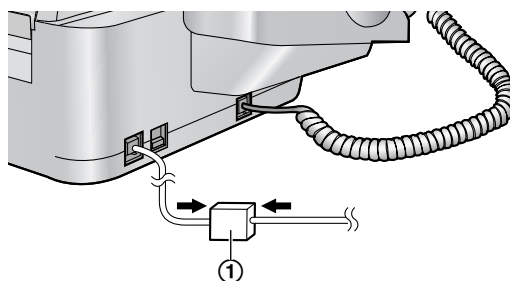

Регулярный уход за аппаратом

- Протирайте внешние поверхности аппарата мягкой тканью. Не пользуйтесь бензином, растворителями или абразивными порошками.

Срок службы аппарата:

- Для данного продукта Изготовитель устанавливает срок службы 7 лет, начиная с даты изготовления, в том случае, если данный продукт используется строго в соответствии с настоящей инструкцией по эксплуатации и действующими техническими стандартами.

3.1 Расположение органов управления

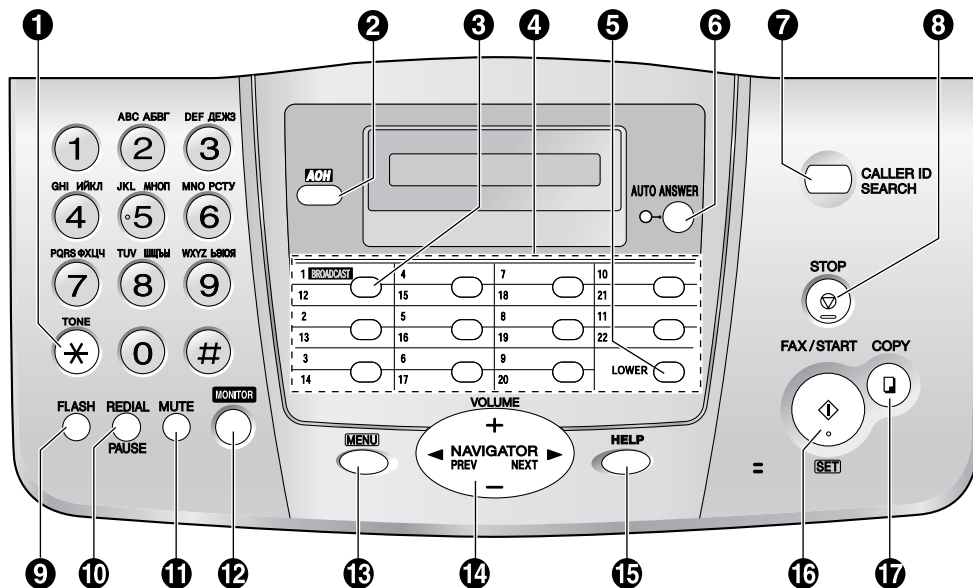

* На иллюстрациях показана модель KX-FT914.

1 [TONE]

- Для временного перехода с импульсного режима на тональный во время набора номера, если телефонная компания предоставляет услугу только импульсного набора номера.

2 [AON]

- Для отображения телефонного номера вызывающего абонента, только если вы подписались на службу AON (стр. 19).

3 [BROADCAST] (только KX-FT914)

- Для передачи документа нескольким абонентам (стр. 29).

4 Кнопки станций

- Для сенсорного набора номера (стр. 17, 18, 28).

5 [LOWER]

- Чтобы выбрать станции 12–22 для сенсорного набора номера (стр. 17, 18, 28).

6 [AUTO ANSWER]

- Для включения/выключения режима автоответа (стр. 32).

7 [CALLER ID SEARCH]

- Для использования функций идентификации вызывающего абонента (стр. 21, 22).

8 [STOP]

- Для остановки какой-либо операции или программирования.

9 [FLASH]

- Для доступа к специальным телефонным службам или для пересылки вызовов на дополнительный телефонный аппарат.

10 [REDIAL][PAUSE]

- Для повторного набора последнего набранного номера. Если линия занята, когда вы звоните по телефону с помощью кнопки [MONITOR], аппарат автоматически набирает номер до трех раз.
- Для вставки паузы во время набора номера.

11 [MUTE]

- Для отключения микрофона во время разговора с другим абонентом. Для продолжения разговора нажмите эту кнопку еще раз.

12 [MONITOR]

- Чтобы начать набор, не снимая телефонной трубки.

13 [MENU]

- Для начала и окончания программирования.

14 [NAVIGATOR][VOLUME]

- Для регулировки громкости (стр. 12).
- Для поиска записи (стр. 18, 28).
- Для выбора функций или параметров при программировании (стр. 37).
- Для перехода к следующей операции.

15 [HELP]

- Для распечатки краткой инструкции (стр. 8).

3. Подготовка

16 [FAX/START][SET]

- Для отправки или получения факса.
- Для сохранения параметра при программировании.

17 [COPY]

- Для копирования документа (стр. 36).

3.2 Обзор

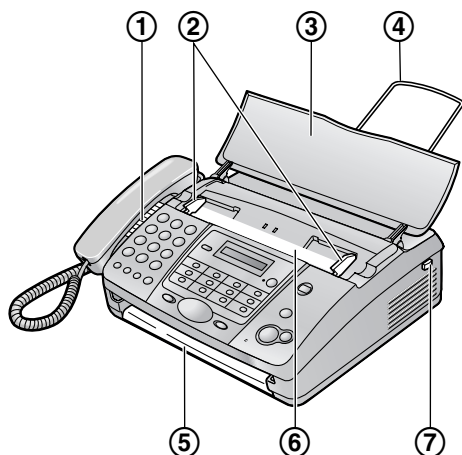

* На иллюстрациях показана модель KX-FT914.

1 Громкоговоритель

2 Направляющие документов

3 Лоток подачи документа

4 Накопитель бумаги (только KX-FT914)

- В настоящей инструкции по эксплуатации накопитель бумаги может быть показан не на всех иллюстрациях.

5 Место выхода документов

6 Место входа документов

7 Кнопка открывания крышки

3.3 Регулировка громкости

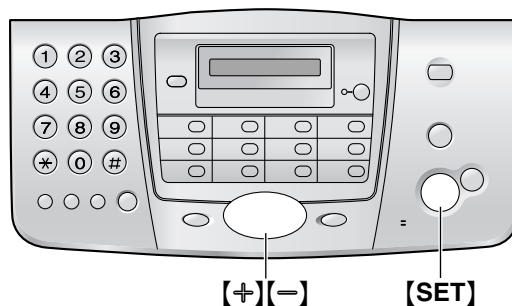

Громкость звонка

Возможны 4 уровня громкости (высокая/средняя/низкая/выключено).

Когда аппарат находится в режиме ожидания, нажмите [+] или [-].

- Если на входе документов находятся документы, громкость регулировать невозможно. Убедитесь, что на входе нет документов.

Чтобы выключить звонок

1. Нажимайте [-] для отображения “звонок выкл=ок?”.
2. Нажмите [SET].

- При получении вызова аппарат не звонит, и на дисплее отображается “входящий вызов”.
- Чтобы снова включить звонок, нажмите [+].

Громкость приемника трубки

Возможны три уровня громкости (высокая/средняя/низкая).

При использовании трубки нажмите [+] или [-].

Уровень громкости монитора

Возможны 8 уровней (от высокого до низкого).

При использовании монитора нажмите [+] или [-].

3.4 Дата и время

Вы должны установить дату и время.

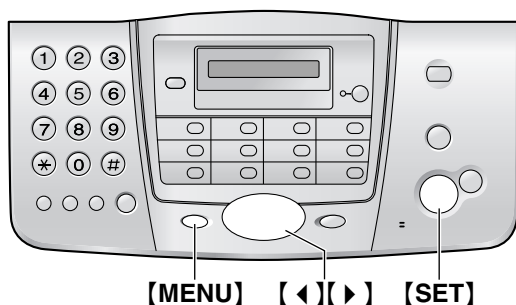

- Погрешность часов составляет приблизительно ± 60 секунд в месяц.

Для исправления ошибки

Нажмите [◀] или [▶] для перевода курсора к неверно введенному знаку и исправьте его.

- 1 Нажмите [MENU].

ПРОГР. СИСТЕМЫ

- 2 Нажмите [SET].

НАЖМИ [◀▶] И [SET]

- 3 Нажимайте [◀] или [▶] для отображения следующего.

УСТ. ДАТЫ И ВРЕМ

- 4 Нажмите [SET].

- Положение курсора показывается символом подчеркивания.

М: 01/Д: 01/Г: 05

- 5 Введите текущий день/месяц/год, выбрав по две цифры для дня, месяца и года.

Пример: Август 10, 2005

Нажмите [0][8] [1][0] [0][5].

М: 08/Д: 10/Г: 05

- 6 Нажмите [SET].

ВРЕМЯ: 00:00

- 7 Введите текущий час/минуту, выбрав по две цифры для часов и минут.

Пример: 15:15

Нажмите [1][5] [1][5].

ВРЕМЯ: 15:15

- 8 Нажмите [SET].

- Появляется следующая функция.

- 9 Нажмите [MENU] для выхода.

Примечание:

- Факсимильный аппарат вашего абонента печатает дату и время на каждой отправляемой странице в соответствие с датой и временем вашего аппарата.

3.5 Ваш логотип

Логотипом может быть ваше имя или название вашей компании.

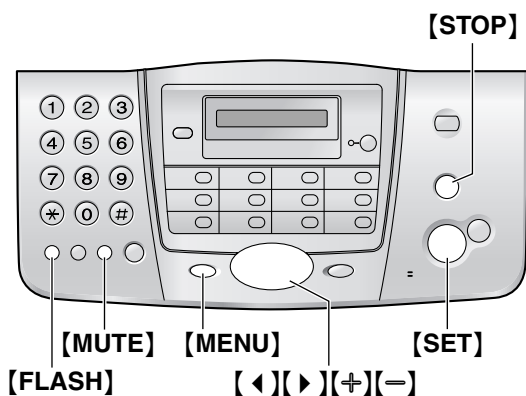

1 Нажмите **[MENU]**.

ПРОГР. СИСТЕМЫ

2 Нажмите **[SET]**.

НАЖМИ [◀▶] И [SET]

3 Нажимайте **[◀]** или **[▶]** для отображения следующего.

ВАШ ЛОГОТИП

4 Нажмите **[SET]**.

- Положение курсора показывается символом подчеркивания.

ЛОГОТИП=_

5 Введите логотип длиной не более 30 знаков. Подробнее см. следующую таблицу знаков.

6 Нажмите **[SET]**.

- Появляется следующая функция.

7 Нажмите **[MENU]** для выхода.

Примечание:

- Ваш логотип печатается на каждой странице, отправляемой аппаратом.

Для ввода знаков с помощью клавиатуры набора номера

Кнопки	Знаки
[1]	1 [] + - / = , . _ ` : ; ?
[2]	A B C A B B Г 2
[3]	D E F Д Е Ж 3 3

Кнопки	Знаки
[4]	G H I И Й К Л 4
[5]	J K L M H O П 5
[6]	M N O P C T У 6
[7]	P Q R S Ф X Ц Ч 7
[8]	T U V Ш Щ Ъ Ы 8
[9]	W X Y Z Ь Э Ю Я 9
[0]	0 () < > ! " # \$ % & * @ ^ '
[FLASH]	Для ввода дефиса.
[MUTE]	Для вставки пробела.
[STOP]	Для удаления цифры.

Примечание:

- Для ввода другого знака на той же цифровой кнопке нажмите **[▶]**, чтобы перевести курсор в следующую позицию.

Для ввода логотипа

Пример: "BILL"

1. Нажмите **[2]** два раза.

ЛОГОТИП=B

2. Нажмите **[4]** три раза.

ЛОГОТИП=BI

3. Нажмите **[5]** три раза.

ЛОГОТИП=BI

4. Нажмите **[▶]** для перевода курсора к следующей позиции, а затем нажмите **[5]** три раза.

ЛОГОТИП=BI

Для исправления ошибки

Нажмите **[◀]** или **[▶]** для перевода курсора к неверно введенному знаку и исправьте его.

Для удаления знака

Нажмите **[◀]** или **[▶]** для перевода курсора к знаку, который надо удалить, и нажмите **[STOP]**.

- Чтобы удалить знаки, нажмите и удерживайте **[STOP]**.

Для вставки знака

1. Нажмите **[◀]** или **[▶]** для перевода курсора в позицию справа от места вставки знака.
2. Нажмите **[MUTE]** для ввода пробела и вставьте знак.

Для выбора знаков с помощью [+] или [-]

Можно не нажимать кнопки набора номера, а выбирать знаки с помощью [+] или [-].

1. Нажимайте [+] для отображения нужного знака. Знаки отображаются в следующем порядке:
 - ① Буквы в верхнем регистре
 - ② Цифра
 - ③ Символ
 - Если вы нажмете [-], порядок изменится на обратный.
2. Нажмите [▶] для вставки знака.
3. Вернитесь к шагу 1 для ввода следующего знака.

3.6 Телефонный номер вашего факса

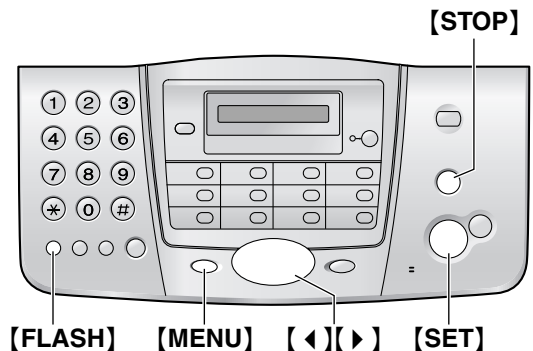

- 1 Нажмите [MENU].

ПРОГР. СИСТЕМЫ

- 2 Нажмите [SET].

НАЖМИ [◀▶] И [SET]

- 3 Нажимайте [◀] или [▶] для отображения следующего.

НО. ВАШЕГО ФАКСА

- 4 Нажмите [SET].

- Положение курсора показывается символом подчеркивания.

НО. = _

- 5 Введите телефонный номер вашего факса длиной не более 20 цифр.

Пример:

НО. = 1234567 _

- 6 Нажмите [SET].

- Появляется следующая функция.

- 7 Нажмите [MENU] для выхода.

Примечание:

- Номер вашего факса печатается на каждой странице, отправляемой аппаратом.
- Кнопка [*] вводит "+", а кнопка [#] вводит пробел.

Пример: +234 5678

Нажмите [*][2][3][4][#][5][6][7][8].

- Для ввода дефиса в телефонный номер нажмите [FLASH].

Для исправления ошибки

Нажмите [◀] или [▶] для перевода курсора к неверно введенному знаку и исправьте его.

3. Подготовка

Для удаления цифры

Нажмите [◀] или [▶] для перевода курсора к знаку, который надо удалить, и нажмите [STOP].

- Чтобы удалить цифры, нажмите и удерживайте [STOP].

4.1 Сохранение имен и телефонных номеров для функции сенсорного набора и телефонного справочника упрощенного набора

Для быстрого доступа к часто набираемым номерам аппарат снабжен справочником сенсорного набора (22 станции) и телефонным справочником упрощенного набора (100 станций).

- С помощью справочника сенсорного набора и телефонного справочника упрощенного набора можно также отправлять факсы (стр. 28).

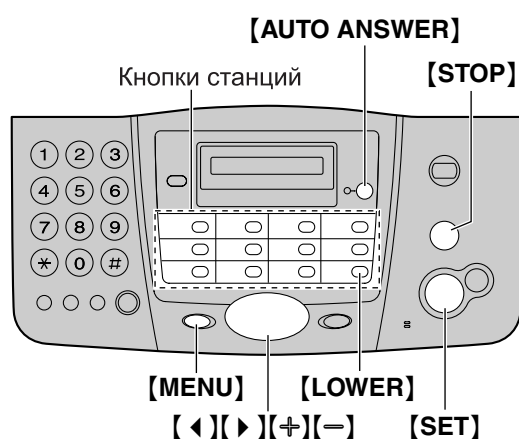

4.1.1 Сохранение станций сенсорного набора номера

- Нажимайте **[MENU]** для отображения “кнопка станция”.
- Нажмите **[SET]**.
- Нажмите одну из клавиш сенсорного набора.

Для станции 1:
(KX-FT912)

Нажмите станцию 1.

(KX-FT914)

Нажмите станцию 1, а затем нажмите **[SET]**.

Для станций 2–11:

Нажмите одну из клавиш станций.

Для станций 12–22:

Нажмите **[LOWER]**, а затем нажмите одну из клавиш станций.

- Введите имя до 10 знаков (инструкции см. стр. 14).

- Нажмите **[SET]**.
- Введите телефонный номер до 30 цифр.
- Нажмите **[SET]**.
 - Для программирования других номеров повторите шаги с 3 по 7.
- Нажмите **[MENU]**.

Полезный совет:

- Сохраненные станции можно просмотреть на дисплее (стр. 19) или в перечне телефонных номеров (стр. 49).

Примечание:

- Дефис или пробел в телефонном номере считается за две цифры.

Для исправления ошибки

Нажимая **[◀]** или **[▶]**, подведите курсор к неверно введенному знаку/цифре и сделайте исправление.

Чтобы удалить знак/цифру

Нажимайте **[◀]** или **[▶]** для перевода курсора к знаку, который надо удалить, и нажмите **[STOP]**.

- Чтобы удалить все знаки/цифры, нажмите и удерживайте **[STOP]**.

4.1.2 Сохранение станций в телефонном справочнике упрощенного набора

- Нажимайте **[MENU]** для отображения “уст. тел. СПРА-ик”.
- Нажмите **[SET]**.
- Введите имя до 10 знаков (инструкции см. стр. 14).
- Нажмите **[SET]**.
- Введите телефонный номер до 30 цифр.
- Нажмите **[SET]**.
 - Для программирования других номеров повторите шаги с 3 по 6.
- Нажмите **[MENU]**.

Полезный совет:

- Сохраненные станции можно просмотреть на дисплее (стр. 19) или в перечне телефонных номеров (стр. 49).

Примечание:

- Если отображается “ост. 5 номеров”, можно сохранить дополнительно только пять станций.
- Дефис или пробел в телефонном номере считается за две цифры.

4. Телефон

Для исправления ошибки

Нажимая [◀] или [▶], подведите курсор к неверно введенному знаку/цифре и сделайте исправление.

Чтобы удалить знак/цифру

Нажимайте [◀] или [▶] для перевода курсора к знаку, который надо удалить, и нажмите [STOP].

- Чтобы удалить все знаки/цифры, нажмите и удерживайте [STOP].

Для сохранения телефонного номера в секрете

Нажмите [AUTO ANSWER] после ввода телефонного номера в телефонный справочник упрощенного набора (шаг 5 на стр. 17).

- После сохранения просмотреть секретный номер невозможно.
- Телефонный номер не отображается в перечне телефонных номеров (стр. 49).
- Эта функция недоступна при сохранении телефонного номера для сенсорного набора.

4.1.3 Редактирование записи

- 1 Нажмите [▶].
- 2 Нажимайте [+] или [-] для отображения нужного пункта.
- 3 Нажмите [MENU].
- 4 Нажмите [✖].
 - Если имя редактировать не нужно, перейдите к шагу 6.
- 5 Отредактируйте имя. Подробнее о процедуре сохранения см. на стр. 17.
- 6 Нажмите [SET].
 - Если телефонный номер редактировать не нужно, перейдите к шагу 8.
- 7 Отредактируйте телефонный номер. Подробнее о процедуре сохранения см. на стр. 17.
- 8 Нажмите [SET].

4.1.4 Удаление записи

- 1 Нажмите [▶].
- 2 Нажимайте [+] или [-] для отображения нужного пункта.
- 3 Нажмите [MENU].
- 4 Нажмите [≡].
 - Чтобы отменить удаление, нажмите [STOP] 2 раза.
- 5 Нажмите [SET].

4.2 Голосовые вызовы с использованием функции сенсорного набора и телефонного справочника упрощенного набора

До использования этой функции занесите нужные имена и номера телефонов в память сенсорного набора и в телефонный справочник упрощенного набора (стр. 17).



4.2.1 Использование функции сенсорного набора

- 1 Нажмите [MONITOR] или снимите трубку.
- 2 Нажмите одну из клавиш сенсорного набора.

Для станций 1–11:

Нажмите клавишу станции.

Для станций 12–22:

Нажмите [LOWER], а затем нажмите клавишу станции.

- Аппарат начинает набирать номер автоматически.

4.2.2 Использование телефонного справочника упрощенного набора

- 1 Нажмите [▶].
- 2 Нажимайте [+] или [-] для отображения нужного пункта.
- 3 Нажмите [MONITOR] или снимите трубку.
 - Аппарат начинает набирать номер автоматически.

Для просмотра сохраненного телефонного номера на дисплее

1. Нажмите [▶].
2. Нажимайте [+] или [-] до появления на дисплее нужного имени.
3. Нажмите [HELP].
 - Для прекращения операции нажмите [STOP].
 - Чтобы сделать вызов, нажмите [MONITOR] или снимите трубку.

Поиск имени по первой букве

Пример: "LISA"

1. Нажмите [▶].
2. Нажмите [+] или [-], чтобы открыть телефонный справочник упрощенного набора.
3. Нажимайте [5] до отображения любого имени, начинающегося с "L" (см. таблицу знаков на стр. 14).
 - Для поиска символов (не букв и не цифр) нажмите [✕].
4. Нажимайте [-] для отображения "LISA".
 - Для прекращения поиска нажмите [STOP].
 - Чтобы позвонить отображаемому абоненту, нажмите [MONITOR] или снимите трубку.

4.3 Сервис идентификации вызывающего абонента (АОН и Caller ID)

Этот аппарат поддерживает услугу АОН и услугу Caller ID. Для того, чтобы иметь возможность отображать телефонный номер вызывающего абонента, вы должны подписаться на соответствующую услугу, предоставляемую вашей телефонной компанией.

Важно:

- Этот аппарат работает в соответствии со стандартом ETS (European Telecommunication Standard - Европейский стандарт для телекоммуникаций) и поддерживает только основные функции CLIP (Calling Line Identification Presentation - передача информации о вызывающем абоненте).
- Аппарат отображает только номер телефона вызывающего абонента и его имя.
- Аппарат не поддерживает дополнительные услуги телефонии, которые могут предоставляться в будущем.
- В зависимости от специфики услуги, предоставляемой телефонной компанией, дата/время вызова или имя вызывающего абонента могут не отображаться.
- Этот аппарат установлен на использование службы АОН по умолчанию.

4.3.1 Как выбрать услугу идентификации вызывающего абонента (АОН и услуга Caller ID)

Выберите режим идентификации вызывающего абонента, который используется вашим оператором связи. Подробнее об этом можно узнать у оператора связи.

- 1 Нажмите [MENU].
- 2 Нажмите [SET].
- 3 Нажимайте [◀] или [▶] для отображения "РАСШИР ФУНКЦИИ".
- 4 Нажмите [SET].
- 5 Нажимайте [◀] или [▶] для отображения "ИДЕНТ. ВЫЗЫВ. АБОН".
- 6 Нажмите [SET].
- 7 Нажимайте [+] или [-] для выбора нужной настройки.
- 8 Нажмите [SET].

4. Телефон

- 9 Нажмите **[MENU]** для выхода из программирования.

Примечание:

- Чтобы аппарат мог отображать номер вызывающего абонента корректно, пользователям АОН могут потребоваться некоторые дополнительные настройки (стр. 23).

4.3.2 Получение информации о вызывающем абоненте

Номер телефона вызывающего абонента или его имя отображается после первого звонка. Затем вы можете решить, следует ли отвечать на вызов.

Аппарат автоматически сохраняет информацию о вызывающих абонентах (телефонный номер, имя и время вызова) последних 20 вызовов. Информация о вызывающем абоненте сохраняется в порядке от самого последнего до самого раннего. После получения 21-го вызова информация о самом раннем вызове удаляется.

Информацию о вызывающем абоненте можно просмотреть на дисплее по одному вызову (стр. 21), или напечатав список вызывавших абонентов (стр. 49).

- 1 При получении вызова аппарат звонит.
- Для пользователей услуги АОН: в это время информация о вызывающем абоненте не принимается. Нажмите **[АОН]**, чтобы получить информацию о вызывающем абоненте.
 - Для пользователей услуги Caller ID: телефонный номер вызывающего абонента может быть принят автоматически, не нужно нажимать никакие кнопки.

- 2 Снимите трубку или нажмите **[MONITOR]**, чтобы ответить на вызов, или нажмите **[STOP]**, чтобы отклонить вызов.

Примечание:

- Если аппарат подсоединен к системе УАТС (учрежденческая телефонная станция), вы можете не получить достоверную информацию о вызывающем абоненте. Проконсультируйтесь у поставщика УАТС.
- Если аппарат не получает информацию о вызывающем абоненте, на дисплее может отображаться следующее (только для пользователей услуги Caller ID):
“НОМЕР НЕ ДОСТУП.”: вызывающий абонент находится в местности, где услуга идентификации вызывающих абонентов не поддерживается.
“ЧАСТНЫЙ ЗВОНОК”: вызывающий абонент запретил отправлять информацию о себе.

“МЕЖДУГОРОД ВЫЗОВ”: вызывающий абонент сделал международный/междугородный вызов.

Просмотр информации о вызывающем абоненте с помощью списка вызывавших абонентов

- О том, как распечатать отчет вручную, см. стр. 49.
- Чтобы автоматически распечатывать отчет после каждых 20 новых вызовов, включите функцию #26 (стр. 39).

4.3.3 Услуга Caller ID

Этот аппарат также поддерживает услугу Caller ID. Чтобы использовать эту услугу, измените настройку в значении **“CALLER ID”** (стр. 19).

Важно:

- Аппарат создан в соответствии с **“сигнальным протоколом, основанным на FSK сигналах”** и с **“сигнальным протоколом, основанным на DTMF сигналах”** в соответствии с требованиями ETS (European Telecommunication Standard - Европейский стандарт по телекоммуникациям) и поддерживает только основные функции CLIP (Calling Line Identification Presentation - Представление идентификации звонящего абонента).

Заранее измените следующие параметры звонка на два или более звонков до ответа.

- Звонок ФАКСА (функция #07, стр. 38)

Примечание:

- Если аппарат установлен в режим ТЕЛ/ФАКС (стр. 32), служба АОН недоступна.

4.4 Просмотр и обратный вызов с помощью информации о вызывающем абоненте

Можно быстро просмотреть информацию о вызывающем абоненте и перезвонить ему.

Важно:

- Вызывавшему абоненту нельзя перезвонить в следующих случаях:
 - Код зоны вызывающего абонента такой же, как у вас.
 - Телефонный номер включает данные, отличные от чисел (т.е. * или #).
 - Информация о вызывающем абоненте не включает телефонный номер.
 - Активизирована функция блокировки набора (стр. 24).

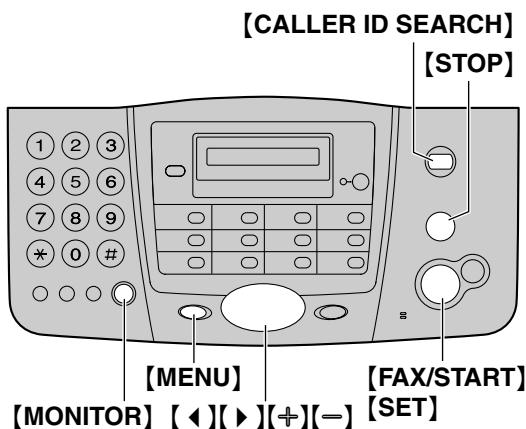

- 1 Нажмите [CALLER ID SEARCH].
- 2 Нажмите [+], чтобы найти информацию о самом недавнем полученном вызове.
 - Если вы нажмете [-], порядок на дисплее будет изменен на обратный.
- 3 Нажмите [MONITOR] или снимите трубку, чтобы сделать обратный вызов.
 - Аппарат начинает набирать номер автоматически.
 - Чтобы отправить факс, вставьте документ ЛИЦЕВОЙ СТОРОНОЙ ВНИЗ и нажмите [FAX/START].

Для изменения отображения информации о вызывающем абоненте

После шага 2 нажимайте [CALLER ID SEARCH].

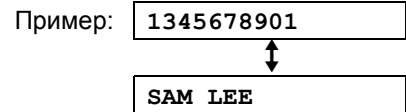

- Время вызова отобразить невозможно. Чтобы проверить время вызова, напечатайте список вызывавших абонентов (стр. 49).

Отображение при просмотре

- Если аппарат не может получить имя, на дисплее отображается “ИМЯ НЕ ДОСТУПНО”.
- Если не получено ни одного вызова, на дисплее отображается “НЕТ НОВ. ВЫЗОВОВ”.

Для прекращения просмотра

После шага 2 нажмите [STOP].

4.4.1 Редактирование номера телефона вызывающего абонента до обратного вызова

- 1 Нажмите [CALLER ID SEARCH].
- 2 Нажимайте [+] или [-] для отображения нужного пункта.
- 3 Нажмите [CALLER ID SEARCH] для отображения номера телефона.
- 4 Чтобы вставить номер перед телефонным номером, нажмите нужную кнопку набора номера (от 0 до 9).
 - Режим редактирования также можно вызвать, нажав [*].
- 5 Чтобы перезвонить по отредактированному номеру, нажмите [MONITOR] или снимите трубку.
 - Аппарат начинает набирать номер автоматически.
 - Чтобы отправить факс, вставьте документ ЛИЦЕВОЙ СТОРОНОЙ ВНИЗ и нажмите [FAX/START].

Примечание:

- Отредактированный телефонный номер не сохраняется в списке вызывавших абонентов. О сохранении номера в телефонном справочнике упрощенного набора см. стр. 22.

Для исправления ошибки

1. Нажмите [<] или [>] для перевода курсора к неверно введенной цифре.
2. Нажмите [STOP] для удаления номера.

4. Телефон

3. Введите правильную цифру.

Для удаления цифры

Нажмите [◀] или [▶] для перевода курсора к знаку, который надо удалить, и нажмите [STOP].

- Чтобы удалить цифры, нажмите и удерживайте [STOP].

Для вставки цифры

1. Нажмите [◀] или [▶] для перевода курсора в позицию справа от места вставки номера.
2. Введите номер.

4.4.2 Удаление информации о всех вызывавших абонентах

- 1 Нажимайте [MENU] для отображения “РЕДАКТ . СП . ВЫЗ . АБ”.
- 2 Нажмите [SET].
 - Отображается “УДАЛ . СП . ВЫЗ . АБОН”.
- 3 Нажмите [SET].
 - Чтобы отменить удаление, нажмите [STOP] 2 раза.
- 4 Нажмите [SET].
- 5 Нажмите [STOP].

4.4.3 Удаление информации об одном вызывавшем абоненте

- 1 Нажмите [CALLER ID SEARCH].
- 2 Нажимайте [+] или [-] для отображения нужного пункта.
- 3 Нажмите [◀].
 - Чтобы отменить удаление, нажмите [STOP].
- 4 Нажмите [SET].
 - Для удаления других записей повторите шаги с 2 по 4.
- 5 Нажмите [STOP].

4.5 Сохранение информации о вызывающем абоненте для функции сенсорного набора и в телефонном справочнике упрощенного набора

Важно:

- Эта функция не действует в следующих случаях.
 - Телефонный номер включает данные, отличные от чисел (т.е. * или #).
 - Информация о вызывающем абоненте не включает телефонный номер.



- 1 Нажмите [CALLER ID SEARCH].
- 2 Нажимайте [+] или [-] для отображения нужного пункта.
- 3 Нажмите [MENU].
- 4 Выберите клавишу станции или телефонный справочник упрощенного набора.

Для станций 1–11:

1. Нажмите клавишу станции.
2. Нажмите [SET].

Для станций 12–22:

1. Нажмите [LOWER], а затем нажмите клавишу станции.
2. Нажмите [SET].

Для телефонного справочника упрощенного набора:

1. Нажмите [◀] или [▶].
2. Нажмите [SET].

5 Нажмите [SET].

Примечание:

- Сохраненные записи можно просмотреть, напечатав список телефонных номеров (стр. 49).
- Длина сохраненных номеров может составлять до 10 знаков.
- О том, как отредактировать имя и номер, см. стр. 18.
- Если информация о пользователе не включает в себя имя вызывающего абонента, введите имя вручную. См. инструкции на стр. 17.
- Если вы назначили станцию клавише, которая уже содержит станцию, эта станция замещается новой.

4.6 Настройки идентификации вызывающего абонента

4.6.1 Выбор количества цифр при отображении номера (только для службы АОН)

Можно выбрать количество цифр при отображении номера. Чтобы номер отображался правильно, в этой настройке необходимо указать длину телефонного номера в местной телефонной станции (например, 7 цифр в Москве).

Выбор количества цифр отображаемого номера осуществляется через функцию #29 (стр. 39).

4.6.2 Настройка сигналов запроса для пользователей АОН

Следующие параметры установлены изготовителем в стандартные значения. При изменении этих параметров надежность АОН может повыситься или понизиться.

Выбор паузы при ответе на вызов

Можно изменить время между повторяющимися сигналами запроса, если информация о вызывающем абоненте не получена правильно.

- Заводское значение - 200 мс.

- 1 Нажимайте [MENU] для отображения "РЕДАКТ . СП . ВЫЗ . АБ".
- 2 Нажмите [SET].
- 3 Нажмите [▶] для отображения "ФУНКЦИЯ NO".
- 4 Нажмите [1].
 - Отображается "020".
- 5 Введите длительность паузы (150-2550 мс, кратно 10).
 - Чтобы отменить ввод, нажмите [STOP].
- 6 Нажмите [SET].
- 7 Нажмите [MENU].

Выбор длительности сигналов запроса

Можно изменить длительность сигналов запроса, если информация о вызывающем абоненте не получена правильно.

- Заводское значение - 135 мс.

- 1 Нажимайте [MENU] для отображения "РЕДАКТ . СП . ВЫЗ . АБ".
- 2 Нажмите [SET].
- 3 Нажмите [▶] для отображения "ФУНКЦИЯ NO".

4. Телефон

- Нажмите **[2]**.
 - Отображается "135".
- Введите длительность сигналов запроса (1-255 мсек).
 - Чтобы отменить ввод, нажмите **[STOP]**.
- Нажмите **[SET]**.
- Нажмите **[MENU]**.

Выбор числа сигналов запроса

Можно изменить число сигналов запроса, если информация о вызывающем абоненте не получена правильно.

- Заводское значение - 3.
- Нажимайте **[MENU]** для отображения "РЕДАКТ. СП. ВЫЗ. АБ".
 - Нажмите **[SET]**.
 - Нажмите **[▶]** для отображения "ФУНКЦИЯ NO".
 - Нажмите **[3]**.
 - Отображается "3".
 - Введите число сигналов запроса (от 1 до 5).
 - Чтобы отменить ввод, нажмите **[STOP]**.
 - Нажмите **[SET]**.
 - Нажмите **[MENU]**.

Выбор паузы между сигналами запроса

Можно изменить длительность паузы сигналов запроса, если информация о вызывающем абоненте не получена правильно.

- Заводское значение - 200 мс.
- Нажимайте **[MENU]** для отображения "РЕДАКТ. СП. ВЫЗ. АБ".
 - Нажмите **[SET]**.
 - Нажмите **[▶]** для отображения "ФУНКЦИЯ NO".
 - Нажмите **[4]**.
 - Отображается "020".
 - Введите длительность паузы (10-2550 мс, кратно 10).
 - Чтобы отменить ввод, нажмите **[STOP]**.
 - Нажмите **[SET]**.
 - Нажмите **[MENU]**.

4.7 Установка функции блокировки набора

Функция блокировки набора позволяет запретить другим абонентам делать вызовы.

Во время установки этой функции:

- Вы должны сохранить ПИН (персональный идентификационный номер (ПИН-код)). Этот ПИН-код необходим для отключения блокировки набора.
- Вы должны сохранить по меньшей мере один телефонный номер для экстренных нужд. Можно сохранить до трех телефонных номеров.

После активизации блокировки набора можно набирать только номера экстренных служб.

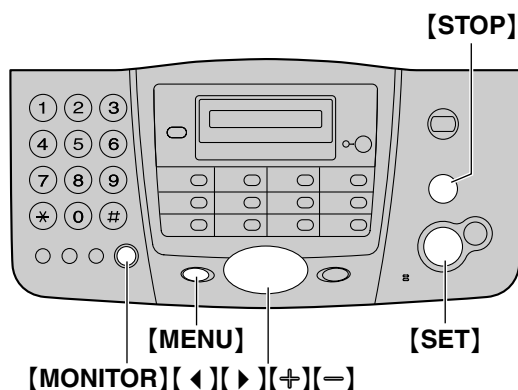

- Нажимайте **[MENU]** для отображения "БЛОКИРОВКА НАБ.".

КОД= _
- Нажмите **[SET]**.
- Введите ПИН-код из 2–4 цифр с помощью клавиш набора номера 0–9.
 - Пожалуйста, запишите ваш ПИН-код. Если вы забыли ваш ПИН-код, обратитесь в ближайший сервисный центр Panasonic.
- Нажмите **[SET]**.

301= _
- Введите телефонный номер экстренной службы до 30 цифр.
- Нажмите **[SET]**.
- При необходимости введите номер второй экстренной службы.
 - Если ничего вводить не нужно, перейдите к шагу 8.
- Нажмите **[SET]**.

- 9 При необходимости введите номер третьей экстренной службы.
- Если ничего вводить не нужно, перейдите к шагу 10.

10 Нажмите **[SET]**.

Примечание:

- Телефонный номер экстренной службы также можно ввести с помощью функции сенсорного набора номера и телефонного справочника упрощенного набора в шагах 5, 7 и 9. Нажимайте **[+]** или **[-]** для отображения нужной записи, а затем нажмите **[SET]**.

Для исправления телефонного номера экстренной службы

Нажмите **[◀]** или **[▶]** для перевода курсора к неверно введенному знаку и исправьте его.

- Для удаления цифры переместите курсор к цифре, которую следует удалить, и нажмите **[STOP]**.
- Чтобы удалить все цифры, нажмите и удерживайте **[STOP]**.

Вызов экстренной службы

1. Нажмите **[MONITOR]** или снимите трубку, когда на дисплее отображается “**БЛОКИРОВКА НАБ.**”.
2. Нажимайте **[+]** или **[-]** для отображения нужного телефонного номера экстренной службы.
3. Нажмите **[SET]**.
 - Аппарат начинает набирать номер автоматически.
 - Если на входе документов находятся какие-либо документы, аппарат начинает передачу факса.

Отключение блокировки набора

1. Нажимайте **[MENU]** для отображения “**БЛОКИРОВКА НАБ.**”.
2. Нажмите **[SET]**.
3. Введите ваш ПИН-код.
4. Нажмите **[SET]**.

4.8 Разговор с вашим абонентом после передачи или приема факса

Вы можете поговорить с другим абонентом после отправки или получения факса (**функция голосового контакта**). Это сокращает дополнительные затраты и время на вторичный вызов.

Важно:

- Эту функцию можно использовать, только если факсимильный аппарат вашего абонента оборудован средством голосового контакта.

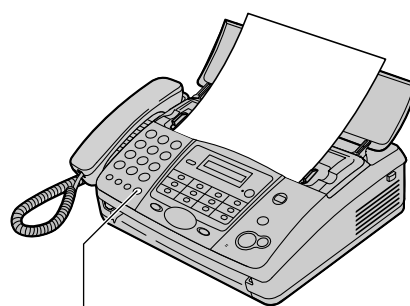

[MONITOR]

4.8.1 Начало голосового контакта

1. Нажмите **[MONITOR]** при отправке или получении факса.
 - На дисплее аппарата отображается “**ЗАПРОС РАЗГ-РА**”. Факсимильный аппарат вашего абонента звонит.
 - Когда абонент отвечает, ваш аппарат звонит.
2. Снимите трубку для начала разговора.

Примечание:

- Когда ваш аппарат звонит при использовании этой функции, звук звонка несколько отличается от звонка при получении вызова.
- Если вы начали голосовой контакт при отправке факса, и ваш абонент отвечает, ваш аппарат звонит после отправки всех документов.
- Если вы начали голосовой контакт при получении факса, и ваш абонент отвечает, ваш аппарат звонит после получения текущей страницы.

4.8.2 Получение запроса на голосовой контакт

1. Если голосовой контакт начат вашим абонентом, ваш аппарат звонит, и на дисплее отображается “**ОТВЕТЬТЕ**”.

4. Телефон

- 2 Снимите трубку в течение 10 секунд для начала разговора.

Примечание:

- Если вы не ответите в течение 10 секунд после того, как аппарат зазвонит, линия разъединяется.

5.1 Отправка факса вручную

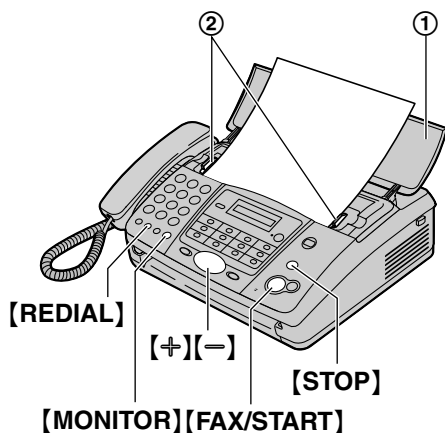

- 1 Откройте лоток подачи документа (①).
- 2 Отрегулируйте положение направляющих документа (②) по действительному размеру документа.
- 3 Вставьте документ (до 10 страниц) **ЛИЦЕВОЙ СТОРОНОЙ ВНИЗ**. При этом происходит захват документа и звучит однократный сигнал.
 - Если направляющие документа не отрегулированы по размеру документа, отрегулируйте их.
- 4 При необходимости нажимайте **[+]** или **[-]** для выбора нужного разрешения.
- 5 Нажмите **[MONITOR]** или снимите трубку.
- 6 Наберите номер факса.
- 7 Когда слышен **тональный сигнал факса**:
Нажмите **[FAX/START]**.

Если абонент отвечает на ваш вызов:

Попросите абонента нажать кнопку старта. Услышав тональный сигнал факса, нажмите **[FAX/START]**.

- Если вы нажали **[MONITOR]** на шаге 5, снимите трубку перед разговором.

Выбор разрешающей способности

Выберите разрешающую способность в соответствии с типом документа.

- “**СТАНДАРТНОЕ**”: для типографских или печатных документов с нормальным размером букв.
- “**ЧЕТКОЕ**”: для документов с мелкими буквами.
- “**СВЕРХЧЕТКОЕ**”: для документов с очень мелкими буквами. Эта установка действует, только если ваш абонент располагает совместимым факсимильным аппаратом.

- “**ФОТО**”: для документов, содержащих фотографии, темные рисунки и т.д.
- Использование параметров “**ЧЕТКОЕ**”, “**СВЕРХЧЕТКОЕ**” и “**ФОТО**” увеличивает время передачи.
- Если разрешающая способность изменена во время передачи, новая установка начинает действовать только со следующей страницы.

Для повторного набора последнего номера

Нажмите **[REDIAL]**.

- Если линия занята, аппарат автоматически набирает номер до 3 раз.
- Чтобы отменить повторный набор, нажмите **[STOP]**.

Для передачи более 10 страниц за один раз

Вставьте первые 10 страниц документа. Добавляйте другие страницы (до 10 за раз) прежде чем в аппарат будет подана последняя страница.

Для прекращения передачи

Нажмите **[STOP]**.

- Чтобы удалить документ из аппарата, нажмите **[STOP]** еще раз.

Печать отчета об отправке

Отчет об отправке представляет собой напечатанное подтверждение результатов передачи. Чтобы напечатать отчет об отправке, активизируйте функцию #04 (стр. 38). Объяснения сообщений об ошибках см. на стр. 42.

Печать общего отчета

В общем отчете печатаются сведения о 35 последних факсах. О том, как распечатать отчет вручную, см. стр. 49. Чтобы печать выполнялась автоматически после каждых 35 отправленных и полученных факсов, активизируйте функцию #22 (стр. 39). Объяснения сообщений об ошибках см. на стр. 42.

5.2 Документы, пригодные для отправки

Минимальный размер документа

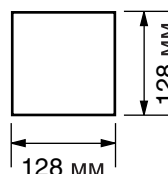

Максимальный размер документа

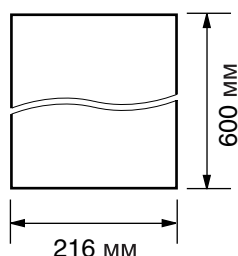

Ширина сканирования

- Сканируется затененная область.

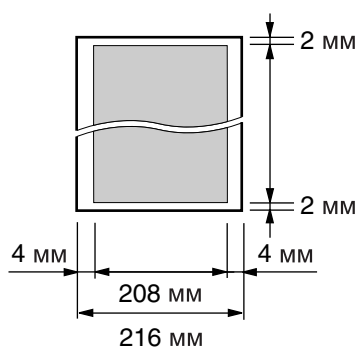

Плотность документа

- Отдельный лист: от 45 г/м² до 90 г/м²
- Несколько листов: от 60 г/м² до 80 г/м²

Примечание:

- Удалите с документа скрепки, скобки и т.п.
- Не отправляйте документы следующих типов: (Скопируйте документ и отправьте копию.)
 - Бумагу с химической обработкой поверхности (копировальная или безуглеродная бумага для копирования)
 - Электростатически заряженную бумагу
 - Скрученную, мятую или рваную бумагу
 - Бумагу с поверхностным покрытием
 - Бумагу с блеклым изображением
 - Бумагу с печатью на обороте, которая видна на просвет (например, газета).
- Убедитесь в том, что чернила, паста-корректор или жидкость на документе полностью высохли.
- Для того, чтобы отправить документ, ширина которого меньше 210 мм, рекомендуется сделать копию оригинала на бумаге формата А4 или letter с помощью копировального аппарата, а затем отправить копию оригинала.

5.3 Отправка факсов с помощью функции сенсорного набора номера и телефонного справочника упрощенного набора

До использования этой функции занесите нужные имена и номера телефонов в память сенсорного набора и в телефонный справочник упрощенного набора (стр. 17).

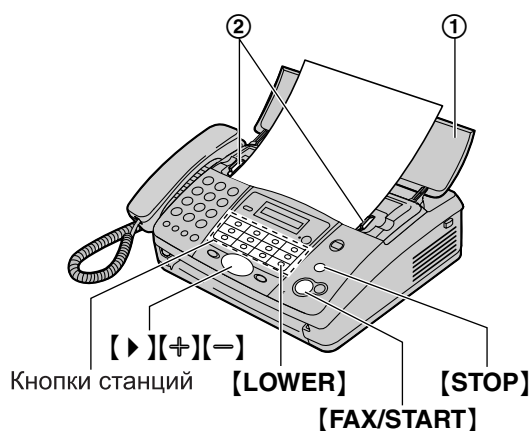

- 1 Откройте лоток подачи документа (①).
- 2 Отрегулируйте положение направляющих документа (②) по действительному размеру документа.
- 3 Вставьте документ (до 10 страниц) ЛИЦЕВОЙ СТОРОНОЙ ВНИЗ. При этом происходит захват документа и звучит однократный сигнал.
 - Если направляющие документа не отрегулированы по размеру документа, отрегулируйте их.
- 4 При необходимости нажмите [+] или [-] несколько раз для выбора нужного разрешения (стр. 27).

5 Наберите номер факса.

Использование станций 1–11:

Нажмите клавишу станции.

Использование станций 12–22:

Нажмите **[LOWER]**, а затем нажмите клавишу станции.

Использование телефонного справочника упрощенного набора:

Нажмите **[▶]**, затем нажмите **[+]** или **[–]** для отображения на дисплее нужной станции и нажмите **[FAX/START]**.

Автоматический набор последнего номера

Если линия занята или нет ответа, аппарат автоматически набирает номер до трех раз.

- Чтобы отменить повторный набор, нажмите **[STOP]**.

Если аппарат не отправляет факс

- Убедитесь в том, что номер введен правильно, и что это номер факса.
- Убедитесь в том, что факсимильный аппарат вашего абонента отвечает, включив функцию тона соединения (функция #76, стр. 41).

5.4 Передача по рассылке (только КХ-FT914)

Сохранив записи сенсорного набора и телефонного справочника упрощенного набора (стр. 17) в памяти рассылки, можно отправлять один и тот же документ нескольким абонентам (до 10).

Запрограммированные записи остаются в памяти рассылки, что позволяет использовать их несколько раз.

- Для передачи используется станция 1. При этом сенсорный набор не работает.
- В памяти рассылки можно сохранять и записи сенсорного набора номера, и записи из телефонного справочника упрощенного набора.

5.4.1 Программирование телефонных номеров в памяти рассылки



- 1 Нажимайте **[MENU]** для отображения “кнопка станция”.
- 2 Нажмите **[SET]**.
- 3 Нажмите **[BROADCAST]**.
- 4 Нажимайте **[+]** или **[–]** для отображения “РАССЫЛКА”.
- 5 Нажмите **[SET]**.
- 6 Нажмите **[SET]**.
 - Число в скобках указывает количество зарегистрированных номеров.

5. Факс

7 Запрограммируйте номера.

Использование станций 2–11:

Нажмите клавишу станции.

Использование станций 12–22:

Нажмите **[LOWER]**, а затем нажмите клавишу станции.

Использование телефонного справочника упрощенного набора:

Нажимайте **[+]** или **[-]** для отображения нужной записи, а затем нажмите **[SET]**.

- Для ввода других записей повторите этот шаг (до 10 записей).

8 Нажмите **[SET]**.

Примечание:

- Если вы ошиблись при вводе записи, нажмите **[STOP]** после шага 7 для ее удаления.
- Если вы отредактируете сохраненную запись (стр. 18) в памяти рассылки, функция программной рассылки будет отменена. Необходимо повторное программирование.
- Эта рассылка является одноразовой. После отключения электропитания настройка клавиши рассылки будет по умолчанию установлена в режим набора, когда электропитание вновь будет включено.

5.4.2 Отправка документа абонентам, занесенным в память рассылки

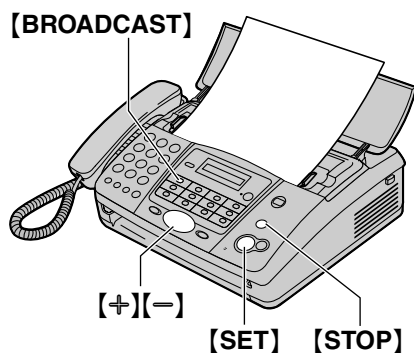

- 1 Вставьте документ **ЛИЦЕВОЙ СТОРОНОЙ ВНИЗ**.
- 2 При необходимости нажмите **[+]** или **[-]** несколько раз для выбора нужного разрешения (стр. 27).
- 3 Нажмите **[BROADCAST]**.
 - Документ подается в аппарат и сканируется в память. Затем аппарат отправляет данные

всем абонентам, набирая соответствующие номера один за другим.

- После передачи сохраненный документ автоматически удаляется из памяти, и аппарат автоматически печатает отчет, содержащий результаты передачи (**Отчет о произведенной рассылке**).

Примечание:

- При выборе разрешения “**ЧЕТКОЕ**”, “**СВЕРХЧЕТКОЕ**” или “**ФОТО**” число страниц, которое может отправить аппарат, сокращается.
- Если размер документа превышает емкость доступной памяти, отправка отменяется.
- Если какой-либо телефонный номер занят или не отвечает, то он пропускается, и позднее выполняется повторный набор до 2 раз.

Для отмены передачи по рассылке

1. Нажмите **[STOP]**, когда на дисплее отображается “**ПЕРЕДАЧА**”.
 - На дисплее отображается “**ПЕРЕДАЧА ОТМЕН?**”.
2. Нажмите **[SET]**.

5.5 Передача методом поллинга (другой факсимильный аппарат извлекает факс с вашего аппарата)

Эта функция позволяет другому лицу позвонить на ваш аппарат и извлечь документ, загруженный в него. Таким образом можно отправлять факсы, не оплачивая телефонные вызовы. Эту функцию можно использовать, если аппарат установлен в режим ТОЛЬКО ФАКС или ТЕЛ/ФАКС.

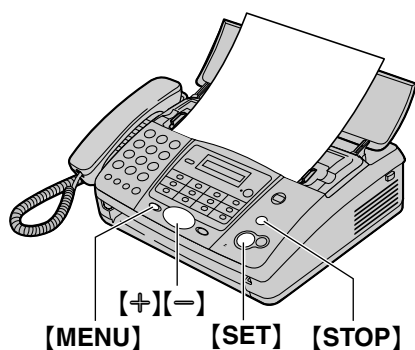

- 1 Вставьте документ ЛИЦЕВОЙ СТОРОНОЙ ВНИЗ.
 - При необходимости нажмите **[+]** или **[-]** несколько раз для выбора нужного разрешения (стр. 27).
- 2 Нажимайте **[MENU]** для отображения “поллинг”.
- 3 Нажмите **[SET]**.
- 4 Нажимайте **[+]** или **[-]** для выбора “вкл”.
- 5 Нажмите **[SET]**.

Примечание:

- Вызов оплачивается вызывающим абонентом, а не вами.
- Если активизирована отложенная передача (функция #25 на стр. 39), передача методом поллинга невозможна.

Для отмены передача методом поллинга

1. Нажмите **[STOP]**, когда на дисплее отображается “поллинг вкл.”.
 - На дисплее отображается “отмена поллинга”.
2. Нажмите **[SET]**.

5.6 Выбор способа применения факсимильного аппарата

Выберите наиболее предпочтительный способ использования факсимильного аппарата.

- Использование только как факса (режим ФАКС)
- Использование как телефона и/или факса (режим ТЕЛ/ФАКС)
- Использование преимущественно как телефона (режим ТЕЛЕФОН)

5.6.1 Использование только как факса (режим ФАКС)

Ваша ситуация

Вы располагаете отдельной телефонной линией, предназначенной для факсов.

Настройка

Установите факсимильный аппарат на режим ФАКС (стр. 34), нажав **[AUTO ANSWER]** несколько раз.

- Включается индикатор **[AUTO ANSWER]**.

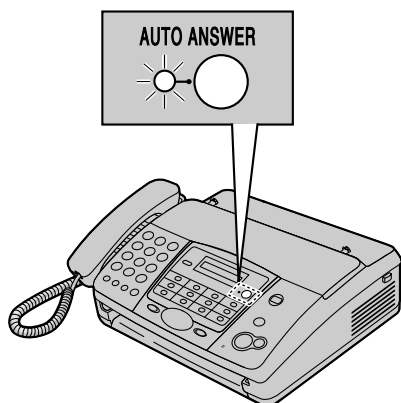

Примечание:

- Предварительно убедитесь в том, что функция #05 установлена на “**ФАКС**” (стр. 38).

Как аппарат получает факсы

Все входящие вызовы воспринимаются как факсы.

5.6.2 Использование как телефона и/или факса (режим ТЕЛ/ФАКС)

Ваша ситуация

Вы планируете сами отвечать на все телефонные вызовы и принимать факсы автоматически без подачи звонков.

Настройка

Установите факсимильный аппарат на режим ТЕЛ/ФАКС (стр. 34), нажимая **[AUTO ANSWER]**.

- Включается индикатор **[AUTO ANSWER]**.

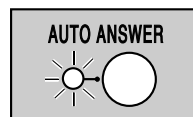

Примечание:

- Предварительно убедитесь в том, что функция #05 установлена на “**ТЕЛ/ФАКС**” (стр. 38).

Как аппарат получает телефонные вызовы и факсы

При получении телефонного вызова факсимильный аппарат звонит.

Если обнаружен тональный сигнал факса, факсимильный аппарат автоматически получает факс, не подавая звонков.

5.6.3 Использование преимущественно как телефона (режим ТЕЛЕФОН)

Ваша ситуация

Вы планируете отвечать на все вызовы самостоятельно. При получении факса вы должны принять его вручную.

Настройка

Установите факсимильный аппарат на режим ТЕЛЕФОН (стр. 33), нажав **[AUTO ANSWER]** несколько раз.

- Индикатор **[AUTO ANSWER]** гаснет.

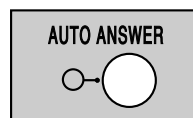

Как принимать телефонные вызовы и факсы

Вы должны сами отвечать на все вызовы.

Для получения факса нажмите **[FAX/START]**.

5.7 Прием факса вручную – Режим автоответа ВЫКЛ

5.7.1 Включение режима ТЕЛЕФОН

Установите факсимильный аппарат на режим ТЕЛЕФОН, нажимая [AUTO ANSWER] для отображения следующего.

РЕЖИМ : ТЕЛЕФОН

- Индикатор [AUTO ANSWER] гаснет.

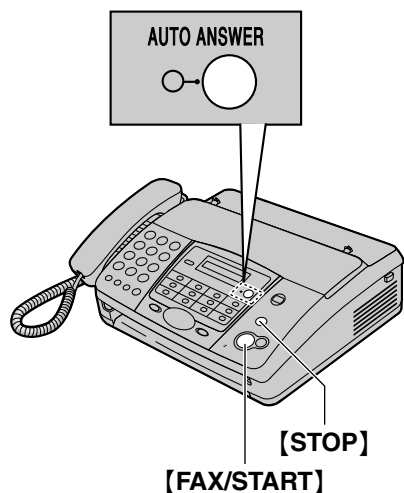

Как принимать телефонные вызовы и факсы

1. Чтобы ответить на вызов, снимите телефонную трубку.
2. Когда:
 - требуется принять документ,
 - слышен сигнал вызова факса (длинный звуковой сигнал) или
 - ничего не слышно,
 нажмите [FAX/START].

СОЕДИНЕНИЕ

- Аппарат начинает прием факса.
3. Положите трубку.

Примечание:

- Если вы не отвечаете на вызов после 10 звонков, аппарат автоматически переключается на прием факса. После этого ваш абонент может отправить факс.

Чтобы прекратить прием

Нажмите [STOP].

Дополнительный телефон

Факсы можно также принимать с помощью дополнительного телефона.

1. Когда дополнительный телефон звонит, снимите трубку дополнительного телефона.
2. Когда:
 - требуется принять документ,
 - слышен сигнал вызова факса (длинный звуковой сигнал) или
 - ничего не слышно,
 нажмите [*][#][9] (код активации факса по умолчанию, если установлен тональный набор номера) **твердо**.
3. Положите трубку.
 - Факсимильный аппарат начинает прием.

Примечание:

- Чтобы получать факсы с помощью дополнительного телефона, необходимо заблаговременно активизировать дистанционное включение факса (функция #41, стр. 40).

5.8 Прием факса автоматически – Режим автоответа ВКЛ

5.8.1 Включение режима ФАКС

- 1 Предварительно убедитесь в том, что функция #05 установлена на “ФАКС” (стр. 38).
- 2 Нажимайте [AUTO ANSWER] для отображения следующего.

РЕЖИМ : ФАКС

- Включается индикатор [AUTO ANSWER].

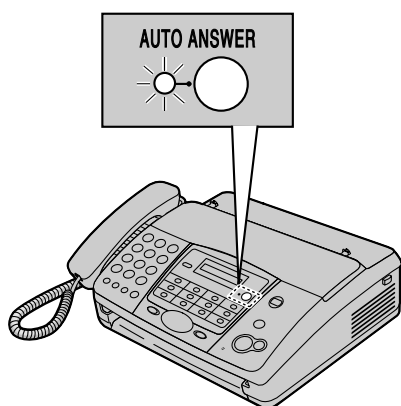

Как аппарат получает факсы

При получении вызовов аппарат автоматически отвечает на все вызовы и принимает только факсы.

Примечание:

- Число звонков до ответа на вызов в режиме ФАКС можно изменить (функция #07, стр. 38).

5.8.2 Включение режима ТЕЛ/ФАКС

- 1 Предварительно убедитесь в том, что функция #05 установлена на “ТЕЛ/ФАКС” (стр. 38).
- 2 Нажимайте [AUTO ANSWER] для отображения следующего.

РЕЖИМ : ТЕЛ/ФАКС

- Включается индикатор [AUTO ANSWER].
- 3 Звонок должен быть включен (стр. 12).

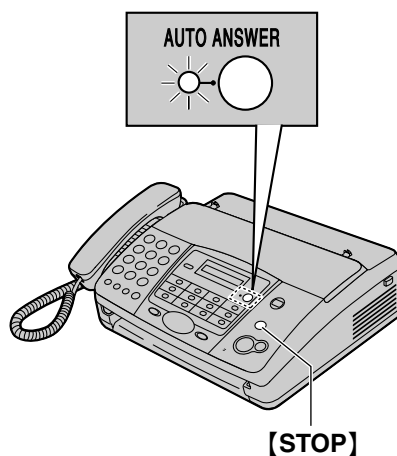

Как аппарат получает телефонные вызовы и факсы

1. На дисплее отображается “входящий вызов”, но аппарат не звонит.
2. Прежде чем ответить на вызов, аппарат будет ожидать в течение **2 звонков**.
 - Число звонков определяется настройкой “числа звонков с задержкой в режиме ТЕЛ/ФАКС” (функция #09, стр. 38).
 - В это время звонит дополнительный телефон (если он подсоединен).
3. Аппарат отвечает на вызов и пытается определить тональный сигнал факса.

Если аппарат определяет тональный сигнал факса

Аппарат принимает факсы автоматически без подачи звонков.

Если аппарат не определяет тональный сигнал факса

1 Аппарат звонит **три раза**. Вы можете ответить на вызов.

- Число звонков определяется настройкой “Установка количества звонков распознавания факса без подачи звонка” (функция #30, стр. 39).
- Вызывающие абоненты услышат тональный сигнал обратного вызова, отличающийся от

сигнала, подаваемого телефонной компанией.

- В это время дополнительный телефон (если он подсоединен) не звонит. Чтобы ответить на вызов с помощью дополнительного телефона, снимите трубку и нажмите **[*][0]** (код автоматического разъединения по умолчанию) в то время, когда факсимильный аппарат звонит.

2 Если вы не ответите на вызов, аппарат активизирует функцию факса.

- Некоторые факсимильные аппараты не генерируют тонального сигнала факса при отправке факсов, и поэтому ваш аппарат будет пытаться принять факс, даже если тональный сигнал факса не распознан.

Примечание:

- Код автоматического разъединения можно изменить в функции #49 на стр. 40.
- Даже если вы отвечаете на вызов с дополнительного телефона и набираете код автоматического разъединения, факсимильный аппарат может включить функцию факса (в зависимости от типа дополнительного телефона). Для разговора с вызывающим абонентом нажмите **[STOP]** на факсимильном аппарате.

5.9 Получение методом поллинга (получение факса, содержащегося на другом факсимильном аппарате)

Эта возможность позволяет принимать документ с другого совместимого факсимильного аппарата. Вызов оплачиваете вы.

Убедитесь в том, что в ваш аппарат не вставлены документы, и что аппарат абонента готов к вашему вызову.

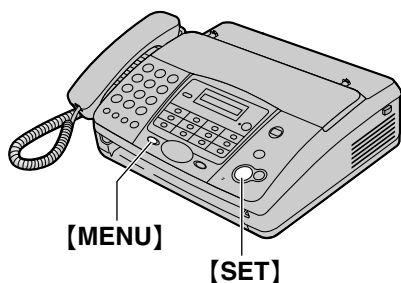

- 1 Нажимайте **[MENU]** для отображения “ПРИЕМ ПОЛЛИНГА”.
- 2 Нажмите **[SET]**.

3 Наберите номер факса.

4 Нажмите **[SET]**.

- Аппарат начинает прием.

5.10 Вызов пейджера

Эта функция позволяет аппарату звонить на ваш пейджер каждый раз, когда аппарат получает факс.

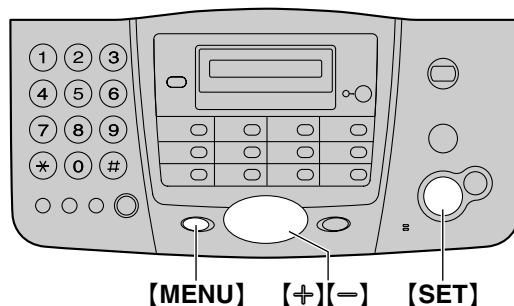

1 Нажмите **[MENU]**.

2 Нажмите **[#]**, затем **[7][0]**.

3 Нажмите **[SET]**.

4 Нажимайте **[+]** или **[-]** для выбора “вкл”.

5 Нажмите **[SET]**.

6 Введите номер вашего пейджера и любые необходимые паузы при наборе (до 46 цифр).

Пример:

1 202 555 1234PP12345678

– 1 202 555 1234: номер вашего пейджера

– PP: паузы

– 12345678: код доступа вашего пейджера, если необходимо.

7 Нажмите **[SET]**.

8 Нажмите **[MENU]**.

6.1 Изготовление копии

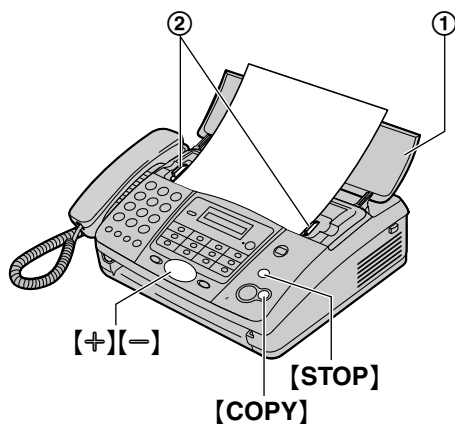

- 1 Откройте лоток подачи документа (①).
- 2 Отрегулируйте положение направляющих документа (②) по действительному размеру документа.
- 3 Вставьте документ (до 10 страниц) ЛИЦЕВОЙ СТОРОНОЙ ВНИЗ. При этом происходит захват документа и звучит однократный сигнал.
 - Если направляющие документа не отрегулированы по размеру документа, отрегулируйте их.
- 4 При необходимости нажимайте **[+]** или **[-]** для выбора нужного разрешения.
- 5 Нажмите **[COPY]**.
 - Аппарат начинает копирование.

Примечание:

- При копировании многостраничного документа, длина которого превышает формат бумаги А4 (приблиз. 300 мм), мы рекомендуем вставлять в аппарат по одной странице.
- Любой документ, который можно отправить как факс, также можно копировать (стр. 27).
- Бумага, на которую скопирован полученный документ, несколько длиннее документа.

Выбор разрешающей способности

Выберите разрешающую способность в соответствии с типом документа.

- “**ЧЕТКОЕ**”: для типографских или печатных документов с мелкими буквами.
- “**СВЕРХЧЕТКОЕ**”: для документов с очень мелкими буквами.
- “**ФОТО**”: для документов, содержащих фотографии, темные рисунки и т.д.

- Если вы выберете “**СТАНДАРТНОЕ**”, то копирование будет выполняться в режиме “**ЧЕТКОЕ**”.

Чтобы остановить копирование

Нажмите **[STOP]**.

- Чтобы удалить документ из аппарата, нажмите **[STOP]** еще раз.

7.1 Программирование

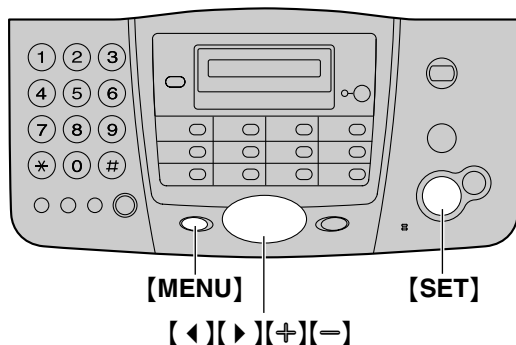

7.1.1 Программирование основных функций

- 1 Нажмите [MENU].
- 2 Нажмите [SET].
- 3 Выберите функцию, которую вы хотите запрограммировать.
Нажимайте [◀] или [▶] для отображения нужной функции.
- 4 Нажмите [SET].
 - Отображается текущая установка функции.
- 5 Нажимайте [⊕] или [⊖] для отображения нужной установки.
 - В зависимости от функции этот шаг может быть несколько иным.
- 6 Нажмите [SET].
 - Выбранная установка запоминается, и отображается следующая функция.
- 7 Для окончания программирования нажмите [MENU].

7.1.2 Программирование расширенных функций

- 1 Нажмите [MENU].
- 2 Нажмите [SET].
- 3 Нажимайте [◀] или [▶] для отображения "РАСШИР ФУНКЦИИ".
- 4 Нажмите [SET].
- 5 Выберите функцию, которую вы хотите запрограммировать.
Нажимайте [◀] или [▶] для отображения нужной функции.

- 6 Нажмите [SET].
 - Отображается текущая установка функции.
- 7 Нажимайте [⊕] или [⊖] для отображения нужной установки.
 - В зависимости от функции этот шаг может быть несколько иным.
- 8 Нажмите [SET].
 - Выбранная установка запоминается, и отображается следующая функция.
- 9 Для окончания программирования нажмите [MENU].

Программирование прямым вводом номера программного кода

Вместо того, чтобы использовать [◀] или [▶], можно выбрать соответствующую функцию, указав ее код напрямую (знак # и двузначный номер).

1. Нажмите [MENU].
2. Нажмите [##] и наберите двузначный код (от стр. 38 до стр. 41).
3. Нажмите [SET].
4. Нажимайте [⊕] или [⊖] для отображения нужной установки.
 - В зависимости от функции этот шаг может быть несколько иным.
5. Нажмите [SET].
6. Для окончания программирования нажмите [MENU].

Чтобы отменить программирование

Нажмите [MENU] для выхода.

7.2 Основные функции

Код #01: установка даты и времени

УСТ. ДАТЫ И ВРЕМ

Подробнее см. стр. 13.

Код #02: установка логотипа

ВАШ ЛОГОТИП

Подробнее см. стр. 14.

Код #03: установка телефонного номера факса

НО. ВАШЕГО ФАКСА

Подробнее см. стр. 15.

Код #04: распечатка отчета об отправке

ПЕРЕДАЧА ОТЧЕТА

Для печати отчета об отправке, содержащего результаты передачи факсов (стр. 27).

“ОШИБКА”: отчет об отправке распечатывается только при неудачной передаче факса.

“ВКЛ”: отчет об отправке распечатывается после каждой передачи.

“ВЫКЛ.” (по умолчанию): отчеты об отправке не распечатываются.

Код #05: изменение режима приема в установке автоответа

АВТО ОТВЕТ

“ФАКС”: (по умолчанию) режим только факсимильной связи (стр. 34)

“ТЕЛ/ФАКС”: режим телефона/факсимильной связи (стр. 34)

Код #07: изменение числа звонков в режиме ФАКС

ЗВОНОК ФАКСА

Для изменения числа звонков до ответа на вызов в режиме ФАКС.

Можно выбрать “1”, “2” (по умолчанию), “3” или “4”.

Код #09: изменение числа звонков с задержкой в режиме ТЕЛ/ФАКС

ЗВОНОК ТЕЛ/ФАКС

При использовании дополнительного телефона в режиме ТЕЛ/ФАКС выберите число звонков, которое будет подавать дополнительный телефон перед тем, как аппарат ответит на вызов. Можно выбрать “1”, “2” (по умолчанию), “3” или “4”. Подробнее см. стр. 34.

Код #13: установка режима набора номера

РЕЖ. НАБ. НОМЕРА

Если набор невозможен, измените эту настройку в соответствии с телефонной линией.

“ТОНАЛЬН”: для службы тонального набора.

“ИМПУЛЬСН” (по умолчанию): для службы импульсного набора.

7.3 Расширенные функции

Код #22: установка автоматической печати общего отчета

АВТО ОТЧЕТ

“ВКЛ” (по умолчанию): аппарат автоматически распечатывает общий отчет после каждых 35 новых сеансов приема и отправки факсов (стр. 27).

“ВЫКЛ.”: аппарат не распечатывает общий отчет, но сохраняет записи последних 35 сеансов приема и отправки факсов.

Код #23: отправка документа за границу

МЕЖДУН . СВЯЗЬ

Если вы не можете отправить факс за границу, даже если номер правилен, и линия подсоединена, включите эту функцию до начала отправки факса. Эта функция повышает надежность за счет уменьшения скорости передачи.

“ВКЛ”: после передачи эта функция отключается автоматически.

“ВЫКЛ.” (по умолчанию): отключает эту функцию.

Примечание:

- Данная функция неприменима для рассылки.
- При использовании этой функции плата за телефон может возрасти.

Код #25: отправка факса в заданное время

ОТЛОЖ . ПЕРЕДАЧА

Данная функция позволяет передавать факсы в льготное время и таким образом снизить стоимость услуг связи. Функцию можно установить на включение до наступления нужного времени (до 24 часов).

Чтобы отправить документ:

1. Вставьте документ.
2. При необходимости нажмите **[+]** или **[-]** несколько раз для выбора нужного разрешения (стр. 27).
3. Нажмите **[MENU]**.
4. Нажмите **[#]**, затем **[2][5]**.
5. Нажмите **[SET]**.
6. Нажимайте **[+]** или **[-]** для выбора “вкл”.
7. Нажмите **[SET]**.
8. Наберите номер факса.
9. Нажмите **[SET]**.
10. Введите время начала передачи.
11. Нажмите **[SET]**.
12. Нажмите **[MENU]**.

Примечание:

- Для отмены после программирования нажмите **[STOP]**, а затем **[SET]**.
- Если включена рассылка методом поллинга (стр. 31), эта функция недоступна.

Код #26: установка автоматической печати списка идентификаторов вызывающих абонентов

АВТО ПЕЧАТЬ . АБОН

“ВКЛ” (по умолчанию): аппарат автоматически распечатывает список идентификаторов вызывающих абонентов после каждых 20 новых вызовов (стр. 20).

“ВЫКЛ.”: аппарат не распечатывает список идентификаторов вызывающих абонентов, но сохраняет записи с информацией о каждом из последних 20 вызывавших абонентах.

Код #27: выбор режима идентификации вызывающего абонента

ИДЕНТ . ВЫЗЫВ . АБОН

“АОН” (по умолчанию): используется АОН.

“CALLER ID”: используется услуга идентификации вызывающих абонентов.

Код #29: выбор количества цифр для отображения

КОЛ-ВО ЦИФР

Для выбора количества цифр на дисплее для отображения.

Можно выбрать “4”, “5”, “6” и “7” (по умолчанию).

Примечание:

- В некоторых случаях информация о вызывающем абоненте не передается с телефонной станции или телефонный номер вызывающего абонента отображается неправильно.

Код #30: изменение числа звонков распознавания факса без подачи звонка

ВЫК . ЗВОН . ФАКСА

Изменение числа звонков, подаваемых аппаратом в режиме ТЕЛ/ФАКС. Можно выбрать “3” (по умолчанию), “4”, “5”, “6”, “7”, “8” или “9”. Подробнее см. стр. 34.

Код #36: уменьшение размера полученных документов

АВТОМАТ . УМЕНЬШ .

Позволяет немного уменьшить изображение факса при печати, чтобы полученный документ был примерно того же размера, что и оригинальный документ.

7. Программируемые функции

“**ВКЛ**” (по умолчанию): при печати размер изображения полученного факса печатается немного меньше, чем размер оригинального изображения.

“**ВЫКЛ.**”: отключает эту функцию. Изображение полученного факса печатается в том же размере, что и оригинальное изображение.

Примечание:

- К отпечатанным документам добавляется небольшое поле, и поэтому, если эта функция включена, полученный документ будет немного длиннее оригинального документа.

Код #39: изменение контрастности дисплея

КОНТРАСТН . ЖКД

“**НОРМ.**” (по умолчанию): нормальная контрастность.

“**ТЕМНЕЕ**”: используется при низкой контрастности дисплея.

Код #41: изменение кода включения факса

ВКЛ . ФАКСА

Если для получения факсов намерены использовать дополнительный телефон, включите эту функцию и запрограммируйте код включения.

1. Нажмите **[MENU]**.
2. Нажмите **[⇄]**, затем **[4][1]**.
3. Нажмите **[SET]**.
4. Нажимайте **[+]** или **[-]** для выбора “**вкл**”.
5. Нажмите **[SET]**.
6. Введите ваш код (2–4 цифры), используя клавиши набора номера 0–9, **[*]** и **[#]**.
 - По умолчанию установлен код “*#9”.
 - Не вводите “0000”.
7. Нажмите **[SET]**.
8. Нажмите **[MENU]**.

Код #46: установка удобного приема

УДОБН . ПРИЕМ

Для автоматического получения факса, когда при ответе на вызов вы слышите тональный сигнал вызывающего факса (длинный гудок).

“**ВКЛ**” (по умолчанию): для приема факса не нужно нажимать **[FAX/START]**.

“**ВЫКЛ.**”: для приема факса необходимо нажать **[FAX/START]**.

Код #48: выбор языка

ЯЗЫК

Голосовые указания, сообщения на дисплее и отчеты даются на выбранном языке.

“**РУССКИЙ**” (по умолчанию): используется русский язык.

“**АНГЛИЙСКИЙ**”: используется английский язык.

1. Нажмите **[MENU]**.
2. Нажмите **[⇄]**, затем **[4][8]**.
3. Нажмите **[SET]**.
4. Нажимайте **[+]** или **[-]** для выбора нужного языка.
5. Нажмите **[SET]**.
6. Нажмите **[MENU]**.

FOR ENGLISH USERS:

If you want to change the language setting to English, proceed as follows.

1. Press **[MENU]**.
2. Press **[⇄]**, then **[4][8]**.
3. Press **[SET]**.
4. Press **[+]** or **[-]** repeatedly to select English.
5. Press **[SET]**.
6. Press **[MENU]**.

Код #49: установка автоматического разъединения

АВТ . РАЗЪЕДИНЕН .

Чтобы отвечать на вызов с дополнительного телефона в режиме ТЕЛ/ФАКС (стр. 34), включите эту функцию и запрограммируйте код.

1. Нажмите **[MENU]**.
2. Нажмите **[⇄]**, затем **[4][9]**.
3. Нажмите **[SET]**.
4. Нажимайте **[+]** или **[-]** для выбора “**вкл**”.
5. Нажмите **[SET]**.
6. Введите ваш код (2–4 цифры), используя клавиши набора номера 0–9 и **[*]**.
 - По умолчанию установлен код “*0”.
7. Нажмите **[SET]**.
8. Нажмите **[MENU]**.

Код #58: установка режима оригинала

КОНТР . ДОК-ТА

Для отправки или копирования документа с блеклым или темным текстом установите эту функцию до передачи или копирования.

“**НОРМ.**” (по умолчанию): используется для нормального текста.

“**СВЕТЛЕЕ**”: используется для блеклого текста.

“**ТЕМНЕЕ**”: используется для темного текста.

Код #59: установка контрастности печати

КОНТРАСТ ПЕЧАТИ

Позволяет настроить плотность печати полученных или копируемых документов.
“НОРМ.” (по умолчанию): нормальная контрастность.
“ТЕМНЕЕ”: более темная контрастность.

Код #70: вызов вашего пейджера

ПЕЙДЖИНГ . ФАКСА

Подробнее см. стр. 35.

Код #72: установка времени флэш

УСТ-КА ДЛИТ ФЛЭШ

Время флэш зависит от вашей телефонной станции или главной УАТС.

Можно выбрать “100мс” (миллисекунд), “200мс”, “700мс” или “850мс” (по умолчанию).

Примечание:

- Если аппарат подсоединен через УАТС, функции УАТС (пересылка вызова и т.д.) могут работать неправильно. Выясните правильные настройки на вашей УАТС.

Код #76: установка сигнала соединения

ТОН . СИГН . СОЕД .

При частых сбоях во время отправки факсов эта функция позволяет слышать следующие сигналы соединения: тональный сигнал факса, тональный сигнал обратного вызова и тональный сигнал занятости линии. По этим сигналам можно определить статус аппарата вашего абонента.
“вкл” (по умолчанию): вы слышите тоны соединения.
“выкл.”: отключает эту функцию.

Примечание:

- Если тональный сигнал обратного вызова продолжает звучать, возможно, аппарат вашего абонента не является факсимильным, или же в нем закончилась бумага. Уточните у абонента.
- Громкость сигналов соединения не регулируется.

Код #80: сброс расширенных функций на значения по умолчанию

НАЧ . УСТАНОВКА

Как сбросить расширенные функции:

1. Нажмите **[MENU]**.
2. Нажмите **[†]**, затем **[8][0]**.
3. Нажмите **[SET]**.
4. Нажимайте **[+]** или **[–]** для выбора “да”.
5. Нажмите **[SET]**.
6. Нажмите **[SET]** еще раз.
7. Нажмите **[MENU]**.

Примечание:

- Установка языка (функция #48 на стр. 40) не сбрасывается.
- Телефонные номера экстренных служб, содержащиеся в функции блокировки набора (стр. 24) будут сохранены.

8.1 Сообщения об ошибках – Отчеты

При ошибке во время передачи или приема факса в отчете об отправке и в общем отчете печатается одно или несколько следующих сообщений (стр. 27).

СБОЙ В ТЕЛЕФОННОЙ ЛИНИИ

(код: 41-72, FF)

- Ошибка во время передачи или приема факса. Повторите попытку или уточните у абонента.

ЗАТОР ДОКУМЕНТА

- Документ застрял. Удалите застрявший документ (стр. 46).

ОШ. -В ДРУГ. ФАКСЕ

(код: 53, 54, 59, 70)

- Ошибка при приеме или передаче вследствие неполадки в факсимильном аппарате абонента. Уточните у абонента.

ПАМЯТЬ ПЕРЕПОЛНЕНА

- Документ не получен вследствие переполнения памяти.

НЕТ ДОКУМЕНТА

- Документ вставлен в аппарат неправильно. Вставьте документ еще раз и повторите попытку.

ВЫЗ. ФАКС НЕ ОТВЕЧАЕТ

- Факсимильный аппарат абонента занят или в нем закончилась бумага. Повторите попытку.
- Факсимильный аппарат абонента звонит слишком много раз. Отправьте факс вручную (стр. 27).
- Ваш абонент использует не факсимильный аппарат, а какое-то иное устройство. Уточните у абонента.
- Набранный номер не обслуживается.

ЗАТОР БУМАГИ

- Бумага для печати застряла. Удалите застрявшую бумагу (стр. 45).

КОНЧИЛАСЬ БУМАГА

- В аппарате закончилась бумага для печати. Вставьте бумагу для печати (стр. 6).
- Была открыта крышка. Закройте ее и повторите попытку.

НАЖАТА КНОПКА 'STOP'

- Нажата кнопка [STOP], и передача или прием факса отменены.

ПРИНТЕР ПЕРЕГРЕЛСЯ

- Принтер перегрелся. Дайте аппарату остыть.

НОРМАЛЬНО

- Передача или прием факса завершены успешно.

8.2 Сообщения об ошибках – на дисплее

Если в аппарате возникают неполадки, на дисплее появляется одно из следующих сообщений.

ВЫЗОВ-Е СЕРВИС1

ВЫЗОВ-Е СЕРВИС2

- Какая-то неполадка в аппарате. Обратитесь в сервисную службу.

ОТКРЫТ КОРПУС



НЕТ БУМАГИ

- Открыта крышка корпуса. Закройте ее.
- В аппарате закончилась бумага для печати. Вставьте бумагу для печати (стр. 6).

ПРОВЕРЬТЕ ДОК.

- Документ вставлен в аппарат неправильно. Вставьте документ правильно. При частых сбоях подачи документов прочистите ролики податчика документов (стр. 47) и повторите попытку.
- Предпринята попытка отправки документа длиной более 600 мм. Нажмите [STOP], чтобы удалить документ из аппарата. Разбейте документ на два или несколько листов и повторите попытку.

ПРОВЕР-Е ПАМЯТЬ

ЧЕКЕК MEMORY

- Память очищена (номера телефонов, параметры и т.д.). Перепрограммируйте.

ПАМЯТЬ ЗАПОЛ-НА

- Нет места для сохранения новых станций в телефонном справочнике упрощенного набора. Удалите ненужные записи (стр. 18).

ФАКС В ПАМЯТИ

- В памяти аппарата содержится документ. О том, как распечатать документ, см. другие сообщения на дисплее. Данные о емкости памяти для хранения факсов см. на стр. 50.

ПЕРЕПОЛН . ПАМЯТИ

- Для получения факсов недостаточно памяти. Распечатайте документы, находящиеся в памяти (КХ-FT914).

НЕТ ОТВЕТА

- Факсимильный аппарат абонента занят или в нем закончилась бумага. Повторите попытку.

БУМАГА ЗАСТРЯЛА

- Замятие бумаги для печати. Удалите застрявшую бумагу (стр. 45).
- Бумага для печати установлена неправильно. Установите бумагу правильно (стр. 6).

ОШИБКА ПОЛЛИНГА

- Факсимильный аппарат абонента не имеет функции отправки/получения методом поллинга. Уточните у абонента.

ПРЕВ. ВРЕМ. ДОЗВ.

- Факсимильный аппарат абонента занят или в нем закончилась бумага. Повторите попытку.

УДАЛИТЕ ДОКУМ.

- Документ застрял. Удалите застрявший документ (стр. 46).
- Нажмите **[STOP]** для извлечения замятого документа.

ОШИБКА ПЕРЕДАЧИ

- Ошибка при передаче. Повторите попытку.

ПЕРЕГРЕВ

- Аппарат слишком горячий. Не используйте аппарат некоторое время и дайте ему остыть.

8.3 Если функция не работает, проверьте здесь

8.3.1 Начальные установки

Не слышно тонального сигнала.

- Телефонный шнур подсоединен к гнезду **[EXT]** на аппарате. Подсоедините к гнезду **[LINE]** (стр. 5).
- Если для подключения аппарата вы используете разветвитель, удалите его и подключите аппарат к телефонной розетке напрямую. Если аппарат работает, проверьте разветвитель.
- Отсоедините аппарат от телефонной линии и подсоедините исправный телефон. Если исправный телефон работает нормально, обратитесь в сервисный центр для ремонта факсимильного аппарата. Если исправный телефон не работает, обратитесь в телефонную компанию.
- Не подсоединен сетевой или телефонный шнур. Проверьте соединения.
- Если вы подсоединили факсимильный аппарат через компьютерный модем, подсоедините факсимильный аппарат напрямую к гнезду телефонной линии.

Не удается делать вызовы.

- Возможно, неправильно установлен параметр режима набора номера. Измените установку (функция #13, стр. 38).

Аппарат не звонит.

- Выключена громкость звонка. Отрегулируйте громкость звонка (стр. 12).

8.3.2 Общие неполадки

Абонент жалуется на то, что слышит только тональный сигнал факса и не может говорить.

- Установлен режим ФАКС. Сообщите абоненту, что данный номер используется только для факсимильной связи.
- Измените режим приема на ТЕЛЕФОН (стр. 33) или ТЕЛ/ФАКС (стр. 34).

Кнопка **[REDIAL]**/**[PAUSE]** работает неправильно.

- При нажатии этой кнопки во время набора номера вставляется пауза. Если же кнопку нажать сразу после получения тонального сигнала, повторно набирается последний номер.

Во время программирования не удается ввести код или идентификационный номер (ID).

- Все или некоторые номера аналогичны другому коду или идентификатору. Измените номер:
 - код включения факса: функция #41 на стр. 40.
 - код автоматического разъединения: функция #49 на стр. 40.

8.3.3 Отправка факсов

Не удается отправлять документы.

- Телефонный шнур подсоединен к гнезду [EXT] на аппарате. Подсоедините к гнезду [LINE] (стр. 5).
- Факсимильный аппарат абонента занят или в нем закончилась бумага. Повторите попытку.
- Ваш абонент использует не факсимильный аппарат, а какое-то иное устройство. Уточните у абонента.
- Факсимильный аппарат абонента не смог ответить на факс автоматически. Отправьте факс вручную (стр. 27).

Не удается отправить факс по международной связи.

- Воспользуйтесь режимом международной связи с помощью функции #23 (стр. 39).
- Добавьте две паузы в конце телефонного номера или наберите номер вручную.

Абонент жалуется, что буквы на полученном документе искажены или неотчетливы.

- Если ваша линия предоставляет специальные услуги (например, ожидание вызова), то, возможно, эта услуга была активизирована при передаче факса. Подсоедините аппарат к линии, которая не предоставляет таких услуг.
- Снята трубка дополнительного телефона на этой же телефонной линии. Положите трубку дополнительного телефона и повторите попытку.
- Попробуйте сделать копию документа. Если качество копии хорошее, возможно, неисправен аппарат абонента.
- Настройте режим оригинала с помощью функции #58 (стр. 40).

Абонент жалуется, что на полученном документе видны черные или белые полосы или грязные разводы.

- Стекло сканера или ролики загрязнены пастой-корректором и т.п. Прочистите их (стр. 47). Вставляйте документ только после того, как корректирующая жидкость полностью высохла.

8.3.4 Прием факсов

Не удается получать документы.

- Телефонный шнур подсоединен к гнезду [EXT] на аппарате. Подсоедините к гнезду [LINE] (стр. 5).

Не удается получать документы автоматически.

- Установлен режим приема ТЕЛЕФОН. Измените режим приема на ФАКС (стр. 34) или ТЕЛ/ФАКС (стр. 34).
- Слишком велико время ответа на вызов. Уменьшите количество звонков в функции #07 (стр. 38), #09 (стр. 38) и/или #30 (стр. 39).

На дисплее отображается “СОЕДИНЕНИЕ”, но факсы не принимаются.

- Установлен режим приема ФАКС, и входящий вызов не является факсом. Измените режим приема на ТЕЛЕФОН (стр. 33) или ТЕЛ/ФАКС (стр. 34).

Пустой лист при получении документа.

- Бумага для печати установлена неправильно. Убедитесь в том, что бумага направлена блестящей стороной вниз и переустановите бумагу (стр. 6).
- Абонент неправильно вставил документ в аппарат. Уточните у абонента.

Низкое качество печати.

- Загрязнилась термоголовка. Прочистите ее (стр. 48).
- Если документы копируются должным образом, аппарат исправен. Возможно, ваш абонент отправил тусклый документ, или его факсимильный аппарат неисправен. Попросите отправить более четкую копию документа или проверить факсимильный аппарат.
- Если при копировании документы получаются нечеткими, настройте функцию контрастности печати с помощью функции #59 (стр. 40).

Абонент жалуется, что не может отправить документ.

- Установлен режим приема ТЕЛЕФОН. Получите документ вручную (стр. 33) или измените режим приема на режим ФАКС (стр. 34) или ТЕЛ/ФАКС (стр. 34).
- Память переполнена принятыми документами из-за отсутствия бумаги для печати или застревания бумаги для печати. Вставьте бумагу (стр. 6) или удалите застрявшую бумагу (стр. 45) (КХ-FT914).

Не удается установить нужный тип приема.

- Чтобы установить режим ФАКС или режим ТЕЛ/ФАКС, укажите нужный режим с помощью

функции #05 (стр. 38) и нажмите **[AUTO ANSWER]** несколько раз чтобы выбрать его.

- Чтобы установить режим ТЕЛЕФОН, нажмите **[AUTO ANSWER]** несколько раз для выбора режима ТЕЛЕФОН.

8.3.5 Копирование

Аппарат не копирует.

- Нельзя выполнять копирование во время программирования. Сделайте копию после программирования.
- Нельзя выполнять копирование во время беседы по телефону.

На копированном документе видны черные линии, белые линии или грязные разводы.

- Стекло сканера или ролики загрязнены пастой-корректором и т.п. Прочистите их (стр. 47). Вставляйте документ только после того, как корректирующая жидкость полностью высохла.

Низкое качество печати.

- Загрязнилась термоголовка. Прочистите ее (стр. 48).
- Настройте контрастность печати с помощью функции #59 (стр. 40).

Изображение копии искажено.

- Отрегулируйте положение направляющих документа по действительному размеру документа.

Скопированный документ пуст.

- Бумага для печати установлена неправильно. Убедитесь в том, что бумага направлена блестящей стороной вниз и переустановите бумагу (стр. 6).

8.3.6 В случае перебоя в сети питания

- Аппарат не будет работать.
- Аппарат не предназначен для экстренных телефонных вызовов в случае перебоя электропитания. Для обращения в экстренные службы следует использовать другие средства.
- Передача и прием и факсов будут прерваны.
- Если запрограммирована отложенная передача (функция #25, стр. 39), и документ не был отправлен в заданное время вследствие сбоя электропитания, документ отправляется после восстановления электропитания.

8.4 Замятия бумаги для печати

- 1 Откройте крышку, нажав кнопку открывания крышки (1).

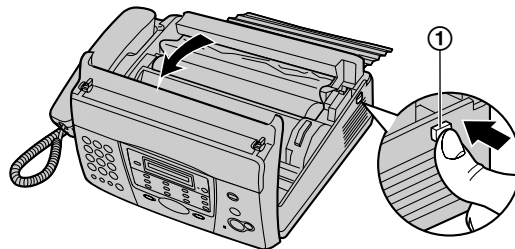

- 2 Для КХ-FT912:
Перейдите к шагу 3.

Для КХ-FT914:

Поднимите зеленый рычаг.

- Освобождается обрезчик бумаги.

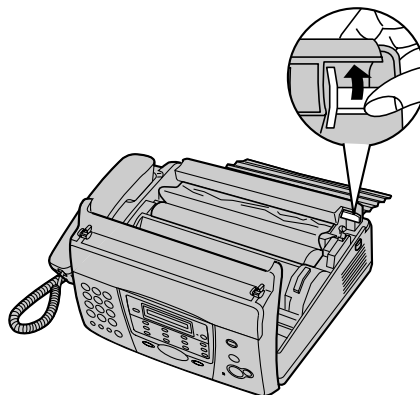

- 3 Извлеките бумагу для печати.

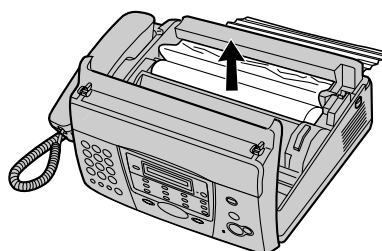

8. Справка

- 4 Отрежьте смятую часть.

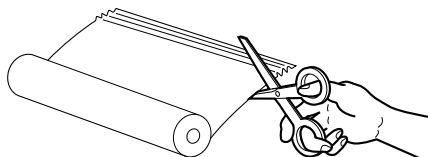

- 5 Установите бумагу для печати и плотно закройте крышку, нажав на нее с обеих сторон (подробнее см. стр. 6).

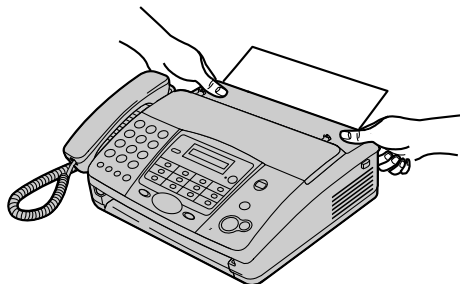

8.5 Замятие документа при отправке

- 1 Откройте крышку, нажав кнопку открывания крышки (1), и осторожно удалите застрявший документ (2).

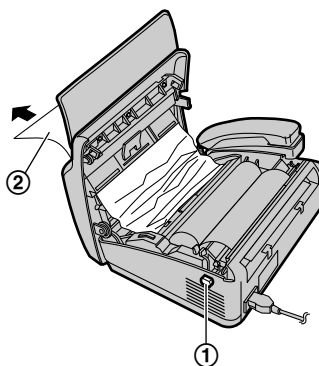

- 2 Плотно закройте крышку, нажав на нее с обеих сторон.

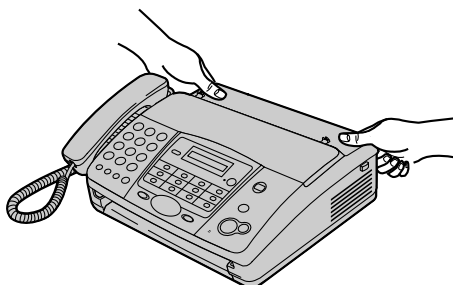

Примечание:

- Не пытайтесь с силой вытащить застрявшую бумагу до открытия крышки.



8.6 Чистка податчика документов / стекла сканера

Чистите податчик документов в следующих случаях:

- Частые сбои при подаче документов.
- При отправке или копировании на оригинале появляются пятна или черные/белые линии.

- 1 Отсоедините сетевой и телефонный шнуры от аппарата.
- 2 Откройте крышку, нажав кнопку открывания крышки (1).

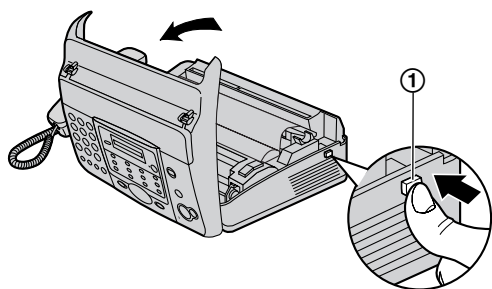

- 3 Прочистите ролики податчика документов (1) и резиновую пластинку (2) тканью, смоченной изопропиловым спиртом, и дайте всем частям полностью высохнуть. Протрите белую пластину (3) и стекло сканера (4) мягкой и сухой тканью.

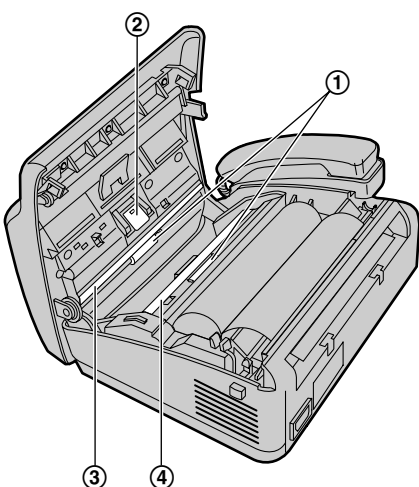

- 4 Подсоедините сетевой и телефонный шнуры к аппарату.

- 5 Плотно закройте крышку, нажав на нее с обеих сторон.

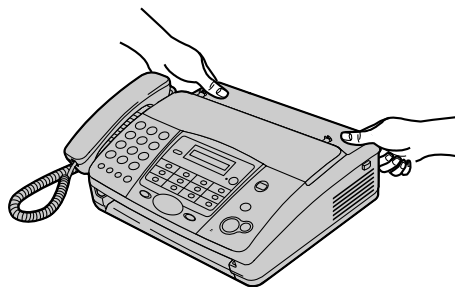

8.7 Чистка термоголовки / крышки термоголовки

Если при передаче/копировании на оригинале появляются пятна или черные/белые линии, проверьте, не скопилась ли пыль на термоголовке и крышке термоголовки. Прочистите для удаления пыли.

- 1 Отсоедините сетевой и телефонный шнуры от аппарата.
- 2 Откройте крышку, нажав кнопку открывания крышки (1), и удалите бумагу для печати.

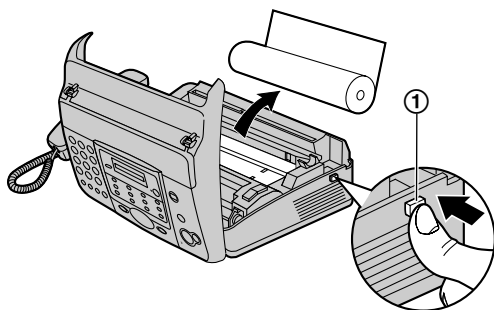

- 3 Прочистите термоголовку (1) и крышку термоголовки (2) тканью, смоченной изопропиловым спиртом, и дайте всем частям полностью высохнуть.

Осторожно:

- Во избежание повреждений аппарата статическим электричеством не чистите сухой тканью и не прикасайтесь к термоголовке.

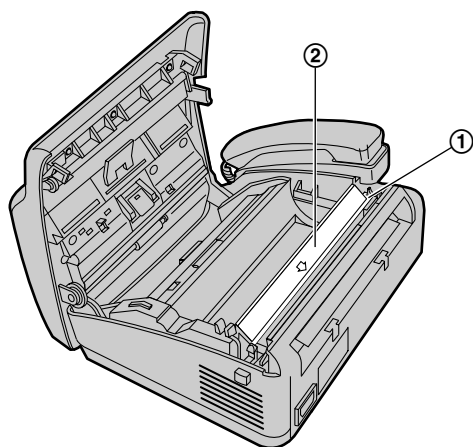

- 4 Подсоедините сетевой и телефонный шнуры к аппарату.

- 5 Установите бумагу для печати и плотно закройте крышку, нажав на нее с обеих сторон (подробнее см. стр. 6).

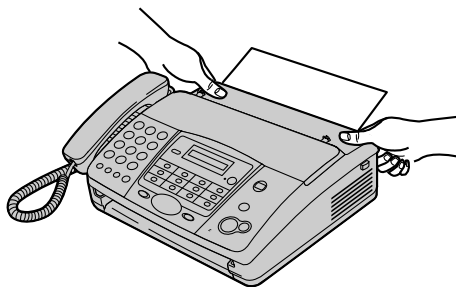

9.1 Перечни и отчеты

Вы можете распечатывать следующие перечни и отчеты.

Перечень основных функций:

содержит текущие установки основных функций программирования (стр. 38).

Перечень расширенных функций:

содержит текущие установки расширенных функций программирования (стр. 39).

Перечень телефонов:

содержит имена и номера, сохраненные для функции сенсорного набора и каталога упрощенного набора. Также содержит телефонные номера экстренных служб, сохраненные в функции блокировки набора.

Общий отчет:

содержит записи о передаче и приеме факсов. Этот отчет можно распечатать автоматически после каждых 35 сеансов факсимильной связи (функция #22, стр. 39).

Список вызывавших абонентов:

сохраняет записи для последних 20 вызывавших абонентов, если вы подписались на услугу идентификации вызывающих абонентов. Чтобы автоматически распечатывать отчет после каждых 20 вызовов, включите функцию #26 (стр. 39).

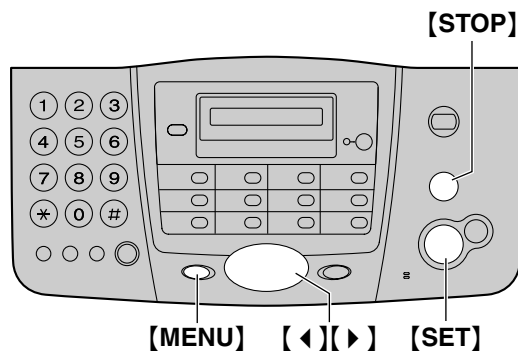

- 1 Нажимайте **[MENU]** для отображения “**ОТЧЕТ ПЕЧАТИ**”.
- 2 Нажмите **[SET]**.
- 3 Нажимайте **[◀]** или **[▶]** для отображения нужного пункта.
- 4 Нажмите **[SET]** для начала печати.
 - Для остановки печати нажмите **[STOP]**.
- 5 Нажмите **[MENU]**.

9.2 Технические характеристики

Тип телефонной линии:

линии АТС общего пользования

Размеры документа:

макс. 216 мм в ширину, макс. 600 мм в длину

Ширина сканирования:

208 мм

Формат бумаги для печати:

макс. 216 мм ×, рулон 30 м

Ширина печати:

208 мм

Время передачи*1:

приблиз. 15 с/стр.*2

Плотность сканирования:

по горизонтали: 8 точек/мм

по вертикали: 3,85 линии/мм – при стандартном разрешении,

7,7 линии/мм – при четком/фото разрешении,

15,4 линии/мм – при сверхчетком разрешении

Фото разрешение:

64 уровня

Тип сканера:

контактный сенсор изображений

Тип принтера:

термографическая печать

Система сжатия данных:

модифицированная Хаффмана (MH),

модифицированная READ (MR)

Скорость модема:

9 600 / 7 200 / 4 800 / 2 400 бит/сек; автоматическое снижение

Условия окружающей среды:

5 °С – 35 °С, 20 % – 80 % относительной влажности

Габариты:

приблиз. высота 120 мм × ширина 347 мм × глубина 270 мм

Масса (вес):

KX-FT912: приблиз. 2,6 кг

KX-FT914: приблиз. 2,7 кг

Потребляемая мощность:

в режиме ожидания: приблиз. 3,0 Вт

передача: приблиз. 25 Вт

прием: приблиз. 40 Вт (при приеме документа, черного на 20 %)

копирование: приблиз. 40 Вт (при копировании документа, черного на 20 %)

максимальная: приблиз. 125 Вт (при получении документа, черного на 100%)

Источник питания:

220 В – 240 В переменного тока, 50/60 Гц

Емкость памяти факса*3 (только KX-FT914):

Емкость памяти приблизительно 20 страниц (на основе Испытательной схемы ITU-T №1 со стандартным разрешением.)

- *1 Скорость передачи зависит от содержания страниц, разрешения, состояния телефонной линии и возможностей аппарата абонента.
- *2 Скорость передачи основана на Испытательной схеме ITU-T №1 в обычном режиме. Если скорость аппарата абонента ниже, чем скорость данного аппарата, время передачи может увеличиться.
- *3 Если при приеме факса происходят ошибки (например, застревание бумаги), или если кончается бумага для печати, факс не принимается. Последующие факсы сохраняются в памяти аппарата.

Испытательная схема ITU-T №1

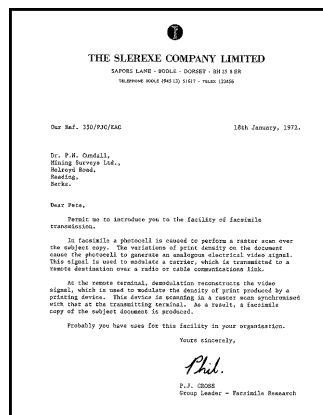

Примечание:

- Конструкция и технические характеристики могут быть изменены без уведомления.
- Рисунки и иллюстрации в настоящей инструкции могут незначительно отличаться от реальной продукции.
- В настоящей инструкции не указывается суффикс номера модели.
- На большинстве рисунков в настоящей инструкции по эксплуатации изображена модель KX-FT912.

9.3 Регистрация пользователя

Для вашего сведения

Дата покупки
Серийный номер (указан на задней стенке аппарата)
Название и адрес компании-дилера
Телефон компании-дилера

Место для товарного чека.

----- |
|
----- |

10.1 Included accessories

No.	Item	Quantity
①	Power cord	1
②	Telephone line cord	1
③	Handset	1
④	Handset cord	1
⑤	Recording paper (10 metres long)	1
⑥	Paper stacker (KX-FT914 only)	1
⑦	Operating instructions	1

①

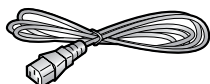

②



③



④

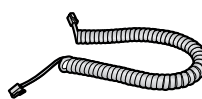

⑤

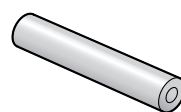

⑥



⑦



Note:

- If any items are missing or damaged, contact the place of purchase.
- Save the original carton and packing materials for future shipping and transportation of the unit.

10.2 Accessory information

Model No.	Item	Note
KX-A106	Standard thermal recording paper	216 mm × 30 m roll, with 25 mm core

Note:

- Use only the included or specified recording paper. Using other recording paper may affect print quality and/or cause excessive wear to the thermal head.

10.3 Connections

- ① Handset cord
- ② Telephone line cord
 - Connect to the single telephone line jack.
- ③ Power cord
 - Connect to the power outlet (220 V – 240 V, 50/60 Hz).
- ④ Paper stacker (KX-FT914 only)
 - The paper stacker may not be shown in all illustrations in these operating instructions.
- ⑤ [EXT] jack
 - Remove the stopper if attached.
- ⑥ Extension telephone (not included)

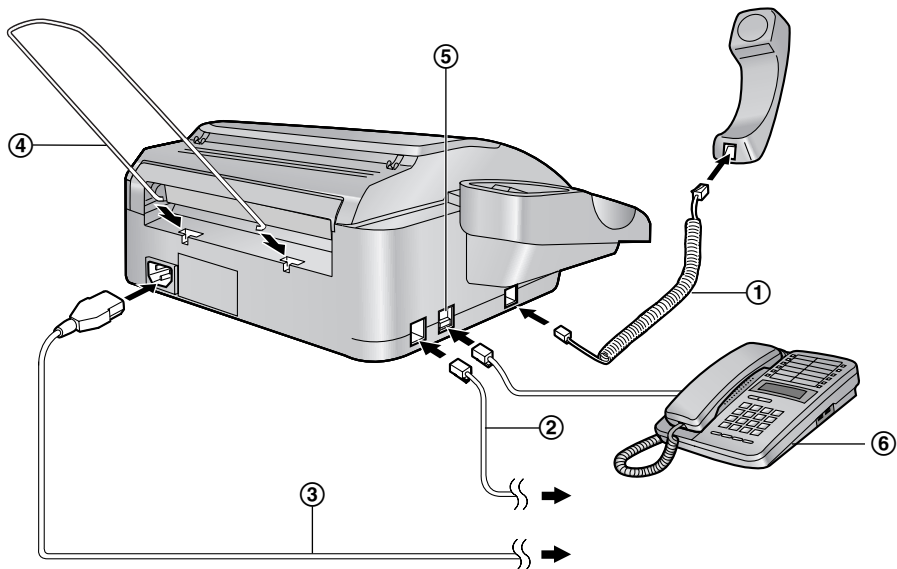

Caution:

- When you operate this product, the power outlet should be near the product and easily accessible.
- Be sure to use the telephone line cord included in this unit.
- Do not extend the telephone line cord.
- Keep the unit away from walls as far as possible to prevent a recording paper jam.

10.4 Recording paper

- 1 Open the cover by pressing the cover open button (1).

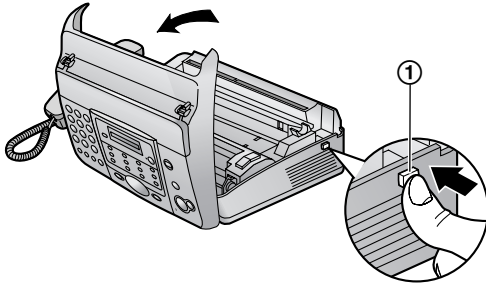

- 2 Install the recording paper.

Correct

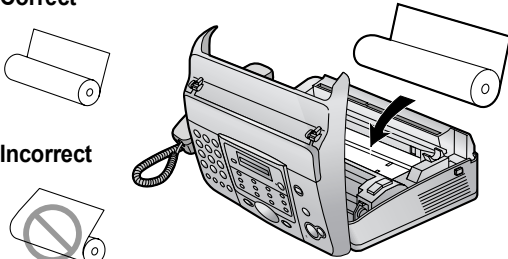

Incorrect



- 3 Insert the leading edge of the paper into the opening above the thermal head (1).

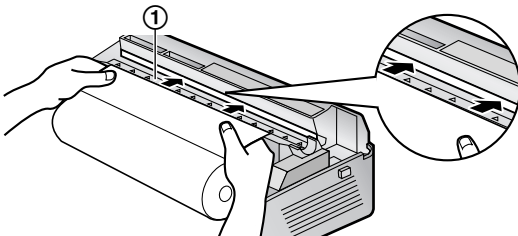

- 4 Pull the paper out of the unit.

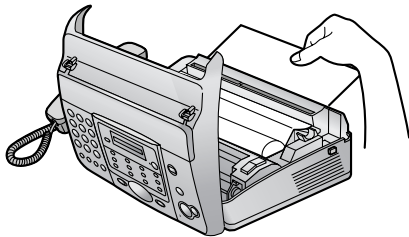

- Make sure that there is no slack in the paper roll.

- 5 Close the cover securely by pushing down on both sides.

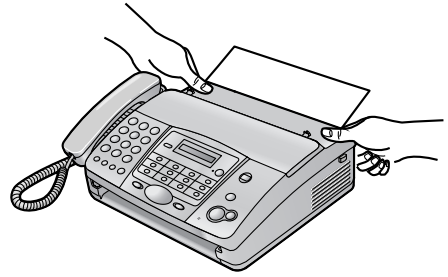

- 6 For KX-FT912:
Press **[FAX/START]**, then tear off the excess paper by pulling it towards you.



- For KX-FT914:
Press **[FAX/START]** to cut the paper.

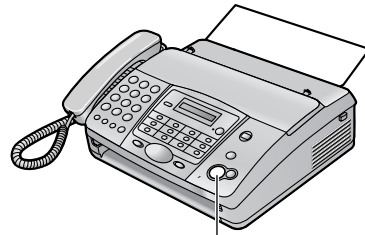

[FAX/START]

Note:

- If the paper is secured with glue or tape, cut approximately 15 cm from the beginning of the roll before installing it.
- When the power cord is connected, a message is printed each time the cover is opened then closed. If the recording paper is installed upside down, the message will not be printed. Install the paper correctly.
- For accessory information, see page 52.

10.5 Fax sending / Copying

- 1 Open the document feeder tray.



- 2 Adjust the document guides (1), and insert the document FACE DOWN.

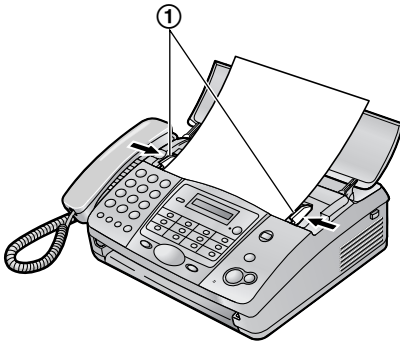

- 3 **To send a fax:**
Dial the fax number and press **[FAX/START]**.

To make a copy:
Press **[COPY]**.

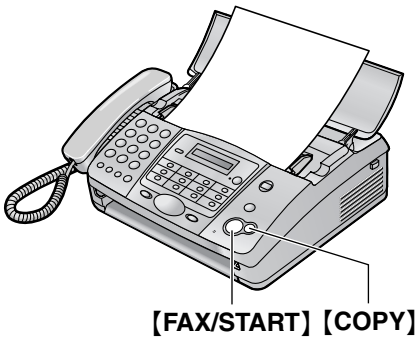

10.6 Fax receiving

- 1 Lift the handset to answer the call.
- 2 To receive a fax document, press **[FAX/START]**.

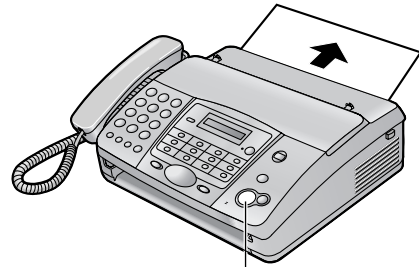

[FAX/START]

- For further details, see page 33.
- You can select how you want the unit to receive calls according to your needs (page 32).

10.7 Help function

The unit contains helpful information which can be printed for quick reference.

How to set up:

How to program your unit.

Directory:

How to use the one-touch dial feature and navigator directory.

Auto answer:

Explanation of the auto answer setting.

Caller ID:

How to use the Caller ID features.



- 1** Press **[HELP]** repeatedly to display the desired item.
- 2** Press **[SET]**.
 - The selected item will be printed.

11.1 Предметный указатель

- # #01 Дата и время: 13
- #02 Ваш логотип: 14
- #03 Телефонный номер вашего факса: 15
- #04 Отчет об отправке: 27, 38
- #05 Автоответ: 38
- #07 Установка числа звонков ФАКС: 38
- #09 Установка числа звонков ТЕЛ/ФАКС: 34, 38
- #13 Режим набора номера: 38
- #22 Общий отчет: 27, 39
- #23 Режим международной связи: 39
- #25 Отложенная передача: 39
- #26 Список вызывавших абонентов: 39
- #27 Режим идентификации вызывающего абонента: 39
- #29 Цифры идентификации вызывающего абонента: 39
- #30 Установка числа звонков для распознавания факса без подачи звонка: 34, 39
- #36 Автоуменьшение: 39
- #39 Контрастность дисплея: 40
- #41 Код включения факса: 40
- #46 Удобный прием: 40
- #48 Язык: 40
- #49 Автоматическое разъединение: 40
- #58 Обычный режим: 40
- #59 Контрастность печати: 40
- #70 Вызов пейджера: 35
- #72 Время флэш: 41
- #76 Тон соединения: 41
- #80 Сброс расширенных функций: 41
- A** Автоматическое разъединение (функция #49): 40
Автоуменьшение (функция #36): 39
- Б** Блокировка набора: 24
Бумага для печати: 4, 6
- В** Время флэш (функция #72): 41
Выбор языка (функция #48): 40
Вызов пейджера (функция #70): 35
- Г** Голосовой контакт: 25
Громкость: 12
Групповая рассылка: 29
- Д** Дата и время (функция #01): 13
Дисплей
Контрастность (функция #39): 40
Сообщения об ошибках: 42
Дополнительный телефон: 33
- З** Застывание
Бумага для печати: 45
Документа: 46
- И** Идентификация вызывающего абонента: 19
АОН: 19
Caller ID: 20
Обратный вызов: 21
Сохранение: 22
- К** Код включения факса (функция #41): 33, 40
Контрастность печати (функция #59): 40
Копирование: 36
- Л** Логотип (функция #02): 14
- О** Общий отчет (функция #22): 27, 39
Обычный режим (функция #58): 40
Описание кнопок: 11
Основные функции: 38
Отложенная передача (функция #25): 39
Отправка факсов
Телефонный справочник упрощенного набора: 28
Вручную: 27
Рассылка: 30
Сенсорный набор номера: 28
Отчет об отправке (функция #04): 27, 38
Отчеты
Общий отчет: 27, 39, 49
Основная функция: 49
Отправка: 27, 38
Отправка рассылки: 30
Расширенная функция: 49
Список вызывавших абонентов: 39, 49
Телефонный номер: 49
- П** Перебой в сети питания: 45
Повторный набор: 27, 29
Поллинг
Передача: 31
Получение: 35
Получение факсов
Автоматически: 34
Вручную: 33
Принадлежности: 4
Накопитель бумаги: 5
Программирование: 37
- Р** Размер документа: 27
Разрешающая способность: 27, 36
Расширенные функции: 39
Режим дальней связи (функция #23): 39
Режим идентификации вызывающего абонента (функция #27): 39
Режим набора номера (функция #13): 38

11. Предметный указатель

- С** Сброс (функция #80): 41
 - Сенсорный набор номера
 - Вызов по телефону: 18
 - Отправка факсов: 28
 - Сохранение: 17
 - Соединения: 5
 - Сообщения об ошибках: 42
 - Сообщения о результатах связи: 42
 - Сохранение
 - Телефонный справочник упрощенного набора: 17
 - Рассылка: 29
 - Сенсорный набор номера: 17
 - Список вызывавших абонентов (функция #26): 20, 39
 - Справка: 8
- Т** Таблица знаков: 14
 - Телефонный номер факса (функция #03): 15
 - Телефонный справочник: 15, 17, 18, 28
 - Телефонный справочник упрощенного набора
 - Выбор знаков: 15
 - Вызов по телефону: 18
 - Отправка факсов: 28
 - Сохранение: 17
 - Тон соединения (функция #76): 41
- У** Удобный прием (функция #46): 40
 - Установка автоответа (функция #05): 38
 - Установка числа звонков
 - ТЕЛ/ФАКС (функция #09): 38
 - Факс без подачи звонков (функция #30): 39
 - ФАКС (функция #07): 38
- Ф** Формат бумаги для печати: 50
- Ц** Цифры идентификации вызывающего абонента (функция #29): 39
- Ч** Чистка: 47, 48

Панасоник Коммуникейшнс Ко., Лтд.

1-62, 4-чоме, Миношима, Хаката-ку, Фукуока 812-8531, Япония

Panasonic Communications Co., Ltd.

1-62, 4-chome, Minoshima, Hakata-ku, Fukuoka 812-8531, Japan

Авторские права:

- Авторскими правами на этот материал обладает компания Панасоник Коммуникейшнс Ко., Лтд., и этот материал может воспроизводиться исключительно для внутренних целей. Любое другое воспроизведение, полное или частичное, запрещается без письменного согласия компании Панасоник Коммуникейшнс Ко., Лтд.

© 2005 Панасоник Коммуникейшнс Ко., Лтд. Все права защищены.