

# Panasonic

Цифровой беспроводной  
телефон

## Инструкция по эксплуатации

Модель № **KX-TC556RU**

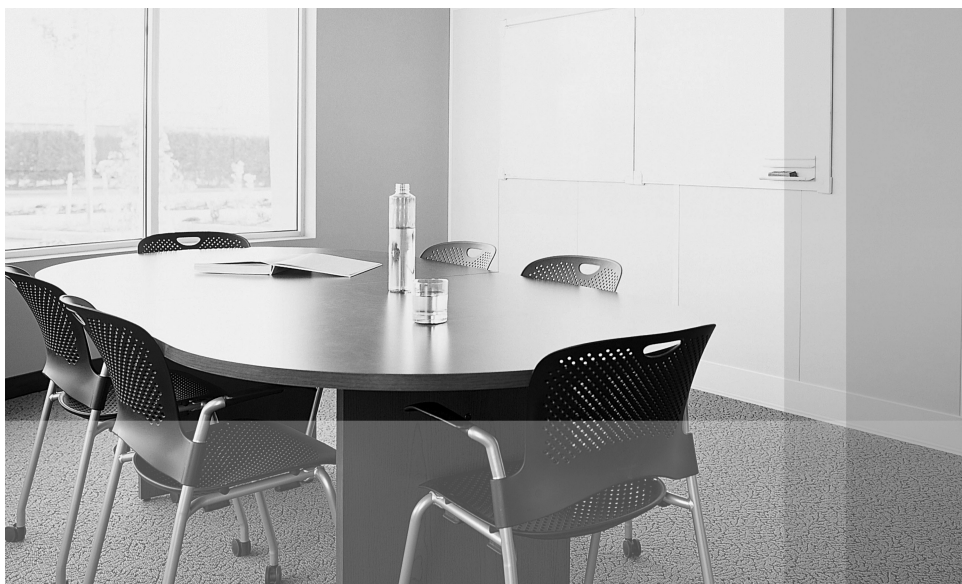

**Этот аппарат поддерживает услугу АОН и функцию Caller ID. Чтобы телефон отображал номер вызывающего абонента, необходимо подписаться на услугу АОН или услугу Caller ID.**

**Перед первым включением заряжайте аккумуляторные батареи приблизительно 7 часов.**

Прежде чем использовать телефон, изучите эту инструкцию по эксплуатации и сохраните ее для справок.

## Содержание

### Подготовка

Информация о принадлежностях . . . . .	3
Важная информация. . . . .	5
Органы управления и дисплей. . . . .	6
Подсоединения . . . . .	9
Установка аккумуляторных батарей . . . . .	10
Зарядка аккумуляторных батарей . . . . .	10
Замена аккумуляторных батарей. . . . .	11
Включение/выключение питания . . . . .	12
Установка даты и времени . . . . .	12

### Телефон

Как делать вызовы . . . . .	13
Ответ на вызов . . . . .	15
Телефонная книга трубки . . . . .	16

### Полезные телефонные настройки

Настройки трубки . . . . .	19
Настройки трубки . . . . .	20
Настройки базового блока . . . . .	25
Настройки базового блока . . . . .	26

### Дополнительные телефонные сервисы

Сервис идентификации вызывающего абонента (АОН и услуга Caller ID) . . . . .	30
Список вызывавших абонентов . . . . .	31
Настройки идентификации вызывающего абонента . . . . .	32

### Эксплуатация нескольких аппаратов

Работа с несколькими аппаратами . . . . .	35
Регистрация трубки на базовом блоке . . . . .	35
Внутренняя связь между трубками . . . . .	36
Копирование записей телефонной книги трубки в другие трубки . . . . .	36
Передача вызовов между трубками, конференц-связь . . . . .	37
Walkie-Talkie . . . . .	38

### Полезная информация

Использование клипсы для ношения трубки на поясе . . . . .	40
Использование дополнительной гарнитуры . . . . .	40
Установка на стене . . . . .	41
Ввод знаков. . . . .	43
Устранение неполадок . . . . .	45
Техническая информация . . . . .	47
Примечание . . . . .	48

### Указатель

Указатель . . . . .	50
---------------------	----

## Подготовка







### Информация о принадлежностях

Благодарим вас за покупку нового цифрового беспроводного телефона Panasonic.

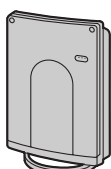
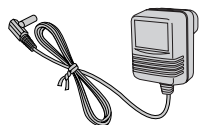
Дорогой покупатель!

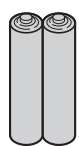
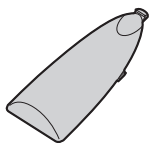
Вы приобрели телефонный аппарат, изготовленный по технологии улучшенной цифровой беспроводной связи (DECT). Технология DECT характеризуется высоким уровнем защиты от подслушивания и высоким качеством цифровой передачи. Этот телефон предназначен для широкого спектра применений.

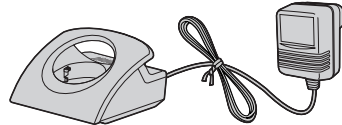
### Комплектация

<p>Базовый блок</p> 	<p>Адаптер для сети переменного тока (для базового блока) PQLV19CE</p>  <p><b>Важная информация:</b></p> <ul style="list-style-type: none"> <li>Для подсоединения базового блока используйте только поставляемый адаптер для сети переменного тока на 6 В/500 мА.</li> </ul>	<p>Телефонный шнур</p> 
<p>Трубка</p> 	<p>Аккумуляторные батареи (тип AAA) NHR-4EPT/BA2 (P03P)</p> 	<p>Крышка батарейного отсека трубки</p> 
<p>Клипса для ношения трубки на поясе</p> 	<p>Зарядное устройство</p>  <p><b>Важная информация:</b></p> <ul style="list-style-type: none"> <li>Для подсоединения зарядного устройства используйте только поставляемый адаптер для сети переменного тока на 6 В/350 мА.</li> </ul>	
<p>Инструкция по эксплуатации</p> 	<p>Краткое руководство</p> 	



## Подготовка

---

### Дополнительные принадлежности

Модель №	Описание
P03P	2 аккумуляторные никель-металл-гидридные (Ni-MH) батареи
P03H	2 аккумуляторные никель-кадмиевые (Ni-Cd) батареи
KX-TCA151RU	Дополнительная трубка
KX-TCA89EX	Гарнитура

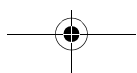
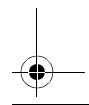
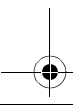
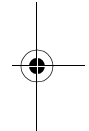
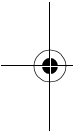

## Важная информация

### Общие сведения

- Используйте только адаптеры для сети переменного тока, поставляемые с этим аппаратом и упомянутые на стр. 3.
- Подсоединяйте адаптеры для сети переменного тока только к стандартной сетевой розетке переменного тока с напряжением 220–240 В.
- Этот аппарат не может делать вызовы, если:
  - батареи переносной трубки нуждаются в подзарядке или вышли из строя;
  - отключена электроэнергия;
  - включена функция блокировки клавиатуры;
  - включена функция прямого вызова (можно вызвать только номер телефона, сохраненный как номер прямого вызова);
  - включена функция запрета вызовов (вызовы можно делать только по номерам телефонов, сохраненным как номера экстренных служб).
- Не открывайте базовый блок, зарядное устройство или трубку (трубку можно вскрывать только для замены батарей).
- Данный аппарат не следует использовать вблизи медицинского оборудования для оказания экстренной помощи и проведения интенсивной терапии; аппарат также не должен использоваться лицами с кардиостимуляторами.
- Не допускайте падения на аппарат предметов и попадания на него жидкостей. Не подвергайте аппарат воздействию дыма, пыли, механической вибрации и ударам.

### Окружающие условия

- Не используйте аппарат вблизи воды.
- Аппарат следует держать вдали от источников тепла (батарей центрального отопления, плит и т.п.). Аппарат не должен располагаться в помещениях с температурой ниже 5 °С или выше 40 °С.

- Адаптеры для сети переменного тока используются как основные устройства отсоединения от сети. Розетки сети переменного тока должны находиться рядом с аппаратом и быть легко доступными.

### Осторожно:

- Во избежание поражения электрическим током берегите аппарат от воды и любой другой жидкости.

### Расположение

- Для обеспечения максимальной дальности действия и работы без помех устанавливайте базовый блок:
  - вдали от электрических устройств (телевизоров, радио, компьютеров, других телефонов и т.п.);
  - в удобном центральном месте на возвышении.
- Зону действия базового блока можно увеличить, используя DECT-ретранслятор. Подробнее об этом можно узнать у своего регионального дилера Panasonic. Перед регистрацией ретранслятора на базовом блоке необходимо изменить PIN-код базового блока на число от 9000 до 9999 (стр. 28), затем отсоединить адаптер для сети переменного тока базового блока и вновь подсоединить его.

### Меры предосторожности при обращении с аккумуляторными батареями

- Используйте батареи только указанных типов, см. стр. 4. **Используйте только аккумуляторные батареи.**
- Не используйте одновременно старые и новые батареи.
- Не выбрасывайте батареи в огонь, так как они могут взорваться. Утилизация старых батарей должна производиться только в соответствии со специальными местными правилами утилизации отходов.
- Не вскрывайте и не разбирайте батареи. Электролит является агрессивной жидкостью и может вызвать ожоги и повреждение глаз и кожи. При попадании

## Подготовка

внутри организма электролит может вызвать отравление.

- При обращении с батареями соблюдайте осторожность. Не допускайте контакта батарей с токопроводящими материалами (кольцами, браслетами, ключами и т.п.). В противном случае короткое замыкание может вызвать перегрев батарей и/или токопроводящих материалов и привести к ожогам.
- Заряжайте батареи, как указано в данной инструкции по эксплуатации.

## Органы управления и дисплей

### Органы управления

#### Базовый блок

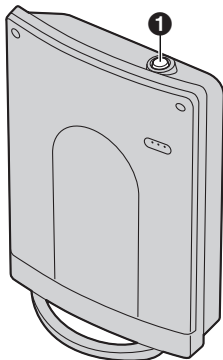

- 1 [••] (пейджинг)

#### Зарядное устройство

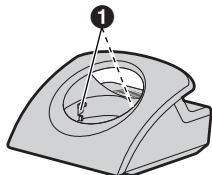

- 1 Зарядные контакты

### Трубка

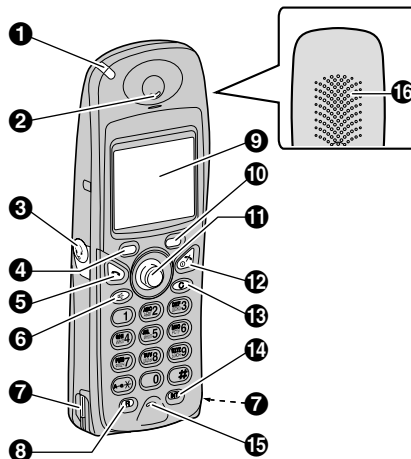

- 1 Индикатор звонка/индикатор заряда
- 2 Динамик
- 3 Гнездо гарнитуры
- 4 Левая программная клавиша
- 5 Кнопка [ ] (разговор)
- 6 Кнопка [ ] (громкая связь)
- 7 Зарядные контакты
- 8 Кнопка [R] (повторный вызов - флэш)
- 9 Дисплей
- 10 Правая программная клавиша
- 11 Джойстик
- 12 Кнопка [ ] (Выкл./Вкл.)
- 13 Кнопка [C] (очистить)
- 14 Кнопка [INT] (внутренняя связь)
- 15 Микрофон
- 16 Громкоговоритель

#### Использование джойстика

Нажимая джойстик трубки вверх, вниз, влево или вправо, можно перемещаться по меню и

## Подготовка

выбирать параметры, отображаемые на дисплее.



Нажав в центр джойстика, можно также выбрать центральную пиктограмму.



### Примечание:

- Одновременно может отображаться до пяти параметров меню. Чтобы выбрать параметр меню, не показанный на текущей странице, прокрутите вверх или вниз, нажимая джойстик вверх или вниз.

## Дисплей

### Пиктограммы дисплея

На дисплее трубки появляются различные пиктограммы, указывающие ее текущее состояние.

Пиктограмма дисплея	Значение
	В зоне действия базового блока <ul style="list-style-type: none"> <li>• Мигает: базовый блок отсутствует (вне зоны действия базового блока, трубка не зарегистрирована на базовом блоке, базовый блок обесточен)</li> </ul>
	Трубка выполняет доступ к базовому блоку (внутренняя связь, пейджинг, изменение настроек базового блока и т.п.)
	Трубка занята внешним вызовом

Пиктограмма дисплея	Значение
	Запрет вызова включен (стр. 22)
	Пропущенный вызов (только для пользователей АОН и услуги Caller ID, стр. 31)
	Выполняется доступ к телефонной книге
	Уровень заряда батареи
	Громкость звонка выключена (стр. 20)
	Режим прямого вызова включен (стр. 22)
<b>ВНУТР 1</b>	Номер или имя трубки (стр. 21)
<b>ЗАНЯТО</b>	Линия используется другим блоком

### Пиктограммы меню

При нажатии джойстика в режиме ожидания отображается главное меню трубки. Отсюда можно выполнить доступ к различным функциям и настройкам.

Пиктограмма меню	Меню/функция
	Список вызывавших абонентов
	Опции звонка
	Варианты дисплея
	Настройки трубки
	Настройки базового блока
	Walkie-Talkie

### Программные клавиши

Трубка снабжена двумя программными клавишами и джойстиком. Нажимая программную клавишу или центр джойстика, можно выбирать функцию или действие, указываемое пиктограммой непосредственно

## Подготовка

над программной клавишей или над джойстиком.

- При нажатии левой или правой программной клавиши выбирается крайняя левая или крайняя правая пиктограмма программной клавиши.
- При нажатии центра джойстика выбирается центральная пиктограмма.
- Отображаемые пиктограммы варьируются в зависимости от того, как используется трубка.

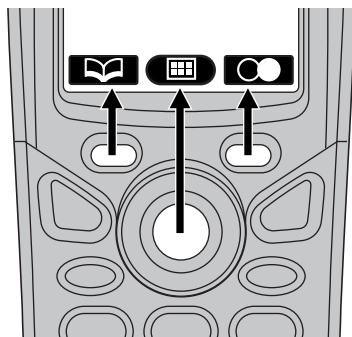









### Пиктограммы программных клавиш

Пиктограмма программной клавиши	Действие
	Возвращение к предыдущему экрану
	Отображение главного меню
	Отображение соответствующего подменю
	Принятие текущего выбора
	Отображение ранее набранного телефонного номера
	Открытие телефонной книги
	Создание новой записи телефонной книги

Пиктограмма программной клавиши	Действие
	Отображение меню поиска в телефонной книге
	Выключение блокировки клавиатуры (стр. 14)
	Переключение между 12-часовым и 24-часовым форматами времени
	Отображается, когда выбран режим ввода знаков кириллицы. Нажмите, чтобы выбрать другой режим ввода.
	Отображается, когда выбран режим ввода цифр. Нажмите, чтобы выбрать другой режим ввода.
	Отображается, когда выбран режим ввода знаков латиницы. Нажмите, чтобы выбрать другой режим ввода.
	Отображается, когда выбран режим ввода знаков греческого алфавита. Нажмите, чтобы выбрать другой режим ввода.
	Отображается, когда выбран режим ввода "расширенный 1". Нажмите, чтобы выбрать другой режим ввода.

## Подготовка

Пиктограмма программной клавиши	Действие
	Отображается, когда выбран режим ввода "расширенный 2". Нажмите, чтобы выбрать другой режим ввода.
	Установка метки рядом с параметром меню
	Вставка паузы в наборе (стр. 14)
	Включение/выключение функции MUTE (отключение звука) (стр. 14)
	Стирание выбранной позиции
	Временное отключение звонка (стр. 15)
	Нажмите для получения информации о вызывающем абоненте (только для подписчиков АОН, стр. 30).
	Отображается, когда программная клавиша не имеет функции

## Подсоединения

### Базовый блок

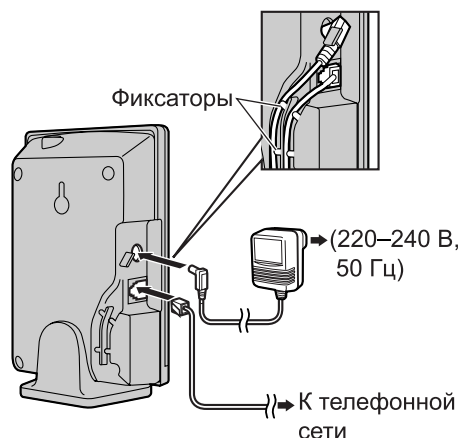

### Зарядное устройство

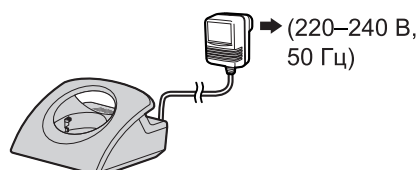

### Важная информация:

- Для подсоединения базового блока используйте только поставляемый адаптер для сети переменного тока на 6 В/500 мА.
- Для подсоединения зарядного устройства используйте только поставляемый адаптер для сети переменного тока на 6 В/350 мА.

### Примечание:

- Если аккумуляторная батарея трубки не заряжена, делать вызовы и отвечать на вызовы невозможно.
- Никогда не подключайте телефон во время грозы.
- Адаптеры для сети переменного тока должны быть подсоединены к сети постоянно. Во время работы адаптеры слегка нагреваются, что является нормальным явлением.

## Подготовка

### Установка аккумуляторных батарей

- 1 При установке батарей отрицательный (⊖) полюс вставляется первым.

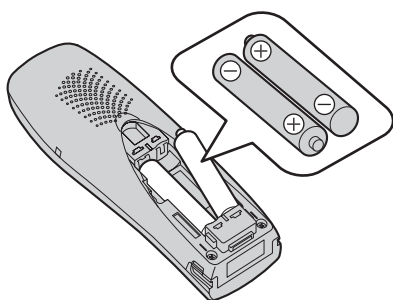

- 2 Закройте крышку батарейного отсека трубки.

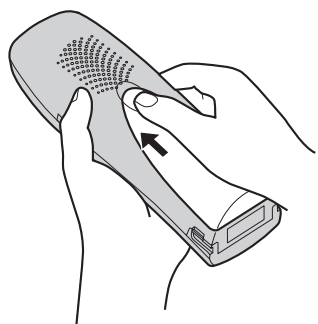

**Примечание:**

- Используйте только аккумуляторные батареи (стр. 4).

### Зарядка аккумуляторных батарей

Перед началом эксплуатации телефона поместите трубку на зарядное устройство примерно 7 часов.

Индикатор заряда горит красным цветом, когда батареи заряжаются, и зеленым цветом, когда батареи полностью заряжены.

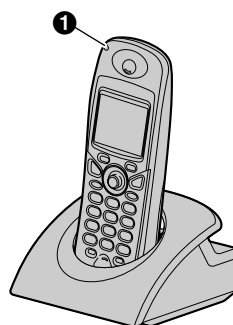

**1** Индикатор заряда

**Примечание:**

- Очищайте зарядные контакты (стр. 6) трубки и базового блока мягкой сухой тканью раз в месяц для правильной зарядки аккумуляторных батарей. Чистите чаще, если зарядное устройство подвергается воздействию жира, пыли или высокой влажности.

#### Уровень заряда батареи

Во время зарядки пиктограмма батареи выглядит следующим образом.

Пиктограммы батареи	Уровень заряда батареи
	Высокий
	Средний
	Низкий Мигает: требуется зарядка

**Примечание:**

- Выключенная трубка автоматически включается при ее помещении на зарядное устройство.

## Подготовка

### Время работы от батарей

Время работы батарей зависит от интенсивности использования

#### Ni-MH батареи (700 мАч)

Эксплуатация	Время эксплуатации
Если используется (разговор)	Макс. 10 часов
Если не используется (режим ожидания)	Макс. 120 часов

#### Ni-Cd батареи (250 мАч)

Эксплуатация	Время эксплуатации
Если используется (разговор)	Макс. 4 часа
Если не используется (режим ожидания)	Макс. 40 часов

#### Примечание:

- Телефон поставляется с Ni-MH батареями.
- Время работы от батарей может сокращаться в зависимости от условий использования и температуры окружающей среды.
- Фактическое время работы батареи зависит от того, как используется трубка - в режиме разговора или в режиме ожидания.

## Замена аккумуляторных батарей

Если  мигает, даже когда батареи трубки полностью заряжены, то обе батареи необходимо заменить.

#### Важная информация:

- Используйте только батареи Panasonic, описанные на стр. 4.
- Используйте только аккумуляторные батареи. Если вы установите не аккумуляторные батареи и начнете зарядку, это может вызвать утечку электролита.
- Не используйте старые и новые батареи одновременно.

- Используйте только две никель-метал-гидридные (Ni-MH) батареи или две никель-кадмиевые (Ni-Cd) батареи. Не используйте батареи разных типов одновременно.

- Убедитесь, что выбраны батареи правильного типа (стр. 23).

- 1 С усилием нажмите на выступ крышки и сдвиньте ее в направлении стрелки.

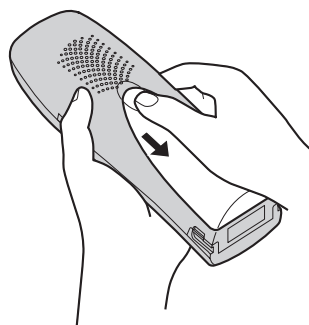

- 2 При выемке батарей первым извлекается положительный (+) полюс. Замените обе батареи. Об установке батареи см. на стр. 10.

## Подготовка

### Включение/выключение питания

#### Включение питания

Нажмите и удерживайте [**⌘**] приблизительно 1 секунду.

- Дисплей переключается в режим ожидания.

#### Выключение питания

Нажмите и удерживайте [**⌘**] приблизительно 2 секунды.

- Дисплей гаснет.

### Установка даты и времени

#### Важная информация:

- Убедитесь, что адаптеры для сети переменного тока подсоединены.
- Убедитесь, что **Y** не мигает.

- 1 Нажмите [**⏏**] (центр джойстика).
- 2 Выберите [**⏏**], а затем нажмите **OK** 2 раза.
- 3 Введите текущий день, месяц и год, используя по две цифры.  
**Пример:** 17 мая 2004  
 Нажмите [**1**][**7**] [**0**][**5**] [**0**][**4**].
  - При ошибке ввода используйте джойстик, чтобы переместить курсор, а затем исправьте ошибку.
- 4 Введите текущий час и минуту, используя по две цифры.
- 5 Нажимайте [**12/24**], чтобы выбрать 12- или 24-часовой формат времени.
  - 24-часовой формат выбран, если не отображается ни **AM**, ни **PM**.**Пример:** 3:30 PM  
 Нажмите [**0**][**3**] [**3**][**0**], а затем нажимайте [**12/24**] до отображения **“03 : 30 PM”**.
- 6 Нажмите **OK**.
- 7 Нажмите [**⌘**].

#### Примечание:

- Если произошло отключение электропитания, установите дату и время заново.

## Как делать вызовы

- 1 Возьмите трубку и наберите телефонный номер.
  - Чтобы исправить цифру, нажмите **[C]**, а затем введите правильную цифру.
- 2 Нажмите **[↶]**.
- 3 Закончив разговор, нажмите **[⌘]** или поместите трубку на зарядное устройство.

### Громкая связь

Трубка оснащена устройством цифровой громкой связи, позволяющим вести разговор со свободными руками. Чтобы включить громкую связь во время разговора, нажмите **[☎]**. Чтобы переключиться обратно на динамик, нажмите **[↶]**.

- Индикатор громкой связи горит, когда громкая связь включена.
- Для лучшего качества связи соблюдайте следующие рекомендации:
  - Используйте громкую связь, когда вокруг достаточно тихо.
  - Не говорите одновременно с абонентом.
  - При плохой слышимости нажмите джойстик вверх или вниз несколько раз, чтобы отрегулировать громкость громкоговорителя.

### Регулировка громкости динамика или громкоговорителя

Во время разговора нажмите джойстик вверх или вниз. Динамик имеет 3 уровня громкости. Громкоговоритель имеет 6 уровней громкости.

### Повторный набор

Возможен повторный набор ранее набранных номеров (макс. 24 цифры каждый).

### Повторный набор последнего набранного номера

Нажмите **[☎]** (программная клавиша), а затем нажмите **[↶]** или **[☎]**.

### Автоматический повторный набор

Повторно наберите номер, нажав **[☎]**, а затем **[☎]** (программная клавиша), чтобы номер

повторно набирался автоматически, если линия абонента занята. Аппарат повторно набирает номер до 4 раз. Во время интервалов между повторными наборами индикатор звонка мигает. Пока трубка повторно набирает номер, выполняется автоматическое отключение звука (MUTE).

### Примечание:

- Если отключение звука не отменяется после соединения, нажмите **[☎]**.

### Как сделать вызов, используя список повторного набора

Последние 10 набранных номеров сохраняются в списке повторного набора.







- 1 Нажмите **[☎]** (программная клавиша).
  - Отображается последний набранный номер.
- 2 Чтобы выбрать нужный номер, нажимайте джойстик вверх или вниз.
  - Чтобы выйти из списка, нажмите **[⌘]**.
- 3 Нажмите **[↶]** или **[☎]**.

### Редактирование номера в списке повторного набора до вызова этого номера







- 1 Нажмите **[☎]** (программная клавиша).
- 2 Нажимайте джойстик вверх или вниз, чтобы выбрать нужный номер, а затем нажмите **[☎]**.
- 3 Выберите **“РЕДАКТИР. ВЫЗОВ”**, а затем нажмите **[OK]**.
  - Первая цифра номера мигает.
- 4 Используйте джойстик для перемещения курсора, а затем отредактируйте номер.
  - Поместите курсор на цифру, которую необходимо удалить, а затем нажмите **[C]**.
  - Поместите курсор справа от места, куда необходимо вставить цифру, а затем нажмите соответствующую клавишу набора номера.
- 5 Чтобы сделать вызов, нажмите **[↶]**, **[☎]** или **[OK]**.

## Телефон

### Удаление номеров в списке повторного набора



- 1 Нажмите  (программная клавиша).
- 2 Нажимайте джойстик вверх или вниз, чтобы выбрать нужный номер, а затем нажмите .
- 3 Выберите “удалить”, а затем нажмите .
  - Чтобы удалить все номера в списке, выберите “удалить всё”, а затем нажмите .
- 4 Выберите “да”, а затем нажмите .
- 5 Нажмите [].

### Сохранение номера из списка повторного набора в телефонной книге трубки

- 1 Нажмите  (программная клавиша).
- 2 Нажимайте джойстик вверх или вниз, чтобы выбрать нужный номер, а затем нажмите .
- 3 Выберите “сохр тел книге”, а затем нажмите .
- 4 Введите имя (макс. 16 знаков; о вводе знаков см. стр. 43), а затем нажмите .
- 5 Если необходимо, отредактируйте телефонный номер, а затем нажмите .
- 6 Выберите нужную категорию (стр. 31), а затем нажмите  2 раза.
- 7 Нажмите [].

### Прочие функции

#### MUTE (отключение звука)

Во время разговора звук можно отключить. Пока звук отключен, вы слышите своего абонента, но абонент вас не слышит. Чтобы отключить звук, нажмите  (программная клавиша). Чтобы продолжить разговор, нажмите  еще раз.

#### Блокировка клавиатуры

Клавиши набора номера трубки можно заблокировать, чтобы делать вызовы или менять настройки было невозможно. При включенной блокировке клавиатуры можно

отвечать на входящие вызовы, но все остальные функции заблокированы. Чтобы включить блокировку клавиатуры, нажмите и удерживайте  (центр джойстика) приблизительно 2 секунды.

-  отображается на дисплее.

Чтобы выключить блокировку клавиатуры, нажмите и удерживайте  приблизительно 2 секунды.

#### Примечание:

- Пока включена блокировка клавиатуры, экстренные вызовы (стр. 26) делать невозможно.
- Блокировка клавиатуры отключается при выключении трубки.

#### Кнопка “R” (функция повторного вызова)



Кнопка [R] используется для выполнения доступа к дополнительным телефонным службам. Подробнее об этом можно узнать у оператора связи.

Если аппарат подсоединен к УАТС (учрежденческой АТС), нажатие [R] позволяет выполнить доступ к некоторым функциям УАТС (например, перевод вызова на другой номер).

#### Кнопка PAUSE (ПАУЗА) (для абонентов линии УАТС/службы междугородной связи)

Во время вызовов с использованием УАТС или службы междугородной связи иногда необходимо использование паузы.

**Пример:** Если для набора внешнего номера требуется набрать [0], то после набора [0] может потребоваться пауза, пока вы не услышите тональный сигнал.

- 1 Нажмите [0].
- 2 Нажмите [P] (программная клавиша).
- 3 Наберите номер телефона, а затем нажмите [] или [].

#### Примечание:

- Одно нажатие [P] создает одну паузу. Чтобы увеличить продолжительность паузы, нажмите [P] несколько раз. Об изменении продолжительности паузы см. стр. 26.

**Временный тональный набор (для абонентов службы импульсного набора)**

Если необходимо выполнить доступ к службам с тональным набором (например, к телефонной банковской службе), можно временно переключить режим набора с импульсного на тональный.

- 1 Сделайте вызов.
- 2 При запросе на ввод вашего кода или PIN-кода, нажмите **[\*]**, а затем нажмите соответствующие клавиши набора.

**Примечание:**

- Импульсный режим набора восстанавливается после того, как вы повесите трубку.

**Ответ на вызов**

- 1 Снимите трубку и нажмите **[↶]** или **[☎]** в то время, когда телефон звонит.
  - На вызов также можно ответить, нажав любую клавишу набора номера от **[0]** до **[9]**, **[\*]**, **[#]**, или **[INT]**. (Функция ответа на вызов любой клавишей)
- 2 Закончив разговор, нажмите **[\*☎]** или поместите трубку на зарядное устройство.

**Функция автоматического начала разговора**

Можно ответить на вызов, просто подняв трубку с зарядного устройства. Можно не нажимать **[↶]**. О включении этой функции см. стр. 23.

**Временное отключение звонка трубки**

При поступлении внешнего вызова нажмите **[☒]** или **[\*☎]**.

**Примечание:**

- Эта функция не работает для вызовов внутренней связи, а также если трубка находится на зарядном устройстве.

**Поиск трубки**

При помощи этой функции можно найти затерявшуюся трубку.



- 1 Нажмите **[📶]** на верхней части базового блока.
  - Базовый блок будет вызывать трубку в течение приблизительно 1 минуты.
- 2 Чтобы остановить поиск, нажмите **[📶]** на базовом блоке или **[\*☎]** на трубке.

## Телефон

### Телефонная книга трубки

Телефонная книга трубки позволяет делать вызовы, не прибегая к ручному набору. В телефонную книгу трубки можно сохранить до 200 имен и телефонных номеров и искать записи в телефонной книге по имени, категории.

#### Добавление записей в телефонную книгу трубки

- 1 Нажмите  (программная клавиша), а затем нажмите .
  - На дисплее отображается количество записей в телефонной книге.
- 2 Введите имя (макс. 16 знаков; о вводе знаков см. стр. 43), а затем нажмите **OK**.
- 3 Введите номер телефона абонента (макс. 24 цифры), а затем нажмите **OK**.
- 4 Выберите категорию для записи или выберите “**выкл.**”.
  - Записи в телефонной книге трубки можно искать по категории (стр. 17).
  - Имена категорий можно изменять (стр. 22).
  - Пользователи АОН и услуги Caller ID могут пользоваться дополнительными функциями категории абонентов (стр. 31).
- 5 Чтобы сохранить запись, нажмите **OK** 2 раза.
- 6 Нажмите .

#### Примечание:

- Если для сохранения новых записей нет места, то отображается “**ПАМЯТЬ ЗАПОЛНЕНА**”. Удалите ненужные записи (стр. 18).

#### Редактирование/исправление ошибок



При помощи джойстика поместите курсор на цифру или на знак, которые необходимо удалить, а затем нажмите **[C]**. Поместите курсор справа от места, куда необходимо вставить цифру или знак, а затем нажмите соответствующую клавишу набора номера.

#### Примечание:

- Нажмите и удерживайте **[C]**, чтобы удалить все цифры или знаки.

#### Поиск и вызов номера из записи в телефонной книге трубки

Записи в телефонной книге трубки можно искать по алфавиту, по первому знаку, по категории, или прокручивая записи телефонной книги.

Найдя нужную запись, нажмите  или , чтобы набрать номер телефона.

#### Прокрутка записей

- 1 Нажмите  (программная клавиша).
- 2 Чтобы отобразить нужную запись, нажимайте джойстик вверх или вниз.



#### Поиск по алфавиту

Этот метод полезен при поиске записи, которая начинается с какой-либо буквы русского алфавита.

- 1 Нажмите  (программная клавиша).
- 2 Нажмите клавишу набора номера от **([0]** до **[9])**, соответствующую искомой букве (стр. 43).
  - Нажимайте эту же клавишу, чтобы отобразить первые записи, соответствующие каждой букве, находящейся на этой клавише.
  - При отсутствии записи, соответствующей выбранной букве, отображается следующая запись.
- 3 Нажимайте джойстик вверх или вниз, чтобы прокрутить записи телефонной книги.

#### Поиск по первому знаку (поиск по указателю)

Этот метод полезен при поиске записи, которая начинается не с буквы русского алфавита.



- 1 Нажмите  (программная клавиша), , а затем нажмите **OK**.
- 2 Нажимайте правую программную клавишу, чтобы выбрать режим ввода

## Телефон

знаков, который позволит ввести искомый знак.

- 3 Нажмите клавишу набора номера от ([0] до [9]), содержащую искомый знак.
  - Нажимайте эту клавишу, чтобы выбрать нужный знак.
- 4 Нажмите **OK**.
  - Отображается первая запись, начинающаяся с выбранного знака. При отсутствии такой записи отображается следующая запись.
- 5 Нажимайте джойстик вверх или вниз, чтобы прокрутить записи телефонной книги.

### Поиск по категории

- 1 Нажмите  (программная клавиша), а затем нажмите .
- 2 Выберите **“КАТЕГОРИЯ”**, а затем нажмите **OK**.
- 3 Выберите категорию, которую необходимо найти, и нажмите **OK**.
  - Отображается первая запись в этой категории.
  - Если отображается **“НЕТ ЗАПИСЕЙ”**, то выбранная категория не содержит записей.
- 4 Нажимайте джойстик вверх или вниз, чтобы прокрутить записи телефонной книги.

### Редактирование/добавление записей в телефонной книге трубки

Записи телефонной книги можно редактировать после сохранения. Можно изменять имя, номер телефона и категорию, добавлять регистрацию на “горячей” клавише (стр. 17).

### Изменение имени, номера телефона и категории

- 1 Найдите нужную запись (стр. 16).
- 2 Нажмите  (центр джойстика), а затем **OK**.
- 3 Отредактируйте имя (макс. 16 знаков; о вводе знаков см. стр. 43), а затем нажмите **OK**.
- 4 Если необходимо, отредактируйте номер телефона (макс. 24 цифры), а затем нажмите **OK**.
- 5 Выберите нужную категорию, а затем нажмите **OK** 2 раза.
- 6 Нажмите [**★**].

### “Горячие” клавиши (быстрый набор)

#### Регистрация записи в телефонной книге на “горячей” клавише

Каждая клавиша набора номера с [1] по [9] может использоваться как “горячая” клавиша, позволяя набирать номер из телефонной книги одним нажатием клавиши набора номера.

- 1 Найдите нужную запись (стр. 16), а затем нажмите  (центр джойстика).
- 2 Выберите **“РЕГ КЛ СКОР НАБ”**, а затем нажмите **OK**.
- 3 Чтобы выбрать нужный номер клавиши набора номера, нажимайте джойстик вверх или вниз.
  - Клавиши набора номера, уже зарегистрированные как “горячие” клавиши, снабжены ✓. Уже

## Телефон

зарегистрированные “горячие” клавиши можно перерегистрировать.

- 4 Нажмите **OK** 2 раза.
- 5 Нажмите [**↶**].

### Как делать вызовы, используя “горячие” клавиши

- 1 Нажмите и удерживайте нужную “горячую” клавишу (с [1] по [9]).
  - Нажимая джойстик вверх или вниз, можно просмотреть регистрацию “горячих” клавиш.
- 2 Нажмите [**↶**] или [**↷**].

### Удаление “горячей” клавиши

- 1 Нажмите и удерживайте нужную “горячую” клавишу (с [1] по [9]).
- 2 Нажмите **☰** (центр джойстика), а затем **OK**.
- 3 Выберите “да”, а затем нажмите **OK**.

#### Примечание:

- Удаляется только “горячая” клавиша. Соответствующая запись телефонной книги не удаляется.

### Удаление записи в телефонной книге трубки

- 1 Найдите нужную запись (стр. 16), а затем нажмите **☰** (центр джойстика).
- 2 Выберите “удалить”, а затем нажмите **OK**.
- 3 Выберите “да”, а затем нажмите **OK**.
- 4 Нажмите [**↶**].

## Полезные телефонные настройки

### Настройки трубки

Ниже для справки приводится таблица всех настраиваемых параметров трубки. Подробное описание каждого параметра находится на соответствующих страницах.

- Во время настройки трубки текущая позиция или настройка указывается ▶.

Меню настроек трубки	Подменю	Установка по умолчанию	Страница
УСТ. ДАТУ/ВРЕМЯ	—	—	стр. 12
СИГНАЛ ПАМЯТКА	СИГНАЛ 1	ВЫКЛ.	стр. 20
	СИГНАЛ 2	ВЫКЛ.	стр. 20
	СИГНАЛ 3	ВЫКЛ.	стр. 20
НАСТР ЗВОНКОВ	ГРОМК-ТЬ ЗВОНКА	Максимум	стр. 20
	ТИП ВНЕШН ЗВ-КА	ЗВОНОК 1	стр. 20
	ТИП ВНУТ ЗВ-КА	ЗВОНОК 1	стр. 20
	ТИП ПЕЙДЖИНГА	ЗВОНОК 1	стр. 20
	ЧАСТНЫЙ ЗВОНОК	ЗВОНОК 1 <sup>*1</sup>	стр. 20
НАСТР СИГНАЛОВ	ЗВУК КЛ ВКЛ/ВЫК	ВКЛ.	стр. 21
ОПЦИИ ДИСПЛЕЯ	ЭКРАН ОЖИДАНИЯ	ИМЯ ТРУБКИ	стр. 21
	ЭКРАН РАЗГОВОРА	ВРЕМЯ РАЗГОВОРА	стр. 21
	ВЫБОР ЯЗЫКА	РУССКИЙ	стр. 21
	ЦВЕТ КАТЕГ ЗВОН	ЗЕЛЕНЫЙ <sup>*1</sup>	стр. 21
	ИМЯ КАТЕГОРИИ	Категория (№) <sup>*1</sup>	стр. 22
ОПЦИИ ВЫЗОВА	ЗАПРЕТ ВЫЗОВА	ВЫКЛ.	стр. 22
	ПРЯМОЙ ВЫЗОВ №	—	стр. 22
	ПРЯМОЙ ВКЛ/ВЫКЛ	ВЫКЛ.	стр. 22
РЕГИСТРАЦИЯ	РЕГ-ЦИЯ ТРУБКИ	—	стр. 35
ВЫБРАТЬ БАЗУ	—	АВТО	стр. 35
ПРОЧЕЕ	ИЗМ PIN ТРУБКИ	0000	стр. 23
	СМЕНА ИМЕНИ ТР.	Трубка (№)	стр. 23
	АВТО РАЗГОВОР	ВЫКЛ.	стр. 23
	ТИП АККУМУЛЯТ	Ni-MH	стр. 23
	ПЕРЕУСТАН ТРУБК	—	стр. 23

\*1 Каждая категория (1-9) имеет свою установку.

#### Примечание:

- Одновременно может отображаться до пяти параметров меню. Чтобы выбрать параметр меню, не показанный на текущей странице, прокрутите вверх или вниз, нажимая джойстик вверх или вниз.



## Полезные телефонные настройки

### Настройки трубки

#### Сигнал сообщения-памятки

Сигнал подается в заданное время в течение 3 минут однократно или ежедневно. Можно установить 3 разных сигнала. Можно также отобразить текст сообщения-памятки.

Сначала установите дату и время (стр. 12).

- 1 Нажмите  (центр джойстика).
- 2 Выберите , а затем нажмите **OK**.
- 3 Выберите “СИГНАЛ ПАМЯТКА”, а затем нажмите **OK**.
- 4 Нажимайте джойстик вверх или вниз, чтобы выбрать нужный сигнал (с первого по третий), а затем нажмите **OK**.
  - Отображаются время и сообщения-памятки для ранее установленных сигналов.
- 5 Выберите режим сигнала, а затем нажмите **OK**.
 

“ВЫКЛ.”: отключает сигнал. Нажмите **OK**, а затем , чтобы закончить.

“ОДИН РАЗ”: сигнал подается один раз в заданное время. Введите нужный день и месяц, используя по две цифры.

“ЕЖЕДНЕВН ПОВТОР”: сигнал подается ежедневно в заданное время.
- 6 Введите нужный час и минуту, используя по две цифры.
- 7 Нажимайте **12/24**, чтобы выбрать “АМ”, “ВМ”, или 24-часовой формат времени, а затем нажмите **OK**.
- 8 Введите текст сообщения-памятки (макс. 32 знака, стр. 43) и/или нажмите **OK**.
- 9 Выберите звонок сигнала, который прозвучит в заданное время, а затем нажмите **OK** 2 раза.
- 10 Нажмите .



#### Примечание:

- Чтобы прекратить сигнал, нажмите любую клавишу набора номера.
- В режиме разговора или внутренней связи сигнал не подается до окончания вызова.

- Сигнал будет подан в установленное время, даже если звонок выключен.
- Если выбрать “ОДИН РАЗ”, то после того, как сигнал будет подан, установка изменится на “ВЫКЛ.”.

### Опции звонка

#### Громкость звонка

- 1 Нажмите  (центр джойстика).
- 2 Выберите , а затем нажмите **OK**.
- 3 Выберите “НАСТР ЗВОНКОВ”, а затем нажмите **OK**.
- 4 Выберите “ГРОМК-ТЬ ЗВОНКА”, а затем нажмите **OK**.
- 5 Чтобы выбрать нужную громкость, нажимайте джойстик вверх или вниз.
- 6 Нажмите **OK**.
- 7 Нажмите .

#### Примечание:

- Если громкость звонка отключена, отображается .
- Если громкость звонка отключена, то во время вызовов по внутренней связи и пейджинга трубка звонит с минимальной громкостью.

#### Изменение типов звонка



Можно изменить тип звонка, который используется трубкой.

“ТИП ВНЕШН ЗВ-КА”: выбирает звонок для внешних вызовов.

“ТИП ВНУТ ЗВ-КА”: выбирает звонок для вызовов по внутренней связи.

“ТИП ПЕЙДЖИНГА”: выбирает звонок для пейджинга.

“ЧАСТНЫЙ ЗВОНОК”: позволяет выбрать разные звонки для каждой категории абонентов (только для пользователей АОН и услуги Caller ID).

- 1 Нажмите  (центр джойстика).
- 2 Выберите , а затем нажмите **OK**.
- 3 Выберите “НАСТР ЗВОНКОВ”, а затем нажмите **OK**.
- 4 Выберите нужный параметр, а затем нажмите **OK**.

## Полезные телефонные настройки

- Раздается звонок выбранного типа.
  - Если выбрать “**ЧАСТНЫЙ ЗВОНОК**”, выберите нужную категорию, а затем нажмите **OK**.
- 5 Выберите нужный тип звонка, а затем нажмите **OK**.
  - 6 Нажмите [**↶**].

### Примечание:

- Если выбрана одна из мелодий звонка, она будет продолжать звучать в течение нескольких секунд, даже если вызывающий абонент повесит трубку до того, как вы ответите на вызов. Когда вы ответите на вызов, возможно, будет слышен тональный сигнал готовности или ничего не слышно.
- Предустановленные в данном изделии мелодии используются с разрешения компании M-ZoNE Co., Ltd.

## Выбор тональных сигналов

### Включение/выключение тональных сигналов нажатия клавиш

Тональные сигналы нажатия клавиш раздаются при нажатии клавиш. Включает тональные сигналы подтверждения и предупреждения об ошибке.

- 1 Нажмите **[☐]** (центр джойстика).
- 2 Выберите **[↶]**, а затем нажмите **OK**.
- 3 Выберите “**НАСТР СИГНАЛОВ**”, а затем нажмите **OK** 2 раза.
- 4 Выберите “**вкл.**” или “**выкл.**”, а затем нажмите **OK**.
- 5 Нажмите [**↶**].

## Варианты дисплея

### Выбор дисплея в режиме ожидания

“**НОМЕР БАЗЫ**”: отображается номер текущей базы.

“**ИМЯ ТРУБКИ**”: отображается имя трубки.

“**выкл.**”: отображаются только текущая дата и время.

- 1 Нажмите **[☐]** (центр джойстика).
- 2 Выберите **[↶]**, а затем нажмите **OK**.

- 3 Выберите “**ОПЦИИ ДИСПЛЕЯ**”, а затем нажмите **OK** 2 раза.
- 4 Выберите нужную установку, а затем нажмите **OK**.
- 5 Нажмите [**↶**].

### Выбор дисплея в режиме разговора

Можно изменить то, что отображается на дисплее во время вызова.

“**ВРЕМЯ РАЗГОВОРА**”: отображается

длительность текущего разговора.

“**ТЕЛЕФОН Но**”: отображается набранный номер телефона.

- 1 Нажмите **[☐]** (центр джойстика).
- 2 Выберите **[↶]**, а затем нажмите **OK**.
- 3 Выберите “**ОПЦИИ ДИСПЛЕЯ**”, а затем нажмите **OK**.
- 4 Выберите “**ЭКРАН РАЗГОВОРА**”, а затем нажмите **OK**.
- 5 Выберите нужную установку, а затем нажмите **OK**.
- 6 Нажмите [**↶**].

### Изменение языка дисплея

- 1 Нажмите **[☐]** (центр джойстика).
- 2 Выберите **[↶]**, а затем нажмите **OK**.
- 3 Выберите “**ОПЦИИ ДИСПЛЕЯ**”, а затем нажмите **OK**.
- 4 Выберите “**ВЫБОР ЯЗЫКА**”, а затем нажмите **OK**.
- 5 Выберите нужный язык, а затем нажмите **OK**.
- 6 Нажмите [**↶**].

### Примечание:



- Если выбран язык, который вы не знаете, нажмите [**↶**], **[☐]**, нажмите джойстик вниз, нажмите **OK**, нажмите джойстик вниз 4 раза, нажмите **OK**, нажмите джойстик вниз 2 раза, нажмите **OK**, выберите нужный язык и нажмите **OK**.

### Изменение цвета индикатора категории абонентов

Можно выбрать цвет индикатора звонка, который используется при поступлении вызовов от абонентов определенной



## Полезные телефонные настройки

категории телефонной книги трубки. Только для пользователей АОН и услуги Caller ID.

- 1 Нажмите  (центр джойстика).
- 2 Выберите , а затем нажмите **OK**.
- 3 Выберите “**ОПЦИИ ДИСПЛЕЯ**”, а затем нажмите **OK**.
- 4 Выберите “**ЦВЕТ КАТЕГ ЗВОН**”, а затем нажмите **OK**.
- 5 Выберите категорию, а затем нажмите **OK**.
- 6 Выберите цвет индикатора звонка, а затем нажмите **OK**.
  - Индикатор звонка мигает выбранным цветом для справки.
- 7 Нажмите [**↶**].

### Изменение имен категорий



Имена категорий (“Семья”, “Друзья” и т.п.), используемые в телефонной книге трубки, можно изменять.

- 1 Нажмите  (центр джойстика).
- 2 Выберите , а затем нажмите **OK**.
- 3 Выберите “**ОПЦИИ ДИСПЛЕЯ**”, а затем нажмите **OK**.
- 4 Выберите “**ИМЯ КАТЕГОРИИ**”, а затем нажмите **OK**.
- 5 Выберите категорию, а затем нажмите **OK**.
- 6 Отредактируйте имя (макс. 10 знаков, стр. 43), а затем нажмите **OK**.
- 7 Нажмите [**↶**].

### Опции вызова

#### Включение/выключение запрета вызова

Эта функция запрещает внешние вызовы. Когда запрет вызова включен, можно делать только вызовы внутренней связи и экстренные вызовы. О сохранении номеров экстренных служб см. стр. 26.

- 1 Нажмите  (центр джойстика).
- 2 Выберите , а затем нажмите **OK**.
- 3 Выберите “**ОПЦИИ ВЫЗОВА**”, а затем нажмите **OK** 2 раза.



- 4 Введите “0000” (PIN-код трубки по умолчанию).
  - Если PIN-код был изменен, введите новый (стр. 23).
- 5 Выберите “**вкл.**” или “**выкл.**”, а затем нажмите **OK**.
- 6 Нажмите [**↶**].

#### Примечание:

- Когда запрет вызова включен, отображается .

#### Сохранение номера прямого вызова



Эта функция запрещает внешние вызовы по номерам, кроме номера телефона, который сохранен здесь. Этот номер набирается автоматически при нажатии [**↶**] или [**↷**].

- 1 Нажмите  (центр джойстика).
- 2 Выберите , а затем нажмите **OK**.
- 3 Выберите “**ОПЦИИ ВЫЗОВА**”, а затем нажмите **OK**.
- 4 Выберите “**ПРЯМОЙ ВЫЗОВ Но**”, а затем нажмите **OK**.
- 5 Введите номер телефона (макс. 24 цифры), а затем нажмите **OK** 2 раза.
- 6 Включите или отключите эту функцию, выбрав “**вкл.**” или “**выкл.**”, а затем нажав **OK**.
- 7 Нажмите [**↶**].

#### Примечание:

- Если функция прямого вызова включена, то в режиме ожидания отображается .

#### Включение/отключение прямого вызова

- 1 Нажмите  (центр джойстика).
- 2 Выберите , а затем нажмите **OK**.
- 3 Выберите “**ОПЦИИ ВЫЗОВА**”, а затем нажмите **OK**.
- 4 Выберите “**ПРЯМОЙ ВКЛ/ВЫКЛ**”, а затем нажмите **OK**.
- 5 Выберите “**вкл.**” или “**выкл.**”, а затем нажмите **OK**.
- 6 Нажмите [**↶**].

#### Примечание:

- Включение функции прямого вызова при отсутствии сохраненного номера прямого

## Полезные телефонные настройки

вызова вызывает запрос на ввод номера телефона.



### Прочие настройки

#### Изменение PIN-кода (персонального идентификационного номера) трубки

При изменении некоторых настроек в целях безопасности необходимо вводить PIN-код трубки. PIN-код по умолчанию "0000".



#### Важная информация:

- При изменении PIN-кода обязательно запишите новый PIN-код. Аппарат не сообщает PIN-код. Если вы забыли свой PIN-код, обратитесь в центр обслуживания Panasonic.

- 1 Нажмите  (центр джойстика).
- 2 Выберите , а затем нажмите **OK**.
- 3 Выберите "ПРОЧЕЕ", а затем нажмите **OK**.
- 4 Выберите "ИЗМ PIN ТРУБКИ", а затем нажмите **OK**.
- 5 Введите текущий четырехзначный PIN-код трубки.
- 6 Введите новый четырехзначный PIN-код трубки.
- 7 Введите новый четырехзначный PIN-код трубки еще раз.
- 8 Нажмите .



#### Изменение имени трубки

Трубке можно дать любое имя ("БОБ", "КУХНЯ" и т.п.), что удобно при наличии нескольких трубок.

- 1 Нажмите  (центр джойстика).
- 2 Выберите , а затем нажмите **OK**.
- 3 Выберите "ПРОЧЕЕ", а затем нажмите **OK**.
- 4 Выберите "СМЕНА ИМЕНИ ТР.", а затем нажмите **OK**.
- 5 Отредактируйте имя (макс. 10 знаков, стр. 43), а затем нажмите **OK**.
- 6 Нажмите .

#### Включение/выключение автоматического начала разговора

Если эта функция включена, на вызовы можно отвечать, просто снимая трубку с зарядного устройства. Никакие кнопки нажимать не надо.



- 1 Нажмите  (центр джойстика).
- 2 Выберите , а затем нажмите **OK**.
- 3 Выберите "ПРОЧЕЕ", а затем нажмите **OK**.
- 4 Выберите "АВТО РАЗГОВОР", а затем нажмите **OK**.
- 5 Выберите "Вкл." или "ВЫкл.", а затем нажмите **OK**.
- 6 Нажмите .

#### Установка типа батарей



Выберите тип батарей, соответствующий батареям, установленным в трубке.

"Ni-MH": выберите, если установлены никель-металл-гидридные батареи.

"Ni-Cd": выберите, если установлены никель-кадмиевые батареи.

- 1 Нажмите  (центр джойстика).
- 2 Выберите , а затем нажмите **OK**.
- 3 Выберите "ПРОЧЕЕ", а затем нажмите **OK**.
- 4 Выберите "ТИП АККУМУЛЯТ", а затем нажмите **OK**.
- 5 Выберите "Ni-MH" или "Ni-Cd", а затем нажмите **OK**.
- 6 Нажмите .

#### Сброс установок трубки к настройкам по умолчанию

- 1 Нажмите  (центр джойстика).
- 2 Выберите , а затем нажмите **OK**.
- 3 Выберите "ПРОЧЕЕ", а затем нажмите **OK**.
- 4 Выберите "ПЕРЕУСТАН ТРУБК", а затем нажмите **OK**.
- 5 Введите "0000" (PIN-код трубки по умолчанию).
  - Если PIN-код был изменен, введите новый (стр. 23).



## Полезные телефонные настройки

---



**6** Выберите “да”, а затем нажмите **OK**.

**7** Нажмите [**↵**].

**Примечание:**

- Следующие параметры удаляются или сбрасываются к настройкам по умолчанию.
  - Настройки, перечисленные на стр. 19
  - Список повторного набора
  - Режим Walkie-Talkie, ID группы и номер трубки группы. (стр. 38)
- Следующие параметры сохраняются.
  - Записи телефонной книги
  - Дата и время
  - Имя трубки
  - Имена категорий



## Полезные телефонные настройки

### Настройки базового блока

Ниже для справки приводится таблица всех настраиваемых параметров базового блока. Подробное описание каждого параметра находится на соответствующих страницах.

- Во время настройки базового блока текущая настройка указывается ►.

Меню настроек базового блока	Подменю	Подменю 2	Установка по умолчанию	Страница
НАСТР ЗВОНКОВ	ГРОМК-ТЬ ЗВОНКА		Средний	стр. 26
ОПЦИИ ВЫЗОВА	РЕЖИМ НАБОРА		ИМПУЛЬСНЫЙ	стр. 26
	СИГНАЛ ФЛЭШ		ТИП 2	стр. 26
	ДЛИТ. ПАУЗЫ		КОРОТКАЯ	стр. 26
	ЭКСТР. СЛУЖБА		03, 01, 02 и 04	стр. 26
	УСТ АВТ МАРШРУТ	УСТ. ОПЕРАТОРА	ВЫКЛ.	стр. 27
		УСТ МЕЖДУТ КОДА	—	стр. 27
ОГРАНИЧ ВЫЗОВОВ		—	стр. 28	
АОН	РЕЖИМ ОПР. НОМ.		АОН	стр. 30
	КОЛ-ВО ЦИФР		7 ЦИФР (Ы)	стр. 32
ПРОЧЕЕ	СМЕНА PIN БАЗЫ		0000	стр. 28
	СБРОС Н-ЕК БАЗЫ		—	стр. 28



#### Примечание:

- Одновременно может отображаться до пяти параметров меню. Чтобы выбрать параметр меню, не показанный на текущей странице, прокрутите вверх или вниз, нажимая джойстик вверх или вниз.

## Полезные телефонные настройки

### Настройки базового блока

#### Настройка громкости звонка



- 1 Нажмите  (центр джойстика).
- 2 Выберите , а затем нажмите **OK**.
- 3 Введите "0000" (PIN-код базового блока по умолчанию).
  - Если PIN-код был изменен, введите новый (стр. 28).
- 4 Нажмите **OK** 2 раза.
- 5 Чтобы выбрать нужную громкость, нажимайте джойстик вверх или вниз.
- 6 Нажмите **OK**.
- 7 Нажмите [**↶** ].

#### Опции вызова

##### Установка режима набора номера (тональный/импульсный)

"**ТОНАЛЬНЫЙ**": выберите, если вы пользуетесь службой тонального набора номера.

"**ИМПУЛЬСНЫЙ**": выберите, если вы пользуетесь службой импульсного набора номера.

- 1 Нажмите  (центр джойстика).
- 2 Выберите , а затем нажмите **OK**.
- 3 Введите "0000" (PIN-код базового блока по умолчанию).
  - Если PIN-код был изменен, введите новый (стр. 28).
- 4 Выберите "**ОПЦИИ ВЫЗОВА**", а затем нажмите **OK** 2 раза.
- 5 Выберите нужную установку, а затем нажмите **OK**.
- 6 Нажмите [**↶** ].

##### Выбор длительности сигнала флэш



Если необходимо, измените режим повторного вызова флэш в зависимости от требований вашего оператора связи или АТС.

"**ТИП 1**": 100 мсек.

"**ТИП 2**": 700 мсек.

"**ТИП 3**": 200 мсек.

- 1 Нажмите  (центр джойстика).



- 2 Выберите , а затем нажмите **OK**.
- 3 Введите "0000" (PIN-код базового блока по умолчанию).
  - Если PIN-код был изменен, введите новый (стр. 28).
- 4 Выберите "**ОПЦИИ ВЫЗОВА**", а затем нажмите **OK**.
- 5 Выберите "**СИГНАЛ ФЛЭШ**", а затем нажмите **OK**.
- 6 Выберите нужную установку, а затем нажмите **OK**.
- 7 Нажмите [**↶** ].

#### Установка продолжительности паузы

Если необходимо, измените продолжительность паузы в зависимости от требований вашего оператора связи или АТС.



"**КОРОТКАЯ**": 3 сек

"**ДЛИННАЯ**": 5 сек

- 1 Нажмите  (центр джойстика).
- 2 Выберите , а затем нажмите **OK**.
- 3 Введите "0000" (PIN-код базового блока по умолчанию).
  - Если PIN-код был изменен, введите новый (стр. 28).
- 4 Выберите "**ОПЦИИ ВЫЗОВА**", а затем нажмите **OK**.
- 5 Выберите "**ДЛИТ. ПАУЗЫ**", а затем нажмите **OK**.
- 6 Выберите нужную установку, а затем нажмите **OK**.
- 7 Нажмите [**↶** ].

#### Сохранение/изменение номеров экстренных служб

Посредством этой функции определяются телефонные номера, которые можно набрать, если включена функция запрета вызовов (стр. 22).

- 1 Нажмите  (центр джойстика).
- 2 Выберите , а затем нажмите **OK**.
- 3 Введите "0000" (PIN-код базового блока по умолчанию).
  - Если PIN-код был изменен, введите новый (стр. 28).

## Полезные телефонные настройки

- 4 Выберите “**ОПЦИИ ВЫЗОВА**”, а затем нажмите **OK**.
- 5 Выберите “**ЭКСТР. СЛУЖБА**”, а затем нажмите **OK**.
- 6 Выберите позицию памяти, а затем нажмите **OK**.
  - Если данная позиция памяти уже содержит номер экстренной службы, то отображается этот номер.
- 7 Введите/отредактируйте номер, а затем нажмите **OK**.
- 8 Нажмите [**↶**].

### Автоматический выбор маршрута

Если вы пользуетесь услугами разных операторов связи с целью экономии, то функция автоматического выбора маршрута может автоматически набирать соответствующий код оператора при вызовах определенных кодов зон в зависимости от того, как запрограммирована эта функция. Чтобы использовать автоматический выбор маршрута, необходимо:

- подписаться на сервис оператора связи
- сохранить используемые коды операторов
- сохранить коды зон, которые вы хотите назначить определенному коду оператора
- назначить код оператора каждому сохраненному коду зоны

Наведите справки о тарифах у вашего оператора/операторов связи.

**Пример:** Код оператора “9876” назначен коду зоны “123”.

При наборе “123-4567” аппарат набирает “9876-123-4567”.

### Сохранение кодов оператора для автоматического выбора маршрута

Сохраните коды операторов, услугами которых вы пользуетесь. Можно сохранить до пяти кодов операторов.

- 1 Нажмите [**☐**] (центр джойстика).
- 2 Выберите [**☐**], а затем нажмите **OK**.
- 3 Введите “0000” (PIN-код базового блока по умолчанию).

- Если PIN-код был изменен, введите новый (стр. 28).

- 4 Выберите “**ОПЦИИ ВЫЗОВА**”, а затем нажмите **OK**.
- 5 Выберите “**УСТ. АВТ. МАРШРУТ**”, а затем нажмите **OK** 2 раза.
- 6 Выберите “**ВКЛ.**”, а затем нажмите **OK**.
- 7 Выберите позицию для кода оператора (C1-C5), а затем нажмите **OK**.
  - Если позиция уже содержит код оператора, то отображается этот код.
- 8 Введите код оператора (макс. 7 цифр), а затем нажмите **OK**.
- 9 Нажмите [**↶**].

### Сохранение кодов зон для



#### автоматического выбора маршрута

Сохраните коды зон, которые следует набирать, используя определенного оператора. Можно сохранить до 25 кодов зон.

- 1 Нажмите [**☐**] (центр джойстика).
- 2 Выберите [**☐**], а затем нажмите **OK**.
- 3 Введите “0000” (PIN-код базового блока по умолчанию).
  - Если PIN-код был изменен, введите новый (стр. 28).
- 4 Выберите “**ОПЦИИ ВЫЗОВА**”, а затем нажмите **OK**.
- 5 Выберите “**УСТ. АВТ. МАРШРУТ**”, а затем нажмите **OK**.
- 6 Выберите “**УСТ. МЕЖДУГ. КОДА**”, а затем нажмите **OK**.
- 7 Выберите позицию кода зоны (1-25), а затем нажмите **OK**.
  - Если позиция уже содержит код зоны, то отображается этот код.
- 8 Введите код зоны (макс. 5 цифр), а затем нажмите **OK**.
- 9 Выберите сохраненный ранее код оператора (C1-C5), а затем нажмите **OK**.
  - Этот код оператора автоматически набирается при наборе данного кода зоны.
- 10 Нажмите [**↶**].





## Полезные телефонные настройки

### Выключение автоматического выбора маршрута

- 1 Нажмите  (центр джойстика).
- 2 Выберите , а затем нажмите **OK**.
- 3 Введите "0000" (PIN-код базового блока по умолчанию).
  - Если PIN-код был изменен, введите новый (стр. 28).
- 4 Выберите "ОПЦИИ ВЫЗОВА", а затем нажмите **OK**.
- 5 Выберите "УСТ. АВТ. МАРШРУТ", а затем нажмите **OK** 2 раза.
- 6 Выберите "ВЫКЛ.", а затем нажмите **OK**.
- 7 Нажмите [**↶**].

### Установка ограничения вызова

Можно установить ограничение на набор определенных номеров в выбранных трубках. Для ограничения можно выбрать до 6 номеров, а также выбрать трубки, на которые устанавливается ограничение. Сохранение здесь кодов зон мешает трубкам, на которые установлено ограничение, набирать любые телефонные номера с такими кодами зон. При наборе номера, на который установлено ограничение, соединение не производится и номер мигает на дисплее.

- 1 Нажмите  (центр джойстика).
- 2 Выберите , а затем нажмите **OK**.
- 3 Введите "0000" (PIN-код базового блока по умолчанию).
  - Если PIN-код был изменен, введите новый (стр. 28).
- 4 Выберите "ОПЦИИ ВЫЗОВА", а затем нажмите **OK**.
- 5 Выберите "ОГРАНИЧ. ВЫЗОВОВ", а затем нажмите **OK**.
- 6 Установите ограничения на трубки, выбрав трубку, а затем нажав .
  - Выбранные трубки будут отмечены ✓.
  - Чтобы отключить ограничение вызова для трубки, выберите трубку, а затем нажмите .
- 7 Нажмите **OK**.

- 8 Выберите позицию памяти, а затем нажмите **OK**.
  - Отображаются ранее сохраненные номера телефонов.
- 9 Введите телефонный номер или код зоны, вызов которых нужно ограничить (макс. 8 цифр), а затем нажмите **OK**.
  - Чтобы удалить номер, на который установлено ограничение, нажмите [**C**].
- 10 Нажмите [**↶**].



## Прочие настройки

### Изменение PIN-кода (персонального идентификационного номера) базового блока



При изменении некоторых настроек в целях безопасности необходимо вводить PIN-код базового блока. PIN-код по умолчанию "0000".

#### Важная информация:

- При изменении PIN-кода обязательно запишите новый PIN-код. Аппарат не сообщает PIN-код. Если вы забыли свой PIN-код, обратитесь в центр обслуживания Panasonic.

- 1 Нажмите  (центр джойстика).
- 2 Выберите , а затем нажмите **OK**.
- 3 Введите "0000" (PIN-код базового блока по умолчанию).
  - Если PIN-код был изменен, введите новый.
- 4 Выберите "ПРОЧЕЕ", а затем нажмите **OK** 2 раза.
- 5 Введите новый четырехзначный PIN-код базового блока.
- 6 Введите новый четырехзначный PIN-код базового блока еще раз.
- 7 Нажмите [**↶**].

### Сброс установок базового блока к настройкам по умолчанию

- 1 Нажмите  (центр джойстика).
- 2 Выберите , а затем нажмите **OK**.

## Полезные телефонные настройки

- 3** Введите "0000" (PIN-код базового блока по умолчанию).
  - Если PIN-код был изменен, введите новый (стр. 28).
- 4** Выберите "ПРОЧЕЕ", а затем нажмите **OK**.
- 5** Выберите "СВРОС Н-ЕК БАЗЫ", а затем нажмите **OK**.
- 6** Выберите "ДА", а затем нажмите **OK**.
- 7** Нажмите [**⌘**].

**Примечание:**

- Следующие параметры удаляются или сбрасываются к настройкам по умолчанию.
  - Настройки, перечисленные на стр. 25
  - Дата и время
  - Список вызывавших абонентов

## Дополнительные телефонные сервисы

### Сервис идентификации вызывающего абонента (АОН и услуга Caller ID)

#### Важная информация:



- Этот аппарат поддерживает АОН и услугу Caller ID. Для отображения телефонных номеров вызывающих абонентов необходимо подписаться на соответствующий сервис у вашего оператора связи. Подробнее об этом можно узнать у оператора связи.
- По умолчанию этот аппарат настроен на службу АОН.

### Выбор режима идентификации вызывающего абонента

Выберите режим идентификации вызывающего абонента, который используется вашим оператором связи (стр. 30). Подробнее об этом можно узнать у оператора связи.

“АОН”: для выбора АОН.





“Caller ID”: для европейского типа.

- 1 Нажмите  (центр джойстика).
- 2 Выберите , а затем нажмите **OK**.
- 3 Введите “0000” (PIN-код базового блока по умолчанию).
  - Если PIN-код был изменен, введите новый (стр. 28).
- 4 Выберите “АОН”, а затем нажмите **OK**.
- 5 Выберите “РЕЖИМ ОПР. НОМ.”, а затем нажмите **OK**.
- 6 Выберите нужную установку, а затем нажмите **OK**.
- 7 Нажмите [].



### Получение информации о вызывающем абоненте

#### Пользователи АОН

Для получения информации о вызывающем абоненте нажмите **АОН** (программная клавиша) во время входящего вызова. Чтобы ответить на вызов после получения

информации о вызывающем абоненте, нажмите [] или []. Чтобы отвечать на вызов и одновременно получать информацию о вызывающем абоненте, не нажимайте **АОН** до нажатия [] или [].

#### Пользователи услуги Caller ID

Во время поступления внешнего вызова информация о вызывающем абоненте может быть получена автоматически; не надо нажимать никакие кнопки. Чтобы ответить на вызов после получения информации о вызывающем абоненте, нажмите [] или [].

#### Функции сервиса идентификации вызывающего абонента

После получения информации о вызывающем абоненте, доступны следующие функции:

- Отображается номер телефона вызывающего абонента.
- Телефонные номера последних 50 абонентов сохраняются в списке вызывавших абонентов.
- Когда получена информация о вызывающем абоненте, и когда она совпадает с телефонным номером, сохраненным в телефонной книге аппарата:
  - сохраненное имя отображается и указывается в списке вызывавших абонентов;
  - трубка использует цвет индикатора звонка и тип звонка, назначенные категории вызывавшего абонента.
- Если аппарат подсоединен к УАТС, получение информации о вызывающем абоненте может оказаться невозможным.
- Если звонок поступает из зоны, не поддерживающей сервис идентификации вызывающего абонента, и если режим идентификации вызывающих абонентов установлен в режим “Caller ID”, то отображается “НОМЕР НЕДОСТУПЕН” (стр. 30).
- Если вызывающий абонент попросил не отправлять информацию о вызывающем абоненте, и если режим идентификации

## Дополнительные телефонные сервисы

вызывающего абонента установлен в значение "Caller ID", то отображается "конфиденц абон" (стр. 30).

### Пропущенные вызовы

Если информация о вызывающем абоненте получена, но на вызов не ответили, аппарат обрабатывает такой вызов, как пропущенный. → и количество пропущенных вызовов отображается на дисплее.

### Категория абонентов

После того, как информация о вызывающем абоненте получена, категории абонентов помогают идентифицировать вызывающего абонента посредством различных цветов индикатора звонка и типов звонка для различных категорий абонентов. Можно относить записи в телефонной книге трубки к определенной категории (стр. 16), изменять имена категорий ("Друзья", "Семья" и т.п. стр. 22), и искать записи в телефонной книге по категориям (стр. 17). Когда информация о вызывающем абоненте получена от абонента, отнесенного к какой-либо категории, используются цвет индикатора звонка (стр. 21) и тип звонка (стр. 20), выбранные для этой категории.





### Услуга ожидания вызова для абонентов, использующих услугу Caller ID

Этот сервис предоставляется оператором связи и действует только после подписки на него. Когда во время разговора слышен тональный сигнал ожидающего вызова, на дисплее отображается информация о втором вызывающем абоненте. Удержав первый вызов, можно ответить на второй вызов. Подробнее об этой услуге можно узнать у оператора связи.



## Список вызывавших абонентов

### Просмотр списка вызывавших абонентов и обратный вызов

Телефонные номера последних 50 абонентов сохраняются в списке вызывавших абонентов. Этот список можно использовать для обратных вызовов.

- 1 Нажмите  (центр джойстика).
- 2 Выберите , а затем нажмите **OK**.
  - Отображается последний вызов.
- 3 Нажимайте джойстик вниз, чтобы найти самый последний вызов, или вверх, чтобы найти самый ранний вызов.
  - ✓ отображается рядом с позициями, которые уже просмотрены или на которые ответили, даже если их просматривали или на них отвечали, используя другую трубку.
- 4 Чтобы сделать обратный вызов отображаемого абонента, нажмите  или .

### Редактирование телефонного номера вызывавшего абонента до ответного вызова

- 1 Нажмите  (центр джойстика).
- 2 Выберите , а затем нажмите **OK**.
- 3 Чтобы отобразить нужную запись, нажимайте джойстик вверх или вниз, а затем нажмите .
- 4 Выберите "РЕДАКТИР. ВЫЗОВ", а затем нажмите **OK**.
- 5 Используйте джойстик для перемещения курсора, а затем отредактируйте номер.
  - Поместите курсор на цифру, которую необходимо удалить, а затем нажмите **[C]**.
  - Поместите курсор справа от места, куда необходимо вставить цифру, а затем нажмите соответствующую клавишу набора номера.

## Дополнительные телефонные сервисы

- 6** Чтобы сделать вызов, нажмите [↶], [↷] или **OK**.

### Примечание:

- Отредактированный телефонный номер не сохраняется в списке вызывавших абонентов.

### Удаление информации о вызывавшем абоненте

- Нажмите [☰] (центр джойстика).
- Выберите [↶], а затем нажмите **OK**.
- Чтобы отобразить нужную запись, нажимайте джойстик вверх или вниз, а затем нажмите [☰].
- Чтобы удалить выбранную запись, выберите **“УДАЛИТЬ”**, а затем нажмите **OK**. Чтобы удалить все записи, выберите **“УДАЛИТЬ ВСЁ”**, а затем нажмите **OK**.
- Выберите **“ДА”**, а затем нажмите **OK**.
- Нажмите [↶].

### Сохранение информации о вызывавших абонентах в телефонной книге трубки

- Нажмите [☰] (центр джойстика).
- Выберите [↶], а затем нажмите **OK**.
- Нажимайте джойстик вверх или вниз, чтобы отобразить нужную запись, затем нажмите [☰], а затем **OK**.
- Продолжайте с шага 2, “Добавление записей в телефонную книгу трубки”, стр. 16.

## Настройки идентификации вызывающего абонента

### Выбор отображаемого количества цифр для пользователей АОН

Можно выбрать отображаемое количество цифр телефонного номера (стр. 30). Чтобы номер отображался правильно, эта установка должна быть настроена на количество цифр в

телефонном номере в вашей зоне (например, 7 цифр в Москве).

- Нажмите [☰] (центр джойстика).
- Выберите [↶], а затем нажмите **OK**.
- Введите “0000” (PIN-код базового блока по умолчанию).
  - Если PIN-код был изменен, введите новый (стр. 28).
- Выберите **“АОН”**, а затем нажмите **OK**.
- Выберите **“кол-во цифр”**, а затем нажмите **OK**.
- Выберите нужную установку, а затем нажмите **OK**.
- Нажмите [↶].

### Примечание:

- Возможны случаи, когда информация о вызывающем абоненте не отправляется АТС, или когда номер вызывающего абонента отображается неверно.

### Установка сигналов запроса для пользователей АОН

Следующие настройки установлены изготовителем в стандартные значения. Изменение этих настроек может повысить или понизить надежность АОН.

#### Выбор количества сигналов запроса

Если информация о вызывающем абоненте принимается неверно, то можно изменить количество сигналов запроса.

- Заводская предустановка - 3.

- Нажмите [☰] (центр джойстика).
- Выберите [↶], а затем нажмите **OK**.
- Введите “0000” (PIN-код базового блока по умолчанию).
  - Если PIN-код был изменен, введите новый (стр. 28).
- Выберите **“ПРОЧЕЕ”**, а затем нажмите **OK**.
- Выберите **“СМЕНА PIN БАЗЫ”**, а затем нажмите **OK**.
- Введите [7][2][6][2].
- Введите [7][6][6][4].

## Дополнительные телефонные сервисы

- 8 Выберите "write EEPROM", а затем нажмите **OK**.
- 9 Введите **[0][0][8][3]**.
- 10 Введите количество сигналов запроса (от 1 до 5).
  - 1: **[0][1]**
  - 2: **[0][2]**
  - 3: **[0][3]**
  - 4: **[0][4]**
  - 5: **[0][5]**
- 11 Нажмите **OK**.
- 12 Нажмите **[\*][0]**.

### Выбор длительности сигналов запроса

Если информация о вызывающем абоненте принимается неверно, то можно изменить длительность сигналов запроса.

- Заводская предустановка - 140 мс.
- 1 Нажмите **[\*][\*]** (центр джойстика).
  - 2 Выберите **[\*]**, а затем нажмите **OK**.
  - 3 Введите "0000" (PIN-код базового блока по умолчанию).
    - Если PIN-код был изменен, введите новый (стр. 28).
  - 4 Выберите "ПРОЧЕЕ", а затем нажмите **OK**.
  - 5 Выберите "СМЕНА PIN БАЗЫ", а затем нажмите **OK**.
  - 6 Введите **[7][2][6][2]**.
  - 7 Введите **[7][6][6][4]**.
  - 8 Выберите "write EEPROM", а затем нажмите **OK**.
  - 9 Введите **[0][0][8][0]**.
  - 10 Введите длительность сигналов запроса (от 100 до 300 мс; кратно 10 мс).
 

100 мс:	<b>[0][R][0]</b>
110 мс:	<b>[0][R][1]</b>
120 мс:	<b>[0][R][2]</b>
130 мс:	<b>[0][R][3]</b>
140 мс:	<b>[0][R][4]</b>
150 мс:	<b>[0][R][5]</b>
160 мс:	<b>[1][0]</b>
170 мс:	<b>[1][1]</b>
180 мс:	<b>[1][2]</b>
190 мс:	<b>[1][3]</b>
200 мс:	<b>[1][4]</b>

- |         |                  |
|---------|------------------|
| 210 мс: | <b>[1][5]</b>    |
| 220 мс: | <b>[1][6]</b>    |
| 230 мс: | <b>[1][7]</b>    |
| 240 мс: | <b>[1][8]</b>    |
| 250 мс: | <b>[1][9]</b>    |
| 260 мс: | <b>[1][R][0]</b> |
| 270 мс: | <b>[1][R][1]</b> |
| 280 мс: | <b>[1][R][2]</b> |
| 290 мс: | <b>[1][R][3]</b> |
| 300 мс: | <b>[1][R][4]</b> |

- 11 Нажмите **OK**.
- 12 Нажмите **[\*][0]**.

### Выбор задержки между сигналами запроса

Если информация о вызывающем абоненте принимается неверно, то можно изменить задержку между сигналами запроса.

- Заводская предустановка - 200 мс.
- 1 Нажмите **[\*][\*]** (центр джойстика).
  - 2 Выберите **[\*]**, а затем нажмите **OK**.
  - 3 Введите "0000" (PIN-код базового блока по умолчанию).
    - Если PIN-код был изменен, введите новый (стр. 28).
  - 4 Выберите "ПРОЧЕЕ", а затем нажмите **OK**.
  - 5 Выберите "СМЕНА PIN БАЗЫ", а затем нажмите **OK**.
  - 6 Введите **[7][2][6][2]**.
  - 7 Введите **[7][6][6][4]**.
  - 8 Нажмите "write EEPROM", а затем нажмите **OK**.
  - 9 Введите **[0][0][8][1]**.
  - 10 Введите длительность задержки (от 100 до 900 мс; кратно 50 мс).
 

100 мс:	<b>[0][R][0]</b>
150 мс:	<b>[0][R][5]</b>
200 мс:	<b>[1][4]</b>
250 мс:	<b>[1][9]</b>
300 мс:	<b>[1][R][4]</b>
350 мс:	<b>[2][3]</b>
400 мс:	<b>[2][8]</b>
450 мс:	<b>[2][R][3]</b>
500 мс:	<b>[3][2]</b>
550 мс:	<b>[3][7]</b>
600 мс:	<b>[3][R][2]</b>

## Дополнительные телефонные сервисы

650 мс: [4][1]

700 мс: [4][6]

750 мс: [4][R][1]

800 мс: [5][0]

850 мс: [5][5]

900 мс: [5][R][0]

**11** Нажмите **OK**.

**12** Нажмите [**↵**].

800 мс: [5][0]

850 мс: [5][5]

900 мс: [5][R][0]

**11** Нажмите **OK**.

**12** Нажмите [**↵**].

### Выбор задержки для ответа на вызов

Если информация о вызывающем абоненте принимается неверно, то можно изменить время между повторяющимися сигналами запроса.

- Заводская предустановка - 200 мс.

**1** Нажмите **[\*]** (центр джойстика).

**2** Выберите **[↵]**, а затем нажмите **OK**.

**3** Введите "0000" (PIN-код базового блока по умолчанию).

- Если PIN-код был изменен, введите новый (стр. 28).

**4** Выберите "ПРОЧЕЕ", а затем нажмите **OK**.

**5** Выберите "СМЕНА PIN БАЗЫ", а затем нажмите **OK**.

**6** Введите [7][2][6][2].

**7** Введите [7][6][6][4].

**8** Выберите "write EEPROM", а затем нажмите **OK**.

**9** Введите [0][0][8][4].

**10** Введите длительность задержки (от 100 до 900 мс; кратно 50 мс).

100 мс: [0][R][0]

150 мс: [0][R][5]

200 мс: [1][4]

250 мс: [1][9]

300 мс: [1][R][4]

350 мс: [2][3]

400 мс: [2][8]

450 мс: [2][R][3]

500 мс: [3][2]

550 мс: [3][7]

600 мс: [3][R][2]

650 мс: [4][1]

700 мс: [4][6]

750 мс: [4][R][1]

## Эксплуатация нескольких аппаратов

### Работа с несколькими аппаратами

#### Дополнительные трубки

На одном базовом блоке может быть зарегистрировано до 6 трубок. Например, дополнительные трубки позволяют вести разговор по внутренней связи со второй трубкой в то время, как третья трубка занята внешним вызовом. О приобретении дополнительных трубок см. стр. 4.

#### Дополнительные базовые блоки

Трубки можно зарегистрировать на нескольких базовых блоках (до четырех), что позволяет использовать дополнительные базовые блоки и расширять зону использования трубки или трубок. Если трубка выходит из зоны действия своего базового блока, когда в выборе базового блока (стр. 35) установлено “АВТО”, трубка ищет другой базовый блок для того, чтобы делать и принимать вызовы. Базовый блок и трубки, с которыми он связан, называются “радиоучастком”.

#### Примечание:

- Вызовы прерываются, когда трубка перемещается из одной радиоучастка в другую.
- Вызовы внутренней связи и передачи вызовов возможны только между трубками в одной радиоучастке.

### Регистрация трубки на базовом блоке

Трубку на базовом блоке можно зарегистрировать следующим образом.

- 1 Нажмите (центр джойстика).
- 2 Выберите , а затем нажмите **ОК**.
- 3 Выберите “РЕГИСТРАЦИЯ”, а затем нажмите **ОК** 2 раза.
- 4 Выберите номер базы и нажмите **ОК**.

- Этот номер используется трубкой только для справки.

- 5 Нажмите и удерживайте на верхней стороне базового блока приблизительно 5 секунд, пока не зазвучит сигнал регистрации.

- Если начнут звонить все зарегистрированные трубки, нажмите , чтобы остановить регистрацию, а затем повторите этот шаг.
- После нажатия процедура регистрации должна быть закончена в течение 1 минуты.

- 6 Дождитесь, пока отобразится “ВВЕД PIN БАЗЫ”, затем введите “0000” (PIN-код базового блока по умолчанию) и нажмите **ОК**.

- Если PIN-код был изменен, введите новый (стр. 28).

#### Примечание:

- Если трубка зарегистрирована успешно, перестает мигать. Если включены тональные сигналы нажатия клавиш (стр. 21), то звучит тон подтверждения.

### Выбор базового блока

Если выбрано “АВТО”, трубка автоматически использует любой базовый блок, на котором она зарегистрирована. Выбрав базовый блок, трубка будет делать и принимать вызовы, используя только этот базовый блок. Если трубка находится вне зоны действия этого базового блока, вызовы делать невозможно.



- 1 Нажмите (центр джойстика).
- 2 Выберите , а затем нажмите **ОК**.
- 3 Выберите “ВЫБРАТЬ БАЗУ”, а затем нажмите **ОК**.
- 4 Выберите номер нужного базового блока или “АВТО” и нажмите **ОК**.
  - Трубка ищет базовый блок.

### Отмена трубки

На каждом базовом блоке может быть зарегистрировано максимально 6 трубок. Трубка может отменить свою регистрацию (или регистрацию другой трубки), которая





## Эксплуатация нескольких аппаратов

сохранена в базовом блоке. Это позволяет базовому блоку “забыть” трубку.

- 1 Нажмите  (центр джойстика).
- 2 Выберите , а затем нажмите **OK**.
- 3 Введите “0000” (PIN-код базового блока по умолчанию).
  - Если PIN-код был изменен, введите новый (стр. 28).
- 4 Выберите “**ОТМЕНА ТРУБКИ**”, а затем нажмите **OK**.
  - Отображаются имена всех трубок, зарегистрированных на базовом блоке.
- 5 Выберите трубку или трубки, которые необходимо отменить, нажмите , а затем **OK**.

### Отмена базового блока

Трубка может быть зарегистрирована максимально на 4 базовых блоках. Трубка может отменить базовый блок, на котором она зарегистрирована. Это позволяет трубке “забыть” базовый блок.



- 1 Нажмите  (центр джойстика).
- 2 Выберите , а затем нажмите **OK**.
- 3 Выберите “**РЕГИСТРАЦИЯ**”, а затем нажмите **OK**.
- 4 Выберите “**ОТМЕНИТЬ БАЗУ**”, а затем нажмите **OK**.
- 5 Введите “0000” (PIN-код трубки по умолчанию).
  - Если PIN-код был изменен, введите новый (стр. 23).
- 6 Выберите базовый блок или блоки, которые необходимо отменить, нажмите , а затем **OK**.
- 7 Выберите “**ДА**”, а затем нажмите **OK**.
- 8 Нажмите .

#### Примечание:

- Чтобы зарегистрировать трубку на другом базовом блоке или снова на этом же блоке, см. стр. 35.

## Внутренняя связь между трубками

**Пример:** Трубка 1 вызывает трубку 2.

- 1 **Трубка 1**  
Нажмите **[INT]** и **[2]** (номер нужной трубки).
- 2 **Трубка 2**  
Нажмите  или , чтобы ответить.
- 3 Окончив разговор, нажмите .



#### Примечание:

- Вызовы по внутренней связи возможны между двумя трубками в одной радиочайке, но не между трубками в разных радиочайках.

## Копирование записей телефонной книги трубки в другие трубки

Записи телефонной книги (стр. 16) можно скопировать из трубки в телефонную книгу совместимой трубки Panasonic.

**Пример:** Трубка 1 отправляет записи телефонной книги трубке 2.

- 1 Сделайте вызов по внутренней связи (стр. 36).
- 2 **Трубка 2**  
Нажмите , выберите “**ПОЛУЧИТЬ ТЕЛ КН**”, а затем нажмите **OK**.
- 3 **Трубка 1**  
Нажмите , выберите “**ОТПРАВ ТЕЛ КН**”, а затем нажмите **OK**.
- 4 **Трубка 1**  
Нажимайте джойстик вверх или вниз, чтобы выбрать нужную запись, и/или нажмите **OK**.
- 5 **Трубка 1**  
Выберите “**КОПИР ЗАПИСЬ**” или “**КОПИР ТЕЛ КНИГУ**”, а затем нажмите **OK**.

## Эксплуатация нескольких аппаратов

### Примечание:

- Если трубка 2 (принимающая) не готова к копированию, на трубке 1 (отправляющей) отображается “ОШИБКА КОПИРОВ.”.
- Если память телефонной книги трубки 2 (принимающей) заполнена, на трубке 1 (отправляющей) отображается “КОПИР НЕ ЗАВЕРШ”.

## Передача вызовов между трубками, конференц-связь

Внешние вызовы могут передаваться между двумя трубками одной радиочейки. Две трубки одной радиочейки могут установить конференц-связь с внешним абонентом.

**Пример:** Трубка 1 передает вызов трубке 2.

### 1 Трубка 1

Во время внешнего вызова нажмите **[INT]** и **[2]** (номер нужной трубки).

- Внешний вызов удерживается.
- Если ответа нет, нажмите **[INT]**, чтобы вернуться к внешнему вызову.

### 2 Трубка 2

Нажмите **[↶]** или **[↷]**, чтобы ответить на пейджинг.

- Трубка 2 связывается с трубкой 1.

### 3 Трубка 1

Чтобы окончить передачу вызова, нажмите **[XO]**.

Чтобы установить конференц-связь, нажмите **[3]**.

## Передача вызова без разговора с пользователем другой трубки

### 1

Во время внешнего вызова нажмите **[INT]**, а затем номер нужной трубки.

- Другая трубка звонит, если она находится в зоне действия базового блока и включена.

### 2

Нажмите **[XO]**.

- Внешний вызов звонит на другой трубке.

### Примечание:

-  мигает, указывая на удерживаемый внешний вызов.
- Если пользователь другой трубки не отвечает на вызов в течение 1 минуты, вызов снова переводится на вашу трубку.

## Эксплуатация нескольких аппаратов

### Walkie-Talkie

Эта функция позволяет совместимым трубкам устанавливать между собой прямую связь, если они находятся в зоне действия одного базового блока (общий режим, режим "Группа"), и даже вне зоны действия базового блока (только режим "Группа").

#### Важная информация:



- Максимальное возможное расстояние между двумя беспроводными трубками, использующими режим Walkie-Talkie, составляет 50 м в помещении и 300 м вне помещения. Фактическое состояние связи варьирует в зависимости от условий использования.
- При использовании режима Walkie-Talkie время разговора составляет приблизительно 6 часов; время в режиме ожидания - приблизительно 15 часов. Чтобы улучшить работу батареи, выключайте трубки, если они не используются.
- Принимать внешние вызовы в режиме Walkie-Talkie невозможно.

### Изменение режима Walkie-Talkie

В целях конфиденциальности имеется два режима Walkie-Talkie: общий и "Группа". Общий режим позволяет разговоры в режиме Walkie-Talkie между всеми трубками, зарегистрированными на одном базовом блоке, и находящимися в зоне действия этого блока. Режим "Группа" позволяет разговоры в режиме Walkie-Talkie между трубками, настроенными на общий трехзначный ID группы. Настройка по умолчанию: "Группа".

#### Примечание:

- В общем режиме трубки с установкой выбора базового блока "АВТО" (стр. 35) не могут общаться в режиме Walkie-Talkie. Выберите номер базового блока или измените режим Walkie-Talkie на "Группа".



- 1 Нажмите  (центр джойстика).
- 2 Выберите , а затем нажмите **OK**.

- 3 Выберите "НАСТРОЙКА", а затем нажмите **OK**.
- 4 Выберите нужный режим, а затем нажмите **OK**.
  - Если выбран "ОБЩИЙ", настройки сохраняются и следующие шаги можно пропустить.
- 5 Если выбран "ГРУППА", введите трехзначный ID группы и нажмите **OK**.
- 6 Назначьте трубке номер (1-9), который будет использоваться во время разговоров в режиме Walkie-Talkie, а затем нажмите **OK** 2 раза.
  - Этот номер отображается трубкой только во время использования режима Walkie-Talkie. Он никак не влияет на другие операции трубки.

#### Примечание:

- Чтобы в режиме Walkie-Talkie выбрать общий режим, трубка должна находиться в зоне действия базового блока.

### Включение режима Walkie-Talkie

- 1 Нажмите  (центр джойстика).
- 2 Выберите , а затем нажмите **OK**.
- 3 Выберите "вкл.", а затем нажмите **OK**.
  - Дисплей меняется на дисплей Walkie-Talkie, и отображается номер Walkie-Talkie трубки.

#### Примечание:

- Если трубка находится вне зоны действия базового блока, и режим Walkie-Talkie установлен в значение "общий", режим Walkie-Talkie включить невозможно.
- Эта функция отключается при выключении трубки.

### Выключение режима Walkie-Talkie

Нажмите , выберите "выкл.", а затем нажмите **OK**.

### Разговор в режиме Walkie-Talkie

Обе трубки, между которыми необходимо установить связь в режиме Walkie-Talkie, должны быть заранее переключены в режим Walkie-Talkie.

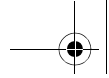

## Эксплуатация нескольких аппаратов

- 1** Нажмите [**↶**], [**↷**] или [**INT**], а затем номер другой трубки.
  - Если вторая трубка находится в зоне действия, она зазвонит.
- 2** Пользователь второй трубки может ответить на вызов, нажав [**↶**], [**↷**], [**INT**] или любую клавишу набора номера.
- 3** Окончив разговор, нажмите [**✕**].

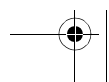
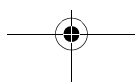
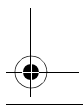
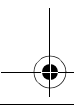
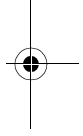
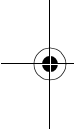

## Полезная информация

### Использование клипсы для ношения трубки на поясе

Используя клипсу, можно повесить трубку на поясе или кармане.

#### Прикрепление клипсы для ношения трубки на поясе

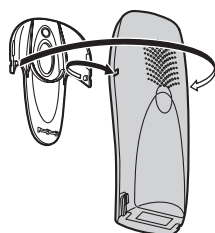

#### Отсоединение клипсы для ношения трубки на поясе



### Использование дополнительной гарнитуры

Подключение к трубке дополнительной гарнитуры позволяет вести разговор по телефону со свободными руками.

Используйте только дополнительную гарнитуру Panasonic, описанную на стр. 4. При подключенной дополнительной гарнитуре громкая связь невозможна. Чтобы переключиться на громкую связь, отсоедините дополнительную гарнитуру.

#### Подсоединение дополнительной гарнитуры

Откройте заглушку гнезда для подсоединения дополнительной гарнитуры и подсоедините дополнительную гарнитуру, как показано на рисунке.

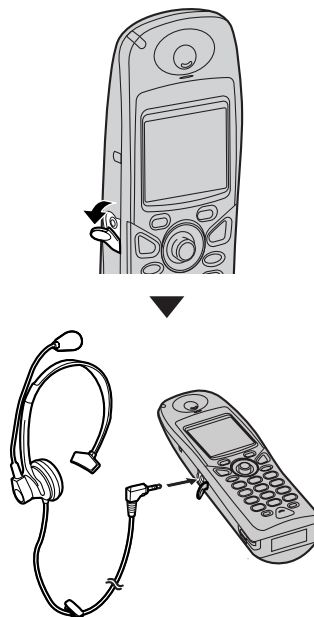

#### Примечание:

- Плотно вставьте штекер соединительного провода в гнездо для подсоединения дополнительной гарнитуры.

## Полезная информация

### Установка на стене

#### Установка базового блока на стене

- 1 Отсоедините подставку, как показано на рисунке.

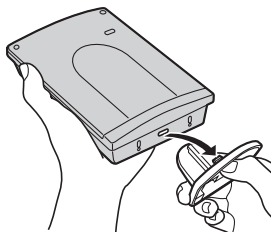
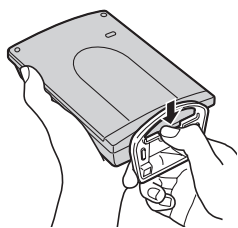

- 2 Подсоедините адаптер для сети переменного тока. Вкрутите в стену шурупы, используя шаблон, и надежно закрепите базовый блок на шурупах.

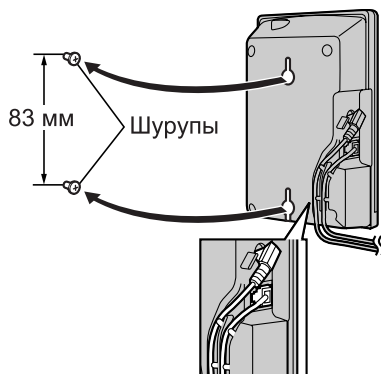

**Примечание:**

- Убедитесь, что шурупы надежно ввернуты в стену.

#### Шаблон для установки базового блока на стене

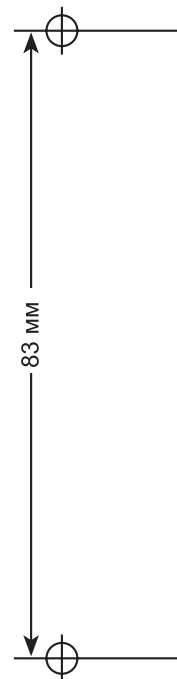

## Полезная информация

### Установка зарядного устройства на стене

- 1 Подсоедините адаптер для сети переменного тока.

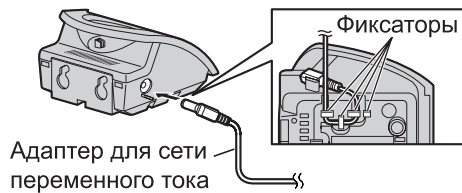

- 2 Вкрутите в стену шурупы, используя шаблон, и надежно закрепите зарядное устройство на шурупах.

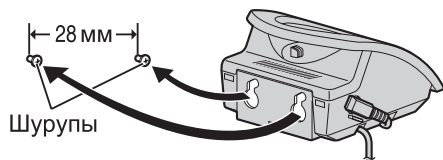

#### Примечание:

- Убедитесь, что шурупы надежно ввернуты в стену.

#### Шаблон для установки зарядного устройства на стене

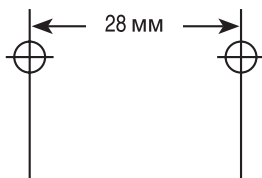

## Полезная информация

### Ввод знаков

Для ввода знаков и цифр используются клавиши набора номера. Каждой клавише набора номера назначено несколько знаков. При использовании режимов ввода знаков **АБВ**, **АВС**, **АВГ**, **ААА** или **SSS** можно выбирать вводимый знак многократным нажатием клавиши набора номера.

- Для перемещения курсора используйте джойстик.
- Для ввода знаков и цифр нажимайте клавиши набора номера.
- Нажимайте **[C]**, чтобы удалить знак или цифру, выделенную курсором. Нажмите и удерживайте **[C]**, чтобы удалить все знаки или цифры.
- Нажимайте **[\*]**, чтобы переключаться между верхним и нижним регистрами.
- Чтобы ввести другой знак, расположенный на той же клавише набора номера, нажимайте джойстик вправо для перемещения курсора к следующему знаку, а затем нажимите соответствующую клавишу набора номера.

### Режимы ввода знаков

При нажатии правой программной клавиши становятся доступными несколько режимов ввода знаков.

#### **АБВ** Таблица знаков кириллицы

0	1	ABC АБВГ 2	DEF ДЕЖЗ 3	GHI ИЙКЛ 4	JKL МНОП 5	MNO PQSTY 6	PQRS ФХЦЧ 7	TUV ЩЬЫ 8	WXYZ ЬЭЮЯ 9
Пробел 0	Пробел # & ' ( ) * , - . / 1	А Б В Г 2	Д Е Ж З 3	И Й К Л 4	М Н О П 5	Р С Т У 6	Ф Х Ц Ч 7	Ш Щ Ь Ы 8	Ь Э Ю Я 9

#### **0-9** Таблица ввода цифр

0	1	ABC АБВГ 2	DEF ДЕЖЗ 3	GHI ИЙКЛ 4	JKL МНОП 5	MNO PQSTY 6	PQRS ФХЦЧ 7	TUV ЩЬЫ 8	WXYZ ЬЭЮЯ 9
0	1	2	3	4	5	6	7	8	9

#### **АВС** Таблица знаков латинского алфавита

0	1	ABC АБВГ 2	DEF ДЕЖЗ 3	GHI ИЙКЛ 4	JKL МНОП 5	MNO PQSTY 6	PQRS ФХЦЧ 7	TUV ЩЬЫ 8	WXYZ ЬЭЮЯ 9
Пробел 0	Пробел # & ' ( ) * , - . / 1	А В С 2	Д Е F 3	Г H I 4	J K L 5	M N O 6	P Q R S 7	T U V 8	W X Y Z 9
		a b c 2	d e f 3	g h i 4	j k l 5	m n o 6	p q r s 7	t u v 8	w x y z 9

#### **АВГ** Таблица знаков греческого алфавита

0	1	ABC АБВГ 2	DEF ДЕЖЗ 3	GHI ИЙКЛ 4	JKL МНОП 5	MNO PQSTY 6	PQRS ФХЦЧ 7	TUV ЩЬЫ 8	WXYZ ЬЭЮЯ 9
Пробел 0	Пробел # & ' ( ) * , - . / 1	А В Г 2	Δ Ε Ζ 3	Η Θ Ι 4	Κ Λ Μ 5	Ν Ξ Ο 6	Π Ρ Σ 7	Τ Υ Φ 8	Χ Ψ Ω Ξ 9

## Полезная информация

**AAA** Таблица знаков режима “Расширенный 1”

0	1	ABC АБВГ 2	DEF ДЕЖЗ 3	GHI ИЙКЛ 4	JKL МНОП 5	MNO PQST 6	PQRS ФХЦЧ 7	TUV ШЩЬЫ 8	WXYZ ЬЭЮЯ 9
Пробел 0	Пробел # & ' ( ) * , - . / 1	A À Á Â Ã Ä Å Æ В Ç 2	D E È É Ê Ë Ë F 3	G Ğ H I Ì Í Î Ï 4	J K L 5	M N Ñ O Ò Ó Ô Õ Ö ø 6	P Q R S Ş 7	T U Û Ü Ü 8	W Ŵ X Y ŷ Z 9
		a à á â ã ä å æ b ç 2	d e è é ê ë ë f 3	g ğ h i ì í î ï 4	j k l 5	m n ñ o ò ó ô õ ö ø 6	p q r s ş 7	t u ù ú û ü ÿ v 8	w ŵ x y ŷ z 9

- Следующие знаки используются и для верхнего, и для нижнего регистров:

ø Ş Ŵ ŷ

**SSS** Таблица знаков режима “Расширенный 2”

0	1	ABC АБВГ 2	DEF ДЕЖЗ 3	GHI ИЙКЛ 4	JKL МНОП 5	MNO PQST 6	PQRS ФХЦЧ 7	TUV ШЩЬЫ 8	WXYZ ЬЭЮЯ 9
Пробел 0	Пробел # & ' ( ) * , - . / 1	A Á Ä Å B C Č Ć 2	D Ď E É Ě ě F 3	G H I Í 4	J K L Ł Ł Ł 5	M N Ń Ń O Ó Ö Ö 6	P Q R Ŕ Ŕ S Š Š 7	T Ť U Ú Ů ů Û V 8	W X Y ŷ Z Ž Ž Ž 9
		a á ä Å b c Č Ć 2	d ě e é Ě ě f 3	g h i í 4	j k l ł Ł Ł 5	m n Ń ň o ó ö ö 6	p q r Ŕ ř s š š 7	t ť u ú ű ů ű ÿ v 8	w x y ŷ z ž ž ž 9

- Следующие знаки используются и для верхнего, и для нижнего регистров:

Å Ć Ć Ě Ł Ł Ł Ń Ŕ Š Š ů ŷ Ž Ž Ž

## Полезная информация

### Устранение неполадок

Если у вас возникли какие-либо трудности при использовании аппарата, отсоедините адаптеры для сети переменного тока и выключите трубку, затем вновь подсоедините адаптеры и включите трубку.

### Телефон

#### У мигает.

- Трубка не зарегистрирована на базовом блоке. Зарегистрируйте ее (стр. 35).
- Трубка слишком далеко от базового блока. Переместитесь ближе.
- Адаптер для сети переменного тока базового блока не подсоединен. Проверьте подсоединения.

#### Не удается делать и принимать вызовы.

- Не подсоединен адаптер для сети переменного тока базового блока или телефонный шнур. Проверьте подсоединения.
- Если для подключения аппарата к телефонной линии используется переходник, уберите переходник и подсоедините аппарат к линии напрямую. Если аппарат работает нормально, проверьте переходник.
- Отсоедините базовый блок от телефонной линии и подсоедините линию к заведомо исправному телефону. Если исправный телефон работает нормально, обратитесь в центр обслуживания, чтобы отремонтировать аппарат. Если исправный телефон не работает нормально, обратитесь к вашему оператору связи.
- Включена функция запрета вызова. Отключите ее (стр. 22).
- Набран номер ограничения вызова (стр. 28).
- Включена блокировка клавиатуры. Отключите ее (стр. 14).
- Неверная установка режима набора номера. Установите на **“ТОНАЛЬНЫЙ”** или **“ИМПУЛЬСНЫЙ”**, как необходимо (стр. 26).

#### Аппарат не звонит.

- Выключена громкость звонка. Отрегулируйте громкость звонка трубки (стр. 20) и громкость звонка базового блока (стр. 26).

#### На дисплее трубки ничего не отображается.

- Трубка не включена. Включите питание (стр. 12).

#### Трубка не включается.

- Убедитесь, что батареи установлены правильно (стр. 10).
- Полностью зарядите батареи (стр. 10).
- Почистите зарядные контакты и зарядите повторно (стр. 10).

#### Батарея должна заряжаться, но пиктограмма батареи не меняется.

- Почистите зарядные контакты и зарядите повторно (стр. 10).
- Адаптер для сети переменного тока зарядного устройства отсоединен. Подсоедините адаптер.

#### При нажатии [ ] слышен сигнал “занято”.

- Трубка слишком далеко от базового блока. Переместитесь ближе и попробуйте еще раз.
- Другая трубка занята внешним вызовом. Подождите, пока другой пользователь закончит вызов.

#### Слышны электростатические разряды, звук появляется/исчезает, слабеет. Помехи от других электрических устройств.

- Разместите трубку и базовый блок вдали от других электрических устройств.
- Переместитесь ближе к базовому блоку.

#### Громкоговоритель включается/выключается во время прослушивания записанных сообщений посредством громкой связи.

- Используйте громкую связь в тихом помещении или включите функцию MUTE (отключение звука) во время

## Полезная информация

прослушивания записанных сообщений посредством громкой связи.

### Трубка перестает работать во время разговора.

- Отсоедините адаптер для сети переменного тока базового блока и выключите трубку. Подсоедините адаптер, включите трубку и попробуйте еще раз.

### Телефон звонит во время сохранения записи в телефонной книге или назначения “горячей” клавиши.

- Принимается вызов. Чтобы ответить на вызов, нажмите [↶]. Программирование отменяется. Начните сначала.

### Нажатие не вызывает отображения/набора последнего набранного номера.

- Если повторно набираемый номер содержит более 24 цифр, он не набирается повторно. Наберите номер вручную.

### Трубка подает прерывистые сигналы и/или мигает .

- Полностью зарядите батареи (стр. 10).

### После полной зарядки батареи продолжает мигать.

- Почистите зарядные контакты и зарядите повторно (стр. 10).
- Необходимо заменить батареи (стр. 11).

### Не отображается информация о вызывающем абоненте.

- Необходимо подписаться на АОН или на услугу Caller ID.

### Во время просмотра информации о вызывающем абоненте дисплей возвращается в режим ожидания.

- Во время поиска избегайте пауз продолжительностью более 1 минуты.

### Не удается зарегистрировать трубку на базовом блоке.

- Максимально допустимое количество базовых блоков (4) уже зарегистрировано на трубке. Отмените на трубке регистрацию неиспользуемых базовых блоков (стр. 36).

- Максимально допустимое количество трубок (6) уже зарегистрировано на базовом блоке. Отмените на базовом блоке регистрацию неиспользуемых трубок (стр. 35).
- Введен неверный PIN-код. Если вы забыли свой PIN-код, обратитесь в центр обслуживания Panasonic.
- Разместите трубку и базовый блок вдали от других электрических устройств.

## Техническая информация

**Стандарт:** DECT (Технология улучшенной цифровой беспроводной связи)

**GAP** (Общий профиль доступа)

**Количество каналов:** 120 дуплексных каналов

**Диапазон частот:** от 1.88 Гц до 1.9 Гц

**Дуплекс:** TDMA (Множественный доступ с временным разделением каналов)

**Разнос каналов:** 1728 кГц

**Скорость передачи:** 1152 Кбит/с

**Модуляция:** GFSK (Частотная модуляция с гауссовой фильтрацией)

**Мощность передачи радиочастоты:** приблизительно 250 мВт

**Кодирование речи:** ADPCM (Адаптивная дифференциальная импульсно-кодовая модуляция) 32 Кбит/с

**Источник питания:** 220–240 В, 50 Гц

**Потребляемая мощность, базовый блок:** приблизительно 12 Вт

**Потребляемая мощность, зарядное устройство:** приблизительно 12 Вт

**Условия эксплуатации:** 5 °С–40 °С, 20 %–80 % относительной влажности (без конденсации)

**Габариты, базовый блок:** приблизительно 144 мм × 102 мм × 37 мм

**Габариты, зарядное устройство:** приблизительно 78 мм × 78 мм × 59 мм

**Габариты, трубка:** приблизительно 143 мм × 48 мм × 32 мм

**Масса (вес), базовый блок:** приблизительно 220 g

**Масса (вес), зарядное устройство:** приблизительно 110 g

**Масса (вес), трубка:** приблизительно 125 g

**Примечание:**

- Технические характеристики могут быть изменены.
- Иллюстрации, использованные в данной инструкции, могут незначительно отличаться от фактического изделия.

## Полезная информация

---

### Примечание

Установленный производителем срок службы изделия равен 7 годам с даты производства при условии, что изделие используется в строгом соответствии с настоящей инструкцией по эксплуатации и пр именными техническими стандартами.

#### Меры предосторожности при обращении с сетевыми адаптерами:

1. Запрещается изменять, модифицировать или ремонтировать сетевой адаптер.
2. Запрещается вынимать или вставлять кабель питания влажными руками.
3. Запрещается наступать на кабель питания, располагать его там, где он или разъем питания могут быть повреждены.
4. Запрещается применять сетевой адаптер в местах, подверженных воздействию воды или сильно загрязненных местах.
5. Запрещается устанавливать сетевой адаптер в таких местах, где он может легко упасть или быть поврежденным сильным колебаниям.
6. Запрещается применять сетевой адаптер в сетевых розетках с некачественным соединением.
7. Запрещается применять сетевой адаптер для работы с напряжением питания, отличным от 220-240 В переменного тока.
8. Запрещается применять сетевой адаптер с любым другим оборудованием.
9. Регулярно удаляйте любую грязь с кабеля питания.
10. Если аппарат не эксплуатируется в течение продолжительного времени (несколько месяцев и более), отсоедините сетевой адаптер от розетки сети питания переменного тока.

#### Меры предосторожности при обращении с аккумуляторами:

Для снижения риска возгорания или нанесения повреждений поврежденных прочитайте и соблюдайте данные указания:

1. Применяйте аккумуляторы только установленного образца.
2. Запрещается бросать аккумуляторы в огонь. Они могут взрываться.  
Изучите местные правила утилизации отходов в отношении специальных указаний по утилизации аккумуляторов.
3. Запрещается открывать или разбирать аккумулятор. Вытекающий электролит обладает коррозионным действием и может вызвать ожоги или повреждения глаз или кожи. При попадании в пищеварительный тракт электролит может вызвать отравление.
4. Уделяйте особое внимание обращению с аккумуляторами, чтобы не допустить короткого замыкания клемм аккумулятора с электропроводными материалами, например, кольцами, браслетами и ключами. Аккумулятор и/или изделие из электропроводного материала могут перегреться и вызвать ожоги.
5. Заряжайте аккумулятор, входящий в комплект поставки или идентифицированный для применения с данным изделием, только в соответствии с указаниями и ограничениями, представленными в настоящем Руководстве.
6. При неправильно проведенной замене аккумулятора возникает опасность взрыва. Заменяйте только таким же аккумулятором или аккумулятором эквивалентного типа, рекомендованным производителем.



## Полезная информация

### **ВНИМАНИЕ!**

Настоящий беспроводной телефонный аппарат не защищен от несанкционированного подключения к радиоканалу: «микрофонная трубка – базовый блок».  
Для исключения несанкционированного подключения рекомендуется совместно с БТА применять сертифицированные Госкомсвязью России устройства защиты абонентской линии.

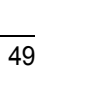
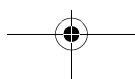
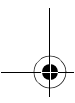
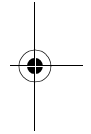
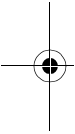

## Указатель

### Указатель

- Р** PIN-код  
 Базовый блок: 28  
 Трубка: 23
- W** Walkie-Talkie: 38
- A** Автоматический выбор маршрута: 27  
 Кодов зон: 27  
 Кодов оператора: 27  
 Автоматическое начало разговора: 15, 23
- Б** Базовый блок  
 PIN-код: 28  
 Выбор: 35  
 Руководство по настройкам: 25  
 Сброс настроек: 28
- Батарея  
 Время работы от батареи: 11  
 Замена: 11  
 Зарядка: 10  
 Тип: 23  
 Уровень заряда: 10  
 Установка: 10
- Блокировка клавиатуры: 14
- В** Ввод знаков: 43  
 Внутренняя связь: 36  
 Временное отключение звонка: 15  
 Временный тональный набор: 15
- Г** Гарнитура (поставляется дополнительно): 40  
 “Горячие” клавиши (быстрый набор): 17  
 Громкая связь: 13  
 Громкость  
 Громкая связь: 13  
 Динамик: 13  
 Звонок (базовый блок): 26  
 Звонок (трубка): 20
- Д** Дата и время: 12  
 Дисплей  
 Пиктограммы: 7  
 Режим ожидания: 21  
 Режим разговора: 21  
 Язык: 21  
 Дополнительные базовые блоки: 35  
 Дополнительные трубки: 35
- 3** Запрет вызова: 22
- И** Идентификация вызывающего абонента: 30
- К** Как делать вызовы: 13  
 Категория абонентов: 31  
 Клипса для ношения трубки на поясе: 40  
 Конференц-связь: 37  
 Копирование телефонной книги: 36
- О** Ограничение вызова: 28  
 Ответ на вызов: 15  
 Отключение звука: 14
- П** Пауза: 14  
 Передача вызова: 37  
 Питание Вкл./Откл. (трубка): 12  
 Повторный вызов флэш: 14, 26  
 Повторный набор: 13  
 Подсоединения: 9  
 Продолжительность паузы: 26  
 Пропущенные вызовы: 31  
 Прямой вызов: 22
- Р** Режим набора номера: 26
- С** Сигнал сообщения-памятки: 20  
 Список повторного набора: 13
- Т** Телефонная книга трубки: 16  
 Как делать вызовы: 16  
 Редактирование: 17  
 Сохранение: 16  
 Стирание: 18  
 Тип звонка: 20  
 Тональные сигналы нажатия клавиш: 21
- Трубка  
 PIN-код: 23  
 Изменение имени: 23  
 Питание Вкл./Откл.: 12  
 Поиск: 15  
 Регистрация: 35  
 Руководство по настройкам: 19  
 Сброс настроек: 23
- У** Установка на стене: 41
- Э** Экстренный вызов: 26

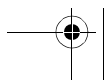
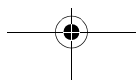
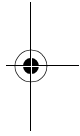
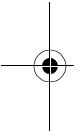
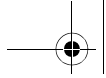



**Для справок**

Прикрепите или сохраните оригинал чека: это поможет в случае ремонта по гарантии.

Серийный № (находится на задней панели базового блока)
Дата покупки
Наименование и адрес дилера

**Примечание:**

- При возникновении неисправностей обращайтесь в службу поддержки клиентов.

**Телефон службы поддержки клиентов: (095) 725-05-65**

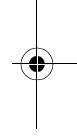
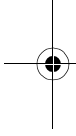

**Панасоник Коммуникейшнс Компани (Великобритания) Лтд.**

Пенкарн Вэй, Дуффрин, Ньюпорт, С.Вайлес, NP10 8YE, Великобритания

**Panasonic Communications Company (U.K.) Ltd.**

Pencarn Way, Duffryn, Newport, S.Wales, NP10 8YE, United Kingdom

© 2004 Panasonic Communications Co., Ltd. Все права защищены.



**PQQX14242ZA CT0704CE0**

