

# Panasonic®



## Инструкция по эксплуатации Цифровая фотокамера

Модель №. **DMC-FZ50**



**LEICA**  
**DC VARIO-ELMARIT**

Перед использованием прочтите,  
пожалуйста, эту инструкцию  
полностью.

## Уважаемый покупатель!

Благодарим вас за приобретение этой цифровой камеры Panasonic.  
Прочитайте, пожалуйста, внимательно эту инструкцию по эксплуатации и держите ее всегда под рукой.

## Информация для вашей безопасности

**ПРЕДУПРЕЖДЕНИЕ  
ДЛЯ УМЕНЬШЕНИЯ ОПАСНОСТИ  
ПОЖАРА И ПОРАЖЕНИЯ  
ЭЛЕКТРИЧЕСКИМ ТОКОМ И  
ДРУГИХ НЕПРИЯТНЫХ  
ПОСЛЕДСТВИЙ ИСПОЛЬЗОВАТЬ  
ТОЛЬКО РЕКОМЕНДУЕМОЕ  
ДОПОЛНИТЕЛЬНОЕ  
ОБОРУДОВАНИЕ. НЕ ПОДВЕРГАТЬ  
ЭТОТ АППАРАТ ВОЗДЕЙСТВИЮ  
ДОЖДЯ И ВЛАГИ. НЕ СНИМАТЬ  
НАРУЖНУЮ КРЫШКУ (ИЛИ  
ЗАДНЮЮ ПАНЕЛЬ) ЗАПРЕЩАЕТСЯ  
ПРОИЗВОДИТЬ РЕМОНТ  
САМОСТОЯТЕЛЬНО. ОБРАЩАТЬСЯ  
К КВАЛИФИЦИРОВАННЫМ  
СПЕЦИАЛИСТАМ ПО  
ТЕХОБСЛУЖИВАНИЮ.**

Тщательно соблюдайте законы об авторских правах. Запись с предварительно записанных магнитных лент или дисков, а также других опубликованных или телевещательных материалов с целью, отличной от вашего личного пользования, является нарушением закона об авторских правах. Даже с целью вашего личного пользования запись определённого материала может быть запрещена.

- Просьба обратить внимание, что органы управления, составные части и меню вашей цифровой камеры могут несколько отличаться от тех, что представлены на рисунках этой инструкции.

- Логотип SDHC является торговым знаком.
- Leica является зарегистрированным торговым знаком компании Leica Microsystems IR GmbH.
- Elmarit является зарегистрированным торговым знаком компании Leica Camera AG.
- Другие названия, названия фирм и изделий, отмеченные в этой инструкции, являются торговыми знаками или зарегистрированными товарными знаками соответствующих компаний.

**РАЗЪЕМ ДОЛЖЕН НАХОДИТЬСЯ  
ВБЛИЗИ АППАРАТУРЫ И ДОСТУП К  
НЕМУ НЕ ДОЛЖЕН БЫТЬ  
ЗАТРУДНЕН.**

**ПРЕДУПРЕЖДЕНИЕ**  
При неправильной замене аккумулятора возникает опасность взрыва. Производить замену, используя только тот же тип аккумулятора, или равноценный ему, рекомендует производитель. Размещение в отходы использованных аккумуляторов производить согласно инструкциям производителя.

**-Если Вы увидите такой символ-****Информация по обращению с отходами для стран, не входящих в Европейский Союз**

Действие этого символа распространяется только на Европейский Союз.

Если Вы собираетесь выбросить данный продукт, узнайте в местных органах власти или у дилера, как следует поступать с отходами такого типа.

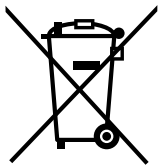
**■ Уход за камерой**

- **Нельзя сильно трясти или ударять камеру.** Камера может перестать правильно работать, снимки могут не записываться, также может быть поврежден объектив.
- **Пыль и песок могут нарушить нормальную работу камеры.** Следует оберегать объектив и разъемы камеры от попадания в них пыли и песка при использовании камеры, например, на пляже.
- Оберегайте камеру от попадания внутрь воды при использовании во время дождя или на пляже.
- **В случае попадания на камеру пресной или морской воды осторожно протрите корпус камеры сухой тканью.**

**■ Информация о мониторе ЖКД/ Видеодискетеле**

- **Нельзя сильно надавливать на ЖК дисплей.** Это может повлечь за собой искажение цветов на дисплее и нарушение его нормальной работы.
- При больших перепадах температуры на поверхности ЖК дисплея может конденсироваться влага. Удалять конденсат следует мягкой сухой тканью.
- Изображение, появляющееся на ЖК дисплее/видеодискетеле при включении холодной камеры, вначале несколько темнее обычного. При увеличении температуры внутри камеры яркость изображения восстанавливается.
- **Будьте осторожны, поворачивая монитор ЖКД:** не прилагайте излишних усилий, т.к. они могут привести к повреждению.
- **Плавное открытие, закрытие или вращение монитора ЖКД может оказаться невозможным при использовании штатива.** В этих случаях отсоедините камеру от

**штатива, а затем откройте, закройте или поверните монитор ЖКД.**

- Когда используется Видеискатель и в других случаях, когда монитор ЖКД не используется, рекомендуется закрывать его экраном внутрь, во избежание загрязнений и царапин.
- Если камера будет храниться в течение продолжительного периода, рекомендуется держать монитор ЖКД в закрытом положении, поместив его внутрь камеры.

Для производства экрана монитора ЖКД/видеоискателя используется чрезвычайно точная технология. Тем не менее, на экране могут быть видны в небольшом количестве черные или яркие цветные точки (красные, синие или зеленые). Это не является неисправностью. На экране ЖК дисплея/видеоискателя находится более чем 99,99% рабочих пикселей и не более, чем 0,01% нерабочих (полностью потухших или негаснущих). Эти точки не записываются при сохранении снимка на карте памяти.

#### ■ Информация об объективе

- Нельзя сильно нажимать на объектив.
- Не направляйте длительное время объектив на солнце. Это может привести к неисправности камеры. Также соблюдайте осторожность, оставляя камеру вне помещения или вблизи окна.
- В случае попадания на поверхность объектива грязи (воды, масла, отпечатков пальцев и т. д.) качество снимка может ухудшиться. Следует осторожно вытереть поверхность объектива мягкой сухой тканью перед съемкой.

#### ■ О конденсации (Когда объектив или видеоискатель затуманиваются)

- Конденсация происходит, когда окружающая температура или влажность изменяются, как описано ниже. Остерегайтесь конденсации, поскольку она вызывает появление пятен на объективе, грибки или сбои в работе камеры.
  - Когда камера с холода заносится в теплое помещение.
  - Когда камера с улицы заносится в автомобиль со включенной системой кондиционирования.
  - Когда холодный воздух из кондиционера или аналогичных приборов направлен непосредственно на камеру.
  - Во влажных местах
- Для предотвращения конденсации поместите камеру в пластиковый пакет и подождите, пока температура камеры сравняется с температурой окружающего воздуха. Если конденсация все-таки произошла, выключите камеру и оставьте ее на 2 часа. Конденсация исчезнет сама собой, когда температура камеры сравняется с окружающей температурой.

#### ■ Если камера длительное время не используется

- Следует хранить аккумулятор в сухом прохладном месте с относительно устойчивой температурой. [Рекомендуемая температура: от 15 °C до 25 °C, Рекомендуемая влажность: от 40% до 60%]
- Всегда вынимайте батарейки и карту памяти из камеры.
- Если батарейки остаются внутри камеры, они разряжаются, даже если она выключена. При длительном хранении батареек внутри камеры они могут разрядиться настолько, что

станут непригодными даже после подзарядки.

- При длительном хранении аккумуляторных батареек рекомендуется заряжать их один раз в год. После полной разрядки аккумуляторов выньте их из камеры и храните отдельно от камеры.
- При хранении камеры в шкафу или ящике рекомендуется помещать ее совместно с влагопоглотителем (силикагель).
- Если камера не использовалась на протяжении длительного времени, перед съемкой необходимо проверить все ее компоненты.

## Информация о диске рабочего режима

Настройте деталь **(A)** на желаемый режим.

Диск режимов может поворачиваться на 360°. Для установки режима съемки следует медленно поворачивать диск режимов до точного совмещения значка требуемого режима с меткой на корпусе камеры.

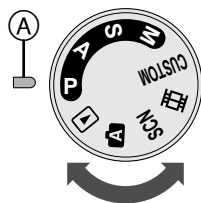

### **P** : Режим программы AE (P33)

Камера автоматически устанавливает экспозицию.

### **A** : Приоритет диафрагмы AE (P62)

Скорость затвора определяется автоматически в соответствии с установленным показателем диафрагмы.

### **S** : Приоритет затвора AE (P63)

Показатель диафрагмы определяется автоматически в соответствии с установленной скоростью затвора.

### **M** : Ручная экспозиция (P64)

Экспозиция настраивается в соответствии с показателем диафрагмы и скоростью затвора, установленными вручную.

### **CUSTOM**: Индивидуальный режим (P70)

Данный режим позволяет сохранить предпочтительные настройки меню.

### Режим видеосъемки (P85)

В этом режиме можно записать видеофильм.

### Режим “сцена” (P71)

Данный режим позволит вам выполнить снимки в соответствии с записываемыми сценами.

### Автоматический режим (P38)

Этот режим рекомендуется для начинающих.

### Режим воспроизведения (P44)

Этот режим позволяет просматривать записанные снимки.

### ■ Условные обозначения режимов в данной инструкции



Указанные здесь обозначения режимов позволяют использовать функции или настройки, описанные на этой странице. Для этого следует установить диск режимов в одно из положений.

### Индивидуальный режим



Ниже приводится полезная информация при использовании данной камеры.

### ■ Об иллюстрациях, приведенных в данной инструкции

Заметьте, что внешний вид изделия, рисунки или вид экранного меню слегка отличаются от фактически имеющихся.

### ■ Об изображениях кнопки курсора

В этой инструкции работа с кнопкой курсора объясняется на рисунках, как показано ниже.

### Кнопка курсора

например: При нажатии кнопки ▼

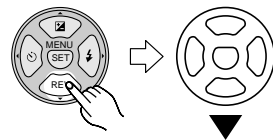

### ■ Информация о переднем и заднем дисках

Указания по использованию этих дисков в данной инструкции по эксплуатации приводятся с иллюстрациями, соответствующими пиктограммам на экране.

- Передний и задний диски следует поворачивать медленно, но уверенно.

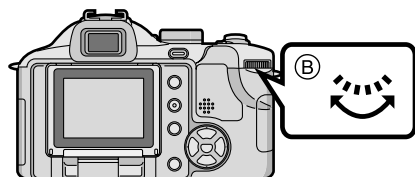
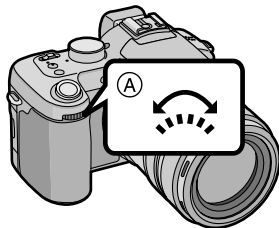

(A): Передний диск

(B): Задний диск

### ■ Информация о мониторе ЖКД

В момент покупки камеры монитор ЖКД находится в закрытом положении внутри корпуса камеры. На приведенном ниже рисунке показаны

направления, в которых следует перемещать монитор ЖКД.

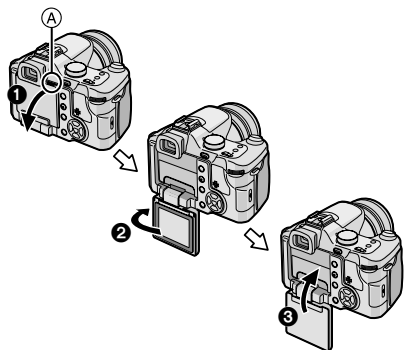

Ⓐ: Кнопочки для открывания монитора ЖКД

- ❶ Откройте кнопку для открывания монитора ЖКД пальцем
- ❷ Поверните монитор налево на 180°
  - Вправо монитор поворачивается только на 90°.
- ❸ Возвратите монитор в его исходное положение
  - Более подробную информацию о вращении монитора ЖКД см. на Р24.

# Содержание

## Перед использованием

Информация для вашей безопасности .....	2
Информация о диске рабочего режима .....	5

## Подготовка

Стандартные принадлежности .....	11
Названия составных частей .....	11
Краткое руководство .....	13
Экран дисплея .....	14
Подзарядка аккумулятора при помощи зарядного устройства .....	16
Об аккумуляторах (время заряда/и количество снимков) .....	17
Установка/изъятие аккумулятора .....	18
Установка/Извлечение карты .....	19
Информация о карте .....	20
Крышка объектива/Ремешок .....	22
Присоединение бленды объектива .....	22
Монитор ЖКД .....	24
Настройка даты/времени (Настройка часов) .....	26
О меню НАСТР. (НАСТРОЙКА) .....	27

## Основные сведения

Съемка .....	33
Съемка в автоматическом режиме .....	38
Съемка с увеличением .....	39
• Использование оптического увеличения .....	39
• Использование дополнительного оптического увеличения (EZ) .....	40
• Использование цифрового увеличения	
Дальнейшее увеличение .....	41
Проверка записанного снимка (просмотр) .....	43
Воспроизведение снимков .....	44
Удаление снимков .....	45

## Расширенные сведения

Информация о мониторе ЖКД/Видоискателе .....	47
• Изменение набора отображаемой информации .....	47
Съемка со встроенной вспышкой .....	51
Съемка с автоматическим таймером .....	56
Компенсация экспозиции .....	57
Съемка с автоматической настройкой значений экспозиции .....	58
Оптический стабилизатор изображения .....	59
Съемка в режиме серийной съемки .....	60
Съемка крупным планом .....	61
Режим приоритета диафрагмы AE .....	62
Режим приоритета скорости затвора AE .....	63
Ручная экспозиция .....	64
Показатель диафрагмы и скорость затвора .....	65
Съемка в режиме ручной фокусировки .....	66
Сохранение личных настроек меню (Сохранение индивидуальных настроек) .....	69
Съемка в индивидуальном режиме .....	70
Режим сцены .....	71
– [ПОРТРЕТ] .....	72
– [РОВНАЯ КОЖА] .....	72
– [ПЕЙЗАЖ] .....	72
– [СПОРТ] .....	73
– [НОЧН. ПОРТРЕТ] .....	73
– [НОЧН. ПЕЙЗАЖ] .....	74
– [ПАНОРАМИРОВ.] .....	74
– [ЕДА] .....	75
– [ВЕЧЕРИНКА] .....	75
– [СВЕЧИ] .....	76
– [ФЕЙЕРВЕРК] .....	76
– [ЗВЕЗДНОЕ НЕБО] .....	77
– [РЕБЕНОК1]/ [РЕБЕНОК2] .....	78
– [СНЕГ] .....	79
– [ВЫС. ЧУВСТВ.] .....	79

При съемке записывается день отпуска, когда была сделана фотография .....	79
Отображение времени в пункте назначения поездки (Мировое Время) .....	81
• Возможные пункты для установок мирового времени .....	84
Режим видео .....	85
Отображение нескольких экранов (мульти воспроизведение) .....	87
Отображение в порядке даты съемки (воспроизведение в хронологическом порядке) .....	88
Использование функции увеличения при воспроизведении .....	89
Воспроизведение видео/снимков со звуком .....	90

## Параметры меню

Использование меню [ЗАП.] .....	92
• [БАЛ. БЕЛ.] Корректировка баланса цветов для достижения естественного цвета .....	93
• [НАСТР.БАЛ.БЕЛ.] Точная настройка баланса белого .....	95
• [СВЕТОЧУВСТ.] Установка светочувствительности .....	95
• [ФОРМАТ] Установка формата снимков .....	97
• [РАЗР. КАДРА]/[КАЧЕСТВО] Установка размера изображения и качества, соответствующего снимку .....	98
• [ЗАП. ЗВУКА] Запись со звуком .....	100
• [РЕЖИМ ЗАМЕРА] Определяет метод измерения яркости .....	100
• [РЕЖИМ АФ] Метод установки фокуса .....	101
• [НЕПРЕР. АФ] Непрерывная фокусировка на предмете .....	102

• [ВСП. ЛАМП. АФ] Облегчается фокусировка в условиях недостаточной освещенности .....	103
• [БЛОК ФОК/АЕ] Фиксация фокуса и экспозиции .....	104
• [ПР. КОМП. ЭКСП] Для быстрой компенсации экспозиции .....	105
• [ЦВЕТ. ЭФФЕКТ] Установка цветовых эффектов для записываемых снимков .....	106
• [НАСТР. ИЗОБР.] Настройка качества изображения при съемке .....	106
• [АНИМАЦИЯ] Объединение снимков для создания файла кадровой анимации .....	107
• [ПРЕОБ. ЛИНЗА] Использование дополнительных объективов .....	109
• [ВНЕШ. ВСПЫШКА] Использование вспышки, не входящей в комплект поставки .....	112
• [СК.С.ВН. ВСП] Съемка в серийном режиме при работающей вспышке .....	114
• [УСТ. ЧАСОВ] Установка даты, времени и отображения .....	114
Использование меню режима [ВОСП.] .....	115
• [ПОК. СЛАЙД.] Воспроизведение снимков в определенном порядке с воспроизведением каждого снимка на протяжении одного и того же времени .....	115
• [ИЗБРАННОЕ] Выбор избранных снимков .....	117
• [ПОВЕРН. ЖКД]/[ПОВЕРН.] Для поворота снимка .....	118
• [ДРОФ ПЕЧ.] Выбор печатаемых снимков и количество отпечатков .....	119

- [ЗАЩИТИТЬ]  
Предотвращение случайного  
удаления снимков ..... 121
- [ДУБЛ. ЗВ.]  
Запись звука после съемки..... 122
- [ИЗМ. РАЗР.]  
Уменьшение размеров снимка.... 122
- [ПОДРЕЗКА]  
Увеличение и подрезка снимка ..... 123
- [ИЗМ. ФОРМАТ]  
Изменение формата кадра  
на 16:9 ..... 125
- [ФОРМАТИР.]  
Инициализация карты..... 126

## **Подсоединение к другому оборудованию**







- Подключение к персональному  
компьютеру..... 127
- Печать снимков ..... 130
- Воспроизведение фотоснимков на  
экране телевизора..... 134

## **Другое**

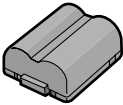
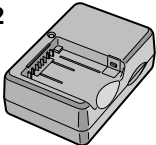
- Использование защитного  
устройства MC/фильтра ND..... 136
- Использование дистанционного  
затвора..... 137
- Предосторожности при  
использовании фотокамеры ..... 138
- Сообщения ..... 140
- Устранение неисправностей ..... 141
- Количество записываемых снимков  
и доступное время записи..... 148
- Технические характеристики..... 151

## Стандартные принадлежности

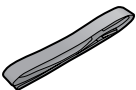
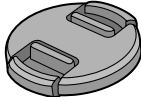
Перед использованием фотокамеры убедитесь, что имеются все принадлежности.

<p>1</p>  <p>CGR-S006E</p>	<p>2</p>  <p>DE-994B</p>
<p>3</p>  <p>K2CQ2CA00006</p>	<p>4</p>  <p>K1HA08CD0007</p>
<p>5</p>  <p>K1HA08CD0008</p>	<p>6</p> 
<p>7</p>  <p>VFC4213</p>	<p>8</p>  <p>VYK1P30</p>
<p>9</p>  <p>VYQ3505</p>	

- 1 Блок аккумулятора  
(В тексте упоминается как “Аккумулятор”)
- 2 Зарядное устройство  
(В тексте упоминается как “Зарядное устройство”)
- 3 Кабель питания
- 4 Кабель USB
- 5 Кабель аудио-видео
- 6 Компакт-диск
- 7 Наплечный ремень
- 8 Крышка объектива
- 9 Бленда объектива

## Названия составных частей

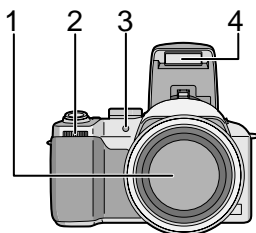

- 1 Объектив (P4)
- 2 Передний диск (P43, 44, 62, 87, 89)
- 3 Индикатор автоматического таймера (P56)  
Вспомогательная лампочка АФ (P103)
- 4 Вспышка (P51)

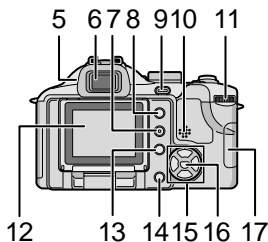

- 5 Диск настройки диоптрий (P48)
- 6 Видоискатель (P14, 47)
- 7 Кнопка [DISPLAY] (P47)
- 8 Кнопка [EVF/LCD] (P47)
- 9 Кнопка [FOCUS/AE LOCK] (P37, 104)
- 10 Динамик (P90)
- 11 Задний диск (P34, 44, 63, 64)
- 12 Монитор ЖКД (P14, 24, 47)
- 13 Кнопка [FUNCTION] (P93)
- 14 Кнопка удаления (P45)
- 15 Кнопки курсора

◀/Кнопка автоматического таймера (P56)

▼/Кнопка [REV] (P43)

▶/Кнопка настройки вспышки (P51)

▲/ Кнопка компенсации экспозиции (P57)/автоматического бракетинга (P58)/настройки выхода вспышки (P54)/Настройка фаворитов (P38)

- 16 Кнопка [MENU/SET] (P27)

- 17 Дверца для ввода карты памяти (P19)

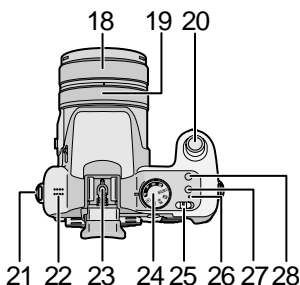

- 18 Кольцо трансфокатора (P39)
- 19 Кольцо фокуса (P66)
- 20 Кнопка фотографического затвора (P33)
- 21 Отверстие для крепления ремешка (P22)
- 22 Микрофон (P85, 100)
- 23 Горячий башмак (P112)
- 24 Диск рабочего режима (P5)
- 25 Включение/выключение камеры (P26)

- 26 Индикатор питания (P33)
- 27 Кнопка однократного/многократного режимов (P60)
- 28 Кнопка оптического стабилизатора изображения (P59)

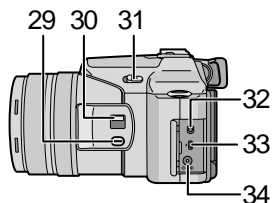

- 29 Кнопка [FOCUS] (P68, 76, 101)
- 30 Переключатель фокуса (P61, 66) (AF/AF MACRO/MF)
- 31 Рычажок открытия вспышки (P51)
- 32 Разъем [REMOTE] (P137)
- 33 Разъем [AV OUT/DIGITAL] (P127, 130, 134)
- 34 Разъем [DC IN] (P127, 130)

• Всегда используйте только исходный сетевой адаптер переменного тока производства Panasonic (DMW-AC7; не входит в комплект поставки).

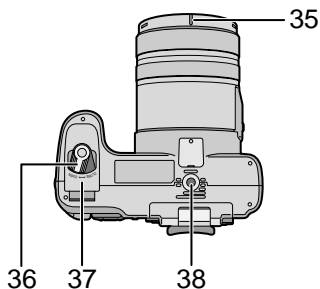

- 35 Паз для размещения бленды объектива (P23)
- 36 Рычажок открытия / закрытия дверцы аккумулятора (P18)
- 37 Дверца для ввода аккумулятора (P18)

## 38 Гнездо штатива

- При использовании штатива убедитесь, что он прочно стоит с прикрепленной камерой.

## Краткое руководство

Ниже приведен краткое описание процесса записи и воспроизведения снимков с помощью фотокамеры. При изучении каждого шага смотрите страницы, указанные в скобках.

### 1 Зарядить аккумулятор. (P16)

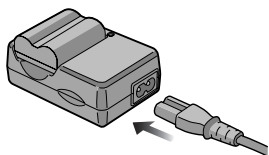

- При поставке фотокамеры, аккумулятор не заряжен. Следует подзарядить аккумулятор перед использованием.

### 2 Вставить аккумулятор и карту. (P18, 19)

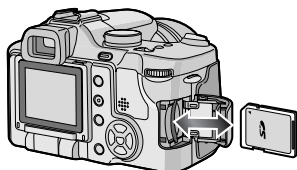
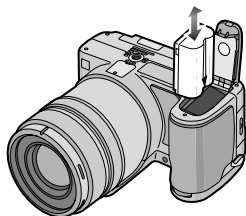

### 3 Для съемки включите фотокамеру.

- Установите часы. (P26)

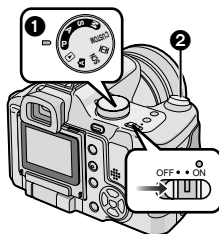

- 1 Установить диск рабочего режима на [P].
- 2 Для съемки нажмите кнопку затвора. (P33)

### 4 Воспроизведение снимков.

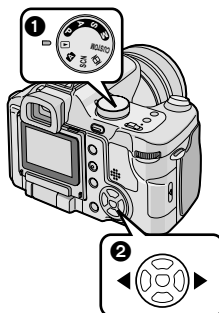

- 1 Установить диск рабочего режима на [▶].
- 2 Выберите снимок для просмотра. (P44)

# Экран дисплея

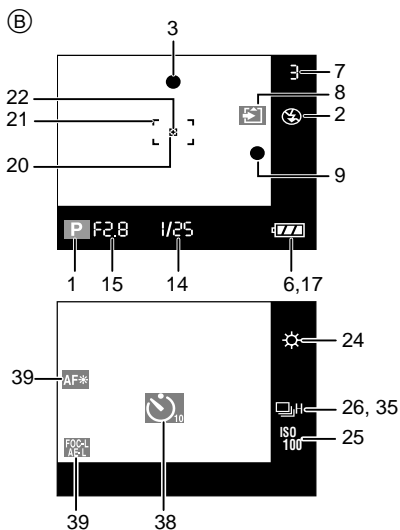
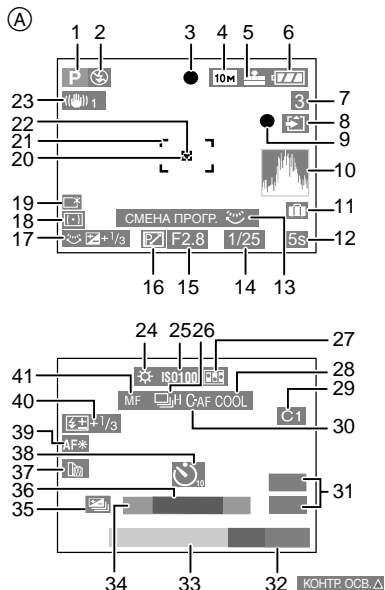

## А В режиме записи Б Дисплей без рамки

- 1 Режим записи (P33)
  - 2 Режим вспышки (P51)
  - 3 Фокусировка (P33)
  - 4 Разрешение фотоснимка (P98)
  - 5 Качество (P98)
  - В режиме видеосъемки (P85)
- 30fps VgA / 10fps VgA / 30fps QVGA / 10fps QVGA / 30fps 16:9 / 10fps 16:9
- : Индикатор предупреждения о дрожании (P36)
- 6 Индикатор оставшегося заряда аккумулятора (P17)
  - 7 Количество записываемых снимков/Доступное время записи  
В режиме видеосъемки (P85), например: **R1h20m30s**
  - 8 Индикатор обращения к карте памяти (P20)
  - 9 Состояние записи
  - 10 Гистограмма (P49)
  - 11 Дата поездки (P79)
  - 12 Прошедшее время записи (P85)
  - 13 Переключение программы (P34)
  - 14 Скорость затвора (P33)
  - ISO: Функция интеллектуального управления светочувствительностью ISO (P95)
  - 15 Показатель диафрагмы (P33)
  - 16 Изменение программы (P34)
  - 17 Компенсация экспозиции (P57)  
Прямая компенсация экспозиции (P105)
  - : Компенсация контрольного света (P38)
  - 18 Режим измерения (P100)

- 19 : Усиление яркости монитора ЖКД (P49)
- 20 Зона точечной автофокусировки (P101)
- 21 Зона автофокусировки (P33)
- 22 Цель точечного измерения (P100)
- 23 Оптический стабилизатор изображения (P59)
- 24 Баланс белого (P93)  
точная настройка баланса белого (P95)
- 25 Светочувствительность ISO (P95)
- 26 Серийная съемка (P60)  
: Запись звука (P85, 100)
- 27 Покадровая анимация (P107)
- 28 Режим цветового эффекта (P106)
- 29 Пользовательские настройки (P69)
- 30 Непрерывная автофокусировка (P102)
- 31 Увеличение (P39)/Дополнительное оптическое увеличение (P40)/  
Цифровое увеличение (P41)
- 32 Работа в режиме компенсации контрового света (P38)
- 33 Текущая дата и время  
•Отображаются примерно в течение 5 секунд при включении камеры, после настройки часов и переключения из режима воспроизведения в режим записи.
- 34 Возраст (P78)  
•Возраст выводится примерно на 5 секунд при включении камеры в режиме РЕБЕНОК при установленных часах или дне рождения, а также после переключения в режим РЕБЕНОК из других режимов.
- 35 Автоматическая настройка значений экспозиции (P58)

- 36 Количество дней, прошедших с даты поездки (P79)  
•Отображаются приблизительно в течение 5 секунд при включенной камере, если установлена дата поездки, после установки часов, даты отъезда или даты поездки, после изменения настроек мирового времени и переключения из режима воспроизведения в другие режимы.
- 37 Преобразующие объективы (P109)
- 38 Режим автоматического таймера (P56)
- 39 Вспомогательная лампа автофокусировки (P103)  
: БЛОК ФОК/АЕ (P104)
- 40 Настройка мощности вспышки (P54)
- 41 Ручная фокусировка (P66)  
АФ МАКРО (P61):

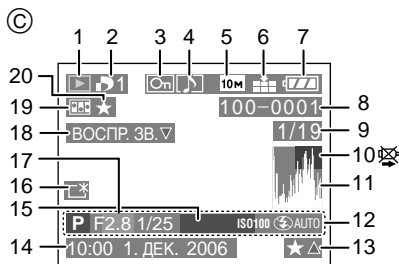

© **В режиме воспроизведения**

- 1 Режим воспроизведения (P44)
- 2 Количество отпечатков DPOF (P119)
- 3 Защищенный снимок (P121)
- 4 Снимок со звуком/видео (P90)
- 5 Разрешение фотоснимка (P98)
- 6 Качество (P98)  
В режиме видеосъемки (P90)

30fps VGA / 10fps VGA / 30fps QVGA / 10fps QVGA / 30fps 16:9 / 10fps 16:9

- 7 Индикатор заряда батареек (P17)
- 8 Папка/Номер файла (P128)
- 9 Номер снимка/Всего снимков
- 10 Пиктограмма предупреждения об отсоединении кабеля (P133)
  - Отображается при печати с помощью принтера, поддерживающего PictBridge. (При использовании некоторых принтеров пиктограмма может не отображаться.)
- Время записи видео (P90): **1h20m30s**
- 11 Гистограмма (P49)
- 12 Информация о записи
- 13 Настройки избранного (P117)/ Прошедшее время воспроизведения (P90): **1h20m30s**
- 14 Дата и время записи
- 15 Возраст (P78)
- 16 Усиление яркости монитора ЖКД (P49)
- 17 Количество дней, прошедших с даты поездки (P79)
- 18 Воспроизведение звука (P90)
 

**ВОСПР.**  
**ВИДЕО** ▾ : В режиме видеосъемки (P90)
- 19 Покадровая анимация (P107)
- 20 Избранное (P117)

## Подзарядка аккумулятора при помощи зарядного устройства

При поставке фотокамеры, аккумулятор не заряжен. Следует подзарядить аккумулятор перед использованием.

### 1 Вставьте контакты аккумулятора и присоедините его к зарядному устройству.

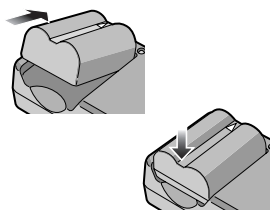

### 2 Подключите кабель питания.

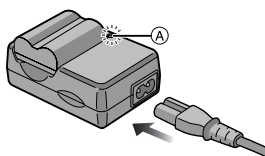

- Кабель питания входит в гнездо питания не полностью. Остается зазор, как показано на рисунке.

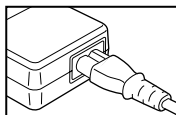

- Когда зарядка начнется, индикатор [CHARGE] загорится **A** зеленым цветом.
- Если мигает индикатор [CHARGE], см. P17.

### 3 После окончания зарядки отсоедините аккумулятор.

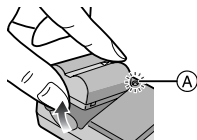

- Когда зарядка будет завершена (приблизительно, через 120 мин) индикатор [CHARGE] (A) погаснет.



- По окончании подзарядки отсоедините кабель питания от электрической розетки.
- При работе и зарядке аккумулятор нагревается. Также нагревается и фотокамера. Это не свидетельствует о неисправности.
- Если с момента заряда аккумулятора прошло много времени, он может разрядиться. Если аккумулятор разрядился, зарядите его.
- **Используйте специально предназначенные зарядное устройство и аккумулятор.**
- Подзаряжать аккумулятор зарядным устройством внутри помещения.
- Не разбирать или изменять зарядное устройство.

## Об аккумуляторах

(время заряда/и количество снимков)

### ■ Индикатор заряда батареи

На экране отображается значение оставшегося заряда батареи.



- Индикатор станет красным и мигает. Перезарядите батарею или замените ее полностью заряженной батареей. [Индикатор не появляется при использовании камеры с адаптером переменного тока (DMW-AC7; поставляется отдельно).]

### ■ Срок службы аккумуляторов Количество записанных снимков (согласно стандарту CIPA в режиме автоматической экспозиции)

<b>Количество записываемых снимков</b>	Приблизительно 360 снимков (Приблизительно 180 мин)
--	--

### Условия записи по стандарту CIPA

- Температура: 23 °C/  
Влажность: 50% при включенном мониторе ЖКД.<sup>\*1</sup>
  - Використання Panasonic картки пам'яті SD (32 МБ).<sup>\*2</sup>
  - Используя поставляемый аккумулятор.
  - Начиная запись по истечении 30 секунд после включения фотокамеры. (Если функция стабилизатора оптического изображения установлена в положение [MODE1])
  - **Запись производится каждые 30 секунд**, через раз включается полная вспышка.
  - Фотокамера выключается после каждых 10 снимков.
  - CIPA – это аббревиатура от [Camera & Imaging Products Association].
- <sup>\*1</sup> Количество записываемых снимков уменьшается при использовании режима яркого ЖКД.
- <sup>\*2</sup> Карточка не добавляется.

**Количество записываемых снимков может изменяться в зависимости от промежутка времени между снимками.**

**Если промежуток времени между снимками удлиняется, количество снимков уменьшается.**

**[Например, при записи каждые 2 минуты количество снимков уменьшается приблизительно до 90.]**

**Количество записываемых снимков при использовании видеосъемки (Условия записи по стандартам CIPA)**

<b>Количество записываемых снимков</b>	Приблизительно 360 снимков (Приблизительно 180 мин)
--	---

**Время воспроизведения при использовании ЖКД**

<b>Время воспроизведения</b>	Приблизительно 300 мин
------------------------------	------------------------

Количество записываемых снимков и время воспроизведения будет изменяться в зависимости от рабочих условий и условий хранения аккумулятора.

### ■ Зарядка

<b>Время подзарядки</b>	Приблизительно 120 мин
-------------------------	------------------------

Время зарядки и количество снимков с дополнительным аккумулятором (CGR-S006E) соответствуют вышеуказанным.

• Когда подзарядка начнется, загорится индикатор [CHARGE].

### ■ Если мигает индикатор [CHARGE]

- Батарея слишком разряжена (чрезмерно разряжена). Через некоторое время загорится лампа и начнется обычный процесс зарядки.
- Если температура батареи слишком велика или слишком мала,

продолжительность зарядки может увеличиться.

- Контакты зарядного устройства либо полюса батареи загрязнены. В таком случае протрите их сухой тканью.
- Если рабочее время фотокамеры стало чрезвычайно коротким, даже при правильно заряженном аккумуляторе, скорее всего истек срок его эксплуатации. Приобретите новый аккумулятор.

### ■ Условия подзарядки

- Заряжайте аккумулятор при температуре от 10 °C до 35 °C . (Температура аккумулятора должна быть такой же.)
- При низкой температуре характеристики работы аккумулятора могут временно ухудшиться и рабочее время может стать короче (например, во время катания на лыжах/сноуборде).

## Установка/изъятие аккумулятора

- Проверьте, выключена ли фотокамера.
- Закройте вспышку.

### 1 Сдвиньте запирающий рычажок в направлении стрелки и откройте крышку батареи (A).

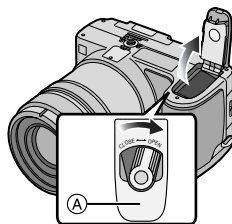

- Всегда используйте оригинальные аккумуляторы Panasonic (CGR-S006E).

## 2 Вставка:

Вставьте заряженную батарею до щелчка.

Извлечение:

Сдвинуть блокировку **(B)** для изъятия аккумулятора.

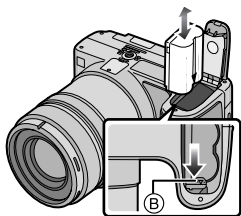

## 3 1 Закройте крышку батареи.

- 2 Сдвиньте запирающий рычажок в направлении стрелки.

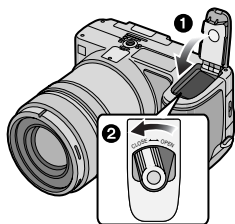

- После использования извлеките аккумулятор.
- Если полностью заряженные аккумуляторы находились в фотокамере на протяжении более 24 часов, установки часов будут храниться в фотокамере не менее 3 месяцев даже после извлечения аккумуляторов. (Если вставить недостаточно заряженную батарею, период сохранения настройки часов может быть короче.) Однако,

после этого периода настройка часов отменяется. В таком случае настройте часы повторно. (P26)

- Не вынимайте карту памяти или батарейки/аккумуляторы если фотокамера обращается к встроенной памяти или карте. Это может привести к повреждению данных. (P20)
- Не вынимайте батарейки/аккумуляторы если фотокамера включена, поскольку в противном случае настройки фотокамеры могут быть сохранены неправильно.
- Поставляемый аккумулятор предназначен только для данной камеры. Не используйте его с любым другим оборудованием.

## Установка/ Извлечение карты

- Проверьте, выключена ли фотокамера.
- Подготовьте карту памяти SD (поставляется отдельно), карту памяти SDHC (поставляется отдельно) или карту MultiMediaCard (поставляется отдельно).
- Закройте вспышку.

### 1 Чтобы открыть дверцу карты, сдвиньте ее в сторону.

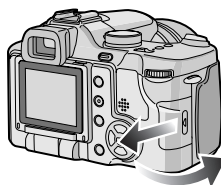

## 2 Вставка:

Полностью вставьте карточку, пока не раздастся щелчок и карточка не зафиксируется.

**Извлечение:**

Нажмите карту до щелчка, затем ровно вытяните ее.

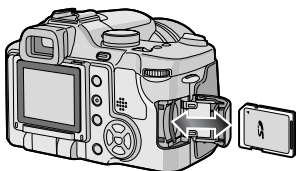

- Проверьте ориентацию карты.
- Не трогайте выводы на обратной стороне карты.
- Карту можно повредить, если вставить не до конца.

- 3** **1** Закройте дверцу карты.  
**2** Сдвиньте дверцу карты до конца и прочно закройте ее.

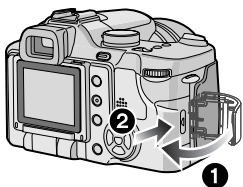

- Если дверца карты не закрывается до конца, следует изъять карту и ввести ее снова.



- Карта и данные могут быть повреждены, если карта вставляется или вынимается при включенной камере.
- Рекомендуется использовать карту памяти SD/SDHC производства компании Panasonic.

## Информация о карте

### ■ Обращение к карте

Индикатор обращения к карточке **(A)** загорается красным при записи снимков на карточку.

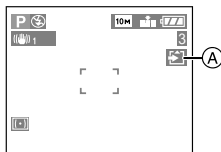

При горящем индикаторе обращения к памяти, при считывании или удалении снимков и форматировании карты запрещается выполнять следующие действия:

- выключать камеру.
  - извлекать аккумулятор или карту.
  - сотрясать или ударять фотокамеру.
- Карта или ее содержимое могут быть повреждены и фотокамера может неправильно функционировать.

### ■ Карта памяти SD (поставляется отдельно), SDHC (поставляется отдельно) или MultiMediaCard (поставляется отдельно)

- Карты памяти типа SD, SDHC и MultiMediaCard представляют собой небольшие, легкие, съемные внешние карты.
- Запись на/ чтение с карт памяти типа SD и SDHC производится на высокой скорости. Карты обоих типов снабжены переключателем защиты карты от записи **(B)**, служащим для предохранения карты от записи данных и форматирования. (Если переключатель установлен в положение [LOCK], невозможно записать данные на карту или удалить данные, находящиеся на карте, а также отформатировать ее. Если переключатель находится в

противоположном положении, эти функции становятся доступными.)

## Карта памяти SD



Самую новую информацию можно найти на следующем веб-сайте:

<http://panasonic.co.jp/pavc/global/cs>

(Сайт только на английском языке.)

- Информация о количестве записываемых снимков и доступном времени записи для каждой карты приведена на P148.
- Данная камера совместима с картами памяти SD, отформатированными в системах FAT12 и FAT16 в соответствии с техническими характеристиками карты памяти SD. Она также совместима с картами памяти SDHC, отформатированными в системе FAT32 в соответствии с техническими характеристиками карты памяти SD.
- SDHC Memory Card представляет собой стандарт для карт памяти, определяемый SD Association в 2006 году для карт памяти большой емкости, превышающей 2 Гб.
- Данная камера совместима как с картами памяти SD, так и с картами памяти SDHC. Карты SDHC можно использовать в оборудовании, совместимом с картами памяти SDHC, однако карты SDHC невозможно использовать с оборудованием, совместимым только с картами памяти SD. (При использовании карты памяти SDHC с другим оборудованием обязательно прочтите инструкцию по эксплуатации к такому оборудованию.)
- В данном устройстве не поддерживается запись видео на карты памяти типа MultiMediaCard. Для

записи видео рекомендуется применять карты памяти типа High Speed SD/SDHC. (P85)

## ■ Информация об обращении с картой

Периодически переписывайте ценные снимки/видеоролики с карточки на персональный компьютер (P127). Данные на карте могут быть повреждены или потеряны в результате воздействия электромагнитных волн, статического электричества, поломки данной фотокамеры или дефекта карты.

- Не форматируйте карточку на персональном компьютере или на другом оборудовании. Если карта была отформатирована с помощью компьютера или другого устройства, для обеспечения ее нормальной работы повторно отформатируйте ее с помощью фотокамеры. (P126)



- Карта MultiMediaCard имеет более медленную скорость чтения/записи, чем карта памяти SD/SDHC. При использовании карты MultiMediaCard некоторые функции могут выполняться немного медленнее, чем указано в технических характеристиках.
- Храните карту памяти вдали от детей во избежание ее проглатывания.

## Крышка объектива/ Ремешок

### ■ Крышка объектива (поставляется)

#### 1 Наденьте крышку объектива.

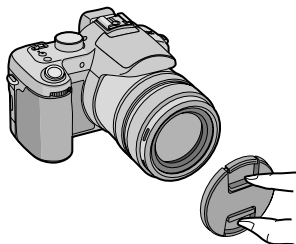

- При выключении, переноске камеры или воспроизведении снимков, чтобы защитить поверхность снимков, надевайте крышку.
- Перед включением фотокамеры в режиме съемки снимите крышку объектива.
- Будьте осторожны чтобы не потерять крышку объектива.

### ■ Ремешок (поставляется)

#### 1 Пропустите ремешок через отверстие для крепления ремешка.

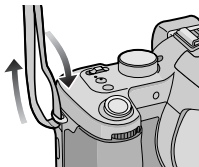

#### 2 Пропустите ремешок через пряжку и затяните.

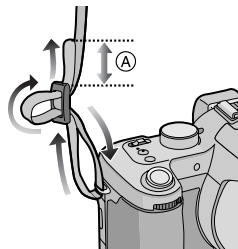

Ⓐ: Вытяните ремешок на 2 см или больше.

- Присоедините ремешок на другой стороне фотокамеры не перекручивая его.



- Убедитесь, что ремешок надежно прикреплен к фотокамере.
- Прикрепите ремешок таким образом, чтобы ЛОГОТИП “LUMIX” был обращен наружу.

## Присоединение бленды объектива

При ярком солнечном свете или в условиях контрового освещения, бленда позволяет свести к минимуму блики и ореолы в объективе и улучшить качество изображения.

- Проверьте, выключена ли фотокамера.
- Закройте вспышку.

#### 1 Переверните фотокамеру “вверх ногами”; совместите белую метку Ⓐ на бленде с пазом позиционирования

**Бленды (B) на фотокамере и вставьте ее прямо до щелчка.**

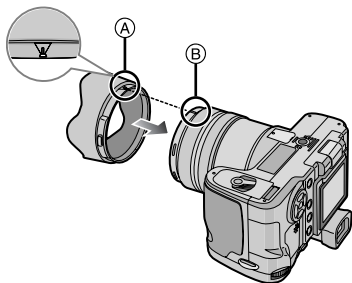

• Проверьте, чтобы бленда объектива была как следует прикреплена.

**■ При снятии бленды**  
Нажмите кнопку открытия замка (C) и снимите бленду.

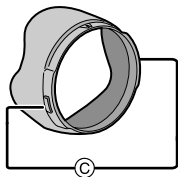

**■ Временное хранение бленды**

**1** Переверните фотокамеру “вверх ногами”; снимите бленду и поверните ее, совмещая белую метку (A) на бленде с пазом позиционирования бленды (B) на фотокамере, вставьте ее прямо до щелчка.

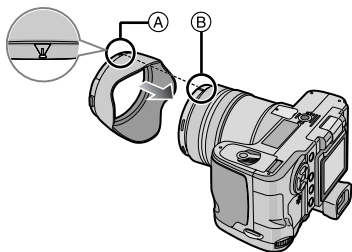

- Проверьте, чтобы бленда объектива была как следует прикреплена.
- Если слегка поворачивать бленду влево и вправо относительно паза позиционирования бленды, это облегчает ее установку.

**2 Наденьте крышку объектива.**



- Убедитесь, что крышка надета плотно.
- При временном хранении бленды убедитесь, что она надежно прикреплена и не отражается на снимке.
- При временном хранении бленды можно снимать крышку объектива и делать снимки. Однако нельзя пользоваться кольцом трансфокатора, кольцом фокусировки, кнопкой [FOCUS] или переключателем фокуса.

**■ При снятии бленды**  
Нажмите кнопку открытия замка (C) и снимите бленду.

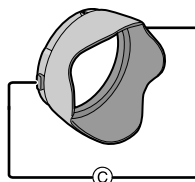

- Если нажать кнопку открытия замка слишком сильно, это может затруднить снятие крышки объектива.



- Убедитесь, что метка на бленде правильно совмещена с пазом позиционирования бленды. Если они

не совмещены, бленда установлена неправильно.

- При съемке с блендой при использовании вспышки, нижняя часть снимка может быть затененной (эффект виньетирования), а управление вспышкой может быть отключено, поскольку бленда может затенять вспышку. Рекомендуется отсоединить бленду.
- При использовании в темноте вспомогательной лампы автоматической фокусировки, отсоедините бленду объектива.
- Подробная информация об использовании защитного устройства МС и фильтра ND приведена на Р136.
- Нельзя прикреплять преобразующие объективы или объективы для макросъемки, если установлена бленда.
- При утере поставляемых принадлежностей обратитесь в ближайший центр обслуживания. (Принадлежности можно приобрести отдельно.)

## Монитор ЖКД

Установка ЖКД дает возможность делать снимки с различных ракурсов.

### ■ Съемка в обычном ракурсе.

- Можно переключаться между монитором ЖКД и видеискателем.

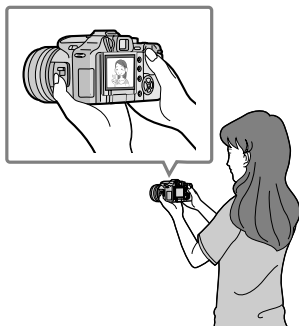

### ■ Съемка в режиме верхнего ракурса Откройте монитор ЖКД при помощи одной из кнопочек для открытия монитора ЖКД.

- Можно использовать только монитор ЖКД.

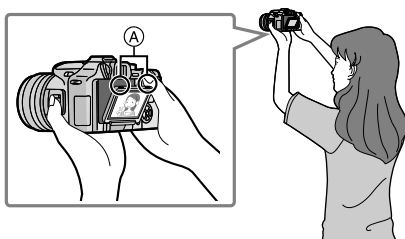

### Ⓐ: Кнопочки для открытия монитора ЖКД

- Это удобно, если перед вами кто-нибудь находится, и приблизиться к объекту невозможно.

### ■ Съемка в режиме нижнего ракурса Возьмитесь пальцами за кнопочку открывания монитора ЖКД и

потяните кнопку к себе, поворачивая монитор на 180°.

• Можно использовать только монитор ЖКД.

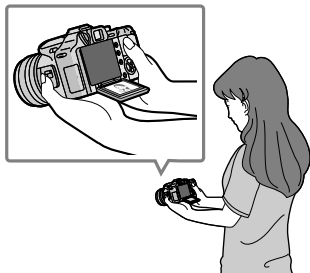

**Направление вращения монитора ЖКД**

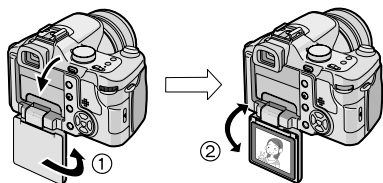

①: 180°

②: Максимум 180°

• Это удобно при съемке цветов и других низко расположенных объектов.

**■ Съемка при помощи фотокамеры, находящейся в вертикальном положении**

Возьмитесь пальцами за кнопку открывания монитора ЖКД и до упора потяните монитор по направлению к себе (поворачивая его на 180°), а затем поверните его до положения, в котором его удобно видеть. (Максимальный угол поворота 270°.)

**■ Съемка в обычном ракурсе.**

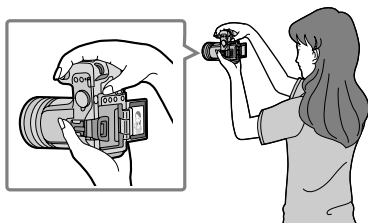

**■ Съемка в режиме верхнего ракурса**

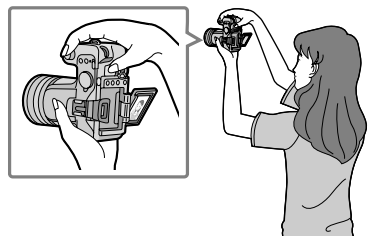

**■ Съемка в режиме нижнего ракурса**

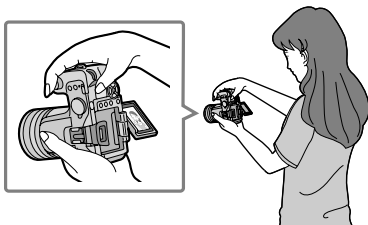

• Если монитор ЖКД включается, когда он находится в закрытом состоянии и экран обращен внутрь, фотокамера автоматически переключается в режим видоискателя.

• Если монитор ЖКД открыт при включенном видоискателе, фотокамера автоматически переключается на монитор ЖКД.

• **Поворачивайте монитор ЖКД только после того, как откроете его достаточно широко, следя за тем, чтобы не прикладывать чрезмерное**

**усилие, поскольку это может привести к его повреждениям.**

- При касании края монитора ЖКД на нем могут появляться искажения, однако это не является неисправностью. Это не влияет на запись или воспроизведение.
- Если монитор ЖКД не используется, рекомендуется закрыть его, обратив экран внутрь, во избежание загрязнения и образования царапин.



- **Плавное открытие, закрытие или вращение монитора ЖКД может оказаться невозможным при использовании штатива. В этих случаях отсоедините камеру от штатива, а затем откройте, закройте или поверните монитор ЖКД.**

#### ■ О видеоискателе

Видеоискателем удобно пользоваться при съемке движущихся объектов или вне помещений.

- Информация о регуляторе диоптрий приведена на странице 48.



- Закрывайте монитор ЖКД при использовании видеоискателя.
- Использование видеоискателя при открытом мониторе ЖКД невозможно.

## Настройка даты/времени (Настройка часов)

### ■ Начальная установка

Часы не установлены, поэтому при включении фотокамеры появится следующий экран.

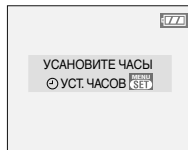
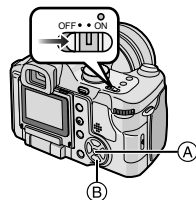

(A): Кнопка [MENU/SET]

(B): Кнопки курсора

### 1 Нажмите [MENU/SET].

### 2 Для выбора даты и времени нажмите ▲/▼/◀/▶.

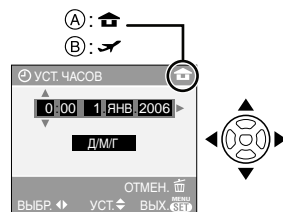

(A): Время в домашнем регионе

(B): Время в пункте назначения поездки (P81)

- ◀/▶: Выберите нужный элемент.
- ▲/▼: Установите порядок отображения даты и времени.

- Чтобы выйти из меню настройки часов без сохранения даты и времени, нажмите [MENU/SET].
- Информация об установке местного времени в регионе пункта назначения поездки приведена в разделе [МИРОВОЕ ВРЕМЯ (ПО ГРИНВИЧУ)] (P81).

### 3 Чтобы закрыть меню, несколько раз нажмите [MENU/SET].

- После завершения настройки часов выключите камеру. Повторно включите камеру и убедитесь, что часы установлены правильно.

#### ■ Изменение настройки часов

- 1 Нажмите [MENU/SET].
- 2 Нажатием ▲/▼ выберите [УСТ. ЧАСОВ] (P114)
- 3 Нажмите ► и затем выполните шаги **2** и **3**, чтобы установить часы.



- Часы можно также установить в меню [НАСТР.]. (P27)



- Если полностью заряженные аккумуляторы находились в фотокамере на протяжении более 24 часов, установки часов будут храниться в фотокамере не менее 3 месяцев даже после извлечения аккумуляторов.
- Можно установить год от 2000 до 2099. Используется 24-ти часовая система.
- Если дата на камере не установлена, она не будет правильно печататься на снимках, даже если фотосалон предоставляет такую услугу. (P120)

## О меню НАСТР. (НАСТРОЙКА)

- Установите параметры в соответствии с рекомендациями. (Описание пунктов меню приведено на страницах с P28 по 32.)
- Перечень пунктов меню зависит от режима, выбранного с помощью диска рабочего режима (P5). На следующем примере показано, как установить [АВТ. ПРОСМ.] в режиме автоматической экспозиции (AE) [P].
- Для восстановления настроек к их первоначальным значениям на момент покупки фотокамеры выберите [СБРОС] (P31).

### 1 Нажмите [MENU/SET] и затем нажмите ◀.

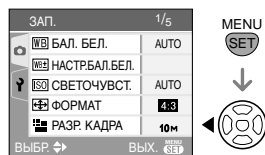

### 2 Чтобы выбрать значок [НАСТР.] меню [У] нажмите ▼ и затем нажмите ►.

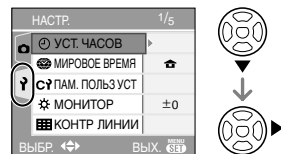

### 3 Для выбора пункта меню нажмите ▲/▼.

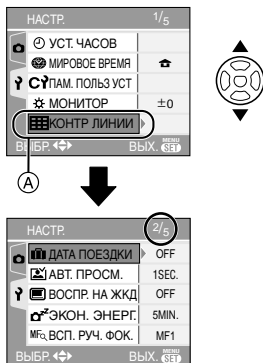

- Для перехода к следующему экрану нажмите (A), а затем нажмите ▼.

(Нажатием ▼ выберите [АВТ. ПРОСМ.]..)

### 4 Нажмите ►, для выбора параметра нажмите ▲/▼ а затем нажмите [MENU/SET].

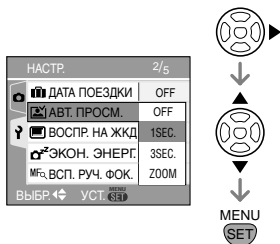

### 5 Чтобы закрыть меню, нажмите [MENU/SET].

- Кроме того, для закрытия меню можно наполовину нажать кнопку затвора.

#### ■ Об экраном меню

- Имеются 5 экранов меню (1/5, 2/5, 3/5, 4/5 и 5/5).

28

VQT0Y06

- Можно переключаться между экранами меню в любом меню, поворачивая передний диск.

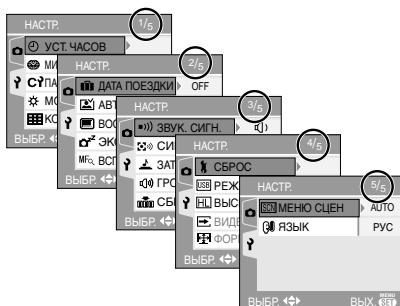

#### ⌚ [УСТ. ЧАСОВ]

Для открытия меню [НАСТР.] нажмите [MENU], а затем выберите необходимый параметр. (P27)  
Изменить дату и время. (P26)

#### 🌐 [МИРОВОЕ ВРЕМЯ (ПО ГРИНВИЧУ)]

Нажмите [MENU] для отображения меню [НАСТР.], а затем выберите пункт для установки. (P27)

[🏠]: Устанавливается время в вашем домашнем регионе.

[✈️]: Устанавливается время в регионе пункта назначения поездки.

- На P81 приведена информация об установке [МИРОВОЕ ВРЕМЯ].

#### 📷 [СПАМ. ПОЛЬЗ УСТ]

Нажмите [MENU] для отображения меню [НАСТР.] и выберите пункт для установки. (P27)

Текущие настройки камеры регистрируются в [C 1], [C 2] или [C 3]. (P69)

**☀ [МОНИТОР/ВИДОИСКАТ.]**

Для открытия меню [НАСТР.] нажмите , а затем выберите необходимый параметр. (P27)

Настройте яркость монитора ЖКД (когда изображение появится на ЖКД) или видоискателя (когда изображение появится на видоискателе) из 7 возможных значений.

**☒ [КОНТР ЛИНИИ]**

Нажмите , для отображения меню [НАСТР.] и выберите пункт для установки. (P27)

Установите шаблон контрольных линий, отображаемых при съемке. (P49)  
Можно установить также, отображать или нет информацию о записи и гистограмму во время отображения контрольных линий.

**[ИНФО ЗАПИСИ]:** [ON]/[OFF]

**[ГИСТОГРАММА]:** [ON]/[OFF]

**[ШАБЛОН]:**  / 

**📅 [ДАТА ПОЕЗДКИ]**

Для открытия меню [НАСТР.] нажмите , а затем выберите необходимый параметр. (P27)

**[SET]:** При съемке записывается день отпуска, когда была сделана фотография.

**[OFF]:** При съемке не записывается день отпуска, когда была сделана фотография.

• Обратитесь к P79 за информацией о настройке [ДАТА ПОЕЗДКИ].

**🖼 [АВТ. ПРОСМ.]**



Для открытия меню [НАСТР.] нажмите , а затем выберите необходимый параметр. (P27)

**[1SEC.]:** Записанный снимок отображается автоматически на экране приблизительно на 1 секунду.

**[3SEC.]:** Записанный снимок отображается автоматически на экране приблизительно на 3 секунды.

**[ZOOM]:** Записанный снимок отображается автоматически на экране приблизительно на 1 секунду. После этого снимок увеличивается в 4 раза и отображается на экране приблизительно на 1 секунду. Этот режим удобен для проверки фокусировки. Снимки, записанные в режиме автоматической настройки значений экспозиции, в режиме серийной съемки и при съемке со звуком, не увеличиваются даже при выборе опции [ZOOM].

**[OFF]:** Записанный снимок не отображается автоматически.

- Функция автоматического просмотра недоступна в режиме видео .
- При записи снимков в, в режиме автоматической настройки значений экспозиции (P58) или в режиме серийной съемки (P60) функция автоматического просмотра включается независимо от настройки функции автоматического просмотра. (Снимок не увеличивается.)
- Функция автоматического просмотра независимо от ее настроек включается при записи снимков с аудио (P100). (Снимки не увеличиваются.)
- При включении функции автоматического просмотра, когда опция [ВЫСВЕТИТЬ] установлена в положение [ON], яркие белые участки на снимке мерцают черным цветом. (P48)
- При выбранной настройке качества снимков [RAW], функция автоматического просмотра работает до окончания записи на карточку. (Снимок не увеличивается.)
- Функция автоматического просмотра отключена при использовании режима автоматической настройки значений экспозиции или серийной съемки, в режиме видеосъемки  или если [ЗАП. ЗВУКА] находится в положении [ON] или при выбранной настройке качества [RAW].

 **[ВОСПР. НА ЖКД]**

Для открытия меню [НАСТР.] нажмите , а затем выберите необходимый параметр. (P27)

**[ON]:** При использовании видеискателя для съемки, для просмотра или воспроизведения изображений дисплей автоматически переключается на монитор ЖКД. (P48)

**[OFF]:** Автоматического переключения не происходит.

 **[ЭКОН. ЭНЕРГ.]**

Для открытия меню [НАСТР.] нажмите , а затем выберите необходимый параметр. (P27)

**[1MIN.]/[2MIN.]/[5MIN.]/[10MIN.]:**

Режим экономии энергии включается (фотокамера автоматически выключается для продления срока службы батареек), если фотокамера не используется в течение периода времени, выбранного в этом параметре.

**[OFF]:** Режим экономии энергии не включается.

- Чтобы отключить режим экономии энергии, наполовину нажмите кнопку затвора или выключите и снова включите фотокамеру.
- При использовании сетевого адаптера переменного тока (DMW-AC7; не входит в комплект поставки), при подключении к компьютеру или принтеру, при записи или воспроизведении видео, а также при показе слайдov функция экономии энергии не включается. (Однако, установка для режима экономии энергии зафиксирована в положении [10MIN.] во время воспроизведения ручного показа слайдов или его остановки.)

 **[ВСП. РУЧ. ФОК.]**

(Только в режиме записи)

Для открытия меню [НАСТР.] нажмите , а затем выберите необходимый параметр. (P27)

В режиме ручного фокуса, в центре экрана появляется вспомогательный дисплей для фокусировки на объекте. (P66)

**[MF1]:** Центральная часть экрана увеличивается. Настройку фокуса можно проводить в момент определения композиции всего кадра.

**[MF2]:** Весь экран увеличивается. Эта опция особенно удобна в широкоугольном режиме.

**[OFF]:** Экран не увеличивается.

 **[ЗВУК. СИГН.]**

Для открытия меню [НАСТР.] нажмите , а затем выберите необходимый параметр. (P27)

: Нет рабочего звука

: Тихий рабочий звук

: Громкий рабочий звук

 **[СИГНАЛ АФ]**

Для открытия меню [НАСТР.] нажмите , а затем выберите необходимый параметр. (P27)

: Нет рабочего звука

: Тихий рабочий звук

: Громкий рабочий звук

 **[ЗАТВОР]**

Для открытия меню [НАСТР.] нажмите , а затем выберите необходимый параметр. (P27)

Выбрать громкость звука затвора.

: Нет звука затвора

: Тихий звук затвора

: Громкий звук затвора

**[ ]») [ГРОМКОСТЬ]**

Для открытия меню [НАСТР.] нажмите [MENU], а затем выберите необходимый параметр. (P27)

Может быть задана одна из 7 ступеней громкости динамиков: от 6 до 0.

- При присоединении камеры к телевизору, громкость динамиков телевизора не изменяется.

**[ ] [СБРОС №]**

Для открытия меню [НАСТР.] нажмите [MENU], а затем выберите необходимый параметр. (P27)

Установите этот параметр, если номер файла следующей записи должен начинаться с 0001. (Номер папки изменяется, а номер файла начинается с 0001.)

- Номера папок устанавливаются в диапазоне от 100 до 999. При достижении номера 999 его уже нельзя сбросить. Рекомендуется сохранить данные на компьютере или другом носителе информации и отформатировать карту.
- Для сброса номера папки до 100 сначала отформатируйте карту (P126), а затем сбросьте номер папки с помощью этой функции. Появится экран сброса номера папки. Для сброса номера папки выберите [ДА].
- Подробная информация о номерах файлов и папок приведена на P128.

**[ ] [СБРОС]**

Для открытия меню [НАСТР.] нажмите [MENU], а затем выберите необходимый параметр. (P27)

Восстанавливаются исходные значения параметров меню [ЗАП.], [ПАМ. ПОЛЬЗ УСТ] или [НАСТР.].

- Установка дня рождения для [РЕБЕНОК1]/[РЕБЕНОК2] (P78) в режиме сцены, количество дней, прошедших с даты отъезда, для [ДАТА ПОЕЗДКИ] (P79) и установка [МИРОВОЕ ВРЕМЯ] (P81) также сбрасываются при сбросе установок меню [НАСТР.]. Также, [ИЗБРАННОЕ] (P117) фиксируется в положении [OFF]

и [ПОВЕРН. ЖКД] (P118) фиксируется в положении [ON].

- Номер папки и настройки часов не изменяются.

**[USB] [РЕЖИМ USB]**

Для открытия меню [НАСТР.] нажмите [MENU], а затем выберите необходимый параметр. (P27)

Перед или после подключения фотокамеры к компьютеру или принтеру с помощью кабеля USB (поставляется) выберите систему связи USB.

**[ ] ВЫБРАТЬ ВКЛ. СОЕДИН.]:**

При подключении фотокамеры к компьютеру или принтеру с поддержкой PictBridge выберите [PC] или [PictBridge (PTP)].

**[ ] PC]:**

Выберите после или перед подключением к компьютеру.

**[ ] PictBridge (PTP)]:**

Выберите после или перед подключением к принтеру с поддержкой PictBridge.

- При выборе [PC] фотокамера подключается при помощи системы связи массовой памяти "USB Mass Storage".
- При выборе [PictBridge (PTP)] фотокамера подключается при помощи системы связи "PTP (Picture Transfer Protocol)".

**[HL] [ВЫСВЕТИТЬ]**

Для открытия меню [НАСТР.] нажмите [MENU], а затем выберите необходимый параметр. (P27)

- [ON]:** Если активирована функция просмотра или режим автоматического просмотра, яркие белые области мерцают черным и белым. (P48)

**[OFF]:** Подсветка экрана отключена

 **[ВИДЕО ВЫХ.]****(Только режим воспроизведения)** (P134)

Для открытия меню [НАСТР.] нажмите , а затем выберите необходимый параметр. (P27)

**[NTSC]:** Выбран выход видео для системы NTSC.

**[PAL]:** Выбран выход видео для системы PAL.

 **[ФОРМАТ ТВ]****(Только режим воспроизведения)**

Для открытия меню [НАСТР.] нажмите , а затем выберите необходимый параметр. (P27)

**[16:9]:**

Выберите данный режим при соединении камеры с телевизором с форматом экрана 16:9.

**[4:3]:**

Выберите данный режим при соединении камеры с телевизором с форматом экрана 4:3.

- Этот режим подходит для воспроизведения изображений записанных с форматом кадра **[16:9]** в полноэкранном режиме на телевизоре с форматом экрана 16:9. Изображения, записанные с форматом кадра **[4:3]** или **[3:2]** отображаются с черными полосами справа и слева экрана.
- При выборе **[4:3]** снимки, записанные с форматом кадра **[16:9]** либо **[3:2]**, отображаются с черными полосами сверху и снизу экрана.
- Если выбран режим **[16:9]** и для вывода изображений (P134) используется аудио-видео кабель (входит в комплект поставки) на ЖКД изображения отображаются вертикально.

 **[МЕНЮ СЦЕН]**

Для открытия меню [НАСТР.] нажмите , а затем выберите необходимый параметр. (P27)

**[AUTO]:** [РЕЖИМ СЦЕНЫ] меню отображается автоматически при настройке диска рабочего режима на режим сцены. Выберите необходимый режим сцены. (P71)

**[OFF]:** Меню [РЕЖИМ СЦЕНЫ] не отображается при установке диска рабочего режима в режим сцены, и если при этом фотокамера работает в выбранном режиме сцены. Чтобы изменить режим сцены, для отображения меню [РЕЖИМ СЦЕНЫ] нажмите кнопку [MENU/SET], а затем выберите необходимый режим сцены.

 **[ЯЗЫК]**

Для открытия меню [НАСТР.] нажмите , а затем выберите необходимый параметр. (P27)

Выберите требуемый язык из предлагаемых языков. Установите требуемый язык выбрав **▲/▼** и подтвердите выбор нажатием на кнопку [MENU/SET].

**[РУССКИЙ]:** русский

**[ENGLISH]:** английский

**[DEUTSCH]:** немецкий

**[FRANÇAIS]:** французский

**[ESPAÑOL]:** испанский

**[ITALIANO]:** итальянский

**[中文]:** китайский (традиционный)

- Если по ошибке был установлен другой язык, для выбора необходимого языка выберите пункт меню .

# Съемка



Фотокамера автоматически выбирает скорость затвора и показатель диафрагмы в соответствии с яркостью объекта съемки.

- Снимите крышку объектива.

- 1 Включите фотокамеру.**
- 2 Выберите режим автоматической экспозиции [ P ].**

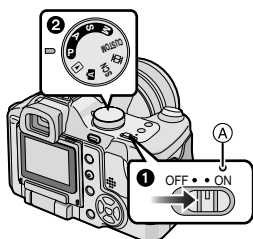

- Индикатор питания (A) светится (зеленым). Если он мигает, оставшийся заряд аккумулятора низкий. Вставьте полностью заряженный аккумулятор.

- 2 Наведите участок автофокусировки (1) на точку, на которой необходимо сфокусироваться, и нажмите кнопку затвора наполовину.**

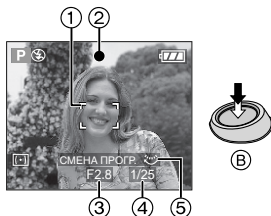

- (B): Для фокусировки нажмите наполовину кнопку затвора.

- (5): Изменение программы
- Загорится индикатор фокусировки (2), а затем отобразятся показатель диафрагмы (3) и скорость затвора (4).
- Если светочувствительность ISO установлена на [ ISO ], скорость затвора отображаться не будет. (P96)
- Если в режиме AF используются функции [ [ ] ] или [ [ ] ], область автоматической фокусировки (AF) не появится пока объект не попадет в фокус. (P101)
- При использовании цифрового увеличения или при съемке в условиях недостаточного освещения участок автофокусировки отображается большим, чем обычно. (P101)
- Дополнительная информация об изменении программы приведена на P34.

	Когда объект не сфокусирован	Когда объект сфокусирован
Индикатор фокусировки	Мигает (зеленый)	Вкл (зеленый)
Участок автофокусировки	Изменяет цвет с белого на красный или участок автофокусировки отсутствует	Изменяет цвет с белого на зеленый
Звук	4 звуковых сигнала	2 звуковых сигнала

### 3 Сделайте снимок.



- **C**: Чтобы сделать снимок, нажать кнопку затвора до конца.



- Перед съемкой рекомендуется проверить правильность установки часов. (P26)
- При нажатии кнопки затвора экран на мгновение может стать светлым или темным. Данная функция способствует настройке фокуса и не влияет на записываемый снимок.
- При установленном периоде времени для функции экономии энергии (P30) фотокамера автоматически выключается, если съемка не производится в течение установленного периода времени. Для работы с фотокамерой наполовину нажмите кнопку затвора или выключите и включите камеру.
- Для исключения помех на изображении рекомендуется уменьшить светочувствительность ISO, задать в меню [НАСТР. ИЗОБР.] значение параметра [ПОДАВ. ШУМА] как [HIGH] или задать значение всех пунктов кроме [ПОДАВ. ШУМА] как [LOW]. (P107)  
(При покупке светочувствительность ISO установлена в [AUTO]. Поэтому при съемке внутри помещений светочувствительность ISO автоматически увеличивается.)

#### ■ Изменение программы

В режиме AE можно изменить заданное значение диафрагмы и скорость затвора без изменения экспозиции. Это называется изменением программы.

В режиме программы AE можно сделать фон более смазанным путем уменьшения значения диафрагмы или увеличить динамику снимка движущегося объекта уменьшив скорость затвора.

- Если активирована функция непосредственной компенсации экспозиции (P105), способ работы диска изменяется. В пояснении в качестве примера показана отключенная функция непосредственной компенсации экспозиции.
- Наполовину нажмите кнопку затвора, затем поверните задний диск для включения режима изменения программы, пока на экране отображаются показатель диафрагмы и скорость затвора (приблизительно в течение 10 секунд).

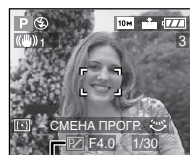
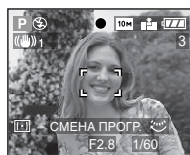

- При изменении программы, на дисплее появится индикатор смены программы **D**.
- Режим изменения программ отменяется, если камера выключена или задний диск поворачивается влево и вправо, пока не исчезнет индикатор изменения программы.

## ■ Пример изменения программы

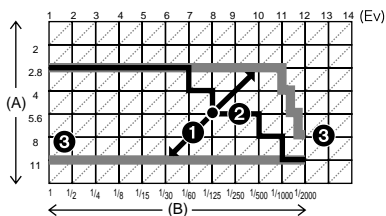

(A): Показатель диафрагмы

(B): Скорость затвора

- 1 Количество изменений программы
- 2 Таблица изменений программ
- 3 Ограничение изменений программы



- Если значение экспозиции недостаточно, то при нажатии кнопки затвора наполовину и скорости затвора становится красной.
- Если после активации режима изменения программы прошло более 10 секунд, камера возвращается в нормальный режим работы АЕ. Однако, изменение программы запоминается.
- Зависит от яркости объекта, изменение программы может не активироваться.
- Если светочувствительность ISO установлена на [ISO], включить переключение программы невозможно.

## ■ Советы по съемке удачных снимков

- Держите фотокамеру осторожно обеими руками, держите руки неподвижно по бокам и слегка расставьте ноги.
- Во время съемки убедитесь в устойчивости своего положения и отсутствии опасности столкновения с другими людьми, попадания мяча и т.п.

- При нажатии кнопки затвора старайтесь не двигать фотокамеру.
- Не закрывайте пальцами или другими предметами микрофон и вспомогательную лампочку автофокусировки.
- Не касайтесь передней части объектива.
- Если на ярком солнечном свете работа с ЖКД затруднена, при работе с камерой рекомендуется затенить ЖКД рукой или другим предметом от яркого света.

## При съемке с ЖКД монитором



## При съемке с видоискателем



(A): При вертикальной ориентации фотокамеры

## ■ Функция определения ориентации

Снимки, сделанные фотокамерой в вертикальной ориентации, воспроизводятся в вертикальной ориентации (повернутыми). (Только при установке [ON] параметра [ПОВЕРН. ЖКД] (P118))

- Снимок может не отображаться вертикально, если он был сделан фотокамерой, направленной вверх или вниз.
- Видео и покадровая анимация не отображаются в вертикальной ориентации.

## ■ При съемке объекта вне участка автофокусировки (БЛОКИР. АФ/АЕ)

При съемке людей в композиции, подобной показанной ниже, сфокусировать фотокамеру на объекте съемки не удастся, поскольку люди находятся за пределами участка автофокусировки.



В таком случае,

**1** Нацельте участок автофокусировки на объект съемки.

**2** **Нажмите кнопку затвора наполовину** для фиксации фокуса и экспозиции.

- При фиксации фокусировки объекта съемки загорится индикатор фокусировки.

**3** **Нажмите и удерживайте кнопку затвора нажатой наполовину** и поверните фотокамеру для съемки желаемой композиции.

**4** Полностью нажмите кнопку затвора.

- Перед полным нажатием кнопки затвора операцию блокировки AF/AE можно производить несколько раз.



## ■ Фокусировка

• Диапазон фокусировки составляет от 30 см до  $\infty$  (широкоугольный режим), от 2 м до  $\infty$  (телережим). Для съемки близко расположенных объектов воспользуйтесь функцией **АФ Макро. (P61)**

- Если расстояние между фотокамерой и объектом съемки находится вне пределов фокусировки фотокамеры,

снимок может получиться нечетким, даже если горит индикатор фокусировки.

- Фотокамера не может правильно сфокусироваться на объектах съемки в следующих случаях.
  - когда в одну композицию входят объекты, расположенные близко и далеко;
  - при наличии грязи или пыли на стекле между объективом и объектом;
  - при наличии освещенных или блестящих предметов вокруг объекта съемки;
  - при съемке в условиях недостаточной освещенности;
  - при быстром передвижении объекта;
  - при низком контрасте снимаемой сцены;
  - при дрожании фотокамеры;
  - при съемке очень ярких предметов.
- Рекомендуется выполнять снимки, используя предварительную фокусировку (P68) и [БЛОК ФОК/АЕ]. В условиях недостаточной освещенности вспомогательная лампочка автофокусировки (P103) может включаться для фокусировки на объекте съемки.
- Даже если индикатор фокусировки отображается и объект съемки находится в фокусе, индикатор исчезает при отпуске кнопки затвора. Повторно наполовину нажмите кнопку затвора.
- Не поворачивайте кольцо трансфокатора при использовании функции автофокусировки.

## ■ Предупреждение дрожания (дрожания фотокамеры)

- При нажатии кнопки затвора старайтесь избегать дрожания фотокамеры.
- Если дрожание может возникнуть вследствие низкой скорости затвора,

появляется предупреждение о дрожании (A).

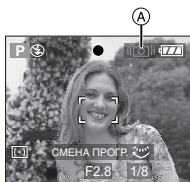

- Если появляется предупреждение о дрожании камеры, рекомендуется использовать штатив. Кроме того, обратите внимание на то, как вы держите камеру (P35). Использование автоматического таймера (P56) или дистанционного управления затвором (DMW-RSL1; поставляется отдельно) (P137) позволяет не допустить дрожания, вызываемого нажатием кнопки затвора при использовании штатива.
- Скорость затвора будет меньше в следующих случаях. Удерживайте фотокамеру неподвижно от момента нажатия кнопки затвора до появления снимка на экране. Рекомендуется пользоваться штативом.
  - Замедленная синхронизация/уменьшение эффекта красных глаз (P51)
  - [НОЧН. ПОРТРЕТ] (P73)
  - [НОЧН. ПЕЙЗАЖ] (P74)
  - [ВЕЧЕРИНКА] (P75)
  - [СВЕЧИ] (P76)
  - [ФЕЙЕРВЕРК] (P76)
  - [ЗВЕЗДНОЕ НЕБО] (P77)
  - При выборе низкой скорости затвора (P63, 64)

### ■ Экспозиция

- При нажатии наполовину кнопки затвора при недостаточной экспозиции показатель диафрагмы и скорость затвора станут красными. (При включении вспышки изменения цвета не происходит.)
- Яркость экрана может отличаться от яркости записываемых снимков,

особенно при съемке в условиях недостаточной освещенности.

- Если на экране большинство объектов светлые (например, небо в ясный день, снежное поле, и т.д.), записанные снимки могут стать темными. В таком случае, следует компенсировать показатель экспозиции. (P57)

### ■ Информация о кнопке [FOCUS/AE LOCK]

- В случае, если объект находится за пределами зоны автофокусировки или контрастность объекта слишком велика для компенсации экспозиции, эта кнопка позволяет производить съемку с использованием установленных ранее настроек фокусировки и экспозиции.

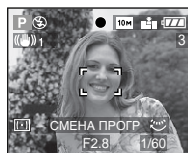

(A) Индикатор блокировки ФОКУСА/AE

- При нажатии кнопки затвора наполовину во время блокировки БЛОК ФОК/AE мигает индикатор [БЛОК ФОК/AE]. Во время мигания индикатора зафиксировать фокусировку и экспозицию невозможно. Если нужно зафиксировать фокусировку и экспозицию, нажмите кнопку [БЛОК ФОК/AE] еще раз для отмены блокировки, а затем выполните фиксацию.
- Информация о [БЛОК ФОК/AE] приведена на P104.

# Съемка в автоматическом режиме



Данный режим позволяет начинающим пользователям без труда выполнять съемку. Установки функций, при настройке которых легко допустить ошибку, в момент покупки фиксируются, что позволяет делать снимки с меньшим количеством ошибок.

**Выберите [AF] или [AF MACRO] при помощи переключателя фокуса.**

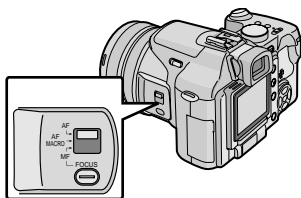

## ■ Настройки автоматического режима

В автоматическом режиме следующие параметры фиксируются в момент покупки во избежание ошибок при использовании фотокамеры.

[БАЛ. БЕЛ.]	[AUTO]	P93
[СВЕТОЧУВСТ.]	[1] ISO	P95
[ЗАП. ЗВУКА]	[OFF]	P100
[РЕЖИМ ЗАМЕРА]	[[·]]	P100
[РЕЖИМ АФ]	[[■]]	P101
[НЕПРЕР. АФ]	[OFF]	P102
[ВСП. ЛАМП. АФ]	[ON]	P103
[НАСТР. ИЗОБР.]	[STD.]	P106
[АНИМАЦИЯ]	Нельзя задать	P107

[ВНЕШ. ВСПЫШКА]	Автоматически переключается между ПРЕДВ. НАСТР./TTL AUTO	P112
-----------------	--	------

## ■ Компенсация контрового света

Контровой свет – это свет, идущий из-за объекта съемки.

В таком случае, объект съемки, например, человек, на снимке будет темным.

При нажатии ▲ появится индикация включения компенсации контрового света [ [ ] ] (A) и включится функция компенсации контрового света. Это функция компенсирует контровой свет за счет увеличения яркости всего снимка.



- Если нажать ▲ когда отображен [ [ ] ], [ [ ] ] исчезнет и функция компенсации контрового света аннулируется.
- При использовании функции компенсации контрового света рекомендуется включать вспышку. (При использовании вспышки она устанавливается на принудительное включение [ [ ] ].)
- Если функция компенсации контрового света выключена, настройка вспышка устанавливается в режим АВТО/уменьшения эффекта красных глаз [ [ ] ].



- Даже если переключатель фокуса установлен в положение [AF], можно делать снимки, приближаясь к объекту

с расстояния до 5 см от объектива, поворачивая кольцо трансфокатора в крайнее верхнее положение в позицию широкоугольного режима, как при выбранном режиме [AF MACRO].

- Настройки для [ФОРМАТ], [РАЗР. КАДРА], [КАЧЕСТВО] и [ПРЕОБ. ЛИНЗА] в автоматическом режиме применимы к другим режимам записи.
- Пиктограмма АФ Макро не отображается в автоматическом режиме [A].
- Перечисленные ниже функции не используются в автоматическом режиме:
  - [НАСТР.БАЛ.БЕЛ.];
  - компенсация экспозиции;
  - автоматическая настройка значений экспозиции;
  - настройка мощности вспышки;
  - [ЦИФР. УВЕЛ];
  - [ЦВЕТ. ЭФФЕКТ];
  - [БЛОК ФОК/АЕ].

## Съемка с увеличением

### Использование оптического увеличения



С функцией оптического увеличения можно приблизить людей и объекты в 12× раза, а пейзажи можно снимать в широкоугольном режиме. (35 мм пленочной камеры эквивалент: от 35 мм до 420 мм)

- Для съемки объектов крупным планом используйте (Телережим)

Поверните кольцо трансфокатора (A) вправо.

- Когда выбран размер снимка [10M] (10M).

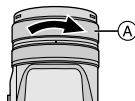

- Для съемки предметов общим планом используйте (Широкоугольный режим)

Поверните кольцо трансфокатора (A) влево.

- Когда выбран размер снимка [10M] (10M).

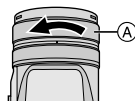
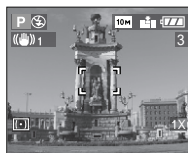



- В зависимости от увеличения снимки могут иметь некоторые искажения. Искажения проявляются сильнее при использовании более широкой области объектива при приближении к объекту съемки.
- В зависимости от увеличения на фотоснимках вокруг объектов могут появляться цветные ореолы. Это явление называется хроматической аберрацией. Оно может проявляться при съемке удаленных объектов.
- При использовании функции увеличения после фокусировки на объекте повторно сфокусируйтесь на объекте съемки.
- Указываемое значение увеличения является приближенным.
- При повороте кольца трансфокатора может быть слышен звук, издаваемый камерой, или камера может подрагивать. Это не является неисправностью.

## Использование дополнительного оптического увеличения (EZ)



Для данной фотокамеры максимальное оптическое увеличение равно 12×. Тем не менее, если разрешение снимка не установлено равным максимально допустимому для каждого конкретного формата [4:3 / 3:2 / 16:9], можно установить максимальное увеличение 21,4× без снижения качества снимка.



Разрешение снимка без дополнительного оптического увеличения [пример: [10M] (10M)]

Разрешение снимка с дополнительным оптическим увеличением [пример: [3M] (3M EZ)]



### ■ Принцип работы дополнительного оптического увеличения

При установке разрешения снимка равным [[3M] (3M EZ)] (3 миллиона пикселей), 10M (10 миллионов пикселей) используются только 3M (3 миллиона пикселей) в центральной части матрицы ПЗС, что позволяет достичь большего увеличения.

## ■ Разрешение снимка и максимальное увеличение

(○: Доступно, —: Недоступно)

Формат	Разрешение фотоснимка	Максимальное увеличение	Дополнительное оптическое увеличение
4:3	10M (10M)	12x	—
3:2	85M (8,5M)		
16:9	7M (7M)		
4:3	8M (8M EZ)	13,4x	
3:2	7M (7M EZ)		
16:9	55M (5,5M EZ)		
4:3	5M (5M EZ)	17,1x	○
3:2	45M (4,5M EZ)		
4:3	3M (3M EZ) 2M (2M EZ)	21,4x	
3:2	25M (2,5M EZ)		
16:9	2M (2M EZ)		



- Описание формата снимков приведено на P97, а описание размера снимка – на P98.
- “EZ” – это аббревиатура от “Extra optical Zoom” (дополнительное оптическое увеличение).
- С помощью дополнительного оптического увеличения можно добиться более высокого увеличения, не беспокоясь об искажении снимка.
- Если выбрано разрешение снимка, которое допускает дополнительное оптическое увеличение, при использовании функции увеличения на экране появляется индикатор дополнительного оптического увеличения [7].

- Указываемое значение увеличения является приближенным.
- Отображаемая на экране индикация увеличения может перестать последовательно изменять значения при вращении кольца увеличения в районе крайней позиции телережима в случае использования дополнительного оптического увеличения. Это не является неисправностью.
- В режиме видео [ ] и в режиме [Выс. ЧУВСТВ.] в режиме сцены, функция дополнительного оптического увеличения не работает.

### Использование цифрового



увеличения

Дальнейшее увеличение



Цифровое увеличение может быть установлено на [2x] или [4x] при помощи [ЦИФР. УВЕЛ.] в меню [ЗАП.], при этом достигается максимальное увеличение 48x. Однако, если выбран размер снимка, допускающий использование дополнительного оптического увеличения (P98), можно достичь максимального увеличения 85,5x при помощи 21,4x дополнительного оптического увеличения и цифрового увеличения 4x.

## ■ Работа с меню

### 1 Нажмите [MENU/SET].

- Если выбран режим сцены, в меню [РЕЖИМ СЦЕНЫ] (P71) нажмите ◀ и нажмите ▼, для выбора значка [ЗАП.] [O], а затем нажмите ▶.

**2 Для выбора [ЦИФР. УВЕЛ] нажмите ▲/▼, а затем нажмите ►.**

**3 Нажатием ▼ выберите [2×] или [4×], затем нажмите [MENU/SET].**

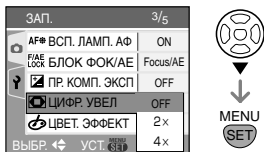

**4 Чтобы закрыть меню, нажмите [MENU/SET].**

- Кроме того, для закрытия меню можно наполовину нажать кнопку затвора.

**■ Введение диапазона цифрового увеличения**

В меню [ЗАП.] (P92) установка [ЦИФР. УВЕЛ] на [2×] или [4×] позволяет увеличить объект максимум в 48 раз. (Без использования дополнительного оптического увеличения.)

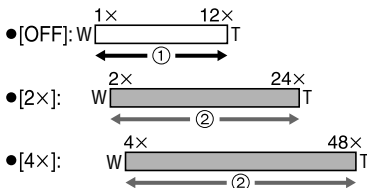

- ① Оптическое увеличение
- ② Цифровое увеличение

**■ Возможно совместное использование цифрового и дополнительного оптического увеличения.**

Пример: если цифровое увеличение установлено на [4×], а разрешение снимка – на [3м] (3M EZ), можно одновременно использовать

дополнительное оптическое увеличение.



- [4×]: W [3M EZ] T
- ③ При одновременном использовании цифрового увеличения [4×] и дополнительного оптического увеличения [3м] [3M EZ (максимум - 21,4 раза)].



- При использовании цифрового увеличения участок автоматической фокусировки отображается в центре экрана, причем его размер больше обычного. (P102)
- В диапазоне цифрового увеличения чем больше снимок, тем ниже его качество.
- В диапазоне цифрового увеличения функция стабилизатора может быть не эффективной.
- При съемке с использованием цифрового увеличения рекомендуется пользоваться штативом и автоматическим таймером (P56).
- Указываемое значение увеличения является приближенным.
- Цифровое увеличение временно отключается ([OFF]) в следующих случаях:
  - При съемке в автоматическом режиме [A] (P38)
  - При выбранной настройке качества снимков [RAW] (P98)
  - Если параметр [ПРЕОБ. ЛИНЗА] в меню [ЗАП.] установлен на [📷] (P109)
- Цифровое увеличение не работает в следующих случаях:
  - В [СПОРТ], [РЕБЕНОК1]/[РЕБЕНОК2] и [ВЫС. ЧУВСТВ.] в режиме сцены
  - Если значение светочувствительности ISO было установлено в положение [ISO].

## Проверка записанного снимка (просмотр)



Записанные снимки можно просмотреть, не выходя из режима [ЗАП.].

### 1 Нажмите ▼ [REV].

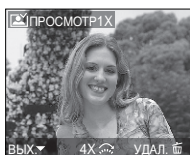

- Последний сделанный снимок отобразится приблизительно на 10 секунд.
- Режим просмотра отменяется при нажатии кнопки затвора наполовину или после повторного нажатия кнопки ▼ [REV].
- Другие снимки можно просмотреть, нажав ◀/▶.
- Если сделанные снимки очень светлые или темные, необходимо компенсировать экспозицию. (P57)

### 2 Поверните передний диск вправо для увеличения изображения.

- Поверните передний диск вправо для увеличения 4x, а затем поверните его еще дальше для увеличения 8x. При вращении переднего диска влево после увеличения изображения увеличение становится меньше.

### 3 Для перемещения снимка нажмите ▲/▼/◀/▶.

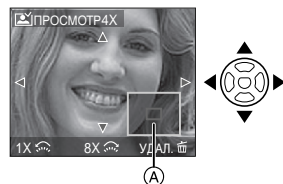

- При изменении увеличения или положения снимка индикатор положения увеличения (A) отобразится приблизительно на 1 секунду и покажет зону увеличения снимка.

### ■ Удаление записанных снимков при просмотре (быстрое удаление)

- 1 Нажмите [УДАЛ.].
- 2 Для выбора [ДА] нажмите ▲.
- 3 Нажмите [MENU/SET].

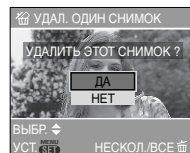

- Удаленные снимки нельзя восстановить. Перед удалением дважды проверьте снимки.
- Можно удалить несколько снимков или все снимки. Информация об удалении снимков приведена на стр. P45.



- Если параметр [ПОВЕРН. ЖКД] (P118) установлен в [ON], фотоснимки, сделанные фотокамерой, ориентированной вертикально, воспроизводятся вертикально.

# Воспроизведение снимков



Для выбора снимка нажмите

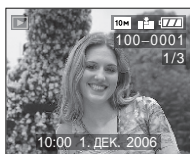

Воспроизведение предыдущего снимка



Воспроизведение следующего снимка

- После последнего снимка воспроизводится первый снимок.
- Если параметр [ПОВЕРН. ЖКД] (P118) установлен в [ON], фотоснимки, сделанные фотокамерой, ориентированной вертикально, воспроизводятся вертикально.



## ■ Ускоренная прокрутка вперед/ ускоренная перемотка назад

Нажмите и удерживайте ◀▶ во время воспроизведения.

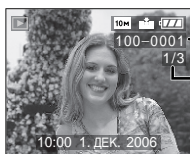

Ускоренная перемотка назад



Ускоренная прокрутка вперед

- Номер файла (A) и номер снимка (B) изменяются только последовательно. Чтобы просмотреть снимок, при

появлении номера нужного вам снимка отпустите ◀▶.

- При нажатии и удержании ◀▶, скорость прокрутки/перемотки файлов увеличивается. Фактическое количество файлов, прокручиваемых/ перематываемых за один раз, зависит от количества записанных файлов.
- При просмотре воспроизведения в режиме записи или при мультитипе воспроизведения (P87) снимки могут быть прокручены вперед или перемотаны назад только по очереди.



- Эта фотокамера соответствует стандарту DCF "Design rule for Camera File system", установленному ассоциацией "JEITA (Japan Electronics and Information Technology Industries Association)".
- Фотокамера воспроизводит снимки в формате JPEG. (В некоторых случаях не воспроизводятся даже снимки в формате JPEG.)
- Монитор ЖКД может не отображать информацию о записанных снимках. Вы можете воспользоваться функцией воспроизведения с увеличением (P89), чтобы проверить информацию о снимках.
- При воспроизведении снимков, полученных с помощью других устройств, качество снимков может ухудшаться. (Снимки отображаются на экране в виде [ОТБРАЖЕНИЕ ПИКТОГРАММЫ].)
- При изменении имени папки или файла на компьютере снимки могут не воспроизводиться на фотокамере.
- При воспроизведении нестандартного файла номер папки/файла обозначается знаком [—] и экран может потемнеть.
- В зависимости от объекта съемки на экране по краям могут появляться помехи. Это называется муаром. Это не неисправность.

# Удаление снимков



## ■ Удаление одного снимка

### 1 Выберите снимок с помощью ◀/▶.



- ◀/▶: Воспроизведение предыдущего снимка
- ▶/▶: Воспроизведение следующего снимка

### 2 Нажмите [↵].

### 3 Для выбора [ДА] нажмите ▲, а затем нажмите [MENU/SET].

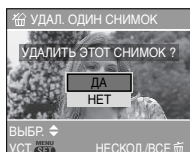

- Во время удаления снимка на экране отображается значок [↵].

## ■ Для удаления [УДАЛ. НЕСКОЛЬКО]/[УДАЛ. ВСЕ]

### 1 Дважды нажмите [↵].

### 2 Для выбора [УДАЛ. НЕСКОЛЬКО] или [УДАЛ. ВСЕ] нажмите ▲/▼, а затем нажмите [MENU/SET].

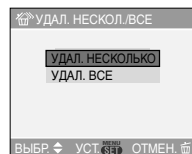

- При выборе [УДАЛ. НЕСКОЛЬКО] выполните шаги, начиная с шага **3**.
- При выборе [УДАЛ. ВСЕ] выполните шаги, начиная с шага **5**.
- Если параметр [ИЗБРАННОЕ] (P117) установлен на [ON], появляется надпись [УДАЛИТЬ ВСЕ, КРОМЕ ★]. Если вы выбрали [УДАЛИТЬ ВСЕ, КРОМЕ ★], выполните шаги, начиная с шага **5**. (Однако, если не отображается не одного снимка [★], выбрать [УДАЛИТЬ ВСЕ, КРОМЕ ★] невозможно, даже если параметр [ИЗБРАННОЕ] установлен на [ON].)

### 3 Для выбора снимка нажмите ◀/▶, а затем для подтверждения нажмите ▼. (Только при выборе [УДАЛ. НЕСКОЛЬКО])

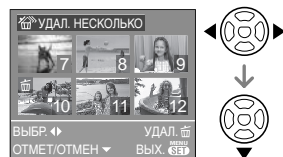

- Повторите указанную выше процедуру.
- [На выбранных снимках появляется [↵]. При повторном нажатии ▼ выбор отменяется.
- Значок [🔒] мигает красным цветом, если выбранный снимок защищен и не может быть удален. Снимите защиту, а затем удалите снимок. (P121)

### 4 Нажмите [↵].

## 5 Для выбора [ДА] нажмите ▲, а затем для установки нажмите [MENU/SET].

(Вид экрана при выборе [УДАЛ. НЕСКОЛЬКО])

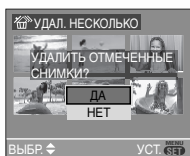

- при использовании функции [УДАЛ. ВСЕ] отображается сообщение [УДАЛИТЬ ВСЕ ИЗОБРАЖЕНИЯ НА КАРТЕ ПАМЯТИ ?]. При использовании функции [УДАЛИТЬ ВСЕ, КРОМЕ ★] отображается сообщение [УДАЛИТЬ ВСЕ, КРОМЕ ★?].
- При нажатии [MENU/SET] во время удаления снимков с помощью функции [УДАЛ. ВСЕ] или [УДАЛИТЬ ВСЕ, КРОМЕ ★], удаление будет остановлено.



### • Удаленные снимки нельзя восстановить. Перед удалением повторно проверьте снимки.

- Не выключайте фотокамеру во время удаления.
- При удалении снимков используйте батарейки с достаточным зарядом (P17) или пользуйтесь сетевым адаптером (DMW-AC7; не входит в комплект поставки).
- С помощью функции [УДАЛ. НЕСКОЛЬКО] можно одновременно удалить до 50 снимков.
- Чем больше снимков, тем больше времени занимает процесс их удаления.
- Защищенные снимки [🔒] (P121) или снимки, не соответствующие стандарту DCF (P44), или находящиеся на карточке с переключателем защиты от записи установленным в положение

[LOCK] (P20), не удаляются даже при выборе функции [УДАЛ. ВСЕ] или [УДАЛИТЬ ВСЕ, КРОМЕ ★].

# Информация о мониторе ЖКД/Видоискателе

## Изменение набора отображаемой информации

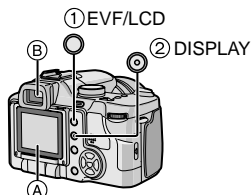

### ① Включение Монитора ЖКД/Видоискателя

Для переключения используемого экрана нажмите кнопку [EVF/LCD].

(A) Монитор ЖКД (ЖКД)

(B) Видоискатель (EVF)

• При включении монитора ЖКД видоискатель выключается (и наоборот).

### ② Выбор используемого экрана

Для изменения экрана нажмите кнопку [DISPLAY].

• При появлении экрана меню кнопка [DISPLAY] не активна.

При воспроизведении с увеличением (P89), при воспроизведении видео (P90) и показе слайдов (P115) можно выбрать только опции "Normal display (H)" или "No display (J)".

## В режиме записи

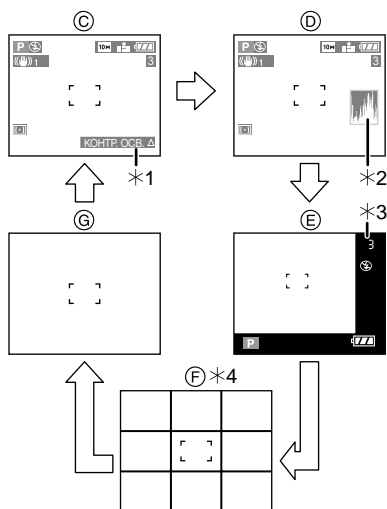

(C) Нормальный вид дисплея

(D) Дисплей с гистограммой

(E) Дисплей без рамки

(F) Контрольные линии записи

(G) Дисплей без индикации

\*1 Отображается только в автоматическом режиме

\*2 Столбчатая диаграмма

\*3 Если количество оставшихся снимков более 1000 или оставшееся время записи видео более 1000 секунд, отображается значок [⊕999].

\*4 Информация, отображаемая на экране, будет различной в зависимости от того, какие настройки были установлены с использованием опций [КОНТР. ЛИНИИ] (P29) меню [НАСТР.]. (P49)

## В режиме воспроизведения

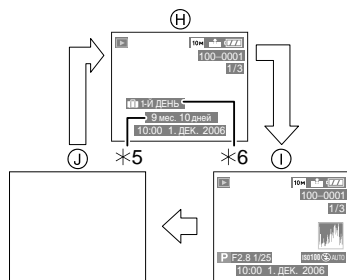

- ⓓ Нормальный вид дисплея
- ⓓ Дисплей с информацией о записи и гистограммой
- ⓓ Дисплей без индикации
- \*5 Отображается, если перед съемкой в режиме сцены в меню [РЕБЕНОК1]/[РЕБЕНОК2] (P78) были установлены параметры [НАСТР. Д. РОЖД.] и [С ВОЗРАСТОМ].
- \*6 Количество дней, прошедших с даты путешествия, отображается, если [ДАТА ПОЕЗДКИ] (P79) установлено.



- В [НОЧН. ПОРТРЕТ] (P73), [НОЧН. ПЕЙЗАЖ] (P74), [ФЕЙЕРВЕРК] (P76) и [ЗВЕЗДНОЕ НЕБО] (P77) в режиме сцены, контрольные линии отображаются серым цветом.

### ■ Дисплей без рамок

Информация о записи высвечивается в нижней и левой части дисплея. Поэтому вы можете сконцентрироваться на объекте съемки, который не будет заграждаться информацией, высвечиваемой на экране.

### ■ Настройка диоптрий

Настройте диоптрии в соответствии со своей остротой зрения, так, чтобы четко видеть изображение в видоискателе.

- Для переключения на видоискатель закройте монитор ЖКД и нажмите кнопку [EVF/LCD].

**Смотрите в видоискатель и вращайте регулятор диоптрий так, чтобы добиться четкого изображения на экране.**

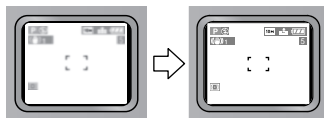

### ■ Приоритетность мониторов

Если в меню [НАСТР.] (P30) параметр [ВОСПР. НА ЖКД] установлен на [ON] монитор ЖКД включается в следующих случаях.

Вы можете сэкономить время, необходимое для переключения изображения на монитор ЖКД даже при использовании при съемке видоискателя.

- При переключении из режима записи в режим воспроизведения.
- При просмотре снимков. (P43)
- При переключении фотокамеры в режим воспроизведения.

### ■ Определение повышенной яркости

Если опция [ВЫСВЕТИТЬ] установлена в положение [ON] в меню [НАСТР.] (P31), а затем после записи включается функция автоматического просмотра или функция просмотра, можно проверить все ярко-белые участки изображения (очень яркие или блестящие участки) на снимке. Ярко-белые участки мерцают черным цветом.

- Если вы хотите избежать чрезмерной яркости, перед съемкой уменьшите значение экспозиции в соответствии с гистограммой.

## Определение повышенной яркости ВЫКЛ.

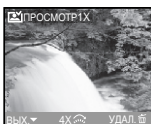

## Определение повышенной яркости ВКЛ.



- Ярко-белые участки могут появляться, если объект находится слишком близко при съемке со вспышкой. Ярко-белые участки мерцают черным цветом.



## ■ Усиливает яркость монитора ЖКД для использования вне помещений. (Режим яркого ЖКД)

Нажмите и удерживайте кнопку [DISPLAY] в течение более 1 секунды для включения режима яркого ЖКД. Яркость монитора ЖКД станет больше обычной, что облегчает его использование вне помещений.

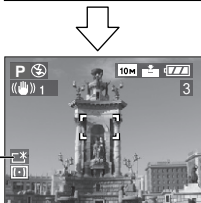

- Ⓐ: Индикатор повышенной яркости монитора ЖКД

- После выполнения снимка монитор ЖКД автоматически возвращается в режим обычной яркости, если в течение 30 секунд ничего не было нажато. Для повторного включения режима яркого ЖКД нажмите любую кнопку.
- Если еще раз нажать и удерживать в течение 1 секунды кнопку [DISPLAY], режим яркого ЖКД отключится, и яркость монитора ЖКД вернется к своему прежнему уровню.
- Яркость и цвета снимков, отображаемых на мониторе ЖКД, настраиваются, если включен режим яркого ЖКД. Поэтому некоторые объекты съемки могут выглядеть на мониторе ЖКД иначе. Тем не менее, это не влияет на фактическую запись.

## ■ Контрольные линии записи

Когда вы расположите объект по горизонтальным и вертикальным контрольным линиям или по точкам пересечения этих линий, можно выполнить съемку с хорошо составленной композицией, вида размер, наклон и пропорциональность предмета.

Ⓐ



Ⓑ



- Ⓐ [3x3 Grid]: Применяется при разделении экрана на 3×3 секции для получения снимков с гармоничной композицией.
- Ⓑ [Crosshair]: Применяется для размещения объекта точно по центру экрана.

## ■ Столбчатая диаграмма

- Столбчатая диаграмма – это график, который отображает яркость вдоль горизонтальной оси (черный к белому)

и количество пикселей на каждом уровне яркости по вертикальной оси.

- Это позволяет легко оценить экспозицию снимка.
- Диаграмма очень удобна, если доступны ручные настройки диафрагмы объектива и скорости затвора, особенно в тех случаях, когда автоматическая экспозиция может быть затруднена из-за неравномерного освещения. Использование гистограммы позволяет добиться наилучших характеристик фотокамеры.
- Ⓐ Если значения сконцентрированы слева, снимок недостаточно выдержан.
- Ⓑ Если значения распределены равномерно, экспозиция выбрана правильно, а яркость сбалансирована.
- Ⓒ Если значения сконцентрированы справа, снимок передержан.

### Пример гистограммы

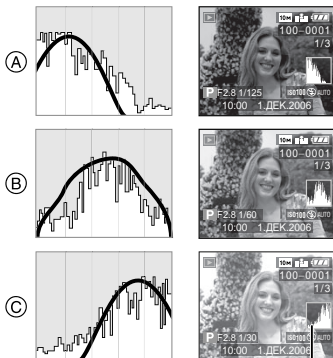

\*

- Ⓐ Недостаточно выдержан
- Ⓑ Правильно выдержан
- Ⓒ Передержан

\* Столбчатая диаграмма



• Если снимок и гистограмма не соответствуют друг другу при

**данных условиях, гистограмма отображается оранжевым цветом.**

- Если при использовании компенсации экспозиции или в режиме ручной экспозиции подсказка по значению экспозиции отлична от  $[\pm 0EV]$
- Если включена вспышка
- В [ФЕЙЕРВЕРК] (P76) или [ЗВЕЗДНОЕ НЕБО] (P77) в режиме сцены
- Если вспышка закрыта
- ① Если яркость дисплея неправильно отображается в условиях недостаточной освещенности
- ② Если экспозиция не настраивается должным образом
- В режиме записи гистограмма является приблизительной.
- Гистограммы фотоснимка в режиме записи и режиме воспроизведения могут отличаться.
- Столбчатая диаграмма, отображаемая на фотокамере, не соответствует диаграммам, полученным в программном обеспечении редактирования изображений, установленном на компьютере или других устройствах.
- Проверьте, есть ли яркие белые области на подсвеченном дисплее при автоматическом просмотре или при включенной функции просмотра. (P48)
- Гистограмма не отображается в режиме видеосъемки [H], а также во время воспроизведения в многооконном режиме, при воспроизведении с увеличением и календарном воспроизведении.

# Съемка со встроенной вспышкой

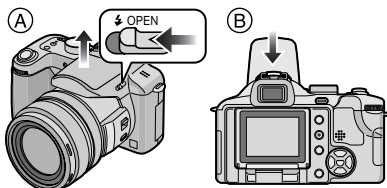

## А Чтобы открыть фотовспышку

Сдвиньте рычажок [⚡ OPEN].

## В Чтобы закрыть фотовспышку

Нажмите на фотовспышку до щелчка.

- Если вспышка не используется, убедитесь, что она закрыта.
- Если вспышка закрыта, она устанавливается на принудительное выключение [☹].

## ■ Переключение на желаемый режим вспышки

Установка вспышки в соответствии с режимом съемки.

### 1 Нажмите ► [⚡].

### 2 Для выбора режима нажмите ▲/▼.

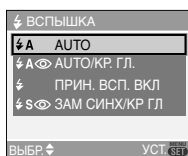

- Для выбора можно также нажать ► [⚡].
- Информация о возможных режимах вспышки приведена в разделе

“Допустимые настройки вспышки в зависимости от режима записи”. (P52)

### 3 Нажмите [MENU/SET].

- Кроме того, для завершения можно наполовину нажать кнопку затвора.
- Экранное меню исчезнет приблизительно через 5 секунд. В это время выбранный элемент устанавливается автоматически.

#### ⚡ А : АВТО

Вспышка включается автоматически, если этого требуют условия съемки.

#### ⚡ 👁 : АВТО/Уменьшение эффекта красных глаз\*1

Вспышка включается автоматически, если этого требуют условия съемки. Вспышка срабатывает сначала непосредственно перед съемкой для снижения эффекта красных глаз (когда глаза снимаемого человека на снимке имеют красный цвет), а затем еще раз при съемке.

- Используйте эту функцию при съемке людей в условиях низкой освещенности.

#### ⚡ : Принудительное включение

Вспышка срабатывает каждый раз независимо от условий съемки.

- Используйте этот режим, когда снимаемый объект освещен сзади или освещен лампой дневного света.

#### ⚡ 👁 : Принудительное включение/ Уменьшение эффекта красных глаз\*1

- Вспышка устанавливается в режим принудительного включения/ уменьшения эффекта красных глаз только при выборе [ВЕЧЕРИНКА] (P75) или [СВЕЧИ] (P76) в режиме сцены.

**: Замедленная синхронизация./  
Уменьшение эффекта  
красных глаз\*1**

Во время съемки объекта на темном фоне эта функция замедляет скорость затвора при срабатывании вспышки, благодаря чему темный фон на снимке становится светлым. Одновременно уменьшается эффект красных глаз.

• **Используйте этот режим при съемке людей на темном фоне.**

**: Принудительное выключение**

Вспышка не срабатывает независимо от условий съемки.





























• **Используйте этот режим при съемке в местах, где включение вспышки запрещено.**

\*1 Вспышка срабатывает дважды. Объект съемки не должен двигаться до второго срабатывания вспышки.

■ **Допустимые настройки вспышки в зависимости от режима записи**

Допустимые настройки вспышки зависят от режима записи.

(O: Доступно, —: Недоступно)

						
	O	O	O	O	—	O
	O	O	O	O	—	O
	O	O	O	—	—	O
	O	O	O	—	—	O
	—	O*2	O	—	—	O
	—	—	—	—	—	O
	O	O	O	—	—	O
	O	O	O	—	—	O
	—	—	—	—	—	O
	O	O	O	—	—	O
	—	—	—	O	—	O
	—	—	—	—	—	O
	O	O	O	—	—	O
	O	—	O	—	—	O
	—	—	—	O	O	O
	—	—	—	O	O	O
	—	—	—	—	—	O
	—	—	—	—	—	O
	O	O	O	—	—	O
	O	O	O	—	—	O
	O	—	O	—	—	O
	—	—	—	—	—	O

• При изменении режима записи настройки вспышки могут измениться. При необходимости установите настройки вспышки снова.

\*2 Настройка недоступна, если включена функция компенсации контрового света.

■ **Допустимые расстояния для съемки со вспышкой**

Допустимые расстояния для съемки со вспышкой зависят от светочувствительности ISO.

Светочувствительность ISO	Допустимое расстояние съемки со вспышкой
[AUTO]	Широкоугольный режим
	30 см до 7,4 м
	Телережим
	30 см до 5,6 м
[P ISO]	Широкоугольный режим
	30 см до 7,4 м
	Телережим
	30 см до 5,6 м
[ISO100]	Широкоугольный режим
	30 см до 3,7 м
	Телережим
	30 см до 2,8 м
[ISO200]	Широкоугольный режим
	40 см до 5,2 м
	Телережим
	40 см до 3,9 м
[ISO400]	Широкоугольный режим
	60 см до 7,4 м
	Телережим
	60 см до 5,6 м

[ISO800]	Широкоугольный режим
	80 см до 7,4 м
	Телережим
[ISO1600]	Широкоугольный режим
	1,15 м до 7,4 м
	Телережим
	90 см до 5,6 м

- Допустимые расстояния съемки со вспышкой являются приблизительными.
- Обратитесь на P95 относительно светочувствительности ISO.
- Обратитесь на P36 по диапазону фокусировки.
- Если светочувствительность ISO при съемке со вспышкой установлена на [AUTO] или [P ISO], она будет автоматически увеличена до максимального значения [ISO400].
- Для исключения помех на изображении рекомендуется уменьшить светочувствительность ISO, задав при съемке параметра значение [ПОДАВ. ШУМА] в меню [НАСТР. ИЗОБР.] как [HIGH] или установив все параметры кроме [ПОДАВ. ШУМА] как [LOW]. (P107)
- В режиме видео [P] и [ПЕЙЗАЖ] (P72), [НОЧН. ПЕЙЗАЖ] (P74), [ФЕЙЕРВЕРК] (P76), [ЗВЕЗДНОЕ НЕБО] (P77) или [ВЫС. ЧУВСТВ.] (P79) в режиме сцены, вспышка принудительно отключается [☺], даже если она открыта.

■ **Скорость затвора для каждого режима вспышки**

Режим вспышки	Скорость затвора (сек)
<b>A</b> : AUTO	от 1/30 до 1/2000
<b>A</b> : AUTO/ Уменьшение эффекта красных глаз	от 1/30 до 1/2000
: <b>Принудительное включение</b> : <b>Принудительное включение/</b> Уменьшение эффекта красных глаз	от 1/30 до 1/2000
: <b>Замедленная синхронизация./</b> Уменьшение эффекта красных глаз	от 1 до 1/2000
: <b>Принудительное выключение</b>	от 1 до 1/2000 (В режиме AE)

- Информация о приоритете диафрагмы AE, приоритете затвора AE и режиме ручной экспозиции приведена в P65.
- В режиме сцены скорости затвора могут отличаться от приведенных.
  - [НОЧН. ПЕЙЗАЖ] (P74):  
8 секунд — 1/2000 секунды
  - [ФЕЙЕРВЕРК] (P76):  
1/4 секунды, 2 секунд
  - [ЗВЕЗДНОЕ НЕБО] (P77):  
15 с, 30 с, 60 с

■ **Настройка вспышки**

Настройка вспышки необходима если объект маленький, или его отражающая способность очень низкая или очень высокая.

**1 Нажмите [ ] несколько раз, пока не появится [ВСПЫШКА], а потом нажмите для настройки силы вспышки.**



- Чтобы вернуться к начальной установке мощности вспышки выберите [0].

**2 Для завершения нажмите [MENU/SET].**

- Вы можете настроить от [-2 EV] до [+2 EV] с шагом [1/3 EV].
- Когда настройка силы вспышки установлена, значение этой настройки появляется в верхнем левом углу экрана.
- Даже при выключении фотокамеры значение мощности вспышки сохраняется.
- Настройку мощности вспышки невозможно осуществить в следующих случаях:
  - В автоматическом режиме [**A**]
  - В режиме видеосъемки [**FH**]
  - При [ПЕЙЗАЖ], [НОЧН. ПЕЙЗАЖ], [ФЕЙЕРВЕРК], [ЗВЕЗДНОЕ НЕБО] или [ВЫС. ЧУВСТВ.] в режиме сцены
- Если опция [ПР. КОМП. ЭКСП] (P105) в режиме [ЗАП.] меню установлена на [] или [], значение мощности вспышки можно регулировать непосредственно с помощью переднего или заднего диска.



- Не смотрите на фотовспышку с близкого расстояния если она включена.
- Не подносите вспышку слишком близко к объекту съемки и не закрывайте

- вспышку, если она включена. Под воздействием тепла и света вспышки объект может изменить цвет.**
- **Не закрывайте фотовспышку пальцами или другими предметами.**
  - При нажатии кнопки затвора наполовину при включенной вспышке индикатор вспышки станет красным.
  - Если отобразилось предупреждение о дрожании, рекомендуется использовать штатив.
  - Во время съемки за пределами диапазона расстояний при съемке со вспышкой, экспозиция может настроиться неправильно и снимок может стать ярким или темным.
  - При съемке со вспышкой баланс белого будет выбран автоматически (за исключением режима [☼], [☼WB]). Тем не менее, баланс белого может быть выбран неправильно, если света вспышки недостаточно. (P93)
  - При высокой скорости затвора света вспышки может быть недостаточно.
  - При повторной съемке вспышка может не сработать, даже если она включена. Выполните съемку после того как исчезнет лампочка обращения к памяти.
  - Во время зарядки вспышки, индикатор вспышки мигает красным цветом, и сделать снимок невозможно, даже если нажать на кнопку затвора до упора.
  - **При съемке со вспышкой рекомендуется снимать бленду объектива. В некоторых случаях бленда не позволяет надлежащим образом осветить сцену.**
  - Не закрывайте спалах незабаром після початку роботи спалаху перед зйомкою через функцію АВТО/зменшення ефекта червоних очей тощо. Це може призвести до несправності.
  - Зменшення ефекта червоних очей у різних людей проявляється по-різному. Також, якщо об'єкт зйомки знаходився далеко від камери або не дивився на камеру в момент першого спалаху, ефект зменшення може бути неочевидним.
- При использовании преобразующего объектива (поставляется отдельно) или объектива для макросъемки (поставляется отдельно), установки встроенной вспышки фиксируются в положении принудительного выключения [☼].
  - В режиме серийной съемки и режиме автоматической настройки значений экспозиции при каждом срабатывании вспышки делается только 1 снимок.
  - Если прикреплена внешняя вспышка, она имеет приоритет над встроенной вспышкой. Информация о внешней вспышке приведена на P112.
  - Если используется специально предназначенная для камеры вспышка (DMW-FL500 или DMW-FL360; поставляется отдельно), возможна регулировка мощности вспышки и использование настройки определенных режимов работы вспышки в зависимости от режима съемки.

# Съемка с автоматическим таймером



**1** Нажмите ◀ [☺].

**2** Для выбора режима нажмите ▲/▼.

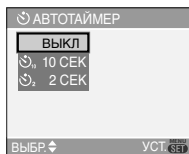

• Для выбора можно также нажать ▶ [☺].

**3** Нажмите [MENU/SET].

- Кроме того, для завершения можно наполовину нажать кнопку затвора.
- Экранное меню исчезнет приблизительно через 5 секунд. В это время выбранный элемент устанавливается автоматически.

**4** Нажмите кнопку затвора наполовину для фокусировки, а затем нажмите кнопку затвора полностью для съемки.

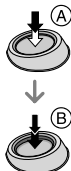

• (A): Для фокусировки нажмите наполовину кнопку затвора.

• (B): Чтобы сделать снимок, нажать кнопку затвора до конца.

• Индикатор автоматического таймера Ⓢ замигает и через 10 секунд (или 2 секунды) затвор сработает.

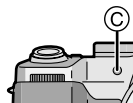

• Если нажать кнопку [MENU/SET] при установленном автоматическом таймере, настройка автоматического таймера отменяется.



- При использовании штатива или других приспособлений установка автоматического таймера на 2 секунды удобна для исключения дрожания, вызываемого нажатием кнопки затвора.
- При однократном полном нажатии кнопки затвора фотокамера перед съемкой автоматически сфокусируется на объекте съемки. В условиях недостаточной освещенности индикатор автоматического таймера мигнет и затем может загореться ярко, работая в качестве вспомогательной лампочки автофокусировки (P103), что позволяет фотокамере сфокусироваться на объекте съемки.
- При установке автоматического таймера в многократном режиме фотокамера начнет съемку через 2 или 10 секунд после нажатия кнопки затвора. Количество снимков, записываемых за один раз, равно 3.
- При съемке с установкой автоматического таймера рекомендуется пользоваться штативом. (При использовании штатива при установке на него фотокамеры убедитесь в устойчивости штатива.)

# Компенсация экспозиции



Используйте эту функцию, если невозможно добиться подходящей экспозиции из-за разницы в яркости между объектом и задним планом. Посмотрите на следующие примеры.

## Недостаточно выдержан



Компенсировать экспозицию в сторону увеличения.



## Правильно выдержан



## Передержан



Компенсировать экспозицию в сторону уменьшения.

- 1 Нажимайте до появления [ЭКСПОЗИЦИЯ], и скомпенсируйте экспозицию .



- Можно компенсировать от [-2 EV] до [+2 EV] с шагом [1/3 EV].
- Чтобы вернуться к начальной установке экспозиции выберите [0 EV].

- 2 Для завершения нажмите [MENU/SET].

- Кроме того, для завершения можно наполовину нажать кнопку затвора.



- Единица EV – это сокращение от “Exposure Value” (Величина экспозиции). Она указывает количество света, переданное матрице ПЗС, в соответствии с показателем диафрагмы и скоростью затвора.
- Показатель компенсации экспозиции отображается внизу слева на экране.
- Показатель экспозиции сохраняется в памяти, даже если камера выключена.
- Диапазон компенсации экспозиции будет ограничен в зависимости от яркости объекта.
- Экспозицию нельзя компенсировать при использовании [ЗВЕЗДНОЕ НЕБО] в режиме сцены.
- Если [ПР. КОМП. ЭКСП] (P105) в режиме [ЗАП.] меню находится в положении или , можно компенсировать экспозицию

непосредственно при помощи переднего или заднего диска.

## Съемка с автоматической настройкой значений экспозиции



В этом режиме при каждом нажатии кнопки затвора автоматически записывается 3 фотоснимка в выбранном диапазоне компенсации экспозиции. Из полученных 3 снимков можно выбрать снимок с требуемой экспозицией.

**1 Нажимайте  $\blacktriangle$  [Z] до появления [АВТ. БРЕКЕТИНГ], и скомпенсируйте экспозицию с помощью  $\blacktriangle/\blacktriangleright$ .**



- Можно выбрать [0] (OFF), [ $\pm 1/3$  EV], [ $\pm 2/3$  EV] или [ $\pm 1$  EV].
- Если режим автоматической настройки экспозиции не используется, выберите [0] (OFF).

**2 Для завершения нажмите [MENU/SET].**

- Кроме того, для завершения можно наполовину нажать кнопку затвора.



- При установке автоматической настройки значений экспозиции значок автоматической настройки

значений экспозиции [Z] отобразится внизу слева на экране.

- При съемке с использованием автоматической настройки значений экспозиции после выбора компенсации экспозиции съемка выполняется на основе выбранного диапазона компенсации экспозиции. В режиме компенсации экспозиции значение скомпенсированной экспозиции отображается внизу слева на экране.
- При одновременном выборе автоматической настройки значений экспозиции и режима серийной съемки будет установлен режим автоматической настройки значений экспозиции.
- При включенном режиме автоматической настройки значений экспозиции функция автоматического просмотра включается независимо от установки самой функции автоматического просмотра. (Снимок не увеличивается.) В меню [НАСТР.] установить функцию автоматического просмотра невозможно.
- При включенной автоматической настройке значений экспозиции режим [ЗАП. ЗВУКА] недоступен.
- В зависимости от яркости объекта экспозиция может быть не скомпенсирована в режиме автоматической настройки значений экспозиции.
- Если качество установлено как [RAW], съемка с автоматической настройкой значений экспозиции невозможна.
- В режиме приоритета затвора AE или в режиме ручной экспозиции, если заданная скорость затвора превышает 1 секунду, режим автоматической настройки значений экспозиции отменяется.
- Если активна вспышка или количество записываемых снимков 2 или менее, можно сделать лишь 1 снимок.
- Нельзя установить автоматическую настройку значений экспозиции в [СПОРТ], [ЗВЕЗДНОЕ НЕБО] и

[РЕБЕНОК1]/[РЕБЕНОК2] в режиме сцены и автоматическом режиме [A].

- Если значение светочувствительности ISO установлено на [ISO], использование автоматической настройки значений экспозиции невозможно.
- Если [ПР. КОМП. ЭКСП] (P105) в режиме [ЗАП.] меню находится в положении [ ] или [ ], можно компенсировать экспозицию непосредственно при помощи переднего или заднего диска.

## Оптический стабилизатор изображения



Эта функция обнаруживает дрожание и компенсирует его.

- 1 Нажимайте кнопку оптического стабилизатора изображения (A) до появления надписи [СТАБИЛИЗ.].



- 2 Для выбора режима стабилизатора нажмите ▲/▼, а затем нажмите [MENU/SET].

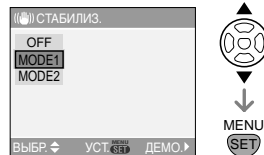

[MODE1] ( )	Стабилизатор работает непрерывно и может быть полезен при композиции снимка.
[MODE2] ( )	Дрожание компенсируется только при нажатии кнопки затвора. В этом режиме уровень стабилизации выше.
[OFF] (ВЫКЛ) ( )	Если вы хотите делать снимки без стабилизации.

- Демонстрация оптического стабилизатора изображения (режим демонстрации)

Для просмотра демонстрации нажмите ►. По окончании демонстрации экран возвращается в состояние меню выбора режима функции стабилизатора. Для выхода из режима демонстрации до ее окончания следует снова нажать ►. Производить съемку во время просмотра демонстрации невозможно. Во время просмотра демонстрации установите для оптического увеличения широкоугольный режим (1×).



- Функция стабилизатора может работать неэффективно в следующих случаях:
  - при значительном дрожании;
  - если увеличение слишком большое;
  - в диапазоне цифрового увеличения;

- при съемке со слежением за движущимися объектами;
- при слишком низкой скорости затвора, во время съемки внутри помещения или в темном месте.

При нажатии кнопки затвора старайтесь избегать дрожания фотокамеры.

- Значение настройки [OFF] в [ЗВЕЗДНОЕ НЕБО] (P77) в режиме сцены, а меню функции стабилизатора не появляется.
- В режиме видео [ ] или [ПАНОРАМИРОВ.] в режиме сцены, режим [MODE2] недоступен.

## Съемка в режиме серийной съемки



### 1 Нажмите и удерживайте кнопку серийной съемки.



### 2 Для выбора режима нажмите ▲/▼.

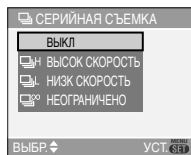

- Кроме того, для выбора можно нажать кнопку серийной съемки.

### 3 Нажмите [MENU/SET].

- Кроме того, для завершения можно наполовину нажать кнопку затвора.

- Экранное меню исчезнет приблизительно через 5 секунд. В это время выбранный элемент устанавливается автоматически.

## 4 Сделайте снимок.

- Для выбора режима серийной съемки удерживайте кнопку затвора в полностью нажатом состоянии.

### ■ Количество снимков, записываемых в режиме серийной съемки

	Скорость серийной съемки (снимков в секунду)	Количество записываемых снимков (снимки)	
	2*	макс. 3	макс. 5
	1*		
	прибл. 1	Зависит от объема свободного места на карте памяти.	

- \* Скорость серийной съемки постоянна и не зависит от скорости записи на карту.
- Указанные количества снимков приведены для случая, когда скорость затвора выше 1/60 и вспышка отключена.
- Скорость серийной съемки (кадров/с) может снизиться в условиях недостаточного освещения и т.д., в зависимости от условий записи.



### • Если режим серийной съемки установлен неограниченным

- Можно снимать до заполнения карты памяти.
- Скорость серийной съемки уменьшится посередине процесса. Скорость серийной съемки на карточку MultiMediaCard меньше, чем при записи на карточку памяти SD/SDHC. Однако момент уменьшения скорости зависит от количества записываемых снимков и карты.

- Фокус устанавливается при съемке первого снимка.
- При использовании автоматического таймера количество записываемых снимков в режиме серийной съемки равно 3.
- Режим серийной съемки не отменяется при выключении фотокамеры.
- При одновременном выборе автоматической настройки значений экспозиции и режима серийной съемки будет установлен режим автоматической настройки значений экспозиции.
- Экспозиция и баланс белого изменяется в зависимости от установки режима серийной съемки. При режиме серийной съемки, установленном в [M], экспозиция и баланс белого устанавливаются для первого снимка и не изменяются в процессе съемки. Если скорость серийной съемки установлена в [L] или [H], экспозиция и баланс белого устанавливаются для каждого снимка.
- При включенном режиме серийной съемки функция автоматического просмотра включается независимо от установки самой функции автоматического просмотра. (Снимок не увеличивается.) В меню [НАСТР.] функция автоматического просмотра не устанавливается.
- При включенном режиме серийной съемки режим [ЗАП. ЗВУКА] недоступен.
- При включенной вспышке можно сделать только 1 снимок.
- Нельзя использовать режим серийной съемки, если установлено качество [RAW] или выбран режим сцены [ЗВЕЗДНОЕ НЕБО].

## Съемка крупным планом



Этот режим позволяет снимать объект крупным планом, например, при съемке цветов.

Можно делать снимки, приближаясь к объекту на расстояние до 5 см от объектива, поворачивая кольцо трансфокатора в крайнее верхнее положение к широкоугольному режиму (1×).

### 1 Установите переключатель фокуса в положение [AF MACRO].

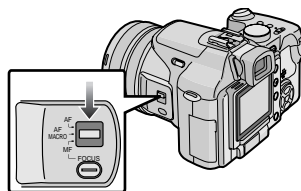

### ■ Диапазон фокусировки

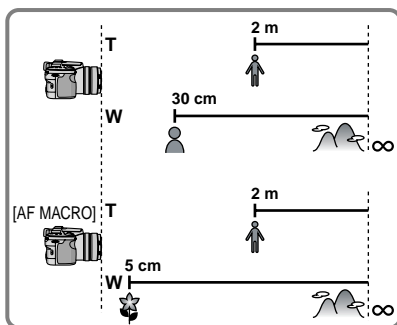



- В режиме АФ макро рекомендуется использовать штатив и автоматический таймер (P56).
- Когда объект съемки находится на небольшом расстоянии от фотокамеры, эффективный диапазон фокусировки (глубина поля) значительно уменьшается. Поэтому, если после фокусировки расстояние между камерой и объектом съемки изменяется, повторная фокусировка может быть затруднена.
- Если расстояние между фотокамерой и объектом съемки находится вне диапазона фокусировки фотокамеры, снимок может получиться нечетким, даже если горит индикатор фокусировки.
- В макро АФ объекты, расположенные ближе к фотокамере, имеют больший приоритет. Поэтому если расстояние между объектом и фотокамерой составляет более 1 м, фокусировка в режиме [AF MACRO] занимает больше времени, чем в режиме [AF].
- Допустимое расстояние съемки со вспышкой составляет примерно от 30 см до 7,4 м (Широкоугольный режим). (При светочувствительности ISO установленной в [AUTO].)
- Мы рекомендуем установить вспышку в режим "Принудительный режим ВЫКЛ" [ ] при выполнении снимков с близкого расстояния.
- При съемке с близкого расстояния резкость периферийных участков снимка может несколько ухудшаться. Это не неисправность.
- Пиктограмма АФ Макро не отображается в автоматическом режиме [A]. (P38)

## Режим приоритета диафрагмы АЕ



Если необходимо получить четкий фон снимка, увеличьте значение показателя диафрагмы. Если необходимо получить размытый фон снимка, уменьшите значение показателя диафрагмы.

### 1 Поворотом переднего диска влево или вправо установите значение диафрагмы.



### 2 Сделайте снимок.



- Если активирована функция непосредственной компенсации экспозиции (P105), способ работы диска изменяется. В пояснении в качестве примера показана отключенная функция непосредственной компенсации экспозиции.
- Информация о показателе диафрагмы и скорости затвора приведена на P65.
- Если объект слишком яркий, увеличьте значение показателя диафрагмы. Если объект слишком

тусклый, уменьшите значение показателя диафрагмы.

- Яркость на экране и на записываемых изображениях может отличаться. Проверяйте снимки с помощью режима просмотра или в режиме воспроизведения.
- Для светочувствительности ISO нельзя установить значение [AUTO] или [P ISO]. (При переключении из режима [AUTO] или [P ISO] в режим приоритета диафрагмы AE или затвора AE светочувствительность ISO автоматически устанавливается в значение [ISO100].)
- Если экспозиция не соответствует условиям съемки, значения показателя диафрагмы и скорости затвора загораются красным.

## Режим приоритета скорости затвора AE



Если необходимо сделать четкий снимок быстро движущегося объекта, установите более высокую скорость затвора. Если необходимо создать эффект размытого снимка, установите более низкую скорость затвора.

### 1 Поворотом заднего диска влево или вправо установите скорость затвора.

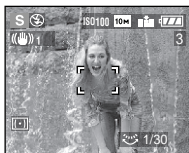

### 2 Сделайте снимок.



- Если активирована функция непосредственной компенсации экспозиции (P105), способ работы диска изменяется. В пояснении в качестве примера показана отключенная функция непосредственной компенсации экспозиции.
- Информация о показателе диафрагмы и скорости затвора приведена на P65.
- Яркость на экране может отличаться от яркости на фотографиях. Проверяйте снимки с помощью режима просмотра или в режиме воспроизведения.
- Нижеуказанные пункты не могут быть заданы в режиме приоритета скорости затвора AE.
  - Замедленная синхронизация./ Уменьшение эффекта красных глаз [S&O] (P51)
  - [AUTO] или [P ISO] при светочувствительности ISO (P95) (чувствительность ISO, при переключении из режима [AUTO] или [P ISO] в режим приоритета диафрагмы AE или приоритета затвора AE, автоматически настраивается на [ISO100].)
- Если экспозиция не соответствует условиям съемки, значения показателя диафрагмы и скорости затвора загораются красным.
- При низкой скорости затвора рекомендуется использовать штатив.

# Ручная экспозиция



Экспозиция определяется ручной установкой значения диафрагмы и скорости затвора.

## 1 Поворотом переднего или заднего диска влево или вправо установите значение диафрагмы или скорость затвора.



	Установите значение диафрагмы.
	Установите скорость затвора.

## 2 Нажмите кнопку затвора наполовину.

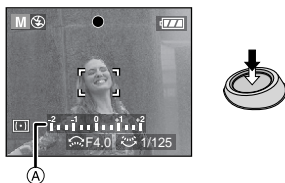

- Приблизительно на 10 секунд появится подсказка **A** по значению экспозиции в ручном режиме.
- Если экспозиция не соответствует условиям съемки, переустановите значения показателя диафрагмы и скорости затвора.

## 3 Сделайте снимок.

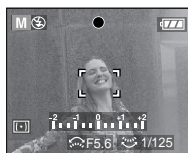

### ■ Подсказка по ручной экспозиции

	Экспозиция установлена правильно.
	Установите более высокую скорость затвора или большее значение показателя диафрагмы.
	Установите более низкую скорость затвора или меньшее значение показателя диафрагмы.

- Подсказка по значению экспозиции является приблизительной. Рекомендуется проверить сделанные снимки с помощью функции просмотра.



- Информация о показателе диафрагмы и скорости затвора приведена на P65.
- Нижеуказанные пункты не могут быть заданы в режиме ручной экспозиции.
  - Замедленная синхронизация./ Уменьшение эффекта красных глаз [⚡👁] (P51)
  - [AUTO] или [ISO] при светочувствительности ISO (P95) (Светочувствительность ISO автоматически устанавливается на значение [ISO100] при переключении из режима [AUTO] или [ISO] на режим ручной экспозиции.)
  - Компенсация экспозиции (P57)
- Яркость на экране может отличаться от яркости на фотографиях.

Проверяйте снимки с помощью режима просмотра или в режиме воспроизведения.

- Если значение экспозиции не соответствует условиям съемки, то при нажатии кнопки затвора наполовину значения скорости затвора и показателя диафрагмы загораются красным.

## Показатель диафрагмы и скорость затвора

### Режим приоритета диафрагмы AE

Возможные значения показателя диафрагмы (с 1/3 EV)			Скорость затвора (сек)
F8.0 до F11.0			от 8 до 1/2000
F7.1	F6.3	F5.6	от 8 до 1/1600
F5.0	F4.5	F4.0	от 8 до 1/1300
F3.6	F3.2	F2.8	от 8 до 1/1000

### Режим приоритета скорости затвора AE

Возможные значения скорости затвора (сек) (с 1/3 EV)		Показатель диафрагмы
8	6	F2.8 до F11.0
5	4	
3.2	2.5	
2	1.6	
1.3	1	
1/1.3	1/1.6	
1/2	1/2.5	
1/3.2	1/4	
1/5	1/6	
1/8	1/10	
1/13	1/15	
1/20	1/25	
1/30	1/40	
1/50	1/60	
1/80	1/100	
1/125	1/160	
1/200	1/250	
1/320	1/400	
1/500	1/640	
1/800	1/1000	
1/1300		F4.0 до F11.0
1/1600		F5.6 до F11.0
1/2000		F8.0 до F11.0

## Ручная экспозиция

Возможные значения показателя диафрагмы (с 1/3 EV)	Возможные значения скорости затвора (сек) (с 1/3 EV)
F2.8 до F3.6	от 60 до 1/1000
F4.0 до F5.0	от 60 до 1/1300
F5.6 до F7.1	от 60 до 1/1600
F8.0 до F11.0	от 60 до 1/2000



- Приведенные в таблице значения диафрагмы соответствуют кольцу трансфокатора, находящемуся в положении широкоугольный.
- В зависимости от значения увеличения нельзя выбрать некоторые значения скорости затвора и параметра диафрагмы.

## Съемка в режиме ручной фокусировки



Эта функция используется если необходимо зафиксировать фокус, или если известно расстояние до объекта и вы не хотите использовать автоматическую фокусировку.

### 1 Сдвиньте переключатель фокусировки в положение [MF].

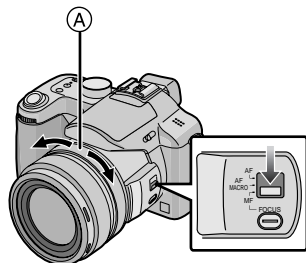

### 2 Поверните кольцо фокусировки (A), чтобы сфокусироваться на объекте.

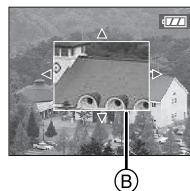

- (B): Помощь при ручной фокусировке
- Помощь при ручной фокусировке появляется в центре экрана.
  - После остановки вращения кольца фокусировки помощь при ручной настройке исчезает примерно через 2 секунды.
  - Можно также установить [ВСП. РУЧ. ФОК.] на [OFF] в меню [НАСТР.].

### 3 Сделайте снимок.

■ **ПОМОЩЬ при ручной фокусировке**  
 При вращении кольца фокусировки во время установки [ВСП. РУЧ. ФОК.] в положение [MF1] или [MF2] включается помощь при ручной фокусировке, и экран увеличивается. Это облегчает фокусировку на объекте.

## 1 Нажмите [MENU/SET] и затем нажмите ◀.



## 2 Чтобы выбрать значок [НАСТР.] меню [↵] нажмите ▼ и затем нажмите ▶.

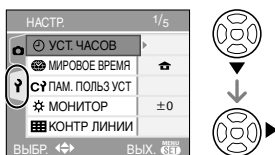

## 3 Для выбора [ВСП. РУЧ. ФОК.] нажмите ▲/▼, а затем нажмите ▶.



## 4 Для выбора режима [MF1] или [MF2] нажмите ▲/▼, а затем нажмите [MENU/SET].

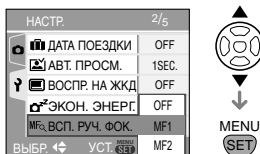

- [MF1]: Центральная часть экрана увеличивается. Настройку фокуса можно проводить в момент определения композиции всего кадра.
- [MF2]: Весь экран увеличивается. Эта опция особенно удобна в широкоугольном режиме.
- [OFF]: Экран не увеличивается.

## 5 Чтобы закрыть меню, нажмите [MENU/SET].

- Кроме того, для закрытия меню можно наполовину нажать кнопку затвора.

## ■ Техника ручной фокусировки



- 1 Медленно вращайте кольцо фокусировки.
- 2 Поверните кольцо чуть больше.
- 3 Выполните окончательную фокусировку на объекте, поворачивая кольцо фокусировки в обратном направлении.

## ■ Режим AF для одного снимка

Можно выполнить фокусировку на объекте при помощи автофокусировки, выбрав [MF] с помощью переключателя

фокусировки, а затем нажав кнопку [FOCUS].

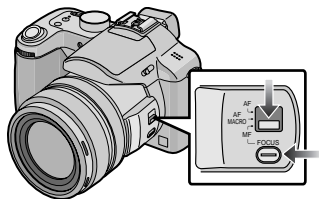

### ■ Предварительная фокусировка

Если для фокусировки невозможно использование функции автофокусировки, поскольку объект быстро движется, можно применить метод предварительной фокусировки на точке съемки. [например, функция [ПАНОРАМИРОВ.] (P74) в режиме сцены]

Эта функция подходит если известно расстояние между фотокамерой и объектом.

### ■ Блокирование фокусировки

При нажатой кнопке [FOCUS/AE LOCK] после фокусировки на положении, в котором записывается объект, фокусировку можно зафиксировать в таком положении. Это полезно, поскольку объект не окажется размытым при смещении кольца фокусировки.

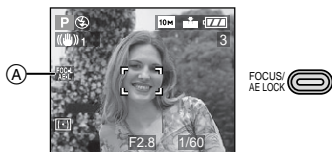

(A): Индикатор блокировки ФОКУСА/AE

### ■ Изменение зоны увеличения

Пока экран расширен, зону масштабирования можно изменять, используя помощь для ручной фокусировки. Это удобно, если для

съемки нужно изменить положение фокусировки.

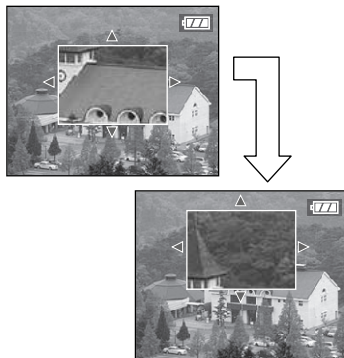

1 Поверните кольцо фокусировки.

2 Нажатием ▲/▼/◀/▶ измените расширенную зону.

- Расширение будет отменено приблизительно через 2 секунды.
- При выполнении следующих действий зона автоматической фокусировки вернется в изначальное положение:
  - изменение положения переключателя фокуса на [AF] или [AF MACRO];
  - изменение размера или формата снимка;
  - выключение камеры.



•Также можно использовать режим ручной фокусировки при съемке видео [M]. Однако при записи видео экран не расширяется.

•Если фокусировка была выполнена при широкоугольном положении трансфокатора, а затем кольцо трансфокатора было переведено в положение телережима, фокусировка может оказаться неправильной. В этом случае повторно сфокусируйте фотокамеру на объекте.

•В режиме ручной фокусировки невозможно задать непрерывную

автоматическую фокусировку AF (P102).

- При повороте кольца фокусировки или кольца трансфокатора во время записи видеок кадров, записи снимков со звуком или добавления звука к записанным снимкам может быть записан шум скрипа.
- Для окончательной проверки фокуса используйте экран помощи.
- После отмены режима энергосбережения снова сфокусируйтесь на объекте.

## Сохранение личных настроек меню (Сохранение индивидуальных настроек)



Подлежащие установке режимы записи и все настройки меню, установленные на этот раз, можно зафиксировать в [C1], [C2] или [C3].

- Заранее установите диск рабочего режима в положение, которое следует сохранить, и выберите настройки меню на основном аппарате.

**1** Нажмите [MENU/SET], затем нажмите ◀.

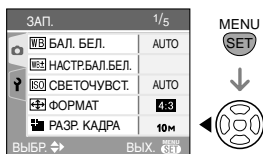

**2** Нажмите ▼ для выбора пиктограммы меню [НАСТР.] [У], затем нажмите ▶.

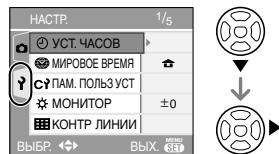

**3** Нажмите ▲/▼, чтобы выбрать [ПАМ. ПОЛЬЗ УСТ], а затем нажмите ▶.



**4** Нажатием ▲/▼ выберите [C1], [C2] или [C3], затем нажмите [MENU/SET].

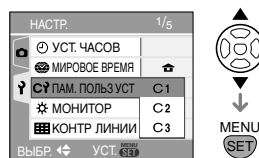

**5** Нажатием ▲ выберите [ДА], затем нажмите [MENU/SET].

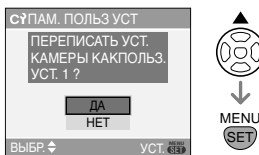

- При выборе [ДА] ранее сохраненные настройки перезаписываются.

- Следующие пункты меню сохранить невозможно, так как они влияют на все режимы записи.
  - [УСТ. ЧАСОВ];
  - [СБРОС];
  - [СБРОС №].

## 6 Для закрытия меню нажмите [MENU/SET].

# Съемка в индивидуальном режиме



Выберите одну из индивидуальных настроек в соответствии с условиями съемки и прочими факторами из числа сохраненных шаблонов, записанных ранее как индивидуальные настройки.

## 1 Нажатием ▲/▼ выберите [C1 УСТ1], [C2 УСТ2] или [C3 УСТ3].

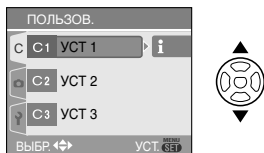

- При нажатии ► отображаются настройки меню. (Для возвращения в экран выбора нажмите ◀).

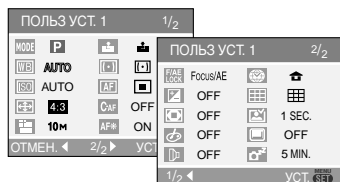

- Отображаются только элементы главного меню.

## 2 Нажмите [MENU/SET] для введения настроек.

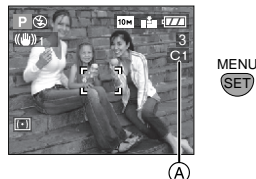

- Ⓐ: Сохранение выбранных индивидуальных настроек отображается на экране.

### ■ При изменении настроек меню

Даже в случае временного изменения настроек меню при помощи [C1 УСТ1], [C2 УСТ2] или [C3 УСТ3], сохраненные параметры остаются без изменений.

Для изменения сохраненных настроек необходимо перезаписать сохраненные данные с помощью опции [ПАМ. ПОЛЬЗ УСТ] (P69) в меню настроек.



- Даже если настройки дня рождения для [РЕБЕНОК1]/[РЕБЕНОК2] (P78) в режиме сцены или [ДАТА ПОЕЗДКИ] (P79) изменены, изменения не будут сохранены. Для сохранения измененных настроек используйте [ПАМ. ПОЛЬЗ УСТ] в меню настроек для сохранения новых установок.
- При покупке исходные настройки режима программы AE [P] зафиксированы на [C1 УСТ1], [C2 УСТ2] или [C3 УСТ3].

# Режим сцены



При выборе режима сцены фотокамера установит оптимальный для данного снимка баланс цветов и экспозицию.

• Описание всех режимов меню сцены приведено на страницах с P72 по 79.

## 1 Для выбора необходимого меню сцены нажмите ▲/▼.

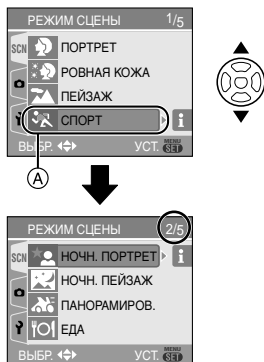

- Для перехода к следующему экрану нажмите (A), а затем нажмите ▼.
- Если меню [РЕЖИМ СЦЕНЫ] не появилось, то чтобы его открыть, нажмите [MENU/SET].
- При нажатии ► отображаются описания каждого режима сцены. (При нажатии ◀ экран возвращается в меню [РЕЖИМ СЦЕНЫ].)

## 2 Нажмите [MENU/SET].

## ■ Об экраном меню

- Имеются 5 экранов меню (1/5, 2/5, 3/5, 4/5 и 5/5).
- Переключаться между экранами меню в любом меню можно при помощи поворота переднего диска.

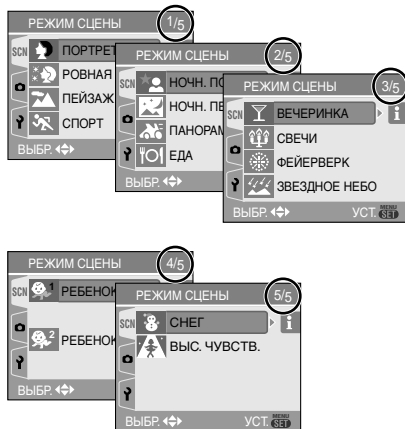

- При съемке в режиме сцены, который не подходит для условий съемки, баланс цветов снимка может отличаться от реальных цветов.
- При необходимости изменения яркости записываемого снимка скомпенсируйте экспозицию (P57). (Тем не менее, экспозицию нельзя скомпенсировать в режиме [ЗВЕЗДНОЕ НЕБО].)
- Нажмите ◀, а затем ▲/▼ в меню [РЕЖИМ СЦЕНЫ] для выбора пункта меню [ЗАП.] [P92] или [НАСТР.] [P27] и установите желаемые параметры.
- Следующие параметры нельзя установить в режиме сцены, поскольку фотокамера автоматически устанавливает для них оптимальные значения.  
– [БАЛ. БЕЛ.]

- [СВЕТОЧУВСТ.]
- [РЕЖИМ ЗАМЕРА]
- [ЦВЕТ. ЭФФЕКТ]
- [НАСТР. ИЗОБР.]

## [ПОРТРЕТ]

Для открытия меню [РЕЖИМ СЦЕНЫ] нажмите [MENU], а затем выберите необходимый режим сцены. (P71)  
Фон становится расплывчатым и изображение человека приобретает естественный цвет лица.

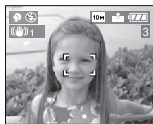

### ■ Приемы работы с режимом ПОРТРЕТ

Для достижения оптимальной эффективности этого режима:

- 1 Поверните кольцо трансфокатора как можно дальше вправо
- 2 Для достижения максимальной эффективности данного режима подойдите ближе к объекту съемки.



- Этот режим применяется только для съемки вне помещений в светлое время суток.

## [РОВНАЯ КОЖА]

Для открытия меню [РЕЖИМ СЦЕНЫ] нажмите [MENU], а затем выберите необходимый режим сцены. (P71)  
В этом режиме фотокамера определяет цвет лица или кожи и сглаживает цвет

кожи по сравнению с режимом портрета.



### ■ Приемы работы с режимом РОВНАЯ КОЖА

Для достижения оптимальной эффективности этого режима:

- 1 Поверните кольцо трансфокатора как можно дальше вправо
- 2 Для достижения максимальной эффективности данного режима подойдите ближе к объекту съемки.



- Этот режим применяется только для съемки вне помещений в светлое время суток.
- Если часть фона или другие объекты в кадре имеют цвет кожи, они также будут сглажены.
- Режим ровной кожи неэффективен при недостаточной яркости.

## [ПЕЙЗАЖ]

Для открытия меню [РЕЖИМ СЦЕНЫ] нажмите [MENU], а затем выберите необходимый режим сцены. (P71)  
В этом режиме фотокамера фокусируется преимущественно на удаленных объектах, что позволяет снимать пейзажи с широким ракурсом.

- Установите переключатель фокуса в положение [AF].





- Диапазон фокусировки составляет от 5 м до ∞.
- Вспышка устанавливается на принудительное выключение [⊘].
- Настройка вспомогательной лампочки автофокусировки недоступна.

## [СПОРТ]

Для открытия меню [РЕЖИМ СЦЕНЫ] нажмите [MENU], а затем выберите необходимый режим сцены. (P71) Установите в данное положение, если требуется произвести съемку спортивных или других быстро происходящих событий.

- Установите переключатель фокуса в положение [AF].



- Данный режим подходит для съемки объектов с расстояния 5 м или более.
- При съемке быстро движущихся объектов в помещении функция [ISO] автоматически увеличивает светочувствительность ISO для избежания смазывания объекта съемки.
- Значение светочувствительности ISO устанавливается в [ISO].
- Установка автоматической настройки значений экспозиции отключена.

## [НОЧН. ПОРТРЕТ]

Для открытия меню [РЕЖИМ СЦЕНЫ] нажмите [MENU], а затем выберите необходимый режим сцены. (P71) Данный режим позволяет выполнить съемку предметов и пейзажей с естественным уровнем яркости с использованием вспышки и медленной скорости затвора.



### ■ Приемы работы с режимом НОЧН. ПОРТРЕТ

- **Используйте вспышку.**
- Поскольку скорость затвора снижается, при съемке рекомендуется пользоваться штативом и автоматическим таймером (P56).
- Для съемки объект должен оставаться неподвижным в течении около 1 секунды после выполнения снимка.
- При съемке рекомендуется установить трансфокатор в широкоугольный режим (1×) и находиться на расстоянии около 1,5 м от объекта съемки.



- Диапазон фокусировки составляет от 1,2 м до 5 м. (Допустимые расстояния для съемки со вспышкой приведены на стр. P52.)
- Если вспышка не используется, убедитесь, что она закрыта.
- Вследствие необходимости обработки данных затвор после съемки может находиться в закрытом состоянии (не более 1 секунды). Это не неисправность.

- При съемке в условиях недостаточной освещенности могут стать заметными помехи.
- При использовании вспышки устанавливается режим замедленной синхронизации/уменьшения эффекта красных глаз [S+O] и вспышка срабатывает при съемке каждого снимка.
- Режим непрерывной автофокусировки недоступен.

### [НОЧН. ПЕЙЗАЖ]

Для открытия меню [РЕЖИМ СЦЕНЫ] нажмите [MENU], а затем выберите необходимый режим сцены. (P71) В этом режиме за счет снижения скорости затвора ночной пейзаж будет снят в ярких тонах.

- Установите переключатель фокуса в положение [AF].

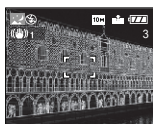

### ■ Приемы работы с режимом НОЧН. ПЕЙЗАЖ

- Поскольку скорость затвора снижается (примерно до 8 секунд), пользуйтесь штативом. Кроме того, при съемке рекомендуется пользоваться автоматическим таймером (P56).



- Диапазон фокусировки составляет от 5 м до ∞.
- Вследствие необходимости обработки данных затвор после съемки может находиться в закрытом состоянии (не более 8 секунды). Это не неисправность.

- При съемке в условиях недостаточной освещенности могут стать заметными помехи.
- Вспышка устанавливается на принудительное выключение [O].
- Настройки вспомогательной лампочки автофокусировки и непрерывной автофокусировки недоступны.

### [ПАНОРАМИРОВ.]

Для открытия меню [РЕЖИМ СЦЕНЫ] нажмите [MENU], а затем выберите необходимый режим сцены. (P71) Если вы перемещаете камеру в направлении движения снимаемого предмета (например едущего автомобиля), фон снимка становится смазанным а изображение предмета остается четким. Этот прием называется “панорамирование”. Режим “panning” позволяет легче достичь этого эффекта.



### ■ Приемы работы с режимом ПАНОРАМИРОВАНИЕ

Для получения в режиме Panning качественных снимков, во время съемки перемещайте фотокамеру в горизонтальной плоскости.

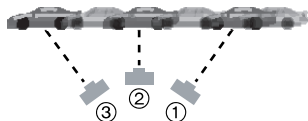

- ① Перемещайте фотокамеру плавно, следя за движением объекта через видоискатель.
- ② Во время движения камеры нажмите кнопку затвора.

### ③ Перемещайте фотокамеру без остановок.

- Рекомендуется:
  - Использовать видоискатель. (P47)
  - Выбирать быстро движущиеся объекты.
  - Использовать предварительную фокусировку. (P68)
  - Использовать данный режим вместе с режимом серийной съемки. (P60) (Впоследствии можно будет выбрать лучшие кадры.)



- Скорость затвора в режиме “panning” становится медленнее. Поэтому эффект дрожания изображения возникает легче.
- Режим “panning” не работает в следующих случаях.
  - В очень яркий летний день. Рекомендуется использовать фильтр ND (DMW-LND55; не входит в комплект поставки). (P136)
  - Если скорость затвора быстрее 1/100 секунды.
  - Если вследствие того, что объект движется медленно, вы перемещаете камеру слишком медленно. (Фон не становится расплывчатым.)
  - При неудовлетворительном слежении камеры за объектом
- Нельзя установить режим стабилизатора [MODE2]. Если при использовании режима “panning” стабилизатор установлен в режим [MODE1] будет скомпенсировано только вертикальное дрожание.
- Настройки вспомогательной лампочки автофокусировки и непрерывной автофокусировки недоступны.

### [ЕДА]

Для открытия меню [РЕЖИМ СЦЕНЫ] нажмите , а затем выберите необходимый режим сцены. (P71) В этом режиме фотокамера позволяет делать снимки продуктов питания с передачей натуральных оттенков и исключает влияние освещения, например в ресторане.

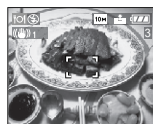

- Диапазон фокусировки 5 см (Широкоугольный)/2 м (Телережим) до ∞.

### [ВЕЧЕРИНКА]

Для открытия меню [РЕЖИМ СЦЕНЫ] нажмите , а затем выберите необходимый режим сцены. (P71) Установите этот режим при съемке свадебных церемоний, праздничных мероприятий внутри помещений и других событий. За счет включения вспышки и снижения скорости затвора люди и фон можно запечатлеть с почти натуральной яркостью.



#### ■ Приемы работы с режимом ВЕЧЕРИНКА

- Откройте вспышку. (P51)
- Поскольку скорость затвора снижается, при съемке рекомендуется пользоваться штативом и автоматическим таймером (P56).

- При съемке рекомендуется установить трансфокатор в широкоугольный режим (1×) и находиться на расстоянии около 1,5 м от объекта съемки.



- Вспышка может устанавливаться в режим замедленной синхронизации/уменьшения эффекта красных глаз [⚡S👁] или принудительного включения/уменьшения эффекта красных глаз [⚡👁].

## [СВЕЧИ]

Для открытия меню [РЕЖИМ СЦЕНЫ] нажмите [MENU], а затем выберите необходимый режим сцены. (P71) Этот режим позволяет делать снимки при свете свечей.



### ■ Приемы работы с режимом СВЕЧИ

- При максимальном использовании света свечей можно получить удачные снимки даже без включения вспышки.
- Для съемки рекомендуется пользоваться штативом и автоматическим таймером (P56).



- Диапазон фокусировки 5 см (Широкоугольный)/2 м (Телережим) до ∞.
- Вспышка может устанавливаться в режим замедленной синхронизации/уменьшения эффекта красных глаз [⚡S👁] или принудительного включения/уменьшения эффекта красных глаз [⚡👁].

## [ФЕЙЕРВЕРК]

Для открытия меню [РЕЖИМ СЦЕНЫ] нажмите [MENU], а затем выберите необходимый режим сцены. (P71) В этом режиме можно делать снимки фейерверков на фоне ночного неба.

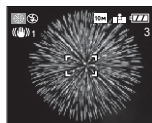

### ■ Приемы работы с режимом ФЕЙЕРВЕРК

Для предварительной фокусировки на точку съемки рекомендуется выполнить нижеприведенные операции. Это позволит не пропустить момент съемки фейерверка.

- 1 Установите переключатель фокуса в положение [MF] (P66)
  - 2 Наведите фотокамеру на объект (например, на отдаленный источник света), который находится приблизительно на том же расстоянии до фотокамеры, что и точка разрыва фейерверка.
  - 3 Нажмите кнопку [FOCUS], пока не засветится индикатор фокуса (P33).
  - 4 Направьте фотокамеру на точку разрыва фейерверка и ждите.
  - 5 Чтобы сделать снимок при разрыве фейерверка, нажмите на кнопку затвора до упора.
- Если использовалось увеличение, фокусировка будет неправильной. Повторите шаги со 2 по 5.
  - Рекомендуется использовать штатив.



- Диапазон фокусировки в режиме автоматической фокусировки составляет от 5 м до ∞. (Для предварительной фокусировки

рекомендуется выполнить шаги с 1 по 5.)

• Устанавливается следующая скорость затвора.

– Если режим работы оптического стабилизатора изображения выбран как [OFF], скорость затвора принудительно устанавливается на 2 секунду.

– Если режим работы оптического стабилизатора изображения выбран как [MODE1] или [MODE2], скорость затвора принудительно устанавливается на 1/4 или на 2 секунду (Скорость затвора 2 секунда устанавливается только если камера обнаружила незначительный уровень дрожания изображения, так как будто она установлена на штативе.)

• Столбчатые диаграммы всегда выводятся оранжевым цветом. (P49)

• Вспышка устанавливается на принудительное выключение [🚫].

• Настройки вспомогательной лампочки автофокусировки и непрерывной автофокусировки недоступны.

## [ЗВЕЗДНОЕ НЕБО]

Для открытия меню [РЕЖИМ СЦЕНЫ] нажмите [MENU], а затем выберите необходимый режим сцены. (P71) Данный режим позволяет путем замедления скорости затвора получить яркие снимки звездного неба и темных предметов, которые невозможно получить в режиме [НОЧН. ПЕЙЗАЖ].



## ■ Установка скорости затвора

• Выберите скорость затвора [15 СЕК.], [30 СЕК.] или [60 СЕК.].

1 Для выбора длительности в секундах нажмите ▲/▼, а затем нажмите [MENU/SET].

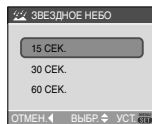

2 Съемка.



• Для открытия экрана обратного отсчета нажмите кнопку затвора. Не двигайте фотокамеру после появления этого экрана. После завершения обратного отсчета на время обработки данных, равное времени выбранной скорости затвора, на экране появится сообщение [ПОДОЖДИТЕ...].

• Для остановки съемки во время обратного отсчета нажмите [MENU/SET].

## ■ Приемы работы с режимом ЗВЕЗДНОЕ НЕБО

• Затвор открывается на 15, 30 или 60 секунд. Пользуйтесь штативом. При съемке также рекомендуется пользоваться автоматическим таймером. (P56)

• Рекомендуется выполнить предварительную фокусировку (P68) на каком-нибудь объекте, на например на яркой звезде или удаленном источнике света.



• Столбчатые диаграммы всегда выводятся оранжевым цветом. (P49)

- Режим непрерывной автофокусировки недоступен.
- Вспышка устанавливается на принудительное выключение [☹].
- Функция оптического стабилизатора изображения устанавливается в [OFF].
- Нельзя использовать компенсацию экспозиции или устанавливать [ЗАП. ЗВУКА], автоматическую настройку значений экспозиции, режим серийной съемки или непрерывную автофокусировку.

## [РЕБЕНОК1]/ [РЕБЕНОК2]

Для открытия меню [РЕЖИМ СЦЕНЫ] нажмите [MENU], а затем выберите необходимый режим сцены. (P71)  
Данный режим позволяет делать снимки детей со здоровым оттенком кожи. При использовании вспышки ее мощность устанавливается на меньшее значение чем обычно.  
С помощью [РЕБЕНОК1] и [РЕБЕНОК2] можно установить дни рождения двух детей.

- При просмотре снимков можно показывать возраст ребенка.
- Возраст также можно печатать на фотографиях с помощью программного обеспечения [LUMIX Simple Viewer] или [PHOTOfunSTUDIO-viewer], которое содержится на компакт-диске (поставляемом). (Информация о печати фотографий приводится в отдельном руководстве по подключению к компьютеру.)

### ■ Вывод возраста на экран

- При необходимости вывода возраста на экран предварительно установите день рождения, выберите [С ВОЗРАСТОМ] и нажмите [MENU/SET].

- Для отмены отображения возраста выберите [БЕЗ ВОЗРАСТА] и нажмите [MENU/SET].

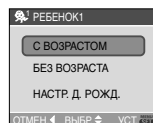
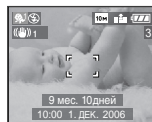

### ■ Установка дня рождения

- 1 Для выбора [НАСТР. Д. РОЖД.] нажмите ▲/▼, а затем нажмите [MENU/SET].
  - 2 При появлении сообщения [ЗАДАЙТЕ ДЕНЬ РОЖДЕНИЯ РЕБЕНКА] выберите параметры даты (год/месяц/день) с помощью ◀/▶ и установите их с помощью ▲/▼.
  - 3 Для завершения нажмите [MENU/SET].
- При выборе [С ВОЗРАСТОМ] без предварительной установки дня рождения, на экран выводится соответствующее сообщение. Нажмите [MENU/SET] и установите день рождения в соответствии с приведенными выше шагами 2 и 3.



- Диапазон фокусировки 5 см (Широкоугольный)/2 м (Телережим) до ∞.
- Значение светочувствительности ISO устанавливается в [ISO].
- Установка автоматической настройки значений экспозиции отключена.
- После включения фотокамеры в режиме [РЕБЕНОК1]/[РЕБЕНОК2] режима сцены или при переключении в режим [РЕБЕНОК1]/[РЕБЕНОК2] из других режимов сцены, возраст и текущая дата отображаются в нижней части экрана на протяжении примерно 5 секунд.
- Формат отображения возраста может отличаться в зависимости от выбранного языка в режиме записи.

- Стиль оформления при печати может немного отличаться от стиля оформления на экране.
- Дата рождения выводится в формате [0 мес. 0 дней].
- Если возраст выводится неправильно, проверьте настройки часов и дня рождения.
- При выборе режима [БЕЗ ВОЗРАСТА], возраст не записывается, даже если время и день рождения установлены. Это означает, что возраст не может отображаться даже при выборе режима [С ВОЗРАСТОМ] после съемки.
- Для сброса дня рождения выберите [СБРОС] в меню [НАСТР.]. (P31)

### [СНЕГ]

Для открытия меню [РЕЖИМ СЦЕНЫ] нажмите [, а затем выберите необходимый режим сцены. (P71)  
В этом режиме баланс белого и экспозиция выбираются для съемки снега как можно более белым.



### [ВЫС. ЧУВСТВ.]

Для открытия меню [РЕЖИМ СЦЕНЫ] нажмите [, а затем выберите необходимый режим сцены. (P71)  
Это вызывает высокочувствительную обработку данных и предоставляет возможность съемки объектов со светочувствительностью ISO 3200.



- Резкость снимков немного ухудшается вследствие обработки данных высокой чувствительности. Это не неисправность.
- Диапазон фокусировки 5 см (Широкоугольный)/2 м (Телережим) до ∞.
- Возможно получение снимков, подходящих для печати в форматах 4"×6"/10×15 см.
- Вспышка устанавливается на принудительное выключение [].
- Для настройки качества невозможно установить значение [RAW].
- Нельзя использовать дополнительное оптическое и цифровое увеличение.

## При съемке записывается день отпуска, когда была сделана фотография



Если ранее был задан день отъезда, то при съемке записывается день отпуска, когда была сделана фотография.

- При воспроизведении фотографий индицируется день отпуска, когда была сделана фотография.



- (A): Количество дней, прошедших с даты отъезда
- Количество дней, прошедших с даты отправления можно печатать на фотографиях с помощью программного обеспечения [LUMIX Simple Viewer] или [PHOTOfunSTUDIO-viewer-], которое

содержится на компакт-диске (поставляемом). (Информация о печати фотографий приводится в отдельном руководстве по подключению к компьютеру.)

## ■ Установка даты поездки (При выбранном режиме программирования AE [ P ] отображаются следующие экраны.)

### 1 Нажмите [MENU/SET] и затем нажмите ◀.

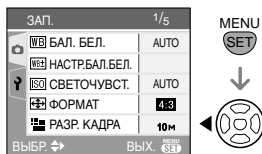

### 2 Чтобы выбрать значок [НАСТР.] меню [?] нажмите ▼ и затем нажмите ▶.

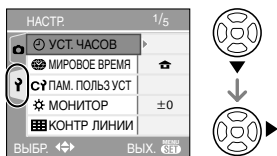

### 3 Для выбора [ДАТА ПОЕЗДКИ] нажмите ▲/▼, а затем нажмите ▶.

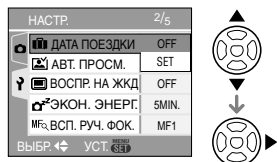

### 4 Для выбора [SET] нажмите ▼, а затем нажмите [MENU/SET].

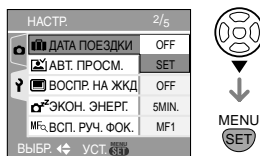

### 5 Для настройки даты нажмите ▲/▼/◀/▶.



◀/▶: Выбрать нужный пункт.

▲/▼: Установите год, месяц и день.

### 6 Чтобы закрыть меню, дважды нажмите [MENU/SET].

### 7 Сделайте снимок.



(A) Количество дней, прошедших с даты отъезда

- Текущая дата и время, а также день отпуска отображаются в нижней части экрана на протяжении примерно 5 секунд при включении камеры, если установлена дата поездки, после настройки часов, даты отъезда либо даты поездки, после изменения настройки мирового времени, а также после

переключения из режима воспроизведения в другой режим.

- Если [ДАТА ПОЕЗДКИ] установлено, [P] появляется в нижнем правом углу экрана.

### ■ Отмена режима даты путешествия

Если оставить [ДАТА ПОЕЗДКИ] установленным в положение [SET], количество дней, прошедших после отъезда, будет продолжать записываться.

По окончании отпуска установите [ДАТА ПОЕЗДКИ] на [OFF] на экране, показанном в пункте 4, а затем дважды нажмите [MENU/SET].



- Дата поездки высчитывается на основании даты в настройке часов (P26), а также установленной даты отъезда. Если установить [МИРОВОЕ ВРЕМЯ] (P81) на пункт назначения поездки, дата поездки высчитывается на основании даты в настройке часов и установок пункта назначения поездки.
- Установка дня путешествия сохраняется, даже если камера будет выключена.
- Если дата отъезда установлена, а затем снимок делается до этой даты отъезда, знак [-] (минус) отображается оранжевым цветом, и день отпуска, в который сделан снимок, не записывается.
- Если дата отъезда установлена, а затем настройка часов меняется на дату и время в месте назначения поездки, знак [-] (минус) отображается белым цветом, и день отпуска, в который сделан снимок, не записывается, если, к примеру, дата места назначения поездки на день раньше даты отъезда.
- Если опция [ДАТА ПОЕЗДКИ] установлена в положение [OFF], количество дней, прошедших с даты

отъезда, не записывается, даже если дата путешествия или часы установлены. Даже если опция [ДАТА ПОЕЗДКИ] установлена в положение [SET] после съёмки, день отпуска, в который сделаны снимки, не отображается.

- Если дата отъезда установлена без настройки часов, появляется сообщение [УСТАНОВИТЕ ЧАСЫ]. В таком случае настройте часы. (P26)

## Отображение времени в пункте назначения поездки (Мировое Время)



Если установить домашний регион и регион пункта назначения поездки при путешествии за границу и т.д., местное время в регионе назначения поездки может отображаться на экране и записываться на сделанных снимках.

- Выберите [УСТ. ЧАСОВ], чтобы заранее установить текущую дату и время. (P26)

### 1 Нажмите [MENU/SET], а затем нажмите ◀.

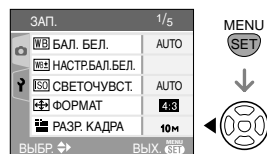

## 2 Нажмите ▼ для выбора в меню [НАСТР.] значка [?], а затем нажмите ►.

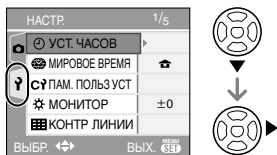

## 3 Нажмите ▲/▼ для выбора [МИРОВОЕ ВРЕМЯ], а затем нажмите ►.



- Если вы устанавливаете мировое время в первый раз, появляется сообщение [УСТАНОВИТЕ ДОМАШНИЙ РЕГИОН]. При появлении такого сообщения нажмите [MENU/SET], а затем установите время, как показано на экране в пункте 2 в разделе “Установка домашнего региона [ДОМ. РЕГИОН]”.

### ■ Установка домашнего региона [ДОМ. РЕГИОН]

(Выполните пункты 1, 2 и 3.)

- 1 Нажмите ▼ для выбора [ДОМ. РЕГИОН], а затем нажмите [MENU/SET] для установки.

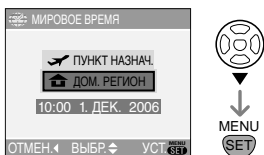

- 2 Нажмите ◀/▶ для выбора вашего местонахождения в настоящее

время, а затем нажмите [MENU/SET] для установки.



- Текущее время отображается слева сверху экрана, а разница во времени относительно среднего времени по Гринвичу (GMT: “Greenwich Mean Time”) отображается слева внизу экрана.
- Если в домашнем регионе используется летнее время [☀️], нажмите ▲. Еще раз нажмите ▲ для возврата к исходному времени.
- Установка летнего времени для домашнего региона не увеличивает текущее время. Увеличьте настройку часов на один час. (P26)

### ■ Завершение установки домашнего региона

- Если вы устанавливаете домашний регион в первый раз, отображение на экране возвращается к показанному в пункте 1 раздела “Установка домашнего региона [ДОМ. РЕГИОН]” после нажатия [MENU/SET] для установки вашего текущего местонахождения. Нажмите ◀ для возврата к экрану, показанному в пункте 3, а затем нажмите [MENU/SET] для закрытия меню.
- Если вы устанавливаете домашний регион во второй раз и далее, отображение на экране возвращается к показанному в пункте 3 после нажатия [MENU/SET] для установки вашего текущего местонахождения. Нажмите [MENU/SET] еще раз для закрытия меню.

### ■ Установка региона пункта назначения поездки

(Выполните пункты 1, 2 и 3.)

- 1 Нажмите ▲ для выбора [ПУНКТ НАЗНАЧ.], а затем нажмите [MENU/SET] для установки.

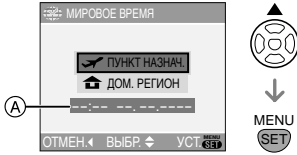

- 2 В зависимости от установки, отображается время в регионе пункта назначения поездки либо в домашнем регионе.
- Если вы устанавливаете регион пункта назначения поездки в первый раз, дата и время отображаются, как показано на экране выше.
- 3 Нажмите ◀/▶ для выбора региона, в котором находится пункт назначения поездки, а затем нажмите [MENU/SET] для установки.



- Текущее время в выбранном регионе пункта назначения поездки отображается справа вверху экрана, а временная разница относительно домашнего региона отображается слева внизу экрана.
- Если в домашнем регионе используется летнее время [☀️], нажмите ▲. (Время увеличивается на один час.) Еще раз нажмите ▲ для возврата к исходному времени.
- Отображаются названия крупных городов в выбранном регионе. Также слева внизу экрана отображается разница во времени между выбранным регионом и домашним регионом. (Обратитесь к P84 за информацией о

названиях крупных городов, которые отображаются.)

- 3 Нажмите [MENU/SET] для завершения.

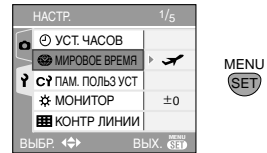

- Значок меняется с [🏠] на [✈️] после установки пункта назначения поездки.



- По окончании отпуска верните установку в положение [ДОМ. РЕГИОН], следуя указаниям пунктов 1, 2, 3, а затем установка домашнего региона [ДОМ. РЕГИОН].
- Если вы не можете найти пункт назначения поездки в списке регионов, отображаемых на экране, установите по разнице во времени относительно домашнего региона.

**Возможные пункты для установок мирового времени**

Временной интервал относительно среднего времени по Гринвичу (GMT)	Список географических названий			
-11	Midway Islands	Samoa		
-10	Hawaii	Honolulu	Tahiti	
-9	Alaska	Anchorage		
-8	Vancouver	Seattle	Los Angeles	
-7	Denver	Phoenix		
-6	Chicago	Houston	Mexico City	
-5	Toronto	New York	Miami	Lima
-4	Caracas	Manaus	La Paz	
-3:30	Newfoundland			
-3	Rio de Janeiro	Sao Paulo	Buenos Aires	
-2	Fernando de Noronha			
-1	Azores			
0	London	Casablanca		
+1	Berlin	Paris	Rome	Madrid
+2	Helsinki	Athens	Cairo	Johannesburg
+3	Moscow	Kuwait	Riyadh	Nairobi
+3:30	Tehran			
+4	Dubai	Abu Dhabi		
+4:30	Kabul			
+5	Islamabad	Karachi	Male	
+5:30	Delhi	Kolkata	Mumbai	Chennai
+5:45	Kathmandu			
+6	Dacca	Colombo		
+6:30	Yangon			
+7	Bangkok	Jakarta		
+8	Beijing	Hong Kong	Kuala Lumpur	Singapore
+9	Seoul	Tokyo		
+9:30	Adelaide			
+10	Guam	Sydney		
+11	Solomon Islands	New Caledonia		
+12	Fiji	Auckland	Wellington	
+12:45	Chatham Islands			

\* "GMT" - это сокращение от "Greenwich Mean Time" (среднее время по Гринвичу).

# Режим видео



- 1** Нажмите кнопку затвора наполовину для фокусировки, а затем нажмите кнопку затвора полностью для начала съемки.

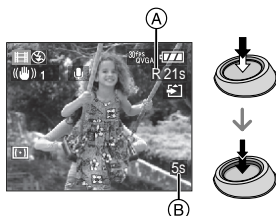

- Когда объект будет сфокусирован, загорится индикатор фокусировки.
- Показатель диафрагмы фиксируется в значении, заданном на момент начала записи (первого кадра).
- Оставшееся время записи (A) индицируется в верхней правой части, а прошедшее время записи (B) в нижней правой части экрана. Например, 1 час 20 минут и 30 секунд отображается как [1h20m30s].
- Доступное и прошедшее время записи является приблизительным.
- Одновременно начинается запись звука с помощью встроенного микрофона фотокамеры.
- При повороте кольца фокусировки или кольца трансфокатора во время записи видеокладов может быть записан шум скрипа.

- 2** Для остановки записи полностью нажмите кнопку затвора.

- При заполнении во время съемки карты памяти фотокамера автоматически прекратит запись.

- Изменение настроек для формата и качества снимка

- 1** Нажмите [MENU/SET].

- 2** Для выбора [ФОРМАТ] нажмите ▲/▼, а затем нажмите ►.



- 3** Для выбора необходимого параметра нажмите ▲/▼, а затем нажмите [MENU/SET].

- 4** Для выбора [РЕЖ.КАДРА] нажмите ▲/▼, а затем нажмите ►.

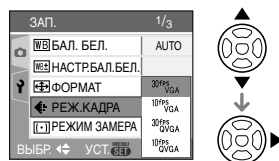

- 5** Для выбора пункта меню нажмите ▲/▼, а затем нажмите [MENU/SET].

Если на экране, показанном на шаге 2, выбрано [4:3]

Параметр	Разрешение фотоснимка	кадр/сек
[30fpsVGA]	640×480	30
[10fpsVGA]	пиксель	10
[30fpsQVGA]	320×240	30
[10fpsQVGA]	пиксель	10

Если на экране, показанном на шаге 2, выбрано [16:9]

Параметр	Разрешение фотоснимка	кадр/сек
[30fps16:9]	848×480	30
[10fps16:9]	пиксель	10

- кадр/сек “frames per second/число кадров за секунду”; Это означает количество кадров, использованных за 1 секунду.
- Режим “30 fps” позволяет снимать более плавное видео.
- В режиме “10 fps” можно снимать более длинные видео, но при этом качество будет ниже.
- При съемке в режиме [10fpsQVGA] файл получается небольшим, что позволяет пересылать его по электронной почте.

## 6 Чтобы закрыть меню, нажмите [MENU/SET].

- Кроме того, для закрытия меню можно наполовину нажать кнопку затвора.



- Диапазон фокусировки составляет от 30 см [в режиме АФ МАКРО: 5 см] (широкоугольный режим)/2 м (телережим) до ∞.
- Информация о доступном времени записи приведена на стр. 150.
- Доступное время записи является приближенным.

(Оно зависит от условий записи и типа карты памяти.)

- Доступное время съемки зависит от объекта съемки.
- Доступное время записи, которое выводится на экране, может уменьшаться неравномерно.
- Видео нельзя записать без звука.
- Фотокамера не позволяет записывать видео на карты MultiMediaCard.
- При выборе качества видео [30fpsVGA] или [30fps16:9] рекомендуется пользоваться высокоскоростными картами памяти SD со значением “10MB/s” или большим, указанным на упаковке.
- Запись может внезапно прерваться. (Это зависит от типа карты памяти SD/SDHC.)
- Рекомендуется использовать карту памяти SD/SDHC производства компании Panasonic.
- В зависимости от типа карты памяти SD/SDHC индикатор обращения к карте может отображаться на короткое время после завершения записи видео. Это не является неисправностью.
- Когда видеокadres, записанные камерой, воспроизводятся на другой аппаратуре, качество изображения и звука может стать хуже, и видеокadres могут не воспроизводиться. Также информация о записи может отображаться неправильно.
- В режиме видео [E] нельзя пользоваться функцией определения направления и функцией просмотра. Нельзя задать [MODE2] в функции оптического стабилизатора изображения.
- Поставляемое программное обеспечение включает проигрыватель QuickTime для воспроизведения на

компьютере видеофайлов, записанных с помощью фотокамеры.

## Отображение нескольких экранов (мульти воспроизведение)



### 1 Поверните передний диск влево для отображения нескольких снимков. (Отображается экран с 9 снимками)



1 снимок → 9 снимков →  
25 снимков → Экран календаря

- После отображения нескольких экранов поверните передний диск дальше влево для отображения 25 экранов и календарного экрана (P88). Для возвращения к предыдущему экрану поверните передний диск вправо.
- При переключении в режим нескольких экранов появляется полоса прокрутки (A). С помощью полосы прокрутки можно просмотреть положение текущего снимка среди всех записанных снимков.

### 2 Для выбора снимка нажмите ▲/▼/◀/▶.



- На экран выводятся дата записи выбранного снимка, номер выбранного снимка и общее количество снимков.
- В зависимости от снимка или параметров настройки могут появляться следующие значки.
  - [★] (Избранное)
  - [📺] (Видео)
  - [👶] ([РЕБЕНОК1]/[РЕБЕНОК2] в режиме сцены)
  - [📅] (День путешествия)
  - [🎞] (Анимация)

### ■ Примеры 25 снимков



### ■ Для возврата в режим нормального воспроизведения

Поверните передний диск вправо или нажмите кнопку [MENU/SET].

- Вокруг снимка появится рамка оранжевого цвета.

### ■ Чтобы удалить фотоснимок в режиме мульти воспроизведения

- 1 Для выбора снимка нажмите ▲/▼/◀/▶, а затем нажмите [🗑].
- 2 Для выбора [ДА] нажмите ▲.
- 3 Нажмите [MENU/SET].



- Даже если индикаторы на экране выключены в режиме нормального воспроизведения (P47), при переходе в режим мультивоспроизведения на экране появится информация о записи. При переходе к предыдущему экрану индикаторы на экране выводятся так же, как и в режиме нормального воспроизведения.
- Снимки не будут отображаться в повернутом положении, даже если параметр [ПОВЕРН. ЖКД] установлен в [ON]. (P118)

## Отображение в порядке даты СЪЕМКИ (воспроизведение в хронологическом порядке)



С помощью функции воспроизведения в хронологическом порядке, снимки можно воспроизводить в порядке даты съемки.

### 1 Для отображения календарного экрана поверните передний диск влево.



- Если ранее на экран был выведен календарь, то при выборе снимка выбирается его дата записи.
- Если существует несколько снимков с одинаковой датой записи, отображается первый снимок записанный в тот день.
- Календарь отображается помесечно.

### 2 Для выбора даты снимков которые надо воспроизвести нажмите ▲/▼/◀/▶.

◀/▶: Выберите дату

▲/▼: Выберите месяца

- Если в течение месяца не было сделано ни одного снимка, месяц не отображается.

### 3 Нажмите [MENU/SET] для отображения снимков, записанных в выбранный день.



- Снимки, записанные в выбранный день, отображаются на 9-оконом экране воспроизведения.
- Для возвращения к календарному экрану поверните передний диск влево.

### 4 Для выбора снимка нажмите ▲/▼/◀/▶, а затем нажмите [MENU/SET].

- Выбранный снимок будет отображен на экране.

### ■ Для возврата в режим воспроизведения по одному снимку

После отображения календарного экрана поверните передний диск вправо для отображения 25 экранов, 9 экранов и 1 экрана. (P87)



- Снимки отображаются без поворота, даже если параметр [ПОВЕРН. ЖКД] задан как [ON]. (P118)
- На дисплей можно вывести календарь от января 2000 до декабря 2099 г.
- Если дата записи снимка, который был выбран в 25-оконом режиме

воспроизведения, лежит вне пределов диапазона январь 2000 до декабрь 2099, камера автоматически отобразит его с наиболее ранней календарной датой.

- Если съемка проводится после установки пункта назначения поездки в разделе [МИРОВОЕ ВРЕМЯ (ПО ГРИНВИЧУ)] (P81), снимки отображаются на основании дат в пункте назначения поездки при воспроизведении в хронологическом порядке.
- Снимки, отредактированные на ПК либо другом оборудовании, могут отображаться с датами, отличающимися от реальных дат записи.
- Если дата в камере не установлена (P26), то дата съемки устанавливается как 1 января 2006.

## Использование функции увеличения при воспроизведении



**1 Для увеличения изображения поверните передний диск вправо.**

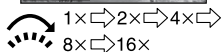

- При повороте переднего диска влево после увеличения снимка

степень увеличения уменьшается. При повороте переднего диска вправо степень увеличения повышается.

- Если изменить увеличение, то индикатор положения увеличения **A** отобразится примерно на 1 секунду, что позволяет увидеть положение увеличенной части.

**2 Для перемещения снимка нажмите ▲/▼/◀/▶.**



- При передвижении отображаемого положения индикатор положения увеличения отобразится приблизительно на 1 секунду.

**■ Для отмены увеличения при воспроизведении**

Поверните передний диск влево или нажмите [MENU/SET].

**■ Чтобы удалить фотоснимок при использовании функции увеличения во время воспроизведения**

- 1 Нажмите [↵].
- 2 Для выбора [ДА] нажмите ▲.
- 3 Нажмите [MENU/SET].



- Даже если индикаторы на экране выключены в режиме нормального воспроизведения (P47), при переходе в режим увеличения при воспроизведении на экране появятся индикаторы увеличения и режима. Переключаться между состояниями индикаторов на экране можно путем нажатия [DISPLAY]. При установке увеличения 1× индикаторы на экране

выводятся так же, как и в режиме нормального воспроизведения.

- Чем больше увеличивается изображение, тем ниже его качество.
- Для сохранения увеличенного изображения воспользуйтесь функцией подрезки. (P123)
- Если фотоснимки были сделаны с помощью другой аппаратуры, функция увеличения при воспроизведении может не работать.

## Воспроизведение видео/снимков со звуком



### ■ Видео

Для выбора снимка со значком

видео [ ] / [ ] / [ ] /

[ ] / [ ] / [ ] нажмите

◀/▶, а затем для

воспроизведения нажмите ▼.

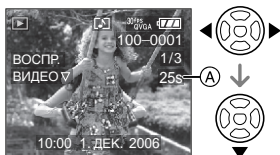

- Длительность видео записи (A) отображается на экране. После начала воспроизведения, длительность видеозаписи исчезает, и в нижней правой части экрана появляется время, оставшееся до окончания воспроизведения. Например, 1 час 20 минут и 30 секунд отображается как [1h20m30s].
- Курсор, отображаемый во время воспроизведения, соответствует ▲/▼/◀/▶.
- Для остановки воспроизведения видео и возвращения к экрану нормального воспроизведения повторно нажмите ▼.

### Ускоренная прокрутка вперед/ ускоренная перемотка назад

Нажмите и удерживайте ◀/▶ во время воспроизведения видео.

◀: Ускоренная перемотка назад

▶: Ускоренная прокрутка вперед

- Фотокамера возвращается в режим нормального воспроизведения при отпускании ◀/▶.

### Для приостановки воспроизведения

Нажмите ▲ во время воспроизведения видео.

- Нажать снова ▲ для аннулирования паузы.

### ■ Снимки со звуком

Для выбора снимка со значком аудио [ ] нажмите ◀/▶, а затем для воспроизведения снимка со звуком нажмите ▼.



- Информация о создании изображений и звукового сопровождения приведена в [ЗАП. ЗВУКА] (P100) и [ДУБЛ. ЗВУК.] (P122).



- Звук можно прослушать через динамик. Информация о настройке громкости в меню [НАСТР.] приведена в [ГРОМКОСТЬ] (P31).
- Фотокамера воспроизводит файлы в формате QuickTime Motion JPEG.
- Обратите внимание, что поставляемое программное обеспечение включает проигрыватель QuickTime для воспроизведения на компьютере видеофайлов, записанных с помощью фотокамеры. (P128)
- Некоторые файлы формата QuickTime Motion JPEG, записанные на компьютере или другой аппаратуре,

- могут не воспроизводиться фотокамерой.
- При воспроизведении снимков, записанных с помощью другой аппаратуры, их качество может снизиться, а некоторые снимки могут не воспроизводиться.
  - При использовании карты памяти большой емкости ускоренная перемотка назад может быть более медленной, чем обычно.
  - При работе с видео и снимками со звуковым сопровождением следующие функции недоступны.
    - Увеличение при воспроизведении (При воспроизведении или паузы в воспроизведении видео и звука)
    - [ПОВЕРН. ЖКД]/[ПОВЕРН.] / [ДУБЛ. ЗВУК.] (Только видео)
    - [ИЗМ. РАЗР.]/[ПОДРЕЗКА]/ [ИЗМ. ФОРМАТ]

# Использование меню [ЗАП.]



Расширьте разнообразие снимков, задавая цветовые эффекты, корректируя снимки и применяя другие эффекты.

- Установите диск рабочего режима в требуемый режим записи.
- Параметры меню отличаются в зависимости от режима выбранного с помощью диска рабочего режима (P5). Эта страница описывает настройку [ЗАП. ЗВУКА] в режиме AE [P]. (В P93 в 114 приведена информация по каждому параметру в меню.)
- Для восстановления настроек к их первоначальным значениям на момент покупки фотокамеры выберите [СБРОС] в меню [НАСТР.]. (P31)

## 1 Нажмите [MENU/SET].

## 2 Для выбора пункта меню нажмите ▲/▼.

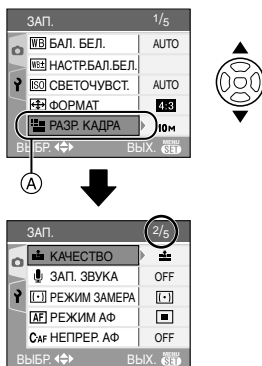

- Для перехода к следующему экрану нажмите (A), а затем нажмите ▼.

## 3 Нажмите ►, для выбора параметра нажмите ▲/▼ а затем нажмите [MENU/SET].

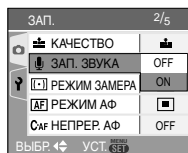

## 4 Чтобы закрыть меню, нажмите [MENU/SET].

- Кроме того, для закрытия меню можно наполовину нажать кнопку затвора.

### ■ Об экраном меню

- Имеются 5 экрана меню (1/5, 2/5, 3/5, 4/5 и 5/5).
- Можно переключаться между экранами меню в любом меню, поворачивая передний диск.

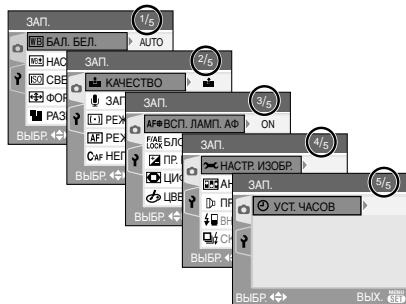

## ■ Использование настройки ФУНКЦИИ



Для упрощения настройки следующих 6 параметров во время записи можно использовать кнопку [FUNCTION].

- Режим измерения (P101)
- Режим автофокусировки (P100)
- Баланс белого (P93)
- Светочувствительность ISO (P95)
- Разрешение фотоснимка (P98)
- Качество (P98)

### 1 Нажмите кнопку [FUNCTION] во время записи.

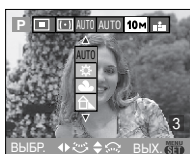

### 2 Нажатием ▲/▼/◀/▶ выберите элемент меню, затем нажмите [FUNCTION] для закрытия меню.



- Пункты меню можно выбирать, вращая передний или задний диск.



- Установка параметров меню зависит от режима записи.
- Настройка [WB SET] (Настройка белого) для установки баланса белого не отображается при использовании настройки [FUNCTION].

## [БАЛ. БЕЛ.]



Корректировка баланса цветов для достижения естественного цвета



Для открытия меню [ЗАП.] нажмите [MENU], а затем выберите необходимый параметр. (P92)

Данная функция позволит вам воспроизвести белый цвет ближе к действительному тону на снимках, записанных при солнечном свете, галогенном освещении, и т.д., на которых белый цвет может казаться красноватым или голубоватым. Установите настройки, которые соответствуют условиям съемки.

[AUTO]	для автоматической настройки (автоматический баланс белого)
☀ (Ясный день)	для записи вне помещений в ясный день
☁ (Облачно)	для записи вне помещений в облачный день
🏠 (Тень)	для записи вне помещений в тени в ясный день
💡 (Галогенная лампа)	для записи при галогенном освещении
🔆 (Вспышка)	только для съемки со вспышкой
👤 (Настройка белого 1)	для использования предварительно заданного баланса белого
👤 (Настройка белого 2)	

SET <b>(Настройка белого)</b>	для повторной настройки баланса белого
----------------------------------	--

### ■ Автоматический баланс белого

На следующем рисунке показан имеющийся диапазон баланса белого. При съемке вне доступного диапазона баланса белого снимок может иметь красный или синий оттенок. Даже при съемке в пределах диапазона, показанного на иллюстрации, автоматическая регулировка баланса белого может работать неправильно при наличии нескольких источников освещения или отсутствии цвета, напоминающего белый. В этих случаях установите режим настройки баланса белого, отличный от [AUTO].

- 1 Автоматический баланс белого будет работать в пределах такого диапазона.
- 2 Голубое небо
- 3 Облачное небо (дождь)
- 4 Экран телевизора
- 5 Тень
- 6 Солнечный свет
- 7 Белый свет лампы дневного освещения
- 8 Свет лампы накаливания
- 9 Восход и заход солнца
- 10 Освещение свечами

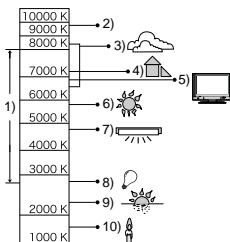

K = Температура света по шкале Кельвина

### ■ Настройка баланса белого вручную [ SET ]

При ручной установке баланса белого используйте эту настройку.

- 1 Выберите [ SET ] (Уст. баланса белого) и нажмите [MENU/SET].
- 2 Выберите [ УСТ. Б. БЕЛ 1 ] или [ УСТ. Б. БЕЛ 2 ] и нажмите [MENU/SET].

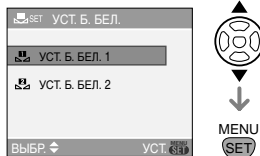

- 3 Наведите фотокамеру на белый лист бумаги или похожий белый предмет, так чтобы рамка в центре экрана заполнилась белым цветом и затем нажмите [MENU/SET].

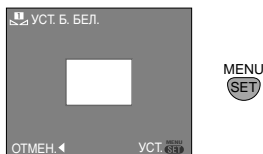

- 4 Чтобы закрыть меню, дважды нажмите [MENU/SET].
  - Кроме того, для завершения можно наполовину нажать кнопку затвора.



- При съемке со вспышкой баланс белого будет выбран автоматически (за исключением режима [ ], [ ]). Тем не менее, баланс белого может быть выбран неправильно, если света вспышки недостаточно.
- Баланс белого не устанавливается в автоматическом режиме [ ] и режиме сцены.

## [НАСТР.БАЛ.БЕЛ.]

**WB** Точная настройка баланса белого



Для открытия меню [ЗАП.] нажмите [MENU], а затем выберите необходимый параметр. (P92)

Если получить необходимый баланс цветов при помощи настройки баланса белого невозможно, вы можете точно подстроить баланс белого.

### 1 Нажмите ▲/▼/◀/▶ для точной настройки баланса белого.



- ◀ : А (AMBER: С ОРАНЖЕВЫМ ОТТЕНКОМ)
- ▶ : В (BLUE: СИНЕВАТЫЙ)
- ▲ : G+ (GREEN: ЗЕЛЕНОВАТЫЙ)
- ▼ : M- (MAGENTA: КРАСНОВАТЫЙ)

### 2 Для завершения нажмите [MENU/SET].

- Кроме того, для завершения можно наполовину нажать кнопку затвора.
- Если выполнена точная настройка баланса белого в положение А (amber), цвет пиктограммы баланса белого на мониторе ЖКД изменится на оранжевый. Если выполнена точная настройка баланса белого в положение В (blue), цвет значка баланса белого на мониторе ЖКД изменится на синий.
- Если выполнена точная настройка баланса белого в положение G+ (green) или M- (magenta), [+]

(например: ) или [-] (например: ) появится возле значка баланса белого на мониторе ЖКД.

- Выберите центральную точку, если точная настройка баланса белого не применяется.



- Баланс белого можно точно настроить отдельно для каждого режима баланса белого.
- Точная настройки баланса белого проявляется на снимке при использовании вспышки.
- Даже при выключении фотокамеры значение точной настройки баланса белого сохраняется.
- Баланс белого нельзя точно настроить, если параметр установлен в [ЦВЕТ. ЭФФЕКТ] (P106) [COOL], [WARM], [B/W] или [SEPIA].
- Уровни точной настройки в [] или [] при сбросе баланса белого в [SET] возвращаются к стандартным установкам (центральная точка).

## [СВЕТОЧУВСТ.]

**ISO** Установка

светочувствительности



Для открытия меню [ЗАП.] нажмите [MENU], а затем выберите необходимый параметр. (P92)

ISO показывает чувствительность к свету. Если задать более высокую светочувствительность ISO, фотокамере будет требоваться меньше света и камера будет способна вести съемку в темных местах.

Светочувствительность ISO	100 ← → 1600	
Использование в ярко освещенных местах (например, вне помещений)	Подходит	Не подходит
Использование в плохо освещенных местах	Не подходит	Подходит
Скорость затвора	Низкая	Высокая
Помехи	Незначительные	Значительные

<b>AUTO</b>	Светочувствительность ISO корректируется автоматически в зависимости от яркости освещения.
<b>[I] ISO</b>	Светочувствительность ISO корректируется автоматически согласно характеру движения объекта и яркости освещения.
<b>100</b>	Устанавливаются различные значения светочувствительности.
<b>200</b>	
<b>400</b>	
<b>800</b>	
<b>1600</b>	

• При настройке на [AUTO], светочувствительность ISO в зависимости от яркости настраивается автоматически от [ISO100] до [ISO200]. (При использовании вспышки светочувствительность может быть задана от [ISO100] до [ISO400].)

■ Об [I] ISO (интеллектуальной функции управления светочувствительностью ISO)

Камера определяет движение объекта по экрану и затем устанавливает оптимальное значение светочувствительности ISO и скорости затвора согласно движению объекта и яркости освещения.

- Путем увеличения светочувствительности ISO и увеличения скорости затвора при проведении съемок в помещении либо съемок быстро движущихся объектов устраняется дрожание камеры.



1/125 ISO800

- При проведении съемок в помещении или съемок неподвижных объектов путем уменьшения светочувствительности ISO устраняются помехи.

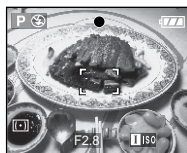

1/30 ISO200

- При наполовину нажатой кнопке затвора появляется символ [I] ISO (A). При полном нажатии на кнопку затвора в течение некоторого времени

отображается значение скорости затвора.



- При выборе [ISO] использование цифрового увеличения и режима автоматической установки значений экспозиции невозможно.
- При определенных значениях яркости и скорости движения объекта дрожание камеры может быть не устранено, даже если выбран режим [ISO].
- Камера может не определить движение объекта в следующих случаях:
  - малые размеры движущегося объекта;
  - движущийся объект находится на краю экрана;
  - объект начинает движение сразу же после полного нажатия кнопки затвора.
- Параметр фиксируется в положении [ISO] в автоматическом режиме [A] и [СПОРТ] (P73) и [РЕБЕНОК1]/[РЕБЕНОК2] (P78) в режиме сцены.
- Если выбрана функция [ISO], невозможно переключить программу.
- Значение светочувствительности ISO нельзя установить на [AUTO] или [ISO] в режиме приоритета диафрагмы AE, приоритета затвора AE или в режиме ручной экспозиции.
- В режиме сцены светочувствительность ISO автоматически настраивается на следующее оптимальное значение при

включенной функции [ВЫС. ЧУВСТВ.] (P79).

- [ISO3200]
- Светочувствительность ISO невозможно установить в режиме видеосъемки [H].
- Для исключения помех на изображении рекомендуется уменьшить светочувствительность ISO, задав при съемке параметра значение [ПОДАВ. ШУМА] в меню [НАСТР. ИЗОБР.] как [HIGH] или установив все параметры кроме [ПОДАВ. ШУМА] как [LOW]. (P107)
- Информация о скорости затвора приведена на P63.





### [ФОРМАТ]

Установка формата снимков



Для открытия меню [ЗАП.] нажмите [MENU], а затем выберите необходимый параметр. (P92)

Изменяя формат кадра можно изменить угол обзора предмета.

<p><b>4:3</b></p>	<p>Выберите формат кадра 4:3 телевизор или монитор компьютера.</p> 
<p><b>3:2</b></p>	<p>Выберите формат кадра 3:2 как на 35 мм фотопленке.</p> 

Такой формат удобен для съемки пейзажей, когда желателен широкий охват в горизонтальном направлении. Также этот режим подходит для воспроизведения изображений на широкоэкранном телевизоре или на телевизора типа high-definition.

**16:9**



- В режиме видео [ ] можно выбрать [4:3] или [16:9]. (P85)
- При печати края сделанных снимков могут оказаться отрезанными. (P145)

**[РАЗР. КАДРА]/[КАЧЕСТВО]**

 *Установка размера изображения и качества, соответствующего снимку*



Для открытия меню [ЗАП.] нажмите [MENU], а затем выберите необходимый параметр. (P92)

Цифровой фотоснимок состоит из большого количества точек, которые называются пикселями. Несмотря на то, что на экране фотокамеры разница не заметна, тем не менее, чем больше пикселей, тем четче будет снимок, отпечатанный на бумаге большого формата или просматриваемый на экране компьютера. Качество снимка

описывает коэффициент сжатия при сохранении цифровых снимков.

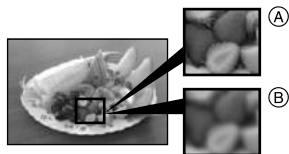

- Ⓐ Много пикселей (Качественный)
- Ⓑ Мало пикселей (Приблизительный)

■ **Количество пикселей**

При выборе большего размера снимка [10M] (10M) можно напечатать более четкие снимки.

При выборе меньшего размера снимка [2M] (2M EZ) можно записать большее количество снимков и прикрепить их к сообщению электронной почты или разместить на веб-сайте, поскольку размеры файлов таких снимков будут небольшими.

■ **Для формата [4:3].**

<b>10M (10M)</b>	3648×2736 пиксель
<b>8M (8M EZ)</b>	3264×2448 пиксель
<b>5M (5M EZ)</b>	2560×1920 пиксель
<b>3M (3M EZ)</b>	2048×1536 пиксель
<b>2M (2M EZ)</b>	1600×1200 пиксель

■ **Для формата [3:2].**

<b>8.5M (8,5M)</b>	3600×2400 пиксель
<b>7M (7M EZ)</b>	3248×2160 пиксель
<b>4.5M (4,5M EZ)</b>	2560×1712 пиксель
<b>2.5M (2,5M EZ)</b>	2048×1360 пиксель



■ **Для формата [16:9].**

<b>7M (7M)</b>	3584×2016 пиксель
<b>5.5M (5,5M EZ)</b>	3072×1728 пиксель
<b>2M (2M EZ)</b>	1920×1080 пиксель

■ **Качество**





Если качество установлено как [ ], можно увеличить количество

записываемых снимков без изменения их размера.

	Высокое (Низкое сжатие): При данном качестве преимущество отдается качеству снимков. Качество снимков будет высоким.
	Обычное (Высокое сжатие): При данном качестве преимущество отдается количеству снимков. Записываются снимки обычного качества.
RAW	Файл RAW: Устанавливайте при изменении снимков на ПК.



- Количество пикселей, которые могут быть выбраны, зависит от формата снимка. При изменении формата установите размер снимка.
- “EZ” это сокращение от “Extra optical Zoom” (дополнительное оптическое увеличение). Эта функция позволяет увеличивать коэффициент оптического увеличения. Если цифровое увеличение находится в положении [OFF], и индицируется EZ, то при выборе размера снимка коэффициент увеличения можно задать до 21,4×. (P39)
- Дополнительное оптическое увеличение не работает при установке [ВЫС. ЧУВСТВ.] в режиме сцены, поэтому разрешение снимка для [EZ] не показано.
- В режиме видео [] разрешение устанавливается равным VGA (640×480 пикселей), QVGA (320×240 пикселей) или 16:9 (848×480 пикселей).
- Если выбрана настройка качества [RAW]:

– Файл JPEG создается одновременно. Его качество соответствует [], размер фиксирован и установлен на [M], [85M] или [7M].

– при удалении файла RAW из камеры созданный файл JPEG также удаляется.

- В зависимости от объекта съемки и условий записи фотоснимки могут быть мозаичными.
- Информация о количестве записываемых снимков приведена на P148.
- Количество записываемых снимков зависит от объекта съемки.
- Количество кадров, которое можно записать, выводимое на экран, может не соответствовать записанным кадрам.
- При выбранной настройке качества [RAW] использование цифрового увеличения невозможно.
- Для настройки качества невозможно установить значение [RAW] в режиме [ВЫС. ЧУВСТВ.] (P79).
- Использование перечисленных ниже функций при установленном качестве [RAW] невозможно:
  - дублирование звука;
  - режим серийной съемки;
  - изменение размера;
  - подрезка;
  - запись звука;
  - автоматическая настройка значений экспозиции.
- Файлы в формате RAW позволяют воспользоваться дополнительными возможностями редактирования изображений. Можно сохранять файлы RAW в форматах, которые отображаются на ПК (JPEG, TIFF и т.п.) и т.д., обрабатывать и редактировать их при помощи программного обеспечения “SILKYPIX Developer Studio”, разработанного Ichikawa Soft Laboratory, которое находится на

компакт-диске (входит в комплект поставки).



### [ЗАП. ЗВУКА]

Запись со звуком



Для открытия меню [ЗАП.] нажмите [MENU], а затем выберите необходимый параметр. (P92)

Если этот параметр установлен на [ON], фотокамера позволяет делать снимки со звуком. Это означает, что можно записать разговор, который имел место при съемке, или объяснение к снимку.

- [U] - появляется на экране при установке параметра [ЗАП. ЗВУКА] в [ON].
- Сфокусируйте фотокамеру на объекте съемки и для начала записи нажмите кнопку затвора. Запись автоматически завершится примерно через 5 секунд. Удерживать кнопку затвора нажатой не нужно.
- Звук записывается через встроенный микрофон фотокамеры.
- При нажатии [MENU/SET] во время записи звука запись звука отменяется. Звук не записывается.
- Если звук записывается с каждым снимком, общее количество снимков, которые могут быть сохранены на карту, незначительно уменьшится.



• Запись снимков со звуком невозможна в следующих случаях.

- При записи с использованием автоматической установки значений экспозиции.
- При записи в режиме серийной съемки.
- При выбранной настройке качества [RAW].

– Если режим сцены установлен на [ЗВЕЗДНОЕ НЕБО].

- при повороте кольца фокусировки или кольца трансфокатора может быть записан шум скрипа.

### [РЕЖИМ ЗАМЕРА]



Определяет метод измерения яркости



Для открытия меню [ЗАП.] нажмите [MENU], а затем выберите необходимый параметр. (P92)

Можно задать следующие методы измерения.

	<p><b>Многоточечный:</b> В этом режиме фотокамера определяет наиболее подходящую экспозицию путем автоматической оценки яркости всего экрана. Обычно рекомендуется использовать этот метод.</p>
	<p><b>Центральный:</b> Этот метод используется чтобы сфокусироваться на предмете в центре экрана и равномерно измерить яркость всего экрана.</p>
	<p><b>Точечный:</b> Этот метод оценивает яркость предмета по яркости определенной точки (A).</p> <div data-bbox="629 1067 767 1151" style="text-align: center;"> </div>

**[AF]** [РЕЖИМ АФ]  
Метод установки фокуса

**P A S M C** 

Для открытия меню [ЗАП.] нажмите , а затем выберите необходимый параметр. (P92)

Выберите режим, соответствующий условиям съемки и композиции.

 **фокусировка по 9 зонам:**

Фотокамера фокусируется на любом из 9 участков фокусировки. Этот метод применяется, если объект съемки находится не в центре экрана.



 **фокусировка по 3 зоне (Высокая скорость):**

Фотокамера быстро фокусируется на любом из 3 участков фокусировки – слева, справа или по центру. Этот метод применяется, если объект съемки находится не в центре экрана.



 **фокусировка по 1 зоне (Высокая скорость):**

Фотокамера быстро фокусируется на объекте съемке в участке автофокусировки в центре экрана.



 **фокусировка по 1 зонам:**

Фотокамера фокусируется на объекте съемки в участке автофокусировки в центре экрана.



 **Фокусировка точки:**

Фотокамера фокусируется на ограниченном узком участке на экране.





**■ О режимах  или **

• Фокусировка выполняется быстрее, чем в других режимах автофокусировки.

• При нажатии кнопки затвора наполовину перед установкой фокусировки изображение может перестать двигаться на короткое время. Это не неисправность.

**■ Выбор зоны автофокусировки**

При выборе фокусировки 1 зоны или 1 зоны (Высокая скорость) зона автофокусировки может быть выбрана, как показано на следующем рисунке. При использовании точечного режима можно также перемещать контрольную точку, чтобы она соответствовала зоне автофокусировки.

- 1 Установите переключатель фокуса в положение [AF] или [AF MACRO].
- 2 При нажатой кнопке [FOCUS] с помощью /// переместите зону автофокусировки.

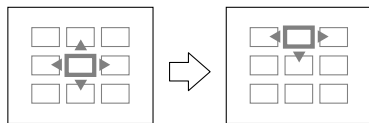

FOCUS



+



- 3 Отпустите кнопку [FOCUS] для установки.

• При выполнении следующих действий зона автофокусировки возвращается в предыдущее положение:

- установка диска рабочего режима в автоматический режим [A];
- Если включен режим экономии энергии.
- выключение камеры.



- При использовании цифрового увеличения или при съемке в условиях недостаточного освещения участок автофокусировки отображается большим, чем обычно.



- Когда одновременно горят несколько зон автофокусировки (максимальное количество – 9 зон), фотокамера фокусируется на всех зонах автофокусировки. Положение фокусировки не является предопределенным. Фокусировка устанавливается в положение, которое фотокамера определяет автоматически на момент фокусировки. При желании установить положение фокусировки для выполнения снимков, переключите режим АФ в положение [■H], [■] или [●].
- Если трудно сфокусировать камеру с использованием [●], переключите режим АФ в положение [■H] или [■].

## [НЕПРЕР. АФ]



Непрерывная фокусировка на предмете



Для открытия меню [ЗАП.] нажмите [MENU], а затем выберите необходимый параметр. (P92)

Этот режим упрощает компоновку снимка путем постоянной фокусировки на объекте.

Время, необходимое для фокусировки при наполовину нажатом затворе, сокращается, если режим автофокусировки установлен на [■], [■H] или [●].

- При установке [ON] на экране появляется надпись [CAF].



- Заряд аккумулятора расходуется быстрее, чем обычно.
- После поворота кольца трансфокатора от широкоугольного к телережиму или внезапном направлении камеры с удаленного предмета на предмет, находящийся близко, для фокусировки может потребоваться некоторое время.
- Если при фокусировке возникают сложности, снова нажмите наполовину кнопку затвора.
- Можно задать разные [НЕПРЕР. АФ] установки при записи видеоклипов и фотоснимков.
- Настройка [НЕПРЕР. АФ] устанавливается на [OFF] в режимах [НОЧН. ПОРТРЕТ] (P73), [НОЧН. ПЕЙЗАЖ] (P74), [ПАНОРАМИРОВ.] (P74), [ФЕЙЕРВЕРК] (P76) и [ЗВЕЗДНОЕ НЕБО] (P77) в режиме сцены, в автоматическом режиме [A] и при установке ручной фокусировки.

**[ВСП. ЛАМП. АФ]**

**AF\*** Облегчается фокусировка в условиях недостаточной освещенности



Для открытия меню [ЗАП.] нажмите [MENU], а затем выберите необходимый параметр. (P92)

Освещение объекта съемки облегчает процесс фокусировки при съемке в условиях недостаточной освещенности, когда фокусировка затруднена.

Если вспомогательная лампочка автофокусировки установлена в [ON], на экране отображается

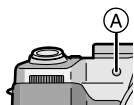

участок автофокусировки размером больше обычного, а при нажатии кнопки затвора наполовину в местах с недостаточной освещенностью будет включаться вспомогательная лампочка автофокусировки (A).

<b>ON</b>	В условиях недостаточного освещения включается вспомогательная лампочка AF. При этом на экране отобразится значок вспомогательной лампочки AF [AF*]. Эффективная дальность вспомогательной лампочки AF составляет 1,5 м.
<b>OFF</b>	Вспомогательная лампочка автофокусировки не включается.



• При использовании вспомогательной лампочки автофокусировки будьте осторожны:

- Не смотрите на вспомогательную лампочку автофокусировки с близкого расстояния.
- Снимите бленду.
- Не закрывайте вспомогательную лампочку автофокусировки пальцами или другими предметами.
- При включенной лампочке автофокусировки участок автоматической фокусировки отображается только в центре экрана, причем его размер больше обычного. (P102)
- Если вы не желаете использовать вспомогательную лампочку автофокусировки (например, при съемке животных в условиях недостаточной освещенности) установите [ВСП. ЛАМП. АФ] в [OFF]. В этом случае фокусировка на объекте съемки усложняется.
- В автоматическом режиме [A], настройка на [ВСП. ЛАМП. АФ] зафиксирована на [ON].
- При работе вспомогательной лампы автофокуса может возникнуть эффект виньетирования в силу затенения лампы объективом, однако это не приводит к проблемам при работе камеры.
- В режимах [ПЕЙЗАЖ] (P72), [НОЧН. ПЕЙЗАЖ] (P74) [ПАНОРАМИРОВ.] (P74) и [ФЕЙЕРВЕРК] (P76) режима сцены параметр [ВСП. ЛАМП. АФ] принудительно устанавливается на [OFF].

## [БЛОК ФОК/АЕ]



**Фиксация фокуса и экспозиции**



Для открытия меню [ЗАП.] нажмите [MENU], а затем выберите необходимый параметр. (P92)

Это способ предварительной настройки фокуса и экспозиции, если объект съемки находится за пределами области фокусировки или контраст слишком резкий, и нужная экспозиция не получается.

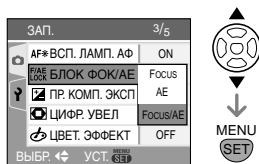

### ■ При выбранном [FOCUS] (Фиксация только фокуса)

**1 Нацельте рамку автофокусировки на объект съемки.**

**2 Нажатием [FOCUS/AE LOCK] зафиксируйте фокус.**

- Нажмите [FOCUS/AE LOCK] еще раз для отмены.
- При фокусировке на объекте появляется индикация блокирования фокусировки [FOC-L].

**3 Выберите композицию, перемещая камеру, затем полностью нажмите затвор.**

### ■ При выбранном [AE] (Фиксация только экспозиции)

**1 Нацельте рамку автофокусировки на объект съемки.**

**2 Нажатием [FOCUS/AE LOCK] зафиксируйте экспозицию.**

- Нажмите [FOCUS/AE LOCK] еще раз для отмены.
- При установке экспозиции появляются индикация блокировки AE [AE-L], значения диафрагмы и скорости затвора.

**3 Выберите композицию, перемещая камеру, затем полностью нажмите затвор.**

### ■ При выбранном [FOCUS/AE] (Фиксация фокуса и экспозиции)

**1 Нацельте рамку автофокусировки на объект съемки.**

**2 Нажатием [FOCUS/AE LOCK] зафиксируйте фокус и экспозицию.**

- Нажмите [FOCUS/AE LOCK] еще раз для отмены.
- При фокусировке объекта и установленном значении экспозиции светится индикатор фокусировки [FOC-L] и появляются индикатор фокусировки/блокировки AE, значения диафрагмы и скорости затвора.

**3 Выберите композицию, перемещая камеру, затем полностью нажмите затвор.**

■ В режиме ручной фокусировки (MF) После фокусировки в положении, в котором требуется снять объект,

нажмите кнопку [FOCUS/AE LOCK], чтобы зафиксировать фокусировку.

- Если поворачивать кольцо фокусировки при заблокированной фокусировке, индикатор блокирования фокусировки [FOC-L] мигает красным.



- Экспозиция установлена даже при изменении яркости объекта.
- На объекте можно сфокусироваться повторно, наполовину нажав кнопку затвора, даже если функция AE заблокирована.
- Нажмите кнопку [FOCUS/AE LOCK] еще раз для отмены блокировки AE.
- Режим изменения программы можно установить даже при заблокированной функции AE.
- Можно зафиксировать фокус и экспозицию нажатием [FOCUS/AE LOCK]. Необязательно наполовину нажимать затвор.
- Функцией AE невозможно воспользоваться в режиме ручной экспозиции, режиме сцены или видеосъемки.

**[ПР. КОМП. ЭКСП]**



Для быстрой компенсации экспозиции



Для открытия меню [ЗАП.] нажмите [MENU], а затем выберите необходимый параметр. (P92)

Это действие можно произвести с использованием переднего или заднего диска.

## 1 Выберите передний или задний диск.

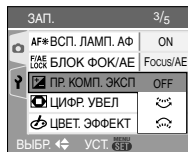

- При помощи выбранного диска можно выполнить прямую компенсацию экспозиции.
- Если вы не собираетесь компенсировать экспозицию при помощи диска, выберите [OFF].

## 2 Чтобы закрыть меню, нажмите [MENU/SET].

### ■ Работа с регулятором

- Если [ПР. КОМП. ЭКСП] находится в положении [OFF]

Режим экспозиции		
<b>P</b>	—	Переключенные программы
<b>A</b>	Диафрагма	—
<b>S</b>	—	Скорость затвора
<b>M</b>	Диафрагма	Скорость затвора
<b>SCN</b>	—	—
	—	—

- Если [ПР. КОМП. ЭКСП] находится в положении .

Режим экспозиции		
<b>P</b>	Переключение программы	Компенсация экспозиции
<b>A</b>	Диафрагма	
<b>S</b>	Скорость затвора	
<b>M</b>	Диафрагма	Скорость затвора
<b>SCN</b>	—	Компенсация экспозиции
	—	

• Если [ПР. КОМП. ЭКСП.] находится в положении .

Режим экспозиции		
<b>P</b>	Компенсация экспозиции	Переключение программы
<b>A</b>		Диафрагма
<b>S</b>		Скорость затвора
<b>M</b>	Диафрагма	Скорость затвора
<b>SCN</b>	Компенсация экспозиции	—
		—



• При выборе занесенной в память настройки пользовательского режима занесенная в память настройка имеет приоритет. (Однако в этом случае ручная экспозиция не установлена в соответствии с настройками пользователя.)

• Прямая компенсация экспозиции невозможна в следующих случаях:  
– при ручной настройке экспозиции;  
– в автоматическом режиме [A].

**[ЦВЕТ. ЭФФЕКТ]**  
 Установка цветовых эффектов для записываемых снимков



Для открытия меню [ЗАП.] нажмите [MENU], а затем выберите необходимый параметр. (P92)

Выберите цветовой эффект, соответствующий условиям съемки и записываемому изображению.

<b>[COOL]</b>	Снимок станет голубоватым.
<b>[WARM]</b>	Снимок станет красноватым.
<b>[B/W]</b>	Снимок станет черно-белым.
<b>[SEPIA]</b>	Снимок получит оттенок сепии (коричневатый).

**[НАСТР. ИЗОБР.]**  
 Настройка качества изображения при съемке



Для открытия меню [ЗАП.] нажмите [MENU], а затем выберите необходимый параметр. (P92)

Выберите эффект, соответствующий условиям съемки и записываемому изображению.

■ Установка качества снимков

[КОНТРАСТ]	
[HIGH]	Увеличивает разницу между представлением темных и светлых участков на фотографии.
[LOW]	Уменьшает разницу между представлением темных и светлых участков на фотографии.

[ЧЕТКОСТЬ]	
[HIGH]	Цвета снимка станут более живыми.
[LOW]	Цвета снимка станут более естественными.

[НАСЫЩЕНН.]	
[HIGH]	Цвета снимка станут более живыми.
[LOW]	Цвета снимка станут более естественными.

[ПОДАВ. ШУМА]	
[HIGH]	Подавление помех сильное. Слегка уменьшится разрешение снимка.
[LOW]	Подавление помех ослабленное. Можно получать снимки с высоким разрешением.



- При съемке в местах с недостаточной освещенностью помехи могут стать заметными. Для исключения помех на изображении рекомендуется задать при съемке в меню [НАСТР. ИЗОБР.] параметр [ПОДАВ. ШУМА] как [HIGH] или установить все параметры кроме [ПОДАВ. ШУМА] как [LOW].

[АНИМАЦИЯ]

Объединение снимков для создания файла покадровой анимации



P A S M C SCN

Для открытия меню [ЗАП.] нажмите [MENU], а затем выберите необходимый параметр. (P92)

Данная фотокамера позволяет вам создать файлы движущихся снимков длительностью до 20 секунд, соединяя изображения, записанные в режиме покадровой анимации.

Пример:

Если запечатлеть последовательно изображения объекта, передвигая фотокамеру постепенно и располагая затем изображения по порядку, объект будет выглядеть как будто бы в движении.

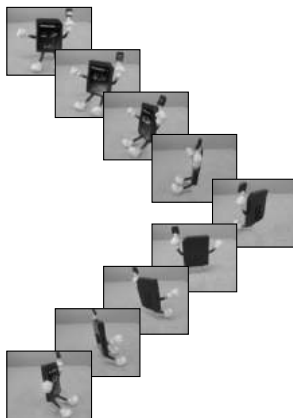

- Можно воспроизводить созданную покадровую анимацию тем же способом, что используется для воспроизведения движущихся изображений. (P90)

**1** Для выбора [АНИМАЦИЯ] нажмите ▲/▼, а затем нажмите ►.

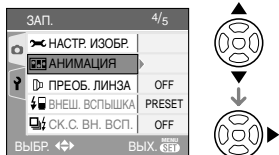

**2** Выберите [СЪЕМКА ИЗОБР.], а затем нажмите ►.

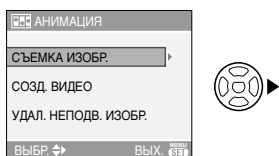

- Разрешение фотоснимка составляет 320×240 пиксель.

**3** Нажимайте кнопку затвора для покадровой съемки.

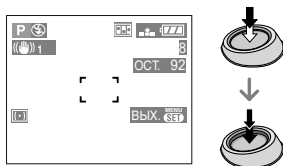

- Можно проверить записанное изображение при помощи ▼, а предыдущее или последующее изображение при помощи ◀/▶.
- Удалить ненужные изображения кнопкой [🗑️].
- Можно записать до 100 снимков. Отображенное количество записываемых снимков является приблизительным значением.

**4** Нажмите [MENU/SET], нажмите ▲/▼ для выбора

[СОЗД. ВИДЕО], а затем нажмите ►.

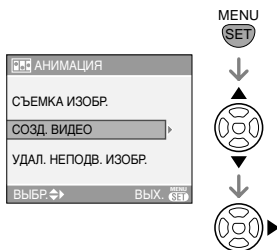

**5** Выберите [СКОР. КАДР.], а затем нажмите ►.

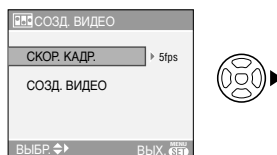

**6** Нажмите ▲/▼ для выбора [5fps] либо [10fps], а затем нажмите [MENU/SET].

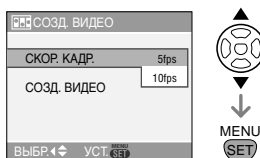

[5fps]	5 кадров/сек.
[10fps]	10 кадров/сек. (Движущиеся изображения становятся более плавными.)

**7** Нажмите ▼ для выбора [СОЗД. ВИДЕО], нажмите ►, а

затем создайте покадровую анимацию.

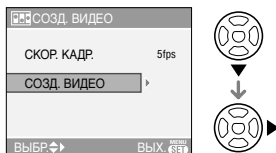

- После создания файла анимации появляется его номер.
- Чтобы закрыть меню, после создания анимации нажмите [MENU/SET].

### ■ Удаление всех изображений, использованных для создания покадровой анимации

При выборе [УДАЛ. НЕПОДВ. ИЗОБР.] в меню [АНИМАЦИЯ] появится экран подтверждения. Выбрать [ДА] при помощи ▲ и затем нажать [MENU/SET].



- Нельзя использовать функцию определения направления, серийный режим, автоматическую настройку значений экспозиции и [ЗАП. ЗВУКА].
- Изображения в каждом кадре не отображаются при обычном просмотре. (P43)
- Если выполнять [СОЗД. ВИДЕО], покадровая анимация, записанных для покадровой анимации. Удалите ненужные снимки.
- Звук не может быть записан.
- Нельзя записать звук с помощью дублирования. (P122)
- Воспроизведение на другом оборудовании может оказаться невозможным. Также при воспроизведении на другом оборудовании (которое не имеет функции подавления) может быть слышен шум.

### [ПРЕОБ. ЛИНЗА]

 Использование дополнительных объективов



Для открытия меню [ЗАП.] нажмите [MENU/SET], а затем выберите необходимый параметр. (P92)

Телеобъектив (DMW-LT55; поставляется отдельно) позволяет делать снимки с увеличением (1,7×). Широкоугольный объектив (DMW-LW55; поставляется отдельно) позволяет делать снимки с большим углом (0,7×). Объектив для макросъемки (DMW-LC55; поставляется отдельно) позволяет делать увеличенные снимки мелких объектов.

### 1 Снимите крышку объектива.

### 2 установите преобразующий объектив или объектив для макросъемки.

- Преобразующие объективы нельзя использовать вместе с фильтром ND (DMW-LND55) и защитным устройством MC (DMW-LMC55).

Перед присоединением преобразующего объектива всегда отсоединяйте фильтр ND и защитное устройство MC.

- Вращайте объективы режима медленно и осторожно.

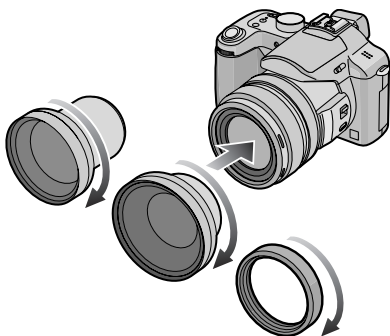

- 3** Для включения камеры нажмите  $\blacktriangle/\blacktriangledown$ , выберите [ПРЕОБ. ЛИНЗА] а затем нажмите  $\blacktriangleright$ .

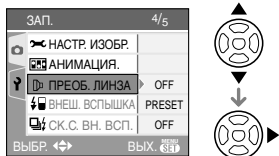

- 4** Для выбора [0], [0.5] или [0.7] нажмите  $\blacktriangle/\blacktriangledown$ , а затем нажмите [MENU/SET].

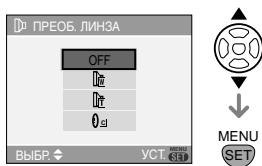

- [OFF]: При присоединении преобразующих объективов.
- [0.5]: При присоединении широкоугольного объектива.
- [0.7]: При присоединении теле объектива.

- [0]: При присоединении объектива для макросъемки.
- Закройте меню нажатием кнопки затвора наполовину или кнопки [MENU/SET] по окончании настройки.

**5** Поверните кольцо трансфокатора в положение телережима или широкоугольного режима.

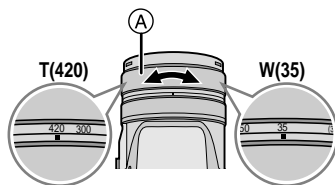
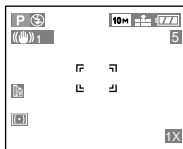

- (A): Кольцо трансфокатора
- Всегда устанавливайте телережим при использовании телеобъектива и широкоугольный режим при использовании широкоугольного объектива. Пиктограмма преобразования ([0.5]) или ([0.7]) изменяет цвет с красного (мигающего) на белый.
  - При использовании преобразующего объектива убедитесь, что во время съемки пиктограмма преобразования имеет белый цвет. Если снимки делаются во время мигания пиктограммы, технические характеристики соблюдены не будут.

■ Диапазон расстояний для съемки с преобразующими объективами

При присоединении теле объектива

	Широкоугольный режим	Телережим
Обычный	—	5,4 м до ∞
Макро	—	5,4 м до ∞

При присоединении широкоугольного объектива

	Широкоугольный режим	Телережим
Обычный	15 см до ∞	—
Макро	15 см до ∞	—

При присоединении объектива для макросъемки

	Широкоугольный режим	Телережим
Обычный	20 см до 50 см	40 см до 50 см
Макро	5 см до 50 см	40 см до 50 см

	Индикация	Реальное увеличение
Широкоугольный преобразовательный объектив	12×	20,4×*
Преобразовательный телеобъектив	1×	0,7×

\*Реальное увеличение при использовании цифрового увеличения (P41) и дополнительного оптического увеличения составляет (P40) 1,7× увеличение отображается при установке режима Теле.

•При использовании макро-объектива можно задать любое увеличение.



- При использовании широкоугольного объектива невозможно использовать цифровое увеличение.
- Загрязнение поверхности объектива (вода, масло, отпечатки пальцев) может повлиять на качество снимков. Слегка протирайте поверхность объектива мягкой сухой тканью перед и после съемки.
- Если преобразующий объектив не используется, параметр [ПРЕОБ. ЛИНЗА] должен быть установлен на [OFF].
- При использовании преобразующего объектива или объектива для макросъемки:
  - При установке [ПРЕОБ. ЛИНЗА] на [OFF], работа преобразующего объектива или объектива для макросъемки будет не оптимальной.
- При использовании телеобъектива:
  - Рекомендуется использовать штатив.
  - Может плохо работать функция стабилизатора.
  - Даже если предмет не сфокусирован, индикация фокуса может слегка подрагивать.
  - Фокусировка может занять несколько больше времени чем обычно.
- При установке параметра [ПРЕОБ. ЛИНЗА] на [L], [T] или [0] использование встроенной вспышки и вспомогательной лампы автофокусировки невозможно. (P103)
- Для подробной информации обратитесь к инструкциям по эксплуатации преобразующего объектива.

**[ВНЕШ. ВСПЫШКА]**  
Использование вспышки, не входящей в комплект поставки



Для открытия меню [ЗАП.] нажмите [MENU], а затем выберите необходимый параметр. (P92)

После установки внешней вспышки эффективная дальность увеличится по сравнению с использованием встроенной вспышки фотокамеры.

■ Применение специальных вспышек (DMW-FL500/DMW-FL360; поставляются отдельно)

**1 Установите специальную вспышку на посадочное место (A) и затем включите камеру и специальную вспышку.**

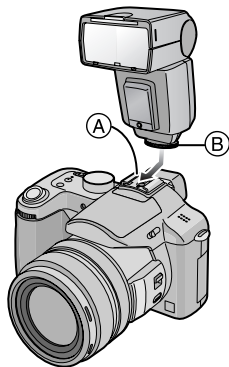

- Обязательно проверьте, прочно ли закреплена специальная вспышка при помощи блокирующего винта (B).

**2 Нажмите ► [⚡].**

**3 Для переключения настроек вспышки нажмите ▲/▼, а затем [MENU/SET].**

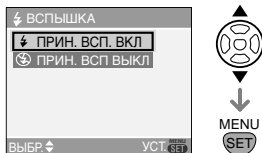

- В зависимости от установок режима внешней вспышки могут отображаться различные экраны.

Пиктограм- ма	Установка
	Принудительное ВКЛЮЧЕНИЕ внешней вспышки
	Принудительное ВЫКЛЮЧЕНИЕ внешней вспышки



- Если режим вспышки для специальной вспышки установлен на [TTL AUTO], можно выбирать различные настройки вспышки, соответствующие режиму записи. Информацию об имеющихся настройках вспышки см. на стр. 52.
- Если режим вспышки для специальной вспышки установлен на [TTL AUTO] или [AUTO], мощность вспышки можно регулировать при помощи камеры. Для получения более подробной информации см. инструкцию по эксплуатации специальной вспышки.

■ Если используется внешняя вспышка (PE-28S или PE-36S; поставляется отдельно), в которой

не предусмотрены функции связи с данной камерой (DMC-FZ50)

## 1 Нажмите ▲/▼, выберите [PRESET] или [MANUAL], а затем нажмите [MENU/SET].

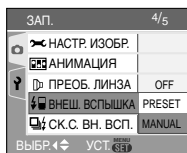

### •[PRESET]

- При установке на [PRESET] и прикрепленной внешней вспышке, для параметра диафрагмы и светочувствительности ISO камеры соответственно устанавливаются значения [F4] и [ISO100] независимо от режима записи. Установите дополнительную вспышку в режим [AUTO] и установите те же значения настроек, что и у камеры.
- Для обычного использования рекомендуется устанавливать [PRESET].

### •[MANUAL]

- Даже при прикрепленной к камере внешней вспышке можно устанавливать значения показателя диафрагмы, скорости затвора и светочувствительности ISO.
- Установите режим приоритета диафрагмы AE или режим ручной настройки значений экспозиции на камере, а затем установите те же значения диафрагмы и светочувствительности ISO на внешней вспышке. (Соответствующая компенсация экспозиции невозможна вследствие изменения значения диафрагмы в режиме приоритета затвора AE, а внешняя вспышка не может соответствующим образом управлять

освещением в режиме AE, поскольку невозможно зафиксировать значение диафрагмы.)

- На внешней вспышке необходимо установить значение экспозиции. Если требуется использовать внешнюю вспышку в автоматическом режиме, воспользуйтесь внешней вспышкой, позволяющей устанавливать значения диафрагмы и светочувствительности ISO, совпадающие с настройками камеры.



- Даже при прикрепленной к камере внешней вспышке можно устанавливать значения показателя диафрагмы, скорости затвора и светочувствительности ISO.
- Некоторые имеющиеся в продаже внешние вспышки оснащены разъемами синхронизации с высоким напряжением или обратной полярностью. Использование таких внешних вспышек может привести к нарушению нормальной работы камеры.
- В случае использования имеющихся в продаже внешних вспышек, отличных от специально предназначенных, возможны отклонения от нормальной работы или повреждения. Не пользуйтесь ими.
- Даже если внешняя вспышка отключена, камера может перейти в режим внешней вспышки, если внешняя вспышка прикреплена к камере. Если внешняя вспышка не используется, снимите ее либо установите в режим принудительного ВЫКЛЮЧЕНИЯ.
- При установке внешней вспышки включение встроенной вспышки невозможно.

- Не открывайте встроенную вспышку при установленной дополнительной вспышке.
- При установленной внешней вспышке камера становится неустойчивой.
- Снимайте внешнюю вспышку при переноске фотокамеры.
- Если установлена внешняя вспышка, не держитесь только за внешнюю вспышку, поскольку она может отсоединиться от фотокамеры.
- При использовании внешней вспышки, когда баланс белого установлен на [☀️] выполняйте точную настройку баланса белого в зависимости от качества изображения. (P95)
- Если производится съемка близко расположенных объектов при широкоугольном положении трансфокатора, в нижней части записанного снимка может появиться эффект виньетирования.
- Для получения более подробной информации ознакомьтесь с инструкцией по эксплуатации внешней вспышки.

 **[СК.С.ВН. ВСП]**  
Съемка в серийном режиме при работающей вспышке



Для открытия меню [ЗАП.] нажмите [MENU], а затем выберите необходимый параметр. (P92)

Этот режим позволяет делать несколько снимков одновременно, если прикреплена дополнительная вспышка.

- Установите [СК.С.ВН. ВСП] в положение [ON].
- Нажмите кнопку однократного/серийного режима для переключения настройки режима серийной съемки.

- Можно делать до 3 снимков, удерживая в нажатом положении кнопку затвора.

**■ Количество снимков, записываемых в режиме серийной съемки**

	Скорость серийной съемки (снимков в секунду)	Количество записываемых снимков (снимки)
	2	макс. 3
	1	
	Прибл. 1	



- Съемка в этом режиме невозможна или количество света может быть недостаточным для второго или последующего снимков, – это зависит от используемой дополнительной вспышки или условий записи.

 **[УСТ. ЧАСОВ]**  
Установка даты, времени и отображения



Для открытия меню [ЗАП.] нажмите [MENU], а затем выберите необходимый параметр. (P92)

Изменить дату и время. (P26)

# Использование меню режима [ВОСП.]



В режиме воспроизведения доступны различные функции для поворота изображения, установки защиты и т.д.

- Описание каждого пункта меню приведено на стр. P115 до 126.

## 1 Нажмите [MENU/SET].

## 2 Нажатием ▲/▼ выберите пункт меню, затем нажмите ►.

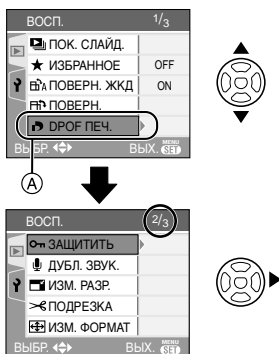

- Нажмите ▼ в (A) для перехода к следующему экрану меню.
- После выполнения операций **1** и **2** смотрите страницы, содержащие объяснение каждого пункта меню для выполнения настроек.

## ■ Об экраном меню

- Имеются 3 экрана меню (1/3, 2/3 и 3/3).

- Переключаться между экранами меню в любом меню можно при помощи поворота переднего диска.

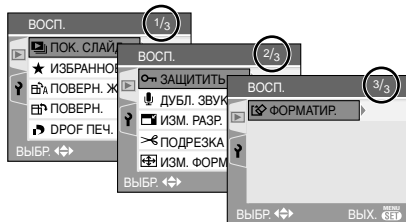

## [ПОК. СЛАЙД.]

Воспроизведение снимков в определенном порядке с воспроизведением каждого снимка на протяжении одного и того же времени

Для открытия меню [ВОСП.] нажмите [MENU/SET], а затем выберите необходимый параметр. (P115)

Этот режим рекомендуется для воспроизведения снимков на экране телевизора. При установленном параметре [ИЗБРАННОЕ] (P117) отдельные снимки можно пропускать.

## 1 Для выбора [ВСЕ] или [★] нажмите ▲/▼, а затем нажмите [MENU/SET].

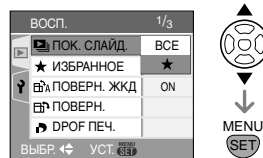

[ВСЕ]	Воспроизводятся все снимки.
[★]	Воспроизводятся только те снимки, которые были отмечены как избранные (P117).

- Если параметр [ИЗБРАННОЕ] установлен в [ON] на экране появляется изображение показанное в шаге **1**. Если параметр [ИЗБРАННОЕ] установлен в [OFF], выполните шаг **2**.
- Если снимков с [★] нет, выбрать [★] нельзя, даже если параметр [ИЗБРАННОЕ] установлен в [ON].

**2 Для выбора [НАЧ.] нажмите ▲, а затем нажмите [MENU/SET].**  
(Вид экрана при выбранном [BCE])

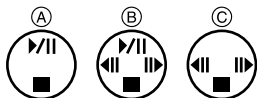
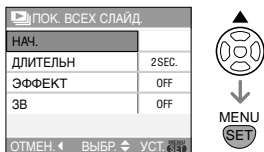

- Курсор, отображаемый во время показа слайдов (A) или во время паузы в показе слайдов (B), либо при режиме [MANUAL] показа слайдов (C), такой же, как и ▲/▼/◀/▶.
- Для приостановки показа слайдов нажмите ▲. Для отмены паузы повторно нажмите ▲.
- Для просмотра предыдущего или следующего снимка в режиме паузы нажмите ◀/▶. (Тем не менее, выбранный эффект отключен.)

**3 Для завершения нажмите ▼.**

**■ Установки звука, длительности и эффектов**

Выберите [ДЛИТЕЛЬН], [ЭФФЕКТ] или [ЗВУК] в меню, показанном в шаге **2**, и установите.

<b>[ДЛИТЕЛЬН]</b>	<p>Может выбираться из [1SEC.], [2SEC.], [3SEC.], [5SEC.] или [MANUAL] (просмотр в ручном режиме).</p> <ul style="list-style-type: none"> <li>• Продолжительность воспроизведения указана приблизительно. Значения могут отличаться в зависимости от воспроизводимых снимков.</li> </ul>
<b>[ЭФФЕКТ]</b>	<p>Можно выбрать эффект показа слайдов.</p> <p>[OFF]: Без эффектов</p> <p>[■]: Снимки воспроизводятся в режиме показа слайдов.</p> <p>[■]: Новые снимки появляются из-за текущих снимков и заменяют их.</p> <p>[■]: Новые снимки постепенно заполняют экран из центра.</p> <p>[MIX]: Эффект выбирается случайным образом.</p> <ul style="list-style-type: none"> <li>• Если установить параметр [ДЛИТЕЛЬН] в положение [MANUAL], установки в [ЭФФЕКТ] отключаются.</li> </ul>
<b>[ЗВУК]</b>	<p>Если установлен в [ON], воспроизводится звук, записанный со снимками.</p>

- Можно выбрать только режим [MANUAL], если на шаге **1** было выбрано [★].
- Для просмотра предыдущего или следующего снимка в режиме [MANUAL] нажмите ◀/▶.



- Если параметр [ЗВУК] установлен в [ON], при просмотре снимков со звуком следующий снимок будет показан только после завершения воспроизведения звука.
- При показе слайдов невозможно при включенном режиме энергосбережения воспроизводить движущиеся изображения. (Однако, установка для режима экономии энергии зафиксирована в положении [10MIN.] во время воспроизведения ручного показа слайдов или его остановки.)



## [ИЗБРАННОЕ]

### Выбор избранных снимков

Для открытия меню [ВОСП.] нажмите [MENU], а затем выберите необходимый параметр. (P115)

Если снимки отмечены значками избранных и выбраны как избранные, можно выполнять следующие операции:

- Удалять все снимки, не выбранные в качестве избранных. ([УДАЛИТЬ ВСЕ, КРОМЕ ★]) (P45)
- Просматривать снимки, выбранные в качестве избранных, в режиме показа слайдов. (P115)

## 1 Чтобы выбрать [ON] нажмите ▼, а затем нажмите [MENU/SET].

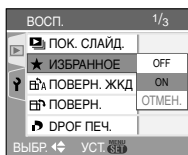

- Снимки нельзя отметить как избранные, если параметр [ИЗБРАННОЕ] установлен в [OFF]. Кроме того, значок [★] избранных

снимков не будет появляться, если параметр [ИЗБРАННОЕ] установлен в [OFF], даже если ранее он был установлен в [ON].

- Если ни один из снимков [★] не отображается, выбрать [ОТМЕН.] невозможно.

## 2 Чтобы закрыть меню, нажмите [MENU/SET].

## 3 Для выбора снимка нажмите ◀/▶, а затем нажмите ▲.

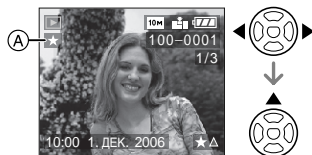

- Повторите указанную выше процедуру.
- Если при отображении значка [★] избранных снимков (A) нажать ▲, значок [★] исчезнет, а установка избранного снимка будет отменена.
- В качестве избранных можно выбрать до 999 снимков.

## ■ Удаление всех избранных

- 1 На экране, показанном на шаге 1, выберите [ОТМЕН.], а затем нажмите [MENU/SET].
- 2 Для выбора [ДА] нажмите ▲, а затем нажмите [MENU/SET].
- 3 Чтобы закрыть меню, нажмите [MENU/SET].



• Функция [УДАЛИТЬ ВСЕ, КРОМЕ ★] (P45) удобна при печати снимков в фотосалоне. Она позволяет оставить на карте только те снимки, которые должны быть распечатаны.

- Для установки, подтверждения и удаления избранных снимков воспользуйтесь программным

обеспечением [LUMIX Simple Viewer] или [PHOTOfunSTUDIO-viewer] на прилагаемом компакт-диске. (Информация о программном обеспечении приводится в отдельном руководстве по подключению к компьютеру.)

- Снимки, сделанные другой аппаратурой, возможно не удастся установить в качестве избранных.

**[МЕНЮ]** [ПОВЕРН. ЖКД]/[ПОВЕРН.]  
**[МЕНЮ]** Для поворота снимка

Для открытия меню [ВОСП.] нажмите [МЕНЮ], а затем выберите необходимый параметр. (P115)

Этот режим позволяет автоматически отображать снимки вертикально, если они были сняты фотокамерой в вертикальном положении, а также вручную поворачивать снимки с шагом 90°.

**Поворот дисплея**  
 (Снимки автоматически поворачиваются и выводятся на экран.)

**1 Чтобы выбрать [ON] нажмите ▼, а затем нажмите [MENU/SET].**

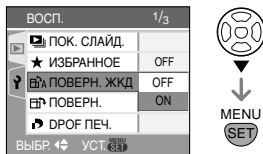

- При выборе [OFF] снимки отображаются без поворота.
- Информация по воспроизведению снимков приведена на стр. 44.

**2 Чтобы закрыть меню, нажмите [MENU/SET].**

**Поворот.**  
 (Снимок поворачивается вручную.)

**1 Для выбора снимка нажмите ◀/▶, а затем нажмите ▼.**

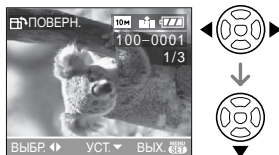

- Функция [ПОВЕРН.] отключена, если параметр [ПОВЕРН. ЖКД] установлен в [OFF].
- Защищенные снимки не могут быть повернуты.

**2 Для выбора направления поворота нажмите ▲/▼, а затем нажмите [MENU/SET].**

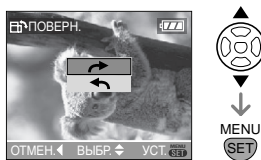

	Снимок поворачивается по часовой стрелке с шагом 90°.
	Снимок поворачивается против часовой стрелки с шагом 90°.

**3 Чтобы закрыть меню, дважды нажмите [MENU/SET].**

**Пример**  
 При вращении по часовой стрелке (↻)

Первоначальный снимок

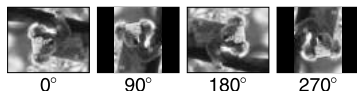



- Если параметр [ПОВЕРН. ЖКД] установлен в [ON], фотоснимки, сделанные фотокамерой, ориентированной вертикально, воспроизводятся вертикально (т.е. с поворотом).
- При съемке фотокамерой, направленной вверх или вниз, фотокамера может ошибочно определить, что снимки были сделаны в вертикальной ориентации. (P35)
- При воспроизведении снимка в вертикальном положении фотокамерой, подключенной к телевизору с помощью AV кабеля (поставляется), снимок может выглядеть не совсем резким.
- При воспроизведении снимков на ПК они не могут быть воспроизведены в повернутом состоянии, если операционная система или программное обеспечение не совместимы с Exif. Exif – это формат файлов для фотоснимков, который позволяет хранить дополнительную информацию о снимке. Формат был разработан ассоциацией “JEITA (Japan Electronics and Information Technology Industries Association)”.
- Снимки, сделанные вертикально, в режиме мульти воспроизведения воспроизводятся без поворота.
- Фотоснимки, сделанные на другом оборудовании, возможно, не удастся повернуть.

## [DPOF ПЕЧ.]



### Выбор печатаемых снимков и количество отпечатков

Для открытия меню [ВОСП.] нажмите [MENU/SET], а затем выберите необходимый параметр. (P115)  
 DPOF [Digital Print Order Format] – это система, которая позволяет пользователю выбирать снимки, которые должны быть распечатаны, задавать количество отпечатков для каждого снимка и указывать, печатать или не печатать на снимках дату съемки при печати на DPOF-совместимом фотопринтере или в фотосалоне. Подробную информацию можно получить в фотосалоне.

**Для выбора [ОДИН СН.], [НЕСКОЛ.] или [ОТМЕН.] нажмите ▲/▼, а затем нажмите [MENU/SET].**

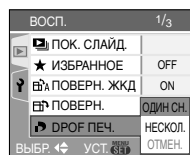

- Если ни для одного из снимков не были заданы параметры DPOF, выбрать [ОТМЕН.] невозможно.

## ■ Одиночная настройка

**1** Для выбора печатаемого снимка нажмите ◀/▶, а затем нажмите ▲/▼ для указания количества отпечатков.



- Отобразится значок количества распечаток [P] A.
- Количество отпечатков можно задать от 0 до 999. Если количество отпечатков установлено равным [0], настройка печати DPOF отменяется.

**2** Чтобы закрыть меню, дважды нажмите [MENU/SET].

## ■ Множественная настройка

**1** Для выбора печатаемого снимка нажмите ◀/▶, а затем нажмите ▲/▼ для указания количества отпечатков.

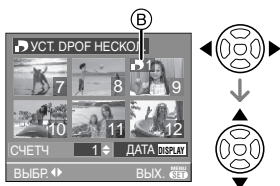

- Отобразится значок количества распечаток [P] B.
- Повторите вышеупомянутую процедуру. (Задать все снимки одновременно невозможно.)
- Количество отпечатков можно задать от 0 до 999. Если количество отпечатков установлено равным [0], настройка печати DPOF отменяется.

**2** Чтобы закрыть меню, дважды нажмите [MENU/SET].

## ■ Для отмены всех настроек

**1** Для выбора [ДА] нажмите ▲, а затем нажмите [MENU/SET].

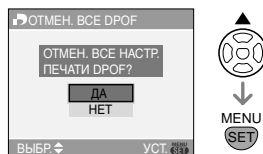

**2** Чтобы закрыть меню, нажмите [MENU/SET].

## ■ Для печати даты

После задания количества отпечатков установите/отмените печать снимков с датой, нажав [DISPLAY].

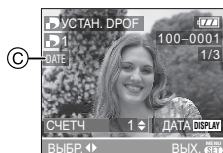

- Отобразится значок распечатки даты [DATE] C.
- При обращении в фотосалон для распечатки цифровых снимков не забудьте дополнительно заказать распечатку даты, если это необходимо.
- В зависимости от фотосалона или принтера дата может не печататься, даже если печать даты выбрана в настройках. Дополнительную информацию можно получить в фотосалоне или прочесть в руководстве пользователя к принтеру.



•DPOF – это аббревиатура от “Digital Print Order Format”. Эта система позволяет записывать информацию о печати на носители информации, а затем использовать записанную информацию в системах, совместимых с DPOF.

•Настройки печати DPOF удобны при распечатке фотографий на принтере с поддержкой стандарта PictBridge.

Настройки даты на принтере имеют приоритет по отношению к настройкам на фотокамере. Проверьте настройку печати даты на принтере. (P130)

•При установке настроек DPOF на фотокамере необходимо удалить всю информацию о печати DPOF, внесенную другим оборудованием.

•Если файл не соответствует стандарту DCF “Design rule for Camera File system”, настройки печати DPOF не могут быть установлены. DCF - это аббревиатура от “Design rule for Camera File system”, принятая ассоциацией “JEITA (Japan Electronics and Information Technology Industries Association)”.

### [ЗАЩИТИТЬ]

**От** Предотвращение случайного удаления снимков

Для открытия меню [ВОСП.] нажмите [MENU/SET], а затем выберите необходимый параметр. (P115)

Для снимков, которые вы не хотите удалить по ошибке, можно установить защиту.

**Для выбора [ОДИН СН.], [НЕСКОЛ.] или [ОТМЕН.]**

нажмите ▲/▼, а затем нажмите [MENU/SET].

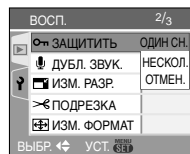

### ■ Одиночная настройка

**1 Для выбора снимка нажмите ▲/▶, а затем для подтверждения/отмены нажмите ▼.**



[УСТ.]	Появится значок защиты [On] (A).
[ОТМЕН.]	Значок защиты [On] (A) исчезнет.

**2 Чтобы закрыть меню, дважды нажмите [MENU/SET].**

### ■ Множественная настройка/отмена всех настроек

Выполните те же действия, что и в “[DPOF ПЕЧ.] Выбор печатаемых снимков и количество отпечатков”. (P119 до 121)



•При нажатии [MENU/SET] во время отмены защиты, отмена защиты будет остановлена.

•Настройка защиты может не действовать на другой аппаратуре.

- Чтобы стереть защищенные снимки, необходимо сначала отменить настройку защиты.
- При форматировании карты снимки удаляются, даже если они были защищены. (P126)
- Даже если снимки на карте памяти SD или SDHC не защищены, их нельзя удалить, если переключатель защиты карты от записи (B) установлен в положение [LOCK].



- Защищенные снимки не позволяют выполнять следующие операции:
  - [ПОВЕРН.]
  - [ДУБЛ. ЗВ.]

**[ДУБЛ. ЗВУК.]**  
Запись звука после съемки

Для открытия меню [ВОСП.] нажмите [MENU], а затем выберите необходимый параметр. (P115)  
Звук можно записать после выполнения съемки.

**1 Для выбора снимка нажмите </>, а затем для записи звука нажмите ▼.**

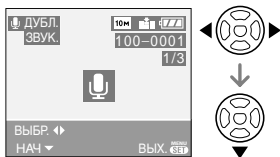

- Если звук уже был записан, появится экран сообщение [ПЕРЕЗАПИСАТЬ ДАННЫЕ ЗВУКА?]. Нажмите ▲ для выбора [ДА], а затем нажмите [MENU/SET] для начала

записи звука. (Первоначальный звук будет перезаписан.)

- Дублирование звука может применяться со следующими снимками:
  - Видео
  - Защищенные снимки
  - Изображения записанные после установки качества [RAW]

**2 Для завершения записи нажмите ▼.**

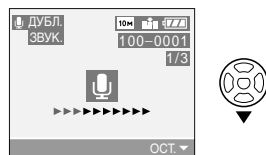

- Если кнопка ▼ не будет нажата в течение примерно 10 секунд, запись звука прекратится автоматически.

**3 Чтобы закрыть меню, дважды нажмите [MENU/SET].**



- Дублирование звука может работать неправильно со снимками, записанными на другом оборудовании.
- Если во время копирования поворачивается кольцо фокусировки или кольцо трансфокатора, может быть записан звук трения тубуса объектива.

**[ИЗМ. РАЗР.]**  
Уменьшение размеров снимка

Для открытия меню [ВОСП.] нажмите [MENU], а затем выберите необходимый параметр. (P115)  
Эта функция удобна в случае, если необходимо уменьшить размер файла фотоснимка, например, для передачи в

электронном сообщении или размещении на веб-сайте.

### 1 Для выбора снимка нажмите **◀/▶**, а затем нажмите **▼**.



•Разрешение следующих снимков не может быть изменено:

- Снимки, записанные с разрешением **[25М]** (2,5М EZ) (Для снимков формата **[3:2]**.)
- Снимки, записанные с разрешением **[2М]** (2М EZ) (Для снимков формата **[16:9]**.)
- Изображения записанные после установки качества **[RAW]**
- Видео
- Снимки со звуком
- Анимация

### 2 Для выбора размера нажмите **◀/▶**, а затем нажмите **▼**.

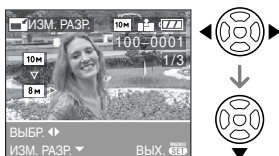

•Выводятся разрешения меньше разрешения, с которым снимок был записан.

- **[8М]** / **[5М]** / **[3М]** / **[2М]** / **[1М]** / **[0.3М]** (Для снимков формата **[4:3]**.)
  - **[7М]** / **[4.5М]** / **[2.5М]** (Для снимков формата **[3:2]**.)
  - **[5.5М]** / **[2М]** (Для снимков формата **[16:9]**.)
- Появится сообщение **[УДАЛИТЬ ПЕРВОНАЧАЛЬНЫЙ СНИМОК?]**.

### 3 Для выбора **[ДА]** или **[НЕТ]** нажмите **▲/▼**, а затем нажмите **[MENU/SET]**.

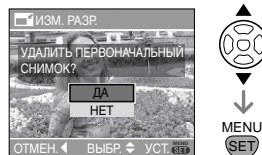

- При выборе **[ДА]** снимок будет перезаписан. После перезаписи для снимков с измененным размером восстановить исходный размер нельзя.
- При выборе **[НЕТ]** снимок с измененным размером сохраняется в виде нового снимка.
- Если первоначальный снимок защищен, его невозможно перезаписать. Выберите **[НЕТ]** и заново создайте снимок с измененным размером.

### 4 Чтобы закрыть меню, дважды нажмите **[MENU/SET]**.



- Возможно, не удастся изменить разрешение фотоснимков, сделанных на другом оборудовании.



### **[ПОДРЕЗКА]**

*Увеличение и подрезка снимка*

Для открытия меню **[ВОСП.]** нажмите **[MENU]**, а затем выберите необходимый параметр. (P115)

Можно увеличить и вырезать наиболее важную часть записанного снимка.

## 1 Для выбора снимка нажмите ◀/▶, а затем нажмите ▼.

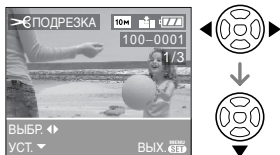

• Следующие снимки не могут быть подрезаны:

- Изображения записанные после установки качества [RAW]
- Видео
- Снимки со звуком
- Анимация

## 2 Для увеличения или уменьшения снимка поворачивайте передний диск.



## 3 Для перемещения обрезаемого участка снимка нажмите ▲/▼/◀/▶.



## 4 Нажмите кнопку затвора.

- Появится сообщение [УДАЛИТЬ ПЕРВОНАЧАЛЬНЫЙ СНИМОК?].

## 5 Для выбора [ДА] или [НЕТ] нажмите ▲/▼, а затем нажмите [MENU/SET].

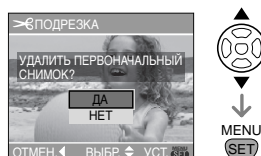

- При выборе [ДА] снимок будет перезаписан. После перезаписи для подрезанных снимков нельзя восстановить исходный снимок.
- При выборе [НЕТ] подрезанный снимок сохраняется в виде нового снимка.
- Если первоначальный снимок защищен, его невозможно перезаписать. Выберите [НЕТ] и заново создайте обрезанный снимок.

## 6 Чтобы закрыть меню, дважды нажмите [MENU/SET].



- В зависимости от размера вырезанного изображения, размер подрезанного снимка может стать меньше, чем размер первоначального снимка.
- Качество подрезанного снимка ухудшится.
- Фотоснимки, сделанные на другом оборудовании, возможно, не удастся подрезать.

## [ИЗМ. ФОРМАТ]



Изменение формата кадра на 16:9

Для открытия меню [ВОСП.] нажмите [MENU/SET], а затем выберите необходимый параметр. (P115)

Снимки сделанные в формате [16:9] можно преобразовать в формат [3:2] или [4:3].

**1 Для выбора [3:2] или [4:3] нажмите ▲/▼, а затем нажмите [MENU/SET].**

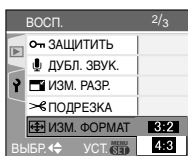

- Преобразовать можно только снимки сделанные в формате [16:9].
- Снимки, сделанные другой аппаратурой, возможно не удастся преобразовать.

**2 Для выбора снимка нажмите ◀/▶, а затем нажмите ▼.**

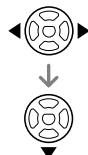

- Если выбран снимок с форматом отличным от [16:9], появится сообщение [НЕЛЬЗЯ УСТАНОВИТЬ ДЛЯ ЭТОГО СНИМКА].

**3 Для выбора горизонтальной позиции нажмите ◀/▶, а затем нажмите кнопку затвора.**

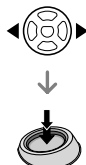
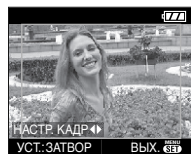

- Для установки положения рамки у вертикально ориентированных снимков используйте ▲/▼.
- Появится сообщение [УДАЛИТЬ ПЕРВОНАЧАЛЬНЫЙ СНИМОК?].

**4 Для выбора [ДА] или [НЕТ] нажмите ▲/▼, а затем нажмите [MENU/SET].**

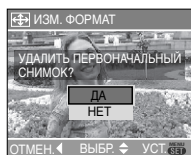

- Снимок перезаписывается при выборе [ДА]. При преобразовании формата снимка и последующей его перезаписи нельзя восстановить первоначальный снимок.
- Снимок с преобразованным форматом заново создается при выборе [НЕТ].
- Если первоначальный снимок защищен, его невозможно перезаписать. Выберите [НЕТ] и заново создайте снимок с преобразованным форматом.

**5 Чтобы закрыть меню, дважды нажмите [MENU/SET].**



- После преобразования формата размер снимка может стать большим, чем размер первоначального снимка.
- Нельзя преобразовать следующие снимки:

- Снимки со звуком
- Видео
- Изображения записанные после установки качества [RAW]
- Если файл не соответствует стандарту DCF, его нельзя преобразовать. DCF - это аббревиатура от [Design rule for Camera File system], принятая "JEITA (Japan Electronics and Information Technology Industries Association)".

## **[ФОРМАТИР.]** Инициализация карты

Для открытия меню [ВОСП.] нажмите [MENU], а затем выберите необходимый параметр. (P115)

Обычно, форматирование карты не обязательно. Необходимо форматировать карту, когда на дисплее появится сообщение [ОШИБКА КАРТЫ ПАМЯТИ].

**Для выбора [ДА] нажмите ▲, а затем нажмите [MENU/SET].**

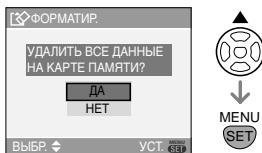

- Форматирование удаляет все данные, включая защищенные снимки, без возможности восстановления. Перед форматированием тщательно проверьте данные.
- Если карта была отформатирована с помощью компьютера или другого устройства, повторно отформатируйте ее с помощью фотокамеры.
- При форматировании используйте батарейки с достаточным зарядом (P17) или пользуйтесь сетевым

адаптером (DMW-AC7; не входит в комплект поставки).

- Не выключайте камеру в процессе форматирования.
- Если переключатель защиты (A) карты памяти SD или SDHC от записи установлен в положение [LOCK], отформатировать карту невозможно.



- Если карта не форматировается, следует обратиться в ближайший сервисный центр.

# Подключение к персональному компьютеру



Записанные снимки можно импортировать на компьютер, подключив фотокамеру к компьютеру. Программное обеспечение [LUMIX Simple Viewer] или [PHOTOfunSTUDIO-viewer-] (для Windows®), содержащееся на компакт-диске CD-ROM (поставляется), позволяет легко импортировать записанные снимки на ПК, печатать их и пересылать по электронной почте. **При использовании “Windows 98/98SE” установите драйвер USB и затем подключите фотокамеру к компьютеру.**

Информация по установке программного обеспечения [LUMIX Simple Viewer] или [PHOTOfunSTUDIO-viewer-] приведена в отдельном руководстве пользователя по подключению к компьютеру.

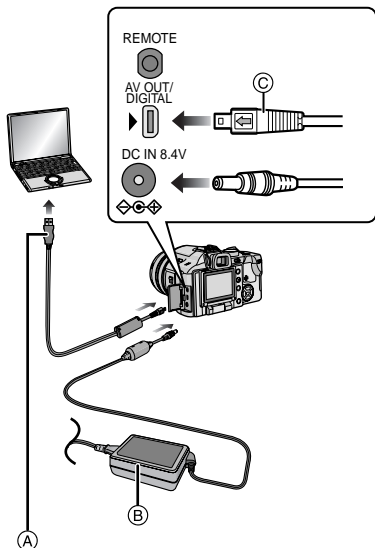

- (A): Кабель USB (поставляется)  
 (B): Сетевой адаптер переменного тока (DMW-AC7; не входит в комплект поставки)

- Используйте батарейки с достаточным зарядом или пользуйтесь сетевым адаптером (DMW-AC7; не входит в комплект поставки).
- Перед подключением или отключением кабеля сетевого адаптера (DMW-AC7; не входит в комплект поставки) выключите фотокамеру.

## 1 Включите фотокамеру и компьютер.

## 2 Подключите фотокамеру к компьютеру при помощи кабеля USB (A) (поставляется).

- Подключите кабель USB меткой [←] к метке [▶] гнезда [DIGITAL].
- Удерживайте кабель USB за (C) и подключите или отключите кабель без перекоса. (Если кабель USB с усилием вставляется под углом или в

неправильной ориентации, можно повредить выводы гнезда и фотокамеры или подключаемое оборудование.)



ⓓ: Это сообщение появляется при передаче данных.

### 3 Чтобы выбрать [PC] нажмите ▲, а затем нажмите [MENU/SET].

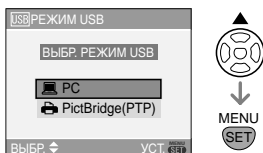

- Если в меню [НАСТР.] параметр [РЕЖИМ USB] был ранее установлен на [PC] нет необходимости переустанавливать его всякий раз при подключении к ПК. (P31)
- При установке [РЕЖИМ USB] в [PictBridge (PTP)] и подключении фотокамеры к компьютеру на экране компьютера могут появляться сообщения. Для закрытия сообщения и отсоединения фотокамеры от ПК выберите [Cancel]. Еще раз выберите в [РЕЖИМ USB] значение [PC].

#### [Windows]

Диск появится в каталоге [My Computer].

- Если фотокамера впервые подключается к ПК, необходимый драйвер устанавливается автоматически для того, чтобы фотокамера была опознана функцией “Windows Plug and Play”. После этого фотокамера появится в виде диска в папке [My Computer].

#### [Macintosh]

Диск появится на экране.

- При подключении фотокамеры со вставленной картой диск распознается как [LUMIX].
- При подключении фотокамеры со вставленной картой диск распознается как [NO\_NAME] или [Untitled].

#### ■ О воспроизведении видео на ПК

- Чтобы воспроизвести видеоклипы, снятые при помощи данной камеры, на ПК, воспользуйтесь программой “QuickTime” (для Windows 2000/XP), находящейся на компакт-диске (входит в комплект поставки).
- Если используется “Windows 98/98SE/Me”, загрузите с указанного ниже сайта и установите “QuickTime6.5.2 for PC”: <http://www.apple.com/support/quicktime/>
  - Эта программа входит в стандартный комплект поставки операционной системы “Macintosh OS”.

#### ■ Структура папок

Папки отображаются в виде, представленном на рисунке ниже.

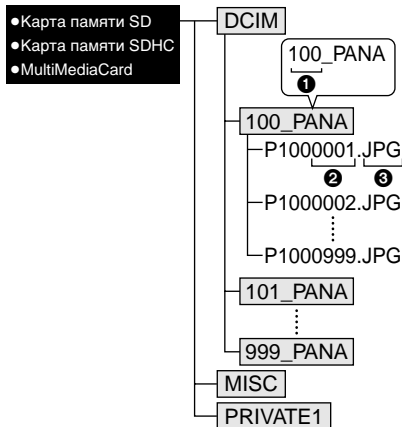

- ❶ Номер папки
- ❷ Номер файла
- ❸ JPG: фотоснимки  
MOV: видео  
RAW: снимки в формате файлов RAW

В папках содержатся следующие элементы.

[DCIM]	Папки с именами от [100_PANA] до [999_PANA]
[100_PANA] до [999_PANA]	Фотоснимки/видео Снимки в формате файлов RAW
[MISC]	Файлы с записанными настройками DPOF
[PRIVATE1]	Файлы записанные в режиме покадровой анимации

- В одной папке могут храниться данные для не более 999 снимков, записанных фотокамерой. Если количество снимков превышает 999, создается новая папка.
- Для сброса нумерации файлов или папок выберите [СБРОС №] в меню [НАСТР.]. (P31)

#### ■ Условия, при которых снимки записываются в новую папку

В следующих случаях снимок записывается не в ту же папку, в которую был записан предыдущий снимок. Снимок записывается в папку с новым номером.

- 1 Если папка с предыдущим снимком содержит снимок с номером файла 999 (например, P1000999.JPG).
- 2 Если карта, на которую был записан предыдущий снимок, содержала папку с номером 100 (например, [100\_PANA]), затем эта карта была заменена другой картой, на которой также есть папка с номером 100, созданная фотокамерой другого производителя (например, 100XXXXX, где XXXXX – имя производителя), и съемка продолжилась.
- 3 При съемке после выбора [СБРОС №] (P31) в меню [НАСТР.]. (Снимки будут записываться в новую папку с номером, следующим за номером папки, в которую был записан предыдущий снимок. При выборе [СБРОС №] для карты, на которой нет ни папок, ни снимков, например, для только что отформатированной карты, номер папки сбрасывается на 100.)

#### ■ Настройка PictBridge (PTP)

Даже если режим [РЕЖИМ USB] установлен в положение [PictBridge (PTP)], фотокамеру можно подключить к ПК с установленной ОС “Windows XP” или “Mac OS X”:

- Снимки можно только читать с фотокамеры, их нельзя записывать на карту или удалять.
- Если на карте записаны 1000 или более снимков, они могут не переноситься.



- Пользуйтесь только поставляемым кабелем USB.
- Не отключайте кабель USB, если на экране выводится сообщение [ДОСТУП].
- Если на карте памяти находится значительное количество изображений, их передача может занять определенное время.
- Если камера подсоединена к ПК, правильное воспроизведение видео с карты невозможно. Импортируйте файлы видео на ПК и затем воспроизведите.
- Если при соединении фотокамеры с компьютером разрядятся батарейки, записанные данные могут быть повреждены. При подключении фотокамеры к компьютеру используйте батарейки с достаточным зарядом (P17) или пользуйтесь сетевым адаптером (DMW-AC7; не входит в комплект поставки).
- Если заряд батареек снизится в процессе обмена данными между фотокамерой и компьютером, загорится индикатор состояния и раздастся предупреждающий звуковой сигнал. В этом случае немедленно прекратите обмен данными с компьютером.
- При подключении фотокамеры к ПК с установленной ОС “Windows 2000” с помощью соединительного кабеля USB не заменяйте карту, если фотокамера подключена к ПК. Информация на карте может быть

**повреждена. Перед заменой карты отсоедините соединительный кабель USB.**

- Снимки, отредактированные или повернутые при помощи ПК, могут отображаться в черном-белом цвете в режиме воспроизведения (P44), при воспроизведении в многооконном режиме (P87) и воспроизведении в хронологическом порядке (P88).
- Обратитесь к отдельным инструкциям по эксплуатации относительно подсоединения к ПК.
- Прочтите руководство пользователя компьютера.

## Печать снимков



Подсоединив фотокамеру непосредственно к принтеру с поддержкой PictBridge через кабель USB (поставляется), можно выбрать снимки для распечатки или запустить печать с экрана фотокамеры. Предварительно установите на принтере настройки печати, например, качество печати. (Прочтите руководство пользователя принтера.)

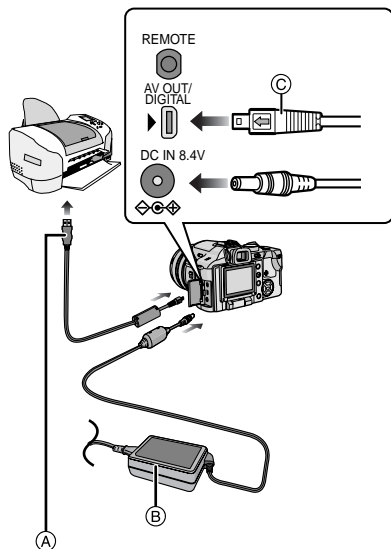

- Ⓐ: Кабель USB (поставляется)
- Ⓑ: Сетевой адаптер переменного тока (DMW-AC7; не входит в комплект поставки)

- Печать отдельных снимков может занять продолжительное время. При подключении фотокамеры к принтеру используйте аккумуляторы с достаточным зарядом (P17) или пользуйтесь сетевым адаптером (DMW-AC7; не входит в комплект поставки).
- Перед подключением или отключением кабеля сетевого адаптера (DMW-AC7; не входит в комплект поставки) выключите фотокамеру.

### 1 Включите фотокамеру и принтер.

### 2 Подключите фотокамеру к принтеру при помощи кабеля USB Ⓐ (поставляется).

- Подключите кабель USB меткой [←] к метке [▶] гнезда [DIGITAL].

- Удерживайте кабель USB за © и подключите или отключите кабель без перекаса.

### 3 Для выбора [PictBridge (PTP)] нажмите ▼, а затем нажмите [MENU/SET].

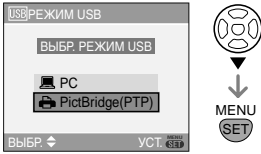

- Если [РЕЖИМ USB] в меню [НАСТР.] заранее установлен на [PictBridge (PTP)], нет необходимости переустанавливать его всякий раз при подключении к принтеру. (P31)



- Пользуйтесь только поставляемым кабелем USB.
- Для печати возраста в режиме [РЕБЕНОК1]/[РЕБЕНОК2] (P78) в режиме сцены или даты отъезда [ДАТА ПОЕЗДКИ] (P79) используйте программное обеспечение [LUMIX Simple Viewer] или [PHOTOfunSTUDIO-viewer-], содержащееся на компакт-диске (поставляется) и печатайте снимки с компьютера. Дополнительную информацию можно найти в отдельном руководстве пользователя по подключению к компьютеру.
- Более подробную информацию о принтерах с поддержкой PictBridge можно получить у вашего дилера.

## ■ Одиночный снимок

### 1 Для выбора [ОДИН СНИМОК] нажмите ▲, а затем нажмите [MENU/SET].

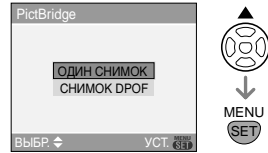

### 2 Для выбора снимка нажмите ◀/▶, а затем нажмите ▼.

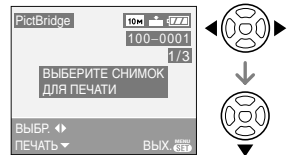

- Сообщение исчезнет приблизительно через 2 секунды.

### 3 Для выбора [ЗАПУСК ПЕЧ.] нажмите ▲, а затем нажмите [MENU/SET].

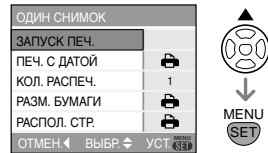

- Для отмены печати нажмите [MENU/SET].

### 4 После печати отсоедините кабель USB.

## ■ Установка печати даты, количества отпечатков, размера бумаги и макета страницы

Выберите и установите все параметры на шаге 3.

- Параметры, которые не поддерживаются принтером,

отображаются серым цветом и не могут быть выбраны.

- Для распечатки снимков на бумаге, размер или макет которой не поддерживается фотокамерой, установите [РАЗМ. БУМАГИ] или [РАСПОЛ. СТР.] в  и задайте размер бумаги или макет на принтере. (Подробная информация приводится в руководстве пользователя принтера.)

#### • [ПЕЧ. С ДАТОЙ]

	Преимущество имеют настройки на принтере.
[OFF] (ВЫКЛ)	Дата не распечатывается.
[ON] (ВКЛ)	Дата распечатывается.

- Если принтер не поддерживает печать даты, дата не может быть распечатана на снимке.

#### • [КОЛ. РАСПЕЧ.]

Задайте количество отпечатков.

#### • [РАЗМ. БУМАГИ]

(Размеры бумаги, которые могут быть установлены на фотокамере)





Размер бумаги указан на страницах 1/2 и 2/2. Для выбора нажмите .

1/2	
	Преимущество имеют настройки на принтере.
[L/3.5"×5"]	89 мм×127 мм
[2L/5"×7"]	127 мм×178 мм
[POSTCARD] (ОТКРЫТКА)	100 мм×148 мм
[A4]	210 мм×297 мм
2/2*	
[CARD SIZE] (КАРТОЧКА)	54 мм×85,6 мм
[10×15cm]	100 мм×150 мм
[4"×6"]	101,6 мм×152,4 мм
[8"×10"]	203,2 мм×254 мм
[LETTER] (ПИСЬМО)	216 мм×279,4 мм

- \* Эти пункты не могут быть отображены, если принтер не поддерживает размеры бумаги.

#### • [РАСПОЛ. СТР.]

(Макеты, которые могут быть установлены на фотокамере)

	Преимущество имеют настройки на принтере.
	1 снимок без рамки на 1 странице
	1 снимок с рамкой на 1 странице
	2 снимка на 1 странице
	4 снимка на 1 странице

- Если принтер не поддерживает макет страницы, параметр не может быть выбран.

#### ■ Фотоснимок DPOF

- Заранее задайте на фотокамере печать DPOF. (P119)

## 1 Для выбора [СНИМОК DPOF] нажмите ▼, а затем нажмите [MENU/SET].

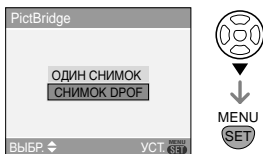

## 2 Для выбора [ЗАПУСК ПЕЧ.] нажмите ▲, а затем нажмите [MENU/SET].

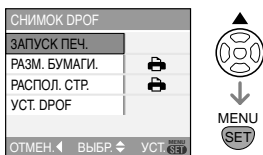

- Если не установлена печать DPOF, нельзя выбрать пункт [ЗАПУСК ПЕЧ.]. Выберите [УСТ. DPOF], а затем установите параметры печати DPOF. (P119)
- Для отмены печати нажмите [MENU/SET].

## 3 После печати отсоедините кабель USB.

### ■ Предварительная настройка печати даты при печати DPOF

Печать даты при печати DPOF рекомендуется устанавливать заранее с помощью [DPOF ПЕЧ.] (P120), если принтер поддерживает печать даты. При выборе [СНИМОК DPOF] начинается печать и будет печататься дата съемки.

### ■ Печать макетов

- **Печать одного фотоснимка несколько раз на 1 листе бумаги**  
Например, если один и тот же снимок нужно распечатать 4 раза на 1 одном листе бумаги, установите

[РАСПОЛ. СТР.] на [■ ■ ■ ■], а затем выберите [КОЛ. РАСПЕЧ.] равным 4.

### • Печать разных фотоснимков на 1 листе бумаги (только при печати DPOF)

Например, если на 1 листе бумаги нужно распечатать 4 разных снимка, установите [РАСПОЛ. СТР.] на [■ ■ ■ ■], а затем установите [СЧЕТЧИК] в [DPOF ПЕЧ.] (P119) равным 1 для каждого из 4 снимков.



- Не отсоединяйте кабель USB, если на экране отображается значок предупреждения отсоединения кабеля [⚠]. (Значок может и не отображаться, это зависит от принтера.)
- Если заряд батареек снизится во время соединения фотокамеры и принтера, начнет мигать индикатор заряда и раздастся предупреждающий звуковой сигнал. Если это произошло во время печати, нажмите [MENU/SET] и немедленно прекратите печать. В противном случае отсоедините кабель USB.
- Если во время печати индикатор [●] горит оранжевым цветом, фотокамера получает от принтера сообщение об ошибке. После завершения печати убедитесь в работоспособности принтера.
- При большом общем количестве отпечатков DPOF или большом количестве снимков DPOF снимки могут печататься несколько раз. Указываемое количество оставшихся снимков может отличаться от заданного количества. Это не неисправность.
- При печати даты настройки принтера имеют приоритет по отношению к настройкам фотокамеры. Проверьте настройку печати даты на принтере.

- Если принтер не поддерживает печать файлов RAW, печатается изображение в формате JPEG, записываемое одновременно. Если одновременно изображение в формате JPEG не записывалось, печать может оказаться невозможной.

## Воспроизведение фотоснимков на экране телевизора



### ■ Воспроизведение фотоснимков при помощи кабеля AV (поставляется)

- Задайте на камере формат телевизора. (P32)
- Выключите фотокамеру и телевизор.

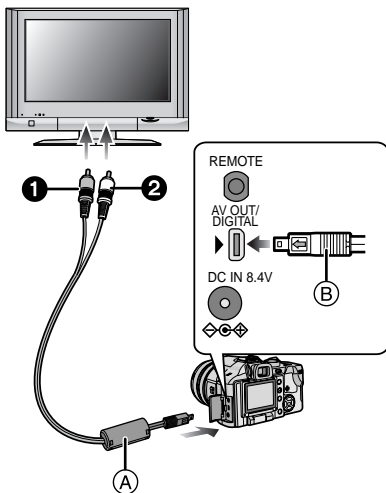

### 1 Подключите кабель AV (A) (поставляется) к разъему [AV OUT] фотокамеры.

- Подключите кабель AV меткой [←] к метке [▶] гнезда [AV OUT].

- Удерживайте кабель AV за (B) и подключите или отключите кабель без перекоса.

### 2 Подключите кабель AV к разъемам видеовхода и аудиовхода на телевизоре.

- ① Желтый: к разъему видеовхода
- ② Белый: к разъему аудиовхода

### 3 Включите телевизор и выберите внешний вход.

### 4 Включите фотокамеру.



- Не использовать любые другие кабели AV, за исключением поставляемого.
- Только когда диск рабочего режима установлен в положение режима воспроизведения [▶], фотоснимок появится на телевизоре.
- Верхняя и нижняя или левая и правая части изображения могут быть слегка обрезаны при воспроизведении на телевизоре. Это зависит от характеристик телевизора.
- В зависимости от выбранного на телевизоре режима экрана, при подключении фотокамеры, к широкоэкранному телевизору или телевизору с высоким разрешением, снимок при воспроизведении может растягиваться в горизонтальном или вертикальном направлении, верх и низ или левый и правый края снимка могут оказаться отрезанным. В этом случае измените настройки режима экрана.
- Звук воспроизводится в моно режиме.
- Прочтите руководство пользователя телевизора.
- При воспроизведении вертикальных изображений они могут быть смазанными.
- Выберите [ФОРМАТ ТВ], соответствующий формату телевизора.
- Установив [ВИДЕО ВЫХ.] в меню [НАСТР.] можно просматривать на телевизоре изображения в других странах (регионах), которые используют системы NTSC или PAL.

## ■ Воспроизведение фотоснимков на телевизоре с гнездом для карты памяти SD

Карта памяти SD с записанными снимками может воспроизводиться на телевизорах с гнездом для карты памяти SD.



- Если данная модель телевизора не поддерживает воспроизведение карт памяти SDHC, их воспроизведение невозможно.
- В зависимости от модели телевизора, изображения могут не отображаться в полноэкранном режиме.
- Видео не воспроизводится. Для воспроизведения видео подключите фотокамеру к телевизору с помощью кабеля AV (поставляется).
- Возможно окажется невозможным воспроизведение карточек MultiMediaCards.

## Использование защитного устройства MC/ фильтра ND

Защитное устройство MC (DMW-LMC55; поставляется отдельно) это прозрачный фильтр, который не влияет ни на цвета ни на количество проходящего света, поэтому его можно использовать для защиты объектива при любых обстоятельствах.

Фильтр ND (DMW-LND55; поставляется отдельно) уменьшает количество проходящего света приблизительно до 1/8 (это соответствует изменению настройки диафрагмы на 3 деления) но не оказывает влияние на баланс цветов.

### 1 Снимите крышку объектива.

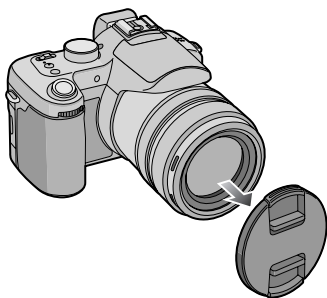

### 2 Присоедините защитное устройство MC ① или фильтр ND ②.

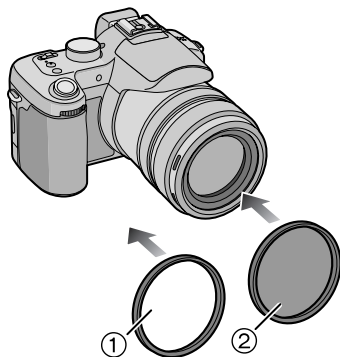

- Невозможно одновременно присоединить защитное устройство MC и фильтр ND.
- Если при прикреплении защитного устройства MC/фильтра ND слишком сильно затянуть винты, снять их может быть невозможно. Не затягивайте винты слишком сильно.
- При съемке со вспышкой при использовании защитного устройства MC или фильтра ND возможно возникновение эффекта виньетирования.
- Если уронить защитное устройство MC или фильтр ND, они могут разрушиться. Соблюдайте осторожность, чтобы не уронить их при присоединении к фотокамере.
- При установленном защитном устройстве MC и фильтре ND можно присоединить бленду.
- Снимите защитное устройство MC и фильтр ND перед установкой преобразовательного объектива.
- MC = "Multi-coated" – многослойный

ND=“Neutral Density”– нейтральная плотность

## Использование дистанционного затвора

Если используется дистанционный затвор (DMW-RSL1; поставляется отдельно), можно избежать дрожания (встряхивания камеры) при использовании штатива. Дистанционный затвор функционирует аналогично кнопке затвора на камере.

### 1 Плотно подсоедините дистанционное управление затвором к разъему [REMOTE] на камере.

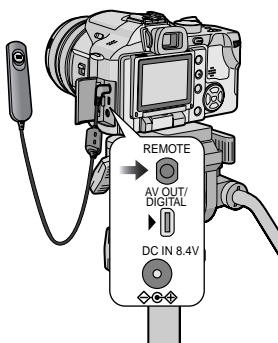

### 2 Сделайте снимок.

- ①: Легким движением наполовину нажмите кнопку.

- ②: Нажмите кнопку полностью, чтобы сделать снимок (нажмите ее до упора).

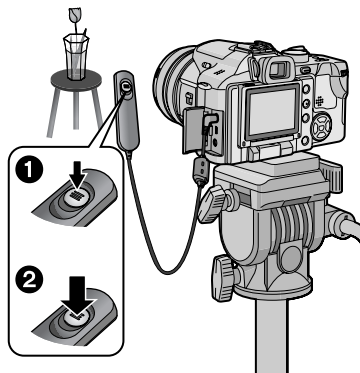

### ■ Информация о положении [LOCK] дистанционного затвора

- Можно удерживать кнопку затвора полностью нажатой. Это эффективно при съемке в серийном режиме. (P60)
- Полностью нажав кнопку затвора, сдвиньте ее в позицию [LOCK].

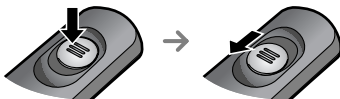

- Для отключения блокировки [LOCK] сдвиньте кнопку в обратном направлении.



- Снимите блокировку [LOCK] на дистанционном затворе перед подключением его к камере.
- Использование камеры невозможно, если кнопка дистанционного спуска затвора удерживается в нажатом состоянии или кнопка спуска затвора находится в положении [LOCK].
- В данной камере нет режима ручной экспозиции с подсветкой (при котором

затвор остается открытым, пока нажата кнопка затвора).

• В следующих случаях использование дистанционного затвора с камерой невозможно.

- При выходе из режима экономии энергии
- При определении участка для подрезки (P123)
- При установке преобразования формата (P125)

## Предосторожности при использовании фотокамеры

### ■ Оптимальное использование фотокамеры

**Не роняйте и не ударяйте камеру, а так же не подвергайте ее воздействию большого давления.**

- Не роняйте и не ударяйте сумку в которую вы положили фотокамеру, поскольку это может привести к сильному сотрясению камеры.
- Сильный удар может привести к поломке объектива и вызвать неисправность фотокамеры.

**Держать фотокамеру как можно дальше от намагниченного оборудования (например, микроволновой печи, телевизора, оборудования для видеоигр и т. п.).**

- При использовании фотокамеры на телевизоре или вблизи него снимки и звуки могут исказиться под действием электромагнитных волн.
- Не пользоваться фотокамерой вблизи сотового телефона, так как он может вызвать помехи, отрицательно влияющие на снимки и звук.
- Записанные данные могут быть заперчены или снимки могут быть искажены под действием сильных магнитных полей, создаваемых динамиками или крупными двигателями.

- Электромагнитное излучение, создаваемое микропроцессорами, может отрицательно влиять на фотокамеру, вызывая искажения снимков и звука.
- Если фотокамера работает со сбоями под влиянием намагниченного оборудования, следует отключить ее и вынуть аккумулятор или отсоединить адаптер пер. тока (DMW-AC7; не входит в комплект поставки), затем снова подсоединить аккумулятор или адаптер перем. тока и включить фотокамеру.

**Не пользоваться фотокамерой возле радиопередатчиков или высоковольтных линий.**

- Если производить съемку возле радиопередатчиков или высоковольтных линий, качество снимков или звука может от этого значительно пострадать.

**Пользуйтесь только поставляемыми шнурами и кабелями. При использовании принадлежностей, которые не входят в комплект поставки, пользуйтесь шнурами и кабелями, поставляемыми с принадлежностями. Не удлинняйте шнуры и кабели.**

**Не допускайте попадания на фотокамеру инсектицидов и летучих химических веществ.**

- Такие химические вещества при попадании на фотокамеру могут вызывать деформацию корпуса и отслаивание отделки поверхности.
- Не допускайте длительного контакта резиновых или пластиковых материалов с фотокамерой.

**Не применяйте бензин, растворитель или спирт для чистки фотокамеры.**

- Перед чисткой камеры выньте из нее батарейки или отсоедините сетевой адаптер переменного тока (DMW-AC7; не входит в комплект поставки) из электрической розетки.
- Корпус фотокамеры может деформироваться, а отделка на

поверхности может начать отслаиваться.

- При использовании ткани, обработанной химическими веществами, следуйте инструкциям, прилагаемым к ткани.
- Для удаления пыли и отпечатков пальцев используйте сухую мягкую ткань.
- Вытирайте любые загрязнения или пыль с кольца трансфокатора и кольца фокусировки сухой тканью для удаления пыли.
- Не используйте кухонные чистящие средства, а также ткань, обработанную химическими веществами.
- В случае попадания на камеру дождевой воды или других капель воды, воспользуйтесь сухой тканью, чтобы осторожно протереть корпус камеры.

## ■ Карта

**Не оставляйте карту в местах с высокой температурой, в местах, подверженных влиянию электромагнитных волн или статического электричества, или под прямыми солнечными лучами. Не изгибайте и не бросайте карту.**

- Карта может быть повреждена или записанное на нее содержимое может быть повреждено или стерто.
- После использования и при хранении или переноске карты положите ее в футляр для карты или в чехол.
- Не допускайте попадания грязи, пыли или воды на разъемы на обратной стороне карты. Не прикасайтесь к разъемам пальцами.

## ■ Батарейки

**Данный аккумулятор является литиево-ионным аккумулятором. Его способность генерировать питание основывается на химической реакции, происходящей внутри него. Эта реакция подвержена влиянию окружающей температуры и**

**влажности и, если температура слишком высокая или слишком низкая, то рабочее время аккумулятора сокращается.**

**Если вы случайно уронили батарейку, проверьте, не деформировались ли корпус и полюса.**

- Использование деформированных батареек в фотокамере может повредить фотокамеру.

**Носите с собой запасные заряженные батарейки.**

- Учтите, что срок службы батареек сокращается при низкой температуре, например на лыжных трассах.
- Не забудьте взять с собой в поездку зарядное устройство (поставляется в комплекте). Тогда вы сможете заряжать аккумулятор во время поездки.

**Утилизация отработанных батареек.**

- Батарейки имеют ограниченный срок службы.
- Не бросайте батарейки в огонь, так как они могут взорваться.

**Не допускайте контакта полюсов батареек с металлическими предметами (например, ожерельями, шпильками для волос и т.п.).**

- Это может привести к короткому замыканию, выделению тепла и, как следствие, ожогам при контакте с батарейками.

## ■ Зарядное устройство

- При использовании зарядного устройства вблизи радиоприемника радиоприем может ухудшаться. Располагайте зарядное устройство на расстоянии не менее 1 м от радиоприемника.
- При работе зарядного устройства может быть слышно жужжание. Это не неисправность.
- После использования не забудьте отключить кабель сетевого адаптера

переменного тока от электрической розетки. (Включенное в розетку зарядное устройство потребляет небольшой ток.)

- Держите клеммы зарядного устройства и аккумулятор чистыми.

## Сообщения

В некоторых случаях на экран выводятся запросы подтверждения и сообщения об ошибках.

В качестве примеров ниже описаны основные сообщения.

### [ЭТА КАРТА ПАМЯТИ ЗАЩИЩЕНА]

Переключатели защиты карт памяти SD или SDHC перемещаются в положение [LOCK]. Для разблокировки переместите переключатель в обратное положение. (P20, 122, 126)

### [НЕТ СНИМКОВ ДЛЯ ВОСПРОИЗВ.]

Запишите снимок или вставьте карту с записанным снимком и просмотрите его.

### [ЭТОТ СНИМОК ЗАЩИЩЕН]

Удалите или перезапишите снимок после отмены установки защиты. (P121)

### [ЭТОТ СНИМОК НЕЛЬЗЯ УДАЛИТЬ]/ [НЕКОТОРЫЕ СНИМКИ НЕЛЬЗЯ УДАЛИТЬ]

Снимки не соответствующие стандарту DCF нельзя удалить. Для удаления отдельных фотоснимков отформатируйте карту, предварительно скопировав нужные данные на компьютер или другое устройство. (P126)

### [НЕЛЬЗЯ ВЫБРАТЬ ДРУГИЕ СНИМКИ ДЛЯ УДАЛЕНИЯ]

Превышен предел количества одновременно выбираемых фотоснимков [УДАЛ. НЕСКОЛЬКО]. Удалите выбранные снимки, а затем выберите [УДАЛ. НЕСКОЛЬКО] и удалите оставшиеся снимки. Выбрано более 999 избранных фотоснимков.

### [НЕЛЬЗЯ УСТАНОВИТЬ ДЛЯ ЭТОГО СНИМКА]/[НЕЛЬЗЯ УСТАН. ДЛЯ НЕКОТОРЫХ СНИМКОВ]

Если снимки не соответствует стандарту DCF, печать DPOF установить невозможно.

### [ОШИБКА КАРТЫ ПАМЯТИ ФОРМАТИРОВАТЬ ЭТУ КАРТУ?]

Формат карты не распознается фотокамерой. Отформатируйте карту с помощью фотокамеры, предварительно скопировав нужные данные на компьютер или другое устройство. (P126)

### [ВЫКЛЮЧИТЕ ФОТОКАМЕРУ И СНОВА ВКЛЮЧИТЕ ЕЕ]

Данное сообщение появляется, когда на на объектив оказывается давление руками и т.д. или камера работает неправильно. Выключите фотокамеру и снова включите. Если сообщение не пропадает, обратитесь в вашему дилеру или в ближайший сервисный центр.

### [ОШИБКА КАРТЫ ПАМЯТИ ПРОВЕРЬТЕ КАРТУ]

- При обращении к карте произошла ошибка. Снова вставьте карту.

### [ОШИБКА СЧИТ. ПРОВЕРЬТЕ КАРТУ]

Произошла ошибка при считывании данных.

Установите карту снова. Убедитесь, что карта установлена правильно и повторите воспроизведение.

### [ОШИБКА ЗАП. ПРОВЕРЬТЕ КАРТУ]

При записи данных произошла ошибка. Выключите фотокамеру и выньте карту. Вставьте карту и снова включите камеру. Для предотвращения повреждений карты перед тем как вынимать или устанавливать карту убедитесь, что камера отключена.

### [ЗАПИСЬ ДВИЖ. ИЗОБР. ОТМЕНЕНА ИЗ-ЗА ОГРАНИЧЕНИЙ СКОРОСТИ ЗАПИСИ НА КАРТУ]

- При выборе качества видео [30fpsVGA] или [30fps16:9] рекомендуется

пользоваться высокоскоростными картами памяти SD со значением "10MB/s" или большим, указанным на упаковке.

- Запись может внезапно прерваться. (Это зависит от типа карты памяти SD/SDHC.)

### **[НЕВОЗМОЖНО СОЗДАТЬ ПАПКУ]**

Каталог нельзя создать, поскольку не осталось свободных номеров для каталогов. (P128)

Отформатируйте карту, предварительно скопировав нужные данные на компьютер или другое устройство. (P126) При выборе [СБРОС №] в меню [НАСТР.] после форматирования номер папки сбрасывается на 100. (P31)

### **[ОТОБРАЖЕНИЕ СНИМКА ДЛЯ 4:3 ТВ]/[ОТОБРАЖЕНИЕ СНИМКА ДЛЯ 16:9 ТВ]**

- AV кабель подключен к камере. Нажмите [MENU/SET], если хотите сразу удалить это сообщение.
- Выберите [ФОРМАТ ТВ] в меню [НАСТР.] для изменения телевизионного формата. (P32)
- Это сообщение также появляется, если кабель USB подключен только к камере. В таком случае присоедините другой конец кабеля USB к ПК или принтеру. (P127, 130)

## **Устранение неисправностей**

Проблема может исчезнуть при возвращении настроек меню в их исходные значения на момент покупки фотокамеры.

**Выберите [СБРОС] в меню [НАСТР.]. (P31)**

### **■ Аккумуляторы и источник питания**

**1: Фотокамера не работает даже во включенном состоянии.**

- Правильно ли установлены батарейки?
- Достаточно ли заряжен аккумулятор?
  - Используйте аккумулятор, который был заряжен в достаточной степени.

**2: При включении фотокамеры монитор ЖКД выключается.**

- Есть ли изображение в видеоискателе?
  - Для переключения на монитор ЖКД нажмите кнопку [EVF/LCD].
- Включен ли режим экономии энергии (P30)?
  - Для отмены этих режимов нажмите кнопку затвора наполовину.
- Разряжены ли батарейки?
  - Зарядите аккумулятор или замените его аккумулятором с достаточным зарядом.

**3: Фотокамера выключается сразу же после включения.**

- Достаточно ли заряжен аккумулятор для работы камеры?
  - Используйте аккумулятор, который был заряжен в достаточной степени.
  - Если оставить фотокамеру включенной, батарейки разрядятся. Часто выключайте фотокамеру, используя экономный режим (P30).

### **■ Запись**

**1: Снимки не записываются.**

- Вставлена ли карта?
- Правильно ли установлен диск рабочего режима?
- Есть ли на карте свободное место?
  - Перед записью удалите ненужные снимки. (P45)

**2: Снимок слишком бледный. Объектив загрязнен.**

- Снимок может получаться бледным, если объектив загрязнен, например, на объективе имеются отпечатки пальцев. В случае загрязнения объектива выключите камеру и осторожно протрите поверхность линзы мягкой сухой тканью.

### 3: Снимки слишком светлые или слишком темные.

- Проверьте, правильно ли установлена компенсация экспозиции. (P57)

### 4: 2 или 3 снимка делаются одновременно.

- Возможно, включены автоматическая настройка значений экспозиции (P58) или режим серийной съемки? (P60)

### 5: Объект неправильно фокусируется.

- Диапазон фокусировки зависит от режима записи. Установите диск рабочего режима для выбора режима, соответствующего расстоянию до объекта съемки.
- Не находится ли объект за пределами диапазона фокусировки? (P36)
- Было ли дрожание во время съемки?

### 6: Снимок нерезкий. Оптическая стабилизация работает не эффективно.

- При съемке в условиях недостаточной освещенности скорость затвора уменьшается, и оптический стабилизатор изображения в таких условиях может работать неправильно. В этом случае при съемке рекомендуется неподвижно удерживать фотокамеру обеими руками. (P35) Рекомендуется использовать штатив

и автоматический таймер (P56) при выполнении снимков с низкой скоростью затвора.

### 7: Снимок выглядит грубым, на снимке видны помехи.

- Не слишком ли высокая светочувствительность ISO или не слишком ли низкая скорость затвора? (При покупке светочувствительность ISO установлена в [AUTO]. Поэтому при съемке внутри помещений светочувствительность ISO автоматически увеличивается.)
  - Уменьшите светочувствительность ISO. (P95)
  - Установите [ПОДАВ. ШУМА] в [НАСТР. ИЗОБР.] на [HIGH] или задайте все параметры кроме [ПОДАВ. ШУМА] как [LOW]. (P106).
  - Снимайте в хорошо освещенных местах.
- В режиме [ВЫС. ЧУВСТВ.] (P79) режима сцены разрешение снимков немного ухудшается вследствие высокочувствительной обработки данных. Это не неисправность.

### 8: Запись видео прекращается в процессе записи.

- Используется ли карта MultiMediaCard?
  - Эта фотокамера не поддерживает карты MultiMediaCard.
- При выборе качества видео [30fpsVGA] или [30fps16:9] рекомендуется пользоваться высокоскоростными картами памяти SD со значением "10MB/s" или большим, указанным на упаковке.
- Запись может внезапно прерваться. (Это зависит от типа карты памяти SD/SDHC.)

**9: Если нажать кнопку затвора наполовину, изображение, получаемое камерой в данный момент, будет отображено, как снимок.**

- 3-зонная фокусировка (высокая скорость) или 1-зонная фокусировка (высокая скорость) выбрана в качестве режима АФ? (P101)

## ■ Монитор ЖКД/Видоискатель

**1: На короткое время монитор/видоискатель становится тусклее или ярче.**

- Это явление происходит при нажатии кнопки затвора наполовину для установки показателя диафрагмы и не влияет на записываемые снимки.

**2: При съемке в помещении монитор ЖКД мерцает.**

- ЖКД монитор может мерцать несколько секунд после включения фотокамеры при съемке внутри помещения при освещении флуоресцентном освещении. Это не неисправность.

**3: Монитор ЖКД/видоискатель слишком яркий или слишком темный.**

- Настройте яркость экрана. (P29)
- Активирована ли функция усиления яркости монитора ЖКД?

**4: Снимок не выводится на ЖКД мониторе.**

- Есть ли изображение в видоискателе?  
– Для переключения на монитор ЖКД нажмите кнопку [EVF/LCD].

**5: На мониторе ЖКД видны черные, красные, синие и зеленые точки.**

- Эти пиксели не влияют на записываемые снимки. Это не неисправность.

**6: На мониторе ЖКД появляются помехи.**

- В условиях недостаточной освещенности помехи могут появляться для увеличения яркости монитора ЖКД. Помехи не влияют на записываемые снимки.

**7: На мониторе ЖКД время от времени появляется вертикальная линия.**

- Это явление называется “тянущееся продолжение”. Это особенность матрицы ПЗС, которая проявляется если предмет имеет яркую часть. Вокруг тянущегося продолжения могут появляться нехарактерные цвета. Это не является неисправностью. Помеха записывается при съемке видео, но не записывается на фотоснимках.

**8: Искажения на мониторе ЖКД.**

- При съемке края на мониторе ЖКД могут появляться искажения, однако это не является неисправностью. Это не влияет на запись и воспроизведение.

## ■ Вспышка

**1: Вспышка не срабатывает.**

- Вспышка установлена на принудительное выключение (☹)?  
– Нажмите на кнопку [⚡ OPEN] для открытия вспышки. (P51)
- Вспышка не включается в режиме видео [FF], [ПЕЙЗАЖ] (P72), [НОЧН. ПЕЙЗАЖ] (P74), [ФЕЙЕРВЕРК] (P76), [ВЫС. ЧУВСТВ.] (P79) или [ЗВЕЗДНОЕ НЕБО] (P77) в режиме сцены.

**2: Вспышка срабатывает дважды.**

- При выборе режима уменьшения эффекта красных глаз (P51) вспышка срабатывает сначала перед съемкой для снижения

эффекта красных глаз (когда глаза снимаемого человека на снимке имеют красный цвет), а затем еще раз при съемке.

## ■ Воспроизведение

### 1: Воспроизводимый снимок отображается повернутым в произвольном направлении.

Фотокамера оснащена функцией, которая автоматически поворачивает изображение снимка если он был сделан, когда фотокамера удерживалась вертикально. (При съемке фотокамерой, направленной вверх или вниз, фотокамера может ошибочно определить, что снимки были сделаны в вертикальной ориентации.)

- Снимки можно просматривать без поворота, если параметр [ПОВЕРН. ЖКД] (P118) установлен в [OFF].
- Поворачивать снимки можно с помощью функции [ПОВЕРН.]. (P118)

### 2: Снимок не воспроизводится.

- Настроен ли диск рабочего режима на [▶]?
- Вставлена ли карта?
- На карте есть снимки?

### 3: Номер каталога и файла отображаются как [—] и экран гаснет.

- Был ли снимок отредактирован на компьютере или записан фотокамерой другого производителя?

Кроме того, такая ситуация возможна при удалении батареек непосредственно после записи или при съемке с разряженными батарейками.

- Для удаления указанного снимка отформатируйте данные. (P126)  
(Форматирование удаляет все

данные, включая другие снимки, без возможности восстановления. Перед форматированием убедитесь, что данные не требуют сохранения.)

### 4: Снимок отображается с датой, которая отличается от реальной даты записи при воспроизведении в хронологическом порядке.

- Возможно, снимок был отредактирован на ПК или записан цифровой камерой другого производителя?
- Снимки такого типа могут отображаться с датой, которая отличается от реальной даты записи при воспроизведении в хронологическом порядке. (P88)
- Правильно ли установлены часы в камере? (P28)  
Например, если настройка часов в камере отличается от установки даты и времени на ПК, и вы импортируете снимки, записанные камерой, на ПК, а затем переписываете их на карту памяти, снимки могут отображаться с датами, которые отличаются от реальных дат при воспроизведении в хронологическом порядке и т.д.

## ■ Телевизор, компьютер и принтер

### 1: Снимок не выводится на экран телевизора.

- Правильно ли фотокамера подключена к телевизору?
- Установите вход телевизора в режим внешнего входа.

### 2: Области воспроизведения на экране телевизора и на мониторе ЖКД фотокамеры отличаются.

В зависимости от модели телевизора область воспроизведения снимка может быть меньше, поэтому снимок при воспроизведении может растягиваться в горизонтальном или

вертикальном направлении, верх и низ или левый и правый края снимка могут оказаться отрезанными. Такое воспроизведение вызвано характеристиками телевизора и не является неисправностью.

### 3: Видео нельзя воспроизвести на телевизоре.

- Вы пытаетесь воспроизвести видео с карточки, вставленной непосредственно в разъем на телевизоре?
  - Подключите фотокамеру к телевизору с помощью AV кабеля (поставляется) а затем задайте на фотокамере режим воспроизведения.

### 4: При подключении фотокамеры к компьютеру не удается скопировать снимок.

- Правильно ли подключена фотокамера к компьютеру?
- Правильно ли фотокамера распознается компьютером?
- Установите [РЕЖИМ USB] в [PC]. (P31, 127)

### 5: Карта не распознается компьютером.

- Отсоедините кабель USB. Убедитесь, что карта правильно вставлена в фотокамеру и снова подключите кабель.

### 6: При подключении фотокамеры к принтеру не удается распечатать снимок.

- Поддерживает ли принтер систему PictBridge?
  - Фотоснимки нельзя распечатать на принтере, который не поддерживает PictBridge. (P130)
- Установите [РЕЖИМ USB] в [PictBridge (PTP)]. (P31, 130)

### 7: При печати обрезаются края снимков.

- При использовании принтера с функцией подрезки или печати без рамки перед печатью отключите эту функцию. (Подробную информацию можно найти в руководстве пользователя принтера.)
- При обращении в фотосалон для печати снимков, спросите в фотосалоне могут ли снимки быть распечатаны с обоими краями.

### 8: Снимок полностью не выводится на телевизоре.

- Задайте на камере формат телевизора. (P32)

## ■ Другое

### 1: По ошибке был выбран нечитаемый язык.

- Нажмите [MENU/SET], выберите значок меню [НАСТР.] [☞], а затем для задания языка выберите значок [Q8]. (P32)

### 2: Фотокамера может создавать шум, связанный с внутренним механическим движением при сотрясении.

- Звук появляется при движении объектива. Это не неисправность.

### 3: Пункт меню для установки функции автоматического просмотра недоступен.

- Включен режим автоматической настройки значений экспозиции (P58)? Используется ли фотокамера в серийном режиме (P60) или в режиме видео [FF] (P85)? Установлен ли параметр [ЗАП. ЗВУКА] в [ON] (P100)?
  - В перечисленных случаях в меню [НАСТР.] нельзя выбрать функцию автоматического просмотра.

### 4: Иногда при нажатии кнопки затвора наполовину загорается красная лампочка.

- В условиях недостаточной освещенности для облегчения фокусировки на объекте съемки вспомогательная лампочка автофокусировки (P103) загорается красным цветом.
- 5: Вспомогательная лампочка автофокусировки не включается.**
- Установлен ли параметр [ВСП. ЛАМП. АФ] в режиме [ЗАП.] в [ON]? (P103)
  - Ведется ли съемка в условиях недостаточной освещенности?  
– Вспомогательная лампочка автофокусировки не включается в условиях хорошей освещенности.
  - Вспомогательная лампочка автофокусировки не включается в режимах [ПЕЙЗАЖ] (P72), [НОЧН. ПЕЙЗАЖ] (P74) и [ФЕЙЕРВЕРК] (P76) или [ПАНОРАМИРОВ.] (P74) в режиме сцены.
- 6: Фотокамера нагревается.**
- При использовании корпус фотокамеры может нагреваться. Это никак не сказывается на характеристиках фотокамеры или качестве снимков.
- 7: Объектив щелкает.**
- При изменении яркости вследствие изменения увеличения или поворота фотокамеры объектив может издавать щелчки, а изображение на экране может существенно изменяться. Тем не менее, это не влияет на получаемые снимки. Щелчки вызваны автоматической настройкой диафрагмы. Это не неисправность.
- 8: Сбилась настройка часов.**
- Если вы не пользуетесь фотокамерой длительное время, настройка часов может сброситься.
- При появлении сообщения [УСТАНОВИТЕ ЧАСЫ] повторно установите часы. (P26)
- При съемке без настройки часов записывается время [0:00 0. 0. 0].
- 9: На снимке появляются цвета, которых нет на снимаемой композиции.**
- В зависимости от увеличения на фотоснимках вокруг объектов могут появляться цветные ореолы. Это явление называется хроматической аберрацией. Оно может проявляться при съемке удаленных объектов. Однако это не является неисправностью.
- 10: Файлы не записываются с последовательными номерами.**
- После выполнения некоторых операций снимки могут записываться в папки с номерами, отличающимися от номеров папок, используемых до выполнения этих операций. (P128)
- 11: Номера присваиваются файлам в порядке увеличения.**
- Если батареи были вставлены или изъятые при включенной камере, номер записанного каталога может быть утерян. Однако, если камера снова включена и выполнена съемка, записанный номер каталога будет отличаться от номеров ранее записанных каталогов.
- 12: Снимок отображается черно-белым.**
- Снимки, отредактированные или повернутые при помощи ПК, могут отображаться в черно-белом цвете в режиме воспроизведения (P44), при воспроизведении в многооконном режиме (P87) и

воспроизведении в  
хронологическом порядке (P88).

## Количество записываемых снимков и доступное время записи

- Количество записываемых снимков и время записи даны в приближенном значении. (Эти параметры варьируются в зависимости от условий записи и типа карты памяти.)
- Количество записываемых снимков может изменяться в зависимости от сюжета съемки.

### ■ Количество записываемых снимков

Формат		4:3				
Разрешение фотоснимка		10M (10M): (3648×2736 пикселей)			8M (8M EZ): (3264×2448 пикселей)	
Качество		RAW				
Карта	16 МБ	0	2	5	2	6
	32 МБ	1	5	11	6	14
	64 МБ	2	11	24	14	30
	128 МБ	5	24	49	30	61
	256 МБ	10	48	97	61	120
	512 МБ	21	97	190	120	240
	1 ГБ	42	195	380	240	480
	2 ГБ	86	390	780	490	970
4 ГБ	170	770	1540	970	1910	

Формат		4:3					
Разрешение фотоснимка		5M (5M EZ): (2560×1920 пикселей)		3M (3M EZ): (2048×1536 пикселей)		2M (2M EZ): (1600×1200 пикселей)	
Качество							
Карта	16 МБ	5	10	8	16	13	27
	32 МБ	11	23	18	36	29	58
	64 МБ	24	48	38	75	61	120
	128 МБ	50	99	78	150	125	240
	256 МБ	98	190	150	290	240	470
	512 МБ	195	380	300	590	480	940
	1 ГБ	390	770	600	1180	970	1880
	2 ГБ	790	1530	1220	2360	1920	3610
4 ГБ	1560	3010	2410	4640	3770	7090	

Формат		3:2								
Разрешение фотоснимка		85м (8,5М): (3600×2400 пикселей)			7м (7М EZ): (3248×2160 пикселей)		45м (4,5М EZ): (2560×1712 пикселей)		25м (2,5М EZ): (2048×1360 пикселей)	
Качество		RAW								
Карта	16 МБ	0	2	5	3	7	5	12	9	18
	32 МБ	1	6	13	7	16	13	26	20	40
	64 МБ	3	13	27	17	34	27	54	43	83
	128 МБ	6	28	57	35	70	56	110	88	165
	256 МБ	12	56	110	69	135	110	210	170	330
	512 МБ	23	110	220	135	270	210	430	340	650
	1 ГБ	48	220	440	270	540	440	860	680	1310
	2 ГБ	97	450	900	560	1090	890	1700	1360	2560
4 ГБ	190	900	1770	1100	2150	1740	3350	2680	5020	

Формат		16:9								
Разрешение фотоснимка		7м (7М): (3584×2016 пикселей)			55м (5,5М EZ): (3072×1728 пикселей)		2м (2М EZ): (1920×1080 пикселей)			
Качество		RAW								
Карта	16 МБ	0	3	7	4	10	12	25		
	32 МБ	1	7	16	10	21	27	53		
	64 МБ	3	16	33	22	45	57	105		
	128 МБ	7	34	68	46	92	115	220		
	256 МБ	14	67	130	91	180	230	430		
	512 МБ	28	130	260	180	350	450	860		
	1 ГБ	56	260	530	360	710	910	1720		
	2 ГБ	115	540	1070	730	1420	1800	3410		
4 ГБ	220	1060	2110	1450	2800	3540	6700			

## ■ Доступное время записи

Установка качества снимков	30fps VGA	10fps VGA	30fps QVGA	10fps QVGA	30fps 16:9	10fps 16:9	
Карта памяти SD	16 МБ	6 сек	26 сек	26 сек	1 МИН 23 сек	5 сек	22 сек
	32 МБ	17 сек	59 сек	59 сек	2 МИН 55 сек	14 сек	50 сек
	64 МБ	39 сек	2 МИН	2 МИН	6 МИН	33 сек	1 МИН 46 сек
	128 МБ	1 МИН 23 сек	4 МИН 10 сек	4 МИН 10 сек	12 МИН 20 сек	1 МИН 11 сек	3 МИН 35 сек
	256 МБ	2 МИН 45 сек	8 МИН 10 сек	8 МИН 10 сек	24 МИН	2 МИН 20 сек	7 МИН
	512 МБ	5 МИН 30 сек	16 МИН 20 сек	16 МИН 20 сек	47 МИН 50 сек	4 МИН 40 сек	14 МИН
	1 ГБ	11 МИН	32 МИН 50 сек	32 МИН 50 сек	1 Ч 35 МИН 50 сек	9 МИН 20 сек	28 МИН 10 сек
	2 ГБ	22 МИН 30 сек	1 Ч 7 МИН	1 Ч 7 МИН	3 Ч 15 МИН	19 МИН 20 сек	57 МИН 30 сек
Карта памяти SDHC	4 ГБ*	44 МИН 20 сек	2 Ч 11 МИН 50 сек	2 Ч 11 МИН 50 сек	6 Ч 22 МИН 50 сек	38 МИН	1 Ч 53 МИН 10 сек

\* Видео можно записывать непрерывно вплоть до 2 ГБ.

На экране отображается максимальное доступное время записи только до 2 ГБ.



- При настройке качества на [RAW] размер снимка фиксируется на максимальный для каждого форматного соотношения.
- Количество оставшихся снимков и оставшееся время записи, отображаемые на мониторе ЖКД /видеоискателе, не обязательно уменьшается по порядку.
- Данное устройство не поддерживает запись видео на карты памяти MultiMedia.
- Расширенный оптический трансфокатор не работает при установке [ВЫС. ЧУВСТВ.] (P79) в режиме сцены, поэтому разрешение снимка для [EZ] не показано.

# Технические характеристики

**Цифровая камера:** Информация для вашей безопасности

**Источник питания:** постоянный ток 8,4 В  
**Потребление энергии:** 1,7 Вт (При записи с использованием монитора ЖКД)  
 1,7 Вт (При записи с видеодискателем)  
 1,0 Вт (При воспроизведении с использованием монитора ЖКД)  
 1,0 Вт (При воспроизведении с использованием видеодискателя)

**Количество рабочих пикселей камеры:**

10.100.000 пикселей

**Светочувствительный элемент:**

1/1,8" матрица ПЗС, общее число пикселей 10.370.000 пикселей

Основной светофильтр

**Объектив:**

Оптический трансфокатор 12×, f=от 7,4 мм до 88,8 мм (эквивалент 35 мм пленочной камеры: от 35 мм до 420 мм)/от F2.8 до F3.7

**Цифровое увеличение:** макс. 4×

**Дополнительное оптическое увеличение:**

Макс. 21,4×

**Фокусировка:**

Обычная/АФ МАКРО/Ручная,  
 9-зонная фокусировка/3-зонная фокусировка (высокая скорость)/1-зонная фокусировка (высокая скорость)/  
 1-зонная фокусировка/точечная фокусировка

**Диапазон фокусировки:** Автофокусировка:

от 30 см (широкоугольный режим)/2 м (телережим) до ∞  
 АФ МАКРО/Ручная:

от 5 см (широкоугольный режим)/2 м (телережим) до ∞  
 Электронный затвор+Механический затвор

**Система затвора:**

**Серийная съемка**

**Скорость серийной съемки:**

2 кадр/сек (высокая скорость), 1 кадр/сек (низкая скорость), Прибл. 1 кадр/сек (неограниченная скорость)

**Количество записываемых снимков:**

Макс. 5 снимков (стандартное качество), макс. 3 кадра (высокое качество), зависит от свободного объема карты. (Неограниченное)

(Производительность серийной съемки указана только для карт памяти SD/SDHC. Производительность карт MultiMediaCard ниже.)

**Запись видео:**

848×480 пикселей/640×480 пикселей/320×240 пикселей (30 или 10 кадр/с со звуком. Максимальная продолжительность записи зависит от емкости карты.)

**Светочувствительность ISO:**

АУТО/ [ ] ISO /100/200/400/800/1600

Режим [ВЫС. ЧУВСТВ.]: 3200

**Скорость затвора:**

от 60 секунд до 1/2000 секунды

Режим [ЗВЕЗДНОЕ НЕБО]: 15 секунд, 30 секунд, 60 секунд

**Баланс белого:**Режим съемки видео: от 1/30 секунды до 1/6400 секунды  
АУТО/Ясный день/Облачно/Тень/Галогенная лампа/Вспышка/  
Настройка белого1/Настройка белого2**Экспозиция (АЕ):**Программа АЕ (P)/Приоритет диафрагмы АЕ (A)/  
Приоритет затвора АЕ (S)/Ручная экспозиция (M)  
Компенсация экспозиции (Шаг 1/3 EV, от -2 EV до +2 EV)**Режим измерения:**

Многоточечный/Центровзвешенный/Точечный

**Монитор ЖКД:**2,0" низкотемпературный поликристаллический TFT  
монитор ЖКД (207.000 пикселей) (поле обзора в  
процентном соотношении пригл. 100%)**Видоискатель:**Цветной видоискатель ЖКД (230.000 пикселей)  
(поле обзора в процентном отношении около 100%)  
(с регулировкой оптической силы от -4 до +4 диоптрий)**Вспышка:**Встроенная выдвижная вспышка  
Диапазон вспышки: (ISO АУТО)  
Пригл. от 30 см до 7,4 м (широкоугольный режим)  
АВТО, АВТО/уменьшение эффекта красных глаз,  
принудительное включение (принудительное включение/  
уменьшение эффекта красных глаз), замедленная  
синхронизация/ уменьшение эффекта красных глаз,  
принудительное выключение**Микрофон:**

Монофонический

**Динамик:**

Монофонический

**Записывающий носитель:**карта памяти SDHC/SD/MultiMediaCard (только  
фотоснимки)**Размер снимка****Фотоснимок:**При формате кадра [ 4:3 ]  
3648×2736 пикселей, 3264×2448 пикселей,  
2560×1920 пикселей, 2048×1536 пикселей,  
1600×1200 пикселейПри формате кадра [ 3:2 ]  
3600×2400 пикселей, 3248×2160 пикселей,  
2560×1712 пикселей, 2048×1360 пикселейПри формате кадра [ 16:9 ]  
3584×2016 пикселей, 3072×1728 пикселей,  
1920×1080 пикселей**Видеозапись:**При формате кадра [ 4:3 ]  
640×480 пикселей/320×240 пикселейПри формате кадра [ 16:9 ]  
848×480 пикселей

<b>Качество:</b>	Высокое/Обычное/RAW
<b>Формат записываемых файлов</b>	
<b>Фотоснимок:</b>	JPEG (Design rule for Camera File system, основанный на стандарте Exif 2.21)/ RAW, соответствующий DPOF
<b>Снимок со звуком:</b>	JPEG (Design rule for Camera File system, основанный на стандарте Exif 2.21)+640×480 пикселей QuickTime (снимок со звуком) QuickTime Motion JPEG (видеозапись со звуком)
<b>Видеозапись:</b>	QuickTime Motion JPEG (видеозапись со звуком)
<b>Интерфейс</b>	
<b>Цифровой:</b>	USB 2.0 (полная скорость)
<b>Аналоговые видео/аудио:</b>	NTSC/PAL составной (переключается с помощью меню), Линейный выход аудио (монофонический)
<b>Подключение внешних устройств</b>	
<b>REMOTE:</b>	φ 2,5 мм разъем
<b>AV OUT/DIGITAL:</b>	Специальный разъем (8-контактный)
<b>DC IN:</b>	гнездо питания типа 3
<b>Габариты:</b>	Прибл. 131,2 мм (Ш)×85,5 мм (В)×142 мм (Г) (исключая выступающую часть)
<b>Масса:</b>	Прибл. 668 г (без карты памяти и батареи) Прибл. 714 г (с картой памяти и батареей)
<b>Рабочая температура:</b>	от 0 °С до 40 °С
<b>Влажность окружающей среды:</b>	от 10% до 80%

**Зарядное устройство**

**(Panasonic DE-994B):** Информация для вашей безопасности

<b>Вход:</b>	от 110 В до 240 В ~ 50/60 Гц, 0,15 А
<b>Выход:</b>	ПОДЗАРЯДКА 8,4 В === 0,43 А

**Батарейный блок (литиево-ионный)**

**(Panasonic CGR-S006E):** Информация для вашей безопасности

<b>Эл. напряжение/мощность:</b> 7,2 В, 710 мА·ч
---



BZ02

## ИНФОРМАЦИЯ О СЕРТИФИКАЦИИ ПРОДУКЦИИ

ЦИФРОВАЯ ФОТОКАМЕРА МОДЕЛЬ DMC-FZ50  
С АДАПТЕРОМ DMW-AC7E  
И ЗАРЯДНЫМ УСТРОЙСТВОМ DE-994B Panasonic  
сертифицирована ОС ГОСТ-АЗИЯ,

(Регистрационный номер в Госреестре - РОСС SG.0001.11BZ02)

Сертификат соответствия:	№ РОСС JP.BZ02.B05594
Сертификат соответствия выдан:	26 июня 2006 года
Сертификат соответствия действителен до:	26 июня 2009 года
Модель DMC-FZ50 с адаптером DMW-AC7E и зарядным устройством DE-994B Panasonic соответствует требованиям нормативных документов:	ГОСТ Р МЭК 60950-2002, ГОСТ Р 51318.22-99, ГОСТ Р 51318.24-99, ГОСТ Р 51317.3.2-99, ГОСТ Р 51317.3.3-99
Срок службы	7 (семь) лет

### Информация для покупателя

Название продукции:	Цифровая фотокамера
Название страны производителя:	Япония
Название производителя:	Мацущита Электрик Индастриал Ко., Лтд.
Юридический адрес:	1006 Кадома, Осака, Япония
<p>Дата производства: Вы можете уточнить год и месяц по серийному номеру на табличке. Пример маркировки – Серийный номер № А6XXXXXXX (X-любая цифра или буква)          Месяц: Первая цифра серийного номера (А – Январь, В – Февраль, ...L – Декабрь)          Год: Вторая цифра серийного номера (6 – 2006, 7 – 2007, ...)</p>	
Дополнительная информация:	Пожалуйста внимательно прочитайте инструкцию по эксплуатации.

Установленный производителем в порядке п. 2 ст. 5 федерального закона РФ “О защите прав потребителей” срок службы данного изделия равен 7 годам с даты производства при условии, что изделие используется в строгом соответствии с настоящей инструкцией по эксплуатации и применимыми техническими стандартами.

*ДЛЯ ЗАМЕТОК*



QuickTime и торговый знак QuickTime являются торговыми марками или же зарегистрированными торговыми марками компании Apple Computer, Inc., используемыми по лицензии.

**R**

VQT0Y06

F0706Ze0 ( 3000  $\text{\AA}$ )



**Matsushita Electric Industrial Co., Ltd.**

Web Site: <http://panasonic.net>

**R**