

Panasonic

VHS-C 攝錄影機
VHS-C Movie Camera

NV-RX27EN

使用說明書
Operating Instructions
Инструкция по эксплуатации
إرشادات التشغيل

Model No. NV-RX27EN

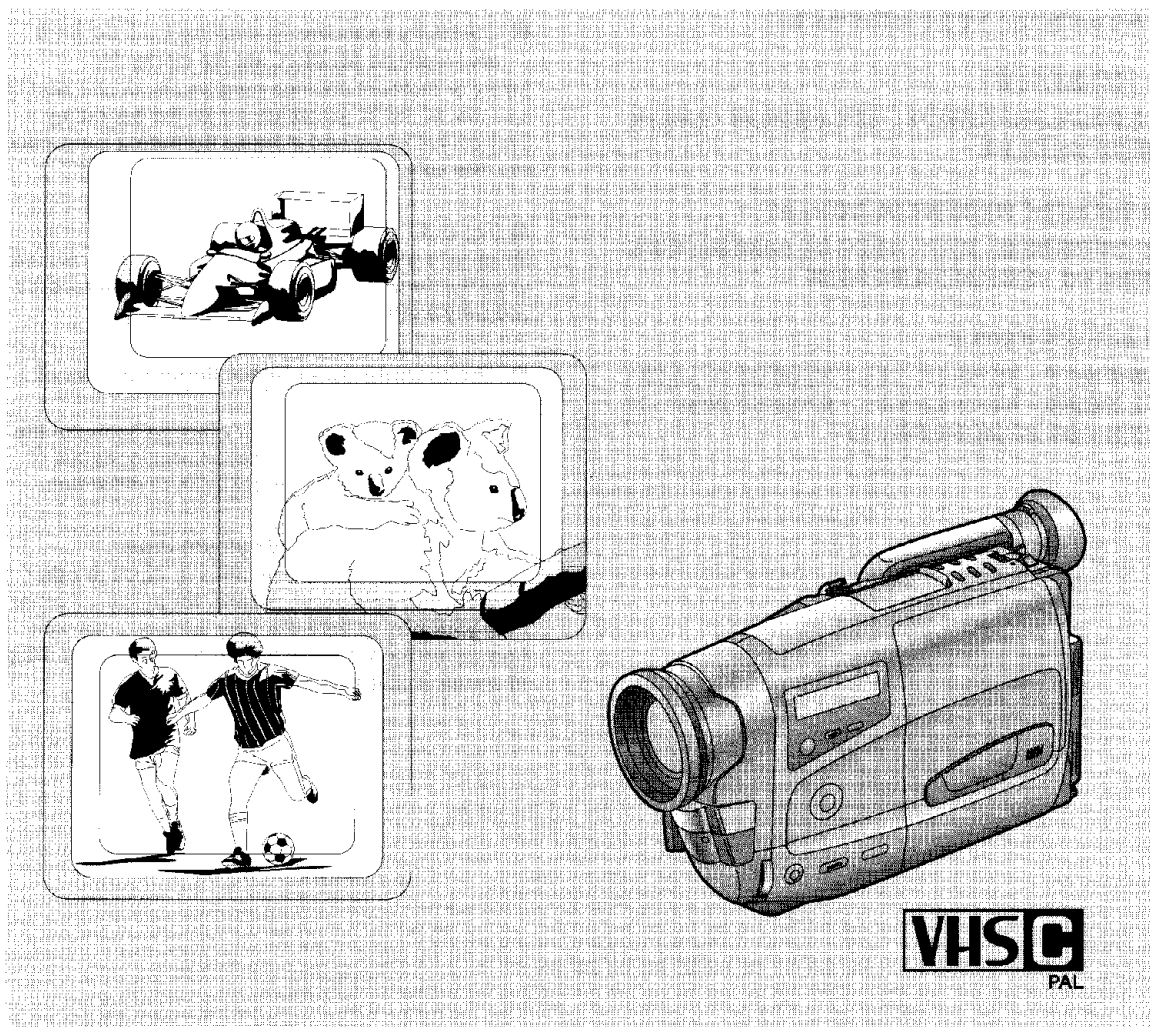

使用前，請詳細閱讀本說明書。

Before use, please read these instructions completely.

VQT7856

Информация для Вашей безопасности

ВНИМАНИЕ

Для предупреждения пожара или поражения электрическим током и неприятных помех следует использовать только рекомендуемые принадлежности, и не следует подвергать данный аппарат воздействию дождя или влаги. Не следует снимать наружную крышку (или заднюю панель); пользователю запрещается также производить ремонт самостоятельно. Обращайтесь к квалифицированным специалистам по техобслуживанию.

Видеокамера

Пластинка номиналов расположена на нижней стороне видеокамеры.

Адаптер переменного тока

- Пластинка номиналов расположена на нижней стороне адаптера переменного тока.
- Так как эта аппаратура нагревается во время использования, следует эксплуатировать её в хорошо проветриваемом помещении; не устанавливайте эту аппаратуру в ограниченном пространстве, таком, как книжная полка или подобная секция.

■ Прочитайте внимательно инструкцию по эксплуатации и правильно используйте видеокамеру.

Потребитель является ответственным за травмы или материальные повреждения, являющиеся результатом использования данного изделия не в соответствии с процедурами эксплуатации, объясненными в данной инструкции по эксплуатации.

■ Испытайте видеокамеру.

Перед записью Вашего первого важного события, следует испытать видеокамеру и проверить, выполняет ли она запись должным образом и функционирует ли она правильно.

■ Производитель не несет ответственность за утерю записанного материала.

Производитель ни в коем случае не несет ответственность за утерю записей вследствие неполадки или дефекта этой видеокамеры, её принадлежностей или кассет.

■ Внимательно соблюдайте авторские права.

Запись с предварительно записанных видеолент или дисков, а также других опубликованных или телеведущих материалов с целью, отличной от Вашего личного использования, может являться нарушением законов об авторских правах. Даже с целью Вашего личного использования запись определенного материала может быть запрещена.

معلومات من أجل سلامتك

تحذير

لتقليل خطر الحريق أو خطورة الصدمة والتداخل المزعج، استخدم فقط الملحقات الموصى بها ولا تعرض هذا الجهاز للمطر أو للرطوبة. لا تنزع الغطاء (أو المؤخرة)، لا توجد بالداخل أجزاء بمقدور المستخدم صيانتها. أوكل أعمال الصيانة إلى متخصصي الصيانة المؤهلين.

كاميرا الفيديو السينمائية

توجد لوحة معايير القدرة على الجانب السفلي لكاميرا الفيديو السينمائية.

محول للتيار المتردد

- توجد لوحة معايير القدرة على الجانب السفلي لمحول التيار المتردد.
- حيث أن هذا الجهاز يسخن أثناء الاستخدام، شغله في مكان جيد التهوية؛ لا تقم بتركيب هذا المحول في حيز محصور كخزانة الكتب أو وحدة ماثلة.

■ اقرأ إرشادات التشغيل بتمعن وروية

واستخدم كاميرا الفيديو السينمائية بصورة صحيحة.

تقع مسئولية الإصابة أو لتلف المادي الناتج من أي نوع من الاستخدام الذي ليس بموجب إجراءات التشغيل المنشروحة في إرشادات التشغيل هذه، على عاتق المستخدم وحده.

■ حاول تجريب تشغيل كاميرا الفيديو السينمائية.

إحرص على محاولة تجريب تشغيل كاميرا الفيديو السينمائية قبل تسجيل أول مناسبة هامة بالنسبة لك، وتحقق من أنها تسجل بصورة سليمة وتعمل بصورة صحيحة.

■ الشركة المنتجة ليست مسئولة عن فقد المحتويات المسجلة.

لن تكون الشركة المنتجة مسئولة بأي حال من الأحوال عن فقد التسجيلات بسبب وجود عطل أو عيب في كاميرا الفيديو السينمائية هذه، بملحقاتها أو بأشرطة الكاسيت.

■ لاحظ قوانين حقوق النشر بعناية.

قد يعد قيامك بتسجيل الأشرطة المسجلة مسبقاً أو الإسطوانات أو المادة الأخرى المنشورة أو المذاعة لأغراض غير استخدامك الشخصي انتهاكاً لقوانين حقوق النشر. حتى فمن أجل غرض الاستخدام الشخصي، قد توجد قيود على تسجيل مادة معينة.

Содержание

Если Вы хотите начать использовать видеокамеру немедленно: следует прочитать страницы, отмеченные значком ▲.

Подготовка

Стандартные принадлежности	9
Органы управления и компоненты	11
▲ 3 типа источников питания	17
● Использование адаптера переменного тока в качестве источника питания	17
● Зарядка батареи	19
● Присоединение заряженной батареи	23
Использование экрана меню	27
● Использование основного меню	27
● Использование меню титров	29
Функции меню	31
● Основное меню [MAIN MENU]	31
● Меню титров [TITLE SET MENU]	33
▲ Вставление кассеты	35
● Выбор скорости записи	37
● Выбор правильной длины ленты	37
● Подтверждение оставшегося времени на ленте	39
Регулировка искателя	41
Регулировка захватывающего ремня	41
Обращение с крышкой объектива	41
Присоединение плечевого ремня и держателя устройства дистанционного управления	43
Установка даты и времени	45
● Запись со временем и/или датой, наложенными на изображение	47
● Зарядка встроенной литиевой батарейки	49

Основные операции

▲ Запись в полностью автоматическом режиме	51
Проверка конца записанной сцены (функция проверки записи)	55
● Поиск позиции на ленте перед окончанием последней записи (функция поиска камерой)	57
Наезд/отъезд	59
● Использование функции крупного плана	61
▲ Воспроизведение	63
● Просмотр воспроизведения на видеокамере	63
● Воспроизведение по телевизору	65
● Воспроизведение на видеоманитофоне (используя поставляемый кассетный адаптер)	67
● Ускоренная перемотка вперед	69
● Ускоренная перемотка назад	69
● Устранение искажений изображения (регулировка трекинга)	69
● Ускоренное воспроизведение вперед	71
● Ускоренное воспроизведение назад	71
● Воспроизведение стоп-кадра	71
После использования	73
● Чистка искателя	73
● Чистка корпуса видеокамеры	73
● Чистка объектива	73

المحتويات

إذا أردت أن تستخدم كاميرا الفيديو السينمائية على الفور، تأكد من قراءة الصفحات التي تحمل العلامة ▲ على الأقل.

التحضير

المحفات القياسية	9
مفاتيح التحكم والمكونات	11
▲ الأنواع الثلاثة لمصادر القدرة	17
● استخدام محول التيار المتردد كوحدة إمداد للقدرة	17
● شحن البطارية	19
● تركيب البطارية المشحونة	23
إستخدام شاشة القائمة	27
● استخدام القائمة الرئيسية	27
● استخدام قائمة العنوان	29
وظائف القائمة	31
● القائمة الرئيسية [MAIN MENU]	31
● قائمة العنوان [TITLE SET MENU]	33
▲ إدخال الكاسيت	35
● إختيار سرعة التسجيل	37
● تهيئة طول الشريط الصحيح	37
● تأكيد وقت الشريط المتبقي	39
ضبط المعين	41
ضبط حزام المسلك	41
تداول غطاء العدسة	41
تركيب نطاق الكتف وحامل مفتاح التحكم عن بعد	43
تهيئة التاريخ والوقت	45
● التسجيل مع طبع الوقت و/أو التاريخ في الصورة	47
● شحن بطارية الليثيوم الداخلية	49

عمليات التشغيل الأساسية

▲ التسجيل في الوضع الأوتوماتيكي الكامل	51
مراجعة نهاية المنظر المسجل (وظيفة مراجعة التسجيل)	55
● البحث عن موضع شريط قبل نهاية التسجيل الأخير (وظيفة بحث الكاميرا)	57
زوم التقریب/التباعد	59
● استخدام وظيفة التقریب بالماكرو	61
▲ إعادة العرض	63
● مشاهدة إعادة العرض على كاميرا الفيديو السينمائية	63
● إعادة العرض على التلفزيون	65
● إعادة العرض على مسجل فيديو كاسيت (باستخدام مهابئ الكاسيت المرفق)	67
● التقديم السريع	69
● التراجع	69
● إزالة تشوهات الصورة (ضبط التتابع)	69
● إعادة العرض السريع للبحث الأمامي	71
● إعادة العرض السريع للبحث الخلفي	71
● إعادة عرض الصورة الثابتة	71
بعد الإستخدام	73
● تنظيف المعين	73
● تنظيف بدن كاميرا الفيديو السينمائية	73
● تنظيف العدسة	73

Дополнительные операции

Использование функции экономии потребляемой мощности батареи 75

- Использование функции автоматической экономии потребляемой мощности батареи 75
- Использование функции предотвращения записи земли 77

Плавное введение/выведение изображения и звука 79

Использование специальных эффектов (цифровых эффектов) 81

- Выбор желаемого цифрового эффекта 81
- Цифровые эффекты 1 [EFFECT1] 83
- Цифровые эффекты 2 [EFFECT2] 85
- Использование функции суперстабилизатора изображения 87
- Использование функции цифровой трансфокации 89
- Цифровое плавное введение/выведение изображения и звука 91

Запись, управляемая сенсором движения 93

Объекты и условия записи, для которых более подходящим является ручной режим 97

Запись с ручной регулировкой баланса белого 99

- Ретулировка цветовой температур и баланса белого
- Ретулировка 101
- Запись с ручной регулировкой фокса 103
- Запись в специальных ситуациях (программа автоматической экспозиции) 105
- Запись сцен с задней подсветкой (режим задней подсветки) 109
- Использование устройства дистанционного управления 111
- Установка пуговичной батарейки 113
- Запись с предварительно запрограммированными титрами, вставленными в изображение 115
- Выбор желаемого языка 115
- Выбор желаемых титров 117
- Выбор желаемого цвета титров 117
- Выбор размера индикации титров 119
- Создание Ваших собственных титров и вставление их во время записи (функция цифрового наложения) 121
- Сохранение титров в памяти 121
- Выбор желаемого цвета титров 123
- Вставление титров с начала записи 125
- Вставление титров во время записи 125
- Окно мульти-информации 127
- Использование индикации счетчика ленты 129
- Проверка времени, истекшего на ленте 129
- Использование функции остановки по памяти 133

Перезапись (копирование) 135

Меры предосторожности, техническая информация и т.д.

Меры предосторожности 137

- Меры предосторожности для видеокамеры 137
- Меры предосторожности для адаптера переменного тока 137
- Меры предосторожности для батареи 139
- Меры предосторожности для кассеты 139
- Причины конденсации влаги и принимаемые меры 141
- Засорение видеоголовок и принимаемые меры 141
- Как работает регулировка баланса белого (окраски) 143
- Как работает регулировка фокуса 145
- Индикации 149
- Режим демонстрации 155**
- Принадлежности, поставляемые за отдельную плату 157
- Технические характеристики 159
- Перед обращением за техобслуживанием (проблемы и решения) 162
- Блок-схема основного меню 164
- Блок-схема меню титров 165

Операции التشغيل المتقدمة

إستخدام وظائف توفير القدرة 75

- إستخدام وظيفة التوفير الأوتوماتيكي للقدرة 75
- إستخدام وظيفة عدم تسجيل الأرض 77
- الإظهار/الإخفاء التدريجي للصورة والصوت 79
- إستخدام التأثيرات الخاصة (التأثيرات الرقمية) 81
- إختيار التأثير الرقمي المرغوب 81
- التأثيرات الرقمية 1 [EFFECT1] 83
- التأثيرات الرقمية 2 [EFFECT2] 85
- إستخدام وظيفة موازن الصورة سوبر 87
- إستخدام وظيفة الزوم الرقمي 89
- الإظهار والإخفاء التدريجي الرقمي للصورة والصوت 91
- التسجيل بإحكام مستشعر الحركة 93
- الموضوعات وحالات التسجيل التي يناسبها الوضع اليدوي أكثر 97
- التسجيل بالضبط اليدوي لتوازن البياض 99
- ضبط درجة حرارة اللون وتوازن البياض 101
- التسجيل بالضبط اليدوي للتركيز البؤري 103
- التسجيل في مناسبات خاصة (البرنامج AE) 105
- تسجيل المناظر ذات الخلفية الضبابية (وضع الإضاءة الخلفية) 109
- إستخدام مفتاح التحكم عن بعد 111
- إدخال البطارية نوع الزر 113
- التسجيل بالعناوين المبرمجة مسبقاً مدخلة في الصورة 115
- إختيار اللغة المرغوبة 115
- إختيار العنوان المرغوب 117
- إختيار اللون المرغوب للعنوان 117
- إختيار حجم بيان العنوان 119
- تكوين العناوين الخاصة بك وإدخالها أثناء التسجيل (وظيفة طبع صورة رقمية) 121
- تخزين العنوان في الذاكرة 121
- إختيار اللون المرغوب للعنوان 123
- إدخال عنوان في بداية التسجيل 125
- إدخال عنوان أثناء التسجيل 125
- نافذة المعلومات المتعددة 127
- إستخدام بيان عداد الشرط 129
- مراجعة وقت الشرط المنقضي 129
- إستخدام وظيفة الإيقاف بالذاكرة 133
- الدبلجة (النسخ) 135

إحتياطات, ومعلومات فنية, إلخ.

إحتياطات 137

- إحتياطات من أجل إستخدام كاميرا الفيديو السينمائية 137
- إحتياطات من أجل محول التيار المتردد 137
- إحتياطات من أجل البطارية 139
- إحتياطات من أجل الكاسيت 139
- أسباب التكاثف وعلاجه 141
- إندساد رأس الفيديو وعلاجه 141
- كيفية عمل ضبط توازن البياض (درجة اللون) 143
- كيفية عمل ضبط التركيز البؤري 145
- البيانات 149
- وضع الإستعراض 155**
- الملحقات الإختيارية 157
- المواصفات 159
- قبل طلب الخدمة 159
- (أسئلة وإجاباتها) 163
- رسم تخطيطي للوحدة الرئيسية 164
- رسم تخطيطي لقائمة العنوان 165

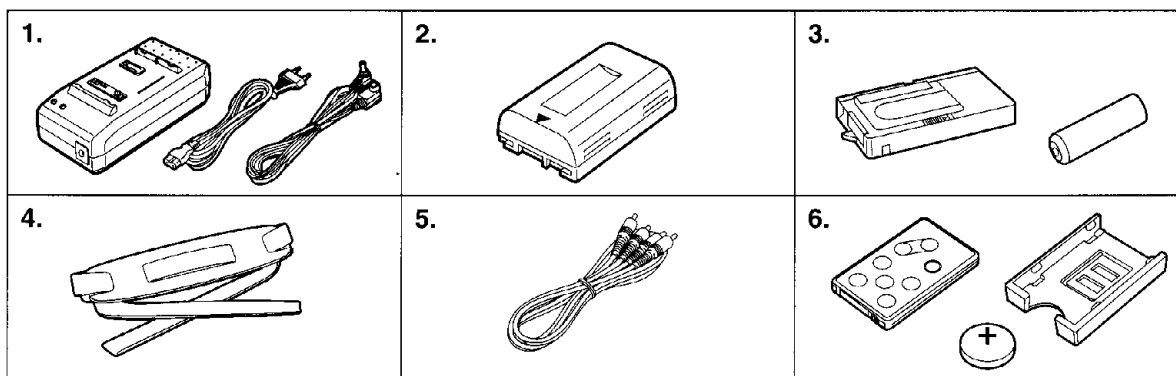

中文

準備

本節將解釋開始使用攝錄影機之前的必要準備步驟。

標準附件

1. **交流轉接器 (→ 16, 18, 48, 136)**
給攝錄影機供電或對電池組充電。
直流輸入纜線和交流電源纜線 (→ 16, 18)
用於將交流轉接器連接至攝錄影機和交流電源插座。
2. **電池組 (→ 18, 20, 22, 138)**
給攝錄影機供電。
3. **磁帶轉接器和電池 (→ 66)**
4. **肩用背帶 (→ 42)**
5. **音頻 / 影像纜線 (→ 64, 134)**
用於將攝錄影機連接至電視機或錄放影機的影像輸入和音頻輸入插孔。
6. **遙控器、遙控器支座和鈕扣式電池 (→ 42, 110, 112)**

ENGLISH

Preparations

This chapter explains the necessary steps before you can start using the Movie Camera.

Standard Accessories

1. **AC Adaptor (→ 16, 18, 48, 136)**
To supply power to the Movie Camera and to charge the Battery.
- DC Input Cable and AC Mains Cable (→ 16, 18)**
To connect the AC Adaptor to the Movie Camera and to an AC mains socket.
2. **Battery (→ 18, 20, 22, 138)**
To supply power to the Movie Camera.
3. **Cassette Adaptor and Battery (→ 66)**
4. **Shoulder Strap (→ 42)**
5. **AV Cable (→ 64, 134)**
To connect the Movie Camera to the Video Input and Audio Input Sockets on a TV or a VCR.
6. **Remote Controller, Remote Controller Holder and Button-Type Battery (→ 42, 110, 112)**

Подготовка

Эта глава объясняет необходимые пункты перед тем, как Вы начнете использовать видеокамеру.

Стандартные принадлежности

1. **Адаптер переменного тока (→ 17, 19, 49, 137)**
Используется для питания видеокамеры или зарядки батареи.
Входной кабель постоянного тока и шнур питания переменного тока (→ 17, 19)
Используются для подсоединения адаптера переменного тока к видеокамере и к розетке сетевого питания.
2. **Батарея (→ 19, 21, 23, 139)**
Используется для питания видеокамеры.
3. **Кассетный адаптер и батарея (→ 67)**
4. **Плечевой ремень (→ 43)**
5. **Аудио/видео кабель (→ 65, 135)**
Используется для подсоединения видеокамеры к видео и аудио входным гнездам на ТВ или ВКМ.
6. **Устройство дистанционного управления, держатель устройства дистанционного управления и пуговичная батарейка (→ 43, 111, 113)**

التحضير

هذا الفصل يشرح الخطوات الضرورية قبل أن يمكنك البدء في استخدام كاميرا الفيديو السينمائية.

الملحقات القياسية

1. **محول التيار المتردد (→ 17, 19, 49, 137)**
لإمداد القدرة إلى كاميرا الفيديو السينمائية ولشحن البطارية.
كبل دخول التيار المستمر وكبل مصدر التيار المتردد (→ 17, 19)
لتوصيل محول التيار المتردد إلى كاميرا الفيديو السينمائية وإلى مقبس مصدر التيار المتردد.
2. **البطارية (→ 19, 21, 23, 139)**
لإمداد القدرة إلى كاميرا الفيديو السينمائية.
3. **مهايئ كاسيت وبطارية (→ 67)**
4. **نطاق الكتف (→ 43)**
5. **كبل الصوت والصورة (→ 65, 135)**
لتوصيل كاميرا الفيديو السينمائية إلى مقابس دخل الصورة وبداخل الصوت بالتلفزيون أو بمسجل الفيديو كاسيت.
6. **مفتاح التحكم عن بعد. حامل مفتاح التحكم عن بعد والبطارية نوع الزر (→ 43, 111, 113)**

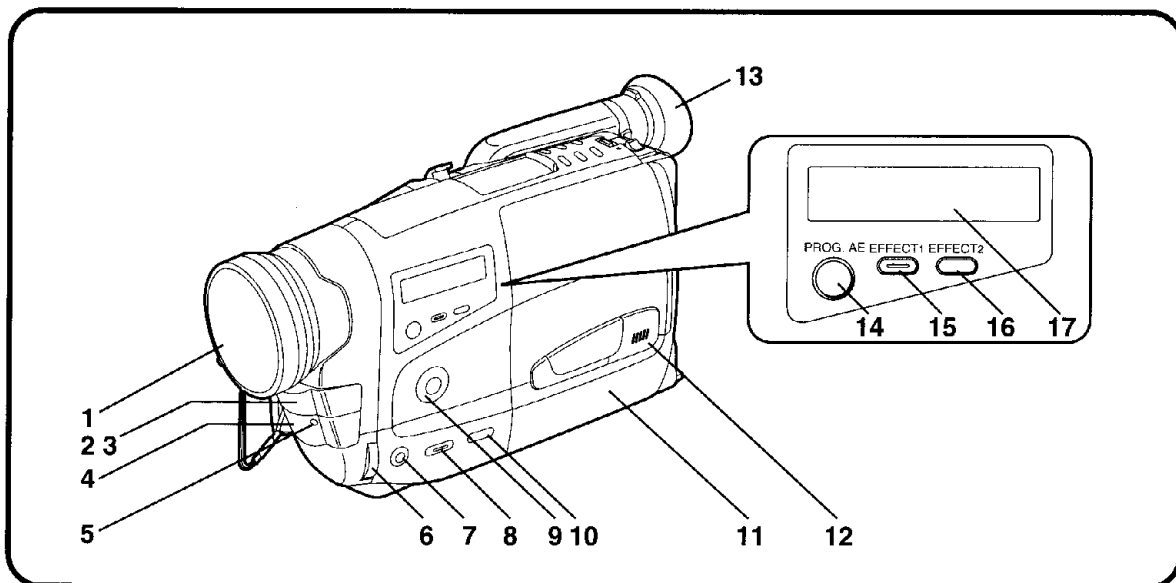

中文

控制和組件

- 1 鏡頭蓋 (→ 40, 98)
- 2 白色平衡傳感器 (→ 142)
- 3 遙控感應器 (→ 110)
- 4 麥克風
- 5 識別燈 (→ 50, 92)
- 6 聚焦環 (→ 102)
- 7 聚焦鈕 [FOCUS] (→ 102)
- 8 淡化鈕 [FADE] (→ 78, 90)
- 9 逆光鈕 [BACKLIGHT] (→ 108)
- 10 白色平衡鈕 [W.B] (→ 98)
- 11 錄影帶室 (→ 34)
- 12 錄影帶室鎖定鈕 [LOCK] (→ 34)
- 13 眼罩
- 14 自動曝光選擇鈕 [PROG. AE] (→ 50, 98, 102, 104)
- 15 數位效果 1 鈕 [EFFECT1] (→ 80)
- 16 數位效果 2 鈕 [EFFECT2] (→ 80)
- 17 多信息窗 (→ 126)

ENGLISH

Controls and Components

- 1 Lens Cap (→ 40, 98)
- 2 White Balance Sensor (→ 142)
- 3 Remote Control Sensor (→ 110)
- 4 Microphone
- 5 Tally Lamp (→ 50, 92)
- 6 Focus Dial (→ 102)
- 7 Focus Button [FOCUS] (→ 102)
- 8 Fade Button [FADE] (→ 78, 90)
- 9 Backlight Button [BACKLIGHT] (→ 108)
- 10 White Balance Button [W.B] (→ 98)
- 11 Cassette Compartment (→ 34)
- 12 Cassette Compartment Lock Button [LOCK] (→ 34)
- 13 Eyecup
- 14 Auto Exposure Selector Button [PROG. AE] (→ 50, 98, 102, 104)
- 15 Digital Effect 1 Button [EFFECT1] (→ 80)
- 16 Digital Effect 2 Button [EFFECT2] (→ 80)
- 17 Multi Info Window (→ 126)

Органы управления и компоненты

- 1 Крышка объектива (→ 41, 99)
- 2 Сенсор баланса белого (→ 143)
- 3 Сенсор дистанционного управления (→ 111)
- 4 Микрофон
- 5 Лампа копирования (→ 51, 93)
- 6 Регулятор фокусировки (→ 103)
- 7 Кнопка фокусировки [FOCUS] (→ 103)
- 8 Кнопка плавного введения/выведения изображения и звука [FADE] (→ 79, 91)
- 9 Кнопка задней подсветки [BACKLIGHT] (→ 109)
- 10 Кнопка баланса белого [W.B] (→ 99)
- 11 Кассетный отсек (→ 35)
- 12 Кнопка запираания кассетного отсека [LOCK] (→ 35)
- 13 Наглазник
- 14 Кнопка выбора автоматической экспозиции [PROG. AE] (→ 51, 99, 103, 105)
- 15 Кнопка цифровых эффектов 1 [EFFECT1] (→ 81)
- 16 Кнопка цифровых эффектов 2 [EFFECT2] (→ 81)
- 17 Окно мульти-информации (→ 127)

مفاتيح التحكم والمكونات

- 1 غطاء العدسة (→ 41, 99)
- 2 مستشعر توازن البياض (→ 143)
- 3 مستشعر التحكم عن بعد (→ 111)
- 4 الميكروفون
- 5 لمبة بيان التشغيل (→ 51, 93)
- 6 قرص التركيز البؤري (→ 103)
- 7 زر التركيز البؤري [FOCUS] (→ 103)
- 8 زر الإظهار والإخفاء التدريجي للصورة والصوت [FADE] (→ 79, 91)
- 9 زر الإضاءة الخلفية [BACKLIGHT] (→ 109)
- 10 زر توازن البياض [W.B] (→ 99)
- 11 حجيرة الكاسيت (→ 35)
- 12 زر قفل حجيرة الكاسيت [LOCK] (→ 35)
- 13 كأس العين
- 14 زر إختيار التعريض الأوتوماتيكي [PROG. AE] (→ 51, 99, 103, 105)
- 15 زر التأثير الرقمي 1 [EFFECT1] (→ 81)
- 16 زر التأثير الرقمي 2 [EFFECT2] (→ 81)
- 17 نافذة المعلومات المتعددة (→ 127)

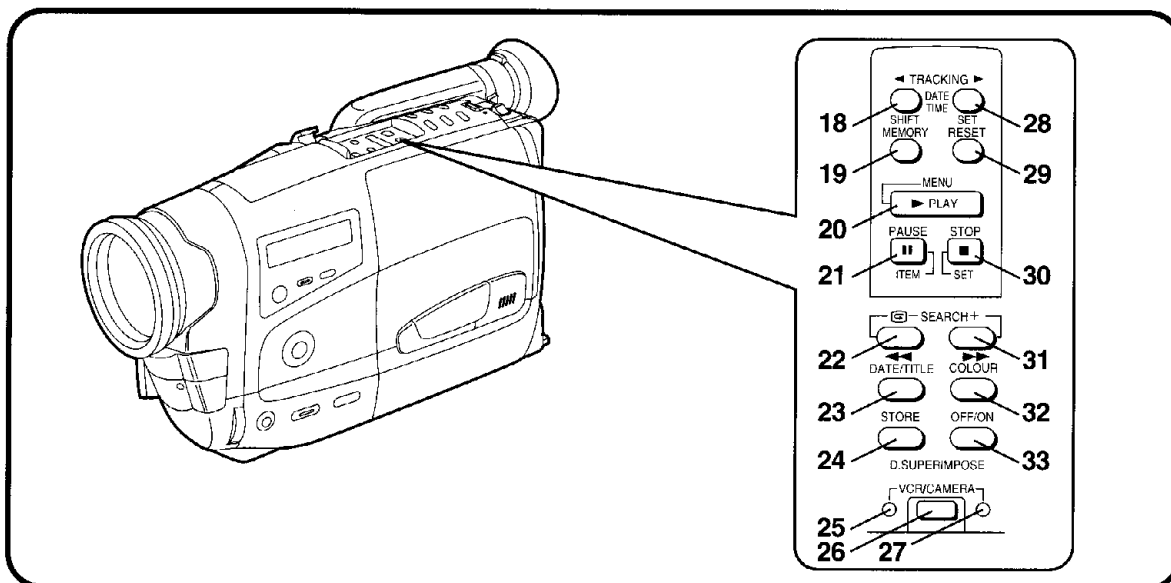

中文

- 18 日期 / 時間移動鈕 [DATE/TIME/SHIFT] (→ 44)
磁跡調整鈕 [◀TRACKING] (→ 68)
- 19 記憶鈕 [MEMORY] (→ 128, 132)
- 20 放影鈕 [PLAY] (→ 62)
菜單鈕 [MENU] (→ 26, 28)
- 21 暫停鈕 [PAUSE] (→ 70)
項目選擇鈕 [ITEM] (→ 26, 28)
- 22 反向尋影鈕 [-SEARCH] (→ 56)
倒帶 / 倒帶尋影鈕 [◀◀] (→ 68, 70)
錄影檢查鈕 [Ⓞ] (→ 54)
- 23 日期 / 時間 / 題名鈕 [DATE/TITLE] (→ 44, 46, 118)
- 24 數位影像存儲鈕 [STORE] (→ 120)
- 25 錄放影機 (放影) 狀態燈 [VCR] (→ 62)
- 26 錄放影機 / 攝錄影機狀態選擇鈕 [VCR/CAMERA] (→ 62)
- 27 攝錄影機 (錄影) 狀態燈 [CAMERA] (→ 50)
- 28 日期 / 時間設定鈕 [DATE/TIME/SET] (→ 44)
磁跡調整鈕 [TRACKING▶] (→ 68)
- 29 磁帶計時復原鈕 [RESET] (→ 128, 132)
- 30 停止鈕 [STOP] (→ 62)
項目設定鈕 [SET] (→ 26, 28)
- 31 正向尋影鈕 [SEARCH+] (→ 56)
快進 / 快進尋影鈕 [▶▶] (→ 68, 70)
- 32 數位影像色彩選擇鈕 [COLOUR] (→ 122)
- 33 數位影像超級疊加鈕 [OFF/ON] (→ 120, 122, 124)

ENGLISH

- 18 Date/Time Shift Button [DATE/TIME/SHIFT] (→ 44)
Tracking Button [◀ TRACKING] (→ 68)
- 19 Memory Button [MEMORY] (→ 128, 132)
- 20 Playback Button [PLAY] (→ 62)
Menu Button [MENU] (→ 26, 28)
- 21 Pause Button [PAUSE] (→ 70)
Item Selector Button [ITEM] (→ 26, 28)
- 22 Reverse Search Button [-SEARCH] (→ 56)
Rewind/Review Button [◀◀] (→ 68, 70)
Recording Check Button [Ⓞ] (→ 54)
- 23 Date/Time/Title Button [DATE/TITLE] (→ 44, 46, 118)
- 24 Digital Image Store Button [STORE] (→ 120)
- 25 VCR (Playback) Mode Lamp [VCR] (→ 62)
- 26 VCR/Camera Mode Selector Button [VCR/CAMERA] (→ 62)
- 27 Camera (Recording) Mode Lamp [CAMERA] (→ 50)
- 28 Date/Time Set Button [DATE/TIME/SET] (→ 44)
Tracking Button [TRACKING ▶] (→ 68)
- 29 Tape Counter Reset Button [RESET] (→ 128, 132)
- 30 Stop Button [STOP] (→ 62)
Item Set Button [SET] (→ 26, 28)
- 31 Forward Search Button [SEARCH+] (→ 56)
Fast Forward/Cue Button [▶▶] (→ 68, 70)
- 32 Colour Selector Button for Digital Image [COLOUR] (→ 122)
- 33 Digital Image Superimpose Button [OFF/ON] (→ 120, 122, 124)

- 18 Кнопка сдвига даты/времени [DATE/TIME/SHIFT] (→ 45)
Кнопка регулировки трекинга [TRACKING] (→ 69)
- 19 Кнопка памяти [MEMORY] (→ 129, 133)
- 20 Кнопка воспроизведения [PLAY] (→ 63)
Кнопка меню [MENU] (→ 27, 29)
- 21 Кнопка паузы [PAUSE] (→ 71)
Кнопка выбора позиции [ITEM] (→ 27, 29)
- 22 Кнопка поиска назад [-SEARCH] (→ 57)
Кнопка ускоренной перемотки/обзора назад [◀◀] (→ 69, 71)
Кнопка проверки записи [Ⓢ] (→ 55)
- 23 Кнопка даты/времени/титров [DATE/TITLE] (→ 45, 47, 119)
- 24 Кнопка сохранения цифрового изображения [STORE] (→ 121)
- 25 Лампа режима ВКМ (воспроизведение) [VCR] (→ 63)
- 26 Кнопка выбора режима ВКМ/камера [VCR/CAMERA] (→ 63)
- 27 Лампа режима камеры (запись) [CAMERA] (→ 51)
- 28 Кнопка установки даты/времени [DATE/TIME/SET] (→ 45)
Кнопка регулировки трекинга [TRACKING ▶] (→ 69)
- 29 Кнопка сброса счетчика ленты [RESET] (→ 129, 133)
- 30 Кнопка остановки [STOP] (→ 63)
Кнопка установки позиции [SET] (→ 27, 29)
- 31 Кнопка поиска вперед [SEARCH+] (→ 57)
Кнопка ускоренной перемотки/обзора вперед [▶▶] (→ 69, 71)
- 32 Кнопка выбора цвета для цифрового изображения [COLOUR] (→ 123)
- 33 Кнопка наложения цифрового изображения [OFF/ON] (→ 121, 123, 125)

- 18 زر التاريخ/ترجيل الوقت [DATE/TIME/SHIFT] (→ 45)
زر التتابع [TRACKING] (→ 69)
- 19 زر الذاكرة [MEMORY] (→ 129, 133)
- 20 زر إعادة العرض [PLAY] (→ 63)
زر القائمة [MENU] (→ 27, 29)
- 21 زر الإيقاف المؤقت [PAUSE] (→ 71)
زر إختيار البند [ITEM] (→ 27, 29)
- 22 زر البحث للخلف [-SEARCH] (→ 57)
زر الترجيع / إستعراض إعادة العرض السريع للخلف [◀◀] (→ 69, 71)
زر مراجعة التسجيل [Ⓢ] (→ 55)
- 23 زر التاريخ/الوقت/ترجيل العنوان [DATE/TITLE] (→ 45, 47, 119)
- 24 زر تخزين الصورة الرقمية [STORE] (→ 121)
- 25 لبة وضع (إعادة العرض) مسجل الفيديو كاسيت [VCR] (→ 63)
- 26 زر إختيار وضع مسجل الفيديو كاسيت/الكاميرا [VCR/CAMERA] (→ 63)
- 27 لبة وضع (التسجيل) الكاميرا [CAMERA] (→ 51)
- 28 زر التاريخ/تهيئة الوقت [DATE/TIME/SET] (→ 45)
زر التتابع [TRACKING ▶] (→ 69)
- 29 زر إعادة تهيئة عداد الشريط [RESET] (→ 129, 133)
- 30 زر الإيقاف [STOP] (→ 63)
زر تهيئة البند [SET] (→ 27, 29)
- 31 زر البحث للأمام [SEARCH+] (→ 57)
زر التقديم السريع / إستعراض إعادة العرض السريع للأمام [▶▶] (→ 69, 71)
- 32 زر إختيار اللون من أجل الصورة الرقمية [COLOUR] (→ 123)
- 33 زر طبع الصورة الرقمية [OFF/ON] (→ 121, 123, 125)

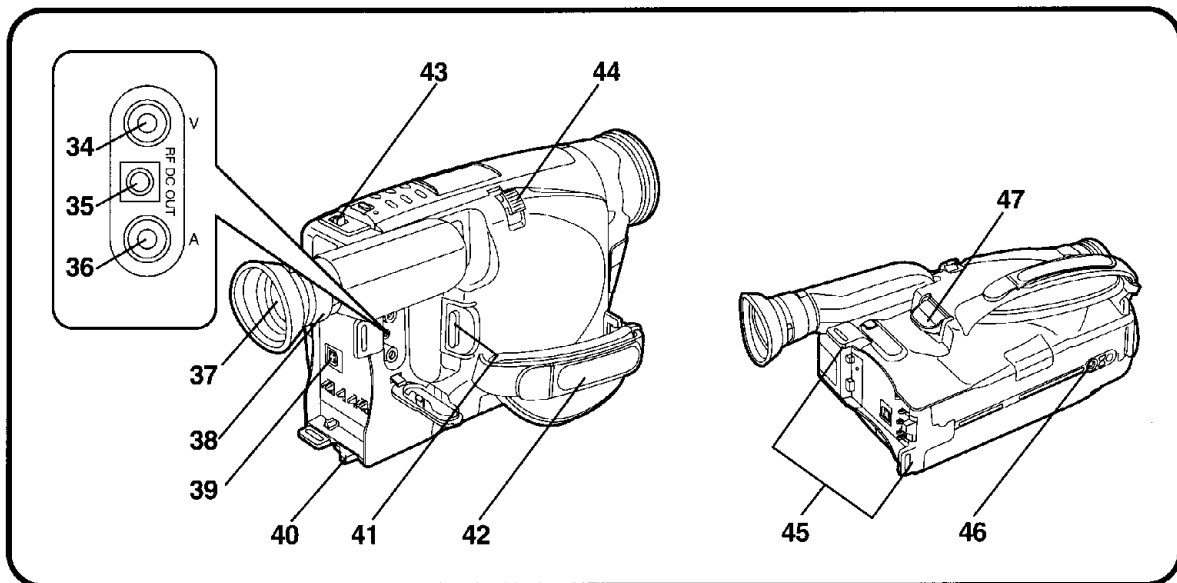

中文

- 34 影像輸出插孔 [V] (→ 64, 134)
- 35 射頻直流輸出插孔 [RF DC OUT] (→ 64)
- 36 音頻輸出插孔 [A] (→ 64, 134)
- 37 電子尋像器 (→ 40, 72)
- 38 目鏡校正控制環 (→ 40)
- 39 直流輸入插孔 [DC IN] (→ 16)
- 40 電池排出柄 [◀ BATTERY EJECT] (→ 22)
- 41 錄影開始 / 停止鈕 (→ 50)
- 42 扣抓皮帶 (→ 40)
- 43 錄影帶排出柄 [▲ EJECT] (→ 34)
- 44 變焦柄 [W · T] (→ 58, 88)
- 45 肩用背帶環 (→ 42)
- 46 三角架連接孔
- 47 電源開關 [POWER] (→ 50)

ENGLISH

- 34 Video Output Socket [V] (→ 64, 134)
- 35 Radio Frequency DC Output Socket [RF DC OUT] (→ 64)
- 36 Audio Output Socket [A] (→ 64, 134)
- 37 Finder (→ 40, 72)
- 38 Eyepiece Corrector Ring (→ 40)
- 39 DC Input Socket [DC IN] (→ 16)
- 40 Battery Eject Lever [◀ BATTERY EJECT] (→ 22)
- 41 Recording Start/Stop Button (→ 50)
- 42 Grip Belt (→ 40)
- 43 Cassette Eject Lever [▲ EJECT] (→ 34)
- 44 Zoom Lever [W · T] (→ 58, 88)
- 45 Shoulder Strap Holders (→ 42)
- 46 Tripod Receptacle
- 47 Power Switch [POWER] (→ 50)

- 34 Выходное видео гнездо [V] (→ 65, 135)
- 35 Радиочастотное выходное гнездо постоянного тока [RF DC OUT] (→ 65)
- 36 Выходное аудио гнездо [A] (→ 65, 135)
- 37 Искатель (→ 41, 73)
- 38 Кольцо корректора окуляра (→ 41)
- 39 Входное гнездо постоянного тока [DC IN] (→ 17)
- 40 Рычажок выброса батареи [◀ BATTERY EJECT] (→ 23)
- 41 Кнопка Старт/Стоп записи (→ 51)
- 42 Захватывающий ремень (→ 41)
- 43 Рычажок выброса кассеты [▲ EJECT] (→ 35)
- 44 Рычажок трансфокации [W • T] (→ 59, 89)
- 45 Держатели плечевого ремня (→ 43)
- 46 Розетка треножника
- 47 Переключатель питания [POWER] (→ 51)

- 34 مقبس خرج الصورة [V] (→ 65, 135)
- 35 مقبس خرج التيار المستمر للتردد الرادي [RF DC OUT] (→ 65)
- 36 مقبس خرج الصوت [A] (→ 65, 135)
- 37 المعين (→ 41, 73)
- 38 حلقة تصحيح العدسة العينية (→ 41)
- 39 مقبس دخل التيار المستمر [DC IN] (→ 17)
- 40 ذراع إخراج البطارية [◀ BATTERY EJECT] (→ 23)
- 41 زر بدء/إيقاف التسجيل (→ 51)
- 42 حزام المسك (→ 41)
- 43 ذراع إخراج الكاسيت [▲ EJECT] (→ 35)
- 44 ذراع الزوم [W•T] (→ 59, 89)
- 45 مثبتات نطاق الكتف (→ 43)
- 46 موضع تثبيت الحامل الثلاثي القوائم
- 47 مفتاح القدرة [POWER] (→ 51)

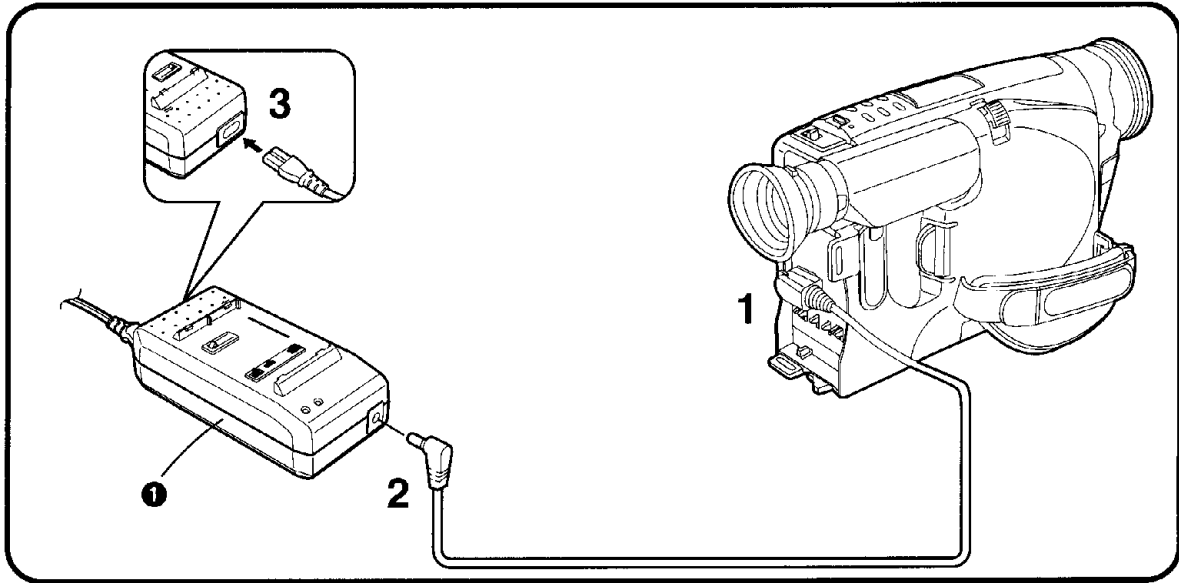

中文

三種電源

在家中試拍攝錄影機時，建議您使用交流轉接器 ❶。

1. 交流轉接器 (附件)

- 便於在家中使用攝錄影機。
- 給電池充電。(→18)

2. 電池 (附件)

- 便於在室外和附近無交流電源插座的室內使用攝錄影機。(→18)

3. 汽車電池充電器 (選購附件)

- 便於在汽車上使用攝錄影機。

將交流轉接器用作供電機件時

- 1 將直流輸入纜線連接至攝錄影機上的 [DC IN] 插孔。
- 2 將該纜線的另一頭連接至交流轉接器的 [DC OUT] 插孔。
- 3 將交流電源纜線連接至交流轉接器和交流電源插座。

由於交流轉接器具備自動通用電壓調節功能(交流 100-240V, 50/60Hz)，所以在其它國家使用時也無需作任何手動電壓調整。

ENGLISH

The 3 Types of Power Supplies

To try out the Movie Camera at home, we recommend that you use the AC Adaptor ❶.

1. AC Adaptor (supplied)

- To use the Movie Camera indoors.
- To charge the Battery. (→ 18)

2. Battery (supplied)

- To use the Movie Camera outdoors, and also indoors when there is no AC mains socket nearby. (→ 18)

3. Car Battery Charger (optional)

- To use the Movie Camera in a car.

Using the AC Adaptor as Power Supply Unit

- 1 Connect the DC Input Cable to the [DC IN] Socket on the Movie Camera.
- 2 Connect the other end of the cable to the [DC OUT] Socket on the AC Adaptor.
- 3 Connect the AC Mains Cable to the AC Adaptor and to an AC mains socket.

The AC Adaptor features automatic universal voltage adjustment (AC 100–240 V, 50/60 Hz), therefore, there is no need for any manual voltage adjustment for use in other countries.

3 типа источников питания

Для испытания видеокамеры дома мы рекомендуем Вам использовать адаптер переменного тока ❶.

1. Адаптер переменного тока (поставляется)

- Для использования видеокамеры в помещении.
- Для зарядки батареи. (→ 19)

2. Батарея (поставляется)

- Для использования видеокамеры на улице, а также в помещении, когда рядом нет розетки сетевого питания. (→ 19)

3. Автомобильное зарядное устройство для батарей (поставляется за отдельную плату)

- Для использования видеокамеры в автомобиле.

Использование адаптера переменного тока в качестве источника питания

- 1** Подсоедините входной кабель постоянного тока к гнезду [DC IN] на видеокамере.
- 2** Подсоедините другой конец кабеля к гнезду [DC OUT] на адаптере переменного тока.
- 3** Подсоедините сетевой шнур питания переменного тока к адаптеру переменного тока и к розетке сетевого питания.

Адаптер переменного тока снабжен функцией автоматической универсальной регулировки напряжения (переменный ток 100–240 В, 50/60 Гц), следовательно, нет необходимости в каких-либо ручных регулировках для использования в других странах.

الأنواع الثلاثة لمصادر القدرة

لمحاولة استخدام كاميرا الفيديو السينمائية في المنزل نوصيك باستخدام محول التيار المتردد ❶.

1. محول التيار المتردد (مرفق)

- لاستخدام كاميرا الفيديو السينمائية في الداخل
- لت شحن البطارية (→ 19)

2. البطارية (مرفقة)

- لاستخدام كاميرا الفيديو السينمائية بالخارج، وأيضاً بالداخل عند عدم وجود مقبس لمصدر التيار المتردد في مكان قريب (→ 19)

3. شاحن بطارية السيارة (إختياري)

- لاستخدام كاميرا الفيديو في السيارة.

إستخدام محول التيار المتردد كوحدة إمداد للقدرة

- 1** قم بتوصيل كبل دخول التيار المستمر إلى المقبس [DC IN] بكاميرا الفيديو السينمائية.
- 2** صل الطرف الآخر للكبل إلى المقبس [DC OUT] بمحول التيار المتردد.
- 3** صل كبل توصيل التيار المتردد إلى محول التيار المتردد وإلى مقبس التيار المتردد.

يتميز محول التيار المتردد بالضبط الأوتوماتيكي للقطبية العالمية (تيار متردد 240 – 100 فولت، 50/60 هرتز)، ولذلك ليست هناك حاجة لإجراء الضبط اليدوي للقطبية من أجل الإستخدام في الدول الأخرى.

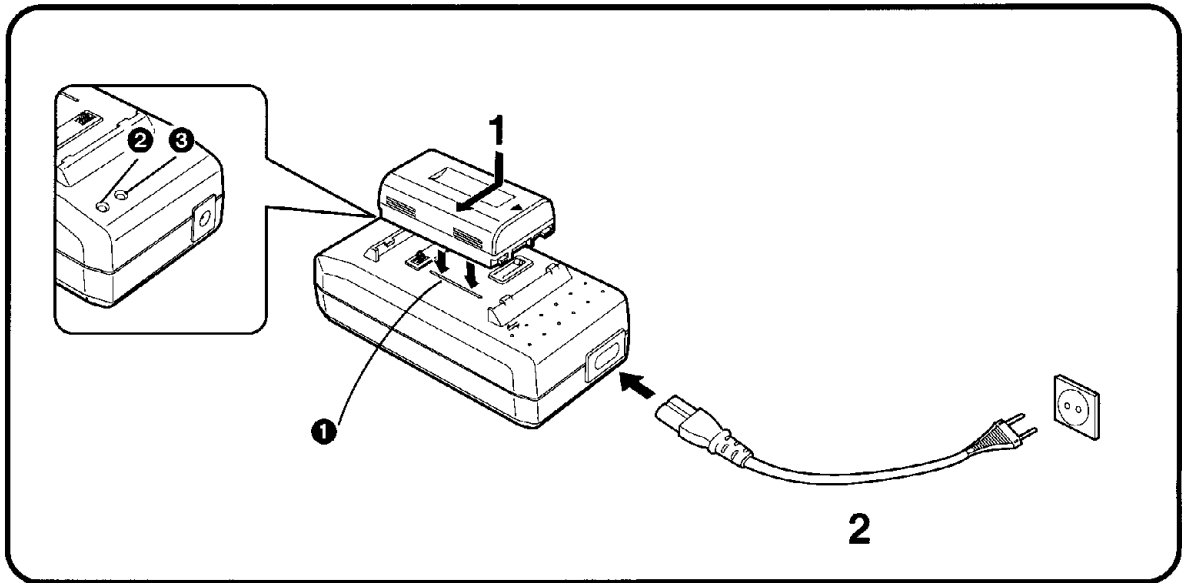

中文

電池充電

1 裝上電池

- 將電池對準線 ①，然後將電池朝箭頭所示方向，一邊按一邊滑動。

2 牢固地將交流電源纜線連接至交流轉接器和交流電源插座。

- 電源指示燈 [POWER] ② 亮起，接着充電指示燈 [CHARGE] ③ 也開始閃亮，開始充電。
- 如果即使已安裝了電池，充電指示燈 [CHARGE] ③ 也不閃亮，這時請取下電池，再從頭安裝一次。

■ 充電指示燈 [CHARGE]

閃亮：正在充電

點亮：電池雖未充足電，但已可使攝錄影機進行操作。(電池已充電約 30 分鐘。)

熄滅：電池已充足電。

■ 取出電池時

將其朝上述步驟 1 所示的相反方向滑動。

- 電池充電的室內溫度應為 0°C – 30°C 。
- 在充電時，請不要將直流輸入纜線與交流轉換器連接。
- 如果您給未經放電的電池充電，充電指示燈 [CHARGE] ③ 將短促地閃亮一下，然後熄滅。這並不意味着出現了故障。
- 在拍攝或充電中，電池會發熱，這是正常現象。

ENGLISH

Charging the Battery

1 Attach the Battery.

- Align the Battery with line ① and push it in the direction of the arrow while holding it down.

2 Securely connect the AC Mains Cable to the AC Adaptor and an AC Mains Socket.

- The [POWER] Lamp ② lights and then the [CHARGE] Lamp ③ flashes and charging starts.
- If the [CHARGE] Lamp ③ does not flash even though the Battery is attached, remove the Battery and then re-attach it.

■ Charging Lamp [CHARGE]

Flashing: During charging

Lit: The Battery can already be used to operate the Movie Camera but is not yet fully charged. (Approx. 30-minute battery charge)

Off: The Battery is fully charged.

■ Removing the Battery

Slide it in the opposite direction of that indicated in step 1 above.

- Charge the Battery at a room temperature between 10°C and 30°C .
- When charging, do not connect the DC Input Cable to the AC Adaptor.
- If you charge the Battery when it is not yet discharged, the [CHARGE] Lamp ③ may flash briefly and then go out. This indicates that the Battery is fully charged. Therefore, this is not an indication of a malfunction.
- During recording or charging, the Battery becomes warm. However, this is normal.

Зарядка батареи

- 1 Присоедините батарею.**
 - Совместите батарею с линией ① и, нажимая на неё, толкните её в направлении стрелки.
- 2 Надежно подсоедините сетевой шнур питания переменного тока к адаптеру переменного тока и к розетке сетевого питания переменного тока.**
 - Высвечивается лампа [POWER] ②, а затем начинает мигать лампа [CHARGE] ③, и начинается зарядка.
 - Если лампа [CHARGE] ③ не мигает, даже если присоединена батарея, удалите батарею, а затем присоедините её снова.

■ Лампа зарядки [CHARGE]

- Мигает:** во время зарядки
- Высвечивается:** Батарея может уже использоваться для функционирования видеокамеры, но она еще не полностью заряжена. (Приблиз. 30-минутная зарядка батареи.)
- Выкл:** Батарея полностью заряжена.

■ Удаление батареи

Сдвиньте её в направлении, противоположном тому, которое указано в пункте 1 выше.

- Следует заряжать батарею при комнатной температуре между 10°C и 30°C.
- Во время зарядки не подсоединяйте входной кабель постоянного тока к адаптеру переменного тока.
- Если Вы заряжаете батарею, когда она еще не разрядилась, возможно кратковременное мигание лампы [CHARGE] ③, а затем она погаснет. Это указывает на то, что батарея полностью заряжена. Следовательно, это не указывает на неисправность.
- В процессе записи или зарядки может произойти нагревание батареи. Это явление является нормальным.

شحن البطارية

- 1 قم بتوصيل البطارية.**
 - قم بحاذاة البطارية مع الخط ① وادفعها في إتجاه السهم بينما تمسكها للأسفل.
 - 2 قم بتوصيل كبل توصيل التيار المتردد بإحكام إلى محول التيار المتردد ومقبس مصدر التيار المتردد.**
 - تضئ: اللبة [POWER] ② ثم تومض اللبة [CHARGE] ③ ويبدأ التغيير.
 - إذا لم تومض اللبة [CHARGE] ③ على الرغم من تركيب البطارية، قم بفزع البطارية ثم أعد تركيبها.
- لبة الشحن [CHARGE]**
- وميض:** أثناء التغيير.
- إضاءة:** يمكن أن تستخدم البطارية بالفعل لتشغيل كاميرا الفيديو السينمائية لكن لم يتم بعد شحنها بالكامل. (تقريباً 30 دقيقة من شحن البطارية).
- إطفاء:** البطارية مشحونة بالكامل.

■ نزع البطارية

إزلقها في الإتجاه العكسي لذلك المين في الخطوة 1 للأعلى.

- إشحن البطارية في درجة حرارة الغرفة بين 10°C و 30°C.
- عند الشحن، لا توصل كابل دخول التيار المستمر إلى محول التيار الكهربائي المتردد.
- إذا قمت بشحن البطارية قبل أن يتم تفريغ شحنتها، قد تومض اللبة [CHARGE] ③ لوهلة ثم تنطفئ. هذا يبين أن البطارية مشحونة بالكامل. لهذا، هذا ليس دليلاً على وجود خلل ما بالوظيفة.
- أثناء التسجيل أو أثناء الشحن، قد تصبح البطارية دافئة، هذا أمر طبيعي.

■ **Время зарядки и максимальное время непрерывной записи в режиме записи вручную**

№ модели батареи	Время зарядки для полной зарядки	Макс. время непрерывной записи
CGR-V610 (поставляется)	80 мин.	110 мин.
CGR-V620	145 мин.	230 мин.
CGR-V816	310 мин.	460 мин.

№ модели батареи	Приблиз. 30-минутная зарядка	Макс. время непрерывной записи
CGR-V610 (поставляется)	30 мин.	50 мин.
CGR-V620		
CGR-V816		

(Времена, показанные в вышеуказанной таблице, приблизительны.)

Макс. время непрерывной записи означает продолжительность непрерывной записи, выполненной при температуре окружающего воздуха 25°C и относительной влажности 60%. При выполнении действительной записи, однако, использование трансфокации и других функций увеличивает потребление энергии, а более высокая или более низкая температура уменьшает способность батареи генерировать электричество. Следовательно, фактическое время записи с батареей может быть приблизительно на 30%–50% короче, чем указанное выше.

■ **وقت الشحن والوقت الأقصى للتسجيل المتواصل في وضع التسجيل اليدوي**

رقم موديل البطارية	وقت الشحن لتشحنة كاملة	الوقت الأقصى للتسجيل المتواصل
CGR-V610 (المرفقة)	80 دقيقة	110 دقيقة
CGR-V620	145 دقيقة	230 دقيقة
CGR-V816	310 دقيقة	460 دقيقة

رقم موديل البطارية	الشحن 30 دقيقة تقريباً	الوقت الأقصى للتسجيل المتواصل
CGR-V610 (المرفقة)	30 دقيقة	50 دقيقة
CGR-V620		
CGR-V816		

(الأوقات المبينة في الجدولين السابقين تقريبية.)

أقصى وقت للتسجيل المتواصل يعني فترة التسجيل المستمر الذي يتم في درجة حرارة الجو 25°C والرطوبة النسبية 60%. في التسجيل الفعلي، مع ذلك، يؤدي إستخدام الزوم والوظائف الأخرى إلى زيادة إستهلاك القدرة. كما تقلل درجات الحرارة العالية والمنخفضة من مقدرة البطارية على توليد الكهرباء. لذلك، قد يكون وقت التسجيل الفعلي لكل بطارية 30% إلى 50% أقصر من الوقت المبين للأعلى.

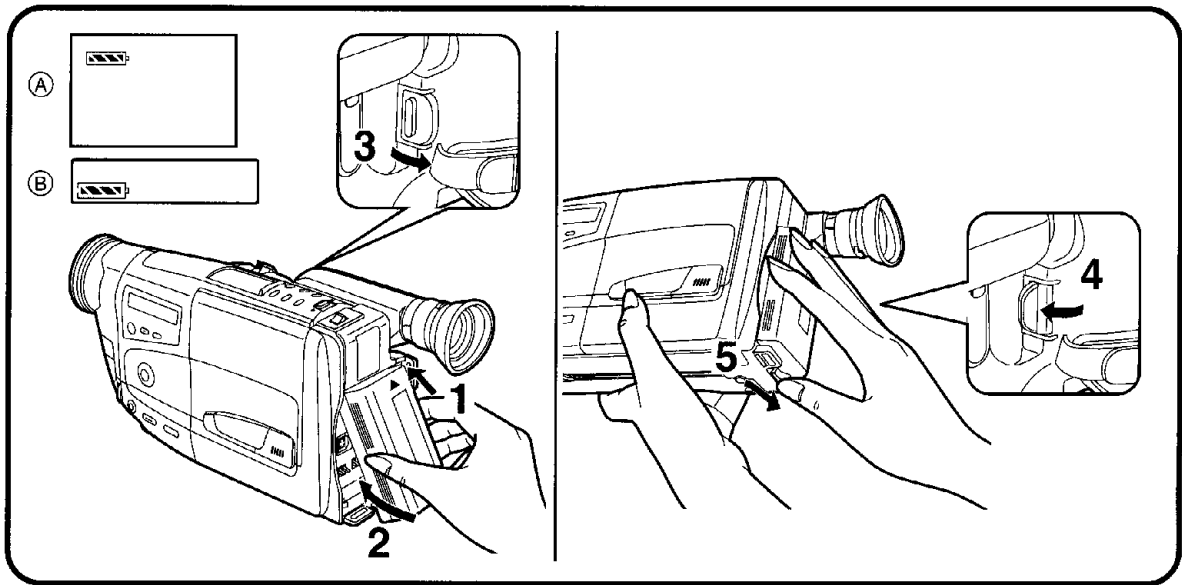

中文

裝上充好電的電池時

在使用電池前請先將其充電。

- 1 將電池上部（使箭頭指向上方）安裝在電池座上。
- 2 朝攝錄影機方向按電池下部，直至咔嗒一聲到位。
- 3 外撥電源 [POWER] 開關，打開攝錄影機。

- 電池剩餘電力可通過電子尋像器或多信息窗來確認。
- 若要確保得到更精確的電池剩餘電力指示，請裝上一個已充足電的電池。
- 有關電池剩餘電力指示的細節，請參見“檢查電池剩餘電力”（→24）。

■取出電池時

- 4 內撥 [POWER] 開關，關閉攝錄影機的電源。
- 5 牢靠地握住電池，以免其失落，並依箭頭方向滑動 [◀ BATTERY EJECT] 柄，同時拉出電池。

- Ⓐ：電子尋像器
Ⓑ：多信息窗

ENGLISH

Attaching the Charged Battery

Charge the Battery before using it.

- 1 Insert the Battery with its top (so that the arrow points upward) into the top Battery Holder.
- 2 Press the bottom of the Battery toward the Movie Camera until it locks with a click.
- 3 Turn out the [POWER] Switch to turn the Movie Camera on.

- The remaining battery power can be confirmed both in the Finder and the Multi Info Window.
- To ensure more precise indication of the remaining battery power, attach a fully charged Battery.
- For details about the Remaining Battery Power Indication, read “Checking the Remaining Battery Power” (→ 24).

■ Removing the Battery

- 4 Turn in the [POWER] Switch to turn the Movie Camera off.
- 5 Hold the Battery firmly to prevent it from dropping and pull it off while sliding the [◀ BATTERY EJECT] Lever in the direction of the arrow.

- Ⓐ: Finder
Ⓑ: Multi Info Window

Присоединение заряженной батареи

Зарядите батарею перед её использованием.

- 1 Вставьте батарею с её верхом (так, чтобы стрелка указывала вверх) в верхнюю часть батарейного держателя.
- 2 Нажимайте на низ батареи в направлении к видеокамере до тех пор, пока она не зафиксируется со щелчком.
- 3 Поверните от видеокамеры переключатель [POWER] для её включения.

- Подтверждение оставшейся энергии батареи возможно как в искателе, так и в окне мульти-информации.
- Для обеспечения более точной индикации оставшейся энергии батареи присоедините полностью заряженную батарею.
- Подробности об индикации оставшейся энергии батареи читайте в разделе "Проверка оставшейся энергии батареи" (→ 25).

■ Удаление батареи

- 4 Поверните к видеокамере переключатель [POWER] для её выключения.
- 5 Для предотвращения батареи от падения надежно удерживайте её и отсоедините её посредством сдвига рычажка [◀ BATTERY EJECT] в направлении стрелки.

- (A): Искатель
(B): Окно мульти-информации

تركيب البطارية المشحونة

إشحن البطارية قبل إستخدامها.

- 1 أدخل البطارية بجانبها العلوي (بحيث يشير السهم للأعلى) في أعلى حامل البطارية.
- 2 إضغط الجانب السفلي للبطارية ناحية كاميرا الفيديو السينمائية حتى تثبت في مكانها بصدور صوت طقة.
- 3 أدر المفتاح [POWER] للخارج لإدارة كاميرا الفيديو السينمائية إلى وضع التشغيل.

- يمكن تأكيد قدرة البطارية المتبقية في كل من المعين و نافذة المعلومات المتعددة.
- لضمان بيان أكثر دقة لقدرة البطارية المتبقية قم بتركيب بطارية كاملة الشحن.
- للتفاصيل حول بيان قدرة البطارية المتبقية، اقرأ «مراجعة قدرة البطارية المتبقية» (→ 25).

■ نزع البطارية

- 4 أدر المفتاح [POWER] للداخل لإدارة كاميرا الفيديو السينمائية إلى وضع القفل.
- 5 إمستك البطارية بثبات لمنعها من السقوط وأسحبها للخارج بينما تزلق الذراع [◀ BATTERY EJECT] في اتجاه السهم.

- (A): المعين
(B): نافذة المعلومات المتعددة

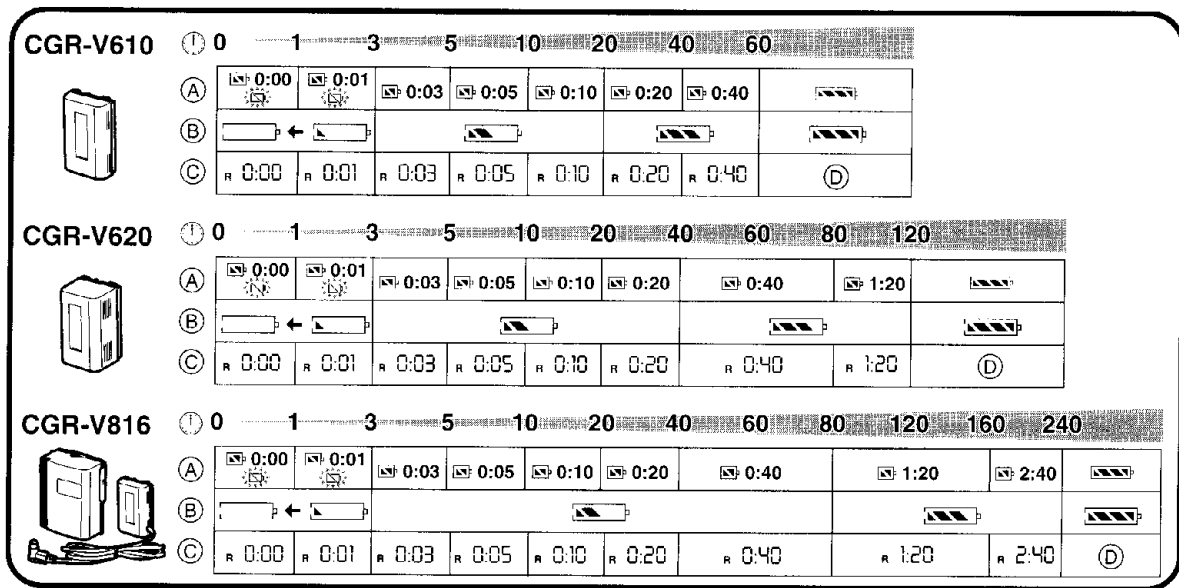

中文

■ 檢查電池剩餘電力

您可以通過電子尋像器或多信息窗來確認所裝電池的剩餘電力。同時您還可以知道所裝電池還能維持約多長時間的連續拍攝。所示時間並不是以實際的分鐘數來表示，而是以時間段來表示。
上表顯示了對應於剩餘操作時間，電池剩餘電力指示的變化。

- ⌚: 剩餘電池操作時間
- (A): 電子尋像器中指示的剩餘電池操作時間
- (B): 多信息窗中指示的剩餘電池電力
- (C): 多信息窗中指示的剩餘電池操作時間
- (D): 無指示

當使用交流轉換器給攝錄影機供電時，指示 (A) 和 (B) 總是顯示 [█]，指示 (C) 顯示磁帶計時。

剩餘電池電力和操作時間指示

上述時間數據是在環境溫度為 25°C，使用充足電的電池進行連續拍攝時得到的。因此，在下述情況下，實際可能的拍攝時間會與上表中所示的時間不同：

當不是連續進行拍攝時

在很多情況下，您會頻繁地開始和停止拍攝，打開和關閉攝錄影機，使用變焦和其他功能，所有這些都將消耗電力。所以，電池提供的實際可能拍攝時間會比上表所示的時間約少 30-50%。(→ 20)

當環境溫度很低或很高時

電池的特性依環境溫度而發生變化，在極低的溫度下，電池能提供的拍攝時間會變得很短。另外，低溫時攝錄影機上的電池剩餘電力和操作時間指示會降低得比環境溫度為 25°C 時稍快。(在高溫時，會降低得稍慢。)

當電池已達到其使用壽命時

當給電池充足電後，普通使用時其操作時間仍然很短，這意味著電池已達到了其使用壽命。(→ 138)

ENGLISH

■ Checking the Remaining Battery Power

You can confirm the remaining charge in the attached Battery in the Finder or the Multi Info Window. This also shows you approximately how much more continuous recording time you can get from the attached Battery. The time is not indicated in 1-minute steps.
The above charts show how the Remaining Battery Power Indications change according to remaining operation time.

- ⌚: Remaining battery operation time
- (A): Remaining Battery Operation Time Indication in the Finder
- (B): Remaining Battery Power Indication in the Multi Info Window
- (C): Remaining Battery Operation Time Indication in the Multi Info Window
- (D): No Indication

When the AC Adaptor is used to supply the Movie Camera with power, the indications (A) and (B) always show [█], and (C) shows the Tape Counter.

Remaining Battery Power & Operation Time Indications

These indications show the remaining duration of continuous recording at an ambient temperature of 25°C when a fully charged Battery was used. Therefore, in the following cases, the actual available recording time is different from the times shown above:

When Recording Is Not Performed Continuously

In most cases, you will frequently start and stop recording, turn the Movie Camera on and off, use the zoom and other functions, all of which consume power. Therefore, the actual available recording time from the Battery is approximately 30-50% shorter than listed. (→ 20)

When the Ambient Temperature Is Extremely Low or Extremely High

The characteristics of the Battery vary according to the ambient temperature, and at a very low temperature, the possible recording time becomes extremely short. In addition, the Remaining Battery Power and Operation Time Indications on the Movie Camera decrease a little faster than at an ambient temperature of 25°C. (At a higher temperature, they tend to decrease later).

When the Service Life of the Battery Has Reached Its End

When the operation time even after full charging is too short for normal use, the service life of the Battery has reached its end. (→ 138)

■ **Проверка оставшейся энергии батареи**

Вы можете подтвердить оставшуюся энергию в присоединенной батарее в искателе или окне мульти-информации. Это также приблизительно показывает Вам, сколько времени непрерывной съемки Вы можете получить с помощью присоединенной батареи. Время не показывается с 1-минутными шагами.

Вышеуказанные таблицы показывают, как индикации оставшейся энергии батареи изменяются в соответствии с оставшимся временем функционирования.

- ⌚: **Оставшееся время функционирования батареи**
- (A): **Индикация в искателе оставшегося времени функционирования батареи**
- (B): **Индикация в окне мульти-информации оставшейся энергии батареи**
- (C): **Индикация в окне мульти-информации оставшегося времени функционирования батареи**
- (D): **Нет индикации**

Когда для электропитания видеокамеры используется адаптер переменного тока, индикации (A) и (B) показывают всегда [🔋], а индикация (C) показывает счетчик ленты.

Индикации оставшейся энергии батареи и времени функционирования

Эти индикации показывают оставшуюся продолжительность непрерывной записи при комнатной температуре 25°C при использовании полностью заряженной батареи. Следовательно, в следующих случаях действительное доступное время записи отлично от времен, показанных выше.

Когда запись не выполняется непрерывно

В большинстве случаев Вы будете часто инициировать и останавливать запись, включать и выключать видеокамеру, использовать трансфокацию и другие функции—все это потребляет энергию.

Следовательно, действительное доступное время записи с помощью данной батареи короче на 30–50%, чем приведенное. (→ 21)

Когда окружающая температура является очень низкой или очень высокой

Характеристики батареи различаются в зависимости от окружающей температуры, и при очень низкой температуре возможное время записи становится очень коротким. В дополнение, индикации оставшейся энергии батареи и времени функционирования на видеокамере уменьшаются немного быстрее, чем при комнатной температуре 25°C. (При более высокой температуре они имеют тенденцию уменьшаться позднее.)

Когда срок службы батареи истек

Когда время функционирования даже после полной зарядки является слишком коротким для нормального использования, срок службы батареи истек. (→ 139)

■ **Мراجعة قدرة البطارية المتبقية**

يمكنك تأكيد الشحنة المتبقية في البطارية المركبة في المعين أو في نافذة المعلومات المتعددة. هذا يوضح لك أيضاً طول وقت التسجيل المتواصل التقريبي الذي يمكنك الحصول عليه من البطارية المركبة. لا يبين الوقت بمراحل دقيقة واحدة. يوضح الجدولان المبتنان الأعلى كيفية تغيير بيانات قدرة البطارية المتبقية طبقاً لوقت التشغيل المتبقي.

- ⌚: **وقت تشغيل البطارية المتبقي.**
- (A): **بيان وقت تشغيل البطارية المتبقي في المعين.**
- (B): **بيان قدرة البطارية المتبقية في نافذة المعلومات المتعددة.**
- (C): **بيان وقت تشغيل البطارية المتبقي في نافذة المعلومات المتعددة.**
- (D): **بدون بيان**

عند استخدام محول التيار الكهربائي المتردد لإمداد كاميرا الفيديو السينمائية بالقدرة، يبين البيانان (A) و (B) دائماً [🔋]، ويوضح (C) عداد الشريط.

بيانات قدرة البطارية المتبقية ووقت التشغيل المتبقي

توضح هذه البيانات الفترة المتبقية للتسجيل المتواصل عند درجة حرارة 25°C م عند استخدام بطارية كاملة الشحنة. لذلك، في الحالات التالية، يكون وقت التسجيل الفعلي المتوفر مختلفاً عن الأوقات المبينة للأعلى.

عند عدم إجراء التسجيل بصورة متواصلة

في معظم الحالات، سوف تقوم بصورة متكررة ببدء وإيقاف التسجيل، تدير كاميرا الفيديو السينمائية إلى وضع التشغيل والقفز، تستخدم الزوم والوظائف الأخرى، كل من تلك الوظائف تستهلك قدرة، لذلك، يكون وقت التسجيل الفعلي المتوفر من البطارية حوالي 30 إلى 50٪ أقصر من الأوقات المدونة (21 →).

عندما تكون درجة حرارة الجو منخفضة جداً أو عالية جداً

تختلف خصائص البطارية طبقاً لدرجة حرارة الجو، عند درجة الحرارة المنخفضة جداً، يصبح وقت التسجيل الممكن قصيراً جداً. علاوة على ذلك، تقل بيانات قدرة البطارية المتبقية ووقت التسجيل بصورة أسرع قليلاً عنها عند درجة حرارة الجو 25°C م (عند درجة الحرارة الأعلى، تميل إلى الإنخفاض بعد ذلك).

عندما يكون عمر خدمة البطارية قد وصل إلى نهايته

عندما يكون وقت التشغيل قصيراً جداً بالنسبة للإستخدام العادي حتى بعد الشحن الكامل، يكون عمر خدمة البطارية قد شارف على نهايته (139 →).

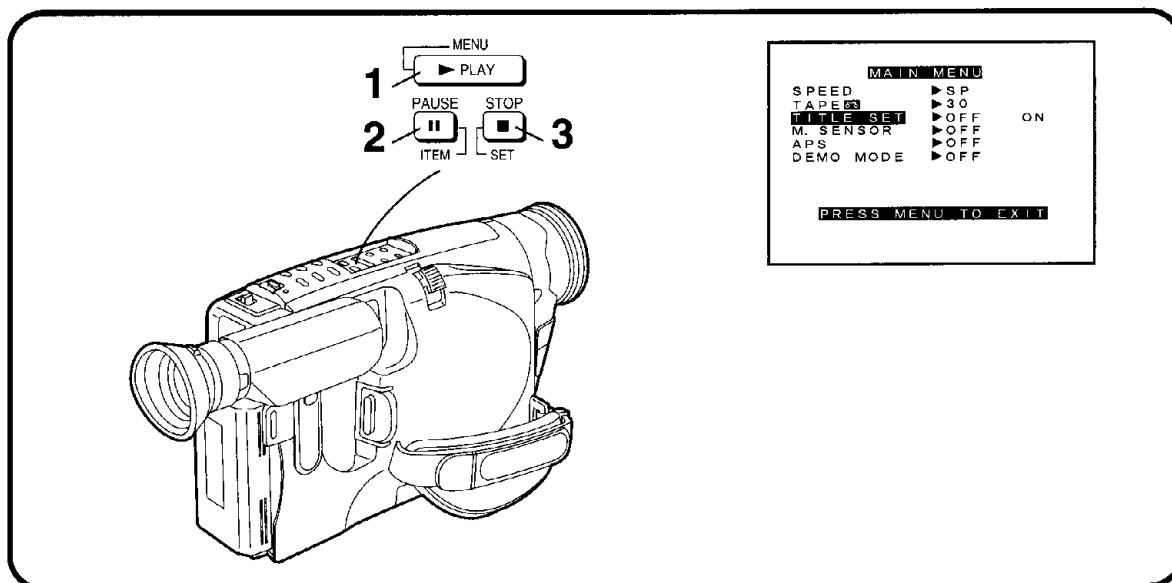

中文

使用菜單屏幕

本攝錄影機通過菜單來顯示各種功能的設定，使選擇所需的
功能和設定工作輕鬆方便。

在攝錄影機處於攝錄影機狀態 ([CAMERA] (攝錄影機) 燈點
亮) 和拍攝暫停狀態時，依下述步驟進行操作。

使用主菜單

- 1 按 [MENU (菜單)] 鈕。
 - 將顯示 [MAIN MENU (主菜單)]。
- 2 連續按動 [ITEM (項目)] 鈕，選擇需要設定的項
目。
- 3 連續按動 [SET (設定)] 鈕，為所選擇的項目設
定希望的狀態。

退出主菜單

按 [MENU (菜單)] 鈕。

ENGLISH

Using the Menu Screen

This Movie Camera displays the settings of various
functions in Menu to make it easy to select the desired
functions and settings.

Perform the following operations with the Movie Camera
in the Camera Mode (the [CAMERA] Lamp lights) and in
the Recording Pause Mode.

Using the Main Menu

- 1 Press the [MENU] Button.
 - The [MAIN MENU] Menu appears.
- 2 Press the [ITEM] Button repeatedly to
select the item to be set.
- 3 Press the [SET] Button repeatedly to set
the desired mode for the selected item.

Exiting the Main Menu

Press the [MENU] Button.

Использование экрана меню

Эта видеокамера высвечивает установки различных функций в меню для более простого выбора желаемых функций и установок. Выполните следующие операции с видеокамерой в режиме камеры (высвечивается лампа [CAMERA]) и в режиме паузы записи.

Использование основного меню

- 1** Нажмите кнопку [MENU].
• Появляется меню [MAIN MENU].
- 2** Нажимайте повторно кнопку [ITEM] для выбора позиции, подлежащей установке.
- 3** Нажимайте повторно кнопку [SET] для выбора желаемого режима для выбранной позиции.

Выход из основного меню
Нажмите кнопку [MENU].

إستخدام شاشة القائمة

تعرض كاميرا الفيديو السينمائية هذه أوضاع التهيئة للوظائف المختلفة في قوائم لتسهيل إختيار الوظائف وأوضاع التهيئة المرغوبة. قم بتنفيذ عمليات التشغيل التالية بكاميرا الفيديو السينمائية في وضع الكاميرا (تضئ لمبة الكاميرا [CAMERA]) وفي وضع الإيقاف المؤقت للتسجيل.

إستخدام القائمة الرئيسية

- 1** إضغط الزر [MENU].
• تظهر القائمة [MAIN MENU].
- 2** إضغط الزر [ITEM] بصورة متكررة لاختيار البند المطلوب تهيئته.
- 3** إضغط الزر [SET] بصورة متكررة لتهيئة الوضع المرغوب من أجل البند المختار.

الخروج من القائمة الرئيسية
إضغط الزر [MENU].

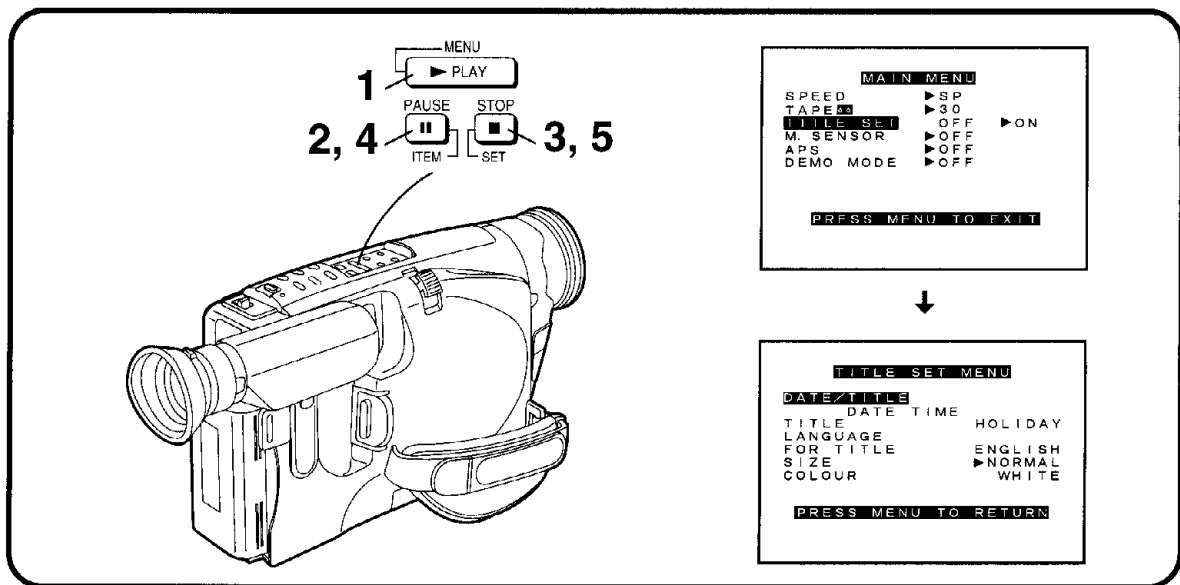

中文

使用題名菜單

- 1 按 [MENU (菜單)] 鈕。
 - 將顯示 [MAIN MENU (主菜單)]。
- 2 連續按動 [ITEM (項目)] 鈕，選擇 [TITLE SET (題名設定)]。
- 3 按 [SET (設定)] 鈕，設定為 [ON (開)]。
 - 將顯示 [TITLE SET MENU (題名菜單)]。
- 4 連續按動 [ITEM (項目)] 鈕，選擇需要設定的項目。
- 5 連續按動 [SET (設定)] 鈕，為所選擇的項目設定希望的狀態。

退出題名菜單

按一次 [MENU (菜單)] 鈕返回 [MAIN MENU (主菜單)]，再按一次 [MENU (菜單)] 鈕退出菜單功能。

- 當您關閉攝錄影機時，您在菜單中選擇的設定將被保存起來。但是，如果您在關閉攝錄影機之前斷開它的供電系統（電池或交流轉接器），所選擇的設定將不被保存。
- 如果您將攝錄影機連接至電視機，菜單可以顯示在電視機屏幕上。

ENGLISH

Using the Title Menu

- 1 Press the [MENU] Button.
 - The [MAIN MENU] Menu appears.
- 2 Press the [ITEM] Button repeatedly to select [TITLE SET].
- 3 Press the [SET] Button to set to [ON].
 - The [TITLE SET MENU] Menu appears.
- 4 Press the [ITEM] Button repeatedly to select the item to be set.
- 5 Press the [SET] Button repeatedly to set the selected item to the desired mode.

Exiting the Title Menu

Press the [MENU] Button once to return to the [MAIN MENU] Menu, and then press the [MENU] Button once more to exit the Menu.

- The settings you selected on the Menus are maintained when you turn the Movie Camera off. However, if you disconnect the power supply unit (Battery or AC Adaptor) from the Movie Camera before turning it off, the selected settings may not be maintained.
- If you connect the Movie Camera to a TV, the Menu can be displayed on the TV screen.

Использование меню титров

- 1** Нажмите кнопку [MENU].
 - Появляется меню [MAIN MENU].
- 2** Нажимайте повторно кнопку [ITEM] для выбора позиции [TITLE SET].
- 3** Нажмите кнопку [SET] для выбора режима [ON].
 - Появляется меню [TITLE SET MENU].
- 4** Нажимайте повторно кнопку [ITEM] для выбора позиции, подлежащей установке.
- 5** Нажимайте повторно кнопку [SET] для установки желаемого режима для выбранной позиции.

Выход из меню титров

Нажмите кнопку [MENU] один раз для возврата в меню [MAIN MENU], а затем нажмите кнопку [MENU] еще один раз для выхода из меню.

- Все установки, выбранные в меню, сохраняются при выключении видеокамеры. Однако если Вы отсоедините источник питания (батарею или адаптер переменного тока) от видеокамеры перед её выключением, выбранные установки могут не сохраниться.
- Если Вы подсоедините видеокамеру к телевизору, возможно высвечивание меню на экране ТВ.

إستخدام قائمة العنوان

- 1** اضغط الزر [MENU].
 - تظهر القائمة [MAIN MENU].
- 2** اضغط الزر [ITEM] بصورة متكررة لاختيار [TITLE SET].
- 3** اضغط الزر [SET] للتهيئة إلى [ON].
 - تظهر القائمة [TITLE SET MENU].
- 4** اضغط الزر [ITEM] بصورة متكررة لاختيار البند المراد تهيئته.
- 5** اضغط الزر [SET] بصورة متكررة لتهيئة البند المختار إلى الوضع المرغوب.

الخروج من قائمة العنوان

إضغط الزر [MENU] مرة واحدة للعودة إلى القائمة [MAIN MENU]، ثم إضغط الزر [MENU] مرة أخرى للخروج من القائمة.

- تظل أوضاع التهيئة التي إختبرتها على القوائم محفوظة عندما تدبر كاميرا الفيديو السينمائية إلى وضع القفل. مع ذلك، إذا قمت بفصل وحدة مصدر القدرة (البطارية أو محول التيار الكهربائي المتردد) من كاميرا الفيديو السينمائية قبل إدارتها إلى وضع القفل، قد لا يتم حفظ أوضاع التهيئة التي تم إختبارها.
- إذا قمت بتوصيل كاميرا الفيديو السينمائية إلى التلفزيون، يمكن عرض القائمة على شاشة التلفزيون.

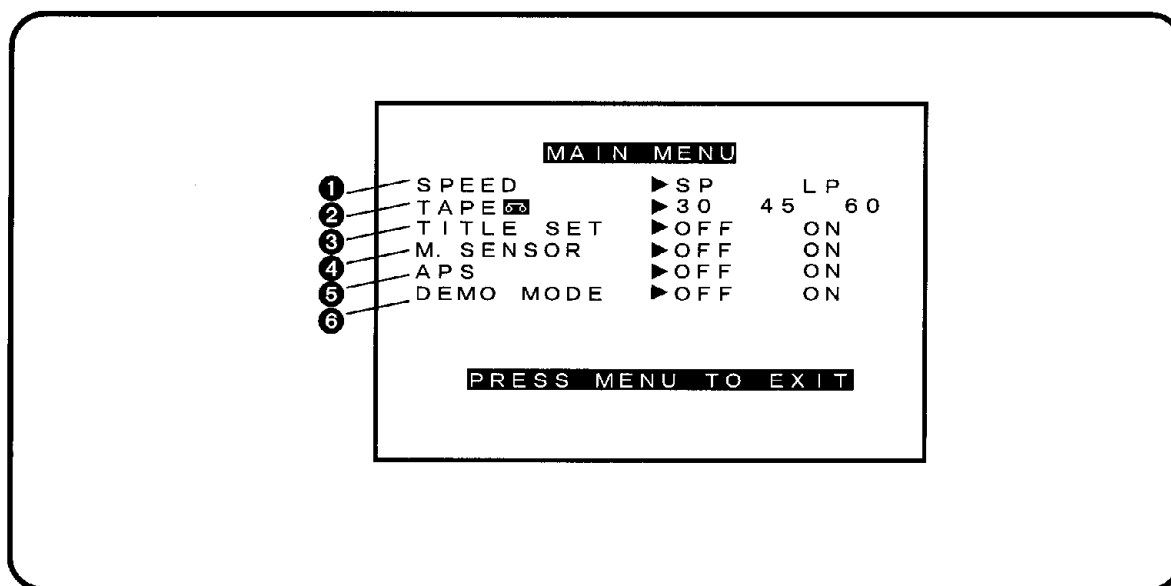

中文

菜單功能

菜單的示意圖是用來幫助解釋各項功能的，實際顯示的菜單可能會稍有不同。

主菜單 [MAIN MENU]

- ① **拍攝速度 [SPEED] (→36)**
選擇拍攝速度 (SP 或 LP 狀態)。
- ② **錄影帶長度 [TAPE] (→36)**
選擇所用磁帶的長度。
- ③ **設定題名 [TITLE SET] (→28)**
希望將菜單轉換至 [TITLE SET MENU (題名菜單)] 時，設定為 [ON (開)]。
- ④ **移動感應器控制拍攝 [M.SENSOR] (→92)**
使用移動感應器控制拍攝功能時，設定為 [ON (開)]。
- ⑤ **自動節電功能 [APS] (→74)**
使用自動節電功能時，設定為 [ON (開)]。
- ⑥ **示範狀態 [DEMO MODE] (→154)**
希望使已被取消的示範狀態重新工作時，設定為 [ON (開)]。

ENGLISH

Menu Functions

The illustrations of the menus are intended for explaining the functions; the actual menus look somewhat different.

Main Menu [MAIN MENU]

- ① **Recording Speed [SPEED] (→ 36)**
To select the recording speed (SP or LP Mode).
- ② **Tape Length [TAPE] (→ 36)**
To select the tape length of the cassette being used.
- ③ **Setting the Title [TITLE SET] (→ 28)**
To change the Menu to the [TITLE SET MENU] Menu, set to [ON].
- ④ **Motion-Sensor-Controlled Recording [M. SENSOR] (→ 92)**
To turn on the Motion-Sensor-Controlled Recording Function, set to [ON].
- ⑤ **Automatic Power Save Functions [APS] (→ 74)**
To turn on the Automatic Power Save Functions, set to [ON].
- ⑥ **Demonstration Mode [DEMO MODE] (→ 154)**
To reactivate the cancelled Demonstration Mode, set to [ON].

Функции меню

Рисунки меню предназначены для объяснения функций; действительные меню выглядят немного по-другому.

Основное меню [MAIN MENU]

- 1 **Скорость записи [SPEED] (→ 37)**
Для выбора скорости записи (режим SP или LP).
- 2 **Длина ленты [TAPE ] (→ 37)**
Для выбора длины ленты используемой кассеты.
- 3 **Установка титров [TITLE SET] (→ 29)**
Для изменения меню на меню [TITLE SET MENU] установите в режим [ON].
- 4 **Запись, управляемая сенсором движения [M.SENSOR] (→ 93)**
Для включения функции записи, управляемой сенсором движения, установите в режим [ON].
- 5 **Функции автоматической экономии потребляемой мощности батареи [APS] (→ 75)**
Для включения автоматических функций экономии потребляемой мощности батареи установите в режим [ON].
- 6 **Режим демонстрации [DEMO MODE] (→ 155)**
Для повторной активизации отмененного режима демонстрации установите в режим [ON].

وظائف القائمة

المقصود بالرسومات التوضيحية للقوائم هو شرح الوظائف. تظهر القوائم الفعلية مختلفة إلى حد ما.

القائمة الرئيسية [MAIN MENU]

- 1 **سرعة التسجيل [SPEED] (→ 37)**
لاختيار سرعة التسجيل (الوضع SP أو LP).
- 2 **طول الشريط [TAPE ] (→ 37)**
اختيار طول شريط الكاسيت المستخدم.
- 3 **تهيئة العنوان [TITLE SET] (→ 29)**
لتغيير القائمة إلى القائمة [TITLE SET MENU]. قم بالتهيئة إلى [ON].
- 4 **التسجيل يتحكم مستشعر الحركة [M.SENSOR] (→ 93)**
لإدارة وظيفة التسجيل يتحكم مستشعر الحركة إلى وضع التشغيل. قم بالتهيئة إلى [ON].
- 5 **وظائف التوفير الأوتوماتيكي للقذرة [APS] (→ 75)**
لإدارة وظائف التوفير الأوتوماتيكي للقذرة إلى وضع التشغيل. قم بالتهيئة إلى [ON].
- 6 **وضع الإستعراض [DEMO MODE] (→ 155)**
لإعادة تنشيط وضع الإستعراض الذي تم إلغاؤه. قم بالتهيئة إلى [ON].

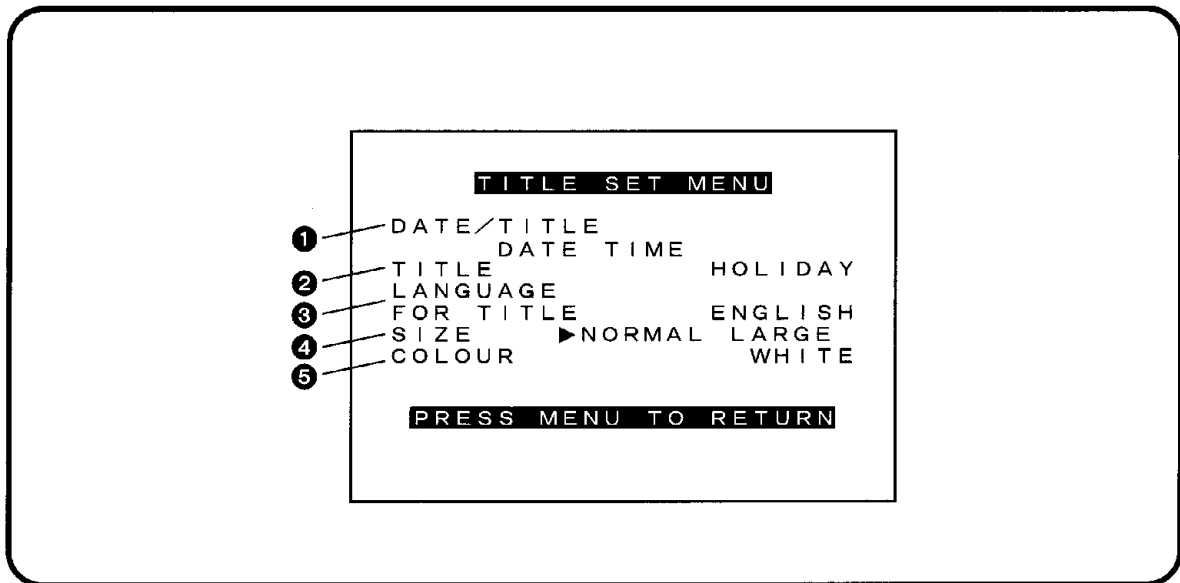

中文

題名菜單 [TITLE SET MENU]

- ① **日期/時間/題名指示 [DATE/TITLE (日期/題名)] (→46)**
選擇所需的日期 / 時間 / 題名指示。
- ② **題名 [TITLE] (→116)**
選擇所需的預編排題名。
- ③ **題名所用語言 [LANGUAGE FOR TITLE] (→114)**
選擇所需的題名語言。
- ④ **題名的尺寸 [SIZE] (→118)**
選擇所需題名指示的尺寸。
如果您在 [LANGUAGE FOR TITLE (題名所用語言)] 中選擇了 [ARABIC (阿拉伯語)]，題名指示的尺寸則不能改變。
當您選擇了 [ARABIC (阿拉伯語)] 時， [POSITION (位置)] 將自動代替 [SIZE (題名尺寸)]， [CORNER (角)] 和 [CENTER (中心)] 將分別代替 [NORMAL (普通)] 和 [LARGE (大)]。
(→118)
- ⑤ **日期 / 時間 / 題名指示的顏色 [COLOUR] (→116)**
選擇日期 / 時間 / 題名指示的顏色。

ENGLISH

Title Menu [TITLE SET MENU]

- ① **Date/Time/Title Indication [DATE/TITLE] (→ 46)**
To select the desired Date/Time/Title indication.
- ② **Title [TITLE] (→ 116)**
To select the desired pre-programmed title.
- ③ **Language of the Title [LANGUAGE FOR TITLE] (→ 114)**
To select the desired language of the title.
- ④ **Size of the Title [SIZE] (→ 118)**
To select the desired size of the Title Indication.
If you have selected [ARABIC] for [LANGUAGE FOR TITLE], it is not possible to change the size of the title. When you select [ARABIC], [POSITION] automatically appears instead of [SIZE], [CORNER] instead of [NORMAL] and [CENTER] instead of [LARGE].
(→ 118)
- ⑤ **Colour of the Date/Time/Title Indication [COLOUR] (→ 116)**
To select the desired colour of the Date/Time/Title Indication.

Меню титров [TITLE SET MENU]

- 1 Индикация даты/времени/титров [DATE/TITLE] (→ 47)
Для выбора желаемой индикации даты/времени/титров.
- 2 Титры [TITLE] (→ 117)
Для выбора желаемых предварительно запрограммированных титров.
- 3 Язык для титров [LANGUAGE FOR TITLE] (→ 115)
Для выбора желаемого языка титров.
- 4 Размер титров [SIZE] (→ 119)
Для выбора желаемого размера индикации титров.

Если Вы выберете режим [ARABIC] для позиции [LANGUAGE FOR TITLE], изменение размера титров невозможно.

Когда Вы выберете режим [ARABIC], позиция [POSITION] автоматически появится вместо позиции [SIZE], режим [CORNER]—вместо режима [NORMAL] и режим [CENTER]—вместо режима [LARGE]. (→ 119)
- 5 Цвет индикации даты/времени/титров [COLOUR] (→ 117)
Для выбора желаемого цвета индикации даты/времени/титров.

[TITLE SET MENU] قائمة العنوان

- 1 بيان التاريخ/الوقت/العنوان [DATE/TITLE] (→ 47)
لاختيار التاريخ/الوقت/العنوان المرغوب.
- 2 العنوان [TITLE] (→ 117)
لاختيار العنوان المرغوب مسبقاً المرغوب.
- 3 لغة العنوان [LANGUAGE FOR TITLE] (→ 115)
لاختيار اللغة المرغوبة للعنوان.
- 4 حجم العنوان [SIZE] (→ 119)
لاختيار الحجم المرغوب لبيان العنوان.
إذا اخترت [ARABIC] بالنسبة للغة العنوان
[LANGUAGE FOR TITLE]، لا يمكن تغيير حجم العنوان.
عندما تختار [ARABIC]، يظهر [POSITION] أوتوماتيكياً بدلاً من
[SIZE]، [CORNER] بدلاً من [NORMAL] و [CENTER] بدلاً من
[LARGE]. (→ 119)
- 5 لون بيان التاريخ/الوقت/العنوان [COLOUR] (→ 117)
لاختيار اللون المرغوب لبيان التاريخ/الوقت/العنوان.

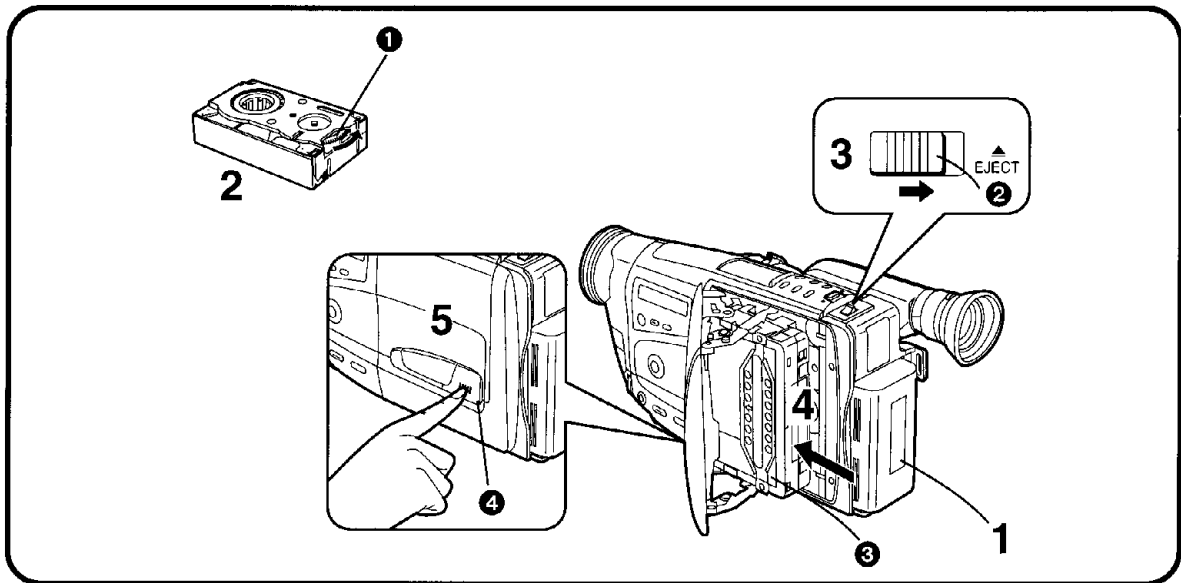

中文

插入錄影帶時

- 1 連接交流轉接器或裝上充好電的電池。
(→16, 22)
- 2 撥動牙輪 ❶，捲緊錄影帶。
- 3 依箭頭所示，滑動 [▲ EJECT] (排出) 柄 ❷。
- 4 插入錄影帶，使錄影帶的窗口 ❸ 向外，將其插到底。
- 5 關上磁帶盒蓋，然後按 [LOCK] 鈕 ❹。

- 拍攝時不能取出錄影帶。
- 請不要反復插入和取出錄影帶。這可能會導致磁帶變鬆或損壞。
- 如果插入錄影帶的防抹保險片已被除去，[EJECT] 指示將閃爍。

取出錄影帶時

依箭頭所示，滑動 [▲ EJECT] (排出) 柄 ❷，然後拿出錄影帶。

按 [LOCK] 鈕 ❹，關閉磁帶盒蓋。

ENGLISH

Inserting the Cassette

- 1 Connect the AC Adaptor or attach a charged Battery. (→ 16, 22)
- 2 Turn the cog wheel ❶ to tighten the tape.
- 3 Slide the [▲ EJECT] Lever ❷ in the direction of the arrow.
- 4 Insert the cassette with the cassette window ❸ facing outward and push it all the way in.
- 5 Close the Cassette Compartment by pressing the [LOCK] Button ❹.

- It is not possible to take out the cassette during recording.
- Do not insert and take out the cassette repeatedly. This could cause the tape to become loose or damaged.
- If a cassette with broken out erasure prevention tab is inserted, the [EJECT] Indication flashes.

Ejecting the Cassette

Slide the [▲ EJECT] Lever ❷ in the direction of the arrow and pull out the cassette.

Close the Cassette Compartment by pressing the [LOCK] Button ❹.

Вставление кассеты

- 1** Подсоедините адаптер переменного тока либо вставьте заряженную батарею. (→ 17, 23)
- 2** Поверните зубчатое колесо **1** для натягивания ленты.
- 3** Сдвиньте рычажок выброса кассеты [▲ EJECT] **2** в направлении стрелки.
- 4** Вставьте кассету с кассетным окошком **3**, обращенным наружу, и нажмите на неё до упора.
- 5** Закройте кассетный отсек нажатием кнопки [LOCK] **4**.

- Вынимание кассеты во время записи невозможно.
- Не вставляйте и не вынимайте кассету повторно. Это может привести к ослаблению и ли повреждению ленты.
- Если вставлена кассета с выломанным язычком предохранения записи от стирания, мигает индикация [ⓧ].

Выброс кассеты

- Сдвиньте рычажок выброса кассеты [▲ EJECT] **2** в направлении стрелки и вытащите кассету. Закройте кассетный отсек нажатием кнопки [LOCK] **4**.

إدخال الكاسيت

- 1** قم بتوصيل محمول التيار المتردد أو ركب بطارية مشحونة (→ 17, 23)
- 2** أدر العجلة المسننة **1** لإحكام شد الشريط.
- 3** إزلق الذراع [▲ EJECT] **2** في اتجاه السهم.
- 4** أدخل الكاسيت مع وجود نافذة الكاسيت **3** متجهة للخارج وادفعه للداخل بالكامل.
- 5** إغلق حجرة الكاسيت عن طريق ضغط الزر **4** [LOCK].

- لا يمكن إخراج شريط الكاسيت أثناء التسجيل.
- لا تقم بإدخال وإخراج شريط الكاسيت بصورة متكررة. هذا قد يجعل الشريط يصبح مرتخياً أو تالفاً.
- إذا تم إدخال شريط كاسيت بلسان منع المحو مكسور، يومض البيان [ⓧ].

إخراج الكاسيت

- إزلق الذراع [▲ EJECT] **2** في اتجاه السهم واسحب الكاسيت للخارج. إغلق حجرة الكاسيت عن طريق ضغط الزر [LOCK] **4**.

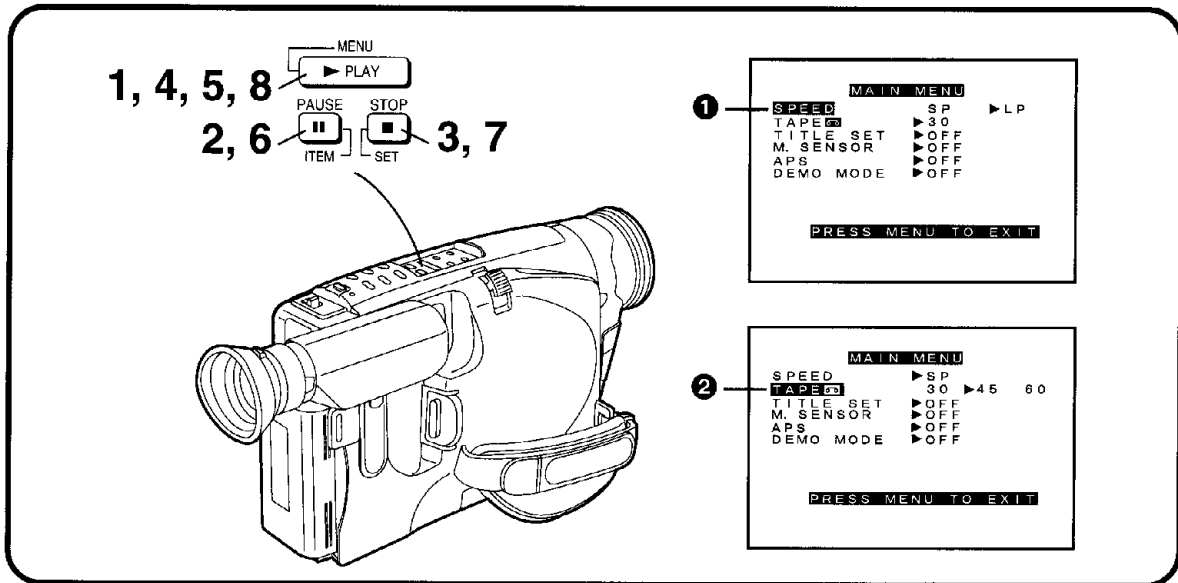

中文

選擇錄影速度時

您可在[MAIN MENU(主菜單)]的[SPEED(速度)]項上選擇相應的設定，來決定所需的拍攝速度(SP 狀態或 LP 狀態)。

- 1 按 [MENU (菜單)] 鈕。
 - 將顯示[MAIN MENU (主菜單)]。
- 2 連續按動 [ITEM (項目)] 鈕，選擇 [SPEED (速度)] ①。
- 3 按 [SET (設定)] 鈕，選擇需要的錄影速度 (SP 或 LP)。
 - [SP]意思為標準播放。[LP]意思為長時間播放。
- 4 按[MENU(菜單)]鈕退出菜單。

設定正確的磁帶長度時

為了確保拍攝和放影中顯示的磁帶剩餘時間保持正確，需要設定磁帶長度，使其與插入的錄影帶保持一致。

- 5 按 [MENU (菜單)] 鈕。
 - 將顯示[MAIN MENU (主菜單)]。
- 6 連續按動 [ITEM (項目)] 鈕，選擇 [TAPE (錄影帶)] ②。
- 7 按 [SET] 鈕，選擇正確的磁帶長度。
 - 磁帶長度指示將依下列順序改變：

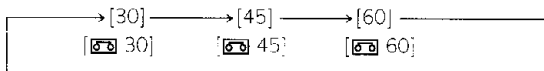

- 8 按 [MENU (菜單)]鈕退出菜單功能。

ENGLISH

Selecting the Recording Speed

You can select the desired recording speed (SP Mode or LP Mode) by selecting the corresponding setting for [SPEED] on the [MAIN MENU] Menu.

- 1 Press the [MENU] Button.
 - The [MAIN MENU] Menu appears.
- 2 Press the [ITEM] Button repeatedly to select [SPEED] ①.
- 3 Press the [SET] Button to select the desired recording speed (SP or LP).
 - [SP] means Standard Play. [LP] means Long Play.
- 4 Press the [MENU] Button to exit the Menu.

Selecting the Correct Tape Length

To ensure that the displayed remaining tape time during recording and playback is correct, you need to set the tape length that matches that of the inserted cassette.

- 5 Press the [MENU] Button.
 - The [MAIN MENU] Menu appears.
- 6 Press the [ITEM] Button repeatedly to select [TAPE] ②.
- 7 Press the [SET] Button to select the correct tape length.
 - The Tape Length Indications change in the following order:

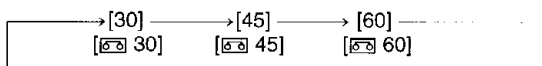

- 8 Press the [MENU] Button to exit the Menu.

Выбор скорости записи

Вы можете выбрать желаемую скорость записи (режим SP или LP), выбрав соответствующую установку для позиции [SPEED] в меню [MAIN MENU].

- 1** Нажмите кнопку [MENU].
 - Появляется меню [MAIN MENU].
- 2** Нажимайте повторно кнопку [ITEM] для выбора позиции [SPEED] ①.
- 3** Нажмите кнопку [SET] для выбора желаемой скорости (SP или LP).
 - [SP] означает "стандартное воспроизведение".
 - [LP] означает "длительное воспроизведение".
- 4** Нажмите кнопку [MENU] для выхода из меню.

Выбор правильной длины ленты

Для обеспечения правильной индикации оставшегося времени на ленте во время записи и воспроизведения, Вы должны установить длину ленты, которая соответствует длине ленты вставленной кассеты.

- 5** Нажмите кнопку [MENU].
 - Появляется меню [MAIN MENU].
- 6** Нажимайте повторно кнопку [ITEM] для выбора позиции [TAPE] ②.
- 7** Нажмите кнопку [SET] для выбора желаемого режима.
 - Индикация длины ленты меняется в следующей последовательности:

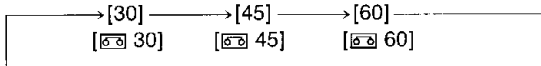

- 8** Нажмите кнопку [MENU] для выхода из меню.

إختيار سرعة التسجيل

يمكنك أن تختار سرعة التسجيل المرغوبة (الوضع SP أو الوضع LP) عن طريق إختيار التهيئة المقابلة من أجل [SPEED] على القائمة [MAIN MENU].

- 1** إضغط الزر [MENU].
 - تظهر القائمة [MAIN MENU].
- 2** إضغط الزر [ITEM] بصورة متكررة لاختيار [SPEED] ①.
- 3** إضغط الزر [SET] لاختيار سرعة التسجيل المرغوبة (SP أو LP).
 - [SP] يعني العرض القياسي. [LP] يعني العرض الطويل.
- 4** إضغط الزر [MENU] للخروج من القائمة.

تهيئة طول الشريط الصحيح

لضمان أن يكون وقت الشريط المتبقي المعروض أثناء التسجيل وإعادة العرض صحيحاً، فإنك تحتاج إلى تهيئة طول الشريط الذي يطابق وقت الكاسيت الموجود بالداخل.

- 5** إضغط الزر [MENU].
 - تظهر القائمة [MAIN MENU].
- 6** إضغط الزر [ITEM] بصورة متكررة لاختيار [TAPE] ②.
- 7** إضغط الزر [SET] لاختيار الوضع المرغوب.
 - يتغير بيان طول الشريط في الترتيب التالي:

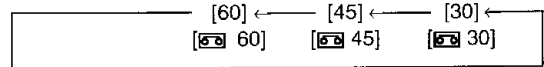

- 8** إضغط الزر [MENU] للخروج من القائمة.

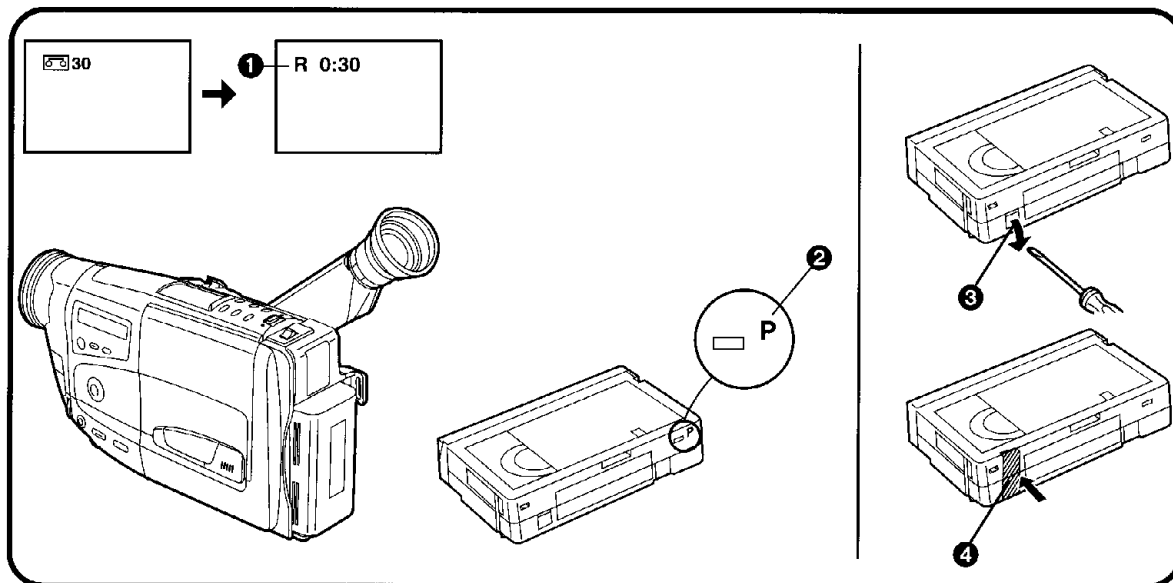

中文

確認磁帶剩餘時間時

拍攝和放影中，會自動顯示磁帶剩餘時間指示 **1**，所以，您可隨時了解錄影帶上還剩餘多少時間。然而，為了確保磁帶剩餘時間指示的正確性，須在攝錄影機上正確地設定所用錄影帶的磁帶長度。(→36)

- 開始拍攝和放影時，磁帶長度指示會消失。且在計算磁帶剩餘時間中，[R] 指示 **1** 將在長度指示位置上閃爍。幾秒鐘後，將出現磁帶剩餘時間指示。([R] 意思為剩餘。)
- 當剩餘的磁帶時間少於 2 分鐘時，[R] 指示和磁帶剩餘時間指示將開始閃爍。

當您使用帶有 [P] 標記 **2** 的錄影帶，或其它特殊類型的錄影帶時，磁帶計時指示可能不精確。

■ 防止意外抹消拍攝內容時

- 在以前拍攝的錄影帶上進行攝影時，將抹消現有的場景和聲音。
- 為了防止重要的拍攝內容被意外抹消，請用螺絲刀弄掉磁帶上的保險片 **3** (某些磁帶具備滑動保險片)。
- 為了用這樣的磁帶再次進行錄影，請用雙層膠帶紙 **4**，牢靠地蓋住保險片所在小孔。

ENGLISH

Confirming the Remaining Tape Time

During recording and playback, the Remaining Tape Time Indication **1** is automatically displayed, so you always know how much time you have left on the cassette. However, to ensure correct display of the remaining tape time, the tape length of the cassette being used must be set correctly on the Movie Camera. (→ 36)

- When recording or playback starts, the Tape Length Indication disappears, and in its place the [R] Indication **1** flashes while the remaining tape time is being calculated. A few seconds later, the Remaining Tape Time Indication appears. ([R] means Remaining.)
- When the remaining tape time is less than 2 minutes, the [R] Indication and the Remaining Tape Time Indication start to flash.

When you use a cassette bearing the [P] mark **2** or other special types of cassettes, the Tape Counter Indication may not be very precise.

■ Preventing Accidental Erasure of Recordings

- Recording on a previously recorded cassette erases the existing scenes and sound.
- To protect important recordings against accidental erasure, use a screwdriver to break off the tab **3** on the cassette (some cassettes have sliding-type tabs).
- To be able to record again on a protected cassette, firmly cover the hole where the tab was with two layers of adhesive tape **4**.

Подтверждение оставшегося времени на ленте

Индикация оставшегося времени на ленте ❶ высвечивается автоматически во время записи или воспроизведения, поэтому Вы всегда знаете, сколько времени осталось на Вашей кассете. Однако чтобы убедиться в правильности индикации оставшегося времени на ленте, на видеокамере должна быть правильно установлена длина ленты на используемой кассете. (→ 37)

- Когда начинается запись или воспроизведение, индикация длины ленты исчезает, и на её месте мигает индикация [R] ❶ во время расчета оставшегося времени на ленте. Через несколько секунд появляется индикация оставшегося времени на ленте. ([R] означает "оставшееся").
- Если оставшееся время на ленте меньше, чем 2 минуты, начинают мигать индикация [R] и индикация оставшегося времени на ленте.

Если Вы используете кассету, имеющую знак [P] ❷, или другие специальные типы кассет, индикация счетчика ленты может быть не очень точной.

■ Предотвращение случайного стирания записей

- Запись на предварительно записанную ленту приводит к стиранию существующих сцен и звука.
- Для защиты важных записей от случайного стирания используйте отвертку для выламывания язычка ❸ на кассете (некоторые кассеты имеют язычки сдвижного типа).
- Для выполнения повторной записи на защищенную кассету плотно заклейте отверстие, где был язычок, двумя слоями клейкой ленты ❹.

تأكيد وقت الشريط المتبقي

أثناء التسجيل وإعادة العرض، يتم عرض بيان وقت الشريط المتبقي ❶ أوتوماتيكياً بحيث يمكنك أن تعلم دائماً مقدار الوقت المتبقي على الشريط. مع ذلك، للتأكد من العرض الصحيح لوقت الشريط المتبقي، يجب التهيئة الصحيحة لطول الشريط المستخدم في كاميرا الفيديو السينمائية. (→ 37).

- عندما يبدأ التسجيل أو إعادة العرض، يختفي بيان طول الشريط، ويومض مكانه البيان [R] ❶ بينما يتم حساب وقت الشريط المتبقي. بعد مرور بضع ثواني، يظهر بيان وقت الشريط المتبقي، ([R] يعني المتبقي).
- عندما يصبح وقت الشريط المتبقي أقل من دقيقتين، يبدأ البيان [R] وبيان وقت الشريط المتبقي في الوميض.

عندما تستخدم كاسيت يحمل العلامة [P] ❷ أو أنواع خاصة أخرى من الكاسيتات، قد لا يكون بيان عداد الشريط دقيقاً جداً.

■ منح الجو العرضي للتسجيلات

- التسجيل على الشريط المسجل سابقاً يسمح المناظر والصوت الموجود عليه.
- لحماية التسجيلات الهامة ضد الجو العرضي، استخدم مفك لكسر اللسان ❸ الذي بالكاسيت (بعض الكاسيتات بها السنة من النوع المنزلق).
- لكي تتمكن من التسجيل مرة أخرى على كاسيت بلسان منع الجو مكسور، غط الفتحة الموجودة مكان اللسان المكسور بطبقتين من الشريط اللاصق ❹ بإحكام.

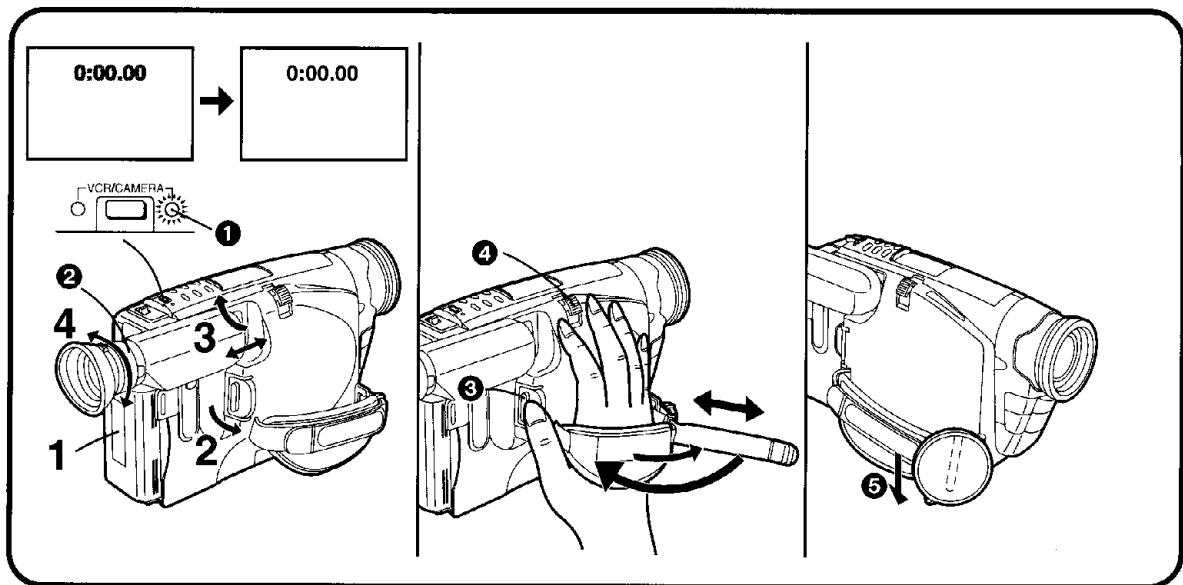

中文

電子尋像器調整

- 1 連接交流轉接器或裝上充好電的電池。
- 2 外撥 [POWER] 開關，打開攝錄影機的電源。
 - [CAMERA] 指示燈 ❶ 亮起。
- 3 如有必要，請向後伸長電子尋像器，並將其角度向上調節。
 - 電子尋像器最多可向上傾斜達 90°。
- 4 觀看電子尋像器，順時針或逆時針轉動目鏡校正控制環 ❷。

絕對勿將攝錄影機的電子尋像器或鏡頭直接瞄準太陽，否則可能會損壞本機的內部零件。

扣抓皮帶調整

調整扣抓皮帶的長度，使得大拇指正好按到錄影開始/停止鈕 ❸，食指或中指正好按到 [W·T] 變焦柄 ❹。

鏡頭蓋處理

從鏡頭遮光罩上取下鏡頭蓋，並將其掛在扣抓皮帶 ❺上。

ENGLISH

Adjusting the Finder

- 1 Connect the AC Adaptor or attach a charged Battery.
- 2 Turn out the [POWER] Switch to turn the Movie Camera on.
 - The [CAMERA] Lamp ❶ lights.
- 3 If necessary, extend the Finder backward and adjust its angle upward.
 - The Finder can be tilted upward up to 90°.
- 4 Look in the Finder and turn the Eyepiece Corrector Ring ❷ clockwise or counterclockwise.
 - Stop turning the Eyepiece Corrector Ring at the point where the indications in the Finder are sharpest.

Never aim the Movie Camera with its Finder or Lens directly at the sun; this could damage internal parts of the unit.

Adjusting the Grip Belt

Adjust the length of the Grip Belt so that you can easily press the Recording Start/Stop Button ❸ with your thumb and push the [W·T] Zoom Lever ❹ with your index or middle finger.

Handling the Lens Cap

Remove the Lens Cap from the Lens Hood and hook it onto the Grip Belt ❺.

Регулировка искателя

- 1** Подсоедините адаптер переменного тока либо вставьте заряженную батарею.
- 2** Поверните от видеокамеры переключатель [POWER] для её включения.
 - Высвечивается лампа [CAMERA] ①.
- 3** Если требуется, выдвиньте искатель назад и подрегулируйте его угол вверх.
 - Искатель может быть наклонен вверх на угол до 90°.
- 4** Смотрите в искатель и поворачивайте регулировочное кольцо окуляра ② по часовой стрелке или против часовой стрелки.
 - Остановите вращение регулировочного кольца окуляра в положении, в котором индикация наиболее резкая.

Никогда не направляйте искатель или объектив видеокамеры прямо на солнце; это может привести к повреждению внутренних частей устройства.

Регулировка захватывающего ремня

Отрегулируйте захватывающий ремень так, чтобы Вы могли легко нажимать кнопку Старт/Стоп ③ большим пальцем и передвигать рычажок трансфокации [W • T] ④ указательным или средним пальцем.

Обращение с крышкой объектива

Снимите крышку объектива с колпачка объектива и зацепите её за захватывающий ремень ⑤.

ضبط المعين

- 1** قم بتوصيل محول التيار المتردد أو ركب بطارية مشحونة.
- 2** أدر المفتاح [POWER] للخارج لإدارة كاميرا الفيديو السينمائية إلى وضع التشغيل.
 - تضيء اللبنة [CAMERA] ①.
- 3** عند الضرورة، قم بتمديد المعين للخلف واضبط زاويته للأعلى.
 - يمكن إمالة المعين للأعلى حتى 90°.
- 4** أنظر في المعين وأدر حلقة تصحيح العدسة العينية ② في إجهاد دوران عقارب الساعة أو ضد إجهاد دوران عقارب الساعة.
 - أوقف تدوير حلقة تصحيح العدسة العينية عند النقطة التي تكون فيها البيانات التي في المعين أوضح ما يمكن.

لا توجه كاميرا الفيديو السينمائية بالمعين أو العدسة مباشرة ناحية الشمس، هذا يمكن أن يتلف الأجزاء الداخلية للوحدة.

ضبط حزام المسك

إضبط طول حزام المسك بحيث يمكنك بسهولة ضغط زر بدء/إيقاف التسجيل ③ بالإبهام ودفع ذراع الزووم [W•T] ④ بأصبع السبابة أو الوسطى.

تداول غطاء العدسة

إنزع غطاء العدسة من حاجب العدسة واشبكه فوق حزام المسك ⑤.

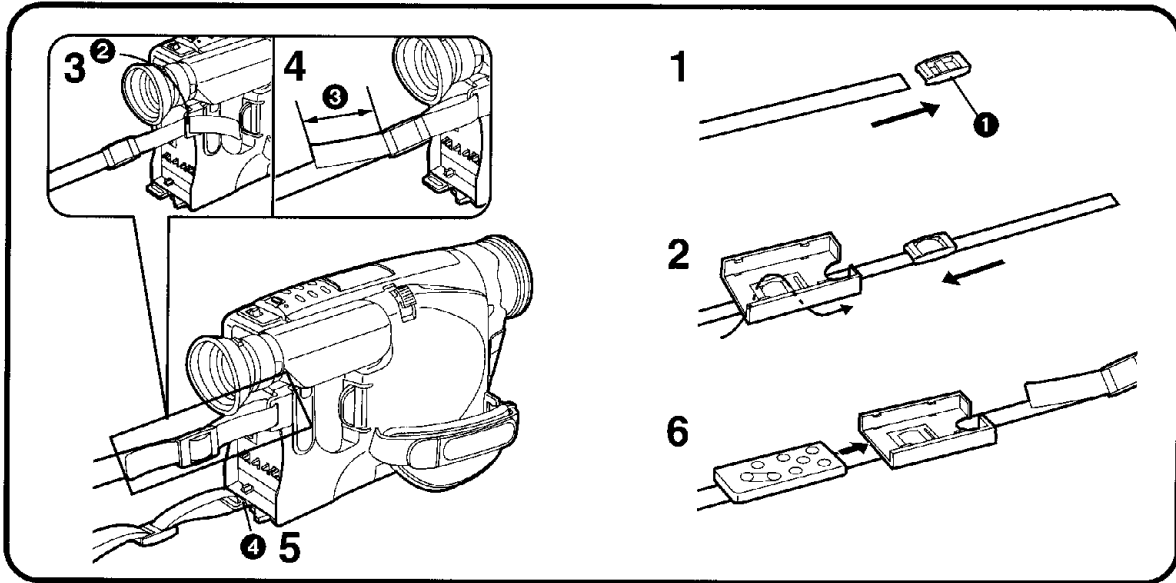

中文

安裝肩用背帶和遙控器支座時

- 1 如上圖所示，從肩用背帶的一端取下肩用背帶長度調節器 ①。
- 2 將肩用背帶的同一端裝入遙控器支座上的兩個槽中，使其面朝外。然後重新插入肩用背帶長度調節器。
- 3 將肩用背帶的同一端裝入肩用背帶環 ②。
- 4 將肩用背帶的此端緊固牢靠 (③ 大於 2cm)。
- 5 進行上述步驟 1、3 和 4，將肩用背帶的另一端安裝在攝錄影機的另一個肩用背帶環 ④ 上。
- 6 將遙控器牢固地放入遙控器支座中。

ENGLISH

Attaching the Shoulder Strap and Remote Controller Holder

- 1 Remove the Shoulder Strap Length Adjuster ① from one end of the Shoulder Strap, as shown above.
- 2 Pull the same end of the Shoulder Strap through the two slots in the Remote Controller Holder so that it faces outward. Then re-insert the Shoulder Strap Length Adjuster.
- 3 Pull the same end of the Shoulder Strap through the Shoulder Strap Holder ②.
- 4 Fasten this end of the Shoulder Strap securely (③ more than 2 cm).
- 5 Perform the above steps 1, 3 and 4 to attach the other end of the Shoulder Strap to the other Shoulder Strap Holder ④ on the Movie Camera.
- 6 Insert the Remote Controller securely into the Remote Controller Holder.

Присоединение плечевого ремня и держателя устройства дистанционного управления

- 1 Снимите регуляторы длины плечевого ремня ❶ с одного конца плечевого ремня, как показано выше.
- 2 Протяните тот же конец плечевого ремня через две щели в держателе устройства дистанционного управления, так чтобы он был обращен наружу. Затем вставьте на место регуляторы длины плечевого ремня.
- 3 Протяните тот же конец плечевого ремня через держатель плечевого ремня ❷.
- 4 Надежно присоедините этот конец плечевого ремня (❸ более 2 см).
- 5 Выполните вышеуказанные пункты 1, 3 и 4 для присоединения другого конца плечевого ремня к другому держателю плечевого ремня ❹ на видеокамере.
- 6 Надежно вставьте устройство дистанционного управления в держатель устройства дистанционного управления.

تركيب نطاق الكتف وحامل مفتاح التحكم

عن بعد

- 1 نزع معدل طول نطاق الكتف ❶ من طرف واحد لنطاق الكتف. كالمبين للأعلى.
- 2 إسحب نفس الطرف لنطاق الكتف من خلال الفتحتين الموجودتين في حامل مفتاح التحكم عن بعد بحيث يتجه للخارج. ثم أعد تركيب معدلات طول نطاق الكتف.
- 3 إسحب نفس الطرف لنطاق الكتف خلال مثبتات نطاق الكتف ❷.
- 4 قم بربط هذا الطرف لنطاق الكتف بإحكام (❸ أكثر من 2 سم).
- 5 قم بإجراء الخطوات 1، 3 و 4 لتوصيل الطرف الآخر لنطاق الكتف إلى مثبت نطاق الكتف الآخر ❹ بكاميرا الفيديو السينمائية.
- 6 أدخل مفتاح التحكم عن بعد بإحكام في حامل مفتاح التحكم عن بعد.

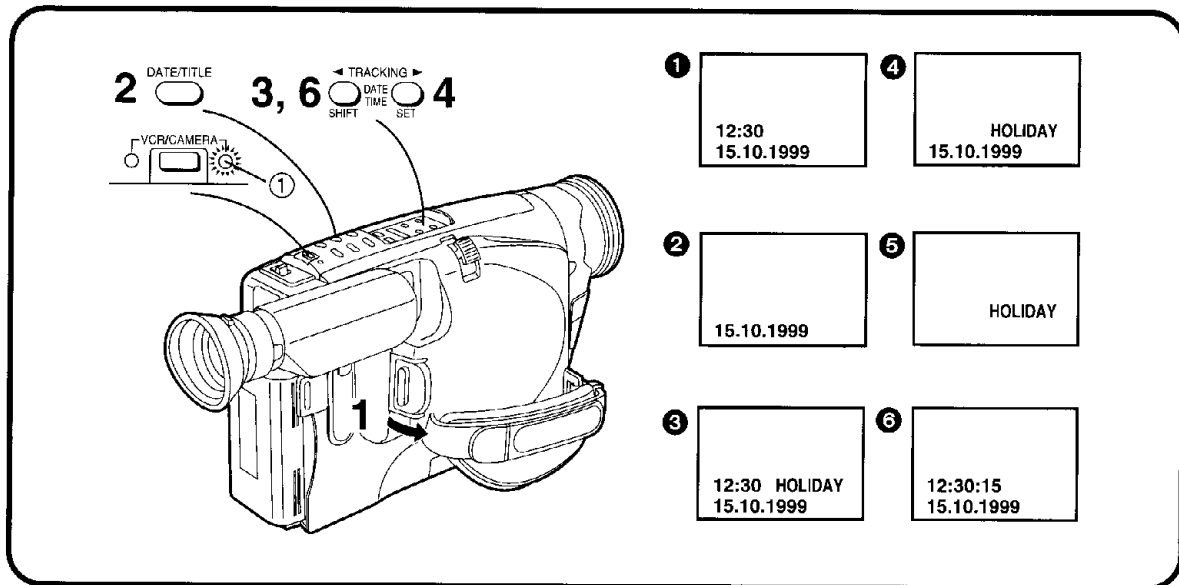

中文

日期和時間設定

- 1** 外撥 [POWER] 開關，打開攝錄影機的電源。
 - [CAMERA] 指示燈 ① 亮起。
- 2** 按 [DATE/TITLE] 鈕，使日期 / 時間 / 題名指示出現。
 - 設定日期和時間時，電子尋像器中須出現上圖所示的題名指示 ⑤ 以外的指示之一。如果僅顯示出題名指示 ⑤ 時，請選擇另外的日期 / 時間 / 題名指示 (① - ④ 或 ⑥)。(→46)
- 3** 按 [DATE/TIME/SHIFT] (日期/時間/移動) 鈕，直至“年”部分開始閃爍。
- 4** 重複按 [DATE/TIME/SET] (日期/時間/設定) 鈕，直至顯示出現年的年數 (比如：1999)。
 - 日期 / 時間指示中的字符將依下列順序改變：

年： 1990 → 1991 → → 2089 → 1990 → ...
 月： 1 → 2 → → 12 → 1 → ...
 日： 1 → 2 → → 31 → 1 → ...
 小時： 0 → 1 → → 23 → 0 → ...
 分鐘： 00 → 01 → → 59 → 00 → ...

 - 持續按下 [DATE/TIME/SET] 鈕可使數字變得更快。
- 5** 也需依上述步驟 3 和 4 中解釋的同樣方法，設定“月”、“日”、“小時”和“分鐘”。
- 6** 設定完日期和時間并確認其是否正確後，請按 [DATE/TIME/SHIFT] 鈕。
 - 時鐘即開始計時。
 - 如果您在設定中出錯，請從上述步驟 3 重新開始操作。

ENGLISH

Setting the Date and Time

- 1** Turn out the [POWER] Switch to turn the Movie Camera on.
 - The [CAMERA] Lamp ① lights.
- 2** Press the [DATE/TITLE] Button to make the Date/Time/Title Indication appear.
 - To set the date and time, one of the indications other than the Title Indication alone ⑤ shown above must be displayed. If the Title Indication alone ⑤ is displayed, select another Date/Time/Title indication (① - ④ or ⑥). (→ 46)
- 3** Press the [DATE/TIME/SHIFT] Button until the “Year” portion flashes.
- 4** Press the [DATE/TIME/SET] Button repeatedly until the current year (for example: 1999) is displayed.
 - The figures in the Date/Time Indication change in the following order:

Year: 1990 → 1991 → → 2089 → 1990 → ...
 Month: 1 → 2 → → 12 → 1 → ...
 Day: 1 → 2 → → 31 → 1 → ...
 Hour: 0 → 1 → → 23 → 0 → ...
 Minute: 00 → 01 → → 59 → 00 → ...

 - Keeping the [DATE/TIME/SET] Button pressed changes the figures more quickly.
- 5** Also set the “Month”, “Day”, “Hour”, “Minute” in the same way as explained in steps 3 and 4.
- 6** After you have set the date and time and confirmed that they are correct, press the [DATE/TIME/SHIFT] Button.
 - The operation of the clock starts.
 - If you make a mistake during setting, start again from step 3 above.

Установка даты и времени

- 1 Поверните от видеокамеры переключатель [POWER] для её включения.
 - Высвечивается лампа [CAMERA] ①.
- 2 Нажмите кнопку [DATE/TITLE] для того, чтобы появилась индикация даты/времени/титров.
 - Для установки даты и времени в искателе должна быть высвечена одна из вышепоказанных индикаций, отличных от индикации титров ⑤. Если высвечивается только индикация титров ⑤, выберите другую индикацию даты/времени/титров ① – ④ или ⑥). (→ 47)
- 3 Нажимайте кнопку [DATE/TIME/SHIFT] повторно до тех пор, пока не начнет мигать участок с индикацией “Год”.
 - Цифры в индикации даты/времени изменяются в следующем порядке:
 Год: 1990 → 1991 → 2089 → 1990 → ...
 Месяц: 1 → 2 → 12 → 1 → ...
 День: 1 → 2 → 31 → 1 → ...
 Часы: 0 → 1 → 23 → 0 → ...
 Минуты: 00 → 01 → 59 → 00 → ...
 - При удерживании кнопки [DATE/TIME/SET] нажатой цифры изменяются более быстро.
- 5 Установите также “Месяц”, “День”, “Часы”, “Минуты”, тем же способом, как объяснено в пунктах 3 и 4.
- 6 После того, как Вы установили дату и время и подтвердили, что они правильны, нажмите кнопку [DATE/TIME/SHIFT].
 - Начинается работа часов.
 - Если Вы сделаете ошибку во время установки, начните снова с вышеуказанного пункта 3.

تهيئة التاريخ والوقت

- 1 أدر المفتاح [POWER] للخارج لإدارة كاميرا الفيديو السينمائية إلى وضع التشغيل.
 - تضيء اللبنة [CAMERA] ①.
- 2 إضغط الزر [DATE/TITLE] لجعل بيان التاريخ/الوقت/العنوان يظهر.
 - لتهيئة التاريخ والوقت، يجب عرض أحد البيانات غير بيان العنوان وحده ⑤ المبين للأعلى. إذا عُرض بيان العنوان وحده ⑥، إختَر بيان تاريخ/وقت/عنوان آخر (④ – ① أو ⑥). (→ 47)
- 3 إضغط الزر [DATE/TIME/SHIFT] حتى يومض جزء “العام”.
 - تتغير الأرقام الموجودة في بيان التاريخ / الوقت في الترتيب التالي:
 العام: 1990 ← 1991 ← ← 2089 ← 1990 ← ...
 الشهر: 1 ← 2 ← 12 ← 1 ← ...
 اليوم: 1 ← 2 ← 31 ← 1 ← ...
 الساعة: 0 ← 1 ← 23 ← 0 ← ...
 الدقيقة: 00 ← 01 ← 59 ← 00 ← ...
 - الإحتفاظ بضغط الزر [DATE/TIME/SET] يغير الأرقام بسرعة أكثر.
- 5 قم أيضاً بضبط “الشهر”، “اليوم”، و “الساعة”، و “الدقيقة” بنفس الطريقة كما سبق شرحه في الخطوتين 3 و 4.
- 6 يعد أن تكون قد قمت بتهيئة التاريخ والوقت وتأكدت من أنها صحيحة، إضغط الزر [DATE/TIME/SHIFT].
 - يبدأ تشغيل الساعة.
 - إذا أحدثت خطأ أثناء التهيئة، إبدأ مرة أخرى من الخطوة 3 للأعلى.

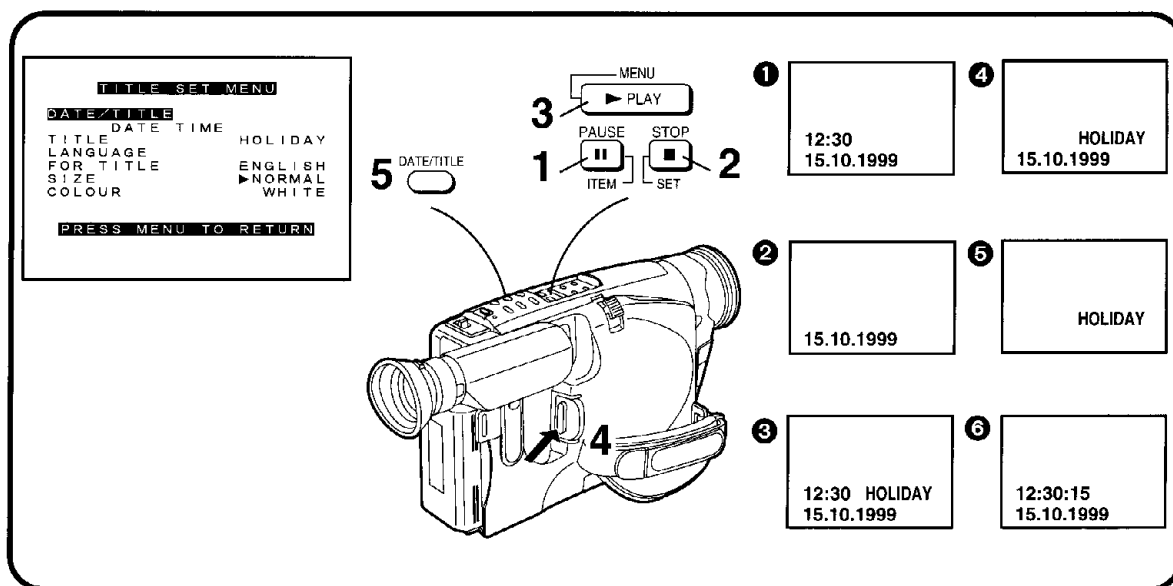

中文

在畫面中添加時間和/或日期進行拍攝時
在顯示出 [TITLE SET MENU(題名菜單)] 後... (→28)

- 1 連續按動 [ITEM (項目)] 鈕，選擇 [DATE/TITLE (日期/題名)]。
- 2 連續按動 [SET (設定)] 鈕，直至 [TITLE SET MENU (題名菜單)] 上顯示出您所需的指示。
 - 指示將依 ① ~ ⑥ 的順序進行改變。
 - ① [DATE TIME] (日期時間) ② [DATE] (日期)
 - ③ [DATE TIME TITLE] (日期時間題名)
 - ④ [DATE TITLE] (日期題名)
 - ⑤ [TITLE] (題名) ⑥ [DATE TIME + SECONDS] (日期時間 + 秒鐘)
 - 關閉攝錄影機，然後重新打開，將不再顯示以前選擇的日期/時間/題名指示。使其再次出現時，請按 [DATE/TITLE] 鈕 1 次。
- 3 按 [MENU (菜單)] 鈕兩次，退出菜單功能。
 - 將出現被選擇的日期/時間/題名指示。
- 4 按錄影開始/停止鈕，開始拍攝。
 - 刪除日期/時間/題名指示時
- 5 在拍攝或攝錄影機處於拍攝暫停狀態中，按 [DATE/TITLE] 鈕，使日期/時間/題名指示消失。

取出電池或拔掉交流轉接器之前，須關閉攝錄影機。若在攝錄影機打開中，拔掉電源線時，將抹消記憶中儲存的日期/時間/題名指示 (→114)。

ENGLISH

Recording with the Time and/or Date Superimposed in the Picture
After displaying the [TITLE SET MENU] Menu... (→ 28)

- 1 Press the [ITEM] Button repeatedly to select [DATE/TITLE].
- 2 Press the [SET] Button repeatedly until the desired indication appears on the [TITLE SET MENU] Menu.
 - The indications change in the order ① to ⑥.
 - ① Date and Time → ② Date →
 - ③ Date, Time and Title → ④ Date and Title →
 - ⑤ Title → ⑥ Date and Time with seconds →
 - After turning the Movie Camera off and then on again, the previously selected Date/Time/Title Indication is no longer displayed. To make it appear again, press the [DATE/TITLE] Button once.
- 3 Press the [MENU] Button twice to exit the Menu.
 - The selected Date/Time/Title Indication appears.
- 4 Press the Recording Start/Stop Button to start recording.
 - Deleting the Date/Time/Title Indication
- 5 During recording or when the Movie Camera is in the Recording Pause Mode, press the [DATE/TITLE] Button to make the Date/Time/Title Indication disappear.

Be sure to turn the Movie Camera off before removing the Battery or disconnecting the AC Adaptor. Disconnecting the power supply while the Movie Camera is on erases the Date/Time/Title Indication (→ 114) stored in memory.

Запись со временем и/или датой, наложенными на изображение
После высвечивания меню [TITLE SET MENU]...
(→ 29)

- 1** Нажимайте повторно кнопку [ITEM] для выбора позиции [DATE/TITLE].
- 2** Нажимайте повторно кнопку [SET] до тех пор, пока в меню [TITLE SET MENU] не появится желаемая индикация.
 - Индикации изменяются в последовательности от **1** до **6**.
 - 1** [DATE TIME] (Дата и время) →
 - 2** [DATE] (Дата) →
 - 3** [DATE TIME TITLE] (Дата, время и титры) →
 - 4** [DATE TITLE] → (Дата, и титры)
 - 5** [TITLE] (Титры) →
 - 6** [DATE TIME+SECONDS] (Дата, и время с секундами) →
 - После выключения видеокамеры и её повторного включения предварительно выбранная индикация даты/времени/титров больше не высвечивается. Для того чтобы она появилась снова, нажмите один раз кнопку [DATE/TITLE].
- 3** Нажмите кнопку [MENU] дважды для выхода из меню.
 - Появляется выбранная индикация даты/времени/титров.
- 4** Нажмите кнопку Старт/Стоп записи для начала записи.

■ **Удаление индикации даты/времени/титров**

- 5** Во время записи, или когда видеокамера находится в режиме паузы записи, нажмите кнопку [DATE/TITLE] для гашения индикации даты/времени/титров.

Перед удалением батареи или отсоединением адаптера переменного тока следует выключить видеокамеру. Отсоединение от сети электропитания при включенной видеокамере приводит к стиранию индикации даты/времени/титров (→ 115), хранящейся в памяти.

التسجيل مع طبع الوقت و/أو التاريخ في الصورة

بعد عرض القائمة [TITLE SET MENU] ... (→ 29)

- 1** اضغط الزر [ITEM] بصورة متكررة لاختيار [DATE/TITLE].
- 2** اضغط الزر [SET] بصورة متكررة حتى يظهر البيان المرغوب على القائمة [TITLE SET MENU].
 - تتغير البيانات في الترتيب **1** إلى **6**.
 - 1** (التاريخ والوقت) [DATE TIME] ←
 - 2** (التاريخ) [DATE] ←
 - 3** (التاريخ والوقت والعنوان) [DATE TIME TITLE] ←
 - 4** (التاريخ والعنوان) [DATE TITLE] ←
 - 5** العنوان [TITLE] ←
 - 6** (التاريخ والوقت مع الثواني) [DATE TIME + SECONDS] ←
 - بعد إدارة كاميرا الفيديو السينمائية إلى وضع القفل ثم إلى وضع التشغيل مرة أخرى، لم يعد بيان التاريخ/الوقت/العنوان المختار سابقاً معروضاً. لجعله يظهر مرة أخرى، اضغط الزر [DATE/TITLE] مرة واحدة.
- 3** اضغط الزر [MENU] مرتين للخروج من القائمة.
 - يظهر بيان التاريخ/الوقت/العنوان المختار.
- 4** اضغط زر بدء/إيقاف التسجيل لبدء التسجيل.
- **حذف بيان التاريخ/الوقت/العنوان**
- 5** أثناء التسجيل أو عند وجود كاميرا الفيديو السينمائية في وضع الإيقاف المؤقت للتسجيل، اضغط الزر [DATE/TITLE] لجعل بيان التاريخ/الوقت/العنوان يختفي.

تأكد من إدارة كاميرا الفيديو السينمائية إلى وضع القفل قبل نزع البطارية أو فصل محول التيار المتردد.
إن فصل مورد القدرة بينما تكون كاميرا الفيديو السينمائية في وضع التشغيل يمحو بيان التاريخ/الوقت/العنوان (115 →) المخزن في الذاكرة.

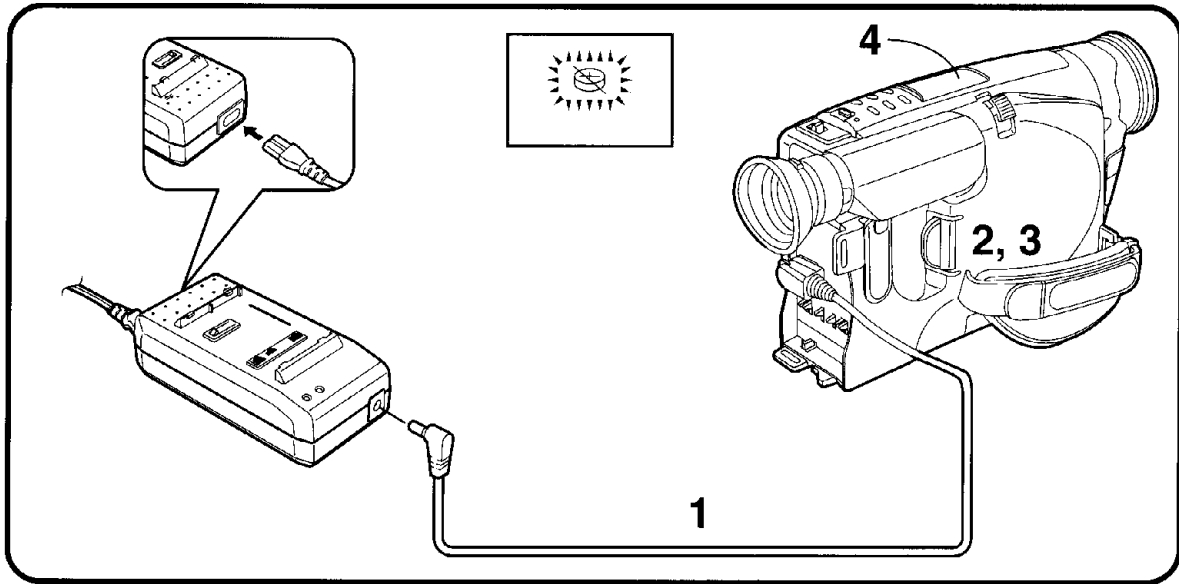

中文

內藏鋰電池充電

即使攝錄影機電源關閉，內部時鐘也在工作，所以會消耗內藏鋰電池的電力。當攝錄影機操作時，它會自動給電池充電。然而，如果打算長期不用攝錄影機時，鋰電池可能會耗盡。當您打開攝錄影機時，若 [] 指示閃爍，說明內藏鋰電池已經耗盡。在此情況下，請進行下列操作。

■ 對內藏鋰電池充電和其它必要的操作

- 1 將交流轉接器連接至電源插座和攝錄影機上。
- 2 使攝錄影機處於關閉狀態。
 - 雖然在攝錄影機打開或關閉狀態下，都能給鋰電池充電，但是，建議您將其關閉，以節省能量。
- 3 使攝錄影機處於此種狀態約 4 小時。
 - 用此方法給鋰電池充電 4 小時時，約可維持 6 個月的時鐘操作。充電 26 小時 (充足電) 時，約可維持 2 年的操作。
- 4 將時鐘設定為現在日期和時間 (→ 44)

ENGLISH

Charging the Built-in Lithium Battery

The internal clock works even when the Movie Camera is turned off, and it consumes power from the built-in lithium battery. When the Movie Camera is in operation, it automatically charges this battery. However, if the Movie Camera is not used for a very long time, the lithium battery can become discharged. This has occurred if the [] Indication flashes when you turn on the Movie Camera. In this case, perform the following operations.

■ Charging the Built-in Lithium Battery and Other Required Operations

- 1 Connect the AC Adaptor to the mains and to the Movie Camera.
- 2 Leave the Movie Camera turned off.
 - Although charging the lithium battery is possible with the Movie Camera turned on or off, we recommend to keep it turned off to conserve energy.
- 3 Leave the Movie Camera in this condition for approximately 4 hours.
 - Charging the lithium battery in this way for 4 hours maintains the clock operation for approximately 6 months, charging for 26 hours (full charge) maintains it for approximately 2 years.
- 4 Set the clock to the current date and time. (→ 44)

Зарядка встроенной литиевой батарейки

Внутренние часы работают, даже если видеочамера выключена, и они потребляют энергию от встроенной литиевой батарейки. Когда видеочамера работает, она автоматически заряжает батарейку. Однако если видеочамера не используется в течение длительного времени, литиевая батарейка может разрядиться. Это произошло, если при включении видеочамеры мигает индикация [🔋]. В этом случае выполните следующие операции.

■ Зарядка встроенной литиевой батарейки и другие необходимые операции

- 1** Подсоедините адаптер переменного тока к сети питания и к видеочамере.
- 2** Оставьте видеочамеру выключенной.
 - Хотя зарядка литиевой батарейки возможна при включенной или выключенной видеочамере, рекомендуется держать её выключенной с целью экономии электроэнергии.
- 3** Оставьте видеочамеру в этом состоянии в течение приблизительно 4 часов.
 - Зарядка литиевой батарейки таким способом в течение 4 часов обеспечивает работу часов в течение приблизительно 6 месяцев, зарядка в течение 26 часов (полная зарядка) обеспечивает работу в течение приблизительно 2 лет.
- 4** Установите на часах текущую дату и время. (→ 45)

شحن بطارية الليثيوم الداخلية

تعمل الساعة الداخلية حتى إذا أُدبرت كاميرا الفيديو السينمائية إلى وضع القفل، وتستهلك قدرة من بطارية الليثيوم الداخلية، عندما تكون كاميرا الفيديو السينمائية في حالة تشغيل، تقوم أوتوماتيكياً بشحن البطارية. مع ذلك، إذا لم تستخدم كاميرا الفيديو السينمائية لفترة طويلة جداً من الزمن، يمكن أن تصبح بطارية الليثيوم فارغة الشحنة. يحدث ذلك عندما يوضع البیان [🔋] عندما تدير كاميرا الفيديو السينمائية إلى وضع التشغيل. في هذه الحالة، قم بتنفيذ عمليات التشغيل التالية .

■ شحن بطارية الليثيوم الداخلية وعمليات التشغيل المطلوبة الأخرى .

- 1** قم بتوصيل محول التيار الكهربائي المتردد إلى مصدر التيار الرئيسي وإلى كاميرا الفيديو السينمائية.
- 2** أترك كاميرا الفيديو السينمائية في وضع القفل.
 - على الرغم من إمكانية شحن بطارية الليثيوم وكاميرا الفيديو السينمائية في وضع التشغيل أو القفل، نوصي بالاحتفاظ بها في وضع القفل لتوفير الطاقة.
- 3** أترك كاميرا الفيديو السينمائية في هذه الحالة لمدة 4 ساعات تقريباً.
 - شحن بطارية الليثيوم بهذه الطريقة لمدة 4 ساعات يحفظ تشغيل الساعة لمدة 6 شهور تقريباً، وشحنها لمدة 26 ساعة (شحن كامل) يحفظها لمدة عامين .
- 4** إضبط الساعة إلى التاريخ والوقت الحالي (→ 45)

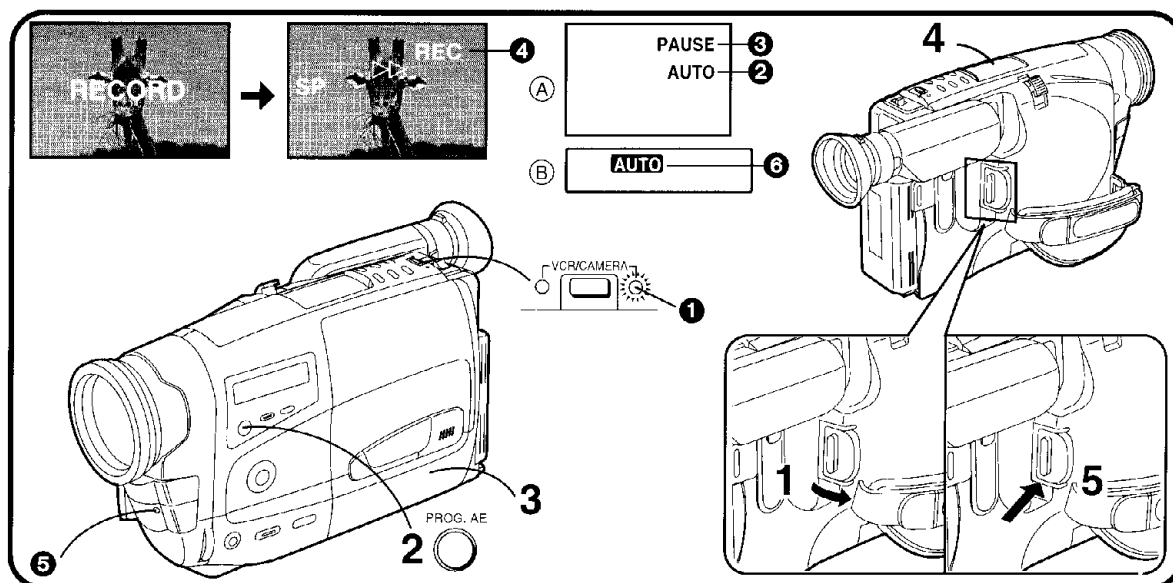

中文

基本操作

用全自動狀態進行拍攝時

全自動狀態會自動調整白色平衡和聚焦。然而，如您的喜歡，也可手動調整其一或兩個鈕(→ 98, 102)

- 1 外撥 [POWER] 開關，打開攝錄影機的電源。**
 - [CAMERA] 指示燈 ① 亮起。
 - 2 確認已顯示出 [AUTO(自動)] 指示 ②。**
 - 出廠時的最初設定為[AUTO(自動)]。
 - 如果顯示的是[MNL]，[]，[]，[]，[]或[]指示，請連續按動[PROG. AE(自動曝光選擇)]鈕，直至[AUTO(自動)]指示出現。
 - 3 插入保險片完好的錄影帶。**
 - 會出現[PAUSE]指示 ③。
 - 4 將主菜單上的[SPEED] (速度) 設定為需要的錄影速度 ([LP] 或 [SP])。**
 - 會出現所選擇的錄影速度指示。
 - 5 按 START/STOP 鈕，開始拍攝。**
 - 拍攝開始，並且將顯示[▷▷]和[REC]指示 ④。攝錄影機前部的拍攝指示燈 ⑤ 將在拍攝過程中保持點亮。
([REC]意思是拍攝。)
- [**AUTO**]指示 ⑥ 也將顯示在多信息窗中。
 - 在拍攝中，即使您按下[PROG. AE(自動曝光選擇)]鈕，也不能改變拍攝狀態 ([MNL]，[]，[]，[]，[]或[])。(→ 104)

Ⓐ：電子尋像器
Ⓑ：多信息窗

ENGLISH

Basic Operations

Recording in the Full Auto Mode

The Full Auto Mode adjusts the white balance and focus automatically. However, if you want, you can also adjust either one or both of them manually (→ 98, 102).

- 1 Turn out the [POWER] Switch to turn the Movie Camera on.**
 - The [CAMERA] Lamp ① lights.
 - 2 Confirm that the [AUTO] Indication ② is displayed.**
 - The initial setting is [AUTO].
 - If the [MNL]，[]，[]，[]，[] or [] Indication is displayed, press the [PROG. AE] Button repeatedly until the [AUTO] Indication appears.
 - 3 Insert a cassette with an intact erasure prevention tab.**
 - The [PAUSE] Indication ③ appears.
 - 4 Set [SPEED] on the [MAIN MENU] Menu to the desired recording speed ([LP] or [SP]).**
 - The indication of the selected recording speed appears.
 - 5 Press the Recording Start/Stop Button to start recording.**
 - Recording starts and the [▷▷] Indication and the [REC] Indication ④ appears. The Tally Lamp ⑤ on the front of the Movie Camera remains lit during recording.
([REC] means Recording.)
- The [**AUTO**] Indication ⑥ also appears in the Multi Info Window.
 - During recording, it is not possible to change the recording mode ([MNL]，[]，[]，[]，[] or [])，even if you press the [PROG. AE] Button. (→ 104).

Ⓐ: Finder
Ⓑ: Multi Info Window

Основные операции

Запись в полностью автоматическом режиме

В полностью автоматическом режиме автоматически регулируется баланс белого и фокус. Однако если Вы желаете, Вы можете вручную отрегулировать один из них или оба (→ 99, 103).

- 1** Поверните от видеокамеры переключатель [POWER] для её включения.
 - Высвечивается лампа [CAMERA] ①.
- 2** Убедитесь, что высвечивается индикация [AUTO] ②.
 - Начальной установкой является [AUTO].
 - Если высвечивается индикация [MNL], [] или [] нажимайте повторно кнопку [PROG. AE] до тех пор, пока не появится индикация [AUTO].
- 3** Вставьте кассету с неповрежденным язычком предохранения записи от стирания.
 - Появляется индикация [PAUSE] ③.
- 4** Установите желаемую скорость записи [LP] или [SP] для позиции [SPEED] в главном меню.
 - Появляется индикация выбранной скорости записи.
- 5** Нажмите кнопку Старт/Стоп для инициализации записи.
 - Начинается запись, и появляется индикация [] и индикация [REC] ④. Во время записи остается высвеченной лампа копирования ⑤ спереди видеокамеры. ([REC] означает "запись".)

- В окне мульти-информации также появляется индикация [AUTO] ⑥.
- Во время записи невозможно изменение режима записи ([MNL], [], [], [], [], или []) Даже если Вы нажмете кнопку. (→ 105)

- (A): Искатель
- (B): Окно мульти-информацииИскатель

عمليات التشغيل الأساسية

التسجيل في الوضع الأوتوماتيكي الكامل

يقوم الوضع الأوتوماتيكي الكامل بضبط توازن البياض والتركيز البؤري أوتوماتيكياً. مع ذلك، إذا أردت، يمكنك أيضاً، أن تضبط أحدهما أو كليهما يدوياً (99، 103 →).

- 1** أدر المفتاح [POWER] للخارج لتحويل كاميرا الفيديو السينمائية إلى وضع التشغيل.
 - تضئ اللبنة [CAMERA] ①.
- 2** تأكد من أن البيان [AUTO] ② معروض.
 - التهيئة الأولية هي [AUTO].
 - إذا تم عرض البيان [MNL], [], [], [] أو []، اضغط الزر [PROG. AE] بصورة متكررة حتى يظهر البيان [AUTO].
- 3** أدخل كاسيت بلسان منع الجو سليم.
 - يظهر البيان [PAUSE] ③.
- 4** قم بتهيئة [SPEED] على القائمة الرئيسية إلى سرعة التسجيل المرغوبة ([LP] أو [SP]).
 - يظهر بيان سرعة التسجيل المختارة.
- 5** اضغط زر بدء/إيقاف التسجيل لبدء التسجيل.
 - يبدأ التسجيل ويظهر البيان [] والبيان [REC] ④. تظل لمبة بيان التشغيل ⑤ الموجودة بمقدمة كاميرا الفيديو السينمائية مضيئة أثناء التسجيل. ([REC] يعني التسجيل).

- يظهر البيان [AUTO] ⑥ أيضاً في نافذة المعلومات المتعددة.
- أثناء التسجيل، لا يمكن تغيير وضع التسجيل ([MNL], [], [], [], []، أو [])، حتى إذا ضغطت الزر [PROG. AE] (105 →).

- (A): المعين
- (B): نافذة المعلومات المتعددة

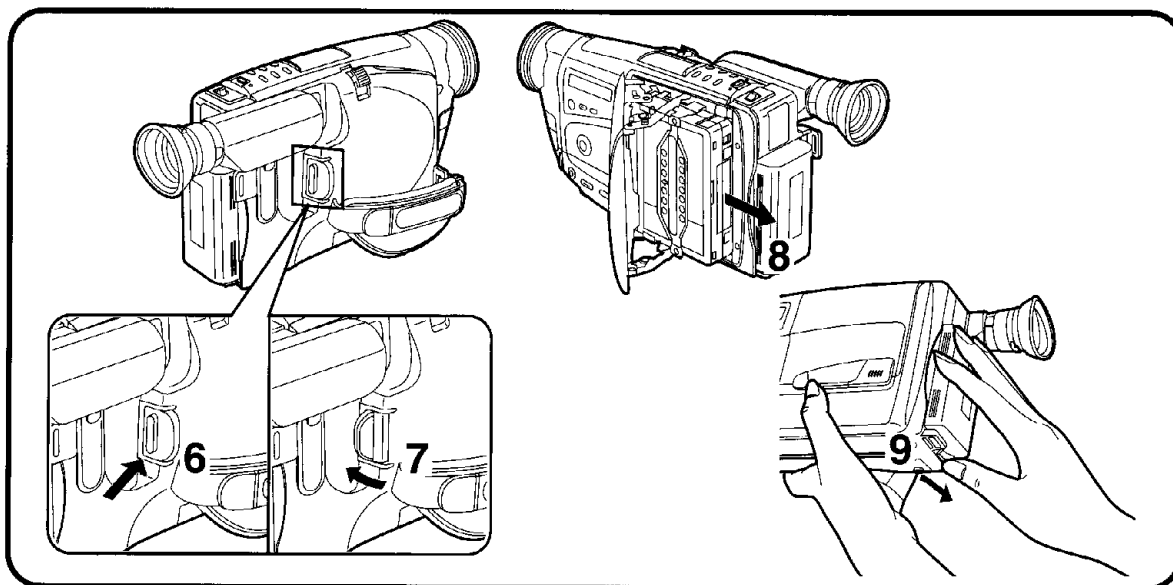

中文

■ 停止拍攝時：

- 6** 按錄影開始 / 停止鈕。
 - 拍攝停止，且攝錄影機將變為拍攝暫停（待命）狀態。
- 7** 內撥 [POWER] 開關，關閉攝錄影機的電源。
- 8** 取出錄影帶。
- 9** 拔掉交流轉接器或取出電池。

如果您讓攝錄影機處於拍攝暫停狀態超過 6 分鐘時，本機將自動關閉，以保護磁帶，並節省電池能源。從此狀態下恢復拍攝時，請內撥 [POWER] 開關（關閉攝錄影機），然後再次外撥。

ENGLISH

■ Stopping Recording

- 6** Press the Recording Start/Stop Button.
 - Recording stops and the Movie Camera changes over to the Recording Pause (standby) Mode.
- 7** Turn in the [POWER] Switch to turn the Movie Camera off.
- 8** Take out the cassette.
- 9** Disconnect the AC Adaptor or remove the Battery.

If you leave the Movie Camera in the Recording Pause Mode for more than 6 minutes, it automatically switches off to protect the tape and to conserve battery power. To resume recording from this condition, turn in the [POWER] Switch (the Movie Camera switches off) and then turn it out again.

■ Для остановки записи:

- 6 Нажмите кнопку **Старт/Стоп**.
 - Запись останавливается, и видеокамера переходит в режим паузы записи (готовности).
- 7 Поверните к видеокамере переключатель [POWER] для её выключения.
- 8 Вытащите кассету.
- 9 Отсоедините адаптер переменного тока или удалите батарею.

Если Вы оставите видеокамеру в режиме паузы записи в течение более 6 минут, она автоматически выключится с целью предохранения ленты и сохранения энергии батареи. Для возобновления записи с этого состояния поверните к видеокамере переключатель [POWER] (видеокамера выключается), а затем снова поверните его от видеокамеры.

■ إيقاف التسجيل:

- 6 **أضغط زر بدء/إيقاف التسجيل.**
 - يتوقف التسجيل وتتحول كاميرا الفيديو السينمائية إلى وضع الإيقاف المؤقت للتسجيل (التأهب).
- 7 **أدر المفتاح [POWER] للداخل لإدارة كاميرا الفيديو السينمائية إلى وضع القفل.**
- 8 **أخرج الكاسيت.**
- 9 **إفصل محول التيار المتردد أو إنزع البطارية.**

إذا تركت كاميرا الفيديو السينمائية في وضع الإيقاف المؤقت للتسجيل لأكثر من 6 دقائق، فإنها تتحول أوتوماتيكياً إلى وضع القفل لحماية الشريط ولتوفير قدرة البطارية، لاستئناف التسجيل من جديد في هذه الحالة، أدر المفتاح [POWER] للداخل (تتحول كاميرا الفيديو السينمائية إلى وضع القفل) ثم أخرجه إلى الخارج مرة أخرى.

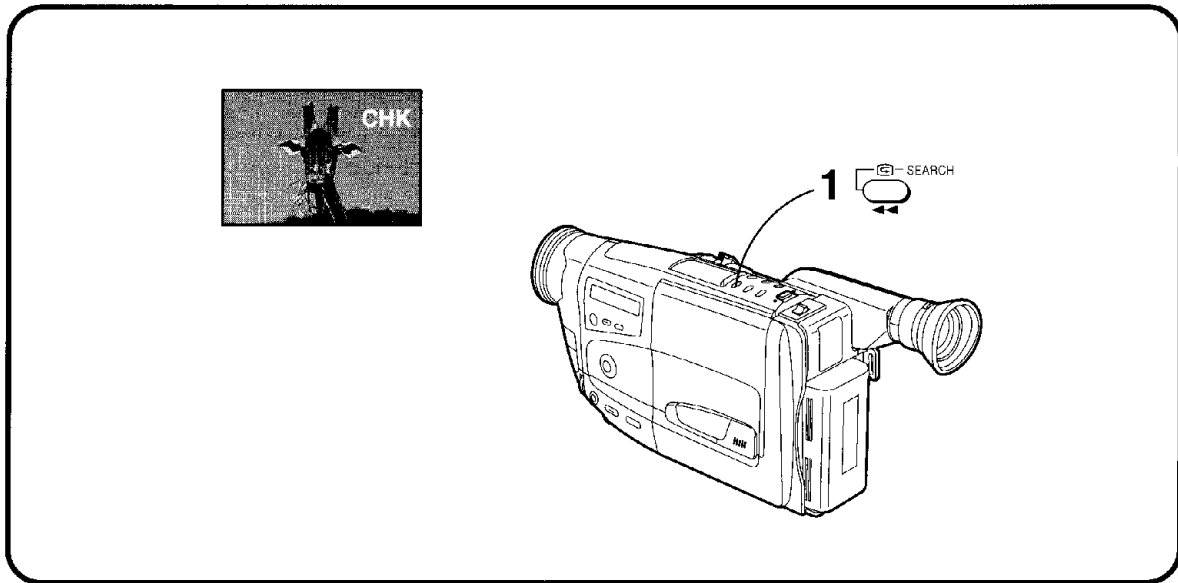

中文

檢查錄過場景的結尾時 (拍攝檢查功能)

該功能可自動播放上次錄製的最後2秒鐘的場景，讓您檢查是否正是上次已經錄過的場景。之後，會自動地圓滑地接錄新的場景，而不會有任何畫面失真。對於特別重要的場景，請不時地用該功能來進行確認。

1 在拍攝暫停狀態下短暫地按下 [SEARCH] 鈕。

- 會出現[CHK]指示，並播放上次已錄的最後約2秒鐘的場景。
之後，攝錄影機將恢復拍攝暫停狀態，準備拍攝下一個場景。
([CHK]意思為檢查)。

ENGLISH

Checking the End of a Recorded Scene (Recording Check Function)

By automatically playing back the final approximately 2 seconds of the last recorded scene, this function lets you check if a just finished scene has been recorded correctly. After that, the next scene is automatically joined with a smooth transition free from picture distortion. For especially important scenes, use this function from time to time for confirmation.

1 Press the [SEARCH] Button briefly in the Recording Pause Mode.

- The [CHK] Indication appears and the final approximately 2 seconds of the last recorded scene are played back.
After that, the Movie Camera returns to the Recording Pause Mode and is ready for recording the next scene.
([CHK] means Check.)

Проверка конца записанной сцены

(функция проверки записи)

С помощью автоматического воспроизведения приблизительно 2 финальных секунд последней законченная сцена. После этого следующая сцена проверять, была ли правильно записана только что законченная сцена. После этого следующая сцена автоматически присоединяется с плавным переходом, свободным от искажений изображения. Для особенно важных сцен используйте эту функцию время от времени для подтверждения.

1 Кратковременно нажмите кнопку [G] в режиме паузы записи.

- Появляется индикация [CHK], и воспроизведутся приблизительно 2 финальные секунды последней записанной сцены.

После этого видеокамера переходит в режим паузы записи, и она готова для записи следующей сцены.

([CHK] означает "проверка").

مراجعة نهاية المنظر المسجل (وظيفة مراجعة التسجيل)

عن طريق إعادة العرض الأوتوماتيكي للثانيتين الأخيرتين تقريباً لأخر منظر مسجل، يمكنك هذه الوظيفة من مراجعة أن المنظر المنتهي مباشرة قد تم تسجيله بصورة صحيحة، بعد ذلك، يتم إضافة المنظر التالي أوتوماتيكياً بانتقال سلس خالي من التشويه بالصورة، من أجل المناظر الهامة بصفة خاصة، يستخدم هذه الوظيفة بين الحين والآخر من أجل التأكد.

1 اضغط الزر [G] لوهلة وجيزة في وضع الإيقاف المؤقت للتسجيل.

- يظهر البيان [CHK] ويتم إعادة عرض الثانيتين الأخيرتين تقريباً لأخر منظر مسجل.

بعد ذلك، تعود كاميرا الفيديو السينمائية إلى وضع الإيقاف المؤقت للتسجيل وتكون جاهزة لتسجيل المنظر التالي.

([CHK] يعني مراجعة).

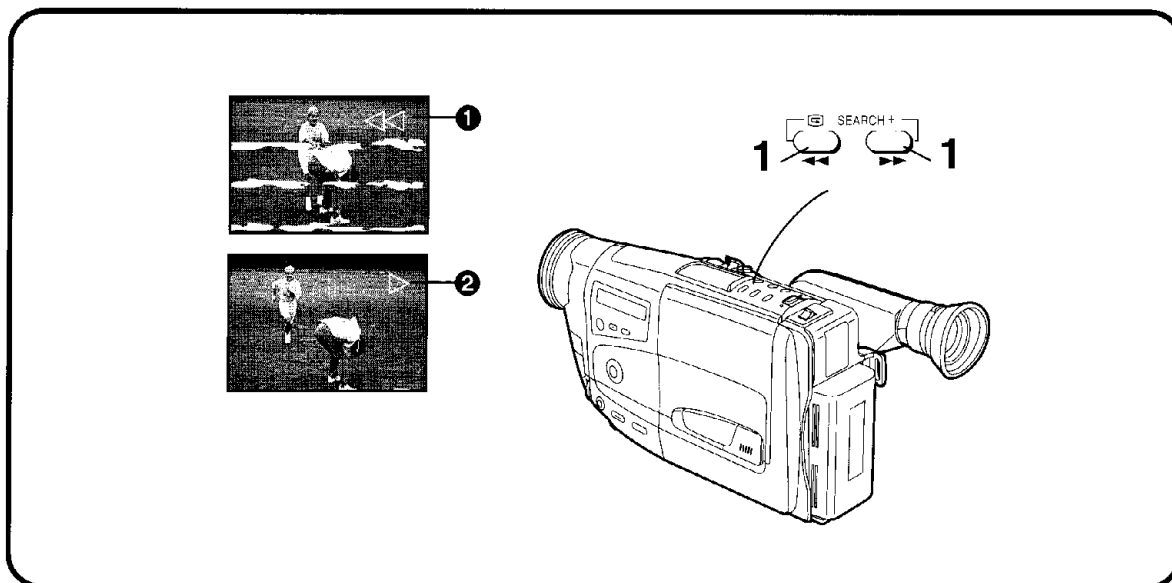

中文

尋影上次拍攝結尾之前的磁帶位置時 (攝錄影機尋影功能)

該功能可以簡單地在以前錄過的場景或錄影帶上，尋影到您想開始拍攝新場景之處。另外，該功能還能確保場景與場景之間的圓滑接錄，而毫無畫面失真。

- 1 在拍攝暫停狀態下持續按住 [–SEARCH] 鈕 (或 [SEARCH+] 鈕)。

- ①: 反向尋影
- ②: 正向尋影

ENGLISH

Searching for a Tape Position Before the End of the Last Recording (Camera Search Function)

This function makes it easy to search for a point in a previously recorded scene or cassette from which you want to start recording a new scene. In addition, it ensures smooth scene-to-scene transitions free from picture distortion.

- 1 Keep the [–SEARCH] Button (or the [SEARCH+] Button) pressed in the Recording Pause Mode.

- ①: Reverse Search
- ②: Forward Search

**Поиск позиции на ленте перед
окончанием последней записи
(функция поиска камерой)**

Эта функция позволяет легко найти точку в предварительно записанной сцене или на кассете, с которой Вы хотите начать запись новой сцены. В дополнение, она обеспечивает плавные переходы от сцены к сцене, свободные от искажений изображения.

1 Держите нажатой кнопку [–SEARCH] (или кнопку [SEARCH +]) в режиме паузы записи.

- 1**: Поиск в обратном направлении
- 2**: Поиск в прямом направлении

**البحث عن موضع شريط قبل نهاية
التسجيل الأخير
(وظيفة بحث الكاميرا)**

هذه الوظيفة تجعل من السهل البحث عن نقطة ما في منظر مسجل سابقاً أو كاسيت تريد أن تبدأ منه تسجيل منظر جديد، بالإضافة إلى ذلك، فإنه يضمن إنتقالات سلسلة بين المناظر خالية من تشويه الصورة.

1 إحتفظ بالزر [–SEARCH] (أو الزر [SEARCH+]) في وضع الإيقاف المؤقت للتسجيل.

- 1**: بحث عكسي
- 2**: بحث أمامي

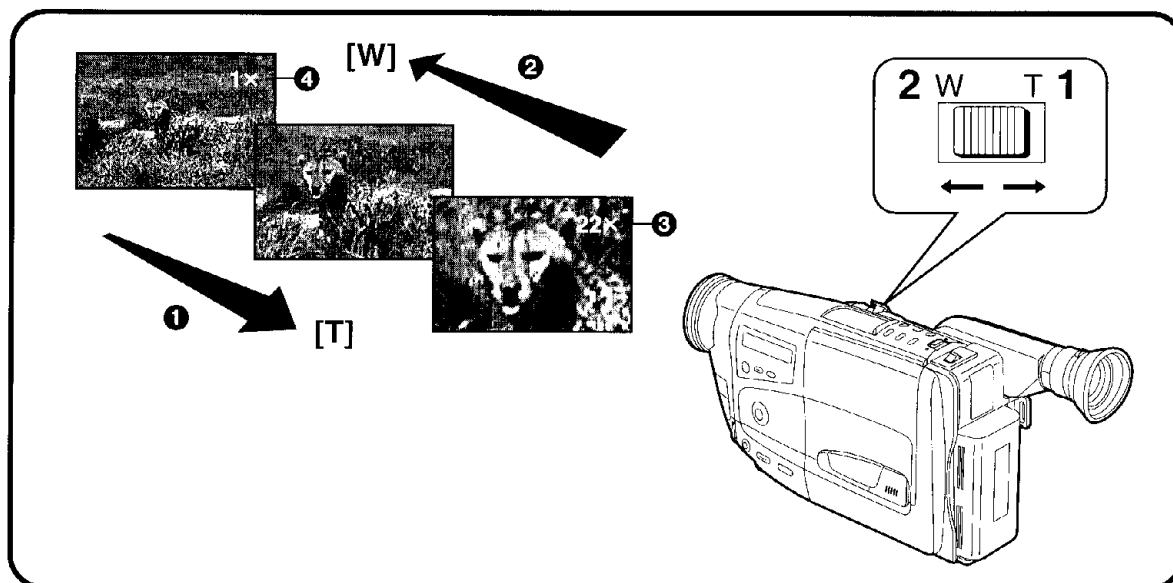

中文

拉近 / 拉遠變焦

■ 拉近 ①

拉近變焦可讓您拍攝遠距離目標物的人特寫。

1 將 [W · T] 變焦柄推向 [T]。

- 會出現變焦倍數指示 ③。

■ 拉遠 ②

拉遠變焦可讓您拍攝廣角景觀。

2 將 [W · T] 變焦柄推向 [W]。

- 會出現變焦倍數指示 ④。
- 可以在廣角 (變焦倍數指示 [1×]) 和望遠 (變焦倍數指示 [22×]) 之間進行變焦。
- 越將 [W · T] 變焦柄推向 [W] 或 [T] 之處，其變焦速度也就越快。
- 在最大望遠設定 (當您已經拉近) 時，只能在鏡頭和目標物之間的距離大於 2.2m 時才能進行精確聚焦。

避免在拍攝中過於頻繁地使用變焦，否則將使影像看起來像生手所拍。

ENGLISH

Zooming In/Out

■ Zooming-in ①

Zooming-in lets you record close-ups of distant subjects.

1 Push the [W · T] Zoom Lever toward [T].

- The Zoom Magnification Indication ③ appears.

■ Zooming-out ②

Zooming-out lets you record wider views.

2 Push the [W · T] Zoom Lever toward [W].

- The Zoom Magnification Indication ④ appears.

- Zooming is possible between wide-angle (Zoom Magnification Indication [1×]) and telephoto (Zoom Magnification Indication [22×]).
- The farther you push the [W · T] Zoom Lever toward [W] or [T], the faster the zooming speed becomes.
- In the maximum telephoto setting (when you have zoomed in), precise focusing is only possible for subjects that are more than 2.2 m from the lens.

Avoid too much zooming during recording as it gives videos an unprofessional look.

Наезд/отъезд

■ Наезд ①

наезд позволяет Вам записывать приближения отдаленных объектов.

1 Нажмите рычажок трансфокации [W • T] в направлении к [T].

- Появляется индикация увеличения трансфокатора ③.

■ Отъезд ②

Отъезд позволяет Вам записывать широкие отдаленные виды.

2 Нажмите рычажок трансфокации [W • T] в направлении к [W].

- Появляется индикация увеличения трансфокатора ④.

- Возможно выполнение трансфокации в диапазоне между широкоугольной установкой (индикация увеличения трансфокатора [1×]) и установкой телефото (индикация увеличения трансфокатора [22×].)
- Чем сильнее Вы нажмете рычажок трансфокации [W • T] в направлении [W] или [T], тем быстрее станет скорость трансфокации.
- При максимальной установке телефото (после выполнения наезда видеокамеры) точная фокусировка возможна только для объектов, которые расположены на расстоянии более 2,2 м от объектива.

Избегайте слишком частого использования трансфокации во время записи, так как это придает видеофильмам непрофессиональный вид.

زوم التقريب/التباعد

■ زوم التقريب ①

يمكنك زوم التقريب من تسجيل صور مقرية للموضوعات البعيدة.

1 إدفع ذراع الزوم [W•T] ناحية [T].

- يظهر بيان تكبير الزوم ③.

■ زوم التباعد ②

يمكنك التباعد من تسجيل مناظر شاملة.

2 إدفع ذراع الزوم [W•T] ناحية [W].

- يظهر بيان تكبير الزوم ④.

- يمكن التزويم بين الزاوية الواسعة (بيان تكبير الزوم [1X]) والصورة المقرية (بيان تكبير الزوم [22X]).
- كلما ضغطت بشدة على ذراع الزوم [W•T] ناحية [W] أو [T] كلما أصبحت سرعة الزوم أسرع.
- في وضع التهيئة القصوى لتقريب الصورة البعيدة (عندما تكون قد قمت بالتقريب). يمكن التركيز البؤري الدقيق فقط للموضوعات التي تقع على مسافة أكثر من 2.2 م من العدسة.

تجنب الزوم المفرط أثناء التسجيل حيث أن ذلك يعطي لأفلام الفيديو مظهراً غير احترافياً.

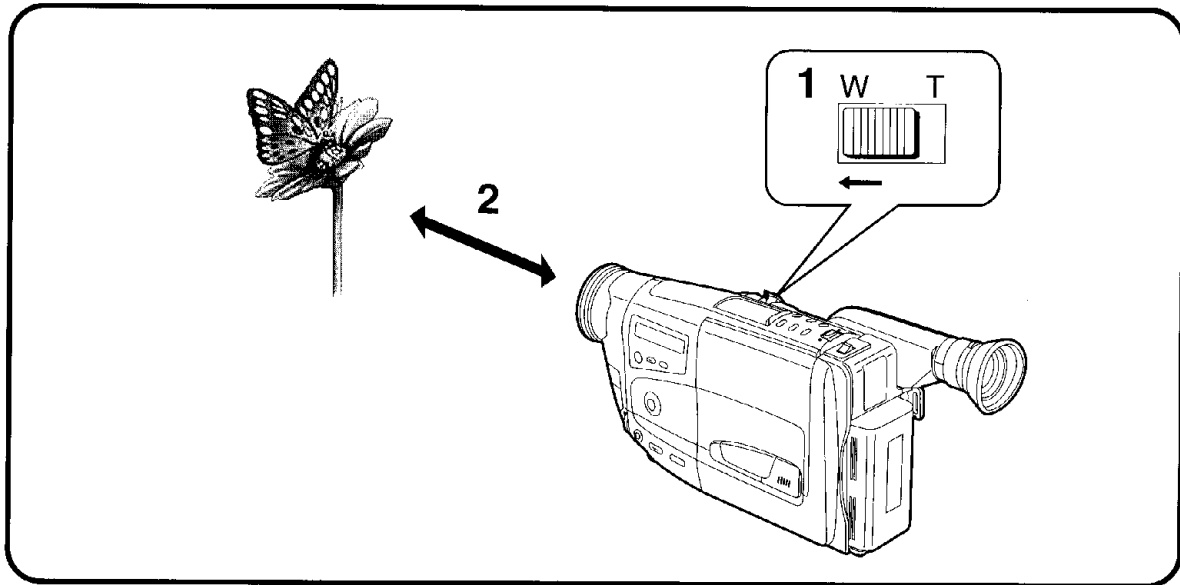

中文

使用微距大特寫功能時

該功能可讓您拍攝昆蟲之類的極小目標物。

- 1 將 [W · T] 變焦柄持續推向 [W]，使變焦達到最大的廣角設定值 ([1×] 指示)。
- 2 將攝錄影機靠近目標物，直至其達到畫面中的需要大小。

- 在鏡頭處於最大廣角設定值時，攝錄影機可自動從無窮遠至鏡頭和目標物僅 5mm 的最小距離，進行目標物聚焦。
- 進行微距大特寫攝錄時，為了防止畫面不穩定，請使用三角架 (選購附件)。

ENGLISH

Using the Macro Close-up Function

This function lets you record very small subjects such as insects.

- 1 Keep the [W · T] Zoom Lever pushed toward [W] to zoom to the maximum wide-angle setting ([1×] Indication).
- 2 Approach the subject with the Movie Camera until it reaches the desired size in the picture.

- With the lens in the maximum wide-angle setting, the Movie Camera can automatically focus on subjects from infinity to a minimum distance of only 5 mm between lens and subject.
- To prevent unstable pictures, use a tripod (optional) for macro close-up recording.

Использование функции крупного плана

Эта функция позволяет Вам записывать очень маленькие объекты, такие, как насекомые.

1 Держите нажатым рычажок трансфокатора [W • T] для отъезда на максимальную широкоугольную установку (индикация [1X]).

2 Приближайтесь к объекту с видеокамерой до тех пор, пока он не достигнет желаемого размера на изображении.

- При максимальной широкоугольной установке возможна автоматическая фокусировка видеокамеры на объекты с бесконечности на минимальное расстояние только 5 мм между объектом и объективом.
- При записи крупного плана для предотвращения нестабильности изображения следует использовать треножник (поставляется за отдельную плату).

إستخدام وظيفَة التقريب بالماكرو

تمتلك هذه الوظيفة من تسجيل الأجسام المتناهية الصغر مثل الحشرات.

1 إحتفظ بالذراع [W•T] مضغوطاً ناحية [W] للتركيز إلى التهيئة القصوى للزاوية الواسعة (البیان [1X]).

2 إقترب من الموضوع بكاميرا الفيديو السينمائية حتى يصل إلى الحجم المرغوب في الصورة.

- مع وجود العدسة في وضع التهيئة القصوى للزاوية الواسعة، يمكن لكاميرا الفيديو السينمائية التركيز البؤري أوتوماتيكياً على الموضوعات من اللانهاية إلى أقل مسافة مقدارها 5 مم بين العدسة والموضوع.
- لمنع الصور غير المستقرة، إستخدم حامل ثلاثي الأرجل (إختياري) من أجل التسجيل بالتقريب بالماكرو.

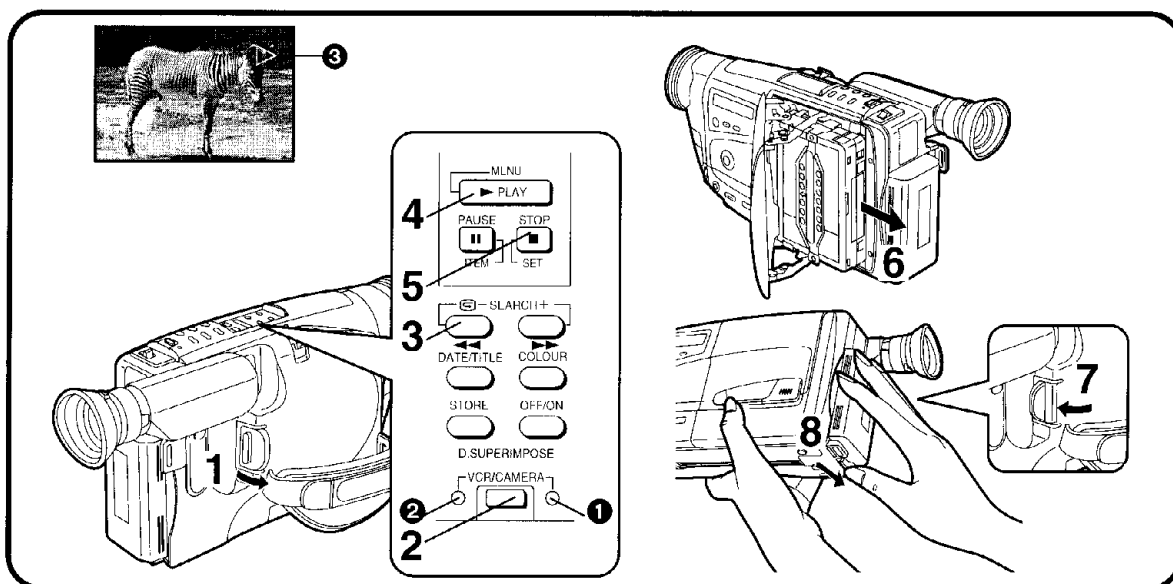

中文

放影

在攝錄影機上觀看放影時

您可觀看已拍攝場景的播放。

- 1 外撥 [POWER] 開關，打開攝錄影機的電源。
 - [CAMERA] 指示燈 ① 亮起。
- 2 按 [VCR/CAMERA] 鈕，選擇 VCR 狀態。
 - [VCR] 指示燈 ② 亮起。
- 3 按 [◀◀] 鈕。
 - 錄影帶開始倒帶。當磁帶到頭時，會自動停止倒帶。
- 4 按 [▶▶] (放影) 鈕。
 - 開始放影，且會出現 [▷] 指示 ③。當錄影帶到達結尾時，將自動倒帶至頭。

■ 停止放影時：

- 5 按 [STOP] 鈕。
 - 播放停止，且攝錄影機轉換至停止狀態。
- 6 取出錄影帶。(→ 34)
- 7 內撥 [POWER] 開關，關閉攝錄影機。
- 8 拔掉交流轉接器或取出電池。

ENGLISH

Playback

Watching Playback on the Movie Camera

You can watch playback of the recorded scenes.

- 1 Turn out the [POWER] Switch to turn the Movie Camera on.
 - The [CAMERA] Lamp ① lights.
- 2 Press the [VCR/CAMERA] Button to select the VCR Mode.
 - The [VCR] Lamp ② lights.
- 3 Press the [◀◀] Button.
 - The tape starts to rewind. When the tape reaches the beginning, the rewinding automatically stops.
- 4 Press the [▶▶] Button.
 - Playback starts and the [▷] Indication ③ appears. When the tape reaches the end, it automatically rewinds to the beginning.

■ Stopping Playback

- 5 Press the [STOP] Button.
 - Playback stops and the Movie Camera changes over to the Stop Mode.
- 6 Take out the cassette. (→ 34)
- 7 Turn in the [POWER] Switch to turn the Movie Camera off.
- 8 Disconnect the AC Adaptor or remove the Battery.

Воспроизведение

Просмотр воспроизведения на видеокамере

Вы можете просматривать воспроизведение записанных сцен.

- 1** Поверните от видеокамеры переключатель [POWER] для её включения.
 - Высвечивается лампа [CAMERA] ①.
 - 2** Нажмите кнопку [VCR/CAMERA] для выбора режима VCR.
 - Высвечивается лампа [VCR] ②.
 - 3** Нажмите кнопку [◀◀].
 - Начинается ускоренная перемотка ленты назад. Когда лента достигнет начала, перемотка автоматически остановится.
 - 4** Нажмите кнопку [PLAY].
 - Начинается воспроизведение, и появляется индикация [▶] ③. Когда лента достигнет конца, она автоматически ускоренно перемотается на начало.
- Остановка воспроизведения:
- 5** Нажмите кнопку [STOP].
 - Воспроизведение останавливается, и видеокамера переходит в режим остановки.
 - 6** Вытащите кассету. (→ 35)
 - 7** Поверните к видеокамере переключатель [POWER] для её выключения.
 - 8** Отсоедините адаптер переменного тока или удалите батарею.

إعادة العرض

مشاهدة إعادة العرض على كاميرا الفيديو السينمائية

يمكنك مشاهدة إعادة عرض المناظر المسجلة.

- 1** أدر المفتاح [POWER] للخارج لإدارة كاميرا الفيديو السينمائية إلى وضع التشغيل.
 - تفسر اللبنة [CAMERA] ①.
 - 2** اضغط الزر [VCR/CAMERA] لاختيار الوضع VCR.
 - تفسر اللبنة [VCR] ②.
 - 3** اضغط الزر [◀◀].
 - يبدأ الشريط في الترجيع. عندما يصل الشريط إلى البداية، يتوقف الترجيع أوتوماتيكياً.
 - 4** اضغط الزر [PLAY].
 - تبدأ إعادة العرض ويظهر البيان [▶] ③. عندما يصل الشريط إلى النهاية، يتم ترجيعه إلى بدايته أوتوماتيكياً.
- إيقاف إعادة العرض:
- 5** اضغط الزر [STOP].
 - يتوقف إعادة العرض وتتغير كاميرا الفيديو السينمائية إلى وضع الإيقاف.
 - 6** أخرج الكاسيت. (→ 35)
 - 7** أدر المفتاح [POWER] للداخل لإدارة كاميرا الفيديو السينمائية إلى وضع القفل.
 - 8** إفصل محول التيار المتردد أو إنزع البطارية.

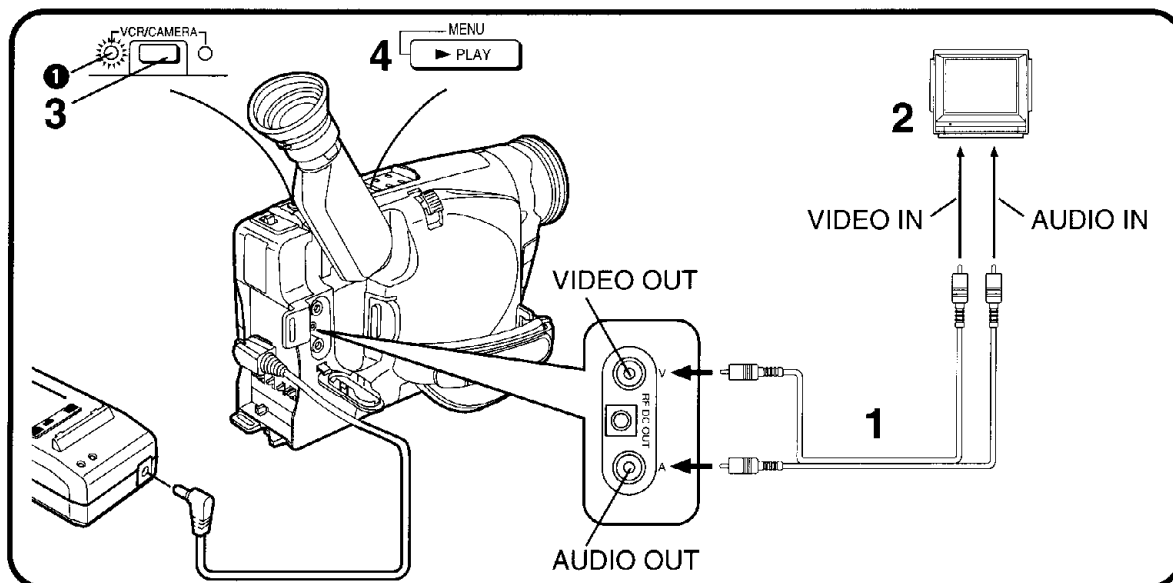

中文

在電視機上觀看放影時

將攝錄影機連接至電視機時，使可在電視屏幕上觀看拍攝場景的放影。

連接之前，為安全起見，請關閉攝錄影機和電視機的電源。

1 用音頻/影像纜線（附件），將攝錄影機連接至電視機。

攝錄影機 電視機（音頻 / 影像輸入插孔）
 VIDEO OUT → VIDEO IN（影像）
 AUDIO OUT → AUDIO IN（音頻）

2 選擇與影像 / 音頻輸入插孔所用連接相應的電視機頻道。

（參看電視機的使用說明書。）

3 按[VCR/CAMERA] 鈕，選擇[VCR] 狀態。

- [VCR]指示燈 **1** 亮起。

4 開始攝錄影機的放影。（→62）

- 如果您的電視機不具備音頻/影像輸入插孔時，則有必要安裝 RF 轉接器（VW-RF7E，選購附件）。請諮詢經銷商。

ENGLISH

Watching Playback on a TV Set

By connecting the Movie Camera to a TV, you can watch playback of the recorded scenes on the TV screen.

Before connecting, turn off both the Movie Camera and the TV for safety's sake.

1 Use the AV Cable (supplied) to connect the Movie Camera with the TV.

Movie Camera		TV (AV Input Sockets)
VIDEO OUT	→	VIDEO IN
AUDIO OUT	→	AUDIO IN

2 Select the channel on the TV which corresponds to the video/audio input sockets used for connecting.

(Refer to the operating instructions of your TV).

3 Press the [VCR/CAMERA] Button to select the VCR Mode.

- The [VCR] Lamp **1** lights.

4 Start playback on the Movie Camera. (→ 62)

If your TV is not equipped with AV Input Sockets, the RF Adaptor (VW-RF7E; optional) is necessary. Consult your dealer.

Воспроизведение по телевизору

При подсоединении видеокамеры к телевизору Вы можете просматривать воспроизведение записанных сцен на экране телевизора.

Перед подсоединением выключите и видеокамеру, и ТВ с целью безопасности.

1 Для подсоединения видеокамеры к ТВ используйте аудио/видео кабель (поставляется).

Видеокамера ТВ
(входные аудио/видео гнезда)

VIDEO OUT → VIDEO IN
AUDIO OUT → AUDIO IN

2 Выберите канал на ТВ, который соответствует входным аудио/видео гнездам, используемым для подсоединения.

(Обращайтесь к инструкции по эксплуатации Вашего ТВ).

3 Нажмите кнопку [VCR/CAMERA] для выбора режима [VCR].

• Высвечивается лампа [VCR] ①.

4 Иницируйте воспроизведение на видеокамере. (→ 63)

Если Ваш телевизор не снабжен входными аудио/видео гнездами, необходим PC адаптер (VW-RF7E; поставляется за отдельную плату).

Проконсультируйтесь с Вашим дилером.

إعادة العرض على التلفزيون

عن طريق توصيل كاميرا الفيديو السينمائية إلى التلفزيون، يمكنك مشاهدة إعادة عرض المناظر المسجلة على شاشة التلفزيون.

قبل التوصيل أدر كل من كاميرا الفيديو السينمائية والتلفزيون إلى القفل بقصد الأمان.

1 استخدم كبل الصوت والصورة (مرفق) لتوصيل كاميرا الفيديو السينمائية بالتلفزيون.

التلفزيون	كاميرا الفيديو السينمائية
(مقاييس دخول الصوت والصورة)	
VIDEO IN دخل الصورة	← VIDEO OUT خرج الصورة
AUDIO IN دخل الصوت	← AUDIO OUT خرج الصوت

2 اختر قناة إعادة عرض الفيديو على التلفزيون التي تقابل مقاييس دخل الصورة/الصوت المستخدمة من أجل التوصيل. (إرجع إلى إرشادات التشغيل الخاصة بتلفزيونك).

3 اضغط الزر [VCR/CAMERA] لاختيار الوضع VCR.

• تضيء اللبنة [VCR] ①.

4 بدأ إعادة العرض على كاميرا الفيديو السينمائية (→ 63).

إذا لم يكن التلفزيون الخاص بك مجهزاً بمقاييس دخل الصوت والصورة، يكون مهياً التردد الرادي (VW-RF7E) اختياري) ضرورياً. استشر الوكيل القريب منك.

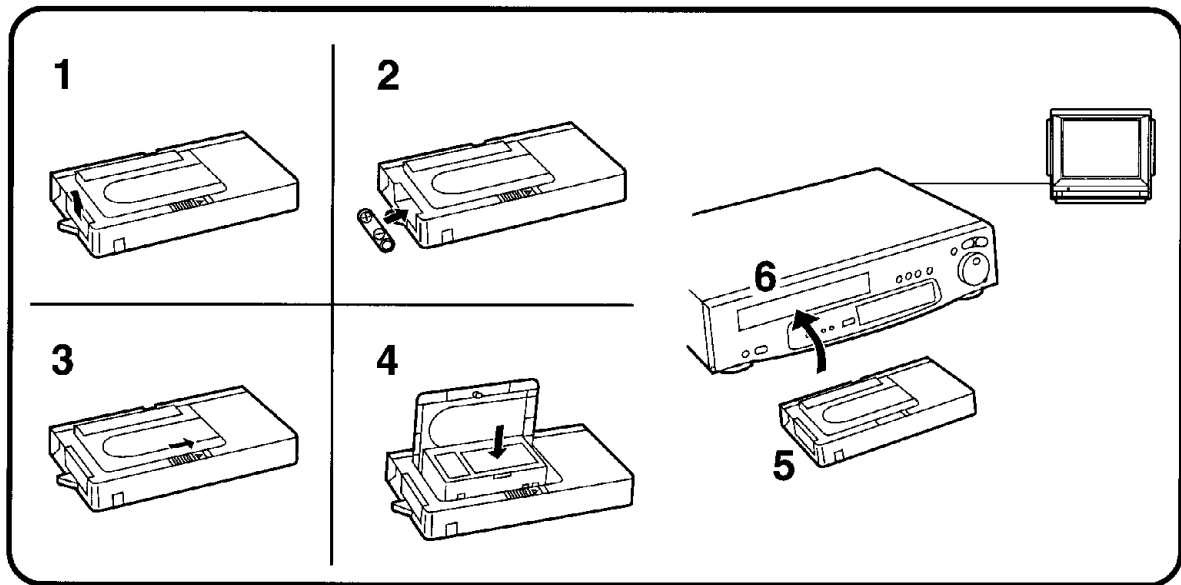

中文

在錄放影機上放影時 (使用附帶的磁帶轉接器)

使用附帶的磁帶轉接器時，便可在您的錄放影機上，用與全尺寸錄影帶相同的方法，播放小型錄影帶。

- 1 向上按電池盒蓋，並將其取下。
- 2 插入附帶的電池，然後重新裝上電池盒蓋。
- 3 依箭頭方向，滑動開啟桿。
- 4 插入已錄好的錄影帶，關閉頂蓋。
- 5 將磁帶轉接器插到錄放影機內。
- 6 開始錄放影機的放影操作。

使用之後，請從磁帶轉接器中取出錄影帶。

ENGLISH

Playing Back on a VCR (Using the Supplied Cassette Adaptor)

By using the supplied Cassette Adaptor, you can play back compact cassettes in your VCR in the same way as full-size cassettes.

- 1 Push the Battery Compartment Cover upward and remove it.
- 2 Insert the supplied battery and then re-attach the Battery Compartment Cover.
- 3 Slide the Open Lever in the direction of the arrow.
- 4 Insert the recorded cassette and close the Top Cover.
- 5 Insert the Cassette Adaptor into the VCR.
- 6 Start playback on the VCR.

After use, take out the cassette from the Cassette Adaptor.

Воспроизведение на видеомagneтoфoнe (используя поставляемый кассетный адаптер)

Используя поставляемый кассетный адаптер, Вы можете воспроизводить на Вашем ВКМ компакт-кассеты тем же способом, как и кассеты полного размера.

- 1** Нажмите крышку батарейного отсека по направлению вверх и удалите её.
- 2** Вставьте поставляемую батарею, а затем присоедините на место крышку батарейного отсека.
- 3** Сдвиньте рычажок открывания в направлении стрелки.
- 4** Вставьте записанную кассету и закройте верхнюю крышку.
- 5** Вставьте кассетный адаптер в ВКМ.
- 6** Иницируйте воспроизведение на ВКМ.

После использования вытащите кассету из кассетного адаптера.

إعادة العرض على مسجل فيديو كاسيت (باستخدام مهائى الكاسيت المرفق)

عن طريق إستخدام مهائى الكاسيت المرفق، يمكن إعادة عرض الكاسيتات المدمجة في مسجل الفيديو كاسيت الخاص بك بنفس الطريقة مثل الكاسيتات ذات الحجم الكامل.

- 1** إدفغ غطاء حجيرة البطارية للأعلى وانزعه.
- 2** قم بإدخال البطارية المرفقة ثم أعد تركيب غطاء حجيرة البطارية.
- 3** إزلق ذراع الفتح في إجه السهم.
- 4** أدخل الشريط المسجل وأغلق الغطاء العلوي.
- 5** أدخل مهائى الكاسيت في مسجل الفيديو كاسيت.
- 6** إبدأ إعادة العرض على مسجل الفيديو كاسيت.

بعد الإستخدام، أخرج الكاسيت من مهائى الكاسيت .

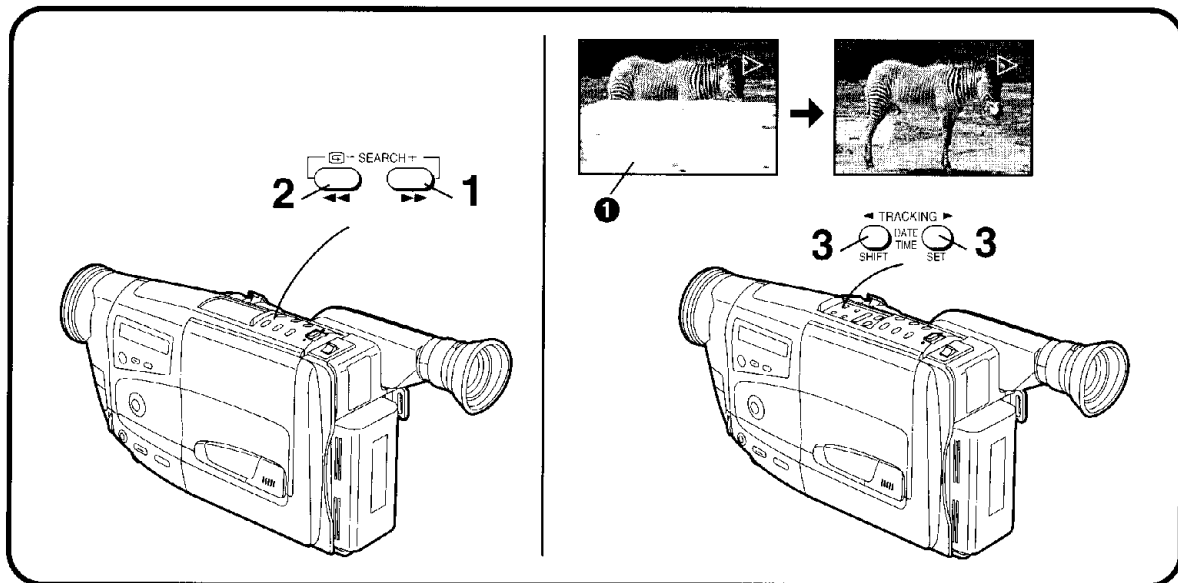

中文

快進時

- 1 在停止狀態下按 [▶▶] 鈕。
 - 當錄影帶到達結尾，將自動倒帶全頭。

倒帶時

- 2 在停止狀態下按 [◀◀] 鈕。
 - 當錄影帶到達開頭處，將自動停止倒帶。

消除畫面失真時 (軌跡調整)

若播放畫面中出現水平白色雜波帶 ❶，您可進行下列調節來減少此類畫面失真：

- 3 在放影時同時按下 [◀ TRACKING] 和 [TRACKING ▶] 鈕。
 - 如果同時按 2 個鈕，還無法改善畫面質量時，可單獨按 [◀ TRACKING] 或 [TRACKING ▶] 鈕來調整軌跡。(有可能無法完全消除雜波帶。)

ENGLISH

Fast-Forwarding

- 1 Press the [▶▶] Button in the Stop Mode.
 - When the tape reaches the end, it automatically rewinds to the beginning.

Rewinding

- 2 Press the [◀◀] Button in the Stop Mode.
 - When the tape reaches the beginning, the rewinding automatically stops.

Eliminating Picture Distortions (Tracking Adjustment)

If horizontal noise bars ❶ appear in the playback picture, you can reduce this picture distortion by adjusting as follows:

- 3 Press the [◀ TRACKING] and [TRACKING ▶] Buttons simultaneously during playback.
 - If pressing both buttons simultaneously does not improve the picture quality, adjust the tracking by pressing the [◀ TRACKING] or [TRACKING ▶] Button individually. (It may not be possible to remove the noise bars completely.)

Ускоренная перемотка вперед

- 1** Нажмите кнопку [▶▶] в режиме остановки.
 - Когда лента достигнет конца, она автоматически перематывается на начало.

Ускоренная перемотка назад

- 2** Нажмите кнопку [◀◀] в режиме остановки.
 - Когда лента достигнет начала, перемотка автоматически останавливается.

Устранение искажений изображения (регулировка трекинга)

Если на воспроизводимом изображении появляются горизонтальные шумовые полосы ❶, Вы можете уменьшить эти искажения изображения с помощью регулировки следующим способом:

- 3** Нажмите одновременно кнопки [◀ TRACKING] и [TRACKING ▶] во время воспроизведения.
 - Если нажатие обеих кнопок одновременно не приводит к улучшению качества изображения, подрегулируйте трекинг нажатием кнопки [◀ TRACKING] или [TRACKING ▶] индивидуально. (Полное уделение шумовых полос может оказаться невозможным.)

التقديم السريع

- 1** اضغط الزر [▶▶] في وضع الإيقاف.
 - عندما يصل الشريط إلى النهاية، يتم ترجيعه أوتوماتيكياً إلى البداية.

الترجيع

- 2** اضغط الزر [◀◀] في وضع الإيقاف.
 - عندما يصل الشريط إلى البداية، يتوقف الترجيع أوتوماتيكياً.

إزالة تشوهات الصورة (ضبط التتابع)

إذا ظهرت أعمدة تشويش أفقية ❶ في صورة إعادة العرض، يمكنك أن تقلل تشويه الصورة هذا عن طريق الضبط كما يلي:

- 3** اضغط الزرين [TRACKING ◀] و [TRACKING ▶] في وقت واحد أثناء إعادة العرض.

• إذا لم يؤدي ضغط الزرين معاً في وقت واحد إلى تحسين جودة الصورة، اضغط التتابع عن طريق ضغط الزر [◀ TRACKING] أو الزر [TRACKING ▶] كل على حدة. (قد لا يكون في الإمكان إزالة التشويش تماماً.)

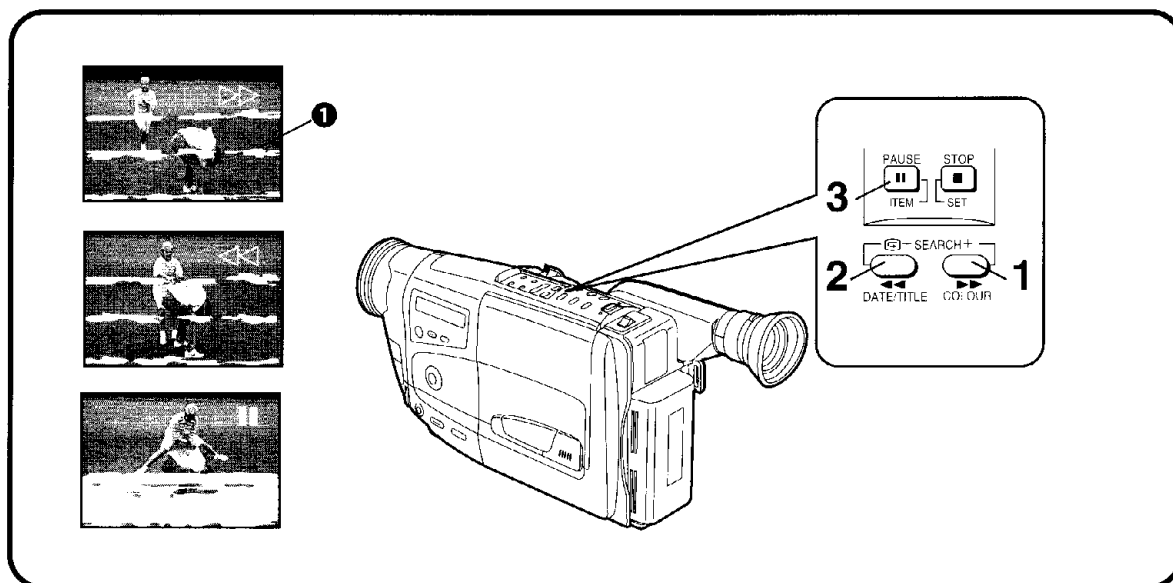

中文

快進尋影放影時

1 在正常放影狀態下，持續按住 [▶▶] 鈕。

恢復標準放影時
鬆開 [▶▶] 鈕。

倒帶尋影放影時

2 在正常放影狀態下，持續按住 [◀◀] 鈕。

恢復標準放影時
鬆開 [◀◀] 鈕。

靜止放影時

3 在正常放影狀態下，按下 [PAUSE (暫停)] 鈕。

恢復標準放影時
再次按 [PAUSE] 鈕。

- 在快進尋影、倒帶尋影以及靜止尋影狀態下，畫面中會出現水平雜波帶 ❶，或者畫面變為黑白、失真。
- 如果攝錄影機處於靜止狀態超過 6 分鐘時，它將自動切換為停止狀態。而且，如果攝錄影機是由電池供電時，再過 6 分鐘後，它將完全關閉。
- SP 狀態和 LP 狀態下的水平雜波條紋是不同的，圖中顯示的是 LP 狀態下的水平雜波條紋。

ENGLISH

Cue Playback

1 Keep the [▶▶] Button pressed during normal playback.

Resuming Normal Playback
Release the [▶▶] Button.

Review Playback

2 Keep the [◀◀] Button pressed during normal playback.

Resuming Normal Playback
Release the [◀◀] Button.

Still Playback

3 Press the [PAUSE] Button during normal playback.

Resuming Normal Playback
Press the [PAUSE] Button again.

- In the Cue, Review and Still Playback Modes, horizontal noise bars ❶ appear in the picture, or the picture may become black and white or distorted.
- If you leave the Movie Camera in the Still Playback Mode for about 6 minutes, it automatically switches over to the Stop Mode. And, if the Movie Camera is being powered by the Battery, it switches off completely after a further 6 minutes.
- The horizontal noise bars have a different pattern in the SP mode and LP mode. the illustrations show the noise bar patterns of the LP mode.

Ускоренное воспроизведение вперед

- 1** Держите нажатой кнопку [▶▶] во время нормального воспроизведения.

Возобновление нормального воспроизведения
Высвободите эту кнопку [▶▶].

Ускоренное воспроизведение назад

- 2** Держите нажатой кнопку [◀◀] во время нормального воспроизведения.

Возобновление нормального воспроизведения
Высвободите эту кнопку [◀◀].

Воспроизведение стоп-кадра

- 3** Нажмите кнопку [PAUSE] во время нормального воспроизведения.

Возобновление нормального воспроизведения
Нажмите кнопку [PAUSE] снова.

- В режимах ускоренного воспроизведения вперед и назад и воспроизведения стоп-кадра на изображении появляются горизонтальные шумовые полосы ❶, или изображение может стать черно-белым или искаженным.
- Видеокамера, оставленная в режиме воспроизведения стоп-кадра в течение около 6 минут, автоматически переходит в режим остановки. А если видеокамера снабжается электропитанием от батареи, она полностью выключится по истечении следующих 6 минут.
- Горизонтальные шумовые полосы имеют различный рисунок в режиме SP и режиме LP. На иллустрации показаны рисунки шумовых полос в режиме LP.

إعادة العرض السريع للبحث الأمامي

- 1** إحتفظ بالزر [▶▶] مضغوطاً أثناء إعادة العرض العادي.

ستتوقف إعادة العرض العادي
حرر الزر [▶▶].

إعادة العرض السريع للبحث الخلفي

- 2** إحتفظ بالزر [◀◀] مضغوطاً أثناء إعادة العرض العادي.

ستتوقف إعادة العرض العادي
حرر الزر [◀◀].

إعادة عرض الصورة الثابتة

- 3** إضغط الزر [PAUSE] أثناء إعادة العرض العادي.

ستتوقف إعادة العرض العادي
إضغط الزر [PAUSE] مرة أخرى.

- في أوضاع إعادة العرض السريع للبحث الأمامي والخلفي وإعادة عرض الصورة الثابتة، تظهر أعمدة التشويش الأفقية ❶ في الصورة، أو قد تصبح الصورة باللون الأسود والأبيض أو قد تتشوه.
- إذا تركت كاميرا الفيديو السينمائية في وضع إعادة عرض الصورة الثابتة لمدة حوالي 6 دقائق، فإنها تتحول أوتوماتيكياً إلى وضع الإيقاف، وإذا كانت كاميرا الفيديو السينمائية مزودة بالقدرة عن طريق البطارية، فإنها تتحول تماماً إلى وضع القفل بعد 6 دقائق إضافية.
- لأعمدة التشويش الأفقية نمط مختلف في الوضع SP والوضع LP. توضح الرسومات التوضيحية أنماط أعمدة التشويش للوضع LP.

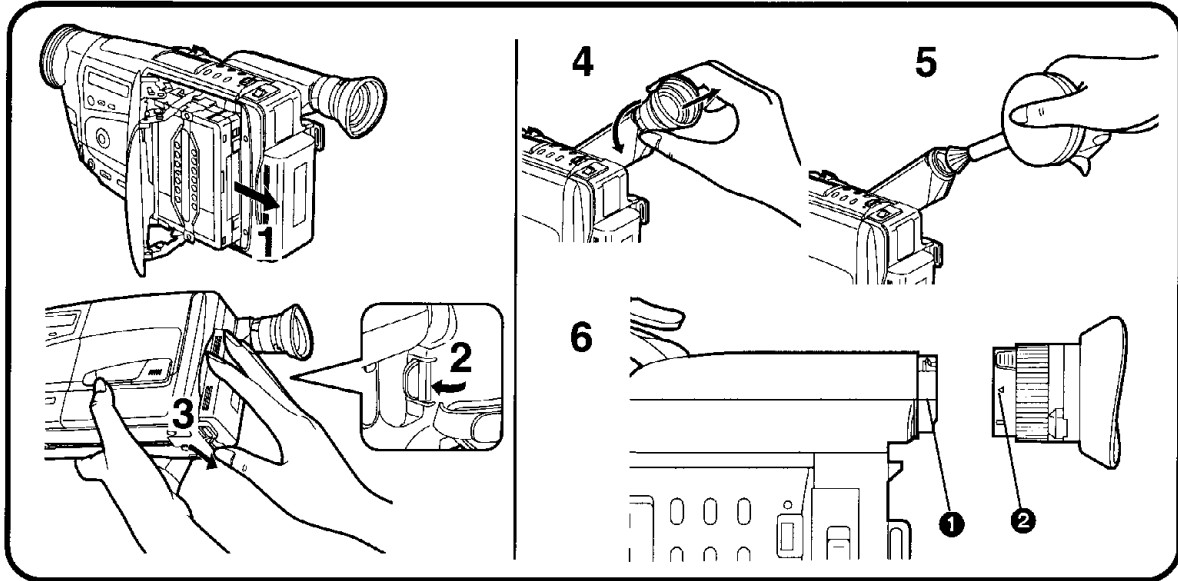

中文

使用以後

- 1 取出錄影帶。(→ 34)
- 2 內撥 [POWER] 關閉，關閉攝錄影機。
- 3 拔掉交流轉接器或取出電池。

電子尋像器清潔

若電子尋像器中已經進入了灰塵時……

- 4 逆時針轉動電子尋像器，將其取出。
- 5 用吹氣刷（非附件）清除灰塵。
 - 如果您用棉籤或類似之物，來清潔電子尋像器內部時，須特別小心，以免劃傷電子尋像器的內部屏幕。
- 6 重新裝上電子尋像器時，使標記 ① 與 ② 對齊，將其插入，然後順時針旋轉電子尋像器，直至其停止為止。

攝錄影機機殼清潔

請用乾淨的軟布擦拭。

鏡頭清潔

請用鏡頭清潔紙或吹氣刷清潔鏡頭。

ENGLISH

After Use

- 1 Take out the cassette. (→ 34)
- 2 Turn in the [POWER] Switch to turn the Movie Camera off.
- 3 Disconnect the AC Adaptor or remove the Battery.

Cleaning the Finder

If dust has entered the Finder...

- 4 Turn the Finder counterclockwise and pull it off.
- 5 Remove dust with a blower brush (not supplied).
 - If you use a cotton swab or similar to clean the inside of the Finder, use it very carefully to prevent scratching the screen inside the Finder.
- 6 To re-attach the Finder, insert it so that the marks ① and ② are aligned, and then turn the Finder clockwise until it stops.

Cleaning the Movie Camera Body

Wipe it with a clean, soft cloth.

Cleaning the Lens

Clean the lens with a lens cleaning tissue or a blower brush.

После использования

- 1 Вытащите кассету. (→ 35)
- 2 Поверните к видеокамере переключатель [POWER] для её выключения.
- 3 Отсоедините адаптер переменного тока или удалите батарею.

Чистка искателя

Если на искатель попала пыль...

- 4 Поверните искатель в направлении против часовой стрелки и снимите его.
- 5 Удалите пыль с помощью кисточкивоздуходувки (не поставляется).
 - Если Вы используете ватный тампон или подобную принадлежность для чистки внутри искателя, используйте его очень осторожно с целью предотвращения царапин на экране внутри искателя.
- 6 Для повторного присоединения искателя вставьте его так, чтобы совпали значки ① и ②, а затем поверните искатель по часовой стрелке до его остановки.

Чистка корпуса видеокамеры

Протрите видеокамеру чистой сухой тканью.

Чистка объектива

Чистку объектива следует производить только с помощью чистой салфетки или кисточки-воздуходувки.

بعد الإستخدام

- 1 أخرج الكاسيت. (→ 35)
- 2 أدر المفتاح [POWER] للداخل لتحويل كاميرا الفيديو السينمائية إلى وضع القفل.
- 3 إفصل محول التيار المتردد أو إنزع البطارية.

تنظيف المعين

إذا دخل الغبار في المعين...

- 4 أدر المعين عكس إجهاد دوران عقارب الساعة واخضعه.
- 5 أزل الغبار بفرشاة نفخ (غير مرفقة).
 - إذا استخدمت مسحة قطنية أو شيء مماثل لتنظيف داخل المعين، استخدمه بحرص شديد لمنع خدش الشاشة الموجودة بداخل المعين.
- 6 لإعادة تركيب المعين. أدخله بحيث تتراص العلامتين ① و ②. ثم أدر المعين في إجهاد دوران عقارب الساعة حتى يتوقف.

تنظيف بدن كاميرا الفيديو السينمائية

إمسحه بقمشة نظيفة ولينة.

تنظيف العدسة

نظف العدسة بورق تنظيف العدسات أو بفرشاة نفخ.

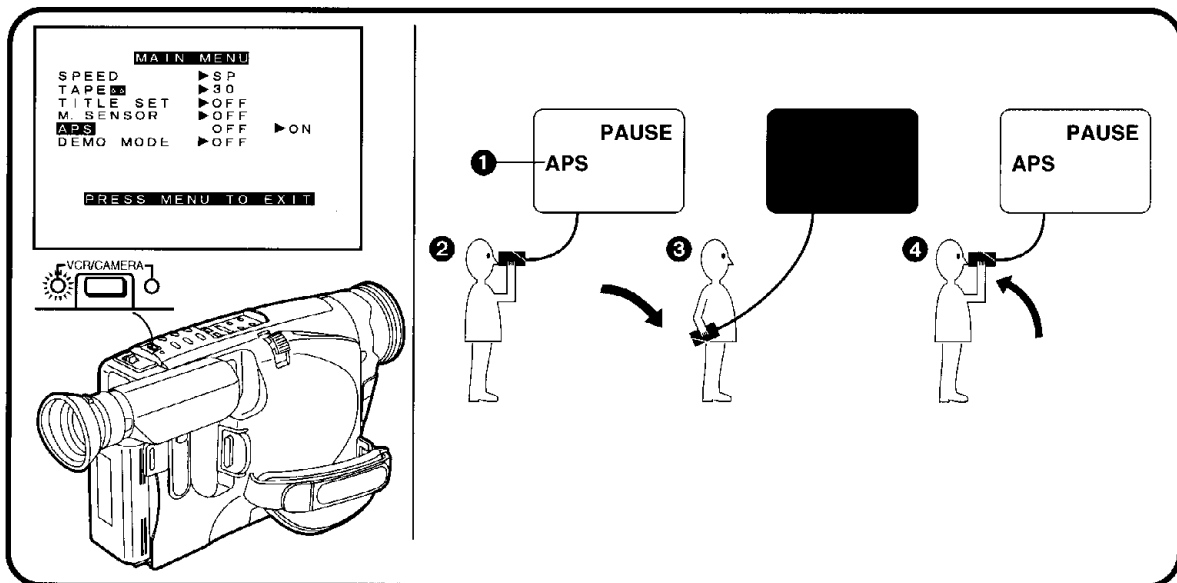

中文

先進操作

使用節電功能時

為了經濟有效地利用電池電源，該攝錄影機裝備有兩種節電功能：

1. 自動節電功能 (解釋如下)
2. 防地面拍攝功能 (→ 76)

如果您希望使用這些功能，請將主菜單[MAIN MENU]上的[APS]項設定為[ON]，使[APS]指示 ❶ 出現。
([APS]意思為自動節電。)

使用自動節電功能

只有當攝錄影機處於拍攝暫停狀態和您将拍攝錄影機從普通的水平拍攝位置 ❷ 向下傾斜約 70° ❸ 以上，且超過幾秒鐘時，該功能才會啟動。

當該功能啟動時，電子尋像器將關閉，且 [VCR] 燈會閃爍。

恢復拍攝時

當您将攝錄影機恢復到大約水平的位置 ❹ 時，攝錄影機會重新處於拍攝暫停狀態。按開始 / 停止鈕後，便可恢復拍攝。

取消自動節電功能

將主菜單[MAIN MENU]上的[APS]項設定為[OFF]，使[APS]指示 ❶ 消失。

同時會取消防地面拍攝功能。(→ 76)

ENGLISH

Advanced Operations

Using the Power Save Functions

To ensure economical use of electric power from your Battery, this Movie Camera is equipped with two Power Save Functions:

1. Auto Power Save Function (explained below)
2. Anti-Ground Recording Function (→ 76)

If you want to use these functions, set [APS] on the [MAIN MENU] Menu to [ON] so that the [APS] Indication ❶ appears.
([APS] means Auto Power Save.)

Using the Auto Power Save Function

This function becomes activated only when the Movie Camera is in the Recording Pause Mode and you tilt the Movie Camera from the normal horizontal recording position ❷ downward by more than about 70° ❸ for more than a few seconds.

When this function becomes activated, the Finder turns off and the [VCR] Lamp flashes.

Resuming Recording

When you return the Movie Camera to a roughly horizontal position ❹, the Movie Camera is again in the Recording Pause Mode. Press the Recording Start/Stop Button to restart recording.

Cancelling the Auto Power Save Function

Set [APS] on the [MAIN MENU] Menu to [OFF] so that the [APS] Indication ❶ disappears.

This also cancels the Anti-Ground Recording Function. (→ 76)

Дополнительные операции

Использование функции экономии потребляемой мощности батареи

Для обеспечения экономного использования электроэнергии Вашей батареи эта видеочасть снабжена двумя функциями экономии потребляемой мощности батареи.

1. Функция автоматической экономии потребляемой мощности батареи (объяснена ниже)
2. Функция предотвращения записи земли (→ 77)

Если Вы хотите использовать эти функции, установите в меню [MAIN MENU] режим [ON] для пункта [APS] так, чтобы появилась индикация [APS] ①.

([APS] означает "автоматическая экономия потребляемой мощности батареи".)

Использование функции автоматической экономии потребляемой мощности батареи

Эта функция активизируется только в случае, если видеочасть находится в режиме паузы записи, и Вы наклоняете видеочасть вниз на угол более 70° ③ от нормального горизонтального положения записи ② в течение более нескольких секунд. При активизации этой функции искатель выключается, и мигает лампа [VCR].

Возобновление записи

Если Вы возвратите видеочасть в приблизительно горизонтальное положение ④, она снова переходит в режим паузы записи. Для повторного начала записи нажмите кнопку Старт/Стоит.

Отмена функции экономии потребляемой мощности батареи

Установите в меню [MAIN MENU] режим [OFF] для пункта [APS] так, чтобы исчезла индикация [APS] ①.

При этом также отменяется функция предотвращения записи земли. (→ 77)

عمليات التشغيل المتقدمة

إستخدام وظائف توفير القدرة

لضمان الإستخدام الإقتصادي للقدرة الكهربائيّة من بطاريته، جهزت كاميرا الفيديو السينمائيّة بوظيفتين لتوفير القدرة.

1. وظيفة التوفير الأوتوماتيكي للقدرة (مشروحة للأسفل).
2. وظيفة منع تسجيل الأرض (77 →)

إذا أردت إستخدام هذه الوظائف، قم بتبنيّة [APS] على القائمة [MAIN MENU] إلى [ON] بحيث يظهر البيان [APS] ①.

[APS] يعني التوفير الأوتوماتيكي للقدرة.

إستخدام وظيفة التوفير الأوتوماتيكي للقدرة

تصبح هذه الوظيفة نشطة فقط عندما تكون كاميرا الفيديو السينمائيّة في وضع الإيقاف المؤقت للتسجيل وتقوم بإمالة كاميرا الفيديو السينمائيّة من موضع التسجيل الأفقي العادي ② للأسفل لأكثر من حوالي 70° م ③ لأكثر من بضعة ثواني. عندما تصبح هذه الوظيفة نشطة، يتحول الميّن إلى وضع القفل وتومض اللبنة [VCR].

إستئناف التسجيل

عندما تقوم بإعادة كاميرا الفيديو السينمائيّة إلى موضع أفقي تقريباً ④، تكون كاميرا الفيديو السينمائيّة مرة أخرى في وضع الإيقاف المؤقت للتسجيل. إضغط زر البدء/الإيقاف لإعادة بدء التسجيل.

إلغاء وظيفة التوفير الأوتوماتيكي للقدرة

قم بتبنيّة [APS] على القائمة [MAIN MENU] إلى [OFF] بحيث يختفي البيان [APS] ①.

هذا يلغي أيضاً وظيفة عدم تسجيل الأرض (77 →).

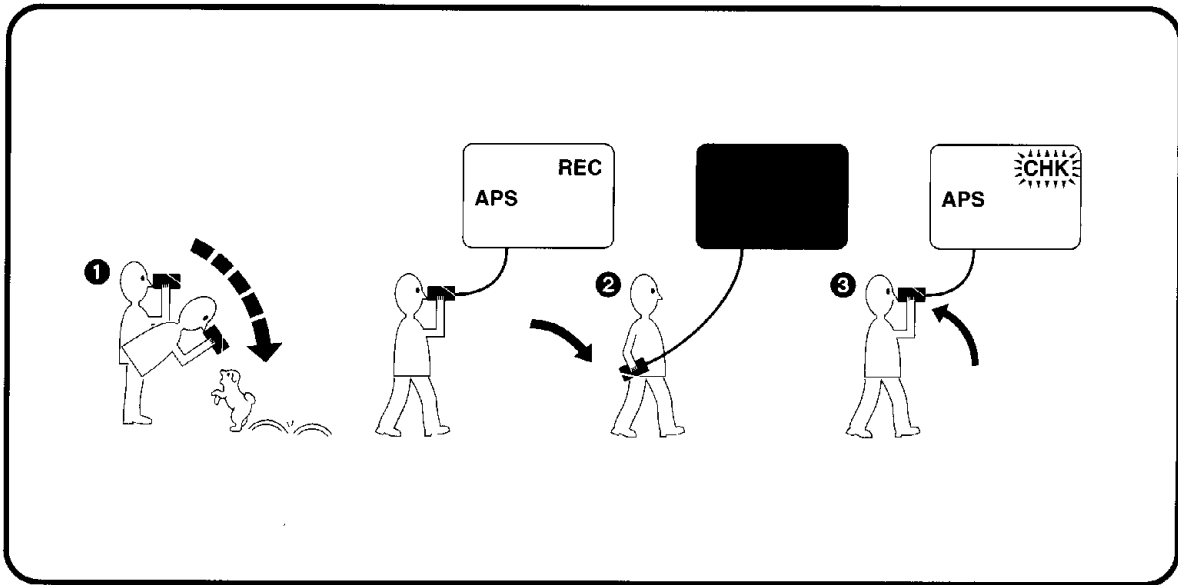

中文

使用防地面拍攝功能

該功能可防止不慎拍攝地面或腳部等。只有當攝錄影機處於拍攝暫停狀態或下列狀況之一時，該功能才會啟動：

- 將攝錄影機迅速向下傾斜時。(當您在拍攝中，慢慢地向下傾斜攝錄影機，進行垂直全景拍攝 ❶ 時，該功能不會啟動。)
- 將攝錄影機慢慢向下(從普通的水平拍攝位置向下傾斜約 70° ❷ 以上，且超過幾秒鐘)，並拿着攝錄影機前後搖擺行走時。

當該功能啟動時，攝錄影機將自動切換至拍攝暫停狀態，電子尋像器將關閉，且[VCR]燈會閃爍。

恢復拍攝時

- 當您將攝錄影機恢復到大約水平的位置 ❸ 時，攝錄影機會重新處於拍攝暫停狀態。按開始/停止鈕後，便可恢復拍攝。
- 因為拍攝可能已持續了幾秒鐘，[CHK]指示在將電子尋像器中閃爍。為了抹消該短暫的不需要的拍攝部分，和將下一個場景圓滑地接錄在上次需要的錄過場景之後，請用攝錄影機尋影功能 (→ 56) 倒轉錄影帶一點點，以便精確地位於上次需要的場景結尾，然後開始下一個場景的拍攝。

取消防地面拍攝功能

將主菜單[MAIN MENU]上的[APS]項設定在[OFF]，使[APS]指示消失。

同時會取消自動節電功能。(→ 74)

ENGLISH

Using the Anti-Ground Recording Function

This function prevents unintentional recording of the ground, your feet, etc. It becomes activated only when the Movie Camera is in the Recording Mode and you do one of the following:

- You tilt the Movie Camera quickly downward. (When you tilt the Movie Camera slowly downward for vertical panning during recording ❶, it does not become activated.)
- You tilt the Movie Camera slowly downward (by more than 70° ❷ from the normal horizontal recording position for more than a few seconds) and walk swinging the Movie Camera back and forth.

When this function becomes activated, the Movie Camera automatically switches over to the Recording Pause Mode, the Finder turns off and the [VCR] Lamp flashes.

Resuming Recording

- When you return the Movie Camera to a roughly horizontal position ❸, the Movie Camera is again in the Recording Pause Mode. Press the Recording Start/Stop Button to restart recording.
- As recording may have continued for a few seconds, the [CHK] Indication flashes. To erase this short unwanted part of the recording and smoothly join the next scene to the end of the last intentionally recorded scene, rewind the tape a little using the Camera Search Function (→ 56) to locate the end of the last intentionally recorded scene. Then start recording the next scene.

Cancelling the Anti-Ground Recording Function

Set [APS] on the [MAIN MENU] Menu to [OFF] so that the [APS] Indication disappears.

This also cancels the Auto Power Save Function. (→ 74)

Использование функции предотвращения записи земли

Эта функция предотвращает ненамеренную запись замли, Ваших ног и т.д. Она активизируется, только если видеокамера находится в режиме записи, и Вы выполняете одно из следующих действий:

- Вы быстро наклоняете видеокамеру вниз. (Если Вы медленно наклоняете видеокамеру вниз для вертикального панорамирования во время записи **1**, эта функция не активизируется.)
- Вы медленно наклоняете видеокамеру вниз (на угол более 70° **2** от нормального горизонтального положения в течение более нескольких секунд) и идете, размахивая видеокамерой взад и вперед. Когда активизируется эта функция, видеокамера автоматически переключается в режим паузы записи, искатель выключается, и мигает лампа [VCR].

Возобновление записи

- Если вы возвратите видеокамеру в приблизительно горизонтальное положение **3**, она снова находится в режиме паузы записи. Для повторного начала записи нажмите кнопку Старт/Стоп.
- Так как может быть запись продолжалась в течение нескольких секунд, в искателе мигает индикация [CHK]. Для стирания этого короткого нежелаемого участка записи и плавного присоединения следующей сцены к концу последней намеренно записанной сцены, немного неремотайте ленту назад, используя функцию поиска камерой (**57**) для обнаружения конца последней намеренно записанной сцены. Затем инициируйте запись следующей сцены.

Отмена функции предотвращения записи земли

Установите в меню [MAIN MENU] режим [OFF] для пункта [APS] так, чтобы исчезла индикация [APS]. При этом также отменяется функция автоматической экономии потребляемой мощности батареи. (**75**)

Использование функции предотвращения записи земли

هذه الوظيفة تمنع التسجيل غير المقصود للأرض، قدميك، إلخ. وتنشط فقط عندما تكون كاميرا الفيديو السينمائية في وضع التسجيل وتقوم بأحد الأمور التالية:

- تقوم بإمالة كاميرا الفيديو السينمائية بسرعة للأسفل. (عندما تقوم بإمالة كاميرا الفيديو السينمائية ببطء للأسفل من أجل الحركة الرأسية أثناء التسجيل **1**، لا تصبح الوظيفة نشطة.)
- تقوم بإمالة كاميرا الفيديو السينمائية ببطء للأسفل (لاكثر من 70° **2** من موضع التسجيل الأفقي العادي لاكثر من بضعة ثواني) وتسير مؤرجحاً كاميرا الفيديو السينمائية للخلف وللأمام.

عندما تنشط هذه الوظيفة، تتحول كاميرا الفيديو السينمائية أوتوماتيكياً إلى وضع الإيقاف المؤقت للتسجيل، ويثار المعين إلى وضع القفل وتومض اللمبة [VCR].

إستئناف التسجيل

- عندما تعيد كاميرا الفيديو السينمائية إلى الموضع الأفقي تقريباً **3**، تصبح كاميرا الفيديو السينمائية مرة أخرى في وضع الإيقاف المؤقت للتسجيل. إضغط زر البدء/الإيقاف لإعادة بدء التسجيل.
- حيث أن التسجيل يمكن أن يكون قد إستمر لبضعة ثواني، يومض البيان [CHK] في المعين. لمسح هذا الجزء القصير غير المرغوب للتسجيل وإضافة المنظر التالي بسلامة إلى نهاية آخر منظر مسجل بقصد، قم بترجيع الشريط قليلاً باستخدام وظيفة بحث الكاميرا (**57**) لتحديد نهاية آخر منظر مسجل بقصد، ثم إبدأ في تسجيل المنظر التالي.

إلغاء وظيفة عدم تسجيل الأرض

قم بتبئية [APS] على القائمة [MAIN MENU] إلى [OFF] بحيث يخفي البيان [APS].

هذا يلغي أيضاً وظيفة التوفير الأوتوماتيكي للقدرة (**75**).

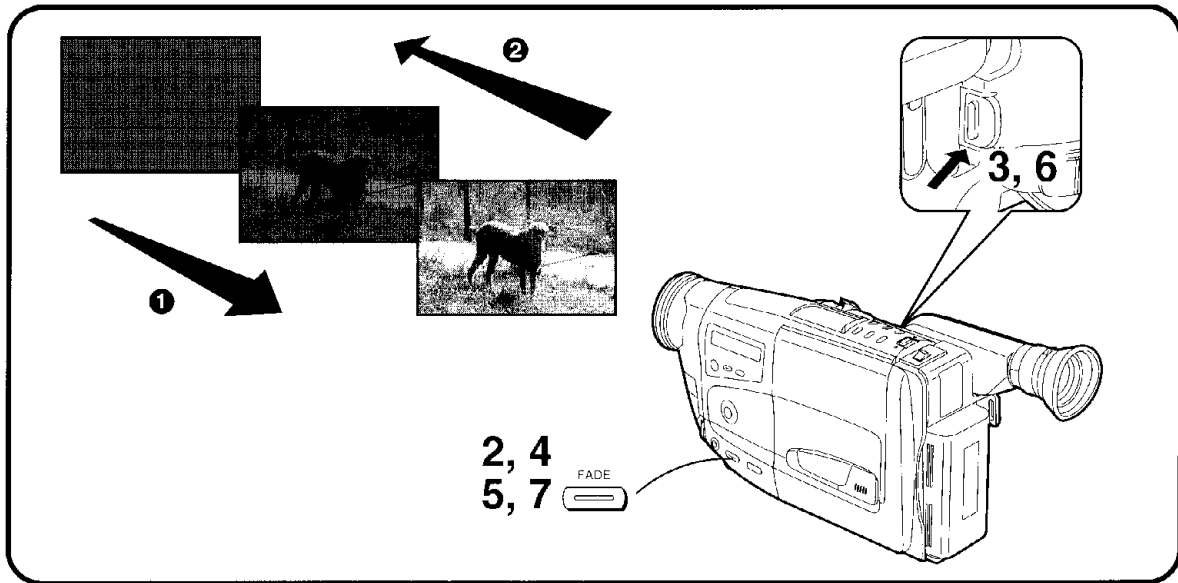

中文

淡入 / 淡出

■ 淡入 ①

淡入可讓您在拍攝的開頭，使畫面(和聲音)逐漸出現。

- 1 使攝錄影機處於拍攝暫停狀態，將其對準您打算拍攝的場景。
- 2 持續按住 [FADE] 鈕。
- 3 當電子尋像器中的畫面完全消失後，按開始 / 停止鈕，開始拍攝。
- 4 等待 3 ~ 4 秒鐘，然後鬆開 [FADE] 鈕。

■ 淡出 ②

淡出可讓您在拍攝結尾，使畫面(和聲音)逐漸消失。淡出一個場景，淡入下一個，便可進行場景與場景之間的圓滑過渡。

- 5 拍攝中，在您打算淡出之處，持續按住 [FADE] 鈕。
- 6 當畫面完全消失後，按拍攝開始 / 停止鈕，停止拍攝。
- 7 鬆開 [FADE] 鈕。

ENGLISH

Fading In/Out

■ Fading In ①

Fading-in lets you make the picture (and sound) appear gradually at the beginning of a recording.

- 1 With the Movie Camera in the Recording Pause Mode, aim it at the scene that you want to start recording.
- 2 Press the [FADE] Button and keep it pressed.
- 3 When the picture has completely disappeared, press the Recording Start/ Stop Button to start recording.
- 4 Wait 3-4 seconds and then release the [FADE] Button.

■ Fading Out ②

Fading-out lets you make the picture (and sound) disappear gradually at the end of a recording. By fading out a scene and fading in the following one, you can produce smooth scene-to-scene transitions.

- 5 During recording, press the [FADE] Button at the point where you want to fade out, and keep it pressed.
- 6 After the picture has completely disappeared, press the Recording Start/ Stop Button to stop recording.
- 7 Release the [FADE] Button.

Плавное введение/выведение изображения и звука

■ Плавное введение ①

Плавное введение позволяет Вам выполнить постепенное появление изображения (и звука) в начале записи.

- 1 Когда видеочамера находится в режиме паузы записи, направьте её на сцену, запись которой Вы хотите начать.
- 2 Нажмите и держите нажатой кнопку [FADE].
- 3 Когда изображение в искателе полностью исчезнет, нажмите кнопку Старт/Стоп, чтобы инициировать запись.
- 4 Подождите 3–4 секунды, а затем высвободите кнопку [FADE].

■ Плавное выведение ②

Плавное выведение позволяет Вам выполнить постепенное гашение изображения (и звука) в конце записи. Путём плавного выведения сцены и плавного введения следующей сцены Вы можете производить гладкие переходы от сцены к сцене.

- 5 Во время записи нажмите кнопку [FADE] в точке, с которой Вы желаете произвести плавное выведение, и держите её нажатой.
- 6 После того как изображение полностью исчезнет, нажмите кнопку Старт/Стоп записи, чтобы остановить запись.
- 7 Высвободите кнопку [FADE].

الإظهار/الإخفاء التدريجي للصورة والصوت

■ الإظهار التدريجي للصورة والصوت ①

يمكنك الإظهار التدريجي للصورة والصوت من جعل الصورة (والصوت) تظهر تدريجياً عند بداية تسجيل ما.

- 1 مع وجود كاميرا الفيديو السينمائية في وضع الإيقاف المؤقت للتسجيل. قم بتوجيهها ناحية المنظر الذي تريد أن تبدأ في تسجيله.
- 2 اضغط الزر [FADE] واحتفظ به مضغوطاً.
- 3 عندما تكون الصورة التي في المعين قد إختفت تماماً. اضغط زر بدء/إيقاف التسجيل لبدء التسجيل.
- 4 إنتظر 3 إلى 4 ثواني وحينئذ حرر الزر [FADE].

■ الإخفاء التدريجي للصورة والصوت ②

يمكنك الإخفاء التدريجي للصورة والصوت من جعل الصورة (والصوت) تختفي تدريجياً عند نهاية تسجيل ما، عن طريق الإخفاء التدريجي لمنظر ما والإظهار التدريجي للمنظر التالي له، يمكنك تحقيق الإنتقالات السلسة من منظر إلى آخر.

- 5 أثناء التسجيل. اضغط الزر [FADE] عند النقطة التي تريد عندها أن تخفي الصورة والصوت تدريجياً. واحتفظ به مضغوطاً.
- 6 بعد أن تكون الصورة قد إختفت تماماً. اضغط زر بدء/إيقاف التسجيل لإيقاف التسجيل.
- 7 حرر الزر [FADE].

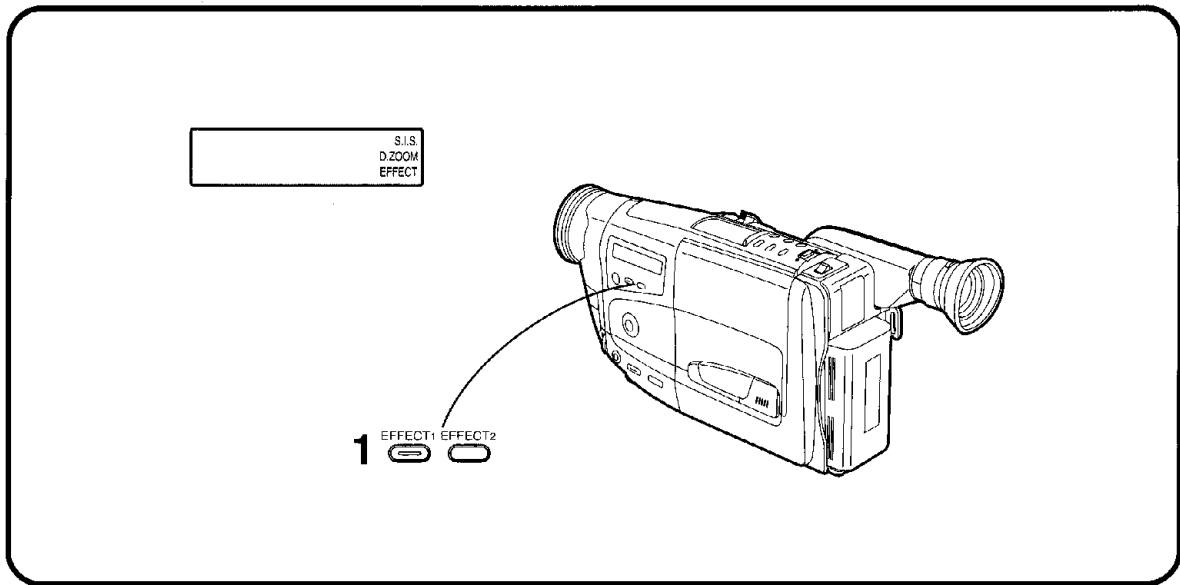

中文

使用特殊效果(數位效果)

在超級數位畫面穩定功能和數位變焦功能之外，本攝錄影機還為您提供了9種不同的數位效果，您可以輕鬆地以多種獨創的方式進行拍攝。這些效果被分成兩組：數位效果1和數位效果2。您可以從數位效果1和數位效果2中分別選擇一種效果同時使用。

選擇希望的數位效果

1 連續按動[EFFECT1(效果1)]鈕或[EFFECT2(效果2)]鈕，直至所需的數位效果的指示出現。

- 如果您內撥[POWER(電源)]開關將攝錄影機關閉，然後再次將其打開，您所選擇的數位效果的指示將閃爍幾秒鐘，向您報告當前所選擇的設定。

數位效果1鈕[EFFECT1]

連續按動此鈕，將使數位效果依 ❶ 至 ❺ 的順序改變。(→82)

數位效果2鈕[EFFECT2]

連續按動此鈕，將使數位效果依 ❶ 至 ❷ 的順序改變。(→84)

在選擇了數位效果後，下列指示將出現在多信息窗中：

- [D.ZOOM] 當您選擇了數位變焦狀態時。
- [S.I.S.] 當您選擇了超級畫面穩定功能時。
- [EFFECT] 當您選擇了任何其它數位效果時。

取消所選擇的數位效果

連續按動[EFFECT1(效果1)]鈕或[EFFECT2(效果2)]鈕，直至不顯示任何數位效果指示。或者，持續按住[EFFECT1(效果1)]鈕或[EFFECT2(效果2)]鈕2秒鐘以上，使數位效果指示消失。

ENGLISH

Using Special Effects (Digital Effects)

In addition to the Super Image Stabilizer and Digital Zoom, this Movie Camera offers you a total of 9 different digital effect modes to make it easy to enhance your scenes in many creative ways. These effects are divided into two groups: Digital Effects 1 and Digital Effects 2. It is possible to select one effect from the Digital Effects 1 and another from the Digital Effects 2.

Selecting a Desired Digital Effect

1 Press the [EFFECT1] or [EFFECT2] Button repeatedly until the indication of the desired Digital Effect appears.

- If you turn in the [POWER] Switch to turn the Movie Camera off and then turn it on again, the indication of the selected digital effect flashes for a few seconds to inform you of the selected setting.

Digital Effect 1 Button [EFFECT1]

Repeatedly pressing this button changes the digital effects in the order ❶ to ❺ (→ 82).

Digital Effect 2 Button [EFFECT2]

Repeatedly pressing this button changes the digital effects in the order ❶ to ❷ (→ 84).

When selecting a Digital Effect, the following indications appear in the Multi Info Window:

- [D.ZOOM] When you select the Digital Zoom Mode.
- [S.I.S.] When you select the Super Image Stabilizer.
- [EFFECT] When you select any of the other digital effects.

Cancelling the Selected Digital Effects

Press the [EFFECT1] or [EFFECT2] Button repeatedly until no Digital Effect Indication is displayed any more. Or, keep the [EFFECT1] or [EFFECT2] Button pressed for more than 2 seconds to make the Digital Effect Indication disappear.

Использование специальных эффектов (цифровых эффектов)

В дополнение к суперстабилизатору изображения и цифровой трансфокации эта видеокамера предлагает Вам в общем 9 различных цифровых эффектов для того, чтобы упростить усиление Ваших сцен различными творческими способами. Эти эффекты разделены на две группы: цифровые эффекты 1 и цифровые эффекты 2. Возможен выбор одного эффекта из цифровых эффектов 1 и другого эффекта из цифровых эффектов 2.

Выбор желаемого цифрового эффекта

1 Нажимайте повторно кнопку [EFFECT1] или [EFFECT2] до тех пор, пока не появится индикация желаемого цифрового эффекта.

- Если Вы повернете к видеокамере переключатель [POWER] для выключения, затем снова повернете его от видеокамеры, индикация выбранного цифрового эффекта мигает в течение нескольких секунд для информирования Вас о выбранной установке.

Кнопка цифровых эффектов 1 [EFFECT1]

При повторном нажатии этой кнопки цифровые эффекты изменяются в порядке **1-5 (→ 83)**.

Кнопка цифровых эффектов 2 [EFFECT2]

При повторном нажатии этой кнопки цифровые эффекты изменяются в порядке **1-7 (→ 85)**.

При выборе цифрового эффекта в окне мульти-информации появляются следующие индикации:

[D.ZOOM]	Когда Вы выберете режим цифровой трансфокации.
[S.I.S.]	Когда Вы выберете суперстабилизатор изображения.
[EFFECT]	Когда Вы выберете любые другие цифровые эффекты.

Отмена выбранных цифровых эффектов

Нажимайте повторно кнопку [EFFECT1] или [EFFECT2] до тех пор, пока больше не будет высвечиваться ни одна индикация цифровых эффектов. Либо, держите нажатой кнопку [EFFECT1] или [EFFECT2] в течение более 2 секунд для гашения индикации цифровых эффектов.

Использование специальных эффектов (цифровых)

بالإضافة إلى موازن الصورة سويز والزوم الرقمي، تمنحك كاميرا الفيديو السينمائية هذه إجمالي 9 أوضاع مختلفة للتأثير الرقمي لتسهيل تعزيز مناظرك بطرق خلاقة عديدة. تنقسم هذه التأثيرات إلى مجموعتين: التأثيرات الرقمية 1 والتأثيرات الرقمية 2. من الممكن إختيار تأثير واحد من التأثيرات الرقمية 1 وتأثير آخر من التأثيرات الرقمية 2.

إختيار التأثير الرقمي المرغوب

1 اضغط الزر [EFFECT1] أو [EFFECT2] بصورة متكررة حتى يظهر بيان التأثير الرقمي المرغوب.

- إذا أدت المفاتيح [POWER] للداخل لإدارة كاميرا الفيديو السينمائية إلى وضع القفل ثم أدته إلى وضع التشغيل مرة أخرى، يومض بيان التأثير الرقمي المختار لعدة ثواني لإحاطتك علماً بالتهيئة المختارة.

زر التأثير الرقمي 1 [EFFECT1]

الضغط المتكرر لهذا الزر يغير التأثيرات الرقمية في الترتيب **1 إلى 5 (→ 83)**.

زر التأثير الرقمي 2 [EFFECT2]

الضغط المتكرر لهذا الزر يغير التأثيرات الرقمية في الترتيب **1 إلى 7 (→ 85)**.

عند إختيار تأثير رقمي ما، تظهر البيانات التالية في نافذة المعلومات المتعددة: [D.ZOOM] عندما تختار وضع الزوم الرقمي. [S.I.S.] عندما تختار موازن الصورة سويز. [EFFECT] عندما تختار أي من التأثيرات الرقمية الأخرى.

إلغاء التأثيرات الرقمية المختارة

إضغط الزر [EFFECT1] أو [EFFECT2] بصورة متكررة حتى لا يصبح بيان التأثير الرقمي معروضاً. أو، إضغط الزر [EFFECT1] أو [EFFECT2] مضغوطةً لأكثر من ثانيتين لجعل بيان التأثير الرقمي يختفي.

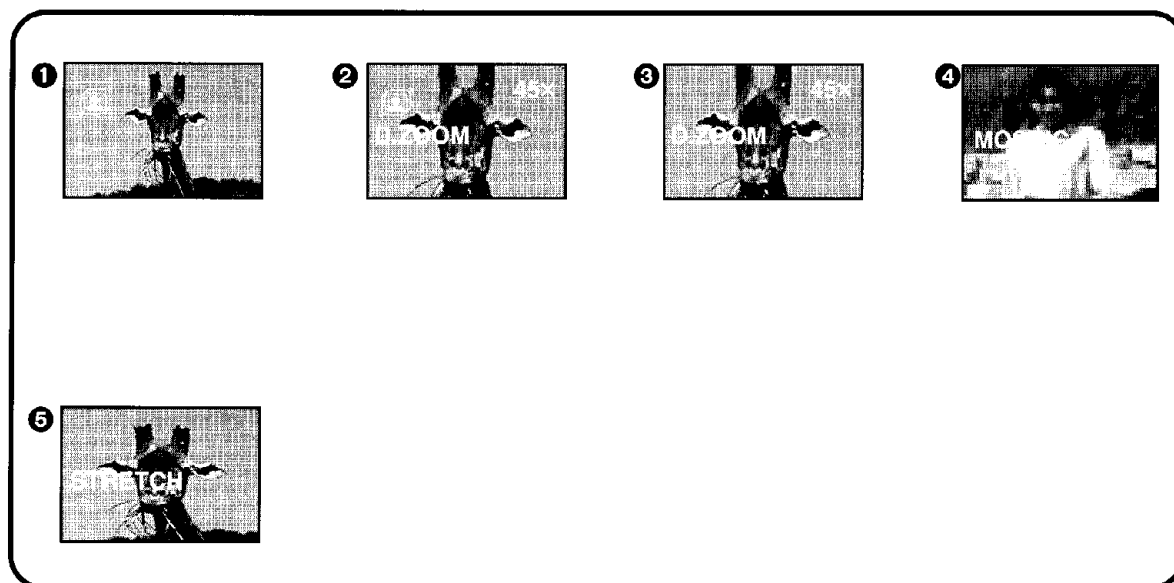

中文

數位效果 1 [EFFECT1]



- ❶ 超級數位畫面穩定狀態 [] (→ 86)
當使用望遠變焦或在移動的車輛上攝影時，可防止畫面的抖動。
- ❷ 超級數位畫面穩定和數位變焦狀態 [/D.ZOOM]
本狀態組合可在超望遠變焦攝影時防止畫面的抖動。
- ❸ 數位變焦狀態 [D.ZOOM] (→ 88)
可以使所攝目標物比光學變焦範圍放得更大。
- ❹ 馬賽克狀態 [MOSAIC]
畫面將變得像馬賽克一樣。
- ❺ 拉長狀態 [STRETCH]
畫面在水平方向上被拉長，而垂直方向上保持不變。

ENGLISH

Digital Effects 1 [EFFECT1]

- ❶ Super Image Stabilizer Mode [] (→ 86)
This prevents shaky pictures when recording in the tele range or from a moving vehicle.
- ❷ Super Image Stabilizer and Digital Zoom Mode [/D.ZOOM]
This combination mode allows recording in the extreme tele range and prevents shaky pictures.
- ❸ Digital Zoom Mode [D.ZOOM] (→ 88)
It enlarges the subject beyond the optical zooming range.
- ❹ Mosaic Mode [MOSAIC]
The picture becomes mosaic-like.
- ❺ Stretch Mode [STRETCH]
The picture is stretched horizontally while its height remains unchanged.

Цифровые эффекты 1 [EFFECT1]

- 1 **Режим суперстабилизатора изображения** []
(→ 87)
Он предотвращает дрожание изображения при записи в диапазоне теле или с движущегося транспорта.
- 2 **Режим суперстабилизатора изображения и цифровой трансфокации** [] /D.ZOOM]
Этот комбинированный режим позволяет выполнять запись в предельном диапазоне теле и предотвращает дрожание изображения.
- 3 **Режим цифровой трансфокации** [D.ZOOM]
(→ 89)
Он увеличивает объект выше диапазона оптической трансфокации.
- 4 **Режим мозаики** [MOSAIC]
Изображение становится похожим на мозаику.
- 5 **Режим растяжки** [STRETCH]
Изображение растягивается по горизонтали, в то время как его высота остается неизменной.

التأثيرات الرقمية 1 [EFFECT1]

- 1 **وضع موازن الصورة سوپر** [] (→ 87)
هذا يمنع الصور المهتزة عند التسجيل في نطاق التقريب أو من سيارة متحركة.
- 2 **موازن الصورة سوپر ووضع الزوم الرقمي**
[] /D.ZOOM
هذا الوضع المتحد يتيح التسجيل في نطاق التقريب الشديد ويمنع الصور المهتزة.
- 3 **وضع الزوم الرقمي** [D.ZOOM] (→ 89)
يساعد على تكبير الموضوع أكبر من مدى الزوم البصري.
- 4 **وضع الفسيفساء** [MOSAIC]
تصبح الصورة كالفسيفساء.
- 5 **وضع الإتساع** [STRETCH]
تتسع الصورة أفقياً بينما يظل إرتفاعها بدون تغيير.

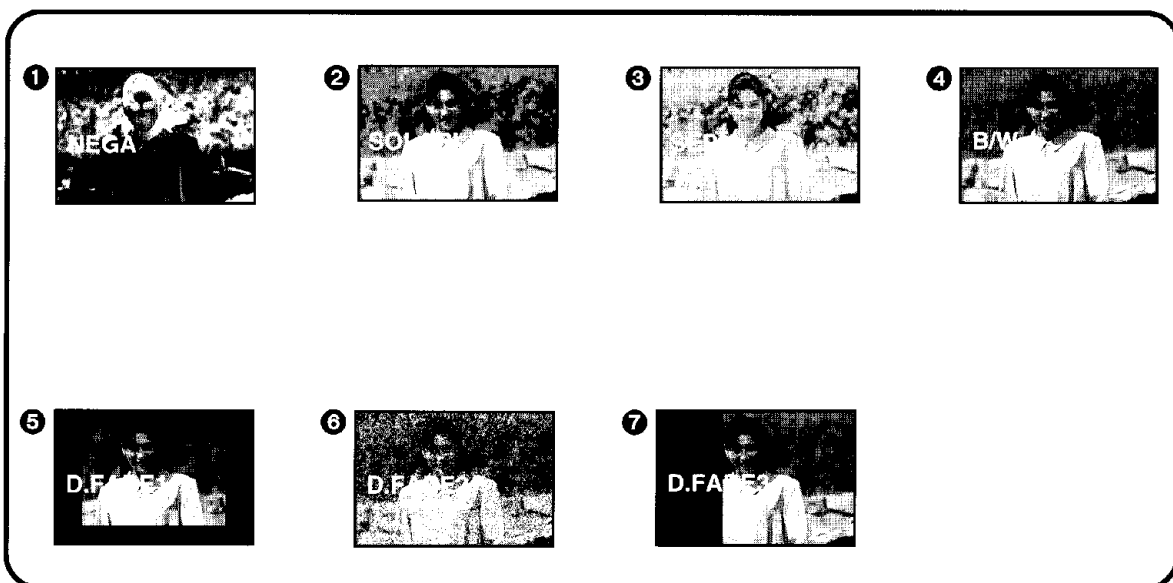

中文

數位效果 2 [EFFECT2]

- ① 負片 / 正片 (底片) 狀態 [NEGA]
圖像色彩顛倒，如同照片的底片一樣。
- ② 曝光過久狀態 [SOLARI]
以繪畫一般的效果拍攝圖像。
- ③ 棕色狀態 [SEPIA]
用棕色調拍攝場景，類似舊照片的色彩。
- ④ 黑白狀態 [B/W]
將以黑白兩色拍攝圖像。
- ⑤ 數位淡化狀態 1 [D.FADE1] (→90)
淡入時，畫面從中心出現，向邊緣擴展。淡出時正相反，從邊緣開始。
- ⑥ 數位淡化狀態 2 [D.FADE2] (→90)
畫面以點狀似冰融雪落般從白屏淡入，淡出。
- ⑦ 數位淡化狀態 3 [D.FADE3] (→90)
畫面以划變效果從黑屏上淡入或淡出。

ENGLISH

Digital Effects 2 [EFFECT2]

- ① Negative/Positive Mode [NEGA]
The picture has reversed colours similar to photographic negatives.
- ② Solarisation Mode [SOLARI]
The picture has an effect similar to a painting.
- ③ Sepia Mode [SEPIA]
Scenes have a brown tint similar to the colour of old photographs.
- ④ Black & White Mode [B/W]
The picture is in black and white.
- ⑤ Digital Fade 1 Mode [D.FADE1] (→ 90)
The picture fades in starting at the centre and extending toward the edges and fades out in reverse direction.
- ⑥ Digital Fade 2 Mode [D.FADE2] (→ 90)
The picture fades in from a white screen and fades out to white in small dots similar to snow melting or falling.
- ⑦ Digital Fade 3 Mode [D.FADE3] (→ 90)
The picture fades in with a wipe effect from a black screen and fades out to black.

Цифровые эффекты 2 [EFFECT2]

1 Режим негатива/позитива [NEGA]

Изображение имеет обращенные цвета, подобные фотографическим негативам.

2 Режим соляризации [SOLARI]

Изображение имеет эффект, подобный рисованию.

3 Режим сепия [SEPIA]

Сцены имеют коричневый оттенок, подобный цвету старых фотографий.

4 Режим черно-белого изображения [B/W]

Изображение является черно-белым.

5 Режим цифрового плавного введения/выведения изображения и звука [D.FADE1] (→ 91)

Изображение плавно вводится, начиная с центра и расширяясь к краям, и плавно выводится в обратном направлении.

6 Режим цифрового плавного введения/выведения изображения и звука [D.FADE2] (→ 91)

Изображение плавно вводится с чистого экрана и выводится в чистый экран маленькими точками, подобными тающему или падающему снегу.

7 Режим цифрового плавного введения/выведения изображения и звука [D.FADE3] (→ 91)

Изображение плавно вводится с эффектом вытеснения с черного экрана и плавно выводится в черный экран.

التأثيرات الرقمية 2 [EFFECT2]

1 وضع الصورة السلبية / الموجبة [NEGA]

الصورة عكست ألوانها مثل الصورة الفوتوغرافية السالبة.

2 وضع التعريض الزائد [SOLARI]

للصور تأثير مشابه للرسم التصويري.

3 وضع اللون البني الداكن [SEPIA]

يكون للمناظر درجة لونية بنية شبيهة بألوان الصور الفوتوغرافية القديمة.

4 وضع اللون الأسود والأبيض [B/W]

تكون الصورة باللون الأسود والأبيض.

5 وضع الإظهار والإخفاء التدريجي الرقمي للصورة والصوت 1

[D.FADE1] (→ 91)

تظهر الصورة تدريجياً بدءاً من المركز وتمتد ناحية الحواف وتختفي في الاتجاه العكسي.

6 وضع الإظهار والإخفاء التدريجي الرقمي للصورة والصوت 2

[D.FADE2] (→ 91)

تظهر الصورة من شاشة بيضاء وتختفي إلى البياض في نقاط صغيرة تشبه الجليد يذوب أو يتساقط.

7 وضع الإظهار والإخفاء التدريجي الرقمي للصورة والصوت 3

[D.FADE3] (→ 91)

تظهر الصورة بتأثير المسح من شاشة سوداء وتختفي إلى السواد.

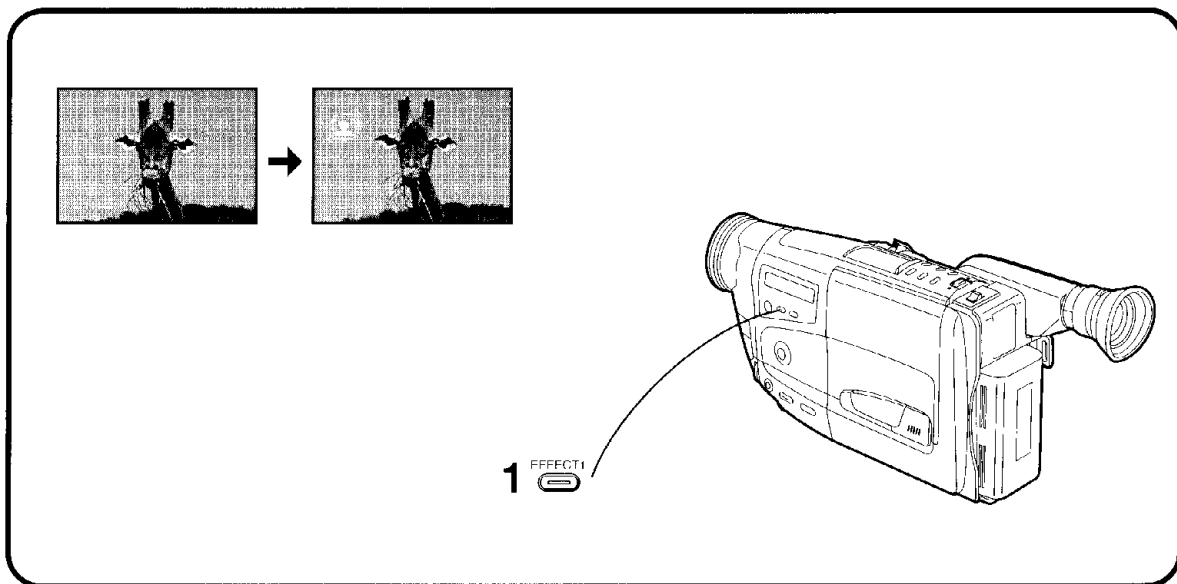

中文

怎樣使用超級數位畫面穩定功能

本功能可在進行手持攝影時對攝錄機的抖動進行補償，保證畫面的穩定。在下列狀況下進行攝影時，本功能將極大地改善畫面效果。

- 變焦至遠處的目標物時。
- 在步行中攝影時。
- 從移動的車輛內攝影時。

1 連續按動[EFFECT1]鈕，直至[]指示出現。

- 當您使用該功能時，本機將自動根據場景的亮度，在 1/25 秒和 1/50 秒之間調節快門速度。

取消超級數位畫面穩定功能時

連續按動[EFFECT1]鈕，直至[]指示消失。或者，持續按下[EFFECT1]鈕 2 秒鐘以上，使[]指示消失。

- 取消超級畫面靜止功能會使快門速度重新設置在 1/50 秒。然而，在選擇了運動狀態和素描特寫狀態後，取消超級畫面穩定功能時，將不會使快門速度重新設置在 1/50 秒。

■ 下列拍攝情況下，畫面穩定效果可能會不夠好：

- 具有水平和垂直條紋的目標物
- 平淡的目標物
- 黑暗的目標物(在這種情況下，[]指示將在電子尋像器中閃爍，同時[S.I.S.]指示在多信息窗中閃爍。請提高亮度。)
- 在大量熒光燈下的目標物
- 快速移動的目標物
- 背景平淡的目標物

■ 當使用超級畫面穩定功能時，畫面會如下改變：

- 畫質將稍微低劣。
- 在熒光燈下，畫面亮度可能會起伏不定，色彩也可能不自然。

ENGLISH

Using the Super Image Stabilizer Function

This function compensates for camera-shake during hand-held recording and ensures stable pictures. It is especially practical for the following recording situations:

- Zooming in on a distant subject.
- Recording while walking.
- Recording from inside a moving car.

1 Press the [EFFECT1] Button repeatedly until the [] Indication appears.

- When you use this function, the shutter speed is automatically adjusted between 1/125 s and 1/50 s according to the brightness of the scene.

Cancelling the Super Image Stabilizer Function

Press the [EFFECT1] Button repeatedly until the [] Indication disappears. Or, keep the [EFFECT1] Button pressed for more than 2 seconds to make the [] Indication disappear.

- Cancelling the Super Image Stabilizer Function also resets the shutter speed to 1/50 s. However, after selecting the Sports Mode or the Portrait Mode, cancelling the Super Image Stabilizer Function does not reset the shutter speed to 1/50 s.

■ In the Following Recording Conditions, the Picture Stabilizing Effect May Not Be Sufficient:

- Subjects with horizontal or vertical stripes
- Flat subjects
- Dark subjects (In this case, the [] Indication flashes in the Finder and the [S.I.S.] Indication flashes in the Multi Info Window. Increase the amount of light.)
- Subjects under many fluorescent lamps
- Fast-moving subjects
- Subjects with a flat background

■ When Using the Super Image Stabilizer Function, the Picture Changes as Follows:

- The picture quality deteriorates slightly.
- Under fluorescent lamps, the picture brightness may fluctuate and the colours may be unnatural.

Использование функции суперстабилизатора изображения

Эта функция компенсирует дрожание камеры во время записи при удерживании рукой и обеспечивает стабильное изображение. Она особенно практична в следующих ситуациях записи:

- Наезд на отдаленный объект.
- Запись при ходьбе.
- Запись изнутри движущегося автомобиля.

1 Нажимайте повторно кнопку [EFFECT1] до тех пор, пока не появится индикация [EFFECT1].

- Когда Вы используете эту функцию, скорость затвора автоматически регулируется между 1/125 и 1/50 в соответствии с яркостью сцены.

Отмена функции суперстабилизатора изображения

Нажимайте повторно кнопку [EFFECT1] до тех пор, пока не исчезнет индикация [EFFECT1]. Либо, держите нажатой кнопку [EFFECT1] в течение более 2 секунд для гашения индикации [EFFECT1].

- При отмене функции суперстабилизатора изображения скорость затвора также сбрасывается на 1/50 с. Однако после выбора режима спорта или режима портрета отменой функции суперстабилизатора изображения скорость затвора не сбрасывается на 1/50 с.

■ Стабилизация изображения может быть недостаточной в следующих условиях записи:

- Объекты с горизонтальными или вертикальными полосами
- Плоские объекты
- Темные объекты (в этом случае в искателе мигает индикация [EFFECT1], и в окне мульти-информации мигает индикация [S.I.S.]. Увеличьте количество света.)
- Объекты, освещенные множеством люминесцентных ламп
- Быстро движущиеся объекты
- Объекты на гладком фоне

■ При использовании функции суперстабилизатора изображение изменяется следующим образом:

- Качество изображения слегка ухудшается.
- Под люминесцентными лампами яркость изображения может колебаться, и цветность может стать неестественной.

إستخدام وظيفة موازن الصورة سوپر

هذه الوظيفة تعوض من أجل إهتزاز الكاميرا أثناء التسجيل مع حمل الكاميرا باليد ويضمن صوراً مستقرة، كما أنه يعتبر عملياً بصفة خاصة من أجل حالات التسجيل التالية:

- التقريب على موضوع بعيد.
- التسجيل أثناء المشي.
- التسجيل من داخل سيارة متحركة.

1 إضغط الزر [EFFECT1] بصورة متكررة حتى يظهر البيان [EFFECT1].

- عندما تستخدم هذه الوظيفة، يتم ضبط سرعة غطاء الغلق أوتوماتيكياً بين 1/125 ثانية و 1/50 ثانية طبقاً لنسوع المنظر.

إلغاء وظيفة موازن الصورة سوپر

- إضغط الزر [EFFECT1] بصورة متكررة حتى يختفي البيان [EFFECT1]. أو، إحتفظ بالزر [EFFECT1] مضغوطةً لثانيتين زيادةً لجعل البيان [EFFECT1] يختفي.
- إلغاء وظيفة موازن الصورة سوپر يعيد ضبط سرعة غطاء الغلق أيضاً إلى 1/50 ثانية. مع ذلك، بعد إختيار وضع الألعاب الرياضية أو الصورة فإن إلغاء وظيفة موازن الصورة سوپر لا يعيد ضبط سرعة غطاء الغلق إلى 1/50 ثانية.

■ في حالات التسجيل التالية، قد لا يكون تأثير موازنة الصورة كافياً:

- الموضوعات ذات الخطوط الأفقية أو الرأسية
- الموضوعات المسطحة
- الموضوعات المظلمة (في هذه الحالة، يومض البيان [EFFECT1] في المعين ويومض البيان [S.I.S.] في نافذة المعلومات المتعددة. قم بزيادة كمية الضوء.)
- الموضوعات التي تحت لمبات نيون جديدة
- الموضوعات السريعة الحركة
- الموضوعات ذات الخلفية المسطحة

■ عند إستخدام وظيفة موازن الصورة سوپر، تتغير الصورة كما يلي:

- تتدهور جودة الصورة قليلاً.
- تحت لمبات النيون، قد تتفاوت درجة نسوع الصورة وقد تكون الألوان غير طبيعية.

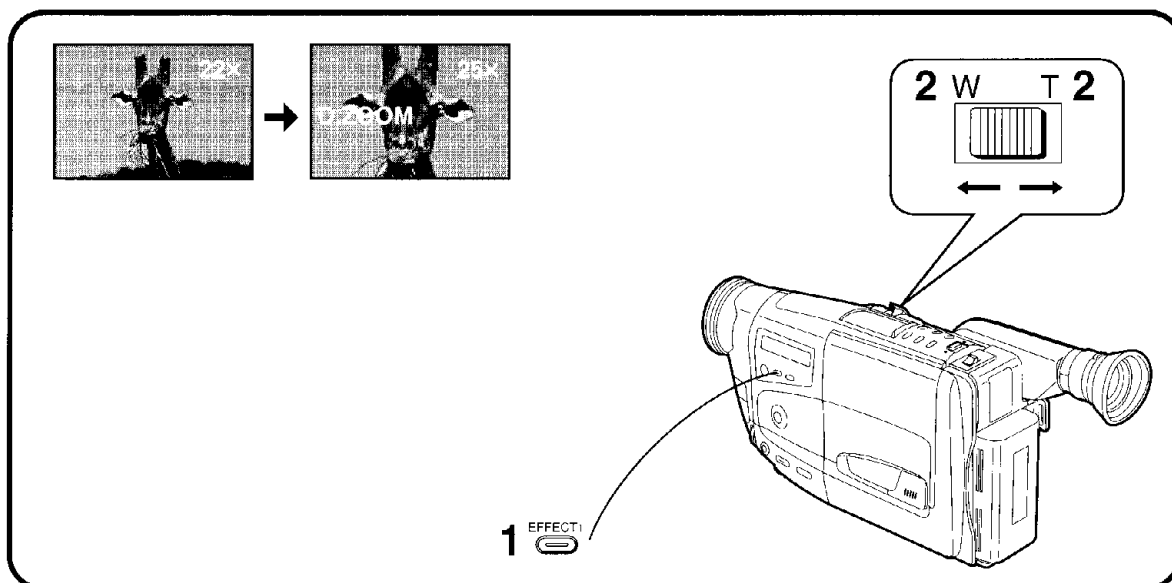

中文

使用數位變焦功能

在拍攝非常遠的目標物時，如果您希望它比用普通(光學)變焦功能放得更大，使用本功能將會令您滿意。

1 連續按動 [EFFECT1(效果1)] 鈕，直至顯示出 [D.ZOOM(數位變焦)] 指示。

2 朝 [T] 或 [W] 方向，按 [W·T] 變焦柄，根據需要進行拉近或拉遠。

- 在數位變焦功能啟動時，您可在 1 倍(廣角)和 22 倍之間進行光學變焦，以及在 23 倍和 45 倍之間進行數位變焦。光學和數位變焦之間的切換是自動的。
- 變焦速度是可變的。越朝 [W] 或 [T] 方向用勁按 [W·T] 變焦柄，變焦速度將越快。
- 使用數位變焦功能時，畫質將有所降低。
- 當處於數位變焦範圍內 (23x-45x) 時，不能用手動調節白色平衡，也不能取消手動調節白色平衡設定。

取消數位變焦功能

連續按動 [EFFECT1(效果1)] 鈕，直至 [D.ZOOM(數位變焦)] 指示消失。或者，持續按住 [EFFECT1(效果1)] 鈕兩秒鐘以上，使 [D.ZOOM(數位變焦)] 指示消失。

ENGLISH

Using the Digital Zoom Function

This function is convenient, when you record a very distant subject and want to enlarge it even further than is possible with the normal (optical) zoom function.

1 Press the [EFFECT1] Button repeatedly until the [D.ZOOM] Indication appears.

2 Push the [W·T] Zoom Lever toward [T] or [W] to zoom in or out as desired.

- With the Digital Zoom Function activated, you can optically zoom between 1x (wide-angle) and 22x and digitally between 23x and 45x. The changeover between optical and digital zooming is automatic.
- The zooming speed is variable. The farther you push the [W·T] Lever toward [W] or [T], the faster the zooming speed becomes.
- When using the Digital Zoom Function, the picture quality is somewhat reduced.
- Within the digital zoom range (23x-45x), it is not possible to adjust the white balance manually nor to cancel the manually adjusted white balance setting.

Cancelling the Digital Zoom Function

Press the [EFFECT1] Button repeatedly until the [D.ZOOM] Indication disappears. Or, keep the [EFFECT1] Button pressed for more than 2 seconds to make the [D.ZOOM] Indication disappear.

Использование функции цифровой трансфокации

Эта функция удобна, когда Вы записываете очень отдаленные объекты и хотите их увеличить еще больше, чем это возможно с помощью функции обычной (оптической) трансфокации.

1 Нажимайте повторно кнопку [EFFECT1] до тех пор, пока не появится индикация [D.ZOOM].

2 Нажмите рычажок трансфокации [W • T] в направлении к [W] или к [T] для наезда или отъезда по желанию.

- С активизированной функцией цифровой трансфокации Вы можете выполнять оптическую трансфокацию между 1× (широкоугольная установка) и 22× и цифровую трансфокацию между 23× и 45×. Переход между оптической и цифровой трансфокацией происходит автоматически.
- Скорость трансфокации является изменяемой. Чем дальше Вы нажмете рычажок трансфокации [W • T] в направлении [W] или к [T], тем быстрее становится скорость трансфокации.
- При использовании функции цифровой трансфокации возможно ухудшение качества изображения.
- В пределах диапазона цифровой трансфокации (23×–45×) невозможно ни подрегулировать баланс белого вручную, ни отменить подрегулированную вручную установку баланса белого.

Отмена функции цифровой трансфокации

Нажимайте повторно кнопку [EFFECT1] до тех пор, пока не исчезнет индикация [D.ZOOM]. Либо, держите нажатой кнопку [EFFECT1] в течение более 2 секунд для гашения индикации [D.ZOOM].

إستخدام وظيفة الزوم الرقمي

هذه الوظيفة ملائمة، عندما تقوم بتسجيل موضوع بعيد جداً وتريد أن تقوم بتكبيره حتى أبعد من الممكن بوظيفة الزوم (البصري) المعتادة.

1 إضغط الزر [EFFECT1] بصورة متكررة حتى يظهر البيان [D.ZOOM].

2 إُدفع ذراع الزوم [W•T] ناحية [T] أو [W] لتقريب أو تباعد الموضوع كما ترغب.

- مع تنشيط وظيفة الزوم الرقمي، يمكنك بصرياً أن تقوم بالتزويم بين 1X (زاوية إتساع) و 22X ورقمياً بين 23X و 45X يتم التغيير بين الزوم البصري والرقي اوتوماتيكياً.
- سرعة الزوم متغيرة، كلما دفعت الذراع [W•T] ناحية [T] أو [W] كلما أصبحت سرعة الزوم أسرع.
- عند إستخدام وظيفة الزوم الرقمي، تقل جودة الصورة إلى حد ما.
- في خلال نطاق الزوم الرقمي (23X – 45X)، لا يمكن ضبط توازن البياض يدوياً ولا يمكن إلغاء تهينة توازن البياض المضبوطة يدوياً.

إلغاء وظيفة الزوم الرقمي

إضغط الزر [EFFECT1] بصورة متكررة حتى يختفي البيان [D.ZOOM]. أو، إحتفظ بالزر [EFFECT1] مضغوطةً لأكثر من ثانيتين لكي تجعل البيان [D.ZOOM] يختفي.

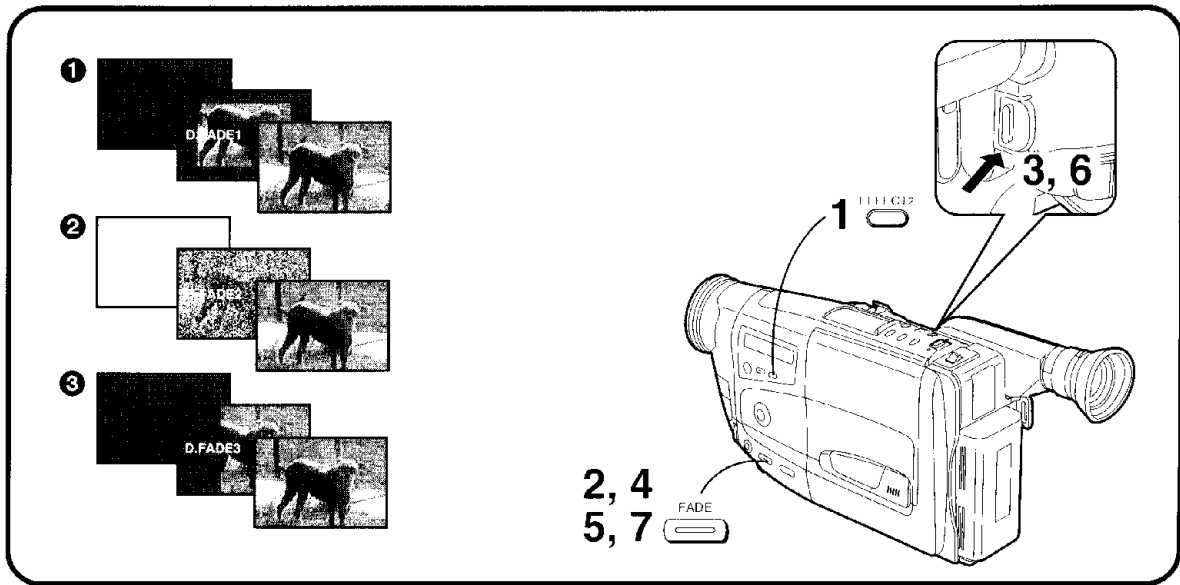

中文

數位淡化功能

有 3 種數位淡化狀態可供選擇。

- ❶ 數位淡化 1 [D.FADE1]
- ❷ 數位淡化 2 [D.FADE2]
- ❸ 數位淡化 3 [D.FADE3]

1 連續按動[EFFECT2(效果2)] 鈕，直至顯示出所需的數位淡化狀態。

■ 淡入

2 在攝錄影機處於拍攝暫停狀態時，持續按下[FADE(淡化)] 鈕。

- 畫面將以選擇的數位淡化效果逐漸消失。

3 當畫面完全消失後，按錄影開始/停止鈕，開始拍攝。

4 等待 3 ~ 4 秒鐘，然後鬆開 [FADE] 鈕。

■ 淡出

5 拍攝中，在想要淡出之處，持續按住[FADE] 鈕。

6 當畫面完全消失後，按錄影開始/停止鈕，停止拍攝。

- 攝錄影機現處於拍攝暫停狀態。

7 鬆開 [FADE(淡化)] 鈕。

取消所選擇的數位淡化功能

連續按動[EFFECT2(效果2)] 鈕，直至不顯示任何數位淡化指示。或者，持續按住[EFFECT2(效果2)] 鈕兩秒鐘以上，使數位淡化指示消失。

ENGLISH

Digital Fade

There are 3 Digital Fade Modes available.

- ❶ Digital Fade 1 [D.FADE1]
- ❷ Digital Fade 2 [D.FADE2]
- ❸ Digital Fade 3 [D.FADE3]

1 Press the [EFFECT2] Button repeatedly until the desired Digital Fade Indication appears.

■ Fading In

2 With the Movie Camera in the Recording Pause Mode, keep the [FADE] Button pressed.

- The picture disappears gradually with the selected digital fade effect.

3 When the picture has completely disappeared, press the Recording Start/Stop Button to start recording.

4 Wait 3–4 seconds and then release the [FADE] Button.

■ Fading Out

5 During recording, press the [FADE] Button at the point where you want to fade out, and keep it pressed.

6 After the picture has completely disappeared, press the Recording Start/Stop Button to stop recording.

- The Movie Camera is now in the Recording Pause Mode.

7 Release the [FADE] Button.

Cancelling the Selected Digital Fade Function

Press the [EFFECT2] Button repeatedly until none of the Digital Fade Indications are displayed any more. Or, press the [EFFECT2] Button for more than 2 seconds to make the Digital Fade Indication disappear at once.

Цифровое плавное введение/ выведение изображения и звука

Доступны 3 режима цифрового плавного введения/
выведения изображения и звука.

- ❶ Цифровое плавное введение/выведение изображения и звука [D.FADE1]
- ❷ Цифровое плавное введение/выведение изображения и звука [D.FADE2]
- ❸ Цифровое плавное введение/выведение изображения и звука [D.FADE3]

1 Нажимайте повторно кнопку [EFFECT 2] до тех пор, пока не появится индикация желаемого цифрового плавного введения/выведения изображения и звука.

■ Плавное введение

2 С видеокамерой, находящейся в режиме паузы записи, держите нажатой кнопку [FADE].

- Изображение исчезает постепенно с выбранным эффектом цифрового плавного введения/выведения изображения и звука.

3 Когда изображение полностью исчезнет, нажмите кнопку Старт/Стоп, чтобы инициировать запись.

4 Подождите 3–4 секунды, а затем высвободите кнопку [FADE].

■ Плавное выведение

5 Во время записи нажмите кнопку [FADE] в позиции, с которой Вы желаете произвести плавное выведение, и держите её нажатой.

6 После того как изображение полностью исчезнет, нажмите кнопку Старт/Стоп, чтобы остановить запись.
• Сейчас видеокамера находится в режиме паузы записи.

7 Высвободите кнопку [FADE].

Отмена выбранной функции цифрового плавного введения/выведения изображения и звука

Нажимайте повторно кнопку [EFFECT2] до тех пор, пока не будет вывечиваться ни одна из индикаций цифрового плавного введения/выведения изображения и звука. Либо, держите нажатой кнопку [EFFECT2] в течение более 2 секунд для немедленного гашения индикации цифрового плавного введения/выведения изображения и звука.

الإظهار والإخفاء التدريجي الرقمي للصورة والصوت

يتوفر 3 أوضاع للإظهار والإخفاء التدريجي الرقمي للصورة والصوت.

- ❶ الإظهار والإخفاء التدريجي الرقمي للصورة والصوت [D.FADE1]
- ❷ الإظهار والإخفاء التدريجي الرقمي للصورة والصوت [D.FADE2]
- ❸ الإظهار والإخفاء التدريجي الرقمي للصورة والصوت [D.FADE3]

1 اضغط الزر [EFFECT2] بصورة متكررة حتى يظهر بيان الإظهار والإخفاء التدريجي الرقمي للصورة والصوت المرغوب.

■ الإظهار التدريجي للصورة والصوت

2 مع وجود كاميرا الفيديو السينمائية في وضع الإيقاف المؤقت للتسجيل إحتفظ بالزر [FADE] مضغوطاً.

- تختفي الصورة بالتدرج مع تأثير الإظهار التدريجي الرقمي للصورة والصوت المختار.

3 عندما تكون الصورة قد إختفت تماماً، اضغط زر بدء/إيقاف التسجيل لبدء التسجيل.

4 إنتظر 3 إلى 4 ثواني وحينئذ حرر الزر [FADE].

■ الإخفاء التدريجي للصورة والصوت

5 أثناء التسجيل، اضغط الزر [FADE] عند النقطة التي تريد أن تنفذ منها الإخفاء التدريجي للصورة والصوت. واحتفظ به مضغوطاً.

6 بعد أن تكون الصورة قد إختفت تماماً، اضغط زر بدء/إيقاف التسجيل لإيقاف التسجيل.

- كاميرا الفيديو السينمائية الآن في وضع الإيقاف المؤقت للتسجيل.

7 حرر الزر [FADE].

إلغاء وظيفة الإظهار والإخفاء التدريجي الرقمي للصورة والصوت المختارة اضغط الزر [EFFECT2] بصورة متكررة حتى لا بعد أي من بيانات الإظهار والإخفاء التدريجي الرقمي للصورة والصوت معروضاً. أو، اضغط الزر [EFFECT2] لأكثر من ثانيتين لجعل بيان الإظهار والإخفاء التدريجي الرقمي للصورة والصوت يختفي في الحال.

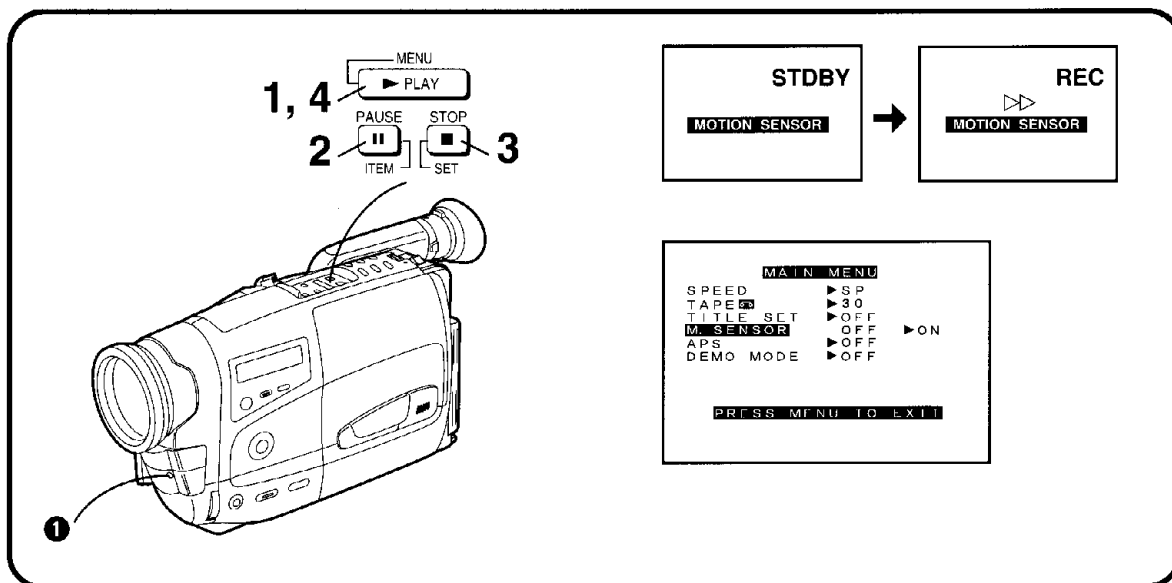

中文

移動感應器控制拍攝

在該狀態下，當內藏移動感應器探測到畫面有某些移動時，會自動開始拍攝。

- 1 按[MENU]鈕。
 - 主菜單[MAIN MENU]將顯示。
- 2 連續按動[ITEM]鈕，選擇[M.SENSOR]。
- 3 按[SET]鈕選擇[ON]。
- 4 按[MENU]鈕，退出菜單功能。
 - 會出現移動感應器功能待命「STDBY」指示。
 - 當拍攝開始時，識別燈 ❶ 會亮起。

在攝錄影機的移動感應器探測到畫面中的移動後約1秒鐘，會自動開始拍攝。待畫面中的移動停止約10秒鐘後，將自動停止拍攝，且攝錄影機會處於移動感應器待命狀態。當攝錄影機保持在移動感應器待命狀態超過6分鐘時，電子尋像器會自動關閉，以減少耗電量。當移動感應器探測到畫面中有動靜時，將在約4秒鐘後自動重新開始拍攝，且電子尋像器也會打開。

在待命狀態下取消移動感應器功能時

將主菜單[MAIN MENU]上的[M.SENSOR]項設定為[OFF]。

在拍攝中取消移動感應器功能時

按住開始 / 停止鈕 2 秒鐘。

ENGLISH

Motion-Sensor-Controlled Recording

In this mode, recording automatically starts when the built-in Motion Sensor detects some movement in the picture.

- 1 Press the [MENU] Button.
 - The [MAIN MENU] Menu appears.
- 2 Press the [ITEM] Button repeatedly to select [M.SENSOR].
- 3 Press the [SET] Button to select [ON].
- 4 Press the [MENU] Button to exit the Menu Function.
 - The Motion Sensor Function Stand-by [STDBY] Indication appears.
 - The Tally Lamp ❶ lights when recording starts.

Approximately 1 second after the Movie Camera's Motion Sensor has detected movement in the picture, recording automatically starts. Approximately 10 seconds after movement in the picture has stopped, recording automatically stops and the Movie Camera is in the Motion Sensor Stand-by Mode.

When the Movie Camera remains in the Motion Sensor Stand-by Mode for more than 6 minutes, the Finder automatically turns off to conserve power. When the Motion Sensor again detects movement in the picture, recording automatically restarts after approximately 4 seconds and the Finder turns on.

Cancelling the Motion Sensor Function During Stand-by

Set [M.SENSOR] on the [MAIN MENU] Menu to [OFF].

Cancelling the Motion Sensor Function During Recording

Press the Recording Start/Stop Button for 2 seconds.

Запись, управляемая сенсором движения

В этом режиме запись начинается автоматически, когда встроенный сенсор движения обнаружит движение в изображении.

- 1** Нажмите кнопку [MENU].
 - Появляется меню [MAIN MENU].
- 2** Нажимайте повторно кнопку [ITEM] для выбора пункта [M.SENSOR].
- 3** Нажмите кнопку [SET] для выбора режима [ON].
- 4** Нажмите кнопку [MENU] для выхода из функции меню.
 - Появляется индикация готовности функции сенсора движения [STDBY].
 - Когда начинается запись, высвечивается лампа копирования .

Запись начинается автоматически приблизительно через 1 секунду после того, как сенсор движения на видеокамере обнаружит движение в изображении. Запись останавливается автоматически приблизительно через 10 секунд после остановки движения в изображении, и видеокамера переходит в режим готовности сенсора движения.

Если Вы оставите видеокамеру в режиме готовности сенсора движения в течение более 6 минут, искатель автоматически выключается-с целью экономии электроэнергии. Когда сенсор движения на видеокамере снова обнаружит движение в изображении, запись начинается автоматически приблизительно через 4 секунды, и искатель включается автоматически.

Отмена функции сенсора движения во время готовности

Установите в меню [MAIN MENU] режим [OFF] для пункта [M. SENSOR].

Отмена функции сенсора движения во время записи

Нажимайте кнопку Старт/Стоп в течение 2 секунд.

التسجيل بتحكم مستشعر الحركة

في هذا الوضع، يبدأ التسجيل أوتوماتيكياً عندما يكتشف مستشعر الحركة الداخلي بعض الحركة في الصورة.

- 1** **إضغط الزر [MENU].**
 - تظهر القائمة [MAIN MENU].
- 2** **إضغط الزر [ITEM] بصورة متكررة لاختيار [M.SENSOR].**
- 3** **إضغط الزر [SET] لاختيار [ON].**
- 4** **إضغط الزر [MENU] للخروج من وظيفة القائمة.**
 - يظهر بيان إستعداد وظيفة مستشعر الحركة [STDBY].
 - تضئ لبة بيان التشغيل  عندما يبدأ التسجيل.

بعد مرور ثانية واحدة تقريباً من إكتشاف مستشعر الحركة لكاميرا الفيديو السينمائية للحركة الموجودة بالصورة، يبدأ التسجيل أوتوماتيكياً. بعد مرور 10 ثواني تقريباً من توقف الحركة في الصورة، يتوقف التسجيل أوتوماتيكياً وتصبح كاميرا الفيديو السينمائية في وضع إستعداد مستشعر الحركة. عندما تبقى كاميرا الفيديو السينمائية في وضع إستعداد مستشعر الحركة لأكثر من 6 دقائق، يتحول المعين أوتوماتيكياً إلى وضع القفل لتوفير القدرة. عندما يكتشف مستشعر الحركة مرة أخرى حركة في الصورة، يبدأ التسجيل مرة أخرى أوتوماتيكياً بعد حوالي 4 ثواني ويتحول المعين إلى وضع التشغيل.

إلغاء وظيفة مستشعر الحركة أثناء الإستعداد
قم بتبئية [M.SENSOR] على القائمة [MAIN MENU] إلى [OFF].

إلغاء وظيفة مستشعر الحركة أثناء التسجيل
إضغط زر البدء/الإيقاف لمدة ثانيتين.

■ Активизация сенсора движения возможна также в следующих ситуациях записи:

- Белая стена или другой одноцветный окружающий фон позади объекта.
- Объекты с горизонтальными, вертикальными или наклонными полосами.
- Внезапное изменение яркости окружения.
- Воздействие на видеокамеру легких толчков или вибраций.
- Запись в тускло освещенном месте. (Мигает индикация [MOTION SENSOR].)

■ Активизация сенсора движения может оказаться невозможной в следующих ситуациях записи:

- Очень медленное или быстрое движение объекта.
- Незначительное движение объекта.
- Запись в тускло освещенном месте. (Мигает индикация [MOTION SENSOR].)
- Очень маленький объект.
- Движение объекта возле края изображения.
- Окружающий фон с горизонтальными или вертикальными полосами.

● Для предотвращения случайного начала записи, обусловленного движением видеокамеры, следует установить видеокамеру на треножник или, другим способом, зафиксировать её в очень устойчивом положении.

● Если видеокамера находится в режиме готовности функции сенсора движения, инициирование записи вручную путем нажатия кнопки Старт/Стоп или активизация функций суперстабилизатора изображения, цифровой трансфокации, режима цифровых эффектов, проверки записи или поиска камерой невозможны.

● Если Вы используете адаптер переменного тока для электропитания видеокамеры, режим готовности функции сенсора движения будет продолжаться, если в изображении не обнаружено движение, даже когда лента достигла конца во время записи. Следовательно, мы рекомендуем Вам выполнять проверку ленты в течение недели. Если Вы используете батарею для электропитания видеокамеры, видеокамера остается в режиме готовности функции сенсора движения до разрядки батареи, во время которой в течение нескольких секунд мигает лампа [CAMERA].

● Для обеспечения правильного функционирования функции сенсора движения, движущийся объект должен быть довольно большим на изображении. Следовательно, когда Вы выполнили отъезд объектива в положение максимальной широкоугольной установки, расстояние между объективом и объектом должно быть предпочтительно в пределах около 2 метров. Следует выполнять наезд соответствующим образом для объектов, находящихся на более далеких расстояниях.

● Если имелся сбой электропитания, режим сенсора движения отменяется.

● Видеокамере требуется время для установки перед началом записи. Следовательно, начало движения не записывается.

● Если появляется код сбоя (→ 149), режим сенсора движения отменяется.

■ حالات التسجيل التالية يمكن أيضاً أن تنشط وظيفة مستشعر الحركة:

- حائط أبيض أو خلفية ذات لون واحد خلف الموضوع.
- موضوع بخطوط أفقية، رأسية أو مائلة.
- التغيرات المفاجئة في درجة النضوج المحيط بالموضوع.
- تعرض كاميرا الفيديو السينمائية إلى صدمات خفيفة أو اهتزاز.
- التسجيل في مكان خافت الإضاءة. (يوميض البيان [MOTION SENSOR])

■ حالات التسجيل التالية قد لا تنشط مستشعر الحركة

- الحركة البطيئة أو السريعة للغاية للموضوع.
- الحركة الضئيلة جداً للموضوع.
- التسجيل في مكان خافت الإضاءة. (يوميض البيان [MOTION SENSOR])
- الموضوع الصغير جداً.
- حركة الموضوع بالقرب من حافة الصورة.
- خلفية بخطوط أفقية أو رأسية.

● لمنع البدء العرضي للتسجيل المتسبب بواسطة حركة كاميرا الفيديو السينمائية، ينبغي تثبيت كاميرا الفيديو السينمائية على حامل ثلاثي الأرجل أو يتم إحكام تثبيتها في موضع راسخ جداً.

● عندما تكون كاميرا الفيديو السينمائية في وضع إستعداد وظيفة مستشعر الحركة، لا يمكن بدء التسجيل يدوياً بضغط زر البدء/الإيقاف أو تنشيط وظيفة موازن الصورة سوبر، الزوم الرقمي، التأثير الرقمي، مراجعة التسجيل، أو بحث الكاميرا.

● عندما تستخدم محول التيار المتردد لإمداد كاميرا الفيديو السينمائية بالقدرة، سيستمر وضع إستعداد وظيفة مستشعر الحركة عند عدم إكتشاف أي حركة في الصورة، حتى إذا كان الشريط قد وصل إلى نهايته أثناء التسجيل. لهذا، فإننا نوصي بأن تراجع الشريط خلال أسبوع. عندما تستخدم البطارية لإمداد كاميرا الفيديو السينمائية بالقدرة، تظل في وضع إستعداد وظيفة مستشعر الحركة حتى تفرغ شحنة البطارية. عند ذلك الوقت، توميض اللمبة [CAMERA] لعدة ثواني.

● لضمان التشغيل الصحيح لوظيفة مستشعر الحركة، ينبغي أن يكون الموضوع المتحرك كبيراً بدرجة ملموسة في الصورة. لذلك، عندما تكون قد قمت بتزويم العدسة إلى موضع زاوية الإنساع القصوى، ينبغي من الأفضل أن تكون المسافة بين العدسة والموضوع في نطاق حوالي 2 م. بالنسبة للموضوعات الموجودة عند مسافات أكبر، إحرص على تقريبها طبقاً لذلك.

● تحتاج كاميرا الفيديو السينمائية إلى وقت للتهيئة قبل أن يبدأ التسجيل. لذلك، لا يتم تسجيل بداية الحركة.

● إذا كان هناك إنقطاع في التيار، يتم إلغاء وظيفة مستشعر الحركة.
● إذا ظهرت شفرة خطأ (→ 149)، يتم إلغاء وظيفة مستشعر الحركة.

Объекты и условия записи, для которых более подходящим является ручной режим

Следующие объекты и записываемые ситуации не подходят для записи в полностью автоматическом режиме. В таких случаях регулировка баланса белого и/или фокуса вручную обеспечит более красивое изображение. Прочитайте также страницы, относящиеся к ручным регулировкам и обозначенные в круглых скобках.

1. Баланс белого:

Для регулировки баланса белого вручную смотрите раздел “Запись с ручной регулировкой баланса белого” (→ 99).

2. Фокусировка:

Для регулировки фокуса вручную смотрите раздел “Запись с ручной регулировкой фокуса” (→ 103).

- Если Вы выберете ручной режим, в искателе появляется индикация [MNL], и в окне мультимедиа появляется индикация [MNL].
- Во время записи невозможно изменение режима записи ([AUTO], [MNL], [M], [S], [L] или [8]), даже если Вы нажмете кнопку [PROG. AE]. (→ 105)

■ Объекты и условия записи, неподходящие для записи в полностью автоматическом режиме (проблематичные регулировки в скобках)

- Объекты с темными поверхностями (баланс белого, фокусировка)
- При перемещении видеокамеры во время записи с улицы внутрь помещения (баланс белого)
- Объекты, освещенные различными источниками света (баланс белого)
- Объекты, освещенные ртутными или натриевыми лампами (баланс белого)
- Объекты со сверкающими поверхностями или высокой отражающей способностью (фокусировка)
- Объекты со слабой контрастностью (фокусировка)
- Объекты, одна часть которых находится вблизи видеокамеры, а другая часть — далеко от нее (фокусировка)
- Объекты без вертикальных контуров (фокусировка)
- Быстро движущиеся объекты (фокусировка)
- Предметы позади движущихся объектов (фокусировка)
- Объекты за стеклом, покрытым грязью, пылью или каплями воды (фокусировка)

الموضوعات وحالات التسجيل التي يناسبها الوضع اليدوي أكثر

الموضوعات وحالات التسجيل التالية غير مناسبة للتسجيل في الوضع الأوتوماتيكي الكامل. في هذه الحالات، سيسعطي الضبط اليدوي لتوازن البياض و/أو التركيز البؤري صوراً أكثر جمالاً إقراً أيضاً الصفحات المتعلقة بال ضبط اليدوي المبينة في القوسين.

1. توازن البياض:

لضبط توازن البياض يدوياً، أنظر التسجيل بالضبط اليدوي لتوازن البياض (99 →).

2. التركيز البؤري:

لضبط التركيز البؤري يدوياً، أنظر «التسجيل بالضبط اليدوي للتركيز البؤري» (103 →).

- إذا اخترت الوضع اليدوي، يظهر البيان [MNL] في المعين والبيان [MNL] في نافذة المعلومات المتعددة.
- أثناء التسجيل، لا يمكن تغيير وضع التسجيل ([AUTO], [MNL], [M], [S], [L]). (105 →) [PROG. AE]

■ الموضوعات وحالات التسجيل غير المناسبة من أجل التسجيل في الوضع الأوتوماتيكي الكامل (أوضاع الضبط التي بها مشكلة في القوسين)

- الموضوعات ذات الأسطح المعتمة (توازن البياض، التركيز البؤري)
- عند تحريك كاميرا الفيديو السينمائية من الخارج إلى الداخل أثناء التسجيل (توازن البياض)
- الموضوعات المضادة بمصادر مختلفة من الضوء (توازن البياض)
- الموضوعات المضادة بلمبات بخار الزئبق أو لمبات الصوديوم (توازن البياض)
- الموضوعات ذات الأسطح اللامعة أو الإنعكاس الضوئي الزائد (التركيز البؤري)
- الموضوعات ذات التباين الضعيف (التركيز البؤري)
- الموضوعات التي يكون جزء منها قريباً من كاميرا الفيديو السينمائية والجزء الآخر بعيداً عنها (التركيز البؤري)
- الموضوعات عديمة الخطوط الرأسية (التركيز البؤري)
- الموضوعات ذات الحركة السريعة (التركيز البؤري)
- الموضوعات الموجودة خلف أشياء متحركة (التركيز البؤري)
- الموضوعات التي خلف الزجاج المغطى بالأتساخ، بالعبار أو بقطرات الماء (التركيز البؤري)

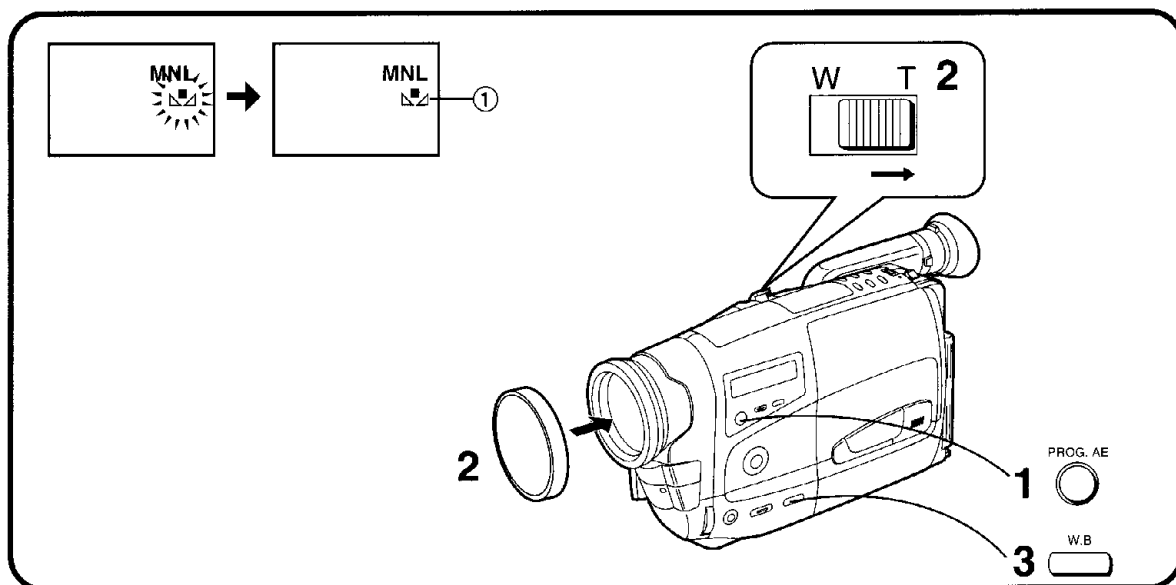

中文

用手動白色平衡調節進行拍攝時

使用該攝錄影機時，也可手動調節白色平衡。該狀態可用於如前所述 (→96)，不適合於全自動狀態的特殊目標物和拍攝條件，以及超出範圍① (→100) 之光源。當您想如專家一樣，對每個新場景，用手動進行白色平衡調節時，也可使用該功能。

- 1** 連續按動[PROG. AE(自動曝光選擇)]鈕，直至顯示出除[AUTO(自動)]指示以外的指示為止。
- 2** 裝上白色鏡頭蓋，並拉近，直至整個屏幕變為白色。
- 3** 將攝錄影機對準您打算拍攝的目標物，然後持續按住[W.B]鈕，直至[]指示①在電子尋像器中停止閃爍，並保持亮起為止。
 - 當使用棕色狀態或黑白狀態時，不能用手動調節白色平衡。而且，如果白色平衡是用手動調節的話，即使您按下[W.B(白色平衡)]鈕，它也不能被取消。
 - 只有在攝錄影機被設定在光學變焦範圍(1×-22×)時才能調節白色平衡。如果試圖在數位變焦範圍內調節，[]指示將閃爍。

取消手動白色平衡狀態時

按一次[W.B(白色平衡)]鈕。或者，連續按動[PROG. AE(自動曝光選擇)]鈕，直至顯示出[AUTO(自動)]指示。

電子尋像器中閃爍的[]指示，說明手動調節的白色平衡設定已得到保持。直至您再次手動調節白色平衡或回到全自動狀態拍攝為止，該設定將一直得到保持。

ENGLISH

Recording with Manual White Balance Adjustment

With this Movie Camera, you can also adjust the white balance manually.

Use this mode for special subjects and recording conditions, such as listed (→ 96), for which the Full Auto Mode is not suitable, and for light sources outside the range ① (→ 100). Use it also when you want to manually adjust the white balance for each new scene as professionals do.

- 1** Press the [PROG. AE] Button repeatedly until an indication other than [AUTO] appears.
- 2** Attach the White Lens Cap and zoom in until the entire screen is white.
- 3** Aim the Movie Camera at the subject that you want to record and then keep the [W.B] Button pressed until the [] Indication ① stops flashing and remains lit.
 - When the Sepia Mode or Black & White Mode is used, it is not possible to manually adjust the white balance. Also, if the white balance was manually adjusted, it cannot be cancelled, even if you press the [W.B] Button.
 - Adjusting the white balance is only possible when the Movie Camera is set within the optical zoom range (1×-22×). If you try to adjust it in the digital zoom range, the [] Indication flashes.

Cancelling the Manual White Balance Mode

Press the [W.B] Button once. Or, press the [PROG. AE] Button repeatedly until the [AUTO] Indication appears.

The flashing [] Indication indicates that the manually adjusted white balance setting is being maintained. This setting is maintained until you manually adjust the white balance again or change back to recording in the Full Auto Mode.

Запись с ручной регулировкой баланса белого

С этой видеокамерой Вы можете также регулировать баланс белого вручную. Используйте этот режим для специальных объектов и условий записи таких, какие перечислены (→ 97) для которых не подходит полностью автоматический режим, и для источников света, находящихся вне диапазона ① (→ 101). Используйте его также тогда, когда Вы желаете отрегулировать ручную баланс белого для каждой новой сцены, как это делают профессионалы.

- 1** Нажимайте повторно кнопку [PROG. AE] до тех пор, пока не появится индикация, отличная от [AUTO].
- 2** Присоедините белый колпачок объектива и выполните наезд до тех пор, пока весь экран не станет белым.
- 3** Направьте видеокамеру на объект, который Вы желаете записать, а затем держите нажатой кнопку [W.B] до тех пор, пока не прекратится мигание индикации [] ① в искателе, после чего эта индикация останется высвеченной.
 - При использовании режима сепия или режима черно-белого изображения, невозможно подрегулировать баланс белого вручную. К тому же, если баланс белого был подрегулирован вручную, его отмена невозможна, даже если Вы нажмете кнопку [W.B].
 - Регулировка баланса белого возможна только тогда, когда видеокамера установлена в пределах диапазона оптической трансфокации (1×–22×). Если Вы попытаете отрегулировать его в диапазоне цифровой трансфокации, мигает индикация [].

Для отмены режима ручной регулировки баланса белого:

Нажмите кнопку [W.B] один раз. Либо, нажимайте повторно кнопку [PROG. AE] до тех пор, пока не появится индикация [AUTO].

Мигание индикации [] указывает на то, что установка ручной регулировки баланса белого будет сохраняться. Она сохраняется до тех пор, пока Вы снова не отрегулируете баланс белого вручную или снова не выполните запись в полностью автоматическом режиме.

التسجيل بالضبط اليدوي لتوازن البياض

بكاميرا الفيديو السينمائية هذه، يمكنك أيضاً أن تضبط توازن البياض يدوياً. استخدم هذا الوضع من أجل موضوعات وظروف تسجيل خاصة، كالمبينة (97 →)، التي لا تناسبها الوضع الأوتوماتيكي الكامل، ومن أجل مصادر الضوء الموجودة خارج المجال ① (101 →). استخدمه أيضاً عندما تريد أن تضبط توازن البياض يدوياً لكل منظر جديد كما يفعل المحترفون.

- 1** إضغط الزر [PROG. AE] بصورة متكررة حتى يظهر بيان غير [AUTO].
- 2** ركب غطاء العدسة الأبيض وقم بإجراء زوم التقريب حتى تصبح الشاشة كلها بيضاء.
- 3** وجه كاميرا الفيديو السينمائية ناحية الموضوع الذي تريد تسجيله ثم إحتفظ بالزر [W.B] مضغوطاً حتى يتوقف البيان [] ① الذي في المعين عن الوميض ويظل مضيئاً.
 - عند استخدام وضع اللون البني الداكن أو وضع اللون الأسود والأبيض، لا يمكن ضبط توازن البياض يدوياً. أيضاً، إذا تم ضبط توازن البياض يدوياً، لا يمكن إلغاؤه، حتى إذا قمت بضغط الزر [W.B].
 - يمكن فقط ضبط توازن البياض عندما يتم تهيئة كاميرا الفيديو السينمائية ضمن مدى الزوم البصري (1X إلى 22X). إذا حاولت أن تضبطه في مدى الزوم الرقمي، يومض البيان [].

إلغاء وضع الضبط اليدوي لتوازن البياض

إضغط الزر [W.B] مرة واحدة، أو، إضغط الزر [PROG. AE] بصورة متكررة حتى يظهر البيان [AUTO].

يشير البيان [] المومض في المعين إلى أن تهيئة توازن البياض المضبوط يدوياً محفوظة. تحفظ هذه التهيئة حتى تقوم بضبط توازن البياض يدوياً مرة أخرى أو تقوم بالتعبير عائداً إلى التسجيل في الوضع الأوتوماتيكي الكامل.

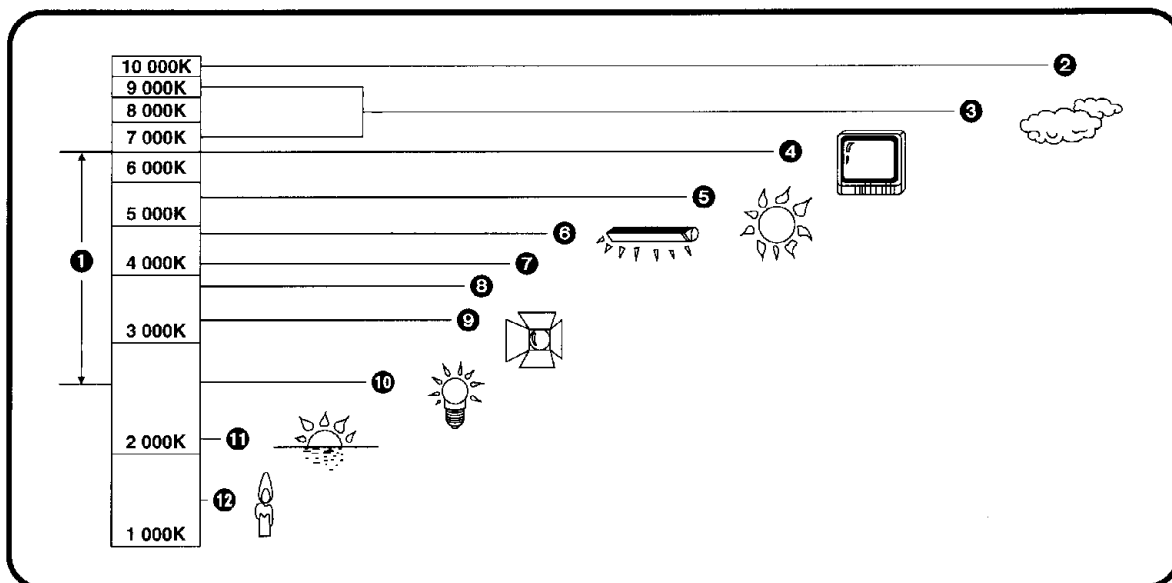

中文

色溫和白色平衡調節

每種光源都有其獨特的色溫，其值由開氏溫標(K)測量。開氏值越高，光越帶藍色；開氏值越低，光越泛紅色；開氏值與光源的色調有關，而與其亮度沒有直接關係。

上圖所示範圍①，表示用本攝錄影機可提供精確的白色平衡調節的光源。所以，當使用全自動狀態時，便可在攝製的畫面中可獲得自然色彩。對於此範圍之外的光源，請手動調節白色平衡(→98)。而且，還可能需要增加光源。

① 本攝錄影機的自動白色平衡調節的控制範圍

- ② 藍天
- ③ 陰天(小雨)
- ④ 電視屏幕
- ⑤ 陽光
- ⑥ 白色熒光燈
- ⑦ 日出後或日落前的兩小時
- ⑧ 日出後或日落前的一小時
- ⑨ 鹵素燈
- ⑩ 白熾燈
- ⑪ 日出或日落
- ⑫ 燭光

ENGLISH

Colour Temperature and White Balance Adjustment

Every light source has its own colour temperature measured in Kelvin (K). The higher the Kelvin value, the more bluish the light; the lower the value, the more reddish the light. The Kelvin value is related to the tint of the light, but not directly to its brightness.

The range ① indicated in the illustration above shows the light sources for which this Movie Camera can provide precise white balance adjustment and, therefore, natural colours in the recorded pictures, when using the Full Auto Mode. For light sources outside this range, adjust the white balance manually (→ 98). Also, additional lighting may be necessary.

- ① Control range of this Movie Camera's Auto White Balance Adjustment Mode
- ② Blue sky
- ③ Cloudy sky (Rain)
- ④ TV screen
- ⑤ Sunlight
- ⑥ White fluorescent lamp
- ⑦ 2 hours after sunrise or before sunset
- ⑧ 1 hour after sunrise or before sunset
- ⑨ Halogen light bulb
- ⑩ Incandescent light bulb
- ⑪ Sunrise or sunset
- ⑫ Candlelight

Ретулировка цветовой температур и баланса белого Ретулировка

Каждый источник света имеет свою собственную цветовую температуру, которая измеряется в кельвинах (K). Чем выше температура по Кельвину, тем голубее свет; чем ниже температура, тем краснее свет. Температура по Кельвину связана с окраской света, но не имеет прямого отношения к яркости.

Диапазон ❶, указанный на рисунке сверху, показывает источники света, для которых данная видеокамера может обеспечить точную регулировку баланса белого и, следовательно, естественную цветность записываемого изображения в полностью автоматическом режиме. Для источников света вне этого диапазона отрегулируйте баланс белого вручную (→ 99). Возможно также возникновение необходимости в дополнительном освещении.

- ❶ Контролируемый диапазон автоматической регулировки баланса белого этой видеокамеры
- ❷ Голубое небо
- ❸ Облачное небо (дождь)
- ❹ Экран ТВ
- ❺ Солнечный свет
- ❻ Белая люминесцентная лампа
- ❼ 2 часа после восхода или до захода солнца
- ❽ 1 час после восхода или до захода солнца
- ❾ Галогеновая лампочка
- ❿ Лампочка накаливания
- ⓫ Восход или заход солнца
- ⓬ Свечное освещение

ضبط درجة حرارة اللون وتوازن البياض

لكل مصدر ضوئي درجة حرارة لون خاصة به ويتم قياس هذه القيمة بالكلفن، (K). كلما كانت قيمة الكلفن عالية، كلما كان الضوء مائلاً أكثر للزرقة، وكلما قلت القيمة، كلما كان الضوء مائلاً أكثر للون الأحمر. لقيمة الكلفن صلة مباشرة بالدرجة اللونية للضوء، ولكنها ليست مباشرة مع درجة التصوع.

يوضح المجال ❶ المئين في الرسم السابق مصادر الضوء التي تستطيع به كاميرا الفيديو السينمائية هذه أن تعطي الضبط الدقيق لتوازن البياض، وبالتالي الحصول على ألوان طبيعية في الصور المسجلة، عند استخدام الوضع الأوتوماتيكي الكامل، بالنسبة لمصادر الضوء التي خارج هذا المجال، لضبط توازن البياض يدوياً (→ 99). أيضاً، الإضاءة الإضافية قد تكون ضرورية.

- ❶ مجال التحكم لوضع الضبط الأوتوماتيكي لتوازن البياض لكاميرا الفيديو السينمائية هذه
- ❷ سماء زرقاء
- ❸ سماء ملبدة بالغيوم (مطر)
- ❹ شاشة التلفزيون
- ❺ ضوء الشمس
- ❻ نية فلورسنت بيضاء
- ❼ ساعتان بعد شروق الشمس أو قبل الغروب
- ❽ ساعة واحدة بعد شروق الشمس أو قبل الغروب
- ❾ مصباح ضوء هالوجين
- ❿ مصباح ضوء متوهج
- ⓫ شروق الشمس أو غروبها
- ⓬ ضوء الشمعة

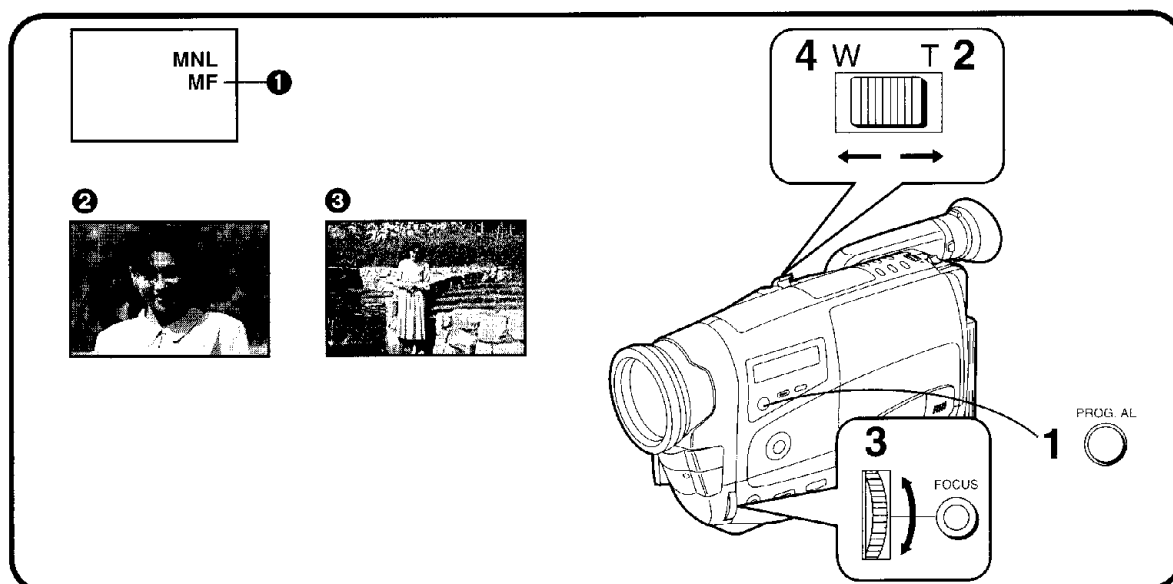

中文

用手動聚焦調節進行拍攝時

使用該攝錄影機時，也可手動調整聚焦。
該狀態可用於(→96)所列不適合於全自動狀態的特殊目標物和拍攝條件。

- 1** 連續按動[PROG. AE (自動曝光選擇)]鈕，直至顯示出除[AUTO (自動)]指示以外的指示為止。
- 2** 將[W·T]變焦柄持續推向[T]，拉近目標物②。
 - 調節聚焦之前，先拉近目標物，確保即使您以後拉遠③時，目標物也能保持精確的聚焦。
- 3** 轉動變焦環，調節焦距。
 - 這會啟動手動聚焦調節功能，且會出現[MF]指示①。(MF意思為手動聚焦。)
 - 在進行上述步驟1和2之後，即使在您打開聚焦環之前，若按了[FOCUS]鈕，也可啟動手動聚焦調節功能，並使[MF]指示出現。
- 4** 將[W·T]變焦柄持續推向[W]，根據需要進行拉遠。

取消手動聚焦狀態時

按一次[FOCUS(變焦)]鈕，使[MF]指示消失。或者，連續按動[PROG. AE(自動曝光選擇)]鈕，直至顯示出[AUTO(自動)]指示。

ENGLISH

Recording with Manual Focus Adjustment

With this Movie Camera, you can also adjust the focus manually.

Use this mode for special subjects and recording conditions, such as listed (→ 96), for which the Full Auto Mode is not suitable.

- 1** Press the [PROG. AE] Button repeatedly until an indication other than [AUTO] appears.
- 2** Keep the [W·T] Zoom Lever pushed toward [T] to zoom in on the subject ②.
 - Zooming in on the subject before adjusting the focus ensures that the subject remains precisely focused even when you later zoom out ③.
- 3** Turn the Focus Dial to adjust the focus.
 - This activates the Manual Focus Adjustment Function, and the [MF] Indication ① appears. ([MF] means Manual Focus.)
 - Pressing the [FOCUS] Button after performing steps 1 and 2 above also activates the Manual Focus Adjustment Function, and the [MF] Indication appears even before you turn the Focus Dial.
- 4** Push the [W·T] Zoom Lever toward [W] to zoom out as desired.

Cancelling the Manual Focus Mode

Press the [FOCUS] Button once to make the [MF] Indication disappear. Or, press the [PROG. AE] Button repeatedly until the [AUTO] Indication appears.

Запись с ручной регулировкой фокуса

С этой видеокамерой Вы можете также регулировать фокус вручную. Используйте этот режим для специальных объектов и условий записи таких, какие перечислены (→ 97) для которых не подходит полностью автоматический режим.

- 1** Нажимайте повторно кнопку [PROG. AE] до тех пор, пока не появится индикация, отличная [AUTO].
- 2** Держите рычажок трансфокации [W • T] нажатым в направлении [T] для наезда на объект ②.
 - Наезд на объект перед регулировкой фокуса гарантирует объекту остаться точно сфокусированным даже в случае, когда Вы потом Вы полните отъезд ③.
- 3** Поверните регулятор фокусировки для регулировки фокуса.
 - При этом активизируется функция регулировки ручной фокусировки, и в искателе появляется индикация [MF] ①. ([MF] означает “ручная фокусировка”).
 - Нажатием кнопки [FOCUS] после выполнения вышеуказанных пунктов 1 и 2 также активизируется функция регулировки ручной фокусировки, и индикация [MF] появляется даже до поворота Вами регулятора фокусировки.
- 4** Нажмите рычажок трансфокации [W • T] в направлении [W] для отъезда по желанию.

Для отмены режима ручной фокусировки
Нажмите кнопку [FOCUS] один раз для гашения индикации [MF].
Либо, нажимайте повторно кнопку [PROG. AE] до тех пор, пока не появится индикация [AUTO].

التسجيل بالضبط اليدوي للتركيز البؤري

بكاميرا الفيديو السينمائية هذه، يمكنك أيضاً ضبط التركيز البؤري يدوياً، استخدم هذا الوضع من أجل موضوعات وحالات تسجيل خاصة كتلك المدونة (97 →). التي لا يناسبها الوضع الأوتوماتيكي الكامل.

- 1** إضغط الزر [PROG. AE] بصورة متكررة حتى يظهر بيان ما غير [AUTO].
- 2** احتفظ بذراع الزوم [W•T] مدفوعاً ناحية [T] لتزويم التقريب على الموضوع ②.
 • إن تزويم التقريب على الموضوع قبل ضبط التركيز البؤري يضمن بقاء الموضوع في التركيز البؤري بصورة دقيقة حتى عندما تقوم بعد ذلك بتزويم التباعد ③.
- 3** أدر قرص التركيز البؤري لضبط التركيز البؤري.
 • هذا ينشط الضبط اليدوي للتركيز البؤري، ويظهر البيان [MF] ①.
 ([MF] يعني الضبط اليدوي للتركيز البؤري).
 • ضغط الزر [FOCUS] بعد تنفيذ الخطوتين 1 و 2 للأعلى ينشط أيضاً وظيفة الضبط اليدوي البؤري، ويظهر البيان [MF] حتى قبل أن تدير حلقة التركيز البؤري.
- 4** إدفع ذراع الزوم [W•T] ناحية [W] لتزويم التباعد كما ترغب.

إلغاء وضع الضبط اليدوي للتركيز البؤري



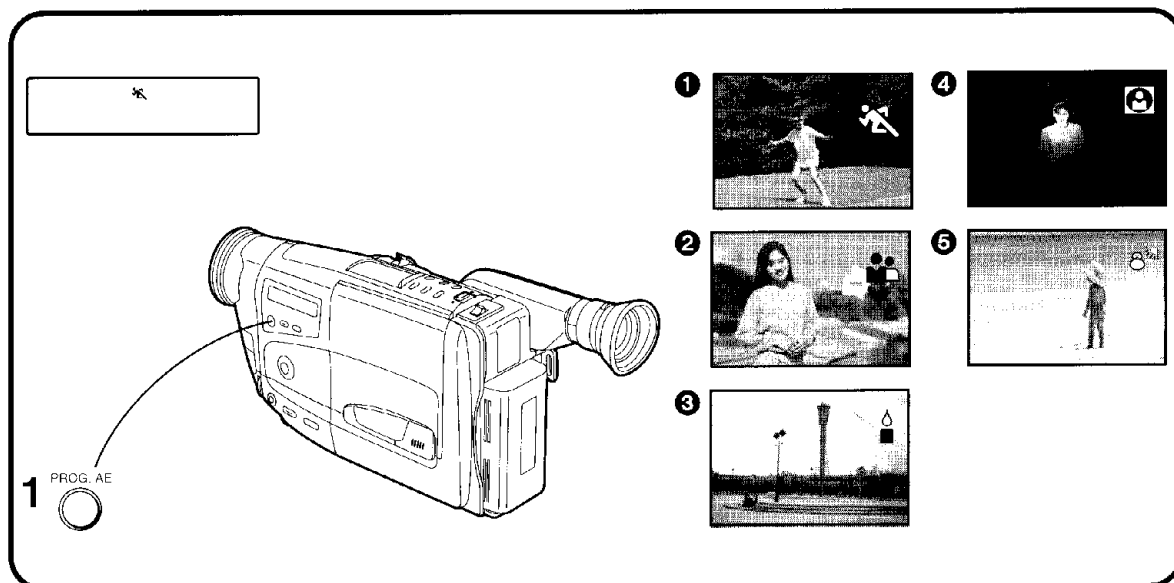

إضغط الزر [FOCUS] مرة واحدة لجعل البيان [MF] يختفي، أو إضغط الزر [PROG. AE] بصورة متكررة حتى يظهر البيان [AUTO].









中文

在各種情況下拍攝(自動曝光選擇)

本攝錄影機可讓您選擇5種最適合特殊拍攝狀況的自動曝光程序。

1 連續按動[PROG. AE (自動曝光選擇)]鈕，直至顯示出所需的狀態指示([, [, [, [, 或[])。

- 1** [] **運動狀態**
可拍攝運動場景之類快速移動的目標物。
- 2** [] **素描特寫狀態**
可使目標物明顯地突出於背景。
- 3** [] **弱光狀態**
可將較暗的場景拍得更亮。
- 4** [] **聚光燈狀態**
可拍攝聚光燈下的目標物(晚會、劇場等)。
- 5** [] **碎浪和雪地狀態**
可拍攝亮背景中的目標物(雪地、海灘等)。

- 被選擇的程序自動曝光狀態的指示也將顯示在多訊息室中。
- 在拍攝中，即使您按下[PROG. AE(自動曝光選擇)]鈕，也不能改變拍攝狀態([AUTO(自動)]，[MNL(手動)]，[, [, [, []或[])。





取消所選擇的程序自動曝光功能





連續按動[PROG. AE(自動曝光選擇)]鈕，直至不顯示任何上述指示。





ENGLISH

Recording in Special Situations (Programme AE)

This Movie Camera gives you a choice of 5 different automatic exposure programmes optimized for typical recording situations.

1 Press the [PROG. AE] Button repeatedly until the indication of the desired mode ([, [, [, [] or []) appears.

- 1** [] **Sports Mode**
To record scenes with fast-moving subjects such as sports scenes.
- 2** [] **Portrait Mode**
To make subjects stand out sharply from the background.
- 3** [] **Low Light Mode**
To record dark scenes more brightly.
- 4** [] **Spotlight Mode**
To record subjects under spotlights (party, theatre, etc.).
- 5** [] **Surf & Snow Mode**
To record subjects in brightly lit surroundings (ski slopes, beach, etc.).





- The indication of the selected Programme AE Mode also appears in the Multi Info Window.
- During recording, it is not possible to change the recording mode ([AUTO], [MNL], [, [, [, [] or []), even if you press the [PROG. AE] Button.

Cancelling the Selected Programme AE Function

Press the [PROG. AE] Button repeatedly until none of the above indications are displayed.

Запись в специальных ситуациях (программа автоматической экспозиции)

Эта видеокамера предоставляет Вам выбор 5 различных программ автоматической экспозиции, оптимизированных для типичных ситуаций записи.

1 Нажимайте повторно кнопку [PROG. AE] до тех пор, пока не появится индикация желаемого режима ([, [, [, [, []).





1 [] **Режим спорта**
Для записи сцен с быстро движущимися объектами, таких, как спортивные сцены.

2 [] **Режим портрета**
Для резкого выделения объекта из окружающего фона.

3 [] **Режим низкой освещенности**
Для записи темных сцен более ярко.

4 [] **Режим прожекторов**
Для записи объектов под прожекторами (вечеринка, театр и т.д.)

5 [] **Режим приобя и снега**
Для записи объектов в ярко освещенном окружении (лыжные склоны, пляж и т.д.)





- В окне мульти-информации появляется индикация выбранного режима программы автоматической экспозиции.
- Во время записи невозможно изменение режима записи ([AUTO], [MNL], [, [, [, [, []), даже если Вы нажмете кнопку [PROG. AE].

Отмена выбранной функции программы автоматической экспозиции

Нажимайте повторно кнопку [PROG. AE] до тех пор, пока не будет высвечиваться ни одна из вышеуказанных индикаций.

التسجيل في مناسبات خاصة (البرنامج AE)

تعطيك كاميرا الفيديو السينمائية هذه فرصة الاختيار من بين 5 برامج مثالية للتعريض الأوتوماتيكي من أجل مناسبات التسجيل النموذجية.

1 إضغط الزر [PROG. AE] بصورة متكررة حتى يظهر بيان الوضع المرغوب ([, [, [, [, []).

1 [] وضع الألعاب الرياضية
لتسجيل المناظر ذات الموضوعات السريعة الحركة مثل مناظر الألعاب الرياضية.





2 [] وضع الصورة
لجعل الموضوعات تبرز بوضوح من الخلفية.

3 [] وضع الإضاءة المنخفضة
لتسجيل المناظر المعتمة بنصوع أكثر.

4 [] وضع الأضواء الكاشفة
لتسجيل الموضوعات الموجودة تحت الأضواء الكاشفة (حفلة، مسرح، إلخ).

5 [] وضع أمواج النشاط والجليد
لتسجيل الموضوعات في أجواء ساطعة الإضاءة (منحدرات التزلج على الجليد، الشواطئ، إلخ).

• يظهر أيضاً بيان وضع التعريض الأوتوماتيكي AE المبرمج في نافذة المعلومات المتعددة.

• أثناء التسجيل، لا يمكن تغيير وضع التسجيل ([AUTO], [MNL], [, [, [, [, []). حتى إذا ضغطت الزر [PROG. AE].

إلغاء وظيفة التعريض الأوتوماتيكي المبرمج AE المختارة

إضغط الزر [PROG. AE] بصورة متكررة حتى لا يتم عرض أي من البيانات السابقة.

Режим спорта

- При воспроизведении сцен, записанных в режиме спорта, Вы можете наслаждаться замедленным воспроизведением и воспроизведением стоп-кадра очень четких изображений с резкими деталями.
- Избегайте записи под люминесцентными, ртутными или натриевыми лампами, так как возможно колебание цветности и яркости воспроизводимого изображения.
- При записи объектов, освещенных сильными лампами, или с большим отражением света, воспроизводимое изображение может содержать вертикальные полосы света.
- Когда сцена освещена недостаточно, появляется индикация [].
- При использовании этого режима для записи внутри помещения возможно мерцание воспроизводимого изображения.

Режим портрета

- При использовании этого режима для записи внутри помещения возможно мерцание воспроизводимого изображения.

Режим низкой освещенности

- Придание достаточной яркости очень темным сценам может оказаться невозможным.

Режим прожекторов

- При использовании этого режима записанное изображение может быть очень темным.
- Если объект является очень ярким, записанное изображение может быть беловатым.

Режим приборя и снега

- Если объект является очень ярким, записанное изображение может быть беловатым.

وضع الألعاب الرياضية

- عند إعادة عرض المتأخر المسجلة في وضع الألعاب الرياضية، يمكنك الإستمتاع بالحركة البطيئة وإعادة عرض الصور الثابتة الواضحة المعالم بأدق التفاصيل.
- تجنب التسجيل تحت لمبات النيون، بخار الزئبق أو لمبات الصوديوم حيث أن ألوان ونسوغ صورة إعادة العرض قد تتقلب.
- عند تسجيل الموضوعات المضاءة بأضواء قوية أو بانعكاس ضوء قوي، قد تحتوي صورة إعادة العرض على خطوط رأسية من الضوء.
- عندما يكون المنظر غير مضاء بصورة كافية، يومض البيان [].
- عند إستخدام هذا الوضع من أجل التسجيل الداخلي، قد يحدث خفقان لصورة إعادة العرض.

وضع الصورة

- عند إستخدام هذا الوضع من أجل التسجيل الداخلي، قد يحدث خفقان لصورة إعادة العرض.

وضع الإضاءة المنخفضة

- قد لا يمكن إثارة المناظر الشديدة الإعتام بصورة كافية.

وضع الضوء الكاشف

- عند إستخدام هذا الوضع، قد تكون الصورة المسجلة داكنة للغاية.
- إذا كان الموضوع ناصعاً للغاية، قد تكون الصورة المسجلة مائلة للبياض.

وضع أمواج النشاط والجليد

- إذا كان الموضوع ناصعاً للغاية، قد تكون الصورة المسجلة مائلة للبياض.

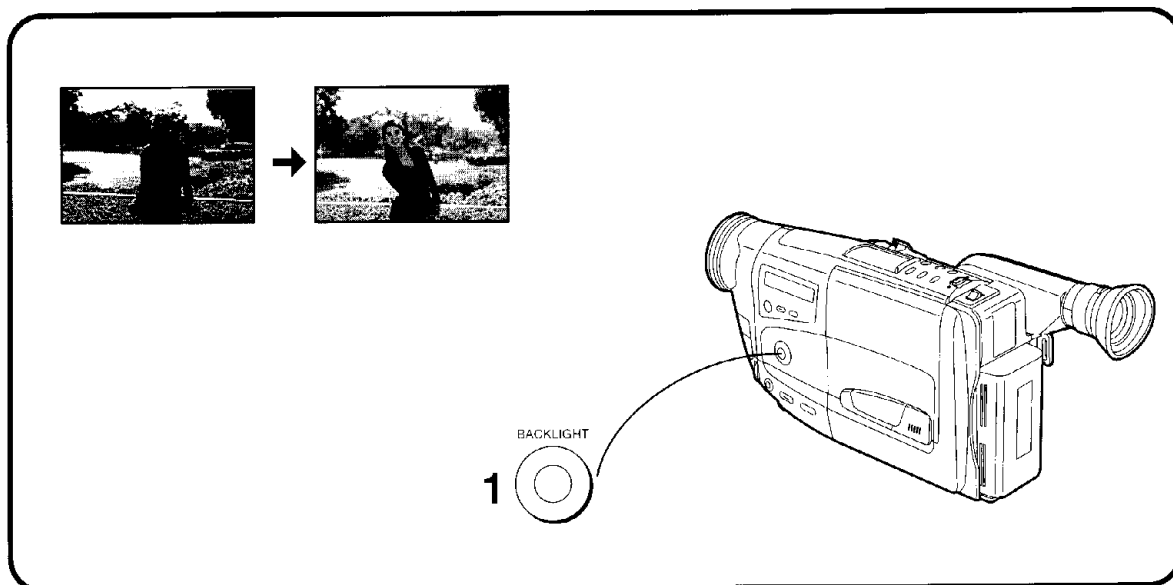

中文

**逆光場景的拍攝
(逆光狀態)**

作為一般的規則，目標物應該由來自前面的陽光或強烈人工燈光照明。然而，若無法避免拍攝逆光目標物時，逆光狀態可讓您稍微增加目標物的亮度，以免臉部太暗等。

- 1 當您拍攝逆光場景時，請在按開始 / 停止鈕開始拍攝之前，持續按住 [BACKLIGHT] 鈕，直到您再次按該鈕而停止拍攝為止。

■ 使用逆光拍攝功能時

- 天空可能變得發白。
- 攝影中，當陽光以某一角度照射目標物時，畫面上可能會留下星狀反光。
- 當拍攝處於非常亮的背景之前的目標物時，畫面可能仍舊較暗。
- 在某些情況下，目標物看起來很清晰，但背景卻曝光過度（幾乎全部是白色）。這是正常現象，並不是出現了故障。

ENGLISH

**Recording Backlit Scenes
(Backlight Mode)**

As a general rule, subjects should be lit from the front by sunlight or strong artificial light. However, if recording a backlit subject cannot be avoided, the Backlight Mode lets you brighten up the subject a little to prevent very dark faces, etc.

- 1 When recording a backlit scene, keep the [BACKLIGHT] Button pressed from before you press the Recording Start/Stop Button to start recording until after you press it again to stop recording.

■ When Using the Backlight Recording Function

- The sky may appear whitish.
- When recording with the sun striking the subject at an angle, star-shaped light reflections may be recorded in the picture.
- When recording a subject in front of a very bright background, the subject may still appear dark in the picture.
- In some cases, the subject may look clear, but the background may be overexposed (almost completely white). However, this is normal and not a malfunction.

Запись сцен с задней подсветкой (режим задней подсветки)

Согласно общему правилу объекты должны быть освещены спереди солнечным светом или сильным искусственным светом. Однако если невозможно избежать записи объектов с задней подсветкой, режим задней подсветки позволяет Вам немного увеличить яркость объекта для предотвращения появления на изображении очень темных лиц и т.п.

- 1 При съемке сцены с задней подсветкой держите нажатой кнопку [BACKLIGHT] до того момента, как Вы нажмете кнопку Старт/Стоп записи для инициализации записи, и после того, как Вы снова нажмете эту кнопку для остановки записи.

■ При использовании функции задней подсветки

- Небо может стать несколько беловатым.
- В случае, если вт время записи солнечные лучи падают на объект под углом, на изображении могут быть записаны отражения света звездообразной формы.
- При записи объекта, находящегося перед очень ярким задним планом, объект может оказаться темным на изображении.
- В некоторых случаях объект может выглядеть четким, но задний план может быть переэкспонирован (почти совершенно белым). Однако это является нормальным и не указывает на неисправность.

تسجيل المناظر ذات الخلفية المضيئة (وضع الإضاءة الخلفية)

كقاعدة عامة، ينبغي أن يكون الموضوع مضاءً من الأمام بضوء الشمس أو ضوء صناعي قوي. مع ذلك، إذا لم يمكن تجنب تسجيل موضوع ذو إضاءة خلفية، يمكنك وضع الإضاءة الخلفية من زيادة تصوع الموضوع قليلاً، لمنع الأوجه المعتمة جداً، إلخ.

- 1 عند تسجيل منظر ذو خلفية مضيئة، إحتفظ بالزرر [BACKLIGHT] مضغوطاً من قبل أن تضغط زر بدء/إيقاف التسجيل لبدء التسجيل حتى بعد أن تضغطه مرة أخرى لكي توقف التسجيل.

■ عند إستخدام وظيفة التسجيل بالإضاءة الخلفية

- يمكن أن تظهر السماء ضاربة للبياض.
- عند التسجيل مع وجود الشمس تسطع على الموضوع على زاوية ما، قد يتم تسجيل إنعكاسات ضوء نجمية الشكل في الصورة.
- عند تسجيل موضوع ما في مواجهة خلفية ساطعة جداً، قد يظل الموضوع يظهر معتماً في الصورة.
- في بعض الحالات، قد يبدو الموضوع واضحاً، لكن قد تكون الخلفية زائفة التعريض (بيضاء تماماً تقريباً). مع ذلك، هذا أمر طبيعي وليس خلل بالوظيفة.

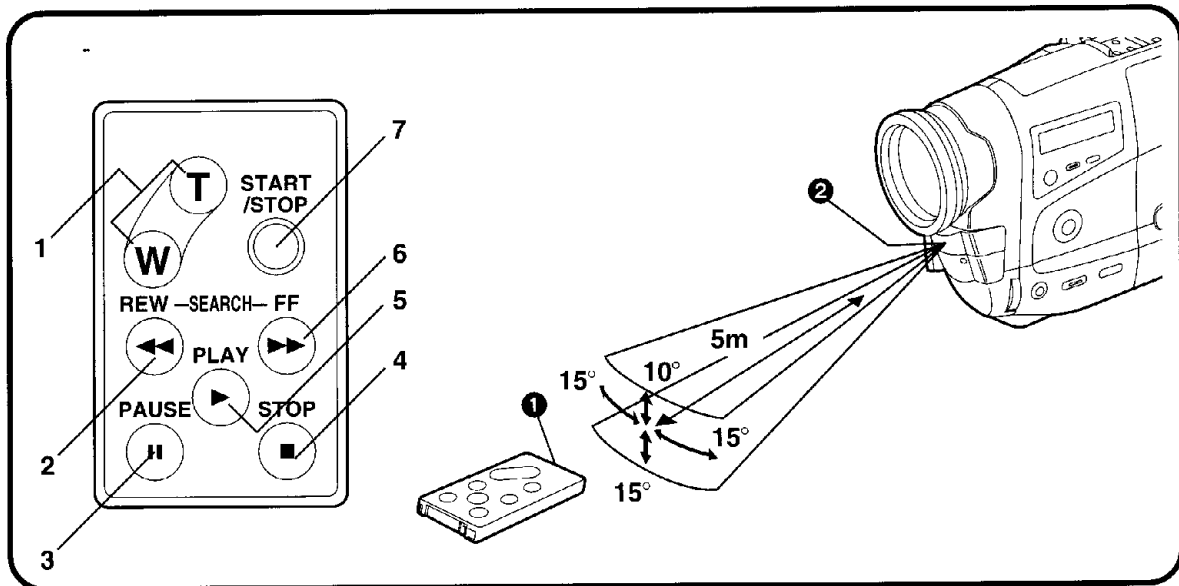

中文

遙控器使用

該遙控器可讓您參與攝影之中，並從攝錄影機的前面控制拍攝操作。而且，還在於在電視機上放影或進行拷貝時，控制放影功能。

■ 遙控器上的按鈕

與攝錄影機上標誌相同的按鈕，一般具有相同的功能。

- 1 [W • T]變焦鈕 (→58, 88)
- 2 倒帶[◀◀]鈕 (→54, 56, 68, 70)
- 3 暫停[||]鈕 (→70)
- 4 停止[■]鈕 (→62)
- 5 放影[▶]鈕 (→62)
- 6 快進[▶▶]鈕 (→56, 68, 70)
- 7 開始/停止[START/STOP]鈕 (→50)

■ 正確操作遙控器的條件

- 須正確地插入鈕扣式電池，且未耗盡。
- 離攝錄影機的距離不能超過 5 米。
- 勿讓遙控器上的發射窗 ① 或攝錄影機上的遙控傳感窗 ② 暴露在直射陽光下或被布等物品蓋住。

● 當用遙控器操作變焦該功能時，將無法改變變焦速度。而且，按遙控器上的變焦鈕與攝錄影機上的機械變焦該功能的實際動作之間，存在着稍微的延遲。

ENGLISH

Using the Remote Controller

The Remote Controller lets you take part in the action and control the recording operation from in front of the Movie Camera. It is also convenient for controlling the playback functions for playback via a TV or for dubbing.

■ Buttons on the Remote Controller

The buttons with the same mark as on the Movie Camera have generally the same function.

- 1 Zoom Buttons [W • T] (→ 58, 88)
- 2 Rewind Button [◀◀] (→ 54, 56, 68, 70)
- 3 Pause Button [||] (→ 70)
- 4 Stop Button [■] (→ 62)
- 5 Playback Button [▶] (→ 62)
- 6 Fast-forward Button [▶▶] (→ 56, 68, 70)
- 7 Recording Start/Stop Button [START/STOP] (→ 50)

■ Conditions for Correct Operation of the Remote Controller

- The button-type battery must be inserted correctly and not be exhausted.
- The distance to the Movie Camera must not be more than 5 metres.
- The Transmitter Window ① on the Remote Controller or the Remote Control Sensor ② on the Movie Camera must not be exposed to direct sunlight and not be covered with clothes, etc.

● When operating the Zoom Function with the Remote Controller, it is not possible to vary the zooming speed. Also, there is a slight delay between pressing the Zoom Buttons on the Remote Controller and the actual operation of the mechanical zoom function on the Movie Camera.

Использование устройства дистанционного управления

Устройство дистанционного управления позволяет Вам принимать участие в действии и управлять операциями записи, находясь в положении перед видеокамерой. Оно также удобно для управления функциями воспроизведения при воспроизведении через ТВ или для перезаписи.

■ Кнопки на устройстве дистанционного управления

Кнопки с теми же надписями, что и на видеокамере, имеют, в общем, аналогичные функции.

- 1 Кнопка трансфокации [W • T] (→ 59, 89)
- 2 Кнопка ускоренной перемотки назад [◀◀] (→ 55, 57, 69, 71)
- 3 Кнопка паузы [||] (→ 71)
- 4 Кнопка остановки [■] (→ 63)
- 5 Кнопка воспроизведения [▶] (→ 63)
- 6 Кнопка ускоренной перемотки вперед [▶▶] (→ 57, 69, 71)
- 7 Кнопка [START/STOP] (→ 51)

■ Условия для правильного использования устройства дистанционного управления

- Пуговичная батарейка должна быть установлена правильно и не должна быть разряжена.
- Расстояние от видеокамеры должно быть не более 5 метров.
- Передающее окошко ① на устройстве дистанционного управления или сенсор дистанционного управления ② на видеокамере не должны быть подвержены воздействию прямого солнечного света и не должны быть закрыты одеждой и т.п.

● При управлении функцией трансфокации с помощью устройства дистанционного управления изменение скорости трансфокации невозможно. К тому же, имеется небольшая задержка между нажатием кнопки на устройстве дистанционного управления и действительной операцией функции механической трансфокации на видеокамере.

إستخدام مفتاح التحكم عن بعد

يمكنك مفتاح التحكم عن بعد من المشاركة في العمل والتحكم في عملية التسجيل من أمام كاميرا الفيديو السينمائية. كما أنه مفيد من أجل التحكم في وظائف إعادة العرض عند إعادة العرض عبر التلفزيون أو من أجل التسخين.

■ الأزرار الموجودة بمفتاح التحكم عن بعد

الأزرار التي تحمل نفس العلامة كالتي على كاميرا الفيديو السينمائية لها عموماً نفس الوظيفة.

- 1 أزرار الزوم [W•T] (→ 59, 89)
- 2 زر التراجع [◀◀] (→ 55, 57, 69, 71)
- 3 زر الإيقاف المؤقت [||] (→ 71)
- 4 زر الإيقاف [■] (→ 63)
- 5 زر إعادة العرض [▶] (→ 63)
- 6 زر التقديم السريع [▶▶] (→ 57, 69, 71)
- 7 زر البدء/الإيقاف [START/STOP] (→ 51)

■ شروط التشغيل الصحيح لمفتاح التحكم عن بعد

- يجب أن تكون البطارية نوع الزر قد تم تركيبها بصورة صحيحة وألا تكون مستهلكة.
- لا يجب أن تزيد المسافة إلى كاميرا الفيديو السينمائية أكثر من 5 م.
- لا يجب تعريض نافذة المرسل ① الموجودة بمفتاح التحكم عن بعد أو مستشعر التحكم عن بعد ② الموجود بكاميرا الفيديو السينمائية إلى ضوء الشمس المباشر وألا يغطى بالملابس، إلخ.

● عند تشغيل وظيفة الزوم بمفتاح التحكم عن بعد، من الممكن تغيير سرعة الزوم. أيضاً، يوجد تأخير ضئيل بين ضغط أزرار الزوم بمفتاح التحكم عن بعد والتشغيل الفعلي لوظيفة الزوم الآلي بكاميرا الفيديو السينمائية.

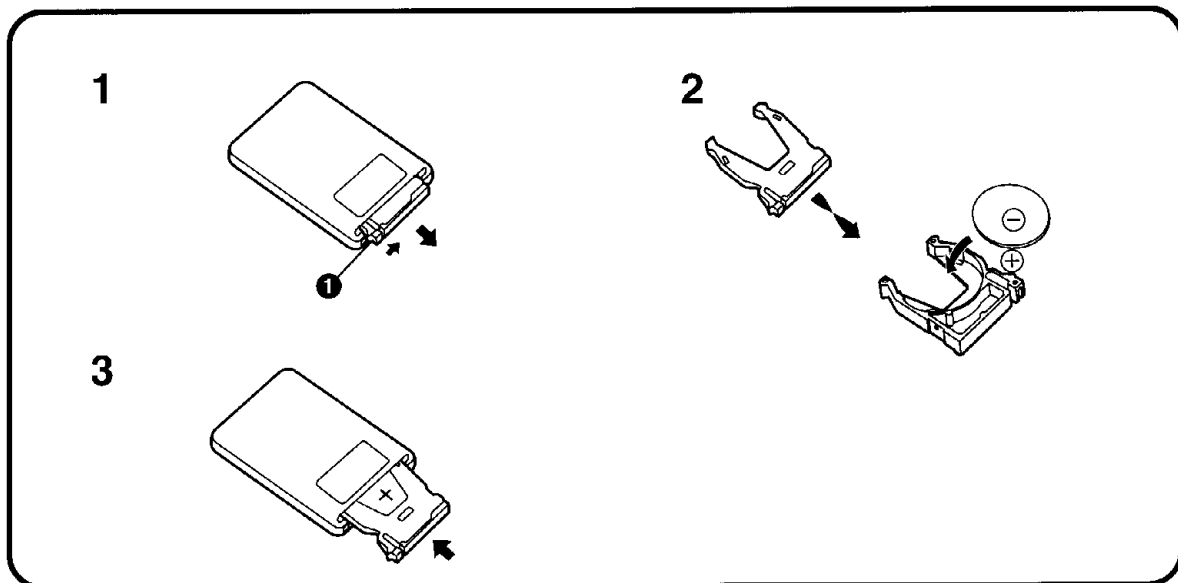

中文

鈕扣式電池的插入

- 1 按塞子 ❶，取出電池座。
- 2 如圖所示，將打印有(+)標記的一面朝下，插入電池。
- 3 將電池座放入遙控器。

■ 鈕扣式電池的更換時間

電池的壽命大約為一年。
當電池耗盡時，請購買新的CR2025電池，並依上述同樣的方法進行更換。

注意事項

電池若更換不當，則會有爆炸危險。請只用該設備廠家推薦的同類或相等電池。並按照廠家的指導仍掉用過的電池。

ENGLISH

Inserting the Button-Type Battery

- 1 Pull out the Battery Holder while pushing the Stopper ❶.
- 2 Insert the battery with the stamped (+) mark facing downward as shown in the illustration.
- 3 Insert the Battery Holder into the Remote Controller.

■ Replacing the Button-Type Battery

The life of the battery is about 1 year.
When the battery is exhausted, purchase a new CR2025 battery and insert it in the same way as explained above.

CAUTION

Danger of explosion if battery is incorrectly replaced. Replace only with the same or equivalent type recommended by the equipment manufacturer. Discard used batteries according to manufacturer's instructions.

Установка пуговичной батарееки

- 1 Вытащите батарейный держатель во время нажатия на стопор ❶.
- 2 Вставьте батарейку с печатным знаком (+), обращенным вверх, как показано на рисунке.
- 3 Вставьте батарейный держатель в устройство дистанционного управления.

■ Замена пуговичной батарееки

Срок службы батарееки составляет приблизительно 1 год.

Когда батареека разрядится, следует приобрести новую батарееку типа CR2025 и заменить её тем же способом, который объяснен выше.

ВНИМАНИЕ

В случае, если батареека заменена неправильно, существует опасность взрыва. Заменяйте ее только аналогичной или одинакового типа, рекомендуемого фирмой-изготовителем оборудования. Выбрасывайте использованные батарееки в соответствии с инструкциями фирмы-изготовителя.

إدخال البطارية نوع الزر

- 1 إسحب حامل البطارية للخارج بينما تدفع الميشف ❶.
- 2 أدخل البطارية بالعلامة المختومة (+) متجهة للأعلى كما هو موضح بالرسم.
- 3 أدخل حامل البطارية في مفتاح التحكم عن بعد.

■ إستبدال البطارية نوع الزر

عمر خدمة البطارية حوالي عام واحد. عندما تكون البطارية مستهلكة: إحرص على شراء بطارية CR2025 جديدة واستبدالها بنفس الطريقة كالشروح للأعلى.

تنبيه

هناك خطر حدوث الإنفجار إذا إستبدلت البطارية بطريقة غير صحيحة. إستبدلها فقط بنفس النوع أو ما يعادله كما توصي به الشركة المنتجة للجهاز. تخلص من البطاريات المستخدمة طبقاً لإرشادات الشركة المنتجة.

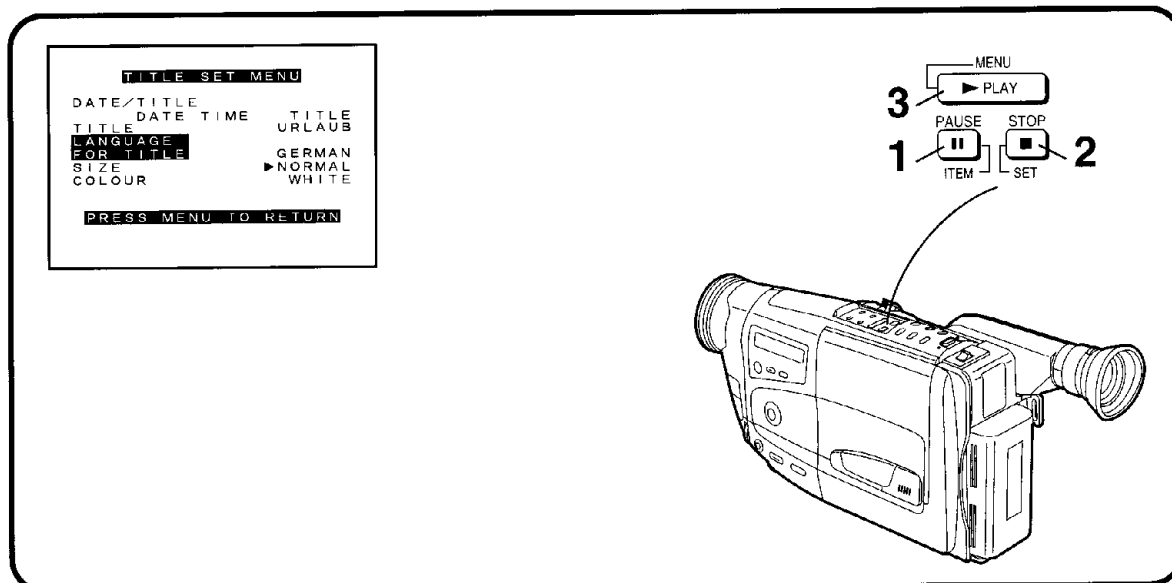

中文

將編排好的題名插入畫面中進行拍攝時

您可將 10 個預編排的題名之一插入拍攝的特別事件中，如婚禮或生日慶祝會等。這些題名可以使用 8 種語言。

選擇需要的語言

在顯示出[TITLE SET MENU(題名菜單)]後... (→28)

1 重復按[ITEM](項目)鈕，選擇 [LANGUAGE FOR TITLE] (題名語言)。

2 按[SET] (設定) 鈕，選擇需要的語言。

- 語言將依下列順序進行改變：

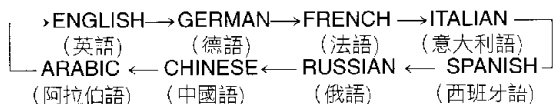

3 按[MENU(菜單)]鈕 2 次，退出菜單。

在您改變題名語言，日期/時間/題名指示(→46)或者改變題名(→116)，題名尺寸(→118)或其顏色(→116)後，退出題名菜單時日期/時間/題名指示仍將顯示。

ENGLISH

Recording with Pre-programmed Titles Inserted in the Picture

You can insert one of 10 pre-programmed titles in recordings of special occasions such as weddings and birthday parties. These titles are available in 8 languages.

Selecting the Desired Language

After displaying the [TITLE SET MENU] Menu... (→ 28)

1 Press the [ITEM] Button repeatedly to select [LANGUAGE FOR TITLE].

2 Press the [SET] Button to select the desired language.

- The languages change in the following order:

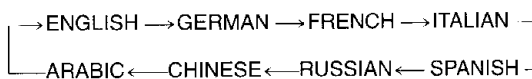

3 Press the [MENU] Button twice to exit the Menu.

The Date/Time/Title Indication remains displayed when you exit the Title Menu after having change the language of the title, the type of Date/Time/Title Indication (→ 46), the title itself (→ 116), the size of the title (→ 118) or the colour of the title (→ 116).

Запись с предварительно запрограммированными титрами, вставленными в изображение

Вы можете вставить одни из 10 предварительно запрограммированных титров в записи специальных событий, таких, как свадьбы и дни рождения. Эти титры имеются в наличии на 8 языках.

Выбор желаемого языка

После высвечивания меню [TITLE SET MENU]... (→ 29)

1 Нажимайте повторно кнопку [ITEM] для выбора позиции [LANGUAGE FOR TITLE].

2 Нажмите кнопку [SET] для выбора желаемого языка.

• Языки изменяются в следующем порядке:

→ ENGLISH → GERMAN → FRENCH → ITALIAN
(Английский) (Немецкий) (Французский) (Итальянский)
← ARABIC ← CHINESE ← RUSSIAN ← SPANISH ←
(Арабский) (Китайский) (Русский) (Испанский)

3 Нажмите кнопку [MENU] дважды для выхода из меню.

• Индикация даты/времени/титров остается высвеченной, когда Вы выйдете из меню титров после изменения языка титров, типа индикации даты/времени/титров (→ 47), самих титров (→ 117), размера титров (→ 119) или цвета титров (→ 117).

التسجيل بالعناوين المبرمجة مسبقاً مدخلة في الصورة

التسجيل بالعناوين المبرمجة مسبقاً مدخلة في الصورة يمكنك أن تقوم بإدخال واحد من بين 10 عناوين مبرمجة مسبقاً في تسجيلات المناسبات الخاصة مثل حفلات الزفاف وحفلات أعياد الميلاد. تتوفر هذه العناوين في 8 لغات.

إختيار اللغة المرغوبة

بعد عرض القائمة [TITLE SET MENU]... (→ 29)

1 اضغط الزر [ITEM] بصورة متكررة لاختيار [LANGUAGE FOR TITLE].

2 اضغط الزر [SET] لاختيار اللغة المرغوبة.
• تتغير اللغات في الترتيب التالي:

← ITALIAN ← FRENCH ← GERMAN ← ENGLISH ←
(الإيطالية) (الفرنسية) (الألمانية) (الإنجليزية)
→ SPANISH → RUSSIAN → CHINESE → ARABIC →
(الاسبانية) (الروسية) (الصينية) (العربية)

3 اضغط الزر [MENU] مرتين للخروج من القائمة.

يظل بيان التاريخ/الوقت/العنوان معروضاً عندما تخرج من قائمة العنوان بعد أن تكون قد قمت بتغيير لغة العنوان، نوع بيان التاريخ/الوقت/العنوان (→ 47)، العنوان نفسه (→ 117)، حجم العنوان (→ 119) أو لون العنوان (→ 117).

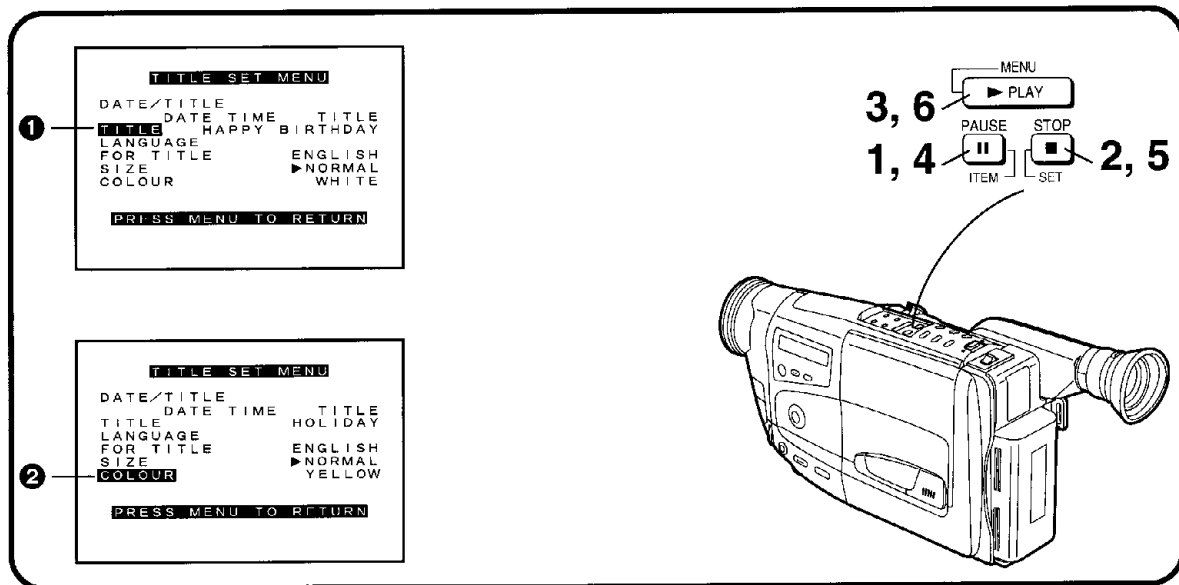

中文

選擇需要的題名

在顯示出[TITLE SET MENU(題名菜單)]後... (→28)

1 重復按[ITEM] (項目) 鈕，選擇[TITLE] (題名) ①。

2 按[SET] (設定) 鈕，選擇需要的題名。

- 題名將依下列順序進行改變：
(在其它可使用的語言中，題名也是以同樣的順序排列。)

[假日] → [生日快樂] → [婚禮] → [快樂家庭] →
[聚會] → [結束] → [祝福] → [聖誕節] → [紀念日] →
[新年快樂] → [假日] →

3 按[MENU] (菜單) 鈕 2 次，退出菜單。

選擇所需題名的顏色

您可從 8 種題名顏色中選擇任一種。

在顯示出[TITLE SET MENU(題名菜單)] 後... (→28)

4 重復按[ITEM] (項目) 鈕，選擇[COLOUR] (色彩) ②。

5 按[SET] (設定) 鈕，選擇需要的色彩。

- 題名色彩將依下列順序進行改變：

→ WHITE → YELLOW → MAGENTA → RED
(白色) (黃色) (深紅色) (紅色)
BLACK ← BLUE ← GREEN ← CYAN ←
(黑色) (藍色) (綠色) (藍綠色)

6 按[MENU(菜單)]鈕 2 次，退出菜單功能。

ENGLISH

Selecting the Desired Title

After displaying the [TITLE SET MENU] Menu... (→ 28)

1 Press the [ITEM] Button repeatedly to select [TITLE] ①.

2 Press the [SET] Button to select the desired title.

- The titles change in the order shown below.
(In the other available languages, they are arranged in the same order.)

[HOLIDAY] → [HAPPY BIRTHDAY] →
[WEDDING] → [FAMILY] → [PARTY] →
[THE END] → [CONGRATULATIONS] →
[MERRY CHRISTMAS] → [HAPPY MEMORIES]
→ [HAPPY NEW YEAR] → [HOLIDAY] →

3 Press the [MENU] Button twice to exit the Menu.

Selecting the Desired Colour of the Title

You can select the colour of the title from among 8 colours.

After displaying the [TITLE SET MENU] Menu... (→ 28)

4 Press the [ITEM] Button repeatedly to select [COLOUR] ②.

5 Press the [SET] Button to select the desired colour.

- The colours for the title change in the following order:

→ WHITE → YELLOW → MAGENTA → RED
BLACK ← BLUE ← GREEN ← CYAN ←

6 Press the [MENU] Button twice to exit the Menu.

Выбор желаемых титров

После высвечивания меню [TITLE SET MENU]...
(→ 29)

1 Нажимайте повторно кнопку [ITEM] для выбора позиции [TITLE] ❶.

2 Нажмите кнопку [SET] для выбора желаемого титра.

- Титры изменяются в порядке, показанном ниже. (В любом имеющемся языке они расставлены в том же порядке.)

[КАНИКУЛЫ] → [С ДНЁМ РОЖДЕНИЯ] →
[СВАДЬБА] → [СЕМЬЯ] → [ВЕЧЕРИНКА] →
[КОНЕЦ] → [ПОЗДРАВЛЕНИЯ] →
[С РОЖДЕСТВОМ] →
[ПАМЯТНЫЕ СОБЫТИЯ] →
[С НОВЫМ ГОДОМ] → [КАНИКУЛЫ] →

3 Нажмите кнопку [MENU] дважды для выхода из меню.

Выбор желаемого цвета титров

Вы можете выбрать цвет титров из 8 цветов.
После высвечивания меню [TITLE SET MENU]...
(→ 29)

4 Нажимайте повторно кнопку [ITEM] для выбора позиции [COLOUR] ❷.

5 Нажмите кнопку [SET] для выбора желаемого цвета.

- Цвет титров изменяются в следующем порядке:

→ WHITE → YELLOW → MAGENTA → RED →
(БЕЛЫЙ) (ЖЕЛТЫЙ) (ПУРПУРНЫЙ) (КРАСНЫЙ)
BLACK ← BLUE ← GREEN ← CYAN ←
(ЧЕРНЫЙ) (СИНИЙ) (ЗЕЛЕНый) (СИНЕ-ЗЕЛЕНый)

6 Нажмите кнопку [MENU] дважды для выхода из меню.

إختيار العنوان المرغوب

بعد عرض القائمة [TITLE SET MENU] (→ 29)

1 اضغط الزر [ITEM] بصورة متكررة لاختيار [TITLE] ❶.

2 اضغط الزر [SET] لاختيار العنوان المرغوب.
• تتغير العناوين في الترتيب المبين. (في اللغات المتوفرة الأخرى، يتم ترتيبهم في نفس الترتيب.)

[العطلة] ← [عيد ميلاد سعيد] ← [حفلة الزفاف] ← [العائلة] ←
[عيد مبارك] ← [النهاية] ← [ميروك] ← [النجاح] ←
[ذكريات سعيدة] ← [كل عام وأنتم بخير] ← [العطلة] ←

3 اضغط [MENU] مرتين للخروج من وظيفة القائمة.

إختيار اللون المرغوب للعنوان

يمكنك إختيار لون العنوان من بين 8 ألوان.

بعد عرض القائمة [TITLE SET MENU] ... (→ 29)

4 اضغط الزر [ITEM] بصورة متكررة لاختيار [COLOUR] ❷.

5 اضغط الزر [SET] لاختيار اللون المرغوب.
• يتغير لون العنوان في الترتيب التالي.

[WHITE] (أبيض) ← [YELLOW] (أصفر) ← [MAGENTA] (فوشين)
↓ ↑
[RED] (أحمر) [BLACK] (أسود)
↓ ↑
[BLUE] (أزرق) → [GREEN] (أخضر) → [CYAN] (أزرق داكن)

6 اضغط الزر [MENU] مرتين للخروج من القائمة.

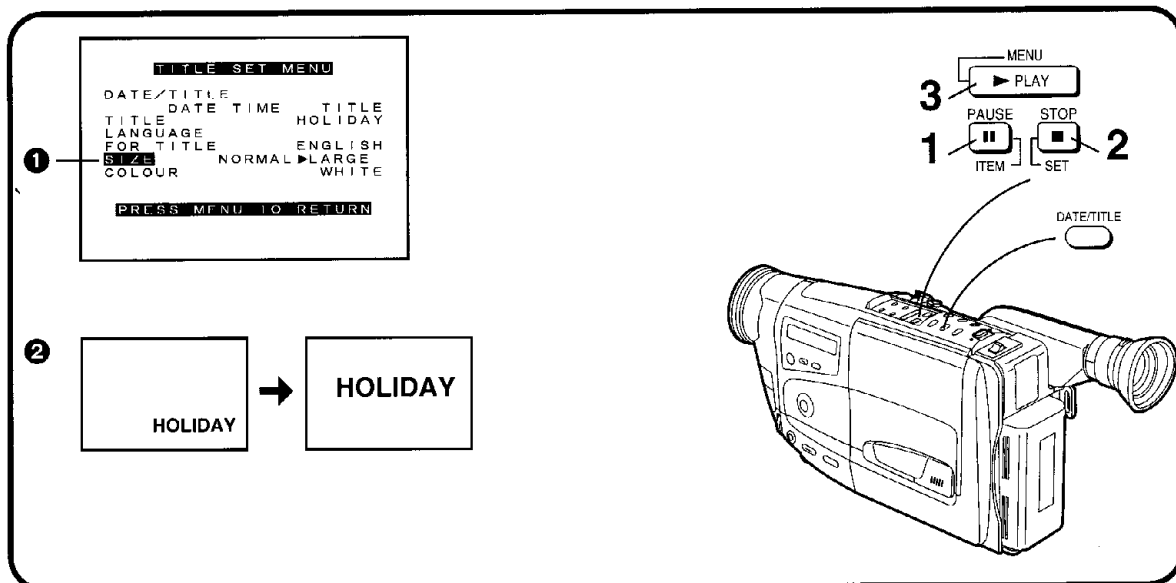

中文

選擇題名指示的尺寸時

您可從 2 種題名指示中選擇任一種尺寸。

在顯示出 [TITLE SET MENU(題名菜單)] 後... (→28)

- 1 重復按 [ITEM] (項目) 鈕，選擇 [SIZE] (尺寸) ①。
- 2 按 [SET] (設定) 鈕，選擇需要的尺寸 ([NORMAL] 或 [LARGE])。
 - 當您將題名尺寸從 [NORMAL] (普通) 改為 [LARGE] (大) 時，題名指示將如上 ② 所示，進行改變。
- 3 按 [MENU] (菜單) 鈕 2 次，退出菜單功能。

- 如果您在 [TITLE SET MENU(題名菜單)] 上的 [LANGUAGE FOR TITLE(題名所用語言)] 中選擇了 [ARABIC(阿拉伯語)]，[POSITION(位置)] 將代替 [SIZE(題名尺寸)] 出現，您可以將題名的位置選定在 [CORNER(角)] 或 [CENTER(中心)]。
- 當顯示出大尺寸題名時，將不會出現節電功能指示、數位變焦狀態指示、數位效果狀態指示、手動白色平衡狀態指示，和手動聚焦狀態指示(即使這些功能已經啟動)。
- 如果您在 [TITLE SET MENU(題名菜單)] 上的 [SIZE(題名尺寸)] 中選擇了 [LARGE(大)]，在您開始和停止拍攝時總是短暫顯示的大字 [RECORD(拍攝)] 和 [PAUSE(暫停)] 指示將不顯示。
無論何時，如果您在 [TITLE SET MENU(題名菜單)] 上的 [LANGUAGE FOR TITLE(題名所用語言)] 中選擇了 [ARABIC(阿拉伯語)]，大字 [RECORD(拍攝)] 和 [PAUSE(暫停)] 指示將不顯示。

用添加題名進行拍攝時

在拍攝中，按 [DATE/TITLE] (日期 / 題名) 鈕，使題名出現。

刪除題名時

按 [DATE/TITLE] (日期 / 題名) 鈕，使題名消失。

ENGLISH

Selecting the Size of the Title Indication

You can choose either of 2 sizes for the Title Indication.

After displaying the [TITLE SET MENU] Menu...

(→ 28)

- 1 Press the [ITEM] Button repeatedly to select [SIZE] ①.
- 2 Press the [SET] Button to select the desired size ([NORMAL] or [LARGE]).
 - When you change the title size from [NORMAL] to [LARGE], the Title Indication changes as shown above ②.
- 3 Press the [MENU] Button twice to exit the Menu.

- When you have set [LANGUAGE FOR TITLE] on the [TITLE SET MENU] Menu to [ARABIC], [POSITION] appears instead of [SIZE] and you can select [CORNER] or [CENTER] for the position of the title.
- When a large-size title is displayed, the Power Save Function Indication, Digital Zoom Mode Indication, Digital Effect Mode Indications, Manual White Balance Mode Indication, Manual Focus Mode Indication, Colour Indication for Digital Image and Motion Sensor Indication do not appear, even if they are activated.
- If you set [SIZE] on the [TITLE SET MENU] Menu to [LARGE], the large [RECORD] and [PAUSE] Indications, which usually appear briefly when you start or stop recording, do not appear. However, if you have set [LANGUAGE FOR TITLE] on the [TITLE SET MENU] Menu to [ARABIC], the large [RECORD] and [PAUSE] Indications do not appear.

Recording with a Superimposed Title

During recording, press the [DATE/TITLE] Button to make the title appear.

Deleting the Title

Press the [DATE/TITLE] Button to make the title disappear.

Выбор размера индикации титров

Вы можете выбрать один из двух размеров индикации титров.

После высвечивания меню [TITLE SET MENU]...
(→ 29)

1 Нажимайте повторно кнопку [ITEM] для выбора позиции [SIZE] ①.

2 Нажмите кнопку [SET] для выбора желаемого размера [NORMAL] или [LARGE].

• Если Вы изменяете размер титров с размера [NORMAL] на размер [LARGE], индикация титров изменяется, как показано выше ②.

3 Нажмите кнопку [MENU] дважды для выхода из меню.

• Если Вы установили режим [ARABIC] для позиции [LANGUAGE FOR TITLE] в меню [TITLE SET MENU], позиция [POSITION] появляется вместо позиции [SIZE], и Вы можете выбрать режим [CORNER] или [CENTER] для размещения титров.

• Когда высвечиваются титры большого размера, в искателе не появляются индикация функции экономии потребляемой мощности батареи, индикация режима цифровой трансфокации, индикации режима цифровых эффектов, индикация режима ручного баланса белого и индикация режима ручной фокусировки, даже если они активизированы.

• Если Вы установите режим [LARGE] для позиции [SIZE] в меню [TITLE SET MENU], индикации [RECORD] и [PAUSE], которые обычно кратковременно появляются, когда Вы инициируете и останавливаете запись, не появляются.

Однако, если Вы установили режим [ARABIC] для позиции [LANGUAGE FOR TITLE] в меню [TITLE SET MENU], индикации [RECORD] и [PAUSE] не появляются.

Запись с наложенными титрами

Во время записи нажмите кнопку [DATE/TITLE] для появления индикации титров.

Удаление титра

Нажмите кнопку [DATE/TITLE] для гашения индикации титров.

إختيار حجم بيان العنوان

يمكنك أن تختار أي من الحجمين لبيان العنوان.

بعد عرض القائمة [TITLE SET MENU] (→ 29)

1 اضغط الزر [ITEM] بصورة متكررة لاختيار [SIZE] ①.

2 اضغط الزر [SET] لاختيار الحجم المرغوب [NORMAL] أو [LARGE].

• عندما تقوم بتغيير حجم العنوان من [NORMAL] إلى [LARGE], يتغير بيان العنوان كالمبين للأعلى ②.

3 اضغط [MENU] مرتين للخروج من القائمة.

• عندما تكون قد قمت بتهيئة [LANGUAGE FOR TITLE] على القائمة [TITLE SET MENU] إلى [ARABIC], يظهر [POSITION] بدلاً من [SIZE] ويمكنك أن تختار [CORNER] أو [CENTER] من أجل موضع العنوان.

• عند عرض بيان كبير الحجم، لا يظهر بيان وظيفة توفير القدرة، بيان وضع الزوم الرقمي، بيانات وضع التأثير الرقمي، بيان وضع الضبط اليدوي لتوازن البياض، بيان وضع الضبط اليدوي للتركيز البؤري، حتى إذا تم تنشيطها.

• إذا قمت بتهيئة [SIZE] على القائمة [TITLE SET MENU] إلى [LARGE] لا تظهر البيانات الكبيرة [RECORD] و [PAUSE]، التي تظهر عادة لوهلة عندما تبدأ أو توقف التسجيل.

مع ذلك، إذا كنت قد قمت بتهيئة [LANGUAGE FOR TITLE] على القائمة [TITLE SET MENU] إلى [ARABIC]، لا تظهر البيانات الكبيرة [RECORD] و [PAUSE].

التسجيل مع طبع العنوان

أثناء التسجيل، اضغط الزر [DATE/TITLE] لجعل العنوان يظهر.

حذف العنوان

إضغط الزر [DATE/TITLE] لجعل العنوان يختفي.

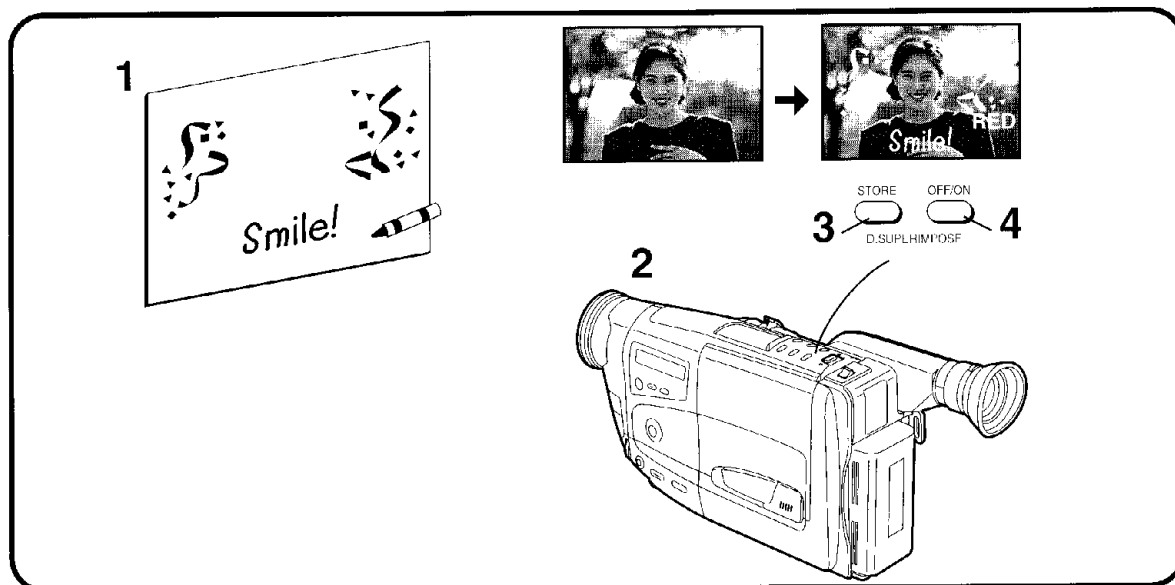

中文

創作自己的題名並將其插入拍攝中 (數位重疊功能)

該功能可讓您將手書題名、標誌牌和印刷題名的圖像(或對比強烈的某些類似目標物),儲存在攝錄影機的數位圖像記憶中。

然後,您可將該圖像的黑色部分改為需要的色彩,將其重疊在拍攝中。

將題名儲存在記憶中時

- 1 準備好對比強烈的題名(例如用粗黑色標誌筆在白紙上書寫的文字等)。
- 2 使攝錄影機處於錄影暫停狀態,將其對準題名。
 - 如果全自動狀態不能提供鮮明的圖像,請用手動調節進行變焦。(→102)
 - 當您打算捕捉小標題時,請使用微距放大功能。(→60)
 - 瞄準攝錄影機時,使標題位於屏幕中心,以免標題的邊緣被剪掉。
- 3 按住 [STORE] (儲存) 鈕 0.5 秒鐘以上。
 - 題名即被儲存在數位圖像記憶中,並持續顯示。
- 4 按 [OFF/ON] 鈕,使題名消失。
 - 重複按 [OFF/ON] 鈕,可使題名出現和消失。

當您存入新的題名,取出電池,斷開交流轉接器,或者當電池電力耗盡時,保存在數位影像記憶中的題名將被自動刪除。

ENGLISH

Creating Your Own Titles and Inserting Them During Recording (Digital Superimposer Function)

This function lets you store the image of a handwritten title, signboard, printed title, (or some similar object with strong contrast) in the Movie Camera's digital image memory. You can then change the dark parts of this image to a desired colour and superimpose it during recording.

Storing the Title in Memory

- 1 Prepare a title that has strong contrast (e.g. write with a thick black marker on white paper).
- 2 With the Movie Camera in the Recording Pause Mode, aim it at the title.
 - If Full Auto Mode does not provide a sharp picture, adjust the focus manually. (→ 102).
 - When you want to capture a small title, use the Macro Close-up Function (→ 60).
 - Aim the Movie Camera so that the title is in the centre of the screen to ensure that the title does not get clipped at the edges.
- 3 Press the [STORE] Button for more than 0.5 second.
 - The title is now stored in the digital image memory and it remains displayed.
- 4 Press the [OFF/ON] Button to make the title disappear.
 - Pressing the [OFF/ON] Button repeatedly makes the title appear and disappear.

The title stored in the digital image memory is automatically cancelled when you store a new title, remove the Battery, disconnect the AC Adaptor, or when the Battery becomes discharged.

Создание Ваших собственных титров и вставка их во время записи

(функция цифрового наложения)

Эта функция позволяет Вам сохранять в памяти цифровых изображений видеокамеры изображение титров, написанных вручную, вывесок, напечатанных титров (или некоторых подобных объектов с сильным контрастом). Вы можете впоследствии изменять темные части этого изображения в желаемом цвете и накладывать это изображение во время записи.

Сохранение титров в памяти

- 1** Подготовьте титры, которые имеют **сильный контраст (например, напишите толстым черным маркером на белой бумаге)**.
- 2** С видеокамерой, находящейся в **режиме паузы записи; направьте её на титры**.
 - Если полностью автоматический режим не обеспечивает четкого изображения, подрегулируйте фокус вручную. (→ 103)
 - Когда Вы хотите захватить маленькие титры, используйте функцию крупного плана (→ 61).
 - Направьте видеокамеру так, чтобы титры находились в центре экрана для обеспечения того, чтобы они не были обрезаны по краям.

- 3** Нажмите кнопку [STORE] в течение **более 0,5 секунд**.

- Сейчас титры сохраняются в памяти цифровых изображений, и они остаются высвеченными.

- 4** Нажмите кнопку [OFF/ON] для гашения титров.

- С помощью повторного нажатия кнопки [OFF/ON] титры появляются и гасятся.

Титры, хранящиеся в памяти цифровых изображений, автоматически отменяются, когда Вы сохраняете новые титры, удаляете батарею, отсоединяете адаптер переменного тока, или когда батарея разрядилась.

Тكوين العناوين الخاصة بك وإدخالها أثناء التسجيل (وظيفة طبع صورة رقمية)

تمتلك هذه الوظيفة من تخزين صورة عنوان مكتوب باليد، لافتة، عنوان مطبوع، (أو شيء مما مائل بتباين قوي) في الذاكرة الرقمية لكاميرا الفيديو السينمائية، يمكنك حينئذ تغيير الأجزاء الداكنة لهذه الصورة إلى اللون المرغوب وإضافتها أثناء التسجيل.

تخزين العنوان في الذاكرة

- 1** قم بإعداد عنوان ذو تباين قوي (على سبيل المثال أكتب بقلم أسود ثخين على ورقة بيضاء).
- 2** مع وجود كاميرا الفيديو السينمائية في وضع الإيقاف المؤقت للتسجيل قم بتوجيهها ناحية العنوان.
 - إذا لم يوفر الوضع الأوتوماتيكي الكامل صورة واضحة، لضبط التركيز البؤري يدوياً (→ 103).
 - عندما تريد أن تلتقط صورة لعنوان صغير، استخدم وظيفة التقريب بالماكرو (→ 61).
 - وجه كاميرا الفيديو السينمائية بحيث يصبح العنوان في وسط الشاشة لضمان عدم تثبيت العنوان عند الحواف.
- 3** اضغط الزر [STORE] لأكثر من 0.5 ثانية.
 - يتم الآن تخزين العنوان في ذاكرة الصورة الرقمية ويظل معروضاً.
- 4** اضغط الزر [OFF/ON] لكي تجعل العنوان يختفي.
 - ضغط الزر [OFF/ON] بصورة متكررة يجعل العنوان يظهر ويختفي.

يتم إلغاء العنوان المخزن في ذاكرة الصورة الرقمية أوتوماتيكياً عندما تقوم بتخزين عنوان جديد، تنزع البطارية، تفصل محول التيار الكهربائي المتردد، أو عندما تصبح البطارية فارغة الشحنة.

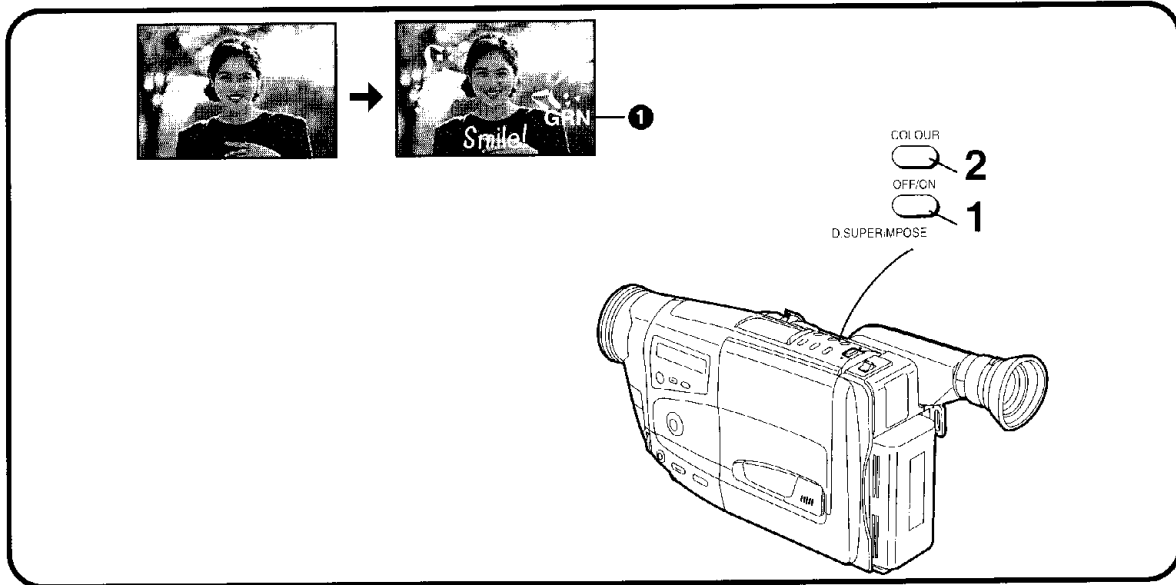

中文

選擇需要的題名色彩時

- 1** 按 [OFF/ON] 鈕，使題名出現。
- 2** 然後，重復按 [COLOUR] (色彩) 鈕，直至顯示出需要的色彩 **1**。
 - 題名用色彩將依下列順序進行改變：



ENGLISH

Selecting the Desired Colour for the Title

- 1** Press the [OFF/ON] Button to make the title appear.
- 2** Then, press the [COLOUR] Button repeatedly until the desired colour **1** is displayed.
 - The colours for the title change in the following order:

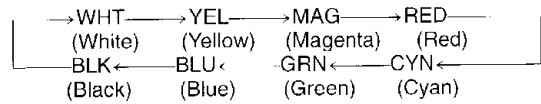

Выбор желаемого цвета титров

- 1 Нажмите кнопку [OFF/ON] для появления титров.
 - 2 Затем нажимайте повторно кнопку [COLOUR] до тех пор, пока не высветится делаемый цвет ❶.
- Цвета титров изменяются в следующем порядке:

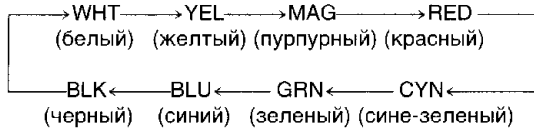

إختيار اللون المرغوب للعنوان

- 1 اضغط الزر [OFF/ON] لجعل العنوان يظهر.
 - 2 حينئذ، اضغط الزر [COLOUR] بصورة متكررة حتى يتم عرض اللون ❶ المرغوب.
- تتغير ألوان العنوان في الترتيب التالي:



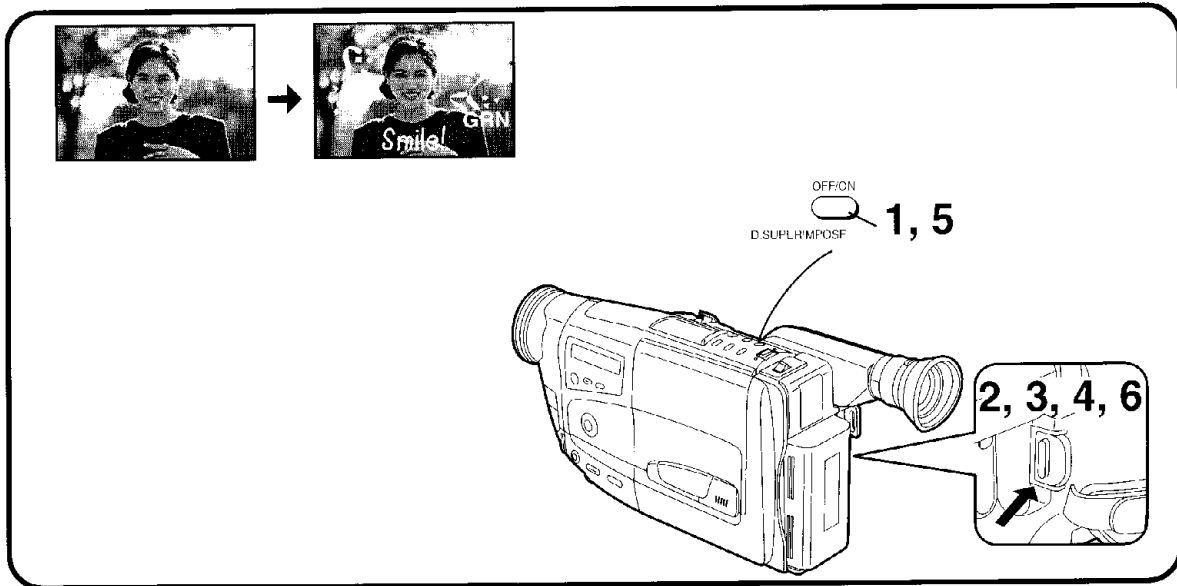

中文

將題名插入拍攝開頭時

- 1 按 [OFF/ON] 鈕，使題名出現。
 - 確認所示的色彩與想要的場景相配。如有必要，可以改變色彩 (→ 22)
- 2 按錄影開始 / 停止鈕，開始拍攝。
 - 想在場景的持續拍攝中使題名消失，請按 [OFF/ON] 鈕。
- 3 按錄影開始 / 停止鈕，停止拍攝。

將題名插入拍攝之中時

- 4 按錄影開始 / 停止鈕，開始拍攝。
- 5 在您打算插入題名之處，按 [OFF/ON] 鈕，使題名出現。
 - 想在場景的持續拍攝中使題名消失，請按 [OFF/ON] 鈕。
- 6 按錄影開始 / 停止鈕，停止拍攝。

- 如果在顯示您保存在數位影像存儲器中的題名的同時使用數位淡化 1、數位淡化 2 或數位淡化 3 功能，您可以使題名與畫面同時淡化。
- 即便您使用底片狀態，將題名儲存在數位圖像記憶中，當您將該題名插入拍攝之中時，它也不會以底片狀態出現。
- 關閉攝錄影機然後再打開時，與畫面一起顯示過的題名將不再出現。使其重新出現時，請按 [OFF/ON] 鈕。

ENGLISH

Inserting a Title at the Beginning of a Recording

- 1 Press the [OFF/ON] Button to make the title appear.
 - Confirm that the colour indicated is suitable for the intended scene. If necessary, change the colour (→ 122).
- 2 Press the Recording Start/Stop Button to start recording.
 - To make the title disappear while recording of the scene continues, press the [OFF/ON] Button.
- 3 Press the Recording Start/Stop Button to stop recording.

Inserting a Title During Recording

- 4 Press the Recording Start/Stop Button to start recording.
- 5 At the point where you want to insert the title, press the [OFF/ON] Button to make the title appear.
 - To make the title disappear while recording of the scene continues, press the [OFF/ON] Button.
- 6 Press the Recording Start/Stop Button to stop recording.

- By displaying the title which you stored in the digital image memory and using the Digital Fade 1, Digital Fade 2 or Digital Fade 3 Function, you can fade the title together with the picture.
- Even if you use the Nega Mode to store a title in the digital image memory, it does not appear in the Nega Mode when you insert it in a recording.
- After turning the Movie Camera off and then on again, the title that had been displayed in the picture is no longer displayed. To make it appear again, press the [OFF/ON] Button.

Вставление титров с начала записи

- 1** Нажмите кнопку [OFF/ON] для появления титров.
 - Убедитесь в том, что цвет титров подходит для выбранной сцены. Если необходимо, измените цвет (→ 123).
- 2** Нажмите кнопку Старт/Стоп записи для инициирования записи.
 - Для гашения титров во время продолжения записи сцены нажмите кнопку [OFF/ON].
- 3** Нажмите кнопку Старт/Стоп записи для остановки записи.

Вставление титров во время записи

- 4** Нажмите кнопку Старт/Стоп записи для инициирования записи.
- 5** В точке, в которой Вы хотите вставить титры, нажмите кнопку [OFF/ON] для появления титров.
 - Для гашения титров во время продолжения записи сцены нажмите кнопку [OFF/ON].
- 6** Нажмите кнопку Старт/Стоп записи для остановки записи.
 - При высвечивании титров, которые хранятся в памяти цифровых изображений, и использовании функции цифрового введения/выведения изображения и звука 1, цифрового введения/выведения изображения и звука 2 или цифрового введения/выведения изображения и звука 3, Вы можете плавно вводить/выводить титры вместе с изображением.
 - Даже если Вы используете режим негатива для сохранения титров в памяти цифровых изображений, они не появляются в режиме негатива, когда Вы вставите их в запись.
 - После выключения видеокамеры и её повторного включения титры, высвечиваемые на изображении, больше не высвечиваются. Для их повторного появления нажмите кнопку [OFF/ON].

إدخال عنوان في بداية التسجيل

- 1** اضغط الزر [OFF/ON] لجعل العنوان يظهر.
 - تأكد من أن اللون المبين يكون مناسباً من أجل المنظر المقصود. عند الضرورة، قم بتغيير اللون (→ 123).
 - 2** اضغط زر بدء/إيقاف التسجيل لبدء التسجيل.
 - لجعل العنوان يختفي أثناء إستمرار تسجيل المنظر، اضغط الزر [OFF/ON].
 - 3** اضغط زر بدء/إيقاف التسجيل لإيقاف التسجيل.
- إدخال عنوان أثناء التسجيل**
- 4** اضغط زر بدء/إيقاف التسجيل لبدء التسجيل.
 - 5** عند النقطة التي تريد فيها إدخال العنوان.
 - لكي تجعل العنوان يختفي أثناء إستمرار تسجيل المنظر، اضغط الزر [OFF/ON].
 - 6** اضغط زر بدء/إيقاف التسجيل لإيقاف التسجيل.

- عن طريق عرض العنوان الذي قمت بتخزينه في ذاكرة الصورة الرقمية واستخدام وظيفة الإظهار والإخفاء التدريجي الرقمي للصورة والصوت 1، الإظهار والإخفاء التدريجي الرقمي للصورة والصوت 2 أو الإظهار والإخفاء التدريجي الرقمي للصورة والصوت 3، يمكنك أن تقوم بإظهار أو إخفاء العنوان مع الصورة تدريجياً.
- حتى إذا استخدمت وضع التسجيل السلبي لتخزين عنوان في ذاكرة الصورة الرقمية، فإنه لا يظهر في وضع التسجيل السلبي عندما تقوم بإدخاله في تسجيل ما.
- بعد إدارة كاميرا الفيديو السينمائية إلى وضع القفل ثم إلى وضع التشغيل مرة أخرى، لا يتم عرض العنوان الذي كان معروضاً في الصورة لجعله يظهر مرة أخرى، اضغط الزر [OFF/ON].

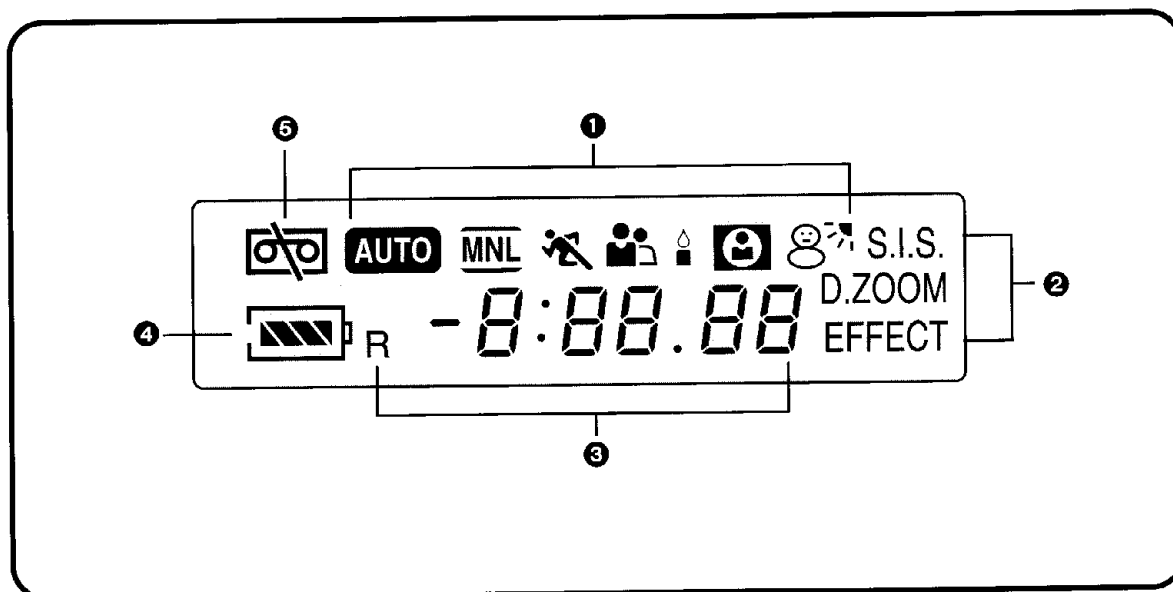

中文

多信息窗

攝錄影機側部的液晶顯示窗使您可以在一瞬間確認所選擇的設定和其他信息。

上述示意圖中的指示只是用來幫助進行說明的，實際顯示的指示可能會稍有不同。

1 自動曝光選擇

AUTO :	自動狀態
MNL :	手動狀態
	運動狀態
	素描特寫狀態
	弱光狀態
	聚光燈狀態
	碎浪和雪地狀態

2 數位效果

S.I.S. :	超級數位畫面穩定狀態
D.ZOOM :	數位變焦狀態
EFFECT :	數位效果狀態

3 剩餘電池操作時間 / 磁帶計時 / 錯誤符號

使用電池供電時，顯示剩餘電池操作時間。
使用交流轉接器時，顯示磁帶計時。
發生故障時，顯示[F]指示和一個兩位數。(→148)
顯示的剩餘電池操作時間為近似值，其精確值會隨環境溫度和電池溫度而發生變化。

4 剩餘電池電力

5 錄影帶警告

當插入無保險片的錄影帶或無錄影帶插入時，此指示閃爍。

ENGLISH

Multi Info Window

The LCD window on the side of the Movie Camera lets you confirm the selected settings and other information at a glance.

The indications in the above illustration are for explanation purposes only, and the actual indications may be somewhat different.

1 Programme AE

AUTO :	Auto Mode
MNL :	Manual Mode
	Sports Mode
	Portrait Mode
	Low Light Mode
	Spotlight Mode
	Surf & Snow Mode

2 Digital Effects

S.I.S.:	Super Image Stabilizer Mode
D.ZOOM:	Digital Zoom Mode
EFFECT:	Digital Effect Mode

3 Remaining Battery Operation Time/Tape Counter/ Error Cord

When using the Battery, the approximate remaining battery operation time is displayed.

When using the AC Adaptor, the tape counter is displayed.

When some malfunction has occurred, the [F] indication together with a 2-digit number appears. (→ 148)

The remaining battery operation time shown is an approximation. The precision varies according to the ambient temperature and the temperature of the Battery.

4 Remaining Battery Power





5 Cassette Warning

This indication flashes when the cassette with broken-out erasure prevention tab is inserted or no cassette is inserted.

Окно мульти-информации

ЖКИ окно на боковой панели видеокамеры позволяет Вам подтверждать выбранные установки и другую информацию, просто взглянув на него. Индикации на вышеприведенном рисунке даны только с целью объяснения, и действительные индикации могут быть несколько отличными.

1 Программа автоматической экспозиции

AUTO :	Автоматический режим
MNL :	Ручной режим
 :	Режим спорта
 :	Режим портрета
 :	Режим низкой освещенности
 :	Режим прожекторов
 :	Режим прибора и снега

2 Цифровые эффекты

S.I.S.:	Режим суперстабилизатора изображения
D.ZOOM:	Режим цифровой трансфокации
EFFECT:	Режим цифровых эффектов

3 Оставшееся время Функционирования батареи/счетчик ленты/код сбоя

При использовании батареи высвечивается приблизительно оставшееся время функционирования батареи.
При использовании адаптера переменного тока высвечивается счетчик ленты.
Если произошла неисправность, появляется индикация [F] вместе с 2-значным номером. (→ 149)
Оставшееся время функционирования батареи показывается приблизительно. Точность изменяется в зависимости от окружающей температуры и от температуры батареи.

4 Оставшаяся энергия батареи





5 Предупреждение о кассете

Эта индикация мигает, когда вставлена кассета с выломанным язычком предохранения записи от стирания, или кассета не вставлена.

نافذة المعلومات المتعددة

تمتلك نافذة البلورات السائلة LCD الموجودة على جانب كاميرا الفيديو السينمائية من تأكيد أوضاع التهيئة المختارة والمعلومات الأخرى في لمحة بصر. البيانات التي في الرسم التوضيحي السابق من أجل أغراض الشرح فقط، وقد تختلف البيانات الفعلية إلى حد ما.

1 التعريض الأوتوماتيكي AE المبرمج

AUTO :	الوضع الأوتوماتيكي
MNL :	الوضع اليدوي
 :	وضع الألعاب الرياضية
 :	وضع الصورة
 :	وضع الإضاءة المنخفضة
 :	وضع الضوء الكاشف
 :	وضع أمواج الشاطئ والجليد

2 التأثيرات الرقمية

S.I.S.:	وضع موازن الصورة سوير
D.ZOOM:	وضع الزوم الرقمي
EFFECT:	وضع التأثير الرقمي

3 وقت تشغيل البطارية المتبقي/عداد الشريط/رمز الخطأ

عند استخدام البطارية، يتم عرض وقت تشغيل البطارية المتبقي التقريبي.
عند استخدام محول التيار الكهربائي المتردد، يتم عرض عداد الشريط.
عند حدوث خلل ما بالوظيفة، يظهر البيان [F] مع رقمين (→ 149)
وقت تشغيل البطارية المتبقي تقريبي، تختلف الدقة طبقاً لدرجة حرارة الجو ودرجة حرارة البطارية.

4 قدرة البطارية المتبقية

5 عذير الشريط

ييومض البيان عند إدخال شريط كاسيت بلسان منع المحو مكسور أو عند عدم إدخال أي شريط كاسيت.

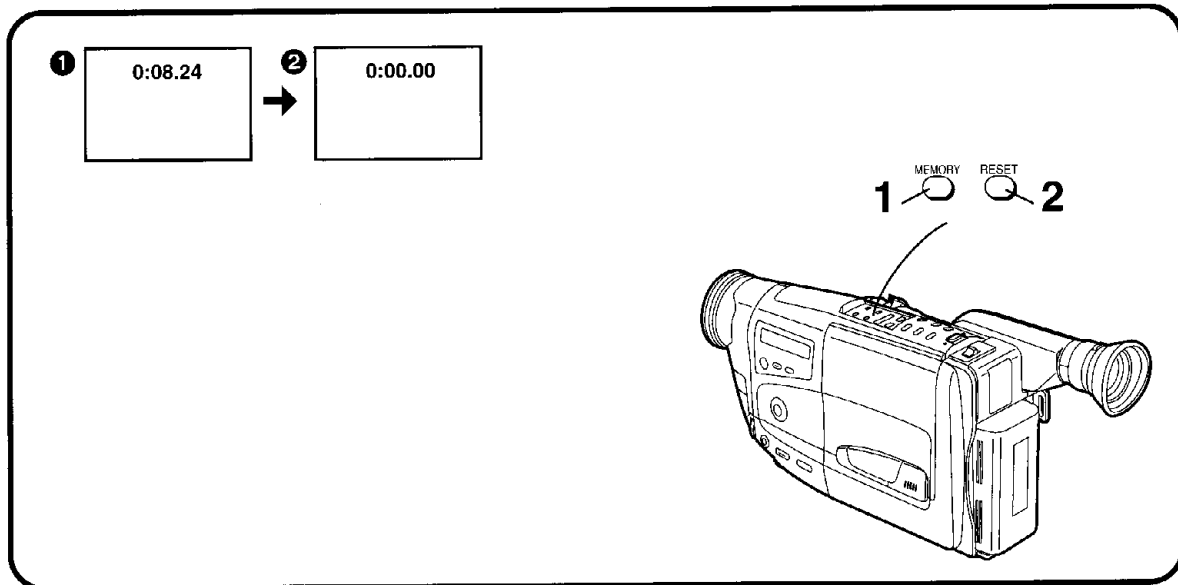

中文

使用磁帶計時指示時

磁帶計時器便於下列兩個目的：檢查用過的磁帶時間(下述)和使用記憶停止功能(→132)

檢查用過的磁帶時間時

用過的磁帶時間指示將顯示拍攝或放影中已經過的時間。

- 1 反復按 [MEMORY] (記憶) 鈕，直至電子尋像器中出現已用過磁帶時間指示 ①。
- 2 開始拍攝或放影之前，按 [RESET] (復位) 鈕，使已用過磁帶時間指示復位到 [0:00.00] ②。
 - 開始拍攝或放影時，將以小時、分鐘和秒鐘來表示用過的磁帶時間。在播放沒有錄影的部分時，該指示不會改變。
 - 取出錄影帶或者取下電池後，該指示將自動復位到 [0:00.00]
 - 當您倒帶超過磁帶計時位置[0:00.00]時，磁帶計時指示的前面會出現負號[-]。

ENGLISH

Using the Tape Counter Indication

The Tape Counter Indication is convenient for the following 2 purposes: For Checking the Elapsed Tape Time (described below), for Using the Memory Stop Function (→ 132).

Checking the Elapsed Tape Time

The Elapsed Tape Time Indication shows the amount of time that has elapsed during recording or playback.

- 1 Press the [MEMORY] Button repeatedly until the Elapsed Tape Time Indication ① is displayed.
- 2 Press the [RESET] Button before starting to record or play back to reset the Elapsed Tape Time Indication to [0:00.00] ②.
 - When recording or playback starts, the elapsed tape time is indicated in hours, minutes and seconds. During playback of parts of the tape on which no recording has been made, this indication does not change.
 - Taking out the cassette or removing the Battery automatically resets the indication to [0:00.00].
 - If you rewind the tape further than the tape counter position [0:00.00], the minus sign [-] appears in front of the Tape Counter Indication.

Использование индикации счетчика ленты

Индикация счетчика ленты удобна для следующих целей: для проверки времени, истекшего на ленте, и для использования функции остановки по памяти (→ 133).

Проверка времени, истекшего на ленте

Индикация времени, истекшего на ленте, показывает количество времени, которое истекло во время записи или воспроизведения.

1 Нажимайте повторно кнопку [MEMORY] до тех пор, пока в искателе не появится индикация времени, истекшего на ленте ①.

2 Нажмите кнопку [RESET] перед началом записи или воспроизведения для сброса индикации времени, истекшего на ленте, на [0:00.00] ②.

- Когда начинается запись или воспроизведение, время, истекшее на ленте, высвечивается в часах, минутах и секундах. Во время воспроизведения частей ленты, на которые запись не выполнялась, эта индикация не изменяется.
- При вынимании кассеты или удалении батареи индикация автоматически сбрасывается на [0:00.00].
- Если Вы перематываете ленту дальше, чем позиция счетчика ленты [0:00.00], перед индикацией счетчика ленты появляется знак минус [-].

إستخدام بيان عداد الشريط

بيان عداد الشريط ملائم من أجل الغرضين التاليين: من أجل مراجعة وقت الشريط المنقضي (موصوف للأسفل)، ومن أجل وظيفة الإيقاف بالذاكرة (133 →).

مراجعة وقت الشريط المنقضي

يوضح بيان وقت الشريط المنقضي مقدار الوقت الذي إنقضى أثناء التسجيل أو إعادة العرض.

1 اضغط الزر [MEMORY] بصورة متكررة حتى يوضع بيان وقت الشريط المنقضي ①.

2 اضغط الزر [RESET] قبل بدء التسجيل أو إعادة العرض لإعادة تهيئة بيان وقت الشريط المنقضي إلى الصفر [0:00.00] ②.

- عندما يبدأ التسجيل أو إعادة العرض، يبين وقت الشريط المنقضي بالساعات، والدقائق، والثواني. أثناء إعادة عرض أجزاء الشريط التي تم عليها التسجيل، لا يتغير هذا البيان.
- إخراج الكاسيت أو نزع البطارية يعيد تهيئة البيان أوتوماتيكياً إلى الصفر [0:00.00].
- إذا قمت بترجيع الشريط إلى أبعد من موضع عداد الشريط [0:00.00]، تظهر علامة ناقص [-] أمام بيان عداد الشريط.

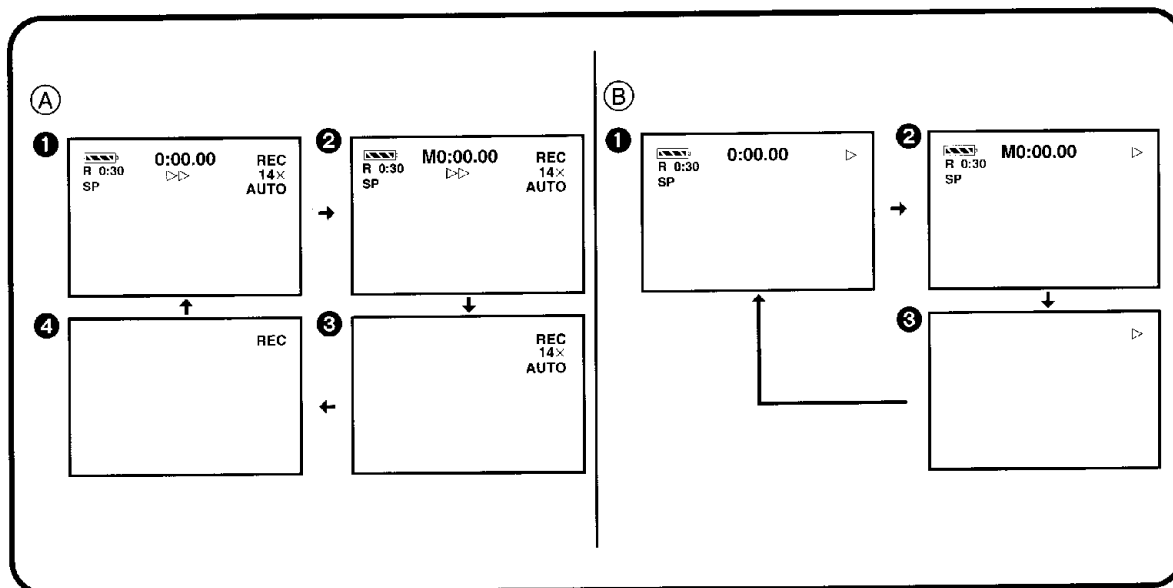

中文

■ 磁帶計時器指示的改變

每次按[MEMORY](記憶)鈕，磁帶計時器指示將如下所示進行改變：

在拍攝、拍攝暫停和放影停止狀態下 (A)

- 1 已過磁帶時間指示 (初始設定)
- 2 記憶停止指示和已過磁帶時間指示 (→132)
- 3 無計時器指示 (在此狀態下，僅會出現下列指示：操作狀態指示、警告/報警指示、自動曝光選擇狀態指示、手動聚焦狀態指示、手動白色平衡狀態指示和變焦倍率指示。然而，當打開攝錄影機時，所有的指示會出現幾秒鐘，以告訴您選擇了什麼設定。)
- 4 無計時器指示 (在此狀態下，僅會出現操作狀態指示和警告/報警指示。然而，當打開攝錄影機時，所有的指示會出現幾秒鐘，以告訴您選擇了什麼設定。)

放影中 (B)

- 1 已過磁帶時間指示 (初始設定)
- 2 記憶停止指示和已過磁帶時間指示 (→132)
- 3 無計時器指示 (在此狀態下，僅會出現操作狀態指示和警告/報警指示。)

ENGLISH

■ Changing the Tape Counter Indication

Every press of the [MEMORY] Button changes the Tape Counter Indication in the following order:

During Recording, Recording Pause and in the Playback Stop Mode (A)

- 1 Elapsed Tape Time Indication (initial setting)
- 2 Memory Stop Indication and Elapsed Tape Time Indication (→ 132)
- 3 No Counter Indication (In this mode, only the following indications can appear: Operation Mode Indications, Warning/Alarm Indications, Programme AE Mode Indications, Manual Focus Mode Indication, Manual White Balance Mode Indication and Zoom Magnification Indication. However, when turning on the Movie Camera, all indications appear for a few seconds to inform you of the selected settings.)
- 4 No Counter Indication (In this mode, only the Operation Mode Indications and Warning/Alarm Indications can appear. However, when turning on the Movie Camera, all indications appear for a few seconds to inform you of the selected settings.)

During Playback (B)

- 1 Elapsed Tape Time Indication (initial setting)
- 2 Memory Stop Indication and Elapsed Tape Time Indication (→ 132)
- 3 No Counter Indication (In this mode, only the Operation Mode Indications and Warning/Alarm Indications can appear.)

■ **Изменение индикации счетчика ленты**
При каждом нажатии кнопки [MEMORY] индикация счетчика ленты изменяется в следующем порядке:

Во время записи, паузы записи и в режиме остановки воспроизведения (A)

- 1 Индикация истекшего времени на ленте (начальная установка)
- 2 Индикация остановки по памяти и индикация истекшего времени на ленте (→ 133)
- 3 Индикация счетчика отсутствует (В этом режиме могут появляться только следующие индикации: индикации функционального режима, индикации предостережения/предосторожности, индикации программы автоматической экспозиции, индикация режима ручной фокусировки, индикация режима ручного баланса белого и индикация увеличения трансфокатора. Однако при включении видеокамеры все индикации появляются в течение нескольких секунд для информирования Вас о выбранных установках.)
- 4 Индикация счетчика отсутствует (В этом режиме могут появляться только индикации функционального режима и индикации предостережения/предосторожности. Однако при включении видеокамеры все индикации появляются в течение нескольких секунд для информирования Вас о выбранных установках.)

Во время воспроизведения (B)

- 1 Индикация истекшего времени на ленте (начальная установка)
- 2 Индикация остановки по памяти и индикация истекшего времени на ленте (→ 133)
- 3 Индикация счетчика отсутствует (В этом режиме могут появляться только индикации функционального режима и индикации предостережения/предосторожности.)

تغيير بيان عداد الشريط

كل ضغطة للزر [MEMORY] يغير بيان عداد الشريط في الترتيب التالي:

أثناء التسجيل، الإيقاف المؤقت للتسجيل وفي وضع إيقاف إعادة العرض (A).

- 1 بيان وقت الشريط المنقضي (التهيئة الأولية)
 - 2 بيان الإيقاف بالذاكرة وبيان وقت الشريط المنقضي (→ 133)
 - 3 بدون بيان عداد
(في هذا الوضع، يمكن أن تظهر البيانات التالية فقط، بيانات وضع التشغيل، بيانات التحذير/التنبيه، بيانات وضع التعريض الأوتوماتيكي AE المبرمج، بيان وضع الضبط اليدوي للتركيز البؤري، بيان وضع الضبط اليدوي لتوازن البياض، وبيان تكبير الزوم. مع ذلك، عند إدارة كاميرا الفيديو السينمائية إلى وضع التشغيل، تظهر كل البيانات لعدة ثواني لإحاطتك علماً بأوضاع التهيئة المختارة.)
 - 4 بدون بيان عداد
(في هذا الوضع، يمكن أن تظهر فقط بيانات وضع التشغيل، وبيانات التحذير/التنبيه، مع ذلك، عند إدارة كاميرا الفيديو السينمائية إلى وضع التشغيل، تظهر كل البيانات لعدة ثواني لإحاطتك علماً بأوضاع التهيئة المختارة.)
- أثناء إعادة العرض (B)
- 1 بيان وقت الشريط المنقضي (التهيئة الأولية)
 - 2 بيان الإيقاف بالذاكرة وبيان وقت الشريط المنقضي (→ 133)
 - 3 بدون بيان عداد
(في هذا الوضع، يمكن أن تظهر فقط بيانات وضع التشغيل، وبيانات التحذير/التنبيه.)

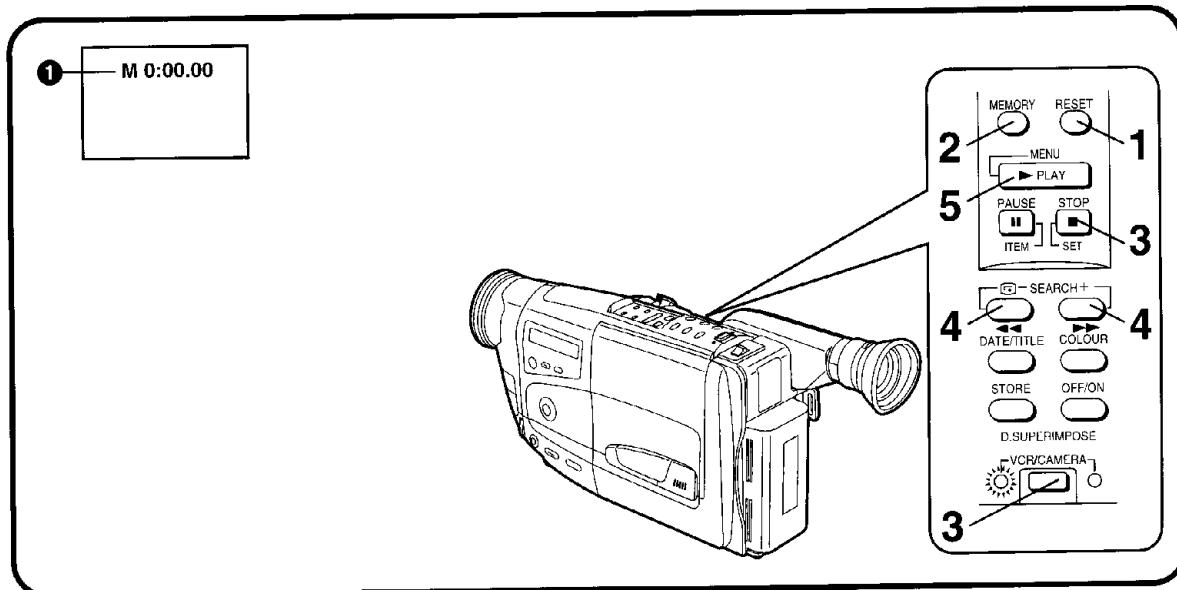

中文

使用記憶停止功能時

該功能便於在拍攝或放影中臨時給錄影帶位置作上標記，使您以後能夠再次簡單地尋找到該位置，以進行放影。

- 1 拍攝或放影中，在您需要的錄影帶位置處，按 [RESET] 鈕，使用過磁帶時間復位到 [0:00.00]。
- 2 按 [MEMORY] (記憶) 鈕，使記憶停止指示 [M] ① 出現在用過的磁帶計時指示的前面。
 - [M] 意思為記憶。
- 3 在放影中：
 - 按 [STOP] 鈕，停止放影。
 - 在拍攝中：
 - 按開始/停止鈕，將攝錄影機切換至拍攝暫停狀態。然後，按 [VCR/CAMERA] (錄放影機/攝錄影機) 鈕，將攝錄影機切換至 VCR 狀態 [VCR] 燈亮起)。
- 4 按 [▶▶] 或 [◀◀] 鈕。
 - 磁帶會自動停止在大約 [M0:00.00] 位置。
- 5 按 [PLAY] (放影) 鈕，開始放影。

ENGLISH

Using the Memory Stop Function

This function is convenient for temporarily marking a tape position during recording or playback so that you can easily find it again later for playback.

- 1 Press the [RESET] Button during recording or playback at the desired tape position to reset the Elapsed Tape Time Indication to [0:00.00].
- 2 Press the [MEMORY] Button so that the Memory Stop Indication [M] ① appears in front of the Elapsed Tape Time Indication.
 - [M] means Memory.
- 3 During playback:
 - Press the [STOP] Button to stop playback.
 - During recording:
 - Press the Recording Start/Stop Button to switch the Movie Camera over to the Recording Pause Mode. Then, press the [VCR/CAMERA] Button to switch the Movie Camera over to the VCR Mode (the [VCR] Lamp lights.)
- 4 Press the [▶▶] or [◀◀] Button.
 - The tape automatically stops approximately at the [M0:00.00] position.
- 5 Press the [PLAY] Button to start playback.

Использование функции остановки по памяти

Эта функция является удобной для временной маркировки позиции ленты во время записи или воспроизведения так, что позднее, при воспроизведении, Вы можете легко найти её снова.

- 1** Нажмите кнопку [RESET] во время записи или воспроизведения в желаемой позиции ленты для сброса индикации времени, истекшего на ленте на [0:00.00].
- 2** Нажмите кнопку [MEMORY] так, чтобы перед индикацией времени, истекшего на ленте, появилась индикация остановки по памяти [M] ①.
 - [M] означает "память".
- 3** Во время воспроизведения: Нажмите кнопку [STOP] для остановки воспроизведения.
Во время записи:
Нажмите кнопку Старт/Стоп записи для переключения видеокамеры в режим паузы записи. Затем нажмите кнопку [VCR/CAMERA] для переключения видеокамеры в режим VCR (высвечивается лампа [VCR]).
- 4** Нажмите кнопку [▶▶] или [◀◀].
 - Лента автоматически остановится приблизительно в позиции [M0:00.00].
- 5** Нажмите кнопку [PLAY] для инициирования воспроизведения.

إستخدام وظيفة الإيقاف بالذاكرة

هذه الوظيفة مفيدة من أجل التحديد المؤقت لموضع شريط ما أثناء التسجيل أو إعادة العرض بحيث يمكنك أن تجده بسهولة مرة أخرى فيما بعد من أجل إعادة العرض.

- 1** اضغط الزر [RESET] أثناء التسجيل أو إعادة العرض عند موضع الشريط المرغوب لإعادة تهيئة بيان وقت الشريط المنقضي إلى [0:00.00].
- 2** اضغط الزر [MEMORY] بحيث يظهر بيان الإيقاف بالذاكرة [M] ① أمام بيان وقت الشريط المنقضي.
• [M] يعني الذاكرة.
- 3** أثناء إعادة العرض:
اضغط الزر [STOP] لإيقاف إعادة العرض.
أثناء التسجيل:
اضغط زر بدء/إيقاف التسجيل لتحويل كاميرا الفيديو السينمائية إلى وضع الإيقاف المؤقت للتسجيل. عندئذ، اضغط الزر [VCR/CAMERA] لتحويل كاميرا الفيديو السينمائية إلى الوضع VCR. (تضئ الللمبة [VCR]).
- 4** اضغط الزر [▶▶] أو [◀◀].
• يتوقف الشريط أوتوماتيكياً عند الموضع [M0:00.00] تقريباً.
- 5** اضغط الزر [PLAY] لبدء إعادة العرض.

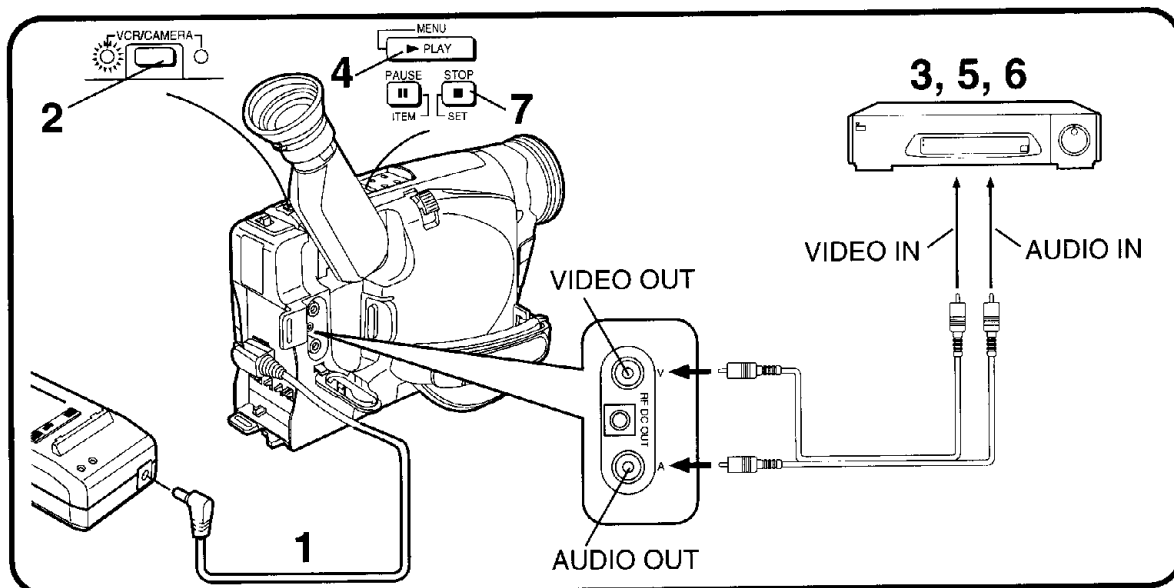

中文

拷貝 (複製)

連接音頻/影像纜線(附件)時，可以用該攝錄影機，將已錄的錄影帶複製在VCR上。

- 1 連接交流轉接器。
- 2 將已錄錄影帶裝入攝錄影機，使其處於[VCR]狀態。
- 3 將未錄錄影帶插入VCR(錄放影機)，使其處於錄影暫停狀態。
- 4 開始攝錄影機的放影。
- 5 開始VCR的錄影。

在到達原來拍攝的結尾時：

- 6 停止VCR的錄影。
- 7 停止攝錄影機的放影。

- 由於拷貝錄影帶的畫面質量略有降低，所以建議您選擇標準速度(SP狀態)進行拷貝。(SP意思為標準放影。)
- 如果您的VCR具備編輯開關，請將其啟動。這樣，便可確保拷貝錄影帶的最佳畫面質量。

ENGLISH

Dubbing (Copying)

By connecting the AV Cable (supplied), you can copy the cassette recorded with this Movie Camera onto a VCR.

- 1 Connect the AC Adaptor.
 - 2 Insert the recorded cassette into the Movie Camera and put it in the VCR Mode.
 - 3 Insert an unrecorded cassette into the VCR and put it in the Recording Pause Mode.
 - 4 Start playback on the Movie Camera.
 - 5 Start recording on the VCR.
- After reaching the end of the original recording:
- 6 Stop recording on the VCR.
 - 7 Stop playback on the Movie Camera.

- As the picture quality on the dubbed cassette is slightly reduced, we recommend that you select the standard speed (SP Mode) on the VCR for dubbing. (SP means Standard Play.)
- If your VCR is equipped with an Edit Switch, turn it on to ensure optimum picture quality of the dubbed cassette.

Перезапись (копирование)

Путем подсоединения аудио/видео кабеля (поставляется) Вы можете скопировать кассету, записанную с помощью этой видеокамеры, на ВКМ.

- 1 Подсоедините адаптер переменного тока.
- 2 Вставьте записанную кассету в видеокамеру и переключите видеокамеру в режим [VCR].
- 3 Вставьте незаписанную кассету в ВКМ и переведите его в режим паузы записи.
- 4 Иницируйте воспроизведение на видеокамере.
- 5 Иницируйте запись на ВКМ.

После достижения конца оригинальной записи:

- 6 Остановите воспроизведение на ВКМ.
- 7 Остановите воспроизведение на видеокамере.

- Так как качество изображения на перезаписанной кассете слегка ухудшается, рекомендуется выбрать на ВКМ для перезаписи стандартную скорость (режим SP).
([SP]) означает "стандартное воспроизведение".
- Если Ваш ВКМ снабжен переключателем редактирования, включите его для обеспечения оптимального качества изображения на записанной кассете.

الدبلجة (النسخ)

عن طريق توصيل كبل الصوت والصورة (المرفق)، يمكنك أن تنسخ الشريط المسجل بكاميرا الفيديو السينمائية هذه على مسجل فيديو كاسيت.

- 1 قم بتوصيل محول التيار المتردد.
- 2 أدخل الكاسيت المسجل في كاميرا الفيديو السينمائية وضعها في وضع مسجل الفيديو كاسيت VCR.
- 3 أدخل الكاسيت غير المسجل في مسجل الفيديو كاسيت وضعه في وضع الإيقاف المؤقت للتسجيل.
- 4 إبدأ إعادة العرض بكاميرا الفيديو السينمائية.
- 5 إبدأ التسجيل بمسجل الفيديو كاسيت.
بعد الوصول إلى نهاية التسجيل الأصلي.
- 6 أوقف التسجيل بمسجل الفيديو كاسيت.
- 7 أوقف إعادة العرض بكاميرا الفيديو السينمائية.

• حيث أن جودة الصورة بالكاسيت المنسوخ تكون منخفضة قليلاً، نوصي باستخدام السرعة القياسية (الوضع SP) بمسجل الفيديو كاسيت من أجل النسخ.

(SP) يعني سرعة التشغيل القياسية)

• إذا كان مسجل الفيديو كاسيت الخاص بك مجهزاً بمفتاح التنقيح، أدركه إلى وضع التشغيل لضمان جودة الصورة المثلى للكاسيت المنسوخ.

Меры предосторожности, техническая информация и т.д.

Установленный производителем в порядке п. 2 ст. 5 Федерального закона РФ "О защите прав потребителей" срок службы данного изделия равен 7 годам с даты производства при условии, что изделие используется в строгом соответствии с настоящей инструкцией по эксплуатации и применимыми техническими стандартами.

Меры предосторожности

Меры предосторожности для видеокамеры

В случае ненормальной работы (например, когда из аппарата выходит дым или необычный запах) немедленно прекратите его использование и проконсультируйтесь с квалифицированным специалистом по техобслуживанию.

■ Для предотвращения пожара, поражения электрическим током и неисправности соблюдайте следующие пункты:

- Не разбирайте и не переделывайте видеокамеру.
- Предохраняйте от брызг воды и песка.
- Не вставляйте в неё никакие посторонние предметы.
- Во время использования не закрывайте её одеждой.
- Не подвергайте её сильным вибрациям или механическим толчкам.
- Не используйте её в местах с наличием маслянистых паров и избытком пыли.
- Прекратите пользование видеокамерой при приближении грозы.
(Если используется адаптер переменного тока, отключите его от розетки сетевого питания, соблюдая осторожность, чтобы не коснуться металлических частей.)
- Не используйте её вблизи намагниченного оборудования.
- Не используйте её вблизи радио или ТВ.
- Не используйте её с кассетным отсеком, обращенным вниз.
- Не направляйте объектив или искатель прямо на солнце; объектив собирает лучи, и результирующее нагревание может привести к деформации внутренних высокоточных частей и непоправимому повреждению видеокамеры.
- Не оставляйте видеокамеру в закрытом автомобиле.
Внутренняя температура в салоне автомобиля становится выше ожидаемой, и это может привести к повреждению видеокамеры.
- Не промывайте её водой. Вода может затечь в видеокамеру и вызвать поражение электрическим током или пожар.
- Не используйте для чистки чистящую жидкость, бензин, растворитель или другие химикаты. Они могут не только изменить цвет и повредить поверхность корпуса, но и увеличить опасность пожара, особенно у открытого огня или нагревателя.

■ Меры предосторожности при хранении видеокамеры

Перед хранением следует вынуть кассету и батарею. Избегайте хранения в следующих местах:

- В местах с повышенной температурой и относительной влажностью. Рекомендуемая температура: 15°C–25°C. Рекомендуемая влажность: 40%–60%.
- В местах, подверженных воздействию прямых солнечных лучей.
- В непосредственном контакте с резиной или пластмассовыми изделиями в течение продолжительного времени.
- В местах, доступных для детей.

Меры предосторожности для адаптера переменного тока

■ Соблюдайте следующие пункты:

- Используйте его только с определенной видеокамерой и батареей.
- Не прикасайтесь к адаптеру переменного тока мокрыми руками.
При отключении сетевого шнура питания следует держать его за вилку, а не за шнур.
- Не следует излишне перегибать шнуры или переделывать их.
- Не используйте адаптер очень близко к радио, ТВ и т.п.

إحتياطات، ومعلومات فنية، إلخ.

إحتياطات

إحتياطات من أجل إستخدام كاميرا الفيديو السينمائية.

في حالة حدوث تشغيل غير عادي (على سبيل المثال، إذا انبعث منها دخان أو رائحة غير عادية)، قم بإيقاف تشغيل الوحدة في الحال واستشر فني الخدمة المؤهل.

■ لمنع الحرق، الصدمة الكهربائية والعطل. لاحظ النقاط التالية:

- لا تفك كاميرا الفيديو السينمائية أو تحدث أية تعديلات بها.
- قم بالوقاية ضد رش الماء والرمل.
- لا تقم بإدخال أية أشياء غريبة فيها.
- لا تغطها بقماش أثناء الإستخدام.
- لا تعرضها لاهتزازات قوية أو لصدمات ميكانيكية.
- لا تستخدمها في الأماكن التي بها دخان زيتي وكثيرة الغبار.
- عند اقتراب عاصفة برق، أوقف إستخدام كاميرا الفيديو السينمائية، (إذا كنت تستخدم محول التيار المتردد، إفضله من مقبس توصيل التيار المتردد مراعباً الحرص ألا تلمس أية أجزاء معدنية).
- لا تستخدمها بالقرب من معدات مغلقة.
- لا تستخدمها بالقرب من التلفيزيون أو الراديو.
- لا تستخدمها مع وجود حجرة الكاسيت متجهة للأسفل.
- لا توجه العدسة أو المعين للشمس مباشرة، فالعدسة تجمع الضوء وقد تؤدي الحرارة الناتجة إلى تشويه الأجزاء الداخلية الدقيقة وتسبب تلفاً غير قابل للإصلاح لكاميرا الفيديو السينمائية.
- لا تتركها بداخل سيارة مغلقة في يوم صيفي.
تصبح درجة حرارة السيارة مرتفعة جداً بدرجة أعلى مما تتصور، وهذا قد يتلف كاميرا الفيديو السينمائية.
- لا تغسلها بالماء.
- قد يتسرب الماء إلى داخل كاميرا الفيديو السينمائية ويسبب صدمة كهربائية أو حرق.
- لا تستخدم سائل تنظيف، بززين، مخفف الدهان أو كيمويات أخرى من أجل التنظيف، إنها قد لا تؤدي إلى تغيير اللون وتلف سطح بدن كاميرا الفيديو السينمائية فقط، بل أيضاً يزيد من خطورة الحرق إذا وجد لهب مكشوف أو مدفأة بالقرب منها.

■ إحتياطات من أجل تخزين كاميرا الفيديو السينمائية

إحرص على إخراج الكاسيت ونزع البطارية من الكاميرا قبل تخزينها.
تجنب الأماكن التالية:

- الأماكن ذات درجة الحرارة والرطوبة النسبية العالية.
- درجة الحرارة الموصى بها: 15°C – 25°C
- درجة الرطوبة النسبية الموصى بها: 40% – 60%
- الأماكن المعرضة لضوء الشمس المباشر.
- في تلامس مباشر مع المنتجات المصنوعة من المطاط أو البلاستيك لمدة طويلة.
- في متناول أيدي الأطفال.

إحتياطات من أجل محول التيار المتردد

■ لاحظ النقاط التالية:

- إستخدمه فقط من أجل كاميرا الفيديو السينمائية والبطارية المحددة.
- لا تتداوله بيدتين مبلتين.
- لفصل كبل توصيل التيار المتردد، إحرص على جذبته بمسك الفيشة، وليس بجذب الكبل نفسه.
- لا تثني الكبلات بعنف ولا تحدث أي تعديل بها.
- لا تشغله بالقرب من الراديو أو التلفيزيون: إلخ.

Меры предосторожности для батарей

Генерация электрической энергии в батарее происходит путем химической реакции. Неправильное обращение с батареей может привести к утечке электролита, повышенному нагреванию, пожару или взрыву.

■ Соблюдайте следующие пункты:

- Для зарядки батареи обязательно используйте только определенный адаптер переменного тока или автомобильное зарядное устройство и используйте эту батарею только для данной видеокамеры.
- После окончания использования видеокамеры следует удалить батарею. Если Вы оставите батарею присоединенной к видеокамере, будет потребляться небольшой ток, даже если переключатель [POWER] повернут к видеокамере, и это приводит к сокращению срока службы батареи. Оставление батареи, присоединенной к видеокамере в течение длительного времени, может настолько сильно разрядить её, что повторная зарядка может стать невозможной.
- Не допускайте контакта с клеммами батареи металлических предметов таких, как ключи и цепочки. Может возникнуть короткое замыкание, и выделяющаяся теплота может стать причиной взрыва батареи. Будьте особенно осторожны, когда храните или переносите батарею в сумке.
- Не деформируйте и не переделывайте батарею.
- Если время функционирования, даже после зарядки должным образом, слишком коротко для нормального использования, срок службы батареи истек.
- Если батарея перегрелась, активизируется защитная функция, и она на время прерывает функционирование батареи.
- Не бросайте батарею в огонь. Это может привести к её взрыву.

■ Меры предосторожности для хранения батареи

Избегайте хранения в следующих местах, так как это может сократить срок службы батареи:

- Местах с повышенной температурой и высокой относительной влажностью
Рекомендуемая температура: 15°C–25°C
Рекомендуемая относительная влажность: 40%–60%
- Местах с наличием маслянистых паров и избытком пыли
Клеммы батареи могут покрыться ржавчиной.
- Если Вы собираетесь хранить батарею в течение длительного времени, выполните операцию воспроизведения или другие операции для полного использования заряда, оставшегося в батарее. Затем удалите её из видеокамеры и положите на хранение. Мы рекомендуем, чтобы Вы реактивировали батарею около одного раза в год путем её зарядки, а затем полного использования заряда перед повторным хранением батареи.

Меры предосторожности для кассеты

После окончания использования видеокамеры ускоренно перемотайте ленту на начало и вытащите кассету из видеокамеры. Если Вы храните кассету в течение продолжительного времени, выполняйте ускоренную перемотку ленты вперед, а затем ускоренную перемотку ленты назад по крайней мере раз в год для доступа к ленте свежего воздуха.

Избегайте следующих ситуаций для предотвращения деформации корпуса кассеты и ухудшения качества изображения и звука.

- Не подвергайте её сильным вибрациям или механическим толчкам.
- Не используйте её вблизи намагниченного оборудования.
- Избегайте мест, в которых возможно сильное повышение температуры.

إحتياطات من أجل البطارية

تعتمد مقدرة البطارية على توليد الطاقة الكهربائية على أساس حدوث تفاعل كيميائي إذا تم تداول البطارية بصورة غير صحيحة، فإنها قد تحدث التسرب، وارتفاع متزايد في درجة الحرارة، والحرق أو الانفجار.

■ لاحظ النقاط التالية:

- استخدم محول التيار المتردد المخصص فقط أو شاحن بطارية السيارة لشحن البطارية. واستخدم البطارية فقط مع كاميرا الفيديو السينمائية هذه.
- عندما تنتهي من استخدام كاميرا الفيديو تأكد من نزع البطارية. إذا تُركت البطارية في كاميرا الفيديو السينمائية، يتم إستهلاك قدر ضئيل من الكهرباء حتى إذا كان المفتاح [POWER] مُدار للداخل، وهذا يقلل شحنة البطارية، ترك البطارية متصلة بكاميرا الفيديو السينمائية لفترة طويلة من الزمن يمكن أن يحدث تفريراً لشحنتها بدرجة كبيرة وهذا قد يجعل عملية الشحن غير ممكنة.
- لا تدع فرصة للأشياء المعدنية مثل المفاتيح والسلاسل لتلامس طرفي توصيل البطارية قد يحدث دائرة قصر وتولد الحرارة، وهذا قد يسبب إنفجار البطارية. كن حريصاً بصفة خاصة عند تخزين أو حمل البطارية في حقيبة .
- لا تشوه البطارية أو تغير تركيبها.
- عندما يكون وقت التشغيل قصيراً جداً للإستخدام العادي حتى بعد الشحن السليم، يكون عمر خدمة البطارية قد وصل إلى نهايته.
- إذا أصبحت البطارية دافئة جداً، يتم تنشيط وظيفة الوقاية وتضع البطارية مؤقتاً خارج التشغيل.
- لا تقم بإلقاء البطارية في النار. هذا التصرف قد يجعلها تنفجر.

■ إحتياطات من أجل تخزين البطارية

تجنب الأماكن التالية، حيث أنها قد تُقصّر عمر خدمة البطارية:

- الأماكن ذات درجة الحرارة العالية جداً والرطوبة النسبية العالية.
درجة الحرارة الموصى بها: 15°C–25°C
درجة الرطوبة النسبية الموصى بها: 40% – 60%
- الأماكن التي بها دخان زيتي وكثيرة الغبار.
قد تصدأ أطراف توصيل البطارية.
- قبل تخزين البطارية لفترة طويلة، قم بإجراء إعادة العرض أو عمليات التشغيل الأخرى لاستخدام الشحنة المتبقية بها تماماً، حينئذٍ إنزعها من كاميرا الفيديو السينمائية وخزنها. نوصي بإعادة تنشيط البطارية حوالي مرة واحدة سنوياً عن طريق شحنها ثم إستخدام الشحنة بالكامل قبل تخزينها مرة أخرى.

إحتياطات من أجل الكاسيت

عندما تكون قد إنتهيت من إستخدام الكاسيت، قم بترجييعه إلى البداية وأخرجه من كاميرا الفيديو السينمائية. إذا قمت بتخزين الكاسيت مدة طويلة، قم بتقديمه للأمام بسرعة وحينئذٍ رجعه مرة واحدة على الأقل في السنة لتعرض الشريط للهواء المتجدد.

لاحظ النقاط التالية لمنع تشويه علب الكاسيت وانخفاض جودة الصوت والصورة.

- لا تعرض الكاسيت للإهتزاز الشديد أو للصدمات الالية.
- لا تضعه بالقرب من معدات مغنطة.
- تجنب الأماكن التي تكون درجة الحرارة فيها عالية جداً.

Причины конденсации влаги и принимаемые меры

В случае, если внутри видеокамеры и на ленте сформировалась влага, запись становится невозможной. В дополнение, если лента остается в контакте с головками, это может стать причиной серьезного повреждения видеокамеры.

■ Основные причины конденсации влаги:

- При внесении видеокамеры из холодного в теплое место.
- При выносе видеокамеры на улицу из кондиционированного автомобиля или дома.
- При включении отопления в холодной комнате.
- При воздействии на видеокамеру холодного воздуха с кондиционера.
- При нахождении видеокамеры в очень жарком или влажном месте, или в месте с паром.

■ Симптомы, указывающие на конденсацию влаги

Если при включении видеокамеры в искателе появляется индикация конденсации влаги [U10/☼]. (Через несколько секунд произойдет автоматическое выключение видеокамеры.)

■ Следует принять следующие меры:

1. Вытащите кассету.
2. Держите кассетный отсек открытым и подождите несколько часов.
3. Через несколько часов включите видеокамеру и убедитесь в том, что индикация конденсации влаги уже не высвечивается.
Для дополнительной безопасности подождите еще около 1 часа.

■ Для предотвращения формирования влаги

При переносе видеокамеры из очень холодного места в теплое место держите её в плотно закрытом пластиковом пакете, или чем-либо подобном, в течение 1–2 часов перед её повторным использованием.

■ При запотевании объектива

Включите видеокамеру и подождите около 1 часа до тех пор, пока она не достигнет примерно той же температуры, что и окружение.

Засорение видеоголовок и принимаемые меры

При загрязнении видеоголовок пылью ухудшается качество изображения.

■ Симптомы, указывающие на загрязнение видеоголовок

- При включении видеокамеры в искателе в течение первых нескольких секунд появляется индикация [U11/☼].
- При воспроизведении кассеты с загрязненными головками по ТВ изображение искажается. Если головки сильно загрязнились, изображение не воспроизводится.

■ Следует принять следующие меры:

Чтобы очистить головки, используйте видеокассету для чистки головок. Внимательно следуйте инструкции по её использованию, так как слишком частая очистка приводит к износу видеоголовок. Если после чистки воспроизводимое изображение является нечетким, это означает, что видеоголовки износились. Проконсультируйтесь у квалифицированного специалиста по техобслуживанию.

أسباب التكاثف وعلاجه

عندما يكون التكاثف قد تكون بداخل كاميرا الفيديو السينمائية وعلى الشريط، يصبح التسجيل مستحيلًا، بالإضافة لذلك، قد يظل الشريط ملتصقًا بالرؤوس وهذا قد يسبب التلف الخطير للكاميرا الفيديو السينمائية.

■ الأسباب الرئيسية للتكاثف:

- عند إحضار كاميرا الفيديو السينمائية من مكان بارد إلى مكان دافئ.
- عند أخذ كاميرا الفيديو السينمائية للخارج من داخل سيارة مكيفة أو منزل مكيف.
- عند تشغيل التدفئة في غرفة باردة.
- عند تعريض كاميرا الفيديو السينمائية إلى التسميم البارد الخارج من جهاز تكييف الهواء.
- عندما تكون كاميرا الفيديو السينمائية في مكان حار جداً أو رطب أو في مكان به بخار ماء.

■ أعراض التكاثف

عند إدارة كاميرا الفيديو السينمائية إلى وضع التشغيل يظهر بيان التكاثف [U10/☼] في المعين.

(بعد مضي بضعة ثواني، تقوم كاميرا الفيديو السينمائية بإدارة نفسها أوتوماتيكياً إلى وضع القفل.)

■ العلاج كما يلي:

1. أخرج الكاسيت.
2. احتفظ بحجيرة الكاسيت مفتوحة وانتظر لعدة ساعات.
3. بعد مرور عدة ساعات، أدر كاميرا الفيديو السينمائية إلى وضع التشغيل وتأكد أن بيان التكاثف لم يعد معروضاً.
المريد من الأمان إنتظر لمدة ساعة واحدة أخرى.

■ لمنع التكاثف من التكون

عند إحضار كاميرا الفيديو السينمائية من مكان بارد جداً إلى مكان دافئ، إحفظها في حقيبة بلاستيك محكمة الغلق أو في شيء مماثل لمدة ساعة أو ساعتين قبل إستخدامها مرة أخرى.

■ عندما تكون العدسة غائمة بالضباب

أدر كاميرا الفيديو السينمائية إلى وضع التشغيل وانتظر حوالي ساعة واحدة حتى تكون كاميرا الفيديو السينمائية قد وصلت إلى نفس درجة الحرارة تقريباً كالأجواء المحيطة بها.

■ إنسداد رأس الفيديو وعلاجه

إذا أصبحت رؤوس الفيديو متسخة بالغبار، تتدهور جودة الصورة.

■ أعراض رؤوس الفيديو المتسخة

- عند إدارة كاميرا الفيديو السينمائية إلى وضع التشغيل يظهر البيان [U11/☼] في المعين للثواني القليلة الأولى.
- عند إعادة عرض كاسيت على كاميرا الفيديو السينمائية ومشاهدة الصورة على تليفزيون متصل بها، تظهر أعمدة تشويش بيضاء على الصورة، مع ذلك، إذا كانت الرؤوس متسخة للغاية، لا يمكن رؤية صورة إعادة العرض إطلاقاً.

■ العلاج كما يلي:

إستخدم كاسيت تنظيف رؤوس لتنظيف الرؤوس. إتبع الإرشادات الخاصة حيث أن الإسراف في التنظيف يجعل الرؤوس تبنى بسرعة. إذا لم تكن صورة إعادة العرض واضحة بعد التنظيف، فهذا يعني أن رؤوس الفيديو قد بليت، إستشر فني الخدمة المؤهل.

Как работает регулировка баланса белого (окраски)

Видеозапись выполняется с использованием различных источников света, от солнечного света, как источника естественного света, до широкого диапазона источников искусственного света таких, как люминесцентные лампы. Так как каждый из этих источников света имеет различную цветовую температуру, каждый из них придает цветности объекта слегка различную окраску.

Глаза человека могут легко подстраиваться под различные виды освещения и распознавать объект в его оригинальном цвете, даже под другим освещением.

Глаз видеокамеры (объектив), однако, не может приспособиться к изменению освещения и подвержен влиянию освещения. Следовательно, в зависимости от источника света изображение записывается с голубоватой или красноватой окраской. Для минимизации влияния освещения на цветность объекта необходима регулировка, называемая регулировкой баланса белого.

■ Автоматический баланс белого

Данная видеокамера предлагает обе регулировки: автоматическую регулировку баланса белого и ручную регулировку баланса белого. Если видеокамера переключена в полностью автоматический режим, внутренняя система видеокамеры автоматически определяет температуру света и, соответственно, компенсирует окраску объекта. Белый цвет является основным цветом, по которому определяется окраска. И поскольку эта регулировка выполняется, базируясь на белом цвете, она называется регулировкой баланса белого. Оптимальные установки различных источников света хранятся в памяти видеокамеры. Внутренний микрокомпьютер сравнивает цветовую температуру света, принимаемого сенсором баланса белого (→ 11), расположенного спереди видеокамеры, с цветом, хранящимся в памяти, и выбирает установку для наиболее похожей окраски. Будьте осторожны, чтобы не закрыть сенсор баланса белого рукой и т.п.

■ Ручная регулировка баланса белого

Хотя эта видеокамера хранит в памяти оптимальные установки для нескольких источников света для правильной оценки белого цвета, она не может справиться со всеми источниками света. Следовательно, для тех типов освещения (→ 97, 101), которые не могут быть подрегулированы с помощью автоматической регулировки баланса белого, используйте ручную регулировку баланса белого (→ 99).

Кيفية عمل ضبط توازن البياض (درجة اللون)

يتم تسجيل الصورة تحت مصادر ضوء مختلفة، من ضوء الشمس كالمصدر الأساسي للضوء الطبيعي، إلى نطاق واسع من مصادر الضوء الصناعي مثل مصابيح النيون (الفلورسنت). وحيث أن كل مصدر من مصادر الضوء هذه له درجة حرارة لون مختلفة، يعطي كل منهم لوان الموضوع درجة لونية مختلفة قليلاً. تستطيع العين البشرية أن تتكيف بسهولة مع أنواع الإضاءة المختلفة وتمييز الشيء لأن له نفس اللون حتى تحت ضوء مختلف. ومع ذلك، فإن عين كاميرا الفيديو السينمائية (العدسة) لا تستطيع التكيف مع التغيير في الإضاءة وتتأثر بواسطتها. لذلك بالإعتماد على مصدر الضوء، يتم تسجيل الصورة بدرجة لونية مائلة للزرقة أو اللون الأحمر، لتقليل تأثير الإضاءة على ألوان الموضوع إلى الحد الأدنى، يلزم إجراء نوع من أنواع الضبط يطلق عليه ضبط توازن البياض.

■ التوازن الأوتوماتيكي للبياض

إن كاميرا الفيديو السينمائية هذه تتيح كل من الضبط الأوتوماتيكي لتوازن البياض والضبط اليدوي لتوازن البياض. عندما تكون كاميرا الفيديو السينمائية في الوضع الأوتوماتيكي الكامل، يقوم النظام الداخلي لكاميرا الفيديو السينمائية بتحديد درجة حرارة اللون الأوتوماتيكياً ويعوض الدرجة اللونية للموضوع طبعاً لذلك. اللون الأبيض هو اللون الأساسي الذي تحدد بواسطته درجة اللون. ونظراً لأن هذا الضبط يتم على أساس اللون الأبيض، يطلق عليه توازن البياض. يتم تخزين أوضاع التهيئة المثلى لعدة مصادر ضوئية في ذاكرة كاميرا الفيديو السينمائية. يقوم الميكروكمبيوتر الداخلي بمقارنة درجة حرارة اللون للضوء المستقبل بواسطة مستشعر توازن البياض (11 →) الواقع على مقدمة كاميرا الفيديو السينمائية مع اللون المخزن في الذاكرة، ويختار وضع التهيئة لأفضل درجة لونية مماثلة. إحرص ألا تغطي مستشعر توازن البياض بيدك، إلخ.

■ التوازن اليدوي للبياض

على الرغم أن كاميرا الفيديو السينمائية تقوم بتخزين أوضاع تهيئة مثلى لعدة مصادر ضوئية في الذاكرة للحكم الصحيح على اللون الأبيض، فإنها لا تستطيع التعامل مع كافة مصادر الضوء، لذلك، لكي تسجل تحت تلك الأنواع من الإضاءة (97, 101 →) والتي لا يمكن ضبطها بصورة صحيحة بالضبط الأوتوماتيكي لتوازن البياض، استخدم الضبط اليدوي لتوازن البياض (99 →).

Как работает регулировка фокуса

Если Вы смотрите на объект через увеличительное стекло и приближаете или удаляете его от Ваших глаз, Вы достигнете точки, в которой объект станет четко видимым.

Быть сфокусированным или в фокусе означает, что объект может быть виден с оптимальной ясностью и четкостью. Расстояние между линзой и точкой, где сходятся лучи света, называется "фокусным расстоянием" или "фокусной длиной", и оно зависит от размера и формы линзы.

В глазах человека также имеются линзы, и когда мы смотрим на объекты с различного расстояния, форма линз автоматически изменяется таким образом, что мы всегда можем четко видеть эти объекты.

■ Автоматическая регулировка фокуса

Образ объекта поступает в видеокамеру через объектив и преобразуется в электрический сигнал (видеосигнал) для записи на ленту. Базируясь на этом сигнале, система автофокуса автоматически регулирует фокусное расстояние посредством движения фокусирующей линзы вперед и назад. Фокус регулируется на объект в центре искателя.

كيفية عمل ضبط التركيز البؤري

إذا نظرت إلى شيء من خلال عدسة مكبرة وحركتها قريباً أو بعيداً عن عينيك، فسوف تصل إلى نقطة يصبح فيها هذا الشيء مرئياً بوضوح، كون الشيء ثم التركيز البؤري له أو أنه في البؤرة يعني أن هذا الشيء يمكن رؤيته بأفضل وضوح وحدة. المسافة بين العدسة والنقطة التي تتجمع فيها أشعة الضوء يطلق عليها البعد البؤري أو الطول البؤري وهو يعتمد على حجم وشكل العدسة.

لعبون البشر عدسات أيضاً، وعندما ننظر إلى أشياء على مسافات مختلفة يتغير شكل هذه العدسات أوتوماتيكياً بحيث يمكننا أن نرى هذه الأشياء دائماً بوضوح.

■ الضبط الأوتوماتيكي للتركيز البؤري

تدخل صورة الموضوع كاميرا الفيديو السينمائية من خلال العدسة وتتحول إلى إشارة كهربائية (إشارة الصورة) من أجل التسجيل على شريط. على أساس هذه الإشارة، يقوم نظام التركيز البؤري الأوتوماتيكي بضبط البعد البؤري عن طريق تحريك عدسة التركيز البؤري، للأمام أو للخلف.

يتم ضبط التركيز البؤري للموضوع الموجود في وسط المعين.

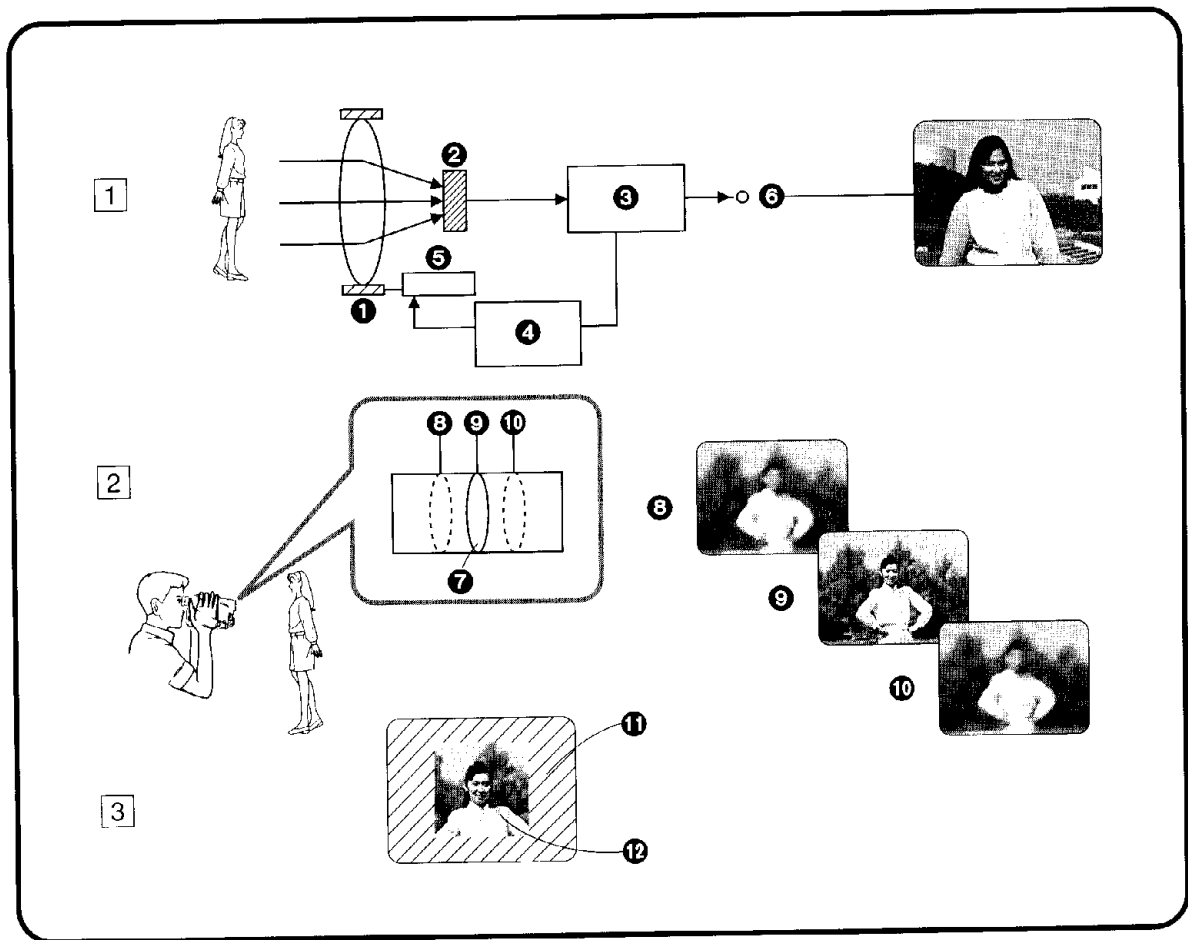

中文

■ 自動聚焦功能的功能示意圖

- | | |
|-------------------|-------------|
| ❶ 聚焦鏡頭 | ❷ CCD 圖像傳感器 |
| ❸ 信號處理器 | ❹ 微電腦 |
| ❺ 聚焦鏡頭馬達 | ❻ 用於拍攝的影像信號 |
| ❼ 聚焦鏡頭 | ❽ 電子尋像器屏幕 |
| ❿ 自動聚焦功能調節聚焦的圖像區域 | |

當您將攝錄影機對準想拍攝的目標物時，微電腦將(依 CCD 圖像傳感器收到的畫面信號中的垂直輪廓信息為基礎)判斷畫面中央的目標物是否已經聚焦。如果未得到最佳聚焦，它將從以前的聚焦設定值 ❸ 或 ❿ 開始，一點一點地快速地移動聚焦鏡頭，直至目標物的垂直輪廓變得最清晰 ❾ 為止。

- 由於該攝錄影機是以目標物的垂直輪廓為基礎來調節聚焦，所以當目標物的垂直輪廓微弱時，將無法得到精確的聚焦 (→ 96)。
- 攝錄影機的自動聚焦系統不像一般的人眼，它無法從遠處開始拉近目標物時，立即改變聚焦。

ENGLISH

■ Functional Diagram of the Auto Focus Function

- | | |
|-----------------------------------------------------------------|--------------------------------|
| ❶ Focusing Lens | ❷ CCD Image Sensor |
| ❸ Signal Processing | ❹ Microprocessor |
| ❺ Focusing Lens Motor | ❻ Picture Signal for Recording |
| ❼ Focusing Lens | ❽ Finder Screen |
| ❿ Image area on which the Auto Focus Function adjusts the focus | |

When you aim the Movie Camera at the subject that you want to record, the microprocessor determines (based on the information about the vertical contours in the picture signal received by the CCD Image Sensor) whether the subject in the middle of the picture is properly focused. If not optimally focused, it quickly moves the focusing lens in tiny steps from the previous focus setting ❸ or ❿ until the vertical contours of the subject become sharpest ❾.

- As this Movie Camera automatically adjusts the focus based on the information on the subject's vertical contours, precise focusing is not possible for subjects with weak vertical contours (→ 96).
- Unlike the human eye, the Movie Camera's Auto Focus System cannot change the focus from a distant to a close subject instantaneously.

■ **Функциональная диаграмма функции автоматической фокусировки**

- 1 Фокусирующая линза
- 2 ПЗС датчик изображения
- 3 Обработка сигнала
- 4 Микропроцессор
- 5 Двигатель фокусирующей линзы
- 6 Сигнал изображения для записи
- 7 Фокусирующая линза
- 11 Экран искателя
- 12 Область изображения, фокус которой регулируется с помощью функции автоматической фокусировки.

Когда Вы направляете видеокамеру на желаемый для записи объект, микропроцессор определяет, (базируясь на информации о вертикальных контурах объекта на сигнале изображения, принимаемом ПЗС датчиком изображения) сфокусирован ли объект правильно в середине изображения. Если он не оптимально сфокусирован, микропроцессор быстро малыми шагами передвигает фокусирующую линзу из предварительной установки фокуса 8 или 10 до тех пор, пока вертикальные контуры объекта не станут наиболее четкими 9.

- Так как эта видеокамера автоматически регулирует фокус, базируясь на информации о вертикальных контурах объекта, для объектов со слабыми вертикальными контурами точная фокусировка является невозможной (→ 97).
- В отличие от человеческого глаза, система автоматической фокусировки видеокамеры не может изменить фокус издалека на близкий объект без задержки.

■ **المخطط الوظيفي لوظيفة التركيز البؤري الأوتوماتيكي**

- 1 عدسة التركيز البؤري
 - 2 مستشعر الصورة CCD
 - 3 معالجة الإشارة
 - 4 ميكروكمبيوتر
 - 5 موتور عدسة التركيز البؤري
 - 6 إشارة الصورتمن أجل التسجيل
 - 7 عدسة التركيز البؤري
 - 11 شاشة المعين
 - 12 منطقة الصورة التي تضبط عليها وظيفة الضبط الأوتوماتيكي للتركيز البؤري للبؤرة.
- عندما تقوم بتوجيه كاميرا الفيديو السينمائية على الموضوع الذي تريد تسجيله، يقوم الكمبيوتر بتحديد (على أساس المعلومات عن الخطوط الرأسية للموضوع في إشارة الصورة المستقبلية بواسطة مستشعر الصورة CCD) إذا كان الموضوع الذي في وسط الصورة قد تم ضبط التركيز البؤري له بصورة صحيحة، إذا لم يكن قد تم ضبط التركيز البؤري له بصورة مثلى، فإنه يحرك عدسة التركيز البؤري بسرعة في مراحل ضئيلة من الوضع السابق لتهيئة التركيز البؤري 8 أو 10 حتى تصبح الخطوط الرأسية للموضوع حادة الوضوح 9.
- حيث أن كاميرا الفيديو السينمائية هذه تضبط التركيز البؤري على أساس المعلومات عن الخطوط الرأسية للموضوع، لا يمكن التركيز البؤري الدقيق للموضوعات ذات الخطوط الرأسية الضعيفة (97 →).
 - بخلاف عين الإنسان، لا يستطيع نظام التركيز البؤري الأوتوماتيكي لكاميرا الفيديو السينمائية تغيير البؤرة من موضوع بعيد إلى موضوع قريب بصورة لحظية.

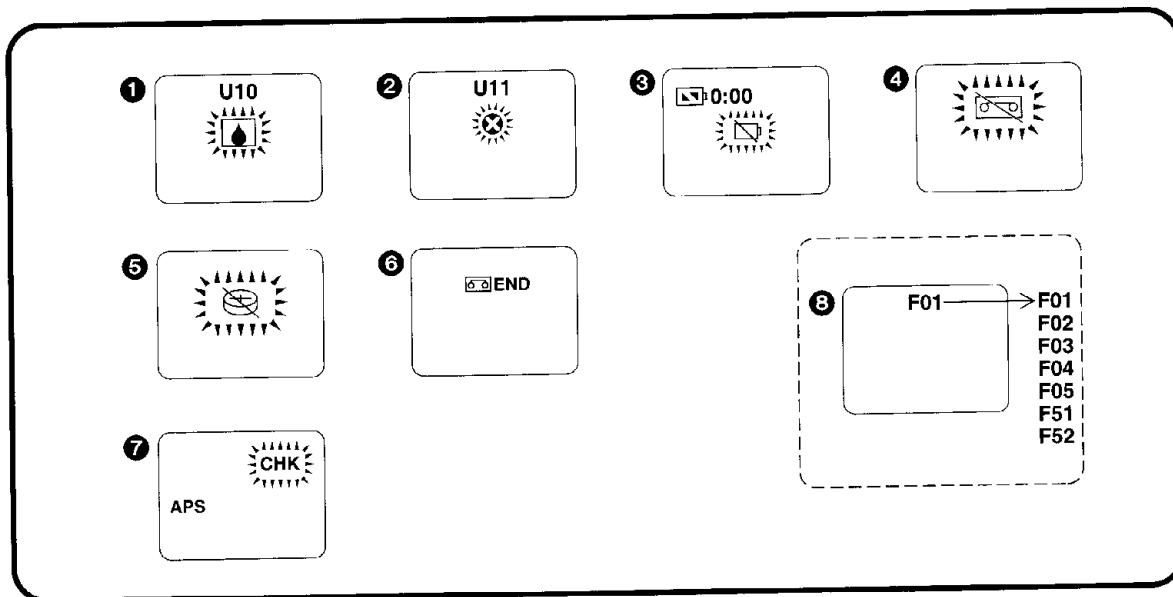

中文

尋像器指示

■ 警告 / 報警指示

- 1 凝結濕氣 (→ 140)
- 2 影像磁頭髒污 (→ 140)
- 3 剩餘電池電力
當電池電力耗盡時，攝錄影機將自動關機。請換上一個充足電的電池。
- 4 錄影帶
未插入錄影帶。或插入錄影帶上的保險片被去掉。請插入保險片完好的錄影帶。
- 5 內藏鋰電池 (→ 48)
內藏鋰電池已經耗盡。請將其充電。
- 6 錄影帶盡頭
當錄影帶走到盡頭時，會出現該指示。請插入新的錄影帶。
- 7 防地面拍攝功能 (→ 76)
- 8 錯誤符號
(錯誤符號是供維修人員使用的信息。)
若電子尋像器中出現了兩位數的[F]指示時，表示發生了故障。
如果指示的錯誤符號在[F01]和[F05]之間，攝錄影機將在[CAMERA]指示開始閃爍1分鐘後，自動關閉電源。
若指示為[F51]或[F52]時，攝錄影機將不會自動關閉電源。
F01：收帶輪鎖定
F02：供帶輪鎖定
F03：卸載機構鎖定
F04：裝載機構鎖定
F05：磁鼓鎖定
F51：聚焦馬達鎖定
F52：變焦馬達鎖定

ENGLISH

Indications

■ Warning/Alarm Indications

- 1 Condensation (→ 140)
- 2 Video Head Clogging (→ 140)
- 3 Remaining Battery Power
When the remaining battery power is used up, the Movie Camera automatically switches off. Replace the Battery with a fully charged one.
- 4 Cassette
No cassette is inserted. Or the tab of the inserted cassette is broken out. Insert a cassette with an intact tab.
- 5 Built-in Lithium Battery (→ 48)
The built-in Lithium Battery is exhausted. Charge it.
- 6 End of the Tape
When the tape has reached its end, this indication appears. Insert a new cassette.
- 7 Anti-Ground Recording (→ 76)
- 8 Error Code
(Error codes are information for service personnel.)
If the [F] Indication with a 2-digit number appears, a malfunction has occurred.
If the indicated error code is between [F01] and [F05], the Movie Camera will turn off automatically one minute after the [CAMERA] Lamp has started to flash.
If the indication is [F51] or [F52], the Movie Camera will not turn off automatically.
F01: Locked Take Up-Reel
F02: Locked Supply-Reel
F03: Locked Unloading Mechanism
F04: Locked Loading Mechanism
F05: Locked Cylinder
F51: Locked Focus Motor
F52: Locked Zoom Motor

Индикации

■ Индикации предупреждения/предосторожности

- 1 **Конденсация влаги (→ 141)**
- 2 **Засорение видеоголовок (→ 141)**
- 3 **Оставшийся заряд батареи**
Если оставшаяся энергия батареи использована, видеокамера автоматически выключается. Замените батарею полностью заряженной батареей.
- 4 **Кассета**
Кассета не вставлена. Либо выломан язычок предохранения записи от стирания во вставленной кассете. Вставьте кассету с неповрежденным язычком.
- 5 **Встроенная литиевая батарейка (→ 49)**
Встроенная литиевая батарейка разрядилась. Зарядите её.
- 6 **Конец ленты**
Эта индикация загорается при достижении конца ленты. Вставьте новую кассету.
- 7 **Запись с предотвращением съёмки земли (→ 77)**
- 8 **Код сбоя**
(Коды сбоя являются информацией для специалиста по техобслуживанию.)
Появление в искателе индикации [F] с 2-значным номером означает, что произошел сбой в работе.
Видеокамера автоматически отключится через одну минуту после начала мигания лампы [CAMERA] в случае, если индицируется код сбоя от [F01] до [F05].
При индикации кода сбоя [F51] или [F52] автоматическое отключение камеры не происходит.

F01: блокировка приемной катушки
F02: блокировка подающей катушки
F03: блокировка механизма разгрузки
F04: блокировка механизма загрузки
F05: блокировка цилиндра
F51: блокировка двигателя фокусировки
F52: блокировка двигателя трансфокатора

البيانات

■ بيانات التحذير/التنبيه

- 1 **التكاثف (→ 141)**
- 2 **إتسداد رأس الفيديو (→ 141)**
- 3 **قدرة البطارية المنخفضة**
عند نفاذ قدرة البطارية التيقية، تتحول كاميرا الفيديو السينمائية أوتوماتيكياً إلى وضع القفل. إستبدل البطارية بأخرى كاملة الشحن.
- 4 **الكاسيت**
لا يوجد كاسيت بالداخل. أو أن لسان الكاسيت الموجود بالداخل مكسور، أدخل كاسيت بلسان سليم.
- 5 **بطارية الليثيوم الداخلية (→ 49)**
بطارية الليثيوم الداخلية مستهلكة. إشحنها.
- 6 **نهاية الشريط**
عندما يكون الشريط قد وصل إلى نهايته، يظهر هذا البيان، أدخل كاسيتاً جديداً.
- 7 **عدم تسجيل الأرض (→ 77)**
- 8 **رمز الخطأ**
(رموز الخطأ عبارة عن معلومات لفتي الخدمة).
إذا ظهر البيان [F] مع رقم من عديدين، فهذا يعني أن خلل ما قد حدث.
إذا كان رمز الخطأ المبين بين [F01] و [F05]، ستقوم كاميرا الفيديو السينمائية بإدارة نفسها، أوتوماتيكياً إلى وضع القفل بعد مرور دقيقة واحدة من بدء اللعبة [CAMERA] في الوميض.
إذا كان البيان هو [F51] أو [F52]، إن تدير كاميرا الفيديو السينمائية نفسها أوتوماتيكياً إلى وضع القفل.
F01: بكرة سحب مثبتة
F02: بكرة إمداد مثبتة
F03: آلية تفريغ مثبتة
F04: آلية تحميل مثبتة
F05: إسطوانة مثبتة
F51: موتور تركيز بؤري مثبت
F52: موتور زوم مثبت

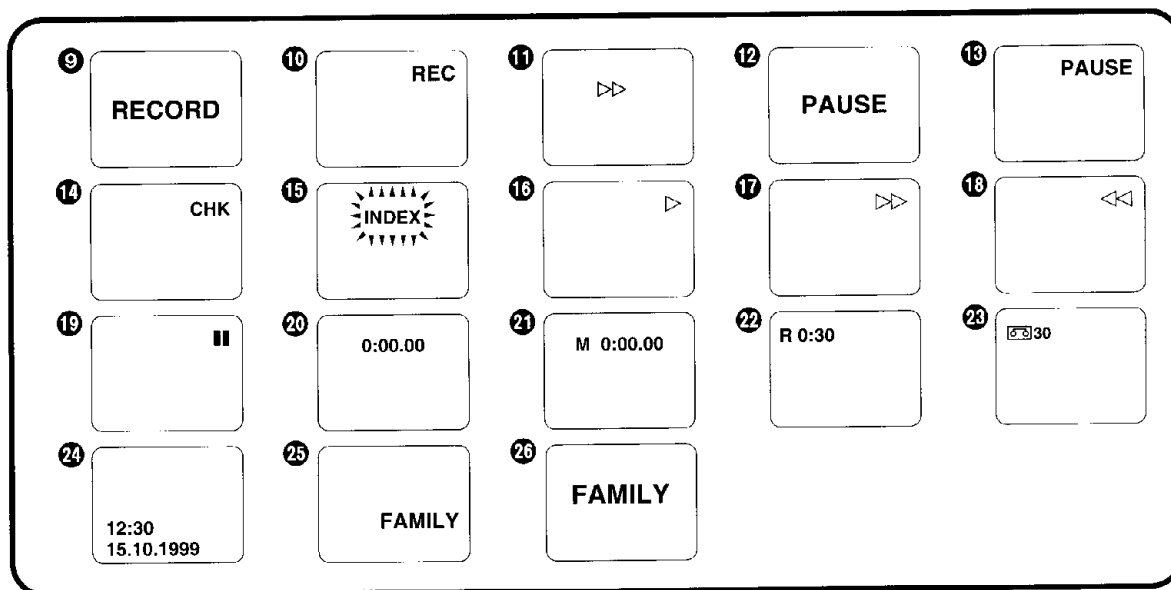

中文

■ 拍攝和放影指示

- ⑨ 拍攝狀態 (大的指示) (→ 50)
- ⑩ 拍攝狀態 (小的指示) (→ 50)
- ⑪ 錄影帶運行狀態 (→ 50)
- ⑫ 拍攝暫停狀態 (大的指示) (→ 50)
- ⑬ 拍攝暫停狀態 (小的指示) (→ 50)
- ⑭ 拍攝檢查狀態 (→ 54)
- ⑮ 索引信號拍攝狀態

下列情況下，本機會自動拍攝索引信號 (在拍攝中，[INDEX] 指示會短暫閃爍)

- 在連接交流轉接器或裝上電池後開始拍攝時。
- 插入錄影帶後開始拍攝時。
- 按[VCR/CAMERA] 鈕，從錄放影機轉變為攝錄影機狀態，然後開始拍攝時。

由於拍攝了索引信號，在具備 VHS 索引尋影或放頭掃描功能的 VCR (錄放影機) 上放影，便可利用這些功能。(請參看 VCR 的使用說明書。)

- ⑯ 放影狀態 (→ 62)
 - 攝錄影機尋影狀態 (→ 56)
- ⑰ 快進 / 快進尋影狀態 (→ 68, 70)
- ⑱ 倒帶 / 倒帶尋影狀態 (→ 68, 70)
 - 攝錄影機尋影狀態 (→ 56)
- ⑲ 靜止放影狀態 (→ 70)
- ⑳ 磁帶計時器用過的磁帶時間 (→ 128)
 - 當錄影帶倒轉超過已用過磁帶時間位置 [0:00.00] 時，用過磁帶時間指示的前面會出現負號 [-]。
- ㉑ 啟動了記憶停止功能的磁帶計時器 (→ 132)
- ㉒ 磁帶剩餘時間 (→ 38)
- ㉓ 磁帶長度 (→ 36)
- ㉔ 日期和時間 (→ 44)
- ㉕ 題名 (小的指示) (→ 118)
- ㉖ 題名 (大的指示) (→ 118)

當您在 [TITLE SET MENU (題名菜單)] 上的 [LANGUAGE FOR TITLE (題名所用語言)] 中選擇了 [ARABIC (阿拉伯語)] 時，大字指示 ⑨、⑫ 和 ㉖ 將不顯示。

ENGLISH

■ Recording and Playback Indications

- ⑨ Recording Mode (large indication) (→ 50)
- ⑩ Recording Mode (small indication) (→ 50)
- ⑪ Tape Movement during Recording (→ 50)
- ⑫ Recording Pause Mode (large indication) (→ 50)
- ⑬ Recording Pause Mode (small indication) (→ 50)
- ⑭ Recording Check Mode (→ 54)
- ⑮ Index Signal Recording Mode

An index signal is automatically recorded (and the [INDEX] Indication flashes briefly while it is being recorded) when you:

- Start recording after connecting the AC Adaptor or attaching the Battery.
- Start recording after inserting a cassette.
- Start recording after pressing the [VCR/CAMERA] Button to change from the VCR to the Camera Mode.

The recording of index signals makes it possible to use the VHS Index Search or Intro Scan Function during playback on a VCR equipped with these functions. (Refer to the operating instructions of your VCR.)

- ⑯ Playback Mode (→ 62)
 - Camera Search Mode (→ 56)
- ⑰ Fast Forward/Cue Mode (→ 68, 70)
- ⑱ Rewind/Review Mode (→ 68, 70)
 - Camera Search Mode (→ 56)
- ⑲ Still Playback Mode (→ 70)
- ⑳ Elapsed Tape Time (→ 128)
 - When the tape is rewound further than the Elapsed Tape Time Position [0:00.00], the minus sign [-] appears in front of the Elapsed Tape Time Indication.
- ㉑ Elapsed Tape Time with activated Memory Stop Function (→ 132)
- ㉒ Remaining Tape Time (→ 38)
- ㉓ Tape Length (→ 36)
- ㉔ Date and Time (→ 44)
- ㉕ Title (small indication) (→ 118)
- ㉖ Title (large indication) (→ 118)

When [LANGUAGE FOR TITLE] on the [TITLE SET MENU] Menu is set to [ARABIC], the large indications ⑨, ⑫ and ㉖ do not appear.

■ Индикации записи и воспроизведения

- 9 Режим записи (большой формат) (→ 51)
- 10 Режим записи (малый формат) (→ 51)
- 11 Режим движения ленты (→ 51)
- 12 Режим паузы записи (большой формат) (→ 51)
- 13 Режим паузы записи (малый формат) (→ 51)
- 14 Режим проверки записи (→ 55)

15 Режим записи сигнала индексации

Сигнал индексации записывается автоматически (и кратковременно мигает индикация [INDEX] во время записи), когда Вы:

- Иницилируете запись после подключения адаптера переменного тока или присоединения батареи.

- Иницилируете запись после вставления кассеты.

- Иницилируете запись после нажатия кнопки [VCR/CAMERA] для изменения с режима ВКМ на режим камеры.

Запись сигналов индексации делает возможным использовать функцию поиска по индексации VHS или функцию сканирования начал записей во время воспроизведения на ВКМ, снабженном этими функциями.

(Обращайтесь к инструкции по эксплуатации Вашего ВКМ.)

- 16 Режим воспроизведения (→ 63)
режим поиска камерой (→ 57)
- 17 Режим ускоренной перемотки/
воспроизведения вперед (→ 69, 71)
- 18 Режим ускоренной перемотки/
воспроизведения назад (→ 69, 71)
Режим поиска камерой (→ 57)
- 19 Режим воспроизведения стоп-кадра (→ 71)

20 **Время, истекшее на ленте (→ 129)**
Когда лента перематывается дальше, чем позиция времени, истекшего на ленте [0:00.00], перед индикацией времени, истекшего на ленте, появляется знак минус [-].

21 **Время, истекшее на ленте, с активизированной функцией остановки по памяти (→ 133)**

22 **Оставшееся время на ленте (→ 39)**

23 **Длина ленты (→ 37)**

24 **Дата и время (→ 45)**

25 **Титры (индикация малого размера) (→ 119)**

26 **Титры (индикация большого размера) (→ 119)**

Когда установлен режим [ARABIC] для позиции [LANGUAGE FOR TITLE] в меню [TITLE SET MENU], большие индикации 9, 12 и 26 не появляются.

■ Биانات التسجيل وإعادة العرض

- 9 **وضع التسجيل (بيان كبير) (→ 51)**
- 10 **وضع التسجيل (بيان صغير) (→ 51)**
- 11 **حركة الشريط أثناء التسجيل (→ 51)**
- 12 **وضع إيقاف المؤقت للتسجيل (بيان كبير) (→ 51)**
- 13 **وضع إيقاف المؤقت للتسجيل (بيان صغير) (→ 51)**
- 14 **وضع مراجعة التسجيل (→ 55)**
- 15 **وضع تسجيل الإشارة الفهرسية**

يتم تسجيل إشارة فهرسية أوتوماتيكياً (ويومض البيان [INDEX] لوهلة وجيزة في المعين أثناء تسجيلها) عندما:

- يبدأ التسجيل بعد توصيل محول التيار الكهربائي المتردد أو تركيب البطاريات.
- تبدأ التسجيل بعد إدخال الكاسيت.
- يبدأ التسجيل بعد ضغط الزر [VCR/CAMERA] للتغيير من وضع مسجل الفيديو كاسيت إلى وضع الكاميرا.

تسجيل الإشارات الفهرسية يجعل من الممكن استخدام وظيفة البحث الفهرسي VHS أو المسح الضمني أثناء إعادة العرض على مسجل فيديو كاسيت مجهز بهذه الوظائف.

(إرجع إلى إرشادات التشغيل الخاصة بسجل الفيديو كاسيت الخاص بك.)

- 16 **وضع إعادة العرض (→ 63)**
- 17 **وضع بحث الكاميرا (→ 57)**
- 18 **وضع التقديم السريع/إعادة العرض السريع للبحث الأمامي للصورة (→ 69, 71)**
- 19 **وضع الترجيع/إعادة العرض السريع للبحث الخلفي للصورة (→ 69, 71)**
- 20 **وضع بحث الكاميرا (→ 57)**
- 21 **وضع إعادة عرض الصورة الثابتة (→ 71)**
- 22 **وقت الشريط المنقضي (→ 129)**
عند لف الشريط لأبعد من موضع وقت الشريط المنقضي [0:00.00]. تظهر علامة ناقص [-] أمام بيان وقت الشريط المنقضي.
- 23 **وقت الشريط المنقضي مع وظيفة إيقاف بالذاكرة منشطة (→ 133)**
- 24 **وقت الشريط المتبقي (→ 39)**
- 25 **طول الشريط (→ 37)**
- 26 **التاريخ والوقت (→ 45)**
- 27 **عنوان (بيان صغير) (→ 119)**
- 28 **عنوان (بيان كبير) (→ 119)**

عند تهيئة [LANGUAGE FOR TITLE] على القائمة

[TITLE SET MENU] إلى [ARABIC]. لا تظهر البيانات الكبيرة 9 و 12 و 26

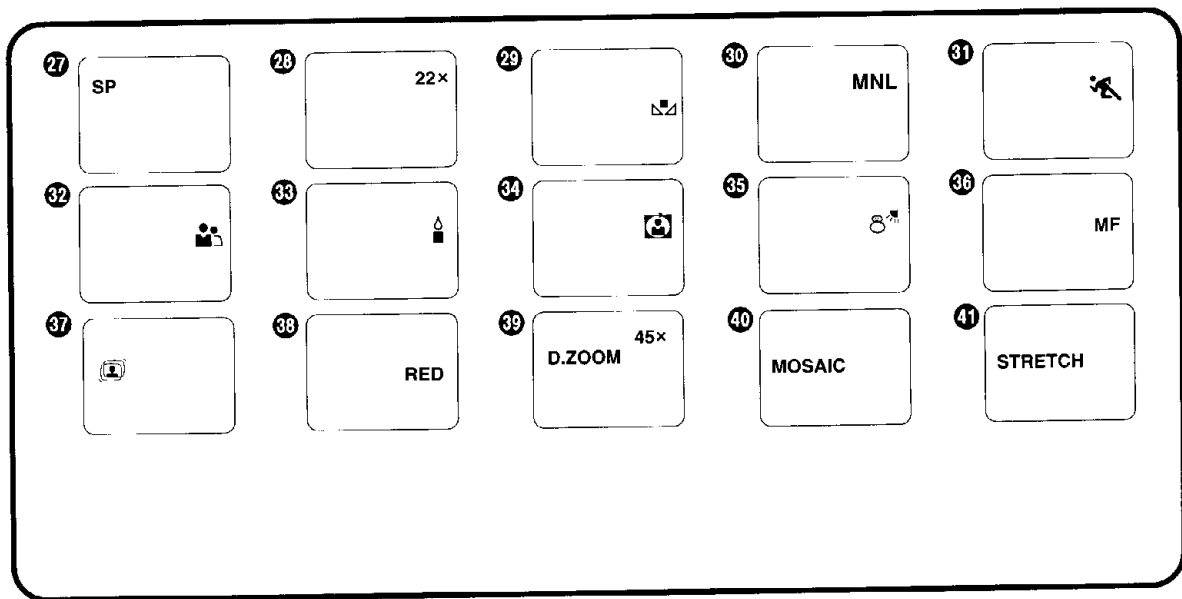

中文

- 27 錄影速度狀態(→ 36, 50)
- 28 變焦倍率(→ 58)
- 29 手動白色平衡狀態(→ 98)
- 30 手動拍攝狀態(→ 98, 102)
- 31 運動狀態(→ 104)
- 32 素描特寫狀態(→ 104)
- 33 弱光狀態(→ 104)
- 34 聚光燈狀態(→ 104)
- 35 碎浪和雪地狀態(→ 104)
- 36 手動聚焦狀態(→ 102)
- 37 超級數位畫面穩定狀態(→ 86)
- 38 數位圖像用色彩指示(→ 122)
- 39 數位變焦狀態(→ 88)
- 40 馬賽克狀態(→ 82)
- 41 拉長狀態(→ 82)

ENGLISH

- 27 Recording Speed Mode (→ 36, 50)
- 28 Zoom Magnification (→ 58)
- 29 Manual White Balance Mode (→ 98)
- 30 Manual Recording Mode (→ 98, 102)
- 31 Sports Mode (→ 104)
- 32 Portrait Mode (→ 104)
- 33 Low Light Mode (→ 104)
- 34 Spotlight Mode (→ 104)
- 35 Surf & Snow Mode (→ 104)
- 36 Manual Focus Mode (→ 102)
- 37 Super Image Stabilizer Mode (→ 86)
- 38 Colour Indication for Digital Image (→ 122)
- 39 Digital Zoom Mode (→ 88)
- 40 Mosaic Mode (→ 82)
- 41 Stretch Mode (→ 82)

- 27) Режим скорости записи (→ 37, 51)
- 28) Увеличение трансфокатора (→ 59)
- 29) Режим ручного баланса белого (→ 99)
- 30) Режим записи вручную (→ 99, 103)
- 31) Режим спорта (→ 105)
- 32) Режим портрета (→ 105)
- 33) Режим низкой освещенности (→ 105)
- 34) Режим прожекторов (→ 105)
- 35) Режим приобя и снега (→ 105)
- 36) Режим ручной фокусировки (→ 103)
- 37) Режим суперстабилизатора изображения (→ 87)
- 38) Цветная индикация для цифрового изображения (→ 123)
- 39) Режим цифровой трансфокации (→ 89)
- 40) Режим мозаики (→ 83)
- 41) Режим растяжки (→ 83)

- 27) وضع سرعة التسجيل (→ 37, 51)
- 28) تكبير الزوم (→ 59)
- 29) وضع الضبط اليدوي لتوازن البياض (→ 99)
- 30) وضع التسجيل اليدوي (→ 99, 103)
- 31) وضع الألعاب الرياضية (→ 105)
- 32) وضع الصورة (→ 105)
- 33) وضع الإضاءة المنخفضة (→ 105)
- 34) وضع الضوء الكاشف (→ 105)
- 35) وضع أمواج النشاط والجليد (→ 105)
- 36) وضع الضبط اليدوي للتركيز البؤري (→ 103)
- 37) وضع موازن الصورة سوبر (→ 87)
- 38) بيان اللون للصورة الرقمية (→ 123)
- 39) وضع الزوم الرقمي (→ 89)
- 40) وضع المسيفساء (→ 83)
- 41) وضع الإنساع (→ 83)

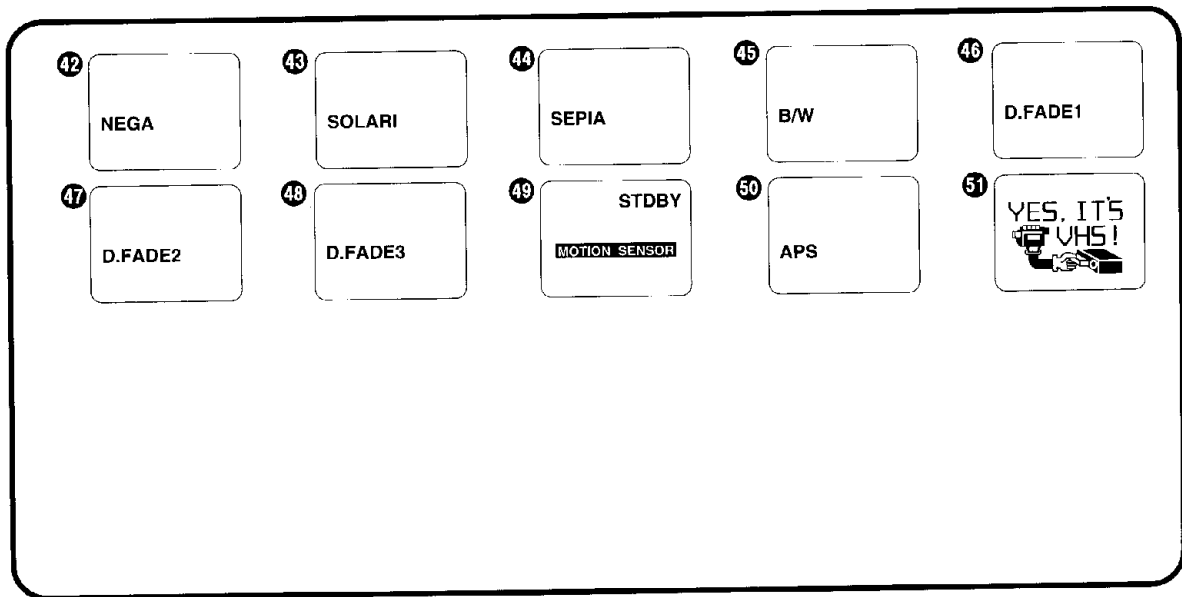

中文

- 42 底片狀態 (→ 84)
- 43 曝光過久狀態 (→ 84)
- 44 棕色狀態 (→ 84)
- 45 黑白狀態 (→ 84)
- 46 數位淡化狀態 1 (→ 90)
- 47 數位淡化狀態 2 (→ 90)
- 48 數位淡化狀態 3 (→ 90)
- 49 移動感應器控制拍攝狀態時的待命狀態 (→ 92)
- 50 節電狀態 (→ 74)
- 51 示範狀態

示範狀態

如果您將交流轉接器連接至攝錄影機，打開攝錄影機的電源而未放入錄影帶，並在約 10 分鐘內未進行任何操作時，它將自動轉換至示範狀態。直至您將其關閉並從交流轉接器上拔出插頭為止，攝錄影機將一直處於該狀態。

取消示範狀態時

將 [MAIN MENU (主菜單)] 上的 [DEMO MODE (示範狀態)] 設定為 [OFF (關)]。或者，內撥 [POWER (電源)] 開關，關閉攝錄影機，然後一邊按住 [STOP (停止)] 鈕，一邊再次外撥該開關。(即使 [MAIN MENU (主菜單)] 上的 [DEMO MODE (示範狀態)] 仍被設定為 [ON (開)]，這樣操作也可以取消示範狀態。)

重新啟動示範功能時

將 [MAIN MENU (主菜單)] 上的 [DEMO MODE (示範狀態)] 設定為 [ON (開)]。或者，一邊按住 [PLAY (放影)] 鈕，一邊外撥 [POWER (電源)] 開關。(即使 [MAIN MENU (主菜單)] 上的 [DEMO MODE (示範狀態)] 仍被設定為 [OFF (關)]，這樣操作也可以重新開始示範狀態。)

ENGLISH

- 42 Nega Mode (→ 84)
- 43 Solarisation Mode (→ 84)
- 44 Sepia Mode (→ 84)
- 45 Black-and-White Mode (→ 84)
- 46 Digital Fade 1 Mode (→ 90)
- 47 Digital Fade 2 Mode (→ 90)
- 48 Digital Fade 3 Mode (→ 90)
- 49 Stand-by Condition in the Motion-Sensor-Controlled Recording Mode (→ 92)
- 50 Power Save Mode (→ 74)
- 51 Demonstration Mode

Demonstration Mode

If you connect the AC Adaptor to the Movie Camera, turn the Movie Camera on without any cassette inserted, and leave it on for approximately 10 minutes without performing any operation, it automatically switches over to the Demonstration Mode. The Movie Camera remains in this mode until you turn it off and disconnect the AC Adaptor.

Cancelling the Demonstration Mode

Set [DEMO MODE] on the [MAIN MENU] Menu to [OFF]. Or, turn in the [POWER] Switch to turn the Movie Camera off, then turn it out again while pressing the [STOP] Button. (This cancels the Demonstration Mode even if [DEMO MODE] on the [MAIN MENU] Menu is still set to [ON].)

Reactivating the Demonstration Mode

Set [DEMO MODE] on the [MAIN MENU] Menu to [ON]. Or, turn out the [POWER] Switch while pressing the [PLAY] Button. (This reactivates the Demonstration Mode even if [DEMO MODE] on the [MAIN MENU] Menu is still set to [OFF].)

- 42 Режим негатива (→ 85)
- 43 Режим соляризации (→ 85)
- 44 Режим окраски сепия (→ 85)
- 45 Режим черно-белого изображения (→ 85)
- 46 Режим цифрового введения/выведения изображения и звука 1 (→ 91)
- 47 Режим цифрового введения/выведения изображения и звука 2 (→ 91)
- 48 Режим цифрового введения/выведения изображения и звука 3 (→ 91)
- 49 Состояние готовности в режиме записи, управляемой сенсором движения (→ 93)
- 50 Режим экономии ноторебляемой мощности батареи (→ 75)
- 51 Режим демонстрации

Режим демонстрации

Если Вы подсоедините к видеокамере адаптер переменного тока, включите видеокамеру без вставления кассеты и оставите её в течение приблизительно 10 минут без выполнения операций, она автоматически переключается в режим демонстрации. Этот режим продолжается до тех пор, пока Вы не выключите видеокамеру и не отсоедините адаптер переменного тока.

Отмена режима демонстрации

Установите режим [OFF] для позиции [DEMO MODE] в меню [MAIN MENU]. Либо, поверните к видеокамере переключатель [POWER] для выключения видеокамеры, затем включите её снова во время нажатия кнопки [STOP]. (При этом отменяется режим демонстрации, даже если все еще установлен режим [ON] для позиции [DEMO MODE] в меню [MAIN MENU].)

Повторная активизация режима демонстрации

Установите режим [ON] для позиции [DEMO MODE] в меню [MAIN MENU]. Либо, поверните от видеокамеры переключатель [POWER] во время нажатия кнопки [PLAY]. (При этом повторно активизируется режим демонстрации, даже если все еще установлен режим [OFF] для позиции [DEMO MODE] в меню [MAIN MENU].)

- 42 وضع التسجيل السليبي (→ 85)
- 43 وضع التعريض الزائد (→ 85)
- 44 وضع اللون البني الداكن (→ 85)
- 45 وضع اللون الأسود والأبيض (→ 85)
- 46 وضع الإظهار والإخفاء التدريجي الرقمي للصورة والصوت 1 (→ 91)
- 47 وضع الإظهار والإخفاء التدريجي الرقمي للصورة والصوت 2 (→ 91)
- 48 وضع الإظهار والإخفاء التدريجي الرقمي للصورة والصوت 3 (→ 91)
- 49 حالة الإستعداد في وضع التسجيل بتحكم مستشعر الحركة (→ 93)
- 50 وضع توفير القدرة (→ 75)
- 51 وضع الإستعراض

وضع الإستعراض







إذا قمت بنوصيل محول التيار المتردد إلى كاميرا الفيديو السينمائية، أدر كاميرا الفيديو السينمائية إلى وضع التشغيل بدون وجود كاسيت بداخلها، واتركها في وضع التشغيل لمدة 10 دقائق تقريباً بدون إجراء أية عملية تشغيل، تتحول الكاميرا أوتوماتيكياً إلى وضع الإستعراض. تبقى كاميرا الفيديو السينمائية في هذا الوضع حتى تديرها إلى وضع القفل أو تفصل محول التيار المتردد.

إلغاء وضع الإستعراض

قم بتهيئة [DEMO MODE] على القائمة [MAIN MENU] إلى [OFF].
أو، أدر المفتاح [POWER] للداخل لإدارة كاميرا الفيديو السينمائية إلى وضع القفل، ثم أدره إلى الخارج مرة أخرى بينما تضغط على الزر [STOP]. (هذا يلغي وضع الإستعراض حتى إذا ظل [DEMO MODE] على القائمة [MAIN MENU] مضبوطاً إلى [ON].)

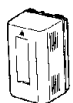
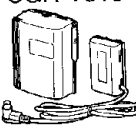
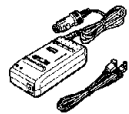
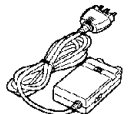
إعادة تنشيط وضع الإستعراض

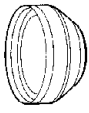
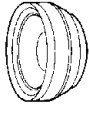
قم بتهيئة [DEMO MODE] على القائمة [MAIN MENU] إلى [ON]. أو، أدر المفتاح [POWER] للخارج بينما تضغط على الزر [PLAY]. (هذا يعيد تنشيط وضع الإستعراض حتى إذا ظل [DEMO MODE] على [MAIN MENU] مضبوطاً إلى [OFF].)

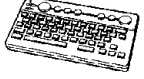
1. VW-AS7E 	2. CGR-V610 	3. CGR-V620 	4. CGR-V816 	5. VW-KBC7E 	6. VW-RF7E 
7. VW-LF43WE 	8. VW-LT4314WE 	9. VW-LW4307WE 	10. VZ-CT55E 	11. VW-TCA7E 	12. VW-VT1E 

13. VZ-LDR10E 14. VW-SK11E

中文

選購附件

1. 交流轉接器
2. 鋰離子電池組
3. 鋰離子電池組
4. 鋰離子電池組
5. 汽車電池纜線
6. RF(射頻)轉接器
7. 濾光鏡組件
8. 望遠轉換鏡頭
9. 廣角轉換鏡頭
10. 標準三角架
11. 錄影帶轉接器
12. 影像字幕編寫器
13. 紅外線 / 視頻直流攝影燈(鹵素遠紅外線燈)
(需座轉接器用以固定在攝錄影機上。使用該攝錄影機時，其紅外線發射功能將無效。)
14. 座轉接器(用於安裝紅外線 / 視頻直流攝影燈)

有些附件在某些國家購買不到。

ENGLISH

Optional Accessories

1. AC Adaptor
2. Battery Pack (Lithium-Ion)
3. Battery Pack (Lithium-Ion)
4. Battery Pack (Lithium-Ion)
5. Car Battery Charger
6. RF-Adaptor
7. Filter Kit
8. Tele Conversion Lens
9. Wide Conversion Lens
10. Tripod
11. Cassette Adaptor
12. Video Titler
13. IR/Video DC Light (Halogen & Infra-red)
(It requires the Shoe Adaptor for attaching to the Movie Camera. With this Movie Camera, its infra-red beam emission function has no effect.)
14. Shoe Adaptor (for attaching the IR/Video DC Light)

Some accessories are not available in some countries.

Принадлежности, поставляемые за отдельную плату

1. Адаптер переменного тока
2. Батарейный блок (литиево-ионный)
3. Батарейный блок (литиево-ионный)
4. Батарейный блок (литиево-ионный)
5. Автомобильный батарейный шнур
6. Радиочастотный адаптер
7. Комплект фильтров
8. Телеобъектив
9. Широкоугольный объектив
10. Стандартный треножник
11. Кассетный адаптер
12. Блок для видеотитров
13. Лампа постоянного тока/ИК для видео (галогеновая и инфракрасная)
(Требуется ножной адаптер для присоединения к видеокамере. Функция испускания ИК-излучения этой лампы не действует с этой видеокамерой.)
14. Ножной адаптер (для присоединения лампы постоянного тока/ИК для видео)

Некоторые принадлежности не имеются в наличии в некоторых странах.

الملحقات الاختيارية

1. محول التيار الكهربائي المتردد
2. مجموعة بطارية (أيون الليثيوم)
3. مجموعة بطارية (أيون الليثيوم)
4. مجموعة بطارية (أيون الليثيوم)
5. شاحن بطارية السيارة
6. مهايئ التردد الرادي RF
7. مجموعة مرشحات
8. عدسة تحويل مقربة
9. عدسة تحويل مبعدة
10. حامل ثلاثي الأرجل
11. مهايئ الكاسيت
12. معنون الصورة
13. ضوء التيار المستمر IR/الفيديو (هالوجين وأشعة تحت حمراء)
(تكون هناك حاجة إلى مهايئ موضع التثبيت من أجل التوصيل إلى كاميرا الفيديو السينمائية. مع كاميرا الفيديو السينمائية هذه، لا يكون لوظيفة إرسال الأشعة تحت الحمراء أي تأثير.)
14. موضع التثبيت (من أجل تركيب ضوء التيار المستمر IR/الفيديو)

بعض الملحقات غير متوفرة في بعض الدول.

Технические характеристики

Видеокамера VHS-C Информация для Вашей безопасности

Источник питания:	7,2 В (батарея)
	7,9 В (Адаптер переменного тока)
Потребляемая мощность:	4,9 Вт (Функционирование от батареи)

Формат ленты:	Кассета VHS-C
Время записи/воспроизведения:	LP; 2 часа с EC60
ВИДЕО	
Система телевидения:	CCIR; 625 линий, 50 полей сигнал цветности PAL
Уровень выходного сигнала:	Видео выход VIDEO OUT (PHONO); 1,0 Vp-p, 75 Ом согласованный
АУДИО	
Уровень выходного сигнала/импеданс:	Аудио выход AUDIO OUT (PHONO); 6 дБВ (47 кОм нагруженный)/менее 1 кОм
Звуковая дорожка:	1 дорожка (нормальный моно)
Датчик изображения:	1/4-дюймовый ПЗС датчик изображения
Объектив:	22:1 широкоугольный приводной трансфокатор (оптическая мощность) F1.6 Фокусное расстояние; 3,7–81,4 мм Цифровой AI автофокус/ирисовая автодиафрагма Диаметр фильтра: 43мм
Искатель:	0,5-дюймовый электронный видеоискатель
Стандартное освещение:	1400 люксов
Минимальное требуемое освещение:	0,7 люкса (режим низкой освещенности) (минимальное требуемое освещение для видимого изображения 0,4 люкса)
Рабочая температура:	0°C–40°C
Рабочая влажность:	10%–80%
Вес:	Приблиз. 725 г (без батареи)
Размеры:	Приблиз. 90 (Ш)×127(В)×255 (Г) мм

Адаптер переменного тока Информация для Вашей безопасности

Источник питания:	Переменный ток 100–240 В, 50/60 Гц
Потребление энергии:	27 Вт
Выход постоянного тока:	Пост. ток 7,9 В, 8,5 Вт (функционирование видеокамеры) Пост. ток 8,4 В, 1,4 А (Зарядка батареи)

Вес:	Приблиз. 235 г (без шнура сетевого питания переменного тока)
Размеры:	Приблиз. 72 (Ш)×49 (В)×143 (Г) мм

Указанные вес и размеры приблизительны. Технические характеристики могут изменяться без уведомления.

المواصفات

كاميرا الفيديو السينمائية VHS-C

معلومات من أجل سلامتك	
مصدر القدرة:	7.2 فولت (البطارية)
إستهلاك القدرة:	7.9 فولت (محول التيار المتردد) 4.9 واط (التشغيل بالبطارية)

هيئة الشريط:	كاسيت VHS-C
وقت التسجيل/إعادة العرض:	LP: ساعتان مع EC60
نظام التليفزيون:	CCIR: 625 خط، 50 حقل إشارة بال PAL الملوثة خرج الصورة (PHONO): 1.0 فولت ق-ق، 75 أوم منتهي.

الصوت	خرج الصوت (PHONO): -6 ديسيبل فولط، (47 كيلوأوم محمل) /أقل من 1 كيلوأوم 1 مسار (عادي - أحادي). مستشعر الصورة CCD 1/4 بوصة 22:1 عدسة زوم ألي زاوية واسعة (إمكانية بصرية) بؤرة 1.6
مستوى المخرج/المعاوقة:	الطول الوؤري: 3.7 - 81.4 مم تركيز بؤري رقمي أوتوماتيكي AI / قزحية أوتوماتيكية قطر المرشح 43 مم معين اليكتروني 0.5 بوصة 1,400 لكس
مسار الصوت:	0.7 لكس (وضع الإضاءة المنخفضة). (0.4 لكس حد أدنى للإضاءة المطلوبة من أجل صورة مرئية)

مستشعر الصورة:	درجة حرارة التشغيل: درجة رطوبة التشغيل: الوزن:
العدسة:	تقريباً 725 جم (بدون البطارية) تقريباً 90 (عرض) × 127 (ارتفاع) × 255 (عمق) مم
المعين:	الأبعاد:
الإضاءة القياسية:	تقريباً 235 جم (بدون كبل التيار المتردد) تقريباً 72 (عرض) × 49 (ارتفاع) × 143 (عمق) مم

الحد الأدنى للإضاءة المطلوبة:	معلومات من أجل سلامتك
مصدر القدرة:	تيار متردد 100–240 فولط، 60/50 هرتز 27 واط
إستهلاك القدرة:	تيار مستمر 7.9 فولط، 8.5 واط (تشغيل كاميرا الفيديو السينمائية)

مصدر القدرة:	تيار مستمر 8.4 فولط، 1.4 أمبير (شحن البطارية).
إستهلاك القدرة:	
خرج التيار المستمر:	

الوزن:	تقريباً 235 جم (بدون كبل التيار المتردد)
الأبعاد:	تقريباً 72 (عرض) × 49 (ارتفاع) × 143 (عمق) مم

الوزن والأبعاد الميينة تقريبية. المواصفات عرضة للتغيير بدون إشعار.

Перед обращением за техобслуживанием (проблемы и решения)

Источник питания

- П1:** Видеокамера не включается.
- Р1:** Правильно ли подсоединены батарея или адаптер переменного тока? Проверьте подсоединение. (→ 17, 23)
- П2:** Видеокамера автоматически выключается.
- Р2:** Если Вы оставите видеокамеру в режиме паузы записи в течение более 6 минут, она автоматически выключается с целью защиты ленты и экономии энергии батареи. Поверните к видеокамере переключатель [POWER] для выключения видеокамеры, а затем поверните его снова от видеокамеры для включения видеокамеры. (→ 53)
- П3:** Видеокамера быстро выключается.
- Р3-1:** Не разрядилась ли батарея? Когда индикация оставшейся энергии батареи показывает нуль, или мигает индикация [], батарея разрядилась. Зарядите батарею или присоедините полностью заряженную батарею. (→ 19, 23)
- Р3-2:** Не сформировалась ли влага? Если видеокамера принесена из холодного в теплое место, внутри неё может сформироваться влага. В этом случае видеокамера автоматически выключается, и выполнение операций невозможно, за исключением вынимания кассеты. Подождите до тех пор, пока не исчезнет индикация конденсации влаги (приблизительно 2-3 часа). (→ 141)

Кассета

- П1:** Индикация оставшегося времени на ленте неверна.
- Р1:** Правильно ли выбрана длина ленты на вставленной кассете? Выберите правильную длину ленты. (→ 37)
- П2:** Видеокамера и кассеты подверглись рентгеновской инспекции безопасности в аэропорту. Оказало ли это влияние на кассеты?
- Р2:** Это не имеет отрицательного влияния на видеокамеру или кассеты.
- П3:** При воспроизведении кассеты, которая хранилась в течение некоторого времени, изображение искажено.
- Р3:** Кассета хранилась в неподходящем месте (пыльном, влажном, жарком и т.д.) или возле сильно намагниченных объектов или оборудования. К сожалению, это нельзя устранить. Всегда храните кассеты правильно. (→ 139)

Запись

- П1:** Запись не начинается при нажатии кнопки Старт/Стоп записи.
- Р1:** Выломан язычок предохранения записи от стирания. Вставьте кассету с невыломанным язычком. Либо, закройте отверстие, где находился язычок, двумя слоями клейкой ленты. (→ 39)
- П2:** Индикация даты/времени/титров не высвечивается.
- Р2-1:** Это происходит вследствие неправильного управления кнопкой [DATE/TITLE] и/или кнопкой [MENU]. Нажмите кнопку [MENU] и установите желаемую индикацию даты/времени/титров. Затем нажмите кнопку [DATE/TITLE] так, чтобы появилась индикация даты/времени/титров. (→ 47)
- Р2-2:** Встроенная литиевая батарея разрядилась. Зарядите её. (→ 49)

Воспроизведение

- П1:** Изображение не воспроизводится.
- Р1:** Переключатель [POWER] не повернут от видеокамеры. Поверните его от видеокамеры, а затем нажмите кнопку [VCR/CAMERA] так, чтобы высветилась лампа [VCR]. (→ 63)
- П2:** Воспроизводимое изображение искажено или содержит шумовые полосы.
- Р2-1:** Натяжение ленты в кассете ослабло. Натяните её. (→ 35)
- Р2-2:** Видеоголовки загрязнены. Прочистите их с помощью приобретаемой за отдельную плату кассеты для чистки видео головок. (→ 141)
- П3:** В воспроизводимом изображении отсутствует цветность.
- Р3-1:** Регулировка цветности на ТВ не была выполнена правильно. Подрегулируйте регулятор цветности на ТВ.
- Р3-2:** Трекинг не отрегулирован правильно. Подрегулируйте трекинг правильно. (→ 69)

Устройство дистанционного управления

- П1:** Устройство дистанционного управления не работает.
- Р1-1:** Пуговичная батарейка в устройстве дистанционного управления разрядилась. Замените её новой батарейкой CR2025.
- Р1-2:** Устройство дистанционного управления и/или видеокамера подвергаются воздействию сильного света. Предотвратите падение сильного света на устройство дистанционного управления и/или на видеокамеру при использовании устройства дистанционного управления.

Режим демонстрации

- П1:** Видеокамера остается в режиме демонстрации.
- Р1:** Режим демонстрации разработан для объяснения универсальных функций этой видеокамеры. Для выключения этого режима поверните к видеокамере переключатель [POWER], а затем снова поверните его от видеокамеры во время нажатия кнопки [STOP]. Либо, установите режим [OFF] для позиции [DEMO MODE] в меню [MAIN MENU].

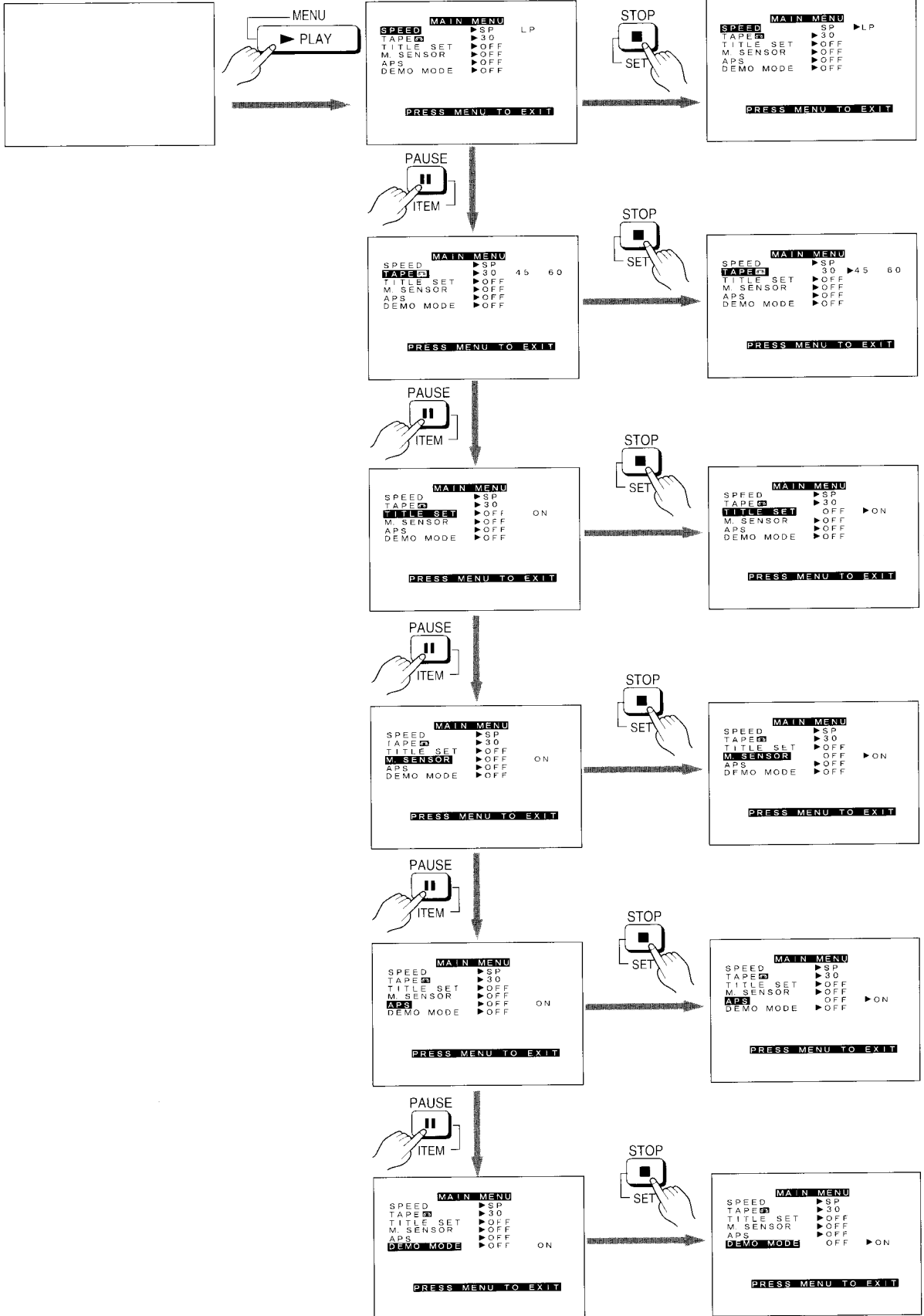



BZ02

ИНФОРМАЦИЯ О СЕРТИФИКАЦИИ ПРОДУКЦИИ

Сетевой адаптер для видеокамер
МОДЕЛЬ VSK0541 Panasonic
сертифицирован Компанией ГОСТ-АЗИЯ,
Официальным представителем ГОССТАНДАРТА России
(Регистрационный номер в Госреестре—РОСС SG.0001.11BZ02)

Сертификат соответствия:	№ РОСС JP.BZ02.B01799
Сертификат соответствия выдан:	14 ноября, 1998
Сертификат соответствия действителен до:	14 ноября, 2001
Модель VSK0541 Panasonic соответствует требованиям нормативных документов:	по безопасности—ГОСТ 12.2.006-87 по ЭМС—ГОСТ 23511-79

Информация для покупателя

Название продукции:	VHS-C видеокамера
Название страны производителя:	Япония
Название производителя:	Мацушита Электрик Индастриал Ко., Лтд.
Юридический адрес:	1006 Кадома, Осака, Япония
Дата производства: Вы можете уточнить год и месяц по серийному номеру на табличке. Пример маркировки—Серийный номер №. G8XXXXXX (X-любая цифра или буква) Месяц: Первая цифра серийного номера (A—Январь, B—Февраль, ...L—Декабрь) Год: Вторая цифра серийного номера (8—1998, 9—1999, ...)	
Дополнительная информация:	Пожалуйста внимательно прочитайте инструкцию по эксплуатации.



Printed in Japan
日本印刷

VQT7856
F1298G0(5000 Ⓐ)



Matsushita Electric Industrial Co., Ltd.
Central P.O. Box 288, Osaka 530-91, Japan

松下電器産業株式會社
日本國大阪