

Panasonic

VHS-C 攝錄影機
VHS-C Movie Camera

NV-VZ1EN/ENH/ENC

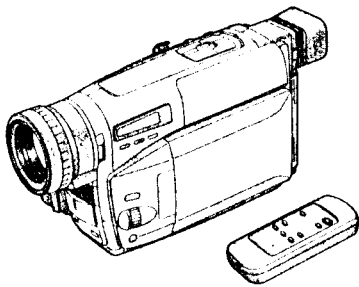

使用說明書
Operating Instructions
Инструкция по эксплуатации
إرشادات التشغيل

Model No. **NV-VZ1EN/ENH/ENC**

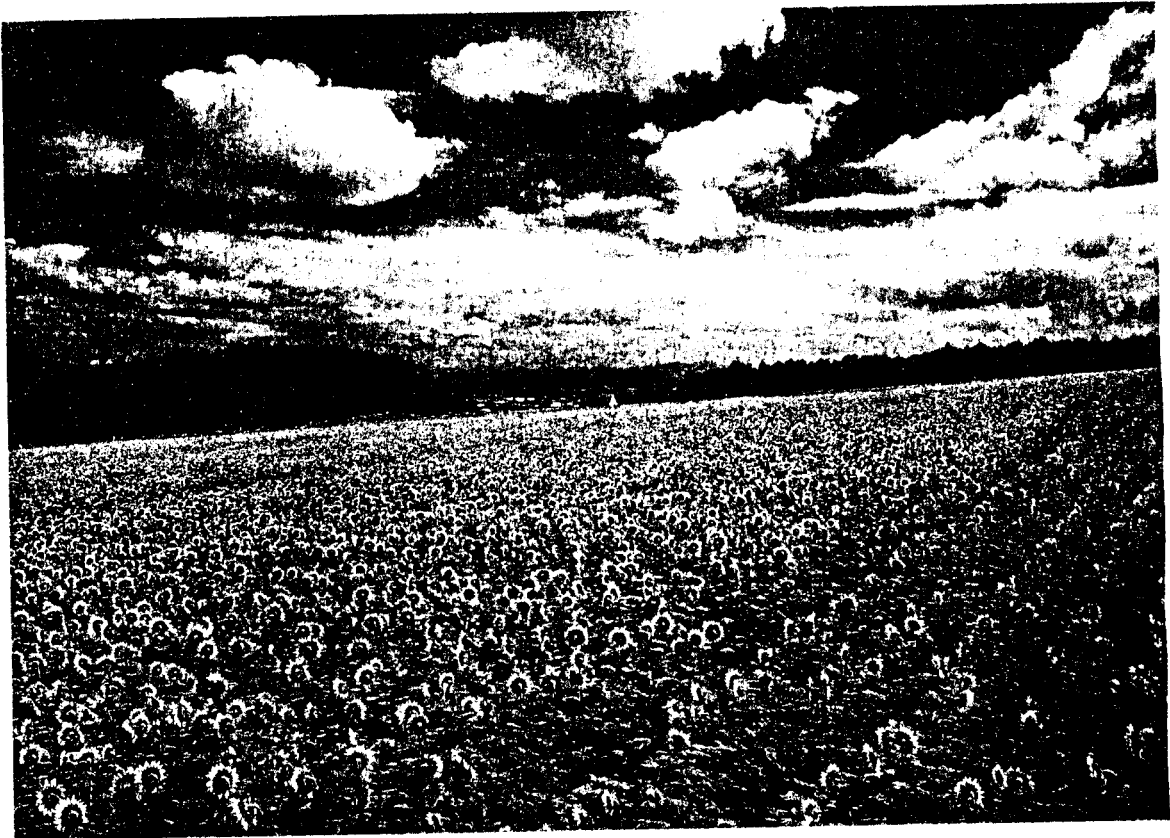

使用前，請詳細閱讀本說明書。
Before use, please read these instructions completely.

ВНИМАНИЕ

Для предупреждения пожара или поражения электрическим током и неприятных помех следует использовать только рекомендуемые принадлежности, и не следует подвергать данный аппарат воздействию дождя или влаги. Не следует снимать наружную крышку (или заднюю панель); пользователю запрещается также производить ремонт самостоятельно. Обращайтесь к квалифицированным специалистам по техобслуживанию.

Видеокамера

Пластика номиналов расположена на нижней стороне видеокамеры.

Адаптер переменного тока

- Пластика номиналов расположена на нижней стороне адаптера переменного тока.
- Так как эта аппаратура нагревается во время использования, следует эксплуатировать её в хорошо проветриваемом помещении; не устанавливайте эту аппаратуру в ограниченном пространстве, таком, как книжная полка или подобная секция.

■ Прочитайте внимательно инструкцию по эксплуатации и правильно используйте видеокамеру.

Потребитель является ответственным за травмы или материальные повреждения, являющиеся результатом использования данного изделия не в соответствии с процедурами эксплуатации, объясненными в данной инструкции по эксплуатации.

■ Испытайте видеокамеру.

Перед записью Вашего первого важного события, следует испытать видеокамеру и проверить, выполняет ли она запись должным образом и функционирует ли она правильно.

■ Производитель не несет ответственность за утерю записанного материала.

Производитель ни в коем случае не несет ответственность за утерю записей вследствие неполадки или дефекта этой видеокамеры, её принадлежностей или кассет.

■ Внимательно соблюдайте авторские права.

Запись с предварительно записанных видеолент или дисков, а также других опубликованных или телевещательных материалов с целью, отличной от Вашего личного использования, может являться нарушением законов об авторских правах. Даже с целью Вашего личного использования запись определенного материала может быть запрещена.

تحذير

لتقليل خطر الحريق أو خطورة الصدمة والتداخل المزعج، استخدم فقط الملحقات الموصى بها ولا تعرض هذا الجهاز للمطر أو للرطوبة. لا تنزع الغطاء (أو المؤخرة)، لا توجد بالداخل أجزاء، يعقدور المستخدم صيانتها. أوكل أعمال الصيانة إلى متخصصي الصيانة المؤهلين.

كاميرا الفيديو السينمائية

توجد لوحة معايير القدرة على الجانب السفلي لكاميرا الفيديو السينمائية.

محول للتيار المتردد

- توجد لوحة معايير القدرة على الجانب السفلي لمحول التيار المتردد.
- حيث أن هذا الجهاز يسخن أثناء الاستخدام، شغله في مكان جيد التهوية؛ لا تقم بتركيب هذا المحول في حيز محصور كخزانة الكتب أو وحدة مانعة.

■ **اقرأ إرشادات التشغيل بتمعن وروية واستخدم كاميرا الفيديو السينمائية بصورة صحيحة.**

تقع مسئولية الإصابة أو التلف المادي الناتج من أي نوع من الاستخدام الذي ليس بموجب إجراءات التشغيل المطروحة في إرشادات التشغيل هذه على عاتق المستخدم وحده.

■ **حاول تجريب تشغيل كاميرا الفيديو السينمائية.**

إحرص على محاولة تجريب تشغيل كاميرا الفيديو السينمائية قبل تسجيل أول مناسبة هامة بالنسبة لك. وحقق من أنها تسجل بصورة سليمة وتعمل بصورة صحيحة.

■ **الشركة المنتجة ليست مسئولة عن فقد المحتويات المسجلة.**

لن تكون الشركة المنتجة مسئولة بأي حال من الأحوال عن فقد التسجيلات بسبب وجود عطل أو عيب في كاميرا الفيديو السينمائية هذه، بملحقاتها أو بأشرطة الكاسيت.

■ **لاحظ قوانين حقوق النشر بعناية.**

قد يعد قيامك بتسجيل الأشرطة المسجلة مسبقاً أو الأسطوانات أو المادة الأخرى المنشورة أو المذاعة لأغراض غير استخدامك الشخصي انتهاكاً لقوانين حقوق النشر. حتى من أجل غرض الاستخدام الشخصي، قد توجد قيود على تسجيل مادة معينة.

Содержание

Если Вы хотите начать использовать видеокамеру немедленно: следует прочитать страницы, отмеченные значком ▲.

Подготовка

Стандартные принадлежности	11
Органы управления и компоненты	13
▲ 3 типа источников питания	19
● Использование адаптера переменного тока в качестве источника питания	19
● Зарядка батареи	21
● Присоединение заряженной батареи	25
Использование ЖКИ видеомонитора	29
Использование меню	31
Функции меню	33
Регулировка яркости и уровня цветности ЖКИ видеомонитора/искателя	41
▲ Вставление кассеты	43
● Выбор скорости записи	45
● Выбор правильной длины ленты	45
● Подтверждение оставшегося времени на ленте	47
Регулировка искателя	49
Регулировка захватывающего ремня	49
Обращение с крышкой объектива	49
Присоединение плечевого ремня	51
Вставление пуговичной батарейки	53
Установка даты и времени	55
● Запись со временем и/или датой, наложенными на изображение	57

Основные операции

▲ Запись в полностью автоматическом режиме	59
Проверка конца записанной сцены (функция проверки записи)	63
● Поиск позиции на ленте перед окончанием последней записи (функция поиска камерой)	63
Наезд/отъезд	65
● Использование функции крупного плана	67
▲ Воспроизведение	69
● Просмотр воспроизведения на видеокамере	69
● Просмотр воспроизведения на ЖКИ видеомониторе с видеокамерой, расположенной на столе	71
● Воспроизведение по телевизору	73
● Воспроизведение на видеоманитоне (используя поставляемый кассетный адаптер)	75
● Скоростная перематка назад	77
● Устранение искажений изображения (Ручная регулировка трекинга)	77
● Ускоренное воспроизведение вперед	79
● Ускоренное воспроизведение назад	79
● Воспроизведение стоп-кадра	79
После использования	81
● Чистка искателя	81
● Чистка ЖКИ видеомонитора	81
● Чистка корпуса видеокамеры	81
● Чистка объектива	81

المحتويات

إذا أردت أن تستخدم كاميرا الفيديو السينمائية على الفور، تأكد من قراءة الصفحات التي تحمل العلامة ▲ على الأقل.

التحضير

11	الملحقات القياسية
13	مفاتيح التحكم والمكونات
19	▲ الأنواع الثلاثة لمصادر القدرة
19	● استخدام محول التيار المتردد كوحدة إمداد للقدرة
21	● شحن البطارية
25	● تركيب البطارية المشحونة
29	● استخدام شاشة المراقبة LCD
31	● استخدام القوائم
33	وظائف القائمة
41	ضبط مستوى النصوص والألوان لشاشة المراقبة LCD/المعين
43	▲ إدخال الكاسيت
45	● اختيار سرعة التسجيل
45	● تهيئة طول الشريط الصحيح
47	● تأكيد وقت الشريط المتبقي
49	ضبط المعين
49	ضبط حزام المسك
49	تداول غطاء العدسة
51	تركيب نطاق الكنف
53	إدخال البطارية نوع الزر
55	تهيئة التاريخ والوقت
57	● التسجيل مع طبع الوقت و/أو التاريخ في الصورة

عمليات التشغيل الأساسية

59	▲ التسجيل في الوضع الأوتوماتيكي الكامل
63	مراجعة نهاية المنظر المسجل (وظيفة مراجعة التسجيل)
	● البحث عن موضع شريط قبل نهاية التسجيل الأخير
63	(وظيفة بحث الكاميرا)
65	زوم التقريب/التباعد
67	● استخدام وظيفة التقريب بالماكرو
69	▲ إعادة العرض
69	● مشاهدة إعادة العرض على كاميرا الفيديو السينمائية
	● مشاهدة إعادة العرض على شاشة المراقبة LCD بكاميرا الفيديو
71	السينمائية موضوعة على منضدة
73	● مشاهدة إعادة العرض على التلفزيون
	● إعادة العرض على مسجل فيديو كاسيت
75	(باستخدام مهائلي الكاسيت المرفق)
77	● التراجع بسرعة عالية
77	● إزالة تشوهات الصورة (الضبط اليدوي للتتابع)
79	● إعادة العرض السريع للبحث الأمامي
79	● إعادة العرض السريع للبحث الخلفي
79	● إعادة عرض الصورة الثابتة
81	بعد الاستخدام
81	● تنظيف المعين
81	● تنظيف شاشة المراقبة LCD
81	● تنظيف بدن كاميرا الفيديو السينمائية
81	● تنظيف العدسة

Дополнительные операции

Плавное введение/выведение изображения и звука	83
Использование специальных эффектов (цифровых эффектов)	85
• Выбор желаемого цифрового эффекта	85
• Цифровые эффекты 1 [EFFECT1]	87
• Цифровые эффекты 2 [EFFECT2]	89
• Использование функции суперстабилизатора изображения	91
• Использование функции цифровой трансфокации	93
• Цифровое плавное введение/выведение изображения и звука	95
Запись, управляемая сенсором движения	97
Запись в темных местах без освещения (Функция ночного просмотра 0 люкс)	101
• Использование функции ночного просмотра 0 люкс вместе с функцией записи, управляемой сенсором движения в темных местах без освещения	103
Объекты и условия записи, для которых более подходящим является ручной режим	105
Запись с ручной регулировкой баланса белого	107
• Регулировка цветовой температур и баланса белого	109
Запись с ручной регулировкой фокуса	111
Запись в специальных ситуациях (программа автоматической экспозиции)	113
Запись сцен с задней подсветкой (режим задней подсветки)	117

عمليات التشغيل المتقدمة

الإظهار/الإخفاء التدريجي للصورة والصوت	83
إستخدام التأثيرات الخاصة (التأثيرات الرقمية)	85
• إختيار التأثير الرقمي المرغوب	85
• التأثيرات الرقمية 1 [EFFECT1]	87
• التأثيرات الرقمية 2 [EFFECT2]	89
• إستخدام وظيفة موازن الصورة سوبر	91
• إستخدام وظيفة الزوم الرقمي	93
• الإظهار والإخفاء التدريجي الرقمي للصورة والصوت	95
التسجيل بتحكم مستشعر الحركة	97
التسجيل في الأماكن المظلمة بدون أية إضاءة	101
(وظيفة المنظر الليلي 0 لكس)	101
• إستخدام وظيفة المنظر الليلي 0 لكس مع وظيفة التسجيل بتحكم مستشعر الحركة في الأماكن المظلمة بدون أية إضاءة	103
الموضوعات وحالات التسجيل التي يتناسبها الوضع اليدوي أكثر	105
التسجيل بالضبط اليدوي لتوازن البياض	107
• ضبط درجة حرارة اللون وتوازن البياض	109
التسجيل بالضبط اليدوي للتركيز البؤري	111
التسجيل في مناسبات خاصة (البرنامج AE)	113
تسجيل المناظر ذات الخلفية المضئبة (وضع الإضاءة الخلفية)	117

Дополнительные операции

Использование устройства дистанционного управления	119
• Установка батарей в устройство дистанционного управления	121
Запись собственного изображения с ЖКИ видеомонитором, обращенным вперед	123
Запись с предварительно запрограммированными титрами, вставленными в изображение	127
• Выбор желаемого языка	127
• Выбор желаемых предварительно запрограммированных титров	129
• Выбор желаемого цвета предварительно запрограммированных титров	129
• Выбор размера предварительно запрограммированных титров	131
Создание Ваших собственных титров и вставление их во время записи (функция цифрового наложения)	133
• Сохранение Ваших собственных титров в памяти цифрового изображения	133
• Выбор желаемого цвета Ваших собственных титров	135
• Вставление Ваших собственных титров с начала записи	137
• Вставление Ваших собственных титров во время записи	137
Использование индикации счетчика ленты	139
• Проверка времени, истекшего на ленте	139
• Использование функции остановки по памяти	143
Перезапись (копирование)	145

Меры предосторожности, техническая информация и т.д.

Меры предосторожности	147
• Меры предосторожности для видеокамеры	147
• Меры предосторожности для адаптера переменного тока	147
• Меры предосторожности для батареи	149
• Меры предосторожности для кассеты	149
• Причины конденсации влаги и принимаемые меры	151
• Засорение видеоголовок и принимаемые меры	151
Как работает регулировка баланса белого (окраски)	153
Как работает регулировка фокуса	155
Индикации	159
Режим демонстрации	165
Принадлежности, поставляемые за отдельную плату	167
Технические характеристики	169
Перед обращением за техобслуживанием (проблемы и решения)	172

Операции التشغيل المتقدمة

119	إستخدام مفتاح التحكم عن بعد
121	• إدخال البطاريات في مفتاح التحكم عن بعد
123	تسجيل نفسك بشاشة المراقبة LCD متجهة للأمام
127	التسجيل بالعناوين المرغوبة مسبقاً مدخلة في الصورة
127	• إختيار اللغة المرغوبة
129	• إختيار العنوان المرغوب المبرمج مسبقاً
129	• إختيار اللون المرغوب للعنوان المبرمج مسبقاً
131	• إختيار الحجم للعنوان المبرمج مسبقاً
		تكوين العناوين الخاصة بك وإدخالها أثناء التسجيل
133	(وظيفة طبع صورة رقمية)
133	• تخزين العنوان في ذاكرة الصورة الرقمية
135	• إختيار اللون المرغوب للعنوان
137	• إدخال العنوان عند بداية التسجيل
137	• إدخال العنوان أثناء التسجيل
139	إستخدام بيان عداد الشريط
139	• مراجعة وقت الشريط المتبقي
143	• إستخدام وظيفة الإيقاف بالذاكرة
145	الدبلجة (النسخ)

إحتياطات، ومعلومات فنية، إلخ.

147	إحتياطات
147	• إحتياطات من أجل إستخدام كاميرا الفيديو السينمائية
147	• إحتياطات من أجل محول التيار المتردد
149	• إحتياطات من أجل البطارية
149	• إحتياطات من أجل الكاسيت
151	• أسباب التكاثر وعلاجه
151	• إنسداد رأس الفيديو وعلاجه
153	كيفية عمل ضبط توازن البياض (درجة اللون)
155	كيفية عمل ضبط التركيز البيوري
159	البيانات
165	وضع الإستعراض
167	الملحقات الإختيارية
169	المواصفات
173	قبل طلب الخدمة (أسئلة وإجاباتها)

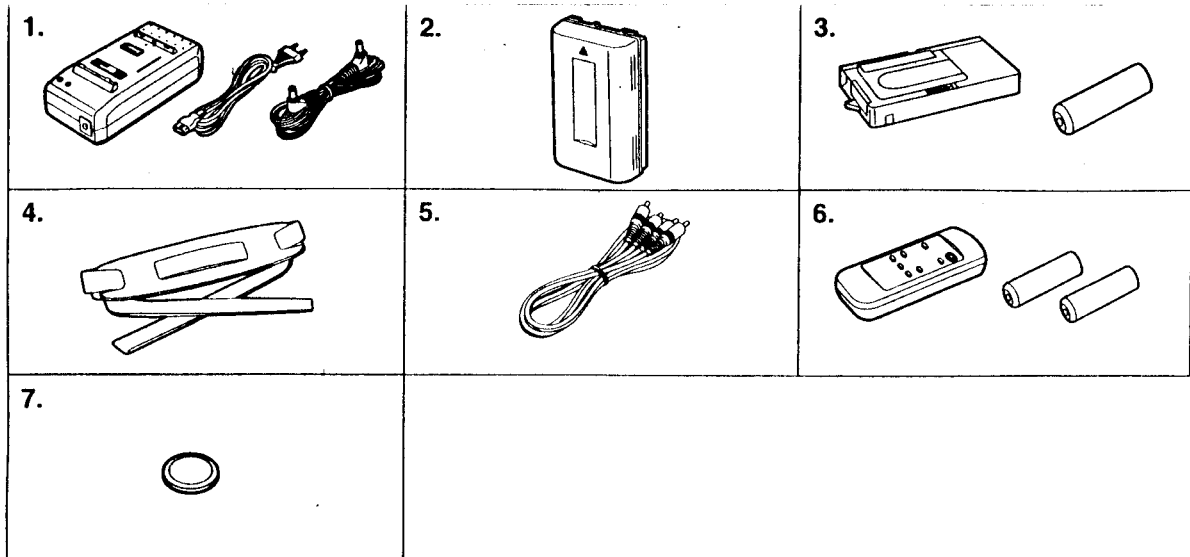

中文

準備

本節將解釋開始使用攝錄影機之前的必要準備步驟。

標準附件

1. 交流轉接器 (→ 18, 20, 146)
給攝錄影機供電或對電池組充電。
直流輸入纜線和交流電源纜線 (→ 18, 20)
用於將交流轉接器連接至攝錄影機和交流電源插座。
2. 電池組 (→ 20, 24, 148)
給攝錄影機供電。
3. 磁帶轉接器和電池 (→ 74)
4. 肩用背帶 (→ 50)
5. 音頻 / 影像纜線 (→ 72, 144)
用於將攝錄影機連接至電視機或錄影機的影像輸入和音頻輸入插孔。
6. 遙控器和供遙控器使用的電池 (→ 118, 120)
7. 鈕扣式電池 (→ 52)
為攝錄影機內藏的時鐘供電。

ENGLISH

Preparations

This chapter explains the necessary steps before you can start using the Movie Camera.

Standard Accessories

1. **AC Adaptor (→ 18, 20, 146)**
To supply power to the Movie Camera and to charge the Battery.
DC Input Lead and AC Mains Lead (→ 18, 20)
To connect the AC Adaptor to the Movie Camera and to an AC mains socket.
2. **Battery (→ 20, 24, 148)**
To supply power to the Movie Camera.
3. **Cassette Adaptor and Battery (→ 74)**
4. **Shoulder Strap (→ 50)**
5. **AV Cable (→ 72, 144)**
To connect the Movie Camera to the Video Input and Audio Input Sockets on a TV or a VCR.
6. **Remote Controller and Batteries for Remote Controller (→ 118, 120)**
7. **Button-Type Battery (→ 52)**
To supply power to the Movie Camera's built-in clock.

Подготовка

Эта глава объясняет необходимые пункты перед тем, как Вы начнете использовать видеокамеру.

Стандартные принадлежности

1. **Адаптер переменного тока (→ 19, 21, 147)**
Используется для питания видеокамеры или зарядки батареи.
Входной кабель постоянного тока и шнур питания переменного тока (→ 19, 21)
Используются для подсоединения адаптера переменного тока к видеокамере и к розетке сетевого питания.
2. **Батарея (→ 21, 25, 149)**
Используется для питания видеокамеры.
3. **Кассетный адаптер и батарея (→ 75)**
4. **Плечевой ремень (→ 51)**
5. **Аудио/видео кабель (→ 73, 145)**
Используется для подсоединения видеокамеры к видео и аудио входным гнездам на ТВ или ВКМ.
6. **Устройство дистанционного управления и батареи для устройства дистанционного управления (→ 119, 121)**
7. **Пуговичная батарея (→ 53)**
Для снабжения электропитанием встроенных часов видеокамеры.

التحضير

هذا الفصل يشرح الخطوات الضرورية قبل أن يمكنك البدء في استخدام كاميرا الفيديو السينمائية.

الملحقات القياسية

1. **محول التيار المتردد (→ 19, 21, 147)**
إمداد القدرة إلى كاميرا الفيديو السينمائية ولشحن البطارية.
كابل دخول التيار المستمر وكبل مصدر التيار المتردد (→ 19, 21)
لتوصيل محول التيار المتردد إلى كاميرا الفيديو السينمائية وإلى مقبس مصدر التيار المتردد.
2. **البطارية (→ 21, 25, 149)**
إمداد القدرة إلى كاميرا الفيديو السينمائية.
3. **مهاين كاسيت وبطارية (→ 75)**
4. **نطاق الكتف (→ 51)**
5. **كبل الصوت والصورة (→ 73, 145)**
لتوصيل كاميرا الفيديو السينمائية إلى مقابس دخل الصورة ويدخل الصوت بالتلفزيون أو بمسجل الفيديو كاسيت.
6. **مفتاح التحكم عن بعد والبطاريات من أجل مفتاح التحكم عن بعد (→ 119, 121)**
7. **البطارية نوع الزر (→ 53)**
إمداد القدرة إلى الساعة الداخلية للكاميرا الفيديو السينمائية.

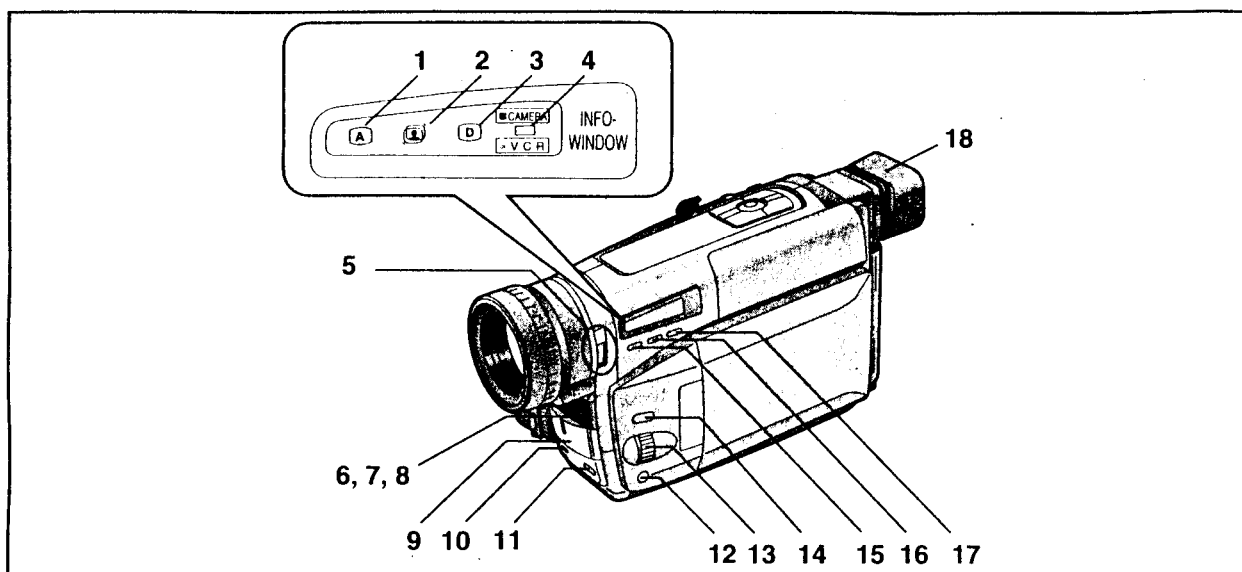

中文

控制和組件

- 1 自動狀態指示燈 [A] (→ 58)
- 2 超級畫面穩定指示燈 [S] (→ 84, 90)
- 3 數位效果指示燈 [D] (→ 84, 92, 94)
- 4 攝錄影機狀態燈 [CAMERA] (→ 58)
放影機狀態燈 [VCR] (→ 68, 72)
攝錄影機狀態：燈以紅色點亮。
放影機狀態：燈以綠色點亮。
- 5 0-Lux 拍攝開關 [0 LUX OFF/ON] (→ 100)
- 6 白色平衡感應器 (→ 152)
- 7 遙控感應器 (→ 118)
- 8 內藏紅外線光束發射器 (→ 100)
- 9 麥克風
- 10 信號燈 (→ 60)
- 11 淡化鈕 [FADE] (→ 82, 94)
- 12 聚焦鈕 [FOCUS] (→ 110)
項目設定鈕 [SET] (→ 30)
軌跡調整鈕 (→ 76)
- 13 多功能環 [▲▼/MF/TRACKING] (→ 30, 76, 110)
- 14 菜單鈕 [MENU] (→ 30)
- 15 自動曝光選擇鈕 [PROG. AE] (→ 58, 106, 110, 112)
- 16 數位影像存儲鈕 [STORE] (→ 132)
數位影像重疊鈕 [OFF/ON] (→ 132, 134, 136)
- 17 數位影像色彩選擇鈕 [COLOUR] (→ 134)
- 18 鏡頭蓋

ENGLISH

Controls and Components

- 1 Auto Mode Indication Lamp [A] (→ 58)
- 2 Super Image Stabilizer Indication Lamp [S] (→ 84, 90)
- 3 Digital Effect Indication Lamp [D] (→ 84, 92, 94)
- 4 Camera Mode Lamp [CAMERA] (→ 58)
VCR Mode Lamp [VCR] (→ 68, 72)
Camera Mode: The lamp lights red.
VCR Mode: The lamp lights green.
- 5 0-Lux Recording Switch [0 LUX OFF/ON] (→ 100)
- 6 White Balance Sensor (→ 152)
- 7 Remote Control Sensor (→ 118)
- 8 Built-in Infra red Beam Emitters (→ 100)
- 9 Microphone
- 10 Tally Lamp (→ 60)
- 11 Fade Button [FADE] (→ 82, 94)
- 12 Focus Button [FOCUS] (→ 110)
Item Set Button [SET] (→ 30)
Tracking Button (→ 76)
- 13 Multi-Function Dial [▲▼/MF/TRACKING] (→ 30, 76, 110)
- 14 Menu Button [MENU] (→ 30)
- 15 Auto Exposure Selector Button [PROG. AE] (→ 58, 106, 110, 112)
- 16 Digital Image Store Button [STORE] (→ 132)
Digital Image Superimpose Button [OFF/ON] (→ 132, 134, 136)
- 17 Colour Selector Button for Digital Image [COLOUR] (→ 134)
- 18 Eyecup

Органы управления и компоненты

- 1 Лампа индикации автоматического режима [A] (→ 59)
- 2 Индикаторная лампа суперстабилизатора изображения [E] (→ 85, 91)
- 3 Индикаторная лампа цифровых эффектов [D] (→ 85, 93, 95)
- 4 Лампа режима камеры [CAMERA] (→ 59)
Лампа режима ВКМ [VCR] (→ 69, 73)
Режим камеры: лампа высвечивается красным светом.
Режим ВКМ: лампа высвечивается зеленым светом.
- 5 Переключатель записи 0-люкс [0 LUX OFF/ON] (→ 101)
- 6 Сенсор баланса белого (→ 153)
- 7 Сейсор дистанционного управления (→ 119)
- 8 Встроенные излучатели инфракрасного луча (→ 101)
- 9 Микрофон
- 10 Лампа копирования (→ 61)
- 11 Кнопка плавного введения/выведения изображения и звука [FADE] (→ 83, 95)
- 12 Кнопка фокусировки [FOCUS] (→ 111)
Кнопка установки позиции [SET] (→ 31)
Кнопка регулировки трекинга (→ 77)
- 13 Регулятор мульти-функции [▲ ▼/MF/TRACKING] (→ 31, 77, 111)
- 14 Кнопка меню [MENU] (→ 31)
- 15 Кнопка выбора автоматической экспозиции [PROG. AE] (→ 59, 107, 111, 113)
- 16 Кнопка сохранения цифрового изображения [STORE] (→ 133)
Кнопка наложения цифрового изображения [OFF/ON] (→ 133, 135, 137)
- 17 Кнопка выбора цвета для цифрового изображения [COLOUR] (→ 135)
- 18 Наглазник

مفاتيح التحكم والمكونات

- 1 لمبة بيان الوضع الأوتوماتيكي [A] (→ 59)
- 2 لمبة بيان موازن الصورة الفائق [E] (→ 85, 91)
- 3 لمبة بيان التأثير الرقمي [D] (→ 85, 93, 95)
- 4 لمبة وضع الكاميرا [CAMERA] (→ 59)
لمبة وضع مسجل الفيديو كاسيت [VCR] (→ 69, 73)
وضع الكاميرا: تضيء اللمبة باللون الأحمر.
وضع مسجل الفيديو كاسيت تضيء اللمبة باللون الأخضر.
- 5 مفتاح التسجيل 0 لكس [0 LUX OFF/ON] (→ 101)
- 6 مستشعر توازن البياض (→ 153)
- 7 مستشعر التحكم عن بعد (→ 119)
- 8 مرسلات داخلية لحزمة الأشعة تحت الحمراء (→ 101)
- 9 ميكروفون
- 10 لمبة بيان التسجيل (→ 61)
- 11 زر الإظهار والإخفاء التدريجي للصورة والصوت [FADE] (→ 83, 95)
- 12 زر التركيز البؤري [FOCUS] (→ 111)
زر تهيئة البند [SET] (→ 31)
زر النتائج (→ 77)
- 13 قرص متعدد الوظائف [▲ ▼/MF/TRACKING] (→ 31, 77, 111)
- 14 زر القائمة [MENU] (→ 31)
- 15 زر اختيار التعريض الأوتوماتيكي [PROG. AE] (→ 59, 107, 111, 113)
- 16 زر تخزين الصورة الرقمية [STORE] (→ 133)
زر إضافة الصور الرقمية [OFF/ON] (→ 133, 135, 137)
- 17 زر اختيار الألوان للصورة الرقمية [COLOUR] (→ 135)
- 18 قذح العين

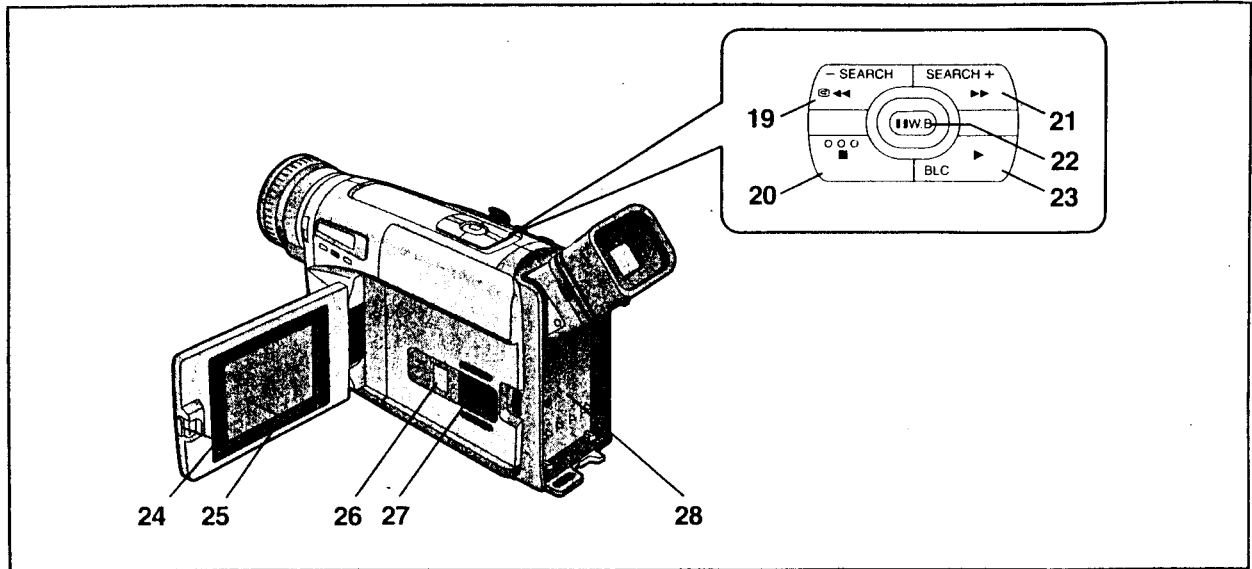

中文

- 19 反向尋影鈕 [−SEARCH] (→ 62)
倒帶 / 倒帶尋影 / 高速倒帶鈕 [◀◀] (→ 68, 76, 78)
錄影檢查鈕 [Ⓢ] (→ 62)
- 20 停止鈕 [■] (→ 68)
- 21 正向尋影鈕 [SEARCH+] (→ 62)
快進 / 快進尋影鈕 [▶▶] (→ 78)
- 22 白色平衡鈕 [W.B] (→ 106)
暫停鈕 [||] (→ 78)
- 23 放影鈕 [▶] (→ 68)
逆光鈕 [BLC] (→ 116)
- 24 液晶顯示監視器打開桿 [▲OPEN] (→ 28)
- 25 液晶顯示監視器 (→ 28, 40, 80)

由於液晶製造技術的限制，在液晶顯示監視器屏幕上可能會有一些細小的亮點或黑點。然而，這並非故障，也不會影響所攝畫面的質量。

- 26 錄影帶室 (→ 42)
- 27 錄影帶室鎖定鈕 [LOCK] (→ 42)
- 28 電池室蓋 (→ 24)

ENGLISH

- 19 Reverse Search Button [−SEARCH] (→ 62)
Rewind/Review/High-Speed Rewind Button [◀◀] (→ 68, 76, 78)
Recording Check Button [Ⓢ] (→ 62)
- 20 Stop Button [■] (→ 68)
- 21 Forward Search Button [SEARCH+] (→ 62)
Fast Forward/Cue Button [▶▶] (→ 78)
- 22 White Balance Button [W.B] (→ 106)
Pause Button [||] (→ 78)
- 23 Playback Button [▶] (→ 68)
Backlight Button [BLC] (→ 116)
- 24 LCD Monitor Open Lever [▲OPEN] (→ 28)
- 25 LCD Monitor (→ 28, 40, 80)

Due to limitations in LCD production technology, there may be some tiny bright or dark spots on the LCD Monitor screen. However, this is not a malfunction and does not affect the recorded picture.

- 26 Cassette Compartment Window (→ 42)
- 27 Cassette Compartment Lock Button [LOCK] (→ 42)
- 28 Battery Holder (→ 24)

РУССКИЙ ЯЗЫК

- 19 Кнопка поиска назад [–SEARCH] (→ 63)
Кнопка ускоренной перемотки назад/ускоренного воспроизведения назад/скоростной перемотки назад [◀◀] (→ 69, 77, 79)
Кнопка проверки записи [Ⓢ] (→ 63)
- 20 Кнопка остановки [■] (→ 69)
- 21 Кнопка поиска вперед [SEARCH+] (→ 63)
Кнопка ускоренной перемотки/обзора вперед [▶▶] (→ 79)
- 22 Кнопка баланса белого [W.B] (→ 107)
Кнопка паузы [||] (→ 79)
- 23 Кнопка воспроизведения [▶] (→ 69)
Кнопка задней подсветки [BLC] (→ 117)
- 24 Рычажок открывания ЖКИ видеомонитора [▲OPEN] (→ 29)
- 25 ЖКИ видеомонитор (→ 29, 41, 81)
- Вследствие ограниченной технологии производства ЖКИ на экране ЖКИ видеомонитора возможно наличие маленьких ярких или темных точек. Однако это не является неполадкой и не влияет на записанное изображение.
- 26 Кассетный отсек (→ 43)
- 27 Кнопка запираания кассетного отсека [LOCK] (→ 43)
- 28 Батарейный держатель (→ 25)

العربية

- 19 زر البحث العكسي [–SEARCH] (→ 63)
زر الترجيع/إعادة العرض السريع للخلف/الترجيع بسرعة عالية [◀◀] (→ 69, 77, 79)
زر مراجعة التسجيل [Ⓢ] (→ 63)
زر الإيقاف [■] (→ 69)
- 21 زر البحث الأمامي [SEARCH+] (→ 63)
زر التقديم السريع/إعادة العرض السريع للبحث الأمامي [▶▶] (→ 79)
- 22 زر توازن البياض [W.B] (→ 107)
زر الإيقاف المؤقت [||] (→ 79)
- 23 زر إعادة العرض [▶] (→ 69)
زر الإضاءة الخلفية [BLC] (→ 117)
- 24 ذراع فتح شاشة المراقبة LCD [▲OPEN] (→ 29)
- 25 شاشة المراقبة LCD (→ 29, 41, 81)
- بسبب التقنيات في تقنية إنتاج عرض البلورات السائقة LCD، قد توجد بعض البقع البالغة الصغر الناصعة أو المظلمة على شاشة المراقبة LCD. مع ذلك، هذا ليس خللاً في الوظيفة ولا يؤثر على الصورة المسجلة.
- 26 نافذة حجيرة الكاسيت (→ 43)
- 27 زر قفل حجيرة الكاسيت [LOCK] (→ 43)
- 28 حامل البطارية (→ 25)

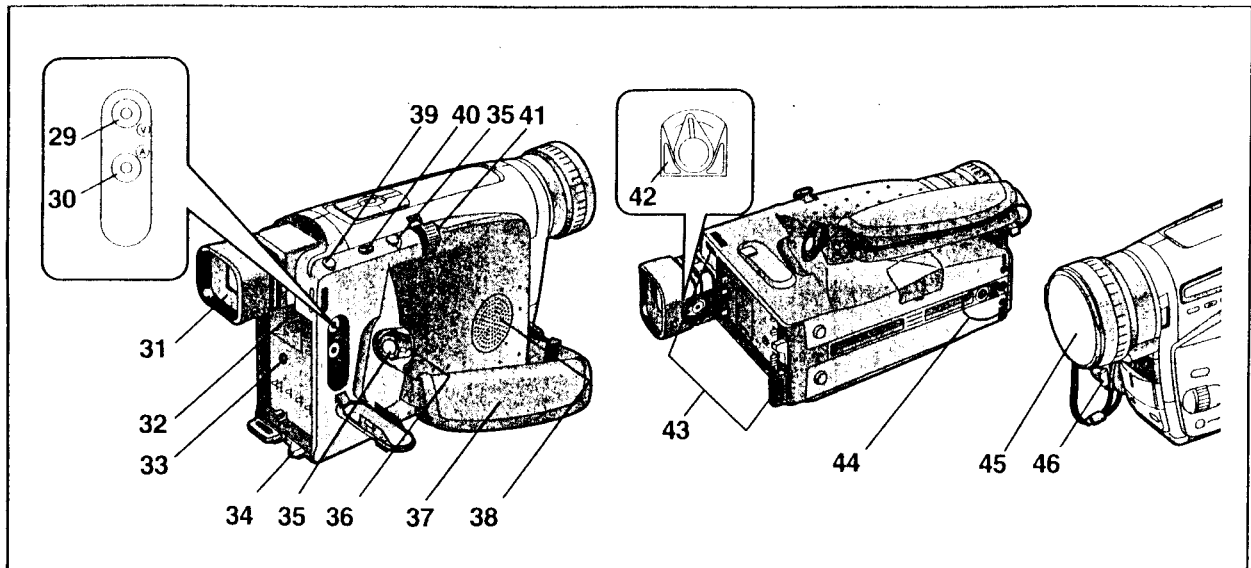

中文

- 29 影像輸出插孔 [V] (→ 72, 144)
- 30 音頻輸出插孔 [A] (→ 72, 144)
- 31 電子尋像器 (→ 48, 80)

由於液晶製造技術的限制，在電子尋像器屏幕上可能會有一些細小的亮點或黑點，整個屏幕可能有輕微的色光，或出現顫動現象。然而，這並非故障，也不會影響所攝畫面的質量。

- 32 鈕扣式電池的電池室蓋 [BACKUP BATTERY] (→ 52)
- 33 直流輸入插孔 [DC IN] (→ 18)
- 34 電池排出桿 [◀ BATTERY EJECT] (→ 24)
- 35 拍攝開始 / 停止鈕 (→ 56, 58)
請根據拍攝角度使用上述兩鈕中的任一鈕。
- 36 關閉 / 打開狀態選擇開關 [CAMERA/OFF/VCR] (→ 24, 58, 68, 80)
- 37 扣抓皮帶 (→ 48)
- 38 揚聲器 (→ 68)
- 39 錄影帶排出鈕 [▲ EJECT] (→ 42)
- 40 日期 / 時間 / 題名鈕 [DATE/TITLE] (→ 56, 130)
- 41 變焦桿 [W/T] (→ 64, 92)
音量調節桿 [-VOL+] (→ 68)
- 42 目鏡校正控制桿 (→ 48)
- 43 肩用背帶環 (→ 50)
- 44 三角架連接孔
- 45 鏡頭蓋 (→ 48, 106)
- 46 鏡頭蓋夾 (→ 48)

ENGLISH

- 29 Video Output Socket [V] (→ 72, 144)
- 30 Audio Output Socket [A] (→ 72, 144)
- 31 Finder (→ 48, 80)

Due to limitations in LCD production technology, there may be some tiny bright or dark spots on the Finder screen, the whole screen may have a slight colour cast, and flickering may occur. However, this is not a malfunction and does not affect the recorded picture.

- 32 Cover of the Button-type Battery's Compartment [BACKUP BATTERY] (→ 52)
- 33 DC Input Socket [DC IN] (→ 18)
- 34 Battery Eject Lever [◀ BATTERY EJECT] (→ 24)
- 35 Recording Start/Stop Buttons (→ 56, 58)
Use either of these buttons depending on the recording angle.
- 36 Off/On Mode Selector Switch [CAMERA/OFF/VCR] (→ 24, 58, 68, 80)
- 37 Grip Belt (→ 48)
- 38 Speaker (→ 68)
- 39 Cassette Eject Buttons [▲ EJECT] (→ 42)
- 40 Date/Time/Title Button [DATE/TITLE] (→ 56, 130)
- 41 Zoom Lever [W/T] (→ 64, 92)
Volume Adjustment Lever [-VOL+] (→ 68)
- 42 Eyepiece Corrector Lever (→ 48)
- 43 Shoulder Strap Holders (→ 50)
- 44 Tripod Receptacle
- 45 Lens Cap (→ 48, 106)
- 46 Lens Cap Holder (→ 48)

РУССКИЙ ЯЗЫК

- 29 Выходное видео гнездо [V] (→ 73, 145)
30 Выходное аудио гнездо [A] (→ 73, 145)
31 Искатель (→ 49, 81)

Вследствие ограничений технологии производства ЖКИ возможно наличие маленьких ярких или темных точек на экране искателя, на всем экране может иметься легкая флуоресценция цвета, и может наблюдаться мерцание. Однако это не является неполадкой и не влияет на записанное изображение.

- 32 Крышка отсека пуговичной батареи [BACKUP BATTERY] (→ 53)
33 Входное гнездо постоянного тока [DC IN] (→ 19)
34 Рычажок выброса батареи [BATTERY EJECT] (→ 25)
35 Кнопки Старт/Стоп записи (→ 57, 59)
Используйте любую из этих кнопок в зависимости от угла записи.
36 Регулятор выбора режима Вкл/Выкл [CAMERA/OFF/VCR] (→ 25, 59, 69, 81)
37 Захватывающий ремень (→ 49)
38 Громкоговоритель (→ 69)
39 Кнопка выброса кассеты [EJECT] (→ 43)
40 Кнопка даты/времени/титров [DATE/TITLE] (→ 57, 131)
41 Рычажок трансфокации [W/T] (→ 65, 93)
Рычажок регулировки громкости [-VOL+] (→ 69)
42 Рычажок корректора окуляра (→ 49)
43 Держатели плечевого ремня (→ 51)
44 Розетка треножника
45 Крышка объектива (→ 49, 107)
46 Держатель крышки объектива (→ 49)

العربية

- 29 مقبس خرج الصورة [V] (→ 73, 145)
30 مقبس خرج الصوت [A] (→ 73, 145)
31 المعين (→ 49, 81)

بسبب التقيدات في تقنية إنتاج عرض البلورات السائلة LCD، قد توجد بعض النقاط الناصعة أو المظلمة البالغة الصغر على شاشة المعين. وقد يكون لكل الشاشة هيئة لونية طفيفة. وقد يحدث الخفقان. مع ذلك، هذا ليس خللاً في الوظيفة ولا يؤثر على الصورة المسجلة.

- 32 غطاء حجيبة البطارية نوع الزر [BACKUP BATTERY] (→ 53)
33 مقبس دخل التيار المستمر [DC IN] (→ 19)
34 ذراع إخراج البطارية [BATTERY EJECT] (→ 25)
35 زر بدء/إيقاف التسجيل (→ 57, 59)
إستخدم أي من هذين الزرين بالاعتماد على زاوية التسجيل.
36 مفتاح إختيار وضع الغفل/التشغيل [CAMERA/OFF/VCR] (→ 25, 59, 69, 81)
37 حزام المسك (→ 49)
38 السماعة (→ 69)
39 ذراع إخراج الكاسيت [EJECT] (→ 43)
40 زر التاريخ/الوقت/العنوان [DATE/TITLE] (→ 57, 131)
41 ذراع الزوم [W/T] (→ 65, 93)
ذراع ضبط جهارة الصوت [-VOL+] (→ 69)
42 حلقة تصحيح العدسة العينية (→ 49)
43 مثبتات نطاق الكنتف (→ 51)
44 مكان تثبيت الحامل الثلاثي القوائم
45 غطاء العدسة (→ 49, 107)
46 حامل غطاء العدسة (→ 49)

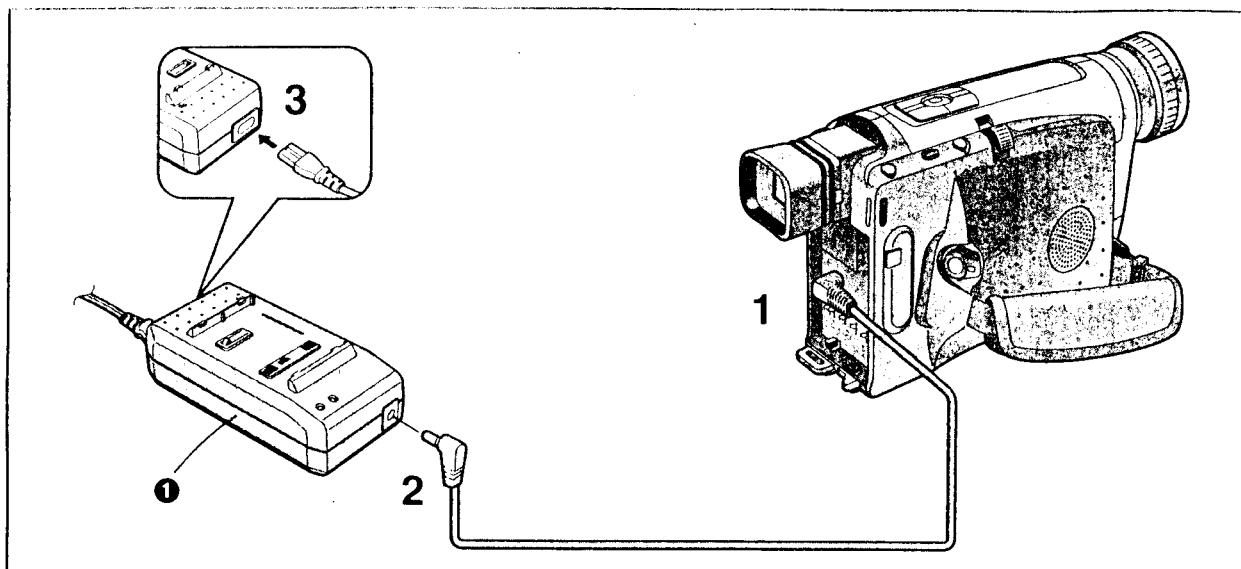

中文

三種電源

在家中試拍攝錄影機時，建議您使用交流轉接器 ❶。

1. 交流轉接器 (附件)
 - 使於在家中使用攝錄影機。
 - 給電池充電。(→ 20)
2. 電池 (附件)
 - 使於在室外和附近無交流電源插座的室內使用攝錄影機。(→ 20)
3. 汽車電池充電器 (選購附件)
 - 使於在汽車上使用攝錄影機。

將交流轉接器用作供電機件時

- 1 將直流輸入纜線連接至攝錄影機上的 [DC IN] 插孔。
- 2 將該纜線的另一頭連接至交流轉接器的 [DC OUT] 插孔。
- 3 將交流電源纜線連接至交流轉接器和交流電源插座。

由於交流轉接器具備自動通用電壓調節功能 (交流 100–240V，50/60Hz)，所以在其它國家使用時也無需作任何手動電壓調整。

ENGLISH

The 3 Types of Power Supplies

To try out the Movie Camera at home, we recommend that you use the AC Adaptor ❶.

1. **AC Adaptor (supplied)**
 - To use the Movie Camera indoors.
 - To charge the Battery. (→ 20)
2. **Battery (supplied)**
 - To use the Movie Camera outdoors, and also indoors when there is no AC mains socket nearby. (→ 20)
3. **Car Battery Charger (optional)**
 - To use the Movie Camera in a car.

Using the AC Adaptor as Power Supply Unit

- 1 Connect the DC Input Lead to the [DC IN] Socket on the Movie Camera.
- 2 Connect the other end of the cable to the [DC OUT] Socket on the AC Adaptor.
- 3 Connect the AC Mains Lead to the AC Adaptor and to an AC mains socket.

The AC Adaptor features automatic universal voltage adjustment (AC 100–240 V, 50/60 Hz), therefore, there is no need for any manual voltage adjustment for use in other countries.

РУССКИЙ ЯЗЫК

3 типа источников питания

Для испытания видеокамеры дома мы рекомендуем Вам использовать адаптер переменного тока ❶.

- 1. Адаптер переменного тока (поставляется)**
 - Для использования видеокамеры в помещении.
 - Для зарядки батареи. (→ 21)
- 2. Батарея (поставляется)**
 - Для использования видеокамеры на улице, а также в помещении, когда рядом нет розетки сетевого питания. (→ 21)
- 3. Автомобильное зарядное устройство для батарей (поставляется за отдельную плату)**
 - Для использования видеокамеры в автомобиле.

Использование адаптера переменного тока в качестве источника питания

- 1** Подсоедините входной кабель постоянного тока к гнезду [DC IN] на видеокамере.
- 2** Подсоедините другой конец кабеля к гнезду [DC OUT] на адаптере переменного тока.
- 3** Подсоедините сетевой шнур питания переменного тока к адаптеру переменного тока и к розетке сетевого питания.

Адаптер переменного тока снабжен функцией автоматической универсальной регулировки напряжения (переменный ток 100–240 В, 50/60 Гц), следовательно, нет необходимости в каких-либо ручных регулировках для использования в других странах.

العربية

الأنواع الثلاثة لمصادر القدرة

للمحاولة استخدام كاميرا الفيديو السينمائية في المنزل نوصيك باستخدام محول التيار المتردد ❶.

- 1. محول التيار المتردد (مرفق)**
 - لاستخدام كاميرا الفيديو السينمائية في الداخل.
 - لشحن البطارية. (→ 21)
- 2. البطارية (مرفقة)**
 - لاستخدام كاميرا الفيديو السينمائية بالخارج، وانضماً بالداخل عند عدم وجود مقبس لمصدر التيار المتردد في مكان قريب. (→ 21)
- 3. شاحن بطارية السيارة (إختياري)**
 - لاستخدام كاميرا الفيديو في السيارة.

إستخدام محول التيار المتردد كوحدة إمداد للقدرة

- 1** قم بتوصيل كبل دخول التيار المستمر إلى المقبس [DC IN] بكاميرا الفيديو السينمائية.
- 2** صل الطرف الآخر للكبل إلى المقبس [DC OUT] بمحول التيار المتردد.
- 3** صل كبل توصيل التيار المتردد إلى محول التيار المتردد وإلى مقببب التيار المتردد.

يتميز محول التيار المتردد بالضغط الأوتوماتيكي للفرقطة العالمية (تيار متردد 100 – 240 فولت، 50/60 هرتز)، ولذلك ليست هناك حاجة لإجراء الضبط اليدوي للفرقطة من أجل الإستخدام في الدول الأخرى.

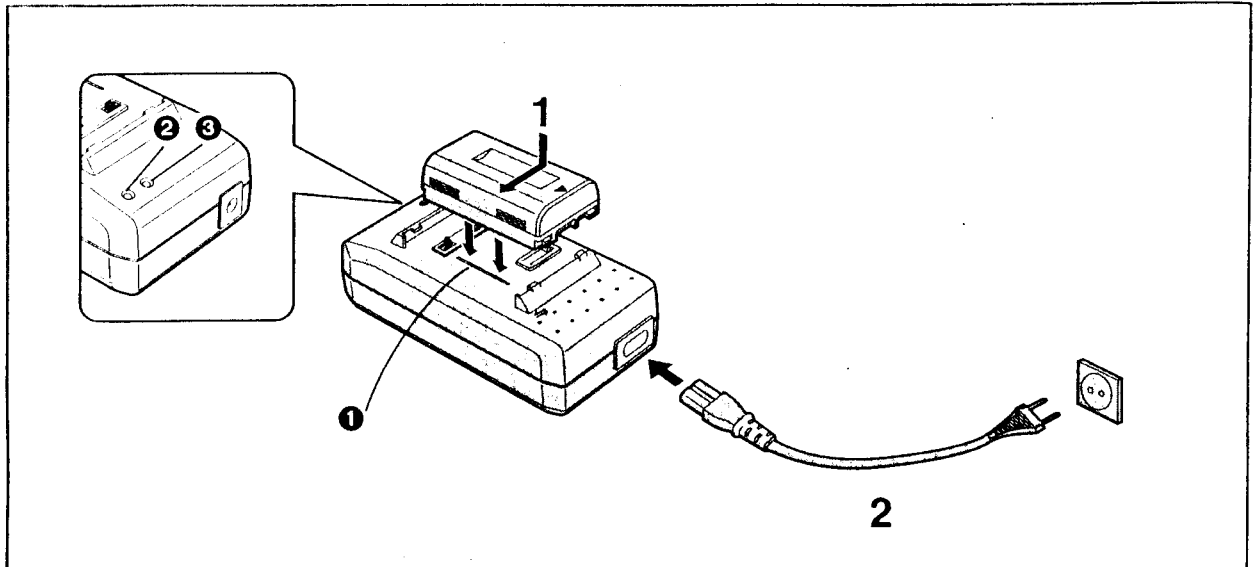

中文

電池充電

在使用電池前請先將其充電。

1 裝上電池。

- 將電池對準線 ①，然後將電池朝箭頭所示方向，一邊按一邊滑動。

2 牢固地將交流電源纜線連接至交流轉接器和交流電源插座。

- 電源指示燈 [POWER] ② 亮起，接着充電指示燈 [CHARGE] ③ 也開始閃亮，開始充電。
- 如果即使已安裝了電池，充電指示燈 [CHARGE] ③ 也不閃亮，這時請取下電池，再從頭安裝一次。

■ 充電指示燈 [CHARGE]

閃亮：正在充電

點亮：電池雖未充足電，但已可使攝錄影機進行操作。
(電池已充電約 30 分鐘。)

熄滅：電池已充足電。

■ 取出電池時

將其朝上述步驟 1 所示的相反方向滑動。

- 電池充電的室內溫度應為 10°C - 30°C。
- 在充電時，請不要將直流輸入纜線與交流轉換器連接。
- 在拍攝或充電中，電池會發熱，這是正常現象。
- 如果您給未經放電的電池充電，充電指示燈 [CHARGE] ③ 將短促地閃亮一下，然後熄滅。這並不意味着出現了故障。

ENGLISH

Charging the Battery

Charge the Battery before using it.

1 Attach the Battery.

- Align the Battery with line ① and push it in the direction of the arrow while holding it down.

2 Securely connect the AC Mains Lead to the AC Adaptor and an AC Mains Socket.

- The [POWER] Lamp ② lights and then the [CHARGE] Lamp ③ flashes and charging starts.
- If the [CHARGE] Lamp ③ does not flash even though the Battery is attached, remove the Battery and then re-attach it.

■ Charging Lamp [CHARGE]

Flashing: During charging

Lit: The Battery can already be used to operate the Movie Camera but is not yet fully charged.
(Approx. 30-minute battery charge)

Off: The Battery is fully charged.

■ Removing the Battery

Slide it in the opposite direction of that indicated in step 1 above.

- Charge the Battery at a room temperature between 10°C and 30°C.
- When charging, do not connect the DC Input Lead to the AC Adaptor.
- During recording or charging, the Battery becomes warm. However, this is normal.
- If you charge the Battery when it is not yet discharged, the [CHARGE] Lamp ③ may flash briefly and then go out. This indicates that the Battery is fully charged. Therefore, this is not an indication of a malfunction.

РУССКИЙ ЯЗЫК

Зарядка батареи

Зарядите батарею перед её использованием.

1 Присоедините батарею.

- Совместите батарею с линией ① и, нажимая на неё, толкните её в направлении стрелки.

2 Надежно подсоедините сетевой шнур питания переменного тока к адаптеру переменного тока и к розетке сетевого питания переменного тока.

- Высвечивается лампа [POWER] ②, а затем начинает мигать лампа [CHARGE] ③, и начинается зарядка.
- Если лампа [CHARGE] ③ не мигает, даже если присоединена батарея, удалите батарею, а затем присоедините её снова.

■ Лампа зарядки [CHARGE]

Мигает: во время зарядки

Высвечивается: Батарея может уже использоваться для функционирования видеокамеры, но она еще не полностью заряжена.
(Приблиз. 30-минутная зарядка батареи)

Выкл: Батарея полностью заряжена.

■ Удаление батареи

Сдвиньте её в направлении, противоположном тому, которое указано в пункте 1 выше.

- Следует заряжать батарею при комнатной температуре между 10°C и 30°C.
- Во время зарядки не подсоединяйте входной кабель постоянного тока к адаптеру переменного тока.
- В процессе записи или зарядки может произойти нагревание батареи. Это явление является нормальным.
- Если Вы заряжаете батарею, когда она еще не разрядилась, возможно кратковременное мигание лампы [CHARGE] ③, а затем она погаснет. Это указывает на то, что батарея полностью заряжена. Следовательно, это не указывает на неисправность.

العربية

شحن البطارية

إشحن البطارية قبل إستخدامها.

1 قم بتوصيل البطارية.

- قم بمحاذاة البطارية مع الخط ① وادفعها في إتجاه السهم بينما تمسكها للأسفل.

2 قم بتوصيل كبل توصيل التيار المتردد بإحكام إلى محول التيار المتردد ومقبس مصدر التيار المتردد.

- نضئ اللبنة [POWER] ② ثم تومض اللبنة [CHARGE] ③ ويبدأ التغيير.
- إذا لم تومض اللبنة [CHARGE] ③ على الرغم من تركيب البطارية، قم بنزع البطارية ثم أعد تركيبها.

■ لمبة الشحن [CHARGE]

وميض أثناء التغيير
إضاءة يمكن أن تستخدم البطارية بالفعل لتشغيل كاميرا الفيديو السينمائية لكن لم يتم بعد شحنها بالكامل.
(تقريباً 30 دقيقة من شحن البطارية)
إطفاء البطارية مشحونة بالكامل.

■ نزع البطارية

إزلقها في الإتجاه العكسي لذلك المبين في الخطوة 1 للأعلى.

- إشحن البطارية في درجة حرارة الغرفة بين 10°C و 30°C.
- عند الشحن، لا توصل كابل دخول التيار المستمر إلى محول التيار الكهربائي المتردد.
- أثناء التسجيل أو أثناء الشحن، قد تصبح البطارية دافئة، هذا أمر طبيعي.
- إذا قمت بشحن البطارية قبل أن يتم تفريغ شحنها، قد تومض اللبنة [CHARGE] ③ لوهلة ثم تنطفئ. هذا يبين أن البطارية مشحونة بالكامل. لهذا، هذا ليس دليلاً على وجود خلل ما بالوظيفة.

РУССКИЙ ЯЗЫК

■ **Время зарядки и максимальное время непрерывной записи в режиме записи вручную**

№ модели батареи	Время зарядки	Макс. время непрерывной записи	
		①	②
CGR-V610 (поставляется)	80 мин.	80 мин.	120 мин.
CGR-V620	145 мин.	160 мин.	240 мин.
CGR-V816	310 мин.	320 мин.	480 мин.

№ модели батареи	Приблиз. 30-минутная зарядка	Макс. время непрерывной записи	
		①	②
CGR-V610 (поставляется)	30 мин.	35 мин.	50 мин.
CGR-V620			
CGR-V816			

①: Используя ЖКИ видеомонитор ②: Используя искатель
(Времена, показанные в вышеуказанной таблице, приближительны.)

Макс. время непрерывной записи означает продолжительность непрерывной записи, выполненной при температуре окружающего воздуха 25°C и относительной влажности 60%. При выполнении действительной записи, однако, использование трансфокации и других функций увеличивает потребление энергии, а более высокая или более низкая температура уменьшает способность батареи генерировать электричество. Следовательно, фактическое время записи с батареей может быть приближительно на 30%–50% короче, чем указанное выше.

■ **Время зарядки и максимальное время непрерывной записи в режиме записи вручную**

رقم موديل البطارية	وقت الشحن	الوقت الأقصى للتسجيل المتواصل	
		①	②
CGR-V610 (المرفقة)	80 دقيقة	80 دقيقة	120 دقيقة
CGR-V620	145 دقيقة	160 دقيقة	240 دقيقة
CGR-V816	310 دقيقة	320 دقيقة	480 دقيقة

رقم موديل البطارية	الشحن 30 دقيقة تقريباً	الوقت الأقصى للتسجيل المتواصل	
		①	②
CGR-V610 (المرفقة)	30 دقيقة	35 دقيقة	50 دقيقة
CGR-V620			
CGR-V816			

① استخدام شاشة المراقبة LCD ② استخدام العين
(الأوقات المبينة في الجدولين السابقين تقريبية.)

أقصى وقت للتسجيل المتواصل يعني فترة التسجيل المستمر الذي يتم في درجة حرارة الجو 25°C والرطوبة النسبية 60%. في التسجيل الفعلي، مع ذلك، يؤدي استخدام الزوم والوظائف الأخرى إلى زيادة استهلاك القدرة، كما تقلل درجات الحرارة العالية والمنخفضة من مقدرة البطارية على توليد الكهرباء، لذلك، قد يكون وقت التسجيل الفعلي لكل بطارية 30/ إلى 50/ أقصر من الوقت المبين للأعلى.

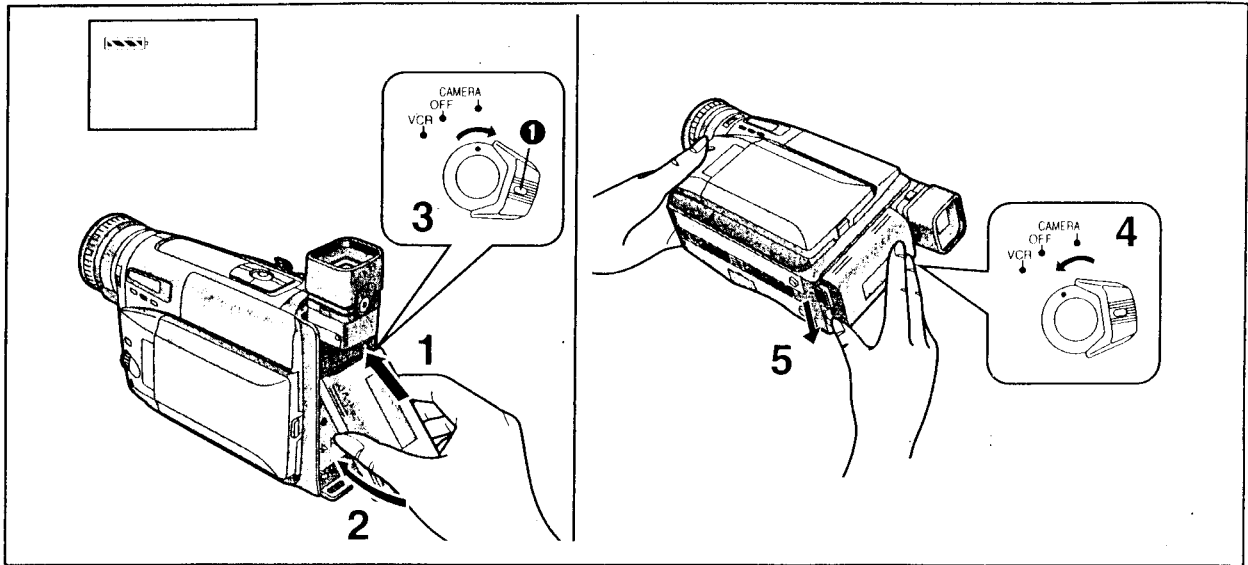

中文

裝上充好電的電池時

- 1 將電池上部（使箭頭指向上方）安裝在電池座上部。
- 2 朝攝錄影機方向按電池下部，直至咔嗒一聲到位。
- 3 將 [CAMERA/OFF/VCR] 開關設置在 [CAMERA]（攝錄影機）或 [VCR]（錄影機）。
 - 一邊按住按鈕 ❶，一邊轉動開關。
 - 可通過電子尋像器和液晶顯示監視器來確認電池剩餘操作時間。
 - 若要確保得到更精確的電池剩餘電力指示，請裝上一個已充足電的電池。
 - 有關剩餘電池電量指示的細節，請閱讀“檢查電池剩餘電力”。（→ 26）

■ 取出電池時

- 4 將 [CAMERA/OFF/VCR] 開關設置在 [OFF]。
- 5 牢靠地握住電池，以免其失落，並依箭頭方向滑動 [◁ BATTERY EJECT] 柄，同時拉出電池。

ENGLISH

Attaching the Charged Battery

- 1 Insert the Battery with its top (so that the arrow points upward) into the top Battery Holder.
- 2 Press the bottom of the Battery toward the Movie Camera until it locks with a click.
- 3 Set the [CAMERA/OFF/VCR] Switch to [CAMERA] or [VCR].
 - Turn the switch while pressing the button ❶.
 - The Remaining Battery Operation Time can be confirmed both in the Finder and on the LCD Monitor.
 - To ensure more precise indication of the remaining battery power, attach a fully charged Battery.
 - For details about the Remaining Battery Power Indication, read "Checking the Remaining Battery Power". (→ 26)

■ Removing the Battery

- 4 Set the [CAMERA/OFF/VCR] Switch to [OFF].
- 5 Hold the Battery firmly to prevent it from dropping and pull it off while sliding the [◁ BATTERY EJECT] Lever in the direction of the arrow.

РУССКИЙ ЯЗЫК

Присоединение заряженной батареи

- 1 Вставьте батарею с её верхом (так, чтобы стрелка указывала вверх) в верхнюю часть батарейного держателя.
- 2 Нажимайте на низ батареи в направлении к видеокамере до тех пор, пока она не зафиксируется со щелчком.
- 3 Установите переключатель [CAMERA/OFF/VCR] в положение [CAMERA] или [VCR].
 - Поверните переключатель во время нажатия кнопки ❶.
 - Подтверждение оставшейся энергии батареи возможно как в искателе, так и на ЖКИ видеомониторе.
 - Для обеспечения более точной индикации оставшейся энергии батареи присоедините полностью заряженную батарею.
 - Подробности об индикации оставшейся энергии батареи читайте в разделе "Проверка оставшейся энергии батареи". (→ 27)

■ Удаление батареи

- 4 Установите переключатель [CAMERA/OFF/VCR] в положение [OFF].
- 5 Для предотвращения батареи от падения надежно удерживайте её и отсоедините её посредством сдвига рычажка [< BATTERY EJECT] в направлении стрелки.

العربية

تركيب البطارية المشحونة

- 1 أدخل البطارية بجانبها العلوي (بحيث يشير السهم للأعلى) في أعلى حامل البطارية.
 - 2 اضغط الجانب السفلي للبطارية ناحية كاميرا الفيديو السينمائية حتى تثبت في مكانها بصدور صوت طقة.
 - 3 قم بتهيئة المفتاح [CAMERA/OFF/VCR] إلى [CAMERA] أو [VCR].
 - أدر المفتاح بينما تضغط الزر ❶.
 - يمكن تأكيد وقت تشغيل البطارية المتبقي في كل من المعين وعلى شاشة المراقبة LCD.
 - لضمان بيان أكثر دقة لقدرة البطارية المتبقية قم بتركيب بطارية كاملة الشحن.
 - للتفاصيل حول بيان قدرة البطارية المتبقية، اقرأ مراجعة قدرة البطارية المتبقية. (→ 27)
- #### ■ نزع البطارية
- 4 قم بتهيئة المفتاح [CAMERA/OFF/VCR] إلى [OFF].
 - 5 إمسك البطارية بثبات لمنعها من السقوط واسحبها للخارج بينما تزلق الذراع [< BATTERY EJECT] في اتجاه السهم.

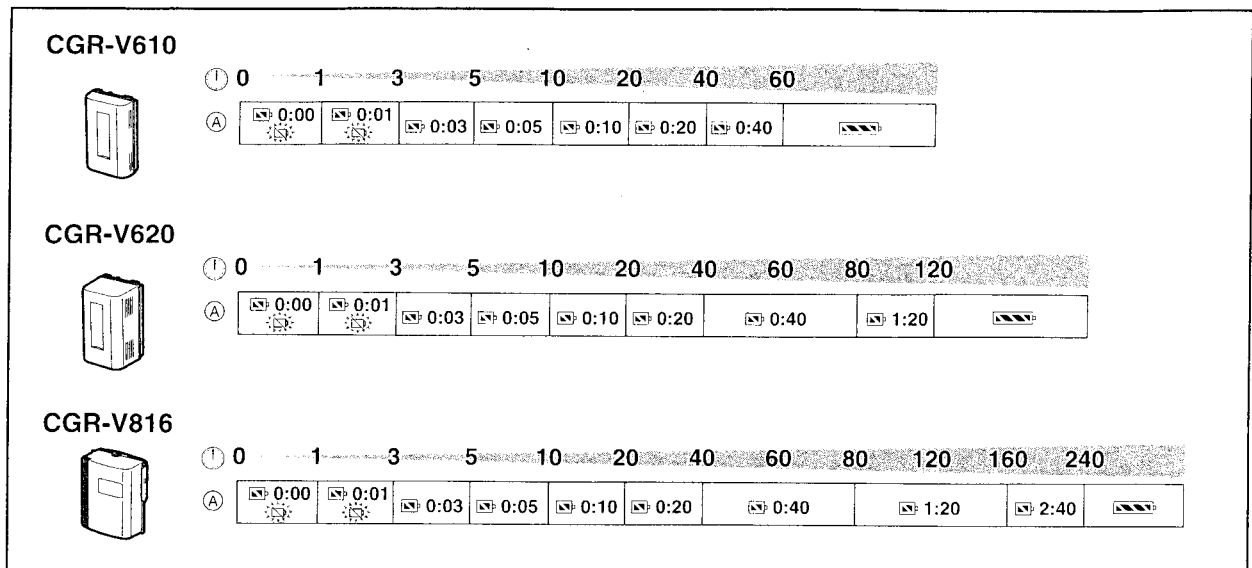

中文

■ 檢查電池剩餘電力

您可以通過電子尋像器和液晶顯示監視器來確認所裝電池的剩餘電力。同時您還可以知道所裝電池還能維持約多長時間的連續拍攝。所示時間並不是以實際的分鐘數來表示，而是以時間段來表示。上表顯示了對應於實際剩餘操作時間，所示剩餘電池操作時間指示的變化。

①：實際的剩餘電池操作時間

Ⓐ：所指示的剩餘電池操作時間

(當在鏡面狀態下進行拍攝時，將不顯示此項指示。)

(→ 124)

剩餘電池操作時間指示

上述指示的時間數據是在環境溫度為25°C，使用充足電的電池進行連續拍攝時得到的。因此，在下列情況下，實際可能的拍攝時間會與上表中所示的時間不同：

當不是連續進行拍攝時

在很多情況下，您會頻繁地開始和停止拍攝，打開和關閉攝錄影機，使用變焦和其他功能，所有這些操作都將消耗電力。所以，電池提供的實際可能拍攝時間會比上表所示的時間約少30-50%。(→ 22)

當環境溫度極低或極高時

電池的特性依環境溫度而發生變化，在極低的溫度下，電池能提供的拍攝時間會變得非常短。另外，低溫拍攝時攝錄影機上的剩餘電池操作時間指示會降低得比環境溫度為25°C時稍快。

(在高溫時，會降低得稍慢。)

當電池已達到其使用壽命時

當給電池充足電後，普通使用時其操作時間仍然很短，這意味著電池已達到了其使用壽命。(→ 148)

ENGLISH

■ Checking the Remaining Battery Power

You can confirm the remaining charge in the attached Battery in the Finder or on the LCD Monitor. This also shows you approximately how much more continuous recording time you can get from the attached Battery. The indicated time does not change in 1-minute steps.

The above illustrations show how the Remaining Battery Operation Time Indication changes according to the remaining operation time.

①: Actual remaining battery operation time

Ⓐ: Remaining Battery Operation Time Indication

(This indication does not appear when recording in the Mirror Mode.) (→ 124)

Remaining Battery Operation Time Indication

This indication shows the remaining duration of continuous recording at an ambient temperature of 25°C when a fully charged Battery was attached. Therefore, in the following cases, the actual available recording time is different from the times shown above:

When Recording Is Not Performed Continuously

In most cases, you will frequently start and stop recording, turn the Movie Camera on and off, use the zoom and other functions, all of which consume power. Therefore, the actual available recording time from the Battery is approximately 30-50% shorter than listed. (→ 22)

When the Ambient Temperature Is Extremely Low or Extremely High

The characteristics of the Battery vary according to the ambient temperature, and at a very low temperature, the possible recording time becomes extremely short. In addition, the Remaining Battery Operation Time Indication on the Movie Camera decreases a little faster than at an ambient temperature of 25°C.

(At a higher temperature, it tends to decrease more slowly.)

When the Service Life of the Battery Has Reached Its End

When the operation time even after full charging is too short for normal use, the service life of the Battery has reached its end. (→ 148)

РУССКИЙ ЯЗЫК

■ Проверка оставшейся энергии батареи

Вы можете подтвердить оставшийся заряд в присоединенной батарее в искателе или на ЖКИ видеомониторе. Это также приблизительно показывает Вам, сколько времени непрерывной съёмки Вы можете получить с помощью присоединенной батареи. Указанное время не изменяется с 1-минутными шагами.

Вышеуказанный рисунок показывает, как индикация оставшегося времени функционирования батареи изменяется в соответствии с оставшимся временем функционирования.

- ⌚: Действительно оставшееся время функционирования
- Ⓐ: Индикация оставшегося времени функционирования батареи (Это индикация не появляется при выполнении записи в зеркальном режиме.) (→ 125)

Индикация оставшегося времени функционирования батареи

Эта индикация показывает оставшуюся продолжительность непрерывной записи при окружающей температуре 25°C, если присоединена полностью заряженная батарея. Следовательно, в следующих случаях действительное доступное время записи отличается от времен, показанных выше:

Когда запись не выполняется непрерывно

В большинстве случаев Вы будете часто инициировать и останавливать запись, включать и выключать видеоканеру, использовать трансфокацию и другие функции-все это потребляет энергию. Следовательно, действительное доступное время записи с помощью данной батареи короче на 30–50%, чем приведенное. (→ 23)

Когда окружающая температура является очень низкой или очень высокой

Характеристики батареи различаются в зависимости от окружающей температуры, и при очень низкой температуре, возможное время записи становится очень коротким. В дополнение, индикация оставшегося времени функционирования батареи на видеоканере уменьшается немного быстрее, чем при окружающей температуре 25°C. (При более высокой температуре она имеет тенденцию уменьшаться позднее.)

Когда срок службы батареи истек

Когда время функционирования даже после полной зарядки является слишком коротким для нормального использования, срок службы батареи истек. (→ 149)

العربية

■ مراجعة قدرة البطارية المتبقية

يمكنك تأكيد الشحنة المتبقية في البطارية الموصلة في المعين أو في شاشة المراقبة LCD. هذا يوضح لك بالتقريب أيضاً طول المزيد من وقت التسجيل المتواصل الذي يمكنك الحصول عليه من البطارية الموصلة. لا يتغير الوقت المبين بمراحل الدقيقة الواحدة، يوضح الرسم التوضيحي المبين للأعلى كيف يتغير بيان وقت تشغيل البطارية المتبقية طبقاً لوقت التشغيل المتبقي.

- ⌚: وقت تشغيل البطارية المتبقية الفعلي
- Ⓐ: بيان وقت تشغيل البطارية المتبقية (لا يظهر هذا البيان عند التسجيل في وضع المرأة.) (→ 125)

بيان وقت تشغيل البطارية المتبقية

هذا البيان يوضح الفترة المتبقية للتسجيل المتواصل عند درجة حرارة الجو المحيط 25°C عند توصيل بطارية كاملة الشحن. لذلك، في الحالات التالية، يكون وقت التسجيل الفعلي المتاح مختلفاً عن الأوقات الموضحة للأعلى:

عند عدم تنفيذ التسجيل بصورة متواصلة

في معظم الحالات، سوف تقوم ببدء وإيقاف التسجيل، تدير كاميرا الفيديو السينمائية إلى وضع التشغيل ووضع القفل، تستخدم الزوم والوظائف الأخرى، كل منها تستهلك القدرة. لذلك، يكون وقت التسجيل الفعلي المتاح من البطارية حوالي 30–50٪ أقصر من المدون. (→ 23)

عندما تكون درجة حرارة الجو المحيط شديدة الانخفاض أو شديدة الارتفاع

تختلف خصائص البطارية طبقاً لدرجة حرارة الجو المحيط، وعند درجة الحرارة الشديدة الانخفاض، يصبح وقت التسجيل الممكن قصيراً للغاية. بالإضافة إلى ذلك، يقل بيان وقت تشغيل البطارية المتبقية بصورة أسرع قليلاً عن ذلك الذي في درجة حرارة الجو المحيط 25°C.

(في درجة الحرارة العالية، يميل إلى الانخفاض ببطء أكثر.)

عندما يكون عمر خدمة البطارية قد وصل إلى نهايته

عندما يكون وقت التشغيل قصيراً جداً من أجل الإستخدام العادي حتى بعد الشحن الكامل، يكون عمر خدمة البطارية قد وصل إلى نهايته. (→ 149)

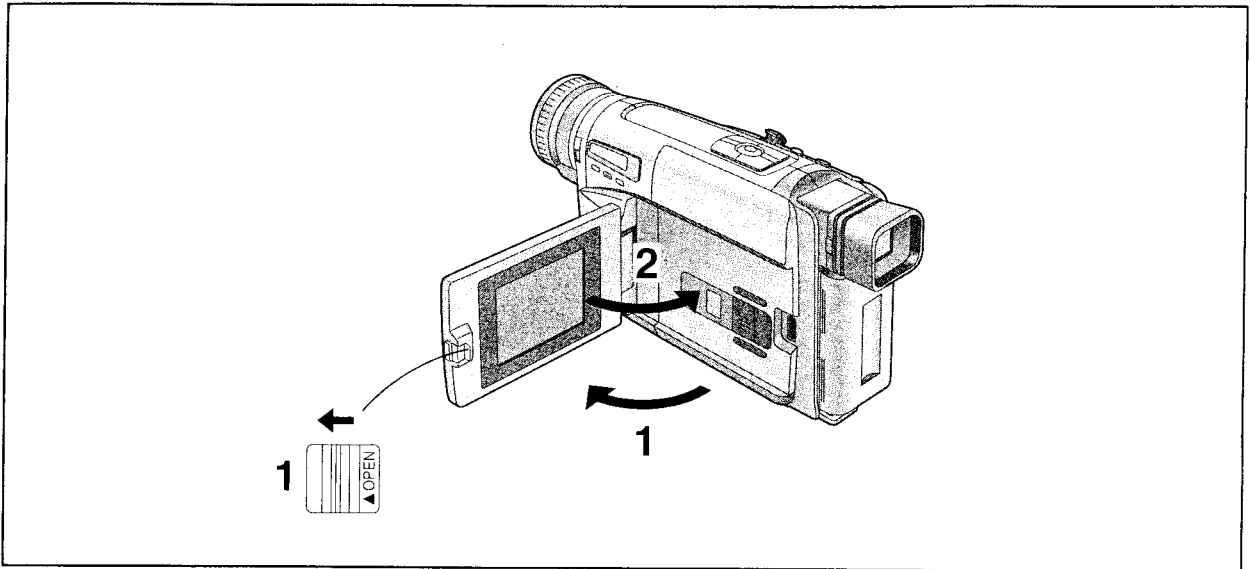

中文

液晶顯示監視器的使用

改善後的液晶顯示背光透射能力使畫面額外明亮。另外，液晶顯示表面的特殊膜層可擴散外來光線，使反光降至最低，所以畫面色彩生動、清晰易看。

■ 打開液晶顯示監視器時

- 1 向左滑動 [▲ OPEN] 柄，同時如箭頭所示，將液晶顯示監視器打開約 90°。

■ 關閉液晶顯示監視器時

- 2 將液晶顯示監視器返回攝錄影機本體，直至其卡嗒一聲到位。

- 液晶顯示監視器上顯示的畫面看起來在垂直方向上受到一些拉伸，然而，實際錄製的圖像並不受此影響。
- 在關閉液晶顯示監視器之前，請恢復其垂直位置，且須在關閉液晶顯示監視器之前，確認錄影帶室已牢靠地關閉。
- 打開液晶顯示監視器時，將自動關閉電子尋像器。然而，當您將液晶顯示監視器面向前方時，電子尋像器將再次打開。
- 在液晶顯示監視器的生產中採用了精度極高的技術。結果獲得了 99.99% 的有效像點，而只有 0.01% 的像點失效或總亮。然而，這並非故障，也不會影響所攝畫面的質量。
- 在攝錄影機溫度特別低的情況下，將其打開時，液晶顯示監視器上的畫面會比平常暗。然而，待其到達正常溫度時，將獲得正常的亮度。
- 清除手印時，請用軟布進行擦拭。
- 勿將液晶顯示監視器暴露在直射陽光之下。當陽光照射在液晶顯示監視器上時，將可能很難看清畫面。
- 勿在液晶顯示監視器的表面施加任何壓力，或讓您遭受嚴重的撞擊。
- 搬運攝錄影機之前，請將液晶顯示監視器牢靠地關好。

ENGLISH

Using the LCD Monitor

Improved LCD backlight transmission makes the picture extra bright. In addition, special coating of the LCD's surface diffuses the light from outside to minimize light reflection, so the picture has vivid colours and is easy to see.

■ Opening the LCD Monitor

- 1 Slide the [▲ OPEN] Lever to the left and simultaneously open the LCD Monitor in the direction of the arrow approximately 90°.

■ Closing the LCD Monitor

- 2 Turn the LCD Monitor back toward the Movie Camera body until it locks with a click.

- The picture seen on the LCD Monitor looks slightly stretched vertically, however, the actually recorded picture remains unaffected by this.
- Return the LCD Monitor to its vertical position before closing it. Also, make sure that the Cassette Compartment is securely closed before closing the LCD Monitor.
- Opening the LCD Monitor automatically turns the Finder off. However, when you turn the LCD Monitor so that it faces forward, the Finder turns on again.
- Extremely high precision technology is employed in producing the LCD Monitor. The result is more than 99.99% effective pixels with a mere 0.01% of the pixels inactive or always lit. However, this is not a malfunction and does not affect the recorded picture.
- When the Movie Camera is very cold when turning it on, the picture on the LCD Monitor is darker than normally. However, as it reaches normal temperature, it regains its normal brightness.
- To remove fingerprints, wipe the LCD Monitor with a soft cloth.
- Do not expose the LCD Monitor to direct sunlight. When sunlight falls onto the LCD Monitor, it may be difficult to view the picture.
- Do not apply any pressure to the surface of the LCD Monitor or subject it to strong shocks.
- Before transporting the Movie Camera, securely close the LCD Monitor.

Использование ЖКИ видеомонитора

Повышенная светопередача изнутри ЖКИ видеомонитора делает изображение особенно ярким. В дополнение к этому, специальное покрытие поверхности ЖКИ рассеивает свет извне для минимизации отражения света, обеспечивая яркость и легкость просмотра изображения.

■ Открывание ЖКИ видеомонитора

- 1 Сдвиньте рычажок [▲ OPEN] влево и одновременно откройте ЖКИ видеомонитор в направлении стрелки на угол приблизительно 90°.

■ Закрывание ЖКИ видеомонитора

- 2 Возвратите ЖКИ видеомонитор в направление к корпусу видеокамеры до тех пор, пока он не закроется со щелчком.

- Изображение, просматриваемое на ЖКИ видеомониторе, выглядит слегка растянутым по вертикали, однако, изображение, записанное в действительности, остается не подверженным этому эффекту.
- Перед закрыванием ЖКИ видеомонитора возвратите его в вертикальное положение. Перед закрыванием ЖКИ видеомонитора убедитесь также в том, что крышка кассетного отсека надежно закрыта.
- При открывании ЖКИ видеомонитора искатель выключается автоматически. Если Вы, однако, повернете ЖКИ видеомонитор так, чтобы он был обращен вперед, искатель снова включится.
- Для производства ЖКИ видеомонитора применяется чрезвычайно высокоточная технология. Результатом является более чем 99,99% эффективно функционирующих элементов изображения, с не более чем 0,01% невысвечивающихся, либо негаснущих элементов. Однако это не указывает на неисправность и не влияет на записанное изображение.
- Если видеокамера сильно охлаждена во время включения, изображение ЖКИ видеомонитора может быть темнее, чем обычно. Однако, когда видеокамера достигнет нормальной температуры, изображение снова восстановит нормальную яркость.
- Для удаления отпечатков пальцев протирайте ЖКИ видеомонитор мягкой тканью.
- Не подвержайте ЖКИ видеомонитор воздействию прямого солнечного света. При попадании солнечного света на ЖКИ видеомонитор просмотр изображения может быть затруднен.
- Не прилагайте никакого усилия к поверхности ЖКИ видеомонитора и не подвержайте его сильным ударам.
- Надежно закройте ЖКИ видеомонитор перед транспортировкой видеокамеры.

استخدام شاشة المراقبة LCD

إرسال الإضاءة الخلفية لعرض البلورات السائلة LCD المتطور يجعل الصورة غاية في النضوج. بالإضافة إلى ذلك، الطبقة الخاصة المغطاة لسطح شاشة العرض LCD تبتدء الضوء من الخارج لتقليل إنعكاسات الضوء، ولذلك تكون الصورة ذات ألوان حية وسهلة المشاهدة.

■ إفتح شاشة المراقبة LCD

- 1 إزلق الذراع [▲ OPEN] إلى اليسار وافتح شاشة المراقبة LCD في نفس الوقت في إجهاد السهم بزاوية 90° تقريباً.

■ إغلق شاشة المراقبة LCD

- 2 أعد شاشة المراقبة LCD لأمام بدن كاميرا الفيديو السينمائية حتى تنقفل بصوت طقة.

- تبدو الصورة المرئية على شاشة المراقبة LCD ممتدة رأسياً، ومع ذلك، تبقى الصورة المسجلة بالفعل غير متأثرة بهذا التمدد.
- أعد شاشة المراقبة LCD إلى موضعها الرأسي. قبل غلقها أيضاً، تحقق من أن حجرة الكاسيت مغلقة بإحكام قبل غلق شاشة المراقبة LCD.
- إفتح شاشة المراقبة LCD يدبر المعين إلى القفل أوتوماتيكياً. مع ذلك، عندما تدبر شاشة المراقبة LCD بحيث تكون متجهة للأمام، تتم إدارة المعين إلى التشغيل مرة أخرى.
- تم توظيف تقنية عالية الجودة في إنتاج شاشة المراقبة LCD. والنتيجة هي أكثر من 99.99% خلايا صورة فعالة بنسبة زهيدة فقط 0.01% من خلايا الصورة غير نشطة أو دائماً مضيئة. مع ذلك، هذا ليس خلافاً في الوظيفة ولا يؤثر على الصورة المسجلة.
- عندما تكون كاميرا الفيديو السينمائية باردة جداً عند إدارتها إلى وضع التشغيل، تكون الصورة التي على شاشة المراقبة LCD داكنة عن المعتاد. مع ذلك، بمجرد أن تصل إلى درجة الحرارة العادية، تستعيد النضوج المعتاد.
- إزالة بصمات الأصابع، إمسح شاشة المراقبة LCD بقماش ليثة.
- لا تعرض شاشة المراقبة LCD لضوء الشمس المباشر. عندما يسقط ضوء الشمس فوق شاشة المراقبة LCD، قد يكون من الصعب مشاهدة الصورة.
- لا تعمل أي ضغط على شاشة المراقبة LCD ولا تعرضها لصدمات قوية.
- قبل نقل كاميرا الفيديو السينمائية، إغلق شاشة المراقبة LCD بإحكام.

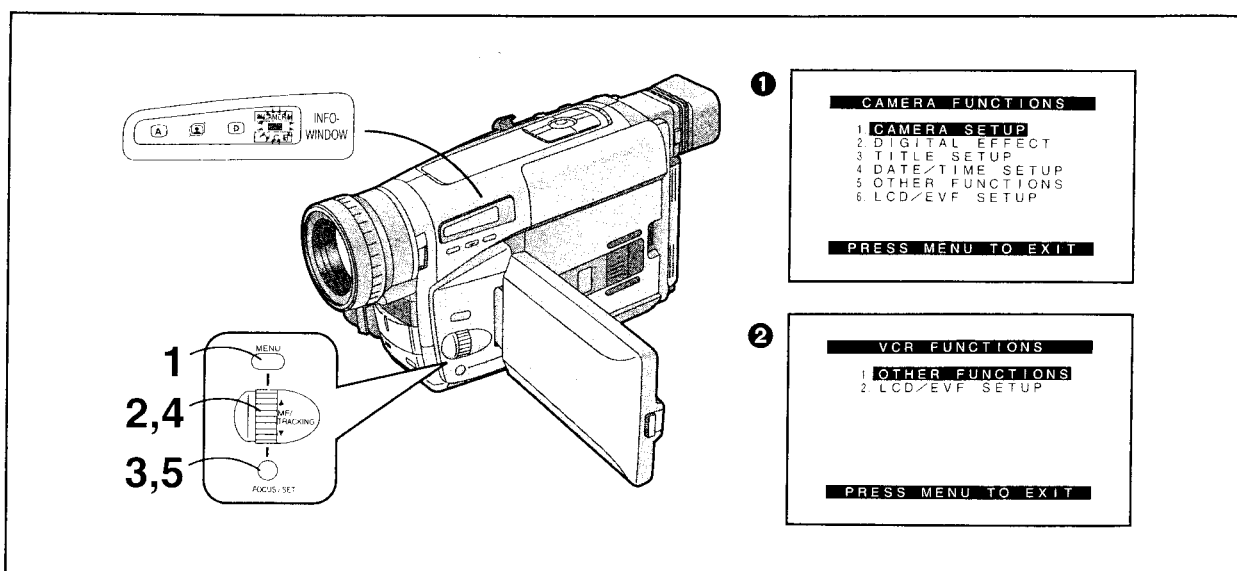

中文

使用菜單屏幕

該攝錄影機可在菜單上顯示各種功能的設定情況，以便能簡單地選擇需要的功能和設定值。

1 按 [MENU] (菜單) 鈕。

當您在 [CAMERA] 燈以紅色點亮中按該按鈕時，會顯示攝錄影機狀態菜單 ①。

當您在 [VCR] 燈以綠色點亮中按該按鈕時，會顯示放映機狀態菜單 ②。

2 轉動 [▲▼] 環，選擇您希望進入的菜單。

轉動 [▲▼] 環，可改變高亮項目。

3 按 [SET] 鈕，顯示所選擇的子菜單。

4 轉動 [▲▼] 環，選擇希望設定的項目。

5 按 [SET] 鈕，將選擇的項目設定為需要的狀態。

退出菜單時

再次按 [MENU] 鈕。

- [DATE/TIME SETUP] (日期/時間設定) 子菜單 (→ 54) 和 [LCD/EVF SETUP] (液晶顯示監視器/電子尋像器設定) 子菜單 (→ 40) 的設定方法與其它子菜單的設定方法稍有不同。
- 您可以在播放錄影帶時顯示菜單，但是不能在拍攝時顯示菜單。同樣，當菜單顯示時，您可以開始播放錄影帶，但是如果此時您開始拍攝，所顯示的菜單將消失。
- 當您關閉攝錄影機時，您在菜單上選擇的設定將得到保存。然而，在電源關閉前，若從攝錄影機拔掉供電裝置 (電池或交流轉接器) 時，選擇的設定將無法得到保存。

ENGLISH

Using the Menus

This Movie Camera displays the settings of various functions in menus to make it easy to select the desired functions and settings.

1 Press the [MENU] Button.

When you press this button while the [CAMERA] Lamp is lit in red, the Camera Mode Menu ① appears.

When you press this button while the [VCR] Lamp is lit in green, the VCR Mode Menu ② appears.

2 Turn the [▲▼] Dial to select the desired sub-menu.

Turning the [▲▼] Dial changes the highlighted item.

3 Press the [SET] Button to display the selected sub-menu.

4 Turn the [▲▼] Dial to select the item to be set.

5 Press the [SET] Button to set the selected item to the desired mode.

Exiting the Menu

Press the [MENU] Button again.

- The method for making settings on the [DATE/TIME SETUP] Sub-Menu (→ 54) and [LCD/EVF SETUP] Sub-Menu (→ 40) differs slightly from that of other Sub-Menus.
- You can display the menu during playback, but not during recording. Also, it is possible to start playback while the menu is displayed, but if you start recording, the displayed menu disappears.
- The settings that you have selected on the menus are maintained when you turn the Movie Camera off. However, if you disconnect the power supply unit (Battery or AC Adaptor) from the Movie Camera before turning it off, the selected settings may not be maintained.

РУССКИЙ ЯЗЫК

Использование меню

Установки различных функций высвечиваются в меню этой видеокамеры для простого выполнения набора желаемых функций и установок.

- 1 Нажмите кнопку [MENU].**
При нажатии этой кнопки во время высвечивания красным светом лампы [CAMERA] появляется меню режима камеры ①.
При нажатии этой кнопки во время высвечивания зеленым светом лампы [VCR] появляется меню режима ВКМ ②.
- 2 Поверните регулятор [▲▼] для выбора желаемого подменю.**
При повороте регулятора [▲▼] изменяется выделенный пункт.
- 3 Нажмите кнопку [SET] для высвечивания выбранного подменю.**
- 4 Поверните регулятор [▲▼] для выбора пункта, подлежащего установке.**
- 5 Нажмите кнопку [SET] для установки выбранного пункта в желаемый режим.**

Выход из меню

Нажмите кнопку [MENU] снова.

- Этот метод для выполнения установок в подменю [DATE/TIME SETUP] (→ 55) и подменю [LCD/EVF SETUP] (→ 41) немного отличается от такового для других подменю.
- Вы можете высветить меню во время воспроизведения, но не во время записи. К тому же, можно начать воспроизведение во время высвечивания меню, но если Вы начнете запись, высвечиваемое меню исчезнет.
- Установки, выбранные в меню, сохраняются при выключении видеокамеры. Однако если Вы отсоедините от видеокамеры источник электропитания (батарею или адаптер переменного тока) перед её выключением, выбранные установки могут не сохраниться.

العربية

إستخدام القوائم

إن كاميرا الفيديو السينمائية هذه تعرض أوضاع تهيئة الوظائف المختلفة في القوائم لجعل إختيار الوظائف وأوضاع التهيئة المرغوبة سهلاً.

- 1 إضغط الزر [MENU].**
عندما تضغط هذا الزر بينما تكون اللمبة [CAMERA] مضيئة باللون الأحمر، تظهر قائمة وضع الكاميرا ①. عندما تضغط هذا الزر بينما تكون اللمبة [VCR] مضيئة باللون الأخضر، تظهر قائمة وضع مسجل الفيديو كاسيت ②.
- 2 أدر القرص [▲▼] لاختيار القائمة الفرعية المرغوبة.**
إدارة القرص [▲▼] تغير البند الداكن الإضافية.
- 3 إضغط الزر [SET] لعرض القائمة الفرعية المختارة.**
- 4 أدر القرص [▲▼] لاختيار البند المراد تهيئته.**
- 5 إضغط الزر [SET] لتهيئة البند المختار إلى الوضع المرغوب.**

الخروج من القائمة

إضغط الزر [MENU] مرة أخرى.

- تختلف الطريقة الخاصة بعمل التهيئات على القائمة الفرعية [DATE/TIME SETUP] (→ 55) والقائمة الفرعية [LCD/EVF SETUP] (→ 41) قليلاً عن تلك الخاصة بالقوائم الفرعية الأخرى.
- يمكنك أن تقوم بعرض القائمة أثناء إعادة العرض، ولكن ليس أثناء التسجيل. من الممكن أيضاً، أن تقوم ببدء إعادة العرض بينما تكون القائمة معروضة، لكنك إذا بدأت التسجيل، تخفي القائمة المعروضة.
- تحفظ أوضاع التهيئة التي تختارها على القائمة عندما تدير كاميرا الفيديو السينمائية إلى وضع القفل. مع ذلك، إذا فصلت وحدة إمداد القدرة (البطارية أو محول التيار الكهربائي المتردد) من كاميرا الفيديو السينمائية قبل إدارتها إلى وضع القفل، قد لا يمكن حفظ أوضاع التهيئة المختارة.

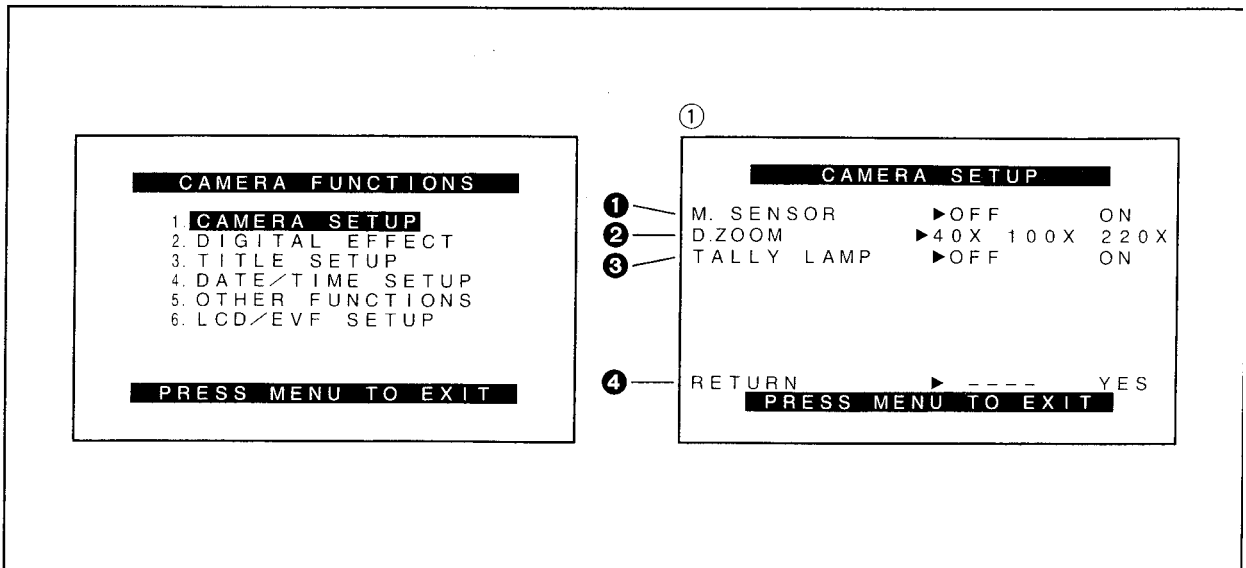

中文

菜單功能

菜單圖示僅為解釋功能所用。實際菜單可能會有不同。

攝錄影機狀態主菜單 [CAMERA FUNCTIONS] (攝錄影機功能)

1. CAMERA SETUP (攝錄影機設定)
2. DIGITAL EFFECT (數位效果)
3. TITLE SETUP (題名設定)
4. DATE/TIME SETUP (日期 / 時間設定)
5. OTHER FUNCTIONS (其它功能)
6. LCD/EVF SETUP
(液晶顯示監視器 / 電子尋像器設定)

語言選擇菜單

如果您在保持 [MENU] (菜單) 鈕持續按下的同時，將 [CAMERA/OFF/VCR] (攝錄影機 / 關 / 錄影機) 開關設置在 [CAMERA] (攝錄影機) 狀態或 [VCR] (放影機) 狀態，將出現 [MENU LANGUAGE SELECT] (菜單語言選擇) 菜單。按 [SET] (設定) 鈕選擇希望的語言之後，再按 [MENU] (菜單) 鈕，即可設定語言。這時，[CAMERA FUNCTIONS] (攝錄影機功能) 主菜單或 [VCR FUNCTIONS] (錄影機功能) 主菜單將以所選擇的語言顯示。

- 即使您選擇了漢語，子菜單也將以英語顯示。

[CAMERA SETUP] 子菜單 ①

- ① 移動感應器控制拍攝 [M.SENSOR] (→ 96)
- ② 數位變焦 [D.ZOOM] (→ 92)
- ③ 錄影燈 [TALLY LAMP] (→ 60)
- ④ 返回主菜單 [RETURN] (返回)

如果您將 [RETURN] (返回) 設置在 [YES]，菜單將返回主菜單。

ENGLISH

Menu Functions

The illustrations of the menus are for explanation purposes only and the actual menus may be somewhat different.

Camera Mode Main-Menu [CAMERA FUNCTIONS]

1. CAMERA SETUP
2. DIGITAL EFFECT
3. TITLE SETUP
4. DATE/TIME SETUP
5. OTHER FUNCTIONS
6. LCD/EVF SETUP

Language Selection Menu

If you set the [CAMERA/OFF/VCR] Switch either to [CAMERA] or [VCR] while keeping the [MENU] Button pressed, the [MENU LANGUAGE SELECT] Menu appears. Press the [SET] Button to select the desired language, and then press the [MENU] Button to set it. The [CAMERA FUNCTIONS] or [VCR FUNCTIONS] Main-Menu now appears in the selected language.

- Even if you select Chinese, the sub-menus are displayed in English.

[CAMERA SETUP] Sub-Menu ①

- ① Motion-Sensor-Controlled Recording [M.SENSOR] (→ 96)
- ② Digital Zoom [D.ZOOM] (→ 92)
- ③ Recording Lamp [TALLY LAMP] (→ 60)
- ④ Returning to the Main-Menu [RETURN]

If you set [RETURN] to [YES], the menu changes back to the Main-Menu.

وظائف القائمة

الرسومات التوضيحية للقوائم هي من أجل أغراض الشرح فقط وقد تكون القوائم الفعلية مختلفة إلى حد ما.

القائمة الرئيسية لوضع الكاميرا
[CAMERA FUNCTIONS]

1. CAMERA SETUP (تهيئة الكاميرا)
2. DIGITAL EFFECT (التأثير الرقمي)
3. TITLE SETUP (تهيئة العنوان)
4. DATE/TIME SETUP (تهيئة التاريخ والوقت)
5. OTHER FUNCTIONS (وظائف أخرى)
6. LCD/EVF SETUP (تهيئة شاشة المراقبة LCD والمعين)

① القائمة الفرعية [CAMERA SETUP]

- ① التسجيل بتحكم مستشعر الحركة [M.SENSOR] (→ 97)
- ② الزوم الرقمي [D.ZOOM] (→ 93)
- ③ لمبة التسجيل [TALLY LAMP] (→ 61)
- ④ العودة إلى القائمة الرئيسية [RETURN] إذا قمت بتثبيت [RETURN] إلى [YES]. تعود القائمة ثانية إلى القائمة الرئيسية.

Функции меню

Рисунки меню предназначены только для объяснения функций; действительные меню могут выглядеть немного по-другому.

Главное меню режима камеры
[CAMERA FUNCTIONS]

1. CAMERA SETUP (УСТАНОВКА КАМЕРЫ)
2. DIGITAL EFFECT (ЦИФРОВОЙ ЭФФЕКТ)
3. TITLE SETUP (УСТАНОВКА ТИТРОВ)
4. DATE/TIME SETUP (УСТАНОВКА ДАТЫ/ВРЕМЕНИ)
5. OTHER FUNCTIONS (ДРУГИЕ ФУНКЦИИ)
6. LCD/EVF SETUP (УСТАНОВКА ЖКИ/ИСКАТЕЛЯ)

Меню выбора языка

Если Вы установите переключатель [CAMERA/OFF/VCR] либо в положение [CAMERA], либо в положение [VCR], во время нажатия кнопки [MENU], появляется меню [MENU LANGUAGE SELECT]. Нажмите кнопку [SET] для выбора желаемого языка, а затем нажмите кнопку [MENU] для его установки. Сейчас появляется главное меню [CAMERA FUNCTIONS] или [VCR FUNCTIONS] на выбранном языке.

- Даже если Вы выберете китайский язык, подменю высвечиваются на английском языке.

Подменю [CAMERA SETUP] ①

- ① Запись, управляемая сенсором движения [M.SENSOR] (→ 97)
- ② Цифровая трансфокация [D.ZOOM] (→ 93)
- ③ Лампа записи [TALLY LAMP] (→ 61)
- ④ Возврат к главному меню [RETURN] Если Вы установите режим [YES] для пункта [RETURN], меню снова изменится на главное меню.

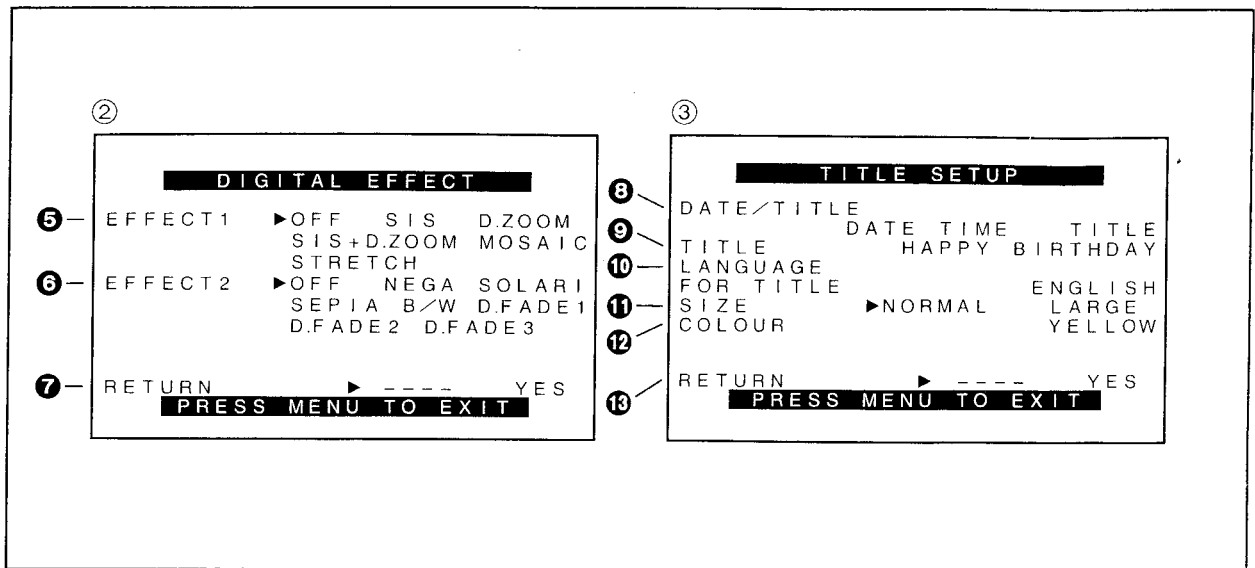

中文

攝錄影機狀態主菜單

[CAMERA FUNCTIONS] (攝錄影機功能) (續)

[DIGITAL EFFECT] 子菜單 ②

- ⑤ 數位效果 1 [EFFECT1](→ 84, 86)
- ⑥ 數位效果 2 [EFFECT2](→ 84, 88)
- ⑦ 回到主菜單 [RETURN]

[TITLE SETUP] 子菜單 ③

- ⑧ 日期 / 時間 / 題名指示 [DATE/TITLE (日期 / 題名)](→ 56)
- ⑨ 題名 [TITLE](→ 128)
- ⑩ 題名所用語言 [LANGUAGE FOR TITLE](→ 126)
- ⑪ 題名的尺寸 [SIZE](→ 130)
- ⑫ 日期 / 時間 / 題名指示的顏色 [COLOUR](→ 128)
- ⑬ 回到主菜單 [RETURN]

ENGLISH

Camera Mode Main-Menu

[CAMERA FUNCTIONS] (Continued)

[DIGITAL EFFECT] Sub-Menu ②

- ⑤ Digital Effects 1 [EFFECT1] (→ 84, 86)
- ⑥ Digital Effects 2 [EFFECT2] (→ 84, 88)
- ⑦ Returning to the Main-Menu [RETURN]

[TITLE SETUP] Sub-Menu ③

- ⑧ Date/Time/Title Indication [DATE/TITLE] (→ 56)
- ⑨ Title [TITLE] (→ 128)
- ⑩ Language of the Title [LANGUAGE FOR TITLE] (→ 126)
- ⑪ Size of the Title [SIZE] (→ 130)
- ⑫ Colour of the Date/Time/Title Indication [COLOUR] (→ 128)
- ⑬ Returning to the Main-Menu [RETURN]

РУССКИЙ ЯЗЫК

Главное меню режима камеры
[CAMERA FUNCTIONS] (продолжение)

[DIGITAL EFFECT] Подменю ②

- ⑤ Цифровые эффекты 1 [EFFECT1] (→ 85, 87)
- ⑥ Цифровые эффекты 2 [EFFECT2] (→ 85, 89)
- ⑦ Возврат к главному меню [RETURN]

[TITLE SETUP] Подменю ③

- ⑧ Индикация даты/времени/титров [DATE/TITLE] (→ 57)
- ⑨ Титры [TITLE] (→ 129)
- ⑩ Язык для титров [LANGUAGE FOR TITLE] (→ 127)
- ⑪ Размер титров [SIZE] (→ 131)
- ⑫ Цвет индикации даты/времени/титров [COLOUR] (→ 129)
- ⑬ Возврат к главному меню [RETURN]

العربية

القائمة الرئيسية لوضع الكاميرا
[CAMERA FUNCTIONS] (تتمة)

القائمة الفرعية [DIGITAL EFFECT] ②

- ⑤ التأثيرات الرقمية 1 [EFFECT1] (→ 85, 87)
- ⑥ التأثيرات الرقمية 2 [EFFECT2] (→ 85, 89)
- ⑦ العودة إلى القائمة الرئيسية [RETURN]

القائمة الفرعية [TITLE SETUP] ③

- ⑧ بيان التاريخ/الوقت/العنوان [DATE/TITLE] (→ 57)
- ⑨ العنوان [TITLE] (→ 129)
- ⑩ لغة العنوان [LANGUAGE FOR TITLE] (→ 127)
- ⑪ حجم العنوان [SIZE] (→ 131)
- ⑫ لون بيان التاريخ/الوقت/العنوان [COLOUR] (→ 129)
- ⑬ العودة إلى القائمة الرئيسية [RETURN]

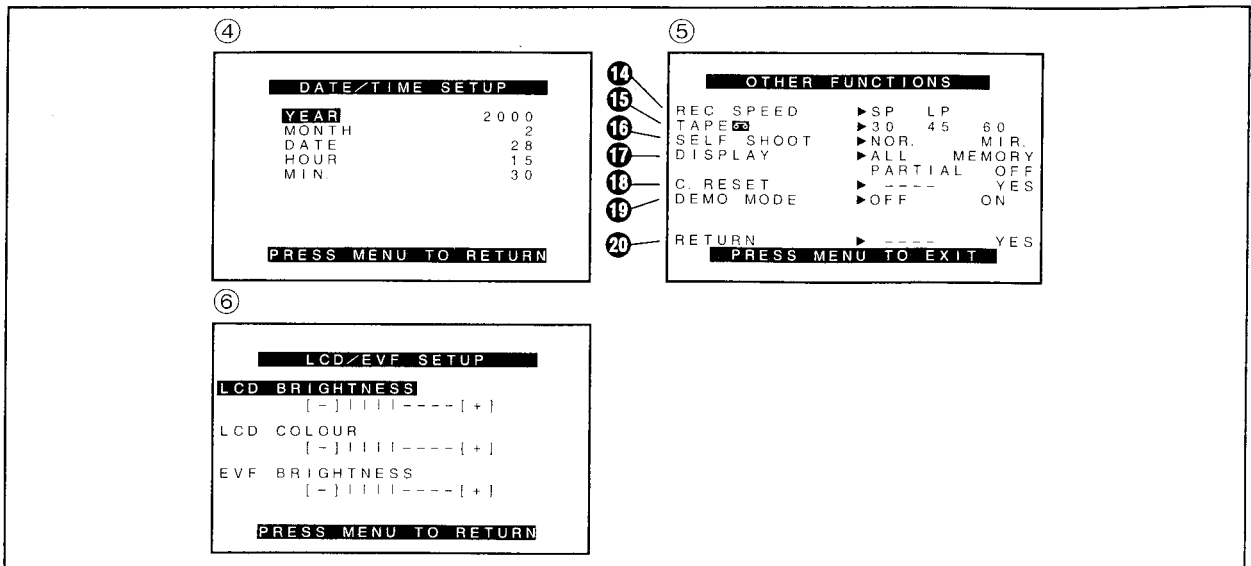

中文

攝錄影機狀態主菜單 [CAMERA FUNCTIONS] (攝錄影機功能) (續)

[DATE/TIME SETUP] 子菜單 ④ (→ 54)

[OTHER FUNCTIONS] 子菜單 ⑤

⑭ 錄影速度狀態 [REC SPEED](→ 44)

⑮ 錄影帶長度 [TAPE] (→ 44)

⑯ 自拍 [SELF SHOOT](→ 122)

⑰ 計數器顯示狀態 [DISPLAY](→ 138)

⑱ 計數器復原 [C.RESET](→ 138)

⑲ 示範狀態 [DEMO MODE](→ 164)

⑳ 返回主菜單 [RETURN]

[LCD/EVF SETUP] 子菜單 ⑥ (→ 40)

ENGLISH

Camera Mode Main-Menu [CAMERA FUNCTIONS] (Continued)

[DATE/TIME SETUP] Sub-Menu ④ (→ 54)

[OTHER FUNCTIONS] Sub-Menu ⑤

⑭ Recording Speed Mode [REC SPEED] (→ 44)

⑮ Tape length [TAPE] (→ 44)

⑯ Self-Recording [SELF SHOOT] (→ 122)

⑰ Counter Display Mode [DISPLAY] (→ 138)

⑱ Counter Reset [C.RESET] (→ 138)

⑲ Demonstration Mode [DEMO MODE] (→ 164)

⑳ Returning to the Main-Menu [RETURN]

[LCD/EVF SETUP] Sub-Menu ⑥ (→ 40)

РУССКИЙ ЯЗЫК

Главное меню режима камеры
[CAMERA FUNCTIONS] (продолжение)

Подменю [DATE/TIME SETUP] ④ (→ 55)

Подменю [OTHER FUNCTIONS] ⑤

- 14 Режим скорости записи [REC SPEED] (→ 45)
- 15 Длина ленты [TAPE ⑥] (→ 45)
- 16 Запись собственного изображения [SELF SHOOT]
(→ 123)
- 17 Режим индикации счетчика [DISPLAY] (→ 139)
- 18 Сброс счетчика [C.RESET] (→ 139)
- 19 Режим демонстрации [DEMO MODE] (→ 165)
- 20 Возврат к главному меню [RETURN]

Подменю [LCD/EVF SETUP] ⑥ (→ 41)

العربية

القائمة الرئيسية لوضع الكاميرا
[CAMERA FUNCTIONS] (تتمة)

القائمة الفرعية [DATE/TIME SETUP] ④ (→ 55)

القائمة الفرعية [OTHER FUNCTIONS] ⑤

- 14 وضع سرعة التسجيل [REC SPEED] (→ 45)
 - 15 طول الشريط [TAPE ⑥] (→ 45)
 - 16 تسجيل الذات [SELF SHOOT] (→ 123)
 - 17 وضع عرض العداد [DISPLAY] (→ 139)
 - 18 إعادة تهيئة العداد [C. RESET] (→ 139)
 - 19 وضع الإستعراض [DEMO MODE] (→ 165)
 - 20 العودة إلى القائمة الرئيسية [RETURN]
- القائمة الفرعية [LCD/EVF SETUP] ⑥ (→ 41)

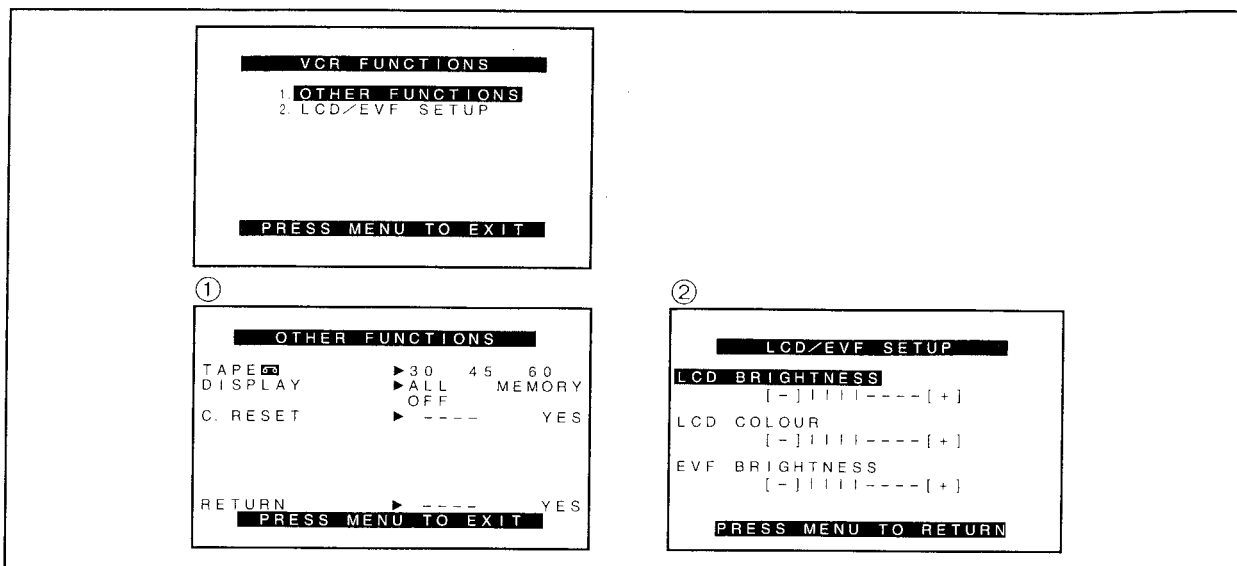

中文

錄影機狀態主菜單 [VCR FUNCTIONS]
(錄影機功能)

1. OTHER FUNCTIONS (其它功能)
2. LCD/EVF SETUP
(液晶顯示監視器 / 電子尋像器設定)

[OTHER FUNCTIONS] 子菜單 ①

[OTHER FUNCTIONS] 子菜單中的所有項目與 [CAMERA FUNCTIONS] 主菜單上 [OTHER FUNCTIONS] 子菜單中的對應項目相同。

[LCD/EVF SETUP] 子菜單 ② (→ 40)

ENGLISH

VCR Mode Main-Menu [VCR FUNCTIONS]

1. OTHER FUNCTIONS
2. LCD/EVF SETUP

[OTHER FUNCTIONS] Sub-Menu ①

All items on the [OTHER FUNCTIONS] Sub-Menu are the same as those on the [OTHER FUNCTIONS] Sub-Menu of the [CAMERA FUNCTIONS] Main-Menu.

[LCD/EVF SETUP] Sub-Menu ② (→ 40)

РУССКИЙ ЯЗЫК

Главное меню режима ВКМ
[VCR FUNCTIONS]

1. OTHER FUNCTIONS (ДРУГИЕ ФУНКЦИИ)
2. LCD/EVF SETUP (УСТАНОВКА ЖКИ/ИСКАТЕЛЯ)

[OTHER FUNCTIONS] Подменю ①

Все пункты в подменю [OTHER FUNCTIONS] являются такими же, как таковые в подменю [OTHER FUNCTIONS] главного меню [CAMERA FUNCTIONS].

[LCD/EVF SETUP] Подменю ② (→ 41)

العربية

القائمة الرئيسية لوضع مسجل الفيديو كاسيت
[VCR FUNCTIONS]

1. OTHER FUNCTIONS (وظائف أخرى)
2. LCD/EVF SETUP
(ضبط شاشة المراقبة LCD والمعين)

القائمة الفرعية [OTHER FUNCTIONS] ①

كل البنود الموجودة على القائمة الفرعية [OTHER FUNCTIONS] هي مثل تلك الموجودة على القائمة الفرعية [OTHER FUNCTIONS] للقائمة الرئيسية [CAMERA FUNCTIONS].

القائمة الفرعية [LCD/EVF SETUP] ② (→ 41)

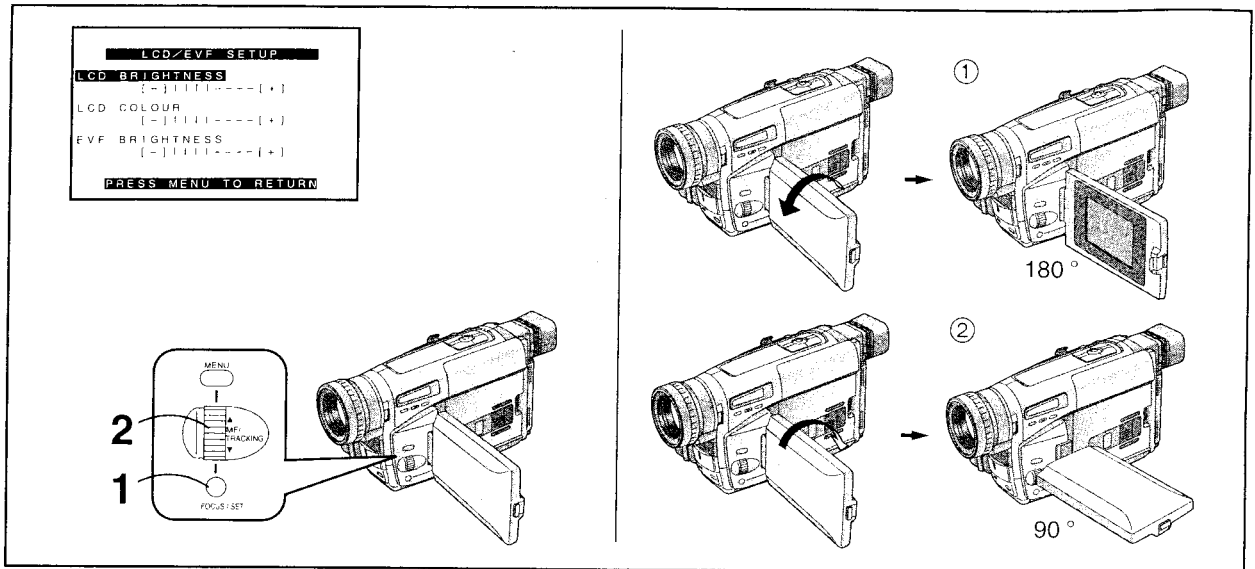

中文

調節液晶顯示監視器/電子尋像器的亮度和色彩電平

如果您在 [VCR FUNCTIONS](錄影機功能) 主菜單或 [CAMERA FUNCTIONS](攝錄影機功能) 主菜單中選擇 [LCD/EVF SETUP](液晶顯示監視器/電子尋像器設定) 子菜單，將顯示下列項目。

液晶顯示監視器亮度 [LCD BRIGHTNESS]

可調節液晶顯示屏幕上畫面之亮度。

液晶顯示監視器色彩電平 [LCD COLOUR]

可調節液晶顯示屏幕上畫面之色彩濃度。

電子尋像器亮度 [EVF BRIGHTNESS]

可調節電子尋像器中畫面之亮度。

- 1 按 [SET] 鈕，選擇您希望調節的項目。
- 2 轉動 [▲▼] 環，增加或減少條棒指示的垂直條棒。棒的顯示被分成8個等級。被顯示的垂直棒越多，圖像的亮度或色彩度越強。

退出菜單時

按 [MENU] 鈕兩次。

- 以上這些調節對實際拍攝的圖像沒有任何影響。

■ 調節液晶顯示監視器的角度

液晶顯示監視器從其標準的垂直位置，最多能向上旋轉 180°

- ①，向下旋轉 90° ②。如果超出此範圍用力旋轉液晶顯示監視器，可能會嚴重損壞本攝錄影機。

ENGLISH

Adjusting the Brightness and Colour Level of the LCD Monitor/Finder

If you select the [LCD/EVF SETUP] Sub-Menu of the [VCR FUNCTIONS] or the [CAMERA FUNCTIONS] Main-Menu, the following items are displayed.

LCD Brightness [LCD BRIGHTNESS]

To adjust the brightness of the picture on the LCD screen.

LCD Colour Level [LCD COLOUR]

To adjust the colour saturation of the picture on the LCD screen.

Finder Brightness [EVF BRIGHTNESS]

To adjust the brightness of the picture in the Finder.

- 1 Press the [SET] Button to select the item that you want to adjust.
- 2 Turn the [▲▼] Dial to increase or decrease the vertical bars of the Bar Indication. The Bar Indication is divided into 8 steps. The more vertical bars are shown, the stronger is the brightness or colour saturation.

Exiting the Menu

Press the [MENU] Button twice.

- These adjustments have no influence on the actual picture recorded.

■ Adjusting the Angle of the LCD Monitor

The LCD Monitor rotates upward a maximum of 180° ① and downward a maximum of 90° ② from its normal vertical position. Trying to forcefully rotate it beyond this range could seriously damage the Movie Camera.

РУССКИЙ ЯЗЫК

Регулировка яркости и уровня цветности ЖКИ видеомонитора/искателя

Если Вы выберете подменю [LCD/EVF SETUP] главного меню [VCR FUNCTIONS] или [CAMERA FUNCTIONS], высвечиваются следующие пункты.

Яркость ЖКИ экрана [LCD BRIGHTNESS]

Для регулировки яркости изображения на ЖКИ экране.

Уровень цветности ЖКИ экрана [LCD COLOUR]

Для регулировки цветового насыщения изображения на ЖКИ экране.

Яркость искателя [EVF BRIGHTNESS]

Для регулировки яркости изображения в искателе.

- 1 Нажмите кнопку [SET] для выбора пункта, который Вы желаете подрегулировать.
- 2 Поверните регулятор [▲▼] для увеличения или уменьшения вертикальных полос полосового индикатора.
Шкальный индикатор разделен на 8 частей. Чем больше вертикальных полос показывается, тем сильнее яркость или цветовое насыщение.

Выход из меню

Нажмите кнопку [MENU] дважды.

- Эти регулировки не влияют на действительно записанное изображение.

■ Регулировка угла ЖКИ видеомонитора

ЖКИ видеомонитор поворачивается вверх на максимальный угол 180° ① и вниз на максимальный угол 90° ② от его нормального вертикального положения. Попытка повернуть его с силой за пределы этого диапазона может привести к серьезному повреждению видеокамеры.

العربية

ضبط مستوى النصوص والألوان لشاشة المراقبة LCD/المعين

إذا اخترت القائمة الفرعية [LCD/EVF SETUP] للقائمة الرئيسية [VCR FUNCTIONS] أو [CAMERA FUNCTIONS]. يتم عرض البند التالية.

نصوع شاشة المراقبة LCD [LCD BRIGHTNESS]
لضبط نصوع الصورة على شاشة المراقبة LCD.

مستوى ألوان الشاشة LCD [LCD COLOUR]
لضبط تشبع الألوان للصورة الموجودة على شاشة المراقبة LCD.

نصوع المعين [EVF BRIGHTNESS]
لضبط نصوع الصورة الموجودة في المعين.

1 إضغط الزر [SET] لاختيار البند الذي تريد أن تضبطه.

2 أدر القرص [▲▼] لزيادة أو لتقليل الأعمدة الرأسية للبيان العمودي.
ينقسم البيان العمودي إلى 8 مراحل. كلما ظهرت أعمدة رأسية أكثر، كلما كان النصوع وتشبع الألوان أقوى.

الخروج من القائمة
إضغط الزر [MENU] مرة أخرى.

- ليس لعمليات الضبط هذه أي تأثير على الصورة المسجلة فعلياً.

■ ضبط زاوية شاشة المراقبة LCD

تدور شاشة المراقبة LCD للأعلى على زاوية أقصىها 180° ① وللأسفل بزاوية أقصىها 90° ② من موضعها الراسي العادي. محاولة إدارتها فسريراً أبعد من هذا النطاق قد يتلف كاميرا الفيديو السينمائية بدرجة خطيرة.

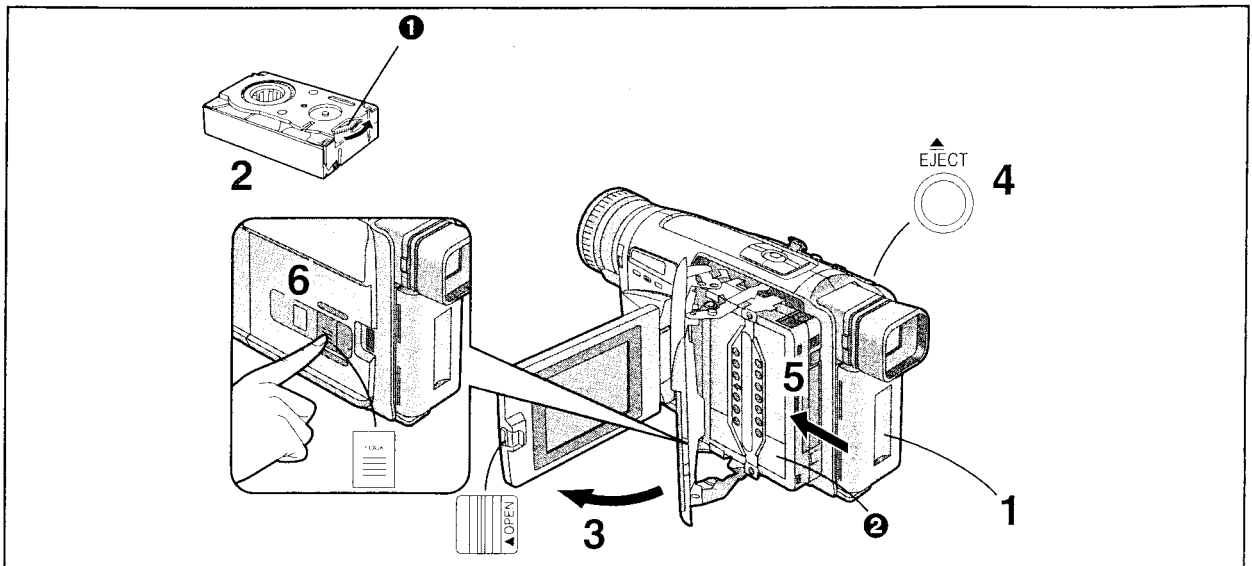

中文

插入錄影帶時

- 1 連接交流轉接器或裝上充好電的電池。(→ 18, 24)
- 2 撥動牙輪 ①，捲緊錄影帶。
- 3 向左滑動 [▲ OPEN] 柄，同時如箭頭所示，將液晶顯示監視器打開約 90°。
 - 須使液晶顯示監視器保持垂直位置，這樣，當錄影帶室蓋打開時，便不會碰撞液晶顯示監視器。
- 4 按 [▲ EJECT] (排出) 鈕。
- 5 插入錄影帶，使錄影帶的窗口 ② 向外，將其插到底。
- 6 關上磁帶盒蓋，然後按 [LOCK] 鈕。

- 如果安裝了電池或連接了交流轉接器，不用打開攝錄機即可插入或取出錄影帶。
- 拍攝時不能取出錄影帶。
- 請不要反復插入和取出錄影帶。這可能會導致磁帶變鬆或損壞。
- 如果插入錄影帶的防抹保險片已被除去，[EJECT] 指示將閃爍。

取出錄影帶時

按 [▲ EJECT] (排出) 鈕，然後拿出錄影帶。
按 [LOCK] 鈕，關閉磁帶盒蓋。

ENGLISH

Inserting the Cassette

- 1 Connect the AC Adaptor or attach a charged Battery. (→ 18, 24)
- 2 Turn the cog wheel ① to tighten the tape.
- 3 Slide the [▲ OPEN] Lever to the left and simultaneously open the LCD Monitor in the direction of the arrow approximately 90°.
 - Be sure to keep the LCD Monitor in its vertical position, so that the Cassette Compartment Cover, when it opens, does not hit the LCD Monitor.
- 4 Push the [▲ EJECT] Button.
- 5 Insert the cassette with the cassette window ② facing outward and push it all the way in.
- 6 Close the Cassette Compartment by pressing the [LOCK] Button.

- If the AC Adaptor or Battery is used to supply power, it is possible to insert or eject the cassette without turning on the Movie Camera.
- It is not possible to take out the cassette during recording.
- Do not insert and take out the cassette repeatedly. This could cause the tape to become loose or damaged.
- If a cassette with broken out erasure prevention tab is inserted, the [EJECT] Indication flashes.

Ejecting the Cassette

Push the [▲ EJECT] Button and pull out the cassette.
Close the Cassette Compartment by pressing the [LOCK] Button.

РУССКИЙ ЯЗЫК

Вставка кассеты

- 1 Подсоедините адаптер переменного тока либо вставьте заряженную батарею. (→ 19, 25)
- 2 Поверните зубчатое колесо ❶ для натягивания ленты.
- 3 Сдвиньте рычажок [▲ OPEN] влево и одновременно откройте ЖКИ видеомонитор в направлении стрелки на угол приблизительно 90°.
 - Следует держать ЖКИ видеомонитор в вертикальном положении так, чтобы крышка кассетного отсека при её открывании не ударялась о ЖКИ видеомонитор.
- 4 Нажмите кнопку [▲ EJECT].
- 5 Вставьте кассету с кассетным окошком ❷, обращенным наружу, и нажмите на неё до упора.
- 6 Закройте кассетный отсек нажатием кнопки [LOCK].
 - Если для снабжения электропитанием используется адаптер переменного тока или батарея, возможны вставка и выброс кассеты без включения видеокамеры.
 - Вынимание кассеты во время записи невозможно.
 - Не вставляйте и не вынимайте кассету повторно. Это может привести к ослаблению и ли повреждению ленты.
 - Если вставлена кассета с выломанным язычком предохранения записи от стирания, мигает индикация [⊠].

Выброс кассеты

Нажмите кнопку [▲ EJECT] и вытащите кассету. Закройте кассетный отсек нажатием кнопки [LOCK].

العربية

إدخال الكاسيت

- 1 قم بتوصيل محول التيار المتردد أو ركب بطارية مشحونة. (→ 19, 25)
- 2 أدر العجلة المسننة ❶ لإحكام شد الشريط.
- 3 إزلق الذراع [▲ OPEN] إلى اليسار وافتح شاشة المراقبة LCD في نفس الوقت في إجهاد السهم بزاوية 90° تقريباً.
 - تأكد من الاحتفاظ بشاشة المراقبة LCD في وضع رأسي، بحيث لا يصدغ غطاء حجيرة الكاسيت شاشة المراقبة LCD، عندما يفتح.
- 4 إدف الزر [▲ EJECT].
- 5 أدخل الكاسيت مع وجود نافذة الكاسيت ❷ متجهة للخارج وادفعه للداخل بالكامل.
- 6 إغلق حجيرة الكاسيت عن طريق ضغط الزر [LOCK].

- إذا تم استخدام محول التيار الكهربائي المتردد أو البطارية لإمداد القدرة، يمكن إدخال أو إخراج الكاسيت بدون إدارة كاميرا الفيديو السينمائية إلى وضع التشغيل.
- لا يمكن إخراج شريط الكاسيت أثناء التسجيل.
- لا تقم بإدخال وإخراج شريط الكاسيت بصورة متكررة. هذا قد يجعل الشريط يصبح مرتخياً أو تالفاً.
- إذا تم إدخال شريط كاسيت بلسان منع الحو مكسور، يومض البيان [⊠].

إخراج الكاسيت

إدفع الزر [▲ EJECT] واسحب الكاسيت للخارج. إغلق حجيرة الكاسيت عن طريق ضغط الزر [LOCK].

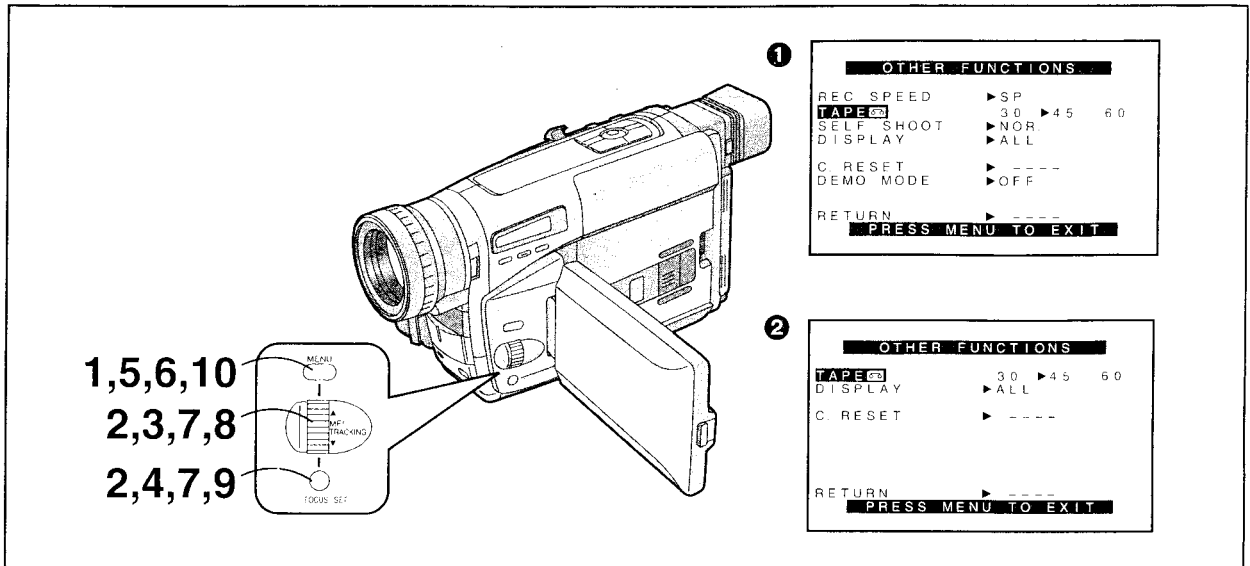

中文

選擇錄影速度時

您可在 [OTHER FUNCTIONS](其它功能)子菜單的 [REC SPEED](拍攝速度) 項上選擇相應的設定，來決定所需的拍攝速度 (SP 狀態或 LP 狀態)。

- 1 按 [MENU](菜單) 鈕。
 - 將顯示 [CAMERA FUNCTIONS] 主菜單。
- 2 轉動 [▲▼] 環，選擇 [OTHER FUNCTIONS](其它功能)，然後按 [SET] 鈕。
- 3 轉動 [▲▼] 環，選擇 [REC SPEED](拍攝速度)。
- 4 按 [SET](設定) 鈕，選擇需要的錄影速度 (SP 或 LP)。
 - [SP] 意思為標準播放。[LP] 意思為長時間播放。
- 5 按 [MENU](菜單) 鈕退出菜單。

設定正確的磁帶長度時

為了確保拍攝和放映中顯示的磁帶剩餘時間保持正確，需要設定磁帶長度，使其與插入的錄影帶一致。

- 6 按 [MENU](菜單) 鈕。
 - 將顯示主菜單。
- 7 轉動 [▲▼] 環，選擇 [OTHER FUNCTIONS](其它功能)，然後按 [SET] 鈕。
- 8 轉動 [▲▼] 環，選擇 [TAPE](錄影帶)。
- 9 按 [SET] 鈕，選擇正確的磁帶長度。
 - 被選中的磁帶長度將以標識 [▶] 加以表示。
 - 磁帶長度指示將依下列順序改變：

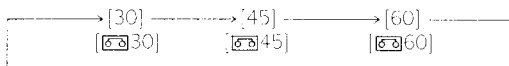

- 10 按 [MENU](菜單) 鈕退出菜單。

- ① 攝錄影機狀態
- ② 放映機狀態

ENGLISH

Selecting the Recording Speed

You can select the desired recording speed (SP Mode or LP Mode) by selecting the corresponding setting for [REC SPEED] on the [OTHER FUNCTIONS] Sub-Menu.

- 1 Press the [MENU] Button.
 - The [CAMERA FUNCTIONS] Main-Menu appears.
- 2 Turn the [▲▼] Dial to select [OTHER FUNCTIONS] and then press the [SET] Button.
- 3 Turn the [▲▼] Dial to select [REC SPEED].
- 4 Press the [SET] Button to select the desired recording speed (SP or LP).
 - [SP] means Standard Play. [LP] means Long Play.
- 5 Press the [MENU] Button to exit the menu.

Selecting the Correct Tape Length

To ensure that the Remaining Tape Time Indication displayed during recording and playback is correct, you need to set the tape length that matches that of the inserted cassette.

- 6 Press the [MENU] Button.
 - The Main-Menu appears.
- 7 Turn the [▲▼] Dial to select [OTHER FUNCTIONS] and then press the [SET] Button.
- 8 Turn the [▲▼] Dial to select [TAPE].
- 9 Press the [SET] Button to select the correct tape length.
 - The selected tape length is marked with the [▶] Mark.
 - The Tape Length Indications change in the following order:

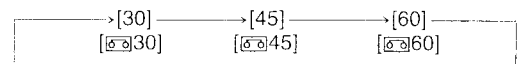

- 10 Press the [MENU] Button to exit the menu.

- ①: Camera Mode
- ②: VCR Mode

РУССКИЙ ЯЗЫК

Выбор скорости записи

Вы можете выбрать желаемую скорость записи (режим SP или LP), выбрав соответствующую установку для позиции [REC SPEED] в меню [OTHER FUNCTIONS].

- 1 Нажмите кнопку [MENU].
 - Появляется главное меню [CAMERA FUNCTIONS].
- 2 Поверните регулятор [▲▼] для выбора подменю [OTHER FUNCTIONS], а затем нажмите кнопку [SET].
- 3 Поверните регулятор [▲▼] для выбора пункта [REC SPEED].
- 4 Нажмите кнопку [SET] для выбора желаемой скорости (SP или LP).
 - [SP] означает "стандартное воспроизведение".
 - [LP] означает "длительное воспроизведение".
- 5 Нажмите кнопку [MENU] для выхода из меню.

Выбор правильной длины ленты

Для обеспечения правильной индикации оставшегося времени на ленте во время записи и воспроизведения, Вы должны установить длину ленты, которая соответствует длине ленты вставленной кассеты.

- 6 Нажмите кнопку [MENU].
 - Появляется главное меню.
- 7 Поверните регулятор [▲▼] для выбора подменю [OTHER FUNCTIONS], а затем нажмите кнопку [SET].
- 8 Поверните регулятор [▲▼] для выбора пункта [TAPE ].
- 9 Нажмите кнопку [SET] для выбора желаемого режима.
 - Выбранная длина ленты маркируется с помощью значка [▶].
 - Индикация длины ленты меняется в следующей последовательности:

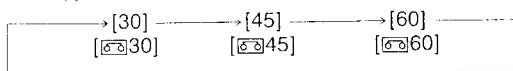

- 10 Нажмите кнопку [MENU] для выхода из меню.

- 1 режим камеры
- 2 режим ВКМ

العربية

إختيار سرعة التسجيل

يمكنك أن تختار سرعة التسجيل المرغوبة (الوضع SP أو الوضع LP) عن طريق إختيار التهيئة المقابلة من أجل [REC SPEED] على القائمة [OTHER FUNCTIONS].

- 1 اضغط الزر [MENU].
 - تظهر القائمة الرئيسية [CAMERA FUNCTIONS].
- 2 أدر القرص [▲▼] لاختيار [OTHER FUNCTIONS] ثم اضغط القرص [SET].
- 3 أدر القرص [▲▼] لاختيار [REC SPEED].
- 4 اضغط الزر [SET] لاختيار سرعة التسجيل المرغوبة (SP أو LP).
 - [SP] يعني العرض القياسي. [LP] يعني العرض الطويل.
- 5 اضغط الزر [MENU] للخروج من القائمة.

تهيئة طول الشريط الصحيح

لضمان أن يكون بيان وقت الشريط المتبقي المعروف أثناء التسجيل وإعادة العرض صحيحاً، فإليك تحتاج إلى بيان تهيئة طول الشريط الذي يطابق وقت الكاسيت الموجود بالداخل.

- 6 اضغط الزر [MENU].
 - تظهر القائمة الرئيسية.
- 7 أدر القرص [▲▼] لاختيار [OTHER FUNCTIONS] ثم اضغط القرص [SET].
- 8 أدر القرص [▲▼] لاختيار [TAPE ].
- 9 اضغط الزر [SET] لاختيار الوضع المرغوب.
 - يتم تحديد طول الشريط المختار بالعلامة [▶].
 - يتغير بيان طول الشريط في الترتيب التالي:

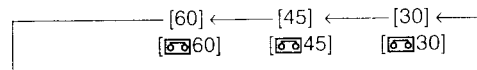

- 10 اضغط الزر [MENU] للخروج من القائمة.

- 1 وضع الكاميرا
- 2 وضع مسجل الفيديو كاسيت

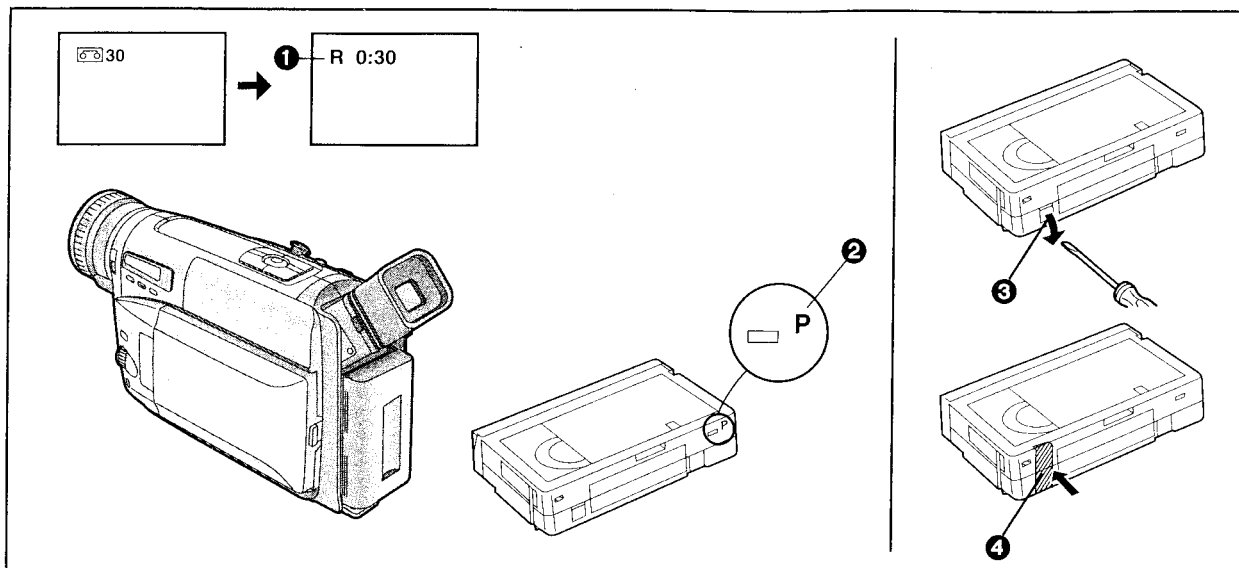

中文

確認磁帶剩餘時間時

拍攝和放影中，會自動顯示磁帶剩餘時間指示 **1**，所以，您可隨時了解錄影帶上還剩餘多少時間。然而，為了確保磁帶剩餘時間指示的正確性，須在攝錄影機上正確地設定所用錄影帶的磁帶長度。(→ 44)

- 開始拍攝和放影時，磁帶長度指示會消失。且在計算磁帶剩餘時間中，[R] 指示 **1** 將在長度指示位置上閃爍。幾秒鐘後，將出現磁帶剩餘時間指示。([R] 意思為剩餘。)
- 當剩餘的磁帶時間少於2分鐘時，[R] 指示和磁帶剩餘時間指示將開始閃爍。

當您使用帶有 [P] 標記 **2** 的錄影帶，或其它特殊類型的錄影帶時，磁帶剩餘時間指示可能不精確。

■ 防止意外抹消拍攝內容時

- 在以前拍攝的錄影帶上進行攝影時，將抹消現有的場景和聲音。
- 為了防止重要的拍攝內容被意外抹消，請用螺絲刀弄掉磁帶上的保險片 **3** (某些磁帶具備滑動保險片)。
- 為了用這樣的磁帶再次進行錄影，請用雙層膠帶紙 **4**，牢靠地蓋住保險片所在小孔。

ENGLISH

Confirming the Remaining Tape Time

During recording and playback, the Remaining Tape Time Indication **1** is automatically displayed, so you always know how much time you have left on the cassette. However, to ensure correct display of the remaining tape time, the tape length of the cassette being used must be set correctly on the Movie Camera. (→ 44)

- When recording or playback starts, the Tape Length Indication disappears, and in its place the [R] Indication **1** flashes while the remaining tape time is being calculated. A few seconds later, the Remaining Tape Time Indication appears. ([R] means Remaining.)
- When the remaining tape time is less than 2 minutes, the [R] Indication and the Remaining Tape Time Indication start to flash.

When you use a cassette bearing the [P] mark **2** or other special types of cassettes, the Remaining Tape Time Indication may not be very precise.

■ Preventing Accidental Erasure of Recordings

- Recording on a previously recorded cassette erases the existing scenes and sound.
- To protect important recordings against accidental erasure, use a screwdriver to break out the tab **3** on the cassette (some cassettes have sliding-type tabs).
- To be able to record again on a protected cassette, firmly cover the hole where the tab was with two layers of adhesive tape **4**.

РУССКИЙ ЯЗЫК

Подтверждение оставшегося времени на ленте

Индикация оставшегося времени на ленте **1** высвечивается автоматически во время записи или воспроизведения, поэтому Вы всегда знаете, сколько времени осталось на Вашей кассете. Однако чтобы убедиться в правильности индикации оставшегося времени на ленте, на видеокамере должна быть правильно установлена длина ленты на используемой кассете. (→ 45)

- Когда начинается запись или воспроизведение, индикация длины ленты исчезает, и на её месте мигает индикация [R] **1** во время расчета оставшегося времени на ленте. Через несколько секунд появляется индикация оставшегося времени на ленте. ([R] означает "оставшееся").
- Если оставшееся время на ленте меньше, чем 2 минуты, начинают мигать индикация [R] и индикация оставшегося времени на ленте.

Если Вы используете кассету, имеющую знак [P] **2**, или другие специальные типы кассет, индикация счетчика ленты может быть не очень точной.

■ Предотвращение случайного стирания записей

- Запись на предварительно записанную ленту приводит к стиранию существующих сцен и звука.
- Для защиты важных записей от случайного стирания используйте отвертку для выламывания язычка **3** на кассете (некоторые кассеты имеют язычки сдвижного типа).
- Для выполнения повторной записи на защищенную кассету плотно заклейте отверстие, где был язычок, двумя слоями клейкой ленты **4**.

العربية

تأكيد وقت الشريط المتبقي

أثناء التسجيل وإعادة العرض، يتم عرض بيان وقت الشريط المتبقي **1** أوتوماتيكياً بحيث يمكنك أن تعلم دائماً مقدار الوقت المتبقي على الشريط. مع ذلك، للتأكد من العرض الصحيح لوقت الشريط المتبقي، يجب التأهبة الصحيحة لطول الشريط المستخدم في كاميرا الفيديو السينمائية. (→ 45)

- عندما يبدأ التسجيل أو إعادة العرض، يختفي بيان طول الشريط، ويومض مكانه البيان [R] **1** بينما يتم حساب وقت الشريط المتبقي. بعد مرور بضع ثواني، يظهر بيان وقت الشريط المتبقي، ([R] يعني المتبقي).
- عندما يصبح وقت الشريط المتبقي أقل من دقيقتين، يبدأ البيان [R] وبيان وقت الشريط المتبقي في الوميض.

عندما تستخدم كاسيت يحمل العلامة [P] **2** أو أنواع خاصة أخرى من الكاسيتات، قد لا يكون بيان وقت الشريط المتبقي دقيقاً جداً.

■ منح المحو العرضي للتسجيلات

- التسجيل على الشريط المسجل سابقاً يسمح المناظر والصوت الموجود عليه.
- لحماية التسجيلات الهامة ضد المحو العرضي، استخدم مفك لكسر اللسان **3** الذي بالكاسيت (بعض الكاسيتات بها السنة من النوع المنزلق).
- لكي تتمكن من التسجيل مرة أخرى على كاسيت بلسان منع المحو مكسور، غط الفتحة الموجودة مكان اللسان المكسور بطبقتين من الشريط اللاصق **4** بإحكام.

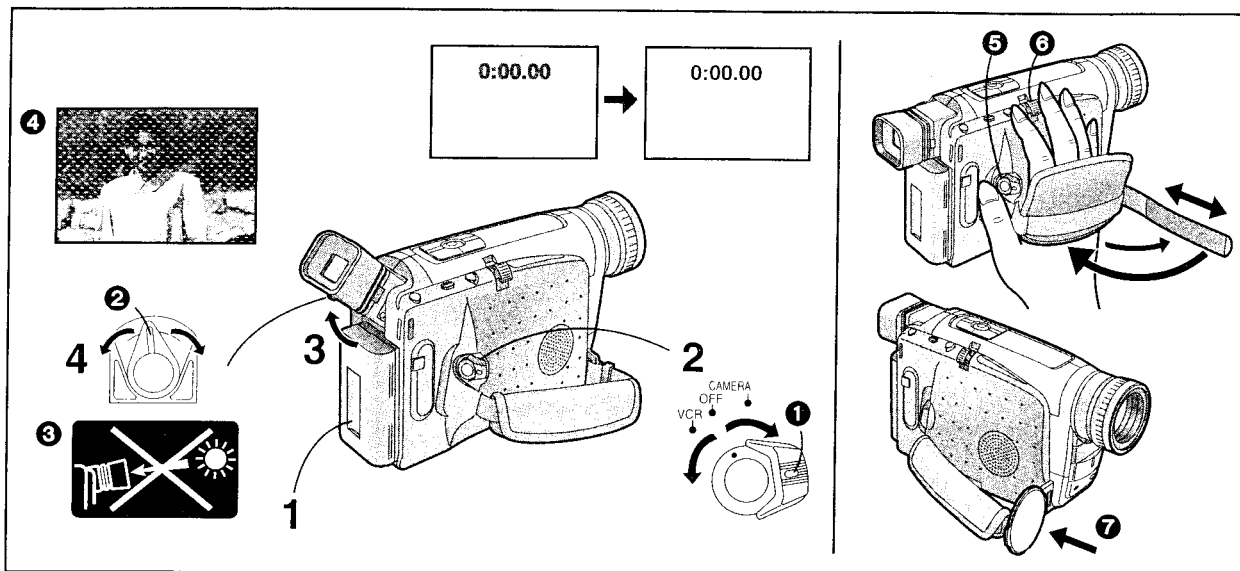

中文

電子尋像器調整

使用電子尋像器之前，請將其調節至您的視力，以使電子尋像器中的指示清晰易辨。

- 1** 連接交流轉接器或裝上充好電的電池。
- 2** 將 [CAMERA/OFF/VCR] 開關設置在 [CAMERA] (攝錄影機) 或 [VCR] (放影機)。
一邊按住按鈕 **1**，一邊轉動開關。
- 3** 如有必要，可將電子尋像器向上傾斜，調節它的角度。
• 電子尋像器最多可向上傾斜達 90°。
- 4** 轉動目鏡校正柄 **2** 進行調節。

絕對勿將攝錄影機的電子尋像器或鏡頭直接瞄準太陽，否則可能會損壞本機的內部零件。 **3**

如果陽光或其它強烈光線進入電子尋像器，電子尋像器的屏幕上將會出現閃動的雜訊。 **4** 如果您避開光線，這種現象將在幾分鐘內消失，而且，這不會影響所拍攝的圖像。

在電子尋像器中顯示反差強烈的物體或顯示菜單後，電子尋像器的畫面上仍將暫時殘留上述圖像的影子。然而，這並不是故障，也不會影響所拍攝的圖像。

扣抓皮帶調整

調整扣抓皮帶的長度，使得大拇指正好按到錄影開始 / 停止鈕 **5**，食指或中指正好按到 [W/T] 變焦柄 **6**。

鏡頭蓋處理

從鏡頭圈上取下鏡頭蓋，並將其裝在扣抓皮帶的鏡頭蓋夾上 **7**。

ENGLISH

Adjusting the Finder

Before using the Finder, adjust it to your eyesight so that the indications in the Finder are clear and easy to read.

- 1** Connect the AC Adaptor or attach a charged Battery.
- 2** Set the [CAMERA/OFF/VCR] Switch to [CAMERA] or [VCR].
Turn the switch while pressing the button **1**.
- 3** If necessary, adjust the angle of the Finder by tilting it upward.
• The Finder can be tilted upward up to 90°.
- 4** Adjust by turning the Eyepiece Corrector Lever **2**.

Never aim the Movie Camera with its Finder or Lens directly at the sun; this could damage internal parts of the unit. **3**

If sunlight or other strong light enters the Finder, sparkling noise occurs on the Finder screen. **4** If you block off the light, this phenomenon disappears after a few minutes and does not affect the recorded picture.

If a subject with strong contrast or a menu is displayed in the Finder, a ghost image may remain temporarily. However, this is not a malfunction and does not affect the recorded picture.

Adjusting the Grip Belt

Adjust the length of the Grip Belt so that you can easily press the Recording Start/Stop Button **5** with your thumb and push the [W/T] Zoom Lever **6** with your index or middle finger.

Handling the Lens Cap

Remove the Lens Cap from the Lens Hood and attach it to the Lens Cap Holder on the Grip Belt **7**.

РУССКИЙ ЯЗЫК

Регулировка искателя

Перед использованием искателя подрегулируйте его в соответствии с Вашим зрением так, чтобы индикации в искателе были четкими и легкими в прочтении.

- 1 Подсоедините адаптер переменного тока либо вставьте заряженную батарею.
- 2 Установите переключатель [CAMERA/OFF/VCR] в положение [CAMERA] или [VCR].
Поверните переключатель во время нажатия кнопки ①.
- 3 Если необходимо, подрегулируйте угол искателя, направив его вверх.
• Искатель может быть наклонен вверх на угол до 90°.
- 4 Подрегулируйте с помощью сдвига регулятора корректора окуляра ②.

Никогда не направляйте искатель или объектив видеокамеры прямо на солнце; это может привести к повреждению внутренних частей устройства. ③

Если в искатель попадет солнечный свет или другой сильный свет, на экране искателя наблюдаются искровые помехи. ④
Если Вы закроете доступ света, это явление исчезнет через несколько минут и не влияет на записанное изображение.

Если в искателе высвечивается объект с сильной контрастностью или меню, может временно сохраняться паразитное изображение. Однако это не является неисправностью и не влияет на записанное изображение.

Регулировка захватывающего ремня

Отрегулируйте захватывающий ремень так, чтобы Вы могли легко нажимать кнопку Старт/Стоп ⑤ большим пальцем и передвигать рычажок трансфокации [W/T] ⑥ указательным или средним пальцем.

Обращение с крышкой объектива

Снимите крышку объектива с колпачка объектива и присоедините его к держателю крышки объектива на захватывающем ремне ⑦.

العربية

ضبط المعين

قبل استخدام المعين، إضبطه إلى قوة إبصارك بحيث تصبح البيانات الموجودة في المعين واضحة وسهلة القراءة.

- 1 قم بتوصيل محول التيار المتردد أو ركب بطارية مشحونة.
- 2 قم بتهيئة المفتاح [CAMERA/OFF/VCR] إلى [CAMERA] أو [VCR].
أدر المفتاح بينما تضغط الزر ①.
- 3 عند الضرورة، إضبط زاوية المعين عن طريق إمالاته للأعلى.
• يمكن إمالة المعين للأعلى حتى 90°.
- 4 إضبط عن طريق إدارة ذراع تصحيح العدسة العينية ②.

لا توجه كاميرا الفيديو السينمائية بالمعين أو العدسة مباشرة ناحية الشمس، هذا يمكن أن يتلف الأجزاء الداخلية للوحدة. ③

إذا دخل ضوء الشمس أو ضوء قوي آخر المعين، يحدث تشويش ومضي على شاشة المعين. ④
إذا قمت بمنع الضوء، تختفي هذه الظاهرة بعد مرور بضع دقائق ولا تؤثر على الصورة المسجلة.

إذا تم عرض موضوع ذو تباين قوي أو قائمة في المعين، قد تبقى صورة خيال بصفة مؤقتة. مع ذلك، هذا ليس خللاً في الوظيفة ولا يؤثر على الصورة المسجلة.

ضبط حزام المسك

إضبط طول حزام المسك بحيث يمكنك بسهولة ضغط زر بدء/إيقاف التسجيل ⑤ بالإبهام ودفع ذراع الزووم [W/T] ⑥ بتصحيح السبابة أو الوسطى.

تداول غطاء العدسة

إزغ غطاء العدسة من حاجب العدسة وثبته على حامل غطاء العدسة بحزام المسك ⑦.

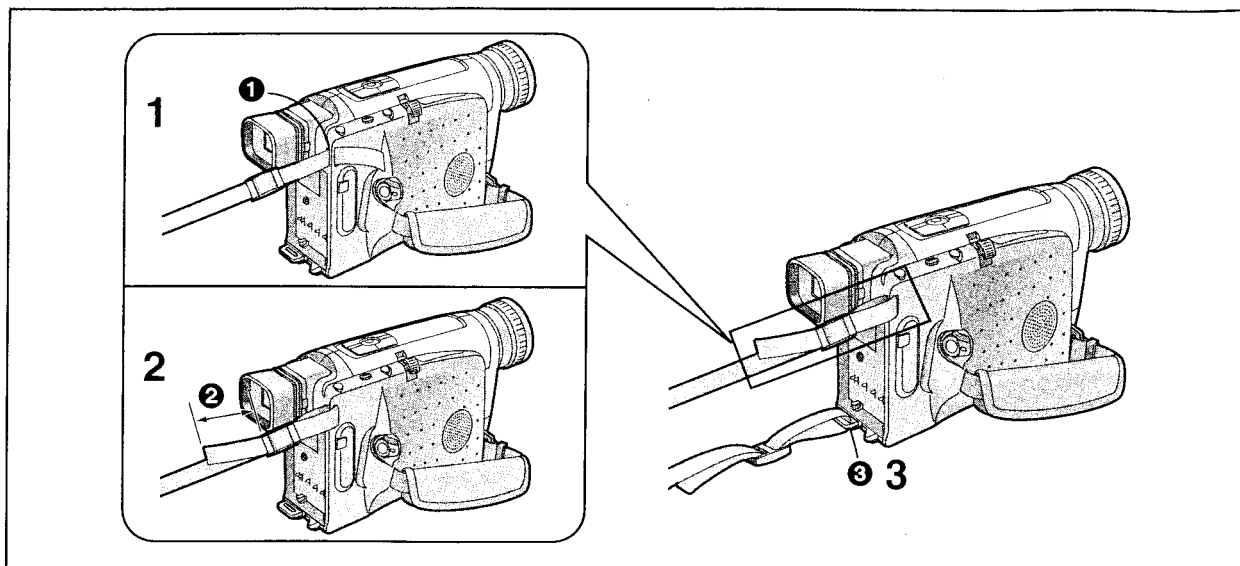

中文

安裝肩用背帶時

- 1 將肩用背帶一端穿過肩用背帶環 ❶。
- 2 牢固地裝緊肩用背帶的一端 (❷ 大於 2cm)。
- 3 進行上述步驟，將肩用背帶的另一端安裝在攝錄影機的另一個肩用背帶環 ❸ 上。

ENGLISH

Attaching the Shoulder Strap

- 1 Pull one end of the Shoulder Strap through the Shoulder Strap Holder ❶.
- 2 Fasten this end of the Shoulder Strap securely (❷ more than 2 cm).
- 3 Perform the above steps to attach the other end of the Shoulder Strap to the other Shoulder Strap Holder ❸ on the Movie Camera.

РУССКИЙ ЯЗЫК

Присоединение плечевого ремня

- 1 Протяните конец плечевого ремня через держатель плечевого ремня ❶.
- 2 Надежно закрепите этот конец плечевого ремня (❷ более 2 см).
- 3 Выполните вышеуказанные пункты для присоединения другого конца плечевого ремня к другому держателю плечевого ремня ❸ на видеокамере.

العربية

تركيب نطاق الكتف

- 1 إسحب أحد طرفي نطاق الكتف خلال مثبت نطاق الكتف ❶.
- 2 أربط طرف نطاق الكتف هذا بإحكام (❷ أكثر من 2 سم).
- 3 قم بإجراء الخطوات السابقة لتوصيل الطرف الآخر لنطاق الكتف إلى مثبت نطاق الكتف الآخر ❸ بكاميرا الفيديو السينمائية.

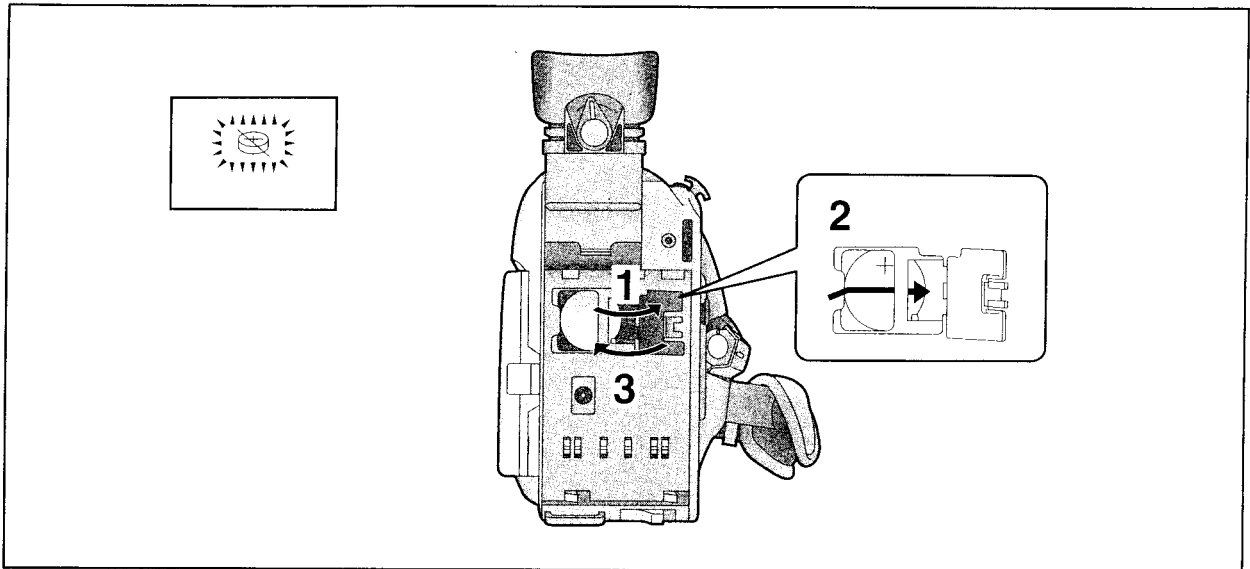

中文

插入鈕扣式電池

在設定日期和時間之前，請先裝入鈕扣式電池（附帶品）。

- 1 打開 [BACKUP BATTERY](後備電池) 蓋。
- 2 使鈕扣電池的 (+) 極面朝外，將其插入電池室。
- 3 關閉 [BACKUP BATTERY](後備電池) 蓋。

- 在裝入或取出鈕扣式電池之前，請務必將 [CAMERA/OFF/VCR] (攝錄影機 / 關 / 錄影機) 開關設定在 [OFF](關)。
- 當鈕扣式電池的電量耗盡時，將出現閃爍的 [🔋] 指示。此時，請更換一個新的 CR2025 式電池。(電池的使用壽命約為 3 年。)
- 為了更方便地取下鈕扣式電池，您可以使用帶有尖端的物品。
- 在您取出鈕扣式電池時，請注意不要將其跌落。
- 勿讓孩子觸摸鈕扣式電池。
- 插入電池時，須確保其極性正確。
- 即使關閉攝錄影機，內藏的時鐘也將繼續工作，它由鈕扣式電池供電。

注意事項

如果電池更換不當，則可能有發生爆炸的危險。
只能更換設備製造廠家所推薦的相同和同等電池。
請遵照製造廠家的說明，丟棄用過的電池。

ENGLISH

Inserting the Button-type Battery

Before setting the date and time, insert the button-type battery (supplied).

- 1 Open the [BACKUP BATTERY] Cover.
- 2 Insert the button-type battery so that its (+) side is visible.
- 3 Close the [BACKUP BATTERY] Cover.

- Before inserting or removing the button-type battery, be sure to set the [CAMERA/OFF/VCR] Switch to [OFF].
- When the button-type battery is exhausted, the [🔋] Indication flashes. In this case, replace it with a new CR2025 battery. (The life of the battery is about 3 years.)
- To make it easier to remove the button-type battery, use a pointed object.
- When you remove the button-type battery, be careful not to drop it.
- **Keep the button-type battery out of the reach of children.**
- Make sure you insert the battery with its poles correctly aligned.
- The internal clock works even when the Movie Camera is turned off, and it consumes power from the button-type battery.

CAUTION

Danger of explosion if battery is incorrectly replaced.
Replace only with the same or equivalent type recommended by the equipment manufacturer.
Discard used batteries according to manufacturer's instructions.

РУССКИЙ ЯЗЫК

Вставка пуговичной батареек

Перед установкой даты и времени вставьте пуговичную батарею (поставляется).

- 1 Откройте крышку [BACKUP BATTERY].
- 2 Вставьте пуговичную батарею так, чтобы была видна сторона (+).
- 3 Закройте крышку [BACKUP BATTERY].

- Перед вставлением или удалением пуговичной батареи следует установить переключатель [CAMERA/OFF/VCR] в положение [OFF].
- Если пуговичная батарея разрядилась, мигает индикация [⊕]. В этом случае замените её новой батареей CR2025. (Срок службы батареи составляет около 3 лет.)
- Для упрощения удаления пуговичной батареи используйте остро́конечный предмет.
- Будьте осторожны, чтобы не уронить батарею при её удалении.
- Держите пуговичную батарейку подальше от детей.
- Следует вставить батарейку с правильно совмещенными полярностями.
- Внутренние часы работают, даже если видеокamera выключена, и они снабжаются электропитанием от пуговичной батареи.

ВНИМАНИЕ

Если батарея заменена неправильно, существует опасность взрыва. Заменяйте только батареей аналогичного или эквивалентного типа, рекомендуемого фирмой-изготовителем оборудования. Выбрасывайте использованные батареи в мусор в соответствии с инструкциями фирмы-изготовителя.

العربية

إدخال البطارية نوع الزر

قبل تهيئة التاريخ والوقت، أدخل البطارية نوع الزر (مرفقة).

- 1 إفتح الغطاء [BACKUP BATTERY].
- 2 أدخل البطارية نوع الزر بحيث يكون وجهها الموجب (+) مرئياً.
- 3 إغلق الغطاء [BACKUP BATTERY].

- قبل إدخال أو نزع البطارية نوع الزر، تأكد من تهيئة المفتاح [CAMERA/OFF/VCR] إلى [OFF].
- عندما تكون البطارية نوع الزر فارغة الشحنة، يومض البيان [⊕]. في هذه الحالة، إستبدلها ببطارية CR2025 أخرى جديدة. (عمر خدمة البطارية حوالي 3 سنوات.)
- لجعل نزع البطارية نوع الزر سهلاً، إستخدم شيئاً مديباً.
- عندما تنزع البطارية نوع الزر، إحرص ألا تسقطها.
- إحفظ البطارية نوع الزر بعيداً عن متناول الأطفال.
- تأكد من إدخال البطارية مع مراصفة قطبيها بصورة صحيحة.
- تعمل الساعة الداخلية حتى عند إدارة كاميرا الفيديو السينمائية إلى وضع القفل، وتستهلك القدرة من البطارية نوع الزر.

تنبيه

خطورة الإنفجار إذا تم إستبدال البطارية بصورة غير صحيحة. إستبدلها فقط بالنوع المماثل أو المكافئ الموصى به من قبل الشركة المنتجة للجهاز. تخلص من البطاريات المستخدمة طبقاً لتعليمات الشركة المنتجة.

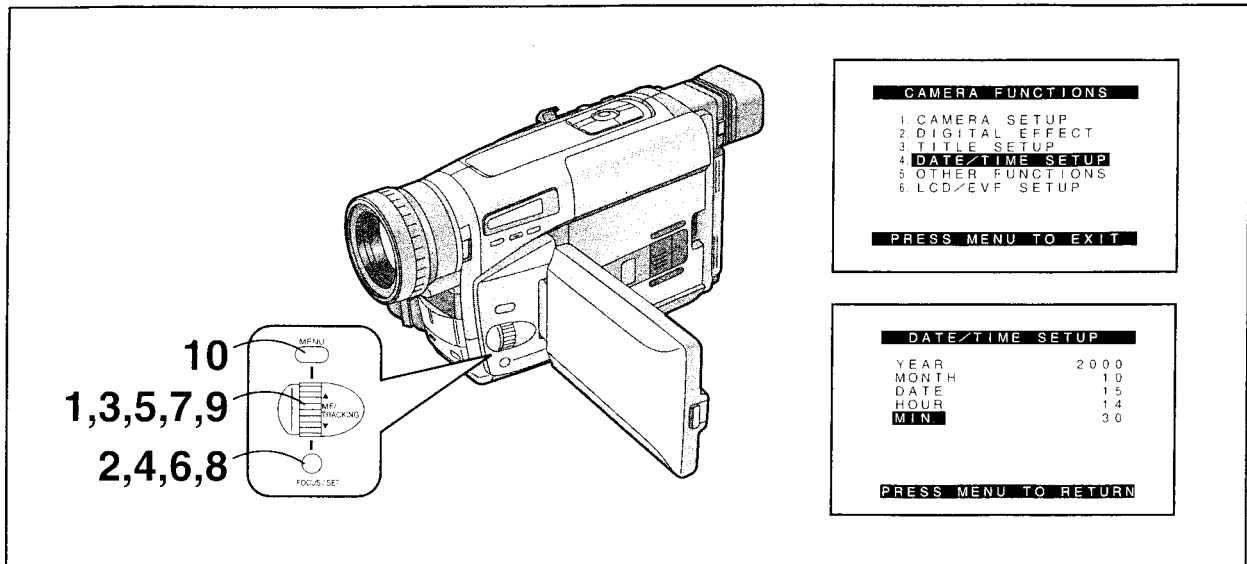

10
1,3,5,7,9
2,4,6,8

中文

設定日期和時間

如果您在 [CAMERA FUNCTIONS] (攝錄影機功能) 主菜單中選擇 [DATE/TIME SETUP] (日期/時間設定) 子菜單，將出現上圖所示的菜單。

日期和時間的初始設定為 2000 年 1 月 1 日 0 時 00 分。

例如：將時鐘設定為 2000 年 10 月 15 日 14:30 時。

- 1 轉動 [▲▼] 環，設定至 [2000]。
年數將以下列順序改變：
...1990...1991...2000...2089...1990...
- 2 按 [SET] 鈕，選擇 [MONTH] (月)。
- 3 轉動 [▲▼] 環，設定至 [10]。
- 4 按 [SET] 鈕，選擇 [DATE] (日)。
- 5 轉動 [▲▼] 環，設定至 [15]。
- 6 按 [SET] 鈕，選擇 [HOUR] (小時)。
- 7 轉動 [▲▼] 環，設定至 [14]。
- 8 按 [SET] 鈕，選擇 [MIN.] (分鐘)。
- 9 轉動 [▲▼] 環，設定至 [30]。
- 10 按 [MENU] (菜單) 鈕，結束日期和時間設定。
將從 [00] 秒開始進行時鐘操作。
再按一次該按鈕，使菜單消失。

- 當未將鈕扣式電池裝入攝錄影機或者鈕扣式電池的電量耗盡時，如果您選擇 [DATE/TIME SETUP] (日期/時間設定) 子菜單，主菜單將消失，並代之以閃爍的指示 [⊞]。請裝入一個新的鈕扣式電池 (→ 52)，然後重新設定日期和時間。
- 由於攝錄影機內藏的時鐘會有少量誤差，請在拍攝之前對所指示的時間加以檢查和確認。
- 本時鐘系統採用 24 小時制。

ENGLISH

Setting the Date and Time

If you select the [DATE/TIME SETUP] Sub-Menu of the [CAMERA FUNCTIONS] Main-Menu, the menu shown above appears.

The initial setting of date and time is 0:00, 1st January, 2000.

For example: To set the clock to 15th October 2000, 14:30.

- 1 Turn the [▲▼] Dial to set to [2000].
The years change in the following order:
...1990...1991...2000...2089...1990...
- 2 Press the [SET] Button to select [MONTH].
- 3 Turn the [▲▼] Dial to set to [10].
- 4 Press the [SET] Button to select [DATE].
- 5 Turn the [▲▼] Dial to set to [15].
- 6 Press the [SET] Button to select [HOUR].
- 7 Turn the [▲▼] Dial to set to [14].
- 8 Press the [SET] Button to select [MIN.].
- 9 Turn the [▲▼] Dial to set to [30].
- 10 Press the [MENU] Button to finish the date and time setting.
The operation of the clock starts from [00] seconds.
Pressing the button one more time makes the menu disappear.

- If you select the [DATE/TIME SETUP] Sub-Menu when the button-type battery is not inserted into the Movie Camera or is exhausted, the Main-Menu disappears and the [⊞] Indication flashes instead. Insert a new button-type battery (→ 52) and then set the date and time again.
- As the Movie Camera's built-in clock is subject to slight imprecision, be sure to check the indicated time before recording.
- The clock employs the 24-hour system.

تهيئة التاريخ والوقت

إذا اخترت القائمة الفرعية [DATE/TIME SETUP] للقائمة الرئيسية [CAMERA FUNCTIONS]، تظهر القائمة المبنية للأعلى. النتيجة الأولية للتاريخ والوقت هي 0:00، أول شهر يناير 2000.

على سبيل المثال: لضبط الساعة إلى 15 أكتوبر 2000، الساعة 14:30.

1 أدر القرص [▲▼] للضبط إلى [2000].

تغير السنوات في الترتيب التالي:
... 1990 ... 2089 ... 2000 ... 1991 ... 1990 ...

2 اضغط الزر [SET] لاختيار [MONTH] (الشهر).

3 أدر القرص [▲▼] للضبط إلى [10].

4 اضغط الزر [SET] لاختيار [DATE] (اليوم).

5 أدر القرص [▲▼] للضبط إلى [15].

6 اضغط الزر [SET] لاختيار [HOUR] (الساعة).

7 أدر القرص [▲▼] للضبط إلى [14].

8 اضغط الزر [SET] لاختيار [MIN.] (الدقيقة).

9 أدر القرص [▲▼] للضبط إلى [30].

10 اضغط الزر [MENU] لإنهاء تهيئة التاريخ والوقت.

يبدأ تشغيل الساعة من [00] الثواني.
ضغطة الزر مرة أخرى يجعل القائمة تختفي.

• إذا اخترت القائمة الفرعية [DATE/TIME SETUP] عند عدم تركيب البطارية نوع الزر في كاميرا الفيديو السينمائية أو عندما تكون مستهلكة، تختفي القائمة الرئيسية ويومض الليزر [] بدلاً منها. أدخل بطارية نوع الزر جديدة (53 →) ثم قم بتهيئة التاريخ والوقت مرة أخرى.

• حيث أن الساعة الداخلية للكاميرا الفيديو السينمائية عرضة إلى قدر ضئيل من عدم الدقة، تأكد من مراجعة الوقت المين قبل التسجيل.

• تعمل الساعة بنظام الـ 24 ساعة.

Установка даты и времени

Если Вы выберете подменю [DATE/TIME SETUP] главного меню [CAMERA FUNCTIONS], появляется меню, показанное выше.

Начальной установкой даты и времени является 0:00, 1-е января 2000 года.

Например: Для установки часов на 15 октября 2000 года, 14:30.

1 Поверните регулятор [▲▼] для установки [2000].

Года изменяются в следующем порядке:
...1990...1991...2000...2089...1990...

2 Нажмите кнопку [SET] для выбора пункта [MONTH] (месяц) Режим.

3 Поверните регулятор [▲▼] для установки [10].

4 Нажмите кнопку [SET] для выбора пункта [DATE] (день).

5 Поверните регулятор [▲▼] для установки [15].

6 Нажмите кнопку [SET] для выбора пункта [HOUR] (часы).

7 Поверните регулятор [▲▼] для установки [14].

8 Нажмите кнопку [SET] для выбора пункта [MIN.] (минуты).

9 Поверните регулятор [▲▼] для установки [30].

10 Нажмите кнопку [MENU] для завершения установки даты и времени.

Работа часов начинается с [00] секунд.

Нажатие кнопки еще раз приводит к исчезновению меню.

• Если Вы выберете подменю [DATE/TIME SETUP], когда пуговичная батарея не вставлена в видеокамеру, или она разрядилась, главное меню исчезает, и вместо него мигает индикация []. Вставьте новую пуговичную батарею (53 →) а затем установите дату и время снова.

• Так как встроенные часы видеокамеры могут быть слегка неточными, следует проверять высвечиваемое время перед записью.

• В часах используется 24-часовая система.

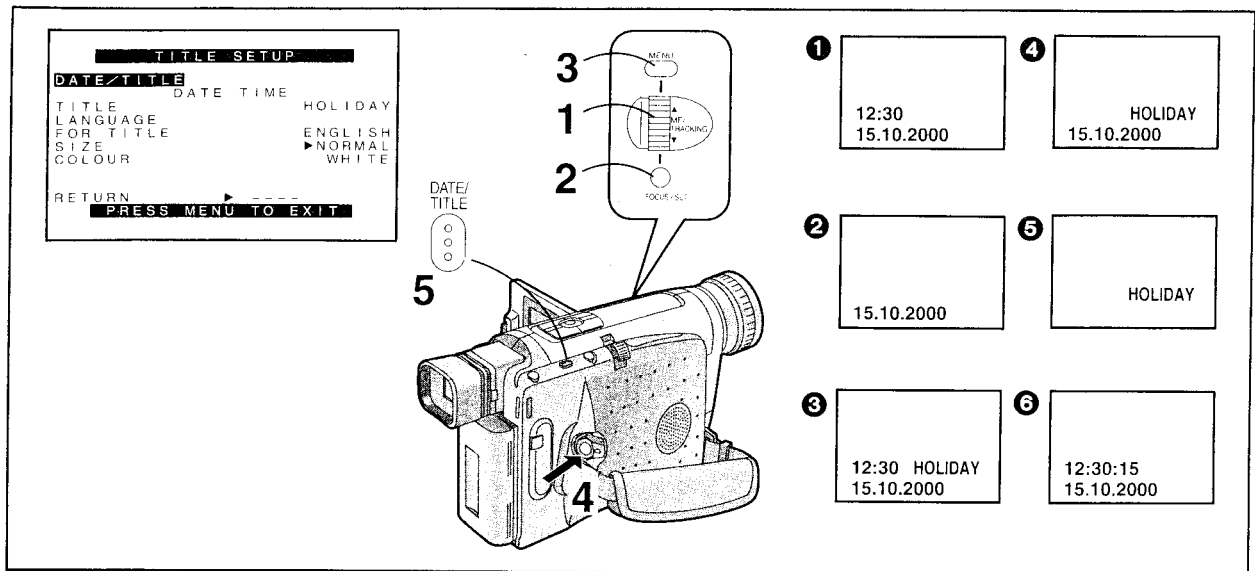

中文

在畫面中添加時間和 / 或日期進行拍攝時
在顯示出 [TITLE SETUP] 子菜單後 ... (→ 30)

1 轉動 [▲▼] 環，選擇 [DATE/TITLE](日期 / 題名)。

2 按 [SET](設定) 鈕，選擇需要的指示。

- 指示將依 **1** ~ **6** 的順序進行改變。

- 1** [DATE TIME](日期時間) → **2** [DATE](日期) →
- 3** [DATE TIME TITLE](日期時間題名) →
- 4** [DATE TITLE](日期題名) →
- 5** [TITLE](題名) →
- 6** [DATE TIME+SECONDS](日期時間 + 秒鐘) →

- 如果攝錄影機中未裝有給內藏時鐘供電的鈕扣式電池，或其電量耗盡時，將僅顯示標題。(→ 52)

3 按 [MENU](菜單) 鈕，退出菜單。

- 將出現被選擇的日期 / 時間 / 題名指示。

4 按錄影開始 / 停止鈕，開始拍攝。

■ 刪除日期 / 時間 / 題名指示時

5 在拍攝或攝錄影機處於拍攝暫停狀態中，按 [DATE/TITLE] 鈕，使日期 / 時間 / 題名指示消失。

- 關閉攝錄影機，然後重新打開，將不再顯示以前選擇的日期 / 時間 / 題名指示。使其再次出現時，請按 [DATE/TITLE] 鈕 1 次。
- 在取出電池或拔下交流轉接器之前，請務必先將攝錄影機關閉。在攝錄影機打開時斷開電源供應，將會抹去儲存在記憶中的日期 / 時間 / 標題指示 (→ 126)。

ENGLISH

Recording with the Time and/or Date
Superimposed in the Picture

After displaying the [TITLE SETUP] Sub-Menu... (→ 30)

1 Turn the [▲▼] Dial to select [DATE/TITLE].

2 Press the [SET] Button to select the desired indication.

- The indications change in the order **1** to **6**.

- 1** Date and Time → **2** Date →
- 3** Date, Time and Title → **4** Date and Title →
- 5** Title → **6** Date and Time with seconds →

- If the button-type battery for the built-in clock is not inserted into the Movie Camera or is exhausted, only the title is displayed. (→ 52)

3 Press the [MENU] Button to exit the menu.

- The selected Date/Time/Title Indication appears.

4 Press the Recording Start/Stop Button to start recording.

■ Deleting the Date/Time/Title Indication

5 During recording or when the Movie Camera is in the Recording Pause Mode, press the [DATE/TITLE] Button to make the Date/Time/Title Indication disappear.

- After turning the Movie Camera off and then on again, the previously selected Date/Time/Title Indication is no longer displayed. To make it appear again, press the [DATE/TITLE] Button once.
- Be sure to turn the Movie Camera off before removing the Battery or disconnecting the AC Adaptor. Disconnecting the power supply while the Movie Camera is on erases the Date/Time/Title Indication (→ 126) stored in memory.

РУССКИЙ ЯЗЫК

Запись со временем и/или датой, наложенными на изображение

После высвечивания подменю [TITLE SETUP]... (→ 31)

1 Поверните регулятор [▲▼] для выбора пункта [DATE/TITLE].

2 Нажмите кнопку [SET] для выбора желаемой индикации.

• Индикации изменяются в последовательности от **1** до **6**.

- 1** [DATE TIME] (Дата и время)→
- 2** [DATE] (Дата)→
- 3** [DATE TIME TITLE] (Дата, время и титры)→
- 4** [DATE TITLE] (Дата, и титры)→
- 5** [TITLE] (Титры)→
- 6** [DATE TIME+SECONDS] (Дата, и время с секундами)→

• Если пуговичная батарея для встроенных часов не вставлена в видеокамеру, или она разрядилась, высвечиваются только титры. (→ 53)

3 Нажмите кнопку [MENU] для выхода из меню.

• Появляется выбранная индикация даты/времени/титров.

4 Нажмите кнопку Старт/Стоп записи для начала записи.

■ Удаление индикации даты/времени/титров

5 Во время записи, или когда видеокамера находится в режиме паузы записи, нажмите кнопку [DATE/TITLE] для гашения индикации даты/времени/титров.

- После выключения видеокамеры и её повторного включения предварительно выбранная индикация даты/времени/титров больше не высвечивается. Для того чтобы она появилась снова, нажмите один раз кнопку [DATE/TITLE].
- Следует выключить видеокамеру перед удалением батареи или отсоединением адаптера переменного тока. При отсоединении источника питания при включенной видеокамере стирается индикация даты/времени/титров (→ 127), хранящаяся в памяти.

العربية

التسجيل مع طبع الوقت و/أو التاريخ في الصورة

بعد عرض القائمة الفرعية [TITLE SETUP]... (→ 31)

1 أدر القرص [▲▼] لاختيار [DATE/TITLE].

2 اضغط الزر [SET] لاختيار البيان المرغوب.

• تتغير البيانات في الترتيب **1** إلى **6**.

- 1** (التاريخ والوقت) [DATE TIME] ← **2** (التاريخ) [DATE] ←
 - 3** (التاريخ والوقت والعنوان) [DATE TIME TITLE] ←
 - 4** (التاريخ والعنوان) [DATE TITLE] ←
 - 5** العنوان [TITLE] ←
 - 6** (التاريخ والوقت مع الثواني) [DATE TIME + SECONDS] ←
- إذا لم تكن البطارية نوع الزر الخاصة بساعة كاميرا الفيديو السينمائية الداخلية قد تم إدخالها في كاميرا الفيديو السينمائية أو إذا كانت مستهلكة، يتم عرض العنوان فقط. (→ 53)

3 اضغط الزر [MENU] للخروج من القائمة.

• يظهر بيان التاريخ/الوقت/العنوان المختار.

4 اضغط زر بدء/إيقاف التسجيل لبدء التسجيل.

■ حذف بيان التاريخ/الوقت/العنوان

5 أثناء التسجيل أو عند وجود كاميرا الفيديو السينمائية في وضع الإيقاف المؤقت للتسجيل، اضغط الزر [DATE/TITLE] لجعل بيان التاريخ/الوقت/العنوان يختفي.

• بعد إدارة كاميرا الفيديو السينمائية إلى وضع القفل ثم إلى وضع التشغيل مرة أخرى، لم يعد بيان التاريخ/الوقت/العنوان المختار سابقاً معروضاً. لجعله يظهر مرة أخرى، اضغط الزر [DATE/TITLE] مرة واحدة.

• تأكد من إدارة كاميرا الفيديو السينمائية إلى وضع القفل قبل نزع البطارية أو فصل محول التيار الكهربائي المتردد. فصل مورد القدرة بينما تكون كاميرا الفيديو السينمائية في وضع التشغيل يحو بيان التاريخ/الوقت/العنوان (→ 127) المخزن في الذاكرة.

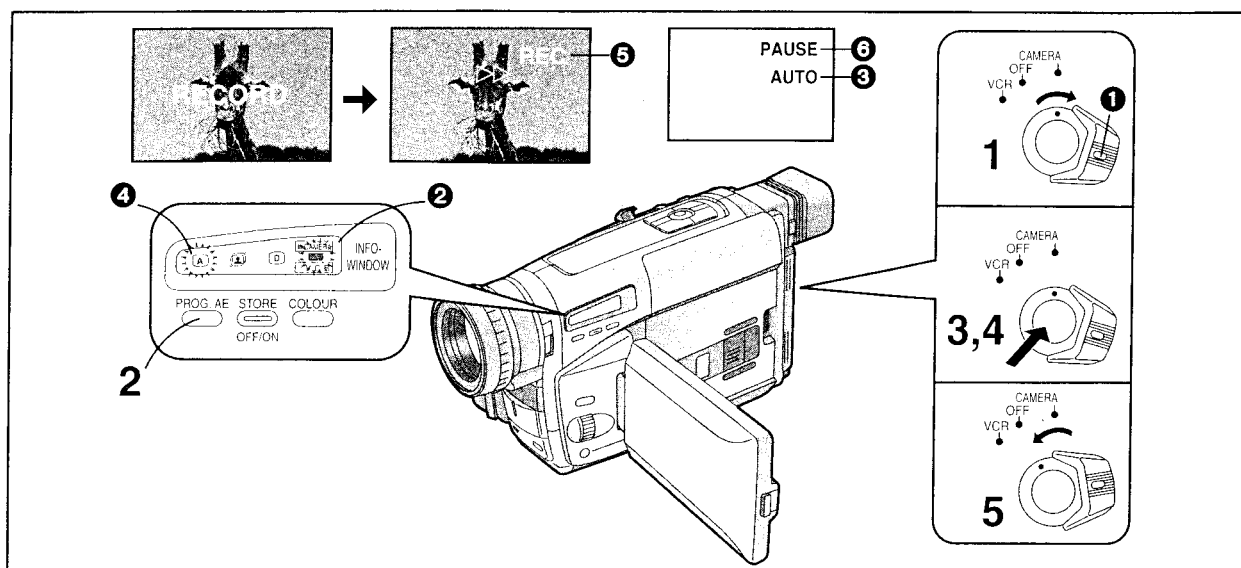

中文

基本操作

用全自動狀態進行拍攝時

全自動狀態會自動調整白色平衡和聚焦。然而，如您的喜歡，也可手動調整其一或兩個鈕 (→ 106, 110)。

在弱光環境下拍攝時，建議您使用 IR/影像直流燈 (選購品) 等，將場景照亮。

- 1 將 [CAMERA/OFF/VCR] 開關設置在 [CAMERA]。
 - 一邊按住鈕 ①，一邊轉動開關。
 - [CAMERA] 指示燈 ② 亮起。
- 2 確認已顯示出 [AUTO](自動) 指示 ③。
 - [A] 指示燈 ④ 亮起。
 - 出廠時的最初設定為 [AUTO](自動)。
 - 如果顯示的是 [MNL]，[]，[]，[]，[] 或 [] 指示，請連續按動 [PROG. AE](自動曝光選擇) 鈕，直至 [AUTO](自動) 指示出現。
- 3 按開始 / 停止鈕，開始拍攝。
 - 拍攝開始，並且將顯示 [▷▷] 和 [REC] 指示 ⑤。攝錄影機前部的拍攝指示燈 (→ 60) 將在拍攝過程中保持點亮。([REC] 意思是拍攝。)
- 4 暫停拍攝時：

再次按開始 / 停止鈕。

 - 會出現 [PAUSE](暫停) 指示。 ⑥
- 5 結束拍攝時：

將 [CAMERA/OFF/VCR] 開關設置在 [OFF]。

ENGLISH

Basic Operations

Recording in the Full Auto Mode

The Full Auto Mode adjusts the white balance and focus automatically. However, if you want, you can also adjust either one or both of them manually (→ 106, 110).

When recording in a dimly lit location, we recommend that you use the IR/Video DC Light (optional), etc. to brighten up the scene.

- 1 Set the [CAMERA/OFF/VCR] Switch to [CAMERA].
 - Turn the switch while pressing the button ①.
 - The [CAMERA] Lamp ② lights.
- 2 Confirm that the [AUTO] Indication ③ is displayed.
 - The [A] Lamp ④ lights.
 - The initial setting is [AUTO].
 - If the [MNL], [], [], [], [] or [] Indication is displayed, press the [PROG. AE] Button repeatedly until the [AUTO] Indication appears.
- 3 Press the Recording Start/Stop Button to start recording.
 - Recording starts and the [▷▷] Indication and the [REC] Indication ⑤ appears. The Tally Lamp (→ 60) on the front of the Movie Camera remains lit during recording. ([REC] means Recording.)
- 4 To pause recording:

Press the Start/Stop Button again.

 - The [PAUSE] Indication appears. ⑥
- 5 To finish recording:

Set the [CAMERA/OFF/VCR] Switch to [OFF].

Основные операции

Запись в полностью автоматическом режиме

В полностью автоматическом режиме автоматически регулируется баланс белого и фокус. Однако если Вы желаете, Вы можете вручную отрегулировать один из них или оба (→107, 111).

При записи в слабо освещенном месте рекомендуется использовать ИК/видео лампу постоянного тока (поставляется за дополнительную плату) и т.д. для придания сцене яркости.

- 1** Установите переключатель [CAMERA/OFF/VCR] в положение [CAMERA].
 - Поверните переключатель во время нажатия кнопки ①.
 - Высвечивается лампа [CAMERA] ②.
- 2** Убедитесь, что высвечивается индикация [AUTO] ③.
 - Высвечивается лампа [A] ④.
 - Начальной установкой является [AUTO].
 - Если высвечивается индикация [MNL], [MNL], [MNL], [MNL], [MNL] или [MNL] нажимайте повторно кнопку [PROG. AE] до тех пор, пока не появится индикация [AUTO].
- 3** Нажмите кнопку Старт/Стоп для инициирования записи.
 - Начинается запись, и появляется индикация [▶▶] и индикация [REC] ⑤. Во время записи остается высвеченной лампа копирования (→ 61) спереди видеокамеры. ([REC] означает "запись".)
- 4** Для паузы записи:
Нажмите кнопку Старт/Стоп снова.
Появляется индикация [PAUSE]. ⑥
- 5** Для окончания записи:
Установите переключатель [CAMERA/OFF/VCR] в положение [OFF].

عمليات التشغيل الأساسية

التسجيل في الوضع الأوتوماتيكي الكامل

يقوم الوضع الأوتوماتيكي الكامل بضبط توازن البياض والتركيز البؤري أوتوماتيكياً. مع ذلك، إذا أردت، يمكنك أيضاً، أن تضبط أحدهما أو كليهما يدوياً (→ 107, 111). عند التسجيل في موقع مضاء بإضاءة خافتة، توصي بأن تستخدم ضوء DC فيديو/IR (اختياري)، إلخ، لإضاءة المنظر بنصوع.

- 1** إضبط المفتاح [CAMERA/OFF/VCR] إلى [CAMERA].
 - أدر المفتاح بينما تضغط الزر ①.
 - تنضئ اللمبة [CAMERA] ②.
- 2** تأكد من أن البیان [AUTO] ③ معروض.
 - تنضئ اللمبة [A] ④.
 - التهيئة الأولية هي [AUTO].
 - إذا تم عرض البیان [MNL], [MNL], [MNL], [MNL], [MNL] أو [MNL], إضبط الزر [PROG. AE] بصورة متكررة حتى يظهر البیان [AUTO].
- 3** إضغط زر بدء/إيقاف التسجيل لبدء التسجيل.
 - يبدأ التسجيل ويظهر البیان [▶▶] والبیان [REC] ⑤. تظل لمبة بیان التشغيل (→ 61) الموجودة بعمدة كاميرا الفيديو السينمائية مضيئة أثناء التسجيل. ([REC] يعني التسجيل.)
- 4** لإيقاف التسجيل مؤقتاً:
إضغط زر البدء/الإيقاف مرة أخرى.
يظهر البیان [PAUSE]. ⑥
- 5** لإنهاء التسجيل:
قم بتهيئة المفتاح [CAMERA/OFF/VCR] إلى [OFF].

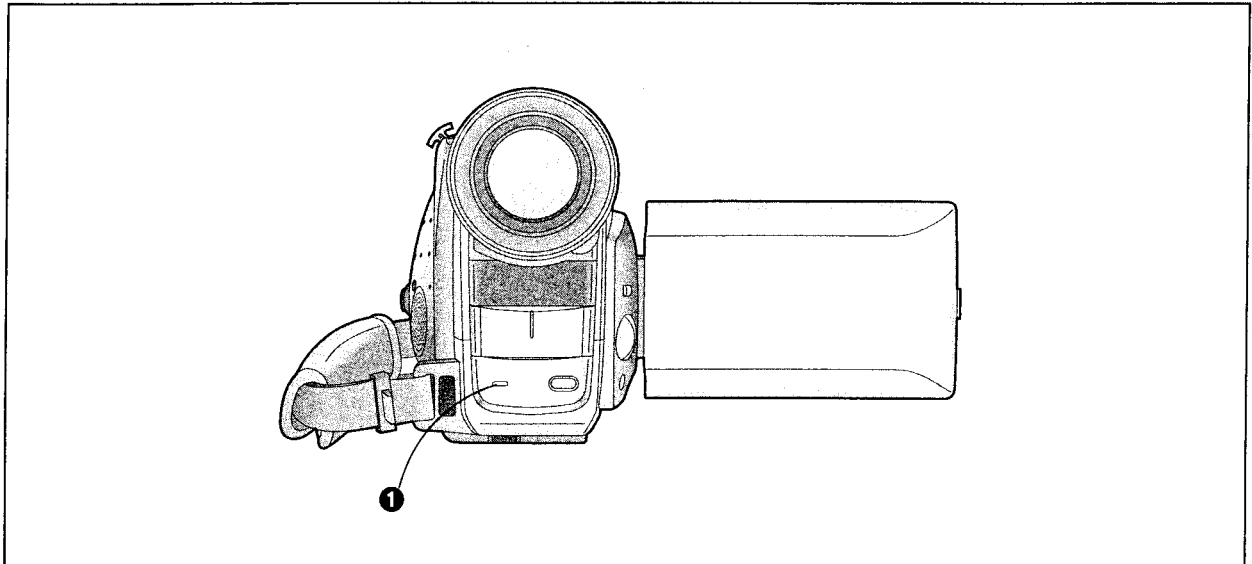

中文

信號燈 ①

如果您不想讓信號燈在拍攝中亮起時，請將 [CAMERA SETUP] 子菜單上的 [TALLY LAMP] (信號燈) 設定為 [OFF]。

- 在拍攝中，即使您按下 [PROG. AE] (自動曝光選擇) 鈕，也不能改變拍攝狀態 ([MNL], [] , [] , [] , [] , [])。 (→ 112)
- 如果您讓攝錄影機處於拍攝暫停狀態超過 6 分鐘時，本機將自動關閉，以保護磁帶，並節省電池能源。從此狀態恢復拍攝時，請將 [CAMERA/OFF/VCR] (攝錄影機 / 關 / 錄影機) 開關設置在 [OFF] (關)，然後重新將其設置在 [CAMERA] (攝錄影機) 狀態。

ENGLISH

Tally Lamp ①

If you don't want the Tally Lamp to light during recording, set [TALLY LAMP] on the [CAMERA SETUP] Sub-Menu to [OFF].

- During recording, it is not possible to change the recording mode ([MNL], [] , [] , [] , [] , []), even if you press the [PROG. AE] Button. (→ 112)
- If you leave the Movie Camera in the Recording Pause Mode for more than 6 minutes, it automatically switches off to protect the tape and to conserve battery power. To resume recording from this condition, set the [CAMERA/OFF/VCR] Switch to [OFF] and then to [CAMERA] again.

РУССКИЙ ЯЗЫК

Лампа копирования ①

Если Вы не желаете, чтобы лампа копирования высвечивалась во время записи, установите режим [OFF] для пункта [TALLY LAMP] в подменю [CAMERA SETUP].

- Во время записи невозможно изменение режима записи ((MNL), [MNL], [MNL], [MNL], [MNL], [MNL]) Даже если Вы нажмете кнопку [PROG. AE]. (→ 113)
- Если Вы оставите видеокамеру в режиме паузы записи в течение более 6 минут, она автоматически выключится с целью предохранения ленты и сохранения энергии батареи. Для возобновления записи с этого состояния установите переключатель [CAMERA/OFF/VCR] в положение [OFF], а затем снова в положение [CAMERA].

العربية

لمبة بيان التسجيل ①

إذا لم تكن تريد أن تضيء لمبة بيان التسجيل أثناء التسجيل، قم بتهيئة [TALLY LAMP] على القائمة الفرعية [CAMERA SETUP] إلى [OFF].

• أثناء التسجيل لا يمكن تغيير وضع التسجيل (MNL), [MNL], [MNL], [MNL], [MNL], [MNL] حتى إذا ضغطت الزر [PROG. AE]. (→ 113)

- إذا تركت كاميرا الفيديو السينمائية في وضع الإيقاف المؤقت للتسجيل لأكثر من 6 دقائق، فإنها تتحول أوتوماتيكياً إلى وضع القفل لحماية الشريط ولتوفير قدرة البطارية. لاستئناف التسجيل من جديد في هذه الحالة، قم بتهيئة المفتاح [CAMERA/OFF/VCR] إلى [OFF] ثم إلى [CAMERA] مرة أخرى.

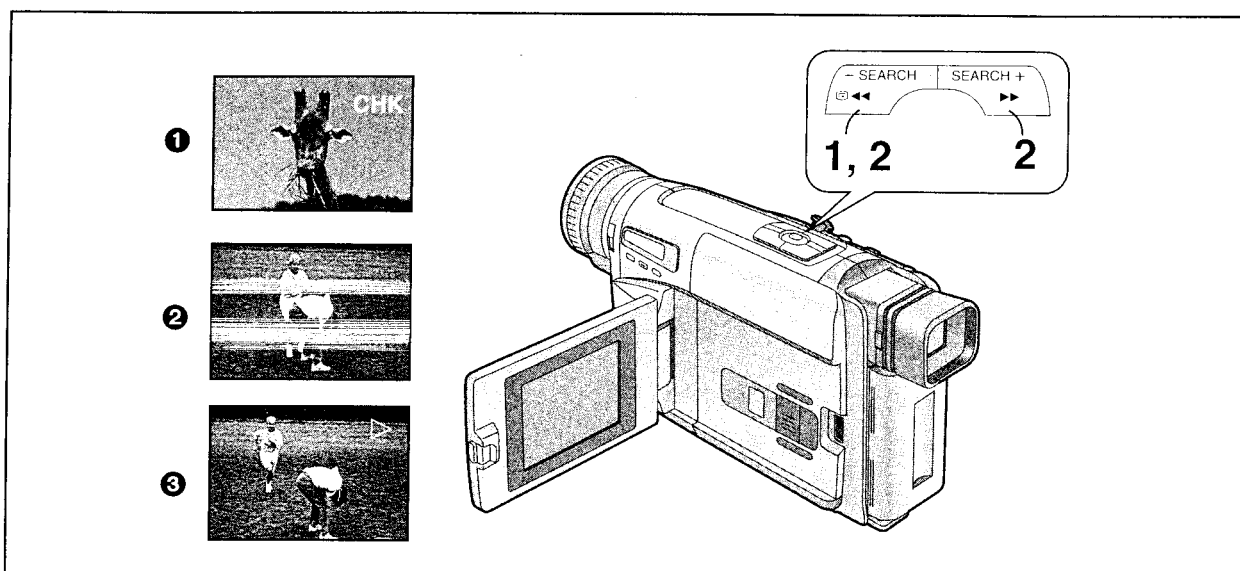

中文

檢查錄過場景的結尾時 (拍攝檢查功能)

該功能可自動播放上次錄製的最後 2 秒鐘的場景，讓您檢查是否正是上次已經錄過的場景。之後，會自動地圓滑地接錄新的場景，而不會有任何畫面失真。對於特別重要的場景，請不時地用該功能來進行確認。

1 在拍攝暫停狀態下短暫地按下 [CHK] 鈕。

- 會出現 [CHK] 指示 ❶，並播放上次已錄的最後約 2 秒鐘的場景。

之後，攝錄影機將恢復拍攝暫停狀態，準備拍攝下一個場景。

([CHK] 意思為檢查。)

尋影上次拍攝結尾之前的磁帶位置時 (攝錄影機尋影功能)

該功能可以簡單地在以前錄過的場景或錄影帶上，尋影到您想開始拍攝新場景之處。另外，該功能還能確保場景與場景之間的圓滑接錄，而毫無畫面失真。

2 在拍攝暫停狀態下持續按住 [-SEARCH] 鈕 (或 [SEARCH+] 鈕)。

- ❷：反向尋影
- ❸：正向尋影

ENGLISH

Checking the End of a Recorded Scene (Recording Check Function)

By automatically playing back the final 2 seconds (approximate) of the last recorded scene, this function lets you check if a just finished scene has been recorded correctly. When you then start recording the next scene, it is automatically joined with a smooth transition free from picture distortion. For especially important scenes, use this function from time to time for confirmation.

1 Press the [CHK] Button briefly in the Recording Pause Mode.

- The [CHK] Indication ❶ appears and the final approximately 2 seconds of the last recorded scene are played back.

After that, the Movie Camera returns to the Recording Pause Mode and is ready for recording the next scene. ([CHK] means Check.)

Searching for a Tape Position Before the End of the Last Recording (Camera Search Function)

This function makes it easy to search for a point in a previously recorded scene or cassette from which you want to start recording a new scene. In addition, it ensures smooth scene-to-scene transitions free from picture distortion.

2 Keep the [-SEARCH] Button (or the [SEARCH+] Button) pressed in the Recording Pause Mode.

- ❷: Reverse Search
- ❸: Forward Search

مراجعة نهاية المنظر المسجل (وظيفة مراجعة التسجيل)

عن طريق إعادة العرض الأوتوماتيكي للتأنيدين الأخيرتين تقريباً لأخر منظر مسجل، يمكنك هذه الوظيفة من مراجعة أن المنظر المنتهي مباشرة قد تم تسجيله بصورة صحيحة. بعد ذلك، يتم إضافة المنظر التالي أوتوماتيكياً بانتقال سلس خالي من التشويه بالصورة. من أجل المناظر الهامة بصفة خاصة، يستخدم هذه الوظيفة بين الحين والآخر من أجل التأكد.

1 إضغط الزر [⏮] لوهلة وجيزة في وضع الإيقاف المؤقت للتسجيل.

• يظهر البيان [CHK] 1 ويتم إعادة عرض التأنيدين الأخيرتين تقريباً لأخر منظر مسجل.

بعد ذلك، تعود كاميرا الفيديو السينمائية إلى وضع الإيقاف المؤقت للتسجيل وتكون جاهزة لتسجيل المنظر التالي.
[CHK] يعني مراجعة.)

البحث عن موضع شريط قبل نهاية التسجيل الأخير (وظيفة بحث الكاميرا)

هذه الوظيفة تجعل من السهل البحث عن نقطة ما في منظر مسجل سابقاً أو كاسيت تريد أن تبدأ منه تسجيل منظر جديد. بالإضافة إلى ذلك، فإنه يضمن إنتقالات سلسلة بين المناظر خالية من تشويه الصورة.

2 إحتفظ بالزر [SEARCH-] (أو الزر [SEARCH+]) في وضع الإيقاف المؤقت للتسجيل.

2 : بحث عكسي

3 : بحث أمامي

Проверка конца записанной сцены (функция проверки записи)

Автоматическое воспроизведение лриблизительно 2 финальных секунд последней законченной сцены позволяет проверять, была ли правильно записана только что законченная сцена. Когда вы начнете записывать следующую сцену, она автоматически присоединяется с плавным переходом, свободным от искажений изображения. Для особенно важных сцен используйте эту функцию время от времени для подтверждения.

1 Кратковременно нажмите кнопку [⏮] в режиме паузы записи.

• Появляется индикация [CHK] 1, и воспроизведутся приблизительно 2 финальные секунды последней записанной сцены.

После этого видеокамера переходит в режим паузы записи, и она готова для записи следующей сцены. ([CHK] означает "проверка".)

Поиск позиции на ленте перед окончанием последней записи (функция поиска камерой)

Эта функция позволяет легко найти точку в предварительно записанной сцене или на кассете, с которой Вы хотите начать запись новой сцены. В дополнение, она обеспечивает плавные переходы от сцены к сцене, свободные от искажений изображения.

2 Держите нажатой кнопку [SEARCH-] (или кнопку [SEARCH+]) в режиме паузы записи.

2: Поиск в обратном направлении

3: Поиск в прямом направлении

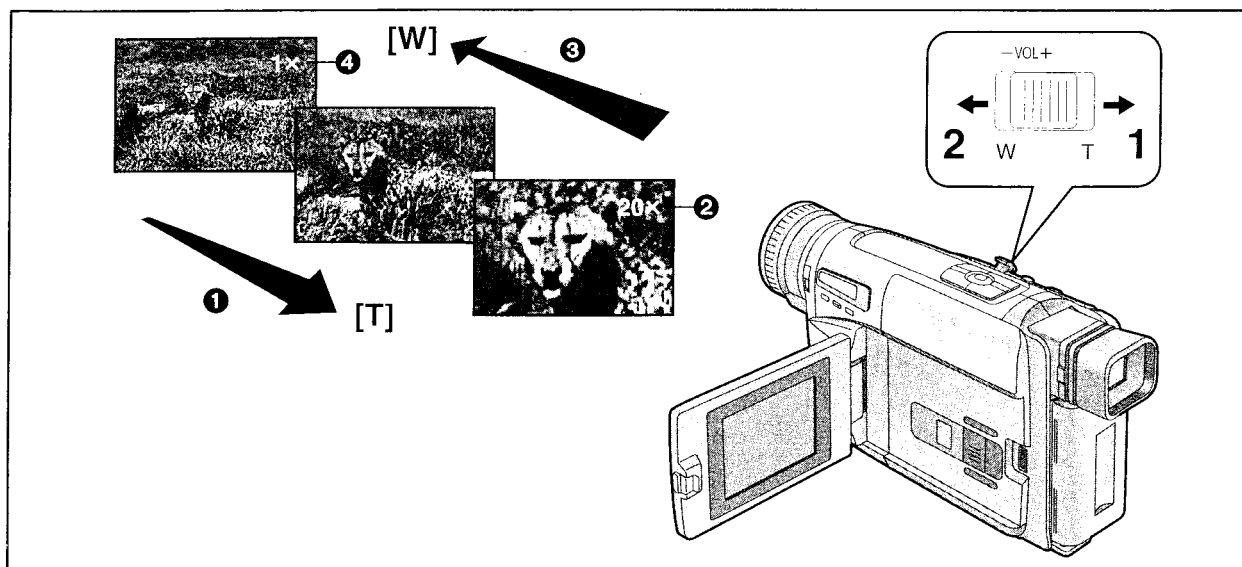

中文

拉近 / 拉遠變焦

■ 拉近 ①

拉近變焦可讓您拍攝遠距離目標物的大特寫。

- 1 將 [W/T] 變焦柄推向 [T]。
 - 會出現變焦倍數指示 ②。

■ 拉遠 ③

拉遠變焦可讓您拍攝廣角景觀。

- 2 將 [W/T] 變焦柄推向 [W]。
 - 會出現變焦倍數指示 ④。

- 可以在廣角（變焦倍數指示 [1×]）和望遠（變焦倍數指示 [20×]）之間進行變焦。
- 越將 [W/T] 變焦柄推向 [W] 或 [T] 之處，其變焦速度也就越快。
- 在最大望遠設定（當您已經拉近）時，只能在鏡頭和目標物之間的距離大於 1.8m 時才能進行精確聚焦。

避免在拍攝中過於頻繁地使用變焦，否則將使影像看起來像生手所拍。

ENGLISH

Zooming In/Out

■ Zooming in ①

Zooming in lets you record close-ups of distant subjects.

- 1 Push the [W/T] Zoom Lever toward [T].
 - The Zoom Magnification Indication ② appears.

■ Zooming out ③

Zooming out lets you record wider views.

- 2 Push the [W/T] Zoom Lever toward [W].
 - The Zoom Magnification Indication ④ appears.

- Zooming is possible between wide-angle (Zoom Magnification Indication [1×]) and telephoto (Zoom Magnification Indication [20×]).
- The farther you push the [W/T] Zoom Lever toward [W] or [T], the faster the zooming speed becomes.
- In the maximum telephoto setting (when you have zoomed in), precise focusing is only possible for subjects that are more than 1.8 m from the lens.

Avoid too much zooming during recording as it gives videos an unprofessional look.

РУССКИЙ ЯЗЫК

Наезд/отъезд

■ Наезд ①

наезд позволяет Вам записывать приближения отдаленных объектов.

1 Нажмите рычажок трансфокации [W/T] в направлении к [T].

- Появляется индикация увеличения трансфокатора ②.

■ Отъезд ③

Отъезд позволяет Вам записывать широкие отдаленные виды.

2 Нажмите рычажок трансфокации [W/T] в направлении к [W].

- Появляется индикация увеличения трансфокатора ④.

- Возможно выполнение трансфокации в диапазоне между широкоугольной установкой (индикация увеличения трансфокатора [1×]) и установкой телефото (индикация увеличения трансфокатора [20×]).
- Чем сильнее Вы нажмете рычажок трансфокации [W/T] в направлении [W] или [T], тем быстрее станет скорость трансфокации.
- При максимальной установке телефото (после выполнения наезда видеокамеры) точная фокусировка возможна только для объектов, которые расположены на расстоянии более 1,8 м от объектива.

Избегайте слишком частого использования трансфокации во время записи, так как это придает видеофильмам непрофессиональный вид.

العربية

زوم التقريب/التباعد

■ زوم التقريب ①

يمكنك زوم التقريب من تسجيل صور مقربة للموضوعات البعيدة.

1 إدفع ذراع الزوم [W/T] ناحية [T].

- يظهر بيان تكبير الزوم ②.

■ زوم التباعد ③

يمكنك التباعد من تسجيل مناظر شاملة.

2 إدفع ذراع الزوم [W/T] ناحية [W].

- يظهر بيان تكبير الزوم ④.

- يمكن التزوم بين الزاوية الواسعة (بيان تكبير الزوم [1X]) والصورة المقربة (بيان تكبير الزوم [20X]).
- كلما ضغطت بشدة على ذراع الزوم [W/T] ناحية [W] أو [T] كلما أصبحت سرعة الزوم أسرع.
- في وضع التهيئة الخاص بالتقريب للصورة البعيدة (عندما تكون قد قمت بالتقريب)، يمكن التركيز البؤري الدقيق فقط للموضوعات التي تقع على مسافة أكثر من 1.8 م من العدسة.

تجنب الزوم المفرط أثناء التسجيل حيث أن ذلك يعطي لأفلام الفيديو مظهراً غير احترافي.

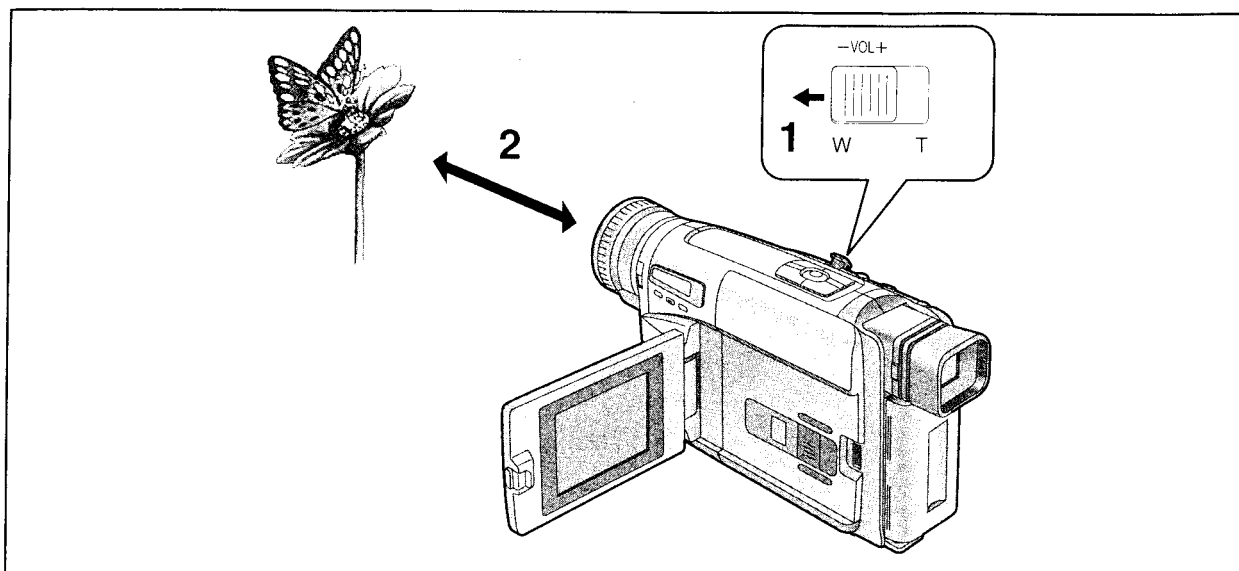

中文

使用微距大特寫功能時

該功能可讓您拍攝昆蟲之類的極小目標物。

- 1** 將 [W/T] 變焦柄持續推向 [W]，使變焦達到最大的廣角設定值（變焦倍數指示 [1×]）。
- 2** 將攝錄影機靠近目標物，直至其達到畫面中的需要大小。

- 在鏡頭處於最大廣角設定值時，攝錄影機可自動從無窮遠至鏡頭和目標物僅 5mm 的最小距離，進行目標物聚焦。
- 進行微距大特寫攝錄時，為了防止畫面不穩定，請使用三角架（選購附件）。
- 如果您在 0 Lux 夜景功能拍攝中，使用微距大特寫功能，且距離目標物特別近時，來自攝錄影機內藏紅外線光束發射器的紅外線光束可能不會到達目標物。

ENGLISH

Using the Macro Close-up Function

This function lets you record very small subjects such as insects.

- 1** Keep the [W/T] Zoom Lever pushed toward [W] to zoom to the maximum wide-angle setting (Zoom Magnification Indication [1×]).
- 2** Approach the subject with the Movie Camera until it reaches the desired size in the picture.

- With the lens in the maximum wide-angle setting, the Movie Camera can automatically focus on subjects from infinity to a minimum distance of only 5 mm between lens and subject.
- To prevent unstable pictures, use a tripod (optional) for macro close-up recording.
- If you use the Macro close-up Function and approach extremely close to the subject when recording in the 0 Lux Night View Function, the infra-red beam from the Movie Camera's built-in Infra-red Beam Emitters may not reach the subject.

РУССКИЙ ЯЗЫК

Использование функции крупного плана

Эта функция позволяет Вам записывать очень маленькие объекты, такие, как насекомые.

1 Держите нажатым рычажок трансфокатора [W/T] в направлении [W] для отъезда на максимальную широкоугольную установку (индикация увеличения трансфокатора [1×]).

2 Приближайтесь к объекту с видеокамерой до тех пор, пока он не достигнет желаемого размера на изображении.

- При максимальной широкоугольной установке возможна автоматическая фокусировка видеокамеры на объекты с бесконечности на минимальное расстояние только 5 мм между объектом и объективом.
- При записи крупного плана для предотвращения нестабильности изображения следует использовать треножник (поставляется за отдельную плату).
- Если Вы используете функцию макроувеличения и приближаетесь очень близко к объекту при записи с использованием функции ночного просмотра 0 люкс, инфракрасный луч со встроенных в видеокамеру излучателей инфракрасного луча может не достигнуть объекта.

العربية

إستخدام وظيفة التقريب بالماكرو

تمتلك هذه الوظيفة من تسجيل الأجسام المتناهية الصغر مثل الحشرات.

1 إحتفظ بالذراع [W/T] مضغوطاً ناحية [W] للتزويم إلى التهيئة القصوى للزاوية الواسعة (بيان تكبير الزوم [1X]).

2 إقترب من الموضوع بكاميرا الفيديو السينمائية حتى يصل إلى الحجم المرغوب في الصورة.

- مع وجود العدسة في وضع التهيئة القصوى للزاوية الواسعة، يمكن لكاميرا الفيديو السينمائية التركيز البؤري أوتوماتيكياً على الموضوعات من اللانهاية إلى أقل مسافة مقدارها 5 سم بين العدسة والموضوع.
- لمنع الصور غير المستقرة، إستخدم حامل ثلاثي الأرجل (إختياري) من أجل التسجيل بالتقريب بالماكرو.
- إذا استخدمت وظيفة التقريب ماكرو واقتربت بشدة إلى الموضوع عند التسجيل في وظيفة المنظر الليلي 0 لكس، حزمة الأشعة تحت الحمراء من المرسلات الداخلية لحزمة الأشعة تحت الحمراء بكاميرا الفيديو السينمائية قد لا تصل إلى الموضوع.

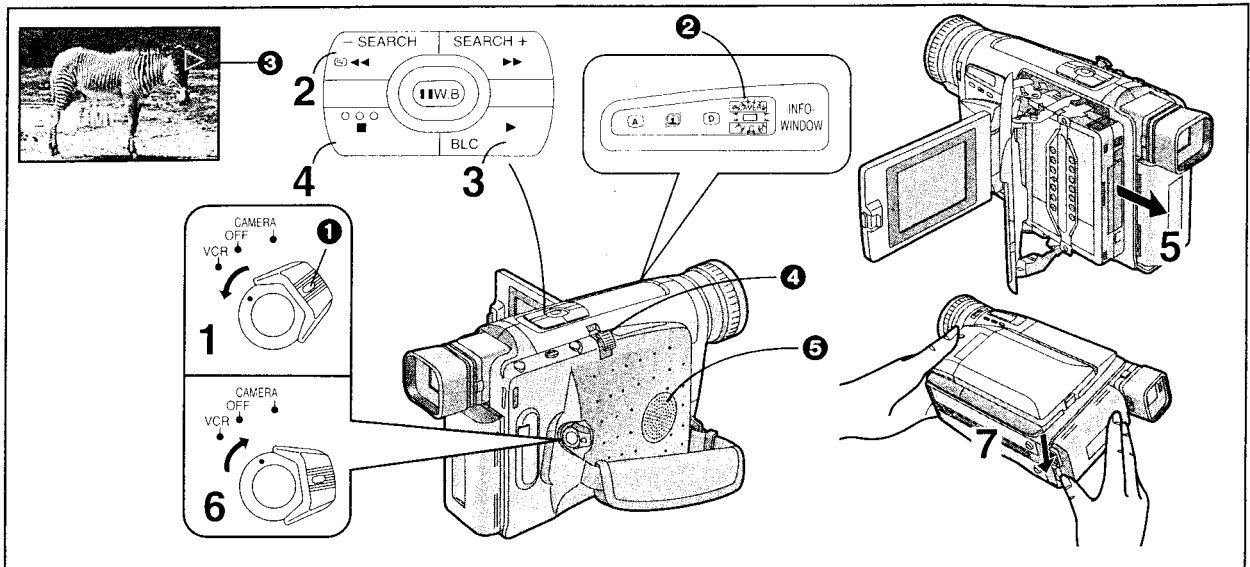

中文

放影

在攝錄影機上觀看放影時

您可觀看已拍攝場景的播放。

1 將 [CAMERA/OFF/VCR] 開關設置在 [VCR] (錄影機)。

- 一邊按住鈕 **1**，一邊轉動開關。
- [VCR] 指示燈 **2** 亮起。

2 按 [◀◀] 鈕。

- 錄影帶開始倒帶。當磁帶到頭時，會自動停止倒帶。

3 按 [▶] (放影) 鈕。

- 開始放影，且會出現 [▷] 指示 **3**。當錄影帶到達結尾時，將自動倒帶至頭。

■ 停止放影時

4 按 [■] 鈕。

- 播放停止，且攝錄影機轉換至停止狀態。

5 取出錄影帶。(→ 42)

6 將 [CAMERA/OFF/VCR] 開關設置在 [OFF]。

7 拔掉交流轉接器或取出電池。

■ 調節音量大小

將 [-VOL+] 柄 **4** 推向 [+], 可增大音量，推向 [-], 可減小音量。調節時將顯示 [VOLUME] (音量) 指示，同時，垂直棒的個數將依照您的調節增加或減少。當您鬆開 [-VOL+] 柄時，此顯示將自動消失。

您還可以通過遙控器來調節音量。按 [T] 鈕可增大音量，按 [W] 鈕可減小音量。這種調節功能只能在放影時使用。

- 在放影時，請不要覆蓋揚聲器 **5**。
- 因為揚聲器中裝有磁鐵，請不要將錄影帶靠近揚聲器。否則，磁場可能會對錄影帶中已拍攝的畫面有不良影響。

ENGLISH

Playback

Watching Playback on the Movie Camera

You can watch playback of the recorded scenes.

1 Set the [CAMERA/OFF/VCR] Switch to [VCR].

- Turn the switch while pressing the button **1**.
- The [VCR] Lamp **2** lights.

2 Press the [◀◀] Button.

- The tape starts to rewind. When the tape reaches the beginning, the rewinding automatically stops.

3 Press the [▶] Button.

- Playback starts and the [▷] Indication **3** appears. When the tape reaches the end, it automatically rewinds to the beginning.

■ Stopping Playback

4 Press the [■] Button.

- Playback stops and the Movie Camera changes over to the Stop Mode.

5 Take out the cassette. (→ 42)

6 Set the [CAMERA/OFF/VCR] Switch to [OFF].

7 Disconnect the AC Adaptor or remove the Battery.

■ Adjusting the Sound Volume

Push the [-VOL+] Lever **4** toward [+] to increase the volume or push it toward [-] to decrease the volume.

The [VOLUME] Indication appears and the number of bars increases or decreases. When you release the Lever, this indication disappears.

You can also adjust the volume with the Remote Controller. Increase the volume by pressing the [T] Button, or decrease it by pressing the [W] Button.

This adjustment is only possible during playback.

- Do not cover the Speaker **5** during playback.
- Because the speaker contains a magnet, do not bring a cassette near the speaker. It could adversely influence the recorded content.

РУССКИЙ ЯЗЫК

Воспроизведение

Просмотр воспроизведения на видеокамере

Вы можете просматривать воспроизведение записанных сцен.

1 Установите переключатель [CAMERA/OFF/VCR] в положение [VCR].

- Поверните переключатель во время нажатия кнопки ①.
- Высвечивается лампа [VCR] ②.

2 Нажмите кнопку [◀◀].

- Начинается ускоренная перемотка ленты назад. Когда лента достигнет начала, перемотка автоматически остановится.

3 Нажмите кнопку [▶].

- Начинается воспроизведение, и появляется индикация [▶] ③. Когда лента достигнет конца, она автоматически ускоренно перемотается на начало.

■ Остановка воспроизведения

4 Нажмите кнопку [■].

- Воспроизведение останавливается, и видеокамера переходит в режим остановки.

5 Вытащите кассету. (→ 43)

6 Установите переключатель [CAMERA/OFF/VCR] в положение [OFF].

7 Отсоедините адаптер переменного тока или удалите батарею.

■ Регулировка громкости звука

Нажмите рычажок [-VOL+] ④ в направлении к [+] для увеличения громкости или нажмите его в направлении к [-] для уменьшения громкости. Появляется индикация [VOLUME], и число полос увеличивается или уменьшается. Когда Вы высвободите рычажок, эта индикация исчезает. Вы можете также подрегулировать громкость с помощью устройства дистанционного управления. Увеличьте громкость, нажав кнопку [T], или уменьшите её, нажав кнопку [W]. Эта регулировка возможна только во время воспроизведения.

- Не закрывайте громкоговоритель ⑤ во время воспроизведения.
- Так как громкоговоритель содержит магнит, не подносите кассеты близко к громкоговорителю. Это может оказать неблагоприятное влияние на содержимое записи.

العربية

إعادة العرض

مشاهدة إعادة العرض على كاميرا الفيديو

السينمائية

يمكنك مشاهدة إعادة عرض المناظر المسجلة.

1 قم بتهيئة المفتاح [CAMERA/OFF/VCR] إلى [VCR].

- ادر المفتاح بينما تضغط الزر ①.
- تضيء اللامبة [VCR] ②.

2 اضغط الزر [◀◀].

- يبدأ الشريط في الترجيع. عندما يصل الشريط إلى البداية، يتوقف الترجيع أوتوماتيكياً.

3 اضغط الزر [▶].

- تبدأ إعادة العرض ويظهر البيان ③. عندما يصل الشريط إلى النهاية، يتم ترجيعه إلى بدايته أوتوماتيكياً.

■ إيقاف إعادة العرض

4 اضغط الزر [■].

- يتوقف إعادة العرض وتتغير كاميرا الفيديو السينمائية إلى وضع الإيقاف.

5 أخرج الكاسيت. (→ 43)

6 قم بتهيئة المفتاح [CAMERA/OFF/VCR] إلى [OFF].

7 إ فصل محول التيار المتردد أو إنزع البطارية.

■ ضبط مستوى جهازة الصوت

إدفع الذراع [-VOL+] ④ ناحية [+] لزيادة مستوى جهازة الصوت أو ادفعه ناحية [-] لخفض مستوى جهازة الصوت. يظهر البيان [VOLUME] ويرتد أو يقل عدد الأعمدة. يخفني هذا المين عندما تحدد الذراع. يمكنك أيضاً أن تقوم بضبط مستوى جهازة الصوت بمفتاح التحكم عن بعد. إرفع مستوى جهازة الصوت عن طريق ضغط الزر [T]، أو إخفضه عن طريق ضغط الزر [W]. هذا الضبط ممكن فقط أثناء إعادة العرض.

- لا تغطي السماعة ⑤ أثناء إعادة العرض.
- نظراً لأن السماعة تحتوي على مغنطيس، لا تقم بإحضار كاسيت بالقرب من السماعة. إن ذلك قد يؤثر تأثيراً سلباً على محتوى التسجيل.

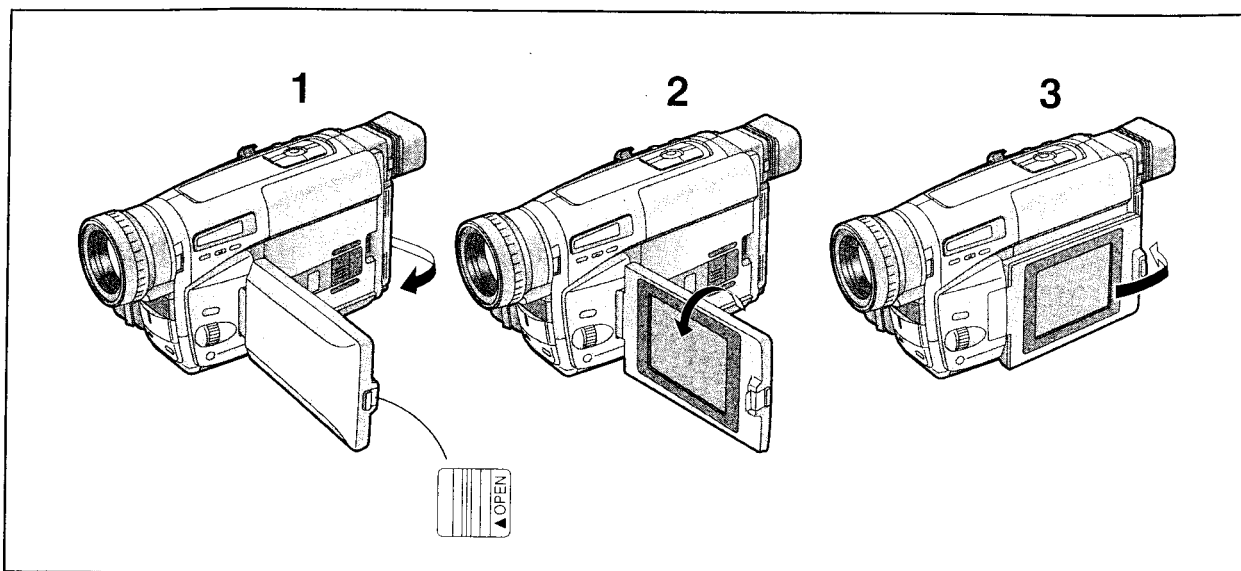

中文

怎樣將攝錄影機放在桌子上觀看液晶顯示監視器的放影

- 1 向左滑動 [▲ OPEN] 柄，同時如箭頭所示，將液晶顯示監視器打開約 90°。
- 2 轉動液晶顯示監視器，使其面朝上（約 180°）。
- 3 關閉液晶顯示監視器。
- 4 將攝錄影機置於平坦、穩固的表面進行放影。

- 如果您使用遙控器來操作攝錄影機時，請在離攝錄影機 1 米左右的範圍內進行使用。
- 在鏡面狀態下拍攝時（→ 124），日期、時間和 / 或題名指示無法插入畫面之中。所以，在播放的畫面中也不會含有這些指示。

ENGLISH

Watching Playback on the LCD Monitor with the Movie Camera Placed on a Table

- 1 Slide the [▲ OPEN] Lever to the left and simultaneously open the LCD Monitor in the direction of the arrow approximately 90°.
- 2 Turn the LCD Monitor so that it faces forward approximately 180°.
- 3 Close the LCD Monitor.
- 4 Place the Movie Camera on a flat, stable surface for playback.

- If you use the Remote Controller to operate the Movie Camera, use it within approximately 1 metre from the Movie Camera.
- When recording in the Mirror Mode (→ 124), the Date, Time and/or Title Indications cannot be inserted in the picture. Therefore, they are also not included in the playback picture.

РУССКИЙ ЯЗЫК

Просмотр воспроизведения на ЖКИ видеомониторе с видеокамерой, расположенной на столе

- 1 Сдвиньте рычажок [▲ OPEN] влево и одновременно откройте ЖКИ видеомонитор в направлении стрелки на угол приблизительно 90°.
 - 2 Поверните ЖКИ видеомонитор так, чтобы он был обращен вперед (приблизительно 180°).
 - 3 Закройте ЖКИ видеомонитор.
 - 4 Для воспроизведения разместите видеокамеру на плоской устойчивой поверхности.
- Если Вы используете устройство дистанционного управления для управления видеокамерой, используйте его в пределах приблизительно 1 метра от видеокамеры.
 - При записи в зеркальном режиме (→ 125) индикации даты, времени и/или титров не будут вставлены в изображение. Следовательно, они не включаются в воспроизводимое изображение.

العربية

مشاهدة إعادة العرض على شاشة المراقبة LCD
بكاميرا الفيديو السينمائية موضوعة على منضدة

- 1 إزلق الذراع [▲ OPEN] إلى اليسار وافتح شاشة المراقبة LCD في نفس الوقت في إجهاد السهم بزاوية 90° تقريباً.
- 2 أدر شاشة المراقبة LCD بحيث تتجه للأمام (180° تقريباً).
- 3 إغلق شاشة المراقبة LCD.
- 4 ضع كاميرا الفيديو السينمائية على سطح مستو وراسخ من أجل إعادة العرض.

- إذا استخدمت مفتاح التحكم عن بعد لتشغيل كاميرا الفيديو السينمائية، استخدمه في خلال متر واحد من كاميرا الفيديو السينمائية.
- عند التسجيل في وضع المرآة (→ 125)، لا يمكن إدخال بيانات التاريخ، العنوان، و/أو العنوان في الصورة، لذلك، فإنها لن يتم تضمينها أيضاً في صورة إعادة العرض.

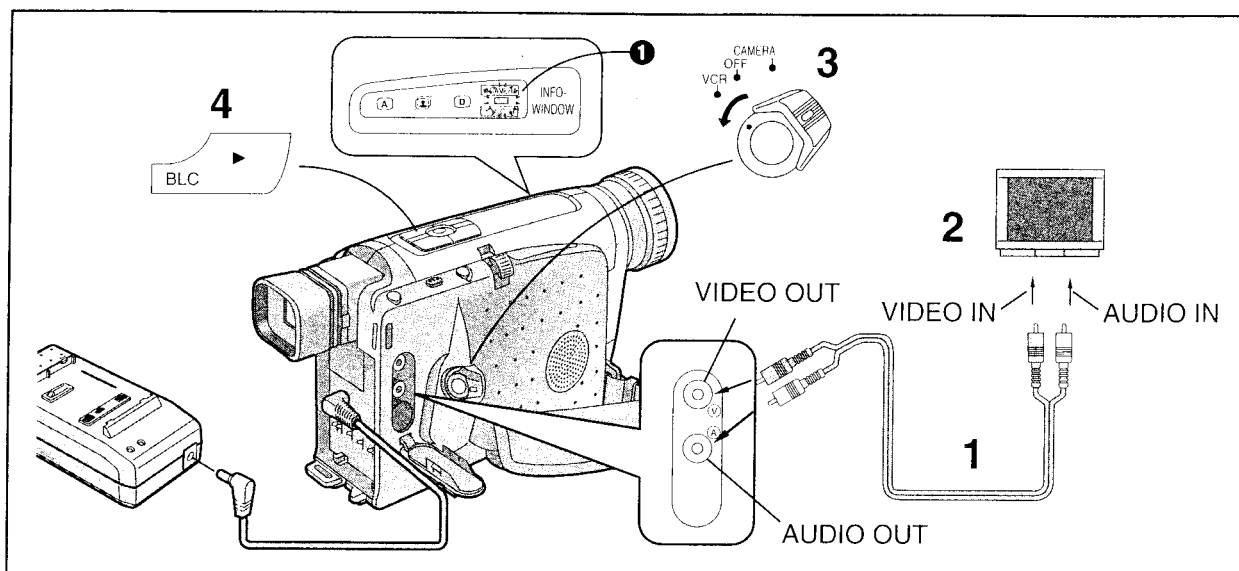

中文

在電視機上觀看放影時

將攝錄影機連接至電視機時，便可在電視屏幕上觀看拍攝場景的放影。

連接之前，為安全起見，請關閉攝錄影機和電視機的電源。

- 1 用音頻 / 影像纜線（附件），將攝錄影機連接至電視機。

攝錄影機		電視機（音頻 / 影像輸入插孔）
VIDEO OUT	→	VIDEO IN（影像）
AUDIO OUT	→	AUDIO IN（音頻）

- 2 選擇與影像 / 音頻輸入插孔所用連接相應的電視機頻道。

（參看電視機的使用說明書。）

- 3 將 [CAMERA/OFF/VCR] 開關設置在 [VCR]。

- [VCR] 指示燈 ① 亮起。

- 4 開始攝錄影機的放影。（→ 68）

ENGLISH

Watching Playback on a TV

By connecting the Movie Camera to a TV, you can watch playback of the recorded scenes on the TV screen.

Before connecting, turn off both the Movie Camera and the TV for safety's sake.

- 1 Use the AV Cable (supplied) to connect the Movie Camera with the TV.

Movie Camera		TV (AV Input Sockets)
VIDEO OUT	→	VIDEO IN
AUDIO OUT	→	AUDIO IN

- 2 Select the channel on the TV which corresponds to the video/audio input sockets used for connecting.

(Refer to the operating instructions of your TV.)

- 3 Set the [CAMERA/OFF/VCR] Switch to [VCR].

- The [VCR] Lamp ① lights.

- 4 Start playback on the Movie Camera. (→ 68)

РУССКИЙ ЯЗЫК

Воспроизведение по телевизору

При подсоединении видеокамеры к телевизору Вы можете просматривать воспроизведение записанных сцен на экране телевизора.

Перед подсоединением выключите и видеокамеру, и ТВ с целью безопасности.

- 1** Для подсоединения видеокамеры к ТВ используйте аудио/видео кабель (поставляется).
Видеокамера ТВ (входные аудио/видео гнезда)
VIDEO OUT → VIDEO IN
AUDIO OUT → AUDIO IN
- 2** Выберите канал на ТВ, который соответствует входным аудио/видео гнездам, используемым для подсоединения.

(Обращайтесь к инструкции по эксплуатации Вашего ТВ.)

- 3** Установите переключатель [CAMERA/OFF/VCR] в положение [VCR].
• Высвечивается лампа [VCR] ①.
- 4** Иницируйте воспроизведение на видеокамере.
(→ 69)

العربية

مشاهدة إعادة العرض على التلفزيون

عن طريق توصيل كاميرا الفيديو السينمائية إلى التلفزيون، يمكنك مشاهدة إعادة عرض المناظر المسجلة على شاشة التلفزيون.

قبل التوصيل أدر كل من كاميرا الفيديو السينمائية والتلفزيون إلى القفل بقصد الأمان.

- 1** استخدم كبل الصوت والصورة (مرفق) لتوصيل كاميرا الفيديو السينمائية بالتلفزيون.

التلفزيون	كاميرا الفيديو السينمائية
(مقابس دخول الصوت والصورة)	
VIDEO IN ← دخول الصورة	VIDEO OUT ← خرج الصورة
AUDIO IN ← دخول الصوت	AUDIO OUT ← خرج الصوت

- 2** اختر قناة إعادة عرض الفيديو على التلفزيون التي تقابل مقابس دخول الصورة/الصوت المستخدمة من أجل التوصيل.

(إرجع إلى إرشادات التشغيل الخاصة بتلفزيونك.)

- 3** قم بتهيئة المفتاح [CAMERA/OFF/VCR] إلى [VCR].
• تضيء اللبنة [VCR] ①.
- 4** إبدأ إعادة العرض على كاميرا الفيديو السينمائية.
(→ 69)

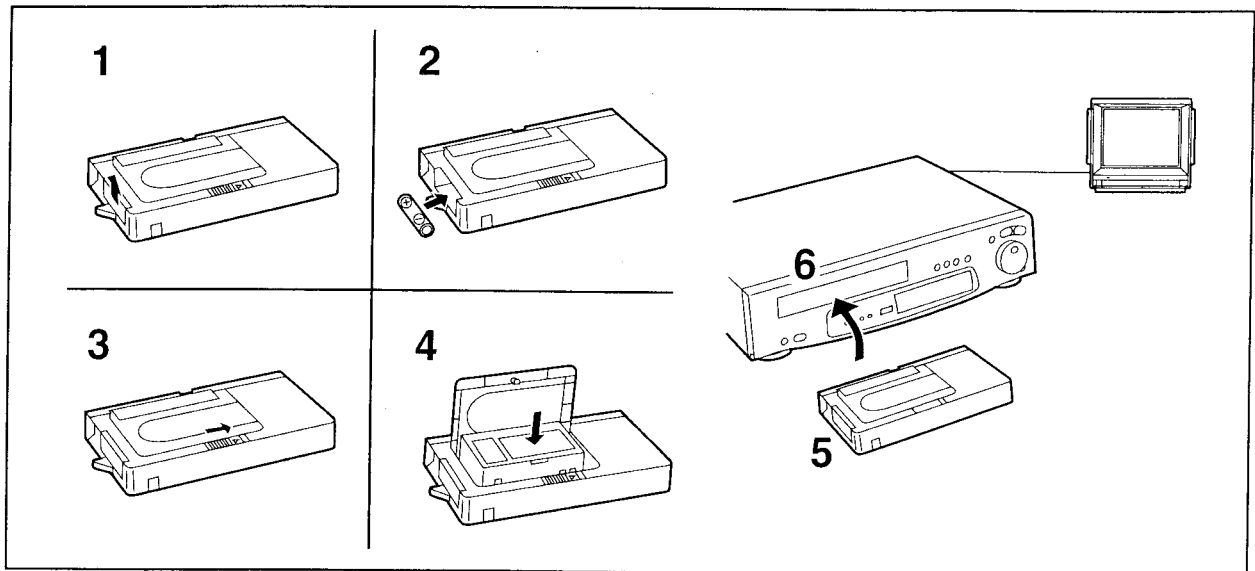

中文

在錄影機上放影時 (使用附帶的磁帶轉接器)

使用附帶的磁帶轉接器時，便可在您的錄影機上，用與全尺寸錄影帶相同的方法，播放小型錄影帶。

- 1 向上按電池盒蓋，並將其取下。
- 2 插入附帶的電池，然後重新裝上電池盒蓋。
- 3 依箭頭方向，滑動開啟桿。
- 4 插入已錄好的錄影帶，關閉頂蓋。
- 5 將磁帶轉接器插到錄影機內。
- 6 開始錄影機的放影操作。

使用之後，請從磁帶轉接器中取出錄影帶。

ENGLISH

Playing Back on a VCR (Using the Supplied Cassette Adaptor)

By using the supplied Cassette Adaptor, you can play back compact cassettes in your VCR in the same way as full-size cassettes.

- 1 Push the Battery Compartment Cover upward and remove it.
- 2 Insert the supplied battery and then re-attach the Battery Compartment Cover.
- 3 Slide the Open Lever in the direction of the arrow.
- 4 Insert the recorded cassette and close the Top Cover.
- 5 Insert the Cassette Adaptor into the VCR.
- 6 Start playback on the VCR.

After use, take out the cassette from the Cassett Adaptor.

РУССКИЙ ЯЗЫК

Воспроизведение на видеомagneтoфoнe (используя поставляемый кассетный адаптер)

Используя поставляемый кассетный адаптер, Вы можете воспроизводить на Вашем ВКМ компакт-кассеты тем же способом, как и кассеты полного размера.

- 1** Нажмите крышку батарейного отсека по направлению вверх и удалите её.
- 2** Вставьте поставляемую батарею, а затем присоедините на место крышку батарейного отсека.
- 3** Сдвиньте рычажок открывания в направлении стрелки.
- 4** Вставьте записанную кассету и закройте верхнюю крышку.
- 5** Вставьте кассетный адаптер в ВКМ.
- 6** Иницируйте воспроизведение на ВКМ.

После использования вытащите кассету из кассетного адаптера.

العربية

إعادة العرض على مسجل فيديو كاسيت (باستخدام مهائئ الكاسيت المرفق)

عن طريق إستخدام مهائئ الكاسيت المرفق، يمكن إعادة عرض الكاسيتات المدمجة في مسجل الفيديو كاسيت الخاص بك بنفس الطريقة مثل الكاسيتات ذات الحجم الكامل.

- 1** إدفع غطاء حجيرة البطارية للأعلى وانزعه.
- 2** قم بإدخال البطارية المرفقة ثم أعد تركيب غطاء حجيرة البطارية.
- 3** إزلق ذراع الفتح في إجه السهم.
- 4** أدخل الشريط المسجل وأغلق الغطاء العلوي.
- 5** أدخل مهائئ الكاسيت في مسجل الفيديو كاسيت.
- 6** إبدأ إعادة العرض على مسجل الفيديو كاسيت.

بعد الإستخدام، أخرج الكاسيت من مهائئ الكاسيت.

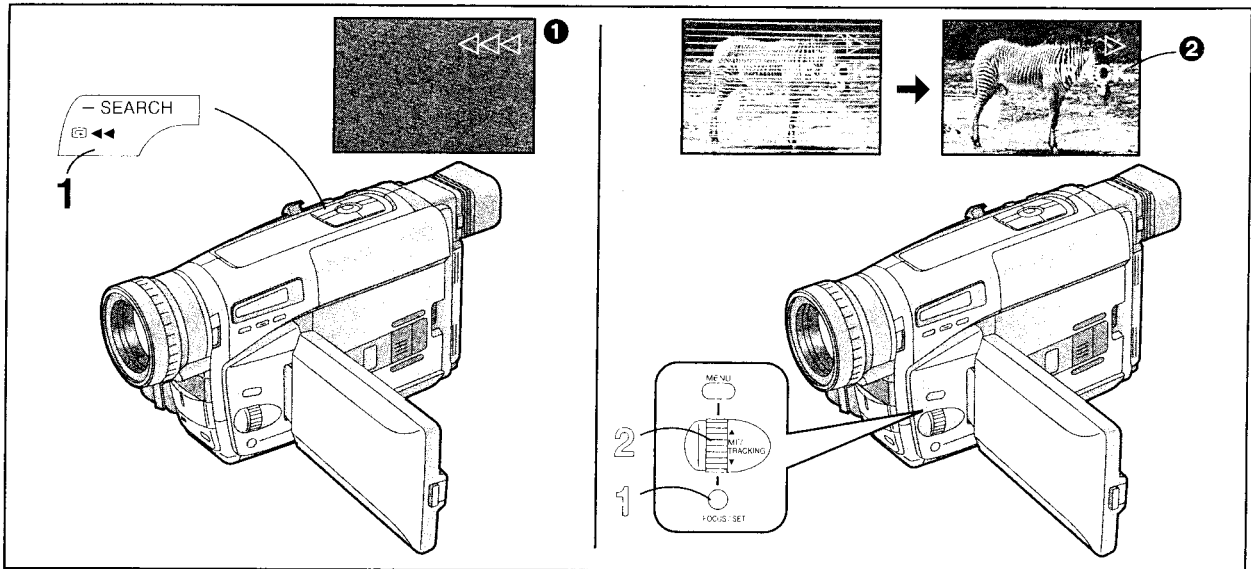

中文

高速倒帶

1 在停止狀態下持續按 [◀◀] 鈕 1 秒鐘以上。

- 將出現 [◀◀◀] 指示 ①。
- 在進行高速倒帶時，倒磁帶的聲音會比較大。
- 當磁帶倒至開頭部分時，攝錄影機將自動從高速倒帶狀態切換至倒帶狀態，倒帶倒至接近開頭部分時，將切換至停止狀態。
- 如果您在高速倒帶中按 [■] 鈕，在幾秒鐘之後磁帶才會停止，這是為了防止磁帶受到損壞。
- 當使用遙控器時，持續按 [◀◀] 鈕 3 秒鐘以上。
- 在高速倒帶中，磁帶計數器將顯示 [0:00.00]。

消除畫面的失真

(手動磁跡調節)

本攝錄影機將自動對磁跡進行調節。但是，對於某些錄影帶，磁跡調節可能會不十分精確。在這種情況下，請手動調節磁跡。

1 在進行播放時輕按一下 [FOCUS/SET](聚焦 / 設定) 鈕。

- 將出現 [TRACK.] 指示 ②。

2 轉動 [TRACKING](磁跡) 環，調節磁跡。

- 連續 5 秒鐘未轉動 [TRACKING](磁跡) 環時，磁跡調節功能將自動取消。
- 有可能無法完全消除雜波條紋。
- 在顯示菜單時，不能進行磁跡調節。
- 如果您在進行磁跡調節後取出錄影帶，所做的調節設定將被取消。

回到自動磁跡調節狀態

在播放時持續按下 [FOCUS/SET](聚焦 / 設定) 鈕 2 秒鐘以上。

ENGLISH

High-Speed Rewinding

1 Press the [◀◀] Button for more than 1 second in the Stop Mode.

- The [◀◀◀] Indication ① appears.
- During High-Speed Rewinding, the tape winding sound is louder.
- When rewinding the tape to the beginning, the Movie Camera automatically changes over from the High-Speed Rewinding Mode to the Rewinding Mode near the beginning of the tape, and it switches over to the Stop Mode at the beginning of the tape.
- If you press the [■] Button during High-Speed Rewinding, it takes several seconds before the tape is stopped, in order to protect the tape from damage.
- When using the Remote Controller, press the [◀◀] Button for more than 3 seconds.
- During High-Speed Rewinding, the Tape Counter shows [0:00.00].

Eliminating Picture Distortions (Manual Tracking Adjustment)

This Movie Camera adjusts the tracking automatically. With certain cassettes, however, the tracking adjustment may not be precise. In this case, adjust the tracking manually.

1 Press the [FOCUS/SET] Button briefly during playback.

- The [TRACK.] Indication ② appears.

2 Turn the [TRACKING] Dial to adjust the tracking.

- The Tracking Adjustment Function is automatically cancelled when the [TRACKING] Dial is not turned for 5 seconds.
- It may not be possible to remove the noise bars completely.
- It is not possible to adjust the tracking when a menu is displayed.
- If you eject the cassette after adjusting the tracking, the adjusted setting is cancelled.

Returning to the Auto Tracking Mode

Press [FOCUS/SET] Button for more than 2 seconds during playback.

Скоростная перемотка назад

1 Нажмите кнопку [◀◀] в течение более 1 секунды в режиме остановки.

- Появляется индикация [◀◀] ①.
- Во время скоростной перемотки назад звук перемотки ленты является более громким.
- При выполнении ускоренной перемотки ленты на начало видеосъемки камера автоматически переходит из режима скоростной перемотки назад в режим ускоренной перемотки назад возле начала ленты, и видеосъемка переключается в режим остановки в начале ленты.
- Если Вы нажмете кнопку [■] во время скоростной перемотки назад, время до остановки ленты составляет несколько секунд с целью предохранения ленты от повреждений.
- При использовании устройства дистанционного управления нажмите кнопку [◀◀] в течение более 3 секунд.
- Во время скоростной перемотки назад счетчик ленты показывает [0:00.00].

Устранение искажений изображения (Ручная регулировка трекинга)

Эта видеосъемка регулирует трекинг автоматически. Однако для определенных кассет регулировка трекинга может быть неточной. В этом случае подрегулируйте трекинг вручную.

1 Кратковременно нажмите кнопку [FOCUS/SET] во время воспроизведения.

- Появляется индикация [TRACK.] ②.

2 Поверните регулятор [TRACKING] для регулировки трекинга.

- Функция регулировки трекинга автоматически отменяется, если регулятор [TRACKING] не повернут в течение 5 секунд.
- Полное удаление шумовых полос может оказаться невозможным.
- Регулировка трекинга во время высвечивания меню может оказаться невозможной.
- Если Вы вынимаете кассету после регулировки трекинга, отрегулированная установка отменяется.

Возврат в автоматический режим трекинга

Нажмите кнопку [FOCUS/SET] в течение более 2 секунд во время воспроизведения.

الترجيع بسرعة عالية

1 اضغط الزر [◀◀] لأكثر من ثانية واحدة في وضع الإيقاف.

- يظهر البيان ① [◀◀].
- أثناء الترجيع بسرعة عالية، يكون صوت لف الشريط أعلى.
- عند ترجيع الشريط إلى البداية، تتغير كاميرا الفيديو السينمائية أوتوماتيكياً من وضع الترجيع بسرعة عالية إلى وضع الترجيع بالقرب من نهاية الشريط، وتتحول إلى وضع الإيقاف في نهاية الشريط.
- إذا قمت بضغط الزر [■] أثناء الترجيع بسرعة عالية، يستغرق الأمر ثواني قبل أن يتوقف الشريط، من أجل حماية الشريط من التلف.
- عند استخدام مفتاح التحكم عن بعد، اضغط الزر [◀◀] لأكثر من 3 ثواني.
- أثناء الترجيع بسرعة عالية، يبين عداد الشريط [0:00.00].

إزالة تشوهات الصورة (الضبط اليدوي للاتباع)

تقوم كاميرا الفيديو السينمائية هذه بضبط التتابع أوتوماتيكياً مع كاسيتات معينة. مع ذلك، قد لا يكون ضبط التتابع دقيقاً. في هذه الحالة، لضبط التتابع يدوياً.

1 اضغط الزر [FOCUS/SET] لفترة وجيزة أثناء إعادة العرض.

- يظهر البيان [TRACK.] ②.

2 أدر القرص [TRACKING] لضبط التتابع.

- يتم إلغاء وظيفة ضبط التتابع أوتوماتيكياً عند عدم إدارة القرص [TRACKING] لمدة 5 ثواني.
- قد لا يمكن إزالة التشوش بالكامل.
- لا يمكن ضبط التتابع عندما تكون هناك قائمة ما معروضة.
- إذا قمت بإخراج الكاسيت بعد ضبط التتابع، يتم إلغاء التهيئة المضبوطة.

العودة إلى وضع التتابع الأوتوماتيكي

اضغط الزر [FOCUS/SET] لأكثر من ثانيتين أثناء إعادة العرض.

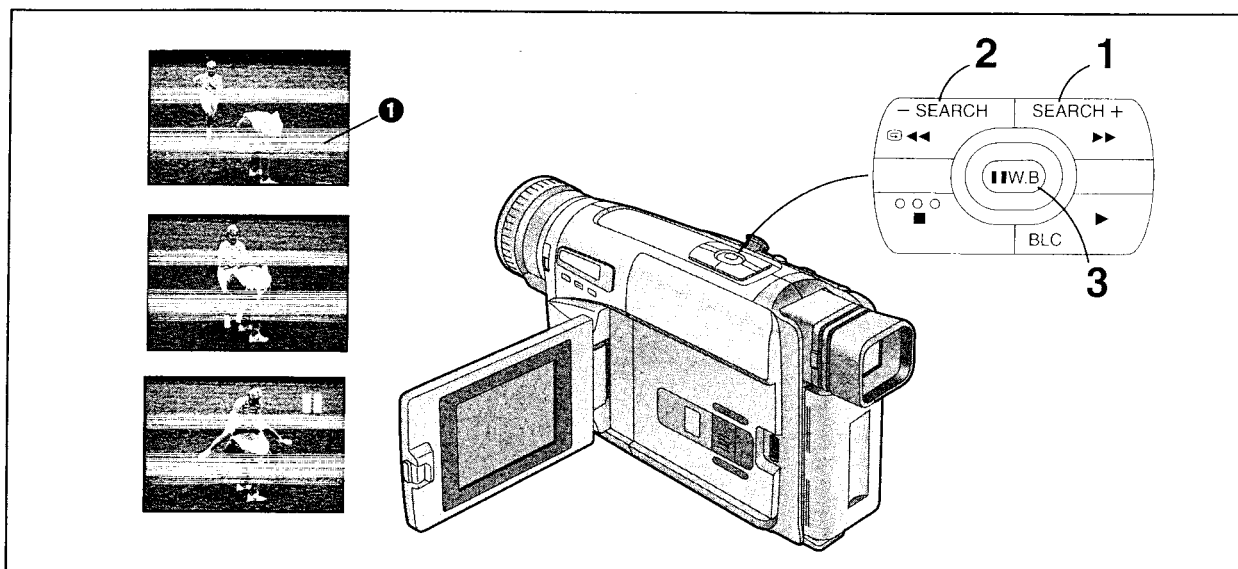

中文

快進尋影放影時

1 在正常放影狀態下，持續按住 [▶▶] 鈕。

恢復標準放影時

鬆開 [▶▶] 鈕。

倒帶尋影放影時

2 在正常放影狀態下，持續按住 [◀◀] 鈕。

恢復標準放影時

鬆開 [◀◀] 鈕。

尋影鎖定功能

進行較長的快進尋影或倒帶尋影時，只能短暫地按快進尋影 [▶▶] 鈕或倒帶尋影 [◀◀] 鈕。由於這樣做會鎖定尋影功能，所以不必要長時間地按鈕。

- 恢復普通放影時，請按放影 [▶] 鈕。

靜止放影時

3 在正常放影狀態下，按下 [|||] 鈕。

恢復標準放影時

再次按 [|||] 鈕。

- 在快進尋影、倒帶尋影以及靜止尋影狀態下，畫面中會出現水平雜波帶 **1**，或者畫面變為黑白、失真。
- 在 SP 模式和 LP 模式下，水平雜波條紋的形式是不同的。
- 在快進尋影或倒帶尋影中在液晶顯示監視器上，將不會出現指示。
- 如果攝錄影機處於靜止狀態超過 6 分鐘時，它將自動切換為停止狀態。而且，如果攝錄影機是由電池供電時，再過 6 分鐘後，它將完全關閉。

ENGLISH

Cue Playback

1 Keep the [▶▶] Button pressed during normal playback.

Resuming Normal Playback

Release the [▶▶] Button.

Review Playback

2 Keep the [◀◀] Button pressed during normal playback.

Resuming Normal Playback

Release the [◀◀] Button.

Search Lock Function

For longer Cue or Review Playback, press the Cue Button [▶▶] or the Review Button [◀◀] only briefly. As this locks the search function, you do not need to keep the button pressed for a long time.

- To resume normal playback, press the Play Button [▶].

Still Playback

3 Press the [|||] Button during normal playback.

Resuming Normal Playback

Press the [|||] Button again.

- In the Cue, Review and Still Playback Modes, horizontal noise bars **1** appear in the picture, or the picture may become black and white or distorted.
- The horizontal noise bars have a different pattern in the SP mode and LP mode.
- During Cue or Review Playback, no indications are displayed on the LCD Monitor.
- If you leave the Movie Camera in the Still Playback Mode for about 6 minutes, it automatically switches over to the Stop Mode. And, if the Movie Camera is being powered by the Battery, it switches off completely after a further 6 minutes.

Ускоренное воспроизведение вперед

- 1** Держите нажатой кнопку [▶▶] во время нормального воспроизведения.

Возобновление нормального воспроизведения
Высвободите эту кнопку [▶▶].

Ускоренное воспроизведение назад

- 2** Держите нажатой кнопку [◀◀] во время нормального воспроизведения.

Возобновление нормального воспроизведения
Высвободите эту кнопку [◀◀].

Функция блокировки поиска

Для длительного ускоренного воспроизведения вперед или ускоренного воспроизведения назад нажмите кнопку ускоренного воспроизведения вперед [▶▶] или ускоренного воспроизведения назад [◀◀] только кратковременно. Так как при этом блокируется функция поиска, нет необходимости в удержании этой кнопки нажатой в течение длительного времени.

- Для возобновления нормального воспроизведения нажмите кнопку воспроизведения [▶].

Воспроизведение стоп-кадра

- 3** Нажмите кнопку [⏏] во время нормального воспроизведения.

Возобновление нормального воспроизведения
Нажмите кнопку [⏏] снова.

- В режимах ускоренного воспроизведения вперед и назад и воспроизведения стоп-кадра на изображении появляются горизонтальные шумовые полосы ❶, или изображение может стать черно-белым или искаженным.
- Горизонтальные шумовые полосы имеют различный рисунок в режиме SP и режиме LP.
- Во время ускоренного воспроизведения вперед или назад индикации не высвечиваются на ЖКИ видеомониторе.
- Видеокамера, оставленная в режиме воспроизведения стоп-кадра в течение около 6 минут, автоматически переходит в режим останова. А если видеокамера снабжается электропитанием от батареи, она полностью выключится по истечении следующих 6 минут.

إعادة العرض السريع للبحث الأمامي

- 1** إحتفظ بالزر [▶▶] مضغوطة أثناء إعادة العرض العادي.

إستئناف إعادة العرض العادي
حرر الزر [▶▶].

إعادة العرض السريع للبحث الخلفي

- 2** إحتفظ بالزر [◀◀] مضغوطة أثناء إعادة العرض العادي.

إستئناف إعادة العرض العادي
حرر الزر [◀◀].

وظيفة قفل البحث

من أجل إستعراض إعادة العرض السريع للأمام أو للخلف لفترة أطول، إضغط زر إستعراض إعادة العرض السريع للأمام [▶▶] أو زر إستعراض إعادة العرض السريع للخلف [◀◀] لوهلة وجيزة فقط، حيث أن هذا يثبت وظيفة البحث، لن تحتاج إلى إحتفاظ بالزر مضغوطة لمدة طويلة.

- لإستئناف إعادة العرض العادي، إضغط زر العرض [▶].

إعادة عرض الصورة الثابتة

- 3** إضغط الزر [⏏] أثناء إعادة العرض العادي.

إستئناف إعادة العرض العادي
إضغط الزر [⏏] مرة أخرى.

- في أوضاع إعادة العرض السريع للبحث الأمامي والخلفي وإعادة عرض الصورة الثابتة، تظهر أعمدة التشويش الأفقية ❶ في الصورة، أو قد تصبح الصورة باللون الأسود والأبيض أو قد تنتشور.
- لأعمدة التشويش الأفقية نمط مختلف في الوضع SP والوضع LP.
- أثناء إعادة العرض السريع للبحث الأمامي والخلفي، لا يتم عرض أية بيانات على شاشة المراقبة LCD.
- إذا تركت كاميرا الفيديو السينمائية في وضع إعادة عرض الصورة الثابتة لمدة حوالي 6 دقائق، فإنها تتحول أوتوماتيكياً إلى وضع الإيقاف. وإذا كانت كاميرا الفيديو السينمائية مزودة بالقدرة عن طريق البطارية، فإنها تتحول تماماً إلى وضع القفل بعد 6 دقائق إضافية.

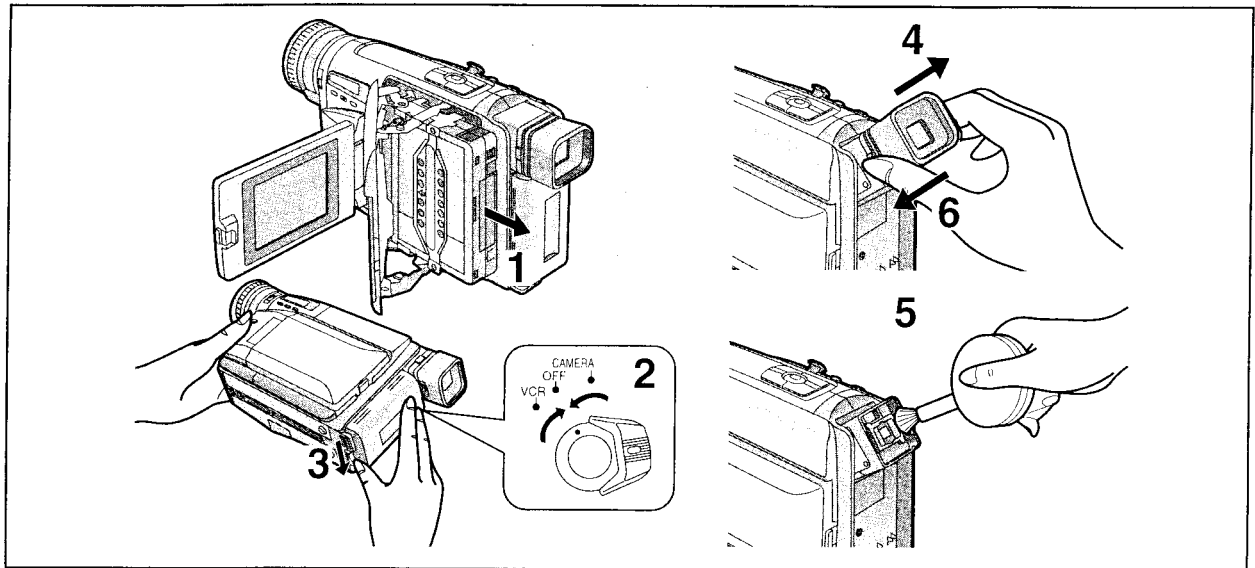

中文

使用以後

- 1 取出錄影帶。(→ 42)
- 2 將 [CAMERA/OFF/VCR] 開關設置在 [OFF]。
- 3 拔掉交流轉接器或取出電池。

電子尋像器清潔

若電子尋像器中已經進入了灰塵時...

- 4 按電子尋像器兩邊的鈕，依箭頭所示，將其取下。
- 5 用吹氣刷（非附件）清除灰塵。
 - 如果您用棉籤或類似之物，來清潔電子尋像器內部時，須特別小心，以免劃傷電子尋像器的內部屏幕。
- 6 重新安裝電子尋像器時，將其向前推入電子尋像器套筒，直至咔嗒一聲將其鎖定。

液晶顯示監視器清潔

請用軟布或吹氣刷清潔液晶顯示監視器。

攝錄影機機殼清潔

請用軟布擦拭。

鏡頭清潔

請用軟布或吹氣刷清潔鏡頭。

ENGLISH

After Use

- 1 Take out the cassette. (→ 42)
- 2 Set the [CAMERA/OFF/VCR] Switch to [OFF].
- 3 Disconnect the AC Adaptor or remove the Battery.

Cleaning the Finder

If dust has entered the Finder...

- 4 Push the Buttons on both sides of the Finder and remove it in the direction of the arrow.
- 5 Remove dust with a blower brush (not supplied).
 - If you use a cotton swab or similar to clean the inside of the Finder, use it very carefully to prevent scratching the screen inside the Finder.
- 6 To re-attach the Finder, push it forward onto the Finder Tube until it locks with a click.

Cleaning the LCD Monitor

Clean the LCD Monitor with a soft cloth or a blower brush.

Cleaning the Movie Camera Body

Wipe it with a soft cloth.

Cleaning the Lens

Clean the lens with a soft cloth or a blower brush.

РУССКИЙ ЯЗЫК

После использования

- 1 Вытащите кассету. (→ 43)
- 2 Установите переключатель [CAMERA/OFF/VCR] в положение [OFF].
- 3 Отсоедините адаптер переменного тока или удалите батарею.

Чистка искателя

Если на искатель попала пыль...

- 4 Нажмите кнопки на обеих сторонах искателя и снимите его в направлении стрелки.
- 5 Удалите пыль с помощью кисточки-воздуходувки (не поставляется).
 - Если Вы используете ватный тампон или подобную принадлежность для чистки внутри искателя, используйте его очень осторожно с целью предотвращения царапин на экране внутри искателя.
- 6 Для повторного присоединения искателя толкните его обратно в трубу искателя до его блокировки со щелчком.

Чистка ЖКИ видеомонитора

Чистите ЖКИ видеомонитор с помощью мягкой ткани или кисточки-воздуходувки.

Чистка корпуса видеокамеры

Протирайте её чистой сухой тканью.

Чистка объектива

Чистите объектив с помощью мягкой ткани или кисточки-воздуходувки.

العربية

بعد الإستخدام

- 1 أخرج الكاسيت. (→ 43)
- 2 قم بتهيئة المفتاح [CAMERA/OFF/VCR] إلى [OFF].
- 3 إفصل محول التيار المتردد أو إنزع البطارية.

تنظيف المعين

إذا دخل الغبار في المعين...

- 4 أدر المعين عكس إتجاه دوران عقارب الساعة وإخلعه.
- 5 أزل الغبار بفرشاة نفخ (غير مرفقة).
 - إذا إستخدمت مسحة قطنية أو شيء مماثل لتنظيف داخل المعين، إستخدمه بحرص شديد لمنع خدش الشاشة الموجودة بداخل المعين.
- 6 لإعادة توصيل المعين، إدفعه للأمام على أنبوب المعين حتى يثبت في موضعه بصدور صوت طقة.

تنظيف شاشة المراقبة LCD

نظف شاشة المراقبة LCD بقماشة لينة أو بفرشاة نافخ.

تنظيف بدن كاميرا الفيديو السينمائية

إسحه بقماشة لينة.

تنظيف العدسة

نظف العدسة بقماشة لينة أو بفرشاة نافخ.

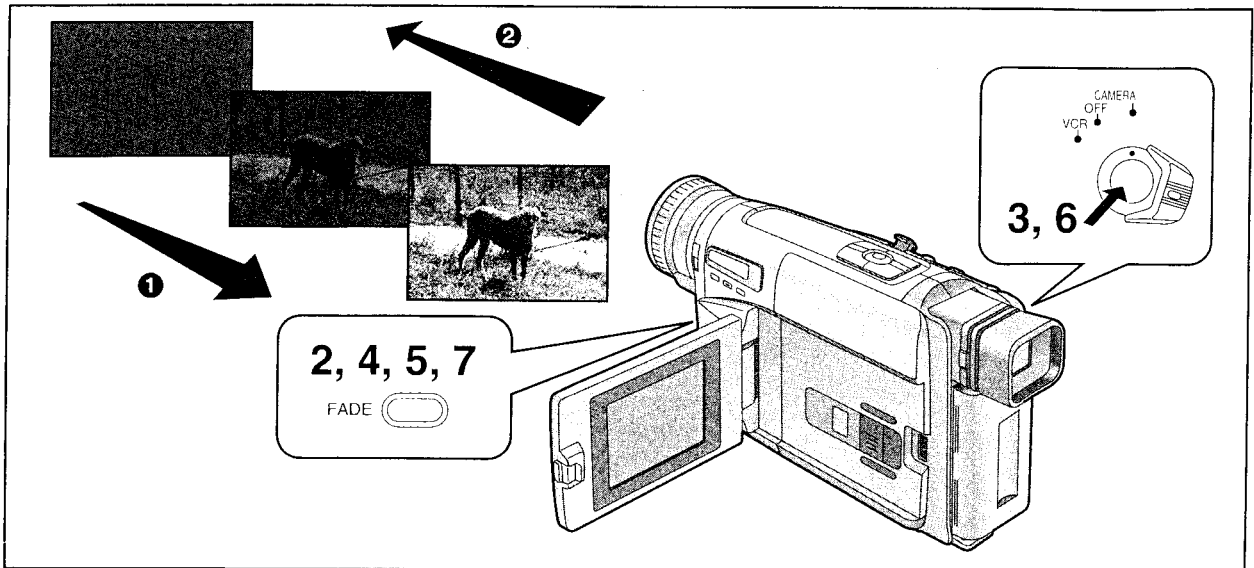

中文

先進操作

淡入 / 淡出

■ 淡入 ①

淡入可讓您在拍攝的開頭，使畫面（和聲音）逐漸出現。

- 1 使攝錄影機處於拍攝暫停狀態，將其對準您打算拍攝的場景。
- 2 持續按住 [FADE] 鈕。
- 3 當電子尋像器中的畫面完全消失後，按開始 / 停止鈕，開始拍攝。
- 4 約 3—4 秒鐘，然後鬆開 [FADE] 鈕。

■ 淡出 ②

淡出可讓您在拍攝結尾，使畫面（和聲音）逐漸消失。淡出一個場景，淡入下一個，便可進行場景與場景之間的圓滑過渡。

- 5 拍攝中，在您打算淡出之處，持續按住 [FADE] 鈕。
- 6 當畫面完全消失後，按拍攝開始 / 停止鈕，停止拍攝。
- 7 鬆開 [FADE] 鈕。

ENGLISH

Advanced Operations

Fading In/Out

■ Fading In ①

Fading in lets you make the picture (and sound) appear gradually at the beginning of a recording.

- 1 With the Movie Camera in the Recording Pause Mode, aim it at the scene that you want to record.
- 2 Press the [FADE] Button and keep it pressed.
- 3 When the picture has completely disappeared, press the Recording Start/Stop Button to start recording.
- 4 Approximately 3—4 seconds later, release the [FADE] Button.

■ Fading Out ②

Fading out lets you make the picture (and sound) disappear gradually at the end of a recording. By fading out a scene and fading in the following one, you can produce smooth scene-to-scene transitions.

- 5 During recording, press the [FADE] Button at the point where you want to fade out, and keep it pressed.
- 6 After the picture has completely disappeared, press the Recording Start/Stop Button to stop recording.
- 7 Release the [FADE] Button.

Дополнительные операции

Плавное введение/выведение изображения и звука

■ Плавное введение ①

Плавное введение позволяет Вам выполнить постепенное появление изображения (и звука) в начале записи.

- 1 Когда видеокамера находится в режиме паузы записи, направьте её на сцену, которую Вы хотите записать.
- 2 Нажмите и держите нажатой кнопку [FADE].
- 3 Когда изображение в искателе полностью исчезнет, нажмите кнопку Старт/Стоп, чтобы инициировать запись.
- 4 Высвободите кнопку [FADE] приблизительно через 3–4 секунды.

■ Плавное выведение ②

Плавное выведение позволяет Вам выполнить постепенное гашение изображения (и звука) в конце записи. Путем плавного выведения сцены и плавного введения следующей сцены Вы можете производить гладкие переходы от сцены к сцене.

- 5 Во время записи нажмите кнопку [FADE] в точке, с которой Вы желаете произвести плавное выведение, и держите её нажатой.
- 6 После того как изображение полностью исчезнет, нажмите кнопку Старт/Стоп записи, чтобы остановить запись.
- 7 Высвободите кнопку [FADE].

عمليات التشغيل المتقدمة

الإظهار/الإخفاء التدريجي للصورة والصوت

■ الإظهار التدريجي للصورة والصوت ①

يمكنك الإظهار التدريجي للصورة والصوت من جعل الصورة (والصوت) تظهر تدريجياً عند بداية تسجيل ما.

- 1 مع وجود كاميرا الفيديو السينمائية في وضع الإيقاف المؤقت للتسجيل، قم بتوجيهها ناحية المنظر الذي تريد أن تقوم بتسجيله.
- 2 اضغط الزر [FADE] واحتفظ به مضغوطاً.
- 3 عندما تكون الصورة التي في المعين قد إختفت تماماً، اضغط زر بدء/إيقاف التسجيل لبدء التسجيل.
- 4 بعد مضي 3 إلى 4 ثواني تقريباً، حرر الزر [FADE].

■ الإخفاء التدريجي للصورة والصوت ②

يمكنك الإخفاء التدريجي للصورة والصوت من جعل الصورة (والصوت) تختفي تدريجياً عند نهاية تسجيل ما. عن طريق الإخفاء التدريجي لمنظر ما والإظهار التدريجي للمنظر التالي له، يمكنك تحقيق الإنتقالات السلسة من منظر إلى آخر.

- 5 أثناء التسجيل، اضغط الزر [FADE] عند النقطة التي تريد عندها أن تخفي الصورة والصوت تدريجياً، واحتفظ به مضغوطاً.
- 6 بعد أن تكون الصورة قد إختفت تماماً، اضغط زر بدء/إيقاف التسجيل لإيقاف التسجيل.
- 7 حرر الزر [FADE].

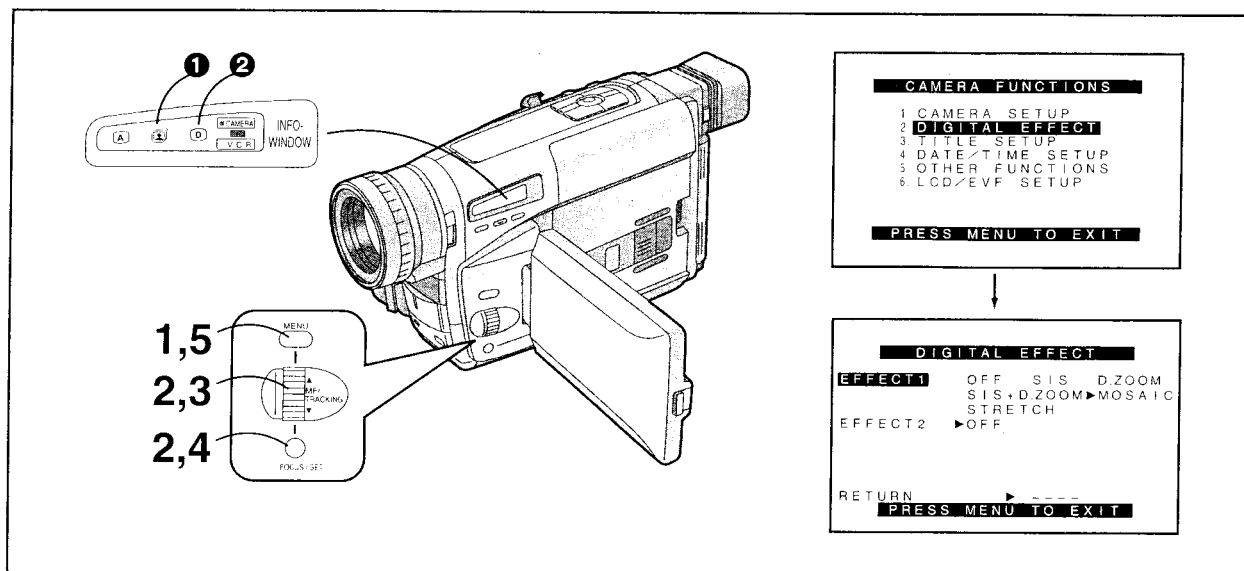

中文

使用特殊效果 (數位效果)

除超級畫面穩定和數位變焦之外，該攝錄影機還可為您提供多種不同的數位效果狀態，使其能夠以創造性手段，簡單地為您的場景增光添彩。

選擇希望的數位效果

- 1 按 [MENU] (菜單) 鈕。
將顯示 [CAMERA FUNCTIONS] 主菜單。
- 2 轉動 [▲▼] 環，選擇 [DIGITAL EFFECT] (數位效果)，然後按 [SET] 鈕。
將顯示 [DIGITAL EFFECT] (數位效果) 子菜單。
- 3 轉動 [▲▼] 環，選擇 [EFFECT1] (效果 1) 或 [EFFECT2] (效果 2)。
- 4 按 [SET] 鈕，選擇需要的數位效果。
 - 當您選擇超級畫面穩定狀態時，[D] 燈 ① 將點亮。當您選擇其它任何數位效果時，[D] 燈 ② 將點亮。
- 5 按 [MENU] 鈕，退出菜單。
 - 如果您將 [CAMERA/OFF/VCR] 開關設置在 [OFF]，然後再次將其設置在 [CAMERA]，您所選擇的數位效果的指示將閃爍幾秒鐘，向您報告當前所選擇的設定。
 - 如果您將 [DIGITAL EFFECT] (數位效果) 子菜單上的 [EFFECT2] (效果 2) 項設置在 [B/W] (黑白狀態) 或 [SEPIA] (棕色狀態)，將無法改變所選擇的白色平衡狀態。(→ 106)

取消數位效果時

將 [DIGITAL EFFECT] (數位效果) 子菜單上的 [EFFECT1] (效果 1) 或 [EFFECT2] (效果 2) 設置在 [OFF]。

ENGLISH

Using Special Effects (Digital Effects)

In addition to the Super Image Stabilizer and Digital Zoom, this Movie Camera offers you various digital effect modes to make it easy to enhance your scenes in many creative ways.

Selecting a Desired Digital Effect

- 1 Press the [MENU] Button.
The [CAMERA FUNCTIONS] Main-Menu appears.
- 2 Turn the [▲▼] Dial to select [DIGITAL EFFECT] and then press the [SET] Button.
The [DIGITAL EFFECT] Sub-Menu appears.
- 3 Turn the [▲▼] Dial to select [EFFECT1] or [EFFECT2].
- 4 Press the [SET] Button to select the desired digital effect.
 - When you select the Super Image Stabilizer Mode, the [D] Lamp ① lights. When you select any other digital effect, the [D] Lamp ② lights.
- 5 Press the [MENU] Button to exit the menu.
 - If you set the [CAMERA/OFF/VCR] Switch to [OFF] and then set it to [CAMERA] again, the indication of the selected digital effect flashes for a few seconds to inform you of the selected setting.
 - If you have set [EFFECT2] on the [DIGITAL EFFECT] Sub-Menu to [B/W] or [SEPIA], changing the selected white balance mode is not possible. (→ 106)

Cancelling the Digital Effect

Set [EFFECT1] or [EFFECT2] on the [DIGITAL EFFECT] Sub-Menu to [OFF].

РУССКИЙ ЯЗЫК

Использование специальных эффектов (цифровых эффектов)

В дополнение к суперстабилизатору изображения и цифровой трансфокации, эта видеокамера предлагает Вам различные режимы цифровых эффектов для облегчения усиления Ваших сцен различными творческими способами.

Выбор желаемого цифрового эффекта

- 1** Нажмите кнопку [MENU].
Появляется главное меню [CAMERA FUNCTIONS].
- 2** Поверните регулятор [▲▼] для выбора подменю [DIGITAL EFFECT], а затем нажмите кнопку [SET].
Появляется подменю [DIGITAL EFFECT].
- 3** Поверните регулятор [▲▼] для выбора пункта [EFFECT1] или [EFFECT2].
- 4** Нажмите кнопку [SET] для выбора желаемого цифрового эффекта.
 - Если Вы выберете режим суперстабилизатора изображения, высвечивается лампа [] ①. Если Вы выберете любой другой цифровой эффект, высвечивается лампа [] ②.
- 5** Нажмите кнопку [MENU] для выхода из меню.
 - Если Вы установите переключатель [CAMERA/OFF/VCR] в положение [OFF], а затем снова в положение [CAMERA], индикация выбранного цифрового эффекта мигает в течение нескольких секунд для информирования Вас о выбранной установке.
 - Если Вы установите режим [B/W] или [SEPIA] для пункта [EFFECT2] в подменю [DIGITAL EFFECT], изменение выбранного режима баланса белого невозможно. (→ 107)

Отмена цифрового эффекта

Установите режим [OFF] для пункта [EFFECT1] или [EFFECT2] в подменю [DIGITAL EFFECT].

العربية

إستخدام التأثيرات الخاصة (التأثيرات الرقمية)

بالإضافة إلى موازن الصورة الفائق والزوم الرقمي، تصحك كاميرا الفيديو السينمائية هذه أوضاع متنوعة للتأثير الرقمي لجعل المناظر الخاصة بك أكثر سهولة بطرق إبداعية عديدة.

إختيار التأثير الرقمي المرغوب

- 1** اضغط الزر [MENU].
تظهر القائمة الرئيسية [CAMERA FUNCTIONS].
- 2** أدر القرص [▲▼] لاختيار [DIGITAL EFFECT] ثم اضغط الزر [SET].
تظهر القائمة الفرعية [DIGITAL EFFECT].
- 3** أدر القرص [▲▼] لاختيار [EFFECT1] أو [EFFECT2].
- 4** اضغط الزر [SET] لاختيار التأثير الرقمي المرغوب.
 - عندما تختار وضع موازن الصورة الفائق، تضيء اللبنة [] ①. عندما تختار أي تأثير رقمي آخر، تضيء اللبنة [] ②.
- 5** اضغط الزر [MENU] للخروج من القائمة.
 - إذا قمت بتهيئة المفاتيح [CAMERA/OFF/VCR] إلى [OFF] ثم قمت بتهيئته إلى [CAMERA] مرة أخرى، يرمض بيان التأثير الرقمي المختار لعدة ثواني لإحاطتك علماً بالتهيئة المختارة.
 - إذا كنت قد قمت بتهيئة [EFFECT2] على القائمة الفرعية [DIGITAL EFFECT] إلى [B/W] أو [SEPIA]، فإن تغيير وضع توازن البياض المختار غير ممكن. (→ 107)

إلغاء التأثير الرقمي

قم بتهيئة [EFFECT1] أو [EFFECT2] على القائمة الفرعية [DIGITAL EFFECT] إلى [OFF].

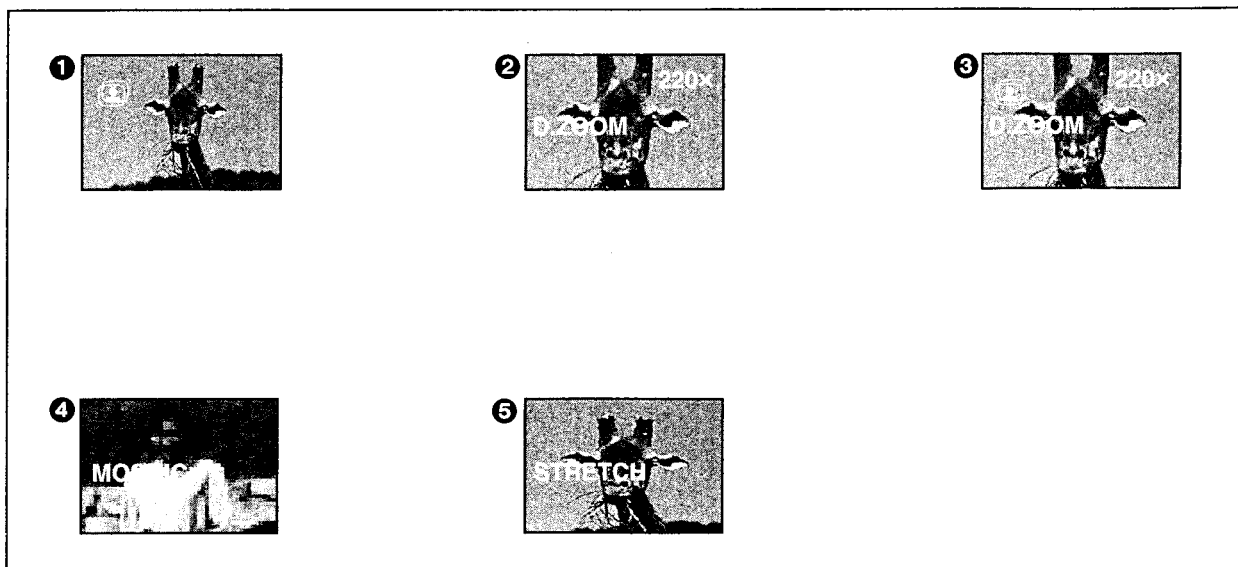

中文

數位效果 1 [EFFECT1]

- 1 超級畫面穩定狀態 [🛡️] (→ 90)
當您進行遠距離攝影或在行走的汽車內拍攝時，該效果可防止畫面晃動。
- 2 數位變焦狀態 [D.ZOOM] (→ 92)
該功能可將目標物放大得遠遠超過光學變焦範圍之外。
- 3 超級畫面穩定和數位變焦狀態 [🛡️/D.ZOOM]
該結合狀態可以進行特遠距離攝影，並可防止畫面晃動。
- 4 馬賽克狀態 [MOSAIC]
畫面將變得如同馬賽克一般。
- 5 加寬狀態 [STRETCH]
畫面被水平加寬，而其高度仍保持不變。

ENGLISH

Digital Effects 1 [EFFECT1]

- 1 Super Image Stabilizer Mode [🛡️] (→ 90)
This prevents shaky pictures when recording in the tele range or from a moving vehicle.
- 2 Digital Zoom Mode [D.ZOOM] (→ 92)
It enlarges the subject beyond the optical zooming range.
- 3 Super Image Stabilizer and Digital Zoom Mode [🛡️/D.ZOOM]
This combination mode allows recording in the extreme tele range and prevents shaky pictures.
- 4 Mosaic Mode [MOSAIC]
The picture becomes mosaic-like.
- 5 Stretch Mode [STRETCH]
The picture is stretched horizontally while its height remains unchanged.

РУССКИЙ ЯЗЫК

Цифровые эффекты 1 [EFFECT1]

- 1 Режим суперстабилизатора изображения [] (→ 91)**
Он предотвращает дрожание изображения при записи в теледиапазоне или с движущегося транспорта.
- 2 Режим цифровой трансфокации [D.ZOOM] (→ 93)**
Он увеличивает объект выше диапазона оптической трансфокации.
- 3 Режим суперстабилизатора изображения и цифровой трансфокации []/D.ZOOM**
Этот комбинированный режим позволяет выполнять запись в экстремальном теледиапазоне и предотвращает дрожание изображения.
- 4 Режим мозаики [MOSAIC]**
Изображение становится похожим на мозаику.
- 5 Режим растяжки [STRETCH]**
Изображение растягивается по горизонтали, в то время как его высота остается неизменной.

العربية

التأثيرات الرقمية 1 [EFFECT1]

- 1 وضع موازن الصورة الفائق [] (→ 91)**
هذا يمنع الصورة المهتزة عند التسجيل في نطاق التقريب أو من سيارة متحركة.
- 2 وضع الزوم الرقمي [D.ZOOM] (→ 93)**
يقوم هذا الوضع بتكبير الموضوع أبعد من نطاق الزوم الضوئي.
- 3 وضع موازن الصورة الفائق والزوم الرقمي []/D.ZOOM**
هذا الوضع المتحد يسمح بالتسجيل في النطاق الشديد التقريب ويمنع الصور المهتزة.
- 4 وضع الفسيفساء [MOSAIC]**
تصبح الصورة مثل الفسيفساء.
- 5 وضع الإمتساع [STRETCH]**
يتم توسيع الصورة أفقياً بينما يظل إرتفاعها بدون تغيير.

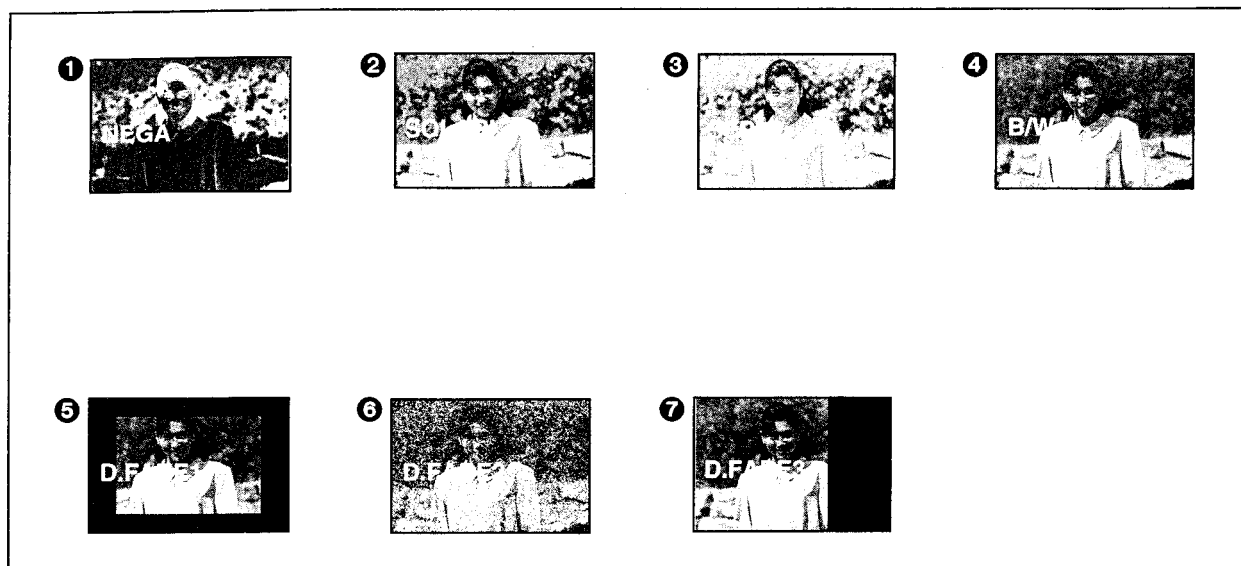

中文

數位效果 2 [EFFECT2]

- ❶ 負片狀態 [NEGA]
圖像色彩顛倒，如同照片的底片一樣。
- ❷ 曝光過久狀態 [SOLARI]
以繪畫一般的效果拍攝圖像。
- ❸ 棕色狀態 [SEPIA]
用棕色調拍攝場景，類似舊照片的色彩。
● 使用棕色狀態時，不能手動調節白色平衡或取消手動調節的白色平衡設定值。
- ❹ 黑白狀態 [B/W]
將以黑白兩色拍攝圖像。
● 使用黑白狀態時，不能手動調節白色平衡或取消手動調節的白色平衡設定值。
- ❺ 數位淡化狀態 1 [D.FADE1](→ 94)
淡入時，畫面從中心出現，向邊緣擴展。淡出時正相反，從邊緣開始。
- ❻ 數位淡化狀態 2 [D.FADE2](→ 94)
畫面以點狀似冰融雪落般從白屏淡入，淡出。
- ❼ 數位淡化狀態 3 [D.FADE3](→ 94)
畫面以划變效果從黑屏上淡入或淡出。

ENGLISH

Digital Effects 2 [EFFECT2]

- ❶ Negative Mode [NEGA]
The picture has reversed colours similar to photographic negatives.
- ❷ Solarisation Mode [SOLARI]
The picture has an effect similar to a painting.
- ❸ Sepia Mode [SEPIA]
Scenes have a brown tint similar to the colour of old photographs.
● When the Sepia Mode is used, it is not possible to manually adjust the white balance or to cancel the manually adjusted white balance setting.
- ❹ Black & White Mode [B/W]
The picture is in black and white.
● When the Black & White Mode is used, it is not possible to manually adjust the white balance or to cancel the manually adjusted white balance setting.
- ❺ Digital Fade 1 Mode [D.FADE1] (→ 94)
The picture fades in starting at the centre and extending toward the edges and fades out in reverse direction.
- ❻ Digital Fade 2 Mode [D.FADE2] (→ 94)
The picture fades in from a white screen and fades out to white in small dots similar to snow melting or falling.
- ❼ Digital Fade 3 Mode [D.FADE3] (→ 94)
The picture fades in with a wipe effect from a black screen and fades out to black.

РУССКИЙ ЯЗЫК

Цифровые эффекты 2 [EFFECT2]

- 1 Режим негатива [NEGA]**
Изображение имеет обращенные цвета, подобные фотографическим негативам.
- 2 Режим соляризации [SOLARI]**
Изображение имеет эффект, подобный рисованию.
- 3 Режим сепия [SEPIA]**
Сцены имеют коричневый оттенок, подобный цвету старых фотографий.
 - При использовании режима сепия невозможна ручная регулировка баланса белого или отмена установки баланса белого, подрегулированного вручную.
- 4 Режим черно-белого изображения [B/W]**
Изображение является черно-белым.
 - При использовании режима черно-белого изображения невозможна ручная регулировка баланса белого или отмена установки баланса белого, подрегулированного вручную.
- 5 Режим цифрового плавного введения/выведения изображения и звука [D.FADE1] (→ 95)**
Изображение плавно вводится, начиная с центра и расширяясь к краям, и плавно выводится в обратном направлении.
- 6 Режим цифрового плавного введения/выведения изображения и звука [D.FADE2] (→ 95)**
Изображение плавно вводится с чистого экрана и выводится в чистый экран маленькими точками, подобными тающему или падающему снегу.
- 7 Режим цифрового плавного введения/выведения изображения и звука [D.FADE3] (→ 95)**
Изображение плавно вводится с эффектом вытеснения с черного экрана и плавно выводится в черный экран.

العربية

التأثيرات الرقمية 2 [EFFECT2]

- 1 وضع الصورة السالبة [NEGA]**
الصورة عكست ألوانها مثل الصورة الفوتوغرافية السالبة.
- 2 وضع التعريض الزائد [SOLARI]**
للصور تأثير مشابه للرسم التصويري.
- 3 وضع اللون البني الداكن [SEPIA]**
يكون للمناظر درجة لونية بنية شبيهة بلون الصور الفوتوغرافية القديمة.
 - عند استخدام وضع اللون البني الداكن، لا يمكن ضبط توازن البياض يدوياً أو إلغاء تهيئة توازن البياض المضبوط يدوياً.
- 4 وضع اللون الأسود والأبيض [B/W]**
تكون الصورة باللون الأسود والأبيض.
 - عند استخدام وضع اللون الأسود والأبيض، لا يمكن ضبط توازن البياض يدوياً أو إلغاء تهيئة توازن البياض المضبوط يدوياً.
- 5 وضع الإظهار والإخفاء التدريجي الرقمي للصورة والصوت 1 [D.FADE1] (→ 95)**
تظهر الصورة تدريجياً بدءاً من المركز وتمتد ناحية الحواف وتختفي في الإتجاه العكسي.
- 6 وضع الإظهار والإخفاء التدريجي الرقمي للصورة والصوت 2 [D.FADE2] (→ 95)**
تظهر الصورة من شاشة بيضاء وتختفي إلى البياض في نقاط صغيرة تشبه الجليد يذوب أو يتساقط.
- 7 وضع الإظهار والإخفاء التدريجي الرقمي للصورة والصوت 3 [D.FADE3] (→ 95)**
تظهر الصورة بتأثير المسح من شاشة سوداء وتختفي إلى السواد.

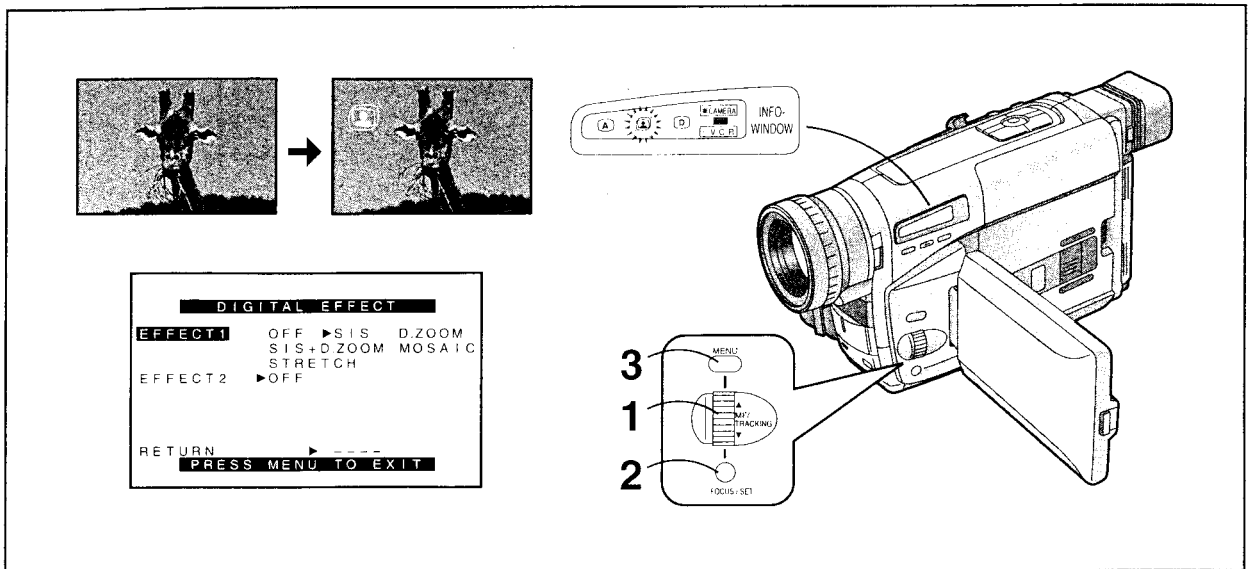

中文

怎樣使用超級數位畫面穩定功能

在攝錄影機容易發生晃動，如您拉近遙遠的目標物或在行走進行攝影中等狀況下強行拍攝時，可利用該功能來穩定圖像。

- 當攝錄影機晃動非常嚴重時，有可能無法穩定畫面。

在顯示出 [DIGITAL EFFECT] 子菜單後 ... (→ 84)

- 1 轉動 [▲▼] 環，選擇 [EFFECT1](效果 1)。
- 2 按 [SET] 鈕，選擇 [SIS] 或 [SIS+D.ZOOM]。
 - [] 和 / 或 [] 燈亮起。
- 3 按 [MENU] 鈕，退出菜單。
 - [] 和 / 或 [D.ZOOM] 指示會出現。
 - 當您使用該功能時，本機將自動根據場景的亮度，在 1/125 秒和 1/50 秒之間調節快門速度。

取消超級數位畫面穩定功能時

將 [DIGITAL EFFECT](數位效果)子菜單上的 [EFFECT1](效果1)項設置在 [OFF]。

- 取消超級畫面靜止功能會使快門速度重新設置在 1/50 秒。然而，在選擇了運動狀態和素描特寫狀態後，取消超級畫面穩定功能時，將不會使快門速度重新設置在 1/50 秒。

■ 下列拍攝情況下，畫面穩定效果可能會不夠好：

- 具有水平和垂直條紋的目標物
- 平淡的目標物
- 黑暗的目標物（在此情況下，[] 指示將閃爍。請增加光亮。）
- 在大量熒光燈下的目標物
- 快速移動的目標物
- 背景平淡的目標物

■ 當使用超級畫面穩定功能時，畫面會如下改變：

- 畫質將稍微低劣。
- 在熒光燈下，畫面亮度可能會起伏不定，色彩也可能不自然。

ENGLISH

Using the Super Image Stabilizer Function

In recording situations where shaking of the Movie Camera is likely to happen, for example when you have zoomed in on a distant subject or when you record while walking, you can use this function to stabilize the image.

- In case of very strong camera shake, it may not be possible to stabilize the picture.

After displaying the [DIGITAL EFFECT] Sub-Menu... (→ 84)

- 1 Turn the [▲▼] Dial to select [EFFECT1].
- 2 Press the [SET] Button to select [SIS] or [SIS+D.ZOOM].
 - The [] and/or [] Lamp lights.
- 3 Press the [MENU] Button to exit the menu.
 - The [] and/or [D.ZOOM] Indication appear.
 - When you use this function, the shutter speed is automatically adjusted between 1/125 s and 1/50 s according to the brightness of the scene.

Cancelling the Super Image Stabilizer Function

Set [EFFECT1] on the [DIGITAL EFFECT] Sub-Menu to [OFF].

- Cancelling the Super Image Stabilizer Function also resets the shutter speed to 1/50 s. However, after selecting the Sports Mode or the Portrait Mode, cancelling the Super Image Stabilizer Function does not reset the shutter speed to 1/50 s.

■ In the Following Recording Conditions, the Picture Stabilizing Effect May Not Be Sufficient:

- Subjects with horizontal or vertical stripes
- Flat subjects
- Dark subjects (In this case, the [] Indication flashes. Increase the amount of light.)
- Subjects under many fluorescent lamps
- Fast-moving subjects
- Subjects with a flat background

■ When Using the Super Image Stabilizer Function, the Picture Changes as Follows:

- The picture quality deteriorates slightly.
- Under fluorescent lamps, the picture brightness may fluctuate and the colours may be unnatural.

РУССКИЙ ЯЗЫК

Использование функции суперстабилизатора изображения

В ситуациях записи, когда возможно дрожание видеокамеры, например, если Вы выполнили наезд на отдаленный объект, или если Вы выполняете запись во время ходьбы, Вы можете использовать эту функцию для стабилизации изображения.

- В случае очень сильного дрожания камеры стабилизация изображения может оказаться невозможной.

После высвечивания подменю [DIGITAL EFFECT]... (→ 85)

1 Поверните регулятор [▲▼] для выбора пункта [EFFECT1].

2 Нажмите кнопку [SET] для выбора режима [SIS] или [SIS+D.ZOOM].

- Высвечивается лампа [D] и/или [D.ZOOM].

3 Нажмите кнопку [MENU] для выхода из меню.

- Появляется индикация [D.ZOOM] и/или [D].
- Когда Вы используете эту функцию, скорость затвора автоматически регулируется между 1/125 и 1/50 в соответствии с яркостью сцены.

Отмена функции суперстабилизатора изображения

Установите режим [OFF] для пункта [EFFECT1] в подменю [DIGITAL EFFECT].

- При отмене функции суперстабилизатора изображения скорость затвора также сбрасывается на 1/50 с. Однако после выбора режима спорта или режима портрета отменой функции суперстабилизатора изображения скорость затвора не сбрасывается на 1/50 с.

■ Стабилизация изображения может быть

недостаточной в следующих условиях записи:

- Объекты с горизонтальными или вертикальными полосами
- Плоские объекты
- Темные объекты (в этом случае мигает индикация [D.ZOOM]. Увеличьте освещенность.)
- Объекты, освещенные множеством люминесцентных ламп
- Быстро движущиеся объекты
- Объекты на гладком фоне

■ При использовании функции суперстабилизатора изображение изменяется следующим образом:

- Качество изображения слегка ухудшается.
- Под люминесцентными лампами яркость изображения может колебаться, и цветность может стать неестественной.

العربية

إستخدام وظيفة موازن الصورة سووير

في حالات التسجيل التي يحتمل فيها حدوث اهتزاز لكاميرا الفيديو السينمائية، على سبيل المثال، عندما تكون قد قمت بإجراء زوم التقريب على موضوع بعيد أو عند التسجيل أثناء السير، يمكنك إستخدام هذه الوظيفة لجعل الصورة مستقرة.

- في حالة اهتزاز الكاميرا الشديد جداً، قد لا يمكن جعل الصورة مستقرة.

بعد عرض القائمة الفرعية [DIGITAL EFFECT] ... (85) (→)

1 أدر القرص [▲▼] لاختيار [EFFECT1].

2 إضغط الزر [SET] لاختيار [SIS] أو [SIS+D.ZOOM].

- تضئ لللمبة [D] أو [D.ZOOM].

3 إضغط الزر [MENU] للخروج من القائمة.

- يظهر البيان [D.ZOOM] أو [D] ويتم تخزين الصورة في الذاكرة.
- عندما تستخدم هذه الوظيفة، يتم ضبط سرعة غطاء الغلق أوتوماتيكياً بين 1/125 ثانية و 1/50 ثانية طبقاً لنسب المظنر.

إلغاء وظيفة موازن الصورة سووير

تم بتبئية [EFFECT1] على القائمة الفرعية [DIGITAL EFFECT] إلى [OFF].

- إلغاء وظيفة موازن الصورة سووير يعيد ضبط سرعة غطاء الغلق أيضاً إلى 1/50 ثانية. مع ذلك، بعد إختيار وضع الألعاب الرياضية أو الصورة فإن إلغاء وظيفة موازن الصورة سووير لا يعيد ضبط سرعة غطاء الغلق إلى 1/50 ثانية.

■ في حالات التسجيل التالية، قد لا يكون تأثير موازنة الصورة كافياً:

- الموضوعات ذات الخطوط الأفقية أو الرأسية
- الموضوعات المسطحة
- الموضوعات المظلمة (في هذه الحالة، يومض البيان [D.ZOOM]، تزيد كمية الضوء.)
- الموضوعات التي تحت لمبات نيون جديدة
- الموضوعات السريعة الحركة
- الموضوعات ذات الخلفية المسطحة

■ عند إستخدام وظيفة موازن الصورة سووير، تتغير الصورة كما يلي:

- تتدهور جودة الصورة قليلاً.
- تحت لمبات النيون، قد تتفاوت درجة نسوع الصورة وقد تكون الألوان غير طبيعية.

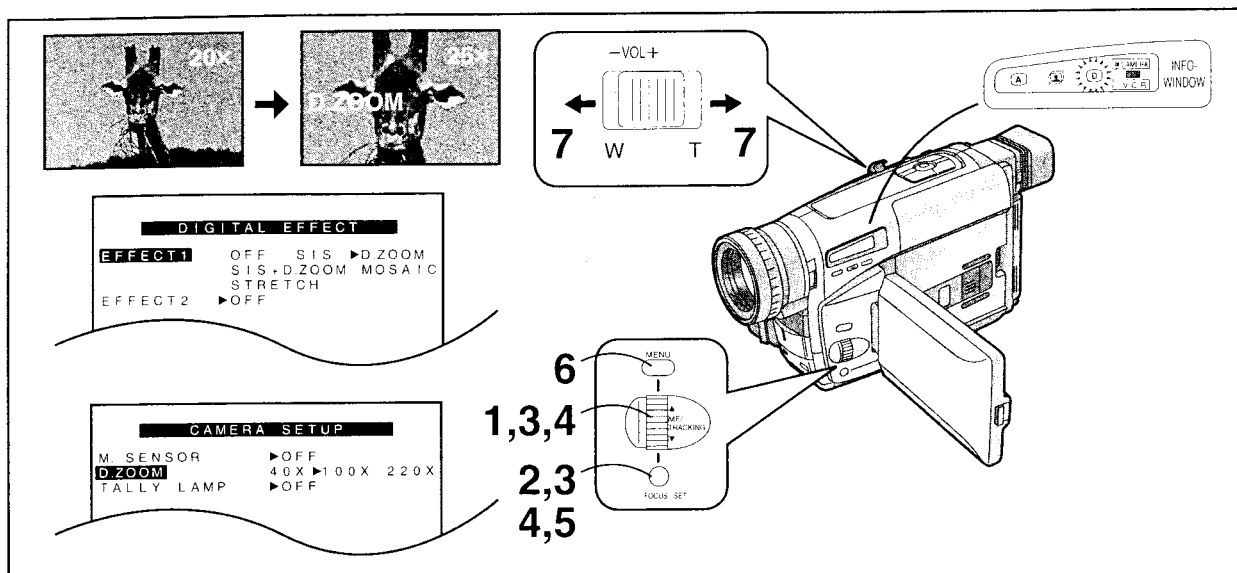

中文

使用數位變焦功能

當您錄製距離很遠的目標物，且想將其放大得超過普通（光學）變焦功能時，該功能非常便利。

在顯示出 [DIGITAL EFFECT] 子菜單後... (→ 84)

- 1 轉動 [▲▼] 環，選擇 [EFFECT1](效果 1)。
- 2 按 [SET] 鈕，選擇 [D.ZOOM] 或 [SIS+D.ZOOM]。
 - [D] 和 / 或 [L] 燈亮起。
- 3 轉動 [▲▼] 環，選擇 [RETURN](返回)，然後按 [SET](設定) 鈕，選擇 [YES](是)。
 - 將顯示 [CAMERA FUNCTIONS] 主菜單。
- 4 在 [CAMERA SETUP](攝錄影機設定)子菜單中選擇 [D.ZOOM](數位變焦)。(→ 30)
- 5 按 [SET](設定) 鈕，選擇需要的數位變焦範圍(高達 40×，高達 100× 或高達 220×)。
- 6 按 [MENU] 鈕，退出菜單。
 - [D.ZOOM] 和 / 或 [L] 指示會出現。
- 7 根據需要朝 [T] 或 [W] 方向，按 [W/T] 變焦桿，進行拉近或拉遠。
 - 在數位變焦功能啟動時，您可在 1 倍(廣角)和 20 倍之間進行光學變焦，以及在 21 倍和 220 倍之間進行數位變焦。光學和數位變焦之間的切換是自動的。
 - 使用數位變焦功能時，畫質將所有降低。
 - 在數位變焦範圍(21×-220×)之內，不能手動調節白色平衡或取消手動調節的白色平衡設定值。

取消數位變焦功能時

將 [DIGITAL EFFECT](數位效果)子菜單上的 [EFFECT1](效果1)項設置在 [OFF]。

ENGLISH

Using the Digital Zoom Function

This function is convenient, when you record a very distant subject and want to enlarge it even further than is possible with the normal (optical) zoom function.

After displaying the [DIGITAL EFFECT] Sub-Menu... (→ 84)

- 1 Turn the [▲▼] Dial to select [EFFECT1].
- 2 Press the [SET] Button to select [D.ZOOM] or [SIS+D.ZOOM].
 - The [D] and/or [L] Lamp lights.
- 3 Turn the [▲▼] Dial to select [RETURN] and then press the [SET] Button to select [YES].
 - The [CAMERA FUNCTIONS] Main-Menu appears.
- 4 Select [D.ZOOM] on the [CAMERA SETUP] Sub-Menu. (→ 30)
- 5 Press the [SET] Button to select the desired digital zoom range (up to 40×, up to 100× or up to 220×).
- 6 Press the [MENU] Button to exit the menu.
 - The [D.ZOOM] and/or [L] Indication appear.
- 7 Push the [W/T] Zoom Lever toward [T] or [W] to zoom in or out as desired.
 - With the Digital Zoom Function activated, you can optically zoom between 1× (wide-angle) and 20× and digitally between 21× and 220×. The changeover between optical and digital zooming is automatic.
 - When using the Digital Zoom Function, the picture quality is somewhat reduced.
 - Within the digital zoom range (21×-220×), it is not possible to adjust the white balance manually or to cancel the manually adjusted white balance setting.

Cancelling the Digital Zoom Function

Set [EFFECT1] on the [DIGITAL EFFECT] Sub-Menu to [OFF].

РУССКИЙ ЯЗЫК

Использование функции цифровой трансфокации

Эта функция удобна, когда Вы записываете очень отдаленные объекты и хотите их увеличить еще больше, чем это возможно с помощью функции обычной (оптической) трансфокации.

После высвечивания подменю [DIGITAL EFFECT]... (→ 85)

- 1 Поверните регулятор [▲▼] для выбора пункта [EFFECT1].
- 2 Нажмите кнопку [SET] для выбора режима [D.ZOOM] или [SIS+D.ZOOM].
 - Высвечивается лампа [D] и/или [S].
- 3 Поверните регулятор [▲▼] для выбора пункта [RETURN], а затем нажмите кнопку [SET] для выбора режима [YES].
 - Появляется главное меню [CAMERA FUNCTIONS].
- 4 Выберите пункт [D.ZOOM] в подменю [CAMERA SETUP]. (→ 31)
- 5 Нажмите кнопку [SET] для выбора желаемого диапазона цифровой трансфокации (до 40X, до 100X или до 220X).
- 6 Нажмите кнопку [MENU] для выхода из меню.
 - Появляется индикация [D.ZOOM] и/или [S].
- 7 Нажимайте рычажок трансфокации [W/T] в направлении к [T] или к [W] для наезда или отъезда по желанию.
 - С активизированной функцией цифровой трансфокации Вы можете выполнять наезд оптическим способом между 1X (широкоугольная установка) и 20X и наезд цифровым способом между 21X и 220X. Переход между оптической и цифровой трансфокацией выполняется автоматически.
 - При использовании функции цифровой трансфокации качество изображения немного ухудшается.
 - В пределах диапазона цифровой трансфокации (21X–220X) невозможна ручная регулировка баланса белого или отмена установки баланса белого, подрегулированного вручную.

Отмена функции цифровой трансфокации

Установите режим [OFF] для пункта [EFFECT1] в подменю [DIGITAL EFFECT].

العربية

إستخدام وظيفة الزوم الرقمي

هذه الوظيفة مفيدة، عندما تقوم بتسجيل موضع بعيد جداً وتريد أن تقوم بتكبيره حتى أبعد من الممكن بوظيفة الزوم العادي (الضوئي).

بعد عرض القائمة الفرعية [DIGITAL EFFECT] ... (→ 85)

- 1 أدر القرص [▲▼] لاختيار [EFFECT1].
- 2 اضغط الزر [SET] لاختيار [D.ZOOM] أو [SIS+D.ZOOM].
 - تضيء اللمبة [D] أو [S].
- 3 أدر القرص [▲▼] لاختيار [RETURN] ثم اضغط الزر [SET] لاختيار [YES].
 - تظهر القائمة الرئيسية [CAMERA FUNCTIONS].
- 4 اختر [D.ZOOM] على القائمة الفرعية [CAMERA SETUP]. (→ 31)
- 5 اضغط الزر [SET] لاختيار نطاق الزوم الرقمي المرغوب (حتى 40X، حتى 100X أو حتى 220X).
- 6 اضغط الزر [MENU] للخروج من القائمة.
 - يظهر البيان [D.ZOOM] أو [S] ويتم تخزين الصورة في الذاكرة.
- 7 ادفع ذراع الزوم [W/T] ناحية [T] أو [W] للتقريب أو للتبعيد كما ترغب.
 - مع تنشيط وظيفة الزوم الرقمي يمكنك أن تقوم بالتزوم ضوئياً بين 1X (زاوية إنساع) و 20X ورقمياً بين 21X و 220X.
 - يتم التغيير بين الزوم الضوئي والزوم الرقمي أوتوماتيكياً.
 - عند استخدام وظيفة الزوم الرقمي تقل جودة الصورة إلى حد ما.
 - في نطاق الزوم الرقمي (21X–220X)، لا يمكن ضبط توازن البياض يدوياً أو إلغاء تهيئة توازن البياض المضبوط يدوياً.

إلغاء وظيفة الزوم الرقمي

قم بتهيئة [EFFECT1] على القائمة الفرعية [DIGITAL EFFECT] إلى [OFF].

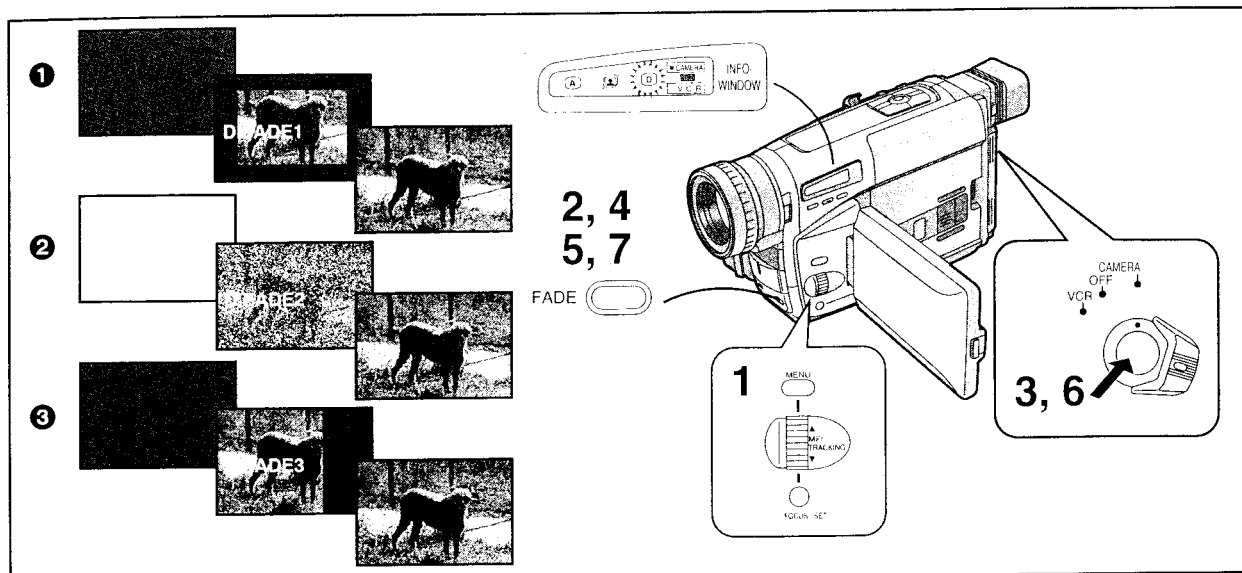

中文

數位淡化功能

有 3 種數位淡化狀態可供選擇。

- ❶ 數位淡化 1 [D.FADE1]
- ❷ 數位淡化 2 [D.FADE2]
- ❸ 數位淡化 3 [D.FADE3]

1 [DIGITAL EFFECT](數位效果)子菜單中的 [EFFECT2] (效果 2) 項設定為 [D.FADE1](數位淡化 1)、[D.FADE2](數位淡化 2) 或 [D.FADE3](數位淡化 3)。

- [D] 燈將亮起。

■ 淡入

- 2** 在攝錄影機處於拍攝暫停狀態時，持續按下 [FADE] (淡化) 鈕。
 - 畫面將以選擇的數位淡化效果逐漸消失。
- 3** 當畫面完全消失後，按錄影開始 / 停止鈕，開始拍攝。
- 4** 約 3—4 秒鐘，然後鬆開 [FADE] 鈕。

■ 淡出

- 5** 拍攝中，在想要淡出之處，持續按住 [FADE] 鈕。
- 6** 當畫面完全消失後，按錄影開始 / 停止鈕，停止拍攝。
 - 攝錄影機現處於拍攝暫停狀態。
- 7** 鬆開 [FADE](淡化) 鈕。

取消所選擇的數位淡化功能

將 [DIGITAL EFFECT](數位效果)子菜單中的 [EFFECT2](效果2)設定為 [OFF](關)。

ENGLISH

Digital Fade

There are 3 Digital Fade Modes available.

- ❶ Digital Fade 1 [D.FADE1]
- ❷ Digital Fade 2 [D.FADE2]
- ❸ Digital Fade 3 [D.FADE3]

1 Set [EFFECT2] on the [DIGITAL EFFECT] Sub-Menu to [D.FADE1], [D.FADE2] or [D.FADE3].

- The [D] Lamp lights.

■ Fading In

- 2** With the Movie Camera in the Recording Pause Mode, keep the [FADE] Button pressed.
 - The picture disappears gradually with the selected digital fade effect.
- 3** When the picture has completely disappeared, press the Recording Start/Stop Button to start recording.
- 4** Approximately 3—4 seconds later, release the [FADE] Button.

■ Fading Out

- 5** During recording, press the [FADE] Button at the point where you want to fade out, and keep it pressed.
- 6** After the picture has completely disappeared, press the Recording Start/Stop Button to stop recording.
 - The Movie Camera is now in the Recording Pause Mode.
- 7** Release the [FADE] Button.

Canceling the Selected Digital Fade Function

Set [EFFECT2] on the [DIGITAL EFFECT] Sub-Menu to [OFF].

РУССКИЙ ЯЗЫК

Цифровое плавное введение/выведение изображения и звука

Доступны 3 режима цифрового плавного введения/выведения изображения и звука.

- 1 Цифровое плавное введение/выведение изображения и звука [D.FADE1]
- 2 Цифровое плавное введение/выведение изображения и звука [D.FADE2]
- 3 Цифровое плавное введение/выведение изображения и звука [D.FADE3]

1 Установите режим [D.FADE1], [D.FADE2] или [D.FADE3] для пункта [EFFECT2] в подменю [DIGITAL EFFECT].

- Высвечивается индикаторная лампа цифровых эффектов [D].

■ Плавное введение

2 С видеокамерой, находящейся в режиме паузы записи, держите нажатой кнопку [FADE].

- Изображение исчезает постепенно с выбранным эффектом цифрового плавного введения/выведения изображения и звука.

3 Когда изображение полностью исчезнет, нажмите кнопку Старт/Стоп, чтобы инициировать запись.

4 Высвободите кнопку [FADE] приблизительно через 3–4 секунды.

■ Плавное выведение

5 Во время записи нажмите кнопку [FADE] в позиции, с которой Вы желаете произвести плавное выведение, и держите её нажатой.

6 После того как изображение полностью исчезнет, нажмите кнопку Старт/Стоп, чтобы остановить запись.

- Сейчас видеокамера находится в режиме паузы записи.

7 Высвободите кнопку [FADE].

Отмена выбранной функции цифрового плавного введения/выведения изображения и звука

Установите режим [OFF] для пункта [EFFECT2] в подменю [DIGITAL EFFECT].

العربية

الإظهار والإخفاء التدريجي الرقمي للصورة والصوت

يتوفر 3 أوضاع للإظهار والإخفاء التدريجي الرقمي للصورة والصوت.

- 1 الإظهار والإخفاء التدريجي الرقمي للصورة والصوت [D.FADE1]
- 2 الإظهار والإخفاء التدريجي الرقمي للصورة والصوت [D.FADE2]
- 3 الإظهار والإخفاء التدريجي الرقمي للصورة والصوت [D.FADE3]

1 قم بتهيئة [EFFECT2] على القائمة الفرعية [DIGITAL EFFECT] إلى [D.FADE1]، [D.FADE2] أو [D.FADE3].
• تضى لمبة بيان التأثير الرقمي [D].

■ الإظهار التدريجي للصورة والصوت

2 مع وجود كاميرا الفيديو السينمائية في وضع الإيقاف المؤقت للتسجيل إحتفظ بالزر [FADE] مضغوطاً.

- تختفي الصورة بالتدرج مع تأثير الإظهار التدريجي الرقمي للصورة والصوت المختار.

3 عندما تكون الصورة قد إختفت تماماً، إضغط زر بدء/إيقاف التسجيل لبدء التسجيل.

4 بعد مضي 3 إلى 4 ثواني تقريباً، حرر الزر [FADE].

■ الإخفاء التدريجي للصورة والصوت

5 أثناء التسجيل، إضغط الزر [FADE] عند النقطة التي تريد أن تنفذ منها الإخفاء التدريجي للصورة والصوت، واحتفظ به مضغوطاً.

6 بعد أن تكون الصورة قد إختفت تماماً، إضغط زر بدء/إيقاف التسجيل لإيقاف التسجيل.

- كاميرا الفيديو السينمائية الآن في وضع الإيقاف المؤقت للتسجيل.

7 حرر الزر [FADE].

إلغاء وظيفة الإظهار والإخفاء التدريجي الرقمي للصورة والصوت المختارة
قم بتهيئة [EFFECT2] على القائمة الفرعية [DIGITAL EFFECT] إلى [OFF].

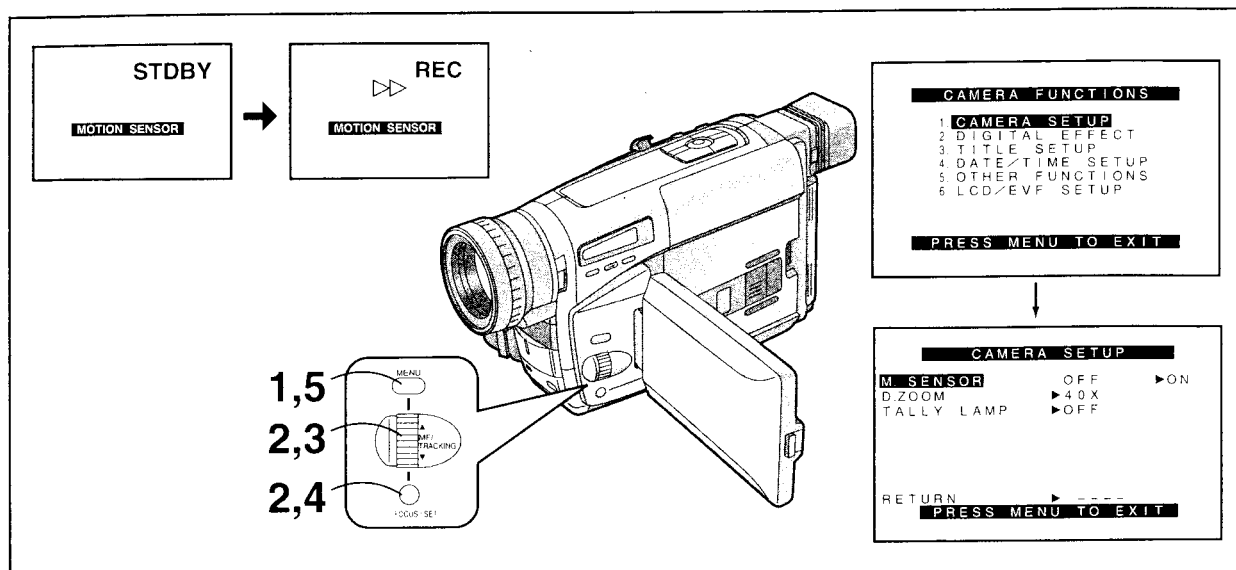

中文

移動感應器控制拍攝

在該狀態下，當內藏移動感應器探測到畫面有某些移動時，會自動開始拍攝。

- 1** 按 [MENU] 鈕。
 - 將顯示 [CAMERA FUNCTIONS] 主菜單。
- 2** 轉動 [▲▼] 環，選擇 [CAMERA SETUP](攝錄影機設定)，然後按 [SET] 鈕。
 - 將顯示 [CAMERA SETUP](攝錄影機設定) 子菜單。
- 3** 轉動 [▲▼] 環，選擇 [M.SENSOR]。
- 4** 按 [SET] 鈕選擇 [ON]。
- 5** 按 [MENU] 鈕，退出菜單。
 - 會出現移動感應器功能待命 [STDBY] 指示。

- 在攝錄影機的移動感應器探測到畫面中的移動後約1秒鐘，會自動開始拍攝。待畫面中的移動停止約10秒鐘後，將自動停止拍攝，且攝錄影機會處於移動感應器待命狀態。
- 當攝錄影機處於移動感應器待命狀態下超過6分鐘時，電子尋像器或液晶顯示監視器將關閉，同時 [A] 燈會熄滅，以節省電力消耗。
當移動感應器再次探測到畫面中的變化時，將在約4秒鐘之後重新開始自動拍攝，同時電子尋像器或液晶顯示監視器打開，[A] 燈點亮。

在待命狀態下取消移動感應器功能時

將子菜單 [CAMERA SETUP] 上的 [M.SENSOR] 項設定為 [OFF]。

在拍攝中取消移動感應器功能時

按住開始/停止鈕2秒鐘。

ENGLISH

Motion-Sensor-Controlled Recording

In this mode, recording automatically starts when the built-in Motion Sensor detects some movement in the picture.

- 1** Press the [MENU] Button.
 - The [CAMERA FUNCTIONS] Main-Menu appears.
- 2** Turn the [▲▼] Dial to select [CAMERA SETUP] and then press the [SET] Button.
 - The [CAMERA SETUP] Sub-Menu appears.
- 3** Turn the [▲▼] Dial to select [M.SENSOR].
- 4** Press the [SET] Button to select [ON].
- 5** Press the [MENU] Button to exit the menu.
 - The Motion Sensor Function Stand-by [STDBY] Indication appears.

- Approximately 1 second after the Movie Camera's Motion Sensor has detected movement in the picture, recording automatically starts. Approximately 10 seconds after movement in the picture has stopped, recording automatically stops and the Movie Camera is in the Motion Sensor Stand-by Mode.
- When the Movie Camera remains in the Motion Sensor Stand-by Mode for more than 6 minutes, the Finder or LCD Monitor turns off, and the [A] Lamp goes out to conserve power.
When the Motion Sensor again detects movement in the picture, recording automatically restarts after approximately 4 seconds, and the Finder or LCD Monitor turns on, and the [A] Lamp lights.

Cancelling the Motion Sensor Function During Stand-by Set [M.SENSOR] on the [CAMERA SETUP] Sub-Menu to [OFF].

Cancelling the Motion Sensor Function During Recording
Press the Recording Start/Stop Button for 2 seconds.

РУССКИЙ ЯЗЫК

Запись, управляемая сенсором движения

В этом режиме запись начинается автоматически, когда встроенный сенсор движения обнаружит движение в изображении.

- 1 **Нажмите кнопку [MENU].**
 - Появляется главное меню [CAMERA FUNCTIONS].
- 2 **Поверните регулятор [▲ ▼] для выбора подменю [CAMERA SETUP], а затем нажмите кнопку [SET].**
 - Появляется подменю [CAMERA SETUP].
- 3 **Поверните регулятор [▲ ▼] для выбора пункта [M.SENSOR].**
- 4 **Нажмите кнопку [SET] для выбора режима [ON].**
- 5 **Нажмите кнопку [MENU] для выхода из меню.**
 - Появляется индикация готовности функции сенсора движения [STDBY].

- Запись начинается автоматически приблизительно через 1 секунду после того, как сенсор движения на видеокамере обнаружит движение в изображении. Запись останавливается автоматически приблизительно через 10 секунд после остановки движения в изображении, и видеокамера переходит в режим готовности сенсора движения.
- Если видеокамера останется в режиме готовности сенсора движения в течение более 6 минут, искатель или ЖКИ видеомонитор отключится, и лампа [A] погаснет для экономии электроэнергии.
Когда сенсор движения снова обнаружит движение в изображении, запись начинается автоматически приблизительно через 4 секунды, и искатель или ЖКИ видеомонитор включится, и высветится лампа [A].

Отмена функции сенсора движения во время готовности
Установите в подменю [CAMERA SETUP] режим [OFF] для пункта [M.SENSOR].

Отмена функции сенсора движения во время записи
Нажимайте кнопку Старт/Стоп в течение 2 секунд.

العربية

التسجيل بتحكم مستشعر الحركة

في هذا الوضع، يبدأ التسجيل أوتوماتيكياً عندما يكتشف مستشعر الحركة الداخلي بعض الحركة في الصورة.

- 1 **إضغط الزر [MENU].**
 - تظهر القائمة الرئيسية [CAMERA FUNCTIONS].
- 2 **أدر القرص [▲ ▼] لاختيار [CAMERA SETUP] ثم إضغط القرص [SET].**
 - تظهر القائمة الفرعية [CAMERA SETUP].
- 3 **أدر القرص [▲ ▼] لاختيار [M.SENSOR].**
- 4 **إضغط الزر [SET] لاختيار [ON].**
- 5 **إضغط الزر [MENU] للخروج من القائمة.**
 - يظهر بيان إستعداد وظيفة مستشعر الحركة [STDBY].
 - بعد مرور ثانية واحدة تقريباً من إكتشاف مستشعر الحركة لكamera الفيديو السينمائية للحركة الموجودة بالصورة، يبدأ التسجيل أوتوماتيكياً. بعد مرور 10 ثواني تقريباً من توقف الحركة في الصورة، يتوقف التسجيل أوتوماتيكياً وتصبح كاميرا الفيديو السينمائية في وضع إستعداد مستشعر الحركة.
 - عندما تبقى كاميرا الفيديو السينمائية في وضع تاهب مستشعر الحركة لأكثر من 6 دقائق، يتحول المعين وشاشة المراقبة LCD إلى وضع القفل، وتنطفئ اللبة [A] لتوفير القدرة.
 - عندما يقوم مستشعر الحركة مرة أخرى باكتشاف حركة في الصورة، يبدأ التسجيل مرة أخرى أوتوماتيكياً بعد 4 ثواني تقريباً، ويتحول المعين وشاشة المراقبة LCD إلى وضع التشغيل، وتضيئ اللبة [A].

إلغاء وظيفة مستشعر الحركة أثناء الإستعداد
قم بتبويب [M.SENSOR] على القائمة الفرعية [CAMERA SETUP] إلى [OFF].

إلغاء وظيفة مستشعر الحركة أثناء التسجيل
إضغط زر البدء/الإيقاف لمدة ثانيتين.

■ **Сенсор движения может работать неправильно в следующих ситуациях записи:**

- Белая стена или другой одноцветный окружающий фон позади объекта.
- Объекты с горизонтальными, вертикальными или наклонными полосами.
- Внезапное изменение яркости окружения.
- Воздействие на видеокамеру легких толчков или вибраций.
- Очень медленное или быстрое движение объекта.
- Незначительное движение объекта.
- Запись в тускло освещенном месте. (Мигает индикация [MOTION SENSOR].)
- Очень маленький объект.
- Движение объекта возле края изображения.
- Окружающий фон с горизонтальными или вертикальными полосами.
- Для предотвращения случайного начала записи, обусловленного движением видеокамеры, следует установить видеокамеру на треножник или, другим способом, зафиксировать её в очень устойчивом положении.
- Хотя Вы можете выбрать цифровой эффект в подменю [DIGITAL EFFECT], когда установлен режим [ON] для пункта [M.SENSOR] в подменю [CAMERA SETUP], функция сенсора движения имеет приоритет, и выбранный цифровой эффект автоматически отменяется.
- Если установлен режим [ON] для пункта [M.SENSOR] в подменю [CAMERA SETUP], невозможно инициировать запись вручную с помощью нажатия кнопки Старт/Стоп записи или активизировать функцию проверки записи или функцию поиска камерой.
- Если Вы используете адаптер переменного тока для электропитания видеокамеры, режим готовности функции сенсора движения будет продолжаться, если в изображении не обнаружено движение, даже когда лента достигла конца во время записи. Следовательно, мы рекомендуем Вам выполнять проверку ленты в течение недели. Если Вы используете батарею для электропитания видеокамеры, видеокамера остается в режиме готовности функции сенсора движения до разрядки батареи, во время которой в течение нескольких секунд мигает лампа [CAMERA].
- Для обеспечения правильного функционирования функции сенсора движения, движущийся объект должен быть довольно большим на изображении. Следовательно, когда Вы выполнили отъезд объектива в положение максимальной широкоугольной установки, расстояние между объективом и объектом должно быть предпочтительно в пределах около 2 метров. Следует выполнять наезд соответствующим образом для объектов, находящихся на более далеких расстояниях.
- Видеокамере требуется время для установки перед началом записи. Следовательно, начало движения не записывается.
- Если имелся сбой электропитания, режим сенсора движения отменяется.

■ **في الحالات التالية، قد لا يعمل مستشعر الحركة بصورة صحيحة:**

- حافظ أبيض أو خلفية ذات لون واحد خلف الموضوع.
- موضوع بخطوط أفقية، رأسية أو مائلة.
- التغيرات المفاجئة في درجة النضوج المحيط بالموضوع.
- تعرض كاميرا الفيديو السينمائية إلى صدمات خفيفة أو اهتزاز.
- الحركة البطيئة أو السريعة للغاية للموضوع.
- الحركة الضئيلة جداً للموضوع.
- التسجيل في مكان خافت الإضاءة، (يوميض البيان [MOTION SENSOR]).
- الموضوع الصغير جداً.
- حركة الموضوع بالقرب من حافة الصورة.
- خلفية بخطوط أفقية أو رأسية.
- لمنع البدء العرضي للتسجيل المتسبب بواسطة حركة كاميرا الفيديو السينمائية، ينبغي تثبيت كاميرا الفيديو السينمائية على حامل ثلاثي الأرجل أو يتم إحكام تثبيتها في موضع راسخ جداً.
- على الرغم من أنك يمكنك أن تختار تأثيراً رقمياً على القائمة الفرعية [DIGITAL EFFECT] عند تهيئة [M.SENSOR] على القائمة الفرعية [CAMERA SETUP] إلى [ON]، لوظيفة مستشعر الحركة الأولوية ويتم إلغاء التأثير الرقمي المختار أوتوماتيكياً.
- عند تهيئة [M.SENSOR] على القائمة الفرعية [CAMERA SETUP] إلى [ON]، لا يمكن بدء التسجيل يدوياً عن طريق ضغط زر بدء/إيقاف التسجيل أو تنشيط مراجعة التسجيل أو وظيفة بحث الكاميرا.
- عندما تستخدم محول التيار المتردد لإمداد كاميرا الفيديو السينمائية بالقدرة، سيستمر وضع إستعداد وظيفية مستشعر الحركة عند عدم إكتشاف أي حركة في الصورة، حتى إذا كان الشريط قد وصل إلى نهايته أثناء التسجيل. لهذا، فإننا نوصي بأن تراجع الشريط خلال أسبوع. عندما تستخدم البطارية لإمداد كاميرا الفيديو السينمائية بالقدرة، تظل في وضع إستعداد وظيفية مستشعر الحركة حتى تفرغ شحنة البطارية. عند ذلك الوقت، توميض اللمبة [CAMERA] لعدة ثواني.
- لضمان التشغيل الصحيح لوظيفة مستشعر الحركة، ينبغي أن يكون الموضوع المتحرك كبيراً بدرجة ملموسة في الصورة، لذلك، عندما تكون قد قمت بتزويم العدسة إلى موضع زاوية الإتساع القصوى، ينبغي من الأفضل أن تكون المسافة بين العدسة والموضوع في نطاق حوالي 2 م. بالنسبة للموضوعات الموجودة عند مسافات أكبر، إحرص على تقريبها شيئاً لذلك.
- تحتاج كاميرا الفيديو السينمائية إلى وقت للتهيئة قبل أن يبدأ التسجيل. لذلك، لا يتم تسجيل بداية الحركة.
- إذا كان هناك إنقطاع في التيار، يتم إلغاء وظيفة مستشعر الحركة.

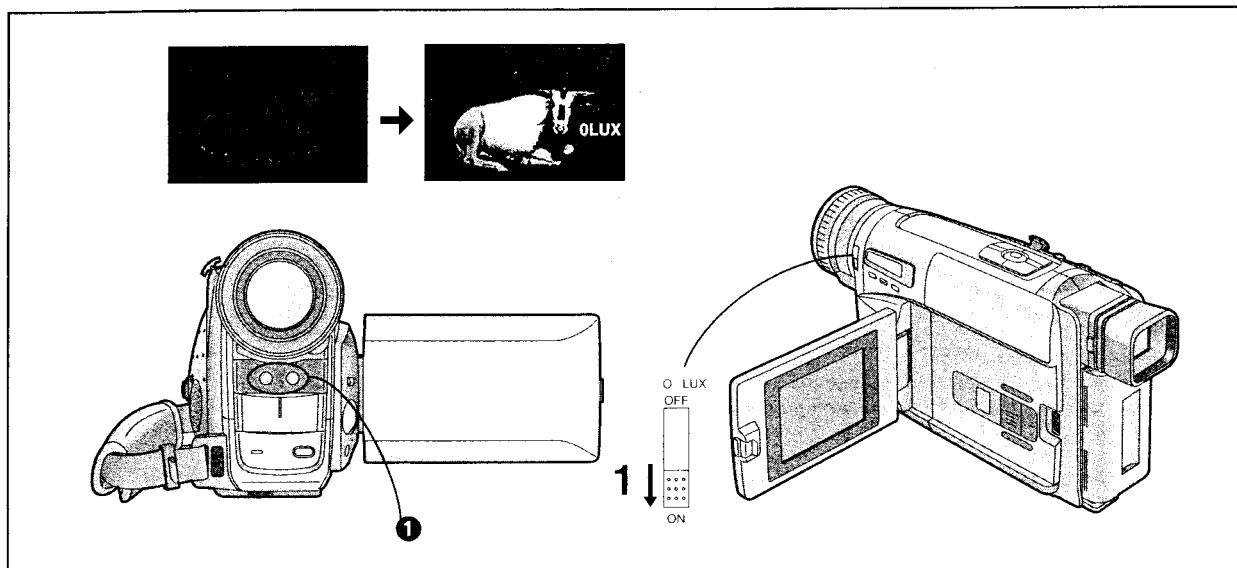

中文

在無任何照明的暗處進行拍攝時 (0 Lux 夜景功能)

當您打算在夜晚無任何照明之處進行攝影，如觀察夜間活動的動物等時，該功能非常便利。在此狀態下，攝錄影機將發射紅外線，以便拍攝無法用肉眼看見的目標物。

1 將 [0 LUX OFF/ON] 開關設置在 [ON]，使 [0LUX] 指示出現。

- 內藏紅外線光束發射器 **1** 會亮起。拍攝時，小心勿讓您的手指擋住了發射器。
- 勿光照明亮之處使用 0 Lux 夜景功能，也絕對勿將攝錄影機對準太陽，否則可能會造成不可挽回的損壞。
- 用 0 Lux 夜景功能所拍攝之場景的放影畫面，將是黑白的。
- 如果您在拍攝中改變了 [0 LUX OFF/ON] 開關的設定時，也可能會錄下切換雜訊。
- 用 0 Lux 夜景功能拍攝時，將無法手動調節白色平衡或取消手動調節的白色平衡設定值。
- 當 0 Lux 夜景功能啟動時，不能使用任何程序 AE 狀態。
- 使用 0 Lux 夜景功能時，目標物應該位於距攝錄影機 3 米之內。
- 當自動聚焦不精確時，請手動調節焦點。
- 如果您在用 0 Lux 夜景功能拍攝中，不想要信號燈時，請將 [CAMERA SETUP] 子菜單上的 [TALLY LAMP] (信號燈) 設定為 [OFF]。
- 在 0 Lux 夜景功能狀態下，由於此時光圈完全開啟，被錄製的白色或其它顏色的目標物可能會顯得蒼白，模糊或缺乏對比度。

取消 0 Lux 夜景功能時

將 [0 LUX OFF/ON] 開關設定在 [OFF]，以使 [0LUX] 指示消失。

ENGLISH

Recording in Dark Places Without Any Illumination (0 Lux Night View Function)

This function is convenient when you want to record at night in places without any illumination, for example for observing the behaviour of nocturnal animals, etc. In this mode, the Movie Camera emits infrared rays which makes it possible to record subjects that are invisible to the naked eye.

1 Set the [0 LUX OFF/ON] Switch to [ON] to make the [0LUX] Indication appear.

- The built-in Infra-red Beam Emitters **1** light. Be careful not to cover them with your hand when recording.
- Do not use the 0 Lux Night View Function in brightly lit places and never aim the Movie Camera against the sun, as this could cause irreparable damage.
- The playback picture of scenes recorded with the 0 Lux Night View Function will be in black and white.
- If you change the setting of the [0 LUX OFF/ON] Switch during recording, a switching noise is also recorded.
- When recording with the 0 Lux Night View Function, it is not possible to adjust the white balance manually or to cancel the manually adjusted white balance setting.
- It is not possible to use any of the Programme AE Modes when the 0 Lux Night View Mode is activated.
- When using the 0 Lux Night View Function, the subject should be within 3 metres from the Movie Camera.
- When the automatic focusing is not precise, adjust the focus manually.
- If you do not want the Tally Lamp to light during recording using the 0 Lux Night View Function, set [TALLY LAMP] on the [CAMERA SETUP] Sub-Menu to [OFF].
- As the iris is fully opened in the 0 Lux Night View Mode, subjects in white or other light colours may be recorded whitish, blurred and with weak contrast.

Canceling the 0 Lux Night View Function

Set the [0 LUX OFF/ON] Switch to [OFF] to make the [0LUX] Indication disappear.

РУССКИЙ ЯЗЫК

Запись в темных местах без освещения (Функция ночного просмотра 0 люкс)

Эта функция удобна, когда Вы хотите выполнить запись ночью в местах без освещения, например, для исследования поведения ночных животных и т.д. В этом режиме видеочамера испускает инфракрасные лучи, которые позволяют записывать объекты, которые невидимы невооруженным глазом.

1 Установите переключатель [0 LUX OFF/ON] в положение [ON] для инициирования появления индикации [0LUX].

- Высвечиваются встроенные излучатели инфракрасного луча ①. Будьте осторожны, чтобы не закрыть их рукой во время записи.
- Не используйте функцию ночного обзора 0 люкс в ярко освещенных местах и никогда не направляйте видеочамеру на солнце, так как это может привести к неисправимым повреждениям.
- Воспроизводимое изображение сцен, записанных с помощью функции ночного просмотра 0 люкс, будет черно-белым.
- Если Вы измените установку переключателя [0 LUX OFF/ON] во время записи, будут также записаны помехи переключения.
- При записи с помощью функции ночного просмотра 0 люкс невозможна ручная регулировка баланса белого или отмена установки баланса белого, подрегулированной вручную.
- Когда активизирован режим ночного просмотра 0 люкс, невозможно использовать ни один из режимов программы автоматической экспозиции.
- При использовании функции ночного просмотра 0 люкс объект должен находиться в пределах 3 метров от видеочамеры.
- Если автоматическая фокусировка является неточной, подрегулируйте фокус вручную.
- Если Вы не хотите, чтобы лампа копирования высвечивалась во время записи, используя функцию ночного просмотра 0 люкс, установите режим [OFF] для пункта [TALLY LAMP] в подменю [CAMERA SETUP].
- Так как ирисовая диафрагма полностью открыта в режиме ночного просмотра 0 люкс, объекты белого или других светлых цветов могут быть записаны беловатыми, размытыми или со слабым контрастом.

Отмена функции ночного просмотра 0 люкс

Установите переключатель [0 LUX OFF/ON] в положение [OFF] для исчезновения индикации [0LUX].

العربية

التسجيل في الأماكن المظلمة بدون أية إضاءة (وظيفة المنظر الليلي 0 لكس)

هذه الوظيفة ملائمة عندما تريد أن تقوم بالتسجيل في الليل في الأماكن التي بدون أية إضاءة، على سبيل المثال، من أجل ملاحظة تصرف الحيوانات الليلية. الخ. في هذه اللحظة تقوم كاميرا الفيديو السينمائية بإرسال الأشعة تحت الحمراء التي تجعل تسجيل الأشياء غير المرئية للعين المجردة ممكناً.

1 قم بتهيئة المفتاح [0 LUX OFF/ON] إلى [ON] لجعل البيان [0LUX] يظهر.

- تضئ المرسلات الداخلية لحزمة الأشعة تحت الحمراء ①. إحرص على عدم تغطيتهم بيدك عند التسجيل.

- لا تستخدم وظيفة المنظر الليلي 0 لكس في الأماكن الناصعة الإضاءة ولا توجه كاميرا الفيديو السينمائية ناحية الشمس، حيث أن هذا قد يسبب تلف غير قابل للإصلاح.
- ستتكون صورة إعادة عرض المناظر المسجلة بوظيفة المنظر الليلي 0 لكس باللون الأبيض والأسود.
- إذا قمت بتهيئة المفتاح [0 LUX OFF/ON] أثناء التسجيل، يتم أيضاً تسجيل تشويش التحويل.
- عند التسجيل بوظيفة المنظر الليلي 0 لكس، لا يمكن ضبط توازن البياض يدوياً أو إلغاء تهيئة توازن البياض المضبوط يدوياً.
- لا يمكن استخدام أي من أوضاع التعريض الأوتوماتيكي المبرمج عند تشغيل وضع المنظر الليلي 0 لكس.
- عند استخدام وظيفة المنظر الليلي 0 لكس، ينبغي أن يكون الموضوع في نطاق 3 أمتار من كاميرا الفيديو السينمائية.
- عندما يكون التركيز البؤري الأوتوماتيكي غير دقيق، أضبط التركيز البؤري يدوياً.
- إذا كنت لا تريد أن تضئ لمبة بيان التشغيل أثناء التسجيل باستخدام وظيفة المنظر الليلي 0 لكس، قم بتهيئة [TALLY LAMP] على القائمة الفرعية [CAMERA SETUP] إلى [OFF].
- حيث أن فتحة العدسة تكون مفتوحة بالكامل في وضع المنظر الليلي 0 لكس، قد يتم تسجيل الموضوعات البيضاء أو ذات الألوان الفاتحة مائلة للبياض، غير واضحة المعالم أو تباين ضعيف.

إلغاء وظيفة المنظر الليلي 0 لكس

قم بتهيئة المفتاح [0 LUX OFF/ON] إلى [OFF] لجعل البيان [0LUX] يختفي.

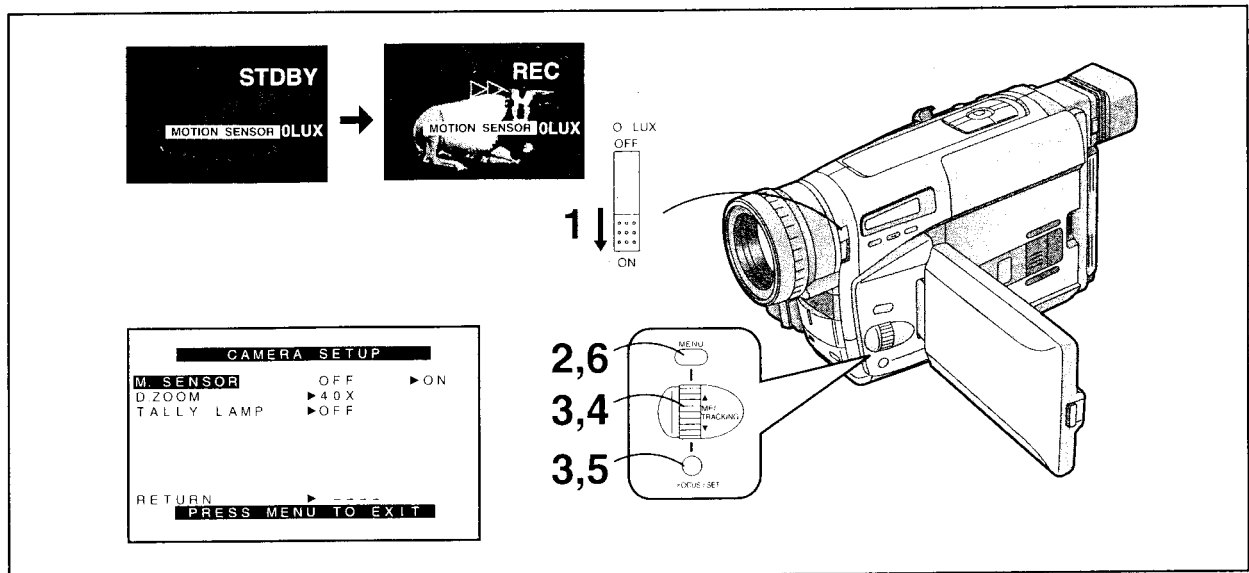

中文

在無任何照明的暗處將 0 Lux 夜景功能和移動感應器控制拍攝功能結合使用時

如果您將 0 Lux 夜景功能和移動感應器控制拍攝功能結合使用時，一旦攝錄影機內藏移動感應器探測到畫面中有某些移動時，便會自動開始拍攝。這種功能結合非常便於在夜間進行簡易和行動不定的動物觀察。

- 1 將 [0 LUX OFF/ON] 開關設定在 [ON]，使 [0LUX] 指示出現。
- 2 按 [MENU] (菜單) 鈕。
 - 將顯示 [CAMERA FUNCTIONS] 主菜單。
- 3 轉動 [▲▼] 環，選擇 [CAMERA SETUP] (攝錄影機設定)，然後按 [SET] 鈕。
 - 將顯示 [CAMERA SETUP] (攝錄影機設定) 子菜單。
- 4 轉動 [▲▼] 環，選擇 [M.SENSOR]。
- 5 按 [SET] (設定) 鈕，選擇 [ON]。
- 6 按 [MENU] 鈕，退出菜單。
 - 移動感應器功能待命 [STDBY] 指示會出現。

在待命狀態下取消 0 Lux 夜景功能和移動感應器控制拍攝功能時將 [CAMERA SETUP] 子菜單上的 [M.SENSOR] 設定為 [OFF]，然後將 [0 LUX OFF/ON] 開關設定在 [OFF]。

在拍攝中取消 0 Lux 夜景功能和移動感應器控制拍攝功能時按住拍攝開始/停止鈕 2 秒鐘以上，然後將 [0 LUX OFF/ON] 開關設定在 [OFF]。

如果您將移動感應器功能與 0 Lux 夜景功能結合使用時，[MOTION SENSOR] 指示會閃爍，某些情況下，可能無法進行拍攝。

ENGLISH

Using the 0 Lux Night View Function together with the Motion-Sensor-Controlled Recording Function in Dark Places without Any Illumination

If you use the 0 Lux Night View Function together with the Motion-Sensor-Controlled Recording Function, recording starts automatically when the Movie Camera's built-in Motion Sensor detects some movement in the picture. This combined function is convenient for easy, unattended animal observation recordings at night.

- 1 Set the [0 LUX OFF/ON] Switch to [ON] to make the [0LUX] Indication appear.
- 2 Press the [MENU] Button.
 - The [CAMERA FUNCTIONS] Main-Menu appears.
- 3 Turn the [▲▼] Dial to select [CAMERA SETUP] and then press the [SET] Button.
 - The [CAMERA SETUP] Sub-Menu appears.
- 4 Turn the [▲▼] Dial to select [M.SENSOR].
- 5 Press the [SET] Button to select [ON].
- 6 Press the [MENU] Button to exit the menu.
 - The Motion Sensor Function Stand-by [STDBY] Indication appears.

Cancelling the 0 Lux Night View Function and Motion-Sensor-Controlled Recording Function during Stand-by
Set [M.SENSOR] on the [CAMERA SETUP] Sub-Menu to [OFF] and then set the [0 LUX OFF/ON] Switch to [OFF].

Cancelling the 0 Lux Night View Function and Motion-Sensor-Controlled Recording Function during Recording
Press the Recording Start/Stop Button for more than 2 seconds and then set the [0 LUX OFF/ON] Switch to [OFF].

If you use the Motion Sensor Function together with the 0 Lux Night View Function, the [MOTION SENSOR] Indication flashes, and recording may not be possible in some cases.

РУССКИЙ ЯЗЫК

Использование функции ночного просмотра 0 люкс вместе с функцией записи, управляемой сенсором движения в темных местах без освещения

Если Вы используете функцию ночного просмотра 0 люкс вместе с функцией записи, управляемой сенсором движения, запись начинается автоматически, когда встроенный в видеокамеру сенсор движения обнаруживает какое-либо движение в изображении. Эта комбинированная функция удобна для простых, без вмешательства, записей исследования животных ночью.

- 1 Установите переключатель [0 LUX OFF/ON] в положение [ON] для инициирования появления индикации [0LUX].
- 2 Нажмите кнопку [MENU].
 - Появляется главное меню [CAMERA FUNCTIONS].
- 3 Поверните регулятор [▲▼] для выбора подменю [CAMERA SETUP], а затем нажмите кнопку [SET].
 - Появляется подменю [CAMERA SETUP].
- 4 Поверните регулятор [▲▼] для выбора пункта [M.SENSOR].
- 5 Нажмите кнопку [SET] для выбора режима [ON].
- 6 Нажмите кнопку [MENU] для выхода из меню.
 - Появляется индикация функции готовности сенсора движения [STDBY].

Отмена функции ночного просмотра 0 люкс и функции записи, управляемой сенсором движения, во время готовности

Установите режим [OFF] для пункта [M.SENSOR] в подменю [CAMERA SETUP], затем установите переключатель [0 LUX OFF/ON] в положение [OFF].

Отмена функции ночного просмотра 0 люкс и функции записи, управляемой сенсором движения, во время записи

Нажмите кнопку Старт/Стоп записи в течение более 2 секунд, а затем установите переключатель [0 LUX OFF/ON] в положение [OFF].

Если Вы используете функцию сенсора движения вместе с функцией ночного просмотра 0 люкс, мигает индикация [MOTION SENSOR], и запись может оказаться невозможной в некоторых случаях.

العربية

إستخدام وظيفة المنظر الليلي 0 لكس مع وظيفة التسجيل بتحكم مستشعر الحركة في الأماكن المظلمة بدون أية إضاءة

إذا استخدمت وظيفة المنظر الليلي 0 لكس مع وظيفة مستشعر الحركة، يبدأ التسجيل أوتوماتيكياً عندما يكتشف مستشعر الحركة بكاميرا الفيديو السينمائية بعض الحركة في الصورة. هذه الوظيفة ملائمة من أجل التسجيلات السهلة لملاحظة الحيوانات في غياب المصور أثناء الليل.

- 1 قم بتهيئة المفتاح [0 LUX OFF/ON] إلى [ON] لجعل البيان [0LUX] يظهر.
- 2 اضغط الزر [MENU].
 - تظهر القائمة الرئيسية [CAMERA FUNCTIONS].
- 3 أدر القرص [▲▼] لاختيار [CAMERA SETUP] ثم اضغط الزر [SET].
 - تظهر القائمة الفرعية [CAMERA SETUP].
- 4 أدر القرص [▲▼] لاختيار [M.SENSOR].
- 5 اضغط الزر [SET] لاختيار [ON].
- 6 اضغط الزر [MENU] للخروج من القائمة.
 - يظهر بيان تأهب مستشعر الحركة [STDBY].

إلغاء وظيفة المنظر الليلي 0 لكس ووظيفة التسجيل بتحكم مستشعر الحركة أثناء التأهب
قم بتهيئة [M.SENSOR] على القائمة الفرعية [CAMERA SETUP] إلى [OFF]. ثم قم بتهيئة المفتاح [0 LUX OFF/ON] إلى [OFF].

إلغاء وظيفة المنظر الليلي 0 لكس ووظيفة التسجيل بتحكم مستشعر الحركة أثناء التسجيل
اضغط زر بدء/إيقاف التسجيل لأكثر من ثانيتين ثم قم بتهيئة المفتاح [0 LUX OFF/ON] إلى [OFF].

إذا استخدمت وظيفة مستشعر الحركة مع وظيفة المنظر الليلي 0 لكس، يوهض البيان [MOTION SENSOR]. قد يكون التسجيل ممكناً في بعض الأحوال.

Объекты и условия записи, для которых более подходящим является ручной режим

Следующие объекты и записываемые ситуации не подходят для записи в полностью автоматическом режиме. В таких случаях регулировка баланса белого и/или фокуса вручную обеспечит более красивое изображение. Прочитайте также страницы, относящиеся к ручным регулировкам и обозначенные в круглых скобках.

1. Баланс белого

Для регулировки баланса белого вручную смотрите раздел "Запись с ручной регулировкой баланса белого". (→ 107)

2. Фокусировка

Для регулировки фокуса вручную смотрите раздел "Запись с ручной регулировкой фокуса". (→ 111)

- Если Вы выберете ручной режим, в появлется индикация [MNL].
- Во время записи невозможно изменение режима записи ([AUTO], [MNL], [AF], [AF-ON], [AF-ON]), даже если Вы нажмете кнопку [PROG. AE]. (→ 113)

■ Объекты и условия записи, неподходящие для записи в полностью автоматическом режиме (проблематичные регулировки в скобках)

- Объекты с темными поверхностями (баланс белого, фокусировка)
- При перемещении видеокамеры во время записи сулицы внутрь помещения (баланс белого)
- Объекты, освещенные различными источниками света (баланс белого)
- Объекты, освещенные ртутными или натриевыми лампами (баланс белого)
- Объекты со сверкающими поверхностями или высокой отражающей способностью (фокусировка)
- Объекты со слабой контрастностью (фокусировка)
- Объекты, одна часть которых находится вблизи видеокамеры, а другая часть — далеко от нее (фокусировка)
- Объекты без вертикальных контуров (фокусировка)
- Быстро движущиеся объекты (фокусировка)
- Предметы позади движущихся объектов (фокусировка)
- Объекты за стеклом, покрытым грязью, пылью или каплями воды (фокусировка)

الموضوعات وحالات التسجيل التي يناسبها الوضع اليدوي أكثر

الموضوعات وحالات التسجيل التالية غير مناسبة للتسجيل في الوضع الأوتوماتيكي الكامل. في هذه الحالات، سيغطي الضبط اليدوي لتوازن البياض و/أو التركيز البؤري صوراً أكثر جمالاً. اقرأ أيضاً الصفحات المتعلقة بال ضبط اليدوي المبنية في الفوسين.

1. توازن البياض

لضبط توازن البياض يدوياً، انظر «التسجيل بالضبط اليدوي لتوازن البياض». (→ 107)

2. التركيز البؤري

لضبط التركيز البؤري يدوياً، انظر «التسجيل بالضبط اليدوي للتركيز البؤري». (→ 111)

- إذا اخترت الوضع اليدوي، يظهر البيان [MNL].
- أثناء التسجيل، لا يمكن تغيير وضع التسجيل ([AUTO], [MNL], [AF], [AF-ON], [AF-ON]), حتى إذا ضغطت الزر [PROG. AE]. (→ 113)

■ الموضوعات وحالات التسجيل غير المناسبة من أجل التسجيل في الوضع الأوتوماتيكي الكامل (أوضاع الضبط التي بها مشكلة في الفوسين)

- الموضوعات ذات الأسطح المعتمة (توازن البياض، التركيز البؤري)
- عند تحريك كاميرا الفيديو السينمائية من الخارج إلى الداخل أثناء التسجيل (توازن البياض)
- الموضوعات المضاءة بمصادر مختلفة من الضوء (توازن البياض)
- الموضوعات المضاءة بلمبات بخار الزئبق أو لمبات الصوديوم (توازن البياض)
- الموضوعات ذات الأسطح اللماعة أو الإنعكاس الضوئي الزائد (التركيز البؤري)
- الموضوعات ذات التباين الضعيف (التركيز البؤري)
- الموضوعات التي يكون جزء منها قريباً من كاميرا الفيديو السينمائية والجزء الآخر بعيداً عنها (التركيز البؤري)
- الموضوعات عديمة الخطوط الرأسية (التركيز البؤري)
- الموضوعات ذات الحركة السريعة (التركيز البؤري)
- الموضوعات الموجودة خلف أشياء متحركة (التركيز البؤري)
- الموضوعات التي خلف الزجاج المغطى بالإنساخ، بالغبار أو بقطرات الماء (التركيز البؤري)

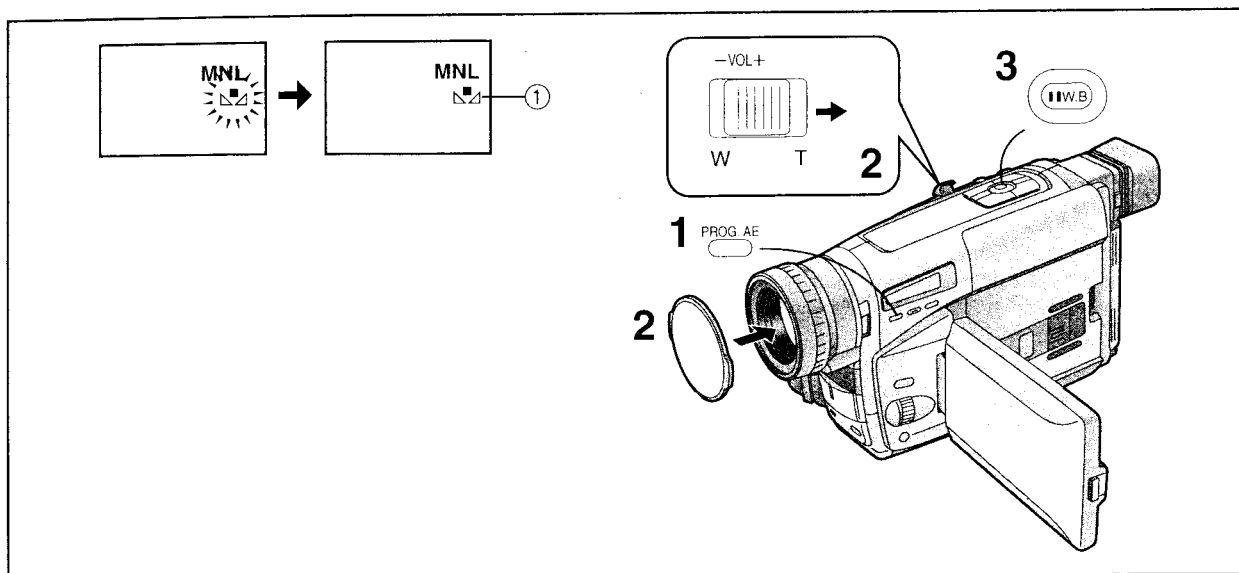

中文

用手動白色平衡調節進行拍攝時

使用該攝錄影機時，也可手動調節白色平衡。該狀態可用於如前所述 (→ 104)，不適合於全自動狀態的特殊目標物和拍攝條件，以及超出範圍 ① (→ 108) 之光源。當您想如專家一樣，對每個新場景，用手動進行白色平衡調節時，也可使用該功能。

- 1 連續按動 [PROG. AE] (自動曝光選擇) 鈕，直至顯示出除 [AUTO] (自動) 指示以外的指示為止。
- 2 裝上白色鏡頭蓋，並拉近，直至整個屏幕變為白色。
- 3 將攝錄影機對準您打算拍攝的目標物，然後持續按住 [W.B] 鈕，直至 [W.B.] 指示 ① 在電子尋像器中停止閃爍，並保持亮起為止。
 - 使用棕色狀態或黑白狀態或 0 Lux 夜景狀態時，不能手動調節白色平衡。而且，如果已經手動調節了白色平衡時，即使按 [W.B.] (白色平衡) 鈕，也無法將其取消。

在下述情況下，[W.B.] 指示將閃爍：

- 在手動調節白色平衡過程中。(如果環境很暗，無法調節白色平衡時，[W.B.] 指示將持續閃爍。)
- 當上一次設置的白色平衡設定被保持時。
- 當您試圖在數位變焦範圍內 (21×–220×) 調節白色平衡時。在此情況下，請先在光學變焦範圍內 (1×–20×) 調節白色平衡，然後再回到數位變焦狀態。

取消手動白色平衡狀態時

按一次 [W.B.] (白色平衡) 鈕。或者，連續按動 [PROG. AE] (自動曝光選擇) 鈕，直至顯示出 [AUTO] (自動) 指示。

ENGLISH

Recording with Manual White Balance Adjustment

With this Movie Camera, you can also adjust the white balance manually. Use this mode for special subjects and recording conditions, such as listed (→ 104), for which the Full Auto Mode is not suitable, and for light sources outside the range ① (→ 108). Use it also when you want to manually adjust the white balance for each new scene as professionals do.

- 1 Press the [PROG. AE] Button repeatedly until an indication other than [AUTO] appears.
- 2 Attach the White Lens Cap and zoom in until the entire screen is white.
- 3 Aim the Movie Camera at the subject that you want to record and then keep the [W.B] Button pressed until the [W.B.] Indication ① stops flashing and remains lit.
 - When the Sepia Mode, Black & White Mode or 0 Lux Night View Mode is used, it is not possible to manually adjust the white balance. Also, if the white balance was manually adjusted, it cannot be cancelled, even if you press the [W.B] Button.

In the following cases, the [W.B.] Indication flashes:

- During manual adjustment of the white balance. (If the surroundings are dark and the white balance cannot be adjusted, the [W.B.] Indication keeps flashing.)
- When the previously set white balance setting is maintained.
- When you are trying to adjust the white balance in the digital zoom range (21×–220×). In this case, first adjust the white balance in the optical zoom range (1×–20×) and then zoom back to within the Digital Zoom Mode.

Cancelling the Manual White Balance Mode

Press the [W.B] Button once. Or, press the [PROG. AE] Button repeatedly until the [AUTO] Indication appears.

Запись с ручной регулировкой баланса белого

С этой видеокамерой Вы можете также регулировать баланс белого вручную.

Используйте этот режим для специальных объектов и условий записи таких, какие перечислены (→ 105) для которых не подходит полностью автоматический режим, и для источников света, находящихся вне диапазона ① (→ 109). Используйте его также тогда, когда Вы желаете отрегулировать вручную баланс белого для каждой новой сцены, как это делают профессионалы.

- 1 Нажимайте повторно кнопку [PROG. AE] до тех пор, пока не появится индикация, отличная от [AUTO].
- 2 Присоедините белый колпачок объектива и выполните наезд до тех пор, пока весь экран не станет белым.
- 3 Направьте видеокамеру на объект, который Вы желаете записать, а затем держите нажатой кнопку [W.B] до тех пор, пока не прекратится мигание индикации [W.B] ① в искателе, после чего эта индикация останется высвеченной.
 - Когда используется режим сепия или режим черно-белого изображения или режим ночного просмотра 0 люкс, ручная регулировка баланса белого невозможна. К тому же, если баланс белого был подрегулирован вручную, отмена этой установки невозможна, даже если Вы нажмете кнопку [W.B].

В следующих случаях мигает индикация [W.B]:

- Во время ручной регулировки баланса белого. (Если окружение темное, и регулировка баланса белого невозможна, продолжает мигать индикация [W.B].)
- Когда сохраняется установка баланса белого, установленная предварительно.
- Когда Вы пытаетесь подрегулировать баланс белого в диапазоне цифровой трансфокации (21×–220×). В этом случае, сначала подрегулируйте баланс белого в диапазоне оптической трансфокации (1×–20×), а затем выполните трансфокацию в пределах режима цифровой трансфокации.

Для отмены режима ручной регулировки баланса белого
Нажмите кнопку [W.B] один раз. Либо, нажимайте повторно кнопку [PROG. AE] до тех пор, пока не появится индикация [AUTO].

التسجيل بالضبط اليدوي لتوازن البياض

بكاميرا الفيديو السينمائية هذه، يمكنك أيضاً أن تضبط توازن البياض يدوياً. استخدم هذا الوضع من أجل موضوعات وظروف تسجيل خاصة، كالمبينة (105 →)، التي لا يناسبها الوضع الأوتوماتيكي الكامل. ومن أجل مصادر الضوء الموجودة خارج المجال ① (109 →). استخدمه أيضاً عندما تريد أن تضبط توازن البياض يدوياً لكل منظر جديد كما يفعل المحترفون.

- 1 اضغط الزر [PROG. AE] بصورة متكررة حتى يظهر بيان غير [AUTO].
- 2 ركب غطاء العدسة الأبيض وقم بإجراء زوم التقريب حتى تصبح الشاشة كلها بيضاء.
- 3 وجه كاميرا الفيديو السينمائية ناحية الموضوع الذي تريد تسجيله ثم إحتفظ بالزر [W.B] مضغوطاً حتى يتوقف البيان [W.B] ① الذي في المعين عن الوميض ويظل مضيئاً.
 - عند استخدام وضع اللون البني الداكن أو وضع اللون الأسود والأبيض أو وضع المنظر الليلي 0 لكس. لا يمكن ضبط توازن البياض يدوياً. أيضاً، إذا كان توازن البياض قد تم ضبطه يدوياً، لا يمكن العبور، حتى إذا قمت بضغط الزر [W.B].

في الحالات التالية بوميض البيان [W.B]:

- أثناء الضبط اليدوي لتوازن البياض. (إذا كانت الأجواء المحيطة مظلمة ولا يمكن ضبط توازن البياض، يظل البيان [W.B] مومضاً.)
- عندما يتم حفظ تهيئة توازن البياض المثبتة من قبل.
- عندما تحاول ضبط توازن البياض في نطاق الزوم الرقمي (21X – 220X). في هذه الحالة، قم أولاً بضبط توازن البياض في نطاق الزوم البصري (1X – 20X) ثم قم بالتزويم ثانياً عائداً إلى داخل نطاق وضع الزوم الرقمي.

إلغاء وضع الضبط اليدوي لتوازن البياض

إضغط الزر [W.B] مرة واحدة، أو، إضغط الزر [PROG. AE] بصورة متكررة حتى يظهر البيان [AUTO].

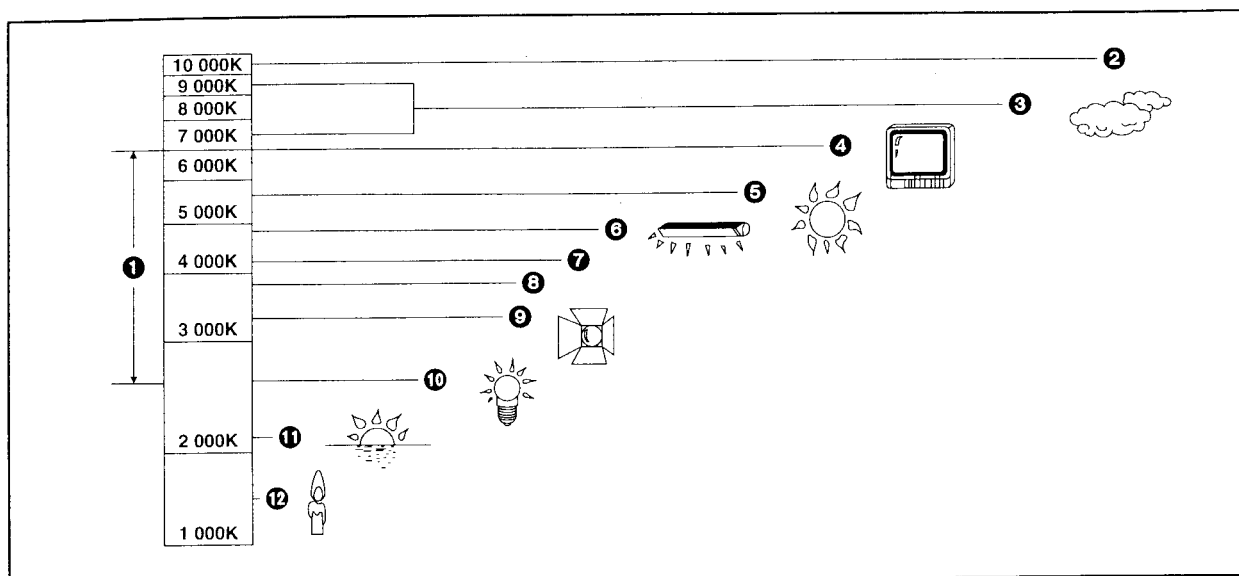

中文

色溫和白色平衡調節

每種光源都有其獨特的色溫，其值由開氏溫標(K)測量。開氏值越高，光越帶藍色；開氏值越低，光越泛紅色；開氏值與光源的色調有關，而與其亮度沒有直接關係。

上圖所示範圍 ①，表示用本攝錄影機可提供精確的白色平衡調節的光源。所以，當使用全自動狀態時，便可在攝製的畫面中可獲得自然色彩。對於此範圍之外的光源，請手動調節白色平衡。(→ 106) 而且，還可能需要增加光源。

- ① 本攝錄影機的自動白色平衡調節的控制範圍
- ② 藍天
- ③ 陰天(小雨)
- ④ 電視屏幕
- ⑤ 陽光
- ⑥ 白色熒光燈
- ⑦ 日出後或日落前的兩小時
- ⑧ 日出後或日落前的一小時
- ⑨ 鹵素燈
- ⑩ 白熾燈
- ⑪ 日出或日落
- ⑫ 燭光

ENGLISH

Colour Temperature and White Balance Adjustment

Every light source has its own colour temperature measured in Kelvin (K). The higher the Kelvin value, the more bluish the light; the lower the value, the more reddish the light. The Kelvin value is related to the tint of the light, but not directly to its brightness.

The range ① indicated in the illustration above shows the light sources for which this Movie Camera can provide precise white balance adjustment and, therefore, natural colours in the recorded pictures, when using the Full Auto Mode. For light sources outside this range, adjust the white balance manually. (→ 106) Also, additional lighting may be necessary.

- ① Control range of this Movie Camera's Auto White Balance Adjustment Mode
- ② Blue sky
- ③ Cloudy sky (Rain)
- ④ TV screen
- ⑤ Sunlight
- ⑥ White fluorescent lamp
- ⑦ 2 hours after sunrise or before sunset
- ⑧ 1 hour after sunrise or before sunset
- ⑨ Halogen light bulb
- ⑩ Incandescent light bulb
- ⑪ Sunrise or sunset
- ⑫ Candlelight

РУССКИЙ ЯЗЫК

Регулировка цветовой температур и баланса белого Регулировка

Каждый источник света имеет свою собственную цветовую температуру, которая измеряется в кельвинах (K). Чем выше температура по Кельвину, тем голубее свет; чем ниже температура, тем краснее свет. Температура по Кельвину связана с окраской света, но не имеет прямого отношения к яркости.

Диапазон ①, указанный на рисунке сверху, показывает источники света, для которых данная видеокамера может обеспечить точную регулировку баланса белого и, следовательно, естественную цветность записываемого изображения в полностью автоматическом режиме. Для источников света вне этого диапазона отрегулируйте баланс белого вручную. (→ 107) Возможно также возникновение необходимости в дополнительном освещении.

- ① Контролируемый диапазон автоматической регулировки баланса белого этой видеокамеры
- ② Голубое небо
- ③ Облачное небо (дождь)
- ④ Экран ТВ
- ⑤ Солнечный свет
- ⑥ Белая люминесцентная лампа
- ⑦ 2 часа после восхода или до захода солнца
- ⑧ 1 час после восхода или до захода солнца
- ⑨ Галогеновая лампочка
- ⑩ Лампочка накаливания
- ⑪ Восход или заход солнца
- ⑫ Свечное освещение

العربية

ضبط درجة حرارة اللون وتوازن البياض

لكل مصدر ضوئي درجة حرارة لون خاصة به ويتم قياس هذه القيمة بالكلفن (K). كلما كانت قيمة الكلفن عالية، كلما كان الضوء مانلاً أكثر للزرقاء، وكلما قلت القيمة، كلما كان الضوء مانلاً أكثر للون الأحمر. لقيمة الكلفن صلة مباشرة بالدرجة اللونية للضوء، ولكنها ليست مباشرة مع درجة التصوع.

يوضح المجال ① المين في الرسم السابق مصادر الضوء التي تستطيع به كاميرا الفيديو السينمائية هذه أن تعطي الضبط الدقيق لتوازن البياض، وبالتالي الحصول على ألوان طبيعية في الصور المسجلة، عند استخدام الوضع الأوتوماتيكي الكامل. بالنسبة لمصادر الضوء التي خارج هذا المجال، لضبط توازن البياض يدوياً. (→ 107) أيضاً، الإضاءة الإضافية قد تكون ضرورية.

- ① مجال التحكم لوضع الضبط الأوتوماتيكي لتوازن البياض لكاميرا الفيديو السينمائية هذه
- ② سماء زرقاء
- ③ سماء ملبدة بالغيوم (مطر)
- ④ شاشة التليفزيون
- ⑤ ضوء الشمس
- ⑥ لمبة فلوريسنت بيضاء
- ⑦ ساعتان بعد شروق الشمس أو قبل الغروب
- ⑧ ساعة واحدة بعد شروق الشمس أو قبل الغروب
- ⑨ مصباح ضوء هالوجين
- ⑩ مصباح ضوء متوهج
- ⑪ شروق الشمس أو غروبها
- ⑫ ضوء الشمعة

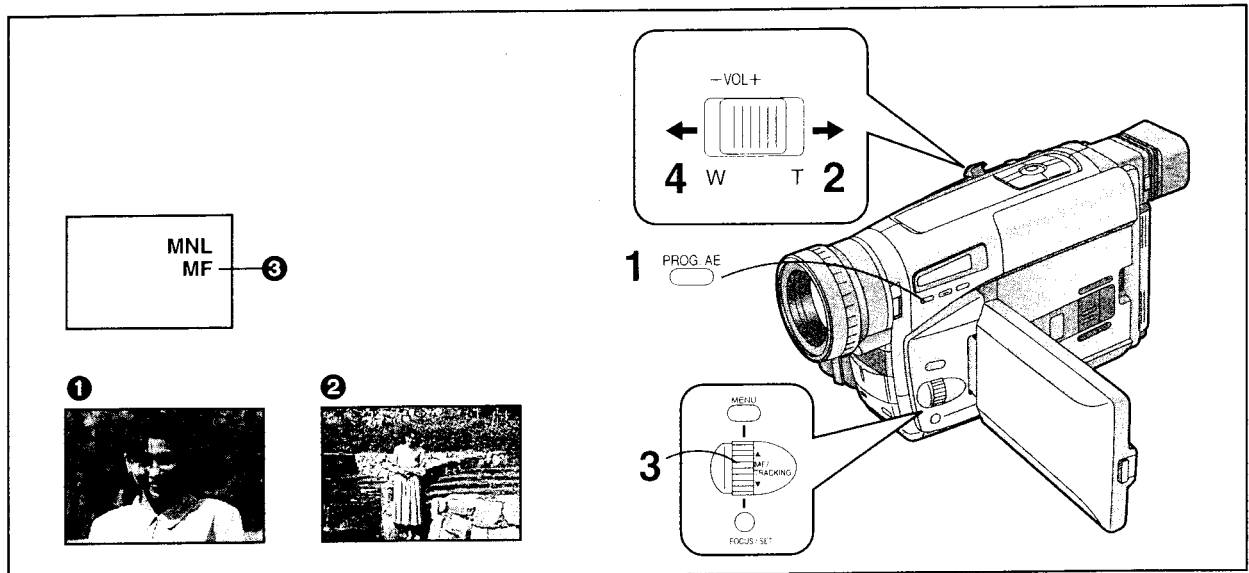

中文

用手動聚焦調節進行拍攝時

使用該攝錄影機時，也可手動調整聚焦。

該狀態可用於 (→ 104) 所列不適合於全自動狀態的特殊目標物和拍攝條件。

- 1** 連續按動 [PROG. AE] (自動曝光選擇) 鈕，直至顯示出除 [AUTO] (自動) 指示以外的指示為止。
- 2** 將 [W/T] 變焦柄持續推向 [T]，拉近目標物 **1**。
 - 調節聚焦之前，先拉近目標物，確保即使您以後拉遠 **2** 時，目標物也能保持精確的聚焦。
- 3** 轉動 [MF] 環，調節聚焦。
 - 這會啟動手動聚焦調節功能，且會出現 [MF] 指示 **3**。（[MF] 意思為手動聚焦。）
 - 在進行上述步驟 1 和 2 之後按 [FOCUS] (聚焦) 鈕，也同樣能夠啟動手動調節聚焦功能，而且，在您轉動 [MF] 環之前就會出現 [MF] 指示。
- 4** 將 [W/T] 變焦柄持續推向 [W]，根據需要進行拉遠。
 - 在顯示菜單時，不能調節聚焦。

取消手動聚焦狀態時

按一次 [FOCUS] (變焦) 鈕，使 [MF] 指示消失。或者，連續按動 [PROG. AE] (自動曝光選擇) 鈕，直至顯示出 [AUTO] (自動) 指示。

ENGLISH

Recording with Manual Focus Adjustment

With this Movie Camera, you can also adjust the focus manually.

Use this mode for special subjects and recording conditions, such as listed (→ 104), for which the Full Auto Mode is not suitable.

- 1** Press the [PROG. AE] Button repeatedly until an indication other than [AUTO] appears.
- 2** Keep the [W/T] Zoom Lever pushed toward [T] to zoom in on the subject **1**.
 - Zooming in on the subject before adjusting the focus ensures that the subject remains precisely focused even when you later zoom out **2**.
- 3** Turn the [MF] Dial to adjust the focus.
 - This activates the Manual Focus Adjustment Function, and the [MF] Indication **3** appears. ([MF] means Manual Focus.)
 - Pressing the [FOCUS] Button after performing steps 1 and 2 above also activates the Manual Focus Adjustment Function, and the [MF] Indication appears even before you turn the [MF] Dial.
- 4** Push the [W/T] Zoom Lever toward [W] to zoom out as desired.

• It is not possible to adjust the focus when a menu is displayed.

Cancelling the Manual Focus Mode

Press the [FOCUS] Button once to make the [MF] Indication disappear. Or, press the [PROG. AE] Button repeatedly until the [AUTO] Indication appears.

РУССКИЙ ЯЗЫК

Запись с ручной регулировкой фокуса

С этой видеокамерой Вы можете также регулировать фокус вручную.

Используйте этот режим для специальных объектов и условий записи таких, какие перечислены (→ 105) для которых не подходит полностью автоматический режим.

- 1 Нажимайте повторно кнопку [PROG. AE] до тех пор, пока не появится индикация, отличная [AUTO].
- 2 Держите рычажок трансфокации [W/T] нажатым в направлении [T] для наезда на объект ①.
 - Наезд на объект перед регулировкой фокуса гарантирует объекту остаться точно сфокусированным даже в случае, когда Вы потом Вы полните отъезд ②.
- 3 Поверните регулятор [MF] для регулировки фокуса.
 - При этом активизируется функция регулировки ручной фокусировки, и в искателе появляется индикация [MF] ③. ([MF] означает "ручная фокусировка".)
 - При нажатии кнопки [FOCUS] после выполнения пунктов 1 и 2 вверх также активизируется функция ручной регулировки фокуса, и появляется индикация [MF], даже перед поворотом регулятора [MF].
- 4 Нажмите рычажок трансфокации [W/T] в направлении [W] для отъезда по желанию.

•При высвечивании меню регулировка фокуса невозможна.

Для отмены режима ручной фокусировки

Нажмите кнопку [FOCUS] один раз для гашения индикации [MF]. Либо, нажимайте повторно кнопку [PROG. AE] до тех пор, пока не появится индикация [AUTO].

العربية

التسجيل بالضبط اليدوي للتركيز البؤري

بكاميرا الفيديو السينمائية هذه، يمكنك أيضاً ضبط التركيز البؤري يدوياً، إستخدم هذا الوضع من أجل موضوعات وحالات تسجيل خاصة كذلك المودية (105 →)، التي لا يناسبها الوضع الأوتوماتيكي الكامل.

- 1 إضغط الزر [PROG. AE] بصورة متكررة حتى يظهر بيان ما غير [AUTO].
- 2 إحتفظ بذراع الزوم [W/T] مدفوعاً ناحية [T] لتزويم التقريب على الموضوع ①.
 - إن تزويم التقريب على الموضوع قبل ضبط التركيز البؤري يضمن بقاء الموضوع في التركيز البؤري بصورة دقيقة حتى عندما تقوم بعد ذلك بتزويم التباعد ②.
- 3 أدر القرص [MF] لضبط التركيز البؤري.
 - هذا ينشط الضبط اليدوي للتركيز البؤري، ويظهر البيان [MF] ③.
 - [MF] يعني الضبط اليدوي للتركيز البؤري.
 - ضغط الزر [FOCUS] بعد تنفيذ الخطوتين 1 و 2 للأعلى ينشط أيضاً وظيفة الضبط اليدوي للتركيز البؤري، ويظهر البيان [MF] حتى قبل أن تقوم بإدارة قرص [MF].
- 4 إدفع ذراع الزوم [W/T] ناحية [W] لتزويم التباعد كما ترغب.
 - لا يمكن ضبط التركيز البؤري عندما تكون قائمة ما معروضة.



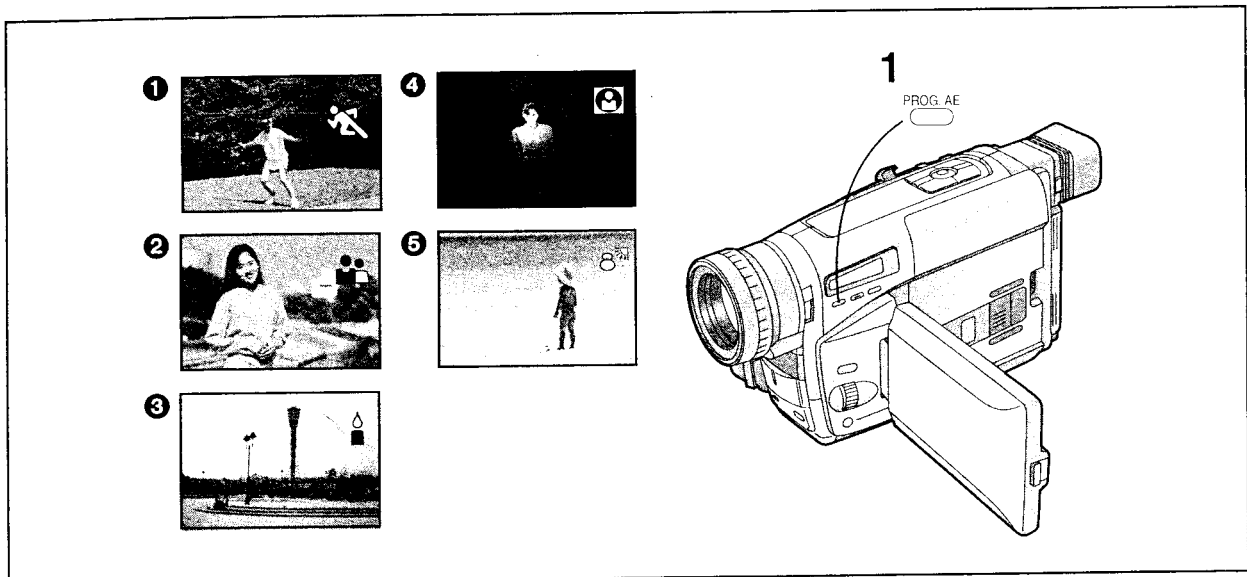

لإلغاء وضع الضبط اليدوي للتركيز البؤري إضغط الزر [FOCUS] مرة واحدة لجعل البيان [MF] يختفي. أو إضغط الزر [PROG. AE] بصورة متكررة حتى يظهر البيان [AUTO].



中文

在各種情況下拍攝（自動曝光選擇）

本攝錄影機可讓您選擇 5 種最適合特殊拍攝狀況的自動曝光程序。

1 連續按動 [PROG. AE](自動曝光選擇) 鈕，直至顯示出所需的狀態指示 ([, [, [, [, 或 [])。

1 運動狀態 []

可拍攝運動場景之類快速移動的目標物。

2 素描特寫狀態 []

可使目標物明顯地突出於背景。

3 弱光狀態 []





可將較暗的場景拍得更亮。

4 聚光燈狀態 []

可拍攝聚光燈下的目標物（晚會、劇場等）。

5 碎浪和雪地狀態 []

可拍攝亮背景中的目標物（雪地、海灘等）。

- 在拍攝中，即使您按下 [PROG. AE](自動曝光選擇) 鈕，也不能改變拍攝狀態（[AUTO](自動)，[MNL](手動)，[, [, [, [, [])。

- 0 Lux 夜景狀態啟動時，將無法使用任何程序 AE 狀態。





取消所選擇的程序自動曝光功能

連續按動 [PROG. AE](自動曝光選擇) 鈕，直至不顯示任何上述指示。

ENGLISH

Recording in Special Situations (Programme AE)

This Movie Camera gives you a choice of 5 different automatic exposure programmes optimized for typical recording situations.

1 Press the [PROG. AE] Button repeatedly until the indication of the desired mode ([, [, [, [, or []) appears.

1 Sports Mode []

To record scenes with fast-moving subjects such as sports scenes.

2 Portrait Mode []

To make subjects stand out sharply from the background.

3 Low Light Mode []





To record dark scenes more brightly.

4 Spotlight Mode []

To record subjects under spotlights (party, theatre, etc.).

5 Surf & Snow Mode []

To record subjects in brightly lit surroundings (ski slopes, beach, etc.).

- During recording, it is not possible to change the recording mode ([AUTO], [MNL], [, [, [, [, []), even if you press the [PROG. AE] Button.

- It is not possible to use any of the Programme AE Modes when the 0 Lux Night View Mode is activated.

Cancelling the Selected Programme AE Function





Press the [PROG. AE] Button repeatedly until none of the above indications are displayed.





РУССКИЙ ЯЗЫК

Запись в специальных ситуациях (программа автоматической экспозиции)

Эта видеокамера предоставляет Вам выбор 5 различных программ автоматической экспозиции, оптимизированных для типичных ситуаций записи.

1 Нажимайте повторно кнопку [PROG. AE] до тех пор, пока не появится индикация желаемого режима ([, [, [, [, [, []).

- 1 Режим спорта []**
Для записи сцен с быстро движущимися объектами, таких, как спортивные сцены.
- 2 Режим портрета []**
Для резкого выделения объекта из окружающего фона.
- 3 Режим низкой освещенности []**
Для записи темных сцен более ярко.
- 4 Режим прожекторов []**
Для записи объектов под прожекторами (вечеринка, театр и т.д.).
- 5 Режим приюта и снега []**
Для записи объектов в ярко освещенном окружении (лыжные склоны, пляж и т.д.).

- Во время записи невозможно изменение режима записи ([AUTO], [MNL], [, [, [, [, []), даже если Вы нажмете кнопку [PROG. AE].
- Когда активизирован режим ночного просмотра 0 люкс, невозможно использовать ни один из режимов программы автоматической экспозиции.

Отмена выбранной функции программы автоматической экспозиции

Нажимайте повторно кнопку [PROG. AE] до тех пор, пока не будет высвечиваться ни одна из вышеуказанных индикаций.







العربية

التسجيل في مناسبات خاصة (البرنامج AE)

تعطيك كاميرا الفيديو السينمائية هذه فرصة الاختيار من بين 5 برامج مثالية للتعرض الأوتوماتيكي من أجل مناسبات التسجيل النموذجية.

1 إضغط الزر [PROG. AE] بصورة متكررة حتى يظهر بيان الوضع المرغوب ([, [, [, [, [, []).

- 1 وضع الألعاب الرياضية []**
لتسجيل المناظر ذات الموضوعات السريعة الحركة مثل مناظر الألعاب الرياضية.
- 2 وضع الصورة []**
لجعل الموضوعات تبرز بوضوح من الخلفية.
- 3 وضع الإضاءة المنخفضة []**
لتسجيل المناظر المعتمة بنسب أكثر.
- 4 وضع الأضواء الكاشفة []**
لتسجيل الموضوعات الموجودة تحت الأضواء الكاشفة (حفلة، مسرح، إلخ).
- 5 وضع أمواج الشاطئ والجليد []**
لتسجيل الموضوعات في أجواء ساطعة الإضاءة (منحدرات التزلج على الجليد، الشواطئ، إلخ).

- أثناء التسجيل، لا يمكن تغيير وضع التسجيل ([MNL], [AUTO], [, [, [, [, [, []).
- لا يمكن استخدام أي من أوضاع التعرض الأوتوماتيكي المبرمج عند تنشيط وضع المنظر الليلي 0 لكس.

إلغاء وظيفة التعرض الأوتوماتيكي المبرمج AE المختارة
إضغط الزر [PROG. AE] بصورة متكررة حتى لا يتم عرض أي من البيانات السابقة.

РУССКИЙ ЯЗЫК

Режим спорта

- При воспроизведении сцен, записанных в режиме спорта, Вы можете наслаждаться замедленным воспроизведением и воспроизведением стоп-кадра очень четких изображений с резкими деталями.
- Избегайте записи под люминесцентными, ртутными или натриевыми лампами, так как возможно колебание цветности и яркости воспроизводимого изображения.
- При записи объектов, освещенных сильными лампами, или с большим отражением света, воспроизводимое изображение может содержать вертикальные полосы света.
- Когда сцена освещена недостаточно, появляется индикация [].
- При использовании этого режима для записи внутри помещения возможно мерцание воспроизводимого изображения.

Режим портрета

- При использовании этого режима для записи внутри помещения возможно мерцание воспроизводимого изображения.

Режим низкой освещенности

- Придание достаточной яркости очень темным сценам может оказаться невозможным.
- Использование этого режима для записи может стать причиной помех на воспроизводимом изображении.

Режим прожекторов

- При использовании этого режима записанное изображение может быть очень темным.
- Если объект является очень ярким, записанное изображение может быть беловатым.

Режим прибора и снега

- Если объект является очень ярким, записанное изображение может быть беловатым.

العربية

وضع الألعاب الرياضية

- عند إعادة عرض المناظر المسجلة في وضع الألعاب الرياضية، يمكنك الإستمتاع بالحركة البطيئة وإعادة عرض الصور الثابتة الواضحة المعالم باندق التفاصيل.
- تجنب التسجيل تحت لمبات النيون، بخار الزئبق أو لمبات الصوديوم حيث أن ألوان ونصوع صورة إعادة العرض قد تنقلب.
- عند تسجيل الموضوعات المضاة بأضواء قوية أو بانعكاس ضوء قوي، قد تحتوي صورة إعادة العرض على خطوط رأسية من الضوء.
- عندما يكون المنظر غير مضاء بصورة كافية، يومض البيان [].
- عند إستخدام هذا الوضع من أجل التسجيل الداخلي، قد يحدث خفقان لصورة إعادة العرض.

وضع الصورة

- عند إستخدام هذا الوضع من أجل التسجيل الداخلي، قد يحدث خفقان لصورة إعادة العرض.

وضع الإضاءة المنخفضة

- قد لا يمكن إثارة المناظر الشديدة الإعتام بصورة كافية.
- إستخدام هذا الوضع من أجل التسجيل قد يسبب تشويش في صورة إعادة العرض.

وضع الضوء الكاشف

- عند إستخدام هذا الوضع، قد تكون الصورة المسجلة داكنة للغاية.
- إذا كان الموضوع ناصعاً للغاية، قد تكون الصورة المسجلة مائلة للبياض.

وضع أمواج النشاط والجليد

- إذا كان الموضوع ناصعاً للغاية، قد تكون الصورة المسجلة مائلة للبياض.

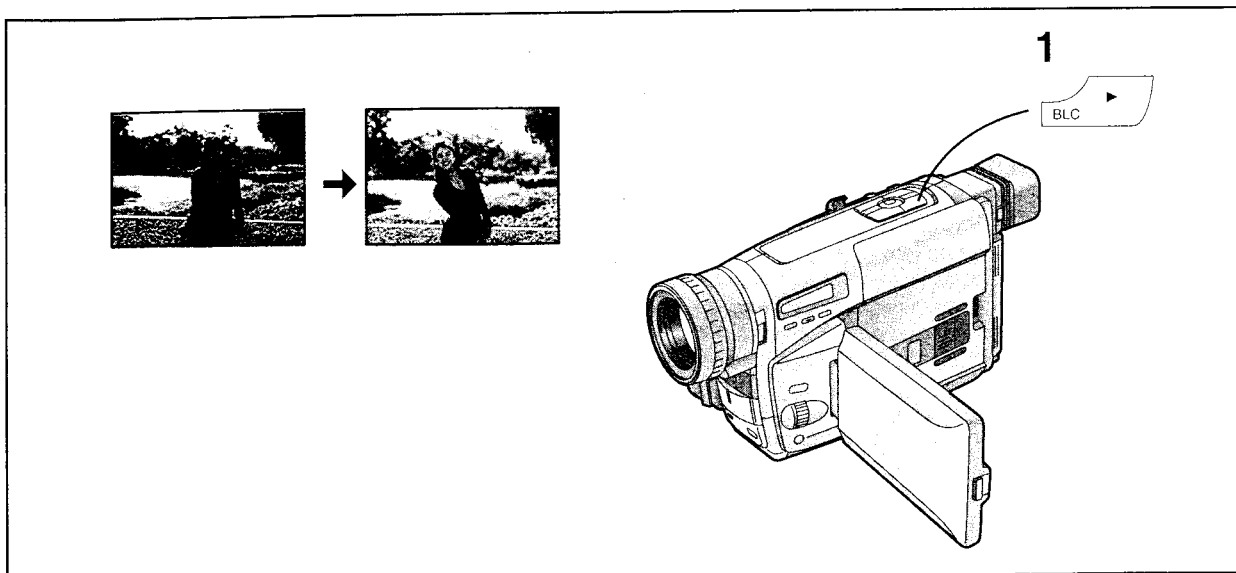

中文

逆光場景的拍攝 (逆光狀態)

作為一般的規則，目標物應該由來自前面的陽光或強烈人工燈光照明。然而，若無法避免拍攝逆光目標物時，逆光狀態可讓您稍微增加目標物的亮度，以免臉部太暗等。

1 當您拍攝逆光場景時，請在按開始 / 停止鈕開始拍攝之前，持續按住 [BLC] 鈕，直到您再次按該鈕而停止拍攝為止。

■ 使用逆光拍攝功能時

- 天空可能變得發白。
- 攝影中，當陽光以某一角度照射目標物時，畫面上可能會留下星狀反光。
- 當拍攝處於非常亮的背景之前的目標物時，畫面可能仍舊較暗。
- 在某些情況下，目標物看起來很清晰，但背景卻曝光過度（幾乎全部是白色）。這是正常現象，並不是出現了故障。

ENGLISH

Recording Backlit Scenes (Backlight Mode)

As a general rule, subjects should be lit from the front by sunlight or strong artificial light. However, if recording a backlit subject cannot be avoided, the Backlight Mode lets you brighten up the subject a little to prevent very dark faces, etc.

1 When recording a backlit scene, keep the [BLC] Button pressed from before you press the Recording Start/Stop Button to start recording until after you press it again to stop recording.

■ When Using the Backlight Recording Function

- The sky may appear whitish.
- When recording with the sun striking the subject at an angle, star-shaped light reflections may be recorded in the picture.
- When recording a subject in front of a very bright background, the subject may still appear dark in the picture.
- In some cases, the subject may look clear, but the background may be overexposed (almost completely white). However, this is normal and not a malfunction.

РУССКИЙ ЯЗЫК

Запись сцен с задней подсветкой (режим задней подсветки)

Согласно общему правилу объекты должны быть освещены спереди солнечным светом или сильным искусственным светом. Однако если невозможно избежать записи объектов с задней подсветкой, режим задней подсветки позволяет Вам немного увеличить яркость объекта для предотвращения появления на изображении очень темных лиц и т.п.

1 При съемке сцены с задней подсветкой держите нажатой кнопку [BLC] до того момента, как Вы нажмете кнопку Старт/Стоп записи для инициирования записи, и после того, как Вы снова нажмете эту кнопку для остановки записи.

■ При использовании функции задней подсветки

- Небо может стать несколько беловатым.
- В случае, если вт время записи солнечные лучи падают на объект под углом, на изображении могут быть записаны отражения света звездообразной формы.
- При записи объекта, находящегося перед очень ярким задним планом, объект может оказаться темным на изображении.
- В некоторых случаях объект может выглядеть четким, но задний план может быть переэкспонирован (почти совершенно белым). Однако это является нормальным и не указывает на неисправность.

العربية

تسجيل المناظر ذات الخلفية المضيئة (وضع الإضاءة الخلفية)

كقاعدة عامة، ينبغي أن يكون الموضوع مضاماً من الأمام بضوء الشمس أو بضوء صناعي قوي. مع ذلك، إذا لم يمكن تجنب تسجيل موضوع ذو إضاءة خلفية، يمكنك وضع الإضاءة الخلفية من زيادة نصوص الموضوع قليلاً. لمنع الأوجه المعتمة جداً، إلخ.

1 عند تسجيل منظر ذو خلفية مضيئة، إحتفظ بالزر [BLC] مضغوطاً من قبل أن تضغط زر بدء/إيقاف التسجيل لبدء التسجيل حتى بعد أن تضغظه مرة أخرى لكي توقف التسجيل.

■ عند استخدام وظيفة التسجيل بالإضاءة الخلفية

- يمكن أن تظهر السماء ضاربة للبياض.
- عند التسجيل مع وجود الشمس تسطع على الموضوع على زاوية ما، قد يتم تسجيل إنعكاسات ضوء نجمية الشكل في الصورة.
- عند تسجيل موضوع ما في مواجهة خلفية ساطعة جداً، قد يظل الموضوع يظهر معتماً في الصورة.
- في بعض الحالات، قد يبدو الموضوع واضحاً، لكن قد تكون الخلفية زائدة التعريض (بيضاء تماماً تقريباً). مع ذلك، هذا أمر طبيعي وليس خلل بالوظيفة.

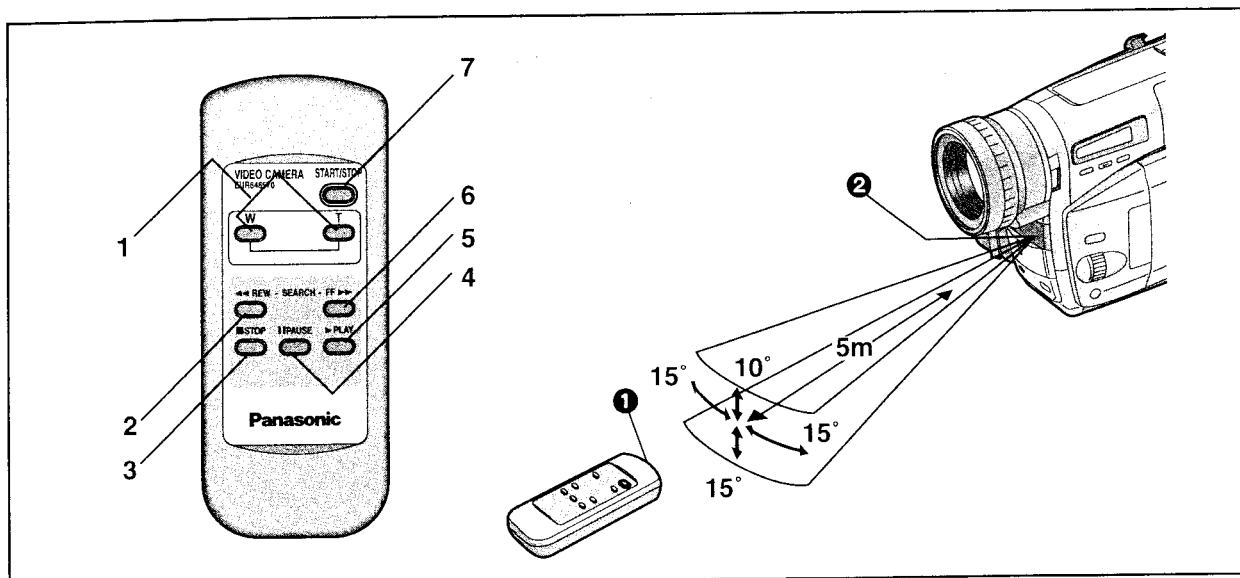

中文

遙控器使用

該遙控器可讓您參與攝影之中，並從攝錄影機的前面控制拍攝操作。而且，還便於在電視機上放影或進行拷貝時，控制放影功能。

■ 遙控器上的按鈕

與攝錄影機上標誌相同的按鈕，一般具有相同的功能。

- 1 [W/T] 變焦鈕 (→ 64, 68, 92)
- 2 倒帶 [◀◀] 鈕 (→ 62, 76, 78)
- 3 停止 [■] 鈕 (→ 68)
- 4 暫停 [⏸] 鈕 (→ 78)
- 5 放影 [▶] 鈕 (→ 68)
- 6 快進 [▶▶] 鈕 (→ 62, 78)
- 7 開始 / 停止 [START/STOP] 鈕 (→ 58)

■ 正確操作遙控器的條件

- 插入電池時電池的極性 (⊕ 和 ⊖) 應與遙控器上的指示相一致，且電池的電力未耗盡。
- 離攝錄影機的距離不能超過 5 米。
- 勿讓遙控器上的發射窗 ① 或攝錄影機上的遙控傳感窗 ② 暴露在直射陽光下或被布等物品蓋住。
- 當用遙控器操作變焦該功能時，將無法改變變焦速度。而且，按遙控器上的變焦鈕與攝錄影機上的機械變焦功能的實際動作之間，存在着稍微的延遲。
- 在 1 米的範圍之內，從側面 (液晶顯示監視器側) 也可使用遙控器。

ENGLISH

Using the Remote Controller

The Remote Controller lets you take part in the action and control the recording operation from in front of the Movie Camera. It is also convenient for controlling the playback functions for playback via a TV or for dubbing.

■ Buttons on the Remote Controller

The buttons with the same mark as on the Movie Camera generally have the same function.

- 1 Zoom Buttons [W/T] (→ 64, 68, 92)
- 2 Rewind Button [◀◀] (→ 62, 76, 78)
- 3 Stop Button [■] (→ 68)
- 4 Pause Button [⏸] (→ 78)
- 5 Playback Button [▶] (→ 68)
- 6 Fast-forward Button [▶▶] (→ 62, 78)
- 7 Recording Start/Stop Button [START/STOP] (→ 58)

■ Conditions for Correct Operation of the Remote Controller

- The batteries must be inserted with the polarity (⊕ and ⊖) correctly aligned and they must not be exhausted.
- The distance to the Movie Camera must not be more than 5 metres.
- The Transmitter Window ① on the Remote Controller or the Remote Control Sensor ② on the Movie Camera must not be exposed to direct sunlight and not be covered with clothes, etc.
- When operating the Zoom Function with the Remote Controller, it is not possible to vary the zooming speed. Also, there is a slight delay between pressing the Zoom Buttons on the Remote Controller and the mechanical zoom adjustment on the Movie Camera.
- Within a distance of about 1 metre, it is also possible to use the Remote Controller from the side (LCD Monitor side).

Использование устройства дистанционного управления

Устройство дистанционного управления позволяет Вам принимать участие в действии и управлять операциями записи, находясь в положении перед видеокамерой. Оно также удобно для управления функциями воспроизведения при воспроизведении через ТВ или для перезаписи.

■ Кнопки на устройстве дистанционного управления

Кнопки с теми же надписями, что и на видеокамере, имеют, в общем, аналогичные функции.

- 1 Кнопки трансфокации [W/T] (→ 65, 69, 93)
- 2 Кнопка ускоренной перемотки назад [◀◀] (→ 63, 77, 79)
- 3 Кнопка остановки [■] (→ 69)
- 4 Кнопка паузы [||] (→ 79)
- 5 Кнопка воспроизведения [▶] (→ 69)
- 6 Кнопка ускоренной перемотки вперед [▶▶] (→ 63, 79)
- 7 Кнопка [START/STOP] (→ 59)

■ Условия для правильного использования устройства дистанционного управления

- Следует установить батареи с правильно совмещенными полярностями (⊕ и ⊖), и они не должны быть разряжены.
- Расстояние от видеокамеры должно быть не более 5 метров.
- Передающее окошко ❶ на устройстве дистанционного управления или сенсор дистанционного управления ❷ на видеокамере не должны быть подвержены воздействию прямого солнечного света и не должны быть закрыты одеждой и т.п.
- При управлении функцией трансфокации с помощью устройства дистанционного управления изменение скорости трансфокации невозможно. К тому же, имеется небольшая задержка между нажатием кнопки на устройстве дистанционного управления и действительной операцией функции механической трансфокации на видеокамере.
- В пределах расстояния около 1 метра возможно также использование устройства дистанционного управления со стороны (сторона ЖКИ видеомонитора).

إستخدام مفتاح التحكم عن بعد

يمكنك مفتاح التحكم عن بعد من المشاركة في العمل والتحكم في عملية التسجيل من أمام كاميرا الفيديو السينمائية. كما أنه مفيد من أجل التحكم في وظائف إعادة العرض عند إعادة العرض عبر التلفزيون أو من أجل النسخ.

■ الأزرار الموجودة بمفتاح التحكم عن بعد

الأزرار التي تحمل نفس العلامة كالتي على كاميرا الفيديو السينمائية لها عموماً نفس الوظيفة.

- 1 أزرار الزوم [W/T] (→ 65, 69, 93)
- 2 زر التراجع [◀◀] (→ 63, 77, 79)
- 3 زر الإيقاف [■] (→ 69)
- 4 زر الإيقاف المؤقت [||] (→ 79)
- 5 زر إعادة العرض [▶] (→ 69)
- 6 زر التقدم السريع [▶▶] (→ 63, 79)
- 7 زر البدء/الإيقاف [START/STOP] (→ 59)

■ شروط التشغيل الصحيح لمفتاح التحكم عن بعد

- يجب إدخال البطاريات مع مراعاة قطبيها (⊕ و ⊖) بصورة صحيحة ويجب ألا تكون مستهلكة.
- لا يجب أن تزيد المسافة إلى كاميرا الفيديو السينمائية أكثر من 5 م.
- لا يجب تعريض نافذة المرسل ❶ الموجودة بمفتاح التحكم عن بعد أو مستشعر التحكم عن بعد ❷ الموجود بكاميرا الفيديو السينمائية إلى ضوء الشمس المباشر وألا يغطي بالملابس، إلخ.
- عند تشغيل وظيفة الزوم بمفتاح التحكم عن بعد، لا يمكن تغيير سرعة الزوم. أيضاً، يوجد تأخير ضئيل بين ضغط أزرار الزوم بمفتاح التحكم عن بعد وضبط الزوم الآلي بكاميرا الفيديو السينمائية.
- في نطاق حوالي متر واحد، من الممكن أيضاً استخدام مفتاح التحكم عن بعد من الجانب (جانب شاشة المراقبة LCD).

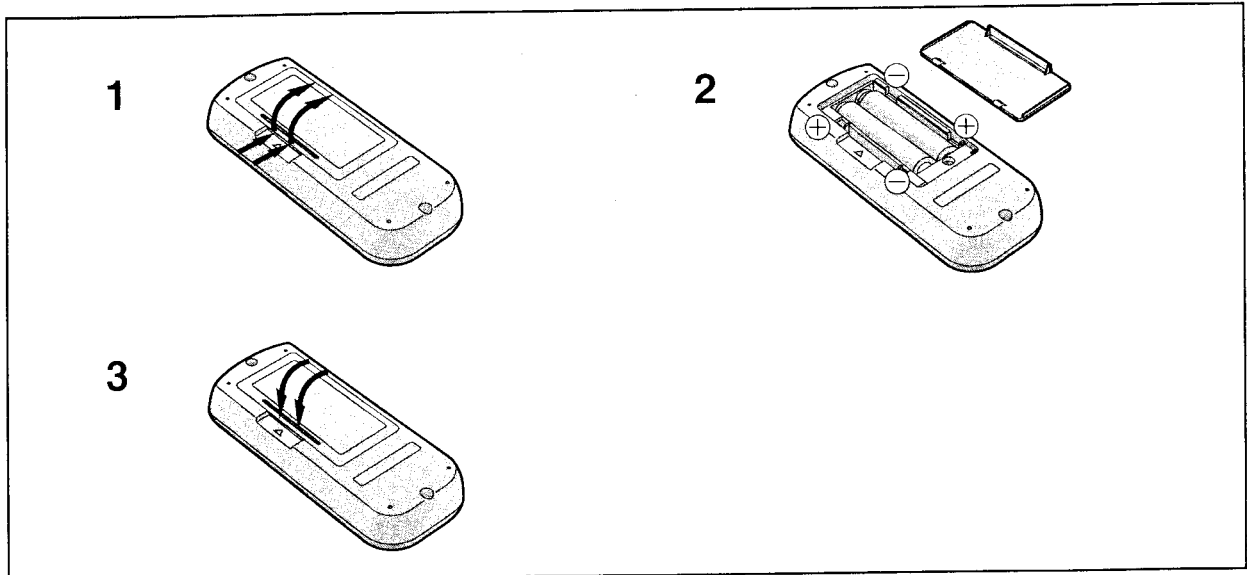

中文

將電池插入遙控器

- 1 取下電池蓋。
- 2 插入電池，使電池極性（⊕ 和 ⊖）與指示相一致。
- 3 裝上電池蓋。

■ 電池的更換

電池的壽命大約為一年。

當電池耗盡時，請購買兩節新的“AAA”，“UM-4”或“R03”型號的電池，並依照上述方法進行更換。

- 請不要將用過的電池與新的電池混用。
- 請不要將不同種類的電池混用。例如：鹼性電池和錳電池。
- 請不要使用充電電池（鎳-鎘電池）。
- 請不要將電池短路。
- 當您長時間不用遙控器時，請將電池取出，並將其存放在陰涼乾燥的地方。

注意事項

電池若更換不當，則會有爆炸危險。請只使用該設備廠家推薦的同類或同型號電池。並按照廠家的指導扔掉用過的電池。

ENGLISH

Inserting the Batteries into the Remote Controller

- 1 Remove off the Battery Cover.
- 2 Insert the batteries with the polarity (⊕ and ⊖) correctly aligned.
- 3 Replace the Battery Cover.

■ Replacing the Batteries

The life of the battery is about 1 year.

When the batteries are exhausted, purchase two new “AAA”, “UM-4” or “R03” type batteries and insert them in the same way as explained above.

- Do not mix old batteries with new batteries.
- Do not mix different battery types, i.e. Alkaline and Manganese.
- Do not use rechargeable (Ni-Cd) batteries.
- Do not short-circuit the batteries.
- When you do not use the remote controller for a long time, take out the batteries and store them in a cool, dry place.

CAUTION

Danger of explosion if batteries are incorrectly replaced. Replace only with the same or equivalent type recommended by the equipment manufacturer. Discard used batteries according to manufacturer's instructions.

РУССКИЙ ЯЗЫК

Установка батарей в устройство дистанционного управления

- 1 Снимите крышку батарейного отсека.
- 2 Вставьте батареи с правильно совмещенными полярностями (+ и -).
- 3 Вставьте обратно крышку батарейного отсека.

■ Замена батарей

Срок службы батарей составляет около 1 года. Когда произойдет разрядка батарей, приобретите в продаже две новые батареи типа "AAA", "UM-4" или "R03" и вставьте их тем же способом, который объяснен выше.

- Не смешивайте вместе старые батареи с новыми батареями.
- Не смешивайте различные типы батарей, т.е. щелочные и марганцевые.
- Не используйте перезаряжаемые (никель-кадмиевые) батареи.
- Не закорачивайте батареи.
- Если Вы не используете устройство дистанционного управления в течение длительного времени, вытащите батареи и храните их в прохладном сухом месте.

ВНИМАНИЕ

В случае, если батарейки заменены неправильно существует опасность взрыва. Заменяйте их только аналогичными или одинакового типа, рекомендуемыми фирмой-изготовителем оборудования. Выбрасывайте использованные батарейки в соответствии с инструкциями фирмы-производителя.

العربية

إدخال البطاريات في مفتاح التحكم عن بعد

- 1 إنزع غطاء البطارية.
- 2 قم بإدخال البطاريات مع مراصفة قطبيها (+ و -) بصورة صحيحة.
- 3 أعد غطاء البطارية إلى مكانه.

■ إستبدال البطاريات

عمر البطارية حوالي عام واحد. عندما تصبح البطاريات مستهلكة، إشتري بطاريتين طراز "AAA"، "UM-4" أو "R03" جديدتين وأدخلهما بنفس الطريقة كالمشروح للأعلى.

- لا تخلط بطاريات قديمة مع بطاريات جديدة.
- لا تخلط أنواع بطاريات مختلفة، بمعنى، بطاريات قلووية ومغناطيسية.
- لا تستخدم بطاريات قابلة لإعادة الشحن (نيكل - كادميوم).
- لا تحدث دائرة قصر بالبطاريات.
- عندما لا تستخدم مفتاح التحكم عن بعد لفترة طويلة من الزمن، أخرج البطاريات وخرزنها في مكان بارد وجاف.

تنبيه

هناك خطر حدوث الإنفجار إذا إستبدلت البطارية بطريقة غير صحيحة. إستبدلها فقط بنفس النوع أو ما يعادله كما توصي به الشركة المنتجة للجهاز. تخلص من البطاريات المستخدمة طبقاً لإرشادات الشركة المنتجة.

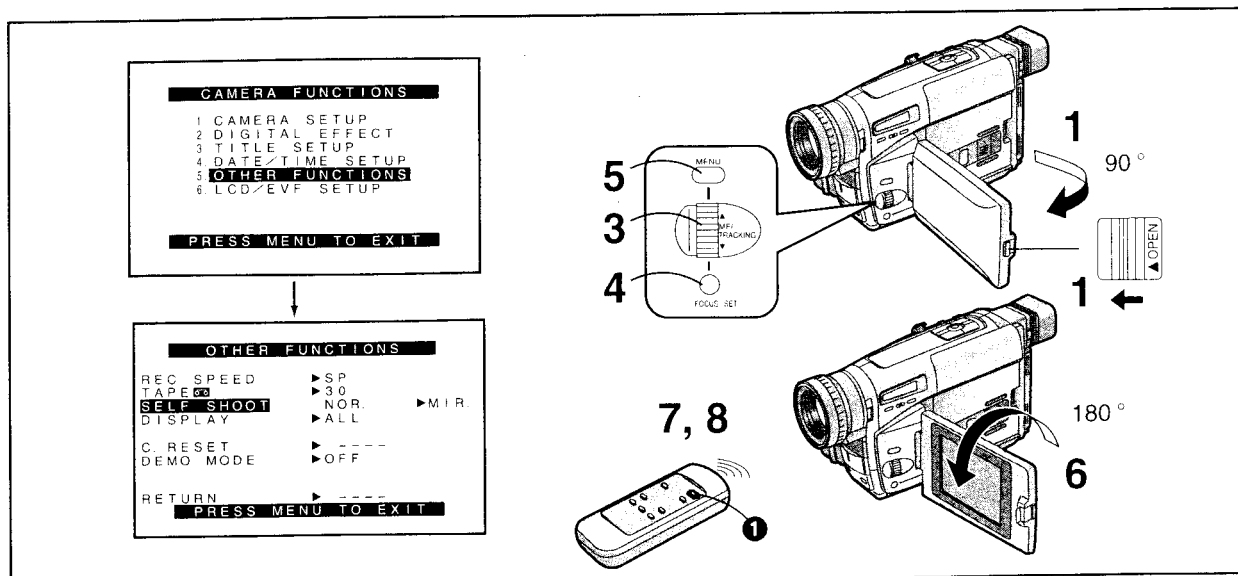

中文

使液晶顯示監視器朝向前方進行自我攝影時

旋轉液晶顯示監視器，使其朝前，以便您能夠瞄準攝錄影機，並觀看電子尋像器上的畫面，同時，攝錄影機前面的人，可在拍攝中檢查液晶顯示監視器上的畫面。如果您將攝錄影機安裝在三角架上，並使用遙控器時，便也可加入正在拍攝的活動中，並從液晶顯示監視器的前面檢查畫面。

- 1 向左滑動 [▲ OPEN] 柄，同時如箭頭所示，將液晶顯示監視器打開約 90°。
- 2 顯示出 [OTHER FUNCTIONS] 子菜單。(→ 30)
- 3 轉動 [▲▼] 環，選擇 [SELF SHOOT](自拍)。
- 4 按 [SET] 鈕，選擇需要的狀態 ([NOR.] 或 [MIR.])。
 - [NOR.] 意味着普通狀態。
 - [MIR.] 意味着鏡面狀態。(→ 124)
- 5 按 [MENU](菜單) 鈕，退出菜單。
- 6 轉動液晶顯示監視器，直至其面向約 180° 為止。
- 7 按開始 / 停止鈕 ①。
- 停止拍攝時
- 8 按開始 / 停止鈕 ①。

ENGLISH

Recording Yourself with the LCD Monitor Facing Forward

Turning the LCD Monitor so that it faces forward, allows you to aim the Movie Camera and view the picture in the Finder, while the persons in front of the camera can check the picture on the LCD Monitor during recording. If you mount the Movie Camera on a tripod and use the Remote Controller, you can also take part in the action that you are recording and check the picture from the front on the LCD Monitor.

- 1 Slide the [▲ OPEN] Lever to the left and simultaneously open the LCD Monitor in the direction of the arrow approximately 90°.
- 2 Display the [OTHER FUNCTIONS] Sub-menu. (→ 30)
- 3 Turn the [▲▼] Dial to select [SELF SHOOT].
- 4 Press the [SET] Button to select the desired mode ([NOR.] or [MIR.]).
 - [NOR.] means normal Mode.
 - [MIR.] means mirror Mode. (→ 124)
- 5 Press the [MENU] Button to exit the menu.
- 6 Turn the LCD Monitor until it faces forward approximately 180°.
- 7 Press the Recording Start/Stop Button ①.
- Stopping Recording
- 8 Press the Recording Start/Stop Button ①.

РУССКИЙ ЯЗЫК

Запись собственного изображения с ЖКИ видеомонитором, обращенным вперед

Поворот ЖКИ видеомонитора в положение, когда он обращен вперед, позволяет Вам направлять видеокамеру и просматривать изображение в искателе, в то время как человек, находящийся перед камерой, может проверять изображение на ЖКИ видеомониторе во время записи. Если Вы расположите видеокамеру на треножнике и используете устройство дистанционного управления, Вы можете также принимать участие в действии, которое Вы записываете, и проверять изображение спереди на ЖКИ видеомониторе.

- 1 Сдвиньте рычажок [▲ OPEN] влево и одновременно откройте ЖКИ видеомонитор в направлении стрелки на угол приблизительно 90°.
 - 2 Высветите подменю [OTHER FUNCTIONS]. (→ 31)
 - 3 Поверните регулятор [▲ ▼] для выбора пункта [SELF SHOOT].
 - 4 Нажмите кнопку [SET] для выбора желаемого режима ([NOR.] или [MIR.]).
 - [NOR.] означает нормальный режим.
 - [MIR.] означает зеркальный режим. (→ 125)
 - 5 Нажмите кнопку [MENU] для выхода из меню.
 - 6 Поворачивайте ЖКИ видеомонитор до тех пор, пока он не будет обращен вперед на угол приблизительно 180°.
 - 7 Нажмите кнопку Старт/Стоп ❶.
- Остановка записи
- 8 Нажмите кнопку Старт/Стоп ❶.

العربية

تسجيل نفسك بشاشة المراقبة LCD متجهة للأمام

إن إدارة شاشة المراقبة LCD بحيث تتجه للأمام، تتيح لك أن توجه كاميرا الفيديو السينمائية وتشاهد الصورة في المعين، بينما يتمكن الأشخاص الموجودين أمام الكاميرا من مراجعة الصورة على شاشة المراقبة أثناء التسجيل، إذا قمت بتثبيت كاميرا الفيديو السينمائية على حامل ثلاثي الأرجل واستخدمت مفتاح التحكم عن بعد، يمكنك أيضاً الانضمام إلى المشهد الذي تقوم بتسجيله ومراجعة الصورة من الأمام على شاشة المراقبة LCD.

- 1 إزلق الذراع [OPEN ▲] إلى اليسار وافتح شاشة المراقبة LCD في نفس الوقت في اتجاه السهم بزاوية 90° تقريباً.
 - 2 قم بعرض القائمة الفرعية [OTHER FUNCTIONS]. (→ 31)
 - 3 أدر القرص [▲ ▼] لاختيار [SELF SHOOT].
 - 4 اضغط الزر [SET] لاختيار الوضع المرغوب ([NOR.] أو [MIR.]).
 - [NOR.] يعني الوضع العادي.
 - [MIR.] يعني وضع المرآة. (→ 125)
 - 5 اضغط الزر [MENU] للخروج من القائمة.
 - 6 أدر شاشة المراقبة LCD حتى تتجه للأمام بزاوية 180° تقريباً.
 - 7 اضغط زر البدء/الإيقاف ❶.
- إيقاف التسجيل
- 8 اضغط زر البدء/الإيقاف ❶.

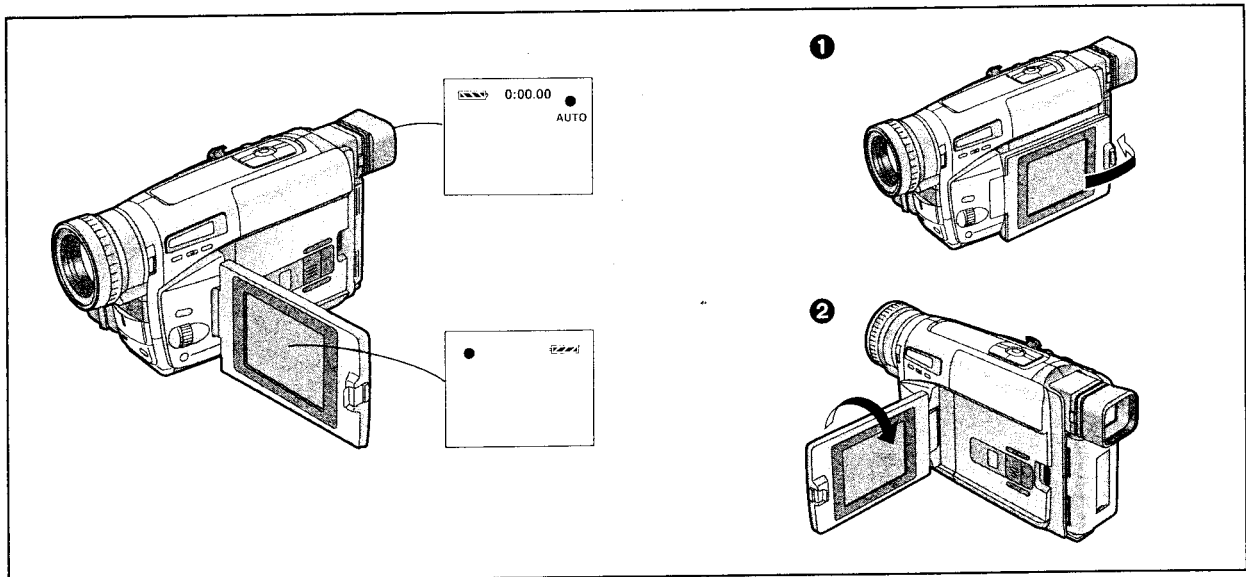

中文

■ 鏡面狀態

當您將液晶顯示監視器朝前，進行自我攝影時，其所顯示的正在拍攝的畫面可能很難讓人適應。

這是因為我們已習慣於照鏡子，所以觀看鏡面圖像時的感覺比較自然。該攝錄影機具備鏡面狀態功能，可以如鏡面圖像一樣地顯示畫面。

然而，即使您已經選擇了鏡面狀態，也將以普通方法錄製畫面。

在鏡面狀態下，只有下述指示才能被顯示在液晶顯示監視器和電子尋像器中：

- [●] : 拍攝狀態指示
- [||●] : 拍攝暫停狀態指示
- [] : 剩餘電池指示
- [!] : 一般報警 / 警告指示

(除這 4 個指示以外，電子尋像器中也會出現計時器指示和程序 AE 狀態指示。)

當您打算確認其它指示時，請使液晶顯示監視器回到上圖所示的位置 ① 或 ②。

尤其當出現 [!] 指示時，須使液晶顯示監視器回到位置 ① 或 ②，以便能夠確認實際的報警 / 警告指示。

- 如果您轉動液晶顯示監視器，使其面朝前時，電子尋像器也會自動打開。然而，在下列情況下，電子尋像器會關閉：
 - 從攝錄影機狀態轉換至放影機狀態。
 - 關閉液晶顯示監視器，使屏幕面朝外（如上圖 ① 所示）。
- 在鏡面狀態下進行拍攝時，將無法顯示和錄製日期、時間和 / 或標題指示。

ENGLISH

■ Mirror Mode

When recording yourself with the LCD Monitor facing forward, the picture shown on it the way it is being recorded may be difficult to get used to.

This is because we usually look at ourselves in the mirror, so we see a mirror-image and this feels more natural. This Movie Camera features the Mirror Mode which displays the picture as a mirror-image.

However, even if you have selected in the mirror Mode, the picture is recorded in the normal way.

In the Mirror Mode, only the following indications can be displayed on the LCD Monitor and in the Finder:

- [●] : Recording Mode Indication
- [||●] : Recording Pause Mode Indication
- [] : Remaining Battery Indication
- [!] : General Warning/Alarm Indication

(In addition to these four indications, the Counter Indication and the Programme AE Mode Indications can also appear in the Finder.)

When you want to confirm other indications, return the LCD Monitor to position ① or ② shown in the illustration above. Especially when the [!] Indication is displayed, be sure to return the LCD Monitor to position ① or ② so that you can confirm the actual Warning/Alarm Indication.

- If you turn the LCD Monitor so that it faces forward, the Finder also automatically turns on. However, in the following cases, the Finder turns off:
 - Changing from the Camera to the VCR Mode.
 - Closing the LCD Monitor with the screen facing outward (as shown above ①).
- It is not possible to display and record the Date, Time and/or Title Indication in the Mirror Mode.

РУССКИЙ ЯЗЫК

■ Зеркальный режим

При записи собственного изображения с ЖКИ видеомонитором, обращенным вперед, возможно будет трудно привыкнуть к изображению, показываемому на нем, в том виде, как оно было записано.

Это происходит потому, что мы обычно смотрим на себя в зеркало, поэтому мы видим зеркальное изображение, и это кажется более естественным.

Эта видеокамера снабжена зеркальным режимом, который отображает изображение как зеркальное изображение.

Однако даже если Вы выбрали зеркальный режим, изображение записывается обычным способом.

В зеркальном режиме возможно высвечивание на ЖКИ видеомониторе или в искателе только следующих индикаций:

- : индикация режима записи
- II : индикация режима паузы записи
- ▒ : индикация оставшейся энергии батареи
- ! : общая индикация предостережения/предосторожности

(В дополнение к этим четырем индикациям в искателе могут появляться индикация счетчика и индикации режима программы автоматической экспозиции.)

Если Вы желаете подтвердить другие индикации, возвратите ЖКИ видеомонитор в положение ① или ②, показанное на рисунке вверху.

Особенно когда высвечивается индикация [!], следует возвратить ЖКИ видеомонитор в положение ① или ② так, чтобы Вы могли подтвердить действительную индикацию предостережения/предосторожности.

- Если Вы повернете ЖКИ видеомонитор так, чтобы он был обращен вперед, искатель автоматически включится. Однако в следующих случаях искатель выключится:
 - Изменение с камеры на режим ВКМ.
 - Закрытие ЖКИ видеомонитора, когда экран обращен наружу (как показано вверху ①).
- Во время записи в зеркальном режиме высвечивание и запись индикации даты, времени и/или титров невозможны.

العربية

■ وضع المرآة

عند تسجيل نفسك بشاشة المراقبة LCD متجهة للأمام، فإن الصورة المبينة عليها بالطريقة التي يتم تسجيلها بها قد يصعب التعود عليها. يرجع هذا لأننا عادة ننظر إلى أنفسنا في المرآة، لذلك فإننا نرى صورة مرآة وهذا يضيف شعوراً أكثر طبيعية. تتميز كاميرا الفيديو السينمائية هذه بوضع المرآة الذي يعرض الصورة كصورة مرآة. مع ذلك، حتى إذا قمت باختيار وضع المرآة، فإن الصورة يتم تسجيلها بطريقة عادية.

في وضع المرآة، يمكن فقط عرض البيانات التالية على شاشة المراقبة LCD وفي المعين:

- : بيان وضع التسجيل
 - II : بيان وضع الإيقاف المؤقت للتسجيل
 - ▒ : بيان قدرة البطارية المتبقية
 - ! : بيان التحذير / التنبيه العام
- (بالإضافة إلى هذه البيانات الأربعة، يمكن أن يظهر بيان العداد وبيان التعريض الأتوماتيكي AE المبرمج في المعين.)

عندما تريد التأكد من بيانات أخرى، أعد شاشة المراقبة LCD إلى الموضع ① أو ② المبين في الرسم التوضيحي للأعلى. بصفة خاصة عندما يكون البيان [!] معروضاً، تأكد من أن إعادة شاشة المراقبة LCD إلى الموضع ① أو ② بحيث يمكنك تأكيد بيان التحذير/التنبيه الفعلي.

● إذا قمت بإدارة شاشة المراقبة LCD بحيث تتجه إلى الأمام، يتم إدارة المعين أوتوماتيكياً أيضاً إلى وضع التشغيل. مع ذلك، في الحالات التالية، تتم إدارة المعين إلى وضع الغفل.

- تغيير وضع الكاميرا إلى وضع مسجل الفيديو كاسيت.
- غلق شاشة المراقبة LCD بالشاشة متجهة للخارج (كالمبين للأعلى ①).
- لا يمكن عرض وتسجيل بيان التاريخ، الوقت و/أو العنوان أثناء التسجيل في وضع المرآة.

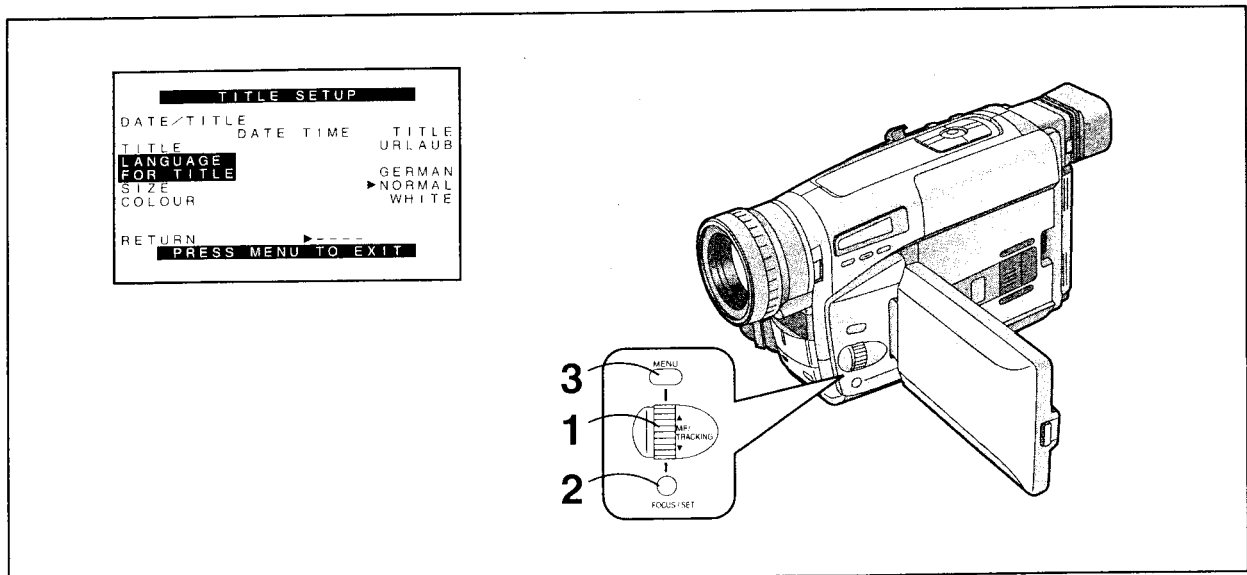

中文

將編排好的題名插入畫面中進行拍攝時

您可將 10 個預編排的題名之一插入拍攝的特別事件中，如婚禮或生日慶祝會等。這些題名可以使用 8 種語言。

選擇需要的語言

在顯示出 [TITLE SETUP](題名設定) 子菜單後... (→ 30)

- 1 轉動 [▲▼] 環，選擇 [LANGUAGE FOR TITLE](題名語言)。
- 2 按 [SET](設定) 鈕，選擇需要的語言。
 - 語言將依下列順序進行改變：



- 3 按 [MENU](菜單) 鈕，退出菜單。

在您改變題名語言，日期 / 時間 / 題名指示 (→ 56) 或者改變題名 (→ 128)，題名尺寸 (→ 130) 或其顏色 (→ 128) 後，退出 [TITLE SETUP] 子菜單時日期 / 時間 / 題名指示仍將顯示。

ENGLISH

Recording with Pre-programmed Titles Inserted in the Picture

You can insert one of 10 pre-programmed titles in recordings of special occasions such as weddings and birthday parties. These titles are available in 8 languages.

Selecting the Desired Language

After displaying the [TITLE SETUP] Sub Menu... (→ 30)

- 1 Turn the [▲▼] Dial to select [LANGUAGE FOR TITLE].
- 2 Press the [SET] Button to select the desired language.
 - The languages change in the following order:

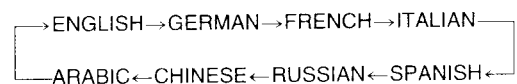

- 3 Press the [MENU] Button to exit the menu.

The Date/Time/Title Indication remains displayed when you exit the [TITLE SETUP] Sub-Menu after having change the language of the title, the type of Date/Time/Title Indication (→ 56), the title itself (→ 128), the size of the title (→ 130) or the colour of the title (→ 128).

РУССКИЙ ЯЗЫК

Запись с предварительно запрограммированными титрами, вставленными в изображение

Вы можете вставить одни из 10 предварительно запрограммированных титров в записи специальных событий, таких, как свадьбы и дни рождения. Эти титры имеются в наличии на 8 языках.

Выбор желаемого языка

После высвечивания подменю [TITLE SETUP]... (→ 31)

1 Поверните регулятор [▲ ▼] для выбора пункта [LANGUAGE FOR TITLE].

2 Нажмите кнопку [SET] для выбора желаемого языка.

• Языки изменяются в следующем порядке:

→ ENGLISH → GERMAN → FRENCH → ITALIAN
(Английский) (Немецкий) (Французский) (Итальянский)
← ARABIC ← CHINESE ← RUSSIAN ← SPANISH ←
(Арабский) (Китайский) (Русский) (Испанский)

3 Нажмите кнопку [MENU] для выхода из меню.

Индикация даты/времени/титров остается высвеченной, когда Вы выйдете из подменю [TITLE SETUP] после изменения языка титров, типа индикации даты/времени/титров (→ 57), самих титров (→ 129), размера титров (→ 131) или цвета титров (→ 129).

العربية

التسجيل بالعناوين المبرمجة مسبقاً مدخلة في الصورة

التسجيل بالعناوين المبرمجة مسبقاً مدخلة في الصورة يمكنك أن تقوم بإدخال واحد من بين 10 عناوين مبرمجة مسبقاً في تسجيلات المناسبات الخاصة مثل حفلات الزفاف وحفلات أعياد الميلاد. تتوفر هذه العناوين في 8 لغات.

إختيار اللغة المرغوبة

بعد عرض القائمة الفرعية [TITLE SETUP]... (→ 31)

1 أدر القرص [▲ ▼] لاختيار [LANGUAGE FOR TITLE].

2 اضغط الزر [SET] لاختيار اللغة المرغوبة.

• تتغير اللغات في الترتيب التالي:

ITALIAN ← FRENCH ← GERMAN ← ENGLISH ←
(الإيطالية) (الفرنسية) (الألمانية) (الإنجليزية)
→ SPANISH → RUSSIAN → CHINESE → ARABIC →
(الاسبانية) (الروسية) (الصينية) (العربية)

3 اضغط الزر [MENU] للخروج من القائمة.

يظل بيان التاريخ/الوقت/العنوان معروضاً عندما تخرج من القائمة الفرعية [TITLE SETUP] بعد أن تكون قد قمت بتغيير لغة العنوان. نوع بيان التاريخ/الوقت/العنوان (→ 57). العنوان نفسه (→ 129). حجم العنوان (→ 131) أو لون العنوان (→ 129).

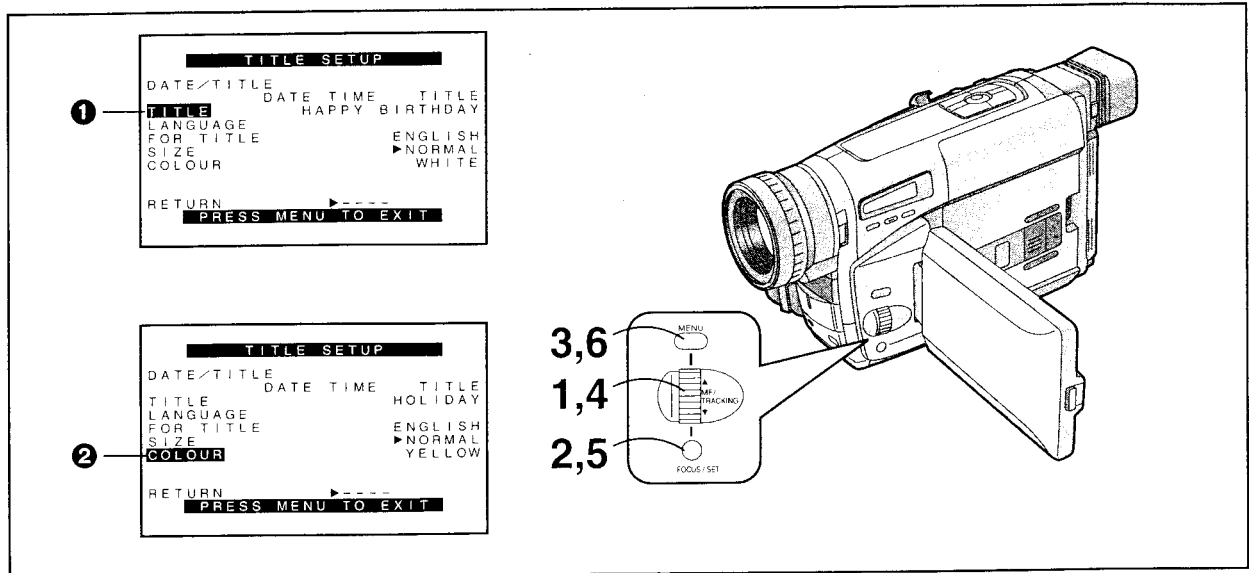

中文

選擇希望的預設標題

在顯示出 [TITLE SETUP](題名設定) 子菜單後 ... (→ 30)

- 1 轉動 [▲▼] 環，選擇 [TITLE](題名) ①。
- 2 按 [SET](設定) 鈕，選擇需要的題名。
 - 題名將依下列順序進行改變。
(在其它可使用的語言中，題名也是以同樣的順序排列。)
 - [假日] → [生日快樂!] → [婚禮] → [快樂家庭] → [聚會] → [結束] → [祝福] → [聖誕節] → [紀念日] → [新年快樂!] → [假日] →
- 3 按 [MENU](菜單) 鈕，退出菜單。

選擇希望的預設標題的顏色

您可從 8 種題名顏色中選擇任一種。

在顯示出 [TITLE SETUP](題名設定) 子菜單後 ... (→ 30)

- 4 轉動 [▲▼] 環，選擇 [COLOUR](色彩) ②。
- 5 按 [SET](設定) 鈕，選擇需要的色彩。
 - 題名色彩將依下列順序進行改變：

```

      → WHITE → YELLOW → MAGENTA → RED
        (白色) (黃色) (深紅色) (紅色)
      ← BLACK ← BLUE ← GREEN ← CYAN ←
        (黑色) (藍色) (綠色) (藍綠色)
      
```
- 6 按 [MENU](菜單) 鈕，退出菜單。

ENGLISH

Selecting the Desired Pre-programmed Title After displaying the [TITLE SETUP] Sub-Menu... (→ 30)

- 1 Turn the [▲▼] Dial to select [TITLE] ①.
- 2 Press the [SET] Button to select the desired title.
 - The titles change in the order shown below. (In the other available languages, they are arranged in the same order.)
 - [HOLIDAY] → [HAPPY BIRTHDAY] → [WEDDING] → [FAMILY] → [PARTY] → [THE END] → [CONGRATULATIONS] → [MERRY CHRISTMAS] → [HAPPY MEMORIES] → [HAPPY NEW YEAR] → [HOLIDAY] →
- 3 Press the [MENU] Button to exit the menu.

Selecting the Desired Colour of the Pre-programmed Title

You can select the colour of the title from among 8 colours.

After displaying the [TITLE SETUP] Sub-Menu... (→ 30)

- 4 Turn the [▲▼] Dial to select [COLOUR] ②.
- 5 Press the [SET] Button to select the desired colour.
 - The colours for the title change in the following order:

```

      → WHITE → YELLOW → MAGENTA → RED
        ← BLACK ← BLUE ← GREEN ← CYAN ←
      
```
- 6 Press the [MENU] Button to exit the menu.

РУССКИЙ ЯЗЫК

Выбор желаемых предварительно запрограммированных титров

После высвечивания подменю [TITLE SETUP]... (→ 31)

1 Поверните регулятор [▲▼] для выбора пункта [TITLE] ①.

2 Нажмите кнопку [SET] для выбора желаемого титра.

- Титры изменяются в порядке, показанном ниже. (В любом имеющемся языке они расставлены в том же порядке.)

[КАНИКУЛЫ] → [С ДНЁМ РОЖДЕНИЯ] →
[СВАДЬБА] → [СЕМЬЯ] → [ВЕЧЕРИНКА] →
[КОНЕЦ] → [ПОЗДРАВЛЕНИЯ] →
[С РОЖДЕСТВОМ] → [ПАМЯТНЫЕ СОБЫТИЯ] →
[С НОВЫМ ГОДОМ] → [КАНИКУЛЫ] →

3 Нажмите кнопку [MENU] для выхода из меню.

Выбор желаемого цвета предварительно запрограммированных титров

Вы можете выбрать цвет титров из 8 цветов.

После высвечивания подменю [TITLE SETUP]... (→ 31)

4 Поверните регулятор [▲▼] для выбора пункта [COLOUR] ②.

5 Нажмите кнопку [SET] для выбора желаемого цвета.

- Цвет титров изменяются в следующем порядке:

→ WHITE → YELLOW → MAGENTA → RED →
(БЕЛЫЙ) (ЖЕЛТЫЙ) (ПУРПУРНЫЙ) (КРАСНЫЙ)
BLACK ← BLUE ← GREEN ← CYAN ←
(ЧЕРНЫЙ) (СИНИЙ) (ЗЕЛЕНый) (СИНЕ-ЗЕЛЕНый)

6 Нажмите кнопку [MENU] для выхода из меню.

العربية

إختيار العنوان المرغوب المبرمج مسبقاً

بعد عرض القائمة الفرعية [TITLE SETUP]... (→ 31)

1 أدر القرص [▲▼] لاختيار [TITLE] ①.

2 اضغط الزر [SET] لاختيار العنوان المرغوب.

- تتغير العناوين في الترتيب المبين. (في اللغات المتوفرة الأخرى، يتم ترتيبهم في نفس الترتيب.)

[العطلة] ← [عيد ميلاد سعيد] ← [حفلة الزفاف] ← [العائلة] ←
[عيد مبارك] ← [النهاية] ← [مبارك] ← [النجاح] ←
[تكريات سعيدة] ← [كل عام وأنتم بخير] ← [العطلة] ←

3 اضغط الزر [MENU] للخروج من القائمة.

إختيار اللون المرغوب للعنوان المبرمج مسبقاً

يمكنك إختيار لون العنوان من بين 8 ألوان.

بعد عرض القائمة الفرعية [TITLE SETUP]... (→ 31)

4 أدر القرص [▲▼] لاختيار [COLOUR] ②.

5 اضغط الزر [SET] لاختيار اللون المرغوب.

- يتغير لون العنوان في الترتيب التالي.

[RED] ← [MAGENTA] ← [YELLOW] ← [WHITE] ←
(أحمر) (فوشين) (أصفر) (أبيض)
[CYAN] → [GREEN] → [BLUE] → [BLACK] →
(أزرق داكن) (أخضر) (أزرق) (أسود)

6 اضغط الزر [MENU] للخروج من القائمة.

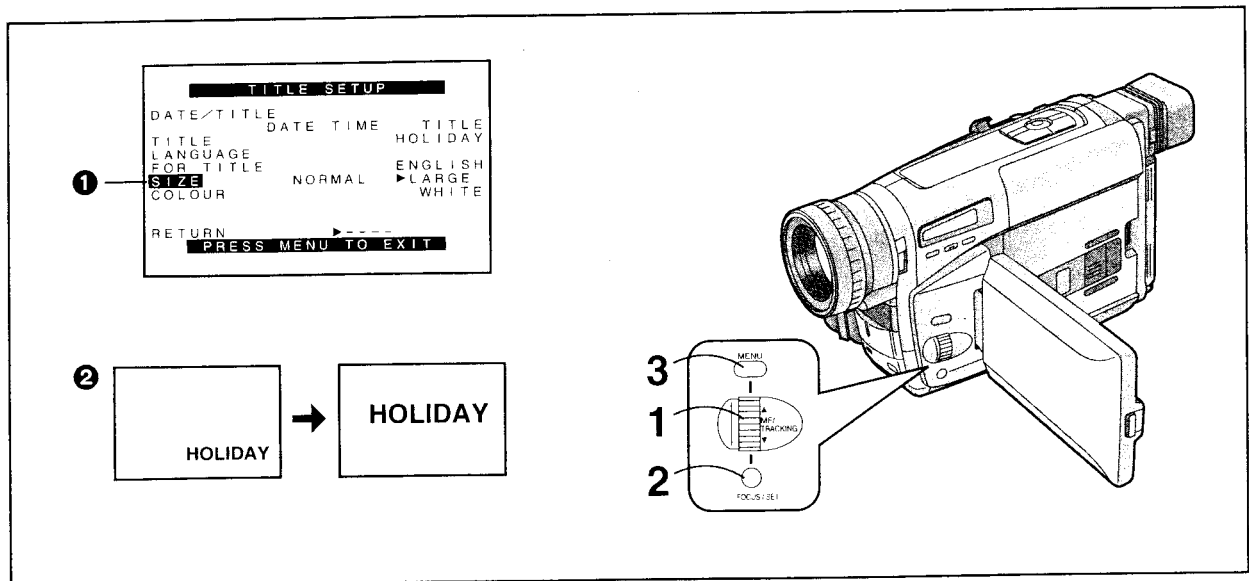

中文

選擇希望的預設標題的尺寸

您可從 2 種題名指示中選擇任一種尺寸。

在顯示出 [TITLE SETUP](題名設定) 子菜單後... (→ 30)

- 1 轉動 [▲▼] 環，選擇 [SIZE](尺寸) ①。
- 2 按 [SET](設定) 鈕，選擇需要的尺寸 ([NORMAL] 或 [LARGE])。
 - 當您將題名尺寸從 [NORMAL](普通) 改為 [LARGE](大) 時，題名指示將如上 ② 所示，進行改變。
- 3 按 [MENU](菜單) 鈕，退出菜單。

- 在顯示大尺寸的標題時，即使下列各狀態已經啟動，其對應的指示也將不顯示：
超級畫面穩定狀態指示、數位變焦狀態指示、數位效果狀態指示、手動白色平衡狀態指示、手動聚焦狀態指示、數位影像的色彩指示、0 Lux 夜景狀態指示。
- 如果您在 [TITLE SETUP](題名設定) 子菜單上的 [SIZE](題名尺寸) 中選擇了 [LARGE](大)，在您開始和停止拍攝時總是短暫顯示的大字 [RECORD](拍攝) 和 [PAUSE](暫停) 指示將不顯示。

在畫面中插入預設標題進行拍攝

在拍攝中，按 [DATE/TITLE](日期 / 題名) 鈕，使題名出現。

刪除題名時

按 [DATE/TITLE](日期 / 題名) 鈕，使題名消失。

ENGLISH

Selecting the Size of the Pre-programmed Title

You can choose either of 2 sizes for the title.

After displaying the [TITLE SETUP] Sub-Menu... (→ 30)

- 1 Turn the [▲▼] Dial to select [SIZE] ①.
- 2 Press the [SET] Button to select the desired size ([NORMAL] or [LARGE]).
 - When you change the title size from [NORMAL] to [LARGE], the Title Indication changes as shown above ②.
- 3 Press the [MENU] Button to exit the menu.

- When a large-size title is displayed, the following indications do not appear even if the corresponding modes are activated:
Super Image Stabilizer Mode Indication, Digital Zoom Mode Indication, Digital Effects Mode Indications, Manual White Balance Mode Indication, Manual Focus Mode Indication, Colour Indication for Digital Image, 0 Lux Night View Mode Indication.
- If you set [SIZE] on the [TITLE SETUP] Sub-Menu to [LARGE], the large [RECORD] and [PAUSE] Indications, which usually appear briefly when you start or stop recording, do not appear.

Recording with Pre-programmed Title Inserted in the Picture

During recording, press the [DATE/TITLE] Button to make the title appear.

Deleting the Title

Press the [DATE/TITLE] Button to make the title disappear.

РУССКИЙ ЯЗЫК

Выбор размера предварительно запрограммированных титров

Вы можете выбрать один из двух размеров индикации титров.

После высвечивания подменю [TITLE SETUP]... (→ 31)

- 1 Поверните регулятор [▲▼] для выбора пункта [SIZE] ①.
- 2 Нажмите кнопку [SET] для выбора желаемого размера ([NORMAL] или [LARGE]).
 - Если Вы изменяете размер титров с размера [NORMAL] на размер [LARGE], индикация титров изменяется, как показано выше ②.
- 3 Нажмите кнопку [MENU] дважды для выхода из меню.

- Когда высвечиваются титры большого размера следующие индикации не появляются, даже если активизирован соответствующий режим: индикация режима суперстабилизатора изображения, индикация режима цифровой трансфокации, индикации режима цифровых эффектов, индикация режима ручного баланса белого, индикация режима ручной фокусировки, индикация цвета для цифрового изображения, индикация режима ночного обзора 0 люкс.
- Если Вы установите режим [LARGE] для позиции [SIZE] в подменю [TITLE SETUP], индикации [RECORD] и [PAUSE], которые обычно кратковременно появляются, когда Вы инициируете и останавливаете запись, не появляются.

Запись с предварительно запрограммированными титрами, вставленными в изображение

Во время записи нажмите кнопку [DATE/TITLE] для появления индикации титров.

Удаление титра

Нажмите кнопку [DATE/TITLE] для гашения индикации титров.

العربية

إختيار الحجم للعنوان المبرمج مسبقاً

يمكنك أن تختار أي من الحجمين لبيان العنوان.

بعد عرض القائمة الفرعية [TITLE SETUP]... (→ 31)

- 1 أدر القرص [▲▼] لاختيار [SIZE] ①.
- 2 اضغط الزر [SET] لاختيار الحجم المرغوب ([NORMAL] أو [LARGE]).
 - عندما تقوم بتغيير حجم العنوان من [NORMAL] إلى [LARGE]. يتغير بيان العنوان كالمبين للأعلى ②.
- 3 اضغط الزر [MENU] مرتين للخروج من القائمة.

• عند عرض بيان كبير الحجم، لا تظهر البيانات التالية حتى إذا تم تنشيط الأوضاع المقابلة

- بيان وضع موازن الصورة الفائق، بيان وضع الزوم الرقمي، بيانات وضع التأثير الرقمي، بيان وضع الضبط اليدوي لتوازن البياض، بيان وضع الضبط اليدوي للتركيز اليدوي، بيان الألوان من أجل الصورة الرقمية، بيان وضع المنظر الليلي 0 لكس.
- إذا قمت بتهيئة [SIZE] على القائمة الفرعية [TITLE SETUP] إلى [LARGE]. لا تظهر البيانات الكبيرة [RECORD] و [PAUSE]، التي تظهر عادة لوهلة عندما تبدأ أو توقف التسجيل.

التسجيل بالعنوان المبرمج مسبقاً مُدخل في الصورة

أثناء التسجيل، اضغط الزر [DATE/TITLE] لجعل العنوان يظهر.

حذف العنوان

إضغط الزر [DATE/TITLE] لجعل العنوان يختفي.

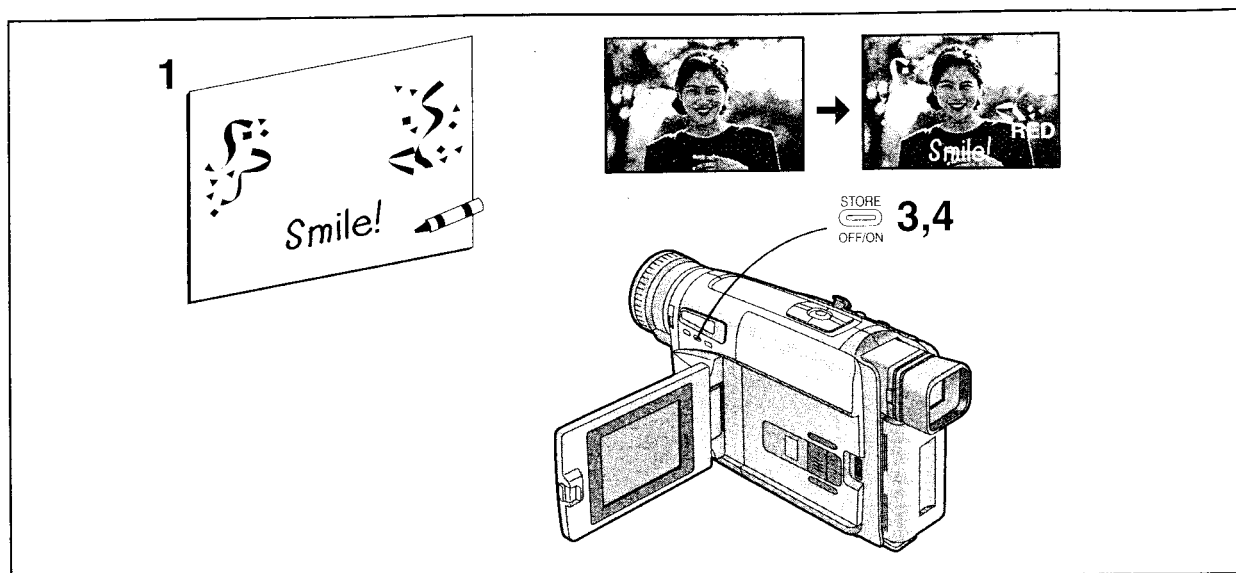

中文

創作自己的題名並將其插入拍攝中 (數位重疊功能)

該功能可讓您將手書題名、標誌牌和印刷題名的圖像(或對比強烈的某些類似目標物),儲存在攝錄影機的數位圖像記憶中。然後,您可將該圖像的黑色部分改為需要的色彩,將其重疊在拍攝中。

將您獨自的標題存入數位影像記憶中

- 1** 準備好對比強烈的題名(例如用粗黑色標誌筆在書寫的文字等)。
- 2** 使攝錄影機處於錄影暫停狀態,將其對準題名。
 - 如果全自動狀態不能提供鮮明的圖像,請用手動調節進行變焦。(→ 110)
 - 當您打算捕捉小標題時,請使用微距放大功能。(→ 66)
 - 瞄準攝錄影機時,使標題位於屏幕中心,以免標題的邊緣被剪掉。
- 3** 按住 [STORE](儲存) 鈕 2 秒鐘以上。
 - 題名即被儲存在數位圖像記憶中,並持續顯示。
- 4** 輕按 [OFF/ON](關/開) 鈕,使標題消失。
 - 重複輕按 [OFF/ON](關/開) 鈕,將使標題交替出現和消失。

在您存入新的標題,取出電池,斷開交流轉接器,或電池電量不足時,存儲在數位影像記憶中的標題可能會自動取消。

ENGLISH

Creating Your Own Titles and Inserting Them During Recording (Digital Superimposer Function)

This function lets you store the image of a handwritten title, signboard, printed title, (or some similar object with strong contrast) in the Movie Camera's digital image memory. You can then change the dark parts of this image to a desired colour and superimpose it during recording.

Storing Your Own Title in the Digital Image Memory

- 1** Prepare a title that has strong contrast (e.g. write with a thick black marker).
- 2** With the Movie Camera in the Recording Pause Mode, aim it at the title.
 - If the Full Auto Mode does not provide a sharp picture, adjust the focus manually. (→ 110)
 - When you want to capture a small title, use the Macro Close-up Function. (→ 66)
 - Aim the Movie Camera so that the title is in the centre of the screen to ensure that the title does not get clipped at the edges.
- 3** Press the [STORE] Button for more than 2 seconds.
 - The title is now stored in the digital image memory and it remains displayed.
- 4** Press the [OFF/ON] Button briefly to make the title disappear.
 - Pressing the [OFF/ON] Button briefly repeatedly makes the title appear and disappear.

The title stored in the digital image memory may be automatically cancelled when you store a new title, remove the Battery, disconnect the AC Adaptor, or when the Battery becomes discharged.

РУССКИЙ ЯЗЫК

Создание Ваших собственных титров и вставка их во время записи (функция цифрового наложения)

Эта функция позволяет Вам сохранять в памяти цифровых изображений видеокамеры изображение титров, написанных вручную, вывесок, напечатанных титров (или некоторых подобных объектов с сильным контрастом). Вы можете впоследствии изменять темные части этого изображения в желаемом цвете и накладывать это изображение во время записи.

Сохранение Ваших собственных титров в памяти цифрового изображения

- 1** Подготовьте титры, которые имеют сильный контраст (например, напишите толстым черным маркером).
- 2** С видеокамерой, находящейся в режиме паузы записи; направьте её на титры.
 - Если полностью автоматический режим не обеспечивает четкого изображения, подрегулируйте фокус вручную. (→ 111)
 - Когда Вы хотите захватить маленькие титры, используйте функцию крупного плана. (→ 67)
 - Направьте видеокамеру так, чтобы титры находились в центре экрана для обеспечения того, чтобы они не были обрезаны по краям.
- 3** Нажмите кнопку [STORE] в течение более 2 секунд.
 - Сейчас титры сохраняются в памяти цифровых изображений, и они остаются высвеченными.
- 4** Кратковременно нажмите кнопку [OFF/ON] для исчезновения титров.
 - При повторном кратковременном нажатии кнопки [OFF/ON] титры появляются и исчезают.

Титр, сохраненный в память цифровых изображений может отмениться когда Вы сохраняете новый титр, удаляете батарею и отсоединяете адаптер переменного тока, или когда батарея разрядилась.

العربية

تكوين العناوين الخاصة بك وإدخالها أثناء التسجيل (وظيفة طبع صورة رقمية)

تمتلك هذه الوظيفة من تخزين صورة عنوان مكتوب باليد، لافتة، عنوان مطبوع، (أو شيء مما مائل بنياين قوي) في الذاكرة الرقمية لكاميرا الفيديو السينمائية. يمكنك حينئذ تغيير الاجزاء. الذاكرة لهذه الصورة إلى اللون المرغوب وإضافتها أثناء التسجيل.

تخزين العنوان في ذاكرة الصورة الرقمية

1 قم بإعداد عنوان ذو تباين قوي (على سبيل المثال. أكتب بقلم أسود نخين).

2 مع وجود كاميرا الفيديو السينمائية في وضع الإيقاف المؤقت للتسجيل قم بتوجيهها ناحية العنوان.

• إذا لم يوفر الوضع الأوتوماتيكي الكامل صورة واضحة، إضبط التركيز اليدوي يدوياً. (→ 111)

• عندما تريد أن تلتقط صورة لعنوان صغير، استخدم وظيفة التقريب بالماكرو. (→ 67)

• وجه كاميرا الفيديو السينمائية بحيث يصبح العنوان في وسط الشاشة لضمان عدم تثبيت العنوان عند الحواف.

3 اضغط الزر [STORE] لأكثر من 2 ثانية.

• يتم الآن تخزين العنوان في ذاكرة الصورة الرقمية ويظل معروضاً.

4 اضغط الزر [OFF/ON] لفترة وجيزة لجعل العنوان يختفي.

• ضغط الزر [OFF/ON] لفترة وجيزة بصورة متكررة يجعل العنوان يظهر ويختفي.

قد يتم إلغاء العنوان المخزن في ذاكرة الصورة الرقمية أوتوماتيكياً عندما تقوم بتخزين عنوان جديد، نزع البطارية، تفصل محول التيار الكهربائي المتردد، أو عندما تصبح البطارية فارغة الشحنة.

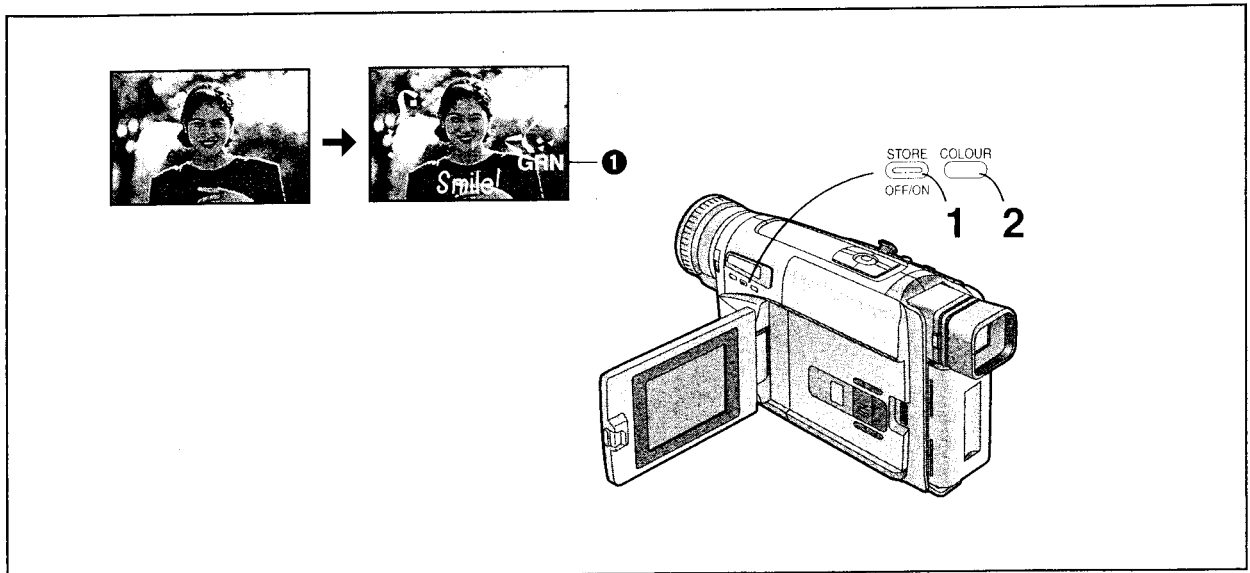

中文

為您獨自的標題選擇希望的顏色

- 1 輕按 [OFF/ON](關/開) 鈕，使標題出現。
- 2 重復按 [COLOUR](色彩) 鈕，直至顯示出需要的色彩

①。

- 題名用色彩將依下列順序進行改變：

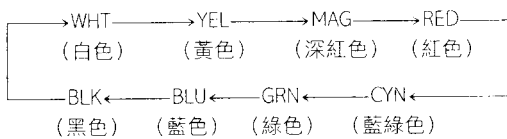

ENGLISH

Selecting the Desired Colour of Your Own Title

- 1 Press the [OFF/ON] Button briefly to make the title appear.

- 2 Press the [COLOUR] Button repeatedly until the desired colour ① is displayed.

- The colours of the title change in the following order:

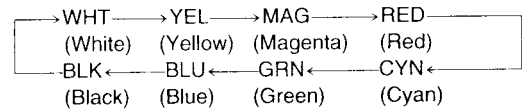

РУССКИЙ ЯЗЫК

Выбор желаемого цвета Ваших собственных титров

- 1 Кратковременно нажмите кнопку [OFF/ON] для появления титров.
- 2 Нажимайте повторно кнопку [COLOUR] до тех пор, пока не высветится желаемый цвет ❶.
 - Цвета титров изменяются в следующем порядке:



العربية

إختيار اللون المرغوب للعنوان

- 1 إضغط الزر [OFF/ON] لفترة وجيزة لجعل العنوان يظهر.
- 2 إضغط الزر [COLOUR] بصورة متكررة حتى يتم عرض اللون المرغوب ❶.
 - تتغير ألوان العنوان في الترتيب التالي:



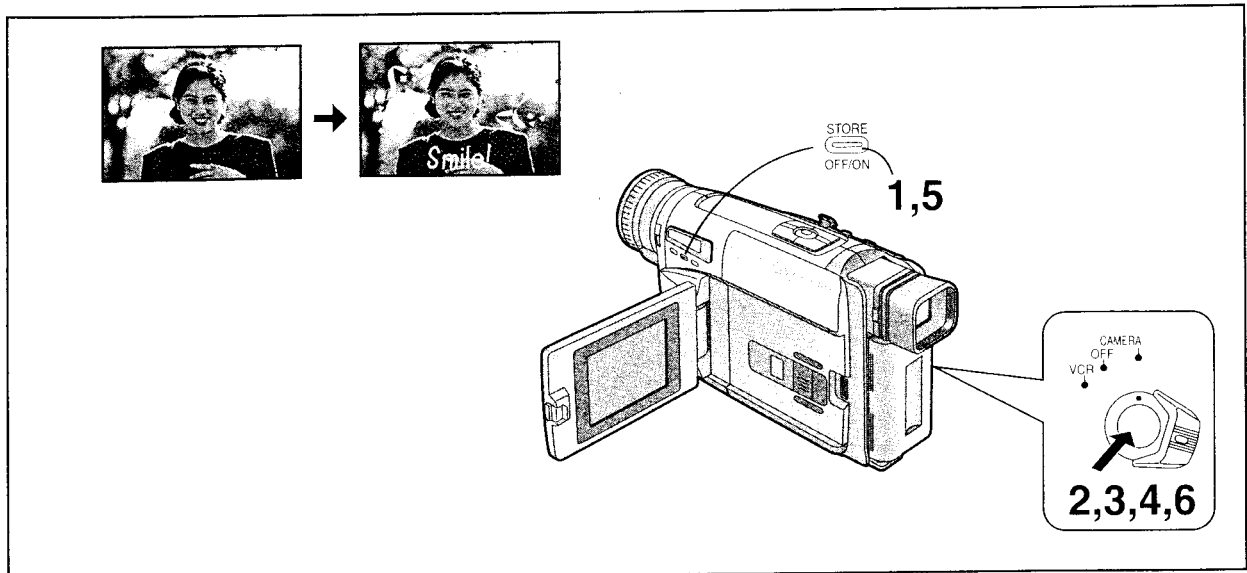

中文

在拍攝的開始部分插入您獨自的標題

- 1** 輕按 [OFF/ON](關 / 開) 鈕，使標題出現。
 - 確認所示的色彩與想要的場景相配。如有必要，可以改變色彩 (→ 134)。
- 2** 按錄影開始 / 停止鈕，開始拍攝。
 - 若想在場景的持續拍攝中使題名消失，請按 [OFF/ON] 鈕。
- 3** 按錄影開始 / 停止鈕，停止拍攝。

在拍攝過程中插入您獨自的標題

- 4** 按錄影開始 / 停止鈕，開始拍攝。
- 5** 在您打算插入題名之處，按 [OFF/ON] 鈕，使題名出現。
 - 若想在場景的持續拍攝中使題名消失，請按 [OFF/ON] 鈕。
- 6** 按錄影開始 / 停止鈕，停止拍攝。

- 如果在顯示您保存在數位影像存儲器中的題名的同時使用數位淡化 1、數位淡化 2 或數位淡化 3 功能，您可以使題名與畫面同時淡化。
- 將題名存儲在數位圖像記憶中時，不能使用底片狀態。
- 關閉攝錄影機然後再打開時，與畫面一起顯示過的題名將不再出現。若使其重新出現，請按 [OFF/ON] 鈕。

ENGLISH

Inserting Your Own Title at the Beginning of a Recording

- 1** Press the [OFF/ON] Button briefly to make the title appear.
 - Confirm that the colour indicated is suitable for the intended scene. If necessary, change the colour (→ 134).
- 2** Press the Recording Start/Stop Button to start recording.
 - To make the title disappear while recording of the scene continues, press the [OFF/ON] Button briefly.
- 3** Press the Recording Start/Stop Button to stop recording.

Inserting Your Own Title During Recording

- 4** Press the Recording Start/Stop Button to start recording.
- 5** At the point where you want to insert the title, press the [OFF/ON] Button briefly to make the title appear.
 - To make the title disappear while recording of the scene continues, press the [OFF/ON] Button briefly.
- 6** Press the Recording Start/Stop Button to stop recording.

- By displaying the title which you stored in the digital image memory and using the Digital Fade 1, Digital Fade 2 or Digital Fade 3 Function, you can fade the title together with the picture.
- It is not possible to apply the Negative Effect when storing a title in the digital image memory.
- After turning the Movie Camera off and then on again, the title that had been displayed in the picture is no longer displayed. To make it appear again, press the [OFF/ON] Button briefly.

РУССКИЙ ЯЗЫК

Вставление Ваших собственных титров с начала записи

- 1** Кратковременно нажмите кнопку [OFF/ON] для появления титров.
 - Убедитесь в том, что цвет титров подходит для выбранной сцены. Если необходимо, измените цвет (→ 135).
- 2** Нажмите кнопку Старт/Стоп записи для инициализации записи.
 - Для гашения титров во время продолжения записи сцены кратковременно нажмите кнопку [OFF/ON].
- 3** Нажмите кнопку Старт/Стоп записи для остановки записи.

Вставление Ваших собственных титров во время записи

- 4** Нажмите кнопку Старт/Стоп записи для инициализации записи.
- 5** В точке, в которой Вы хотите вставить титры, кратковременно нажмите кнопку [OFF/ON] для появления титров.
 - Для гашения титров во время продолжения записи сцены кратковременно нажмите кнопку [OFF/ON].
- 6** Нажмите кнопку Старт/Стоп записи для остановки записи.
 - При высвечивании титров, которые хранятся в памяти цифровых изображений, и использовании функции цифрового введения/выведения изображения и звука 1, цифрового введения/выведения изображения и звука 2 или цифрового введения/выведения изображения и звука 3, Вы можете плавно вводить/выводить титры вместе с изображением.
 - При сохранении титров в памяти цифровых изображений невозможно использование эффекта негатива.
 - После выключения видеоканалы и её повторного включения титры, высвечиваемые на изображении, больше не высвечиваются. Для их повторного появления кратковременно нажмите кнопку [OFF/ON].

العربية

إدخال العنوان عند بداية التسجيل

- 1** اضغط الزر [OFF/ON] لفترة وجيزة لجعل العنوان يظهر.
 - تأكد من أن اللون المميز يكون مناسباً من أجل المنظر المقصود. عند الضرورة، قم بتغيير اللون (135 →).
- 2** اضغط زر بدء/إيقاف التسجيل لبدء التسجيل.
 - لجعل العنوان يختفي أثناء استمرار تسجيل المنظر، اضغط الزر [OFF/ON] لفترة وجيزة.
- 3** اضغط زر بدء/إيقاف التسجيل لإيقاف التسجيل.

إدخال العنوان أثناء التسجيل

- 4** اضغط زر بدء/إيقاف التسجيل لبدء التسجيل.
 - عند النقطة التي تريد فيها إدخال العنوان، اضغط الزر [OFF/ON] لفترة وجيزة لجعل العنوان يظهر.
- 5** اضغط الزر [OFF/ON] لفترة وجيزة لجعل العنوان يظهر.
 - لكي تجعل العنوان يختفي أثناء استمرار تسجيل المنظر، اضغط الزر [OFF/ON] لفترة وجيزة.
- 6** اضغط زر بدء/إيقاف التسجيل لإيقاف التسجيل.

- عن طريق عرض العنوان الذي قمت بتخزينه في ذاكرة الصورة الرقمية واستخدام وظيفة الإظهار والإخفاء التدريجي الرقمي للصورة والصوت 1، الإظهار والإخفاء التدريجي الرقمي للصورة والصوت 2 أو الإظهار والإخفاء التدريجي الرقمي للصورة والصوت 3، يمكنك أن تقوم بإظهار أو إخفاء العنوان مع الصورة تدريجياً.
- حتى إذا استخدمت وضع التسجيل السلبي لتخزين عنوان في ذاكرة الصورة الرقمية، فإنه لا يظهر في وضع التسجيل السلبي عندما تقوم بإخفائه في تسجيل ما.
- بعد إدارة كاميرا الفيديو السينمائية إلى وضع القفل ثم إلى وضع التشغيل مرة أخرى، لا يتم عرض العنوان الذي كان معروضاً في الصورة، لجعله يظهر مرة أخرى، اضغط الزر [OFF/ON] لفترة وجيزة.

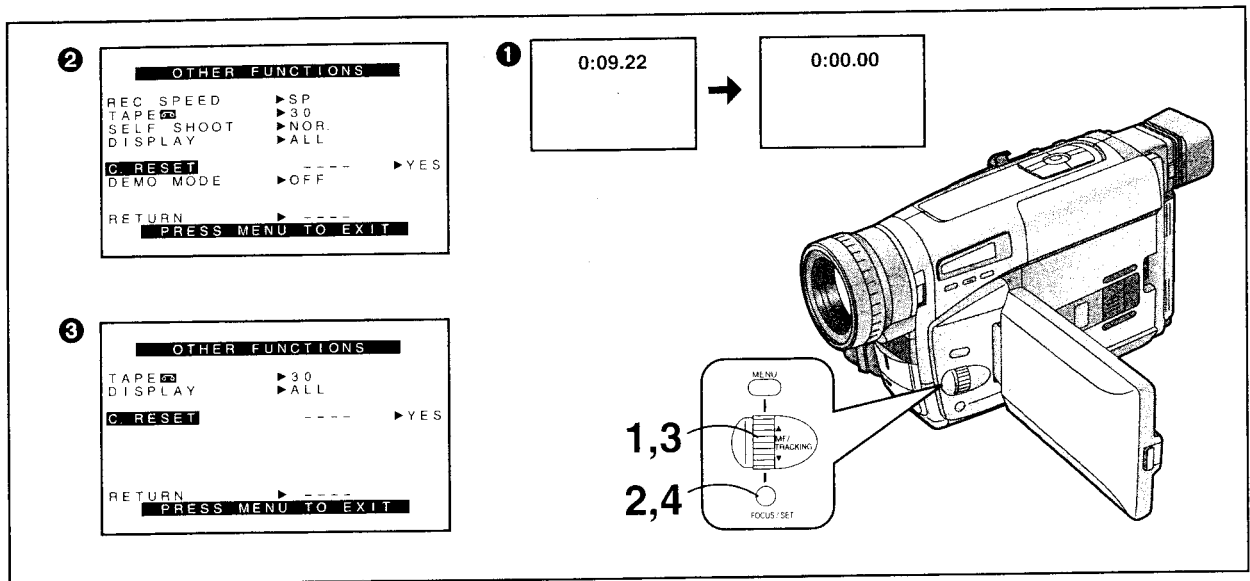

中文

使用磁帶計時指示時

磁帶計時器便於下列兩個目的：檢查用過的磁帶時間（下述）和使用記憶停止功能（→ 142）。

檢查用過的磁帶時間時

在拍攝和播放時，磁帶計數器將顯示已經過的磁帶時間。您可以隨時將指示復位（使計數器回到 [0:00.00] ①）。這樣，在開始拍攝或播放時將計數器復位後，您就可以檢查從復位點開始已經過的磁帶時間。

在顯示 [OTHER FUNCTIONS] (其它功能) 子菜單後 ... (→ 30)

- 1 轉動 [▲▼] 環，選擇 [DISPLAY] (顯示)。
- 2 按 [SET] (設定) 鈕，選擇 [ALL] (全部)。
- 3 轉動 [▲▼] 環，選擇 [C.RESET] (計數器復位)。
- 4 按 [SET] (設定) 鈕，選擇 [YES] (是)。

- 開始拍攝或放影時，將以小時、分鐘和秒鐘來表示用過的磁帶時間。在播放沒有錄影的部分時，該指示不會改變。
- 當您倒帶超過磁帶計時位置 [0:00.00] 時，磁帶計時指示的前面會出現負號 [-]。
- 當您取出錄影帶，取出電池或使用高速倒帶功能時，磁帶計數器指示將自動復位至 [0:00.00]。

- ②：攝錄影機狀態
③：放影機狀態

ENGLISH

Using the Tape Counter Indication

The Tape Counter Indication is convenient for the following 2 purposes: to check the Elapsed Tape Time (described below), and to use the Memory Stop Function (→ 142).

Checking the Elapsed Tape Time

The Tape Counter Indication shows the elapsed tape time both during recording or playback. You can freely reset this indication (return the counter to [0:00.00] ①). Therefore, by resetting the counter to zero when you start recording or playback, you can check the tape time that has elapsed from that point.

After displaying the [OTHER FUNCTIONS] Sub-Menu... (→ 30)

- 1 Turn the [▲▼] Dial to select [DISPLAY].
- 2 Press the [SET] Button to select [ALL].
- 3 Turn the [▲▼] Dial to select [C.RESET].
- 4 Press the [SET] Button to select [YES].

- When recording or playback starts, the elapsed tape time is indicated in hours, minutes and seconds. During playback of parts of the tape on which no recording has been made, this indication does not change.
- If you rewind the tape further than the tape counter position [0:00.00], the minus sign [-] appears in front of the Tape Counter Indication.
- The Tape Counter Indication is automatically reset to [0:00.00] when you take out the cassette, remove the Battery or use the High-Speed Rewinding Function.

- ②: Camera Mode
③: VCR Mode

РУССКИЙ ЯЗЫК

Использование индикации счетчика ленты

Индикация счетчика ленты удобна для следующих целей: для проверки времени, истекшего на ленте, и для использования функции остановки по памяти (→ 143).

Проверка времени, истекшего на ленте

Индикация счетчика ленты показывает время, истекшее на ленте, как во время воспроизведения, так и во время записи. Вы можете просто сбросить эту индикацию (возвратить счетчик на [0:00.00] ①). Следовательно, с помощью сброса счетчика на нуль, когда Вы начинаете запись или воспроизведение, Вы можете проверить время на ленте, которое истекло с данной позиции.

После высвечивания подменю [OTHER FUNCTIONS]... (→ 31)

- 1 Поверните регулятор [▲▼] для выбора пункта [DISPLAY].
- 2 Нажмите кнопку [SET] для выбора режима [ALL].
- 3 Поверните регулятор [▲▼] для выбора пункта [C.RESET].
- 4 Нажмите кнопку [SET] для выбора режима [YES].
 - Когда начинается запись или воспроизведение, время, истекшее на ленте, высвечивается в часах, минутах и секундах. Во время воспроизведения частей ленты, на которые запись не выполнялась, эта индикация не изменяется.
 - Если Вы перематаете ленту дальше, чем позиция счетчика ленты [0:00.00], перед индикацией счетчика ленты появляется знак минус [-].
 - Индикация счетчика ленты автоматически сбрасывается на [0:00.00], когда Вы вынимаете кассету, удаляете батарею или используете функцию скоростной перемотки назад.

- ②: режим камеры
③: режим ВКМ

العربية

إستخدام بيان عداد الشريط

بيان عداد الشريط ملائم من أجل الغرضين التاليين: من أجل مراجعة وقت الشريط المنقضي (موصوف للأسفل). ومن أجل وظيفة الإيقاف بالذاكرة (143 →).

مراجعة وقت الشريط المنقضي

يوضح بيان عداد الشريط وقت الشريط المنقضي أثناء كل من التسجيل وإعادة العرض. يمكنك بحرية إعادة تهيئة هذا البيان (تعيد العداد إلى الصفر ① [0:00.00]). لهذا، عن طريق إعادة تهيئة العداد إلى الصفر عندما تبدأ التسجيل أو إعادة العرض، يمكنك مراجعة وقت الشريط الذي إنقضى من تلك النقطة.

بعد عرض القائمة الفرعية [OTHER FUNCTIONS]... (→ 31)

1 أدر القرص [▲▼] لاختيار [DISPLAY].

2 إضغط الزر [SET] لاختيار [ALL].

3 أدر القرص [▲▼] لاختيار [C.RESET].

4 إضغط الزر [SET] لاختيار [YES].

- عندما يبدأ التسجيل أو إعادة العرض، يبين وقت الشريط المنقضي بالساعات، والدقائق، والثواني. أثناء إعادة عرض أجزاء الشريط التي تم عليها التسجيل، لا يتغير هذا البيان.
- إذا قمت بترجيع الشريط إلى أبعد من موضع عداد الشريط [0:00.00]. تظهر علامة ناقص [-] أمام بيان عداد الشريط.
- يتم إعادة تهيئة بيان عداد الشريط أوتوماتيكياً إلى الصفر [0:00.00] عندما تُخرج الكاسيت، تنزع البطارية أو تستخدم وظيفة الترجيع بسرعة عالية.

② وضع الكاميرا

③ وضع مسجل الفيديو كاسيت

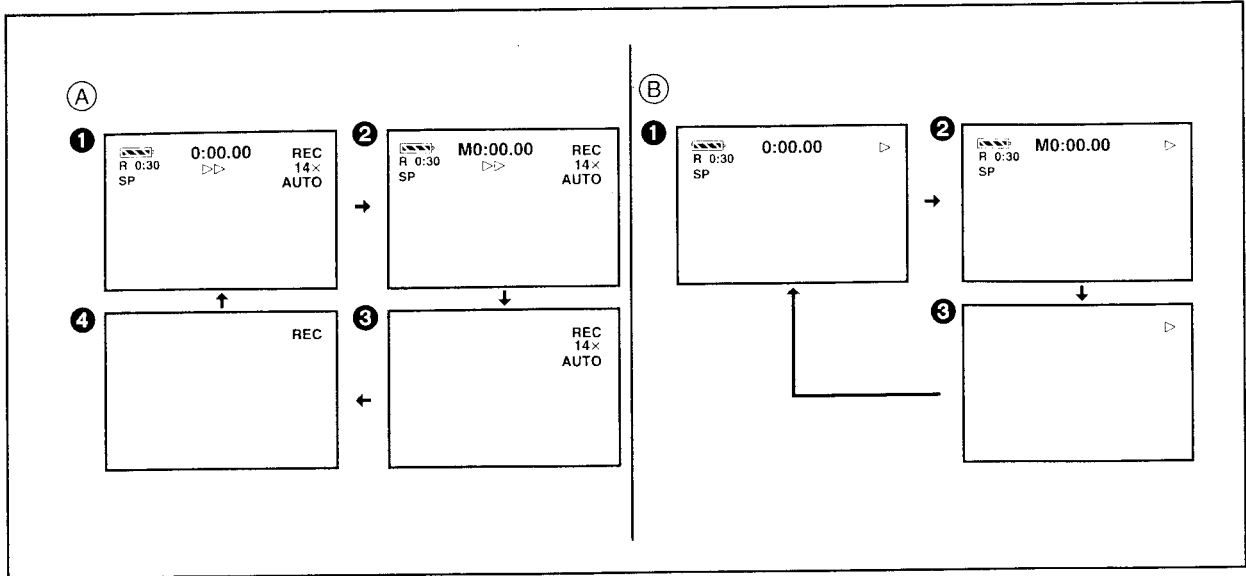

中文

■ 磁帶計時器指示的改變

通過改變 [VCR FUNCTIONS] 主菜單或 [CAMERA FUNCTIONS] 主菜單上 [OTHER FUNCTIONS] 子菜單中的 [DISPLAY] (顯示) 項的設置，可以依上圖 ①—④ 所示改變計數器顯示狀態。

攝錄影機狀態 (A)

- ① **ALL**：已過磁帶時間指示 (初始設定)
- ② **MEMORY**：記憶停止指示和已過磁帶時間指示 (→ 142)
- ③ **PARTIAL**：無計數器指示
僅會顯示幾個指示，以便能夠清晰地看見畫面的所有部分。然而，當您打開攝錄影機時，所有的指示起初會出現幾秒鐘，以告訴您所選擇的設定內容。
 - 這時，如果您將攝錄影機切換至放影機狀態，然後再切換回攝錄影機狀態，磁帶計數器指示將被自動選擇為 [ALL]。
- ④ **OFF**：無計時器指示
在此狀態下，僅會出現操作狀態指示和警告 / 報警指示。然而，當打開攝錄影機時，所有的指示會出現幾秒鐘，以告訴您選擇了什麼設定。

放影機狀態 (B)

- ① **ALL**：已過磁帶時間指示 (初始設定)
- ② **MEMORY**：記憶停止指示和已過磁帶時間指示 (→ 142)
- ③ **OFF**：無計時器指示
在此狀態下，僅會出現操作狀態指示和警告 / 報警指示。

ENGLISH

■ Changing the Tape Counter Indication

By changing the setting for [DISPLAY] on the [OTHER FUNCTIONS] Sub-Menu of the [VCR FUNCTIONS] or the [CAMERA FUNCTIONS] Main-Menu, the Counter Display Mode can be changed in the order shown in the above illustrations ①—④.

Camera Mode (A)

- ① **ALL**: Elapsed Tape Time Indication (initial setting)
- ② **MEMORY**: Memory Stop Indication and Elapsed Tape Time Indication (→ 142)
- ③ **PARTIAL**: No Counter Indication
Only a few indications are displayed so that all parts of the picture can be seen clearly. However, when you turn on the Movie Camera, all indications initially appear for a few seconds to inform you of the selected settings.
 - In this condition, if you switch the Movie Camera over to the VCR Mode and then back to the Camera Mode, [ALL] is automatically selected for the Tape Counter Indication.
- ④ **OFF**: No Counter Indication
In this mode, only the Operation Mode Indications and Warning/Alarm Indications can appear. However, when turning on the Movie Camera, all indications appear for a few seconds to inform you of the selected settings.

VCR Mode (B)

- ① **ALL**: Elapsed Tape Time Indication (initial setting)
- ② **MEMORY**: Memory Stop Indication and Elapsed Tape Time Indication (→ 142)
- ③ **OFF**: No Counter Indication
In this mode, only the Operation Mode Indications and Warning/Alarm Indications can appear.

РУССКИЙ ЯЗЫК

■ Изменение индикации счетчика ленты

Путем изменения установки для пункта [DISPLAY] в подменю [OTHER FUNCTIONS] главного меню [VCR FUNCTIONS] или [CAMERA FUNCTIONS] возможно изменение режима индикации счетчика в порядке, показанном на рисунках сверху ①–④.

Режима камеры (A)

- ① **ALL:** Индикация истекшего времени на ленте (начальная установка)
- ② **MEMORY:** Индикация остановки по памяти и индикация истекшего времени на ленте (→ 143)
- ③ **PARTIAL:** Нет индикации счетчика
В этом режиме только несколько индикаций отображаются на ЖКИ видеомониторе, что позволяет четко и полностью просматривать изображение на ЖКИ видеомониторе. Однако если Вы включите видеокамеру, все индикации сначала появятся на несколько секунд для информирования Вас о выбранных установках.
 - В этих условиях, если Вы переключите видеокамеру в режим ВКМ, а затем обратно в режим камеры, автоматически выбирается установка [ALL] для индикации счетчика ленты.
- ④ **OFF:** Индикация счетчика отсутствует
В этом режиме могут появляться только индикации функционального режима и индикации предостережения/предосторожности. Однако при включении видеокамеры все индикации появляются в течение нескольких секунд для информирования Вас о выбранных установках.

Режима ВКМ (B)

- ① **ALL:** Индикация истекшего времени на ленте (начальная установка)
- ② **MEMORY:** Индикация остановки по памяти и индикация истекшего времени на ленте (→ 143)
- ③ **OFF:** Индикация счетчика отсутствует
В этом режиме могут появляться только индикации функционального режима и индикации предостережения/предосторожности.

العربية

■ تغيير بيان عداد الشريط

عن طريق تغيير وضع التهيئة [DISPLAY] الموجود على القائمة الفرعية [OTHER FUNCTIONS] للقائمة الرئيسية [VCR FUNCTIONS] أو [CAMERA FUNCTIONS]، يمكن تغيير وضع عرض العداد في الترتيب المبين في الرسومات التوضيحية ① إلى ④.

وضع الكاميرا (A)

- ① **ALL:** بيان وقت الشريط المنقضي (التهيئة الأولية)
- ② **MEMORY:** بيان الإيقاف بالذاكرة وبيان وقت الشريط المنقضي (→ 143)
- ③ **PARTIAL:** بدون بيان عداد
يتم عرض بيانات قليلة فقط بحيث يمكن رؤية كل أجزاء الصورة بوضوح. مع ذلك، عندما تدير كاميرا الفيديو السينمائية إلى وضع التشغيل، تظهر كل البيانات بصورة أولية لعدة ثواني لإحاطتك علماً بأوضاع التهيئة المختارة.
 - في هذه الحالة، إذا قمت بتحويل كاميرا الفيديو السينمائية إلى وضع مسجل الفيديو كاسيت ثم قمت بالتحويل ثانية إلى وضع الكاميرا، يتم إختيار [ALL] أوتوماتيكياً من أجل بيان عداد الشريط.

- ④ **OFF:** بدون بيان عداد
في هذا الوضع، يمكن أن تظهر فقط بيانات وضع التشغيل، وبيانات التحذير/التنبيه. مع ذلك، عند إدارة كاميرا الفيديو السينمائية إلى وضع التشغيل، تظهر كل البيانات لعدة ثواني لإحاطتك علماً بأوضاع التهيئة المختارة.

وضع مسجل الفيديو كاسيت (B)

- ① **ALL:** بيان وقت الشريط المنقضي (التهيئة الأولية)
- ② **MEMORY:** بيان الإيقاف بالذاكرة وبيان وقت الشريط المنقضي (→ 143)
- ③ **OFF:** بدون بيان عداد
في هذا الوضع، يمكن أن تظهر فقط بيانات وضع التشغيل، وبيانات التحذير/التنبيه.

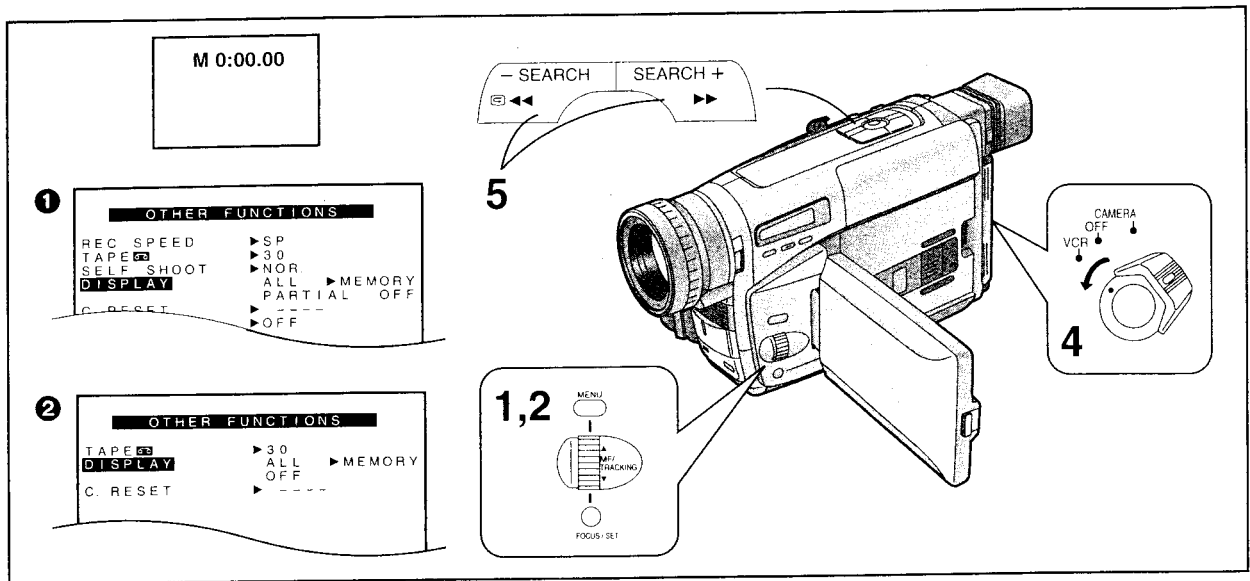

中文

使用記憶停止功能時

該功能便於在拍攝或放影中臨時給錄影帶位置作上標記，使您以後能夠再次簡單地尋找到該位置，以進行放影。

- 1 在您以後打算播放的磁帶位置，使磁帶計數器復原至零。(→ 138)
- 2 將 [CAMERA FUNCTIONS] 主菜單 ❶ 或 [VCR FUNCTIONS] 主菜單 ❷ 上 [OTHER FUNCTIONS] 子菜單中的 [DISPLAY](顯示)項設置在 [MEMORY] (記憶)。
- 3 開始放影或錄影。
- 4 在放影或拍攝結束後：
將 [CAMERA/OFF/VCR] 開關設置在 [VCR]。
- 5 按 [▶▶] 或 [◀◀] 鈕。
在您將計數器復原至零的大致位置，錄影帶會自動停止。

- 在高速倒帶中，磁帶計數器將顯示 [0:00.00]。但是，此時將不啟動記憶停止功能。

ENGLISH

Using the Memory Stop Function

This function is convenient for temporarily marking a tape position during recording or playback so that you can easily find it again later for playback.

- 1 Reset the Tape Counter to zero at the tape position from which you want to play back later. (→ 138)
- 2 Set [DISPLAY] on the [OTHER FUNCTIONS] Sub-Menu of the [CAMERA FUNCTIONS] ❶ or the [VCR FUNCTIONS] Main-Menu ❷ to [MEMORY].
- 3 Start playback or recording.
- 4 After playback or recording is finished:
Set the [CAMERA/OFF/VCR] Switch to [VCR].
- 5 Press the [▶▶] or [◀◀] Button.
The tape automatically stops approximately at the position at which you reset the counter to zero.

- During High-Speed Rewinding, the Tape Counter shows [0:00.00]. However, this does not activate the Memory Stop Function.

РУССКИЙ ЯЗЫК

Использование функции остановки по памяти

Эта функция является удобной для временной маркировки позиции ленты во время записи или воспроизведения так, что позднее, при воспроизведении, Вы можете легко найти её снова.

- 1 Выполните сброс счетчика ленты в позиции ленты, с которой Вы желаете позднее выполнять воспроизведение. (→ 139)
- 2 Установите режим [MEMORY] для пункта [DISPLAY] в подменю [OTHER FUNCTIONS] главного меню [CAMERA FUNCTIONS] ① или [VCR FUNCTIONS] ②.
- 3 Иницируйте запись или воспроизведение.
- 4 По окончании воспроизведения или записи: Установите переключатель [CAMERA/OFF/VCR] в положение [VCR].
- 5 Нажмите кнопку [▶▶] или [◀◀].
Лента автоматически остановится приблизительно в позиции, в которой Вы сбросили счетчик на нуль.

- Во время скоростной перемотки назад счетчик ленты показывает [0:00.00]. Однако при этом не активизируется функция остановки по памяти.

العربية

إستخدام وظيفة الإيقاف بالذاكرة

هذه الوظيفة مفيدة من أجل التحديد المؤقت لموضع شريط ما أثناء التسجيل أو إعادة العرض بحيث يمكنك أن تجده بسهولة مرة أخرى فيما بعد من أجل إعادة العرض.

- 1 أعد تهيئة عداد الشريط إلى الصفر عند موضع الشريط الذي تريد إعادة عرضه بعد ذلك. (→ 139)
 - 2 قم بتهيئة [DISPLAY] على القائمة الفرعية [OTHER FUNCTIONS] للقائمة الرئيسية [CAMERA FUNCTIONS] ① أو [VCR FUNCTIONS] ② إلى [MEMORY].
 - 3 إبدأ إعادة العرض أو التسجيل.
 - 4 بعد إنتهاء إعادة العرض أو التسجيل: قم بتهيئة المفتاح [CAMERA/OFF/VCR] إلى [VCR].
 - 5 إضغط الزر [▶▶] أو [◀◀].
يتوقف الشريط أوتوماتيكياً عند الموضع الذي أعدت عنده تهيئة العداد إلى الصفر تقريباً.
- أثناء الترجيع بسرعة عالية، يبين عداد الشريط [0:00.00]. مع ذلك، هذا لا ينشط وظيفة الإيقاف بالذاكرة.

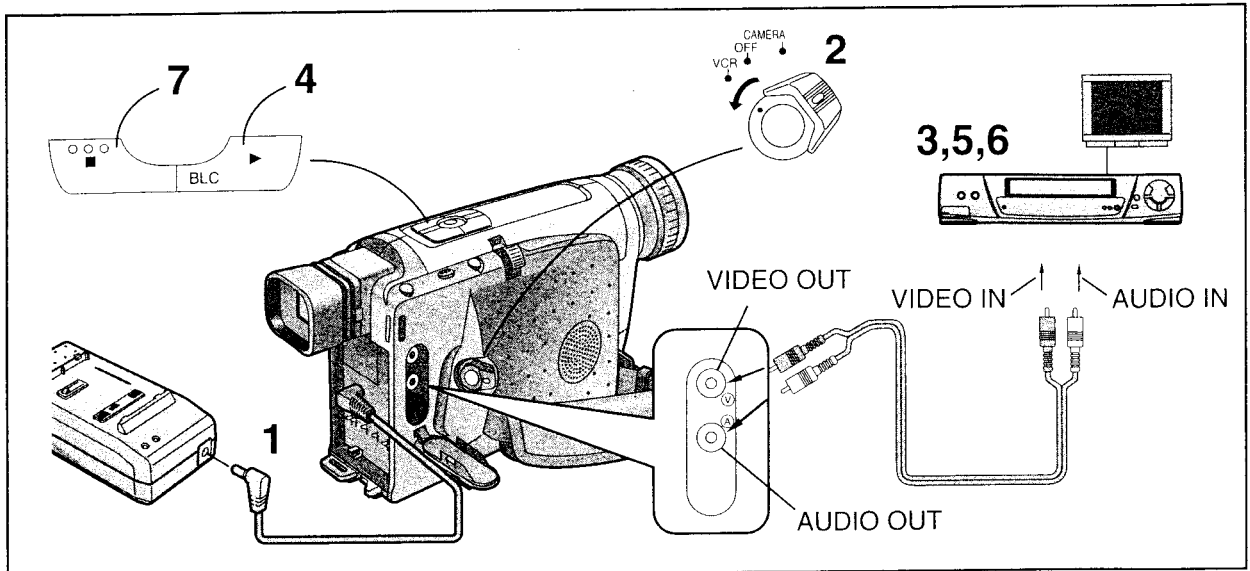

中文

拷貝 (複製)

連接音頻/影像纜線(附件)時,可以用該攝錄影機,將已錄的錄影帶複製在VCR上。

- 1** 連接交流轉接器。
- 2** 將已拍攝錄影帶裝入攝錄影機,使其處於VCR狀態。
- 3** 將未錄錄影帶插入VCR(錄影機),使其處於錄影暫停狀態。
- 4** 開始攝錄影機的放影。
- 5** 開始VCR的錄影。
- 6** 在到達原來拍攝的結尾時:
停止VCR的錄影。
- 7** 停止攝錄影機的放影。

- 由於拷貝錄影帶的畫面質量略有降低,所以建議您選擇標準速度(SP狀態)進行拷貝。
(SP意思為標準放影。)
- 如果您的VCR具備編輯開關,請將其啟動。這樣,便可確保拷貝錄影帶的最佳畫面質量。

ENGLISH

Dubbing (Copying)

By connecting the AV Cable (supplied), you can copy the cassette recorded with this Movie Camera onto a VCR.

- 1** Connect the AC Adaptor.
- 2** Insert the recorded cassette into the Movie Camera and put it in the VCR Mode.
- 3** Insert an unrecorded cassette into the VCR and put it in the Recording Pause Mode.
- 4** Start playback on the Movie Camera.
- 5** Start recording on the VCR.
- 6** After reaching the end of the original recording:
Stop recording on the VCR.
- 7** Stop playback on the Movie Camera.

- As the picture quality on the dubbed cassette is slightly reduced, we recommend that you select the standard speed (SP Mode) on the VCR for dubbing.
(SP means Standard Play.)
- If your VCR is equipped with an Edit Switch, turn it on to ensure optimum picture quality of the dubbed cassette.

РУССКИЙ ЯЗЫК

Перезапись (копирование)

Путем подсоединения аудио/видео кабеля (поставляется) Вы можете скопировать кассету, записанную с помощью этой видеокамеры, на ВКМ.

- 1 Подсоедините адаптер переменного тока.
- 2 Вставьте записанную кассету в видеокамеру и переключите видеокамеру в режим ВКМ.
- 3 Вставьте незаписанную кассету в ВКМ и переведите его в режим паузы записи.
- 4 Иницируйте воспроизведение на видеокамере.
- 5 Иницируйте запись на ВКМ.
- 6 После достижения конца оригинальной записи:
Остановите воспроизведение на ВКМ.
- 7 Остановите воспроизведение на видеокамере.

- Так как качество изображения на перезаписанной кассете слегка ухудшается, рекомендуется выбрать на ВКМ для перезаписи стандартную скорость (режим SP). (SP означает "стандартное воспроизведение".)
- Если Ваш ВКМ снабжен переключателем редактирования, включите его для обеспечения оптимального качества изображения на записанной кассете.

العربية

لدبلجة (النسخ)

من طريق توصيل كبل الصوت والصورة (المرفق)، يمكنك أن تتنسخ الشريط المسجل بكاميرا الفيديو السينمائية هذه على مسجل فيديو كاسيت.

- 1 قم بتوصيل محول التيار المتردد.
- 2 أدخل الكاسيت المسجل في كاميرا الفيديو السينمائية وضعها في وضع مسجل الفيديو كاسيت VCR.
- 3 أدخل الكاسيت غير المسجل في مسجل الفيديو كاسيت وضعه في وضع الإيقاف المؤقت للتسجيل.
- 4 إبدأ إعادة العرض بكاميرا الفيديو السينمائية.
- 5 إبدأ التسجيل بمسجل الفيديو كاسيت.
- 6 بعد الوصول إلى نهاية التسجيل الأصلي:
أوقف التسجيل بمسجل الفيديو كاسيت.
- 7 أوقف إعادة العرض بكاميرا الفيديو السينمائية.

- حيث أن جودة الصورة بالكاسيت المنسوخ تكون منخفضة قليلاً، نوصي باستخدام السرعة القياسية (الوضع SP) بمسجل الفيديو كاسيت من أجل النسخ. (SP يعني سرعة التشغيل القياسية.)
- إذا كان مسجل الفيديو كاسيت الخاص بك مجهزاً بمفتاح التقيح، أدركه إلى وضع التشغيل لضمان جودة الصورة المثلى للكاسيت المنسوخ.

Меры предосторожности, техническая информация и т.д.

Установленный производителем в порядке п. 2 ст. 5 Федерального закона РФ "О защите прав потребителей" срок службы данного изделия равен 7 годам с даты производства при условии, что изделие используется в строгом соответствии с настоящей инструкцией по эксплуатации и применимыми техническими стандартами.

Меры предосторожности

Меры предосторожности для видеокамеры

В случае ненормальной работы (например, когда из аппарата выходит дым или необычный запах) немедленно прекратите его использование и проконсультируйтесь с квалифицированным специалистом по техобслуживанию.

■ Для предотвращения пожара, поражения электрическим током и неисправности соблюдайте следующие пункты:

- Не разбирайте и не переделывайте видеокамеру.
- Предохраняйте от брызг воды и песка.
- Будьте осторожны, чтоб брызги воды (в особенности морской воды) или пыль не попали в видеокамеру. Если на видеокамеру случайно попали брызги морской воды, смочите мягкую ткань водопроводной водой, хорошо отожмите ткань и аккуратно протрите ей корпус камеры. Затем тщательно протрите её мягкой сухой тканью.
- Не вставляйте в неё никакие посторонние предметы.
- Во время использования не закрывайте её одеждой.
- Не подвергайте её сильным вибрациям или механическим толчкам.
- Не используйте её в местах с наличием маслянистых паров и избытком пыли.
- Прекратите пользование видеокамерой при приближении грозы. (Если используется адаптер переменного тока, отключите его от розетки сетевого питания, соблюдая осторожность, чтобы не коснуться металлических частей.)
- Не используйте её вблизи намагниченного оборудования.
- Не используйте её вблизи радио или ТВ.
- Не используйте её с кассетным отсеком, обращенным вниз.
- Не направляйте объектив или искатель прямо на солнце; объектив собирает лучи, и результирующее нагревание может привести к деформации внутренних высокоточных частей и непоправимому повреждению видеокамеры.
- Не оставляйте видеокамеру в летний день в закрытом автомобиле. Внутренняя температура в салоне автомобиля становится выше ожидаемой, и это может привести к повреждению видеокамеры.
- Не промывайте её водой. Вода может затечь в видеокамеру и вызвать поражение электрическим током или пожар.
- Не используйте для чистки чистящую жидкость, бензин, растворитель или другие химикаты. Они могут не только изменить цвет и повредить поверхность корпуса, но и увеличить опасность пожара, особенно у открытого огня или нагревателя.
- Никогда не оставляйте видеокамеру в местах с высокой температурой.

■ Меры предосторожности при хранении видеокамеры

Перед хранением следует вынуть кассету и батарею.

Избегайте хранения в следующих местах:

- В местах с повышенной температурой и относительной влажностью
Рекомендуемая температура: 15°C–25°C
Рекомендуемая влажность: 40%–60%
- В местах, подверженных воздействию прямых солнечных лучей
- В непосредственном контакте с резиной или пластмассовыми изделиями в течение продолжительного времени
- В местах, доступных для детей

Меры предосторожности для адаптера переменного тока

■ Соблюдайте следующие пункты:

- Используйте его только с определенной видеокамерой и батареей.
- Не прикасайтесь к адаптеру переменного тока мокрыми руками. При отключении сетевого шнура питания следует держать его за вилку, а не за шнур.
- Не следует излишне перегибать шнуры или переделывать их.
- Не используйте адаптер очень близко к радио, ТВ и т.п.

إحتياطات، ومعلومات فنية، إلخ.

حِتِياطات

حِتِياطات من أجل إستخدام كاميرا الفيديو السينمائية.

في حالة حدوث تشغيل غير عادي (على سبيل المثال، إذا انبعث منها دخان أو رائحة غير ادية)، قم بإيقاف تشغيل الوحدة في الحال واستشر فني الخدمة المؤهل.

■ لمنع الحريق، الصدمة الكهربائية والعطل، لاحظ النقاط التالية:

- لا تفكك كاميرا الفيديو السينمائية أو تحدث أية تعديلات بها.
- قم بالوقاية ضد رش الماء والرمل.
- توخي الحرص الشديد ألا يتناثر الماء (خاصة ماء البحر) وألا يتسرب الغبار إلى داخل كاميرا الفيديو السينمائية. إذا تناثر ماء البحر عن طريق الخطأ على كاميرا الفيديو السينمائية، بلل قماشاً لينة بهاء الصنبور، أعصرها جيداً وامسح جسم الكاميرا بها بعناية، ثم امسحها جيداً بقماشة جافة ولينة.
- لا تقم بإدخال أية أشياء غريبة فيها.
- لا تغطيها بقماشة أثناء الإستخدام.
- لا تعرضها لهتزازات قوية أو لصددمات ميكانيكية.
- لا تستخدمها في الأماكن التي بها دخان زيتي وكثيرة الغبار.
- عند إقتراب عاصفة برق، أوقف إستخدام كاميرا الفيديو السينمائية. (إذا كنت تستخدم محول التيار المتردد، إفضله من مقبس توصيل التيار المتردد مراعيًا الحرص ألا تلمس أية أجزاء معدنية.)
- لا تستخدمها بالقرب من معدات مغلقة.
- لا تستخدمها بالقرب من التلفزيون أو الراديو.
- لا تستخدمها مع وجود حجيرة الكاسيت متجهة للأسفل.
- لا توجه العدسة أو العين للشمس مباشرة؛ فالعدسة تجمع الضوء وقد تؤدي الحرارة الناتجة إلى تشويه الأجزاء الداخلية الدقيقة وتسبب تلفاً غير قابل للإصلاح لكاميرا الفيديو السينمائية.
- لا تتركها بداخل سيارة مغلقة في يوم صيفي.
- تصبح درجة حرارة السيارة مرتفعة جداً بدرجة أعلى مما تتصور، وهذا قد يتلف كاميرا الفيديو السينمائية.
- لا تغسلها بالماء.
- قد يتسرب الماء إلى داخل كاميرا الفيديو السينمائية ويسبب صدمة كهربائية أو حريق.
- لا تستخدم سائل تنظيف، بترزين، مخفف الدهان أو كيماويات أخرى من أجل التنظيف. إنها قد لا تؤدي إلى تغيير اللون وتلف سطح بدن كاميرا الفيديو السينمائية فقط، بل أيضاً يزيد من خطورة الحريق إذا وجد لهب مكتشوف أو مدفأة بالقرب منها.
- لا تترك كاميرا الفيديو السينمائية مطلقاً في الأماكن ذات درجة الحرارة العالية.

■ إحتياطات من أجل تخزين كاميرا الفيديو السينمائية

إحرص على إخراج الكاسيت ونزع البطارية من الكاميرا قبل تخزينها. تجنب الأماكن التالية:

- الأماكن ذات درجة الحرارة والرطوبة النسبية العالية
درجة الحرارة الموصى بها: 15°C–25°C
درجة الرطوبة النسبية الموصى بها: 40% – 60%
- الأماكن المعرضة لضوء الشمس المباشر
- في تلامس مباشر مع المنتجات المصنوعة من المطاط أو البلاستيك لمدة طويلة
- في متناول أيدي الأطفال

إحتياطات من أجل محول التيار المتردد

■ لاحظ النقاط التالية:

- إستخدمه فقط من أجل كاميرا الفيديو السينمائية والبطارية المحددة.
- لا تتداوله بيدين مبتلتين.
- لفصل كبل توصيل التيار المتردد، إحرص على جذبه بمسك الفيشة، وليس بجذب الكبل نفسه.
- لا تشني الكبلات بعنف ولا تحدث أي تعديل بها.
- لا تشنله بالقرب من الراديو أو التلفزيون، إلخ.

Меры предосторожности для батареи

Генерация электрической энергии в батарее происходит путем химической реакции. Неправильное обращение с батареей может привести к утечке электролита, повышенному нагреванию, пожару или взрыву.

■ Соблюдайте следующие пункты:

- Для зарядки батареи обязательно используйте только определенный адаптер переменного тока или автомобильное зарядное устройство и используйте эту батарею только для данной видеокамеры.
- После окончания использования видеокамеры следует удалить батарею.
Если Вы оставите батарею присоединенной к видеокамере, будет потребляться небольшой ток, даже если переключатель [CAMERA/OFF/VCR] установлен в положение [OFF], и это приводит к сокращению срока службы батареи. Оставление батареи, присоединенной к видеокамере в течение длительного времени, может настолько сильно разрядить её, что повторная зарядка может стать невозможной.
- Не допускайте контакта с клеммами батареи металлических предметов таких, как ключи и цепочки.
Может возникнуть короткое замыкание, и выделяющаяся теплота может стать причиной взрыва батареи. Будьте особенно осторожны, когда храните или переносите батарею в сумке.
- Не деформируйте и не переделывайте батарею.
- Если время функционирования, даже после зарядки должным образом, слишком коротко для нормального использования, срок службы батареи истек.
- Если батарея перегрелась, активизируется защитная функция, и она на время прерывает функционирование батареи.
- Не бросайте батарею в огонь.
Это может привести к её взрыву.

■ Меры предосторожности для хранения батареи

Избегайте хранения в следующих местах, так как это может сократить срок службы батареи:

- Местах с повышенной температурой и высокой относительной влажностью
Рекомендуемая температура: 15°C–25°C
Рекомендуемая относительная влажность: 40%–60%
- Местах с наличием маслянистых паров и избытком пыли
Клеммы батареи могут покрыться ржавчиной.
- Если Вы собираетесь хранить батарею в течение длительного времени, выполните операцию воспроизведения или другие операции для полного использования заряда, оставшегося в батарее. Затем удалите её из видеокамеры и положите на хранение. Мы рекомендуем, чтобы Вы реактивировали батарею около одного раза в год путем её зарядки, а затем полного использования заряда перед повторным хранением батареи.

Меры предосторожности для кассеты

После окончания использования видеокамеры ускоренно перемотайте ленту на начало и вытащите кассету из видеокамеры. Если Вы храните кассету в течение продолжительного времени, выполняйте ускоренную перемотку ленты вперед, а затем ускоренную перемотку ленты назад по крайней мере раз в год для доступа к ленте свежего воздуха.

Избегайте следующих ситуаций для предотвращения деформации корпуса кассеты и ухудшения качества изображения и звука.

- Не подвергайте её сильным вибрациям или механическим толчкам.
- Не используйте её вблизи намагниченного оборудования.
- Избегайте мест, в которых возможно сильное повышение температуры.

Хитаяطات من أجل البطارية

تمتد مقدرة البطارية على توليد الطاقة الكهربائية على أساس حدوث تفاعل كيميائي. إذا م تداول البطارية بصورة غير صحيحة، فإنها قد تحدث التسرب، وإرتقا ع متزايد في درجة الحرارة، والحريق أو الانفجار.

■ لاحظ النقاط التالية:

- استخدم محول التيار المتردد المخصص فقط أو شاحن بطارية السيارة لشحن البطارية. واستخدم البطارية فقط مع كاميرا الفيديو السينمائية هذه.
- عندما تنتهي من استخدام كاميرا الفيديو السينمائية، تأكد من نزع البطارية.
- إذا تُركت البطارية في كاميرا الفيديو السينمائية، يتم إستهلاك قدر ضئيل من الكهرباء حتى إذا تم تهيئة المفتاح [CAMERA/OFF/VCR] إلى [OFF]. وهذا يقلل شحنة البطارية. ترك البطارية متصلة بكاميرا الفيديو السينمائية لفترة طويلة من الزمن يمكن أن يحدث تفرغاً لشحنتها بدرجة كبيرة وهذا قد يجعل عملية الشحن غير ممكنة.
- لا تدع فرصة للأشياء المعدنية مثل المفاتيح والسلاسل لتلامس طرفي توصيل البطارية قد يحدث دائرة قصر وتولد الحرارة. وهذا قد يسبب انفجار البطارية. كن حريصاً بصفة خاصة عند تخزين أو حمل البطارية في حقيبة.
- لا تشوه البطارية أو تغير تركيبها.
- عندما يكون وقت التشغيل قصيراً جداً للإستخدام العادي حتى بعد الشحن السليم، يكون عمر خدمة البطارية قد وصل إلى نهايته.
- إذا أصبحت البطارية داغمة جداً، يتم تنشيط وظيفة الوقاية وتضع البطارية مؤقتاً خارج التشغيل.
- لا تقم بإلقاء البطارية في النار.
هذا التصرف قد يجعلها تنفجر.

■ إحتياطات من أجل تخزين البطارية

- تجنب الأماكن التالية، حيث أنها قد تُقصّر عمر خدمة البطارية:
- الأماكن ذات درجة الحرارة العالية جداً والرطوبة النسبية العالية
درجة الحرارة الموصى بها: 15°C–25°C
درجة الرطوبة النسبية الموصى بها: 40% – 60%
 - الأماكن التي بها دخان زيتي وكثيرة الغبار
قد تصدأ أطراف توصيل البطارية.
 - قبل تخزين البطارية لفترة طويلة، قم بإجراء إعادة العرض أو عمليات التشغيل الأخرى لاستخدام الشحنة المتبقية بها تماماً. حينئذ إنزعها من كاميرا الفيديو السينمائية وخذنها. نوصي بإعادة تنشيط البطارية حوالي مرة واحدة سنوياً عن طريق شحنها ثم إستخدام الشحنة بالكامل قبل تخزينها مرة أخرى.

إحتياطات من أجل الكاسيت

عندما تكون قد إنتهيت من إستخدام الكاسيت، قم بترجيعة إلى البداية وأخرجه من كاميرا الفيديو السينمائية. إذا قمت بتخزين الكاسيت مدة طويلة، قم بتقديمه للأمام بسرعة وحينئذ رجعه مرة واحدة على الأقل في السنة لتعرض للشرط للهواء المتجدد.

لاحظ النقاط التالية لمنع تشويه علب الكاسيت وانخفاض جودة الصوت والصورة.

- لا تعرض الكاسيت للإهتزاز الشديد أو للصدمات الآلية.
- لا تضعه بالقرب من معدات ممغنطة.
- تجنب الأماكن التي تكون درجة الحرارة فيها عالية جداً.

Причины конденсации влаги и принимаемые меры

В случае, если внутри видеокамеры и на ленте сформировалась влага, запись становится невозможной. В дополнение, если лента остается в контакте с головками, это может стать причиной серьезного повреждения видеокамеры.

■ Основные причины конденсации влаги

- При внесении видеокамеры из холодного в теплое место.
- При выносе видеокамеры на улицу из кондиционированного автомобиля или дома.
- При включении отопления в холодной комнате.
- При воздействии на видеокамеру холодного воздуха с кондиционера.
- При нахождении видеокамеры в очень жарком или влажном месте, или в месте с паром.

■ Симптомы, указывающие на конденсацию влаги

Если при включении видеокамеры в искателе появляется индикация конденсации влаги [U10/☁].

(Через несколько секунд произойдет автоматическое выключение видеокамеры.)

■ Следует принять следующие меры:

1. Вытащите кассету.
2. Держите кассетный отсек открытым и подождите несколько часов.
3. Через несколько часов включите видеокамеру и убедитесь в том, что индикация конденсации влаги уже не высвечивается. Для дополнительной безопасности подождите еще около 1 часа.

■ Для предотвращения формирования влаги

При переносе видеокамеры из очень холодного места в теплое место держите её в плотно закрытом пластиковом пакете, или чем-либо подобном, в течение 1–2 часов перед её повторным использованием.

■ При запотевании объектива

Включите видеокамеру и подождите около 1 часа до тех пор, пока она не достигнет примерно той же температуры, что и окружение.

Засорение видеоголовок и принимаемые меры

При загрязнении видеоголовок пылью ухудшается качество изображения.

■ Симптомы, указывающие на загрязнение видеоголовок

- При включении видеокамеры в искателе в течение первых нескольких секунд появляется индикация [U11/☁].
- При воспроизведении кассеты с загрязненными головками по ТВ изображение искажается. Если головки сильно загрязнились, изображение не воспроизводится.

■ Следует принять следующие меры:

Чтобы очистить головки, используйте видеокассету для чистки головок. Внимательно следуйте инструкции по её использованию, так как слишком частая очистка приводит к износу видеоголовок. Если после чистки воспроизводимое изображение является нечетким, это означает, что видеоголовки износились. Проконсультируйтесь у квалифицированного специалиста по техобслуживанию.

أسباب التكاثف وعلاجه

عندما يكون التكاثف قد تكون بداخل كاميرا الفيديو السينمائية وعلى الشريط، يصبح التسجيل مستحيلًا. بالإضافة لذلك، قد يظل الشريط ملتصقًا بالرؤوس وهذا قد يسبب التلف الخطير لكاميرا الفيديو السينمائية.

■ الأسباب الرئيسية للتكاثف

- عند إحضار كاميرا الفيديو السينمائية من مكان بارد إلى مكان دافئ.
- عند أخذ كاميرا الفيديو السينمائية للخارج من داخل سيارة مكيفة أو منزل مكيف.
- عند تشغيل التدفئة في غرفة باردة.
- عند تعريض كاميرا الفيديو السينمائية إلى التسيب البارد الخارج من جهاز تكييف الهواء.
- عندما تكون كاميرا الفيديو السينمائية في مكان حار جدًا أو رطب أو في مكان به بخار ماء.

■ أعراض التكاثف

عند إدارة كاميرا الفيديو السينمائية إلى وضع التشغيل يظهر بيان التكاثف [U10/☁] في المعين.

(بعد مضي بضعة ثواني، تقوم كاميرا الفيديو السينمائية بإدارة نفسها أوتوماتيكيًا إلى وضع القفل.)

■ العلاج كما يلي:

1. أخرج الكاسيت.
2. احتفظ بجذيرة الكاسيت مفتوحة وانتظر لعدة ساعات.
3. بعد مرور عدة ساعات، أدر كاميرا الفيديو السينمائية إلى وضع التشغيل وتأكد أن بيان التكاثف لم يعد معروضًا. للمزيد من الأمان إنتظر لمدة ساعة واحدة أخرى.

■ لمنع التكاثف من التكون

عند إحضار كاميرا الفيديو السينمائية من مكان بارد جدًا إلى مكان دافئ، إحتفظها في حقيبة بلاستيك محكمة الغلق أو في شيء مماثل لمدة ساعة أو ساعتين قبل إستخدامها مرة أخرى.

■ عندما تكون العدسة غائمة بالضباب

أدر كاميرا الفيديو السينمائية إلى وضع التشغيل وانتظر حوالي ساعة واحدة حتى تكون كاميرا الفيديو السينمائية قد وصلت إلى نفس درجة الحرارة تقريبًا كالأجواء المحيطة بها.

■ إنسداد رأس الفيديو وعلاجه

إذا أصبحت رؤوس الفيديو متسخة بالغبار، تتدهور جودة الصورة.

■ أعراض رؤوس الفيديو المتسخة

- عند إدارة كاميرا الفيديو السينمائية إلى وضع التشغيل يظهر البيان [U11/☁] في المعين للثواني القليلة الأولى.
- عند إعادة عرض كاسيت على كاميرا الفيديو السينمائية ومشاهدة الصورة على تليفزيون متصل بها، تظهر أعمدة تشويش بيضاء على الصورة، مع ذلك، إذا كانت الرؤوس متسخة للغاية، لا يمكن رؤية صورة إعادة العرض إطلاقًا.

■ العلاج كما يلي:

إستخدم كاسيت تنظيف رؤوس لتنظيف الرؤوس. إتبع الإرشادات الخاصة حيث أن الإسراف في التنظيف يجعل الرؤوس تلبى بسرعة. إذا لم تكن صورة إعادة العرض واضحة بعد التنظيف، فهذا يعني أن رؤوس الفيديو قد بليت. إستشر فني الخدمة المؤهل.

Как работает регулировка баланса белого (окраски)

Видеозапись выполняется с использованием различных источников света, от солнечного света, как источника естественного света, до широкого диапазона источников искусственного света таких, как люминесцентные лампы. Так как каждый из этих источников света имеет различную цветовую температуру, каждый из них придает цветности объекта слегка различную окраску.

Глаза человека могут легко подстраиваться под различные виды освещения и распознавать объект в его оригинальном цвете, даже под другим освещением.

Глаз видеокамеры (объектив), однако, не может приспособиться к изменению освещения и подвержен влиянию освещения. Следовательно, в зависимости от источника света изображение записывается с голубоватой или красноватой окраской. Для минимизации влияния освещения на цветность объекта необходима регулировка, называемая регулировкой баланса белого.

■ Автоматический баланс белого

Данная видеокамера предлагает обе регулировки: автоматическую регулировку баланса белого и ручную регулировку баланса белого. Если видеокамера переключена в полностью автоматический режим, внутренняя система видеокамеры автоматически определяет температуру света и, соответственно, компенсирует окраску объекта. Белый цвет является основным цветом, по которому определяется окраска. И поскольку эта регулировка выполняется, базируясь на белом цвете, она называется регулировкой баланса белого. Оптимальные установки для различных источников света хранятся в памяти видеокамеры. Внутренний микрокомпьютер сравнивает цветовую температуру света, принимаемого сенсором баланса белого, расположенного спереди видеокамеры, с цветом, хранящимся в памяти, и выбирает установку для наиболее похожей окраски.

Будьте осторожны, чтобы не закрыть сенсор баланса белого (→ 13) рукой и т.п.

■ Ручная регулировка баланса белого

Хотя эта видеокамера хранит в памяти оптимальные установки для нескольких источников света для правильной оценки белого цвета, она не может справиться со всеми источниками света. Следовательно, для тех типов освещения (→ 105, 109), которые не могут быть подрегулированы с помощью автоматической регулировки баланса белого, используйте ручную регулировку баланса белого. (→ 107)

Кيفية عمل ضبط توازن البياض (درجة اللون)

يتم تسجيل الصورة تحت مصادر ضوء مختلفة، من ضوء الشمس كالمصدر الأساسي للضوء الطبيعي، إلى نطاق واسع من مصادر الضوء الصناعي مثل مصابيح النيون (الفلورسنت). وحيث أن كل مصدر من مصادر الضوء هذه له درجة حرارة لون مختلفة، يعطي كل منهم لوان الموضوع درجة لونية مختلفة قليلاً. تستطيع العين البشرية أن تتكيف بسهولة مع أنواع الإضاءة المختلفة وتمييز الشيء لأن له نفس اللون حتى تحت ضوء مختلف.

ومع ذلك، فإن عين كاميرا الفيديو السينمائية (العدسة) لا تستطيع التكيف مع التغيير في الإضاءة وتتأثر بواسطتها. لذلك، بالاعتماد على مصدر الضوء، يتم تسجيل الصورة بدرجة لونية مائلة للزرقة أو للون الأحمر لتقليل تأثير الإضاءة على ألوان الموضوع إلى الحد الأدنى. يلزم إجراء نوع من أنواع الضبط يطلق عليه ضبط توازن البياض.

■ التوازن الأوتوماتيكي للبياض

إن كاميرا الفيديو السينمائية هذه تتبع كل من الضبط الأوتوماتيكي لتوازن البياض والضبط اليدوي لتوازن البياض. عندما تكون كاميرا الفيديو السينمائية في الوضع الأوتوماتيكي الكامل، يقوم النظام الداخلي لكاميرا الفيديو السينمائية بتحديد درجة حرارة اللون أوتوماتيكياً ويعوض الدرجة اللونية للموضوع طبقاً لذلك. اللون الأبيض هو اللون الأساسي الذي تحدد بواسطته درجة اللون. ونظراً لأن هذا الضبط يتم على أساس اللون الأبيض، يطلق عليه توازن البياض. يتم تخزين أوضاع التهيئة المثلى لعدة مصادر ضوئية في ذاكرة كاميرا الفيديو السينمائية. يقوم الميكروكمبيوتر الداخلي بمقارنة درجة حرارة اللون للضوء المستقبل بواسطة مستشعر توازن البياض الواقع على مقدمة كاميرا الفيديو السينمائية مع اللون المخزن في الذاكرة، ويختار وضع التهيئة لأفضل درجة لونية معاملة. إحرص ألا تغطي مستشعر توازن البياض (13 →) بيدك، إلخ.

■ التوازن اليدوي للبياض

على الرغم أن كاميرا الفيديو السينمائية تقوم بتخزين أوضاع تهيئة مثلى لعدة مصادر ضوئية في الذاكرة للحكم الصحيح على اللون الأبيض، فإنها لا تستطيع التعامل مع كافة مصادر الضوء، لذلك، لكي تسجل تحت تلك الأنواع من الإضاءة (105, 109 →) والتي لا يمكن ضبطها بصورة صحيحة بالضبط الأوتوماتيكي لتوازن البياض، استخدم الضبط اليدوي لتوازن البياض. (107 →)

Как работает регулировка фокуса

Если Вы смотрите на объект через увеличительное стекло и приближаете или удаляете его от Ваших глаз, Вы достигнете точки, в которой объект станет четко видимым.

Быть сфокусированным или в фокусе означает, что объект может быть виден с оптимальной ясностью и четкостью.

Расстояние между линзой и точкой, где сходятся лучи света, называется "фокусным расстоянием" или "фокусной длиной", и оно зависит от размера и формы линзы.

В глазах человека также имеются линзы, и когда мы смотрим на объекты с различного расстояния, форма линз автоматически изменяется таким образом, что мы всегда можем четко видеть эти объекты.

■ Автоматическая регулировка фокуса

Образ объекта поступает в видеокамеру через объектив и преобразуется в электрический сигнал (видеосигнал) для записи на ленту. Базируясь на этом сигнале, система автофокуса автоматически регулирует фокусное расстояние посредством движения фокусирующей линзы вперед и назад. Фокус регулируется на объект в центре искателя.

كيفية عمل ضبط التركيز البؤري

إذا نظرت إلى شيء من خلال عدسة مكبرة وحركتها قريباً أو بعيداً عن عينيك، فسوف تصل إلى نقطة يصبح فيها هذا الشيء مرئياً بوضوح. كون الشيء ثم التركيز البؤري له أو أنه في البؤرة يعني أن هذا الشيء يمكن رؤيته بأفضل وضوح وحدة. المسافة بين العدسة والنقطة التي تتجمع فيها أشعة الضوء يطلق عليها البعد البؤري أو الطول البؤري وهو يعتمد على حجم وشكل العدسة.

لعيون البشر عدسات أيضاً، وعندما ننظر إلى أشياء على مسافات مختلفة يتغير شكل هذه العدسات أوتوماتيكياً بحيث يمكننا أن نرى هذه الأشياء دائماً بوضوح.

■ الضبط الأوتوماتيكي للتركيز البؤري

تدخل صورة الموضوع كاميرا الفيديو السينمائية من خلال العدسة وتتحول إلى إشارة كهربائية (إشارة الصورة) من أجل التسجيل على شريط. على أساس هذه الإشارة، يقوم نظام التركيز البؤري الأوتوماتيكي بضبط البعد البؤري عن طريق تحريك عدسة التركيز البؤري للأمام أو للخلف.

يتم ضبط التركيز البؤري للموضوع الموجود في وسط المعين.

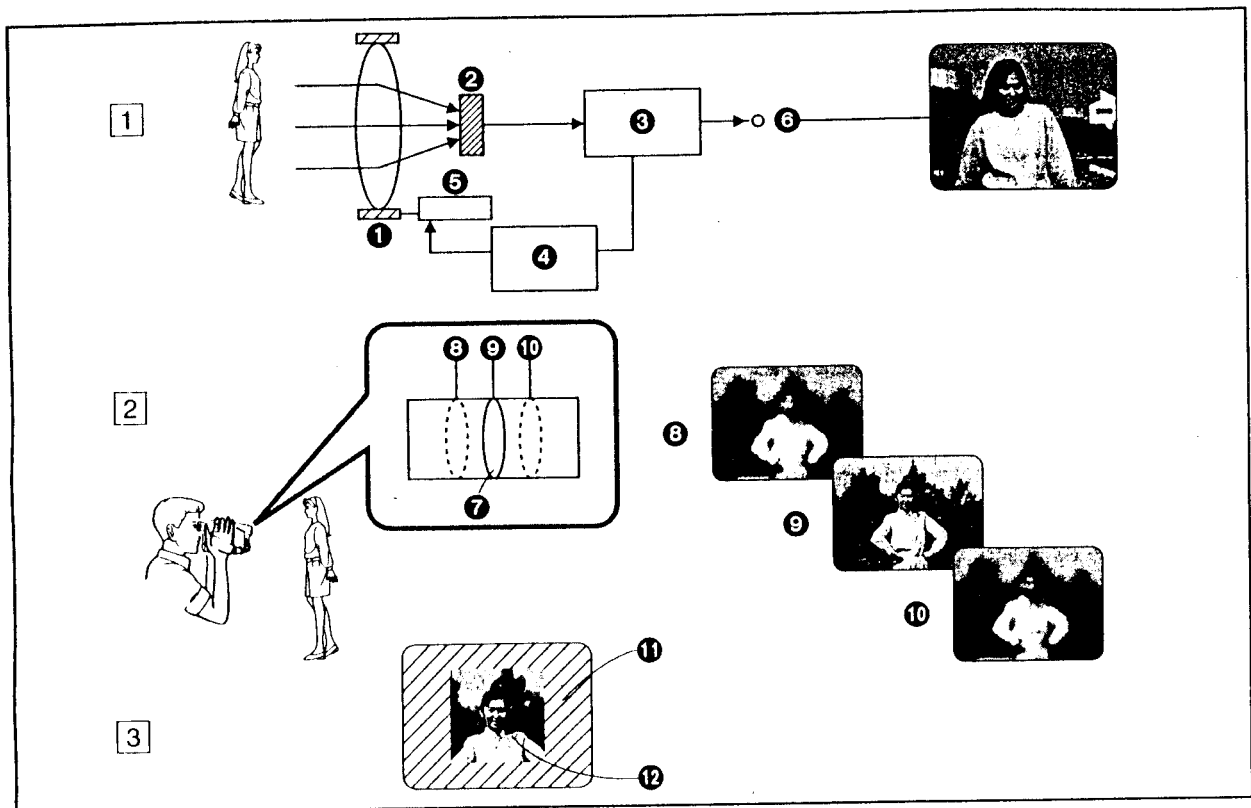

中文

■ 自動聚焦功能的功能示意圖

- | | |
|-------------------|-------------|
| ❶ 聚焦鏡頭 | ❷ CCD 圖像傳感器 |
| ❸ 信號處理器 | ❹ 微電腦 |
| ❺ 聚焦鏡頭馬達 | ❻ 用於拍攝的影像信號 |
| ❼ 聚焦鏡頭 | ❽ 電子尋像器屏幕 |
| ❿ 自動聚焦功能調節聚焦的圖像區域 | |

當您將攝錄影機對準想拍攝的目標物時，微電腦將（依 CCD 圖像傳感器收到的畫面信號中的垂直輪廓信息為基礎）判斷畫面中央的目標物是否已經聚焦。如果未得到最佳聚焦，它將從以前的聚焦設定值 ❸ 或 ❿ 開始，一點一點地快速地移動聚焦鏡頭，直至目標物的垂直輪廓變得最清晰 ❹ 為止。

- 由於該攝錄影機是以目標物的垂直輪廓為基礎來調節聚焦，所以當目標物的垂直輪廓微弱時，將無法得到精確的聚焦（→ 104）。
- 攝錄影機的自動聚焦系統不像一般的人眼，它無法從遠處開始拉近目標物時，立即改變聚焦。

ENGLISH

■ Functional Diagram of the Auto Focus Function

- | | |
|---|--------------------------------|
| ❶ Focusing Lens | ❷ CCD Image Sensor |
| ❸ Signal Processing | ❹ Microprocessor |
| ❺ Focusing Lens Motor | ❻ Picture Signal for Recording |
| ❼ Focusing Lens | ❽ Finder Screen |
| ❿ Image area on which the Auto Focus Function adjusts the focus | |

When you aim the Movie Camera at the subject that you want to record, the microprocessor determines (based on the information about the vertical contours in the picture signal received by the CCD Image Sensor) whether the subject in the middle of the picture is properly focused. If not optimally focused, it quickly moves the focusing lens in tiny steps from the previous focus setting ❸ or ❿ until the vertical contours of the subject become sharpest ❹.

- As this Movie Camera automatically adjusts the focus based on the information on the subject's vertical contours, precise focusing is not possible for subjects with weak vertical contours (→ 104).
- Unlike the human eye, the Movie Camera's Auto Focus System cannot change the focus from a distant to a close subject instantaneously.

РУССКИЙ ЯЗЫК

■ Функциональная диаграмма функции автоматической фокусировки

- | | |
|--|---------------------------------|
| 1 Фокусирующая линза | 2 ПЗС датчик изображения |
| 3 Обработка сигнала | 4 Микропроцессор |
| 5 Двигатель фокусирующей линзы | 6 Сигнал изображения для записи |
| 7 Фокусирующая линза | 11 Экран искателя |
| 12 Область изображения, фокус которой регулируется с помощью функции автоматической фокусировки. | |

Когда Вы направляете видеокамеру на желаемый для записи объект, микропроцессор определяет, (базируясь на информации о вертикальных контурах объекта на сигнале изображения, принимаемом ПЗС датчиком изображения) сфокусирован ли объект правильно в середине изображения. Если он не оптимально сфокусирован, микропроцессор быстро малыми шагами передвигает фокусирующую линзу из предварительной установки фокуса 8 или 10 до тех пор, пока вертикальные контуры объекта не станут наиболее четкими 9.

- Так как эта видеокамера автоматически регулирует фокус, базируясь на информации о вертикальных контурах объекта, для объектов со слабыми вертикальными контурами точная фокусировка является невозможной (→ 105).
- В отличие от человеческого глаза, система автоматической фокусировки видеокамеры не может изменить фокус издалека на близкий объект без задержки.

العربية

■ المخطط الوظيفي لوظيفة التركيز البؤري الأوتوماتيكي

- | | |
|---|-------------------------------|
| 1 عدسة التركيز البؤري | 2 مستشعر الصورة CCD |
| 3 معالجة الإشارة | 4 ميكروكمبيوتر |
| 5 موتور عدسة التركيز البؤري | 6 إشارة الصورة من أجل التسجيل |
| 7 عدسة التركيز البؤري | 11 شاشة العين |
| 12 منطقة الصورة التي تضبط عليها وظيفة الضبط الأوتوماتيكي للتركيز البؤري للبؤرة. | |
- عندما تقوم بتوجيه كاميرا الفيديو السينمائية على الموضوع الذي تريد تسجيله، يقوم الكمبيوتر بتحديد (على أساس المعلومات عن الخطوط الرأسية للموضوع في إشارة الصورة المستقبلة بواسطة مستشعر الصورة CCD) إذا كان الموضوع الذي في وسط الصورة قد تم ضبط التركيز البؤري له بصورة صحيحة، إذا لم يكن قد تم ضبط التركيز البؤري له بصورة مثلى، فإنه يحرك عدسة التركيز البؤري بسرعة في مراحل ضئيلة من الوضع السابق لتهيئة التركيز البؤري 8 أو 10 حتى تصبح الخطوط الرأسية للموضوع حادة الوضوح 9.
- حيث أن كاميرا الفيديو السينمائية هذه تضبط التركيز البؤري على أساس المعلومات عن الخطوط الرأسية للموضوع، لا يمكن التركيز البؤري الدقيق للموضوعات ذات الخطوط الرأسية الضعيفة (→ 105).
 - بخلاف عيون الإنسان، لا يستطيع نظام التركيز البؤري الأوتوماتيكي لكاميرا الفيديو السينمائية تغيير البؤرة من موضوع بعيد إلى موضوع قريب بصورة لحظية.

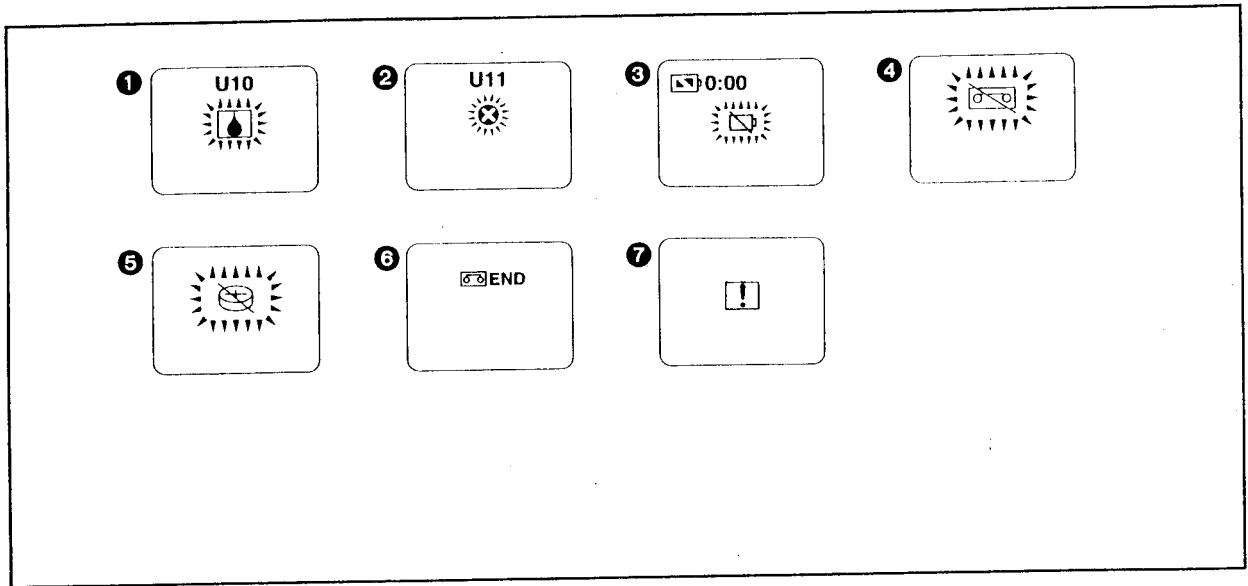

中文

尋像器指示

■ 警告 / 報警指示

- ① 凝結濕氣 (→ 150)
- ② 影像磁頭髒污 (→ 150)
- ③ 剩餘電池電力
當電池電力耗盡時，攝錄影機將自動關機。請換上一個充足電的電池。
- ④ 錄影帶
未插入錄影帶。或插入錄影帶上的保險片被去掉。請插入保險片完好的錄影帶。
- ⑤ 鈕扣式電池 (→ 52)
鈕扣式電池已耗盡。更換一個新的鈕扣式電池。
- ⑥ 錄影帶盡頭
當錄影帶走到盡頭時，會出現該指示。請插入新的錄影帶。
- ⑦ 一般警告 / 注意指示
如果您在液晶顯示監視器朝向前方時，使用鏡面狀態 (→ 124) 進行拍攝，將出現此指示，以取代實際的警告 / 報警指示。

ENGLISH

Indications

■ Warning/Alarm Indications

- ① Condensation (→ 150)
- ② Video Head Clogging (→ 150)
- ③ Remaining Battery Power
When the remaining battery power is used up, the Movie Camera automatically switches off. Replace the Battery with a fully charged one.
- ④ Cassette
No cassette is inserted. Or the tab of the inserted cassette is broken out. Insert a cassette with an intact tab.
- ⑤ Button-type Battery (→ 52)
The button-type Battery is exhausted. Replace it with a new one.
- ⑥ End of the Tape
When the tape has reached its end, this indication appears. Insert a new cassette.
- ⑦ General Warning/Alarm Indication
If you record with the LCD Monitor facing forward using the Mirror Mode (→ 124), this indication appears instead of the actual Warning/Alarm Indication.

РУССКИЙ ЯЗЫК

Индикации

■ Индикации предупреждения/предосторожности

- ❶ Конденсация влаги (→ 151)
- ❷ Засорение видеоголовок (→ 151)
- ❸ Оставшийся заряд батареи
Если оставшаяся энергия батареи использована, видеокамера автоматически выключается. Замените батарею полностью заряженной батареей.
- ❹ Кассета
Кассета не вставлена. Либо выломан язычок предохранения записи от стирания во вставленной кассете. Вставьте кассету с неповрежденным язычком.
- ❺ Пуговичная батарея (→ 53)
Пуговичная батарея разрядилась. Замените её новой.
- ❻ Конец ленты
Эта индикация загорается при достижении конца ленты. Вставьте новую кассету.
- ❼ Общая индикация предупреждения/предостережения
Если Вы выполняете запись с ЖКИ видеомонитором, обращенным вперед, используя зеркальный режим (→ 125), эта индикация появляется вместо действительной индикации предупреждения/предосторожности.

العربية

البيانات

■ بيانات التحذير/التنبيه

- ❶ التكاثف (→ 151)
- ❷ إنسداد رأس الفيديو (→ 151)
- ❸ قدرة البطارية المتبقية
عند نفاذ قدرة البطارية المتبقية، تتحول كاميرا الفيديو السينمائية أوتوماتيكياً إلى وضع القفل. إستبدل البطارية بأخرى كاملة الشحن.
- ❹ الكاسيت
لا يوجد كاسيت بالداخل. أو أن لسان الكاسيت الموجود بالداخل مكسور. أدخل كاسيت بلسان سليم.
- ❺ بطارية الليثيوم الداخلية (→ 53)
البطارية نوع الرز مستهلكة. إستبدلها بأخرى جديدة.
- ❻ نهاية الشريط
عندما يكون الشريط قد وصل إلى نهايته، يظهر هذا البيان. أدخل كاسيتاً جديداً.
- ❼ بيان التحذير العام/التنبيه
إذا قمت بالتسجيل بشاشة المراقبة LCD متجهة للأمام باستخدام وضع المرآة (→ 125)، يظهر هذا البيان بدلاً من بيان التحذير/التنبيه الفعلي.

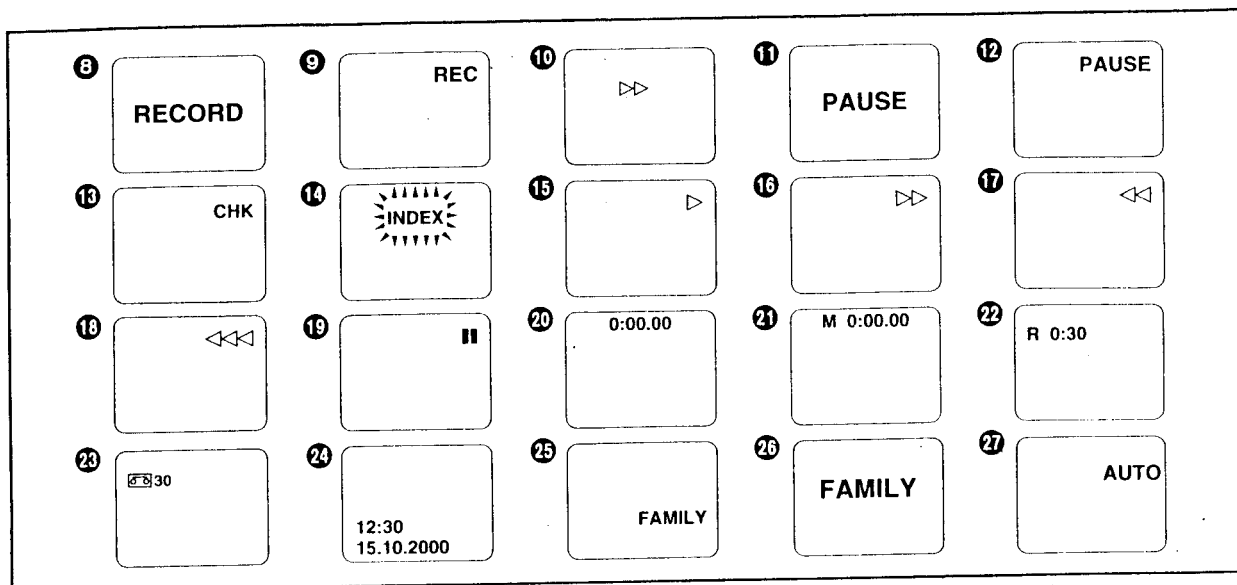

中文

■ 拍攝和放影指示

- 8 拍攝狀態 (大的指示) (→ 58)
- 9 拍攝狀態 (小的指示) (→ 58)
- 10 錄影帶運行狀態 (→ 58)
- 11 拍攝暫停狀態 (大的指示) (→ 58)
- 12 拍攝暫停狀態 (小的指示) (→ 58)
- 13 拍攝檢查狀態 (→ 62)
- 14 索引信號拍攝狀態
下列情況下，本機會自動拍攝索引信號 (在拍攝中，[INDEX] 指示會短暫閃爍)：
 - 在連接交流轉接器或裝上電池後開始拍攝時。
 - 插入錄影帶後開始拍攝時。
 - 從放影機轉變為攝錄影機狀態，然後開始拍攝時。
 由於拍攝了索引信號，在具備 VHS 索引尋影或放頭掃描功能的 VCR (錄影機) 上放影，便可利用這些功能。
(請參看 VCR 的使用說明書。)
- 15 放影狀態 (→ 68)
攝錄影機尋影狀態 (→ 62)
- 16 快進 / 快進尋影狀態 (→ 78)
- 17 倒帶 / 倒帶尋影狀態 (→ 78)
攝錄影機尋影狀態 (→ 62)
- 18 高速倒帶狀態 (→ 76)
- 19 靜止放影狀態 (→ 78)
- 20 磁帶計時器用過的磁帶時間 (→ 138)
當錄影帶倒轉超過位置 [0:00.00] 時，用過磁帶時間指示的前面會出現負號 [-]。
- 21 啟動了記憶停止功能的磁帶計時器 (→ 142)
- 22 磁帶剩餘時間 (→ 46)
- 23 磁帶長度 (→ 44)
- 24 日期和時間 (→ 56)
- 25 題名 (小的指示) (→ 130)
- 26 題名 (大的指示) (→ 130)
- 27 全自動狀態 (→ 58)

ENGLISH

■ Recording and Playback Indications

- 8 Recording Mode (large indication) (→ 58)
- 9 Recording Mode (small indication) (→ 58)
- 10 Tape Movement during Recording (→ 58)
- 11 Recording Pause Mode (large indication) (→ 58)
- 12 Recording Pause Mode (small indication) (→ 58)
- 13 Recording Check Mode (→ 62)
- 14 Index Signal Recording Mode
An index signal is automatically recorded (and the [INDEX] Indication flashes briefly while it is being recorded) when you:
 - Start recording after connecting the AC Adaptor or attaching the Battery.
 - Start recording after inserting a cassette.
 - Start recording after changing from the VCR to the Camera Mode.
 The recording of index signals makes it possible to use the VHS Index Search or Intro Scan Function during playback on a VCR equipped with these functions.
(Refer to the operating instructions of your VCR.)
- 15 Playback Mode (→ 68)
Camera Search Mode (→ 62)
- 16 Fast Forward/Cue Mode (→ 78)
- 17 Rewind/Review Mode (→ 78)
Camera Search Mode (→ 62)
- 18 High-Speed Rewind Mode (→ 76)
- 19 Still Playback Mode (→ 78)
- 20 Elapsed Tape Time (→ 138)
When the tape is rewound further than the position [0:00.00], the minus sign [-] appears in front of the Elapsed Tape Time Indication.
- 21 Elapsed Tape Time with activated Memory Stop Function (→ 142)
- 22 Remaining Tape Time (→ 46)
- 23 Tape Length (→ 44)
- 24 Date and Time (→ 56)
- 25 Title (small indication) (→ 130)
- 26 Title (large indication) (→ 130)
- 27 Full Auto Mode (→ 58)

РУССКИЙ ЯЗЫК

■ Индикации записи и воспроизведения

- 8 Режим записи (большой формат) (→ 59)
- 9 Режим записи (малый формат) (→ 59)
- 10 Режим движения ленты (→ 59)
- 11 Режим паузы записи (большой формат) (→ 59)
- 12 Режим паузы записи (малый формат) (→ 59)
- 13 Режим проверки записи (→ 63)
- 14 Режим записи сигнала индексации
Сигнал индексации записывается автоматически (и временно мигает индикация [INDEX] во время записи), когда Вы:
 - Иницилируете запись после подсоединения адаптера переменного тока или присоединения батареи.
 - Иницилируете запись после вставления кассеты.
 - Иницилируете запись после изменения режима ВКМ на режим камеры.Запись сигналов индексации делает возможным использовать функцию поиска по индексации VHS или функцию сканирования начал записей во время воспроизведения на ВКМ, снабженном этими функциями. (Обращайтесь к инструкции по эксплуатации Вашего ВКМ.)
- 15 Режим воспроизведения (→ 69)
- Режим поиска камерой (→ 63)
- 16 Режим ускоренной перемотки/воспроизведения вперед (→ 79)
- 17 Режим ускоренной перемотки/воспроизведения назад (→ 79)
Режим поиска камерой (→ 63)
- 18 Режим скоростной перемотки назад (→ 77)
- 19 Режим воспроизведения стоп-кадра (→ 79)
- 20 Время, истекшее на ленте (→ 139)
Когда лента перематывается дальше, чем позиция [0:00.00], перед индикацией времени, истекшего на ленте, появляется знак минус [-].
- 21 Время, истекшее на ленте, с активизированной функцией остановки по памяти (→ 143)
- 22 Оставшееся время на ленте (→ 47)
- 23 Длина ленты (→ 45)
- 24 Дата и время (→ 57)
- 25 Титры (индикация малого размера) (→ 131)
- 26 Титры (индикация большого размера) (→ 131)
- 27 Полностью автоматический режим (→ 59)

العربية

■ بيانات التسجيل وإعادة العرض

- 8 وضع التسجيل (بيان كبير) (→ 59)
- 9 وضع التسجيل (بيان صغير) (→ 59)
- 10 حركة الشريط أثناء التسجيل (→ 59)
- 11 وضع الإيقاف المؤقت للتسجيل (بيان كبير) (→ 59)
- 12 وضع الإيقاف المؤقت للتسجيل (بيان صغير) (→ 59)
- 13 وضع مراجعة التسجيل (→ 63)
- 14 وضع تسجيل الإشارة الفهرسية
يتم تسجيل إشارة فهرسية أوتوماتيكياً (ويومض البيان [INDEX] لوهلة وجيزة في المعين أثناء تسجيلها) عندما:
 - يبدأ التسجيل بعد توصيل محول التيار الكهربائي المتردد أو تركيب البطاريات.
 - يبدأ التسجيل بعد إدخال الكاسيت.
 - يبدأ التسجيل بعد التغيير من وضع مسجل الفيديو كاسيت إلى وضع الكاميرا.تسجيل الإشارات الفهرسية يجعل من الممكن إستخدام وظيفة البحث الفهرسي VHS أو المسح الضمني أثناء إعادة العرض على مسجل فيديو كاسيت مجهز بهذه الوظائف. (أرجع إلى إرشادات التشغيل الخاصة بمسجل الفيديو كاسيت الخاص بك.)
- 15 وضع إعادة العرض (→ 69)
وضع بحث الكاميرا (→ 63)
- 16 وضع التقديم السريع/إعادة العرض السريع للبحث الأمامي للصورة (→ 79)
- 17 وضع الترجيع/إعادة العرض السريع للبحث الخلفي للصورة (→ 79)
وضع بحث الكاميرا (→ 63)
- 18 وضع الترجيع بسرعة عالية (→ 77)
- 19 وضع إعادة عرض الصورة الثابتة (→ 79)
- 20 وقت الشريط المنقضي (→ 139)
عند لف الشريط لأبعد من الموضع [0:00.00]، تظهر علامة ناقص [-] أمام بيان وقت الشريط المنقضي.
- 21 وقت الشريط المنقضي مع وظيفة إيقاف بالذاكرة منشطة (→ 143)
- 22 وقت الشريط المتبقي (→ 47)
- 23 طول الشريط (→ 45)
- 24 التاريخ والوقت (→ 57)
- 25 عنوان (بيان صغير) (→ 131)
- 26 عنوان (بيان كبير) (→ 131)
- 27 الوضع الأوتوماتيكي الكامل (→ 59)

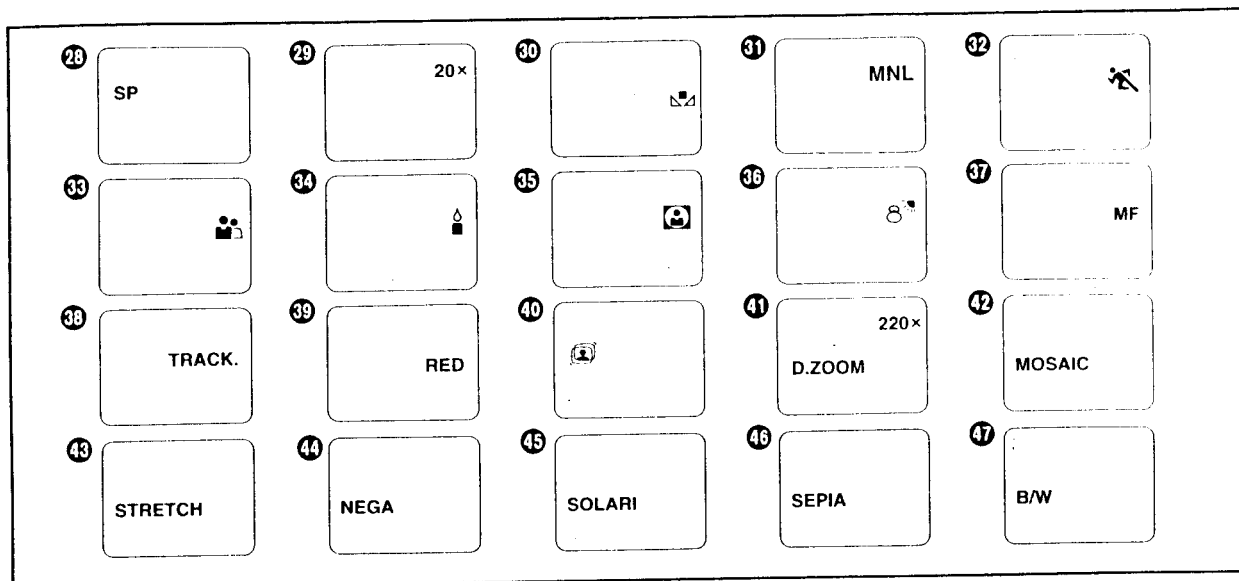

中文

- 28 錄影速度狀態 (→ 44)
- 29 變焦倍率 (→ 64)
- 30 手動白色平衡狀態 (→ 106)
- 31 手動拍攝狀態 (→ 106, 110)
- 32 運動狀態 (→ 112)
- 33 素描特寫狀態 (→ 112)
- 34 弱光狀態 (→ 112)
- 35 聚光燈狀態 (→ 112)
- 36 碎浪和雪地狀態 (→ 112)
- 37 手動聚焦狀態 (→ 110)
- 38 磁跡調節狀態 (→ 76)
- 39 數位圖像用色彩指示 (→ 134)
- 40 超級畫面穩定狀態 (→ 90)
- 41 數位變焦狀態 (→ 92)
- 42 馬賽克狀態 (→ 86)
- 43 拉長狀態 (→ 86)
- 44 底片狀態 (→ 88)
- 45 曝光過久狀態 (→ 88)
- 46 棕色狀態 (→ 88)
- 47 黑白畫狀態 (→ 88)

ENGLISH

- 28 Recording Speed Mode (→ 44)
- 29 Zoom Magnification (→ 64)
- 30 Manual White Balance Mode (→ 106)
- 31 Manual Recording Mode (→ 106, 110)
- 32 Sports Mode (→ 112)
- 33 Portrait Mode (→ 112)
- 34 Low Light Mode (→ 112)
- 35 Spotlight Mode (→ 112)
- 36 Surf & Snow Mode (→ 112)
- 37 Manual Focus Mode (→ 110)
- 38 Tracking Adjustment Mode (→ 76)
- 39 Colour Indication for Digital Image (→ 134)
- 40 Super Image Stabilizer Mode (→ 90)
- 41 Digital Zoom Mode (→ 92)
- 42 Mosaic Mode (→ 86)
- 43 Stretch Mode (→ 86)
- 44 Nega Mode (→ 88)
- 45 Solarisation Mode (→ 88)
- 46 Sepia Mode (→ 88)
- 47 Black-and-White Mode (→ 88)

РУССКИЙ ЯЗЫК

- 28 Режим скорости записи (→ 45)
- 29 Увеличение трансфокатора (→ 65)
- 30 Режим ручного баланса белого (→ 107)
- 31 Режим записи вручную (→ 107, 111)
- 32 Режим спорта (→ 113)
- 33 Режим портрета (→ 113)
- 34 Режим низкой освещенности (→ 113)
- 35 Режим прожекторов (→ 113)
- 36 Режим приюта и снега (→ 113)
- 37 Режим ручной фокусировки (→ 111)
- 38 Режим регулировки трекинга (→ 77)
- 39 Цветная индикация для цифрового изображения (→ 135)
- 40 Режим суперстабилизатора изображения (→ 91)
- 41 Режим цифровой трансфокации (→ 93)
- 42 Режим мозаики (→ 87)
- 43 Режим растяжки (→ 87)
- 44 Режим негатива (→ 89)
- 45 Режим соляризации (→ 89)
- 46 Режим окраски сепия (→ 89)
- 47 Режим черно-белого изображения (→ 89)

العربية

- 28 وضع سرعة التسجيل (→ 45)
- 29 تكبير الزوم (→ 65)
- 30 وضع الضبط اليدوي لتوازن البياض (→ 107)
- 31 وضع التسجيل اليدوي (→ 107, 111)
- 32 وضع الألعاب الرياضية (→ 113)
- 33 وضع الصورة (→ 113)
- 34 وضع الإضاءة المنخفضة (→ 113)
- 35 وضع الضوء الكاشف (→ 113)
- 36 وضع موج البحر والجليد (→ 113)
- 37 وضع الضبط اليدوي للتركيز البؤري (→ 111)
- 38 وضع ضبط التتابع (→ 77)
- 39 بيان الألوان للصورة الرقمية (→ 135)
- 40 وضع موازن الصورة الفائق (→ 91)
- 41 وضع الزوم الرقمي (→ 93)
- 42 وضع الفسيفساء (→ 87)
- 43 وضع الإتساع (→ 87)
- 44 وضع الصورة السلبية (→ 89)
- 45 وضع التعريض الزائد (→ 89)
- 46 وضع اللون البني الداكن (→ 89)
- 47 وضع اللون الأبيض والأسود (→ 89)

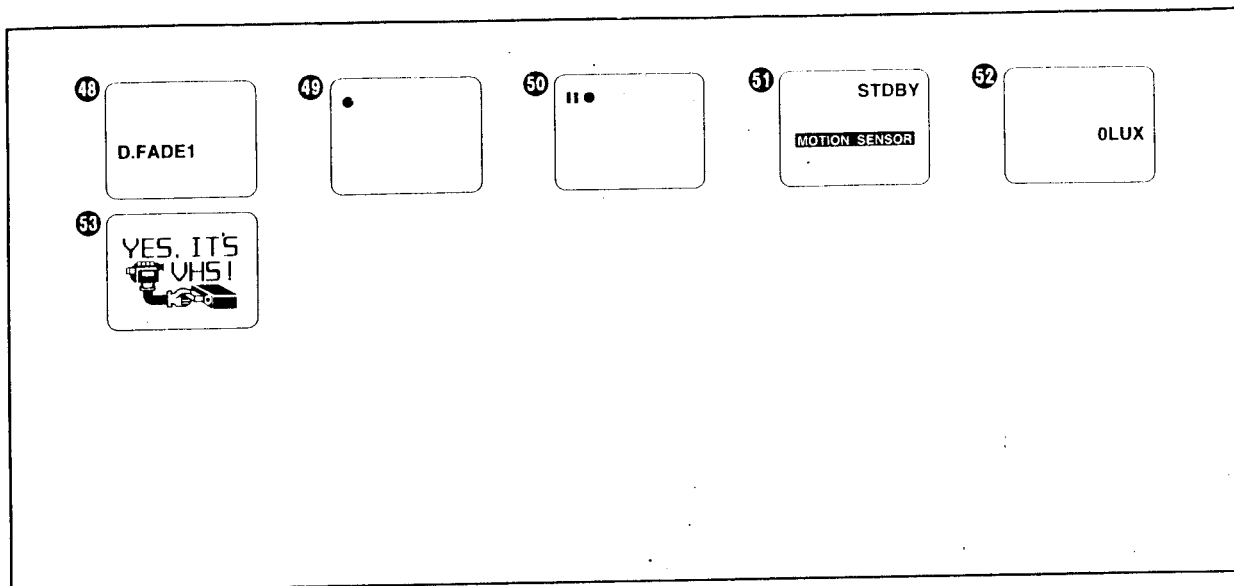

中文

- 48 數位淡化狀態 (→ 94)
- 49 拍攝狀態 (→ 124)
- 50 拍攝暫停狀態 (→ 124)
- 只有在鏡面狀態下拍攝時，才會出現上述 49 - 50 的指示。
(→ 124)
- 51 移動感應器控制拍攝功能待命狀態 (→ 96)
- 52 0 Lux 夜景狀態 (→ 100)
- 53 示範狀態

示範狀態

在未插入錄影帶的時候打開攝錄影機，將其置於攝錄影機狀態，並在 10 分鐘內不進行任何操作時，它將自動切換至示範狀態，向您示範攝錄影機的豐富功能。

- 將 [CAMERA FUNCTIONS] (攝錄影機功能) 主菜單的 [OTHER FUNCTIONS] (其它功能) 子菜單中的 [DEMO MODE] (示範狀態) 項設定為 [ON] (開)，然後退出菜單，也能開始示範狀態。
- 按某一鈕或顯示菜單將暫時停止示範狀態。但是，如果您將攝錄影機保持在此狀態約 10 分鐘以上而不使用任何功能時，示範狀態將恢復。
- 如果您不希望啟動示範狀態，請將菜單上的 [DEMO MODE] (示範狀態) 項設定為 [OFF] (關)。
- 如果您在按住 [▶] 鈕的同時將 [CAMERA/OFF/VCR] (攝錄影機 / 關 / 錄影機) 開關設置於 [CAMERA] (攝錄影機)，菜單中的 [DEMO MODE] (示範狀態) 項將被自動設定為 [ON] (開)，並立即開始示範狀態。
- 如果您在按住 [■] 鈕的同時將 [CAMERA/OFF/VCR] (攝錄影機 / 關 / 錄影機) 開關設置於 [CAMERA] (攝錄影機)，[DEMO MODE] (示範狀態) 項將被自動設定為 [OFF] (關)。

ENGLISH

- 48 Digital Fade Mode (→ 94)
- 49 Recording Mode (→ 124)
- 50 Recording Pause Mode (→ 124)
- The above indications 49 to 50 are only displayed when recording in the Mirror Mode. (→ 124)
- 51 Motion-Sensor-Controlled Recording Function Stand-by Mode (→ 96)
- 52 0 Lux Night View Mode (→ 100)
- 53 Demonstration Mode

Demonstration Mode

When the Movie Camera is turned on and in the Camera Mode without any cassette inserted, and you leave it for 10 minutes without activating any function, it automatically switches over to the Demonstration Mode which demonstrates its many functions.

- You can also start the Demonstration Mode by setting [DEMO MODE] on the [OTHER FUNCTIONS] Sub-Menu of the [CAMERA FUNCTIONS] Main-Menu to [ON] and then exiting the menu.
- Pressing a button or displaying a menu temporarily suspends the Demonstration Mode. However, if you leave the Movie Camera in this condition without activating any function for more than approximately 10 minutes, the Demonstration Mode resumes.
- If you do not want the Demonstration Mode to be activated, set [DEMO MODE] on the menu to [OFF].
- If you set the [CAMERA/OFF/VCR] Switch to [CAMERA] while pressing the [▶] Button, [DEMO MODE] on the menu is automatically set to [ON] and the Demonstration Mode starts immediately.
- If you set the [CAMERA/OFF/VCR] Switch to [CAMERA] while pressing the [■] Button, [DEMO MODE] is automatically set to [OFF].

РУССКИЙ ЯЗЫК

- 48 Режим цифрового введения/выведения изображения и звука (→ 95)
- 49 Режим записи (→ 125)
- 50 Режим паузы записи (→ 125)
 - Вышеуказанные индикации 49–50 высвечиваются только при записи в зеркальном режиме. (→ 125)
- 51 Режим готовности функции записи, управляемой сенсором движения (→ 97)
- 52 Режим ночного просмотра 0 люкс (→ 101)
- 53 Режим демонстрации

Режим демонстрации

Когда видеокамера включена и находится в режиме камеры без вставленной кассеты, и Вы оставите её в течение 10 минут без активизации какой-либо функции, она автоматически переключается в режим демонстрации, который демонстрирует многие функции.

- Вы можете также запустить режим демонстрации с помощью установки режима [ON] для пункта [DEMO MODE] в подменю [OTHER FUNCTIONS] главного меню [CAMERA FUNCTIONS] и последующего выхода из меню.
- При нажатии кнопки или высвечивании меню режим демонстрации временно приостанавливается. Однако если Вы оставите видеокамеру в этом состоянии без активизации какой-либо функции в течение более 10 минут, режим демонстрации возобновляется.
- Если Вы не хотите, чтобы был активизирован режим демонстрации, установите режим [OFF] для пункта [DEMO MODE].
- Если Вы установите переключатель [CAMERA/OFF/VCR] в положение [CAMERA] во время нажатия кнопки [▶], для пункта [DEMO MODE] автоматически устанавливается режим [OI], и сразу же начинается режим демонстрации.
- Если Вы установите переключатель [CAMERA/OFF/VCR] в положение [CAMERA] во время нажатия кнопки [■], для пункта [DEMO MODE] автоматически устанавливается режим [OFF].









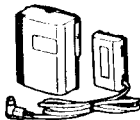

العربية

- 48 وضع الإظهار والإخفاء التدريجي الرقمي للصورة والصوت (→ 95)
- 49 وضع التسجيل (→ 125)
- 50 وضع الإيقاف المؤقت للتسجيل (→ 125)
- يتم عرض البيانات 49 إلى 50 السابقة عند التسجيل في وضع المرآة. (→ 125)
- 51 وضع ناهب وظيفة التسجيل بنحكم مستشعر الحركة (→ 97)
- 52 وضع المنظر الليلي 0 لكس (→ 101)
- 53 وضع الإستعراض

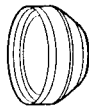
وضع الإستعراض

عند إدارة كاميرا الفيديو السينمائية إلى وضع التشغيل وفي وضع الكاميرا بدون وجود أي كاسيت بالداخل، ويتركها لمدة 10 دقائق بدون تنشيط أية وظيفة، فإنها تقوم بإدارة نفسها أوتوماتيكياً إلى وضع الإستعراض الذي يعرض وظائفها العديدة.

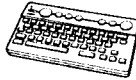
- يحسب أيضاً بدء وضع الإستعراض عن طريق تهيئة [DEMO MODE] على القائمة الفرعية [OTHER FUNCTIONS] للقائمة الرئيسية [CAMERA FUNCTIONS] إلى [ON] ثم الخروج من القائمة.
- ضغط زر ما أو عرض قائمة ما يوقف وضع الإستعراض بصورة مؤقتة. مع ذلك، إذا تركت كاميرا الفيديو السينمائية في هذه الحالة بدون تنشيط أية وظيفة لأكثر من 10 دقائق تقريباً، يبدأ وضع الإستعراض من جديد.
- إذا لم تكن تريد أن يتم تنشيط وضع الإستعراض، قم بتهيئة [DEMO MODE] على القائمة إلى [OFF].
- إذا قمت بتهيئة المفتاح [CAMERA/OFF/VCR] إلى [CAMERA] بينما تضغط الزر [▶]، يتم تهيئة [DEMO MODE] على القائمة أوتوماتيكياً إلى [ON] ويبدأ وضع الإستعراض في الحال.
- إذا قمت بتهيئة المفتاح [CAMERA/OFF/VCR] إلى [CAMERA] بينما تضغط الزر [■]، يتم تهيئة [DEMO MODE] أوتوماتيكياً إلى [OFF].

1. VW-AS7E 	2. CGR-V610 	3. CGR-V620 	4. CGR-V816 	5. VW-KBC7E 	6. VW-LF43WE 
7. VW-LT4314WE 	8. VW-LW4307WE 	9. VZ-CT55E 	10. VW-TCA7E 	11. VW-VT1E/B 	12. VZ-LDR10E 
13. VW-SK11E 					

中文

選購附件

1. 交流轉接器
2. 鋰離子電池組
3. 鋰離子電池組
4. 鋰離子電池組
5. 汽車電池纜線
6. 濾光鏡組件
7. 望遠轉換鏡頭
8. 廣角轉換鏡頭
9. 標準三角架
10. 錄影帶轉接器
11. 影像字幕編寫器
12. 紅外線 / 視頻直流攝影燈 (鹵素遠紅外線燈)
(需座轉接器用以固定在攝錄影機上。)
13. 座轉接器 (用於安裝紅外線 / 視頻直流攝影燈)

有些附件在某些國家購買不到。

ENGLISH

Optional Accessories

1. AC Adaptor
2. Battery Pack (Lithium-Ion)
3. Battery Pack (Lithium-Ion)
4. Battery Pack (Lithium-Ion)
5. Car Battery Charger
6. Filter Kit
7. Tele Conversion Lens
8. Wide Conversion Lens
9. Tripod
10. Cassette Adaptor
11. Video Tiller
12. IR/Video DC Light (Halogen & Infra-red)
(It requires the Shoe Adaptor for attaching to the Movie Camera.)
13. Shoe Adaptor (for attaching the IR/Video DC Light)

Some accessories are not available in some countries.

РУССКИЙ ЯЗЫК

Принадлежности, поставляемые за отдельную плату

1. Адаптер переменного тока
2. Батарейный блок (литиево-ионный)
3. Батарейный блок (литиево-ионный)
4. Батарейный блок (литиево-ионный)
5. Автомобильный батарейный шнур
6. Комплект фильтров
7. Телеобъектив
8. Широкоугольный объектив
9. Стандартный треножник
10. Кассетный адаптер
11. Блок для видеотитров
12. Лампа постоянного тока/ИК для видео (галогеновая и инфракрасная)
(Требуется ножной адаптер для присоединения к видеокамере.)
13. Ножной адаптер (для присоединения лампы постоянного тока/ИК для видео)

Некоторые принадлежности не имеются в наличии в некоторых странах.

العربية

الملحقات الاختيارية

1. محول التيار الكهربائي المتردد
 2. مجموعة بطارية (أيون الليثيوم)
 3. مجموعة بطارية (أيون الليثيوم)
 4. مجموعة بطارية (أيون الليثيوم)
 5. شاحن بطارية السيارة
 6. مجموعة مرشحات
 7. عدسة تحويل مقربة
 8. عدسة تحويل مبعدة
 9. حامل ثلاثي الأرجل
 10. مهابئ الكاسيت
 11. معنون الصورة
 12. ضوء التيار المستمر IR/الفيديو (هالوجين وأشعة تحت حمراء)
(تكون هناك حاجة إلى مهابئ موضع التثبيت من أجل التوصيل إلى كاميرا الفيديو السينمائية.)
 13. موضع التثبيت (من أجل تركيب ضوء التيار المستمر IR/الفيديو)
- بعض الملحقات غير متوفرة في بعض الدول.

Технические характеристики

Видеокамера VHS-C

Информация для Вашей безопасности

Источник питания:	7,2 В (батарея) 7,9 В (Адаптер переменного тока)
Потребляемая мощность: (функционирование от батареи)	4,7 Вт (при использовании искателя) 6,3 В (при использовании ЖКИ видеомонитора)

Формат ленты:	Кассета VHS-C
Время записи/воспроизведения:	LP; 2 часа с EC60
ВИДЕО	
Система телевидения:	CCIR; 625 линий, 50 полей сигнал цветности PAL
Уровень выходного сигнала:	Видео выход VIDEO OUT (PHONO); 1,0 Vp-p, 75 Ом согласованный
АУДИО	
Уровень выходного сигнала/импеданс:	Аудио выход AUDIO OUT (PHONO); -6 дБВ (47 кОм нагруженный)/менее 1 кОм
Звуковая дорожка:	1 дорожка (нормальный-моно)
Датчик изображения:	1/5-дюймовый ПЗС датчик изображения
Объектив:	20:1 широкоугольный приводной трансфокатор (оптическая мощность) F1,6 Фокусное расстояние: 2,9-58 мм Цифровой AI автофокус/ириновая автодиафрагма Диаметр фильтра: 43 мм 2,5-дюймовый цветной ЖКИ видеомонитор
Видеомонитор:	0,24-дюймовый электронный видеоскатель
Искатель:	1400 люксов
Стандартное освещение:	0°C-40°C
Рабочая температура:	10%-80%
Рабочая влажность:	Приблиз. 850 г (без батареи)
Вес:	Приблиз. 88 (Ш)×118 (В)×231 (Г) мм
Размеры:	

Адаптер переменного тока Информация для Вашей безопасности

Источник питания:	Переменный ток 100-240 В, 50/60 Гц
Потребление энергии:	27 Вт
Выход постоянного тока:	Пост. ток 7,9 В, 8,5 Вт (функционирование видеокамеры) Пост. ток 8,4 В, 1,4 А (Зарядка батареи)

Вес:	Приблиз. 235 г (без шнура сетевого питания переменного тока)
Размеры:	Приблиз. 72 (Ш)×49 (В)×143 (Г) мм

Указанные вес и размеры приблизительны.
Технические характеристики могут изменяться без уведомления.

المواصفات

كاميرا الفيديو السينمائية VHS-C

معلومات من أجل سلامتك

مصدر القدرة:	تيار مستمر 7.2 فولط (البطارية) تيار مستمر 7.9 فولط (محول التيار المتردد) 4.7 واط (عند استخدام المعين) 6.3 واط (عند استخدام شاشة المراقبة LCD)
إستهلاك القدرة: (التشغيل بالبطارية)	

كاسيت VHS-C
LP: ساعتان مع EC60

هيئة الشريط:
وقت التسجيل/إعادة العرض:
الصورة

CCIR: 625 خط، 50 حقل

نظام التليفزيون:

إشارة بال PAL الملوثة

خرج الصورة (PHONO):

مستوى الخرج:

1.0 فولط ق-ق، 75 أوم منتهي

الصوت

خرج الصوت (PHONO):

مستوى الخرج/

-6 ديسيبل فولط، (47 كيلوأوم مُحمل)/

المعاوقة:

أقل من 1 كيلوأوم

مسار الصوت:

1 مسار (عادي - أحادي)

مستشعر الصورة:

مستشعر الصورة CCD 1/5 بوصة

العدسة:

20:1 عدسة زوم ألي زاوية واسعة

(إمكانية بصرية)

بؤرة 1.6

الطول البؤري: 58 - 2.9 مم

تركيز بؤري رقمي أوتوماتيكي AI/ قزحية

أوتوماتيكية قطر الرشع 43 مم

شاشة مراقبة LCD ملونة 2.5 بوصة

شاشة المراقبة:

معين ألكتروني 0.24 بوصة

المعين:

1,400 لكس

الإضاءة القياسية:

0° - 40° م

درجة حرارة التشغيل:

10° - 80° م

درجة رطوبة التشغيل:

حوالي 850 جرام (بدون البطارية)

الوزن:

تقريباً 88 (عرض) × 118 (إرتفاع) ×

الأبعاد:

231 (عمق) مم

معلومات من أجل سلامتك

محول التيار المتردد

مصدر القدرة:	تيار متردد 100-240 فولط، 50/60 هرتز 27 واط
إستهلاك القدرة:	تيار مستمر 7.9 فولط، 8.5 واط (تشغيل كاميرا الفيديو السينمائية)
خرج التيار المستمر:	تيار مستمر 8.4 فولط، 1.4 أمبير (شحن البطارية)

تقريباً 235 جم (بدون كل التيار المتردد)

الوزن:

تقريباً 72 (عرض) × 49 (إرتفاع) ×

الأبعاد:

143 (عمق) مم

الوزن والأبعاد المينة تقريبية.

المواصفات عرضة للتغيير بدون إشعار.

**Перед обращением за
техобслуживанием
(проблемы и решения)**

Источник питания

- П1: Видеокамера не включается.**
Р1: Правильно ли подсоединены батарея или адаптер переменного тока? Проверьте подсоединение. (→ 19, 25)
- П2: Видеокамера автоматически выключается.**
Р2: Если Вы оставите видеокамеру в режиме паузы записи в течение более 6 минут, она автоматически выключается с целью защиты ленты и экономии энергии батареи. Если Вы оставите видеокамеру в режиме паузы записи в течение более 6 минут, она автоматически выключится с целью предохранения ленты и сохранения энергии батареи. Для возобновления записи с этого состояния установите переключатель [CAMERA/OFF/VCR] в положение [OFF], а затем снова в положение [CAMERA]. (→ 61)
- П3: Видеокамера быстро выключается.**
Р3-1: Заряжена ли батарея? Когда индикация оставшегося времени функционирования батареи показывает "0:00", или мигает индикация [], батарея разрядилась. Зарядите батарею или присоедините полностью заряженную батарею. (→ 21, 25)
- Р3-2:** Не сформировалась ли влага? Если видеокамера принесена из холодного в теплое место, внутри неё может сформироваться влага. В этом случае видеокамера автоматически выключается, и выполнение операций невозможно, за исключением вынимания кассеты. Подождите до тех пор, пока не исчезнет индикация конденсации влаги (приблизительно 2–3 часа). (→ 151)

Кассета

- П1: Индикация оставшегося времени на ленте неправильна.**
Р1: Правильно ли выбрана длина ленты на вставленной кассете? Выберите правильную длину ленты. (→ 45)
- П2: Видеокамера и кассеты подверглись рентгеновской инспекции безопасности в аэропорту. Оказало ли это влияние на кассеты?**
Р2: Это не имеет отрицательного влияния на видеокамеру или кассеты.
- П3: При воспроизведении кассеты, которая хранилась в течение некоторого времени, изображение искажено.**
Р3: Кассета хранилась в неподходящем месте (пыльном, влажном, жарком и т.д.) или возле сильно намагниченных объектов или оборудования. К сожалению, это нельзя устранить. Всегда храните кассеты правильно. (→ 149)

Запись

- П1: Изображение не появляется в искателе.**
Р1: Открыт ЖКИ видеомонитор. (За исключением случаев, когда ЖКИ видеомонитор обращен вперед.) Надежно закройте ЖКИ видеомонитор. (→ 29)
- П2: Изображение в ЖКИ видеомониторе нечеткое.**
Р2: Качество изображения подрегулировано неправильно. Подрегулируйте качество изображения. (→ 41)

Запись (продолжение)

- П3: Запись не начинается при нажатии кнопки Старт/Стоп записи.**
Р3: Выломан язычок предохранения записи от стирания. Вставьте кассету с невыломанным язычком. Либо, закройте отверстие, где находился язычок, двумя слоями клейкой ленты. (→ 47)
- П4: Индикация даты/времени/титров не высвечивается.**
Р4-1: Это происходит вследствие неправильного управления кнопкой [DATE/TITLE] и/или кнопкой [MENU]. Нажмите кнопку [MENU] и установите желаемую индикацию даты/времени/титров. Затем нажмите кнопку [DATE/TITLE] так, чтобы появилась индикация даты/времени/титров. (→ 57)
- Р4-2:** Пуговичная батарея разрядилась. Замените её новой. (→ 53)

Воспроизведение

- П1: При нажатии кнопки воспроизведения [▶] изображение не воспроизводится.**
Р1: Установлен ли переключатель [CAMERA/OFF/VCR] в положение [VCR]? Если он установлен в положение [CAMERA], управление функциями воспроизведения невозможно. (→ 69)
- П2: Воспроизводимое изображение искажено или содержит шумовые полосы.**
Р2-1: Натяжение ленты в кассете ослабло. Натяните её. (→ 43)
- Р2-2:** Видеоголовки загрязнены. Прочистите их с помощью приобретаемой за отдельную плату кассеты для чистки видеоголовок. (→ 151)
- Р2-3:** Трекинг не отрегулирован правильно. Подрегулируйте трекинг правильно. (→ 77)
- П3: В воспроизводимом изображении отсутствует цветность.**
Р3: Регулировка цветности на ТВ не была выполнена правильно. Подрегулируйте регулятор цветности на ТВ.

Устройство дистанционного управления

- П1: Устройство дистанционного управления не работает.**
Р1-1: Батареи в устройстве дистанционного управления разрядились. Замените их новыми батареями типа "AAA", "UM-4" или "R03". (→ 121)
- Р1-2:** Устройство дистанционного управления и/или видеокамера подвергаются воздействию сильного света. Предотвратите падение сильного света на устройство дистанционного управления и/или на видеокамеру при использовании устройства дистанционного управления.

Режим демонстрации

- П1: Видеокамера остается в режиме демонстрации.**
Р1: Режим демонстрации разработан для объяснения универсальных функций этой видеокамеры. Для выключения этого режима установите переключатель [CAMERA/OFF/VCR] в положение [OFF], затем снова установите его в положение [CAMERA] во время нажатия кнопки [■]. Либо, установите режим [OFF] для пункта [DEMO MODE] в подменю [OTHER FUNCTIONS]. (→ 165)



BZ02

**ИНФОРМАЦИЯ
О СЕРТИФИКАЦИИ ПРОДУКЦИИ**

Сетевой адаптер для видеокамер
МОДЕЛЬ VSK0541 Panasonic
сертифицирован Компанией ГОСТ-АЗИЯ,
Официальным представителем ГОССТАНДАРТА России
(Регистрационный номер в Госреестре—РОСС SG.0001.11BZ02)

Сертификат соответствия:	№ РОСС JP.BZ02.B01799
Сертификат соответствия выдан:	14 ноября, 1998
Сертификат соответствия действителен до:	14 ноября, 2001
Модель VSK0541 Panasonic соответствует требованиям нормативных документов:	по безопасности—ГОСТ 12.2.006-87 по ЭМС—ГОСТ 23511-79

Сетевые адаптеры для видеокамер
МОДЕЛЬ VSK0564 Panasonic
сертифицирован Компанией ГОСТ-АЗИЯ,
Официальным представителем ГОССТАНДАРТА России
(Регистрационный номер в Госреестре—РОСС SG.0001.11BZ02)

Сертификат соответствия:	№ РОСС MY.BZ02.B01935
Сертификат соответствия выдан:	25 мая, 1999
Сертификат соответствия действителен до:	25 мая, 2002
Модель VSK0564 Panasonic соответствует требованиям нормативных документов:	по безопасности—ГОСТ 12.2.006-87 по ЭМС—ГОСТ 23511-79

Информация для покупателя

Название продукции:	VHS-C видеокамера
Название страны производителя:	Япония
Название производителя:	Мацushита Электрик Индастриал Ко., Лтд
Юридический адрес:	1006 Кадома, Осака, Япония
Дата производства: Вы можете уточнить год и месяц по серийному номеру на табличке. Пример маркировки—Серийный номер №. G9XXXXXXX (X-любая цифра или буква) Месяц: Первая цифра серийного номера (A—Январь, B—Февраль, ...L—Декабрь) Год: Вторая цифра серийного номера (9—1999, 0—2000, ...)	
Дополнительная информация:	Пожалуйста внимательно прочитайте инструкцию по эксплуатации.



Printed in Japan
日本印刷

VQT8409-1

F1299X1129 (10000 ©)



Matsushita Electric Industrial Co., Ltd.
Central P.O. Box 288, Osaka 530-91, Japan

松下電器産業株式会社
日本國大阪