

Panasonic

Model No.

NV-VZ55EN/ENC/EM/EMM

NV-VZ75EN/ENC/EM

VHS-C 攝錄影機
VHS-C Movie Camera

使用說明書

Operating Instructions

Инструкция по эксплуатации

إرشادات التشغيل

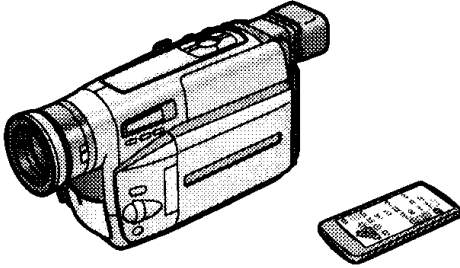

使用前，請詳細閱讀本說明書。

Before use, please read these instructions completely.

Перед использованием прочитайте, пожалуйста, эту инструкцию полностью.

قبل الاستخدام، الرجاء قراءة هذه الإرشادات بالكامل.

VHS-C
PAL

VQT9493
LYT0876-001A

Информация для Вашей безопасности

ВНИМАНИЕ

Не следует снимать наружную крышку (или заднюю панель); пользователю запрещается также производить ремонт самостоятельно. Обращайтесь к квалифицированным специалистам по техобслуживанию.

Видеокамера

Пластика номиналов расположена на нижней стороне видеокамеры.

Адаптер переменного тока

Пластика номиналов расположена на нижней стороне адаптера.

Так как эта аппаратура нагревается во время использования, следует эксплуатировать её в хорошо проветриваемом помещении; не устанавливайте эту аппаратуру в ограниченном пространстве, таком, как книжная полка или подобная секция.

Для уменьшения риска возникновения пожара, поражения электрическим током или повреждения продукта не подвергайте это оборудование воздействию дождя, влаги, капель или брызг и обеспечьте, чтобы предметы, наполненные водой, такие как вазы, не были размещены на оборудовании.

■ Прочитайте внимательно инструкцию по эксплуатации и правильно используйте видеокамеру.

Потребитель является ответственным за травмы или материальные повреждения, являющиеся результатом использования данного изделия не в соответствии с процедурами эксплуатации, объясненными в данной инструкции по эксплуатации.

Эта инструкция по эксплуатации применима к моделям NV-VZ55 и NV-VZ75. Однако на всех рисунках показана модель NV-VZ55. Заметьте, пожалуйста, что действительные органы управления и компоненты, пункты меню ит.д. Вашей видеокамеры могут выглядеть немного отлично от тех, которые показаны на рисунках в этой инструкции по эксплуатации.

■ Испытайте видеокамеру.

Перед записью Вашего первого важного события, следует испытать видеокамеру и проверить, выполняет ли она запись должным образом и функционирует ли она правильно.

■ Производитель не несет ответственность за утерю записанного материала.

Производитель ни в коем случае не несет ответственность за утерю записей вследствие неполадки или дефекта этой видеокамеры, её принадлежностей и кассет.

■ Внимательно соблюдайте авторские права.

Запись с предварительно записанных видеолент или дисков, а также других опубликованных или телеведущих материалов с целью, отличной от Вашего личного использования, может являться нарушением закона об авторских правах. Даже с целью Вашего личного использования запись определенного материала может быть запрещена.

Названия всех компаний и продуктов, упомянутые в этой инструкции, являются товарными знаками или зарегистрированными товарными знаками соответствующих корпораций.

معلومات من أجل سلامتك

تحذير

لا تنزع الغطاء (أو المؤخرة): لا توجد بالداخل أجزاء بمقدور المستخدم صيانتها. أوكل أعمال الصيانة إلى متخصصي الصيانة المؤهلين.

كاميرا الفيديو السينمائية

توجد لوحة معايير القدرة على الجانب السفلي لكاميرا الفيديو السينمائية.

محول للتيار المتردد

توجد لوحة معايير القدرة على الجانب السفلي لمحول التيار المتردد.

حيث أن هذا الجهاز يسخن أثناء الإستخدام، شغله في مكان جيد التهوية: لا تقم بتركيب هذا المحول في حيز محصور كخزانة الكتب أو وحدة مماثلة.

لتقليل خطر الحريق، الصدمة الكهربائية أو تلف المنتج، لا تعرض هذا المنتج للمطر، الرطوبة، قطرات السوائل أو البلل واحرص على عدم وضع الأشياء المملوءة بالسوائل، كالزهريرات، على الجهاز.

■ اقرأ إرشادات التشغيل بتمعن وروية واستخدم

كاميرا الفيديو السينمائية بصورة صحيحة.

تقع مسؤولية الإصابة أو التلف المادي الناتج من أي نوع من الإستخدام الذي ليس بموجب إجراءات التشغيل المطروحة في إرشادات التشغيل هذه على عاتق المستخدم وحده.

إرشادات التشغيل هذه تنطبق على الموديلين NV-VZ55 و NV-VZ75. مع ذلك، كل الرسومات التوضيحية تبين الموديل NV-VZ55. الرجاء ملاحظة أن مفاتيح التحكم الفعلية والمكونات، بنود القائمة، الخ. لكاميرا الفيديو السينمائية التي بين يديك قد تبدو مختلفة إلى حد ما عن تلك الموضحة في الرسومات التوضيحية في إرشادات التشغيل هذه.

■ حاول تجريب تشغيل كاميرا الفيديو السينمائية.

إحرص على محاولة تجريب تشغيل كاميرا الفيديو السينمائية قبل تسجيل أول مناسبة هامة بالنسبة لك. وحقق من أنها تسجل بصورة سليمة وتعمل بصورة صحيحة.

■ الشركة المنتجة ليست مسؤولة عن فقد المحتويات المسجلة.

لن تكون الشركة المنتجة مسؤولة بأي حال من الأحوال عن فقد التسجيلات بسبب وجود عطل أو عيب في كاميرا الفيديو السينمائية هذه، بملحقاتها أو بأشرطة الكاسيت.

■ لاحظ قوانين حقوق النشر بعناية.

قد يعد قيامك بتسجيل الأشرطة المسجلة مسبقاً أو الإسطوانات أو المادة الأخرى المنشورة أو المذاعة لأغراض غير استخدامك الشخصي إنتهاكاً لقوانين حقوق النشر، حتى من أجل غرض الإستخدام الشخصي. قد توجد قيود على تسجيل مادة معينة.

كل أسماء الشركات والمنتجات الواردة في إرشادات التشغيل عبارة عن علامات تجارية أو علامات تجارية مسجلة لشركاتها المعنية.

Содержание

Если Вы хотите начать использовать видеокамеру немедленно: следует прочитать страницы, отмеченные значком ▲.

Подготовка

Аксессуары в комплекте	11
Органы управления и компоненты	13
▲ 2 типа источников питания	19
● Снабжение электропитанием от розетки сети переменного тока	19
● Снабжение электропитанием от батареи	21
Использование ЖКИ видеомонитора	25
Использование меню	27
Функции меню	29
Регулировка яркости и уровня цветности ЖКИ видеомонитора/искателя	39
▲ Вставление/выброс кассеты	41
● Выбор правильной длины ленты	43
● Подтверждение оставшегося времени на ленте	43
Регулировка искателя	45
Регулировка захватывающего ремня	45
Присоединение крышки объектива	45
Установка даты и времени	47
● Запись с датой/временем/титрами, наложенными на изображение	49

Основные операции

▲ Запись в полностью автоматическом режиме	51
Проверка конца записанной сцены (функция проверки записи)	55
● Просмотр записанных сцен во время паузы записи (функция поиска камерой)	55
Запись сцен с задней подсветкой (режим задней подсветки)	55
Наезд/отъезд	57
● Запись очень близких съемок маленьких объектов (функция крупного плана)	57
▲ Воспроизведение	59
● Просмотр воспроизведения на видеокамере	59
● Функция TBC (корректора временного кода)	61
● Воспроизведение на видеоманитофоне (используя поставляемый кассетный адаптер)	63
● Устранение искажений изображения (ручная регулировка трекинга)	65
● Ускоренное воспроизведение вперед	67
● Ускоренное воспроизведение назад	67
● Воспроизведение стоп-кадра	67
Воспроизведение по телевизору	69
После использования	69
● Чистка искателя	69
● Чистка ЖКИ видеомонитора	69
● Чистка корпуса видеокамеры	69
● Чистка объектива	69

المحتويات

إذا أردت أن تستخدم كاميرا الفيديو السينمائية على الفور، تأكد من قراءة الصفحات التي تحمل العلامة ▲ على الأقل.

التحضير

المحقات القياسية	11
مفاتيح التحكم والمكونات	13
▲ النوعان لمصدر القدرة	19
● إمداد القدرة من مقيس مصدر التيار المتردد	19
● إمداد القدرة بالبطارية	21
إستخدام شاشة المراقبة LCD	25
إستخدام القوائم	27
وظائف القائمة	29
ضبط مستوى النضوج والألوان لشاشة المراقبة LCD/المعين	39
▲ إدخال/إخراج الكاسيت	41
● إختيار طول الشريط الصحيح	43
● تأكيد وقت الشريط المتبقي	43
ضبط المعين	45
ضبط حزام المسك	45
تركيب غطاء العدسة	45
تهيئة التاريخ والوقت	47
● التسجيل مع طبع التاريخ/الوقت/العنوان في الصورة	49

عمليات التشغيل الأساسية

▲ التسجيل في الوضع الأوتوماتيكي الكامل	51
مراجعة نهاية المنظر المسجل (وظيفة مراجعة التسجيل)	55
● مشاهدة المناظر المسجلة أثناء وضع الإيقاف المؤقت للتسجيل (وظيفة بحث الكاميرا)	55
تسجيل المناظر ذات الخلفية المضية (وضع الإضاءة الخلفية)	55
زوم التقريب/التباعد	57
● تصوير لقطات مقربة أكثر للموضوعات الصغيرة (وظيفة التقريب بالماكرو) ...	57
إعادة العرض	59
▲ ● مشاهدة إعادة العرض على كاميرا الفيديو السينمائية	59
● الوظيفة TBC (مصصح الأساس الزمني)	61
● إعادة العرض على مسجل فيديو كاسيت (باستخدام مهابن الكاسيت المرفق)	63
● إزالة تشوهات الصورة (الضبط اليدوي للتتابع)	65
● إعادة العرض السريع للبحث الأمامي	67
● إعادة العرض السريع للبحث الخلفي	67
● إعادة عرض الصورة الثابتة	67
مشاهدة إعادة العرض على التلفزيون	69
بعد الإستخدام	69
● تنظيف المعين	69
● تنظيف شاشة المراقبة LCD	69
● تنظيف بدن كاميرا الفيديو السينمائية	69
● تنظيف العدسة	69

Дополнительные операции

عمليات التشغيل المتقدمة

Запись стоп-кадра (Запись фотоснимка) 71
 Использование функции суперстабилизатора
 изображения 73
 Использование специальных эффектов
 (цифровых эффектов) 75
 ● Выбор желаемого цифрового эффекта 75
 ● Цифровые эффекты [ЦИФРОВЫЕ ЭФФЕКТЫ] 77
 ● Использование функции цифровой трансфокации 81
 Плавное введение/выведение изображения и звука 83
 Цифровое плавное введение/выведения
 изображения и звука 85
 Запись с интервалом 89
 Запись, управляемая сенсором движения 91
 Запись в темных местах без освещения
 (функция ночного просмотра 0 люкс) 95
 Запись с ручной регулировкой баланса белого 97
 ● Регулировка цветовой температуры и
 баланса белого 99
 Запись с ручной регулировкой фокуса 101
 Запись в специальных ситуациях
 (программа автоматической экспозиции) 103
 Редактирование вставкой 107
 Добавление нового звука на записанную кассету
 (аудио перезапись) 109
 Использование устройства дистанционного
 управления 111
 ● Вставка пуговичной батареи в устройство
 дистанционного управления 117
 Запись собственного изображения с
 ЖКИ видеомонитором, обращенным вперед 119
 Запись с предварительно запрограммированными
 титрами, вставленными в изображение 123
 Использование различных функций во время
 воспроизведения 127
 ● Индикация титров при воспроизведении 127
 ● Цифровые эффекты при воспроизведении 129
 ● Цифровое плавное введение/выведение изображения и
 звука при воспроизведении 131
 ● Трансфокация при воспроизведении 133
 Использование индикации счетчика ленты 135
 ● Проверка времени, истекшего на ленте 135
 ● Использование функции остановки по памяти 139
 Перезапись (копирование) 141
 Набор для подсоединения к персональному
 компьютеру 141

71 تسجيل صورة ثابتة (تسجيل صورة فوتوغرافية)
 73 استخدام وظيفة موازن الصورة سوبر
 75 استخدام التأثيرات الخاصة (التأثيرات الرقمية)
 75 ● اختيار التأثير الرقمي المرغوب
 77 ● التأثيرات الرقمية [DIGITAL EFFECT]
 81 ● استخدام وظيفة الزوم الرقمي
 83 الإظهار/الإخفاء التدريجي للصورة
 85 الإظهار والإخفاء التدريجي الرقمي للصورة
 89 تسجيل الفترة
 91 التسجيل بتحكم مستشعر الحركة
 95 التسجيل في الأماكن المظلمة بدون أية إضاءة (وظيفة المنظر الليلي 0 لكس)
 97 التسجيل بالضبط اليدوي لتوازن البياض
 99 ● ضبط درجة حرارة اللون وتوازن البياض
 101 التسجيل بالضبط اليدوي للتركيز البؤري
 103 التسجيل في مناسبات خاصة (البرنامج AE)
 107 تنقيح الإدخال
 109 إضافة صوت جديد على كاسيت مسجل (دبلجة الصوت)
 111 استخدام مفتاح التحكم عن بعد
 117 ● إدخال البطارية نوع الزر في مفتاح التحكم عن بعد
 119 تسجيل نفسك بشاشة المراقبة LCD متجهة للأمام
 123 التسجيل بالعناوين المبرمجة مسبقاً مدخلة في الصورة
 127 استخدام الوظائف المختلفة أثناء إعادة العرض
 127 ● بيان عنوان إعادة العرض
 129 ● التأثيرات الرقمية لإعادة العرض
 131 ● الإظهار والإخفاء التدريجي الرقمي لإعادة العرض
 133 ● زوم إعادة العرض
 135 استخدام بيان عداد الشريط
 135 ● مراجعة وقت الشريط المنقضي
 139 ● استخدام وظيفة الإيقاف بالذاكرة
 141 الدبلجة (النسخ)
 141 مجموعة توصيل الكمبيوتر الشخصي

Меры предосторожности, техническая информация и т.д.

إحتياطات، ومعلومات فنية، إلخ.

Меры предосторожности 143

- Меры предосторожности для видеокамеры 143
- Меры предосторожности для адаптера переменного тока 143
- Меры предосторожности для батареи 145
- Меры предосторожности для кассеты 145
- Причины конденсации влаги и принимаемые меры 147
- Засорение видеоголовок и принимаемые меры 147
- Как работает регулировка баланса белого (окраски) 149
- Как работает регулировка фокуса 149
- Индикации 151
- Режим демонстрации 157
- Аксессуары, за дополнительную плату 159
- Технические характеристики 161
- Перед обращением за техобслуживанием 163

إحتياطات 143

- إحتياطات من أجل إستخدام كاميرا الفيديو السينمائية 143
- إحتياطات من أجل محول التيار المتردد 143
- إحتياطات من أجل البطارية 145
- إحتياطات من أجل الكاسيت 145
- أسباب التكاثف وعلاجه 147
- إنسداد رأس الفيديو وعلاجه 147
- كيفية عمل ضبط توازن البياض (درجة اللون) 149
- كيفية عمل ضبط التركيز البؤري 149
- البيانات 151
- وضع الإستعراض 157
- الملحقات الإختيارية 159
- المواصفات 161
- قبل طلب الخدمة 163

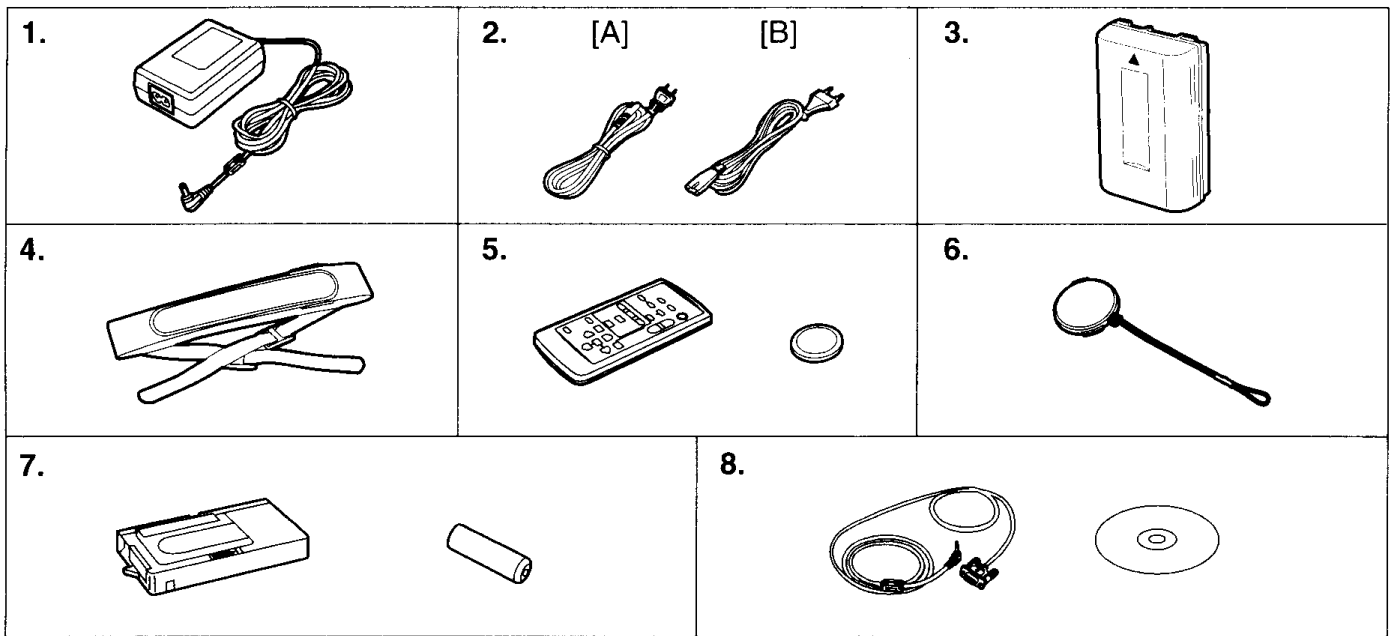

中文

標準附件

1. 交流轉接器 (→ 18·20·140)
給攝錄影機供電或對電池充電。
2. 交流電源纜線 (→ 18·20)
將交流轉接器連接至交流電源插座。
[A] 中華人民共和國
[B] 中華人民共和國以外的地區
3. 電池 (→ 20·144)
給攝錄影機供電。
4. 肩用背帶 (→ 16)
5. 遙控器和遙控器使用的電池 (→ 110·116)
6. 鏡頭蓋 (→ 44)
7. 磁帶轉接器和電池 (→ 62)
8. 個人電腦連接套件 (→ 140)

標準附件若有變更，恕不另行通知。

ENGLISH

Standard Accessories

1. **AC Adaptor (→ 18, 20, 140)**
To supply power to the Movie Camera and to charge the Battery.
2. **AC Mains Lead (→ 18, 20)**
To connect the AC Adaptor to an AC mains socket.
[A] The People's Republic of China
[B] Areas other than the People's Republic of China
3. **Battery (→ 20, 144)**
To supply power to the Movie Camera.
4. **Shoulder Strap (→ 16)**
5. **Remote Controller and Battery for Remote Controller (→ 110, 116)**
6. **Lens Cap (→ 44)**
7. **Cassette Adaptor and Battery (→ 62)**
8. **Personal Computer Connection Kit (→ 140)**

Standard Accessories are subject to change without notice.

Аксессуары в комплекте

1. **Адаптер переменного тока (→ 19, 21, 141)**
Используется для питания видеокамеры или зарядки батареи.
2. **Сетевой шнур питания переменного тока (→ 19, 21)**
Используется для подсоединения адаптера переменного тока к розетке сети питания переменного тока.
[A] Китайская Народная Республика
[B] Районы, отличные от Китайской Народной Республики
3. **Батарея (→ 21, 145)**
Используется для питания видеокамеры.
4. **Плечевой ремень (→ 17)**
5. **Устройство дистанционного управления и батареи для устройства дистанционного управления (→ 111, 117)**
6. **Крышка объектива (→ 45)**
7. **Кассетный адаптер и батарея (→ 63)**
8. **Набор для соединения с персональным компьютером (→ 141)**

Стандартные принадлежности могут быть изменены без уведомления.

الملحقات القياسية

1. **محول التيار المتردد (→ 19, 21, 141)**
لإمداد القدرة إلى كاميرا الفيديو السينمائية ولشحن البطارية.
 2. **سلك توصيل مصدر التيار المتردد (→ 19, 21)**
لتوصيل محول التيار المتردد إلى مقبس المصدر الرئيسي للتيار المتردد.
[A] جمهورية الصين الشعبية
[B] مناطق غير جمهورية الصين الشعبية
 3. **البطارية (→ 21, 145)**
لإمداد القدرة إلى كاميرا الفيديو السينمائية.
 4. **نطاق الكتف (→ 17)**
 5. **مفتاح التحكم عن بعد والبطاريات من أجل مفتاح التحكم عن بعد (→ 111, 117)**
 6. **غطاء العدسة (→ 45)**
 7. **مهاين كاسيت وبطارية (→ 63)**
 8. **مجموعة توصيل بالكمبيوتر الشخصي (→ 141)**
- الملحقات القياسية عرضة للتغيير بدون إشعار.

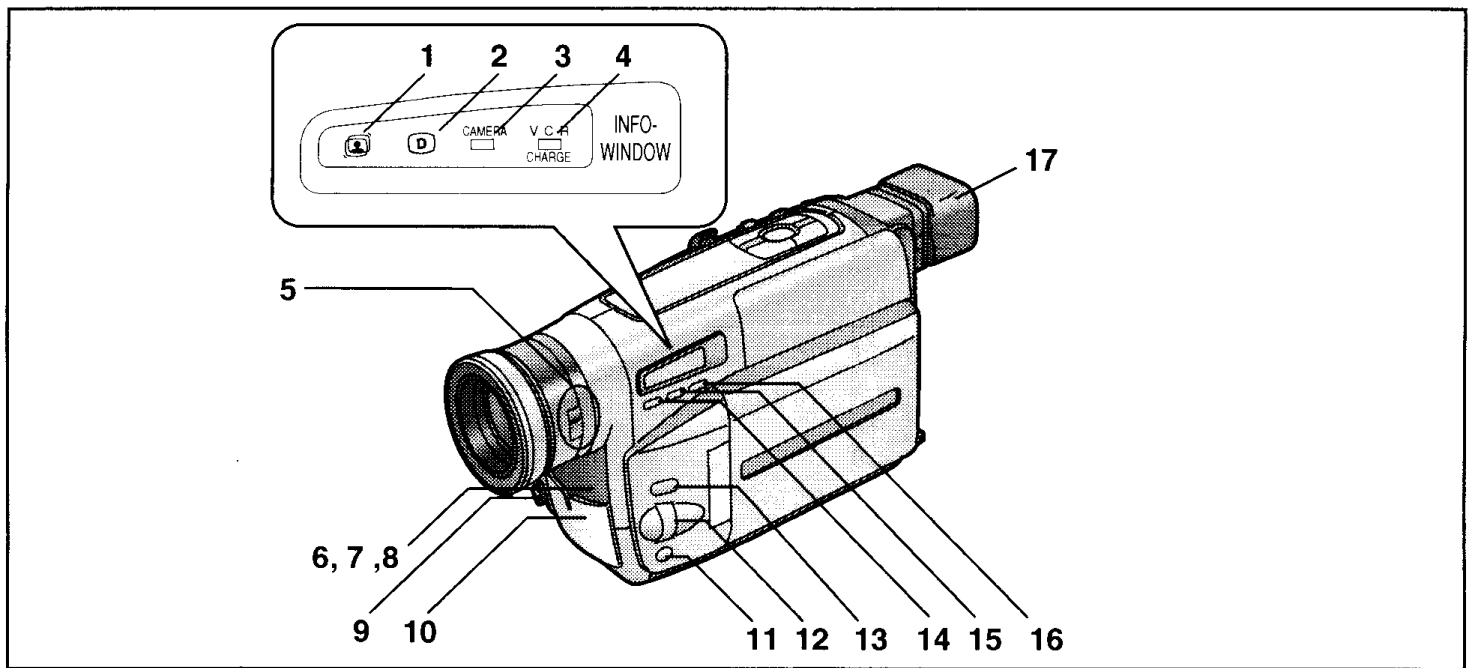



中文

控制和組件



- 1 超級畫面穩定指示燈 [] (→ 72)
- 2 數位效果指示燈 [] (→ 74, 128)
- 3 攝錄影機狀態燈 [CAMERA] (→ 50)
- 4 放影機狀態 / 充電燈 [VCR/CHARGE] (→ 20, 58)
- 5 0-Lux 拍攝開關 [0 LUX OFF/ON] (→ 94)
- 6 白色平衡感應器 (→ 148)
- 7 遙控感應器 (→ 114)
- 8 內藏紅外線光束發射器 (→ 94)
- 9 鏡頭蓋夾 (→ 44)
- 10 麥克風
- 11 聚焦鈕 [FOCUS] (→ 100)
項目設定鈕 [SET] (→ 26)
軌跡調整鈕 (→ 64)
- 12 多功能環 [▲▼/MF/TRACKING] (→ 26, 64, 100)
- 13 菜單鈕 [MENU] (→ 26)
- 14 自動曝光選擇鈕 [PROG. AE] (→ 50, 96, 100, 102)
- 15 淡化鈕 [FADE] (→ 82, 130)
- 16 超級畫面穩定器鈕 [SIS] (→ 72)
- 17 鏡頭蓋

ENGLISH

Controls and Components

- 1 Super Image Stabilizer Indication Lamp [] (→ 72)
- 2 Digital Effect Indication Lamp [] (→ 74, 128)
- 3 Camera Mode Lamp [CAMERA] (→ 50)
- 4 VCR Mode/Charging Lamp [VCR/CHARGE] (→ 20, 58)
- 5 0-Lux Recording Switch [0 LUX OFF/ON] (→ 94)
- 6 White Balance Sensor (→ 148)
- 7 Remote Control Sensor (→ 114)
- 8 Built-in Infra-red Beam Emitters (→ 94)
- 9 Lens Cap Holder (→ 44)
- 10 Microphone
- 11 Focus Button [FOCUS] (→ 100)
Item Set Button [SET] (→ 26)
Tracking Button (→ 64)
- 12 Multi-Function Dial [▲▼/MF/TRACKING] (→ 26, 64, 100)
- 13 Menu Button [MENU] (→ 26)
- 14 Auto Exposure Selector Button [PROG. AE]
(→ 50, 96, 100, 102)
- 15 Fade Button [FADE] (→ 82, 130)
- 16 Super Image Stabilizer Button [SIS] (→ 72)
- 17 Eyecup

Органы управления и компоненты

- 1 Индикаторная лампа суперстабилизатора изображения [] (→ 73)
- 2 Индикаторная лампа цифровых эффектов [] (→ 75, 129)
- 3 Лампа режима камеры [CAMERA] (→ 51)
- 4 Лампа режима ВКМ/зарядки [VCR/CHARGE] (→ 21, 59)
- 5 Переключатель записи 0-люкс [0 LUX OFF/ON] (→ 95)
- 6 Сенсор баланса белого (→ 149)
- 7 Сенсор дистанционного управления (→ 115)
- 8 Встроенные излучатели инфракрасного луча (→ 95)
- 9 Держатель крышки объектива (→ 45)
- 10 Микрофон
- 11 Кнопка фокусировки [FOCUS] (→ 101)
Кнопка установки позиции [SET] (→ 27)
Кнопка регулировки трекинга (→ 65)
- 12 Регулятор мульти-функции [ /MF/TRACKING] (→ 27, 65, 101)
- 13 Кнопка меню [MENU] (→ 27)
- 14 Кнопка выбора автоматической экспозиции [PROG. AE] (→ 51, 97, 101, 103)
- 15 Кнопка плавного введения/выведения изображения и звука [FADE] (→ 83, 131)
- 16 Кнопка суперстабилизатора изображения [SIS] (→ 73)
- 17 Наглазник

مفاتيح التحكم والمكونات

- 1 لبة بيان موازن الصورة الفائق [] (→ 73)
- 2 لبة بيان التأثير الرقمي [] (→ 75, 129)
- 3 لبة وضع الكاميرا [CAMERA] (→ 51)
- 4 لبة وضع مسجل الفيديو كاسيت/التشحن [VCR/CHARGE] (→ 21, 59)
- 5 مفتاح التسجيل 0 لكس [0 LUX OFF/ON] (→ 95)
- 6 مستشعر توازن البياض (→ 149)
- 7 مستشعر التحكم عن بعد (→ 115)
- 8 مرسلات داخلية لحزمة الأشعة تحت الحمراء (→ 95)
- 9 حامل غطاء العدسة (→ 45)
- 10 ميكروفون
- 11 زر التركيز البؤري [FOCUS] (→ 101)
زر تهيئة البند [SET] (→ 27)
زر التتابع (→ 65)
- 12 قرص متعدد الوظائف [ /MF/TRACKING] (→ 27, 65, 101)
- 13 زر القائمة [MENU] (→ 27)
- 14 زر إختيار التعريض الأوتوماتيكي [PROG. AE] (→ 51, 97, 101, 103)
- 15 زر الإظهار والإخفاء التدريجي للصورة [FADE] (→ 83, 131)
- 16 زر موازن الصورة الفائق [SIS] (→ 73)
- 17 قذح العين

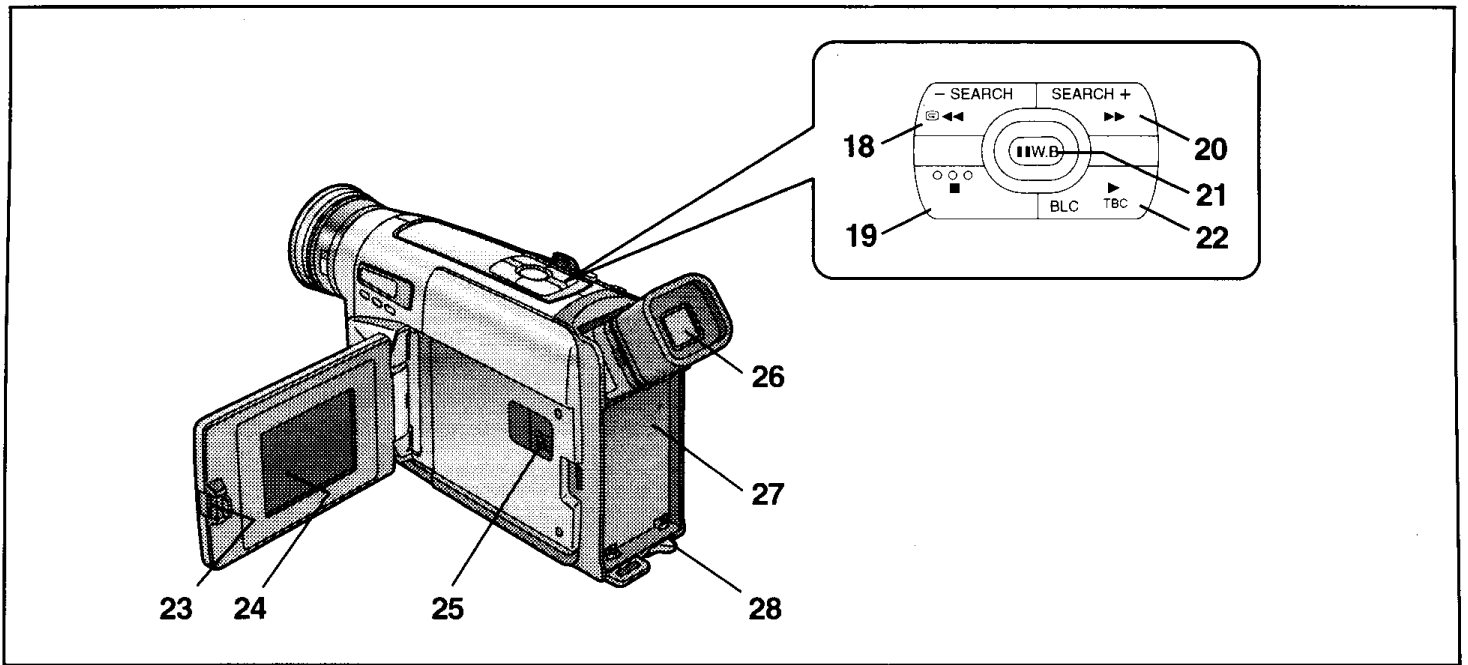

中文

- 18 反向尋影鈕 [-SEARCH] (→ 54)**
倒帶 / 倒帶尋影鈕 [◀◀] (→ 58, 66)
錄影檢查鈕 [⏮] (→ 54)
 - 19 停止鈕 [■] (→ 58)**
 - 20 正向尋影鈕 [SEARCH+] (→ 54)**
快進 / 快進尋影鈕 [▶▶] (→ 66)
 - 21 白色平衡鈕 [W.B.] (→ 96)**
暫停鈕 [⏸] (→ 66)
 - 22 放影鈕 [▶] (→ 58)**
逆光鈕 [BLC] (→ 54)
時基校正器鈕 [TBC] (→ 60)
 - 23 液晶顯示監視器打開桿 [▲OPEN] (→ 24)**
 - 24 液晶顯示監視器 (→ 24, 38, 68)**
- 由於液晶製造技術的限制，在液晶顯示監視器屏幕上可能會有一些細小的亮點或黑點。然而，這並非故障，也不會影響所攝畫面的質量。
- 25 錄影帶室鎖定鈕 [LOCK] (→ 40)**
 - 26 電子尋像器 (→ 44, 68)**
- 由於液晶製造技術的限制，在電子尋像器屏幕上可能會有一些細小的亮點或黑點，整個屏幕可能會有輕微的色光，或出現顫動現象。然而，這並非故障，也不會影響所攝畫面的質量。
- 27 電池室蓋 (→ 20)**
 - 28 電池排出桿 [◀ BATTERY EJECT] (→ 20)**

ENGLISH

- 18 Reverse Search Button [-SEARCH] (→ 54)**
Rewind/Review Button [◀◀] (→ 58, 66)
Recording Check Button [⏮] (→ 54)
 - 19 Stop Button [■] (→ 58)**
 - 20 Forward Search Button [SEARCH+] (→ 54)**
Fast Forward/Cue Button [▶▶] (→ 66)
 - 21 White Balance Button [W.B.] (→ 96)**
Pause Button [⏸] (→ 66)
 - 22 Playback Button [▶] (→ 58)**
Backlight Button [BLC] (→ 54)
TBC Button [TBC] (→ 60)
 - 23 LCD Monitor Open Lever [▲OPEN] (→ 24)**
 - 24 LCD Monitor (→ 24, 38, 68)**
- Due to limitations in LCD production technology, there may be some tiny bright or dark spots on the LCD Monitor screen. However, this is not a malfunction and does not affect the recorded picture.
- 25 Cassette Compartment Lock Button [LOCK] (→ 40)**
 - 26 Finder (→ 44, 68)**
- Due to limitations in LCD production technology, there may be some tiny bright or dark spots on the Finder screen, the whole screen may have a slight colour cast, and flickering may occur. However, this is not a malfunction and does not affect the recorded picture.
- 27 Battery Holder (→ 20)**
 - 28 Battery Eject Lever [◀ BATTERY EJECT] (→ 20)**

РУССКИЙ ЯЗЫК

- 18 Кнопка поиска назад [–SEARCH] (→ 55)
Кнопка ускоренной перемотки назад/ускоренного воспроизведения назад [◀◀] (→ 59, 67)
Кнопка проверки записи [Ⓞ] (→ 55)
- 19 Кнопка остановки [■] (→ 59)
- 20 Кнопка поиска вперед [SEARCH+] (→ 55)
Кнопка ускоренной перемотки вперед/ускоренного воспроизведения вперед [▶▶] (→ 67)
- 21 Кнопка баланса белого [W.B] (→ 97)
Кнопка паузы [||] (→ 67)
- 22 Кнопка воспроизведения [▶] (→ 59)
Кнопка задней подсветки [BLC] (→ 55)
Кнопка ТВС [TBC] (→ 61)
- 23 Рычажок открывания ЖКИ видеомонитора [▲ OPEN] (→ 25)
- 24 ЖКИ видеомонитор (→ 25, 39, 69)
- Вследствие ограничений технологии производства ЖКИ на экране ЖКИ видеомонитора возможно наличие маленьких ярких или темных точек. Однако это не является неполадкой и не влияет на записанное изображение.
- 25 Кнопка запираания кассетного отсека [LOCK] (→ 41)
- 26 Искатель (→ 45, 69)
- Вследствие ограничений технологии производства ЖКИ возможно наличие маленьких ярких или темных точек на экране искателя, на всем экране может иметься легкая флуоресценция цвета, и может наблюдаться мерцание. Однако это не является неполадкой и не влияет на записанное изображение.
- 27 Батарейный держатель (→ 21)
- 28 Рычажок выброса батареи [◀ BATTERY EJECT] (→ 21)

العربية

- 18 زر البحث العكسي [–SEARCH] (→ 55)
زر التراجع/إعادة العرض السريع للبحث الخلفي [◀◀] (→ 59, 67)
زر مراجعة التسجيل [Ⓞ] (→ 55)
- 19 زر الإيقاف [■] (→ 59)
- 20 زر البحث الأمامي [SEARCH+] (→ 55)
زر التقديم السريع/إعادة العرض السريع للبحث الأمامي [▶▶] (→ 67)
- 21 زر توازن البياض [W.B] (→ 97)
زر الإيقاف المؤقت [||] (→ 67)
- 22 زر إعادة العرض [▶] (→ 59)
زر الإضاءة الخلفية [BLC] (→ 55)
زر مصحح الأساس الزمني [TBC] (→ 61)
- 23 ذراع فتح شاشة المراقبة LCD [▲ OPEN] (→ 25)
- 24 شاشة المراقبة LCD (→ 25, 39, 69)
- بسبب القيودات في تقنية إنتاج عرض البلورات السائلة LCD، قد توجد بعض البقع البالغة الصغر الناصعة أو المظلمة على شاشة المراقبة LCD. مع ذلك، هذا ليس خللاً في الوظيفة ولا يؤثر على الصورة المسجلة.
- 25 زر قفل حجيرة الكاسيت [LOCK] (→ 41)
- 26 المعين (→ 45, 69)
- بسبب القيودات في تقنية إنتاج عرض البلورات السائلة LCD، قد توجد بعض النقاط الناصعة أو المظلمة البالغة الصغر على شاشة المعين، وقد يكون لكل الشاشة هيئة لونية طفيفة، وقد يحدث الخفقان. مع ذلك، هذا ليس خللاً في الوظيفة ولا يؤثر على الصورة المسجلة.
- 27 حامل البطارية (→ 21)
- 28 ذراع إخراج البطارية [◀ BATTERY EJECT] (→ 21)

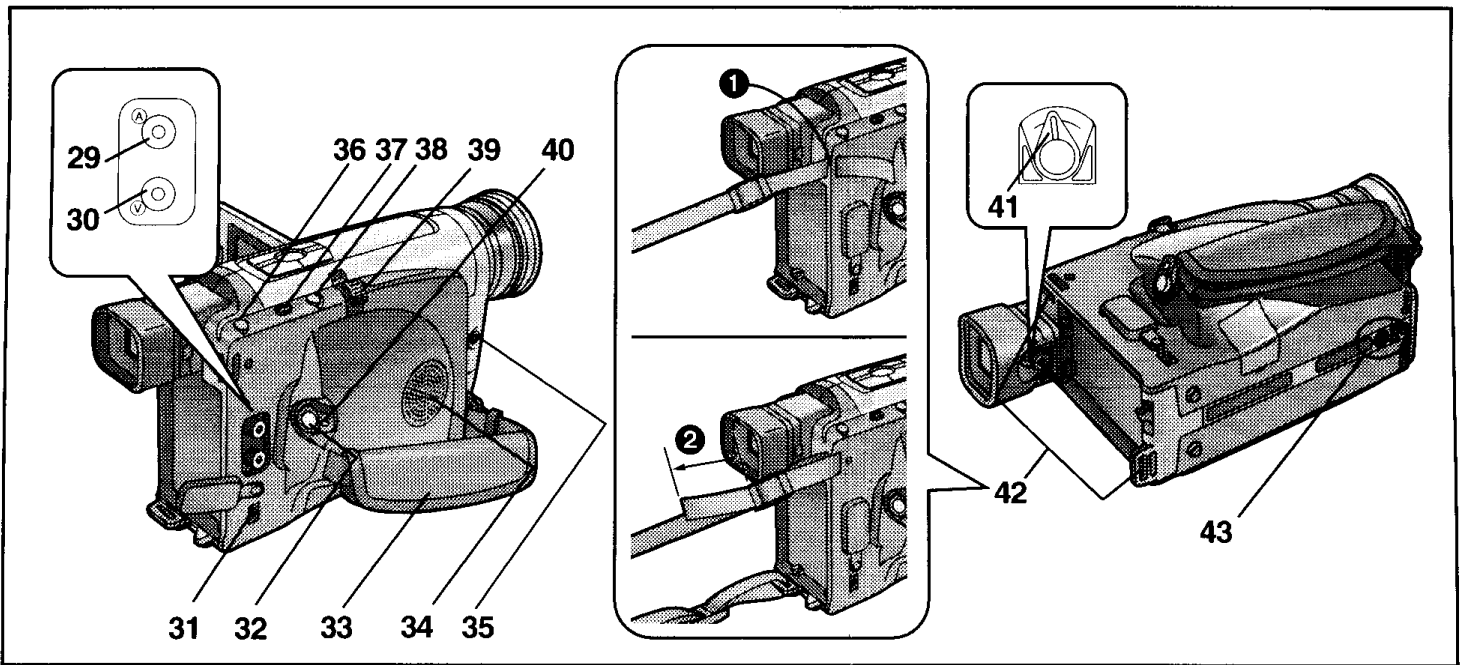

中文

- 29 音頻輸出插孔 [A] (→ 68, 140)
- 30 影像輸出插孔 [V] (→ 68, 140)
- 31 直流輸入插孔 [DC IN] (→ 18)
- 32 拍攝開始/停止鈕 (→ 50)
- 33 扣抓皮帶 (→ 44)
- 34 揚聲器 (→ 58)
- 35 個人電腦接口端子 [TO PC] (→ 140)
- 36 錄影帶排出鈕 [EJECT] (→ 40)
- 37 日期/時間/題名鈕 [DATE/TITLE] (→ 48, 124, 126)
- 38 拍攝開始/停止鈕 [REC] (→ 50, 52)
抓拍錄影鈕 [SNAP] (→ 70)
- 39 變焦桿 [W/T] (→ 56, 80)
音量調節桿 [-VOL+] (→ 58)
- 40 關閉/打開狀態選擇開關 [CAMERA/OFF/VCR]
(→ 44, 50, 58, 68)
- 41 目鏡校正控制桿 (→ 44)
- 42 肩用背帶環
將肩用背帶一端穿過肩用背帶環 ❶。
將肩用背帶的末端反折起來，然後將其穿過肩用背帶長度調節器。
將背帶的末端拉出肩用背帶長度調節器之外約 2 釐米 ❷，使其不易滑脫。
- 43 三角架連接孔

ENGLISH

- 29 Audio Output Socket [A] (→ 68, 140)
- 30 Video Output Socket [V] (→ 68, 140)
- 31 DC Input Socket [DC IN] (→ 18)
- 32 Recording Start/Stop Button (→ 50)
- 33 Grip Belt (→ 44)
- 34 Speaker (→ 58)
- 35 Personal Computer Interface Terminal [TO PC] (→ 140)
- 36 Cassette Eject Button [EJECT] (→ 40)
- 37 Date/Time/Title Button [DATE/TITLE]
(→ 48, 124, 126)
- 38 Recording Start/Stop Button [REC] (→ 50, 52)
Snapshot Recording Button [SNAP] (→ 70)
- 39 Zoom Lever [W/T] (→ 56, 80)
Volume Adjustment Lever [-VOL+] (→ 58)
- 40 Off/On Mode Selector Switch [CAMERA/OFF/VCR]
(→ 44, 50, 58, 68)
- 41 Eyepiece Corrector Lever (→ 44)
- 42 Shoulder Strap Holders
Pull one end of the Shoulder Strap through the Shoulder Strap Holder ❶.
Fold the end of the Shoulder Strap back, pull it through the Shoulder Strap Length Adjuster.
Pull it out more than 2 cm ❷ from the Shoulder Strap Length Adjuster so that it cannot slip off.
- 43 Tripod Receptacle

РУССКИЙ ЯЗЫК

- 29 Выходное аудио гнездо [A] (→ 69, 141)
- 30 Выходное видео гнездо [V] (→ 69, 141)
- 31 Входное гнездо постоянного тока [DC IN] (→ 19)
- 32 Кнопка Старт/Стоп записи (→ 51)
- 33 Захватывающий ремень (→ 45)
- 34 Громкоговоритель (→ 59)
- 35 Терминал интерфейса персонального компьютера [TO PC] (→ 141)
- 36 Кнопка выброса кассеты [EJECT] (→ 41)
- 37 Кнопка даты/времени/титров [DATE/TITLE] (→ 49, 125, 127)
- 38 Кнопка Старт/Стоп записи [REC] (→ 51, 53)
Кнопка записи фотоснимка [SNAP] (→ 71)
- 39 Рычажок трансфокации [W/T] (→ 57, 81)
Рычажок регулировки громкости [-VOL+] (→ 59)
- 40 Регулятор выбора режима Вкл/Выкл [CAMERA/OFF/VCR] (→ 45, 51, 59, 69)
- 41 Рычажок корректора окуляра (→ 45)
- 42 Держатели плечевого ремня
Протяните конец плечевого ремня через держатель плечевого ремня ①.
Согните конец плечевого ремня назад, протяните его через регулятор длины плечевого ремня.
Вытяните его еще больше чем на 2 см ② из регулятора длины плечевого ремня так, чтобы он не мог выскользнуть.
- 43 Розетка треножника

العربية

- 29 مقبس خرج الصوت [A] (→ 69, 141)
- 30 مقبس خرج الصورة [V] (→ 69, 141)
- 31 مقبس دخل التيار المستمر [DC IN] (→ 19)
- 32 زر بدء/إيقاف التسجيل (→ 51)
- 33 حزام المسك (→ 45)
- 34 السماعة (→ 59)
- 35 طرف الجهاز البيني للكمبيوتر الشخصي [TO PC] (→ 141)
- 36 زر إخراج الكاسيت [EJECT] (→ 41)
- 37 زر التاريخ/الوقت/العنوان [DATE/TITLE] (→ 49, 125, 127)
- 38 زر بدء/إيقاف التسجيل [REC] (→ 51, 53)
زر تسجيل صورة فوتوغرافية [SNAP] (→ 71)
- 39 ذراع الزوم [W/T] (→ 57, 81)
ذراع ضبط جهارة الصوت [-VOL+] (→ 59)
- 40 مفتاح إختيار وضع القفل/التشغيل [CAMERA/OFF/VCR] (→ 45, 51, 59, 69)
- 41 ذراع تصحيح العدسة العينية (→ 45)
- 42 مثبتات نطاق الكتف
إسحب أحد طرفي نطاق الكتف خلال مثبت نطاق الكتف ①.
أعد طرف نطاق الكتف، إسحبه خلال ضابطة طول نطاق الكتف.
إسحبه إلى الخارج لأكثر من 2 سم ② من ضابطة طول نطاق الكتف بحيث لا يمكنه الإنفلات.
- 43 مكان تثبيت الحامل الثلاثي

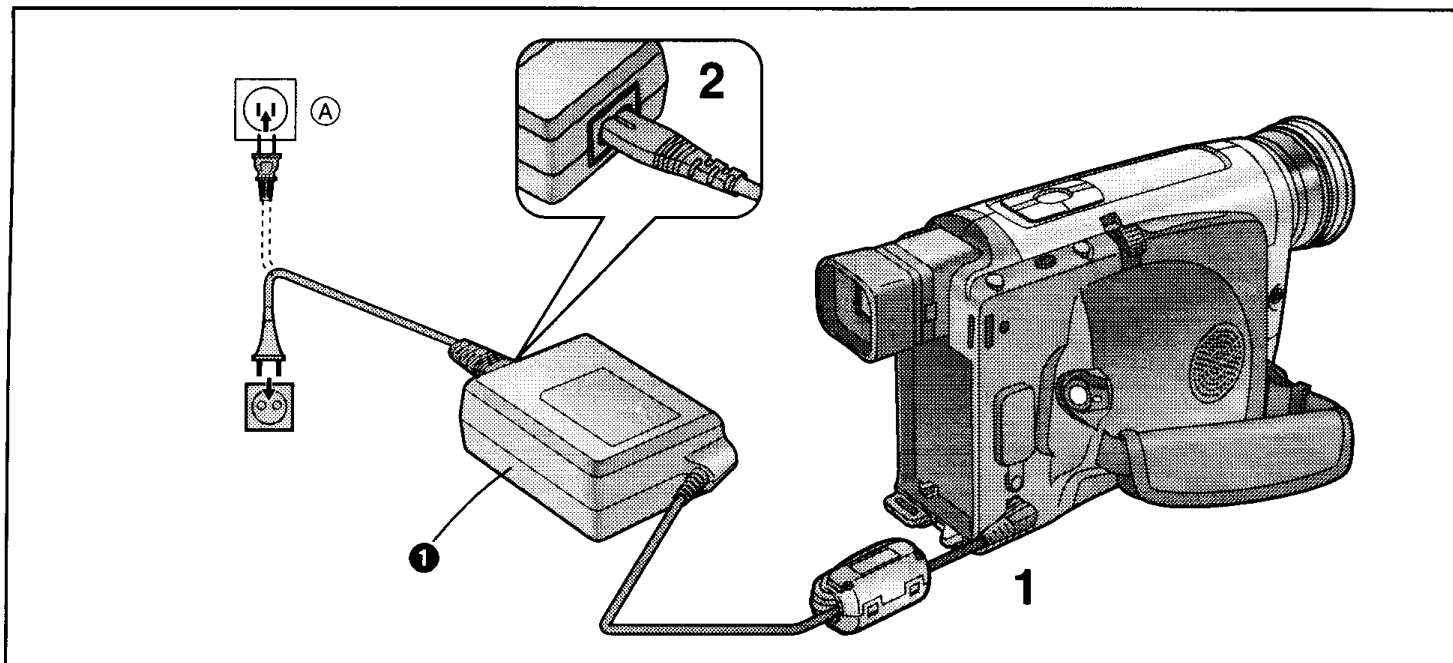

中文

二種電源

- 1) 交流轉接器 ① (附件) 由交流電源插座供電
- 2) 電池 (附件) (→ 20)

由交流電源插座供電

1 將交流適配器連接至攝錄影機的 [DC IN] (直流輸入) 插孔。

2 將交流電源纜線連接至交流轉接器和交流電源插座。

- 交流電源線的插頭不能被完全插入交流適配器的插座之內。如上圖所示，將會有間隙。

Ⓐ 中華人民共和國

- 將交流適配器連接至攝錄影機之前，必須將 [CAMERA/OFF/VCR] 開關設置在 [OFF]。
- 由於交流轉接器具備自動通用電壓調節功能 (交流 110–240V, 50/60Hz)，所以在其它國家使用時也無需作任何手動電壓調整。

ENGLISH

The 2 Types of Power Supply

- 1) AC Adaptor ① (supplied) to supply power from an AC mains socket
- 2) Battery (supplied) (→ 20)

Supplying Power from an AC Mains Socket

1 Connect the AC Adaptor to the [DC IN] Socket on the Movie Camera.

2 Connect the AC Mains Lead to the AC Adaptor and to an AC mains socket.

- The AC Mains Lead's outlet plug cannot be pushed fully into the AC Adaptor socket.

A gap will remain as shown above.

Ⓐ The People's Republic of China

- Before connecting the AC Adaptor to the Movie Camera, be sure to set the [CAMERA/OFF/VCR] Switch to [OFF].
- The AC Adaptor features automatic universal voltage adjustment (AC 110–240 V, 50/60 Hz), therefore, there is no need for any manual voltage adjustment for use in other countries.

2 типа источников питания

- 1) Адаптер переменного тока ❶ (поставляется) для снабжения электропитанием от розетки сети переменного тока
- 2) Батарея (поставляется) (→ 21)

Снабжение электропитанием от розетки сети переменного тока

- 1** Подсоедините адаптер переменного тока к гнезду [DC IN] на видеокамере.
 - 2** Подсоедините сетевой шнур питания переменного тока к адаптеру переменного тока и к розетке сетевого питания.
 - Штекер сетевого шнура питания переменного тока не может быть полностью вставлен в гнездо адаптера переменного тока. Промежуток останется, как показано выше.
 - Ⓐ Китайская Народная Республика
- Перед подсоединением адаптера переменного тока к видеокамере, следует установить переключатель [CAMERA/OFF/VCR] в положение [OFF].
 - Адаптер переменного тока снабжен функцией автоматической универсальной регулировки напряжения (переменный ток 110–240 В, 50/60 Гц), следовательно, нет необходимости в каких-либо ручных регулировках для использования в других странах.

النوعان لمصدر القدرة

- 1) محول التيار المتردد ❶ (مرفق) لإمداد القدرة من مقبس مصدر التيار المتردد
- 2) البطارية (مرفقة) (→ 21)

إمداد القدرة من مقبس مصدر التيار المتردد

- 1** قم بتوصيل محول التيار المتردد إلى المقبس [DC IN] الموجود بكاميرا الفيديو السينمائية.
 - 2** صل سلك توصيل مصدر التيار المتردد إلى محول التيار المتردد وإلى مقبس مصدر التيار المتردد.
 - لا يمكن دفع قابس مأخذ سلك المصدر الرئيسي للتيار المتردد بالكامل في مقبس محول التيار المتردد.
 - سوف تبقى فجوة كالمبين للأعلى.
 - Ⓐ جمهورية الصين الشعبية
- قبل توصيل محول التيار المتردد إلى كاميرا الفيديو السينمائية، تأكد من تهيئة المفتاح [CAMERA/OFF/VCR] إلى [OFF].
 - يتميز محول التيار المتردد بالضبط الأوتوماتيكي للفولطية العالمية (تيار متردد 110 – 240 فولط، 50/60 هرتز)، ولذلك ليست هناك حاجة لإجراء الضبط اليدوي للفولطية من أجل الإستخدام في الدول الأخرى.

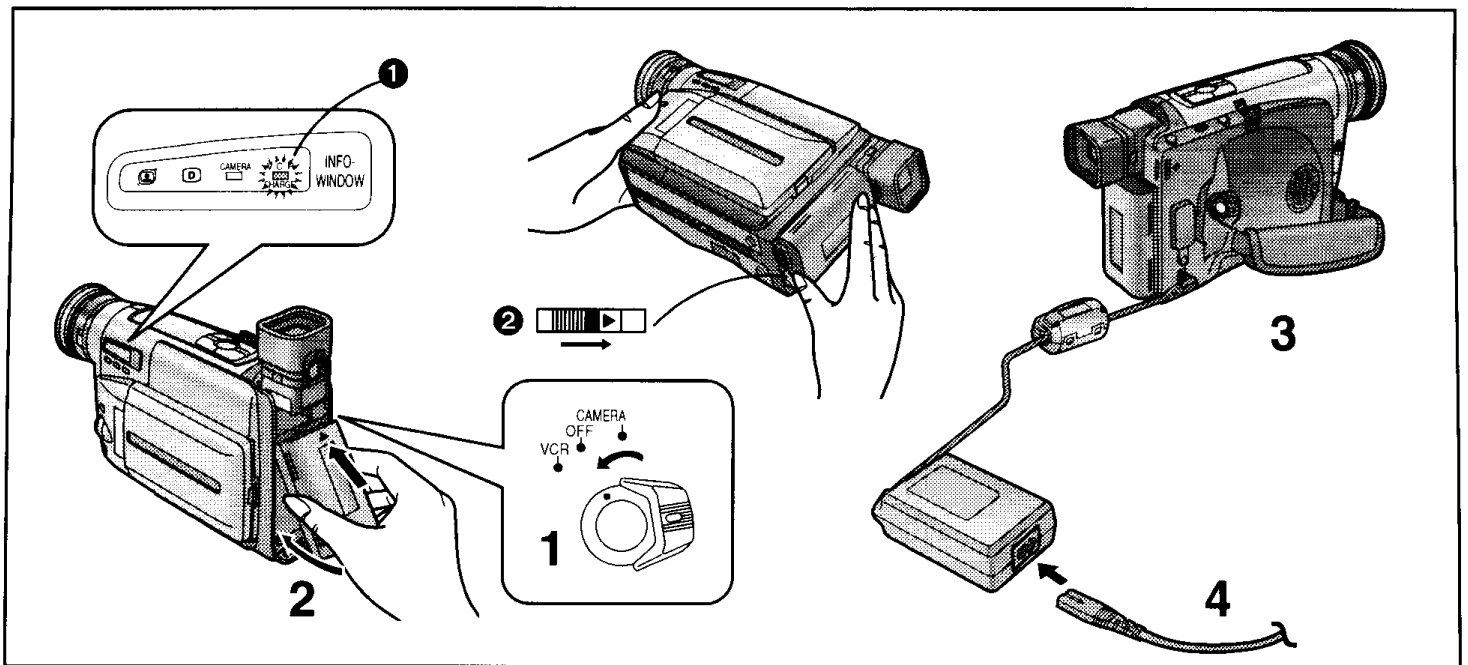

中文

由電池供電

在使用電池前請先將其充電。

- 1 將 [CAMERA/OFF/VCR] 開關設置在 [OFF]。
- 2 將電池的頂部插入錄影帶電池室蓋的頂部 (這樣箭頭將朝上)，並將其底部按入攝錄影機，直至咔嗒一聲到位。
- 3 將交流轉接器連接至攝錄影機上的 [DC IN] 插座。
- 4 將交流電源纜線連接至交流轉接器和交流電源插座。
 - [CHARGE] 燈 ① 將閃爍並開始充電。
 - 如果即使已安裝了電池，[CHARGE] 燈也不閃爍，這時請取下電池，再從頭安裝一次。

從攝錄影機上取出電池時

牢靠地握住電池，以免其失落，並依箭頭方向滑動 [◀ BATTERY EJECT] 桿 ②，同時拉出電池。

- 取出電池之前，請將 [CAMERA/OFF/VCR] 開關設置在 [OFF]。

■ 充電指示燈 [CHARGE]

閃爍：	正在充電
與 [CAMERA] 燈同時閃爍時：	當發生出錯時
點亮：	放影機狀態
熄滅：	電池已充足電。

- 將 [CAMERA/OFF/VCR] 開關設置在 [OFF]，可充電電池。
- 電池充電的室內溫度應為 10°C-30°C。
- 在拍攝或充電中，電池會發熱，這是正常現象。
- 若要確保得到更精確的電池剩餘電力指示，安裝電池時，最好使用已充足電的電池。

ENGLISH

Supplying Power with the Battery

Charge the Battery before using it.

- 1 Set the [CAMERA/OFF/VCR] Switch to [OFF].
- 2 Insert the Battery with its top (so that the arrow points upward) into the top Battery Holder and press the bottom of it toward the Movie Camera until it locks with a click.
- 3 Connect the AC Adaptor to the [DC IN] Socket on the Movie Camera.
- 4 Connect the AC Mains Lead to the AC Adaptor and an AC mains socket.
 - The [CHARGE] Lamp ① flashes and charging starts.
 - If the [CHARGE] Lamp does not flash even though the Battery is attached, remove the Battery and then re-attach it.

Removing the Battery from the Movie Camera

Hold the Battery firmly to prevent it from dropping and pull it off while sliding the [◀ BATTERY EJECT] Lever ② in the direction of the arrow.

- Before removing the Battery, set the [CAMERA/OFF/VCR] Switch to [OFF].

■ Charging Lamp [CHARGE]

Flashing: During charging

Flashing with [CAMERA] Lamp: When error occurs

Lit: VCR Mode

Off: The Battery is fully charged.

- Set the [CAMERA/OFF/VCR] Switch to [OFF] to charge the Battery.
- Charge the Battery at a room temperature between 10°C and 30°C.
- During recording or charging, the Battery becomes warm. However, this is normal.
- To ensure precise indication of the remaining battery power, always use a fully charged Battery when attaching a Battery.

Снабжение электропитанием от батареи

Зарядите батарею перед её использованием.

- 1** Установите переключатель [CAMERA/OFF/VCR] в положение [OFF].
- 2** Вставьте батарею с её верхом (так, чтобы стрелка была направлена вверх) в верх батарейного держателя и нажмите на низ батареи по направлению к видеокамере до тех пор, она не зафиксирована со щелчком.
- 3** Подсоедините адаптер питания переменного тока к гнезду [DC IN] на видеокамере.
- 4** Подсоедините шнур питания переменного тока к адаптеру переменного тока и к розетке сетевого шнура питания переменного тока.
 - Лампа [CHARGE] ① мигает и начинается зарядка.
 - Если лампа [CHARGE] не мигает, хотя батарея подсоединена, удалите батарею, а затем вновь подсоедините ее.

Удаление батареи из видеокамеры

Крепко держите батарею для предотвращения её падения и вытащите её при сдвиге рычажка [◀BATTERY EJECT] ② в направлении стрелки.

- Перед удалением батареи установите переключатель [CAMERA/OFF/VCR] в положение [OFF].

■ Лампа зарядки [CHARGE]

Мигает:	Во время зарядки
Мигает вместе с лампой [CAMERA]:	Когда происходит ошибка
Горит:	Режим ВКМ
Выкл:	Батарея полностью заряжена.

- Установите переключатель [CAMERA/OFF/VCR] в положение [OFF] для зарядки батареи.
- Следует заряжать батарею при комнатной температуре между 10°C и 30°C.
- В процессе записи или зарядки может произойти нагревание батареи. Это явление является нормальным.
- Для обеспечения точной индикации оставшегося заряда батареи при присоединении батареи всегда используйте полностью заряженную батарею.

إمداد القدرة بالبطارية

إشحن البطارية قبل إستخدامها.

- 1** قم بتهيئة المفتاح [CAMERA/OFF/VCR] إلى [OFF].
- 2** أدخل البطارية بسطحها العلوي (بحيث يشير السهم للأعلى) في حامل البطارية العلوي واضغط جانبها السفلي ناحية كاميرا الفيديو السينمائية حتى تثبت في مكانها بصوت طقة.
- 3** قم بتوصيل محول التيار المتردد إلى مقبس [DC IN] الموجود بكاميرا الفيديو السينمائية.
- 4** قم بتوصيل سلك توصيل مصدر التيار المتردد إلى محول التيار المتردد ومقبس مصدر التيار المتردد.
 - تومض اللمبة [CHARGE] ① ويبدأ الشحن.
 - إذا لم تومض اللمبة [CHARGE] على الرغم من تركيب البطارية، قم بنزع البطارية ثم أعد تركيبها.

نزع البطارية من كاميرا الفيديو السينمائية



إمسك البطارية بثبات لمنعها من السقوط واسحبها للخارج بينما تزلق الذراع [◀BATTERY EJECT] ② في إتجاه السهم.

- قبل نزع البطارية، قم بتهيئة المفتاح [CAMERA/OFF/VCR] إلى [OFF].

■ لمبة الشحن [CHARGE]

وميض:	أثناء الشحن
وميض مع اللمبة [CAMERA]:	عند حدوث خطأ
إضاءة:	وضع مسجل الفيديو كاسيت
إطفاء:	البطارية مشحونة بالكامل.

- قم بتهيئة المفتاح [CAMERA/OFF/VCR] إلى [OFF] لشحن البطارية.
- إشحن البطارية في درجة حرارة الغرفة بين 10°C و 30°C.
- أثناء التسجيل أو أثناء الشحن، قد تصعب البطارية دافئة. هذا أمر طبيعي.
- لضمان بيان أكثر دقة لقدرة البطارية المتبقية، قم دائماً باستخدام بطارية مشحونة بالكامل عند تركيب بطارية ما.

		NV-VZ55	NV-VZ75
CGR-V14 CGR-V14S 	(A)	1 h 40 min.	1 h 40 min.
	(B)	2 h 50 min. (2 h.)	2 h 50 min. (1 h 55 min.)
CGR-V26S 	(A)	3 h 10 min.	3 h 10 min.
	(B)	5 h 15 min. (4 h.)	5 h 15 min. (3 h 50 min.)
CGR-V53S 	(A)	6 h 20 min.	6 h 20 min.
	(B)	10 h 35 min. (8 h.)	10 h 35 min. (7 h 40 min.)

中文

■ 充電時間和最長連續錄影時間

(A) 充電時間

(B) 最長連續拍攝時間

- “1 h 10 min.” 意思為“1小時10分鐘”。
- 型號 CGR-V14 的電池為附件。
- 上表所列時間為近似值。括號內的數字表示使用液晶顯示監視器時的拍攝時間。

最長連續拍攝時間指在環境溫度25℃和相對濕度60%的條件，進行連續拍攝的時間。然而，在實際拍攝中，由於使用變焦和其它功能會增加電力的消耗，且溫度較高或較低時，會影響電池產生電力的能力。所以，每個電池的實際錄影時間，可能會比上表所列，要短約30%–50%。

ENGLISH

■ Charging Time and Maximum Time for Continuous Recording

(A) Charging Time for a Full Charge

(B) Maximum Continuous Recording Time

- “1 h 10 min.” stands for “1 hour and 10 minutes”.
- The Battery Model CGR-V14 is supplied.
- The times shown in the above chart are approximations. The figures in parentheses show the recording time when using the LCD Monitor.

Maximum Continuous Recording Time means the duration of continuous recording performed at an ambient temperature of 25°C and 60% relative humidity. In actual recording, however, the use of the zoom and other functions increases the power consumption, and higher or lower temperatures reduce the Battery's ability to generate electricity. Therefore, the actual recording time per Battery may be approximately 30%–50% shorter than listed above.

РУССКИЙ ЯЗЫК

■ Время зарядки и максимальное время для непрерывной записи

Ⓐ Время зарядки

Ⓑ Максимальное время непрерывной записи

- “1 h 10 min.” обозначает “1 час и 10 минут”.
- Поставляется батарея модели CGR-V14.
- Времена, показанные в вышеуказанной таблице, являются приблизительными. Цифры в скобках показывают время записи при использовании ЖКИ видеомонитора.

Максимальное время непрерывной записи означает продолжительность непрерывной записи, выполненной при температуре окружающего воздуха 25°C и относительной влажности 60%. При выполнении действительной записи, однако, использование трансфокации и других функций увеличивает потребление энергии, а более высокая или более низкая температура уменьшает способность батареи генерировать электричество. Следовательно, фактическое время записи с батареей может быть приблизительно на 30%–50% короче, чем указанное выше.

العربية

■ وقت الشحن وأقصى وقت للتسجيل المتواصل

- Ⓐ وقت الشحن للشحن بالكامل
- Ⓑ الوقت الأقصى للتسجيل المتواصل

- تشير “1 h 10 min.” إلى “ساعة واحدة و10 دقائق”.
- البطارية موديل CGR-V14 مرفقة.
- الأرقام المبينة في الجدول السابق عبارة عن قيم تقريبية. توضح الأرقام الموجودة بين قوسين وقت التسجيل عند استخدام شاشة المراقبة LCD.
- أقصى وقت للتسجيل المتواصل يعني فترة التسجيل المستمر الذي يتم في درجة حرارة الجو 25°C والرطوبة النسبية 60%. في التسجيل الفعلي. مع ذلك، يؤدي استخدام الزوم والوظائف الأخرى إلى زيادة إستهلاك القدرة، كما تقلل درجات الحرارة العالية والمنخفضة من مقدرة البطارية على توليد الكهرباء. لذلك، قد يكون وقت التسجيل الفعلي لكل بطارية 30% إلى 50% أقصر من الوقت المبين للأعلى.

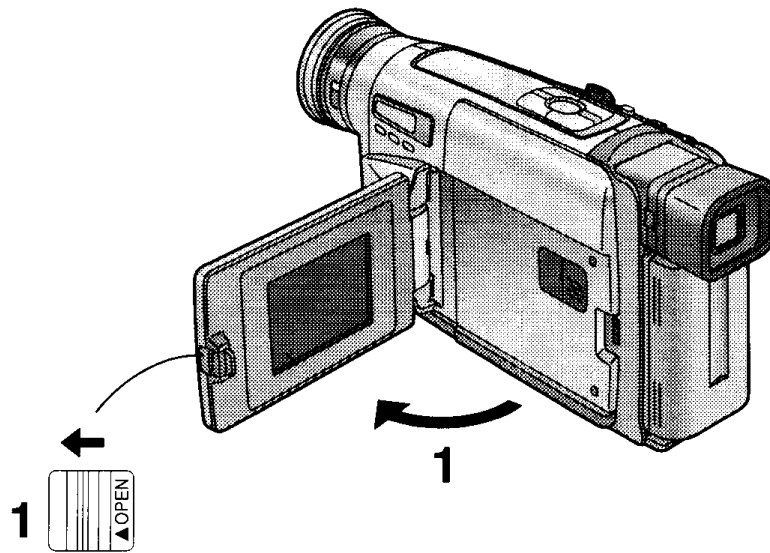

中文

液晶顯示監視器的使用

改善後的液晶顯示背光透射能力使畫面額外明亮。另外，液晶顯示表面的特殊膜層可擴散外來光線，使反光降至最低，所以畫面色彩生動、清晰易看。

1 向左滑動[▲OPEN]桿，同時如箭頭所示，將液晶顯示監視器打開約90°。

關閉液晶顯示監視器時

將液晶顯示監視器返回攝錄影機本體，直至其卡嗒一聲到位。

- 在關閉液晶顯示監視器之前，請恢復其垂直位置，且須在關閉液晶顯示監視器之前，確認錄影帶室已牢靠地關閉。
- 打開液晶顯示監視器時，將自動關閉電子尋像器。然而，當您將液晶顯示監視器面向前方時，電子尋像器將再次打開。
- 在攝錄影機溫度特別低的情況下，將其打開時，液晶顯示監視器上的畫面會比平常暗。然而，待其到達正常溫度時，將獲得正常的亮度。
- 清除手印時，請用軟布擦拭液晶顯示監視器。
- 勿將液晶顯示監視器暴露在直射陽光之下。當陽光照射在液晶顯示監視器上時，將可能很難看清畫面。

在液晶顯示監視器的生產中採用了精度極高的技術。結果獲得了99.99%的有效像點，而只有0.01%的像點失效或總亮。然而，這並非故障，也不會影響所攝畫面的質量。

ENGLISH

Using the LCD Monitor

Improved LCD backlight transmission makes the picture extra bright. In addition, special coating of the LCD's surface diffuses the light from outside to minimize light reflection, so the picture has vivid colours and is easy to see.

1 Slide the [▲OPEN] Lever to the left and simultaneously open the LCD Monitor in the direction of the arrow approximately 90°.

Closing the LCD Monitor

Turn the LCD Monitor back toward the Movie Camera body until it locks with a click.

- Return the LCD Monitor to its vertical position before closing it. Also, make sure that the Cassette Compartment is securely closed before closing the LCD Monitor.
- Opening the LCD Monitor automatically turns the Finder off. However, when you turn the LCD Monitor so that it faces forward, the Finder turns on again.
- When the Movie Camera is very cold when turning it on, the picture on the LCD Monitor is darker than normally. However, as it reaches normal temperature, it regains its normal brightness.
- To remove fingerprints, wipe the LCD Monitor with a soft cloth.
- Do not expose the LCD Monitor to direct sunlight. When sunlight falls onto the LCD Monitor, it may be difficult to view the picture.

Extremely high precision technology is employed to produce the LCD Monitor. The result is more than 99.99% active pixels with a mere 0.01% of the pixels inactive or always lit. However, this is not a malfunction and does not affect the recorded picture.

Использование ЖКИ видеомонитора

Повышенная светопередача изнутри ЖКИ видеомонитора делает изображение особенно ярким. В дополнение к этому, специальное покрытие поверхности ЖКИ рассеивает свет извне для минимизации отражения света, обеспечивая яркость и легкость просмотра изображения.

- 1 Сдвиньте рычажок [▲OPEN] влево и одновременно откройте ЖКИ видеомонитор в направлении стрелки на угол приблизительно 90°.

Закрывание ЖКИ видеомонитора

Возвратите ЖКИ видеомонитор в направление к корпусу видеокамеры до тех пор, пока он не закроется со щелчком.

- Перед закрыванием ЖКИ видеомонитора возвратите его в вертикальное положение. Перед закрыванием ЖКИ видеомонитора убедитесь также в том, что крышка кассетного отсека надежно закрыта.
- При открывании ЖКИ видеомонитора искатель выключается автоматически. Если Вы, однако, повернете ЖКИ видеомонитор так, чтобы он был обращен вперед, искатель снова включится.
- Если видеокамера сильно охлаждена во время включения, изображение ЖКИ видеомонитора может быть темнее, чем обычно. Однако когда видеокамера достигнет нормальной температуры, изображение снова восстановит нормальную яркость.
- Для удаления отпечатков пальцев протирайте ЖКИ видеомонитор мягкой тканью.
- Не подвергайте ЖКИ видеомонитор воздействию прямого солнечного света. При попадании солнечного света на ЖКИ видеомонитор просмотр изображения может быть затруднен.

Для производства ЖКИ видеомонитора применяется чрезвычайно высокоточная технология. Результатом является более чем 99,99% эффективно функционирующих элементов изображения, с не более чем 0,01% невысвечивающихся, либо негаснущих элементов. Однако это не указывает на неисправность и не влияет на записанное изображение.

إستخدام شاشة المراقبة LCD

إرسال الإضاءة الخلفية لعرض البلورات السائلة LCD المتطور يجعل الصورة غاية في النضوج. بالإضافة إلى ذلك، الطبقة الخاصة المغطية لسطح شاشة العرض LCD تبديد الضوء من الخارج لتقليل إنعكاسات الضوء، ولذلك تكون الصورة ذات ألوان حية وسهلة المشاهدة.

- 1 إزلق الذراع [▲OPEN] إلى اليسار وافتح شاشة المراقبة LCD في نفس الوقت في إجهاد السهم بزواوية 90° تقريباً.

إغلاق شاشة المراقبة LCD

أعد شاشة المراقبة LCD لأمام بدن كاميرا الفيديو السينمائية حتى تتفقل بصدور صوت طقة.

- أعد شاشة المراقبة LCD إلى موضعها الرأسي. قبل غلقها أيضاً، تحقق من أن حجيرة الكاسيت مغلقة بإحكام قبل غلق شاشة المراقبة LCD.
- فتح شاشة المراقبة LCD يدبر المعين إلى القفل أوتوماتيكياً. مع ذلك، عندما تدير شاشة المراقبة LCD بحيث تكون متجهة للأمام، تتم إدارة المعين إلى التشغيل مرة أخرى.
- عندما تكون كاميرا الفيديو السينمائية باردة جدا عند إدارتها إلى وضع التشغيل، تكون الصورة التي على شاشة المراقبة LCD داكنة عن المعتاد. مع ذلك، بمجرد أن تصل إلى درجة الحرارة العادية، تستعيد النضوج المعتاد.
- لإزالة بصمات الأصابع، إمسح شاشة المراقبة LCD بقماشة لينة.
- لا تعرض شاشة المراقبة LCD لضوء الشمس المباشر. عندما يسقط ضوء الشمس فوق شاشة المراقبة LCD، قد يكون من الصعب مشاهدة الصورة.

تم توظيف تقنية عالية الجودة في إنتاج شاشة المراقبة LCD. والنتيجة هي أكثر من 99.99٪ خلايا صورة فعالة بنسبة زهيدة فقط 0.01٪ من خلايا الصورة غير نشطة أو دائماً مضيئة. مع ذلك، هذا ليس خللاً في الوظيفة ولا يؤثر على الصورة المسجلة.

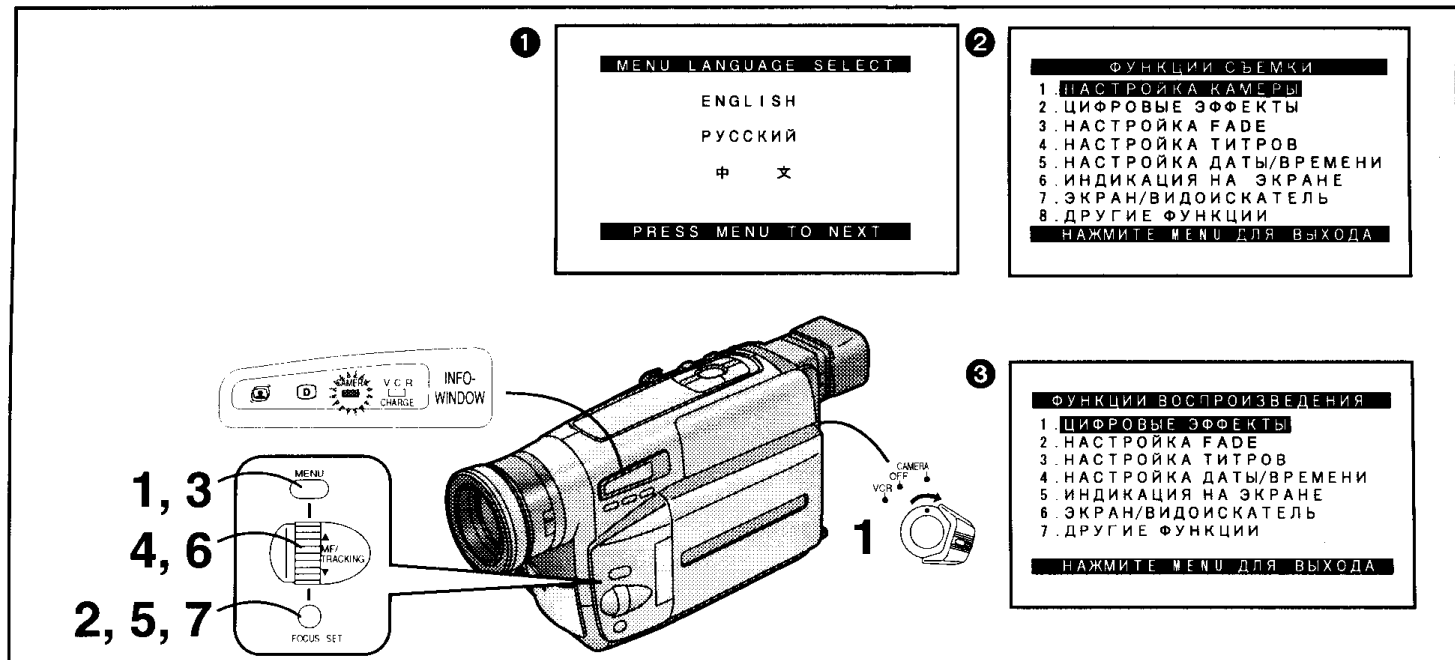

РУССКИЙ ЯЗЫК

Использование меню

Установки различных функций высвечиваются в меню этой видеокамеры для простого выполнения выбора желаемых функций и установок.

- 1** Установите переключатель [CAMERA/OFF/VCR] в положение [CAMERA] или в положение [VCR], держа нажатой кнопку [MENU].
 - Появляется меню [MENU LANGUAGE SELECT] ①.
- 2** Нажмите кнопку [SET] для выбора желаемого языка.
 - Даже если Вы выберете китайский язык, подменю высвечиваются на английском языке.
- 3** Нажмите кнопку [MENU].
 - При нажатии этой кнопки во время высвечивания красным светом лампы [CAMERA] появляется меню режима камеры ②.
 - При нажатии этой кнопки во время высвечивания зеленым светом лампы [VCR] появляется меню режима ВКМ ③.
- 4** Поверните регулятор [▲▼] для выбора желаемого подменю.
 - При повороте регулятора [▲▼] изменяется выделенный пункт.
- 5** Нажмите кнопку [SET] для высвечивания выбранного подменю.
- 6** Поверните регулятор [▲▼] для выбора пункта, подлежащего установке.
- 7** Нажмите кнопку [SET] для установки выбранного пункта в желаемый режим.

Выход из меню

Нажмите кнопку [MENU] снова.

- Метод для выполнения установок в подменю [НАСТРОЙКА ДАТЫ/ВРЕМЕНИ] (→ 47) и подменю [ЭКРАН/ВИДОИСКАТЕЛЬ] (→ 39) немного отличается от такового для других подменю.
- Вы можете высветить меню во время воспроизведения, но не во время записи. К тому же, можно начать воспроизведение во время высвечивания меню, но если Вы начнете запись, высвечиваемое меню исчезнет.
- Не выключайте питание во время выполнения операций с меню.
- Поворачивайте дисковый регулятор [▲▼] медленно. Если Вы повернете его быстро, выбор пункта может остановиться на полпути.

العربية

إستخدام القوائم

إن كاميرا الفيديو السينمائية هذه تعرض أوضاع تهيئة الوظائف المختلفة في القوائم ليجل إختيار الوظائف وأوضاع التهيئة المرغوبة سهلاً.

- 1** قم بتهيئة المفتاح [CAMERA/OFF/VCR] سواء إلى [CAMERA] أو [VCR] بينما تحتفظ بالزر [MENU] مضغوطاً.
 - تظهر القائمة [MENU LANGUAGE SELECT] ①.
- 2** اضغط الزر [SET] لاختيار اللغة المرغوبة.
 - حتى إذا تم إختيار اللغة الصينية، يتم عرض القوائم الفرعية باللغة الإنجليزية.
- 3** اضغط الزر [MENU].
 - عندما تضغط هذا الزر بينما تكون اللمبة [CAMERA] مضيئة باللون الأحمر، تظهر قائمة وضع الكاميرا ②. عندما تضغط هذا الزر بينما تكون اللمبة [VCR] مضيئة باللون الأخضر، تظهر قائمة وضع مسجل الفيديو كاسيت ③.
- 4** أدر القرص [▲▼] لاختيار القائمة الفرعية المرغوبة.
 - إدارة القرص [▲▼] تغير البند الداكن الإضاءة.
- 5** اضغط الزر [SET] لعرض القائمة الفرعية المختارة.
- 6** أدر القرص [▲▼] لاختيار البند المراد تهيئته.
- 7** اضغط الزر [SET] لتهيئة البند المختار إلى الوضع المرغوب.

الخروج من القائمة

إضغط الزر [MENU] مرة أخرى.

- تختلف الطريقة الخاصة بعمل التهيئات على القائمة الفرعية [DATE/TIME SETUP] (47 →) والقائمة الفرعية [LCD/EVF SETUP] (39 →) قليلاً عن تلك الخاصة بالقوائم الفرعية الأخرى.
- يمكنك أن تقوم بعرض القائمة أثناء إعادة العرض، ولكن ليس أثناء التسجيل. من الممكن أيضاً، أن تقوم ببدء إعادة العرض بينما تكون القائمة معروضة، لكنك إذا بدأت التسجيل، تختفي القائمة المعروضة.
- لا تقم بإدارة القدرة إلى وضع القفل بينما يتم تنفيذ عملية تشغيل القائمة.
- أدر القرص [▲▼] ببطء، إذا أدركته بسرعة، قد يتوقف إختيار البند في منتصف الإجراء.

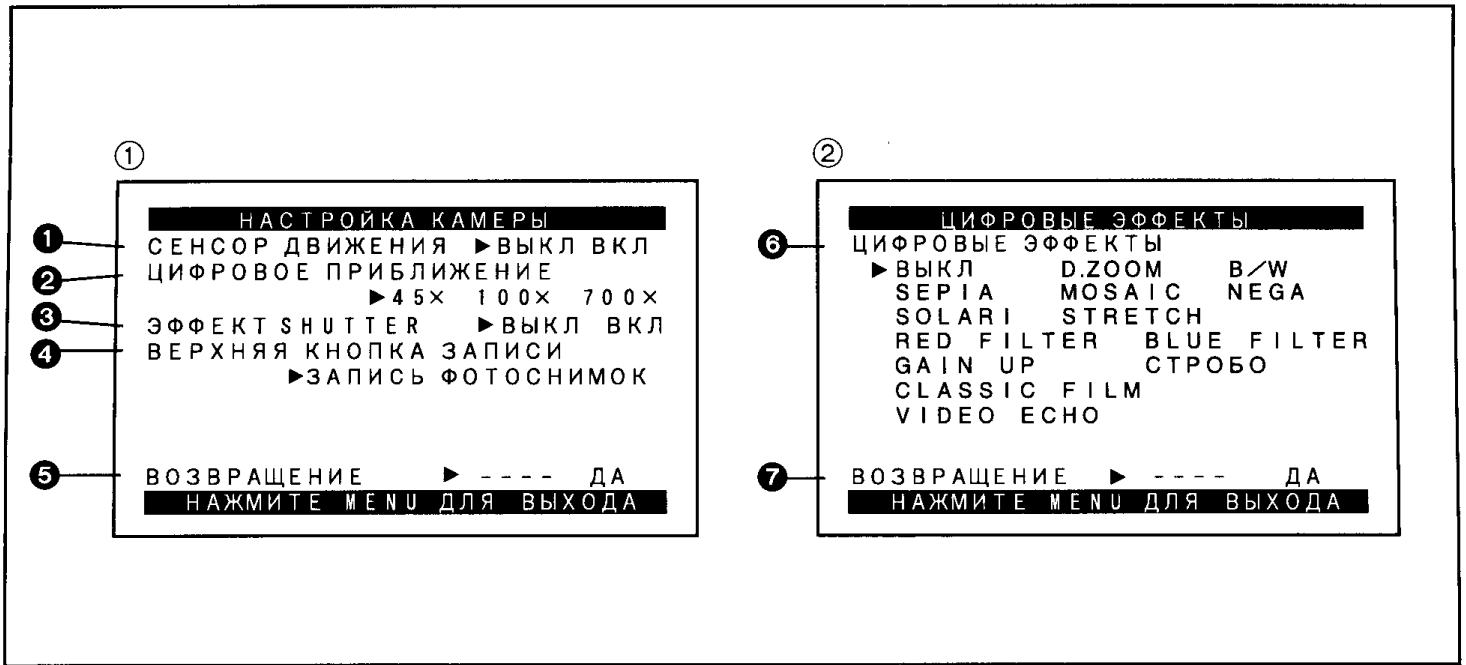

РУССКИЙ ЯЗЫК

العربية

Функции меню

وظائف القائمة

Рисунки меню предназначены только для объяснения функций; действительные меню могут выглядеть немного по-другому.

الرسومات التوضيحية للقوائم هي من أجل أغراض الشرح فقط وقد تكون القوائم الفعلية مختلفة إلى حد ما.

Главное меню режима камеры [ФУНКЦИИ СЪЕМКИ]

القائمة الرئيسية لوضع الكاميرا [CAMERA FUNCTIONS]

1. НАСТРОЙКА КАМЕРЫ
2. ЦИФРОВЫЕ ЭФФЕКТЫ
3. НАСТРОЙКА FADE
4. НАСТРОЙКА ТИТРОВ
5. НАСТРОЙКА ДАТЫ/ВРЕМЕНИ
6. ИНДИКАЦИЯ НА ЭКРАНЕ
7. ЭКРАН/ВИДОИСКАТЕЛЬ
8. ДРУГИЕ ФУНКЦИИ

1. CAMERA SETUP (تهيئة الكاميرا)
2. DIGITAL EFFECT (التأثير الرقمي)
3. FADE SETUP (تهيئة الإظهار والإخفاء التدريجي)
4. TITLE SETUP (تهيئة العنوان)
5. DATE/TIME SETUP (تهيئة التاريخ والوقت)
6. DISPLAY SETUP (تهيئة العرض)
7. LCD/EVF SETUP (تهيئة شاشة المراقبة LCD والمعين)
8. OTHER FUNCTIONS (وظائف أخرى)

Подменю [НАСТРОЙКА КАМЕРЫ] ①

- ① Запись, управляемая сенсором движения [СЕНСОР ДВИЖЕНИЯ] (→ 91)
- ② Цифровая трансфокация [ЦИФРОВОЕ ПРИБЛИЖЕНИЕ] (→ 81)
- ③ Эффект затвора [ЭФФЕКТ SHUTTER] (→ 71)
- ④ Кнопка записи верхней стороны [ВЕРХНЯЯ КНОПКА ЗАПИСИ] (→ 53, 71)
- ⑤ Возврат к главному меню [ВОЗВРАЩЕНИЕ]
Если Вы установите режим [ДА] для пункта [ВОЗВРАЩЕНИЕ], меню снова изменится на главное меню.

- ① القائمة الفرعية [CAMERA SETUP]
 - ① التسجيل يتحكم مستشعر الحركة [MOTION SENSOR] (→ 91)
 - ② الزوم الرقمي [DIGITAL ZOOM] (→ 81)
 - ③ تأثير غطاء الغلق [SHUTTER EFFECT] (→ 71)
 - ④ زر تسجيل الجانب العلوي [TOP REC BUTTON] (→ 53, 71)
 - ⑤ العودة إلى القائمة الرئيسية [RETURN]
إذا قمت بتهيئة [RETURN] إلى [YES], تعود القائمة ثانية إلى القائمة الرئيسية.

Подменю [ЦИФРОВЫЕ ЭФФЕКТЫ] ②

- ⑥ Цифровые эффекты [ЦИФРОВЫЕ ЭФФЕКТЫ] (→ 75, 77, 81)
- ⑦ Возврат к главному меню [ВОЗВРАЩЕНИЕ]

- ② القائمة الفرعية [DIGITAL EFFECT]
 - ⑥ التأثيرات الرقمية [DIGITAL EFFECT] (→ 75, 77, 81)
 - ⑦ العودة إلى القائمة الرئيسية [RETURN]

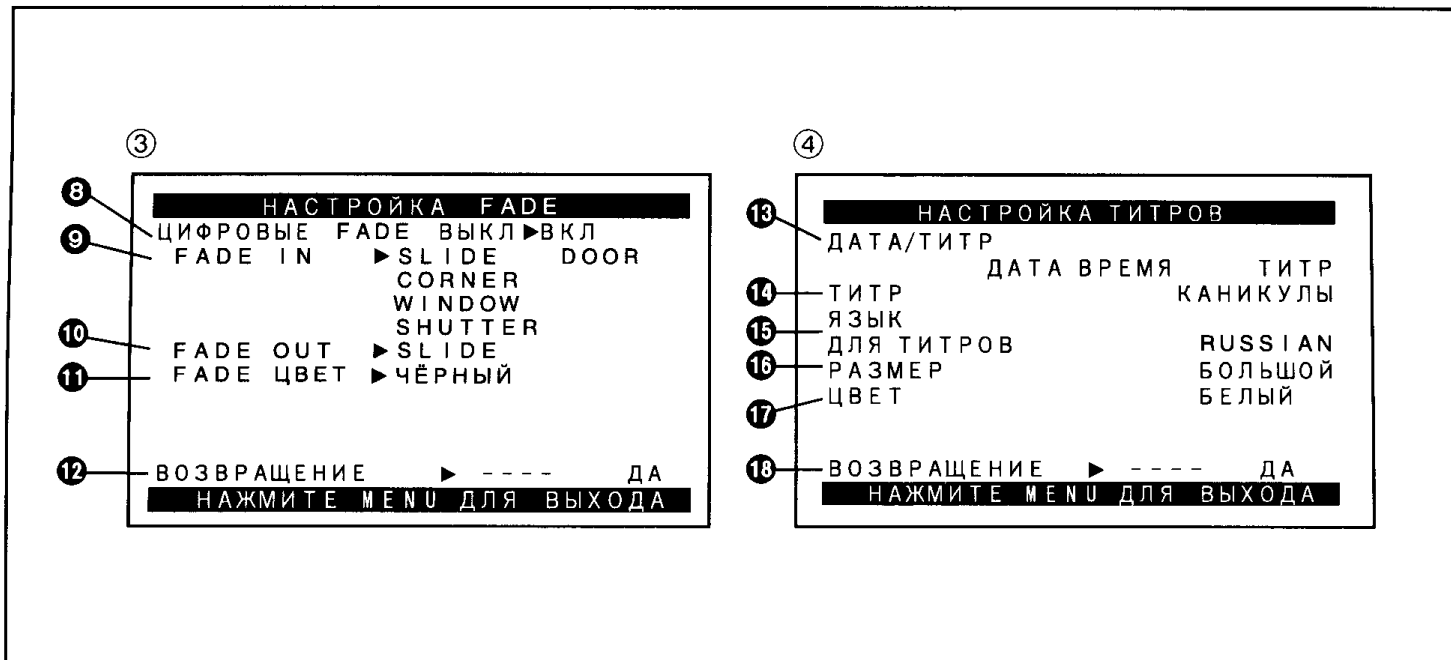

РУССКИЙ ЯЗЫК

العربية

Подменю [НАСТРОЙКА FADE] ③ (→ 83)

- ⑧ Цифровое плавное введение/выведение изображения и звука вкл/выкл [ЦИФРОВЫЕ FADE]
- ⑨ Плавное введение изображения и звука [FADE IN]
- ⑩ Плавное выведение изображения и звука [FADE OUT]
- ⑪ Цвета цифрового плавного введения/выведения изображения и звука [FADE ЦВЕТ]
- ⑫ Возврат к главному меню [ВОЗВРАЩЕНИЕ]

Подменю [НАСТРОЙКА ТИТРОВ] ④

- ⑬ Индикация даты/времени/титров [ДАТА/ТИТР] (→ 49)
- ⑭ Титры [ТИТР] (→ 123)
- ⑮ Язык титров [ЯЗЫК ДЛЯ ТИТРОВ] (→ 123)
- ⑯ Размер титров [РАЗМЕР] (→ 125)
- ⑰ Цвет индикации даты/времени/титров [ЦВЕТ] (→ 123)
- ⑱ Возврат к главному меню [ВОЗВРАЩЕНИЕ]

القائمة الفرعية [FADE SETUP] ③ (→ 83)

- ⑧ إخفاء/إظهار التدريجي الرقمي للصورة [DIGITAL FADE]
- ⑨ الإظهار التدريجي للصورة [FADE IN]
- ⑩ الإخفاء التدريجي للصورة [FADE OUT]
- ⑪ لون الإظهار والإخفاء التدريجي الرقمي للصورة [FADE COLOUR]
- ⑫ العودة إلى القائمة الرئيسية [RETURN]

القائمة الفرعية [TITLE SETUP] ④

- ⑬ بيان التاريخ/الوقت/العنوان [DATE/TITLE] (→ 49)
- ⑭ العنوان [TITLE] (→ 123)
- ⑮ لغة العنوان [LANGUAGE FOR TITLE] (→ 123)
- ⑯ حجم العنوان [SIZE] (→ 125)
- ⑰ لون بيان التاريخ/الوقت/العنوان [COLOUR] (→ 123)
- ⑱ العودة إلى القائمة الرئيسية [RETURN]

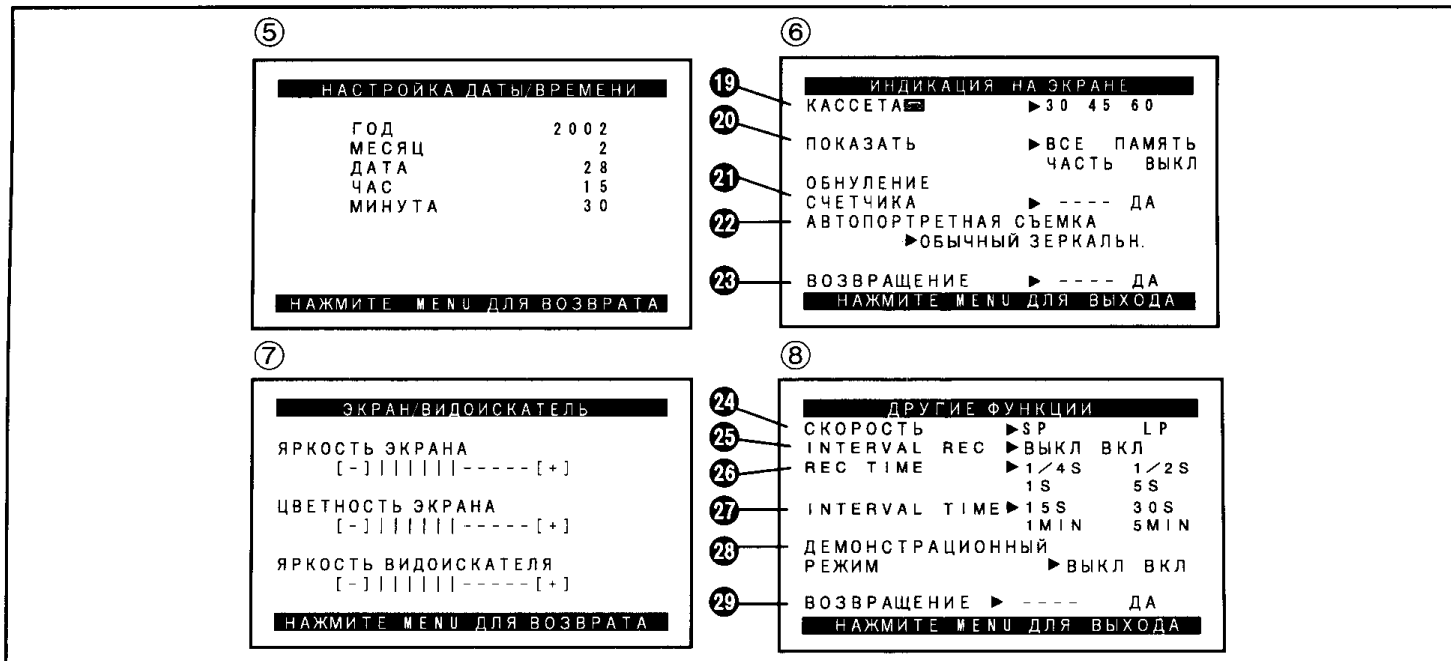

РУССКИЙ ЯЗЫК

العربية

Подменю [НАСТРОЙКА ДАТЫ/ВРЕМЕНИ] ⑤ (→ 47)

(→ 47) ⑤ [DATE/TIME SETUP] القائمة الفرعية

Подменю [ИНДИКАЦИЯ НА ЭКРАНЕ] ⑥

⑥ [DISPLAY SETUP] القائمة الفرعية

- ①9 Длина ленты [КАССЕТА] (→ 43)
- ②0 Режим индикации счетчика [ПОКАЗАТЬ] (→ 137)
- ③1 Сброс счетчика [ОБНУЛЕНИЕ СЧЕТЧИКА] (→ 135)
- ④2 Запись собственного изображения [АВТОПОРТРЕТНАЯ СЪЕМКА] (→ 119)
- ⑤3 Возврат к главному меню [ВОЗВРАЩЕНИЕ]

①9 طول الشريط [TAPE] (→ 43)

②0 وضع عرض العداد [DISPLAY] (→ 137)

③1 إعادة تهيئة العداد [COUNTER RESET] (→ 135)

④2 تسجيل الذات [SELF SHOOT] (→ 119)

⑤3 العودة إلى القائمة الرئيسية [RETURN]

Подменю [ЭКРАН/ВИДОИСКАТЕЛЬ] ⑦ (→ 39)

(→ 39) ⑦ [LCD/EVF SETUP] القائمة الفرعية

Подменю [ДРУГИЕ ФУНКЦИИ] ⑧

⑧ [OTHER FUNCTIONS] القائمة الفرعية

- ④4 Режим скорости записи [СКОРОСТЬ]
 - Вы можете выбрать желаемую скорость записи (режим SP или LP), выбрав соответствующую установку для позиции [СКОРОСТЬ] в подменю [ДРУГИЕ ФУНКЦИИ]. ([SP] означает "стандартное воспроизведение". [LP] означает "длительное воспроизведение".)
- ④5 Запись с интервалом [INTERVAL REC] (→ 89)
- ④6 Время записи для записи с интервалом [REC TIME] (→ 89)
- ④7 Время интервала для записи с интервалом [INTERVAL TIME] (→ 89)
- ④8 Режим демонстрации [ДЕМОНСТРАЦИОННЫЙ РЕЖИМ] (→ 157)
- ④9 Возврат к главному меню [ВОЗВРАЩЕНИЕ]

④4 وضع سرعة التسجيل [REC SPEED]

• يمكنك أن تختار سرعة التسجيل المرغوبة (الوضع SP أو الوضع LP) عن طريق إختيار التهيئة المقابلة من أجل [REC SPEED] على القائمة الفرعية [OTHER FUNCTIONS].

([SP] يعني العرض القياسي. [LP] يعني العرض الطويل.)

④5 تسجيل الفترة [INTERVAL REC] (→ 89)

④6 وقت التسجيل لتسجيل الفترة [REC TIME] (→ 89)

④7 وقت الفترة لتسجيل الفترة [INTERVAL TIME] (→ 89)

④8 وضع الإستعراض [DEMO MODE] (→ 157)

④9 العودة إلى القائمة الرئيسية [RETURN]

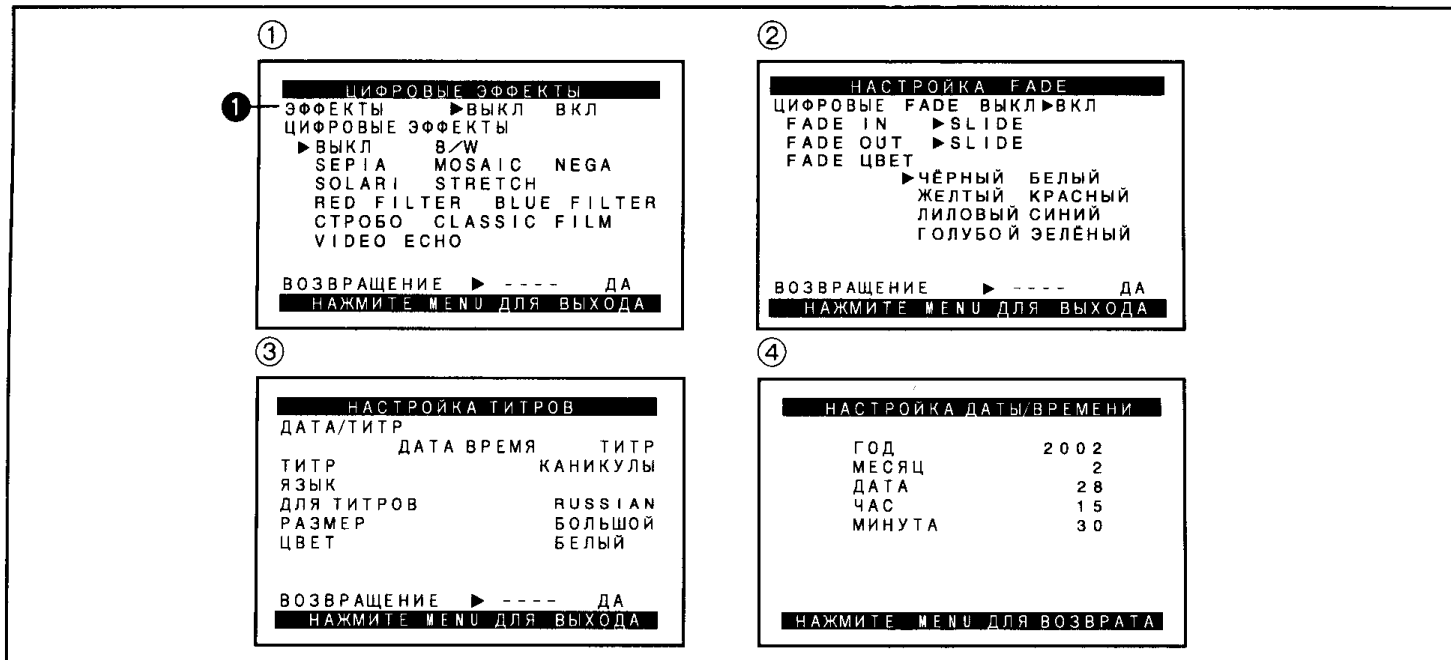

РУССКИЙ ЯЗЫК

Главное меню режима ВКМ [ФУНКЦИИ ВОСПРОИЗВЕДЕНИЯ]

1. ЦИФРОВЫЕ ЭФФЕКТЫ
2. НАСТРОЙКА FADE
3. НАСТРОЙКА ТИТРОВ
4. НАСТРОЙКА ДАТЫ/ВРЕМЕНИ
5. ИНДИКАЦИЯ НА ЭКРАНЕ
6. ЭКРАН/ВИДОИСКАТЕТЕЛЬ
7. ДРУГИЕ ФУНКЦИИ

Подменю [ЦИФРОВЫЕ ЭФФЕКТЫ] ① (→ 129)

① Цифровой эффект вкл/выкл [ЭФФЕКТЫ] (→ 129)
Все другие пункты в подменю [ЦИФРОВЫЕ ЭФФЕКТЫ] являются такими же, как таковые в подменю [ЦИФРОВЫЕ ЭФФЕКТЫ] главного меню [ФУНКЦИИ СЪЕМКИ].

Подменю [НАСТРОЙКА FADE] ② (→ 131)

Все пункты в подменю [НАСТРОЙКА FADE] являются такими же, как таковые в подменю [НАСТРОЙКА FADE] главного меню [ФУНКЦИИ СЪЕМКИ].

Подменю [НАСТРОЙКА ТИТРОВ] ③ (→ 49, 123)

Все пункты в подменю [НАСТРОЙКА ТИТРОВ] являются такими же, как таковые в подменю [НАСТРОЙКА ТИТРОВ] главного меню [ФУНКЦИИ СЪЕМКИ].

Подменю [НАСТРОЙКА ДАТЫ/ВРЕМЕНИ] ④ (→ 47)

العربية

القائمة الرئيسية لوضع مسجل الفيديو كاسيت [VCR FUNCTIONS]

1. DIGITAL EFFECT (التأثير الرقمي)
2. FADE SETUP (تهيئة الإظهار والإخفاء التدريجي)
3. TITLE SETUP (تهيئة العنوان)
4. DATE/TIME SETUP (تهيئة التاريخ والوقت)
5. DISPLAY SETUP (تهيئة العرض)
6. LCD/EVF SETUP (تهيئة شاشة المراقبة LCD والمعين)
7. OTHER FUNCTIONS (وظائف أخرى)

القائمة الفرعية [DIGITAL EFFECT] ① (→ 129)

① تشغيل/قفل التأثير الرقمي [EFFECT] (→ 129)
كل البنود الأخرى الموجودة على القائمة الفرعية [DIGITAL EFFECT] هي مثل تلك الموجودة على القائمة الفرعية [DIGITAL EFFECT] للقائمة الرئيسية [CAMERA FUNCTIONS].

القائمة الفرعية [FADE SETUP] ② (→ 131)

كل البنود الموجودة على القائمة الفرعية [FADE SETUP] هي مثل تلك الموجودة على القائمة الفرعية [FADE SETUP] للقائمة الرئيسية [CAMERA FUNCTIONS].

القائمة الفرعية [TITLE SETUP] ③ (→ 49, 123)

كل البنود الموجودة على القائمة الفرعية [TITLE SETUP] هي مثل تلك الموجودة على القائمة الفرعية [TITLE SETUP] للقائمة الرئيسية [CAMERA FUNCTIONS].

القائمة الفرعية [DATE/TIME SETUP] ④ (→ 47)

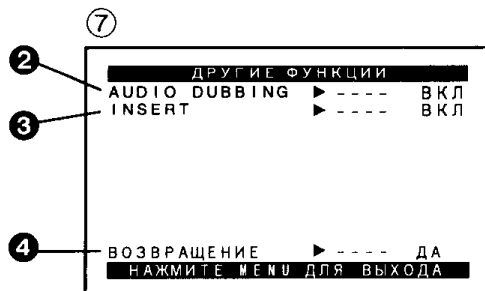
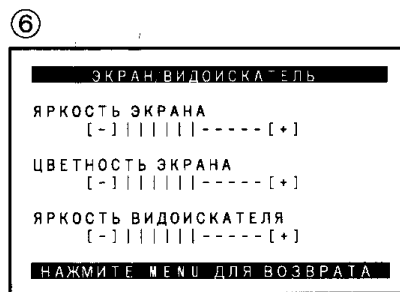
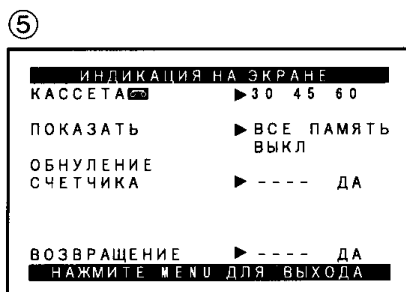

РУССКИЙ ЯЗЫК

Подменю [ИНДИКАЦИЯ НА ЭКРАНЕ] ⑤ (→ 43, 135, 137)

Все пункты в подменю [ИНДИКАЦИЯ НА ЭКРАНЕ] являются такими же, как таковые в подменю [ИНДИКАЦИЯ НА ЭКРАНЕ] главного меню [ФУНКЦИИ СЪЕМКИ].

Подменю [ЭКРАН/ВИДОИСКАТЕЛЬ] ⑥ (→ 39)

Подменю [ДРУГИЕ ФУНКЦИИ] ⑦

- ② Аудио озвучивание [AUDIO DUBBING] (→ 109)
- ③ Редактирование вставкой [INSERT] (→ 107)
- ④ Возврат к главному меню [ВОЗВРАЩЕНИЕ]

العربية

القائمة الفرعية [DISPLAY SETUP] ⑤ (→ 43, 135, 137)

كل البنود الموجودة على القائمة الفرعية [DISPLAY SETUP] هي مثل تلك الموجودة على القائمة الفرعية [DISPLAY SETUP] للقائمة الرئيسية [CAMERA FUNCTIONS].

القائمة الفرعية [LCD/EVF SETUP] ⑥ (→ 39)

القائمة الفرعية [OTHER FUNCTIONS] ⑦

- ② دبلجة الصوت [AUDIO DUBBING] (→ 109)
- ③ تنقيح الإدخال [INSERT] (→ 107)
- ④ العودة إلى القائمة الرئيسية [RETURN]

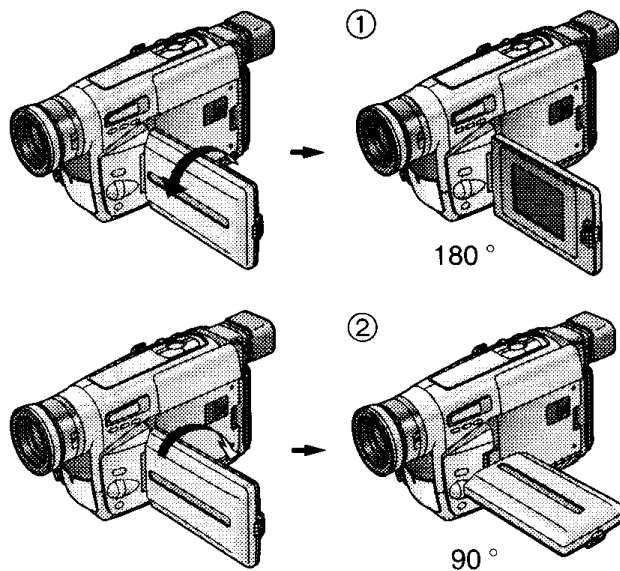
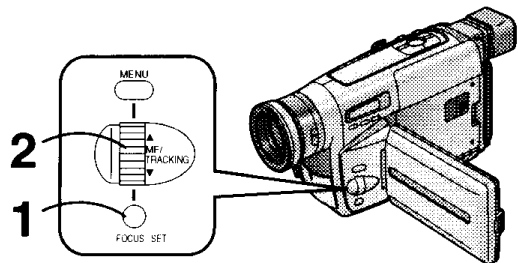
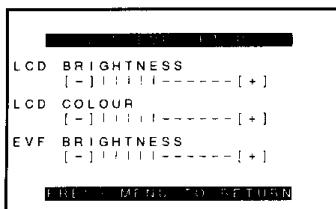

中文

調節液晶顯示監視器/電子尋像器的亮度和色彩電平

如果您在[VCR FUNCTIONS](录像功能)主菜單或[CAMERA FUNCTIONS](攝像功能)主菜單中選擇[LCD/EVF SETUP](LCD/EVF 設定)子菜單，將顯示下列項目。

液晶顯示監視器亮度 [LCD BRIGHTNESS]

可調節液晶顯示屏幕上畫面之亮度。

液晶顯示監視器色彩電平 [LCD COLOUR]

可調節液晶顯示屏幕上畫面之色彩濃度。

電子尋像器亮度 [EVF BRIGHTNESS]

可調節電子尋像器中畫面之亮度。

1 按[SET](設定)鈕，選擇您希望調節的項目。

2 轉動[▲▼]環，增加或減少條棒指示的垂直條棒。棒的顯示被分成 11 個等級。被顯示的垂直棒越多，圖像的亮度或色彩度越強。

退出菜單時

按[MENU]鈕兩次。

- 以上這些調節對實際拍攝的圖像沒有任何影響。

■ 調節液晶顯示監視器的角度

液晶顯示監視器從其標準的垂直位置，最多能向上旋轉180°^①，向下旋轉90°^②。如果超出此範圍用力旋轉液晶顯示監視器，可能會嚴重損壞本攝錄影機。

ENGLISH

Adjusting the Brightness and Colour Level of the LCD Monitor/Finder

If you select the [LCD/EVF SETUP] Sub-Menu of the [VCR FUNCTIONS] or the [CAMERA FUNCTIONS] Main-Menu, the following items are displayed.

LCD Brightness [LCD BRIGHTNESS]

To adjust the brightness of the picture on the LCD screen.

LCD Colour Level [LCD COLOUR]

To adjust the colour saturation of the picture on the LCD screen.

Finder Brightness [EVF BRIGHTNESS]

To adjust the brightness of the picture in the Finder.

1 Press the [SET] Button to select the item that you want to adjust.

2 Turn the [▲▼] Dial to increase or decrease the vertical bars of the Bar Indication.

The Bar Indication is divided into 11 steps. The more vertical bars are shown, the stronger the brightness or colour saturation is.

Exiting the Menu

Press the [MENU] Button twice.

- These adjustments have no influence on the actual picture recorded.

■ Adjusting the Angle of the LCD Monitor

The LCD Monitor rotates upward a maximum of 180°^① and downward a maximum of 90°^② from its normal vertical position. Trying to forcefully rotate it beyond this range could seriously damage the Movie Camera.

Регулировка яркости и уровня цветности ЖКИ видеомонитора/искателя

Если Вы выберете подменю [ЭКРАН/ВИДОИСКАТЕЛЬ] главного меню [ФУНКЦИИ ВОСПРОИЗВЕДЕНИЯ] или [ФУНКЦИИ СЪЕМКИ], высвечиваются следующие пункты.

Яркость ЖКИ экрана [ЯРКОСТЬ ЭКРАНА]

Для регулировки яркости изображения на ЖКИ экране.

Уровень цветности ЖКИ экрана [ЦВЕТНОСТЬ ЭКРАНА]

Для регулировки цветового насыщения изображения на ЖКИ экране.

Яркость искателя [ЯРКОСТЬ ВИДОИСКАТЕЛЯ]

Для регулировки яркости изображения в искателе.

- 1 Нажмите кнопку [SET] для выбора пункта, который Вы желаете подрегулировать.
- 2 Поверните регулятор [▲▼] для увеличения или уменьшения вертикальных полос шкального индикатора.

Шкальный индикатор разделен на 11 частей. Чем больше вертикальных полос показывается, тем сильнее яркость или цветовое насыщение.

Выход из меню

Нажмите кнопку [MENU] дважды.

- Эти регулировки не влияют на действительное записанное изображение.

■ Регулировка угла ЖКИ видеомонитора

ЖКИ видеомонитор поворачивается вверх на максимальный угол 180° ① и вниз на максимальный угол 90° ② от его нормального вертикального положения. Попытка повернуть его с силой за пределы этого диапазона может привести к серьезному повреждению видеокамеры.

ضبط مستوى النصوص والألوان لشاشة المراقبة LCD/المعين

إذا قمت باختيار القائمة الفرعية [LCD/EVF SETUP] للقائمة الرئيسية [VCR FUNCTIONS] أو [CAMERA FUNCTIONS]. يتم عرض البنود التالية.

نصوص شاشة المراقبة LCD [LCD BRIGHTNESS]
لضبط نصوص الصورة على شاشة المراقبة LCD.

مستوى ألوان الشاشة LCD [LCD COLOUR]
لضبط تشبع الألوان للصورة الموجودة على شاشة المراقبة LCD.

نصوص المعين [EVF BRIGHTNESS]
لضبط نصوص الصورة الموجودة في المعين.

1 إضغط الزر [SET] لاختيار البند الذي تريد أن تضبطه.

2 أدر القرص [▲▼] لزيادة أو لتقليل الأعمدة الرأسية للبيان العمودي.

ينقسم البيان العمودي إلى 11 مراحل. كلما ظهرت أعمدة رأسية أكثر، كلما كان النصوص وتشبع الألوان أقوى.

الخروج من القائمة

إضغط الزر [MENU] مرة أخرى.

- ليس لعمليات الضبط هذه أي تأثير على الصورة المسجلة فعلياً.

■ ضبط زاوية شاشة المراقبة LCD

تدور شاشة المراقبة LCD للأعلى على زاوية أقصاها 180° ① وللأسفل بزاوية أقصاها 90° ② من موضعها الرأسي العادي. محاولة إدارتها قسراً أبعد من هذا النطاق قد يتلف كاميرا الفيديو السينمائية بدرجة خطيرة.

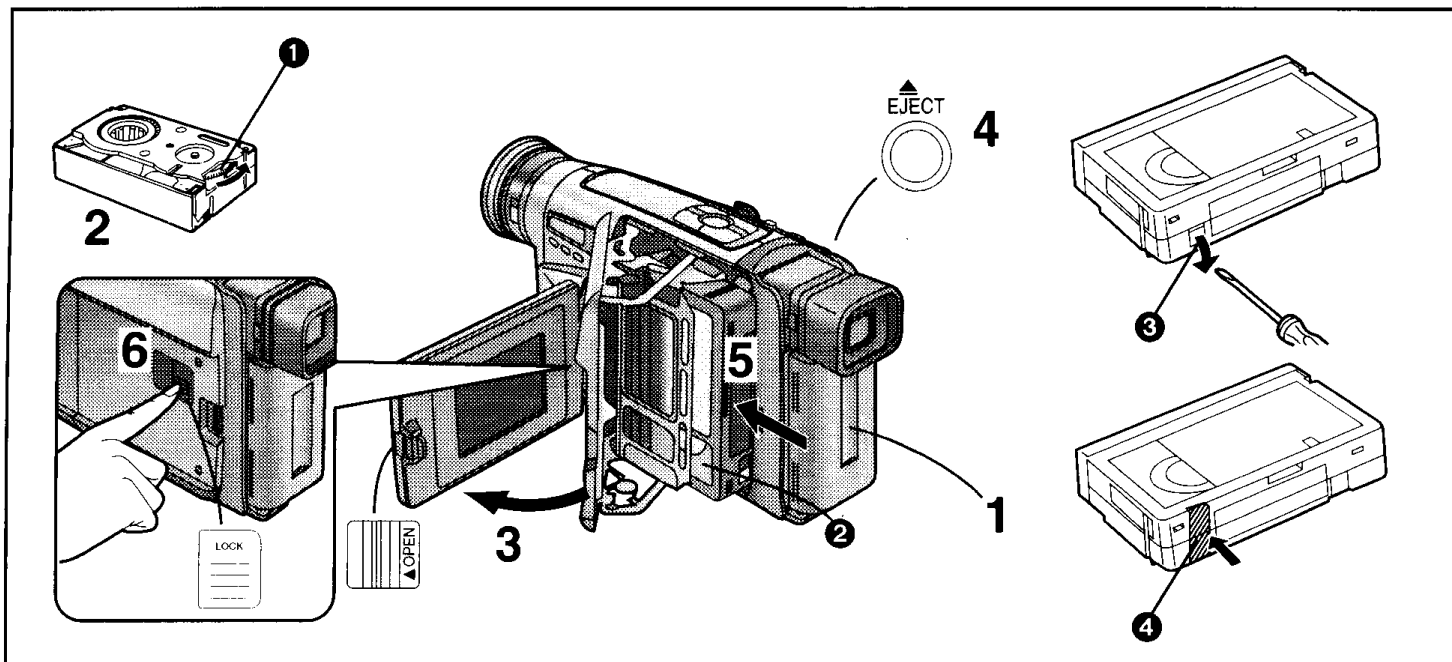

中文

插入/取出錄影帶時

- 1 連接交流轉接器或裝上充好電的電池。(→ 18, 20)
- 2 撥動牙輪 ①，捲緊錄影帶。
- 3 向左滑動 [▲ OPEN] 桿，同時如箭頭所示，將液晶顯示監視器打開約 90°。
 - 須使液晶顯示監視器保持垂直位置，這樣，當錄影帶室蓋打開時，便不會碰撞液晶顯示監視器。
- 4 按 [▲ EJECT] (排出) 鈕。
- 5 插入錄影帶，使錄影帶的窗口 ② 向外，將其插到底。
- 6 關閉錄影帶室蓋，然後按 [LOCK] 鈕。

- 如果安裝了電池或連接了交流轉接器，不用打開攝錄影機即可插入或取出錄影帶。
- 如果插入錄影帶的防抹保險片已被除去，[EJECT] 指示將閃爍。
- 當您插入磁帶時，將聽見磁帶被旋緊的噪音，當您關閉磁帶艙蓋時，也會聽見磁帶被倒轉的噪音。這並非功能故障。

■ 防止意外抹消拍攝內容時

- 在以前拍攝的錄影帶上進行攝影時，將抹消現有的場景和聲音。
- 為了防止重要的拍攝內容被意外抹消，請用螺絲刀弄掉磁帶上的保險片 ③ (某些磁帶具備滑動保險片)。
- 為了用這樣的磁帶再次進行錄影，請用雙層膠帶紙 ④，牢靠地蓋住保險片所在小孔。

ENGLISH

Inserting/Ejecting the Cassette

- 1 Connect the AC Adaptor or attach a charged Battery. (→ 18, 20)
- 2 Turn the cog wheel ① to tighten the tape.
- 3 Slide the [▲ OPEN] Lever to the left and simultaneously open the LCD Monitor in the direction of the arrow approximately 90°.
 - Be sure to keep the LCD Monitor in its vertical position, so that the Cassette Compartment Cover, when it opens, does not hit the LCD Monitor.
- 4 Press the [▲ EJECT] Button.
- 5 Insert the cassette with the cassette window ② facing outward and push it all the way in.
- 6 Close the Cassette Compartment by pressing the [LOCK] Button.

- If the AC Adaptor or Battery is used to supply power, it is possible to insert or eject the cassette without turning on the Movie Camera.
- If a cassette with broken out erasure prevention tab is inserted, the [EJECT] Indication flashes.
- You will hear noise of tightening the tape when you insert the cassette, and noise of rewinding the tape when you close the cassette compartment. This is not a malfunction.

■ Preventing Accidental Erasure of Recordings

- Recording on a previously recorded cassette erases the existing scenes and sound.
- To protect important recordings against accidental erasure, use a screwdriver to break out the tab ③ on the cassette (some cassettes have sliding-type tabs).
- To be able to record again on a protected cassette, firmly cover the hole where the tab was with two layers of adhesive tape ④.

Вставка/выброс кассеты

- 1 Подсоедините адаптер переменного тока либо вставьте заряженную батарею. (→ 19, 21)
- 2 Поверните зубчатое колесо ❶ для натягивания ленты.
- 3 Сдвиньте рычажок [▲ OPEN] влево и одновременно откройте ЖКИ видеомонитор в направлении стрелки на угол приблизительно 90°.
 - Следует держать ЖКИ видеомонитор в вертикальном положении так, чтобы крышка кассетного отсека при её открывании не ударялась о ЖКИ видеомонитор.
- 4 Нажмите кнопку [▲ EJECT].
- 5 Вставьте кассету с кассетным окошком ❷, обращенным наружу, и нажмите на неё до упора.
- 6 Закройте кассетный отсек нажатием кнопки [LOCK].

- Если для снабжения электропитанием используется адаптер переменного тока или батарея, возможны вставка и выброс кассеты без включения видеокамеры.
- Если вставлена кассета с выломанным язычком предохранения записи от стирания, мигает индикация [⊠].
- Вы услышите звук натяжения ленты, когда Вы вставите кассету, или звук перемотки ленты, когда Вы закроете кассетный отсек. Однако это не является неисправностью.

■ Предотвращение случайного стирания записей

- Запись на предварительно записанную ленту приводит к стиранию существующих сцен и звука.
- Для защиты важных записей от случайного стирания используйте отвертку для выламывания язычка ❸ на кассете (некоторые кассеты имеют язычки сдвижного типа).
- Для выполнения повторной записи на защищенную кассету плотно заклейте отверстие, где был язычок, двумя слоями клейкой ленты ❹.

إدخال/إخراج الكاسيت

- 1 قم بتوصيل محول التيار المتردد أو ركب بطارية مشحونة. (→ 19, 21)
- 2 أدر العجلة المسننة ❶ لإحكام شد الشريط.
- 3 إزلق الذراع [▲ OPEN] إلى اليسار وافتح شاشة المراقبة LCD في نفس الوقت في اتجاه السهم بزاوية 90° تقريباً.
 - تأكد من الإحتفاظ بشاشة المراقبة LCD في وضع رأسي، بحيث لا يصدم غطاء حجيرة الكاسيت شاشة المراقبة LCD، عندما يفتح.
- 4 اضغط الزر [▲ EJECT].
- 5 أدخل الكاسيت مع وجود نافذة الكاسيت ❷ متجهة للخارج وادفعه للداخل بالكامل.
- 6 أغلق حجيرة الكاسيت عن طريق ضغط الزر [LOCK].

- إذا تم استخدام محول التيار المتردد أو البطارية لإمداد القدرة، يمكن إدخال أو إخراج الكاسيت بدون إدارة كاميرا الفيديو السينمائية إلى وضع التشغيل.
- إذا تم إدخال شريط كاسيت بلسان منع المحو مكسور، يومض البيان [⊠].
- سوف تسمع ضجيج إحكام الشريط عندما تقوم بإدخال الكاسيت، وضجيج ترجيع الشريط عندما تقوم بغلق حجيرة الكاسيت. هذا ليس خللاً في الوظيفة.

■ منح المحو العرضي للتسجيلات

- التسجيل على الشريط المسجل سابقاً يسمع المناظر والصوت الموجود عليه.
- لحماية التسجيلات الهامة ضد المحو العرضي، استخدم مفك لكسر اللسان ❸ الذي بالكاسيت (بعض الكاسيتات بها السنة من النوع المنزلق).
- لكي تتمكن من التسجيل مرة أخرى على كاسيت بلسان منع المحو مكسور، غط الفتحة الموجودة مكان اللسان المكسور بطبقتين من الشريط اللاصق ❹ بإحكام.

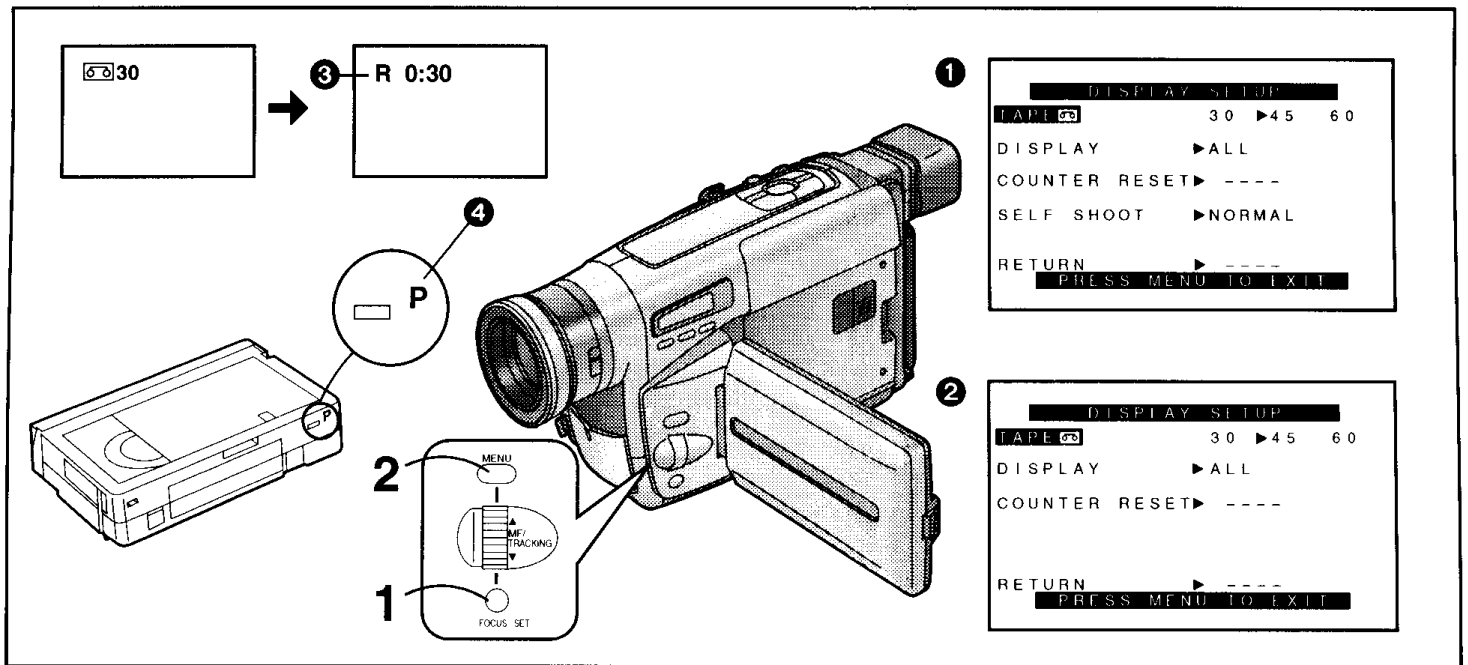

中文

設定正確的磁帶長度時

為了確保拍攝和放影中顯示的磁帶剩餘時間保持正確，需要設定磁帶長度，使其與插入的錄影帶一致。

選擇 [DISPLAY SETUP] (螢幕顯示設定) 子菜單上的 [TAPE] 之後... (→ 26)

1 按 [SET] (設定) 鈕，選擇正確的磁帶長度。

- 被選中的磁帶長度將以標記 [▶] 加以表示。
- 磁帶長度指示將依下列順序改變：

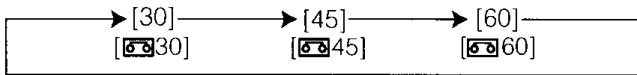

2 按 [MENU] (菜單) 鈕退出菜單。

- ①: 攝錄影機狀態
- ②: 放影機狀態

確認磁帶剩餘時間時

拍攝和放影中，會自動顯示磁帶剩餘時間指示 ③，所以，您可隨時了解錄影帶上還剩餘多少時間。然而，為了確保磁帶剩餘時間指示的正確性，須在攝錄影機上正確地設定所用錄影帶的磁帶長度。

- 開始拍攝或放影時，磁帶長度指示會消失。且在計算磁帶剩餘時間中，[R] 指示 ③ 將在長度指示位置上閃爍。幾秒鐘後，將出現磁帶剩餘時間指示。([R] 意思為剩餘。)
- 當磁帶剩餘時間少於 2 分鐘時，[R] 指示和磁帶剩餘時間指示將開始閃爍。

當您使用帶有 [P] 標記 ④ 的錄影帶，或其他特殊類型的錄影帶時，磁帶剩餘時間指示可能不精確。

ENGLISH

Selecting the Correct Tape Length

To ensure that the Remaining Tape Time Indication displayed during recording and playback is correct, you need to set the tape length that matches that of the inserted cassette.

After selecting [TAPE] on the [DISPLAY SETUP] Sub-Menu... (→ 26)

1 Press the [SET] Button to select the correct tape length.

- The selected tape length is marked with the [▶] Mark.
- The Tape Length Indications change in the following order:

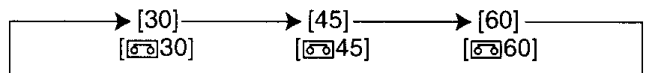

2 Press the [MENU] Button to exit the menu.

- ①: Camera Mode
- ②: VCR Mode

Confirming the Remaining Tape Time

During recording and playback, the Remaining Tape Time Indication ③ is automatically displayed, so you always know how much time you have left on the cassette. However, to ensure correct display of the remaining tape time, the tape length of the cassette being used must be set correctly on the Movie Camera.

- When recording or playback starts, the Tape Length Indication disappears, and in its place the [R] Indication ③ flashes while the remaining tape time is being calculated. A few seconds later, the Remaining Tape Time Indication appears. ([R] means Remaining.)
- When the remaining tape time is less than 2 minutes, the [R] Indication and the Remaining Tape Time Indication start to flash.

When you use a cassette bearing the [P] mark ④ or other special types of cassettes, the Remaining Tape Time Indication may not be very precise.

Выбор правильной длины ленты

Для обеспечения правильной индикации оставшегося времени на ленте во время записи и воспроизведения, Вы должны установить длину ленты, которая соответствует длине ленты вставленной кассеты.

После выбора пункта [КАССЕТА] в подменю [ИНДИКАЦИЯ НА ЭКРАНЕ]... (→ 27)

1 Нажмите кнопку [SET] для выбора правильной длины ленты.

- Выбранная длина ленты маркируется с помощью значка [▶].
- Индикация длины ленты меняется в следующей последовательности:

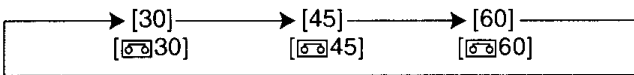

2 Нажмите кнопку [MENU] для выхода из меню.

- ①: режим камеры
- ②: режим ВКМ

Подтверждение оставшегося времени на ленте

Индикация оставшегося времени на ленте ③ высвечивается автоматически во время записи или воспроизведения, поэтому Вы всегда знаете, сколько времени осталось на Вашей кассете. Однако чтобы правильно высвечивать оставшееся время на ленте, на видеокамере должна быть правильно установлена длина ленты используемой кассеты.

- Когда начинается запись или воспроизведение, индикация длины ленты исчезает, и на её месте мигает индикация [R] ③ во время расчета оставшегося времени на ленте. Через несколько секунд появляется индикация оставшегося времени на ленте. ([R] означает "оставшееся".)
- Если оставшееся время на ленте меньше, чем 2 минуты, начинают мигать индикация [R] и индикация оставшегося времени на ленте.

Если Вы используете кассету, имеющую знак [P] ④, или другие специальные типы кассет, индикация счетчика ленты может быть не очень точной.

إختيار طول الشريط الصحيح

لضمان أن يكون بيان وقت الشريط المتبقي المعروض أثناء التسجيل وإعادة العرض صحيحاً، فأبداً تحتاج إلى بيان تهيئة طول الشريط الذي يطابق وقت الكاسيت الموجود بالداخل.

بعد اختيار [TAPE] على القائمة الفرعية [DISPLAY SETUP]... (→ 27)

1 إضغط الزر [SET] لاختيار طول الشريط الصحيح.

- يتم تحديد طول الشريط المختار بالعلامة [▶].
- يتغير بيان طول الشريط في الترتيب التالي:

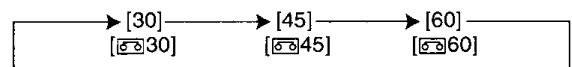

2 إضغط الزر [MENU] للخروج من القائمة.

- ① : وضع الكاميرا
- ② : وضع مسجل الفيديو كاسيت

تأكيد وقت الشريط المتبقي

أثناء التسجيل وإعادة العرض، يتم عرض بيان وقت الشريط المتبقي ③ أوتوماتيكياً بحيث يمكنك أن تعلم دائماً مقدار الوقت المتبقي على الشريط. مع ذلك، للتأكد من العرض الصحيح لوقت الشريط المتبقي، يجب التهيئة الصحيحة لطول الشريط المستخدم في كاميرا الفيديو السينمائية.

- عندما يبدأ التسجيل أو إعادة العرض، يختفي بيان طول الشريط، ويومض مكانه البيان [R] ③ بينما يتم حساب وقت الشريط المتبقي. بعد مرور بضع ثوانٍ، يظهر بيان وقت الشريط المتبقي. ([R] يعني المتبقي.)
- عندما يصبح وقت الشريط المتبقي أقل من دقيقتين، يبدأ البيان [R] وبيان وقت الشريط المتبقي في الوميض.

عندما تستخدم كاسيت يحمل العلامة [P] ④ أو أنواع خاصة أخرى من الكاسيتات، قد لا يكون بيان وقت الشريط المتبقي دقيقاً جداً.

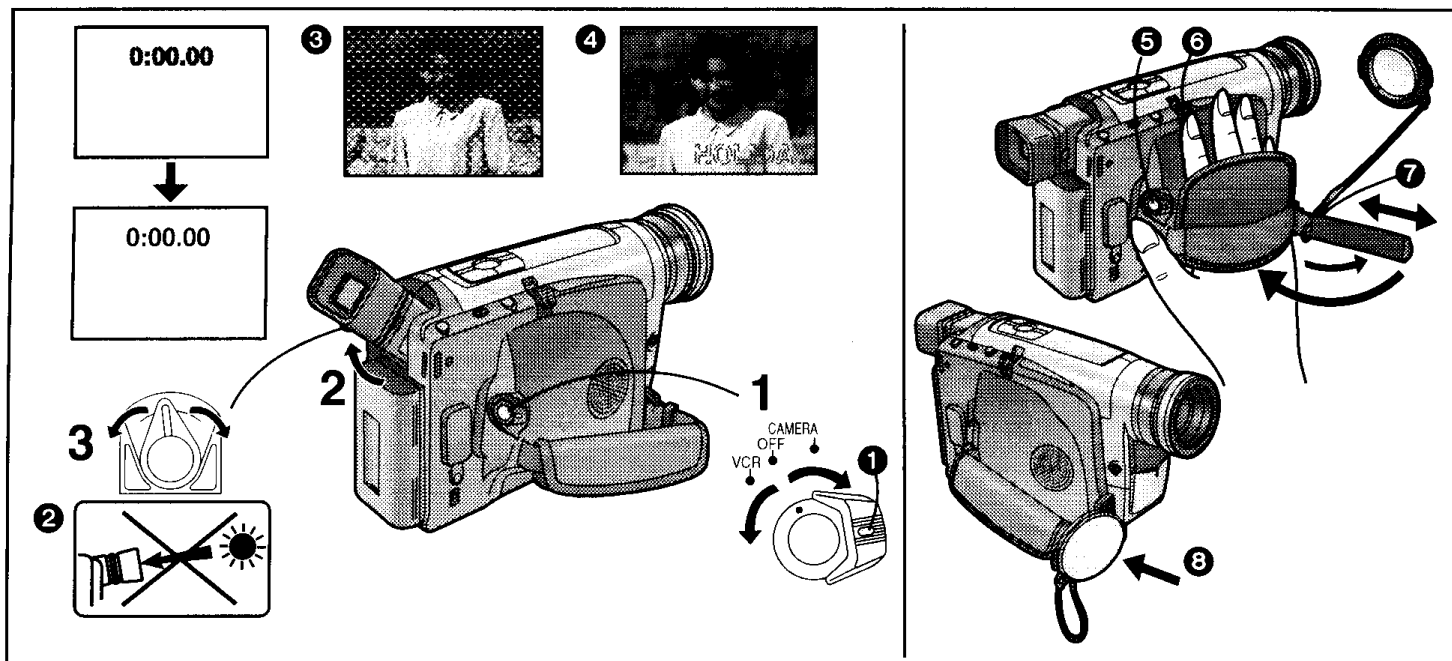

中文

電子尋像器調整

使用電子尋像器之前，請將其調節至您的視力，以使電子尋像器中的指示清晰易辨。

- 1 將 [CAMERA/OFF/VCR] 開關設置在 [CAMERA] (攝錄影機) 或 [VCR] (放影機)。
 - 一邊按住鈕 ①，一邊轉動開關。
- 2 如有必要，可將電子尋像器向上傾斜，調節它的角度。
- 3 轉動目鏡校正桿進行調節。

絕對勿將攝錄影機的電子尋像器或鏡頭直接瞄準太陽，否則可能會損壞本機的內部零件。②

如果陽光或其他強烈光線進入電子尋像器，電子尋像器的屏幕上將會出現閃動的雜訊。③ 如果您避開光線，這種現象將在幾分鐘內消失，而且，這不會影響所拍攝的圖像。

在電子尋像器中顯示反差強烈的物體或顯示菜單後，電子尋像器的畫面上仍將暫時殘留上述圖像的影子。④ 然而，這並不是故障，也不會影響所拍攝的圖像。

扣抓皮帶調整

調整扣抓皮帶的長度，使得大拇指正好按到拍攝開始/停止鈕 ⑤，食指或中指正好按到 [W/T] 變焦桿 ⑥。

安裝鏡頭蓋

將鏡頭蓋繩的短環安裝在扣抓皮帶上。⑦ 您可將鏡頭蓋安裝在扣抓皮帶的鏡頭蓋夾上。⑧

ENGLISH

Adjusting the Finder

Before using the Finder, adjust it to your eyesight so that the indications in the Finder are clear and easy to read.

- 1 Set the [CAMERA/OFF/VCR] Switch to [CAMERA] or [VCR].
 - Turn the switch while pressing the button ①.
- 2 If necessary, adjust the angle of the Finder by tilting it upward.
- 3 Adjust by turning the Eyepiece Corrector Lever.

Never aim the Movie Camera with its Finder or Lens directly at the sun; this could damage internal parts of the unit. ②

If sunlight or other strong light enters the Finder, sparkling noise occurs on the Finder screen. ③ If you block off the light, this phenomenon disappears after a few minutes and does not affect the recorded picture.

If a subject with strong contrast or a menu is displayed in the Finder, a ghost image may remain temporarily. ④ However, this is not a malfunction and does not affect the recorded picture.

Adjusting the Grip Belt

Adjust the length of the Grip Belt so that you can easily press the Recording Start/Stop Button ⑤ with your thumb and push the [W/T] Zoom Lever ⑥ with your index or middle finger.

Attaching the Lens Cap

Attach the shorter loop of the Lens Cap Cord to the Grip Belt.

- ⑦ You can attach the Lens Cap to the Lens Cap Holder on the Grip Belt ⑧.

Регулировка искателя

Перед использованием искателя подрегулируйте его в соответствии с Вашим зрением так, чтобы индикации в искателе были четкими и легкими в прочтении.

- 1** Установите переключатель [CAMERA/OFF/VCR] в положение [CAMERA] или [VCR].
 - Поверните переключатель во время нажатия кнопки **1**.
- 2** Если необходимо, подрегулируйте угол искателя, направив его вверх.
- 3** Подрегулируйте с помощью сдвига регулятора корректора окуляра.

Никогда не направляйте искатель или объектив видеокамеры прямо на солнце; это может привести к повреждению внутренних частей устройства. **2**

Если в искатель попадет солнечный свет или другой сильный свет, на экране искателя наблюдаются искровые помехи. **3** Если Вы закроете доступ света, это явление исчезнет через несколько минут, и оно не влияет на записанное изображение.

Если в искателе высвечивается объект с сильной контрастностью или меню, может временно сохраняться паразитное изображение. **4** Однако это не является неисправностью и не влияет на записанное изображение.

Регулировка захватывающего ремня

Отрегулируйте захватывающий ремень так, чтобы Вы могли легко нажимать кнопку Старт/Стоп записи **5** большим пальцем и передвигать рычажок трансфокации [W/T] **6** указательным или средним пальцем.

Присоединение крышки объектива

Присоедините более короткую петлю шнура крышки объектива к захватывающему ремню. **7** Вы можете присоединить крышку объектива к держателю крышки объектива на захватывающем ремне. **8**

ضبط المعين

قبل استخدام المعين، إضبطه إلى قوة إبصارك بحيث تصبح البيانات الموجودة في المعين واضحة وسهلة القراءة.

- 1** قم بتهيئة المفتاح [CAMERA/OFF/VCR] إلى [CAMERA] أو [VCR].
 - أدر المفتاح بينما تضغط الزر **1**.
- 2** عند الضرورة، إضبط زاوية المعين عن طريق إمالاته للأعلى.
- 3** إضبط عن طريق إدارة ذراع تصحيح العدسة العينية.

لا توجه كاميرا الفيديو السينمائية بالمعين أو العدسة مباشرة ناحية الشمس، هذا يمكن أن يتلف الأجزاء الداخلية للوحدة. **2**

إذا دخل ضوء الشمس أو ضوء قوي آخر المعين، يحدث تشويش ومضي على شاشة المعين. **3** إذا قمت بمنع الضوء، تختفي هذه الظاهرة بعد مرور بضع دقائق ولا تؤثر على الصورة المسجلة.

إذا تم عرض موضوع ذو تباين قوي أو قائمة في المعين، قد تبقى صورة خيال بصفة مؤقتة. **4** مع ذلك، هذا ليس خللاً في الوظيفة ولا يؤثر على الصورة المسجلة.

ضبط حزام المسك

إضبط طول حزام المسك بحيث يمكنك بسهولة ضغط زر بدء/إيقاف التسجيل **5** بالإبهام ودفع ذراع الزووم [W/T] **6** بأصبع السبابة أو الوسطى.

تركيب غطاء العدسة

قم بتركيب الحلقة الأقصر لسلك غطاء العدسة إلى حزام المسك. **7** يمكنك القيام بتركيب غطاء العدسة على حامل غطاء العدسة الموجود على حزام المسك. **8**

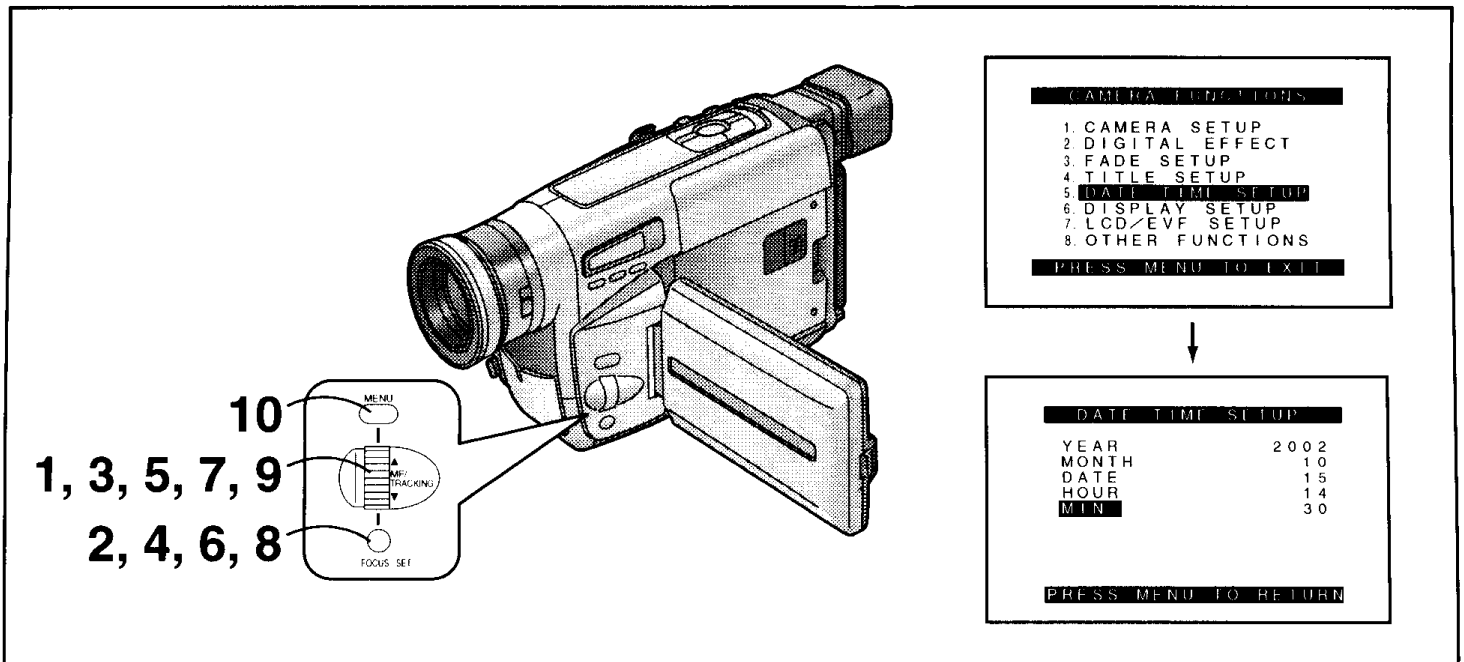

中文

設定日期和時間

如果您在 [CAMERA FUNCTIONS] (攝像功能) 主菜單中選擇 [DATE/TIME SETUP] (日/時設定) 子菜單，將出現上圖所示的菜單。

轉錄之前，請設定正確的日期和時間。

例如：將時鐘設定為 2002 年 10 月 15 日 14:30 時。

- 1** 轉動 [▲▼] 環，設定至 [2002]。
 - 年數將以下列順序改變：
...1980...1981...2000...2079...1980...
- 2** 按 [SET] (設定) 鈕，選擇 [MONTH] (月)。
- 3** 轉動 [▲▼] 環，設定至 [10]。
- 4** 按 [SET] 鈕，選擇 [DATE] (日)。
- 5** 轉動 [▲▼] 環，設定至 [15]。
- 6** 按 [SET] 鈕，選擇 [HOUR] (小時)。
- 7** 轉動 [▲▼] 環，設定至 [14]。
- 8** 按 [SET] 鈕，選擇 [MIN.] (分鐘)。
- 9** 轉動 [▲▼] 環，設定至 [30]。
- 10** 按 [MENU] (菜單) 鈕，結束日期和時間設定。
 - 將從 [00] 秒開始進行時鐘操作。
 - 再按一次該按鈕，使菜單消失。

- 本時鐘系統採用 24 小時制。

ENGLISH

Setting the Date and Time

If you select the [DATE/TIME SETUP] Sub-Menu of the [CAMERA FUNCTIONS] Main-Menu, the menu shown above appears.

Set the correct date and time before recording.

For example: To set the clock to 15th October 2002, 14:30.

- 1** Turn the [▲▼] Dial to set to [2002].
 - The years change in the following order:
...1980...1981...2000...2079...1980...
- 2** Press the [SET] Button to select [MONTH].
- 3** Turn the [▲▼] Dial to set to [10].
- 4** Press the [SET] Button to select [DATE].
- 5** Turn the [▲▼] Dial to set to [15].
- 6** Press the [SET] Button to select [HOUR].
- 7** Turn the [▲▼] Dial to set to [14].
- 8** Press the [SET] Button to select [MIN.].
- 9** Turn the [▲▼] Dial to set to [30].
- 10** Press the [MENU] Button to finish the date and time setting.
 - The operation of the clock starts from [00] seconds.
 - Pressing the button one more time makes the menu disappear.

- The clock employs the 24-hour system.

Установка даты и времени

Если Вы выберете подменю [НАСТРОЙКА ДАТЫ/ВРЕМЕНИ] главного меню [ФУНКЦИИ СЪЕМКИ], появляется меню, показанное выше.

Перед записью установите правильные дату и время.

Например: Для установки часов на 15-е октября 2002 года, 14:30.

- 1 Поверните регулятор [▲▼] для установки [2002].
 - Года изменяются в следующем порядке:
...1980...1981...2000...2079...1980...
- 2 Нажмите кнопку [SET] для выбора пункта [МЕСЯЦ].
- 3 Поверните регулятор [▲▼] для установки [10].
- 4 Нажмите кнопку [SET] для выбора пункта [ДАТА].
- 5 Поверните регулятор [▲▼] для установки [15].
- 6 Нажмите кнопку [SET] для выбора пункта [ЧАС].
- 7 Поверните регулятор [▲▼] для установки [14].
- 8 Нажмите кнопку [SET] для выбора пункта [МИНУТА].
- 9 Поверните регулятор [▲▼] для установки [30].
- 10 Нажмите кнопку [MENU] для завершения установки даты и времени.
 - Работа часов начинается с [00] секунд.
 - Нажатие кнопки еще раз приводит к исчезновению меню.

•В часах используется 24-часовая система.

تهيئة التاريخ والوقت

إذا اخترت القائمة الفرعية [DATE/TIME SETUP] للقائمة الرئيسية [CAMERA FUNCTIONS]، تظهر القائمة المبينة للأعلى. قم بتهيئة التاريخ والوقت الصحيح قبل التسجيل.

على سبيل المثال: لضبط الساعة إلى 15 أكتوبر 2002. الساعة 14:30.

- 1 أدر القرص [▲▼] للضبط إلى [2002].
 - تتغير السنوات في الترتيب التالي:
...1980...1981...2000...2079...1980...
 - 2 اضغط الزر [SET] لاختيار [MONTH] (الشهر).
 - 3 أدر القرص [▲▼] للضبط إلى [10].
 - 4 اضغط الزر [SET] لاختيار [DATE] (اليوم).
 - 5 أدر القرص [▲▼] للضبط إلى [15].
 - 6 اضغط الزر [SET] لاختيار [HOUR] (الساعة).
 - 7 أدر القرص [▲▼] للضبط إلى [14].
 - 8 اضغط الزر [SET] لاختيار [MIN.] (الدقيقة).
 - 9 أدر القرص [▲▼] للضبط إلى [30].
 - 10 اضغط الزر [MENU] لإنهاء تهيئة التاريخ والوقت.
 - يبدأ تشغيل الساعة من [00] الثواني.
 - ضغط الزر مرة أخرى يجعل القائمة تختفي.
- تعمل الساعة بنظام الـ 24 ساعة.

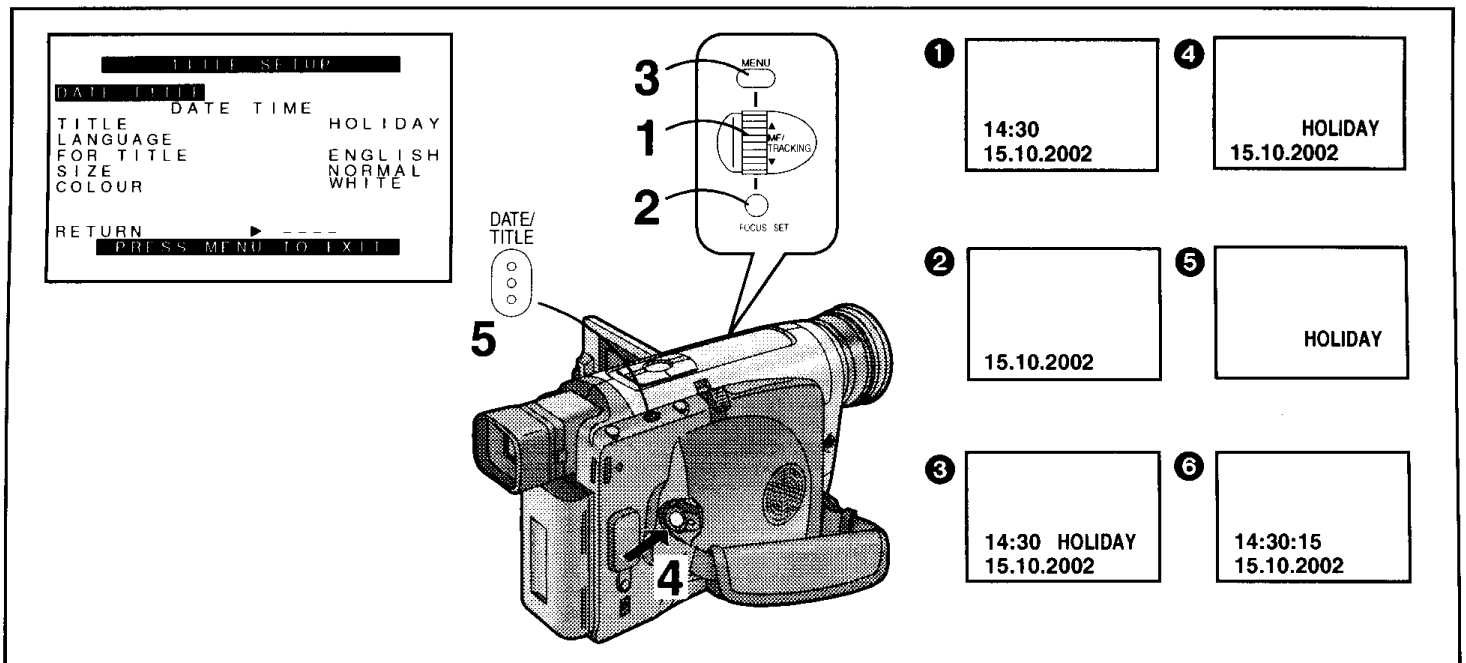

中文

在畫面中添加日期/時間/題名進行拍攝時

在顯示出[TITLE SETUP](標題設定)子菜單後... (→ 26)

1 轉動[▲▼]環，選擇[DATE/TITLE](日期/題名)。

2 按[SET](設定)鈕，選擇需要的指示。

- 指示將依**1**~**6**的順序進行改變。

1 [DATE TIME](日期時間) → **2** [DATE](日期) →

3 [DATE TIME TITLE](日期時間題名) →

4 [DATE TITLE](日期題名) →

5 [TITLE](題名) →

6 [DATE TIME+SECONDS](日期時間+秒鐘) →

3 按[MENU](菜單)鈕，退出菜單。

- 將出現被選擇的日期/時間/題名指示。

4 按拍攝開始/停止鈕，開始拍攝。

■ 刪除日期/時間/題名指示時

5 在拍攝或攝錄影機處於拍攝暫停狀態中，按[DATE/TITLE]鈕，使日期/時間/題名指示消失。

- 關閉攝錄影機，然後重新打開，將不再顯示以前選擇的日期/時間/題名指示。使其再次出現時，請按[DATE/TITLE]鈕1次。
- 在取出電池或拔下交流轉接器之前，請務必先將攝錄影機關閉。在攝錄影機打開時斷開電源供應，將會抹去儲存在記憶中的日期/時間/題名指示 (→ 122)。

ENGLISH

Recording with the Date/Time/Title Superimposed in the Picture

After displaying the [TITLE SETUP] Sub-Menu... (→ 26)

1 Turn the [▲▼] Dial to select [DATE/TITLE].

2 Press the [SET] Button to select the desired indication.

- The indications change in the order **1** to **6**.

1 Date and Time → **2** Date →

3 Date, Time and Title → **4** Date and Title →

5 Title → **6** Date and Time with seconds →

3 Press the [MENU] Button to exit the menu.

- The selected Date/Time/Title Indication appears.

4 Press the Recording Start/Stop Button to start recording.

■ Deleting the Date/Time/Title Indication

5 During recording or when the Movie Camera is in the Recording Pause Mode, press the [DATE/TITLE] Button to make the Date/Time/Title Indication disappear.

- After turning the Movie Camera off and then on again, the previously selected Date/Time/Title Indication is no longer displayed. To make it appear again, press the [DATE/TITLE] Button once.
- Be sure to turn the Movie Camera off before removing the Battery or disconnecting the AC Adaptor. Disconnecting the power supply while the Movie Camera is on erases the Date/Time/Title Indication (→ 122) stored in memory.

РУССКИЙ ЯЗЫК

Запись с датой/временем/титрами, наложенными на изображение

После высвечивания подменю [НАСТРОЙКА ТИТРОВ]... (→ 27)

1 Поверните регулятор [▲▼] для выбора пункта [ДАТА/ТИТР].

2 Нажмите кнопку [SET] для выбора желаемой индикации.

• Индикации изменяются в последовательности от **1** до **6**.

- 1** Дата и время → **2** Дата →
3 Дата, время и титры → **4** Дата и титры →
5 Титры → **6** Дата, и время с секундами →

3 Нажмите кнопку [MENU] для выхода из меню.
• Появляется выбранная индикация даты/времени/титров.

4 Нажмите кнопку Старт/Стоп записи, чтобы инициировать запись.

■ Удаление индикации даты/времени/титров

5 Во время записи или когда видеочасть находится в режиме паузы записи, нажмите кнопку [DATE/TITLE] для гашения индикации даты/времени/титров.

- После выключения видеочасти и её повторного включения предварительно выбранная индикация даты/времени/титров больше не высвечивается. Для того чтобы она появилась снова, нажмите один раз кнопку [DATE/TITLE].
- Следует выключить видеочасть перед удалением батареи или отсоединением адаптера переменного тока. При отсоединении источника питания при включенной видеочасти стирается индикация даты/времени/титров (→ 123), хранящаяся в памяти.

العربية

التسجيل مع طبع التاريخ/الوقت/العنوان في الصورة

بعد عرض القائمة الفرعية [TITLE SETUP]... (→ 27)

1 أدر القرص [▲▼] لاختيار [DATE/TITLE].

2 اضغط الزر [SET] لاختيار البيان المرغوب.

• تتغير البيانات في الترتيب **1** إلى **6**.

- 1** التاريخ والوقت [DATE TIME] ← **2** التاريخ [DATE] ←
3 التاريخ والوقت والعنوان [DATE TIME TITLE] ←
4 التاريخ والعنوان [DATE TITLE] ←
5 العنوان [TITLE] ←
6 التاريخ والوقت مع الثواني [DATE TIME + SECONDS] ←

3 اضغط الزر [MENU] للخروج من القائمة.
• يظهر بيان التاريخ/الوقت/العنوان المختار.

4 اضغط زر بدء/إيقاف التسجيل لبدء التسجيل.

■ حذف بيان التاريخ/الوقت/العنوان

5 أثناء التسجيل أو عند وجود كاميرا الفيديو السينمائية في وضع الإيقاف المؤقت للتسجيل. اضغط الزر [DATE/TITLE] لجعل بيان التاريخ/الوقت/العنوان يختفي.

- بعد إدارة كاميرا الفيديو السينمائية إلى وضع القفل ثم إلى وضع التشغيل مرة أخرى، لم يعد بيان التاريخ/الوقت/العنوان المختار سابقاً معروضاً. لجعله يظهر مرة أخرى، اضغط الزر [DATE/TITLE] مرة واحدة.
- تأكد من إدارة كاميرا الفيديو السينمائية إلى وضع القفل قبل نزع البطارية أو فصل محول التيار المتردد. فصل مورد القدرة بينما تكون كاميرا الفيديو السينمائية في وضع التشغيل يحوّل بيان التاريخ/الوقت/العنوان المختار (→ 123) المخزن في الذاكرة.

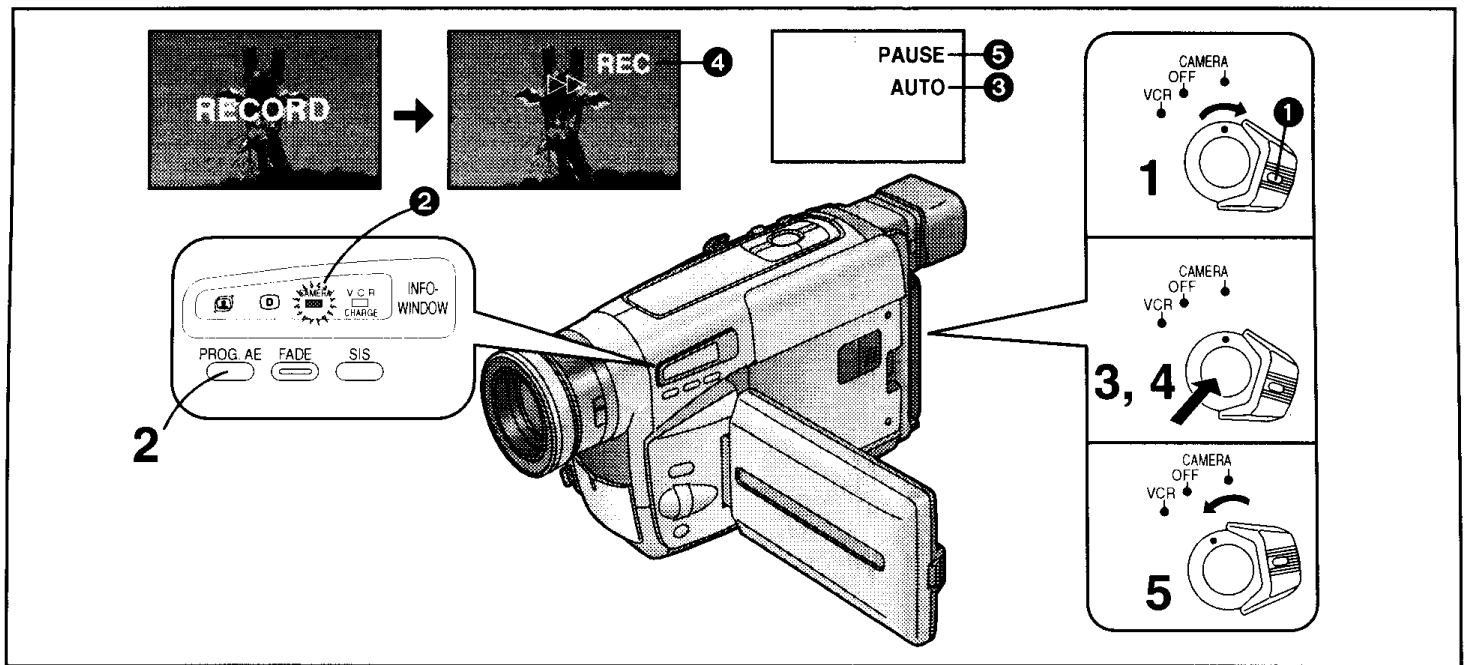

中文

用全自動狀態進行拍攝時

全自動狀態會自動調整白色平衡和聚焦。然而，如您喜歡，也可手動調整其一或兩個鈕。(→ 96, 100)

在弱光環境下拍攝時，畫面可能會產生雜訊，或清晰度不足。此時，建議您使用 IR/ 影像直流燈 (選購品) 等，將場景照亮。

- 1** 將 [CAMERA/OFF/VCR] 開關設置在 [CAMERA]。
 - 一邊按住鈕 ①，一邊轉動開關。
 - [CAMERA] 指示燈 ② 亮起。
- 2** 重復按 [PROG. AE] (程序 AE) 鈕，直至出現 [AUTO] (自動) 指示 ③。
 - 出廠時的最初設定為 [AUTO]。
- 3** 按拍攝開始/停止鈕，開始拍攝。
 - 拍攝開始，並且將出現 [▷▷] 和 [REC] 指示 ④。([REC] 意思為拍攝。)
- 4** 暫停拍攝時：
 - 再次按拍攝開始/停止鈕。
 - 將出現 [PAUSE] (暫停) 指示 ⑤。
- 5** 結束拍攝時：
 - 將 [CAMERA/OFF/VCR] 開關設置在 [OFF]。

ENGLISH

Recording in the Full Auto Mode

The Full Auto Mode adjusts the white balance and focus automatically. However, if you want, you can also adjust either one or both of them manually. (→ 96, 100)

When recording in a dimly lit location, the picture may become noisy and less sharp, so we recommend that you use the IR/ Video DC Light (optional), etc. to brighten up the scene.

- 1** Set the [CAMERA/OFF/VCR] Switch to [CAMERA].
 - Turn the switch while pressing the button ①.
 - The [CAMERA] Lamp ② lights.
- 2** Press the [PROG. AE] Button repeatedly until the [AUTO] Indication ③ appears.
 - The initial setting is [AUTO].
- 3** Press the Recording Start/Stop Button to start recording.
 - Recording starts and the [▷▷] Indication and the [REC] Indication ④ appear. ([REC] means Recording.)
- 4** To pause recording:
 - Press the Recording Start/Stop Button again.
 - The [PAUSE] Indication ⑤ appears.
- 5** To finish recording:
 - Set the [CAMERA/OFF/VCR] Switch to [OFF].

Запись в полностью автоматическом режиме

В полностью автоматическом режиме автоматически регулируется баланс белого и фокус. Однако если Вы желаете, Вы можете вручную отрегулировать один из них или оба. (→ 97, 101)

При записи в слабо освещенном месте на изображении могут появиться помехи и оно может стать менее четким, поэтому рекомендуется использовать ИК/видео лампу постоянного тока (поставляется за дополнительную плату) и т.д. для освещения сцены.

- 1** Установите переключатель [CAMERA/OFF/VCR] в положение [CAMERA].
 - Поверните переключатель во время нажатия кнопки ①.
 - Высвечивается лампа [CAMERA] ②.
- 2** Нажимайте повторно кнопку [PROG. AE] до тех пор, пока не появится индикация [AUTO] ③.
 - Начальной установкой является [AUTO].
- 3** Нажмите кнопку Старт/Стоп записи, чтобы инициировать запись.
 - Начинается запись, и появляется индикация [▶▶] и индикация [REC] ④. ([REC] означает "запись").
- 4** Для паузы записи:
 - Нажмите кнопку Старт/Стоп записи снова.
 - Появляется индикация [PAUSE] ⑤.
- 5** Для окончания записи:
 - Установите переключатель [CAMERA/OFF/VCR] в положение [OFF].

التسجيل في الوضع الأوتوماتيكي الكامل

يقوم الوضع الأوتوماتيكي الكامل بضبط توازن البياض والتركيز البؤري أوتوماتيكياً. مع ذلك، إذا أردت، يمكنك أيضاً، أن تضبط أحدهما أو كليهما يدوياً. (→ 97, 101)
 عند التسجيل في موقع مضاء بإضاءة خافتة، قد تصبح الصورة مشوشة وأقل حدة، لذلك نوصي بأن تستخدم ضوء DC فيديو/IR (إختياري)، إلخ. لإضاءة المنظر بنصوع.

- 1** قم بتهيئة المفتاح [CAMERA/OFF/VCR] إلى [CAMERA].
 - أدر المفتاح بينما تضغط الزر ①.
 - تضيء اللبنة [CAMERA] ②.
- 2** اضغط الزر [PROG. AE] بصورة متكررة حتى يظهر البيان [AUTO] ③.
 - التهيئة الأولية هي [AUTO].
- 3** اضغط زر بدء/إيقاف التسجيل لبدء التسجيل.
 - يبدأ التسجيل ويظهر البيان [▶▶] والبيان [REC] ④. ([REC] يعني التسجيل).
- 4** لإيقاف التسجيل مؤقتاً:
 - اضغط زر بدء/إيقاف التسجيل مرة أخرى.
 - يظهر البيان [PAUSE] ⑤.
- 5** لإنهاء التسجيل:
 - قم بتهيئة المفتاح [CAMERA/OFF/VCR] إلى [OFF].

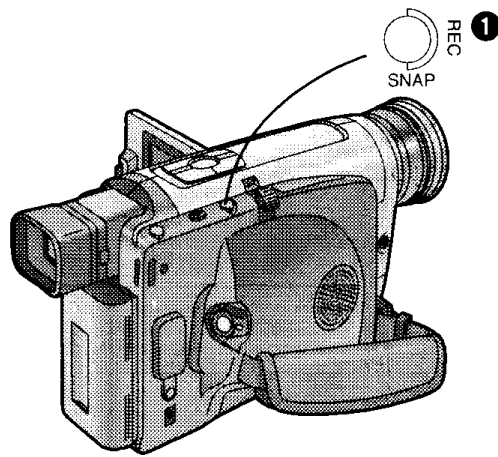

中文

- 如果您讓攝錄影機處於拍攝暫停狀態超過6分鐘時，本機將自動關閉，以保護磁帶，並節省電池能源。從此狀態恢復拍攝時，請將[CAMERA/OFF/VCR]開關設置在[OFF]（關），然後重新將其設置在[CAMERA]（攝錄影機）狀態。
- 使用[REC]（拍攝）鈕，作為拍攝開始/停止鈕
- 對於某些拍攝角度，作為拍攝開始/停止鈕來使用[REC]鈕①會更方便。
- 希望將[REC]鈕作為拍攝開始/停止鈕來使用時，請將[CAMERA SETUP]（攝像設定）子菜單中的[TOP REC BUTTON]（頂部拍攝鈕）設定為[REC]。（→ 26）

ENGLISH

- If you leave the Movie Camera in the Recording Pause Mode for more than 6 minutes, it automatically switches off to protect the tape and to conserve battery power. To resume recording from this condition, set the [CAMERA/OFF/VCR] Switch to [OFF] and then to [CAMERA] again.
- Using the [REC] Button as the Recording Start/Stop Button
- For certain recording angles, it may be more convenient to use the [REC] Button ① as the Recording Start/Stop Button.
- To be able to use the [REC] Button as the Recording Start/Stop Button, set [TOP REC BUTTON] on the [CAMERA SETUP] Sub-Menu to [REC]. (→ 26)

РУССКИЙ ЯЗЫК

- Если Вы оставите видеокамеру в режиме паузы записи в течение более 6 минут, она автоматически выключится с целью предохранения ленты и сохранения энергии батареи. Для возобновления записи с этого состояния установите переключатель [CAMERA/OFF/VCR] в положение [OFF], а затем снова в положение [CAMERA].

■ Использование кнопки [REC] в качестве кнопки Старт/Стоп записи

- Для некоторых углов записи может оказаться более удобным использование кнопки [REC] ① в качестве кнопки Старт/Стоп записи.
- С целью использования кнопки [REC] в качестве кнопки Старт/Стоп записи, установите режим [ЗАПИСЬ] для пункта [ВЕРХНЯЯ КНОПКА ЗАПИСИ] в подменю [НАСТРОЙКА КАМЕРЫ]. (→ 27)

العربية

- إذا تركت كاميرا الفيديو السينمائية في وضع الإيقاف المؤقت للتسجيل لأكثر من 6 دقائق، فإنها تتحول أوتوماتيكياً إلى وضع القفل لحماية الشريط ولتوفير قدرة البطارية. لاستئناف التسجيل من جديد في هذه الحالة، قم بتهيئة المفتاح [CAMERA/OFF/VCR] إلى [OFF] ثم إلى [CAMERA] مرة أخرى.

■ استخدام الزر [REC] كزر بدء/إيقاف التسجيل

- من أجل زوايا تسجيل معينة، قد يكون الأمر أكثر ملاءمة أن تستخدم الزر [REC] ① كزر بدء/إيقاف التسجيل.
- لكي تكون قادراً على استخدام الزر [REC] كزر بدء/إيقاف التسجيل، قم بتهيئة [TOP REC BUTTON] على القائمة الفرعية [CAMERA SETUP] إلى [REC]. (→ 27)

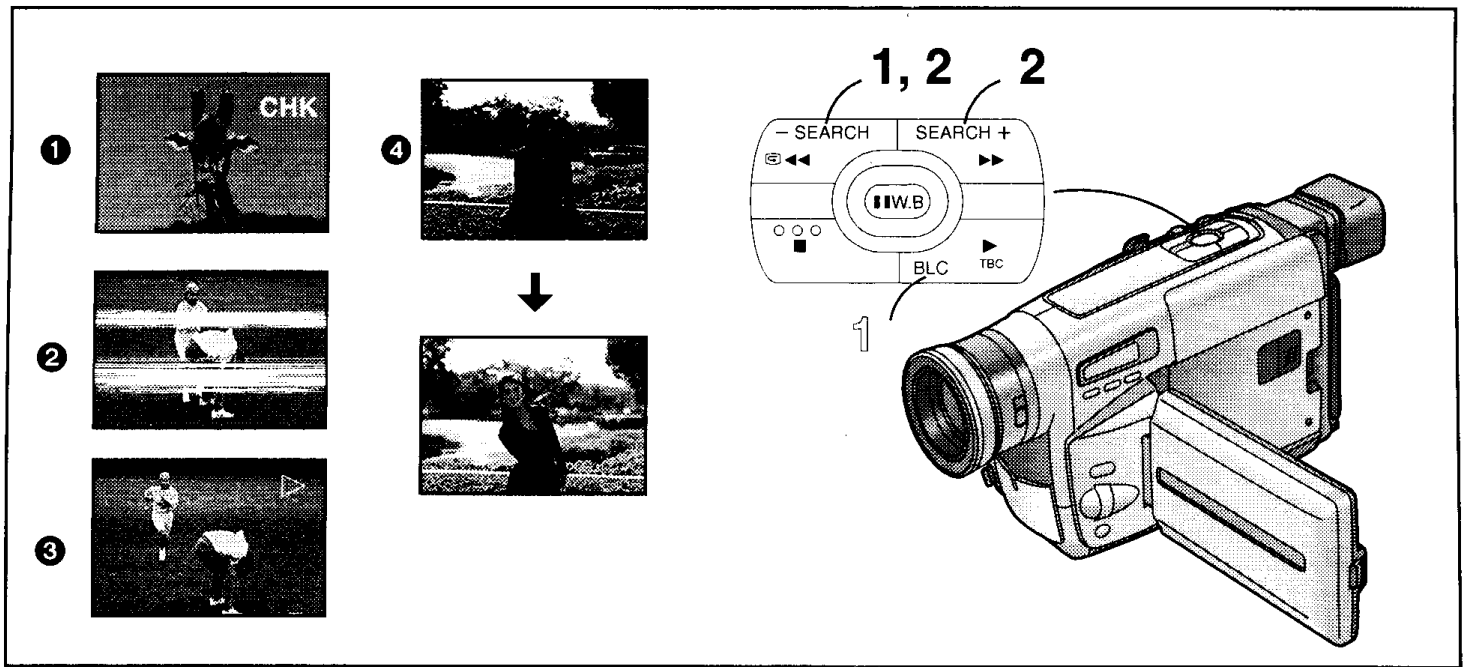

中文

檢查錄過場景的結尾時

(拍攝檢查功能)

可在拍攝暫停狀態下，播放上次拍攝的最後幾秒鐘場景。

- 1 在拍攝暫停狀態下短暫地按下 [G] 鈕。
 - 將出現 [CHK] 指示 ❶。 ([CHK] 意思為檢查。) 之後，攝錄影機將恢復拍攝暫停狀態，準備拍攝下一個場景。
 - 當從轉錄暫停切換至上次轉錄的場景時，可能會出現雜訊條紋。

在拍攝暫停中觀看已錄場景 (攝錄影機尋影功能)

該功能非常易於尋找磁帶上以前所錄場景之處 (您想要開始錄製新場景處)。另外，該功能還能確保場景與場景之間的圓滑接錄，而毫無畫面失真。

- 2 在拍攝暫停狀態下持續按住 [-SEARCH] 鈕 (或 [SEARCH+] 鈕)。

- ❷: 反向尋影
- ❸: 正向尋影

逆光場景的拍攝 (逆光狀態)

可防止圖像上逆光拍攝的目標物亮度太暗。在某些狀態下，該功能可能無法正常工作。

- 1 持續按住逆光鈕 [BLC]。
 - 圖像會整體變亮。 ❹

ENGLISH

Checking the End of a Recorded Scene (Recording Check Function)

To play back the final few seconds of the last recorded scene in the Recording Pause Mode.

- 1 Press the [G] Button briefly in the Recording Pause Mode.
 - The [CHK] Indication ❶ appears. ([CHK] means Check.) After that, the Movie Camera returns to the Recording Pause Mode and is ready for recording the next scene.
 - The noise bars may appear when switching from Recording Pause to the last recorded scene.

Viewing Recorded Scenes During Recording Pause (Camera Search Function)

This function makes it easy to search for a point in a previously recorded scene on cassette from which you want to start recording a new scene. In addition, it ensures smooth scene-to-scene transitions free from picture distortion.

- 2 Keep the [-SEARCH] Button (or the [SEARCH+] Button) pressed in the Recording Pause Mode.

- ❷: Reverse Search
- ❸: Forward Search

Recording Backlit Scenes (Backlight Mode)

To prevent the backlit subject from being recorded very dark. Under some conditions, this function may not work properly.

- 1 Keep the Backlight Button [BLC] pressed.
 - The picture brightens up as a whole. ❹

Проверка конца записанной сцены (функция проверки записи)

Для воспроизведения нескольких финальных секунд последней записанной сцены в режиме паузы записи.

1 Кратковременно нажмите кнопку [⏮] в режиме паузы записи.

- Появляется индикация [CHK] ①. ([CHK] означает “проверка”). После этого видекамера переходит в режим паузы записи, и она готова для записи следующей сцены.
- Зашумленные полосы могут появиться при переключении из режима паузы записи к последней записанной сцене.

Просмотр записанных сцен во время паузы записи (функция поиска камерой)

Эта функция облегчает поиск точки в предварительно записанных сценах на кассете, с которой Вы хотите начать запись новой сцены. Кроме того, это обеспечивает плавные переходы от сцены к сцене, свободные от искажений изображения. В дополнение, она обеспечивает плавные переходы от сцены к сцене, свободные от искажений изображения.

2 Держите нажатой кнопку [–SEARCH] (или кнопку [SEARCH+]) в режиме паузы записи.

- ②: Поиск в обратном направлении
- ③: Поиск в прямом направлении

Запись сцен с задней подсветкой (режим задней подсветки)

Для предотвращения очень темной записи объекта с задней подсветкой.

При определенных условиях эта функция может работать неправильно.

1 Держите нажатой кнопку задней подсветки [BLC].

- Изображение становится в целом более ярким. ④

مراجعة نهاية المنظر المسجل (وظيفة مراجعة التسجيل)

لإعادة عرض الثواني القليلة الأخيرة من آخر منظر تم تسجيله في وضع الإيقاف المؤقت للتسجيل.

1 اضغط الزر [⏮] لوهلة وجيزة في وضع الإيقاف المؤقت للتسجيل.

- يظهر البيان [CHK] ①. ([CHK] يعني مراجعة).
- بعد ذلك، تعود كاميرا الفيديو السينمائية إلى وضع الإيقاف المؤقت للتسجيل وتكون جاهزة لتسجيل المنظر التالي.
- تظهر أعمدة التشويش عند التحويل من الإيقاف المؤقت للتسجيل إلى المنظر المسجل مؤخرًا.

مشاهدة المناظر المسجلة أثناء وضع الإيقاف المؤقت للتسجيل (وظيفة بحث الكاميرا)

هذه الوظيفة تجعل من السهل البحث عن نقطة ما في منظر مسجل سابقاً على كاسيت تريد أن تبدأ منها تسجيل منظر جديد. بالإضافة إلى ذلك، فإنها تضمن الإنتقالات السلسة بين المناظر الخالية من تشوهات الصورة.

2 احتفظ بالزر [–SEARCH] (أو الزر [SEARCH+]) مضغوطاً في وضع الإيقاف المؤقت للتسجيل.

- ②: بحث عكسي
- ③: بحث أمامي

تسجيل المناظر ذات الخلفية المضيئة (وضع الإضاءة الخلفية)

لمنع تسجيل الموضوع ذو الإضاءة الخلفية مظلماً جداً. تحت بعض الظروف، قد لا تعمل هذه الوظيفة بصورة سليمة.

1 احتفظ بزر الإضاءة الخلفية [BLC] مضغوطاً.

- يتم إضاءة الصورة بأكملها. ④

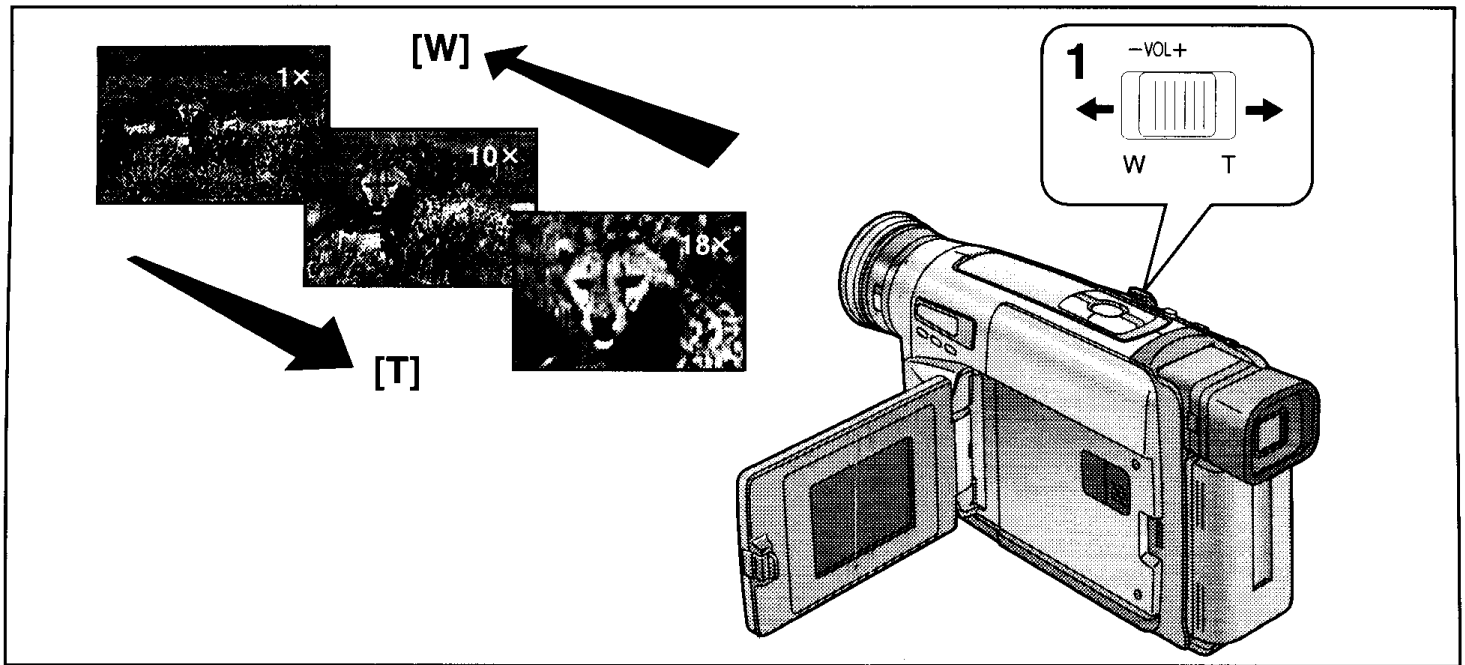

中文

拉近/拉遠變焦

拍攝拉近的目標物和廣角鏡頭，可為您的影像增添特殊效果。

- 1 拍攝更廣的視角(拉遠)時：
朝[W]方向按[W/T]變焦桿。
放大目標物(拉近)時：
朝[T]方向按[W/T]變焦桿。
● 變焦放大率指示將出現幾秒鐘。

- 越將[W/T]變焦桿推向[W]或[T]之處，其變焦速度也就越快。
- 在最大望遠設定(當您已經拉近)時，只能在鏡頭和目標物之間的距離大於 1.8 米時才能進行精確聚焦。

小目標物的超拉近鏡頭拍攝(微距拉近功能)

當變焦放大率為1倍時，在鏡頭和目標物之間，攝錄影機能夠對目標物進行聚焦的距離將縮短為約5毫米。這樣便可拍攝昆蟲之類的極小目標物。

- 當利用微距拉近功能時，建議您使用IR/Video DC Light (IR/影像直流燈)(選購品)等，而非0 Lux夜景功能，以使場景更亮。

ENGLISH

Zooming In/Out

Recording close-ups of your subjects and recording wide-angle shots add special effects to your videos.

- 1 To record a wider view (Zooming-out):
Push the [W/T] Zoom Lever toward [W].
To enlarge your subject (Zooming-in):
Push the [W/T] Zoom Lever toward [T].
● The Zoom Magnification Indication appears for a few seconds.

- The further you push the [W/T] Zoom Lever toward [W] or [T], the faster the zooming speed becomes.
- In the maximum telephoto setting (when you have zoomed in), precise focusing is only possible for subjects that are more than 1.8 m from the lens.

Recording Extra Close-up Shots of Small Subjects (Macro Close-up Function)

When the zoom magnification is 1×, the Movie Camera can focus on subjects down to a distance of approximately 5 mm between lens and subject. This allows recording very small subjects such as insects.

- When using the Macro Close-up Function, we recommend that you use the IR/Video DC Light (optional), etc. rather than the 0 Lux Night View Function to brighten up the scene.

Наезд/отъезд

Запись увеличенных изображений Ваших объектов и запись широкоугольных съемок придает Вашим видеофильмам специальные эффекты.

- 1 Для записи широкого вида (отъезд):
Нажмите рычажок трансфокатора [W/T] в направлении к [W].
Для увеличения Вашего объекта (наезд):
Нажмите рычажок трансфокатора [W/T] в направлении к [T].
 - На несколько секунд появляется индикация увеличения трансфокатора.

- Чем сильнее Вы нажмете рычажок трансфокации [W/T] в направлении [W] или [T], тем быстрее станет скорость трансфокации.
- При максимальной установке телефото (после выполнения наезда видеокамеры) точная фокусировка возможна только для объектов, которые расположены на расстоянии более 1,8 м от объектива.

Запись очень близких съемок маленьких объектов (функция крупного плана)

Если увеличением трансфокатора является $1\times$, возможна фокусировка видеокамеры на объекты, находящиеся на расстоянии приблизительно 5 мм от объектива. Это позволяет выполнять запись очень маленьких объектов, таких, как насекомые.

- При использовании функции крупного плана для придания яркости сцене рекомендуется скорее использовать ИК/видео лампу постоянного тока (поставляется за дополнительную плату), т.д., чем функцию ночного просмотра 0 люкс.

زوم التقريب/التباعد

تسجيل صورة مقربة لموضوعاتك وتسجيل لقطات بزوايا واسعة يضيف تأثيرات خاصة إلى فيديو هاتك.

- 1 لتصوير منظر واسع (زوم التباعد):
إدفع ذراع الزوم [W/T] ناحية [W].
لتكبير موضوعك (زوم التقريب):
إدفع ذراع الزوم [W/T] ناحية [T].
• يظهر بيان تكبير الزوم لثواني قليلة.

- كلما ضغطت بشدة على ذراع الزوم [W/T] ناحية [W] أو [T] كلما أصبحت سرعة الزوم أسرع.
- في وضع التهيئة القصوى لتقريب الصورة البعيدة (عندما تكون قد قمت بالتقريب)، يمكن التركيز البؤري الدقيق فقط للموضوعات التي تقع على مسافة أكثر من 1.8 م من العدسة.

تصوير لقطات مقربة أكثر للموضوعات الصغيرة (وظيفة التقريب بالماكرو)

عندما يكون تكبير الزوم $1\times$ ، يمكن لكاميرا الفيديو السينمائية التركيز البؤري على الموضوعات حتى مسافة 5 مم بين العدسة والموضوع. هذا يتيح تسجيل الموضوعات الصغيرة جداً مثل الحشرات.

- عند استخدام وظيفة التكبير بالتقريب عن بعد، توصيك باستخدام ضوء DC فيديو/IR (إختياري)، إلخ. بدلاً من وظيفة المنظر الليلي 0 لكس لزيادة نصوص المنظر.

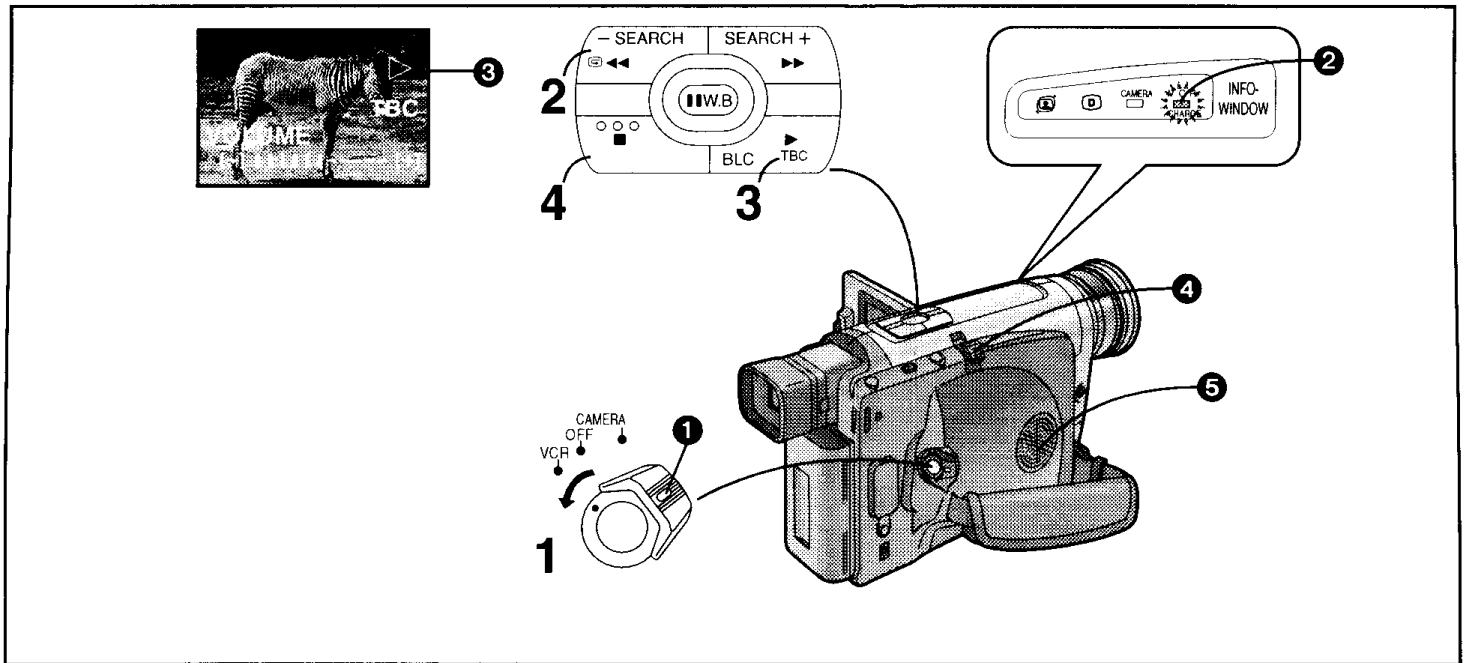

中文

放影

在攝錄影機上觀看放影時

您可觀看已拍攝場景的播放。

1 將 [CAMERA/OFF/VCR] 開關設置在 [VCR] (錄影機)。

- 一邊按住鈕 **1**，一邊轉動開關。
- [VCR] 指示燈 **2** 亮起。

2 按 [◀◀] 鈕。

- 磁帶開始倒帶。當磁帶到頭時，會自動停止倒帶。

3 按 [▶] (放影) 鈕。

- 開始放影，且將出現 [▷] 指示 **3**。
- 當錄影帶到達結尾時，將自動倒帶至頭。

■ 停止放影時

4 按 [■] 鈕。

- 放影中，絕對勿拔掉交流適配器。否則，可能會損壞攝錄影機或錄影帶。

■ 調節音量大小

將 [-VOL+] 桿 **4** 推向 [+]，可增大音量，推向 [-]，可減少音量。調節時將出現 [VOLUME] (音量) 指示，同時垂直棒的個數將依照您的調節增加或減少。當您鬆開 [-VOL+] 桿時，此顯示將自動消失。

您還可以通過遙控器來調節音量。按 [T] 鈕可增大音量，按 [W] 鈕可減少音量。

這種調節功能只限在放影時使用。

- 因為揚聲器 **5** 中裝有磁鐵，請不要將錄影帶靠近揚聲器。否則，磁場可能對錄影帶中已拍攝的畫面有不良影響。

ENGLISH

Playback

Watching Playback on the Movie Camera

You can watch playback of the recorded scenes.

1 Set the [CAMERA/OFF/VCR] Switch to [VCR].

- Turn the switch while pressing the button **1**.
- The [VCR] Lamp **2** lights.

2 Press the [◀◀] Button.

- The tape starts to rewind. When the tape reaches the beginning, the rewinding automatically stops.

3 Press the [▶] Button.

- Playback starts and the [▷] Indication **3** appears.
- When the tape reaches the end, it automatically rewinds to the beginning.

■ Stopping Playback

4 Press the [■] Button.

- Never disconnect the AC Adaptor during Playback. This could damage the Movie Camera or the tape.

■ Adjusting the Sound Volume

Push the [-VOL+] Lever **4** toward [+] to increase the volume or push it toward [-] to decrease the volume. The [VOLUME] Indication appears and the number of bars increases or decreases. When you release the Lever, this indication disappears.

You can also adjust the volume with the Remote Controller. Increase the volume by pressing the [T] Button, or decrease it by pressing the [W] Button.

This adjustment is only possible during playback.

- Because the speaker **5** contains a magnet, do not bring a cassette near the speaker. It could adversely influence the recorded content.

Воспроизведение

Просмотр воспроизведения на видеокамере

Вы можете просматривать воспроизведение записанных сцен.

1 Установите переключатель [CAMERA/OFF/VCR] в положение [VCR].

- Поверните переключатель во время нажатия кнопки ①.
- Высвечивается лампа [VCR] ②.

2 Нажмите кнопку [◀◀].

- Начинается ускоренная перемотка ленты назад. Когда лента достигнет начала, перемотка автоматически остановится.

3 Нажмите кнопку [▶].

- Начинается воспроизведение, и появляется индикация [▶] ③.
- Когда лента достигнет конца, она автоматически ускоренно перемотается на начало.

■ Остановка воспроизведения

4 Нажмите кнопку [■].

- Никогда не отсоединяйте адаптер питания переменного тока во время воспроизведения. Это может повредить видеокамеру или ленту.

■ Регулировка громкости звука

Нажмите рычажок [–VOL +] ④ в направлении к [+] для увеличения громкости или нажмите его в направлении к [–] для уменьшения громкости. Появляется индикация [VOLUME], и число полос увеличивается или уменьшается. Когда Вы высвободите рычажок, эта индикация исчезает. Вы можете также подрегулировать громкость с помощью устройства дистанционного управления. Увеличьте громкость, нажав кнопку [T], или уменьшите её, нажав кнопку [W]. Эта регулировка возможна только во время воспроизведения.

- Так как громкоговоритель ⑤ содержит магнит, не подносите кассеты близко к громкоговорителю. Это может оказать неблагоприятное влияние на содержимое записи.

إعادة العرض

مشاهدة إعادة العرض على كاميرا الفيديو السينمائية

يمكنك مشاهدة إعادة عرض المناظر المسجلة.

1 قم بتهيئة المفتاح [CAMERA/OFF/VCR] إلى [VCR].

- أدر المفتاح بينما تضغط الزر ①.
- تضيء اللمبة [VCR] ②.

2 اضغط الزر [◀◀].

- يبدأ الشريط في الترجيع. عندما يصل الشريط إلى البداية، يتوقف الترجيع أوتوماتيكياً.

3 اضغط الزر [▶].

- تبدأ إعادة العرض ويظهر البيان [▶] ③.
- عندما يصل الشريط إلى النهاية، يتم ترجيعه إلى بدايته أوتوماتيكياً.

■ إيقاف إعادة العرض

4 اضغط الزر [■].

- لا تفصل محول التيار المتردد أثناء إعادة العرض على الإطلاق. ذلك سيضر كاميرا الفيديو السينمائية أو الشريط.

■ ضبط مستوى جهارة الصوت

إدفع الذراع [–VOL+] ④ ناحية [+] لزيادة مستوى جهارة الصوت أو ادفعه ناحية [–] لخفض مستوى جهارة الصوت. يظهر البيان [VOLUME] ويزيد أو يقل عدد الأعمدة. يختفي هذا المين عندما تحرر الذراع. يمكنك أيضاً أن تقوم بضبط مستوى جهارة الصوت بمفتاح التحكم عن بعد. إرفع مستوى جهارة الصوت عن طريق ضغط الزر [T]، أو إخفضه عن طريق ضغط الزر [W]. هذا الضبط ممكن فقط أثناء إعادة العرض.

- نظراً لأن السماعة ⑤ تحتوي على مغناطيس، لا تقم بإحضار كاسيت بالقرب من السماعة. إن ذلك قد يؤثر تأثيراً سلباً على محتوى التسجيل.

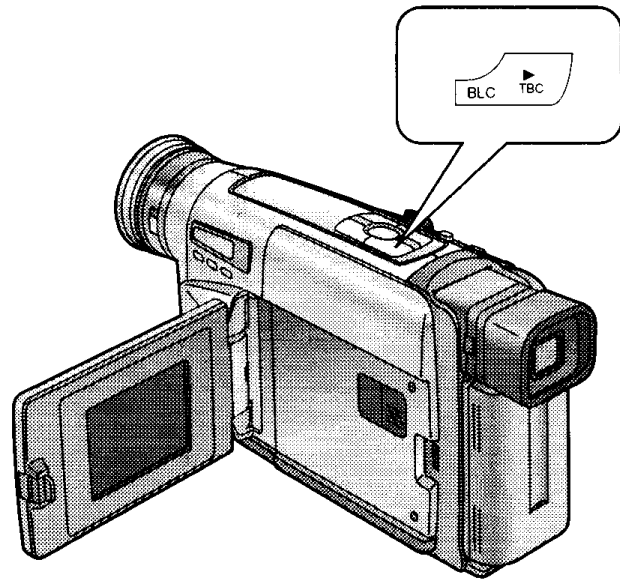
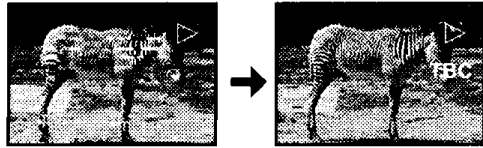

中文

TBC (時基校正器) 功能

某些錄影帶時，畫面可能有輕微晃動或其他失真。為了使此類失真降至最低，並確保穩定的播放畫面，該攝錄影機裝備了TBC功能。在開始放影時，該功能將在幾秒鐘內自動啟動，且將出現[TBC]指示。

取消TBC功能時

對於某些錄影帶，TBC功能可能會使播放中的畫面產生輕微的垂直晃動或其他失真。

在此情況下，首先請嘗試調節一下軌跡(→ 64)。若此舉並未改進畫質時，請持續按住[TBC]鈕，直至[TBC]指示消失，以取消TBC功能。

如果您想重新啟動TBC功能時，請按住[TBC]鈕幾秒鐘，直至[TBC]指示重新出現為止。

即使您已經取消了TBC功能，當您將攝錄影機從攝錄影機狀態切換至放影機狀態時，該功能將自動啟動。

■ 在下列情況下，TBC功能不會工作：

- 在快進尋影、倒帶尋影或靜止放影狀態下
- 使用攝錄影機尋影或拍攝檢查功能時
- 調節軌跡時
- 播放磁帶上尚未錄影部分時

當您播放被拉長、收縮或其它已損壞的錄影帶時，TBC功能將無法正常工作(該功能可能會反復啟動和關閉)。在此情況下，請取消TBC功能。

ENGLISH

TBC (Time Base Corrector) Function

Playback of certain cassettes can cause slight horizontal shaking of the picture or other distortion. To minimise such distortion and ensure a stable playback picture, this Movie Camera is equipped with the TBC Function. This function is automatically activated within a few seconds after playback has started, and the [TBC] Indication appears.

Cancelling the TBC Function

With certain cassettes, however, the TBC Function could cause slight vertical shaking or other distortion in the playback picture. In this case, first try to adjust the tracking (→ 64). If this does not improve the picture, cancel the TBC Function by keeping the [TBC] Button pressed until the [TBC] Indication disappears. If you want to turn the TBC Function on again, press the [TBC] Button for a few seconds until the [TBC] Indication reappears. Even if you cancel the TBC Function, it is automatically turned back on when you switch the Movie Camera from the Camera Mode to the VCR Mode.

■ In the Following Cases, the TBC Function Does Not Work:

- In the Cue, Review or Still Playback Mode
- When using the Camera Search or Recording Check Function
- When adjusting the tracking
- When playing back an unrecorded part on the tape

When you play back a cassette with stretched, shrunk or otherwise damaged tape, the TBC Function does not work correctly (it may repeatedly turn on and off). In this case, cancel the TBC Function.

Функция TBC (корректора временного кода)

Воспроизведение определенных кассет может привести к легкому дрожанию изображения по горизонтали или к другим искажениям. Для уменьшения таких искажений и обеспечения стабильного воспроизводимого изображения, эта видеокамера снабжена функцией TBC. Эта функция активизируется автоматически в течение нескольких секунд после начала воспроизведения, и появляется индикация [TBC].

Отмена функции TBC

Однако для определенных кассет функция TBC может привести к легкому дрожанию изображения по вертикали или к другим искажениям на воспроизводимом изображении.

В этом случае сначала попробуйте отрегулировать трекинг (→ 65). Если при этом изображение не улучшается, отмените функцию TBC, держа нажатой кнопку [TBC] до тех пор, пока не исчезнет индикация [TBC].

Если Вы хотите снова включить функцию TBC, нажмите кнопку [TBC] в течение нескольких секунд до тех пор, пока снова не появится индикация [TBC].

Даже если Вы отмените функцию TBC, она автоматически включится снова, когда Вы переключите видеокамеру с режима камеры в режим ВКМ.

■ Функция TBC не работает в следующих случаях:

- В режиме ускоренного воспроизведения вперед, ускоренного воспроизведения назад или режиме воспроизведения стоп-кадра
- При использовании функции поиска камерой или проверки записи
- При регулировке трекинга
- При воспроизведении незаписанной части на ленте

Когда Вы воспроизводите кассету с растянутой, сморщенной или другим образом поврежденной лентой, функция TBC работает неправильно (она может повторно включаться и выключаться). В этом случае, отмените функцию TBC.

الوظيفة TBC (مصحح الأساس الزمني)

إعادة عرض أشرطة كاسيت معينة يمكن أن يسبب إهتزازاً أفقياً للصورة أو تشوهاً آخر. لتقليل مثل هذا التشوه ولضمان صورة إعادة عرض مستقرة، تم تجهيز كاميرا الفيديو السينمائية هذه بالوظيفة TBC. يتم تنشيط هذه الوظيفة أوتوماتيكياً في خلال بضع ثوانٍ بعد أن يتم بدأ إعادة العرض، ويظهر البيان [TBC].

إلغاء الوظيفة TBC

مع بعض أشرطة الكاسيت، مع ذلك، قد تسبب الوظيفة TBC إهتزازاً ضئيلاً أو تشوه آخر في صورة إعادة العرض.

في هذه الحالة، حاول أولاً أن تقوم بضبط التتابع (65 →). إذا لم يؤدي هذا إلى تحسين الصورة، قم بإلغاء الوظيفة TBC عن طريق الإحتفاظ بالزر [TBC] مضغوطاً حتى يختفي البيان [TBC].

إذا كنت تريد أن تدير الوظيفة TBC إلى وضع التشغيل مرة أخرى، إضغط الزر [TBC] لعدة ثوانٍ حتى يعود البيان [TBC] إلى الظهور مرة أخرى. حتى إذا قمت بإلغاء الوظيفة TBC، يتم إدارتها أوتوماتيكياً إلى وضع التشغيل مرة أخرى عندما تقوم بتحويل كاميرا الفيديو السينمائية من وضع الكاميرا إلى وضع مسجل الفيديو كاسيت.

■ في الحالات التالية، لا تعمل الوظيفة TBC:

- في وضع إعادة العرض السريع للبحث الأمامي، إعادة العرض السريع للبحث الخلفي أو في وضع إعادة عرض الصورة الثابتة
- عند استخدام بحث الكاميرا أو وظيفة مراجعة التسجيل
- عند ضبط التتابع
- عند إعادة عرض جزء خالي من التسجيل على الشريط

عندما تقوم بإعادة عرض شريط كاسيت مشدود، شريط منكمش أو تالف، لا تعمل الوظيفة TBC بصورة صحيحة (قد تدار بصورة متكررة إلى وضع التشغيل والقفول). في هذه الحالة، قم بإلغاء الوظيفة TBC.

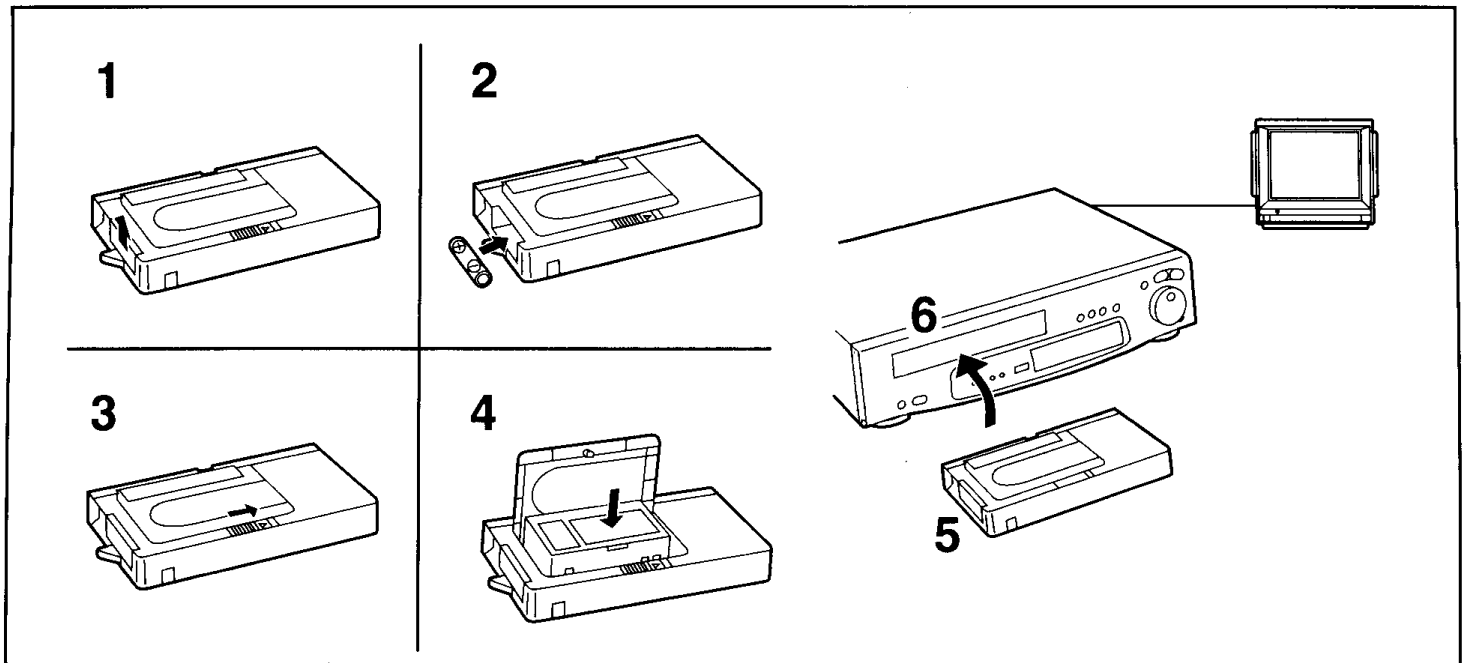

中文

在錄影機上放影時 (使用附帶的磁帶轉接器)

使用附帶的磁帶轉接器(附件)時，便可在您的錄影機上，用與全尺寸錄影帶相同的方法，播放小型錄影帶。

- 1** 向上按電池盒蓋，並將其取下。
- 2** 插入附帶的電池，然後重新裝上電池盒蓋。
- 3** 依箭頭方向，滑動開啟桿。
- 4** 插入已錄好的錄影帶，關閉頂蓋。
- 5** 將磁帶轉接器插到錄影機內。
- 6** 開始錄影機的放影操作。

使用之後，請從磁帶轉接器中取出錄影帶。

ENGLISH

Playing Back on a VCR (Using the Supplied Cassette Adaptor)

By using the supplied Cassette Adaptor (supplied), you can play back compact cassettes in your VCR in the same way as full-size cassettes.

- 1** Push the Battery Compartment Cover upward and remove it.
- 2** Insert the supplied battery and then re-attach the Battery Compartment Cover.
- 3** Slide the Open Lever in the direction of the arrow.
- 4** Insert the recorded cassette and close the Top Cover.
- 5** Insert the Cassette Adaptor into the VCR.
- 6** Start playback on the VCR.

After use, take out the cassette from the Cassette Adaptor.

РУССКИЙ ЯЗЫК

Воспроизведение на видеомagneтoфoнe (используя поставляемый кассетный адаптер)

Используя поставляемый кассетный адаптер, Вы можете воспроизводить на Вашем ВКМ компакт-кассеты тем же способом, как и кассеты полного размера.

- 1** Нажмите крышку батарейного отсека по направлению вверх и удалите её.
- 2** Вставьте поставляемую батарею, а затем присоедините на место крышку батарейного отсека.
- 3** Сдвиньте рычажок открывания в направлении стрелки.
- 4** Вставьте записанную кассету и закройте верхнюю крышку.
- 5** Вставьте кассетный адаптер в ВКМ.
- 6** Иницируйте воспроизведение на ВКМ.

После использования вытащите кассету из кассетного адаптера.

العربية

إعادة العرض على مسجل فيديو كاسيت (باستخدام مهائى الكاسيت المرفق)

عن طريق إستخدام مهائى الكاسيت (المرفق)، يمكن إعادة عرض الكاسيتات المدمجة في مسجل الفيديو كاسيت الخاص بك بنفس الطريقة مثل الكاسيتات ذات الحجم الكامل.

- 1** إدفع غطاء حجيرة البطارية للأعلى وانزعه.
- 2** قم بإدخال البطارية المرفقة ثم أعد تركيب غطاء حجيرة البطارية.
- 3** إزلق ذراع الفتح في إجهاء السهم.
- 4** أدخل الشريط المسجل وأغلق الغطاء العلوي.
- 5** أدخل مهائى الكاسيت في مسجل الفيديو كاسيت.
- 6** إبدأ إعادة العرض على مسجل الفيديو كاسيت.

بعد الإستخدام، أخرج الكاسيت من مهائى الكاسيت.

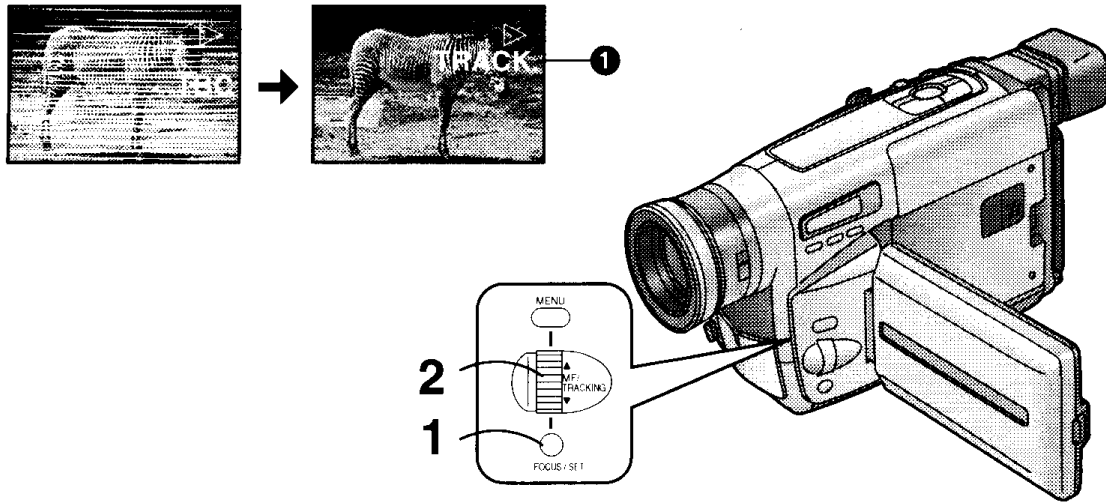

中文

消除畫面的失真 (手動磁跡調節)

本攝錄影機將自動對磁跡進行調節。但是，對於某些錄影帶，磁跡調節可能會不十分精確。在這種情況下，請手動調節磁跡。

1 在進行播放時輕按一下 [FOCUS/SET] (聚焦 / 設定) 鈕。

- 將出現 [TRACK.] 指示 ①。

2 轉動 [TRACKING] (磁跡) 環，調節磁跡。

- 連續5秒鐘未轉動 [TRACKING] 環時，磁跡調節功能將自動取消。
- 有可能無法完全消除雜波條紋。
- 在顯示菜單時，不能進行磁跡調節。
- 如果您在進行磁跡調節後取出錄影帶，所做的調節設定將被取消。

回到自動磁跡調節狀態

在播放時持續按 [FOCUS/SET] 鈕2秒鐘以上。

ENGLISH

Eliminating Picture Distortions (Manual Tracking Adjustment)

This Movie Camera adjusts the tracking automatically. With certain cassettes, however, the tracking adjustment may not be precise. In this case, adjust the tracking manually.

1 Press the [FOCUS/SET] Button briefly during playback.

- The [TRACK.] Indication ① appears.

2 Turn the [TRACKING] Dial to adjust the tracking.

- The Tracking Adjustment Function is automatically cancelled when the [TRACKING] Dial is not turned for 5 seconds.
- It may not be possible to remove the noise bars completely.
- It is not possible to adjust the tracking when a menu is displayed.
- If you eject the cassette after adjusting the tracking, the adjusted setting is cancelled.

Returning to the Auto Tracking Mode

Press the [FOCUS/SET] Button for more than 2 seconds during playback.

Устранение искажений изображения (ручная регулировка трекинга)

Эта видеокамера регулирует трекинг автоматически. Однако для определенных кассет регулировка трекинга может быть неточной. В этом случае подрегулируйте трекинг вручную.

1 Кратковременно нажмите кнопку [FOCUS/SET] во время воспроизведения.

- Появляется индикация [TRACK.] ①.

2 Поверните регулятор [TRACKING] для регулировки трекинга.

- Функция регулировки трекинга автоматически отменяется, если регулятор [TRACKING] не повернут в течение 5 секунд.
- Полное удаление шумовых полос может оказаться невозможным.
- Регулировка трекинга во время высвечивания меню невозможна.
- Если Вы вынимаете кассету после регулировки трекинга, отрегулированная установка отменяется.

Возврат в автоматический режим трекинга

Нажмите кнопку [FOCUS/SET] в течение более 2 секунд во время воспроизведения.

إزالة تشوهات الصورة (الضبط اليدوي للاتباع)

تقوم كاميرا الفيديو السينمائية هذه بضبط التتابع أوتوماتيكياً. مع كاسيتات معينة، مع ذلك، قد لا يكون ضبط التتابع دقيقاً. في هذه الحالة، لضبط التتابع يدوياً.

1 إضغط الزر [FOCUS/SET] لفترة وجيزة أثناء إعادة العرض.

- يظهر البيان [TRACK.] ①.

2 أدر القرص [TRACKING] لضبط التتابع.

- يتم إلغاء وظيفة ضبط التتابع أوتوماتيكياً عند عدم إدارة القرص [TRACKING] لمدة 5 ثوانٍ.
- قد لا يمكن إزالة أعمدة التشويش بالكامل.
- لا يمكن ضبط التتابع عندما تكون هناك قائمة ما معروضة.
- إذا قمت بإخراج الكاسيت بعد ضبط التتابع، يتم إلغاء التهيئة المضبوطة.

العودة إلى وضع التتابع الأوتوماتيكي

إضغط الزر [FOCUS/SET] لأكثر من ثانيتين 2 أثناء إعادة العرض.

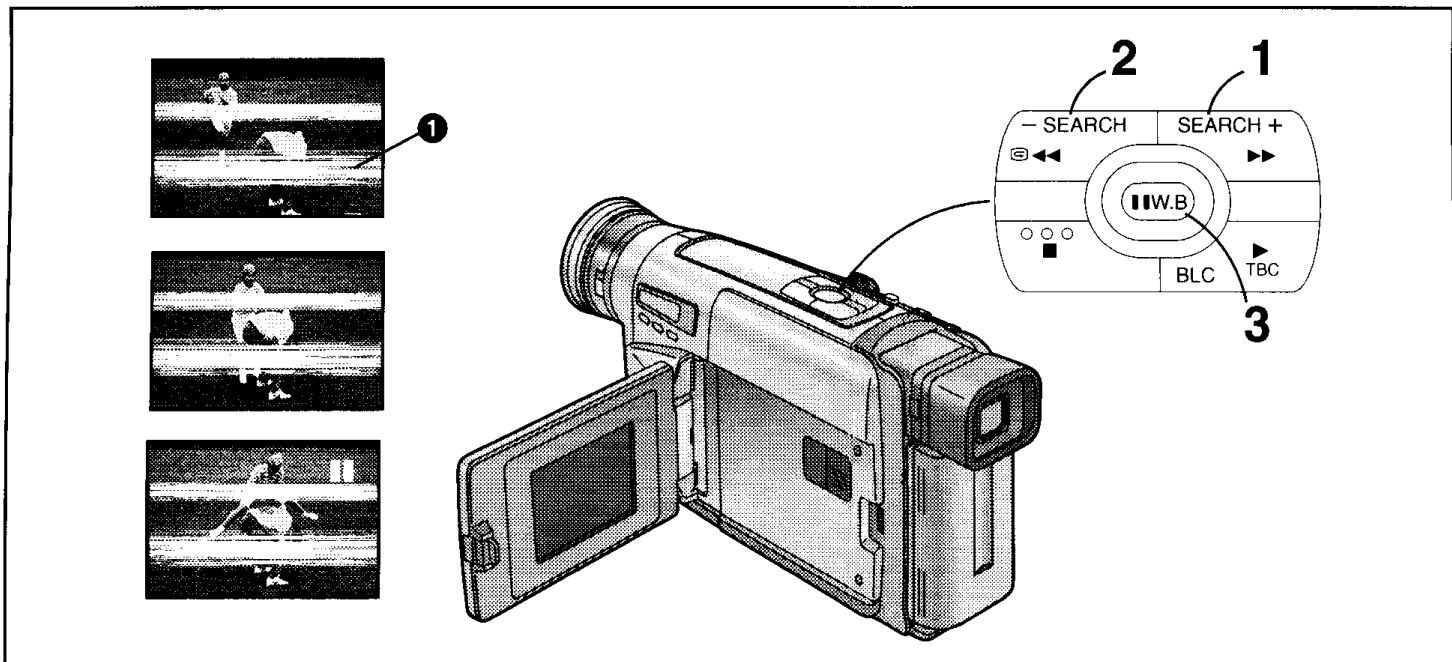

中文

快進尋影放影時

1 在普通放影狀態下，持續按住[▶▶]鈕。

倒帶尋影放影時

2 在普通放影狀態下，持續按住[◀◀]鈕。

尋影鎖定功能

進行較長的快進尋影或倒帶尋影時，只能短暫地按快進尋影[▶▶]鈕或倒帶尋影[◀◀]鈕。由於這樣做會鎖定尋影功能，所以不必要長時間地按鈕。

- 恢復普通放影時，請按放影[▶]鈕。

靜止放影時

3 在普通放影狀態下，按[■]鈕。

恢復普通放影時

再次按[■]鈕。

- 在快進尋影、倒帶尋影以及靜止放影狀態下，畫面中會出現水平雜波條紋**1**，或者畫面變為黑白、失真。
- 在SP模式和LP模式下，水平雜波條紋的形式是不同的。
- 在快進尋影或倒帶尋影中，將不會出現指示。
- 如果攝錄影機處於靜止放影狀態超過6分鐘時，它將自動切換為停止狀態。而且，如果攝錄影機是由電池供電時，再過6分鐘後，它將完全關閉。

ENGLISH

Cue Playback

1 Keep the [▶▶] Button pressed during normal playback.

Review Playback

2 Keep the [◀◀] Button pressed during normal playback.

Search Lock Function

For longer Cue or Review Playback, press the Cue Button [▶▶] or the Review Button [◀◀] only briefly.

As this locks the search function, you do not need to keep the button pressed for a long time.

- To resume normal playback, press the [▶] Button.

Still Playback

3 Press the [■] Button during normal playback.

Resuming Normal Playback

Press the [■] Button again.

- In the Cue, Review and Still Playback Modes, horizontal noise bars **1** appear in the picture, or the picture may become black and white or distorted.
- The horizontal noise bars have a different pattern in the SP Mode and LP Mode.
- During Cue or Review Playback, no indications are displayed.
- If you leave the Movie Camera in the Still Playback Mode for approximately 6 minutes, it automatically switches over to the Stop Mode. And, if the Movie Camera is being powered by the Battery, it switches off completely after a further 6 minutes.

Ускоренное воспроизведение вперед

- 1 Держите нажатой кнопку [▶▶] во время нормального воспроизведения.

Ускоренное воспроизведение назад

- 2 Держите нажатой кнопку [◀◀] во время нормального воспроизведения.

Функция блокировки поиска

Для длительного ускоренного воспроизведения вперед или ускоренного воспроизведения назад нажмите кнопку ускоренного воспроизведения вперед [▶▶] или ускоренного воспроизведения назад [◀◀] только кратковременно. Так как при этом блокируется функция поиска, нет необходимости в удержании этой кнопки нажатой в течение длительного времени.

- Для возобновления нормального воспроизведения нажмите кнопку воспроизведения [▶].

Воспроизведение стоп-кадра

- 3 Нажмите кнопку [⏏] во время нормального воспроизведения.

Возобновление нормального воспроизведения

Нажмите кнопку [⏏] снова.

- В режимах ускоренного воспроизведения вперед и назад и воспроизведения стоп-кадра на изображении появляются горизонтальные шумовые полосы ❶, или изображение может стать черно-белым или искаженным.
- Горизонтальные шумовые полосы имеют различный рисунок в режиме SP и режиме LP.
- Во время ускоренного воспроизведения назад или вперед индикаторы не высвечиваются.
- Видеокамера, оставленная в режиме воспроизведения стоп-кадра в течение около 6 минут, автоматически переходит в режим остановки. А если видеокамера снабжается электропитанием от батареи, она полностью выключится по истечении следующих 6 минут.

إعادة العرض السريع للبحث الأمامي

- 1 إحتفظ بالزر [▶▶] مضغوطة أثناء إعادة العرض العادي.

إعادة العرض السريع للبحث الخلفي

- 2 إحتفظ بالزر [◀◀] مضغوطة أثناء إعادة العرض العادي.

وظيفة قفل البحث

من أجل إستعراض إعادة العرض السريع للأمام أو للخلف لفترة أطول، إضغط زر إستعراض إعادة العرض السريع للأمام [▶▶] أو زر إستعراض إعادة العرض السريع للخلف [◀◀] لوهلة وجيزة فقط. حيث أن هذا يثبت وظيفة البحث، لن تحتاج إلى الإحتفاظ بالزر مضغوطة لمدة طويلة.

- لاستئناف إعادة العرض العادي، إضغط زر العرض [▶].

إعادة عرض الصورة الثابتة

- 3 إضغط الزر [⏏] أثناء إعادة العرض العادي.

إستئناف إعادة العرض العادي

إضغط الزر [⏏] مرة أخرى.

- في أوضاع إعادة العرض السريع للبحث الأمامي والخلفي وإعادة عرض الصورة الثابتة، تظهر أعمدة التشويش الأفقية ❶ في الصورة، أو قد تصبح الصورة باللون الأسود والأبيض أو قد تنتشوه.
- لأعمدة التشويش الأفقية نمط مختلف في الوضع SP والوضع LP.
- أثناء إعادة العرض السريع للبحث الأمامي أو الخلفي، لا يتم عرض أية بيانات.
- إذا تركت كاميرا الفيديو السينمائية في وضع إعادة عرض الصورة الثابتة لمدة حوالي 6 دقائق، فإنها تتحول أوتوماتيكياً إلى وضع الإيقاف. وإذا كانت كاميرا الفيديو السينمائية مزودة بالقدرة عن طريق البطارية، فإنها تتحول تماماً إلى وضع التفل بعد 6 دقائق إضافية.

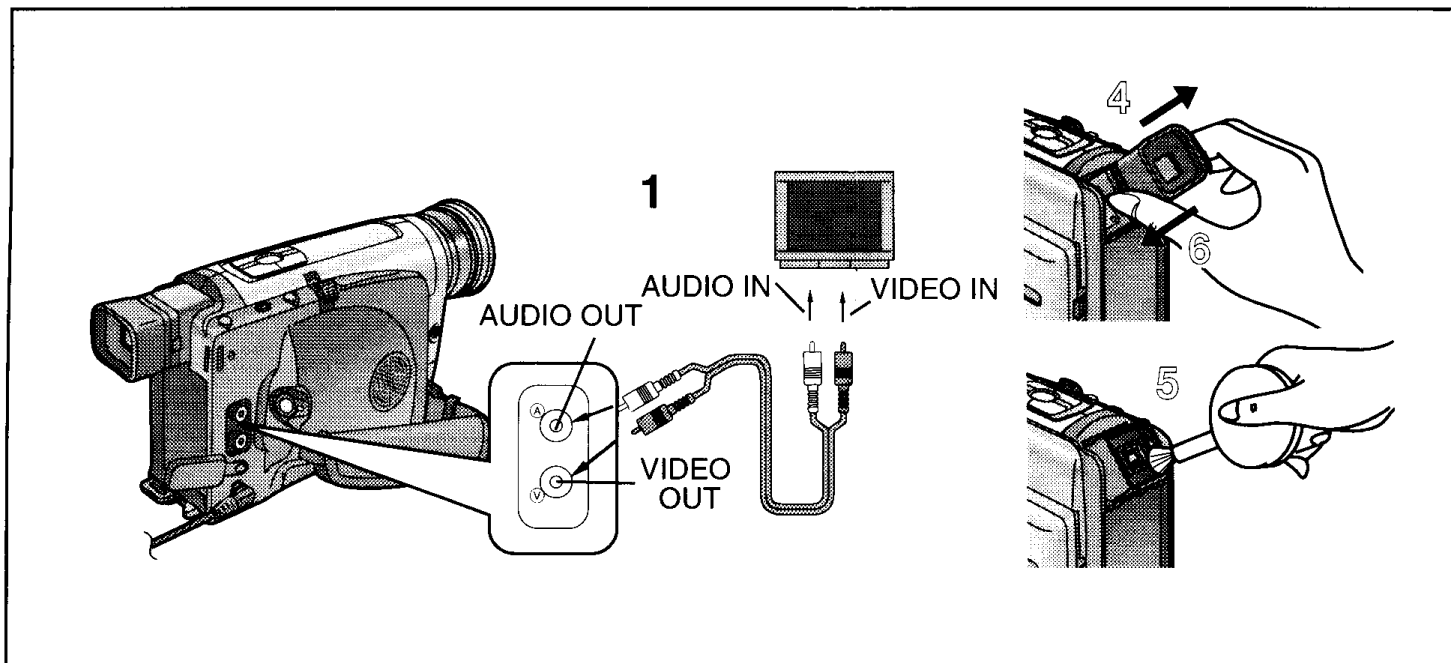

中文

在電視機上觀看放影時

將攝錄影機連接至電視機時，便可在電視屏幕上觀看拍攝場景的放影。

連接之前，為安全起見，請關閉攝錄影機和電視機的電源。

- 1 用音頻纜線(另行購買)，將攝錄影機連接至電視機。

使用以後

- 1 取出錄影帶。(→ 40)
- 2 將 [CAMERA/OFF/VCR] 開關設置在 [OFF]。
- 3 拔掉交流轉接器或取出電池。

電子尋像器清潔

若電子尋像器中已經進入了灰塵時...

- 4 按電子尋像器兩邊的鈕，依箭頭所示，將其取下。
- 5 用吹氣刷(非附件)清除灰塵。
 - 如果您用棉籤或類似之物，來清潔電子尋像器內部時，須特別小心，以免劃傷電子尋像器的內部屏幕。
- 6 重新安裝電子尋像器時，將其向前推入電子尋像器套筒，直至咔嚓一聲將其鎖定。

液晶顯示監視器清潔

請用軟布或吹氣刷清潔液晶顯示監視器。

攝錄影機機殼清潔

請用軟布擦拭。

鏡頭清潔

請用軟布或吹氣刷清潔鏡頭。

ENGLISH

Watching Playback on a TV

By connecting the Movie Camera to a TV, you can watch playback of the recorded scenes on the TV screen. Before connecting, turn off both the Movie Camera and the TV for safety's sake.

- 1 Use the AV Cable (purchase separately) to connect the Movie Camera with the TV.

After Use

- 1 Take out the cassette. (→ 40)
- 2 Set the [CAMERA/OFF/VCR] Switch to [OFF].
- 3 Disconnect the AC Adaptor or remove the Battery.

Cleaning the Finder

If dust has entered the Finder...

- 4 Push the Buttons on both sides of the Finder and remove it in the direction of the arrow.
- 5 Remove dust with a blower brush (not supplied).
 - If you use a cotton swab or similar to clean the inside of the Finder, use it very carefully to prevent scratching the screen inside the Finder.
- 6 To re-attach the Finder, push it forward onto the Finder Tube until it locks with a click.

Cleaning the LCD Monitor

Clean the LCD Monitor with a soft cloth or a blower brush.

Cleaning the Movie Camera Body

Wipe it with a soft cloth.

Cleaning the Lens

Clean the lens with a soft cloth or a blower brush.

Воспроизведение по телевизору

При подсоединении видеокамеры к телевизору Вы можете просматривать воспроизведение записанных сцен на экране телевизора.

Перед подсоединением выключите видеокамеру и ТВ с целью безопасности.

- 1 Для подсоединения видеокамеры к ТВ используйте аудио/видео кабель (приобретается отдельно).

После использования

- 1 Вытащите кассету. (→ 41)
- 2 Установите переключатель [CAMERA/OFF/VCR] в положение [OFF].
- 3 Отсоедините адаптер переменного тока или удалите батарею.

Чистка искателя

Если на искатель попала пыль...

- 4 Нажмите кнопки на обеих сторонах искателя и снимите его в направлении стрелки.
- 5 Удалите пыль с помощью кисточки-воздуходувки (не поставляется).
 - Если Вы используете ватный тампон или подобную принадлежность для чистки внутри искателя, используйте его очень осторожно с целью предотвращения царапин на экране внутри искателя.
- 6 Для повторного присоединения искателя толкните его обратно в трубу искателя до его блокировки со щелчком.

Чистка ЖКИ видеомонитора

Чистите ЖКИ видеомонитор с помощью мягкой ткани или кисточки-воздуходувки.

Чистка корпуса видеокамеры

Протирайте её чистой мягкой тканью.

Чистка объектива

Чистите объектив с помощью мягкой ткани или кисточки-воздуходувки.

مشاهدة إعادة العرض على التلفزيون

عن طريق توصيل كاميرا الفيديو السينمائية إلى التلفزيون، يمكنك مشاهدة إعادة عرض المناظر المسجلة على شاشة التلفزيون.

قبل التوصيل أدر كل من كاميرا الفيديو السينمائية والتلفزيون إلى القفل بقصد الأمان.

- 1 استخدم كبل الصوت والصورة (قم بشراءه على حدة) لتوصيل كاميرا الفيديو السينمائية بالتلفزيون.

بعد الإستخدام

- 1 أخرج الكاسيت. (→ 41)
- 2 قم بتهيئة المفتاح [CAMERA/OFF/VCR] إلى [OFF].

- 3 إفصل محول التيار المتردد أو إنزع البطارية.

تنظيف المعين

إذا دخل الغبار في المعين...

- 4 إرفع الزرين الموجودين على كلا جانبي المعين وانزعه في اتجاه السهم.
- 5 أزل الغبار بفرشاة نفخ (غير مرفقة).
 - إذا استخدمت مسحة قطنية أو شيء مماثل لتنظيف داخل المعين، استخدمه بحرص شديد لمنع خدش الشاشة الموجودة بداخل المعين.
- 6 لإعادة توصيل المعين، إرفعه للأمام على أنبوب المعين حتى يثبت في موضعه بصدر صوت طقة.

تنظيف شاشة المراقبة LCD

نظف شاشة المراقبة LCD بقماش لينة أو بفرشاة ناعمة.

تنظيف بدن كاميرا الفيديو السينمائية
إمسحه بقماش لينة.

تنظيف العدسة

نظف العدسة بقماش لينة أو بفرشاة ناعمة.

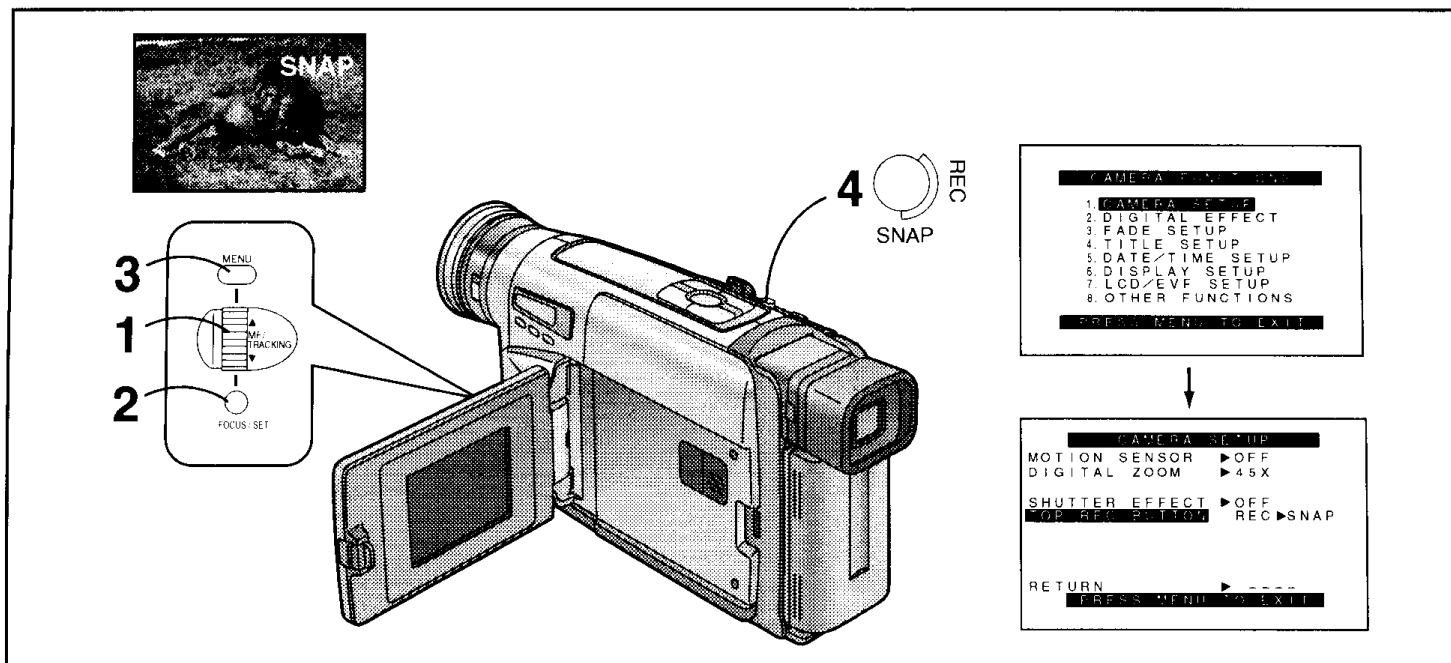

中文

ENGLISH

拍攝靜止畫面時 (抓拍錄影)

按一下鈕，便可錄製約5秒鐘的靜止圖像。例如，您想在自己的影像中拍攝招牌、地圖之類的清晰、穩定的靜止畫面等時，該功能非常便利。

- 由於靜止畫面是從數位畫面記憶器中錄製的，故畫質將略微低於正常錄製的畫面。
- 為了防止畫面變形，在拍攝靜止畫面中，請勿移動或抖動攝錄影機。

在顯示出 [CAMERA SETUP] (攝像設定) 子菜單後... (→ 26)

- 1 轉動 [▲▼] 環，選擇 [TOP REC BUTTON] (頂部拍攝鈕)。
- 2 按 [SET] (設定) 鈕，選擇 [SNAP]。
- 3 按 [MENU] 鈕，退出菜單。
- 4 在拍攝暫停狀態下，按 [SNAP] 鈕。
 - 畫面將保持靜止，且將出現 [SNAP] 指示。
 - 將錄製約5秒鐘的靜止畫面。

快門效果狀態

如果您將 [CAMERA SETUP] (攝像設定) 子菜單上的 [SHUTTER EFFECT] (快門效果) 設定在 [ON]，當按 [SNAP] 鈕時，屏幕將如同SLR照相機一樣，短暫閃爍一下。該視覺快門效果也將被錄下來。

- 在數位淡化期間，即使您按了 [SNAP] 鈕，也將無法使用快門效果狀態。(→ 84)
- 反復使用抓拍功能時，請在又一次按 [SNAP] 鈕之前，至少等待3-4秒鐘。

Recording a Still Picture (Snapshot Recording)

You can record a still picture for approximately 5 seconds at the press of a button. This is convenient for example for recording sharp, stable still pictures of signboards, maps, etc. in your videos.

- Since the still picture is recorded from the digital image memory, the picture quality is slightly inferior to that of normally recorded pictures.
- To prevent picture distortion, do not move or shake the Movie Camera during still picture recording.

After displaying the [CAMERA SETUP] Sub-Menu... (→ 26)

- 1 Turn the [▲▼] Dial to select [TOP REC BUTTON].
- 2 Press the [SET] Button to select [SNAP].
- 3 Press the [MENU] Button to exit the menu.
- 4 Press the [SNAP] Button in the Recording Pause Mode.
 - The image stands still and the [SNAP] Indication appears.
 - The still picture is recorded for approximately 5 seconds.

Shutter Effect Mode

If you set [SHUTTER EFFECT] on the [CAMERA SETUP] Sub-Menu to [ON], the screen blinks briefly like an SLR photo camera when you press the [SNAP] Button. This visual shutter effect is also recorded.

- During digital fading, the Shutter Effect Mode cannot be used, even if you press [SNAP] Button. (→ 84)
- When using the Snapshot Function repeatedly, wait at least 3-4 seconds before pressing the [SNAP] Button again.

تسجيل صورة ثابتة (تسجيل صورة فوتوغرافية)

- يمكنك تسجيل صورة ثابتة لمدة 5 ثوانٍ تقريباً عند الضغط على زر. هذا مفيد على سبيل المثال من أجل تصوير الصور الثابتة الواضحة، المستقرة للافتات، الخرائط، إلخ. في أشرطة الفيديو الخاصة بك.
- حيث أن الصور الثابتة يتم تسجيلها من ذاكرة الصورة الرقمية، تكون جودة الصورة أقل قليلاً عن تلك الخاصة بالصور المسجلة بالطريقة العادية.
- لمنع تشوه الصورة، لا تحرك أو تهز كاميرا الفيديو السينمائية أثناء تسجيل الصورة الثابتة.

بعد عرض القائمة الفرعية [CAMERA SETUP]... (→ 27)

- 1 أدر القرص [▲▼] لاختيار [TOP REC BUTTON].
- 2 اضغط الزر [SET] لاختيار [SNAP].
- 3 اضغط الزر [MENU] للخروج من القائمة.
- 4 اضغط الزر [SNAP] في وضع الإيقاف المؤقت للتسجيل.
 - تظل الصورة ثابتة ويظهر البيان [SNAP].
 - يتم تسجيل الصورة الثابتة لمدة 5 ثوانٍ تقريباً.

وضع تأثير غطاء الغلق

إذا قمت بتهيئة [SHUTTER EFFECT] على القائمة الفرعية [CAMERA SETUP] إلى [ON]، تومض الشاشة لوهلة وجيزة مثل كاميرا الصور الفوتوغرافية الثابتة SLR عندما تضغط الزر [SNAP]. يتم تسجيل هذا التأثير البصري أيضاً.

- أثناء الإخفاء التدريجي الرقمي للصورة لا يمكن استخدام وضع تأثير غطاء الغلق حتى ولو قمت بضغط الزر [SNAP]. (→ 85)
- عند استخدام وظيفة الصورة الفوتوغرافية بصورة متكررة، إنتظر لمدة 3-4 ثوانٍ على الأقل قبل ضغط الزر [SNAP] مرة أخرى.

Запись стоп-кадра (Запись фотоснимка)

Вы можете записать стоп-кадр в течение приблизительно 5 секунд в момент нажатия кнопки. Эта является удобным, например, для записи четких стабильных стоп-кадров вывесок, карт и т.д. в Ваших видеопленках.

- Так как стоп-кадр записывается из памяти цифровых изображений, качество изображения слегка ухудшается по сравнению с изображениями, записанными в нормальном режиме.
- Для предотвращения искажений изображения не перемещайте и не встряхивайте видеокамеру во время записи стоп-кадра.

После высвечивания подменю [НАСТРОЙКА КАМЕРЫ]... (→ 27)

- 1 Поверните регулятор [▲▼] для выбора пункта [ВЕРХНЯЯ КНОПКА ЗАПИСИ].
- 2 Нажмите кнопку [SET] для выбора режима [ФОТОСНИМОК].
- 3 Нажмите кнопку [MENU] для выхода из меню.
- 4 Нажмите кнопку [SNAP] в режиме паузы записи.
 - Изображение остается неподвижным, и появляется индикация [SNAP].
 - Стоп-кадр записывается в течение приблизительно 5 секунд.

Режим эффекта затвора

Если Вы установите режим [ВКЛ] для пункта [ЭФФЕКТ SHUTTER] в подменю [НАСТРОЙКА КАМЕРЫ], экран кратковременно мигает, как для SLR фотокамеры, когда Вы нажмете кнопку [SNAP]. Этот визуальный эффект затвора также записывается.

- Во время цифрового плавного введения/выведения режим эффекта затвора не может использоваться, даже если Вы нажмете кнопку [SNAP]. (→ 85)
- При повторном использовании функции фотоснимка, подождите по крайней мере 3-4 секунды перед тем, как снова нажать кнопку [SNAP].

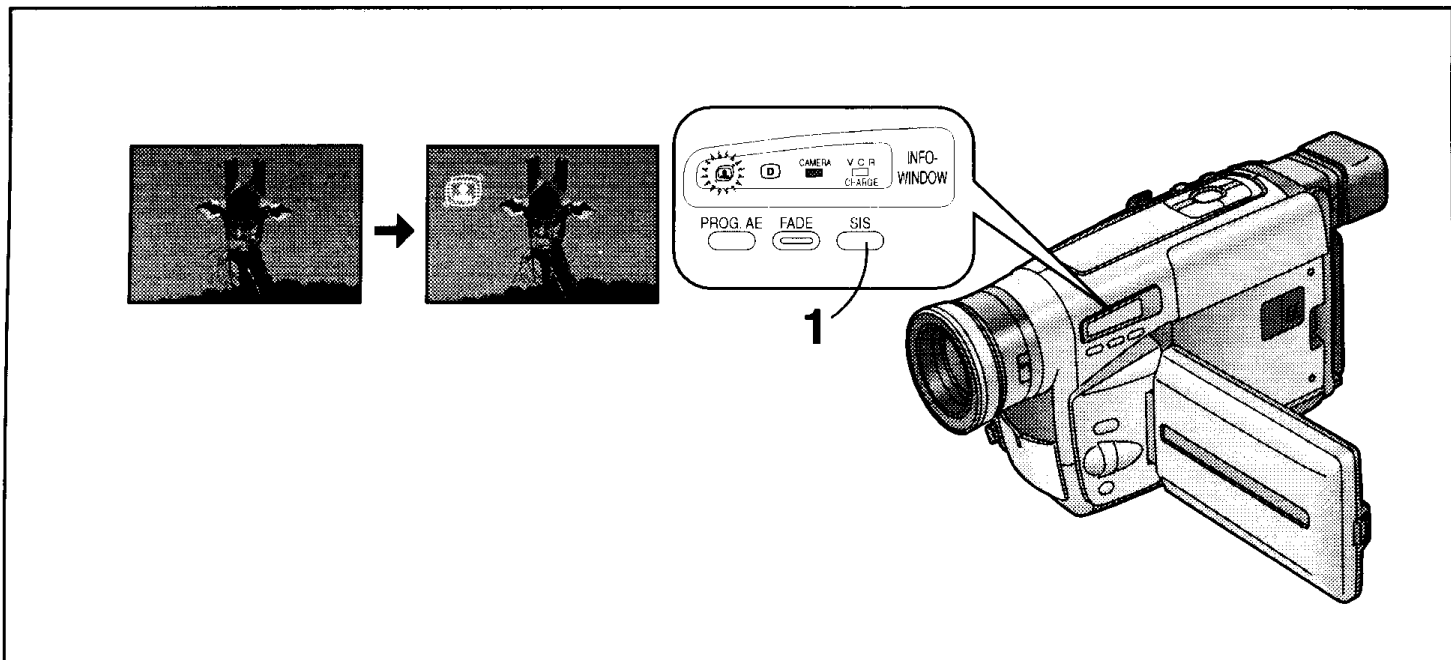

中文

怎樣使用超級畫面穩定功能

在攝錄影機容易發生晃動，如您拉近遙遠的目標物或在行走進行攝影中等狀況下強行拍攝時，可利用該功能來穩定圖像。

- 當攝錄影機晃動非常嚴重時，有可能無法穩定畫面。

1 按超級畫面穩定器鈕 [SIS]。

- [] 燈將點亮，且會出現 [] 指示。

取消超級畫面穩定功能時

再按 [SIS] 鈕。

■ 下列拍攝情況下，畫面穩定效果可能會不夠好：

- 具有水平和垂直條紋的目標物
- 平淡的目標物
- 黑暗的目標物（在此情況下，[] 指示將閃爍。請增加光亮。）
- 在大量熒光燈下的目標物

ENGLISH

Using the Super Image Stabilizer Function

In recording situations where shaking of the Movie Camera is likely to happen, for example when you have zoomed in on a distant subject or when you record while walking, you can use this function to stabilize the image.

- In case of very strong camera shake, it may not be possible to stabilize the picture.

1 Press the Super Image Stabilizer Button [SIS].

- The [] Lamp lights and the [] Indication appears.

Cancelling the Super Image Stabilizer Function

Press the [SIS] Button again.

■ In the Following Recording Conditions, the Picture Stabilizing Effect May Not Be Sufficient:

- Subjects with horizontal or vertical stripes
- Flat subjects
- Dark subjects (In this case, the [] Indication flashes. Increase the amount of light.)
- Subjects under many fluorescent lamps

Использование функции суперстабилизатора изображения

В ситуациях записи, когда возможно дрожание видеокамеры, например, если Вы выполнили наезд на отдаленный объект, или если Вы выполняете запись во время ходьбы, Вы можете использовать эту функцию для стабилизации изображения.

- В случае очень сильного дрожания камеры стабилизация изображения может оказаться невозможной.

1 Нажмите кнопку суперстабилизатора изображения [SIS].

- Мигает лампа [] и появляется индикация [].

Отмена функции суперстабилизатора изображения

Нажмите кнопку [SIS] снова.

■ Стабилизация изображения может быть недостаточной в следующих условиях записи:

- Объекты с горизонтальными или вертикальными полосами
- Плоские объекты
- Темные объекты (в этом случае мигает индикация []).
Увеличьте освещенность.)
- Объекты, освещенные множеством люминесцентных ламп

إستخدام وظيفة موازن الصورة سوبر

في حالات التسجيل التي يحتمل فيها حدوث إهتزاز لكاميرا الفيديو السينمائية، على سبيل المثال، عندما تكون قد قمت بإجراء زوم التقريب على موضوع بعيد أو عند التسجيل أثناء السير، يمكنك إستخدام هذه الوظيفة لجعل الصورة مستقرة.

- في حالة إهتزاز الكاميرا الشديد جداً، قد لا يمكن جعل الصورة مستقرة.

1 اضغط زر موازن الصورة الفائق [SIS].

- تضى اللمبة [] ويظهر البيان [].

إلغاء وظيفة موازن الصورة سوبر

اضغط الزر [SIS] مرة أخرى.

■ في حالات التسجيل التالية، قد لا يكون تأثير موازنة الصورة كافياً:

- الموضوعات ذات الخطوط الأفقية أو الرأسية
- الموضوعات المسطحة
- الموضوعات المظلمة (في هذه الحالة، يومض البيان []). (تزيد كمية الضوء.)
- الموضوعات التي تحت لمبات نيون كثيرة

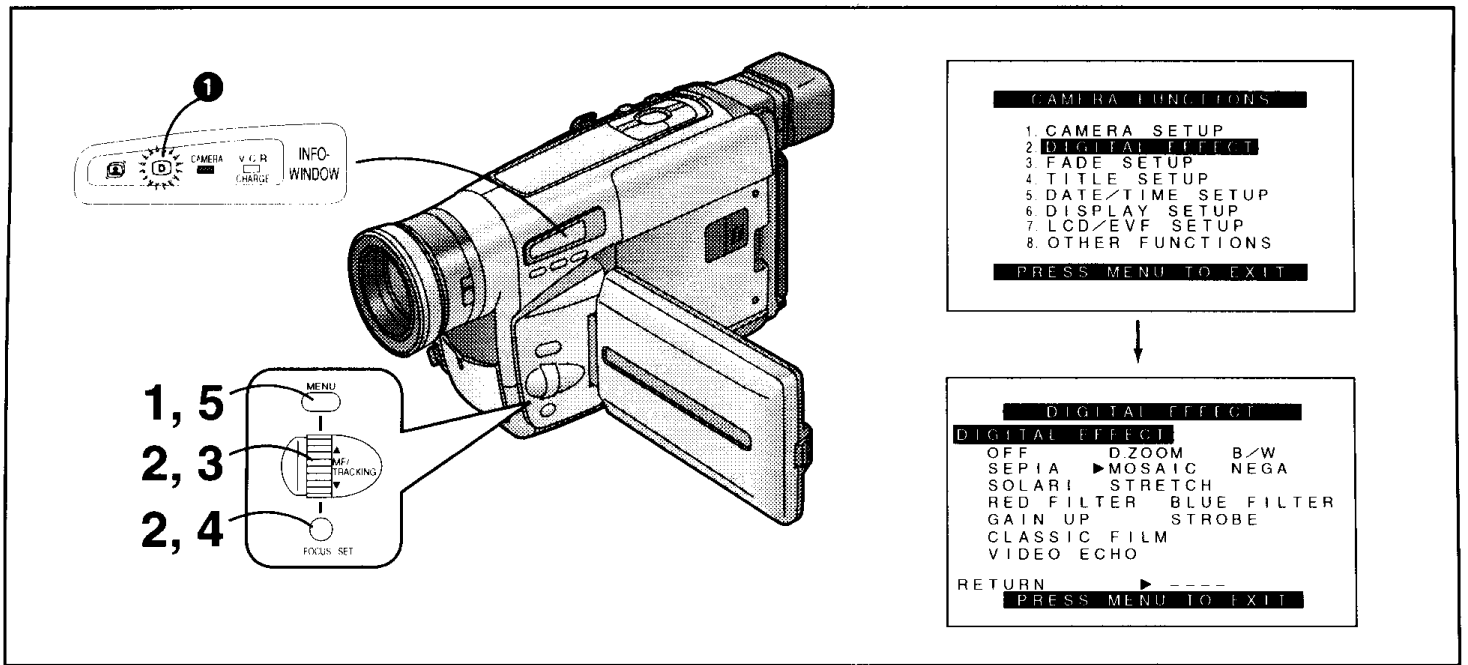

中文

使用特殊效果(數位效果)

除數位變焦之外，該攝錄影機還可為您提供多種不同的數位效果狀態，使其能夠以創造性手段，簡單地為您的場景增光添彩。

選擇需要的數位效果

- 1** 按[MENU] (菜單) 鈕。
 - 將顯示 [CAMERA FUNCTIONS] (攝像功能) 主菜單。
- 2** 轉動 [▲▼] 環，選擇 [DIGITAL EFFECT] (數碼功能)，然後按 [SET] (設定) 鈕。
 - 將顯示 [DIGITAL EFFECT] (數碼功能) 子菜單。
- 3** 轉動 [▲▼] 環，選擇 [DIGITAL EFFECT]。
- 4** 按 [SET] 鈕，選擇需要的數位效果。
 - [D] 燈 ① 將亮起。
- 5** 按 [MENU] 鈕，退出菜單。
 - 如果您將 [CAMERA/OFF/VCR] 開關設置在 [OFF]，然後再次將其設置在 [CAMERA]，您所選擇的數位效果的指示將閃爍幾秒鐘，向您報告當前所選擇的設定。
 - 如果您將 [DIGITAL EFFECT] (數碼功能) 子菜單上的 [DIGITAL EFFECT] 設置在 [B/W] (黑白狀態) 或 [SEPIA] (棕色狀態)、[CLASSIC FILM] (古典影片狀態)、[RED FILTER] (紅色濾波器) 或 [BLUE FILTER] (藍色濾波器) 則無法手動調節白色平衡。(→ 96)

取消數位效果時

將 [DIGITAL EFFECT] (數碼功能) 子菜單上的 [DIGITAL EFFECT] 設置在 [OFF]。

ENGLISH

Using Special Effects (Digital Effects)

In addition to the Digital Zoom, this Movie Camera offers you various digital effect modes to make it easy to enhance your scenes in many creative ways.

Selecting a Desired Digital Effect

- 1** Press the [MENU] Button.
 - The [CAMERA FUNCTIONS] Main-Menu appears.
- 2** Turn the [▲▼] Dial to select [DIGITAL EFFECT] and then press the [SET] Button.
 - The [DIGITAL EFFECT] Sub-Menu appears.
- 3** Turn the [▲▼] Dial to select [DIGITAL EFFECT].
- 4** Press the [SET] Button to select the desired digital effect.
 - The [D] Lamp ① lights.
- 5** Press the [MENU] Button to exit the menu.
 - If you set the [CAMERA/OFF/VCR] Switch to [OFF] and then set it to [CAMERA] again, the indication of the selected digital effect flashes for a few seconds to inform you of the selected setting.
 - If you have set [DIGITAL EFFECT] on the [DIGITAL EFFECT] Sub-Menu to [B/W], [SEPIA], [CLASSIC FILM], [RED FILTER] or [BLUE FILTER] it is not possible to manually adjust the white balance. (→ 96)

Cancelling the Digital Effect

Set [DIGITAL EFFECT] on the [DIGITAL EFFECT] Sub-Menu to [OFF].

Использование специальных эффектов (цифровых эффектов)

В дополнение к цифровой трансфокации, эта видеокамера предлагает Вам разнообразные режимы цифровых эффектов, чтобы облегчить усиление Ваших сцен различными творческими способами.

Выбор желаемого цифрового эффекта

- 1** Нажмите кнопку [MENU].
 - Появляется главное меню [ФУНКЦИИ СЪЕМКИ].
- 2** Поверните регулятор [▲▼] для выбора подменю [ЦИФРОВЫЕ ЭФФЕКТЫ], а затем нажмите кнопку [SET].
 - Появляется подменю [ЦИФРОВЫЕ ЭФФЕКТЫ].
- 3** Поверните регулятор [▲▼] для выбора пункта [ЦИФРОВЫЕ ЭФФЕКТЫ].
- 4** Нажмите кнопку [SET] для выбора желаемого цифрового эффекта.
 - Высвечивается лампа [D] ①.
- 5** Нажмите кнопку [MENU] для выхода из меню.

- Если Вы установите переключатель [CAMERA/OFF/VCR] в положение [OFF], а затем снова в положение [CAMERA], индикация выбранного цифрового эффекта мигает в течение нескольких секунд для информирования Вас о выбранной установке.
- Если Вы установили [ЦИФРОВЫЕ ЭФФЕКТЫ] в подменю [ЦИФРОВЫЕ ЭФФЕКТЫ] в положение [B/W], [SEPIA], [CLASSIC FILM], [RED FILTER] или [BLUE FILTER], то невозможно вручную подрегулировать баланс белого. (→ 97)

Отмена цифрового эффекта

Установите режим [ВЫКЛ] для пункта [ЦИФРОВЫЕ ЭФФЕКТЫ] в подменю [ЦИФРОВЫЕ ЭФФЕКТЫ].

إستخدام التأثيرات الخاصة (التأثيرات الرقمية)

بالإضافة إلى الزوم الرقمي، تمنحك كاميرا الفيديو السينمائية هذه أوضاع متنوعة للتأثير الرقمي لجعل المناظر الخاصة بك أكثر سهولة بطرق إبداعية عديدة.

إختيار التأثير الرقمي المرغوب

- 1** اضغط الزر [MENU].
 - تظهر القائمة الرئيسية [CAMERA FUNCTIONS].
- 2** أدر القرص [▲▼] لاختيار [DIGITAL EFFECT] ثم اضغط الزر [SET].
 - تظهر القائمة الفرعية [DIGITAL EFFECT].
- 3** أدر القرص [▲▼] لاختيار [DIGITAL EFFECT].
- 4** اضغط الزر [SET] لاختيار التأثير الرقمي المرغوب.
 - تضئ اللمبة [D] ①.
- 5** اضغط الزر [MENU] للخروج من القائمة.
 - إذا قمت بتهيئة المفتاح [CAMERA/OFF/VCR] إلى [OFF] ثم قمت بتهيئته إلى [CAMERA] مرة أخرى، يومض بيان التأثير الرقمي المختار لعدة ثواني لإحاطتك علماً بالتهيئة المختارة.
 - إذا كنت قد قمت بتهيئة [DIGITAL EFFECT] على القائمة الفرعية [DIGITAL EFFECT] إلى [B/W]، [SEPIA]، [CLASSIC FILM]، [RED FILTER] أو [BLUE FILTER]، لا يمكن ضبط توازن البياض يدوياً. (→ 97)

إلغاء التأثير الرقمي

قم بتهيئة [DIGITAL EFFECT] على القائمة الفرعية [DIGITAL EFFECT] إلى [OFF].



中文

數位效果 [DIGITAL EFFECT]

- 1 數位變焦狀態 [D.ZOOM] (→ 80)**
該效能可將目標物放大得遠遠超過光學變焦範圍之外。
- 2 黑白狀態 [B/W]**
將以黑白兩色拍攝圖像。
- 3 棕色狀態 [SEPIA]**
用棕色調拍攝場景，類似舊照片的色彩。
- 4 馬賽克狀態 [MOSAIC]**
畫面將變得如同馬賽克一般。
- 5 負片狀態 [NEGA]**
圖像色彩顛倒，如同照片的底片一樣。
- 6 曝光過久狀態 [SOLARI]**
以繪畫一般的效果拍攝圖像。

ENGLISH

Digital Effects [DIGITAL EFFECT]

- 1 Digital Zoom Mode [D.ZOOM] (→ 80)**
It enlarges the subject beyond the optical zooming range.
- 2 Black & White Mode [B/W]**
The picture is in black and white.
- 3 Sepia Mode [SEPIA]**
Scenes have a brown tint similar to the colour of old photographs.
- 4 Mosaic Mode [MOSAIC]**
The picture becomes mosaic-like.
- 5 Negative Mode [NEGA]**
The picture has reversed colours similar to photographic negatives.
- 6 Solarisation Mode [SOLARI]**
The picture has an effect similar to a painting.

Цифровые эффекты [ЦИФРОВЫЕ ЭФФЕКТЫ]

- 1 **Режим цифровой трансфокации [D.ZOOM] (→ 81)**
Он увеличивает объект выше диапазона оптической трансфокации.
- 2 **Режим черно-белого изображения [B/W]**
Изображение является черно-белым.
- 3 **Режим окраски сепия [SEPIA]**
Сцены имеют коричневый оттенок, подобный цвету старых фотографий.
- 4 **Режим мозаики [MOSAIC]**
Изображение становится похожим на мозаику.
- 5 **Режим негатива [NEGA]**
Изображение имеет обращенные цвета, подобные фотографическим негативам.
- 6 **Режим соляризации [SOLARI]**
Изображение имеет эффект, подобный рисованию.

التأثيرات الرقمية [DIGITAL EFFECT]

- 1 **وضع الزوم الرقمي [D.ZOOM] (→ 81)**
يقوم هذا الوضع بتكبير الموضوع أبعد من نطاق الزوم الضوئي.
- 2 **وضع اللون الأسود والأبيض [B/W]**
تكون الصورة باللون الأسود والأبيض.
- 3 **وضع اللون البني الداكن [SEPIA]**
يكون للمناظر درجة لونية بنية شبيهة بلون الصور الفوتوغرافية القديمة.
- 4 **وضع الفسيفساء [MOSAIC]**
تصبح الصورة مثل الفسيفساء.
- 5 **وضع الصورة السالبة [NEGA]**
الصورة عكست ألوانها مثل الصورة الفوتوغرافية السالبة.
- 6 **وضع التعريض الزائد [SOLARI]**
للصور تأثير مشابه للرسم التصويري.



中文

- 7 加寬狀態 [STRETCH]**
畫面被水平加寬，而其高度仍保持不變。
- 8 紅色狀態 [RED FILTER]**
畫面將泛紅。
- 9 藍色狀態 [BLUE FILTER]**
畫面將泛藍。
- 10 超高靈敏度狀態 [GAIN UP]**
該功能會電子性地增加圖像的亮度。
 - 超高靈敏度狀態不能與運動狀態或素描特寫狀態配合使用。
 - 用超高靈敏度功能拍攝時，可能會發生殘留圖像失真。
 - 由於自動焦距調節不適用於增亮狀態，所以建議您手動調節焦距。
- 11 頻閃狀態 [STROBE]**
畫面具有頻閃一般的效果。
 - 由於頻閃畫面是從數位畫面記憶器中錄製的，故畫質將略微低於正常錄製的畫面。
 - 當在熒光燈之下進行拍攝時，畫面亮度可能會不穩。
- 12 古典影片狀態 [CLASSIC FILM]**
畫面看起來像是用黑白膠片所拍攝的、帶頻閃效果的古典電影。
- 13 影像回波狀態 [VIDEO ECHO]**
畫面有一種由疊影效果所造成的幻想效果。

ENGLISH

- 7 Stretch Mode [STRETCH]**
The picture is stretched horizontally while its height remains unchanged.
- 8 Red Mode [RED FILTER]**
The picture becomes reddish.
- 9 Blue Mode [BLUE FILTER]**
The picture becomes bluish.
- 10 Gain-up Mode [GAIN UP]**
It electronically brightens up the picture.
 - It is not possible to use the Gain-up Mode together with the Sports Mode or the Portrait Mode.
 - Some after-image distortion may occur during recording with the Gain-up Function.
 - As the Auto Focus Adjustment does not work well with Gain-up Mode, we recommend that you adjust the focus manually.
- 11 Strobe Mode [STROBE]**
The picture has a stroboscope-like effect.
 - Since the strobe pictures are recorded from the digital image memory, the picture quality is slightly inferior to that of normally recorded pictures.
 - When recording under fluorescent lamps, the brightness of the picture may fluctuate.
- 12 Classic Film Mode [CLASSIC FILM]**
The picture is made to look like a classic movie by recording in black and white with a strobing effect.
- 13 Video Echo Mode [VIDEO ECHO]**
The picture has an air of fantasy by a ghost effect.

РУССКИЙ ЯЗЫК

- 7 Режим растяжки [STRETCH]**
Изображение растягивается по горизонтали, в то время как его высота остаётся неизменной.
- 8 Красный режим [RED FILTER]**
Изображение становится красноватым.
- 9 Голубой режим [BLUE FILTER]**
Изображение становится голубоватым.
- 10 Режим усиления [GAIN UP]**
В этом режиме выполняется усиление яркости изображения электронным способом.
- Использование режима усиления вместе с режимом спорта или режимом портрета невозможно.
 - Во время записи с функцией усиления возможно возникновение некоторого искажения остаточного изображения.
 - Т.к. автоматическая регулировка фокуса работает плохо в режиме усиления, мы рекомендуем Вам подрегулировать фокус вручную.
- 11 Режим стробирования [СТРОБО]**
Изображение имеет стробоскопический эффект.
- Так как строб-изображения записываются из памяти цифровых изображений, качество изображения слегка ухудшается по сравнению с изображениями, записанными в нормальном режиме.
 - При записи под люминесцентными лампами возможно колебание яркости изображения.
- 12 Режим классического фильма [CLASSIC FILM]**
Изображение преобразуется, чтобы смотреться как классическое кино, с помощью черно-белой записи с эффектом стробирования.
- 13 Режим видео эха [VIDEO ECHO]**
Изображение имеет причудливый вид из-за эффектов повторения.

العربية

- 7 وضع الإمتساع [STRETCH]**
يتم توسيع الصورة أفقياً بينما يظل إرتفاعها بدون تغيير.
- 8 وضع اللون الأحمر [RED FILTER]**
تصبح الصورة مائلة للون الأحمر.
- 9 وضع اللون الأزرق [BLUE FILTER]**
تصبح الصورة مائلة للون الأزرق.
- 10 وضع الكسب [GAIN UP]**
يقوم هذا الوضع إلكترونياً بزيادة نضوع الصورة. في هذا الوضع يضبط التركيز البؤري يدوياً.
- لا يمكن استخدام وضع الكسب مع وضع الألعاب الرياضية أو وضع الصورة.
 - قد يحدث بعض التشوه ما بعد الصورة أثناء التسجيل بوظيفة الكسب.
 - نظراً لأن الضبط الأوتوماتيكي للتركيز البؤري لا يعمل بصورة جيدة مع وضع الكسب، فإننا نوصي بضبط التركيز البؤري يدوياً.
- 11 وضع ستروب [STROBE]**
يكون للصورة تأثير شبه ستروبوسكوبي.
- حيث أن الصور الستروبوسكوبية يتم تسجيلها من ذاكرة الصورة الرقمية، تكون جودة الصورة أقل قليلاً من تلك الخاصة بالصور المسجلة بالطريقة العادية.
 - عند التسجيل تحت لمبات النيون، قد يتذبذب نضوع الصورة.
- 12 وضع الفيلم الكلاسيكي [CLASSIC FILM]**
يتم عمل الصورة لتشبه الأفلام السينمائية الكلاسيكية عن طريق التسجيل باللون الأسود والأبيض بتأثير ستروب.
- 13 وضع صدى الفيديو [VIDEO ECHO]**
تتميز الصورة بمظهر خيالي بتأثير شبحي.

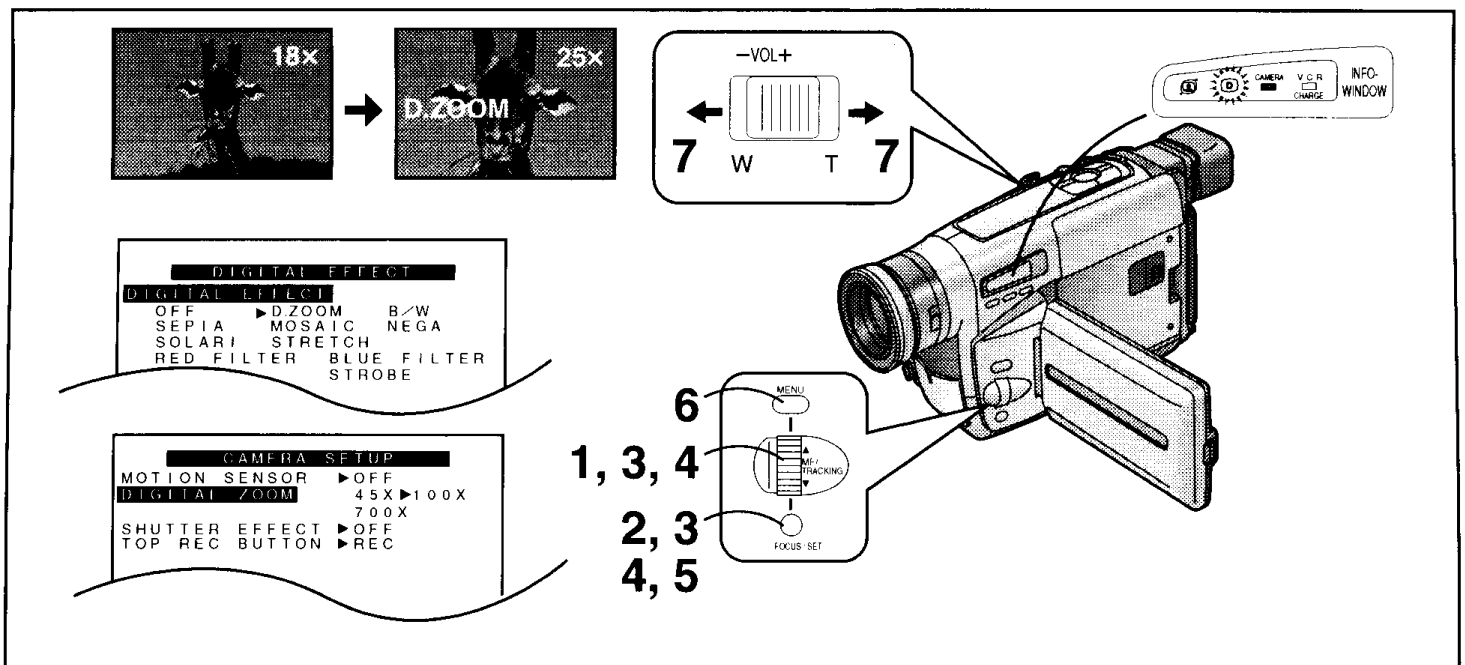

中文

怎樣使用數位變焦功能

本機的正常(光學)變焦功能可以提供1×至18×的變焦放大倍率範圍。當您拍攝非常遙遠的目標物時，如果您希望將圖像放得比普通變焦能得到的倍率更大時，使用本功能將非常便利。對於數位變焦功能，您可在最多至45×、最多至100×和最多至700×放大之間進行選擇。

在顯示出[DIGITAL EFFECT](數碼功能)子菜單後... (→ 74)

- 1 轉動[▲▼]環，選擇[DIGITAL EFFECT](數碼功能)。
- 2 按[SET](設定)鈕，選擇[D.ZOOM]。
 - [LAMP]燈亮起。
- 3 轉動[▲▼]環，選擇[RETURN](返回)，然後按[SET]鈕，選擇[YES](是)。
 - 將顯示[CAMERA FUNCTIONS]主菜單。
- 4 在[CAMERA SETUP]子菜單上選擇[DIGITAL ZOOM]。(→ 26)
- 5 按[SET]鈕，選擇需要的數位變焦範圍(高達45×，高達100×或高達700×)。
- 6 按[MENU]鈕，退出菜單。
 - [D.ZOOM]指示將出現。
- 7 根據需要朝[T]或[W]方向，按[W/T]變焦桿，進行拉近或拉遠。
 - 使用數位變焦功能時，畫質將有所降低。

取消數位變焦功能時

將[DIGITAL EFFECT](數碼功能)子菜單上的[DIGITAL EFFECT]設置在[OFF]。

ENGLISH

Using the Digital Zoom Function

This function is convenient when you want to enlarge a very distant subject even more than is possible with the normal (optical) zoom which offers a magnification range of 1×–18×. For the Digital Zoom Function, you can choose between up to 45×, up to 100× and up to 700× magnification. After displaying the [DIGITAL EFFECT] Sub-Menu... (→ 74)

- 1 Turn the [▲▼] Dial to select [DIGITAL EFFECT].
- 2 Press the [SET] Button to select [D.ZOOM].
 - The [LAMP] Lamp lights.
- 3 Turn the [▲▼] Dial to select [RETURN] and then press the [SET] Button to select [YES].
 - The [CAMERA FUNCTIONS] Main-Menu appears.
- 4 Select [DIGITAL ZOOM] on the [CAMERA SETUP] Sub-Menu. (→ 26)
- 5 Press the [SET] Button to select the desired digital zoom range (up to 45×, up to 100× or up to 700×).
- 6 Press the [MENU] Button to exit the menu.
 - The [D.ZOOM] Indication appears.
- 7 Push the [W/T] Zoom Lever toward [T] or [W] to zoom in or out as desired.
 - When using the Digital Zoom Function, the picture quality is somewhat reduced.

Cancelling the Digital Zoom Function

Set [DIGITAL EFFECT] on the [DIGITAL EFFECT] Sub-Menu to [OFF].

Использование функции цифровой трансфокации

Эта функция является удобной, когда Вы хотите увеличить очень отдаленные объекты еще больше, чем это возможно с помощью нормальной (оптической) трансфокации, которая предоставляет диапазон увеличения 1×–18×. Для функции цифровой трансфокации Вы можете выбрать увеличение между максимум до 45×, максимум до 100× и максимум до 700×.

После высвечивания подменю [ЦИФРОВЫЕ ЭФФЕКТЫ]...
(→ 75)

- 1** Поверните регулятор [▲ ▼] для выбора пункта [ЦИФРОВЫЕ ЭФФЕКТЫ].
- 2** Нажмите кнопку [SET] для выбора режима [D.ZOOM].
 - Высвечивается лампа [D].
- 3** Поверните регулятор [▲ ▼] для выбора пункта [ВОЗВРАЩЕНИЕ], а затем нажмите кнопку [SET] для выбора режима [ДА].
 - Появляется главное меню [ФУНКЦИИ СЪЕМКИ].
- 4** Выберите пункт [ЦИФРОВОЕ ПРИБЛИЖЕНИЕ] в подменю [НАСТРОЙКА КАМЕРЫ]. (→ 27)
- 5** Нажмите кнопку [SET] для выбора желаемого диапазона цифровой трансфокации (до 45×, до 100× или до 700×).
- 6** Нажмите кнопку [MENU] для выхода из меню.
 - Появляется индикация [D.ZOOM].
- 7** Нажмите рычажок трансфокации [W/T] по направлению к [T] или к [W] для наезда или отъезда по желанию.
 - При использовании функции цифровой трансфокации качество изображения немного ухудшается.

Отмена функции цифровой трансфокации

Установите режим [ВЫКЛ] для пункта [ЦИФРОВЫЕ ЭФФЕКТЫ] в подменю [ЦИФРОВЫЕ ЭФФЕКТЫ].

إستخدام وظيفة الزوم الرقمي

هذه الوظيفة ملائمة عندما ترغب في تكبير موضوع على مسافة بعيدة جداً بصورة أكبر مما يمكن بالزوم العادي (البصري) الذي يتيح مدى تكبير 1×–18×. بالنسبة لوظيفة الزوم الرقمي، يمكنك الاختيار بين قوة التكبير حتى 45×، حتى 100× وحتى 700×.

بعد عرض القائمة الفرعية [DIGITAL EFFECT]... (→ 75)

1 أدر القرص [▲ ▼] لاختيار [DIGITAL EFFECT].

2 اضغط الزر [SET] لاختيار [D.ZOOM].
• تضى اللبنة [D].

3 أدر القرص [▲ ▼] لاختيار [RETURN] ثم اضغط الزر [SET] لاختيار [YES].
• تظهر القائمة الرئيسية [CAMERA FUNCTIONS].

4 اختر [DIGITAL ZOOM] على القائمة الفرعية [CAMERA SETUP]. (→ 27)

5 اضغط الزر [SET] لاختيار نطاق الزوم الرقمي المرغوب (حتى 45×، حتى 100× أو حتى 700×).

6 اضغط الزر [MENU] للخروج من القائمة.
• يظهر البيان [D.ZOOM].

7 ادفع ذراع الزوم [W/T] ناحية [T] أو [W] لتزويم التقريب أو التباعد كما ترغب.
• عند استخدام وظيفة الزوم الرقمي تقل جودة الصورة إلى حد ما.

إلغاء وظيفة الزوم الرقمي

قم بتهيئة [DIGITAL EFFECT] على القائمة الفرعية [DIGITAL EFFECT] إلى [OFF].

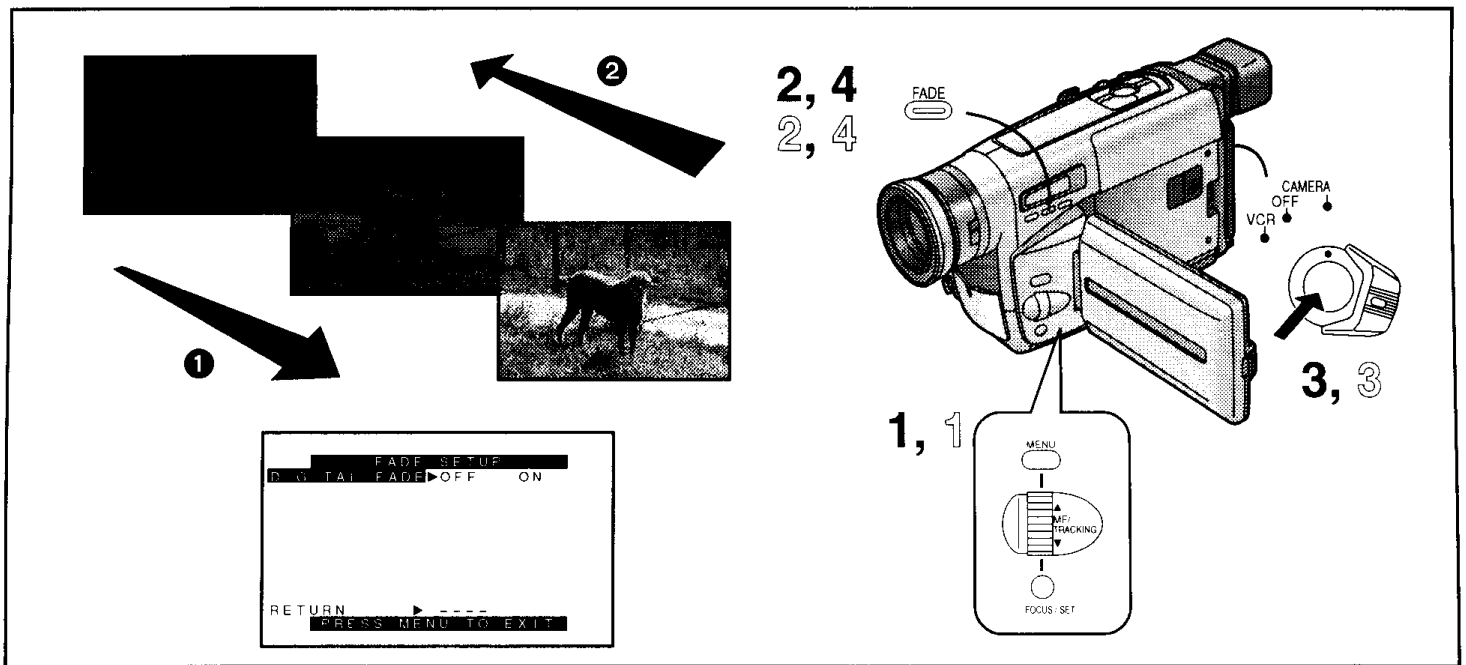

中文

淡入/淡出

■ 淡入 ①

淡入可讓您在拍攝的開頭，使畫面逐漸出現。

- 1 將[FADE SETUP](淡化設定)子菜單上的[DIGITAL FADE](數位淡化)設定為[OFF]。(→ 26)
- 2 在攝錄影機處於拍攝暫停狀態之下，持續按住[FADE](淡化)鈕。
- 3 當畫面完全消失後，按拍攝開始/停止鈕開始拍攝。
- 4 約3-4秒鐘後，請鬆開[FADE]鈕。

■ 淡出 ②

淡出可讓您在拍攝的結尾，使畫面逐漸消失。

- 1 將[FADE SETUP]子菜單上的[DIGITAL FADE]設定為[OFF]。
- 2 在拍攝中，持續按住[FADE]鈕。
- 3 在畫面完全消失後，按拍攝開始/停止鈕，停止拍攝。
- 4 鬆開[FADE]鈕。

ENGLISH

Fading In/Out

■ Fading In ①

Fading in lets you make the picture appear gradually at the beginning of a recording.

- 1 Set [DIGITAL FADE] on the [FADE SETUP] Sub-Menu to [OFF]. (→ 26)
- 2 With the Movie Camera in the Recording Pause Mode, keep the [FADE] Button pressed.
- 3 When the picture has completely disappeared, press the Recording Start/Stop Button to start recording.
- 4 Approximately 3-4 seconds later, release the [FADE] Button.

■ Fading Out ②

Fading out lets you make the picture disappear gradually at the end of a recording.

- 1 Set [DIGITAL FADE] on the [FADE SETUP] Sub-Menu to [OFF].
- 2 During recording, keep the [FADE] Button pressed.
- 3 After the picture has completely disappeared, press the Recording Start/Stop Button to stop recording.
- 4 Release the [FADE] Button.

Плавное введение/выведение изображения и звука

■ Плавное введение ①

Плавное введение изображения и звука позволяет Вам получить постепенное появление изображения в начале записи.

- 1 Установите режим [ВЫКЛ] для пункта [ЧИФРОВЫЕ FADE] в подменю [НАСТРОЙКА FADE]. (→ 26)
- 2 Когда видеокамера находится в режиме паузы записи, держите нажатой кнопку [FADE].
- 3 Когда изображение полностью исчезнет, нажмите кнопку Старт/Стоп записи, чтобы инициировать запись.
- 4 Высвободите кнопку [FADE] приблизительно через 3–4 секунды.

■ Плавное выведение ②

Плавное выведение изображения и звука позволяет Вам получить постепенное исчезновение изображения в конце записи.

- 1 Установите режим [ВЫКЛ] для пункта [ЧИФРОВЫЕ FADE] в подменю [НАСТРОЙКА FADE].
- 2 Во время записи держите нажатой кнопку [FADE].
- 3 После того как изображение полностью исчезнет, нажмите кнопку Старт/Стоп записи, чтобы остановить запись.
- 4 Высвободите кнопку [FADE].

الإظهار/الإخفاء التدريجي للصورة

■ الإظهار التدريجي للصورة ①

يمكنك الإظهار التدريجي للصورة من جعل الصورة تظهر تدريجياً عند بداية تسجيل ما .

- 1 قم بتهيئة [DIGITAL FADE] على القائمة الفرعية [FADE SETUP] إلى [OFF]. (→ 27)
- 2 مع وجود كاميرا الفيديو السينمائية في وضع الإيقاف المؤقت للتسجيل، إحتفظ بالزر [FADE] مضغوطاً.
- 3 عند ما تكون الصورة قد إختفت تماماً، إضغط زر بدء/إيقاف التسجيل لبدء التسجيل.
- 4 بعد مضي 3 إلى 4 ثوانٍ تقريباً، حرر الزر [FADE].

■ الإخفاء التدريجي للصورة ②

يمكنك الإخفاء التدريجي للصورة من جعل الصورة تختفي تدريجياً عند نهاية تسجيل ما .

- 1 قم بتهيئة [DIGITAL FADE] على القائمة الفرعية [FADE SETUP] إلى [OFF].
- 2 أثناء التسجيل، إحتفظ بالزر [FADE] مضغوطاً.
- 3 بعد أن تكون الصورة قد إختفت تماماً، إضغط زر بدء/إيقاف التسجيل لإيقاف التسجيل.
- 4 حرر الزر [FADE].

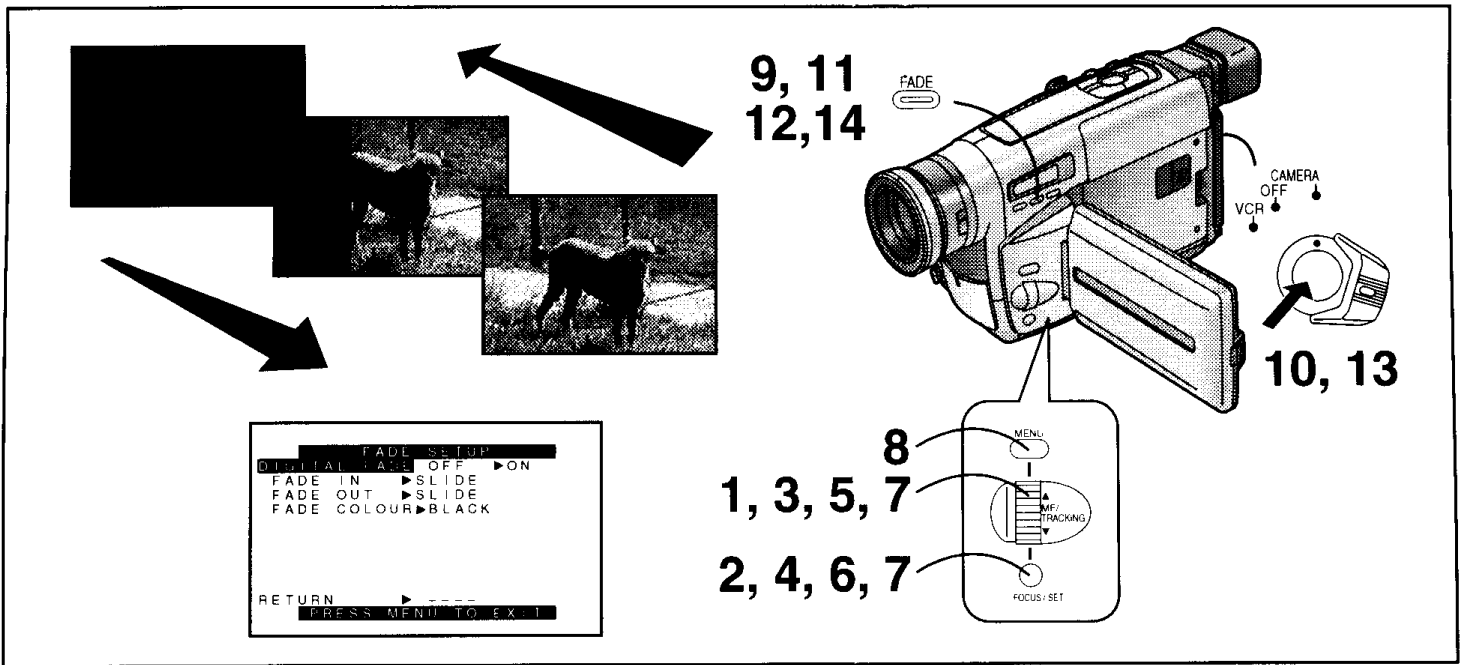

中文

數位淡化

有各種數位淡化狀態可用。

在顯示出[FADE SETUP](淡化設定)子菜單後... (→ 26)

- 1 轉動[▲▼]環，選擇[DIGITAL FADE](數位淡化)。
- 2 按[SET](設定)鈕，選擇[ON]。
- 3 轉動[▲▼]環，選擇[FADE IN](淡入)。
- 4 按[SET]鈕，選擇需要的淡入效果。
- 5 轉動[▲▼]環，選擇[FADE OUT](淡出)。
- 6 按[SET]鈕，選擇需要的淡出效果。
- 7 在[FADE COLOUR](淡化色彩)設定為需要的色彩。
 - 數位淡化的色彩將依下列順序進行改變：

→ BLACK (黑色)	→ WHITE (白色)	→ YELLOW (黃色)	→ RED (紅色)
← GREEN (綠色)	← CYAN (藍綠色)	← BLUE (藍色)	← MAGENTA (深紅色)
- 8 按[MENU](菜單)鈕，退出菜單。
- 9 在攝錄影機處於拍攝暫停狀態下，按住[FADE]鈕。
- 10 當畫面完全消失後，按拍攝開始/停止鈕，開始拍攝。
- 11 約3-4秒鐘，然後鬆開[FADE]鈕。
 - 畫面將以選擇的數位淡化效果逐漸出現。
- 12 在拍攝中，按住[FADE]鈕。
 - 畫面將以選擇的數位淡化效果逐漸消失。
- 13 當畫面完全消失後，按拍攝開始/停止鈕，停止拍攝。
- 14 鬆開[FADE]鈕。

ENGLISH

Digital Fade

There are various Digital Fade Modes available.

After displaying the [FADE SETUP] Sub-Menu... (→ 26)

- 1 Turn the [▲▼] Dial to select [DIGITAL FADE].
- 2 Press the [SET] Button to select [ON].
- 3 Turn the [▲▼] Dial to select [FADE IN].
- 4 Press the [SET] Button to select the desired the fade in effect.
- 5 Turn the [▲▼] Dial to select [FADE OUT].
- 6 Press the [SET] Button to select the desired the fade out effect.
- 7 Set [FADE COLOUR] to the desired colour.
 - The colours of the Digital Fade change in the following order:

→ BLACK	→ WHITE	→ YELLOW	→ RED
← GREEN	← CYAN	← BLUE	← MAGENTA
- 8 Press the [MENU] Button to exit the menu.
- 9 With the Movie Camera in the Recording Pause Mode, keep the [FADE] Button pressed.
- 10 When the picture has completely disappeared, press the Recording Start/Stop Button to start recording.
- 11 Approximately 3-4 seconds later, release the [FADE] Button.
 - The picture appears gradually with the selected digital fade effect.
- 12 During recording, keep the [FADE] Button pressed.
 - The picture disappears gradually with the selected digital fade effect.
- 13 After the picture has completely disappeared, press the Recording Start/Stop Button to stop recording.
- 14 Release the [FADE] Button.

Цифровое плавное введение/выведения изображения и звука

Доступны разнообразные режимы цифрового плавного введения/выведения изображения и звука.

После высвечивания подменю [НАСТРОЙКА FADE]... (→ 27)

- 1 Поверните регулятор [▲▼] для выбора пункта [ЦИФРОВЫЕ FADE].
- 2 Нажмите кнопку [SET] для выбора режима [ВКЛ].
- 3 Поверните регулятор [▲▼] для выбора пункта [FADE IN].
- 4 Нажмите кнопку [SET] для выбора желаемого эффекта плавного введения изображения и звука.
- 5 Поверните регулятор [▲▼] для выбора пункта [FADE OUT].
- 6 Нажмите кнопку [SET] для выбора желаемого эффекта плавного выведения изображения и звука.
- 7 Установите [FADE ЦВЕТ] на нужный цвет.
 - Цвета цифрового плавного введения/выведения изображения изменяются в следующем порядке:

BLACK	→	WHITE	→	YELLOW	→	RED
(ЧЁРНЫЙ)		(БЕЛЫЙ)		(ЖЕЛТЫЙ)		(КРАСНЫЙ)
GREEN	←	CYAN	←	BLUE	←	MAGENTA
(ЗЕЛЁНЫЙ)		(ГОЛУБОЙ)		(СИНИЙ)		(ЛИЛОВЫЙ)
- 8 Нажмите кнопку [MENU] для выхода из меню.
- 9 С видеокамерой, находящейся в режиме паузы записи, держите нажатой кнопку [FADE].
- 10 Когда изображение полностью исчезнет, нажмите кнопку Старт/Стоп записи, чтобы инициировать запись.
- 11 Высвободите кнопку [FADE] приблизительно через 3–4 секунды.
 - Изображение постепенно появляется с выбранным цифровым эффектом плавного введения/выведения изображения и звука.
- 12 Во время записи держите нажатой кнопку [FADE].
 - Изображение постепенно исчезает с выбранным цифровым эффектом плавного введения/выведения изображения и звука.
- 13 После того как изображение полностью исчезнет, нажмите кнопку Старт/Стоп записи, чтобы остановить запись.
- 14 Высвободите кнопку [FADE].

الإظهار والإخفاء التدريجي الرقمي للصورة

تتوفر أوضاع مختلفة للإظهار والإخفاء التدريجي الرقمي للصورة.

بعد عرض القائمة الفرعية [FADE SETUP]... (→ 27).

- 1 أدر القرص [▲▼] لاختيار [DIGITAL FADE].
- 2 اضغط الزر [SET] لاختيار [ON].
- 3 أدر القرص [▲▼] لاختيار [FADE IN].
- 4 اضغط الزر [SET] لاختيار تأثير الإظهار التدريجي للصورة المرغوب.
- 5 أدر القرص [▲▼] لاختيار [FADE OUT].
- 6 اضغط الزر [SET] لاختيار تأثير الإخفاء التدريجي للصورة المرغوب.
- 7 قم تهيئة [FADE COLOUR] إلى اللون المرغوب.
 - تغيير ألوان الإظهار والإخفاء التدريجي الرقمي للصورة في الترتيب التالي:

RED	←	YELLOW	←	WHITE	←	BLACK
(أحمر)		(أصفر)		(أبيض)		(أسود)
MAGENTA	→	BLUE	→	CYAN	→	GREEN
(فوشين)		(أزرق)		(أزرق داكن)		(أخضر)
- 8 اضغط الزر [MENU] للخروج من القائمة.
- 9 مع وجود كاميرا الفيديو السينمائية في وضع الإيقاف المؤقت للتسجيل، إحتفظ بالزر [FADE] مضغوطاً.
- 10 عند ما تكون الصورة قد إختفت تماماً، إضغط زر بدء/إيقاف التسجيل لبدء التسجيل.
- 11 بعد مضي 3 إلى 4 ثوان تقريباً، حرر الزر [FADE].
 - تظهر الصورة بالتدرج مع تأثير الإظهار والإخفاء التدريجي الرقمي للصورة المختار.
- 12 أثناء التسجيل، إحتفظ بالزر [FADE] مضغوطاً.
 - تختفي الصورة بالتدرج مع تأثير الإظهار والإخفاء التدريجي الرقمي للصورة المختار.
- 13 بعد أن تكون الصورة قد إختفت تماماً، إضغط زر بدء/إيقاف التسجيل لإيقاف التسجيل.
- 14 حرر الزر [FADE].



中文

- ❶ 幻燈片狀態 [SLIDE]
畫面將以劃變效果淡入或淡出。
- ❷ 大門狀態 [DOOR]
畫面將像開門一樣朝左右淡入，或依相反方向淡出。
- ❸ 四角狀態 [CORNER]
畫面將從右上角至左下角淡入，或依相反方向淡出。
- ❹ 窗口狀態 [WINDOW]
畫面將從中心開始朝四邊擴展而淡入，或依相反方向淡出。
- ❺ 快門狀態 [SHUTTER]
畫面將像快門一樣從中央垂直淡入，或依相反方向淡出。

ENGLISH

- ❶ **Slide Mode [SLIDE]**
The picture fades in with a wipe effect or fades out.
- ❷ **Door Mode [DOOR]**
The picture fades in to the left and right like a door opens or fades out in reverse direction.
- ❸ **Corner Mode [CORNER]**
The picture fades in from the upper right to the lower left corner or fades out in reverse direction.
- ❹ **Window Mode [WINDOW]**
The picture fades in starting at the centre and extending toward the edges or fades out in reverse direction.
- ❺ **Shutter Mode [SHUTTER]**
The picture fades in vertically from the center like a shutter or fades out in reverse direction.

РУССКИЙ ЯЗЫК

- 1 Режим сдвига [SLIDE]**
Изображение постепенно вводится или выводится с эффектом вытеснения.
- 2 Режим двери [DOOR]**
Изображение постепенно вводится налево и направо, как открывается дверь, или выводится в обратном направлении.
- 3 Режим угла [CORNER]**
Изображение постепенно вводится из верхнего правого в нижний левый угол или выводится в обратном направлении.
- 4 Режим окна [WINDOW]**
Изображение постепенно вводится, начиная из центра, и расширяется по направлению к краям или выводится в обратном направлении.
- 5 Режим затвора [SHUTTER]**
Изображение постепенно вводится вертикально из центра, как затвор, или выводится в обратном направлении.

العربية

- 1 وضع الشرائح [SLIDE]**
تظهر الصورة أو تختفي تدريجياً مع تأثير المسح.
- 2 وضع الباب [DOOR]**
تظهر الصورة تدريجياً إلى اليسار واليمين كما يفتح الباب أو تختفي تدريجياً في الاتجاه المعاكس.
- 3 وضع الركن [CORNER]**
تظهر الصورة تدريجياً من الركن العلوي الأيمن إلى الركن السفلي الأيسر أو تختفي تدريجياً في الاتجاه المعاكس.
- 4 وضع النافذة [WINDOW]**
تظهر الصورة تدريجياً بابتداءً من المركز وتمتد ناحية الحواف أو تختفي تدريجياً في الاتجاه المعاكس.
- 5 وضع غطاء الغلق [SHUTTER]**
تظهر الصورة تدريجياً من الوسط رأسياً كغطاء الغلق أو تختفي تدريجياً في الاتجاه المعاكس.

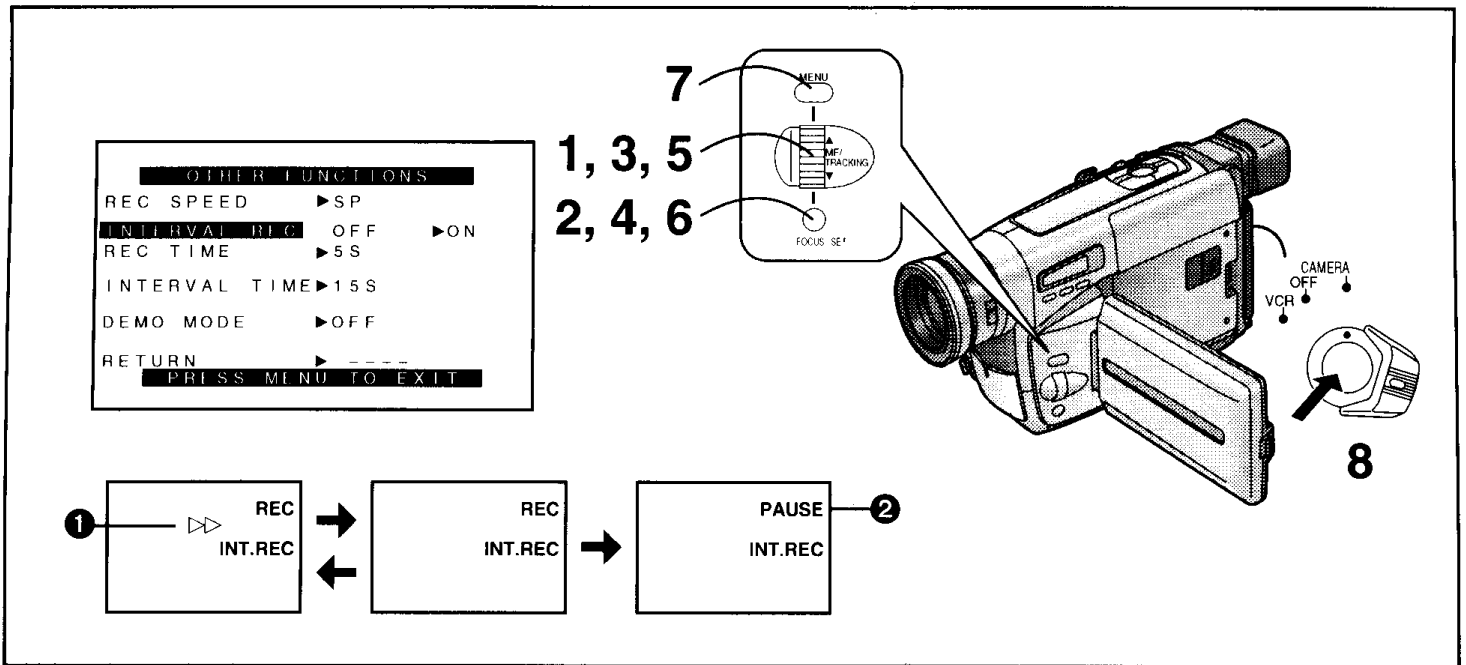

中文

間隔錄影

您可在預設時間間隔內進行連續錄影。將攝錄影機瞄準特定目標，便可拍攝長時間內的微妙變化。

- 插入附帶的電LP狀態拍攝的內容上進行音頻拷貝。(→ 32)

在顯示出[OTHER FUNCTIONS](其他功能)子菜單後…(→ 26)

- 1 轉動[▲▼]環，選擇[INTERVAL REC](間隔錄影)。
- 2 按[SET](設定)鈕，選擇[ON]。

- 3 轉動[▲▼]環，選擇[REC TIME](錄影時間)秒
- 4 按[SET]鈕，選擇需要的錄影時間。

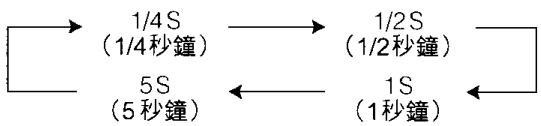

- 5 轉動[▲▼]環，選擇[INTERVAL TIME](間隔時間)。
- 6 按[SET](設定)鈕，選擇需要的間隔時間。

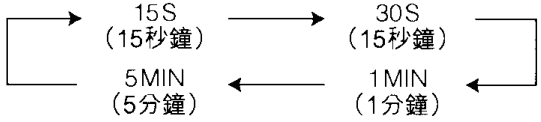

- 7 按[MENU](菜單)鈕，可退出該菜單。
 - [INT.REC](間隔錄影)指示將出現。
- 8 按錄影開始/鈕。由於
 - 將自動交替進行錄影和間隔。

取消間隔錄影狀態時
當[▶▶]指示 ❶ 未出現時，請拍攝開始/停止鈕，鈕[PAUSE]指示 ❷ 出現。然後，模[OTHER FUNCTIONS]子菜單上的[INTERVAL REC](間隔錄影)設定在[OFF]。

- 間隔錄影之後，進行其它操作前，請確認間隔錄影狀態已被停用。
- 當關閉攝錄影機或取出錄影帶時，間隔錄影狀態將被取消。

ENGLISH

Interval Recording

You can record sequentially at preset time spans. Leaving the Movie Camera aimed at a specific subject, you can record subtle changes over an extended period of time.

- It is not possible to perform interval recording onto recordings made in the LP Mode. (→ 32)

After displaying the [OTHER FUNCTIONS] Sub-Menu... (→ 26)

- 1 Turn the [▲▼] Dial to select [INTERVAL REC].
- 2 Press the [SET] Button to select [ON].

- 3 Turn the [▲▼] Dial to select [REC TIME].
- 4 Press the [SET] Button to select the desired Recording Time.

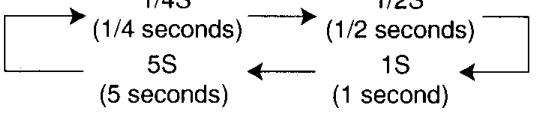

- 5 Turn the [▲▼] Dial to select [INTERVAL TIME].
- 6 Press the [SET] Button to select the desired Interval Time.

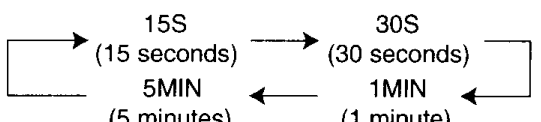

- 7 Press the [MENU] Button to exit the menu.
 - The [INT.REC] Indication appears.
- 8 Press the Recording Start/Stop Button.
 - Recording and intervals alternate automatically.

Cancelling the Interval Recording Mode
When the [▶▶] Indication ❶ is not displayed, press the Recording Start/Stop Button to make the [PAUSE] Indication ❷ appear. And then set [INTERVAL REC] on the [OTHER FUNCTIONS] Sub-Menu to [OFF].

- Before performing other operations following Interval Recording, make sure the Interval Recording Mode is deactivated.
- The Interval Recording Mode is cancelled when the Movie Camera is turned off.

Запись с интервалом

Вы можете записывать последовательно в предварительно установленные промежутки времени. Оставив видеокамеру нацеленной на объект, Вы можете записывать едва различимые изменения через продолжительные периоды времени.

• Невозможно производить запись с интервалом на записях, осуществляемых в режиме длительного воспроизведения. (→ 33)

После высвечивания подменю [ДРУГИЕ ФУНКЦИИ]... (→ 27)

1 Поверните регулятор [▲▼] для выбора пункта [INTERVAL REC].

2 Нажмите кнопку [SET] для выбора режима [ВКЛ].

3 Поверните регулятор [▲▼] для выбора пункта [REC TIME].

4 Нажмите кнопку [SET] для выбора желаемого времени записи.

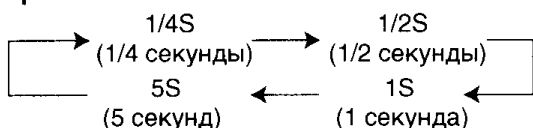

5 Поверните регулятор [▲▼] для выбора пункта [INTERVAL TIME].

6 Нажмите кнопку [SET] для выбора желаемого интервала записи.

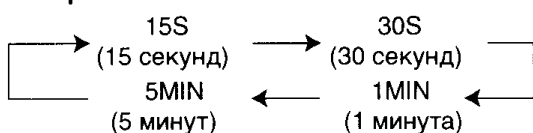

7 Нажмите кнопку [MENU] для выхода из меню.

• Появляется индикация [INT.REC].

8 Нажмите кнопку начала/остановки записи.

• Запись и интервалы чередуются автоматически.

Отмена режима записи с интервалом

Когда индикация [▶▶] ❶ не высвечивается, нажмите кнопку начала/остановки записи, чтобы высветить индикация [PAUSE]

❷. А затем установите [INTERVAL REC] в подменю [ДРУГИЕ ФУНКЦИИ] в положение [ВЫКЛ].

• Перед осуществлением других операций, следующих за записью с интервалом, убедитесь, что режим записи с интервалом деактивирован.

• Режим записи с интервалом отменяется, когда видеокамера выключается.

تسجيل الفترة

يمكنك التسجيل تتابعياً عند فترات زمنية مضبوطة مسبقاً. بترك كاميرا الفيديو السينمائية موجهة إلى موضوع معين، يمكنك تسجيل تغييرات دقيقة بطول فترة ممتدة من الزمن.

• لا يمكن تسجيل الفترة فوق التسجيلات التي تمت في الوضع LP. (→ 33)

بعد عرض القائمة الفرعية [OTHER FUNCTIONS]... (→ 27)

1 أدر القرص [▲▼] لاختيار [INTERVAL REC].

2 اضغط الزر [SET] لاختيار [ON].

3 أدر القرص [▲▼] لاختيار [REC TIME].

4 اضغط الزر [SET] لاختيار وقت التسجيل المرغوب.

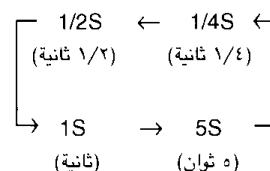

5 أدر القرص [▲▼] لاختيار [INTERVAL TIME].

6 اضغط الزر [SET] لاختيار وقت الفترة المرغوب.

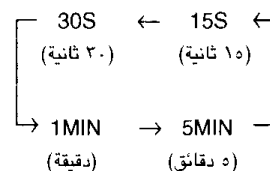

7 اضغط الزر [MENU] للخروج من القائمة.

• يظهر بيان [INT. REC].

8 اضغط زر بدء/إيقاف التسجيل.

• يتعاقب التسجيل والفترات أوتوماتيكياً.

إلغاء وضع تسجيل الفترة

عندما لا يتم عرض البيان [▶▶] ❶، اضغط زر بدء/إيقاف التسجيل لجعل البيان [PAUSE] ❷ يظهر. ثم قم بتهيئة [INTERVAL REC] على القائمة الفرعية [OTHER FUNCTIONS] إلى [OFF].

• قبل تنفيذ عمليات تشغيل أخرى عقب تسجيل الفترة، تأكد من أن وضع تسجيل الفترة في حالة توقف.

• يتم إلغاء وضع تسجيل الفترة عند إدارة كاميرا الفيديو السينمائية إلى وضع القفل.

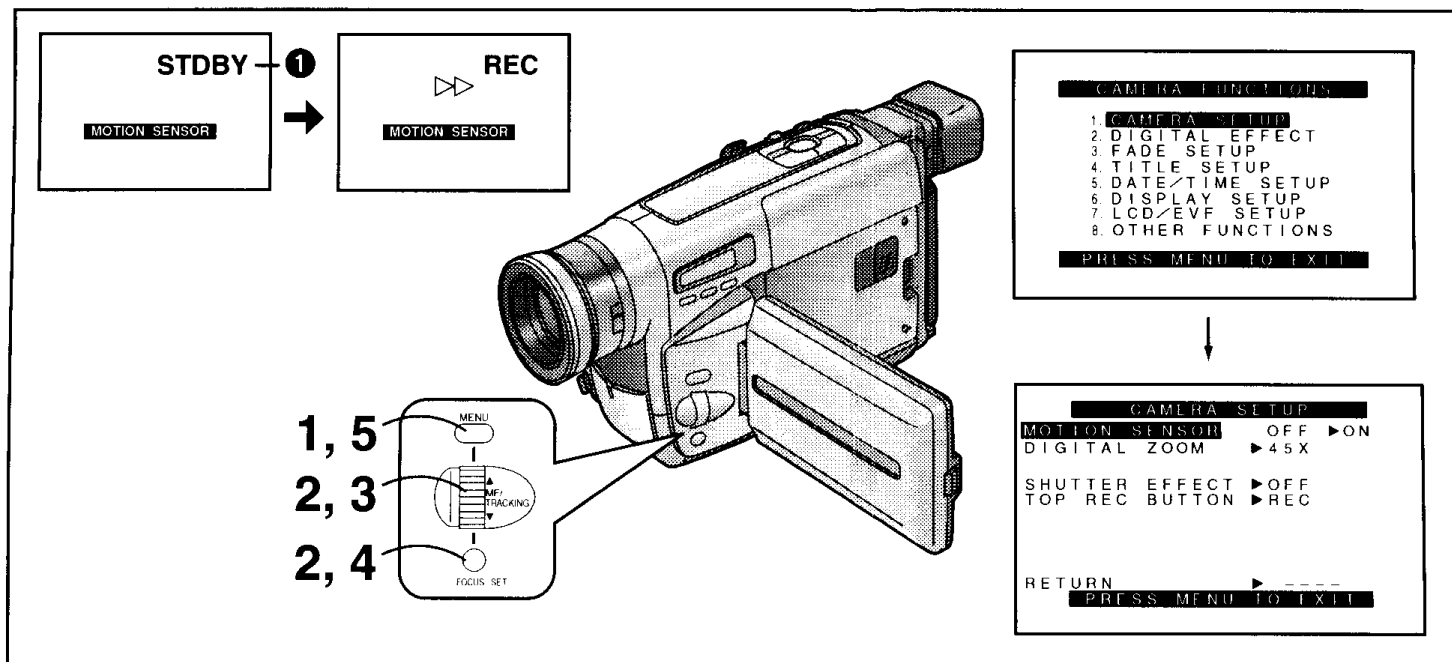

中文

移動感應器控制拍攝

在該狀態下，當內藏移動感應器探測到畫面有某些移動時，會自動開始拍攝。

- 1** 按 [MENU] 鈕。
 - 將顯示 [CAMERA FUNCTIONS] (攝像功能) 主菜單。
- 2** 轉動 [▲▼] 環，選擇 [CAMERA SETUP] (攝像設定)，然後按 [SET] 鈕。
 - 將顯示 [CAMERA SETUP] (攝像設定) 子菜單。
- 3** 轉動 [▲▼] 環，選擇 [MOTION SENSOR]。
- 4** 按 [SET] 鈕，選擇 [ON]。
- 5** 按 [MENU] 鈕，退出菜單。
 - 將出現移動感應器功能待命 [STDBY] 指示 ❶。

- 在攝錄影機的移動感應器探測到畫面中的移動後約1秒鐘，會自動開始拍攝。待畫面中的移動停止約10秒鐘之後，將自動停止拍攝，且攝錄影機會處於移動感應器待命狀態。
- 當攝錄影機處於移動感應器待命狀態下超過6分鐘時，電子尋像器或液晶顯示監視器將關閉。當移動感應器再次探測到畫面中的變化時，將在約4秒鐘之後重新開始自動拍攝，同時電子尋像器或液晶顯示監視器打開。

在待命狀態下取消移動感應器功能時

將 [CAMERA SETUP] (攝像設定) 子菜單上的 [MOTION SENSOR] 設置在 [OFF]。

在拍攝中取消移動感應器功能時

按住拍攝開始/停止鈕約2秒鐘。

ENGLISH

Motion-Sensor-Controlled Recording

In this mode, recording automatically starts when the built-in Motion Sensor detects some movement in the picture.

- 1** Press the [MENU] Button.
 - The [CAMERA FUNCTIONS] Main-Menu appears.
- 2** Turn the [▲▼] Dial to select [CAMERA SETUP] and then press the [SET] Button.
 - The [CAMERA SETUP] Sub-Menu appears.
- 3** Turn the [▲▼] Dial to select [MOTION SENSOR].
- 4** Press the [SET] Button to select [ON].
- 5** Press the [MENU] Button to exit the menu.
 - The Motion Sensor Function Stand-by [STDBY] Indication ❶ appears.

- Approximately 1 second after the Movie Camera's Motion Sensor has detected movement in the picture, recording automatically starts. Approximately 10 seconds after movement in the picture has stopped, recording automatically stops and the Movie Camera is in the Motion Sensor Function Stand-by Mode.
- When the Movie Camera remains in the Motion Sensor Function Stand-by Mode for more than 6 minutes, the Finder or LCD Monitor turns off. When the Motion Sensor again detects movement in the picture, recording automatically restarts after approximately 4 seconds, and the Finder or LCD Monitor turns on.

Cancelling the Motion Sensor Function During Stand-by
Set [MOTION SENSOR] on the [CAMERA SETUP] Sub-Menu to [OFF].

Cancelling the Motion Sensor Function During Recording
Press the Recording Start/Stop Button for approximately 2 seconds.

Запись, управляемая сенсором движения

В этом режиме запись начинается автоматически, когда встроенный сенсор движения обнаружит движение в изображении.

- 1** Нажмите кнопку [MENU].
 - Появляется главное меню [ФУНКЦИИ СЪЕМКИ].
- 2** Поверните регулятор [▲▼] для выбора подменю [НАСТРОЙКА КАМЕРЫ], а затем нажмите кнопку [SET].
 - Появляется подменю [НАСТРОЙКА КАМЕРЫ].
- 3** Поверните регулятор [▲▼] для выбора пункта [СЕНСОР ДВИЖЕНИЯ].
- 4** Нажмите кнопку [SET] для выбора режима [ВКЛ].
- 5** Нажмите кнопку [MENU] для выхода из меню.
 - Появляется индикация готовности функции сенсора движения [STDBY] ①.

- Запись начинается автоматически приблизительно через 1 секунду после того, как сенсор движения на видеокамере обнаружит движение в изображении. Запись останавливается автоматически приблизительно через 10 секунд после остановки движения в изображении, и видеокамера переходит в режим готовности сенсора движения.
- Если видеокамера останется в режиме готовности сенсора движения в течение более 6 минут, искатель или ЖКИ видеомонитор отключится. Когда сенсор движения снова обнаружит движение в изображении, запись начинается автоматически приблизительно через 4 секунды, и искатель или ЖКИ видеомонитор включится.

Отмена функции сенсора движения во время готовности
Установите режим [ВЫКЛ] для пункта [СЕНСОР ДВИЖЕНИЯ] в подменю [НАСТРОЙКА КАМЕРЫ].

Отмена функции сенсора движения во время записи
Нажмите кнопку Старт/Стоп записи в течение приблизительно 2 секунд.

التسجيل بتحكم مستشعر الحركة

في هذا الوضع، يبدأ التسجيل أوتوماتيكياً عندما يكتشف مستشعر الحركة الداخلي بعض الحركة في الصورة.

- 1** اضغط الزر [MENU].
 - تظهر القائمة الرئيسية [CAMERA FUNCTIONS].
- 2** أدر القرص [▲▼] لاختيار [CAMERA SETUP] ثم اضغط الزر [SET].
 - تظهر القائمة الفرعية [CAMERA SETUP].
- 3** أدر القرص [▲▼] لاختيار [MOTION SENSOR].
- 4** اضغط الزر [SET] لاختيار [ON].
- 5** اضغط الزر [MENU] للخروج من القائمة.
 - يظهر بيان إستعداد وظيفة مستشعر الحركة [STDBY] ①.

- بعد مرور ثانية واحدة 1 تقريباً من إكتشاف مستشعر الحركة لكاميرا الفيديو السينمائية للحركة الموجودة بالصورة، يبدأ التسجيل أوتوماتيكياً. بعد مرور 10 ثوانٍ تقريباً من توقف الحركة في الصورة، يتوقف التسجيل أوتوماتيكياً وتصبح كاميرا الفيديو السينمائية في وضع إستعداد مستشعر الحركة.
- عندما تبقى كاميرا الفيديو السينمائية في وضع استعداد مستشعر الحركة لأكثر من 6 دقائق، يتحول المعين أو شاشة المراقبة LCD إلى وضع القفل. عندما يقوم مستشعر الحركة مرة أخرى باكتشاف حركة في الصورة، يبدأ التسجيل مرة أخرى أوتوماتيكياً بعد 4 ثوانٍ تقريباً، ويتحول المعين أو شاشة المراقبة LCD إلى وضع التشغيل.

إلغاء وظيفة مستشعر الحركة أثناء الإستعداد
قم بتبنيئة [MOTION SENSOR] على القائمة الفرعية [CAMERA SETUP] إلى [OFF].

إلغاء وظيفة مستشعر الحركة أثناء التسجيل
إضغط زر بدء/إيقاف التسجيل لمدة ثانيتين 2 تقريباً.

■ **Сенсор движения может работать неправильно в следующих ситуациях записи:**

- Белая стена или другой одноцветный окружающий фон позади объекта.
- Объекты с горизонтальными, вертикальными или наклонными полосами.
- Внезапное изменение яркости окружения.
- Воздействие на видеокамеру легких толчков или вибрации.
- Очень медленное или очень быстрое движение объекта.
- Незначительное движение объекта.
- Запись в тускло освещенном месте. (Мигает индикация [MOTION SENSOR].)
- Очень маленький объект.
- Движение объекта возле края изображения.
- Окружающий фон с горизонтальными или вертикальными полосами.

- Для предотвращения случайного начала записи, обусловленного движением видеокамеры, следует установить видеокамеру на треножник или зафиксировать её другим способом в очень устойчивом положении.
- Хотя Вы можете выбрать цифровой эффект в подменю [ЦИФРОВЫЕ ЭФФЕКТЫ], когда установлен режим [ВКЛ] для пункта [СЕНСОР ДВИЖЕНИЯ] в подменю [НАСТРОЙКА КАМЕРЫ], функция сенсора движения имеет приоритет, и выбранный цифровой эффект автоматически отменяется.
- Если установлен режим [ВКЛ] для пункта [СЕНСОР ДВИЖЕНИЯ] в подменю [НАСТРОЙКА КАМЕРЫ], невозможно инициировать запись вручную с помощью нажатия кнопки Старт/Стоп записи или активизировать функцию проверки записи или функцию поиска камерой.
- Если Вы используете адаптер переменного тока для электропитания видеокамеры, режим готовности функции сенсора движения будет продолжаться, если в изображении не обнаружено движение, даже когда лента достигла конца во время записи.
- Для обеспечения правильного функционирования функции сенсора движения, движущийся объект должен быть довольно большим на изображении. Следовательно, когда Вы выполнили наезд объектива в положение максимальной широкоугольной установки, расстояние между объективом и объектом должно быть предпочтительно в пределах около 2 метров. Следует выполнять наезд соответствующим образом для объектов, находящихся на более далеких расстояниях.
- Видеокамере требуется время для установки перед началом записи. Следовательно, начало движения не записывается.
- Если имелся сбой электропитания, режим сенсора движения отменяется.

■ **في الحالات التالية، قد لا يعمل مستشعر الحركة بصورة صحيحة:**

- حائط أبيض أو خلفية ذات لون واحد خلف الموضوع.
- موضوع بخطوط أفقية، رأسية أو مائلة.
- التغيرات المفاجئة في درجة التصوع المحيط بالموضوع.
- تعرض كاميرا الفيديو السينمائية إلى صدمات خفيفة أو إهتزاز.
- الحركة البطيئة أو السريعة للغاية للموضوع.
- الحركة الضئيلة جداً للموضوع.
- التسجيل في مكان خافت الإضاءة. (يوميض البيان [MOTION SENSOR].)
- الموضوع الصغير جداً.
- حركة الموضوع بالقرب من حافة الصورة.
- خلفية بخطوط أفقية أو رأسية.
- لمنع البدء العرضي للتسجيل المتسبب بواسطة حركة كاميرا الفيديو السينمائية، ينبغي تثبيت كاميرا الفيديو السينمائية على حامل ثلاثي أو يتم إحكام تثبيتها في موضع راسخ جداً.
- على الرغم من أنك يمكنك أن تختار تأثيراً رقمياً على القائمة الفرعية [DIGITAL EFFECT] عند تهيئة [MOTION SENSOR] على القائمة الفرعية [CAMERA SETUP] إلى [ON].، لوظيفة مستشعر الحركة الأولوية ويتم إلغاء التأثير الرقمي المختار أوتوماتيكياً.
- عند تهيئة [MOTION SENSOR] على القائمة الفرعية [CAMERA SETUP] إلى [ON]، لا يمكن بدء التسجيل يدوياً عن طريق ضغط زر بدء/إيقاف التسجيل أو تنشيط مراجعة التسجيل أو وظيفة بحث الكاميرا.
- عندما تستخدم محول التيار المتردد لإمداد كاميرا الفيديو السينمائية بالقدرة، سيستمر وضع إستعداد وظيفة مستشعر الحركة عند عدم إكتشاف أي حركة في الصورة، حتى إذا كان الشريط قد وصل إلى نهايته أثناء التسجيل.
- لضمان التشغيل الصحيح لوظيفة مستشعر الحركة، ينبغي أن يكون الموضوع المتحرك كبيراً بدرجة ملموسة في الصورة. لذلك، عندما تكون قد قمت بتزويم العدسة إلى موضع زاوية الإتساع القصوى، ينبغي من الأفضل أن تكون المسافة بين العدسة والموضوع في نطاق حوالي 2 م. بالنسبة للموضوعات الموجودة عند مسافات أكبر، إحرص على تقريبها طبقاً لذلك.
- تحتاج كاميرا الفيديو السينمائية إلى وقت للتهيئة قبل أن يبدأ التسجيل. لذلك، لا يتم تسجيل بداية الحركة.
- إذا كان هناك إنقطاع في التيار، يتم إلغاء وظيفة مستشعر الحركة.

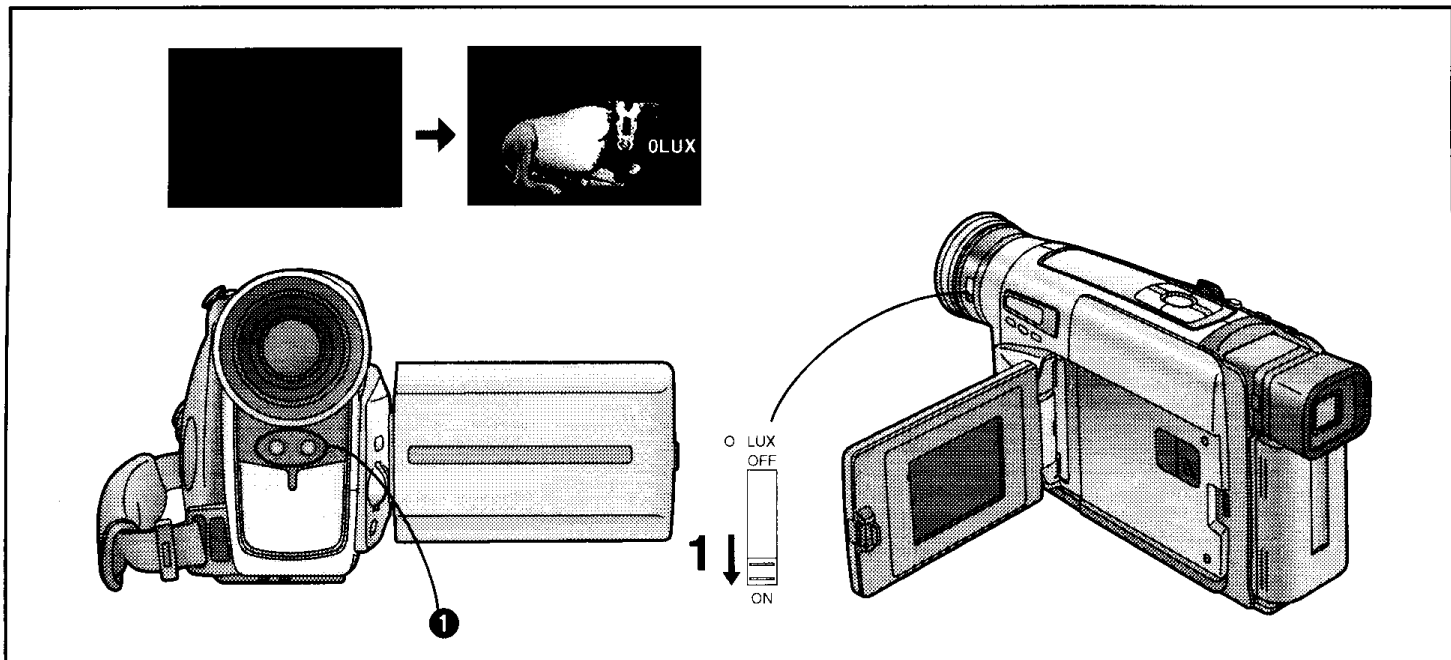

中文

在無任何照明的暗處進行拍攝時 (0 Lux 夜景功能)

當您打算在夜晚無任何照明之處進行攝影，如觀察夜間活動的動物等時，該功能非常便利。在此狀態下，攝錄影機將發射紅外線，以便拍攝無法用肉眼看見的目標物。

1 將[0 LUX OFF/ON]開關設置在[ON]，使[0LUX]指示出現。

- 內藏紅外線光束發射器 **1** 會亮起。拍攝時，小心勿讓您的手指擋住了發射器。

- 勿光照明亮之處使用 0 Lux 夜景功能，也絕對勿將攝錄影機對準太陽，否則可能會造成不可挽回的損壞。
- 用 0 Lux 夜景功能所拍攝之場景的放影畫面，將是黑白的。
- 如果您在拍攝中改變了 [0 LUX OFF/ON] 開關的設定時，也可能會錄下切換雜訊。
- 用 0 Lux 夜景功能拍攝時，將無法手動調節白色平衡或取消手動調節的白色平衡設定值。
- 當 0 Lux 夜景功能啟動時，不能使用任何程序 AE 狀態。
- 使用 0 Lux 夜景功能時，目標物應該位於距攝錄影機 3 米之內。
- 當自動聚焦不精確時，請手動調節聚焦。
- 在 0 Lux 夜景狀態下，由於此時光圈完全開啟，被錄製的白色或其他顏色的目標物可能會顯得蒼白、模糊或缺乏對比度。
- 如果您將 0 Lux 夜景功能和移動感應器控制拍攝功能結合使用時，一旦攝錄影機內藏移動感應器探測到畫面中有些移動時，便會自動開始拍攝。這種功能結合非常便於在夜間進行簡易和行動不定的動物觀察。

取消 0 Lux 夜景功能時

將 [0 LUX OFF/ON] 開關設定在 [OFF]，以使 [0 LUX] 指示消失。

ENGLISH

Recording in Dark Places without Any Illumination (0 Lux Night View Function)

This function is convenient when you want to record at night in places without any illumination, for example for observing the behaviour of nocturnal animals, etc. In this mode, the Movie Camera emits infrared rays which makes it possible to record subjects that are invisible to the naked eye.

1 Set the [0 LUX OFF/ON] Switch to [ON] to make the [0LUX] Indication appear.

- The built-in Infra-red Beam Emitters **1** light. Be careful not to cover them with your hand when recording.

- Do not use the 0 Lux Night View Function in brightly lit places and never aim the Movie Camera against the sun, as this could cause irreparable damage.
- The playback picture of scenes recorded with the 0 Lux Night View Function will be in black and white.
- If you change the setting of the [0 LUX OFF/ON] Switch during recording, a switching noise is also recorded.
- When recording with the 0 Lux Night View Function, it is not possible to adjust the white balance manually or to cancel the manually adjusted white balance setting.
- It is not possible to use any of the Programme AE Modes when the 0 Lux Night View Mode is activated.
- When using the 0 Lux Night View Function, the subject should be within 3 metres from the Movie Camera.
- When the automatic focusing is not precise, adjust the focus manually.
- As the iris is fully opened in the 0 Lux Night View Mode, subjects in white or other light colours may be recorded whitish, blurred and with weak contrast.
- If you use the 0 Lux Night View Function together with the Motion-Sensor-Controlled Recording Function, recording starts automatically when the Movie Camera's built-in Motion Sensor detects some movement in the picture. This combined function is convenient for easy, unattended animal observation recordings at night.

Cancelling the 0 Lux Night View Function

Set the [0 LUX OFF/ON] Switch to [OFF] to make the [0LUX] Indication disappear.

Запись в темных местах без освещения (функция ночного просмотра 0 люкс)

Эта функция удобна, когда Вы хотите выполнить запись ночью в местах без освещения, например, для исследования поведения ночных животных и т.д. В этом режиме видеокамера испускает инфракрасные лучи, которые позволяют записывать объекты, которые невидимы невооруженным глазом.

1 Установите переключатель [0 LUX OFF/ON] в положение [ON] для инициирования появления индикации [0LUX].

- Высвечиваются встроенные излучатели инфракрасного луча ①. Будьте осторожны, чтобы не закрыть их рукой во время записи.
- Не используйте функцию ночного просмотра 0 люкс в ярко освещенных местах и никогда не направляйте видеокамеру на солнце, так как это может привести к неисправимым повреждениям.
- Воспроизводимое изображение сцен, записанных с помощью функции ночного просмотра 0 люкс, будет черно-белым.
- Если Вы измените установку переключателя [0 LUX OFF/ON] во время записи, будут также записаны помехи переключения.
- При записи с помощью функции ночного просмотра 0 люкс невозможна ручная регулировка баланса белого или отмена установки баланса белого, подрегулированного вручную.
- Когда активизирован режим ночного просмотра 0 люкс, невозможно использовать ни один из режимов программы автоматической экспозиции.
- При использовании функции ночного просмотра 0 люкс объект должен находиться в пределах 3 метров от видеокамеры.
- Если автоматическая фокусировка является неточной, подрегулируйте фокус вручную.
- Так как ирисовая диафрагма полностью открыта в режиме ночного просмотра 0 люкс, объекты белого или других светлых цветов могут быть записаны беловатыми, размытыми или со слабым контрастом.
- Если Вы используете функцию ночного просмотра 0 люкс вместе с функцией записи, управляемой сенсором движения, запись начинается автоматически, когда встроенный в видеокамеру сенсор движения обнаруживает какое-либо движение в изображении. Эта комбинированная функция удобна для простых, без вмешательства, записей исследования животных ночью.

Отмена функции ночного просмотра 0 люкс

Установите переключатель [0 LUX OFF/ON] в положение [OFF] для исчезновения индикации [0LUX].

التسجيل في الأماكن المظلمة بدون أية إضاءة (وظيفة المنظر الليلي 0 لكس)

هذه الوظيفة ملائمة عندما تريد أن تقوم بالتسجيل في الليل في الأماكن التي بدون أية إضاءة، على سبيل المثال، من أجل ملاحظة تصرف الحيوانات الليلية، الخ. في هذه اللحظة تقوم كاميرا الفيديو السينمائية بإرسال الأشعة تحت الحمراء التي تجعل تسجيل الأشياء غير المرئية للعين المجردة ممكناً.

1 قم بتهيئة المفتاح [0 LUX OFF/ON] إلى [ON] لجعل البيان [0LUX] يظهر.

- تضيء المرسلات الداخلية لحزمة الأشعة تحت الحمراء ①. إحرص على عدم تغطيتهم بيدك عند التسجيل.
 - لا تستخدم وظيفة المنظر الليلي 0 لكس في الأماكن الناصعة الإضاءة ولا توجه كاميرا الفيديو السينمائية ناحية الشمس، حيث أن هذا قد يسبب تلف غير قابل للإصلاح.
 - ستتكون صورة إعادة عرض المناظر المسجلة بوظيفة المنظر الليلي 0 لكس باللون الأبيض والأسود.
 - إذا قمت بتهيئة المفتاح [0 LUX OFF/ON] أثناء التسجيل، يتم أيضاً تسجيل تشويش التحويل.
 - عند التسجيل بوظيفة المنظر الليلي 0 لكس، لا يمكن ضبط توازن البياض يدوياً أو إلغاء تهيئة توازن البياض المضبوط يدوياً.
 - لا يمكن استخدام أي من أوضاع البرنامج AE عند تنشيط وضع المنظر الليلي 0 لكس.
 - عند استخدام وظيفة المنظر الليلي 0 لكس، ينبغي أن يكون الموضوع في نطاق 3 أمتار من كاميرا الفيديو السينمائية.
 - عندما يكون التركيز البؤري الأوتوماتيكي غير دقيق، يضبط التركيز البؤري يدوياً.
 - حيث أن فتحة العدسة تكون مفتوحة بالكامل في وضع المنظر الليلي 0 لكس، قد يتم تسجيل الموضوعات البيضاء أو ذات الألوان الفاتحة مائلة للبياض، غير واضحة المعالم أو بتباين ضعيف.
 - إذا استخدمت وظيفة المنظر الليلي 0 لكس مع وظيفة التسجيل بتحكم مستشعر الحركة، يبدأ التسجيل أوتوماتيكياً عندما يكتشف مستشعر الحركة بكاميرا الفيديو السينمائية بعض الحركة في الصورة. هذه الوظيفة ملائمة من أجل التسجيلات السهلة للملاحظة الحيوانات في غياب المصور أثناء الليل.
- إلغاء وظيفة المنظر الليلي 0 لكس**
قم بتهيئة المفتاح [0 LUX OFF/ON] إلى [OFF] لجعل البيان [0LUX] يختفي.

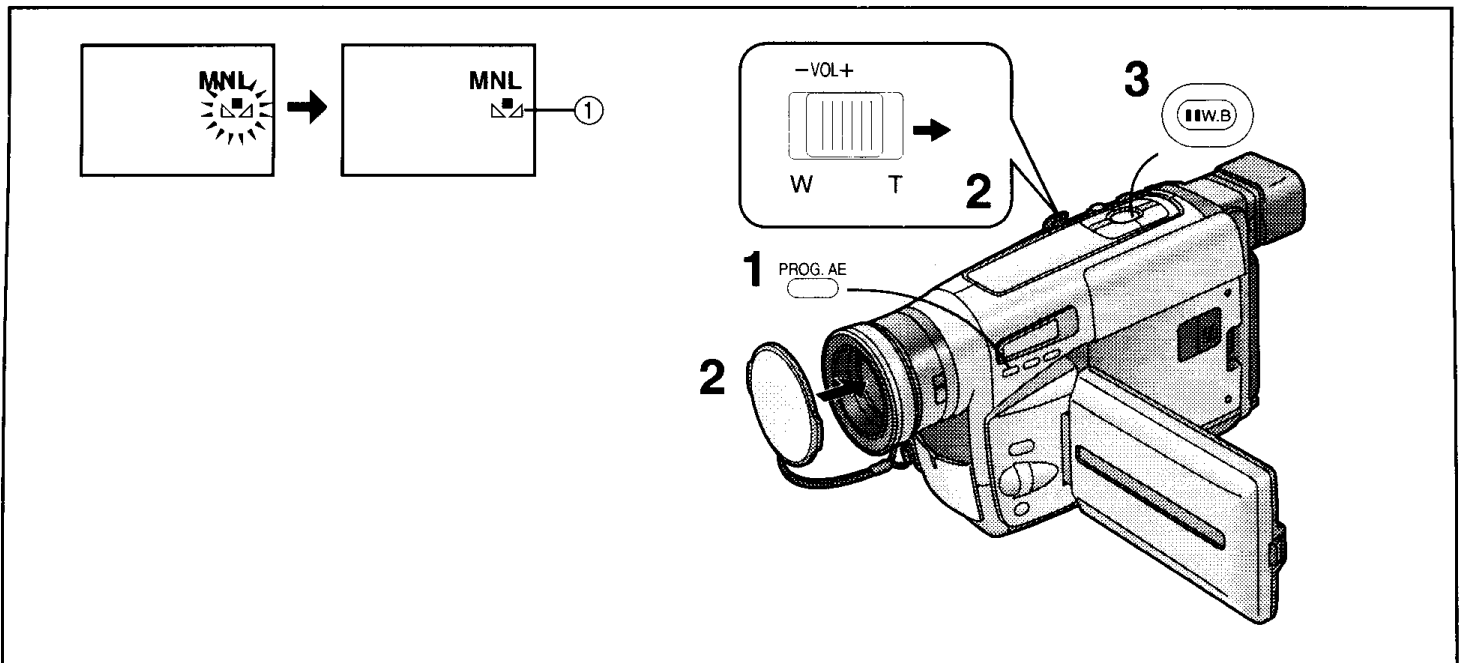

中文

用手動白色平衡調節進行拍攝時

使用該攝錄影機時，也可手動調節白色平衡。該狀態可用不適合於全自動狀態的特殊目標物和拍攝條件，以及超出範圍 ❶ (→ 98) 之光源。當您想如專家一樣，對每個新場景，用手動進行白色平衡調節時，也可使用該功能。

- 1 連續按動 [PROG. AE] (程序 AE) 鈕，直至顯示出除 [AUTO] (自動) 指示以外的指示為止。
- 2 裝上白色鏡頭蓋，並拉近，直至整個屏幕變為白色。
- 3 持續按住 [W.B] (白色平衡) 鈕，直至 [W.B.] 指示 ❶ 在電子尋像器中停止閃爍，並保持亮起為止。

在下列情況下，您將無法改變白色平衡：

- 當您將 [DIGITAL EFFECT] (數位效果) 子菜單上的 [DIGITAL EFFECT] 設定為 [B/W]、[SEPIA]、[CLASSIC FILM]、[RED FILTER] 或 [BLUE FILTER] 時
- 在零照度夜視狀態中

在下述情況下，[W.B.] 指示將閃爍：

- 在手動調節白色平衡過程中。(如果環境很暗，無法調節白色平衡時，[W.B.] 指示將持續閃爍。)
- 當上一次設置的手動白色平衡設定被保持時。

取消手動白色平衡狀態時

按一次 [W.B] 鈕。或者，連續按動 [PROG. AE] 鈕，直至顯示出 [AUTO] 指示。

不適合於用全自動狀態拍攝的目標物和拍攝條件

- 有黑色表面的目標物
- 由鈉燈照明的目標物

ENGLISH

Recording with Manual White Balance Adjustment

With this Movie Camera, you can also adjust the white balance manually.

Use this mode for special subjects and recording conditions, for which the Full Auto Mode is not suitable, and for light sources outside the range ❶ (→ 98). Use it also when you want to manually adjust the white balance for each new scene as professionals do.

- 1 Press the [PROG. AE] Button repeatedly until an indication other than [AUTO] Indication appears.
- 2 Attach the White Lens Cap and zoom in until the entire screen is white.
- 3 Keep the [W.B] Button pressed until the [W.B.] Indication ❶ stops flashing and remains lit.

In the following cases, you cannot change White Balance:

- When you set [DIGITAL EFFECT] on the [DIGITAL EFFECT] Sub-Menu to [B/W], [SEPIA], [CLASSIC FILM], [RED FILTER] or [BLUE FILTER]
- During 0 Lux Night View Mode

In the following cases, the [W.B.] Indication flashes:

- During manual adjustment of the white balance. (If the surroundings are dark and the white balance cannot be adjusted, the [W.B.] Indication keeps flashing.)
- When the previously manual white balance adjustment is maintained.

Cancelling the Manual White Balance Mode

Press the [W.B] Button once. Or, press the [PROG. AE] Button repeatedly until the [AUTO] Indication appears.

Subjects and Recording Conditions Not Suitable for Recording in the Full Auto Mode

- Subjects with dark surfaces
- Subjects lit by natrium lamps

Запись с ручной регулировкой баланса белого

С этой видеокамерой Вы можете также регулировать баланс белого вручную.

Используйте этот режим для специальных объектов и условий записи, для которых не подходит полностью автоматический режим, и для источников света, находящихся вне диапазона ① (→ 99). Используйте его также тогда, когда Вы желаете отрегулировать баланс белого вручную для каждой новой сцены, как это делают профессионалы.

- 1** Нажимайте повторно кнопку [PROG. AE] до тех пор, пока не появится индикация, отличная от [AUTO].
- 2** Присоедините белую крышку объектива и выполните наезд до тех пор, пока весь экран не станет белым.
- 3** Держите нажатой кнопку [W.B] до тех пор, пока не перестанет мигать индикация [M] ①, и она останется высвеченной.

В следующих случаях Вы не можете изменить баланс белого:

- Когда Вы установите [ЦИФРОВЫЕ ЭФФЕКТЫ] в подменю [ЦИФРОВЫЕ ЭФФЕКТЫ] в положение [B/W], [SEPIA], [CLASSIC FILM], [RED FILTER] или [BLUE FILTER]
- Во время режима ночного просмотра 0 люкс

В следующих случаях мигает индикация [M]:

- Во время ручной регулировки баланса белого. (Если окружение темное, и регулировка баланса белого невозможна, продолжает мигать индикация [M].)
- Когда сохраняется ручная регулировка баланса белого, установленная предварительно.

Отмена режима ручной регулировки баланса белого

Нажмите кнопку [W.B] один раз. Либо, нажимайте повторно кнопку [PROG. AE] до тех пор, пока не появится индикация [AUTO].

Объекты и условия записи, неподходящие для записи в полностью автоматическом режиме

- Объекты с темными поверхностями
- Объекты, освещенные натриевыми лампами

التسجيل بالضبط اليدوي لتوازن البياض

بكاميرا الفيديو السينمائية هذه، يمكنك أيضاً أن تضبط توازن البياض يدوياً. استخدم هذا الوضع من أجل موضوعات وظروف تسجيل خاصة، التي لا يناسبها الوضع الأوتوماتيكي الكامل، ومن أجل مصادر الضوء الموجودة خارج المجال ① (→ 99). استخدمه أيضاً عندما تريد أن تضبط توازن البياض يدوياً لكل منظر جديد كما يفعل المحترفون.

- 1** اضغط الزر [PROG. AE] بصورة متكررة حتى يظهر بيان غير البياض [AUTO].
- 2** ركب غطاء العدسة الأبيض وقم بإجراء زوم التقريب حتى تصبح الشاشة كلها بيضاء.
- 3** احتفظ بالزر [W.B] مضغوطاً حتى يتوقف البيان [M] ① الذي في المعين عن الوميض ويظل مضيئاً. في الحالات التالية، لا يمكن تغيير توازن البياض:
 - عند تهيئة [DIGITAL EFFECT] على القائمة الفرعية [DIGITAL EFFECT] إلى [B/W]، [SEPIA]، [CLASSIC FILM]، [RED FILTER] أو [BLUE FILTER]
 - أثناء وضع المنظر الليلي 0 لكس

في الحالات التالية يومض البيان [M]:

- أثناء الضبط اليدوي لتوازن البياض. (إذا كانت الأجواء المحيطة مظلمة ولا يمكن ضبط توازن البياض، يظل البيان [M] مومضاً.)
- عندما يتم حفظ ضبط توازن البياض المهيئة من قبل.

إلغاء وضع الضبط اليدوي لتوازن البياض

إضغط الزر [W.B] مرة واحدة. أو، إضغط الزر [PROG. AE] بصورة متكررة حتى يظهر البيان [AUTO].

الموضوعات وحالات التسجيل غير المناسبة من أجل التسجيل في الوضع

الأوتوماتيكي الكامل

- الموضوعات ذات الأسطح المعتمة
- الموضوعات المضاءة بلمبات الصوديوم

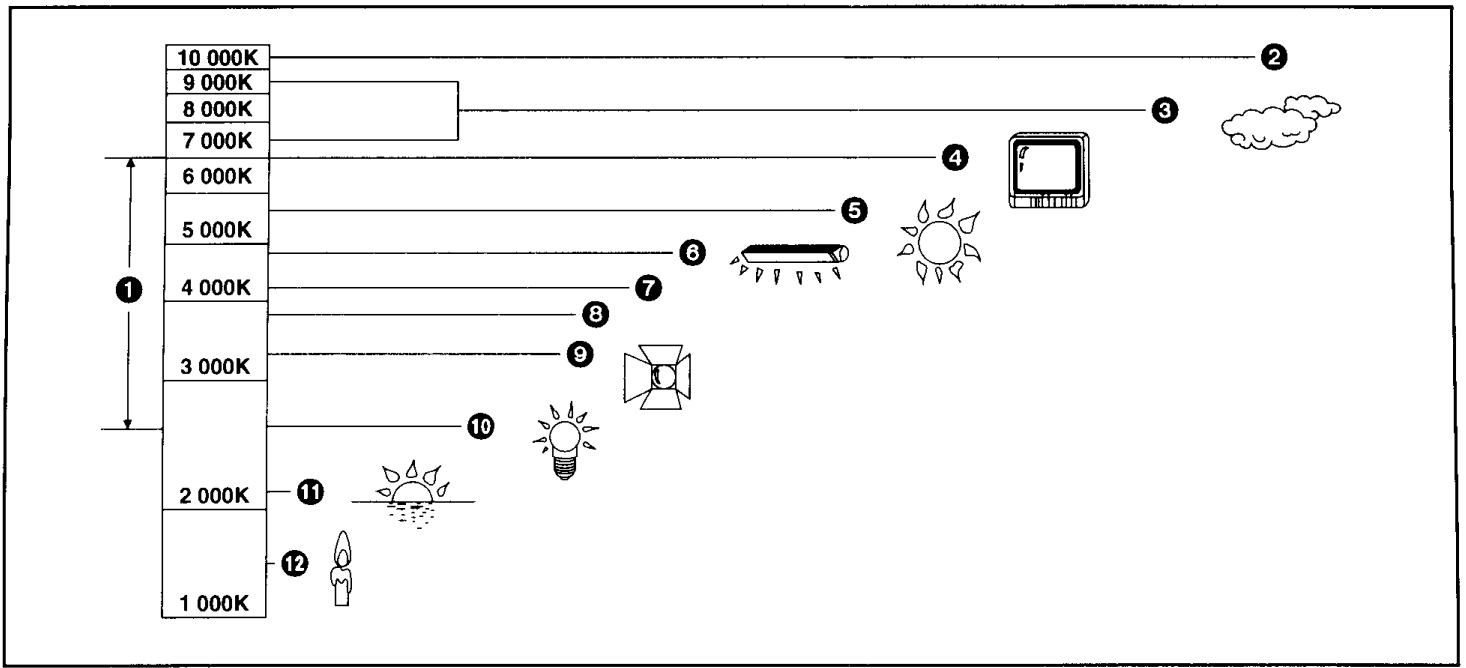

中文

ENGLISH

色溫 and 白色平衡調節

每種光源都有其獨特的色溫，其值由開氏溫標(K)測量。開氏值越高，光越帶藍色；開氏值越低，光越泛紅色；開氏值與光源的色調有關，而與其亮度沒有直接關係。

上圖所示範圍 ①，表示用本攝錄影機可提供精確的白色平衡調節的光源。所以，當使用全自動狀態時，便可在攝製的畫面中獲得自然色彩。對於此範圍之外的光源，請手動調節白色平衡。(→ 96) 而且，還可能需要增加光源。

- ① 本攝錄影機的自動白色平衡調節的控制範圍
- ② 藍天
- ③ 陰天(小雨)
- ④ 電視屏幕
- ⑤ 陽光
- ⑥ 白色熒光燈
- ⑦ 日出後或日落前的兩小時
- ⑧ 日出後或日落前的一小時
- ⑨ 鹵素燈
- ⑩ 白熾燈
- ⑪ 日出或日落
- ⑫ 燭光

Colour Temperature and White Balance Adjustment

Every light source has its own colour temperature measured in Kelvin (K). The higher the Kelvin value, the more bluish the light; the lower the value, the more reddish the light. The Kelvin value is related to the tint of the light, but not directly to its brightness. The range ① indicated in the illustration above shows the light sources for which this Movie Camera can provide precise white balance adjustment and, therefore, natural colours in the recorded pictures, when using the Full Auto Mode. For light sources outside this range, adjust the white balance manually (→ 96). Also, additional lighting may be necessary.

- ① Control range of this Movie Camera's Auto White Balance Adjustment Mode
- ② Blue sky
- ③ Cloudy sky (Rain)
- ④ TV screen
- ⑤ Sunlight
- ⑥ White fluorescent lamp
- ⑦ 2 hours after sunrise or before sunset
- ⑧ 1 hour after sunrise or before sunset
- ⑨ Halogen light bulb
- ⑩ Incandescent light bulb
- ⑪ Sunrise or sunset
- ⑫ Candlelight

Регулировка цветовой температуры и баланса белого

Каждый источник света имеет свою собственную цветовую температуру, которая измеряется в Кельвинах (K). Чем выше температура по Кельвину, тем голубее свет; чем ниже температура, тем краснее свет. Температура по Кельвину связана с окраской света, но не имеет прямого отношения к яркости.

Диапазон ❶, указанный на рисунке сверху, показывает источники света, для которых данная видеокамера может обеспечить точную регулировку баланса белого и, следовательно, естественную цветность записываемого изображения в полностью автоматическом режиме. Для источников света вне этого диапазона отрегулируйте баланс белого вручную. (→ 97) Возможно также возникновение необходимости в дополнительном освещении.

- ❶ Контролируемый диапазон автоматической регулировки баланса белого этой видеокамеры
- ❷ Голубое небо
- ❸ Облачное небо (дождь)
- ❹ Экран ТВ
- ❺ Солнечный свет
- ❻ Белая люминесцентная лампа
- ❼ 2 часа после восхода или до захода солнца
- ❽ 1 час после восхода или до захода солнца
- ❾ Галогеновая лампочка
- ❿ Лампочка накаливания
- ⓫ Восход или заход солнца
- ⓬ Свечное освещение

ضبط درجة حرارة اللون وتوازن البياض

لكل مصدر ضوئي درجة حرارة لون خاصة به ويتم قياس هذه القيمة بالكلفن (K). كلما كانت قيمة الكلفن عالية، كلما كان الضوء مائلاً أكثر للزرقة، وكلما قلت القيمة، كلما كان الضوء مائلاً أكثر للون الأحمر. لقيمة الكلفن صلة مباشرة بالدرجة اللونية للضوء، ولكنها ليست مباشرة مع درجة النضوج. يوضح المجال ❶ المبين في الرسم السابق مصادر الضوء التي تستطيع به كاميرا الفيديو السينمائية هذه أن تعطي الضبط الدقيق لتوازن البياض، وبالتالي الحصول على ألوان طبيعية في الصور المسجلة، عند استخدام الوضع الأوتوماتيكي الكامل. بالنسبة لمصادر الضوء التي خارج هذا المجال، يضبط توازن البياض يدوياً. (97 →) أيضاً، الإضاءة الإضافية قد تكون ضرورية.

- ❶ مجال التحكم لوضع الضبط الأوتوماتيكي لتوازن البياض لكاميرا الفيديو السينمائية هذه
- ❷ سماء زرقاء
- ❸ سماء مليدة بالغيوم (مطر)
- ❹ شاشة التلفزيون
- ❺ ضوء الشمس
- ❻ لمبة فلورسنت بيضاء
- ❼ ساعتان 2 بعد شروق الشمس أو قبل الغروب
- ❽ ساعة واحدة 1 بعد شروق الشمس أو قبل الغروب
- ❾ مصباح ضوء هالوجين
- ❿ مصباح ضوء متوهج
- ⓫ شروق الشمس أو غروبها
- ⓬ ضوء الشمعة

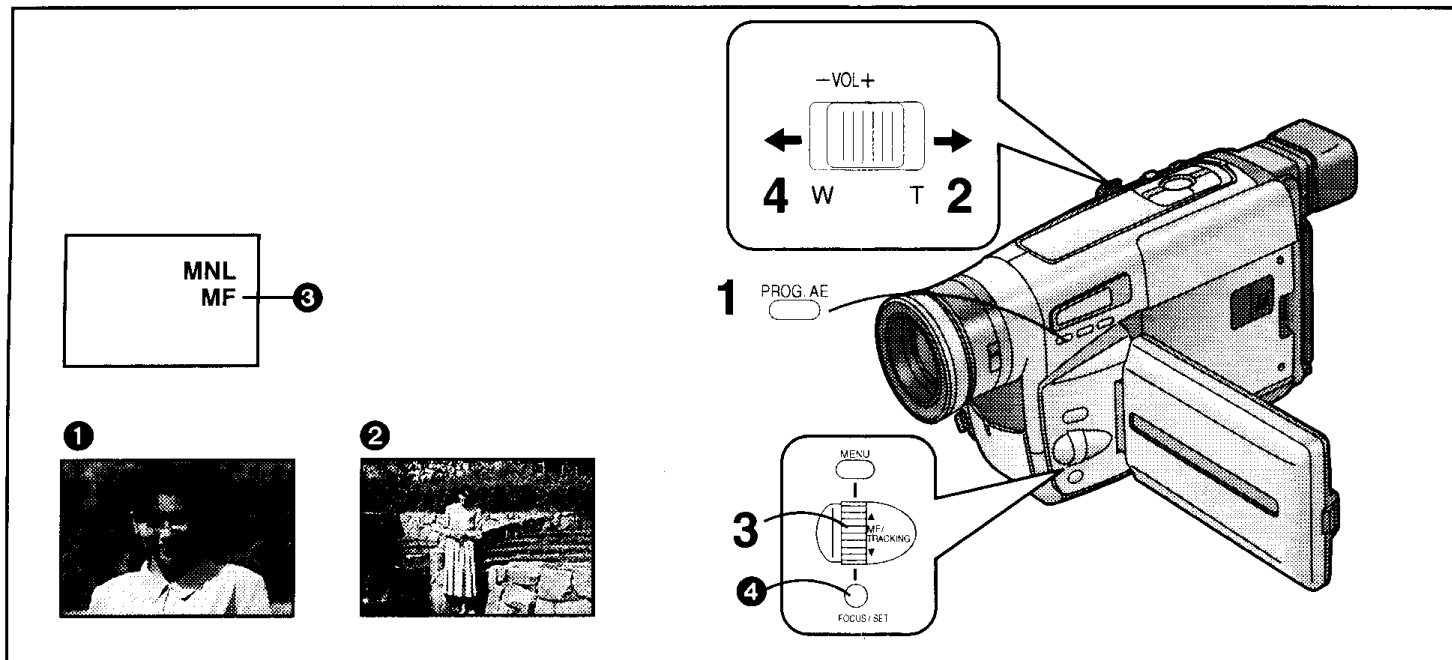

中文

用手動聚焦調節進行拍攝時

對於無法精確地進行自動聚焦的目標物和拍攝條件，該功能可讓您手動調節聚焦。

- 1 連續按動 [PROG. AE] (程序 AE) 鈕，直至顯示出除 [AUTO] (自動) 指示以外的指示為止。
- 2 將 [W/T] 變焦桿持續推向 [T]，拉近目標物。①
 - 調節聚焦之前，先拉近目標物，確保即使您以後拉遠時，目標物也能保持精確的聚焦。②
- 3 轉動 [MF] 環，調節聚焦。
 - 會出現 [MF] 指示 ③。([MF] 意思為手動聚焦。)
- 4 將 [W/T] 變焦桿持續推向 [W]，根據需要進行拉遠。

取消手動聚焦狀態時

按一次 [FOCUS] (變焦) 鈕 ④，使 [MF] 指示消失。或者，連續按動 [PROG. AE] 鈕，直至顯示出 [AUTO] 指示。

不適合於用全自動狀態拍攝的目標物和拍攝條件

- 有黑色表面的目標物
- 有光澤或光線反射太強的目標物
- 反差太小的目標物
- 一部分靠近攝錄影機而另一部分離得太遠的目標物
- 無垂直輪廓的目標物
- 快速移動的目標物
- 在移動物體後面的目標物
- 位於佈滿髒污、灰塵或水滴的玻璃後面的目標物

ENGLISH

Recording with Manual Focus Adjustment

This makes it possible to adjust the focus manually for subjects and recording situations for which automatic focusing is not precise.

- 1 Press the [PROG. AE] Button repeatedly until an indication other than [AUTO] Indication appears.
- 2 Keep the [W/T] Zoom Lever pushed toward [T] to zoom in on the subject ①.
 - Zooming in on the subject before adjusting the focus ensures that the subject remains precisely focused even when you later zoom out ②.
- 3 Turn the [MF] Dial to adjust the focus.
 - The [MF] Indication ③ appears. ([MF] means Manual Focus.)
- 4 Push the [W/T] Zoom Lever toward [W] to zoom out as desired.

Cancelling the Manual Focus Mode

Press the [FOCUS] Button ④ once to make the [MF] Indication disappear. Or, press the [PROG. AE] Button repeatedly until the [AUTO] Indication appears.

Subjects and Recording Conditions Not Suitable for Recording in the Full Auto Mode

- Subjects with dark surfaces
- Subjects with shiny surfaces or a lot of light reflection
- Subjects with weak contrast
- Subjects with part of it near and part of it far away from the Movie Camera
- Subjects without vertical contours
- Subjects with fast movement
- Subjects behind moving objects
- Subjects behind glass covered by dirt, dust or water drops

Запись с ручной регулировкой фокуса

Этот режим делает возможной регулировку фокуса вручную для объектов и условий записи таковых, для которых автоматическая фокусировка не является точной.

- 1** Нажимайте повторно кнопку [PROG. AE] до тех пор, пока не появится индикация, отличная от [AUTO].
- 2** Держите рычажок трансфокации [W/T] нажатым в направлении [T] для наезда на объект. **1**
 - Наезд на объект перед регулировкой фокуса гарантирует, что объект останется точно сфокусированным даже в случае, когда Вы потом выполните отъезд. **2**
- 3** Поверните регулятор [MF] для регулировки фокуса.
 - Появляется индикация [MF] **3**. ([MF] означает “ручная фокусировка”).
- 4** Нажмите рычажок трансфокации [W/T] по направлению к [W] для отъезда по желанию.

Отмена режима ручной фокусировки

Нажмите один раз кнопку [FOCUS] **4** для гашения индикации [MF]. Либо нажимайте повторно кнопку [PROG. AE] до тех пор, пока не появится индикация [AUTO].

Объекты и условия записи, неподходящие для записи в полностью автоматическом режиме

- Объекты с темными поверхностями
- Объекты со сверкающими поверхностями или высокой отражающей способностью
- Объекты со слабой контрастностью
- Объекты, одна часть которых находится вблизи видеокамеры, а другая часть — далеко от нее
- Объекты без вертикальных контуров
- Быстро движущиеся объекты
- Объекты позади движущихся объектов
- Объекты за стеклом, покрытым грязью, пылью или каплями воды

التسجيل بالضبط اليدوي للتركيز البؤري

هذه الوظيفة تجعل من الممكن أن تقوم بضبط التركيز البؤري يدوياً للموضوعات وحالات التسجيل التي لا يكون الضبط الأوتوماتيكي للتركيز البؤري لها دقيقاً.

- 1** إضغط الزر [PROG. AE] بصورة متكررة حتى يظهر بيان غير البيان [AUTO].
- 2** إحتفظ بذراع الزوم [W/T] مدفوعاً ناحية [T] لتزويم التقريب على الموضوع. **1**
 - إن تزويم التقريب على الموضوع قبل ضبط التركيز البؤري يضمن بقاء الموضوع في التركيز البؤري بصورة دقيقة حتى عندما تقوم بعد ذلك بتزويم التبعيد. **2**
- 3** أدر القرص [MF] لضبط التركيز البؤري.
 - يظهر البيان [MF] **3**. ([MF] يعني الضبط اليدوي للتركيز البؤري).
- 4** إُدفع ذراع الزوم [W/T] ناحية [W] لتزويم التبعيد كما ترغب.

إلغاء وضع الضبط اليدوي للتركيز البؤري
إضغط الزر [FOCUS] **4** مرة واحدة لجعل البيان [MF] يختفي. أو إضغط الزر [PROG. AE] بصورة متكررة حتى يظهر البيان [AUTO].

الموضوعات وحالات التسجيل غير المناسبة من أجل التسجيل في الوضع

الأوتوماتيكي الكامل

- الموضوعات ذات الأسطح المعتمة
- الموضوعات ذات الأسطح اللامعة أو الإنعكاس الضوئي الزائد
- الموضوعات ذات التباين الضعيف
- الموضوعات التي يكون جزء منها قريباً من كاميرا الفيديو السينمائية والجزء الآخر بعيداً عنها
- الموضوعات عديمة الخطوط الرأسية
- الموضوعات ذات الحركة السريعة
- الموضوعات الموجودة خلف أشياء متحركة
- الموضوعات التي خلف الزجاج المغطى بالإنساخ، بالغبار أو بقطرات الماء

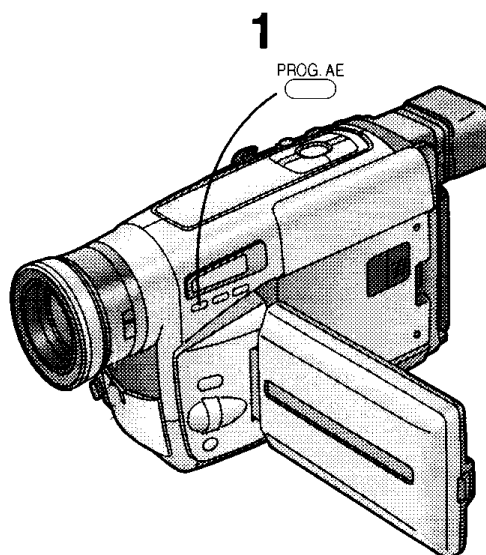
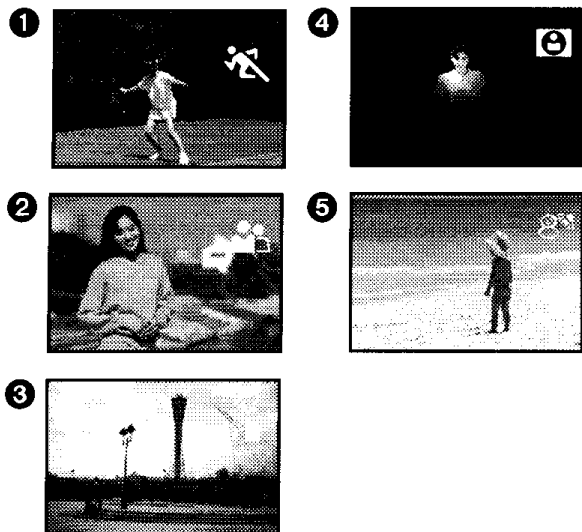

中文

在各種情況下拍攝 (程序AE)

該功能可讓您選擇最適合特殊拍攝狀況的自動曝光設定。

1 連續按動[PROG. AE](程序AE)鈕，直至顯示出所需要的狀態指示 ([], [], [], []或[])。

1 運動狀態 []

可拍攝運動場景之類快速移動的目標物。

2 素描特寫狀態 []

可使目標物明顯地突出於背景。

3 弱光狀態 []

可將較暗的場景拍得更亮。

4 聚光燈狀態 []

可拍攝聚光燈下的目標物(晚會、劇場等)。

5 碎浪和雪地狀態 []

可拍攝亮背景中的目標物(雪地、海灘等)。

- 在拍攝中，即使您按下[PROG. AE]鈕，也不能改變拍攝狀態 ([AUTO](自動)、[MNL](手動)、[]、[]、[]、[]、[])。

- 0 Lux 夜景狀態啟動時，將無法使用任何程序AE狀態。

取消所選擇的程序AE功能

連續按動[PROG. AE]鈕，直至不顯示上述指示([]、[]、[]、[]、[])。

ENGLISH

Recording in Special Situations (Programme AE)

This function lets you select Automatic Exposure settings optimized for special recording situations.

1 Press the [PROG. AE] Button repeatedly until the indication of the desired mode ([, [, [, [] or []) appears.

1 Sports Mode []

To record scenes with fast-moving subjects such as sports scenes.

2 Portrait Mode []

To make subjects stand out sharply from the background.

3 Low Light Mode []

To record dark scenes more brightly.

4 Spotlight Mode []

To record subjects under spotlights (party, theatre, etc.).

5 Surf & Snow Mode []

To record subjects in brightly lit surroundings (ski slopes, beach, etc.).

- During recording, it is not possible to change the recording mode ([AUTO], [MNL], [, [, [, []), even if you press the [PROG. AE] Button.

- It is not possible to use any of the Programme AE Modes when the 0 Lux Night View Mode is activated.





Cancelling the Selected Programme AE Function





Press the [PROG. AE] Button repeatedly until none of the indications ([, [, [, [, []) are displayed.

Запись в специальных ситуациях (программа автоматической экспозиции)





Эта функция позволяет Вам выбрать автоматическую экспозицию, оптимально подходящую для специальной ситуации записи.

1 Нажимайте повторно кнопку [PROG. AE] до тех пор, пока не появится индикация желаемого режима ([, [, [, [] или []).

- 1** **Режим спорта** []
Для записи сцен с быстро движущимися объектами, таких, как спортивные сцены.
- 2** **Режим портрета** []
Для резкого выделения объекта из окружающего фона.
- 3** **Режим низкой освещенности** []
Для записи темных сцен более ярко.
- 4** **Режим прожекторов** []
Для записи объектов под прожекторами (вечеринка, театр и т.д.).
- 5** **Режим прибой и снега** []
Для записи объектов в ярко освещенном окружении (лыжные склоны, пляж и т.д.).





- Во время записи невозможно изменение режима записи ([AUTO], [MNL], [, [, [, [, []), даже если Вы нажмете кнопку [PROG. AE].
- Когда активизирован режим ночного просмотра 0 люкс, невозможно использовать ни один из режимов программы автоматической экспозиции.

Отмена выбранной функции программы автоматической экспозиции





Нажимайте повторно кнопку [PROG. AE] до тех пор, пока не будет высвечиваться ни одна из индикаций ([, [, [, [, []).

التسجيل في مناسبات خاصة (البرنامج AE)





تمتلك هذه الوظيفة من إختيار أوضاع تهيئة التعريض الأتوماتيكي المثالية من أجل حالات التسجيل الخاصة.

1 **إضغط الزر [PROG. AE] بصورة متكررة حتى يظهر بيان الوضع المرغوب** ([, [, [, [] أو []).

- 1** **وضع الألعاب الرياضية** []
لتسجيل المناظر ذات الموضوعات السريعة الحركة مثل مناظر الألعاب الرياضية.
- 2** **وضع الصورة** []
لجعل الموضوعات تبرز بوضوح من الخلفية.
- 3** **وضع الإضاءة المنخفضة** []
لتسجيل المناظر المعتمة بنصوع أكثر.
- 4** **وضع الضوء الكاشف** []
لتسجيل الموضوعات الموجودة تحت الأضواء الكاشفة (حفلة، مسرح، إلخ).
- 5** **وضع أمواج الشاطئ والجليد** []
لتسجيل الموضوعات في أجواء ساطعة الإضاءة (منحدرات التزلج على الجليد، الشواطئ، إلخ).

- أثناء التسجيل، لا يمكن تغيير وضع التسجيل ([AUTO], [MNL], [, [, [, []). حتى إذا ضغطت الزر [PROG. AE].
- لا يمكن إستخدام أي من أوضاع البرنامج AE عند تنشيط وضع المنظر الليلي 0 لكس.

إلغاء وظيفة البرنامج AE المختارة

إضغط الزر [PROG. AE] بصورة متكررة حتى لا يتم عرض أي من البيانات ([, [, [, [, []).

Режим спорта

- При воспроизведении сцен, записанных в режиме спорта, Вы можете наслаждаться замедленным воспроизведением и воспроизведением стоп-кадра с очень резким и образами с очень четкими деталями.
- Избегайте записи под люминесцентными, ртутными или натриевыми лампами, так как возможно колебание цветности и яркости воспроизводимого изображения.
- При записи объектов, освещенных сильными лампами, или с большим отражением света, воспроизводимое изображение может содержать вертикальные полосы света.
- Когда сцена освещена недостаточно, появляется индикация [].
- При использовании этого режима для записи внутри помещения возможно мерцание воспроизводимого изображения.

Режим портрета

- При использовании этого режима для записи внутри помещения возможно мерцание воспроизводимого изображения.

Режим низкой освещенности

- Придание достаточной яркости очень темным сценам может оказаться невозможным.
- Использование этого режима для записи может стать причиной помех на воспроизводимом изображении.

Режим прожекторов

- При использовании этого режима записанное изображение может быть очень темным.
- Если объект является очень ярким, записанное изображение может быть беловатым.

Режим приборя и снега

- Если объект является очень ярким, записанное изображение может быть беловатым.

وضع الألعاب الرياضية

- عند إعادة عرض المناظر المسجلة في وضع الألعاب الرياضية، يمكنك الإستمتاع بإعادة عرض الصورة البطيئة والصورة الثابتة لمناظر واضحة الملامح بتفاصيل دقيقة.
- تجنب التسجيل تحت لمبات النيون، بخار الزئبق أو لمبات الصوديوم حيث أن ألوان ونسوع صورة إعادة العرض قد تتقلب.
- عند تسجيل الموضوعات المضاعة بأضواء قوية أو بانعكاس ضوء قوي، قد تحتوي صورة إعادة العرض على خطوط رأسية من الضوء.
- عندما يكون المنظر غير مضاء بصورة كافية، يومض البيان [].
- عند إستخدام هذا الوضع من أجل التسجيل الداخلي، قد يحدث خفقان لصورة إعادة العرض.

وضع الصورة

- عند إستخدام هذا الوضع من أجل التسجيل الداخلي، قد يحدث خفقان لصورة إعادة العرض.

وضع الإضاءة المنخفضة

- قد لا يمكن إنارة المناظر الشديدة الإعتام بصورة كافية.
- إستخدام هذا الوضع من أجل التسجيل قد يسبب تشويش في صورة إعادة العرض.

وضع الضوء الكاشف

- عند إستخدام هذا الوضع، قد تكون الصورة المسجلة داكنة للغاية.
- إذا كان الموضوع ناصعاً للغاية، قد تكون الصورة المسجلة مائلة للبياض.

وضع أمواج النشاط والجليد

- إذا كان الموضوع ناصعاً للغاية، قد تكون الصورة المسجلة مائلة للبياض.

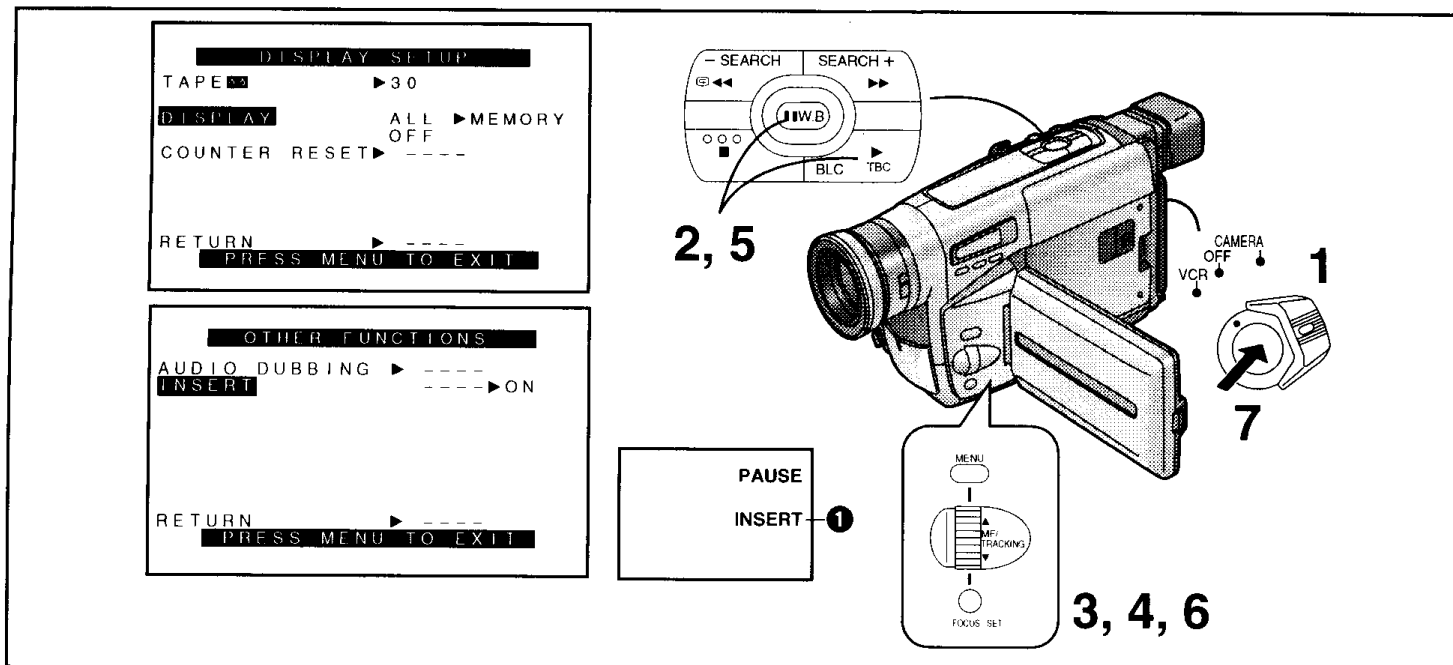

中文

插入編輯

您可在插入和退出點之間，以最小的畫面失真來替換原錄影部分，從而將新場景轉錄在以前所拍攝的磁帶上。原來的音頻將保持不變。

- 1** 插入已錄磁帶，將[CAMERA/OFF/VCR]開關設置在[VCR]。
 - 必須插入保險卡完好無損的磁帶，若保險卡已被去掉時，應用膠帶紙將其蓋住。
- 2** 按[▶]鈕，開始播放，在您打算停止編輯的磁帶位置，按暫停鈕[||]。
- 3** 使磁帶計數器復位至零。(→ 110, 134)
- 4** 將[DISPLAY SETUP] (顯示設定)子菜單上的[DISPLAY]設定為[MEMORY] (記憶)。
- 5** 在您打算開始插入編輯的位置，播放靜止畫面。
- 6** 將[OTHER FUNCTIONS] (其它功能)子菜單上的[INSERT] (插入)設定為[ON]。
 - 會出現[INSERT]指示 ①。
- 7** 將攝錄影機轉至要插入的標題，然後按拍攝開始/停止鈕。
 - 插入編輯將自動停止在您將計數器復位至零的大致位置。

停止插入編輯時

按拍攝開始/停止鈕。

攝錄影機將再次處於拍攝暫停狀態。

取消插入編輯功能時

按[■]鈕。

- 當未處於靜止播放狀態時，將無法把[OTHER FUNCTIONS]子菜單上的[INSERT]設定在[ON]。
- 在磁帶上的未錄影部分，將無法進行插入編輯操作。如果您要這麼做，磁帶將停止。
- 當在拍攝暫停狀態下按[MENU] (菜單)鈕時，會出現攝錄影機的菜單。然而，您將不能使用[CAMERA SETUP]子菜單的[MOTION SENSOR]、[OTHER FUNCTIONS]子菜單的[REC SPEED]和[INTERVAL REC]。

ENGLISH

Insert Editing

You can record a new scene onto a previously recorded tape, replacing a section of the original recording with minimal picture distortion at the in- and out-points. The original audio remains unchanged.

- 1** Insert the recorded cassette and set the [CAMERA/OFF/VCR] Switch to [VCR].
 - Be sure to insert the cassette with an intact tab or if the tab has been removed, cover the hole with an adhesive tape.
- 2** Press the [▶] Button to start playback and press the Pause Button [||] at the tape position at which you want the editing to stop.
- 3** Reset the Tape Counter to zero. (→ 110, 134)
- 4** Set [DISPLAY] on the [DISPLAY SETUP] Sub-Menu to [MEMORY].
- 5** Play back a still picture at the point at which you want the Insert Editing to start.
- 6** Set [INSERT] on the [OTHER FUNCTIONS] Sub-Menu to [ON].
 - The [INSERT] Indication ① appears.
- 7** Turn the Movie Camera to the title to be inserted and press the Recording Start/Stop Button.
 - The Insert Editing automatically stops approximately at the position at which you reset the counter to zero.

Stopping Insert Editing

Press the Recording Start/Stop Button.

The Movie Camera is again in the Recording Pause Mode.

Cancelling the Insert Editing Function

Press the [■] Button.

- It is not possible to set [INSERT] on the [OTHER FUNCTIONS] Sub-Menu to [ON] when it is not in the Still Playback Mode.
- It is not possible to perform Insert Editing on an unrecorded part of the tape. If you try to do so, the tape will stop.
- When pressing the [MENU] Button in the Recording Pause Mode, the Menu of Camera Mode appears. However, you cannot use the [MOTION SENSOR] of the [CAMERA SETUP] Sub-Menu, [REC SPEED] and [INTERVAL REC] of the [OTHER FUNCTIONS] Sub-Menu.

Редактирование вставкой

Вы можете записать новую сцену на предварительно записанной ленте, заменяя участок оригинальной записи с минимальным искажением изображения в точках входа и выхода. Оригинальный звук остается неизменным.

1 Установите Вставьте записанную кассету и установите переключатель [CAMERA/OFF/VCR] в положение [VCR].

- Обязательно вставьте кассету с неповрежденным лепестком или, если лепесток был удален, закройте отверстие клейкой лентой.

2 Нажмите кнопку [▶] для начала воспроизведения и нажмите кнопку паузы записи [⏸] в положении ленты, в котором Вы хотите остановить редактирование.

3 Переустановите счетчик ленты на ноль. (→ 111, 135)

4 Установите режим [ПАМЯТЬ] для пункта [ПОКАЗАТЬ] в подменю [ИНДИКАЦИЯ НА ЭКРАНЕ].

5 Воспроизведите стоп-кадр в точке, в которой Вы хотите начать редактирование вставкой.

6 Установите режим [ВКЛ] для пункта [INSERT] в подменю [ДРУГИЕ ФУНКЦИИ].

- Появляется индикация [INSERT] ①.

7 Поверните видеокамеру на заголовок, который необходимо вставить, и нажмите кнопку **Старт/Стоп записи**.

- Редактирование вставкой автоматически останавливается приблизительно в позиции, в которой Вы переустановите счетчик ленты на ноль.

Остановка редактирования вставкой

Нажмите кнопку начала/остановки записи.

Видеокамера снова находится в режиме паузы записи.

Отмена функции редактирования вставкой.

Нажмите кнопку [■] снова.

- Невозможно установить [INSERT] в подменю [ДРУГИЕ ФУНКЦИИ] в положение [ВКЛ], когда видеокамера находится не в режиме воспроизведения стоп-кадра.
- Невозможно осуществить редактирование вставкой на незаписанном участке ленты. Если Вы попытаетесь сделать это, лента остановится.
- Когда нажимается кнопка [MENU] в режиме паузы записи, появляется меню режима камеры. Однако Вы не можете использовать [СЕНСОР ДВИЖЕНИЯ] подменю [НАСТРОЙКА КАМЕРЫ], [СКОРОСТЬ] и [INTERVAL REC] подменю [ДРУГИЕ ФУНКЦИИ].

تنقيح الإدخال

يمكنك تسجيل منظر جديد على شريط مسجل من قبل، مستبدلاً قسم التسجيل الأصلي بأقل قدر من التشوه في الصورة في نقطتي البداية والنهاية. يبقى الصوت الأصلي بدون تغيير.

1 قم بإدخال الكاسيت المسجل وتهيئة المفتاح [CAMERA/OFF/VCR] إلى [VCR].

- تأكد من إدخال كاسيت بلسان منع المحو سليم أو إذا كان اللسان قد تم نزع، غط الفتحة بشريط لاصق.

2 اضغط الزر [▶] لبدء إعادة العرض واضغط زر الإيقاف المؤقت [⏸] عند موضع الشريط الذي تريد أن يتوقف عنده التنقيح.

3 أعد تهيئة عداد الشريط إلى الصفر. (→ 111, 135)

4 قم بتهيئة [DISPLAY] على القائمة الفرعية [DISPLAY SETUP] إلى [MEMORY].

5 قم بإعادة عرض صورة ثابتة عند النقطة التي تريد أن يبدأ منها تنقيح الإدخال.

6 قم بتهيئة [INSERT] على القائمة الفرعية [OTHER FUNCTIONS] إلى [ON].

- يظهر البيان [INSERT] ①.

7 أدر كاميرا الفيديو السينمائية إلى العنوان المراد إدخاله واضغط زر بدء/إيقاف التسجيل.

- يتوقف تنقيح الإدخال أوتوماتيكياً حول الموضع الذي تقوم عنده بإعادة تهيئة العداد إلى الصفر.

إيقاف تنقيح الإدخال

اضغط زر بدء/إيقاف التسجيل.

تصبح كاميرا الفيديو السينمائية مرة أخرى في وضع الإيقاف المؤقت للتسجيل.

إلغاء وظيفة تنقيح الإدخال

اضغط الزر [■].

- لا يمكن تهيئة [INSERT] على القائمة الفرعية [OTHER FUNCTIONS] إلى [ON] عندما لا تكون في وضع إعادة عرض الصورة الثابتة.

- لا يمكن تنفيذ تنقيح الإدخال على الجزء غير المسجل للشريط. إذا حاولت القيام بذلك، سوف يتوقف الشريط.

- عند ضغط الزر [MENU] في وضع الإيقاف المؤقت للتسجيل، تظهر قائمة وضع الكاميرا. مع ذلك، لا يمكنك استخدام [MOTION SENSOR] للقائمة الفرعية [CAMERA SETUP], [REC SPEED] و [INTERVAL REC] للقائمة الفرعية [OTHER FUNCTIONS].

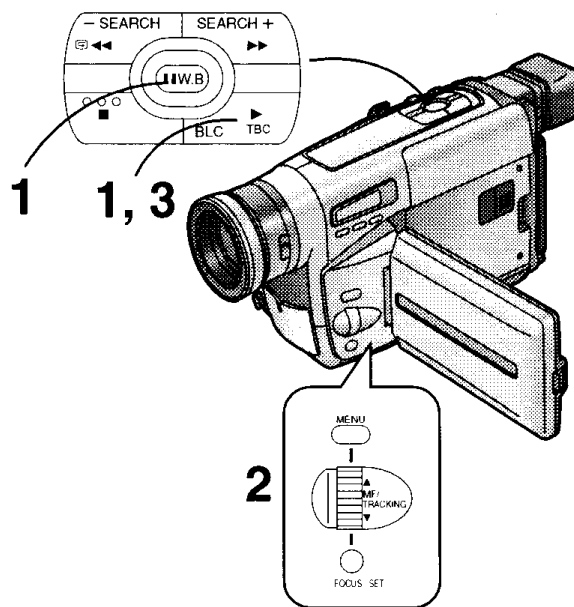
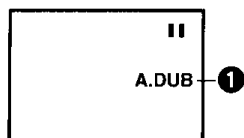
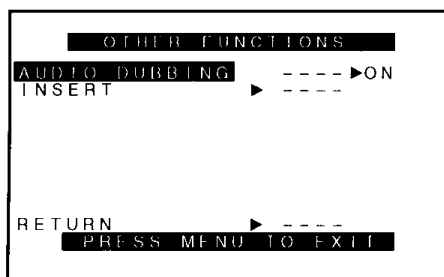

中文

在已錄磁帶上添加新的聲音(音頻拷貝)

您可在以前所錄磁帶上錄製新的音樂或對白，以取代原音頻部分。

進行下列步驟之前，請完成第 106 頁上的步驟 1-4。

- 1** 在您打算開始音頻拷貝之點，播放靜止畫面。
- 2** 將 [OTHER FUNCTIONS] (其它功能) 子菜單上的 [AUDIO DUBBING] (音頻拷貝) 設定為 [ON]。
 - 會出現 [A.DUB] 指示 ❶。
- 3** 按播放鈕 [▶]，開始音頻拷貝。
 - 音頻拷貝會自動停止在您將計數器復位至零的大致位置。

停止音頻拷貝時

按 [||] 鈕。

攝錄影機將重新處於靜止播放狀態。

取消音頻拷貝功能時

按 [■] 鈕。

- 當未處於靜止播放狀態時，將無法把 [OTHER FUNCTIONS] 子菜單上的 [AUDIO DUBBING] 設定在 [ON]。
- 在磁帶上的未錄影部分，將無法進行音頻拷貝操作。如果您要這麼做，磁帶將停止。
- 使用音頻拷貝功能時，畫質將有所下降。然而，這不會影響所錄製的畫質。

ENGLISH

Adding New Sound on a Recorded Cassette (Audio Dubbing)

You can record a new music or narration onto a previously recorded tape, replacing a section of the original audio.

Perform steps 1-4 on page 106 before performing the following steps.

- 1** Play back a still picture at the point at which you want the audio dubbing to start.
- 2** Set [AUDIO DUBBING] on the [OTHER FUNCTIONS] Sub-Menu to [ON].
 - The [A.DUB] Indication ❶ appears.
- 3** Press the Playback Button [▶] to start audio dubbing.
 - The Audio Dubbing automatically stops approximately at the position at which you reset the counter to zero.

Stopping Audio Dubbing

Press the [||] Button.

The Movie Camera is again in the Still Playback Mode.

Cancelling the Audio Dubbing Function

Press the [■] Button.

- It is not possible to set [AUDIO DUBBING] on the [OTHER FUNCTIONS] Sub-Menu to [ON] when it is not in the Still Playback Mode.
- It is not possible to perform Audio Dubbing on an unrecorded part of the tape. If you try to do so, the tape will stop.
- When using the Audio Dubbing Function, the picture quality is somewhat reduced. However, it doesn't affect the recorded picture.

Добавление нового звука на

записанную кассету (аудио перезапись)

Вы можете записать новую музыку или сопроводительный текст на предварительно записанную ленту, заменяя участок оригинального звука.

Выполните действия пунктов 1-4 на стр. 107 перед выполнением действий следующих пунктов.

- 1** Выполните воспроизведение стоп-кадра в точке, в которой Вы желаете начать аудио перезапись.
- 2** Установите режим [ВКЛ] для пункта [AUDIO DUBBING] в подменю [ДРУГИЕ ФУНКЦИИ].
 - Появляется индикация [A.DUB] ①.
- 3** Нажмите кнопку Воспроизведение [▶] для начала аудио перезаписи.
 - Аудио перезапись автоматически остановится приблизительно в позиции, в которой Вы сбросили счетчик на нуль.

Остановка аудио перезаписи

Нажмите кнопку [■] снова.

Видеокамера снова находится в режиме воспроизведения стоп-кадра.

Отмена функции аудио озвучивания

Нажмите кнопку [■] снова.

- Невозможно установить [AUDIO DUBBING] в подменю [ДРУГИЕ ФУНКЦИИ] в положение [ВКЛ], когда видеокамера находится не в режиме воспроизведения стоп-кадра.
- Невозможно осуществить аудио озвучивание на незаписанном участке ленты. Если Вы попытаетесь сделать это, лента остановится.
- Когда используется функция аудио озвучивания, качество изображения отчасти уменьшается. Однако это не влияет на записанное изображение.

إضافة صوت جديد على كاسيت مسجل (دبلجة الصوت)

يمكنك تسجيل موسيقى جديدة أو حديث على شريط مسجل من قبل، مستبدلاً قسم الصوت الأصلي.

قم بتنفيذ الخطوات 1-4 على صفحة 107 قبل تنفيذ الخطوات التالية.

- 1** قم بإعادة عرض صورة ثابتة عند النقطة التي تريد أن تبدأ منها دبلجة الصوت.
- 2** قم بتهيئة [AUDIO DUBBING] على القائمة الفرعية [OTHER FUNCTIONS] إلى [ON].
 - يظهر البيان [A.DUB] ①.
- 3** اضغط زر إعادة العرض [▶] لبدء دبلجة الصوت.
 - تتوقف دبلجة الصوت أوتوماتيكياً حول الموضع الذي تقوم عنده بإعادة تهيئة العداد إلى الصفر.

إيقاف دبلجة الصوت

اضغط الزر [■].

تصبح كاميرا الفيديو السينمائية مرة أخرى في وضع إعادة عرض الصورة الثابتة.

إلغاء وظيفة دبلجة الصوت

اضغط الزر [■].

- لا يمكن تهيئة [AUDIO DUBBING] على القائمة الفرعية [OTHER FUNCTIONS] إلى [ON] إلا في وضع إعادة عرض الصورة الثابتة.
- لا يمكن تنفيذ دبلجة الصوت على الجزء غير المسجل للشريط. إذا حاولت القيام بذلك، سوف يتوقف الشريط.
- عند استخدام وظيفة دبلجة الصوت، تنخفض جودة الصورة إلى حد ما. مع ذلك، فإنها لا تؤثر على الصورة المسجلة.

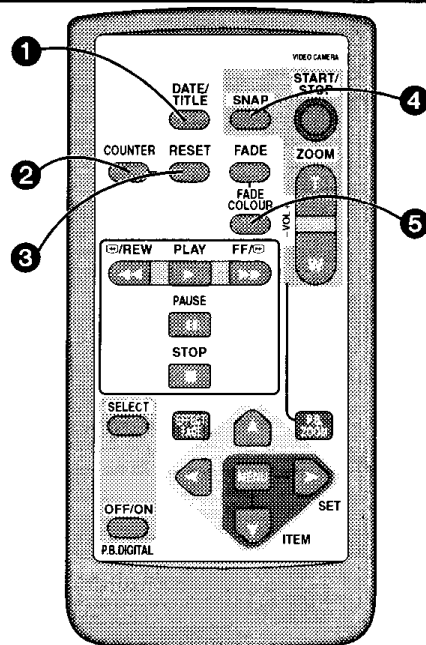

中文

遙控器使用

該遙控器可讓您參入攝影之中，並從攝錄影機的前面控制拍攝操作。

■ 遙控器上的按鈕

- ① 日期/時間/題名鈕 [DATE/TITLE] (→ 48·124·126)
- ② 指示替換鈕 [COUNTER]
可選擇希望的計時器指示。(→ 136)
- ③ 復位鈕 [RESET]
可將磁帶計時器復位為零。(→ 134)
- ④ 抓拍攝影鈕 [SNAP] (→ 70)
- ⑤ 數位淡化色彩選擇鈕 [FADE COLOUR] (→ 84·130)

ENGLISH

Using the Remote Controller

The Remote Controller lets you take part in the action and control the recording operation from in front of the Movie Camera.

■ Buttons on the Remote Controller

- ① Date/Time/Title Button [DATE/TITLE] (→ 48, 124, 126)
- ② Indication Shift Button [COUNTER]
To select the desired counter indication. (→ 136)
- ③ Reset Button [RESET]
To reset the Tape Counter to zero. (→ 134)
- ④ Snapshot Recording Button [SNAP] (→ 70)
- ⑤ Colour Selector Button for Digital Fade [FADE COLOUR] (→ 84, 130)

Использование устройства дистанционного управления

Устройство дистанционного управления позволяет Вам принимать участие в действии и управлять операциями записи, находясь в положении перед видеокамерой.

■ Кнопки на устройстве дистанционного управления

- 1 Кнопка даты/времени/титров [DATE/TITLE] (→ 49, 125, 127)
- 2 Кнопка сдвига индикации [COUNTER] Для выбора желаемой индикации счетчика. (→ 137)
- 3 Кнопка сброса [RESET] Для сброса счетчика ленты на нуль. (→ 135)
- 4 Кнопка записи фотоснимка [SNAP] (→ 71)
- 5 Кнопка выбора цвета для цифрового плавного введения или выведения изображения [FADE COLOUR] (→ 85, 131)

إستخدام مفتاح التحكم عن بعد

يمكنك مفتاح التحكم عن بعد من المشاركة في العمل والتحكم في عملية التسجيل من أمام كاميرا الفيديو السينمائية.

■ الأزرار الموجودة بمفتاح التحكم عن بعد

- 1 زر التاريخ/الوقت/العنوان [DATE/TITLE] (→ 49, 125, 127)
- 2 زر تغيير البيان [COUNTER] لإختيار بيان العداد المرغوب. (→ 137)
- 3 زر إعادة الضبط [RESET] لإعادة ضبط عداد الشريط إلى الصفر. (→ 135)
- 4 زر تسجيل صورة فوتوغرافية [SNAP] (→ 71)
- 5 زر اختيار الألوان للإظهار والإخفاء التدريجي الرقمي (→ 85, 131) [FADE COLOUR]

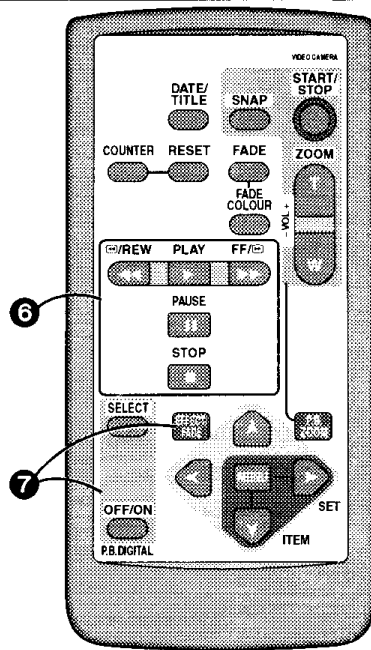

中文

ENGLISH

6 放影控制

倒帶 / 倒帶尋影鈕 [◀◀]

可開始倒帶尋影放影。(→ 66)

可倒帶。(→ 58)

可啟動攝錄影機尋影功能。(→ 54)

可啟動拍攝檢查功能。(→ 54)

快進 / 快進尋影鈕 [▶▶]

可開始快進尋影放影。(→ 66)

可快進錄影帶。

可啟動攝錄影機尋影功能。(→ 54)

放影鈕 [▶] (→ 58)

暫停鈕 [⏸] (→ 66)

停止鈕 [■] (→ 58)

7 放影數位效果

數位效果 / 淡化鈕 [EFFECT/FADE]

可選擇數位效果、淡入或淡出狀態。(→ 128, 130)

選擇鈕 [SELECT]

選擇希望的放影數位效果。(→ 128)

關 / 開鈕 [OFF/ON]

可暫時關閉所選擇的數位效果狀態或將暫時關閉的數位狀態重新啟動。(→ 128)

6 Controls for Playback

Rewind/Review Button [◀◀]

To start review playback. (→ 66)

To rewind the tape. (→ 58)

To activate the Camera Search Function. (→ 54)

To activate the Recording Check Function. (→ 54)

Fast Forward/Cue Button [▶▶]

To start cue playback. (→ 66)

To fast-forward the tape.

To activate the Camera Search Function. (→ 54)

Playback Button [▶] (→ 58)

Pause Button [⏸] (→ 66)

Stop Button [■] (→ 58)

7 Playback Digital Effects

Digital Effects/Fade Button [EFFECT/FADE]

To select the Digital Effects Mode, Fade in Mode or Fade out Mode. (→ 128, 130)

Selection Button [SELECT]

To select the desired playback digital effect or fade effect. (→ 128)

Off/On Button [OFF/ON]

To suspend the selected digital effect mode or re-activate it. (→ 128)

6 Органы управления для воспроизведения

Кнопка ускоренной перемотки назад/ускоренного воспроизведения назад [◀◀]

Для инициирования ускоренного воспроизведения назад. (→ 67)

Для ускоренной перемотки ленты назад. (→ 59)

Для активизации функции поиска камерой. (→ 55)

Для активизации функции проверки записи. (→ 55)

Кнопка ускоренной перемотки вперед/ускоренного воспроизведения вперед [▶▶]

Для инициирования ускоренного воспроизведения вперед. (→ 67)

Для ускоренной перемотки ленты вперед.

Для активизации функции поиска камерой. (→ 55)

Кнопка воспроизведения [▶] (→ 59)

Кнопка паузы [||] (→ 67)

Кнопка остановки [■] (→ 59)

7 Цифровые эффекты при воспроизведении

Кнопка цифровых эффектов/плавного введения/выведения изображения и звука [EFFECT/FADE]

Для выбора режима цифровых эффектов, режима плавного введения изображения и звука или режима плавного выведения изображения и звука. (→ 129, 131)

Кнопка выбора [SELECT]

Для выбора желаемого цифрового эффекта воспроизведения или эффекта плавного введения/выведения. (→ 129)

Кнопка вкл/выкл [OFF/ON]

Для приостановления режима выбранного цифрового эффекта или его повторной активации. (→ 129)

6 مفاتيح التحكم من أجل إعادة العرض

زر التراجع/إعادة العرض السريع للبحث الخلفي [◀◀]

لبدء إستعراض إعادة العرض السريع للخلف. (→ 67)

لتراجع الشريط. (→ 59)

لتنشيط وظيفة بحث الكاميرا. (→ 55)

لتنشيط وظيفة مراجعة التسجيل. (→ 55)

زر التقديم السريع/إعادة العرض السريع للبحث الأمامي [▶▶]

لبدء إستعراض إعادة العرض السريع للأمام. (→ 67)

لتقديم الشريط بسرعة للأمام.

لتنشيط وظيفة بحث الكاميرا. (→ 55)

زر إعادة العرض [▶] (→ 59)

زر الإيقاف المؤقت [||] (→ 67)

زر الإيقاف [■] (→ 59)

7 التأثيرات الرقمية لإعادة العرض

زر التأثيرات الرقمية/الإظهار/الإخفاء التدريجي الرقمي [EFFECT/FADE]

لإختيار التأثيرات الرقمية، لإظهار التدريجي الرقمي أو الإخفاء التدريجي الرقمي.

(→ 129, 131)

زر الإختيار [SELECT]

لإختيار إعادة عرض التأثيرات الرقمية المرغوبة. (→ 129)

زر الإيقاف/التشغيل [OFF/ON]

لإيقاف وضع التأثير الرقمي المختار مؤقتاً أو إعادة تنشيطه. (→ 129)

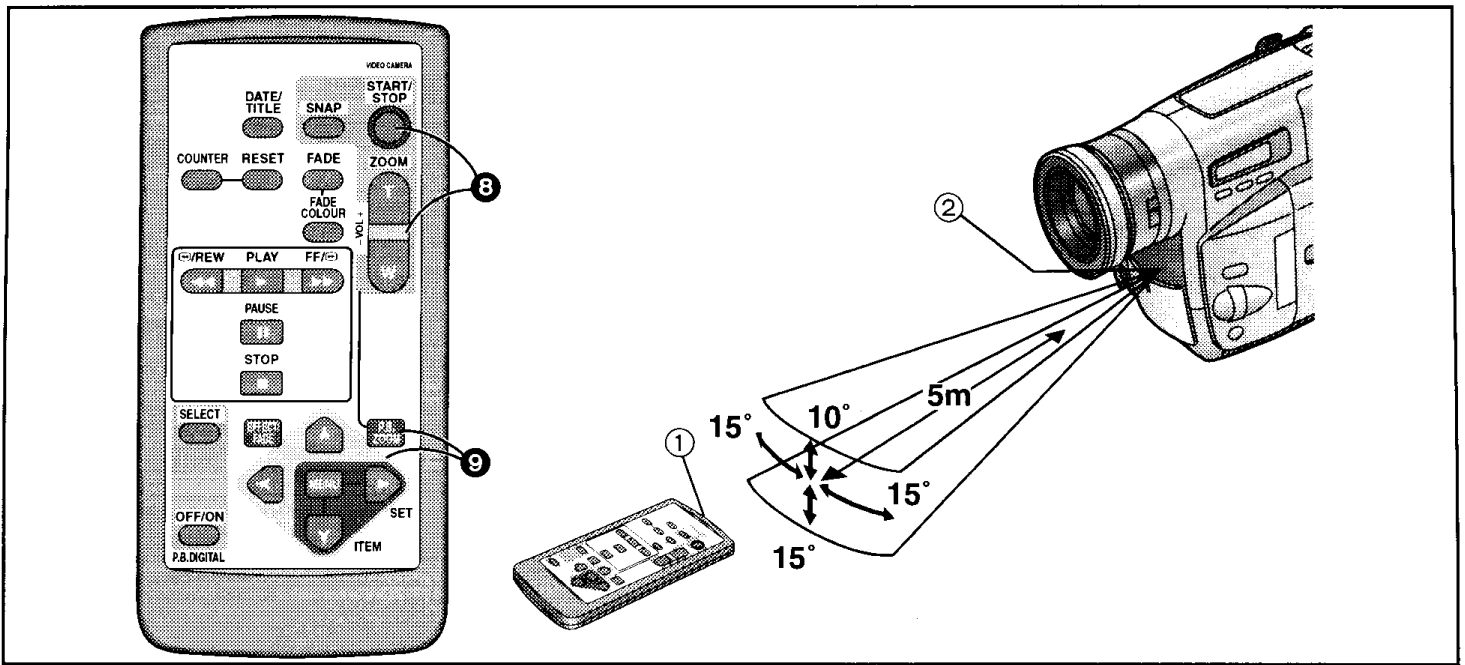

中文

8 拍攝和變焦/音量控制

拍攝開始/停止鈕 [START/STOP] (→ 50)

變焦/音量鈕 [ZOOM/VOL] (→ 56·58·80·132)

9 用於菜單設定和放影變焦的控制

菜單鈕 [MENU]

項目設定鈕 [SET]

項目選擇鈕 [ITEM]

放影變焦鈕 [P.B. ZOOM]

可放大所播放畫面的某些部分。(→ 132)

- 每次按此鈕，可在放影變焦功能開啟/關閉的狀態間進行切換。

向上鈕 [▲]

向左/向右鈕 [◀, ▶]

向下鈕 [▼]

■ 正確操作遙控器的條件

- 離攝錄影機的距離不能超過5米。
- 勿讓遙控器上的發射窗①或攝錄影機上的遙控感應器②暴露在直射陽光下或被布等物品蓋住。
- 當用遙控器操作變焦該功能時，將無法改變變焦速度。而且，按遙控器上的變焦鈕與攝錄影機上的機械變焦功能的實際動作之間，存在着稍微的延遲。
- 在1米的範圍之內，從側面([MENU] 鈕一側)也可使用遙控器。

ENGLISH

8 Controls for Recording and Zoom/Sound Volume

Recording Start/Stop Button [START/STOP] (→ 50)

Zoom/Sound Volume Buttons [ZOOM/VOL]
(→ 56, 58, 80, 132)

9 Controls for Menu Settings and Playback Zoom

Menu Button [MENU]

Item set button [SET]

Item select button [ITEM]

Playback Zoom Button [P.B. ZOOM] (→ 132)

To enlarge a part of the playback picture.

- Each time this button is pressed, the Playback Zoom Function is toggled between on and off.

Upward Direction Button [▲]

Left/Right Direction Button [◀, ▶]

Downward Direction Button [▼]

■ Conditions for Correct Operation of the Remote Controller

- The distance to the Movie Camera must not be more than 5 metres.
- The Transmitter Window ① on the Remote Controller or the Remote Control Sensor ② on the Movie Camera must not be exposed to direct sunlight and not be covered with clothes, etc.
- When operating the Zoom Function with the Remote Controller, it is not possible to vary the zooming speed. Also, there is a slight delay between pressing the Zoom Buttons on the Remote Controller and the mechanical zoom adjustment on the Movie Camera.
- Within a distance of about 1 metre, it is also possible to use the Remote Controller from the side ([MENU] Button side).

РУССКИЙ ЯЗЫК

8 Органы управления для записи и трансфокации/громкости звука

Кнопка Старт/Стоп записи [START/STOP] (→ 51)

Кнопки трансфокации/громкости звука [ZOOM/VOL] (→ 57, 59, 81, 133)

9 Органы управления для установок меню и трансфокации при воспроизведении

Кнопка меню [MENU]

Кнопка установки пункта [SET]

Кнопка выбора пункта [ITEM]

Кнопка трансфокации при воспроизведении [P.B. ZOOM] (→ 133)

Для увеличения части воспроизводимого изображения.

- При каждом нажатии этой кнопки функция трансфокации при воспроизведении переключается между установкой “вкл” и “выкл”.

Кнопка направления вверх [▲]

Кнопка направления влево/вправо [◀, ▶]

Кнопка направления вниз [▼]

■ Условия для правильного использования устройства дистанционного управления

- Расстояние от видеокамеры должно быть не более 5 метров.
- Передающее окошко ① на устройстве дистанционного управления или сенсор дистанционного управления ② на видеокамере не должны быть подвержены воздействию прямого солнечного света и не должны быть закрыты одеждой и т.п.
- При управлении функцией трансфокации с помощью устройства дистанционного управления изменение скорости трансфокации невозможно. К тому же, имеется небольшая задержка между нажатием кнопки на устройстве дистанционного управления и действительной операцией функции механической трансфокации на видеокамере.
- В пределах расстояния около 1 метра возможно также использование устройства дистанционного управления со стороны (стороны кнопки [MENU]).

العربية

8 مفاتيح التحكم من أجل التسجيل والzoom/جهازة الصوت

زر بدء/إيقاف التسجيل [START/STOP] (→ 51)

أزرار الzoom/جهازة الصوت [ZOOM/VOL] (→ 57, 59, 81, 133)

9 مفاتيح التحكم من أجل ضبط القائمة و zoom إعادة العرض

زر القائمة [MENU]

زر ضبط البند [SET]

زر إختيار البند [ITEM]

زر zoom إعادة العرض [P.B. ZOOM] (→ 133)

لتكبير جزء من صورة إعادة العرض.

- كل مرة يضغط فيها هذا الزر، تتبدل وظيفة zoom إعادة العرض بين وضع التشغيل والقفل.

زر الإجهاد لأعلى [▲]

زر الإجهاد لليمين/للليسار [◀, ▶]

زر الإجهاد لأسفل [▼]

■ شروط التشغيل الصحيح لمفتاح التحكم عن بعد

- لا يجب أن تزيد المسافة إلى كاميرا الفيديو السينمائية أكثر من 5 م.
- لا يجب تعريض نافذة المرسل ① الموجودة بمفتاح التحكم عن بعد أو مستشعر التحكم عن بعد ② الموجود بكاميرا الفيديو السينمائية إلى ضوء الشمس المباشر وألا يغطي بالملابس، إلخ.
- عند تشغيل وظيفة ال zoom بمفتاح التحكم عن بعد، لا يمكن تغيير سرعة ال zoom. أيضاً، يوجد تأخير ضئيل بين ضغط أزرار ال zoom بمفتاح التحكم عن بعد وضبط ال zoom الآلي بكاميرا الفيديو السينمائية.
- في نطاق حوالي متر واحد، 1، من الممكن أيضاً استخدام مفتاح التحكم عن بعد من الجانب (جانب الزر [MENU]).

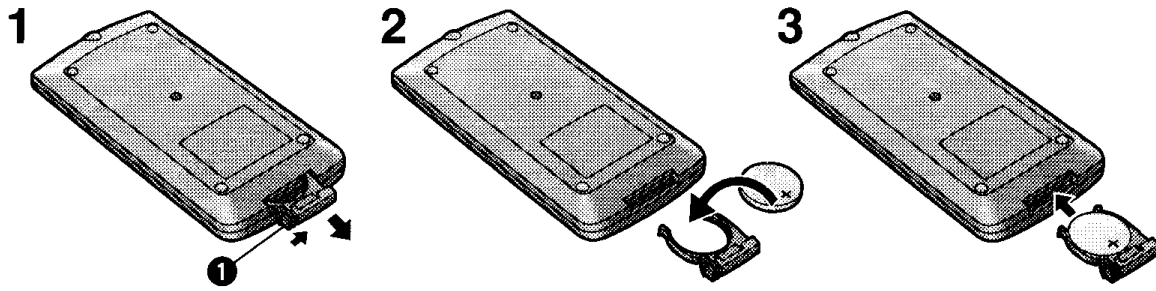

中文

將鈕扣式電池插入遙控器

- 1 按卡扣 ①，同時拔出電池室蓋。
- 2 使鈕扣式電池印有 (+) 標記的面朝上，裝入電池。
- 3 將電池室蓋插回遙控器。

■ 鈕扣式電池的更換

電池的壽命大約為一年。當鈕扣式電池的電量耗盡時，請更換新的 CR2025 型電池。

- 裝入電池時，請確保電池的極性正確無誤。
- 請不要將電池短路。
- 當您長時間不用遙控器時，請將電池取出，並將其存放在陰涼乾燥的地方。

注意事項

電池若更換不當，則會有爆炸危險。請只使用該設備廠家推薦的同類或同型號電池。並按照廠家的指導扔掉用過的電池。

警告

有火災、爆炸和燃燒之危險。請勿充電、分解、加熱至 100°C 以上或焚化。請將鈕扣式電池保存在兒童觸摸不到的地方。絕對不能將鈕扣式電池放入口中。若已吞下，請立即就醫。

ENGLISH

Inserting the Button-type Battery into the Remote Controller

- 1 Pull out the Battery Holder while pressing the Stopper ①.
- 2 Insert the button-type battery with the stamped (+) mark facing upward.
- 3 Insert the Battery Holder into the Remote Controller.

■ Replacing the Button-type Battery

The life of the battery is about 1 year.

When the button-type battery is exhausted, replace it with a new CR2025 battery.

- Make sure you insert the battery with its poles correctly aligned.
- Do not short-circuit the battery.
- When you do not use the Remote Controller for a long time, take out the battery and store it in a cool, dry place.

CAUTION

Danger of explosion if battery is incorrectly replaced. Replace only with the same or equivalent type recommended by the equipment manufacturer. Discard used batteries according to manufacturer's instructions.

WARNING

Risk of fire, explosion and burns. Do not recharge, disassemble, heat above 100°C or incinerate. Keep the Button-Type battery out of the reach of children. Never put Button-Type battery in mouth. If swallowed call your doctor.

РУССКИЙ ЯЗЫК

Вставление пуговичной батареи в устройство дистанционного управления

- 1 Вытащите батарейный держатель во время нажатия на стопор ①.
- 2 Вставьте пуговичную батарейку с маркированным значком (+), обращенным вверх.
- 3 Вставьте батарейный держатель в устройство дистанционного управления.

■ Замена пуговичной батареи

Срок службы батарей составляет приблизительно 1 год. Если пуговичная батарейка разрядилась, замените её новой батарейкой CR2025.

- Следует вставлять батарейку с правильно совмещенными полярностями.
- Не закорачивайте батарею.
- Если Вы не используете устройство дистанционного управления в течение длительного времени, вытащите батарею и храните её в прохладном сухом месте.

ВНИМАНИЕ

В случае, если батарейка заменена неправильно существует опасность взрыва. Заменяйте её только аналогичной или одинакового типа, рекомендуемой фирмой-изготовителем оборудования. Выбрасывайте использованные батарейки в соответствии с инструкциями фирмы-производителя.

ПРЕДУПРЕЖДЕНИЕ

Опасность возникновения пожара, взрыва или ожогов. Не разряжайте, не разбирайте, не нагревайте выше 100°C и не сжигайте. Держите пуговичную батарейку вне доступа детей. Никогда не берите в рот пуговичную батарейку. Если она проглочена, вызовите своего доктора.

العربية

إدخال البطارية نوع الزر في مفتاح التحكم عن بعد

1 إسحب حامل البطارية للخارج أثناء الضغط على السدادة ①.

2 أدخل البطارية نوع الزر مع إجهاد العلامة (+) لأعلى.

3 أدخل حامل البطارية في مفتاح التحكم عن بعد.

■ إستبدال البطارية نوع الزر

عمر البطارية حوالي عام واحد. عندما تكون البطارية نوع الزر مستهلكة، إستبدلها ببطارية أخرى جديدة CR2025.

- تأكد من إدخال البطارية مع مراعاة قطبيها بصورة صحيحة.
- لا تحدث دائرة قصر بالبطارية.
- عندما لا تستخدم مفتاح التحكم عن بعد لفترة طويلة من الزمن، أخرج البطارية وخرننها في مكان بارد وجاف.

تنبيه

هناك خطر حدوث الانفجار إذا إستبدلت البطارية بطريقة غير صحيحة. إستبدلها فقط بنفس النوع أو ما يعادله كما توصي به الشركة المنتجة للجهاز. تخلص من البطاريات المستخدمة طبقاً لإرشادات الشركة المنتجة.

تحذير

خطر النار، الانفجار والحروق. لا تعيد شحنها، تفككها، تسخينها فوق 100°م أو تحرقها. إحتفظ بالبطارية نوع الزر بعيداً عن متناول الأطفال. لا تضع البطارية نوع الزر في الفم مطلقاً. إذا تم بلعها، قم باستدعاء الطبيب.

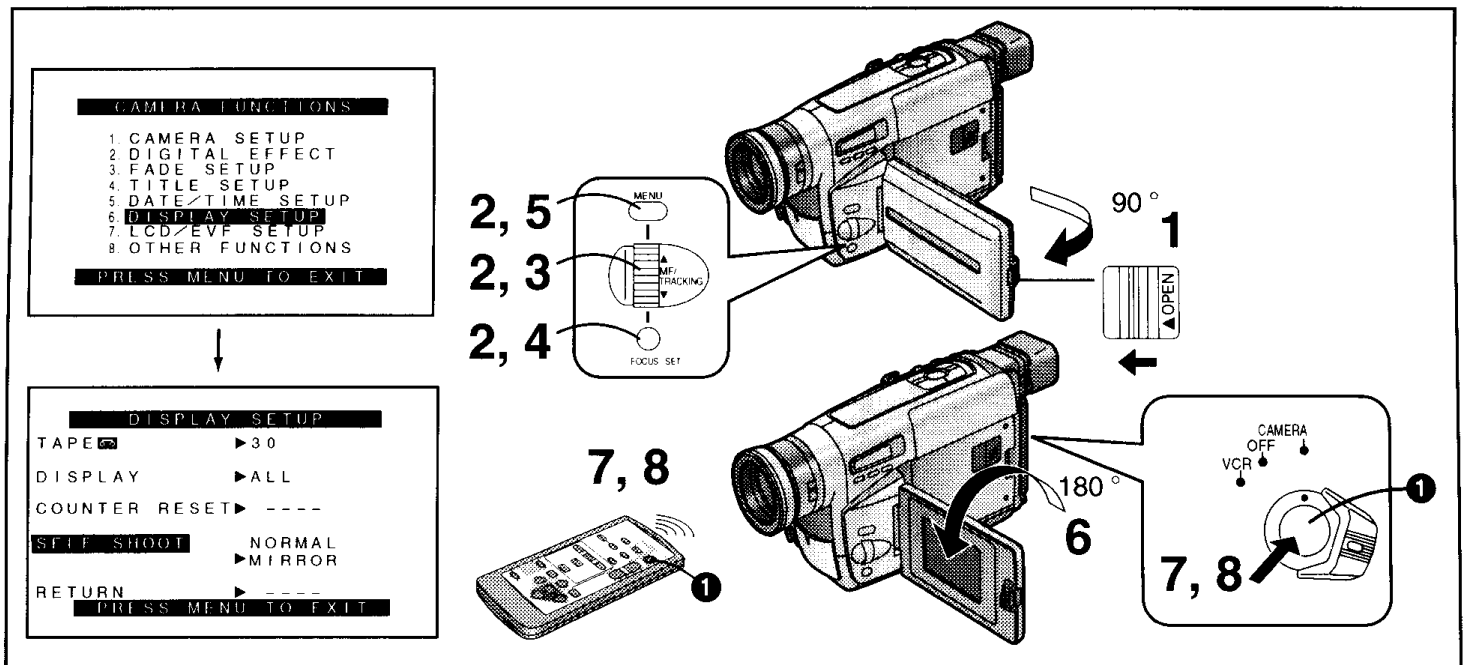

中文

使液晶顯示監視器朝向前方進行自我攝影時

旋轉液晶顯示監視器，使其朝前，以便您能夠瞄準攝錄影機，並觀看電子尋像器上的畫面，同時，攝錄影機前面的人，可在拍攝中檢查液晶顯示監視器上的畫面。如果您將攝錄影機安裝在三腳架上，並使用遙控器時，便也可加入正在拍攝的活動中，並從液晶顯示監視器的前面檢查畫面。

- 1** 向左滑動 [▲OPEN] 桿，同時如箭頭所示，將液晶顯示監視器打開約 90°。
 - 2** 顯示出 [DISPLAY SETUP] (屏幕顯示設定) 子菜單。(→ 26)
 - 3** 轉動 [▲▼] 環，選擇 [SELF SHOOT] (自拍)。
 - 4** 按 [SET] 鈕，選擇需要的狀態 ([NORMAL] 或 [MIRROR])。
 - [NORMAL] 意思為普通狀態。
 - [MIRROR] 意思為鏡面狀態。(→ 120)
 - 5** 按 [MENU] (菜單) 鈕，退出菜單。
 - 6** 轉動液晶顯示監視器，直至其面向約 180° 為止。
 - 7** 按拍攝開始/停止鈕 ①。
- 停止拍攝時
- 8** 按拍攝開始/停止鈕 ①。

ENGLISH

Recording Yourself with the LCD Monitor Facing Forward

Turning the LCD Monitor so that it faces forward, allows you to aim the Movie Camera and view the picture in the Finder, while the persons in front of the camera can check the picture on the LCD Monitor during recording. If you mount the Movie Camera on a tripod and use the Remote Controller, you can also take part in the action that you are recording and check the picture from the front on the LCD Monitor.

- 1** Slide the [▲OPEN] Lever to the left and simultaneously open the LCD Monitor in the direction of the arrow approximately 90°.
 - 2** Display the [DISPLAY SETUP] Sub-Menu. (→ 26)
 - 3** Turn the [▲▼] Dial to select [SELF SHOOT].
 - 4** Press the [SET] Button to select the desired mode ([NORMAL] or [MIRROR]).
 - [NORMAL] means Normal Mode.
 - [MIRROR] means Mirror Mode. (→ 120)
 - 5** Press the [MENU] Button to exit the menu.
 - 6** Turn the LCD Monitor until it faces forward approximately 180°.
 - 7** Press the Recording Start/Stop Button ①.
- Stopping Recording
- 8** Press the Recording Start/Stop Button ①.

Запись собственного изображения с ЖКИ видеомонитором, обращенным вперед

Поворот ЖКИ видеомонитора в положение, когда он обращен вперед, позволяет Вам направлять видеокамеру и просматривать изображение в искателе, в то время как человек, находящийся перед камерой, может проверять изображение на ЖКИ видеомониторе во время записи. Если Вы расположите видеокамеру на треножке и используете устройство дистанционного управления, Вы можете также принимать участие в действии, которое Вы записываете, и проверять изображение спереди на ЖКИ видеомониторе.

- 1 Сдвиньте рычажок [▲ OPEN] влево и одновременно откройте ЖКИ видеомонитор в направлении стрелки на угол приблизительно 90°.
 - 2 Высветите подменю [ИНДИКАЦИЯ НА ЭКРАНЕ]. (→ 27)
 - 3 Поверните регулятор [▲ ▼] для выбора пункта [АВТОПОРТРЕТНАЯ СЪЕМКА].
 - 4 Нажмите кнопку [SET] для выбора желаемого режима ([ОБЫЧНЫЙ] или [ЗЕРКАЛЬН.]).
 - [ОБЫЧНЫЙ] означает "нормальный режим".
 - [ЗЕРКАЛЬН.] означает "зеркальный режим". (→ 121)
 - 5 Нажмите кнопку [MENU] для выхода из меню.
 - 6 Поворачивайте ЖКИ видеомонитор до тех пор, пока он не будет обращен вперед на угол приблизительно 180°.
 - 7 Нажмите кнопку Старт/Стоп записи ①.
- Остановка записи
- 8 Нажмите кнопку Старт/Стоп записи ①.

تسجيل نفسك بشاشة المراقبة LCD متجهة للأمام

إن إدارة شاشة المراقبة LCD بحيث تتجه للأمام، تتيح لك أن توجه كاميرا الفيديو السينمائية وتشاهد الصورة في المعين، بينما يتمكن الأشخاص الموجودين أمام الكاميرا من مراجعة الصورة على شاشة المراقبة LCD أثناء التسجيل. إذا قمت بتثبيت كاميرا الفيديو السينمائية على حامل ثلاثي واستخدمت مفتاح التحكم عن بعد، يمكنك أيضاً الانضمام إلى المشهد الذي تقوم بتسجيله ومراجعة الصورة من الأمام على شاشة المراقبة LCD.

- 1 إزلق الذراع [▲ OPEN] إلى اليسار وافتح شاشة المراقبة LCD في نفس الوقت في إجه السهم بزاوية 90° تقريباً.
- 2 قم بعرض القائمة الفرعية [DISPLAY SETUP]. (→ 27)
- 3 أدر القرص [▲ ▼] لاختيار [SELF SHOOT].
- 4 اضغط الزر [SET] لاختيار الوضع المرغوب ([NORMAL] أو [MIRROR]).
 - [NORMAL] يعني الوضع العادي.
 - [MIRROR] يعني وضع المراة. (→ 121)
- 5 اضغط الزر [MENU] للخروج من القائمة.
- 6 أدر شاشة المراقبة LCD حتى تتجه للأمام بزاوية 180° تقريباً.
- 7 اضغط زر بدء/إيقاف التسجيل ①.
- 8 اضغط زر بدء/إيقاف التسجيل ①.

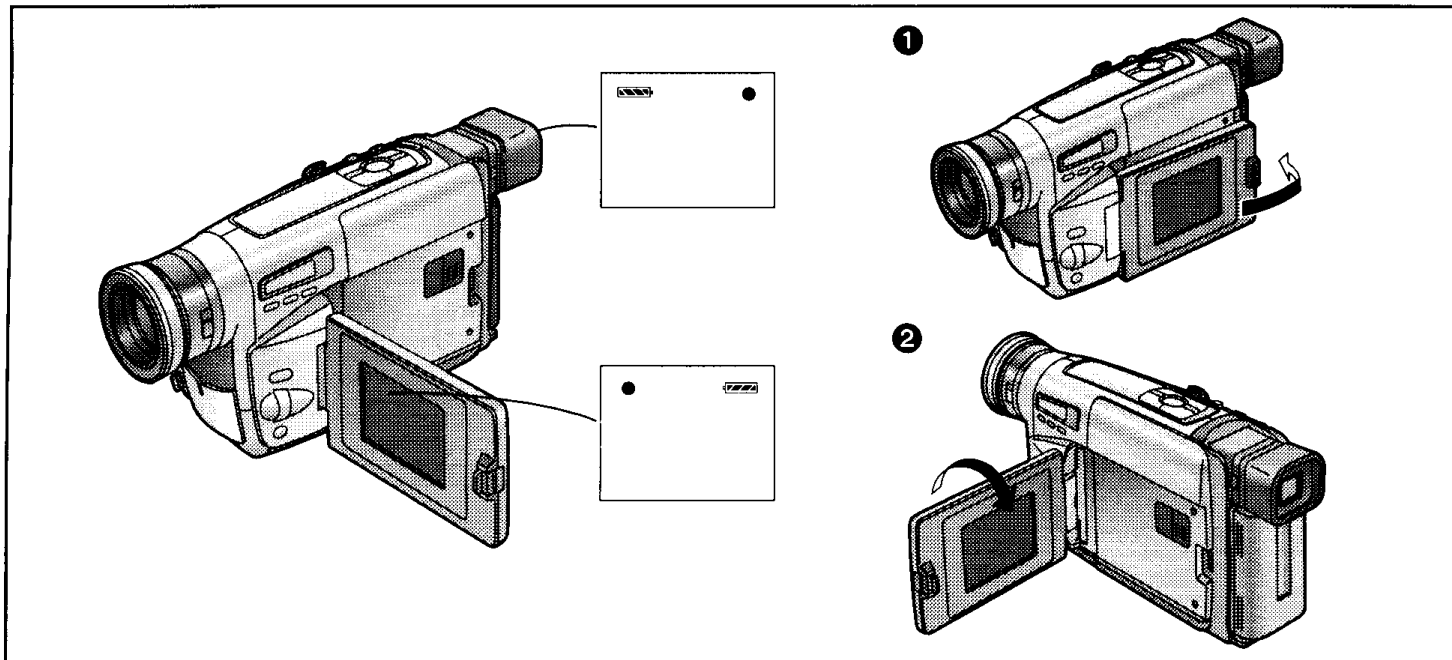

中文

■ 鏡面狀態

當您將液晶顯示監視器朝前，進行自我攝影時，其所顯示的正在拍攝的畫面可能很難讓人適應。

這是因為我們已習慣於照鏡子，所以觀看鏡面圖像時的感覺比較自然。該攝錄影機具備鏡面狀態功能，可以如鏡面圖像一樣地顯示畫面。

然而，即使您已經選擇了鏡面狀態，也將以普通方法錄製畫面。

- 在鏡面狀態下進行拍攝時，將無法顯示和錄製日期、時間和/或題名指示。

在鏡面狀態下，只有下述指示才能被顯示在液晶顯示監視器和電子尋像器中：

- [●]: 拍攝狀態指示
- [||●]: 拍攝暫停狀態指示
- [☐]: 剩餘電池指示
- [!]: 一般警告/報警指示

當您打算確認其他指示時，請使液晶顯示監視器回到上圖所示的位置 ① 或 ②。

尤其當出現 [!] 指示時，須使液晶顯示監視器回到位置 ① 或 ②，以使得能夠確認實際的警告/報警指示。

- 如果您轉動液晶顯示監視器，使其面朝前時，電子尋像器也會自動打開。然而，在下列情況下，電子尋像器會關閉：
 - 從攝錄影機狀態轉換至放影機狀態。
 - 關閉液晶顯示監視器，使屏幕面朝外(如上圖 ① 所示)。

ENGLISH

■ Mirror Mode

When recording yourself with the LCD Monitor facing forward, the picture shown on it the way it is being recorded may be difficult to get used to.

This is because we usually look at ourselves in the mirror, so we see a mirror-image and this feels more natural. This Movie Camera features the Mirror Mode which displays the picture as a mirror-image.

However, even if you have selected in the Mirror Mode, the picture is recorded in the normal way.

- It is not possible to display and record the Date, Time and/ or Title Indication in the Mirror Mode.

In the Mirror Mode, only the following indications can be displayed on the LCD Monitor and in the Finder:

- [●]: Recording Mode Indication
- [||●]: Recording Pause Mode Indication
- [☐]: Remaining Battery Indication
- [!]: General Warning/Alarm Indication

When you want to confirm other indications, return the LCD Monitor to position ① or ② shown in the illustration above. Especially when the [!] Indication is displayed, be sure to return the LCD Monitor to position ① or ② so that you can confirm the actual Warning/Alarm Indication.

- If you turn the LCD Monitor so that it faces forward, the Finder also automatically turns on. However, in the following cases, the Finder turns off:
 - Changing from the Camera to the VCR Mode.
 - Closing the LCD Monitor with the screen facing outward (as shown above ①).

■ وضع المرآة

عند تسجيل نفسك بشاشة المراقبة LCD متجهة للأمام، فإن الصورة الميَّنة عليها بالطريقة التي يتم تسجيلها بها قد يصعب التعود عليها. يرجع هذا لأننا عادة ننظر إلى أنفسنا في المرآة، لذلك فإننا نرى صورة مرآة وهذا يضيف شعوراً أكثر طبيعية. تتميز كاميرا الفيديو السينمائية هذه بوضع المرآة الذي يعرض الصورة كصورة مرآة. مع ذلك، حتى إذا قمت باختيار وضع المرآة، فإن الصورة يتم تسجيلها بطريقة عادية. ● لا يمكن عرض وتسجيل بيان التاريخ، الوقت و/أو العنوان أثناء التسجيل في وضع المرآة.

في وضع المرآة. يمكن فقط عرض البيانات التالية على شاشة المراقبة LCD وفي المعين:

- : بيان وضع التسجيل
- : بيان وضع الإيقاف المؤقت للتسجيل
- ▬: بيان قدرة البطارية المتبقية
- ! : بيان التحذير/التنبيه العام

عندما تريد التأكد من بيانات أخرى، أعد شاشة المراقبة LCD إلى الموضع ① أو ② المبين في الرسم التوضيحي للأعلى.

بصفة خاصة عندما يكون البيان ! معروضاً، تأكد من أن إعادة شاشة المراقبة LCD إلى الموضع ① أو ② بحيث يمكنك تأكيد بيان التحذير/التنبيه الفعلي.

- إذا قمت بإدارة شاشة المراقبة LCD بحيث تتجه إلى الأمام، يتم إدارة المعين أوتوماتيكياً أيضاً إلى وضع التشغيل. مع ذلك، في الحالات التالية، تتم إدارة المعين إلى وضع القفل:
 - تغيير وضع الكاميرا إلى وضع مسجل الفيديو كاسيت.
 - غلق شاشة المراقبة LCD بالشاشة متجهة للخارج (كالمبين للأعلى ①).

■ Зеркальный режим

При записи собственного изображения с ЖКИ видеомонитором, обращенным вперед, возможно будет трудно привыкнуть к изображению, показываемому на нем, в том виде, как оно было записано.

Это происходит потому, что мы обычно смотрим на себя в зеркало, поэтому мы видим зеркальное изображение, и это кажется более естественным. Эта видеокамера снабжена зеркальным режимом, который отображает изображение как зеркальное изображение.

Однако даже если Вы выбрали зеркальный режим, изображение записывается обычным способом.

- Во время записи в зеркальном режиме высвечивание и запись индикации даты, времени и/или титров невозможны.

В зеркальном режиме возможно высвечивание на ЖКИ видеомониторе или в искателе только следующих индикаций:

- : индикация режима записи
- : индикация режима паузы записи
- ▬: индикация оставшейся энергии батареи
- ! : общая индикация предостережения/предосторожности

Если Вы желаете подтвердить другие индикации, возвратите ЖКИ видеомонитор в положение ① или ②, показанное на рисунке сверху.

Особенно когда высвечивается индикация !, следует вернуть ЖКИ видеомонитор в положение ① или ② так, чтобы Вы могли подтвердить действительную индикацию предостережения/предосторожности.

- Если Вы повернете ЖКИ видеомонитор так, чтобы он был обращен вперед, искатель автоматически включится. Однако в следующих случаях искатель выключится:
 - Изменение режима камеры на режим ВКМ.
 - Закрытие ЖКИ видеомонитора, когда экран обращен наружу (как показано сверху ①).

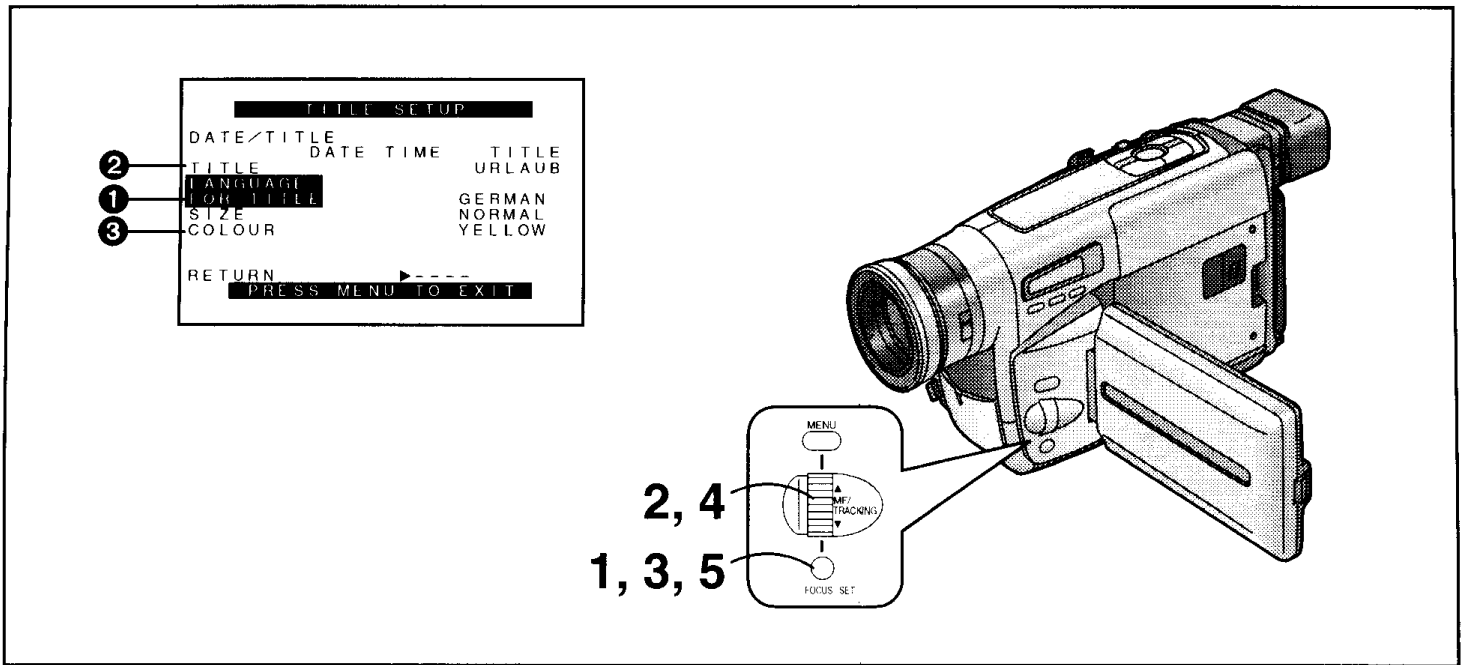

中文

將編排好的題名插入畫面中進行拍攝時

您可將10個預編排好的題名之一插入拍攝的特別事件中，如婚禮或生日慶祝會等。這些題名可以使用8種語言。

選擇[TITLE SETUP] (標題設定) 子菜單上的[LANGUAGE FOR TITLE] (題名所用語言) ① 之後... (→ 26)

1 按[SET] (設定) 鈕，選擇需要的語言。

- 語言將依下列順序進行改變：



2 轉動[▲▼]環，選擇[TITLE] (題名) ②。

3 按[SET] 鈕，選擇需要的題名。

- 題名將依下列順序進行改變：
(在其他可使用的語言中，題名也是以同樣的順序排列。)

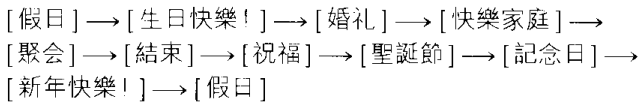

4 轉動[▲▼]環，選擇[COLOUR] (色彩) ③。

5 按[SET] 鈕，選擇需要的色彩。

- 您可從8種題名色彩中選擇任一種。
- 題名色彩將依下列順序進行改變：

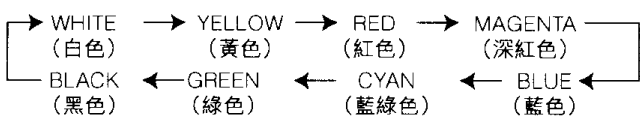

ENGLISH

Recording with Pre-programmed Titles Inserted in the Picture

You can insert one of 10 pre-programmed titles in recordings of special occasions such as weddings and birthday parties. These titles are available in 8 languages.

After selecting [LANGUAGE FOR TITLE] ① on the [TITLE SETUP] Sub-Menu... (→ 26)

1 Press the [SET] Button to select the desired language.

- The languages change in the following order:

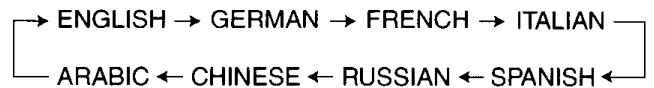

2 Turn the [▲▼] Dial to select [TITLE] ②.

3 Press the [SET] Button to select the desired title.

- The titles change in the order shown below.
(In the other available languages, they are arranged in the same order.)

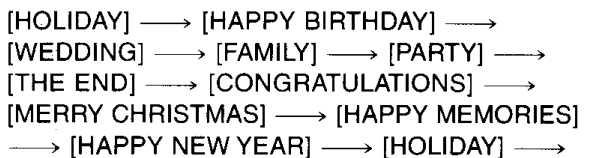

4 Turn the [▲▼] Dial to select [COLOUR] ③.

5 Press the [SET] Button to select the desired colour.

- You can select the colour of the title from among 8 colours.
- The colours for the title change in the following order:

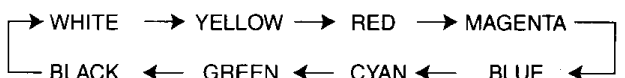

РУССКИЙ ЯЗЫК

Запись с предварительно запрограммированными титрами, вставленными в изображение

Вы можете вставить одни из 10 предварительно запрограммированных титров в записи специальных событий, таких, как свадьбы и дни рождения. Эти титры имеются в наличии на 8 языках.

После выбора пункта [ЯЗЫК ДЛЯ ТИТРОВ] ① в подменю [НАСТРОЙКА ТИТРОВ]... (→ 27)

1 Нажмите кнопку [SET] для выбора желаемого языка.

• Языки изменяются в следующем порядке:

→ ENGLISH → GERMAN → FRENCH → ITALIAN
(Английский) (Немецкий) (Французский) (Итальянский)
← ARABIC ← CHINESE ← RUSSIAN ← SPANISH ←
(Арабский) (Китайский) (Русский) (Испанский)

2 Поверните регулятор [▲▼] для выбора пункта [ТИТР] ②.

3 Нажмите кнопку [SET] для выбора желаемых титров.

• Титры изменяются в порядке, показанном ниже.
(В любом имеющемся языке они расставлены в том же порядке.)

[КАНИКУЛЫ] → [С ДНЁМ РОЖДЕНИЯ] →
[СВАДЬБА] → [СЕМЬЯ] → [ВЕЧЕРИНКА] →
[КОНЕЦ] → [ПОЗДРАВЛЕНИЯ] →
[С РОЖДЕСТВОМ] → [ПАМЯТНЫЕ СОБЫТИЯ] →
[С НОВЫМ ГОДОМ] → [КАНИКУЛЫ] →

4 Поверните регулятор [▲▼] для выбора пункта [ЦВЕТ] ③.

5 Нажмите кнопку [SET] для выбора желаемого цвета.

• Вы можете выбрать цвет титров из 8 цветов.
• Цвета изменяются в следующем порядке:

→ WHITE → YELLOW → RED → MAGENTA
(БЕЛЫЙ) (ЖЕЛТЫЙ) (КРАСНЫЙ) (ЛИЛОВЫЙ)
← BLACK ← GREEN ← CYAN ← BLUE ←
(ЧЁРНЫЙ) (ЗЕЛЁНЫЙ) (ГОЛУБОЙ) (СИНИЙ)

العربية

التسجيل بالعناوين المبرمجة مسبقاً مدخلة في الصورة

التسجيل بالعناوين المبرمجة مسبقاً مدخلة في الصورة يمكنك ان تقوم بإدخال واحد من بين 10 عناوين مبرمجة مسبقاً في تسجيلات المناسبات الخاصة مثل حفلات الزفاف وحفلات اعياد الميلاد. تتوفر هذه العناوين في 8 لغات.

بعد اختيار [LANGUAGE FOR TITLE] ① على القائمة الفرعية [TITLE SETUP]... (→ 27)

1 اضغط الزر [SET] لاختيار اللغة المرغوبة.

• تتغير اللغات في الترتيب التالي

ITALIAN ← FRENCH ← GERMAN ← ENGLISH ←
(الإيطالية) (الفرنسية) (الألمانية) (الانجليزية)
→ SPANISH → RUSSIAN → CHINESE → ARABIC
(الاسبانية) (الروسية) (الصينية) (العربية)

2 أدر القرص [▲▼] لاختيار [TITLE] ②.

3 اضغط الزر [SET] لاختيار العنوان المرغوب.

• تتغير العناوين في الترتيب المين.
(في اللغات المتوفرة الأخرى، يتم ترتيبهم في نفس الترتيب.)

[العطلة] ← [عيد ميلاد سعيد] ← [حفلة الزفاف] ← [العائلة] ←
[عيد مبارك] ← [النهاية] ← [مبروك] ← [النجاح] ←
[تكريات سعيدة] ← [كل عام وانتم بخير] ← [العطلة] ←

4 أدر القرص [▲▼] لاختيار [COLOUR] ③.

5 اضغط الزر [SET] لاختيار اللون المرغوب.

• يمكنك اختيار لون العنوان من بين 8 ألوان.
• يتغير لون العنوان في الترتيب التالي

[MAGENTA] ← [RED] ← [YELLOW] ← [WHITE] ←
(فوشين) (احمر) (اصفر) (ابيض)
→ [BLUE] → [CYAN] → [GREEN] → [BLACK] →
(ازرق) (الزرق داكن) (اخضر) (اسود)

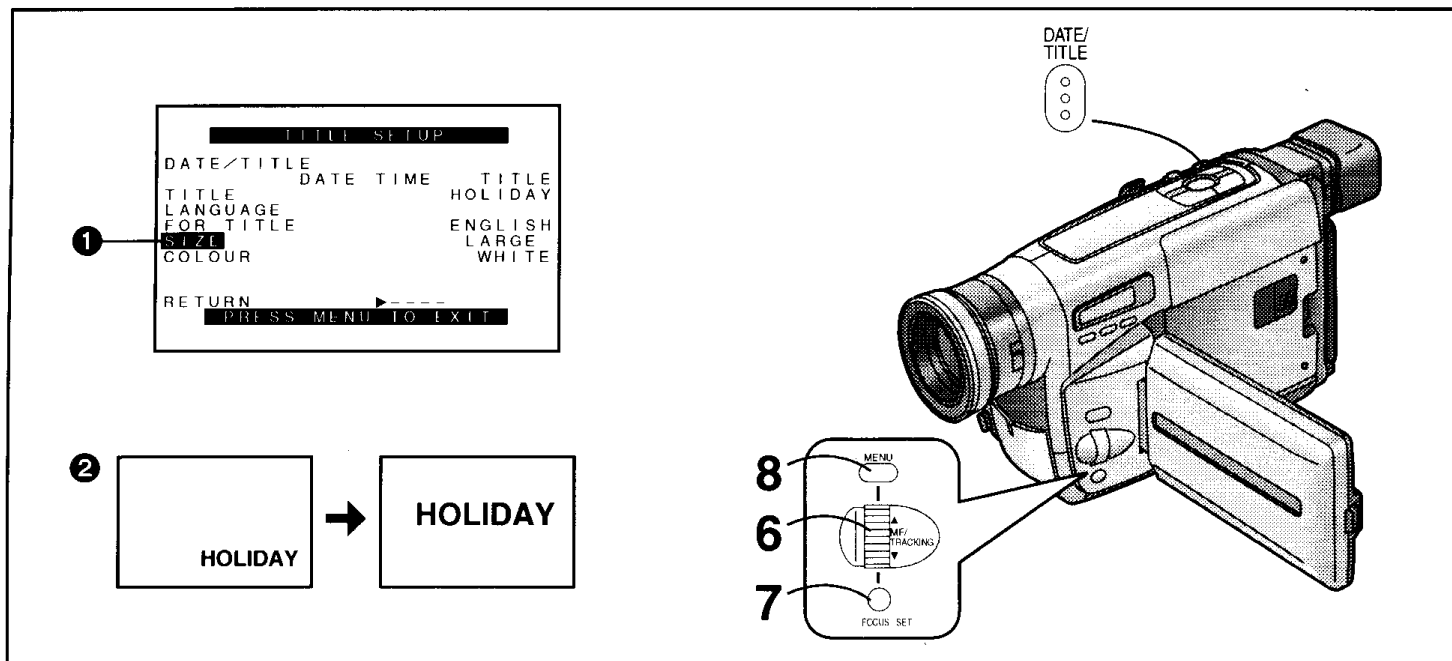

中文

- 6** 轉動 [▲▼] 環，選擇 [SIZE] (題名尺寸) ①。
- 7** 按 [SET] (設定) 鈕，選擇需要的尺寸 ([NORMAL] (普通) 或 [LARGE] (大))。
 - 您可從 2 種題名指示中選擇任一種尺寸。
 - 當您將題名尺寸從 [NORMAL] 改為 [LARGE] 時，題名指示將如上 ② 所示，進行改變。
- 8** 按 [MENU] (菜單) 鈕，退出菜單。
 - 在顯示大尺寸的題名時，即使某些功能已被啟動，也可能無法顯示該功能對應的指示。
 - 如果您在 [TITLE SETUP] (標題設定) 子菜單上的 [SIZE] 中選擇了 [LARGE]，在您開始和停止拍攝時總是短暫顯示的大字 [RECORD] (拍攝) 和 [PAUSE] (暫停) 指示將不顯示。
 - 在您改變題名語言 (→ 122)，日期/時間/題名指示 (→ 48) 或者改變題名 (→ 122)，題名尺寸或其色彩 (→ 122) 後，退出 [TITLE SETUP] (標題設定) 子菜單時日期/時間/題名指示仍將顯示。

編排好的題名插入畫面中進行拍攝時

在拍攝中，按 [DATE/TITLE] (日期/題名) 鈕，使題名出現。

刪除題名時

按 [DATE/TITLE] 鈕，使題名消失。

ENGLISH

- 6** Turn the [▲▼] Dial to select [SIZE] ①.
- 7** Press the [SET] Button to select the desired size ([NORMAL] or [LARGE]).
 - You can choose either of 2 sizes for the title.
 - When you change the title size from [NORMAL] to [LARGE], the Title Indication changes as shown above ②.
- 8** Press the [MENU] Button to exit the menu.
 - When a large-size title is displayed, some indications do not appear even if the corresponding modes are activated.
 - If you set [SIZE] on the [TITLE SETUP] Sub-Menu to [LARGE], the large [RECORD] and [PAUSE] Indications, which usually appear briefly when you start or stop recording, do not appear.
 - The Date/Time/Title Indication remains displayed when you exit the [TITLE SETUP] Sub-Menu after having changed the language of the title (→ 122), the type of Date/Time/Title Indication (→ 48), the title itself (→ 122), the size of the title or the colour of the title (→ 122).

Recording with Pre-programmed Title Inserted in the Picture

During recording, press the [DATE/TITLE] Button to make the title appear.

Deleting the Title

Press the [DATE/TITLE] Button to make the title disappear.

РУССКИЙ ЯЗЫК

- 6** Поверните регулятор [▲▼] для выбора пункта [РАЗМЕР] ①.
- 7** Нажмите кнопку [SET] для выбора желаемого размера ([ОБЫЧНЫЙ] или [БОЛЬШОЙ]).
- Вы можете выбрать один из двух размеров индикации титров.
 - Если Вы изменяете размер титров с размера [ОБЫЧНЫЙ] на размер [БОЛЬШОЙ], индикация титров изменяется, как показано выше ②.

8 Нажмите кнопку [MENU] для выхода из меню.

- Когда высвечиваются титры обльшого размера, некоторые индикации не появляются, даже если активизированы соответствующие режимы.
- Если Вы установите режим [БОЛЬШОЙ] для пункта [РАЗМЕР] в подменю [НАСТРОЙКА ТИТРОВ], большие индикации [RECORD] и [PAUSE], которые обычно кратковременно появляются, когда Вы инициируете и останавливаете запись, не появляются.
- Индикация даты/времени/титров останется высвеченной, когда Вы выйдете из подменю [НАСТРОЙКА ТИТРОВ] после изменения языка для титров (→ 123), типа индикации даты/времени/титров (→ 49), самих титров (→ 123), размера титров или цвета титров (→ 123).

Запись с предварительно запрограммированными титрами, вставленными в изображение

Во время записи нажмите кнопку [DATE/TITLE] для появления индикации титров.

Удаление титров

Нажмите кнопку [DATE/TITLE] для гашения индикации титров.

العربية

6 أدر القرص [▲▼] لاختيار [SIZE] ①.

7 إضغط الزر [SET] لاختيار الحجم المرغوب [NORMAL] أو [LARGE].

- يمكنك أن تختار أي من الحجمين لبيان العنوان.
- عندما تقوم بتغيير حجم العنوان من [NORMAL] إلى [LARGE]، يتغير بيان العنوان كالمبين للأعلى ②.

8 إضغط الزر [MENU] للخروج من القائمة.

- عند عرض عنوان كبير الحجم، لا تظهر بعض البيانات حتى إذا تم تنشيط بعض الأوضاع المقابلة.
- إذا قمت بتهيئة [SIZE] على القائمة الفرعية [TITLE SETUP] إلى [LARGE]، لا تظهر البيانات الكبيرة [RECORD] و [PAUSE]، التي تظهر عادة لوهلة عندما تبدأ أو توقف التسجيل.
- يظل بيان التاريخ/الوقت/العنوان معروضاً عندما تخرج من القائمة الفرعية [TITLE SETUP] بعد أن تكون قد قمت بتغيير لغة العنوان (→ 123)، نوع بيان التاريخ/الوقت/العنوان (→ 49)، العنوان نفسه (→ 123)، حجم العنوان أو لون العنوان (→ 123).

التسجيل بالعنوان المبرمج مسبقاً مُدخل في الصورة أثناء التسجيل، إضغط الزر [DATE/TITLE] لجعل العنوان يظهر.

حذف العنوان

إضغط الزر [DATE/TITLE] لجعل العنوان يختفي.

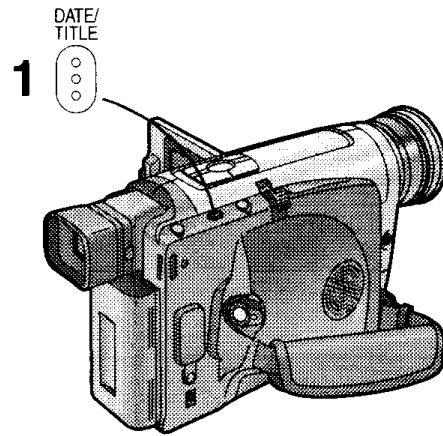
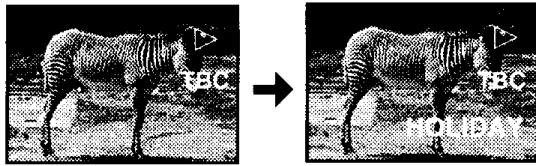

中文

ENGLISH

放影中各種功能的使用

使用該攝錄影機時，您可在放影中，在已錄畫面上添加各種效果。當您將分別拍攝的場景編輯成完整的影像時，該功能特別便於創造性地強調某些場景。

1. 放影題名顯示
2. 放影數位效果 (→ 128)
3. 放影數位淡化 (→ 130)
4. 放影變焦 (→ 132)

只有在啟動TBC功能時，才能使用上述功能。請確認[TBC]指示已顯示。(→ 60)

放影題名指示

進行拍攝時，可以將日期/時間/題名指示插入圖像中(→ 122)，同樣，在放影(編輯)時，也可以將其插入圖像中。

您可以在[TITLE SETUP](標題設定)子菜單中選擇希望的語言、題名、色彩和尺寸。

只有在啟動TBC功能時，才能使用放影題名指示功能。請確認[TBC]指示已顯示。(→ 60)

- 1 放影中，按[DATE/TITLE](日期/題名)鈕，以重疊系統的日期/時間/題名指示。
 - 使已經重疊的日期/時間/題名指示消失時，請再按[DATE/TITLE]鈕。
 - 攝錄影機內藏時鐘可產生日期/時間指示。

Using Various Functions during Playback

With this Movie Camera you can add various effects to the recorded picture during playback. This is especially convenient for creatively enhancing certain scenes when you edit individual recorded scenes into a finished video.

1. Playback Title Indication
2. Playback Digital Effects (→ 128)
3. Playback Digital Fade (→ 130)
4. Playback Zoom (→ 132)

You can use these functions only when the TBC Function is activated. Make sure that the [TBC] Indication is displayed. (→ 60)

Playback Title Indication

The Date/Time/Title Indication that can be inserted in the pictures during recording (→ 122) can also be inserted in the picture during playback (editing).

You can select the desired language, title, colour and size on the [TITLE SETUP] Sub-Menu.

The Playback Title Indication Function can be used only when the TBC Function is activated. Make sure that the [TBC] Indication is displayed. (→ 60)

- 1 During playback, press the [DATE/TITLE] Button to superimpose the desired Date/Time/Title Indication.
 - To make the superimposed Date/Time/Title Indication disappear, press the [DATE/TITLE] Button again.
 - The Date/Time Indication is generated by the Movie Camera's built-in clock.

Использование различных функций во время воспроизведения

С помощью этой видеокамеры Вы можете добавлять различные эффекты к записанному изображению во время воспроизведения. Это является особенно удобным для творческого усиления определенных сцен, когда Вы редактируете индивидуально записанные сцены в законченный видеофильм.

1. Индикация титров при воспроизведении
2. Цифровые эффекты при воспроизведении (→ 129)
3. Цифровое плавное введение/выведение воспроизведения (→ 131)
4. Трансфокация воспроизведения (→ 133)

Использование этих функций возможно только тогда, когда активизирована функция TBC. Убедитесь в том, что высвечивается индикация [TBC]. (→ 61)

Индикация титров при воспроизведении

Индикация даты/времени/титров, которая может быть вставлена в изображения во время записи (→ 123), может быть также вставлена в изображение во время воспроизведения (редактирования).

Вы можете выбрать желаемый язык, титры, цвет и размер в подменю [НАСТРОЙКА ТИТРОВ].

Использование функции индикации титров при воспроизведении возможно только тогда, когда активизирована функция TBC. Убедитесь в том, что высвечивается индикация [TBC]. (→ 61)

1 Во время воспроизведения нажмите кнопку [DATE/TITLE] для наложения желаемой индикации даты/времени/титров.

- Для исчезновения наложенной индикации даты/времени/титров снова нажмите кнопку [DATE/TITLE].
- Индикация даты/времени генерируется часами, встроенными в видеокамеру.

إستخدام الوظائف المختلفة أثناء إعادة العرض

بكاميرا الفيديو السينمائية هذه يمكنك إضافة تأثيرات مختلفة للصورة المسجلة أثناء إعادة العرض. هذا مفيد بصفة خاصة من أجل تعزيز مناظر معينة بصورة مبدعة عندما تقوم بتتقيح مناظر مسجلة على إنفراد على شريط فيديو مكتمل التسجيل.

1. بيان عنوان إعادة العرض
2. التأثيرات الرقمية لإعادة العرض (→ 129)
3. الإظهار والإخفاء التدريجي الرقمي لإعادة العرض (→ 131)
4. زوم إعادة العرض (→ 133)

يمكنك أن تستخدم هذه الوظائف فقط عند تنشيط الوظيفة TBC. تأكد من أن البيان [TBC] معروض. (→ 61)

بيان عنوان إعادة العرض

يمكن أيضاً إدخال بيان التاريخ/الوقت/العنوان الذي يمكن إدخاله في الصور أثناء التسجيل (→ 123) في الصورة أثناء إعادة العرض (التتقيح).

يمكنك أن تختار اللغة المرغوبة، العنوان، اللون والحجم على القائمة الفرعية [TITLE SETUP].

يمكن استخدام وظيفة بيان عنوان إعادة العرض فقط عند تنشيط الوظيفة TBC. تأكد من أن البيان [TBC] معروض. (→ 61)

1 أثناء إعادة العرض، اضغط الزر [DATE/TITLE]

لطبوع بيان التاريخ/الوقت/العنوان المرغوب.

- لجعل بيان التاريخ/الوقت/العنوان المطبوع يختفي، اضغط الزر [DATE/TITLE] مرة أخرى.
- يتم توليد بيان التاريخ/الوقت عن طريق الساعة الداخلية لكاميرا الفيديو السينمائية.

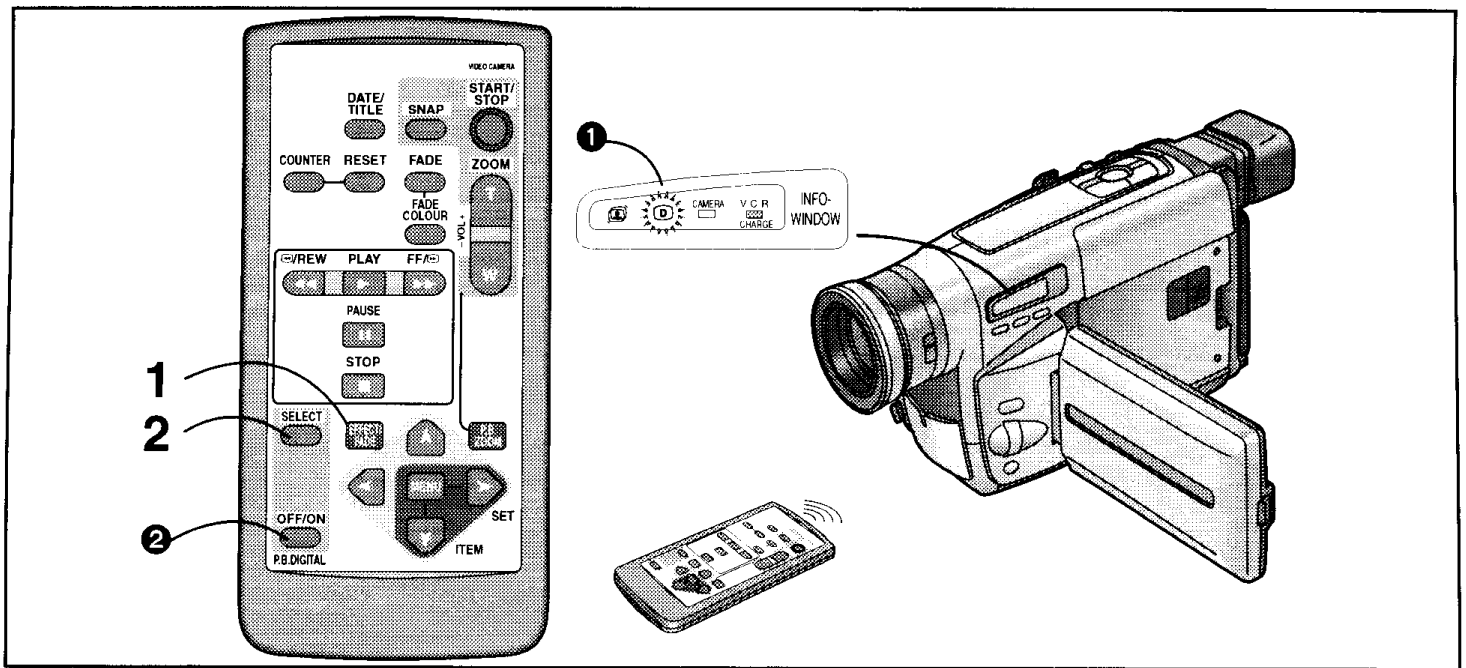

中文

ENGLISH

放影數位效果

本攝錄影機為您提供了多種不同的數位效果狀態，使您可以在放影時在所拍攝的畫面上添加特別的數位圖像效果。根據拍攝時的使用情況，數位效果被分為數位效果 (→ 76, 78)。

只有在啟動 TBC 功能時，才能使用放影數位效果功能。請確認 [TBC] 指示已顯示。(→ 60)

- | | |
|----------------------|-----------------------|
| ① B/W (黑白狀態) | ② SEPIA (棕色狀態) |
| ③ MOSAIC (馬賽克狀態) | ④ NEGA (負片狀態) |
| ⑤ SOLARI (曝光過久狀態) | ⑥ STRETCH (加寬狀態) |
| ⑦ RED FILTER (紅色濾波器) | ⑧ BLUE FILTER (藍色濾波器) |
| ⑨ STROBE (頻閃狀態) | ⑩ CLASSIC FILM (古典影片) |
| ⑪ VIDEO ECHO (影像回波) | |

1 在播放中，重復按遙控器上的 [EFFECT/FADE] (效果/淡化) 鈕，選擇 [D.EFFECT] (數位效果)。

- [D.EFFECT] 指示將出現約 1 秒鐘。

2 重復按遙控器上的 [SELECT] (選擇) 鈕，選擇需要的數位效果。

- [LAMP] 燈 **1** 將亮起。
- 重復按 [SELECT] 鈕，可依 ① ~ ⑪ 的順序，改變所選擇的數位效果。

暫時停止播放數位效果時

重復按 [OFF/ON] 鈕 **2**，可暫停和重新啟動數位效果。當數位效果暫時停止時，所選效果的指示會閃爍。

取消數位效果時

按遙控器上的 [SELECT] 鈕，使顯示的數位效果指示消失。

- 用 [VCR FUNCTIONS] 主菜單上的 [DIGITAL EFFECT] 子菜單，也可進行相同的設定。
- 如果您將 [CAMERA/OFF/VCR] 開關設置為 [OFF]，然後再重新將其設置為 [VCR]，先前選擇的放影數位效果將被自動取消。

Playback Digital Effects

There are various modes available for adding special digital picture effects to your recordings during playback. They are identical to the Digital Effects (→ 76, 78) that can be used during recording.

The Playback Digital Effect Function can be used only when the TBC Function is activated. Make sure that the [TBC] Indication is displayed. (→ 60)

- | | | |
|----------------|---------------|-----------|
| ① B/W | ② SEPIA | ③ MOSAIC |
| ④ NEGA | ⑤ SOLARI | ⑥ STRETCH |
| ⑦ RED FILTER | ⑧ BLUE FILTER | ⑨ STROBE |
| ⑩ CLASSIC FILM | ⑪ VIDEO ECHO | |

1 During playback, press the [EFFECT/FADE] Button on the Remote Controller repeatedly to select [D.EFFECT].

- The [D.EFFECT] Indication appears for about 1 second.

2 Press the [SELECT] Button on the Remote Controller repeatedly to select the desired digital effect.

- The [LAMP] Lamp **1** lights.
- Repeatedly pressing the [SELECT] Button changes the selected digital effect in the order ① to ⑪.

Suspending the Playback Digital Effect Temporarily

You can suspend and re-activate the digital effect by repeatedly pressing the [OFF/ON] Button **2**. When the digital effect is temporarily suspended, the indication of the selected effect flashes.

Cancelling the Playback Digital Effect

Press the [SELECT] Button on the Remote Controller to make the displayed digital effect indication disappear.

- The same setting can also be set using the [DIGITAL EFFECT] Sub-Menu on the [VCR FUNCTIONS] Main-Menu.
- If you set the [CAMERA/OFF/VCR] Switch to [OFF] and then set it to [VCR] again, the previously selected Playback Digital Effect is automatically cancelled.

Цифровые эффекты при воспроизведении

Существуют разнообразные режимы цифровых эффектов для добавления специальных цифровых эффектов изображения Вашим записям во время воспроизведения.

Они аналогичны Цифровым Эффектам (→ 77, 79), которые могут быть использованы во время записи.

Использование функции цифровых эффектов при воспроизведении возможно только тогда, когда активизирована функция TBC. Убедитесь в том, что высвечивается индикация [TBC]. (→ 61)

- | | | |
|----------------|---------------|-----------|
| ① B/W | ② SEPIA | ③ MOSAIC |
| ④ NEGA | ⑤ SOLARI | ⑥ STRETCH |
| ⑦ RED FILTER | ⑧ BLUE FILTER | ⑨ STROBE |
| ⑩ CLASSIC FILM | ⑪ VIDEO ECHO | |

1 Во время воспроизведения нажимайте повторно кнопку [EFFECT/FADE] на пульте ДУ, чтобы выбрать [D.EFFECT].

- Появляется индикация [D.EFFECT] в течение приблизительно 1 секунды.

2 Нажимайте повторно кнопку [SELECT] на пульте ДУ, чтобы выбрать нужный цифровой эффект.

- Высвечивается лампа [D] ①.
- Повторное нажатие кнопки [SELECT] изменяет цифровой эффект в порядке от ① до ⑪.

Временное приостановление цифрового эффекта при воспроизведении

Вы можете временно приостановить и повторно активизировать цифровой эффект с помощью повторного нажатия кнопки [OFF/ON] ②. При временном приостановлении цифрового эффекта мигает индикация выбранного эффекта.

Отмена цифрового эффекта при воспроизведении

Нажмите кнопку [SELECT] на устройстве дистанционного управления для гашения высвеченной индикации цифрового эффекта.

- Возможно выполнение этой установки, используя подменю [ЦИФРОВЫЕ ЭФФЕКТЫ] главного меню [ФУНКЦИИ ВОСПРОИЗВЕДЕНИЯ].
- Если Вы установите переключатель [CAMERA/OFF/VCR] в положение [OFF], затем снова установите его в положение [VCR], цифровой эффект при воспроизведении, выбранный ранее, автоматически отменяется.

التأثيرات الرقمية لإعادة العرض

توجد أوضاع مختلفة متوفرة من أجل إضافة تأثيرات صورة رقمية خاصة إلى تسجيلاتك أثناء إعادة العرض. إنها مطابقة للتأثيرات الرقمية (77, 79) التي يمكن إستخدامها أثناء التسجيل.

يمكن إستخدام وظيفة التأثير الرقمي لإعادة العرض فقط عند تنشيط الوظيفة TBC. تأكد من أن البيان [TBC] معروض. (61) (→)

- | | |
|---------------------------------|----------------------------|
| ① البني الداكن SEPIA | ② الأسود والأبيض B/W |
| ③ الصورة السلبية NEGA | ④ الفسيفساء MOSAIC |
| ⑤ الإنبساط STRETCH | ⑥ التعريض الزائد SOLARI |
| ⑦ المرشح الأزرق BLUE FILTER | ⑧ المرشح الأحمر RED FILTER |
| ⑨ الفيلم الكلاسيكي CLASSIC FILM | ⑩ ستروب STROBE |
| | ⑪ صدى الفيديو VIDEO ECHO |

1 أثناء إعادة العرض، اضغط الزر [EFFECT/FADE] بمفتاح التحكم عن بعد بصورة متكررة لاختيار [D.EFFECT].

- يظهر البيان [D.EFFECT] لمدة حوالي دقيقة واحدة 1.

2 اضغط الزر [SELECT] بمفتاح التحكم عن بعد بصورة متكررة لاختيار التأثير الرقمي المرغوب.

- تضئ اللبة [D] ①.
- اضغط على الزر [SELECT] بصورة متكررة بغير التأثير الرقمي المختار بالترتيب من ① إلى ⑪.

إيقاف التأثير الرقمي لإعادة العرض مؤقتاً

يمكنك إيقاف التأثير الرقمي مؤقتاً وإعادة تنشيطه عن طريق الضغط المتكرر على الزر [OFF/ON] ②. عندما يتم إيقاف التأثير الرقمي مؤقتاً، يومض بيان التأثير المختار.

إلغاء التأثير الرقمي لإعادة العرض

إضغط الزر [SELECT] بمفتاح التحكم عن بعد لجعل بيان التأثير الرقمي المعروض يختفي.

- يمكن أيضاً تهيئة نفس وضع التهيئة باستخدام القائمة الفرعية [DIGITAL EFFECT] على القائمة الرئيسية [VCR FUNCTIONS].
- إذا قمت بتهيئة المفتاح [CAMERA/OFF/VCR] إلى [OFF] ثم قمت بالتهيئة إلى [VCR] مرة أخرى، يتم إلغاء التأثير الرقمي لإعادة العرض سابقاً أوتوماتيكياً.

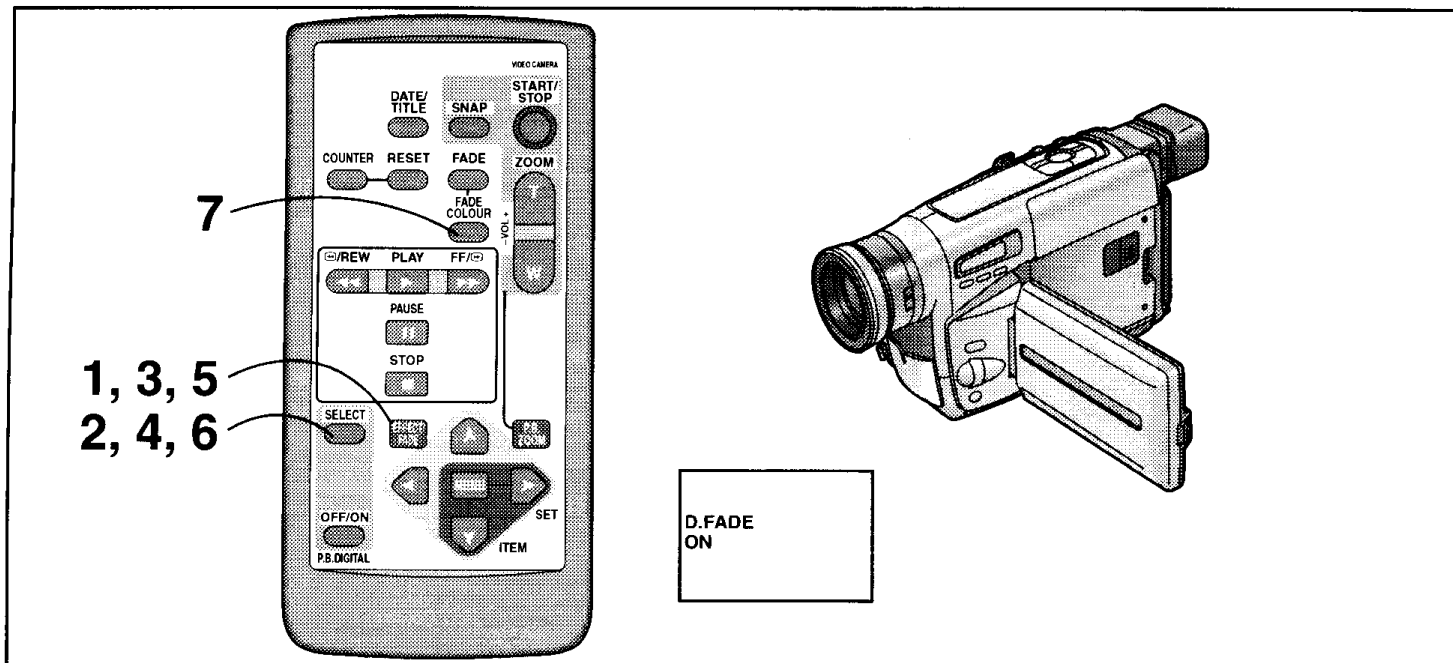

中文

放影數位淡化

有各種放影數位淡化狀態可供使用。它們與數位淡化狀態一樣，可用於拍攝。(→ 82)

只有在啟動 TBC 功能時，才能使用放影數位淡化狀態。請確認 [TBC] 指示已顯示。(→ 60)

- 1 在播放中，重復按遙控器上的[EFFECT/FADE] (效果/淡化) 鈕，選擇[D.FADE] (數位淡化) 指示。
 - [D.FADE] 指示將出現約 1 秒鐘。
- 2 重復按遙控器上的[SELECT] (選擇) 鈕，選擇[D.FADE ON] 指示。
 - [D.FADE ON] 指示將出現約 1 秒鐘。
- 3 重復按[EFFECT/FADE] 鈕，選擇[FADE IN] (淡入) 指示。
 - [FADE IN] 指示將出現約 1 秒鐘。
- 4 重復按[SELECT] 鈕，選擇需要的數位淡化功能。
 - 數位淡化效果將依攝錄影機狀態相同的順序而改變。(→ 84)
- 5 重復按[EFFECT/FADE] 鈕，選擇[FADE OUT] (淡出) 指示。
- 6 重復按[SELECT] 鈕，選擇需要的數位淡化。
- 7 重復按遙控器上的[FADE COLOUR] (淡化色彩) 鈕，選擇需要的色彩。

取消播放數位淡化功能時

重復按[EFFECT/FADE] 鈕，選擇[D.FADE ON] 指示，並在播放中，重復按[SELECT]，選擇[D.FADE OFF]。

- 用[VCR FUNCTIONS] (錄影機功能) 主菜單上的[FADE SETUP] (淡化設定) 子菜單，也可進行相同的設定。(→ 26)
- 如果您將[CAMERA/OFF/VCR] 開關設定在[OFF]，然後將其再次設定在[VCR]，以前所選擇的播放數位淡化功能將自動被取消。

ENGLISH

Playback Digital Fade

There are various Playback Digital Fade Modes available. They are the same as the Digital Fade Modes that can be used for recording (→ 82).

The Playback Digital Fade Modes can be used only when the TBC Function is activated. Make sure that the [TBC] Indication is displayed. (→ 60)

- 1 During playback, press the [EFFECT/FADE] Button on the Remote Controller repeatedly to select [D.FADE] Indication.
 - The [D.FADE] Indication appears for about 1 second.
- 2 Press the [SELECT] Button on the Remote Controller repeatedly to select [D.FADE ON] Indication.
 - The [D.FADE ON] Indication appears for about 1 second.
- 3 Press the [EFFECT/FADE] Button repeatedly to select [FADE IN] Indication.
 - The [FADE IN] Indication appears for about 1 second.
- 4 Press the [SELECT] Button repeatedly to select the desired digital fade.
 - The effect of the Digital Fade change in the same order as Camera Mode. (→ 84)
- 5 Press the [EFFECT/FADE] Button repeatedly to select [FADE OUT] Indication.
- 6 Press the [SELECT] Button repeatedly to select the desired digital fade.
- 7 Press the [FADE COLOUR] Button on the Remote Controller repeatedly to select the desired colour.

Cancelling the Playback Digital Fade

Press the [EFFECT/FADE] Button repeatedly to select [D.FADE ON] Indication and press the [SELECT] Button repeatedly to select [D.FADE OFF] Indication during playback.

- The same setting can also be set using the [FADE SETUP] Sub-Menu on the [VCR FUNCTIONS] Main-Menu. (→ 26)
- If you set the [CAMERA/OFF/VCR] Switch to [OFF] and then set it to [VCR] again, the previously selected Playback Digital Fade is automatically cancelled.

Цифровое плавное введение/выведение изображения и звука при воспроизведении

Существуют разнообразные режимы цифровых эффектов плавного введения/выведения изображения и звука при воспроизведении. Они являются такими же, как цифровые эффекты плавного введения/выведения изображения и звука, которые могут быть использованы во время записи. (→ 83)

Режимы цифровых эффектов плавного введения/выведения изображения и звука при воспроизведении могут быть использованы только тогда, когда активирована функция TBC. Убедитесь, что высвечивается индикация [TBC]. (→ 61)

1 Во время воспроизведения нажимайте повторно кнопку [EFFECT/FADE] на устройстве дистанционного управления для выбора индикации [D.FADE].

- Появляется индикация [D. FADE] в течение приблизительно 1 секунды.

2 Нажимайте повторно кнопку [SELECT] на пульте ДУ, чтобы выбрать индикацию [D.FADE ON].

- Появляется индикация [D. FADE ON] в течение приблизительно 1 секунды.

3 Нажимайте повторно кнопку [EFFECT/FADE] на пульте ДУ, чтобы выбрать индикацию [FADE IN].

- Появляется индикация [FADE IN] в течение приблизительно 1 секунды.

4 Нажимайте повторно кнопку [SELECT], чтобы выбрать нужный эффект цифрового плавного введения/выведения изображения и звука.

- Эффект цифрового введения/выведения изображения и звука меняется в том же порядке, как и в режиме камеры. (→ 85)

5 Нажимайте повторно кнопку [EFFECT/FADE] на пульте ДУ, чтобы выбрать индикацию [FADE OUT].

6 Нажимайте повторно кнопку [SELECT], чтобы выбрать нужный эффект цифрового плавного введения/выведения изображения и звука.

7 Нажимайте повторно кнопку [FADE COLOUR] на пульте ДУ, чтобы выбрать нужный цвет.

Отмена режима цифрового плавного введения/выведения воспроизведения

Нажимайте повторно кнопку [EFFECT/FADE], чтобы выбрать индикацию [D.FADE ON] и нажимайте повторно кнопку [SELECT] во время воспроизведения, чтобы выбрать индикацию [D.FADE OFF].

- Та же самая установка может быть установлена, используя подменю [НАСТРОЙКА FADE] в основном меню [ФУНКЦИИ ВОСПРОИЗВЕДЕНИЯ]. (→ 27)
- Если Вы установите переключатель [CAMERA/OFF/VCR] в положение [OFF], затем снова установите его в положение [VCR], цифровой эффект при воспроизведении, выбранный ранее, автоматически отменяется.

الإظهار والإخفاء التدريجي الرقمي لإعادة العرض

توجد أوضاع متنوعة متوفرة للإظهار والإخفاء التدريجي الرقمي لإعادة العرض. تلك هي نفس الشئ كأوضاع الإظهار والإخفاء التدريجي الرقمي التي يمكن إستخدامها من أجل التسجيل. (→ 83)

يمكن إستخدام أوضاع الإظهار والإخفاء التدريجي الرقمي لإعادة العرض فقط عند تنشيط الوظيفة TBC. تأكد من أن البيان [TBC] معروض. (→ 61)

1 أثناء إعادة العرض، اضغط الزر [EFFECT/FADE] على وحدة التحكم عن بعد بصورة متكررة لاختيار البيان [D.FADE].

- يظهر البيان [D.FADE] لمدة ثانية واحدة 1 تقريباً.

2 اضغط الزر [SELECT] بمفتاح التحكم عن بعد بصورة متكررة لاختيار البيان [D.FADE ON].

- يظهر البيان [D.FADE ON] لمدة ثانية واحدة 1 تقريباً.

3 اضغط الزر [EFFECT/FADE] بصورة متكررة لاختيار البيان [FADE IN].

- يظهر البيان [FADE IN] لمدة ثانية واحدة 1 تقريباً.

4 اضغط الزر [SELECT] بصورة متكررة لاختيار الإظهار والإخفاء التدريجي الرقمي المرغوب.

- يتغير تأثير الإظهار والإخفاء التدريجي الرقمي في نفس الترتيب لوضع الكاميرا. (→ 85)

5 اضغط الزر [EFFECT/FADE] بصورة متكررة لاختيار البيان [FADE OUT].

6 اضغط الزر [SELECT] بصورة متكررة لاختيار الإظهار والإخفاء التدريجي الرقمي المرغوب.

7 اضغط الزر [FADE COLOUR] بمفتاح التحكم عن بعد بصورة متكررة لاختيار اللون المرغوب.

إلغاء الإظهار والإخفاء التدريجي الرقمي لإعادة العرض

إضغط الزر [EFFECT/FADE] بصورة متكررة لاختيار البيان [D.FADE ON] واضغط الزر [SELECT] بصورة متكررة لاختيار البيان [D.FADE OFF] أثناء إعادة العرض.

- يمكن أيضاً عمل نفس التهيئة باستخدام القائمة الفرعية [FADE SETUP] على القائمة الرئيسية. [VCR FUNCTIONS] (→ 27)

- إذا قمت بتهيئة المفتاح [CAMERA/OFF/VCR] إلى [OFF] ثم قمت بالتهيئة إلى [VCR] مرة أخرى، يتم إلغاء الإظهار والإخفاء التدريجي الرقمي لإعادة العرض المختار سابقاً أوتوماتيكياً.

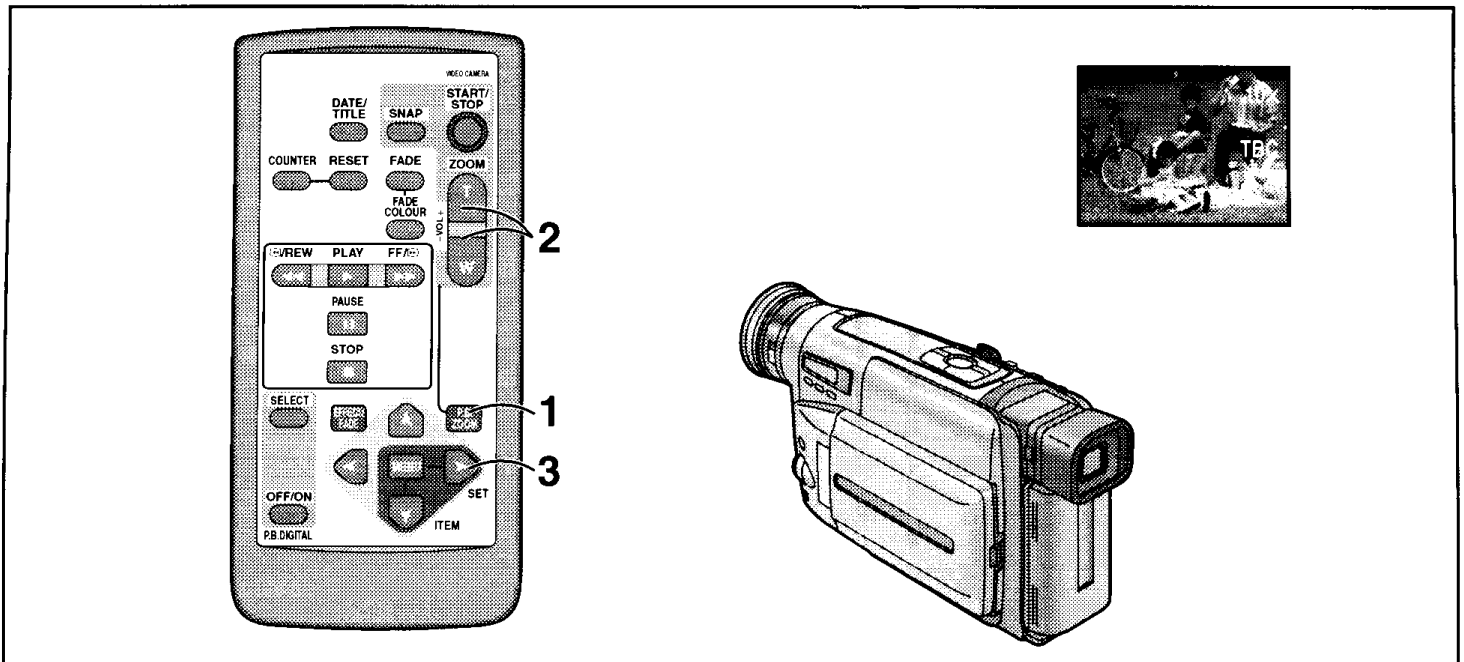

中文

放影變焦

使用本功能，在放影過程中您可以將畫面的一部分放大至10倍。祇有當TBC功能啟動時，才能使用播放變焦狀態。應確認[TBC]指示已出現。(→ 60)

- 1 在放影中，按遙控器上的放影變焦鈕[P.B. ZOOM]。畫面的中心部分將放大約2倍。

改變變焦倍率

- 2 按遙控器上的[W]或[T]變焦鈕，改變倍率。
 - 您可以將倍率增加至10×。

改變被放大的部分畫面位置

- 3 根據您打算移動畫面之放大部分的的方向，按遙控器上的箭頭鈕(▲, ◀, ▶, ▼)。

取消放影變焦功能時

按遙控器上的[P.B. ZOOM]鈕。

- 在放影變焦狀態下，將無法調節音量。
- 關閉攝錄影機或將其從放影機狀態切換至攝錄影機狀態時，會自動取消放影變焦狀態。
- 畫面放得越大，畫面的畫質越差。
- 不能同時使用數位效果的影像回波功能。(→ 128)

ENGLISH

Playback Zoom

With this function, you can enlarge a part of the picture by up to 10 times during playback.

The Playback Zoom Modes can be used only when the TBC Function is activated. Make sure that the [TBC] Indication is displayed. (→ 60)

- 1 During playback, press the Playback Zoom Button [P.B.ZOOM] on the Remote Controller. The centre part of the picture is enlarged about 2 times.

Changing the Zoom Magnification

- 2 Press the [W] or [T] Zoom Button on the Remote Controller to change the magnification.
 - You can increase the magnification up to 10×.

Shifting the Enlarged Part of the Picture

- 3 Press the Arrow Button (▲, ◀, ▶, ▼) on the Remote Controller according to the direction in which you want to shift the enlarged part of the picture.

Cancelling the Playback Zoom Function

Press the [P.B.ZOOM] Button on the Remote Controller.

- In the Playback Zoom Mode, it is not possible to adjust the sound volume.
- Switching the Movie Camera over to the Stop Mode or turning it off automatically cancels the Playback Zoom Mode.
- The more the picture is enlarged, the more its picture quality deteriorates.
- It is not possible to use Video Echo Mode of the Digital Effects and the Playback Zoom Function at the same time. (→ 128)

Трансфокация при воспроизведении

С помощью этой функции Вы можете увеличить часть изображения максимум в 10 раз во время воспроизведения. Режимы трансфокации при воспроизведении могут использоваться только, когда активизирована функция TBC. Убедитесь, что высвечивается индикация [TBC]. (→ 61)

1 Во время воспроизведения нажмите кнопку трансфокации при воспроизведении [P.B. ZOOM] на устройстве дистанционного управления.

Центральная часть изображения увеличивается приблизительно в 2 раза.

Изменение увеличения трансфокации

2 Нажмите кнопку трансфокации [W] или [T] на устройстве дистанционного управления для изменения увеличения.

• Вы можете повысить увеличение максимум до 10x.

Сдвиг увеличенной части изображения

3 Нажмите кнопку со стрелкой (▲, ◀, ▶, ▼) на устройстве дистанционного управления в соответствии с направлением, в котором Вы хотите сдвинуть увеличенную часть изображения.

Отмена функции трансфокации при воспроизведении

Нажмите кнопку [P.B. ZOOM] на устройстве дистанционного управления.

- В режиме трансфокации при воспроизведении регулировка уровня громкости звука невозможна.
- Переключение видеокамеры в режим остановки или ее выключение, автоматически отменяет режим трансфокации при воспроизведении.
- Чем больше увеличено изображение, тем больше ухудшается качество изображения.
- Невозможно одновременно использовать режим видео эха цифровых эффектов и режим трансфокации при воспроизведении. (→ 129)

زوم إعادة العرض

بهذه الوظيفة يمكنك تكبير جزء من الصورة حتى 10 مرات أثناء إعادة العرض. يمكن استخدام أوضاع زوم إعادة العرض عند تنشيط الوظيفة TBC فقط. تأكد من أن البيان [TBC] معروض. (61 →)

1 اضغط زر زوم إعادة العرض [P.B. ZOOM] بمفتاح التحكم عن بعد أثناء إعادة العرض.

يتم تكبير الجزء الوسطي للصورة حوالي مرتين.

تغيير تكبير الزوم

2 اضغط زر الزوم [W] أو [T] بمفتاح التحكم عن بعد لتغيير التكبير.

• يمكنك زيادة التكبير حتى 10x.

تغيير جزء من الصورة المراد تكبيرها

3 اضغط زر السهم (▲, ◀, ▶, ▼) بمفتاح التحكم عن بعد طبقاً للإجاه الذي تريد أن ترحل إليه الجزء المكبر للصورة.

إلغاء وظيفة زوم إعادة العرض

إضغط الزر [P.B. ZOOM] بمفتاح التحكم عن بعد.

- في وضع زوم إعادة العرض، لا يمكن ضبط مستوى قوة جهازة الصوت.
- إدارة كاميرا الفيديو السينمائية إلى وضع الإيقاف أو تحويله إلى وضع القفل يلغي وضع زوم إعادة العرض أوتوماتيكياً.
- كلما زاد تكبير الصورة، كلما تدهورت جودة الصورة.
- لا يمكن استخدام وضع صدى الفيديو من التأثيرات الرقمية ووظيفة زوم إعادة العرض في نفس الوقت. (129 →)

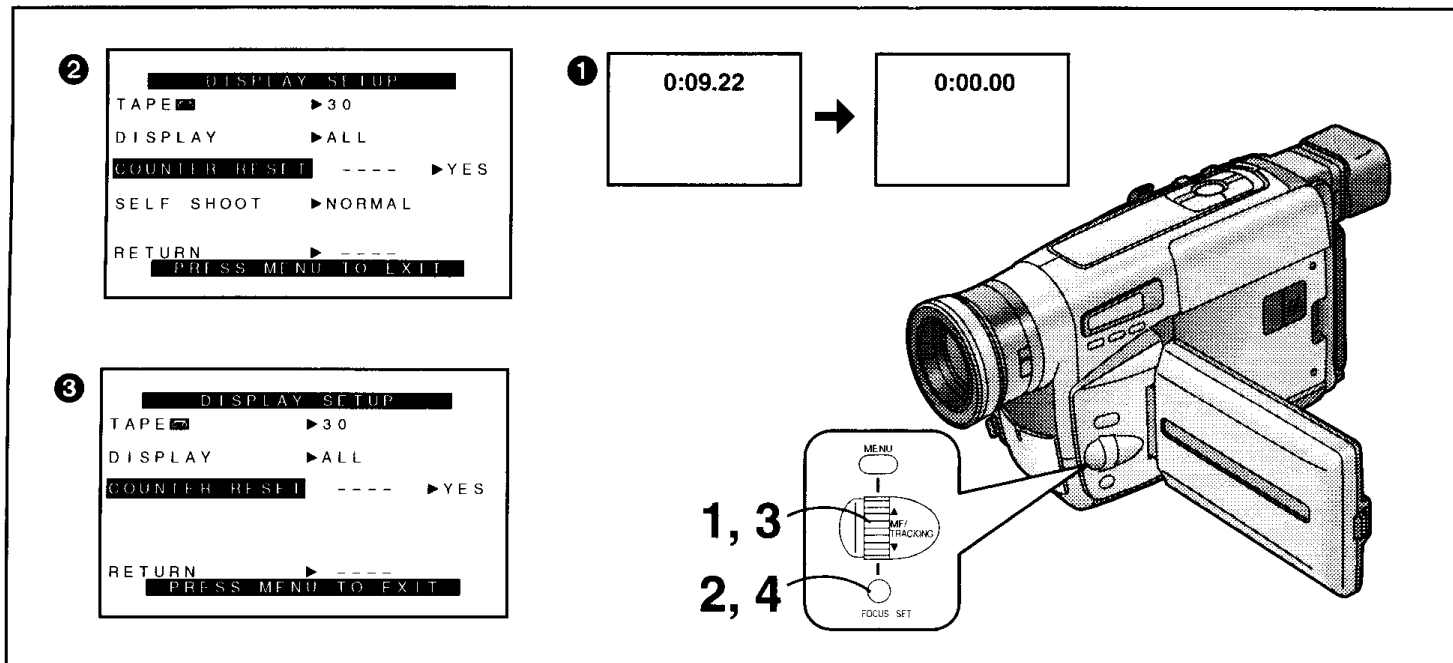

中文

使用磁帶計時器指示時

磁帶計時器便於下列兩個目的：檢查用過的磁帶時間(下述)和使用記憶停止功能(→ 138)。

檢查用過的磁帶時間時

在拍攝或放影時，磁帶計時器將顯示已經過的磁帶時間。您可以隨時將指示復位(使計時器回到[0:00.00] ❶)。這樣，在開始拍攝或播放時將計時器復位後，您就可以檢查從復位點開始已經過的磁帶時間。

在顯示出[DISPLAY SETUP](屏幕顯示設定)子菜單後…(→ 26)

- ❶ 轉動[▲▼]環，選擇[DISPLAY](計時器顯示)。
- ❷ 按[SET](設定)鈕，選擇[ALL](全部)。
- ❸ 轉動[▲▼]環，選擇[COUNTER RESET](計時器復原)。
- ❹ 按[SET]鈕，選擇[YES](是)。
 - 開始拍攝或放影時，將以小時、分鐘和秒鐘來表示用過的磁帶時間。在播放沒有錄影的部分時，該指示不會改變。
 - 當您倒帶超過磁帶計時器位置[0:00.00]時，磁帶計時器指示的前面會出現負號[-]。

❷：攝錄影機狀態

❸：放影機狀態

ENGLISH

Using the Tape Counter Indication

The Tape Counter Indication is convenient for the following 2 purposes: to check the Elapsed Tape Time (described below), and to use the Memory Stop Function (→ 138).

Checking the Elapsed Tape Time

The Tape Counter Indication shows the elapsed tape time both during recording and playback.

You can freely reset this indication (return the counter to [0:00.00] ❶). Therefore, by resetting the counter to zero when you start recording or playback, you can check the tape time that has elapsed from that point.

After displaying the [DISPLAY SETUP] Sub-Menu... (→ 26)

- ❶ Turn the [▲▼] Dial to select [DISPLAY].
- ❷ Press the [SET] Button to select [ALL].
- ❸ Turn the [▲▼] Dial to select [COUNTER RESET].
- ❹ Press the [SET] Button to select [YES].
 - When recording or playback starts, the elapsed tape time is indicated in hours, minutes and seconds. During playback of parts of the tape on which no recording has been made, this indication does not change.
 - If you rewind the tape further than the tape counter position [0:00.00], the minus sign [-] appears in front of the Tape Counter Indication.

❷: Camera Mode

❸: VCR Mode

Использование индикации счетчика ленты

Индикация счетчика ленты удобна для следующих целей: для проверки времени, истекшего на ленте, и для использования функции остановки по памяти (→ 139).

Проверка времени, истекшего на ленте

Индикация счетчика ленты показывает истекшее время ленты, как во время записи, так и во время воспроизведения. Вы можете просто сбросить эту индикацию (возвратить счетчик на [0:00.00] ❶). Следовательно, с помощью сброса счетчика на нуль, когда Вы начинаете запись или воспроизведение, Вы можете проверить время на ленте, которое истекло с данной позиции.

После высвечивания подменю [ИНДИКАЦИЯ НА ЭКРАНЕ]... (→ 27)

- 1 Поверните регулятор [▲ ▼] для выбора пункта [ПОКАЗАТЬ].
- 2 Нажмите кнопку [SET] для выбора режима [ВСЕ].
- 3 Поверните регулятор [▲ ▼] для выбора пункта [ОБНУЛЕНИЕ СЧЕТЧИКА].
- 4 Нажмите кнопку [SET] для выбора режима [ДА].
 - Когда начинается запись или воспроизведение, время, истекшее на ленте, высвечивается в часах, минутах и секундах. Во время воспроизведения частей ленты, на которые запись не выполнялась, эта индикация не изменяется.
 - Если Вы перематываете ленту дальше, чем позиция счетчика ленты [0:00.00], перед индикацией счетчика ленты появляется знак минус [-].

❷ : режим камеры

❸ : режим ВКМ

إستخدام بيان عداد الشريط

بيان عداد الشريط ملائم من أجل الغرضين التاليين: من أجل مراجعة وقت الشريط المنقضي (موصوف للأسفل)، ومن أجل وظيفة الإيقاف بالذاكرة (→ 139).

مراجعة وقت الشريط المنقضي

يوضح بيان عداد الشريط وقت الشريط المنقضي أثناء كل من التسجيل وإعادة العرض. يمكنك بحرية إعادة تهيئة هذا البيان (تعيد العداد إلى الصفر [0:00.00] ❶). لهذا، عن طريق إعادة تهيئة العداد إلى الصفر عندما تبدأ التسجيل أو إعادة العرض، يمكنك مراجعة وقت الشريط الذي إنقضى من تلك النقطة.

بعد عرض القائمة الفرعية [DISPLAY SETUP]... (→ 27)

1 أدر القرص [▲ ▼] لاختيار [DISPLAY].

2 إضغط الزر [SET] لاختيار [ALL].

3 أدر القرص [▲ ▼] لاختيار [COUNTER RESET].

4 إضغط الزر [SET] لاختيار [YES].

- عندما يبدأ التسجيل أو إعادة العرض، يبين وقت الشريط المنقضي بالساعات، والدقائق، والثواني. أثناء إعادة عرض أجزاء الشريط التي تم عليها التسجيل، لا يتغير هذا البيان.
- إذا قمت بترجيع الشريط إلى أبعد من موضع عداد الشريط [0:00.00]، تظهر علامة ناقص [-] أمام بيان عداد الشريط.

❷ : وضع الكاميرا

❸ : وضع مسجل الفيديو كاسيت

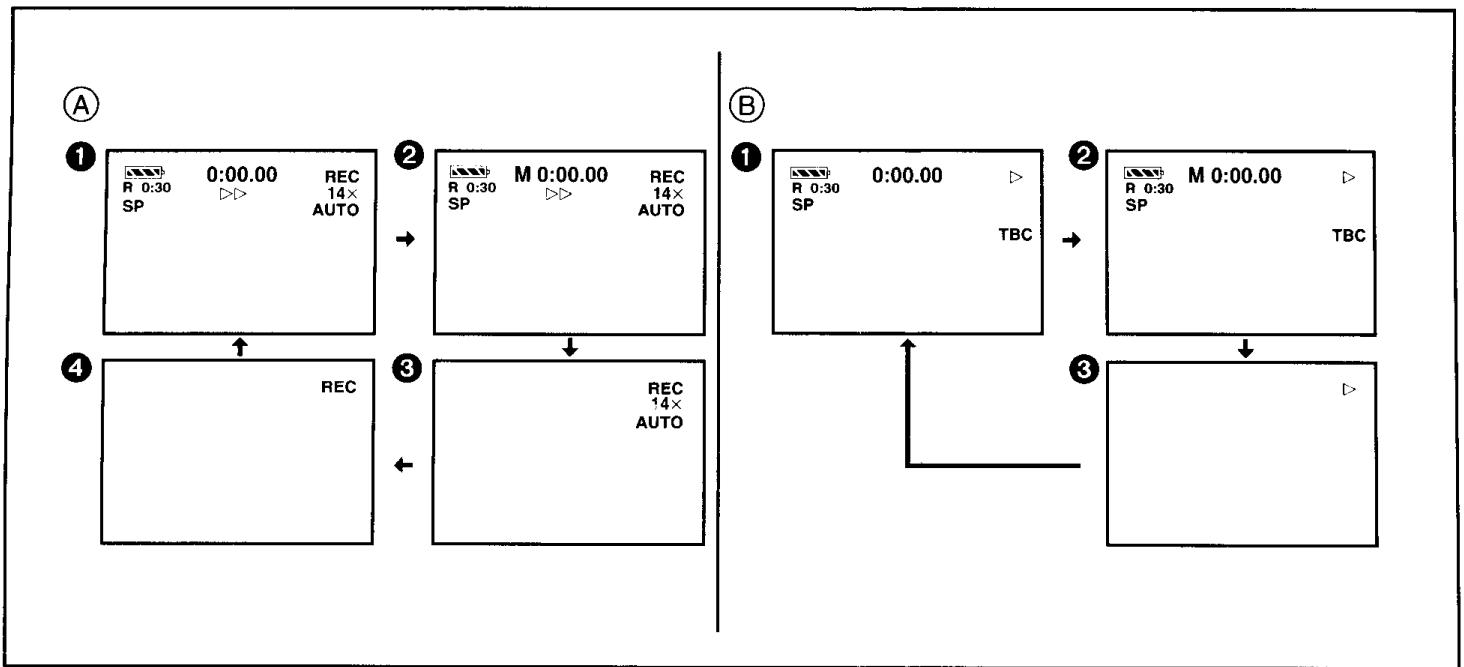

中文

■ 磁帶計時器指示的改變

通過改變[VCR FUNCTIONS](录像功能)主菜單或[CAMERA FUNCTIONS](攝像功能)主菜單上[DISPLAY SETUP](屏幕顯示設定)子菜單中的[DISPLAY](計時器顯示狀態)的設置，可以依上圖①-④所示改變計時器顯示狀態。

攝錄影機狀態 (A)

- ① ALL： 用過的磁帶時間指示(初始設定)
- ② MEMORY： 記憶停止指示和用過的磁帶時間指示(→ 138)
- ③ PARTIAL： 無計時器指示
僅會顯示幾個指示，以便能夠清晰地看見畫面的所有部分。然而，當您打開攝錄影機時，所有的指示起初會出現幾秒鐘，以告訴您所選擇的設定內容。
● 這時，如果您將攝錄影機切換至放影機狀態，然後再切回攝錄影機狀態，磁帶計時器指示將被自動選擇為[ALL]。
- ④ OFF： 無計時器指示
在此狀態下，僅會出現操作狀態指示和警告/報警指示。然而，當打開攝錄影機時，所有的指示會出現幾秒鐘，以告訴您選擇了甚麼設定。

放影機狀態 (B)

- ① ALL： 用過的磁帶時間指示(初始設定)
- ② MEMORY： 記憶停止指示和用過的磁帶時間指示(→ 138)
- ③ OFF： 無計時器指示
在此狀態下，僅會出現操作狀態、警告/報警、插入編輯狀態和音頻拷貝狀態的指示。

ENGLISH

■ Changing the Tape Counter Indication

By changing the setting for [DISPLAY] on the [DISPLAY SETUP] Sub-Menu of the [VCR FUNCTIONS] or the [CAMERA FUNCTIONS] Main-Menu, the Counter Display Mode can be changed in the order shown in the above illustrations ①-④.

Camera Mode (A)

- ① ALL: Elapsed Tape Time Indication (initial setting)
- ② MEMORY: Memory Stop Indication and Elapsed Tape Time Indication (→ 138)
- ③ PARTIAL: No Counter Indication
Only a few indications are displayed so that all parts of the picture can be seen clearly. However, when you turn on the Movie Camera, all indications initially appear for a few seconds to inform you of the selected settings.
● In this condition, if you switch the Movie Camera over to the VCR Mode and then back to the Camera Mode, [ALL] is automatically selected for the Tape Counter Indication.
- ④ OFF: No Counter Indication
In this mode, only the Operation Mode Indications and Warning/Alarm Indications can appear. However, when turning on the Movie Camera, all indications appear for a few seconds to inform you of the selected settings.

VCR Mode (B)

- ① ALL: Elapsed Tape Time Indication (initial setting)
- ② MEMORY: Memory Stop Indication and Elapsed Tape Time Indication (→ 138)
- ③ OFF: No Counter Indication
In this mode, only the Operation Mode, Warning/Alarm, Insert Editing Mode and Audio Dubbing Mode Indications can appear.

РУССКИЙ ЯЗЫК

■ Изменение индикации счетчика ленты

Путем изменения установки для пункта [ПОКАЗАТЬ] в подменю [ИНДИКАЦИЯ НА ЭКРАНЕ] главного меню [ФУНКЦИИ ВОСПРОИЗВЕДЕНИЯ] или [ФУНКЦИИ СЪЕМКИ] возможно изменение режима индикации счетчика в порядке, показанном на рисунках сверху ①–④.

Режим камеры (A)

- ① **ВСЕ:** Индикация истекшего времени на ленте (начальная установка)
- ② **ПАМЯТЬ:** Индикация остановки по памяти и индикация истекшего времени на ленте (→ 139)
- ③ **ЧАСТЬ:** Нет индикации счетчика
В этом режиме только несколько индикаторов отображаются на видеомониторе, что позволяет четко и полностью просматривать изображение. Однако когда Вы включите видеокамеру, все индикации сначала появятся на несколько секунд для информирования Вас о выбранных установках.
 - В этих условиях, если Вы переключите видеокамеру в режим ВКМ, а затем обратно в режим камеры, автоматически выбирается установка [ВСЕ] для индикации счетчика ленты.
- ④ **ВЫКЛ:** Нет индикации счетчика
В этом режиме могут появляться только индикации функционального режима и индикации предостережения/предосторожности. Однако при включении видеокамеры все индикации появляются в течение нескольких секунд для информирования Вас о выбранных установках.

Режим ВКМ (B)

- ① **ВСЕ:** Индикация истекшего времени на ленте (начальная установка)
- ② **ПАМЯТЬ:** Индикация остановки по памяти и индикация истекшего времени на ленте (→ 139)
- ③ **ВЫКЛ:** Нет индикации счетчика
В этом режиме могут появляться только индикации режима эксплуатации, предупреждения/сигнала тревоги, режима редактирования вставкой и режима аудио озвучивания.

العربية

■ تغيير بيان عداد الشريط

عن طريق تغيير وضع التهيئة [DISPLAY] على القائمة الفرعية [DISPLAY SETUP] للقائمة الرئيسية [VCR FUNCTIONS] أو [CAMERA FUNCTIONS], يمكن تغيير وضع عرض العداد في الترتيب المبين في الرسومات التوضيحية ① إلى ④.

وضع الكاميرا (A)

- ① **ALL:** بيان وقت الشريط المنقضي (التهيئة الأولية)
- ② **MEMORY:** بيان الإيقاف بالذاكرة وبيان وقت الشريط المنقضي (→ 139)
- ③ **PARTIAL:** بدون بيان عداد
يتم عرض بيانات قليلة فقط بحيث يمكن رؤية كل أجزاء الصورة بوضوح. مع ذلك، عندما تدير كاميرا الفيديو السينمائية إلى وضع التشغيل، تظهر كل البيانات بصورة أولية لعدة ثواني لإحاطتك علماً بأوضاع التهيئة المختارة.
 - في هذه الحالة، إذا قمت بتحويل كاميرا الفيديو السينمائية إلى وضع مسجل الفيديو كاسيت ثم قمت بالتحويل ثانية إلى وضع الكاميرا، يتم إختيار [ALL] أوتوماتيكياً من أجل بيان عداد الشريط.
- ④ **OFF:** بدون بيان عداد
في هذا الوضع، يمكن أن تظهر فقط بيانات وضع التشغيل، وبيانات التحذير/التنبيه، مع ذلك، عند إدارة كاميرا الفيديو السينمائية إلى وضع التشغيل، تظهر كل البيانات لعدة ثواني لإحاطتك علماً بأوضاع التهيئة المختارة.

وضع مسجل الفيديو كاسيت (B)

- ① **ALL:** بيان وقت الشريط المنقضي (التهيئة الأولية)
- ② **MEMORY:** بيان الإيقاف بالذاكرة وبيان وقت الشريط المنقضي (→ 139)
- ③ **OFF:** بدون بيان عداد
في هذا الوضع، يمكن أن تظهر فقط بيانات وضع التشغيل، بيانات التحذير/التنبيه، وضع تنقيح الإدخال ووضع دبلجة الصوت.

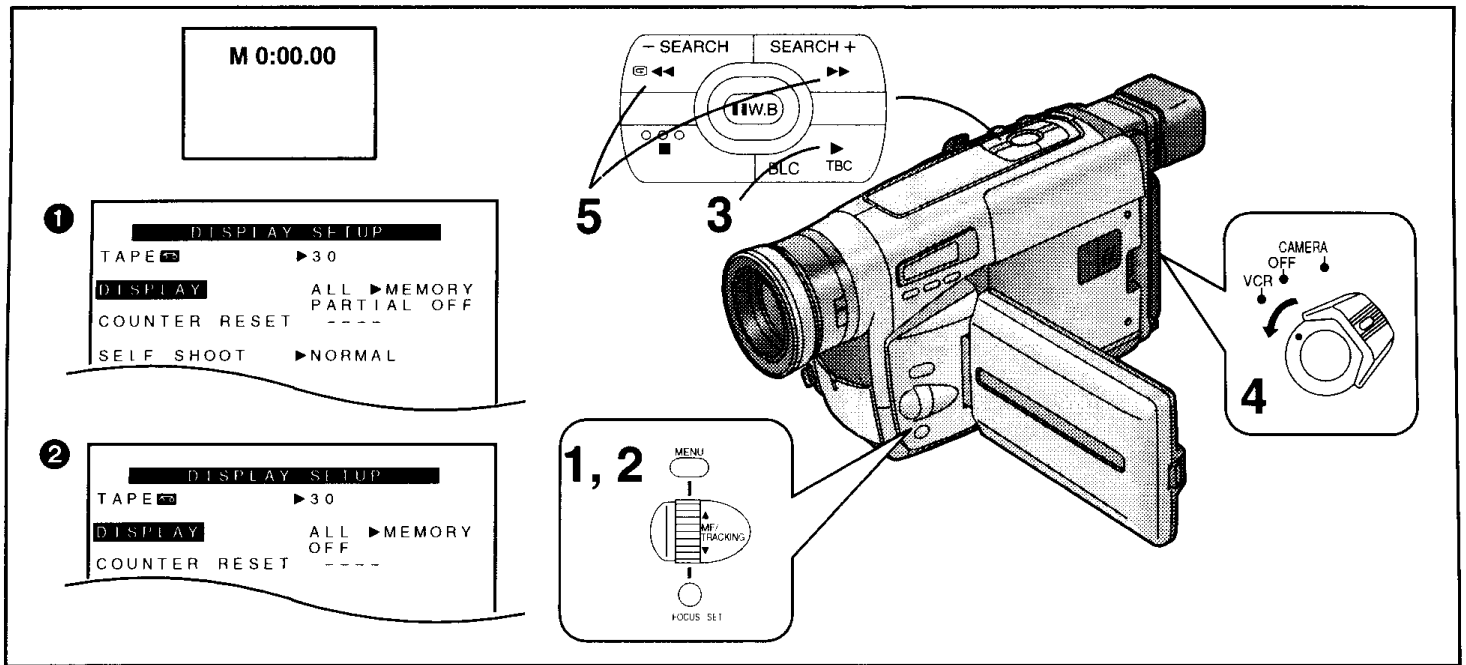

中文

使用記憶停止功能時

該功能便於在拍攝或放影中臨時給錄影帶位置作上標記，使您以後能夠再次簡單地尋找到該位置，以進行放影。

- 1** 在您以後打算播放的磁帶位置，使磁帶計時器復原至零。(→ 110, 134)
- 2** 將[CAMERA FUNCTIONS](攝像功能)主菜單**①**或[VCR FUNCTIONS](录像功能)主菜單**②**上[DISPLAY SETUP](屏幕显示設定)子菜單中的[DISPLAY](計時器顯示狀態)設置在[MEMORY](記憶)。
- 3** 開始放影或拍攝。
- 4** 在放影或拍攝結束後：
將[CAMERA/OFF/VCR]開關設置在[VCR]。
- 5** 按[▶▶]或[◀◀]鈕。
在您將計時器復原至零的大致位置，錄影帶會自動停止。

ENGLISH

Using the Memory Stop Function

This function is convenient for temporarily marking a tape position during recording or playback so that you can easily find it again later for playback.

- 1** Reset the Tape Counter to zero at the tape position from which you want to play back later. (→ 110, 134)
- 2** Set [DISPLAY] on the [DISPLAY SETUP] Sub-Menu of the [CAMERA FUNCTIONS] **①** or the [VCR FUNCTIONS] Main-Menu **②** to [MEMORY].
- 3** Start playback or recording.
- 4** After playback or recording is finished:
Set the [CAMERA/OFF/VCR] Switch to [VCR].
- 5** Press the [▶▶] or [◀◀] Button.
The tape automatically stops approximately at the position at which you reset the counter to zero.

Использование функции остановки по памяти

Эта функция является удобной для временной маркировки позиции ленты во время записи или воспроизведения так, что позднее, при воспроизведении, Вы можете легко найти её снова.

- 1** Выполните сброс счетчика ленты в позиции ленты, с которой Вы желаете позднее выполнять воспроизведение. (→ 111, 135)
- 2** Установите режим [ПАМЯТЬ] для пункта [ПОКАЗАТЬ] в подменю [ИНДИКАЦИЯ НА ЭКРАНЕ] главного меню [ФУНКЦИИ СЪЕМКИ] ① или [ФУНКЦИИ ВОСПРОИЗВЕДЕНИЯ] ②.
- 3** Иницируйте воспроизведение или запись.
- 4** По окончании воспроизведения или записи: Установите переключатель [CAMERA/OFF/VCR] в положение [VCR].
- 5** Нажмите кнопку [▶▶] или [◀◀]. Лента автоматически остановится приблизительно в позиции, в которой Вы сбросили счетчик на нуль.

إستخدام وظيفة الإيقاف بالذاكرة

هذه الوظيفة مفيدة من أجل التحديد المؤقت لموضع شريط ما أثناء التسجيل أو إعادة العرض بحيث يمكنك أن تجده بسهولة مرة أخرى فيما بعد من أجل إعادة العرض.

- 1** أعد تهيئة عداد الشريط إلى الصفر عند موضع الشريط الذي تريد إعادة عرضه بعد ذلك.
(→ 111, 135)
- 2** قم بتهيئة [DISPLAY] على القائمة الفرعية [DISPLAY SETUP] للقائمة الرئيسية [CAMERA FUNCTIONS] ① أو [VCR FUNCTIONS] ② إلى [MEMORY].
- 3** إبدأ إعادة العرض أو التسجيل.
- 4** بعد إنتهاء إعادة العرض أو التسجيل: قم بتهيئة المفتاح [CAMERA/OFF/VCR] إلى [VCR].
- 5** اضغط الزر [▶▶] أو [◀◀]. يتوقف الشريط أوتوماتيكياً عند الموضع الذي أعدت عنده تهيئة العداد إلى الصفر تقريباً.

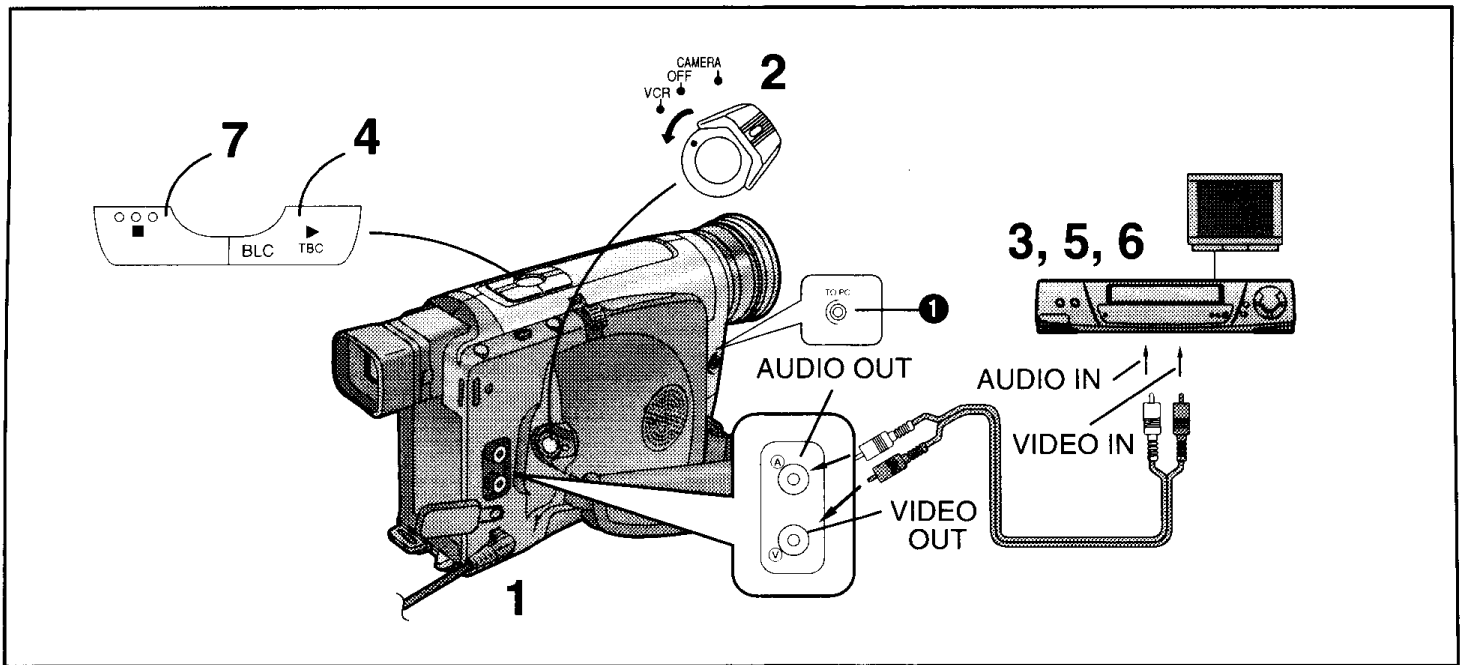

中文

ENGLISH

拷貝 (複製)

連接音頻/影像纜線(另行購買)時,可以用該攝錄影機,將已錄的錄影帶複製在VCR(錄影機)上。

- 1 連接交流轉接器。
- 2 將已拍攝錄影帶裝入攝,使其處於放影機狀態。
- 3 將未錄錄影帶裝入VCR,使其處於拍攝暫停狀態。
- 4 開始攝錄影機的放影。
- 5 開始VCR的錄影。
- 6 在到達原來拍攝的結尾時:
停止VCR的錄影。
- 7 停止攝錄影機的放影。

- 由於拷貝錄影帶的畫面質量略有降低,所以建議您選擇標準速度(SP狀態)進行拷貝。(SP意思為標準放影。)
- 如果您的VCR具備編輯開關,請將其啟動。這樣,便可確保拷貝錄影帶的最佳畫面質量。

個人電腦連接套件

使用附帶的個人電腦連接套件,便可將靜止畫面輸入您的個人電腦。

- 使用個人電腦連接套件時,請使用個人電腦接口端子[TO PC] ①。
- 有關操作環境、連接和步驟的詳情,請參考個人電腦連接套件的使用說明書。

Dubbing (Copying)

By connecting the AV Cable (purchase separately), you can copy the cassette recorded with this Movie Camera onto a VCR.

- 1 Connect the AC Adaptor.
- 2 Insert the recorded cassette into the Movie Camera and put it in the VCR Mode.
- 3 Insert an unrecorded cassette into the VCR and put it in the Recording Pause Mode.
- 4 Start playback on the Movie Camera.
- 5 Start recording on the VCR.
- 6 After reaching the end of the original recording:
Stop recording on the VCR.
- 7 Stop playback on the Movie Camera.

- As the picture quality on the dubbed cassette is slightly reduced, we recommend that you select the standard speed (SP Mode) on the VCR for dubbing. (SP means Standard Play.)
- If your VCR is equipped with an Edit Switch, turn it on to ensure optimum picture quality of the dubbed cassette.

Personal Computer Connection Kit

Using the supplied Personal Computer Connection Kit, you can import still pictures into your personal computer.

- Use the Personal Computer Interface Terminal [TO PC] ① when using the Personal Computer Connection Kit.
- For more details on the operating environment, connections, and procedures, please refer to Personal Computer Connection Kit's operating instructions.

Перезапись (копирование)

Путем подсоединения аудио/видео кабеля (приобретается отдельно) Вы можете скопировать кассету, записанную с помощью этой видеокамеры, на ВКМ.

- 1 Подсоедините адаптер переменного тока.
- 2 Вставьте записанную кассету в видеокамеру и переключите видеокамеру в режим ВКМ.
- 3 Вставьте незаписанную кассету в ВКМ и переведите его в режим паузы записи.
- 4 Иницируйте воспроизведение на видеокамере.
- 5 Иницируйте запись на ВКМ.
- 6 После достижения конца оригинальной записи: **Остановите запись на ВКМ.**
- 7 **Остановите воспроизведение на видеокамере.**

- Так как качество изображения на перезаписанной кассете слегка ухудшается, рекомендуется выбрать на ВКМ для перезаписи стандартную скорость (режим SP). (SP означает "стандартное воспроизведение".)
- Если Ваш ВКМ снабжен переключателем редактирования, включите его для обеспечения оптимального качества изображения на перезаписанной кассете.

Набор для подсоединения к персональному компьютеру

Пользуясь набором подсоединения к персональному компьютеру, можно перенести стоп-кадры в персональный компьютер.

- Используйте терминал интерфейса персонального компьютера [TO PC] ❶, когда используете набор для соединения с персональным компьютером.
- Дальнейшие подробности по операционной среде, соединениям и процедурам см. в рабочих инструкциях на набор подсоединения к персональному компьютеру.

الدبلجة (النسخ)

عن طريق توصيل كبل الصوت والصورة (قم بشراءه على حدة)، يمكنك أن تنسخ الشريط المسجل بكاميرا الفيديو السينمائية هذه على مسجل فيديو كاسيت.

- 1 **قم بتوصيل محول التيار المتردد.**
- 2 **أدخل الكاسيت المسجل في كاميرا الفيديو السينمائية وضعها في وضع مسجل الفيديو كاسيت.**
- 3 **أدخل الكاسيت غير المسجل في مسجل الفيديو كاسيت وضعه في وضع الإيقاف المؤقت للتسجيل.**
- 4 **ابدأ إعادة العرض بكاميرا الفيديو السينمائية.**
- 5 **ابدأ التسجيل بمسجل الفيديو كاسيت.**
- 6 **بعد الوصول إلى نهاية التسجيل الأصلي: أوقف التسجيل بمسجل الفيديو كاسيت.**
- 7 **أوقف إعادة العرض بكاميرا الفيديو السينمائية.**

- حيث أن جودة الصورة بالكاسيت المنسوخ تكون منخفضة قليلاً، نوصي باستخدام السرعة القياسية (الوضع SP) بمسجل الفيديو كاسيت من أجل النسخ. (SP يعني العرض القياسي.)
- إذا كان مسجل الفيديو كاسيت الخاص بك مجهزاً بمفتاح التنقيح، أدركه إلى وضع التشغيل لضمان جودة الصورة المثلى للكاسيت المنسوخ.

مجموعة توصيل الكمبيوتر الشخصي

باستخدام مجموعة توصيل الكمبيوتر الشخصي المرفقة يمكنك جلب الصورة الثابتة إلى الكمبيوتر الشخصي.

- استخدم طرف الجهاز البيني للكمبيوتر الشخصي [TO PC] ❶ عند استخدام مجموعة توصيل الكمبيوتر الشخصي.
- للمزيد من التفاصيل حول بيئة التشغيل، التوصيلات، والإجراءات، الرجاء الرجوع إلى إرشادات التشغيل الخاصة بمجموعة توصيل الكمبيوتر الشخصي.

Меры предосторожности

Установленный производителем в порядке п. 2 ст. 5 Федерального закона РФ "О защите прав потребителей" срок службы данного изделия равен 7 годам с даты производства при условии, что изделие используется в строгом соответствии с настоящей инструкцией по эксплуатации и применимыми техническими стандартами.

Меры предосторожности для видеокамеры

В случае ненормальной работы (например, когда из аппарата выходит дым или необычный запах) немедленно прекратите его использование и проконсультируйтесь с квалифицированным специалистом по техобслуживанию.

■ Для предотвращения пожара, поражения электрическим током и неисправности соблюдайте следующие пункты:

- Используйте только рекомендуемые принадлежности.
- Не разбирайте и не переделывайте видеокамеру.
- Предохраняйте от брызг воды и песка.
- Будьте осторожны, чтоб брызги воды (в особенности морской воды) или пыль не попали в видеокамеру. Если на видеокамеру случайно попали брызги морской воды, смочите мягкую ткань водопроводной водой, хорошо отожмите ткань и аккуратно протрите ей корпус камеры. Затем тщательно протрите её мягкой сухой тканью.
- Не вставляйте в неё никакие посторонние предметы.
- Во время использования не закрывайте её одеждой.
- Не подвергайте её сильным вибрациям или механическим толчкам.
- Не используйте её в местах с наличием маслянистых паров и избытком пыли.
- Прекратите пользование видеокамерой при приближении грозы. (Если используется адаптер переменного тока, отключите его от розетки сетевого питания, соблюдая осторожность, чтобы не коснуться металлических частей.)
- Не используйте её вблизи намагниченного оборудования.
- Не используйте её вблизи радио или ТВ.
- Не используйте её возле сотового телефона, так как это может оказать негативное воздействие на изображение и звук.
- Не используйте её с кассетным отсеком, обращенным вниз.
- Не направляйте объектив или искатель прямо на солнце; объектив собирает лучи, и результирующее нагревание может привести к деформации внутренних высокоточных частей и непоправимому повреждению видеокамеры.
- Не оставляйте видеокамеру в летний день в закрытом автомобиле. Внутренняя температура в салоне автомобиля становится выше ожидаемой, и это может привести к повреждению видеокамеры.
- Не промывайте её водой. Вода может затечь в видеокамеру и вызвать поражение электрическим током или пожар.
- Не используйте для чистки чистящие жидкости, бензин, спирт, растворитель или другие химикаты. Они могут не только изменить цвет и повредить поверхность корпуса, но и увеличить опасность пожара, особенно у открытого огня или нагревателя.
- Никогда не оставляйте видеокамеру в местах с высокой температурой.

■ Меры предосторожности при хранении видеокамеры

Перед хранением следует вынуть кассету и батарею.

Избегайте хранения в следующих местах:

- В местах с повышенной температурой и относительной влажностью
Рекомендуемая температура: 15°C–25°C
Рекомендуемая относительная влажность: 40%–60%
- В местах, подверженных воздействию прямых солнечных лучей
- В непосредственном контакте с резиной или пластмассовыми изделиями в течение продолжительного времени
- В местах, доступных для детей

Меры предосторожности для адаптера переменного тока

■ Соблюдайте следующие пункты:

- Используйте его только с определенной видеокамерой и батареей.
- Не прикасайтесь к адаптеру переменного тока мокрыми руками. При отключении сетевого шнура питания переменного тока следует держать его за вилку, а не за шнур.
- Не следует излишне перегибать шнуры или переделывать их.
- Не используйте адаптер очень близко к радио, ТВ и т.п.

إحتياطات

إحتياطات من أجل إستخدام كاميرا الفيديو السينمائية

في حالة حدوث تشغيل غير عادي (على سبيل المثال، إذا انبعث منها دخان أو رائحة غير عادية)، قم بإيقاف تشغيل الوحدة في الحال واستشر فني الخدمة المؤهل.

■ لمنع الحريق، الصدمة الكهربائية والعطل، لاحظ النقاط التالية:

- استخدم الملحقات الموصى بها فقط.
- لا تفك كاميرا الفيديو السينمائية أو تحدث أية تعديلات بها.
- قم بالوقاية ضد رش الماء والرمل.
- توخي الحرص الشديد ألا يتناثر الماء (خاصة ماء البحر) وألا يتسرب الغبار إلى داخل كاميرا الفيديو السينمائية. إذا تناثر ماء البحر عن طريق الخطأ على كاميرا الفيديو السينمائية، بلل قماشاً لينة بماء الصنبور، أعصرها جيداً وأمسح جسم الكاميرا بها بعناية. ثم إمسحها جيداً بقماشة جافة ولينة.
- لا تقم بإدخال أية أشياء غريبة فيها.
- لا تغطيها بقماشة أثناء الإستخدام.
- لا تعرضها لهزات قوية أو لصدمات ميكانيكية.
- لا تستخدمها في الأماكن التي بها دخان زيتي وكثيرة الغبار.
- عند إقتراب عاصفة برق، أوقف إستخدام كاميرا الفيديو السينمائية. (إذا كنت تستخدم محول التيار المتردد، إفضله من مقبس توصيل التيار المتردد مراعيًا الحرص ألا تلمس أية أجزاء معدنية.)
- لا تستخدمها بالقرب من معدات ممغنطة.
- لا تستخدمها بالقرب من التلفيزيون أو الراديو.
- لا تستخدمها بالقرب من التلفيزيون الخليوي لأن عمل ذلك قد يجعل التشويش يؤثر تأثيراً سيئاً على الصورة والصوت.
- لا تستخدمها مع وجود حجيرة الكاسيت متجهة للأسفل.
- لا توجه العدسة أو الميّن للشمس مباشرة: فالعدسة تجمع الضوء وقد تؤدي الحرارة الناتجة إلى تشويه الأجزاء الداخلية الدقيقة وتسبب تلفاً غير قابل للإصلاح لكاميرا الفيديو السينمائية.
- لا تتركها بداخل سيارة مغلقة في يوم صيفي.
- تصبح درجة حرارة السيارة مرتفعة جداً بدرجة أعلى مما تتصور، وهذا قد يتلف كاميرا الفيديو السينمائية.
- لا تغسلها بالماء.
- قد يتسرب الماء إلى داخل كاميرا الفيديو السينمائية ويسبب صدمة كهربائية أو حريق.
- لا تستخدم سائل تنظيف، بنزين، كحول، مخفف الدهان أو كيماويات أخرى من أجل التنظيف. إنها قد لا تؤدي إلى تغيير اللون وتلف سطح بدن كاميرا الفيديو السينمائية فقط، بل أيضاً يزيد من خطورة الحريق إذا وجد لهب مكشوف أو مدفأة بالقرب منها.
- لا تترك كاميرا الفيديو السينمائية مطلقاً في الأماكن ذات درجة الحرارة العالية.

■ إحتياطات من أجل تخزين كاميرا الفيديو السينمائية

إحرص على إخراج الكاسيت ونزع البطارية من الكاميرا قبل تخزينها. تجنب الأماكن التالية:

- الأماكن ذات درجة الحرارة والرطوبة النسبية العالية
- درجة الحرارة الموصى بها: 15°C–25°C
- درجة الرطوبة النسبية الموصى بها: 40%–60%
- الأماكن المعرضة لضوء الشمس المباشر
- في تلامس مباشر مع المنتجات المصنوعة من المطاط أو البلاستيك لمدة طويلة
- في متناول أيدي الأطفال

إحتياطات من أجل محول التيار المتردد

■ لاحظ النقاط التالية:

- إستخدمه فقط من أجل كاميرا الفيديو السينمائية والبطارية المحددة.
- لا تتداوله بيدين مبتلئين.
- لفصل سلك توصيل مصدر التيار المتردد، إحرص على جذبه بمسك الفيضة، وليس بجذب السلك نفسه.
- لا تشني الكبلات بعنف ولا تحدث أي تعديل بها.
- لا تشغله بالقرب من الراديو أو التلفيزيون، الخ.

Меры предосторожности для батареи

Генерация электрической энергии в батарее происходит путем химической реакции. Неправильное обращение с батареей может привести к утечке электролита, повышенному нагреванию, пожару или взрыву.

■ Соблюдайте следующие пункты:

- Используйте только указанный адаптер питания переменного тока для зарядки батареи и используйте батарею только с этой видеокамерой.
- После окончания использования видеокамеры следует удалить батарею. Если Вы оставите батарею присоединенной к видеокамере, будет потребляться небольшой ток, даже если переключатель [CAMERA/OFF/VCR] установлен в положение [OFF], и это уменьшает заряд батареи. Оставление батареи, присоединенной к видеокамере в течение длительного времени, может настолько сильно разрядить её, что повторная зарядка может стать невозможной.
- Не допускайте контакта с клеммами батареи металлических предметов таких, как ключи и цепочки. Может возникнуть короткое замыкание, и выделяющаяся теплота может стать причиной взрыва батареи. Будьте особенно осторожны, когда храните или переносите батарею в сумке.
- Не деформируйте и не переделывайте батарею.
- Если время функционирования, даже после зарядки должным образом, слишком коротко для нормального использования, срок службы батареи истек.
- Если батарея перегрелась, активизируется защитная функция, и она на время прерывает функционирование батареи.
- Не бросайте батарею в огонь. Это может привести к её взрыву.

■ Меры предосторожности для хранения батареи

Избегайте хранения в следующих местах, так как это может сократить срок службы батареи:

- В местах с повышенной температурой и высокой относительной влажностью
Рекомендуемая температура: 15°C–25°C
Рекомендуемая относительная влажность: 40%–60%
- В местах с наличием маслянистых паров и избытком пыли
Клеммы батареи могут покрыться ржавчиной.
- Если Вы собираетесь хранить батарею в течение длительного времени, выполните операцию воспроизведения или другие операции для полного использования заряда, оставшегося в батарее. Затем удалите её из видеокамеры и положите на хранение. Мы рекомендуем, чтобы Вы реактивировали батарею приблизительно один раз в год путем её зарядки, а затем полного использования заряда перед повторным хранением батареи.

Меры предосторожности для кассеты

После окончания использования видеокамеры ускоренно перемотайте ленту на начало и вытащите кассету из видеокамеры. Если Вы храните кассету в течение продолжительного времени, выполняйте ускоренную перемотку ленты вперед, а затем ускоренную перемотку ленты назад, по крайней мере, раз в год для доступа к ленте свежего воздуха.

Избегайте следующих ситуаций для предотвращения деформации корпуса кассеты и ухудшения качества изображения и звука.

- Не подвергайте её сильным вибрациям или механическим толчкам.
- Не помещайте её вблизи намагниченного оборудования.
- Избегайте мест, в которых возможно сильное повышение температуры.

Иحتياطيات من أجل البطارية

تعتمد مقدرة البطارية على توليد الطاقة الكهربائية على أساس حدوث تفاعل كيميائي. إذا تم تداول البطارية بصورة غير صحيحة، فإنها قد تحدث التسرب، وارتفاع متزايد في درجة الحرارة، والحرق أو الانفجار.

■ لاحظ النقاط التالية:

- استخدم محول التيار المتردد المحدد فقط لشحن البطارية، واستخدم البطارية فقط المخصصة لكاميرا الفيديو السينمائية هذه.
- عندما تنتهي من استخدام كاميرا الفيديو السينمائية، تأكد من نزع البطارية. إذا تركت البطارية في كاميرا الفيديو السينمائية، يتم استهلاك قدر ضئيل من الكهرباء حتى إذا تم تهيئة المفتاح [CAMERA/OFF/VCR] إلى [OFF]. وهذا يقلل شحنة البطارية. ترك البطارية متصلة بكاميرا الفيديو السينمائية لفترة طويلة من الزمن يمكن أن يحدث تفريراً لشحنتها بدرجة كبيرة وهذا قد يجعل عملية الشحن غير ممكنة.
- لا تدع فرصة للأشياء المعدنية مثل المفاتيح والسلاسل لتلامس طرفي توصيل البطارية. قد يحدث دائرة قصر وتولد الحرارة، وهذا قد يسبب انفجار البطارية. كن حريصاً بصفة خاصة عند تخزين أو حمل البطارية في حقيبة.
- لا تشوه البطارية أو تغير تركيبها.
- عندما يكون وقت التشغيل قصيراً جداً للإستخدام العادي حتى بعد الشحن السليم، يكون عمر خدمة البطارية قد وصل إلى نهايته.
- إذا أصبحت البطارية دافئة جداً، يتم تنشيط وظيفة الوقاية وتضع البطارية مؤقتاً خارج التشغيل.
- لا تقم بإلقاء البطارية في النار. هذا التصرف قد يجعلها تنفجر.

■ إحتياطيات من أجل تخزين البطارية

- تجنب الأماكن التالية، حيث أنها قد تقصر عمر خدمة البطارية:
- الأماكن ذات درجة الحرارة العالية جداً والرطوبة النسبية العالية
درجة الحرارة الموصى بها: 15°C–25°C
درجة الرطوبة النسبية الموصى بها: 40% – 60%
- الأماكن التي بها دخان زيتي وكثيرة الغبار
قد تصدأ أطراف توصيل البطارية.
- قبل تخزين البطارية لفترة طويلة، قم بإجراء إعادة العرض أو عمليات التشغيل الأخرى لاستخدام الشحنة المتبقية بها تماماً. حينئذٍ إنزعها من كاميرا الفيديو السينمائية وخرننها. نوصي بإعادة تنشيط البطارية حوالي مرة واحدة سنوياً عن طريق شحنها ثم استخدام الشحنة بالكامل قبل تخزينها مرة أخرى.

■ إحتياطيات من أجل الكاسيت

عندما تكون قد إنتهيت من استخدام كاميرا الفيديو السينمائية، قم بترجيعة إلى البداية وأخرجه من كاميرا الفيديو السينمائية. إذا تمت بتخزين الكاسيت مدة طويلة، قم بتقديمه للأمام بسرعة وحينئذٍ رجعه مرة واحدة على الأقل في السنة لتعريض الشريط للهواء المتجدد.

لاحظ النقاط التالية لمنع تشويه علب الكاسيت وانخفاض جودة الصوت والصورة.

- لا تعرض الكاسيت للاهتزاز الشديد أو الصدمات الآلية.
- لا تضعه بالقرب من معدات ممغنطة.
- تجنب الأماكن التي تكون درجة الحرارة فيها عالية جداً.

Причины конденсации влаги и принимаемые меры

В случае если внутри видеокамеры и на ленте сформировалась влага, запись становится невозможной. В дополнение, лента может остаться в контакте с головками, и это может стать причиной серьезного повреждения видеокамеры.

■ Основные причины конденсации влаги

- При внесении видеокамеры из холодного в теплое место.
- При выносе видеокамеры на улицу из кондиционированного автомобиля или дома.
- При включении отопления в холодной комнате.
- При воздействии на видеокамеру холодного воздуха из кондиционера.
- При нахождении видеокамеры в очень жарком или влажном месте, или в месте с паром.

■ Симптомы, указывающие на конденсацию влаги

Если при включении видеокамеры в искателе появляется индикация конденсации влаги [▲].

(Через несколько секунд произойдет автоматическое выключение видеокамеры.)

■ Следует принять следующие меры:

1. Вытащите кассету.
2. Держите кассетный отсек открытым и подождите несколько часов.
3. Через несколько часов включите видеокамеру и убедитесь в том, что индикация конденсации влаги уже не высвечивается. Для дополнительной безопасности подождите еще около 1 часа.

■ Для предотвращения формирования влаги

При переносе видеокамеры из очень холодного места в теплое место держите её в плотно закрытом пластиковом пакете, или чем-либо подобном, в течение 1–2 часов перед её повторным использованием.

■ При запотевании объектива

Включите видеокамеру и подождите около 1 часа до тех пор, пока она не достигнет примерно той же температуры, что и окружение.

Засорение видеоголовок и принимаемые меры

При загрязнении видеоголовок пылью ухудшается качество изображения.

■ Симптомы, указывающие на загрязнение видеоголовок

- При включении видеокамеры появляется индикация [⊗].
- При воспроизведении кассеты с загрязненными головками по ТВ изображение искажается. Если головки сильно загрязнились, изображение может совсем не воспроизводиться.

■ Следует принять следующие меры:

Чтобы очистить головки, используйте чистящую видеокассету для чистки головок. Внимательно следуйте инструкции по её использованию, так как слишком частая очистка приводит к износу видеоголовок. Если после чистки воспроизводимое изображение является нечетким, это означает, что видеоголовки изнашивались. Проконсультируйтесь у квалифицированного специалиста по техобслуживанию.

أسباب التكاثف وعلاجه

عندما يكون التكاثف قد تكون بداخل كاميرا الفيديو السينمائية وعلى الشريط، يصبح التسجيل مستحيلًا. بالإضافة لذلك، قد يظل الشريط ملتصقًا بالرؤوس وهذا قد يسبب التلف الخطير لكاميرا الفيديو السينمائية.

■ الأسباب الرئيسية للتكاثف

- عند إحضار كاميرا الفيديو السينمائية من مكان بارد إلى مكان دافئ.
- عند أخذ كاميرا الفيديو السينمائية للخارج من داخل سيارة مكيفة أو منزل مكيف.
- عند تشغيل التدفئة في غرفة باردة.
- عند تعريض كاميرا الفيديو السينمائية إلى النسيم البارد الخارج من جهاز تكييف الهواء.
- عندما تكون كاميرا الفيديو السينمائية في مكان حار جداً أو رطب أو في مكان به بخار ماء.

■ أعراض التكاثف

عند إدارة كاميرا الفيديو السينمائية إلى وضع التشغيل يظهر بيان التكاثف [▲] في المعين.

(بعد مضي بضعة ثواني، تقوم كاميرا الفيديو السينمائية بإدارة نفسها أوتوماتيكياً إلى وضع القفل.)

■ العلاج كما يلي:

1. أخرج الكاسيت.
2. احتفظ بحقيبة الكاسيت مفتوحة وانتظر لعدة ساعات.
3. بعد مرور عدة ساعات، أدر كاميرا الفيديو السينمائية إلى وضع التشغيل وتأكد أن بيان التكاثف لم يعد معروضاً. للمزيد من الأمان إنتظر لمدة ساعة واحدة أخرى.

■ لمنع التكاثف من التكون

عند إحضار كاميرا الفيديو السينمائية من مكان بارد جداً إلى مكان دافئ، إحتفظها في حقيبة بلاستيكية محكمة الغلق أو في شيء مماثل لمدة ساعة أو ساعتين قبل إستخدامها مرة أخرى.

■ عندما تكون العدسة غائمة بالضباب

أدر كاميرا الفيديو السينمائية إلى وضع التشغيل وانتظر حوالي ساعة واحدة حتى تكون كاميرا الفيديو السينمائية قد وصلت إلى نفس درجة الحرارة تقريباً كالأجواء المحيطة بها.

■ إنسداد رأس الفيديو وعلاجه

إذا أصبحت رؤوس الفيديو متسخة بالغبار، تتدهور جودة الصورة.

■ أعراض رؤوس الفيديو المتسخة

- عند إدارة كاميرا الفيديو السينمائية إلى وضع التشغيل، يظهر البيان [⊗].
- عند إعادة عرض كاسيت على كاميرا الفيديو السينمائية ومشاهدة الصورة على تليفزيون متصل بها، تظهر أعمدة تشويش بيضاء على الصورة، مع ذلك، إذا كانت الرؤوس متسخة للغاية، لا يمكن رؤية صورة إعادة العرض إطلاقاً.

■ العلاج كما يلي:

إستخدم كاسيت تنظيف رؤوس لتنظيف الرؤوس. إتبع الإرشادات الخاصة حيث أن الإسراف في التنظيف يجعل الرؤوس تلبى بسرعة. إذا لم تكن صورة إعادة العرض واضحة بعد التنظيف، فهذا يعني أن رؤوس الفيديو قد بليت. إستشر فني الخدمة المؤهل.

Как работает регулировка баланса белого (окраски)

Видеозапись выполняется с использованием различных источников света, от солнечного света, как основного источника естественного света, до широкого диапазона источников искусственного света таких, как люминесцентные лампы. Так как каждый из этих источников света имеет различную цветовую температуру, каждый из них придает цветности объекта слегка различную окраску.

Глаза человека могут легко подстраиваться под различные виды освещения и распознавать объект в его оригинальном цвете, даже под другим освещением.

Глаз видеокамеры (объектив), однако, не может приспособиться к изменению освещения и подвержен влиянию освещения.

Следовательно, в зависимости от источника света изображение записывается с голубоватой или красноватой окраской. Для минимизации влияния освещения на цветность объекта необходима регулировка, называемая регулировкой баланса белого.

■ Автоматический баланс белого

Данная видеокамера предлагает обе регулировки автоматическую регулировку баланса белого и ручную регулировку баланса белого. Если видеокамера переключена в полностью автоматический режим, внутренняя система видеокамеры автоматически определяет температуру света и, соответственно, компенсирует окраску объекта. Белый цвет является основным цветом, по которому определяется окраска. И поскольку эта регулировка выполняется, базируясь на белом цвете, она называется регулировкой баланса белого. Оптимальные установки для различных источников света хранятся в памяти видеокамеры. Внутренний микрокомпьютер сравнивает цветовую температуру света, принимаемого сенсором баланса белого, расположенным спереди видеокамеры, с цветом, хранящимся в памяти, и выбирает установку для наиболее похожей окраски.

Будьте осторожны, чтобы не закрыть сенсор баланса белого (→ 13) рукой и т.п.

■ Ручная регулировка баланса белого

Хотя эта видеокамера хранит в памяти оптимальные установки для нескольких источников света с целью правильной оценки белого цвета, она не может справиться со всеми источниками света. Следовательно, для тех типов освещения (→ 97, 99), которые не могут быть подрегулированы с помощью автоматической регулировки баланса белого, используйте ручную регулировку баланса белого. (→ 97)

Как работает регулировка фокуса

Если Вы смотрите на объект через увеличительное стекло и приближаете или удаляете его от Ваших глаз, Вы достигнете точки, в которой объект станет четко видимым. Быть сфокусированным или в фокусе означает, что объект может быть виден с оптимальной ясностью и четкостью. Расстояние между линзой и точкой, где сходятся лучи света, называется "фокусным расстоянием" или "фокусной длиной", и оно зависит от размера и формы линзы.

В глазах человека также имеются линзы, и когда мы смотрим на объекты с различного расстояния, форма линз автоматически изменяется таким образом, что мы всегда можем четко видеть эти объекты.

■ Автоматическая регулировка фокуса

Образ объекта поступает в видеокамеру через объектив и преобразуется в электрический сигнал (видеосигнал) для записи на ленту. Базируясь на этом сигнале, система автофокуса автоматически регулирует фокусное расстояние посредством движения фокусирующей линзы вперед и назад. Фокус регулируется на объект в центре искателя.

Кيفية عمل ضبط توازن البياض (درجة اللون)

يتم تسجيل الصورة تحت مصادر ضوء مختلفة، من ضوء الشمس كالمصدر الأساسي للضوء الطبيعي، إلى نطاق واسع من مصادر الضوء الصناعي مثل مصابيح النيون (الفلورسنت). وحيث أن كل مصدر من مصادر الضوء هذه له درجة حرارة لون مختلفة، يعطي كل منهم لألوان الموضوع درجة لونية مختلفة قليلاً.

تستطيع العين البشرية أن تتكيف بسهولة مع أنواع الإضاءة المختلفة وتمييز الشيء لأن نفس اللون حتى تحت ضوء مختلف.

ومع ذلك، فإن عين كاميرا الفيديو السينمائية (العدسة) لا تستطيع التكيف مع التغيير في الإضاءة وتتأثر بواسطتها. لذلك، بالإعتماد على مصدر الضوء، يتم تسجيل الصورة بدرجة لونية مائلة للزرقة أو للون الأحمر. لتقليل تأثير الإضاءة على ألوان الموضوع إلى الحد الأدنى، يلزم إجراء نوع من أنواع الضبط يطلق عليه ضبط توازن البياض.

■ التوازن الأوتوماتيكي للبياض

إن كاميرا الفيديو السينمائية هذه تتيح كل من الضبط الأوتوماتيكي لتوازن البياض والضبط اليدوي لتوازن البياض. عندما تكون كاميرا الفيديو السينمائية في الوضع الأوتوماتيكي الكامل، يقوم النظام الداخلي لكاميرا الفيديو السينمائية بتحديد درجة حرارة اللون الأوتوماتيكياً ويعوض الدرجة اللونية للموضوع طبقاً لذلك. اللون الأبيض هو اللون الأساسي الذي تحدد بواسطته درجة اللون. ونظراً لأن هذا الضبط يتم على أساس اللون الأبيض، يطلق عليه توازن البياض. يتم تخزين أوضاع التهيئة المثلى لعدة مصادر ضوئية في ذاكرة كاميرا الفيديو السينمائية. يقوم الميكروكمبيوتر الداخلي بمقارنة درجة حرارة اللون للضوء المستقبل بواسطة مستشعر توازن البياض الواقع على مقدمة كاميرا الفيديو السينمائية مع اللون المخزن في الذاكرة، ويختار وضع التهيئة لأفضل درجة لونية مماثلة. إحرص ألا تغطي مستشعر توازن البياض (13) بيدك، إلخ.

■ التوازن اليدوي للبياض

على الرغم أن كاميرا الفيديو السينمائية تقوم بتخزين أوضاع تهيئة مثلى لعدة مصادر ضوئية في الذاكرة للحكم الصحيح على اللون الأبيض، فإنها لا تستطيع التعامل مع كافة مصادر الضوء. لذلك، لكي تسجل تحت تلك الأنواع من الإضاءة (97, 99) والتي لا يمكن ضبطها بصورة صحيحة بالضبط الأوتوماتيكي لتوازن البياض، استخدم الضبط اليدوي لتوازن البياض. (97) →

كيفية عمل ضبط التركيز البؤري

إذا نظرت إلى شيء من خلال عدسة مكبرة وحركتها قريباً أو بعيداً عن عينيك، فسوف تصل إلى نقطة يصبح فيها هذا الشيء مرئياً بوضوح، كون الشيء ثم التركيز البؤري له أو أنه في البؤرة يعني أن هذا الشيء يمكن رؤيته بأفضل وضوح وحدة. المسافة بين العدسة والنقطة التي تتجمع فيها أشعة الضوء يطلق عليها البعد البؤري أو الطول البؤري وهو يعتمد على حجم وشكل العدسة.

لعيون البشر عدسات أيضاً، وعندما ننظر إلى أشياء على مسافات مختلفة يتغير شكل هذه العدسات أوتوماتيكياً بحيث يمكننا أن نرى هذه الأشياء دائماً بوضوح.

■ الضبط الأوتوماتيكي للتركيز البؤري

تدخل صورة الموضوع كاميرا الفيديو السينمائية من خلال العدسة وتتحول إلى إشارة كهربائية (إشارة الصورة) من أجل التسجيل على شريط. على أساس هذه الإشارة، يقوم نظام التركيز البؤري الأوتوماتيكي بضبط البعد البؤري عن طريق تحريك عدسة التركيز البؤري. للأمام أو للخلف. يتم ضبط التركيز البؤري للموضوع الموجود في وسط المعين.

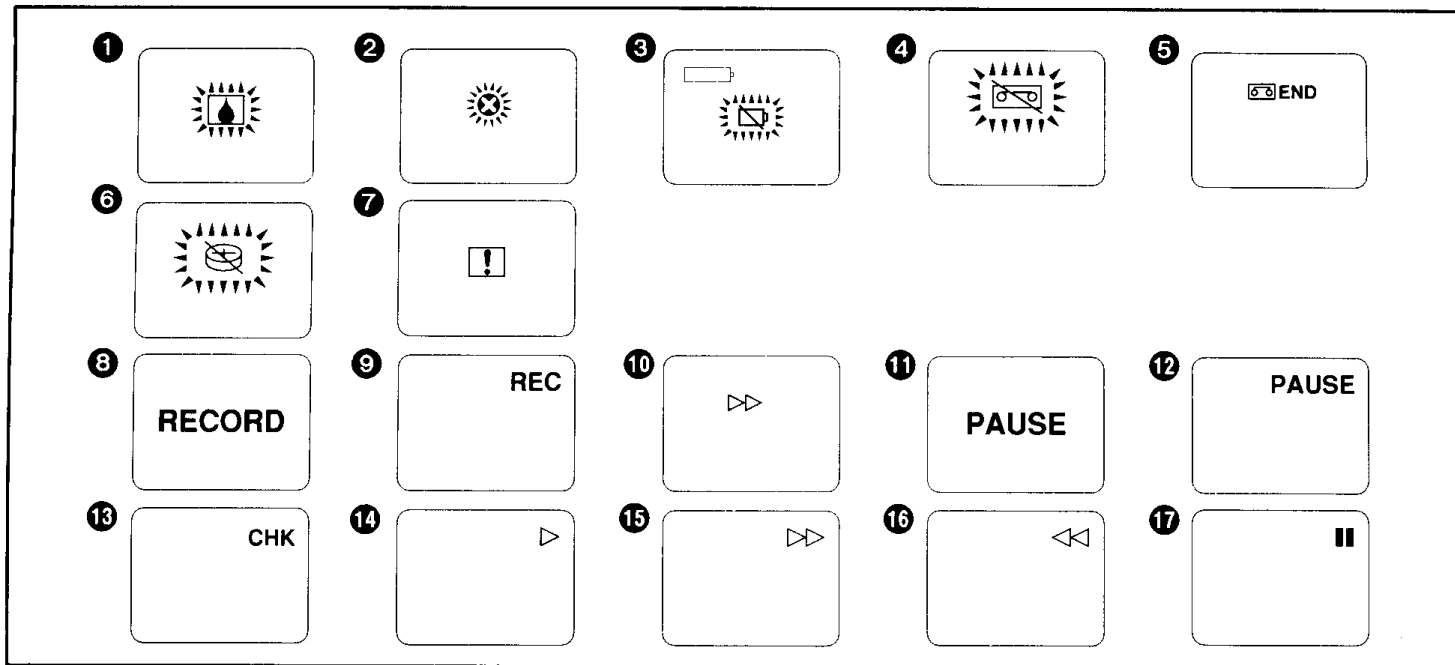

中文

尋像器指示

■ 警告 / 報警指示

- ① 凝結濕氣 (→ 146)
- ② 影像磁頭髒污 (→ 146)
- ③ 剩餘電池電力
當電池電力耗盡時，攝錄影機將自動關機。請換上一個充足電的電池。
- ④ 錄影帶 (→ 40)
未插入錄影帶。或插入錄影帶上的保險片被去掉。請插入保險片完好的錄影帶。
- ⑤ 錄影帶盡頭
當錄影帶走到盡頭時，會出現該指示。請插入新的錄影帶。
- ⑥ 內置時鐘電池
如果內置時鐘電池已耗盡，則無法將日期和時間儲存在記憶中。有關更換情況，請諮詢您的經銷商，或者在開始拍攝之前，設定日期和時間。(→ 46)
- ⑦ 一般警告 / 報警指示
如果您在液晶顯示監視器朝向前方時，使用鏡面狀態 (→ 120) 進行拍攝，將出現此指示，已取代實際的警告 / 報警指示。

■ 拍攝和放影指示

- ⑧ 拍攝狀態 (大的指示) (→ 50)
- ⑨ 拍攝狀態 (小的指示) (→ 50)
- ⑩ 錄影帶運行狀態 (→ 50)
- ⑪ 拍攝暫停狀態 (大的指示) (→ 50)
- ⑫ 拍攝暫停狀態 (小的指示) (→ 50)
- ⑬ 拍攝檢查狀態 (→ 54)
- ⑭ 放影狀態 (→ 58)
攝錄影機尋影狀態 (→ 54)
- ⑮ 快進狀態
- ⑯ 倒帶狀態 (→ 60)
攝錄影機尋影狀態 (→ 54)
- ⑰ 靜止放影狀態 (→ 66)

ENGLISH

Indications

■ Warning/Alarm Indications

- ① Condensation (→ 146)
- ② Video Head Clogging (→ 146)
- ③ Remaining Battery Power
When the remaining battery power is used up, the Movie Camera automatically switches off. Replace the Battery with a fully charged one.
- ④ Cassette (→ 40)
No cassette is inserted. Or the tab of the inserted cassette is broken out. Insert a cassette with an intact tab.
- ⑤ End of the Tape
When the tape has reached its end, this indication appears. Insert a new cassette.
- ⑥ Built-in Clock Battery
The Date and Time cannot be stored in memory if the built-in clock battery is exhausted. Consult your dealer for replacement, or set the Date and Time as necessary before you start recording. (→ 46)
- ⑦ General Warning/Alarm Indication
If you record with the LCD Monitor facing forward using the Mirror Mode (→ 120), this indication appears instead of the actual Warning/Alarm Indication.

■ Recording and Playback Indications

- ⑧ Recording Mode (large indication) (→ 50)
- ⑨ Recording Mode (small indication) (→ 50)
- ⑩ Tape Movement during Recording (→ 50)
- ⑪ Recording Pause Mode (large indication) (→ 50)
- ⑫ Recording Pause Mode (small indication) (→ 50)
- ⑬ Recording Check Mode (→ 54)
- ⑭ Playback Mode (→ 58)
Camera Search Mode (→ 54)
- ⑮ Fast Forward Mode
- ⑯ Rewind Mode (→ 60)
Camera Search Mode (→ 54)
- ⑰ Still Playback Mode (→ 66)

Индикации

■ Индикации предупреждения/предосторожности

- 1 Конденсация влаги (→ 147)
- 2 Засорение видеоголовок (→ 147)
- 3 Оставшийся заряд батареи
Если оставшаяся энергия батареи использована, видеокамера автоматически выключается. Замените батарею полностью заряженной батареей.
- 4 Кассета (→ 41)
Кассета не вставлена. Либо во вставленной кассете выломан язычок предохранения записи от стирания. Вставьте кассету с неповрежденным язычком.
- 5 Конец ленты
Эта индикация загорается при достижении конца ленты. Вставьте новую кассету.
- 6 Батарея встроенных часов
Дата и время не могут сохраняться в памяти, если батарея встроенных часов разрядилась. Проконсультируйтесь с Вашим дилером для замены или установите дату и время, как необходимо, прежде, чем Вы начнете запись. (→ 47)
- 7 Общая индикация предупреждения/предостережения
Если Вы выполняете запись с ЖКИ видеомонитором, обращенным вперед, используя зеркальный режим (→ 121), эта индикация появляется вместо действительной индикации предупреждения/предосторожности.

■ Индикации записи и воспроизведения

- 8 Режим записи (большой формат) (→ 51)
- 9 Режим записи (малый формат) (→ 51)
- 10 Режим движения ленты (→ 51)
- 11 Режим паузы записи (большой формат) (→ 51)
- 12 Режим паузы записи (малый формат) (→ 51)
- 13 Режим проверки записи (→ 55)
- 14 Режим воспроизведения (→ 59)
Режим поиска камерой (→ 55)
- 15 Режим ускоренной перемотки вперед
- 16 Режим ускоренной перемотки назад (→ 61)
Режим поиска камерой (→ 55)
- 17 Режим воспроизведения стоп-кадра (→ 67)

البيانات

■ بيانات التحذير/التنبيه

- 1 التكاثف (→ 147)
- 2 إنسداد رأس الفيديو (→ 147)
- 3 قدرة البطارية المتبقية
عند نفاذ قدرة البطارية المتبقية، تتحول كاميرا الفيديو السينمائية أوتوماتيكياً إلى وضع القفل. إستبدل البطارية بأخرى كاملة الشحن.
- 4 الكاسيت (→ 41)
لا يوجد كاسيت بالداخل. أو أن لسان الكاسيت الموجود بالداخل مكسور. أدخل كاسيت بلسان سليم.
- 5 نهاية الشريط
عندما يكون الشريط قد وصل إلى نهايته، يظهر هذا البيان، أدخل كاسيتاً جديداً.
- 6 بطارية الساعة الداخلية
لا يمكن تخزين التاريخ والوقت في الذاكرة إذا كانت بطارية الساعة الداخلية مستهلكة. استشر الوكيل الوكيل القريب منك من أجل الاستبدال، أو قم بتهيئة التاريخ والوقت بقدر الإمكان قبل أن تبدأ التسجيل. (→ 47)
- 7 بيان التحذير/التنبيه العام
إذا قمت بالتسجيل بشاشة المراقبة LCD متجهة للأمام باستخدام وضع المراة (→ 121)، يظهر هذا البيان بدلاً من بيان التحذير/التنبيه الفعلي.

■ بيانات التسجيل وإعادة العرض

- 8 وضع التسجيل (بيان كبير) (→ 51)
- 9 وضع التسجيل (بيان صغير) (→ 51)
- 10 حركة الشريط أثناء التسجيل (→ 51)
- 11 وضع الإيقاف المؤقت للتسجيل (بيان كبير) (→ 51)
- 12 وضع الإيقاف المؤقت للتسجيل (بيان صغير) (→ 51)
- 13 وضع مراجعة التسجيل (→ 55)
- 14 وضع إعادة العرض (→ 59)
وضع بحث الكاميرا (→ 55)
- 15 وضع التقديم السريع
- 16 وضع التراجع (→ 61)
وضع بحث الكاميرا (→ 55)
- 17 وضع إعادة عرض الصورة الثابتة (→ 67)

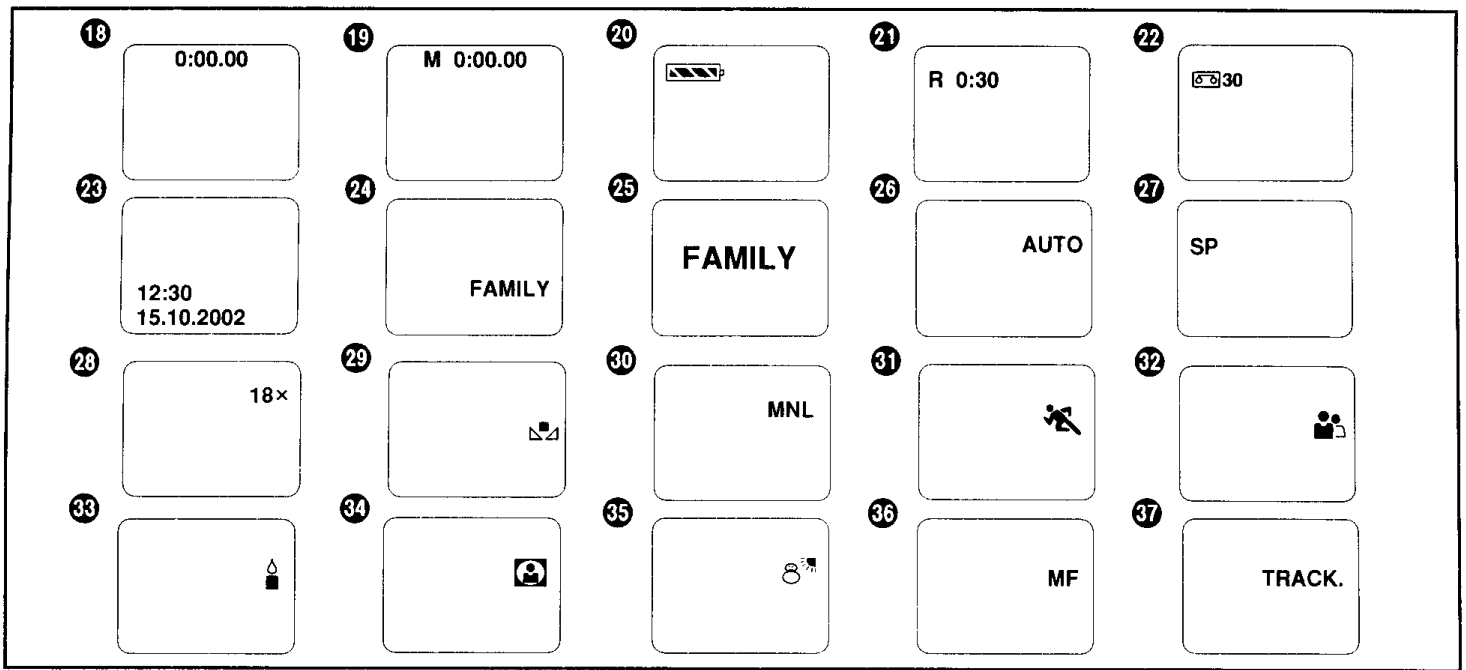



中文



- 18 磁帶計時器用過的磁帶時間 (→ 134)
當錄影帶倒轉超過位置[0:00.00]時，用過的磁帶時間指示的前面會出現負號[-]。
- 19 啟動了記憶停止功能的磁帶計時器 (→ 138)
- 20 剩餘電池電量
隨著剩餘電池電力的減少，指示會如下改變：

(當您使用交流轉接器，可能會出現  指示，然而，在此情況下將無任何意義。)
- 21 磁帶剩餘時間 (→ 42)
- 22 磁帶長度 (→ 42)
- 23 日期和時間 (→ 48)
- 24 題名 (小的指示) (→ 124)
- 25 題名 (大的指示) (→ 124)
- 26 全自動狀態 (→ 50)
- 27 錄影速度狀態 (→ 32)
- 28 變焦放大率 (→ 56)
放影變焦狀態 (→ 132)
- 29 手動白色平衡狀態 (→ 96)
- 30 手動拍攝狀態 (→ 96, 100)
- 31 運動狀態 (→ 102)
- 32 素描特寫狀態 (→ 102)
- 33 弱光狀態 (→ 102)
- 34 聚光燈狀態 (→ 102)
- 35 碎浪和雪地狀態 (→ 102)
- 36 手動聚焦狀態 (→ 100)
- 37 磁跡調節狀態 (→ 64)



ENGLISH

- 18 Elapsed Tape Time (→ 134)
When the tape is rewound further than the position [0:00.00], the minus sign [-] appears in front of the Elapsed Tape Time Indication.
- 19 Elapsed Tape Time with activated Memory Stop Function (→ 138)
- 20 Remaining Battery Power
As the remaining battery power decreases, the indication changes as follows:

(When you are using the AC Adaptor, the  Indication may appear, however, this has no meaning in this case.)
- 21 Remaining Tape Time (→ 42)
- 22 Tape Length (→ 42)
- 23 Date and Time (→ 48)
- 24 Title (small indication) (→ 124)
- 25 Title (large indication) (→ 124)
- 26 Full Auto Mode (→ 50)
- 27 Recording Speed Mode (→ 32)
- 28 Zoom Magnification (→ 56)
Playback Zoom Mode (→ 132)
- 29 Manual White Balance Mode (→ 96)
- 30 Manual Recording Mode (→ 96, 100)
- 31 Sports Mode (→ 102)
- 32 Portrait Mode (→ 102)
- 33 Low Light Mode (→ 102)
- 34 Spotlight Mode (→ 102)
- 35 Surf & Snow Mode (→ 102)
- 36 Manual Focus Mode (→ 100)
- 37 Tracking Adjustment Mode (→ 64)

РУССКИЙ ЯЗЫК

- 18** **Время, истекшее на ленте (→ 135)**
Когда лента перематывается дальше, чем позиция [0:00.00], перед индикацией времени, истекшего на ленте, появляется знак минус [-].
- 19** **Время, истекшее на ленте, с активизированной функцией остановки по памяти (→ 139)**
- 20** **Оставшаяся энергия батареи**
По мере уменьшения оставшейся энергии батареи индикация изменяется следующим образом:

(При использовании адаптера переменного тока, возможно появление индикации , однако в этом случае она не имеет смысла.)
- 21** **Оставшееся время на ленте (→ 43)**
- 22** **Длина ленты (→ 43)**
- 23** **Дата и время (→ 49)**
- 24** **Титры (малый формат) (→ 125)**
- 25** **Титры (большой формат) (→ 125)**
- 26** **Полностью автоматический режим (→ 51)**
- 27** **Режим скорости записи (→ 33)**
- 28** **Увеличение трансфокатора (→ 57)**
Режим трансфокации при воспроизведении (→ 133)
- 29** **Режим ручного баланса белого (→ 97)**
- 30** **Режим записи вручную (→ 97, 101)**
- 31** **Режим спорта (→ 103)**
- 32** **Режим портрета (→ 103)**
- 33** **Режим низкой освещенности (→ 103)**
- 34** **Режим прожекторов (→ 103)**
- 35** **Режим приобоя и снега (→ 103)**
- 36** **Режим ручной фокусировки (→ 101)**
- 37** **Режим регулировки трекинга (→ 65)**

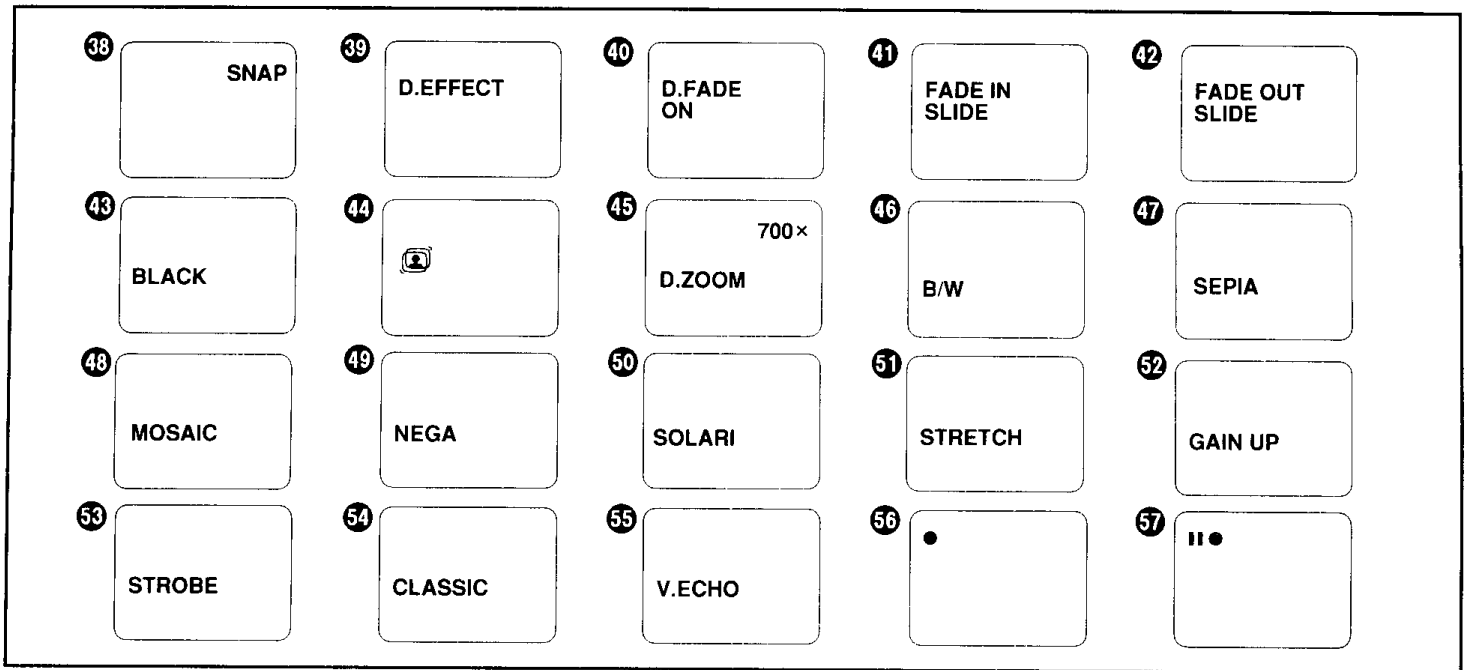
العربية

- 18** **وقت الشريط المنقضي (→ 135)**
عند لف الشريط لأبعد من الموضع [0:00.00]، تظهر علامة ناقص [-] أمام بيان وقت الشريط المنقضي.
- 19** **وقت الشريط المنقضي مع وظيفة إيقاف بالذاكرة منشطة (→ 139)**
- 20** **قدرة البطارية المتبقية**
حين أن قدرة البطارية المتبقية تقل، يتغير البيان كما يلي:

(عندما تستخدم محول التيار المتردد، قد يظهر البيان , مع ذلك، ليس لظهوره أي معنى في هذه الحالة.)
- 21** **وقت الشريط المتبقي (→ 43)**
- 22** **طول الشريط (→ 43)**
- 23** **التاريخ والوقت (→ 49)**
- 24** **عنوان (بيان صغير) (→ 125)**
- 25** **عنوان (بيان كبير) (→ 125)**
- 26** **الموضع الأوتوماتيكي الكامل (→ 51)**
- 27** **وضع سرعة التسجيل (→ 33)**
- 28** **تكبير الزوم (→ 57)**
وضع زوم إعادة العرض (→ 133)
- 29** **وضع الضبط اليدوي لتوازن البياض (→ 97)**
- 30** **وضع التسجيل اليدوي (→ 97, 101)**
- 31** **وضع الألعاب الرياضية (→ 103)**
- 32** **وضع الصورة (→ 103)**
- 33** **وضع الإضاءة المنخفضة (→ 103)**
- 34** **وضع الضوء الكاشف (→ 103)**
- 35** **وضع أمواج النشاط والجليد (→ 103)**
- 36** **وضع الضبط اليدوي للتركيز البؤري (→ 101)**
- 37** **وضع ضبط التتابع (→ 65)**



中文

- 38 抓拍錄影狀態 (→ 70)
 - 39 播放數位效果選擇狀態 (僅限於使用遙控器時) (→ 128)
 - 40 播放數位淡化關/開狀態 (僅限於使用遙控器時) (→ 130)
 - 41 播放數位淡入選擇狀態 (僅限於使用遙控器時) (→ 130)
 - 42 播放數位淡出選擇狀態 (僅限於使用遙控器時) (→ 130)
 - 43 播放數位狀態的色彩 (僅限於使用遙控器時) (→ 130)
 - 44 超級畫面穩定狀態 (→ 72)
 - 45 數位變焦狀態 (→ 80)
 - 46 黑白狀態 (→ 76, 128)
 - 47 棕色狀態 (→ 76, 128)
 - 48 馬賽克狀態 (→ 76, 128)
 - 49 負片狀態 (→ 76, 128)
 - 50 曝光過久狀態 (→ 76, 128)
 - 51 加寬狀態 (→ 78, 128)
 - 52 超高靈敏度狀態 (→ 78)
 - 53 頻閃狀態 (→ 78, 128)
 - 54 古典影片狀態 (→ 78, 128)
 - 55 影像回波狀態 (→ 78, 128)
 - 56 拍攝狀態 (→ 120)
 - 57 拍攝暫停狀態 (→ 120)
- 只有在鏡面狀態下拍攝時，才會出現上述 56 和 57 的指示。
(→ 120)

ENGLISH

- 38 Snapshot Recording Mode (→ 70)
 - 39 Playback Digital Effect Select Mode (when using the Remote Controller only) (→ 128)
 - 40 Playback Digital Fade Off/On Mode (when using the Remote Controller only) (→ 130)
 - 41 Playback Digital Fade in Select Mode (when using the Remote Controller only) (→ 130)
 - 42 Playback Digital Fade out Select Mode (when using the Remote Controller only) (→ 130)
 - 43 Colour of Playback Digital Mode (when using the Remote Controller only) (→ 130)
 - 44 Super Image Stabilizer Mode (→ 72)
 - 45 Digital Zoom Mode (→ 80)
 - 46 Black-and-White Mode (→ 76, 128)
 - 47 Sepia Mode (→ 76, 128)
 - 48 Mosaic Mode (→ 76, 128)
 - 49 Negative Mode (→ 76, 128)
 - 50 Solarisation Mode (→ 76, 128)
 - 51 Stretch Mode (→ 78, 128)
 - 52 Gain up Mode (→ 78)
 - 53 Strobe Mode (→ 78, 128)
 - 54 Classic Film Mode (→ 78, 128)
 - 55 Video Echo Mode (→ 78, 128)
 - 56 Recording Mode (→ 120)
 - 57 Recording Pause Mode (→ 120)
- The above indications 56 and 57 are only displayed when recording in the Mirror Mode. (→ 120)

РУССКИЙ ЯЗЫК

- 38 Цветная записи фотоснимка (→ 71)
- 39 Режим выбора цифровых эффектов воспроизведения (только при использовании устройство ДУ) (→ 129)
- 40 Режим цифрового плавного введения/выведения воспроизведения вкл/выкл (только при использовании устройство ДУ) (→ 131)
- 41 Режим выбора цифрового плавного введения воспроизведения (только при использовании устройство ДУ) (→ 131)
- 42 Режим выбора цифрового плавного выведения воспроизведения (только при использовании устройство ДУ) (→ 131)
- 43 Цвет цифрового режима воспроизведения (только при использовании устройство ДУ) (→ 131)
- 44 Режим суперстабилизатора изображения (→ 73)
- 45 Режим цифровой трансфокации (→ 81)
- 46 Режим черно-белого изображения (→ 77, 129)
- 47 Режим окраски сепия (→ 77, 129)
- 48 Режим мозаики (→ 77, 129)
- 49 Режим негатива (→ 77, 129)
- 50 Режим соляризации (→ 77, 129)
- 51 Режим растяжки (→ 79, 129)
- 52 Режим усиления (→ 79)
- 53 Режим стробирования (→ 79, 129)
- 54 Режим классического фильма (→ 79, 129)
- 55 Режим видео эха (→ 79, 129)
- 56 Режим записи (→ 121)
- 57 Режим паузы записи (→ 121)
- Вышеуказанные индикации 56 и 57 высвечиваются только при записи в зеркальном режиме. (→ 121)

العربية

- 38 وضع تسجيل الصورة الفوتوغرافية (→ 71)
- 39 وضع اختيار التأثير الرقمي لإعادة العرض (عند استخدام مفتاح التحكم من بعد فقط) (→ 129)
- 40 وضع الإظهار/الإخفاء التدريجي الرقمي لإعادة العرض (عند استخدام مفتاح التحكم من بعد فقط) (→ 131)
- 41 وضع اختيار الإظهار التدريجي الرقمي لإعادة العرض (عند استخدام مفتاح التحكم من بعد فقط) (→ 131)
- 42 وضع اختيار الإخفاء التدريجي الرقمي لإعادة العرض (عند استخدام مفتاح التحكم من بعد فقط) (→ 131)
- 43 لون الوضع الرقمي لإعادة العرض (عند استخدام مفتاح التحكم من بعد فقط) (→ 131)
- 44 وضع موازن الصورة الفائق (→ 73)
- 45 وضع الزوم الرقمي (81) (→)
- 46 وضع اللون الأبيض والأسود (77, 129) (→)
- 47 وضع اللون البني الداكن (77, 129) (→)
- 48 وضع الفسيفساء (77, 129) (→)
- 49 وضع الصورة السلبية (77, 129) (→)
- 50 وضع التعريض الزائد (77, 129) (→)
- 51 وضع الإتساع (79, 129) (→)
- 52 وضع الكسب (79) (→)
- 53 وضع ستروب (79, 129) (→)
- 54 وضع الفلم الكلاسيكي (79, 129) (→)
- 55 وضع صدى الفيديو (79, 129) (→)
- 56 وضع التسجيل (121) (→)
- 57 وضع الإيقاف المؤقت للتسجيل (121) (→)
- يتم عرض البيانات 56 و 57 السابقة عند التسجيل في وضع المرآة. (→ 121)

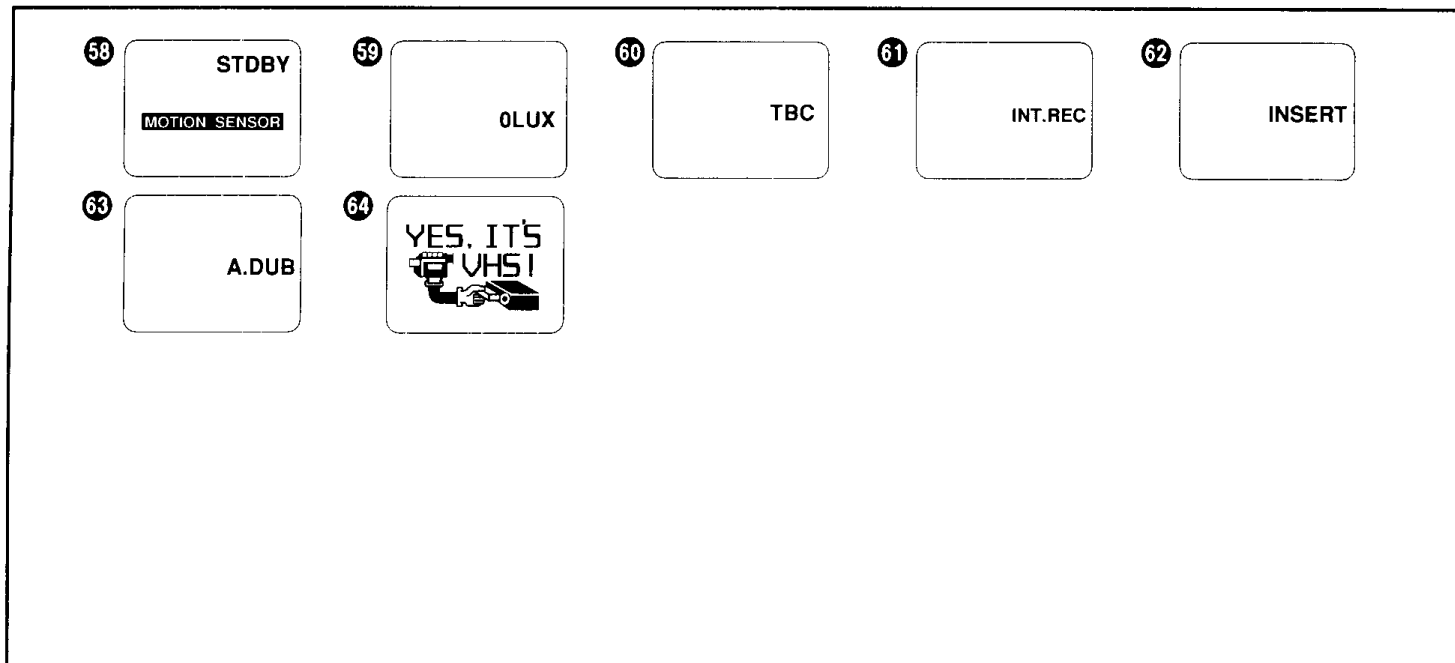

中文

- 58 移動感應器控制拍攝功能待命狀態 (→ 90)
- 59 0 Lux 夜景狀態 (→ 94)
- 60 時基校正器 (→ 60)
- 61 間隔錄影狀態 (→ 88)
- 62 插入編輯狀態 (→ 106)
- 63 音頻拷貝狀態 (→ 108)
- 64 示範狀態

示範狀態

在未插入錄影帶的時候打開攝錄影機，將其置於攝錄影機狀態，並在10分鐘內不進行任何操作時，它將自動切換至示範狀態，向您示範攝錄影機的豐富功能。

- 將[CAMERA FUNCTIONS](攝像功能)主菜單上的[OTHER FUNCTIONS](其他功能)子菜單中的[DEMO MODE](示範狀態)設置在[ON](開)，然後退出菜單，也能開始示範狀態。
- 按某一鈕或顯示菜單將暫時停止示範狀態。但是，如果您將攝錄影機保持在此狀態約10分鐘以上而不使用任何功能時，示範狀態將恢復。
- 如果您不希望啟動示範狀態，請將菜單上的[DEMO MODE]設置在[OFF](關)。
- 如果您在按住[▶]鈕的同時將[CAMERA/OFF/VCR](攝錄影機/關/錄影機)開關設置在[CAMERA](攝錄影機)，菜單中的[DEMO MODE]項將被自動設置在[ON]，並立即開始示範狀態。
- 如果您在按住[■]鈕的同時將[CAMERA/OFF/VCR]開關設置在[CAMERA]，[DEMO MODE]項將被自動設定為[OFF]。

ENGLISH

- 58 Motion-Sensor-Controlled Recording Function Stand-by Mode (→ 90)
- 59 0 Lux Night View Mode (→ 94)
- 60 Time Base Corrector (→ 60)
- 61 Interval Recording Mode (→ 88)
- 62 Insert Editing Mode (→ 106)
- 63 Audio Dubbing Mode (→ 108)
- 64 Demonstration Mode

Demonstration Mode

When the Movie Camera is turned on and in the Camera Mode without any cassette inserted, and you leave it for 10 minutes without activating any function, it automatically switches over to the Demonstration Mode which demonstrates its many functions.

- You can also start the Demonstration Mode by setting [DEMO MODE] on the [OTHER FUNCTIONS] Sub-Menu of the [CAMERA FUNCTIONS] Main-Menu to [ON] and then exiting the menu.
- Pressing a button or displaying a menu temporarily suspends the Demonstration Mode. However, if you leave the Movie Camera in this condition without activating any function for more than approximately 10 minutes, the Demonstration Mode resumes.
- If you do not want the Demonstration Mode to be activated, set [DEMO MODE] on the menu to [OFF].
- If you set the [CAMERA/OFF/VCR] Switch to [CAMERA] while pressing the [▶] Button, [DEMO MODE] on the menu is automatically set to [ON] and the Demonstration Mode starts immediately.
- If you set the [CAMERA/OFF/VCR] Switch to [CAMERA] while pressing the [■] Button, [DEMO MODE] is automatically set to [OFF].

- 58 Режим готовности функции записи, управляемой сенсором движения (→ 91)
- 59 Режим ночного просмотра 0 люкс (→ 95)
- 60 Корректор временного кода (→ 61)
- 61 Режим записи с интервалом (→ 89)
- 62 Режим редактирования вставкой (→ 107)
- 63 Режим аудио озвучивания (→ 109)
- 64 Режим демонстрации

- 58 وضع استعداد وظيفة التسجيل بنحكم مستشعر الحركة (91 →)
- 59 وضع المنظر الليلي 0 لكس (95 →)
- 60 مصصح الأساس الزمني (61 →)
- 61 وضع تسجيل الفترة (89 →)
- 62 وضع تنقيح الإدخال (107 →)
- 63 وضع دبلجة الصوت (109 →)
- 64 وضع الإستعراض









Режим демонстрации

Когда видеокамера включена и находится в режиме камеры без вставленной кассеты, и Вы оставите её в течение 10 минут без активизации какой-либо функции, она автоматически переключается в режим демонстрации, который демонстрирует многие функции.

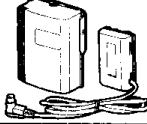
- Вы можете также запустить режим демонстрации с помощью установки режима [ВКЛ] для пункта [ДЕМОНСТРАЦИОННЫЙ РЕЖИМ] в подменю [ДРУГИЕ ФУНКЦИИ] главного меню [ФУНКЦИИ СЪЕМКИ] и последующего выхода из меню.
- При нажатии кнопки или высвечивании меню режим демонстрации временно приостанавливается. Однако если Вы оставите видеокамеру в этом состоянии без активизации какой-либо функции в течение более 10 минут, режим демонстрации возобновляется.
- Если Вы не хотите, чтобы был активизирован режим демонстрации, установите режим [ВЫКЛ] для пункта [ДЕМОНСТРАЦИОННЫЙ РЕЖИМ].
- Если Вы установите переключатель [CAMERA/OFF/VCR] в положение [CAMERA] во время нажатия кнопки [▶], для пункта [ДЕМОНСТРАЦИОННЫЙ РЕЖИМ] автоматически устанавливается режим [ВКЛ], и сразу же начинается режим демонстрации.
- Если Вы установите переключатель [CAMERA/OFF/VCR] в положение [CAMERA] во время нажатия кнопки [■], для пункта [ДЕМОНСТРАЦИОННЫЙ РЕЖИМ] автоматически устанавливается режим [ВЫКЛ].

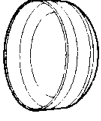
وضع الإستعراض

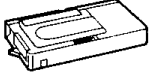
- عند إدارة كاميرا الفيديو السينمائية إلى وضع التشغيل وفي وضع الكاميرا بدون وجود أي كاسيت بالداخل، ويتركها لمدة 10 دقائق بدون تنشيط أية وظيفة، فإنها تقوم بإدارة نفسها أوتوماتيكياً إلى وضع الإستعراض الذي يعرض وظائفها العديدة.
- يمكنك أيضاً بدء وضع الإستعراض عن طريق تهيئة [DEMO MODE] على القائمة الفرعية [OTHER FUNCTIONS] للقائمة الرئيسية [CAMERA FUNCTIONS] إلى [ON] ثم الخروج من القائمة.
 - ضغط زر ما أو عرض قائمة ما يوقف وضع الإستعراض بصورة مؤقتة. مع ذلك، إذا تركت كاميرا الفيديو السينمائية في هذه الحالة بدون تنشيط أية وظيفة لأكثر من 10 دقائق تقريباً، يبدأ وضع الإستعراض من جديد.
 - إذا لم تكن تريد أن يتم تنشيط وضع الإستعراض، قم بتهيئة [DEMO MODE] على القائمة إلى [OFF].
 - إذا قمت بتهيئة المفتاح [CAMERA/OFF/VCR] إلى [CAMERA] بينما تضغط الزر [▶]، يتم تهيئة [DEMO MODE] على القائمة أوتوماتيكياً إلى [ON] ويبدأ وضع الإستعراض في الحال.
 - إذا قمت بتهيئة المفتاح [CAMERA/OFF/VCR] إلى [CAMERA] بينما تضغط الزر [■]، يتم تهيئة [DEMO MODE] أوتوماتيكياً إلى [OFF].

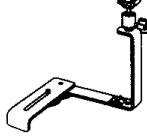
1. VW-BCV1E 	2. CGR-V14S 	3. CGR-V26S 	4. CGR-V53S 	5. VW-LND37E 	6. VW-LMC37E 
7. VW-LT3714ME 	8. VW-LW3707ME 	9. VZ-CT55E 	10. VW-TCA7E 	11. VZ-LDR10E 	12. VW-SK11E 

中文

選購附件

1. 電池充電器
2. 鋰離子電池組
3. 鋰離子電池組
4. 鋰離子電池組
5. ND 濾波器
6. MC 保護件
7. 望遠轉換鏡頭
8. 廣角轉換鏡頭
9. 標準三角架
10. 磁帶轉接器
11. IR/影像直流燈 (鹵素遠紅外線燈)
(需座轉接器用以固定在攝錄影機上。)
12. 座轉接器 (用於安裝 IR/影像直流燈)

選購附件若有變更，恕不另行通知。
有些附件在某些國家購買不到。

ENGLISH

Optional Accessories

1. Battery Charger
2. Battery Pack (Lithium-Ion)
3. Battery Pack (Lithium-Ion)
4. Battery Pack (Lithium-Ion)
5. ND Filter
6. MC Protector
7. Tele Conversion Lens
8. Wide Conversion Lens
9. Tripod
10. Cassette Adaptor
11. IR/Video DC Light (Halogen & Infra-red)
(It requires the Shoe Adaptor for attaching to the Movie Camera.)
12. Shoe Adaptor
(for attaching the IR/Video DC Light)

Optional Accessories are subject to change without notice.
Some accessories are not available in some countries.

Аксессуары, за дополнительную плату

1. Зарядное устройство
2. Батарейный блок (литиево-ионный)
3. Батарейный блок (литиево-ионный)
4. Батарейный блок (литиево-ионный)
5. Нейтральный фильтр
6. MC предохранитель
7. Телеобъектив
8. Широкоугольный объектив
9. Треножник
10. Кассетный адаптер
11. ИК/видео лампа постоянного тока (галогеновая и инфракрасная)
(Требуется ножной адаптер для присоединения к видеокамере.)
12. Ножной адаптер (для присоединения ИК/видео лампы постоянного тока)

Дополнительные принадлежности могут быть изменены без уведомления.
Некоторые принадлежности не имеются в наличии в некоторых странах.

الملحقات الاختيارية

1. شاحن البطارية
2. مجموعة بطارية (أيون الليثيوم)
3. مجموعة بطارية (أيون الليثيوم)
4. مجموعة بطارية (أيون الليثيوم)
5. المرشح ND
6. الواقي MC
7. عدسة تحويل مقربة
8. عدسة تحويل مبعدة
9. حامل ثلاثي
10. مهايئ الكاسيت
11. ضوء DC فيديو/IR (هالوجين وأشعة تحت حمراء)
(تكون هناك حاجة إلى مهايئ موضع التثبيت من أجل التوصيل إلى كاميرا الفيديو السينمائية.)
12. مهايئ موضع التثبيت (من أجل تركيب ضوء DC فيديو/IR)

الملحقات الاختيارية عرضة للتغيير بدون إشعار.
بعض الملحقات غير متوفرة في بعض الدول.

Технические характеристики

المواصفات

Видеокамера VHS-C

Информация для Вашей безопасности

Источник питания:	DC 7,2 В (батарея) DC 11,0 В (адаптер переменного тока)
Потребляемая мощность (функционирование от батареи):	3, 5 Вт (при использовании искателя) (NV-VZ55) 4,7 Вт (при использовании ЖКИ видеомонитора) (NV-VZ75) 4,8 Вт (при использовании ЖКИ видеомонитора)

Формат ленты:	Кассета VHS-C
Время записи/воспроизведения:	LP; 2 часа с EC60
ВИДЕО Система телевидения:	CCIR; 625 линий, 50 полей сигнал цветности PAL
Уровень выходного сигнала:	Видео выход VIDEO OUT (PHONO); 1,0 Vp-p, 75 Ом согласованный

АУДИО

Уровень выходного сигнала/импеданс:	Аудио выход AUDIO OUT (PHONO); -6 дБВ (47 кОм нагруженный)/менее 1 кОм
Звуковая дорожка:	1 дорожка (нормальный-моно)
Датчик изображения:	1/6-дюймовый ПЗС датчик изображения
Объектив:	18:1 широкоугольный приводной трансфокатор (оптическая мощность) F1,8 Фокусное расстояние: 3,1-55,8 мм Цифровой AI автофокус/ирисовая автодиафрагма Диаметр фильтра: 37 мм

Видеомонитор:	(NV-VZ55) 2,5-дюймовый цветной ЖКИ видеомонитор (NV-VZ75) 3-дюймовый цветной ЖКИ видеомонитор
Искатель:	0,24-дюймовый электронный видеискатель
Стандартное освещение:	1400 люкс
Рабочая температура:	0°C-40°C
Рабочая влажность:	10%-80%
Вес:	Приблиз. 900 г (без батареи)
Размеры:	Приблиз. 88 (Ш)×118 (В)×241(Г) мм

Адаптер переменного тока

Информация для Вашей безопасности

Источник питания:	Переменный ток 110-240 В, 50/60 Гц
Потребляемая мощность:	14 Вт
Выход постоянного тока:	Пост. ток 11,0 В, 1,0 А

Вес:	Приблиз. 140 г (без сетевого шнура питания переменного тока)
Размеры:	Приблиз. 60 (Ш)×32 (В)×97 (Г) мм

Указанные вес и размеры приблизительны. Технические характеристики могут изменяться без уведомления.

Камера الفيديو السينمائية VHS-C

معلومات من أجل سلامتك

مصدر القدرة:	تيار مستمر 7.2 فولط (البطارية) تيار مستمر 11.0 فولط (محول التيار المتردد)
إستهلاك القدرة (التشغيل بالبطارية):	3.5 واط (عند استخدام المعين) (NV-VZ55) 4.7 واط (عند استخدام شاشة المراقبة LCD) (NV-VZ75) 4.8 واط (عند استخدام شاشة المراقبة LCD)

هيئة الشريط:	كاسيت VHS-C
وقت التسجيل/إعادة العرض:	LP: ساعتان 2 مع EC60
نظام التلفزيون:	CCIR: 625 خط، 50 حقل إشارة بال PAL الملونة خرج الصورة (PHONO): 1.0 فولط ق-ق، 75 أوم منتهي
مستوى الخرج:	خرج الصوت (PHONO): -6 ديسيبل فولط، (47 كيلوأوم مُحمل)/ أقل من 1 كيلوأوم 1 مسار (عادي - أحادي)

الصوت	مستشعر الصورة/المعاوقة:
مستوى الخرج/المعاوقة:	مستشعر الصورة 1/6 CCD بوصة 18:1 عدسة زوم ألي زاوية واسعة (إمكانية بصرية) بؤرة 1.8 الطول البؤري: 3.1 - 55.8 مم تركيز بؤري رقمي أوتوماتيكي AI / قزحية أوتوماتيكية قطر المرشح: 37 مم

مسار الصوت:	شاشة المراقبة:
مستشعر الصورة:	المعين:
العدسة:	الإضاءة القياسية: درجة حرارة التشغيل: درجة رطوبة التشغيل: الوزن: الأبعاد:
	شاشة مراقبة LCD ملونة 2.5 بوصات (NV-VZ55) شاشة مراقبة LCD ملونة 3 بوصات (NV-VZ75) معين إلكتروني 0.24 بوصة 1,400 لكس °C 40 - °C 0 % 80 - % 10 حوالي 900 جرام (بدون البطارية) تقريباً 88 (عرض) × 118 (إرتفاع) × 241 (عمق) مم

محول التيار المتردد

معلومات من أجل سلامتك

مصدر القدرة:	تيار متردد 110-240 فولط، 50/60 هرتز
إستهلاك القدرة:	14 واط
خرج التيار المستمر:	تيار مستمر 11.0 فولط، 1.0 أمبير

الوزن:	تقريباً 140 جم (بدون سلك توصيل مصدر التيار المتردد)
الأبعاد:	تقريباً 60 (عرض) × 32 (إرتفاع) × 97 (عمق) مم

الوزن والأبعاد المبينة تقريبية. المواصفات عرضة للتغيير بدون إشعار.

Перед обращением за техобслуживанием (проблемы и решения)

قبل طلب الخدمة (أسئلة وإجاباتها)

Источник питания

- П1: Видеокамера не включается.**
 P1: Правильно ли подсоединены батарея или адаптер переменного тока? Проверьте подсоединение. (→ 19, 21)
- П2: Видеокамера автоматически выключается.**
 P2: Если Вы оставите видеокамеру в режиме паузы записи в течение более 6 минут, она автоматически выключается с целью защиты ленты и экономии энергии батареи. Для возобновления записи из этого состояния установите переключатель [CAMERA/OFF/VCR] в положение [OFF], а затем снова в положение [CAMERA]. (→ 53)
- П3: Видеокамера быстро выключается.**
 P3-1: Заряжена ли батарея? Когда мигает индикация оставшегося времени эксплуатации батареи, показывая индикацию [], батарея разрядилась. Зарядите батарею или присоедините полностью заряженную батарею. (→ 21)
- P3-2: Не сформировалась ли влага? Если видеокамера принесена из холодного в теплое место, внутри неё может сформироваться влага. В этом случае видеокамера автоматически выключается, и выполнение операций невозможно, за исключением вынимания кассеты. Подождите до тех пор, пока не исчезнет индикация конденсации влаги (приблизительно 2–3 часа). (→ 147)

Кассета

- П1: Индикация оставшегося времени на ленте неправильна.**
 P1: Правильно ли выбрана длина ленты вставленной кассеты? Выберите правильную длину ленты. (→ 43)
- П2: Видеокамера и кассеты подверглись рентгеновской инспекции безопасности в аэропорту. Оказало ли это влияние на кассеты?**
 P2: Это не имеет отрицательного влияния на видеокамеру или кассеты.
- П3: При воспроизведении кассеты, которая хранилась в течение некоторого времени, изображение искажено.**
 P3: Кассета хранилась в неподходящем месте (пыльном, влажном, жарком и т.д.) или возле сильно намагниченных объектов или оборудования. К сожалению, это нельзя устранить. Всегда храните кассеты правильно. (→ 145)

Запись

- П1: Изображение не появляется в искателе.**
 P1: Открыт ЖКИ видеомонитор (За исключением случаев, когда ЖКИ видеомонитор обращен вперед). Надежно закройте ЖКИ видеомонитор. (→ 25)
- П2: Изображение в ЖКИ видеомониторе нечеткое.**
 P2: Качество изображения подрегулировано неправильно. Подрегулируйте качество изображения. (→ 39)

مورد القدرة

- س 1: لا تُدار كاميرا الفيديو السينمائية إلى وضع التشغيل.
 ج 1: هل البطارية أو محول التيار المتردد موصل بصورة صحيحة؟ تأكد من التوصيل. (→ 19, 21)
- س 2: تحولت كاميرا الفيديو السينمائية إلى وضع القفل أوتوماتيكياً.
 ج 2: إذا تركت كاميرا الفيديو السينمائية في وضع الإيقاف المؤقت للتسجيل لأكثر من 6 دقائق، فإنها تتحول أوتوماتيكياً إلى وضع القفل لحماية الشريط ولتوفير قدرة البطارية، لاستئناف التسجيل من جديد في هذه الحالة، قم بتهيئة المفتاح [CAMERA/OFF/VCR] إلى [OFF] ثم إلى [CAMERA] مرة أخرى. (→ 53)
- س 3: تحولت كاميرا الفيديو السينمائية بسرعة إلى وضع القفل.
 ج 1-3: هل البطارية فارغة الشحنة؟ عندما يظهر بيان وقت تشغيل البطارية المتبقي، إذا كان البيان [] في حالة وميض، تكون البطارية فارغة الشحنة. إشحن البطارية أو قم بتركيب بطارية مشحونة بالكامل. (→ 21)
- ج 2-3: هل تكون التكاثف؟ إذا تم إحضار كاميرا الفيديو السينمائية من مكان دافئ إلى مكان آخر بارد، قد يتكون التكاثف بالداخل. في هذه الحالة، تتحول كاميرا السينمائية أوتوماتيكياً إلى وضع القفل ولا يمكن إجراء أية عمليات تشغيل ما عدا إخراج الكاسيت. إنتظر حتى يختفي بيان التكاثف (حوالي 2 إلى 3 ساعات). (→ 147)

الكاسيت

- س 1: بيان وقت الشريط المتبقي غير صحيح.
 ج 1: هل تم إختيار طول الشريط للكاسيت الموجود بالداخل بصورة صحيحة؟ إختار طول الشريط الصحيح. (→ 43)
- س 2: خضعت كاميرا الفيديو السينمائية وأشرطة الكاسيت للفحص بأشعة إكس - X في المطار. هل يؤثر ذلك على أشرطة الكاسيت؟
 ج 2: هذا ليس له تأثيراً سلبياً على كاميرا الفيديو السينمائية أو أشرطة الكاسيت.
- س 3: عند إعادة عرض كاسيت تم تخزينه لبعض الوقت، تكون الصورة مشوهة.
 ج 3: تم تخزين شريط كاسيت في مكان غير مناسب (ملئى بالغيار، رطب، حار، الخ.) أو بالقرب من أشياء أو معدات ذات مغناطيسية قوية. لسوء الحظ لا يوجد علاج، قم دائماً بتخزين أشرطة الكاسيت بصورة صحيحة. (→ 145)

التسجيل

- س 1: لا تظهر أية صورة في المعين.
 ج 1: شاشة المراقبة LCD مفتوحة (ما عدا عند التسجيل بشاشة المراقبة LCD متجهة للأمام).
 أطلق شاشة المراقبة LCD بإحكام تام. (→ 25)
- س 2: الصورة الموجودة على شاشة المراقبة LCD غير واضحة.
 ج 2: لم يتم ضبط جودة الصورة بصورة سليمة.
 قم بضبط جودة الصورة. (→ 39)

Запись (продолжение)

- П3:** Запись не начинается при нажатии кнопки Старт/Стоп записи.
- P3:** Выломан язычок предохранения записи от стирания. Вставьте кассету с невыломанным язычком. Либо, закройте отверстие, где находился язычок, двумя слоями клейкой ленты. (→ 41)
- П4:** Индикация даты/времени/титров не высвечивается.
- P4:** Это происходит вследствие неправильного управления кнопкой [DATE/TITLE] и/или кнопкой [MENU]. Нажмите кнопку [MENU] и установите желаемую индикацию даты/времени/титров. Затем нажмите кнопку [DATE/TITLE] так, чтобы появилась индикация даты/времени/титров. (→ 49)

Воспроизведение

- П1:** При нажатии кнопки [▶] изображение не воспроизводится.
- P1:** Установлен ли переключатель [CAMERA/OFF/VCR] в положение [VCR]? Если он установлен в положение [CAMERA], управление функциями воспроизведения невозможно. (→ 59)
- П2:** Воспроизводимое изображение искажено или содержит шумовые полосы.
- P2-1:** Натяжение ленты в кассете ослабло. Натяните её. (→ 41)
- P2-2:** Видеоголовки загрязнены. Прочистите их с помощью приобретаемой за отдельную плату кассеты для чистки видеоголовок. (→ 147)
- P2-3:** Трекинг отрегулирован неправильно. Подрегулируйте трекинг правильно. (→ 65)
- П3:** В воспроизводимом изображении отсутствует цветность.
- P3:** Регулировка цветности на ТВ была выполнена неправильно. Подрегулируйте регулятор цветности на ТВ.

Устройство дистанционного управления

- П1:** Устройство дистанционного управления не работает.
- P1-1:** Батарейки в устройстве дистанционного управления разрядились. Замените их новой батареей. (→ 117)
- P1-2:** Устройство дистанционного управления и/или видеокамера подвергаются воздействию сильного света. Предотвратите падение сильного света на устройство дистанционного управления и/или на видеокамеру при использовании устройства дистанционного управления.

Режим демонстрации

- П1:** Видеокамера остается в режиме демонстрации.
- P1:** Режим демонстрации разработан для объяснения универсальных функций этой видеокамеры. Для выключения этого режима установите переключатель [CAMERA/OFF/VCR] в положение [OFF], затем снова установите его в положение [CAMERA] во время нажатия кнопки [■]. Либо, установите режим [ВЫКЛ] для пункта [ДЕМОНСТРАЦИОННЫЙ РЕЖИМ] в подменю [ДРУГИЕ ФУНКЦИИ]. (→ 157)

التسجيل (تتمة)

- س 3:** لا يبدأ التسجيل عند ضغط زر بدء/إيقاف التسجيل.
- ج 3:** لسان منع المحو لشريط الكاسيت الموجود بالداخل مكسور. أدخل شريط كاسيت بلسان منع المحو سليم، أو غط الفتحة الموجودة مكان اللسان المكسور بطبقتين من الشريط اللاصق. (→ 41)
- س 4:** بيان التاريخ/الوقت/العنوان غير معروض.
- ج 4:** هذا بسبب التشغيل الخاطئ للزر [DATE/TITLE] و/أو الزر [MENU]. اضغط الزر [MENU] وقم بتهيئة بيان التاريخ/الوقت/العنوان المرغوب. حينئذ اضغط الزر [DATE/TITLE] بحيث يظهر بيان التاريخ/الوقت/العنوان. (→ 49)

إعادة العرض

- س 1:** لا يتم إستعادة أي صورة لإعادة العرض عند ضغط زر [▶].
- ج 1:** هل المفتاح [CAMERA/OFF/VCR] مهيا إلى [VCR]؟ عندما يكون مهيا إلى [CAMERA]، لا يمكن تشغيل أية وظائف لإعادة العرض. (→ 59)
- س 2:** صورة إعادة العرض مشوهة أو تحتوي على أعمدة التشويش.
- ج 2-1:** الشريط الموجود في الكاسيت مرتخي. أحكم شده. (→ 41)
- ج 2-2:** رؤوس الفيديو متسخة. نظفها بكاسيت تنظيف رؤوس الفيديو الإختياري. (→ 147)
- ج 2-3:** التابع غير مضبوط بصورة صحيحة. لضبط التابع بصورة صحيحة. (→ 65)
- س 3:** صورة إعادة العرض ليست بالألوان.
- ج 3:** لم يتم عمل ضبط الألوان بالتلفزيون بصورة سليمة. لضبط مفتاح التحكم بالألوان بجهاز التلفزيون.

مفتاح التحكم عن بعد

- س 1:** مفتاح التحكم عن بعد لا يعمل.
- ج 1-1:** البطاريات الموجودة في مفتاح التحكم عن بعد مستهلكة. إستبدلها ببطاريات جديدة. (→ 117)
- ج 1-2:** مفتاح التحكم عن بعد و/أو كاميرا الفيديو السينمائية معرضان للإضاءة القوية. إمنع الإضاءة القوية من السقوط على مفتاح التحكم عن بعد و/أو كاميرا الفيديو السينمائية عند إستخدام مفتاح التحكم عن بعد.

وضع الإستعراض

- س 1:** تظل كاميرا الفيديو السينمائية في وضع الإستعراض.
- ج 1:** وضع الإستعراض مخصص لشرح الوظائف الرائعة لكاميرا الفيديو السينمائية هذه. لتحويل هذا الوضع إلى وضع القفل، قم بتهيئة المفتاح [CAMERA/OFF/VCR] إلى [OFF]، ثم قم بتهيئته إلى [CAMERA] مرة أخرى بينما تضغط الزر [■]. أو، قم بتهيئة [DEMO MODE] على القائمة الفرعية [OTHER FUNCTIONS]. إلى [OFF]. (→ 157)



ИНФОРМАЦИЯ О СЕРТИФИКАЦИИ ПРОДУКЦИИ

Сетевые адаптеры для видеокамер
МОДЕЛЬ VSK0613 Panasonic
Сертифицирована органом по сертификации
промышленной продукции ростест-Москва
(Регистрационный номер в Госреестре — РОСС RU.0001.10АЯ46)

Сертификат соответствия:	№ РОСС CN. АЯ46.В46300
Сертификат соответствия выдан:	14 ноября, 2001
Сертификат соответствия действителен до:	14 ноября, 2004
Модель VSK0613 Panasonic соответствует требованиям нормативных документов:	по безопасности — ГОСТ 12.2.006-87 по ЭМС — ГОСТ Р 51318.14.1-99

Информация для покупателя

Название страны производителя:	Малайзия
Название производителя:	Мацусита Электрик Индастриал Ко., Лтд.
Юридический адрес:	1006 Кадома, Осака, Япония
Дата производства: Вы можете уточнить год и месяц по серийному номеру на табличке. Пример маркировки — Серийный номер №: G1XXXXXXX (X-любая цифра или буква) Месяц: Первая цифра серийного номера (А — Январь, В — Февраль, ...L — Декабрь) Год: Вторая цифра серийного номера (1 — 2001, 2 — 2002, ...)	
Дополнительная информация:	Пожалуйста внимательно прочитайте инструкцию по эксплуатации.



VQT9493
LYT0876-001A
F1201Sh0

Matsushita Electric Industrial Co., Ltd.
Web site: <http://www.panasonic.co.jp/global/>

松下電器産業株式會社
日本國大阪