

Panasonic

NV-VX22EN

VHS-C攝錄影機
VHS-C Movie Camera

使用說明書
Operating Instructions
Инструкция по эксплуатации
إرشادات التشغيل

Model No. NV-VX22EN

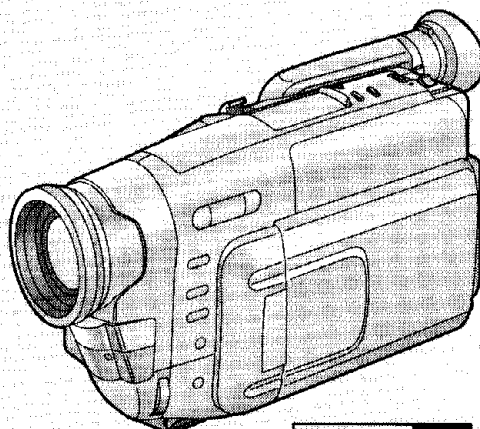
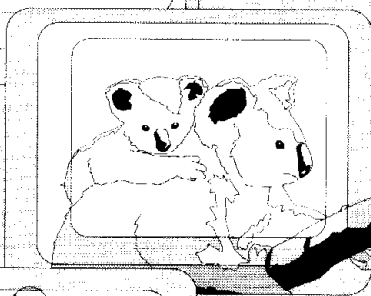
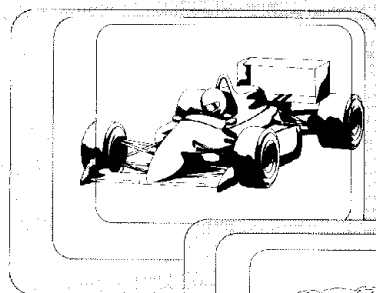

使用前，請詳細閱讀本說明書。

Before use, please read these instructions completely.

VQT7418

Информация для Вашей безопасности

ВНИМАНИЕ

Для предупреждения пожара или поражения электрическим током и неприятных помех следует использовать только рекомендуемые принадлежности, и не следует подвергать данный аппарат воздействию дождя или влаги. Не следует снимать наружную крышку (или заднюю панель); пользователю запрещается также производить ремонт самостоятельно. Обращайтесь к квалифицированным специалистам по техобслуживанию.

Видеокамера

- Пластика номиналов расположена на нижней стороне видеокамеры.

Адаптер переменного тока

- Пластика номиналов расположена на нижней стороне адаптера переменного тока.
- Так как эта аппаратура нагревается во время использования, следует эксплуатировать её в хорошо проветриваемом помещении; не устанавливайте эту аппаратуру в ограниченном пространстве, таком, как книжная полка или подобная секция.

ВАЖНО

- Запись с предварительно записанных видеолент или дисков, а также других опубликованных или телевещательных материалов с целью, отличной от Вашего личного использования, может являться нарушением законов об авторских правах.
- Испытайте видеокамеру.
 - Перед тем, как Вы выйдете для записи Вашего первого важного события, испытайте, пожалуйста, все универсальные функции этой видеокамеры так, чтобы Вы могли полностью и правильно использовать множество её передовых возможностей.
- Прочитайте внимательно инструкцию по эксплуатации и правильно используйте видеокамеру.
 - Потребитель является ответственным за травмы или материальные повреждения, являющиеся результатом использования данного изделия не в соответствии с процедурами эксплуатации, объясненными в данной инструкции по эксплуатации.
 - В этой инструкции по эксплуатации объяснения основываются на использовании ЖКИ видеомонитора.

معلومات من أجل سلامتك

تحذير

لتقليل خطر الحريق أو خطورة الصدمة والتداخل المزعج، استخدم فقط الملحقات الموصى بها ولا تعرض هذا الجهاز للمطر أو للرطوبة. لا تنزع الغطاء (أو المؤخرة). لا توجد بالداخل أجزاء بمقدور المستخدم صيانتها. أوكل أعمال الصيانة إلى متخصصي الصيانة المؤهلين.

كاميرا الفيديو السينمائية

- توجد لوحة معايير القدرة على الجانب السفلي للكاميرا الفيديو السينمائية.

محول للتيار المتردد

- توجد لوحة معايير القدرة على الجانب السفلي لمحول التيار المتردد.
- حيث أن هذا الجهاز يسخن أثناء الاستخدام، شغله في مكان جيد التهوية؛ لا تقم بتثبيت هذا المحول في حيز محصور كخزانة الكتب أو وحدة ماثلة.

هام

- إن تسجيل الأشرطة أو الأسطوانات المسجلة مسبقاً أو المواد الأخرى المنشورة أو التي يتم إرسالها تليفزيونياً أو بثها إذاعياً لأغراض غير الاستخدام الشخصي قد يعتبر تجاوزاً على قوانين حقوق النشر.

جرب تشغيل كاميرا الفيديو السينمائية

- قبل أن تقدم على تسجيل أحداث المناسبة الهامة الأولى الخاصة بك، الرجا محاولة تجريب تشغيل كافة الوظائف المتعددة للكاميرا الفيديو السينمائية هذه بحيث يمكنك الاستفادة الكاملة والصحيحة بإمكانياتها المتقدمة.

اقرأ إرشادات التشغيل بعناية واستخدم كاميرا الفيديو

- تقع المسئولية الكاملة للإصابة أو للتللف المادي نتيجة لأي نوع من الاستخدام الذي ليس بموجب إجراءات التشغيل المشروحة في إرشادات التشغيل هذه، على عائق المستخدم.
- في إرشادات التشغيل هذه، يكون أساس الإيضاحات هو استخدام شاشة المراقبة LCD.

Содержание

Если Вы хотите начать использовать видеокамеру немедленно: следует прочитать страницы, отмеченные значком ▲.

Подготовка

Стандартные принадлежности.....	9
Органы управления и компоненты.....	11
▲ 3 типа источников питания.....	19
● Использование адаптера переменного тока в качестве источника питания.....	19
● Зарядка батареи.....	21
● Присоединение заряженной батареи.....	25
Использование функции меню.....	27
● Использование главного меню.....	29
● Использование меню титров.....	29
▲ Вставка кассеты.....	31
● Выбор скорости записи.....	33
● Установка правильной длины ленты.....	33
● Подтверждение оставшегося времени на ленте.....	35
Использование ЖКИ видеомонитора.....	37
Регулировка ЖКИ видеомонитора.....	39
Регулировка искателя.....	41
Регулировка захватывающего ремня.....	41
Обращение с крышкой объектива.....	41
Присоединение плечевого ремня и держателя устройства дистанционного управления.....	43
Установка даты и времени.....	45
● Запись со временем и/или датой, наложенными на изображение.....	47
● Зарядка встроенной литиевой батарейки.....	49

Основные операции

▲ Запись в полностью автоматическом режиме.....	51
Проверка конца записанной сцены (функция проверки записи).....	55
● Поиск позиции на ленте перед окончанием последней записи (функция поиска камерой).....	57
Наезд/отъезд.....	59
● Использование функции крупного плана.....	61
▲ Воспроизведение.....	63
● Воспроизведение на ЖКИ видеомониторе.....	63
Просмотр воспроизведения на ЖКИ видеомониторе с видеокамерой, расположенной на столе.....	65
● Воспроизведение по телевизору.....	67
● Воспроизведение на видеоманитоне (используя поставляемый кассетный адаптер).....	69
● Ускоренная перемотка вперед.....	71
● Ускоренная перемотка назад.....	71
● Устранение искажений изображения (регулировка трекинга).....	71
● Ускоренное воспроизведение вперед.....	73
● Ускоренное воспроизведение назад.....	73
● Воспроизведение стоп-кадра.....	73
После использования.....	75
● Чистка искателя.....	75
● Чистка корпуса видеокамеры.....	75
● Чистка объектива.....	75

المحتويات

إذا أردت أن تستخدم كاميرا الفيديو السينمائية على الفور، تأكد من قراءة الصفحات التي تحمل العلامة ▲ على الأقل.

التحضير

9	الملحقات القياسية.....
11	مفاتيح التحكم والمكونات.....
19	▲ الثلاثة أنواع لمصادر القدرة.....
19	● استخدام محول التيار المتردد كوحدة إمداد للقدرة.....
21	● شحن البطارية.....
25	● تركيب البطارية المشحونة.....
27	● استخدام وظيفة القائمة.....
29	● استخدام القائمة الرئيسية.....
29	● استخدام قائمة العنوان.....
31	▲ إدخال الكاسيت.....
33	● اختيار سرعة التسجيل.....
33	● تهيئة طول الشريط الصحيح.....
35	● تأكيد وقت الشريط المتبقي.....
37	● استخدام شاشة المراقبة LCD.....
39	● ضبط شاشة المراقبة LCD.....
41	● ضبط المعين.....
41	● ضبط حزام المسك.....
41	● تداول غطاء العدسة.....
43	● تركيب نطاق الكتف وحامل مفتاح التحكم عن بعد.....
45	● تهيئة التاريخ والوقت.....
47	● التسجيل مع طبع الوقت و/أو التاريخ في الصورة.....
49	● شحن بطارية الليثيوم الداخلية.....

عمليات التشغيل الأساسية

51	▲ التسجيل في الوضع الأوتوماتيكي الكامل.....
55	● مراجعة نهاية النظم المسجل (وظيفة مراجعة التسجيل).....
	● البحث عن موضع شريط قبل نهاية التسجيل الأخير (وظيفة بحث الكاميرا).....
57	● زوم التقريب/التباعد.....
61	● استخدام وظيفة التقريب بالماكرو.....
63	▲ إعادة العرض.....
63	● إعادة العرض على شاشة المراقبة LCD.....
	● مشاهدة إعادة العرض على شاشة المراقبة LCD بكاميرا الفيديو السينمائية موضوعة على منضدة.....
65	● إعادة العرض على التلفزيون.....
67	● إعادة العرض على مسجل فيديو كاسيت (باستخدام مهايئ الكاسيت المرفق).....
69	● التقديم السريع.....
71	● التراجع.....
71	● إزالة تشوهات الصورة (ضبط التتابع).....
73	● إعادة العرض السريع للبحث الأمامي.....
73	● إعادة العرض السريع للبحث الخلفي.....
73	● إعادة عرض الصورة الثابتة.....
75	● بعد الاستخدام.....
75	● تنظيف المعين.....
75	● تنظيف هيكل كاميرا الفيديو السينمائية.....
75	● تنظيف العدسة.....

Дополнительные операции

Использование функции экономии потребляемой мощности батарем	77
● Использование функции автоматической экономии потребляемой мощности батареи	77
● Использование функции предотвращения записи земли	79
Плавное введение/выведение изображения и звука	81
Использование функции цифровой трансфокации	83
Использование функций цифровых эффектов	85
Использование цифровой функции плавного введения/ выведения изображения и звука	87
Объекты и условия записи, для которых более подходящим является ручной режим	89
Запись с ручной регулировкой баланса белого	91
● Запись с ручной регулировкой фокуса	93
Запись с ручной фокусировкой	95
Запись быстро движущихся объектов (режим спорта)	97
Резкое выделение снимаемого объекта из окружающего фона (режим портрета)	99
Запись темных сцен с большей яркостью (режим низкой освещенности)	99
Запись сцен с задней подсветкой (режим задней подсветки)	101
Использование устройства дистанционного управления	103
● Установка пуговичной батарейки	105
Запись собственного изображения с ЖКИ видеомонитором, обращенным вперед	107
Запись с запрограммированными титрами, вставленными в изображение	111
● Выбор желаемого языка	111
● Выбор желаемых титров	113
● Выбор желаемого цвета титров	113
● Выбор размера индикации титров	115
Использование индикации счетчика ленты	117
● Проверка времени, истекшего на ленте	117
● Использование функции остановки по памяти	121
Перезапись (копирование)	123

Меры предосторожности, техническая информация и т.д.

Меры предосторожности	125
● Меры предосторожности для видеокамеры	125
● Меры предосторожности для адаптера переменного тока	125
● Меры предосторожности для батареи	127
● Меры предосторожности для кассеты	127
● Случаи конденсации влаги и принимаемые меры	129
● Загрязнение видеоголовок и принимаемые меры	129
Как работает регулировка баланса белого (окраски)	131
Как работает регулировка фокуса	133
Индикации на ЖКИ видеомониторе/в искателе	137
Режим демонстрации	141
Принадлежности, поставляемые за дополнительную плату	143
Технические характеристики	145
Прежде чем обратиться к специалисту по техобслуживанию	150

Операции التشغيل المتقدمة

77	استخدام وظائف توفير القدرة
77	● استخدام وظيفة التوفير الأوتوماتيكي للقدرة
79	● استخدام وظيفة عدم تسجيل الأرض
81	الإظهار/الإخفاء التدريجي للصورة والصوت
83	استخدام وظيفة الزوم الرقمي
85	بشان وظائف التأثير الرقمي
87	استخدام وظيفة الإظهار والإخفاء التدريجي الرقمي للصورة والصوت
89	الموضوعات وحالات التسجيل التي يناسبها الوضع اليدوي أكثر
91	التسجيل بالضبط اليدوي لتوازن البياض
93	● ضبط درجة حرارة اللون وتوازن البياض
95	التسجيل بالضبط اليدوي للتركيز البؤري
	تسجيل الموضوعات السريعة الحركة
97	(وضع الألعاب الرياضية)
99	جعل الموضوع يبرز بوضوح من الخلفية (وضع الصورة)
99	تسجيل المناظر المظلمة بسطوع أكثر (وضع الإضاءة المنخفضة)
101	تسجيل المناظر ذات الخلفية المضيئة (وضع الخلفية المضيئة)
103	استخدام مفتاح التحكم عن بعد
105	● إدخال البطارية نوع الزر
107	تسجيل نفسك بشاشة المراقبة LCD متجهة للأمام
111	التسجيل بالتعاون المبرمجة المدخلة في الصورة
111	● اختيار اللغة المرغوبة
113	● اختيار وتسجيل عنوان
113	● اختيار اللون المرغوب للعنوان
115	● اختيار حجم بيان العنوان
117	استخدام عداد الشريط
117	● مراجعة بيان وقت الشريط المقضي
121	● استخدام وظيفة الإيقاف بالذاكرة
123	الدبلجة (النسخ)

إحتياطات، ومعلومات فنية، إلخ.

125	إحتياطات
125	● إحتياطات من أجل كاميرا الفيديو السينمائية
125	● إحتياطات من أجل محول التيار المتردد
127	● إحتياطات من أجل البطارية
127	● تنبيهات من أجل الكاسيت
129	● أسباب التكاثر وعلاجه
129	● تلوث رؤوس الفيديو وعلاجه
131	كيفية عمل ضبط توازن البياض (درجة اللون)
133	كيفية عمل ضبط التركيز البؤري
137	البيانات الموجودة على شاشة المراقبة LCD / في المعين
141	وضع الإستعراض
143	الملحقات الإختيارية
145	المواصفات
152	قبل طلب الخدمة

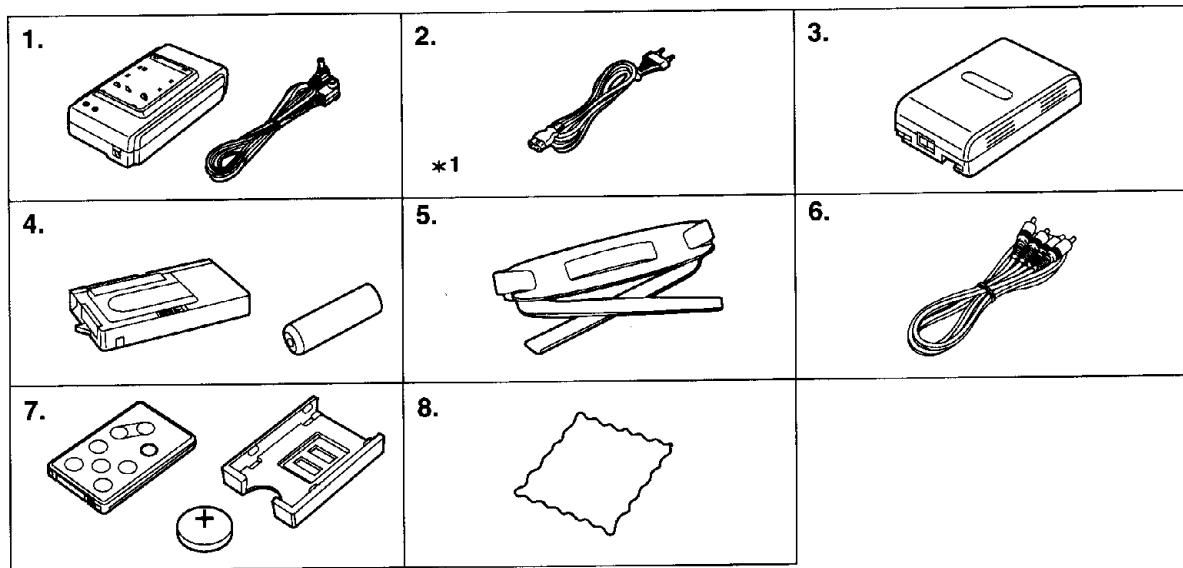

中文

準備

本節將解釋開始使用攝錄影機之前的必要準備步驟。

標準附件

1. 交流轉接器 (→ 18, 20, 48, 124)
給攝錄影機供電或對電池組充電。
直流輸入纜線 (→ 18)
用於將交流轉接器連接至攝錄影機。
2. 交流電源纜線 (→ 18, 20)
用於將交流轉接器連接至交流電源插座。
*1 對於銷往香港的型號，交流電源線插頭的形狀與上面所示不同。
3. 電池組 (→ 20, 22, 24, 126)
給攝錄影機供電。
4. 磁帶轉接器和電池 (→ 68)
5. 肩用背帶 (→ 42)
6. 音頻/影像纜線 (→ 66, 122)
用於將攝錄影機連接至電視機或錄放影機的影像輸入和音頻輸入插孔。
7. 遙控器、遙控器支座和鈕扣式電池 (→ 42, 102, 104, 106)
8. 清潔紙 (→ 36, 74)
用於清潔鏡頭和液晶顯示監視器。

ENGLISH

Preparations

This chapter explains the necessary steps before you can start using the Movie Camera.

Standard Accessories

1. **AC Adaptor (→ 18, 20, 48, 124)**
To supply power to the Movie Camera and to charge the Battery.
DC Input Cable (→ 18)
To connect the AC Adaptor to the Movie Camera.
2. **AC Mains Cable (→ 18, 20)**
To connect the AC Adaptor to an AC mains socket.
*1 For the model sold in Hong Kong, the form of the AC Mains Cable's plug is different from the one shown above.
3. **Battery (→ 20, 22, 24, 126)**
To supply power to the Movie Camera.
4. **Cassette Adaptor and Battery (→ 68)**
5. **Shoulder Strap (→ 42)**
6. **AV Cable (→ 66, 122)**
To connect the Movie Camera to the Video Input and Audio Input Sockets on a TV or a VCR.
7. **Remote Controller, Remote Controller Holder and Button-Type Battery (→ 42, 102, 104, 106)**
8. **Cleaning Tissue (→ 36, 74)**
To clean the Lens and the LCD Monitor.

Подготовка

Эта глава объясняет необходимые пункты перед тем, как Вы начнете использовать видеокамеру.

Стандартные принадлежности

1. **Адаптер переменного тока (→ 19, 21, 49, 125)**
Используется для питания видеокамеры или зарядки батареи.
Входной кабель постоянного тока (→ 19)
Используется для подсоединения адаптера переменного тока к видеокамере.
2. **Шнур питания переменного тока (→ 19, 21)**
Используется для подсоединения адаптера переменного тока к розетке сетевого питания.
3. **Батарея (→ 21, 23, 25, 127)**
Используется для питания видеокамеры.
4. **Кассетный адаптер и батарея (→ 69)**
5. **Плечевой ремень (→ 43)**
6. **Аудио/видео кабель (→ 67, 123)**
Используется для подсоединения видеокамеры к видео и аудио входным гнездам на ТВ или ВКМ.
7. **Устройство дистанционного управления, держатель устройства дистанционного управления и пуговичная батарейка (→ 43, 103, 105, 107)**
8. **Салфетка для чистки (→ 37, 75)**
Используется для чистки объектива и ЖКИ видеомонитора.

التحضير

هذا الفصل يشرح الخطوات الضرورية قبل أن يمكنك البدء في استخدام كاميرا الفيديو السينمائية.

الملحقات القياسية

1. **محول التيار المتردد (→ 19, 21, 49, 125)**
إمداد القدرة إلى كاميرا الفيديو السينمائية ولشحن البطارية.
كبل دخول التيار المستمر (→ 19)
لتوصيل محول التيار المتردد إلى كاميرا الفيديو السينمائية.
2. **كبل مصدر التيار المتردد (→ 19, 21)**
لتوصيل محول التيار المتردد إلى مقبس مصدر التيار المتردد.
3. **البطارية (→ 21, 23, 25, 127)**
إمداد القدرة إلى كاميرا الفيديو السينمائية.
4. **مهايئ كاسيت وبطارية (→ 69)**
5. **نطاق الكنف (→ 43)**
6. **كبل الصوت والصورة (→ 67, 123)**
لتوصيل كاميرا الفيديو السينمائية إلى مقاس دخل الصورة ودخل الصوت بالتلفزيون أو بمسجل الفيديو كاسيت.
7. **مفتاح التحكم عن بعد. حامل مفتاح التحكم عن بعد والبطارية نوع الزر (→ 43, 103, 105, 107)**
8. **منديل التنظيف (→ 37, 75)**
من أجل تنظيف العدسة وشاشة المراقبة LCD.

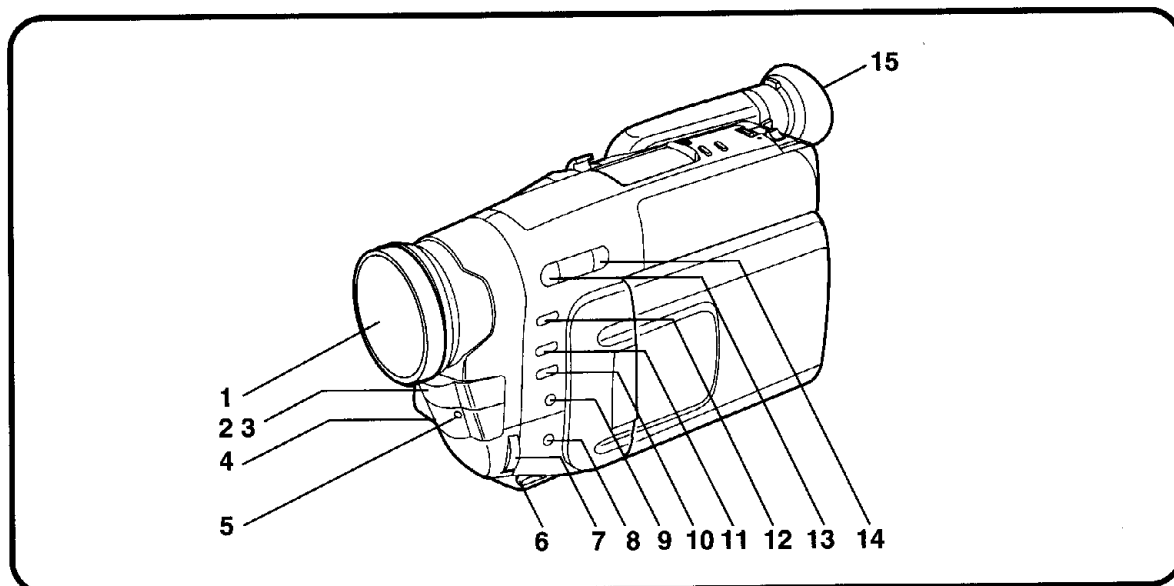

中文

控制器和組件

- 1 鏡頭蓋(→40, 90)
- 2 白色平衡感應器(→130)
- 3 遙控感應器(→102)
- 4 麥克風
- 5 識別燈(→50)
- 6 液晶顯示監視器支撐腿(→64)
- 7 聚焦環(→94)
- 8 聚焦鈕[FOCUS](→94)
- 9 白色平衡鈕[W.B](→90)
- 10 淡化鈕[FADE](→80, 86)
- 11 逆光鈕[BACKLIGHT](→100)
- 12 自動曝光選擇鈕[PROGRAMME AE]
(→50, 90, 94, 96, 98)
- 13 數位變焦鈕[◀D.ZOOM](→82)
- 14 數位效果鈕[D.EFFECT▶](→84, 86)
- 15 眼罩

ENGLISH

Controls and Components

- 1 Lens Cap (→ 40, 90)
- 2 White Balance Sensor (→ 130)
- 3 Remote Control Sensor (→ 102)
- 4 Microphone
- 5 Tally Lamp (→ 50)
- 6 LCD Monitor Support Leg (→ 64)
- 7 Focus Dial (→ 94)
- 8 Focus Button [FOCUS] (→ 94)
- 9 White Balance Button [W.B] (→ 90)
- 10 Fade Button [FADE] (→ 80, 86)
- 11 Backlight Button [BACKLIGHT] (→ 100)
- 12 Auto Exposure Button [PROGRAMME AE]
(→ 50, 90, 94, 96, 98)
- 13 Digital Zoom Button [◀D.ZOOM] (→ 82)
- 14 Digital Effect Button [D.EFFECT▶] (→ 84, 86)
- 15 Eyecup

Органы управления и КОМПОНЕНТЫ

- 1 Крышка объектива (→ 41, 91)
- 2 Сенсор баланса белого (→ 131)
- 3 Сенсор дистанционного управления (→ 103)
- 4 Микрофон
- 5 Лампа копирования (→ 51)
- 6 Поддерживающая подставка для ЖКИ видеомонитора (→ 65)
- 7 Регулятор фокусировки (→ 95)
- 8 Кнопка фокусировки [FOCUS] (→ 95)
- 9 Кнопка баланса белого [W.B] (→ 91)
- 10 Кнопка плавного введения/выведения изображения и звука [FADE] (→ 81, 87)
- 11 Кнопка задней подсветки [BACKLIGHT] (→ 101)
- 12 Кнопка автоматической экспозиции [PROGRAMME AE] (→ 51, 91, 95, 97, 99)
- 13 Кнопка цифровой трансфокац [◀ D. ZOOM] (→ 83)
- 14 Кнопка цифровых эффектов [D. EFFECT ▶] (→ 85, 87)
- 15 Наглазник

مفاتيح التحكم والمكونات

- 1 غطاء العدسة (→ 41, 91)
- 2 مستشعر توازن البياض (→ 131)
- 3 مستشعر التحكم عن بعد (→ 103)
- 4 الميكروفون
- 5 لمبة بيان التشغيل (→ 51)
- 6 قائمة تدعيم شاشة المراقبة LCD (→ 65)
- 7 قرص التركيز البؤري (→ 95)
- 8 زر التركيز البؤري [FOCUS] (→ 95)
- 9 زر توازن البياض [W.B] (→ 91)
- 10 زر الإظهار/الإخفاء التدريجي للصورة والصوت [FADE] (→ 81, 87)
- 11 زر الإضاءة الخلفية [BACKLIGHT] (→ 101)
- 12 زر التعريض الأوتوماتيكي [PROGRAMME AE] (→ 51, 91, 95, 97, 99)
- 13 ذراع الزوم الرقمي [◀D.ZOOM] (→ 83)
- 14 زر التأثير الرقمي [D.EFFECT▶] (→ 85, 87)
- 15 قحح العين

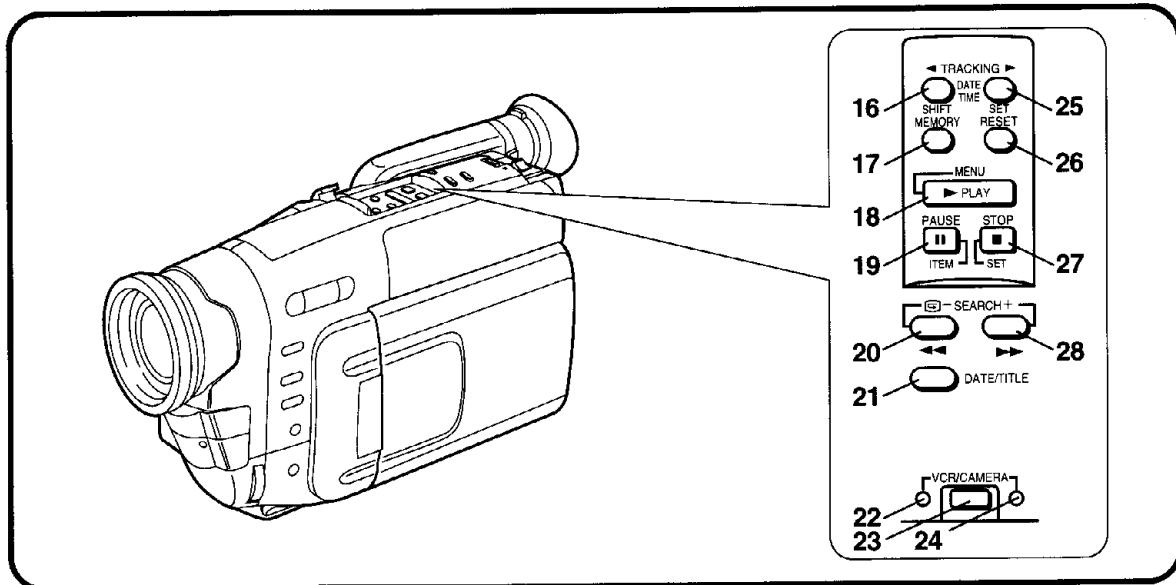

中文

- 16 日期/時間移動鈕/磁迹調整鈕
[DATE/TIME/SHIFT · ◀ TRACKING] (→ 44, 70)
- 17 記憶鈕 [MEMORY] (→ 116, 118, 120)
- 18 放影鈕/菜單鈕 [PLAY/MENU]
(→ 28, 32, 46, 62, 66, 106, 110, 112, 114, 120, 122)
- 19 暫停鈕/項目選擇鈕 [PAUSE/ITEM]
(→ 28, 32, 46, 72, 106, 110, 112, 114)
- 20 倒帶/倒帶尋影鈕 [◀◀/ -SEARCH]
(→ 54, 56, 62, 70, 72, 120)
- 21 日期/時間/題名鈕 [DATE/TITLE] (→ 44, 46, 114)
- 22 錄放影機(放影)狀態燈 [VCR] (→ 62, 66, 76, 120, 122)
- 23 錄放影機/攝錄影機狀態選擇鈕 [VCR/CAMERA]
(→ 28, 62, 66, 120, 122)
- 24 攝錄影機(錄影)狀態燈 [CAMERA] (→ 28, 40, 44, 50, 62)
- 25 日期/時間設定鈕/磁迹調整鈕
[DATE/TIME/SET · TRACKING▶] (→ 44, 70)
- 26 磁帶計時復原鈕 [RESET] (→ 116, 120)
- 27 停止鈕/項目設定鈕 [STOP/SET]
(→ 28, 32, 46, 62, 106, 110, 112, 114, 120, 122)
- 28 快進/快進尋影鈕 [▶▶/SEARCH+]
(→ 56, 70, 72, 120)

ENGLISH

- 16 Date/Time Shift Button/Tracking Button
[DATE/TIME/SHIFT · ◀ TRACKING] (→ 44, 70)
- 17 Memory Button [MEMORY] (→ 116, 118, 120)
- 18 Playback Button/Menu Button [PLAY/MENU]
(→ 28, 32, 46, 62, 66, 106, 110, 112, 114, 120, 122)
- 19 Pause Button/Item Selector Button
[PAUSE/ITEM] (→ 28, 32, 46, 72, 106, 110, 112, 114)
- 20 Rewind/Review Button [◀◀/ -SEARCH]
(→ 54, 56, 62, 70, 72, 120)
- 21 Date/Time/Title Button [DATE/TITLE]
(→ 44, 46, 114)
- 22 VCR (Playback) Mode Lamp [VCR]
(→ 62, 66, 76, 120, 122)
- 23 VCR/Camera Mode Selector Button
[VCR/CAMERA] (→ 28, 62, 66, 120, 122)
- 24 Camera (Recording) Mode Lamp [CAMERA]
(→ 28, 40, 44, 50, 62)
- 25 Date/Time Set Button/Tracking Button
[DATE/TIME/SET · TRACKING▶] (→ 44, 70)
- 26 Tape Counter Reset Button [RESET]
(→ 116, 120)
- 27 Stop Button/Item Set Button [STOP/SET]
(→ 28, 32, 46, 62, 106, 110, 112, 114, 120, 122)
- 28 Fast Forward/Cue Button [▶▶/SEARCH+]
(→ 56, 70, 72, 120)

- 16 Кнопка сдвига даты/времени/кнопка регулировки трекинга [DATE/TIME/SHIFT • ◀ TRACKING] (→ 45, 71)
- 17 Кнопка памяти [MEMORY] (→ 117, 119, 121)
- 18 Кнопка воспроизведения/кнопка меню [PLAY/MENU] (→ 29, 33, 47, 63, 67, 107, 111, 113, 115, 121, 123)
- 19 Кнопка паузы/кнопка выбора позиции [PAUSE/ITEM] (→ 29, 33, 47, 73, 107, 111, 113, 115)
- 20 Кнопка ускоренной перемотки/воспроизведения назад [◀◀/SEARCH] (→ 55, 57, 63, 71, 73, 121)
- 21 Кнопка даты/времени/титров [DATE/TITLE] (→ 45, 47, 115)
- 22 Лампа режима (воспроизведение) ВКМ [VCR] (→ 63, 67, 77, 121, 123)
- 23 Кнопка переключения режима ВКМ/камера [VCR/CAMERA] (→ 29, 63, 67, 121, 123)
- 24 Лампа режима (запись) камеры [CAMERA] (→ 29, 41, 45, 51, 63)
- 25 Кнопка установки даты/времени/кнопка регулировки трекинга [DATE/TIME/SET • TRACKING ▶] (→ 45, 71)
- 26 Кнопка сброса счетчика ленты [RESET] (→ 117, 121)
- 27 Кнопка остановки/кнопка установки позиции [STOP/SET] (→ 29, 33, 47, 63, 107, 111, 113, 115, 121, 123)
- 28 Кнопка ускоренной перемотки/воспроизведения вперед [▶▶/SEARCH+] (→ 57, 71, 73, 121)

- 16 زر ترحيل التاريخ/الوقت/زر التتبع (→ 45, 71) [DATE/TIME/SHIFT • ◀ TRACKING]
- 17 زر الذاكرة [MEMORY] (→ 117, 119, 121) [PLAY/MENU]
- 18 زر إعادة العرض/زر القائمة [PLAY/MENU] (→ 29, 33, 47, 63, 67, 107, 111, 113, 115, 121, 123)
- 19 زر الإيقاف المؤقت/زر إختيار البند [PAUSE/ITEM] (→ 29, 33, 47, 73, 107, 111, 113, 115)
- 20 زر التراجع/إعادة العرض السريع للبحث الخلفي (→ 55, 57, 63, 71, 73, 121) [◀◀/SEARCH]
- 21 زر التاريخ/الوقت/العنوان [DATE/TITLE] (→ 45, 47, 115)
- 22 لمبة وضع مسجل الفيديو كاسيت (إعادة العرض) (→ 63, 67, 77, 121, 123) [VCR]
- 23 زر إختيار وضع مسجل الفيديو كاسيت/الكاميرا (→ 29, 63, 67, 121, 123) [VCR/CAMERA]
- 24 لمبة وضع الكاميرا (التسجيل) [CAMERA] (→ 29, 41, 45, 51, 63)
- 25 زر تهيئة التاريخ/الوقت/زر التتبع (→ 45, 71) [DATE/TIME/SET • TRACKING ▶]
- 26 زر إعادة تهيئة عداد الشريط [RESET] (→ 117, 121)
- 27 زر الإيقاف/زر تهيئة البند [STOP/SET] (→ 29, 33, 47, 63, 107, 111, 113, 115, 121, 123)
- 28 زر التقديم السريع/إعادة العرض السريع للبحث الأمامي (→ 57, 71, 73, 121) [▶▶/SEARCH+]

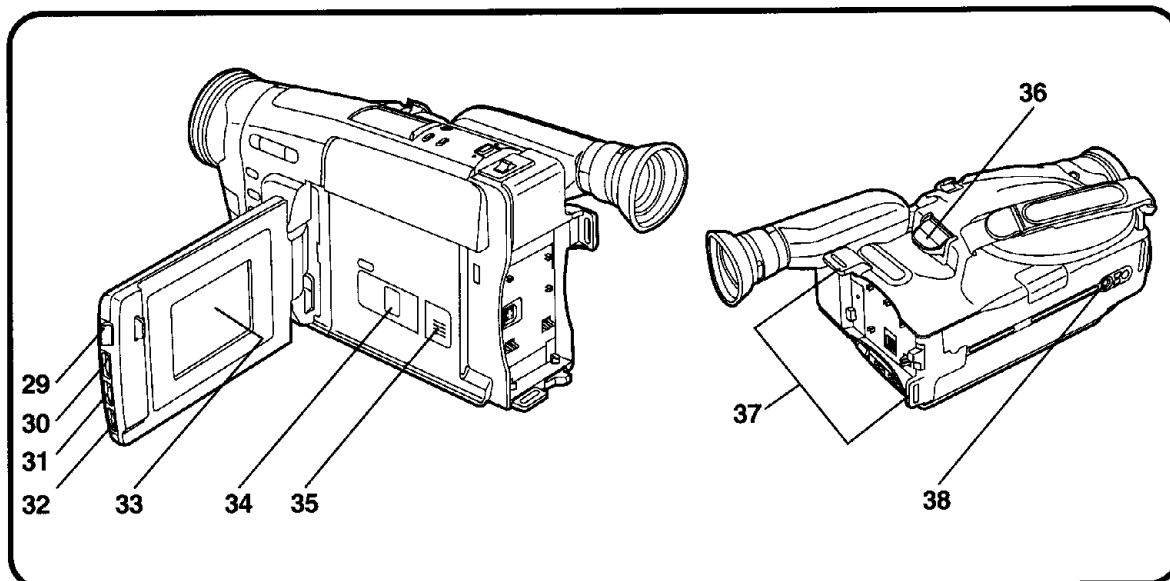

中文

- 29 液晶顯示監視器打開柄[▲OPEN](→30, 36, 64, 106)
- 30 音量控制[VOLUME](→38)
- 31 亮度控制[BRIGHT](→38)
- 32 色彩控制[COLOUR](→38)
- 33 液晶顯示監視器(→36, 38, 64, 106, 108)
- 34 錄影帶室(→30)
- 35 錄影帶室鎖定鈕[LOCK](→30)
- 36 電源開關[POWER](→24, 40, 44, 48, 50, 52, 56, 62, 74)
- 37 肩用背帶環(→42)
- 38 三角架連接孔

ENGLISH

- 29 LCD Monitor Open Lever [▲OPEN]
(→ 30, 36, 64, 106)
- 30 Volume Control [VOLUME] (→ 38)
- 31 Bright Control [BRIGHT] (→ 38)
- 32 Colour Control [COLOUR] (→ 38)
- 33 LCD Monitor (→ 36, 38, 64, 106, 108)
- 34 Cassette Compartment (→ 30)
- 35 Cassette Compartment Lock Button [LOCK]
(→ 30)
- 36 Power Switch [POWER]
(→ 24, 40, 44, 48, 50, 52, 56, 62, 74)
- 37 Shoulder Strap Holders (→ 42)
- 38 Tripod Receptacle

РУССКИЙ ЯЗЫК

- 29 Рычажок открывания ЖКИ видеомонитора [▲ OPEN] (→ 31, 37, 65, 107)
- 30 Регулятор громкости [VOLUME] (→ 39)
- 31 Регулятор яркости [BRIGHT] (→ 39)
- 32 Регулятор цветности [COLOUR] (→ 39)
- 33 ЖКИ видеомонитор (→ 37, 39, 65, 107, 109)
- 34 Кассетный отсек (→ 31)
- 35 Кнопка блокировки кассетного отсека [LOCK] (→ 31)
- 36 Переключатель питания [POWER] (→ 25, 41, 45, 49, 51, 53, 57, 63, 75)
- 37 Держатели плечевого ремня (→ 43)
- 38 Розетка треножника

العربية

- 29 ذراع فتح شاشة المراقبة LCD [▲ OPEN] (→ 31, 37, 65, 107)
- 30 مفتاح التحكم بجهازة الصوت [VOLUME] (→ 39)
- 31 مفتاح التحكم بالنصوع [BRIGHT] (→ 39)
- 32 مفتاح التحكم بالألوان [COLOUR] (→ 39)
- 33 شاشة المراقبة LCD (→ 37, 39, 65, 107, 109)
- 34 حجيبة الكاسيت (→ 31)
- 35 زر قفل حجيبة الكاسيت [LOCK] (→ 31)
- 36 مفتاح القدرة [POWER] (→ 25, 41, 45, 49, 51, 53, 57, 63, 75)
- 37 مثبتات نطاق الكتف (→ 43)
- 38 موضع تثبيت الحامل الثلاثي الأرجل

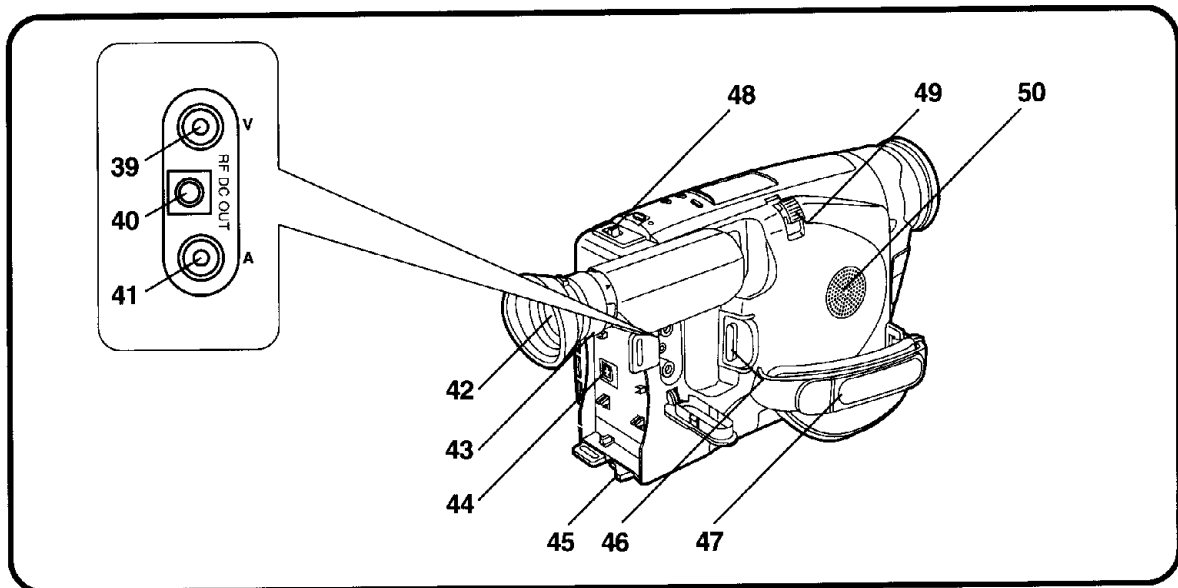

中文

- 39 影像輸出插孔[VIDEO OUT](→66, 122)
- 40 收音機頻率直流輸出插孔[RF DC OUT](→66)
- 41 音頻輸出插孔[AUDIO OUT](→66, 122)
- 42 電子尋像器(→40, 74)
- 43 目鏡校正控制環(→40)
- 44 直流輸入插孔[DC IN](→18)
- 45 電池排出柄[BATTERY EJECT](→24)
- 46 拍攝開始/停止鈕(→40, 46, 50, 52, 54, 56, 80, 86)
- 47 扣抓皮帶(→40)
- 48 錄影帶排出柄[▲EJECT](→30)
- 49 變焦柄[W·T](→58, 60, 82, 90, 94)
- 50 揚聲器(→38)

ENGLISH

- 39 Video Output Socket [VIDEO OUT] (→ 66, 122)
- 40 Radio Frequency DC Output Socket [RF DC OUT] (→ 66)
- 41 Audio Output Socket [AUDIO OUT] (→ 66, 122)
- 42 Finder (→ 40, 74)
- 43 Eyepiece Corrector Ring (→ 40)
- 44 DC Input Socket [DC IN] (→ 18)
- 45 Battery Eject Lever [BATTERY EJECT] (→ 24)
- 46 Recording Start/Stop Button (→ 40, 46, 50, 52, 54, 56, 80, 86)
- 47 Grip Belt (→ 40)
- 48 Cassette Eject Lever [▲EJECT] (→ 30)
- 49 Zoom Lever [W · T] (→ 58, 60, 82, 90, 94)
- 50 Speaker (→ 38)

РУССКИЙ ЯЗЫК

- 39 Выходное видео гнездо [VIDEO OUT]
(→ 67, 123)
- 40 Радиочастотное выходное гнездо постоянного тока [RF DC OUT] (→ 67)
- 41 Выходное аудио гнездо [AUDIO OUT]
(→ 67, 123)
- 42 Искатель (→ 41,75)
- 43 Кольцо корректора окуляра (→ 41)
- 44 Входное гнездо постоянного тока [DC IN] (→19)
- 45 Рычажок выброса батареи [BATTERY EJECT]
(→ 25)
- 46 Кнопка Старт/Стоп
(→ 41, 47, 51, 53, 55, 57, 81, 87)
- 47 Захватывающий ремень (→ 41)
- 48 Рычажок выброса кассеты [▲EJECT] (→ 31)
- 49 Рычажок трансфокации [W • T]
(→ 59, 61, 83, 91, 95)
- 50 Громкоговоритель (→ 39)

العربية

- 39 مقبس خرج الصورة (→ 67, 123) [VIDEO OUT]
- 40 مقبس خرج التيار المستمر للتردد الرادي (→ 67) [RF DC OUT]
- 41 مقبس خرج الصوت (→ 67, 123) [AUDIO OUT]
- 42 المعين (→ 41, 75)
- 43 حلقة تصحيح العدسة العينية (→ 41)
- 44 مقبس دخول التيار المستمر (→ 19) [DC IN]
- 45 ذراع إخراج البطارية (→ 25) [BATTERY EJECT]
- 46 زر بدء/إيقاف التسجيل (→ 41, 47, 51, 53, 55, 57, 81, 87)
- 47 حزام المسك (→ 41)
- 48 ذراع إخراج الكاسيت (→ 31) [▲ EJECT]
- 49 ذراع الزوم (→ 59, 61, 83, 91, 95) [W • T]
- 50 السماعة (→ 39)

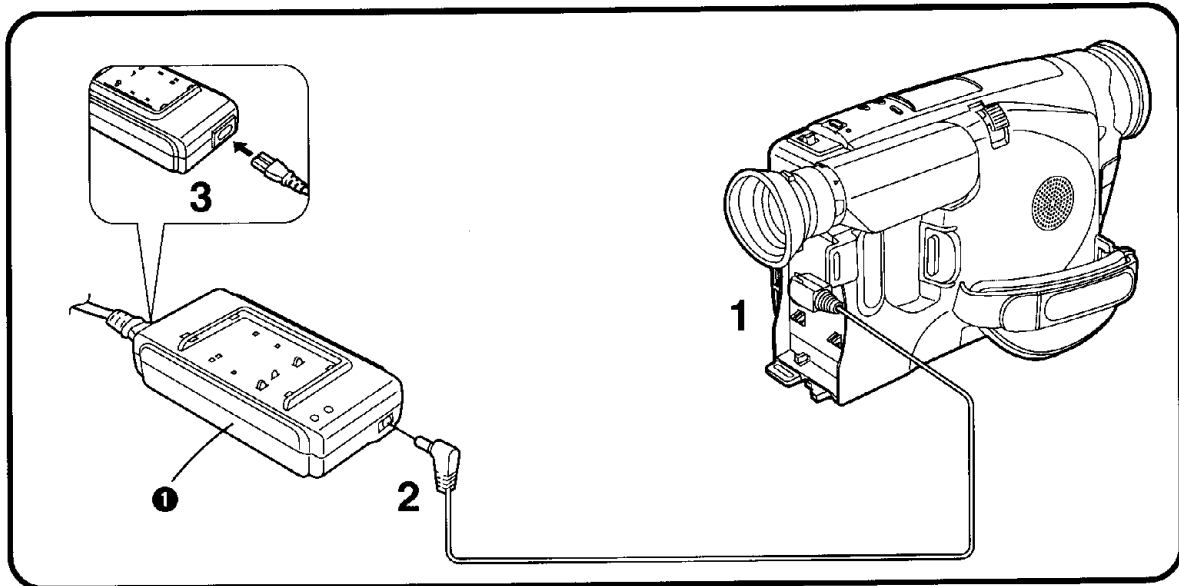

中文

三種電源

爲了在家中試拍攝錄影機，建議您使用交流轉換器①。

- ① 交流轉換器(附件)
 - 便於在家中使用攝錄影機。
 - 給電池充電。(→18)
- ② 電池(附件)
 - 便於在室外和附近無交流電源插座的室內使用攝錄影機。(→18)
- ③ 汽車蓄電池纜線(選購附件)或汽車蓄電池充電器(選購附件)
 - 便於在汽車上使用攝錄影機。

將交流轉換器用作供電機件時

- 1 將直流輸入纜線連接至攝錄影機上的[DC IN]插孔。
- 2 將該纜線的另一頭連接至交流轉換器的[DC OUT]插孔。
- 3 將交流電源纜線連接至交流轉換器和交流電源插座。
 - 由於交流轉換器具備自動通用電壓調節功能(交流100—240V, 50/60Hz)，所以在其它國家使用時也勿須作任何手動電壓調整。

ENGLISH

The 3 Types of Power Supplies

To try out the Movie Camera at home, we recommend that you use the AC Adaptor ①.

- ① AC Adaptor (supplied)
 - To use the Movie Camera indoors.
 - To charge the Battery. (→ 18)
- ② Battery (supplied)
 - To use the Movie Camera outdoors, and also indoors when there is no AC mains socket nearby. (→ 18)
- ③ Car Battery Cord (optional) or Car Battery Charger (optional)
 - To use the Movie Camera in a car.

Using the AC Adaptor as Power Supply Unit

- 1 Connect the DC Input Cable to the [DC IN] Socket on the Movie Camera.
- 2 Connect the other end of the cable to the [DC OUT] Socket on the AC Adaptor.
- 3 Connect the AC Mains Cable to the AC Adaptor and to an AC mains socket.
 - The AC Adaptor features automatic universal voltage adjustment (AC 100–240 V, 50/60 Hz), therefore, there is no need for any manual voltage adjustment for use in other countries.

3 типа источников питания

Для испытания видеокамеры дома мы рекомендуем Вам использовать адаптер переменного тока ①.

- ① **Адаптер переменного тока (поставляется)**
 - Для использования видеокамеры в помещении.
 - Для зарядки батареи. (→ 19)
- ② **Батарея (поставляется)**
 - Для использования видеокамеры на улице, а также в помещении, когда рядом нет розетки сетевого питания. (→ 19)
- ③ **Автомобильный батарейный шнур (поставляется за отдельную плату) или автомобильное зарядное устройство для батарей (поставляется за отдельную плату)**
 - Для использования видеокамеры в автомобиле.

Использование адаптера переменного тока в качестве источника питания

- 1 Подсоедините входной кабель постоянного тока к гнезду [DC IN] на видеокамере.
- 2 Подсоедините другой конец кабеля к гнезду [DC OUT] на адаптере переменного тока.
- 3 Подсоедините сетевой шнур питания переменного тока к адаптеру переменного тока и к розетке сетевого питания.

- Адаптер переменного тока снабжен функцией автоматической универсальной регулировки напряжения (переменный ток 100–240 В, 50/60 Гц), следовательно, нет необходимости в каких-либо ручных регулировках для использования в других странах.

الأنواع الثلاثة لمصادر القدرة

لمحاولة استخدام كاميرا الفيديو السينمائية في المنزل، نوصيك باستخدام محول التيار المتردد ①.

- ① **محول التيار المتردد (مرفق)**
 - لإستخدام كاميرا الفيديو السينمائية في الداخل
 - لشحن البطارية. (→ 19)
- ② **البطارية (مرفقة)**
 - لإستخدام كاميرا الفيديو السينمائية بالخارج، وأيضاً بالداخل عند عدم وجود
 - مقبس لمصدر التيار المتردد في مكان قريب. (→ 19)
- ③ **سلك بطارية السيارة (إختياري) أو شاحن بطارية السيارة (إختياري)**
 - لإستخدام كاميرا الفيديو السينمائية في السيارة.

إستخدام محول التيار المتردد كوحدة إمداد للقدرة

- 1 **قم بتوصيل كبل دخول التيار المستمر إلى المقبس [DC IN] بكاميرا الفيديو السينمائية.**
- 2 **صل الطرف الآخر للكبل إلى المقبس [DC OUT] بمحول التيار المتردد.**
- 3 **صل كبل توصيل التيار المتردد إلى محول التيار المتردد وإلى مقبس مصدر التيار المتردد.**

- يتميز محول التيار المتردد بالضبط الأوتوماتيكي للقطعة العالمية (تيار متردد 100 – 240 فولت، 50/60 هرتز)، ولذلك، ليست هناك حاجة لإجراء الضبط اليدوي للقطعة من أجل الإستخدام في الدول الأخرى.

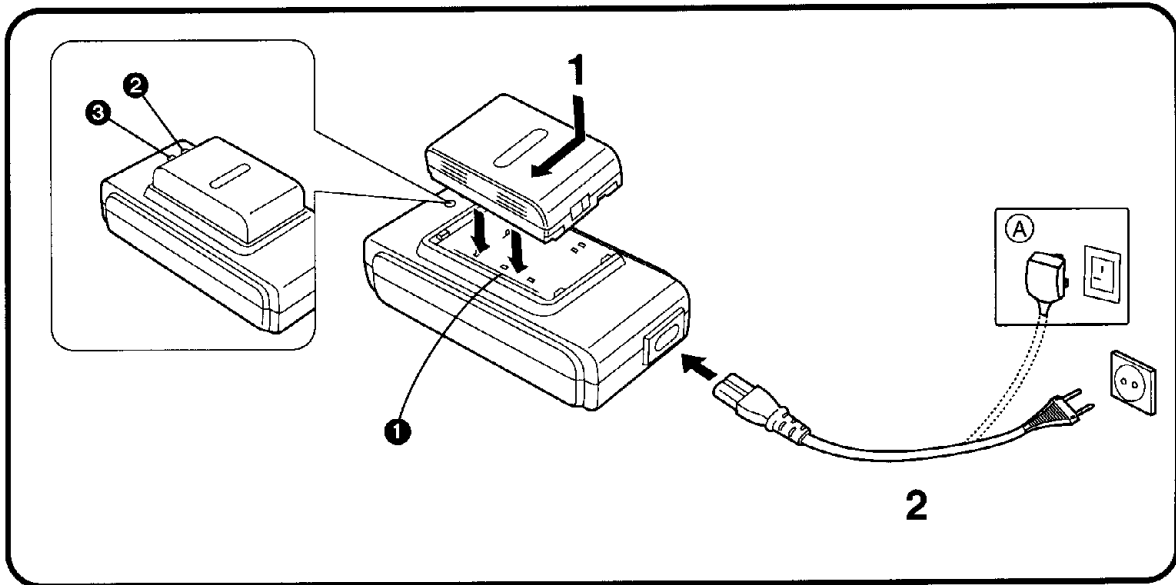

中文

電池充電

1 裝上電池。

- 將電池對準線①，然後將電池朝箭頭所示方向，一邊按一邊滑動。

2 牢固地將交流電源纜線連接至交流轉接器和交流電源插座。

Ⓐ：僅限於香港。

- 電源指示燈②點亮，接着充電指示燈③也點亮。

■ 充電指示燈

點亮：正在充電

熄滅：充電已結束。為了實現最佳充電，當指示燈熄滅以後，請繼續充電 2 小時。

■ 取出電池時

將其朝上述步驟1所示的相反方向滑動。

- 電池充電的室內溫度為10℃—35℃。
- 當交流轉接器正在給攝錄影機供電時，將無法對電池充電。
- 請勿再次對已經充滿電的電池進行充電。
- 在拍攝或充電中，電池可能會發熱。這是正常現象。

ENGLISH

Charging the Battery

1 Attach the Battery.

- Align the Battery with line ① and push it in the direction of the arrow while holding it down.

2 Securely connect the AC Mains Cable to the AC Adaptor and an AC Mains Socket.

Ⓐ: Hong Kong only

- The Power Lamp ② lights and then the Charging Lamp ③ lights, too.

■ Charging Lamp

Lit: During charging

Not lit: Charging has finished. For an optimum charge, continue charging for 2 hours after the lamp goes out.

■ Removing the Battery

Slide it in the opposite direction of that indicated in step 1 above.

- Charge the Battery at a room temperature between 10°C and 35°C.
- When the AC Adaptor is used to supply the Movie Camera with power, it cannot charge the Battery.
- Do not charge the Battery again when it is already fully charged.
- During recording or charging, the Battery becomes warm. However, this is normal.

Зарядка батареи

1 Присоедините батарею.

- Совместите батарею с линией ❶ и, нажимая на неё, толкните её в направлении стрелки.

2 Надежно подсоедините сетевой шнур питания переменного тока к адаптеру переменного тока и к розетке сетевого питания переменного тока.

Ⓐ: Только Гонконг

- Высвечивается лампа питания ❷, а затем также высвечивается лампа зарядки ❸.

■ Лампа зарядки

Высвечивается: во время зарядки

Не высвечивается: Зарядка закончена. Для обеспечения оптимальной зарядки батареи рекомендуется продолжать зарядку в течение 2 часов после гашения лампы.

■ Удаление батареи

Сдвиньте её в направлении, противоположном тому, которое указано в пункте 1 выше.

- Следует заряжать батарею при комнатной температуре между 10°C и 35°C.
- Если для снабжения видеокамеры электропитанием используется адаптер переменного тока, зарядка батареи невозможна.
- Если батарея уже была полностью заряжена, не следует заряжать её снова.
- В процессе записи или зарядки может произойти нагревание батареи. Это явление является нормальным.

شحن البطارية

1 قم بتوصيل البطارية.

- قم بمحاذاة البطارية مع الخط ❶ وادفعها في اتجاه السهم بينما تمسكها للأسفل.

2 قم بتوصيل كبل توصيل التيار المتردد بإحكام إلى محول التيار المتردد ومقبس مصدر التيار المتردد.

Ⓐ: مونتج كونج فقط.

- تضيء لمبة القدرة ❷ ثم تضيء أيضاً لمبة الشحن ❸.

■ لمبة الشحن

مضيئة: أثناء الشحن

غير مضيئة: اكتمل الشحن. من أجل الشحن الأمثل، واصل الشحن لمدة ساعتين بعد أن تنطفئ اللمبة.

■ نزع البطارية

إزلقها في الاتجاه العكسي لتلك المبين في الخطوة 1 للأعلى.

- إشحن البطارية في درجة حرارة الغرفة بين 10°C و 35°C.
- عند استخدام محول التيار المتردد لإمداد كاميرا الفيديو السينمائية بالقدرة، لا يمكنه أن يشحن البطارية.
- لا تشحن البطارية مرة أخرى عندما تكون كاملة الشحن بالفعل.
- أثناء التسجيل أو أثناء الشحن، قد تصبح البطارية دافئة. هذا أمر طبيعي.

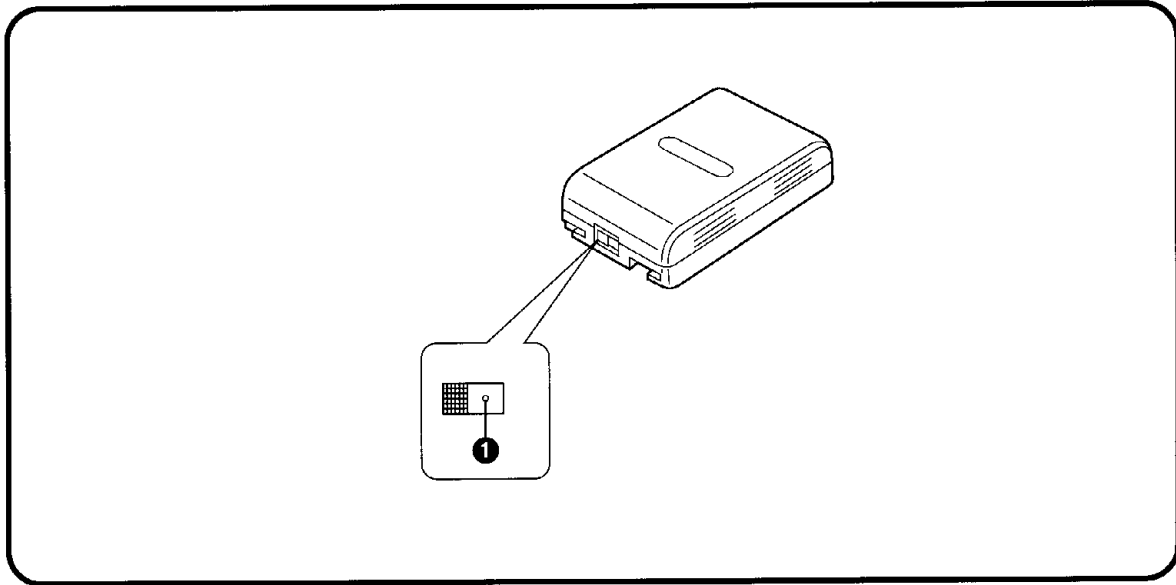

中文

■ 充電時間與手動拍攝方式時的最長連續拍攝時間

電池型號	充電時間	最長連續拍攝時間	
		①	②
附件	60分鐘	40分鐘	60分鐘
VW-VBS10E	65分鐘	45分鐘	65分鐘
VW-VBS20E	130分鐘	90分鐘	130分鐘
HHR-V211	100分鐘	75分鐘	100分鐘
HHR-V212	200分鐘	150分鐘	210分鐘

①: 使用液晶顯示監視器時 ②: 使用電子尋像器時
(上表所示時間為近似值。)

- 最長連續拍攝時間指在環境溫度20°C和相對濕度60%和液晶顯示監視器關閉的條件下，進行連續拍攝的時間。
- 然而，在實際拍攝中，由於將液晶顯示監視器超前進行使用，或使用變焦和其他功能會增加電力消耗。而且，溫度較高或較低時，也會影響電池產生電力的能力。所以，每個電池的實際錄影時間，可能會比上表所列，要短約30%~50%。

■ 充電確認標記的利用

利用此標記，可簡單地區別充好電或已放電的電池。
例如，完成充電後，滑動該鈕，使紅點①可見。

內含鎳鎘電池。須正確地進行廢舊利用或丟棄。

ENGLISH

■ Charging Time and Maximum Time for Continuous Recording in the Manual Recording Mode

Battery Model No.	Charging Time	Max. Continuous Recording Time	
		①	②
Supplied	60 min.	40 min.	60 min.
VW-VBS10E	65 min.	45 min.	65 min.
VW-VBS20E	130 min.	90 min.	130 min.
HHR-V211	100 min.	75 min.	100 min.
HHR-V212	200 min.	150 min.	210 min.

①: Using LCD Monitor ②: Using Finder
(The times shown in the above chart are approximations.)

- Maximum Continuous Recording Time means the duration of continuous recording performed at an ambient temperature of 20°C and 60% relative humidity and with the LCD Monitor turned out.
- In actual recording, however, the use of LCD Monitor facing forward or using the zoom and other functions increases the power consumption, and higher or lower temperatures reduce the Battery's ability to generate electricity. Therefore, the actual recording time per Battery may be approximately 30%~50% shorter than listed above.

■ Using the Charge Confirmation Marker

You can use this marker to easily distinguish between charged and discharged Batteries.
For example, slide the knob so that the red dot ① is visible after charging is completed.

Contains a Nickel-Cadmium Battery. Must be recycled or disposed properly.

■ Время зарядки и максимальное время непрерывной записи в режиме записи в ручную

№ батареи	Время зарядки	Макс. продолжительность непрерывной записи	
		①	②
Поставляемый	60 мин	40 мин	60 мин
VW-VBS10E	65 мин	45 мин	65 мин
VW-VS20E	130 мин	90 мин	130 мин
HHR-V211	100 мин	75 мин	100 мин
HHR-V212	200 мин	150 мин	210 мин

①: Используя ЖКИ видеомонитор

②: Используя искатель

(Времена, показанные в вышеуказанной таблице, приближительны.)

- Максимальное время непрерывной записи означает продолжительность непрерывной записи, выполненной при температуре окружающего воздуха 20°C и относительной влажности 60%, и с выключенным ЖКИ видеомонитором.
- Однако при выполнении действительной записи использование ЖКИ видеомонитора, обращенного вперед, или использование трансфокации и других функций увеличивает потребление энергии. Кроме того, более высокая или более низкая температура уменьшает способность батареи генерировать электричество. Следовательно, фактическое время записи с батареей может быть приблизительно на 30%–50% короче, чем указанное выше.

■ Использование указателя подтверждения зарядки

Вы можете использовать этот указатель для различения заряженных или незаряженных батарей. Например, после окончания зарядки сдвиньте кнопку так, чтобы была видна красная точка ①.

Содержит никель-кадмиевую батарею.
Следует использовать вторично или выбросить в мусор должным образом.

■ وقت الشحن وأقصى وقت للتسجيل المتواصل في وضع التسجيل اليدوي

رقم البطارية	وقت الشحن	أقصى وقت للتسجيل المتواصل	
		①	②
المرفقة	60 دقيقة	40 دقيقة	60 دقيقة
VW-VBS10E	65 دقيقة	45 دقيقة	65 دقيقة
VW-VBS20E	130 دقيقة	90 دقيقة	130 دقيقة
HHR-V211	100 دقيقة	75 دقيقة	100 دقيقة
HHR-V212	200 دقيقة	150 دقيقة	210 دقيقة

①: استخدام شاشة المراقبة LCD ②: استخدام المعين

(الأوقات المبينة في الجدول العلوي تقريبية.)

- أقصى وقت للتسجيل المتواصل يعني فترة التسجيل المستمر الذي يتم في درجة حرارة الجو 20°C والرطوبة النسبية 60% ومع إدارة شاشة مراقبة LCD للخارج.
- في التسجيل الفعلي، مع ذلك، يؤدي استخدام شاشة المراقبة LCD للأمام أو الزوم والوظائف الأخرى إلى زيادة استهلاك القدرة، كما تقلل درجات الحرارة العالية والمنخفضة من مقدرة البطارية على توليد الكهرباء. لذلك، قد يكون وقت التسجيل الفعلي لكل بطارية 30-50% أقصر من الوقت المدون للأعلى.

■ استخدام علامة تأكيد الشحن

يمكنك استخدام هذه العلامة للتمييز بسهولة بين البطاريات المشحونة والفارغة الشحنة. على سبيل المثال، إزلق المقبض بحيث تكون النقطة الحمراء ① مرئية بعد أن يكتمل الشحن.

تحتوي على بطارية نيكل - كادميوم. يجب إعادة استخدامها أو التخلص منها بطريقة سليمة.

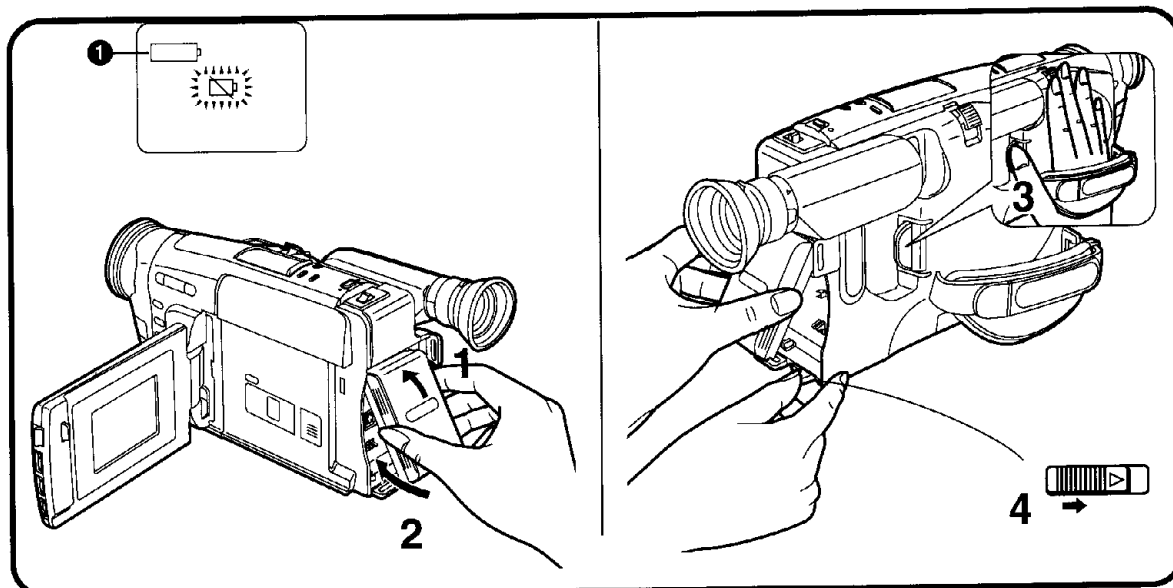

中文

裝入充好電的電池

1 將電池上部(帶充電確認標記一端),安裝在電池座上部。

2 朝攝錄影機方向按電池下部,直至咔嗒一聲到位。

- 可以由液晶顯示監視器中顯示的電池剩餘電量指示^①來確認電池剩餘電量。

- 裝上電池後,不管實際充電狀況如何,電池剩餘電量指示會暫時表示出充足電的電池。幾秒鐘後,它會表示出實際的電池剩餘電量。
- 當電池耗盡時, [] 指示會閃爍,且攝錄影機會自動關閉電源。

取出電池時

3 內撥[POWER]開關,關閉攝錄影機的電源。

4 牢靠地握住電池,以免其失落,並依箭頭方向滑動[BATTERY EJECT]柄,同時拉出電池。

ENGLISH

Attaching the Charged Battery

1 Insert the Battery with its top (the end with the Charge Confirmation Marker) into the top Battery Holder.

2 Press the bottom of the Battery toward the Movie Camera until it locks with a click.

- The remaining battery power can be confirmed with the Remaining Battery Power Indication ^① displayed on the LCD Monitor.

- After attaching the Battery, the Remaining Battery Power Indication briefly indicates a fully charged Battery regardless of the actual charging condition. After a few seconds, it indicates the actual remaining battery power.
- When the Battery is exhausted, the [] Indication flashes and the Movie Camera automatically turns off.

Removing the Battery

3 Turn in the [POWER] Switch to turn the Movie Camera off.

4 Hold the Battery firmly to prevent it from dropping and pull it off while sliding the [BATTERY EJECT] Lever in the direction of the arrow.

Присоединение заряженной батареи

- 1 Вставьте батарею её верхом (концом с указателем подтверждения зарядки) в верхнюю часть батарейного держателя.
- 2 Нажимайте на низ батареи в направлении к видеокамере до тех пор, пока она не зафиксирована со щелчком.
 - Подтверждение оставшейся энергии батареи возможно при высвечивании на ЖКИ видеомониторе индикации оставшейся энергии батареи ①.

- После присоединения батареи индикация оставшейся энергии батареи кратковременно показывает полную зарядку батареи, не считаясь с действительным состоянием зарядки. Однако через несколько секунд она начинает показывать действительно оставшуюся энергию батареи.
- При разрядке батареи начинает мигать индикация [], и видеокамера автоматически выключается.

■ Удаление батареи

- 3 Поверните к видеокамере переключатель [POWER] для её выключения.
- 4 Для предотвращения падения надежно удерживайте её и отсоедините её посредством сдвига рычажка [BATTERY EJECT] в направлении стрелки.

تركيب البطارية المشحونة

- 1 قم بتركيب البطارية بجانبها العلوي (الطرف الموجود به علامة تأكيد الشحن) في حامل البطارية العلوي.
- 2 اضغط الجانب السفلي للبطارية ناحية كاميرا الفيديو السينمائية حتى تثبت في مكانها بصدر صوت طقة.
 - يمكن التأكد من قدرة البطارية المتبقية بواسطة بيان قدرة البطارية المتبقية ① المعروض على شاشة المراقبة LCD.

- بعد تركيب البطارية، يشير بيان قدرة البطارية المتبقية لفترة وجيزة إلى بطارية كاملة الشحنة بغض النظر عن حالة الشحن الفعلية. بعد عدة ثواني يشير إلى قدرة البطارية المتبقية الفعلية.
- عندما تفقد البطارية شحنتها، يومض البيان [] وتدير كاميرا الفيديو السينمائية نفسها أوتوماتيكياً إلى وضع القفل.

■ نزع البطارية

- 3 أدر المفتاح [POWER] للداخل لإدارة كاميرا الفيديو السينمائية إلى وضع القفل.
- 4 إمسك البطارية بثبات لمنعها من السقوط واسحبها للخارج بينما تزلق الذراع [BATTERY EJECT] في اتجاه السهم.

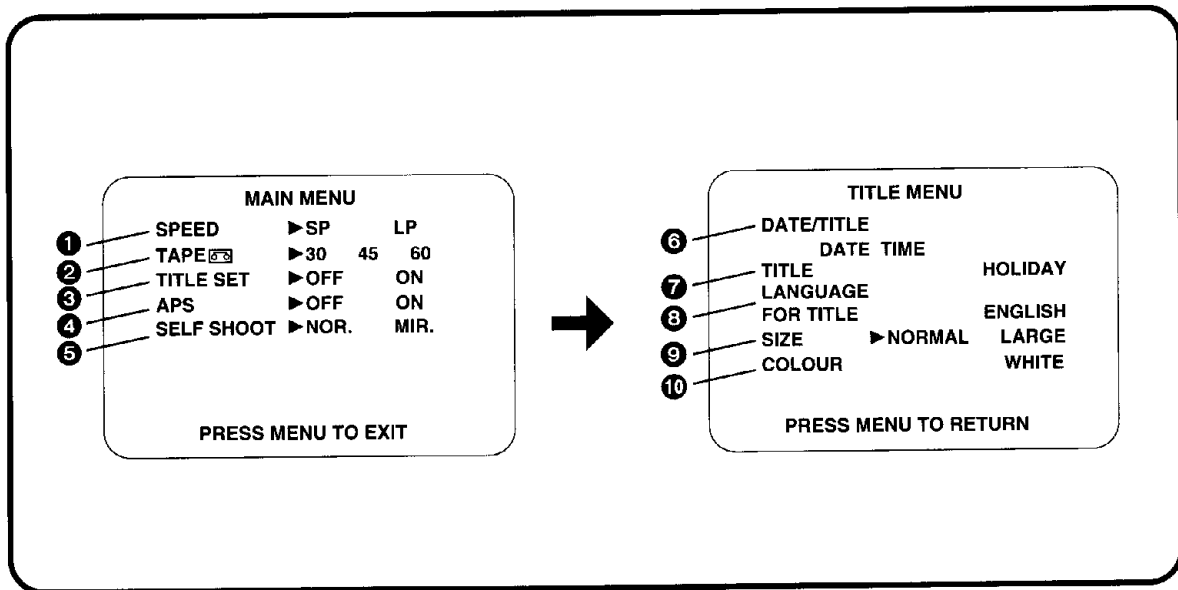

中文

使用菜單功能

如上所示，菜單功能可用於選擇液晶顯示監視器中的顯示項目。

主菜單

- ① **SPEED (速度) (→32)**
可選擇錄影速度。(SP或LP狀態)
- ② **TAPE [] (錄影帶) (→32)**
可選擇正在使用的錄影帶的磁帶長度。
- ③ **TITLE SET (題名設定) (→28)**
可選擇題名菜單 [TITLE MENU]。
- ④ **APS (自動節電) (→76)**
可啟動或關閉節電功能。
- ⑤ **SELF SHOOT (自拍) (→106)**
當您將液晶顯示監視器朝前進行拍攝時，可以使液晶顯示監視器中顯示的畫面反過來 (鏡面狀態)。

題名菜單

- ⑥ **DATE/TITLE (日期/題名) (→44)**
可選擇日期、時間和/或題名指示。
- ⑦ **TITLE (題名) (→112)**
可選擇題名。
- ⑧ **LANGUAGE FOR TITLE (題名語言) (→110)**
可選擇題名的語言。
- ⑨ **SIZE (尺寸) (→114)**
可選擇題名指示燈的尺寸。
- ⑩ **COLOUR (色彩) (→112)**
可選擇日期、時間和/或題名指示的色彩。

ENGLISH

Using the Menu Function

The Menu Function is used to select the items displayed on the LCD Monitor as shown above.

Main Menu (MAIN MENU)

- ① **SPEED (→ 32)**
To select the recording speed (SP or LP Mode).
- ② **TAPE [] (→ 32)**
To select the tape length of the video cassette being used.
- ③ **TITLE SET (→ 28)**
To select the TITLE MENU.
- ④ **APS (→ 76)**
To turn the Power Save Function on or off.
- ⑤ **SELF SHOOT (→ 106)**
To reverse the picture displayed on the LCD Monitor when you record with the LCD Monitor facing forward (Mirror Mode).

TITLE MENU

- ⑥ **DATE/TITLE (→ 44)**
To select the Date, Time and/or Title Indication
- ⑦ **TITLE (→ 112)**
To select the title.
- ⑧ **LANGUAGE FOR TITLE (→ 110)**
To select the language of the title.
- ⑨ **SIZE (→ 114)**
To select the size of the Title Indication.
- ⑩ **COLOUR (→ 112)**
To select the colour of the Date, Time and/or Title Indication.

Использование функции меню

Функция меню используется для выбора позиций, высвечиваемых на ЖКИ видеомониторе, как показано выше.

ГЛАВНОЕ МЕНЮ (MAIN MENU)

- 1 **SPEED (→ 33)**
Для выбора скорости записи.
- 2 **TAPE (→ 33)**
Для выбора длины ленты на используемой видеокассете.
- 3 **TITLE SET (→ 29)**
Для выбора меню титров [TITLE MENU].
- 4 **APS (→ 77)**
Для включения и выключения функции экономии потребляемой мощности батареи.
- 5 **SELF SHOOT (→ 107)**
Для обращения изображения, высвечиваемого на ЖКИ видеомониторе, когда Вы выполняете запись с ЖКИ видеомонитором, обращенным вперед (зеркальный режим).

МЕНЮ ТИТРОВ

- 6 **DATE/TITLE (→ 45)**
Для выбора индикации даты, времени и/или титров.
- 7 **TITLE (→ 113)**
Для выбора титров.
- 8 **LANGUAGE FOR TITLE (→ 111)**
Для выбора языка титров.
- 9 **SIZE (→ 115)**
Для выбора размера индикации титров.
- 10 **COLOUR (→ 113)**
Для выбора цвета индикации даты, времени и/или титров.

استخدام وظيفة القائمة

تستخدم وظيفة القائمة لاختيار البنود المعروضة على شاشة المراقبة LCD كالمبين للأعلى.

القائمة الرئيسية

- 1 **السرعة (→ 33) SPEED**
لإختيار سرعة التسجيل.
- 2 **التدريبط (→ 33) TAPE**
لإختيار طول التدريبط لكاسيت الفيديو المستخدم.
- 3 **تهيئة العنوان (→ 29) TITLE SET**
لإختيار قائمة العنوان [TITLE MENU].
- 4 **التوفير الأوتوماتيكي للقدرة (→ 77) APS**
لتشغيل وقفل وظائف التوفير الأوتوماتيكي للقدرة.
- 5 **تصوير الذات (→ 107) SELF SHOOT**
لعكس الصورة المعروضة على شاشة المراقبة LCD عند التسجيل بشاشة المراقبة LCD متجهة للأمام (وضع المرآة).

قائمة العنوان

- 6 **التاريخ/العنوان (→ 45) DATE/TITLE**
لإختيار التاريخ، الوقت و/أو بيان العنوان.
- 7 **العنوان (→ 113) TITLE**
لإختيار العنوان.
- 8 **لغة العنوان (→ 111) LANGUAGE FOR TITLE**
لإختيار لغة العنوان.
- 9 **الحجم (→ 115) SIZE**
لإختيار حجم بيان العنوان.
- 10 **الألوان (→ 113) COLOUR**
لإختيار لون بيان التاريخ، الوقت و/أو العنوان.

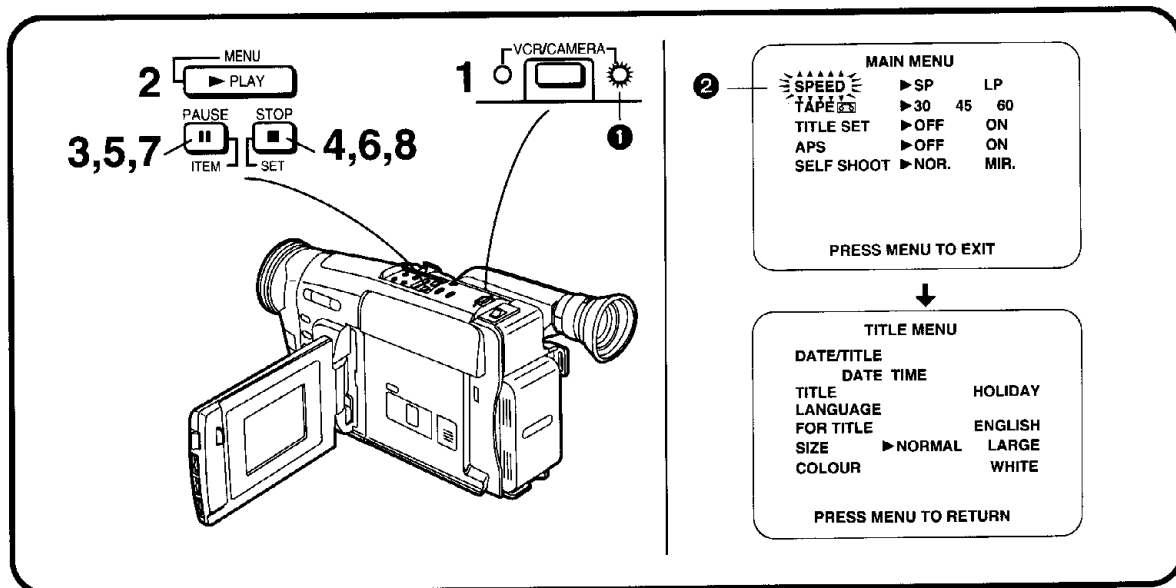

中文

使用主菜單

- 1** 按[VCR/CAMERA](攝錄影機/錄放影機)鈕, 選擇攝錄影機狀態。
 - [CAMERA] 指示燈 ① 會亮起。
- 2** 按[MENU](菜單)鈕。
 - 液晶顯示監視器中會出現主菜單[MAIN MENU]。
- 3** 重復按[ITEM](項目)鈕, 選擇需要的項目。
 - 選擇項目 ② 的指示會閃爍。
- 4** 按[SET](設定)鈕, 選擇需要的狀態。
 - 選擇的狀態將用[▶]標誌表示。

使用題名菜單

在選擇了主菜單之後:

- 5** 重復按[ITEM]鈕, 選擇[TITLE SET](題名設定)。
- 6** 按[SET]鈕, 選擇[ON]。
 - 液晶顯示監視器中會出現題名菜單[TITLE MENU]。
- 7** 重復按[ITEM]鈕, 選擇需要的項目。
- 8** 按[SET]鈕, 選擇需要的狀態。

■ 想回到主菜單時

按[MENU]鈕。

■ 退出菜單功能時

按[MENU]鈕。

- 即使攝錄影機關閉, 在菜單上的選擇內容也將得到保存。
- 將攝錄影機連接至電視機時, 便可在電視機上顯示菜單。

ENGLISH

Using the Main Menu

- 1** Press the [VCR/CAMERA] Button to select the Camera Mode.
 - The [CAMERA] Indication Lamp ① lights.
- 2** Press the [MENU] Button.
 - The Main Menu [MAIN MENU] appears on the LCD Monitor.
- 3** Press the [ITEM] Button repeatedly to select the desired item.
 - The indication of the selected item ② flashes.
- 4** Press the [SET] Button to select the desired mode.
 - The selected mode is marked with the [▶] mark.

Using the Title Menu

After displaying the Main Menu [MAIN MENU]...

- 5** Press the [ITEM] Button repeatedly to select [TITLE SET].
- 6** Press the [SET] Button to select [ON].
 - The Title Menu [TITLE MENU] appears on the LCD Monitor.
- 7** Press the [ITEM] Button repeatedly to select the desired item.
- 8** Press the [SET] Button to select the desired mode.

■ Returning to the Main Menu

Press the [MENU] Button.

■ Exiting the Menu Function

Press the [MENU] Button.

- The selections made on the Menu will be maintained even when the Movie Camera is turned off.
- When the Movie Camera is connected to a TV, it is possible to display the Menu on the TV.

Использование главного меню

- 1** Нажмите кнопку [VCR/CAMERA] для выбора режима камеры.
 - Лампа индикации [CAMERA] ❶ высветится.
- 2** Нажмите кнопку [MENU].
 - Главное меню [MAIN MENU] появляется на ЖКИ видеомониторе.
- 3** Нажимайте кнопку [ITEM] повторно для выбора желаемой позиции.
 - Индикация желаемой позиции ❷ мигает.
- 4** Нажмите кнопку [SET] для выбора желаемого режима.
 - Выбранный режим отмечается знаком [▶].

Использование меню титров

После выбора главного меню...

- 5** Нажимайте кнопку [ITEM] повторно для выбора [TITLE SET].
- 6** Нажмите кнопку [SET] для выбора [ON].
 - Меню титров [TITLE MENU] появляется на ЖКИ видеомониторе.
- 7** Нажимайте кнопку [ITEM] повторно для выбора желаемой позиции.
- 8** Нажмите кнопку [SET] для выбора желаемого режима.

■ Возврат в главное меню

Нажмите кнопку [MENU].

■ Выход из главного меню

Нажмите кнопку [MENU].

- Выборы, сделанные в меню, сохраняются, даже когда видеокамера выключается.
- Когда видеокамера подсоединяется к телевизору, возможна индикация меню по телевизору.

إستخدام القائمة الرئيسية

- 1** إضغط الزر [VCR/CAMERA] لاختيار وضع الكاميرا.
 - تضئ لمبة البيان [CAMERA] ❶.
- 2** إضغط الزر [MENU].
 - تظهر القائمة الرئيسية [MAIN MENU] على شاشة المراقبة LCD.
- 3** إضغط الزر [ITEM] بصورة متكررة لاختيار البند المرغوب.
 - يومض بيان البند المختار ❷.
- 4** إضغط الزر [SET] لاختيار الوضع المرغوب.
 - يتم تعليم الوضع المختار بالعلامة [▶].

إستخدام قائمة العنوان

بعد إختيار القائمة الرئيسية...

- 5** إضغط الزر [ITEM] بصورة متكررة لاختيار [TITLE SET].
- 6** إضغط الزر [SET] لاختيار [ON].
 - تظهر قائمة العنوان [TITLE MENU] على شاشة المراقبة LCD.
- 7** إضغط الزر [ITEM] بصورة متكررة لاختيار البند المرغوب.
- 8** إضغط الزر [SET] لاختيار الوضع المرغوب.

■ العودة إلى القائمة الرئيسية

إضغط الزر [MENU].

■ الخروج من وظيفة القائمة

إضغط الزر [MENU].

- سيتم حفظ الإختيارات التي أجريت على القائمة حتى إذا أُديرَت كاميرا الفيديو السينمائية إلى وضع القفل.
- عند توصيل كاميرا الفيديو السينمائية إلى التلفزيون، يمكن عرض القائمة على التلفزيون.

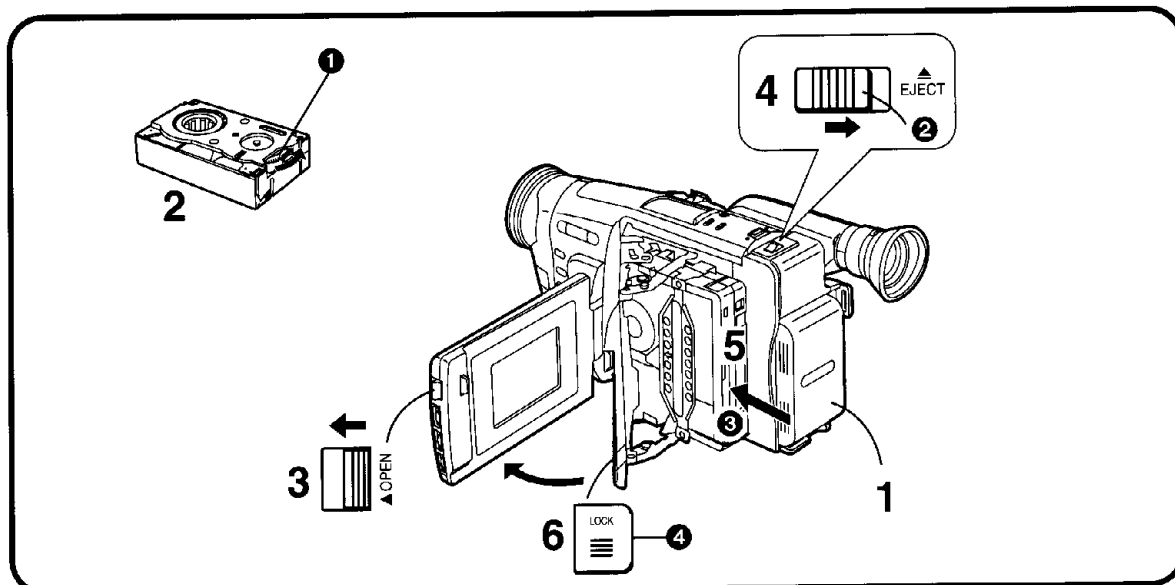

中文

插入錄影帶時

- 1 連接交流轉接器或裝上充好電的電池。
(→18, 24)
- 2 撥動牙輪①，捲緊錄影帶。
- 3 向左滑動[▲ OPEN]柄，同時如箭頭所示，將液晶顯示監視器打開約90°。
●須使液晶顯示監視器保持垂直位置，這樣，當錄影帶室蓋打開時，便不會碰撞液晶顯示監視器。
- 4 依箭頭所示，滑動 [▲ EJECT] (排出) 柄②。
- 5 插入錄影帶，使錄影帶的窗口③向外，將其插到底。
- 6 關上磁帶盒蓋，然後按[LOCK]鈕④。

■取出錄影帶時

依箭頭所示，滑動[▲ EJECT]柄②，然後拿出錄影帶。
按[LOCK](鎖定)鈕④，關閉磁帶盒蓋。

ENGLISH

Inserting the Cassette

- 1 Connect the AC Adaptor or attach a charged Battery. (→ 18, 24)
- 2 Turn the cog wheel ① to tighten the tape.
- 3 Slide the [▲ OPEN] Lever to the left and simultaneously open the LCD Monitor in the direction of the arrow approximately 90°.
●Be sure to keep the LCD Monitor in its vertical position, so that the Cassette Compartment Cover, when it opens, does not hit the LCD Monitor.
- 4 Slide the [▲ EJECT] Lever ② in the direction of the arrow.
- 5 Insert the cassette with the cassette window ③ facing outward and push it all the way in.
- 6 Close the Cassette Compartment by pressing the [LOCK] Button ④.

■ Ejecting the Cassette

Slide the [▲ EJECT] Lever ② in the direction of the arrow and pull out the cassette.
Close the Cassette Compartment by pressing the [LOCK] Button ④.

Вставка кассеты

- 1 Подсоедините адаптер переменного тока либо вставьте заряженную батарею. (→ 19, 25)
- 2 Поверните зубчатое колесо ❶ для натягивания ленты.
- 3 Сдвиньте рычажок [▲ OPEN] влево и одновременно откройте ЖКИ видеомонитор в направлении стрелки на угол приблизительно 90°.
 - Следует держать ЖКИ видеомонитор в вертикальном положении так, чтобы крышка кассетного отсека при её открывании не ударялась о ЖКИ видеомонитор.
- 4 Сдвиньте рычажок выброса кассеты [▲ EJECT] ❷ в направлении стрелки.
- 5 Вставьте кассету с кассетным окошком ❸, обращенным наружу, и нажмите на неё до упора.
- 6 Закройте кассетный отсек нажатием кнопки [LOCK] ❹.

■ Выброс кассеты

Сдвиньте рычажок выброса кассеты [▲ EJECT] ❷ в направлении стрелки и вытащите кассету. Закройте кассетный отсек нажатием кнопки [LOCK] ❹.

إدخال الكاسيت

- 1 قم بتوصيل محول التيار المتردد أو ركب بطارية مشحونة (→ 19, 25)
 - 2 أدر العجلة المسننة ❶ لإحكام شد الشريط.
 - 3 إزلق الذراع [▲ OPEN] إلى اليسار وافتح شاشة المراقبة LCD في نفس الوقت في اتجاه السهم بزاوية 90° تقريباً.
 - تأكد من الاحتفاظ بشاشة المراقبة LCD في وضع رأسي، بحيث لا يصدم غطاء حجرة الكاسيت شاشة المراقبة LCD ، عندما ينفتح.
 - 4 إزلق الذراع [▲ EJECT] ❷ في اتجاه السهم.
 - 5 أدخل الكاسيت مع وجود نافذة الكاسيت ❸ متجهة للخارج وادفعه للداخل بالكامل.
 - 6 إغلق حجرة الكاسيت عن طريق ضغط الزر [LOCK] ❹.
- إخراج الكاسيت
- إزلق الذراع [▲ EJECT] ❷ في اتجاه السهم واسحب الكاسيت للخارج. إغلق حجرة الكاسيت عن طريق ضغط الزر [LOCK] ❹.

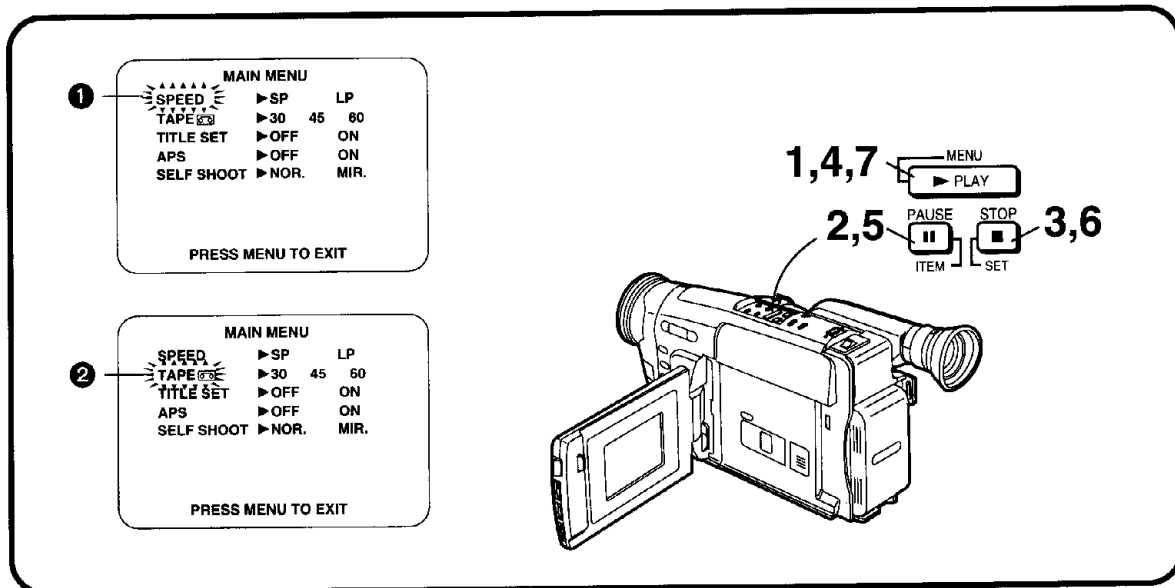

中文

選擇錄影速度時

您可在主菜單的[SPEED]上選擇相應的設定，來決定需要的錄影速度 (SP狀態或LP狀態)。

- 1 按[MENU](菜單)鈕。
 - 液晶顯示監視器中會出現主菜單[MAIN MENU]。
- 2 重複按[ITEM](項目)鈕，直至選擇的[SPEED] 1 開始閃爍。
- 3 按[SET](設定)鈕，選擇需要的錄影速度 (SP或LP)。
 - 選擇的錄影速度將用[▶]標誌表示。
 - [SP]意思為標準播放。[LP]意思為長時間播放。

設定正確的磁帶長度時

為了確保拍攝和放映中顯示的磁帶剩餘時間保持正確，需要設定磁帶長度，使其與插入的錄影帶保持一致。原始設定為[▶] 30]。

- 4 按[MENU]鈕。
 - 液晶顯示監視器中會出現主菜單[MAIN MENU]。
- 5 重複按[ITEM]鈕，直至[TAPE ▶] 2 開始閃爍。
- 6 按[SET]鈕，選擇需要的狀態。
 - 選擇的磁帶長度將用[▶]標誌表示。
 - 磁帶長度指示將依下列順序改變：

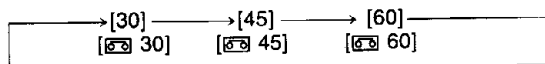

- 7 按[MENU]鈕，退出菜單功能。

ENGLISH

Selecting the Recording Speed

You can select the desired recording speed (SP Mode or LP Mode) by selecting the corresponding setting for [SPEED] on the Main Menu.

- 1 Press the [MENU] Button.
 - The Main Menu appears in the Finder.
- 2 Press the [ITEM] Button repeatedly until [SPEED] 1 flashes.
- 3 Press the [SET] Button to select the desired recording speed (SP or LP).
 - The selected recording speed is indicated by the [▶] mark.
 - [SP] means Standard Play. [LP] means Long Play.

Selecting the Correct Tape Length

To ensure that the displayed remaining tape time during recording and playback is correct, you need to set the tape length that matches that of the inserted cassette. The initial setting is [▶] 30].

- 4 Press the [MENU] Button.
 - The Main Menu appears on the LCD Monitor.
- 5 Press the [ITEM] Button repeatedly until [TAPE ▶] 2 flashes.
- 6 Press the [SET] Button to select the correct tape length.
 - The selected tape length is marked with the [▶] mark.
 - The Tape Length Indications change in the following order:

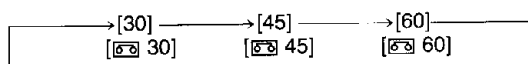

- 7 Press the [MENU] Button to exit the Menu Function.

Выбор скорости записи

Вы можете выбрать желаемую скорость записи (режим SP или режим LP) с помощью выбора соответствующей установки для позиции [SPEED] в главном меню.

- 1 Нажмите кнопку [MENU].**
 - Главное меню [MAIN MENU] появляется на ЖКИ видеомониторе.
- 2 Нажимайте повторно кнопку [ITEM] до тех пор, пока не замигает выбранная позиция [SPEED] ①.**
- 3 Нажмите кнопку [SET] для выбора желаемой скорости записи (SP или LP).**
 - Выбранная скорость записи отмечается знаком [▶].
 - [SP] означает "стандартное воспроизведение". [LP] означает "длительное воспроизведение".

Установка правильной длины ленты

Для обеспечения правильной индикации оставшегося времени на ленте во время записи и воспроизведения, Вы должны установить длину ленты, которая соответствует длине ленты вставленной кассеты.

Сначала она установлена в [30].

- 4 Нажмите кнопку [MENU].**
 - Главное меню [MAIN MENU] появляется на ЖКИ видеомониторе.
- 5 Нажимайте повторно кнопку [ITEM] до тех пор, пока не замигает индикация [TAPE 30] ②.**
- 6 Нажмите кнопку [SET] для выбора желаемого режима.**
 - Выбранная длина ленты отмечается знаком [▶].
 - Индикация длины ленты меняется в следующей последовательности:

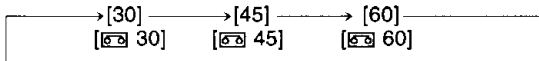

- 7 Нажмите кнопку [MENU] для выхода из функции меню.**

إختيار سرعة التسجيل

يمكنك أن تختار سرعة التسجيل المرغوبة (الوضع SP أو الوضع LP) عن طريق إختيار التهيئة المقابلة من أجل [SPEED] على القائمة الرئيسية.

- 1 إضغط الزر [MENU].**
 - تظهر القائمة الرئيسية [MAIN MENU] على شاشة المراقبة LCD.
- 2 إضغط الزر [ITEM] بصورة متكررة حتى يومض [SPEED] ① المختار.**
- 3 إضغط الزر [SET] لاختيار سرعة التسجيل المرغوبة (SP أو LP).**
 - يتم تمييز سرعة التسجيل المختارة بالعلامة [▶].
 - [SP] يعني العرض القياسي. [LP] يعني العرض الطويل.

تهيئة طول الشريط الصحيح

لضمان أن يكون وقت الشريط المتبقي المعروض أثناء التسجيل وإعادة العرض صحيحاً، فإنك تحتاج إلى تهيئة طول الشريط الذي يطابق وقت الكاسيت الموجود بالداخل. التهيئة الأولية هي [30].

- 4 إضغط الزر [MENU].**
 - تظهر القائمة الرئيسية [MAIN MENU] على شاشة المراقبة LCD.
- 5 إضغط الزر [ITEM] بصورة متكررة حتى يومض [TAPE 30] ②.**
- 6 إضغط الزر [SET] لاختيار الوضع المرغوب.**
 - يتم تعليم هيئة التسجيل المختارة بالعلامة [▶].
 - يتغير بيان طول الشريط في الترتيب التالي:

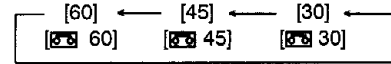

- 7 إضغط الزر [MENU] للخروج من وظيفة القائمة.**

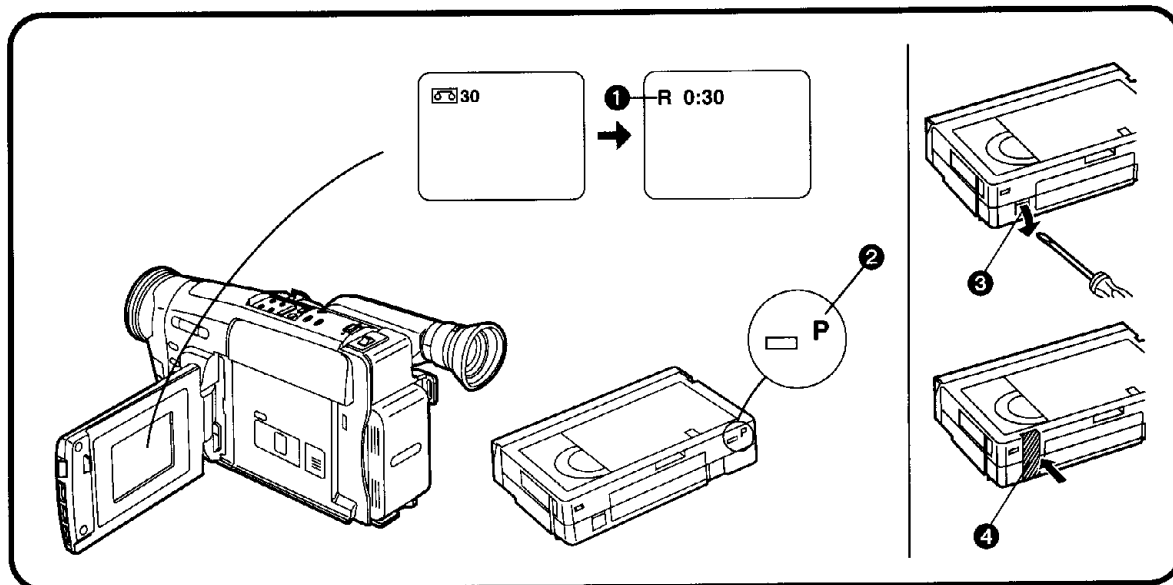

中文

確認磁帶剩餘時間時

拍攝和放映中，液晶顯示監視器上會自動顯示磁帶剩餘時間指示 ❶，所以，您可隨時了解錄影帶上還剩餘多少時間。然而，為了確保磁帶剩餘時間顯示的正確性，須在攝錄影機上正確地設定所用錄影帶的磁帶長度。(→ 32)

- 開始拍攝和放映時，磁帶長度指示會消失。且在計算磁帶剩餘時間中，[R] 指示 ❶ 將在長度指示位置上閃爍。幾秒鐘後，將出現磁帶剩餘時間指示。([R] 意思為剩餘。)
- 當剩餘的磁帶時間少於 2 分鐘時，[R] 指示和磁帶剩餘時間指示將開始閃爍。

當您使用帶有 [P] 標記 ❷ 的錄影帶，或其它特殊類型的錄影帶時，磁帶計時指示可能不精確。

■ 防止意外抹消拍攝內容時

- 在以前拍攝的錄影帶上進行攝影時，將抹消現有的場景和聲音。
- 為了防止重要的拍攝內容被意外抹消，請用螺絲刀弄掉磁帶上的保險片 ❸ (某些磁帶具備滑動保險片)。
- 為了在這樣的磁帶再次進行錄影，請用雙層膠帶紙 ❹，牢靠地蓋住保險片所在小孔。

ENGLISH

Confirming the Remaining Tape Time

During recording and playback, the Remaining Tape Time Indication ❶ is automatically displayed on the LCD Monitor, so you always know how much time you have left on the cassette. However, to ensure correct display of the remaining tape time, the tape length of the cassette being used must be set correctly on the Movie Camera. (→ 32)

- When recording or playback starts, the Tape Length Indication disappears, and in its place the [R] Indication ❶ flashes while the remaining tape time is being calculated. A few seconds later, the Remaining Tape Time Indication appears. ([R] means Remaining.)
- When the remaining tape time is less than 2 minutes, the [R] Indication and the Remaining Tape Time Indication start to flash.

When you use a cassette bearing the [P] mark ❷ or other special types of cassettes, the Tape Counter Indication may not be very precise.

■ Preventing Accidental Erasure of Recordings

- Recording on a previously recorded cassette erases the existing scenes and sound.
- To protect important recordings against accidental erasure, use a screwdriver to break off the tab ❸ on the cassette (some cassettes have sliding-type tabs).
- To be able to record again on a protected cassette, firmly cover the hole where the tab was with two layers of adhesive tape ❹.

Подтверждение оставшегося времени на ленте

Индикация оставшегося времени на ленте **1** высвечивается на ЖКИ видеомониторе автоматически во время записи или воспроизведения, поэтому Вы всегда знаете, сколько времени осталось на Вашей кассете. Однако чтобы убедиться в правильности индикации оставшегося времени на ленте, на видеокамере должна быть правильно установлена длина ленты на используемой кассете. (→ 33)

- Когда начинается запись или воспроизведение, индикация длины ленты исчезает, и на её месте мигает индикация [R] **1** во время расчета оставшегося времени на ленте. Через несколько секунд появляется индикация оставшегося времени на ленте. ([R] означает "оставшееся").
- Если оставшееся время на ленте меньше, чем 2 минуты, начинают мигать индикация [R] и индикация оставшегося времени на ленте.

Если Вы используете кассету, имеющую знак [P] **2**, или другие специальные типы кассет, индикация счетчика ленты может быть не очень точной.

■ Предотвращение случайного стирания записей

- Запись на предварительно записанную ленту приводит к стиранию существующих сцен и звука.
- Для защиты важных записей от случайного стирания используйте отвертку для выламывания язычка **3** на кассете (некоторые кассеты имеют язычки сдвижного типа).
- Для выполнения повторной записи на защищенную кассету плотно заклейте отверстие, где был язычок, двумя слоями клейкой ленты **4**.

تأكيد وقت الشريط المتبقي

أثناء التسجيل وإعادة العرض، يتم عرض بيان وقت الشريط المتبقي **1** أوتوماتيكياً على شاشة المراقبة LCD بحيث يمكنك أن تعلم دائماً مقدار الوقت المتبقي على الشريط. مع ذلك، للتأكد من العرض الصحيح لوقت الشريط المتبقي، يجب التهيئة الصحيحة لطول الشريط المستخدم في كاميرا الفيديو السينمائية. (33 →)

- عندما يبدأ التسجيل أو إعادة العرض، يختفي بيان طول الشريط، ويومض مكانه البيان [R] **1** بينما يتم حساب وقت الشريط المتبقي. بعد مرور بضع ثواني، يظهر بيان وقت الشريط المتبقي. ([R] يعني المتبقي).
- عندما يصبح وقت الشريط المتبقي أقل من دقيقتين، يبدأ البيان [R] وبيان وقت الشريط المتبقي في الوميض.
- عندما تستخدم كاسيت يحمل العلامة [P] **2** أو أنواع خاصة أخرى من الكاسيتات، قد لا يكون بيان عداد الشريط دقيقاً جداً.

■ منع الححو العرضي للتسجيلات

- التسجيل على الشريط المسجل سابقاً يسمح المناظر والصوت الموجود عليه.
- لحماية التسجيلات الهامة ضد الححو العرضي، استخدم مفك لكرس اللسان **3** الذي بالكاسيت (بعض الكاسيتات بها اللسمة من النوع المنزلق).
- لكي تتمكن من التسجيل مرة أخرى على كاسيت بلسان منع الححو مكسور، غط الفتحة الموجودة مكان اللسان المكسور بطبقتين من الشريط اللاصق **4** بإحكام.

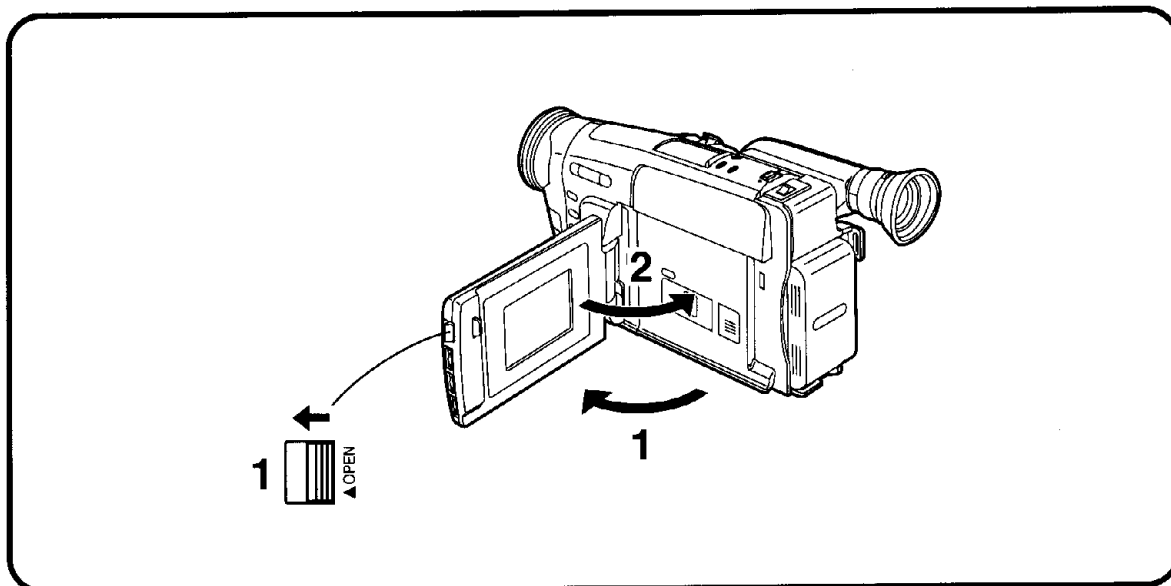

中文

液晶顯示監視器的使用

改進了的液晶顯示背光透射能力使畫面額外明亮。另外，液晶顯示表面的特殊膜層可擴散外來光線，使反光降至最低，所以畫面色彩生動、清晰易看。

■ 打開液晶顯示監視器時

- 1 向左滑動[▲ OPEN]柄，同時如箭頭所示，將液晶顯示監視器打開約90°。

■ 關閉液晶顯示監視器時

- 2 將液晶顯示監視器返回攝錄影機本體，直至其咔嗒一聲到位。

- 在關閉液晶顯示監視器之前，請恢復其垂直位置，且須在關閉液晶顯示監視器之前，確認錄影帶室已牢靠地關閉。
- 打開液晶顯示監視器時，將自動關閉電子尋像器。然而，當您將液晶顯示監視器面向前方時，電子尋像器將再次打開。
- 在液晶顯示監視器的生產中採用了精度極高的技術。結果獲得了99.99%的有效像點，而只有0.01%的像點失效或總亮。
- 在攝錄影機溫度特別低的情況下，將其打開時，液晶顯示監視器上的畫面會比平常暗。然而，待其到達正常溫度時，將獲得正常的亮度。
- 清除手印時，請用附帶的清潔紙或類似的軟布進行擦拭。
- 勿將液晶顯示監視器暴露在直射陽光之下。當陽光照射在液晶顯示監視器上時，將可能很難看清畫面。
- 勿在液晶顯示監視器的表面施加任何壓力，或讓您遭受嚴重的撞擊。
- 搬運攝錄影機之前，請將液晶顯示監視器牢靠地關好。

ENGLISH

Using the LCD Monitor

Improved LCD backlight transmission makes the picture extra bright. In addition, special coating of the LCD's surface diffuses the light from outside to minimize light reflection, so the picture has vivid colours and is easy to see.

■ Opening the LCD Monitor

- 1 Slide the [▲ OPEN] Lever to the left and simultaneously open the LCD Monitor in the direction of the arrow approximately 90°.

■ Closing the LCD Monitor

- 2 Turn the LCD Monitor back toward the Movie Camera body until it locks with a click.

- Return the LCD Monitor to its vertical position before closing it. Also, make sure that the Cassette Compartment is securely closed before closing the LCD Monitor.
- Opening the LCD Monitor automatically turns the Finder off. However, when you turn the LCD Monitor so that it faces forward, the Finder turns on again.
- Extremely high precision technology is employed in producing the LCD Monitor. The result is more than 99.99 % effective pixels with a mere 0.01 % of the pixels inactive or always lit.
- When the Movie Camera is very cold when turning it on, the picture on the LCD Monitor is darker than normally. However, as it reaches normal temperature, it regains its normal brightness.
- To remove fingerprints, wipe the LCD Monitor with the supplied Cleaning Tissue or a similar soft cloth.
- Do not expose the LCD Monitor to direct sunlight. When sunlight falls onto the LCD Monitor, it may be difficult to view the picture.
- Do not apply any pressure to the surface of the LCD Monitor or subject it to strong shocks.
- Before transporting the Movie Camera, securely close the LCD Monitor.

Использование ЖКИ видеомонитора

Повышенная светопередача изнутри ЖКИ видеомонитора делает изображение особенно ярким. В дополнение к этому, специальное покрытие поверхности ЖКИ рассеивает свет извне для минимизации отражения света, обеспечивая яркость и легкость просмотра изображения.

■ Открывание ЖКИ видеомонитора

- 1 Сдвиньте рычажок [▲ OPEN] влево и одновременно откройте ЖКИ видеомонитор в направлении стрелки на угол приблизительно 90°.

■ Закрывание ЖКИ видеомонитора

- 2 Возвратите ЖКИ видеомонитор в направление к корпусу видеокамеры до тех пор, пока он не закроется со щелчком.

- Перед закрыванием ЖКИ видеомонитора возвратите его в вертикальное положение. Перед закрыванием ЖКИ видеомонитора убедитесь также в том, что крышка кассетного отсека надежно закрыта.
- При открывании ЖКИ видеомонитора искатель выключается автоматически. Если Вы, однако, повернете ЖКИ видеомонитор так, чтобы он был обращен вперед, искатель снова включится.
- Для производства ЖКИ видеомонитора применяется чрезвычайно высокоточная технология. Результатом является более чем 99,99% эффективно функционирующих элементов изображения, с не более чем 0,01% не высвечивающихся, либо негаснущих элементов.
- Если видеокамера сильно охлаждена во время включения, изображение ЖКИ видеомонитора может быть темнее, чем обычно. Однако, когда видеокамера достигнет нормальной температуры, изображение снова восстановит нормальную яркость.
- Для удаления отпечатков пальцев протирайте ЖКИ видеомонитор поставляемой салфеткой для чистки или подобной мягкой тканью.
- Не подвергайте ЖКИ видеомонитор воздействию прямого солнечного света. При попадании солнечного света на ЖКИ видеомонитор просмотр изображения может быть затруднен.
- Не прилагайте никакого усилия к поверхности ЖКИ видеомонитора и не подвергайте его сильным ударам.
- Надежно закройте ЖКИ видеомонитор перед транспортировкой видеокамеры.

إستخدام شاشة المراقبة LCD

إرسال الإضاءة الخلفية لعرض البلورات السائلة LCD المتطور يجعل الصورة غاية في التصوع. بالإضافة إلى ذلك، الطبقة المغلقة لسطح شاشة العرض LCD تبديد الضوء من الخارج لتقليل إنعكاسات الضوء، وذلك تكون الصورة ذات ألوان حية وسهلة المشاهدة.

■ إفتح شاشة المراقبة LCD

- 1 إزلق الذراع [▲ OPEN] إلى اليسار وافتح شاشة المراقبة LCD في نفس الوقت في إجهاد السهم بزاوية 90° تقريباً.

■ إغلق شاشة المراقبة LCD

- 2 أعد شاشة المراقبة LCD لأمام بدن كاميرا الفيديو السينمائية حتى تنقفل بصوت طقة.

- أعد شاشة المراقبة LCD إلى موضعها الراسي قبل غلقها، أيضاً، تحقق من أن حجيرة الكاسيت مغلقة بإحكام قبل غلق شاشة المراقبة LCD.
- افتح شاشة المراقبة LCD بيد العين إلى القفل أوتوماتيكياً. مع ذلك، عندما تدير شاشة المراقبة LCD بحيث تكون متجهة للأمام، تتم إدارة العين إلى التشغيل مرة أخرى.
- تم توظيف تقنية عالية الجودة في إنتاج شاشة المراقبة LCD. والنتيجة هي أكثر من 99.99% خلايا صورة فعالة بنسبة زهيدة فقط 0.01% من خلايا الصورة غير نشطة أو دائماً مضيئة.
- عندما تكون كاميرا الفيديو السينمائية باردة جداً عند إدارتها إلى وضع التشغيل، تكون الصورة التي على شاشة المراقبة LCD داكنة عن المعتاد. مع ذلك، بمجرد أن تصل إلى درجة الحرارة العادية، تستعيد النصوص المعتاد.
- إزالة بصمات الأصابع، إمسحها بمنديل التنظيف المرفق أو بقماش ناعمة مماثلة.
- لا تعرض شاشة المراقبة LCD لضوء الشمس المباشر. عندما يسقط ضوء الشمس على شاشة المراقبة LCD، قد يكون من الصعب مشاهدته الصورة.
- لا تعمل أي ضغط على شاشة المراقبة LCD ولا تعرضها لصدمات قوية.
- قبل نقل كاميرا الفيديو السينمائية، إغلق شاشة المراقبة LCD بإحكام.

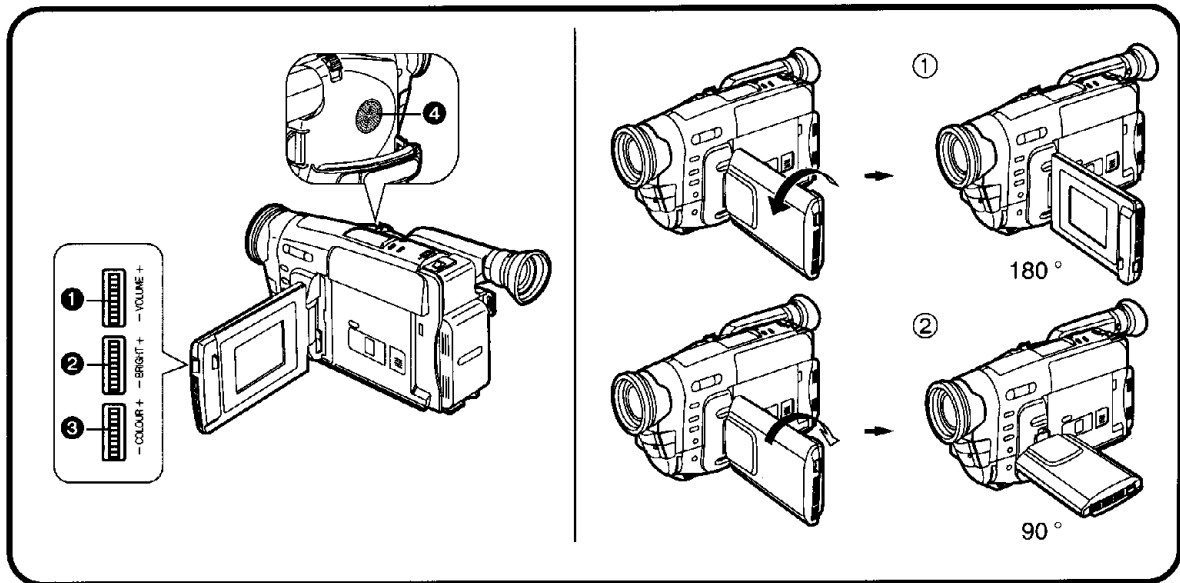

中文

液晶顯示監視器的調節

當由於周圍環境而影響液晶顯示的觀看效果時，可利用下列控制來調節畫質。

- ① [VOLUME] 控制
用於調節音量。
- ② [BRIGHT] 控制
用於調節液晶顯示的亮度。
- ③ [COLOUR] 控制
用於調節液晶顯示的色度。

■ 揚聲器音量的調節方法

- 用 [VOLUME] 控制 ①，可調節音量。
- 勿在放影中蓋住揚聲器 ④。(→ 62)
- 因為揚聲器帶有磁性，所以請勿讓錄影帶靠近揚聲器。否則，將嚴重影響拍攝的內容。

■ 液晶顯示監視器的角度調節

液晶顯示監視器可以從其普通的垂直位置，向上旋轉180° ①和向下旋轉90° ②。試圖將其用力旋轉超過該範圍時，將會嚴重損壞該攝錄影機。

ENGLISH

Adjusting the LCD Monitor

Use the following controls to adjust the picture quality when the picture on the LCD Monitor is not easy to see because of the surrounding conditions.

- ① [VOLUME] Control
To adjust the volume of the sound.
- ② [BRIGHT] Control
To adjust the LCD's luminance intensity.
- ③ [COLOUR] Control
To adjust the LCD's colour saturation.

■ Adjusting the Volume of the Speaker

- The volume of the sound can be adjusted with the [VOLUME] Control ①.
- Do not cover the Speaker ④ during playback. (→ 62)
- Because the speaker contains a magnet, do not bring a cassette near the speaker. It could adversely influence the recorded content.

■ Adjusting the Angle of the LCD Monitor

The LCD Monitor rotates upward a maximum of 180° ① and downward a maximum of 90° ② from its normal vertical position. Trying to forcefully rotate it beyond this range could seriously damage the Movie Camera.

Регулировка ЖКИ видеомонитора

Используйте следующие регуляторы для регулировки качества изображения в случае, если просмотр на ЖКИ видеомониторе затруднен вследствие окружающих условий.

- 1 Регулятор [VOLUME]
Для регулировки громкости звука.
- 2 Регулятор [BRIGHT]
Для регулировки интенсивности свечения ЖКИ.
- 3 Регулятор [COLOUR]
Для регулировки насыщенности цвета ЖКИ.

Регулировка громкости громкоговорителя

Громкость звука может быть подрегулирована с помощью регулятора [VOLUME] 1.

- Не закрывайте громкоговоритель 4 во время воспроизведения. (→ 63)
- Так как громкоговоритель содержит магнит, не следует подносить видеокассеты близко к громкоговорителю. Это может неблагоприятно отразиться на содержимом записи.

Регулировка угла ЖКИ видеомонитора

ЖКИ видеомонитор поворачивается вверх на угол максимум 180° 1 и вниз на угол максимум 90° 2 от его нормального вертикального положения. Попытка его поворота с усилием вне этого диапазона может привести к серьезному повреждению видеокамеры.

ضبط شاشة المراقبة LCD

إستخدم مفاتيح التحكم التالية لضبط جودة الصورة عندما لا يسهل رؤية الشاشة LCD بسبب الظروف المحيطة.

- 1 مفتاح التحكم بجهازة الصوت [VOLUME]
من أجل ضبط مستوى جهازة الصوت.
- 2 مفتاح التحكم بالنصوع [BRIGHT]
من أجل ضبط شدة الإنارة للشاشة LCD.
- 3 مفتاح التحكم بالألوان [COLOUR]
من أجل ضبط درجة التشبع اللوني للشاشة LCD.

ضبط جهازة صوت السماعة

- يمكن ضبط مستوى جهازة الصوت بمفتاح التحكم [VOLUME] 1
- لا تقم بتغطية السماعة 4 أثناء إعادة العرض. (63 →)
- نظراً لأن السماعة تحتوي على مغنطيس، لا تحضر كاسيت الفيديو بالقرب من السماعة. إن ذلك يمكن أن يؤثر تأثيراً سلباً على المادة المسجلة.

ضبط زاوية شاشة المراقبة LCD

تدور شاشة المراقبة للأعلى بعد أقصى 180° 1 وللأسفل بعد أقصى 90° 2 من موضعها الرأسي المعتاد. محاولة إدارتها قسراً أكثر من هذا النطاق يمكن أن تلتف كاميرا الفيديو السينمائية.

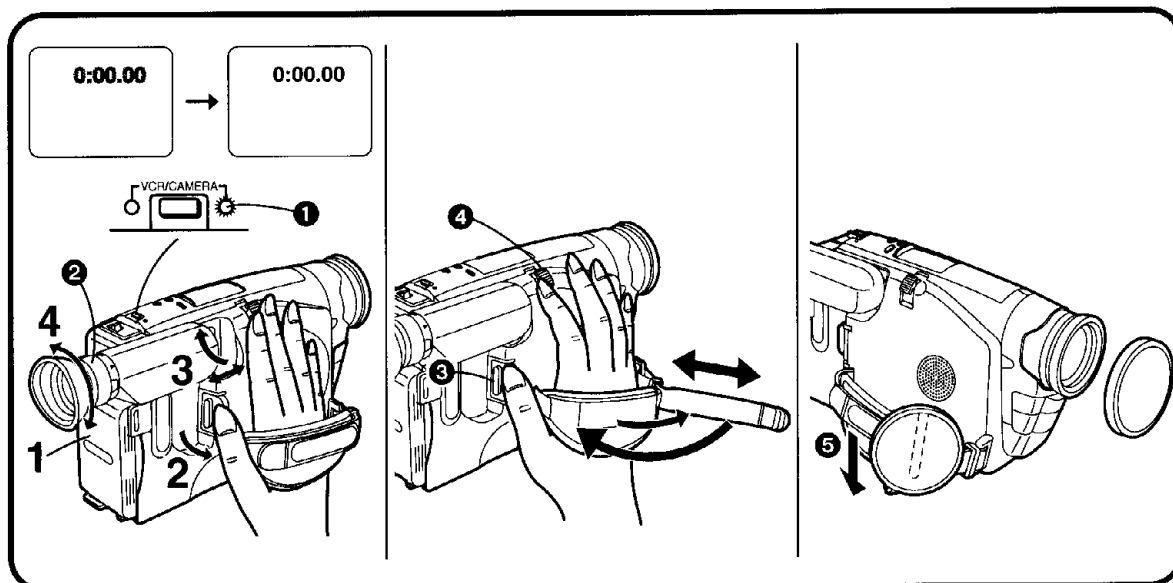

中文

電子尋像器調整

調節電子尋像器之前，須確保液晶顯示監視器完全關好。

- 1** 連接交流轉接器或裝上充好電的電池。
- 2** 外撥[POWER]開關，打開攝錄影機的電源。
 - [CAMERA] 指示燈 ① 亮起。
- 3** 如有必要，請向後伸長電子尋像器，並將其角度向上調節。
 - 電子尋像器最多可向上傾斜達90°。
- 4** 觀看電子尋像器，向右或左滑動目鏡校正控制環 ②，直至電子尋像器中的指示變得清晰和易見為止。
 - 請在電子尋像器中的指示最清晰之處，停止轉動目鏡校正環。

絕對勿將攝錄影機的電子尋像器或鏡頭直接瞄準太陽，否則可能會損壞本機的內部零件。

扣抓皮帶調整

調整扣抓皮帶的長度，使得大拇指正好按到START/STOP鈕 ③，食指或中指正好按到[W·T]變焦柄 ④。

鏡頭蓋處理

從鏡頭遮光罩上取下鏡頭蓋，並將其掛在扣抓皮帶 ⑤ 上。

ENGLISH

Adjusting the Finder

Before adjusting the Finder, make sure that the LCD Monitor is completely closed.

- 1** Connect the AC Adaptor or attach a charged Battery.
- 2** Turn out the [POWER] Switch to turn the Movie Camera on.
 - The [CAMERA] Lamp ① lights.
- 3** If necessary, extend the Finder backward and adjust its angle upward.
 - The Finder can be tilted upward up to 90°.
- 4** Look in the Finder and turn the Eyepiece Corrector Ring ② clockwise or counterclockwise.
 - Stop turning the Eyepiece Corrector Ring at the point where the indications in the Finder are sharpest.

Never aim the Movie Camera with its Finder or Lens directly at the sun; this could damage internal parts of the unit.

Adjusting the Grip Belt

Adjust the length of the Grip Belt so that you can easily press the Recording Start/Stop Button ③ with your thumb and push the [W·T] Zoom Lever ④ with your index or middle finger.

Handling the Lens Cap

Remove the Lens Cap from the Lens Hood and hook it onto the Grip Belt ⑤.

Регулировка искателя

Перед регулировкой искателя убедитесь, что ЖКИ видеомонитор полностью закрыт.

- 1** Подсоедините адаптер переменного тока либо вставьте заряженную батарею.
- 2** Поверните от видеокамеры переключатель [POWER] для её включения.
 - Высвечивается лампа [CAMERA] ①.
- 3** Если требуется, выдвиньте искатель назад и подрегулируйте его угол вверх.
 - Искатель может быть наклонен вверх на угол до 90°.
- 4** Смотрите в искатель и сдвигайте кнопку управления регулировкой окуляра ② вправо или влево до тех пор, пока индикации в искателе не станут четкими и легкими в прочтении.
 - Остановите вращение регулировочного кольца окуляра в положении, в котором индикации наиболее резкие.

Никогда не направляйте искатель или объектив видеокамеры прямо на солнце; это может привести к повреждению внутренних частей устройства.

Регулировка захватывающего ремня

Отрегулируйте захватывающий ремень так, чтобы Вы могли легко нажимать кнопку Старт/Стоп ③ большим пальцем и передвигать рычажок трансфокации [W • T] ④ указательным или средним пальцем.

Обращение с крышкой объектива

Снимите крышку объектива с колпачка объектива и зацепите её за захватывающий ремень ⑤.

ضبط المعين

قبل ضبط المعين، تحقق من أن شاشة المراقبة LCD مغلقة جيداً.

- 1** قم بتوصيل محول التيار المتردد أو ركب بطارية مشحونة.
- 2** أدر المفتاح [POWER] للخارج لإدارة كاميرا الفيديو السينمائية إلى وضع التشغيل.
 - تضئ النبة [CAMERA] ①.
- 3** عند الضرورة، قم بتمديد المعين للخلف واضبط زاويته للأعلى.
 - يمكن إمالة المعين للأعلى حتى 90°.
- 4** أنظر في المعين وأدر حلقة تصحيح العدسة العينية ② إلى اليمين أو اليسار حتى تظهر البيانات في المعين واضحة وسهلة القراءة.
 - أوقف تدوير حلقة تصحيح العدسة العينية عند النقطة التي تكون فيها البيانات التي في المعين أوضح ما يمكن.

لا توجه كاميرا الفيديو السينمائية بالمعين أو بالعدسة الخاصة بها إلى الشمس؛ هذا يمكن أن ي تلف الأجزاء الداخلية للوحدة.

ضبط حزام المسك

إضبط طول حزام المسك بحيث يمكنك بسهولة ضغط زر البدء/الإيقاف ③ بالإبهام ودفن ذراع الزرؤوم [W•T] ④ بإصبع السبابة أو الوسطى.

تداول غطاء العدسة

إنزع غطاء العدسة عن حاجب العدسة واشبكه فوق حزام المسك ⑤.

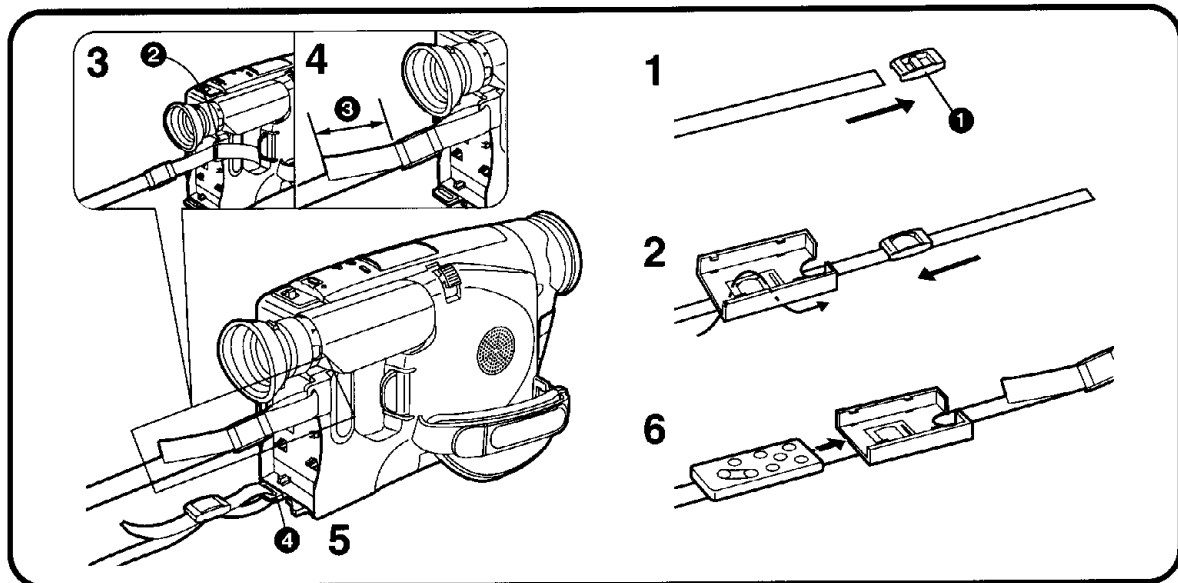

中文

安裝肩用背帶和遙控器支座時

- 1 如上圖所示，從肩用背帶的一端取下肩用背帶長度調節器①。
- 2 將肩用背帶的同一端裝入遙控器支座上的兩個槽中，使其面朝外。然後重新插入肩用背帶長度調節器。
- 3 將肩用背帶的同一端裝入肩用背帶環②。
- 4 將肩用背帶的此端緊固牢靠(③大於2cm)。
- 5 進行上述步驟1、3和4，將肩用背帶的另一端安裝在攝錄影機的另一個肩用背帶環④上。
- 6 將遙控器牢固地放入遙控器支座中。

ENGLISH

Attaching the Shoulder Strap and Remote Controller Holder

- 1 Remove the Shoulder Strap Length Adjuster ① from one end of the Shoulder Strap, as shown above.
- 2 Pull the same end of the Shoulder Strap through the two slots in the Remote Controller Holder so that it faces outward. Then re-insert the Shoulder Strap Length Adjuster.
- 3 Pull the same end of the Shoulder Strap through the Shoulder Strap Holder ②.
- 4 Fasten this end of the Shoulder Strap securely (③ more than 2 cm).
- 5 Perform the above steps 1, 3 and 4 to attach the other end of the Shoulder Strap to the other Shoulder Strap Holder ④ on the Movie Camera.
- 6 Insert the Remote Controller securely into the Remote Controller Holder.

Присоединение плечевого ремня и держателя устройства дистанционного управления

- 1 Снимите регуляторы длины плечевого ремня ① с одного конца плечевого ремня, как показано выше.
- 2 Протяните тот же конец плечевого ремня через две щели в держателе устройства дистанционного управления, так чтобы он был обращен наружу. Затем вставьте на место регуляторы длины плечевого ремня.
- 3 Протяните тот же конец плечевого ремня через держатель плечевого ремня ②.
- 4 Надежно присоедините этот конец плечевого ремня (③ более 2 см).
- 5 Выполните вышеуказанные пункты 1, 3 и 4 для присоединения другого конца плечевого ремня к другому держателю плечевого ремня ④ на видеокамере.
- 6 Надежно вставьте устройство дистанционного управления в держатель устройства дистанционного управления.

تركيب نطاق الكتف وحامل مفتاح التحكم عن بعد

- 1 إنزع معدل طول نطاق الكتف ① من طرف واحد لنطاق الكتف. كالمبين للأعلى.
- 2 إسحب نفس الطرف لنطاق الكتف من خلال الفتحتين الموجودتين في حامل مفتاح التحكم عن بعد بحيث يتجه للخارج. ثم أعد تركيب معدلات طول نطاق الكتف.
- 3 إسحب نفس الطرف لنطاق الكتف خلال مثبتات نطاق الكتف ②.
- 4 قم بربط هذا الطرف لنطاق الكتف بإحكام (③ أكثر من 2 سم).
- 5 قم بإجراء الخطوات 1, 3 و 4 لتوصيل الطرف الآخر لنطاق الكتف إلى مثبت نطاق الكتف الآخر ④ بكاميرا الفيديو السينمائية.
- 6 أدخل مفتاح التحكم عن بعد بإحكام في حامل مفتاح التحكم عن بعد.

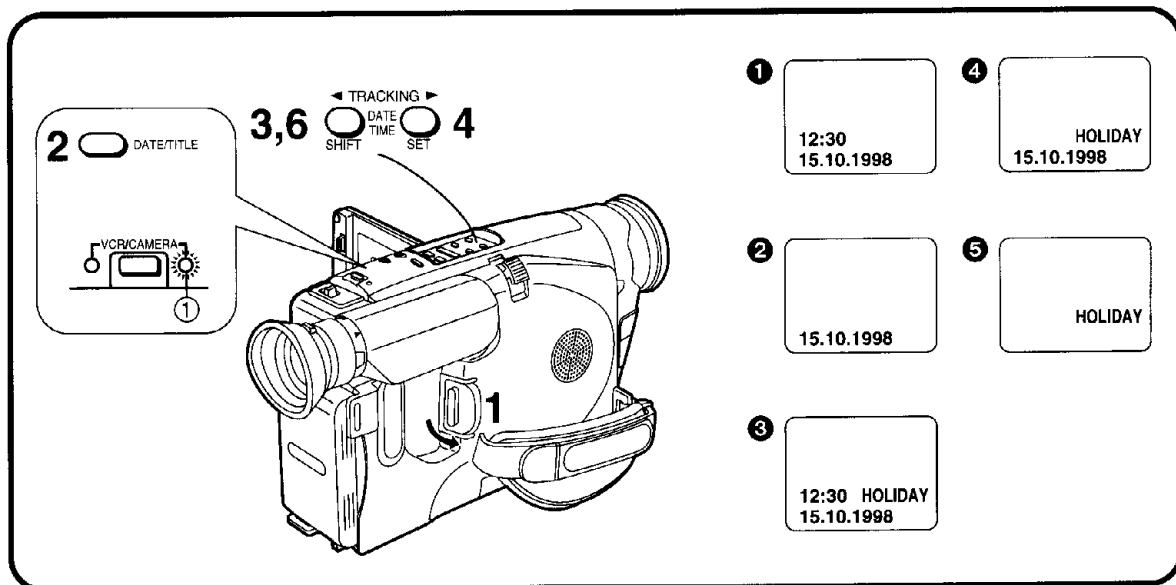

中文

日期和時間設定

- 1** 外撥[POWER]開關，打開攝錄影機電源。
 - [CAMERA] 指示燈①亮起。
- 2** 按[DATE/TITLE]鈕，使日期/時間/題名指示出現在液晶顯示監視器中。
 - 設定日期和時間時，液晶顯示監視器上須出現上圖所示的題名指示⑤以外的指示之一。如果僅顯示出題名指示⑤時，請選擇另外的日期/時間/題名指示(①-④)。(→28)
- 3** 按[DATE/TIME/SHIFT](日期/時間/移動)鈕，直至“年”部分開始閃爍。
- 4** 重複按[DATE/TIME/SET](日期/時間/設定)鈕，直至顯示出現在的年數(比如：1998)。
 - 日期/時間指示中的字符將依下列順序改變：
 - 年： 1990 →1991→.....→2089 →1990→...
 - 月： 1→2→.....→12→1→.....
 - 日： 1→2→.....→31→1→.....
 - 小時： 0→1→.....→23→0→.....
 - 分鐘： 00→01→.....→59→00→.....
- 5** 也需依上述步驟3和4解釋的同樣方法，設定“月”、“日”、“小時”和“分鐘”。
- 6** 設定完日期和時間後，想確認其是否正確時，請按[DATE/TIME/SHIFT]鈕。
 - 時鐘即開始計時。

ENGLISH

Setting the Date and Time

- 1** Turn out the [POWER] Switch to turn the Movie Camera on.
 - The [CAMERA] Lamp ① lights.
- 2** Press the [DATE/TITLE] Button to make the Date/Time/Title Indication appear on the LCD Monitor.
 - To set the date and time, one of the indications other than the Title Indication alone ⑤ shown above must be displayed on the LCD Monitor. If the Title Indication alone ⑤ is displayed, select another Date/Time/Title indication (① - ④). (→ 28)
- 3** Press the [DATE/TIME/SHIFT] Button until the “Year” portion flashes.
- 4** Press the [DATE/TIME/SET] Button repeatedly until the current year (for example: 1998) is displayed.
 - The figures in the Date/Time Indication change in the following order:
 - Year: 1990 → 1991 → → 2089 → 1990 → ...
 - Month: 1 → 2 → → 12 → 1 → ...
 - Day: 1 → 2 → → 31 → 1 → ...
 - Hour: 0 → 1 → → 23 → 0 → ...
 - Minute: 00 → 01 → → 59 → 00 → ...
- 5** Also set the “Month”, “Day”, “Hour”, “Minute” in the same way as explained in steps 3 and 4.
- 6** After you have set the date and time and confirmed that they are correct, press the [DATE/TIME/SHIFT] Button.
 - The operation of the clock starts.

Установка даты и времени

- 1 Поверните от видеокамеры переключатель [POWER] для её включения.
 - Высвечивается лампа [CAMERA] ①.
- 2 Нажмите кнопку [DATE/TITLE] для того, чтобы на ЖКИ видеомониторе появилась индикация даты/времени/титров.
 - Для установки даты и времени на ЖКИ видеомониторе должна быть высвечена одна из вышепоказанных индикация, отличных от индикации титров ⑤. Если высвечивается только индикация титров ⑤, выберите другую индикацию даты/времени/титров (①-④). (→ 29)
- 3 Нажимайте кнопку [DATE/TIME/SHIFT] повторно до тех пор, пока не начнет мигать у часток с индикацией "Год".
- 4 Нажимайте кнопку [DATE/TIME/SET] повторно до тех пор, пока не высветится текущий год (например, 1998).
 - Цифры в индикации даты/времени изменяются в следующем порядке:

Год: 1990 → 1991 → → 2089 → 1990 → ...
 Месяц: 1 → 2 → → 12 → 1 → ...
 День: 1 → 2 → → 31 → 1 → ...
 Часы: 0 → 1 → → 23 → 0 → ...
 Минуты: 00 → 01 → → 59 → 00 → ...
- 5 Установите также Месяц, День, Часы, "Минуты", тем же способом, как объяснено в пунктах 3 и 4.
- 6 После того, как Вы установили дату и время и подтвердили, что они правильны, нажмите кнопку [DATE/TIME/SHIFT].
 - Начинается работа часов.

ضبط التاريخ والوقت

- 1 أدر المفتاح [POWER] للخارج لإدارة كاميرا الفيديو السينمائية إلى وضع التشغيل.
 - تضيء لمبة [CAMERA] ①.
- 2 إضغط الزر [DATE/TITLE] لجعل بيان التاريخ/الوقت /العنوان يظهر على شاشة المراقبة LCD.
 - لتهيئة التاريخ والوقت، يجب أن يتم عرض أحد البيانات غير بيان العنوان وحده ⑤ الميّن للأعلى على شاشة المراقبة LCD. إذا تم عرض بيان العنوان وحده ⑤، إختار بيان تاريخ / وقت / عنوان آخر (① - ④) (→ 29)
- 3 إضغط الزر [DATE/TIME/SHIFT] حتى يومض جزء "العام".
- 4 إضغط الزر [DATE/TIME/SET] بصورة متكررة حتى يتم عرض العام الحالي (على سبيل المثال: 1998)
 - تتغير الأرقام الموجودة في بيان التاريخ/الوقت في الترتيب التالي:

العام:	1990 ← 1991 ← ← 2089 ← 1990 ← ...
الشهر:	1 ← 2 ← ← 12 ← 1 ← ...
اليوم:	1 ← 2 ← ← 31 ← 1 ← ...
الساعة:	0 ← 1 ← ← 23 ← 0 ← ...
الدقيقة:	00 ← 01 ← ← 59 ← 00 ← ...
- 5 قم أيضاً بضبط "الشهر"، "اليوم"، و"الساعة"، و"الدقيقة" بنفس الطريقة كما سبق شرحه في الخطوتين 3 و 4.
- 6 بعد أن تكون قد قمت بتهيئة التاريخ والوقت وتأكدت من أنها صحيحة، إضغط الزر [DATE/TIME/SHIFT].
 - يبدأ تشغيل الساعة.

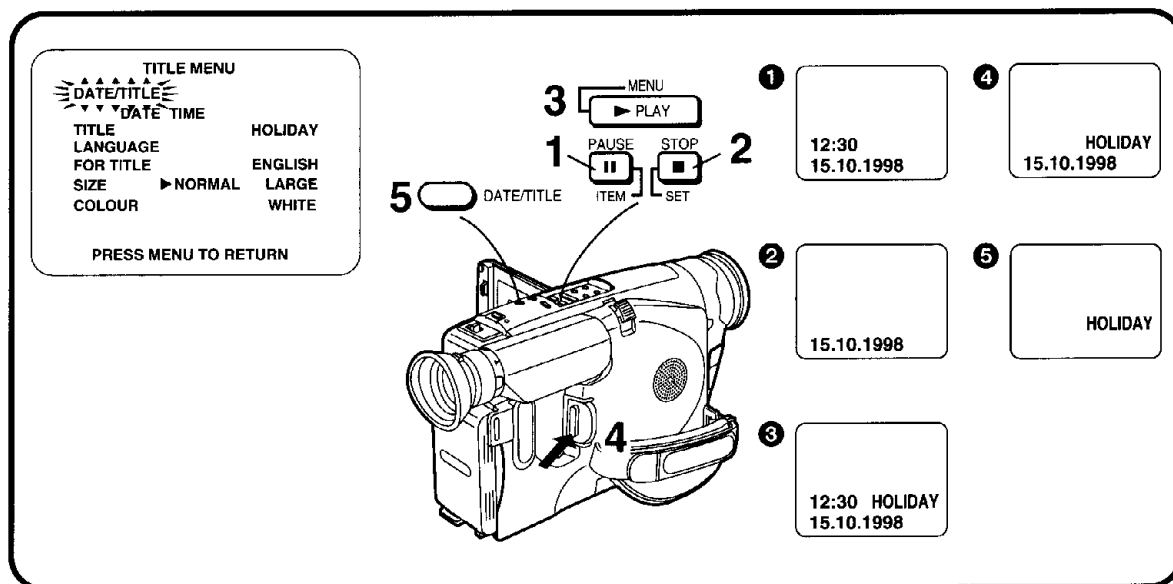

中文

在畫面中添加時間和/或日期進行拍攝時

在選擇題名菜單之後：(→28)

1 重復按[ITEM] (項目) 鈕，直至[DATE/TITLE] (日期/題名)開始閃爍。

2 重復按[SET] (設定) 鈕，直至菜單屏幕上出現需要的指示。

- 指示將依 ① ~ ⑤ 的順序進行改變。
- ① [DATE TIME] (日期時間) → [DATE] (日期) →
- ③ [DATE TIME TITLE] (日期時間題名) → ④ [DATE TITLE] (日期題名) →
- ⑤ [TITLE] (題名)
- 關閉攝錄影機，然後重新打開，液晶顯示監視器中將不再顯示以前選擇的日期/時間/題名指示。使其再次出現時，請按[DATE/TITLE] 鈕 1 次。

3 按[MENU] (菜單) 鈕，可退出菜單功能。

- 將出現所選擇的日期/時間/題名指示。

4 按START/STOP 鈕，開始拍攝。

■ 刪除日期/時間/題名指示時

5 在拍攝或攝錄影機處於拍攝待命狀態中，按[DATE/TITLE] 鈕，使日期/時間/題名指示從液晶顯示監視器中消失。

取出電池或拔掉交流轉接器之前，須關閉攝錄影機。若在攝錄影機打開中，拔掉電源線時，將抹消記憶中儲存的日期/時間/題名指示(→112)。

ENGLISH

Recording with the Time and/or Date Superimposed in the Picture

After displaying the Title Menu [TITLE MENU]... (→ 28)

1 Press the [ITEM] Button repeatedly until [DATE/TITLE] flashes.

2 Press the [SET] Button repeatedly until the desired indication appears on the Title Menu.

- The indications change in the order ① to ⑤.
- ① Date and Time → ② Date →
- ③ Date, Time and Title → ④ Date and Title →
- ⑤ Title →

- After turning the Movie Camera off and then on again, the previously selected Date/Time/Title Indication is no longer displayed on the LCD Monitor. To make it appear again, press the [DATE/TITLE] Button once.

3 Press the [MENU] Button twice to exit the Menu Function.

- The selected Date/Time/Title Indication appears.

4 Press the Recording Start/Stop Button to start recording.

■ Deleting the Date/Time/Title Indication

5 During recording or when the Movie Camera is in the Recording Pause Mode, press the [DATE/TITLE] Button to make the Date/Time/Title Indication disappear on the LCD Monitor.

Be sure to turn the Movie Camera off before removing the Battery or disconnecting the AC Adaptor. Disconnecting the power supply while the Movie Camera is on erases the Date/Time/Title Indication (→ 112) stored in memory.

Запись со временем и/или датой, наложенными на изображение

После выбора меню титров... (→ 29)

1 Нажимайте кнопку [ITEM] повторно до тех пор, пока индикация [DATE/TITLE] не замигает.

2 Нажимайте кнопку [SET] повторно до тех пор, пока желаемый тип индикации не появится на экране меню титров.

• Индикации изменяются в последовательности от **1** до **5**.

1 [DATE TIME] → **2** [DATE] →

3 [DATE TIME TITLE] → **4** [DATE TITLE] →

5 [TITLE]

• После выключения видеокамеры и её повторного включения предварительно выбранная индикация даты/времени/титров больше не высвечивается на ЖКИ видеомониторе. Для того чтобы она появилась снова, нажмите один раз кнопку [DATE/TITLE].

3 Нажмите кнопку [MENU] для выхода из функции меню.

• Появляется выбранная индикация даты/времени/титров.

4 Нажмите кнопку Старт/Стоп для начала записи.

■ Удаление индикации даты/времени/титров

5 Во время записи, или когда видеокамера находится в режиме паузы записи, нажмите кнопку [DATE/TITLE] для гашения на ЖКИ видеомониторе индикации даты/времени/титров.

Перед удалением батареи или отсоединением адаптера переменного тока следует выключить видеокамеру. Отсоединение от сети электропитания при включенной видеокамере приводит к стиранию индикации даты/времени/титров (→ 113), хранящейся в памяти.

التسجيل مع طبع الوقت و/أو التاريخ في الصورة

بعد إختيار قائمة العنوان... (→ 29)

1 اضغط الزر [ITEM] بصورة متكررة حتى يومض [DATE/TITLE].

2 اضغط الزر [SET] بصورة متكررة حتى يظهر البيان المرغوب على شاشة قائمة العنوان.

• تتغير البيانات في الترتيب **1** إلى **5**.
1 (التاريخ والوقت) [DATE TIME] ← **2** (التاريخ) [DATE] ←
3 (التاريخ، الوقت والعنوان) [DATE TIME TITLE] ←
4 (التاريخ والعنوان) [DATE TITLE] ←
5 (العنوان) [Title] ←

• يعد إدارة كاميرا الفيديو السينمائية إلى وضع القفل ثم إلى وضع التشغيل مرة أخرى، لم يعد بيان التاريخ/الوقت/العنوان المختار سابقاً معروضاً على شاشة المراقبة LCD. لعله يظهر مرة أخرى، اضغط الزر [DATE/TITLE] مرة واحدة.

3 اضغط الزر [MENU] للخروج من وظيفة القائمة.

• يظهر بيان التاريخ/الوقت/العنوان المختار.

4 اضغط زر البدء/الإيقاف لبدء التسجيل.

■ حذف بيان التاريخ/الوقت/العنوان

5 ثناء التسجيل أو عند وجود كاميرا الفيديو السينمائية في وضع الإيقاف المؤقت للتسجيل، اضغط الزر [DATE/TITLE] لجعل بيان التاريخ/الوقت / العنوان يختفي من على شاشة المراقبة LCD.

تأكد من إدارة كاميرا الفيديو السينمائية إلى وضع القفل قبل نزع البطارية أو فصل محول التيار المتردد.

إن فصل مورد القدرة بينما تكون كاميرا الفيديو السينمائية في وضع التشغيل يحو بيان التاريخ/الوقت/العنوان (→ 113) المخزن في الذاكرة.

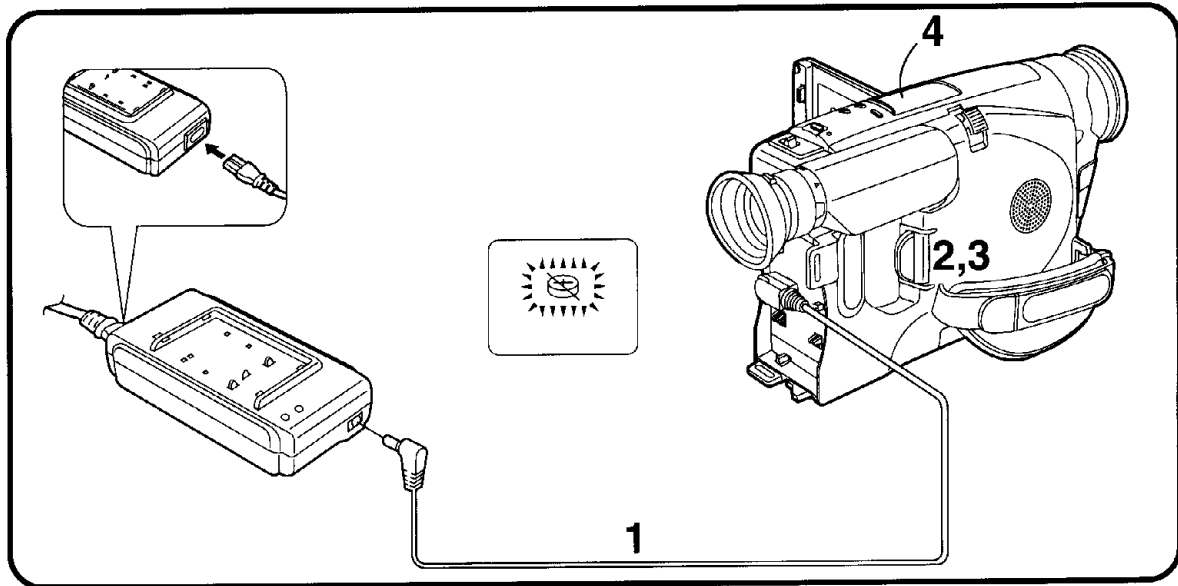

中文

內藏鋰電池充電

即使攝錄影機電源關閉，內部時鐘也在工作，所以會消耗內藏鋰電池的電力。當攝錄影機操作時，它會自動給電池充電。然而，如果打算長期不用攝錄影機時，鋰電池可能會耗盡。當您打開攝錄影機時，若 [] 指示在液晶顯示監視器中閃爍，說明內藏鋰電池已經耗盡。在此情況下，請進行下列操作。

■ 對內藏鋰電池充電或進行其它要求的操作

- 1 將交流轉接器連接至電源插座和攝錄影機。
- 2 使攝錄影機處於關閉狀態。
 - 雖然在攝錄影機打開或關閉狀態下，都能給鋰電池充電，但是建議您將其關閉，以節省能量。
- 3 使攝錄影機處於此種狀態約 4 小時。
 - 用此方法給鋰電池充電 4 小時時，約可維持 1 個月的時鐘操作。充電 26 小時(充足電)時，約可維持 1 年的操作。
- 4 將時鐘設定為現在日期和時間。(→44)

ENGLISH

Charging the Built-in Lithium Battery

The internal clock works even when the Movie Camera is turned off, and it consumes power from the built-in lithium battery. When the Movie Camera is in operation, it automatically charges this battery. However, if the Movie Camera is not used for a very long time, the lithium battery can become discharged. This has occurred if the [] Indication on the LCD Monitor flashes when you turn on the Movie Camera. In this case, perform the following operations.

■ Charging the Built-in Lithium Battery and Other Required Operations

- 1 **Connect the AC Adaptor to the mains and to the Movie Camera.**
- 2 **Leave the Movie Camera turned off.**
 - Although charging the lithium battery is possible with the Movie Camera turned on or off, we recommend to keep it turned off to conserve energy.
- 3 **Leave the Movie Camera in this condition for approximately 4 hours.**
 - Charging the lithium battery in this way for 4 hours maintains the clock operation for approximately 1 month, charging for 26 hours (full charge) maintains it for approximately 1 year.
- 4 **Set the clock to the current date and time. (→ 44)**

Зарядка встроенной литиевой батареи

Внутренние часы работают, даже если видеокамера выключена, и они потребляют энергию от встроенной литиевой батареи. Когда видеокамера работает, она автоматически заряжает батарею. Однако если видеокамера не используется в течение длительного времени, литиевая батарея может разрядиться. Это произошло, если при включении видеокамеры на ЖКИ видеомониторе мигает индикация [🔋]. В этом случае выполните следующие операции.

■ Зарядка встроенной литиевой батареи и другие необходимые операции

1 Подсоедините адаптер переменного тока к сети питания и к видеокамере.

2 Оставьте видеокамеру выключенной.

- Хотя зарядка литиевой батареи возможна при включенной или выключенной видеокамере, рекомендуется держать её выключенной с целью экономии электроэнергии.

3 Оставьте видеокамеру в этом состоянии в течение приблизительно 4 часов.

- Зарядка встроенной литиевой батареи таким способом в течение 4 часов обеспечивает работу часов в течение приблизительно 1 месяца, зарядка в течение 26 часов (полная зарядка) обеспечивает работу в течение приблизительно 1 года.

4 Установите на часах текущую дату и время. (→ 45)

شحن بطارية الليثيوم الداخلية

تعمل الساعة الداخلية حتى إذا أُدرت كاميرا الفيديو السينمائية إلى وضع القفل، وتستهلك قدرة من بطارية الليثيوم الداخلية. عندما تكون كاميرا الفيديو السينمائية في حالة تشغيل، تقوم أوتوماتيكياً بشحن البطارية. مع ذلك، إذا لم تستخدم كاميرا الفيديو السينمائية لفترة طويلة جداً من الزمن، يمكن أن تصبح البطارية الليثيوم فارغة الشحنة. يحدث ذلك عندما يومض البیان [🔋] الموجود على شاشة المراقبة LCD عندما تدير كاميرا الفيديو السينمائية إلى وضع التشغيل. في هذه الحالة، قم بتنفيذ عمليات التشغيل التالية.

■ شحن بطارية الليثيوم الداخلية وعمليات التشغيل المطلوبة الأخرى

1 قم بتوصيل محول التيار الكهربائي المتردد إلى مصدر التيار الرئيسي وإلى كاميرا الفيديو السينمائية.

2 أترك كاميرا الفيديو السينمائية في وضع القفل.

- على الرغم من إمكانية شحن بطارية الليثيوم وكاميرا الفيديو السينمائية في وضع التشغيل أو القفل، نوصي بالإحتفاظ بها في وضع القفل لتوفير الطاقة.

3 أترك كاميرا الفيديو السينمائية في هذه الحالة لمدة 4 ساعات تقريباً.

- شحن بطارية الليثيوم بهذه الطريقة لمدة 4 ساعات يحفظ تشغيل الساعة لمدة شهر واحد تقريباً، الشحن لمدة 26 ساعة (الشحن الكامل) يحفظ تشغيلها لمدة عام واحد.

4 قم بتهيئة الساعة إلى التاريخ والوقت الحالي. (→ 45)

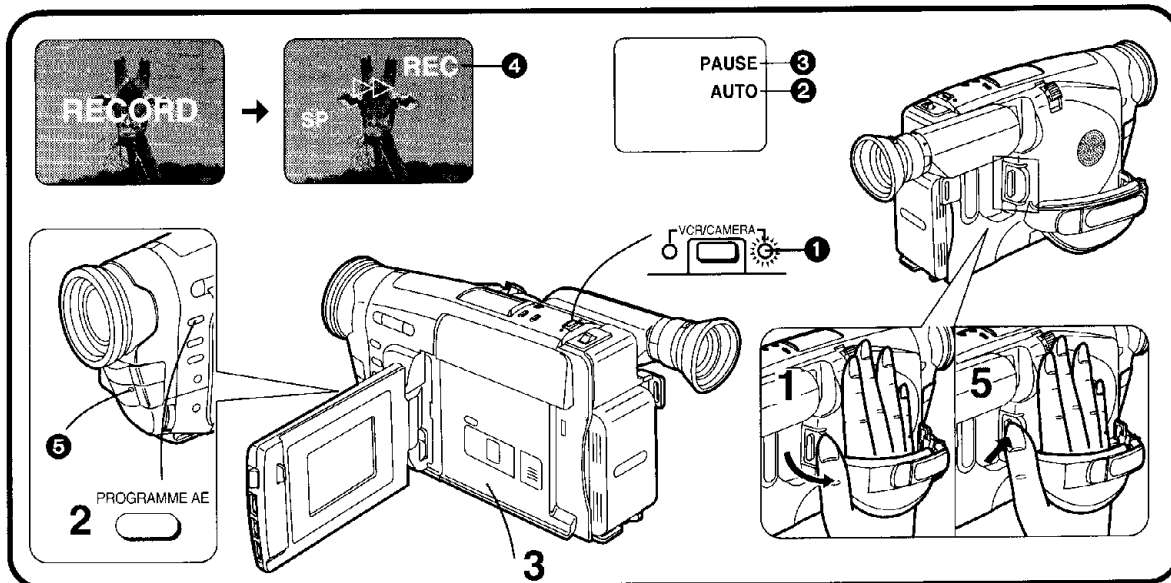

中文

基本操作

全自動狀態攝影

全自動狀態會自動調整白色平衡和聚焦。然而，如您的喜歡，也可手動調整其一或兩個鈕(→90, 94)。

- 1** 外撥[POWER]開關，打開攝錄影機電源。
 - [CAMERA]指示燈①亮起。
- 2** 確認液晶顯示監視器中已顯示[AUTO]指示②。
 - 初始設定為[AUTO]。
 - 若液晶顯示監視器中已出現[MNL]、[]、[]或[]指示時，請重復按[PROGRAMME AE]鈕，直至[AUTO]指示出現為止。
- 3** 插入保險片完好的錄影帶。
 - 液晶顯示監視器中會出現[PAUSE]指示③。
- 4** 將主菜單上的[SPEED](速度)設定為需要的錄影速度([LP]或[SP])。
 - 所選擇的錄影速度指示會出現在液晶顯示監視器中。
- 5** 按START/STOP鈕，開始拍攝。
 - 拍攝開始，且液晶顯示監視器中會出現[>>]和[REC]④指示。拍攝中，攝錄影機前面的識別燈⑤將保持亮起。
([REC]意思為拍攝。)

ENGLISH

Basic Operations

Recording in the Full Auto Mode





The Full Auto Mode adjusts the white balance and focus automatically. However, if you want, you can also adjust either one or both of them manually (→ 90, 94).

- 1** Turn out the [POWER] Switch to turn the Movie Camera on.
 - The [CAMERA] Lamp ① lights.
- 2** Confirm that the [AUTO] Indication ② is displayed on the LCD Monitor.
 - The initial setting is [AUTO].
 - If the [MNL], [], [], or [] Indication is displayed on the LCD Monitor, press the [PROGRAMME AE] Button repeatedly until the [AUTO] Indication appears.
- 3** Insert a cassette with an intact erasure prevention tab.
 - The [PAUSE] Indication ③ appears on the LCD Monitor.
- 4** Set [SPEED] on the Main Menu to the desired recording speed ([LP] or [SP]).
 - The indication of the selected recording speed appears on the LCD Monitor.
- 5** Press the Recording Start/Stop Button to start recording.
 - Recording starts and the [>>] Indication and the [REC] Indication ④ appears on the LCD Monitor. The Tally Lamp ⑤ on the front of the Movie Camera remains lit during recording.
([REC] means Recording.)

Основные операции

Запись в полностью автоматическом режиме

В полностью автоматическом режиме автоматически регулируется баланс белого и фокус. Однако если Вы желаете, Вы можете вручную отрегулировать один из них или оба (→ 91, 95)

- 1 Поверните от видеокамеры переключатель [POWER] для её включения.**
 - Высвечивается лампа [CAMERA] ①.
- 2 Убедитесь, что на ЖКИ видеомониторе высвечивается индикация [AUTO] ②.**
 - Начальной установкой является индикация [AUTO].
 - Если на ЖКИ видеомониторе высвечивается индикация [MNL]; [], [], или [], нажимайте повторно кнопку [PROGRAMME AE] до тех пор, пока не появится индикация [AUTO].
- 3 Вставьте кассету с неповрежденным язычком предохранения записи от стирания.**
 - На ЖКИ видеомониторе появляется индикация [PAUSE] ③.
- 4 Установите желаемую скорость записи [SP] или [LP] для позиции [SPEED] в главном меню.**
 - На ЖКИ видеомониторе появляется индикация выбранной скорости записи.
- 5 Нажмите кнопку Старт/Стоп для инициирования записи.**
 - Начинается запись, и на ЖКИ видеомониторе появляется индикация [] и индикация [REC] ④. Во время записи остается высвеченной лампа копирования ⑤ спереди видеокамеры.
 - ([REC] означает "запись").

عمليات التشغيل الأساسية

التسجيل في الوضع الأوتوماتيكي الكامل

يقوم الوضع الأوتوماتيكي الكامل بضبط توازن البياض والتركيز البؤري أوتوماتيكياً. مع ذلك، إذا أردت، يمكنك أيضاً، أن تضبط أحدهما أو كليهما يدوياً (91، 95) (→).

- 1 أدر المفتاح [POWER] للخارج لتحويل كاميرا الفيديو السينمائية إلى وضع التشغيل.**
 - تضيء اللبنة [CAMERA] ①.
- 2 تأكد من أن البيان [AUTO] ② معروضاً على شاشة المراقبة LCD.**
 - التهيئة الأولية هي [AUTO].
 - إذا تم عرض البيان [MNL]، []، []، أو []، اضغط الزر [PROGRAMME AE] بصورة متكررة حتى يظهر البيان [AUTO].
- 3 أدخل كاسيت بلسان منع الخو سليم.**
 - يظهر البيان [PAUSE] ③ على شاشة المراقبة LCD.
- 4 قم بتهيئة [SPEED] على القائمة الرئيسية إلى سرعة التسجيل المرغوبة [LP] أو [SP].**
 - يظهر بيان سرعة التسجيل المختارة على شاشة المراقبة LCD.
- 5 اضغط زر البدء/الإيقاف لبدء التسجيل.**
 - يبدأ التسجيل ويظهر البيان [] والبيان [REC] ④ على شاشة المراقبة LCD. تظل لبنة بيان التشغيل ⑤ الموجودة على مقدمة كاميرا الفيديو السينمائية مضيئة أثناء التسجيل.
 - ([REC] يعني التسجيل).

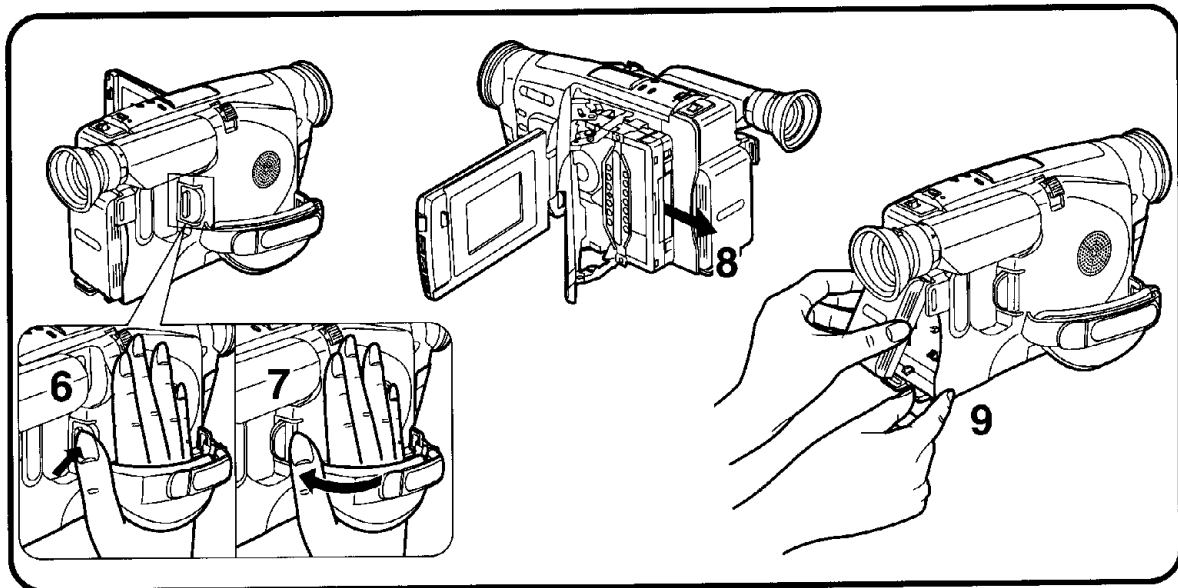

中文

■ 停止拍攝時：

- 6 按START/STOP鈕。**
● 拍攝停止，且攝錄影機將變為拍攝暫停(待命)狀態。
- 7 內撥[POWER]開關，關閉攝錄影機的電源。**
- 8 取出錄影帶。**
- 9 拔出交流轉接器或取出電池。**

如果您讓攝錄影機處於拍攝暫停狀態超過 6 分鐘時，本機將自動關閉，以保護磁帶，並節省電池能源。從此狀態下恢復拍攝時，請內撥[POWER]開關(關閉攝錄影機)，然後再次外撥。

ENGLISH

■ Stopping Recording

- 6 Press the Recording Start/Stop Button.**
● Recording stops and the Movie Camera changes over to the Recording Pause (standby) Mode.
- 7 Turn in the [POWER] Switch to turn the Movie Camera off.**
- 8 Take out the cassette.**
- 9 Disconnect the AC Adaptor or remove the Battery.**

If you leave the Movie Camera in the Recording Pause Mode for more than 6 minutes, it automatically switches off to protect the tape and to conserve battery power. To resume recording from this condition, turn in the [POWER] Switch (the Movie Camera switches off) and then turn it out again.

■ Для остановки записи:

- 6 Нажмите кнопку **Старт/Стоп**.
 - Запись останавливается, и видеокамера переходит в режим паузы записи (готовности).
- 7 Поверните к видеокамере переключатель [POWER] для её выключения.
- 8 Вытащите кассету.
- 9 Отсоедините адаптер переменного тока или удалите батарею.

Если Вы оставите видеокамеру в режиме паузы записи в течение более 6 минут, она автоматически выключится с целью предохранения ленты и сохранения энергии батареи. Для возобновления записи с этого состояния поверните к видеокамере переключатель [POWER] (видеокамера выключается), а затем снова поверните его от видеокамеры.

■ إيقاف التسجيل:

- 6 اضغط زر البدء/الإيقاف.
 - يتوقف التسجيل وتتحول كاميرا الفيديو السينمائية إلى وضع الإيقاف المؤقت للتسجيل (التأهب).
- 7 أدر المفتاح [POWER] للداخل لإدارة كاميرا الفيديو السينمائية إلى وضع القفل.
- 8 أخرج الكاسيت.
- 9 إ فصل محول التيار المتردد أو إنزع البطارية.

إذا تركت كاميرا الفيديو السينمائية في وضع الإيقاف المؤقت للتسجيل لأكثر من 6 دقائق، فإنها تتحول أوتوماتيكياً إلى وضع القفل لحماية الشريط ولتوفير قدرة البطارية. لاستئناف التسجيل من جديد من هذه الحالة، أدر المفتاح [POWER] للداخل (تتحول كاميرا الفيديو السينمائية إلى وضع القفل) ثم أدره إلى الخارج مرة أخرى.

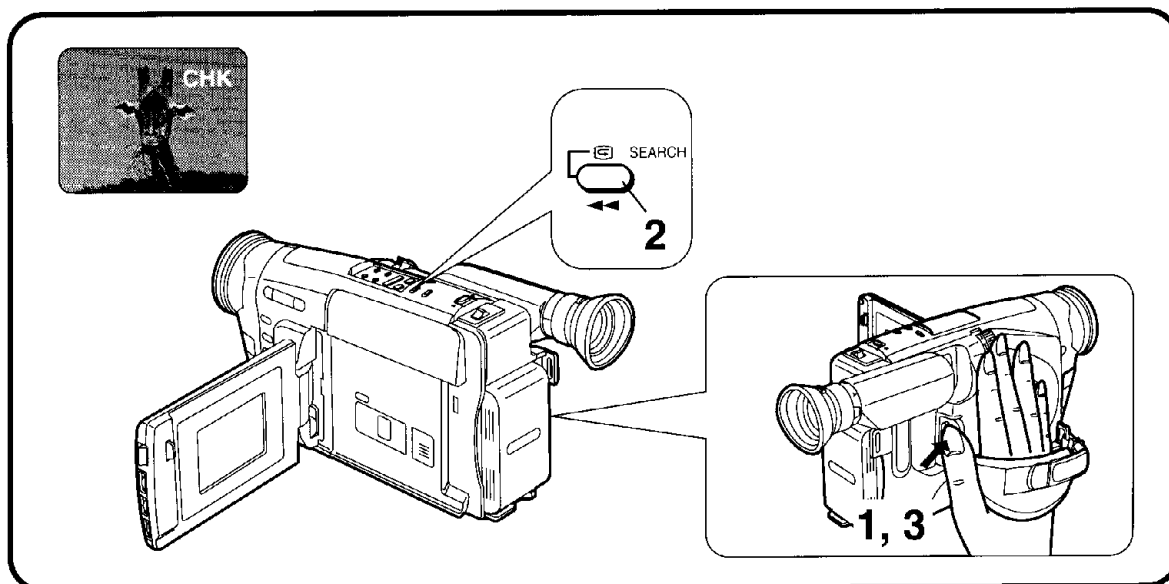

中文

檢查錄過場景的結尾時 (拍攝檢查功能)

該功能可自動播放上次錄製的最後 2 秒鐘場景，讓您是否正是上次已經錄過的場景。之後，會自動地圓滑地接錄新的場景，而不會有任何畫面失真。對於特別重要的場景，請不時地用該功能來進行確認。

- 1 按START/STOP鈕，停止拍攝。**
 - 攝錄影機將變為拍攝暫停狀態。
- 2 觀看液晶顯示監視器，並短暫地按下 [ - SEARCH] 鈕。**
 - 液晶顯示監視器中會顯示出[CHK]指示，並播放上次已錄的最後約 2 秒鐘的場景。
之後，攝錄影機將恢復拍攝暫停狀態，準備拍攝下一個場景。
([CHK]意思為檢查。)
- 3 按START/STOP鈕，重新開始拍攝。**

ENGLISH

Checking the End of a Recorded Scene (Recording Check Function)

By automatically playing back the final approximately 2 seconds of the last recorded scene, this function lets you check if a just finished scene has been recorded correctly. After that, the next scene is automatically joined with a smooth transition free from picture distortion. For especially important scenes, use this function from time to time for confirmation.

- 1 Press the Recording Start/Stop Button to stop recording.**
 - The Movie Camera changes over to the Recording Pause Mode.
- 2 Look on the LCD Monitor and briefly press the [ - SEARCH] Button.**
 - The [CHK] Indication appears on the LCD Monitor and the final approximately 2 seconds of the last recorded scene are played back.
After that, the Movie Camera returns to the Recording Pause Mode and is ready for recording the next scene.
([CHK] means Check.)
- 3 Press the Recording Start/Stop Button to start recording again.**

Проверка конца записанной сцены (функция проверки записи)

С помощью автоматического воспроизведения приблизительно 2 финальных секунд последней законченной сцены. После этого следующая сцена проверяется, была ли правильно записана только что законченная сцена. После этого следующая сцена автоматически присоединяется с плавным переходом, свободным от искажений изображения. Для особенно важных сцен используйте эту функцию время от времени для подтверждения.

1 Нажмите кнопку Старт/Стоп для остановки записи.

- Видеокамера переходит в режим паузы записи.

2 Смотрите на ЖКИ видеомонитор и одновременно нажмите кнопку [SEARCH].

- На ЖКИ видеомониторе появляется индикация [CHK], и воспроизведутся приблизительно 2 финальные секунды последней записанной сцены. После этого видеокамера переходит в режим паузы записи, и она готова для записи следующей сцены. ([CHK] означает "проверка").

3 Нажмите кнопку Старт/Стоп для инициализации записи снова.

مراجعة نهاية المنظر المسجل (وظيفة مراجعة التسجيل)

عن طريق إعادة العرض الأوتوماتيكي للثانيتين الأخيرتين تقريباً لأخر منظر مسجل. تمكنك هذه الوظيفة من مراجعة أن المنظر المنتهي مباشرة قد تم تسجيله بصورة صحيحة. بعد ذلك، يتم إضافة المنظر التالي أوتوماتيكياً بانتقال سلس خالي من التشويه بالصورة. من أجل المناظر الهامة بصفة خاصة، إستخدم هذه الوظيفة بين الحين والآخر من أجل التأكد.

1 إضغط زر البدء/الإيقاف لإيقاف التسجيل.

- تتحول كاميرا الفيديو السينمائية إلى وضع الإيقاف المؤقت للتسجيل.

2 أنظر في شاشة المراقبة LCD واضغط الزر [SEARCH]. لفترة وجيزة.

- يظهر البيان [CHK] في شاشة المراقبة LCD ويتم إعادة عرض الثانيتين الأخيرتين تقريباً لأخر منظر مسجل. بعد ذلك، تعود كاميرا الفيديو السينمائية إلى وضع الإيقاف المؤقت للتسجيل وتكون جاهزة لتسجيل المنظر التالي. ([CHK] يعني مراجعة).

3 إضغط زر البدء/الإيقاف لبدء التسجيل مرة أخرى.

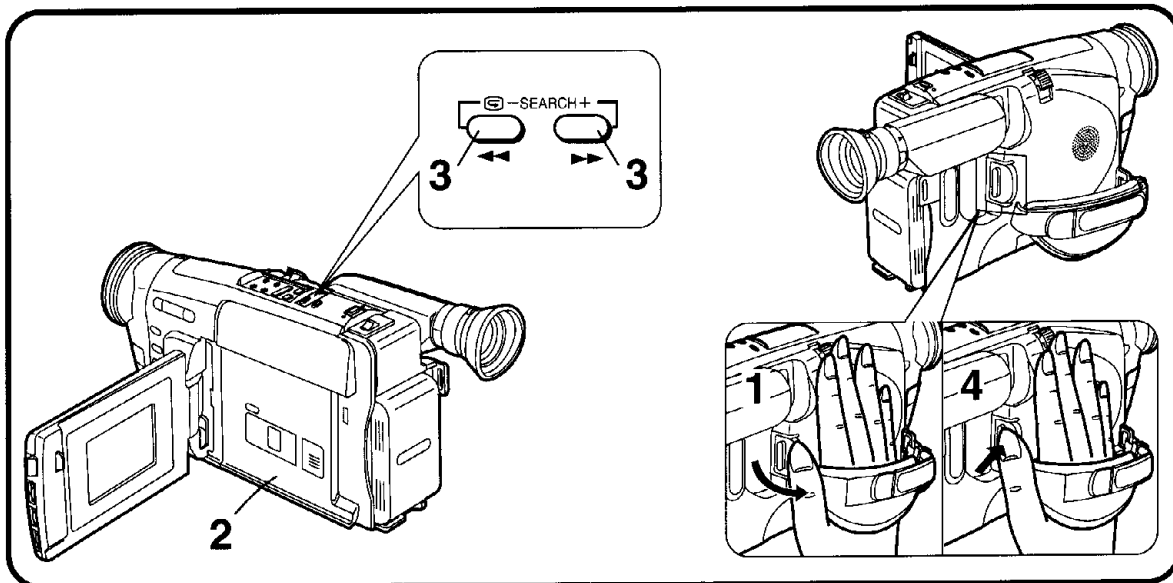

中文

尋影上次拍攝結尾之前的磁帶位置時 (攝錄影機尋影功能)

該功能可以簡單地以前錄過場景或錄影帶上，尋影到您想開始拍攝新場景之處。另外，該功能還確保場景與場景之間的圓滑接錄，而毫無畫面失真。

- 1** 外撥[POWER]開關，打開攝錄影機的電源。
- 2** 插入錄影帶。
●攝錄影機將切換至拍攝暫停狀態。
- 3** 觀看液晶顯示監視器，並持續按住[-SEARCH]鈕(或[SEARCH+]鈕)。當發現您想接錄新場景之處時，請鬆開該鈕。
- 4** 按START/STOP鈕，開始拍攝。

ENGLISH

Searching for a Tape Position Before the End of the Last Recording (Camera Search Function)

This function makes it easy to search for a point in a previously recorded scene or cassette from which you want to start recording a new scene. In addition, it ensures smooth scene-to-scene transitions free from picture distortion.

- 1** Turn out the [POWER] Switch to turn the Movie Camera on.
- 2** Insert a cassette.
●The Movie Camera changes over to the Recording Pause Mode.
- 3** Look on the LCD Monitor and keep the [-SEARCH] Button (or the [SEARCH+] Button) pressed. When you have found the point where you want to join the new recording, release the button.
- 4** Press the Recording Start/Stop Button to start recording again.

Поиск позиции на ленте перед окончанием последней записи (функция поиска камерой)

Эта функция позволяет легко найти точку в предварительно записанной сцене или на кассете, с которой Вы хотите начать запись новой сцены. В дополнение, она обеспечивает плавные переходы от сцены к сцене, свободные от искажений изображения.

- 1** Поверните от видеокамеры переключатель [POWER] для её включения.
- 2** Вставьте кассету.
 - Видеокамера переходит в режим паузы записи.
- 3** Смотрите на ЖКИ видеомонитор и держите нажатой кнопку [-SEARCH] (или [SEARCH+]). Когда Вы найдете точку, в которой Вы желаете присоединить новую запись, высвободите кнопку.
- 4** Нажмите кнопку Старт/Стоп для инициирования записи снова.

البحث عن موضع شريط قبل نهاية التسجيل الأخير (وظيفة بحث الكاميرا)

هذه الوظيفة تجعل من السهل البحث عن نقطة ما في منظر مسجل سابقاً أو كاسيت تريد أن تبدأ منه تسجيل منظر جديد. بالإضافة إلى ذلك، فإنه يضمن إنتقالات سلسلة بين المناظر خالية من تشويه الصورة.

- 1** أدر المفتاح [POWER] للخارج لإدارة كاميرا الفيديو السينمائية إلى وضع التشغيل.
- 2** أدخل كاسيت.
 - تتغير كاميرا الفيديو السينمائية إلى وضع الإيقاف المؤقت للتسجيل.
- 3** أنظر على شاشة المراقبة LCD واحتفظ بالزر [-SEARCH] (أو الزر [SEARCH+]) مضغوطاً . عندما تكون قد وجدت النقطة التي تريد أن تواصل منها التسجيل الجديد، حرر الزر.
- 4** اضغط زر البدء/الإيقاف لبدء التسجيل مرة أخرى.

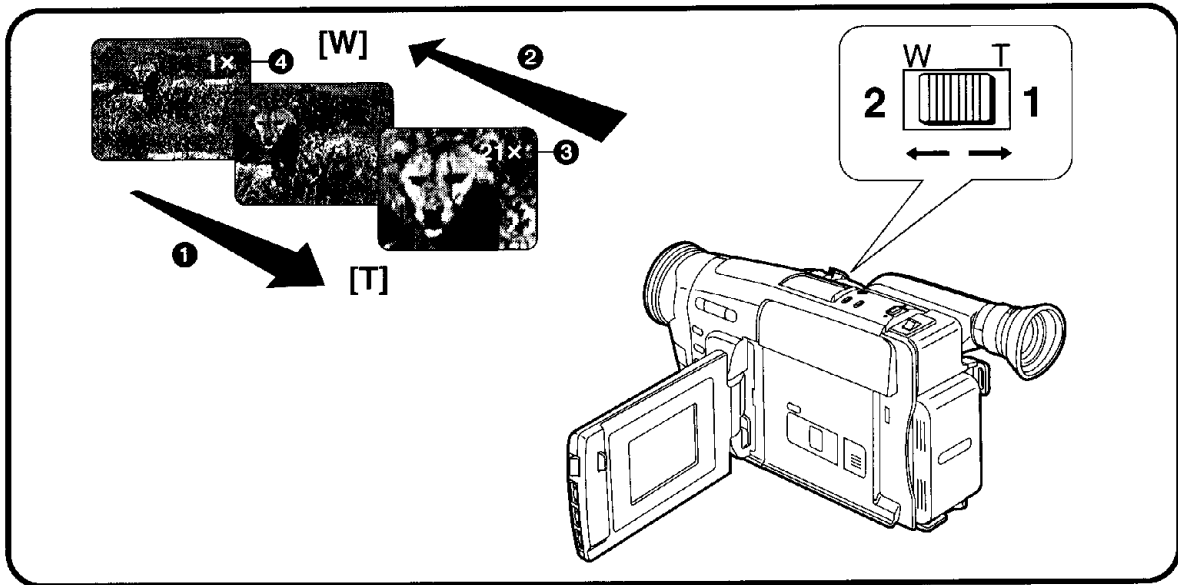

中文

拉近/拉遠變焦

■ 拉近 ①

拉近變焦可讓您拍攝遠距離目標物的大特寫。

1 將[W・T]變焦柄推向“T”。

- 液晶顯示監視器中會出現變焦倍數指示 ③。

■ 拉遠 ②

拉遠變焦可讓您拍攝廣角景觀。

2 將[W・T]變焦柄推向“W”。

- 液晶顯示監視器中會出現變焦倍數指示 ④。

- 可以在廣角(變焦放大指示[1倍])和望遠(變焦放大指示[21倍])之間進行變焦。
- 越將[W・T]變焦柄推向[W]或[T]之處,其變焦速度也就越快。
- 在最大望遠設定(當您已經拉近)時,只能在鏡頭和目標物之間的距離大於2.2m時才能進行精確聚焦。

避免在拍攝中過於頻繁地使用變焦,否則將使影像看起來像生手所拍。

ENGLISH

Zooming In/Out

■ Zooming-in ①

Zooming-in lets you record close-ups of distant subjects.

1 Push the [W・T] Zoom Lever toward [T].

- The Zoom Magnification Indication ③ appears on the LCD Monitor.

■ Zooming-out ②

Zooming-out lets you record wider views.

2 Push the [W・T] Zoom Lever toward [W].

- The Zoom Magnification Indication ④ appears on the LCD Monitor.

- Zooming is possible between wide-angle (Zoom Magnification Indication [1×]) and telephoto (Zoom Magnification Indication [21×]).
- The farther you push the Zoom Lever toward [W] or [T], the faster the zooming speed becomes.
- In the maximum telephoto setting (when you have zoomed in), precise focusing is only possible for subjects that are more than 2.2 m from the lens.

Avoid too much zooming during recording as it gives videos an unprofessional look.

Наезд/отъезд

■ Наезд ①

Наезд позволяет Вам записывать приближения отдаленных объектов.

1 Нажмите рычажок трансфокации [W•T] в направлении к [T].

- На ЖКИ видеомониторе появляется индикация увеличения трансфокатора ③.

■ Отъезд ②

Отъезд позволяет Вам записывать широкие отдаленные виды.

2 Нажмите рычажок трансфокации [W•T] в направлении к [W].

- На ЖКИ видеомониторе появляется индикация увеличения трансфокатора ④.

- Возможно выполнение трансфокации в диапазоне между широкоугольной установкой (индикация увеличения трансфокатора [1×]) и установкой телефото (индикация увеличения трансфокатора [21×].)
- Чем сильнее Вы нажмете рычажок трансфокации [W•T] в направлении [W] или [T], тем быстрее станет скорость трансфокации.
- При максимальной установке телефото (после выполнения наезда видеокамеры) точная фокусировка возможна только для объектов, которые расположены на расстоянии более 2,2 м от объектива.

Избегайте слишком частого использования трансфокации во время записи, так как это придает видеоснимкам непрофессиональный вид.

زوم التقريب/التباعد

■ زوم التقريب ①

يمكنك زوم التقريب من تسجيل صور مقربة للموضوعات البعيدة.

1 إرفع ذراع الزوم [W•T] ناحية [T].

- يظهر بيان تكبير الزوم ③ على شاشة المراقبة LCD.

■ زوم التباعد ②

يمكنك زوم التباعد من تسجيل مناظر شاملة.

2 إرفع ذراع الزوم [W•T] ناحية [W].

- يظهر بيان تكبير الزوم ④ على شاشة المراقبة LCD.

- يمكن التزويم بين الزاوية الواسعة (بيان تكبير الزوم [1X]) والصورة المقربة (بيان تكبير الزوم [21X]).
- كلما ضغطت بشدة على ذراع الزوم [W•T] ناحية [W] أو [T] كلما أصبحت سرعة الزوم أسرع.
- في وضع التهيئة القسوى لتقريب الصورة البعيدة (عندما تكون قد قمت بالتقريب) يمكن التركيز البؤري الدقيق فقط للموضوعات التي تقع على مسافة أكثر من 2.2 م من العدسة.

تجنب الزوم المفرط أثناء التسجيل حيث أن ذلك يعطي لأفلام الفيديو مظهرًا غير احترافي.

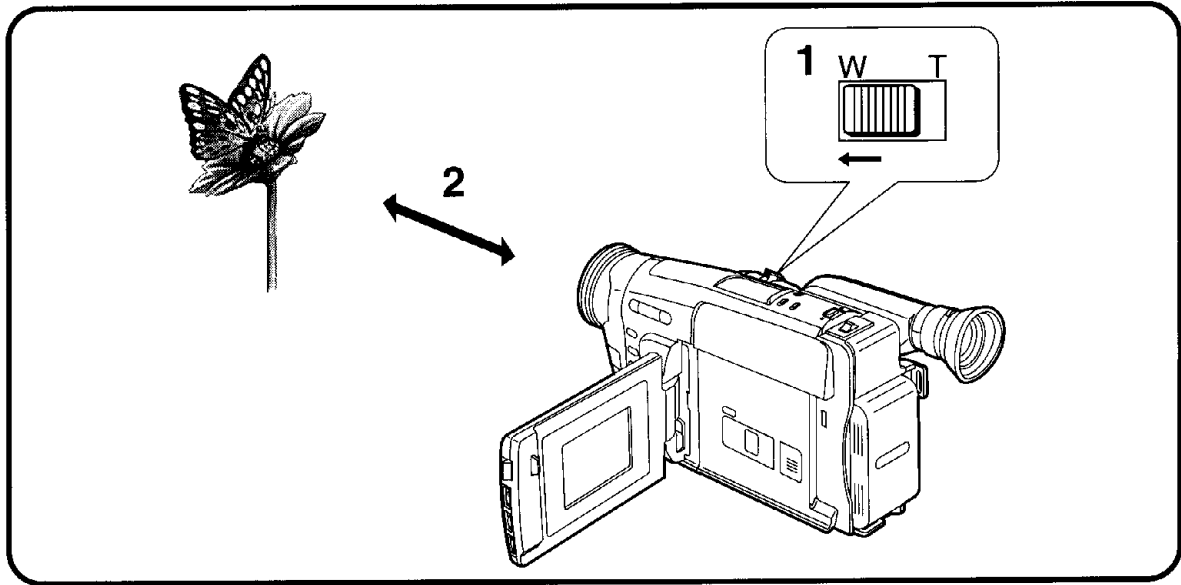

中文

使用微距大特寫功能時

該功能可讓您拍攝昆蟲之類的極小目標物。

- 1** 將[W • T]變焦柄持續推向“W”，使變焦達到最大的廣角設定值([1×]指示)。
- 2** 將攝錄影機靠近目標物，直至其達到畫面中的需要大小。

- 在鏡頭處於最大廣角設定值時，攝錄影機可自動從無限大至鏡頭和目標物僅5mm的最小距離，進行目標物聚焦。
- 進行微距大特寫攝錄影時，為了防止畫面不穩定，請使用三角架(選購附件)。

ENGLISH

Using the Macro Close-up Function

This function lets you record very small subjects such as insects.

- 1** Keep the [W • T] Zoom Lever pushed toward [W] to zoom to the maximum wide-angle setting ([1×] Indication).
- 2** Approach the subject with the Movie Camera until it reaches the desired size in the picture.

- With the lens in the maximum wide-angle setting, the Movie Camera can automatically focus on subjects from infinity to a minimum distance of only 5 mm between lens and subject.
- To prevent unstable pictures, use a tripod (optional) for macro close-up recording.

Использование функции крупного плана

Эта функция позволяет Вам записывать очень маленькие объекты, такие, как насекомые.

- 1** Держите нажатым рычажок трансфокатора [W • T] для отъезда на максимальную широкоугольную установку (индикация [1X]).
- 2** Приближайтесь к объекту с видеокамерой до тех пор, пока он не достигнет желаемого размера на изображении.

- При максимальной широкоугольной установке возможна автоматическая фокусировка видеокамеры на объекты с бесконечности на минимальное расстояние только 5 мм между объектом и объективом.
- При записи крупного плана для предотвращения нестабильности изображения следует использовать треножник (поставляется за отдельную плату).

إستخدام وظيفة التقريب بالماكرو

تمتلك وظيفة التقريب بالماكرو من تسجيل الاجسام المتناهية الصغر مثل الحشرات.

- 1** إحتفظ بالذراع [W•T] مضغوطاً ناحية [W] للتزويم إلى التهيئة القصوى للزاوية الواسعة (البيان [1X]).

- 2** إقترب من الموضوع بكاميرا الفيديو السينمائية حتى يصل إلى الحجم المرغوب في الصورة.

- مع وجود العدسة في وضع التهيئة القصوى للزاوية الواسعة، يمكن لكاميرا الفيديو السينمائية التركيز البؤري أوتوماتيكياً على الموضوعات من اللانهاية إلى أقل مسافة مقداره 5 مم بين العدسة والموضوع.
- لمنع الصور غير المستقرة، إستخدم حامل ثلاثي الأرجل (إختياري) من أجل التسجيل بالتقريب بالماكرو.

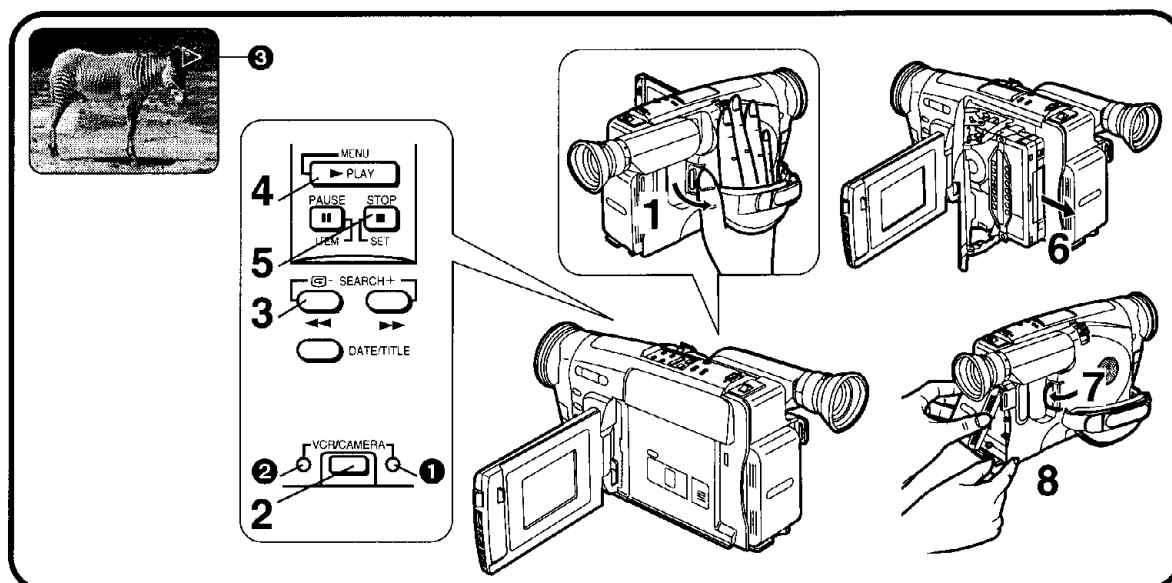

中文

放影

通過液晶顯示監視器放影時

您可在液晶顯示監視器上觀看已拍攝場景的播放。

- 1 外撥 [POWER] 開關，打開攝錄影機的電源。**
 - [CAMERA] 指示燈 ① 亮起。
- 2 按 [VCR/CAMERA] 鈕，選擇 VCR 狀態。**
 - [VCR] 指示燈 ② 亮起。
- 3 按 [◀◀] 鈕。**
 - 錄影帶開始倒帶。當磁帶到頭時，會自動停止倒帶。
- 4 按 [PLAY] (放影) 鈕。**
 - 開始放影，且液晶顯示監視器中會出現 [▷] 指示 ③。當錄影帶到達結尾時，將自動開始倒帶至頭。

■ 停止放影時：

- 5 按 [STOP] 鈕。**
- 6 取出錄影帶。**
- 7 內撥 [POWER] 開關，關閉攝錄影機。**
- 8 拔出交流轉接器或取出電池。**

ENGLISH

Playback

Playing Back on the LCD Monitor

You can watch playback of the recorded scenes on the LCD Monitor.

- 1 Turn out the [POWER] Switch to turn the Movie Camera on.**
 - The [CAMERA] Lamp ① lights.
- 2 Press the [VCR/CAMERA] Button to select the VCR Mode.**
 - The [VCR] Lamp ② lights.
- 3 Press the [◀◀] Button.**
 - The tape starts to rewind. When the tape reaches the beginning, the rewinding automatically stops.
- 4 Press the [PLAY] Button.**
 - Playback starts and the [▷] Indication ③ appears on the LCD Monitor. When the tape reaches the end, it automatically rewinds to the beginning.

■ Stopping Playback

- 5 Press the [STOP] Button.**
- 6 Take out the cassette.**
- 7 Turn in the [POWER] switch to turn the Movie Camera off.**
- 8 Disconnect the AC Adaptor or remove the Battery.**

Воспроизведение

Воспроизведение на ЖКИ видеомониторе

Вы можете просматривать воспроизведение записанных сцен на ЖКИ видеомониторе.

- 1** Поверните от видеокамеры переключатель [POWER] для её включения.
 - Высвечивается лампа [CAMERA] ①.
 - 2** Нажмите кнопку [VCR/CAMERA] для выбора режима VCR.
 - Высвечивается лампа [VCR] ②.
 - 3** Нажмите кнопку [◀◀].
 - Начинается ускоренная перемотка ленты назад. Когда лента достигнет начала, перемотка автоматически остановится.
 - 4** Нажмите кнопку [PLAY].
 - Начинается воспроизведение, и на ЖКИ видеомониторе появляется индикация [▷] ③. Когда лента достигнет конца, она автоматически ускоренно перемотается на начало.
- Остановка воспроизведения:
- 5** Нажмите кнопку [STOP].
 - 6** Вытащите кассету.
 - 7** Поверните к видеокамере переключатель [POWER] для её выключения.
 - 8** Отсоедините адаптер переменного тока или удалите батарею.

إعادة العرض

إعادة العرض على شاشة المراقبة LCD

يمكنك مشاهدة إعادة عرض المناظر المسجلة على شاشة المراقبة LCD.

- 1** أدر المفتاح [POWER] للخارج لإدارة كاميرا الفيديو السينمائية إلى وضع التشغيل.
 - تضيء اللبنة [CAMERA] ①.
 - 2** اضغط الزر [VCR/CAMERA] لاختيار الوضع VCR.
 - تضيء اللبنة [VCR] ②.
 - 3** اضغط الزر [◀◀].
 - يبدأ الشريط في الترجيع. عندما يصل الشريط البداية، يتوقف الترجيع أوتوماتيكياً.
 - 4** اضغط الزر [PLAY].
 - تبدأ إعادة العرض ويظهر البيان [▷] ③ على شاشة المراقبة LCD. عندما يصل الشريط إلى النهاية، يتم ترجيعه إلى بدايته أوتوماتيكياً.
- إيقاف إعادة العرض:
- 5** اضغط الزر [STOP].
 - 6** أخرج الكاسيت.
 - 7** أدر المفتاح [POWER] للداخل لإدارة كاميرا الفيديو السينمائية إلى وضع القفل.
 - 8** إفصل محول التيار المتردد أو إنزع البطارية.

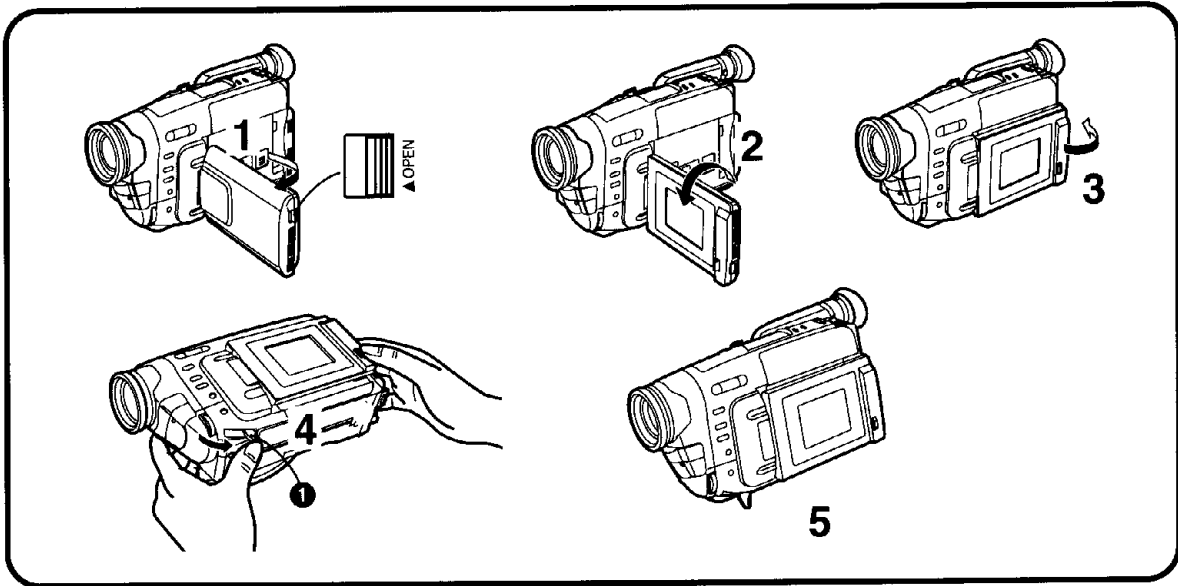

中文

怎樣將攝錄影機放在桌子上觀看液晶顯示監視器的放影

- 1 向左滑動[▲OPEN]柄，同時如箭頭所示，將液晶顯示監視器打開約90°。
- 2 轉動液晶顯示監視器，使其面朝上（約180°）
- 3 關閉液晶顯示監視器。
- 4 拉出液晶顯示監視器支撐腳①。
- 5 將攝錄影機置於平坦、穩固的表面進行放影。

- 如果您使用遙控器來操作攝錄影機時，請在離攝錄影機1m左右的範圍內進行使用。
- 在播放將液晶顯示監視器朝上拍攝的場景時，不會顯示日期和時間指示。（這是因為將液晶顯示監視器面朝上進行攝影時，不能插入日期和時間指示。）

ENGLISH

Viewing Playback on the LCD Monitor with the Movie Camera Placed on a Table

- 1 Slide the [▲OPEN] Lever to the left and simultaneously open the LCD Monitor in the direction of the arrow approximately 90°.
- 2 Turn the LCD Monitor so that it faces forward approximately 180°.
- 3 Close the LCD Monitor.
- 4 Extend the LCD Monitor Support Leg ①.
- 5 Place the Movie Camera on a flat, stable surface for playback.

- If you use the Remote Controller to operate the Movie Camera, use it within approximately 1 meter from the Movie Camera.
- During playback of scenes recorded in the Mirror Mode, the Date, Time and /or Title Indications are not displayed. (This is because the Date, Time and /or Title Indications cannot be inserted during recording in the Mirror Mode.)

Просмотр воспроизведения на ЖКИ видеомониторе с видеокамерой, расположенной на столе

- 1** Сдвиньте рычажок [▲ OPEN] влево и одновременно откройте ЖКИ видеомонитор в направлении стрелки на угол приблизительно 90°.
- 2** Поверните ЖКИ видеомонитор так, чтобы он был обращен вперед (приблизительно 180°).
- 3** Закройте ЖКИ видеомонитор.
- 4** Выдвиньте поддерживающую подставку ЖКИ видеомонитора ①.
- 5** Для воспроизведения разместите видеокамеру на плоской устойчивой поверхности.

- Если Вы используете устройство дистанционного управления для управления видеокамерой, используйте его в пределах приблизительно 1 метра от видеокамеры.
- Во время воспроизведения сцен, записанных с ЖКИ видеомонитором, обращенным вперед, индикации даты и времени не высвечиваются. (Это происходит вследствие того, что индикация даты и времени не может быть вставлена во время записи с ЖКИ видеомонитором, обращенным вперед.)

مشاهدة إعادة العرض على شاشة المراقبة LCD بكاميرا الفيديو السينمائية موضوعة على منضدة

- 1** إزلق الذراع [▲ OPEN] إلى اليسار وافتح شاشة المراقبة LCD في نفس الوقت في اتجاه السهم بزاوية 90° تقريباً.
- 2** أدر شاشة المراقبة LCD بحيث تتجه للأمام . (180° تقريباً).
- 3** أغلق شاشة المراقبة LCD.
- 4** قم بمد قائمة تدعيم شاشة المراقبة LCD ①.
- 5** ضع كاميرا الفيديو السينمائية على سطح مستو. وراسخ من أجل إعادة العرض.

- إذا استخدمت مفتاح التحكم عن بعد لتشغيل كاميرا الفيديو السينمائية، استخدمه في خلال متر واحد من كاميرا الفيديو السينمائية.
- أثناء إعادة عرض المناظر المسجلة بشاشة المراقبة LCD متجهة للأمام، لا يتم عرض بيانات التاريخ والوقت. (سبب ذلك هو عدم إمكانية إدخال بيان التاريخ والوقت أثناء التسجيل بشاشة المراقبة LCD متجهة للأمام.)

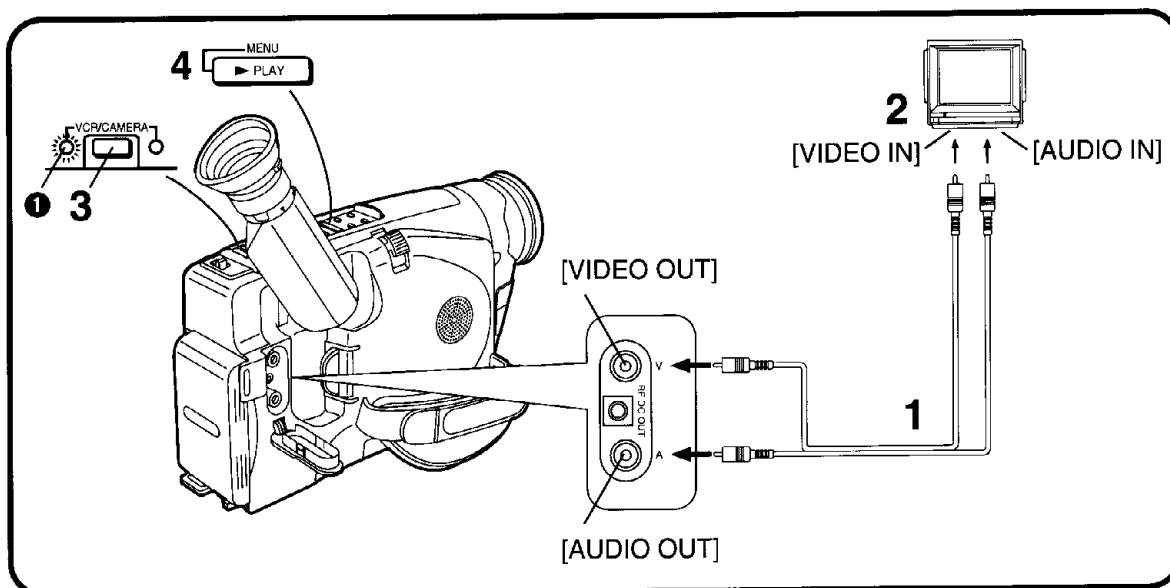

中文

在電視機上放影時

將攝錄影機連接至電視機時，便可在電視屏幕上觀看拍攝場景的放影。

●連接之前，為安全起見，請關閉攝錄影機和電視機的電源。

1 用音頻/影像纜線(附件)，將攝錄影機連接至電視機。

攝錄影機	電視機(帶音頻/影像輸入插孔)
[VIDEO OUT] →	VIDEO IN(影像)
[AUDIO OUT] →	AUDIO IN(音頻)

2 選擇與影像/音頻輸入插孔所用連接相應的電視機頻道。

(參看電視機的使用說明書。)

3 按[VCR/CAMERA]鈕，選擇[VCR]狀態。

●[VCR]指示燈 **1** 亮起。

4 開始攝錄影機的放影。(→ 62)

●如果您的電視機不具備音頻/影像輸入插孔時，則有必要安裝RF轉接器(VW-RF7E，選購附件)。請諮詢經銷商。

ENGLISH

Playing Back on a TV

By connecting the Movie Camera to a TV, you can watch playback of the recorded scenes on the TV screen.

●Before connecting, turn off both the Movie Camera and the TV for safety's sake.

1 Use the AV Cable (supplied) to connect the Movie Camera with the TV.

Movie Camera	TV (AV Input Sockets)
[VIDEO OUT] →	VIDEO IN
[AUDIO OUT] →	AUDIO IN

2 Select the channel on the TV which corresponds to the video/audio input sockets used for connecting.

(Refer to the operating instructions of your TV).

3 Press the [VCR/CAMERA] Button to select the VCR Mode.

●The [VCR] Lamp **1** lights.

4 Start playback on the Movie Camera. (→ 62)

If your TV is not equipped with AV Input Sockets, the RF Adaptor (VW-RF7E; optional) is necessary. Consult your dealer.

Воспроизведение по Телевизору

При подсоединении видеокамеры к телевизору Вы можете просматривать воспроизведение записанных сцен на экране телевизора.

• Перед подсоединением выключите и видеокамеру, и ТВ с целью безопасности.

1 Для подсоединения видеокамеры к ТВ используйте аудио/видео кабель (поставляется).

Видеокамера ТВ

(входные аудио/видео гнезда)

[VIDEO OUT] → [VIDEO IN]

[AUDIO OUT] → [AUDIO IN]

2 Выберите канал на ТВ, который соответствует входным аудио/видео гнездам, используемым для подсоединения.

(Обращайтесь к инструкции по эксплуатации Вашего ТВ).

3 Нажмите кнопку [VCR/CAMERA] для выбора режима [VCR].

• Высвечивается лампа [VCR] ①.

4 Иницируйте воспроизведение на видеокамере. (→ 63)

• Если Ваш телевизор не снабжен входными аудио/видео гнездами, необходим PC адаптер (VW-RF7E; поставляется за отдельную плату).
Проконсультируйтесь с Вашим дилером.

إعادة العرض على التلفزيون

عن طريق توصيل كاميرا الفيديو السينمائية إلى التلفزيون، يمكنك مشاهدة إعادة عرض المناظر المسجلة على شاشة التلفزيون.

• قبل التوصيل، أدر كل من كاميرا الفيديو السينمائية و التلفزيون إلى القفل بقصد الأمان.

1 استخدم كبل الصوت والصورة (مرفق) لتوصيل كاميرا الفيديو السينمائية بالتلفزيون.

التلفزيون	كاميرا الفيديو السينمائية
(مقابس دخول الصوت والصورة)	
VIDEO IN دخل الصورة	← [VIDEO OUT] خرج الصورة
AUDIO IN دخل الصوت	← [AUDIO OUT] خرج الصوت

2 اختر قناة إعادة عرض الفيديو على التلفزيون التي تقابل مقابس دخل الصورة/الصوت المستخدمة من أجل التوصيل. (رجع إلى إرشادات التشغيل الخاصة بتلفزيونك).

3 اضغط الزر [VCR/CAMERA] لاختيار الوضع [VCR].

• تضيء اللامبة [VCR] ①.

4 بدأ إعادة العرض على كاميرا الفيديو السينمائية. (→ 63)

• إذا لم يكن التلفزيون الخاص بك مجهزاً بمقابس دخل الصوت والصورة، يكون مهامياً التردد الرادي (VW-RF7E اختياري) ضرورياً.
إستشر الوكيل القريب منك.

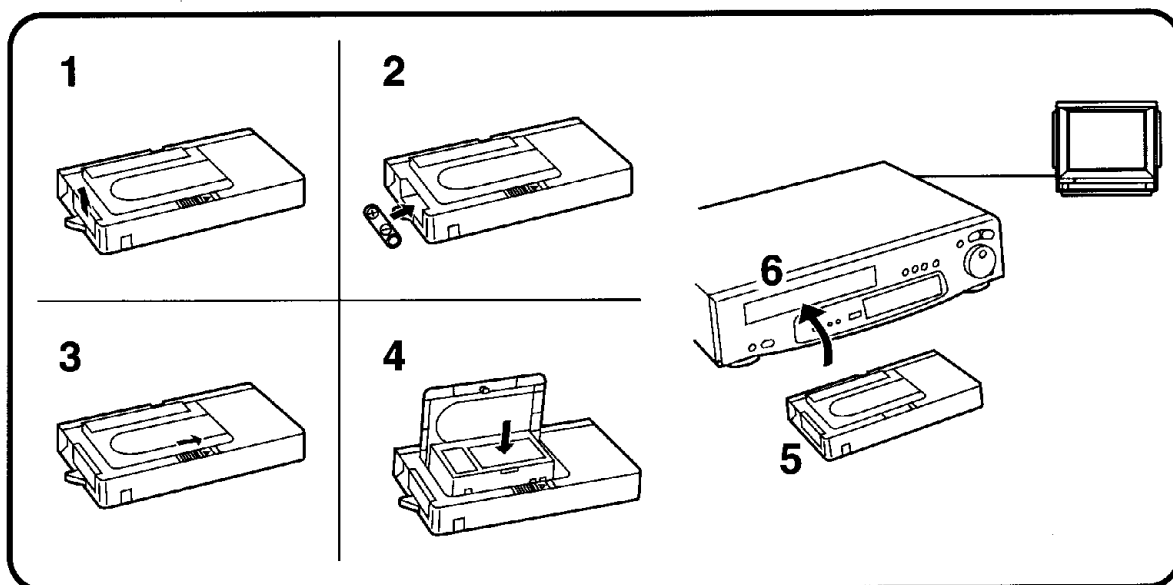

中文

在錄放影機上放影時 (使用附帶的磁帶轉接器)

使用附帶的磁帶轉接器時，便可在您的錄放影機上，用與全尺寸錄影帶相同的方法，播放小型錄影帶。

- 1 向上按電池盒蓋，並將其取下。
- 2 插入附帶的電池，然後重新裝上電池盒蓋。
- 3 依箭頭方向，滑動開啓桿。
- 4 插入已錄好的錄影帶，關閉頂蓋。
- 5 將磁帶轉接器插到錄放影機內。
- 6 開始錄放影機的放影操作。

使用之後，請從磁帶轉接器中取出錄影帶。

ENGLISH

Playing Back on a VCR (Using the Supplied Cassette Adaptor)

By using the supplied Cassette Adaptor, you can play back compact cassettes in your VCR in the same way as full-size cassettes.

- 1 Push the Battery Compartment Cover upward and remove it.
- 2 Insert the supplied battery and then re-attach the Battery Compartment Cover.
- 3 Slide the Open Lever in the direction of the arrow.
- 4 Insert the recorded cassette and close the Top Cover.
- 5 Insert the Cassette Adaptor into the VCR.
- 6 Start playback on the VCR.

After use, take out the cassette from the Cassette Adaptor.

**Воспроизведение на
видеомагнитофоне
(используя поставляемый
кассетный адаптер)**

Используя поставляемый кассетный адаптер, Вы можете воспроизводить на Вашем ВКМ компакт-кассеты тем же способом, как и кассеты полного размера.

- 1** Нажмите крышку батарейного отсека по направлению вверх и удалите её.
- 2** Вставьте поставляемую батарею, а затем присоедините на место крышку батарейного отсека.
- 3** Сдвиньте рычажок открывания в направлении стрелки.
- 4** Вставьте записанную кассету и закройте верхнюю крышку.
- 5** Вставьте кассетный адаптер в ВКМ.
- 6** Иницируйте воспроизведение на ВКМ.

После использования вытащите кассету из кассетного адаптера.

**إعادة العرض على مسجل فيديو كاسيت
(باستخدام مهائى الكاسيت المرفق)**

عن طريق إستخدام مهائى الكاسيت المرفق، يمكنك إعادة عرض الكاسيتات المدمجة في مسجل الفيديو كاسيت الخاص بك بنفس الطريقة مثل الكاسيتات ذات الحجم الكامل.

- 1** إرفع غطاء حجيرة البطارية للأعلى وانزعه.
- 2** قم بإدخال البطارية المرفقة ثم أعد تركيب غطاء حجيرة البطارية.
- 3** إزلق ذراع الفتح في إجهاء السهم.
- 4** أدخل الشريط المسجل واغلق الغطاء العلوي.
- 5** أدخل مهائى الكاسيت في مسجل الفيديو كاسيت.
- 6** إبدأ إعادة العرض على مسجل الفيديو كاسيت.

بعد الإستخدام، أخرج الكاسيت من مهائى الكاسيت.

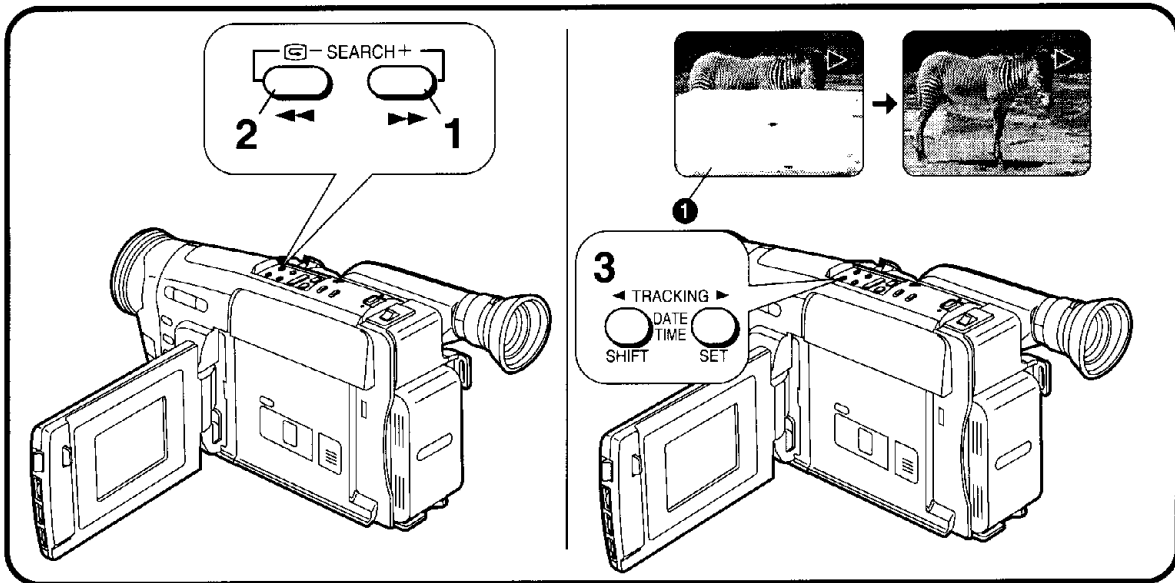

中文

請在攝錄影機處於[VCR]狀態([VCR]指示燈亮起)和停止狀態下，進行下述操作。

快進時

1 按[▶▶]鈕。

- 當錄影帶到達結尾，將自動倒帶至頭。

倒帶時

2 按[◀◀]鈕。

- 當錄影帶到達開頭處，將自動停止倒帶。

消除畫面失真時(軌跡調整)

若播放畫面中出現水平白色雜波帶①，您可進行下列調節來減少此類畫面失真：

3 同時按[◀TRACKING]和[TRACKING▶]鈕。

- 如果同時按 2 個鈕，還無法改善畫面質量時，可單獨按[◀TRACKING]或[TRACKING▶]鈕來調整軌跡。(有可能無法完全消除雜波帶。)

ENGLISH

Perform the following operations with the Movie Camera in the VCR Mode (the [VCR] Lamp lights) and in the Stop Mode.

Fast-Forwarding

1 Press the [▶▶] Button.

- When the tape reaches the end, it automatically rewinds to the beginning.

Rewinding

2 Press the [◀◀] Button.

- When the tape reaches the beginning, the rewinding automatically stops.

Eliminating Picture Distortions (Tracking Adjustment)

If horizontal noise bars ① appear in the playback picture, you can reduce this picture distortion by adjusting as follows:

3 Press both the [◀ TRACKING] and the [TRACKING ▶] Buttons simultaneously.

If pressing both buttons simultaneously does not improve the picture quality, adjust the tracking by pressing the [◀ TRACKING] or [TRACKING ▶] Button individually. (It may not be possible to remove the noise bars completely.)

Выполните следующие операции, когда видеокамера находится в режиме [VCR] (высвечивается лампа [VCR]) или в режиме остановки.

Ускоренная перемотка вперед

- 1 Нажмите кнопку [▶▶].
 - Когда лента достигнет конца, она автоматически перематывается на начало.

Ускоренная перемотка назад

- 2 Нажмите кнопку [◀◀].
 - Когда лента достигнет начала, перемотка автоматически останавливается.

Устранение искажений изображения (регулировка трекинга)

Если на воспроизводимом изображении появляются горизонтальные шумовые полосы ❶, Вы можете уменьшить эти искажения изображения с помощью регулировки следующим способом:

- 3 Нажмите обе кнопки [◀ TRACKING] или [TRACKING ▶] одновременно.

- Если нажатие обеих кнопок одновременно не приводит к улучшению качества изображения, подрегулируйте трекинг нажатием кнопки [◀ TRACKING] или [TRACKING ▶] индивидуально. (Полное удаление шумовых полос может оказаться невозможным.)

قم بإجراء عمليات التشغيل التالية بكاميرا الفيديو السينمائية في وضع مسجل الفيديو كاسيت [VCR] (تضئ: اللبنة [VCR]) وفي وضع الإيقاف.

التقديم السريع

- 1 اضغط الزر [▶▶].
 - عندما يصل الشريط إلى النهاية، يتم ترجيعه أوتوماتيكياً إلى البداية.

الترجيع

- 2 اضغط الزر [◀◀].
 - عندما يصل الشريط إلى البداية، يتوقف الترجيع أوتوماتيكياً.

إزالة تشوهات الصورة (ضبط التتابع)

إذا ظهرت أعمدة تشويش أفقية ❶ في صورة إعادة العرض، يمكنك أن تقلل تشويه الصورة هذا عن طريق الضبط كما يلي:

- 3 اضغط الزر [◀ TRACKING] والزر [TRACKING ▶] معاً في وقت واحد.

- إذا لم يؤدي ضغط الزرين معاً في وقت واحد إلى تحسين جودة الصورة، اضغط التتابع عن طريق ضغط الزر [◀ TRACKING] أو الزر [TRACKING ▶] على حدة. (قد لا يكون في الإمكان إزالة أعمدة التشويش تماماً.)

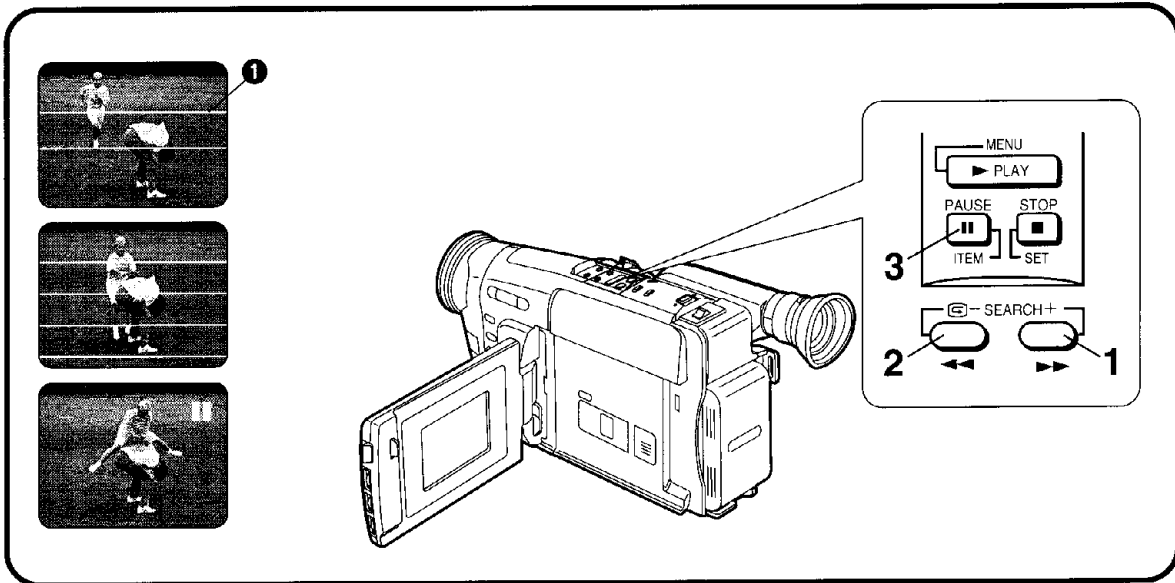

中文

請在攝錄影機處於[VCR]狀態([VCR]指示燈亮起)和普通放影狀態下，進行下述操作。

快進尋影放影時

1 持續按住[SEARCH+]鈕。

■恢復標準放影時

鬆開該鈕。

倒帶尋影放影時

2 持續按住[-SEARCH]鈕。

■恢復標準放影時

鬆開該鈕。

靜止放影時

3 按[PAUSE]鈕。

■恢復標準放影時

再次按[PAUSE]鈕。

- 在快進尋影、倒帶尋影以及靜止尋影狀態下，畫面中會出現水平雜波帶①，或者畫面變為黑白、失真。
- 液晶顯示監視器上再生的畫面，此電子尋像器中的畫面雜波少得多。然而，在電視機上播放時，畫面雜波將與電子尋像器相同。
- 當您在液晶顯示監視器打開下進行快進尋影和倒帶尋影時，液晶顯示監視器上將不會出現任何指示。
- 如果攝錄影機處於靜止狀態超過6分鐘時，它將自動切換為停止狀態。而且，如果攝錄影機是由電池供電時，再過6分鐘後，它將完全關閉。

ENGLISH

Perform the following operations with the Movie Camera in the VCR mode ([VCR] Lamp lights) and in the Normal Playback Mode.

Cue Playback

1 Keep the [SEARCH+] Button pressed.

■ Resuming Normal Playback

Release this button.

Review Playback

2 Keep the [-SEARCH] Button pressed.

■ Resuming Normal Playback

Release this button.

Still Playback

3 Press the [PAUSE] Button.

Resuming Normal Playback

Press the [PAUSE] Button again.

- In the Cue, Review and Still Playback Modes, horizontal noise bars ① appear in the picture, or the picture may become black and white or distorted.
- The picture reproduced on the LCD Monitor contains less noise than the picture in the Finder. During playback on a TV, however, the picture noise is the same as in the Finder.
- If you perform Cue or Review Playback when the LCD Monitor is open, no indication appears on the LCD Monitor.
- If you leave the Movie Camera in the Still Playback Mode for about 6 minutes, it automatically switches over to the Stop Mode. And, if the Movie Camera is being powered by the Battery, it switches off completely after a further 6 minutes.

Выполните следующие операции, когда видеочасть находится в режиме ВКМ (высвечивается лампа [VCR]) и в режиме нормального воспроизведения.

Ускоренное воспроизведение вперед

1 Держите нажатой кнопку [SEARCH +].

■ **Возобновление нормального воспроизведения**

Высвободите эту кнопку.

Ускоренное воспроизведение назад

2 Держите нажатой кнопку [- SEARCH].

■ **Возобновление нормального воспроизведения**

Высвободите эту кнопку.

Воспроизведение стоп-кадра

3 Нажмите кнопку [PAUSE].

■ **Возобновление нормального воспроизведения**

Нажмите кнопку [PAUSE] снова.

- В режимах ускоренного воспроизведения вперед и назад и воспроизведения стопкадра на изображении появляются горизонтальные шумовые полосы ❶, или изображение может стать черно-белым или искаженным.
- Изображение, воспроизводимое на ЖКИ видеомониторе, содержит меньше помех, чем изображение в искателе. Во время воспроизведения по телевизору, однако, помехи изображения являются такими же, как в искателе.
- Если Вы выполняете ускоренное воспроизведение вперед или назад, когда ЖКИ видеомонитор открыт, индикация не появляется на ЖКИ видеомониторе.
- Видеочасть, оставленная в режиме воспроизведения стоп-кадра в течение около 6 минут, автоматически переходит в режим остановки. А если видеочасть снабжается электропитанием от батареи, она полностью выключится по истечении следующих 6 минут.

قم بإجراء عمليات التشغيل التالية بكاميرا الفيديو السينمائية في وضع مسجل الفيديو كاسيت [VCR] (تفنى اللبنة [VCR]) وفي وضع إعادة العرض العادي.

إعادة العرض السريع للبحث الأمامي

1 إحتفظ بالزر [SEARCH +] مضغوطاً.

■ **إستئناف إعادة العرض العادي**

حرر هذا الزر.

إعادة العرض السريع للبحث الخلفي

2 إحتفظ بالزر [SEARCH -] مضغوطاً.

■ **إستئناف إعادة العرض العادي**

حرر هذا الزر.

إعادة عرض الصورة الثابتة

3 إضغط الزر [PAUSE].

■ **إستئناف إعادة العرض العادي**

إضغط الزر [PAUSE] مرة أخرى.

- في أوضاع إعادة العرض السريع للبحث الأمامي والخلفي وإعادة عرض الصورة الثابتة، تظهر أعمدة التشويش الأفقية ❶ في الصورة، أو قد تصحح الصورة باللون الأسود والأبيض أو قد تتشوه.
- تشتمل الصور المستعادة على شاشة المراقبة LCD على تشويش أقل من الصورة التي في المعين. أثناء إعادة العرض على التلفزيون، مع ذلك، يكون تشويش الصورة مثل ذلك الذي في المعين.
- إذا قمت بإعادة العرض السريع للبحث للأمام أو للخلف عندما تكون شاشة المراقبة LCD مفتوحة، لا يظهر أي بيان على شاشة المراقبة LCD.
- إذا تركت كاميرا الفيديو السينمائية في وضع إعادة عرض الصورة الثابتة لمدة حوالي 6 دقائق، فإنها تتحول أوتوماتيكياً إلى وضع الإيقاف. وإذا كانت كاميرا الفيديو السينمائية مزودة بالقدرة عن طريق البطارية، فإنها تتحول تماماً إلى وضع القفل بعد 6 دقائق إضافية.

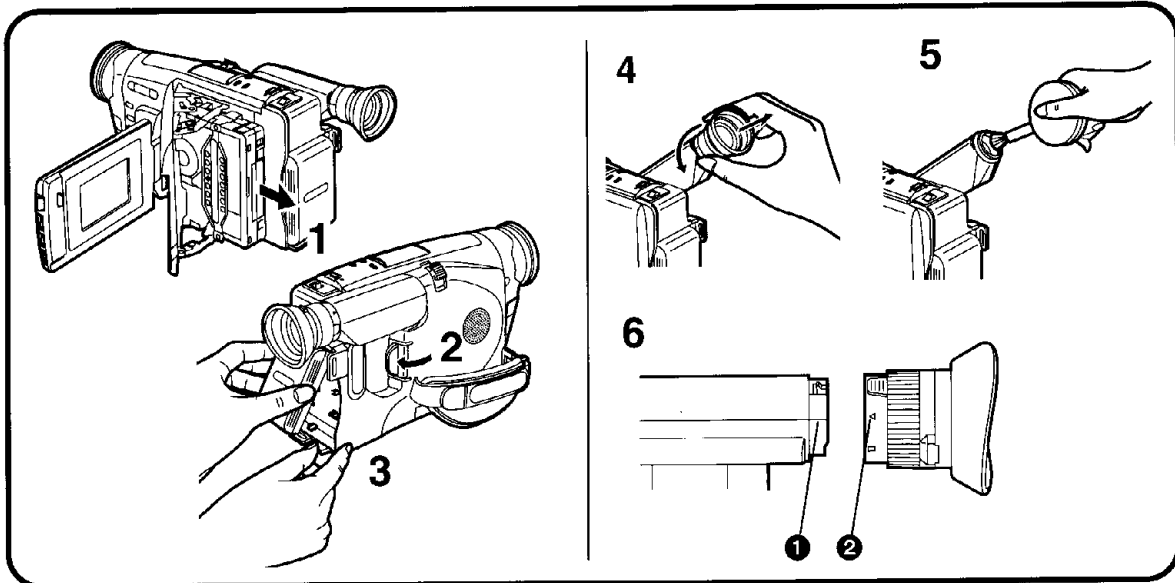

中文

使用以後

- 1 取出錄影帶。
- 2 內撥[POWER]開關，關閉攝錄影機。
- 3 拔出交流轉接器或取出電池。

電子尋像器清潔

若電子尋像器中已經進入了灰塵時……

- 4 逆時針轉動電子尋像器，將其取出。
- 5 用吹氣刷(非附件)清除灰塵。
- 6 重新裝上電子尋像器時，使標記①與②對齊，將其插入，然後順時針旋轉電子尋像器，直至其停止為止。

如果您用棉籤或類似之物，來清潔電子尋像器內部時，須特別小心，以免劃傷電子尋像器的內部屏幕。

攝錄影機機殼清潔

請用乾淨的軟布進行擦拭。

鏡頭清潔

請用鏡頭清潔紙或吹風刷清潔鏡頭。

ENGLISH

After Use

- 1 Take out the cassette.
- 2 Turn in the [POWER] Switch to turn the Movie Camera off.
- 3 Disconnect the AC Adaptor or remove the Battery.

Cleaning the Finder

If dust has entered the Finder...

- 4 Turn the Finder counterclockwise and pull it off.
- 5 Remove dust with a blower brush (not supplied).
- 6 To re-attach the Finder, insert it so that the marks ① and ② are aligned, and then turn the Finder clockwise until it stops.

If you use a cotton swab or similar to clean the inside of the Finder, use it very carefully to prevent scratching the screen inside the Finder.

Cleaning the Movie Camera Body

Wipe it with a clean, soft cloth.

Cleaning the Lens

Clean the lens with a lens cleaning tissue or a blower brush.

После использования

- 1 Вытащите кассету.
- 2 Поверните к видеокамере переключатель [POWER] для её выключения.
- 3 Отсоедините адаптер переменного тока или удалите батарею.

Чистка искателя

Если на искатель попала пыль...

- 4 Поверните искатель в направлении против часовой стрелки и снимите его.
- 5 Удалите пыль с помощью кисточки-воздуходувки (не поставляется).
- 6 Присоедините искатель обратно, вставьте его так, чтобы совпали отметки ① и ②, а затем поверните искатель в направлении по часовой стрелке до его остановки.

Если Вы используете ватный тампон или подобную принадлежность для чистки внутри искателя, используйте его очень осторожно с целью предотвращения царапин на экране внутри искателя.

Чистка корпуса видеокамеры

Протрите видеокамеру чистой сухой тканью.

Чистка объектива

Чистку объектива следует производить только с помощью чистящей салфетки или кисточки-воздуходувки.

بعد الإستخدام

- 1 أخرج الكاسيت.
- 2 أدر المفتاح [POWER] للداخل لتحويل كاميرا الفيديو السينمائية إلى وضع القفل.
- 3 إفصل محول التيار المتردد أو إنزع البطارية.

تنظيف المعين

إذا دخل الغباري المعين ...

- 4 أدر المعين عكس إجهاد دوران عقارب الساعة واخضعه.
- 5 أزل الغبار بفرشاة نفخ (غير مرفقة).
- 6 لإعادة تركيب المعين. أدخله بحيث تتراصف العلامتين ① و ②. ثم أدر المعين في إجهاد دوران عقارب الساعة حتى يتوقف.

إذا استخدمت مسحة قطنية أو شيء مماثل لتنظيف داخل المعين، إستخدمه بحرص شديد لمنع خدش الشاشة الموجودة بداخل المعين.

تنظيف بدن كاميرا الفيديو السينمائية

إمسحه بقماشة نظيفة وليئة.

تنظيف العدسة

نظف العدسة بورق تنظيف العدسات أو بفرشاة نفخ.

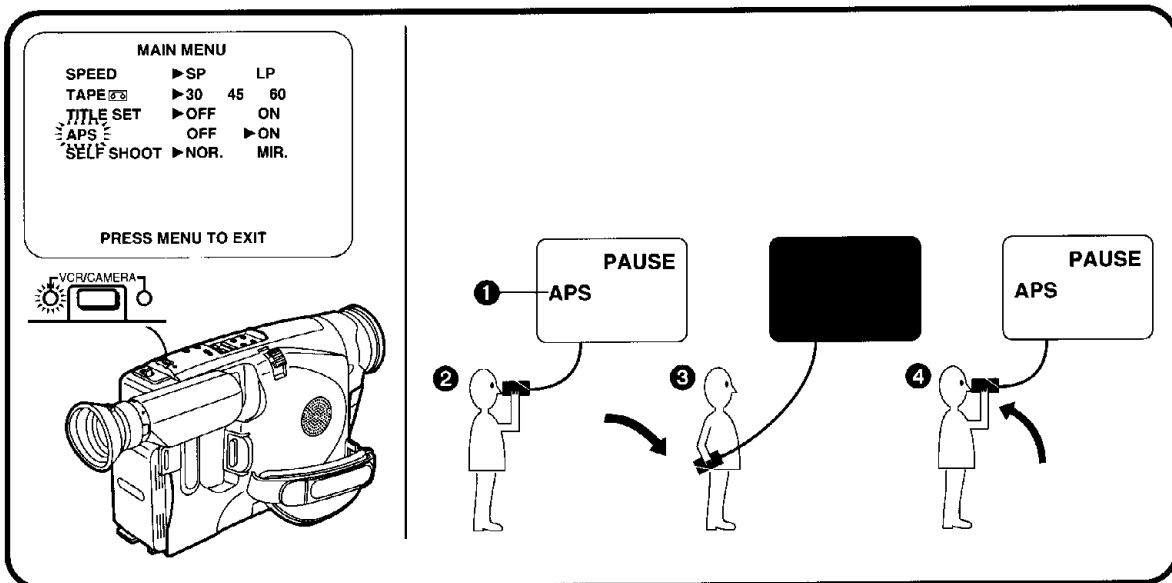

中文

先進操作

使用節電功能時

為了經濟有效地利用電池電源，該攝錄影機裝備有兩種節電功能：

- 1) 自動節電功能(解釋如下)
- 2) 防地面拍攝功能(→78)

使用這些功能之前，須確保液晶顯示監視器已完全關閉(在液晶顯示監視器打開中，將無法啟動這些功能)。

如果您打算使用這些功能時，請將主菜單[MAIN MENU]上的[APS]設定為[ON]，使[APS]指示①出現在電子尋像器中。([APS]意思為自動節電。)

使用自動節電功能

只有當攝錄影機處於拍攝暫停狀態且您將拍攝錄影機從普通的水平拍攝位置②向下傾斜約70°③以上，且超過幾秒鐘時，該功能才會啟動。

當該功能啟動時，電子尋像器將關閉，且[VCR]燈會閃爍。

■ 恢復拍攝時

當您將攝錄影機恢復到大約水平的位置④時，攝錄影機會重新處於拍攝暫停狀態。按START/STOP鈕後，便可恢復拍攝。

■ 取消自動節電功能時

將主菜單[MAIN MENU]上的[APS]設置在[OFF]，使電子尋像器中的[APS]指示①消失。
這也可取消防地面拍攝功能。(→78)

ENGLISH

Advanced Operations

Using the Power Save Functions

To ensure economical use of electric power from your Battery, this Movie Camera is equipped with two Power Save Functions:

1. Auto Power Save Function (explained below)
2. Anti-Ground Recording Function (→ 78)

Before using these functions, make sure that the LCD Monitor is completely closed. (While the LCD Monitor is open, these functions do not become activated.) If you want to use these functions, set [APS] on the Main Menu [MAIN MENU] to [ON] so that the [APS] Indication ① appears in the Finder. ([APS] means Auto Power Save.)

Using the Auto Power Save Function

This function becomes activated only when the Movie Camera is in the Recording Pause Mode and you tilt the Movie Camera from the normal horizontal recording position ② downward by more than about 70° ③ for more than a few seconds.

When this function becomes activated, the Finder turns off and the [VCR] Lamp flashes.

■ Resuming Recording

When you return the Movie Camera to a roughly horizontal position ④, the Movie Camera is again in the Recording Pause Mode. Press the Recording Start/Stop Button to restart recording.

■ Cancelling the Auto Power Save Function

Set [APS] on the Main Menu [MAIN MENU] to [OFF] so that the [APS] Indication ① disappears in the Finder. This also cancels the Anti-Ground Recording Function.

Дополнительные операции

Использование функции экономии потребляемой мощности батареи

Для обеспечения экономного использования электроэнергии Вашей батареи эта видеочамера снабжена двумя функциями экономии потребляемой мощности батареи.

1. Функция автоматической экономии потребляемой мощности батареи (объяснена ниже)
2. Функция предотвращения записи земли (→ 79)

Перед использованием этих функций убедитесь, что ЖКИ видеомонитор полностью закрыт. (во время открытия ЖКИ видеомонитора эти функции не активизируются.)

Если Вы желаете использовать эти функции, установите режим [ON] для позиции [APS] в главном меню [MAIN MENU] так, чтобы в искателе появилась индикация [APS] ①.

([APS] означает "автоматическая экономия потребляемой мощности батареи".)

Использование функции автоматической экономии потребляемой мощности батареи

Эта функция активизируется только в случае, если видеочамера находится в режиме паузы записи, и Вы наклоняете видеочамеру вниз на угол более 70° ③ от нормального горизонтального положения записи ② в течение более нескольких секунд.

При активизации этой функции искатель выключается, и мигает лампа [VCR].

■ Возобновление записи

Если Вы возвратите видеочамеру в приблизительно горизонтальное положение ④, она снова переходит в режим паузы записи. Для повторного начала записи нажмите кнопку Старт/Стоп.

■ Отмена функции автоматической экономии потребляемой мощности батареи

Установите режим [OFF] для позиции [APS] в главном меню [MAIN MENU] так, чтобы в искателе исчезла индикация [APS] ①.

При этом функция предотвращения записи земли также отменяется. (→ 79)

عمليات التشغيل المتقدمة

إستخدام وظائف توفير القدرة

لضمان الإستخدام الإقتصادي للقدرة الكهربائية من بطاريته، جهزت كاميرا الفيديو السينمائية بوظيفتين لتوفير القدرة.

1. وظيفة التوفير الأوتوماتيكي للقدرة (مشروحة للأسفل).
2. وظيفة منع تسجيل الأرض (→ 79)

قبل إستخدام هذه الوظائف، تأكد من أن شاشة المراقبة LCD مغلقة بالكامل، (بينما تكون شاشة المراقبة LCD مفتوحة، لا يتم تنشيط هذه الوظائف.)

إذا كنت تريد أن تستخدم هذه الوظائف، قم بتهيئة [APS] على القائمة الرئيسية [MAIN MENU] إلى [ON] بحيث يظهر البيان [APS] ① في المعين. [APS] يعني التوفير الأوتوماتيكي للقدرة.

إستخدام وظيفة التوفير الأوتوماتيكي للقدرة

تصبح هذه الوظيفة نشطة فقط عندما تكون كاميرا الفيديو السينمائية في وضع الإيقاف المؤقت للتسجيل وتقوم بإمالة كاميرا الفيديو السينمائية من موضع التسجيل الأفقي العادي ② للأسفل لأكثر من حوالي 70° م ③ لأكثر من بضعة ثواني.

عندما تصبح هذه الوظيفة نشطة، يتحول المعين إلى وضع القفل وتومض اللبنة [VCR].

■ إستئناف التسجيل

عندما تقوم بإعادة كاميرا الفيديو السينمائية إلى موضع أفقي تقريباً ④، تكون كاميرا الفيديو السينمائية مرة أخرى في وضع الإيقاف المؤقت للتسجيل، إضغظ زر البدء/الإيقاف لإعادة بدء التسجيل.

■ إلغاء وظيفة التوفير الأوتوماتيكي للقدرة

قم بتهيئة [APS] الموجود بالقائمة الرئيسية [MAIN MENU] إلى [OFF] بحيث يختفي البيان [APS] ① الذي في المعين. هذا أيضاً يلغي وظيفة عدم تسجيل الأرض (→ 79).

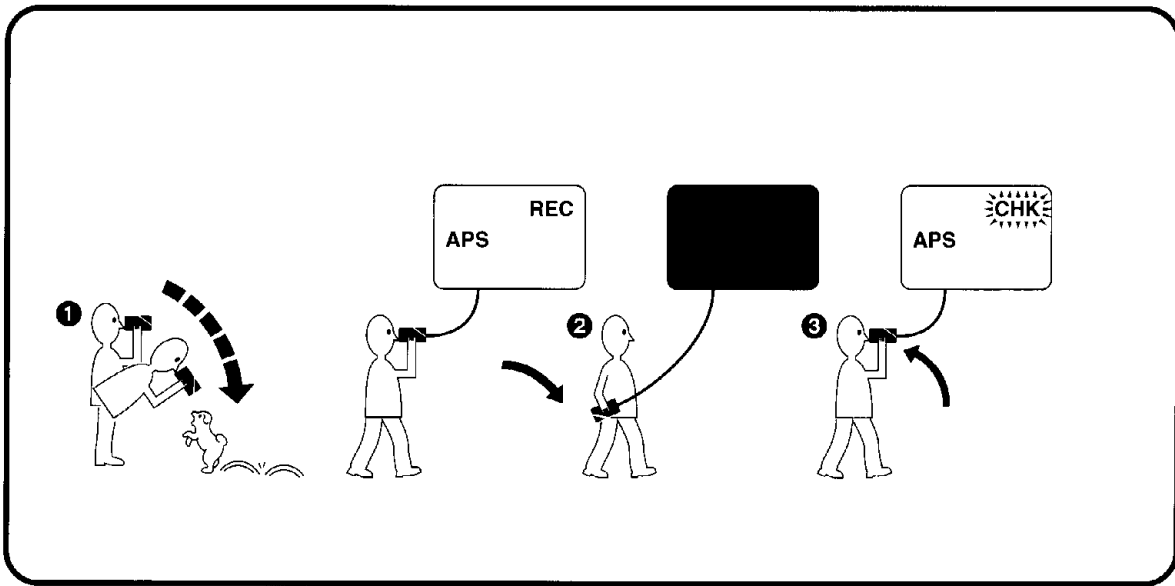

中文

使用防地面拍攝功能

該功能可防止不慎拍攝地面或腳部等。只有當攝錄影機處於拍攝暫停狀態或下列狀況之一時，該功能才會啟動：

- 將攝錄影機迅速向下傾斜時。(當您在拍攝中，慢慢地向下傾斜攝錄影機，進行垂直全景拍攝①時，該功能不會啟動。)
- 將攝錄影機慢慢向下(從普通的水平拍攝位置向下傾斜約70°②以上，且超過幾秒鐘)，並拿着攝錄影機前後搖擺行走時。當該功能啟動時，攝錄影機將自動切換至拍攝暫停狀態，電子尋像器將關閉，且[VCR]燈會閃爍。

■ 恢復拍攝時

- 將攝錄影機恢復到大約水平的位③。
- 拍攝可能已經繼續了幾秒鐘，且[CHK]指示在電子尋像器中閃爍。
- 因為拍攝可能已持續了幾秒鐘，[CHK]指示將在電子尋像器中閃爍。為了抹消該短暫的不需要的拍攝部分，和將下一個場景圓滑地接錄在上次需要的錄過場景之後，請用攝錄影機尋影功能(→56)倒轉錄影帶一點點，以便精確地位於上次需要的場景結尾，然後開始下一個場景的拍攝。

■ 取消防地面拍攝功能時

設定主菜單[MAIN MENU]上的[APS]，使電子尋像器中的[APS]指示消失。
同時會取消自動節電功能。(→76)

ENGLISH

Using the Anti-Ground Recording Function

This function prevents unintentional recording of the ground, your feet, etc. It becomes activated only when the Movie Camera is in the Recording Mode and you do one of the following:

- You tilt the Movie Camera quickly downward. (When you tilt the Movie Camera slowly downward for vertical panning during recording ①, it does not become activated.)
- You tilt the Movie Camera slowly downward (by more than 70° ② from the normal horizontal recording position for more than a few seconds) and walk swinging the Movie Camera back and forth.

When this function becomes activated, the Movie Camera automatically switches over to the Recording Pause Mode, the Finder turns off and the [VCR] Lamp flashes.

■ Resuming Recording

- When you return the Movie Camera to a roughly horizontal position ③, the Movie Camera is again in the Recording Pause Mode. Press the Recording Start/Stop Button to restart recording.
- As recording may have continued for a few seconds, the [CHK] Indication flashes in the Finder. To erase this short unwanted part of the recording and smoothly join the next scene to the end of the last intentionally recorded scene, rewind the tape a little using the Camera Search Function (→ 56) to locate the end of the last intentionally recorded scene. Then start recording the next scene.

■ Cancelling the Anti-Ground Recording Function

Set [APS] on the Main Menu to [OFF] so that the [APS] Indication disappears in the Finder.
This also cancels the Auto Power Save Function. (→ 76)

Использование функции предотвращения записи земли

Эта функция предотвращает ненамеренную запись земли, Ваших ног и т.д. Она активизируется, только если видеокамера находится в режиме записи, и Вы выполняете одно из следующих действий:

- Вы быстро наклоняете видеокамеру вниз. (Если Вы медленно наклоняете видеокамеру вниз для вертикального панорамирования во время записи **1**, эта функция не активизируется.)
- Вы медленно наклоняете видеокамеру вниз (на угол более 70° **2** от нормального горизонтального положения в течение более нескольких секунд) и идете, размахивая видеокамерой взад и вперед.

Когда активизируется эта функция, видеокамера автоматически переключается в режим паузы записи, искатель выключается, и мигает лампа [VCR].

■ Возобновление записи

- Если Вы возвратите видеокамеру в приблизительно горизонтальное положение **3**, она снова находится в режиме паузы записи. Для повторного начала записи нажмите кнопку Старт/Стоп.
- Так как может быть запись продолжалась в течение нескольких секунд, в искателе мигает индикация [CHK].
Для стирания этого короткого нежелательного участка записи и плавного присоединения следующей сцены к концу последней намеренно записанной сцены, немного перемотайте ленту назад, используя функцию поиска камерой (→ 57) для обнаружения конца последней намеренно записанной сцены. Затем иницируйте запись следующей сцены.

■ Отмена функции предотвращения записи земли

Установите такой режим для позиции [APS] в главном меню [MAIN MENU], чтобы в искателе исчезла индикация [APS].
При этом функция автоматической экономии потребляемой мощности батареи также отменяется. (→ 77)

إستخدام وظيفة عدم تسجيل الأرض

هذه الوظيفة تمنع التسجيل غير المقصود للأرض، قدميك، إلخ. وتنشط فقط عندما تكون كاميرا الفيديو السينمائية في وضع التسجيل وتقوم بأحد الأمور التالية:

- تقوم بإمالة كاميرا الفيديو السينمائية بسرعة للأسفل. (عندما تقوم بإمالة كاميرا الفيديو السينمائية ببطء للأسفل من أجل الحركة الرأسية أثناء التسجيل **1**، لا تصبح الوظيفة نشطة.)
- تقوم بإمالة كاميرا الفيديو السينمائية ببطء للأسفل (أكثر من 70° م **2** من موضع التسجيل الأفقي العادي لأكثر من بضعة ثواني) وتسير مؤرجحاً كاميرا الفيديو السينمائية للخلف وللأمام.

عندما تنشط هذه الوظيفة، تتحول كاميرا الفيديو السينمائية أوتوماتيكياً إلى وضع الإيقاف المؤقت للتسجيل. ويُدار المعين إلى وضع القفل وتومض اللمبة [VCR].

■ إستئناف التسجيل

- عندما تعيد كاميرا الفيديو السينمائية إلى الموضع الأفقي تقريباً **3**، تصبح كاميرا الفيديو السينمائية مرة أخرى في وضع الإيقاف المؤقت للتسجيل. إضغط زر البدء/الإيقاف لإعادة بدء التسجيل.
- حيث أن التسجيل يمكن أن يكون قد إستمر لبضعة ثواني، يومض البيان [CHK] في المعين. لمسح هذا الجزء القصير غير المرغوب للتسجيل وإضافة المنظر التالي بسلاسة إلى نهاية آخر منظر مسجل بقصد، قم بترجيع الشريط قليلاً باستخدام وظيفة بحث الكاميرا (→ 57) لتحديد نهاية آخر منظر مسجل بقصد، ثم إبدأ في تسجيل المنظر التالي.

■ إلغاء وظيفة منع تسجيل الأرض

قم بتهيئة [APS] على القائمة الرئيسية [MAIN MENU] بحيث يختفي البيان [APS] من المعين.
هذا يلغي أيضاً وظيفة التوفير الأوتوماتيكي للقدرة. (→ 77)

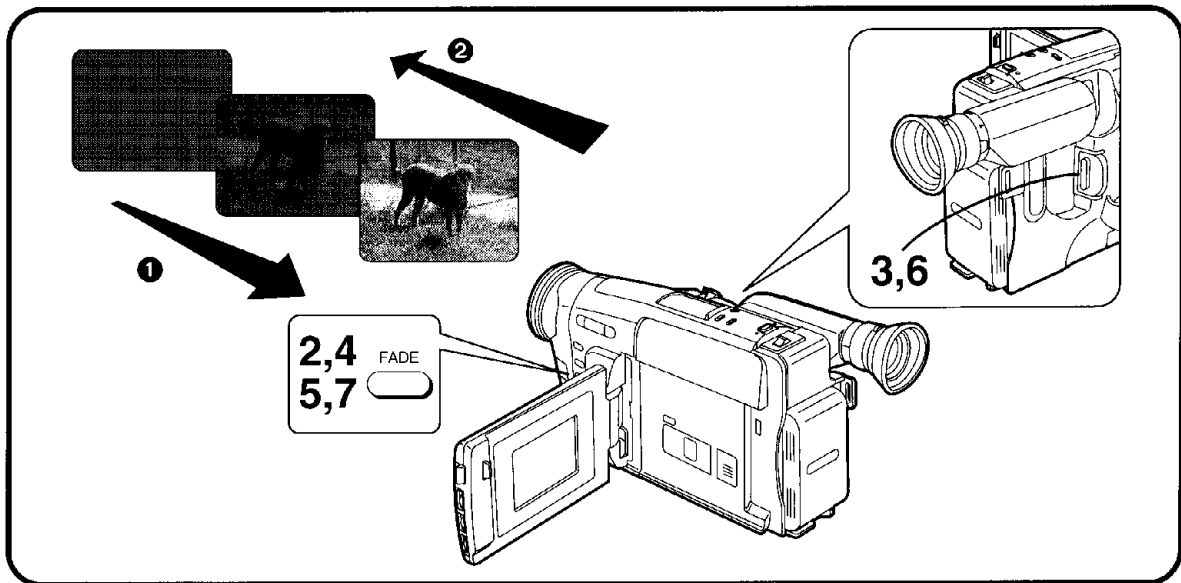

中文

淡入/淡出

■ 淡入 ①

淡入可讓您在拍攝的開頭，使畫面(或聲音)逐漸出現。

- 1 使攝錄影機處於拍攝暫停狀態，將其對準您打算拍攝的場景。
- 2 持續按住[FADE]鈕。
- 3 當液晶顯示監視器中的畫面完全消失後，按拍攝START/STOP鈕，開始拍攝。
- 4 等待3~4秒鐘，然後開[FADE]鈕。

■ 淡出 ②

淡出可讓您在拍攝結尾，使畫面(或聲音)逐漸消失。淡出一個場景，淡入下一個，便可進行場景與場景之間的圓滑過渡。

- 5 拍攝中，在您打算淡出之處，持續按住[FADE]鈕。
- 6 當液晶顯示監視器中的畫面完全消失後，按拍攝START/STOP鈕，開始拍攝。
- 7 鬆開[FADE]鈕。

ENGLISH

Fading In/Out

■ Fading In ①

Fading-in lets you make the picture (and sound) appear gradually at the beginning of a recording.

- 1 With the Movie Camera in the Recording Pause Mode, aim it at the scene that you want to start recording.
- 2 Press the [FADE] Button and keep it pressed.
- 3 When the picture on the LCD Monitor has completely disappeared, press the Recording Start/Stop Button to start recording.
- 4 Wait 3-4 seconds and then release the [FADE] Button.

■ Fading Out ②

Fading-out lets you make the picture (and sound) disappear gradually at the end of a recording. By fading out a scene and fading in the following one, you can produce smooth scene-to-scene transitions.

- 5 During recording, press the [FADE] Button at the point where you want to fade out, and keep it pressed.
- 6 After the picture on the LCD Monitor has completely disappeared, press the Recording Start/Stop Button to stop recording.
- 7 Release the [FADE] Button.

Плавное введение/ выведение изображения и звука

■ Плавное введение ①

Плавное введение позволяет Вам выполнить постепенное появление изображения (и звука) в начале записи.

- 1 Когда видеокамера находится в режиме паузы записи, направьте её на сцену, запись которой Вы хотите начать.
- 2 Нажмите и держите нажатой кнопку [FADE].
- 3 Когда изображение на ЖКИ видеомониторе полностью исчезнет, нажмите кнопку Старт/Стоп, чтобы инициировать запись.
- 4 Подождите 3–4 секунды, а затем высвободите кнопку [FADE].

■ Плавное выведение ②

Плавное выведение позволяет Вам выполнить постепенное гашение изображения (и звука) в конце записи. Путем плавного выведения сцены и плавного введения следующей сцены Вы можете производить гладкие переходы от сцены к сцене.

- 5 Во время записи нажмите кнопку [FADE] в точке, с которой Вы желаете произвести плавное выведение, и держите её нажатой.
- 6 После того как изображение на ЖКИ видеомониторе полностью исчезнет, нажмите кнопку Старт/Стоп, чтобы остановить запись.
- 7 Высвободите кнопку [FADE].

الإظهار/الإخفاء التدريجي للصورة والصوت

■ الإظهار التدريجي للصورة والصوت ①

يمكنك الإظهار التدريجي للصورة والصوت من جعل الصورة (والصوت) تظهر تدريجياً عند بداية تسجيل ما.

- 1 مع وجود كاميرا الفيديو السينمائية في وضع الإيقاف المؤقت للتسجيل، قم بتوجيهها ناحية المنظر الذي تريد أن تبدأ في تسجيله.
- 2 اضغط الزر [FADE] واحتفظ به مضغوطاً.
- 3 عندما تكون الصورة التي على شاشة المراقبة LCD قد إختفت تماماً، اضغط زر بدء / إيقاف التسجيل لبدء التسجيل.
- 4 إنتظر 3 – 4 ثواني ثم حرر الزر [FADE].

■ الإخفاء التدريجي للصورة والصوت ②

يمكنك الإخفاء التدريجي للصورة والصوت من جعل الصورة (والصوت) تختفي تدريجياً عند نهاية تسجيل ما. عن طريق الإخفاء التدريجي لمنظر ما والإظهار التدريجي للمنظر التالي له، يمكنك تحقيق الإنتقالات السلسة من منظر إلى آخر.

- 5 أثناء التسجيل، اضغط الزر [FADE] عند النقطة التي تريد عندها أن تخفي الصورة والصوت تدريجياً. واحتفظ به مضغوطاً.
- 6 بعد أن تكون الصورة التي على شاشة المراقبة LCD قد إختفت تماماً، اضغط زر بدء / إيقاف التسجيل لإيقاف التسجيل.
- 7 حرر الزر [FADE].

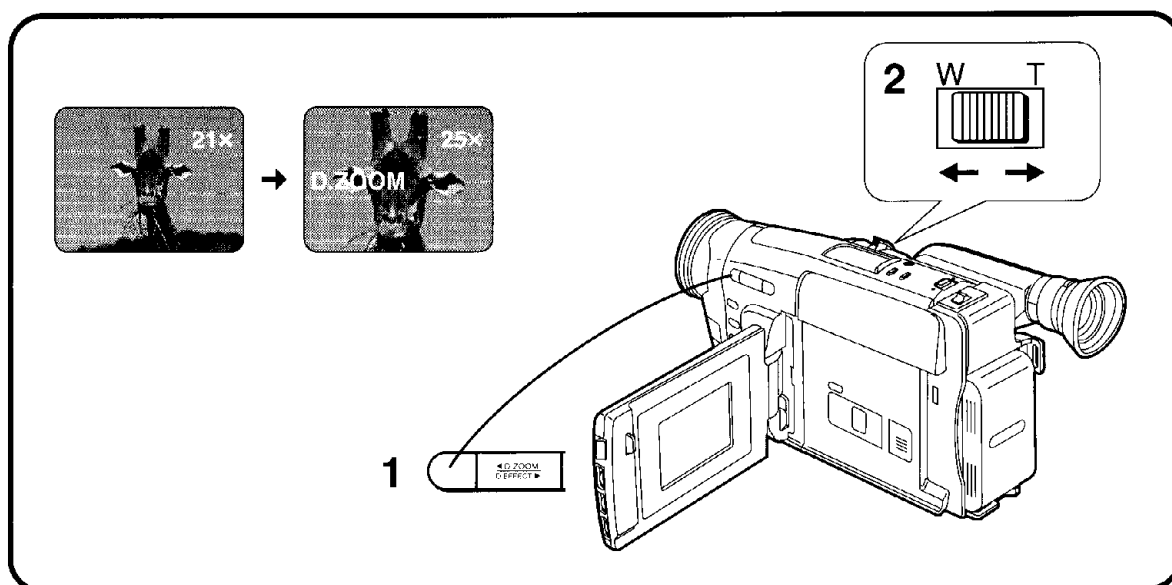

中文

怎樣使用數位變焦功能

- 1 按 [◀D.ZOOM] (數位變焦) 鈕，使 [D.ZOOM] 指示出現在液晶顯示監視器中。
- 2 朝 [T] 或 [W] 方向，按 [W•T] 變焦柄，根據需要進行拉近或拉遠。
 - 在數位變焦功能啟動時，您可在 1 倍 (廣角) 和 21 倍之間進行光學變焦，以及在 22 倍和 42 倍之間進行數位變焦。光學和數位變焦之間的切換是自動的。
 - 變焦速度是可變的，越朝 [W] 或 [T] 方向用勁按 [W•T] 變焦柄，變焦速度將越快。
 - 使用數位變焦功能時，畫質將有所降低。

■ 取消數位變焦功能時

按 [◀D.ZOOM] 鈕，使 [D.ZOOM] 指示消失。

ENGLISH

Using the Digital Zoom Function

- 1 Press the [◀D.ZOOM] Button so that the [D.ZOOM] Indication appears on the LCD Monitor.
- 2 Push the [W • T] Zoom Lever toward [T] or [W] to zoom in or out as desired.
 - With the Digital Zoom Function activated, you can optically zoom between 1× (wide-angle) and 21× and digitally between 22× and 42×. The changeover between optical and digital zooming is automatic.
 - The zooming speed is variable. The farther you push the [W • T] Lever toward [W] or [T], the faster the zooming speed becomes.
 - When using the Digital Zoom Function, the picture quality is somewhat reduced.

■ Cancelling the Digital Zoom Function

Press the [◀D.ZOOM] Button so that the [D.ZOOM] Indication disappears.

Использование функции цифровой трансфокации

- 1 Нажмите кнопку [◀ D.ZOOM] так, чтобы на ЖКИ видеомониторе появилась индикация [D.ZOOM]
- 2 Нажмите рычажок трансфокации [W•T] в направлении к [W] или к [T] для наезда или отъезда по желанию.
 - С активизированной функцией цифровой трансфокации Вы можете выполнять оптическую трансфокацию между 1× (широкоугольная установка) и 21× и цифровую трансфокацию между 22× и 42×. Переход между оптической и цифровой трансфокацией происходит автоматически.
 - Скорость трансфокации является изменяемой. Чем дальше Вы нажмете рычажок трансфокации [W•T] в направлении [W] или к [T], тем быстрее становится скорость трансфокации.
 - При использовании функции цифровой трансфокации возможно ухудшение качества изображения.

■ Отмена функции цифровой трансфокации

Нажмите кнопку [◀ D.ZOOM] так, чтобы исчезла индикация [D.ZOOM].

إستخدام وظيفة الزوم الرقمي

- 1 اضغط الزر [◀D.ZOOM] بحيث يظهر البيان [D.ZOOM] على شاشة المراقبة LCD.
- 2 ادفع ذراع الزوم [W•T] ناحية [T] أو [W] لتقريب أو تباعد الموضوع كما ترغب.
 - مع تنشيط وظيفة الزوم الرقمي، يمكنك بصرياً أن تقوم بالتزوم بين 1X (زاوية إتساع) و 21X ورقمياً بين 22X و 42X، يتم التغيير بين الزوم البصري والرقمي أوتوماتيكياً.
 - سرعة الزوم متغيرة، كلما دفعت الذراع [W•T] أكثر ناحية [W] أو [T] كلما أصبحت سرعة الزوم أسرع.
 - عند إستخدام وظيفة الزوم الرقمي، تقل جودة الصورة إلى حد ما.

■ إلغاء وظيفة الزوم الرقمي

إضغط الزر [◀D.ZOOM] بحيث يظهر البيان [D.ZOOM] في المعين.

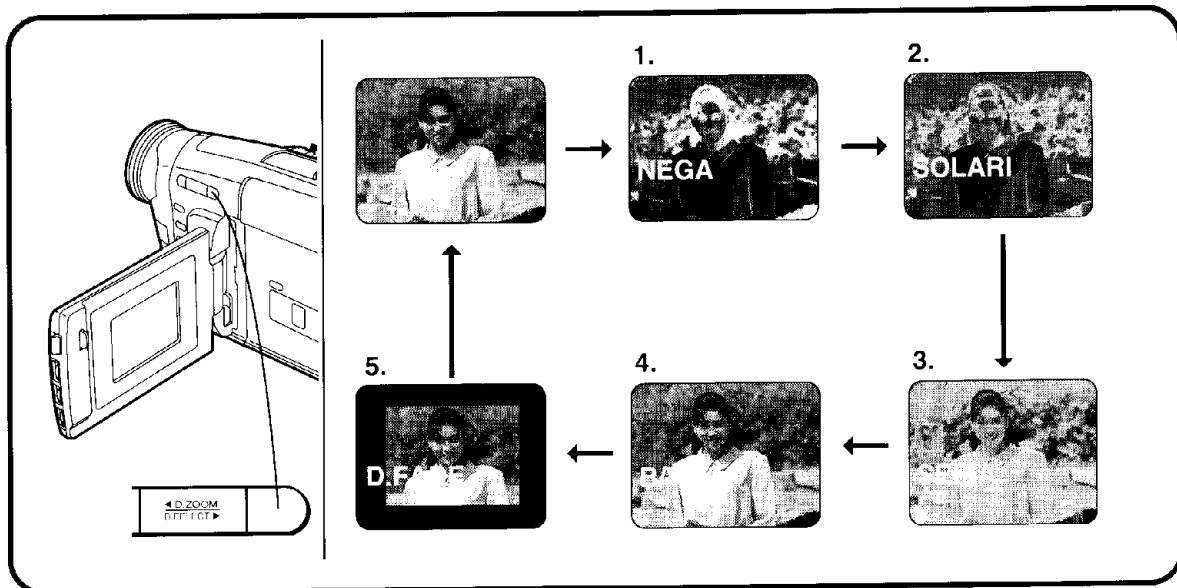

中文

關於數位效果功能

下列 5 種功能可用特殊畫面效果，將為您的攝影添光增色。重複按 [D.EFFECT▶] (數位效果) 鈕，便可選用數位效果功能之一。這些功能將如上所示進行改變。

1. **底片功能 [NEGA]**
該功能可讓您用類似與照片底片的特殊效果，如亮暗部分和色彩顛倒等效果進行拍攝。
2. **曝光過久功能 [SOLARI]**
利用該功能可為某些場景帶來色彩相反的特殊效果。
3. **棕色功能 [SEPIA]**
當您想用類似於舊照片的棕色色調拍攝場景時，可使用該功能。
4. **黑白片功能 [B/W]**
想用黑白片效果錄製場景時，該功能很方便。
5. **數位淡化功能 [D.FADE] (→ 86)**
該功能可用不同於一般淡入和淡出的、有趣的淡入和淡出效果，為您的攝影活動添光增色。

當選擇了數位效果功能之一，且關閉了攝錄影機，之後再將其打開時，以前所選擇的數位效果將仍會啟動。為了提醒注意，啟動的數位效果指示將在液晶顯示監視器中閃爍幾秒鐘，然後保持亮起。

■ 取消上述任何數位效果功能時

重複按 [D.EFFECT▶] 鈕，直至液晶顯示監視器中的 5 種數位效果指示都消失為止。

ENGLISH

Using the Digital Effect Functions

The following 5 functions make it possible to enhance your recordings with special picture effects. You can select any one of these Digital Effect Functions by repeatedly pressing the [D.EFFECT▶] Button. These functions change in the order shown above.

1. **Negative Function [NEGA]**
This function lets you record scenes with a special effect similar to a photographic negative, i.e. the bright and dark parts and the colours are reversed.
2. **Solarisation Function [SOLARI]**
With this function, you can give certain scenes a special effect with reversed colours.
3. **Sepia Function [SEPIA]**
Use this function, when you want to record scenes with a brown tint similar to that of old photographs.
4. **Black-and-White Function [B/W]**
This function is convenient for recording scenes in black and white.
5. **Digital Fade Function [D.FADE] (→ 86)**
This function lets you enhance your video recordings with interesting fade-in and fade-out effects that are different from normal fade-in and fade-out.

When one of the Digital Effect Functions is selected and you turn the Movie Camera off and later on again, the previously selected Digital Effect remains activated. As a reminder, the Indication of the activated Digital Effect flashes on the LCD monitor for a few seconds and then remains displayed.

■ Cancelling Any of the Above Digital Effect Functions

Press the [D.EFFECT▶] Button repeatedly until none of the 5 Digital Effect Indications are displayed on the LCD Monitor.

Использование функций цифровых эффектов

Следующие 5 функций делают возможным придание специальных эффектов изображению Вашим записям. Вы можете выбрать одну из этих функций цифровых эффектов путем повторного нажатия кнопки [D.EFFECT ▶]. Эти функции изменяются в порядке, показанном выше.

- 1. Функция негатива [NEGA]**
Эта функция позволяет Вам записывать сцены со специальным эффектом, подобным фотографическому негативу, т.е. яркие и темные части и цвета обращены.
- 2. Функция соларизации [SOLARI]**
С помощью этой функции Вы можете придать определенным сценам специальный эффект с обращенными цветами.
- 3. Функция окраски сепия [SEPIA]**
Используйте эту функцию, когда Вы желаете записывать сцены с коричневой окраской, подобной таковой на старых фотографиях.
- 4. Функция черно-белого цвета [B/W]**
Эта функция удобна для записи сцен в черно-белом изображении.
- 5. Цифровая функция плавного введения/выведения изображения и звука [D.FADE]. (→ 87)**
Эта функция позволяет Вам придать Вашим видеозаписям интересные эффекты плавного введения и плавного выведения изображения и звука, которые отличаются от нормального плавного введения и плавного выведения изображения и звука.

Когда выбрана одна из функций цифровых эффектов, и Вы выключите видеокамеру, а затем включите её снова, остается активизированным предварительно выбранный цифровой эффект. Как напоминание, индикация активизированного цифрового эффекта мигает в искателе в течение нескольких секунд, а затем остается высвеченной.

■ Отмена любой из вышеуказанных функций цифрового эффекта

Нажимайте повторно кнопку [D.EFFECT ▶] до тех пор, пока на ЖКИ видеомониторе не будет высвечиваться ни одна из 5-ти индикаций цифровых эффектов.

إستخدام وظائف التأثير الرقمي

الوظائف الخمسة التالية تمكن من تعزيز تسجيلاتك بتأثيرات صورة خاصة. يمكنك أن تختار أية واحدة من وظائف التأثير الرقمي هذه عن طريق الضغط بصورة متكررة على الزر [D.EFFECT▶]. تتغير هذه الوظائف في الترتيب المبين للأعلى.

- 1. وظيفة التسجيل السلبي [NEGA]**
تمتلك هذه الوظيفة من تسجيل المناظر بتأثير خاص مشابه للصورة الفوتوغرافية السالبة، بمعنى أن الأجزاء الناصعة والمعتمة والألوان يتم عكسها.
- 2. وظيفة التعريض الزائد [SOLARI]**
هذه الوظيفة يمكن أن تعطي بعض المناظر تأثيراً خاصاً بألوان معكوسة.
- 3. وظيفة التسجيل بلون السبيدج (بني داكن) [SEPIA]**
إستخدم هذه الوظيفة، عندما تريد تسجيل المناظر بدرجة لون بني شبيهة بتلك الخاصة بالصورة الفوتوغرافية القديمة.
- 4. وظيفة التسجيل باللون الأسود والأبيض [B/W]**
هذه الوظيفة ملائمة من أجل تسجيل المناظر باللون الأسود والأبيض.
- 5. وظيفة الإظهار والإخفاء التدريجي الرقمي للصورة والصوت [D.FADE] (→ 87)**
تمتلك هذه الوظيفة من تعزيز تسجيلاتك الفيديوية بالتأثيرات الطريفة للإظهار والإخفاء التدريجي للصورة والصوت المختلفة عن تلك الخاصة بالإظهار والإخفاء التدريجي العادي.

عند إختيار أحد وظائف التأثير الرقمي وإدارة كاميرا الفيديو السينمائية إلى وضع القفل ثم إلى وضع التشغيل بعد ذلك مرة أخرى، يظل التأثير الرقمي المختار سابقاً في حالة تشبيط. للتذكير، يومض بيان التأثير الرقمي المنشط في المعين لعدة ثواني ثم يظل معروضاً.

■ إلغاء أي من وظائف التأثير الرقمي السابقة

إضغط الزر [D.EFFECT▶] بصورة متكررة حتى لا يتم عرض أي من بيانات التأثير الرقمي على شاشة المراقبة LCD.

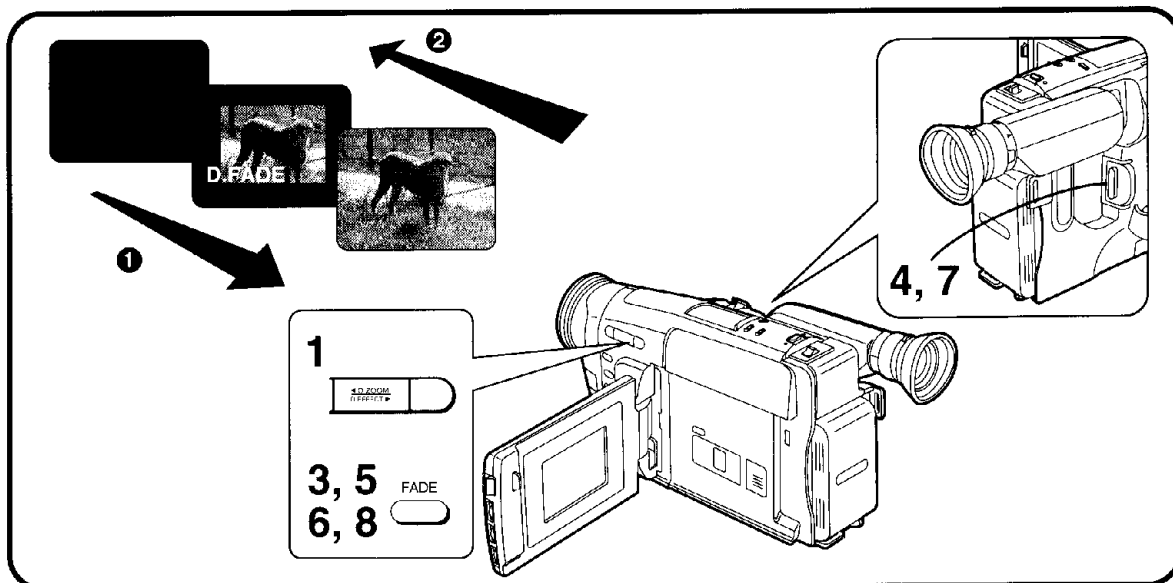

中文

數位淡化功能的使用方法

數位淡化功能可讓您製作有趣的場景過渡效果。淡入可使畫面從黑色屏幕中出現，並從中心逐漸向外圍擴大。淡出則逐漸使畫面從外圍向中心縮小，直至整個屏幕變黑為止。聲音也會與普通淡化功能一樣，隨著畫面一起淡入和淡出。(→80)

■ 淡入 ①

- 1 重復按[D.EFFECT▶](數位效果)鈕，直至液晶顯示監視器中出現[D.FADE](數位淡化)指示。
- 2 使攝錄影機處於錄影暫停狀態，將其瞄準您打算開始拍攝的場景。
- 3 持續按住[FADE](淡化)鈕。
- 4 當液晶顯示監視器中的畫面完全消失後，按拍攝START/STOP鈕，開始拍攝。
- 5 等待3、4秒鐘，然後鬆開[FADE]鈕。

■ 淡出 ②

- 6 拍攝中，在想要淡出之點，持續按住[FADE]鈕。
- 7 當液晶顯示監視器中的畫面完全消失後，按拍攝START/STOP鈕，開始拍攝。
- 8 鬆開[FADE]鈕。

ENGLISH

Using the Digital Fade Function

The Digital Fade Function lets you produce interesting scene-to-scene transitions.

Fading-in makes the picture appear from a black screen, starting in the centre and gradually expanding outward. Fading-out gradually reduces the picture from the outer edges toward the centre until the whole screen becomes black. The sound also gradually fades in and out together with the picture, as in the normal Fade Function (→80).

■ Fading In ①

- 1 Press the [D.EFFECT▶] Button repeatedly until the [D.FADE] Indication appears on the LCD Monitor.
- 2 With the Movie Camera in the Recording Pause Mode, aim it at the scene that you want to start recording.
- 3 Press the [FADE] Button and keep it pressed.
- 4 When the picture on the LCD Monitor has completely disappeared, press the Recording Start/Stop Button to start recording.
- 5 Wait 3-4 seconds and then release the [FADE] Button.

■ Fading Out ②

- 6 During recording, press the [FADE] Button at the point where you want to fade out, and keep it pressed.
- 7 After the picture on the LCD Monitor has completely disappeared, press the Recording Start/Stop Button to stop recording.
- 8 Release the [FADE] Button.

Использование цифровой функции плавного введения/выведения изображения и звука

Цифровая функция плавного введения/выведения изображения и звука позволяет Вам производить интересные гладкие переходы от сцены к сцене.

При плавном введении изображения и звука изображение появляется из черного экрана, начиная с центра и постепенно расширяясь по сторонам.

При плавном выведении изображения и звука изображение сокращается от внешних краев к центру до тех пор, пока весь экран не станет черным. Звук также постепенно вводится и выводится вместе с изображением, как и при использовании нормальной функции плавного введения/выведения изображения и звука. (→ 81)

■ Плавное введение ①

- 1 Нажимайте повторно кнопку [D.EFFECT ►] до тех пор, пока на ЖКИ видеомониторе не появится индикация [D.FADE].
- 2 Направьте видеокамеру, находящуюся в режиме паузы записи, на сцену, которую Вы желаете начать записывать.
- 3 Нажмите и держите нажатой кнопку [FADE].
- 4 Когда изображение на ЖКИ видеомониторе полностью исчезнет, нажмите кнопку Старт/Стоп, чтобы инициировать запись.
- 5 Подождите 3—4 секунды, а затем высвободите кнопку [FADE].

■ Плавное выведение ②

- 6 Во время записи нажмите кнопку [FADE] в позиции, с которой Вы желаете произвести плавное выведение, и держите её нажатой.
- 7 После того как изображение на ЖКИ видеомониторе полностью исчезнет, нажмите кнопку Старт/Стоп, чтобы остановить запись.
- 8 Высвободите кнопку [FADE].

إستخدام وظيفة الإظهار والإخفاء التدريجي للصورة والصوت

تمتلك وظيفة الإظهار والإخفاء التدريجي الرقمي للصورة والصوت من إنتاج إنتقالات طريفة بين المناظر.

الإظهار التدريجي للصورة يجعل الصورة تظهر من شاشة سوداء، تبدأ في المركز وتتسع تدريجياً للخارج. الإخفاء التدريجي للصورة يصغر الصورة تدريجياً من الحواف الخارجية ناحية المركز حتى تصبح الشاشة كلها سوداء. يعلو الصوت وينخفض تدريجياً أيضاً مع ظهور واختفاء الصورة، كما في وظيفة الإظهار والإخفاء التدريجي للصورة والصوت المعتادة. (81 →)

■ الإظهار التدريجي للصورة والصوت ①

- 1 اضغط الزر [D.EFFECT ►] بصورة متكررة حتى يظهر البيان [D.FADE] على شاشة المراقبة LCD.
- 2 مع وجود كاميرا الفيديو السينمائية في وضع الإيقاف المؤقت للتسجيل، وجه الكاميرا على المنظر الذي تريد بدء تسجيله.
- 3 اضغط الزر [FADE] واحتفظ به مضغوطاً.
- 4 عندما تكون الصورة التي على شاشة المراقبة LCD قد إختفت تماماً، اضغط زر بدء/إيقاف التسجيل لإيقاف التسجيل.
- 5 إنتظر 3 – 4 ثواني وحينئذ حرر الزر [FADE].

■ الإخفاء التدريجي للصورة والصوت ②

- 6 أثناء التسجيل، اضغط الزر [FADE] عند النقطة التي تريد أن تنفذ منها الإخفاء التدريجي للصورة والصوت، واحتفظ به مضغوطاً.
- 7 بعد أن تكون الصورة التي على شاشة المراقبة LCD قد إختفت تماماً، اضغط زر بدء / إيقاف التسجيل لبدء التسجيل.
- 8 حرر الزر [FADE].

Объекты и условия записи, для которых более подходящим является ручной режим

Следующие объекты и записываемые ситуации не подходят для записи в полностью автоматическом режиме. В таких случаях регулировка баланса белого и/или фокуса вручную обеспечит более красивое изображение. Прочитайте также страницы, относящиеся к ручным регулировкам и обозначенные в круглых скобках.

■ Баланс белого:

Для регулировки баланса белого вручную смотрите раздел "Запись с ручной регулировкой баланса белого" (→ 91)

■ Фокусировка:

Для регулировки фокуса вручную смотрите раздел "Запись с ручной регулировкой фокуса" (→ 95)

■ Объекты и условия записи, неподходящие для записи в полностью автоматическом режиме (проблематичные регулировки в скобках)

- Объекты с темными поверхностями (баланс белого, фокусировка)
- При перемещении видеокамеры во время записи с улицы внутрь помещения (баланс белого)
- Объекты, освещенные различными источниками света (баланс белого)
- Объекты, освещенные ртутными или натриевыми лампами (баланс белого)
- Объекты со сверкающими поверхностями или высокой отражающей способностью (фокусировка)
- Объекты со слабой контрастностью (фокусировка)
- Объекты, одна часть которых находится вблизи видеокамеры, а другая часть—далеко от нее (фокусировка)
- Объекты без вертикальных контуров (фокусировка)
- Быстро движущиеся объекты (фокусировка)
- Предметы позади движущихся объектов (фокусировка)
- Объекты за стеклом, покрытым грязью, пылью или каплями воды (фокусировка)

الموضوعات وحالات التسجيل التي يناسبها الوضع اليدوي أكثر

الموضوعات وحالات التسجيل التالية غير مناسبة للتسجيل في الوضع الأوتوماتيكي الكامل. في هذه الحالات، سيعطي الضبط اليدوي لتوازن البياض و/أو التركيز البؤري صوراً أكثر جمالاً. اقرأ أيضاً الصفحات المتعلقة بال ضبط اليدوي المبينة في القوسين.

■ توازن البياض:

لضبط توازن البياض يدوياً، أنظر "التسجيل بالضبط اليدوي لتوازن البياض" (→ 91).

■ التركيز البؤري:

لضبط التركيز البؤري يدوياً، أنظر "التسجيل بالضبط اليدوي للتركيز البؤري" (→ 95).

■ الموضوعات وحالات التسجيل غير المناسبة من أجل التسجيل في الوضع الأوتوماتيكي الكامل (أوضاع الضبط التي بها مشكلة في القوسين)

- الموضوعات ذات الأسطح المعتمة (توازن البياض، التركيز البؤري)
- عند تحريك كاميرا الفيديو السينمائية من الخارج إلى الداخل أثناء التسجيل (توازن البياض)
- الموضوعات المضادة لمصادر مختلفة للضوء (توازن البياض)
- الموضوعات المضادة لمبات بخار الزئبق أو لمبات الصوديوم (توازن البياض)
- الموضوعات ذات الأسطح اللامعة أو الإنعكاس الضوئي الزائد (التركيز البؤري)
- الموضوعات ذات التباين الضعيف (التركيز البؤري)
- الموضوعات التي يكون جزء منها قريباً من كاميرا الفيديو السينمائية والجزء الآخر بعيداً عنها (التركيز البؤري)
- الموضوعات عديمة الخطوط الرأسية (التركيز البؤري)
- الموضوعات ذات الحركة السريعة (التركيز البؤري)
- الموضوعات الموجودة خلف أشياء متحركة (التركيز البؤري)
- الموضوعات التي خلف الزجاج المغطى بالأتساخ، بالغبار أو بقطرات الماء (التركيز البؤري)

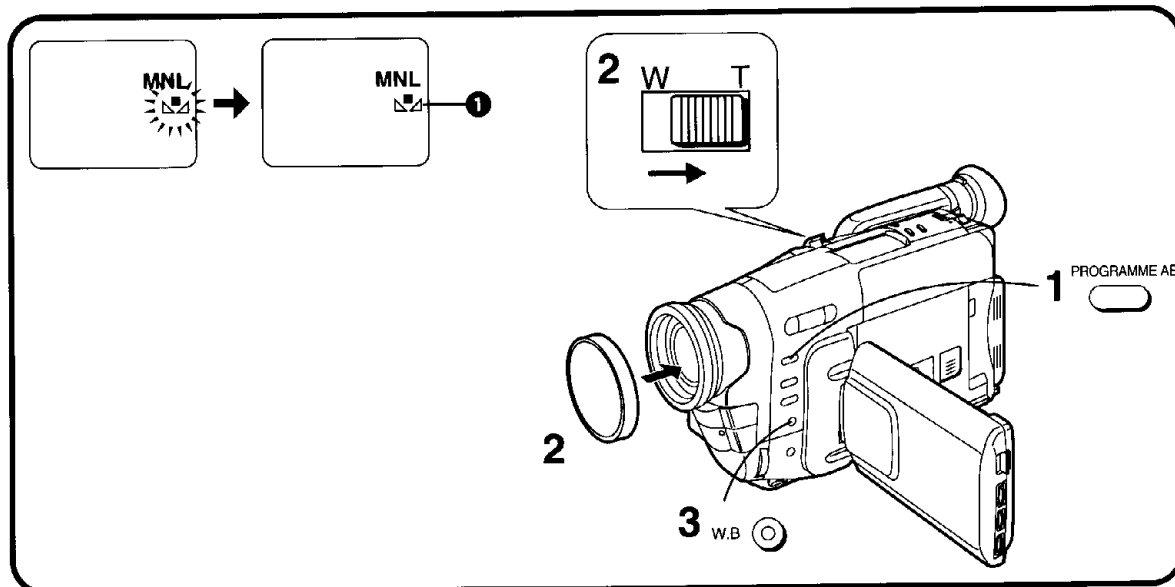

中文

用手動白色平衡調節進行拍攝時

使用該攝錄影機時，也可手動調節白色平衡。該狀態可用於如前所述(→88)，不適合於全自動狀態的特殊目標物和拍攝條件，以及超出範圍❶(→92)之光源。當您想如專家一樣，對每個新場景，用手動進行白色平衡調節時，也可使用該功能。

在數位變焦功能啟動中，可能無法手動調節白色平衡。要調節白色平衡時，請首先取消數位變焦功能(→82)，然後依下列步驟1~3進行操作。之後，請再次啟動數位變焦功能。或者，您可向後變焦，直至變焦倍率處於光學變焦範圍(1×~21×)之內，然後，再進行下列步驟1~3。

- 1** 重復按[PROGRAMME AE]鈕，直至[MNL]指示出現在液晶顯示監視器中。
- 2** 裝上白色鏡頭蓋，並拉近，直至整個液晶顯示監視器屏幕變為白色。
- 3** 將攝錄影機對準您打算拍攝的目標物，然後持續按住[W·B]鈕，直至[]指示❶在液晶顯示監視器中停止閃爍，並保持亮起為止。

■ 取消手動白色平衡狀態時

按[W.B]鈕。

- 液晶顯示監視器中閃爍的[]指示，說明手動調節的白色平衡設定已得到保存。直至您再次手動調節白色平衡或回到全自動狀態拍攝為止，該設定將一直得到保存。

ENGLISH

Recording with Manual White Balance Adjustment

With this Movie Camera, you can also adjust the white balance manually.

Use this mode for special subjects and recording conditions, such as listed (→ 88), for which the Full Auto Mode is not suitable, and for light sources outside the range ❶ (→ 92). Use it also when you want to manually adjust the white balance for each new scene as professionals do.

With the Digital Zoom Function activated, it may not be possible to manually adjust the White Balance. In this case, first cancel the Digital Zoom Function (→ 82), then follow steps 1–3 below. After this, you can activate the Digital Zoom Function again.

Alternatively, you can zoom back until the zoom magnification is within the optical zoom range (1×–21×), and then perform steps 1–3 below.

- 1** Press the [PROGRAMME AE] Button repeatedly until the [MNL] Indication appears on the LCD Monitor.
- 2** Attach the White Lens Cap and zoom in until the entire LCD Monitor Screen is white.
- 3** Aim the Movie Camera at the subject that you want to record and then keep the [W.B] Button pressed until the [] Indication ❶ on the LCD Monitor stops flashing and remains lit.

■ Cancelling the Manual White Balance Mode

Press the [W.B] Button once.

- The flashing [] Indication on the LCD Monitor indicates that the manually adjusted white balance setting is being maintained. This setting is maintained until you manually adjust the white balance again or change back to recording in the Full Auto Mode.

Запись с ручной регулировкой баланса белого

С этой видеокамерой Вы можете также регулировать баланс белого вручную. Используйте этот режим для специальных объектов и условий записи таких, какие перечислены (→ 89), для которых не подходит полностью автоматический режим, и для источников света, находящихся вне диапазона (→ 93). Используйте его также тогда, когда Вы желаете отрегулировать ручную баланс белого для каждой новой сцены, как это делают профессионалы.

С включенной функцией цифровой трансфокации регулировка баланса белого вручную может оказаться невозможной. В таком случае, сначала отмените функцию цифровой трансфокации (→ 83), затем следуйте нижеуказанным пунктам 1–3. После этого Вы можете снова активизировать функцию цифровой трансфокации.

Вместо этого Вы можете изменять масштаб назад по трансфокации до тех пор, пока увеличение трансфолятора не станет в пределах оптического диапазона трансфокации (1x–21x), и затем выполняйте нижеуказанные пункты 1–3.

- 1** Нажимайте повторно кнопку [PROGRAMME AE] до тех пор, пока на ЖКИ видеомониторе не появится индикация [MNL].
- 2** Присоедините белую крышку объектива и выполните наезд до тех пор, пока весь экран ЖКИ видеомонитора не станет белым.
- 3** Направьте видеокамеру на объект, который Вы желаете записать, а затем держите нажатой кнопку [W.B] до тех пор, пока на ЖКИ видеомониторе не прекратится мигание индикации [W.B] (→ 93), после чего эта индикация останется высвеченной.

■ Для отмены режима ручной регулировки баланса белого:

Нажмите кнопку [W.B] один раз.

- Мигание на ЖКИ видеомониторе индикации [W.B] указывает на то, что установка ручной регулировки баланса белого будет сохраняться. Она сохраняется до тех пор, пока Вы снова не отрегулируете баланс белого вручную или снова не выполните запись в полностью автоматическом режиме.

التسجيل بالضبط اليدوي لتوازن البياض

بكاميرا الفيديو السينمائية هذه، يمكنك أيضاً أن تضبط توازن البياض يدوياً. استخدم هذا الوضع من أجل موضوعات وظروف تسجيل خاصة، كالمبيئة (89 →). التي لا يناسبها الوضع الأوتوماتيكي الكامل، ومن أجل مصادر الضوء الموجودة خارج المجال (93 →). استخدمه أيضاً عندما تريد أن تضبط توازن البياض يدوياً لكل منظر جديد كما يفعل المحترفون.

مع تنشيط وظيفة الزوم الرقمي، قد لا يمكن ضبط توازن البياض يدوياً. في هذه الحالة، قم أولاً بإلغاء وظيفة الزوم الرقمي (83 →). ثم إتبع الخطوات 1–3 للأسفل. بعد هذا يمكنك أن تنشط وظيفة الزوم الرقمي مرة أخرى. من ناحية أخرى، يمكنك التزوم ثانية حتى يصبح تكبير الزوم ضمن مجال الزوم البصري (21X – 1X)، ثم قم بتنفيذ الخطوات 1–3 للأسفل.

1 اضغط الزر [PROGRAMME AE] بصورة متكررة حتى يظهر البيان [MNL] على شاشة المراقبة LCD.

2 قم بتركيب غطاء العدسة الأبيض وزوم لتقريبه حتى تصبح شاشة المراقبة LCD كلها بيضاء.

3 وجه كاميرا الفيديو السينمائية ناحية الموضوع الذي تريد تسجيله ثم احتفظ بالزر [W.B] الذي على شاشة المراقبة LCD عن الوميض ويظل مضيئاً.

■ لإلغاء وضع الضبط اليدوي لتوازن البياض اضغط الزر [W.B].

- يشير البيان [W.B] المومض على شاشة المراقبة LCD إلى أن تهيئة توازن البياض المضبوط يدوياً محفوظة. تحفظ هذه التهيئة حتى تقوم بضبط توازن البياض يدوياً مرة أخرى أو تقوم بالتغيير عائداً إلى التسجيل في الوضع الأوتوماتيكي الكامل.

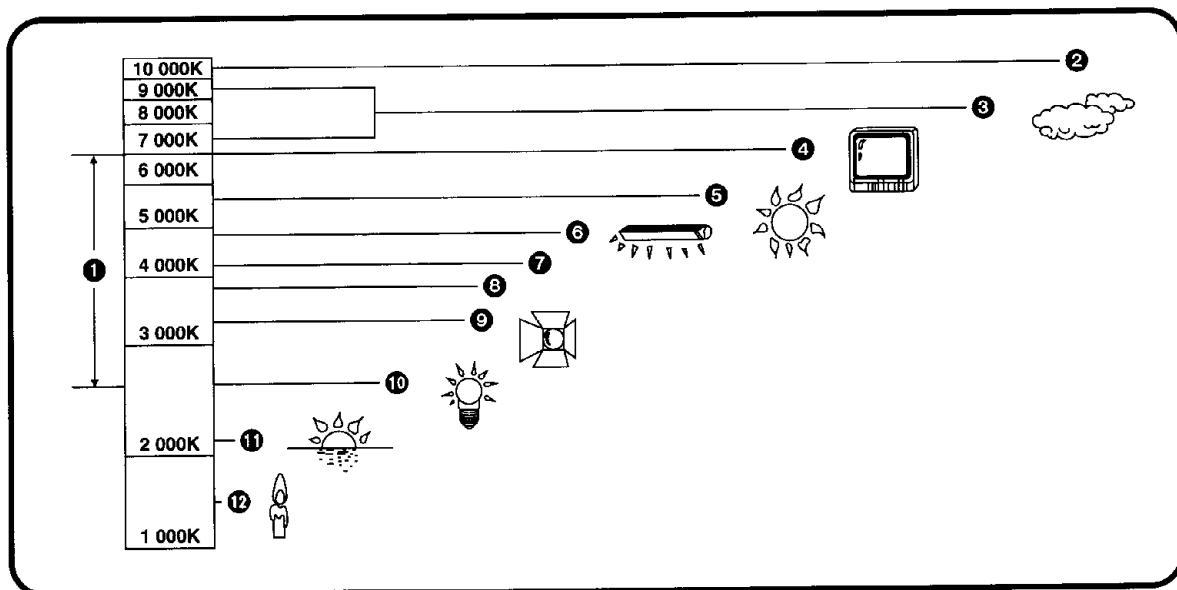

中文

色溫和白色平衡調整

每種光源都有其獨特的色溫，其值由開氏溫標(K)測量。開氏值越高，光越帶藍色；開氏值越低，光越泛紅色；開氏值與光源的色調有關，而與其亮度沒有直接關係。

上圖所示範圍①，表示用本攝錄影機可提供精確的白色平衡調節的光源。所以，當使用全自動狀態時，便可在攝製的畫面中可獲得自然色彩。對於此範圍之外的光源，請手動調節白色平衡(→90)。而且，還可能需要增加光源。

- ① 本攝錄影機的自動白色平衡調節的控制範圍
- ② 藍天
- ③ 陰天(下雨)
- ④ 電視屏幕
- ⑤ 陽光
- ⑥ 白色熒光燈
- ⑦ 日出後或日落前的兩小時
- ⑧ 日出後或日落前的一小時
- ⑨ 鹵素燈
- ⑩ 白熾燈
- ⑪ 日出或日落
- ⑫ 燭光

ENGLISH

Colour Temperature and White Balance Adjustment

Every light source has its own colour temperature measured in Kelvin (K). The higher the Kelvin value, the more bluish the light; the lower the value, the more reddish the light. The Kelvin value is related to the tint of the light, but not directly to its brightness.

The range ① indicated in the illustration above shows the light sources for which this Movie Camera can provide precise white balance adjustment and, therefore, natural colours in the recorded pictures, when using the Full Auto Mode. For light sources outside this range, adjust the white balance manually (→ 90).

Also, additional lighting may be necessary.

- ① Control range of this Movie Camera's Auto White Balance Adjustment Mode
- ② Blue sky
- ③ Cloudy sky (Rain)
- ④ TV screen
- ⑤ Sunlight
- ⑥ White fluorescent lamp
- ⑦ 2 hours after sunrise or before sunset
- ⑧ 1 hour after sunrise or before sunset
- ⑨ Halogen light bulb
- ⑩ Incandescent light bulb
- ⑪ Sunrise or sunset
- ⑫ Candlelight

Запись с ручной регулировкой фокуса

Каждый источник света имеет свою собственную цветовую температуру, которая измеряется в кельвинах (K). Чем выше температура по Кельвину, тем голубее свет; чем ниже температура, тем краснее свет. Температура по Кельвину связана с окраской света, но не имеет прямого отношения к яркости.

Диапазон ①, указанный на рисунке сверху, показывает источники света, для которых данная видеокамера может обеспечить точную регулировку баланса белого и, следовательно, естественную цветность записываемого изображения в полностью автоматическом режиме. Для источников света вне этого диапазона отрегулируйте баланс белого вручную (→ 91). Возможно также возникновение необходимости в дополнительном освещении.

- ① Контролируемый диапазон автоматической регулировки баланса белого этой видеокамеры
- ② Голубое небо
- ③ Облачное небо (дождь)
- ④ Экран ТВ
- ⑤ Солнечный свет
- ⑥ Белая люминесцентная лампа
- ⑦ 2 часа после восхода или до захода солнца
- ⑧ 1 час после восхода или до захода солнца
- ⑨ Галогеновая лампочка
- ⑩ Лампочка накаливания
- ⑪ Восход или заход солнца
- ⑫ Свечное освещение

ضبط درجة حرارة اللون وتوازن البياض

لكل مصدر ضوئي درجة حرارة لون خاصة به ويتم قياس هذه القيمة بالكلفن (K). كلما كانت قيمة الكلفن عالية، كلما كان الضوء مائلاً أكثر للزرق، وكلما قلت القيمة، كلما كان الضوء مائلاً أكثر للون الأحمر. فقيمة الكلفن صلة مباشرة بالدرجة اللونية للضوء، ولكنها ليست مباشرة مع درجة التصوع. يوضح المجال ① المبين في الرسم السابق مصادر الضوء التي تستطيع به كاميرا الفيديو السينمائية هذه أن تعطي الضبط الدقيق لتوازن البياض، وبالتالي الحصول على ألوان طبيعية في الصور المسجلة، عند استخدام الوضع الأوتوماتيكي الكامل. بالنسبة لمصادر الضوء التي خارج هذا المجال، يضبط توازن البياض يدوياً (91 →). أيضاً، الإضاءة الإضافية قد تكون ضرورية.

- ① مجال التحكم لوضع الضبط الأوتوماتيكي لتوازن البياض لكاميرا الفيديو السينمائية هذه
- ② سماء زرقاء
- ③ سماء مليدة بالغيوم (مطر)
- ④ شاشة التلفزيون
- ⑤ ضوء الشمس
- ⑥ لبة فلوريسنت بيضاء
- ⑦ ساعتان بعد شروق الشمس أو قبل الغروب
- ⑧ ساعة واحدة بعد شروق الشمس أو قبل الغروب
- ⑨ مصباح ضوء هالوجين
- ⑩ مصباح ضوء متوهج
- ⑪ شروق الشمس أو غروبها
- ⑫ ضوء الشمعة

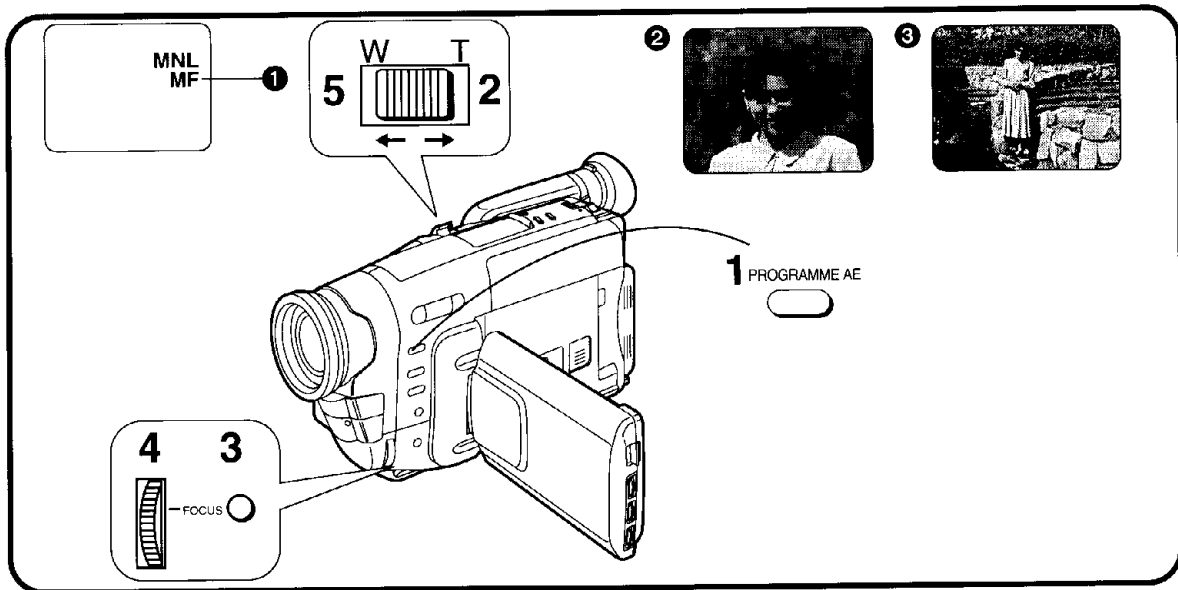

中文

用手動聚焦調整進行拍攝時

使用該攝錄影機時，也可手動調整聚焦。該狀態可用於(→88)所列不適合於全自動狀態的特殊目標物和拍攝條件。當您想如專家一樣，對每個新場景，用手動進行聚焦調整時，也可使用該功能。

- 1** 重復按[PROGRAMME AE]鈕，直至[MNL]指示出現在液晶顯示監視器中。
- 2** 將[W·T]變焦柄持續推向[T]，拉近目標物。
 - 調整聚焦之前，先拉近目標物，確保即使您以後拉遠時，目標物也能保持精確的聚焦。
- 3** 按[FOCUS](聚焦)鈕。
 - [MF]指示①出現於液晶顯示監視器中。([MF]意思為手動聚焦。)
- 4** 轉動聚焦環，調節聚焦。
- 5** 將[W·T]變焦柄持續推向[W]，根據需要進行拉遠。

■ 取消手動聚焦狀態時

按[FOCUS]鈕，使液晶顯示監視器中的[MF]消失。

ENGLISH

Recording with Manual Focus Adjustment

With this Movie Camera, you can also adjust the focus manually. Use this mode for special subjects and recording conditions, such as listed (→ 88), for which the Full Auto Mode is not suitable.

- 1** Press the [PROGRAMME AE] Button repeatedly until the [MNL] Indication appears on the LCD Monitor.
- 2** Keep the [W · T] Zoom Lever pushed toward [T] to zoom in on the subject ②.
 - Zooming in on the subject before adjusting the focus ensures that the subject remains precisely focused even when you later zoom out ③.
- 3** Press the [FOCUS] Button.
 - The [MF] Indication ① appears on the LCD Monitor. ([MF] means Manual Focus.)
- 4** Turn the Focus Dial to adjust the focus.
- 5** Push the [W · T] Zoom Lever toward [W] to zoom out as desired.

■ Cancelling the Manual Focus Mode

Press the [FOCUS] Button so that the [MF] Indication disappears on the LCD Monitor.

Запись с ручной фокусировкой

С этой видеокамерой Вы можете также регулировать фокус вручную. Используйте этот режим для специальных объектов и условий записи таких, какие перечислены (→ 89), для которых не подходит полностью автоматический режим.

- 1** Нажимайте повторно кнопку [PROGRAMME AE] до тех пор, пока на ЖКИ видеомониторе не появится индикация [MNL].
- 2** Держите рычажок трансфокации [W•T] нажатым в направлении [T] для наезда на объект ②.
 - Наезд на объект перед регулировкой фокуса гарантирует объекту остаться точно сфокусированным даже в случае, когда Вы потом отъезжаете от него ③.
- 3** Нажмите кнопку [FOCUS].
 - На ЖКИ видеомониторе появляется индикация [MF] ①. (MF означает "ручная фокусировка".)
- 4** Поверните регулятор фокусировки для регулировки фокуса.
- 5** Нажмите рычажок трансфокации [W•T] в направлении [W] для отъезда по желанию.

■ **Отмена режима ручной фокусировки**
Нажмите кнопку [FOCUS] так, чтобы на ЖКИ видеомониторе исчезла индикация [MF].

التسجيل بالضبط اليدوي للتركيز البؤري

بكاميرا الفيديو السينمائية هذه، يمكنك أيضاً ضبط التركيز البؤري يدوياً، استخدم هذا الوضع من أجل موضوعات وحالات تسجيل خاصة كتلك المدونة (89 →)، التي لا يناسبها الوضع الأوتوماتيكي الكامل.

- 1** اضغط الزر [PROGRAMME AE] بصورة متكررة حتى يظهر البيان [MNL] على شاشة المراقبة LCD.
- 2** احتفظ بذراع الزوم [W•T] مدفوعاً ناحية [T] لتزويم التقريب على الموضوع ②.
 - إن تزويم التقريب على الموضوع قبل ضبط التركيز البؤري يضمن بقاء الموضوع في التركيز البؤري بصورة دقيقة حتى عندما تقوم بعد ذلك بتزويم التباعد ③.
- 3** اضغط الزر [FOCUS].
 - يظهر البيان [MF] ① على شاشة المراقبة LCD. (MF) يعني التركيز البؤري اليدوي.
- 4** أدر قرص التركيز البؤري لضبط التركيز البؤري.
- 5** ادفع ذراع الزوم [W•T] ناحية [W] لتزويم التباعد كما ترغب.

■ **إلغاء وضع الضبط اليدوي للتركيز البؤري**
إضغط الزر [FOCUS] بحيث يختفي البيان [MF] من على شاشة المراقبة LCD.

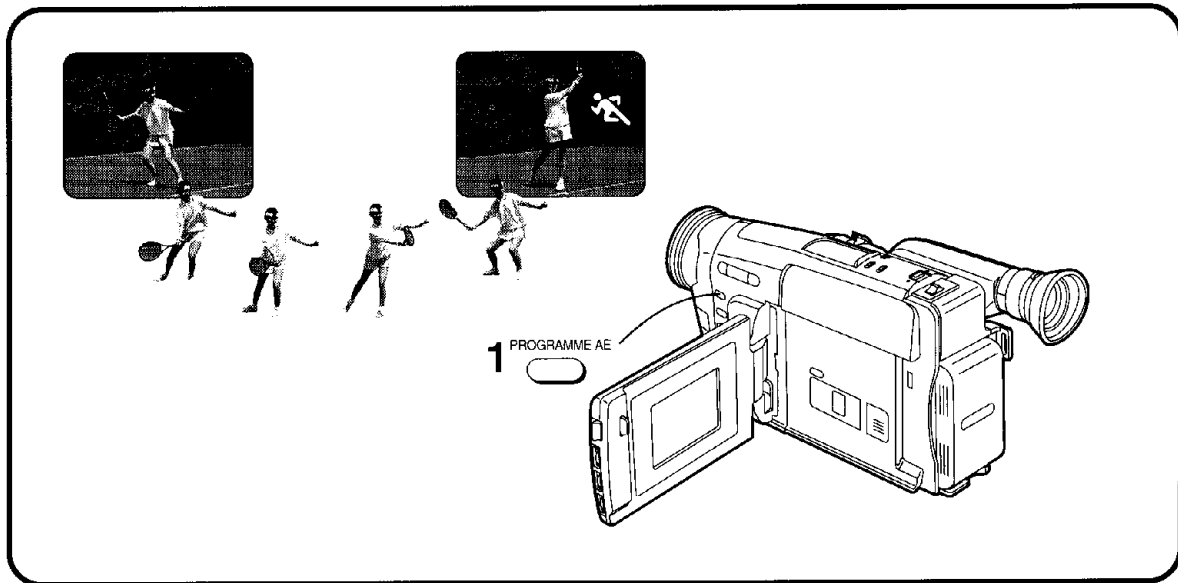

中文

**快速移動目標物的拍攝
(運動狀態)**

在運動狀態下，攝錄影機將根據目標物的亮度，自動調整快門速度(1/50秒和1/500秒之間)。因此，即使拍攝快速運動的目標物，也可以得到清晰和穩定的圖像。當您將運動狀態下攝錄的錄影帶在錄放影機上放影時，可欣賞到極其清晰、且細部鮮明的靜止和慢動作影像。

1 重復按[PROGRAMME AE]鈕，直至 []指示出現在液晶顯示監視器中。

恢復普通拍攝狀態時

重復按[PROGRAMME AE]鈕，直至液晶顯示監視器中出現[AUTO]指示。

使用運動狀態的條件

目標物必須得到陽光或其它強烈光源的明亮照射。當[]指示在液晶顯示監視器中閃爍時，它在警告您運動狀態不能啟動。在此情況下，請增加燈光亮度或恢復全自動狀態的拍攝。

- 當在螢光燈、水銀蒸氣燈或鈉蒸氣燈下攝影時，播放的畫面將受到閃爍影響。
- 在標準放影狀態下播放用運動狀態攝製的場景時，畫面移動可能不如平常圓滑。

ENGLISH

Recording Fast-moving Subjects (Sports Mode)

In the Sports Mode, the shutter speed is automatically adjusted (between 1/50 s and 1/500 s) according to the brightness of the subject, so images are sharp and stable even when recording subjects with fast movements. When you play back scenes recorded in the Sports Mode on a VCR, you can enjoy still and slow motion playback of very sharp images with fine details.

1 Press the [PROGRAMME AE] Button repeatedly until the [] Indication appears on the LCD Monitor.

Returning to the Normal Recording Mode

Press the [PROGRAMME AE] Button repeatedly until the [AUTO] Indication appears on the LCD Monitor.

Condition for Using the Sports Mode

The subject must be brightly lit by sunlight or other strong light. When the [] Indication flashes on the LCD Monitor, it warns you that the Sports Mode is not suitable. In this case, increase the amount of light or change back to recording in the Full Auto Mode.

- When recording under fluorescent, mercury-vapour or sodium lamps, the playback picture may flicker.
- When a scene recorded in the Sports Mode is played back in the normal playback mode, the picture movement may not be as smooth as it normally is.

Запись быстро движущихся объектов (режим спорта)

В режиме спорта скорость затвора автоматически регулируется (между 1/50 сек и 1/500 сек) в соответствии с яркостью объекта так, что изображение является резким и стабильным даже при записи быстрых движений. При воспроизведении Вами сцен, записанных в режиме спорта, на ЖКМ, Вы можете наслаждаться воспроизведением стоп-кадра или замедленным воспроизведением с очень резкими детальными изображениями.

- 1 Нажимайте повторно кнопку [PROGRAMME AE] до тех пор, пока на ЖКИ видеомониторе не появится индикация [].

■ Возврат в режим нормальной записи

Нажимайте повторно кнопку [PROGRAMME AE] до тех пор, пока на ЖКИ видеомониторе не появится индикация [AUTO].

■ Условия для использования режима спорта

Объект должен быть ярко освещен солнечным светом или другим сильным светом. Если на ЖКИ видеомониторе мигает индикация [], она предупреждает Вас, что режим спорта не подходит. В этом случае увеличьте освещенность или вернитесь к записи в полностью автоматическом режиме.

- При съемках с использованием люминесцентных, ртутных или натриевых ламп, возможно мерцание изображения.
- Если сцена, записанная в режиме спорта, воспроизводится в режиме нормального воспроизведения, движение изображения может быть не таким плавным, как обычно.

تسجيل الموضوعات السريعة الحركة (وضع الألعاب الرياضية)

في وضع الألعاب الرياضية، تنضبط سرعة غطاء الغلق أوتوماتيكياً (بين 1/50 ثانية و 1/500 ثانية) وفقاً لنسوع الموضوع، لذلك تكون الصور واضحة وثابتة حتى عند تسجيل الموضوعات ذات الحركات السريعة. عند إعادة عرض المناظر المسجلة بوضع الألعاب الرياضية على مسجل فيديو كاسيت، يمكنك الإستمتاع بإعادة عرض للصورة الثابتة والبطيئة الحركة لصور واضحة المعالم بتفاصيل متألقة.

- 1 اضغط الزر [PROGRAMME AE] بصورة متكررة حتى يظهر البيان [] على شاشة المراقبة LCD.

■ العودة إلى وضع التسجيل العادي

إضغط الزر [PROGRAMME AE] بصورة متكررة حتى يظهر البيان [AUTO] على شاشة المراقبة LCD.

■ شرط استخدام وضع الألعاب الرياضية

يجب أن يكون الموضوع مضيئاً بنسوع بواسطة ضوء الشمس أو ضوء آخر قوي. عندما يومض البيان [] على شاشة المراقبة LCD، فإنه يحذرك بأن وضع الألعاب الرياضية ليس مناسباً. في هذه الحالة، قم بزيادة كمية الضوء أو غير عائداً إلى التسجيل في الوضع الأوتوماتيكي الكامل.

- عند التسجيل تحت ضوء لمبات نيون (فلورسنت)، بخار الزئبق أو الصوديوم، قد يحدث خفقان بإضاءة الصورة.
- عند إعادة عرض منظر تم تسجيله في وضع الألعاب الرياضية في وضع إعادة العرض المعتاد، قد تكون حركة الصور غير سلسة كما هي في العادة.

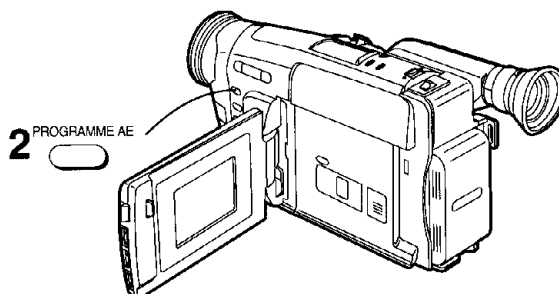
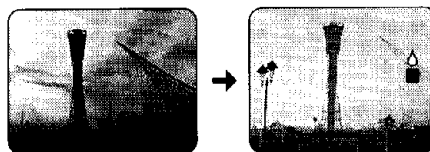
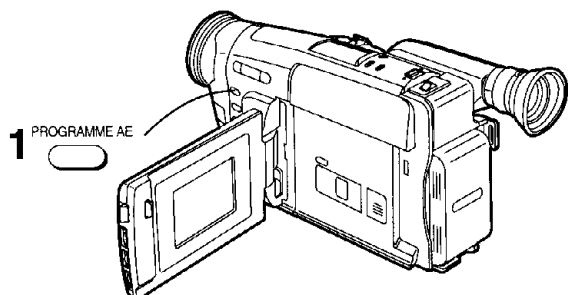

中文

使您的目標物突出於背景時 (素描特寫狀態)

在素描特寫狀態下，光圈將被自動設定為最大值，以獲得最小的景深。這樣可以使畫面中央的目標物得到清晰的聚焦，而使背景和前景模糊。

1 重復按[PROGRAMME AE]鈕，直至液晶顯示監視器中出現[]指示。

- 將[W·T]變焦柄推向[T]，拉近目標物，使背景逐漸模糊。

■ 恢復普通拍攝狀態時

重復按[PROGRAMME AE]鈕，直至液晶顯示監視器中出現[AUTO]指示。

使黑暗場景拍得更亮時 (弱光狀態)

使用該功能，可以將弱光照明的目標物拍攝得更亮。然而，在室外日光拍攝下，即使用了該狀態，其結果也基本上與標準狀態下拍攝的效果相同。

2 重復按[PROGRAMME AE]鈕，直至液晶顯示監視器中出現[]指示。

■ 恢復普通拍攝狀態時

重復按[PROGRAMME AE]鈕，直至液晶顯示監視器中出現[AUTO]指示。

ENGLISH

Making Your Subject Stand out Sharply from the Background (Portrait Mode)

In the Portrait Mode, the iris is automatically set to the maximum aperture for a very small depth-of-field. This gives you a sharply focused subject in the centre of the picture with a blurred background and foreground.

1 Press the [PROGRAMME AE] Button repeatedly until the [] Indication appears on the LCD Monitor.

- Zooming in on the subject by pushing the [W·T] Zoom Lever toward [T] increases the blurring of the background.

■ Returning to the Normal Recording Mode

Press the [PROGRAMME AE] Button repeatedly until the [AUTO] Indication appears on the LCD Monitor.

Recording Dark Scenes More Brightly (Low Light Mode)

With this function, you can record dimly lit subjects more brightly. However, even if you use this mode for outdoor recording in the daytime, the result will be practically the same as when recording in the normal mode.

2 Press the [PROGRAMME AE] Button repeatedly until the [] Indication appears on the LCD Monitor.

■ Returning to the Normal Recording Mode

Press the [PROGRAMME AE] Button repeatedly until the [AUTO] Indication appears on the LCD Monitor.

Резкое выделение снимаемого объекта из окружающего фона (режим портрета)

В режиме портрета происходит автоматическая установка ирисовой диафрагмы на максимальную апертуру с целью очень малой глубины резкости. Это дает Вам резкую фокусировку на объект в центре изображения, в то время как задний план и передний план становятся расплывчатыми.

1 Нажимайте повторно кнопку [PROGRAMME AE] до тех пор, пока на ЖКИ видеомониторе не появится индикация [].

- Выполнение наезда на объект путем нажатия рычажка трансфокации [W•T] в направлении к [T] приводит к увеличению расплывчатости фона.

■ **Возврат в режим нормальной записи**
Нажимайте повторно кнопку [PROGRAMME AE] до тех пор, пока на ЖКИ видеомониторе не появится индикация [AUTO].

Запись темных сцен с большей яркостью (режим низкой освещенности)

С помощью этой функции Вы можете записывать слабо освещенные объекты более ярко. Однако даже если Вы используете этот режим для записи на улице в дневное время, результат будет практически таким же, как при съемке в нормальном режиме.

2 Нажимайте повторно кнопку [PROGRAMME AE] до тех пор, пока на ЖКИ видеомониторе не появится индикация [].

■ **Возврат в режим нормальной записи**
Нажимайте повторно кнопку [PROGRAMME AE] до тех пор, пока на ЖКИ видеомониторе не появится индикация [AUTO].

جعل الموضوع يبرز بوضوح من الخلفية (وضع الصورة)

في وضع الصورة، تُضبط القرحة أوتوماتيكياً على أقصى إنفتاح لها من أجل عمق صغير جداً للمجال. هذا يعطيك موضوعاً بتركيز بؤري واضح في وسط الصورة بخلفية وأمامية غير واضحة.

1 إضغط الزر [PROGRAMME AE] بصورة متكررة حتى يظهر البيان [] على شاشة المراقبة LCD.

- القيام بتزويم التقريب على موضوع عن طريق دفع ذراع الزوم [W • T] ناحية [T] يزيد عدم وضوح الخلفية.

■ العودة إلى وضع التسجيل العادي

إضغط الزر [PROGRAMME AE] بصورة متكررة حتى يظهر البيان [AUTO] على شاشة المراقبة LCD.

تسجيل المناظر المظلمة بسطوع أكثر (وضع الإضاءة المنخفضة)

بهذه الوظيفة، يمكنك أن تسجل الموضوعات ذات الإضاءة المعتمة بنسوع أكثر. مع ذلك، إذا استخدمت هذا الوضع من أجل التسجيل الخارجي في ضوء النهار، ستكون النتيجة من الناحية العملية كعند التسجيل في الوضع المعتاد.

2 إضغط الزر [PROGRAMME AE] بصورة متكررة حتى يظهر البيان [] على شاشة المراقبة LCD.

■ العودة إلى وضع التسجيل العادي

إضغط الزر [PROGRAMME AE] بصورة متكررة حتى يظهر البيان [AUTO] على شاشة المراقبة LCD.

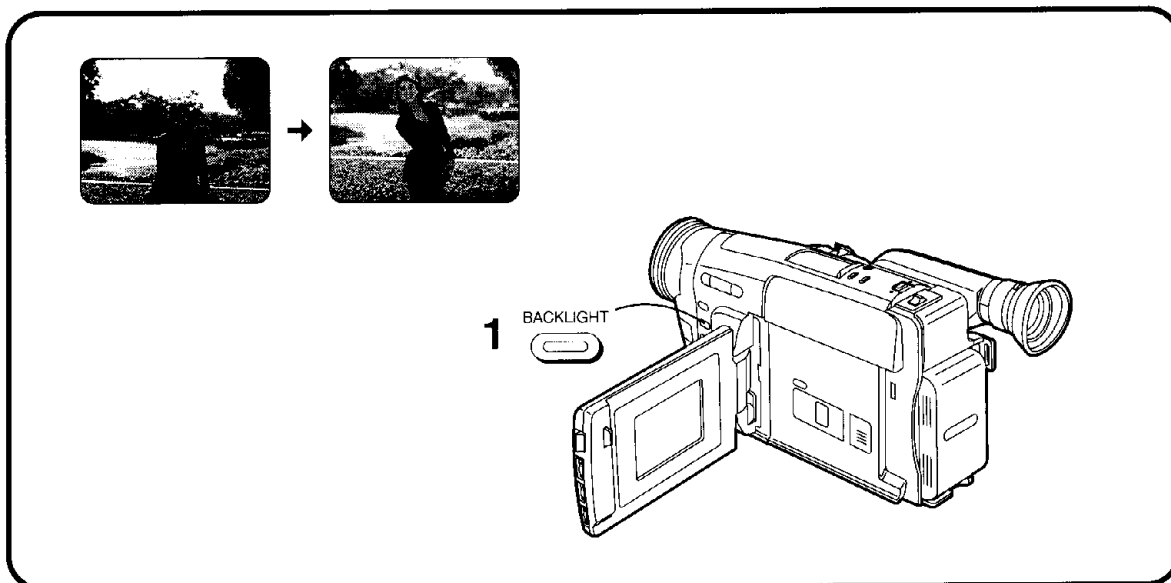

中文

逆光場景拍攝 (逆光狀態)

作為一般的規則，目標物應該由來自前面的陽光或強烈人工燈光照明。然而，若無法避免拍攝逆光目標物時，逆光狀態可讓您稍微增加目標物的亮度，以免臉部太暗等。在極其明亮的環境下，例如夏天的海濱或滑雪場等，該狀態也很有效。它可防止臉面太暗，並可保持雪白的色彩。

- 1 當您拍攝逆光場景時，請在按START/STOP鈕開始拍攝之前，持續按住 [BACKLIGHT] 鈕，直到您再次按該鈕而停止拍攝為止。

■ 使用逆光拍攝功能時

- 天空可能變得發白。
- 攝影中，當陽光以某一角度照射目標物時，畫面上可能會留下星狀反光。
- 當拍攝處於非常明亮的背景之前的目標物時，畫面可能仍舊較暗。

ENGLISH

Recording Backlit Scenes (Backlight Mode)

As a general rule, subjects should be lit from the front by sunlight or strong artificial light. However, if recording a backlit subject cannot be avoided, the Backlight Mode lets you brighten up the subject a little to prevent very dark faces, etc.

This mode is also effective in extremely bright situations, for example on a beach in summer or on a ski slope, as it prevents dark faces and keeps the snow white.

- 1 When recording a backlit scene, keep the [BACKLIGHT] Button pressed from before you press the Recording Start/Stop Button to start recording until after you press it again to stop recording.

■ When Using the Backlight Recording Function

- The sky may appear whitish.
- When recording with the sun striking the subject at an angle, star-shaped light reflections may be recorded in the picture.
- When recording a subject in front of a very bright background, the subject may still appear dark in the picture.

Запись сцен с задней подсветкой (режим задней подсветки)

Согласно общему правилу объекты должны быть освещены спереди солнечным светом или сильным искусственным светом. Однако если невозможно избежать записи объектов с задней подсветкой, режим задней подсветки позволяет Вам немного увеличить яркость объекта для предотвращения появления на изображении очень темных лиц и т.п. Этот режим также эффективен в ситуациях с экстремальной яркостью, например на пляже летом или на горнолыжных склонах, так как он предотвращает появление на изображении очень темных лиц и сохраняет снег белым.

- 1 При съемке сцены с задней подсветкой держите нажатой кнопку [BACKLIGHT] до того момента, как Вы нажмете кнопку Старт/Стоп для инициирования записи, и после того, как Вы снова нажмете эту кнопку для остановки записи.

■ При использовании функции задней подсветки

- Небо может стать несколько беловатым.
- В случае, если во время записи солнечные лучи падают на объект под углом, на изображении могут быть записаны отражения света звездообразной формы.
- При записи объекта, находящегося перед очень ярким задним планом, объект может оказаться темным на изображении.

تسجيل المناظر ذات الخلفية المضيئة (وضع الإضاءة الخلفية)

كقاعدة عامة، ينبغي أن يكون الموضوع مضاءً من الأمام بضوء الشمس أو بضوء صناعي قوي. مع ذلك، إذا لم يمكن تجنب تسجيل موضوع ذو إضاءة خلفية، يمكنك وضع الإضاءة الخلفية من زيادة تصوم الموضوع قليلاً، لمنع الأوجه المعتمة جداً، إلخ. هذا الوضع فعال أيضاً في الحالات الشديدة السطوع، على سبيل المثال على شاطئ البحر في الصيف أو على منحدر الجليد، حيث أنه يمنع الأوجه المعتمة ويحفظ الجليد أبيض.

- 1 عند تسجيل منظر ذو خلفية مضيئة، إحتفظ بالزر [BACKLIGHT] مضغوطاً من قبل أن تضغط زر البدء/الإيقاف لبدء التسجيل حتى بعد أن تضغطه مرة أخرى لكي توقف التسجيل.

■ عند استخدام وظيفة التسجيل بالإضاءة الخلفية

- يمكن أن تظهر السماء ضاربة للبياض.
- عند التسجيل مع وجود الشمس تسطع على الموضوع على زاوية ما، قد يتم تسجيل إنعكاسات ضوء نجمية الشكل في الصورة.
- عند تسجيل موضوع ما في مواجهة خلفية ساطعة جداً، قد يظل الموضوع يظهر معتماً في الصورة.

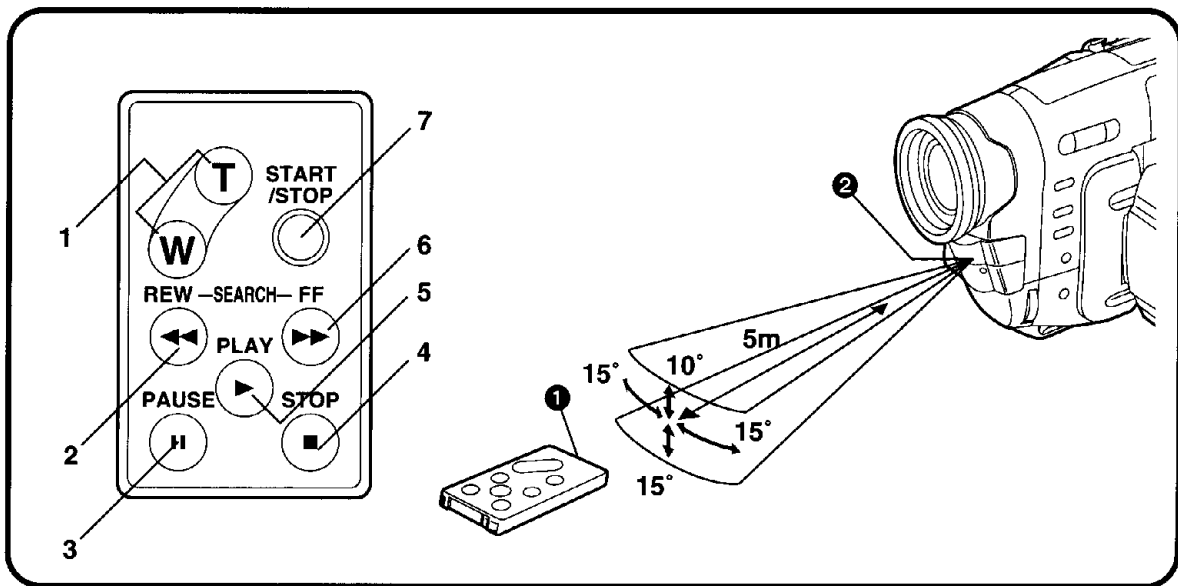

中文

遙控器使用

該遙控器可讓您參入攝影之中，並從攝錄影機的前面控制拍攝操作。而且，還便於在電視機上放影或進行拷貝時，控制放影功能。

■ 遙控器上的按鈕

與攝錄影機上標誌相同的按鈕，一般具有相同的功能。

- 1 [W · T]變焦鈕(→58, 60, 82, 90, 94)
- 2 倒帶[◀◀]鈕(→54, 56, 62, 70, 72, 120)
- 3 暫停[||]鈕(→72)
- 4 停止[■]鈕(→62)
- 5 放影[▶]鈕(→62)
- 6 快進[▶▶]鈕(→56, 70, 72, 120)
- 7 [START/STOP]鈕(→50, 106)

■ 正確操作遙控器的條件

- 須正確地插入鈕扣式電池，且未耗盡。
- 離攝錄影機的距離不能超過5米。
- 勿讓遙控器上的發射窗①或攝錄影機上的遙控傳感窗②暴露在直射陽光下或被布等物品蓋住。

● 當用遙控器操作變焦功能時，將無法改變變焦速度。而且，按遙控器上的變焦鈕與攝錄影機上的機械變焦該功能的實際動作之間，存在着稍微的延遲。

ENGLISH

Using the Remote Controller

The Remote Controller lets you take part in the action and control the recording operation from in front of the Movie Camera. It is also convenient for controlling the playback functions for playback via a TV or for dubbing.

■ Buttons on the Remote Controller

The buttons with the same mark as on the Movie Camera have generally the same function.

- 1 Zoom Buttons [W · T] (→ 58, 60, 82, 90, 94)
- 2 Rewind Button [◀◀] (→ 54, 56, 62, 70, 72, 120)
- 3 Pause Button [||] (→ 72)
- 4 Stop Button [■] (→ 62)
- 5 Playback Button [▶] (→ 62)
- 6 Fast-forward Button [▶▶] (→ 56, 70, 72, 120)
- 7 Recording Start/Stop Button [START/STOP] (→ 50, 106)

■ Conditions for Correct Operation of the Remote Controller

- The button-type battery must be inserted correctly and not be exhausted.
- The distance to the Movie Camera must not be more than 5 meters.
- The Transmitter Window ① on the Remote Controller or the Remote Control Sensor ② on the Movie Camera must not be exposed to direct sunlight and not be covered with clothes, etc.

● When operating the Zoom Function with the Remote Controller, it is not possible to vary the zooming speed. Also, there is a slight delay between pressing the Zoom Buttons on the Remote Controller and the actual operation of the mechanical zoom function on the Movie Camera.

Использование устройства дистанционного управления

Устройство дистанционного управления позволяет Вам принимать участие в действии и управлять операциями записи, находясь в положении перед видеокамерой. Оно также удобно для управления функциями воспроизведения при воспроизведении через ТВ или для перезаписи.

■ Кнопки на устройстве дистанционного управления

Кнопки с теми же надписями, что и на видеокамере, имеют, в общем, аналогичные функции.

- 1 Кнопки трансфокации [W·T] (→ 59, 61, 83, 91, 95)
- 2 Кнопка ускоренной перемотки назад [◀◀] (→ 55, 57, 63, 71, 73, 121)
- 3 Кнопка паузы [||] (→ 73)
- 4 Кнопка остановки [■] (→ 63)
- 5 Кнопка воспроизведения [▶] (→ 63)
- 6 Кнопка ускоренной перемотки вперед [▶▶] (→ 57, 71, 73, 121)
- 7 Кнопка [START/STOP] (→ 51, 107)

■ Условия для правильного использования устройства дистанционного управления

- Пуговичная батарейка должна быть установлена правильно и не должна быть разряжена.
- Расстояние от видеокамеры должно быть не более 5 метров.
- Передающее окошко ① на устройстве дистанционного управления или сенсор дистанционного управления ② на видеокамере не должны быть подвержены воздействию прямого солнечного света и не должны быть закрыты одеждой и т.п.

• При управлении функцией трансфокации с помощью устройства дистанционного управления изменение скорости трансфокации невозможно. К тому же, имеется небольшая задержка между нажатием кнопки на устройстве дистанционного управления и действительной операцией функции механической трансфокации на видеокамере.

إستخدام مفتاح التحكم عن بعد

يمكنك مفتاح التحكم عن بعد من المشاركة في العمل والتحكم في عملية التسجيل من أمام كاميرا الفيديو السينمائية. كما أنه مفيد من أجل التحكم في وظائف إعادة العرض عند إعادة العرض عبر التلفزيون أو من أجل النسخ.

■ الأزرار الموجودة بمفتاح التحكم عن بعد

الأزرار التي تحمل نفس العلامة كالتي على كاميرا الفيديو السينمائية لها عموماً نفس الوظيفة.

- 1 أزرار الزوم [W·T] (59, 61, 83, 91, 95) (→)
- 2 زر التراجع [◀◀] (55, 57, 63, 71, 73, 121) (→)
- 3 زر الإيقاف المؤقت [||] (73) (→)
- 4 زر الإيقاف [■] (63) (→)
- 5 زر إعادة العرض [▶] (63) (→)
- 6 زر التقديم السريع [▶▶] (57, 71, 73, 121) (→)
- 7 زر البدء / الإيقاف [START/STOP] (51, 107) (→).

■ شروط التشغيل الصحيح لمفتاح التحكم عن بعد

- يجب أن تكون البطارية نوع الزر قد تم تركيبها بصورة صحيحة وألا تكون مستهلكة.
- لا يجب أن تزيد المسافة إلى كاميرا الفيديو السينمائية أكثر من 5 م.
- لا يجب تعريض نافذة الرسل ① الموجودة بمفتاح التحكم عن بعد أو مستشعر التحكم عن بعد ② الموجود بكاميرا الفيديو السينمائية إلى ضوء الشمس المباشر وألا يغطى بالملابس، إلخ.

• عند تشغيل وظيفة الزوم بمفتاح التحكم عن بعد، من الممكن تغيير سرعة الزوم. أيضاً، يوجد تأخير ضئيل بين ضغط أزرار الزوم بمفتاح التحكم عن بعد والتشغيل الفعلي لوظيفة الزوم الآلي بكاميرا الفيديو السينمائية.

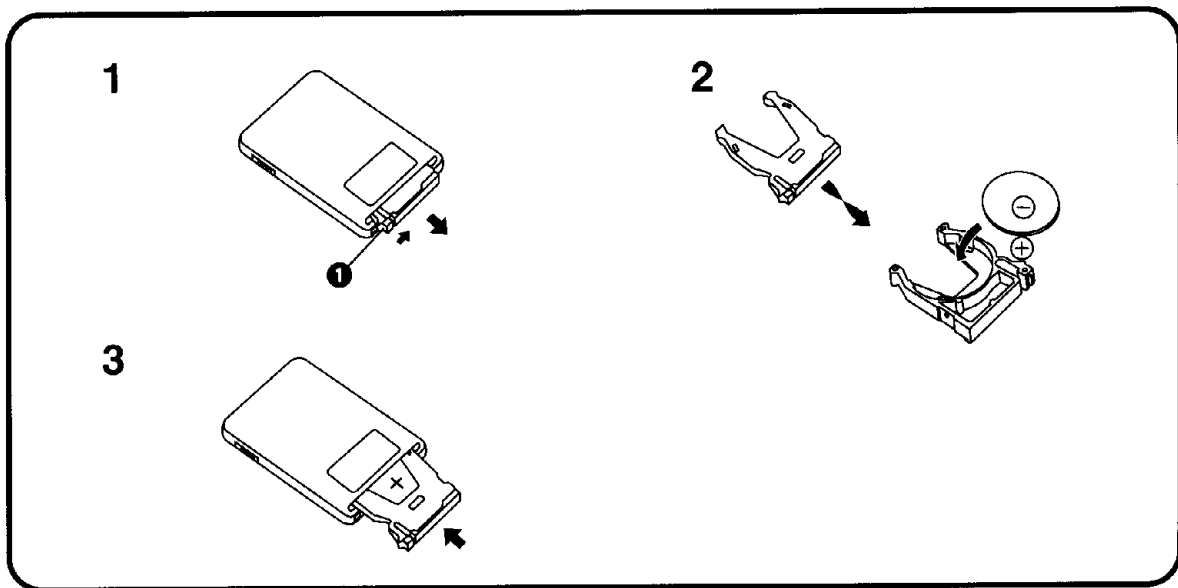

中文

鈕扣式電池的插入

- 1** 按塞子❶，取出電池座。
- 2** 如圖所示，將打印有(+)標記的一面朝上，插入電池。
- 3** 將電池座放入遙控器。

■鈕扣式電池的更換時間

電池的壽命大約為一年。
當電池耗盡時，請購買新的CR2025電池，並依上述同樣的方法進行更換。

注意事項

電池若更換不當，則會有爆炸危險。請只用該設備廠家推薦的同類或相等電池。並按照廠家的指導扔掉用過的電池。

ENGLISH

Inserting the Button-Type Battery

- 1** Pull out the Battery Holder while pushing the Stopper ❶.
- 2** Insert the battery with the stamped (+) mark facing downward as shown in the illustration.
- 3** Insert the Battery Holder into the Remote Controller.

■ Replacing the Button-Type Battery

The life of the battery is about 1 year.
When the battery is exhausted, purchase a new CR2025 battery and insert it in the same way as explained above.

CAUTION

Danger of explosion if battery is incorrectly replaced.
Replace only with the same or equivalent type recommended by the equipment manufacturer.
Discard used batteries according to manufacture's instructions.

Установка пуговичной батарейки

- 1 Вытащите батарейный держатель во время нажатия на стопор ❶.
- 2 Вставьте батарейку с печатным знаком (+), обращенным вверх, как показано на рисунке.
- 3 Вставьте батарейный держатель в устройство дистанционного управления.

■ Замена пуговичной батарейки

Срок службы батарейки составляет приблизительно 1 год.

Когда батарейка разрядится, следует приобрести новую батарейку типа CR2025 и заменить её тем же способом, который объяснен выше.

ВНИМАНИЕ

В случае, если батарейка заменена неправильно, существует опасность взрыва. Заменяйте ее только аналогичной или одинакового типа, рекомендуемого фирмой-изготовителем оборудования. Выбрасывайте использованные батарейки в соответствии с инструкциями фирмы-изготовителя.

إدخال البطارية نوع الزر

- 1 إسحب حامل البطارية للخارج بينما تدفع الميشف ❶.
- 2 أدخل البطارية بالعلامة المختومة (+) متجهة للأعلى كما هو موضح بالرسم.
- 3 أدخل حامل البطارية في مفتاح التحكم عن بعد.

■ إستبدال البطارية نوع الزر

عمر خدمة البطارية حوالي عام واحد. عندما تكون البطارية مستهلكة، إحرص على شراء بطارية CR2025 جديدة واستبدالها بنفس الطريقة كالمشروح للأعلى.

تنبيه

هناك خطر حدوث الإنفجار إذا استبدلت البطارية بطريقة غير صحيحة. إستبدلها فقط بنفس النوع أو ما يعادله كما توصي به الشركة المنتجة للجهاز. تخلص من البطاريات المستخدمة طبقاً لإرشادات الشركة المنتجة.

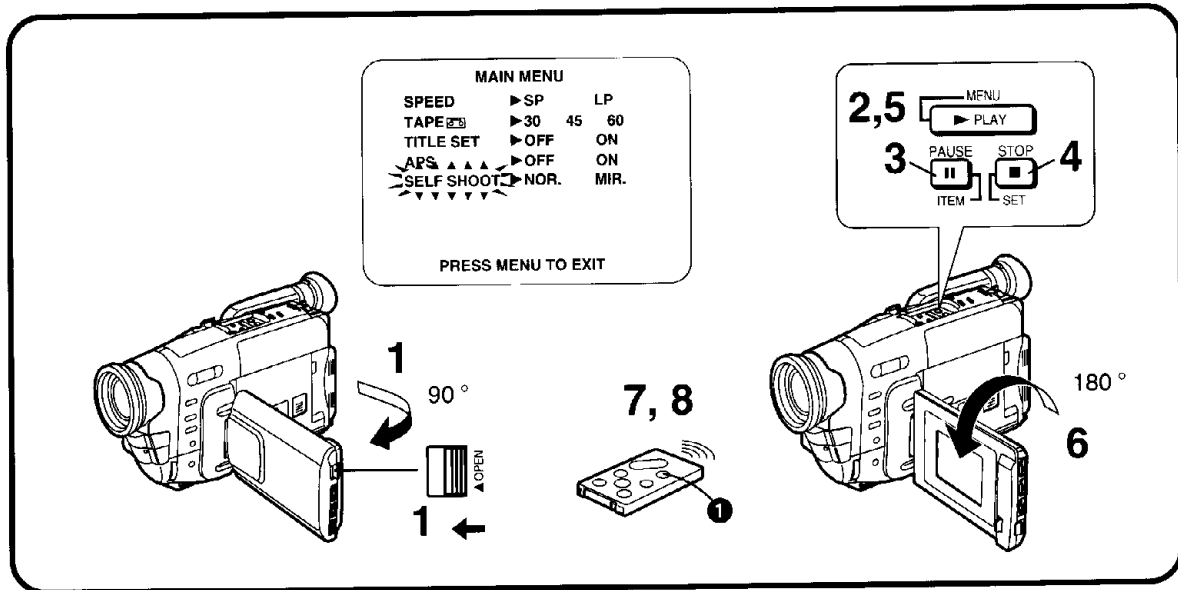

中文

將液晶顯示監視器朝前進行自我攝影時

旋轉液晶顯示監視器，使其朝前，以便您能夠準確攝錄影機，並觀看電子尋像器上的畫面，同時，攝錄影機前面的人，可在拍攝中檢查液晶顯示監視器上的畫面。如果您將攝錄影機安裝在三角架上，並使用遙控器時，便也可加入正在拍攝的活動中，並從液晶顯示監視器的前面檢查畫面。

- 1 向左滑動[▲OPEN]柄，同時如箭頭所示，將液晶顯示監視器打開約90°。
- 2 按[MENU] (菜單) 鈕。
●液晶顯示監視器中將出現主菜單[MAIN MENU]。
- 3 重復按[ITEM] (項目) 鈕，直至所選擇的[SELFSHOOT] (自拍) 開始閃爍。
- 4 按[SET] 鈕，選擇需要的狀態([NOR.] 或[MIR.])。
●[NOR.] 意味着普通狀態。
●[MIR.] 意味着鏡面狀態。(→108)
- 5 按[MENU] 鈕，退出菜單功能。
- 6 轉動液晶顯示監視器，直至其面向前約180°為止。
- 7 按START/STOP 鈕①。
■ 停止拍攝時
- 8 按START/STOP 鈕①。

ENGLISH

Recording Yourself with the LCD Monitor Facing Forward

Turning the LCD Monitor so that it faces forward, allows you to aim the Movie Camera and view the picture in the Finder, while the persons in front of the camera can check the picture on the LCD Monitor during recording. If you mount the Movie Camera on a tripod and use the Remote Controller, you can also take part in the action that you are recording and check the picture from the front on the LCD Monitor.

- 1 Slide the [▲OPEN] Lever to the left and simultaneously open the LCD Monitor in the direction of the arrow approximately 90°.
- 2 Press the [MENU] Button.
●The Main Menu [MAIN MENU] appears on the LCD Monitor.
- 3 Press the [ITEM] Button repeatedly until select [SELFSHOOT] flashes.
- 4 Press the [SET] Button to select the desired mode ([NOR.] or [MIR.]).
●[NOR.] means normal Mode.
●[MIR.] means mirror Mode.(→ 108)
- 5 Press the [MENU] Button to exit the Menu Function.
- 6 Turn the LCD Monitor until it faces forward approximately 180°.
- 7 Press the Recording Start/Stop Button ①.
■ Stopping Recording
- 8 Press the Recording Start/Stop Button ①.

Запись собственного изображения с ЖКИ видеомонитором, обращенным вперед

Поворот ЖКИ видеомонитора в положение, когда он обращен вперед, позволяет Вам направлять видеокамеру и просматривать изображение в искателе, в то время как человек, находящийся перед камерой, может проверять изображение на ЖКИ видеомониторе во время записи. Если Вы расположите видеокамеру на тренажерке и используете устройство дистанционного управления, Вы можете также принимать участие в действии, которое Вы записываете, и проверять изображение спереди на ЖКИ видеомониторе.

- 1** Сдвиньте рычажок [▲ OPEN] влево и одновременно откройте ЖКИ видеомонитор в направлении стрелки на угол приблизительно 90°.
- 2** Нажмите кнопку [MENU].
 - Главное меню [MAIN MENU] появляется на ЖКИ видеомониторе.
- 3** Нажимайте повторно кнопку [ITEM] до тех пор, пока не начнет мигать выбор [SELFSHOOT].
- 4** Нажмите кнопку [SET] для выбора желаемого режима ([NOR.] или [MIR.]).
 - [NOR.] означает нормальный режим.
 - [MIR.] означает зеркальный режим. (→ 109)
- 5** Нажмите кнопку [MENU] для выхода из функции меню.
- 6** Поворачивайте ЖКИ видеомонитор до тех пор, пока он не будет обращен вперед на угол приблизительно 180°.
- 7** Нажмите кнопку Старт/Стоп ❶.
- Остановка записи
- 8** Нажмите кнопку Старт/Стоп ❶.

تسجيل نفسك بشاشة المراقبة LCD متجهة للأمام

إن إدارة شاشة المراقبة LCD بحيث تتجه للأمام، تتيح لك أن توجه كاميرا الفيديو السينمائية وتشاهد الصورة في المعين، بينما يتمكن الأشخاص الموجودين أمام الكاميرا من مراجعة الصورة على شاشة المراقبة أثناء التسجيل. إذا قمت بتثبيت كاميرا الفيديو السينمائية على حامل ثلاثي الأرجل واستخدمت مفتاح التحكم عن بعد، يمكنك أيضا الإنضمام إلى المشهد الذي تقوم بتسجيله ومراجعة الصورة من الأمام على شاشة المراقبة LCD.

- 1** إزلق الذراع [▲ OPEN] إلى اليسار وافتح شاشة المراقبة LCD في نفس الوقت في إجه السهم بزاوية 90° تقريبا.
- 2** اضغط الزر [MENU].
 - تظهر القائمة الرئيسية [MAIN MENU] على شاشة المراقبة LCD.
- 3** اضغط الزر [ITEM] بصورة متكررة حتى يومض الاختيار [SELFSHOOT].
- 4** اضغط الزر [SET] لاختيار الوضع المرغوب ([NOR.] أو [MIR.]).
 - [NOR.] يعني الوضع العادي.
 - [MIR.] يعني وضع المرآة (→ 109)
- 5** اضغط الزر [MENU] للخروج من وظيفة القائمة.
- 6** أدر شاشة المراقبة LCD حتى تتجه للأمام بزاوية 180° تقريبا.
- 7** اضغط زر البدء/الإيقاف ❶.
- إيقاف التسجيل
- 8** اضغط زر البدء/الإيقاف ❶.

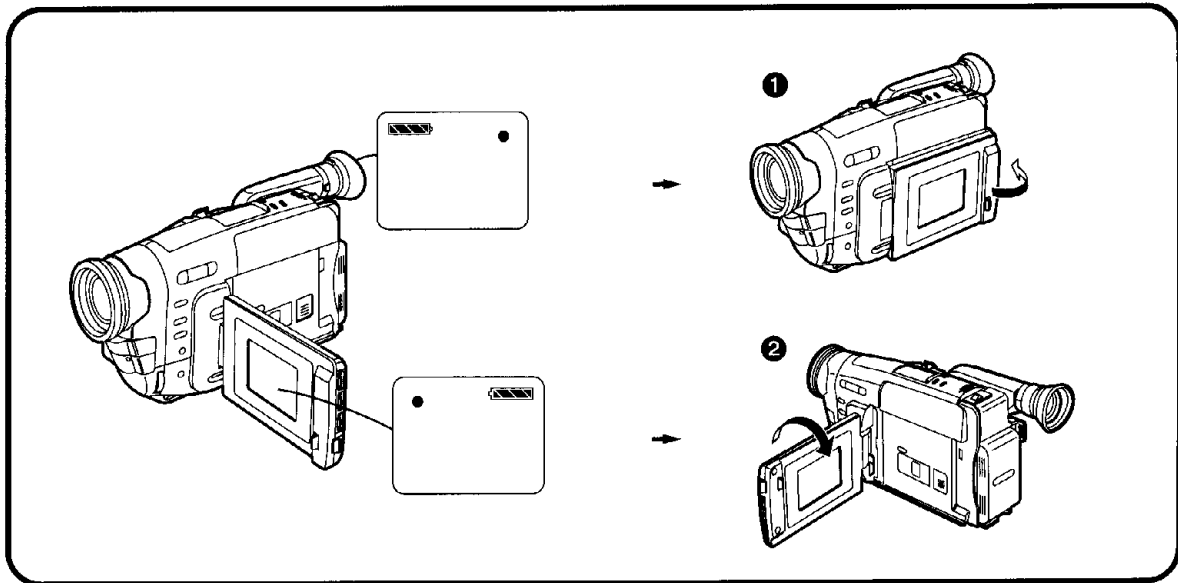

中文

■ 鏡面狀態

當您將液晶顯示監視器朝前，進行自我攝影時，其所顯示的正在拍攝的畫面可能很難讓人適應。

這是因為我們已習慣於照鏡子，所以觀看鏡面圖像時的感覺比較自然。該攝錄影機具備鏡面狀態功能，可以如鏡面圖像一樣地顯示畫面。

然而，即使您已經選擇了鏡面狀態，也將以普通方法錄製畫面。

在鏡面狀態中，液晶顯示監視器和電子尋像器上僅會出現下列指示：

[●]：拍攝狀態指示

[||●]：拍攝暫停狀態指示

[]：剩餘電池指示

[!]：一般報警/警告指示

(除這 4 個指示以外，電子尋像器中也會出現計時器指示和程序 AE 狀態指示。)

當您打算確認其它指示時，請使液晶顯示監視器回到上圖所示的位置 ① 或 ②。

尤其當出現[!]指示時，須使液晶顯示監視器回到位置 ① 或 ②，以便能夠確認實際的報警/警告指示。

● 如果您轉動液晶顯示監視器，使其面朝前時，電子尋像器也會自動打開。然而，在下列情況下，電子尋像器會關閉：

— 按 [VCR/CAMERA] 鈕，將攝錄影機切換至錄放影機狀態。

— 關閉液晶顯示監視器，使屏幕面朝外 (如上圖 ① 所示)。

● 在鏡面狀態下進行拍攝時，將無法顯示日期、時間和/或題名指示。

ENGLISH

■ Mirror Mode

When recording yourself with the LCD Monitor facing forward, the picture shown on it the way it is being recorded may be difficult to get used to.

This is because we usually look at ourselves in the mirror, so we see a mirror-image and this feels more natural. This Movie Camera features the Mirror Mode which displays the picture as a mirror-image.

However, even if you have selected in the mirror Mode, the picture is recorded in the normal way.

In the Mirror Mode, only the following indications can be displayed on the LCD Monitor and in the Finder:

[●] : Recording Mode Indication

[||●] : Recording Pause Mode Indication

[] : Remaining Battery Indication

[!] : General Warning/Alarm Indication

(In addition to these four indications, the Counter Indication and the Programme AE Mode Indications can also appear in the Finder.)

When you want to confirm other indications, return the LCD Monitor to position ① or ② shown in the illustration above.

Especially when the [!] Indication is displayed, be sure to return the LCD Monitor to position ① or ② so that you can confirm the actual Warning/Alarm Indication.

● If you turn the LCD Monitor so that it faces forward, the Finder also automatically turns on. However, in the following cases, the Finder turns off:

— Pressing the [VCR/CAMERA] Button to switch the Movie Camera over to the [VCR] Mode.

— Closing the LCD Monitor with the screen facing outward (as shown above ①).

● It is not possible to display the Date, Time and/or Title Indication during recording in the Mirror Mode.

■ Зеркальный режим

При записи собственного изображения с ЖКИ видеомонитором, обращенным вперед, возможно будет трудно привыкнуть к изображению, показываемому на нем, в том виде, как оно было записано.

Это происходит потому, что мы обычно смотрим на себя в зеркало, поэтому мы видим зеркальное изображение, и это кажется более естественным. Эта видеокамера снабжена зеркальным режимом, который отображает изображение как зеркальное изображение.

Однако даже если Вы выбрали зеркальный режим, изображение записывается обычным способом.

В зеркальном режиме на ЖКИ видеомониторе и в искателе возможно высвечивание только следующих индикаций:

- : индикация режима записи
- : индикация режима паузы записи
- ▢ : индикация оставшейся энергии батареи
- ⚠ : общая индикация предостережения/предосторожности

(В дополнение к этим четырем индикациям в искателе могут появляться индикация счетчика и индикации режима программы автоматической экспозиции.)

Если Вы желаете подтвердить другие индикации, возвратите ЖКИ видеомонитор в положение ① или ②, показанное на рисунке сверху. Особенно когда высвечивается индикация [⚠], следует вернуть ЖКИ видеомонитор в положение ① или ② так, чтобы Вы могли подтвердить действительную индикацию предостережения/предосторожности.

- Если Вы повернете ЖКИ видеомонитор так, чтобы он был обращен вперед, искатель автоматически включится. Однако в следующих случаях искатель выключится:
 - Нажатие кнопки [VCR/CAMERA] для переключения видеокамеры в режим ВКМ.
 - Закрытие ЖКИ видеомонитора, когда экран обращен наружу (как показано сверху ①).
- Во время записи в зеркальном режиме высвечивание индикации даты, времени и/или титров невозможно.

■ وضع المرآة

عند تسجيل نفسك بشاشة المراقبة LCD متجهة للأمام، فإن الصورة الميئة عليها بالطريقة التي يتم تسجيلها بها قد يصعب التعرف عليها. يرجع هذا لأننا عادة ننظر إلى أنفسنا في المرآة، لذلك فإننا نرى صورة مرآة وهذا يضيف شعوراً أكثر طبيعية. تتميز كاميرا الفيديو السينمائية هذه بوضع المرآة الذي يعرض الصورة كصورة مرآة. مع ذلك، حتى إذا قمت باختيار وضع المرآة، فإن الصورة يتم تسجيلها بطريقة عادية.

في وضع المرآة، يمكن أن يتم عرض البيانات التالية فقط على شاشة المراقبة LCD وفي المعين:

- : بيان وضع التسجيل
 - : بيان وضع الإيقاف المؤقت للتسجيل
 - ▢ : بيان قدرة البطارية المتبقية
 - ⚠ : بيان التحذير/التنبيه العام
- (بالإضافة إلى هذه البيانات الأربعة، يمكن أن يظهر بيان العداد وبيان التعريض الأتوماتيكي AE المبرمج في المعين.)

عندما تريد التأكد من بيانات أخرى، أعد شاشة المراقبة LCD إلى الموضع ① أو ② المبين في الرسم التوضيحي للأعلى. بصفة خاصة عندما يكون البيان [⚠] معروضاً، تأكد من إعادة شاشة المراقبة LCD إلى الموضع ① أو ② بحيث يمكنك تأكيد بيان التحذير/التنبيه الفعلي.

- إذا قمت بإدارة شاشة المراقبة LCD بحيث تتجه إلى الأمام، يتم إدارة المعين أوتوماتيكياً أيضاً إلى وضع التشغيل. مع ذلك، في الحالات التالية، تتم إدارة المعين إلى وضع القفل:
 - ضغط الزر [VCR/CAMERA] لتحويل كاميرا الفيديو السينمائية إلى الوضع VCR.
 - غلق شاشة المراقبة LCD بالشاشة متجهة للخارج (كالمبين للأعلى ①).
 - لا يمكن عرض بيان التاريخ، الوقت و/أو العنوان أثناء التسجيل في وضع المرآة.

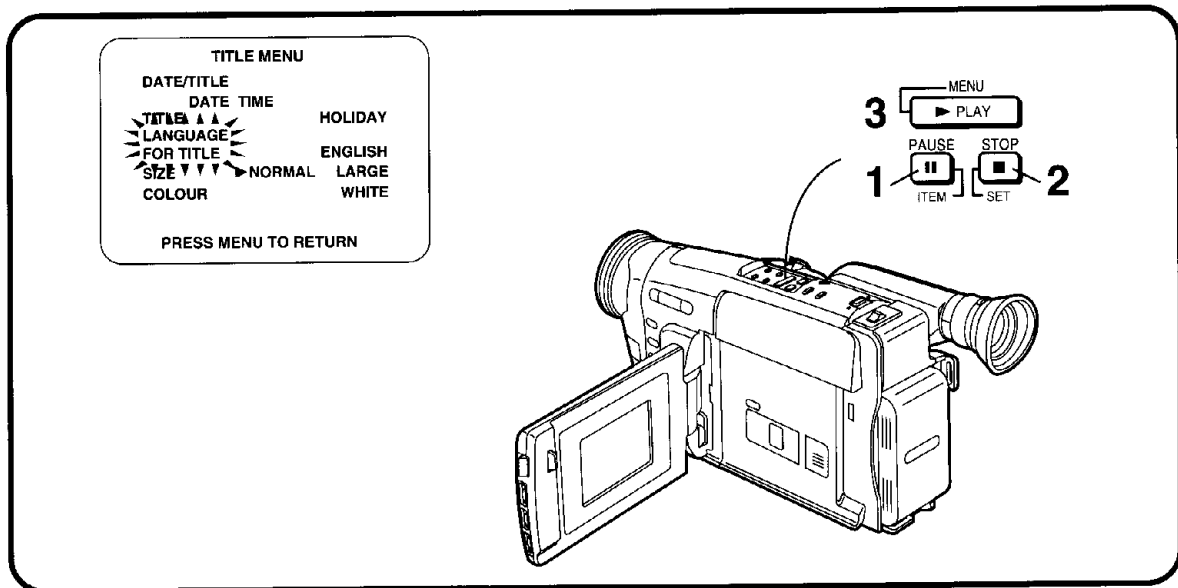

中文

將編排的題名插入畫面中進行拍攝時

您可將10個編排的題名之一插入拍攝的特別事件中，比如婚禮或生日慶祝會等，這些題名可以使用7種語言。

選擇需要的語言時

在顯示出題名菜單[TITLE MENU]後…(→28)

1 重復按[ITEM](項目)鈕，選擇[LANGUAGE FOR TITLE](題名語言)。

2 按[SET](設定)鈕，選擇需要的語言。

●語言將依下列順序進行改變：

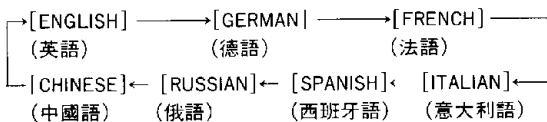

3 按[MENU](菜單)鈕2次，退出菜單功能。

●當您在改變題名語言後退出題名菜單時，將繼續顯示日期/時間/題名類型指示(→46)或題名自身的變更(→112)、其尺寸(→114)或其色彩(→112)、日期/時間/題名指示。

ENGLISH

Recording with Programmed Titles Inserted in the Picture

You can insert one of 10 programmed titles in recordings of special occasions such as weddings and birthday parties. These titles are available in 7 languages.

Selecting the Desired Language

After displaying the Title Menu... (→ 28)

1 Press the [ITEM] Button repeatedly to select [LANGUAGE FOR TITLE].

2 Press the [SET] Button to select the desired language.

●The languages change in the following order:

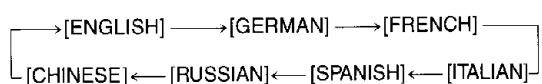

3 Press the [MENU] Button twice to exit the Menu Function.

●When you exit the Title Menu after changing the language of the title, the type of Date/Time/Title Indication (→ 46) or change the title itself (→ 112), its size (→ 114) or its colour (→ 112), the Date/ Time/Title Indication remains displayed.

Запись с запрограммированными титрами, вставленными в изображение

Вы можете вставить одни из 10-ти запрограммированных титров в записи специальных событий, таких, как свадьбы или дни рождения. Эти титры имеются в наличии на 7 языках.

Выбор желаемого языка

После высвечивания меню титров [TITLE MENU]... (→ 29)

1 Нажимайте повторно кнопку [ITEM] для выбора позиции [LANGUAGE FOR TITLE].

2 Нажмите кнопку [SET] для выбора желаемого языка.

• Языки изменяются в следующем порядке:

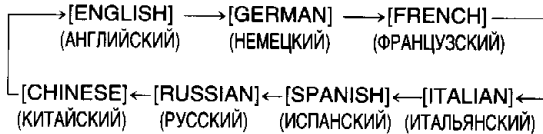

3 Нажмите кнопку [MENU] дважды для выхода из функции меню.

• Когда Вы выйдете из меню титров после изменения языка титров, типа индикации даты/времени/титров (→ 47) или измените сами титры (→ 113), их размер (→ 115) или их цвет (→ 113), индикация даты/времени/титров останется высвеченной.

التسجيل بالعناوين المبرمجة المدخلة في الصورة

يمكنك إدخال عنوان من بين 10 عناوين مبرمجة في تسجيلات المناسبات الخاصة كحفلات الزفاف وأعياد الميلاد. هذه العناوين متوفرة في 7 لغات.

إختيار اللغة المرغوبة

بعد عرض قائمة العنوان [TITLE MENU] ... (→ 29)

1 اضغط الزر [ITEM] بصورة متكررة لاختيار [LANGUAGE FOR TITLE].

2 اضغط الزر [SET] لاختيار اللغة المرغوبة.

• تغيير اللغات في الترتيب التالي:

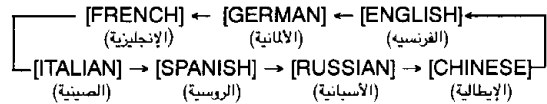

3 اضغط الزر [MENU] مرتين للخروج من وظيفة القائمة.

• عندما تخرج من قائمة العنوان بعد تغيير لغة العنوان، نوع بيان التاريخ/الوقت/العنوان (→ 47) أو تغيير العنوان نفسه (→ 113)، حجمه (→ 115) أو لونه (→ 113)، يبقى بيان التاريخ/الوقت/العنوان معروضاً.

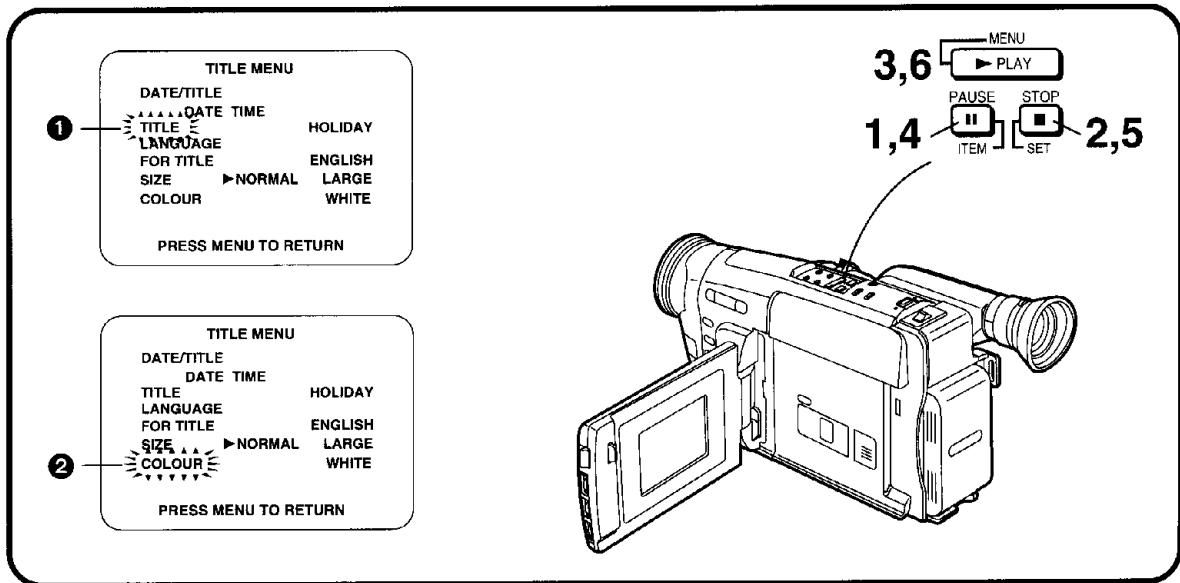

中文

選擇需要的題名時

在顯示出題名菜單後... (→ 28)

- 1 重復按 [ITEM] (項目) 鈕，選擇 [TITLE] (題名) ①。
- 2 按 [SET] (設定) 鈕，選擇需要的題名。
 - 題名將依下列順序進行改變：
(在其它可使用的語言中，題名也是以同樣的順序排列。)
 - 假日 → 生日快樂 → 婚禮 →
快樂家庭 → 聚會 → 結束 → 祝福 →
聖誕節 → 記念日 → 新年快樂! → 假日 →
- 3 按 [MENU] (菜單) 鈕 2 次，退出菜單功能。

選擇需要的題名色彩時

您可從 8 種題名指示中選擇任一種。

在顯示出題名菜單 [TITLE MENU] 後... (→ 28)

- 4 重復按 [ITEM] (項目) 鈕，選擇 [COLOUR] (色彩) ②。
- 5 按 [SET] (設定) 鈕，選擇需要的色彩。
 - 題名色彩將依下列順序進行改變：
 - WHITE (白色) → YELLOW (黃色) → MAGENTA (深紅色) → RED (紅色) →
BLACK (黑色) ← BLUE (藍色) ← GREEN (綠色) ← CYAN (淡綠色) ←
- 6 按 [MENU] (菜單) 鈕 2 次，退出菜單功能。

ENGLISH

Selecting the Desired Title

After displaying the Title Menu [TITLE MENU]... (→ 28)

- 1 Press the [ITEM] Button repeatedly to select [TITLE] ①.
- 2 Press the [SET] Button to select the desired title.
 - The titles change in the order shown below.
(In the other available languages, they are arranged in the same order.)

[HOLIDAY] → [HAPPY BIRTHDAY] →
[WEDDING] → [FAMILY] → [PARTY] →
[THE END] → [CONGRATULATIONS] →
[MERRY CHRISTMAS] → [HAPPY MEMORIES]
→ [HAPPY NEW YEAR] → [HOLIDAY] →

- 3 Press the [MENU] Button twice to exit the Menu Function.

Selecting the Desired Colour of the Title

You can select the colour of the title from among 8 colours.

After displaying the Title Menu [TITLE MENU]... (→ 28)

- 4 Press the [ITEM] Button repeatedly to select [COLOUR] ②.
- 5 Press the [SET] Button to select the desired colour.
 - The colours for the title change in the following order:

→ WHITE → YELLOW → MAGENTA → RED →
BLACK ← BLUE ← GREEN ← CYAN ←

- 6 Press the [MENU] Button twice to exit the Menu Function.

Выбор желаемых титров

После высвечивания меню титров...

(→ 29)

1 Нажимайте повторно кнопку [ITEM] для выбора позиции [TITLE] ①.

2 Нажмите кнопку [SET] для выбора желаемого титра.

• Титры изменяются в порядке, показанном ниже. (В любом имеющемся языке они расставлены в том же порядке.)

[КАНИКУЛЫ] → [С ДНЁМ РОЖДЕНИЯ] →
[СВАДЬБА] → [СЕМЬЯ] → [ВЕЧЕРИНКА] →
[КОНЕЦ] → [ПОЗДРАВЛЕНИЯ] →
[С РОЖДЕСТВОМ] →
[ПАМЯТНЫЕ СОБЫТИЯ] →
[С НОВЫМ ГОДОМ] → [КАНИКУЛЫ] →

3 Нажмите кнопку [MENU] дважды для выхода из функции меню.

Выбор желаемого цвета титров

Вы можете выбрать цвет титров из 8 цветов.

После выбора меню титров... (→ 29)

4 Нажимайте повторно кнопку [ITEM] для выбора позиции [COLOUR] ②.

5 Нажмите кнопку [SET] для выбора желаемого цвета.

• Цвет титров изменяются в следующем порядке:

→ БЕЛЫЙ → ЖЕЛТЫЙ → ПУРПУРНЫЙ → КРАСНЫЙ
← ЧЕРНЫЙ ← СИНИЙ ← ЗЕЛЕНый ← ГОЛУБОЙ ←

6 Нажмите кнопку [MENU] дважды для выхода из функции меню.

إختيار العنوان المرغوب

بعد عرض قائمة العنوان... (→ 29)

1 اضغط الزر [ITEM] بصورة متكررة لاختيار [TITLE] ①.

2 اضغط الزر [SET] لاختيار العنوان المرغوب.
• تتغير العناوين في الترتيب المبين للأسفل. (في اللغات المتوفرة الأخرى، يتم ترتيبهم في نفس الترتيب.)

← [HAPPY BIRTHDAY] ← [HOLIDAY]
← [PARTY] ← [FAMILY] ← [WEDDING]
← [CONGRATULATIONS] ← [THE END]
[HAPPY MEMORIES] ← [MERRY CHRISTMAS]
← [HOLIDAY] ← [HAPPY NEW YEAR] ←

3 اضغط [MENU] مرتين للخروج من وظيفة القائمة.

إختيار اللون المرغوب للعنوان

يمكنك إختيار لون العنوان من بين 8 ألوان.

بعد إختيار قائمة العنوان... (→ 29)

4 اضغط الزر [ITEM] بصورة متكررة لاختيار [COLOUR] ②.

5 اضغط الزر [SET] لاختيار اللون المرغوب.

• يتغير لون العنوان في الترتيب التالي:
[WHITE] (أبيض) ← [YELLOW] (أصفر) ← [MAGENTA] (فوشين)
↑ [BLACK] (أسود)
↓ [RED] (أحمر)
[BLUE] (أزرق) → [GREEN] (أخضر) → [CYAN] (أزرق داكن)

6 اضغط الزر [MENU] مرتين للخروج من وظيفة القائمة.

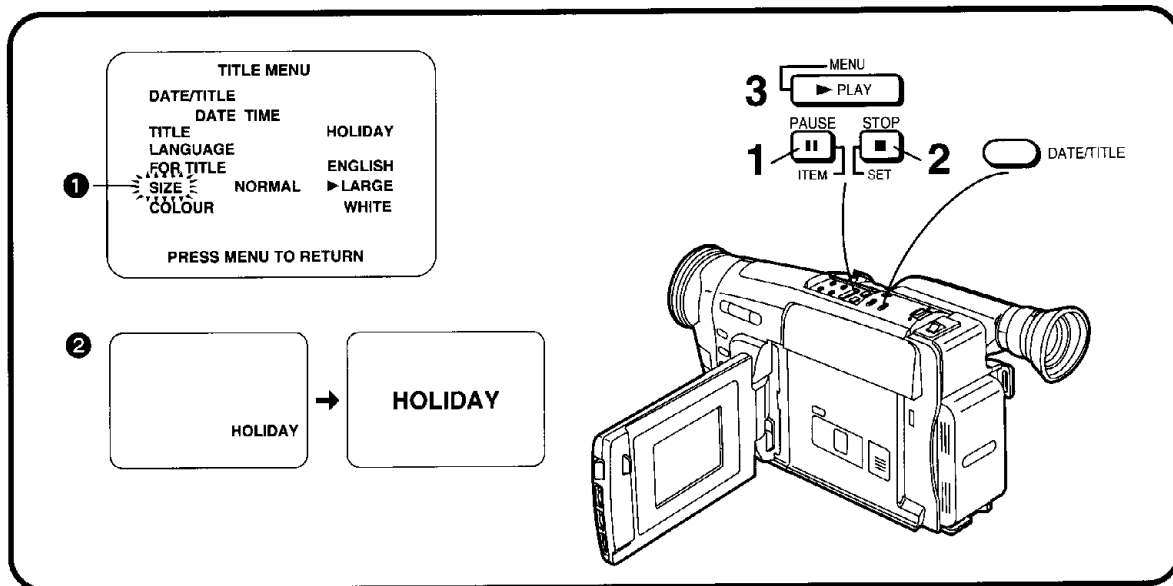

中文

選擇題名指示的尺寸時

您可從 2 種題名指示中選擇任一種。
在顯示出題名菜單[TITLE MENU]後…(→28)

- 1 重復按[ITEM](項目)鈕, 選擇[SIZE](尺寸)①。
- 2 按[SET](設定)鈕, 選擇需要的尺寸([NORMAL]或[LARGE])。
 - 當您將題名尺寸從[NORMAL](普通)改為[LARGE](大)時, 題名指示將如上②所示, 進行改變。
- 3 按[MENU](菜單)鈕 2 次, 退出菜單功能。

當顯示出大尺寸題名時, 將不會出現節電功能指示、數位變焦狀態指示、數位效果狀態指示、手動白色平衡狀態指示, 和手動聚焦狀態指示(即使這些功能已經啟動)。
如果您將題名菜單的[SIZE](尺寸)設定在[LARGE]時, 開始或停止拍攝時一般會短暫出現的大[RECORD](拍攝)和[PAUSE](暫停)指示, 也不會顯示。

■ 用添加題名進行拍攝時

在拍攝中, 按[DATE/TITLE](日期/題名)鈕, 使題名出現在液晶顯示監視器中。

■ 刪除題名時

按[DATE/TITLE](日期/題名)鈕, 使液晶顯示監視器中顯示的題名消失。

ENGLISH

Selecting the Size of the Title Indication

You can choose either of 2 sizes for the Title Indication.
After displaying the Title Menu [TITLE MENU]... (→ 28)

- 1 Press the [ITEM] Button repeatedly to select [SIZE] ①.
- 2 Press the [SET] Button to select the desired size ([NORMAL] or [LARGE]).
 - When you change the title size from [NORMAL] to [LARGE], the Title Indication changes as shown above ②.
- 3 Press the [MENU] Button twice to exit the Menu Function.

When a large-size title is displayed, the Power Save Function Indication, Digital Zoom Mode Indication, Digital Effect Mode Indications, Manual White Balance Mode Indication, and Manual Focus Mode Indication do not appear, even if they are activated.
If you set [SIZE] on the Title Menu to [LARGE], the large [RECORD] and [PAUSE] Indications, which usually appear briefly when you start or stop recording, do not appear.

■ Recording with a Superimposed Title

During recording, press the [DATE/TITLE] Button to make the title appear on the LCD Monitor.

■ Deleting the Title

Press the [DATE/TITLE] Button to make the title disappear on the LCD Monitor.

Выбор размера индикации титров

Вы можете выбрать один из двух размеров индикации титров.

После высвечивания меню титров [TITLE MENU]... (→ 29)

- 1 Нажимайте повторно кнопку [ITEM] для выбора позиции [SIZE] ①.
- 2 Нажмите кнопку [SET] для выбора желаемого размера [NORMAL] или [LARGE].
 - Если Вы изменяете размер титров с размера [NORMAL] на размер [LARGE], индикация титров изменяется, как показано выше ②.
- 3 Нажмите кнопку [MENU] дважды для выхода из функции меню.

Когда высвечиваются титры большого размера, в искателе не появляются индикация функции экономии потребляемой мощности батареи, индикация режима цифровой трансфокации, индикация режима цифровых эффектов, индикация режима ручного баланса белого и индикация режима ручной фокусировки, даже если они активизированы.

Если Вы установите размер [LARGE] для позиции [SIZE] в меню титров большие индикации [RECORD] и [PAUSE], которые обычно кратковременно появляются, когда начинается или останавливается запись, не будут появляться.

■ Запись с наложенным титром

Во время записи нажмите кнопку [DATE/TITLE] для появления индикации титров на ЖКИ видеомониторе.

■ Удаление титра

Нажмите кнопку [DATE/TITLE] для гашения индикации титров на ЖКИ видеомониторе.

إختيار حجم بيان العنوان

يمكنك أن تختار أي من الحجمين لبيان العنوان.

بعد عرض قائمة العنوان ... (→ 29)

- 1 إضغط الزر [ITEM] بصورة متكررة لاختيار [SIZE] ①.
- 2 إضغط الزر [SET] لاختيار الحجم المرغوب [NORMAL] أو [LARGE].
 - عندما تقوم بتغيير حجم العنوان من [NORMAL] إلى [LARGE], يتغير بيان العنوان كالمبين للأعلى ②.
- 3 إضغط الزر [MENU] مرتين للخروج من وظيفة القائمة.

عند عرض بيان كبير الحجم، لا يظهر بيان وظيفة توفير القدرة، بيان وضع الزوم الرقمي، بيانات وضع التأثير الرقمي، بيان وضع الضبط اليدوي لتوازن البياض، بيان وضع الضبط اليدوي للتركيز البؤري، حتى إذا تم تنشيطها. إذا قمت بتهيئة [SIZE] على قائمة العنوان إلى [LARGE]، لا تظهر البيانات الكبيرة [RECORD] و [PAUSE]، التي تظهر عادة لوهلة وجيزة عندما تقوم ببدأ وإيقاف التسجيل.

■ التسجيل مع طبع العنوان

أثناء التسجيل، إضغط الزر [DATE/TITLE] لجعل العنوان يظهر على شاشة المراقبة LCD.

■ حذف العنوان

إضغط الزر [DATE/TITLE] لجعل العنوان يختفي من على شاشة المراقبة LCD.

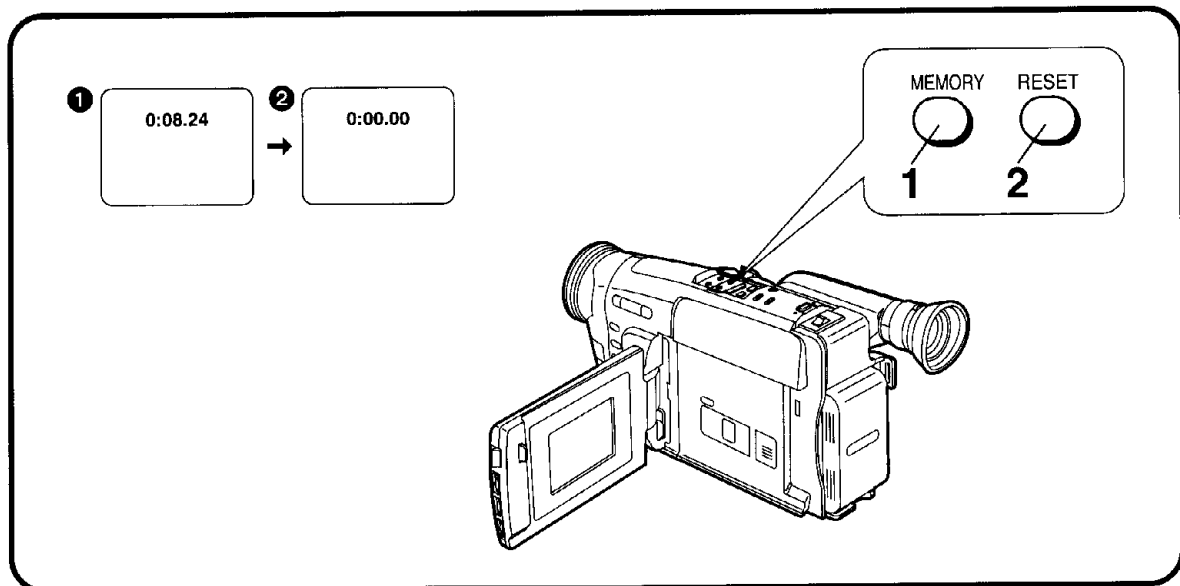

中文

使用磁帶計時指示時

磁帶計時指示便於下列兩個目的：檢查用過的磁帶時間(下述)和用於記憶停止功能(→120)。

檢查用過的磁帶時間時

用過的磁帶時間指示將顯示拍攝或放影中已經過的時間。

- 1 反復按[MEMORY]鈕，直至已用過磁帶計時指示 ❶ 出現在液晶顯示監視器中。
- 2 開始拍攝或放影之前，按 [RESET] (復位) 鈕，使已用過磁帶時間指示復位到 [0:00.00] ❷。
 - 開始拍攝或放影時，將以小時、分鐘和秒鐘來表示用過的磁帶時間。在播放沒有錄影的部分時，該指示不會改變。
 - 取出錄影帶或者取下電池後，該指示將自動復位到 [0:00.00]。

ENGLISH

Using the Tape Counter Indication

The Tape Counter Indication is convenient for the following 2 purposes: For Checking the Elapsed Tape Time (described below), for Using the Memory Stop Function (→ 120).

Checking the Elapsed Tape Time

The Elapsed Tape Time Indication shows the amount of time that has elapsed during recording or playback.

- 1 Press the [MEMORY] Button repeatedly until the Elapsed Tape Time Indication ❶ is displayed on the LCD Monitor.
- 2 Press the [RESET] Button before starting to record or play back to reset the Elapsed Tape Time Indication to [0:00.00] ❷.
 - When recording or playback starts, the elapsed tape time is indicated in hours, minutes and seconds. During playback of parts of the tape on which no recording has been made, this indication does not change.
 - Taking out the cassette or removing the Battery automatically resets the indication to [0:00.00].

Использование индикации счетчика ленты

Индикация счетчика ленты удобна для следующих целей: для проверки времени, истекшего на ленте, и для использования функции остановки по памяти (→ 121).

Проверка времени, истекшего на ленте

Индикация времени, истекшего на ленте, показывает количество времени, которое истекло во время записи или воспроизведения.

1 Нажимайте повторно кнопку [MEMORY] до тех пор, пока на ЖКИ видеомониторе не появится индикация истекшего времени на ленте ①.

2 Нажмите кнопку [RESET] перед началом записи или воспроизведения для сброса индикации времени, истекшего на ленте, на [0:00.00] ②.

- Когда начинается запись или воспроизведение, время, истекшее на ленте, высвечивается в часах, минутах и секундах. Во время воспроизведения частей ленты, на которые запись не выполнялась, эта индикация не изменяется.
- При вынимании кассеты или удалении батареи индикация автоматически сбрасывается на [0:00.00].

إستخدام عداد الشريط

بيان عداد الشريط مفيد من أجل الغرضين التاليين: من أجل مراجعة وقت الشريط المنقضي (موصوف للأسفل) ولإستخدام وظيفة الإيقاف بالذاكرة (121 →).

مراجعة وقت الشريط المنقضي

يوضح بيان وقت الشريط المنقضي مقدار الوقت الذي إنقضى أثناء التسجيل أو إعادة العرض.

1 اضغط الزر [MEMORY] بصورة متكررة حتى يعرض بيان وقت الشريط المنقضي ① على شاشة المراقبة LCD.

2 اضغط الزر [RESET] قبل بدء التسجيل أو إعادة العرض لإعادة تهيئة بيان وقت الشريط المنقضي إلى الصفر [0:00.00] ②.

- عندما يبدأ التسجيل أو إعادة العرض، يبين وقت الشريط المنقضي بالساعات، والدقائق، والثواني. أثناء إعادة عرض أجزاء الشريط التي تم عليها التسجيل، لا يتغير هذا البيان.
- إخراج الكاسيت أو نزع البطارية يعيد تهيئة البيان أوتوماتيكياً إلى الصفر [0:00.00].

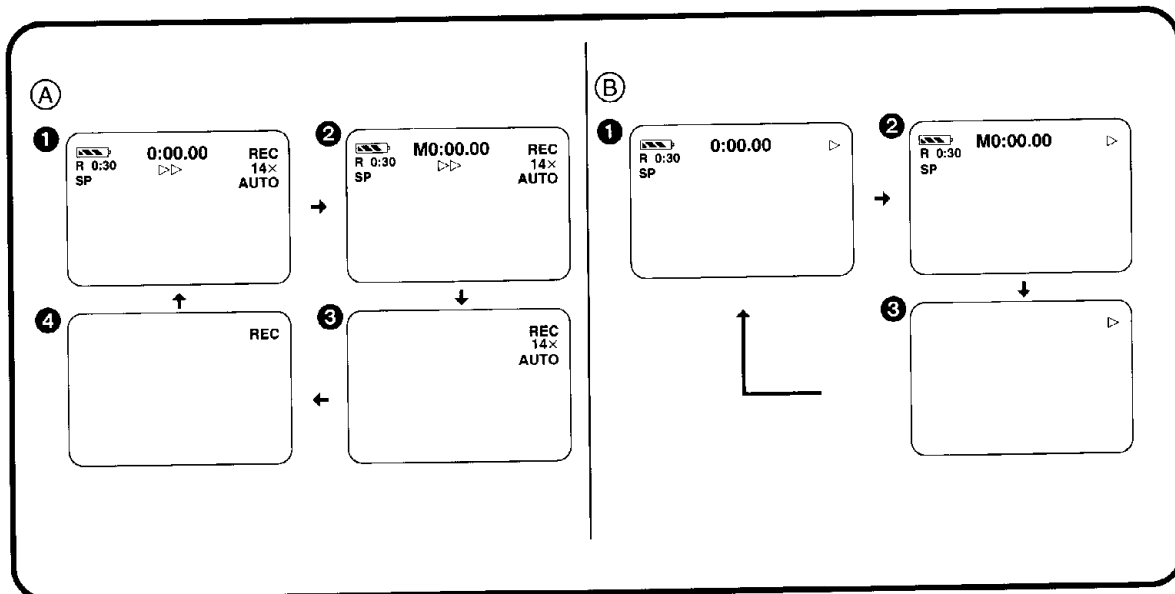

中文

■ 磁帶計時器指示的改變

每次按[MEMORY](記憶)鈕,磁帶計時器指示將如下所示進行改變:

錄影和錄影暫停中(A)

- ① 已過磁帶時間指示(初始設定)
- ② 記憶停止指示和已過磁帶時間指示(→120)
- ③ 無計時器指示(在此狀態下,液晶顯示監視器中僅會出現下列指示:操作狀態指示、警告/報警指示、程序AE狀態指示、手動聚焦狀態指示、手動白色平衡狀態指示和變焦倍率指示。然而,當打開攝錄影機時,所有的指示會出現幾秒鐘,以告訴您選擇了什麼設定。)
- ④ 無計時器指示(在此狀態下,液晶顯示監視器中僅會出現操作狀態指示和警告/報警指示。然而,當打開攝錄影機時,所有的指示會出現幾秒鐘,以告訴您選擇了什麼設定。)

放影中(B)

- ① 已過磁帶時間指示(初始設定)
- ② 記憶停止指示和已過磁帶時間指示(→120)
- ③ 無計時器指示(在此狀態下,液晶顯示監視器中僅會出現操作狀態指示和警告/報警指示。)

ENGLISH

■ Changing the Tape Counter Indication

Every press of the [MEMORY] Button changes the Tape Counter Indication in the following order:

During Recording and Recording Pause (A)

- ① Elapsed Tape Time Indication (initial setting)
- ② Memory Stop Indication and Elapsed Tape Time Indication (→ 120)
- ③ No Counter Indication
(In this mode, only the following indications can appear on the LCD Monitor, Operation Mode Indications, Warning/Alarm Indications, Programme AE Mode Indications, Manual Focus Mode Indication, Manual White Balance Mode Indication and Zoom Magnification Indication. However, when turning on the Movie Camera, all indications appear for a few seconds to inform you of the selected settings.)
- ④ No Counter Indication
(In this mode, only the Operation Mode Indications and Warning/Alarm Indications can appear on the LCD Monitor. However, when turning on the Movie Camera, all indications appear for a few seconds to inform you of the selected settings.)

During Playback (B)

- ① Elapsed Tape Time Indication (initial setting)
- ② Memory Stop Indication and Elapsed Tape Time Indication (→ 120)
- ③ No Counter Indication
(In this mode, only the Operation Mode Indications and Warning/Alarm Indications can appear on the LCD Monitor.)

■ Изменение индикации счетчика ленты

При каждом нажатии кнопки [MEMORY] индикация счетчика ленты изменяется в следующем порядке:

Во время записи и паузы записи (A)

- 1 Индикация истекшего времени на ленте (начальная установка)
- 2 Индикация остановки по памяти и индикация истекшего времени на ленте (→ 121)
- 3 Индикация счетчика отсутствует (В этом режиме на ЖКИ видеомониторе могут появляться только следующие индикации: индикации функционального режима, индикации предостережения/предосторожности, индикации программы автоматической экспозиции, индикация режима ручной фокусировки, индикация режима ручного баланса белого и индикация увеличения трансфокатора. Однако при включении видеокамеры все индикации появляются в течение нескольких секунд для информирования Вас о выбранных установках.)
- 4 Индикация счетчика отсутствует (В этом режиме на ЖКИ видеомониторе могут появляться только индикации функционального режима и индикации предостережения/предосторожности. Однако при включении видеокамеры все индикации появляются в течение нескольких секунд для информирования Вас о выбранных установках.)

Во время воспроизведения (B)

- 1 Индикация истекшего времени на ленте (начальная установка)
- 2 Индикация остановки по памяти и индикация истекшего времени на ленте (→ 121)
- 3 Индикация счетчика отсутствует (В этом режиме на ЖКИ видеомониторе могут появляться только индикации функционального режима и индикации предостережения/ предосторожности.)

■ تغيير بيان عداد الشريط

كل ضغطة للزر [MEMORY] تغير بيان عداد الشريط في الترتيب التالي.

أثناء التسجيل والإيقاف المؤقت للتسجيل (A)

- 1 بيان وقت الشريط المنقضي (التهيئة الأولية)
- 2 بيان الإيقاف بالذاكرة وبيان وقت الشريط المنقضي (121 →)
- 3 بدون بيان عداد (في هذا الوضع، يمكن أن تظهر البيانات التالية فقط على شاشة المراقبة LCD . بيانات وضع التشغيل، بيانات التحذير/التنبيه، بيانات وضع التعريض الأوتوماتيكي AE المبرمج، بيان وضع الضبط اليدوي للتركيز البؤري، بيان وضع الضبط اليدوي لتوازن البياض، وبيان تكبير الزوم. مع ذلك، عند إدارة كاميرا الفيديو السينمائية إلى وضع التشغيل، تظهر كل البيانات لعدة ثواني لإحاطتك علماً بأوضاع التهيئة المختارة.)
- 4 بدون بيان عداد (في هذا الوضع، يمكن أن تظهر فقط بيانات وضع التشغيل وبيانات التحذير/التنبيه على شاشة المراقبة LCD مع ذلك، عند إدارة كاميرا الفيديو السينمائية إلى وضع التشغيل، تظهر كل البيانات لعدة ثواني لإحاطتك علماً بأوضاع التهيئة المختارة.)

بأثناء إعادة العرض (B)

- 1 بيان وقت الشريط المنقضي (التهيئة الأولية)
- 2 بيان الإيقاف بالذاكرة وبيان وقت الشريط المنقضي (121 →)
- 3 بدون بيان عداد (في هذا الوضع، يمكن أن تظهر فقط بيانات وضع التشغيل وبيانات التحذير/التنبيه على شاشة المراقبة LCD .)

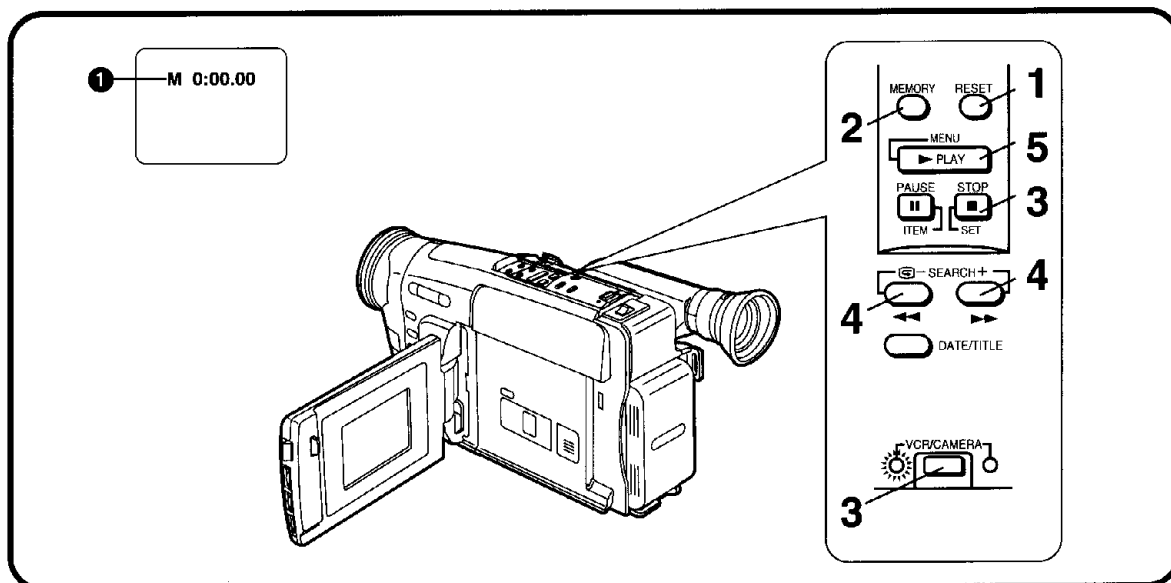

中文

使用記憶停止功能時

該功能便於在拍攝或放影中臨時給錄影帶位置作上標記，使您以後能夠再次簡單地尋找到該位置，以進行放影。

- 1 拍攝或放影中，在您需要的錄影帶位置處，按[RESET]鈕，使用過磁帶時間復位到[0:00.00]。
- 2 按[MEMORY] (計時器) 鈕，使記憶停止指示[M] ① 出現在用過的磁帶計時指示的前面。
 - [M]意思為記憶。
- 3 在放影中：
按[STOP]鈕，停止放影。
在拍攝中：
按START/STOP鈕，將攝錄影機切換至拍攝暫停狀態。然後，按[VCR/CAMERA] (錄放影機/攝錄影機) 鈕，將攝錄影機切換至VCR狀態([VCR]燈亮起)。
- 4 按[▶▶]或[◀◀]鈕。
 - 磁帶會自動停止在大約[M0:00.00]位置。
- 5 按[PLAY] (放影/時間基準校正器) 鈕，開始放影。

ENGLISH

Using the Memory Stop Function

This function is convenient for temporarily marking a tape position during recording or playback so that you can easily find it again later for playback.

- 1 Press the [RESET] Button during recording or playback at the desired tape position to reset the Elapsed Tape Time Indication to [0:00.00].
- 2 Press the [MEMORY] Button so that the Memory Stop Indication [M] ① appears in front of the Elapsed Tape Time Indication.
 - [M] means Memory.
- 3 During playback:
Press the [STOP] Button to stop playback.
During recording:
Press the Recording Start/Stop Button to switch the Movie Camera over to the Recording Pause Mode. Then, press the [VCR/CAMERA] Button to switch the Movie Camera over to the VCR Mode (the [VCR] Lamp lights.)
- 4 Press the [▶▶] or [◀◀] Button.
 - The tape automatically stops approximately at the [M0:00.00] position.
- 5 Press the [PLAY] Button to start playback.

Использование функции остановки по памяти

Эта функция является удобной для временной маркировки позиции ленты во время записи или воспроизведения так, что позднее, при воспроизведении, Вы можете легко найти её снова.

- 1** Нажмите кнопку [RESET] во время записи или воспроизведения в желаемой позиции ленты для сброса индикации времени, истекшего на ленте на [0:00.00].
- 2** Нажмите кнопку [MEMORY] так, чтобы перед индикацией времени, истекшего на ленте, появилась индикация остановки по памяти [M] ❶.
 - [M] означает "память".
- 3** Во время воспроизведения: Нажмите кнопку [STOP] для остановки воспроизведения. Во время записи: Нажмите кнопку Старт/Стоп для переключения видеокамеры в режим паузы записи. Затем нажмите кнопку [VCR/CAMERA] для переключения видеокамеры в режим VCR (высвечивается лампа [VCR]).
- 4** Нажмите кнопку [▶▶] или [◀◀].
 - Лента автоматически остановится приблизительно в позиции [M0:00.00].
- 5** Нажмите кнопку [PLAY] для инициирования воспроизведения.

إستخدام وظيفة الإيقاف بالذاكرة

هذه الوظيفة مفيدة من أجل التحديد المؤقت لموضع شريط ما أثناء التسجيل أو إعادة العرض بحيث يمكنك أن تجده بسهولة مرة أخرى فيما بعد من أجل إعادة العرض.

- 1** اضغط الزر [RESET] أثناء التسجيل أو إعادة العرض عند موضع الشريط المرغوب لإعادة تهيئة بيان وقت الشريط المنقضي إلى [0:00.00].
- 2** اضغط الزر [MEMORY] بحيث يظهر بيان الإيقاف بالذاكرة [M] ❶ أمام بيان وقت الشريط المنقضي.
 - [M] يعني الذاكرة.
- 3** أثناء إعادة العرض: اضغط الزر [STOP] لإيقاف إعادة العرض. أثناء التسجيل: اضغط زر البدء/الإيقاف لتحويل كاميرا الفيديو السينمائية إلى وضع الإيقاف المؤقت للتسجيل. عندئذ، اضغط الزر [VCR/CAMERA] لتحويل كاميرا الفيديو السينمائية إلى الوضع VCR. (تضيء اللمبة [VCR]).
- 4** اضغط الزر [▶▶] أو [◀◀].
 - يتوقف الشريط أوتوماتيكياً عند الموضع [M0:00.00] تقريباً.
- 5** اضغط الزر [PLAY] لبدء إعادة العرض.

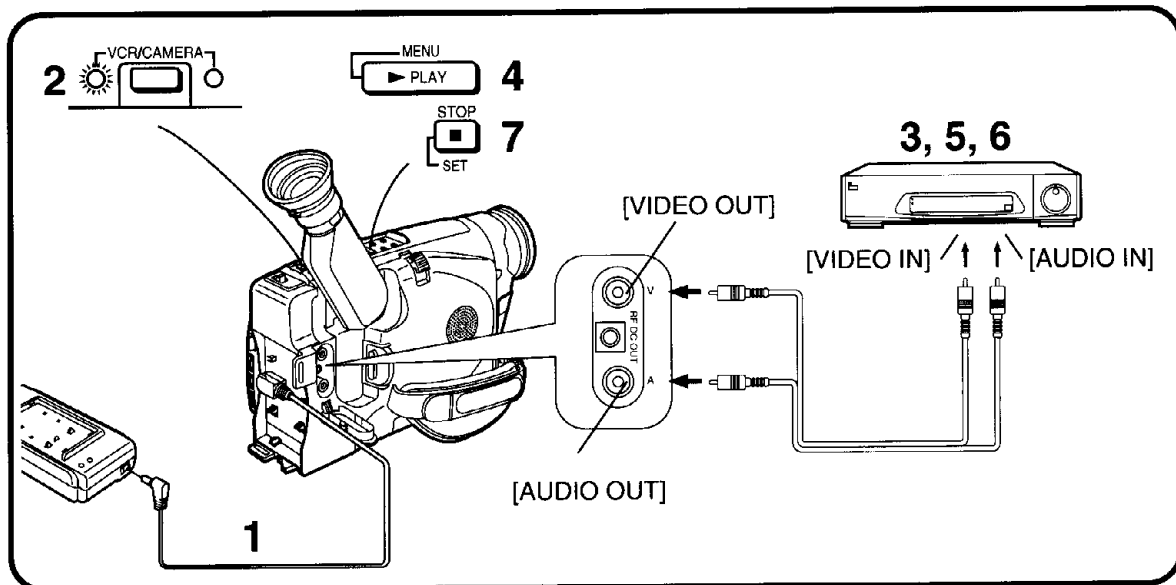

中文

拷貝(複製)

連接音頻/影像纜線(附件)時, 可以用該攝錄影機, 將已錄的錄影帶複製在VCR上。

- 1 連接交流轉接器。
- 2 將已錄錄影帶裝入攝錄影機, 使其處於VCR狀態。
- 3 將未錄錄影帶插入VCR(錄放影機), 使其處於錄影暫停狀態。
- 4 開始攝錄影機的放影。
- 5 開始VCR的錄影。
在到達原來拍攝的結尾時:
- 6 停止VCR的錄影。
- 7 停止攝錄影機的放影。

- 由拷貝錄影帶的畫面質量將略有降低, 所以建議您選擇標準速度(SP狀態)進行拷貝。(SP意思為標準放影。)
- 如果您的VCR具備編輯開關, 請將其啟動。這樣, 便可確保拷貝錄影帶的最佳畫面質量。

ENGLISH

Dubbing (Copying)

By connecting the AV Cable (supplied), you can copy the cassette recorded with this Movie Camera onto a VCR.

- 1 Connect the AC Adaptor.
- 2 Insert the recorded cassette into the Movie Camera and put it in the VCR Mode.
- 3 Insert an unrecorded cassette into the VCR and put it in the Recording Pause Mode.
- 4 Start playback on the Movie Camera.
- 5 Start recording on the VCR.
After reaching the end of the original recording:
- 6 Stop recording on the VCR.
- 7 Stop playback on the Movie Camera.

- As the picture quality on the dubbed cassette is slightly reduced, we recommend that you select the standard speed (SP Mode) on the VCR for dubbing. (SP means Standard Play.)
- If your VCR is equipped with an Edit Switch, turn it on to ensure optimum picture quality of the dubbed cassette.

Перезапись (копирование)

Путем подсоединения аудио/видео кабеля (поставляется) Вы можете скопировать кассету, записанную с помощью этой видеокамеры, на ВКМ.

- 1 Подсоедините адаптер переменного тока.
 - 2 Вставьте записанную кассету в видеокамеру и переключите видеокамеру в режим VCR.
 - 3 Вставьте незаписанную кассету в ВКМ и переведите его в режим паузы записи.
 - 4 Иницируйте воспроизведение на видеокамере.
 - 5 Иницируйте запись на ВКМ.
- После достижения конца оригинальной записи:
- 6 Остановите воспроизведение на ВКМ.
 - 7 Остановите воспроизведение на видеокамере.

- Так как качество изображения на перезаписанной кассете слегка ухудшается, рекомендуется выбрать на ВКМ для перезаписи стандартную скорость (режим SP).
- ((SP)) означает "стандартное воспроизведение".
- Если Ваш ВКМ снабжен переключателем редактирования, включите его для обеспечения оптимального качества изображения на записанной кассете.

الدبلجة (النسخ)

عن طريق توصيل كبل الصوت والصورة (المرفق)، يمكنك أن تنسخ الشريط المسجل بكاميرا الفيديو السينمائية هذه على مسجل فيديو كاسيت.

- 1 قم بتوصيل محول التيار المتردد.
- 2 أدخل الكاسيت المسجل في كاميرا الفيديو السينمائية وضعها في وضع مسجل الفيديو كاسيت VCR.
- 3 أدخل الكاسيت غير المسجل في مسجل الفيديو كاسيت وضعه في وضع الإيقاف المؤقت للتسجيل.
- 4 إبدأ إعادة العرض بكاميرا الفيديو السينمائية.
- 5 إبدأ التسجيل بمسجل الفيديو كاسيت. بعد الوصول إلى نهاية التسجيل الأصلي:
- 6 أوقف التسجيل بمسجل الفيديو كاسيت.
- 7 أوقف إعادة العرض بكاميرا الفيديو السينمائية.

- حيث أن جودة الصورة بالكاسيت المنسوخ تكون منخفضة قليلاً، نوصي باستخدام السرعة القياسية (الوضع SP) بمسجل الفيديو كاسيت من أجل النسخ.
- (SP) يعني سرعة التشغيل القياسية
- إذا كان مسجل الفيديو كاسيت الخاص بك مجهزاً بمفتاح التنقيح، أدركه إلى وضع التشغيل لضمان جودة الصورة المنلى للكاسيت المنسوخ.

Меры предосторожности, техническая информация и т.д.

Установленный производителем в порядке п. 2 ст. 5 Федерального закона РФ "О защите прав потребителей" срок службы данного изделия равен 7 годам с даты производства при условии, что изделие используется в строгом соответствии с настоящей инструкцией по эксплуатации и применимыми техническими стандартами.

Меры предосторожности

Меры предосторожности для видеокамеры
В случае ненормальной работы (например, когда из аппарата выходит дым или необычный запах) немедленно прекратите его использование и проконсультируйтесь с квалифицированным специалистом по техобслуживанию.

■ Для предотвращения пожара, поражения электрическим током и неисправности соблюдайте следующие пункты:

- Не разбирайте и не переделывайте видеокамеру.
- Храните её подальше от воды.
- Не вставляйте в неё никакие посторонние предметы.
- Во время использования не закрывайте её одеждой.
- Не подвергайте её сильным вибрациям или механическим толчкам.
- Не используйте её в местах с наличием маслянистых паров и избытком пыли.
- Прекратите пользование видеокамерой при приближении грозы. (Если используется адаптер переменного тока, отключите его от розетки сетевого питания, соблюдая осторожность, чтобы не коснуться металлических частей.)
- Не используйте её вблизи намагниченного оборудования.
- Не используйте её вблизи радио или ТВ.
- Не используйте её с кассетным отсеком, обращенным вниз.
- Не направляйте объектив или искатель прямо на солнце; объектив собирает лучи, и результирующее нагревание может привести к деформации внутренних высокоточных частей и непоправимому повреждению видеокамеры.
- Не оставляйте видеокамеру в летний день в закрытом автомобиле. Внутренняя температура в салоне автомобиля становится выше ожидаемой, и это может привести к повреждению видеокамеры.
- Не промывайте её водой. Вода может затечь в видеокамеру и вызвать поражение электрическим током или пожар.
- Не используйте для чистки чистящую жидкость, бензин, растворитель или другие химикаты. Они могут не только изменить цвет и повредить поверхность корпуса, но и увеличить опасность пожара, особенно у открытого огня или нагревателя.

■ Меры предосторожности при хранении видеокамеры

Перед хранением следует вынуть кассету и батарею.

Избегайте хранения в следующих местах:

- В местах с повышенной температурой и относительной влажностью
Рекомендуемая температура: 15°C–25°C
Рекомендуемая влажность: 40%–60%
- В местах, подверженных воздействию прямых солнечных лучей
- В непосредственном контакте с резиной или пластмассовыми изделиями в течение продолжительного времени
- В местах, доступных для детей

Меры предосторожности для адаптера

переменного тока

■ Соблюдайте следующие пункты:

- Используйте его только с определенной видеокамерой и батареей.
- Не прикасайтесь к адаптеру переменного тока мокрыми руками. При отключении сетевого шнура питания следует держать его за вилку, а не за шнур.
- Не следует излишне перегибать шнуры или переделывать их.
- Не используйте адаптер очень близко к радио, ТВ и т.п.

إحتياطات، ومعلومات فنية، إلخ.

إحتياطات

إحتياطات من أجل إستخدام كاميرا الفيديو السينمائية

في حالة حدوث تشغيل غير عادي (على سبيل المثال، إذا إنبعث منها دخان أو رائحة غير عادية)، قم بإيقاف تشغيل الوحدة في الحال واستشر فني الخدمة المؤهل.

■ لمنع الحريق، الصدمة الكهربائية والعطل، لاحظ النقاط التالية:

- لا تفكك كاميرا الفيديو السينمائية أو تحدث أية تعديلات بها.
- إحتفظها بعيداً عن الماء.
- لا تقم بإدخال أية أشياء غريبة فيها.
- لا تغطيتها بقماش أثناء الإستخدام.
- لا تعرضها لامتزازات قوية أو لصدمات ميكانيكية.
- لا تستخدمها في الأماكن التي بها دخان زيتي وكثيرة الغبار.
- عند إقتراب عاصفة برق، أوقف إستخدام كاميرا الفيديو السينمائية. (إذا كنت تستخدم محول التيار المتردد، إفضله من مقبس توصيل التيار المتردد مراعيًا الحرص ألا تلمس أية أجزاء معدنية.)
- لا تستخدمها بالقرب من معدات مغمطة.
- لا تستخدمها بالقرب من التليفزيون أو الراديو.
- لا تستخدمها مع وجود حجيرة الكاسيت متجهة للأسفل.
- لا توجه العدسة أو المعين للشمس مباشرة، فالعدسة تجمع الضوء وقد تؤدي الحرارة الناتجة إلى تشويه الأجزاء الداخلية الدقيقة وتسبب تلفاً غير قابل للإصلاح للكاميرا الفيديو السينمائية.
- لا تتحركها بداخل سيارة مغلقة في يوم صيفي.
- تصبح درجة الحرارة بداخل السيارة مرتفعة جداً بدرجة أعلى مما تتصور، وهذا قد يتلف كاميرا الفيديو السينمائية.
- لا تغسلها بالماء.
- قد يتسرب الماء إلى داخل كاميرا الفيديو السينمائية ويسبب صدمة كهربائية أو حريق.
- لا تستخدم سائل تنظيف، بززين، مخفف الدهان أو كيماويات أخرى من أجل التنظيف. إنها قد لا تؤدي إلى تغيير اللون وتلف سطح بدن كاميرا الفيديو السينمائية فقط، بل أيضاً تزيد من خطورة الحريق إذا وجد لهب مكتشوف أو مدفأة بالقرب منها.

■ إحتياطات من أجل تخزين كاميرا الفيديو السينمائية

إحرص على إخراج الكاسيت ونزع البطارية من الكاميرا قبل تخزينها.

تجنب الأماكن التالية:

- الأماكن ذات درجة الحرارة والرطوبة النسبية العالية.
- درجة الحرارة الموصى بها: 15°م - 25°م
- درجة الرطوبة النسبية الموصى بها: 40% - 60%
- الأماكن المعرضة لضوء الشمس المباشر.
- في تلامس مباشر مع المنتجات المصنوعة من المطاط أو البلاستيك لمدة طويلة.
- في متناول أيدي الأطفال.

إحتياطات من أجل محول التيار المتردد

■ لاحظ النقاط التالية:

- إستخدمه فقط من أجل كاميرا الفيديو السينمائية والبطارية المحددة.
- لا تتداوله بيدتين مبللتين.
- لفصل كبل توصيل التيار المتردد، إحرص على جذبه بمسك الفيشة، وليس بجذب الكبل نفسه.
- لا تثني الكبلات بعنف ولا تحدث أي تعديل بها.
- لا تشغله بالقرب من الراديو أو التليفزيون، إلخ.

Меры предосторожности для батареи

Генерация электрической энергии в батарее происходит путем химической реакции. Неправильное обращение с батареей может привести к утечке электролита, повышенному нагреванию, пожару или взрыву.

■ Соблюдайте следующие пункты:

- Для зарядки батареи обязательно используйте только определенный адаптер переменного тока или автомобильное зарядное устройство и используйте эту батарею только для данной видеокамеры.
- После окончания использования видеокамеры следует удалить батарею.
Если Вы оставите батарею присоединенной к видеокамере, будет потребляться небольшой ток, даже если переключатель [POWER] повернут к видеокамере, и это приводит к сокращению срока службы батареи. Оставление батареи, присоединенной к видеокамере в течение длительного времени, может настолько сильно разрядить её, что повторная зарядка может стать невозможной.
- Не допускайте контакта с клеммами батареи металлических предметов таких, как ключи и цепочки. Может возникнуть короткое замыкание, и выделяющаяся теплота может стать причиной взрыва батареи. Будьте особенно осторожны, когда храните или переносите батарею в сумке.
- Не деформируйте и не переделывайте батарею.
- Если время функционирования, даже после зарядки должным образом, слишком коротко для нормального использования, срок службы батареи истек.
- Если батарея перегрелась, активизируется защитная функция, и она на время прерывает функционирование батареи.
- Не бросайте батарею в огонь. Это может привести к её взрыву.

■ Меры предосторожности для хранения батареи

Избегайте хранения в следующих местах, так как это может сократить срок службы батареи:

- Места с повышенной температурой и высокой относительной влажностью
Рекомендуемая температура: 15°C–25°C
Рекомендуемая относительная влажность: 40%–60%
- Места с наличием маслянистых паров и избытком пыли
Клеммы батареи могут покрыться ржавчиной.
- Если Вы собираетесь хранить батарею в течение длительного времени, выполните операцию воспроизведения или другие операции для полного использования заряда, оставшегося в батарее. Затем удалите её из видеокамеры и положите на хранение. Мы рекомендуем, чтобы Вы реактивировали батарею около одного раза в год путем её зарядки, а затем полного использования заряда перед повторным хранением батареи.

Меры предосторожности для кассеты

После окончания использования видеокамеры ускоренно перемотайте ленту на начало и вытащите кассету из видеокамеры. Если Вы храните кассету в течение продолжительного времени, выполняйте ускоренную перемотку ленты вперед, а затем ускоренную перемотку ленты назад по крайней мере раз в год для доступа к ленте свежего воздуха.

Избегайте следующих ситуаций для предотвращения деформации корпуса кассеты и ухудшения качества изображения и звука.

- Не подвергайте её сильным вибрациям или механическим толчкам.
- Не используйте её вблизи намагниченного оборудования.
- Избегайте мест, в которых возможно сильное повышение температуры.

احتياطات من أجل البطارية

تعتمد مقدرة البطارية على توليد الطاقة الكهربائية على أساس حدوث تفاعل كيميائي. إذا تم تداول البطارية بصورة غير صحيحة، فإنها قد تحدث التسرب، وارتفاع متزايد في درجة الحرارة، والحريق أو الانفجار.

■ لاحظ النقاط التالية:

- استخدم محول التيار المتردد المخصص فقط أو شاحن بطارية السيارة لشحن البطارية، واستخدم البطارية فقط مع كاميرا الفيديو السينمائية هذه.
- عندما تنتهي من استخدام كاميرا الفيديو السينمائية، تأكد من نزع البطارية.
- إذا تُركت البطارية في كاميرا الفيديو السينمائية، يتم استهلاك قدر ضئيل من الكهرباء حتى إذا كان المفتاح [POWER] مُداراً للداخل، وهذا يقلل شحنة البطارية. ترك البطارية متصلة بكاميرا الفيديو السينمائية لفترة طويلة من الزمن يمكن أن يُحدث تقريباً لشحنتها بدرجة كبيرة وهذا قد يجعل عملية الشحن غير ممكنة.
- لا تدع فرصة للأشياء المعدنية مثل المفاتيح والسلاسل لتلامس طرفي توصيل البطارية. قد تحدث دائرة قصر وتولد الحرارة، وهذا قد يسبب انفجار البطارية. كن حريصاً بصفة خاصة عند عند تخزين أو حمل البطارية في حقيبة.
- لا تشوه البطارية أو تغير تركيبها.
- عندما يكون وقت التشغيل قصيراً جداً للإستخدام العادي حتى بعد الشحن السليم. يكون عمر خدمة البطارية قد وصل إلى نهايته.
- إذا أصبحت البطارية دافئة، يتم تنشيط وظيفة الوقاية وتضع البطارية مؤقتاً خارج التشغيل.
- لا تقم بإلقاء البطارية في النار.
- هذا التصرف قد يجعلها تنفجر.

■ تنبيهات من أجل تخزين البطارية

تجنب الأماكن التالية، حيث أنها قد تُقصّر عمر خدمة البطارية:

- الأماكن ذات درجة الحرارة العالية جداً والرطوبة النسبية العالية.
درجة الحرارة الموصى بها: 15°م – 25°م
درجة الرطوبة الموصى بها: 40% – 60%
- الأماكن التي بها دخان زيتي وكثيرة الغبار.
قد تصدأ أطراف توصيل البطارية.
- قبل تخزين بتخزين البطارية لفترة طويلة، قم بإجراء إعادة العرض أو عمليات التشغيل الأخرى لاستخدام الشحنة المتبقية بها تماماً، حينئذٍ إنزعها من كاميرا الفيديو السينمائية وخزنها. نوصي بإعادة تنشيط البطارية حوالي مرة واحدة سنوياً عن طريق شحنها ثم استخدام الشحنة بالكامل قبل تخزينها مرة أخرى.

■ تنبيهات من أجل الكاسيت

عندما تكون قد إنتهيت من استخدام الكاسيت، قم بترجييعه إلى البداية وأخرجه من كاميرا الفيديو السينمائية. إذا قمت بتخزين الكاسيت لمدة طويلة، قم بتقديمه للأمام بسرعة وحينئذٍ رجعه مرة واحدة على الأقل في السنة لتعريض الشريط للهواء المتجدد.

لاحظ النقاط التالية لمنع تشويه علية الكاسيت وانخفاض جودة الصورة والصوت.

- لا تعرض الكاسيت للإهتزاز الشديد أو للصدمات الآلية.
- لا تضعه بالقرب من معدات ممغنطة.
- تجنب الأماكن التي تكون درجة الحرارة فيها عالية.

Случаи конденсации влаги и принимаемые меры

В случае, если внутри видеокамеры и на ленте сформировалась влага, запись становится невозможной. В дополнение, если лента остается в контакте с головками, это может стать причиной серьезного повреждения видеокамеры.

■ Основные причины конденсации влаги:

- При внесении видеокамеры из холодного в теплое место.
- При выносе видеокамеры на улицу из кондиционированного автомобиля или дома.
- При включении отопления в холодной комнате.
- При воздействии на видеокамеру холодного воздуха с кондиционера.
- При нахождении видеокамеры в очень жарком или влажном месте, или в месте с паром.

■ Симптомы, указывающие на конденсацию влаги

Если при включении видеокамеры на ЖКИ видеомониторе появляется индикация конденсации влаги [U10/☁].

(Через несколько секунд произойдет автоматическое выключение видеокамеры.)

■ Следует принять следующие меры:

1. Вытащите кассету.
2. Держите кассетный отсек открытым и подождите несколько часов.
3. Через несколько часов включите видеокамеру и убедитесь в том, что индикация конденсации влаги уже не высвечивается.
Для дополнительной безопасности подождите еще около 1 часа.

■ Для предотвращения формирования влаги

При переносе видеокамеры из очень холодного места в теплое место держите её в плотно закрытом пластиковом пакете, или чем-либо подобном, в течение 1–2 часов перед её повторным использованием.

■ При запотевании объектива

Включите видеокамеру и подождите около 1 часа до тех пор, пока она не достигнет примерно той же температуры, что и окружение.

Загрязнение видеоголовок и принимаемые меры

При загрязнении видеоголовок пылью ухудшается качество изображения.

■ Симптомы, указывающие на загрязнение видеоголовок

- При включении видеокамеры на ЖКИ видеомониторе в течение первых нескольких секунд появляется индикация [U11/☹].
- При воспроизведении кассеты с загрязненными головками по ТВ изображение искажается. Если головки сильно загрязнились, изображение не воспроизводится.

■ Следует принять следующие меры:

Чтобы очистить головки, используйте видеокассету для чистки головок. Внимательно следуйте инструкции по её использованию, так как слишком частая очистка приводит к износу видеоголовок. Если после чистки воспроизводимое изображение является нечетким, это означает, что видеоголовки износились. Проконсультируйтесь у квалифицированного специалиста по техобслуживанию.

أسباب التكاثر وعلاجه

عندما يكون التكاثر قد تكون بداخل كاميرا الفيديو السينمائية وعلى الشريط، يصبح التسجيل مستحيلًا. بالإضافة لذلك، قد يظل الشريط ملتصقًا بالرؤوس وهذا قد يسبب التلف الخطير لكاميرا الفيديو السينمائية.

■ الأسباب الرئيسية:

- عند إحضار كاميرا الفيديو السينمائية من مكان بارد إلى مكان دافئ.
- عند أخذ كاميرا الفيديو السينمائية للخارج من داخل سيارة مكيفة أو منزل مكيف.
- عند تشغيل التذفئة في غرفة باردة.
- عند تعريض كاميرا الفيديو السينمائية إلى التسيب البارد الخارج من جهاز تكييف الهواء.
- عندما تكون كاميرا الفيديو السينمائية في مكان حار جدًا أو رطب أو في مكان به بخار ماء.

■ أعراض التكاثر

عند إدارة كاميرا الفيديو السينمائية إلى وضع التشغيل، يظهر بيان التكاثر [U10/☁] على شاشة المراقبة LCD.

(بعد مضي بضعة ثواني، تقوم كاميرا الفيديو السينمائية بإدارة نفسها أوتوماتيكياً إلى وضع القفل.)

■ العلاج كما يلي:

1. أخرج الكاسيت.
2. احتفظ بحجيرة الكاسيت مفتوحة وانتظر لعدة ساعات.
3. بعد مرور عدة ساعات، أدر كاميرا الفيديو السينمائية إلى وضع التشغيل وتأكد أن بيان التكاثر لم يعد معروضاً.
للمزيد من الأمان إنتظر لمدة ساعة واحدة أخرى.

■ لمنع التكاثر من التكوّن

عند إحضار كاميرا الفيديو السينمائية من مكان بارد جداً إلى مكان دافئ، إحفظها في حقيبة بلاستيك محمّدة أو في شيء مماثل لمدة ساعة أو ساعتين قبل إستخدامها مرة أخرى.

■ عندما تكون العدسة غائمة بالضباب

أدر كاميرا الفيديو السينمائية إلى وضع التشغيل وانتظر حوالي ساعة واحدة حتى تكون كاميرا الفيديو السينمائية قد وصلت إلى نفس درجة الحرارة تقريباً كالأجواء المحيطة بها.

إنسداد رأس الفيديو وعلاجه

إذا أصبحت رؤوس الفيديو متسخة بالغبار، تتدهور جودة الصورة.

■ أعراض رؤوس الفيديو المتسخة:

- عند إدارة كاميرا الفيديو السينمائية إلى وضع التشغيل، يظهر بيان التكاثر [U11/☹] على شاشة المراقبة LCD للثواني القليلة الأولى.
- عند إعادة عرض كاسيت على كاميرا الفيديو السينمائية ومشاهدة الصورة على تليفزيون متصل بها، تظهر أعمدة تشويش بيضاء على الصورة. مع ذلك، إذا كانت الرؤوس متسخة للغاية، لا يمكن رؤية صورة إعادة العرض إطلاقاً.

■ العلاج كما يلي:

إستخدم كاسيت تنظيف رؤوس لتنظيف الرؤوس. إتبع الإرشادات الخاصة باستخدامه حيث أن الإسراف في التنظيف يجعل الرؤوس تليى بسرعة. إذا لم تكن صورة إعادة العرض واضحة بعد التنظيف، فهذا يعني أن رؤوس الفيديو قد بليت. إستشر فني الخدمة المؤهل.

Как работает регулировка баланса белого (окраски)

Видеозапись выполняется с использованием различных источников света, от солнечного света, как источника естественного света, до широкого диапазона источников искусственного света таких, как люминесцентные лампы. Так как каждый из этих источников света имеет различную цветовую температуру, каждый из них придает цветности объекта слегка различную окраску.

Глаза человека могут легко подстраиваться под различные виды освещения и распознавать объект в его оригинальном цвете, даже под другим освещением.

Глаз видеокамеры (объектив), однако, не может приспособиться к изменению освещения и подвержен влиянию освещения. Следовательно, в зависимости от источника света изображение записывается с голубоватой или красноватой окраской. Для минимизации влияния освещения на цветность объекта необходима регулировка, называемая регулировкой баланса белого.

■ Автоматический баланс белого

Данная видеокамера предлагает обе регулировки: автоматическую регулировку баланса белого и ручную регулировку баланса белого. Если видеокамера переключена в полностью автоматический режим, внутренняя система видеокамеры автоматически определяет температуру света и, соответственно, компенсирует окраску объекта. Белый цвет является основным цветом, по которому определяется окраска. И поскольку эта регулировка выполняется, базируясь на белом цвете, она называется регулировкой баланса белого. Оптимальные установки различных источников света хранятся в памяти видеокамеры. Внутренний микрокомпьютер сравнивает цветовую температуру света, принимаемого сенсором баланса белого, расположенного спереди видеокамеры, с цветом, хранящимся в памяти, и выбирает установку для наиболее похожей окраски. Будьте осторожны, чтобы не закрыть сенсор баланса белого рукой и т.п.

■ Ручная регулировка баланса белого

Хотя эта видеокамера хранит в памяти оптимальные установки для нескольких источников света для правильной оценки белого цвета, она не может справиться со всеми источниками света. Следовательно, для тех типов освещения (→ 89, 93), которые не могут быть подрегулированы с помощью автоматической регулировки баланса белого, используйте ручную регулировку баланса белого (→ 91).

Кيفية عمل ضبط توازن البياض (درجة اللون)

يتم تسجيل الصورة تحت مصادر ضوء مختلفة، من ضوء الشمس كالمصدر الأساسي للضوء الطبيعي، إلى نطاق واسع من مصادر الضوء الصناعي مثل مصابيح النيون (الفلورسنت). وحيث أن كل مصدر من مصادر الضوء هذه له درجة حرارة لون مختلفة، يعطي كل منهم لألوان الموضوع درجة لونية مختلفة قليلاً.

تستطيع العيون البشرية أن تتكيف بسهولة مع أنواع الإضاءة المختلفة وتميز الشيء لأن له نفس اللون، حتى تحت ضوء مختلف.

ومع ذلك، فإن عين كاميرا الفيديو السينمائية (العدسة) لا تستطيع التكيف مع التغير في الإضاءة وتتأثر بواسطتها. لذلك، بالإعتماد على مصدر الضوء، يتم تسجيل الصورة بدرجة لونية مائلة للزرقة أو للون الأحمر. لتقليل تأثير الإضاءة على ألوان الموضوع إلى الحد الأدنى، يلزم إجراء نوع من أنواع الضبط يطلق عليه ضبط توازن البياض.

■ التوازن الأوتوماتيكي للبياض

إن كاميرا الفيديو السينمائية هذه تتيج كل من الضبط الأوتوماتيكي لتوازن البياض والضبط اليدوي لتوازن البياض. عندما تكون كاميرا الفيديو السينمائية في الوضع الأوتوماتيكي الكامل، يقوم النظام الداخلي لكاميرا الفيديو السينمائية بتحديد درجة حرارة اللون الأوتوماتيكياً ويعوض الدرجة اللونية للموضوع طبقاً لذلك. اللون الأبيض هو اللون الأساسي الذي تتحدد بواسطته درجة اللون، ونظراً لأن هذا الضبط يتم على أساس اللون الأبيض، يطلق عليه ضبط توازن البياض. تم تخزين أوضاع تهيئة مغلقة لعدة مصادر ضوئية في ذاكرة كاميرا الفيديو السينمائية. يقوم الميكروكمبيوتر الداخلي بمقارنة درجة حرارة اللون للضوء المستقبل بواسطة مستشعر توازن البياض الواقع على مقدمة كاميرا الفيديو السينمائية مع اللون المخزن في الذاكرة، ويختار وضع التهيئة لأفضل درجة لونية مماثلة، إحرص ألا تغطي مستشعر توازن البياض بيدك، إلخ.

■ التوازن اليدوي للبياض

على الرغم أن كاميرا الفيديو السينمائية تقوم بتخزين أوضاع تهيئة مغلقة لعدة مصادر ضوئية في الذاكرة للحكم الصحيح على اللون الأبيض، فإنها لا تستطيع التعامل مع كافة مصادر الضوء، لذلك، لكي تسجل تحت تلك الأنواع من الإضاءة (89, 93) والتي لا يمكن ضبطها بصورة صحيحة بالضبط الأوتوماتيكي لتوازن البياض، استخدم الضبط اليدوي لتوازن البياض (91) →.

Как работает регулировка фокуса

Если Вы смотрите на объект через увеличительное стекло и приближаете или удаляете его от Ваших глаз, Вы достигнете точки, в которой объект станет четко видимым.

Быть сфокусированным или в фокусе означает, что объект может быть виден с оптимальной ясностью и четкостью. Расстояние между линзой и точкой, где сходятся лучи света, называется "фокусным расстоянием" или "фокусной длиной", и оно зависит от размера и формы линзы.

В глазах человека также имеются линзы, и когда мы смотрим на объекты с различного расстояния, форма линз автоматически изменяется таким образом, что мы всегда можем четко видеть эти объекты.

■ Автоматическая регулировка фокуса

Образ объекта поступает в видеокамеру через объектив и преобразуется в электрический сигнал (видеосигнал) для записи на ленту. Базируясь на этом сигнале, система автофокуса автоматически регулирует фокусное расстояние посредством движения фокусирующей линзы вперед и назад. Фокус регулируется на объект в центре искателя.

كيفية عمل ضبط التركيز البؤري

إذا نظرت إلى شيء من خلال عدسة مكبرة وحركتها قريباً أو بعيداً عن عينك، فسوف تعمل إلى نقطة يصبح فيها هذا الشيء مرئياً بوضوح. كون الشيء تم التركيز البؤري له أو أنه في البؤرة يعني أن هذا الشيء يمكن رؤيته بأفضل وضوح وحدة. المسافة بين العدسة والنقطة التي تتجمع فيها أشعة الضوء يطلق عليها البعد البؤري أو الطول البؤري وهو يعتمد على حجم وشكل العدسة.

لعيون البشر عدسات أيضاً، وعندما ننظر إلى أشياء على مسافات مختلفة، يتغير شكل هذه العدسات أوتوماتيكياً بحيث يمكننا أن نرى هذه الأشياء دائماً بوضوح.

■ الضبط الأوتوماتيكي للتركيز البؤري

تدخل صورة الموضوع كاميرا الفيديو السينمائية من خلال العدسة وتتحول إلى إشارة كهربائية (إشارة الصورة) من أجل التسجيل على شريط. على أساس هذه الإشارة، يقوم نظام التركيز البؤري الأوتوماتيكي بضبط البعد البؤري عن طريق تحريك عدسة التركيز البؤري للأمام أو للخلف.

يتم ضبط التركيز البؤري للموضوع الموجود في وسط المعين.

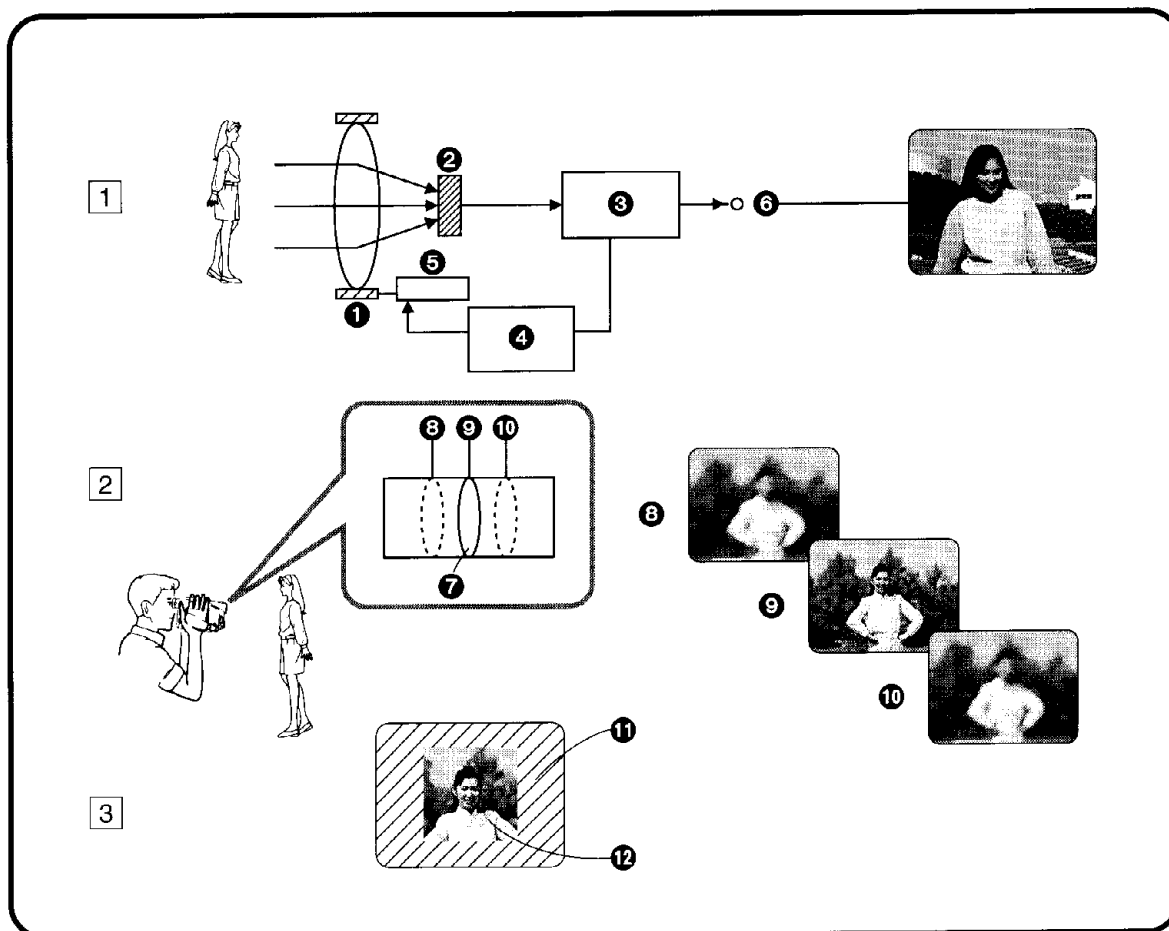

中文

自動聚焦功能的功能示意圖

- | | |
|-------------------|-------------|
| ① 聚焦鏡頭 | ② CCD圖像傳感器 |
| ③ 信號處理器 | ④ 微電腦 |
| ⑤ 聚焦鏡頭馬達 | ⑥ 用於拍攝的影像信號 |
| ⑦ 聚焦鏡頭 | ⑪ 電子尋像器屏幕 |
| ⑫ 自動聚焦功能調節聚焦的圖像區域 | |

當您將攝錄影機對準想拍攝的目標物時，微電腦將(依CCD圖像傳感器收到的畫面信號中的垂直輪廓信息為基礎)判斷畫面中央的目標物是否已經聚焦。如果未得到最佳聚焦，它將從以前的聚焦設定值⑧或⑩開始，一點一點地快速地移動聚焦鏡頭，直至目標物的垂直輪廓變得最清晰⑨為止。

- 由於該攝錄影機是以目標物的垂直輪廓為基礎來調節聚焦，所以當目標物的垂直輪廓微弱時，將無法得到精確的聚焦(→88)。
- 攝錄影機的自動聚焦系統不像一般的人眼，它無法從遠處開始拉近目標物時，立即改變聚焦。

ENGLISH

Functional Diagram of the Auto Focus Function

- | | |
|---|--------------------------------|
| ① Focusing Lens | ② CCD Image Sensor |
| ③ Signal Processing | ④ Microprocessor |
| ⑤ Focusing Lens Motor | ⑥ Picture Signal for Recording |
| ⑦ Focusing Lens | ⑪ Finder Screen |
| ⑫ Image area on which the Auto Focus Function adjusts the focus | |

When you aim the Movie Camera at the subject that you want to record, the microprocessor determines (based on the information about the vertical contours in the picture signal received by the CCD Image Sensor) whether the subject in the middle of the picture is properly focused. If not optimally focused, it quickly moves the focusing lens in tiny steps from the previous focus setting ⑧ or ⑩ until the vertical contours of the subject become sharpest ⑨.

- As this Movie Camera automatically adjusts the focus based on the information on the subject's vertical contours, precise focusing is not possible for subjects with weak vertical contours (→ 88).
- Unlike the human eye, the Movie Camera's Auto Focus System cannot change the focus from a distant to a close subject instantaneously.

Функциональная диаграмма функции автоматической фокусировки

- 1 Фокусирующая линза 2 ПЗС датчик изображения
- 3 Обработка сигнала 4 Микропроцессор
- 5 Двигатель фокусирующей линзы 6 Сигнал изображения для записи
- 7 Фокусирующая линза 11 Экран искателя
- 12 Область изображения, фокус которой регулируется с помощью функции автоматической фокусировки.

Когда Вы направляете видеокамеру на желаемый для записи объект, микропроцессор определяет, (базируясь на информации о вертикальных контурах объекта на сигнале изображения, принимаемом ПЗС датчиком изображения) сфокусирован ли объект правильно в середине изображения. Если он не оптимально сфокусирован, микропроцессор быстро малыми шагами передвигает фокусирующую линзу из предварительной установки фокуса 3 или 10 до тех пор, пока вертикальные контуры объекта не станут наиболее четкими 9.

- Так как эта видеокамера автоматически регулирует фокус, базируясь на информации о вертикальных контурах объекта, для объектов со слабыми-вертикальными контурами точная фокусировка является невозможной (→ 89).
- В отличие от человеческого глаза, система автоматической фокусировки видеокамеры не может изменить фокус издала на близкий объект без задержки.

المخطط الوظيفي لوظيفة التركيز البؤري الأوتوماتيكي

- 1 عدسة التركيز البؤري
- 2 مستشعر الصورة CCD
- 3 معالجة الإشارة
- 4 ميكروكمبيوتر
- 5 موتور عدسة التركيز البؤري
- 6 إشارة الصورة من أجل التسجيل
- 7 عدسة التركيز البؤري
- 8 شاشة المعين
- 9 منطقة الصورة التي تضبط عليها وظيفة الضبط الأوتوماتيكي للتركيز البؤري للبؤرة
- 10 عندما تقوم بتوجيه كاميرا الفيديو السينمائية على الموضوع الذي تريد تسجيله، يقوم الميكروكمبيوتر بتحديد (على أساس المعلومات عن الخطوط الرأسية للموضوع في إشارة الصورة المستقبلية بواسطة مستشعر الصورة CCD) إذا كان الموضوع الذي في وسط الصورة قد تم ضبط التركيز البؤري له بصورة صحيحة. إذا لم يكن قد تم ضبط التركيز البؤري له بصورة مثلى، فإنه يحرك عدسة التركيز البؤري بسرعة في مراحل ضئيلة من الوضع السابق لتهيئة التركيز البؤري 6 أو 10 حتى تصبح الخطوط الرأسية للموضوع حادة الوضوح 9.

• حيث أن كاميرا الفيديو السينمائية هذه تضبط التركيز البؤري على أساس المعلومات عن الخطوط الرأسية للموضوع، لا يمكن التركيز البؤري الدقيق للموضوعات ذات الخطوط الرأسية الضعيفة (→ 89).

• بخلاف عيون الإنسان، لا يستطيع نظام التركيز البؤري الأوتوماتيكي لكاميرا الفيديو السينمائية تغيير البؤرة من موضوع بعيد إلى موضوع قريب بصورة لحظية.

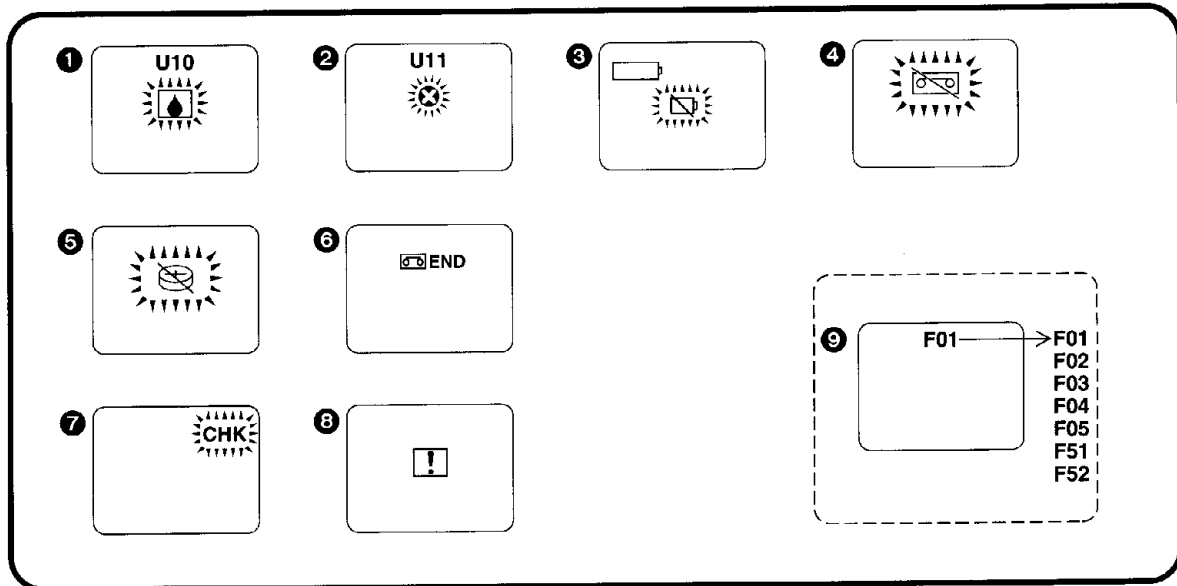

中文

液晶顯示監視器/電子尋像器的指示

■ 警告/報警指示

- ① 凝結濕氣 (→128)
- ② 影像磁頭堵塞 (→128)
- ③ 剩餘電池電力
當該指示的最後一個方塊消失後，攝錄影機會自動關閉電源。請換上充足電的電池。
- ④ 錄影帶
未插入錄影帶。或插入錄影帶上的保險片被去掉。請插入保險片完好的錄影帶。
- ⑤ 內藏鋰電池 (→48)
內藏鋰電池已經耗盡。請將其充電。
- ⑥ 錄影帶盡頭
當錄影帶走到盡頭時，會出現該指示。請插入新的錄影帶。
- ⑦ 防地面拍攝 (→78)
- ⑧ 一般警告/報警指示 (→108)

如果您已經選擇了主菜單 [MAIN MENU] 上的鏡面狀態 (→108)，並使液晶顯示監視器面朝向進行拍攝時，該指示會出現在液晶顯示監視器和電子尋像器中，而取代實際的警告/報警指示和錯誤符號。

⑨ 錯誤符號

(錯誤符號是供維修人員使用的信息。)

- 若液晶顯示監視器或電子尋像器中出現了兩位數的 [F] 指示時，表示發生了故障。
- 如果指示的錯誤符號在 [F01] 和 [F05] 之間，攝錄影機將在 [CAMERA] 指示開始閃爍後 1 分鐘，自動關閉電源。
- 若指示為 [F51] 或 [F52] 時，攝錄影機將不會自動關閉電源。

- F01: 收帶輪鎖定
- F02: 供帶輪鎖定
- F03: 卸載機構鎖定
- F04: 裝載機構鎖定
- F05: 磁鼓鎖定
- F51: 聚焦馬達鎖定
- F52: 變焦馬達鎖定

ENGLISH

Indications on the LCD Monitor/in the Finder

■ Warning/Alarm Indications

- ① **Condensation (→ 128)**
- ② **Video Head Clogging (→ 128)**
- ③ **Remaining Battery Power**
When the last segment of this indication has disappeared, the Movie Camera automatically switches off. Replace the Battery with a fully charged one.
- ④ **Cassette**
No cassette is inserted. Or the tab of the inserted cassette is broken out. Insert a cassette with an intact tab.
- ⑤ **Built-in Lithium Battery (→ 48)**
The built-in Lithium Battery is exhausted. Charge it.
- ⑥ **End of the Tape**
When the tape has reached its end, this indication appears. Insert a new cassette.
- ⑦ **Anti-Ground Recording (→ 78)**
- ⑧ **General Warning/Alarm Indication (→ 108)**

⑨ Error Code

If you have selected the Mirror Mode (→ 108) on the Main Menu [MAIN MENU] and record with the LCD Monitor facing forward, this indication appears on the LCD Monitor and in the Finder instead of the actual Warning/Alarm Indication and Error Code.

(Error codes are information for service personnel.)

- If the [F] Indication with a 2-digit number appears on the LCD Monitor or in the Finder, a malfunction has occurred.
 - If the indicated error code is between [F01] and [F05], the Movie Camera will turn off automatically one minute after the [CAMERA] Lamp has started to flash.
 - If the indication is [F51] or [F52], the Movie Camera will not turn off automatically.
- F01: Locked Take Up-Reel
 - F02: Locked Supply-Reel
 - F03: Locked Unloading Mechanism
 - F04: Locked Loading Mechanism
 - F05: Locked Cylinder
 - F51: Locked Focus Motor
 - F52: Locked Zoom Motor

Индикации на ЖКИ видеомониторе/в искателе

■ Индикации предупреждения/предосторожности

- 1 **Конденсация влаги (→ 129)**
- 2 **Засорение видеоголовок (→ 129)**
- 3 **Оставшийся заряд батареи**
При исчезновении последнего сегмента этой индикации видеочасть автоматически выключается. Замените батарею на полностью заряженную.
- 4 **Кассета**
Кассета не вставлена. Либо выломан язычок предохранения записи от стирания во вставленной кассете. Вставьте кассету с неповрежденным язычком.
- 5 **Встроенная литиевая батарейка (→ 49)**
Встроенная литиевая батарейка разрядилась. Зарядите её.
- 6 **Конец ленты**
Эта индикация загорается при достижении конца ленты. Вставьте новую кассету.
- 7 **Запись с предотвращением съёмки земли (→ 79)**
- 8 **Общая индикация предостережения/предосторожности (→ 109)**
Если Вы выбрали зеркальный режим (→ 109) в главном меню [MAIN MENU] и выполняете запись с ЖКИ видеомонитором, обращенным вперед, эта индикация появляется на ЖКИ видеомониторе и в искателе вместо действительной индикации предостережения/предосторожности и кода сбоя.
- 9 **Код сбоя**
(Коды сбоя являются информацией для специалиста по техобслуживанию.)
 - Появление на ЖКИ видеомониторе или в искателе индикации [F] с 2-значным номером означает, что произошел сбой в работе.
 - Видеочасть автоматически отключится через одну минуту после начала мигания лампы [CAMERA] в случае, если индицируется код сбоя от [F01] до [F05].
 - При индикации кода сбоя [F51] или [F52] автоматическое отключение камеры не происходит.

- F01: блокировка приемной катушки
 F02: блокировка подающей катушки
 F03: блокировка механизма разгрузки
 F04: блокировка механизма загрузки
 F05: блокировка цилиндра
 F51: блокировка двигателя фокусировки
 F52: блокировка двигателя трансформатора

البيانات الموجودة على شاشة المراقبة LCD / في المعين

■ بيانات التحذير/التنبيه

- 1 **التكاثف (→ 129)**
- 2 **إنسداد رأس الفيديو (→ 129)**
- 3 **قدرة البطارية المتبقية**
عندما يكون الجزء الأخير لهذا البيان قد إختفى، تحصل كاميرا الفيديو السينمائية أوتوماتيكياً إلى وضع القفل. إستبدل البطارية بأخرى مشحونة تماماً.
- 4 **الكاسيت**
لا يوجد كاسيت بالداخل. أو أن لسان الكاسيت الموجود بالداخل مكسور. أدخل كاسيت بلسان سليم.
- 5 **بطارية الليثيوم الداخلية (→ 49)**
بطارية الليثيوم الداخلية مستهلكة. إشحنها.
- 6 **نهاية الشريط**
عندما يكون الشريط قد وصل إلى نهايته، يظهر هذا البيان. أدخل كاسيتاً جديداً.
- 7 **منع تسجيل الأرض (→ 79)**
- 8 **بيان التحذير/التنبيه العام (→ 109)**
إذا كنت قد قمت باختيار وضع المرأة (→ 109) على القائمة الرئيسية [MAIN MENU] وتسجل بشاشة المراقبة LCD متجهة للأمام، يظهر هذا البيان على شاشة المراقبة LCD وفي المعين بدلاً من بيان التحذير/التنبيه الفعلي ورمز الخطأ.
- 9 **رمز الخطأ**
(رموز الخطأ عبارة عن معلومات فني الخدمة).
 - إذا ظهر البيان [F] مع رقم من عديدين على شاشة المراقبة LCD أو في المعين، فهذا يعني أن خللاً ما قد حدث.
 - إذا كان رمز الخطأ البين بين [F01] و [F05]، سنقوم كاميرا الفيديو السينمائية بإدارة نفسها أوتوماتيكياً إلى وضع القفل بعد مرور دقيقة واحدة من بدء اللبنة [CAMERA] في الوميض.
 - إذا كان البيان هو [F51] أو [F52]، لن تدير كاميرا الفيديو السينمائية نفسها أوتوماتيكياً إلى وضع القفل.

- F01: بكرة سحب مثبتة
 F02: بكرة إمداد مثبتة
 F03: آلية تفريغ مثبتة
 F04: آلية تحميل مثبتة
 F05: إسطوانة مثبتة
 F51: موتور تركيز بؤري مثبت
 F52: موتور زوم مثبت

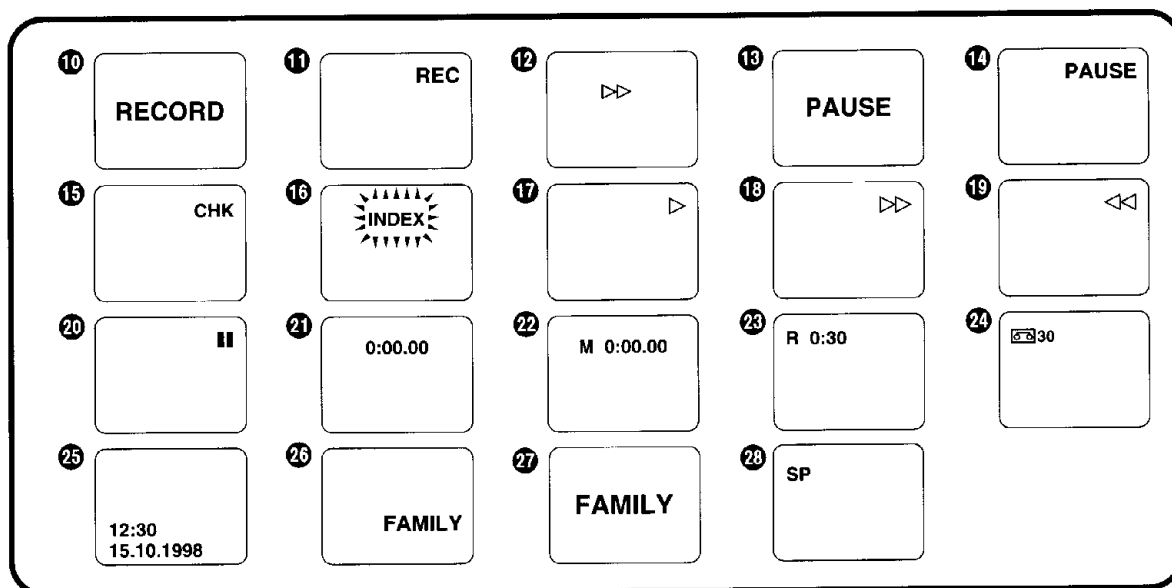

中文

■ 拍攝和放影指示

- ⑩ 拍攝狀態(大的指示)(→50)
- ⑪ 拍攝狀態(小的指示)(→50)
- ⑫ 錄影帶運行狀態(→50)
- ⑬ 拍攝暫停狀態(大的指示)(→50)
- ⑭ 拍攝暫停狀態(小的指示)(→50)
- ⑮ 拍攝檢查狀態(→54)
- ⑯ 索引信號拍攝狀態
下列情況下,本機會自動拍攝索引信號(在拍攝中,[INDEX]指示將在液晶顯示監視器或電子尋像器中閃爍):
● 打開攝錄影機並開始拍攝時。
● 插入錄影帶後開始拍攝時。
● 按[VCR/CAMERA]鈕,從[VCR]轉變為[CAMERA]狀態,或相反時。
由於拍攝了索引信號,在具備VHS索引尋影或放頭掃描功能的VCR(錄放影機)上放影,便可利用這些功能。(請參看VCR的使用說明書。)
- ⑰ 放影狀態(→62)/攝錄影機尋影狀態(→56)
- ⑱ 快進/快進尋影狀態(→70,72)
- ⑲ 倒帶/倒帶尋影狀態(→70,72)/攝錄影機尋影狀態(→56)
- ⑳ 靜止放影狀態(→72)
- ㉑ 磁帶計時器
用過的磁帶時間(→116)
當錄影帶倒轉超過已用過磁帶時間位置[0:00.00]時,用過磁帶時間指示的前面會出現負號[-]。
- ㉒ 具備啓動記憶停止功能的磁帶計時器(→120)
- ㉓ 磁帶剩餘時間(→34)
- ㉔ 磁帶長度(→32)
- ㉕ 日期和時間(→44)
- ㉖ 題名(小的指示)(→114)
- ㉗ 題名(大的指示)(→114)
- ㉘ 錄影速度狀態(→32)

ENGLISH

■ Recording and Playback Indications

- ⑩ Recording Mode (large indication) (→ 50)
- ⑪ Recording Mode (small indication) (→ 50)
- ⑫ Tape Movement during Recording (→ 50)
- ⑬ Recording Pause Mode (large indication) (→ 50)
- ⑭ Recording Pause Mode (small indication) (→ 50)
- ⑮ Recording Check Mode (→ 54)
- ⑯ Index Signal Recording Mode
An index signal is automatically recorded (and the [INDEX] Indication flashes briefly on the LCD Monitor or in the Finder while it is being recorded) when you:
● Turn the Movie Camera on and start recording.
● Start recording after inserting a cassette.
● Press the [VCR/CAMERA] Button to change from the VCR to the Camera Mode or vice versa.
The recording of index signals makes it possible to use the VHS Index Search or Intro Scan Function during playback on a VCR equipped with these functions.
(Refer to the operating instructions of your VCR.)
- ⑰ Playback Mode (→ 62) / Camera Search Mode (→ 56)
- ⑱ Fast Forward/Cue Mode (→ 70, 72)
- ⑲ Rewind/Review Mode (→ 70, 72) / Camera Search Mode (→ 56)
- ⑳ Still Playback Mode (→ 72)
- ㉑ Elapsed Tape Time (→ 116)
When the tape is rewound further than the Elapsed Tape Time Position [0:00.00], the minus sign [-] appears in front of the Elapsed Tape Time Indication
- ㉒ Elapsed Tape Time with activated Memory Stop Function (→ 120)
- ㉓ Remaining Tape Time (→ 34)
- ㉔ Tape Length (→ 32)
- ㉕ Date and Time (→ 44)
- ㉖ Title (small indication) (→ 114)
- ㉗ Title (large indication) (→ 114)
- ㉘ Recording Speed Mode (→ 32)

■ Индикации записи и воспроизведения

- 10 Режим записи (большой формат) (→ 51)
- 11 Режим записи (малый формат) (→ 51)
- 12 Режим движения ленты (→ 51)
- 13 Режим паузы записи (большой формат) (→ 51)
- 14 Режим паузы записи (малый формат) (→ 51)
- 15 Режим проверки записи (→ 55)
- 16 Режим записи сигнала индексации
Сигнал индексации записывается автоматически (и в искателе кратковременно мигает индикация [INDEX] во время записи), когда Вы:
● Включаете видеокамеру и инициируете запись.
● Инициируете запись после вставления кассеты.
● Нажимаете кнопку [VCR/CAMERA] для изменения с режима [VCR] на режим [CAMERA], и наоборот.
Запись сигналов индексации делает возможным использовать функцию поиска по индексации VHS или функцию сканирования начал записей во время воспроизведения на ВКМ, снабженном этими функциями.
(Обращайтесь к инструкции по эксплуатации Вашего ВКМ.)
- 17 Режим воспроизведения (→ 63)/режим поиска камерой (→ 57)
- 18 Режим ускоренной перемотки/воспроизведения вперед (→ 71, 73)
- 19 Режим ускоренной перемотки/воспроизведения назад (→ 71, 73)/Режим поиска камерой (→ 57)
- 20 Режим воспроизведения стоп-кадра (→ 73)
- 21 Время, истекшее на ленте (→ 117)
Когда лента перематывается дальше позиции времени, истекшего на ленте [0:00.00], перед индикацией времени, истекшего на ленте, появляется знак минус [-].
- 22 Время, истекшее на ленте, с активизированной функцией остановки по памяти (→ 121)
- 23 Оставшееся время на ленте (→ 35)
- 24 Длина ленты (→ 33)
- 25 Дата и время (→ 45)
- 26 Титры (индикация малого размера) (→ 115)
- 27 Титры (индикация большого размера) (→ 115)
- 28 Режим скорости записи (→ 33)

■ بيانات التسجيل وإعادة العرض

- 10 وضع التسجيل (بيان كبير) (→ 51)
- 11 وضع التسجيل (بيان صغير) (→ 51)
- 12 وضع تشغيل الشريط (→ 51)
- 13 وضع إيقاف المؤقت للتسجيل (بيان كبير) (→ 51)
- 14 وضع إيقاف المؤقت للتسجيل (بيان صغير) (→ 51)
- 15 وضع مراجعة التسجيل (→ 55)
- 16 وضع تسجيل الإشارة الفهرسية
تم بتسجيل إشارة فهرسية أوتوماتيكياً (ويومض البيان [INDEX] لوهلة وجيزة على شاشة المراقبة LCD أثناء تسجيلها) عندما:
● تدبر كاميرا الفيديو السينمائية إلى وضع التسجيل وتبدأ التسجيل.
● تبدأ التسجيل بعد إدخال الكاسيت.
● تضغط الزر [VCR/CAMERA] للتغيير من وضع [VCR] إلى [CAMERA] أو العكس.
تسجيل الإشارات الفهرسية يجعل من الممكن استخدام وظيفة البحث الفهرسي VHS أو المسح الضمني أثناء إعادة العرض على مسجل فيديو كاسيت مجهز بهذه الوظائف.
(إرجع إلى إرشادات التشغيل الخاصة بمسجل الفيديو كاسيت الخاص بك.)
- 17 وضع إعادة العرض (→ 63) / وضع بحث الكاميرا (→ 57)
- 18 وضع التقديم السريع/إعادة العرض السريع للبحث الأمامي للصورة (→ 71, 73)
- 19 وضع الترجيع/إعادة العرض السريع للبحث الخلفي للصورة (→ 71, 73) وضع بحث الكاميرا (→ 57)
- 20 وضع إعادة عرض الصورة الثابتة (→ 73)
- 21 وقت الشريط المنقضي (→ 117)
عند لف الشريط لأبعد من موضع وقت الشريط المنقضي [0:00.00]، تظهر علامة ناقص [-] أمام بيان وقت الشريط المنقضي.
- 22 وقت الشريط المنقضي مع وظيفة إيقاف بالذاكرة منشطة (→ 121)
- 23 وقت الشريط المتبقي (→ 35)
- 24 طول الشريط (→ 33)
- 25 التاريخ والوقت (→ 45)
- 26 عنوان (بيان صغير) (→ 115)
- 27 عنوان (بيان كبير) (→ 115)
- 28 وضع سرعة التسجيل (→ 33)

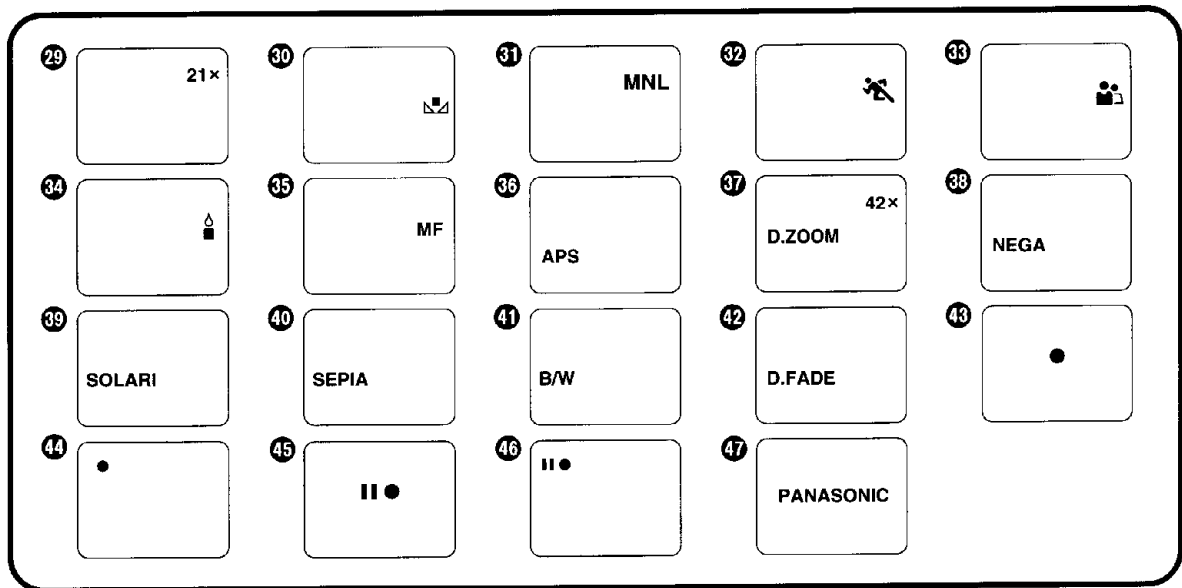

中文

- 29 變焦倍率 (→ 58)
- 30 手動白色平衡狀態 (→ 90)
- 31 手動拍攝狀態 (→ 90, 94)
- 32 運動狀態 (→ 96)
- 33 素描特寫狀態 (→ 98)
- 34 弱光狀態 (→ 98)
- 35 手動聚焦狀態 (→ 94)
- 36 節電狀態 (→ 76)
- 37 數位變焦狀態 (→ 82)
- 38 底片狀態 (→ 84)
- 39 曝光過久狀態 (→ 84)
- 40 棕色狀態 (→ 84)
- 41 黑白狀態 (→ 84)
- 42 數位淡化狀態 (→ 86)
- 43 拍攝狀態 (大的指示) (→ 108)
- 44 拍攝狀態 (小的指示) (→ 108)
- 45 拍攝暫停狀態 (大的指示) (→ 108)
- 46 拍攝暫停狀態 (小的指示) (→ 108)
- 只有在鏡面狀態下拍攝時，才會出現上述 43 ~ 46 的指示。
(→ 108)
- 47 示範狀態

示範狀態

如果您將交流轉接器連接至攝錄影機，打開攝錄影機的電源而未放入錄影帶，並在約 10 分鐘內未進行任何操作時，它將自動切換至示範狀態。直至您將其關閉並從交流轉接器上拔出插頭為止，攝錄影機將一直處於該狀態。

■ 取消示範狀態時

內撥 [POWER] (電源) 開關，關閉攝錄影機。然後一邊按住 [STOP] (停止) 鈕，一邊再次外撥該開關。

■ 重新啟動示範功能時

一邊按住 [PLAY] (放影) 鈕，一邊外撥 [POWER] 開關。6 秒鐘後，將開始示範狀態。

ENGLISH

- 29 Zoom Magnification (→ 58)
- 30 Manual White Balance Mode (→ 90)
- 31 Manual Recording Mode (→ 90, 94)
- 32 Sports Mode (→ 96)
- 33 Portrait Mode (→ 98)
- 34 Low Light Mode (→ 98)
- 35 Manual Focus Mode (→ 94)
- 36 Power Save Mode (→ 76)
- 37 Digital Zoom Mode (→ 82)
- 38 Negative Mode (→ 84)
- 39 Solarisation Mode (→ 84)
- 40 Sepia Mode (→ 84)
- 41 Black-and-White Mode (→ 84)
- 42 Digital Fade Mode (→ 86)
- 43 Recording Mode (large indication) (→ 108)
- 44 Recording Mode (small indication) (→ 108)
- 45 Recording Pause Mode (large indication) (→ 108)
- 46 Recording Pause Mode (small indication) (→ 108)
- The above indications 43 to 46 are only displayed when recording in the Mirror Mode. (→ 108)
- 47 Demonstration Mode

Demonstration Mode

If you connect the AC Adaptor to the Movie Camera, turn the Movie Camera on without any cassette inserted, and leave it on for approximately 10 minutes without performing any operation, it automatically switches over to the Demonstration Mode. The Movie Camera remains in this mode until you turn it off and disconnect the AC Adaptor.

■ Cancelling the Demonstration Mode

Turn in the [POWER] Switch to turn the Movie Camera off. Then turn it out again while pressing the [STOP] Button.

■ Reactivating the Demonstration Mode

While pressing the [PLAY] Button, turn out the [POWER] Switch. The Demonstration Mode starts after 6 seconds.

- 29 Увеличение трансфокатора (→ 59)
 30 Режим ручного баланса белого (→ 91)
 31 Режим записи вручную (→ 91, 95)
 32 Режим спорта (→ 97)
 33 Режим портрета (→ 99)
 34 Режим низкой освещенности (→ 99)
 35 Режим ручной регулировки фокуса (→ 95)
 36 Режим экономии потребляемой мощности батареи (→ 77)
 37 Режим цифровой трансфокации (→ 83)
 38 Режим негатива (→ 85)
 39 Режим соляризации (→ 85)
 40 Режим окраски сепия (→ 85)
 41 Режим черно-белого цвета (→ 85)
 42 Цифровой режим плавного введения/выведения изображения и звука (→ 87)
 43 Режим записи (большой формат) (→ 109)
 44 Режим записи (малый формат) (→ 109)
 45 Режим паузы записи (большой формат) (→ 109)
 46 Режим паузы записи (малый формат) (→ 109)
 • Вышеуказанные индикации 43–46 высвечиваются только при записи в зеркальном режиме. (→ 109)
 47 Режим демонстрации

Режим демонстрации

Если Вы подсоедините к видеокамере адаптер переменного тока, включите видеокамеру без вставления кассеты и оставите её в течение приблизительно 10 минут без выполнения операций, она автоматически переключается в режим демонстрации. Этот режим продолжается до тех пор, пока Вы не выключите видеокамеру и не отсоедините адаптер переменного тока.

■ Отмена режима демонстрации

Поверните к видеокамере переключатель [POWER] для её выключения. Затем снова поверните его от видеокамеры во время нажатия кнопки [STOP].

■ Повторная активизация режима демонстрации

Во время нажатия кнопки [PLAY] поверните от видеокамеры переключатель [POWER]. Режим демонстрации начинается через 6 секунд.

- 29 تكبير الزوم (→ 59)
 30 وضع الضبط اليدوي لتوازن البياض (→ 91)
 31 وضع التسجيل اليدوي (→ 91, 95)
 32 وضع الألعاب الرياضية (→ 97)
 33 وضع الصورة (→ 99)
 34 وضع الإضاءة المنخفضة (→ 99)
 35 وضع الضبط اليدوي للتركيز البؤري (→ 95)
 36 وضع توفير القدرة (→ 77)
 37 وضع الزوم الرقمي (→ 83)
 38 وضع التسجيل السلسي (→ 85)
 39 وضع التعريض الزائد (→ 85)
 40 وضع اللون البني الداكن (→ 85)
 41 وضع اللون الأسود والأبيض (→ 85)
 42 وضع الإظهار والإخفاء التدريجي الرقمي للصورة والصوت (→ 87)
 43 وضع التسجيل (بيان كبير) (→ 109)
 44 وضع التسجيل (بيان صغير) (→ 109)
 45 وضع إيقاف المؤقت للتسجيل (بيان كبير) (→ 109)
 46 وضع إيقاف المؤقت للتسجيل (بيان صغير) (→ 109)
 • يتم عرض البيانات الواردة للأعلى 43 إلى 46 فقط عند التسجيل في وضع المرأة..
 (→ 109)
 47 وضع الإستعراض

وضع الإستعراض











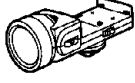
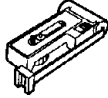

إذا قمت بتوصيل محول التيار المتردد إلى كاميرا الفيديو السينمائية، أدر كاميرا الفيديو السينمائية إلى وضع التشغيل بدون وجود كاسيت بداخلها، واطركها في وضع التشغيل لمدة 10 دقائق تقريباً بدون إجراء أية عملية تشغيل، تتحول الكاميرا أوتوماتيكياً إلى وضع الإستعراض. تبقى كاميرا الفيديو السينمائية في هذا الوضع حتى تديرها إلى وضع القفل أو تفصل محول التيار المتردد.

■ إلغاء وضع الإستعراض

أدر الزر [POWER] للداخل لإدارة كاميرا الفيديو السينمائية إلى وضع القفل. عندئذ أدره للخارج مرة أخرى بينما تضغط الزر [STOP].

■ إعادة تنشيط وضع الإستعراض

بينما تضغط الزر [PLAY]، أدر المفتاح [POWER] للخارج، يبدأ وضع الإستعراض بعد 6 ثواني.

1. VW-VBS10E HHR-V211 	2. VW-VBS20E HHR-V212 	3. VW-KBC2E 	4. VW-ACC2E 	5. VW-RF7E 	6. VZ-LDCS13E 
7. VW-SK9E 	8. VW-LF43WE 	9. VW-LT4314WE 	10. VW-LW4307WE 	11. VZ-CT55E 	12. VW-TCA7E 
13. VW-VT1E 	14. VW-VT1B 	15. NV-MPD1 			

中文

選購附件

1. VW-VBS10E (鎳鎘電池組)
HHR-V211 (鎳錳電池組)
2. VW-VBS20E (鎳鎘電池組)
HHR-V212 (鎳錳電池組)
3. 汽車蓄電池充電器
4. 汽車蓄電池纜線
5. RF (射頻) 轉接器
6. 直流攝影燈 (要求有座轉接器, 以便安裝在攝錄影機上)
7. 座轉接器 (用於安裝直流攝影燈)
8. 濾光鏡組件
9. 望遠轉換鏡頭
10. 廣角轉換鏡頭
11. 標準三角架
12. 錄影帶轉接器
13. 影像字幕編寫器
14. 影像字幕編寫器 (僅限於香港)
15. 彩色影像打印機

有些附件在某些國家購買不到。

ENGLISH

Optional Accessories

1. VW-VBS10E (Ni-Cd Battery)
HHR-V211 (Ni-MH Battery)
2. VW-VBS20E (Ni-Cd Battery)
HHR-V212 (Ni-MH Battery)
3. Car Battery Charger
4. Car Battery Cord
5. RF-Adaptor
6. Video DC Light (requires the Shoe Adaptor for attaching to the Movie Camera)
7. Shoe Adaptor (for attaching the Video DC Light)
8. Filter Kit
9. Tele Conversion Lens
10. Wide Conversion Lens
11. Standard Tripod
12. Cassette Adaptor
13. Video Titler
14. Video Titler (Hong kong only)
15. Colour Video Printer

Some accessories are not available in some countries.

Принадлежности, поставляемые за отдельную плату

1. VW-VBS10E (никель-кадмиевая батарея)
HNR-V211 (никель-марганцевая батарея)
2. VW-VBS20E (никель-кадмиевая батарея)
HNR-V212 (никель-марганцевая батарея)
3. Автомобильное зарядное устройство для
батарей
4. Автомобильный батарейный шнур
5. Радиочастотный адаптер
6. Лампа постоянного тока для видео (для
присоединения к видеокамере требуется ножной
адаптер)
7. Ножной адаптер (для присоединения лампы
постоянного тока для видео)
8. Комплект фильтров
9. Телеобъектив
10. Широкоугольный объектив
11. Стандартный треножник
12. Кассетный адаптер
13. Блок для видеотитров
14. Блок для видеотитров (только для Гонконга)
15. Цветной видеопринтер

Некоторые принадлежности не имеются в наличии в
некоторых странах.

الملحقات الإختيارية

1. VW-VBS10E (بطارية نيكال كادميوم)
HHR-V211 (بطارية نيكال هيدريد معدني)
2. VW-VBS20E (بطارية نيكال كادميوم)
HHR-V212 (بطارية نيكال هيدريد معدني)
3. شاحن بطارية السيارة
4. سلك بطارية السيارة
5. مهايي: التردد الرادي RF
6. ضوء فيديو تيار مستمر DC (يتطلب مهايي: موضع التثبيت لتوصيله بكاميرا الفيديو
السينمائية)
7. مهايي: موضع التثبيت (لتركيب ضوء فيديو تيار مستمر DC)
8. مجموعة مرشحات
9. عدسة تحويل مقربة
10. عدسة تحويل مبعدة
11. حامل ثلاثي الأرجل قياسي
12. مهايي: الكاسيت
13. معنون الصورة
14. معنون الصورة (مونتج كونج فقط)
15. طباعة فيديو ملونة

بعض الملحقات غير متوفرة في بعض الدول.

Технические характеристики

Видеокамера VHS-C

Информация для Вашей безопасности

Источник питания:	4,8 В (батарея) 6,0 В (Адаптер переменного тока)
Потребляемая мощность:	6,3 Вт (во время записи, используя ЖКИ видеомонитор) 4,9 Вт (во время записи, используя искатель)

Формат ленты:	Кассета VHS-C
Время записи/ воспроизведения:	LP; 2 часа с EC60
ВИДЕО Система телевидения:	CCIR; 625 линий, 50 полей сигнал цветности PAL
Уровень выходного сигнала:	Видео выход VIDEO OUT (PHONO); 1,0 Vp-p, 75 Ом согласованный

АУДИО

Уровень выходного сигнала/импеданс:	Аудио выход AUDIO OUT (PHONO); -6 дБВ (47 кОм нагруженный/менее 1 кОм) 1 дорожка (нормальный моно)
Звуковая дорожка:	1/4-дюймовый ПЗС датчик изображения
Датчик изображения:	21:1 широкоугольный приводной трансформатор (оптическая мощность) F1.6
Объектив:	Длина фокуса: 3,8-79,8 мм Цифровой AI автофокус/ирисовая автодиафрагма Диаметр фильтра: 43 мм

Искатель:	2,5-дюймовый цветной ЖКИ видеомонитор 0,5-дюймовый электронный видеоскатель
Стандартное освещение:	1400 люксов
Минимальное требуемое освещение:	0,5 люкса (режим низкой освещенности)
Рабочая температура:	0°C-40°C
Рабочая влажность:	10%-80%
Вес:	Приблиз. 850 г (без батареи)
Размеры:	Приблиз. 102 (Ш)×127 (В)×256 (Г) мм

Адаптер переменного тока

Информация для Вашей безопасности

Источник питания:	Переменный ток 100-240 В, 50/60 Гц
Потребление энергии:	25 Вт
Выход постоянного тока:	Пост. ток 6 В, 8,5 Вт (Функционирование видеокамеры) Пост. ток 4,8 В, 1,2 А (Зарядка батареи)

Вес:	Приблиз. 210 г (без батарейного блока)
Размеры:	Приблиз. 72 (Ш)×39 (В)×143 (Г) мм

Указанные вес и размеры приблизительны. Технические характеристики могут изменяться без уведомления.

المواصفات

كاميرا الفيديو السينمائية VHS-C

معلومات من أجل سلامتك

مصدر القدرة:	4.8 فولط (البطارية) 6.0 فولط (محول التيار المتردد) 6.3 واط
إستهلاك القدرة: (التشغيل بالبطارية)	(أثناء التسجيل باستخدام شاشة المراقبة LCD) 4.9 واط (أثناء التسجيل باستخدام المعين)

هيئة الشريط:	كاسيت VHS-C
زمن التسجيل/إعادة العرض:	LP - ساعتان مع EC60
الصورة نظام التلفزيون:	CCIR 625 خط، 50 حقل بإشارة اللون PAL
مستوى الخرج:	خرج صورة (PHONO): 1.0 فولط ق-ق 75 أوم منتهي

الصوت مستوى الخرج/المعاوقة:	خرج صوت (PHONO): -6 ديسيبل ف 47 كيلو أوم/محمل/ أقل من 1 كيلو أوم
مسار الصوت:	مسار واحد (عادي - أحادي)
مستشعر الصورة:	مستشعر صورة CCD 1/4 بوصة عدسة زوم ألي زاوية واسعة 21:1 (إمكانية بصرية) بؤرة 1.6
العدسة:	البعد البؤري: 3.8 - 79.8 مم تركيز بؤري أوتوماتيكي/قرحنية أوتوماتيكية رقمية بالذكاء الإصطناعي قطر المرشح: 43 مم

المعين:	شاشة مراقبة LCD ملونة 2.5 بوصات معين إلكتروني 0.5 بوصة 1,400 لكس
الإثارة القياسية:	0.5 لكس (وضع الإضاءة المنخفضة)
الحد الأدنى للإثارة المطلوبة:	0°C - 40°C
درجة حرارة التشغيل:	10% - 80%
نسبة رطوبة التشغيل:	حوالي 850 جرام (بدون البطارية)
الوزن:	102 (عرض) × 127 (ارتفاع) × 256 (عمق) مم تقريباً

محول التيار المتردد

معلومات من أجل سلامتك

مصدر القدرة:	تيار متردد 100 - 240 فولط، 50/60 هرتز
إستهلاك القدرة:	25 واط
خرج التيار المستمر:	تيار مستمر 6 فولط، 8.5 واط (تشغيل كاميرا الفيديو السينمائية) تيار مستمر 4.8 فولط، 1.2 أمبير (شحن البطارية)

الوزن:	حوالي 210 جرام (بدون مجموعة البطارية)
الأبعاد:	72 (عرض) × 39 (ارتفاع) × 143 (عمق) مم تقريباً

الوزن والأبعاد الموضحة تقريبية.

المواصفات عرضة للتغيير بدون إشعار.

Прежде чем обратиться к специалисту по техобслуживанию

Источник питания

Симптом	Причина	Действие	Страница
• Видеокамера не включается.	→ • При использовании батареи в качестве источника питания: Присоединенная батарея разряжена.	• Присоедините полностью заряженную батарею.	25
• Видеокамера выключилась автоматически.	→ • Имелись паузы в записи в течение более чем 6 минут.	• Поверните к видеокамере переключатель [POWER] для её выключения, а затем снова поверните его от видеокамеры для её включения.	53
• Видеокамера быстро выключается.	→ • Внутри видеокамеры сконденсировалась влага.	• Подождите, пока влага исчезнет (приблиз. 2–3 часа).	129

Кассета

• Индикация оставшегося времени на ленте неправильна.	→ • Неправильно выбрана длина ленты на вставленной кассете.	• Выберите правильную длину ленты.	33
• В аэропорту была проделана инспекция рентгеном. Не подействовало ли это на кассету?	→ • Нет, она не имеет вредного воздействия.	—	—
• При воспроизведении кассеты изображение имеет искажения.	→ • Возможно, что кассета намагнитилась от другой аппаратуры.	• К сожалению, это нельзя исправить. Храните кассеты правильно.	127
	→ • Кассета хранилась в неподходящем месте.	• К сожалению, это нельзя исправить. Храните кассеты правильно.	127

Запись

• В искателе не появляется изображение.	→ • ЖКИ видеомонитор открыт. (за исключением для записи с ЖКИ видеомонитором, обращенным вперед)	• Надежно закройте ЖКИ видеомонитор.	37
• Изображение в ЖКИ видеомониторе нечеткое.	→ • Качество изображения не отрегулировано.	• Подрегулируйте качество изображения.	39
• Видеокамера включается, но в искателе не появляется изображение.	→ • Активизированы функции экономии потребляемой мощности батареи.	• Снова держите видеокамеру в горизонтальном положении. Либо установите режим [OFF] для позиции [APS] в главном меню [MAIN MENU].	77
• При нажатии кнопки Старт/Стоп запись не начинается.	→ • Выломан язычок предохранения записи от стирания.	• Вставьте кассету с неповрежденным язычком. Или заклейте отверстие двумя слоями клейкой ленты.	35
• Индикация даты/времени или титров не высвечивается на ЖКИ видеомониторе или в искателе.	→ • Неправильное управление кнопками [DATE/TITLE] и/или [MENU].	• Нажмите кнопку [MENU] и выберите желаемую индикацию даты/времени или титров. Затем нажмите кнопку [DATE/TITLE] чтобы появилась индикация даты/времени или титров.	45
• Индикация даты/времени не высвечивается на ЖКИ видеомониторе или в искателе.	→ • Встроенная литиевая батарея разрядилась.	• Зарядите встроенную литиевую батарейку.	49

Воспроизведение

• При воспроизведении с видеокамеры по подсоединенному ТВ на ТВ нет воспроизводимого изображения.	→ • Переключатель [POWER] не повернут от видеокамеры.	• Поверните переключатель [POWER] от видеокамеры и нажмите кнопку [VCR/CAMERA] так, чтобы высветилась лампа [VCR].	63
• При воспроизведении с видеокамеры по подсоединенному ТВ воспроизводимое изображение имеет искажения или содержит шумовые полосы.	→ • Лента размоталась.	• Подтяните ленту.	31
	→ • Видеоголовки загрязнены.	• Прочистите видеоголовки с помощью кассеты для чистки видеоголовок, поставляемой за отдельную плату.	129
• В изображении отсутствует цветность.	→ • Настройка цветности ТВ не была сделана как следует.	• Подрегулируйте регулятор цветности на ТВ.	—
	→ • Трекинг отрегулирован неправильно.	• Подрегулируйте трекинг правильно.	71

Устройство дистанционного управления

Симптом	Причина	Действие	Страница
<ul style="list-style-type: none"> Устройство дистанционного управления не функционирует. 	<ul style="list-style-type: none"> Пуговичная батарейка в устройстве дистанционного управления разрядилась. 	<ul style="list-style-type: none"> Замените её новой батарейкой типа CR2025. 	105
	<ul style="list-style-type: none"> На устройство дистанционного управления и/или видеокамеру падает сильный свет. 	<ul style="list-style-type: none"> Предохраните устройство дистанционного управления и/или видеокамеру от воздействия сильного света. 	103

Режим демонстрации

<ul style="list-style-type: none"> Видеокамера остается в режиме демонстрации. 	<ul style="list-style-type: none"> Режим демонстрации разработан для объяснения функций этой видеокамеры. 	<ul style="list-style-type: none"> Поверните к видеокамере переключатель [POWER], а затем снова поверните его от видеокамеры во время нажатия кнопки [STOP]. 	141
---	--	---	-----