

Panasonic

Stereo Radio Cassette Recorder

RX-FS430

Operating Instructions
Instrukcja dla użytkownika
Инструкция по эксплуатации

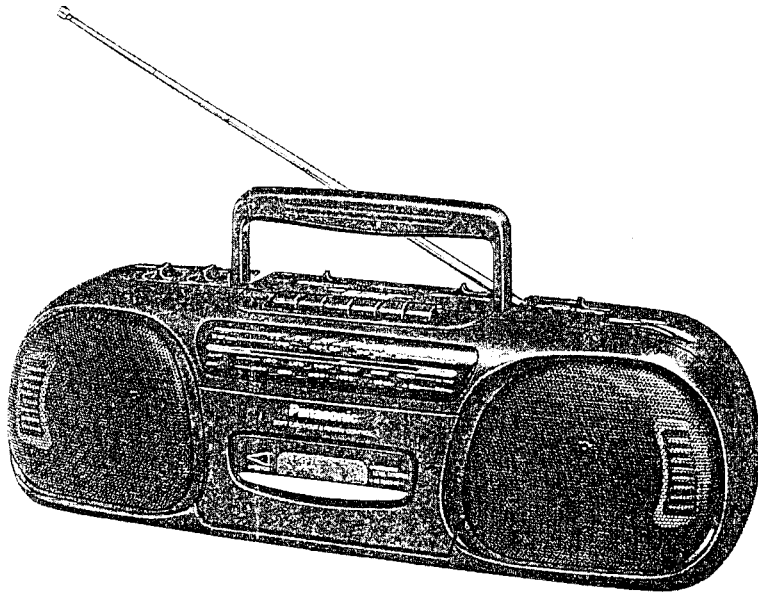

Before connecting, operating or adjusting this product,
please read these instructions completely.

Drogi Kliencie

Dziękujemy Ci za zakupienie tego urządzenia. Aby zapewnić optymalną pracę urządzenia i bezpieczną obsługę prosimy przeczytać uważnie niniejszą instrukcję obsługi.

Niniejsza instrukcja została opracowana na podstawie oryginalnej publikacji firmy MATSUSHITA ELECTRIC INDUSTRIAL CO., LTD.

Przed uruchomieniem sprzętu prosimy o dokładne zapoznanie się z treścią niniejszej instrukcji.

Spis treści

Ostrzeżenia	3
Zasilanie	5
Słuchanie audycji radiowych	7
Słuchanie nagrań z taśm	9
Nagrywanie	11
Konserwacja i użytkowanie	15
Dane techniczne	19

Ostrzeżenia

OSTRZEŻENIE:

Aby zmniejszyć ryzyko pożaru lub porażenia prądem nie wystawiaj sprzętu na działanie deszczu lub wilgoci.

- Jeżeli sprzęt nie jest używany dłuższy czas lub zasilany jest z sieci, wyjmij wszystkie baterie z pojemnika, aby uniknąć zniszczenia aparatu w przypadku wycieku z baterii.
- Unikaj używania lub pozostawiania sprzętu blisko źródeł ciepła. Nie zostawiaj sprzętu w samochodzie narażonym na działanie promieni słonecznych przez dłuższy czas przy zamkniętych drzwiach i oknach, gdyż obudowa może ulec odkształceniu.
- Unikaj przecięcia, zarysowania oraz wadliwego przyłączenia przewodu zasilania, gdyż może to spowodować pożar lub porażenie prądem. Należy również unikać skręcania, ciągnięcia czy też połączenia końcówek przewodu sieciowego.
- Nie odłączaj zasilania przez ciągnięcie za sznur. Może to spowodować przedwczesne wyśpienie usterek lub porażenie prądem.
- Nie podłączaj urządzenia w łazience, ponieważ może nastąpić porażenie prądem.
- Odłącz zasilanie sieciowe, gdy nie korzystasz ze sprzętu.
- Przełącznik funkcji nie odłącza całkowicie zasilania nawet, gdy jest ustawiony w położeniu "TAPE/OFF".

Уважаемый пользователь

Благодарим Вас за покупку этого изделия. Для достижения наилучших технических результатов и безопасности при эксплуатации прочитайте, пожалуйста, внимательно эту инструкцию.

Содержание

Меры предосторожности	3
Источники питания	5
Прослушивание радиотрансляций	7
Прослушивание магнитофонных лент	9
Выполнение записи	11
Техническое обслуживание	15
Технические характеристики	19

Меры предосторожности

ПРЕДУПРЕЖДЕНИЕ:

ДЛЯ СНИЖЕНИЯ РИСКА ВОЗНИКНОВЕНИЯ ПОЖАРА ИЛИ ПОРАЖЕНИЯ ЭЛЕКТРИЧЕСКИМ ТОКОМ, НЕ ПОДВЕРГАЙТЕ ДАННЫЙ АППАРАТ ВОЗДЕЙСТВИЮ ДОЖДЯ ИЛИ ВЛАГИ.

- Если аппарат не используется в течение длительного периода времени, или если для его питания используется только электрическая сеть переменного тока, извлеките из него все батареи, чтобы исключить возможность порчи аппарата из-за вытекания из батарей электролита.
- Избегайте эксплуатации или размещения аппарата вблизи источников тепла. Не оставляйте аппарат в течение длительного времени в салоне автомобиля с закрытыми окнами и дверцами, стоящего под прямыми солнечными лучами, поскольку это может привести к деформации корпуса аппарата.
- Избегайте порезов, повреждений или плохого контакта сетевого шнура для подключения к сети переменного тока, поскольку это может привести к пожару или опасности поражения электрическим током.
- При отключении аппарата от сети переменного тока нельзя тянуть за шнур. Это может вызвать преждевременный выход его из строя и опасность поражения электрическим током.
- Не пользуйтесь питанием от сети переменного тока в ванной комнате, поскольку при этом аппарат становится потенциальным источником опасности поражения электрическим током.
- В то время, когда аппарат не используется, отключите шнур для подключения к сети переменного тока от сетевой розетки.
- Переключатель режима работы устройства не отключает весь аппарат от сети, даже если он находится в положении "TAPE/OFF" ("МАГНИТОФОН/ВЫКЛЮЧЕНО").

Power Sources

To operate on battery power

A

Unplug the AC power cord from the household AC outlet and the AC socket of the unit.

Insert six R20/LR20 (UM-1 or equivalent, not included) batteries into the battery compartment in the designated numerical order.

- Batteries installed with incorrect polarities may leak and damage this unit.
- Do not mix batteries (old and new) or types (carbon and alkaline, etc.).
- If the set is not used for a long period of time or is used only from an AC power source, remove the batteries to prevent potential damage from possible battery leakage.
- If you cannot open the cassette compartment cover and eject the cassette tape when running this unit on batteries, replace the batteries with new ones, or operate on AC power source, and then perform the operation once again.

Battery removal: B

Insert your finger, and then push out the batteries. (a)
(The bottom of this unit.)

Battery life:

When the batteries get weak, the sound will become distorted and the volume will decrease.

To operate on AC power C

Connect the AC power cord (included).

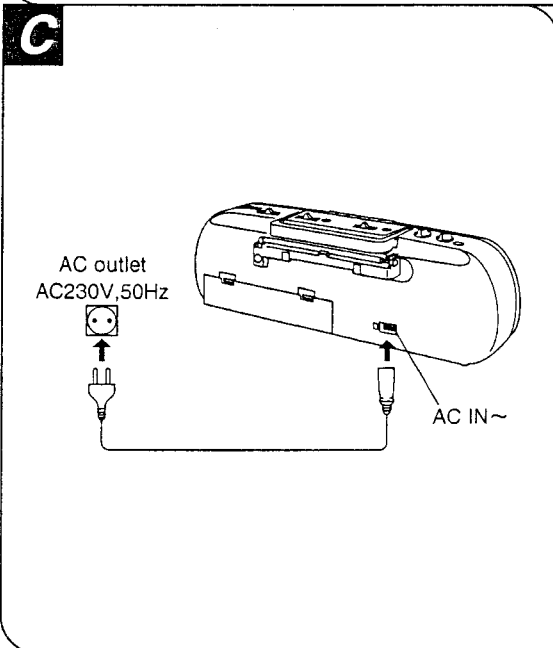
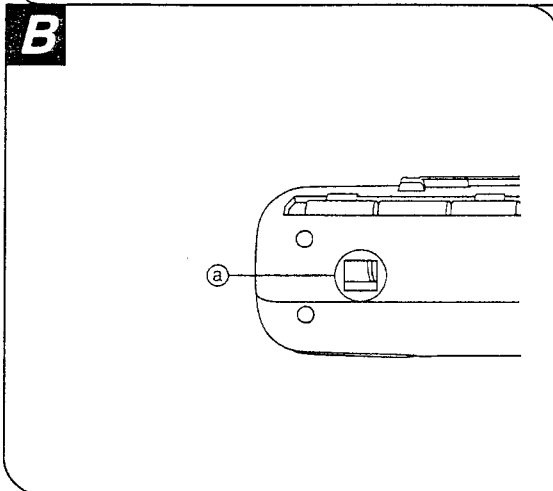
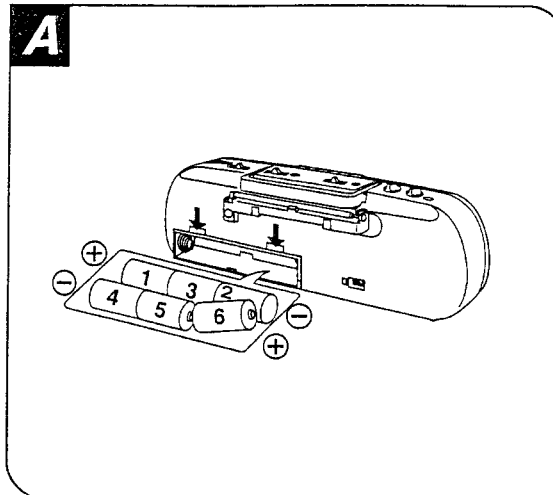

Zasilanie

Zasilanie bateriami

A

Odłącz przewód sieciowy od domowego gniazdka sieciowego i gniazda zasilania sieciowego urządzenia.

Do pojemnika na baterie, włóż w podanej kolejności sześć baterii R20/LR20 (UM-1 lub równoważne, nie należą do wyposażenia).

- Baterie włożone bez zachowania właściwej biegunowości mogą się "rozlać" i uszkodzić urządzenie.
- Nie używaj równocześnie baterii starych i nowych lub baterii różnych typów (manganowych i alkalicznych, itp.).
- Jeśli urządzenie przez dłuższy czas nie będzie używane, lub będzie pracować tylko przy zasilaniu sieciowym, wyjmij baterie, aby zapobiec uszkodzeniu urządzenia na skutek ewentualnego wycieku elektrolitu z baterii.
- Jeśli nie możesz otworzyć kieszeni kasety i wyjąć taśmy, gdy urządzenie zasilane jest z baterii, wymień baterie na nowe, a następnie ponownie spróbuj otworzyć kieszeń kasety.

Wyjmowanie baterii: B

Włóż palec we wskazane miejsce i wypchnij baterie. (a)

(Na spodzie urządzenia.)

Trwałość baterii:

Gdy baterie są zużyte, pojawiają się zniekształcenia dźwięku i zmniejsza się siła głosu.

Zasilanie sieciowe C

Podłącz przewód sieciowy (należy do wyposażenia).

Источники питания

Работа от батарей

A

Отсоедините сетевой штур питания от розетки переменного тока и от контактного гнезда переменного тока изделия.

Вставьте 6 батарей типа R20/LR20 (UM-1 или эквивалентных, в комплекте не поставляются) в отсек для батарей в обозначенной последовательности.

- Батареи, вставленные с неверными полярностями, могут протечь и повредить изделие.
- Не смешивайте батареи (старые и новые) либо типы батарей (углеродные и щелочные и т.д.).
- Если изделие не используется в течение длительного времени или если используется только с питанием от переменного тока, удалите батареи во избежание потенциального повреждения вследствие возможной утечки из батарей.
- При невозможности открыть крышку отсека для батарей и вынуть аудиокассету в случае работы этого изделия от батарей, замените батареи новыми и затем попробуйте открыть крышку еще раз.

Удаление батарей: B

Батареи вытаскиваются при нажатии на них пальцем.

(a)

(Нижняя панель этого изделия.)

Срок использования батарей:

Если заканчивается срок действия батарей, то становятся ощутимыми искажения звука при одновременном уменьшении громкости.

Работа от сети переменного тока C

Подсоединить шнур питания переменного тока (поставляется).

Listening to Radio Broadcasts

D

- 1 Set **SELECTOR** to **RADIO**.
- 2 Set **BAND** to the desired radio band.
- 3 Use **TUNING** to tune into a desired broadcast.
- 4 Adjust **VOLUME** and **TONE**.

To receive FM stereo broadcasts:

Set the **FM MODE** selector to **STEREO**.

- If you have tuned into an FM stereo broadcast, the **FM STEREO** indicator will light.

If FM stereo reception is poor, set the **FM MODE** selector to **MONO**. This will reduce the noise and provide clear reception, however the broadcast will not be heard in stereo.

To turn off the radio:

Set **SELECTOR** to **TAPE/OFF**.

Adjust the antennas **E**

FM:

Pull out the telescopic antenna and adjust its length and angle for optimum reception.

LW/MW:

The sensitive ferrite core antenna inside the set will provide excellent LW and MW reception in most areas. For optimum reception, turn the set in the direction which gives the best results since the ferrite core antenna is directional.

How to use headphones **F**

- Reduce the volume level. Connect the headphones (not included) to the headphones jack.
- Avoid listening for prolonged periods of time to prevent hearing damage.
- Speakers are automatically cut off when the headphones are connected.

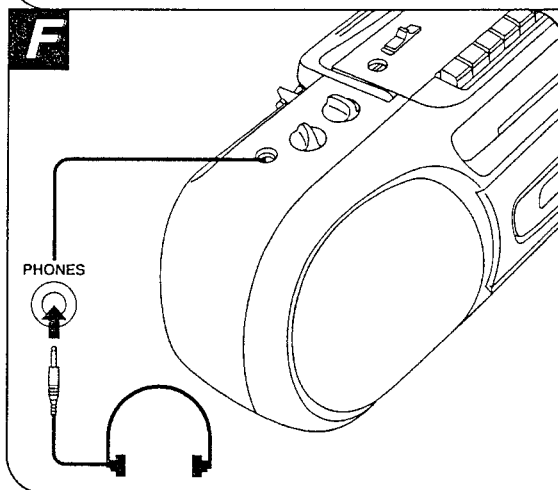
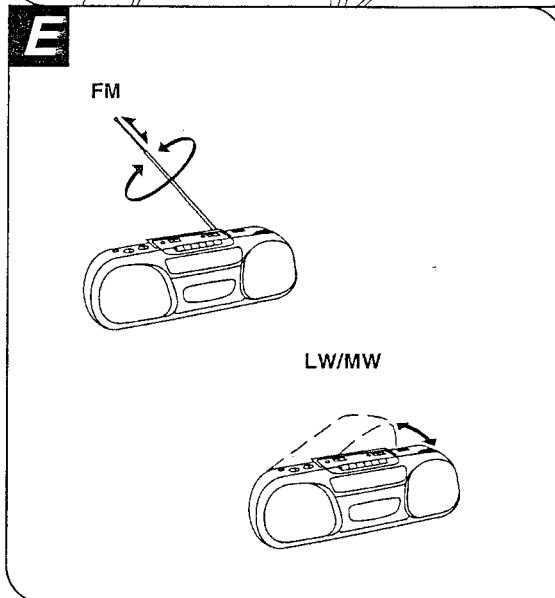
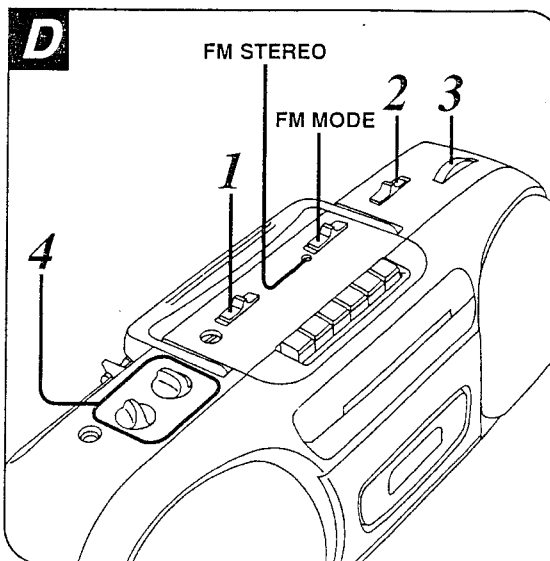

Stuchanie audycji radiowych

D

- 1 Ustaw przełącznik SELECTOR w pozycji RADIO.
- 2 Wybierz przełącznikiem BAND żądany zakres częstotliwości.
- 3 Pokręć TUNING dostrój odbiornik do żądanej stacji.
- 4 Ustaw właściwą siłę głosu (regulatorem VOLUME) i barwę dźwięku (regulatorem TONE).

Aby odbierać audycje FM Stereo:

Ustaw przełącznik FM MODE w pozycję STEREO.

- Jeśli dostroisz odbiornik dostacji nadającej program stereofoniczny FM, wskaźnik FM STEREO zaświeci się. Jeśli jakość odbioru stereofonicznego jest niezadowalająca, ustaw przełącznik FM MODE w pozycji MONO. Zmniejszy to poziom szumu i zapewni wyraźny odbiór, lecz audycja będzie odbierana monofonicznie.

Aby wyłączyć radio:

Ustaw przełącznik SELECTOR w pozycji TAPE/OFF.

Ustaw anteny

Na zakresie FM (UKF):

Wyciągnij antenę teleskopową i ustaw jej długość oraz kąt nachylenia tak, aby uzyskać jak najlepszy odbiór.

Na zakresie LW/MW (fale długie i średnie):

Czuła antena ferrytowa wewnątrz urządzenia zapewnia wspomniany odbiór na falach długich i średnich na większości obszarów. Ponieważ antena ferrytowa jest kierunkowa, obróć odbiornik tak, aby uzyskać jak najlepszy odbiór.

Jak korzystać ze słuchawek

- Zmniejsz siłę głosu. Podłącz słuchawki (nie należą do wyposażenia) do gniazda słuchawkowego.
- Unikaj długotrwałego słuchania, aby zapobiec uszkodzeniu słuchu.
- Podłączenie słuchawek powoduje automatyczne wyłączenie głośników.

Прослушивание радиотрансляций

D

- 1 Установите переключатель SELECTOR в положение RADIO.
- 2 С помощью переключателя диапазонов BAND выберите желаемый радиодиапазон.
- 3 Используя регулятор TUNING, настройтесь на желаемую радиостанцию.
- 4 Подрегулируйте звук с помощью регуляторов VOLUME и TONE.

Для приема радиопрограмм в режиме ЧМ (УКВ):

Установите переключатель FM MODE в положение STEREO.

- В случае, если вы настроились на прием стерео ЧМ (УКВ) радиопрограммы, высвечивается индикатор FM STEREO.

Если прием в режиме стерео ЧМ (УКВ) слабый, установите переключатель FM MODE в положение MONO. При этом помехи должны уменьшиться, и качество приема станет лучшим, однако радиопрограмма будет слышна не в стерео (в моно) режиме.

Для отключения режима радио:

Установите переключатель SELECTOR в положение TAPE/OFF.

Регулировка антенн

ЧМ (УКВ):

Вытащите телескопическую антенну и подрегулируйте ее длину и угловой наклон с целью достижения оптимального приема.

ДВ/СВ:

Чувствительная антенна с ферритовым сердечником, расположенная внутри изделия, обеспечивает превосходный ДВ и СВ прием в большинстве областей. Так антенна с ферритовым сердечником является направленной, для оптимального приема поверните изделие таким образом, чтобы получить наилучший результат.

Как использовать головные телефоны

- Уменьшите громкость звука. Подсоедините головные телефоны (в комплекте не поставляются) к гнезду для головных телефонов.
- Избегайте прослушивания в течение длительного периода времени, так как это может привести к повреждению слуха.
- При подсоединении головных телефонов акустические системы отключаются автоматически.

Listening to Tapes

You can use normal tapes only.

G

- 1 Set SELECTOR to TAPE/**OFF**.
- 2 Press STOP/EJECT, and then insert the tape.
Insert the cassette with the exposed tape facing up.
- 3 Press PLAY to start playback.
- 4 Adjust VOLUME and TONE.

To stop the playback:
Press STOP/EJECT.

To briefly interrupt the playback:
Press PAUSE.
To resume playback, press PAUSE again.

To fast forward or rewind the tape

Press **◀◀/CUE** or **▶▶/REV** while the tape is stopped.
The tape will start moving at high speed.
To stop the fast forward or rewind operation, press STOP/EJECT.

Note:

Do not press PLAY during fast forward or rewind, as this may jam the tape.
Always press STOP/EJECT first, between functions.

To cue or review the tape

During playback, press and hold **◀◀/CUE** or **▶▶/REV**.
The recorded sound on the tape can be monitored at high speed.
When the button is released, normal playback will resume.

Full auto stop

When the tape reaches the end, the tape will automatically stop.

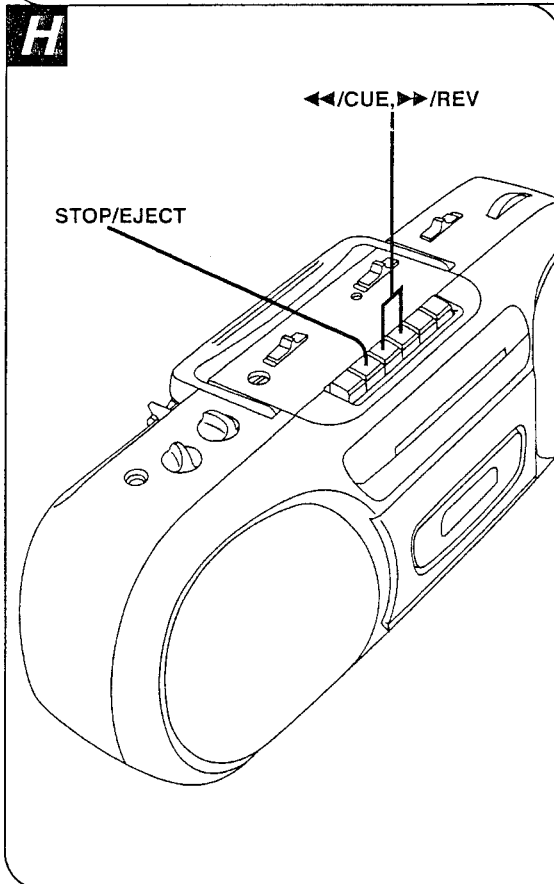
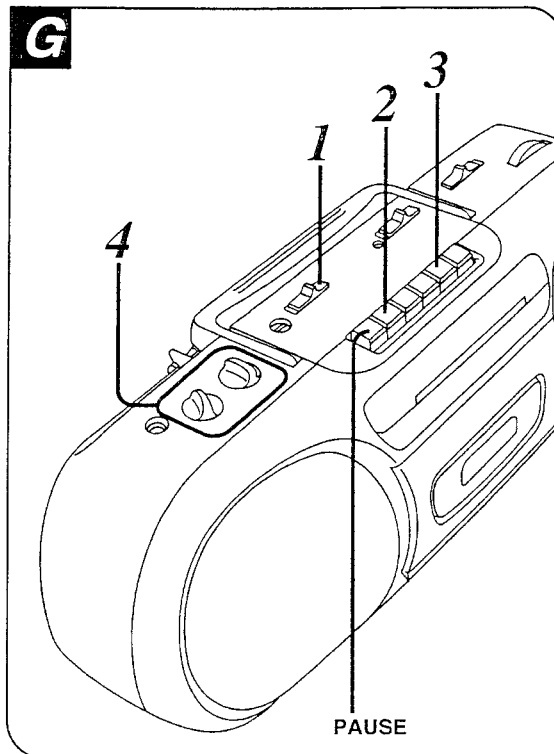

Śłuchanie nagrań z taśm

Możesz używać tylko taśm normalnych (żelazowych).

G

- 1 Ustaw przełącznik SELECTOR w pozycji TAPE/☐☐☐.
- 2 Naciśnij przycisk STOP/EJECT, a następnie włóż taśmę.
Wkładaj kasetę tak, aby odsłonięta taśma była zwrócona do góry.
- 3 Naciśnij przycisk PLAY, aby rozpocząć odtwarzanie.
- 4 Ustaw właściwą siłę głosu (regulatorem VOLUME) i barwę dźwięku (regulatorem TONE).

Aby zakończyć odtwarzanie:

Naciśnij przycisk STOP/EJECT.

Aby chwilowo wstrzymać odtwarzanie:

Naciśnij przycisk PAUSE.

Aby wznowić odtwarzanie, naciśnij powtórnie przycisk PAUSE.

Aby szybko cofnąć lub przewinąć do przodu taśmę ☐

Naciśnij przycisk ◀◀/CUE lub ▶▶/REV, gdy taśma jest nieruchoma.

Rozpocznie się przewijanie taśmy z dużą szybkością.

Aby zakończyć szybkie cofanie lub przewijanie taśmy w przód, naciśnij przycisk STOP/EJECT.

Uwaga:

Nie naciskaj przycisku PLAY podczas szybkiego cofania lub przewijania w przód, ponieważ może to spowodować wciągnięcie taśmy.

Między włączaniem poszczególnych funkcji naciskaj zawsze przycisk STOP/EJECT.

Aby przeglądać taśmę do przodu (CUE) lub wstecz (REV) ☐

Podczas odtwarzania naciśnij i przytrzymaj przycisk ◀◀/CUE lub ▶▶/REV.

Nagrany na taśmie dźwięk będzie odtwarzany z dużą szybkością.

Po zwolnieniu przycisku zostanie wznowione normalne odtwarzanie.

Pełny auto-stop

Gdy taśma zostanie przewinięta do końca, zostanie ona automatycznie zatrzymana.

Прослушивание магнитофонных лент

Вы можете использовать только магнитофонные ленты нормального типа.

G

- 1 Установите переключатель SELECTOR в положение TAPE/☐☐☐.
- 2 Нажмите кнопку стопа/выброса STOP/EJECT, а затем вставьте кассету.
Вставляйте кассету таким образом, чтобы открытая часть ленты была вверху.
- 3 Нажмите кнопку воспроизведения PLAY для инициирования воспроизведения.
- 4 Подрегулируйте звук с помощью регуляторов VOLUME и TONE.

Для остановки воспроизведения:

Нажмите кнопку STOP/EJECT.

Для временного прерывания воспроизведения:

Нажмите кнопку PAUSE.

Для возобновления воспроизведения нажмите кнопку PAUSE повторно.

Для быстрой перемотки в прямом или обратном направлениях ☐

Нажмите кнопки быстрой перемотки в прямом или обратном направлениях ◀◀/CUE или ▶▶/REV при остановленной ленте.

Лента начнет перематываться с повышенной скоростью. Для остановки быстрой перемотки в прямом или обратном направлениях нажмите кнопку STOP/EJECT.

Замечание:

Не следует нажимать кнопку PLAY в режимах перемотки, так как при этом может замяться лента.

При смене выполняемых функций сначала всегда нажимайте кнопку STOP/EJECT.

С целью ускоренного воспроизведения лент в прямом или обратном направлениях ☐

Нажмите и удерживайте кнопки ◀◀/CUE или ▶▶/REV во время воспроизведения.

Записанный на ленте звук будет воспроизводиться с повышенной скоростью.

Режим нормального воспроизведения восстанавливается при отпускании кнопки.

Полный авто-стоп

При достижении конца ленты она автоматически останавливается.

Making a Recording

You can use normal tapes only.
The recording level is automatically adjusted.

Recording from radio broadcast

- 1 Press STOP/EJECT to insert the tape.
- 2 Tune into the desired broadcast.
(See "Listening to Radio Broadcasts".)
- 3 Press **RECORD**.

When recording an LW or MW broadcasts:
B.P selector can reduce unwanted beat signals (whistle) which sometimes occur.
Set the B.P selector to the position which gives best results.

To stop the recording:
Press STOP/EJECT.

To briefly interrupt recording:
Press PAUSE.
To resume recording, press PAUSE again.

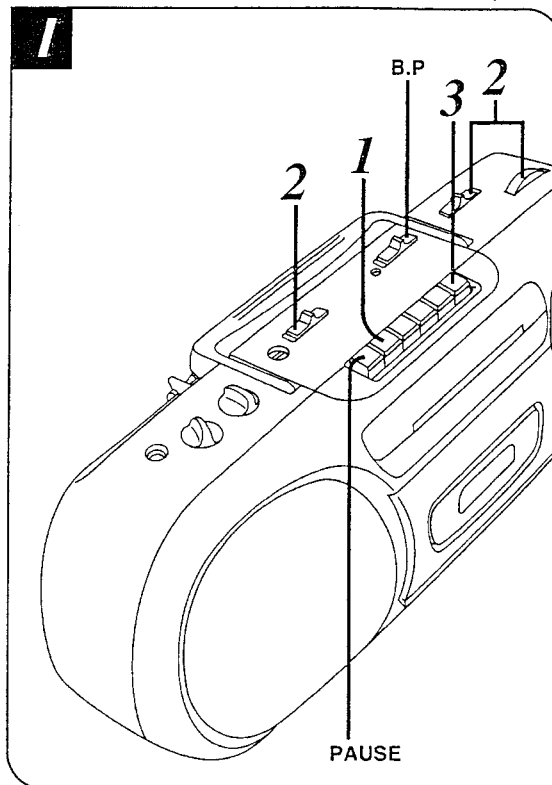

Nagrywanie

Możesz używać tylko taśm normalnych (żelazowych). Poziom zapisu jest regulowany automatycznie.

Nagrywanie audycji radiowych

- 1 Naciśnij przycisk STOP/EJECT, aby włożyć taśmę.
- 2 Dostrój odbiornik do żądanej radiostacji. (Patrz "Słuchanie audycji radiowych".)
- 3 Naciśnij przycisk **RECORD**.

Jeśli nagrywasz audycje nadawane na zakresie LW lub MW (fale długie, średnie i krótkie):

Przełącznik B.P. pozwala zredukować niepożądane sygnały interferencyjne (gwizdy), które czasami powstają.

Ustaw przełącznik B.P. w pozycji zapewniającej najlepszy odbiór.

Aby zakończyć nagrywanie:

Naciśnij przycisk STOP/EJECT.

Aby chwilowo wstrzymać nagrywanie:

Naciśnij przycisk PAUSE.

Aby wznowić nagrywanie naciśnij przycisk PAUSE ponownie.

Выполнение записи

Вы можете использовать только магнитофонные ленты нормального типа.

Уровень записи регулируется автоматически.

Запись с радиотрансляции

- 1 Нажмите кнопку STOP/EJECT для установки кассеты.
- 2 Настройтесь на желаемую радиопрограмму. (Обратитесь к разделу "Прослушивание радиотрансляций".)
- 3 Нажмите кнопку записи **RECORD**.

При записи программ в диапазонах ДВ или СВ:

Уменьшения нежелаемых сигналов биений (свиста), которые иногда случаются при приеме, можно добиться выбором положения переключателя предотвращения биений В.Р.

Установите переключатель В.Р. в положение, которое дает наилучший результат.

Для остановки записи:

Нажмите кнопку STOP/EJECT.

Для временного прерывания записи:

Нажмите кнопку PAUSE.

Для возобновления записи нажмите кнопку PAUSE повторно.

Making a Recording

(Continued)

Recording through the built-in microphone

- 1 Set SELECTOR to TAPE/.
- 2 Press STOP/EJECT to insert the tape.
- 3 Press **RECORD**.

Pause button:

Before beginning a recording, first press and lock PAUSE. Then press **RECORD**. (The tape will not move.) When ready to record, press PAUSE to release it. This will start tape movement for immediate recording. Do not use PAUSE to stop the tape for a long period of time.

Monitoring:

The monitor system enables you to listen, through the speakers or headphones, to the sound as it is being recorded.

When recording from the built-in microphone the sound being recorded cannot be monitored.

Erasure of tape

When recording, previously recorded signals on the tape will be erased automatically.

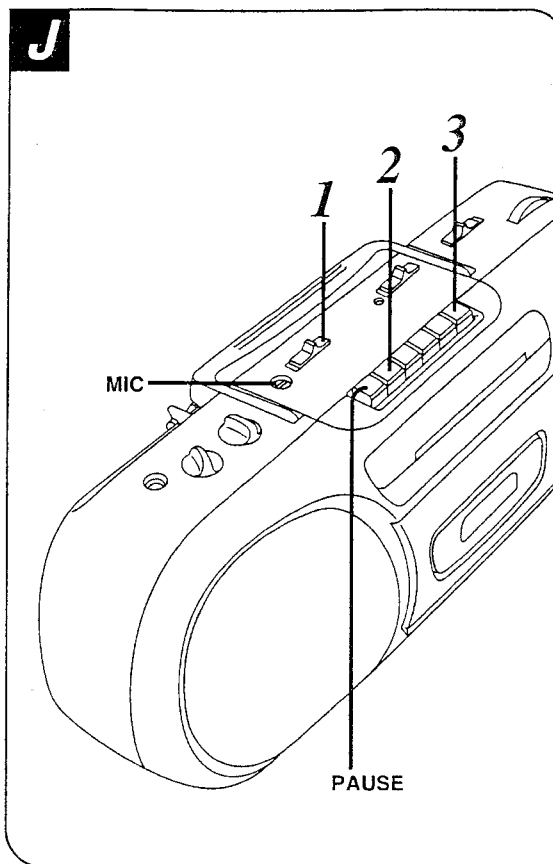

Nagrywanie

(ciąg dalszy)

Nagrywanie sygnału z wbudowanego mikrofonu

- 1 Ustaw przełącznik SELECTOR w pozycji TAPE/.
- 2 Naciśnij przycisk STOP/EJECT, aby włożyć taśmę.
- 3 Naciśnij przycisk **RECORD**.

Przycisk pauzy (PAUSE):

Przed rozpoczęciem nagrywania naciśnij przycisk PAUSE tak, aby pozostał wciśnięty. Następnie naciśnij przycisk **RECORD**. (Taśma pozostanie nieruchoma.)

Gdy będziesz gotowy do rozpoczęcia nagrywania, naciśnij przycisk PAUSE, aby go zwolnić. Taśma zacznie się przesuwać i natychmiast rozpocznie się nagrywanie. Nie używaj przycisku PAUSE do zatrzymywania taśmy na dłuższy czas.

Monitorowanie (kontrola) nagrania:

System monitorowania pozwala słuchać nagrywanego dźwięku przez słuchawki lub głośniki.

Przy nagrywaniu sygnału z wbudowanego mikrofonu, nagrywany dźwięk nie może być monitorowany.

Kasowanie taśmy

Wcześniej zapisany na taśmie sygnał jest automatycznie kasowany podczas nagrywania.

Выполнение записи

(Продолжение)

Запись со встроенного микрофона

- 1 Установите переключатель SELECTOR в положение TAPE/.
- 2 Нажмите кнопку STOP/EJECT для установки кассеты.
- 3 Нажмите кнопку **RECORD**.

Кнопка паузы:

Перед началом записи сначала нажмите и зафиксируйте кнопку PAUSE.

Затем нажмите кнопку **RECORD**. (Лента не будет двигаться.)

При готовности к записи нажмите кнопку PAUSE, высвобождая ее. При этом начнется движение ленты для немедленной записи. Не используйте кнопку PAUSE для остановки ленты на длительный период времени.

Контрольное прослушивание:

Системный монитор позволяет Вам прослушивать, как записывается звук, с помощью акустических систем или головных телефонов.

При записи со встроенного микрофона контрольное прослушивание записываемого звука невозможно.

Стирание записи на ленте

При выполнении записи предварительно записанные сигналы на ленте стираются автоматически.

Care & Use

You can use normal tapes only.

Concerning cassette tapes

Selection of cassette tapes

Cassette tapes exceeding 90 minutes:

These tapes are handy for their long playback and recording time but be careful about repeatedly stopping and starting, rewinding and fast forwarding these tapes in short intervals as they are thin, tend to stretch and may become entangled in the deck mechanism.

If the tape loosens, take up the slack **K**

Tape slack may cause the tape to break.

To prevent erasure of recorded sounds

Remove the erase-prevention tabs with a screwdriver or a similar object. **L**

- Ⓐ Side A
- Ⓑ Tab for side B
- Ⓒ Tab for side A

To re-record on a protected cassette, cover the slot with adhesive tape. **M**

- Ⓓ Adhesive tape

Improper tape storage:

You can damage tapes if you store them in the following places:

- In high temperature (35°C or higher) or high humidity (80% or higher) areas
- In a strong magnetic field (near a speaker, on top of a TV, etc.)
This can erase a recording.
- Areas exposed to direct sunlight

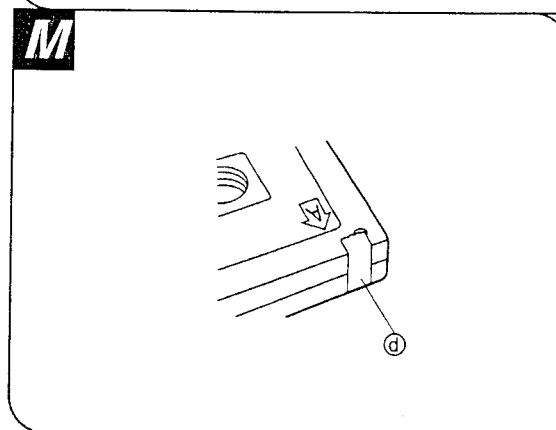
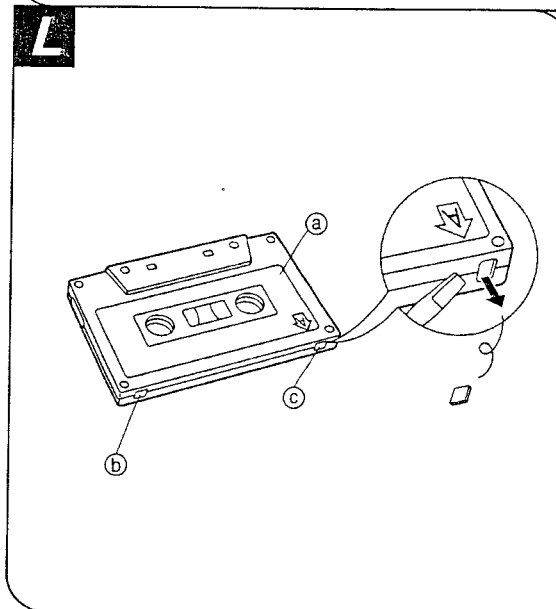
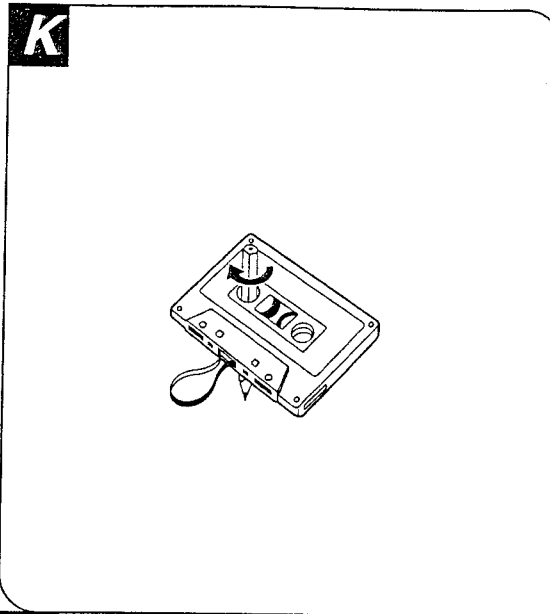

Konserwacja i użytkowanie

Możesz używać tylko taśm normalnych (żelazowych).

Uwagi dotyczące taśm magnetofonowych

Wybór kaset

Kasety o czasie odtwarzania ponad 90 minut:

Kasety takie są wygodne z uwagi na długi czas zapisu i odtwarzania. Należy jednak unikać częstego zatrzymywania i uruchamiania, cofania i szybkiego przewijania, ponieważ taśma w nich jest cienka i może łatwo rozciągnąć się lub zostać wciągnięta.

Jeśli pojawi się luz taśmy, usuń go

Luz taśmy może doprowadzić do zerwania taśmy.

Aby zapobiec skasowaniu nagranych dźwięków

Przy użyciu śrubokręta lub podobnego narzędzia usuń występy zabezpieczające. 

- a Strona A
- b Występ dla strony B
- c Występ dla strony A

Aby powtórnie móc nagrywać na kasecie zabezpieczonej przed zapisem, zaklej otwór taśmą samoprzylepną. 

- d Taśma samoprzylepna

Nieprawidłowe przechowywanie taśmy:

Taśma może ulec uszkodzeniu, jeśli będzie przechowywana w następujących warunkach:

- W miejscach o wysokiej temperaturze (ponad 35°C) lub wysokiej wilgotności (ponad 80%)
- W silnym polu magnetycznym (blisko głośnika, na telewizorze itp.)
Może to spowodować skasowanie nagrania.
- W miejscach narażonych na bezpośrednie nasłonecznienie.

Техническое обслуживание

Вы можете использовать только магнитофонные ленты нормального типа.

Относительно магнитофонных кассет

Выбор магнитофонных кассет

Магнитофонные кассеты с продолжительностью звучания более 90 минут:

Эти магнитофонные ленты удобны ввиду возможности длительного времени их воспроизведения и записи на них, но следует соблюдать осторожность при частых повторных остановках, запусках и перемотках этих лент в прямом или обратном направлениях, так как эти ленты, вследствие их тонкости, имеют тенденцию к растягиванию и могут запутаться в механизме магнитофона.

Если лента ослабла, ее следует смотать

Провисание ленты может привести к ее разрыву.

Для предотвращения стирания записанного звука

Выломайте язычки предохранения записи от стирания с помощью отвертки или похожего инструмента. 

- a Сторона A
- b Язычок для стороны B
- c Язычок для стороны A

При перезаписи кассеты с удаленными язычками заклейте отверстие в кассете клейкой лентой. 

- d Клейкая лента

Неправильное хранение магнитофонных кассет:

Магнитофонные ленты могут быть повреждены, если вы храните их в следующих местах:

- В местах с высокой температурой (35°C и выше) или с высокой влажностью (80% и выше)
- Вблизи сильных магнитных полей (возле акустических систем, на телевизоре и т.д.)
Это может привести к стиранию записей.
- В местах с возможностью воздействия прямых солнечных лучей

Care & Use

(Continued)

Maintenance of external surfaces

To clean this unit, use a soft, dry cloth. If the surfaces are extremely dirty, use a soft cloth dipped in a soap-and-water solution or a weak detergent solution. Wring the cloth well before wiping the unit. Wipe once again with a soft, dry cloth. Never use alcohol, paint thinner, benzine, or chemically treated cloths to clean this unit.

Tape head care **N**

To assure sound quality for recording and playback, be sure to clean the tape heads after approximately every 10 hours of use.

1 Open the cassette compartment cover by pressing **STOP/EJECT**.

2 While pushing erase prevention lever downward, press **RECORD**.

(a) Erase prevention lever

3 Clean the heads, pinch roller and the capstan with a cotton swab (or a soft, lint-free cloth) slightly moistened with isopropyl alcohol.

Do not use any solution other than alcohol for head cleaning.

(b) Capstan

(c) Pinch roller

(d) Heads

(e) Cotton swab

It is recommended that the head assembly be demagnetized if distortion or poor sound quality persists after cleaning the heads.

Demagnetize them using a demagnetizer available from an audio store.

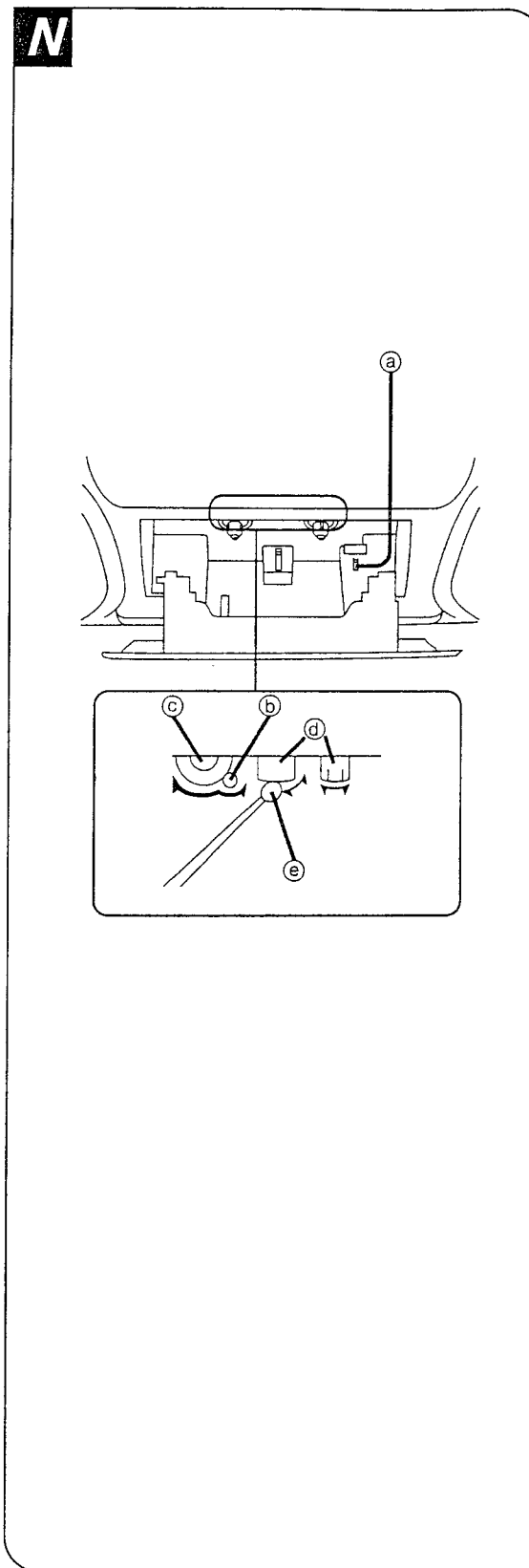

Konserwacja i użytkowanie

(ciąg dalszy)

Konserwacja powierzchni zewnętrznych

Do czyszczenia urządzenia użyj miękkiej, suchej szmatki. Aby czyścić bardzo zabrudzone powierzchnie zwilż miękką szmatkę roztworem mydła w wodzie lub słabym roztworem detergentu.

Przed wytarciem urządzenia dobrze wykręć szmatkę. Wytrzyj urządzenie jeszcze raz suchą, miękką szmatką. Nigdy nie używaj do czyszczenia urządzenia alkoholu, rozpuszczalników, benzyny ani ściereczek nasączonych chemikaliami.

Czyszczenie głowicy **M**

Aby zapewnić dobrą jakość dźwięku przy nagrywaniu i odtwarzaniu, czyść głowice po ok. 10 godzinach pracy urządzenia.

- 1 Otwórz kieszeń kasety naciskając przycisk **STOP/EJECT**.
- 2 Naciśnij do dotu dźwignię blokady zapisu, a następnie naciśnij przycisk **RECORD**.
 - a Dźwignia blokady zapisu
- 3 Oczyszcz głowice, rolki dociskające i wążki przesuwu taśmy bawełnianym wacikiem (lub miękką szmatką, bez włosków) lekko zwilżonym alkoholem izopropylowym.

Do czyszczenia głowic nie używaj żadnych płynów poza alkoholem.

 - b Wążek przesuwu taśmy
 - c Rolka dociskająca
 - d Głowice
 - e Bawełniany wacik

Jeśli mimo oczyszczenia głowic jakość dźwięku jest zła, zalecane jest rozmagnesowanie głowic. Rozmagnesuj głowice demagnetyzatorem, który możesz nabyć w sklepie ze sprzętem audio.

Техническое обслуживание

(Продолжение)

Уход за внешними поверхностями

Для чистки этого изделия используйте мягкую сухую ткань.

Если поверхность сильно загрязнена, используйте мягкую ткань, смоченную в мыльном растворе или в слабом растворе стирального порошка.

Перед протиркой изделия хорошо отожмите ткань. Протрите еще раз мягкой сухой тканью. Никогда не используйте спирт, растворитель, бензин и химически обработанную ткань для чистки этого изделия.

Уход за звуковыми головками **M**

Для получения качественного звучания при записи и воспроизведении прочищайте звуковые головки приблизительно через каждые 10 часов эксплуатации.

- 1 Откройте крышку кассетного отсека нажатием кнопки **STOP/EJECT**.
- 2 Нажмите кнопку **RECORD** при одновременном нажатии вниз рычага предохранения от стирания записи.
 - a Рычаг предохранения от стирания записи
- 3 Протрите головки, прижимной ролик и ведущий вал с помощью ватного тампона (или мягкой марлевой тряпочки), слегка смоченного в изопропиловом спирте.

Не используйте для чистки головок никакие другие растворы, кроме спиртовых.

 - b Ведущий вал
 - c Прижимной ролик
 - d Звуковые головки
 - e Ватный тампон

В случае, если после чистки головки еще наблюдаются искажения или низкое качество звука, рекомендуется размагнитить блок головок.

Размагнитьте головки с помощью размагничивающего устройства, которое можно приобрести в радиомагазине.

Dane techniczne

Radioodbiornik

Zakresy częstotliwości: FM HIGH (Wysokie); 87,5–108 MHz
FM LOW (Niskie); 65–74 MHz
LW; 148,5–285 kHz
MW; 520–1610 kHz

Magnetofon

System ścieżek: 4 ścieżki, 2 kanały, stereo
System zapisu: Zapis ze zmiennym prądem podkładu, kasowanie magnesem

System monitorowania: Układ monitorowania z regulowanym poziomem dźwięku

Zakres przenoszonych częstotliwości: 70–10000 Hz (taśma normalna)

Dane ogólne

Zasilanie: Zasilanie sieciowe; 230 V, 50 Hz
Pobór mocy 15 W
Zasilanie bateriami; 9 V (sześć baterii R20/LR20 UM-1)
Głośniki: 2 głośniki niskotonowe; 10 cm
2 głośniki wysokotonowe; 1,5 cm
Gniazda: Wyjście; Gniazdo słuchawkowe; 32Ω
Wymiary (Szer. x Wys. x Dług.): 460 x 149 x 149 mm
Waga: 2,4 kg bez baterii

Uwaga:

Producent zastrzega sobie możliwość wprowadzenia zmian bez uprzedzenia.
Waga i wymiary podane są w przybliżeniu.

"Czynności wykonywane przez zakłady usługowe polegające na:

sprawdzeniu: działania, parametrów technicznych, czyszczeniu głowic i toru taśmy, regulacji i czyszczeniu mechanizmu, strojeniu programatorów, wymianie żarówek i bezpieczników—nie są zaliczane do ilości napraw stanowiących podstawę wymiany sprzętu zgodnie z §36, pkt. 1.3. Uchwały Nr. 71 Rady Ministrów z 1983.06.13., opublikowanej w Monitorze Polskim Nr. 21 z 1983.06.29."

"Uszkodzenia mechaniczne, termiczne, chemiczne zewnętrznych części metalowych i z tworzyw sztucznych oraz sznury przyłączeniowe, słuchawkowe—nie podlegają gwarancji."

Технические характеристики

Радиоприемник

Диапазон частот: ЧМ (УКВ) (Высокие); 87,5–108 МГц
ЧМ (УКВ) (Низкие); 65–74 МГц
ДВ; 148,5–285 кГц
СВ; 520–1610 кГц

Магнитофон

Система дорожек: 4 дорожки, 2 канала стерео
Система записи: С высокочастотным подмагничиванием и магнитным стиранием
Системный монитор: Контроль с регулировкой звука
Диапазон частот: 70–10000 Гц (нормальный)

Общее

Требования к электропитанию: 230 В, переменный ток частоты 50 Г
Выходная мощность; 15 Вт
Батареи; 9 В (шесть батарей типа UM-1, R20/LR20)

Акустические системы: 2 низкочастотных громкоговорителя; 10 см
2 высокочастотных громкоговорителя; 1,5 см

Гнезда: Выходные; Головные телефоны; 32 Ом
Размеры (W x B x F): 460 x 149 x 149 мм
Вес: 2,4 кг без батарей

Замечание:

Технические характеристики могут быть изменены без уведомления.
Вес и размеры даны приблизительно.

ЧМ-стереофоническая схема этого кассетного магнитофона с радиоприемником сконструирована в соответствии со стандартом Федеральной комиссии по связи (FCC); система контрольного тона. На территории Бывшего Советского Союза ЧМ-стереофонические радиопередачи можно принимать только в монофоническом режиме. Поэтому ЧМ-стереофоническая цепь не срабатывает и указатель "ЧМ стерео" не загорается.