

**Receptor con control AV**  
**Аудио/видео управляющий**  
**ресивер**  
**Odbiornik sterujący audio-wideo**  
**Řídící AV přijímač**

Instrucciones de funcionamiento  
Инструкция по эксплуатации  
Instrukcja obsługi  
Návod k obsluze

Model No. **SA-DX850**  
**SA-DX750**

SA-DX850

# Technics®

■ **ESPAÑOL**.....Páginas 2-61

Antes de conectar, utilizar o ajustar este producto, lea completamente estas instrucciones.  
Guardé este manual para consultarlo en el futuro.

■ **РУССКИЙ ЯЗЫК** .....Стр. 2-61

Перед подключением, работой или регулировкой данного аппарата прочтите, пожалуйста, эту инструкцию полностью.  
Сохраните, пожалуйста, эту инструкцию для справок в будущем.

■ **POLSKI** .....Strony 2-61

Przed podłączeniem, obsługą lub regulacją urządzenia, prosimy przeczytać w całości instrukcję obsługi. Prosimy o zachowanie instrukcji obsługi do korzystania w przyszłości.

Niniejsza instrukcja została opracowana na podstawie oryginalnej publikacji firmy MATSUSHITA ELECTRIC INDUSTRIAL CO., LTD.

■ **ČESKY** .....Str. 62-80

Tento návod k obsluze obsahuje kompletní návod v českém jazyce. Porovnejte prosím tento text s obrázky v anglickém návodu "Operating Instructions", který je dodáván s tímto přístrojem.

Dříve než začnete jakékoli zapojování, operace nebo nastavování tohoto výrobku, prostudujte si prosím celý tento návod.  
Ušchovejte si prosím tento návod k obsluze.

E

RQT5815-R



## Accesorios suministrados Поставляемые принадлежности Dostarczone wyposażenie

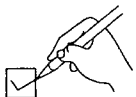

Verifique e identifique los accesorios suministrados.

Проверьте и идентифицируйте, пожалуйста, поставляемые принадлежности.

Prosimy o sprawdzenie i rozpoznanie dostarczonego wyposażenia.

- Cable de alimentación de CA .....1
- Сетевой шнур питания переменного тока .....1
- Przewód zasilania .....1

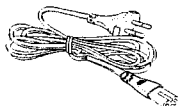

- Juego de antena de cuadro de AM .....1
- (Antena de cuadro de AM, soporte de antena, tornillo)
- Набор рамочной AM антенны .....1
- (Рамочная AM антенна, держатель антенны, винт)
- Zestaw anteny pętlowej AM .....1
- (Antena pętlowa AM, uchwyt anteny, wkręt)

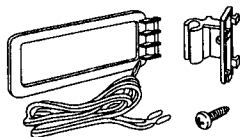

- Antena interior de FM .....1
- Внутренняя ЧМ антенна .....1
- Antena wewnętrzna FM .....1

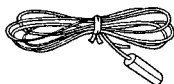

- Pilas .....2
- Батареи .....2
- Baterie .....2

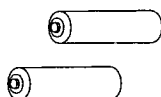

- Mando a distancia .....1
- Пульт дистанционного управления .....1
- Pilot .....1

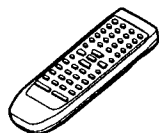

(EUR7702030)

Consulte el panfleto separado, "Mando a distancia", para conocer el funcionamiento del mando a distancia.

За подробностями о функционировании пульта дистанционного управления обращайтесь к отдельной брошюре "Пульт дистанционного управления".

Ze szczegółami obsługi pilota zapoznaj się w oddzielnej broszurze „Pilot”.

## Estimado cliente

Muchísimas gracias por haber adquirido este producto.

Para obtener un rendimiento óptimo y para su seguridad, lea cuidadosamente estas instrucciones.

## Índice

Precauciones de seguridad .....	4
Guía de referencia de controles .....	6
Conexiones .....	8
Conexiones de altavoces .....	16
Personalización de su receptor .....	20
Ajuste del nivel de salida de los altavoces .....	26
Modos de sonido DSP .....	28
Para disfrutar de los sonidos .....	32
Ajuste del tono y equilibrio .....	36
Utilización de auriculares .....	36
Silenciamiento del sonido .....	38
Ajuste del nivel del altavoz de subgraves .....	38
Utilización de TAPE MONITOR .....	38
La radio .....	40
Emisiones RDS .....	44
Grabación .....	48
Función del temporizador .....	50
La función HELP .....	52
Mantenimiento .....	52
Guía para la solución de problemas .....	54
Especificaciones .....	57

## Disfrute del sonido ambiental

Páginas

### Conecte su equipo

8-14

### Coloque y conecte los altavoces

16 y 18

### Cambie los ajustes

20 y 22

### Ajuste el nivel de salida de los altavoces

26

### Siéntese y disfrute de la experiencia

32

Estas instrucciones de funcionamiento se aplican a los modelos SA-DX850 y SA-DX750, sin embargo, han sido preparadas principalmente para el modelo SA-DX850.

## Уважаемый покупатель

Благодарим Вас за покупку этого изделия.  
С целью оптимальной работы и безопасности прочитайте, пожалуйста, эту инструкцию полностью.

## Содержание

Меры предосторожности.....	5
Справочное руководство по органам управления .....	7
Подсоединения .....	9
Подсоединение громкоговорителей.....	17
Настройка Вашего ресивера.....	21
Регулирование выходного уровня громкоговорителей.....	27
Режимы звука, обработанного с помощью цифрового процессора звука (DSP) .....	29
Прослушивание звучания .....	33
Регулировка тембра и баланса.....	37
Использование головных телефонов.....	37
Приглушение громкости .....	39
Регулировка уровня сабвуфера.....	39
Использование установки TAPE MONITOR.....	39
Радио .....	41
Радиовещание RDS .....	45
Выполнение записи.....	49
Функция таймера.....	51
Функция HELP .....	53
Уход.....	53
Руководство по выявлению и устранению неисправностей.....	55
Технические характеристики .....	59

## Прослушивание звукового окружения

Страницы

Подсоедините Ваше оборудование

9-15

Разместите и подсоедините громкоговорители

17 и 19

Измените установки

21 и 23

Подрегулируйте выходной уровень громкоговорителей

27

Устройтесь поудобнее и наслаждайтесь эффектом

33

Эта инструкция применима для моделей SA-DX850 и SA-DX750, однако, она изначально предназначена для модели SA-DX850.

## Szanowny nabywco

Dziękujemy za zakup niniejszego produktu.  
Prosimy o przeczytanie w całości instrukcji obsługi dla uzyskania najlepszej pracy urządzenia i bezpieczeństwa.

## Spis treści

Środki ostrożności.....	5
Zestawienie regulatorów.....	7
Podłączenia.....	9
Podłączenia zestawów głośnikowych .....	17
Zmiana ustawień odbiornika zgodnie z potrzebami .....	21
Regulacja poziomu wyjściowego zestawów głośnikowych .....	27
Tryby dźwięku cyfrowego procesora dźwięku .....	29
Słuchanie dźwięków.....	33
Regulacja brzmienia i zrównoważenia dźwięku .....	37
Używanie słuchawek nagłownych .....	37
Wyciszanie .....	39
Regulacja poziomu głośnika superniskotonowego.....	39
Używanie funkcji kontroli taśmy .....	39
Radio.....	41
Audycje z systemem danych radiowych .....	45
Dokonywanie nagrań.....	49
Funkcja timera .....	51
Funkcja pomocy.....	53
Konserwacja.....	53
Postępowanie w przypadku kłopotów .....	56
Dane techniczne .....	60

## Słuchanie źródła dźwięku

Strony

Podłącz urządzenie

9-15

Ustaw i podłącz zestawy głośnikowe

17 i 19

Zmień ustawienia

21 i 23

Wyreguluj poziom wyjściowy zestawów głośnikowych

27

Usiądź i chłoń doznania

33

Niniejsza instrukcja obsługi ma zastosowanie do modeli SA-DX850 i SA-DX750, choć w zamierzeniu ma służyć przede wszystkim modelowi SA-DX850.

## PRECAUCIÓN

No coloque nada encima de este aparato ni bloquee los orificios de salida de calor de ninguna forma. En particular, no ponga platinas de casete ni reproductores CD/DVD encima de este aparato porque el calor emitido por el mismo podrá estropear su software.

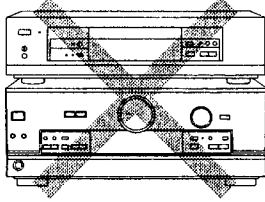

**NO**

## ПРЕДОСТЕРЕЖЕНИЕ

Не размещайте ничего сверху этого аппарата и не блокируйте отверстия для отвода тепла никаким образом. В особенности, не размещайте кассетные деки или проигрыватели компакт-дисков/цифровых видеодисков на этом аппарате, так как излучаемое им тепло, может повредить Ваше программное обеспечение.

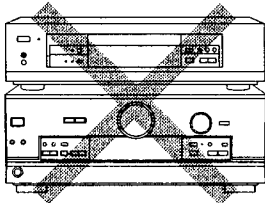

**НЕТ**

## OSTRZEŻENIE

Nie kładź żadnych przedmiotów na urządzeniu i nie zasłaniaj w żaden sposób otworów wentylacyjnych. W szczególności, nie ustawiaj magnetofonów kasetowych lub odtwarzaczy CD/DVD na urządzeniu, ponieważ promieniujące z niego ciepło może uszkodzić nagrania.

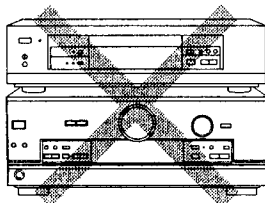

**NIE**

## Ubicación

Coloque el aparato en una superficie plana lejos de la luz directa del sol, temperatura y humedad altas, y vibración excesiva. Estas condiciones pueden dañar el gabinete y otros componentes, y por lo tanto acortar la vida útil del aparato.

Colóquelo por lo menos a 15 cm de superficies de paredes para evitar distorsión y efectos acústicos indeseados.

No ponga objetos pesados sobre el aparato.

## Voltaje

No use fuentes de alimentación de alto voltaje. Esto puede sobrecargar el aparato y causar un incendio.

No use una fuente de alimentación de CC. Verifique cuidadosamente la fuente cuando coloque el aparato en una embarcación u otro lugar donde CC sea usada.

## Protección del cable de alimentación de CA

Asegúrese que el cable de alimentación de CA esté conectado correctamente y no dañado. Una mala conexión y daño en el cable pueden causar un incendio o un choque eléctrico. No jale, doble el cable ni coloque objetos pesados sobre él.

Coja el enchufe firmemente cuando desenchufe el cable. El jalar el cable puede causar choque eléctrico.

No maneje el enchufe con manos mojadas. Esto puede causar choque eléctrico.

## Objetos extraños

No permita que objetos de metal caigan dentro del aparato. Esto puede causar choque eléctrico o fallas.

No permita que líquidos penetren en el aparato. Esto puede causar choque eléctrico o fallas. Si esto ocurre, desconecte inmediatamente el aparato de su alimentación y póngase en contacto con su distribuidor.

No rocíe insecticidas sobre o dentro del aparato. Contienen gases inflamables que pueden encenderse si son rociados dentro del aparato.

## Servicio

No intente reparar este aparato por sí mismo. Si el sonido se interrumpe, los indicadores no se iluminan, sale humo o sucede cualquier problema que no está tratado en estas instrucciones, desconecte el cable de alimentación de CA y póngase en contacto con su distribuidor o con un centro de servicio autorizado. Puede ocurrir un choque eléctrico o daño al aparato si este aparato es reparado, desarmado o reconstruido por personas no calificadas.

Extienda la vida útil del aparato desconectándolo de la fuente de alimentación si no va a ser usado por largo tiempo.

## Меры предосторожности

### Размещение

Установите аппарат на ровную поверхность вдали от прямого солнечного света, высоких температур, высокой влажности и излишней вибрации. Эти условия могут привести к повреждению корпуса и других компонентов, сокращая при этом срок службы аппарата.

Размещайте его по крайней мере в 15 см от стенных поверхностей во избежание искажений и нежелательных акустических эффектов.

Не ставьте на аппарат тяжелые предметы.

### Напряжение

Не используйте источники высокого напряжения. Это может привести к перегрузке аппарата и вызвать пожар.

Не используйте источник питания постоянного тока.

Внимательно проверьте источник при установке аппарата на судне или в другом месте, где используется постоянный ток.

### Предохранение сетевого шнура питания переменного тока

Убедитесь в том, что сетевой шнур питания переменного тока подсоединен правильно и не поврежден. Плохое подсоединение или повреждение шнура могут привести к пожару или поражению электрическим током. Не тяните, не изгибайте шнур и не ставьте на него тяжелые предметы.

Аккуратно держите вилку сетевого шнура при его отсоединении. Натяжение сетевого шнура переменного тока может привести к поражению электрическим током.

Не прикасайтесь к вилке мокрыми руками. Это может привести к поражению электрическим током.

### Посторонние предметы

Не допускайте попадания металлических предметов внутрь аппарата. Это может привести к поражению электрическим током или неисправности.

Не допускайте попадания жидкостей в аппарат. Это может привести к поражению электрическим током или неисправности. Если это произойдет, немедленно отсоедините аппарат от источника питания и обратитесь к Вашему дилеру.

Не распыляйте инсектициды на аппарат или внутрь него. Они содержат возгораемые газы, которые могут воспламениться, если распылены на аппарат.

### Обслуживание

Не пытайтесь ремонтировать этот аппарат самостоятельно. Если прерывается звук, не высвечиваются индикаторы, показался дым, либо возникла какая-либо другая проблема, не описанная в этой инструкции по эксплуатации, отсоедините сетевой шнур питания переменного тока и обратитесь к Вашему дилеру или в уполномоченный центр по техобслуживанию. Если аппарат ремонтируется, разбирается или реконструируется неквалифицированными лицами, может произойти поражение электрическим током или повреждение аппарата.

Увеличьте срок службы, отсоединив аппарат от источника питания, если он не будет использоваться в течение длительного времени.

## Środki ostrożności

### Ustawianie urządzenia

Ustaw urządzenie na równej powierzchni, z dala od bezpośredniego oświetlenia słonecznego, wysokiej temperatury, dużej wilgotności i nadmiernych wibracji. Takie warunki mogą doprowadzić do uszkodzenia obudowy i innych części i przez to skrócić czas prawidłowego działania urządzenia.

Aby uniknąć zniekształceń dźwięku i innych niekorzystnych efektów akustycznych, ustawiaj urządzenie w odległości przynajmniej 15 cm od ścian itp.

Nie umieszczaj ciężkich przedmiotów na urządzeniu.

### Napięcie zasilania

Nie używaj źródeł zasilania wysokiego napięcia. Może to przeciążyć urządzenie i spowodować pożar.

Nie używaj źródeł zasilania prądu stałego. Starannie upewnij się, jakie parametry ma napięcie sieci, zwłaszcza na statku lub w innym miejscu, gdzie bywa stosowana sieć prądu stałego.

### Obchodzenie się z przewodem sieciowym

Przewód sieciowy musi być dokładnie podłączony i nie może być uszkodzony. Złe kontaktowanie i uszkodzenie przewodu sieciowego może być przyczyną pożaru lub porażenia prądem elektrycznym. Nie rozciągaj, nie zginaj i nie umieszczaj ciężkich przedmiotów na przewodzie.

Przy wyłączeniu urządzenia z sieci nie ciągnij za przewód, ponieważ może to doprowadzić do porażenia prądem elektrycznym.

Nigdy nie dotykaj wtyczki wilgotnymi rękami, ponieważ może to doprowadzić do niebezpiecznego porażenia prądem elektrycznym.

### Ciała obce

Nie dopuszczaj do tego, aby metalowe przedmioty wpadały do urządzenia. Może to spowodować poważne porażenie prądem elektrycznym lub uszkodzenie urządzenia.

W żadnym wypadku nie dopuszczaj do wylewania płynów na urządzenie lub do jego wnętrza. Może to spowodować poważne porażenie prądem elektrycznym lub uszkodzenie urządzenia. Jeśli do tego dojdzie, natychmiast wyłącz urządzenie z sieci i skontaktuj się z punktem sprzedaży.

Unikaj rozpylenia środków owadobójczych w aerozolu w pobliżu urządzenia, ponieważ zawierają one łatwopalne gazy, które mogłyby się zapalić.

### Serwis

Nigdy nie próbuj naprawiać urządzenia samodzielnie. Jeśli dźwięk jest przerywany, wskaźniki nie świecą, pojawia się dym lub jakikolwiek inny problem, nieopisany w instrukcji obsługi, odłącz przewód zasilania i skontaktuj się natychmiast z punktem sprzedaży lub z autoryzowanym punktem serwisowym. Może dojść do poważnego porażenia prądem elektrycznym lub uszkodzenia urządzenia, jeśli urządzenie będzie naprawiane, rozbiране lub przerabiane przez niewykwalifikowane osoby.

Jeśli urządzenie nie będzie używane przez dłuższy czas, wyłącz je z sieci, co wydłuży jego czas poprawnej pracy.

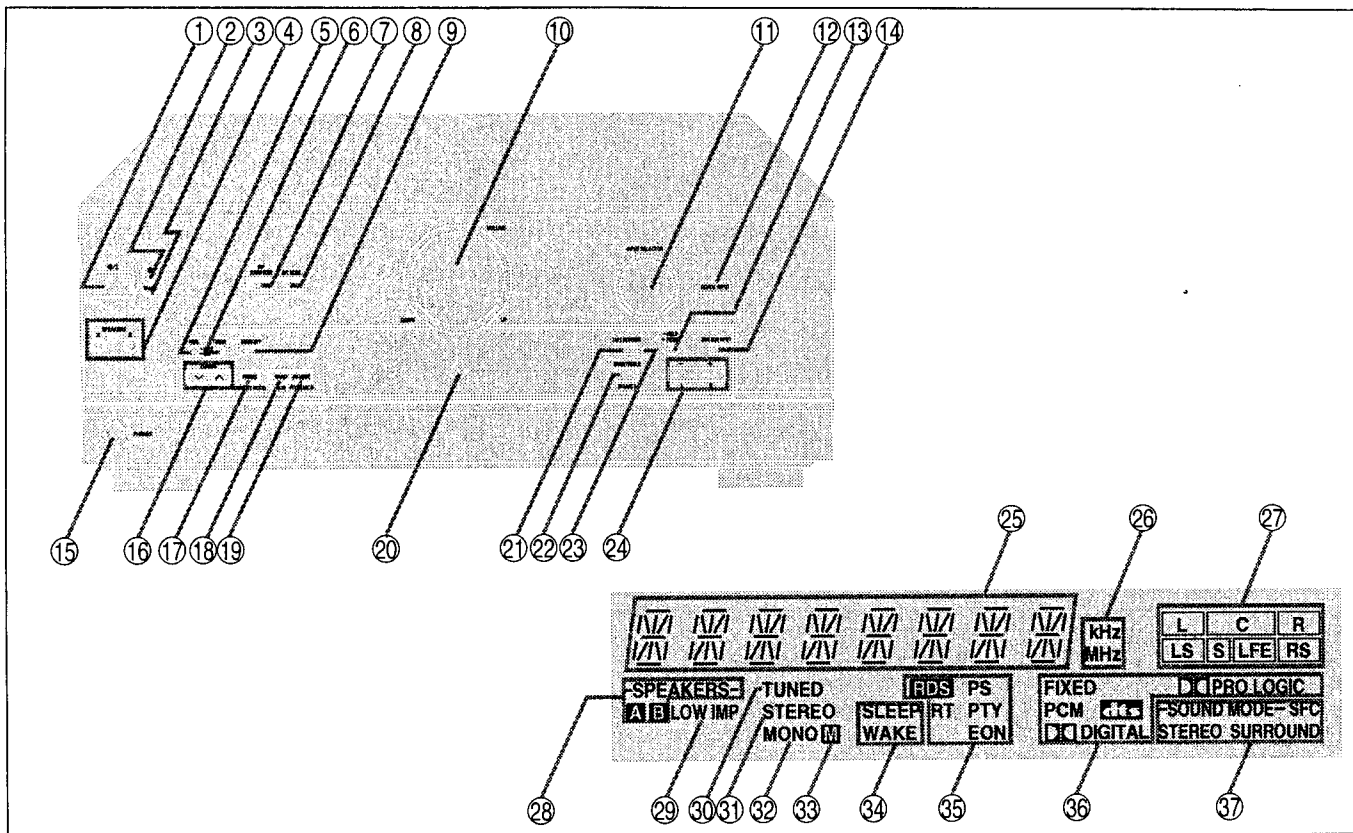

Las páginas de referencia aparecen entre paréntesis.

## Aparato principal

- ① Interruptor de alimentación en espera/conectada [⏻/⏻].....(22)  
Púlselo para cambiar el aparato del modo de alimentación conectada al de espera o viceversa.  
En el modo de espera, el aparato aún consume una pequeña cantidad de energía.
- ② Indicador de espera [⏻]  
Cuando el aparato está conectado a una toma de CA, este indicador se enciende en el modo de espera y se apaga cuando el aparato está encendido.
- ③ Indicador para despertarse [WAKE] .....(50)
- ④ **SA-DX850**  
Botones selectores de altavoces [SPEAKERS, A, B].....(22, 32)  
**SA-DX750**  
NO ENTRY .....(26, 32)
- ⑤ Botón RDS [RDS] .....(44)
- ⑥ Botón del temporizador [TIMER, -MODE, -TIME].....(50)
- ⑦ Botón selector del modo de sonido DSP [DSP SOUND MODE].....(32)
- ⑧ Selector de modo SFC [SFC MODE].....(32)
- ⑨ Botón de memoria [MEMORY] .....(42)
- ⑩ Control de volumen [VOLUME].....(32)
- ⑪ Selector de entrada [INPUT SELECTOR] .....(32)
- ⑫ Botón selector/indicador de entrada digital [DIGITAL INPUT] .....(32)
- ⑬ Botón de ayuda/reposición [-HELP, -RESET] .....(52)
- ⑭ **SA-DX850 solamente**  
Botón selector/indicador de entrada de 6 canales DVD [DVD 6CH INPUT] .....(34)
- ⑮ Toma de auriculares [PHONES].....(36)
- ⑯ Botones selectores de sintonización/PTY [TUNING, PTY SELECTOR, V, ^].....(40, 44)
- ⑰ Botón de canales de presintonización/modo de visualización [PRESET, DISPLAY MODE].....(42, 44)
- ⑱ Botón selector de banda/EON [BAND, EON] .....(40, 46)
- ⑲ Botón selector de modo FM/búsqueda PTY [FM MODE, PTY SEARCH].....(40, 44)

- ⑳ Sección de visualización
- ㉑ Botón monitor de cinta [TAPE MONITOR] .....(38)
- ㉒ Botón selector de tono y equilibrio [BASS/TREBLE, BALANCE] .....(36)
- ㉓ Indicador de monitor de cinta .....(38)
- ㉔ Botones de ajuste de tono y equilibrio [-, +, L, R] .....(36)

## Sección de visualización

- ㉕ Visualizador
- ㉖ Indicadores de unidades de frecuencia [kHz, MHz].....(40)
- ㉗ Indicadores del formato del programa [L, C, R, LS, S, LFE, RS] .....(32)
- ㉘ **SA-DX850**  
Indicadores de los altavoces delanteros [-SPEAKERS-, A, B].....(32)  
**SA-DX750**  
Indicadores del altavoz delantero [-SPEAKERS-] .....(32)
- ㉙ **SA-DX850 solamente**  
Indicador de baja impedancia [LOW IMP].....(24)
- ㉚ Indicador de emisora sintonizada [TUNED].....(40)
- ㉛ Indicador de sonido estéreo [STEREO] .....(40)
- ㉜ Indicador de sonido monofónico [MONO] .....(40)
- ㉝ Indicador de memoria [M] .....(42)
- ㉞ Indicadores del temporizador [SLEEP, WAKE] .....(50)
- ㉟ Indicadores RDS [RDS, PS, RT, PTY, EON] .....(44)
- ㊱ **SA-DX850**  
Indicadores de formato de señal [FIXED, PCM, DIGITAL, PRO LOGIC] .....(32)  
**SA-DX750**  
Indicadores de formato de señal [FIXED, PCM, DIGITAL, PRO LOGIC] .....(32)
- ㊲ Indicadores del modo de sonido DSP [-SOUND MODE-, SFC, STEREO, SURROUND] .....(32)

За руководством о кнопках пульта дистанционного управления обращайтесь к отдельной брошюре "Пульт дистанционного управления".

Страницы для справки приведены в круглых скобках.

## Основной аппарат

- ① Переключатель готовности/вкл [⏻/⏻] .....(23)  
Нажмите для переключения аппарата из режима включено в режим готовности, и наоборот. В режиме готовности аппарат еще потребляет небольшое количество электроэнергии.
- ② Индикатор готовности [⏻]  
Когда аппарат подсоединен к сети питания переменного тока, этот индикатор высвечивается в режиме готовности и гаснет при включении аппарата.
- ③ Индикатор пробуждения [WAKE] .....(51)
- ④ **SA-DX850** Кнопки выбора громкоговорителей  
[SPEAKERS, A, B] .....(23, 33)  
[SA-DX750]  
NO ENTRY .....(23, 33)
- ⑤ Кнопка RDS [RDS] .....(45)
- ⑥ Кнопка таймера [TIMER, -MODE, -TIME] .....(51)
- ⑦ Кнопка выбора режима звука, обработанного с помощью цифрового процессора звука (DSP) [DSP SOUND MODE] .....(33)
- ⑧ Переключатель режима управления звуковым полем (SFC) [SFC MODE] .....(33)
- ⑨ Кнопка памяти [MEMORY] .....(43)
- ⑩ Регулятор громкости [VOLUME] .....(33)
- ⑪ Переключатель входа [INPUT SELECTOR] .....(33)
- ⑫ Кнопка/индикатор выбора цифрового входа [DIGITAL INPUT] .....(33)
- ⑬ Кнопка помощи/сброса [-HELP, -RESET] .....(53)
- ⑭ **Только SA-DX850**  
Кнопка/индикатор выбора входа DVD 6 кан [DVD 6CH INPUT] .....(35)
- ⑮ Гнездо головных телефонов [PHONES] .....(37)
- ⑯ Кнопки настройки/выбора PTY [TUNING, PTY SELECTOR, √, ∧] .....(41, 45)
- ⑰ Кнопка канала предустановки/режима индикации [PRESET, DISPLAY MODE] .....(43, 45)
- ⑱ Кнопка выбора диапазона/EON [BAND, EON] .....(41, 47)
- ⑲ Кнопка выбора режима ЧМ/поиска PTY [FM MODE, PTY SEARCH] .....(41, 45)
- ⑳ Секция дисплея
- ㉑ Кнопка контрольного прослушивания ленты [TAPE MONITOR] .....(39)
- ㉒ Кнопка выбора тембра и баланса [BASS/TREBLE, BALANCE] .....(37)
- ㉓ Индикатор контрольного прослушивания ленты .....(39)
- ㉔ Кнопки регулировки тембра и баланса [-, +, L, R] .....(37)

## Секция дисплея

- ㉕ Дисплей
- ㉖ Индикаторы единицы измерения частоты [kHz, MHz] .....(41)
- ㉗ Индикаторы формата программы [L, C, R, LS, S, LFE, RS] .....(33)
- ㉘ **SA-DX850** Индикаторы передних громкоговорителей [-SPEAKERS-, A, B] .....(33)  
[SA-DX750]  
NO ENTRY .....(33)
- ㉙ **Только SA-DX850**  
Индикаторы низкого импеданса [LOW IMP] .....(25)
- ㉚ Индикатор настройки [TUNED] .....(41)
- ㉛ Индикатор стерео [STEREO] .....(41)
- ㉜ Индикатор монофонического режима [MONO] .....(41)
- ㉝ Индикатор памяти [M] .....(43)
- ㉞ Индикаторы таймера [SLEEP, WAKE] .....(51)
- ㉟ Индикаторы RDS [RDS, PS, RT, PTY, EON] .....(45)
- ㊱ **SA-DX850** Индикаторы формата сигнала [FIXED, PCM, , DIGITAL, PRO LOGIC] .....(33)  
[SA-DX750] Индикаторы формата сигнала [FIXED, PCM, DIGITAL, PRO LOGIC] .....(33)
- ㊲ Индикаторы режима звука, обработанного с помощью цифрового процессора звука (DSP) [-SOUND MODE-, SFC, STEREO, SURROUND] .....(33)

Z przyciskami pilota zapoznaj się w oddzielnej broszurze „Pilot”.

Strony z wyjaśnieniami podane są w nawiasach.

## Urządzenie główne

- ① **Przełącznik trybu gotowości/włączenia** [⏻/⏻] .....(23)  
Naciśnij, aby przełączyć urządzenie z włączonego w tryb gotowości i na odwrót. W trybie gotowości urządzenie ciągle zużywa drobną ilość mocy.
- ② **Wskaźnik trybu gotowości** [⏻]  
Kiedy urządzenie jest podłączone do zasilania, wskaźnik ten zapala się w trybie gotowości, a gaśnie, gdy urządzenie jest włączane.
- ③ **Wskaźnik timera włączającego** [WAKE] .....(51)
- ④ **SA-DX850** Przyciski wyboru zestawów głośnikowych [SPEAKERS, A, B] .....(23, 33)  
[SA-DX750]  
NO ENTRY .....(23, 33)
- ⑤ Przycisk RDS [RDS] .....(45)
- ⑥ Przycisk timera [TIMER, -MODE, -TIME] .....(51)
- ⑦ Przycisk wyboru trybu dźwięku cyfrowego procesora dźwięku [DSP SOUND MODE] .....(33)
- ⑧ Przycisk wyboru trybu SFC [SFC MODE] .....(33)
- ⑨ Przycisk pamięci [MEMORY] .....(43)
- ⑩ Regulator głośności [VOLUME] .....(33)
- ⑪ Przycisk wyboru wejścia [INPUT SELECTOR] .....(33)
- ⑫ Przycisk/wskaźnik wyboru cyfrowego wejścia [DIGITAL INPUT] .....(33)
- ⑬ Przycisk pomocy/przywracania ustawień fabrycznych [-HELP, -RESET] .....(53)
- ⑭ **Tylko dla modelu SA-DX850**  
Wskaźnik/wskaźnik wyboru 6-kanalowego wejścia DVD [DVD 6CH INPUT] .....(35)
- ⑮ Gniazdo słuchawkowe [PHONES] .....(37)
- ⑯ Przyciski dostrajania/wyboru PTY [TUNING, PTY SELECTOR, √, ∧] .....(41, 45)
- ⑰ Przycisk zaprogramowanych kanałów/trybu wyświetlacza [PRESET, DISPLAY MODE] .....(43, 45)
- ⑱ Przycisk wyboru zakresu częstotliwości/EON [BAND, EON] .....(41, 47)
- ⑲ Przycisk wyboru trybu FM/wyszukiwania PTY [FM MODE, PTY SEARCH] .....(41, 45)
- ㉑ Sekcja wyświetlacza
- ㉑ Przycisk kontroli taśmy [TAPE MONITOR] .....(39)
- ㉒ Przycisk wyboru brzmienia i zrównoważenia dźwięku [BASS/TREBLE, BALANCE] .....(37)
- ㉓ Wskaźnik kontroli taśmy .....(39)
- ㉔ Przyciski regulacji brzmienia i zrównoważenia dźwięku [-, +, L, R] .....(37)

## Sekcja wyświetlacza

- ㉕ Wyświetlacz
- ㉖ Wskaźniki jednostek częstotliwości [kHz, MHz] .....(41)
- ㉗ Wskaźniki formatu programu [L, C, R, LS, S, LFE, RS] .....(33)
- ㉘ **SA-DX850** Wskaźniki przednich zestawów głośnikowych [-SPEAKERS-, A, B] .....(33)  
[SA-DX750]  
NO ENTRY .....(33)
- ㉙ **Tylko dla modelu SA-DX850**  
Wskaźnik niskiej impedancji [LOW IMP] .....(25)
- ㉚ Wskaźnik dostrajania [TUNED] .....(41)
- ㉛ Wskaźnik stereo [STEREO] .....(41)
- ㉜ Wskaźnik mono [MONO] .....(41)
- ㉝ Wskaźnik pamięci [M] .....(43)
- ㉞ Wskaźniki timera [SLEEP, WAKE] .....(51)
- ㉟ Wskaźniki RDS [RDS, PS, RT, PTY, EON] .....(45)
- ㊱ **SA-DX850** Wskaźniki formatu sygnału [FIXED, PCM, , DIGITAL, PRO LOGIC] .....(33)  
[SA-DX750] Wskaźniki formatu sygnału [FIXED, PCM, DIGITAL, PRO LOGIC] .....(33)
- ㊲ Wskaźniki trybu dźwięku cyfrowego procesora dźwięku [-SOUND MODE-, SFC, STEREO, SURROUND] .....(33)

## Cable fonográfico estéreo

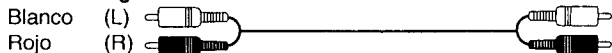

## Cable de conexión de vídeo

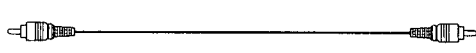

Para conectar un equipo, consulte las instrucciones de funcionamiento apropiadas.

El equipo periférico y los cables se venden separadamente a menos que se indique lo contrario.

### Nota

- Apague todos los componentes antes de hacer cualquier conexión.
- Utilice la conexión digital para disfrutar de Dolby Digital (SA-DX850 solamente) o DTS (→ página 32).
- Utilice conexiones analógicas para disfrutar de las fuentes que no pueden decodificarse en esta unidad y para grabar una fuente (→ páginas 28, 34 y 48).

## Conexión de un equipo de vídeo

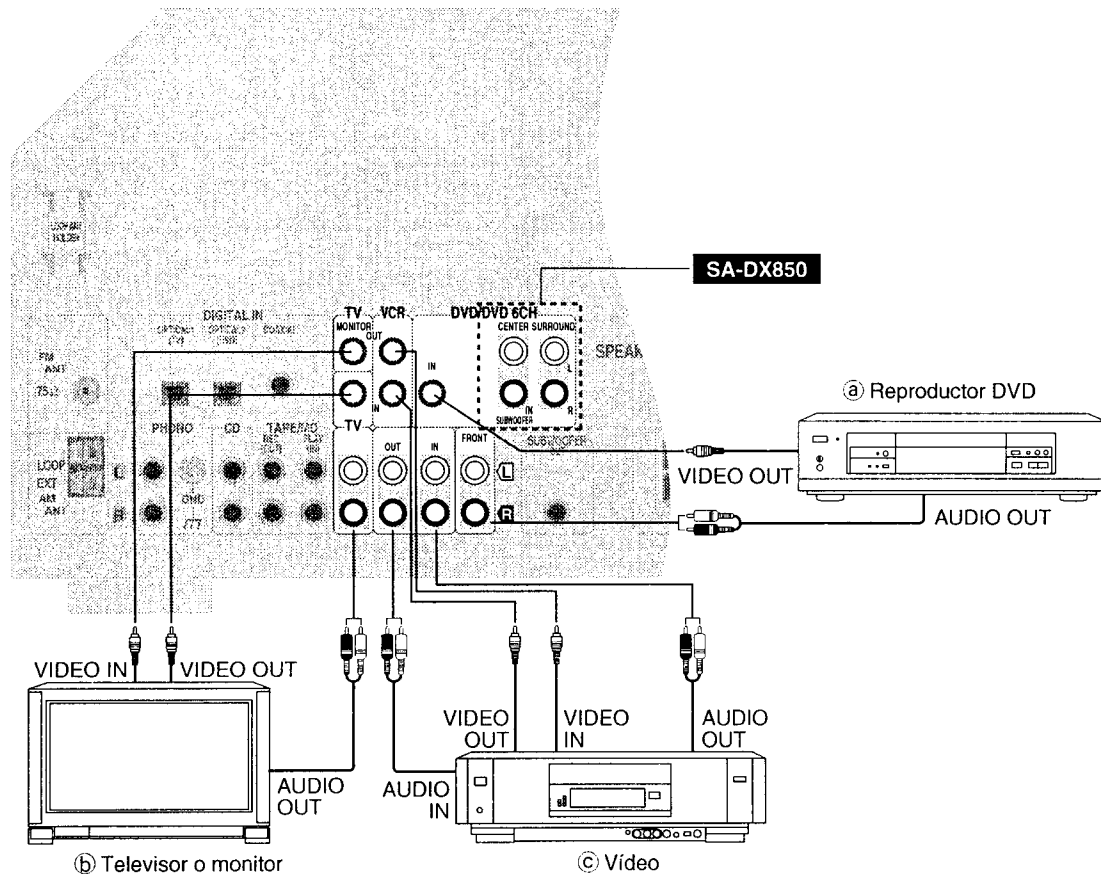

## Conexión con el cable scart de 21 contactos

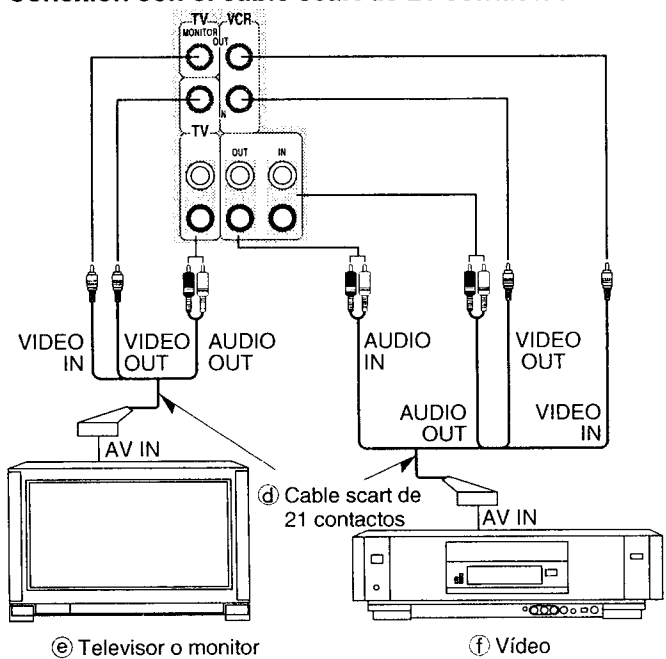

## SA-DX850

### Para conectar los 6 canales analógicos

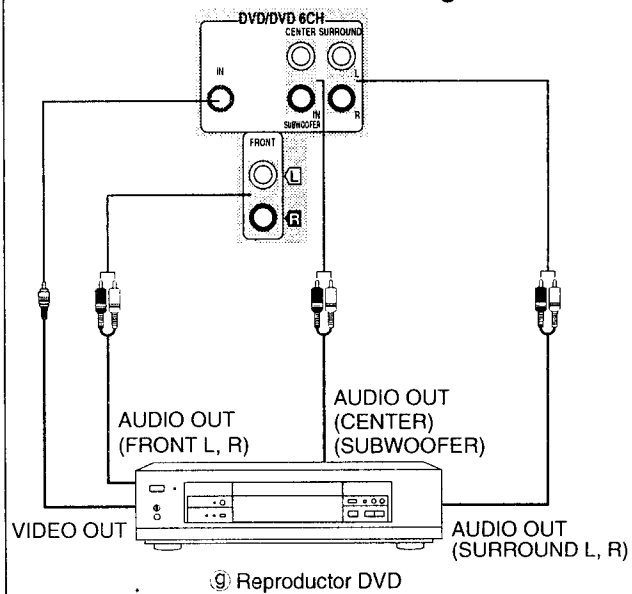

## Подсоединения

### Сtereo фоно кабель

Белый (L)  
Красный (R)

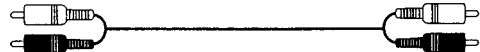

### Соединительный видео кабель



Для подсоединения оборудования обращайтесь к соответствующей инструкции по эксплуатации.

Вспомогательное оборудование и кабели продаются отдельно, если не указано другое.

### Примечание

- Перед выполнением любых подсоединений выключите все компоненты.
- Используйте цифровое подсоединение для прослушивания с использованием системы Dolby Digital (Только SA-DX850) или DTS (→ стр. 33).
- Используйте аналоговое подсоединение для прослушивания источников, которые не могут быть декодированы на этом аппарате и для записи источника (→ стр. 29, 35 и 49).

## Подсоединение видеооборудования

- Ⓐ Проигрыватель цифровых видеодисков
- Ⓑ ТВ или монитор
- Ⓒ ВКМ

### Подсоединение с помощью 21-штырькового кабеля Scart

- Ⓓ 21-штырьковый кабель Scart
- Ⓔ ТВ или монитор
- Ⓕ ВКМ

### SA-DX850

### Подсоединение 6-ти каналов аналоговым способом

- Ⓖ DVD-плеер

## Podłączenia

### Kabel dźwiękowy stereo

Biały  
(L – lewy)  
Czerwony  
(R – prawy)

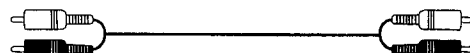

### Kabel podłączenia wideo

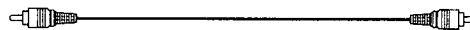

Z wyjaśnieniami dotyczącymi podłączenia urządzeń zapoznaj się w odpowiednich instrukcjach obsługi.

Urządzenia peryferyjne i kable sprzedawane są oddzielnie, chyba że zaznaczono inaczej.

### Uwaga

- Przed wykonywaniem jakichkolwiek podłączeń wyłącz wszystkie urządzenia składowe.
- Użyj połączenia cyfrowego, aby korzystać z Dolby Digital (Tylko dla modelu SA-DX850) lub DTS (→ strona 33).
- Użyj połączenia analogowego, aby korzystać ze źródeł, które nie mogą być dekodowane przez niniejsze urządzenie, i aby nagrywać źródło (→ strony 29, 35 i 49).

## Podłączanie urządzeń wideo

- Ⓐ Odtwarzacz DVD
- Ⓑ Telewizor lub monitor
- Ⓒ Magnetowid

### Podłączenie 21-stykowym kablem scart

- Ⓓ 21-stykowy kabel scart
- Ⓔ Telewizor lub monitor
- Ⓕ Magnetowid

### SA-DX850

### Aby wykonać analogowe połączenie 6-kanalowe

- Ⓖ Odtwarzacz DVD

ESPAÑOL

РУССКИЙ  
ЯЗЫК

POLSKI

## Conexiones

### Cable fonográfico estéreo

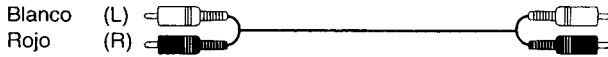

### Cable de fibra óptica



### Cable coaxial

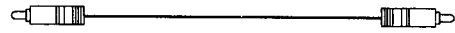

## Conexión de un equipo de audio

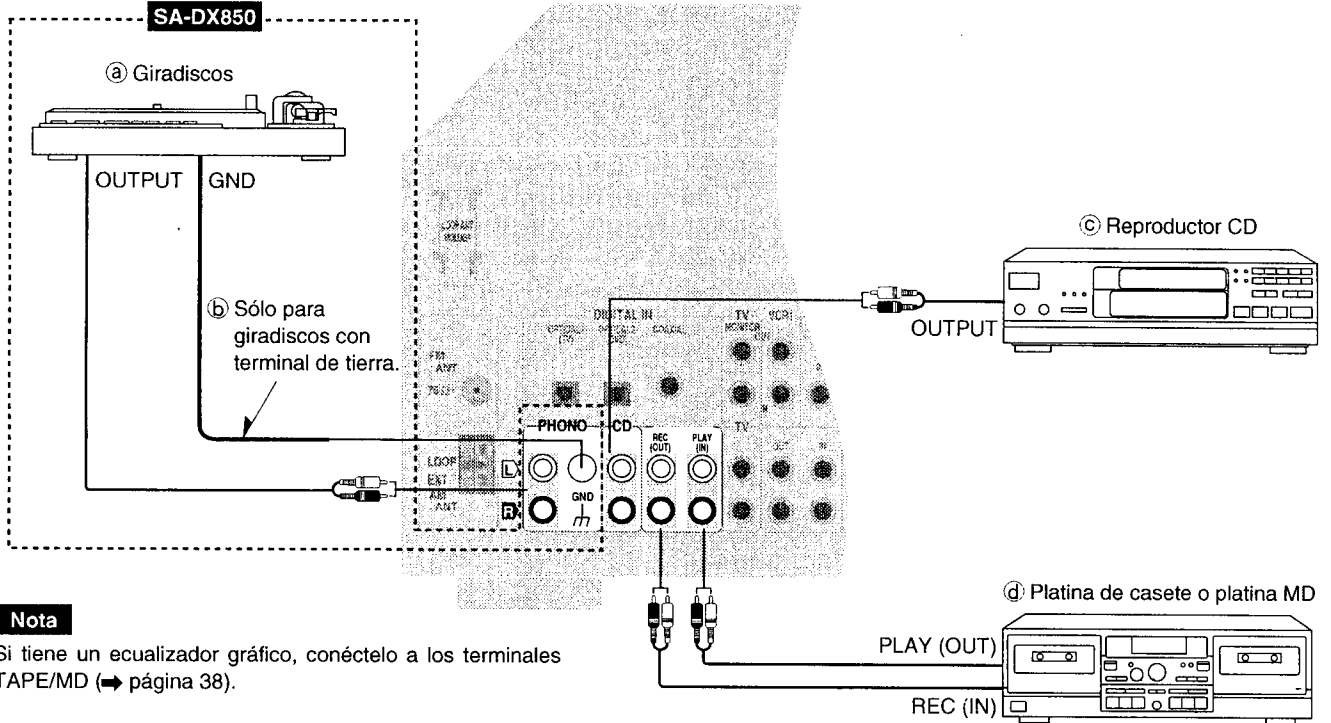

### Nota

Si tiene un ecualizador gráfico, conéctelo a los terminales TAPE/MD (→ página 38).

## Conexión de un equipo digital

⑤ Receptor de satélite, etc.

### Conexión de cable de fibra óptica



- No doble el cable de fibra óptica.
- Si el conector óptico digital no va a ser conectado, asegúrese de poner la tapa contra el polvo para impedir que quede expuesto al polvo.

### Nota

Este aparato no puede decodificar señales Dolby Digital RF (radiofrecuencia) procedentes de un reproductor de discos láser.

### Cambio de los ajustes de entrada digital

Si es necesario puede cambiar los ajustes de entrada para los terminales digitales (por ejemplo, si su reproductor CD no tiene terminal de salida coaxial). Tenga en cuenta el equipo que ha conectado a los terminales y luego cambie los ajustes (→ páginas 20 y 22).

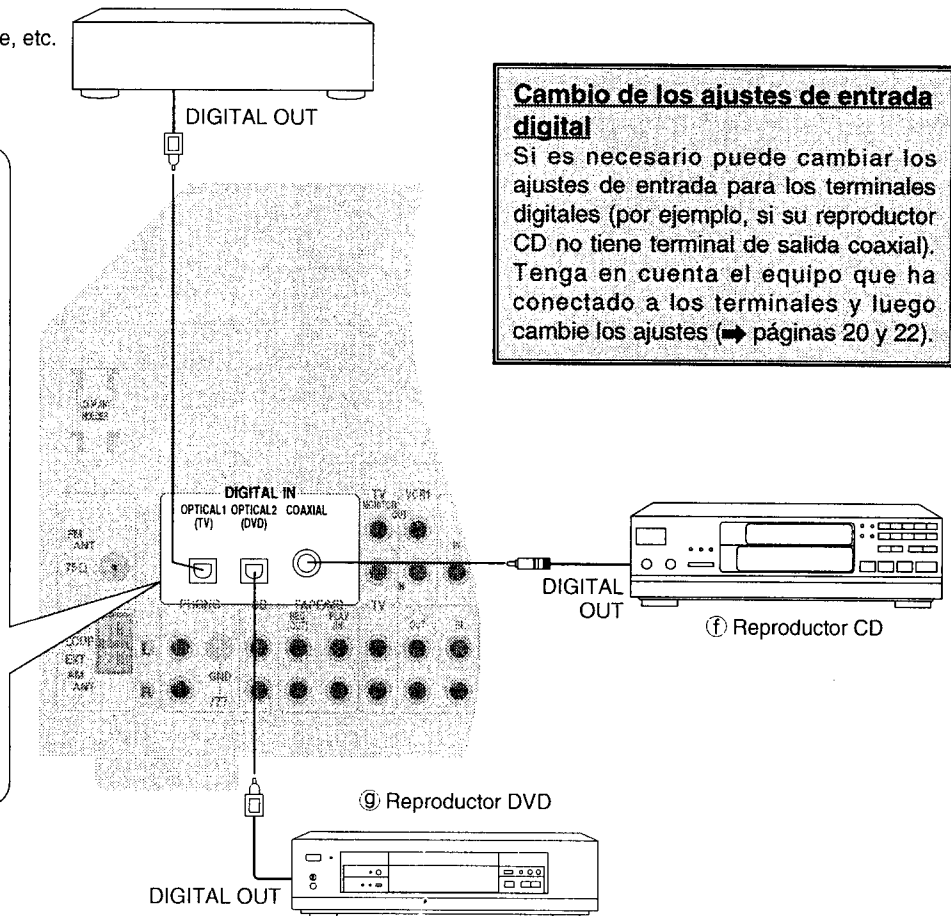

Стерео фоно кабель



Опτικο-волоконный кабель



Коаксиальный кабель



Kabel dźwiękowy stereo



Kabel optyczny

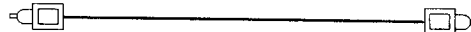

Kabel koncentryczny

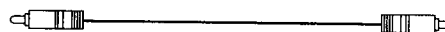

Подсоединение аудиооборудования

SA-DX850

- Ⓐ Электропроигрыватель
- Ⓑ Только для электропроигрывателя с разъемом заземления.

- Ⓒ Проигрыватель компакт-дисков
- Ⓓ Кассетная или МД дека

Примечание

Если у Вас имеется графический эквалайзер, подсоедините его к разъемам TAPE/MD (→ стр. 39).

Подсоединение цифрового оборудования

- Ⓔ Спутниковый тюнер и т.п.
- Ⓕ Проигрыватель компакт-дисков
- Ⓖ Проигрыватель цифровых видеодисков

Подсоединение опτικο-волоконного кабеля

- Ⓗ Пылезащитный колпачок

- Не изгибайте опτικο-волоконный кабель.
- Если цифровой оптический разъем не будет использоваться, следует присоединить пылезащитный колпачок для предотвращения попадания пыли.

Примечание

Этот аппарат не может декодировать сигналы РС Dolby Digital (радио частоты) с проигрывателя лазерных дисков.

Изменение установок цифрового входа

Вы можете изменить установки входа для цифровых разъемов, если требуется (например, если Ваш проигрыватель компакт-дисков не снабжен коаксиальным выходным разъемом). Проверьте, какое оборудование Вы подсоединили к разъемам, затем измените установки (→ стр. 21 и 23).

Podłączanie urządzeń audio

SA-DX850

- Ⓐ Gramofon analogowy
- Ⓑ Tylko dla gramofonu analogowego z uziemieniem.

- Ⓒ Odtwarzacz CD
- Ⓓ Magnetofon lub odtwarzacz MD

Uwaga

Jeżeli posiadasz korektor graficzny, podłącz go do złączy TAPE/MD (→ strona 39).

Podłączanie urządzeń cyfrowych

- Ⓔ Odbiornik satelitalny itp.
- Ⓕ Odtwarzacz CD
- Ⓖ Odtwarzacz DVD

Podłączenie kablem optycznym

- Ⓗ Osłona przed kurzem

- Nie zginaj kabla optycznego.
- Jeżeli cyfrowe złącze optyczne nie ma być używane, koniecznie załóż osłonę przed kurzem.

Uwaga

Urządzenie nie może dekodować sygnałów Dolby Digital RF (częstotliwość radiowa) z odtwarzacza płyt laserowych.

Zmiana ustawień wejścia cyfrowego

W razie konieczności możliwa jest zmiana ustawień wejściowych złączy cyfrowych (np. jeżeli odtwarzacz CD nie posiada koncentrycznego złącza wyjściowego). Sprawdź urządzenia podłączone do złączy, a następnie zmień ustawienia (→ strony 21 i 23).

Conexiones de antenas

Antena de FM

Fije el otro extremo de la antena donde se obtenga la mejor recepción.

Ⓐ Antena interior de FM (suministrada)

Ⓑ Cinta adhesiva

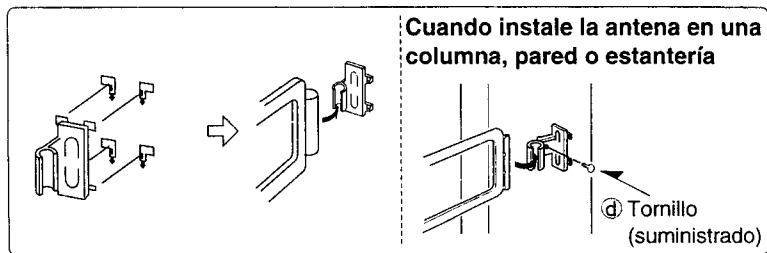

Cuando instale la antena en una columna, pared o estantería

Ⓓ Tornillo (suministrado)

Ⓒ Antena de cuadro de AM (suministrada)



Antena de cuadro de AM

- Fije el soporte de la antena de cuadro de AM (suministrado) en el panel trasero de este aparato y luego coloque la antena de cuadro de AM en el soporte (en el sentido que ofrezca la mejor recepción).
- Mantenga el cable de la antena alejado de las platinas de casete, reproductores DVD y otros cables.

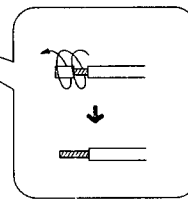
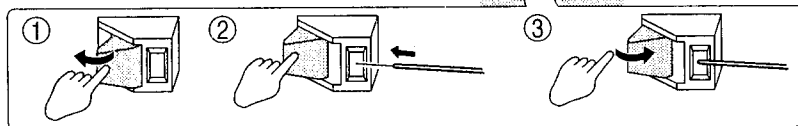

Para conectar una antena exterior

Antena exterior de FM

- Desconecte la antena interior de FM.
- La antena deberá ser instalada por un técnico competente.

Antena exterior de AM

- Ponga una pieza de cable cubierto de vinilo horizontalmente y a lo largo de una ventana u otro lugar conveniente.
- Deje la antena de cuadro conectada.
- Desconecte la antena cuando no utilice el aparato. No utilice la antena durante una tormenta eléctrica.

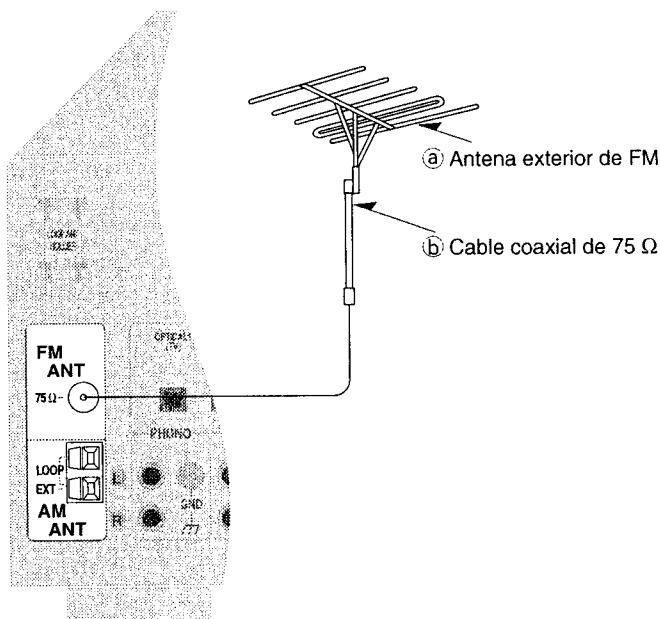

Ⓐ Antena exterior de FM

Ⓑ Cable coaxial de 75 Ω

Ⓒ Cable cubierto de vinilo

5-12 m

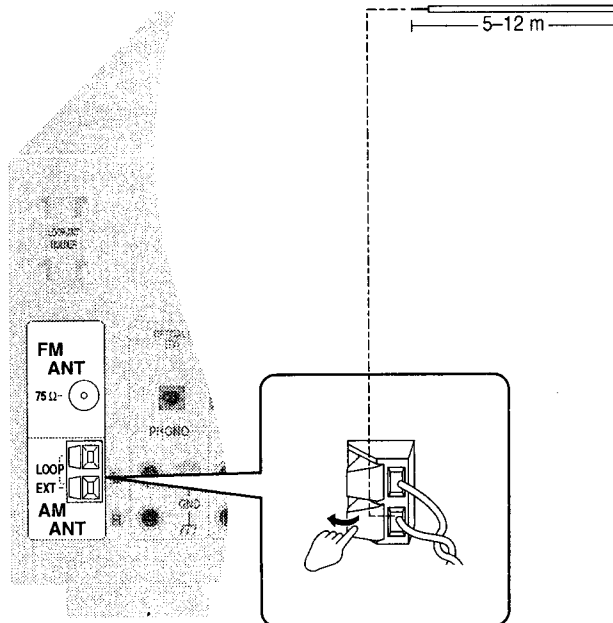

## Антенные подсоединения

## ЧМ антенна

Зафиксируйте другой конец антенны в месте наилучшего приема.

- Ⓐ Внутренняя ЧМ антенна (поставляется)
- Ⓑ Клейкая лента

## Рамочная АМ антенна

- Вставьте держатель рамочной АМ антенны (поставляется) в заднюю панель этого аппарата, а затем присоедините к нему рамочную АМ антенну (обращенную в направлении наилучшего приема).
- Держите антенный шнур подальше от кассетных дек, проигрывателей цифровых видеодисков и других шнуров.

- Ⓒ Рамочная АМ антенна (поставляется)

## При установке антенны на колонну, стену или полку

- Ⓓ Винт (поставляется)

## Для подсоединения наружной антенны

## Наружная ЧМ антенна

- Отсоедините внутреннюю ЧМ антенну.
- Антенна должна быть установлена компетентным техником.

- Ⓐ Наружная ЧМ антенна
- Ⓑ Коаксиальный кабель 75 Ом

## Наружная АМ антенна

- Протяните кусок винилового провода горизонтально вдоль окна или в другом удобном месте.
- Оставьте подсоединенной рамочную антенну.
- Если аппарат не используется, отсоедините антенну. Не используйте антенну во время грозы.

- Ⓓ Провод с виниловым покрытием

## Podłączenia anteny

## Antena FM

Zamocuj drugi koniec anteny w miejscu zapewniającym najlepszy odbiór.

- Ⓐ Wewnętrzna antena FM (dostarczona)
- Ⓑ Taśma samoprzylepna

## Antena pętlowa AM

- Zamocuj uchwyt anteny pętlowej AM (dostarczony) na tylnej płycie urządzenia, a następnie zamocuj do niego antenę (zwracając ją w kierunku dającym najlepszy odbiór).
- Nie zbliżaj przewodu anteny do magnetofonów, odtwarzaczy DVD i innych przewodów.

- Ⓒ Antena pętlowa AM (dostarczona)

## Zamocowanie anteny na słupie, ścianie lub stojaku

- Ⓓ Wkręt (dostarczony)

## Aby podłączyć antenę zewnętrzną

## Antena zewnętrzna FM

- Odłącz wewnętrzną antenę FM.
- Antena ta powinna być zainstalowana przez wykwalifikowanego technika.

- Ⓐ Antena zewnętrzna FM
- Ⓑ Kabel koncentryczny o rezystancji 75 Ω

## Zewnętrzna antena AM

- Poprowadź odcinek pokrytego winylem przewodu poziomo na oknie lub w innym dogodnym miejscu.
- Pozostaw podłączoną antenę pętlową.
- Odłącz antenę, gdy urządzenie nie jest używane. Nie używaj anteny podczas burzy.

- Ⓓ Przewód pokryty winylem

Conexión del cable de alimentación de CA y otra información

**a) Ventilador**

El ventilador funciona solamente con salidas de potencia de alto nivel.

**b) Cable de alimentación de CA (suministrado)**

**c) Toma de corriente del hogar**

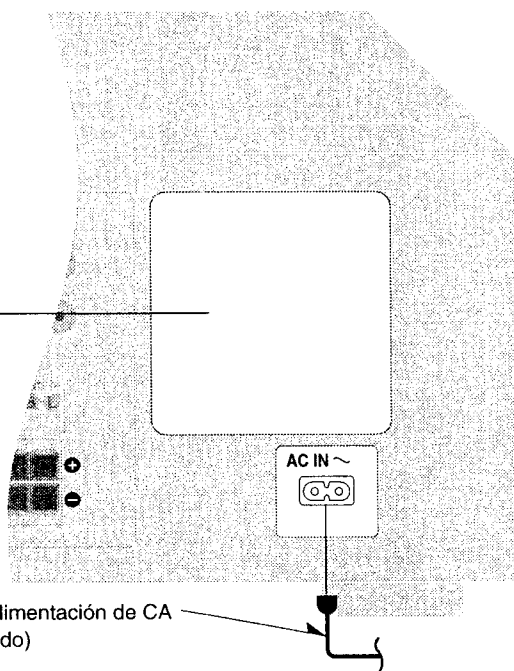

**Cable de alimentación de CA**

Conecte este cable sólo después de haber conectado todos los demás cables.

**Nota**

El cable de alimentación de CA suministrado sólo debe utilizarse con este aparato. No lo utilice con otro equipo.

**Inserción del conector**

Aunque el conector esté perfectamente insertado, dependiendo del tipo de entrada utilizada, la parte delantera del conector tal vez sobresalga como se muestra en la ilustración.

Sin embargo no habrá ningún problema al utilizar el aparato.

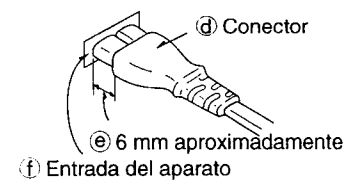

## Подсоединение сетевого шнура питания переменного тока и другая информация

### а) Охлаждающий вентилятор

Охлаждающий вентилятор функционирует только при выходных уровнях высокой мощности.

- б) Сетевой шнур питания переменного тока (поставляется)
- в) Бытовая розетка сети питания

### Сетевой шнур питания переменного тока

Подсоедините этот шнур только после подсоединения всех других кабелей и шнуров.

#### Примечание

Поставляемый сетевой шнур питания переменного тока предназначен для использования только с этим аппаратом. Не используйте его с другим оборудованием.

#### Вставление соединителя

Даже если соединитель вставлен плотно, в зависимости от типа используемой розетки передняя часть соединителя может выступать, как показано на рисунке.

Однако это не вызывает проблем с использованием аппарата.

- д) Соединитель
- е) Приблиз. 6 мм
- ф) Сетевая розетка

## Podłączanie przewodu zasilania i inne informacje

### а) Wentylator chłodzący

Wentylator chłodzący działa tylko przy dużym obciążeniu urządzenia.

- б) Przewód zasilania (dostarczony)
- в) Gniazdo zasilania

### Przewód zasilania

Podłącz ten przewód dopiero, kiedy wszystkie inne kable i przewody będą podłączone.

#### Uwaga

Dostarczony przewód zasilania przeznaczony jest tylko do niniejszego urządzenia. Nie używaj go do innych urządzeń.

#### Wkładanie wtyczki

Nawet jeśli wtyczka jest dokładnie włożona, w zależności od typu używanego gniazda, przednia część wtyczki może wystawać tak, jak pokazano na rysunku.

Nie powoduje to jednak problemów w użytkowaniu urządzenia.

- д) Wtyczka
- е) Około 6 mm
- ф) Gniazdo

## Colocación de los altavoces

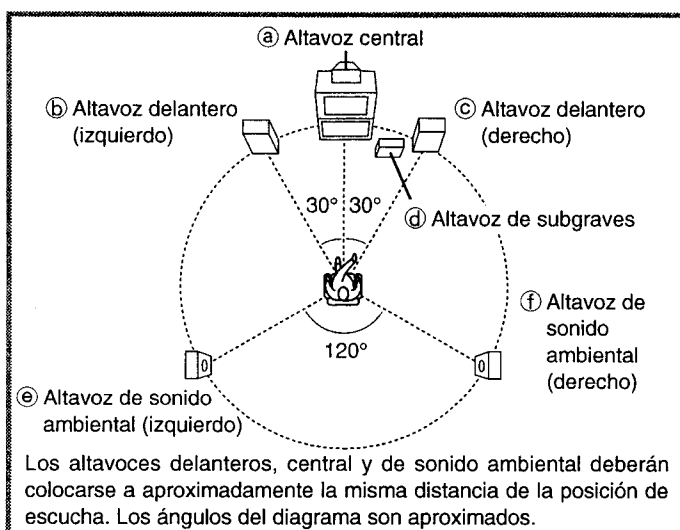

### Altavoces delanteros

Colóquelos a la izquierda y a la derecha del televisor, a la altura de los oídos estando usted sentado, para que haya una buena sincronización entre la imagen y el sonido.

### Altavoz central

Colóquelo debajo o encima de la parte central del televisor. Apunte el altavoz hacia el área del asiento.

### Altavoces de sonido ambiental

Colóquelos a los costados o un poco por detrás de la posición de escucha, a un metro aproximadamente por encima del nivel de los oídos.

### Altavoz de subgraves

El altavoz de subgraves puede colocarse en cualquier posición siempre que quede a una distancia razonable del televisor.

Tenga en cuenta que algunas pruebas podrán producir el rendimiento más suave de las frecuencias bajas. Al colocarlos cerca de una esquina puede aumentar el nivel de salida aparente, pero es posible que los graves no suenen de forma natural.

## Conexión de los altavoces

Dependiendo de su sistema de altavoces es posible hacer otras conexiones. Consulte las instrucciones de funcionamiento de su sistema de altavoces para conocer detalles.

### Altavoces delanteros

#### SA-DX850

#### Impedancia de altavoces:

A o B: 4-16 Ω  
A y B: 8-16 Ω

#### Nota

Si conecta altavoces con una impedancia inferior a 6 Ω, cambie a "LOW IMP" (→ página 24).

#### SA-DX750

#### Impedancia de altavoces:

6-16 Ω

#### SA-DX850

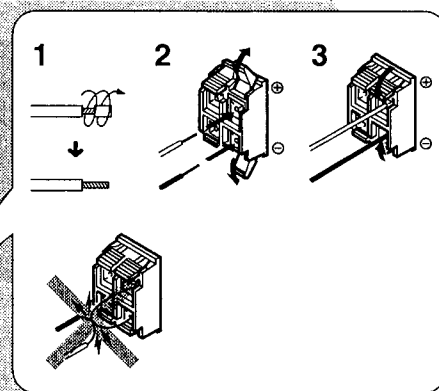
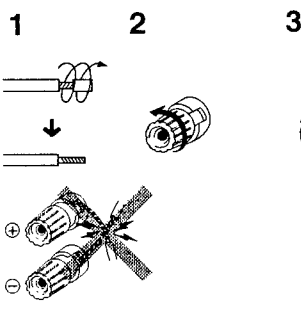

#### SA-DX850

#### Impedancia de altavoces:

#### Terminales "B"

Para conectar a un segundo par de altavoces.

#### Nota

Utilice los terminales A para disfrutar de SURROUND, SFC y DVD 6CH INPUT.

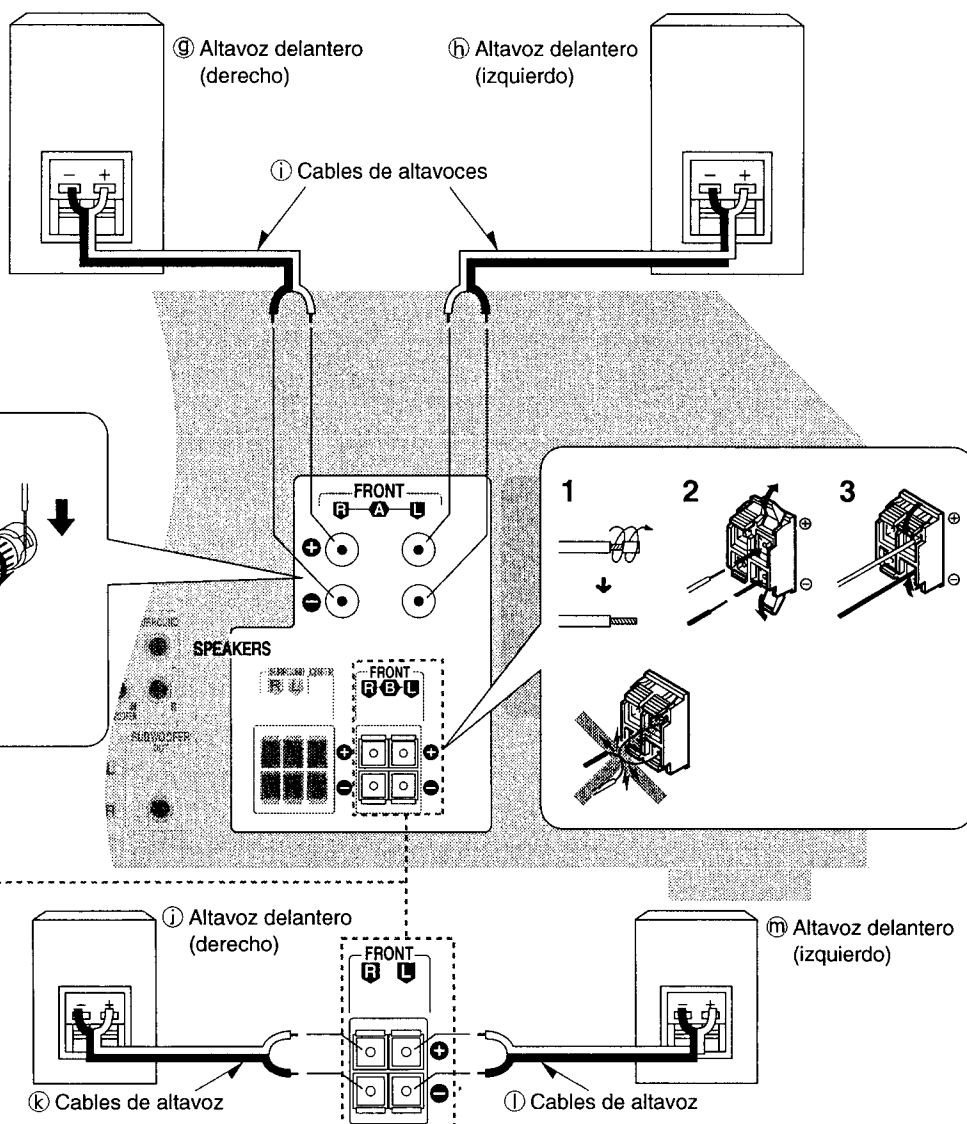

## Размещение громкоговорителей

- а) Центральный громкоговоритель
- б) Передний громкоговоритель (левый)
- в) Передний громкоговоритель (правый)
- г) Сабвуфер
- д) Громкоговоритель окружающего звучания (левый)
- е) Громкоговоритель окружающего звучания (правый)

Передние громкоговорители, центральный громкоговоритель и громкоговорители окружающего звучания следует размещать приблизительно на одном расстоянии от места прослушивания. Углы на диаграмме являются приблизительными.

### Передние громкоговорители

Разместите справа и слева от ТВ на высоте ушей сидящего так, чтобы была хорошая когерентность между изображением и звуком.

### Центральный громкоговоритель

Разместите под или над центром ТВ. Направьте громкоговоритель на место прослушивания.

### Громкоговорители окружающего звучания

Разместите по сторонам или немного позади места прослушивания, приблизительно на метр выше, чем уровень ушей.

### Сабвуфер

Возможно размещение сабвуфера в любой позиции, если только он находится на приемлемом расстоянии от ТВ. Обратите внимание, что некоторое экспериментирование может привести к сглаживанию низкочастотных характеристик. Размещение в углу может привести к увеличению слышимого выходного уровня, но в результате бас может стать неестественным.

## Подсоединение громкоговорителей

Другие подсоединения возможны в зависимости от Вашей акустической системы. Подробности смотрите в инструкции по эксплуатации Вашей акустической системы.

### Передние громкоговорители:

- а) Передний громкоговоритель (правый)
- б) Передний громкоговоритель (левый)
- в) Кабели громкоговорителей
- г) Передний громкоговоритель (правый)
- д) Кабели громкоговорителей
- е) Кабели громкоговорителей
- ж) Передний громкоговоритель (левый)

#### SA-DX850

#### Разъемы "B"

Для подсоединения второй пары громкоговорителей.

#### Примечание

Используйте разъемы А для прослушивания в режимах SURROUND, SFC и DVD 6CH INPUT.

#### SA-DX850

#### Импеданс громкоговорителей:

А или В: 4–16 Ом

А и В: 8–16 Ом

#### Примечание

Если Вы подсоедините громкоговорители с импедансом ниже 6 Ом, переключите в режим "LOW IMP" (→ стр. 25).

#### SA-DX750

Импеданс громкоговорителей: 6–16 Ом

## Умещение наборов громкоговорителей

- а) Средний набор громкоговорителей
- б) Передний набор громкоговорителей (левый)
- в) Передний набор громкоговорителей (правый)
- г) Громкоговоритель супернизкочастотный
- д) Набор громкоговорителей surround (левый)
- е) Набор громкоговорителей surround (правый)

Наборы громкоговорителей передние, средний и surround должны быть умещены в приближении в той же самой отдаленности от места сидения. Углы на рисунке являются приближенными.

### Передние наборы громкоговорителей

Умещайте по левой и правой стороне телевизора, на высоте ушей сидящей особы, чтобы выступала хорошая согласованность изображения и звука.

### Средний набор громкоговорителей

Умещайте под или над серединой телевизора. Направьте набор громкоговорителей на место сидения.

### Наборы громкоговорителей surround

Умещайте с бока или слегка с тыла места сидения, около одного метра выше уровня ушей.

### Громкоговоритель супернизкочастотный

Громкоговоритель супернизкочастотный может быть умещен в любом месте, находясь на разумной отдаленности от телевизора. Осторожные пробы с умещением могут дать наилучшее звучание низкочастотных звуков. Умещение вблизи угла комнаты может увеличить воспринимаемый уровень звука, но также может дать ненатуральное звучание низкочастотных звуков.

## Подключение наборов громкоговорителей

Иные способы подключения являются возможными в зависимости от системы наборов громкоговорителей.

Для подробностей ознакомьтесь с инструкцией по эксплуатации системы наборов громкоговорителей.

### Передние наборы громкоговорителей

- а) Передний набор громкоговорителей (правый)
- б) Передний набор громкоговорителей (левый)
- в) Кабели наборов громкоговорителей
- г) Передний набор громкоговорителей (правый)
- д) Кабели наборов громкоговорителей
- е) Кабели наборов громкоговорителей
- ж) Передний набор громкоговорителей (левый)

#### SA-DX850

#### Зажимы "B"

Для подключения второй пары наборов громкоговорителей.

#### Уважение

Для использования с SURROUND, SFC и DVD 6CH INPUT, используйте зажимы "A".

#### SA-DX850

#### Импеданс наборов громкоговорителей:

А или В: 4–16 Ом

А и В: 8–16 Ом

#### Уважение

Если вы подключаете наборы громкоговорителей с импедансом ниже 6 Ом, переключите на "LOW IMP" (→ страница 25).

#### SA-DX750

Импеданс наборов громкоговорителей: 6–16 Ом

Altavoz central

Impedancia de altavoz: 6-16 Ω

a) Altavoz central

b) Cable de altavoz

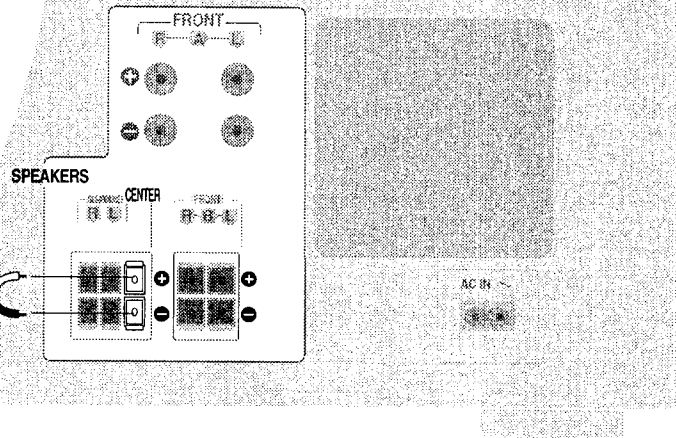

Altavoces de sonido ambiental

Impedancia de altavoces: 6-16 Ω

c) Altavoz de sonido ambiental (derecho)

d) Cable de altavoz

e) Altavoz de sonido ambiental (izquierdo)

f) Cable de altavoz

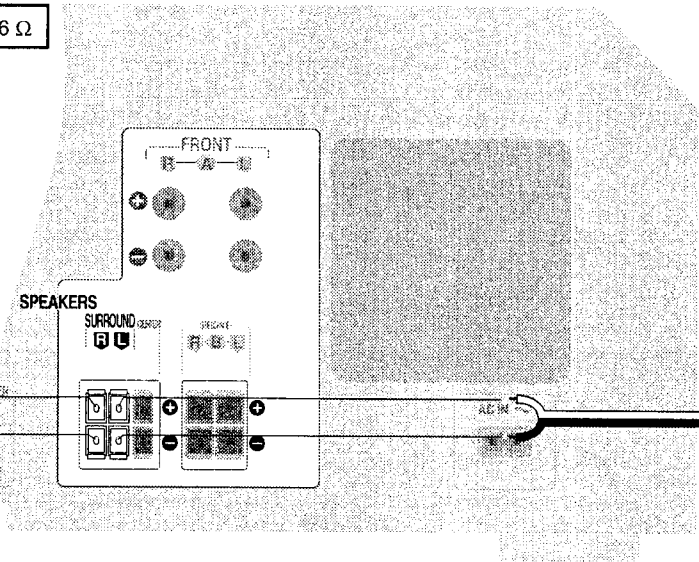

Altavoz de subgraves

g) Altavoz de subgraves activo

Nota

Este receptor no tiene un amplificador para el altavoz de subgraves.  
**Para conectar un altavoz de subgraves pasivo**

- Conecte otro amplificador y conecte a él el altavoz de subgraves.
- Conecte un altavoz de subgraves pasivo que tenga terminales de altavoces delanteros.

(Consulte las instrucciones de funcionamiento del sistema de altavoces para conocer detalles.)

h) Cable de conexión monofónica

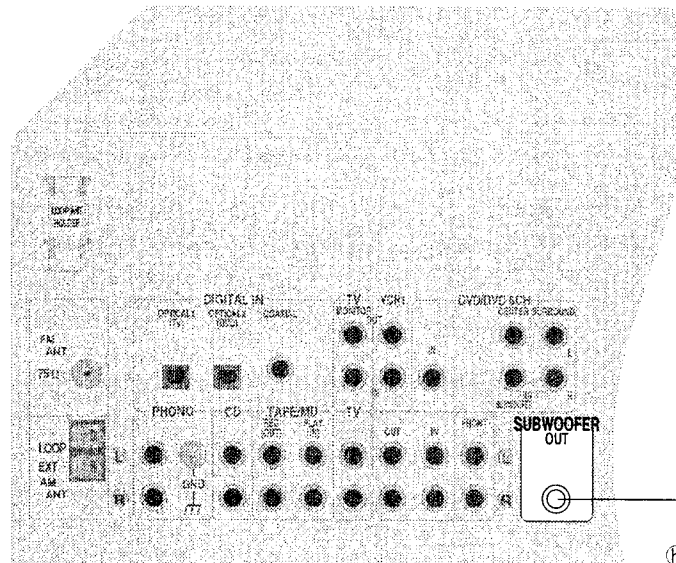

## Подсоединение громкоговорителей

### Центральный громкоговоритель

**Импеданс громкоговорителя:** 6–16 Ом

- a) Центральный громкоговоритель
- b) Кабели громкоговорителя

### Громкоговорители окружающего звучания

**Импеданс громкоговорителя:** 6–16 Ом

- c) Громкоговоритель окружающего звучания (правый)
- d) Кабели громкоговорителя
- e) Громкоговоритель окружающего звучания (левый)
- f) Кабели громкоговорителя

### Сабвуфер

- g) Активный сабвуфер
- h) Монофонический соединительный кабель

#### Примечание

Этот ресивер не снабжен усилителем для сабвуфера.

#### Для подсоединения пассивного сабвуфера

- Подсоедините другой усилитель и подсоедините к нему сабвуфер.

Либо

- Подсоедините пассивный сабвуфер, который имеет разъемы передних громкоговорителей.

(Подробности смотрите в инструкции по эксплуатации акустической системы.)

## Podłączenia zestawów głośnikowych

### Środkowy zestaw głośnikowy

**Impedancja zestawu głośnikowego:** 6–16 Ω

- a) Środkowy zestaw głośnikowy
- b) Kabel zestawu głośnikowego

### Zestawy głośnikowe surround

**Impedancja zestawu głośnikowego:** 6–16 Ω

- c) Zestaw głośnikowy surround (prawy)
- d) Kabel zestawu głośnikowego
- e) Zestaw głośnikowy surround (lewý)
- f) Kabel zestawu głośnikowego

### Głośnik superniskotonowy

- g) Czynny głośnik superniskotonowy
- h) Monofoniczny kabel podłączeniowy

#### Uwaga

Odbiornik nie posiada wzmacniacza dla głośnika superniskotonowego.

#### Aby podłączyć bierny głośnik superniskotonowy

- Podłącz dodatkowy wzmacniacz, a do niego głośnik superniskotonowy.

Lub

- Podłącz bierny głośnik superniskotonowy posiadający przednie złącza głośnikowe.

(Ze szczegółami zapoznaj się w instrukcji obsługi systemu zestawów głośnikowych.)

## Personalización de su receptor

Cambie los ajustes para adaptarlos a sus altavoces y a su equipo, y también al entorno en el que va a utilizarse el aparato. Antes de hacer cualquier cambio, lea las descripciones siguientes, tenga en cuenta los ajustes y gamas de fábrica, y consulte las instrucciones de los altavoces y del equipo.

Los ajustes permanecen como están hasta que son cambiados, incluso después de haber desconectado la alimentación.

### Descripciones de los ajustes

#### SIZE

Cambie los ajustes para adaptarlos a los altavoces que haya conectado.

**LARGE:** Para los altavoces que pueden reproducir una gama de sonidos completa, particularmente la gama de graves por debajo de los 100 Hz.

**SMALL:** Para altavoces que no pueden reproducir adecuadamente la gama de graves. Este ajuste es suficiente para la mayoría de los altavoces si usted está utilizando un altavoz de subgraves.

**NONE:** Para los altavoces que usted no ha conectado (central o de sonido ambiental).

Los ajustes de fábrica son los siguientes:

Delanteros:	LARGE
Central y sonido ambiental:	SMALL

Para el altavoz de subgraves, seleccione YES si ha conectado uno (ajuste de fábrica), o NO si no ha conectado ninguno.

#### DISTANCE

Introduzca la distancia a la que están los altavoces de la posición de escucha para que el sonido de todos los altavoces (excepto el altavoz de subgraves) llegue a sus oídos al mismo tiempo.

Puede seleccionar distancias de entre 1 y 10 m a intervalos de 0,1 m.

Los ajustes de fábrica son los siguientes:

Delanteros y central:	3,0 m
Sonido ambiental:	1,5 m

#### FILTER

Este ajuste le permite cambiar el corte para la salida de graves procedente de los altavoces delanteros. Si ajusta los altavoces delanteros en "SMALL", el filtro se ajustará a 100 Hz. Aumente el corte si los graves procedentes de los altavoces delanteros no son satisfactorios para que estos graves salgan por el altavoz de subgraves.

Pueden aumentar el corte de 100 Hz a 150 Hz o 200 Hz.

#### DR COMP - Compresión de gama dinámica

Cambie este ajuste para ver programas a bajo volumen (tarde durante la noche, por ejemplo) y mantener la claridad del audio. Este ajuste funciona con programas Dolby Digital. Esto reduce el nivel de cresta de las escenas de sonido alto sin afectar al campo de sonido.

**OFF:** El programa se reproduce con la gama dinámica original (ajuste de fábrica).

**STANDARD:** El nivel recomendado por el productor del programa para verlo en el hogar.

**MAX:** La compresión máxima permisible (recomendada para ver programas durante la noche).

#### D-INPUT - Entrada digital

Cambie estos ajustes para adaptarlos a las conexiones que haya hecho a los tres terminales de entrada digital, COAX, OPT1 y OPT2 (⇒ página 10), para que la fuente correcta sea seleccionada cuando gire [INPUT SELECTOR] (⇒ página 32).

Los ajustes de fábrica son los siguientes:

CD:	COAX
DVD:	OPT2
TV:	OPT1

#### DIMMER

Este ajuste le permite reducir la intensidad de la iluminación del visualizador del aparato para ver mejor en una habitación oscura. El ajuste de fábrica es OFF (brillo normal).

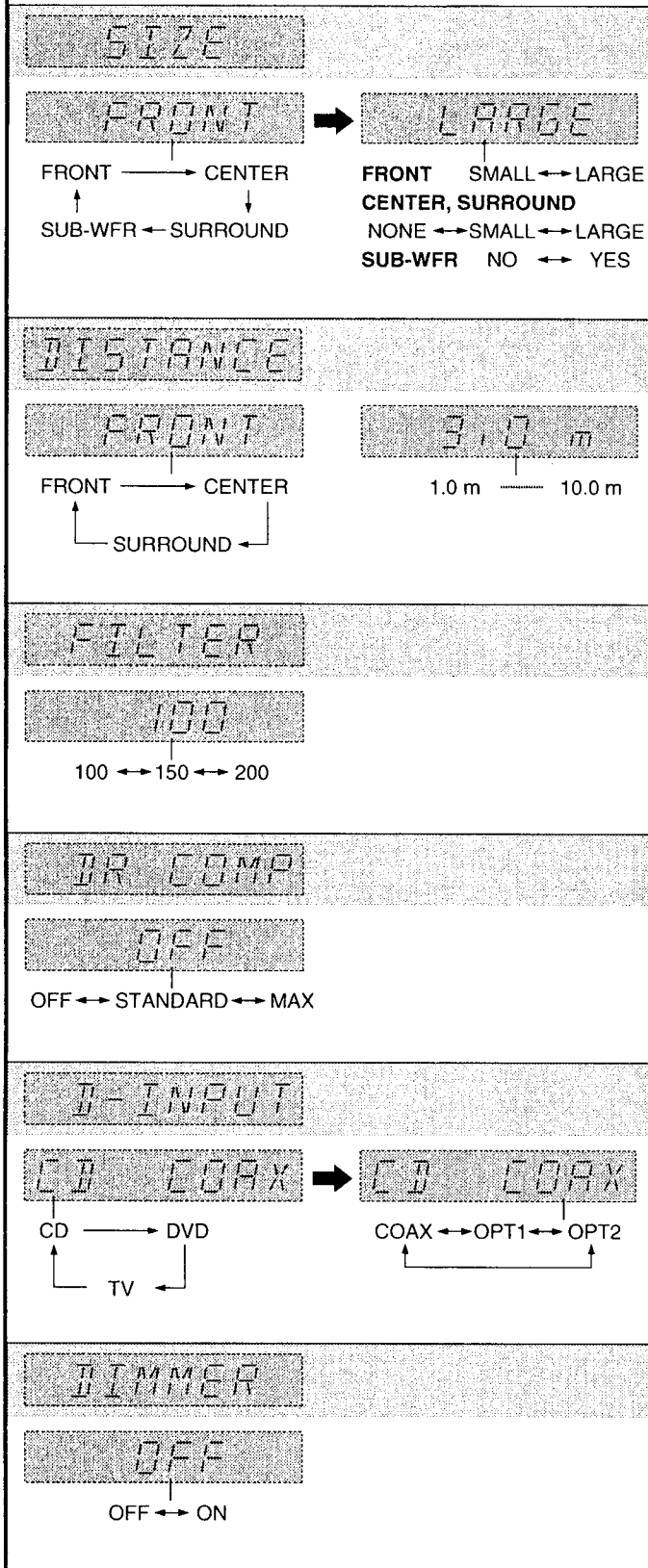

## Настройка Вашего ресивера

Измените установки для соответствия Вашим громкоговорителям и оборудованию и для соответствия окружению, в котором будет использоваться аппарат. Перед выполнением любых изменений прочитайте следующее описание, обратите внимание на заводские установки и диапазоны, и обратитесь к инструкции относительно громкоговорителей и оборудования. Установки остаются неизменными до выполнения их изменения даже при выключении питания.

### Описание установок

#### SIZE (РАЗМЕР)

Измените для соответствия подсоединенным громкоговорителям.

**LARGE (БОЛЬШИЕ):** Для громкоговорителей, которые могут воспроизводить полный диапазон звучания, в особенности басовый диапазон ниже 100 Гц.

**SMALL (МАЛЫЕ):** Для громкоговорителей, которые не могут адекватно воспроизводить басовый диапазон. Эта установка эффективна для большинства громкоговорителей, если Вы используете сабвуфер.

**NONE (НИ ОДНОГО):** Для громкоговорителей, которые Вы не подсоединили (центрального и окружающего звучания). Заводскими установками являются:

Передние: LARGE

Центральный и окружающего звучания: SMALL

Для сабвуфера выберите установку YES, если Вы подсоединили таковой (заводская установка), или NO, если не подсоединили.

#### DISTANCE (РАССТОЯНИЕ)

Введите расстояние громкоговорителей от позиции прослушивания так, чтобы звук со всех громкоговорителей (за исключением звука с сабвуфера) достигал Вас одновременно. Вы можете выбрать расстояние между 1,0 и 10,0 м с интервалами в 0,1 м.

Заводскими установками являются: Передние и центральный: 3,0 м  
Окружающего звучания: 1,5 м

#### FILTER (ФИЛЬТР)

Эта установка позволяет Вам изменять частоту отсечки для выходного сигнала баса с передних громкоговорителей. Если Вы установите режим "SMALL" для передних громкоговорителей, фильтр устанавливается на 100 Гц. Повысьте частоту отсечки, если бас с передних громкоговорителей является неудовлетворительным так, чтобы этот бас являлся выходным сигналом через сабвуфер. Вы можете повысить частоту отсечки с 100 Гц до 150 Гц или 200 Гц.

#### DR COMP - Динамическое сжатие диапазона

Измените эту установку для просмотра программного обеспечения при низкой громкости (как например, поздно ночью) и сохранения чистоты звука. Эта установка работает с программным обеспечением системы Dolby Digital. При этом уменьшается уровень максимума для громких сцен без воздействия на звуковое поле.

**OFF (ВЫКЛ):** Программное обеспечение воспроизводится в оригинальном динамическом диапазоне (заводская установка).

**STANDARD (СТАНДАРТНЫЙ):** Уровень рекомендуемый производителем программного обеспечения для домашнего просмотра.

**MAX (МАКС):** Максимальное допустимое сжатие (рекомендуемое для ночного просмотра).

#### D-INPUT - Цифровой вход

Измените эти установки для соответствия подсоединениям, которые Вы выполнили для трех цифровых терминалов COAX, OPT1, и OPT2 (⇒ стр. 11), так чтобы был выбран правильный источник, когда Вы включаете [INPUT SELECTOR] (⇒ стр. 33).

Заводскими установками являются: CD: COAX  
DVD: OPT2  
TV: OPT1

#### DIMMER (ТУСКЛЫЙ)

Эта установка позволяет Вам сделать тусклым дисплей аппарата с целью лучшего просмотра в темной комнате. Заводской установкой является OFF (ВЫКЛ) (нормальная яркость).

## Zmiana ustawień odbiornika zgodnie z potrzebami

Zmień ustawienia, aby dostosować je do zestawów głośnikowych, wyposażenia i otoczenia, w którym urządzenie ma być używane. Przed wykonaniem jakichkolwiek zmian, przeczytaj następujące wyjaśnienia. zwróć uwagę na ustawienia fabryczne i zakresy oraz zapoznaj się z instrukcjami obsługi zestawów głośnikowych i wyposażenia.

Ustawienia pozostaną nie naruszone aż do zmiany stałe, także po wyłączeniu zasilania.

### Opis ustawień

#### SIZE

Zmień w zależności od podłączonych zestawów głośnikowych.

**LARGE (duże):** Dla zestawów głośnikowych odtwarzających pełen zakres dźwięków, w szczególności zakres dźwięków niskich częstotliwości poniżej 100 Hz.

**SMALL (małe):** Dla zestawów nie odtwarzających prawidłowo dźwięków niskich częstotliwości. To ustawienie jest wystarczające dla większości zestawów głośnikowych, jeżeli używasz głośnika superniskotonowego.

**NONE (brak):** Dla zestawów głośnikowych, które nie zostały podłączone (środkowy i surround).

Ustawienia fabryczne: Przednie: LARGE  
Środkowy i surround: SMALL

Dla głośnika superniskotonowego wybierz YES, jeżeli jest on podłączony (ustawienie fabryczne), lub NO, jeżeli nie jest podłączony.

#### DISTANCE

Wprowadź odległość zestawów głośnikowych od miejsca siedzenia tak, aby dźwięk ze wszystkich zestawów głośnikowych (za wyjątkiem głośnika superniskotonowego) dobiegał równocześnie do słuchacza. Można ustawić odległość od 1,0 do 10,0 m w przedziałach co 0,1 m.

Ustawienia fabryczne: Przednie i środkowy: 3,0 m  
Surround: 1,5 m

#### FILTER

To ustawienie pozwala na zmianę ograniczenia częstotliwości dla odtwarzania dźwięków niskich częstotliwości przez przednie zestawy głośnikowe. Jeżeli ustawiłeś „SMALL” dla przednich zestawów głośnikowych, filtr jest ustawiony na 100 Hz. Jeżeli dźwięki niskich częstotliwości odtwarzane przez przednie zestawy głośnikowe są niezadowolające, zwiększ granicę częstotliwości tak, aby dźwięki te były odtwarzane przez głośnik superniskotonowy. Można zwiększyć granicę częstotliwości ze 100 Hz do 150 Hz lub 200 Hz.

#### DR COMP - Dynamiczna kompresja zakresu

Zmień to ustawienie, aby oglądać nagrania po cichu (np. późno w nocy), ale z zachowaną przejrzystością dźwięku. Ustawienie działa dla nagrań Dolby Digital. Ogranicza ono maksymalną głośność głośniejszych scen bez zmiany pola dźwiękowego.

**OFF (wyłączona):** Nagranie jest odtwarzane z oryginalnym zakresem dynamicznym (ustawienie fabryczne).

**STANDARD (typowa):** Poziom zalecany przez producenta nagrań przeznaczonych do oglądania w domu.

**MAX (maksymalna):** Maksymalna dostępna kompresja (zalecana przy oglądaniu późno w nocy).

#### D-INPUT - Wejście cyfrowe

Zmień te ustawienia w zależności od podłączeń do trzech złączy wejścia cyfrowego: COAX, OPT1 i OPT2 (⇒ strona 11) tak, aby przy przekręceniu [INPUT SELECTOR] (⇒ strona 33) było wybierane właściwe źródło.

Ustawienia fabryczne: CD: COAX  
DVD: OPT2  
TV: OPT1

#### DIMMER

To ustawienie pozwala na przyciemnienie wyświetlacza urządzenia dla lepszego oglądania w ciemnym pomieszczeniu.

Ustawieniem fabrycznym jest OFF (normalna jasność).

**Pasos básicos**

Si deja que pasen unos 10 segundos entre los ajustes, el procedimiento se cancelará, todos los ajustes volverán a ser lo que eran, y la visualización anterior se repondrá. Si pasa esto, empiece de nuevo.

- 1** Pulse [⏻/⏮].
- 2** **SA-DX850**  
Pulse [A] y [B] al mismo tiempo.  
**SA-DX750**  
Pulse [DSP SOUND MODE] y [SFC MODE] al mismo tiempo.

- 3** Pulse [A] (SA-DX850) o [DSP SOUND MODE] (SA-DX750) para seleccionar el elemento que desee cambiar.

Cada vez que pulsa el botón:  
SIZE → DISTANCE → FILTER → DR COMP → D-INPUT → DIMMER

- 4** Cambie los ajustes (⇒ consulte más abajo).

Repita los pasos 3 y 4 para completar los ajustes necesarios.

- 5** **SA-DX850**  
Pulse [A] y [B] al mismo tiempo.  
**SA-DX750**  
Pulse [DSP SOUND MODE] y [SFC MODE] al mismo tiempo.

**Cambio de los ajustes**

**SIZE**

- ① Pulse [B] (SA-DX850) o [SFC MODE] (SA-DX750) para seleccionar el altavoz que desee ajustar.

Cada vez que pulsa el botón:  
FRONT → CENTER → SURROUND → SUB-WFR (Altavoz de subgraves)

- ② Gire [INPUT SELECTOR] para cambiar el ajuste.

Cuando gira el selector:  
FRONT: SMALL ↔ LARGE  
CENTER y SURROUND: NONE ↔ SMALL ↔ LARGE  
SUB-WFR: NO ↔ YES

- ③ Repita ① y ② para cambiar otros ajustes SIZE.

**DISTANCE**

- ① Pulse [B] (SA-DX850) o [SFC MODE] (SA-DX750) para seleccionar el altavoz que desee ajustar.

Cada vez que pulsa el botón:  
FRONT → CENTER → SURROUND

- ② Gire [INPUT SELECTOR] para ajustar la distancia.

- ③ Repita ① y ② para cambiar otros ajustes DISTANCE.

**FILTER**

Gire [INPUT SELECTOR] para ajustar el corte.  
Cuando gira el selector: 100 ↔ 150 ↔ 200

**DR COMP**

Gire [INPUT SELECTOR] para cambiar el ajuste.  
Cuando gira el selector: OFF ↔ STANDARD ↔ MAX

(Continúa en la siguiente página)

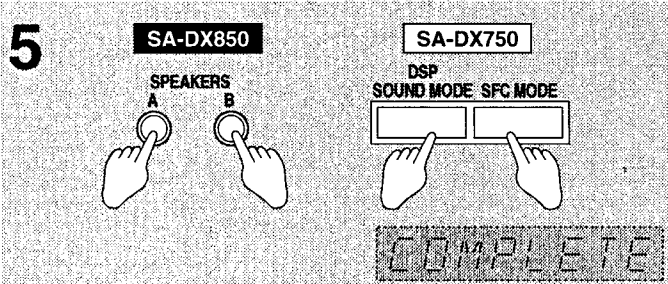
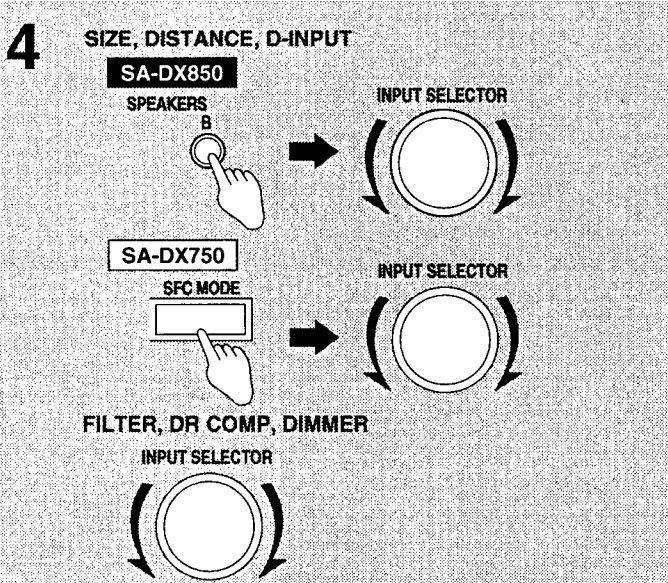
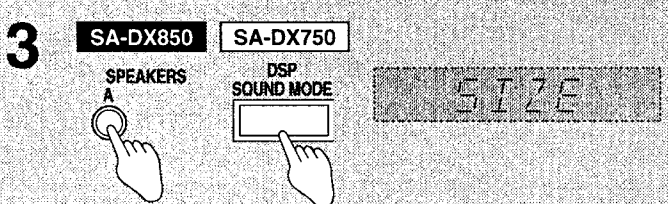
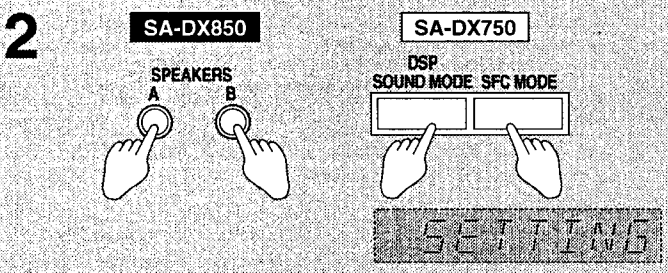
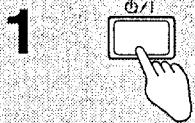
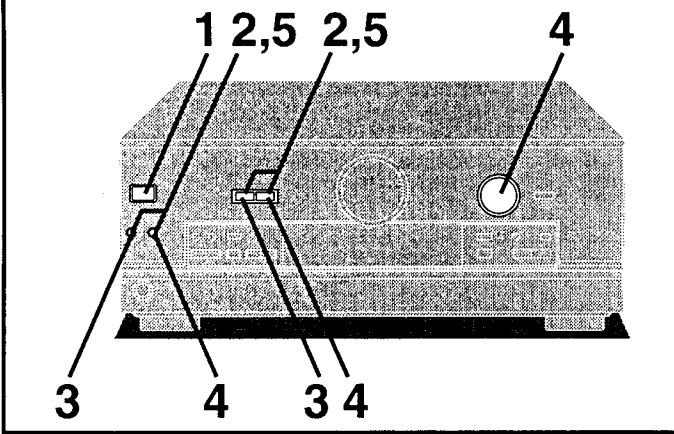

## Основные пункты

Если Вы допустите задержку в 10 секунд между установками, все установки возвращаются к тем, что были ранее, и возобновляется предыдущая индикация. Если это произойдет, начните снова.

- 1 Нажмите кнопку [⏻/⏮].
- 2 **SA-DX850**  
Нажмите кнопки [A] и [B] одновременно.  
**SA-DX750**  
Нажмите кнопки [DSP SOUND MODE] и [SFC MODE] одновременно.
- 3 Нажмите кнопку [A] (SA-DX850) или [DSP SOUND MODE] (SA-DX750) для выбора пункта, который Вы хотите изменить.  
При каждом нажатии кнопки:  
SIZE → DISTANCE → FILTER → DR COMP → D-INPUT → DIMMER

## 4 Измените установки (⇒ ниже).

Повторите пункты 3 и 4 для завершения необходимых установок.

- 5 **SA-DX850**  
Нажмите кнопки [A] и [B] одновременно.  
**SA-DX750**  
Нажмите кнопки [DSP SOUND MODE] и [SFC MODE] одновременно.

### Изменение установок

#### SIZE

- 1 Нажмите кнопку [B] (SA-DX850) или [SFC MODE] (SA-DX750) для выбора громкоговорителя, который Вы хотите установить.  
При каждом нажатии кнопки:  
FRONT → CENTER → SURROUND → SUB-WFR (Сабвуфер)

- 2 Поверните переключатель [INPUT SELECTOR] для изменения установки.

При повороте переключателя:  
FRONT: SMALL ↔ LARGE  
CENTER и SURROUND: NONE ↔ SMALL ↔ LARGE  
SUB-WFR: NO ↔ YES

- 3 Повторите пункты 1 и 2 для изменения других установок SIZE.

#### DISTANCE

- 1 Нажмите кнопку [B] (SA-DX850) или [SFC MODE] (SA-DX750) для выбора громкоговорителя, который Вы хотите установить.  
При каждом нажатии кнопки: FRONT → CENTER → SURROUND

- 2 Поверните переключатель [INPUT SELECTOR] для установки расстояния.

- 3 Повторите пункты 1 и 2 для изменения других установок DISTANCE.

#### FILTER

Поверните переключатель [INPUT SELECTOR] для выбора частоты отсеки.

При повороте переключателя: 100 ↔ 150 ↔ 200

#### DR COMP

Поверните переключатель [INPUT SELECTOR] для изменения установки.

При повороте переключателя: OFF ↔ STANDARD ↔ MAX

## Podstawowe kroki

Jeżeli pomiędzy ustawieniami upłynie 10 sekund, procedura zostanie anulowana, wszystkie ustawienia powrócą do poprzedniego stanu i przywrócony zostanie poprzedni wyświetlacz. Jeżeli się to zdarzy, zacznij od początku.

- 1 Naciśnij [⏻/⏮].
- 2 **SA-DX850**  
Naciśnij jednocześnie [A] i [B].  
**SA-DX750**  
Naciśnij jednocześnie [DSP SOUND MODE] i [SFC MODE].
- 3 Naciśnij [A] (SA-DX850) lub [DSP SOUND MODE] (SA-DX750), aby wybrać pozycję, którą chcesz zmienić.

Za każdym naciśnięciem przycisku:  
SIZE → DISTANCE → FILTER → DR COMP → D-INPUT → DIMMER

## 4 Zmień ustawienia (⇒ poniżej).

Powtórz kroki 3 i 4, aby zakończyć niezbędne ustawienia.

- 5 **SA-DX850**  
Naciśnij jednocześnie [A] i [B].  
**SA-DX750**  
Naciśnij jednocześnie [DSP SOUND MODE] i [SFC MODE].

### Zmiana ustawień

#### SIZE

- 1 Naciśnij [B] (SA-DX850) lub [SFC MODE] (SA-DX750), aby wybrać zestaw głośnikowy, który chcesz ustawić.

Za każdym naciśnięciem przycisku:  
FRONT → CENTER → SURROUND → SUB-WFR (Głośnik superniskotonowy)

- 2 Obróć [INPUT SELECTOR], aby zmienić ustawienie.

Podczas obracania pokrętki:  
FRONT: SMALL ↔ LARGE  
CENTER i SURROUND: NONE ↔ SMALL ↔ LARGE  
SUB-WFR: NO ↔ YES

- 3 Powtórz 1 i 2, aby zmienić inne ustawienia pozycji SIZE.

#### DISTANCE

- 1 Naciśnij [B] (SA-DX850) lub [SFC MODE] (SA-DX750), aby wybrać zestaw głośnikowy, który chcesz ustawić.

Za każdym naciśnięciem przycisku: FRONT → CENTER → SURROUND

- 2 Obróć [INPUT SELECTOR], aby ustawić odległość.

- 3 Powtórz 1 i 2, aby zmienić inne ustawienia pozycji DISTANCE.

#### FILTER

Obróć [INPUT SELECTOR], aby ustawić ograniczenie częstotliwości.

Podczas obracania pokrętki: 100 ↔ 150 ↔ 200

#### DR COMP

Obróć [INPUT SELECTOR], aby zmienić ustawienie.

Podczas obracania pokrętki: OFF ↔ STANDARD ↔ MAX



**D-INPUT**

- ① Нажмите кнопку [B] (SA-DX850) или [SFC MODE] (SA-DX750) для выбора позиции входа, который Вы хотите установить.  
 При каждом нажатии кнопки: CD COAX → DVD OPT2 → TV OPT1
- Это заводские установки.  
 Действительная индикация зависит от выполненных Вами изменений. Если Вы измените одну установку, другие соответствующие установки также изменятся.
- ② Поверните переключатель [INPUT SELECTOR] для изменения установки.  
 При повороте переключателя: COAX ↔ OPT1 ↔ OPT2
- ③ Повторите пункты ① и ② для изменения других установок D-INPUT.

**DIMMER**

Поверните переключатель [INPUT SELECTOR] для изменения установки.  
 При повороте переключателя: OFF ↔ ON

Для передних громкоговорителей с импедансом менее 6 Ом  
**(Только SA-DX850)**

Включите индикацию "LOW IMP", если даже один из Ваших громкоговорителей имеет импеданс менее 6 Ом.

**Нажмите и держите нажатой кнопку [A] или [B] до тех пор, пока на дисплее не высветиться индикация "LOW IMP".**

Нажмите и держите нажатой кнопку снова для отмены индикации "LOW IMP".

Заметьте, что если включена индикация "LOW IMP", одновременное использование разъемов SPEAKERS A и B невозможно.

**D-INPUT**

- ① Naciśnij [B] (SA-DX850) lub [SFC MODE] (SA-DX750), aby wybrać pozycję wejścia, którą chcesz ustawić.  
 Za każdym naciśnięciem przycisku: CD COAX → DVD OPT2 → TV OPT1
- Są to ustawienia fabryczne. Faktyczne wyświetlenia zależą od dokonywanych zmian. Jeżeli zmienisz jedno ustawienie, inne, odpowiadające ustawienia również się zmienią.
- ② Obróć [INPUT SELECTOR], aby zmienić ustawienie.  
 Podczas obracania pokrętki: COAX ↔ OPT1 ↔ OPT2
- ③ Powtórz ① i ②, aby zmienić inne ustawienia pozycji D-INPUT.

**DIMMER**

Obróć [INPUT SELECTOR], aby zmienić ustawienie.  
 Podczas obracania pokrętki: OFF ↔ ON

Для передних наборов громкоговорителей с импедансом ниже 6 Ω  
**(Только для модели SA-DX850)**

Włącz „LOW IMP”, nawet jeśli nawet jeden z zestawów głośnikowych ma impedancję poniżej 6 Ω.

**Naciśnij i przytrzymaj [A] lub [B], aż „LOW IMP” zapali się na wyświetlaczu.**

Naciśnij i przytrzymaj ponownie, aby anulować „LOW IMP”.

Zwróć uwagę, że jeśli „LOW IMP” jest włączone, SPEAKERS A i B nie mogą być używane jednocześnie.

ESPAÑOL

русский язык

POLSKI

## Ajuste del nivel de salida de los altavoces

Ajuste el nivel de los altavoces para que tengan el mismo nivel aparente que el de los altavoces delanteros cuando usted se siente donde lo hace normalmente para disfrutar de una fuente.

**1** **SA-DX850**  
**Pulse [A] para encender SPEAKERS A.**  
 Cuando esté encendido SPEAKERS B no podrá ajustar el nivel de salida.

**SA-DX750**

**Pulse [SPEAKERS] para encender SPEAKERS.**

**2** **Pulse [TEST] para dar salida a la señal de prueba.**

El modo de sonido DSP cambia al modo SURROUND.  
 La señal sale en orden desde cada altavoz durante unos dos segundos:

- L: Altavoz delantero (izquierdo)
- C: Altavoz central
- R: Altavoz delantero (derecho)
- RS: Altavoz de sonido ambiental (derecho)
- LS: Altavoz de sonido ambiental (izquierdo)
- SW: Altavoz de subgraves

Los altavoces ajustados en "NONE" o "NO" se omiten.

### Nota

La señal de prueba no saldrá si se anula DSP (→ página 40) o se activa DVD 6CH INPUT (SA-DX850 solamente) (→ página 34).

**3** **Ajuste el volumen al nivel utilizado normalmente.**

Ajuste el equilibrio de los altavoces delanteros en caso de ser necesario (→ página 36).

**4** **Pulse [LEVEL] para seleccionar el canal de altavoz que va a ajustar.**

El nivel actual aparece en el visualizador.  
 Pulse de nuevo para cambiar el canal del altavoz.

Los altavoces ajustados en "NONE" o "NO" se omiten.

**5** **Pulse [-] o [+] para ajustar el nivel al mismo nivel aparente que el de los altavoces delanteros.**

C, RS, y LS podrán ser ajustados entre -10 dB y +10 dB, siendo el cero el nivel actual de los altavoces delanteros.  
 SW puede ponerse en MIN, entre 1 y 19, o en MAX.

Repita los pasos 4 y 5 para cada canal de altavoz.

**6** **Pulse [TEST] para detener la señal de prueba.**

### Para su referencia

La fuente reproducida influye fácilmente en la salida del altavoz de subgraves. Puede obtener mejores resultados ajustando su salida mientras escucha una fuente (→ página 38).

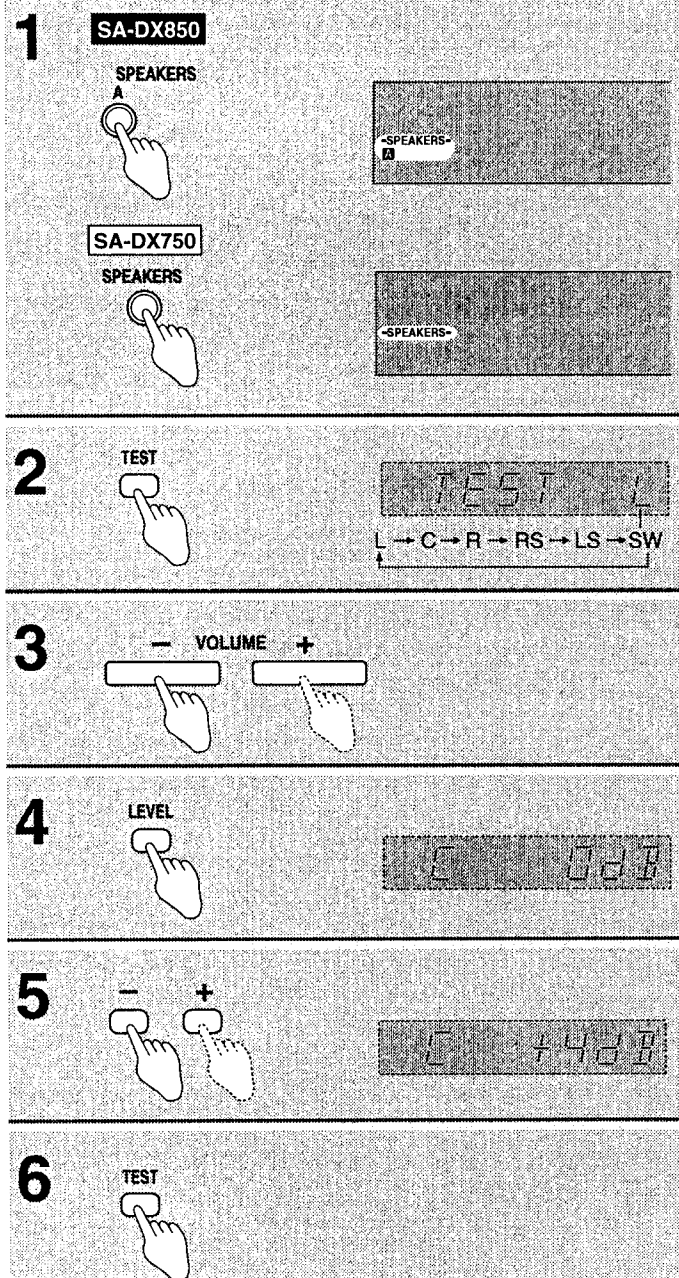
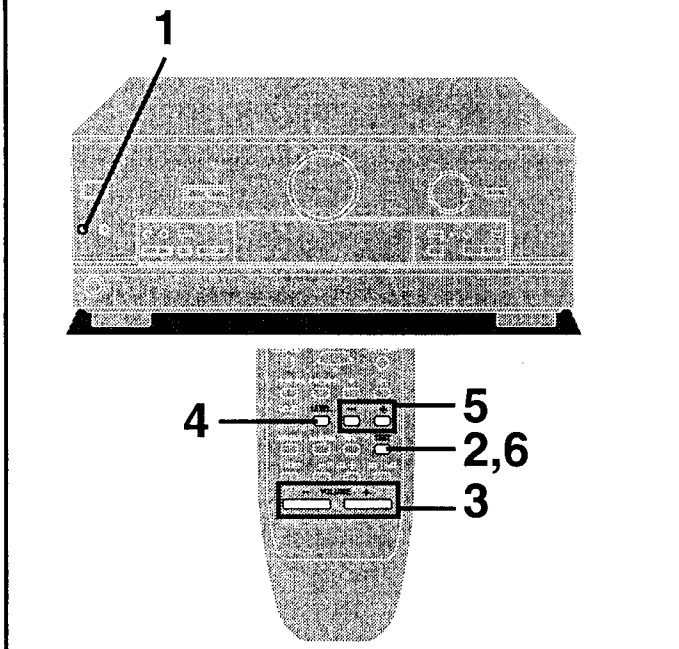

## Регулирование выходного уровня громкоговорителей

Подрегулируйте уровень громкоговорителей так, чтобы они были на том же слышимом уровне, как и передние громкоговорители, когда Вы сидите там, где Вы обычно прослушиваете источник.

### 1 SA-DX850

Нажмите кнопку [A] для включения индикации SPEAKERS A.

SA-DX750

Нажмите кнопку [SPEAKERS] для включения индикации SPEAKERS.

Вы не можете регулировать выходной уровень при включенной индикации SPEAKERS B.

### 2 Нажмите кнопку [TEST] для подачи на выход тестового сигнала.

Режим звука DSP переключается в режим SURROUND. Сигнал является выходным сигналом с каждого громкоговорителя по порядку в течение двух секунд каждый:

L: Передний громкоговоритель (левый)

C: Центральный громкоговоритель

R: Передний громкоговоритель (правый)

RS: Громкоговоритель окружающего звучания (правый)

LS: Громкоговоритель окружающего звучания (левый)

SW: Сабвуфер

Громкоговорители, установленные в режим "NONE" или "NO", пропускаются.

#### Примечание

Если режим DSP отменен (→ стр. 41), или включен режим DVD 6CH INPUT (Только SA-DX850) (→ стр. 35), тестовый сигнал не будет подаваться.

### 3 Подрегулируйте громкость до обычно используемого уровня.

Если требуется, подрегулируйте баланс передних громкоговорителей (→ стр. 37).

### 4 Нажмите кнопку [LEVEL] для выбора канала громкоговорителей для регулировки.

На дисплее появляется настоящий уровень. Нажмите кнопку снова для изменения канала громкоговорителей.

Громкоговорители, установленные в режим "NONE" или "NO", пропускаются.

### 5 Нажмите кнопку [-] или [+] для регулировки уровня до того же слышимого уровня, как у передних громкоговорителей.

Возможна регулировка громкоговорителей C, RS и LS между -10 дБ и +10 дБ с нулем, являющимся настоящим уровнем для передних громкоговорителей.

Для SW возможна установка режима MIN, от 1 до 19, либо MAX.

Повторите пункты 4 и 5 для каждого канала громкоговорителей.

### 6 Нажмите кнопку [TEST] для остановки тестового сигнала.

#### К Вашему сведению

Выходной сигнал сабвуфера легко подвергается влиянию воспроизводимого источника. Вы можете достигнуть лучших результатов с помощью регулировки его выходного сигнала при прослушивании источника (→ стр. 39).

## Регуляция poziomu wyjściowego zestawów głośnikowych

Wyreguluj poziom zestawów głośnikowych tak, aby odbierany z nich poziom dźwięku był taki sam jak przednich zestawów głośnikowych, kiedy siedzisz w miejscu zwykle przeznaczonym do słuchania.

### 1 SA-DX850

Naciśnij [A], aby włączyć SPEAKERS A.

Nie można regulować poziomu wyjściowego, kiedy włączone jest SPEAKERS B.

SA-DX750

Naciśnij [SPEAKERS], aby włączyć SPEAKERS.

### 2 Naciśnij [TEST], aby rozległ się sygnał kontrolny.

Tryb dźwięku cyfrowego procesora dźwięku przełączy się na tryb SURROUND.

Sygnał rozlega się po kolei z każdego zestawu głośnikowego przez około dwie sekundy.

L: Przedni zestaw głośnikowy (lewy)

C: Środkowy zestaw głośnikowy

R: Przedni zestaw głośnikowy (prawy)

RS: Zestaw głośnikowy surround (prawy)

LS: Zestaw głośnikowy surround (lewy)

SW: Głośnik superniskotonowy

Zestawy głośnikowe, dla których wybrano ustawienie „NONE” lub „NO”, zostaną pominięte.

#### Uwaga

Sygnał kontrolny nie rozlegnie się, jeżeli cyfrowy procesor dźwięku jest wyłączony (→ strona 41) lub DVD 6CH INPUT jest włączone (Tylko dla modelu SA-DX850) (→ strona 35).

### 3 Ustaw głośność na zwykle używanym poziomie.

Jeśli to konieczne, wyreguluj zrównoważenie przednich zestawów głośnikowych (→ strona 37).

### 4 Naciśnij [LEVEL], aby wybrać kanał zestawów głośnikowych do regulacji.

Aktualny poziom pojawi się na wyświetlaczu.

Naciśnij ponownie, aby zmienić kanał zestawów głośnikowych.

Zestawy głośnikowe, dla których wybrano ustawienie „NONE” lub „NO” zostaną pominięte.

### 5 Naciśnij [-] lub [+], aby wyregulować poziom do odbieranego poziomu dźwięku przednich zestawów głośnikowych.

C, RS i LS mogą być wyregulowane pomiędzy -10 dB a +10 dB, gdzie zero odpowiada aktualnemu poziomowi przednich zestawów głośnikowych.

SW może być ustawiony na MIN, od 1 do 19, albo MAX.

Powtórz kroki 4 i 5 dla każdego kanału zestawów głośnikowych.

### 6 Naciśnij [TEST], aby wyłączyć sygnał kontrolny.

#### Wyjaśnienie

Dźwięk emitowany z głośnika superniskotonowego jest silnie podatny na właściwości źródła dźwięku. Można osiągnąć lepsze rezultaty, regulując emitowany z niego dźwięk podczas słuchania tego źródła (→ strona 39).

# Modos de sonido DSP

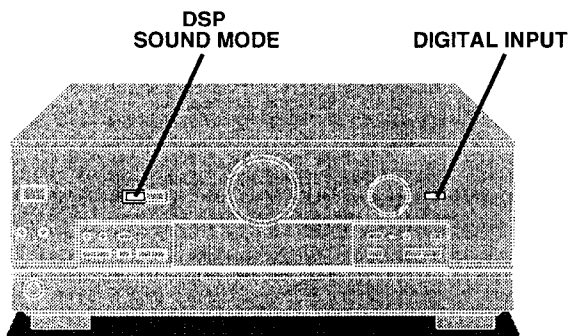

El procesador de sonido digital (DSP) de este aparato puede decodificar señales digitales Dolby Digital y DTS. Determina automáticamente el tipo de señal, PCM, Dolby Digital o DTS, y la procesa de la forma correspondiente.

El DSP puede añadir efectos similares al sonido ambiental a las fuentes estéreo (señales analógicas o PCM).

Elija entre los modos STEREO, SURROUND o SFC.

El DSP puede interferir con la recepción de la radio. Puede apagarlo si ocurre esto (→ página 40).

La salida es en estéreo cuando usted apaga el DSP, así que el sonido sólo se oye por los altavoces delanteros.

## Nota

- PCM con una frecuencia de muestreo de 44,1 kHz es el formato de señal digital encontrado normalmente en los CDs. Algunos DVDs también utilizan este formato pero a menudo con una frecuencia de muestreo más alta.
- Este aparato no puede procesar otros formatos de señal digital, tales como señales PCM con frecuencias de muestreo de 96 kHz y 192 kHz y MPEG.
- NO ENTRY

## A Modo STEREO

Utilice este modo para reproducir fuentes de sonido estéreo digital o analógico, o para reproducir fuentes de sonido ambiental a través de dos altavoces. Cuando las fuentes de sonido ambiental se reproduzcan en este modo, el sonido de los demás canales de altavoces se reproducirá a través de los altavoces delanteros.

## B Modo SURROUND

Seleccione este modo cuando esté reproduciendo una fuente de sonido ambiental digital [Dolby Digital o (SA-DX850 solamente DTS)] o una fuente analógica que esté grabada con Dolby Surround (vídeo, por ejemplo).

## C Cambio del modo de reconocimiento

En casos muy raros, es posible que el aparato tenga problemas al reconocer las señales digitales de los discos. Con las señales PCM de los CDs, esto puede ser la causa de que el comienzo de una pista quede cortada. (SA-DX850 solamente) Active el modo PCM FIX si ocurre esto. Con DTS, la señal puede que no sea reconocida en absoluto. Active el modo DTS FIX si ocurre esto.

Este modo no necesita ser cambiado bajo circunstancias normales. Cámbielo solamente si el aparato parece que tiene problemas al reconocer el programa que usted está reproduciendo.

Mientras está seleccionada la fuente de entrada y se activa la entrada digital:

### Mantenga pulsado [DIGITAL INPUT].

Se visualiza el modo actual. Pulse de nuevo para cambiar el modo. Cada vez que pulsa el botón:

#### SA-DX850

AUTO → PCM FIX → DTS FIX

#### SA-DX750

AUTO ↔ PCM FIX

El aparato no puede procesar otras señales cuando está activado el modo FIX. Esto puede causar que salga ruido. Seleccione "AUTO" si ocurre esto.

El modo seleccionado quedará almacenado aunque se apague el aparato.

**A**

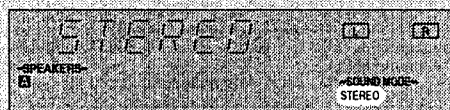
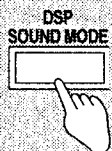

**B**

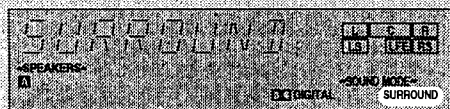
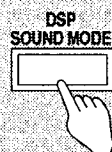

**C**

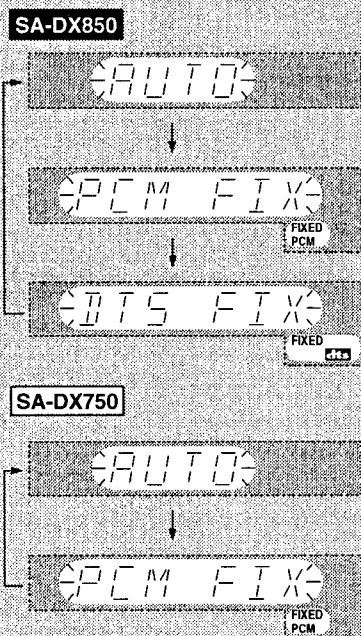
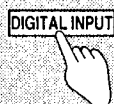

## Режимы звука, обработанного с помощью цифрового процессора звука (DSP)

Цифровой процессор звука (DSP) в этом аппарате может декодировать цифровые сигналы систем Dolby Digital и DTS. Он автоматически определяет тип сигнала ИКМ, Dolby Digital или DTS и обрабатывает их соответствующим образом. DSP может добавить эффекты окружающего звучания к стерео источникам (аналоговым сигналам или сигналам ИКМ). Выберите между режимами STEREO, SURROUND или SFC. DSP может вызвать помехи для радиоприема. Если это произойдет, Вы можете его выключить (→ стр.41). Когда Вы выключите DSP, выходной сигнал является стереофоническим так, что звук слышится только через передние громкоговорители.

### Примечание

- ИКМ с частотой выборки 44,1 кГц является форматом цифровых сигналов, обычно имеющимся на компакт-дисках. Некоторые цифровые видеодиски также используют этот формат, но часто с более высокой частотой выборки.
- Этот аппарат не может обрабатывать другие форматы цифровых сигналов, такие, как сигналы ИКМ с частотами выборки 96 кГц и 192 кГц и MPEG.
- NO ENTRY

## A Режим STEREO

Используйте этот режим для воспроизведения цифровых или аналоговых стерео источников, либо для воспроизведения источников окружающего звучания через два громкоговорителя. При воспроизведении в этом режиме источников окружающего звучания, звук, предназначенный для других каналов громкоговорителей, воспроизводится через передние громкоговорители.

## B Режим SURROUND

Выберите этот режим при воспроизведении цифрового источника окружающего звучания (Dolby Digital или DTS), либо аналогового источника, который записан с помощью системы Dolby Surround (например, BKM).

## C Изменение режима распознавания

В редких случаях аппарат может иметь проблемы с распознаванием цифровых сигналов на дисках. С сигналами ИКМ на компакт-дисках это может привести к обрезанию начала дорожки. (Только SA-DX850) Если это произойдет, активизируйте режим PCM FIX. С DTS распознавание сигналов может оказаться вообще невозможным. Если это произойдет, активизируйте режим DTS FIX. В нормальных обстоятельствах изменение режима не требуется. Измените его, только если аппарат имеет проблемы с распознаванием воспроизводимого программного обеспечения.

Когда выбран входной источник, и активизирован цифровой вход:

**Нажмите и держите нажатой кнопку [DIGITAL INPUT].**

Высвечивается настоящий режим. Нажмите снова для изменения режима.

При каждом нажатии кнопки:

**SA-DX850**

AUTO → PCM FIX → DTS FIX

**SA-DX750**

AUTO ↔ PCM FIX

Когда включен режим FIX, аппарат не может обрабатывать другие сигналы. Это может вызвать помехи на выходе. Если это произойдет выберите установку "AUTO". Выбранный режим сохраняется, даже если аппарат выключается.

## Трибы дźwięку cyfrowego procesora dźwięku

Cyfrowy procesor dźwięku (DSP – Digital Sound Processor) urządzenia może dekodować sygnały Dolby Digital i cyfrowe sygnały DTS. Automatycznie określa typ sygnału: PCM, Dolby Digital lub DTS i odpowiednio go przetwarza.

Cyfrowy procesor dźwięku może dodać do źródeł stereo (analogowych lub sygnałów PCM) efekty zbliżone do efektów surround.

Wybierz spośród trybów STEREO, SURROUND lub SFC.

Cyfrowy procesor dźwięku może niekorzystnie oddziaływać na odbiór radiowy. Jeżeli to wystąpi, można go wyłączyć (→ strona 41).

Emitowany dźwięk będzie stereofoniczny, jeżeli wyłączysz cyfrowy procesor dźwięku tak, aby słyszalny był tylko dźwięk z przednich zestawów głośnikowych.

### Uwaga

- PCM o częstotliwości próbkowania 44,1 kHz jest cyfrowym formatem sygnału zwykle stosowanym dla płyt CD. Niektóre płyty DVD również stosują ten format, ale często o wyższej częstotliwości próbkowania.
- Urządzenie nie może przetwarzać innych cyfrowych formatów sygnału, takich jak sygnały PCM o częstotliwości próbkowania 96 kHz i 192 kHz oraz MPEG.
- NO ENTRY

## A Tryb STEREO

Używaj tego trybu do odtwarzania cyfrowych lub analogowych źródeł stereofonicznych lub źródeł z efektem surround poprzez dwa zestawy głośnikowe. Kiedy źródła z efektem surround są odtwarzane w tym trybie, dźwięki przeznaczone dla innych kanałów zestawów głośnikowych są odtwarzane przez przednie zestawy głośnikowe.

## B Tryb SURROUND

Wybierz ten tryb podczas odtwarzania cyfrowego źródła z efektem surround (Dolby Digital lub DTS) lub źródła analogowego nagranych przy pomocy Dolby Surround (np. magnetowid).

## C Zmiana trybu rozpoznawania

W rzadkich przypadkach urządzenie może mieć trudności w rozpoznaniu cyfrowych sygnałów na płytach. Dla sygnałów PCM na płytach CD może to powodować obcięcie początku ścieżki. (Tylko dla modelu SA-DX850) Jeżeli to wystąpi, włącz tryb PCM FIX. Dla DTS sygnały mogą być w ogóle nierozpoznawalne. Jeżeli to wystąpi, włącz tryb DTS FIX.

Tryb ten w normalnych warunkach nie musi być zmieniany. Zmień go, tylko jeżeli urządzenie wydaje się mieć trudności z rozpoznawaniem odtwarzanych nagrań.

Kiedy wybrane jest źródło wejściowe i włączone jest wejście cyfrowe:

**Naciśnij i przytrzymaj [DIGITAL INPUT].**

Wyświetlony zostanie aktualny tryb. Naciśnij ponownie, aby zmienić tryb.

Za każdym naciśnięciem przycisku:

**SA-DX850**

AUTO → PCM FIX → DTS FIX

**SA-DX750**

AUTO ↔ PCM FIX

Kiedy włączony jest jeden z trybów FIX, urządzenie nie może przetwarzać innych sygnałów. Może to spowodować emisję szumów. Jeżeli to wystąpi, wybierz „AUTO”.

Wybrany tryb zostanie zachowany, nawet jeśli urządzenie zostanie wyłączone.

A

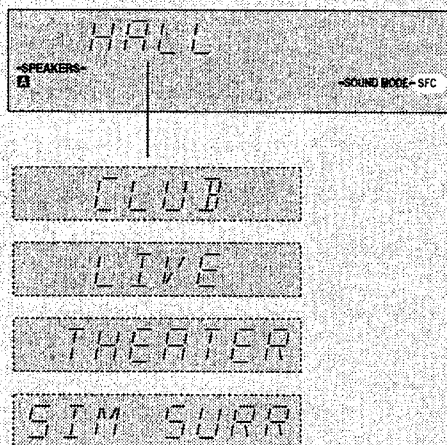
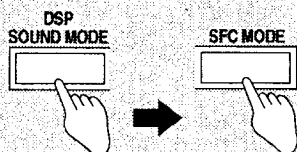
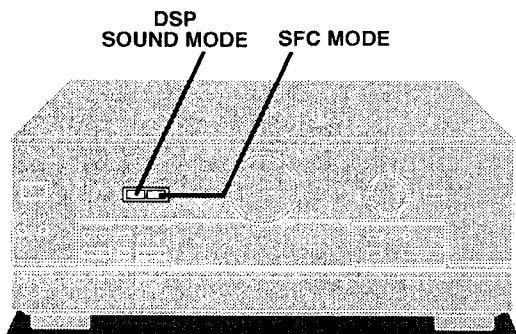

B

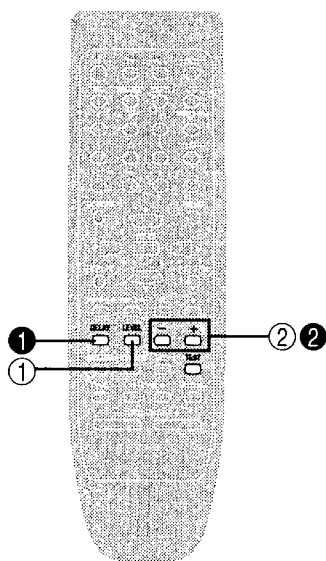

**A Modos SFC**

Disfrute de una experiencia de sonido mejorado con mayor presencia y dispersión utilizando estos modos SFC (control de campo del sonido) con fuentes PCM o de estéreo analógico. Los modos SFC no pueden utilizarse si la señal de entrada es Dolby Digital o DTS (SA-DX850 solamente). Elija entre los modos siguientes.

**HALL**  
Imparte la reflexión y la dispersión de una sala de conciertos grande.

**CLUB**  
Transmite la atmósfera excitante e íntima de un club de jazz.

**LIVE**  
Le ofrece el efecto de una actuación en directo y voces más suaves.

**THEATER**  
Recrea el ambiente y la dirección del sonido natural.

**SIM SURR (sonido ambiental simulado)**  
Realza la sensación de un espacio ampliado con fuentes estéreo, y aumenta las fuentes monofónicas.

**B Ajuste del campo de sonido**

Puede ajustar el campo del sonido ajustando el nivel de los altavoces y el tiempo de retardo de los altavoces de sonido ambiental. Estos ajustes pueden realizarse para cada modo SFC.

Para ajustar el nivel de los altavoces

① Pulse [LEVEL] para seleccionar el canal de altavoz.

Cada vez que pulsa el botón:

C → RS → LS → SW



Los altavoces ajustados en "NONE" o "NO" se omiten.

② Pulse [-] o [+] para ajustar el nivel.

C, RS y LS:

-10 dB a +10 dB

SW:

--- (apagado) ↔ MIN ↔ 1-19 ↔ MAX

Para ajustar el tiempo de retardo

① Pulse [DELAY].

② Pulse [-] o [+] para cambiar el tiempo de retardo.

El tiempo de retardo puede ajustarse a intervalos de 10 milisegundos (ms) entre 10 y 100 ms.

El ajuste de fábrica para cada modo es de 50 ms.

## A Режимы управления звуковым полем (SFC)

Наслаждайтесь эффектом усиленного звука с наилучшим присутствием и объемности, используя эти режимы SFC (управления звуковым полем) с ИКМ или аналоговыми стерео источниками.

Режимы SFC не могут использоваться, если входной сигнал является сигналом Dolby Digital или DTS (Только SA-DX850). Выберите из следующих режимов.

### HALL

Придает эффект отражения и объемности большого концертного зала.

### CLUB

Передает восторженную и интимную атмосферу джаз-клуба.

### LIVE

Приближает Вас к "живому" представлению на сцене и более плавным вокалам.

### THEATER

Воссоздает атмосферу и направление естественного звучания.

### SIM SURR (Смоделированное окружающее звучание)

Повышает ощущение расширенного пространства со стерео источниками и усиливает монофонические источники.

## B Регулировка звукового поля

Вы можете регулировать звуковое поле, подрегулировав уровень громкоговорителей и время задержки громкоговорителей окружающего звучания. Возможно выполнение этих регулировок для каждого режима SFC.

### Для регулировки уровня громкоговорителей

#### ① Нажмите кнопку [LEVEL] для выбора канала громкоговорителя.

При каждом нажатии кнопки:

C → RS → LS → SW

↑

Громкоговорители, установленные в режим "NONE" или "NO", пропускаются.

#### ② Нажмите кнопку [-] или [+] для регулировки уровня.

C, RS и LS:

от -10 дБ до +10 дБ

SW:

--- (выкл) ↔ MIN ↔ 1-19 ↔ MAX

### Для регулировки времени задержки

#### ① Нажмите кнопку [DELAY].

#### ② Нажмите кнопку [-] или [+] для изменения времени задержки.

Можно установить время задержки с интервалами

10 миллисекунд (мс) между 10 и 100 мс.

Заводской установкой является 50 мс для каждого режима.

## A Tryby sterowania polem dźwiękowym

Chłoń wzbogane doznania dźwiękowe o większej wyrazistości i wrażeniu przestrzeni, używając trybów sterowania polem dźwiękowym (SFC – sound field control) dla źródeł PCM lub analogowych stereofonicznych.

Tryby sterowania polem dźwiękowym nie mogą być używane, jeżeli sygnałem wejściowym jest Dolby Digital lub DTS (Tylko dla modelu SA-DX850).

Wybierz spośród następujących trybów.

### HALL

Wywołuje odbicie i wrażenie przestrzeni wielkiej sali koncertowej.

### CLUB

Przekazuje ekscytującą i przytulną atmosferę klubu jazzowego.

### LIVE

Daje wrażenie bycia blisko sceny i czystszych głosów podczas występów na żywo.

### THEATER

Odtwarza naturalne otoczenie dźwiękowe wraz z kierunkami dochodzenia dźwięków.

### SIM SURR (Pozorowany efekt surround)

Zwiększa wrażenie rozszerzonej przestrzeni dla źródeł stereofonicznych i wzbogacza źródła monofoniczne.

## B Regulacja pola dźwiękowego

Możliwa jest regulacja pola dźwiękowego poprzez regulację poziomu zestawów głośnikowych i czasu opóźnienia zestawów głośnikowych surround. Regulacje te mogą być wykonane dla każdego trybu sterowania polem dźwiękowym.

### Aby wyregulować poziom zestawu głośnikowego

#### ① Naciśnij [LEVEL], aby wybrać kanał zestawu głośnikowego.

Za każdym naciśnięciem przycisku:

C → RS → LS → SW

↑

Zestawy głośnikowe, dla których wybrano ustawienie „NONE” lub „NO”, zostaną pominięte.

#### ② Naciśnij [-] lub [+], aby wyregulować poziom.

C, RS i LS:

-10 dB do +10 dB

SW:

--- (wyłączony) ↔ MIN ↔ 1-19 ↔ MAX

### Aby wyregulować czas opóźnienia

#### ① Naciśnij [DELAY].

#### ② Naciśnij [-] lub [+], aby zmienić czas opóźnienia.

Czas opóźnienia może być ustawiony w przedziałach co 10 milisekund (ms) od 10 do 100 ms.

Ustawieniem fabrycznym jest 50 ms dla każdego trybu.

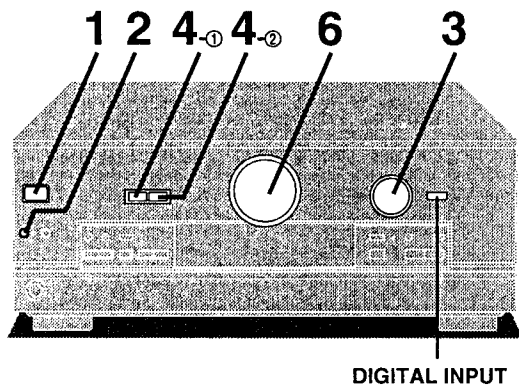

**1** Pulse [⏻/⏪].

**2** SA-DX850

Pulse [SPEAKERS A].

"SURROUND" y "SFC" no funcionan si usted selecciona "B".

SA-DX750

Pulse [SPEAKERS] para encender SPEAKERS.

**3** Gire [INPUT SELECTOR] para seleccionar la fuente de entrada.

Para cambiar entre las entradas analógica y digital (CD, DVD y TV)

Pulse [DIGITAL INPUT].

Cada vez que pulsa el botón:

ANALOG ↔ DIGITAL

El indicador se enciende cuando usted selecciona "DIGITAL".

Una vez ajustado el modo para una fuente, ese modo se activará cuandoquiera que se seleccione la fuente.

**4** Seleccione el modo de sonido DSP.

① Pulse [DSP SOUND MODE].

El indicador correspondiente al modo se enciende.

Seleccione el modo apropiado a la fuente (→ páginas 28 y 30).

② Cuando seleccione "SFC"

Pulse [SFC MODE].

Una vez ajustado el modo para una fuente, ese modo se activará cuandoquiera que se seleccione la fuente.

**5** Inicie la reproducción de la fuente.

Consulte las instrucciones de funcionamiento del equipo para conocer detalles.

**6** Ajuste el volumen.

**Cuando termina de escuchar**

Asegúrese de reducir el volumen y pulsar [⏻/⏪] para poner el aparato en el modo de espera.

**Para su referencia**

- Si está utilizando VCR y selecciona TAPE, CD, TUNER o PHONO (SA-DX850 solamente)

La imagen permanecerá en la pantalla.

- Los indicadores de formato de señal

Dependiendo de la fuente que esté reproduciendo se encienden los indicadores siguientes.

**DIGITAL:**

Fuentes Dolby Digital

**DTS** (SA-DX850 solamente):

Fuentes DTS

**PRO LOGIC:**

Fuentes analógicas en el modo SURROUND

Fuentes digitales con señales PCM en el modo SURROUND

Fuentes Dolby Digital que contienen Dolby Pro Logic en el modo SURROUND

- Los indicadores de formato del programa

(L, C, R, LS, S, LFE, RS)

Los indicadores de formato del programa se encienden para indicar los canales contenidos en la señal de entrada digital. No se encienden cuando la entrada es analógica.

L: Canal delantero (izquierdo)

C: Canal central

R: Canal delantero (derecho)

LS: Canal de sonido ambiental (izquierdo)

RS: Canal de sonido ambiental (derecho)

S: Si el canal de sonido ambiental es mono.

LFE (Efecto de baja frecuencia): Efecto de graves profundos

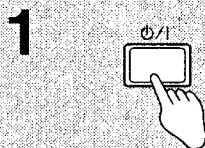

**2** SA-DX850

SPEAKERS

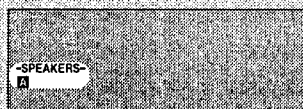
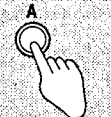

SA-DX750

SPEAKERS

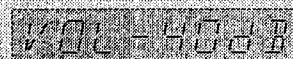
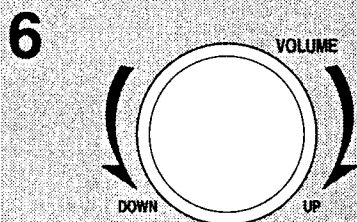
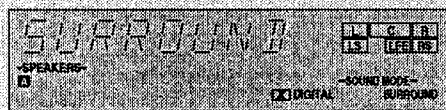
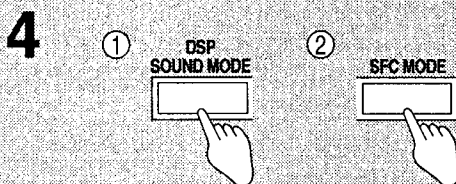
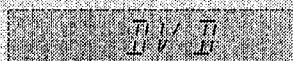
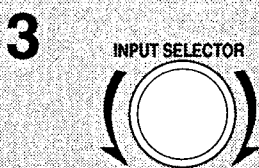
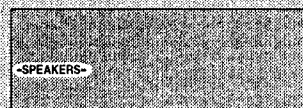

**1** Нажмите кнопку [⏻/⏮].

**2** SA-DX850

Нажмите кнопку [SPEAKERS A].

Если Вы выберете установку "B", режимы "SURROUND" и "SFC" не будут работать.

SA-DX750

Нажмите кнопку [SPEAKERS] для включения индикации SPEAKERS.

**3** Поверните переключатель [INPUT SELECTOR] для выбора входного источника.

Для переключения между аналоговым и цифровым входом (CD, DVD и TV) нажмите кнопку [DIGITAL INPUT].

При каждом нажатии кнопки:

ANALOG ↔ DIGITAL

Если Вы выберете установку "DIGITAL", высвечивается индикатор.

Как только Вы установили режим для источника, этот режим активизируется, как только Вы выберете этот источник.

**4** Выберите режим звука DSP.

① Нажмите кнопку [DSP SOUND MODE].

Высвечивается индикатор, соответствующий режиму.

Выберите режим, подходящий для источника

(→ стр. 29 и 31).

② Когда Вы выберете режим "SFC"

Нажмите кнопку [SFC MODE].

Как только Вы установили режим для источника, этот режим активизируется, как только Вы выберете этот источник.

**5** Иницируйте воспроизведение источника.

За подробностями обращайтесь к инструкции для оборудования.

**6** Подрегулируйте громкость.

Когда Вы закончите прослушивание

Следует понизить громкость и нажать кнопку [⏻/⏮] для переключения аппарата в режим готовности.

К Вашему сведению

• Если Вы используете ВКМ и Вы выберете режим TAPE, CD, TUNER или PHONO (Только SA-DX850)

Изображение останется на экране.

• Индикаторы формата сигнала

Следующие индикаторы высвечиваются в зависимости от воспроизводимого источника.

□□ DIGITAL:

Источники Dolby Digital

□□ DTS (Только SA-DX850):

Источники DTS

□□ PRO LOGIC:

Аналоговые источники в режиме SURROUND

Цифровые источники с сигналами ИКМ в режиме SURROUND

Источники Dolby Digital, которые содержат Dolby Pro Logic в режиме SURROUND

• Индикаторы формата программы (L, C, R, LS, S, LFE, RS)

Индикаторы формата программы высвечиваются для указания каналов, содержащихся в цифровом входном сигнале. Если вход является аналоговым, они не высвечиваются.

L: Передний канал (левый)

C: Центральный канал

R: Передний канал (правый)

LS: Канал окружающего звучания (левый)

RS: Канал окружающего звучания (правый)

S: Если канал окружающего звучания является монофоническим.

LFE (эффект низкой частоты): эффект глубокого баса.

**1** Naciśnij [⏻/⏮].

**2** SA-DX850

Naciśnij [SPEAKERS A].

Jeżeli wybrano „B”, „SURROUND” i „SFC” nie działają.

SA-DX750

Naciśnij [SPEAKERS], aby włączyć SPEAKERS.

**3** Obróć [INPUT SELECTOR], aby wybrać źródło wejściowe.

Aby przełączać pomiędzy wejściem analogowym i cyfrowym (płyty CD, DVD i telewizor)

Naciśnij [DIGITAL INPUT].

Za każdym naciśnięciem przycisku: ANALOG ↔ DIGITAL

Wskaźnik zapali się, kiedy wybierzesz „DIGITAL”.

Po ustawieniu trybu dla danego źródła, tryb ten będzie włączany za każdym razem, gdy wybrane będzie to źródło.

**4** Wybierz tryb dźwięku cyfrowego procesora dźwięku.

① Naciśnij [DSP SOUND MODE].

Zapali się wskaźnik odpowiadający trybowi.

Wybierz tryb właściwy dla źródła (→ strony 29 i 31).

② Kiedy wybierzesz „SFC”

Naciśnij [SFC MODE].

Po ustawieniu trybu dla danego źródła, tryb ten będzie włączany za każdym razem, gdy wybrane będzie to źródło.

**5** Rozpocznij odtwarzanie źródła.

Ze szczegółami zapoznaj się w instrukcji obsługi urządzenia.

**6** Wyreguluj głośność.

Po zakończeniu słuchania

KoniecznIE zmniejsz głośność i naciśnij [⏻/⏮], aby przełączyć urządzenie w stan gotowości.

Wyjaśnienie

• Jeżeli używasz magnetowidu i wybrałeś TAPE, CD, TUNER lub PHONO (Tylko dla modelu SA-DX850)

Obraz pozostanie na ekranie.

• Wskaźniki formatu sygnału

Następujące wskaźniki palą się w zależności od odtwarzanego źródła.

□□ DIGITAL:

Źródła Dolby Digital

□□ DTS (Tylko dla modelu SA-DX850):

Źródła DTS

□□ PRO LOGIC:

Źródła analogowe w trybie SURROUND

Źródła cyfrowe o sygnałach PCM w trybie SURROUND

Źródła Dolby Digital zawierające Dolby Pro Logic w trybie SURROUND

• Wskaźniki formatu programu (L, C, R, LS, S, LFE, RS)

Wskaźniki formatu programu zapalają się, aby wskazać kanały ujęte w cyfrowym sygnale wejściowym. Nie palą się, kiedy sygnał wejściowy jest analogowy.

L: Kanał przedni (lewý)

C: Kanał środkowy

R: Kanał przedni (prawy)

LS: Kanał surround (lewý)

RS: Kanał surround (prawy)

S: Jeżeli kanał surround jest monofoniczny.

LFE (efekt niskich częstotliwości):

Efekt głębokich dźwięków basowych.

## Para disfrutar de los sonidos

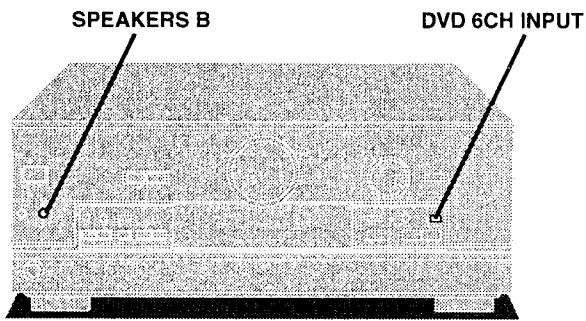

### **A** Para cambiar entre la entrada de 2 canales y de 6 canales del DVD (SA-DX850 solamente)

Puede haber ocasiones en las que usted necesite utilizar la entrada analógica para DVD, por ejemplo, para disfrutar de fuentes grabadas con MPEG, PCM lineal y PCM lineal de múltiples canales.

Seleccione el modo de entrada analógica adecuado a la fuente.

**DVD:** Para audio de dos canales.

**DVD 6CH:** Para audio de múltiples canales.

### **Pulse [DVD 6CH INPUT].**

Cada vez que pulsa el botón:

DVD ↔ DVD 6CH

La entrada cambia automáticamente a DVD si usted pulsa este botón mientras está seleccionada otra fuente.

El indicador se enciende cuando usted selecciona "DVD 6CH".

Una vez ajustado el modo, ese modo se activará cuandoquiera que usted seleccione "DVD".

### **Nota**

- DVD 6CH INPUT sólo funciona cuando SPEAKERS A está encendido y SPEAKERS B está apagado.
- No puede utilizar ninguno de los modos de sonido DSP mientras DVD 6CH INPUT está encendido.
- Los ajustes de los altavoces (→ página 22) no son eficaces mientras DVD 6CH INPUT está encendido. Cambie los ajustes en el reproductor DVD en caso de ser necesario.

**A**

DVD 6CH INPUT



DVD 6CH

**B**

SPEAKERS B



SPEAKERS B

### **B** Para utilizar SPEAKERS B (SA-DX850 solamente)

Utilice SPEAKERS B si ha conectado otro juego de altavoces a los terminales B.

El sonido se oír en estéreo mientras esté encendido SPEAKERS B.

### **Pulse [B].**

Si no quiere el sonido de los altavoces conectados a los terminales A, pulse [A] para apagarlos.

Fabricado bajo licencia de Dolby Laboratories.

"Dolby", "Pro Logic" y el símbolo con una doble D son marcas comerciales de Dolby Laboratories.

Trabajos Confidenciales no publicados. © 1992-1997 Dolby Laboratories. Todos los derechos quedan reservados.

Fabricado bajo licencia de Digital Theater Systems, Inc.

"DTS" y "DTS Digital Surround" son marcas de fábrica de Digital Theater Systems, Inc. © 1996 Digital Theater Systems, Inc. Todos los derechos reservados.

**A** Для переключения между 2-канальным и 6-канальным входом DVD (Только SA-DX850)

Могут возникнуть случаи, когда Вам потребуется аналоговый вход для DVD, такой, как для прослушивания источников с MPEG, линейной ИКМ и линейной ИКМ с несколькими каналами.

Выберите режим аналогового входа для соответствия источнику.

DVD: Для двухканального аудио.

DVD 6CH: Для многоканального аудио.

**Нажмите кнопку [DVD 6CH INPUT].**

При каждом нажатии кнопки:

DVD ↔ DVD 6CH

Если Вы нажмете эту кнопку во время, когда выбран другой источник, вход переключается автоматически на DVD.

Когда Вы выберете режим "DVD 6CH", высвечивается индикатор.

Как только Вы установили режим, этот режим активизируется, как только Вы выберете установку "DVD".

**Примечание**

- Режим DVD 6CH INPUT работает только, если включена установка SPEAKERS A, и выключена установка SPEAKERS B.
- Вы не можете использовать ни один из режимов DSP при включенном режиме DVD 6CH INPUT.
- Установки громкоговорителей (→ стр. 23) являются недействующими при включенном режиме DVD 6CH INPUT. Если требуется, измените установки на проигрывателе цифровых видеодисков.

**B** Для использования установки SPEAKERS B (Только SA-DX850)

Используйте установку SPEAKERS B, если Вы подсоединили другой набор громкоговорителей к разъемам B.

Звук будет прослушиваться в стерео режиме при включенной установке SPEAKERS B.

**Нажмите кнопку [B].**

Если Вы не хотите прослушивать звук, выходящий из громкоговорителей, подсоединенных к разъемам A, нажмите кнопку [A] для их выключения.

Изготовлено по лицензии компании Dolby Laboratories. Долби, "Dolby", "Pro Logic" и символ с двойным "D"-товарные знаки фирмы Dolby Laboratories. Конфиденциальная работа не для распространения в печати. © 1992-1997 Dolby Laboratories. Защищено авторским правом.

Изготовлено по лицензии компании Digital Theater Systems, Inc. "DTS" и "DTS Digital Surround" являются торговыми марками компании Digital Theater Systems, Inc. © 1996 Digital Theater Systems, Inc. Все права сохранены.

**A** Aby przełączyć pomiędzy 2 i 6-kanalowym wprowadzaniem dla DVD (Tylko dla modelu SA-DX850)

Może się zdarzyć, że będziesz potrzebował użyć analogowego wprowadzania dla DVD, po to by korzystać ze źródeł nagranych przy pomocy MPEG, liniowego PCM i wielokanałowego liniowego PCM.

Wybierz tryb wprowadzania analogowego pasujący do źródła.

DVD: Dla dwukanałowego sygnału audio.

DVD 6CH: Dla wielokanałowego sygnału audio.

**Naciśnij [DVD 6CH INPUT].**

Za każdym naciśnięciem przycisku:

DVD ↔ DVD 6CH

Źródło wejściowe zmieni się automatycznie na DVD, jeżeli naciśniesz ten przycisk, kiedy wybrane jest inne źródło.

Wskaźnik zapali się, gdy wybierzesz „DVD 6CH”.

Po ustawieniu trybu, będzie on włączany za każdym razem, gdy wybrane będzie „DVD”.

**Uwaga**

- Funkcja DVD 6CH INPUT działa tylko wtedy, gdy włączone jest SPEAKERS A i wyłączone SPEAKERS B.
- Kiedy włączone jest DVD 6CH INPUT, nie można używać żadnego z trybów dźwięku cyfrowego procesora dźwięku.
- Ustawienia zestawów głośnikowych (→ strona 23) nie działają przy włączonym DVD 6CH INPUT. Zmień ustawienia w odtwarzaczu DVD, jeśli jest to konieczne.

**B** Aby używać SPEAKERS B (Tylko dla modelu SA-DX850)

Używaj SPEAKERS B, jeżeli podłączyłeś dodatkowy system zestawów głośnikowych do złączy B.

Dźwięk będzie odbierany w stereo, kiedy włączone jest SPEAKERS B.

**Naciśnij [B].**

Jeżeli nie chcesz odbierać dźwięku dochodzącego z zestawów głośnikowych podłączonych do złączy A, naciśnij [A], aby je wyłączyć.

Wyprodukowano na podstawie licencji od Dolby Laboratories. „Dolby”, „Pro Logic” oraz symbol podwójnej litery D są znaki towarowe Dolby Laboratories. Poufne nieopublikowane prace. © 1992-1997 Dolby Laboratories. Wszystkie prawa zastrzeżone.

Wyprodukowano na licencji Digital Theater Systems, Inc. „DTS” i „DTS Digital Surround” są znakami handlowymi Digital Theater Systems, Inc. © 1996 Digital Theater Systems, Inc. Wszystkie prawa zastrzeżone.

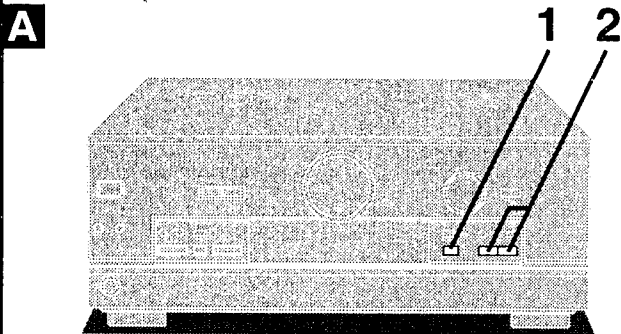

## A Ajuste del tono y equilibrio

Puede ajustar el tono (BASS y TREBLE) sólo cuando el modo de sonido DSP es STEREO y la entrada es analógica o PCM. No puede ajustar el tono mientras está anulado el DSP o si está seleccionado DVD 6CH INPUT.

### 1 Pulse [BASS/TREBLE, BALANCE].

Cada vez que pulsa el botón:  
BASS → TREBLE → BALANCE

BASS: Para ajustar los graves

TREBLE: Para ajustar los agudos

BALANCE: Para ajustar el equilibrio del sonido izquierdo/derecho

### 2 Pulse [-, L] o [+ , R].

-, L: Para bajar el tono seleccionado o desplazar el equilibrio hacia el altavoz izquierdo

+, R: Para subir el tono seleccionado o desplazar el equilibrio hacia el altavoz derecho

La visualización anterior vuelve después de pasar unos pocos segundos.

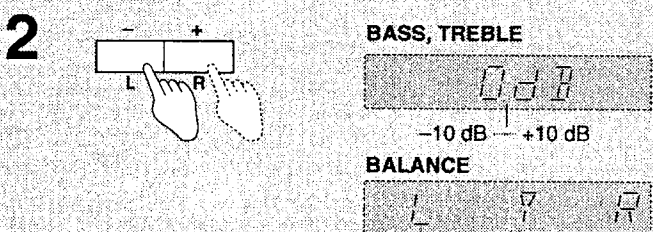

## B Utilización de auriculares

### ① SA-DX850

Pulse [A] y/o [B] para apagar los altavoces.

### SA-DX750

Pulse [SPEAKERS] para apagar los altavoces.

Al apagar los altavoces se activa automáticamente el modo STEREO y se asegura que no se oirá sonido procedente del altavoz de subgraves.

(El sonido parecerá raro si usted utiliza otro modo DSP.)

### ② Reduzca el volumen.

### ③ Conecte los auriculares (no suministrados).

Tipo de clavija: estéreo de 6,3 mm

### ④ Ajuste el volumen.

#### Nota

Evite escuchar durante largos periodos de tiempo para impedir lesionarse los oídos.

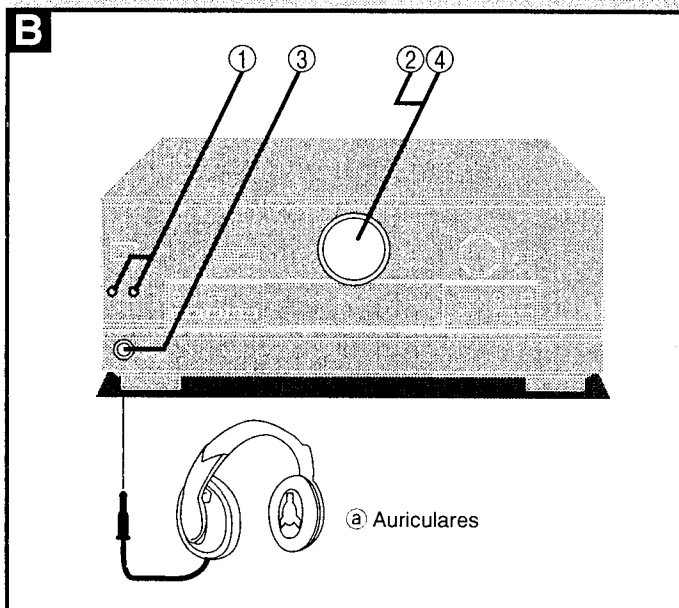

④ Auriculares

## A Регулировка тембра и баланса

Вы можете подрегулировать тембр (BASS и TREBLE), только если выбрана установка STEREO для режима звука DSP, и входом является аналоговый или ИКМ. Если режим DSP отменен, или если выбран режим DVD 6CH INPUT, Вы не можете подрегулировать тембр.

### 1 Нажмите кнопку [BASS/TREBLE, BALANCE].

При каждом нажатии кнопки:  
BASS → TREBLE → BALANCE

BASS: Для регулировки баса  
TREBLE: Для регулировки высоких частот  
BALANCE: Для регулировки левого/правого звукового баланса

### 2 Нажмите кнопку [–, L] или [+ , R].

–, L: для понижения выбранного тембра или сдвига баланса к левому громкоговорителю.  
+ , R: для повышения выбранного тембра или сдвига баланса к правому громкоговорителю.  
Через несколько секунд возвращается предыдущая индикация.

## B Использование головных телефонов

### ① SA-DX850

Нажмите кнопку [A] и/или [B] для выключения громкоговорителей.

### SA-DX750

Нажмите кнопку [SPEAKERS] для выключения громкоговорителей.

Выключение громкоговорителей автоматически активизирует режим STEREO и обеспечивает то, что звук не слышен из сабвуфера.

(Если Вы используете другой режим DSP, звук может казаться необычным.)

### ② Уменьшите громкость.

### ③ Подсоедините головные телефоны (не поставляются).

Тип штекера: 6,3 мм стерео

ⓐ Головные телефоны

### ④ Подрегулируйте громкость.

### Примечание

Избегайте прослушивания в течение длительных периодов времени с целью предотвращения поражения слуха.

## A Regulacja brzmienia i zrównoważenia dźwięku

Można regulować brzmienie (BASS i TREBLE) tylko, kiedy trybem dźwięku cyfrowego procesora dźwięku jest STEREO, a sygnał wejściowy jest analogowy lub PCM. Nie można regulować brzmienia, kiedy cyfrowy procesor dźwięku jest wyłączony lub wybrane jest DVD 6CH INPUT.

### 1 Naciśnij [BASS/TREBLE, BALANCE].

Za każdym naciśnięciem przycisku:  
BASS → TREBLE → BALANCE

BASS: Aby wyregulować dźwięki basowe  
TREBLE: Aby wyregulować dźwięki sopranowe  
BALANCE: Aby wyregulować zrównoważenie kanałów lewego/prawego

### 2 Naciśnij [–, L] lub [+ , R].

–, L: aby obniżyć wybrany ton lub przesunąć równowagę w kierunku lewego zestawu głośnikowego.  
+ , R: aby podwyższyć wybrany ton lub przesunąć równowagę w kierunku prawego zestawu głośnikowego.

Poprzedni wyświetlacz powróci po kilku sekundach.

## B Używanie słuchawek nagłownych

### ① SA-DX850

Naciśnij [A] i/lub [B], aby wyłączyć zestawy głośnikowe.

### SA-DX750

Naciśnij [SPEAKERS], aby wyłączyć zestawy głośnikowe.

Wyłączenie zestawów głośniowych automatycznie włącza tryb STEREO i powoduje, że z głośnika superniskotonowego nie dochodzi żaden dźwięk.

(Dźwięk może wydawać się nienaturalny, jeżeli używasz innego trybu cyfrowego procesora dźwięku.)

### ② Zmniejsz głośność.

### ③ Podłącz słuchawki nagłowne (nie dostarczone).

Typ wtyczki: 6,3 mm stereo

ⓐ Słuchawka nagłowna

### ④ Wyreguluj głośność.

### Uwaga

Aby uchronić się przed uszkodzeniem słuchu, unikaj używania przez długi czas.

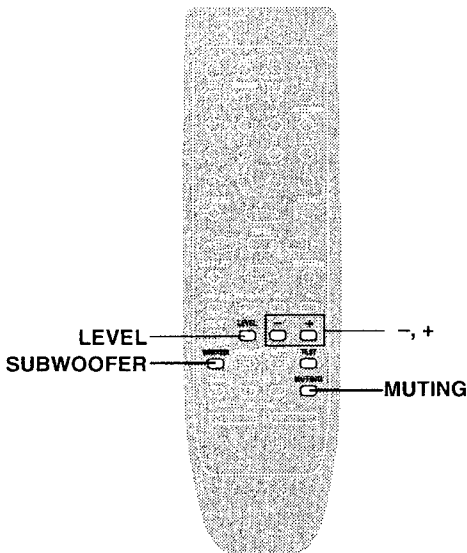
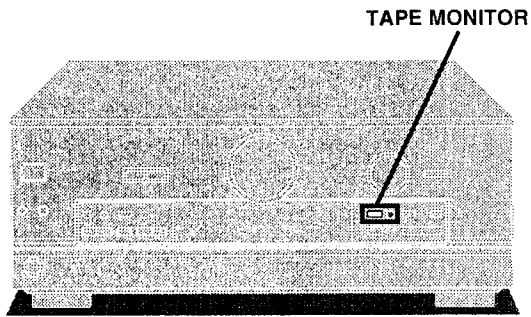

## A Silenciamiento del sonido

### Pulse [MUTING].

El mensaje "MUTING ON NOW" se desplaza repetidamente de derecha a izquierda a través del visualizador siempre que la función de silenciamiento se encuentra activada.

#### Para cancelar

Pulse [MUTING].

El silenciamiento también se cancela cuando se apaga el aparato.

## B Ajuste del nivel del altavoz de subgraves

Puede ajustar el volumen del altavoz de subgraves mientras escucha una fuente. Si se selecciona "SW ---" no se oye sonido procedente del altavoz de subgraves. Este ajuste puede hacerse para cada modo DSP.

No puede ajustar el nivel del altavoz de subgraves mientras está anulado el DSP o (SA-DX850 solamente) si está seleccionado DVD 6CH INPUT.

El ajuste de fábrica es "SW 10".

### Pulse [SUBWOOFER].

Se muestra el ajuste actual.

Cada vez que pulsa el botón:

SW --- → SW MIN → SW 5 → SW 10 → SW 15 → SW MAX

#### Para hacer ajustes más precisos

- ① Pulse [LEVEL] para seleccionar "SW".
- ② Pulse [-] o [+].

#### Nota

El sonido procedente del altavoz de subgraves puede distorsionarse si usted sube el volumen del aparato mientras el nivel del altavoz de subgraves está alto. Reduzca el nivel del altavoz de subgraves si ocurre esto.

## C Utilización de TAPE MONITOR

Utilice el monitor de cinta si usted ha conectado un ecualizador gráfico a los terminales TAPE/MD.

### Pulse [TAPE MONITOR].

El indicador "TAPE MONITOR" y el monitor de cinta se encienden.

Las fuentes que no son la cinta de casete aún pueden seleccionarse con [INPUT SELECTOR] mientras el indicador "TAPE MONITOR" está encendido.

Pulse de nuevo [TAPE MONITOR] para apagar el monitor de cinta.

(⇒ Consulte "Grabación" en la página 48 para conocer detalles sobre cómo utilizar el monitor de cinta durante la grabación.)

#### Nota

- El monitor de cinta no se puede utilizar cuando la entrada es digital, y se apaga si se selecciona la entrada digital.
- Dependiendo de los ajustes, el ecualizador gráfico puede causar distorsión.

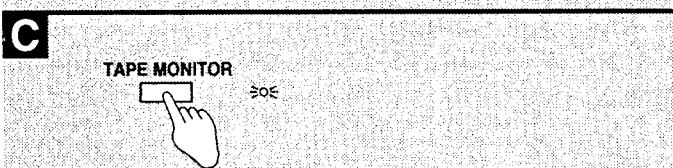
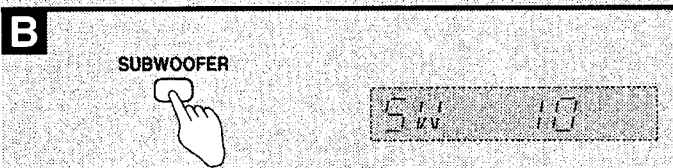
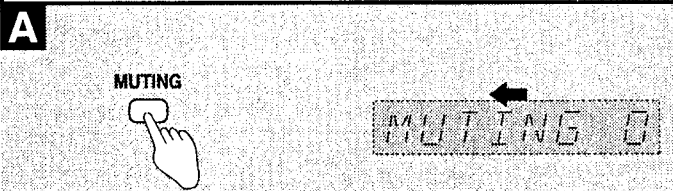

## A Приглушение громкости

### Нажмите кнопку [MUTING].

По дисплею слева направо повторно пробегает сообщение "MUTING ON NOW" так долго, как долго включена функция приглушения.

#### Для отмены

Нажмите кнопку [MUTING].

Приглушение также отменяется, когда аппарат выключается.

## B Регулировка уровня сабвуфера

Вы можете подрегулировать уровень сабвуфера во время прослушивания источника. Если выбрана установка "SW ---", звук из сабвуфера не слышен. Возможно выполнение этой установки для каждого режима DSP.

Вы не можете подрегулировать уровень сабвуфера, когда отменен режим DSP, или (Только SA-DX850) если выбран режим DVD 6CH INPUT. Заводской установкой является "SW 10".

### Нажмите кнопку [SUBWOOFER].

Показывается настоящая установка.

При каждом нажатии кнопки:

SW --- → SW MIN → SW 5 → SW 10 → SW 15 → SW MAX



#### Для выполнения точных регулировок

- ① Нажмите кнопку [LEVEL] для выбора установки "SW".
- ② Нажмите кнопку [-] или [+].

#### Примечание

Если Вы повысите громкость на аппарате, в то время как уровень сабвуфера является высоким, возможны искажения звука из сабвуфера. Если это произойдет, уменьшите уровень сабвуфера.

## C Использование установки TAPE MONITOR

Если Вы подсоединили графический эквалайзер к разъемам TAPE/MD, используйте контрольное прослушивание ленты.

### Нажмите кнопку [TAPE MONITOR].

Высвечивается индикатор "TAPE MONITOR", и начинается контрольное прослушивание ленты.

Во время высвечивания индикатора "TAPE MONITOR" всё еще возможен выбор источников, отличных от ленты, с помощью переключателя [INPUT SELECTOR]. Нажмите кнопку [TAPE MONITOR] для выключения контрольного прослушивания ленты.

(⇒ Подробности о том, как использовать контрольное прослушивание ленты во время записи, см. в параграфе "Выполнение записи" на стр. 49.)

#### Примечание

- Контрольное прослушивание ленты не может использоваться, когда вход является цифровым, и оно выключается, если Вы выберете цифровой вход.
- В зависимости от установки графический эквалайзер может вызвать искажения.

## A Wyciszanie

### Naciśnij [MUTING].

Informacja „MUTING ON NOW” będzie wielokrotnie przesuwac się z prawej ku lewej stronie wyświetlacza tak długo, jak funkcja wyciszania będzie włączona.

#### Aby anulować

Naciśnij [MUTING].

Wyciszanie zostanie również anulowane, kiedy urządzenie zostanie wyłączone.

## B Regulacja poziomu głośnika superniskotonowego

Można wyregulować poziom głośnika superniskotonowego podczas słuchania źródła. Jeżeli wybrane jest „SW ---”, z głośnika superniskotonowego nie dochodzi żaden dźwięk. Ustawienie to może być wykonane dla każdego trybu cyfrowego procesora dźwięku.

Nie można regulować poziomu głośnika superniskotonowego, kiedy cyfrowy procesor dźwięku jest wyłączony lub (Tylko dla modelu SA-DX850) wybrane jest DVD 6CH INPUT. Ustawieniem fabrycznym jest „SW 10”.

### Naciśnij [SUBWOOFER].

Pokazane zostanie aktualne ustawienie.

Za każdym naciśnięciem przycisku:

SW --- → SW MIN → SW 5 → SW 10 → SW 15 → SW MAX



#### Aby wykonać precyzyjną regulację

- ① Naciśnij [LEVEL], aby wybrać „SW”.
- ② Naciśnij [-] lub [+].

#### Uwaga

Jeżeli poziom głośnika superniskotonowego jest wysoki i zwiększysz głośność, dźwięk dochodzący z niego może być zniekształcony. Jeżeli to wystąpi, zmniejsz poziom głośnika superniskotonowego.

## C Używanie funkcji kontroli taśmy

Użyj funkcji kontroli taśmy, jeżeli podłączyłeś korektor graficzny do złącza TAPE/MD.

### Naciśnij [TAPE MONITOR].

Zapali się wskaźnik „TAPE MONITOR”, a funkcja kontroli taśmy włączy się.

Kiedy wskaźnik „TAPE MONITOR” jest włączony, źródła inne niż taśma mogą ciągle być wybierane przy użyciu [INPUT SELECTOR]. Naciśnij ponownie [TAPE MONITOR], aby wyłączyć funkcję kontroli taśmy.

(⇒ Ze szczegółami dotyczącymi używania funkcji kontroli taśmy podczas nagrywania zapoznaj się w rozdziale „Dokonywanie nagrań” na stronie 49.)

#### Uwaga

- Funkcja kontroli taśmy nie może być używana przy wprowadzaniu cyfrowym i wyłącza się, kiedy zostanie wybrane wprowadzanie cyfrowe.
- W zależności od ustawienia, korektor graficzny może powodować zniekształcenia.

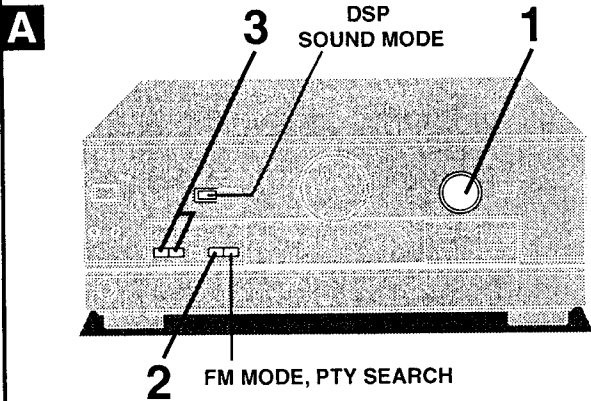

**A Sintonización manual**

Puede sintonizar manualmente emisoras de radio seleccionando las frecuencias de las emisoras, o puede presintonizar un máximo de 30 emisoras en canales para simplificar su sintonización (→ página 42).

- 1** Gire [INPUT SELECTOR] para seleccionar "TUNER".
- 2** Pulse [BAND, EON] para seleccionar "FM" o "AM".
- 3** Pulse [TUNING, PTY SELECTOR, ∇, ∆] para seleccionar la frecuencia de la emisora.

Cuando se sintoniza una emisora se enciende "TUNED". Se enciende "STEREO" durante las emisiones estéreo de FM.

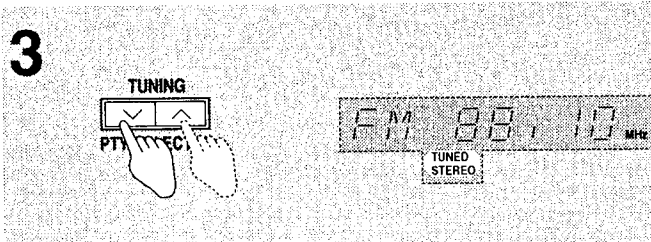
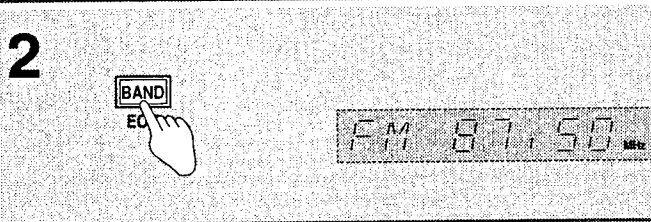
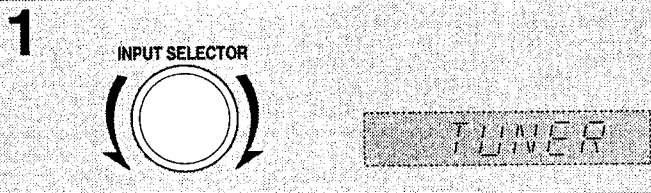

**Sintonización automática**

Mantenga pulsado [TUNING, PTY SELECTOR, ∇, ∆] hasta que la frecuencia empiece a desplazarse. La sintonización se detiene cuando se encuentra una emisora. (La sintonización puede detenerse si hay interferencia.)

**Mejora de la recepción**

**Modo FM**

Puede mejorar la recepción de FM cambiando la recepción a mono. Pulse [FM MODE, PTY SEARCH]. Se enciende "MONO". Pulse de nuevo el botón para cancelar.

**DSP DEFEAT**

Puede mejorar la recepción desactivando el DSP (→ página 28). Mantenga pulsado [DSP SOUND MODE] hasta que aparezca "DEFEAT". Mantenga pulsado de nuevo [DSP SOUND MODE] para encender el DSP.

**Para su referencia**

Los reproductores DVD pueden interferir con la recepción de la radio. Apague el reproductor DVD o sepárelo más de las antenas si ocurre esto.

**Para cambiar el paso de frecuencia de AM**

Mantenga pulsado [BAND, EON] durante unos 3 segundos cuando esté seleccionada la banda de AM. (El paso de frecuencia cambia de 9 kHz a 10 kHz por paso.) Para volver al paso anterior, mantenga pulsado de nuevo [BAND, EON] durante unos 3 segundos.

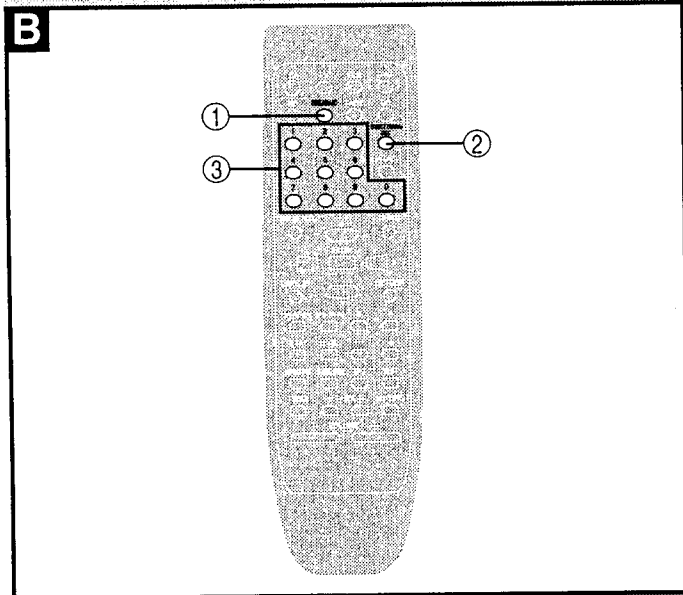

**B Sintonización directa**

- ①** Pulse [TUNER/BAND].  
La banda cambia cada vez que se pulsa el botón.
- ②** Pulse [DIRECT TUNING/DISC].
- ③** Pulse los botones numerados para introducir la frecuencia.

P.ej. Para seleccionar 107,90 MHz, pulse [1] → [0] → [7] → [9] → [0]

**Nota**

1. Si no pulsa un botón mientras está parpadeando el cursor, la visualización volverá a la frecuencia que está siendo recibida.
2. Si la frecuencia no ha sido introducida correctamente se visualizará "ERROR".

**A Ручная настройка**

Вы можете настроиться на станции вручную, выбрав частоту станции, либо Вы можете предустановить до 30 станций на каналы для упрощения настройки (→ стр. 43).

- 1 Поверните переключатель [INPUT SELECTOR] для выбора установки "TUNER".**
- 2 Нажмите кнопку [BAND, EON] для выбора установки "FM" или "AM".**
- 3 Нажмите кнопку [TUNING, PTY SELECTOR, √, ^] для выбора частоты станции.**

Когда выполнена настройка, высвечивается индикация "TUNED".

Во время приема ЧМ стереопередач высвечивается индикация "STEREO".

**Автоматическая настройка**

Держите нажатой кнопку [TUNING, PTY SELECTOR, √, ^] до тех пор, пока не начнет прокручиваться частота. Когда станция найдена, настройка останавливается. (Если имеются помехи, настройка может остановиться.)

**Улучшение приема****Режим ЧМ**

Вы можете улучшить прием ЧМ, переключив прием на монофонический.

Нажмите кнопку [FM MODE, PTY SEARCH].

Высвечивается индикация "MONO".

Для отмены нажмите кнопку снова.

**DSP DEFEAT**

Вы можете улучшить прием, выключив режим DSP (→ стр. 29).

Нажмите и держите нажатой кнопку [DSP SOUND MODE] до тех пор, пока не появится индикация "DEFEAT".

Нажмите и держите нажатой кнопку [DSP SOUND MODE] снова для включения режима DSP.

**К Вашему сведению**

Проигрыватели цифровых видеодисков могут вызывать помехи радиоприема. Если это произойдет, выключите проигрыватель цифровых видеодисков или передвиньте его подальше от антенн.

**Для изменения шага частоты AM**

Когда выбран диапазон AM, нажмите и держите нажатой кнопку [BAND, EON] в течение около 3 секунд. (Шаг частоты изменится с 9 кГц на 10 кГц.)

Для возврата к предыдущему состоянию нажмите и держите нажатой кнопку [BAND, EON] в течение около 3 секунд.

**B Прямая настройка****① Нажмите кнопку [TUNER/BAND].**

При каждом нажатии кнопки диапазон изменяется.

**② Нажмите кнопку [DIRECT TUNING/DISC].****③ Нажмите цифровые кнопки для ввода частоты.**

Например, для выбора 107,90 МГц нажмите кнопки  
[1] → [0] → [7] → [9] → [0]

**Примечание**

1. Если Вы не нажмете кнопку во время мигания курсора, индикация возвращается к принимаемой частоте.
2. Если частота была введена неправильно, высвечивается индикация "ERROR".

**A Dostrajanie ręczne**

Można ręcznie dobrać stacje radiowe, wybierając częstotliwość stacji, albo też zaprogramować do 30 stacji na kanałach, aby ułatwić dostrajanie (→ strona 43).

- 1 Obróć [INPUT SELECTOR], aby wybrać „TUNER“.**
- 2 Naciśnij [BAND, EON], aby wybrać „FM“ lub „AM“.**
- 3 Naciśnij [TUNING, PTY SELECTOR, √, ^], aby wybrać częstotliwość stacji.**

Po dostrajeniu zapali się „TUNED“.

Podczas odbioru audycji stereo FM, pali się „STEREO“.

**Strojenie automatyczne**

Przytrzymaj naciśnięte [TUNING, PTY SELECTOR, √, ^], aż częstotliwość zacznie się zmieniać. Dostrajanie zatrzyma się, kiedy znaleziona zostanie stacja. (W przypadku wystąpienia interferencji, dostrajanie może zostać przerwane.)

**Poprawa odbioru****Tryb FM**

Można poprawić odbiór FM przełączając odbiór na monofoniczny.

Naciśnij [FM MODE, PTY SEARCH].

Zapali się „MONO“.

Aby anulować, naciśnij przycisk ponownie.

**DSP DEFEAT**

Można poprawić odbiór wyłączając cyfrowy procesor dźwięku (→ strona 29).

Naciśnij i przytrzymaj [DSP SOUND MODE], aż pojawi się „DEFEAT“.

Naciśnij i przytrzymaj [DSP SOUND MODE] ponownie, aby włączyć cyfrowy procesor dźwięku.

**Wyjaśnienie**

Odtwarzacze DVD mogą oddziaływać na odbiór radiowy. Jeżeli to wystąpi, wyłącz odtwarzacz DVD lub odsuń go od anten.

**Aby zmienić krok częstotliwości AM**

Naciśnij i przytrzymaj [BAND, EON] przez około 3 sekundy, kiedy wybrany jest zakres AM. (Krok częstotliwości zmieni się z 9 kHz na 10 kHz.)

Aby powrócić do poprzedniego kroku, ponownie naciśnij i przytrzymaj [BAND, EON] przez około 3 sekundy.

**B Dostrajanie bezpośrednie****① Naciśnij [TUNER/BAND].**

Zakres zmienia się za każdym naciśnięciem przycisku.

**② Naciśnij [DIRECT TUNING/DISC].****③ Naciśnij przyciski numeryczne, aby wprowadzić częstotliwość.**

Przykład: Aby wybrać 107,90 MHz, naciśnij

[1] → [0] → [7] → [9] → [0]

**Uwaga**

1. Jeżeli nie naciśniesz żadnego przycisku, podczas gdy kursor miga, wyświetlacz powróci do aktualnie odbieranej częstotliwości.
2. Jeżeli częstotliwość nie została prawidłowo wprowadzona, zostanie wyświetlone „ERROR“.

## Sintonización de presintonías

Elija la presintonización automática, que presintoniza las emisoras que el sintonizador puede recibir, o la presintonización manual, que le permite seleccionar las emisoras que va a presintonizar y el orden en que éstas van a ser presintonizadas. Para la presintonización se encuentran disponibles 30 canales.

### Recuerde

Si se presintoniza una emisora nueva en un canal, la emisora vieja se borrará.

### A Presintonización automática

#### Presintonización de emisoras de FM

Preparación: Sintonice la frecuencia de FM donde desea empezar a presintonizar (→ página 40).

#### Mantenga pulsado [MEMORY].

Las emisoras de FM que este aparato pueda recibir se presintonizarán en los canales 1 a 30.

#### Presintonización de emisoras de AM

Preparación: Sintonice la frecuencia de AM donde desea empezar a presintonizar (→ página 40).

#### Mantenga pulsado [MEMORY].

Las emisoras de AM que este aparato puede recibir se presintonizarán en los canales 21 a 30. (Cualquier emisora de FM que se encuentre en estos canales será reemplazada.)

Durante la presintonización automática, el indicador de la memoria parpadea y las frecuencias se desplazan. El indicador de memoria y los números de los canales se visualizan durante un segundo cuando se presintoniza una emisora (B).

Se visualizará la última emisora presintonizada cuando termine la presintonización.

### Para su referencia

Aunque se desconecte el cable de alimentación de CA de la toma de corriente del hogar, las emisoras permanecerá en la memoria durante un mes aproximadamente.

### C Presintonización manual

Presintonice las emisoras una a una.

- ① Sintonice la emisora.
- ② Pulse [MEMORY].
- ③ Pulse [TUNING, PTY SELECTOR, ∇, ▲] para seleccionar un canal.
- ④ Pulse [MEMORY].

### D Selección de canales

#### 1 Pulse [PRESET, DISPLAY MODE].

El número del canal parpadea durante 5 segundos aproximadamente.

#### 2 Pulse [TUNING, PTY SELECTOR, ∇, ▲].

Mantenga pulsados los botones para cambiar rápidamente los canales.

### En el mando a distancia

Pulse los botones numerados.

Para los canales 1 a 9, pulse el número correspondiente.

Para los canales 10 o superiores, pulse [≥10/-/-], y luego los dos dígitos.

P.ej. Para seleccionar el canal 21

[≥10/-/-] → [2] → [1]

A  
C

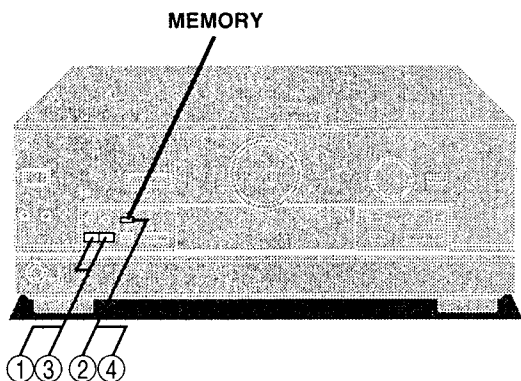

A

MEMORY



B

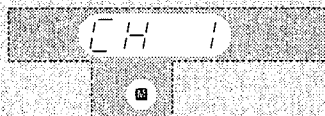

D

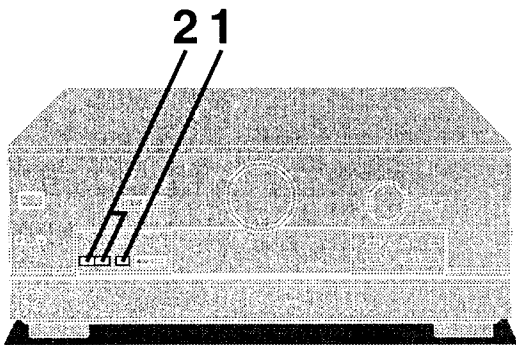

≥10/-/-, 1-0

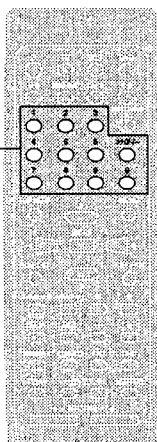

1

PRESET  
DISPLA MODE



2

TUNING  
PTY SELECTOR

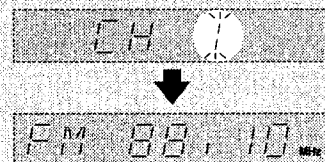

## Настройка с предустановкой

Выберите либо автоматическую предустановку, при которой предустанавливаются станции, которые может принимать тюнер, либо ручную предустановку, которая позволяет Вам выбрать станции для предустановки и порядок, в котором они подлежат предустановке. Имеется 30 каналов, доступных для предустановки.

### Помните

Если на канал предустанавливается новая станция, старая станция стирается.

### A Автоматическая предустановка

#### Предустановка станций ЧМ

Подготовка: Настройтесь на частоту ЧМ, с которой Вы хотите начать предустановку (→ стр. 41).

#### Нажмите и держите нажатой кнопку [MEMORY].

Станции ЧМ, которые могут приниматься аппаратом, предустанавливаются на каналы 1-30.

#### Предустановка станций АМ

Подготовка: Настройтесь на частоту АМ, с которой Вы хотите начать предустановку (→ стр. 41).

#### Нажмите и держите нажатой кнопку [MEMORY].

Станции АМ, которые могут приниматься аппаратом, предустанавливаются на каналы 21-30. (Если на эти каналы были предустановлены станции ЧМ, они заменяются другими.)

Во время автоматической предустановки мигает индикатор памяти, и прокручивается частота. Когда станция предустановлена, индикатор памяти и номера каналов высвечиваются в течение секунды (B).

Когда предустановка закончена, высвечивается последняя станция, подлежащая предустановке.

#### К Вашему сведению

Даже если сетевой шнур питания переменного тока отсоединен от бытовой сетевой розетки, станции остаются в памяти в течение приблизительно одного месяца.

### C Ручная предустановка

Выполните предустановку станций по одной.

- ① Настройтесь на станцию.
- ② Нажмите кнопку [MEMORY].
- ③ Нажмите кнопку [TUNING, PTY SELECTOR, V, ^] для выбора канала.
- ④ Нажмите кнопку [MEMORY].

### D Выбор каналов

- 1 Нажмите кнопку [PRESET, DISPLAY MODE].  
Номер канала мигает в течение приблизительно 5 секунд.
- 2 Нажмите кнопку [TUNING, PTY SELECTOR, V, ^].  
Держите нажатыми кнопки для более быстрого изменения каналов.

#### На пульте дистанционного управления

Нажмите цифровые кнопки.

Для каналов 1-9 нажмите соответствующий номер.

Для каналов 10 и выше нажмите кнопку [≥10/-/-], затем две цифры.

Например, для выбора канала 21

[≥10/-/-] → [2] → [1]

## Programowanie stacji

Wybierz albo programowanie automatyczne, które zaprogramuje wszystkie stacje odbierane przez tuner, albo programowanie ręczne, które pozwala na wybór stacji do zaprogramowania i ich kolejność. Do programowania dostępnych jest 30 kanałów.

### Пamiętaj

Jeżeli nowa stacja zostanie zaprogramowana na danym kanale, stara stacja zostanie wymazana.

### A Programowanie automatyczne

#### Programowanie stacji FM

Czynność wstępna: Ustaw częstotliwość FM, od której chcesz rozpocząć programowanie (→ strona 41).

#### Naciśnij i przytrzymaj [MEMORY].

Stacje FM odbierane przez urządzenie zostaną zaprogramowane na kanałach od 1 do 30.

#### Programowanie stacji AM

Czynność wstępna: Ustaw częstotliwość AM, od której chcesz rozpocząć programowanie (→ strona 41).

#### Naciśnij i przytrzymaj [MEMORY].

Stacje AM odbierane przez urządzenie zostaną zaprogramowane na kanałach od 21 do 30. (Jeżeli stacje FM były zaprogramowane na tych kanałach, zostaną one zastąpione.)

Podczas programowania automatycznego wskaźnik pamięci miga, a częstotliwość zmienia się. Wskaźnik pamięci i numery kanałów są wyświetlane przez sekundę, kiedy stacja jest programowana (B). Ostatnia zaprogramowana stacja jest wyświetlana po zakończeniu programowania.

### Wyjaśnienie

Nawet jeżeli przewód zasilania zostanie odłączony od gniazdka, stacje pozostają w pamięci przez około jeden miesiąc.

### C Programowanie ręczne

Programuj stacje po jednej.

- ① Dostrój stację.
- ② Naciśnij [MEMORY].
- ③ Naciśnij [TUNING, PTY SELECTOR, V, ^], aby wybrać kanał.
- ④ Naciśnij [MEMORY].

### D Wybieranie kanałów

#### 1 Naciśnij [PRESET, DISPLAY MODE].

Numer kanału będzie migał przez około 5 sekund.

#### 2 Naciśnij [TUNING, PTY SELECTOR, V, ^].

Przytrzymaj naciśnięte przyciski, aby szybciej zmieniać kanały.

### W pilocie

Naciśnij przyciski numeryczne.

Dla kanałów od 1 do 9 naciśnij odpowiadający numer.

Dla kanałów 10 i wyższych naciśnij [≥10/-/-], a następnie odpowiednie dwie cyfry.

Przykład: Aby wybrać kanał 21

[≥10/-/-] → [2] → [1]

## Emisiones RDS

RDS (sistema de datos de radio) es un sistema de emisión múltiplex donde, junto con las señales de audio de FM, las emisoras transmiten otras señales para ayudarle a disfrutar más de la radio y sintonizar programas más fácilmente. Este aparato puede utilizar los tipos de señales siguientes. Algunas emisoras no tienen PTY, EON ni RT.

- **PS** (Servicio de programas): Nombre de emisora
- **PTY** (Tipo de programa): Visualiza el tipo de programa (→ más abajo) y se utiliza para buscar un tipo de programa (→ página 46).
- **EON** (Otras redes mejoradas): Esta señal se utiliza entre emisoras que forman una red para que usted pueda sintonizar más fácilmente un tipo de programa (→ página 46).
- **RT** (Texto de radio): Este aparato puede mostrar un máximo de 64 letras desplazándolas por la pantalla. Este texto puede tratar de la canción, el tráfico o pronósticos del tiempo, números de programas en los que participa el oyente o información de la policía.

### Nota

Este aparato no tiene el sistema de emisión de emergencia (EBS) que sintoniza automáticamente emisiones de emergencia.

## A Para visualizar información RDS

El visualizador muestra normalmente la frecuencia de la radio. "RDS" se enciende cuando la emisora está emitiendo señales RDS. Si "RDS" está desactivado no puede cambiar la visualización.

### 1 Pulse [RDS].

### 2 Mientras parpadea "RDS"

#### Pulse [PRESET, DISPLAY MODE].

La visualización cambia cada vez que usted pulsa el botón.

- 1 Visualización de frecuencia
- 2 Visualización PS
- 3 Visualización PTY ("NO PTY" si no hay señales PTY, y la frecuencia se muestra otra vez)
- 4 Visualización RT (no cambia si no hay señales RT)

## B Búsqueda de PTY

PTY encuentra programas que están siendo emitidos actualmente por las emisoras de FM presintonizadas. Presintonice emisoras de FM antes de proseguir.

### 1 Pulse [RDS].

### 2 Mientras parpadea "RDS"

#### Pulse [TUNING, PTY SELECTOR, ↓, ↑] para seleccionar el tipo de programa.

La visualización cambia cada vez que usted pulsa el botón (→ página 46 para las visualizaciones PTY).

### 3 Mientras parpadea la visualización PTY

#### Pulse [FM MODE, PTY SEARCH].

El indicador PTY parpadea durante la búsqueda. El aparato cambia a la emisora que emite el programa. El indicador PTY parpadea durante otros dos segundos. "SELECT PTY FIRST" se desplaza a través del visualizador si usted intenta iniciar la búsqueda PTY sin seleccionar un tipo de programa.

A

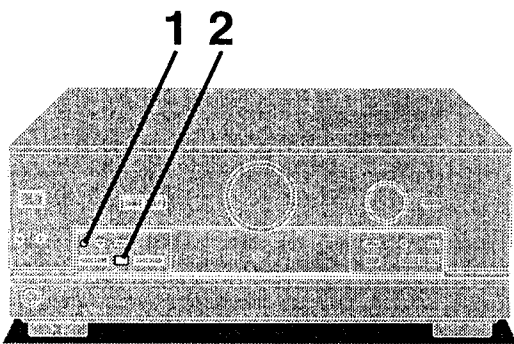

1



2

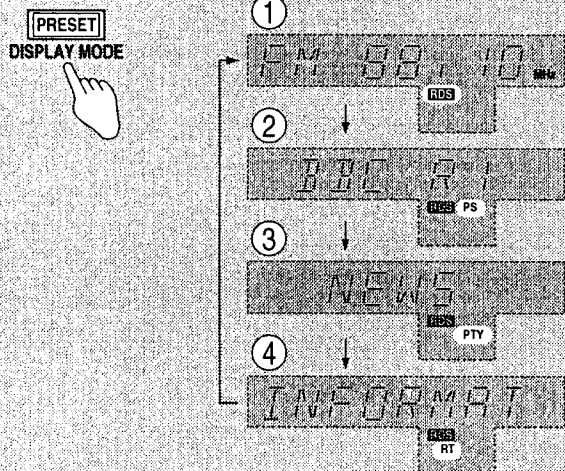

B

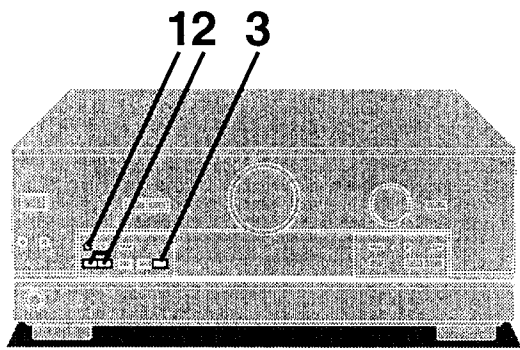

1

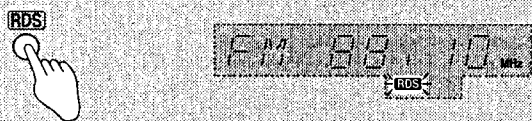

2

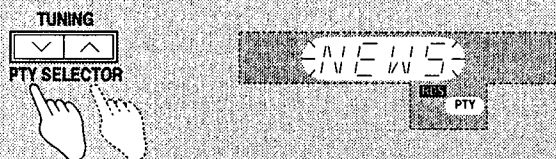

3

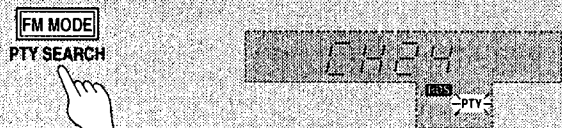

RDS (система радиоданных) является мультиплексной системой радиовещания, в которой, наряду с аудио сигналами ЧМ, станции передают другие сигналы, чтобы помочь Вам прослушивать радио и проще выполнять настройку на программы. Этот аппарат может использовать следующие типы сигналов. Некоторые станции не имеют сигналов PTY, EON и RT.

- **PS** (служба программы): Название станции.
- **PTY** (тип программы) Высвечивается тип программы (→ ниже) и используется для поиска типа программы (→ стр. 47).
- **EON** (усиление других служб) Этот сигнал используется между служебными станциями для упрощения настройки на тип программы (→ стр. 47).
- **RT** (радиотекст): Этот аппарат может показывать максимум до 64 букв, прокручивая их на дисплее. Этот текст может быть о песне, дорожной информации или погоде, номерах телефонов или полицейской информации.

**Примечание** Этот аппарат не имеет системы вещания срочных сообщений, которая настраивается автоматически на вещание срочных сообщений.

## A Для высвечивания информации RDS

На дисплее обычно показывается радиочастота. Когда станция передает сигналы RDS, высвечивается индикация "RDS". Вы не можете изменить индикацию, если индикация "RDS" выключена.

### 1 Нажмите кнопку [RDS].

### 2 Во время мигания индикации "RDS" Нажмите кнопку [PRESET, DISPLAY MODE].

Индикация изменяется при каждом нажатии кнопки.

- 1 Индикация частоты
- 2 Индикация PS
- 3 Индикация PTY ("NO PTY", если нет сигналов PTY, затем снова показывается частота)
- 4 Индикация RT (если нет сигналов RT, не изменяется)

## B Поиск PTY

PTY находит программы, передаваемые в настоящее время, среди предустановленных станций ЧМ. Перед выполнением предустановите станции ЧМ.

### 1 Нажмите кнопку [RDS].

### 2 Во время мигания индикации "RDS" Нажмите кнопку [TUNING, PTY SELECTOR, ∇, ▲] для выбора типа программы.

Индикация изменяется при каждом нажатии кнопки (→ стр. 47 для индикаций PTY).

### 3 Во время мигания индикации PTY Нажмите кнопку [FM MODE, PTY SEARCH].

Во время поиска мигает индикатор PTY. Аппарат переключается на станцию, передающую программу. Индикатор PTY мигает в течение следующих двух секунд. Если Вы попытаетесь начать поиск PTY без выбора типа программы, на дисплее прокручивается сообщение "SELECT PTY FIRST".

System danych radiowych (RDS - radio data system) jest multipleksowym systemem nadawania, w którym stacje nadają, obok sygnałów FM, inne sygnały ułatwiające korzystanie z radia i dostrojenie się do audycji. Urządzenie może używać następujących typów sygnałów. Niektóre stacje nie nadają sygnałów PTY, EON i RT.

- **PS** (Program service - usługa programowa): Nazwa stacji.
- **PTY** (Program type - typ programu): Wyświetla typ programu (→ poniżej) i jest używany do wyszukiwania danego typu programu (→ strona 47).
- **EON** (Enhanced other networks - wzmocnienie innych sieci): Sygnał używany przez połączone w sieć stacje, ułatwiający dostrojenie do określonego typu programu (→ strona 47).
- **RT** (Radio text - tekst radiowy): Urządzenie może pokazywać do 64 liter, przesuując je na wyświetlaczu. Tekst ten może dotyczyć piosenki, ruchu ulicznego, pogody, numerów telefonicznych audycji z udziałem słuchaczy lub informacji policyjnych.

### Uwaga

Urządzenie nie posiada systemu EBS (emergency broadcasts system - system informacji o nagłych wypadkach), który automatycznie dostraja się do informacji o nagłych wypadkach.

## A Aby wyświetlić informację systemu danych radiowych

Wyświetlacz pokazuje normalnie częstotliwość radiową. Kiedy stacja nadaje sygnały systemu danych radiowych, pali się „RDS”. Nie można zmienić wyświetlacza, kiedy „RDS” jest wyłączone.

### 1 Naciśnij [RDS].

### 2 Kiedy „RDS” miga Naciśnij [PRESET, DISPLAY MODE].

Wyświetlacz zmienia się za każdym naciśnięciem przycisku.

- 1 Wyświetlenie częstotliwości
- 2 Wyświetlenie PS
- 3 Wyświetlenie PTY („NO PTY”, jeżeli nie ma sygnałów PTY, a następnie znowu wyświetlenie częstotliwości)
- 4 Wyświetlenie RT (bez zmian, jeżeli nie ma sygnałów RT)

## B Wyszukiwanie PTY

PTY znajduje aktualnie nadające programy spośród zaprogramowanych stacji FM. Przed dalszymi czynnościami zaprogramuj stacje FM.

### 1 Naciśnij [RDS].

### 2 Kiedy „RDS” miga Naciśnij [TUNING, PTY SELECTOR, ∇, ▲], aby wybrać typ programu.

Wyświetlacz zmienia się za każdym naciśnięciem przycisku (→ strona 47 w sprawie wyświetleń PTY).

### 3 Kiedy wyświetlenie PTY miga Naciśnij [FM MODE, PTY SEARCH].

Podczas wyszukiwania wskaźnik PTY miga. Urządzenie przełączy się na stację nadającą dany program. Wskaźnik PTY będzie migał przez następne dwie sekundy. Jeżeli będziesz próbował rozpocząć wyszukiwanie PTY bez uprzedniego wyboru typu programu, na wyświetlaczu zacznie przesuwać się „SELECT PTY FIRST”.

A

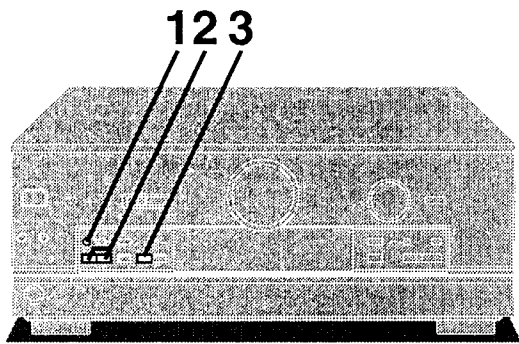

1

RDS



2

TUNING

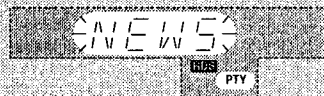
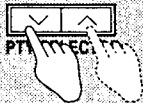

3

BAND

EON

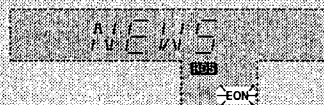

## A Sintonización de EON

EON pone el aparato en espera para recibir programas que van a ser emitidos en una emisora que comparte las señales RDS con la emisora actual. Presintonice emisoras de FM antes de proseguir. La sintonización EON no funciona si el aparato no está recibiendo señales EON (se visualiza "NO EON").

### 1 Pulse [RDS].

### 2 Mientras parpadea "RDS" Pulse [TUNING, PTY SELECTOR, ∨, ∧] para seleccionar el tipo de programa.

### 3 Mientras parpadea la visualización PTY Pulse [BAND, EON].

Se enciende "EON".

La emisora actual permanece sintonizada hasta que empieza el tipo de programa, el aparato cambia luego a la emisora y "OTHER PROGRAM SERVICE" se desplaza a través del visualizador. (Esto cambia inmediatamente si está emitiéndose el programa seleccionado.)

### Para cancelar la sintonización de EON

1. Pulse [RDS].

2. Pulse [BAND, EON].

La sintonización de EON también se cancela si usted utiliza el sintonizador, cambia la fuente de entrada o apaga el aparato.

## B Visualizaciones PTY

NEWS	Noticias
AFFAIRS	Temas actuales
INFO	Información
SPORT	Deportes
EDUCATE	Educación
DRAMA	Drama
CULTURE	Cultura
SCIENCE	Ciencia
VARIED	Variedades
POP M	Música popular
ROCK M	Música rock
M. O. R. M	Música para todos
LIGHT M	Clásica ligera
CLASSICS	Clásica seria
OTHER M	Otra música
WEATHER	Información del tiempo
FINANCE	Finanzas
CHILDREN	Niños
SOCIAL A	Asuntos sociales
RELIGION	Religión
PHONE IN	Programas con participación del oyente
TRAVEL	Viajes
LEISURE	Ocio
JAZZ	Música jazz
COUNTRY	Música Country
NATIONAL	Música nacional
OLDIES	Música antigua
FOLK M	Música folklórica
DOCUMENT	Documentales
TEST	Emisiones de prueba
ALARM	Avisos de emergencia

**A Настройка EON**

EON переводит аппарат в режим готовности для приема программ, которые будут транслироваться станцией, разделяющей сигналы RDS с настоящей станцией. Перед выполнением предустановите станции ЧМ. Настройка EON не работает, если аппарат не принимает сигналы EON (высвечивается индикация "NO EON").

**1 Нажмите кнопку [RDS].**

**2** Во время мигания индикации "RDS"  
**Нажмите кнопку [TUNING, PTY SELECTOR, ∇, ▲] для выбора типа программы.**

**3** Во время мигания индикации PTY  
**Нажмите кнопку [BAND, EON].**  
 Высвечивается индикация "EON".  
 Настоящая станция остается настроенной до тех пор, пока не начнется тип программы, затем аппарат переключается на станцию, и на дисплее прокручивается сообщение "OTHER PROGRAM SERVICE". (Если транслируется выбранная программа, оно немедленно изменяется.)

**Для отмены настройки EON**

1. Нажмите кнопку [RDS].
  2. Нажмите кнопку [BAND, EON].
- Если Вы управляете тюнером, изменяете входной источник или выключаете аппарат, настройка EON также отменяется.

**B Индикации PTY**

NEWS	Новости
AFFAIRS	Текущие дела
INFO	Информация
SPORT	Спорт
EDUCATE	Образование
DRAMA	Драма
CULTURE	Культура
SCIENCE	Наука
VARIED	Разное
POP M	Поп-музыка
ROCK M	Рок-музыка
M. O. R. M	Музыка в дороге
LIGHT M	Легкая классическая
CLASSICS	Серьезная классическая
OTHER M	Другая музыка
WEATHER	Информация о погоде
FINANCE	Финансы
CHILDREN	Для детей
SOCIAL A	Социальные проблемы
RELIGION	Религия
PHONE IN	По телефонным звонкам
TRAVEL	Путешествия
LEISURE	Отдых
JAZZ	Джазовая музыка
COUNTRY	Кантри-музыка
NATIONAL	Национальная музыка
OLDIES	Музыка прошлых лет
FOLK M	Народная музыка
DOCUMENT	Документальные передачи
TEST	Тестовое радиовещание
ALARM	Срочные сообщения

**A Dostrajanie EON**

EON ustawia urządzenie w stan gotowości do odbioru programów, które mają być nadawane przez stację dzielącą sygnały systemu danych radiowych z aktualnie odbieraną stacją. Przed dalszymi czynnościami zaprogramuj stację FM. Dostrajanie EON nie działa, jeżeli urządzenie nie odbiera sygnałów EON (wyświetlane jest „NO EON”).

**1 Naciśnij [RDS].**

**2** Kiedy „RDS” miga  
**Naciśnij [TUNING, PTY SELECTOR, ∇, ▲], aby wybrać typ programu.**

**3** Kiedy wyświetlenie PTY miga  
**Naciśnij [BAND, EON].**  
 Zapali się „EON”.  
 Aktualnie odbierana stacja pozostanie dostrojona, aż rozpocznie się program wybranego typu, wtedy urządzenie przełączy się na nadającą go stację, a na wyświetlaczu zacznie przesuwać się „OTHER PROGRAM SERVICE”. (Przełączenie nastąpi natychmiast, jeżeli wybrany program jest właśnie nadawany.)

**Aby anulować dostrajanie EON**

1. Naciśnij [RDS].
  2. Naciśnij [BAND, EON].
- Dostrajanie EON zostanie również anulowane, jeżeli zaczniesz obsługiwać tuner, zmienisz źródło wejściowe lub wyłączysz urządzenie.

**B Wyświetlenia PTY**

NEWS	Wiadomości
AFFAIRS	Sprawy bieżące
INFO	Informacje
SPORT	Sport
EDUCATE	Edukacja
DRAMA	Słuchowisko
CULTURE	Kultura
SCIENCE	Program popularnonaukowy
VARIED	Różne
POP M	Muzyka popowa
ROCK M	Muzyka rockowa
M. O. R. M	Muzyka „środka drogi”
LIGHT M	Lekka muzyka poważna
CLASSICS	Trudniejsza muzyka poważna
OTHER M	Inne rodzaje muzyki
WEATHER	Informacje o pogodzie
FINANCE	Finanse
CHILDREN	Program dziecięcy
SOCIAL A	Tematy społeczne
RELIGION	Program religijny
PHONE IN	Audycja z telefonicznym udziałem słuchaczy
TRAVEL	Podróże
LEISURE	Czas wolny
JAZZ	Muzyka jazzowa
COUNTRY	Muzyka country
NATIONAL	Muzyka narodowa
OLDIES	Stare przeboje
FOLK M	Muzyka folkowa
DOCUMENT	Program dokumentalny
TEST	Sygnał kontrolny
ALARM	Komunikaty o niebezpieczeństwie

ESPAÑOL

русский язык

POLSKI

## Nota

- No puede grabar una fuente conectada a través de un terminal digital.  
Cuando grabe de un CD, DVD o la TV, asegúrese de que la fuente esté conectada a través de los terminales analógicos correspondientes (➔ páginas 8 y 10) y de que la entrada "ANALOG" esté seleccionada (➔ página 32).
- (SA-DX850 solamente) Cuando seleccione el modo DVD 6CH INPUT sólo se grabará el sonido procedente de los canales delanteros izquierdo y derecho.

## A Grabación en una platina de casete o vídeo

Puede grabar en una platina de casete conectada a TAPE REC (OUT) o en un vídeo conectado a VCR OUT.

Consulte las instrucciones de funcionamiento del aparato de grabación para conocer detalles sobre cómo prepararlo para la grabación.

Cuando grabe con una platina de casete, podrá grabar cualquier fuente a excepción de TAPE.

Cuando grabe con un vídeo, podrá grabar cualquier fuente a excepción de TAPE o VCR.

**1** Gire [INPUT SELECTOR] para seleccionar la fuente que vaya a grabar.

**2** Comience a grabar.

Siga las instrucciones de funcionamiento de su aparato de grabación.

**3** Empiece a reproducir la fuente que va a grabar.

Siga las instrucciones de funcionamiento de su equipo.

## B Para comprobar el sonido que está siendo grabado en una platina de casete

Si su platina de casete tiene un sistema de 3 cabezas será posible comprobar el sonido que está siendo grabado.

**Pulse [TAPE MONITOR] de este aparato y ponga el botón de comprobación de la platina de casete en "TAPE".**

Pulse de nuevo [TAPE MONITOR] para apagarlo.

**A**

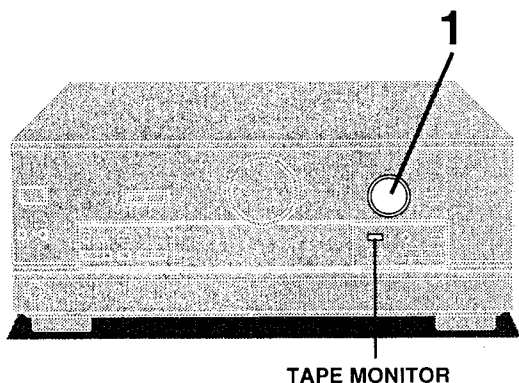

**1**

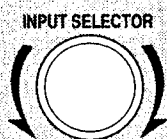

**B**

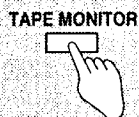

## Примечание

- Вы не можете выполнять запись с источника, подсоединенного через цифровой разъем. При записи с компакт-диска, цифрового видеодиска или ТВ убедитесь в том, что источник подсоединен через соответствующие аналоговые разъемы (→ стр. 9 и 11), и выбран вход „ANALOG“ (→ стр. 33).
- (Только SA-DX850) Когда Вы выберете режим DVD 6CH INPUT, будет записываться звук только с передних левого и правого каналов.

## A Запись на кассетную деку или ВКМ

Вы можете выполнять запись на кассетную деку, подсоединенную к разъему TAPE REC (OUT) или на ВКМ, подсоединенный к разъему VCR OUT. Подробности о выполнении подготовки к записи смотрите в инструкции по эксплуатации записывающего аппарата. При записи с помощью кассетной деки Вы можете записывать любой источник, за исключением TAPE. При записи с помощью ВКМ Вы можете записывать любой источник, за исключением TAPE или VCR.

**1 Поверните переключатель [INPUT SELECTOR] для выбора источника, подлежащего записи.**

**2 Начните запись.**  
Следуйте инструкции по эксплуатации Вашего записывающего аппарата.

**3 Иницируйте источник, подлежащий записи.**  
Следуйте инструкции по эксплуатации Вашего оборудования.

## B Для контрольного прослушивания звука, записываемого на кассетную деку.

Если Ваша кассетная дека является системой с 3-мя головками, можно проверять записываемый звук.

**Нажмите кнопку [TAPE MONITOR] на этом аппарате, и установите кнопку контрольного прослушивания на кассетной деке в положение „TAPE“.**

Нажмите кнопку [TAPE MONITOR] еще раз для её выключения.

## Uwaga

- Nie można nagrywać źródła podłączonego poprzez złącze cyfrowe. Podczas nagrywania płyt CD, DVD lub z telewizora, upewnij się, czy źródło jest podłączone poprzez odpowiadające złącza analogowe (→ strony 9 i 11) i czy wybrane jest wprowadzanie „ANALOG“ (→ strona 33).
- (Tylko dla modelu SA-DX850) Jeżeli wybierzesz tryb DVD 6CH INPUT, nagrywany będzie tylko dźwięk z przedniego lewego i prawego kanału.

## A Nagrywanie na magnetofonie lub magnetowidzie.

Można nagrywać na magnetofonie podłączonym do TAPE REC (OUT) lub na magnetowidzie podłączonym do VCR OUT. Ze szczegółami dotyczącymi przygotowania do nagrywania zapoznaj się w instrukcji obsługi urządzenia nagrywającego. Przy nagrywaniu na magnetofonie można nagrywać wszelkie źródła oprócz TAPE. Przy nagrywaniu na magnetowidzie można nagrywać wszelkie źródła oprócz TAPE i VCR.

**1 Obróć [INPUT SELECTOR], aby wybrać źródło do nagrywania.**

**2 Rozpocznij nagrywanie.**  
Postępuj zgodnie z instrukcją obsługi urządzenia nagrywającego.

**3 Uruchom źródło, które ma być nagrywane.**  
Postępuj zgodnie z instrukcją obsługi urządzenia.

## B Aby kontrolować dźwięk nagrywany na magnetofonie

Jeżeli posiadasz magnetofon trójgłowicowy, możesz sprawdzać nagrywany dźwięk.

**Naciśnij [TAPE MONITOR] w niniejszym urządzeniu i ustaw przycisk kontroli w magnetofonie na „TAPE“.**

Naciśnij ponownie [TAPE MONITOR], aby wyłączyć funkcję.

## Función del temporizador

Hay dos funciones de temporizador: el temporizador para dormir y el temporizador para despertarse.

### Nota

#### • Temporizador para dormir:

El aparato se apaga después de transcurrir un tiempo establecido.

Éste puede ajustarse para 30, 60 ó 90 minutos.

#### • Temporizador para despertarse:

El aparato puede ajustarse para que se encienda una vez transcurrido cierto número de horas después de apagarse.

Éste puede ajustarse para 5, 7 ó 9 horas.

## Ajuste de los temporizadores

**1** Pulse [TIMER, -MODE, -TIME] para seleccionar el modo del temporizador deseado.

**2** [Antes de que pasen 5 segundos] Pulse [TIMER, -MODE, -TIME] y suéltelo cuando se visualice el tiempo requerido.

La visualización cambia de la forma siguiente:

- En el modo del temporizador para dormir

30 → 60 → 90 (minutos)



- En el modo del temporizador para despertarse

5H → 7H → 9H (horas)



La visualización se restaura 5 segundos después de terminar el ajuste.

**3** **Modo del temporizador para despertarse solamente**

Pulse [⏻] para apagar el aparato.

El indicador "WAKE" se enciende.

**Comprobación del tiempo restante en el temporizador para dormir y del tiempo establecido para el temporizador para despertarse**

Pulse una vez [TIMER, -MODE, -TIME].

### Nota

No pulse de nuevo [TIMER, -MODE, -TIME] antes de que se apague la indicación del tiempo restante.

El ajuste puede cambiar si hace esto.

### Cambio de un ajuste

Repita los pasos 1 y 2.

### Para cancelar el temporizador

Pulse [TIMER, -MODE, -TIME] hasta que se visualice "OFF".

"SLEEP" o "WAKE" se apagará.

### Nota

- Los temporizadores no pueden utilizarse juntos.

- El temporizador para dormir apaga el receptor, y el temporizador para despertarse enciende el receptor, pero no apagan/encienden ningún componente conectado externamente.

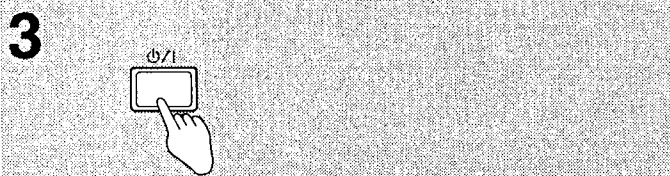
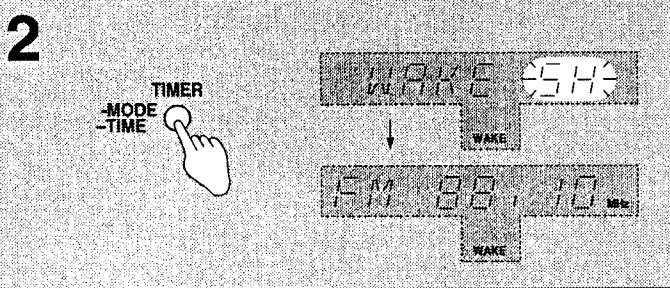
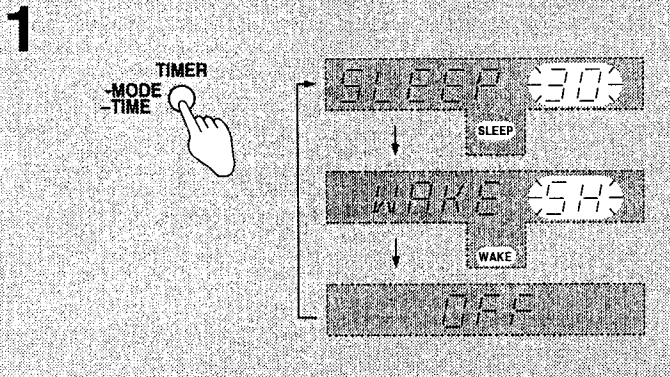
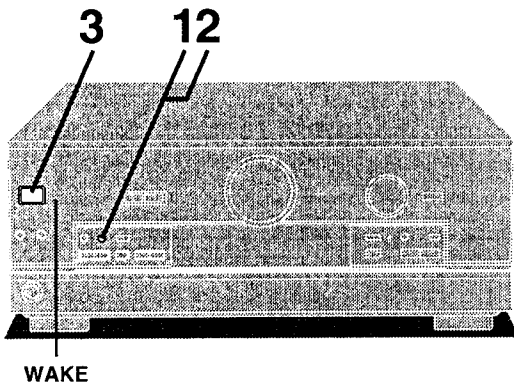

## Функция таймера

Имеется две функции таймера: таймер сна и таймер пробуждения.

### Примечание

- **Таймер сна:**  
Аппарат выключается после установленного времени. Оно может быть установлено на 30, 60 или 90 минут.
- **Таймер пробуждения:**  
Аппарат может быть установлен для включения через определенное количество часов после его выключения. Можно выполнить установку на 5, 7 или 9 часов.

## Установка таймеров

**1 Нажмите кнопку [TIMER, -MODE, -TIME] для выбора желаемого режима таймера.**

**2** [В течение 5 секунд]  
**Нажмите кнопку [TIMER, -MODE, -TIME] и высвободите, когда высветиться требуемое время.**

Индикация изменяется следующим образом:

- В режиме таймера сна  
30 → 60 → 90 (минуты)

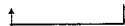

- В режиме таймера пробуждения  
5H → 7H → 9H (часы)



Индикация восстанавливается через 5 секунд после завершения установки.

**3 Только режим таймера пробуждения**

**Нажмите кнопку [⏻/⏮] для выключения аппарата.**

Высвечивается индикатор "WAKE".

**Проверка оставшегося времени на таймере сна и установка времени для таймера пробуждения**

Нажмите кнопку [TIMER, -MODE, -TIME] один раз.

### Примечание

Не нажимайте кнопку [TIMER, -MODE, -TIME] снова до гашения индикации оставшегося времени.

Если Вы это сделаете, возможно изменение установки.

### Изменение установки

Повторите пункты 1 и 2.

### Для отмены таймера

Нажимайте кнопку [TIMER, -MODE, -TIME] до тех пор, пока не высветиться индикация "OFF".

Индикация "SLEEP" или "WAKE" погаснет.

### Примечание

- Совместное использование таймеров невозможно.
- Таймер сна выключает ресивер, а таймер пробуждения включает ресивер, но они не включают/выключают никакие внешние подсоединенные компоненты.

## Funkcja timera

Urządzenie posiada dwie funkcje timera: timer wyłączający i timer włączający.

### Uwaga

- **Timer wyłączający:**  
Urządzenie wyłączy się po upływie określonego czasu. Czas ten może być nastawiony na 30, 60 lub 90 minut.
- **Timer włączający:**  
Urządzenie może zostać nastawione na włączenie się po upływie określonej liczby godzin od wyłączenia. Liczba godzin może wynosić 5, 7 lub 9.

## Ustawianie timerów

**1 Naciśnij [TIMER, -MODE, -TIME], aby wybrać żądany tryb timera.**

**2** [W ciągu 5 sekund]  
**Naciśnij [TIMER, -MODE, -TIME] i zwolnij, kiedy żądany czas zostanie wyświetlony.**

Wyświetlacz zmienia się, jak następuje:

- W trybie timera wyłączającego  
30 → 60 → 90 (minut)



- W trybie timera włączającego  
5H → 7H → 9H (godzin)



Wyświetlacz wraca do poprzedniego stanu po 5 sekundach od zakończenia ustawiania.

**3 Tylko dla trybu timera włączającego**

**Naciśnij [⏻/⏮], aby wyłączyć urządzenie.**

Zapali się wskaźnik „WAKE”.

**Sprawdzenie czasu pozostałego do wyłączenia w timerze wyłączającym i czasu nastawionego dla timera włączającego**

Naciśnij jeden raz [TIMER, -MODE, -TIME].

### Uwaga

Nie naciskaj ponownie [TIMER, -MODE, -TIME] przed zgaśnięciem wyświetlenia pozostałego czasu.

Nastawienie może ulec zmianie, jeżeli to zrobisz.

### Zmiana ustawień

Powtórz kroki 1 i 2.

### Aby anulować timer

Naciśnij [TIMER, -MODE, -TIME], aż zostanie wyświetlone „OFF”, „SLEEP” lub „WAKE” zniknie.

### Uwaga

- Oba timery nie mogą być używane jednocześnie.
- Timer wyłączający wyłącza niniejsze urządzenie, a timer włączający włącza je, ale nie wyłącza/włącza żadnych urządzeń zewnętrznych.

## La función HELP

-HELP  
-RESET

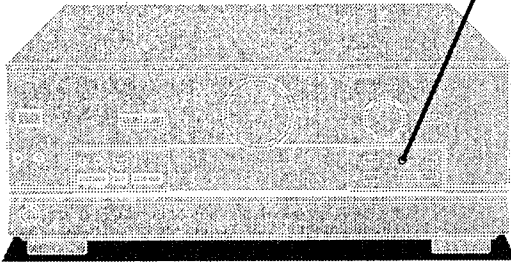

Si comete un error durante el funcionamiento o la salida de sonido se interrumpe, la función HELP visualizará información que le indica cómo remediar la situación.

Si aparece en el visualizador la palabra "ERROR" u otros caracteres desplazándose (por ejemplo, "SPEAKERS OFF NOW"), realice lo siguiente.

### **Pulse [-HELP, -RESET].**

Se visualiza el remedio para la situación.

### **Para su referencia**

Puede reponer los ajustes del aparato a los ajustes de fábrica. Si esto resulta alguna vez necesario, mantenga pulsado [-HELP, -RESET] durante unos 2 segundos hasta que se visualice "RESET".

Esto no borrará las emisoras de radio que usted haya presintonizado.

## Mantenimiento

### **Si las superficies están sucias**

**Para limpiar el aparato, pase por él un paño blando y seco.**

Si las superficies están sumamente sucias, utilice un paño blando humedecido en una solución de jabón y agua o en una solución de detergente suave.

- No utilice nunca alcohol, diluyente de pintura o bencina para limpiar este aparato.
- Antes de utilizar un paño impregnado químicamente, lea cuidadosamente las instrucciones entregadas con él.

## Функция HELP

Если Вы сделаете ошибку в операциях, или если остановится выходной звуковой сигнал, функция HELP высвечивает информацию, которая указывает Вам, как Вы можете исправить ситуацию.

Если на дисплее появляется индикация "ERROR" или прокручиваются знаки (например, "SPEAKER OFF NOW"), выполните следующую операцию.

### Нажмите кнопку [-HELP, -RESET].

Высвечиваются принимаемые меры, подходящие для данной ситуации.

#### К Вашему сведению

Вы можете сбросить установки аппарата на заводские установки. Если это когда-либо потребуется, нажмите и держите нажатой кнопку [-HELP, -RESET] в течение около 2 секунд до тех пор, пока не высветится индикация "RESET". При это не будут стерты предустановленные Вами радиостанции.

## Уход

### Если поверхности загрязнены

Для чистки этого аппарата протирайте его мягкой сухой тканью.

Если поверхности сильно загрязнены, используйте мягкую ткань, смоченную в мыльном растворе или в слабом растворе моющего средства.

- Никогда не используйте алкоголь, растворитель для краски или бензин для чистки этого аппарата.
- Перед использованием химически обработанной ткани, внимательно прочитайте инструкцию, прилагаемую к ткани.

## Funkcja pomocy

Jeżeli popełnisz błąd w obsłudze lub dźwięk zostanie przerwany, funkcja pomocy (HELP) wyświetli informacje o środkach zaradczych.

Jeżeli na wyświetlaczu pojawi się „ERROR” lub przesuwający się napis (np. „SPEAKER OFF NOW”), postępuj jak podano poniżej.

### Naciśnij [-HELP, -RESET].

Środek zaradczy zostanie wyświetlony.

#### Wyjaśnienie

Można przywrócić ustawienia fabryczne urządzenia. Jeżeli będzie to kiedykolwiek potrzebne, naciśnij i przytrzymaj [-HELP, -RESET] przez około 2 sekundy, aż zostanie wyświetlone „RESET”.

Nie wymaże to zaprogramowanych stacji radiowych.

## Konserwacja

### Jeżeli obudowa jest zabrudzona

Aby oczyścić urządzenie, wytrzyj je miękką, suchą ściereczką.

Jeżeli obudowa jest silnie zabrudzona, użyj miękkiej ściereczki zwilżonej w wodnym roztworze mydła lub słabego detergentu.

- Do czyszczenia urządzenia nigdy nie używaj alkoholu, rozpuszczalnika do farb lub benzyny.
- Przed użyciem ściereczki nasączonej substancjami chemicznymi, przeczytaj uważnie zalecenia dotyczące jej stosowania.

# Руководство по выявлению и устранению неисправностей

Перед обращением за техобслуживанием выполните приведенные ниже проверки. Если Вы не можете устранить неисправность, как описано ниже, либо произошло что-то, что не перечислено здесь, обращайтесь к прилагаемому справочнику для обнаружения удобного для Вас уполномоченного центра по техобслуживанию или обратитесь к Вашему дилеру.

## Общие проблемы

Справ.  
стр.

<p>Не подается питание.</p>	<ul style="list-style-type: none"> <li>Убедитесь, что подсоединен сетевой шнур.</li> </ul>	<p>15</p>
<p>Нет звука.</p>	<ul style="list-style-type: none"> <li>Увеличьте громкость.</li> <li>Выключите приглушение.</li> <li>Проверьте подсоединения к громкоговорителям и другому оборудованию.</li> <li>Включите громкоговорители.</li> <li>Выключите контрольное прослушивание ленты.</li> <li>Выберите правильный источник.</li> <li>Измените установку входа DIGITAL для соответствия типу выполненного Вами подсоединения.</li> <li>Проверьте, что с помощью этого аппарата возможно декодирование цифровых сигналов.</li> <li>Выключите режим PCM FIX.</li> <li>(Только SA-DX850) Выключите режим DTS FIX.</li> </ul>	<p>33 39 9–19 33 39 33 21, 23 29 29 29</p>
<p>Невозможно выбрать вход "DIGITAL".</p>	<ul style="list-style-type: none"> <li>Отмените режим "DSP DEFEAT".</li> </ul>	<p>41</p>
<p>Звук останавливается. На дисплее появляется индикация "OVERLOAD".</p>	<ul style="list-style-type: none"> <li>Выключите аппарат, определите и устраните причину, затем включите аппарат. Причины включают закорачивание положительного и отрицательного проводов громкоговорителей, использование громкоговорителей с импедансом ниже, чем номинальный для этого аппарата, деформирование громкоговорителей из-за чрезмерного уровня громкости или мощности и использование аппарата в жарком окружении.</li> <li>Используйте громкоговорители с правильным номинальным значением импеданса.</li> </ul>	<p>— 17, 19</p>
<p>На дисплее появляется индикация "F 70".</p>	<ul style="list-style-type: none"> <li>Выключите аппарат, отсоедините сетевой шнур питания переменного тока, затем снова подсоедините его и включите аппарат. Если на дисплее сохраняется индикация "F 70", проконсультируйтесь с Вашим дилером.</li> </ul>	<p>—</p>
<p>Изображение не появляется в телевизоре.</p>	<ul style="list-style-type: none"> <li>Измените входной режим телевизора для соответствия подсоединениям между этим аппаратом и телевизором.</li> </ul>	<p>—</p>

ESPAÑOL

русский  
язык

## Режимы звука, обработанного с помощью цифрового процессора звука (DSP)

Справ.  
стр.

<p>Звук не слышен из центрального громкоговорителя, громкоговорителей окружающего звучания или сабвуфера.</p>	<ul style="list-style-type: none"> <li>Убедитесь в том, что установки размера для Ваших громкоговорителей выполнены правильно.</li> <li>Проверьте режим звука, обработанного с помощью DSP.</li> <li>Отмените режим "DSP DEFEAT".</li> </ul>	<p>21, 23 29, 31 41</p>
<p>Невозможен выбор режимов звука, обработанного с помощью DSP.</p>	<ul style="list-style-type: none"> <li>Отмените режим "DSP DEFEAT".</li> <li>(Только SA-DX850) Выключите установку SPEAKERS B.</li> <li>(Только SA-DX850) Выключите режим DVD 6CH INPUT.</li> </ul>	<p>41 35 35</p>

## Радио

Справ.  
стр.

<p>Настройка радио невозможна, либо имеется много шума и помех.</p>	<ul style="list-style-type: none"> <li>Подрегулируйте позицию антенны ЧМ или антенны АМ.</li> <li>Уменьшите высокие частоты.</li> <li>Выберите режим "DSP DEFEAT".</li> <li>Выключите находящиеся рядом телевизоры, видеодеки, проигрыватели цифровых видеодисков и спутниковые тюнеры.</li> <li>Вам может понадобиться наружная антенна или антенна с большим числом элементов.</li> <li>Отделите антенну от других кабелей, шнуров и оборудования.</li> </ul>	<p>13 37 41 41 13 —</p>
<p>Невозможна настройка на правильную частоту АМ.</p>	<ul style="list-style-type: none"> <li>Измените шаг частоты. Держите нажатой кнопку [BAND, EON] в течение 10 секунд для изменения шага на 9 кГц.</li> </ul>	<p>41</p>

## ■ БЛОК УСИЛИТЕЛЯ

<b>Выходная мощность</b>	
DIN 1 кГц (СКГ 1 %)	2 x 100 Вт (6 Ом)
20 Гц–20 кГц непрерывная выходная мощность	
задействованы оба канала	2 x 80 Вт (6 Ом)
<b>Суммарный коэффициент гармоник</b>	
номинальная мощность при 20 Гц–20 кГц	0,05 % (6 Ом)
половинная мощность при 1 кГц	0,03 % (6 Ом)
<b>Выходная мощность при 1 кГц задействован каждый канал</b>	
DIN 1 кГц (СКГ 1 %)	
Передние	2 x 100 Вт (6 Ом)
Центральный	100 Вт (6 Ом)
Окружающего звучания	2 x 100 Вт (6 Ом)
<b>Диапазон мощности</b>	
задействованы оба канала, –3 дБ	10 Гц–40 кГц (6 Ом)
Коэффициент затухания	30 (6 Ом)
<b>Импеданс нагрузки</b>	
Передние	
А или В	4–16 Ом
А и В	8–16 Ом
Центральный	6–16 Ом
Окружающего звучания	6–16 Ом
<b>Частотная характеристика</b>	
[Только SA-DX850] PHONO	
RIAA стандартная кривая (30 Гц–15 кГц) ±0,8 дБ	
[SA-DX850] CD, DVD, TV, VCR, TAPE/MD	
	10 Гц–40 кГц, ±3 дБ
[SA-DX750] CD, DVD, TV, VCR, TAPE/MD	
	10 Гц–40 кГц, ±3 дБ
<b>Входная чувствительность и импеданс</b>	
[Только SA-DX850] PHONO	
	3 мВ/47 кОм
[SA-DX850] CD, DVD, TV, VCR, TAPE/MD	
	200 мВ/22 кОм
[SA-DX750] CD, DVD, TV, VCR, TAPE/MD	
	200 мВ/22 кОм
<b>С/Ш при номинальной мощности (6 Ом)</b>	
[Только SA-DX850] PHONO	
	70 дБ (IHF, A: 80 дБ)
[SA-DX850] CD, DVD, TV, VCR, TAPE/MD	
	75 дБ (IHF, A: 85 дБ)
[SA-DX750] CD, DVD, TV, VCR, TAPE/MD	
	75 дБ (IHF, A: 85 дБ)
<b>Регуляторы тембра</b>	
BASS	50 Гц, от +10 до –10 дБ
TREBLE	20 кГц, от +10 до –10 дБ
<b>Выходное напряжение</b>	
TAPE/MD REC (OUT), VCR OUT	200 мВ
Баланс каналов (250 Гц–6,3 кГц)	±1 дБ
Разделение каналов	55 дБ
<b>Выходной уровень и импеданс головных телефонов</b>	
	430 мВ/330 Ом
<b>Частотная характеристика сабвуфера (–6 дБ)</b>	
	7–200 Гц

Цифровой вход	
OPTICAL	2
COAXIAL	1

## ■ БЛОК ТЮНЕРА ЧМ

Диапазон частот	87,50–108,00 МГц
<b>Чувствительность</b>	
С/Ш 30 дБ	1,5 мкВ/75 Ом
С/Ш 26 дБ	1,3 мкВ/75 Ом
С/Ш 20 дБ	1,2 мкВ/75 Ом
IHF практическая чувствительность (IHF'58)	1,5 мкВ/75 Ом
IHF 46 дБ стерео пороговая чувствительность	22 мкВ/75 Ом
<b>Суммарный коэффициент гармоник</b>	
MONO	0,2 %
STEREO	0,3 %
<b>С/Ш</b>	
MONO	60 дБ (73 дБ, IHF)
STEREO	58 дБ (67 дБ, IHF)
<b>Частотная характеристика</b>	
20 Гц–15 кГц	от +1 дБ до –2 дБ
<b>Поочередная избирательность по каналам</b>	
	65 дБ
	±400 кГц
	65 дБ
Коэффициент захвата	1,5 дБ
Подавление помех по зеркальному каналу при 98 МГц	40 дБ
Подавление помех ПЧ при 98 МГц	70 дБ
Подавление паразитных помех при 98 МГц	70 дБ
Подавление АМ	50 дБ
<b>Разделение стерео</b>	
1 кГц	40 дБ
<b>Рассеяние несущей частоты</b>	
19 кГц	–30 дБ (–35 дБ, IHF)
38 кГц	–50 дБ (–55 дБ, IHF)
Баланс каналов (250 Гц–6,3 кГц)	±1,5 дБ
Предельная точка	1,2 мкВ
<b>Полосовой</b>	
усилитель ПЧ	180 кГц
демодулятор ЧМ	1000 кГц
Разъем антенны	75 Ом (несбалансированный)

## ■ БЛОК ТЮНЕРА АМ

Диапазон частот	522–1611 кГц (шаги 9 кГц)
	530–1620 кГц (шаги 10 кГц)
<b>Чувствительность</b>	
	20 мкВ, 330 мкВ/м
Избирательность (при 999 кГц)	55 дБ
Подавление ПЧ (при 999 кГц)	50 дБ

## ■ БЛОК ВИДЕО

<b>Напряжение выходного сигнала при входном сигнале 1 В (несбалансированный)</b>	
	1±0,1 Вp-p
Максимальное напряжение входного сигнала	1,5 Вp-p
Импеданс входа/выхода	75 Ом

## ■ ОБЩЕЕ

Источник питания	Переменный ток 230 В, 50 Гц
Потребляемая мощность	[SA-DX850] 330 Вт [SA-DX750] 310 Вт
Размеры (Ш x В x Г)	[SA-DX850] 430 x 180 x 370 мм [SA-DX750] 430 x 158 x 370 мм
<b>Масса</b>	
	[SA-DX850] 12,7 кг [SA-DX750] 11,7 кг

**Потребляемая мощность в режиме готовности: 1 Вт**

### Примечания:

- Технические характеристики могут быть изменены без уведомления.  
Масса и размеры являются приблизительными.
- Суммарный коэффициент гармоник измерялся с помощью цифрового анализатора спектра.

## AVISO:

PARA REDUCIR EL RIESGO DE INCENDIOS, SACUDIDAS ELÉCTRICAS O DAÑOS EN EL APARATO, NO LO EXPONGA A LA LLUVIA, SALPICADURAS, GOTEO O HUMEDAD.

## ¡ADVERTENCIA!

PARA MANTENER BIEN VENTILADA ESTA UNIDAD, NO LA INSTALE NI PONGA EN UN ESTANTE DE LIBROS, MUEBLE EMPOTRADO U OTRO ESPACIO DE DIMENSIONES REDUCIDAS. ASEGÚRESE QUE CORTINAS Y OTROS MATERIALES NO OBSTRUYAN LAS CONDICIONES DE VENTILACIÓN PARA PREVENIR EL RIESGO DE SACUDIDAS ELÉCTRICAS O INCENDIOS DEBIDOS AL RECALENTAMIENTO.

## ПРЕДУПРЕЖДЕНИЕ:

ДЛЯ УМЕНЬШЕНИЯ РИСКА ВОЗНИКНОВЕНИЯ ПОЖАРА, ПОРАЖЕНИЯ ЭЛЕКТРИЧЕСКИМ ТОКОМ ИЛИ ПОВРЕЖДЕНИЯ ИЗДЕЛИЯ НЕ ПОДВЕРГАЙТЕ ДАННЫЙ АППАРАТ ВОЗДЕЙСТВИЮ ДОЖДЯ, БРЫЗГ, КАПЛЕЙ ИЛИ ВЛАГИ.

## ПРЕДОСТЕРЕЖЕНИЕ!

НЕ СЛЕДУЕТ УСТАНОВЛИВАТЬ ИЛИ РАЗМЕЩАТЬ ДАННЫЙ АППАРАТ В КНИЖНОМ ШКАФУ, ВСТРОЕННОМ ШКАФУ ИЛИ ДРУГОМ ОГРАНИЧЕННОМ ПРОСТРАНСТВЕ ДЛЯ ТОГО, ЧТОБЫ СОХРАНИТЬ УСЛОВИЯ ХОРОШЕЙ ВЕНТИЛЯЦИИ. УДОСТОВЕРЬТЕСЬ, ЧТО ШТОРЫ И ДРУГИЕ ПОДОБНЫЕ ПРЕДМЕТЫ НЕ ПРЕПЯТСТВУЮТ НОРМАЛЬНОЙ ВЕНТИЛЯЦИИ ДЛЯ ПРЕДОТВРАЩЕНИЯ РИСКА ПОРАЖЕНИЯ ЭЛЕКТРИЧЕСКИМ ТОКОМ ИЛИ ВОЗНИКНОВЕНИЯ ПОЖАРА ИЗ-ЗА ПЕРЕГРЕВА.

Для России  
ИНФОРМАЦИЯ О СЕРТИФИКАЦИИ  
ПРОДУКЦИИ



BZ02

## Для России

“Установленный производителем в порядке п. 2 ст. 5 Федерального Закона РФ “О защите прав потребителей” срок службы изделия равен 7 годам с даты производства при условии, что изделие используется в строгом соответствии с настоящей инструкцией по эксплуатации и применимыми техническими стандартами.”

Сделано в Малайзии

Мацушита Электрик Индастриал Ко., Лтд.

Пример маркировки: ○○ 8А ○○○○○○

Элементы кода: 3-ий символ—год изготовления  
(8—1998 г., 9—1999 г., 0—2000 г., ...);  
4-ый символ—месяц изготовления  
(А—январь, В—февраль, ..., L—декабрь)

Расположение  
маркировки: Задняя или нижняя панель устройства

## OSTRZEŻENIE:

ABY ZREDUKOWAĆ RYZYKO POŻARU, PORAŻENIA PRĄDEM LUB USZKODZENIA PRODUKTU, NIE NALEŻY TEGO URZĄDZENIA NARAŻAĆ NA DESZCZ, CHLAPANIE, KAPANIE LUB WILGOC.

## UWAGA!

NINIEJSZEGO URZĄDZENIA NIE NALEŻY INSTALOWAĆ LUB UMIESZCZAĆ W SZAFCE NA KSIĄŻKI, ZABUDOWANEJ SZAFCE LUB INNEJ OGRANICZONEJ PRZESTRZENI, W CELU ZAPEWNIENIA DOBREJ WENTYLACJI. NALEŻY SIĘ UPEWNIĆ, ŻE ZASŁONY I INNE MATERIAŁY NIE ZASŁANIAJĄ OTWORÓW WENTYLACYJNYCH TAK, ABY ZAPOBIEC RYZYKU PORAŻENIA PRĄDEM LUB POŻARU W WYNIKU PRZEGRZANIA.