

Panasonic

CD-стереосистема

Инструкция по эксплуатации

Model No. **SC-AK220**

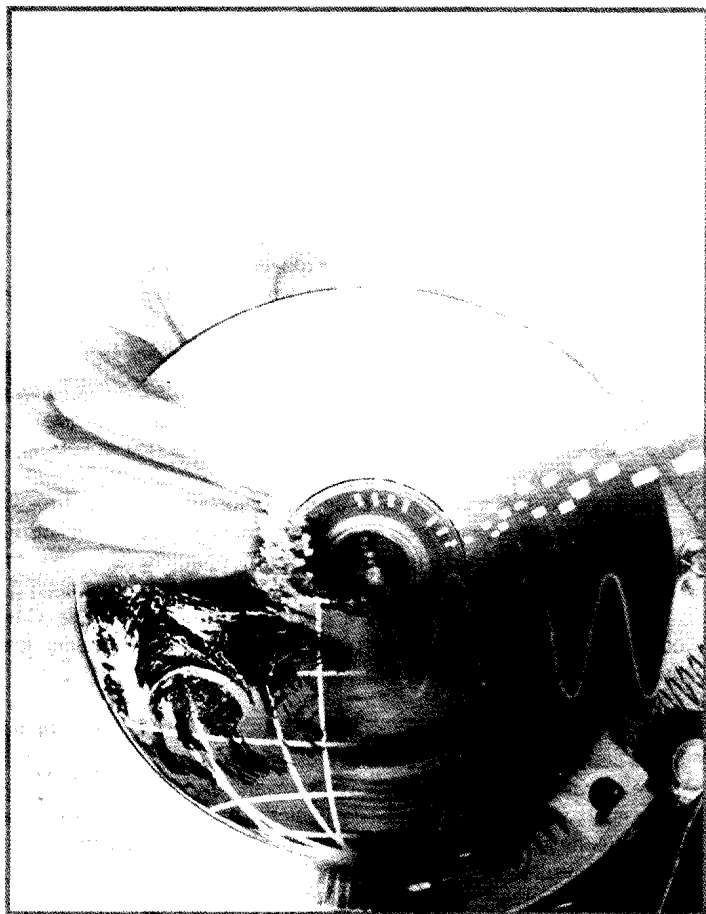
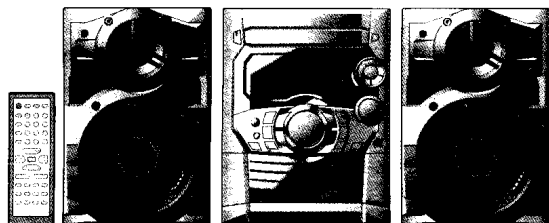

Перед подключением, работой или регулировкой данного аппарата прочтите, пожалуйста, эту инструкцию полностью.
Сохраните, пожалуйста, эту инструкцию для дальнейших справок.

Содержание

Меры предосторожности	2
Прилагаемые принадлежности	3
Сведения о дистанционном управлении	3
Установка	4
Органы управления на лицевой панели	5
Информация о диске	6
Диски CD	7
Основное воспроизведение	7
Воспроизведение с пропуском дорожки	7
Воспроизведение с пропуском альбома	7
Начало воспроизведения с определенной дорожки	7
Дисплей CD	8
Повторное воспроизведение	8
Для прослушивания определенных CD и дорожек (Функция режима воспроизведения CD)	8
Программное воспроизведение	9
Маркировка дорожки	9
Функция INTRO (Сканирование альбома)	10
Функция поиска названия	10
Радио	11
Кассеты	11
Качество звука/звуковое поле	12
Другие функции	13
Подсоединения внешнего аппарата	13
Использование внешнего аппарата	13
Использование головных телефонов (не прилагаются)	13
Включение/выключение функции демонстрации	13
Автоматическое отключение питания	13
Установка времени	13
Полезные функции	13
Таймеры	14
Подсоединение дополнительных антенн	15
Технические характеристики	15
Уход	15
Руководство по поиску и устранению неисправностей	Обратная сторона обложки

COMPACT
disc
DIGITAL AUDIO

Уважаемый покупатель

Благодарим Вас за покупку этой системы. Чтобы получить оптимальное качество работы системы и обеспечить безопасность, пожалуйста, внимательно прочитайте эту инструкцию.

Эта инструкция по эксплуатации применима к следующим системам.

Система	SC-AK220
Основной аппарат	SA-AK220
Динамики	SB-AK220

ПРЕДОСТЕРЕЖЕНИЕ!

В ЭТОМ УСТРОЙСТВЕ ИСПОЛЬЗУЕТСЯ ЛАЗЕР. ПРИМЕНЕНИЕ РЕГУЛИРОВОК И НАСТРОЕК, ОТЛИЧНЫХ ОТ НИЖЕОПИСАННЫХ, МОЖЕТ ПРИВЕСТИ К ОПАСНОМУ ЛАЗЕРНОМУ ОБЛУЧЕНИЮ. НЕ ОТКРЫВАЙТЕ КРЫШКУ И НЕ ПРОИЗВОДИТЕ РЕМОНТ САМИ—ЛУЧШЕ ПОРУЧИТЬ ЭТО КВАЛИФИЦИРОВАННОМУ СПЕЦИАЛИСТУ.

ПРЕДОСТЕРЕЖЕНИЕ!

- НЕ СЛЕДУЕТ УСТАНОВЛИВАТЬ ИЛИ РАЗМЕЩАТЬ ДАННЫЙ АППАРАТ В КНИЖНОМ ШКАФУ, ВСТРОЕННОМ ШКАФУ ИЛИ ДРУГОМ ОГРАНИЧЕННОМ ПРОСТРАНСТВЕ ДЛЯ ТОГО, ЧТОБЫ СОХРАНИТЬ УСЛОВИЯ ХОРОШЕЙ ВЕНТИЛЯЦИИ. УДОСТОВЕРЬТЕСЬ, ЧТО ШТОРЫ И ДРУГИЕ ПОДОБНЫЕ ПРЕДМЕТЫ НЕ ПРЕПЯТСТВУЮТ НОРМАЛЬНОЙ ВЕНТИЛЯЦИИ ДЛЯ ПРЕДОТВРАЩЕНИЯ РИСКА ПОРАЖЕНИЯ ЭЛЕКТРИЧЕСКИМ ТОКОМ ИЛИ ВОЗНИКНОВЕНИЯ ПОЖАРА ИЗ-ЗА ПЕРЕГРЕВА.
- НЕ ЗАКРЫВАЙТЕ ВЕНТИЛЯЦИОННЫЕ ОТВЕРСТИЯ АППАРАТА ГАЗЕТАМИ, СКАТЕРТЯМИ, ШТОРАМИ И ПОДОБНЫМИ ПРЕДМЕТАМИ.
- НЕ РАЗМЕЩАЙТЕ НА АППАРАТ ИСТОЧНИКИ ОТКРЫТОГО ПЛАМЕНИ, ТАКИЕ, КАК ГОРЯЩИЕ СВЕЧИ.
- ВЫБРАСЫВАЙТЕ БАТАРЕИ В МУСОР, УЧИТЫВАЯ ОХРАНУ ОКРУЖАЮЩЕЙ СРЕДЫ.

ПРЕДУПРЕЖДЕНИЕ:

ДЛЯ УМЕНЬШЕНИЯ РИСКА ВОЗНИКНОВЕНИЯ ПОЖАРА, ПОРАЖЕНИЯ ЭЛЕКТРИЧЕСКИМ ТОКОМ ИЛИ ПОВРЕЖДЕНИЯ ИЗДЕЛИЯ НЕ ПОДВЕРГАЙТЕ ДАННЫЙ АППАРАТ ВОЗДЕЙСТВИЮ ДОЖДЯ, ВЛАГИ, БРЫЗГ ИЛИ КАПЕЛЬ, И НЕ СТАВЬТЕ НА АППАРАТ ПРЕДМЕТЫ, НАПОЛНЕННЫЕ ЖИДКОСТЯМИ, ТАКИЕ, КАК ВАЗЫ.

Это изделие может принимать радио помехи, обусловленные переносными телефонами. Если такие помехи являются очевидными, увеличьте, пожалуйста, расстояние между изделием и переносным телефоном.

ЭТОТ АППАРАТ ПРЕДНАЗНАЧЕН ДЛЯ ИСПОЛЬЗОВАНИЯ В КЛИМАТЕ СРЕДНЕЙ ПОЛОСЫ.

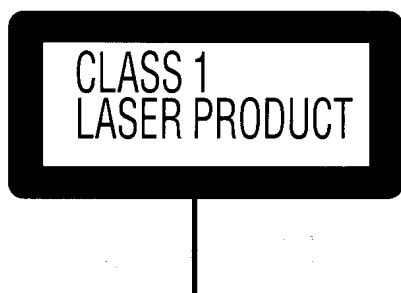

CAUTION	- INVISIBLE LASER RADIATION WHEN OPEN AND EXPOSURE TO BEAM	VARO!	- RAYONNEMENT LASER "INVISIBLE" CAS D'EXPOSURE A LA SOURCE
WARNING	- OSTRYHEDIG LASERSTRÅLNING VAR ENMA DEL AV OFFRÅD BETRÄKTA LÅSSTRÅLEN	VORSICHT	- LASERSTRÅLNING: AUFSTRICHUNG MITT AN DER AUGEN
ADVARSEL	- USYNLIG LASERSTRÅLING VED ÅBNING	ATTENTION	- RAYONNEMENT LASER "INVISIBLE" CAS D'EXPOSURE AU FAISCEAU
ADVARSEL	- USYNLIG LASERSTRÅLING NÅR DØKSEL APNES	注意	- ここを覗くと不可視レーザー光が出ます。ビームを見たり、触れたりしないで下さい。

Расположение

Установите аппарат на ровной поверхности подальше от прямого солнечного света, высоких температур, высокой влажности и чрезмерных вибраций. Подобные условия могут повредить корпус аппарата и другие компоненты, сократив тем самым срок его службы.

Не кладите на аппарат тяжелые предметы.

Напряжение

Не используйте высоковольтные источники питания. При этом возможна перегрузка аппарата и возникновение пожара.

Не используйте источники питания постоянного тока. Обязательно проверьте источник питания перед установкой аппарата на судах или в другом месте, где используется постоянный ток.

Предохранение сетевого шнура

Убедитесь в том, что сетевой шнур питания переменного тока подсоединен правильно и не поврежден. Плохое подсоединение и повреждение шнура могут привести к пожару или поражению электрическим током. Не тяните за шнур, не изгибайте его и не кладите на него тяжелые предметы.

При отключении шнура плотно возьмитесь за вилку. Если Вы будете тянуть за сетевой шнур питания переменного тока, это может привести к поражению электрическим током.

Не прикасайтесь к вилке мокрыми руками. Это может привести к поражению электрическим током.

Посторонние предметы

Не допускайте попадания в аппарат металлических предметов. Это может привести к поражению электрическим током или неисправности.

Не допускайте попадания в аппарат жидкостей. Это может привести к поражению электрическим током или неисправности. Если это произойдет, немедленно отсоедините аппарат от источника питания и обратитесь к Вашему дилеру.

Не распыляйте на аппарат и внутрь него инсектициды. Они содержат горючие газы, которые могут воспламениться при распылении на аппарат.

Ремонт

Не пытайтесь отремонтировать этот аппарат самостоятельно. Если прерывается звук, не высвечиваются индикаторы, показался дым, или возникла любая другая проблема, которая не описана в этой инструкции, отсоедините сетевой шнур питания переменного тока и обратитесь к Вашему дилеру или в уполномоченный сервисный центр. Если ремонт аппарата, его разборка или реконструкция выполняется неквалифицированным персоналом, возможно поражение электрическим током или повреждение аппарата.

Срок службы аппарата можно увеличить, отсоединив его от источника питания, если он не будет использоваться в течение продолжительного периода времени.

Батарейки

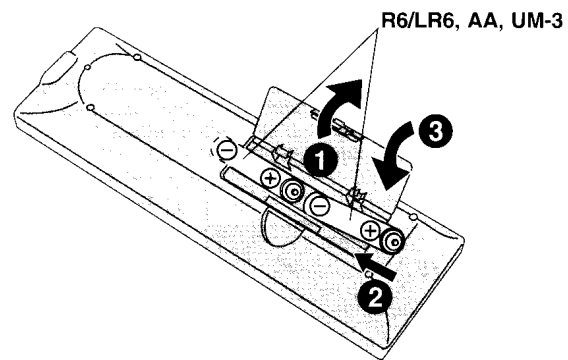

- Вставьте так, чтобы полюса (+ и -) были согласованы в пульте ДУ.
- Не используйте батареи перезаряжаемого типа.

Не:

- смешивайте старые и новые батарейки.
- используйте одновременно батарейки разных типов.
- нагревайте и не допускайте контакта с пламенем.
- разбирайте и не замыкайте контакты.
- пытайтесь перезарядить щелочные или марганцевые батарейки.
- используйте батарейки, если снята наружная оболочка.
- держите их вместе с металлическими предметами, например, с ожерельем.

Неправильное обращение с батарейками может стать причиной вытекания электролита, который при попадании на предметы может повредить их и вызвать возгорание.

В случае вытекания электролита из батареек обратитесь к Вашему дилеру.

В случае попадания электролита на какую-либо часть тела тщательно смойте его водой.

Удалите, если пульт ДУ не будет использоваться в течение долгого периода времени. Храните в прохладном темном месте.

Замените, если аппарат не реагирует на команды пульта ДУ, даже если он находится вблизи передней панели.

Использование

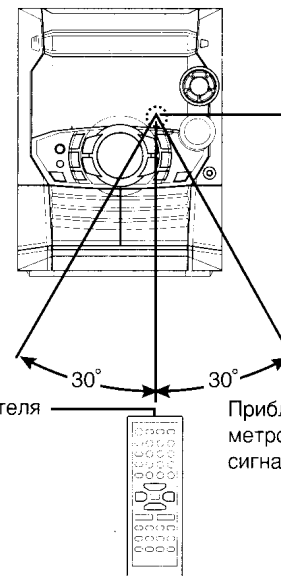

Датчик сигнала от пульта ДУ дистанционного управления

Окно излучателя

Приблизительно 7 метров перед сенсором сигнала

Направьте на сенсор, избегая препятствий, с максимального расстояния 7 метров прямо перед аппаратом.

- Сохраняйте окно излучателя и сенсор аппарата незапыленными.
- Функционирование может быть подвержено воздействию сильных источников света, таких как прямой солнечный свет, и стеклянных дверей шкафов.

Не:

- кладите тяжелые предметы на пульт ДУ.
- разбирайте пульт ДУ.
- проливайте жидкости на пульт ДУ.

Прилагаемые принадлежности

Пожалуйста, проверьте и идентифицируйте наличие прилагаемых принадлежностей.



- Сетевой шнур питания переменного тока 1 шт.

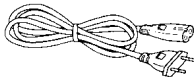

- Пульт ДУ 1 шт.
(N2QАНВ000047)



- Батарейки пульта ДУ 2 шт.

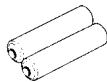

- Внутренняя ЧМ-антенна 1 шт.



- Рамочная АМ-антенна 1 шт.

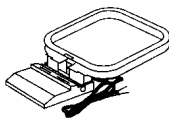

Для России
ИНФОРМАЦИЯ О СЕРТИФИКАЦИИ ПРОДУКЦИИ



Пример маркировки:

○ ○ 1 A ○ ○ ○ ○ ○ ○ ○ ○

Элементы кода:

3-ий символ—год изготовления

(1—2001 г., 2—2002 г., 3—2003 г., ...);

4-ый символ—месяц изготовления

(А—январь, В—февраль, ..., L—декабрь)

Расположение

маркировки: Задняя, нижняя или боковая панель устройства

Для России

“Установленный производителем в порядке п. 2 ст. 5 Федерального Закона РФ “О защите прав потребителей” срок службы изделия равен 7 годам с даты производства при условии, что изделие используется в строгом соответствии с настоящей инструкцией по эксплуатации и применимыми техническими стандартами.”

Оборудование должно быть размещено около сетевой розетки переменного тока, а сетевая вилка должна быть расположена так, чтобы она была легкодоступна в случае возникновения проблемы.

Мацушита Электрик Индастриал Ко., Лтд.

1006 Кадома, Осака, Япония

Основной аппарат: Сделано в Сингапуре

Громкоговорители: Сделано в Малайзии

Установка

Подсоедините сетевой шнур питания переменного тока только после того, как будут выполнены все остальные соединения.

Подготовка

Скрутите и удалите верхние концы виниловой изоляции с проводов антенн и шнуров громкоговорителей.



2 Рамочная АМ-антенна

Установите антенну вертикально на ее основании.

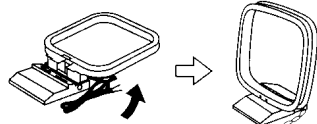

1 Внутренняя ЧМ-антенна

← Клейкая лента

Прикрепите антенну клейкой лентой в положение наилучшего приема.

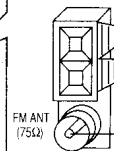

4 Сетевой шнур питания переменного тока

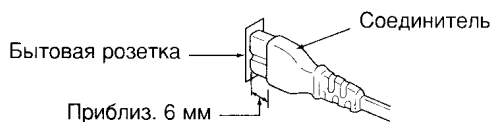

Вставление соединителя

Даже если соединитель полностью вставлен, в зависимости от типа используемой розетки, передняя часть соединителя может выступать, как показано на рисунке.

Однако это не создает проблем при использовании аппарата.

Примечание

Прилагаемый сетевой шнур питания переменного тока предназначен только для использования с данным аппаратом. Не используйте его с другим оборудованием.

К Вашему сведению

Для экономии электроэнергии отсоедините аппарат от бытовой сетевой розетки, когда он не будет использоваться в течение долгого периода времени. Вы будете должны настроить некоторые пункты памяти после подсоединения аппарата.

3 Громкоговорители

Размещение

Громкоговорители являются одинаковыми, поэтому Вам нет необходимости ориентировать их левый или правый каналы.

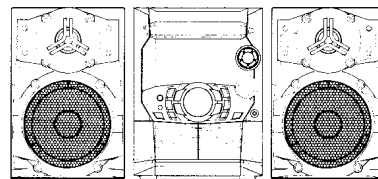

Примечание

- Держите Ваши громкоговорители на расстоянии по крайней мере 10 мм от системы для правильной вентиляции.
- В данных громкоговорителях нет магнитного экранирования. Не располагайте их возле телевизоров, персональных компьютеров или других аппаратов, на работу которых влияет магнетизм.
- Сетки громкоговорителей снять нельзя.

Соединения

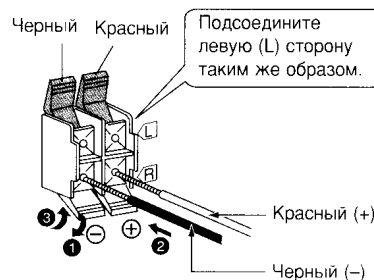

Используйте только

поставляемые громкоговорители. Сочетание основного аппарата и громкоговорителей обеспечивает наилучшее звучание. Использование других громкоговорителей может привести к повреждению аппарата и будет отрицательно воздействовать на качество звучания.

Предостережение

- Используйте эти громкоговорители только с рекомендуемой системой. Несоблюдение этого требования может вызвать повреждение усилителя и/или громкоговорителей и может привести к пожару. Если произошло повреждение, или Вы заметили внезапное изменение характера работы, проконсультируйтесь с квалифицированным сервисным специалистом.
- Не размещайте данные громкоговорители на стенах или потолке.

Органы управления на лицевой панели

Основной аппарат

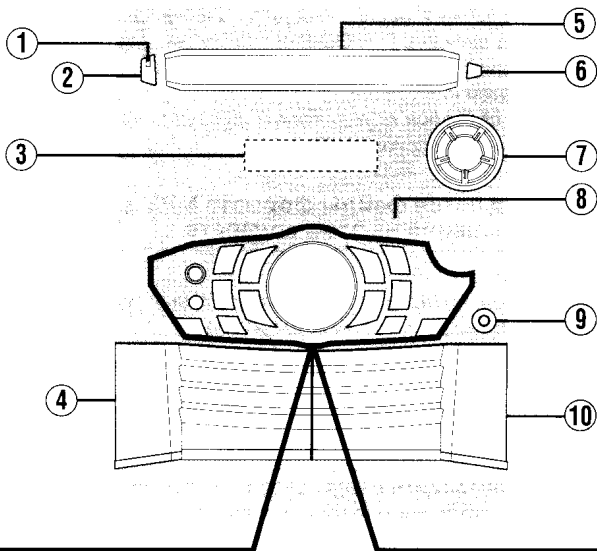

- ① Индикатор питания переменного тока [AC IN]
Этот индикатор горит, когда аппарат подсоединен к штепсельной розетке.
- ② Переключатель режима ожидания/включено [Ⓞ/I]
Нажмите переключатель, чтобы переключить аппарат из режима "включено" в режим ожидания, и наоборот. В режиме ожидания аппарат тем не менее потребляет небольшое количество электроэнергии.
- ③ Дисплей
- ④ Кассетодержатель деки 1 11
- ⑤ Дисковый лоток
- ⑥ Кнопка открытия/закрытия лотка для CD
[△, OPEN/CLOSE] 7
- ⑦ Кнопки прямого воспроизведения диска [1 ~ 5] 7
- ⑧ Датчик сигнала от пульта ДУ 3
- ⑨ Гнездо головных телефонов [PHONES] 13
- ⑩ Кассетодержатель деки 2 11

Центральная консоль

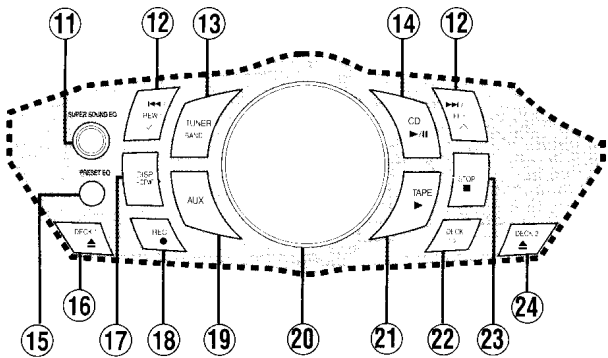

- ⑪ Кнопка расширенного звукового эквалайзера [SUPER SOUND EQ] 12
- ⑫ Кнопки пропуска/поиска CD, ускоренной перемотки ленты в прямом/обратном направлении, настройки/выбора предустановленного канала, регулировки времени [◀◀/REW/∇, ▶▶/FF/△] 7, 9-11, 13
- ⑬ Кнопка выбора тюнера/диапазона [TUNER, BAND] 11
- ⑭ Кнопка воспроизведения/паузы CD [▶/II, CD] 7
- ⑮ Кнопка выбора предустановленного эквалайзера [PRESET EQ] 12
- ⑯ Кнопка открытия деки 1 [△, DECK 1] 11
- ⑰ Кнопка дисплея, демонстрации [DISP, -DEMO] 8, 13
- ⑱ Кнопка записи [●, REC] 12
- ⑲ Кнопка выбора внешнего источника [AUX] 13
- ⑳ Регулятор громкости [VOLUME DOWN, UP] 13
- ㉑ Кнопка воспроизведения ленты [▶, TAPE] 11
- ㉒ Кнопка выбора деки [DECK 1/2] 11
- ㉓ Кнопка остановки/очистки программы [■, STOP] 7, 9-11
- ㉔ Кнопка открытия деки 2 [△, DECK 2] 11

Пульт ДУ

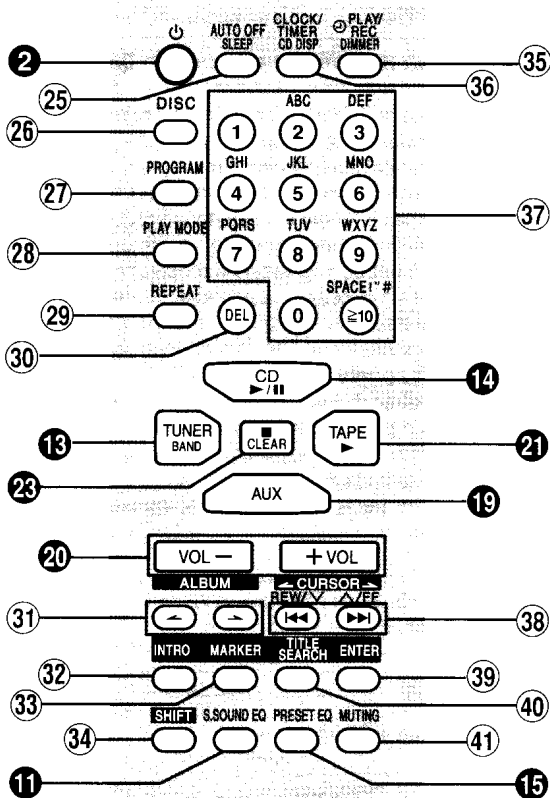

- Такие кнопки, как Ⓞ, работают так же, как кнопки на основном аппарате.
- ㉕ Кнопка таймера сна + автоматического отключения питания [SLEEP, AUTO OFF] 13, 14
- ㉖ Кнопка диска [DISC] 8
- ㉗ Кнопка программирования [PROGRAM] 9, 11
- ㉘ Кнопка выбора режима воспроизведения [PLAY MODE] ... 8, 11
Используйте эту кнопку для выбора режима воспроизведения CD, режима настройки, режима ЧМ, уменьшения помех в диапазоне AM и выбора деки.
- ㉙ Кнопка повтора [REPEAT] 8
- ㉚ Кнопка удаления [DEL] 9, 10
- ㉛ Кнопки пропуска альбома [◀, ▶, ALBUM] 7
- ㉜ Кнопка функции INTRO [INTRO] 10
- ㉝ Кнопка памяти/повторного вызова маркера [MARKER] 9
- ㉞ Кнопка сдвига [SHIFT]
Для использования функций, помеченных оранжевым * :
Нажимая кнопку [SHIFT], нажмите соответствующую кнопку.
* Для кнопок [AUTO OFF], [CLOCK/TIMER] и [ⓄPLAY/REC].
- ㉟ Кнопка уменьшения яркости дисплея + кнопка таймера воспроизведения/таймера записи [DIMMER, ⓄPLAY/REC] 13, 14
- ㊱ Кнопка дисплея CD + кнопка часов/таймера [CD DISP, CLOCK/TIMER] 8, 13, 14
- ㊲ Кнопки с цифрами и буквами [≥10, 1-9, 0, A-Z, SPACE! * #] 7, 10, 11
- ㊳ Кнопки пропуска/поиска CD, ускоренной перемотки ленты в прямом/обратном направлении, настройки/выбора предустановленного канала, регулировки времени, курсора [◀◀, REW/∇, ◀ CURSOR, ▶▶, △/FF, CURSOR ▶] 7, 9-11
- ㊴ Кнопка ввода [ENTER] 9, 10
- ㊵ Кнопка выбора режима поиска заголовка [TITLE SEARCH] 10
- ㊶ Кнопка приглушения звука [MUTING] 13

Информация о диске

Выбор CD

Этот аппарат может воспроизводить аудио CD-R и CD-RW формата MP3 и CD-DA (цифровое аудио), которые были завершены (процесс, который позволяет проигрывателям CD-R/CD-RW воспроизводить аудио CD-R и CD-RW) при завершении записи.
 Может быть невозможно воспроизводить некоторые CD-R и CD-RW из-за условий записи.

Тип диска	Логотип	Обозначение, используемое в этой инструкции
Audio CD		
CD-R/RW	—	MP3 (Зависит от формата записи → см. выше)

Не следует;

- пользоваться дисками CD неправильной формы.
- приклеивать лишние этикетки и наклейки.
- пользоваться дисками CD с отстающими этикетками и наклейками или с выступающим из-под этикетки или наклейки клеем.
- прикреплять защищающие от царапин покрытия или другие принадлежности такого рода.
- писать на дисках CD
- чистить диски CD с использованием жидкостей. (протирайте диски сухой мягкой тканью.)
- использовать диски CD с этикетками, напечатанными с помощью принтеров имеющих в продаже.

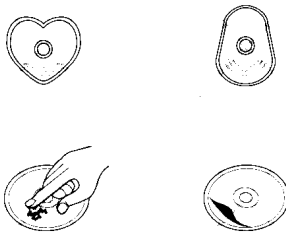

Чтобы избежать повреждения

Всегда выполняйте следующие правила:

- Загружайте в лоток только 1 CD.

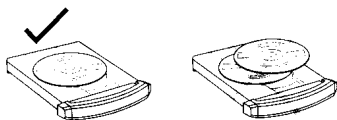

- Загружайте диски CD как показано на рисунке. Для 8-см дисков CD (синглов) адаптер не нужен.

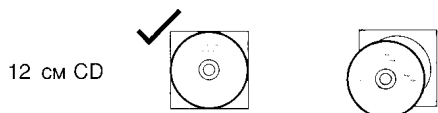
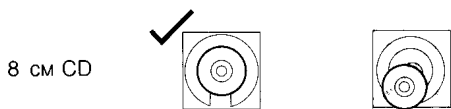

- Установите систему на ровной горизонтальной поверхности.
- Перед перемещением аппарата всегда выгружайте все диски CD.
- Не устанавливайте на стопку журналов, наклонные поверхности и т.д.
- Не перемещайте систему во время открывания/закрывания лотка или когда он загружен.
- Не помещайте ничего, кроме CD, в лоток.
- Не используйте чистящие CD или CD, которые сильно покороблены или треснуты.
- Не отсоединяйте сетевой шнур от бытовой розетки переменного тока во время операции замены CD.

Информация о диске

Информация о формате MP3

Этот аппарат может воспроизводить файлы формата MP3, записанные на дисках CD-R/CD-RW с помощью компьютера. Файлы рассматриваются как дорожки, и папки рассматриваются как альбомы. Этот аппарат способен осуществлять доступ к 999 дорожкам, 255 альбомам и 20 сессиям записи.

Когда создаются файлы формата MP3 для воспроизведения на этом аппарате

Формат диска

Диск должен соответствовать формату ISO9660 уровень 1 или 2 (за исключением расширенных форматов).

Формат файла

Файлы формата MP3 должны иметь расширение ".MP3" или ".mp3".

Чтобы воспроизводить в определенном порядке

Поставьте в начале имен папок и файлов 3-значные номера (префиксы) в порядке, в котором Вы хотите воспроизводить их. Файлы могут не записаться в номерном порядке, если префиксы имеют разное количество цифр.

Например: 1?????.mp3, 2?????.mp3, 10?????.mp3.

Однако некоторое записывающее программное обеспечение также может вызвать запись в другом порядке.

Например:

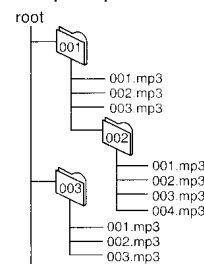

Лицензия на технологию декодирования звука MPEG Layer-3 получена от компаний Fraunhofer IIS и Thomson multimedia.

Ограничения на воспроизведение формата MP3

- Этот аппарат не совместим с пакетным форматом записи.
- Когда данные обоих форматов MP3 и CD-DA записаны на диск с некоторым количеством сессий записи:
 - Если первая сессия содержит записи в формате MP3, аппарат будет воспроизводить начиная с формата MP3, выполненного в этой сессии, и до сессии перед первой записью в формате CD-DA.
 - Если первая сессия содержит записи в формате CD-DA, аппарат будет воспроизводить только записи, выполненные в этой сессии. Последующие сессии будут проигнорированы.
- Некоторые файлы формата MP3 не могут воспроизводиться из-за состояния диска или условий записи.
- Записи не обязательно будут воспроизводиться в порядке, в котором Вы записали их.
- Буквы нижнего регистра будут высвечиваться как буквы верхнего регистра.

Диски CD

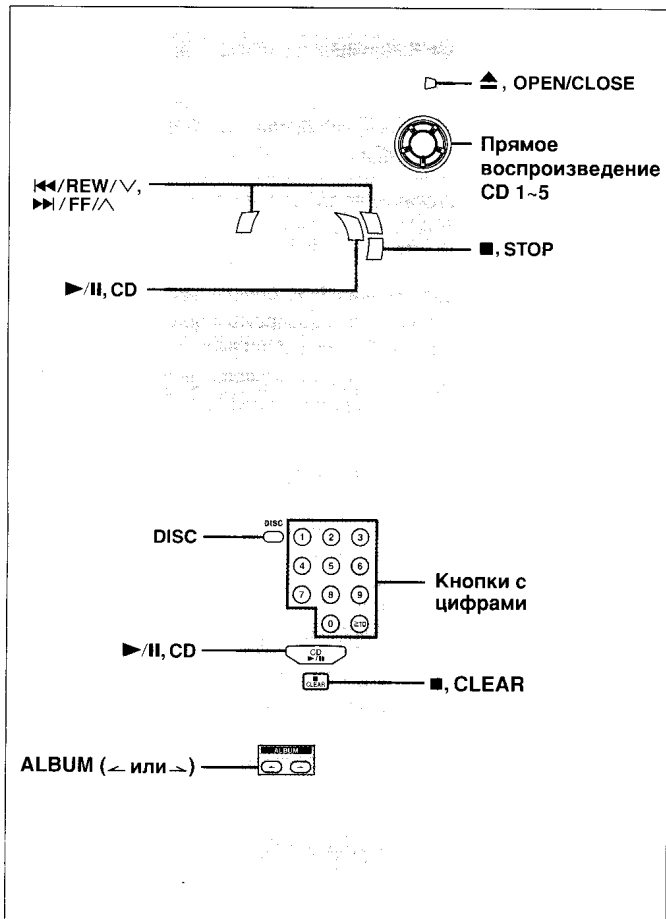

Примечание

- **CD** Во время режима воспроизведения 1-RANDOM или A-RANDOM (→ стр. 8) Вы не можете выполнить пропуск к дорожкам, которые уже воспроизводились.
- Во время программного воспроизведения (→ стр. 9), режима воспроизведения 1-RANDOM или A-RANDOM Вы можете выполнить поиск только в пределах дорожки.
- Вы не можете использовать функцию поиска для файлов MP3.
- Всегда останавливайте ченджер перед загрузкой или заменой дисков CD. Вы не можете менять диски CD во время воспроизведения диска.

MP3 Дисплей в режиме остановки (пример)

Индикатор формата файла

"MP3": указывает на диск, содержащий файлы MP3

Полное количество альбомов (на текущем диске) Полное количество дорожек (на текущем диске)

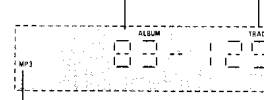

Индикатор формата файла

Воспроизведение с пропуском дорожки

CD MP3

Во время воспроизведения или в режиме остановки

Нажмите кнопку [◀◀/REW/∇] или [▶▶/FF/∧], чтобы выбрать нужную дорожку.

Пример: MP3

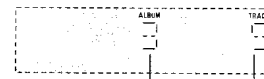

Текущий альбом Номер трека

Нажмите кнопку [▶/II, CD], чтобы начать воспроизведение. Воспроизведение начинается с выбранной дорожки.

MP3 Для воспроизведения с другого альбома обращайтесь к приведенному ниже разделу "Воспроизведение с пропуском альбома".

Воспроизведение с пропуском альбома

MP3

Только пульт ДУ

Во время воспроизведения или в режиме остановки

Нажмите кнопку [ALBUM (← или →)], чтобы выбрать нужный альбом.

При выборе в режиме остановки (пример):

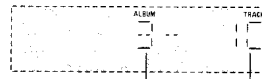

Текущий альбом Число дорожек в текущем альбоме

Нажмите кнопку [▶/II, CD], чтобы начать воспроизведение. Воспроизведение начинается с первой дорожки в выбранном альбоме.

Для воспроизведения с другой дорожки обращайтесь к приведенному выше разделу "Воспроизведение с пропуском дорожки".

Начало воспроизведения с определенной дорожки

CD MP3

Только пульт ДУ

1 Нажмите кнопку [DISC] и (в течение 10 секунд) нажмите кнопку [1]–[5], чтобы выбрать диск, а затем нажмите кнопку [■, CLEAR].

2 MP3

Нажмите кнопку [ALBUM (← или →)], а затем кнопки с цифрами, чтобы выбрать альбом.

Чтобы выбрать альбом с номером 10 и более, нажмите один раз кнопку [≥10], а затем две цифры.

Чтобы выбрать альбом с номером 100 и более, нажмите два раза кнопку [≥10], а затем три цифры.

Воспроизведение начинается с первой дорожки в выбранном альбоме.

3 Выберите дорожку с помощью кнопок с цифрами.

Чтобы выбрать дорожку с номером 10 и более, нажмите кнопку [≥10], а затем две цифры.

MP3 Чтобы выбрать дорожку с номером 100 и более, нажмите два раза кнопку [≥10], а затем три цифры.

Воспроизведение начнется с выбранной дорожки.

Примечание

CD Вы не можете использовать эту функцию с режимами 1-RANDOM или A-RANDOM.

Основное воспроизведение

CD MP3

- 1** Нажмите кнопку [▲, OPEN/CLOSE], чтобы открыть лоток. Аппарат включится.
- 2** Установите CD в лоток. (Этикетка должна быть обращена вверх.)
Для продолжения загрузки CD в другие лотки нажмите кнопку [1]–[5], чтобы выбрать требуемый лоток, и нажмите кнопку [▲, OPEN/CLOSE], чтобы открыть лоток. Нажмите кнопку [▲, OPEN/CLOSE] для закрытия лотка.
- 3** Нажмите кнопку [1]–[5], чтобы воспроизводить нужный диск.

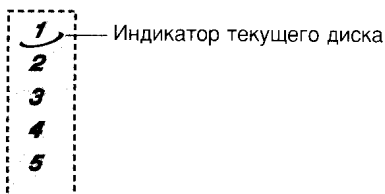

(Или же Вы можете нажать кнопку [▶/II, CD], если текущим диском является нужный Вам CD.)

Показывается номер дорожки и истекшее время воспроизведения.

Используйте режим ALL-DISC функции режима воспроизведения CD, чтобы воспроизводить CD последовательно. (→ стр. 8)

Для остановки воспроизведения диска

Нажмите кнопку [■, STOP].

Воспроизведение одним касанием

В режиме ожидания, когда загружен CD, нажмите кнопку [▶/II, CD] или [1]–[5].

Аппарат включится и начнется воспроизведение.

Для паузы	Во время воспроизведения нажмите кнопку [▶/II, CD]. Снова нажмите, чтобы возобновить воспроизведение.
Для поиска вперед/назад	Во время воспроизведения или паузы удерживайте кнопку [◀◀/REW/∇] (поиск в обратном направлении) или [▶▶/FF/∧] (поиск в прямом направлении).

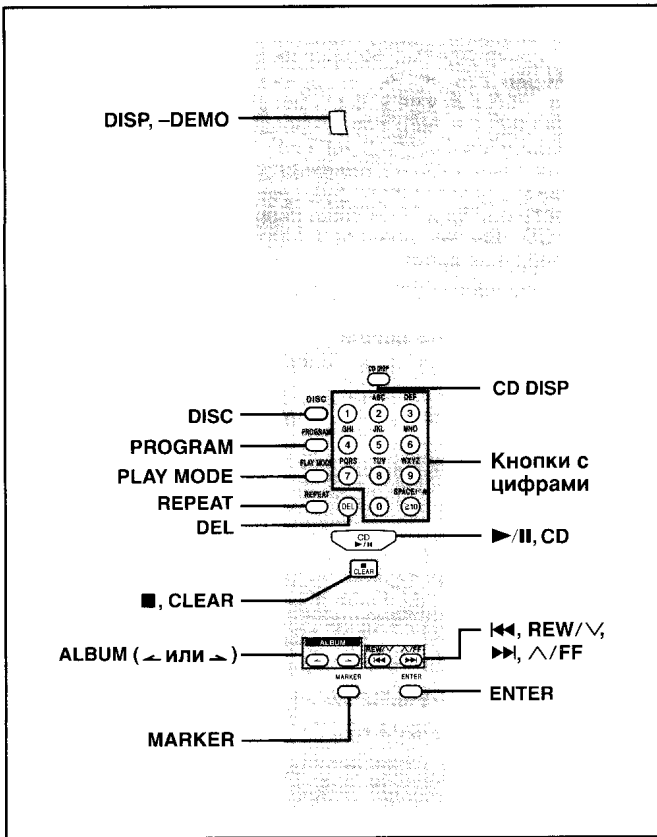

Дисплей CD CD MP3

Во время воспроизведения или в режиме паузы нажмите кнопку [DISP, -DEMO] (пульт ДУ: Нажмите кнопку [CD DISP]), чтобы выбрать нужный режим дисплея CD. Каждый раз, когда Вы нажимаете кнопку:

CD
Истекшее время ↔ Оставшееся время воспроизведения

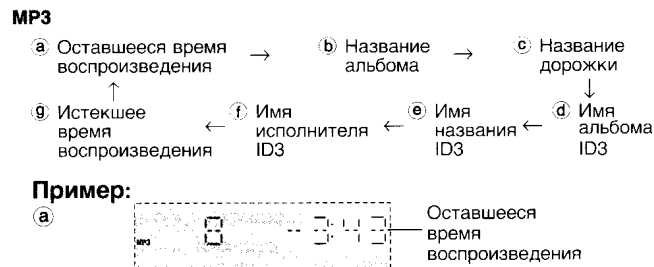

Примечание

CD

- Когда воспроизводится дорожка с номером 25 или больше, дисплей оставшегося времени воспроизведения показывает "----".

MP3

- Когда название длиннее, чем 8 знаков, оно будет прокручиваться по дисплею. Если Вы выберете режим из диапазона b)-f) (см. выше), прокручивание будет снова начинаться каждые 3 секунды.
- Индикация "NO ID3" высвечивается, если названия с тегами ID3 не были введены.
- Максимальное количество высвечиваемых знаков:
 - Название альбома/дорожки: 31
 - Имя альбома/названия/исполнителя ID3: 30 (ID3 является тегом, вложенным в дорожку MP3, чтобы обеспечить информацию о дорожке.)
- Этот аппарат может высвечивать названия альбомов и дорожек с тегами ID3 (версии 1.0 и 1.1). Названия, содержащие текстовые данные, которые не поддерживаются этим аппаратом, не могут высвечиваться.
- Названия, введенные в 2-байтовой кодировке, не могут высвечиваться правильно на этом аппарате.

Повторное воспроизведение CD MP3

Только пульт ДУ

Нажмите кнопку [REPEAT] во время воспроизведения. Высвечивается индикация "C".

Чтобы отменить повторное воспроизведение

Нажмите кнопку [REPEAT], чтобы очистить индикацию "C".

Примечание

Вы можете использовать режим повторного воспроизведения с функциями режима программного воспроизведения (→ см. стр. 9) и режима воспроизведения CD. (→ см. ниже)

Для прослушивания определенных CD и дорожек (Функция режима воспроизведения CD) CD MP3

- a) ALL-DISC: Последовательно воспроизводятся все загруженные диски с выбранного диска до финального диска ж.
- b) 1-SONG: Воспроизводится одна выбранная дорожка на выбранном диске.
- c) 1-ALBUM: MP3 Воспроизводится один выбранный альбом на выбранном диске.
- d) 1-RANDOM: CD Воспроизводится один выбранный диск в произвольном порядке.
- e) A-RANDOM: CD Воспроизводится все загруженные диски в произвольном порядке.
- f) 1-DISC: Воспроизводится один выбранный диск.

Только пульт ДУ

Подготовка: Нажмите кнопку [▶/II, CD], а затем кнопку [■, CLEAR].

CD

1 Нажмите кнопку [PLAY MODE], чтобы выбрать нужный режим.

Каждый раз, когда Вы нажимаете кнопку:

- a) ALL-DISC → b) 1-SONG → d) 1-RANDOM → e) A-RANDOM

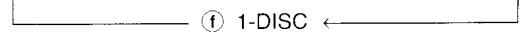

Перейдите к пункту 4, если Вы выбрали режим A-RANDOM в пункте 1.

2 Нажмите кнопку [DISC] и (в течение 10 секунд) кнопку [1]-[5], чтобы выбрать диск. Начинается воспроизведение CD.

3 Только если Вы выбрали режим "1-SONG" в пункте 1. Нажмите кнопки с цифрами, чтобы выбрать дорожку на текущем диске.

Чтобы выбрать дорожку с номером 10 и более, нажмите кнопку [≥10], а затем две цифры. Воспроизведение начинается с выбранной дорожки.

4 Только если Вы выбрали режим "A-RANDOM" в пункте 1. Нажмите кнопку [▶/II, CD], чтобы начать воспроизведение.

MP3

1 Нажмите кнопку [PLAY MODE], чтобы выбрать нужный режим.

Каждый раз, когда Вы нажимаете кнопку:

- a) ALL-DISC → b) 1-SONG → c) 1-ALBUM

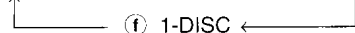

2 Нажмите кнопку [DISC] и (в течение 10 секунд) кнопку [1]-[5], чтобы выбрать диск. Начинается воспроизведение CD.

3 Если Вы выбрали режим "1-ALBUM" или "1-SONG" в пункте 1. Нажмите кнопку [ALBUM (← или →)], чтобы выбрать альбом. Воспроизведение начнется с первой дорожки выбранного альбома.

4 Только если Вы выбрали режим "1-SONG" в пункте 1. Нажмите кнопки с цифрами, чтобы выбрать дорожку в текущем альбоме.

Чтобы выбрать дорожку с номером 10 и более, нажмите кнопку [≥10], а затем две цифры.

Чтобы выбрать дорожку с номером 100 и более, нажмите два раза кнопку [≥10], а затем три цифры. Воспроизведение начнется с выбранной дорожки.

Чтобы остановить воспроизведение

Нажмите кнопку [■, CLEAR].

Когда воспроизведение заканчивается

Текущий режим воспроизведения остается в памяти аппарата до тех пор, пока он не будет изменен, даже если аппарат выключается.

※ Финальный диск

Например, если воспроизведение начинается с диска 4, то диск 3 будет "финальным диском".

Порядок продвижения: Диск 4→5→1→2→3

■ MP3 Когда на дисплее появляется индикация "NOT MP3/ERROR1"

Воспроизводился неподдерживаемый формат MP3. Аппарат пропустит такую дорожку и будет воспроизводить следующую.

Примечание

- Вы не можете использовать режим программного воспроизведения с функцией режима воспроизведения CD.
- MP3 Во время режима 1-ALBUM, пропуск дорожки может быть выполнен только в пределах текущего альбома.

Программное воспроизведение

CD MP3

Вы можете запрограммировать до 24 дорожек.

Только пульт ДУ

CD

Подготовка: Нажмите кнопку [▶/II, CD], а затем кнопку [■, CLEAR].

1 Нажмите кнопку [PROGRAM].

Высвечивается индикация "PGM".

2 Нажмите кнопку [DISC] и (в течение 10 секунд) кнопку [1]–[5], чтобы выбрать диск.

3 Выберите дорожки с помощью кнопок с цифрами.

Чтобы выбрать дорожку с номером 10 и более, нажмите кнопку [≥10], а затем две цифры.

Повторите действия пунктов 2 и 3, чтобы запрограммировать другие дорожки.

4 Нажмите кнопку [▶/II, CD], чтобы начать воспроизведение.

MP3

Подготовка:

1. Нажмите кнопку [DISC] и (в течение 10 секунд) кнопку [1]–[5], чтобы выбрать диск.

2. Нажмите кнопку [■, CLEAR].

1 Нажмите кнопку [PROGRAM].

Появляется индикация "PGM".

2 Нажмите кнопку [ALBUM (← или →)], чтобы выбрать альбом.

Чтобы непосредственно выбрать альбом, после нажатия кнопки [ALBUM (← или →)] нажмите кнопки с цифрами.

Чтобы выбрать альбом с номером 10 и более, нажмите один раз кнопку [≥10], а затем две цифры.

Чтобы выбрать альбом с номером 100 и более, нажмите два раза кнопку [≥10], а затем три цифры.

3 Нажмите кнопку [I◀◀, REW/V] или [▶▶I, Λ/FF], чтобы выбрать дорожку.

Чтобы непосредственно выбрать дорожку, после нажатия кнопки [I◀◀, REW/V] или [▶▶I, Λ/FF] нажмите кнопки с цифрами.

Чтобы выбрать дорожку с номером 10 и более, нажмите один раз кнопку [≥10], а затем две цифры.

Чтобы выбрать дорожку с номером 100 и более, нажмите два раза кнопку [≥10], а затем три цифры.

4 Нажмите кнопку [ENTER].

Повторите действия пунктов 2–4, чтобы запрограммировать другие дорожки.

5 Нажмите кнопку [▶/II, CD], чтобы начать воспроизведение.

Чтобы выйти из режима программирования

Нажмите кнопку [PROGRAM] в режиме остановки.

(Вы можете воспроизвести Вашу программу, нажав кнопку [PROGRAM], а затем кнопку [▶/II, CD].)

Вы можете выполнить следующие действия, пока высвечивается индикация "P"

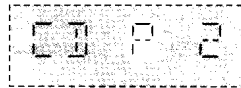

• Чтобы проверить содержание программы

Нажмите кнопку [I◀◀, REW/V] или [▶▶I, Λ/FF].

Каждый раз, когда Вы нажимаете кнопку:

[CD] Высвечивается номер дорожки и номер в программе.

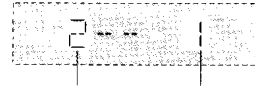

Номер дорожки

Номер в программе

MP3 Высвечивается номер в программе, а затем номер альбома и номер дорожки.

• Чтобы дополнить программу

[CD] Выполните действия пунктов 2 и 3.

MP3 Выполните действия пунктов 2–4.

• Чтобы очистить последнюю дорожку

Нажмите кнопку [DEL].

• Чтобы очистить все дорожки

Нажмите кнопку [■, CLEAR].

Пока мигает индикация "CLEAR ALL", снова нажмите кнопку, чтобы очистить все дорожки.

Примечание

- Вы не можете программировать формат CD-DA вместе с дорожками формата MP3.
- MP3 Память программы очищается, когда Вы меняете диск или открываете лоток CD.
- MP3 Вы не можете запрограммировать более одного CD для формата MP3.

Маркировка дорожки

CD MP3

Вы можете отметить одну дорожку на загруженных дисках так, что Вы позже можете начать воспроизведение с них.

Только пульт ДУ

Чтобы маркировать дорожку

1 Во время воспроизведения или в режиме остановки Выберите нужную Вам дорожку.

(Для MP3 обращайтесь к разделу "Воспроизведение с пропуском дорожки" на стр. 7.

Для CD-DA нажмите кнопки с цифрами.

Чтобы выбрать дорожку с номером 10 и более, нажмите кнопку [≥10], а затем две цифры.)

2 Удерживайте кнопку [MARKER] до тех пор, пока индикация "STORING" не замигает на дисплее.

Выбранная дорожка сохраняется на маркере текущего диска.

Примечание

Если дорожка уже сохранена на маркере, то он будет заменен в следующий раз, когда Вы сохраните новую дорожку на том же маркере.

Чтобы вызвать номер маркированной дорожки на текущем диске

Во время воспроизведения или в режиме остановки Нажмите кнопку [MARKER], чтобы вызвать маркер. Воспроизведение начинается с вызванной дорожки.

Примечание

- Индикация "NO MARKER" указывает, что маркер на этом диске пуст.
- Память маркера очищается, когда Вы открываете лоток CD.
- Для формат CD-DA Вы не можете использовать эту функцию во время режима воспроизведения 1-RANDOM и A-RANDOM.
- Вы не можете использовать эту функцию во время программного режима.

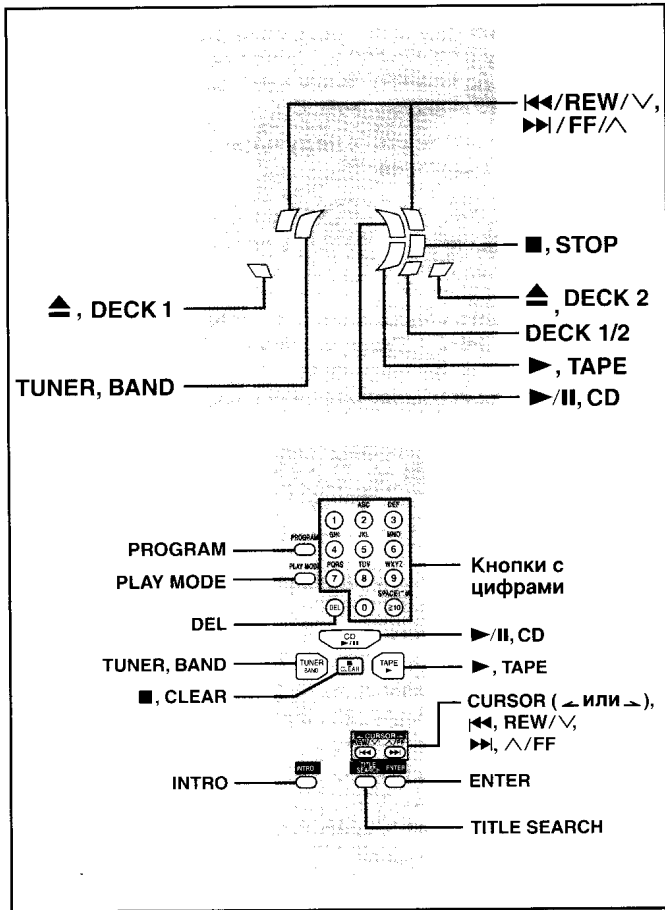

Функция INTRO (Сканирование альбома) MP3

Вы можете найти альбом путем прослушивания первой дорожки всех альбомов на текущем диске в течение 10 секунд каждой.

Только пульт ДУ

Подготовка: Нажмите кнопку [▶/II, CD], а затем кнопку [■, CLEAR].

- 1 Нажмите кнопку [INTRO].**
Активируется функция INTRO.
(Функция INTRO отменяется после воспроизведения первой дорожки последнего альбома на текущем диске.)
- 2 Пока воспроизводится нужный Вам альбом, нажмите кнопку [▶/II, CD].**
Воспроизведение продолжается с первой дорожки альбома.

Чтобы остановить в середине процесса, нажмите кнопку [INTRO] или [■, CLEAR].

Функция поиска названия MP3

Вы можете осуществить поиск нужного(ой) Вам альбома/дорожки по ключевому слову (части названия).

Поиск названия альбома/дорожки

Только пульт ДУ

Подготовка: Нажмите кнопку [▶/II, CD], а затем кнопку [■, CLEAR].

- 1 Для поиска названия альбома**
Нажмите один раз кнопку [TITLE SEARCH].
Для поиска названия дорожки
Нажмите два раза кнопку [TITLE SEARCH].
- 2 Введите знаки ключевого слова названия.**
(→ см. справа: "Ввод знаков")

3 Нажмите кнопку [ENTER].

Начинается поиск названия.
Высвечивается название, удовлетворяющее условиям.
⏏ : Мигает, чтобы указать режим поиска названия альбома.
⏏ : Мигает, чтобы указать режим поиска названия дорожки.
Чтобы снова показать название, удовлетворяющее условиям
Нажмите кнопку [ENTER].
Чтобы показать следующий/предыдущий результат поиска
Нажмите кнопку [▶/II, /FF] (в прямом направлении) или [◀/REW/V] (в обратном направлении).
Нажмите кнопку [▶/II, CD], чтобы начать воспроизведение с найденного альбома/дорожки.
Для режима поиска названия альбома, воспроизведение начинается с первой дорожки в альбоме.
(Режим поиска названия отменяется.)

Чтобы отменить в середине процесса

Нажмите кнопку [■, CLEAR].
Когда нет совпадений для искомого ключевого слова, дисплей показывает индикацию "NOT FOUND".

Примечание

Вы не можете использовать функцию поиска названия в режиме программного воспроизведения.

Ввод знаков

Вы можете ввести ключевое слово длиной до 8 знаков для поиска названия альбома/дорожки. Вы можете ввести только заглавные буквы, но аппарат ищет также прописные буквы.

Только пульт ДУ

- 1 Нажмите кнопки с цифрами, чтобы выбрать нужный знак.**
Знаки приписаны к кнопкам с цифрами:

Кнопки с цифрами	Знаки	Кнопки с цифрами	Знаки
1		6	M N O 6
2	A B C 2	7	P Q R S 7
3	D E F 3	8	T U V 8
4	G H I 4	9	W X Y Z 9
5	J K L 5	0	0
≥10	пробел ! " # \$ % & ' () * + , - . / : ; < = > ? _ ' .		

Вы можете выполнять поиск для символов "<" или ">" с помощью ввода "(" или ")"

Каждый раз, когда нажимается кнопка с цифрой, знак изменяется.

Например, каждый раз, когда Вы нажимаете кнопку [2]:
A → B → C → 2
↑

Специальные знаки будут высвечиваться следующим образом:

Знаки	Дисплей основного аппарата	Знаки	Дисплей основного аппарата
!	∇	,	,
"	"	-	-
#	#	.	.
\$	\$	/	/
%	%	:	:
&	&	:	:
'	'	=	=
((?	?
))	-	-
*	*	.	.
+	+		

Некоторые знаки могут высвечиваться неправильно из-за формата записи/используемого программного обеспечения.

- 2 Нажмите кнопку [CURSOR →], чтобы ввести знак.**
Повторите действия пунктов ①-②, чтобы завершить ключевое слово.

■ Редактирование ключевого слова

Чтобы переместить курсор
Нажмите кнопку [CURSOR (← или →)].

Удаление знака

1. Передвиньте курсор на знак, подлежащий удалению.
2. Нажмите кнопку [DEL].

Редактирование знаков

1. Переместите курсор на символ, который необходимо редактировать.
2. Введите правильный знак.

Ручная настройка

- 1 Нажмите кнопку [TUNER, BAND], чтобы выбрать диапазон.**
Аппарат включится.
Каждый раз, когда Вы нажимаете кнопку:
FM ↔ AM
- 2 Нажмите кнопку [PLAY MODE] на пульте ДУ, чтобы выбрать индикацию "MANUAL".**
Каждый раз, когда Вы нажимаете кнопку:
MANUAL ↔ PRESET
- 3 Нажмите и удерживайте некоторое время кнопку [◀/REW/√] или [▶/FF/∧], чтобы найти станцию.**
Изменение частоты прекращается, когда найдена станция с устойчивым приемом.
Для остановки в процессе поиска нажмите кнопку [◀/REW/√] или [▶/FF/∧].
В условиях сильных помех станция может быть не найдена. Нажимайте повторно кнопку [◀/REW/√] или [▶/FF/∧], чтобы настроиться шаг за шагом.

При точной настройке на радиостанцию загорается индикация "TUNED".
При приеме ЧМ-стереопрограммы горит индикация "ST".

Если в ЧМ-диапазоне слышен сильный шум

Только пульт ДУ

Нажмите и удерживайте кнопку [PLAY MODE], чтобы высветить индикацию "MONO".

Выбирается монофоническое звучание и помехи уменьшаются, если прием слабый.

Снова нажмите и удерживайте кнопку [PLAY MODE], чтобы отменить режим.

Режим "MONO" также отменяется, если изменяется частота.

Примечание

Звук на мгновение прерывается, если Вы загружаете/выгружаете ленты во время прослушивания радиовещания в AM-диапазоне.

Предварительная установка

Только пульт ДУ

Существуют два способа предустановки станций.

Автоматическая предустановка : Предустановка осуществляется для всех станций, которые может принять тюнер.

Ручная предустановка : Можно выбрать станции и их последовательность для предварительной установки.

В каждом из диапазонов ЧМ и AM можно занести в память до 15 станций.

Подготовка:

Нажмите кнопку [TUNER, BAND], чтобы выбрать индикацию "FM" или "AM".

Автоматическая предустановка

Выполните эти операции отдельно для ЧМ и AM диапазона.

Подготовка: Настройте тюнер на частоту, с которой Вы хотите начать предустановку.

Нажмите и удерживайте кнопку [PROGRAM] до тех пор, пока не начнет изменяться частота.

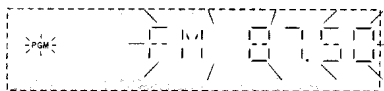

Тюнер осуществляет предварительную настройку всех станций, которые он может принимать, на каналы в восходящем порядке. После завершения осуществляется настройка на последнюю запомненную станцию.

Ручная предустановка

Производите предустановку станций по очереди.

- 1 Нажмите кнопку [PROGRAM], а затем нажмите кнопку [◀/REW/√] или [▶/FF/∧] для настройки на нужную станцию.**
- 2 Нажмите кнопку [PROGRAM], а затем нажмите кнопку [◀/REW/√] или [▶/FF/∧] для выбора канала.**
- 3 Нажмите кнопку [PROGRAM].**

Если на канал повторно предустанавливается станция, то предыдущая предустановленная на этот канал станция стирается.

Выбор каналов

Нажмите кнопку с цифрами, чтобы выбрать канал.

Для ввода канала с номером 10 или более, нажмите кнопку [≥10], а затем две цифры.



ИЛИ

- 1 Нажмите кнопку [PLAY MODE], чтобы выбрать индикацию "PRESET".**
- 2 Нажмите кнопку [◀/REW/√] или [▶/FF/∧], чтобы выбрать канал.**

Кассеты

Воспроизведение

Для воспроизведения кассет Вы можете использовать либо деку 1, либо деку 2.

Используйте кассеты типа "normal".

Кассеты типа "high" и "metal" могут воспроизводиться, но аппарат не способен демонстрировать характеристики этих кассет в полной мере.

1 Нажмите кнопку [▶, TAPE].

Аппарат включится.

Если загружена кассета, то воспроизведение начинается автоматически (Воспроизведение одним касанием).

2 Нажмите кнопку [▲, DECK 1] или [▲, DECK 2] и вставьте кассету.

Вставьте так, чтобы сторона, которая будет воспроизводиться, была обращена к Вам, и открытая часть ленты была обращена вниз. Закройте держатель рукой.

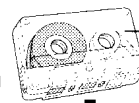

3 Нажмите кнопку [▶, TAPE], чтобы начать воспроизведение.

Для воспроизведения на другой стороне ленты, переверните ленту и нажмите кнопку [▶, TAPE].

Чтобы остановить воспроизведение ленты

Нажмите кнопку [■, STOP].

Для быстрой перемотки в прямом или обратном направлении
Нажмите кнопку [◀/REW/√] (ускоренная перемотка в обратном направлении) или [▶/FF/∧] (ускоренная перемотка в прямом направлении).

Для выбора между загруженными деками

Нажмите кнопку [DECK 1/2] (пульт ДУ: [PLAY MODE]).

Примечание

- Если Вы открываете другую деку, воспроизведение кассеты на мгновение прерывается.
- Ленты, время воспроизведения которых превышает 100 минут, тонкие и могут порваться или застрять в механизме.
- Провисающая лента может застрять в механизме, ее необходимо натянуть перед воспроизведением.
- Бесконечные ленты могут запутаться в движущихся частях деки, если они используются неправильно.

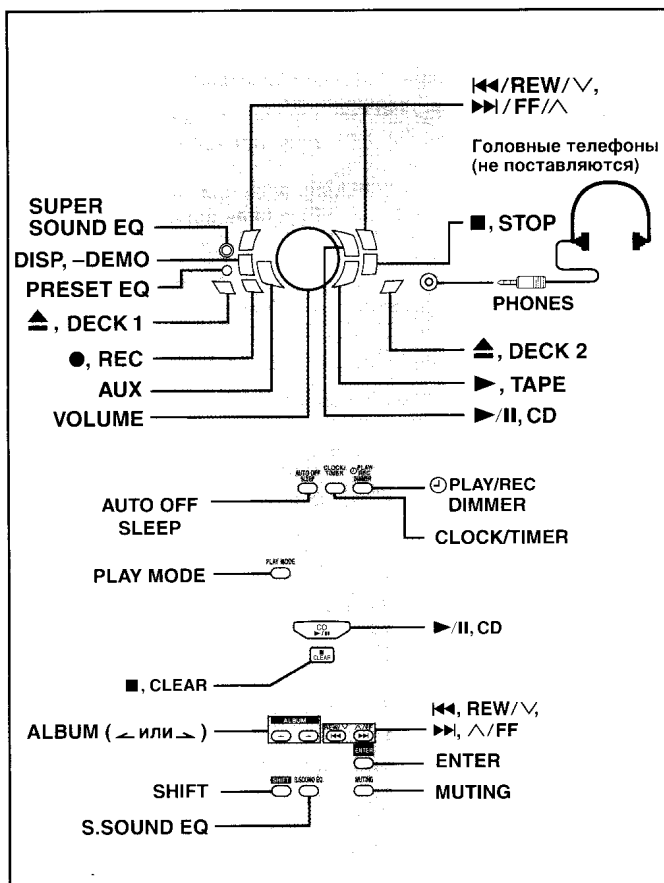

Запись

Выбор кассет для записи

Используйте кассеты типа "normal".

Кассеты типа "high" и "metal" могут использоваться, но аппарат не сможет правильно записывать или стирать их.

Подготовка:

Перемотайте начальный участок ленты так, чтобы запись могла начаться немедленно.

1 Нажмите кнопку [▶, DECK 2] и вставьте кассету, на которую будет производиться запись.

Вставьте так, чтобы сторона, которая будет записываться, была обращена к Вам, и открытая часть ленты была обращена вниз.

2 Выберите записываемый источник.

Запись радио:

Настройте станцию (→ стр. 11)

Запись CD:

1 Вставьте диск(и) CD, который(е) Вы хотите записать.

Нажмите кнопку [▶/II, CD], а затем кнопку [■, STOP].

2 Подготовьте нужный режим записи дисков CD.

Только пульт ДУ

• Для записи запрограммированных дорожек
Выполните действия пунктов "Программное воспроизведение" на стр. 9.

CD 1 ~ 3

MP3 1 ~ 4

• Для записи определенных дисков CD/дорожек

1. Для записи формата CD-DA выполните действия пунктов 1 и 2 раздела "Для прослушивания определенных дисков CD и дорожек (Функция режима воспроизведения CD)" на стр. 8.

Для записи формата MP3 выполните действия пунктов 1 и 2 раздела "Для прослушивания определенных дисков CD и дорожек (Функция режима воспроизведения CD)" на стр. 8.

Убедитесь, что диск CD остановлен.

2. MP3 Для режима 1-ALBUM и режима 1-SONG: Нажмите кнопку [ALBUM (← или →)], чтобы выбрать альбом.

3. Для режима 1-SONG: Нажмите кнопку [◀◀, REW/V] или [▶▶, Λ/FF], чтобы выбрать дорожку.

Запись с кассеты на кассету:

1 Нажмите кнопку [▶, TAPE], а затем кнопку [■, STOP].

2 Нажмите кнопку [▶, DECK 1] и вставьте кассету, которую Вы хотите записать.

3 Нажмите кнопку [●, REC], чтобы начать запись.

Чтобы остановить запись

Нажмите кнопку [■, STOP].

Если кассета закончится до того, как закончится CD

Диск CD продолжает воспроизводиться. Нажмите кнопку [■, STOP], чтобы остановить его.

Для записи на другой стороне кассеты

Переверните кассету и нажмите кнопку [●, REC].

Уменьшение шума при записи AM

Только пульт ДУ

Во время записи удерживайте кнопку [PLAY MODE].

Каждый раз, когда Вы удерживаете кнопку: BP1 ↔ BP2

Выберите установку с наименьшим шумом.

Примечание

- Изменения уровня громкости и качества звука/поля не влияют на запись.
- Вы не можете открывать деку 1 во время записи.
- Вы не можете выполнять быструю перемотку в прямом или обратном направлении на одной деке во время записи на другую.
- При записи AM радиовещания звук на мгновение прерывается, когда Вы начинаете и заканчиваете записи.

Предотвращение стирания

Используйте отвертку или подобный предмет, чтобы отломить лепесток.

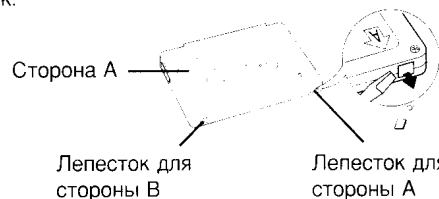

Чтобы снова записать на защищенной кассете

Закройте отверстие с помощью клейкой ленты.



Для стирания кассеты

1. Нажмите кнопку [▶, TAPE], а затем кнопку [■, STOP].
2. Вставьте записанную кассету в деку 2.
Убедитесь, что в деке 1 нет кассеты.
3. Нажмите кнопку [●, REC].

Качество звука/Звуковое поле

Использование встроенных установок качества звука/звукового поля

Нажмите кнопку [PRESET EQ], чтобы выбрать установку.

Каждый раз, когда Вы нажимаете кнопку:

HEAVY → SOFT → CLEAR → DISCO → LIVE → HALL

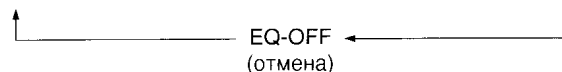

HEAVY (качество звука): Добавляет энергии року

SOFT (качество звука): Используйте эту установку для фоновой музыки

CLEAR (качество звука): Делает высокие звуки более чистыми

DISCO (звуковое поле): Выводит звук с эффектом ревербации, который характерен для дискотеки

LIVE (звуковое поле): Делает вокал более живым

HALL (звуковое поле): Добавляет расширяемость звуку для создания атмосферы огромного концертного зала

Примечание

Вы не можете использовать вместе режимы PRESET EQ и SUPER SOUND EQ.

Улучшение качества звука

Вы можете усилить эффект низких и высоких частот звука.

Нажмите кнопку [SUPER SOUND EQ].

Пульт ДУ: Нажмите кнопку [S.SOUND EQ].

Появляется подсветка кнопки.

Чтобы отменить, снова нажмите кнопку.

Подсветка кнопки погаснет.

Другие функции

Подсоединения внешнего аппарата

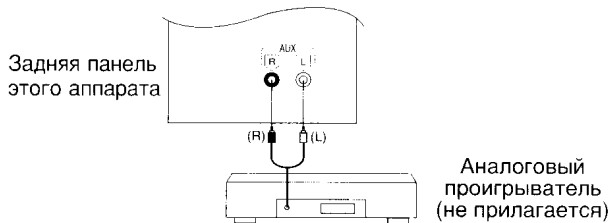

- Может быть подсоединен аналоговый проигрыватель со встроенным фоно эквалайзером.
- Относительно подробностей обращайтесь к инструкции по эксплуатации аппарата, который подсоединяется.
- Когда подсоединяется аппарат отличный от описанных выше, проконсультируйтесь, пожалуйста, с Вашим аудио дилером.

Использование внешнего аппарата

(См. выше относительно подсоединения внешнего аппарата)

1. Нажмите кнопку [AUX]. Аппарат включится.
2. **Прослушивание:** Выполните действия пунктов 3.
3. **Запись:** Нажмите кнопку [●, REC] (начнется запись).
3. Начните воспроизведение с внешнего источника. (См. инструкцию по эксплуатации Вашего оборудования.)

Использование головных телефонов (не прилагаются)

Уменьшите уровень громкости и подключите головные телефоны. Тип разъема: 3,5 мм, стерео.

Примечание

Чтобы не повредить слух, избегайте прослушивания через головные телефоны в течение длительного времени.

Включение/выключение функции демонстрации

Когда аппарат подсоединяется к электрической сети первый раз, то на дисплее может показываться демонстрация его функций. Если функция демонстрации выключена, Вы можете показать демонстрацию, выбрав положение "DEMO ON".

Нажмите и удерживайте кнопку [DISP, –DEMO].

Дисплей изменяется каждый раз, когда удерживается кнопка. NO DEMO (выкл.) ↔ DEMO ON (вкл.)

Выбирайте положение "NO DEMO", чтобы уменьшить потребление электроэнергии в режиме ожидания.

Примечание

Функция DEMO не может быть включена, когда включена функция уменьшения яркости дисплея.

Автоматическое отключение питания

Только пульт ДУ

Если в качестве источника воспроизведения выбран CD или кассета

Если в течение десяти минут аппарат не используется, то с целью экономии электроэнергии он отключается.

Если источник воспроизведения – тюнер или внешний источник AUX, эта функция не работает.

Нажмите кнопки [SHIFT] + [AUTO OFF].

На дисплее отобразится индикация "AUTO OFF".

Установка сохраняется даже в случае отключения аппарата.

Если Вы выберете тюнер или внешний источник AUX в качестве источника, индикация "AUTO OFF" гаснет. Она включается снова, когда Вы выберете CD или кассету.

Для отмены

Снова нажмите кнопки [SHIFT] + [AUTO OFF].

Установка времени

Только пульт ДУ

Часы показывают время в 24-часовом формате.

1 Включите аппарат.

2 Нажмите кнопки [SHIFT] + [CLOCK/TIMER], чтобы выбрать режим "CLOCK".

Каждый раз, когда Вы нажимаете кнопку:

CLOCK → ⊙PLAY → ⊙REC

↑ Предыдущая индикация ↓

3 (В течение около 7 секунд)

Нажмите кнопки [◀◀, REW/V] или [▶▶, Λ/FF], чтобы установить время.

4 Нажмите кнопки [SHIFT] + [CLOCK/TIMER], чтобы закончить установку времени.

Дисплей вернется к той индикации, которая была высвечена перед установкой времени.

Чтобы высветить время

Нажмите кнопки [SHIFT] + [CLOCK/TIMER] один раз, когда аппарат включен или находится в режиме ожидания.

Время показывается в течение 5 секунд.

Примечание

Регулярно переустанавливайте часы для точного функционирования.

Полезные функции

Чтобы ослабить подсветку панели

Только пульт ДУ

Нажмите кнопку [DIMMER].

Яркость дисплея уменьшена и индикаторы выключены. (Индикатор сетевого питания остается включенным.)

Нажмите кнопку [DIMMER] еще раз, чтобы вернуть дисплей в прежнее состояние.

Чтобы приглушить звук

Только пульт ДУ

Нажмите кнопку [MUTING].

Снова нажмите эту кнопку для отмены функции.

Сообщение "MUTING" пропадает.

Для отмены с аппарата поверните регулятор [VOLUME] до минимального значения (–дБ), затем увеличьте его до нужного уровня.

Приглушение звука также отменяется, когда аппарат выключается.

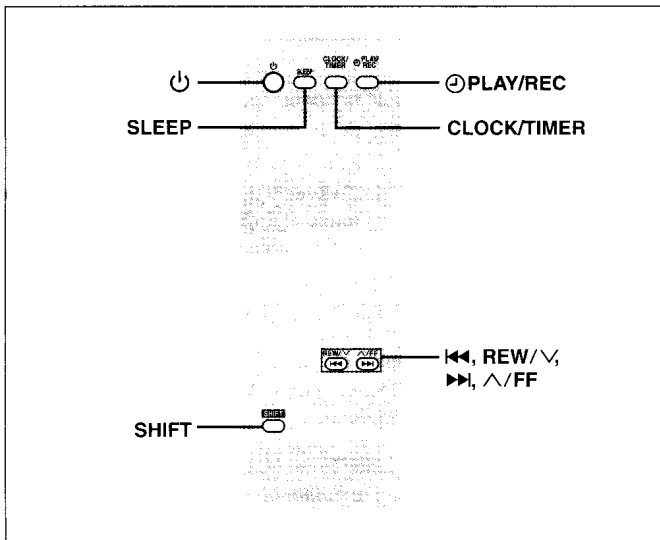

Использование таймера воспроизведения/таймера записи

Только пульт ДУ

Вы можете установить таймер на включение в определенное время, чтобы разбудить Вас (таймер воспроизведения), или на запись радио станции или внешнего источника (таймер записи). Таймер воспроизведения и таймер записи не могут быть использованы вместе.

Подготовки:

- Включите аппарат и установите часы (→ стр. 13).
- Для таймера воспроизведения подготовьте нужный музыкальный источник (кассета/CD/радио/внешний источник) и установите громкость.
- Для таймера записи проверьте лепесток защиты от стирания (→ стр. 12) и вставьте кассету в деку 2 (→ стр. 12). Настройте радио станцию (→ стр. 11) или выберите внешний источник (→ стр. 13).

1 Нажмите кнопки [SHIFT] + [CLOCK/TIMER] для функции таймера.

Каждый раз, когда Вы нажимаете кнопку:

CLOCK → ⊕PLAY → ⊕REC

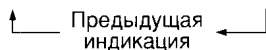

- ⊕PLAY : для установки таймера воспроизведения
- ⊕REC : для установки таймера записи

2 Установка времени включения

- 1 (В течение около 8 секунд)
Нажмите кнопки [◀◀, REW/V] или [▶▶, ^/FF], чтобы установить время включения.
- 2 Нажмите кнопки [SHIFT] + [CLOCK/TIMER].

3 Установка времени выключения

- 1 Нажмите кнопки [◀◀, REW/V] или [▶▶, ^/FF], чтобы установить время выключения.
- 2 Нажмите кнопки [SHIFT] + [CLOCK/TIMER].
Сейчас установлены времена включения и выключения.

4 Нажмите кнопку [SHIFT] + [⊕PLAY/REC] для отображения индикатора таймера.

Каждый раз, когда Вы нажимаете кнопку:

⊕PLAY → ⊕REC



- ⊕PLAY : для включения таймера воспроизведения
- ⊕REC : для включения таймера записи
(Индикатор не появится, если не установлены время включения и выключения или часы.)

5 Нажмите кнопку [⊕] для выключения аппарата.

Для функционирования таймера аппарат должен быть выключен.

- Таймер воспроизведения: Воспроизведение начнется с выполненными установками в установленное время с плавно возрастающей до определенного уровня громкостью.
- Таймер записи: Аппарат включится за 30 секунд до установленного времени с приглушенной громкостью.

Для отмены таймера

Нажмите кнопки [SHIFT] + [⊕ PLAY/REC] для удаления индикатора таймера на дисплее.
(Если таймер включен, то он срабатывает в установленное время каждый день.)

Для изменения установок (когда аппарат включен)

Для изменения времени воспроизведения/записи

Выполните пункты 1, 2, 3 и 5.

Для изменения источника или уровня громкости

1. Чтобы убрать индикатор таймера с дисплея, нажмите кнопку [SHIFT] + [⊕PLAY/REC].
2. Выполните изменения для источника или уровня громкости.
3. Выполните пункты 4 и 5.

Чтобы изменить таймер

Нажмите кнопки [SHIFT] + [⊕PLAY/REC], чтобы выбрать нужный таймер.

Каждый раз, когда нажимается кнопка:

⊕PLAY → ⊕REC



Для проверки установок

Когда аппарат включен, нажмите кнопки [SHIFT] + [CLOCK/TIMER], чтобы выбрать индикацию "⊕PLAY" или "⊕REC".

Установки показываются в следующем порядке:

Таймер воспроизведения: время включения → время выключения → источник → громкость

Таймер записи: время включения → время выключения → источник

Когда аппарат выключен, для проверки установок дважды нажмите кнопки [SHIFT] + [CLOCK/TIMER].

Если Вы используете аппарат после того, как установлен таймер

После использования проверьте, что перед выключением аппарата загружена правильная кассета/диск CD.

Примечание

- Если Вы выключили и снова включили аппарат во время работы таймера, установка времени окончания не будет действовать.
- Если для работы таймера выбрано внешнее оборудование в качестве источника сигнала, система включается и подключает внешнее оборудование как источник сигнала. Если Вы желаете выполнить воспроизведение или запись с подключенного аппарата, установите его таймер на то же самое время. (См. инструкцию по эксплуатации подсоединенного аппарата).

Использование таймера сна

Только пульт ДУ

Этот таймер выключает аппарат после установленного времени.

При прослушивании нужного источника:

Нажмите кнопку [SLEEP], чтобы выбрать время (минуты).

Каждый раз, когда Вы нажимаете кнопку:

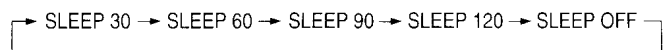

Чтобы отменить режим таймера сна

Нажмите кнопку [SLEEP], чтобы выбрать "SLEEP OFF".

Чтобы подтвердить оставшееся время

Нажмите один раз кнопку [SLEEP].

Оставшееся время появится примерно на 5 секунд.

Чтобы изменить установку

Нажмите кнопку [SLEEP], чтобы выбрать новую установку.

Вы можете использовать таймер сна в комбинации с таймером воспроизведения/записи. Убедитесь, что аппарат выключен перед тем, как таймер воспроизведения/записи начнет отсчитывать время.

Примечание

Таймер сна выключится, когда Вы начнете запись с диска CD.

Подсоединение дополнительных антенн

Если качество приема радиостанций плохое, используйте наружную антенну.

Примечание

Отсоединяйте наружную антенну, когда аппарат не используется.
Не используйте наружную антенну во время грозы.

Наружная FM-антенна

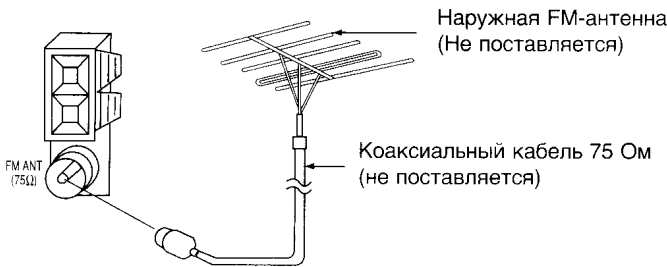

- Отсоедините внутреннюю FM-антенну.
- Антенна должна быть установлена квалифицированным специалистом.

Наружная AM-антенна

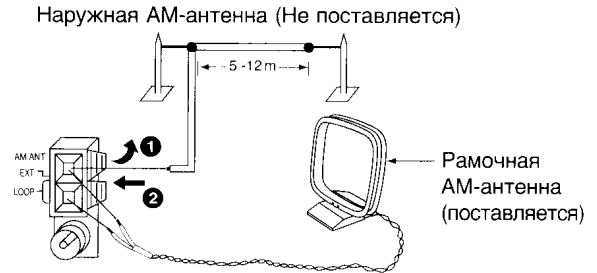

Протяните отрезок провода с виниловой изоляцией горизонтально вдоль окна или через другое удобное место.
Оставьте рамочную антенну подсоединенной.

Технические характеристики

БЛОК УСИЛИТЕЛЯ

Среднеквадратичная выходная мощность
10% Полный коэффициент гармоник,
задействованы оба канала
1 кГц 80 Вт на канал (6 Ом)
Общая мощность двойного усилителя
160 Вт

Входная чувствительность
AUX 250 мВ
Входной импеданс
AUX 13,3 кОм

БЛОК ЧМ-ТЮНЕРА

Диапазон частот
87,50 – 108,00 МГц (с шагом 50 кГц)
Чувствительность 1,8 мкВ (IHF)
Сигнал/шум 26 дБ 1,5 мкВ
Антенный(ые) разъем(мы)
75 Ом (несогласованный)

БЛОК АМ-ТЮНЕРА

Диапазон частот
522 – 1629 кГц (с шагом 9 кГц)
Чувствительность
С/Ш 20 дБ (при 999 кГц) 560 мкВ/м

БЛОК КАССЕТНОЙ ДЕКИ

Система дорожек 4 дорожки, 2 канала
Половки
Запись/воспроизведение
Головка из твердого пермаллоя
Стирание
Ферритовая головка с двумя зазорами
Двигатель
Серводвигатель постоянного тока
Система записи
Запись переменным током 100 кГц
Система стирания
Стирание переменным током 100 кГц
Скорость ленты 4,8 см/с
Частотная характеристика
(+3 дБ, -6 дБ на DECK OUT)
NORMAL (тип I) 35 Гц – 14 кГц
С/Ш 50 дБ (средне взвеш.)
Детонация 0,18% (WRMS)
Время ускоренной перемотки
вперед и назад
Приблиз. 120 секунд для кассеты типа C-60

БЛОК КОМПАКТ-ДИСКА

Частота выборки 44,1 кГц
Декодер Линейный 16-разрядный
Звукосниматель
Источник излучения/
Длина волны
Полупроводниковый лазер/780 нм
Количество каналов Стерео
Частотная характеристика
20 Гц–20 кГц (+1, -2 дБ)
Детонация Ниже измеряемого предела
Цифровой фильтр 8 фсек
Цифро-аналоговый преобразователь
MASH (1-разрядный ЦАП)
MP3
Скорость передачи данных
32 кбит/с – 320 кбит/с
Частота выборки
32 кГц, 44,1 кГц, 48 кГц

АКУСТИЧЕСКАЯ СИСТЕМА

Тип 2 двухполосных громкоговорителя
Громкоговоритель(ли)
Низкочастотный громкоговоритель
16 см, конического типа
Высокочастотный громкоговоритель
6 см, конического типа
Импеданс 6 Ом
Входная мощность (IEC) 80 Вт (Макс.)
Выходной уровень звукового давления
81 дБ/Вт (1,0 м)
Частота разделения 4 кГц
Диапазон частот 35 Гц–28 кГц (-16 дБ)
50 Гц–26 кГц (-10 дБ)
Размеры (ШхВхГ) 220 x 330 x 207 мм
Масса 2,7 кг

ОБЩИЕ ПАРАМЕТРЫ

Электропитание 230 В переменного тока, 50 Гц
Потребляемая мощность 174 Вт
Размеры (ШхВхГ) 250 x 330 x 363 мм
Масса 7,3 кг

Потребляемая мощность в режиме
ожидания: приближ. 0,5 Вт

Примечание

1. Технические характеристики могут быть изменены без уведомления.
Масса и размеры даны приблизительно.
2. Полный коэффициент гармонических искажений измерялся с помощью цифрового анализатора спектра.

Уход

Если поверхности загрязнены

Для очистки данного аппарата используйте мягкую сухую ткань.

- Никогда не используйте для очистки аппарата спирт, растворители или бензин.
- При использовании ткани, подвергнутой химической обработке, обратитесь к инструкции по обращению с ней.

Для чистого отчетливого звука

Регулярно прочищайте головки для обеспечения хорошего качества воспроизведения и записи.
Используйте чистящую ленту (не поставляется).

Руководство по поиску и устранению неисправностей

Прежде чем обращаться в ремонтную мастерскую, проведите приведенные ниже проверки. Если Вы не можете исправить систему, как описано ниже, или возникла неисправность, отсутствующая в перечне, обратитесь в удобный для Вас центр по обслуживанию, из приложенного списка, или к Вашему дилеру.

Ссылки на соответствующие страницы приведены цифрами в черных кружках 16.

Общие неисправности

<p>Хотя аппарат находится в режиме ожидания, дисплей горит и постоянно изменяется.</p> <p>Отсутствует звук. Звук прекращается.</p> <p>Звук не устойчивый, реверсирован или слышен только из одного громкоговорителя.</p> <p>При воспроизведении слышно гудение.</p> <p>На дисплей выведено "ERROR".</p> <p>В режиме ожидания на дисплее появляется "--:--".</p> <p>На дисплей выведено "F61".</p>	<p>Увеличьте функцию демонстрации. 16</p> <p>Если Вы установили часы, функция демонстрации выключится автоматически. 16</p> <p>Увеличьте громкость.</p> <p>Выключите аппарат, определите и устраните причину, а затем включите аппарат. Причины включают закорачивание положительных и отрицательных проводов громкоговорителей, деформацию громкоговорителей из-за чрезмерной громкости или мощности и использование аппарата в горячем окружении.</p> <p>Проверьте подключение громкоговорителей. 4</p> <p>Сетевые провода или люминесцентная лампа находится вблизи кабелей. Уберите другие устройства и провода подальше от кабелей данного аппарата.</p> <p>Выполнена некорректная операция. Прочитайте инструкцию и попробуйте снова.</p> <p>Вы первый раз подключили к сети сетевой шнур или недавно был сбой питания. Установите время. 16</p> <p>Проверьте и исправьте подсоединение проводов громкоговорителей. 4</p> <p>Если неисправность остается, причина в источнике питания. Обратитесь к Вашему дилеру.</p>
---	--

Прослушивание радио

<p>Прослушивается шум. Индикатор стерео мигает или не светится. Звук искажен.</p> <p>Прослушиваются биения.</p> <p>При приеме средневолновых станций прослушивается низкое гудение.</p>	<p>Воспользуйтесь наружную антенну. 15</p> <p>Выключите телевизор или поместите его подальше от аппарата.</p> <p>Поместите антенну подальше от других кабелей и проводов.</p>
---	---

Когда вблизи находится телевизор

<p>Изображение на экране пропадает или на нем появляются полосы.</p>	<p>Неправильное положение и ориентация антенны. Если Вы пользуетесь внутренней антенну, замените ее наружной.</p> <p>Провод телевизионной антенны проложен слишком близко к аппарату. Разнесите антенный провод телевизора и аппарат.</p>
--	---

Использование кассетной деки

<p>Плохое качество звучания.</p> <p>Запись невозможна.</p>	<p>Прочистите головки. 15</p> <p>Если лепестки защиты от стирания были удалены, закройте отверстия клейкой лентой. 12</p>
--	---

Воспроизведение дисков

<p>На дисплее отображена неверная информация или воспроизведение не начинается.</p> <p>Полное количество высвечиваемых дорожек отличается каждый раз, когда вставляется тот же самый диск. Слышится необычный звук.</p> <p>CD-RW не может быть прочитан.</p> <p>Вместо оставшегося времени воспроизведения высвечивается индикация "VBR --".</p> <p>Индикация "TAKE OUT/DISC" появляется на дисплее.</p>	<p>Возможно диск перевернут. 7</p> <p>Протрите диск.</p> <p>Замените диск, если он поцарапан, покороблен или нестандартный.</p> <p>Внутри аппарата мог образоваться конденсат в результате резкой смены температуры. Подождите около часа, пока он испарится, и попытайтесь снова.</p> <p>Диск может быть поцарапан, или его данные могут быть повреждены. Замените диск.</p> <p>Диск был отформатирован не полностью. Используйте записывающее оборудование, чтобы полностью отформатировать диск перед записью.</p> <p>Аппарат не может высвечивать оставшееся время воспроизведения для дорожек с переменной частотой передачи данных (VBR).</p> <p>Случилась проблема с дисковым механизмом. (Может быть произошел сбой питания.) Лоток откроется автоматически. Удалите диск из лотка и, убедившись, что в лотке нет диска, закройте его. Аппарат издаст шум смены диска в течение некоторого времени, а затем он должен функционировать нормально.</p>
--	--

Пульт ду

<p>Пульт ду работает.</p>	<p>Проверьте правильность установки батареек. 3</p> <p>Замените батарейки, если они разряжены.</p>
---------------------------	--

Matsushita Electric Industrial Co., Ltd.

Web Site: <http://www.panasonic.co.jp/global/>

(Ru)

RQT7639-1R

G0204KW1044