

Technics®

Komponentenanlage

SC-CH570

SC-CH540

Bedienungsanleitung

Istruzioni per l'uso

Mode d'emploi

Инструкция по эксплуатации

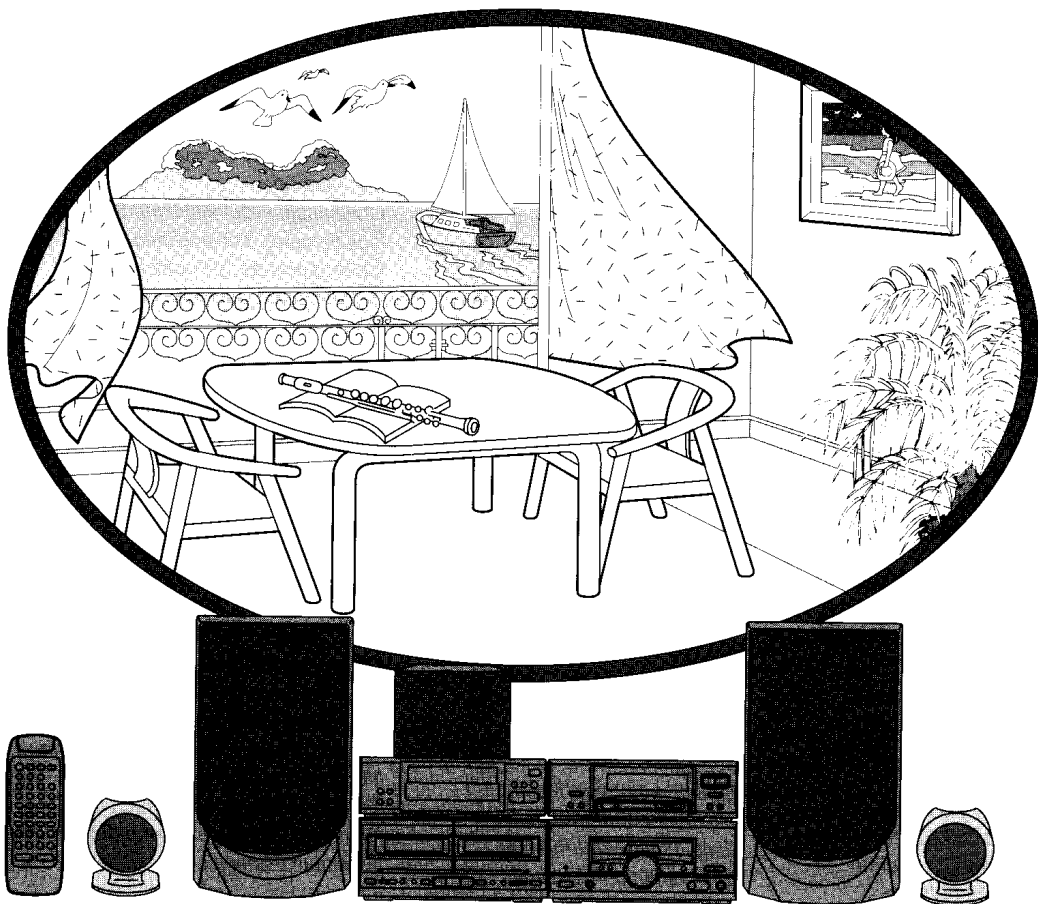

Die Abbildung zeigt das Modell SC-CH570.

Bitte lesen Sie diese Bedienungsanleitung vor dem Anschließen, Inbetriebnehmen oder Einstellen dieses Gerätes vollständig durch.

E EG

COMPACT
disc
DIGITAL AUDIO

RQT3481-D

Cher client

Nous vous remercions d'avoir choisi cette chaîne. Pour en obtenir les performances maximales et en toute sécurité, veuillez lire attentivement tout ce mode d'emploi.

Ce mode d'emploi concerne les appareils suivants. Cependant, ce mode d'emploi est destiné principalement au modèle SC-CH570.

Chaîne		SC-CH570	SC-CH540
Tuner/processeur de signal		ST-CH570	ST-CH540
Amplificateur		SE-CH570	SE-CH540
Lecteur CD		SL-CH570	SL-CH570
Platine-cassette		RS-CH770	RS-CH770
Enceintes	Avant	SB-CH570	SB-CH530A
	Centrale	SB-PC570	—
	Surround	SB-PS570	—

Table des matières

Accessoires fournis	2
Règles de sécurité	4
Conseils relatifs à la sécurité	6
Préparatifs de la télécommande	9
Installation	11
Raccordement des éléments de la chaîne	12
Raccordement d'une antenne en option	17
Raccordement d'un appareil externe	19
Les commandes du panneau avant	21
Réglage de l'heure	25
Préréglage de la mémoire	27
Ecoute des émissions de radio	31
Ecoute de disques compacts	35
Ecoute de bandes	45
Lecture du son avec DOLBY PRO LOGIC	53
Fonctions pratiques	61
Avant d'enregistrer	63
Enregistrement des émissions de radio	65
Enregistrement de disques compacts	67
Enregistrement de bande à bande	79
Pour chanter en KARAOKE	81
Réglage de la tonalité	83
Utilisation de la minuterie	87
Utilisation d'un appareil externe	99
Guide de référence rapide des fonctions télécommandées	102
A propos des disques compacts	107
A propos des cassettes	109
Guide de dépannage	114
Entretien	115
Données techniques	119

Уважаемый покупатель

Благодарим Вас за то, что Вы приобрели эту систему. Чтобы получить оптимальное качество работы системы и обеспечить безопасность, пожалуйста, внимательно прочитайте эту инструкцию.



Эта инструкция по эксплуатации применима к следующим системам.

Однако, в основном эта инструкция подробно объясняет работу модели SC-CH570.

Система		SC-CH570	SC-CH540
Тюнер/звуковой процессор		ST-CH570	ST-CH540
Усилитель		SE-CH570	SE-CH540
Проигрыватель компакт-дисков		SL-CH570	SL-CH570
Кассетная дека		RS-CH770	RS-CH770
Громкоговорители	Передний	SB-CH570	SB-CH530A
	Центральный	SB-PC570	—
	Окружающего звучания	SB-PS570	—

Содержание

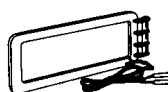
Прилагаемые принадлежности	2
Меры предосторожности	5
Меры безопасности	7
Подготовка пульта дистанционного управления (ДУ)	9
Установка	11
Подключение оборудования системы	12
Подключение приобретаемой дополнительно антенны	17
Подключение внешнего аппарата	19
Органы управления на лицевой панели	21
Установка времени	25
Предустановка памяти	27
Прослушивание радиопередач	31
Прослушивание компакт-дисков	35
Прослушивание кассет	45
Наслаждение звуком с системой DOLBY PRO LOGIC	53
Сервисные функции	61
Перед записью	63
Запись радиопередач	65
Запись с компакт-дисков	67
Запись с кассеты на кассету	79
Пение в режиме KARAOKE	81
Изменение тембра	83
Использование таймера	87
Использование внешнего аппарата	99
Сводный перечень операций дистанционного управления	102
Сведения о компакт-дисках	107
Сведения о кассетах	109
Руководство по поиску и устраниению неисправностей	116
Уход	117
Технические характеристики	Обратная сторона обложки

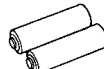
<input type="checkbox"/> Flachkabel (mittellang) 1 Stck. Cavo piatto (medio) 1 Câble plat (moyen) 1 Плоский кабель (средний) 1 шт. 	<input type="checkbox"/> AM-Rahmenantenne 1 Stck. Antennenhalter 1 Stck. Schraube 1 Stck. Antenna a quadro AM 1 Supporto d'antenna 1 Vite 1 Antenne-cadre AM 1 Support d'antenne 1 Vis 1 Рамочная AM-антенна (амплитудной модуляции) 1 шт. Держатель антенны 1 шт. Винт 1 шт. 	<input type="checkbox"/> Lautsprecherkabel 2 Stck. Cavi per diffusori 2 Cordons d'enceinte 2 Провода громкоговорителей 2 шт. 
<input type="checkbox"/> UKW-Zimmerantenne 1 Stck. Antenna FM interna 1 Antenne FM intérieure 1 Внутренняя ЧМ-антенна (частотной модуляции) 1 шт. 	<input type="checkbox"/> Batterien für Fernbedienungsgeber 2 Stck. Pile per telecomando 2 Piles de télécommande 2 Элементы питания ду 2 шт. 	

ПРЕДОСТЕРЕЖЕНИЕ!

В ЭТОМ УСТРОЙСТВЕ ИСПОЛЬЗУЕТСЯ ЛАЗЕР.

ПРИМЕНЕНИЕ РЕГУЛИРОВОК И НАСТРОЕК, ОТЛИЧНЫХ ОТ НИЖЕОПИСАННЫХ, МОЖЕТ ПРИВЕСТИ К ОПАСНОМУ ЛАЗЕРНОМУ ОБЛУЧЕНИЮ.

НЕ ОТКРЫВАЙТЕ КРЫШКУ И НЕ ПРОИЗВОДИТЕ РЕМОНТ САМИ—ЛУЧШЕ ПОРУЧИТЬ ЭТО КВАЛИФИЦИРОВАННОМУ СПЕЦИАЛИСТУ.

ПРЕДОСТЕРЕЖЕНИЕ!

НЕ СЛЕДУЕТ УСТАНОВЛИВАТЬ ИЛИ РАЗМЕЩАТЬ ДАННЫЙ АППАРАТ В КНИЖНОМ ШКАФУ, ВСТРОЕННОМ ШКАФУ ИЛИ ДРУГОМ ОГРАНИЧЕННОМ ПРОСТРАНСТВЕ ДЛЯ ТОГО, ЧТОБЫ СОХРАНИТЬ УСЛОВИЕ ХОРОШЕЙ ВЕНТИЛЯЦИИ, УБЕДИТЕСЬ В ТОМ, ЧТО ШТОРЫ И ДРУГИЕ МАТЕРИАЛЫ НЕ ЗАКРЫВАЮТ ВЕНТИЛЯЦИОННЫЕ ОТВЕРСТИЯ ДЛЯ ПРЕДОТВРАЩЕНИЯ РИСКА ПОРАЖЕНИЯ ЭЛЕКТРИЧЕСКИМ ТОКОМ ИЛИ ВОЗНИКНОВЕНИЯ ПОЖАРА ИЗ-ЗА ПЕРЕГРЕВА.

Aufstellung

Stellen Sie das Gerät nicht an einem Ort auf, an dem es folgenden Bedingungen ausgesetzt ist:

- direkter Sonneneinstrahlung
- hohen Temperaturen
- hoher Luftfeuchtigkeit
- starken Vibrationen
- unebener Aufstellungsfläche (Stellen Sie das Gerät auf einer ebenen horizontalen Fläche auf.)

Durch die vorgenannten Bedingungen können das Gehäuse und andere Teile beschädigt werden, so daß die Lebensdauer des Gerätes herabgesetzt wird.

Bitte achten Sie bei der Aufstellung des Gerätes darauf, einen Mindestabstand von 15 cm zu einer Wand usw. einzuhalten, um Klangverzerrungen und andere akustische Beeinträchtigungen zu vermeiden.

Belüftung

- Stellen Sie das Gerät an einem gut durchlüfteten Ort und mindestens 10 cm von einer Wand usw. auf.
- Beachten Sie, daß die Belüftungsöffnungen des Gerätes nicht durch Vorhänge oder andere Gegenstände abgedeckt werden.

Schwere Gegenstände

Stellen Sie keine schweren Gegenstände auf das Gerät oder das Netzkabel.

Versorgungsspannung

Als Stromquelle eine gewöhnliche Netzsteckdose benutzen.

- Wechselstrom 220/230 Volt, 50 Hz.
- Es kann keine Gleichstromquelle benutzt werden.

An gewissen Orten, wie z. B. auf einem Schiff, wird evt. auch Gleichstrom verwendet. Bevor Sie dieses Gerät anschließen, vergewissern Sie sich, daß es sich um eine Wechselstromsteckdose handelt.

Netzkabelschutz

- Das Netzkabel darf keine Einschnitte oder Scheuerstellen aufweisen und muß richtig angeschlossen sein, weil sonst ein Brand oder ein elektrischer Schlag ausgelöst werden kann.
Das Netzkabel darf nicht zu stark gebogen oder gezogen werden.
- Zum Herausziehen des Netzsteckers darf nicht am Netzkabel gezogen werden, weil die Gefahr eines elektrischen Schlages besteht. Halten Sie beim Herausziehen des Steckers aus der Steckdose immer den Stecker fest.
- Fassen Sie den Netzstecker nie mit nassen Händen an, weil ein elektrischer Schlag ausgelöst werden kann.

Fremdkörper

- Es dürfen keine Fremdkörper, wie Nadeln, Münzen, kleine Schraubenzieher usw. durch die Entlüftungsöffnungen gesteckt werden, weil sonst ein elektrischer Schlag ausgelöst werden kann oder Gerätestörungen verursacht werden können.
- Seien Sie besonders vorsichtig, daß keine Flüssigkeiten auf dem Gerät verschüttet werden, weil dadurch ein Brand verursacht oder ein elektrischer Schlag ausgelöst werden kann.
(Ziehen Sie in einem solchen Fall sofort den Netzstecker aus der Steckdose und wenden Sie sich an Ihren Fachhändler.)
- Sprühen Sie keine Insektenschutzmittel gegen das Gerät, weil solche Sprays Gase enthalten können, die sich entzünden können.
- Verwenden Sie zum Reinigen niemals Insektenschutzmittel, Alkohol, Farbverdünner oder andere Lösungsmittel, weil die Gehäuseoberfläche durch solche Mittel verfarbt oder getrübt werden kann.

Reparatur

- Führen Sie bei einer Störung am Gerät keine Reparaturen aus.
Das Gerät darf auch nicht auseinandergenommen oder umgebaut werden, weil die Gefahr eines elektrischen Schlags besteht.
- Falls während des Betriebs die Tonübertragung plötzlich unterbrochen wird, die Anzeigelampen erlöschen, Rauch oder ein ungewöhnlicher Geruch festgestellt wird, schalten Sie unverzüglich das Gerät aus, Ziehen Sie das Netzkabel ab, und setzen Sie sich mit Ihrem Fachhändler oder einer anerkannten Reparaturdienststelle in Verbindung.
- Falls das Gerät für längere Zeit nicht verwendet wird, sollten Sie die Stromversorgung unterbrechen, weil sonst die Gerätelebensdauer verkürzt werden kann.

Corps étrangers

- Веиллер à ce qu'aucun objet étranger, tel qu'une aiguille, une pièce de monnaie, un tournevis, etc., ne pénètre accidentellement dans l'appareil par les orifices de ventilation ou d'une autre façon. Ceci risquerait de provoquer un grave choc électrique ou une panne.
- Prendre garde de ne pas renverser d'eau ou de liquide sur l'appareil, car ceci risquerait de provoquer un incendie ou un choc électrique. (Si cela se produit, débrancher le cordon d'alimentation et contacter immédiatement son revendeur.)
- Eviter de vaporiser des insecticides sur l'appareil, car ceux-ci contiennent des gaz inflammables susceptibles de s'enflammer soudainement.
- Ne jamais utiliser d'insecticides, d'alcool, de dissolvants ou d'autres produits chimiques similaires pour nettoyer l'appareil, car ils pourraient entraîner la formation d'écaillés ou de taches blanchâtres sur la fini du coffret.

Précautions d'entretien

- En cas de problème, ne jamais essayer soi-même de réparer, démonter ou reconstruire l'appareil. Ces tentatives risqueraient en effet de provoquer un grave choc électrique.
- Si un problème de fonctionnement se déclare (par exemple si le son se coupe, si les témoins ne s'allument pas, s'il y a une émission de fumée, etc.), contacter immédiatement son revendeur ou un centre technique agréé.
- Débrancher le cordon d'alimentation au cas où l'appareil doit rester longtemps inutilisé. Ceci afin d'éviter de réduire la durée de vie de l'appareil.

Расположение

Избегайте располагать аппарат в местах, подверженных действию:

- прямого солнечного света
 - высоких температур
 - высокой влажности
 - больших вибраций
 - на неровных поверхностях (Устанавливайте аппарат на плоскую горизонтальную поверхность.)
- Подобные условия могут повредить корпус аппарата и/или другие его компоненты и сократить срок службы аппарата.
- Для защиты аппарата от звукового искажения и акустических эффектов следует поместить аппарат на расстоянии не менее 15 см от стены и т. п. поверхностей.

Вентиляция

- Располагайте аппарат в хорошо вентилируемом пространстве по крайней мере в 10 см от стены и других поверхностей.
- Удостоверьтесь, что шторы и другие подобные предметы не прикрывают вентиляционных отверстий.

Установка

Никогда не кладите тяжелые предметы сверху аппарата или на сетевой шнур.

Напряжение

- Очень опасно использовать высоковольтное питание переменного тока, такое, как питание воздушных кондиционеров. При таком подключении может возникнуть пожар.
- Нельзя использовать источники питания постоянного тока. Обязательно проверяйте источник тока, особенно на кораблях или в других местах, где используется постоянный ток.

Предосторожности по использованию сетевого шнура

- Избегайте порезов, царапин и плохого соединения сетевого шнура, поскольку это может привести к пожару или к электрошоку. Также следует избегать чрезмерных изгибов и натяжения шнура.
- При отключении от розетки не тяните шнур, так как это может привести к электрическому удару. При отключении питания твердо беритесь за вилку.
- Никогда не касайтесь вилки мокрыми руками во избежание получения серьезного электрического удара.

Посторонние предметы

- Удостоверьтесь, что такие посторонние предметы, как иголки, монетки или отвертки, не попали случайно в вентиляционные отверстия аппарата. В противном случае можно получить серьезный электрический удар, или аппарат может испортиться.
- Будьте крайне внимательны к попаданию воды или других жидкостей на аппарат или внутрь его, поскольку это может привести к пожару или электрическому удару. (Если это случилось, то немедленно отключите шнур питания и свяжитесь с дилером.)
- Избегайте распыления вблизи аппарата инсектицидов, так как он содержит горючие газы, которые могут воспламениться.
- Для чистки аппарата нельзя использовать инсектициды, спирт, растворители для красок и другие аналогичные химикаты, поскольку они могут вызвать помутнение или потерю блеска отделки корпуса.

Ремонт

- Если у Вас возникли проблемы с этим аппаратом, то никогда не пытайтесь сами отремонтировать его, разобрать или переделать. В результате игнорирования этого предостережения можно получить серьезный электрический удар.
- Если при работе аппарата возникли проблемы (пропадает звук, гаснет подсветка индикаторов, показался дымок и т. п.), немедленно проконсультируйтесь со своим дилером или с уполномоченным сервисным центром.
- Отключайте питание аппарата, если не пользуетесь им в течение продолжительного времени. В противном случае сокращается его срок службы.

Einzelheiten über den Fernbedienungsgeber

Riguardo al telecomando

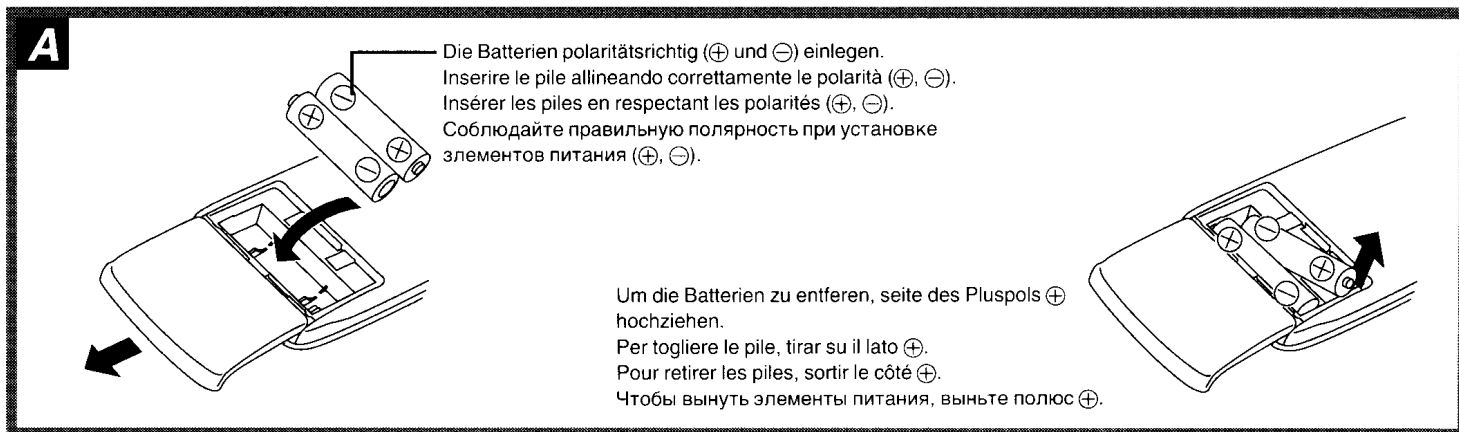

Einlegen der Batterien **A**

Hinweise zu den Batterien

- Neue und alte Batterien oder verschiedene Batteriesorten (Mangan- und Alkalibatterien usw.) nicht zusammen verwenden.
- Die Batterien auf keinen Fall starker Hitze aussetzen, sie nicht in ein Feuer werfen, nicht versuchen, sie zu zerlegen und darauf achten, daß sie nicht kurzgeschlossen werden.
- Wenn der Fernbedienungsgeber längere Zeit nicht verwendet werden soll, die Batterien entfernen und an einem kühlen, dunklen Ort aufbewahren.
- Nicht versuchen, Alkali- oder Manganbatterien aufzuladen.
- Keine Akkus verwenden.

Batterielebensdauer

Die Batterielebensdauer beträgt ungefähr ein Jahr.

Die Batterien auswechseln, sobald es nicht mehr möglich ist, die Anlage fernzusteuern, selbst wenn der Fernbedienungsgeber aus der Nähe auf die Frontplatte gerichtet wird.

- Verbrauchte Batterien sachgerecht entsorgen.

Auswechseln der Batterien

Zwei Batterien vom Typ R03/LR03 (Größe „AAA“, UM-4) oder gleichwertige verwenden.

Richtiger Gebrauch des Fernbedienungsgebers

B

Hinweise zum Gebrauch des Fernbedienungsgebers

- Den Sendeteil des Fernbedienungsgebers auf den Signalsensor an der Frontplatte des Gerätes richten. Hindernisse sollten vermieden werden.
- Die maximale Entfernung, aus der die Anlage ferngesteuert werden kann, beträgt 7 Meter direkt vor dem Fernbedienungs-Signalsensor an der Frontplatte.
- Darauf achten, daß der Sendeteil des Fernbedienungsgebers und der Signalsensor des Gerätes frei von Staub sind. Der Signalempfang kann durch übermäßige Staubablagerung verhindert werden.
- Wenn der Signalsensor des Gerätes direkter Sonneneinstrahlung oder einer anderen starken Lichtquelle ausgesetzt wird, ist u.U. keine einwandfreie Fernbedienung der Anlage möglich. Das Gerät in einem solchen Fall in größerer Entfernung von der Lichtquelle aufstellen.
- Wenn die Anlage in ein HiFi-Regal mit Glastüren eingebaut wird, kann es wegen der Dicke oder Farbe der Glastüren erforderlich sein, den Fernbedienungsgeber aus einer kleineren Entfernung von der Anlage zu verwenden.
- Keine Gegenstände auf den Fernbedienungsgeber legen.
- Nicht versuchen, den Fernbedienungsgeber auseinanderzunehmen oder nachzugestalten.
- Keine Flüssigkeiten auf den Fernbedienungsgeber verschütten.

Installazione delle pile **A**

Uso delle pile

- Non usare insieme pile vecchie e nuove, o di tipo diverso (al manganese e alcaline, ecc.).
- Non esporre mai le pile a calore eccessivo o ad una fiamma; non cercare di smontarle e accertarsi che non siano cortocircuitate.
- Se non si intende usare il telecomando per un lungo periodo di tempo, togliere le pile e conservarle in un posto fresco e buio.
- Non cercare di ricaricare le pile alcaline o al manganese.
- Non usare pile ricaricabili.

Durata delle pile

La vita delle pile è di circa un anno.

Le pile devono essere sostituite se i comandi del telecomando non fanno funzionare il sistema, anche se lo si usa vicino al pannello frontale.

Quando è necessario sostituire queste pile

Usare due pile R03/LR03 (formato AAA, UM-4) o equivalenti.

Modo corretto d'uso **B**

Note sul funzionamento

- Puntare la finestrella di trasmissione del telecomando verso il sensore del sistema. Evitare qualsiasi ostacolo.
- La distanza massima è di 7 metri direttamente davanti al sensore dei segnali di comando a distanza.
- Accertarsi che la finestrella di trasmissione e il sensore del sistema siano esenti da polvere. La polvere eccessiva può deteriorarne le prestazioni.
- Il funzionamento potrebbe non essere corretto se la luce diretta del sole od altra fonte di forte luce colpisce il sensore di ricezione del sistema. Se ci sono problemi, allontanare il sistema dalla fonte di luce.
- Se si installa il sistema in un rack con gli sportelli di vetro, lo spessore o il colore degli sportelli di vetro potrebbero rendere necessario usare il telecomando più vicino al sistema.
- Non mettere sopra oggetti pesanti.
- Non cercare di smontare o di modificare.
- Fare attenzione a non spandere sopra acqua od altri liquidi.

B

Fernbedienungs-Signalsensor
Sensore dei segnali del telecomando
Détecteur de signal de télécommande
Сенсор сигнала ду

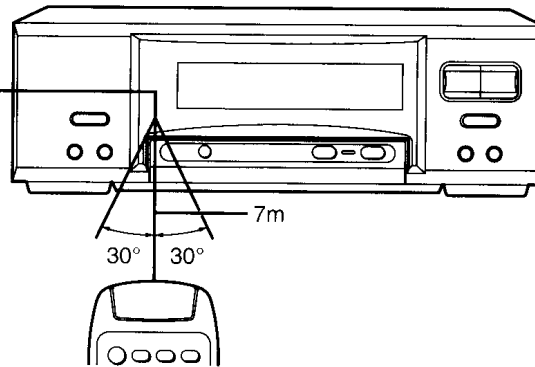

Tuner/Klangprozessor
Sintonizzatore/processor del suono
Tuner/processeur de signal
Тюнер/звуковой процессор

Installation des piles **A**

Utilisation des piles

- Ne pas utiliser en même temps une pile neuve et une pile ayant déjà servi, ni des piles de type différent (au manganèse et alcaline).
- Ne jamais soumettre les piles à une chaleur excessive ni à une flamme; ne pas tenter de les démonter, et bien veiller à ne pas les court-circuiter.
- Si l'on ne prévoit pas d'utiliser la télécommande pendant longtemps, en retirer les piles et les ranger dans un endroit frais et sombre.
- Ne pas tenter de recharger des piles alcalines ou au manganèse.
- Ne pas utiliser de piles de type rechargeable.

Autonomie des piles

L'autonomie des piles est d'environ un an.

Il faudra remplacer les piles si la télécommande ne peut plus piloter l'appareil alors qu'elle se trouve tout près du panneau avant.

Si l'on doit remplacer ces piles:

Utiliser deux piles R03/LR03 (format AAA, UM-4) ou équivalentes.

Méthode d'utilisation correcte **B**

Remarques sur l'exploitation

- Diriger la fenêtre de transmission de la télécommande droit sur le détecteur de l'appareil. Enlever les obstacles éventuels.
- La distance maximale est de 7 mètres maximum, droit sur le détecteur du signal de télécommande.
- Veiller à ce qu'il n'y ait pas de poussière sur la fenêtre de transmission et sur le détecteur de l'appareil, car cela pourrait empêcher le fonctionnement.
- La télécommande risque de ne pas fonctionner correctement si les rayons du soleil ou toute autre lumière vive viennent à frapper le détecteur de l'appareil. S'il y a un problème, éloigner l'appareil de la source lumineuse.
- Si la chaîne est installée dans un meuble audio avec portes en verre, l'épaisseur ou la couleur des portes en verre peuvent nécessiter l'utilisation de la télécommande à une distance plus courte de la chaîne.
- Ne jamais poser d'objets lourds.
- Ne pas démonter ni modifier.
- Ne pas renverser d'eau ni aucun autre liquide.

Установка батареек **A**

Применение батареек

- Не используйте вместе старые и новые батарейки и батарейки различных типов (марганцевые и щелочные и т. д.).
- Не подвергайте батарейки воздействию чрезмерного тепла или огня; не пытайтесь разобрать их; убедитесь в том, что они не закорочены.
- Если Вы не собираетесь пользоваться пультом ДУ в течение длительного времени, выньте батарейки и храните их в прохладном, темном месте.
- Не пытайтесь перезарядить марганцевые или угольные батарейки.
- Не используйте батареи перезаряжаемого типа.

Срок годности батареек

Срок годности батареек составляет примерно один год.

Батарейки следует заменить, если аппарат не воспринимает сигнал с пульта ДУ, даже если пульт поднести к лицевой панели.

При необходимости замены батареек

Используйте две батарейки R03/LR03 (размера AAA, UM-4) или эквивалентные.

Правильный метод использования **B**

Замечания по эксплуатации

- Направляйте окно излучателя пульта ДУ на сенсор аппарата. Не допускайте наличия каких-либо препятствий.
- Максимальная дистанция действия пульта ДУ составляет 7 м прямо перед сенсором сигнала ДУ.
- Убедитесь в том, что окно излучателя и сенсор аппарата не покрыты пылью. Повышенная запыленность может влиять на его работу.
- Работа пульта может быть неправильной, если в приемный сенсор аппарата попадают прямые лучи солнца или другого сильного источника света. При возникновении такой проблемы уберите аппарат от этого источника света.
- Если система установлена на стойке со стеклянными дверцами, толщина или цвет этих дверец может вызвать необходимость в использовании пульта ДУ на более близком расстоянии от системы.
- Не ставьте на пульт тяжелые предметы.
- Не разбирайте и не переделывайте пульт.
- Не проливайте на пульт воду или другие жидкости.

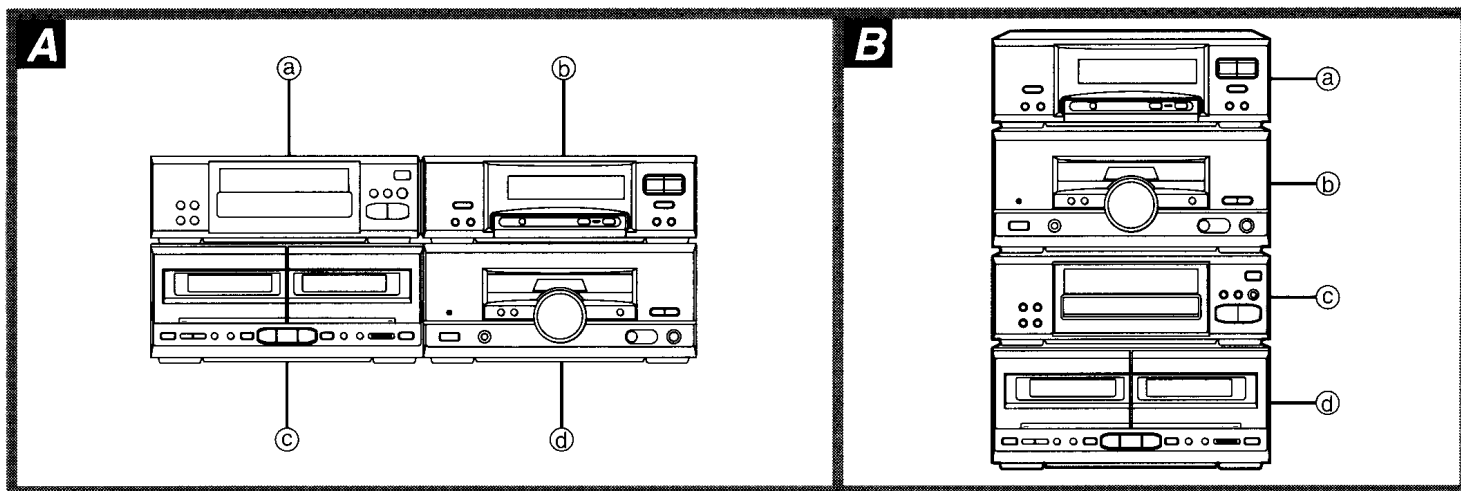

Aufstellung der Bausteine

Horizontale Aufstellung der Bausteine **A**

- (a) CD-Spieler
- (b) Tuner/Klangprozessor
- (c) Kassettendeck
- (d) Verstärker

Vertikale Aufstellung der Bausteine **B**

- (a) Tuner/Klangprozessor
- (b) Verstärker
- (c) CD-Spieler
- (d) Kassettendeck

Plazierung der Lautsprecher **C**

Nur SC-CH570

Zusätzlich zur normalen Stereowiedergabe über den linken und rechten vorderen Lautsprecher ist eine dynamische Klangreproduktion mit dem DOLBY PRO LOGIC-System möglich, wenn der Mittellautsprecher und die Surround-Lautsprecher an die Anlage angeschlossen werden.

Es wird empfohlen, die Surround-Lautsprecher seitlich oder hinter der Hörposition in einer Höhe von etwa einem Meter über den Ohren des Hörers aufzustellen.

Da der erzielte Umgebungsklangeffekt je nach der bevorzugten Musikgattung und Programmquelle verschieden ist, kann die exakte Position der Surround-Lautsprecher jedoch nach Geschmack variiert werden.

- (a) Vorderer Lautsprecher (links)
- (b) Mittellautsprecher
- (c) Fernsehgerät (nicht mitgeliefert)
- (d) Diese Anlage
- (e) Vorderer Lautsprecher (rechts)
- (f) Surround-Lautsprecher (links)
- (g) Surround-Lautsprecher (rechts)

Vorsicht (Für SC-CH570/SC-CH540)

Verwenden Sie diesen Lautsprecher nur mit dem empfohlenen System, weil sonst der Verstärker oder der Lautsprecher beschädigt werden oder ein Feuer ausbrechen verursacht werden kann.

Wenden Sie sich an einen qualifizierten Fachmann, falls eine Beschädigung aufgetreten ist oder sich die Wiedergabeleistung plötzlich verändert.

Installazione dei componenti gli uni sugli altri

Installazione orizzontale **A**

- (a) Lettore CD
- (b) Sintonizzatore/processor del suono
- (c) Piastra a cassetta
- (d) Amplificatore

Installazione verticale **B**

- (a) Sintonizzatore/processor del suono
- (b) Amplificatore
- (c) Lettore CD
- (d) Piastra a cassetta

Disposizione dei diffusori **C**

SC-CH570 soltanto

Oltre a godere la normale riproduzione stereo con i diffusori anteriori destro e sinistro, si possono collegare anche un diffusore centrale e i diffusori surround per godere le prestazioni dei sistemi DOLBY PRO LOGIC.

Si raccomanda di sistemare i diffusori surround a lato o leggermente dietro il posto di ascolto, e più alti di un metro circa del livello delle orecchie.

La posizione dovrebbe però essere selezionata in base alle proprie preferenze, perché l'effetto può variare secondo il tipo e la sorgente della musica.

- (a) Diffusore anteriore (sinistro)
- (b) Diffusore centrale
- (c) televisore (non fornito)
- (d) Questo sistema
- (e) Diffusore anteriore (destro)
- (f) Diffusore surround (sinistro)
- (g) Diffusore surround (destro)

Attenzione (Per SC-CH570/SC-CH540)

Utilizzare questo altoparlante solo con il sistema raccomandato.

Venir meno a questa prescrizione potrebbe essere causa di danni all'amplificatore e/o all'altoparlante e di conseguenti rischi di incendio.

In caso di danni, o di improvvisi mutamenti nelle prestazioni del sistema, consultare una persona qualificata al servizio di assistenza tecnica.

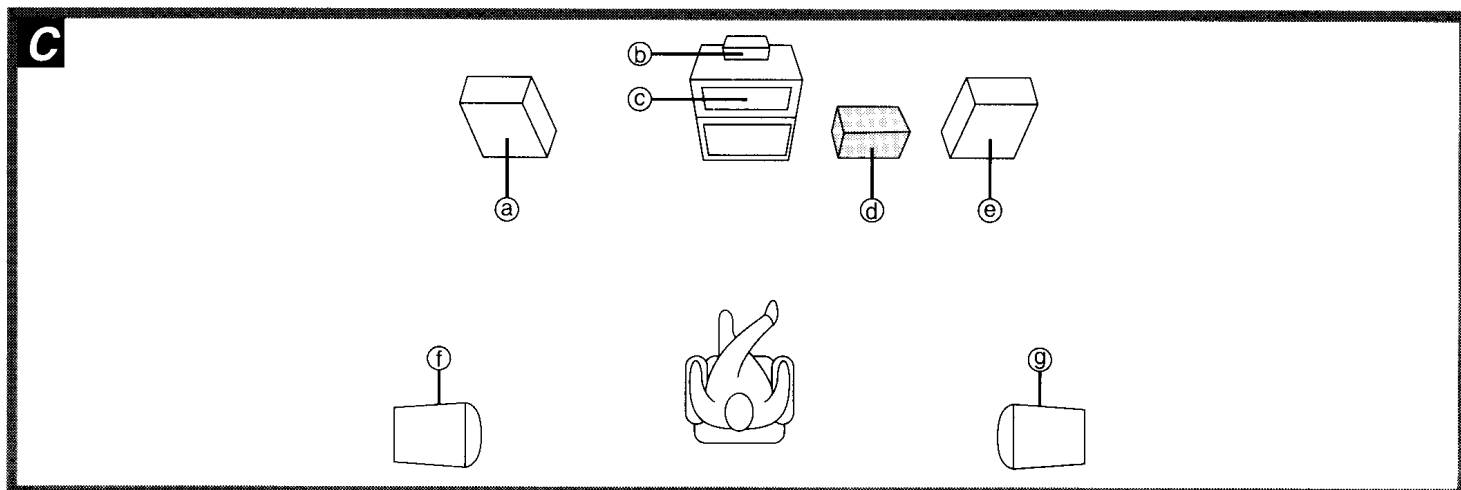

Empilage des maillons

Empilage horizontal A

- a Lecteur CD
- b Tuner/processeur de signal
- c Platine-cassette
- d Amplificateur

Empilage vertical B

- a Tuner/processeur de signal
- b Amplificateur
- c Lecteur CD
- d Platine-cassette

Emplacement des enceintes C

SC-CH570 uniquement

Une enceinte centrale et des enceintes ambiophoniques pourront être raccordées à l'appareil. Ceci permettra de profiter, outre la lecture stéréo normale avec les enceintes avant gauche et droite, des performances sonores des systèmes DOLBY PRO LOGIC.

Il est recommandé de disposer les enceintes ambiophoniques à côté de l'auditeur ou légèrement derrière lui, et à environ un mètre au-dessus du niveau des oreilles.

Toutefois, cette disposition sera réglée au goût de chacun, l'effet variant quelque peu en fonction du genre de musique et de la source musicale.

- a Enceinte avant (gauche)
- b Enceinte centrale
- c Téléviseur (non fourni)
- d La chaîne
- e Enceinte avant (droite)
- f Enceinte ambiophonique (gauche)
- g Enceinte ambiophonique (droite)

Размещение компонентов

Горизонтальное размещение A

- a Проигрыватель компакт-дисков
- b Тюнер/звуковой процессор
- c Кассетная дека
- d Усилитель

Вертикальное размещение B

- a Тюнер/звуковой процессор
- b Усилитель
- c Проигрыватель компакт-дисков
- d Кассетная дека

Размещение громкоговорителей C

Только SC-CH570

Кроме использования левых и правых передних громкоговорителей для обычного стереопроектирования Вы также можете подключить к блоку центральный громкоговоритель и громкоговорители окружающего звучания, чтобы насладиться звучанием системы DOLBY PRO LOGIC.

Мы рекомендуем разместить громкоговорители окружающего звучания сбоку или немного позади слушателя, приблизительно на метр выше уровня ушей.

Однако размещение должно соответствовать Вашим личным предпочтениям, так как в зависимости от музыки и ее источника эффект может варьироваться.

- a Передний громкоговоритель (левый)
- b Центральный громкоговоритель
- c Телевизор (не входит в комплект)
- d Данная система
- e Передний громкоговоритель (правый)
- f Громкоговоритель окружающего звучания (левый)
- g Громкоговоритель окружающего звучания (правый)

Attention (Pour SC-CH570/SC-CH540)

Utiliser cette enceinte seulement avec le système recommandé.

Sinon, l'amplificateur et/ou l'enceinte risqueront d'être endommagés, ou il y aura risque d'incendie.

Si on constate des dommages ou un changement soudain du fonctionnement, s'adresser à un technicien qualifié.

Предостережение (Для SC-CH570/SC-CH540)

Используйте этот громкоговоритель только с рекомендуемой системой.

Несоблюдение этого требования может вызвать повреждение усилителя и/или громкоговорителя и может привести к пожару.

Если произошло повреждение, или Вы заметили внезапное изменение характера работы, проконсультируйтесь с квалифицированным сервисным специалистом.

Systemanschlüsse/Connessioni del sistema di componenti/ Raccordement des éléments de la chaîne/Подключение оборудования системы

Anschluß der Flachbandkabel (mitgeliefert)/Connessioni del cavo piatto (in dotazione)/
Raccordement du câble plat (fourni)/Подключение плоского кабеля (входит в комплект)

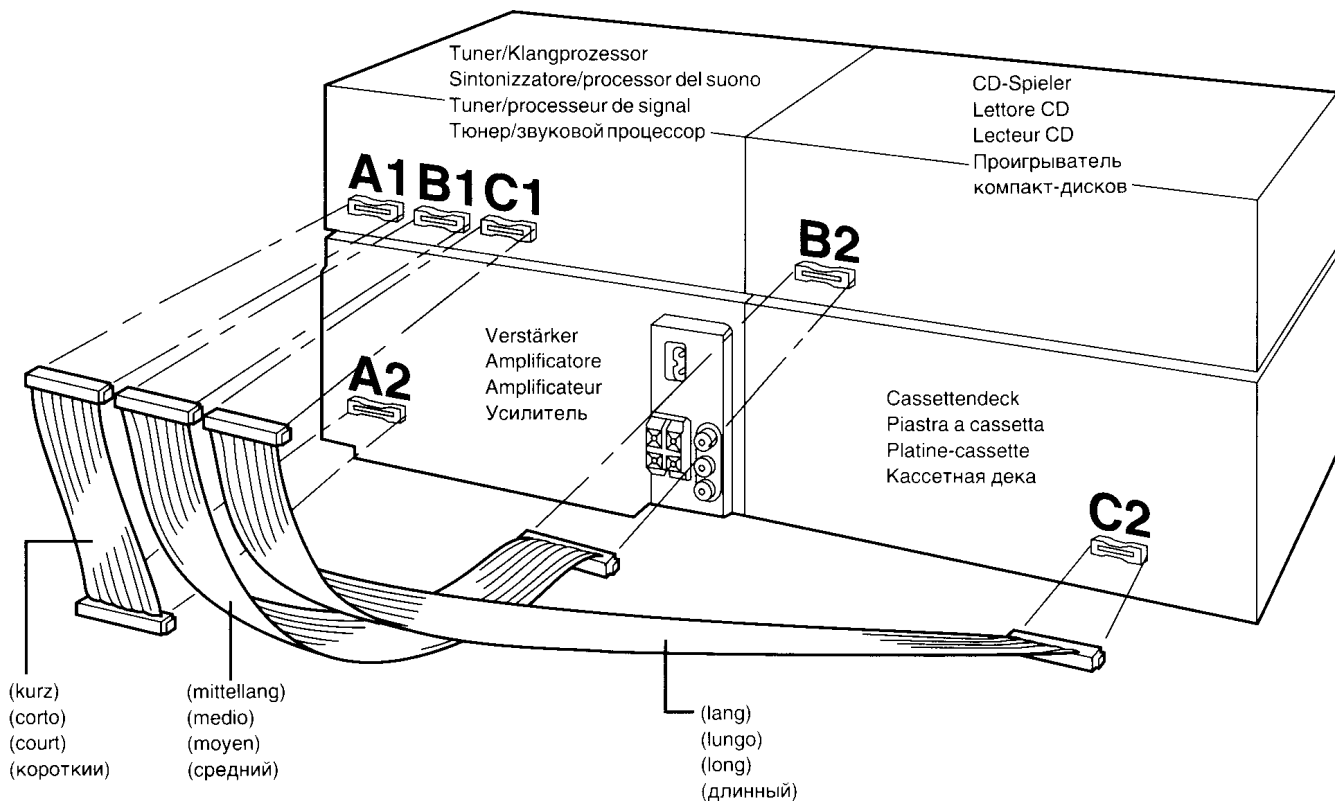

Vor dem Herstellen der Anschlüsse:

Sicherstellen, daß sich die weiße Linie am Kabel rechts befindet.

Prima di effettuare le connessioni:

Accertarsi che la riga bianca sul cavo si trovi a destra.

Avant d'effectuer les raccordements:

Vérifier que la ligne blanche du câble se trouve sur la droite.

Перед подключением:

Проверьте, чтобы белая полоска на кабеле находилась с правой стороны.

Steckverbinder
Connettore
Connecteur
Соединитель

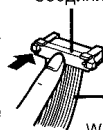

Weißer Linie
Riga bianca
Ligne blanche
Белая полоска

Trennen der Kabel:

Den Steckverbinder an beiden Enden halten.

Per staccare i cavi:

Prendere il connettore per entrambe le estremità.

Pour débrancher les câbles:

Tenir le connecteur aux deux extrémités.

При отключении кабелей:

Держите соединитель с обеих сторон.

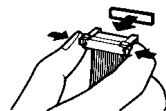

Hinweis Vor dem Anschließen oder Trennen der Flachbandkabel unbedingt die Stromzufuhr ausschalten.

Nota Non cercare di collegare o di staccare i cavi piatti mentre il sistema è acceso.

Remarque Ne pas tenter de raccorder ou de débrancher les câbles plats si l'appareil est sous tension.

Примечание Не производите подключение или отключение плоских кабелей при включенном электропитании.

Nach dem Anschließen:

Das Kabel zusammenfalten und möglichst flach gegen die Rückwand der Anlage drücken.

[Um die Einstreuung von Störgeräuschen bei Empfang von MW/LW-Sendungen (AM-Sendungen) auf ein Mindestmaß zu reduzieren.]

Dopo il collegamento:

Ripiegare e premere il cavo quanto più piatto possibile contro il sistema. [Per minimizzare i rumori captati durante l'ascolto di una trasmissione in OM/OL (AM)]

Après le raccordement:

Replier le câble et le disposer le plus à plat possible au dos de l'appareil. (Ceci permet de réduire les parasites pendant l'écoute d'une émission MW/LW.)

После подключения:

Сложите и прижмите кабель так, чтобы он как можно плотнее прилегал к задней крышке аппарата.

[Для уменьшения шумовых помех при прослушивании МШ/ДШ-(AM-) радиопрограмм]

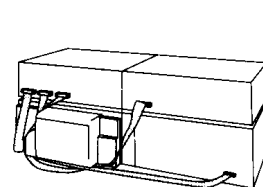

oder
o
ou
или

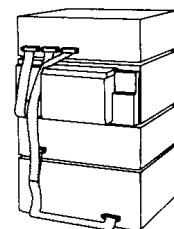

Antennenanschlüsse/Conessioni dell'antenna/ Raccordement des antennes/Подключение антенн

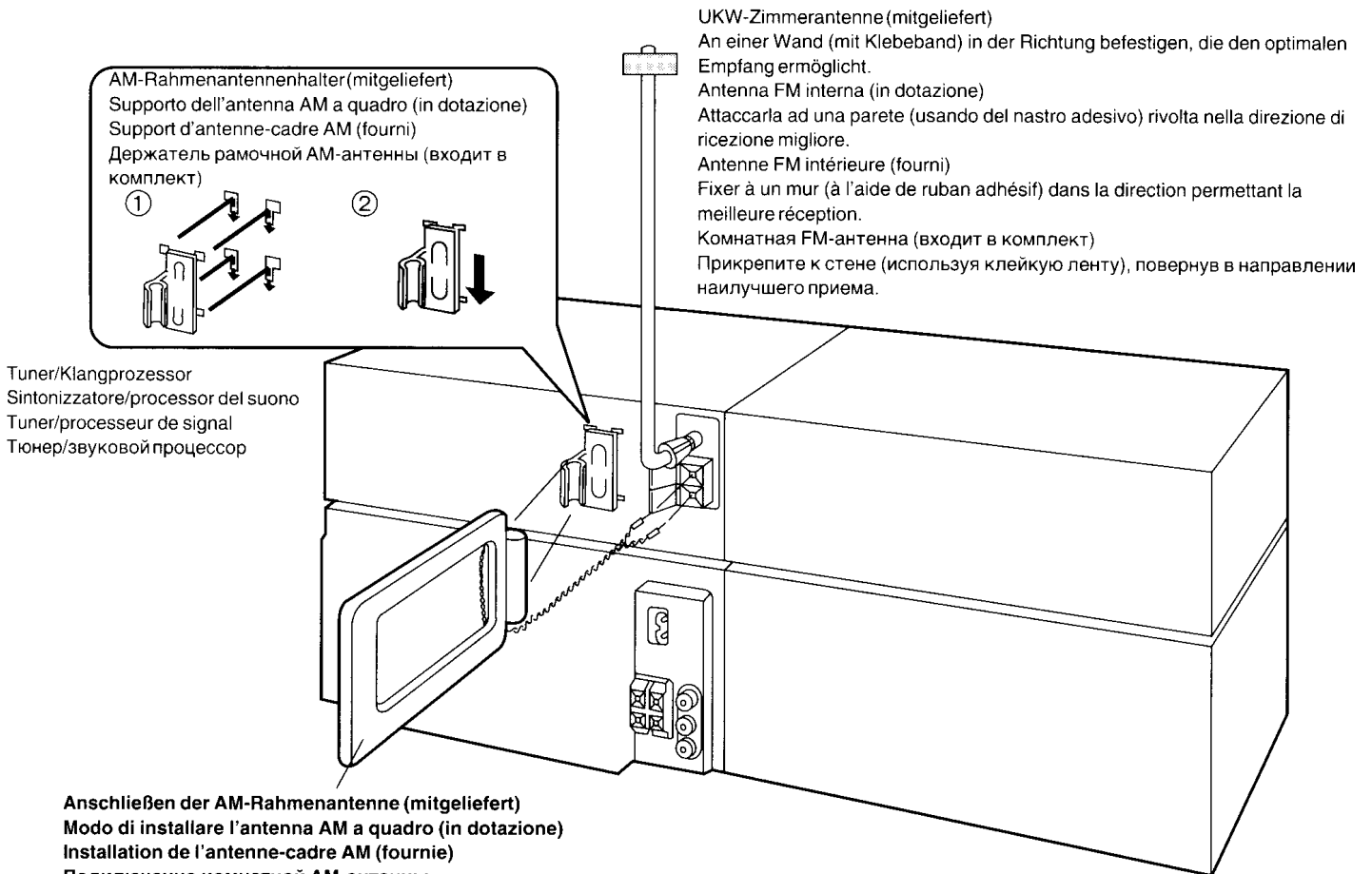

- ① Die Ummantelung einschneiden.
Tagliare l'isolante.
Dénuder la gaine externe.
Снимите наружную оболочку.

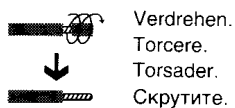

- ② Den Draht einführen.
Inserire il filo.
Insérer le fil.
Вставьте провод.

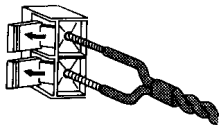

- ③ Den Hebel schließen.
Chiudere la levetta.
Refermer le levier.
Закройте рычаг.

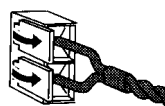

- ④ Die AM-Rahmenantenne am Rahmenantennenhalter befestigen.
Attaccare l'antenna AM a quadro al supporto dell'antenna.
Fixer l'antenne-cadre AM sur le support d'antenne.
Прикрепите комнатную AM-антенну к держателю антенны.

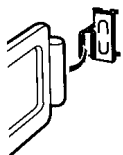

Hinweise

- Um die Einstreuung von Störgeräuschen auf ein Mindestmaß zu reduzieren, das Kabel der Rahmenantenne mit einem Klebestreifen so bündeln, daß es die Flachbandkabel nicht berührt.
- Der Antennenhalter kann an einem HiFi-Regal oder an einem anderen Gegenstand befestigt werden.

Note

- Per minimizzare la captazione del rumore, avvolgere il cavo dell'antenna AM a quadro usando un nastro o qualcosa di simile, in modo da tenerlo lontano dal cavo piatto.
- Il supporto dell'antenna può essere attaccato ad un rack od altra struttura.

Remarques

- Pour minimiser l'apparition de parasites, enrouler le cordon de l'antenne-cadre à l'aide de ruban adhésif par exemple, de façon à maintenir le câble plat loin du cordon de l'antenne-cadre AM.
- On pourra fixer le support d'antenne à une étagère ou à toute autre structure.

Примечания

- Чтобы свести к минимуму шумовые помехи, свяжите шнур рамочной AM-антенны с помощью клейкой ленты или подобного материала, чтобы этот шнур находился подальше от плоских кабелей.
- Вы можете прикрепить держатель антенны к стойке или другой конструкции.

- Befestigung der Antenne an einer Wand, einer Säule oder dem Gestell
- In caso di montaggio dell'antenna ad una colonna, a parete o ad uno scaffale a ripiani
- Fixation de l'antenne sur un mur, un pilier ou une étagère
- Все внешние устройства и кабели продаются отдельно.

AM-Rahmenantennenhalter (mitgeliefert)
Supporto dell'antenna AM a quadro (in dotazione)
Support d'antenne-cadre AM (fourni)
Держатель рамочной AM-антенны (входит в комплект)

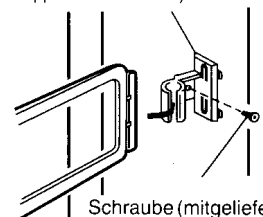

Schraube (mitgeliefert)
Vite (in dotazione)
Vis (fournie)
Винт (входит в комплект)

**Anschließen der vorderen und der Surround-Lautsprecher
Connessioni dei diffusori anteriori e surround
Raccordement des enceintes avant et ambiophoniques/Подключение передних
громкоговорителей и громкоговорителей окружающего звучания**

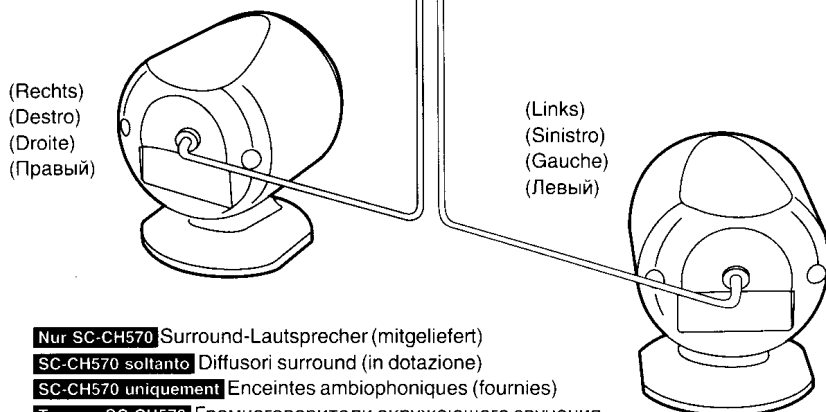
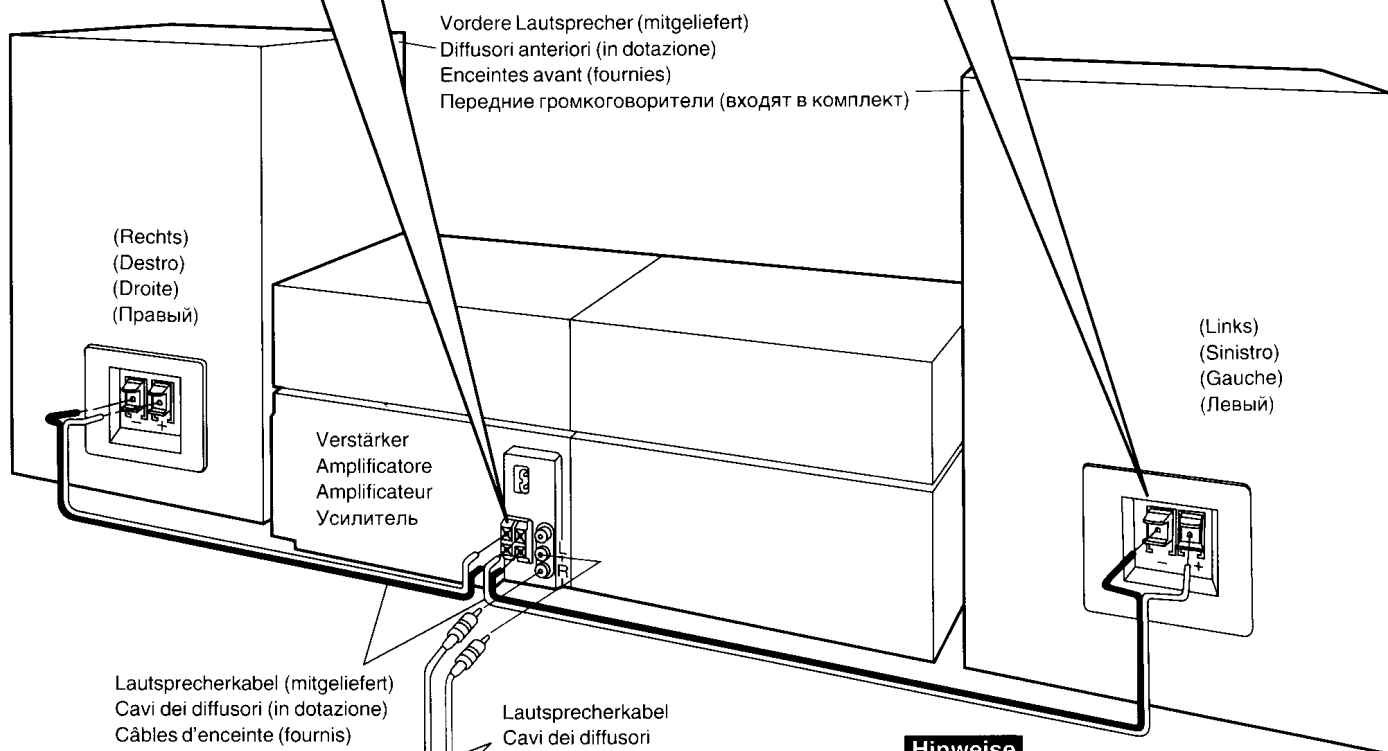
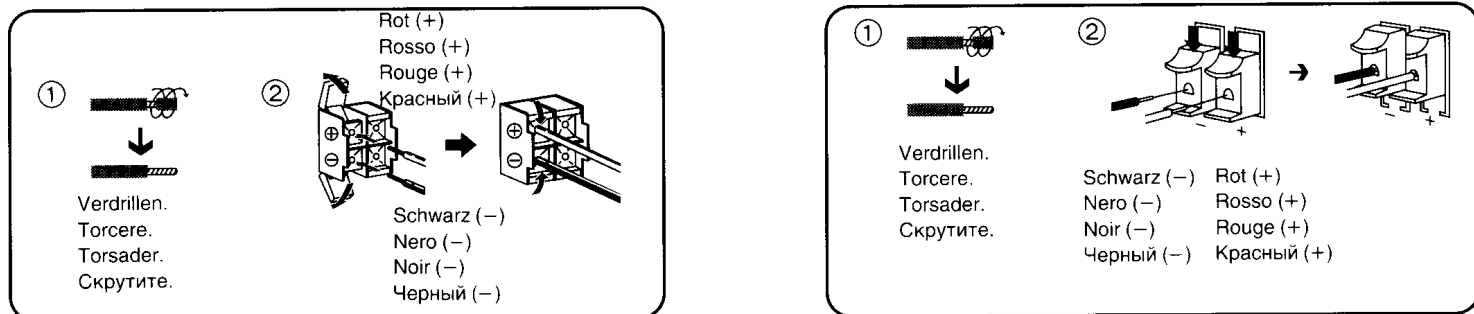

Nur SC-CH570 Surround-Lautsprecher (mitgeliefert)
SC-CH570 soltanto Diffusori surround (in dotazione)
SC-CH570 uniquement Enceintes ambiophoniques (fournies)
Только SC-CH570 Громкоговорители окружающего звучания
(входят в комплект)

Hinweise

- Um eine Beschädigung der Schaltung zu vermeiden, niemals die negativen (-) Drähte der Lautsprecherkabel mit den positiven (+) Klemmen kurzschließen.
- Darauf achten, die positiven (rot) Drähte nur an die positiven (+) Klemmen und die negativen (schwarz) Drähte nur an die negativen (-) Klemmen anzuschließen.

Note

- Per evitare di danneggiare la circuitazione, stare attenti a non cortocircuitare i cavi positivi (+) e negativi (-) dei diffusori.
- Accertarsi di collegare soltanto i cavi positivi (rosso) ai terminali positivi (+) e i cavi negativi (nero) ai terminali negativi (-).

Remarques

- Pour éviter tout dommage aux circuits, ne jamais court-circuiter les fils d'enceinte positifs (+) et négatifs (-).
- Veiller à raccorder les fils positifs (rouges) exclusivement aux bornes positives (+), et les fils négatifs (noirs) exclusivement aux bornes négatives (-).

Примечания

- Чтобы не повредить систему, никогда не закорачивайте отрицательные (-) и положительные (+) провода громкоговорителей.
- Обязательно подключайте к положительным (+) клеммам только положительные (красные) провода, а к отрицательным (-) клеммам—только отрицательные (черные) провода.

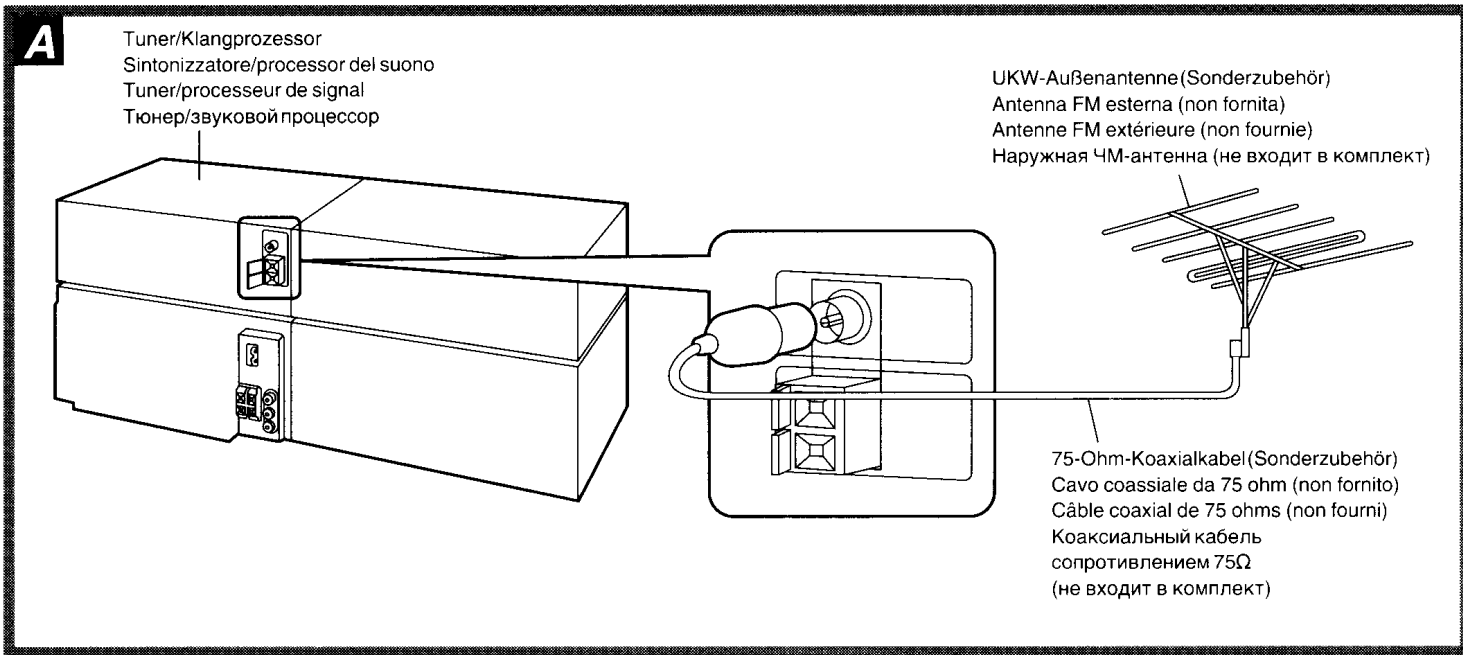

UKW-Außenantenne (Sonderzubehör) **A**

Wenn sich bei Betrieb dieser Anlage in einem bergigen Gebiet oder bei Aufstellung in einem Stahlbetongebäude mit der UKW-Zimmerantenne (mitgeliefert) kein zufriedenstellender Empfang erzielen läßt, sollte eine Außenantenne installiert werden.

Hinweis

Eine Außenantenne sollte nur von einem qualifizierten Kundendiensttechniker installiert werden.

AM (MW/LW)-Außenantenne (Sonderzubehör)

B

(Für Geräte mit drei Wellenbereichen)

Diese Antenne reicht unter normalen Bedingungen für den Empfang von MW/LW-Sendungen aus.

(Für Geräte mit zwei Wellenbereichen)

Diese Antenne reicht unter normalen Bedingungen für den Empfang von AM-Sendungen aus.

Wenn sich bei Betrieb dieser Anlage in einem bergigen Gebiet oder bei Aufstellung in einem Stahlbetongebäude mit der AM (MW/LW)-Rahmenantenne (mitgeliefert) kein zufriedenstellender Empfang erzielen läßt, sollte eine Außenantenne installiert werden.

Isolierten Draht mit einer Länge von 5 bis 12 m horizontal an einem Fenster entlang oder an einem anderen geeigneten Ort verlegen.

Wenn die Anlage nicht betrieben wird, sollte die Außenantenne abgetrennt werden, um eine mögliche Beschädigung durch Blitzschlag zu verhindern. Bei einem Gewitter die Außenantenne auf keinen Fall verwenden.

Hinweis

Auch bei Verwendung einer Außenantenne darauf achten, daß die AM (MW/LW)-Rahmenantenne angeschlossen wird.

Antenna FM esterna (non fornita) **A**

L'antenna esterna deve essere collegata se si usa questo sistema nelle zone di montagna o all'interno degli edifici in cemento armato, dove l'antenna FM interna (in dotazione) non fornisce una ricezione soddisfacente.

Nota

L'antenna esterna deve essere installata soltanto da un tecnico qualificato.

Antenna AM (OM/OL) esterna (non fornita) **B**

(Per le unità a 3 bande selezionabili)

Questa antenna è generalmente sufficiente per la ricezione delle trasmissioni ad OM/OL.

(Per le unità a 2 bande selezionabili)

Questa antenna è generalmente sufficiente per la ricezione delle trasmissioni in AM.

L'antenna esterna deve essere collegata se si usa questo sistema nelle zone di montagna o all'interno degli edifici in cemento armato, dove l'antenna AM (OM/OL) a quadro (in dotazione) non fornisce una ricezione soddisfacente.

Usare un filo elettrico schermato di 5–12 m steso orizzontalmente vicino ad una finestra, od altro luogo adatto.

Se non si usa il sistema, staccare l'antenna esterna per evitare i potenziali danni causati dai fulmini. Mai usare una antenna esterna durante una tempesta.

Nota

Collegare l'antenna AM (OM/OL) a quadro anche se si usa l'antenna esterna.

Raccordements d'une antenne en option

Подключение приобретаемой дополнительно антенны

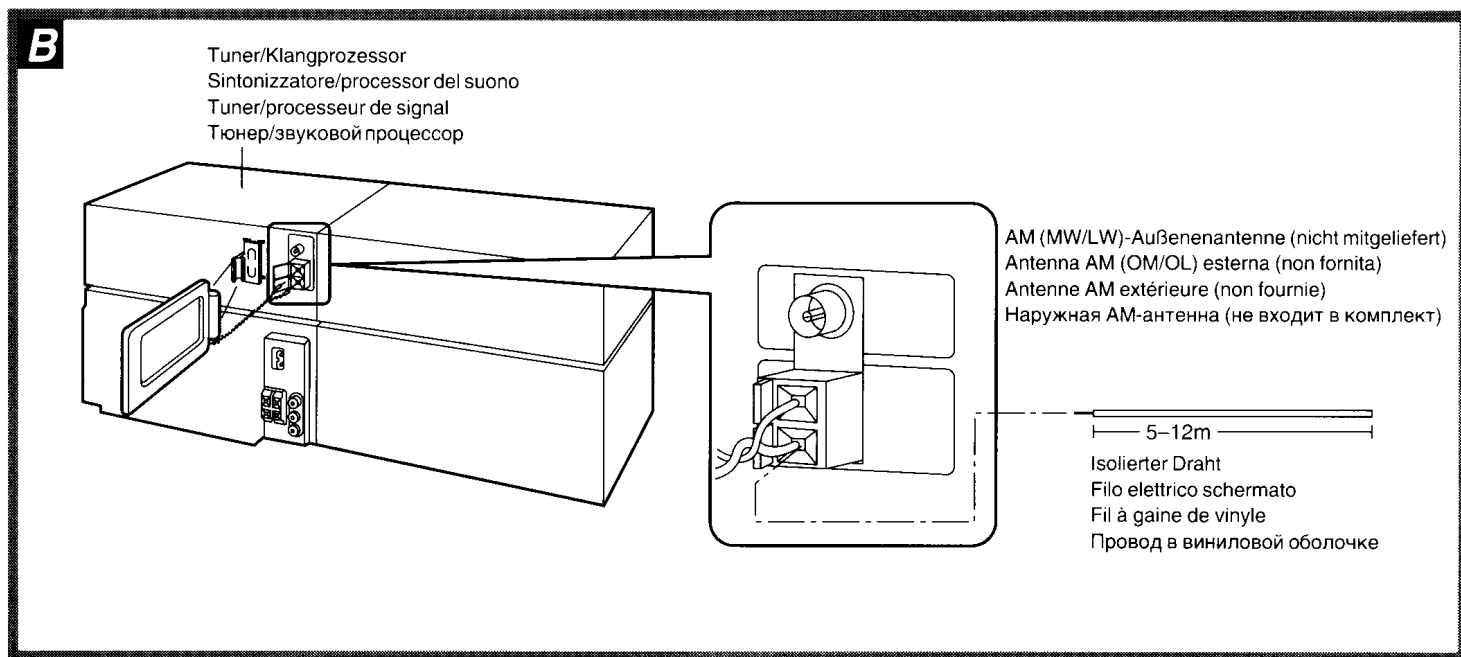

Antenne FM extérieure (non fournie) **A**

On installera une antenne extérieure si l'appareil est utilisé dans une région montagneuse ou dans des espaces entourés de béton armé où l'antenne FM intérieure (fournie) ne permet pas une réception satisfaisante.

Remarque

L'antenne extérieure devra être installée exclusivement par un technicien qualifié.

Antenne AM (PO/GO) extérieure (non fournie)

B

On installera une antenne extérieure si l'appareil est utilisé dans une région montagneuse ou dans des espaces entourés de béton armé où l'antenne-cadre AM intérieure (fournie) ne permet pas une réception satisfaisante.

Utiliser un fil à gaine de vinyle de 5 à 12 m disposé horizontalement par rapport à la fenêtre ou dans tout autre endroit approprié.

Lorsqu'on ne se sert pas de l'appareil, débrancher l'antenne extérieure pour éviter tout risque de dommage dû à la foudre. Ne jamais utiliser une antenne extérieure pendant un orage.

Remarque

Bien raccorder l'antenne-cadre AM même si l'on utilise une antenne extérieure.

Наружная FM-антенна (не входит в комплект) **A**

Наружная антенна может потребоваться в горной местности, или если данная система расположена внутри железобетонного здания и т. д., где комнатная антенна не обеспечивает удовлетворительного приема.

Примечание

Наружная антенна должна устанавливаться только квалифицированным специалистом.

Наружная AM (MW/LW)-антенна (не входит в комплект) **B**

Для аппаратов с тремя диапазонами:
Этой антенны обычно достаточно для приема MW- и LW-вещания.

Для аппаратов с двумя диапазонами:
Этой антенны обычно достаточно для приема AM-вещания.

Наружная антенна может потребоваться в горной местности, или если данная система расположена внутри железобетонного здания и т. д., где рамочная AM-антенна (входит в комплект) не обеспечивает удовлетворительного приема.

Протяните провод в виниловой оболочке горизонтально на 5-12 м вдоль окна или в другом удобном месте.

Если Вы не используете аппарат, отсоедините наружную антенну, чтобы предотвратить возможные повреждения от молнии. Не используйте наружную антенну во время грозы.

Примечание

Обязательно подсоедините рамочную AM-антенну, даже если используется наружная антенна.

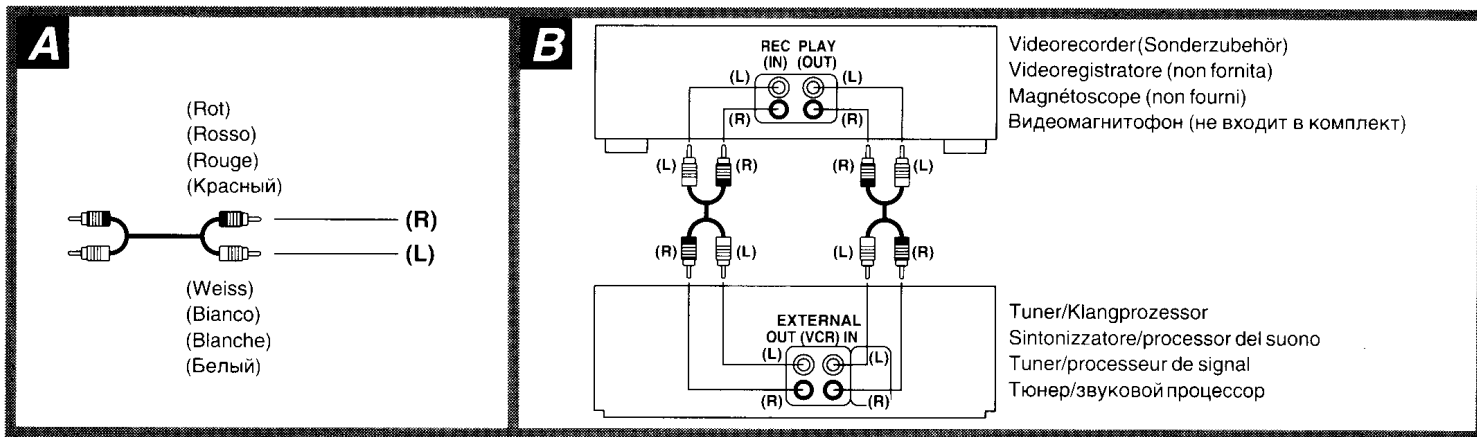

Anschließen eines Zusatzgeräts

- Sicherstellen, daß die Stromzufuhr aller Bausteine ausgeschaltet ist, bevor irgendwelche Anschlüsse hergestellt werden.
- Einzelheiten zu den Anschlüssen sind der Bedienungsanleitung des Zusatzgerätes zu entnehmen.
- Falls ein unten nicht aufgeführtes Zusatzgerät an die Anlage angeschlossen werden soll, bitte Kontakt mit dem Fachhändler aufnehmen.

Anschließen des Stereo-Verbindungskabels (Sonderzubehör)

A

Den roten Stecker an die rechte (R) Buchse anschließen.
Den weißen Stecker an die linke (L) Buchse anschließen.

Videorecorder **B**

Plattenspieler **C**

Dieses Beispiel zeigt den Anschluß eines Analog-Plattenspielers mit PHONO OUT/LINE OUT-Schalter.

Den Schalter an der Rückseite des Analog-Plattenspielers auf „PHONO OUT“ stellen.

Die „GND“-Klemme dient zum Anschluß eines Erdungsdrahtes.

Collegamento dei componenti esterni

- Accertarsi di aver spento tutti i componenti prima di effettuare qualsiasi connessione.
- Per i dettagli, riferirsi alle istruzioni per l'uso dei componenti da collegare.
- Per il collegamento di componenti diversi da quelli descritti sotto, rivolgersi al rivenditore.

Collegamento del cavo di collegamento stereo (non fornito) **A**

Collegare la spina rossa al connettore destro (R).
Collegare la spina bianca al connettore sinistro (L).

Videoregistratore **B**

Giradischi analogico **C**

Questo esempio mostra come collegare il giradischi analogico con l'interruttore PHONO OUT/LINE OUT.

Regolare la posizione „PHONO OUT“ sulla parte posteriore del giradischi analogico.

Il terminale „GND“ è per il filo di massa.

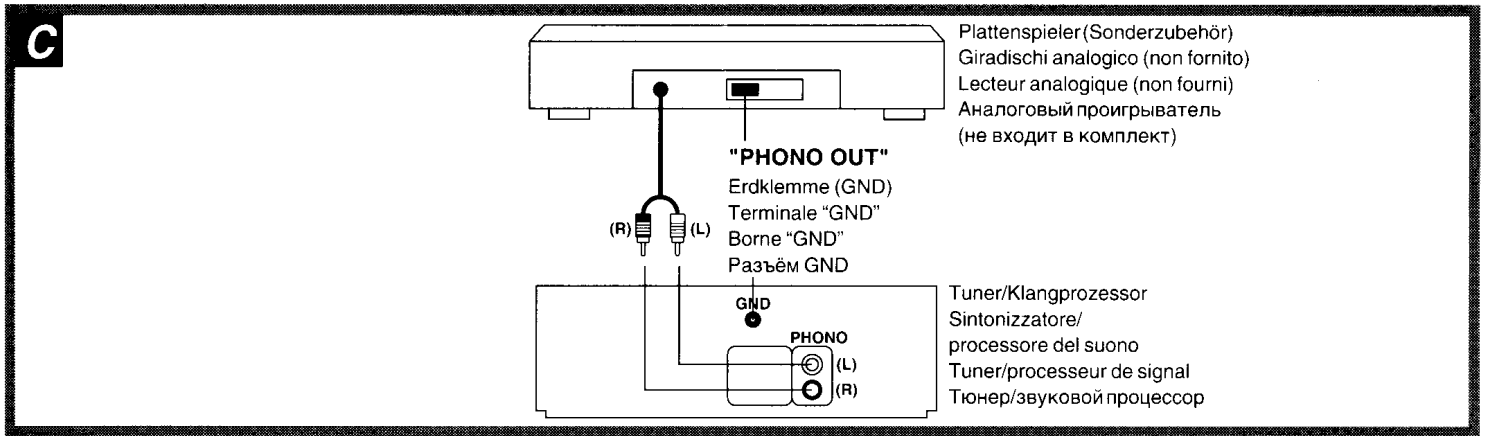

Raccordement d'un appareil externe

- Vérifier que l'alimentation de tous les éléments est bien coupée avant d'effectuer tout raccordement.
- Pour les détails, voir le mode d'emploi des appareils que l'on veut raccorder.
- Pour raccorder des appareils autres que ceux décrits ci-dessous, consulter son magasin.

Raccordement du câble de raccordement stéréo (non fournie)

A

Raccorder la fiche rouge au connecteur droit (R).
Raccorder la fiche blanche au connecteur gauche (L).

Magnéscope **B**

Lecteur analogique **C**

L'exemple montre comment raccorder le lecteur analogique au commutateur PHONO OUT/LINE OUT.

Régler sur la position "PHONO OUT" au dos de la platine tourne-disque analogique.

La prise "GND" sert pour le raccordement d'un fil de terre.

Подключение внешнего устройства

- Перед любыми подключениями убедитесь, что все компоненты отключены от сети электропитания.
- За подробностями обращайтесь к инструкции по эксплуатации того устройства, которое необходимо подключить.
- При необходимости подключения устройств, отличных от описанных ниже, проконсультируйтесь, пожалуйста, со своим дилером по аудиотехнике.

Подключение соединительного стереокабеля (не входит в комплект) **A**

Подключите красный штекер к правому (R) соединителю.
Подключите белый штекер к левому (L) соединителю.

Видеокассетный магнитофон **B**

Аналоговый проигрыватель **C**

В данном примере показано, как подключить аналоговый проигрыватель к переключателю PHONO OUT/LINE OUT.

Установите положение "PHONO OUT" на задней панели аналогового проигрывателя.

Разъём "GND" используется для провода заземления.

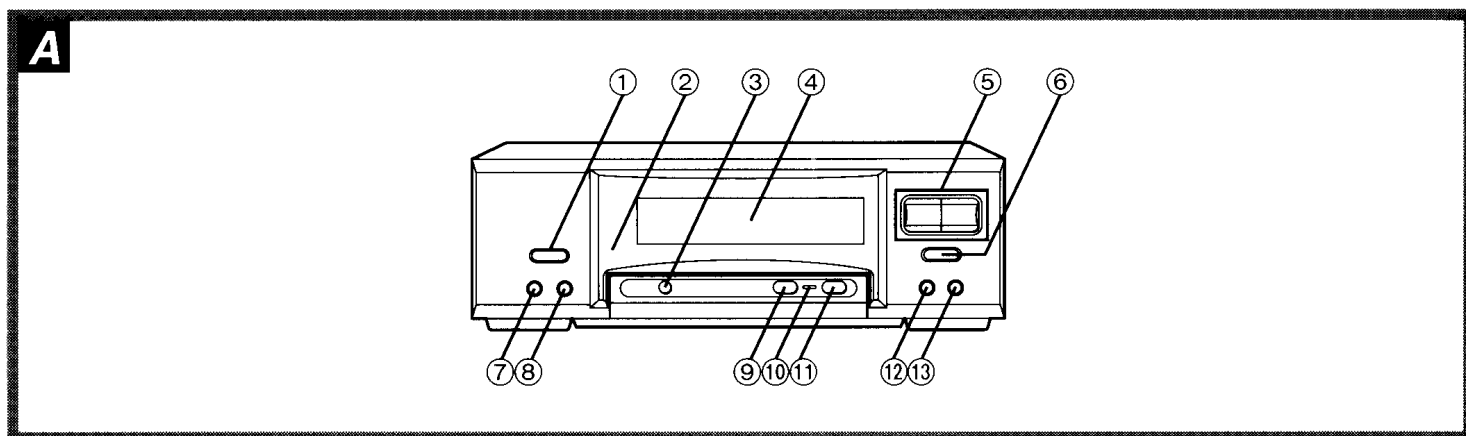

Tuner/Klangprozessor-Teil **A**

- ① Eingangswahltaste für Anlagenbausteine (SELECTOR)
- ② Fernbedienungs-Signalsensor (SENSOR)
- ③ Karaoke-Taste (KARAOKE)
- ④ Anzeigefeld
- ⑤ Abstimm-/Zeitschaltuhrtasten (TUNING/TIMER)
- ⑥ Einstelltaste (SET)
- ⑦ Aufnahme-Zeitschaltuhrtaste (⊖ REC)
- ⑧ Wiedergabe-Zeitschaltuhrtaste (⊖ PLAY)
- ⑨ UKW-Betriebsart-Wahltaste (FM, -AUTO/MONO)
- ⑩ Tuneranzeige (TUNER)
- ⑪ LW/MW-Wahltaste (LW/MW)
[Für Deutschland; AM-Taste (AM)]
- ⑫ Abstimmbetriebsart-Wahltaste (TUNING MODE)
- ⑬ Uhr-/Zeitschaltuhrtaste (CLOCK/TIMER)

Verstärker-Teil **B**

- ⑭ Netzschalter (POWER, STANDBY \odot /ON)
Mit diesem Schalter wird das Gerät aus der elektrischen Betriebsbereitschaft heraus eingeschaltet. Auch im Bereitschaftszustand nimmt das Gerät eine geringe Menge Strom auf.
- ⑮ Bereitschaftsanzeige (STANDBY)
Wenn das Gerät an eine Steckdose angeschlossen ist, leuchtet diese Anzeige im Bereitschaftszustand und erlischt beim Einschalten des Netzschalters.
- ⑯ **Nur SC-CH570** Dolby Pro-Logic Surround-Anzeigen (SURROUND, 3 STEREO)
- ⑰ **Nur SC-CH570** Mittelkanalbetriebsart-Wahltaste (CENTER MODE)
- ⑱ Equalizer/Linear-Taste (EQ SPACE/FLAT)
- ⑲ Baßanhebungstaste (V. BASS)
- ⑳ Kopfhörerbuchse (PHONES)
- ㉑ **Nur SC-CH570** Wahl Taste für DOLBY PRO LOGIC-Betriebsart (□□ PRO LOGIC)
- ㉒ **Nur SC-CH570** Testsignaltaste (TEST)
- ㉓ Lautstärkereglern (VOLUME)
- ㉔ **Nur SC-CH540** Direktklanganzeige (SOURCE DIRECT)
- ㉕ **Nur SC-CH540** Direktklangtaste (SOURCE DIRECT)
- ㉖ Mikrofonbuchse (MIC)
- ㉗ Mikrofon-Pegelregler (MIC VOL)

Sezione del sintonizzatore/processore del suono

- A**
- ① Tasto di selezione ingresso sorgente (SELECTOR)
- ② Sensore dei segnali telecomando (SENSOR)
- ③ Tasto del karaoke (KARAOKE)
- ④ Display
- ⑤ Tasti di selezione sintonia/timer (TUNING/TIMER)
- ⑥ Tasto di regolazione (SET)
- ⑦ Tasto del timer di registrazione (⊖ REC)
- ⑧ Tasto del timer di riproduzione (⊖ PLAY)
- ⑨ Tasto di selezione modo FM/FM (FM, -AUTO/MONO)
- ⑩ Indicatore del sintonizzatore (TUNER)
- ⑪ Tasto di selezione OL/OM (LW/MW)
[Modello per l'Italia; Tasto AM (AM)]
- ⑫ Tasto di selezione modo sintonia (TUNING MODE)
- ⑬ Tasto dell'orologio/timer (CLOCK/TIMER)

Sezione dell'amplificatore **B**

- ⑭ Interruttore d'attesa di corrente/accensione (POWER, STANDBY \odot /ON)
Premerlo per disporre l'apparecchio nel modo d'attesa di corrente o per accenderlo. Durante il modo d'attesa di corrente, l'apparecchio continua a consumare una piccola quantità di corrente.
- ⑮ Indicatore d'attesa di corrente (STANDBY)
Se l'apparecchio è collegato alla presa di corrente, questo indicatore si accende nel modo di attesa e si spegne quando si accende l'apparecchio.
- ⑯ **SC-CH570 soltanto** Indicatori di surround Dolby Pro-Logic (SURROUND, 3 STEREO)
- ⑰ **SC-CH570 soltanto** Tasto di selezione modo centrale (CENTER MODE)
- ⑱ Tasto di spazio equalizzazione/lineare (EQ SPACE/FLAT)
- ⑲ Tasto dei bassi V. (V. BASS)
- ⑳ Presa per la cuffia (PHONES)
- ㉑ **SC-CH570 soltanto** Tasto di selezione modo DOLBY PRO LOGIC (□□ PRO LOGIC)
- ㉒ **SC-CH570 soltanto** Tasto del segnale di prova (TEST)
- ㉓ Controllo di volume (VOLUME)
- ㉔ **SC-CH540 soltanto** Indicatore di alimentazione (SOURCE DIRECT)
- ㉕ **SC-CH540 soltanto** Tasto di sorgente diretta (SOURCE DIRECT)
- ㉖ Presa per microfono (MIC)
- ㉗ Controllo di volume microfono (MIC VOL)

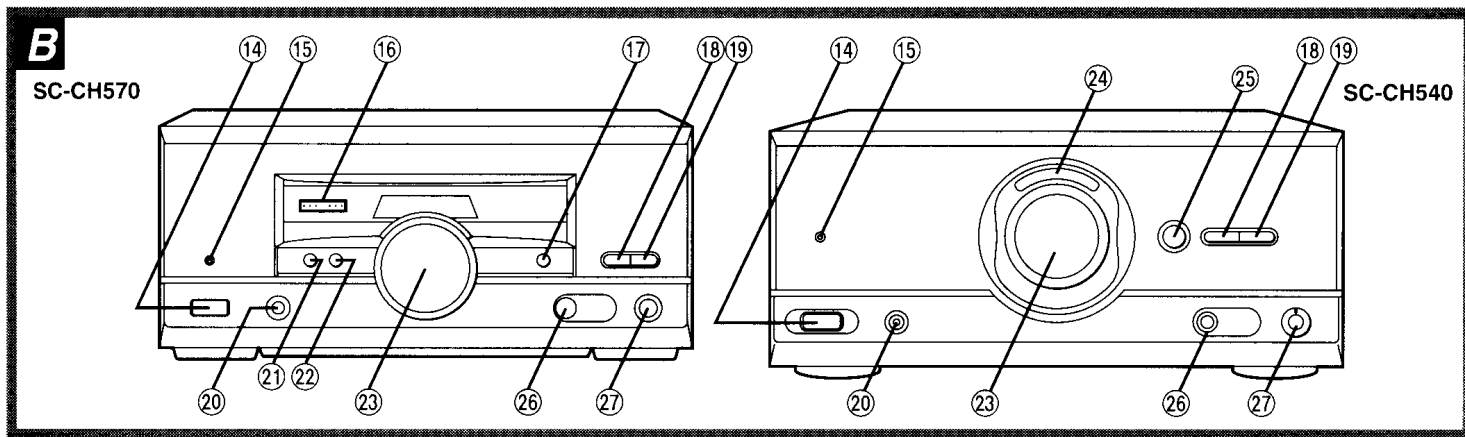

Section tuner/processeur de signal **A**

- ① Sélecteur d'entrée de source (SELECTOR)
- ② Détecteur de signal de télécommande (SENSOR)
- ③ Touche de karaoké (KARAOKE)
- ④ Afficheur
- ⑤ Sélecteur d'accord/minuterie (TUNING/TIMER)
- ⑥ Touche de validation (SET)
- ⑦ Touche de minuterie d'enregistrement (⌚ REC)
- ⑧ Touche de minuterie de lecture (⌚ PLAY)
- ⑨ Sélecteur de mode FM/FM (FM, -AUTO/MONO)
- ⑩ Témoin de tuner (TUNER)
- ⑪ Sélecteur de gamme GO/PO (LW/MW)
- ⑫ Sélecteur de mode d'accord (TUNING MODE)
- ⑬ Touche d'horloge/minuterie (CLOCK/TIMER)

Section amplificateur **B**

- ⑭ Interrupteur d'attente/marche d'alimentation (POWER, STANDBY ⏻/ON)
Appuyer sur cet interrupteur pour commuter l'appareil du mode d'attente au mode de marche et vice versa. En mode d'attente, l'appareil continue de consommer une petite quantité de courant.
- ⑮ Témoin d'attente (STANDBY)
Quand l'appareil est raccordé au secteur, ce témoin s'allume en mode d'attente et il s'éteint lorsque l'appareil est allumé.
- ⑯ **SC-CH570 uniquement** Témoins Dolby Pro-Logic Surround (SURROUND, 3 STEREO)
- ⑰ **SC-CH570 uniquement** Sélecteur de mode central (CENTER MODE)
- ⑱ Touche d'égalisation/réponse linéaire (EQ SPACE/FLAT)
- ⑲ Touche de grave renforcé (V. BASS)
- ⑳ Prise de casque (PHONES)
- ㉑ **SC-CH570 uniquement** Sélecteur de mode DOLBY PRO LOGIC (⏏ PRO LOGIC)
- ㉒ **SC-CH570 uniquement** Touche de signal d'essai (TEST)
- ㉓ Potentiomètre de volume (VOLUME)
- ㉔ **SC-CH540 uniquement** Témoin de source directe (SOURCE DIRECT)
- ㉕ **SC-CH540 uniquement** Touche de source directe (SOURCE DIRECT)
- ㉖ Prise de microphone (MIC)
- ㉗ Potentiomètre de volume du microphone (MIC VOL)

Блок тюнера/звукового процессора **A**

- ① Кнопка выбора внешнего источника (SELECTOR)
- ② Сенсор сигнала ДУ (SENSOR)
- ③ Кнопка режима караоке (KARAOKE)
- ④ Дисплей
- ⑤ Кнопка настройки/таймера (TUNING/TIMER)
- ⑥ Установочная кнопка (SET)
- ⑦ Кнопка таймера записи (⌚ REC)
- ⑧ Кнопка таймера воспроизведения (⌚ PLAY)
- ⑨ Кнопка выбора режима FM (FM, -AUTO/MONO)
- ⑩ Индикатор тюнера (TUNER)
- ⑪ Кнопка выбора LW/MW (LW/MW)
- ⑫ Кнопка выбора режима настройки (TUNING MODE)
- ⑬ Кнопка часов/таймера (CLOCK/TIMER)

Блок усилителя **B**

- ⑭ Выключатель питания "STANDBY ⏻/ON" (POWER, STANDBY ⏻/ON)
Нажмите выключатель, чтобы переключить аппарат из режима "включено" в режим ожидания и наоборот. В режиме ожидания аппарат тем не менее потребляет небольшое количество электроэнергии.
- ⑮ Индикатор режима ожидания (STANDBY)
Если аппарат подключен к сети переменного тока, этот индикатор горит в режиме ожидания и гаснет при включении аппарата.
- ⑯ **Только SC-CH570** Индикаторы системы Dolby Pro-Logic Surround (SURROUND, 3 STEREO)
- ⑰ **Только SC-CH570** Кнопка выбора режима CENTER (CENTER MODE)
- ⑱ Кнопка режима объемного звучания/плоский (EQ SPACE/FLAT)
- ⑲ Кнопка V-бас (V. BASS)
- ⑳ Гнездо наушников (PHONES)
- ㉑ **Только SC-CH570** Кнопка выбора режима DOLBY PRO LOGIC (⏏ PRO LOGIC)
- ㉒ **Только SC-CH570** Кнопка тест-сигнала (TEST)
- ㉓ Регулятор громкости (VOLUME)
- ㉔ **Только SC-CH540** Индикатор источника напрямую (SOURCE DIRECT)
- ㉕ **Только SC-CH540** Кнопка источника напрямую (SOURCE DIRECT)
- ㉖ Гнездо подключения микрофона (MIC)
- ㉗ Регулятор громкости микрофона (MIC VOL)

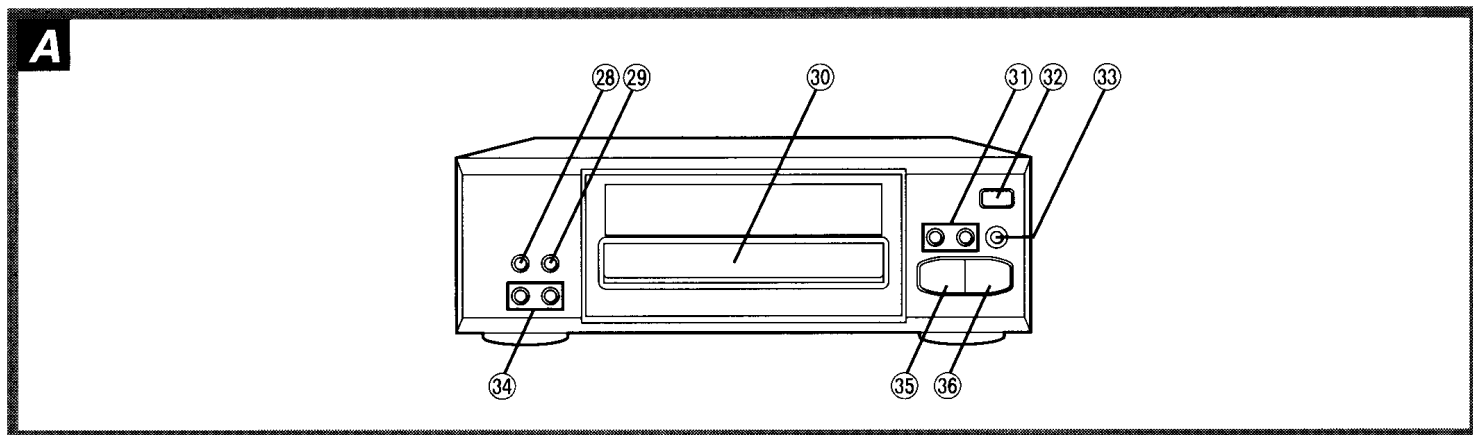

CD-Spieler-Teil ▣

- 28 Zufallswiedergabetaste (RANDOM)
- 29 Wiederholtaste (REPEAT)
- 30 Disc-Fach
- 31 Übersprung-/Suchlauf-tasten
(I◀◀/◀◀, ▶▶/▶▶I, SKIP/SEARCH)
- 32 Auf/Zu-Taste für Disc-Fach (OPEN/CLOSE, ▲)
- 33 Pausentaste (II)
- 34 CD-Redigieraufnahme-taste (AI EDIT, J.FIT, ALBUM)
- 35 Stopptaste (□)
- 36 Wiedergabetaste und -anzeige (▷)

Cassettendeck-Teil ▣

- 37 Cassettenhalter von Cassettenteil 1
- 38 Anzeige für Cassettenteil 1 (DECK 1)
- 39 Cassettenteil 1/2-Wahltaste (DECK 1/2)
- 40 Bandlaufumkehr-Betriebsartentaste (REV MODE)
- 41 Cassettenhalter von Cassettenteil 2
- 42 Dolby-Rauschunterdrückungstaste (DOLBY NR)
- 43 Aufnahmepausentaste (● REC PAUSE)
- 44 Aufnahmepausenanzeige (REC PAUSE)
- 45 Anzeige für Cassettenteil 2 (DECK 2)
- 46 Öffnungstaste von Cassettenteil 1 (▲ OPEN)
- 47 Zählwerk-Rückstell-taste (RESET)
- 48 Zählwerk-anzeige-Wahl-taste (DISPLAY)
- 49 Schnellvorlauf-/Rückspul-/Bandprogramm-sensor-Tasten (◀◀, ▶▶)
- 50 Wiedergabetasten und -anzeigen (◁, ▷)
- 51 Stopptaste (□)
- 52 Bandüberspieltasten (TAPE EDIT, NOR, HIGH)
- 53 Öffnungstaste von Cassettenteil 2 (▲ OPEN)

Sezione del lettore CD ▣

- 28 Tasto di lettura casuale (RANDOM)
- 29 Tasto di ripetizione (REPEAT)
- 30 Cassetto del disco
- 31 Tasti di salto/ricerca
(I◀◀/◀◀, ▶▶/▶▶I, SKIP/SEARCH)
- 32 Tasto di apertura/chiusura cassetto disco
(OPEN/CLOSE, ▲)
- 33 Tasto di pausa (II)
- 34 Tasto di montaggio CD (AI EDIT, J.FIT, ALBUM)
- 35 Tasto di arresto (□)
- 36 Tasto e indicatore di lettura (▷)

Sezione delle piastre a cassette ▣

- 37 Alloggiamento cassetta piastra 1
- 38 Indicatore della piastra 1 (DECK 1)
- 39 Tasto di selezione piastra 1/piastra 2 (DECK 1/2)
- 40 Tasto di selezione modo di reverse (REV MODE)
- 41 Alloggiamento cassetta piastra 2
- 42 Tasto Dolby di riduzione del rumore (DOLBY NR)
- 43 Tasto di pausa di registrazione (● REC PAUSE)
- 44 Indicatore di pausa registrazione (REC PAUSE)
- 45 Indicatore della piastra 2 (DECK 2)
- 46 Tasto di apertura alloggiamento cassetta piastra 1
(▲ OPEN)
- 47 Tasto di azzeramento contatore (RESET)
- 48 Tasto di display contatore (DISPLAY)
- 49 Tasti di avanti veloce/riavvolgimento/sensore brani
nastro (◀◀, ▶▶)
- 50 Tasti e indicatori di riproduzione (◁, ▷)
- 51 Tasto di arresto (□)
- 52 Tasti di montaggio nastro (TAPE EDIT, NOR, HIGH)
- 53 Tasto di apertura alloggiamento cassetta piastra 2
(▲ OPEN)

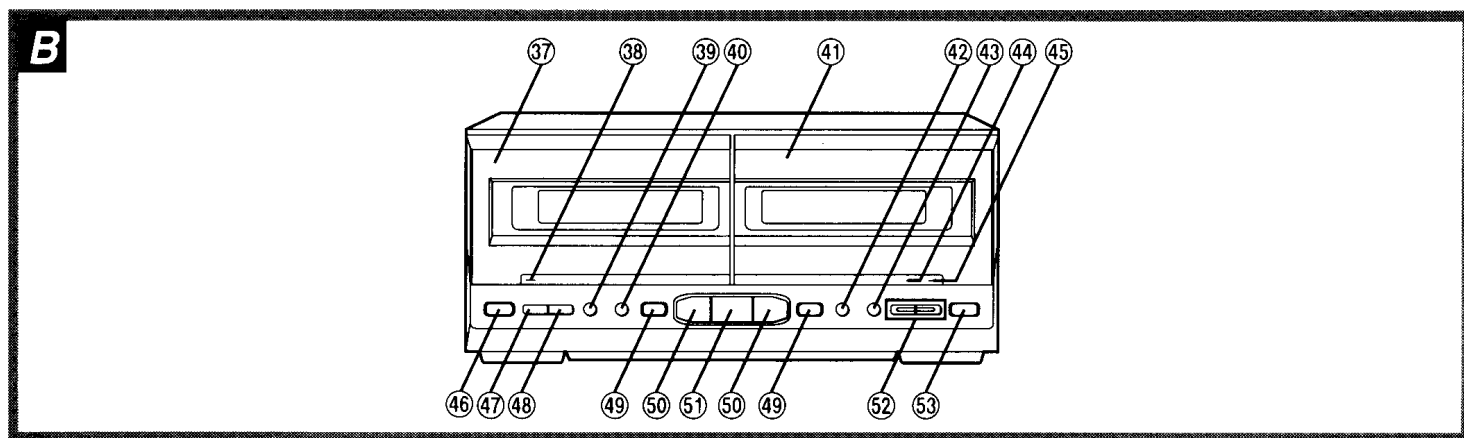

Section lecteur de CD

- 28 Touche de lecture aléatoire (RANDOM)
- 29 Touche de répétition (REPEAT)
- 30 Tiroir de disque
- 31 Touches de saut/recherche (I◀◀/◀◀, ▶▶/▶▶I, SKIP/SEARCH)
- 32 Touche d'ouverture/fermeture du tiroir de disque (OPEN/CLOSE, ▲)
- 33 Touche de pause (II)
- 34 Touche de montage AI (AI EDIT, J. FIT, ALBUM)
- 35 Touche d'arrêt (□)
- 36 Touche et témoin de lecture (▷)

Section platine-cassette

- 37 Logement de cassette de la platine 1
- 38 Témoin de platine 1 (DECK 1)
- 39 Sélecteur de platine 1/platine 2 (DECK 1/2)
- 40 Sélecteur de mode d'inversion (REV MODE)
- 41 Logement de cassette de la platine 2
- 42 Touche de réduction de bruit Dolby (DOLBY NR)
- 43 Touche de pause d'enregistrement (● REC PAUSE)
- 44 Témoin de pause d'enregistrement (REC PAUSE)
- 45 Témoin de platine 2 (DECK 2)
- 46 Touche d'ouverture de logement de cassette de la platine 1 (▲ OPEN)
- 47 Touche de remise à zéro du compteur (RESET)
- 48 Touche d'affichage du compteur (DISPLAY)
- 49 Touches d'avance rapide/rembobinage/détection de plage (◀◀, ▶▶)
- 50 Touches et témoins de lecture (◁, ▷)
- 51 Touche d'arrêt (□)
- 52 Touches de montage de bande (TAPE EDIT, NOR, HIGH)
- 53 Touche d'ouverture de logement de cassette de la platine 2 (▲ OPEN)

Блок Проигрыватель компакт-дисков

- 28 Кнопка произвольного воспроизведения (RANDOM)
- 29 Кнопка повторного воспроизведения (REPEAT)
- 30 Дисковая консоль
- 31 Кнопка пропуска/поиска (I◀◀/◀◀, ▶▶/▶▶I, SKIP/SEARCH)
- 32 Кнопка открытия/закрытия дисковой консоли (OPEN/CLOSE, ▲)
- 33 Кнопка паузы (II)
- 34 Кнопка интеллектуального (CD) монтажа (AI EDIT, J.FIT, ALBUM)
- 35 Кнопка остановки (□)
- 36 Кнопка и индикатор воспроизведения (▷)

Блок кассетной деки

- 37 Кассетоприемник деки 1
- 38 Индикатор деки 1 (DECK 1)
- 39 Кнопка выбора деки 1/деки 2 (DECK 1/2)
- 40 Кнопка выбора режима реверса (REV MODE)
- 41 Кассетоприемник деки 2
- 42 Кнопка системы шумоподавления Dolby (DOLBY NR)
- 43 Кнопка паузы записи (● REC PAUSE)
- 44 Индикатор паузы записи (REC PAUSE)
- 45 Индикатор деки 2 (DECK 2)
- 46 Кнопка открытия кассетоприемника деки 1 (▲ OPEN)
- 47 Кнопка сброса счетчика (RESET)
- 48 Кнопка индикации счетчика (DISPLAY)
- 49 Кнопки ускоренной перемотки вперед/назад сенсора программы ленты (◀◀, ▶▶)
- 50 Кнопки воспроизведения и индикаторы (◁, ▷)
- 51 Кнопка остановки (□)
- 52 Кнопки монтажа ленты (TAPE EDIT, NOR, HIGH)
- 53 Кнопка открытия кассетоприемника деки 2 (▲ OPEN)

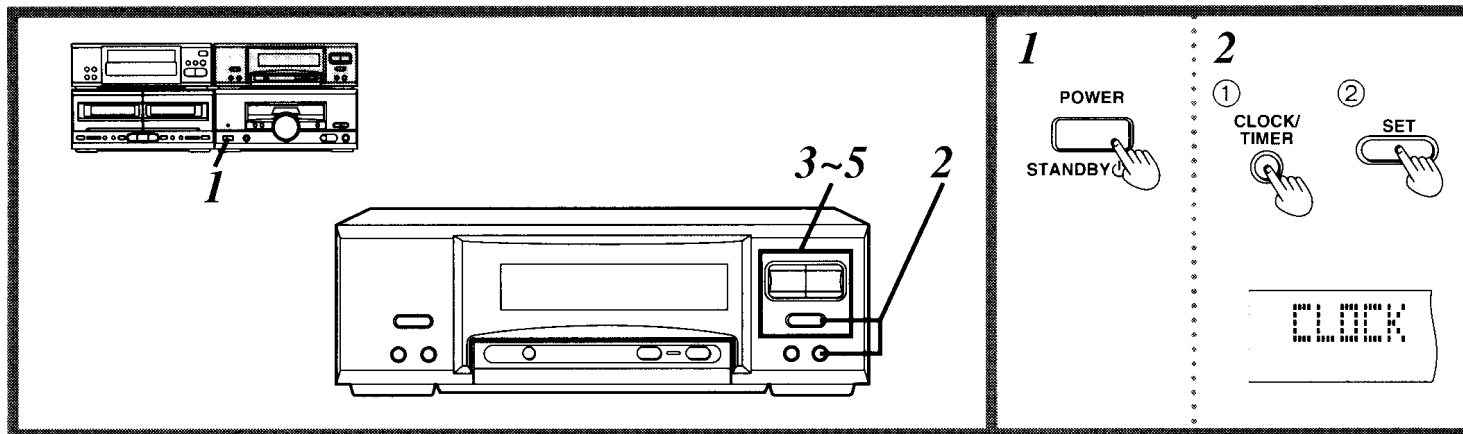

Die Uhr dieser Anlage arbeitet im 24-Stunden-Zyklus.
Im folgenden Beispiel wird das Einstellen der Zeit auf 16:25 Uhr am Mittwoch erläutert.

- 1 Die Stromzufuhr einschalten.**
- 2**
 - ① **CLOCK/TIMER** drücken, so daß die Anzeige „CLOCK“ auf dem Anzeigefeld erscheint.Innerhalb von 8 Sekunden:
 - ② **SET** drücken.
- 3**
 - ① **TUNING/TIMER** (∨ oder ∧) zur Wahl des Wochentags drücken.
 - ② **SET** drücken.
- 4**
 - ① **TUNING/TIMER** (∨ oder ∧) zur Wahl der Stunde drücken.
 - ② **SET** drücken.
- 5**
 - ① **TUNING/TIMER** (∨ oder ∧) zur Wahl der Minute drücken.
 - ② **SET** drücken, um die Zeiteinstellung zu beenden.

Nach ca. 3 Sekunden schaltet das Anzeigefeld auf die Anzeige zurück, die vor Aktivieren der Uhreinstell-Betriebsart angezeigt wurde.

Wenn die Fehleranzeige „SUN 0:00“ auf dem Anzeigefeld blinkt:

Diese Anzeige blinkt nach erstmaligem Anschließen des Netzkabels oder nach einem Stromausfall.

In einem solchen Fall muß die Zeit erneut eingestellt werden.

Zum Korrigieren der Minutenziffern:

1. **CLOCK/TIMER** drücken.
2. **SET** dreimal drücken.
3. **TUNING/TIMER** (∨ oder ∧) zur Einstellung der richtigen Minutenziffern betätigen und anschließend **SET** drücken.

Um die Uhrzeitanzeige erneut auf das Anzeigefeld zu rufen:

CLOCK/TIMER drücken.

Danach wird die Uhrzeit ca. 8 Sekunden lang angezeigt.

Anmerkung:

Nach Ausschalten des **POWER**-Schalters schaltet die Anlage in den Bereitschaftszustand, und die **STANDBY**-Anzeige leuchtet auf.

Questo orologio impiega un display di 24 ore.
Queste istruzioni spiegano come regolare l'orologio del sistema sulle 16:25 di mercoledì.

- 1 Accendere l'amplificatore.**
- 2**
 - ① Premere **CLOCK/TIMER** per visualizzare „CLOCK“.Entro 8 secondi:
 - ② Premere **SET**.
- 3**
 - ① Premere **TUNING/TIMER** (∨ o ∧) per selezionare il giorno.
 - ② Premere **SET**.
- 4**
 - ① Premere **TUNING/TIMER** (∨ o ∧) per selezionare l'ora.
 - ② Premere **SET**.
- 5**
 - ① Premere **TUNING/TIMER** (∨ o ∧) per selezionare i minuti.
 - ② Premere **SET** per finire la regolazione dell'ora.

Il display torna all'indicazione precedente dopo 3 secondi circa.

Se sul display lampeggia „SUN 0:00“:

Lampeggia quando si collega per la prima volta il cavo di alimentazione, oppure se si verifica una interruzione di corrente.

In tal caso, regolare di nuovo l'ora.

Se la regolazione dei minuti è sbagliata:

1. Premere **CLOCK/TIMER**.
2. Premere 3 volte **SET**.
3. Premere **TUNING/TIMER** (∨ o ∧) per regolare i minuti, e premere poi **SET**.

Per visualizzare di nuovo l'orologio:

Premere **CLOCK/TIMER**.

Il display dell'orologio appare per 8 secondi circa.

Riferimento:

Quando si spegne il sistema mediante il tasto **POWER**, esso si dispone nel modo di attesa di corrente e l'indicatore **STANDBY** si accende.

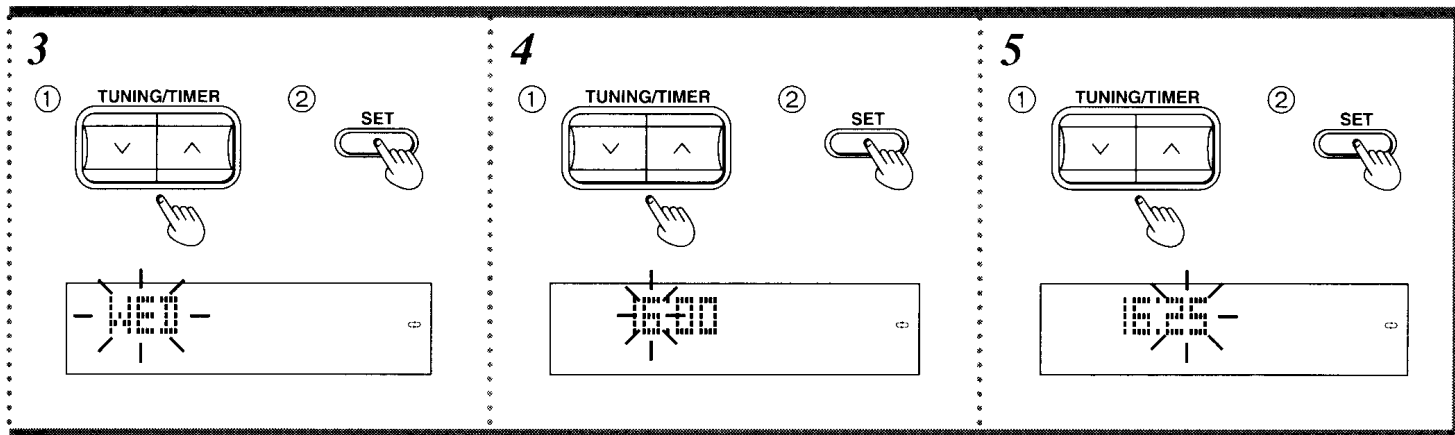

L'horloge fonctionne sur un cycle de 24 heures.
Ces instructions expliquent comment régler la minuterie sur 16h 25 un mercredi.

- 1** Mettre l'appareil sous tension.
- 2** ① Appuyer sur **CLOCK/TIMER** pour afficher "CLOCK".
Dans les 8 secondes:
② Appuyer sur **SET**.
- 3** ① Appuyer sur **TUNING/TIMER** (∨ ou ∧) pour sélectionner le jour.
② Appuyer sur **SET**.
- 4** ① Appuyer sur **TUNING/TIMER** (∨ ou ∧) pour sélectionner les heures.
② Appuyer sur **SET**.
- 5** ① Appuyer sur **TUNING/TIMER** (∨ ou ∧) pour sélectionner les minutes.
② Appuyer sur **SET** pour mettre fin au réglage de l'heure.

L'afficheur revient aux données précédentes 3 secondes plus tard environ.

Si "SUN 0:00" clignoter:

Cette indication clignote quand on raccorde le cordon d'alimentation secteur pour la première fois ou qu'il y a eu une panne de courant. Dans ce cas, rerégler l'heure.

Si le réglage des minutes est incorrect:

1. Appuyer sur **CLOCK/TIMER**.
2. Appuyer 3 fois sur **SET**.
3. Appuyer sur **TUNING/TIMER** (∨ ou ∧) pour régler les minutes, puis appuyer sur **SET**.

Pour faire réapparaître l'horloge:

Appuyer sur **CLOCK/TIMER**.
L'affichage de l'horloge apparaît pendant environ 8 secondes.

Pour référence:

Lorsqu'on éteint la chaîne avec la touche **POWER**, elle commute en attente et le voyant **STANDBY** s'allume.

Эти электронные часы работают в 24-часовом формате. В данной инструкции объясняется, как установить время на 16:25 (4:25 после полудня) в среду.

- 1** Включите питание.
- 2** ① Нажмите кнопку **CLOCK/TIMER** и установите положение "CLOCK".
В течение 8 секунд:
② Нажмите кнопку **SET**.
- 3** ① Нажмите кнопку **TUNING/TIMER** (∨ или ∧), чтобы установить день.
② Нажмите кнопку **SET**.
- 4** ① Нажмите кнопку **TUNING/TIMER** (∨ или ∧), чтобы установить часы.
② Нажмите кнопку **SET**.
- 5** ① Нажмите кнопку **TUNING/TIMER** (∨ или ∧), чтобы установить минуты.
② Нажмите кнопку **SET**, чтобы закончить установку времени.

Примерно через 3 секунды дисплей вернется к прежнему изображению.

Если на дисплее мигает индикация "SUN 0:00":

Эта индикация мигает, когда Вы первый раз подключаете шнур питания или когда произошел сбой электропитания. В этом случае повторно установите время.

Если установки минут стали неправильными:

1. Нажмите кнопку **CLOCK/TIMER**.
2. 3 раза нажмите кнопку **SET**.
3. Нажмите кнопку **TUNING/TIMER** (∨ или ∧), чтобы установить минуты, а затем нажмите кнопку **SET**.

Чтобы снова вывести на дисплее показание времени:

Нажмите кнопку **CLOCK/TIMER**.
Показание времени будет оставаться на дисплее около 8 секунд.

К Вашему сведению:

При отключении питания при помощи кнопки **POWER** стереосистема переходит в режим ожидания и загорается индикатор **STANDBY**.

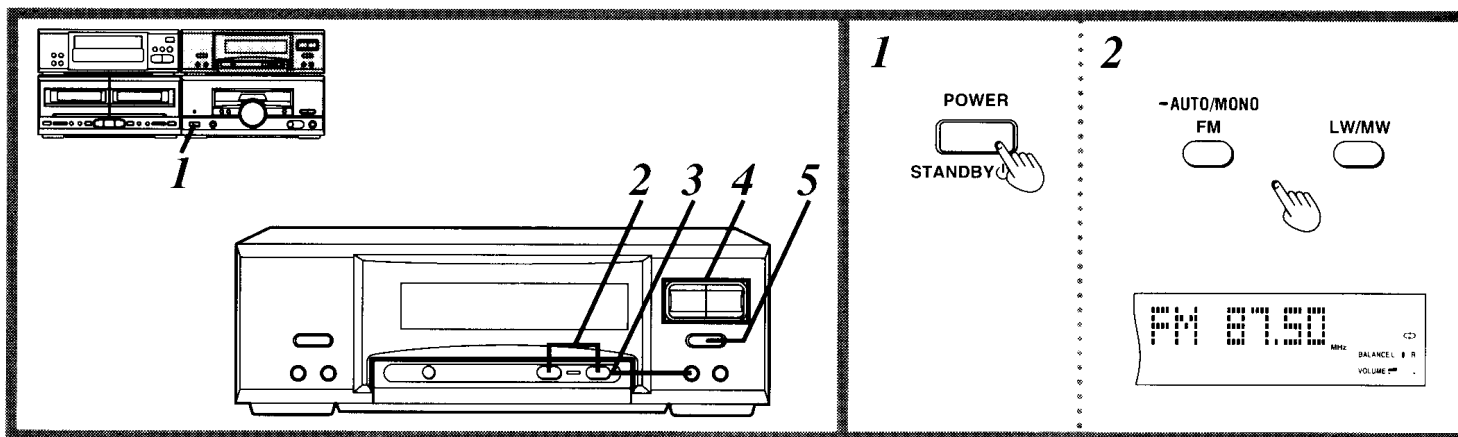

Automatische Speichervoreinstellung

Die Frequenzen der gewählten Sender werden automatisch gespeichert (in aufsteigender numerischer Reihenfolge der Empfangsfrequenzen): die Speicherplätze von 1 bis 39 können zum Speichern von UKW-Sendern verwendet werden, die Speicherplätze von 21 bis 39 zum Speichern von MW-Sendern (Für Deutschland; Speicherplatz 21–39: Für AM-Festsender), und die Speicherplätze von 31 bis 39 zum Speichern von LW-Sendern.

Im Beispiel in der Abbildung wird die Speichervoreinstellung von UKW-Sendern gezeigt.

1 Die Stromzufuhr einschalten.

2 (Für Geräte mit drei Wellenbereichen) FM oder LW/MW zur Wahl des gewünschten Wellenbereichs drücken.

Bei jedem Drücken von LW/MW leuchten die Anzeigen „MW“ und „LW“ abwechselnd auf.

(Für Geräte mit zwei Wellenbereichen) FM oder AM zur Wahl des gewünschten Wellenbereichs drücken.

3 TUNING MODE zur Wahl von „MANUAL“ drücken.

Bei jedem Drücken der Taste leuchten die Anzeigen „MANUAL“ und „PRESET“ abwechselnd auf.

4 TUNING/TIMER (v oder ^) betätigen, bis die Frequenz, an der die automatische Speichervoreinstellung beginnen soll, auf dem Anzeigefeld erscheint.

Sobald die angezeigte Frequenz die Nähe der niedrigsten Frequenz des Wellenbereichs erreicht, die Taste TUNING/TIMER (v oder ^) kurzzeitig drücken, um den Frequenzsuchlauf zu beenden. Danach die gleiche Taste mehrmals antippen, bis die niedrigste Frequenz angezeigt wird.

5 SET gedrückt halten, wonach die automatische Speichervoreinstellung beginnt.

SET weiter gedrückt halten, bis die Anzeige „AUTO MEMORY“ auf dem Anzeigefeld erscheint, und dann die Taste loslassen.

Nachdem die automatische Speichervoreinstellung beendet ist, erscheinen „SET OK“, der letzte voreingestellte Speicherplatz und die Frequenz im Anzeigefeld.

Zum Überprüfen der Festsender: **A**

1. TUNING MODE mehrmals drücken, so daß „PRESET“ angezeigt wird.
2. TUNING/TIMER (v oder ^) drücken.

Wenn „ERROR“ aufleuchtet:

Bei zu hoher oder zu geringer Feldstärke eines Senders funktioniert die automatische Speichervoreinstellung nicht.

In einem solchen Fall eine manuelle Speichervoreinstellung vornehmen. (Siehe Seite 30.)

Hinweise

Beim Eingeben einer neuen Frequenz in einen Speicherplatz wird die früher darin abgespeicherte Frequenz automatisch gelöscht. Wenn also beispielsweise die Frequenzen von UKW-Sendern in den Speicherplätzen von 1 bis 39 gespeichert worden sind und danach MW- (Für Deutschland, AM) Sender einprogrammiert werden, so wird der erste MW-Sender in Speicherplatz 21 gespeichert (wobei der frühere UKW-Sender in Speicherplatz 21 gelöscht wird), der zweite MW-Sender wird in Speicherplatz 22 gespeichert (der frühere UKW-Sender in Speicherplatz 22 wird gelöscht) usw.

Preselezione automatica nella memoria

Le frequenze delle stazioni trasmettenti selezionate vengono preselezionate automaticamente (nella sequenza dalle frequenze più basse a quelle più alte) nella memoria: i “canali” da 1 a 39 servono alla preselezione delle stazioni FM, i “canali” da 21 a 39 per le stazioni OM (modello per l'Italia: Canali 21–39: Per la preselezione delle stazioni AM) e i “canali” da 31 a 39 per le stazioni OL. Questo esempio della figura mostra come preselezionare le stazioni FM.

1 Accendere l'amplificatore.

2 (Per le unità a 3 bande selezionabili)

Premere FM o LW/MW per selezionare la banda desiderata. Ad ogni pressione di LW/MW, appaiono alternativamente “MW” e “LW”.

(Per le unità a 2 bande selezionabili)

Premere FM o AM per selezionare la banda desiderata.

3 Premere TUNING MODE per selezionare “MANUAL”.

Ad ogni pressione del tasto appare alternativamente “MANUAL” e “PRESET”.

4 Mantenere premuto TUNING/TIMER (v o ^) finché il display non mostra la frequenza da cui si desidera cominciare la preselezione automatica nella memoria.

Premere momentaneamente TUNING/TIMER (v o ^) per arrestare il cambiamento delle frequenze quando quella visualizzata si avvicina a quella più bassa. Dare poi alcuni colpetti a TUNING/TIMER (v o ^) fino a raggiungere la frequenza più bassa.

5 Mantenere premuto SET. La preselezione automatica nella memoria comincia.

Mantenere premuto SET finché non viene visualizzato “AUTO MEMORY”, e rilasciare poi il tasto.

Al completamento della preselezione automatica nella memoria, il display mostra “SET OK” e l'ultimo canale e frequenza preselezionati.

Per confermare le stazioni preselezionate: **A**

1. Premere TUNING MODE per selezionare “PRESET”.
2. Premere TUNING/TIMER (v o ^).

Se appare “ERROR”:

La preselezione automatica nella memoria non è possibile se le onde radio della stazione trasmettente sono troppo forti o troppo deboli.

In tal caso, effettuare manualmente la preselezione.

(Vedere a pag. 30.)

Nota

Quando si preseleziona una stazione trasmettente in un canale già preselezionato, la preselezione precedente si cancella. Per esempio, se si preselezionano le frequenze FM nei canali da 1 a 39 e poi si preselezionano le frequenze OM (modello per l'Italia, AM), la prima frequenza OM viene preselezionata nel canale 21 (cancellando così quella FM preselezionata nel canale 21), la seconda frequenza OM viene preselezionata nel canale 22 (cancellando quella FM 22), e così via.

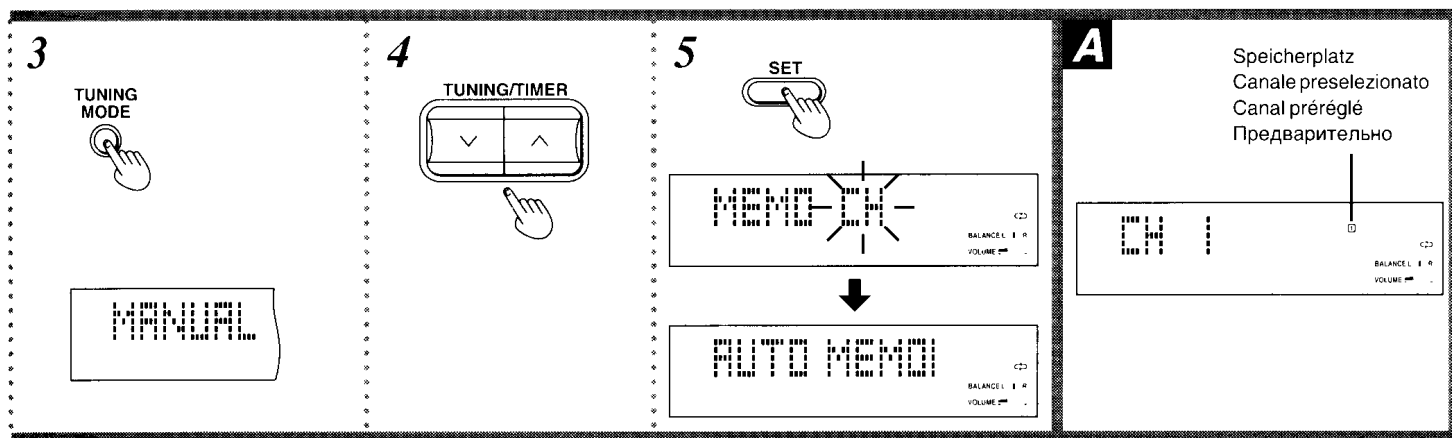

Préréglage automatique de la mémoire

Les fréquences sont automatiquement pré-réglées (dans l'ordre, de la fréquence la plus basse à la fréquence la plus élevée) dans la mémoire; les "canaux" 1 à 39 sont prévus pour le pré-réglage des stations FM, les "canaux" 21 à 39 pour le pré-réglage des stations PO (Pour les régions autres que l'Europe Continentale: AM), et les "canaux" 31 à 39 pour le pré-réglage des stations GO.

L'exemple de la figure montre comment pré-régler les stations FM.

- 1 Mettre l'appareil sous tension.**
- 2 Appuyer sur FM ou LW/MW pour sélectionner la gamme.**
Chaque fois qu'on appuie sur LW/MW, "MW" et "LW" apparaissent alternativement.
- 3 Appuyer sur TUNING MODE pour sélectionner "MANUAL".**
Chaque fois qu'on appuie sur la touche, "MANUAL" et "PRESET" apparaissent alternativement.
- 4 Appuyer sur TUNING/TIMER (∨ ou ∧) et maintenir enfoncé jusqu'à ce que l'afficheur indique la fréquence à partir de laquelle on désire déclencher le pré-réglage automatique de la mémoire.**
Appuyer momentanément sur TUNING/TIMER (∨ ou ∧) pour arrêter la commutation des fréquences quand la fréquence affichée approche de la fréquence la plus basse. Exercer quelques petites pressions sur TUNING/TIMER (∨ ou ∧) jusqu'à ce que la fréquence la plus basse soit atteinte.
- 5 Appuyer sur SET et maintenir enfoncé; le pré-réglage automatique de la mémoire commence.**
Maintenir SET enfoncé jusqu'à ce que "AUTO MEMORY" s'affiche, puis relâcher la touche.

Lorsque le pré-réglage automatique de la mémoire est terminé, l'affichage indique "SET OK" ainsi que la dernière fréquence pré-réglée.

Vérification des stations pré-réglées: **A**

1. Appuyer sur TUNING MODE pour sélectionner "PRESET".
2. Appuyer sur TUNING/TIMER (∨ ou ∧).

Si "ERROR" apparaît:

Le pré-réglage automatique de la mémoire ne fonctionne pas si les ondes radio de la station émettrice sont trop puissantes ou trop faibles.

Dans ce cas, effectuer le réglage manuellement. (Voir page 31.)

Remarque

Quand on pré-régule une station de radio sur un canal qui a déjà été pré-réglé, le pré-réglage précédent s'efface. Si par exemple des fréquences FM ont été pré-réglées sur les canaux 1 à 39 et qu'on y pré-régule ensuite des fréquences PO (Pour les régions autres que l'Europe Continentale: AM), la première fréquence PO sera pré-réglée sur le canal 21 (effaçant le pré-réglage FM du canal 21), la seconde fréquence PO sera pré-réglée sur le canal 22 (effaçant le canal FM 22), et ainsi de suite.

Автоматическая предустановка памяти

Предварительное введение в память радиочастот (в последовательности от низших к высшим частотам) производится автоматически: "каналы" с 1 по 39 предназначены для предварительной установки ЧМ-станций, "каналы" с 21 по 39 предназначены для СВ-станций и "каналы" с 31 по 39 предназначены для ДВ-станций.

В данном примере показано, как предустановить FM-станции.

- 1 Включите питание.**
- 2 (Для аппаратов с тремя диапазонами) Нажмите кнопку FM или LW/MW, чтобы выбрать желаемый диапазон.**
При каждом нажатии кнопки LW/MW будут попеременно появляться "LW" и "MW".
(Для аппаратов с двумя диапазонами) Нажмите кнопку FM или AM, чтобы выбрать желаемый диапазон.
- 3 Нажмите кнопку TUNING MODE, чтобы установить положение "MANUAL".**
При каждом нажатии на эту кнопку поочередно появляются надписи "MANUAL" и "PRESET".
- 4 Нажмите и удерживайте кнопку TUNING/TIMER (∨ или ∧) до тех пор, пока на дисплее появится показание частоты, с которой Вы желаете начать автоматическую предустановку памяти.**
На мгновение нажмите кнопку TUNING/TIMER (∨ или ∧) для остановки изменения частоты, когда индицируемая частота приближается к низшей частоте. Нажмите кнопку TUNING/TIMER (∨ или ∧) несколько раз до достижения низшей частоты.
- 5 Нажмите и удерживайте кнопку SET, и автоматическая предустановка памяти начнется.**
Удерживайте кнопку SET до тех пор, пока на дисплее не появится индикация "AUTO MEMORY", затем отпустите кнопку.

После окончания автоматической предустановки памяти на дисплее появится индикация "SET OK", последний предустановленный канал и частота.

Для проверки предустановленных станций: **A**

1. Нажмите кнопку TUNING MODE, чтобы выбрать "PRESET".
2. Нажмите кнопку TUNING/TIMER (∨ или ∧).

Если появляется индикация "ERROR":

Автоматическая предустановка памяти не работает при слишком сильных или слишком слабых сигналах радиовещательной станции. В этом случае осуществите ручную предустановку памяти (см. стр. 31).

Примечание

В случае предварительной установки радиостанции на канал с уже имеющейся предварительной установкой, прежняя установка стирается. Так, например, если ЧМ-частоты предустановлены с 1 по 39 канал, а затем предустановлены СВ-частоты, первая СВ-частота будет предустановлена на канал 21 (таким образом, стирается предустановка ЧМ на канал 21), вторая СВ-частота будет предустановлена на канал 22 (при этом стирается предустановка ЧМ на канал 22) и т.д.

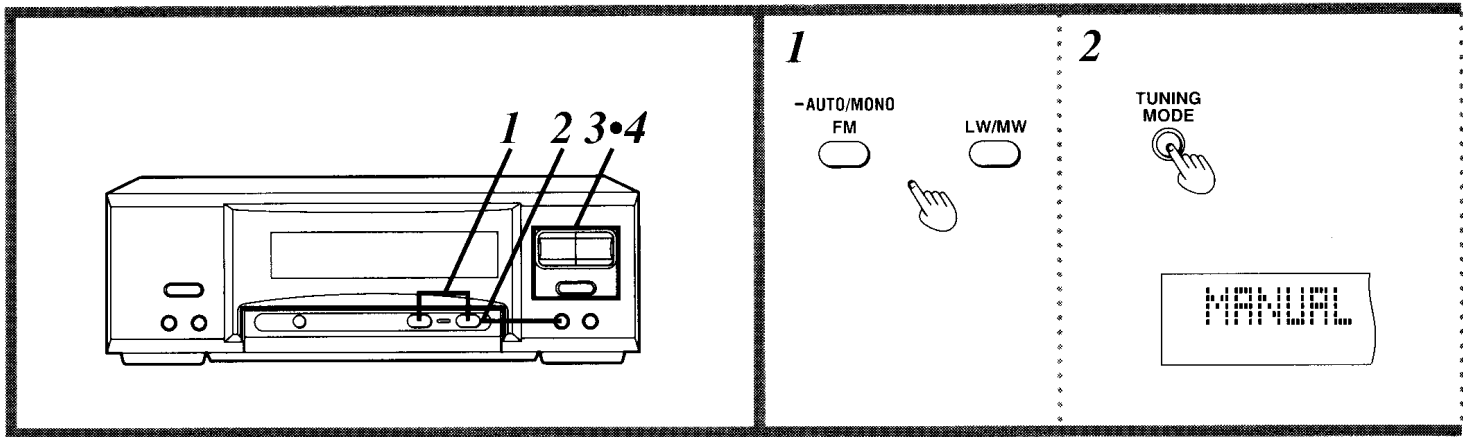

Manuelle Speichervoreinstellung

In diesem Beispiel wird die manuelle Speicherung des auf 88,10 MHz ausstrahlenden UKW-Senders in Speicherplatz 1 gezeigt.

- 1** (Für Geräte mit drei Wellenbereichen)
FM oder LW/MW zur Wahl des gewünschten Wellenbereichs drücken.
 Bei jedem Drücken von LW/MW leuchten die Anzeigen „MW“ und „LW“ abwechselnd auf.
 (Für Geräte mit zwei Wellenbereichen)
FM oder AM zur Wahl des gewünschten Wellenbereichs drücken.
- 2 TUNING MODE zur Wahl von „MANUAL“ drücken.**
 Bei jedem Drücken der Taste leuchten die Anzeigen „MANUAL“ und „PRESET“ abwechselnd auf.
- 3**
 - ① TUNING/TIMER (∨ oder ∧) drücken, um den gewünschten Sender abzustimmen.**
 „STEREO“ leuchtet bei Empfang einer UKW-Stereosendung. „QUARTZ LOCK“ leuchtet bei optimaler Abstimmung eines Senders.
Automatische Abstimmung:
 TUNING/TIMER (∨ oder ∧) gedrückt halten, bis sich die auf dem Anzeigefeld angezeigte Frequenz zu ändern beginnt.
 - Sobald ein Sender während des Suchlaufs abgestimmt wird, ändert sich die Empfangsfrequenz nicht mehr.
 - Wenn der Empfang stark verrauscht ist, arbeitet die automatische Abstimmungsfunktion u.U. nicht.
 Um den automatischen Sendersuchlauf zu beenden, TUNING/TIMER (∨ oder ∧) erneut drücken.
 - ② Drücken Sie SET kurz.**
 „MEMO“ leuchtet auf und „CH“ beginnt zu blinken.
- 4**
 - ① TUNING/TIMER (∨ oder ∧) drücken, um den gewünschten Speicherplatz zu wählen.**
 - ② Drücken Sie SET kurz.**
 „CH“ leuchtet auf, und das Display schaltet nach etwa zwei Sekunden wieder auf die Frequenzanzeige zurück.

Zum Fortsetzen der Speichervoreinstellung:

Schritt 1 bis 4 wiederholen.

Einspeichern von UKW-Sendern in der monauralen Betriebsart:

1. Den gewünschten Sender abstimmen.
2. Halten Sie FM AUTO/MONO zwei Sekunden lang gedrückt, bis „MONO“ aufleuchtet.
3. Schritt 3-② und 4 des obigen Verfahrens ausführen.

Preselezione manuale nella memoria

Questo esempio della figura mostra come memorizzare la frequenza FM di 88,10 MHz nel canale di preselezione 1.

- 1** (Per le unità a 3 bande selezionabili)
Premere FM o LW/MW per selezionare la banda desiderata.
 Ad ogni pressione di LW/MW, appaiono alternativamente „MW“ e „LW“.
 (Per le unità a 2 bande selezionabili)
Premere FM o AM per selezionare la banda desiderata.
- 2 Premere TUNING MODE per selezionare „MANUAL“.**
 Ad ogni pressione del tasto appare alternativamente „MANUAL“ e „PRESET“.
- 3**
 - ① Premere TUNING/TIMER (∨ o ∧) per sintonizzare la stazione desiderata.**
 „STEREO“ si accende alla ricezione di una trasmissione in FM stereofonica. „QUARTZ LOCK“ si accende quando si sintonizza precisamente una stazione trasmittente.
Scansione automatica:
 Mantenere premuto TUNING/TIMER (∨ o ∧) finché la frequenza visualizzata non comincia a cambiare.
 - Il cambiamento della frequenza visualizzata si arresta automaticamente se durante il processo di sintonia viene trovata la frequenza di una stazione trasmittente.
 - Se c'è interferenza eccessiva, la scansione automatica potrebbe non essere possibile.
 Per cancellare la scansione automatica, premere ancora una volta TUNING/TIMER (∨ o ∧).
 - ② Premere momentaneamente SET.**
 „MEMO“ si accende e „CH“ lampeggia.
- 4**
 - ① Premere TUNING/TIMER (∨ o ∧) per selezionare il canale di preselezione desiderato.**
 - ② Premere momentaneamente SET.**
 „CH“ si accende e il display torna alla frequenza dopo circa due secondi.

Per continuare la preselezione:

Ripetere il procedimento dei passi da 1 a 4.

Per preselezionare le stazioni FM in posizione monofonica:

1. Selezionare la frequenza desiderata.
2. Mantenere premuto FM AUTO/MONO per circa 2 secondi. „MONO“ si accende.
3. Seguire il procedimento dei passi 3-② e 4 sopra.

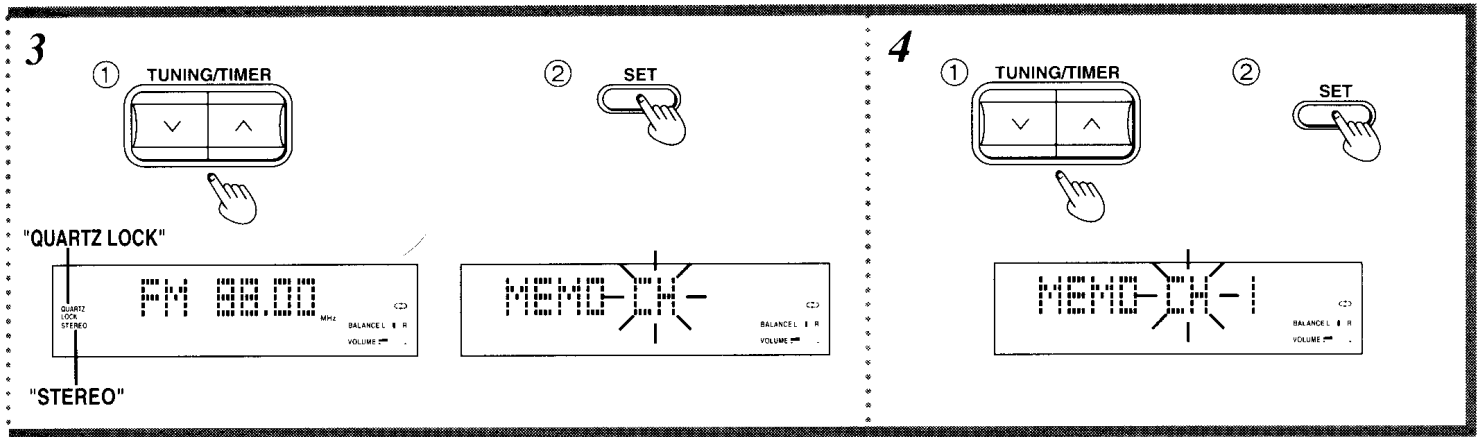

Préréglage manuel de la mémoire

L'exemple de la figure montre comment mémoriser la station FM de 88,10 MHz sur le canal préréglé 1.

- 1 Appuyer sur FM ou LW/MW pour sélectionner la gamme.
Chaque fois qu'on appuie sur LW/MW, "MW" et "LW" apparaissent alternativement.
- 2 Appuyer sur TUNING MODE pour sélectionner "MANUAL".
Chaque fois qu'on appuie sur la touche, "MANUAL" et "PRESET" apparaissent alternativement.
- 3
 - 1 Appuyer sur TUNING/TIMER (∨ ou ∧) pour accorder la station.
"STEREO" s'allume à la réception d'une émission FM stéréo. "QUARTZ LOCK" s'allume lorsque la station est accordée avec précision.
Exploration automatique:
Appuyer sur TUNING/TIMER (∨ ou ∧) et maintenir enfoncé jusqu'à ce que la fréquence affichée commence à changer.
 - La fréquence affichée cesse automatiquement de changer si l'appareil détecte une fréquence d'émission pendant le processus d'accord.
 - S'il y a trop de parasites, l'exploration automatique risque de ne pas fonctionner.
 Pour annuler l'exploration automatique, appuyer à nouveau sur TUNING/TIMER (∨ ou ∧).
 - 2 Appuyer momentanément sur SET.
"MEMO" s'allume et "CH" clignote.
- 4
 - 1 Appuyer sur TUNING/TIMER (∨ ou ∧) pour sélectionner le canal de préréglage.
 - 2 Appuyer momentanément sur SET.
"CH" s'allume et l'affichage revient à la fréquence au bout de deux secondes environ.

Poursuite du préréglage:

Recommencer les opérations 1 à 4.

Préréglage des stations FM en position monophonique:

1. Sélectionner la fréquence.
2. Appuyer sur FM AUTO/MONO et maintenir enfoncé pendant 2 secondes. "MONO" s'allume.
3. Effectuer les opérations 3-② et 4 ci-dessus.

Ручная предустановка памяти

В данном примере показано, как ввести в память радиостанцию FM 88,10 МГц на предустановленный канал 1.

- 1 (Для аппаратов с тремя диапазонами)
Нажмите кнопку FM или LW/MW, чтобы выбрать желаемый диапазон.
При каждом нажатии кнопки LW/MW на дисплее будут попеременно появляться "MW" или "LW".
(Для аппаратов с двумя диапазонами)
Нажмите кнопку FM или AM, чтобы выбрать желаемый диапазон.
- 2 Нажмите кнопку TUNING MODE, чтобы выбрать "MANUAL".
При каждом нажатии кнопки будут поочередно появляться надписи "MANUAL" и "PRESET".
- 3
 - 1 Нажмите кнопку TUNING/TIMER (∨ или ∧), чтобы настроиться на желаемую радиостанцию.
При приёме стереофонической ЧМ-радиопрограммы загорится надпись "STEREO". При точной настройке на радиостанцию загорится надпись "QUARTZ LOCK".
Автоматический поиск:
Нажмите и держите кнопку TUNING/TIMER (∨ или ∧), пока не начнёт меняться показание частоты на дисплее.
 - Изменение частоты на дисплее автоматически прекратится при обнаружении в процессе настройки частоты радиовещательной станции.
 - При наличии сильных помех автоматический поиск может не функционировать.
 Для отмены автоматического поиска снова нажмите кнопку TUNING/TIMER (∨ или ∧).
 - 2 Быстро нажмите кнопку SET.
Высвечивается индикация "MEMO", и мигает индикация "CH".
- 4
 - 1 Нажмите кнопку TUNING/TIMER (∨ или ∧), чтобы установить желаемый канал предварительной установки.
 - 2 Быстро нажмите кнопку SET.
Высвечивается индикация "CH", и дисплей возвращается к показанию частоты через приблизительно две секунды.

Чтобы продолжить предустановку станций:

Выполните пункты 1-4.

Чтобы предустановить FM-станции в монофоническом режиме:

1. Выберите желаемую частоту.
2. Нажмите и удерживайте кнопку FM AUTO/MONO в течение 2 секунд. Высвечивается индикация "MONO".
3. Выполните указанные выше пункты 3-② и 4.

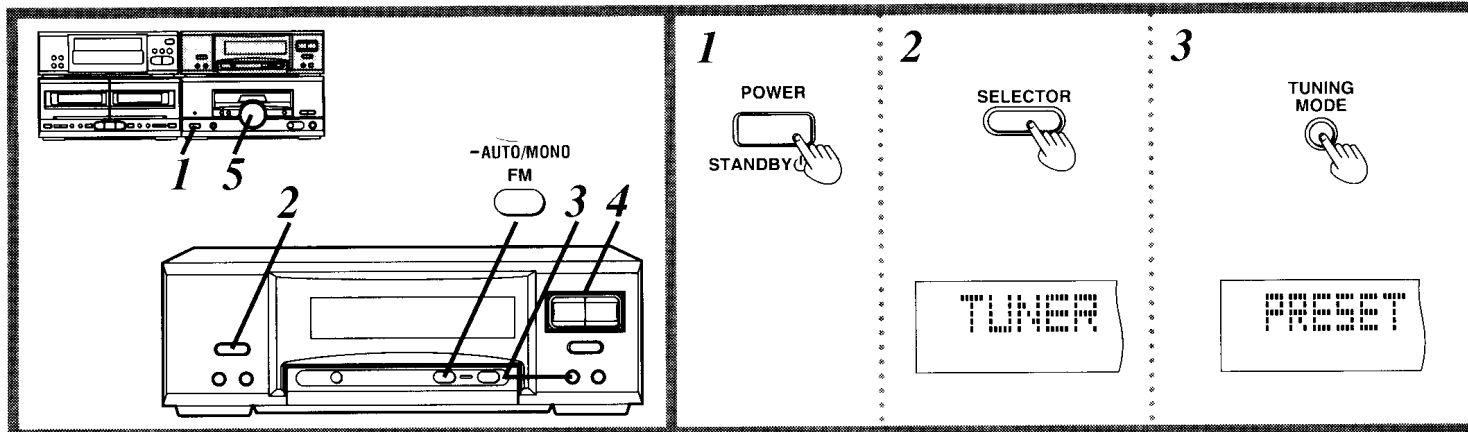

Abstimmen von Festsendern

Vorbereitung

Zunächst die gewünschten Festsender einspeichern (siehe Seiten 26–28).

- 1 Die Stromzufuhr einschalten.
- 2 SELECTOR zur Wahl von „TUNER“ betätigen.
- 3 TUNING MODE zur Wahl von „PRESET“ drücken.
Bei jedem Drücken der Taste leuchten die Anzeigen „MANUAL“ und „PRESET“ abwechselnd auf.
- 4 TUNING/TIMER (∨ oder ∧) drücken, um den gewünschten Sender abzustimmen.
- 5 Die Lautstärke wunschgemäß einstellen.

Bei Empfang einer UKW-Stereosendung: **A**

Der Tuner schaltet automatisch auf UKW-Stereoempfang um, und die Anzeige „STEREO“ leuchtet auf.

Hinweis

Wenn ein UKW-Sender auf „MONO“ voreingestellt ist, leuchtet die Anzeige „STEREO“ selbst bei Empfang einer Stereosendung nicht auf.

Anmerkung:

Auch nach Umschalten auf den Bereitschaftszustand oder Trennen des Netzkabels von der Steckdose bleibt der Inhalt des Festsenderspeichers ca. zwei Wochen lang erhalten.

Für Abstimmung über Fernbedienungsgeber

Den gewünschten Speicherplatz über Zifferntasten vorgeben (siehe Seite 102 oder 104).

Festlegung der Kanäle 1–9

Drücken Sie die entsprechende Zahlentaste (1–9).

Festlegung der Kanäle 10–39

(Beispiel: Kanal 12)

≥10 → 1 → 2
(innerhalb von 10 Sekunden) (innerhalb von 10 Sekunden)

Preselezione della sintonia

Preparativi

Prima di sintonizzare, memorizzare una stazione radio (vedere da pag. 26 a 28).

- 1 Accendere il sistema.
- 2 Premere SELECTOR per selezionare “TUNER”.
- 3 Premere TUNING MODE per selezionare “PRESET”.
Ad ogni pressione del tasto alternativamente “MANUAL” e “PRESET”.
- 4 Premere TUNING/TIMER (∨ o ∧) per sintonizzare la stazione desiderata.
- 5 Regolare a piacere il volume.

Se si riceve una trasmissione in FM stereo: **A**

Questo apparecchio cambia automaticamente alla ricezione FM stereo e l'indicatore “STEREO” si accende.

Nota

Se si preseleziona la stazione FM nel modo “MONO”, l'indicatore “STEREO” non si accende anche se si riceve una trasmissione stereofonica.

Riferimento:

Anche se si dispone il sistema nel modo di attesa di corrente o si stacca il cavo di alimentazione dalla presa di rete, il contenuto della memoria viene preservato per 2 settimane circa.

Modo di sintonizzare con il telecomando

Specificare il canale desiderato usando i tasti numerici (vedere a pag. 102 o 104).

Per designare i canali da 1 a 9

Premere il tasto di sintonizzazione preselezionata appropriato (da 1 a 9).

Per designare i canali da 10 a 39

(Esempio: il canale 12)

≥10 → 1 → 2
(Entro 10 sec.) (Entro 10 sec.)

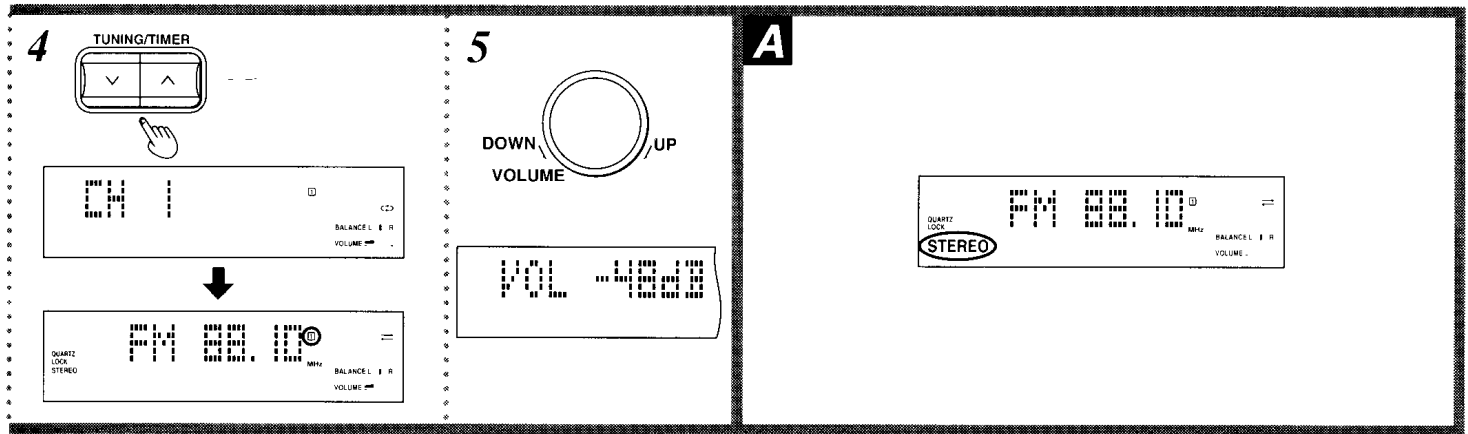

Accord pré-réglé

Préparatifs

Avant d'accorder une station de radio, la mémoriser (voir pages 27 à 29).

- 1 Mettre l'appareil sous tension.
- 2 Appuyer sur **SELECTOR** pour sélectionner "TUNER".
- 3 Appuyer sur **TUNING MODE** pour sélectionner "PRESET".
Chaque fois qu'on appuie sur la touche, "MANUAL" et "PRESET" apparaissent alternativement.
- 4 Appuyer sur **TUNING/TIMER** (∨ ou ∧) pour accorder la station.
- 5 Régler le volume au niveau voulu.

A la réception d'une émission FM stéréo: A

L'appareil commute automatiquement sur la réception FM stéréo, et le témoin "STEREO" s'allume.

Remarque

Si la station FM est pré-réglée sur "MONO", l'indicateur "STEREO" ne s'allume pas, même si l'émission est diffusée en stéréophonie.

Pour référence:

Si l'alimentation est commutée en attente ou que le cordon d'alimentation est débranché de la prise secteur, la mémoire conservera les pré-réglages pendant environ 2 semaines.

Pour effectuer l'accord avec la télécommande

Spécifier le canal à l'aide des touches numériques (voir page 103 ou 105).

Assignation des canaux 1 à 9

Appuyer sur la touche de syntonisation pré-réglée correspondante (1-9).

Assignation des canaux 10 à 39

(Exemple: Canal 12)

≥10 → 1 → 2
(dans un délai de 10 secondes) (dans un délai de 10 secondes)

Настройка с предустановкой

Подготовка

Перед настройкой занесите в память радиостанцию (см. стр. 27-29).

- 1 Включите питание.
- 2 Нажмите кнопку **SELECTOR**, чтобы выбрать "TUNER".
- 3 Нажмите кнопку **TUNING MODE**, чтобы выбрать "PRESET".
При каждом нажатии кнопки будут поочередно появляться надписи "MANUAL" и "PRESET".
- 4 Нажмите кнопку **TUNING/TIMER** (∨ или ∧), чтобы настроиться на желаемую радиостанцию.
- 5 Отрегулируйте уровень громкости по Вашему желанию.

Стерефонический прием в режиме FM: A

Аппарат автоматически переключится на стерефонический прием в режиме FM, и появится индикация "STEREO".

Примечание

Когда для FM-станции установлено положение "MONO", индикатор "STEREO" не будет высвечиваться, даже если принимается стерео радиопередача.

ЧМ-стереофоническая схема этого устройства сконструирована в соответствии со стандартом Федеральной комиссии по связи (FCC); система контрольного тона. На территории бывшего Советского Союза ЧМ-стереофонические радиопередачи можно принимать только в монофоническом режиме. Поэтому ЧМ-стереофоническая цепь не срабатывает и индикатор "ЧМ-стерео" не загорается.

К Вашему сведению:

Если аппарат переведен в режим ожидания, и даже если шнур питания отключен от штепсельной розетки, установки будут храниться в памяти примерно 2 недели.

Для настройки с помощью дистанционного управления

Задать нужный канал с помощью цифровых клавиш (см. страницу 103 или 105).

Для установки каналов 1-9

Нажмите соответствующую (1-9) кнопку предустановки-настройки.

Для установки каналов 10-39

(Пример: Канал 12)

≥10 → 1 → 2
(В течение 10 сек.) (В течение 10 сек.)

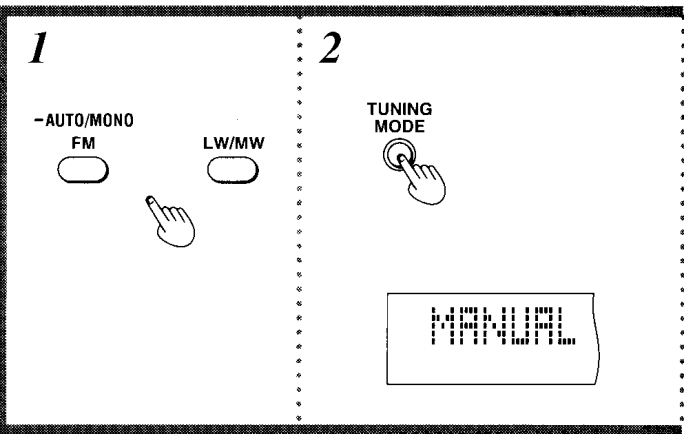
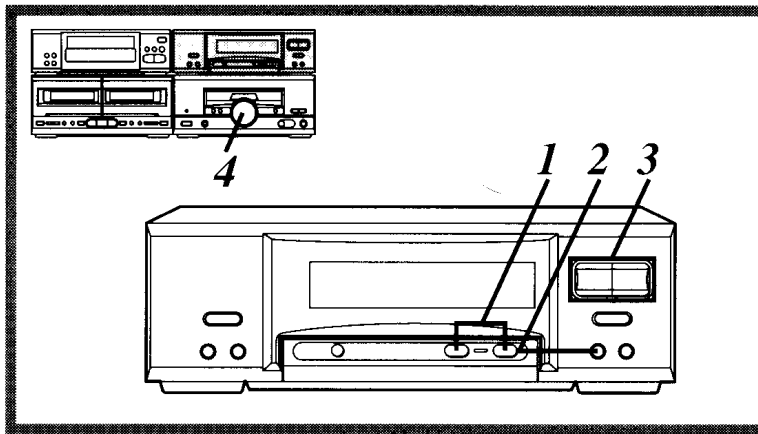

Sequenzielle Abstimmung

Wenn die gewünschten Sender nicht im voraus eingespeichert wurden, TUNING/TIMER (v oder ^) benutzen, um den Wellenbereich nach Sendern abzusuchen.

Im Beispiel in der Abbildung wird die Abstimmung von UKW-Sendern gezeigt.

- 1 (Für Geräte mit drei Wellenbereichen)**
FM oder LW/MW zur Wahl des gewünschten Wellenbereichs drücken.
 Bei jedem Drücken von LW/MW leuchten die Anzeigen „MW“ und „LW“ abwechselnd auf.
(Für Geräte mit Zwei Wellenbereichen)
FM oder AM zur Wahl des gewünschten Wellenbereichs drücken.
- 2 TUNING MODE zur Wahl von „MANUAL“ drücken.**
 Bei jedem Drücken der Taste leuchten die Anzeigen „MANUAL“ und „PRESET“ abwechselnd auf.
- 3 TUNING/TIMER (v oder ^) drücken, um den gewünschten Sender abzustimmen.**
 „STEREO“ leuchtet bei Empfang einer UKW-Stereosendung. „QUARTZ LOCK“ leuchtet bei optimaler Abstimmung eines Senders.
Automatische Abstimmung:
 TUNING/TIMER (v oder ^) gedrückt halten, bis sich die auf dem Anzeigefeld angezeigte Frequenz zu ändern beginnt.
 - Sobald ein Sender während des Suchlaufs abgestimmt wird, ändert sich die Empfangsfrequenz nicht mehr.
 - Wenn der Empfang stark verrauscht ist, arbeitet die automatische Abstimmungsfunktion u.U. nicht.
 Um den automatischen Sendersuchlauf zu beenden, TUNING/TIMER (v oder ^) erneut drücken
- 4 Die Lautstärke wunschgemäß einstellen.**

Sintonia sequenziale

Se le stazioni trasmettenti desiderate non sono state preselezionate, usare TUNING/TIMER (v o ^) per cercarle.

L'esempio della figura mostra come sintonizzare le stazioni FM.

- 1 (Per le unità a 3 bande selezionabili)**
Premere FM o MW/LW per selezionare la banda desiderata.
 Ad ogni pressione di LW/MW, appaiono alternativamente „MW“ e „LW“.
(Per le unità a 2 bande selezionabili)
Premere FM o AM per selezionare la banda desiderata.
- 2 Premere TUNING MODE per selezionare „MANUAL“.**
 Ad ogni pressione del tasto alternativamente „MANUAL“ e „PRESET“.
- 3 Premere TUNING/TIMER (v o ^) per sintonizzare la stazione desiderata.**
 „STEREO“ si accende alla ricezione di una trasmissione in FM stereofonica. „QUARTZ LOCK“ si accende quando si sintonizza precisamente una stazione trasmettente.
Scansione automatica:
 Mantenere premuto TUNING/TIMER (v o ^) finché la frequenza visualizzata non comincia a cambiare.
 - Il cambiamento della frequenza visualizzata si arresta automaticamente se durante il processo di sintonia viene trovata la frequenza di una stazione trasmettente.
 - Se c'è interferenza eccessiva, la scansione automatica potrebbe non essere possibile.
 Per cancellare la scansione automatica, premere ancora una volta TUNING/TIMER (v o ^).
- 4 Regolare a piacere il livello del volume.**

Umschalten von Stereo- auf Mono-Empfang beim Empfang eines UKW-Senders: **A**

FM AUTO/MONO 2 Sekunden lang gedrückt halten.

Dadurch wird auf die monaurale Empfangsbetriebsart umgeschaltet, und „MONO“ leuchtet auf.

Um die MONO-Betriebsart aufzuheben, die Taste erneut mindestens 2 Sekunden lang gedrückt halten.

Wenn die Anzeige „MONO“ leuchtet:

Diese Einstellung für monauralen Empfang von Rundfunksendungen und monaurale Aufnahme verwenden. Auch Stereosendungen werden dann monaural empfangen.

Wenn die Anzeige „MONO“ nicht leuchtet:

Diese Einstellung für den normalen Rundfunkempfang verwenden. Alle abgestimmten Sender werden dann in der jeweiligen Betriebsart der Ausstrahlung stereophon bzw. monaural empfangen.

Anmerkung:

Wenn das Signal des Senders schwach einfällt oder der Empfang stark verrauscht ist, läßt sich in der MONO-Betriebsart eine bessere Empfangsqualität erzielen.

Die MONO-Betriebsart wird durch Umschalten auf ein andere Empfangsfrequenz aufgehoben.

Cambiamento dal modo stereofonico a quello monofonico durante l'ascolto di una stazione FM: **A**

Premere FM AUTO/MONO e mantenerlo premuto per 2 secondi.

Il modo di ricezione del suono si cambia in quello „MONO“ (monofonico) e „MONO“ si accende.

Per cancellare il modo „MONO“, premere di nuovo il tasto mantenendolo premuto per due secondi circa o più.

Indicatore „MONO“ acceso:

Usare questa regolazione per ascoltare o registrare monofonicamente. La ricezione del suono diventa monofonica, compresa quella del suono stereofonico.

Indicatore „MONO“ spento:

Usare questa regolazione per l'ascolto normale. Il suono stereofonico e quello monofonico possono essere ascoltati entrambi come sono.

Riferimento:

Se il segnale della trasmissione è debole, oppure se c'è molta interferenza, nel modo „MONO“ si ottiene un suono più chiaro.

Se si cambiano le frequenze nel modo „MONO“, il modo „MONO“ si cancella.

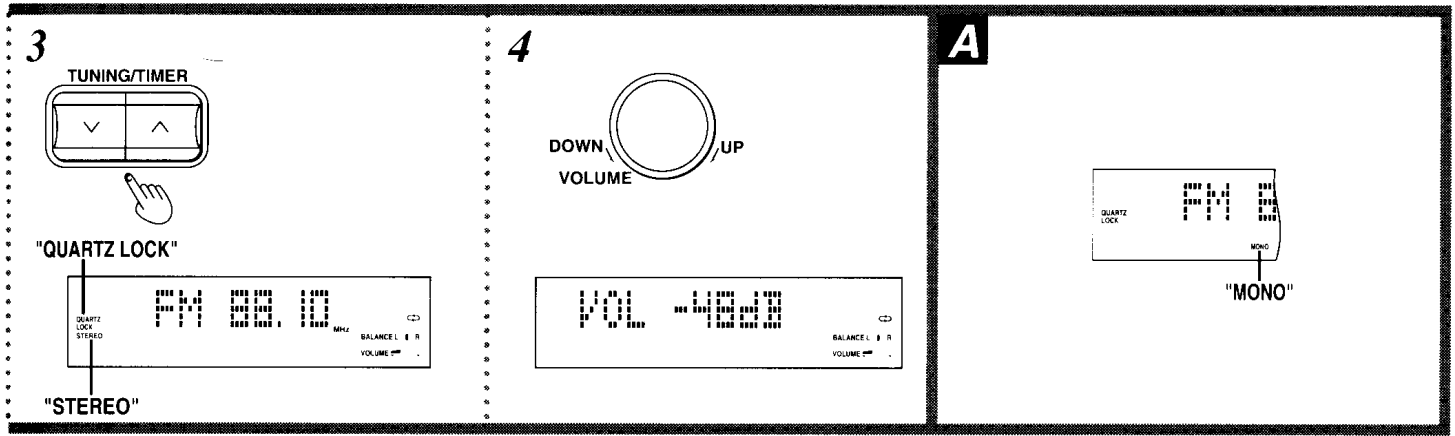

Accord séquentiel

Si les stations voulues n'ont pas été préréglées, on les recherchera avec TUNING/TIMER (v ou ^).

L'exemple de la figure montre comment accorder les stations FM.

- 1 Appuyer sur FM ou LW/MW pour sélectionner la gamme.**
Chaque fois qu'on appuie sur LW/MW, "MW" (PO) et "LW" (GO) apparaissent alternativement.
- 2 Appuyer sur TUNING MODE pour sélectionner "MANUAL".**
Chaque fois qu'on appuie sur la touche, "MANUAL" et "PRESET" apparaissent alternativement.
- 3 Appuyer sur TUNING/TIMER (v ou ^) pour accorder la station.**
"STEREO" s'allume à la réception d'une émission FM stéréo. "QUARTZ LOCK" s'allume lorsque la station est accordée avec précision.
Exploration automatique:
Appuyer sur TUNING/TIMER (v ou ^) et maintenir enfoncé jusqu'à ce que la fréquence affichée commence à changer.
• La fréquence affichée cesse automatiquement de changer si l'appareil détecte une fréquence d'émission pendant le processus d'accord.
• S'il y a trop de parasites, l'exploration automatique risque de ne pas fonctionner.
Pour annuler l'exploration automatique, appuyer à nouveau sur TUNING/TIMER (v ou ^).
- 4 Régler le volume au niveau voulu.**

Commutation du mode stéréo au mode mono pendant la réception d'une émission FM: [A]
Appuyer sur FM AUTO/MONO et maintenir enfoncé pendant 2 secondes.
Le mode de réception du son commute sur "MONO" (monophonique) et "MONO" s'allume.
Pour annuler le mode "MONO", appuyer à nouveau sur la touche et la maintenir enfoncée pendant environ 2 secondes ou plus.
Lorsque l'indicateur "MONO" est allumé:
Utiliser ce réglage pour une écoute ou un enregistrement monophonique. Toute réception du son, y compris stéréo, sera monophonique.
Lorsque l'indicateur "MONO" est éteint:
Utiliser ce réglage pour une écoute normale. Les sons stéréo et mono seront perçus tels quels.
Pour référence:
Si le signal d'émission est faible ou qu'il y a beaucoup de brouillage, on obtiendra un son plus net en mode "MONO".
Si l'on change de fréquence en mode "MONO", le mode "MONO" s'annule.

Последовательная настройка

Если желаемые радиостанции не предустановлены, используйте для их поиска кнопки TUNING/TIMER (v или ^).

В примере показано, как настраиваться на FM станции.

- 1 (Для аппаратов с тремя диапазонами)**
Нажмите кнопку FM или LW/MW, чтобы выбрать желаемый диапазон.
При каждом нажатии кнопки LW/MW на дисплее будут поочередно появляться "LW" или "MW".
(Для аппаратов с двумя диапазонами)
Нажмите кнопку FM или AM, чтобы выбрать желаемый диапазон.
- 2 Нажмите кнопку TUNING MODE, чтобы выбрать "MANUAL".**
При каждом нажатии кнопки будут поочередно появляться надписи "MANUAL" и "PRESET".
- 3 Нажмите кнопку TUNING/TIMER (v или ^), чтобы настроиться на желаемую радиостанцию.**
При приёме стереофонической FM-радиопрограммы загорится надпись "STEREO". При точной настройке на радиостанцию загорится надпись "QUARTZ LOCK".
Автоматический поиск:
Нажмите и держите кнопку TUNING/TIMER (v или ^), пока не начнёт меняться показание частоты на дисплее.
• Изменение частоты на дисплее автоматически прекратится при обнаружении в процессе настройки частоты радиовещательной станции.
• При наличии сильных помех автоматический поиск может не функционировать.
Для отмены автоматического поиска снова нажмите кнопку TUNING/TIMER (v или ^).
- 4 Отрегулируйте уровень громкости по Вашему желанию.**

Переключение режима со стерео на моно при прослушивании FM-станции: [A]
Нажмите и удерживайте кнопку FM AUTO/MONO в течение 2 секунд.
Режим приема звука переключается на "MONO" (монофонический), и загорается индикация "MONO".
Для отмены режима "MONO" нажмите кнопку повторно, удерживая её в течение около двух секунд или более.
Если загорается индикация "MONO":
Используйте эту установку при прослушивании или записи в монофоническом режиме. Весь прием звука, включая стереозвук, осуществляется в монофоническом режиме.
Если гаснет индикация "MONO":
Используйте эту установку для обычного прослушивания. При этом возможно естественное прослушивание и стерео, и монофонического звучания.
К вашему сведению:
При слабом радиосигнале или при наличии сильных помех более чистое звучание достигается в режиме "MONO".
Если Вы измените частоты в режиме "MONO", режим "MONO" будет отменен.

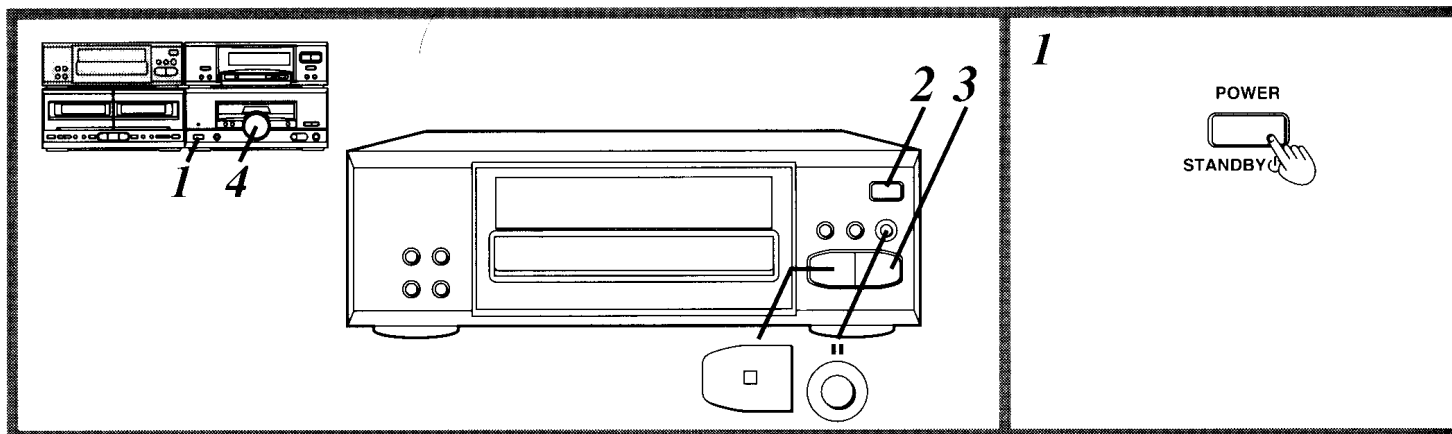

Folgewiedergabe

- 1 Die Stromzufuhr einschalten.
- 2 ▲ OPEN/CLOSE drücken, um das Disc-Fach zu öffnen.
Eine Compact-Disc mit nach oben weisender Etikettseite einlegen.
Darauf achten, keinen Finger in das Loch in der Mitte des Disc-Fachs zu stecken.
Er könnte eingeklemmt werden, wenn sich das Disc-Fach schließt.
▲ OPEN/CLOSE erneut drücken, um das Disc-Fach zu schließen.

Bei Wahl der Eingangsquelle „CD“ erscheinen die Gesamtanzahl von Titeln und die Gesamtspielzeit auf dem Anzeigefeld.

Hinweis

Die Gesamtspielzeit, die nach Einlegen einer Disc angezeigt wird, schließt die Pausen zwischen den einzelnen Titeln ein. Daher ist die angezeigte Spielzeit manchmal etwas länger als die in der Begleitliteratur der Disc angegebene Zeit.

- 3 ▷ drücken.
Die Wiedergabe beginnt mit dem ersten Titel der Disc. Nach beendetem Abspielen des letzten Titels der Disc wird die Wiedergabe automatisch gestoppt.
Wenn die Compact-Disc mehr als 13 Titel enthält, erscheint die Anzeige „▶“.
- 4 Die Lautstärke wunschgemäß einstellen.

Beenden der Disc-Wiedergabe:

□ drücken.

Vorübergehendes Unterbrechen der Disc-Wiedergabe:

■ drücken. ▷-Anzeige blinkt grün.
▷ erneut drücken um die Wiedergabe fortzusetzen.

Wenn „NO DISC“ aufleuchtet:

Diese Anzeige weist darauf hin, daß keine Compact-Disc eingelegt ist.

Hinweis zur Anzeige ▷:

In der Stopp-Betriebsart: Die Anzeige leuchtet orangefarben.
In der Wiedergabe-Betriebsart: Die Anzeige leuchtet grün.

Anmerkung:

Wenn ▷ sofort nach Einlegen der Disc gedrückt wird, ohne ▲ OPEN/CLOSE zu betätigen, schließt sich das Disc-Fach automatisch, und die Wiedergabe beginnt mit dem ersten Titel.

Lettura sequenziale

- 1 Accendere l'amplificatore.
- 2 Premere ▲ OPEN/CLOSE per aprire il cassetto del disco.
Inserire il disco con l'etichetta rivolta in alto.
Non mettere il dito nel foro al centro del cassetto del disco. Potrebbe rimanere incastrato quando il cassetto si chiude.
Premere ▲ OPEN/CLOSE per chiudere il cassetto del disco.
Quando si seleziona la sorgente di ingresso „CD“, sul display appaiono il numero totale di brani e il tempo totale di lettura.
- Nota**
Il tempo totale di lettura visualizzato quando il disco è caricato comprende gli intervalli tra i brani. Questa è la ragione per cui il tempo visualizzato è a volte più lungo di quello indicato sul CD.
- 3 Premere ▷.
La lettura comincia dal primo brano del disco. La lettura si arresta automaticamente alla fine dell'ultimo brano del disco.
Se il CD contiene 13 o più brani, appare „▶“.
- 4 Regolare a piacere il livello del volume.

Per terminare la lettura del disco:

Premere □.

Per interrompere momentaneamente la lettura del disco:

Premere ■. Indicatore ▷ lampeggia in verde.
Premere ▷ per continuare la lettura.

Se sul display appare „NO DISC“:

Vuol dire che non si è installato un CD.

Riguardo all'indicatore ▷:

Durante il modo di arresto: Si accende in arancione.
Durante il modo di lettura: Si accende in verde.

Riferimento:

Se dopo aver inserito il disco si preme ▷ invece di ▲ OPEN/CLOSE, il cassetto si chiude e la lettura comincia direttamente dal brano 1.

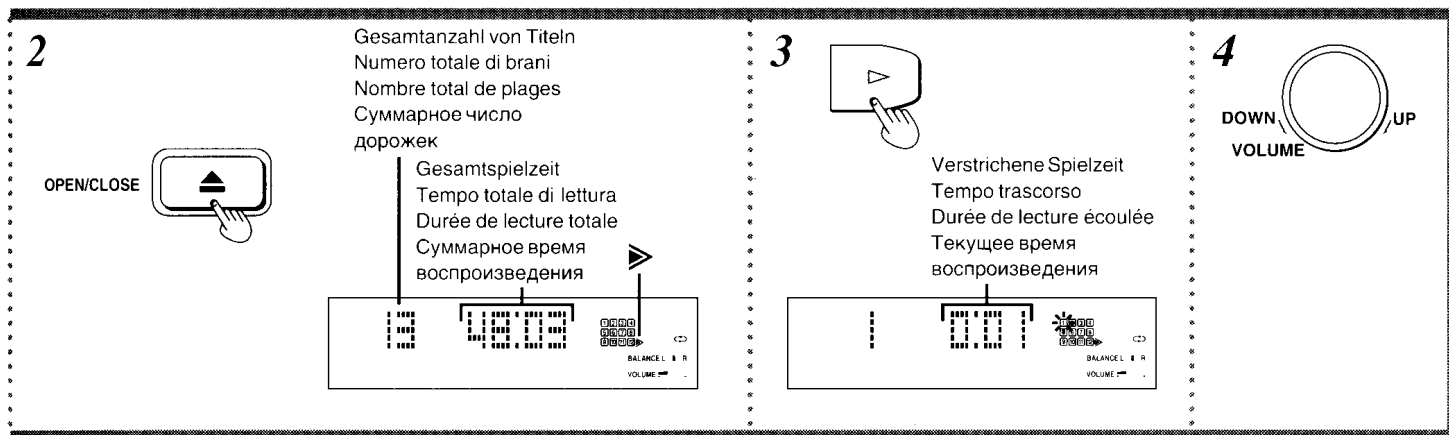

Lecture séquentielle

- 1 Mettre l'appareil sous tension.
- 2 Appuyer sur **▲ OPEN/CLOSE** pour ouvrir le tiroir. Insérer le disque avec son étiquette tournée vers le haut.
Ne pas mettre le doigt dans l'orifice central du tiroir, car il pourrait rester coincé quand le tiroir se refermera.
Appuyer sur **▲ OPEN/CLOSE** pour refermer le tiroir.
Lorsqu'on sélectionne la source d'entrée "CD", le nombre total de plages et la durée de lecture totale apparaissent sur l'affichage.

Remarque

Quand un disque est chargé, la durée de lecture totale s'affiche avec les intervalles entre les plages. C'est pourquoi la durée affichée est parfois plus longue que la durée indiquée sur la notice du disque.

- 3 Appuyer sur **▷**.
La lecture du disque commence à partir de la première plage du disque.
La lecture s'arrête automatiquement quand la lecture de la dernière plage du disque est terminée.
S'il y a 13 plages ou plus sur le disque, "➤" apparaît.
- 4 Régler le volume au niveau voulu.

Arrêt de la lecture du disque:

Appuyer sur **□**.

Arrêt momentané de la lecture du disque:

Appuyer sur **■**. **▷** clignote en vert.

Pour reprendre la lecture, appuyer sur **▷**.

Si l'affichage "NO DISC" apparaît:

Cela signifie qu'il n'y a pas de disque dans l'appareil.

A propos du témoin **▷**:

Pendant l'arrêt: S'allume en orange.

Pendant la lecture: S'allume en vert.

Pour référence:

Si l'on appuie sur **▷** au lieu de **▲ OPEN/CLOSE** après avoir inséré un disque, le tiroir se referme et la lecture commence directement à partir de la page 1.

Последовательное воспроизведение

- 1 Включите питание.
- 2 Нажмите кнопку **▲ OPEN/CLOSE** для открытия лотка.
Вставьте компакт-диск (КД) ярлыком вверх.
Не просовывайте палец через отверстие в середине лотка. Он может застрять при закрытии лотка.
Нажмите кнопку **▲ OPEN/CLOSE** для закрытия лотка.
Когда выбран входной источник "CD", суммарное число дорожек и суммарное время воспроизведения появятся на дисплее.
- 3 Нажмите кнопку **▷**.
Воспроизведение начнется с первой дорожки на КД.
Воспроизведение автоматически остановится после окончания воспроизведения последней дорожки на КД.
Если на КД имеется 13 или более дорожек, то появится индикация "➤".
- 4 Отрегулируйте уровень громкости по Вашему желанию.

Примечание

На дисплее указывается суммарное время воспроизведения, включая паузы между треками. Иногда из-за этого время на дисплее может быть больше, чем то, что указано на диске.

Для остановки воспроизведения диска:

Нажмите кнопку **□**.

Для временной остановки воспроизведения диска:

Нажмите кнопку **■**. Индикатор **▷** загорится зеленым светом.

Для продолжения воспроизведения нажмите кнопку **▷**.

Если на дисплее появляется индикация "NO DISC":

Это означает, что компакт-диск не был установлен.

Об индикаторе **▷**:

Во время остановки: Горит оранжевым светом.

Во время воспроизведения: Горит зеленым светом.

К Вашему сведению:

Если после загрузки CD Вы нажмете вместо кнопки **▲ OPEN/CLOSE** кнопку **▷**, то загрузочный лоток закроется и воспроизведение начнется непосредственно с трека 1.

A

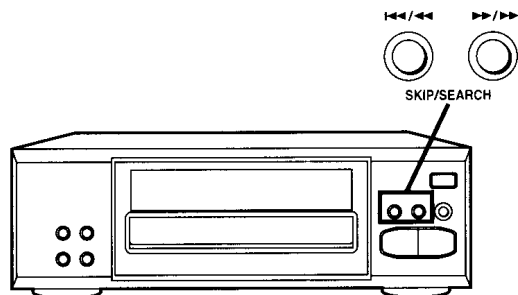

Übersprungwiedergabe **A**

◀◀/◀◀ oder ▶▶/▶▶ drücken.

▶▶/▶▶: Der Abtaster bewegt sich in Vorwärtsrichtung. Bei jedem Drücken dieser Taste bewegt sich der Abtaster an den Anfang des nächsten Titels.

◀◀/◀◀: Der Abtaster bewegt sich in Rückwärtsrichtung. Beim ersten Drücken dieser Taste kehrt der Abtaster an den Anfang des laufenden Titels zurück, bei jedem weiteren sofortigen Drücken an den Anfang des jeweils vorigen Titels.

Anmerkungen:

- In der Zufallswiedergabe-Betriebsart (Siehe Seite 38.) kann kein Überspringen an einen früheren Titel ausgeführt werden.
- In der Programmwiedergabe-Betriebsart (Siehe Seite 40.) können die Titel nur in der programmierten Reihenfolge übersprungen werden.

Suchlaufwiedergabe **A**

Diese Funktion steht nur am Hauptgerät zur Verfügung

In der Wiedergabe-Betriebsart ◀◀/◀◀ oder ▶▶/▶▶ gedrückt halten.

Sobald die gewünschte Stelle auf der Disc erreicht worden ist, die Taste loslassen.

▶▶/▶▶: Der Abtaster bewegt sich in Vorwärtsrichtung

◀◀/◀◀: Der Abtaster bewegt sich in Rückwärtsrichtung

Anmerkung:

Bei Programmwiedergabe und Zufallswiedergabe (Siehe Seiten 38 und 40.) wird der Suchlauf nur innerhalb des laufenden Titels ausgeführt.

Wiederholte Wiedergabe **B**

Diese Funktion steht nur am Hauptgerät zur Verfügung

Mit Hilfe dieser Funktion können alle Titel der Disc wiederholt abgespielt werden.

REPEAT vor Beginn oder während der Wiedergabe drücken.

„REPEAT“ leuchtet auf.

Beenden der wiederholten Wiedergabe:

REPEAT erneut drücken.

Die Wiederholanzeige „REPEAT“ erlischt.

Anmerkung:

In der Programmwiedergabe-Betriebsart (siehe Seite 40) werden nur die einprogrammierten Titel wiederholt abgespielt. Wenn nur ein einziger Titel einprogrammiert worden ist, kann dieser Titel durch Drücken der Wiederholtaste fortgesetzt wiederholt werden.

Funzione di salto **A**

Premere ◀◀/◀◀ o ▶▶/▶▶.

▶▶/▶▶: Per saltare in avanti

Si può saltare un numero di brani pari al numero di volte che si preme il tasto.

◀◀/◀◀: Per saltare all'indietro

Si può saltare all'inizio del brano in lettura. Premendo di nuovo velocemente il tasto, si può saltare all'inizio del brano precedente.

Riferimento:

- Nel modo di lettura casuale (Vedere a pag. 38.), non è possibile saltare al brano precedente.
- Nel modo di lettura programmata (Vedere a pag. 40.), si possono saltare soltanto i brani programmati.

Funzione di ricerca **A**

Soltanto sull'unità principale

Durante il modo di lettura, mantenere premuto ◀◀/◀◀ o ▶▶/▶▶.

Rilasciare il tasto quando si è raggiunto il punto desiderato.

▶▶/▶▶: Per cercare in avanti

◀◀/◀◀: Per cercare all'indietro

Riferimento:

Durante la lettura programmata e la lettura casuale, la ricerca avviene all'interno del brano in lettura. (Vedere alle pagg. 38 e 40.)

Funzione di ripetizione **B**

Soltanto sull'unità principale

Questa funzione ripete la lettura di tutti i brani.

Premere REPEAT prima o durante la lettura.

„REPEAT“ si accende.

Per cancellare la ripetizione della lettura:

Premere ancora una volta REPEAT.

„REPEAT“ si spegne.

Riferimento:

Nel modo di lettura programmata (vedere a pag. 40.), il lettore CD ripete soltanto la lettura dei brani programmati. Si può ascoltare ripetutamente lo stesso brano programmando.

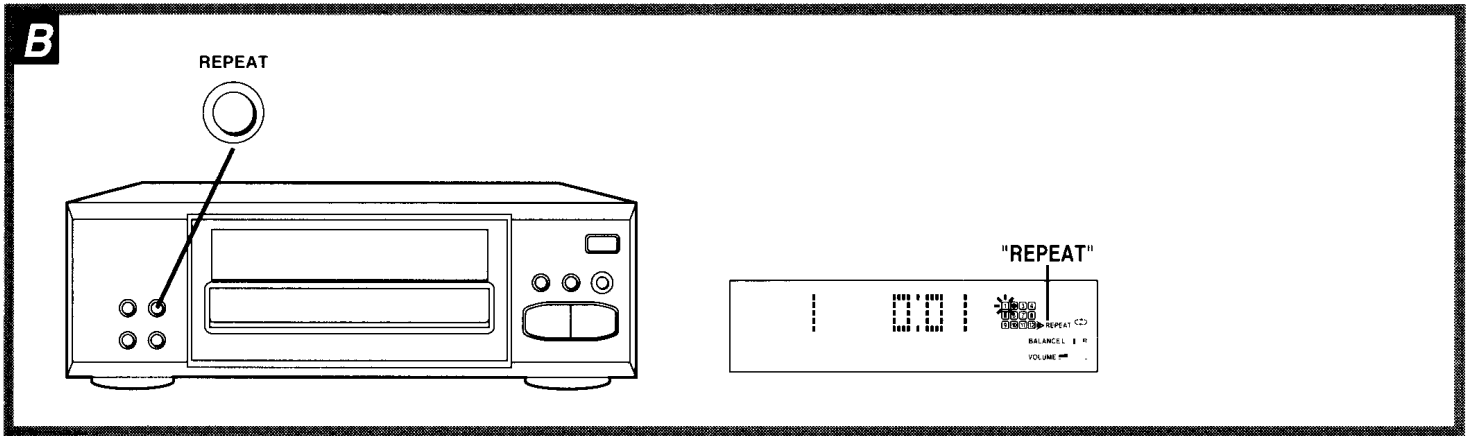

Fonction de saut **A**

Appuyer sur **⏮/⏪** ou **⏭/⏩**.

⏭/⏩: Saut avant

On pourra sauter autant de plages qu'on appuie de fois sur la touche.

⏮/⏪: Saut arrière

On pourra sauter au début de la plage en cours de lecture. Si l'on appuie à nouveau rapidement sur cette touche, on pourra sauter au début de la plage précédente.

Pour références:

- En mode de lecture aléatoire (voir page 39), il n'est pas possible de sauter à la plage précédente.
- En mode de lecture programmée (voir page 41), on ne pourra sauter que les plages programmées.

Fonction de recherche **A**

Possible uniquement sur l'appareil proprement dit

En mode de lecture, appuyer sur **⏮/⏪** ou **⏭/⏩** et maintenir enfoncé.

Relâcher la touche quand on a atteint le point voulu.

⏭/⏩: Pour une recherche avant

⏮/⏪: Pour une recherche arrière

Pour référence:

Pendant la lecture aléatoire et la lecture programmée, la recherche s'effectue au sein de la plage en cours de lecture. (Voir pages 39 et 41.)

Fonction de répétition **B**

Possible uniquement sur l'appareil proprement dit

Cette fonction répète la lecture de toutes les plages.

Appuyer sur **REPEAT** avant ou pendant la lecture.

"REPEAT" s'allume.

Annulation de la lecture répétée:

Appuyer une nouvelle fois sur **REPEAT**.

"REPEAT" s'éteint.

Pour référence:

En mode de lecture programmée (voir page 41), le lecteur CD ne répètera que les plages programmées. On pourra écouter la même plage de façon répétée en ne programmant que cette seule plage.

Функция пропуска **A**

Нажмите кнопку **⏮/⏪** или кнопку **⏭/⏩**.

⏭/⏩: Для пропуска вперед

Вы можете пропустить столько треков, сколько раз нажмете кнопку.

⏮/⏪: Для пропуска назад

Вы можете произвести пропуск до начала воспроизводимого трека. Если Вы снова быстро нажмете эту кнопку, то Вы можете произвести пропуск до начала предыдущего трека.

К Вашему сведению:

- В режиме произвольного воспроизведения нет возможности перескочить на предыдущий трек. (См. стр. 39.)
- В режиме программного воспроизведения можно пропускать только запрограммированные треки. (См. стр. 41.)

Функция поиска **A**

Доступна только с основного аппарата

В режиме воспроизведения нажмите и удерживайте в нажатом положении кнопку **⏮/⏪** или **⏭/⏩**.

Когда Вы найдете нужное место, отпустите кнопку.

⏭/⏩: Для поиска вперед

⏮/⏪: Для поиска назад

К Вашему сведению:

Во время программного и произвольного воспроизведения поиск будет производиться только в пределах воспроизводимого трека. (См. стр. 39 и 41.)

Функция повтора **B**

Доступна только с основного аппарата

Эта функция повторяет воспроизведение всех треков.

До или во время воспроизведения нажмите кнопку **REPEAT**.

Загорится индикация "REPEAT".

Для отмены повторного воспроизведения:

Снова нажмите кнопку **REPEAT**.

Индикация "REPEAT" погаснет.

К Вашему сведению:

В режиме программного воспроизведения (см. стр. 41) проигрыватель компакт-дисков будет повторно воспроизводить только запрограммированные треки. Вы можете получать удовольствие, проигрывая один и тот же трек несколько раз, запрограммировав только один трек.

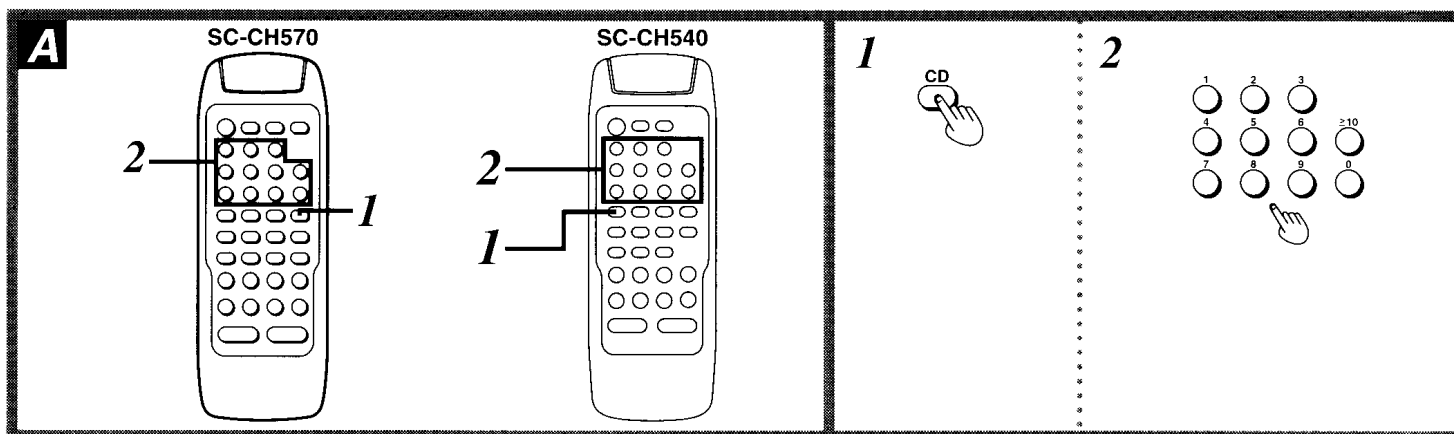

Direktzugriffswiedergabe A

nur über Fernbedienungsgeber

Bei diesem Verfahren wird die Folgewiedergabe mit einem bestimmten Titel begonnen und bis zum letzten Titel der Disc fortgesetzt.

- 1 **CD drücken.**
- 2 **Die Zifferntaste drücken, die der gewünschten Titelnummer entspricht.**
Die Wiedergabe beginnt mit dem gewählten Titel.

Zur Wahl einer zweistelligen Titelnummer:

Zunächst ≥ 10 und dann die zwei Zifferntasten für die gewünschte Nummer drücken.

Beispiele:

- Titel Nr. 20: $\geq 10 \rightarrow 2 \rightarrow 0$
- Titel Nr. 35: $\geq 10 \rightarrow 3 \rightarrow 5$

Zufallswiedergabe B

Diese Funktion steht nur am Hauptgerät zur Verfügung

Der Mikroprozessor des CD-Spielers wählt die Titel der Disc automatisch in zufälliger Reihenfolge zur Wiedergabe.

RANDOM drücken.

„RANDOM“ leuchtet auf, und dann beginnt die Zufallswiedergabe. Die Wiedergabe stoppt automatisch, wenn alle Titel der Disc in zufälliger Reihenfolge abgespielt worden sind.

Beenden der Zufallswiedergabe:

RANDOM erneut drücken.
„RANDOM“ erlischt. Danach wird auf die Folgewiedergabe-Betriebsart geschaltet und die Wiedergabe normal fortgesetzt.

Anmerkung:

Während der Programmwiedergabe (siehe Seite 40) werden nur die einprogrammierten Titel in zufälliger Reihenfolge abgespielt.

Lettura con accesso diretto A

soltanto con il telecomando

L'accesso diretto permette di cominciare sequenzialmente la lettura da un brano specifico fino all'ultimo brano del CD.

- 1 **Premere CD.**
- 2 **Premere il tasto numerico per selezionare il numero del brano desiderato.**
La lettura comincia dal brano selezionato.

Per selezionare un brano di due cifre:

Premere ≥ 10 e poi i due numeri desiderati.

Per esempio:

- Brano no. 20: $\geq 10 \rightarrow 2 \rightarrow 0$
- Brano no. 35: $\geq 10 \rightarrow 3 \rightarrow 5$

Lettura casuale B

Soltanto sull'unità principale

Questa funzione seleziona automaticamente una sequenza di brani per la lettura in ordine casuale.

Premere RANDOM.

„RANDOM“ si accende e la lettura casuale comincia. La lettura si arresta automaticamente alla fine della lettura casuale di tutti i brani del CD.

Per cancellare la lettura casuale:

Premere ancora una volta RANDOM.
„RANDOM“ si spegne. Il lettore CD continua la lettura nel modo sequenziale.

Riferimento:

Nel modo di lettura programmata (Vedere a pag. 40.), vengono letti casualmente i brani programmati.

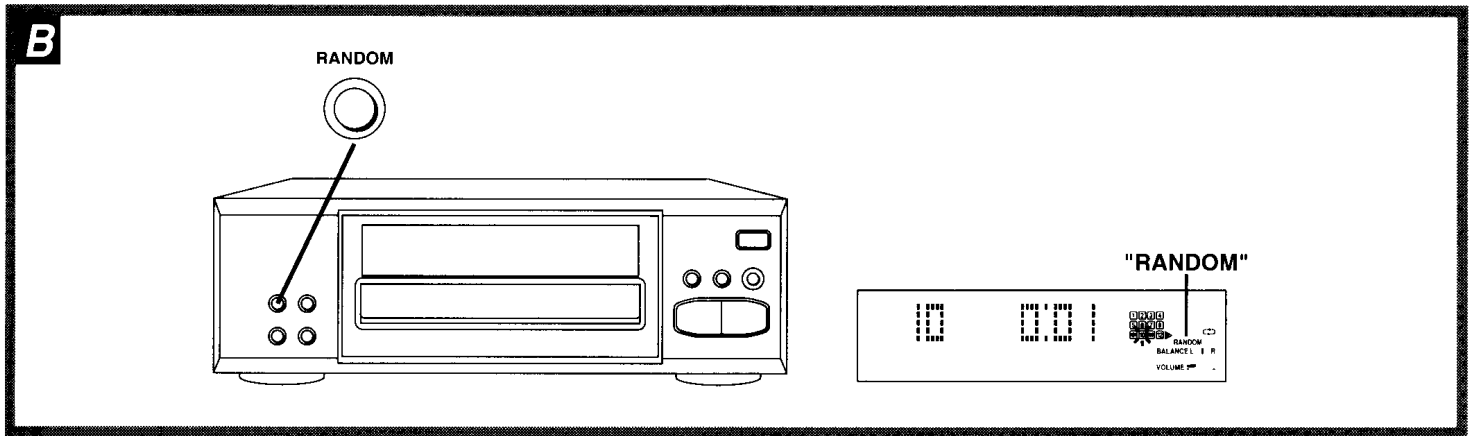

Lecture à accès direct

avec la télécommande uniquement

La lecture à accès direct permet de déclencher la lecture séquentielle à une plage donnée, et de la poursuivre jusqu'à la dernière plage du disque.

- 1 Appuyer sur CD.
- 2 Appuyer sur les touches numériques pour sélectionner le numéro de plage.
La lecture commence à la plage sélectionnée.

Pour sélectionner une plage à deux chiffres:

Appuyer sur ≥ 10 , et sur les deux chiffres voulus.

Exemple:

Plage No. 20: $\geq 10 \rightarrow 2 \rightarrow 0$

Plage No. 35: $\geq 10 \rightarrow 3 \rightarrow 5$

Lecture aléatoire

Possible uniquement sur l'appareil proprement dit

Cette fonction sélectionne automatiquement un ordre aléatoire pour la lecture des plages.

Appuyer sur RANDOM.

"RANDOM" s'allume et la lecture aléatoire commence.

La lecture s'arrête automatiquement quand toutes les plages du disque ont été lues au hasard.

Annulation de la lecture aléatoire:

Appuyer une nouvelle fois sur RANDOM.

"RANDOM" s'éteint. Le lecteur CD revient au mode de lecture séquentielle.

Pour référence:

En mode de lecture programmée (voir page 41), les plages programmées seront lues dans un ordre aléatoire.

Воспроизведение с прямым доступом

Возможно только с пульта ДУ

Прямой доступ позволяет начать последовательное воспроизведение с определенного трека до последнего трека на последнем диске.

- 1 Нажмите кнопку CD.
- 2 Нажмите цифровую кнопку, чтобы выбрать номер желаемого трека.
Воспроизведение начнется с выбранного Вами трека.

Для выбора двухзначного трека:

Нажмите кнопку ≥ 10 , а затем две желаемых цифры.

Например:

Трек 20: $\geq 10 \rightarrow 2 \rightarrow 0$

Трек 35: $\geq 10 \rightarrow 3 \rightarrow 5$

Произвольное воспроизведение

Доступна только с основного аппарата

Эта функция автоматически выбирает последовательность дорожек, воспроизводимых в произвольном порядке.

Нажмите кнопку RANDOM.

Загорится индикация "RANDOM", начнется произвольное воспроизведение.

Воспроизведение остановится автоматически, когда треки на всех дисках прекратят произвольное воспроизведение.

Для отмена произвольного воспроизведения:

Нажмите кнопку RANDOM еще раз.

Индикация "RANDOM" погаснет. Проигрыватель компакт-дисков возобновит режим последовательного воспроизведения.

К Вашему сведению:

В режиме программного воспроизведения (см. стр. 41) программные треки будут воспроизводиться в произвольном порядке.

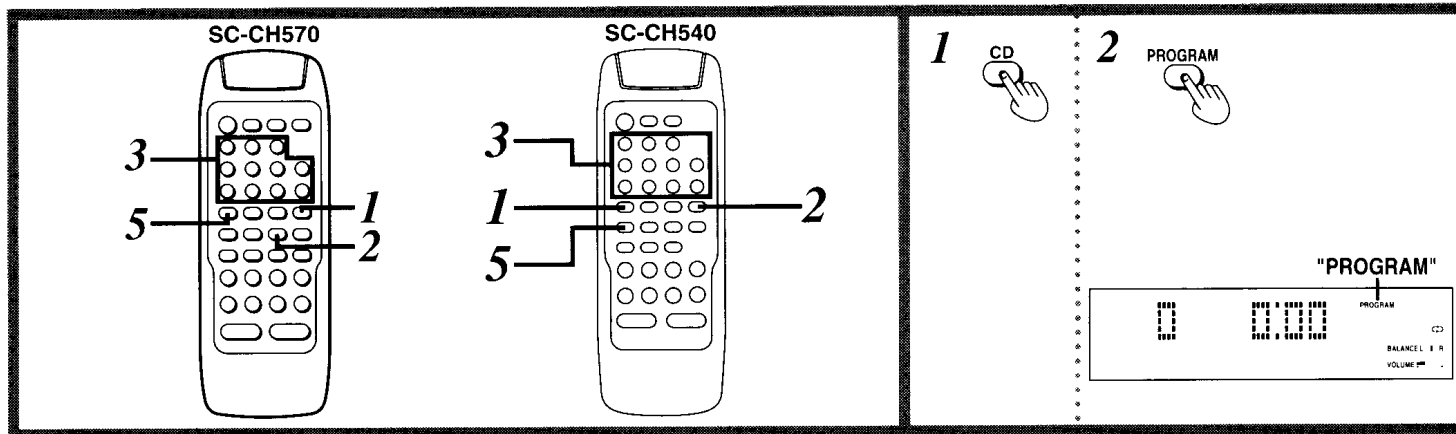

Programm-wiedergabe

nur über Fernbedienungsgeber

Mit Hilfe dieser Funktion können bis zu 24 Titel für die Wiedergabe programmiert werden.

In diesem Beispiel werden Titel Nr. 3, 5 und 7 in dieser Reihenfolge programmiert.

1 CD drücken.

2 PROGRAM drücken.

„PROGRAM“ leuchtet auf.

3 Die Zifferntasten zur Wahl der Nummer der Titel in der gewünschten Reihenfolge betätigen.

Zur Wahl einer zweistelligen Titelnummer:

Zunächst ≥ 10 und dann die zwei Zifferntasten für die gewünschte Nummer drücken.

Beispiele:

Titel Nr. 20: $\geq 10 \rightarrow 2 \rightarrow 0$

Titel Nr. 35: $\geq 10 \rightarrow 3 \rightarrow 5$

4 Schritt 3 so oft wie erforderlich wiederholen, um alle gewünschten Titel einzuprogrammieren.

5 ► drücken.

Die Wiedergabe beginnt in der programmierten Reihenfolge.

Wenn „FULL“ erscheint:

Maximal können 24 Titel einprogrammiert werden. Die Anzeige „FULL“ (Speicher voll) weist darauf hin, daß keine weiteren Titel einprogrammiert werden können.

Wenn „--:--“ erscheint:

Die Gesamtspielzeit der einprogrammierten Titel überschreitet 99 Minuten 59 Sekunden; oder es wurde versucht, mehr als 25 Titel einzuprogrammieren. Die Programmierung und Wiedergabe von Discs ist jedoch weiter möglich.

Lettura programmata

soltanto con il telecomando

Questa funzione permette di programmare fino a 24 brani.

Questo esempio mostra come programmare sequenzialmente i brani 3, 5 e 7.

1 Premere CD.

2 Premere PROGRAM.

„PROGRAM“ se accende.

3 Premere il tasto numerico per selezionare il brano che si desidera ascoltare nella sequenza desiderata.

Per selezionare un brano di due cifre:

Premere ≥ 10 e poi i due numeri desiderati.

Per esempio:

Brano no. 20: $\geq 10 \rightarrow 2 \rightarrow 0$

Brano no. 35: $\geq 10 \rightarrow 3 \rightarrow 5$

4 Ripetere il procedimento de passo da 3 finché non si sono programmati tutti i brani desiderati.

5 Premere ►.

La lettura comincia nella sequenza programmata.

Se sul display appare „FULL“:

Il numero di brani programmabili è limitato a 24. Non si possono programmare altri brani.

Se appare „--:--“:

Vuol dire che il tempo totale di lettura dei brani programmati ha superato i 99 minuti e 59 secondi, oppure che si è cercato di programmare più di 25 brani. La programmazione e la lettura dei dischi è però ancora possibile.

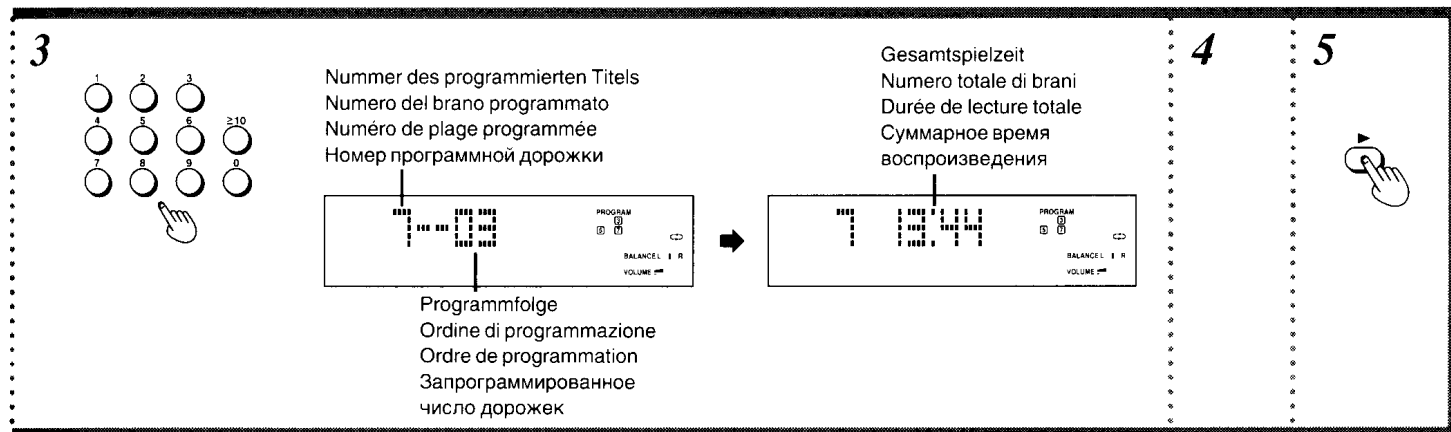

Lecture programmée

avec la télécommande uniquement

Cette fonction permet de programmer un maximum de 24 plages.

L'exemple de la figure montre comment programmer les plages 3, 5 et 7 dans cet ordre.

- 1 Appuyer sur CD.**
- 2 Appuyer sur PROGRAM.**
"PROGRAM" s'allume.
- 3 Appuyer sur les touches numériques pour sélectionner la plage que l'on désire lire, dans l'ordre voulu.**
Pour sélectionner une plage à deux chiffres:
Appuyer sur ≥10, et sur les deux chiffres voulus.
Exemple:
Plage No. 20: ≥10→2→0
Plage No. 35: ≥10→3→5
- 4 Recommencer l'opération 3 jusqu'à ce que toutes les plages voulues aient été programmées.**
- 5 Appuyer sur ►.**
La lecture commence dans l'ordre programmé.

Si "FULL" apparaît:

Le nombre de plages qu'il est possible de programmer est limité à 24. On ne pourra pas programmer davantage de plages.

Lorsque "--:--" apparaît:

La durée de lecture totale des plages programmées dépasse 99 minutes et 59 secondes, ou l'on a essayé de programmer plus de 25 plages. Dans tous les cas, il est toujours possible de programmer et de lire des disques.

Программное воспроизведение

Возможно только с пульта ДУ

Эта функция позволяет запрограммировать до 24 треков.

В приведенном на рисунке примере показано, как запрограммировать последовательное воспроизведение дорожек 3, 5 и 7.

- 1 Нажмите кнопку CD.**
- 2 Нажмите кнопку PROGRAM.**
Загорится индикация "PROGRAM".
- 3 Нажмите цифровую кнопку, чтобы выбрать номер трека, который Вы хотели бы воспроизвести в желаемой последовательности.**
Для выбора двухзначного трека:
Нажмите кнопку ≥10, а затем две желаемых цифры.
Например:
Трек 20: ≥10→2→0
Трек 35: ≥10→3→5
- 4 Повторяйте пункте 3, пока не запрограммируете все желаемые треки.**
- 5 Нажмите ►.**
Воспроизведение начнется в желаемой последовательности.

Если появляется индикация "FULL":

Эта индикация указывает на то, что Вы попытались запрограммировать более 24 треков. Может быть запрограммировано не более 24 треков.

Когда появляется индикация "--:--":

Суммарное время воспроизведения запрограммированных треков превысило 99 мин 59 секунд, либо Вы пытались запрограммировать более 25 треков. Тем не менее в любом случае Вы можете программировать и воспроизводить диски.

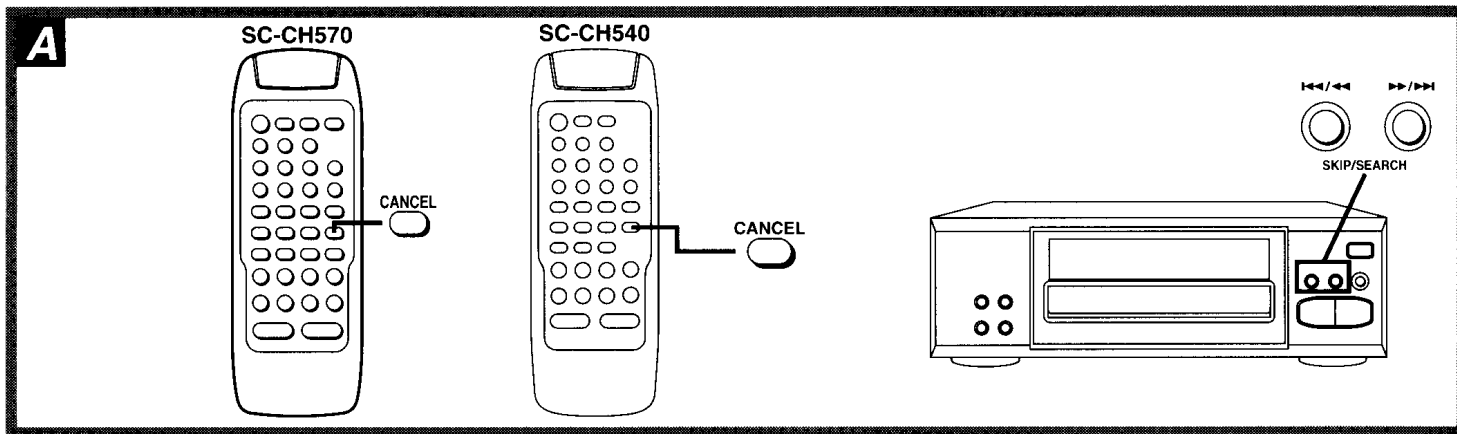

Überprüfen der einprogrammierten Titel: A

1. CANCEL drücken.
„CANCEL“ leuchtet auf.
2. **◀◀/▶▶** oder **▶▶/▶▶** am CD-Spieler drücken.

Gezieltes Löschen einprogrammierter Titel: B

(Bei Verwendung der Zifferntasten)

1. CANCEL drücken.
„CANCEL“ leuchtet auf.
2. Die Zifferntaste drücken, die dem zu löschenden Titel entspricht.
Der vorgegebene Titel wird gelöscht.
3. Schritt 2 wiederholen, um weitere Titel zu löschen.
4. CANCEL drücken.
„CANCEL“ erlischt.

(Bei Verwendung von **◀◀/▶▶** oder **▶▶/▶▶** am CD-Spieler)

1. CANCEL am Fernbedienungsgeber drücken.
„CANCEL“ leuchtet auf.
2. **◀◀/▶▶** oder **▶▶/▶▶** am CD-Spieler so oft betätigen, bis die Nummer des zu löschenden Titels auf dem Anzeigefeld erscheint.
3. (Innerhalb von 10 Sekunden)
CANCEL drücken.
Der vorgegebene Titel wird gelöscht.
4. Schritt 2 und 3 wiederholen, um weitere Titel zu löschen.
5. CANCEL drücken.
„CANCEL“ erlischt.

Löschen aller Titel: C

PROGRAM drücken.

„CLEAR“ erscheint ca. eine Sekunde lang auf dem Anzeigefeld.
Auch bei gestoppter Wiedergabe können alle Titel durch Drücken von **■** gelöscht werden.

Per controllare i brani programmati: A

1. Premere CANCEL.
„CANCEL“ si accende.
2. Premere **◀◀/▶▶** o **▶▶/▶▶** del lettore CD.

Per cancellare uno alla volta i brani programmati: B

(Usando i tasti numerici)

1. Premere CANCEL.
„CANCEL“ si accende.
2. Premere il tasto numerico del brano che si desidera cancellare.
Il brano specificato si cancella.
3. Per finire la cancellazione dei brani, ripetere i passo 2.
4. Premere CANCEL.
„CANCEL“ si spegne.

(Usando i tasti **◀◀/▶▶** o **▶▶/▶▶** del lettore CD)

1. Premere CANCEL del telecomando.
„CANCEL“ si accende.
2. Premere ripetutamente **◀◀/▶▶** o **▶▶/▶▶** del lettore CD finché il display mostra il numero del brano che si desidera cancellare.
3. (Entro 10 secondi)
Premere CANCEL.
Il brano specificato si cancella.
4. Per finire la cancellazione dei brani, ripetere i passi 2 e 3.
5. Premere CANCEL.
„CANCEL“ si spegne.

Per cancellare tutti i brani: C

Premere PROGRAM.

Sul display appare „CLEAR“ per 1 secondo circa. Anche durante l'arresto della lettura, premendo **■** si cancellano tutti i brani.

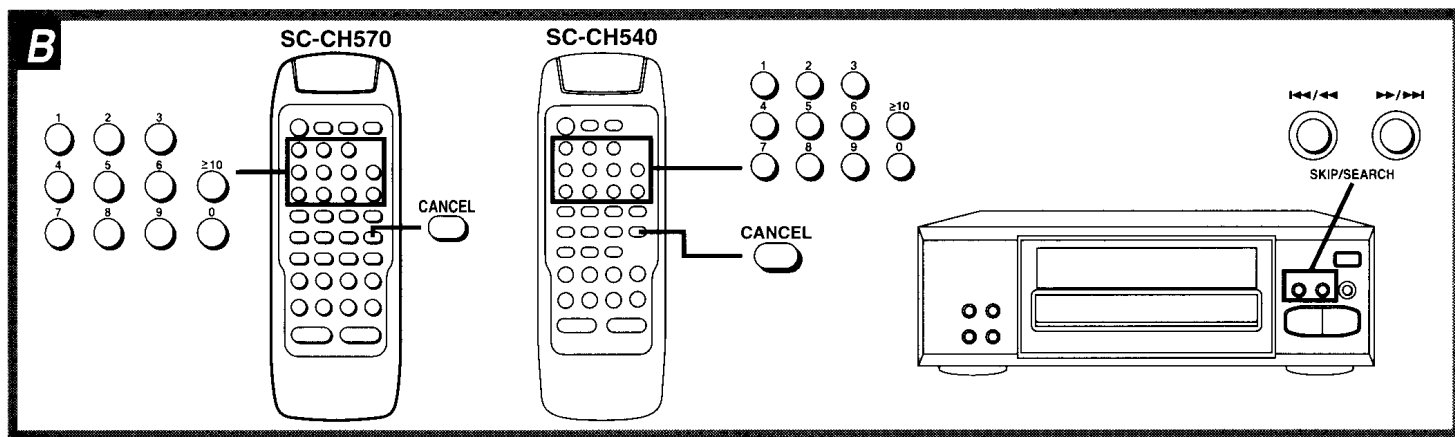

Vérification des plages programmées: A

1. Appuyer sur CANCEL.
"CANCEL" s'allume.
2. Appuyer sur **⏮/⏪** ou **⏩/⏭** du lecteur CD.

Annulation des plages programmées une par une: B

(A l'aide des touches numériques)

1. Appuyer sur CANCEL.
"CANCEL" s'allume.
2. Appuyer sur les touches numériques de la plage que l'on veut annuler.
La plage spécifiée est annulée.
3. Recommencer l'opération 2 pour mettre fin à l'annulation des plages.
4. Appuyer sur CANCEL.
"CANCEL" s'éteint.

(A l'aide des touches **⏮/⏪** ou **⏩/⏭** du lecteur CD)

1. Appuyer sur CANCEL de la télécommande.
"CANCEL" s'allume.
2. Appuyer de façon répétée sur **⏮/⏪** ou **⏩/⏭** du lecteur CD jusqu'à ce que l'afficheur indique le numéro de plage que l'on veut annuler.
3. (Dans les 10 secondes)
Appuyer sur CANCEL.
La plage spécifiée est annulée.
4. Recommencer les opérations 2 et 3 pour mettre fin à l'annulation des plages.
5. Appuyer sur CANCEL.
"CANCEL" s'éteint.

Annulation de toutes les plages: C

Appuyer sur PROGRAM.

"CLEAR" apparaît sur l'afficheur pendant environ 1 seconde. Le fait d'appuyer sur **■** pendant la lecture efface toutes les plages.

Для проверки программируемых треков: A

1. Нажмите кнопку CANCEL.
Загорится индикатор "CANCEL".
2. На Проигрыватель компакт-дисков нажмите **⏮/⏪** или **⏩/⏭**.

Для отмены запрограммированных треков одного за другим: B

(При помощи цифровой кнопки)

1. Нажмите кнопку CANCEL.
Загорится индикатор "CANCEL".
2. Нажмите цифровую кнопку, чтобы выбрать номер трека, который Вы хотите отменить.
Указанный Вами трек будет отменен.
3. Повторите пункты 2, чтобы закончить отмену трека.
4. Нажмите кнопку CANCEL.
Индикатор "CANCEL" погаснет.

(При помощи кнопок **⏮/⏪** или **⏩/⏭** на Проигрыватель компакт-дисков)

1. Нажмите кнопку CANCEL на пульте ду.
Загорится индикатор "CANCEL".
2. Несколько раз нажмите кнопку **⏮/⏪** или **⏩/⏭** на Проигрыватель компакт-дисков, пока на дисплее не появится номер трека, который Вы хотите отменить.
3. (В течение 10 секунд)
Нажмите кнопку CANCEL.
Указанный Вами трек будет отменен.
4. Повторите пункты 2-3, чтобы закончить отмену трека.
5. Нажмите кнопку CANCEL.
Индикатор "CANCEL" погаснет.

Для отмены всех треков: C

Нажмите кнопку PROGRAM.

На дисплее примерно на 1 секунду появится индикация "CLEAR". Даже при остановке воспроизведения нажатие кнопки **■** приведет к отмене всех треков.

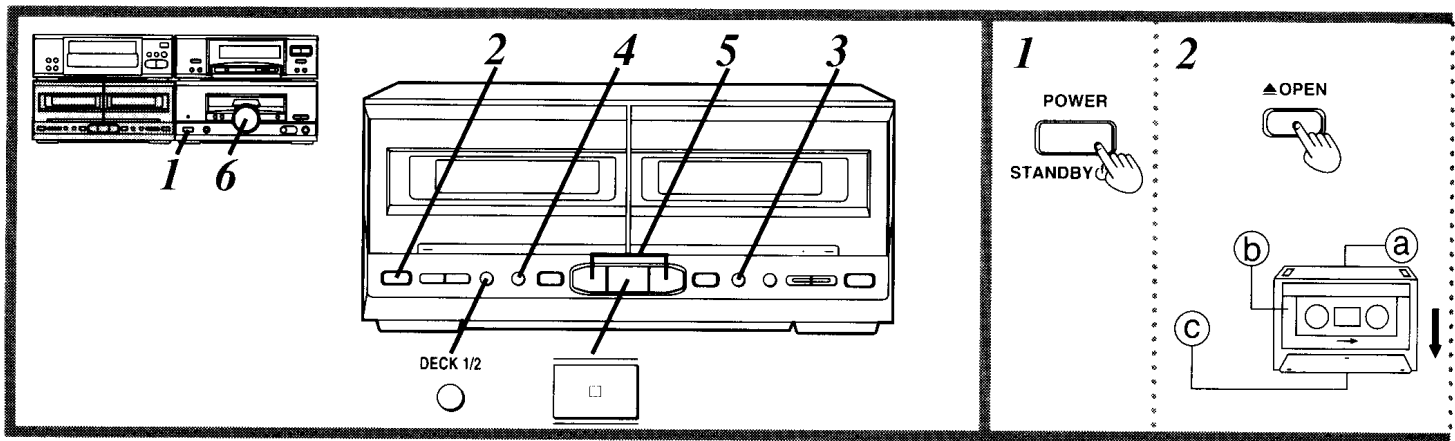

Wiedergabe einer bespielten Cassette

Mit den folgenden Bandsorten ist eine einwandfreie Wiedergabe gewährleistet:

Das cassettedeck erkennt die Bandsorte der eingesetzten Cassette automatisch.

NORMAL-Position/TYP I	<input type="radio"/>
HIGH-Position/TYP II	<input type="radio"/>
Metallband-Position/TYP IV	<input type="radio"/>

Beide Cassetten Teile (1 und 2) können zur Bandwiedergabe verwendet werden.

Das folgende Beispiel zeigt die Verwendung von Cassetten Teil 1.

1 Die Stromzufuhr einschalten.

2 ▲ OPEN an Cassetten Teil 1 drücken und die zur Wiedergabe vorgesehene Cassette einsetzen.

- (a) Rückseite
- (b) Vorderseite
- (c) Die Cassettenseite, an welcher das Band sichtbar ist, muß nach unten gerichtet sein.

Cassettenhalter zu schließen.

3 Wenn die Wiedergabe mit Dolby-Rauschunterdrückung gemacht werden soll, DOLBY NR drücken, so daß die DOLBY B-Anzeige aufleuchtet.

Bei eingeschaltetem Dolby-Rauschunterdrückungs-system erscheint die Anzeige „ B“.

4 REV MODE zur Wahl der Bandlaufumkehr-Betriebsart drücken.

Bei jedem Drücken von REV MODE leuchtet die entsprechende Anzeige auf, um die gewählte Bandlaufumkehr-Betriebsart anzuzeigen.

- ↔: Nur eine Seite der Cassette wird wiedergegeben, wonach der Bandlauf automatisch stoppt.
 - ↔↔: Beide Seiten der Cassette werden wiedergegeben, wonach der Bandlauf automatisch stoppt.
 - ↔↔↔: Beide Seiten werden achtmal wiedergegeben, wonach der Bandlauf automatisch stoppt.
- Wenn Cassetten in beide Cassetten Teile eingesetzt sind, wird Dauerwiedergabe ausgeführt. (Siehe Seite 50.)

5 ◁ oder ▷ drücken.

- ▷: Die Vorderseite wird wiedergegeben.
- ◁: Die Rückseite wird wiedergegeben.

6 Die Lautstärke wunschgemäß einstellen.

Beenden der Wiedergabe:

drücken.

Wechsel des Cassetten Teils:

DECK 1/2 drücken, um den zu verwendenden Cassetten Teil zu wählen.

Die Anzeige für Cassetten Teil 1 bzw. 2 leuchtet auf.

Riproduzione

Tipi di nastri che possono essere riprodotti correttamente:

L'apparecchio identifica automaticamente il tipo di nastro usato.

Posizione normale/TYPE I	<input type="radio"/>
Posizione alta/TYPE II	<input type="radio"/>
Posizione metal/TYPE IV	<input type="radio"/>

Per la riproduzione dei nastri si possono usare entrambe le piastrine 1 e 2.

Questa pagina mostra un esempio usando la piastra 1.

1 Accendere l'amplificatore.

2 Premere ▲ OPEN sulla piastra 1 e inserire la cassetta.

- (a) Lato in senso inverso
- (b) Lato in avanti
- (c) Apertura del nastro rivolta verso il basso.

Chiudere l'alloggiamento della cassetta.

3 Premere DOLBY NR per selezionare ON o OFF.

Quando il sistema Dolby di riduzione del rumore si attiva, appare “ B”.

4 Premere REV MODE per selezionare il modo di reverse.

Ad ogni pressione di REV MODE, uno degli indicatori si accende.

- ↔: La piastra riproduce soltanto un lato del nastro, dopo di che si arresta automaticamente.
 - ↔↔: La piastra riproduce entrambi i lati del nastro, dopo di che si arresta automaticamente.
 - ↔↔↔: La piastra riproduce per 8 volte entrambi i lati del nastro, dopo di che si arresta automaticamente.
- Se si caricano le cassette in entrambe le piastrine: avviene la riproduzione sequenziale. (Vedere a pag. 50.)

5 Premere ◁ o ▷.

- ▷: Viene riprodotto il lato in avanti.
- ◁: Viene riprodotto il lato di reverse.

6 Regolare a piacere il volume.

Per terminare la riproduzione:

Premere .

Per cambiare la piastra da usare:

Premere DECK 1/2 per selezionare la piastra desiderata. L'indicatore piastra 1 e piastra 2 si accende.

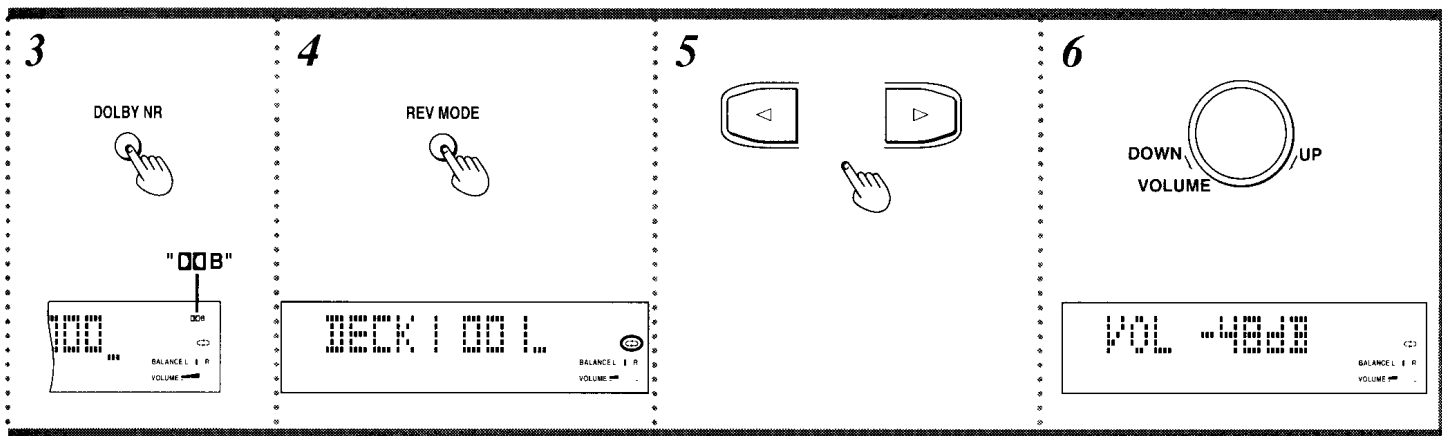

Lecture

Types de cassette qui pourront être lus correctement:
L'appareil détermine automatiquement le type de bande.

Position "NORMAL"/TYPE I	<input type="radio"/>
Position "HIGH"/TYPE II	<input type="radio"/>
Position "METAL"/TYPE IV	<input type="radio"/>

Les deux platines 1 et 2 pourront être utilisées pour la lecture.
L'exemple de cette page utilise la platine 1.

- 1 Mettre l'appareil sous tension.**
- 2 Appuyer sur \blacktriangle OPEN de la platine 1 et insérer la cassette.**
 - Ⓐ Face inverse
 - Ⓑ Face avant
 - Ⓒ Ouverture de la cassette dirigée vers le bas.**Refermer le logement de cassette.**
- 3 Appuyer sur DOLBY NR pour sélectionner ON ou OFF.**
"DOLBY NR" apparaît quand le système de réduction de bruit Dolby est en service.
- 4 Appuyer sur REV MODE pour sélectionner le mode d'inversion.**
Chaque fois qu'on appuie sur REV MODE, l'un des témoins s'allume.
 - \rightarrow : La platine lira une seule face et la bande s'arrêtera automatiquement.
 - \leftrightarrow : La platine lira les deux faces de la bande, et la bande s'arrêtera automatiquement.
 - \leftarrow : La platine lira les deux faces 8 fois de suite, et la bande s'arrêtera automatiquement.
 Si l'on met une cassette dans les deux platines, la lecture séquentielle s'effectue. (Voir page 51.)
- 5 Appuyer sur \triangleleft ou \triangleright .**
 - \triangleright : La face avant sera lue.
 - \triangleleft : La face arrière sera lue.
- 6 Régler le volume au niveau voulu.**

Arrêt de la lecture de la cassette:

Appuyer sur \square .

Commutation de la platine:

Appuyer sur DECK 1/2 pour sélectionner la platine à utiliser.
Le témoin de la platine 1 ou de la platine 2 s'allume.

Воспроизведение

Тип ленты, обеспечивающий надлежащее воспроизведение:
Аппарат автоматически определяет тип ленты.

Normal position/Тип I	<input type="radio"/>
High position/Тип II	<input type="radio"/>
Metal position/Тип IV	<input type="radio"/>

Для воспроизведения кассет можно использовать как деку 1, так и деку 2.

На этой странице приведен пример использования деки 1.

- 1 Включите питание.**
- 2 Нажмите кнопку \blacktriangle OPEN на деке 1, а затем вставьте кассету.**
 - Ⓐ Обратная сторона
 - Ⓑ Передняя сторона
 - Ⓒ Кассета вставляется лентой вниз.**Чтобы закрыть кассетоприемник.**
- 3 Нажмите кнопку DOLBY NR для выбора режима ON или OFF.**
При включении системы Dolby NR высвечивается индикация "DOLBY NR".
- 4 Нажмите кнопку REV MODE, чтобы выбрать режим реверса.**
При каждом нажатии кнопки REV MODE будет загораться один из индикаторов.
 - \rightarrow : Дека воспроизводит только одну сторону, а затем лента автоматически останавливается.
 - \leftrightarrow : Дека воспроизводит обе стороны кассеты, а затем автоматически останавливается.
 - \leftarrow : Дека 8 раз воспроизводит обе стороны, а затем лента автоматически останавливается.
 При установке кассет в обе деки будет происходить последовательное воспроизведение. (См. стр. 51.)
- 5 Нажмите кнопку \triangleleft или \triangleright .**
 - \triangleright : Будет воспроизводиться передняя сторона.
 - \triangleleft : Будет воспроизводиться обратная сторона.
- 6 Отрегулируйте уровень громкости по Вашему желанию.**

Для остановки воспроизведения кассеты:

Нажмите кнопку \square .

Для смены используемой деки:

Нажмите кнопку DECK 1/2, чтобы выбрать деку, которую Вы хотите использовать.

Загорится индикатор деки 1 или деки 2.

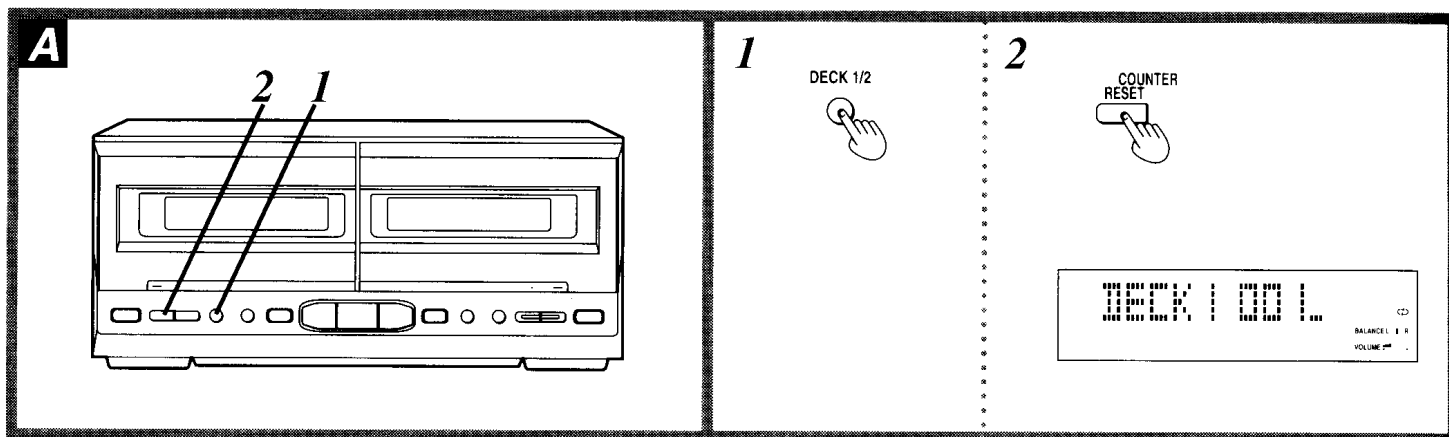

Rückstellen des Bandzählwerks: A

Die Rückstellung des Zählwerks ermöglicht es, eine bestimmte Bandstelle zu speichern (z. B., wenn das Band an die Mitte eines Titels zurückgespult werden soll).

Der Bandlauf wird auf dem Bandzählwerk als eine Zahl angezeigt, die der Anzahl von Spulenumdrehungen entspricht.

1 DECK 1/2 drücken, um den zu verwendenden Cassettenteil zu wählen.

2 RESET drücken.

• Wenn das Anzeigefeld gegenwärtig auf die Tuner- oder CD-Betriebsartenanzeige geschaltet ist, erscheint die Bandzählwerkanzeige ca. 1 Sekunde lang.

Anmerkung:

Bei Bandlauf in Rückwärtsrichtung verringert sich der auf dem Bandzählwerk angezeigte numerische Wert kontinuierlich.

Nach Erreichen von „000_“ wird auf „999_“ umgeschaltet, wonach sich der Wert weiter verringert.

Hinweise zu den Anzeigen ◀ und ▶:

Bei gestopptem Bandlauf, Schnellvorlauf und Rückspulen:

Die jeweilige Anzeige leuchtet orangefarben.

Bei Wiedergabe oder Aufnahme:

Die jeweilige Anzeige leuchtet grün.

Bei Titelsuchlauf oder im Aufnahmebereitschafts-Zustand:

Blinkt grün.

Per azzerare il contatore: A

L'azzeramento del contatore è comodo quando si desidera memorizzare un certo punto. (Per esempio, quando si desidera riavvolgere il nastro su un punto all'interno di un brano, ecc.)

Il contatore del nastro indica l'entità del trasporto del nastro sotto forma di un valore numerico basato sul numero di rotazioni del mozzo del nastro.

1 Premere DECK 1/2 per selezionare la piastra da usare.

2 Premere RESET.

• Se è visualizzato il display del modo del sintonizzatore o del lettore CD, appare il display del contatore del nastro per 1 secondo circa.

Riferimento:

Quando il nastro scorre nella direzione di reverse, il valore visualizzato sul contatore del nastro è quello del conteggio alla rovescia.

Dopo l'indicazione "000_", il display passa a "999_" e il conteggio alla rovescia continua.

Riguardo agli indicatori ◀ e ▶:

Durante il modo di arresto, di avanti veloce o di riavvolgimento:

Si accende in arancione.

Durante la riproduzione o la registrazione:

Si accende in verde.

Mentre viene cercato l'inizio di un brano o durante l'attesa di registrazione:

Lampeggia in verde.

Schnellvorlauf und Rückspulung des Bandes B

In der Stopp-Betriebsart ◀◀ oder ▶▶ drücken.

Wenn die Wiedergabeanzeige der Vorderseite (▷) leuchtet:

▶▶: Das Band wird schnell vorgespult.

◀◀: Das Band wird schnell zurückgespult.

Bei Wahl der Rückseite (◁):

Der jeweils umgekehrte Vorgang wird ausgeführt.

Hochgeschwindigkeits-Rückspulen/Schnellvorlauf:

In den folgenden Fällen wird das Band mit hoher Geschwindigkeit vor- bzw. zurückgespult:

• Bei Rückspulung von der Nähe des Bandendes aus.

• Bei Schnellvorlauf von der Nähe des Bandanfangs aus.

Während des Schnellen Rückspul-/Vorspultbetriebs blinkt die Anzeige für Hochgeschwindigkeits-Rückspulen/Schnellvorlauf.

Wird ◀◀ oder ▶▶ bei aktiviertem Hochgeschwindigkeits-Rückspulen/Schnellvorlauf gedrückt, so schaltet das Cassettendeck auf Rückspulen/Schnellvorlauf mit Normalgeschwindigkeit um.

Anmerkungen:

• Die Bandlaufrichtung jedes Cassettenteils wird im System gespeichert.

• Es kann vorkommen, daß das Band auch von der Mitte aus mit hoher Geschwindigkeit vor- bzw. zurückgespult wird.

• Um das Band schnell vor- oder zurückzuspulen, während eine zweite Cassette im anderen Cassettenteil wiedergegeben wird. DECK 1/2 drücken, um auf das momentan nicht zur Wiedergabe verwendete Cassettenteil umzuschalten, und dann „◀◀“ oder „▶▶“ drücken. Nach dem Umspulgang darauf achten, DECK 1/2 zur Wahl des Cassettenteils zu drücken, in dem die Cassette wiedergegeben wird.

Per far avanzare velocemente o riavvolgere il nastro B

Premere ◀◀ o ▶▶ mentre il nastro si trova nel modo di arresto.

Se l'indicatore del lato in avanti (▷) si accende:

▶▶: Il nastro viene fatto avanzare velocemente.

◀◀: Il nastro si riavvolge.

Se è stato selezionato il lato di reverse (◁):

Ha luogo l'operazione opposta.

Riavvolgimento/avanti veloce ad alta velocità:

Il nastro si riavvolge/avanza ad alta velocità quando:

• La piastra riavvolge il nastro da un punto vicino alla sua fine

• La piastra fa avanzare velocemente il nastro da un punto vicino al suo inizio. Mentre la funzione di riavvolgimento/avanti veloce ad alta velocità è attivata, l'indicatore di riavvolgimento/avanti veloce ad alta velocità lampeggia.

Se si preme ◀◀ o ▶▶ mentre la funzione di riavvolgimento/avanti veloce ad alta velocità è attivata, la piastra torna al modo di riavvolgimento/avanti veloce a velocità normale.

Riferimento:

• La direzione di riproduzione di ciascuna piastra viene conservata nella memoria del sistema.

• La piastra potrebbe a volte riavvolgere o far avanzare velocemente il nastro da un punto intermedio del nastro.

• Si può far avanzare o riavvolgere il nastro mentre si riproduce o si registra il nastro di un'altra piastra. Premere DECK 1/2 per cambiare alla piastra non usata, e premere poi ◀◀ o ▶▶. Dopo l'operazione sopra, ricordarsi di premere DECK 1/2 per selezionare la piastra con la quale si sta riproducendo il nastro.

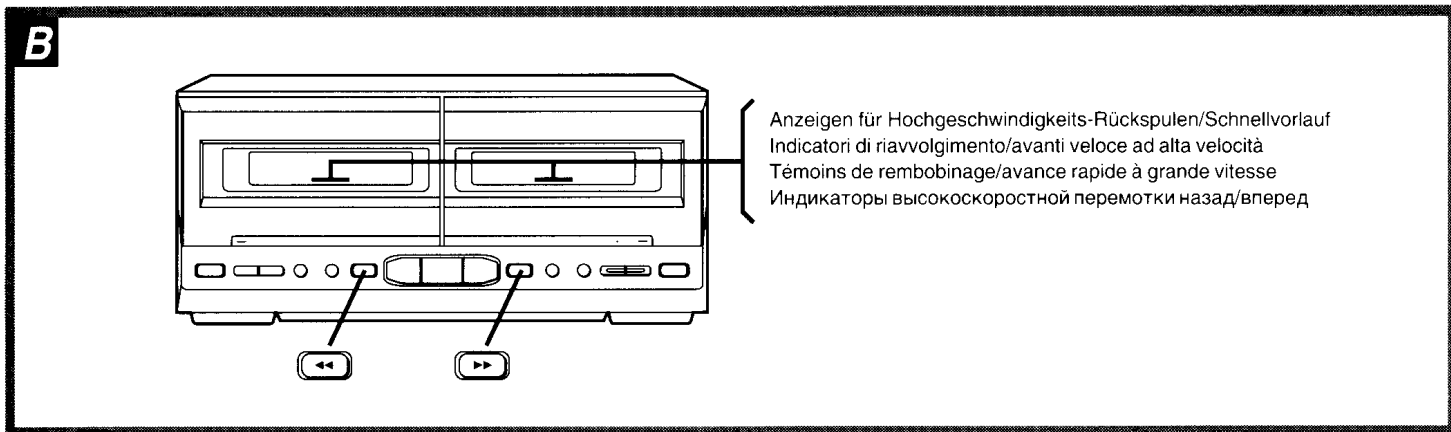

Remise à zéro du compteur de bande: A

Il sera pratique de ramener le compteur à zéro si l'on désire mémoriser un point donné (par exemple, si l'on veut rembobiner la bande jusqu'au milieu d'une plage, etc.).

Le compteur de bande indique la quantité du défilement de la bande sous forme numérique sur la base du nombre de rotations du moyeu de bande.

1 Appuyer sur DECK 1/2 pour sélectionner la platine à utiliser.

2 Appuyer sur RESET.

• Quand l'afficheur est en mode tuner ou CD, l'affichage du compteur de bande apparaît pendant environ 1 seconde.

Pour référence:

Quand la bande défile en sens inverse, la valeur affichée sur le compteur de bande défile en sens inverse.

Quand la valeur atteint "000_", l'afficheur revient à "999_" et le décompte recommence.

A propos des témoins < et > :

Pendant l'arrêt, l'avance rapide ou le rembobinage:

S'allument en orange.

Pendant la lecture ou l'enregistrement:

S'allume en vert.

Pendant la recherche du début d'une plage ou l'attente d'enregistrement:

Clignote en vert.

Avance rapide ou rembobinage de la bande B

Appuyer sur << ou >> lorsque la bande est en mode d'arrêt.

Si le témoin de sens avant (>) est allumé:

>> : La bande avance rapidement.

<< : La bande se rembobine.

Si c'est la face arrière (<) qui est sélectionnée:

L'opération s'effectue en sens inverse.

Rembobinage/avance rapide à grande vitesse:

La platine rembobine/avance rapidement la bande à grande vitesse lorsque:

• Le rembobinage est déclenché vers la fin de la bande.

• L'avance rapide est déclenchée vers le début de la bande.

Si le rembobinage/l'avance rapide à grande vitesse sont activés, le témoin de rembobinage/avance rapide à grande vitesse clignote.

Quand on appuie sur << ou >> pendant une opération de rembobinage/avance rapide à grande vitesse, la platine revient au rembobinage/avance rapide à vitesse normale.

Pour références:

• Le sens de défilement de chacune des platines est conservé dans la mémoire de l'appareil.

• Il peut arriver que la platine effectue l'avance rapide à grande vitesse ou à vitesse normale vers le milieu de la bande.

• On pourra avancer rapidement ou rembobiner la bande pendant la lecture ou l'enregistrement d'une cassette sur l'autre platine. Appuyer sur DECK 1/2 pour commuter sur la platine inutilisée, et appuyer sur << ou >>. Après les opérations ci-dessus, bien appuyer sur DECK 1/2 pour sélectionner la platine qui effectue la lecture de bande.

Anzeigen für Hochgeschwindigkeits-Rückspulen/Schnellvorlauf
Indicatori di riavvolgimento/avanti veloce ad alta velocità
Témoins de rembobinage/avance rapide à grande vitesse
Индикаторы высокоскоростной перемотки назад/вперед

Сброс счетчика ленты: A

Сброс счетчика удобен, когда Вы хотите запомнить определенное место (например, когда Вы хотите перемотать ленту назад в середину мелодии и т. д.).

Счетчик ленты указывает величину перемотки ленты в виде числового значения, основанного на количестве оборотов ступицы катушки.

1 Нажмите кнопку DECK 1/2, чтобы выбрать используемую деку.

2 Нажмите кнопку RESET.

• Если горит индикация режима тюнера или CD, то индикация счетчика ленты появится примерно на 1 секунду.

K Вашему сведению:

Если лента перематывается в обратном направлении, то показание счетчика ленты будет уменьшаться.

После того, как показание достигнет значения "000_", оно изменится на "999_" и затем будет продолжать уменьшаться.

Об индикаторах < и > :

Во время остановки, ускоренной перемотки вперед или назад:

горит оранжевым светом.

При воспроизведении и записи горит зеленый свет.

При поиске начала программы или в то время, когда запись находится в режиме ожидания, мигает зеленый свет.

Ускоренная перемотка ленты вперед/назад B

Нажмите кнопку << или >> в режиме остановки ленты.

Если высвечивается индикатор передней стороны (>):

>> : Лента будет ускоренно перематываться вперед.

<< : Лента будет ускоренно перематываться назад.

Если выбрана обратная сторона (<) кассеты:

Будет задействована функция реверса.

Высокоскоростная перемотка назад/вперед:

Дека производит высокоскоростную перемотку ленты назад/вперед, если:

• Перемотка назад осуществляется примерно от конца ленты

• Перемотка вперед осуществляется примерно от начала ленты

Во время осуществления высокоскоростной перемотки назад/вперед мигает индикатор Высокоскоростной перемотки назад/вперед.

Если во время осуществления высокоскоростной перемотки назад/вперед нажать кнопку << или >>, то дека возобновит перемотку с обычной скоростью.

K Вашему сведению:

• Направление воспроизведения каждой деки хранится в памяти системы.

• Дека может иногда производить высокоскоростную перемотку назад/вперед примерно от середины кассеты.

• Во время воспроизведения или записи кассеты в одной деке Вы можете произвести ускоренную перемотку ленты вперед или назад в другой деке. Нажмите кнопку DECK 1/2, чтобы переключиться на невоспроизводящую деку, а затем нажмите кнопку << или >>. После указанной выше операции обязательно нажмите кнопку DECK 1/2, чтобы выбрать деку, в которой идет воспроизведение ленты.

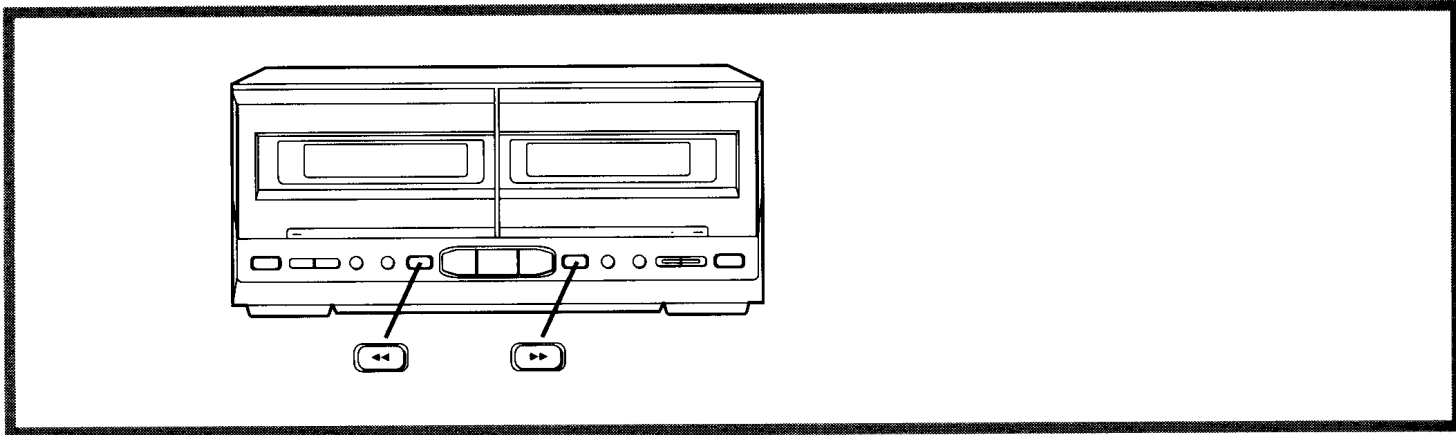

Aufsuchen eines gewünschten Titels (TPS: Bandprogrammsensor)

◀◀ oder ▶▶ während der Bandwiedergabe drücken.

Bei Wiedergabe der Vorderseite (▶):

- ▶▶: Das Band wird an den Anfang des nächsten Titels vorgespult und die Wiedergabe dort fortgesetzt.
- ◀◀: Das Band wird an den Anfang des laufenden Titels zurückgespult, wonach der Titel wiederholt wird.

Bei Wiedergabe der Rückseite (◀):

Der jeweils umgekehrte Betriebsvorgang findet statt.

Hinweis

Die Bandprogrammsensor-Funktion arbeitet, indem das Band nach den signalfreien Zwischenräumen (Leerstellen) zwischen den einzelnen Programmabschnitten abgesucht wird. In den folgenden Fällen arbeitet die TPS-Funktion daher u.U. nicht einwandfrei:

- Wenn sich keine signalfreien Zwischenräume zwischen den einzelnen Titeln oder Programmabschnitten befinden (z. B., wenn das Band einer Mikrofonaufnahme wiedergegeben wird)
- Wenn der signalfreie Zwischenraum zwischen zwei Titeln kürzer als 4 Sekunden ist
- Wenn sich in der Mitte eines Titels eine besonders leise Passage oder eine signalfreie Stelle befindet (z. B. bei Klassik)
- Wenn ein Programmabschnitt kürzer als 10 Sekunden ist oder weniger als 10 Sekunden zwischen der momentanen Bandstelle und dem Anfang des folgenden Titels liegt
- Wenn ein mit Einblendung oder Ausblendung aufgezeichnetes Band wiedergegeben wird

Per trovare l'inizio di un brano (TPS: sensore dei programmi del nastro)

Premere ◀◀ o ▶▶ durante la riproduzione del nastro.

Se si riproducendo il lato in avanti (▶):

- ▶▶: Il nastro viene riprodotto dall'inizio del brano seguente.
- ◀◀: Il nastro si riavvolge all'inizio del brano attuale. Il brano viene poi riprodotto di nuovo.

Se si sta riproducendo il lato di reverse (◀):

Ha luogo l'operazione opposta.

Nota

La funzione TPS cerca gli spazi vuoti tra i brani del nastro. Essa potrebbe perciò non operare correttamente nei casi seguenti:

- Se non ci sono spazi vuoti tra i brani del nastro (per esempio, se si riproduce un nastro registrato con il microfono)
- Se gli intervalli tra i brani durano meno di 4 secondi
- Se in mezzo ad un brano c'è un passaggio con un livello particolarmente basso o silenzioso (per esempio, musica classica)
- Se il brano dura meno di 10 secondi, oppure se ci sono meno di 10 secondi dal punto di ascolto all'inizio del brano seguente
- Se il nastro è stato registrato con la dissolvenza in apertura o la dissolvenza in chiusura

Recherche du début d'une plage (TPS: Détecteur de plage)

Appuyer sur ◀◀ ou ▶▶ pendant la lecture de la bande.

Si c'est la face avant (▶) qui est lue:

- ▶▶: La bande est lue depuis le début de la plage suivante.
- ◀◀: La bande se rembobine jusqu'au début de la plage en cours. Puis, la lecture de la plage recommence.

Si c'est la face arrière (◀) qui est lue:

L'opération s'effectue en sens inverse.

Remarque

La fonction TPS est une fonction qui permet de rechercher les intervalles de silence sur une bande. Cette fonction peut donc ne pas s'effectuer correctement dans les cas suivants:

- S'il n'y a pas d'intervalles de silence entre les plages (par exemple une cassette enregistrée par microphone)
- Si les intervalles de silence durent moins de 4 secondes
- S'il y a un passage particulièrement faible dans une plage (par exemple, musique classique)
- Si la plage dure moins de 10 secondes, ou s'il y a moins de 10 secondes entre le point d'écoute et le début de la plage suivante
- Si la bande a été enregistrée avec des fondus à l'ouverture ou des fondus à la fermeture

Для поиска начала программы (TPS: сенсор программы ленты)

Нажмите кнопку ◀◀ или ▶▶ во время воспроизведения кассеты.

Если воспроизводится передняя сторона (▶) кассеты:

- ▶▶: Воспроизведение кассеты начнется с начала следующей мелодии.
- ◀◀: Дека отмотает ленту назад к началу воспроизводимой мелодии. Затем эта мелодия будет воспроизводиться снова.

Если воспроизводится обратная сторона (◀) кассеты:

Необходимо осуществить операцию реверса.

Примечание

TPS представляет собой функцию, которая производит поиск свободных участков в программе кассеты. Поэтому иногда она может неправильно срабатывать в следующих ситуациях:

- Когда между программами на кассете нет свободных участков (например, на кассете, записанной с микрофона).
- Когда интервал между программами менее 4 секунд.
- Когда в программе имеется часть с особенно низким уровнем звука (например, классическая музыка).
- Когда продолжительность программы менее 10 секунд, или когда время от прослушиваемой песни до начала следующей менее 10 секунд.
- Когда кассета записана с нарастаниями или замираниями звука.

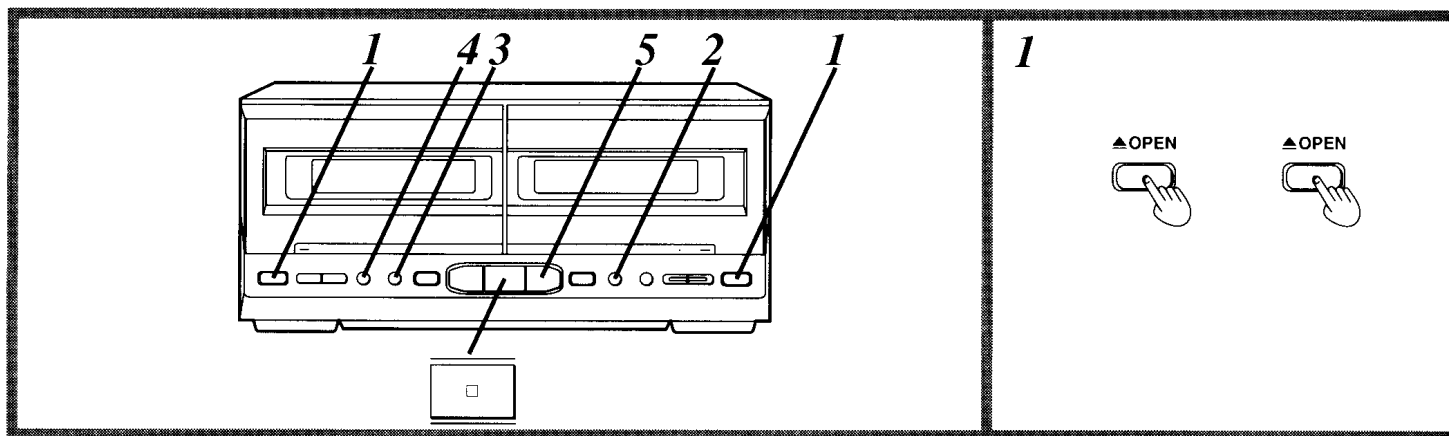

Dauerwiedergabe von zwei Cassetten

1 ▲ OPEN an Cassettenteil 1 und 2 drücken, und dann die Cassetten einsetzen.

Sicherstellen, daß die Seite, die zuerst wiedergegeben werden soll, nach vorn weist, dann die Cassette in Cassettenteil 1 einsetzen.

Cassettenhalter zu schließen.

2 Wenn die Wiedergabe mit Dolby-Rauschunterdrückung gemacht werden soll, DOLBY NR drücken, so daß die DOLBY B-Anzeige aufleuchtet.

Bei eingeschaltetem Dolby-Rauschunterdrückungssystem erscheint die Anzeige „**DB B**“.

3 REV MODE zur Wahl der Bandlaufumkehr-Betriebsart „↔“ drücken.

4 DECK 1/2 zur Wahl von Cassettenteil 1 drücken.

Die Anzeige für Cassettenteil 1 leuchtet auf.

5 ▷ drücken.

- ① Vorderseite der Cassette in Cassettenteil 1
- ↓
- ② Rückseite der Cassette in Cassettenteil 1
- ↓
- ③ Vorderseite der Cassette in Cassettenteil 2
- ↓
- ④ Rückseite der Cassette in Cassettenteil 2

• Nach achtmaliger Wiederholung des obigen Betriebsvorgangs wird die Wiedergabe automatisch beendet.

• Die Wiedergabe kann auch mit einer anderen Bandseite als der Vorderseite der Cassette in Cassettenteil 1 gestartet werden (①). Auch in einem solchen Fall wird der Vorgang nach beendeter Wiedergabe der Rückseite der Cassette in Cassettenteil 2 (④) als eine vollständige Wiederholung gezählt.

Beenden der Dauerwiedergabe:

□ drücken.

Anmerkung:

Es ist nicht möglich, das Dolby-Rauschunterdrückungssystem nur für einen einzigen Cassettenteil zu aktivieren. Es wird empfohlen, in beide Cassettenteile Cassetten einzusetzen, die mit dem gleichen Typ des Dolby-Rauschunterdrückungssystems bespielt wurden.

Vorrang der zuletzt eingesetzten Cassette:

Wenn Cassetten in beide Cassettenteile eingesetzt sind, leuchtet die Anzeige des Cassettenteils (1 bzw. 2), in den die zweite Cassette eingesetzt wurde.

Wenn beim Einschalten der Stromzufuhr Cassetten in beide Cassettenteile eingesetzt sind, leuchtet die Anzeige von Cassettenteil 1.

Riproduzione sequenziale tra 2 piastre

1 Premere ▲ OPEN sulle piastre 1 e 2, e caricare le cassette.

Nella piastra 1, caricare la cassetta con il lato che si desidera ascoltare per primo rivolto verso di sé.

Chiudere i due alloggiamenti delle cassette.

2 Premere DOLBY NR per selezionare ON o OFF.

Quando il sistema Dolby di riduzione del rumore si attiva, appare “**DB B**”.

3 Premere REV MODE per selezionare il modo “↔”.

4 Premere DECK 1/2 per selezionare la piastra 1.

L'indicatore della piastra 1 si accende.

5 Premere ▷.

- ① Lato in avanti del nastro nella piastra 1
- ↓
- ② Lato di reverse del nastro nella piastra 1
- ↓
- ③ Lato in avanti del nastro nella piastra 2
- ↓
- ④ Lato di reverse del nastro nella piastra 2

• Dopo che l'operazione sopra si è ripetuta 8 volte, il nastro si arresta automaticamente.

• La riproduzione può anche essere cominciata da una posizione diversa da quella del lato in avanti del nastro della piastra 1 (①). Anche in questo caso la piastra conta come 1 volta la fine della riproduzione del lato di reverse del nastro della piastra 2 (④).

Per terminare la riproduzione sequenziale del nastro:

Premere □.

Riferimento:

Non è possibile selezionare il Dolby NR rispettivamente per la piastra 1 e la piastra 2. Si raccomanda di usare in entrambe le piastre cassette dello stesso tipo (riduzione del rumore Dolby).

Riguardo alla priorità delle piastre:

Quando si caricano le cassette in entrambe le piastre, si accende l'indicatore della piastra 1 o della piastra 2 per mostrare la piastra in cui si è caricata la cassetta per ultima.

Se quando si accende l'apparecchio ci sono le cassette in entrambe le piastre, l'indicatore della piastra 1 si accende.

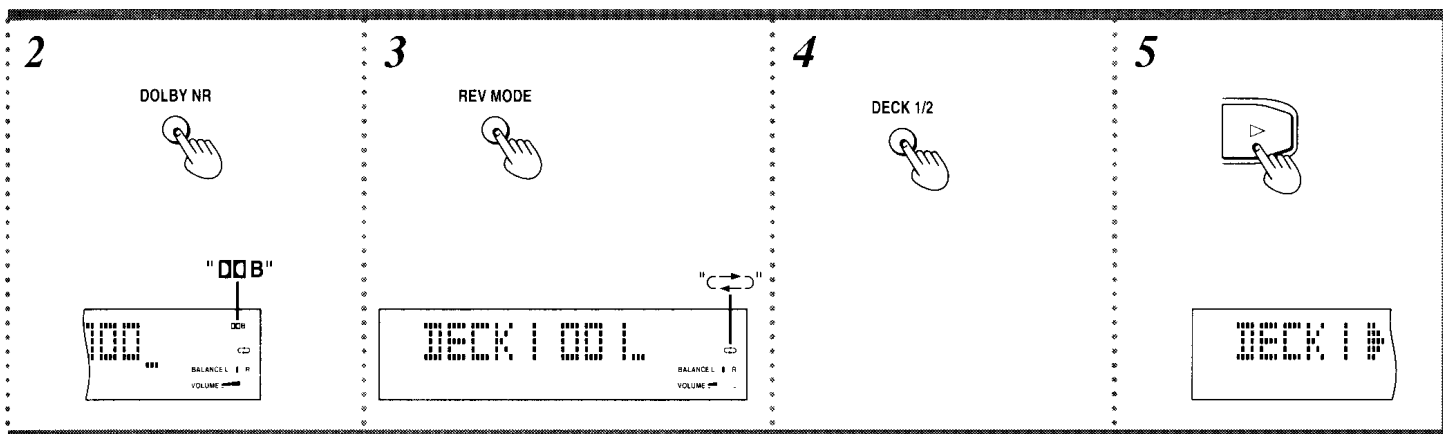

Lecture séquentielle entre les deux platines

1 Appuyer sur \blacktriangle OPEN des platines 1 et 2, et insérer les cassettes.

Mettre la cassette avec la face que l'on veut lire en premier tournée vers soi dans la platine 1.

Refermer chaque logement de cassette.

2 Appuyer sur DOLBY NR pour sélectionner ON ou OFF.

"DOLBY NR" apparaît quand le système de réduction de bruit Dolby est en service.

3 Appuyer sur REV MODE pour sélectionner le mode "↔".

4 Appuyer sur DECK 1/2 pour sélectionner la platine 1.
Le témoin de la platine 1 s'allume.

5 Appuyer sur \triangleright .

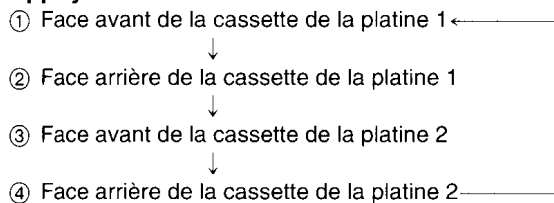

•Après avoir répété cette opération 8 fois, la bande s'arrête automatiquement.

•On pourra également commencer la lecture à un point autre que la face avant de la platine 1 (①). Dans ce cas également, la platine compte une fois après la fin de la lecture de la face inverse de la cassette de la platine 2 (④).

Arrêt de la lecture:

Appuyer sur \square .

Pour référence:

Il n'est pas possible de sélectionner la réduction de bruit Dolby séparément pour la platine 1 et pour la platine 2. Il est recommandé d'utiliser le même type de cassette (réduction de bruit Dolby).

Priorité des platines:

Quand on met une cassette dans chacune des platines, le témoin de la platine 1 ou 2 s'allume pour indiquer la dernière platine chargée. S'il y a une cassette dans chacune des platines au moment de la mise sous tension, le témoin de la platine 1 s'allume.

Последовательное воспроизведение двух кассет

1 Нажмите кнопку \blacktriangle OPEN на деках 1 и 2, а затем вставьте кассеты.

Вставьте кассету в деку 1 так, чтобы к Вам была обращена та сторона, которую Вы хотите прослушать первой. Чтобы закрыть кассетоприемник каждой яеки.

2 Нажмите кнопку DOLBY NR для выбора положения ON или OFF.

При включении системы DOLBY NR высвечивается индикация "DOLBY NR".

3 Нажмите кнопку REV MODE, чтобы выбрать режим "↔".

4 Нажмите кнопку DECK 1/2, чтобы выбрать деку 1.
Загорится индикатор деки 1.

5 Нажмите кнопку \triangleright .

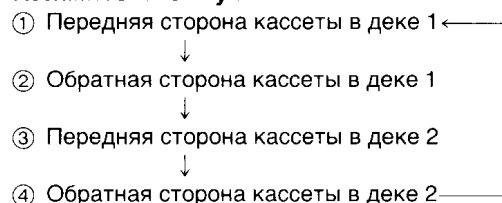

•После повторения воспроизведения 8 раз в указанной выше последовательности лента автоматически остановится.

•Воспроизведение можно начать не только с передней стороны кассеты в деке 1 (①), но и с другого положения. В этом случае воспроизведение на деке 1 будет также выполняться 1 раз после завершения воспроизведения обратной стороны кассеты в деке 2 (④).

Для остановки воспроизведения кассеты:

Нажмите кнопку \square .

К Вашему сведению:

Невозможно задать режим шумоподавления Dolby NR отдельно для деки 1 без деки 2. Рекомендуем использовать кассеты одного типа (записанные в системе Dolby NR).

Приоритет работы дек:

При загрузке кассет в обе деки загорится индикатор деки 1 или 2, показывая в какую деку загружена последняя кассета. Если в оба кассетоприемника вставлены кассеты, то при включении питания загорается индикатор деки 1.

Wiedergabe mit DOLBY PRO LOGIC

Nur SC-CH570

Durch Kombinieren der vorderen Lautsprecher, des Mittellautsprechers und der Surround-Lautsprecher läßt sich die Umgebungs-klang-Betriebsart (SURROUND) aktivieren, die dem Klang größeres Ambiente verleiht, sowie die Betriebsart 3 STEREO, in der die Ortung der einzelnen Instrumente im Stereo-Klangbild deutlicher wird.

SURROUND

Das Dolby Pro-Logic Surround System reproduziert den vollen, dynamischen Klangcharakter eines Kinos, wenn es bei der Wiedergabe von Programmquellen (Videos oder Compact-Discs) eingesetzt wird, die mit DOLBY SURROUND codiert sind.

Um diese Betriebsart zu verwenden, müssen die Surround-Lautsprecher angeschlossen werden.

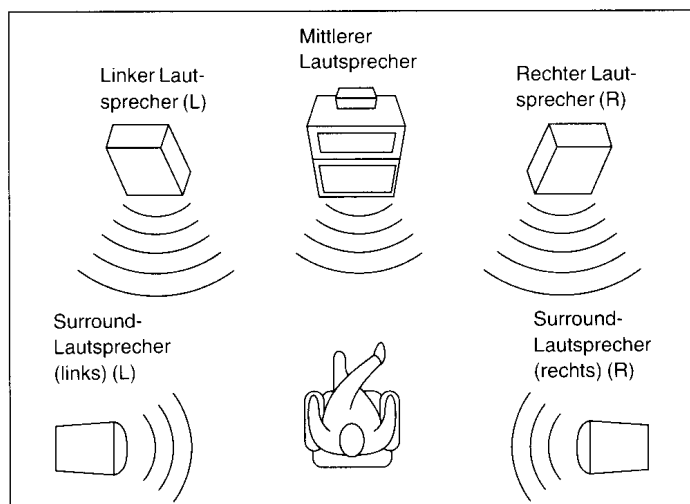

3 STEREO

In dieser Betriebsart ist eine Wiedergabe von audiovisuellen Programmquellen mit sehr klarem Klang, Ambiente und Tiefenwirkung möglich. Die Betriebsart 3 STEREO eignet sich zur Wiedergabe von Programmquellen, die nicht mit DOLBY SURROUND codiert sind.

Um diese Betriebsart zu verwenden, muß der Mittellautsprecher angeschlossen werden.

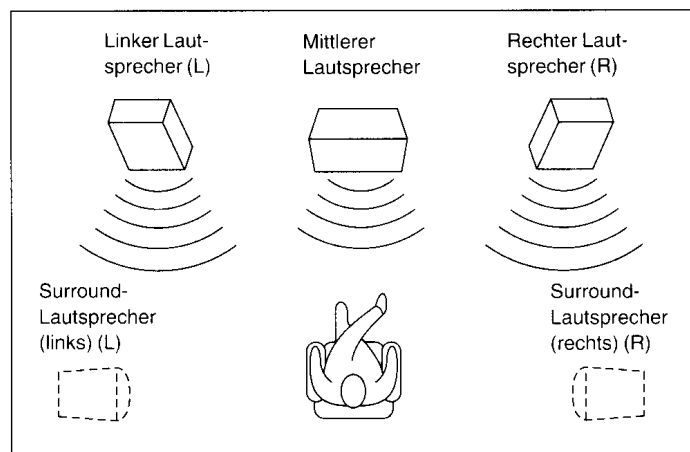

Hergestellt unter Lizenz von Dolby Laboratories Licensing Corporation.
DOLBY, das doppel D symbol  und PRO LOGIC sind Warenzeichen der Dolby Laboratories Licensing Corporation.

Per godere il suono con il DOLBY PRO LOGIC

SC-CH570 soltanto

Combinando insieme i diffusori anteriori, centrale e surround è possibile godersi il modo SURROUND, che conferisce una sensazione di presenza, o il modo 3 STEREO, che dà la sensazione di orientamento della musica.

SURROUND

Riproducendo la sensazione di profondità e movimento del suono, il software video o i Compact Disc registrati con il surround Dolby danno all'ascoltatore una sensazione di presenza come in un cinema.

Per ottenere l'effetto SURROUND, collegare i diffusori surround.

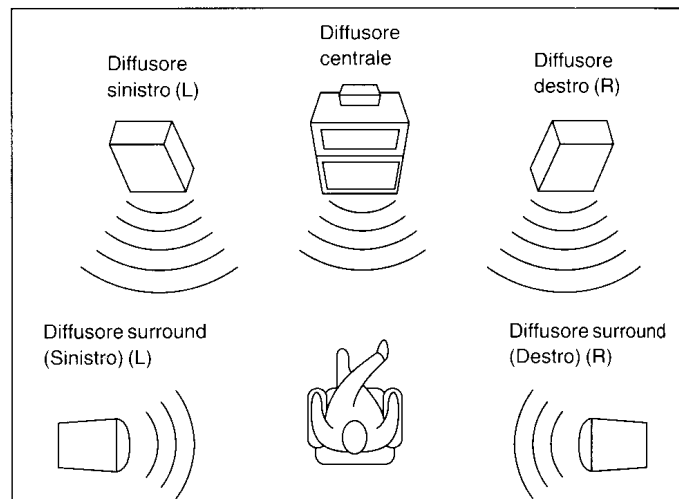

3 STEREO

Permette di godere le sorgenti audio/video con un suono chiaro, una maggiore presenza e una buona sensazione di orientamento del suono. Il 3 STEREO può essere usato con le sorgenti che non sono state registrate con il DOLBY SURROUND.

Per ottenere l'effetto 3 STEREO, collegare il diffusore centrale.

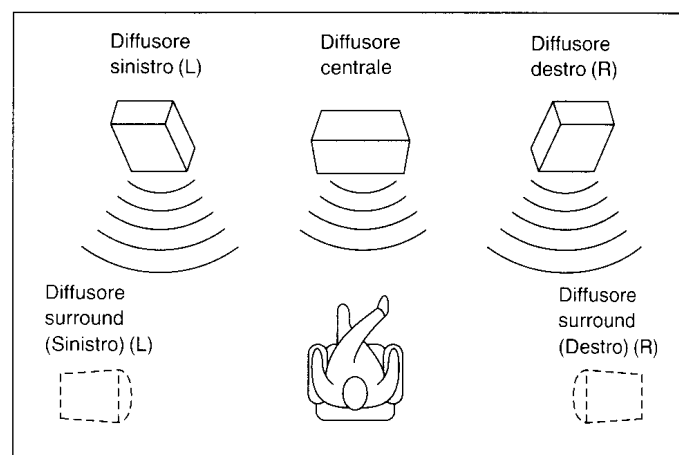

Fabbricato su licenza della Dolby Laboratories Licensing Corporation.
DOLBY, il simbolo della doppia D  e PRO LOGIC sono marchi della Dolby Laboratories Licensing Corporation.

Lecture du son avec DOLBY PRO LOGIC

SC-CH570 uniquement

En combinant les enceintes avant, centrale et ambiophoniques, on pourra profiter du mode SURROUND qui confère une impression de "vécu", ou du mode 3 STEREO qui donne une impression d'orientation.

SURROUND

En reproduisant l'impression de profondeur et de mouvement du son, les cassettes vidéo ou les disques compacts enregistrés en Dolby Surround donneront à l'auditeur l'impression de se trouver par exemple dans une salle de cinéma.

Pour pouvoir profiter du mode SURROUND, bien penser à raccorder les enceintes ambiophoniques.

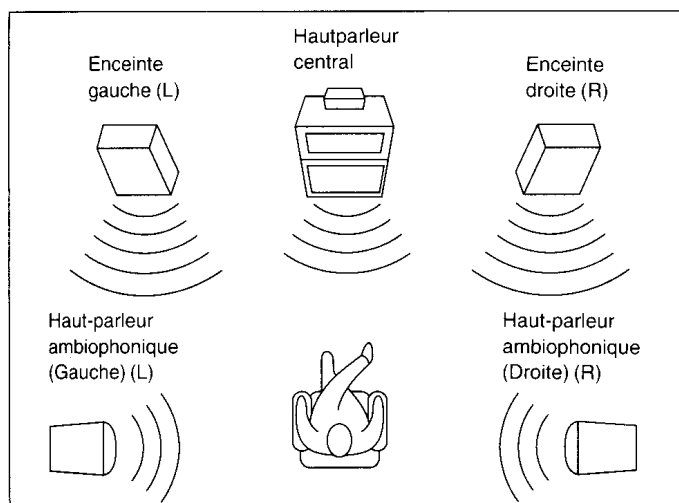

3 STEREO

Les sources audio/vidéo pourront être lues avec un son clair, une présence renforcée et une bonne impression d'orientation. Le mode 3 STEREO pourra être utilisé avec les sources qui ne sont pas enregistrées en DOLBY SURROUND.

Pour pouvoir profiter du mode 3 STEREO, bien penser à raccorder l'enceinte centrale.

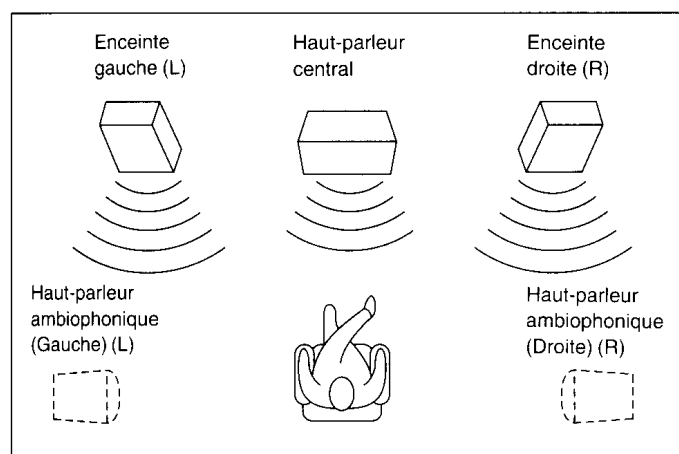

Наслаждение звуком с системой DOLBY PRO LOGIC

Только SC-CH570

Комбинирование передних, центрального и громкоговорителей окружающего звучания в режиме SURROUND позволяет насладиться эффектом присутствия, а режим 3 STEREO привносит эффект ориентирования.

SURROUND

Воспроизведение эффектов глубины и перемещения звука, записанного на видео или на компакт-диске с помощью системы Dolby Surround, дает слушателю ощущение присутствия в кинотеатре.

Для прослушивания в режиме SURROUND обязательно подключите громкоговорители окружающего звучания.

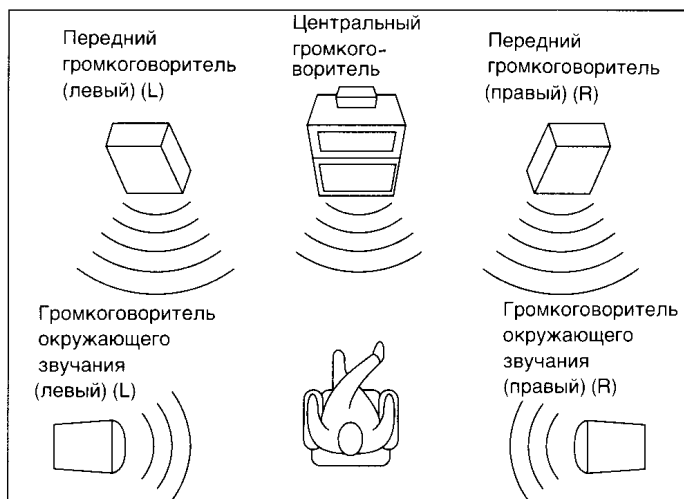



3 STEREO

Этот режим позволяет прослушивать аудио-/видеоисточники с чистым звучанием, усиленным эффектом присутствия и хорошим чувством ориентации. Режим 3 STEREO можно использовать с источниками, записанными без использования системы DOLBY SURROUND.

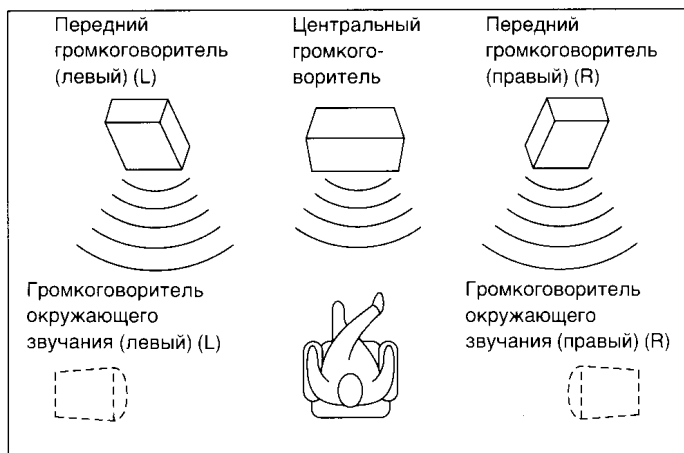
Для прослушивания в режиме 3 STEREO обязательно подключите центральный громкоговоритель.



Fabriqué sous licence de Dolby Laboratories Licensing Corporation.
DOLBY, le symbol double-D  et PRO LOGIC sont des marques de Dolby Laboratories Licensing Corporation.

Изготовлено по лицензии фирмы Долби Лабораториз Лайсенсинг Корпорэйшн.
Слово DOLBY, ДОПБИ, состоящий из двух букв D символ , и система PRO LOGIC являются товарными знаками фирмы Долби Лабораториз Лайсенсинг Корпорэйшн.

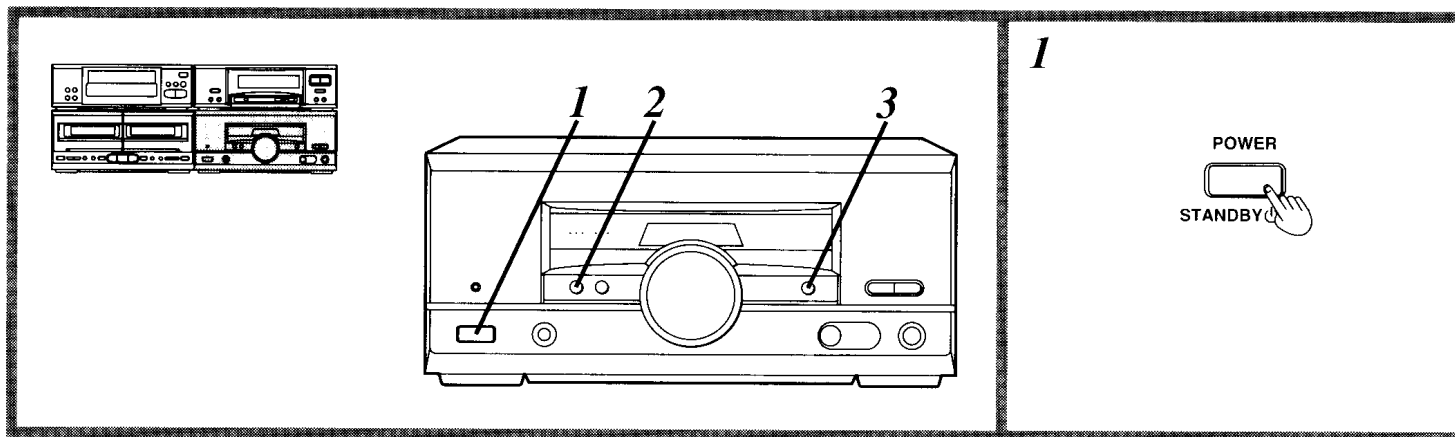

Einstellen der Mittelkanal-Betriebsart

Beim Dolby Pro-Logic System muß die Mittelkanal-Betriebsart eingestellt werden, damit die Bässe möglichst wirksam wiedergegeben werden können.

Die Mittelkanal-Betriebsart gemäß der Größe des angeschlossenen Mittellautsprechers einstellen.

- 1 Die Stromzufuhr einschalten.
- 2 PRO LOGIC zur Wahl von „SURROUND“ oder „3 STEREO“ betätigen.

Bei jedem Drücken der Taste wechselt die Anzeige wie folgt:
SURROUND→3 STEREO→OFF (Aus)

- 3 CENTER MODE zur Wahl von „NORMAL“ betätigen.
- Bei jedem Drücken der Taste wechselt die Anzeige wie folgt:
NORMAL→WIDE→PHANTOM

Hinweis

„PHANTOM“ wird nicht angezeigt, wenn Sie „3 STEREO“ in Schritt 2 wählen.

NORMAL:

Wenn der Mittellautsprecher kleiner als die vorderen Lautsprecher ist.

WIDE:

Wenn der Mittellautsprecher genauso groß ist oder größer ist als die vorderen Lautsprecher.

PHANTOM: nur in Betriebsart SURROUND

Wenn kein Mittellautsprecher angeschlossen ist.

Hinweis

In der Betriebsart PHANTOM wird der Mittelkanal, der normalerweise über den Mittellautsprecher reproduziert wird, zu gleichen Anteilen auf den linken und rechten vorderen Lautsprecher verteilt.

Regolazione del modo centrale

La regolazione del modo centrale è necessaria per riprodurre efficacemente i bassi con i sistemi Dolby Pro Logic.

Regolare il modo centrale secondo le dimensioni del diffusore centrale usato.

- 1 Accendere il sistema.
- 2 Premere PRO LOGIC per selezionare „SURROUND“ o „3 STEREO“.

Ad ogni pressione del tasto, il display cambia nel modo seguente:
SURROUND→3 STEREO→OFF

- 3 Premere CENTER MODE per selezionare „NORMAL“.

Ad ogni pressione del tasto, il display cambia nel modo seguente:
NORMAL→WIDE→PHANTOM

Nota

„PHANTOM“ non viene visualizzato se al passo 2 si seleziona „3 STEREO“.

NORMAL:

Se il diffusore centrale è più piccolo dei diffusori anteriori.

WIDE:

Se il diffusore centrale ha le stesse dimensioni o è più grande dei diffusori anteriori.

PHANTOM: SURROUND soltanto

Se non si è collegato il diffusore centrale.

Nota

Nel modo PHANTOM, il suono che sarebbe inviato al diffusore centrale viene diviso in modo uguale tra i diffusori anteriori destro e sinistro.

2

PRO LOGIC



3

CENTER MODE

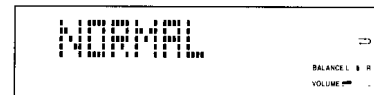

Réglage du mode central

Avec les circuits Dolby Pro Logic, il est nécessaire de régler le mode central pour pouvoir obtenir une restitution efficace du grave. Régler le mode central en fonction de la taille de l'enceinte centrale.

- 1 Mettre la chaîne sous tension.
- 2 Appuyer sur PRO LOGIC pour sélectionner "SURROUND" ou "3 STEREO".

Chaque fois qu'on appuie sur la touche, l'affichage change comme suit:

SURROUND → 3 STEREO → OFF

- 3 Appuyer sur CENTER MODE pour sélectionner "NORMAL".

Chaque fois qu'on appuie sur la touche, l'affichage change comme suit:

NORMAL → WIDE → PHANTOM

Remarque

"PHANTOM" ne sera pas affiché si l'on sélectionne "3 STEREO" au point 2.

NORMAL:

Lorsque l'enceinte centrale est plus petite que les enceintes avant.

WIDE:

Lorsque l'enceinte centrale est de la même taille ou plus grande que les enceintes avant.

PHANTOM: **SURROUND uniquement**

Lorsqu'il n'est pas raccordé d'enceinte centrale.

Remarque

En mode PHANTOM, le son qui aurait dû être envoyé par l'enceinte centrale est réparti équitablement entre les deux enceintes avant gauche et droite.

Установка центрального режима

При использовании системы Dolby Pro Logic необходимо установить центральный режим для эффективного воспроизведения басов.

Установите центральный режим в соответствии с размером Вашего центрального громкоговорителя.

- 1 Включите питание.
- 2 Нажмите кнопку PRO LOGIC, чтобы выбрать режим "SURROUND" или "3 STEREO".

При каждом нажатии кнопки дисплей меняется следующим образом:

SURROUND → 3 STEREO → OFF

- 3 Нажмите кнопку CENTER MODE для выбора режима "NORMAL".

При каждом нажатии кнопки дисплей меняется следующим образом:

NORMAL → WIDE → PHANTOM

Примечание

Индикация "PHANTOM" не будет высвечиваться, если Вы выберете режим "3 STEREO" в пункте 2.

NORMAL (нормальный):

Если центральный громкоговоритель меньше передних громкоговорителей.

WIDE (широкий):

Если центральный громкоговоритель имеет те же размеры, что и передние громкоговорители, или большие размеры.

PHANTOM (фантомный): **Только в режиме SURROUND**

Если центральный громкоговоритель не подключен.

Примечание

В режиме PHANTOM звук центрального громкоговорителя будет распределяться равномерно между левым и правым передними громкоговорителями.

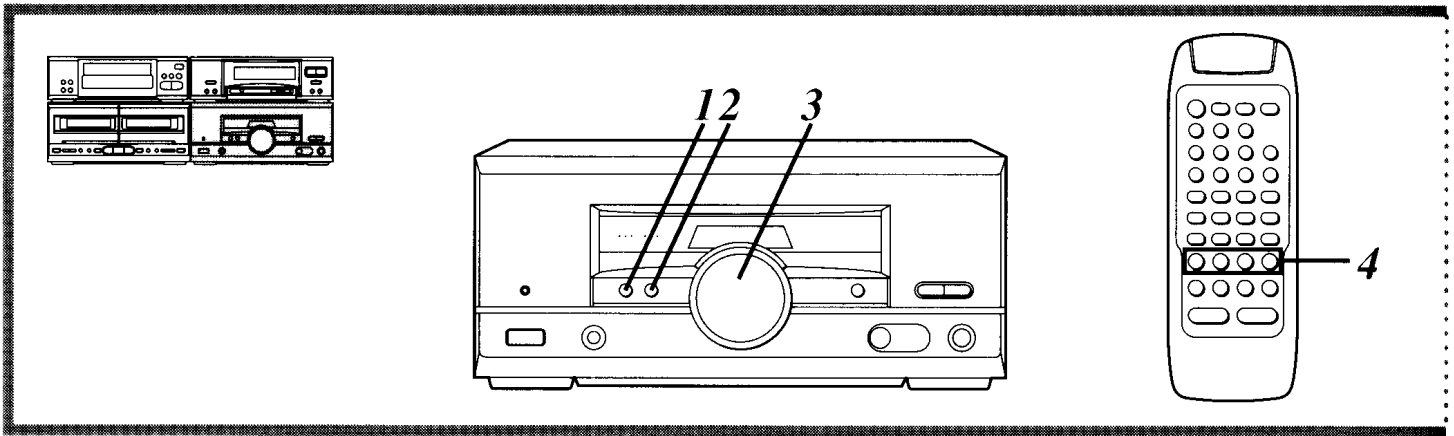

Einstellen des Ausgangspegels der Lautsprecher

Um die Klangbewegungen naturgetreu zu reproduzieren und eine klare Ortung zu erzielen, muß der Ausgangspegel jedes Lautsprechers sorgfältig eingestellt werden. Diese Einstellung wird unter Abhören des Testsignals vorgenommen.

Vor Beginn der Einstellung nachprüfen, daß die Balance der vorderen Lautsprecher korrekt ist (siehe Seite 60).

1 PRO LOGIC zur Wahl von „SURROUND“ oder „3 STEREO“ betätigen.

2 TEST drücken, wonach das Testsignal ausgegeben wird.

Die Ausgabe des Testsignals erfolgt in der nachstehend gezeigten Reihenfolge:

In Betriebsart SURROUND

Vorderer Lautsprecher (links) → Mittellautsprecher

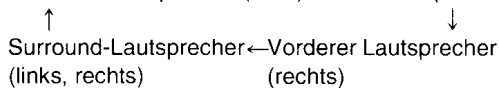

Hinweis

Bei Wahl der Mittelkanal-Betriebsart PHANTOM wird das Testsignal nicht über den Mittellautsprecher ausgegeben.

In Betriebsart 3 STEREO

Vorderer Lautsprecher (links) → Mittellautsprecher

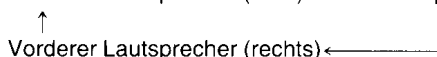

3 VOLUME drehen, um zunächst den normalen Hörpegel einzustellen.

4 CENTER (-) oder (+) bzw. SURROUND (-) oder (+) am Fernbedienungsgeber betätigen, um die Ausgangspegel der einzelnen Lautsprecher auszubalancieren.

Den Ausgangspegel jedes Lautsprechers von der Hörposition aus einstellen, bis alle Pegel identisch sind.

Der Ausgangspegel kann innerhalb eines Bereichs von ±12 dB variiert werden, wobei der Ausgangspegel der vorderen Lautsprecher als Nullreferenz dient.

Hinweise

- Das Testsignal wird nur über den gegenwärtig einzustellenden Lautsprecher ausgegeben; erst nach Durchlaufen der vollständigen Sequenz kann auf einen bestimmten Lautsprecher zurückgekehrt werden.
- Bitte beachten, daß der Ausgangspegel der Surround-Lautsprecher bei Wahl der Betriebsart 3 STEREO in Schritt 1 nicht eingestellt werden kann.

Abschalten des Testsignals:

TEST drücken.

Regolazione del livello di uscita dei diffusori

Per riprodurre il movimento del suono e il suo chiaro orientamento, è molto importante regolare il livello di uscita di ciascun diffusore. Regolare i livelli di uscita corretti ascoltando il segnale di prova.

Prima di cominciare, accertarsi che gli altoparlanti anteriori siano bilanciati correttamente (vedere a pag. 60).

1 Premere PRO LOGIC per selezionare „SURROUND“ o „3 STEREO“.

2 Premere TEST per erogare un segnale di prova.

Il segnale di prova viene erogato nell'ordine seguente:

Modo SURROUND

Diffusore anteriore (sinistro) → Diffusore centrale

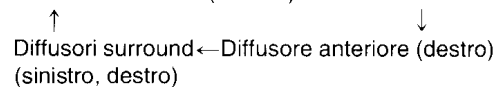

Nota

Il segnale di prova non viene erogato dal diffusore centrale se il modo centrale è regolato a PHANTOM.

Modo 3 STEREO

Diffusore anteriore (sinistro) → Diffusore centrale

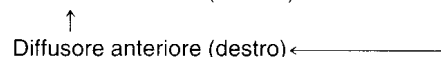

3 Girare VOLUME per regolare il livello del volume normalmente usato per ascoltare la musica.

4 Premere sul telecomando CENTER (-) o (+), oppure SURROUND (-) o (+), per regolare il bilanciamento del livello di uscita.

Regolare il livello di uscita di ciascun diffusore dalla posizione di ascolto, finché non sono tutti identici.

Il livelli di uscita possono essere variati entro un campo di ±12 dB, con il livello di uscita dei diffusori anteriori che serve da punto zero.

Note

- Il segnale di prova viene erogato soltanto dal diffusore che si sta regolando, e non ripete la sequenza finché le regolazioni non sono state completate.
- Tener presente che non è possibile regolare il livello di uscita dei diffusori surround se al passo 1 si è selezionato il modo 3 STEREO.

Per arrestare il segnale di prova:

Premere TEST.

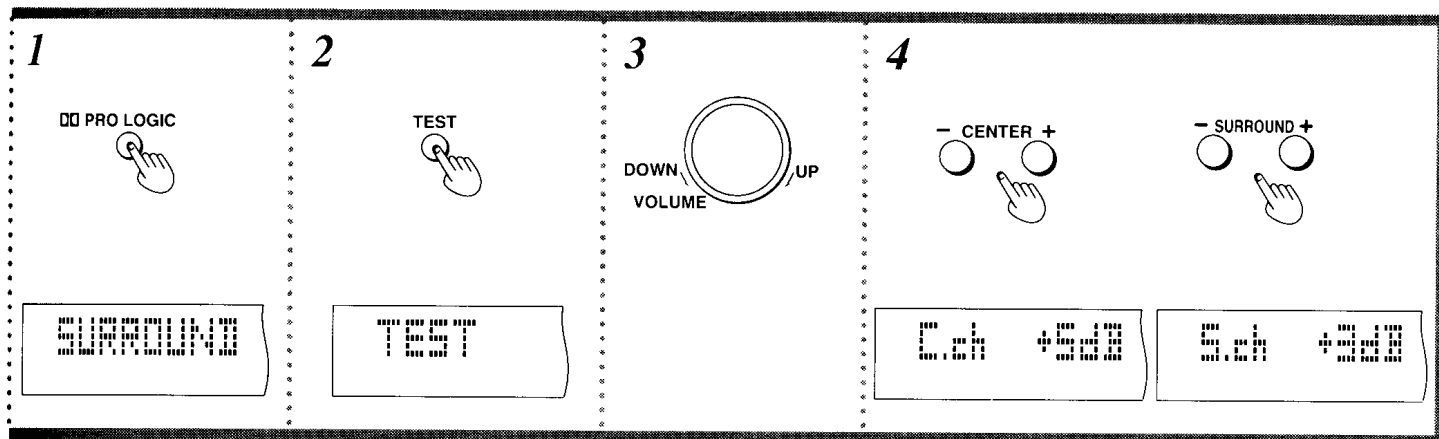

Réglage du niveau de sortie des enceintes

Pour pouvoir reproduire le mouvement du son et sa nette orientation, il est essentiel de régler le niveau de sortie de chacune des enceintes. Réglez les niveaux de sortie en écoutant le signal d'essai.

Avant de procéder, vérifiez que les enceintes avant sont équilibrées correctement (voir page 61).

1 Appuyez sur PRO LOGIC pour sélectionner "SURROUND" ou "3 STEREO".

2 Appuyez sur TEST pour envoyer un signal d'essai.

Le signal d'essai est envoyé dans l'ordre suivant :

Pour le mode SURROUND

Enceinte avant (gauche) → Enceinte centrale

↑
Enceintes ambiophoniques ← Enceinte avant (gauche, droite) (droite)

Remarque

Le signal d'essai n'est pas envoyé par l'enceinte centrale lorsque le mode central est réglé sur PHANTOM.

Pour le mode 3 STEREO

Enceinte avant (gauche) → Enceinte centrale

↑
Enceinte avant (droite) ←

3 Tournez VOLUME pour régler le volume au niveau d'écoute normal de la source.

4 Appuyez sur CENTER (-) ou (+) ou SURROUND (-) ou (+) de la télécommande pour régler la balance du niveau de sortie.

Régler le niveau de sortie de chaque enceinte à la position d'écoute jusqu'à ce que tous les niveaux soient identiques.

Les niveaux de sortie peuvent être réglés dans la plage de ± 12 dB, le niveau de sortie des enceintes avant servant de point zéro.

Remarques

- Le signal d'essai n'est envoyé que par l'enceinte en cours de réglage, et il ne répète pas la séquence tant que les réglages ne sont pas terminés.
- Bien savoir qu'il n'est pas possible de régler le niveau de sortie des enceintes ambiophoniques si l'on a sélectionné le mode 3 STEREO au point 1.

Arrêt du signal d'essai:

Appuyez sur TEST.

Регулировка уровня выходного сигнала громкоговорителя

Для того, чтобы достичь ощущения перемещения звука и ясную ориентацию звука, важно правильно отрегулировать уровни выходного сигнала каждого громкоговорителя. Правильно отрегулируйте уровни выходных сигналов во время воспроизведения тестового сигнала.

Перед началом воспроизведения проверьте, правильно ли отрегулирован баланс для переднего громкоговорителя (см. страницу 61).

1 Нажмите кнопку PRO LOGIC, чтобы выбрать режим "SURROUND" или "3 STEREO".

2 Нажмите кнопку TEST для вывода тестового сигнала.

Тестовый сигнал меняется следующим образом:

Для режима SURROUND

Передний громкоговоритель (левый) → Центральный громкоговоритель

↑
Громкоговорители окружающего звучания (левый, правый) ← Передний громкоговоритель (правый)

Примечание

Центральный громкоговоритель не издает тестового сигнала, если для центрального режима установлено положение PHANTOM.

Для режима 3 STEREO

Передний громкоговоритель (левый) → Центральный громкоговоритель

↑
Передний громкоговоритель (правый) ←

3 Поверните регулятор VOLUME для установки оптимального уровня громкости прослушивания.

4 Нажмите кнопку CENTER (-) или (+) или кнопку SURROUND (-) или (+) на пульте ДУ для регулировки баланса выходного сигнала.

Находясь в зоне прослушивания, отрегулируйте выходные уровни каждого громкоговорителя так, чтобы они стали одинаковыми.

Уровень выходного сигнала может меняться в диапазоне ± 12 дБ по сравнению с выходным сигналом переднего громкоговорителя, который служит в качестве точки отсчета.

Примечания

- Тестовый сигнал издается только тем громкоговорителем, который Вы сейчас регулируете, и не повторяет эту последовательность до завершения регулировок.
- Помните, что невозможно отрегулировать уровень выходного сигнала громкоговорителей окружающего звучания, если в пункте 1 выбран режим 3 STEREO.

Для выключения тестового сигнала:

Нажмите кнопку TEST.

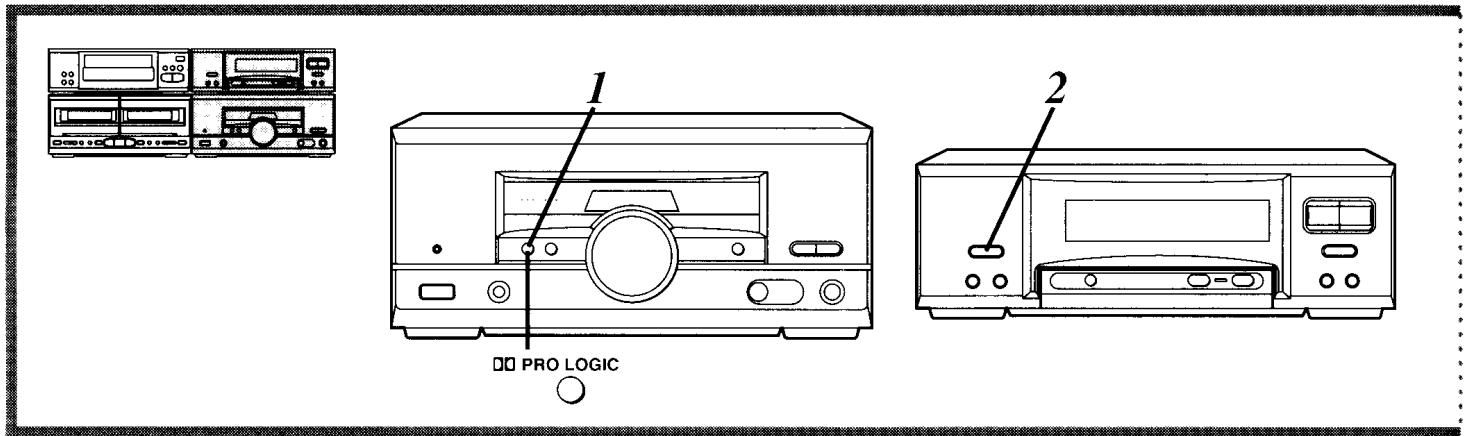

Wiedergabe in Betriebsart SURROUND oder 3 STEREO

Bevor die folgenden Schritte ausgeführt werden: Ist die geeignete Mittelkanal-Betriebsart gewählt und der Ausgangspegel aller Lautsprecher eingestellt worden?

Schalten Sie für die Wiedergabe von Videocassetten das Fernsehgerät ein und stellen Sie die Videobetriebsart ein.

1 PRO LOGIC zur Wahl von „SURROUND“ oder „3 STEREO“ betätigen.

2 SELECTOR zur Wahl der gewünschten externen Programmquelle betätigen.

Bei jedem Drücken dieser Taste wird wie folgt zwischen den verschiedenen externen Programmquellen umgeschaltet.

TUNER → CD → TAPE → EXT (VCR)

↑
PHONO ←

Diese Anzeigen entsprechen den Kennzeichnungen der Buchsen an der Rückwand des Tuner/Klangprozessor. Auf die Anzeige der gewünschten Programmquelle umschalten.

Hinweis

Beim Empfang von Rundfunksendungen stehen die Betriebsarten SURROUND und 3 STEREO nicht zur Verfügung.

3 Mit der Wiedergabe der Programmquelle beginnen.

Einzelheiten zum Betrieb der Zusatzgeräte sind der Bedienungsanleitung des betreffenden Gerätes zu entnehmen.

Hinweis

Bei Verwendung der Betriebsart SURROUND nur Programmquellen wiedergeben, die mit DOLBY SURROUND codiert sind.

Ausschalten des DOLBY PRO LOGIC Systems:

PRO LOGIC zur Wahl von „OFF“ drücken.

Hinweis

Die in den Betriebsarten SURROUND und 3 STEREO erzeugten akustischen Effekte können nicht aufgezeichnet werden.

Per godere l'effetto SURROUND o 3 STEREO

Prima di cominciare, accertarsi di aver selezionato il modo centrale e di aver regolato il livello di uscita dei diffusori.

In caso si voglia guardare un video, accendere l'apparecchio TV e impostarlo sul modo per video.

1 Premere PRO LOGIC per selezionare „SURROUND“ o „3 STEREO“.

2 Premere SELECTOR per selezionare la sorgente esterna desiderata.

Ad ogni pressione di questo tasto, la sorgente del suono cambia come segue.

TUNER → CD → TAPE → EXT (VCR)

↑
PHONO ←

Queste indicazioni corrispondono ai terminali del pannello posteriore del sintonizzatore/processore del suono. Cambiare l'indicazione visualizzata in quella della sorgente che si desidera usare.

Nota

SURROUND e 3 STEREO non possono essere usati nel modo del sintonizzatore.

3 Avviare la sorgente desiderata.

Per il funzionamento delle sorgenti esterne, vedere il manuale di istruzioni dei componenti usati.

Nota

Utilizzando l'effetto SURROUND, usare il software registrato con il surround Dolby.

Per disattivare i sistemi DOLBY PRO LOGIC:

Premere PRO LOGIC per selezionare „OFF“.

Nota

Non è possibile registrare gli effetti acustici prodotti con i modi SURROUND e 3 STEREO.

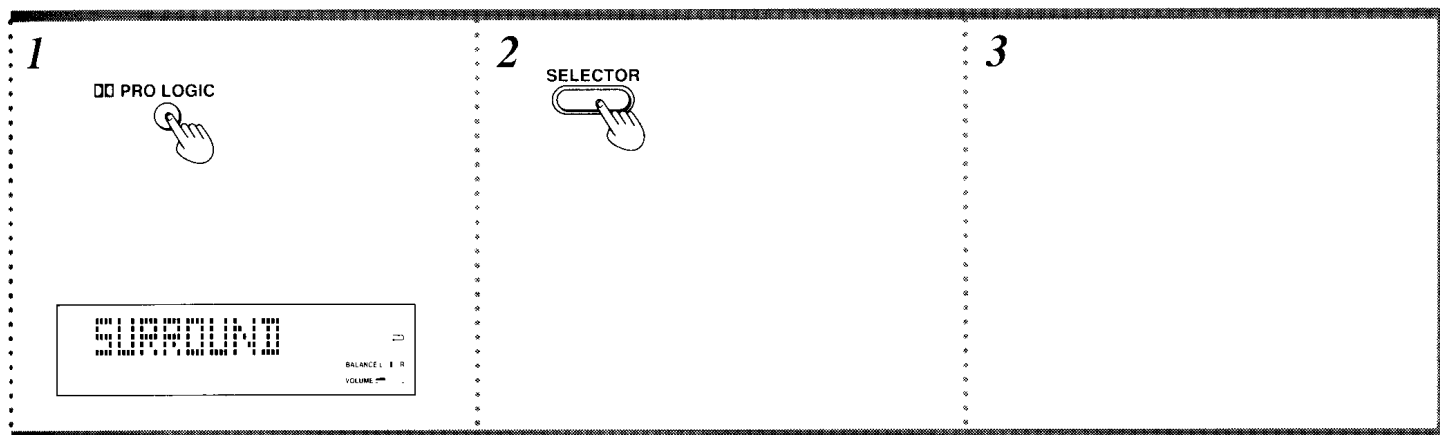

Ecoute en mode SURROUND ou 3 STEREO

Avant de tenter quoi que ce soit, a-t-on bien activé le mode central et réglé le niveau de sortie des enceintes?

Pour visionner une bande vidéo, établir le contact sur le téléviseur et le mettre en mode vidéo.

1 Appuyer sur PRO LOGIC pour sélectionner "SURROUND" ou "3 STEREO".

2 Appuyer sur SELECTOR pour sélectionner la source externe.

Chaque fois qu'on appuie sur la touche, la source musicale change comme suit.

TUNER → CD → TAPE → EXT (VCR)



Ces indications correspondent aux prises du panneau arrière du tuner/processeur de signal. Commuter l'indication affichée sur la source que l'on veut utiliser.

Remarque

L'écoute SURROUND ou 3 STEREO n'est pas possible en mode tuner.

3 Commencer la lecture de la source.

Pour utiliser des sources externes, voir le mode d'emploi de l'appareil en question.

Remarque

Pour pouvoir profiter du mode SURROUND, utiliser un programme enregistré en Dolby Surround.

Pour désactiver les circuits DOLBY PRO LOGIC:

Appuyer sur PRO LOGIC pour sélectionner "OFF".

Remarque

Il n'est pas possible d'enregistrer les effets acoustiques engendrés par les modes SURROUND et 3 STEREO.

Прослушивание в режимах SURROUND или 3 STEREO

Перед началом выполнения данных операций проверьте, чтобы был установлен центральный режим и отрегулирован уровень выходного сигнала громкоговорителей.

При просмотре видео включите питание телевизора и переключите его в видеорежим.

1 Нажмите кнопку PRO LOGIC, чтобы выбрать режим "SURROUND" или "3 STEREO".

2 Нажмите кнопку SELECTOR, чтобы выбрать желаемый внешний источник.

При каждом нажатии этой кнопки источники звука переключаются следующим образом.

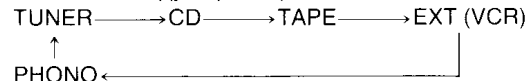

Эти индикации соответствуют разъемам на задней панели тюнер/звуковой процессор. Переключите указанную на дисплее индикацию на тот источник, который Вы хотите использовать.

Примечание

При работе тюнера невозможно прослушивание в режиме SURROUND или 3 STEREO.

3 Включите выбранный источник звука.

Описание работы с внешними источниками см. в руководстве по эксплуатации того или иного аппарата.

Примечание

При прослушивании в режиме SURROUND пользуйтесь программами, записанными в системе Dolby Surround.

Для отключения систем DOLBY PRO LOGIC:

Нажмите кнопку PRO LOGIC, чтобы выбрать положение "OFF".

Примечание

Запись звуковых эффектов, воспроизводимых в режимах SURROUND и 3 STEREO, невозможна.

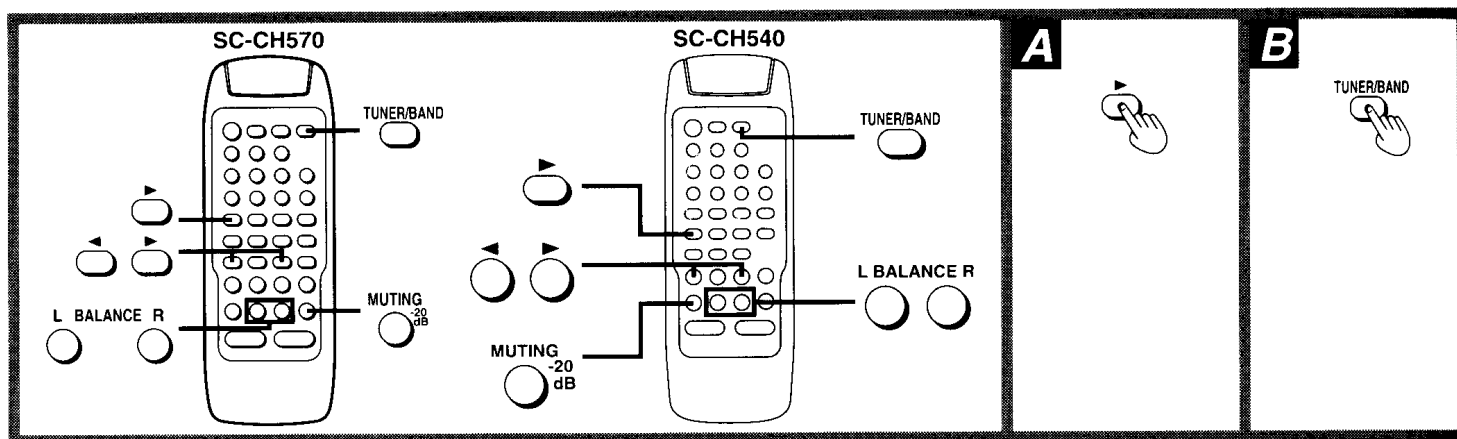

Einfache Wiedergab

nur über Fernbedienungsgeber

- Aus dem Bereitschaftszustand kann sofort mit der Wiedergabe begonnen werden.
- Die Wiedergabe beginnt mit allmählich zunehmender Lautstärke.

Zur Wiedergabe einer Compact-Disc

▶ drücken.

Die Wiedergabe beginnt mit dem ersten Titel. Wenn Titel programmiert worden sind (siehe Seite 40), startet die Wiedergabe in der programmierten Reihenfolge.

Zum Empfang von Rundfunksendungen

TUNER/BAND drücken.

Der Sender, der vor dem Umschalten auf die Bereitschafts-Betriebsart abgestimmt war, wird empfangen.

Zur Wiedergabe einer Cassette

◀ oder ▶ drücken.

- Die Wiedergabe beginnt automatisch in der gleichen Bandlaufumkehr-Betriebsart, die beim letzten Umschalten der Stromzufuhr auf Bereitschafts-Betriebsart aktiviert war.
- Wenn Cassetten in beide Cassetten Teile eingesetzt sind, besitzt Cassetten Teil 1 Vorrang.

Stummschalten der Lautstärke

nur über Fernbedienungsgeber

Diese Einrichtung ist z. B. sehr praktisch, wenn beim Hören von Musik ein Telefongespräch usw. entgegengenommen werden soll.

MUTING -20 dB drücken.

„MUTING“ leuchtet auf. Wenn das Gerät in den Bereitschaftszustand geschaltet wird, bleibt der Ton stummgeschaltet.

Um die Stummschaltung wieder aufzuheben, MUTING -20 dB erneut drücken. Um die Stummschaltung vom Verstärker aus aufzuheben, den Lautstärkeregler zunächst in Minimalstellung (--- dB) bringen und dann den gewünschten Lautstärkepegel einstellen.

Einstellen der Lautstärkebalance

nur über Fernbedienungsgeber

BALANCE L oder R betätigen.

Auf dem Anzeigefeld erscheint „◀“ oder „▶“.
(Die Abbildung zeigt die Anzeige nach Drücken von Taste „R“.)
Durch gleichzeitiges Drücken von BALANCE L und R wird die Mittenposition der Lautstärkebalance wiederhergestellt.

Wenn die Lautstärkebalance beim Einschalten der Stromzufuhr aus der Mittenposition nach rechts oder links verstellt ist, blinkt „◀▶“ ca. 5 Sekunden lang auf dem Anzeigefeld.

Riproduzione facile

soltanto con il telecomando

- La riproduzione può essere cominciata direttamente dalla condizione di attesa di corrente.
- La lettura comincia con il volume che aumenta gradualmente.

Ascolto dei Compact Disc

Premere ▶.

La riproduzione comincia dal primo brano. Se si sono programmati i brani (vedere a pag. 40), la lettura comincia nella sequenza programmata.

Ascolto delle radiotrasmissioni

Premere TUNER/BAND.

Si riceve l'ultima stazione sintonizzata.

Ascolto dei nastri

Premere ◀ o ▶.

- La riproduzione comincia automaticamente nelle stesse condizioni (modo di reverse) regolate l'ultima volta che si è disposto il sistema nel modo di attesa.
- Se si sono caricati i nastri in entrambe le piastre, la piastra 1 ha la precedenza.

Per silenziare il volume

soltanto con il telecomando

Questa funzione è molto comoda quando si riceve una chiamata telefonica, ecc.

Premere MUTING -20 dB.

„MUTING“ si accende. Quando si dispone lo stereo nel modo di attesa non si sente il suono. Per cancellare, premere ancora una volta MUTING -20 dB. Per cancellare dall'amplificatore, ridurre il livello del volume al minimo (--- dB) e regolare poi di nuovo il livello desiderato.

Per regolare il bilanciamento destro-sinistro del volume

soltanto con il telecomando

Premere uno il tasto BALANCE L o R.

Il display mostra „◀“ o „▶“.
(Il display nella figura mostra quando si preme il tasto „R“.)
Premendo contemporaneamente i tasti BALANCE L e R, si regola di nuovo il bilanciamento sulla posizione centrale.

Se, quando si accende il sistema, il bilanciamento è spostato a destra o a sinistra, sul display lampeggia „◀▶“ per 5 secondi circa.

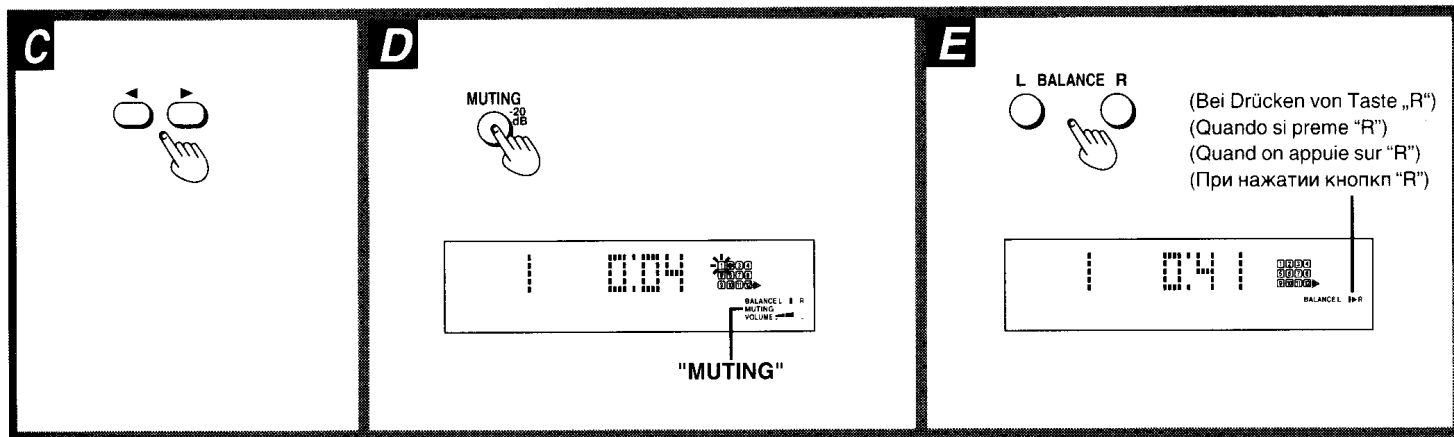

Lecture simplifiée

avec la télécommande uniquement

- Il est possible de déclencher la lecture directement à partir du mode d'attente.
- La lecture commencera avec une augmentation progressive du volume.

Ecoute de disques compacts **A**

Appuyer sur **▶**.

La lecture commence à partir de la première plage.
Si des plages ont été programmées (voir page 41), la lecture commencera dans l'ordre programmé.

Ecoute des émissions de radio **B**

Appuyer sur **TUNER/BAND**.

La dernière station accordée est reçue.

Ecoute de bandes **C**

Appuyer sur **◀** ou **▶**.

- La lecture commence automatiquement avec les mêmes réglages (mode d'inversion) que la dernière fois.
- Si l'on a chargé des cassettes dans les deux platines, c'est la platine 1 qui a priorité.

Coupure momentanée du volume **D**

avec la télécommande uniquement

Cette fonction est pratique quand on reçoit un coup de téléphone, etc.

Appuyer sur **MUTING -20 dB**.

"MUTING" s'allume.

Le son reste coupé lorsque la chaîne est commutée en attente.

Pour annuler, appuyer une nouvelle fois sur **MUTING -20 dB**.

Pour l'annuler sur l'ampli, ramener le niveau de volume à la position minimale (--- dB) et régler le niveau voulu.

Réglage de la balance de volume gauche-droite **E**

E

avec la télécommande uniquement

Appuyer sur **L** ou **R** de **BALANCE**.

L'afficheur indique "◀" ou "▶".

(Sur l'afficheur représenté sur le schéma, c'est la touche "R" qui est enfoncée.)

Si l'on appuie simultanément sur L et R de **BALANCE**, la balance reviendra sur la position centrale.

Si la balance est réglée soit sur la droite soit sur la gauche, "◀▶" clignotera sur l'afficheur pendant environ 5 secondes lorsqu'on mettra la chaîne sous tension.

Простое воспроизведение

возможно только с пульта ДУ

- В режиме ожидания Вы можете сразу начать воспроизведение.
- Воспроизведение начнется с постепенным увеличением громкости.

Прослушивание компакт-дисков **A**

Нажмите кнопку **▶**.

Воспроизведение начнется с первого трека.
В случае, если треки были запрограммированы (см. стр. 41), воспроизведение начнется в запрограммированной последовательности.

Прослушивание радиопередач **B**

Нажмите кнопку **TUNER/BAND**.

Вы можете слушать радиостанцию, на которую производилась последняя настройка.

Прослушивание кассет **C**

Нажмите кнопку **◀** или **▶**.

- Воспроизведение начнется автоматически при тех же условиях (режим реверса), которые были установлены в последний раз.
- При загрузке кассет в обе деки, приоритет имеет дека 1.

Приглушение звука **D**

возможно только с пульта ДУ

Эта функция удобна, когда Вы говорите по телефону и т. д.

Нажмите кнопку **MUTING -20 dB**.

Загорится индикация "MUTING".

При переключении стереосистемы в режим ожидания сохраняется приглушенный звук.

Для отмены приглушения звука снова нажмите кнопку **MUTING -20 dB**.

Для отмены этой функции с усилителя убавьте уровень громкости до минимального положения (--- dB), а затем снова установите желаемую громкость.

Балансировка громкости левого и правого стереоканалов **E**

Возможно только с пульта ДУ

Нажмите кнопку **L** или **R** режима **BALANCE**.

На дисплее появится "◀" или "▶".

(Индикация на диаграмме показывает пример нажатия кнопки "R".)

При одновременном нажатии кнопок L и R режима **BALANCE** восстанавливается среднее положение балансировки.

Если стереобаланс смещен вправо или влево, когда Вы включаете питание, то на дисплее в течение примерно 5 секунд будет мигать индикация "◀▶".

Vor der Aufnahme

nur Cassettenteil 2

Mit den folgenden Bandsorten ist eine einwandfreie Aufnahme gewährleistet

Das Cassettendeck erkennt die Bandsorte der eingesetzten Cassette automatisch.

NORMAL-Position/TYP I	<input type="radio"/>
HIGH-Position/TYP II	<input type="radio"/>
Metallband-Position/TYP IV	<input type="radio"/>

Vorspulen des Vorspannbands

Das Band geringfügig vorspulen, bis das Vorspannband die Tonköpfe passiert hat, so daß die Aufnahme unmittelbar nach Drücken der Taste beginnen kann. Bei der Sofort-Redigieraufnahme von Compact-Discs kann dieser Schritt ausgelassen werden.

Magnetband (auf das Aufnahmen gemacht werden können)

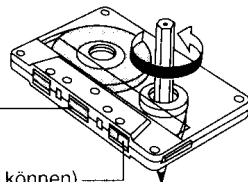

Vorspannband (auf das keine Aufnahmen gemacht werden können)

Hinweise zum Dolby-Rauschunterdrückungssystem

Bei diesem System handelt es sich um eine Einrichtung, mit der das Bandeigenrauschen im hohen Frequenzbereich reduziert werden kann. Dazu wird der Pegel der Signalkomponenten im hohen Frequenzbereich während der Aufnahme angehoben und bei der späteren Wiedergabe um den gleichen Betrag abgesenkt. Dieses Gerät ist mit eins Type von Dolby-Rauschunterdrückung ausgestattet und Dolby B.

System B:

Das Bandeigenrauschen wird auf ca. $\frac{1}{3}$ reduziert. Dieses System verwenden, um ein mit dem Dolby-Rauschunterdrückungssystem B aufgezeichnetes Band wiederzugeben, z. B. eine kommerziell vorbespielte Musikkassette.

Dolby Rauschunterdrückung ist hergestellt unter Lizenz von Dolby Laboratories Licensing Corporation. DOLBY und das Doppel D Symbol  sind Warenzeichen der Dolby Laboratories Licensing Corporation.

Prima di registrare

piastra 2 soltanto

Tipi di nastri che possono essere registrati correttamente

L'apparecchio identifica automaticamente il tipo di nastro usato.

Posizione normale/TYPE I	<input type="radio"/>
Posizione alta/TYPE II	<input type="radio"/>
Posizione metal/TYPE IV	<input type="radio"/>

Modo di far avanzare la guida del nastro

Avvolgere la guida del nastro in avanti in modo che la registrazione cominci non appena si preme il tasto. Ciò non è però necessario con il montaggio ad un tocco dei CD.

Nastro magnetico (la registrazione è possibile)

Guida del nastro (la registrazione non è possibile)

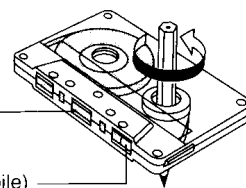

Riguardo al sistema Dolby di riduzione del rumore

Il sistema Dolby di riduzione del rumore è progettato per ridurre efficacemente il fastidioso "fruscio" di alta frequenza tipico dei nastri a cassetta. Durante la registrazione, il sistema funziona in modo da aumentare il livello del suono di alta frequenza e, durante la riproduzione, la stessa porzione del suono viene indebolita per ristabilire il livello precedente.

Questo apparecchio è dotato di un tipo di sistemi Dolby di riduzione del rumore: il Dolby NR di tipo B.

Riduzione del rumore Dolby di tipo B:

Il rumore viene ridotto a circa un terzo.

Usare questo sistema per la riproduzione dei nastri registrati con il sistema Dolby di riduzione del rumore di tipo B, come i nastri di musica preregistrati in commercio, ecc.

Dispositivo Dolby di riduzione del rumore fabbricato su licenza della Dolby Laboratories Licensing Corporation. DOLBY e il simbolo della doppia D  sono marchi della Dolby Laboratories Licensing Corporation.

Avant d'enregistrer

Platine 2 uniquement

Types de cassette qui pourront être enregistrés correctement

L'appareil détermine automatiquement le type de bande.

Position "NORMAL"/TYPE I	<input type="radio"/>
Position "HIGH"/TYPE II	<input type="radio"/>
Position "METAL"/TYPE IV	<input type="radio"/>

Bobinage de l'amorce de bande

Bobiner l'amorce de bande vers l'avant de façon que l'enregistrement puisse commencer dès qu'on appuiera sur la touche. Ceci n'est pas nécessaire pour le montage à une touche des disques.

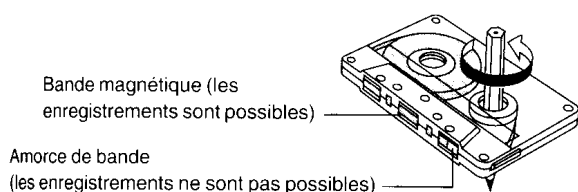

A propos du système de réduction de bruit Dolby

Le système de réduction de bruit Dolby a été conçu pour réduire efficacement le "souffle" de bande gênant des hautes fréquences typique des cassettes. Pendant l'enregistrement, ce système augmente le niveau sonore des hautes fréquences, puis, à la lecture, il réduit cette même portion de façon à la ramener au niveau préalable. L'appareil est doté de une type de réduction de bruit Dolby, le système Dolby de type B.

Réduction de bruit Dolby de type B:

Le bruit y est réduit à un tiers environ.

Utiliser ce système pour lire des bandes enregistrées avec le système de réduction de bruit Dolby B, notamment les musicassettes préenregistrées, etc.

Réduction de bruit Dolby fabriquée sous licence de Dolby Laboratories Licensing Corporation.
DOLBY et le symbole double-D  sont des marques de Dolby Laboratories Licensing Corporation.

Перед записью

только дека 2

Тип ленты, обеспечивающий надлежащую запись

Аппарат автоматически определяет тип ленты.

Normal position/Тип I	<input type="radio"/>
High position/Тип II	<input type="radio"/>
Metal position/Тип IV	<input type="radio"/>

Как отмотать ракорд

Отмотайте ракорд вперед, чтобы запись могла начаться сразу при нажатии кнопки. Однако при монтаже одним нажатием с компакт-дисков в этом нет необходимости.

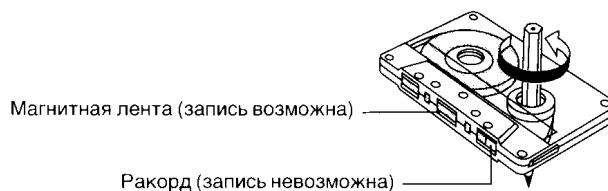

О системе шумоподавления Dolby

Система шумоподавления Dolby предназначена для эффективного снижения характерного для кассет неприятного высокочастотного "шипения".

При записи система повышает уровень высокочастотного звука, а затем во время воспроизведения настолько же ослабляет звук, возвращая его к прежнему уровню.

Данный аппарат оборудован двумя системами шумоподавления Dolby—типа Dolby B NR.

Система шумоподавления типа Dolby B:

Шум снижается примерно на одну треть.

Используйте данную систему при воспроизведении кассет, записанных в системе шумоподавления Dolby B, таких как студийные кассеты с музыкой и т. д.

Система Долби для снижения шума, изготовленная по лицензии фирмы Долби Лабораториз Лайсенсинг Корпорэйшн.
Слово DOLBY, ДОЛБИ, и состоящий из двух букв D символ  являются товарными знаками фирмы Долби Лабораториз Лайсенсинг Корпорэйшн.

nur Cassettenteil 2

piastra 2 soltanto

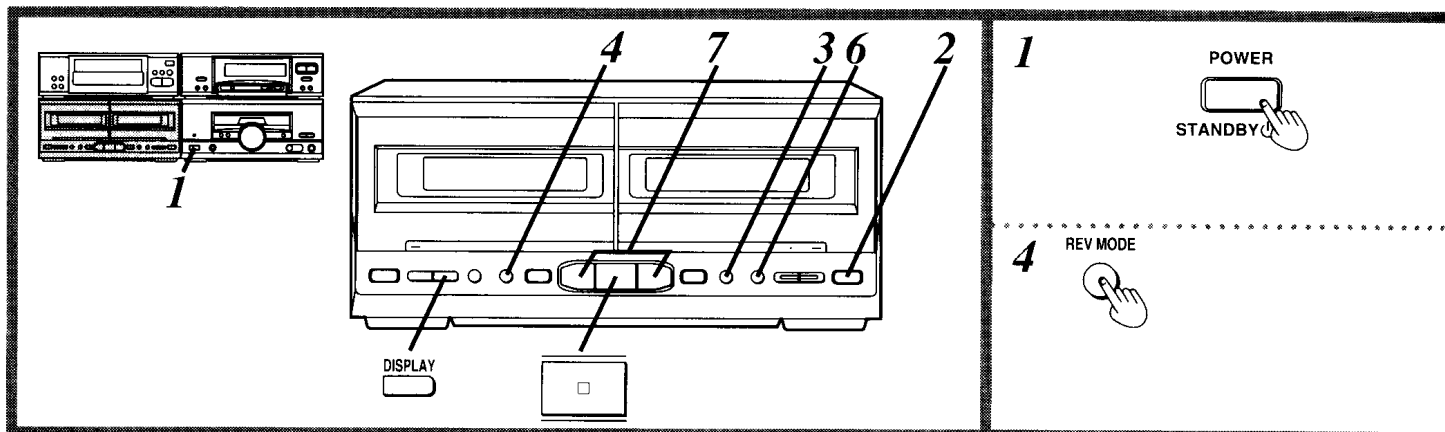

- 1 Die Stromzufuhr einschalten.**
- 2 ▲ OPEN an Cassettenteil 2 drücken und die Cassette so einsetzen.**
 - Ⓐ Rückseite
 - Ⓑ Vorderseite
 - Ⓒ Die Cassettenseite, an welcher das Band sichtbar ist, muß nach unten gerichtet sein.

Cassettenhalter zu schließen.
- 3 Wenn die Aufnahme mit Dolby-Rauschunterdrückung gemacht werden soll, DOLBY NR drücken, so daß die DOLBY B-Anzeige aufleuchtet.**

Bei eingeschaltetem Dolby-Rauschunterdrückungssystem erscheint die Anzeige „**BB** B“.
- 4 REV MODE zur Wahl der Bandlaufumkehr-Betriebsart drücken.**
 - ↔: Nur eine Seite wird bespielt, wonach der Bandlauf automatisch stoppt.
 - ↔↔: Beide Seiten werden bespielt (erst die Vorderseite, →dann die Rückseite), wonach der Bandlauf automatisch stoppt.
 - ↔↔↔: Wie oben (Nach Drücken von ● REC PAUSE wird automatisch von „↔↔↔“ auf „↔↔“) umgeschaltet.
- 5 Den gewünschten Sender abstimmen.**

Siehe Seite 30 oder 32.
- 6 ● REC PAUSE drücken, um das Cassettendeck in den Aufnahme-Bereitschaftszustand zu schalten.**

Die REC PAUSE-Anzeige leuchtet.
Die Anzeige „◁“ oder „▷“ der Wiedergabetasten blinkt.
- 7 ◁ oder ▷ drücken, um die Aufnahme zu starten.**
 - ▷: Starten der Aufnahme mit der Vorderseite der Cassette.
 - ◁: Starten der Aufnahme mit der Rückseite der Cassette.

- 1 Accendere il sistema.**
- 2 Premere ▲ OPEN sulla piastra 2 e inserire poi la cassetta.**
 - Ⓐ Lato in senso inverso
 - Ⓑ Lato in avanti
 - Ⓒ Apertura del nastro rivolta verso il basso.

Chiudere l'alloggiamento della cassetta.
- 3 Premere DOLBY NR per selezionare ON o OFF.**

Quando il sistema Dolby di riduzione del rumore si attiva, appare „**BB** B“.
- 4 Premere REV MODE per selezionare il modo di reverse desiderato.**
 - ↔: Viene registrato un lato e poi il nastro si arresta automaticamente quando finisce.
 - ↔↔: Vengono registrati entrambi i lati (lato in avanti→lato di reverse) e poi il nastro si arresta automaticamente quando finisce.
 - ↔↔↔: Come sopra (Quando si preme ● REC PAUSE, „↔↔↔“) si cambia automaticamente in „↔↔“).
- 5 Sintonizzare la stazione desiderata.**

Vedere a pag. 30 o 32.
- 6 Premere ● REC PAUSE per disporre la piastra nel modo di attesa di registrazione.**

L'indicatore REC PAUSE si accende.
L'indicatore „◁“ o „▷“ sui tasti di riproduzione lampeggia.
- 7 Premere ◁ o ▷ per cominciare la registrazione.**
 - ▷: Per cominciare la registrazione dal lato in avanti.
 - ◁: Per cominciare la registrazione dal lato di reverse.

Per terminare la registrazione:

Premere □.

Per visualizzare il contatore del nastro durante la registrazione:

Premere DISPLAY.

Il contatore del nastro appare per 5 secondi circa. Ciò è un modo comodo per sapere a che punto si è del nastro.

Per evitare di registrare una parte non necessaria:

1. Premere ● REC PAUSE.

La piastra si dispone nel modo di attesa di registrazione.

2. Per continuare la registrazione, premere ◁ o ▷ che lampeggia.

Beenden der Aufnahme:

□ drücken.

Für Anzeige des Bandzählwerks während der Aufnahme:

DISPLAY drücken.

Danach erscheint die Zählwerkanzeige ca. 5 Sekunden lang auf dem Anzeigefeld. Dies ermöglicht eine bequeme Ermittlung der aktuellen Bandposition.

Um ein unerwünschtes Programmsegment von der Aufzeichnung auszuschließen:

1. ● REC PAUSE drücken.

Das Cassettendeck schaltet auf Aufnahmebereitschaft.

2. Um die Aufnahme fortzusetzen, die Wiedergabetaste (◁ oder ▷) drücken, deren Anzeige blinkt.

Platine 2 uniquement

только дека 2

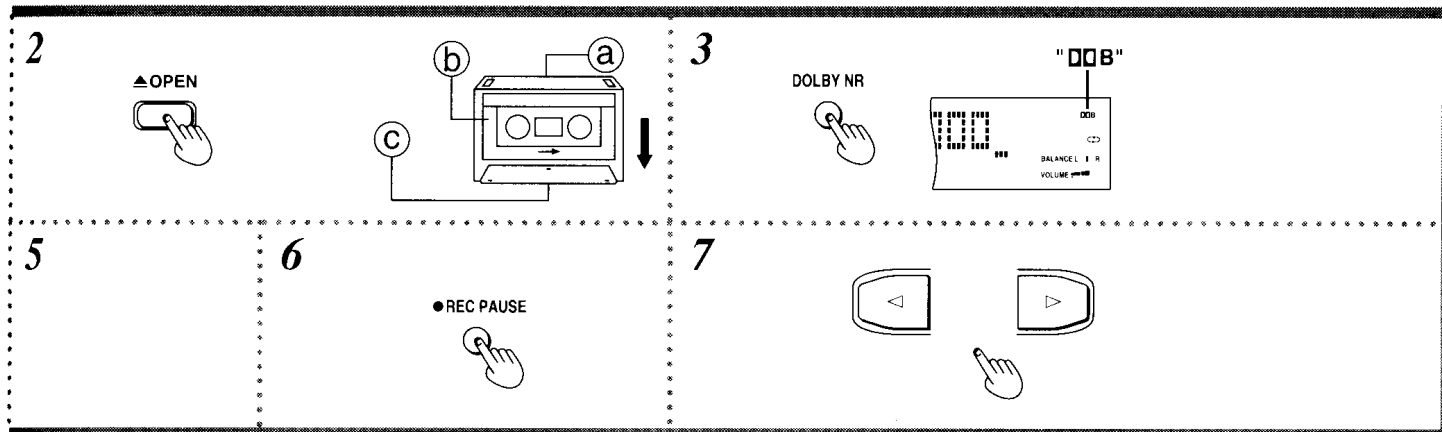

- 1 Mettre la chaîne sous tension.**
- 2 Appuyer sur \blacktriangle OPEN de la platine 2, et insérer la cassette.**
 - Ⓐ Face inverse
 - Ⓑ Face avant
 - Ⓒ Ouverture de la cassette dirigée vers le bas.**Refermer le logement.**
- 3 Appuyer sur DOLBY NR pour sélectionner ON ou OFF.**

"DOLBY NR" apparaît quand le système de réduction de bruit Dolby est en service.
- 4 Appuyer sur REV MODE pour sélectionner le mode d'inversion.**
 - ↔: L'appareil enregistrera sur une seule face et la bande s'arrêtera automatiquement à la fin de la bande.
 - ↔↔: L'appareil enregistrera sur les deux faces (face avant → face arrière), et la bande s'arrêtera automatiquement à la fin de la bande.
 - ↔↔↔: Comme précédemment (quand on appuie sur ● REC PAUSE, "↔↔↔" commute automatiquement sur "↔↔").
- 5 Accorder la station.**

Voir page 31 ou 33.
- 6 Appuyer sur ● REC PAUSE pour mettre la platine en mode d'attente d'enregistrement.**

Le témoin REC PAUSE s'allume.
Le témoin "<" ou ">" des touches de lecture clignote.
- 7 Appuyer sur < ou > pour déclencher l'enregistrement.**
 - >: Pour commencer l'enregistrement sur la face avant
 - <: Pour commencer l'enregistrement sur la face inverse

- 1 Включите питание.**
- 2 Нажмите кнопку \blacktriangle OPEN на деке 2, а затем вставьте кассету.**
 - Ⓐ Обратная сторона
 - Ⓑ Передняя сторона
 - Ⓒ Кассета вставляется лентой вниз.**Чтобы закрыть кассетоприемник.**
- 3 Нажмите кнопку DOLBY NR для выбора положения ON или OFF.**

При включении системы DOLBY NR высвечивается индикация "DOLBY NR".
- 4 Нажмите кнопку REV MODE, чтобы установить желаемый режим реверса.**
 - ↔ : Запись будет произведена на одну сторону, а затем автоматически остановится в конце ленты.
 - ↔↔ : Запись будет произведена на обе стороны (передняя сторона → обратная сторона), а затем автоматически остановится в конце ленты.
 - ↔↔↔ : То же, что и выше (когда Вы нажимаете кнопку ● REC PAUSE, "↔↔↔" автоматически переключается на "↔↔").
- 5 Настройтесь на желаемую станцию.**

См. стр. 31 или 33.
- 6 Нажмите кнопку ● REC PAUSE, чтобы перевести кассетную деку в режим ожидания записи.**

Загорится индикатор REC PAUSE.
На кнопках воспроизведения мигает индикатор "<" или ">".
- 7 Нажмите < или >, чтобы начать запись.**
 - > : Чтобы начать запись с передней стороны кассеты.
 - < : Чтобы начать запись с обратной стороны кассеты.

Arrêt de l'enregistrement:

Appuyer sur □.

Affichage du compteur de bande pendant l'enregistrement:

Appuyer sur DISPLAY.

Le compteur de bande s'affiche pendant environ 5 secondes. Ceci est un moyen pratique de savoir à quel point de la bande l'on se trouve.

Coupage des passages inutiles pendant l'enregistrement:

1. Appuyer sur ● REC PAUSE.
La platine-cassette passe en mode d'attente d'enregistrement.
2. Pour reprendre l'enregistrement, appuyer sur < ou >, à savoir celui qui clignote.

Для остановки записи:

Нажмите кнопку □.

Для отображения на дисплее показания счетчика ленты во время записи:

Нажмите кнопку DISPLAY.

Показание счетчика ленты будет отображаться на дисплее в течение примерно 5 секунд. Это удобный способ, чтобы узнать, в каком месте ленты Вы находитесь.

Для удаления ненужной части при записи:

1. Нажмите кнопку ● REC PAUSE.
Кассетная дека перейдет в состояние ожидания записи.
2. Чтобы продолжить запись, нажмите кнопку < или >, которая из них мигает.

Platine 2 uniquement

только дека 2

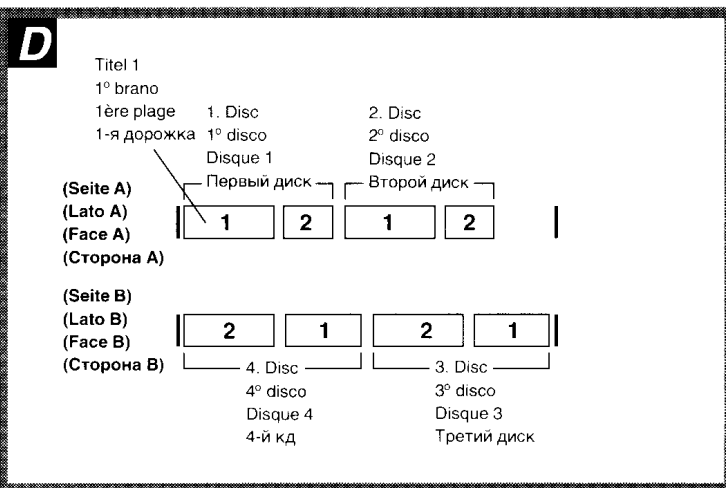
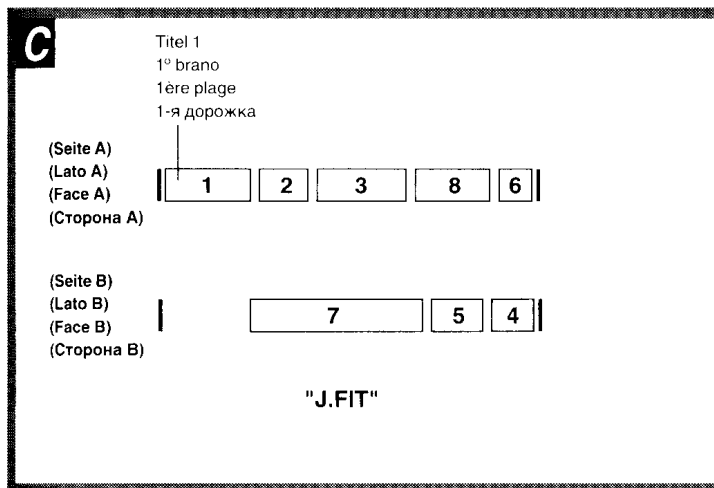

Il y a deux méthodes pour enregistrer des disques compacts: l'enregistrement normal, et le montage à une touche.

Существуют 2 способа записи с компакт-дисков: сенсорный монтаж и нормальная запись.

Enregistrement normal **A**

Pendant un enregistrement normal, la platine ne laisse pas d'espace blanc à la fin de la face A. Cela veut dire qu'une plage sera coupée en son milieu lorsque la fin de la face sera atteinte. Cette méthode pourra également être utilisée pour enregistrer une cassette à partir du milieu jusqu'à la fin de la face, ou pour enregistrer des disques programmés.

Нормальная запись **A**

При обычной записи в конце стороны А не остается никакого свободного участка. Однако это означает, что в конце этой стороны трек будет прерван посередине. Этот метод можно использовать также для записи на кассету с желаемого места посередине одной стороны или для записи с запрограммированных компакт-дисков.

Montage à une touche

La chaîne calcule la longueur de la bande, et elle évite l'interruption du son quand l'enregistrement commute d'une face de la cassette sur l'autre.

Сенсорный монтаж

Система рассчитывает длину используемой ленты и гарантирует отсутствие разрыва в записи при переходе с одной стороны ленты на другую.

Montage des plages dans l'ordre original (ALBUM): **B**

Si la chaîne juge qu'il est possible d'enregistrer une plage supplémentaire sur la face A de la bande, la platine-cassette rembobine la platine-cassette face A, et la première plage assignée à la face B s'enregistre sur la face A.

Il est possible de monter un maximum de 24 plages.

Монтаж всех дорожек в их первоначальной последовательности (ALBUM): **B**

Если система опеределает, что на стороне А можно записать еще одну дорожку, то кассетная дека производит перемотку ленты назад на стороне А, и поэтому первая дорожка, предназначенная для записи на стороне В, будет записана на стороне А. В режиме контакта может быть до 24 дорожек.

Assignation des plages à la bande sans perte de bande (J. FIT): **C**

Si l'espace blanc est trop long, la platine-cassette rembobine la face A de la bande, et le lecteur CD sélectionne la plage dont la longueur convient le mieux pour le reste de bande de la face A.

Il est possible de monter un maximum de 24 plages.

Перезапись дорожек диска на кассету без лишнего расхода ленты (J. FIT): **C**

Если оставшееся количество чистой ленты слишком велико, то кассетная дека производит перемотку ленты назад на стороне А, а проигрыватель компакт-дисков выбирает дорожку, которая наилучшим образом подходит для записи В конце ленты на стороне А. В режиме монтажа может быть до 24 дорожек.

Liaison de plusieurs disques (LINK): **D**

Lorsque l'enregistrement à montage des disques chargés est terminé, il est possible d'effectuer un enregistrement à montage d'autres disques sur le reste de bande.

Cette fonction est pratique pour enregistrer plusieurs disques de 8 cm à la suite.

Соединение нескольких дисков (LINK): **D**

После завершения монтажа-записи загруженного КД Вы можете последовательно выполнять монтаж-запись другого компакт-диска(ов) на оставшуюся незаписанную часть ленты. Эта функция удобна при последовательной записи с компакт-дисков размером 8 см.

Pour référence:

Pour l'enregistrement, il est préférable d'utiliser une bande légèrement plus longue que la durée de lecture du disque.

К Вашему сведению:

При записи лучше использовать кассету, длина которой немного больше времени воспроизведения компакт-диска.

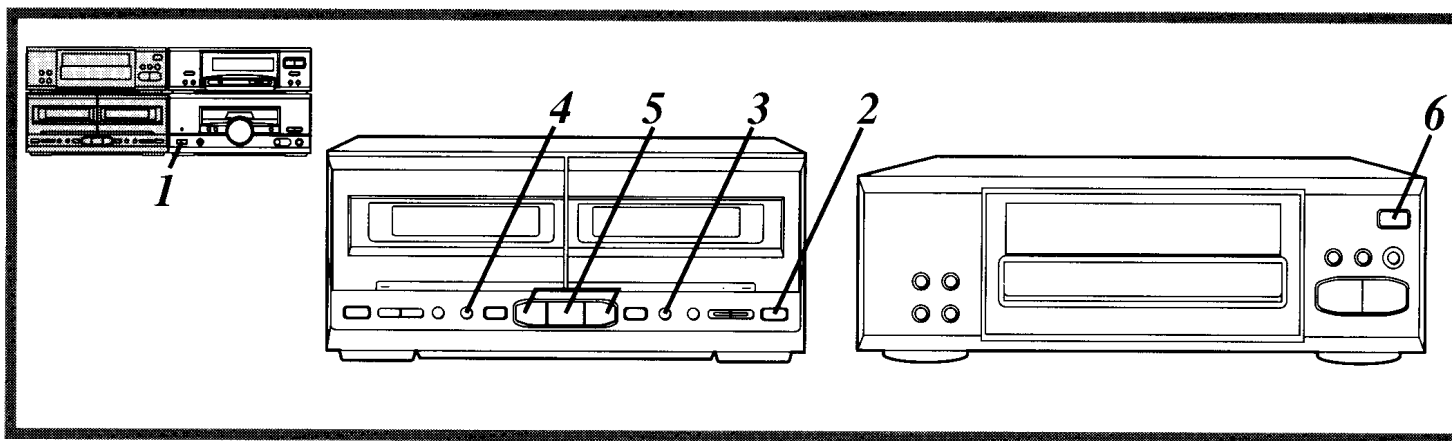

Normalaufnahme

- 1 Die Stromzufuhr einschalten.**
- 2 ▲ OPEN von Cassettenteil 2 drücken und die zur Aufnahme vorgesehene Cassette einsetzen.**
 - Ⓐ Rückseite
 - Ⓑ Vorderseite
 - Ⓒ Die Cassettenseite, an welcher das Band sichtbar ist, muß nach unten gerichtet sein.

Cassettenhalter zu schließen.
- 3 Wenn die Aufnahme mit Dolby-Rauschunterdrückung gemacht werden soll, DOLBY NR drücken, so daß die DOLBY B-Anzeige aufleuchtet.**

Bei eingeschaltetem Dolby-Rauschunterdrückungssystem erscheint die Anzeige „□□ B“.
- 4 REV MODE zur Wahl der Bandlaufumkehr-Betriebsart drücken.**
 - ↔: Nur eine Seite wird bespielt, wonach der Bandlauf automatisch stoppt.
 - ↔↔: Beide Seiten werden bespielt (Vorderseite→Rückseite), wonach der Bandlauf automatisch stoppt.
 - ↔↔↔: Wie oben (Nach Drücken von ● REC PAUSE wird automatisch von „↔↔↔“ auf „↔↔“ umgeschaltet).
- 5 Die gewünschte Bandlaufrichtung einstellen.**

Wenn die Bandlaufrichtung gewechselt werden soll, zunächst ◁ oder ▷ am Cassettendeck und dann □ drücken.

 - ▷: Die Aufnahme beginnt auf der Vorderseite.
 - ◁: Die Aufnahme beginnt auf der Rückseite.
- 6 ▲ OPEN/CLOSE drücken und eine Compact-Disc einlegen.**
 - ▲ OPEN/CLOSE erneut drücken, um das Disc-Fach zu schließen.

(Fortsetzung auf der nächsten Seite)

Registrazione normale

- 1 Accendere il sistema.**
- 2 Premere ▲ OPEN sulla piastra 2 e caricare la cassetta.**
 - Ⓐ Lato in senso inverso
 - Ⓑ Lato in avanti
 - Ⓒ Apertura del nastro rivolta verso il basso.

Chiudere l'alloggiamento della cassetta.
- 3 Premere DOLBY NR per selezionare ON o OFF.**

Quando il sistema Dolby di riduzione del rumore si attiva, appare "□□ B".
- 4 Premere REV MODE per selezionare il modo di reverse.**
 - ↔: Viene registrato un lato, dopo di che il nastro si arresta automaticamente.
 - ↔↔: Vengono registrati entrambi i lati (lato in avanti→lato di reverse), dopo di che il nastro si arresta automaticamente.
 - ↔↔↔: Come sopra (Quando si preme ● REC PAUSE, "↔↔↔" si cambia automaticamente in "↔↔").
- 5 Regolare la direzione di trasporto del nastro.**

Per cambiare la direzione di trasporto del nastro, premere prima ◁ o ▷ sulla piastra a cassette, e poi □.

 - ▷: Registrazione dal lato in avanti
 - ◁: Registrazione dal lato di reverse
- 6 Premere ▲ OPEN/CLOSE per caricare un CD.**

Premere di nuovo ▲ OPEN/CLOSE per chiudere il cassetto del disco.

(Continua alla pagina seguente)

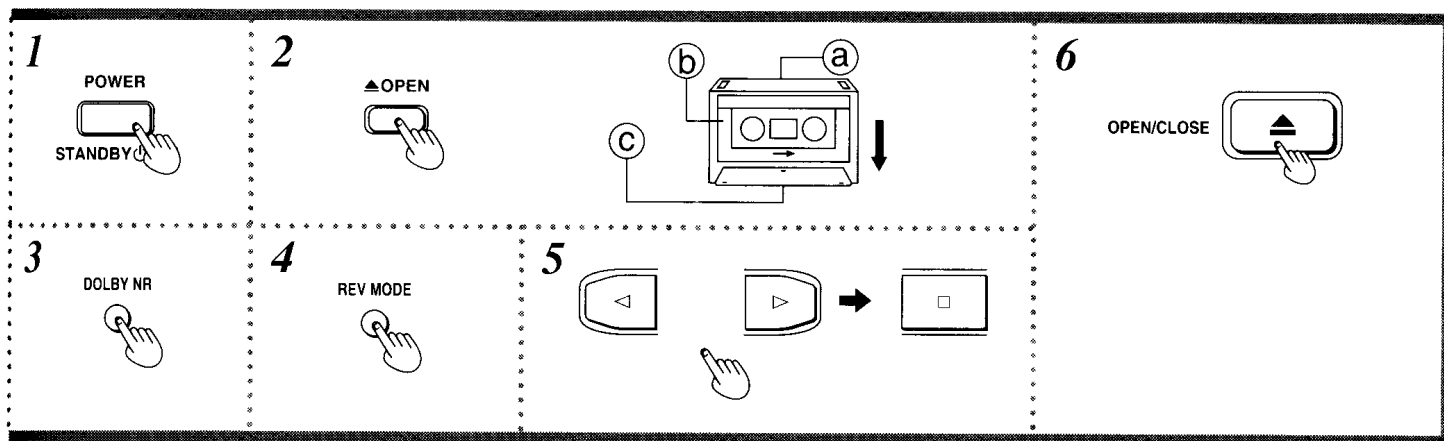

Enregistrement normal

- 1 Mettre la chaîne sous tension.**
- 2 Appuyer sur \blacktriangle OPEN de la platine 2 et insérer une cassette.**
 - a) Face inverse
 - b) Face avant
 - c) Ouverture de la cassette dirigée vers le bas.**Refermer le logement.**
- 3 Appuyer sur DOLBY NR pour sélectionner ON ou OFF.**

" $\square\square B$ " apparaît quand le système de réduction de bruit Dolby est en service.
- 4 Appuyer sur REV MODE pour sélectionner le mode d'inversion.**
 - \rightleftarrows : L'appareil enregistrera sur une seule face et la bande s'arrêtera automatiquement.
 - $\rightarrow\leftarrow$: L'appareil enregistrera sur les deux faces (face avant \rightarrow face arrière), et la bande s'arrêtera automatiquement.
 - $\leftarrow\rightarrow$: Comme précédemment (quand on appuie sur \bullet REC PAUSE, " $\leftarrow\rightarrow$ " commute automatiquement sur " $\rightarrow\leftarrow$ ").
- 5 Régler le sens de défilement de la bande.**

Pour commuter le sens de défilement de la bande, appuyer tout d'abord sur \triangleleft ou \triangleright de la platine-cassette, puis sur \square .

 - \triangleright : Enregistrement depuis la face avant
 - \triangleleft : Enregistrement depuis la face arrière
- 6 Appuyer sur \blacktriangle OPEN/CLOSE pour charger un disque.**

Appuyer à nouveau sur \blacktriangle OPEN/CLOSE pour refermer le tiroir.

(Suite à la page suivante)

Нормальная запись

- 1 Включите питание.**
- 2 Нажмите кнопку \blacktriangle OPEN на деке 2, а затем вставьте кассету.**
 - a) Обратная сторона
 - b) Передняя сторона
 - c) Кассета вставляется лентой вниз.**Чтобы закрыть кассетоприемник.**
- 3 Нажмите кнопку DOLBY NR для выбора положения ON или OFF.**

При включении системы DOLBY NR высвечивается индикация " $\square\square B$ ".
- 4 Нажмите кнопку REV MODE, чтобы установить желаемый режим реверса.**
 - \rightleftarrows : Запись будет произведена на одну сторону, а затем автоматически остановится в конце ленты.
 - $\rightarrow\leftarrow$: Запись будет произведена на обе стороны (передняя сторона \rightarrow обратная сторона), а затем автоматически остановится в конце ленты.
 - $\leftarrow\rightarrow$: То же, что и выше (когда Вы нажимаете кнопку \bullet REC PAUSE, " $\leftarrow\rightarrow$ " автоматически переключается на " $\rightarrow\leftarrow$ ").
- 5 Установите направление движения ленты.**

Чтобы изменить направление движения ленты, нажмите на деке сначала \triangleleft или \triangleright , а затем \square .

 - \triangleright : Запись с передней стороны кассеты.
 - \triangleleft : Запись с обратной стороны кассеты.
- 6 Нажмите кнопку \blacktriangle OPEN/CLOSE для загрузки КД.**

Нажмите кнопку \blacktriangle OPEN/CLOSE снова для закрытия лотка.

(Продолжение на следующей странице)

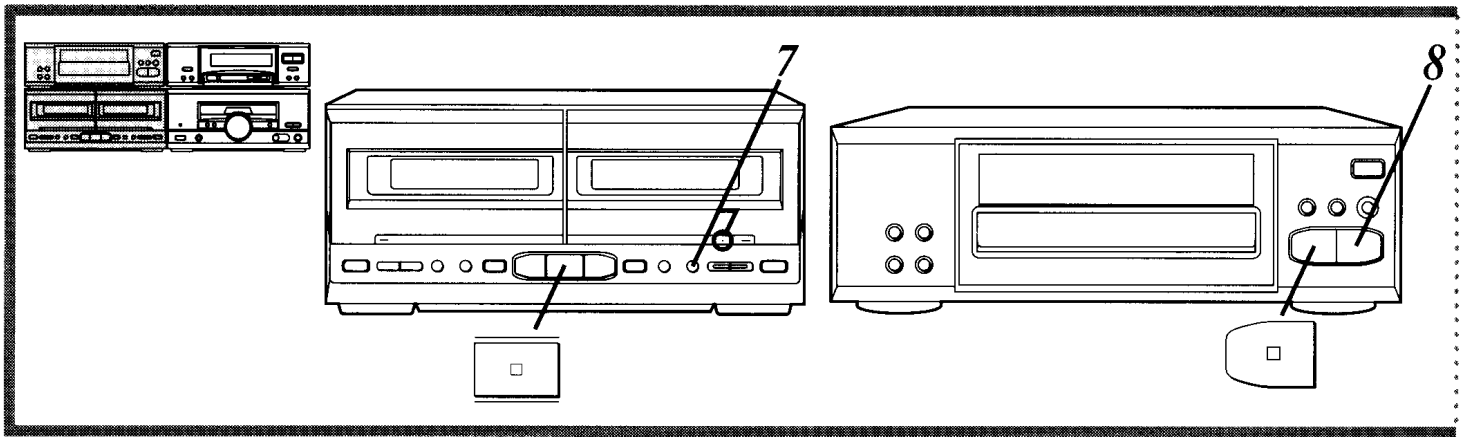

7 ● REC PAUSE drücken, um das Cassettendeck in den Aufnahme-Bereitschaftszustand zu schalten.

Die REC PAUSE-Anzeige leuchtet.
Die Anzeige „◀“ bzw. „▶“ der Wiedergabetasten blinkt.

8 ▷ am CD-Spieler drücken.

Die Aufnahme startet automatisch in der Richtung, die der leuchtenden Bandlaufrichtungsanzeige entspricht.

Ca. 4 Sekunden nach beendeter Disc-Wiedergabe schaltet das Cassettendeck automatisch auf Aufnahmebereitschaft.

Beenden der Aufnahme:

● Einfügen eines signalfreien Zwischenraums von 4 Sekunden Dauer

am CD-Spieler drücken.

Das Cassettendeck schaltet auf Aufnahmebereitschaft.

● Beenden der Aufnahme ohne Einfügen eines signalfreien Zwischenraums

am Cassettendeck drücken.

Aufnahme programmierter Titel

- ① Zunächst Schritt 1 bis 6 auf Seite 68 ausführen und dann CD am Fernbedienungsgeber drücken.
- ② PROGRAM am Fernbedienungsgeber drücken.
- ③ Die gewünschte Titelnummer über die Zifferntasten am Fernbedienungsgeber eingeben.
- ④ Schritt ③ so oft wiederholen, bis alle gewünschten Titel einprogrammiert worden sind (maximal 24 Titel).
- ⑤ Schritt 7 und 8 oben ausführen.

7 Premere ● REC PAUSE per disporre la piastra a cassette nel modo di attesa di registrazione.

L'indicatore REC PAUSE si accende.
L'indicatore „◀“ o „▶“ sui tasti di riproduzione lampeggia.

8 Premere ▷ sul lettore CD.

La registrazione comincia automaticamente secondo la direzione di trasporto del nastro.

4 secondi circa dopo la fine della lettura del CD, la piastra si dispone automaticamente nel modo di attesa di registrazione.

Per terminare la registrazione:

● Per aggiungere un intervallo silenzioso di 4 secondi prima dell'arresto

Premere sul lettore CD.

La piastra a cassette si dispone nel modo di attesa di registrazione.

● Per terminare la registrazione senza aggiungere un intervallo silenzioso di 4 secondi

Premere sulla piastra a cassette.

Per registrare i brani programmati

- ① Seguire il procedimento dei passi da 1 a 6 a pag. 68, e premere poi CD sul telecomando.
- ② Premere PROGRAM sul telecomando.
- ③ Selezionare il numero del brano con i tasti numerici del telecomando.
- ④ Ripetere il procedimento de passo da ③ finché non si sono programmati tutti i brani (24 max.).
- ⑤ Seguire il procedimento dei passi 7 e 8.

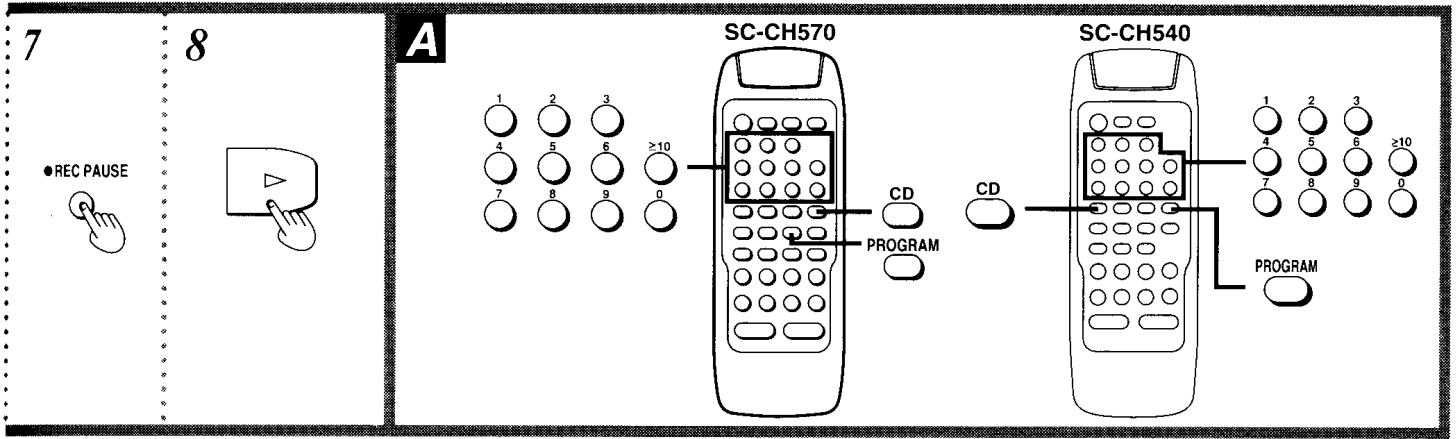

7 Appuyer sur ● REC PAUSE pour mettre la platine-cassette en mode d'attente d'enregistrement.

Le témoin REC PAUSE s'allume.

Le témoin "◀" ou "▶" des touches de lecture clignote.

8 Appuyer sur ▶ du lecteur CD.

L'enregistrement se déclenche automatiquement dans le sens de défilement réglé.

Environ 4 secondes après la fin de la lecture du disque, la platine-cassette commute automatiquement en attente d'enregistrement.

7 Нажмите ● REC PAUSE на кассетной деке, чтобы установить режим ожидания записи.

Загорится индикатор REC PAUSE.

"◀" или "▶" мигает на кнопках воспроизведения.

8 На Проигрыватель компакт-дисков нажмите кнопку ▶.

Запись начнется автоматически в соответствии с направлением движения ленты.

Примерно через 4 секунды после окончания воспроизведения компакт-диска кассетная дека автоматически перейдет в режим ожидания записи.

Arrêt de l'enregistrement:

●Pour ajouter un intervalle silencieux de 4 secondes avant l'arrêt

Appuyer sur □ du lecteur CD.

La platine-cassette commute en mode d'attente d'enregistrement.

●Pour arrêter l'enregistrement sans intervalle silencieux

Appuyer sur □ de la platine-cassette.

Для остановки записи:

●Для введения перед остановкой 4-х секундного свободного участка

Нажмите кнопку □ на Проигрыватель компакт-дисков.

На кассетной деке установится режим ожидания записи.

●Для остановки записи без создания свободного участка

Нажмите кнопку □ на кассетной деке.

Enregistrement de plages programmées A

- ① Effectuer les opérations 1 à 6 de la page 69, et appuyer sur CD de la télécommande.
- ② Appuyer sur PROGRAM de la télécommande.
- ③ Sélectionner le numéro de plage sur la télécommande à l'aide des touches numériques.
- ④ Recommencer l'opération ③ jusqu'à ce que toutes les plages aient été programmées (24 plages max.).
- ⑤ Effectuer les opérations 7 et 8 ci-dessus.

Для записи запрограммированных треков A

- ① Выполните пункты 1–6 на стр. 69, а затем нажмите кнопку CD на пульте ДУ.
- ② Нажмите кнопку PROGRAM на пульте ДУ.
- ③ Выберите номер трека при помощи цифровых кнопок на пульте ДУ.
- ④ Повторяйте пункт ③, пока не запрограммируете все треки (макс. 24 трека).
- ⑤ Выполните указанные выше пункты 7 и 8.

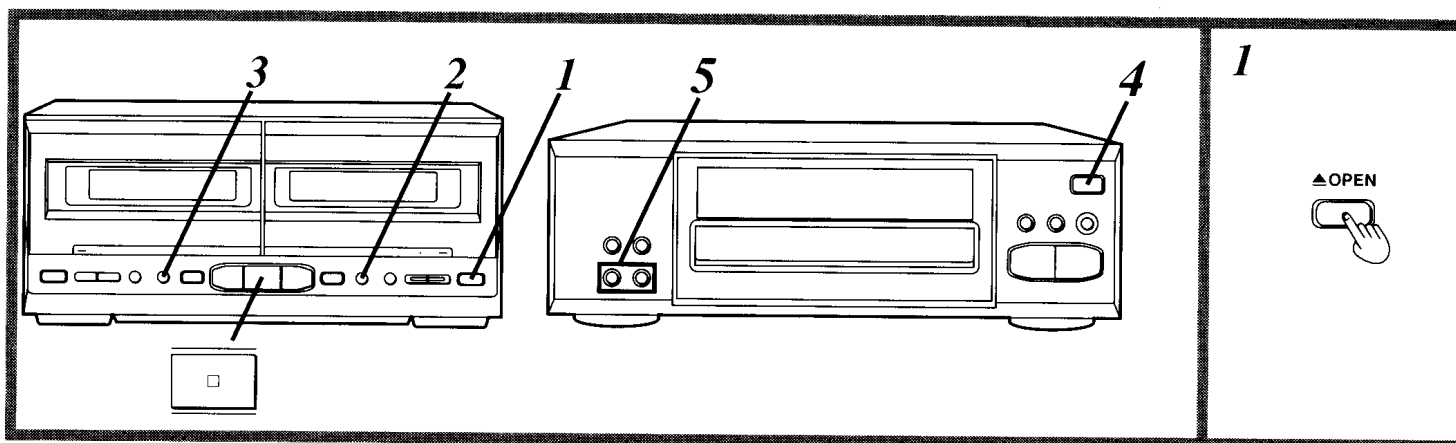

Sofort-Redigieraufnahme

Bei Verwendung der Funktion für Sofort-Redigieraufnahme wird das Vorspannband automatisch vorgespult, so daß dieser Vorgang nicht manuell ausgeführt zu werden braucht.

- 1** ▲ OPEN von Cassettenteil 2 drücken und die zur Aufnahme vorgesehene Cassette einsetzen.
Die Bandöffnung der Cassette muß nach unten weisen.
Cassettenhalter zu schließen.
- 2** Wenn die Aufnahme mit Dolby-Rauschunterdrückung gemacht werden soll, DOLBY NR drücken, so daß die DOLBY B-Anzeige aufluchtet.
Bei eingeschaltetem Dolby-Rauschunterdrückungssystem erscheint die Anzeige „DD B“.
- 3** REV MODE zur Wahl der Bandlaufumkehr-Betriebsart drücken.
 - ↔: Nur eine Seite wird bespielt, wonach der Bandlauf automatisch stoppt.
 - ↔↔: Beide Seiten werden bespielt (Vorderseite→Rückseite), wonach der Bandlauf automatisch stoppt.
 - ↔↔↔: Wie oben (Nach Drücken von ● REC PAUSE wird automatisch von „↔↔“ auf „↔↔↔“ umgeschaltet).
- 4** ▲ OPEN/CLOSE am CD-Spieler drücken, eine Compact-Disc einlegen und die Taste erneut drücken, um das Disc-Fach zu schließen.
- 5** ALBUM oder J. FIT drücken.
Das Cassettendeck spult das Band zurück, wonach die Aufnahme beginnt. Während des Rückspulvorgangs läuft „AI EDIT“ von rechts nach links über das Anzeigefeld. Bis zum eigentlichen Aufnahmestart vergehen jedoch mehrere Sekunden.

Beenden der Sofort-Redigieraufnahme:

- am Cassettendeck drücken.
- Die Wiedergabe des CD-Spielers wird gleichzeitig gestoppt.
„EDIT OUT“ läuft von rechts nach links über das Anzeigefeld.

Montaggio ad un tocco

Il montaggio ad un tocco avvolge automaticamente la guida del nastro, per cui non è necessario farlo manualmente.

- 1** Premere ▲ OPEN sulla piastra 2 e inserire la cassetta.
Inserire la cassetta con la parte esposta del nastro rivolta in basso.
Chiudere l'alloggiamento della cassetta.
- 2** Premere DOLBY NR per selezionare ON o OFF.
Quando il sistema Dolby di riduzione del rumore si attiva, appare „DD B“.
- 3** Premere REV MODE per selezionare il modo di reverse.
 - ↔: Viene registrato un lato e poi il nastro si arresta automaticamente quando finisce.
 - ↔↔: Vengono registrati entrambi i lati (lato in avanti→lato di reverse) e poi il nastro si arresta automaticamente quando finisce.
 - ↔↔↔: Come sopra (Quando si preme ● REC PAUSE, „↔↔↔“ si cambia automaticamente in „↔↔“).
- 4** Premere ▲ OPEN/CLOSE per caricare il CD, e premerlo poi di nuovo.
- 5** Premere ALBUM o J. FIT.
La piastra riavvolge il nastro e la registrazione comincia. Nel frattempo, „AI EDIT“ scorre sul display da destra a sinistra. Ci vogliono però alcuni istanti prima che la registrazione cominci.

Per terminare il montaggio ad un tocco:

- Premere □ sulla piastra a cassette.
- Si arresta anche il lettore CD.
„EDIT OUT“ scorre sul display da destra a sinistra.

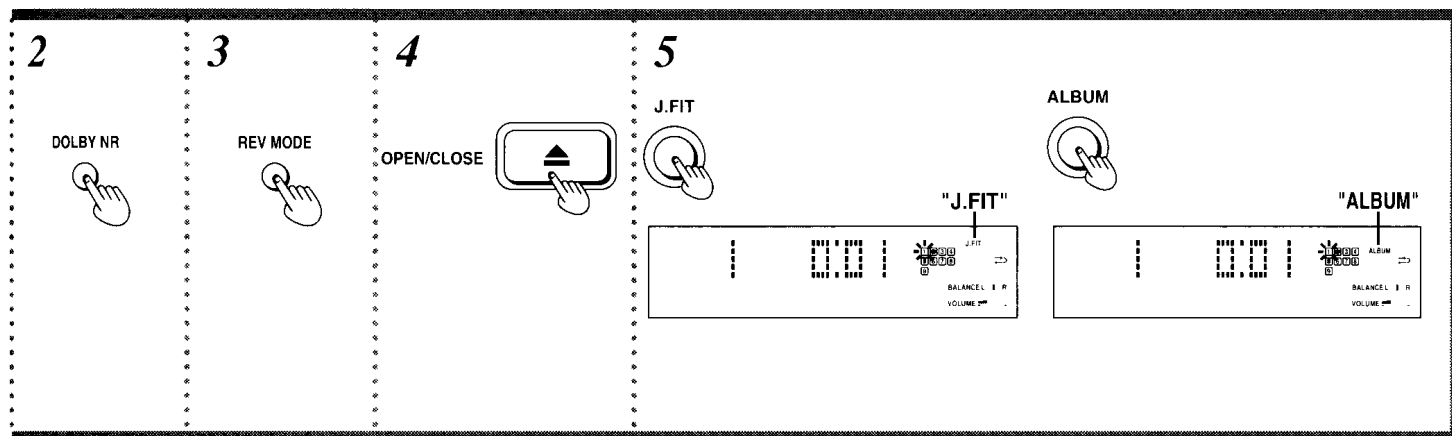

Montage à une touche

Le montage à une touche bobine automatiquement l'amorce de bande, de sorte qu'il n'est pas nécessaire de le faire manuellement.

1 Appuyer sur OPEN de la platine 2 et insérer une cassette.

Insérer la cassette avec la partie exposée de la bande tournée vers le bas.

Refermer le logement.

2 Appuyer sur DOLBY NR pour sélectionner ON ou OFF.

" B" apparaît quand le système de réduction de bruit Dolby est en service.

3 Appuyer sur REV MODE pour sélectionner le mode d'inversion.

: L'appareil enregistrera sur une seule face et la bande s'arrêtera automatiquement à la fin de la bande.

: L'appareil enregistrera sur les deux faces (face avant→face arrière), et la bande s'arrêtera automatiquement à la fin de la bande.

: Comme précédemment (quand on appuie sur REC PAUSE, "") commute automatiquement sur "").

4 Appuyer sur OPEN/CLOSE pour insérer un CD, puis appuyer à nouveau.

5 Appuyer sur ALBUM ou J. FIT.

La platine rembobine la bande et l'enregistrement commence. Dans l'intervalle, "AI EDIT" défile de droite à gauche sur l'afficheur. En réalité, il faudra un certain temps pour que l'enregistrement commence réellement.

Arrêt du montage à une touche:

Appuyer sur de la platine-cassette.

Le lecteur CD s'arrête également.

"EDIT OUT" défile de droite à gauche sur l'afficheur.

Сенсорный монтаж

При монтаже одним нажатием ракорд отматывается автоматически, поэтому Вам не нужно делать это вручную.

1 Нажмите кнопку OPEN на деке 2, а затем вставьте кассету.

Вставьте кассету открытой лентой вниз.

Чтобы закрыть кассетоприемник.

2 Нажмите кнопку DOLBY NR для выбора положения ON или OFF.

При включении системы DOLBY NR высвечивается индикация " B".

3 Нажмите кнопку REV MODE, чтобы установить желаемый режим реверса.

: Запись будет произведена на одну сторону, а затем автоматически остановится в конце ленты.

: Запись будет произведена на обе стороны (передняя сторона→обратная сторона), а затем автоматически остановится в конце ленты.

: То же, что и выше (когда Вы нажимаете кнопку REC PAUSE, "") автоматически переключается на "").

4 Нажмите кнопку OPEN/CLOSE для загрузки КД, а затем нажмите эту кнопку снова.

5 Нажмите кнопку ALBUM или J. FIT.

Дека произведет обратную перемотку ленты, и начнется запись. Тем временем через дисплей справа налево пробежит надпись "AI EDIT". Однако потребует некоторое время, чтобы запись действительно началась.

Для отмены сенсорного монтажа:

Нажмите кнопку на кассетной деке.

Проигрыватель компакт-дисков также остановится.

Через дисплей справа налево пробежит надпись "EDIT OUT".

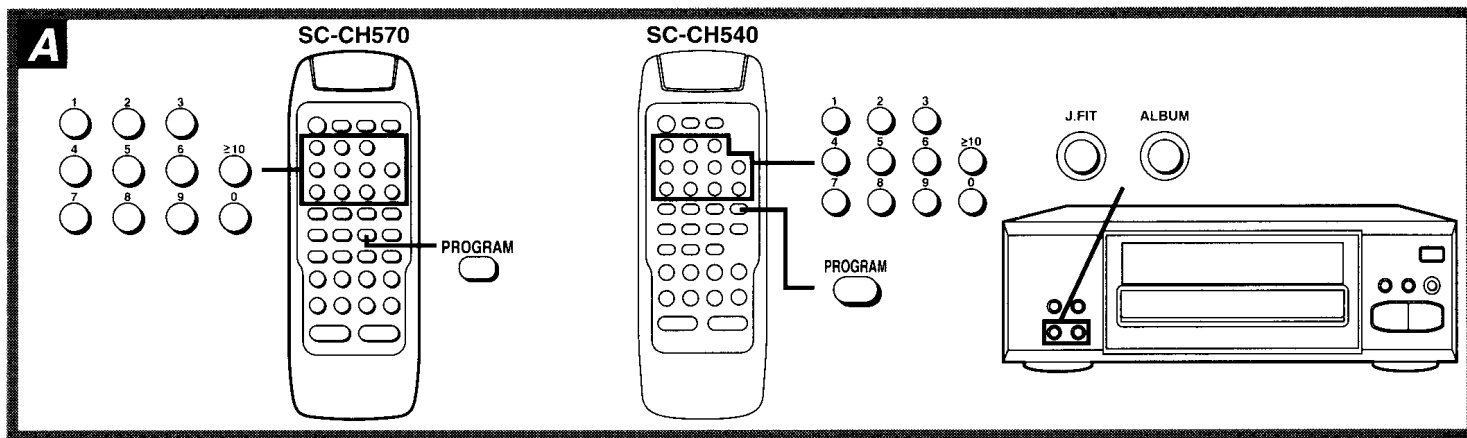

Automatische Vorgänge vor Beginn der Sofort-Redigieraufnahme:

1. Das Cassettendeck spult das Band automatisch schnell vor und dann zurück, um die Bandlänge zu ermitteln.
2. Danach schaltet das Cassettendeck auf Vorlauf, bis das Vorspannband die Tonköpfe passiert hat, wonach der Bandlauf anhält.
3. Der CD-Spieler ordnet Seite A und B der Cassette Titel zu und zeigt das Ergebnis an. Zusätzlich wird die auf Seite A und B verbleibende Aufnahmezeit angezeigt.
4. Die eigentliche Aufnahme beginnt.

Wenn Titel zur Aufnahme auf Seite B vorgesehen sind:

Nach beendeter Aufnahme der für Seite A bestimmten Titel setzt das Cassettendeck die Aufzeichnung auf dem leeren Bandabschnitt von Seite A fort.

Für Redigieraufnahme programmierter Titel **A**

- ① Zunächst Schritt 1 bis 4 auf Seite 72 ausführen und dann PROGRAM am Fernbedienungsgeber drücken.
- ② Die gewünschte Titelnummer über die Zifferntasten am Fernbedienungsgeber eingeben.
- ③ Schritt ② so oft wiederholen, bis alle gewünschten Titel einprogrammiert worden sind (maximal 24 Titel).
- ④ ALBUM oder J. FIT drücken. Die Aufnahme beginnt.

Nach beendeter Redigieraufnahme: **B**

Das Cassettendeck schaltet automatisch auf Aufnahmebereitschaft. Wenn noch ausreichend Platz auf dem Band verbleibt, blinkt „LINK“ auf dem Anzeigefeld, um darauf hinzuweisen, daß die Aufnahme mit einer weiteren Disc fortgesetzt werden kann (siehe Seite 76). Darauf achten, nicht am CD-Spieler zu drücken, wenn die Verknüpfungs-Funktion verwendet werden soll.

Operazione di montaggio ad un tocco:

1. La piastra fa avanzare e riavvolge il nastro per misurarne la lunghezza.
2. La piastra fa avanzare automaticamente il nastro oltre la guida del nastro e si arresta.
3. Il lettore CD assegna i brani ai lati A e B del nastro e mostra il risultato. Oltre a queste informazioni, viene mostrato anche il tempo restante dei lati A e B del nastro.
4. La registrazione comincia.

Se ci sono brani assegnati al lato B del nastro:

Dopo la registrazione dei brani assegnati al lato A, la piastra continua la registrazione sulla parte vuota del lato A.

Registrazione di montaggio dei brani programmati **A**

- ① Seguire il procedimento dei passi da 1 a 4 a pag. 72, e premere poi PROGRAM sul telecomando.
- ② Selezionare il numero del brano con i tasti numerici del telecomando.
- ③ Ripetere il procedimento del passo ② finché non si sono programmati tutti i brani (24 max.).
- ④ Premere ALBUM o J. FIT. La registrazione comincia.

Alla fine della registrazione di montaggio: **B**

La piastra si dispone automaticamente nel modo di attesa di registrazione. Se „LINK“ lampeggia sul display, vuol dire che sul nastro resta spazio sufficiente per registrare da un altro CD (vedere a pag. 76).

Se si desidera aggiungere brani, non premere sul lettore CD.

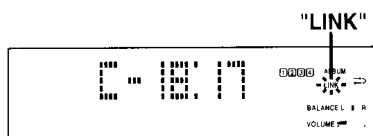
B**Opération de montage à une touche:**

1. La platine-cassette bobine rapidement la bande vers l'avant puis vers l'arrière pour en mesurer la longueur.
2. La platine-cassette avance la bande jusqu'au-delà de l'amorce de bande, puis elle s'arrête.
3. Le lecteur de CD assigne les plages aux faces A et B et il affiche le résultat. Outre les informations ci-dessus, le temps restant de la face A et de la face B s'affiche.
4. L'enregistrement proprement dit commence.

Si des plages ont été assignées à la face B:

Quand l'enregistrement des plages assignées à la face A est terminé, la platine-cassette poursuit l'enregistrement en créant un espace blanc sur la face A.

Enregistrement à montage des plages programmées **A**

- ① Effectuer les opérations 1 à 4 de la page 73, et appuyer sur PROGRAM de la télécommande.
- ② Sélectionner le numéro de plage sur la télécommande à l'aide des touches numériques.
- ③ Recommencer l'opération ② jusqu'à ce que toutes les plages aient été programmées (24 plages max.).
- ④ Appuyer sur ALBUM ou J. FIT. L'enregistrement commence.

Lorsque l'enregistrement à montage est terminé: **B**

La platine-cassette commute automatiquement l'enregistrement en attente. Dans l'intervalle, si "LINK" clignote sur l'afficheur, c'est qu'il reste suffisamment de place sur la bande pour enregistrer un autre disque (voir page 77).

Si l'on veut lier des plages, ne pas appuyer sur du lecteur CD.

Opération sensorного монтажа:

1. Кассетная дека произведет ускоренную перемотку вперед и назад, чтобы определить длину ленты.
2. Кассетная дека автоматически перемотает ленту за пределы ракурда, а затем остановит ее.
3. Проигрыватель компакт-дисков определяет треки для стороны ленты A и B, и результат высвечивается на дисплее. В дополнение к вышеуказанной информации также высвечивается оставшееся время на сторонах ленты A и B.
4. Начинается настоящая запись.

Если имеются треки, предназначенные для стороны B:

После записи треков, предназначенных для стороны A, кассетная дека будет продолжать запись, оставив незаписанный участок на стороне A.

Для монтажа-записи запрограммированных треков **A**

- ① Выполните пункты 1–4 на стр. 73, а затем нажмите кнопку PROGRAM на пульте ДУ.
- ② Выберите номер трека при помощи цифровых кнопок на пульте ДУ.
- ③ Повторяйте пункт ②, пока не запрограммируете все треки (макс. 24 трека).
- ④ Нажмите кнопку ALBUM или J. FIT. Начнется запись.

После окончания монтажа-записи: **B**

Кассетная дека автоматически переходит в режим ожидания записи. Между тем, если на дисплее мигает индикация "LINK", то на кассете имеется достаточно места, и Вы можете продолжать запись с другого компакт-диска (см. стр. 77).

Если Вы хотите соединить треки, то не нажимайте кнопку на Проигрыватель компакт-дисков.

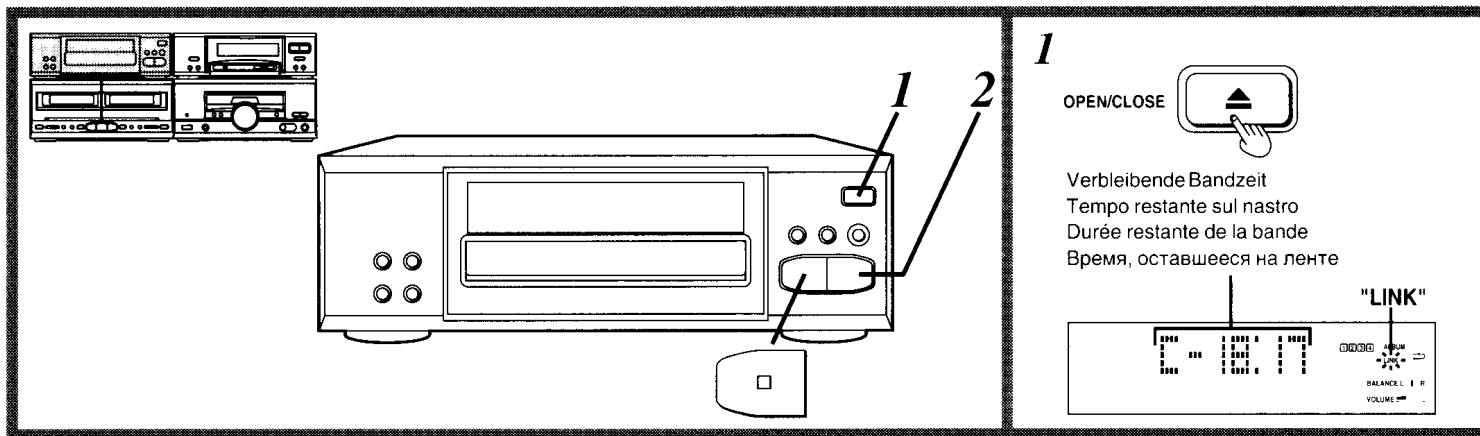

Aufnahme auf dem verbleibenden Band (LINK)

Wenn „LINK“ nach beendeter Redigieraufnahme einer Disc blinkt, können Titel einer weiteren Disc auf dem restlichen Band aufgezeichnet werden.

1 ▲ OPEN/CLOSE drücken und die Disc auswechseln.

Die Bandrestzeit erscheint auf dem Anzeigefeld.

2 ▷ drücken.

Die Verknüpfung beginnt.

Aufnahme von weiteren Titel über Verknüpfungsfunktion

Schritt 1 und 2 wiederholen.

Solange ausreichend Platz auf dem Band verbleibt, schaltet das Cassettendeck nach beendeter Aufnahme auf Verknüpfungsbereitschaft.

Aufheben der LINK-Funktion:

am CD-Spieler drücken.

Verknüpfungsaufnahme programmierter Titel **A**

- ① Zunächst Schritt 1 oben ausführen, dann PROGRAM am Fernbedienungsgeber drücken.
- ② Die gewünschte Titelnummer über die Zifferntasten am Fernbedienungsgeber eingeben.
- ③ Schritt ② so oft wiederholen, bis alle gewünschten Titel einprogrammiert worden sind (maximal 24 Titel).
- ④ ▶ drücken. Die Verknüpfungsaufnahme beginnt.

Hinweise

- Wenn die Anzeige „0:00“ auf dem Anzeigefeld erscheint, kann die Aufnahme nicht mit einer weiteren Disc fortgesetzt werden.
 - am CD-Spieler drücken.
- Falls am Bandende nicht genügend Leerraum vorhanden ist, können die vorgegebenen Titel nicht aufgenommen werden. In einem solchen Fall eine andere Disc einlegen, deren Titel kürzer sind als die Bandrestzeit, oder am CD-Spieler drücken.

Registrazione sullo spazio restante del nastro (LINK)

Se l'indicatore „LINK“ lampeggia dopo il montaggio di un CD, si può effettuare la giunzione dei brani di un altro disco.

1 Premere ▲ OPEN/CLOSE per sostituire il disco con un altro.

Il display mostra il tempo restante del nastro.

2 Premere ▷.

La giunzione comincia.

Per continuare la giunzione dei brani

Ripetere il procedimento dei passi 1 e 2.

Alla fine della registrazione, la piastra si dispone nel modo di attesa di giunzione per tutto il tempo che sul nastro rimane spazio per registrare.

Per cancellare la funzione LINK:

Premere sul lettore CD.

Giunzione dei brani programmati **A**

- ① Seguire il procedimento del passo 1 sopra, e premere poi PROGRAM sul telecomando.
- ② Selezionare il numero del brano con i tasti numerici del telecomando.
- ③ Ripetere il procedimento del passo ② finché non si sono programmati tutti i brani (24 max.).
- ④ Premere ▶. La giunzione comincia.

Note

- Se il display mostra „0:00“, non è possibile registrare i brani di un altro disco. Premere sul lettore CD.
- Se il tempo restante del nastro è più corto della lunghezza dei brani da registrare, i brani non possono essere registrati. Sostituire il disco con un altro contenente brani più corti del tempo restante del nastro, oppure premere sul lettore CD.

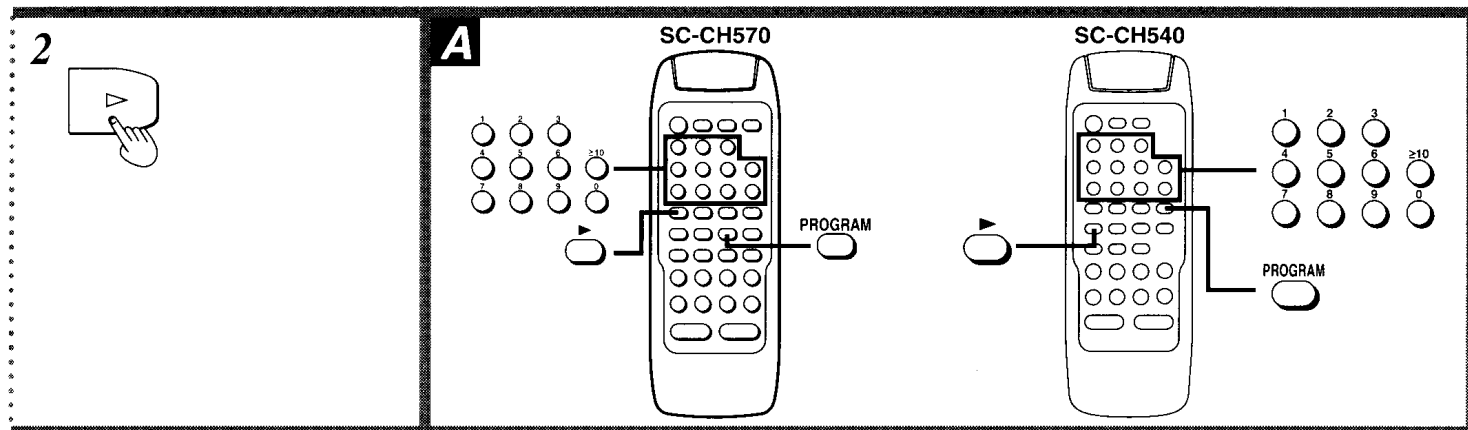

Enregistrement sur le reste de bande (LINK)

Il est possible de lier un autre disque lorsque le témoin "LINK" clignote après le montage d'un disque.

1 Appuyer sur **▲ OPEN/CLOSE** pour remplacer le disque par un autre.

L'afficheur indique le temps restant de la bande.

2 Appuyer sur **▷**.

La liaison commence.

Pour continuer à lier des plages:

Recommencer les opérations 1 et 2.

Tant qu'il reste de l'espace pour enregistrer, la platine-cassette commute la liaison en attente lorsque l'enregistrement est terminé.

Annulation de la fonction de liaison:

Appuyer sur **□** du lecteur de CD.

Liaison des plages programmées **▣**

- ① Effectuer l'opération 1 ci-dessus, et appuyer sur PROGRAM de la télécommande.
- ② Sélectionner le numéro de plage sur la télécommande à l'aide des touches numériques.
- ③ Recommencer l'opération ② jusqu'à ce que toutes les plages aient été programmées (24 plages max.).
- ④ Appuyer sur **▶**. La liaison commence.

Remarques

- Si l'afficheur indique "0:00", il n'est pas possible d'enregistrer un autre disque. Appuyer sur **□** du lecteur de CD.
- Si la durée restante de la bande est inférieure à la longueur des plages à enregistrer, il ne sera pas possible d'enregistrer ces plages. Remplacer le disque par un autre ayant des plages dont la durée est inférieure à la durée restante de la bande, ou appuyer sur **□** du lecteur de CD.

Запись на оставшейся части кассет (LINK)

Во время мигания надписи "LINK" после монтажа компакт-диска, Вы можете присоединить записи с другого диска.

1 Нажмите кнопку **▲ OPEN/CLOSE**, чтобы заменить один компакт-диск на другой.

На дисплее отображается время, оставшееся на ленте.

2 Нажмите кнопку **▷**.

Начнется соединение треков.

Для продолжения соединения треков:

Повторите пункты 1 и 2.

Соединение продолжается, пока на кассете есть место для записи; по окончании записи кассетная дека переводит функцию соединения в режим ожидания.

Для отмены функции LINK:

Нажмите кнопку **□** на Проигрыватель компакт-дисков.

Соединение запрограммированных треков **▣**

- ① Выполните указанный выше пункт 1, а затем нажмите кнопку PROGRAM на пульте ДУ.
- ② Выберите номер трека при помощи цифровых кнопок на пульте ДУ.
- ③ Повторяйте пункт ②, пока не запрограммируете все треки (макс. 24 трека).
- ④ Нажмите кнопку **▶**. Начнется соединение.

Примечания

- Если дисплей показывает "0:00", то запись с другого компакт-диска невозможна. Нажмите кнопку **□** на Проигрыватель компакт-дисков.
- Если время, оставшееся до конца ленты меньше, чем время звучания треков, подлежащих записи, то записать эти треки невозможно. Установите другой компакт-диск с треками, которые короче, чем время, оставшееся до конца ленты, или нажмите кнопку **□** на Проигрыватель компакт-дисков.

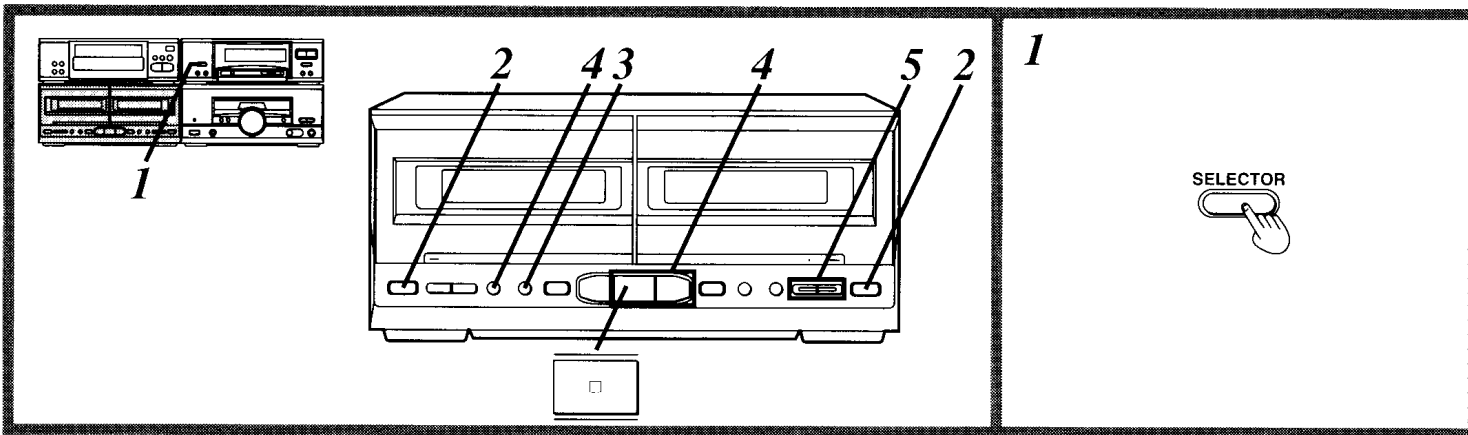

Vorbereitung

Vor Beginn des Überspielens beide Bänder geringfügig vorspulen, da auf dem Vorspannband keine Aufnahme möglich ist. (Siehe Seite 62.)

- 1 SELECTOR zur Wahl von „TAPE“ betätigen.**
- 2 ▲ OPEN an beiden Cassettendecks drücken, und dann die Cassetten einsetzen.**
 Cassettenteil 1: Für Wiedergabe
 Cassettenteil 2: Für Aufnahme
Cassettenthalter zu schließen.
- 3 REV MODE zur Wahl der Bandlaufumkehr-Betriebsart drücken.**
 ⇄: Einseitige Aufnahme
 ⇄⇄: Zweiseitige Aufnahme (Vorderseite→Rückseite)
 ⇄⇄⇄: Wie oben (Nach Drücken von NOR oder HIGH wird automatisch von „⇄⇄“ auf „⇄⇄“ umgeschaltet).
- 4 Die Bandlaufrichtung an Cassettenteil 1 und 2 auf „▷“ einstellen.**
 DECK 1/2 drücken, um sicherzustellen, daß beide Cassettenteile auf die Bandlaufrichtung „▷“ eingestellt sind.
 Wenn die Bandlaufrichtung gewechselt werden soll, zunächst ▷ und dann ◁ drücken.
 Um die Aufnahme auf der Rückseite zu machen, Cassettenteil 2 auf die Bandlaufrichtung „◁“ einstellen.
- 5 Eine der Sofortüberspieltasten (NOR oder HIGH) drücken, um die gewünschte Aufnahmegeschwindigkeit zu wählen.**
 NOR: Diese Betriebsart wählen, wenn der Ton während des Überspielvorgangs mitgehört werden soll
 HIGH: Diese Betriebsart für Überspielen mit hoher Geschwindigkeit (ca. doppelter Normalgeschwindigkeit) wählen
 Während des Überspielvorgangs leuchten die Anzeigen für Cassettenteil 1 und 2. Die Bandlaufrichtungsanzeige (<◁ oder ▷) zeigt die Bandlaufrichtung der Cassette in Cassettenteil 2 an.
 Sobald das Bandende in einem Cassettenteil (1 oder 2) erreicht wird, stoppt der Bandlauf im anderen Cassettenteil ebenfalls.

Preparativi

Le guide dei nastri in entrambe le piastre devono essere precedentemente fatte passare. (Vedere a pag. 62.)

- 1 Premere SELECTOR per selezionare „TAPE“.**
- 2 Premere ▲ OPEN sulle piastre 1 e 2 e caricare le cassette.**
 Piastra 1: Per la riproduzione
 Piastra 2: Per la registrazione
Chiudere i due alloggiamenti delle cassette.
- 3 Premere REV MODE per selezionare il modo di reverse.**
 ⇄: Registrazione di un singolo lato
 ⇄⇄: Registrazione dei due lati (lato in avanti→lato di reverse)
 ⇄⇄⇄: Come sopra (Quando si preme NOR o HIGH, „⇄⇄“ si cambia automaticamente in „⇄⇄“).
- 4 Selezionare la direzione del nastro „▷“ per entrambe le piastre 1 e 2.**
 Premere DECK 1/2 per accertarsi che la direzione di entrambe le piastre sia „▷“.
 Per cambiare la direzione del nastro, premere prima ▷ e poi ◁.
 Per registrare sul lato di reverse, regolare la direzione „◁“ per la piastra 2.
- 5 Premere NOR o HIGH di TAPE EDIT per cominciare la registrazione.**
 NOR: Per controllare il suono durante la registrazione
 HIGH: Per registrare ad alta velocità (2 volte circa quella normale)
 Durante la registrazione si accendono entrambi gli indicatori della piastra 1 e 2. L'indicatore di direzione del nastro (<◁ o ▷) mostra la direzione del nastro della piastra 2.
 Quando la piastra 1 o 2 si arresta, si arresta anche l'altra piastra.

Per terminare la registrazione:

Premere ◻.
 Entrambe le piastre si arrestano.

Per ascoltare una sorgente di suono diversa durante la registrazione:

Cominciare la riproduzione dell'altra sorgente del suono.
 Si può cambiare il livello del volume e la qualità tonale senza alcun effetto sulla registrazione.

Note

- Durante la registrazione ad alta velocità, spegnere il televisore o qualsiasi altro apparecchio di proiezione delle immagini per evitare di registrare scariche.
- I cambiamenti di tono e gli effetti speciali non possono essere registrati.
- Il livello di registrazione e l'effetto di riduzione del rumore del nastro originale (riproduzione) vengono registrati sul nuovo nastro.

Beenden des Überspielvorgangs:

◻ drücken.
 Der Bandlauf beider Cassettenteile stoppt.

Wiedergabe einer anderen Programmquelle während des Überspielens:

Mit der Wiedergabe der anderen Programmquelle beginnen.
 Die Einstellungen von Lautstärke und Klangcharakter können wunschgemäß verändert werden, ohne die Aufnahme zu beeinflussen.

Hinweise

- Beim Überspielen mit hoher Geschwindigkeit sollte ein evtl. in der Nähe eingeschaltetes Fernseh- oder Videogerät ausgeschaltet werden, um die Aufzeichnung von Störgeräuschen zu verhindern.
- Änderungen des Klangcharakters und Spezialeffekte können nicht aufgezeichnet werden.
- Die Kopie wird mit dem gleichen Aufnahmepegel und der gleichen Einstellung der Rauschunterdrückung wie beim Originalband (Wiedergabeband) aufgezeichnet.

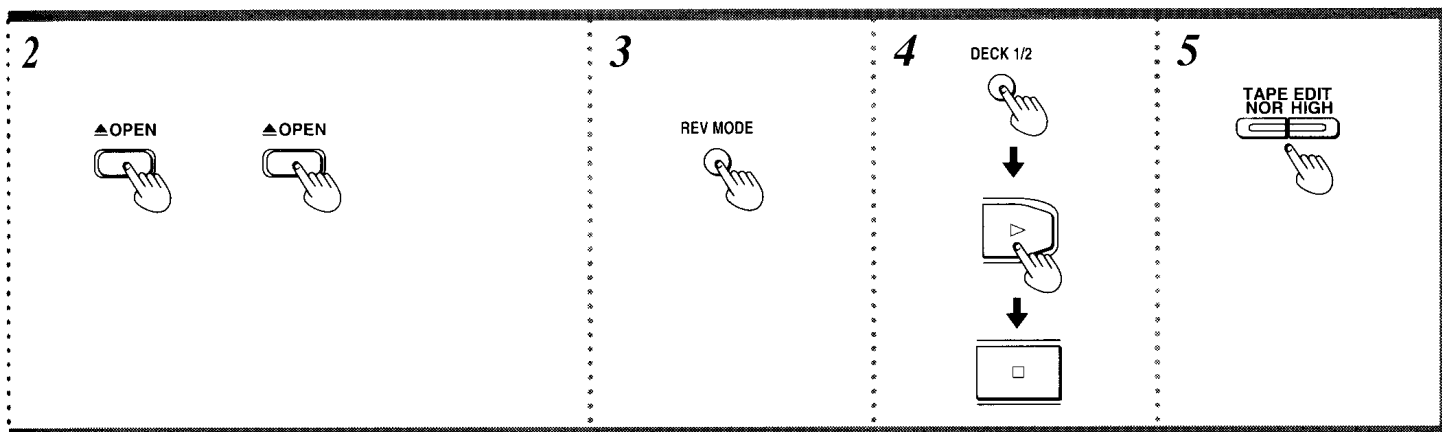

Préparatifs

L'amorce de bande des cassettes des deux platines devra être bobinée au préalable. (Voir page 63.)

1 Appuyer sur SELECTOR pour sélectionner "TAPE".

2 Appuyer sur ▲ OPEN de chacune des platines et insérer les cassettes.

Platine 1: Pour la lecture
Platine 2: Pour l'enregistrement

Refermer le logement de chacune des platines.

3 Appuyer sur REV MODE pour sélectionner le mode d'inversion.

⇨: Enregistrement sur une seule face

⇄: Enregistrement sur les deux faces (face avant → face arrière)

↔: Comme précédemment (quand on appuie sur NOR ou HIGH, "↔" commute automatiquement sur "⇄").

4 Régler le sens de défilement des platines 1 et 2 sur "▷".

Appuyer sur DECK 1/2 et vérifier que le sens de défilement des deux platines est bien "▷".

Pour commuter le sens de défilement, appuyer tout d'abord sur ▷, puis sur ◻.

Pour enregistrer sur la face arrière, régler la platine 2 sur "◁".

5 Appuyer sur NOR ou HIGH de TAPE EDIT pour déclencher l'enregistrement.

NOR: Pour contrôler le son pendant l'enregistrement

HIGH: Pour enregistrer à grande vitesse (environ 2 fois la vitesse normale)

Pendant l'enregistrement, les témoins des deux platines 1 ou 2 s'allument. Le témoin de sens de défilement (< ou >) indique le sens de défilement de la platine 2.

Quand l'une des platines 1 ou 2, s'arrête, l'autre s'arrête également.

Arrêt de l'enregistrement:

Appuyer sur ◻. Les deux platines s'arrêtent.

Ecoute d'une autre source pendant l'enregistrement:

Commencer la lecture de l'autre source sonore. On pourra régler le niveau du volume et la tonalité sans affecter l'enregistrement.

Remarques

- Pendant un enregistrement à grande vitesse, éteindre les téléviseurs et tout autre appareil de projection d'image de façon à éviter l'enregistrement d'électricité statique.
- Il n'est pas possible d'enregistrer les réglages de tonalité ni les effets spéciaux.
- Le niveau d'enregistrement et l'effet de réduction de bruit de la bande originale (bande de lecture) s'enregistrent sur la nouvelle bande.

Подготовка

Ракорд в обеих деках должен быть намотан заранее. (См. стр. 63.)

1 Нажмите кнопку SELECTOR, чтобы выбрать "TAPE".

2 Нажмите кнопку ▲ OPEN на обеих деках, а затем вставьте кассеты.

Дека 1: Для воспроизведения

Дека 2: Для записи

Чтобы закрыть кассетоприемник каждой яеки.

3 Нажмите кнопку REV MODE, чтобы выбрать режим реверса.

⇨: Односторонняя запись

⇄: Двухсторонняя запись (передняя сторона → обратная сторона)

↔: То же, что и выше (Когда Вы нажимаете кнопки NOR или HIGH "↔" автоматически переключается на "⇄").

4 Установите направление движения ленты на деках 1 и 2 в положение "▷".

Нажмите кнопку DECK 1/2 и проверьте, чтобы направление движения ленты в обеих деках было установлено в положение "▷".

Чтобы изменить направление движения ленты, сначала нажмите кнопку ▷, затем кнопку ◻.

Чтобы произвести запись на обратной стороне, установите деку 2 в положение "◁".

5 Чтобы начать запись, нажмите кнопку NOR или HIGH из кнопок TAPE EDIT.

NOR: Если Вы хотите контролировать звучание при записи

HIGH: Если Вы хотите произвести запись с высокой скоростью (примерно в 2 раза больше обычной)

Во время записи индикаторы горят на обеих деках 1 и 2. Индикаторы (< или >) направления движения ленты показывают направление для деки 2.

При остановке либо деки 1, либо деки 2 происходит остановка и другой деки.

Для остановки записи:

Нажмите кнопку ◻.

Обе дека остановятся.

Для прослушивания во время записи другого источника:

Начните воспроизведение другого звукового источника.

Вы можете изменять уровень громкости и качество звучания, что никак не повлияет на запись.

Примечания

• Во время высокоскоростной записи отключите телевизоры или другую видеопроекционную аппаратуру, чтобы предотвратить запись импульсных помех.

• Невозможна запись изменения тембра или специальных эффектов.

• Уровень записи и эффект шумоподавления оригинальной (воспроизводимой) кассеты будут переписаны на новую кассету.

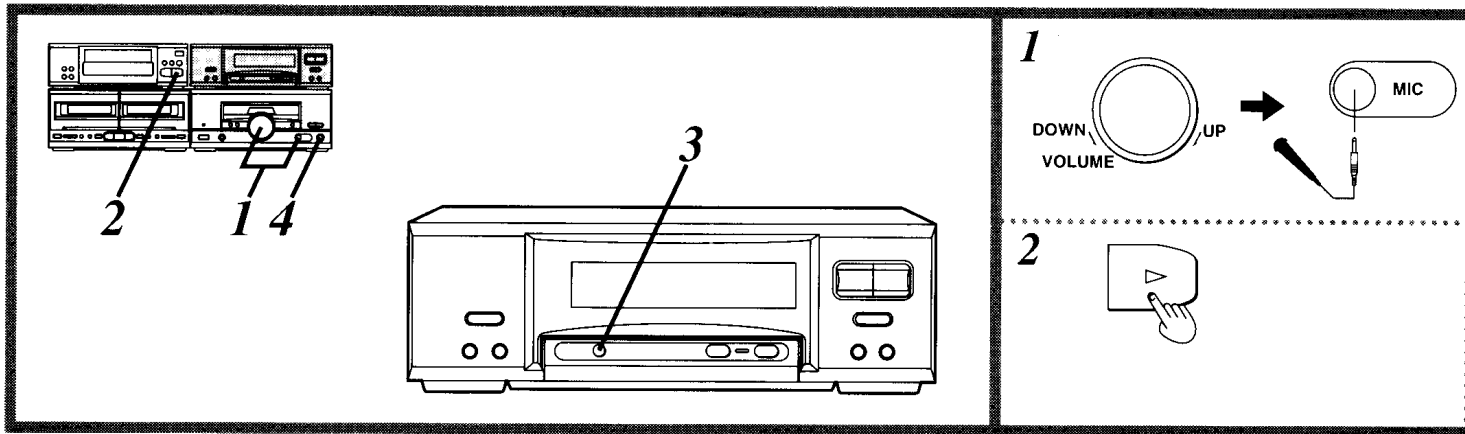

Diese „KARAOKE“-Funktion ermöglicht es, Musik mit eigenem Gesang zu begleiten.

1 Die Lautstärke zurückdrehen und den Mikrofonstecker an die MIC-Buchse anschließen.
Steckerausführung: Mono-Klinkenstecker

2 Mit der Wiedergabe einer Compact-Disc beginnen.

3 KARAOKE zur Wahl der gewünschten Betriebsart drücken.

Mit jedem Drücken, von KARAOKE ändert sich die KARAOKE-Betriebsart wie folgt.

VOICE MUTE → MONO • L → MONO • R
↑ ← OFF ←

VOICE MUTE	Eine normale Compact-Disc kann verwendet werden.
MONO • L oder MONO • R	Eine Compact-Disc mit Multiplexton oder eine Cassette mit Multiplexton kann verwendet werden.
OFF	Eine normale „Karaoke“-Cassette oder eine normale „Karaoke“-Compact-Disc kann verwendet werden.

4 In das Mikrofon singen und den Mikrofon-Lautstärkepegel wunschgemäß einstellen.

Aufheben der „KARAOKE“-Funktion: **A**

KARAOKE wie folgt drücken, so daß die jeweilige Anzeige erlischt.

Wenn „VOICE MUTE“ leuchtet: Die Taste dreimal drücken.

Wenn „MONO • L“ leuchtet: Die Taste zweimal drücken.

Wenn „MONO • R“ leuchtet: Die Taste einmal drücken.

Aufnahme einer eigenen „KARAOKE“-Darbietung:

Cassettenteil 2 auf Aufnahme schalten und mit der „KARAOKE“-Darbietung beginnen. Zur Wiedergabe einer mit der „KARAOKE“-Funktion bespielten Cassette KARAOKE drücken, so daß die jeweilige Anzeige der Karaoke-Betriebsart erlischt.

Die „KARAOKE“-Funktion kann nicht verwendet werden mit:

- Klangeffekt (HALL, HEAVY, CLEAR)
- einer Radio-Programmquelle

Aufnahme von „KARAOKE“-Darbietungen sind nicht möglich mit:

- Klangeffekt (HALL, HEAVY, CLEAR oder V. BASS-Effekt)
- einer Radio- oder Band-Programmquelle.

Questa funziona permette di godere il KARAOKE.

1 Collegare la spina del microfono alla presa MIC dopo aver ridotto il livello del volume.

Tipo di spina: Grande monofonica

2 Cominciare la lettura del CD.

3 Premere KARAOKE per selezionare un modo.

Ad ogni pressione di KARAOKE, il modo KARAOKE cambia come segue.

VOICE MUTE → MONO • L → MONO • R
↑ ← OFF ←

VOICE MUTE	Si può usare un normale CD.
MONO • L o MONO • R	Si può usare un CD con suono multiplex o un nastro con multiplex.
OFF	Si può usare un normale nastro di karaoke o un normale CD di karaoke.

4 Cominciare il karaoke e regolare il livello del microfono.

Per cancellare il modo „KARAOKE“: **A**

Premere KARAOKE per spegnere l'indicatore del modo KARAOKE.

Se si accende VOICE MUTE: Premerlo 3 volte.

Se si accende MONO • L: Premerlo due volte.

Se si accende MONO • R: Premerlo una volta.

Per registrare la propria esecuzione „KARAOKE“:

Avviare la registrazione con la piastra 2 e cominciare il „KARAOKE“.

Per riprodurre i nastri registrati nel modo „KARAOKE“, premere KARAOKE per spegnere l'indicatore del modo „KARAOKE“.

Non è possibile usare la funzione „KARAOKE“ con:

- un effetto di qualità tonale (HALL, HEAVY, CLEAR)
- una sorgente radio

Non si può registrare nel modo „KARAOKE“ usando:

- un effetto di qualità tonale (HALL, HEAVY, CLEAR e effetto V. BASS)
- le sorgenti della radio e dei nastri

Mitsingen mit KARAOKE/ Ändern des Klangcharakters

Per cantare con l'accompagnamento del karaoke/ Cambiamento della tonalità

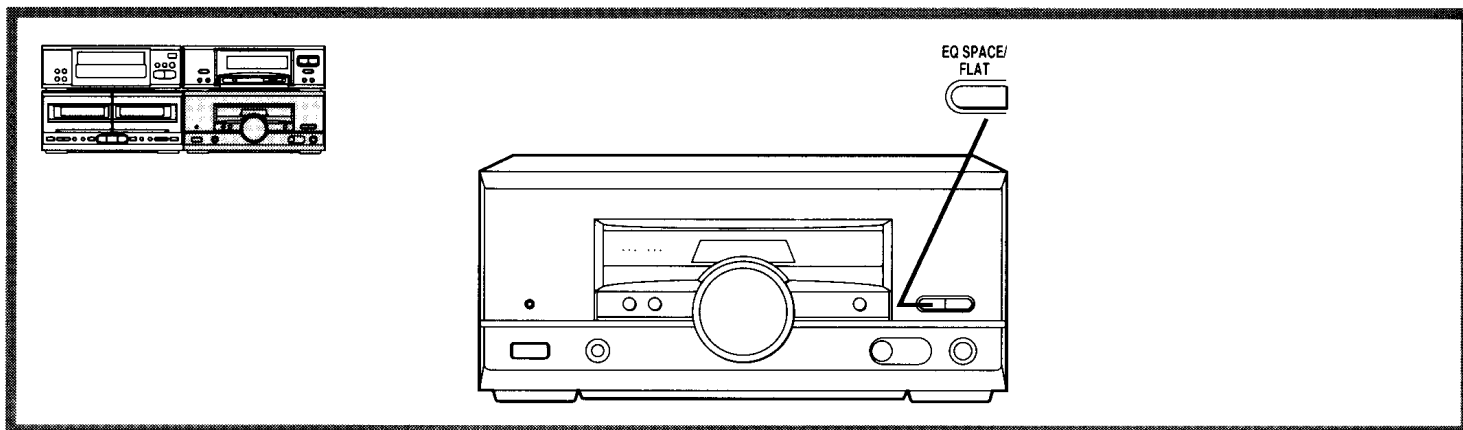

Hinweise

- Bei bestimmten Arten von Musikstücken arbeitet diese Funktion u.U. nicht einwandfrei.
- Falls beim Mikrofonmischen Rückkopplungsheulen auftritt, das Mikrofon in größerer Entfernung von den Lautsprechern verwenden oder die Lautstärke am Leistungsverstärker zurückdrehen.
- Wenn es nicht benutzt wird, das Mikrofon von der MIC-Buchse trennen und den Mikrofon-Lautstärkepegel bis zum Anschlag (MIN) zurückdrehen.

Aufnahme des eigenen Gesangs:

1. Das Mikrofon an die MIC-Buchse anschließen.
2. SELECTOR zur Wahl von „TAPE“ drücken.
3. Den Mikrofon-Lautstärkepegel wunschgemäß einstellen.
4. REC PAUSE drücken, um das Cassettendeck auf Aufnahmebereitschaft zu schalten.
5. ◀ oder ▶ drücken, um mit der Aufnahme zu beginnen.
6. In das Mikrofon singen.

Note

- Questa funzione potrebbe non operare a seconda del tipo di musica.
- Se durante il mixaggio si sentono rumori strani (stridii o urlii), allontanare il microfono dai diffusori o abbassare il volume e il volume del microfono sull'amplificatore di potenza.
- Se non si intende usare il microfono, staccarlo dalla presa per microfono e abbassare il livello del volume del microfono fino alla posizione MIN.

Per registrare la propria voce:

1. Collegare il microfono alla presa per microfono.
2. Premere SELECTOR per selezionare "TAPE".
3. Regolare il livello del volume del microfono.
4. Premere REC PAUSE per disporre la piastra nel modo di attesa di registrazione.
5. Premere ◀ o ▶ per cominciare la registrazione.
6. Parlare nel microfono.

Abrufen der vorprogrammierten Entzerrungskurven

EQ SPACE/FLAT zur Wahl der Betriebsart drücken.

Bei jedem Drücken von EQ SPACE/FLAT wird abwechselnd zwischen den beiden Betriebsarten EQ (Equalizer) und SPACE (Raumklang) umgeschaltet.

HALL → CLEAR → HEAVY → FLAT

Die Einstellung „FLAT“ wählen, um den EQ SPACE-Effekt aufzuheben.

1 HALL

Diese Einstellung vermittelt dem Klang räumliche Tiefe und einen vollen Baßklang, so daß der akustische Eindruck eines großen Konzertsaals entsteht.

2 CLEAR

Diese Kurve verwenden, um den Höhenbereich von Jazz usw. transparent zu machen.

3 HEAVY

Diese Kurve verwenden, um Rock und anderer Musik größere Durchschlagskraft zu verleihen.

Hinweise

- Aufnahmen in den Betriebsarten HALL, CLEAR oder HEAVY sind nicht möglich.
- Die Anzeigen „HALL“, „CLEAR“ und „HEAVY“ erlöschen während der Aufnahme und leuchten nach Beendigung der Aufnahme wieder auf.

Per richiamare le curve d'equalizzazione e gli ambienti d'ascolto simulati

Premere EQ SPACE/FLAT per selezionare il modo.

Ogni pressione di EQ SPACE/FLAT cambia alternativamente i modi EQ e SPACE come segue.

HALL → CLEAR → HEAVY → FLAT

Selezionare „FLAT“ per cancellare l'effetto EQ SPACE.

1 HALL

Per produrre dei bassi profondi e diffusi, in modo da aver l'impressione di essere in una grande sala da concerto.

2 CLEAR

Per rendere più chiara la gamma degli alti del jazz, ecc.

3 HEAVY

Per aggiungere vigore alla musica rock ed altra musica.

Note

- Non è possibile registrare con il modo HALL, CLEAR o HEAVY.
- Gli indicatori „HALL“, „CLEAR“ e „HEAVY“ si spengono durante la registrazione e si accendono alla fine della registrazione.

Для пения в KARAOKE/ Реглаж де ла тоналитэ

Remarques

- Cette fonction peut ne pas être possible avec certains types de musique.
- Si l'on perçoit des bruits bizarres (parasites ou hurlement) pendant le mixage, éloigner davantage le microphone des enceintes, ou baisser le volume et le volume du microphone sur l'amplificateur de puissance.
- Quand on ne se sert pas du microphone, le débrancher de la prise MIC et baisser le niveau de volume du microphone jusqu'à MIN.

Pour enregistrer sa voix:

1. Brancher le microphone dans la prise MIC.
2. Appuyer sur SELECTOR pour sélectionner "TAPE".
3. Régler le volume du microphone.
4. Appuyer sur REC PAUSE pour mettre la platine à cassette en mode d'attente d'enregistrement.
5. Appuyer sur < ou > pour déclencher l'enregistrement.
6. Parler dans le microphone.

Rappel des courbes d'égalisation et des environnements d'écoute simulés

Appuyer sur EQ SPACE/FLAT pour sélectionner le mode.

Chaque fois qu'on appuie sur EQ SPACE/FLAT, les modes EQ et SPACE commutent alternativement, comme suit.

HALL → CLEAR → HEAVY → FLAT

↑
Sélectionner "FLAT" pour annuler l'effet EQ SPACE.

1 HALL

Pour approfondir et étaler le grave, afin de donner l'impression de se trouver dans une grande salle de concert.

2 CLEAR

Pour éclaircir les aigus, de la musique de jazz par exemple.

3 HEAVY

Pour ajouter du "punch" à la musique, rock notamment.

Remarques

- Il n'est pas possible d'enregistrer avec le mode HALL, CLEAR or HEAVY.
- Les témoins "HALL", "CLEAR" et "HEAVY" s'éteignent pendant l'enregistrement, et l'enregistrement (light) prend fin.

Пение в режиме KARAOKE/ Изменение тембра

Примечания

- Эта функция может оказаться неэффективной в зависимости от характера музыки.
- При появлении необычных звуков (свист или подвывания) во время микширования, отодвиньте микрофон подальше от громкоговорителей или уменьшите громкость и уровень записи микрофона на усилителе.
- Если Вы не пользуетесь микрофоном, отключите его от гнезда MIC и убавьте уровень громкости микрофона до MIN.

Для записи голоса:

1. Подключите микрофон к гнезду MIC.
2. Нажмите кнопку SELECTOR, чтобы установить положение "TAPE".
3. Подрегулируйте уровень громкости микрофона.
4. Нажмите кнопку REC PAUSE, чтобы перевести кассетную деку в режим ожидания записи.
5. Нажмите кнопку < или >, чтобы начать запись.
6. Говорите в микрофон.

Выбор спектральных характеристик эквалайзера и типа объёмного звучания

Для выбора данного режима нажмите кнопку EQ SPACE/FLAT.

При каждом нажатии кнопки EQ SPACE/FLAT режимы EQ и SPACE переключаются следующим образом.

HALL → CLEAR → HEAVY → FLAT

↑
Выберите индикацию "FLAT" для отмены эффекта EQ SPACE.

1 HALL

Используется для передачи низких басовых звуков и ощущения пространства, которые заставляют Вас почувствовать, что Вы находитесь в большом концертном зале.

2 CLEAR

Используется для повышения чистоты звучания в высокочастотном диапазоне джаза и т.д.

3 HEAVY

Используется, чтобы прибавить "энергии" року и другой музыке.

Примечания

- Нельзя производить запись в режимах HALL, CLEAR или HEAVY.
- При записи индикаторы "HALL", "CLEAR" и "HEAVY" гаснут и запись заканчивается.

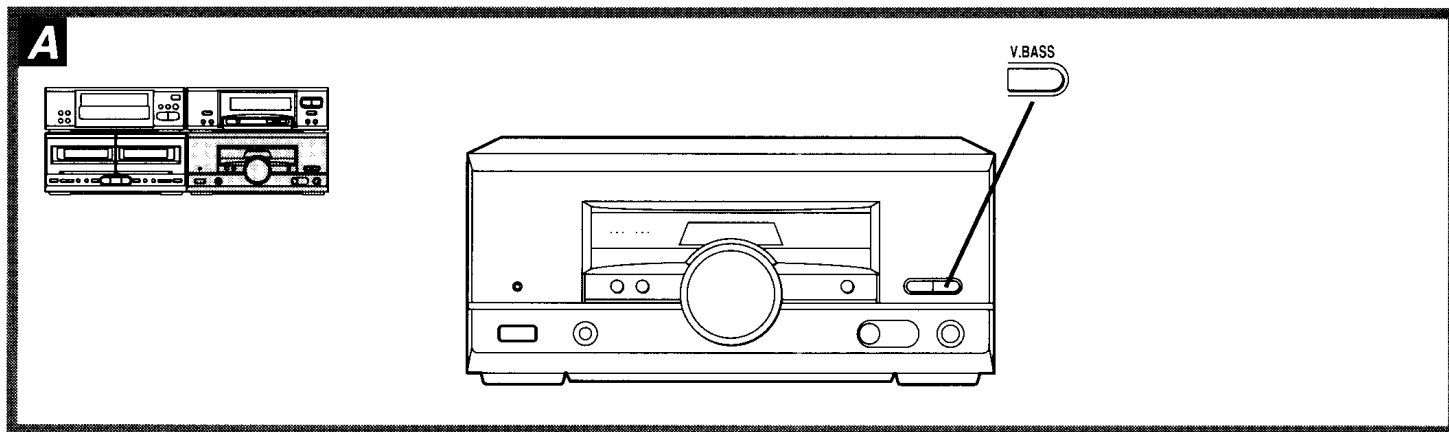

Wiedergabe mit Baßbetonung (V. BASS)

V. BASS drücken.

Bei jedem Drücken dieser Taste ändert sich die Anzeige wie folgt.

V. BASS 1 → V. BASS 2 → OFF



Die Einstellung „OFF“ wählen, um den Baßbetonungseffekt aufzuheben.

- In der Betriebsart V. BASS 2 werden die Bässe stärker betont als in der Betriebsart V. BASS 1.

Hinweis

Es ist nicht möglich, eine Aufnahme mit dem Baßbetonungseffekt zu machen.

Der Baßbetonungseffekt wird nur dem über Lautsprecher oder Kopfhörer wiedergegebenen Ton hinzugefügt.

Für noch höhere Klangqualität bei Wiedergabe einer Compact-Disc oder anderen Programmquelle

Nur SC-CH540

SOURCE DIRECT durch Drücken einschalten.

Die SOURCE DIRECT-Anzeige am Lautstärkereglern leuchtet auf. Danach umgeht das Ausgangssignal den graphischen Equalizer und andere Klangbeeinflussungs-Schaltungen, um eine Beeinträchtigung auszuschließen und eine noch höhere Klangqualität zu erzielen.

Die Taste erneut drücken, um die SOURCE DIRECT-Betriebsart aufzuheben. Danach erlischt die SOURCE DIRECT-Anzeige, und die FLAT-Betriebsart wird aktiviert.

Hinweise

1. Bei eingeschalteter SOURCE DIRECT-Taste sind alle Klangeffekte (HALL, CLEAR, HEAVY, V. BASS) sowie die KARAOKE-Betriebsart unwirksam.
2. Wenn ein Mikrofon angeschlossen wird;
 - Während die SOURCE DIRECT-Betriebsart aktiviert ist, wird die SOURCE DIRECT-Betriebsart aufgehoben und die FLAT-Betriebsart aktiviert.
 - Die SOURCE DIRECT-Betriebsart kann bei Anschluß eines Mikrofons nicht eingeschaltet werden.

Per ascoltare con i bassi accentuati (V. BASS)

Premere V. BASS.

Ad ogni pressione del tasto, il display cambia nel mode seguente.

V. BASS 1 → V. BASS 2 → OFF



Selezionare "OFF" per cancellare l'effetto V. BASS.

- V. BASS 2 è più efficace di V. BASS 1.

Nota

Non si può registrare con l'effetto V. BASS.

L'effetto "V. BASS" può essere aggiunto soltanto al suono che si sente dai diffusori o con la cuffia.

Per ottenere una qualità del suono ancora più alta da un CD od altra sorgente

SC-CH540 soltanto

Premere SOURCE DIRECT in posizione ON.

L'indicatore SOURCE DIRECT sul controllo di volume si accende. Il segnale del suono viene trasmesso senza essere fatto passare attraverso l'equalizzatore grafico e gli altri circuiti, e gli altri circuiti, producendo così una qualità del suono ancora più alta.

Per cancellare il modo SOURCE DIRECT, premere di nuovo il tasto. L'indicatore SOURCE DIRECT si spegne e viene selezionato il modo FLAT.

Note

1. Quando questo tasto si trova sulla posizione "ON", tutti gli effetti tonali (HALL, CLEAR, HEAVY, V. BASS) e il modo KARAOKE si cancellano.
2. Se quando si collega il microfono;
 - Il modo SOURCE DIRECT è attivato, esso si cancella e viene selezionato il modo FLAT.
 - Non è possibile attivare il modo SOURCE DIRECT.

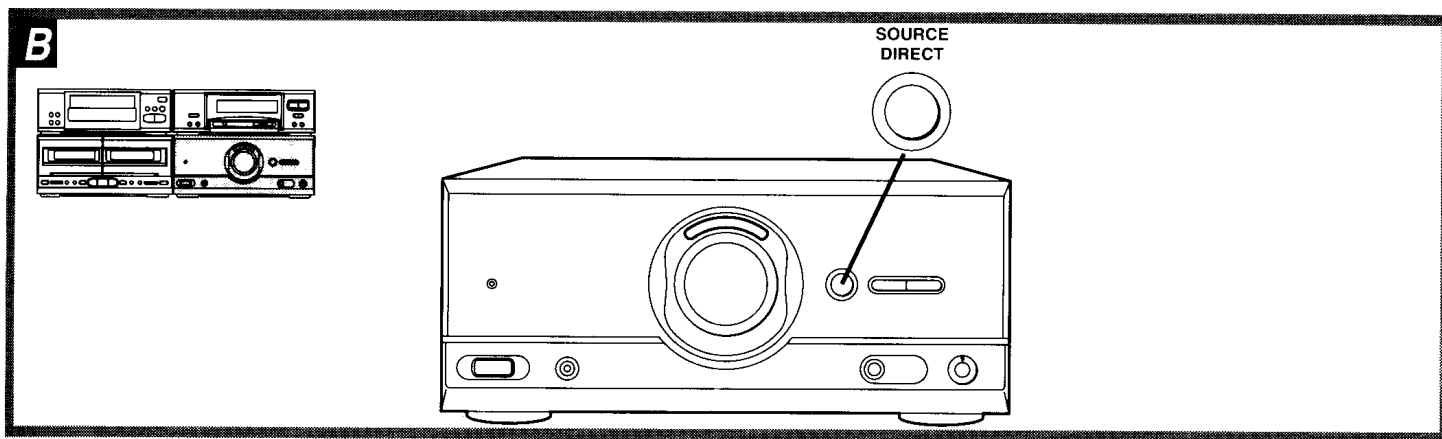

Écoute avec grave renforcé (V. BASS) A

Appuyer sur V. BASS.

Chaque fois qu'on appuie sur la touche, l'affichage change comme suit.

V. BASS 1 → V. BASS 2 → OFF

Sélectionner "OFF" pour annuler l'effet V. BASS.

- V. BASS 2 est plus efficace que V. BASS 1.

Remarque

Il n'est pas possible d'effectuer un enregistrement avec effet V. BASS.

L'effet "V. BASS" n'est ajouté qu'au son perçu par les enceintes ou le casque.

Pour obtenir un son de qualité encore meilleure d'un disque ou de toute autre source B

SC-CH540 uniquement

Enclencher SOURCE DIRECT sur ON.

Le témoin SOURCE DIRECT du potentiomètre de volume s'allume. Le signal sonore s'acheminera sans passer par l'égaliseur graphique ni les autres circuits, ce qui donnera une qualité sonore encore meilleure.

Pour annuler le mode SOURCE DIRECT, appuyer à nouveau sur la touche. Le témoin SOURCE DIRECT s'éteint et le mode FLAT est sélectionné.

Remarques

1. Quand cette touche se trouve sur la position "ON", tous les effets de tonalité (HALL, CLEAR, HEAVY, V. BASS) et le mode KARAOKE s'annulent.
2. Lorsqu'on raccorde un microphone;
 - Si le mode SOURCE DIRECT est activé, le mode SOURCE DIRECT s'annule et le mode FLAT est sélectionné.
 - Il n'est pas possible d'activer le mode SOURCE DIRECT.

Прослушивание с усиленными басами (V. BASS) A

Нажмите кнопку V. BASS.

При каждом нажатии этой кнопки дисплей изменяется следующим образом:

V. BASS 1 → V. BASS 2 → OFF

Выберите индикацию "OFF" для отмены эффекта V. BASS.

- Режим V. BASS 2 более эффективен, чем режим V. BASS 1.

Примечание

Запись с эффектом V. BASS невозможна.

Эффект "V. BASS" добавляется только для звука, прослушиваемого через громкоговорители или наушники.

Получение ещё более высокого качества звучания с компакт-диска или другого источника B

Только SC-CH540

Нажмите кнопку SOURCE DIRECT для выбора положения ON.

На регуляторе громкости высвечивается индикатор SOURCE DIRECT. Звуковой сигнал передается без прохождения через графический эквалайзер и другие схемы, что обеспечивает ещё более высокое качество звука.

Для отмены режима SOURCE DIRECT нажмите кнопку снова. Индикатор SOURCE DIRECT гаснет, и выбирается режим FLAT.

Примечания

1. Если эта кнопка установлена в положение "ON", любой тональный эффект (HALL, CLEAR, HEAVY, V. BASS) и KARAOKE будет отменен.
2. При подсоединении микрофона;
 - Если режим SOURCE DIRECT находится в положении ON, режим SOURCE DIRECT отменяется, и выбирается режим FLAT.
 - Переключение аппарата в режим SOURCE DIRECT невозможно.

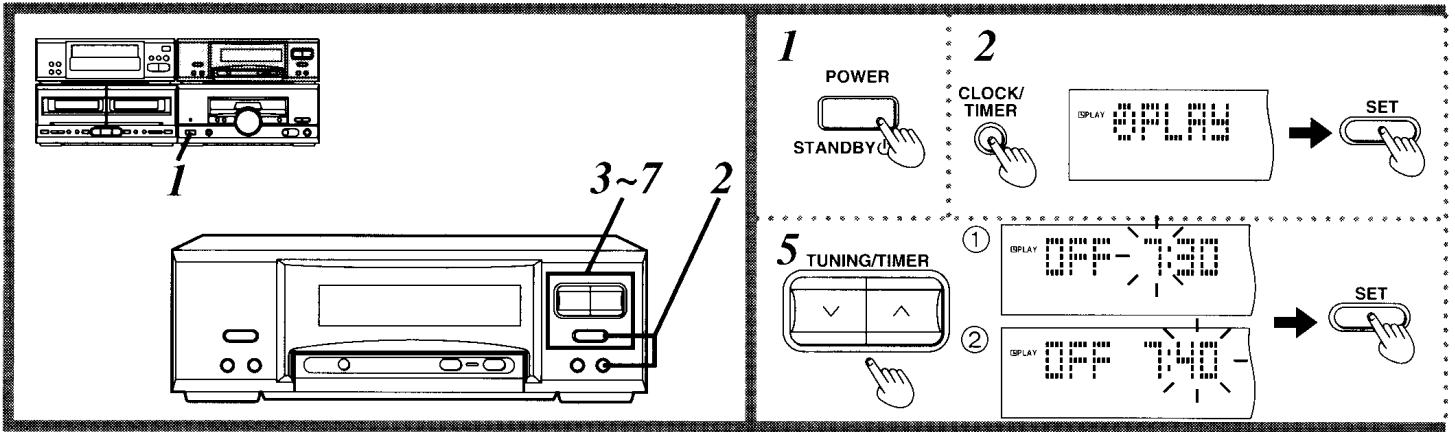

Einstellen der Wiedergabe-Zeitschaltuhr

Zunächst sicherstellen, daß das im Abschnitt „Einstellen der Uhrzeit“ auf Seite 24 beschriebene Verfahren ausgeführt worden ist. Wählen Sie diese Zeitschaltuhr-Funktion, um die Zeitschaltuhr als Wecker zu benutzen. Sie können sich zur voreingestellten Zeit durch Musik (Compact-Disc, Rundfunksendung, Cassette) mit dem gewünschten Lautstärkepegel wecken lassen.

Im folgenden Beispiel wird gezeigt, wie die Wiedergabezeitschaltuhr-Funktion für tägliche Wiedergabe einer Compact-Disc von Montag bis Freitag von 6:30 Uhr bis 7:40 Uhr mit einem Lautstärkepegel von -40 dB einzustellen ist.

- 1 Die Stromzufuhr einschalten.**
- 2 CLOCK/TIMER dreimal drücken, so daß die Anzeige „Ⓢ PLAY“ aufleuchtet, und danach SET innerhalb von 8 Sekunden drücken.**
- 3 TUNING/TIMER (∨ oder ^) zur Wahl des Wochentags drehen und danach SET drücken.**

Hinweise zu den verschiedenen Wochentags-Betriebsarten:

An einem einzigen Tag von Sonntag bis Samstag:	SUN...SAT
Täglich von Sonntag bis Samstag:	SUN TO SAT
Täglich von Montag bis Samstag:	MON TO SAT
Täglich von Montag bis Freitag:	MON TO FRI
Nur Samstag und Sonntag:	SAT, SUN
- 4 (Einstellen der Einschaltzeit)**
 - ① TUNING/TIMER (∨ oder ^) zur Einstellung der Stunden-ziffern drehen und danach SET drücken.
 - ② TUNING/TIMER (∨ oder ^) zur Einstellung der Minuten-ziffern drehen und danach SET drücken.
- 5 (Einstellen der Ausschaltzeit)**
 - ① TUNING/TIMER (∨ oder ^) zur Einstellung der Stunden-ziffern drehen und danach SET drücken.
 - ② TUNING/TIMER (∨ oder ^) zur Einstellung der Minuten-ziffern drehen und danach SET drücken.
- 6**
 - ① TUNING/TIMER (∨ oder ^) zur Wahl der gewünschten Programmquelle drücken.
Die Anzeige wechselt wie folgt:
CD → TAPE → TUNER
 - ② SET drücken.
- 7 TUNING/TIMER (∨ oder ^) drücken, um den Lautstärke-pegel für die Zeitschaltuhr-Wiedergabe zu wählen, und dann SET drücken.**

Nach Wahl von „TUNER“ den gewünschten Festsender-Speicherplatz mit TUNING/TIMER (∨ oder ^) wählen und dann SET drücken.

Danach werden der Wochentag, die Einschaltzeit, die Ausschaltzeit, die gewählte Programmquelle und der Lautstärkepegel der Reihe nach angezeigt, wonach die ursprüngliche Anzeige zurückkehrt.

(Fortsetzung auf der nächsten Seite)

Regolazione del timer di riproduzione

Accertarsi di aver completato la "Regolazione dell'ora", a pag 24. Selezionare questo timer quando si desidera usarlo come una sveglia. Ci si può svegliare ascoltando la musica (CD, sintonizzatore, nastro) all'ora e con il livello di volume desiderati.

L'esempio seguente mostra il modo di regolare il timer per la riproduzione di un CD a -40 dB ogni giorno da lunedì a venerdì, dalle 6:30 alle 7:40.

- 1 Accendere il sistema.**
- 2 Premere tre volte CLOCK/TIMER per far apparire "Ⓢ PLAY" sul display, e premere poi SET entro 8 secondi.**
- 3 Premere TUNING/TIMER (∨ o ^) per selezionare il giorno, e premere SET.**

Riguardo ai cambiamenti possibili della regolazione del giorno:

Un giorno da domenica a sabato:	SUN...SAT
Ogni giorno da domenica a sabato:	SUN TO SAT
Ogni giorno da lunedì a sabato:	MON TO SAT
Ogni giorno da lunedì a venerdì:	MON TO FRI
Sabato e domenica soltanto:	SAT, SUN
- 4 (Regolazione dell'ora di accensione)**
 - ① Premere TUNING/TIMER (∨ o ^) per selezionare l'ora, e premere SET.
 - ② Premere TUNING/TIMER (∨ o ^) per selezionare i minuti, e premere SET.
- 5 (Regolazione dell'ora di spegnimento)**
 - ① Premere TUNING/TIMER (∨ o ^) per selezionare l'ora, e premere SET.
 - ② Premere TUNING/TIMER (∨ o ^) per selezionare i minuti, e premere SET.
- 6**
 - ① Premere TUNING/TIMER (∨ o ^) per selezionare la sorgente desiderata.
Il display cambia nel modo seguente:
CD → TAPE → TUNER
 - ② Premere SET.

Se si seleziona "TUNER", selezionare il canale di preselezione desiderato usando TUNING/TIMER (∨ o ^), e premere poi SET.
- 7 Premere TUNING/TIMER (∨ o ^) per regolare il livello del volume per la riproduzione con il timer, e premere SET.**
Il display mostra alternativamente il giorno, l'ora di accensione, l'ora di spegnimento, la sorgente selezionata e il livello del volume, dopo di che torna il display precedente.

(Continua alla pagina seguente)

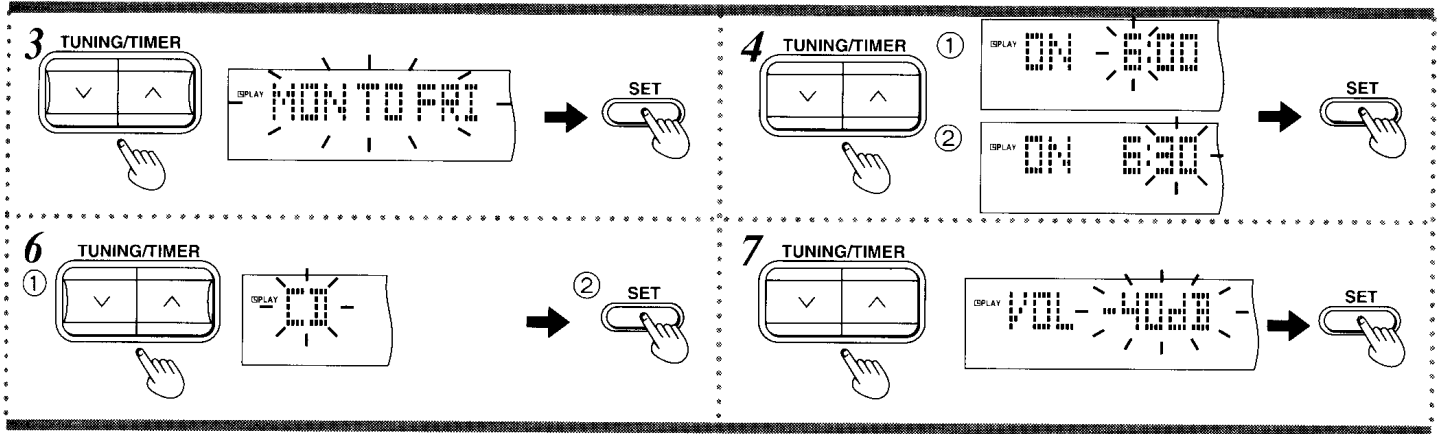

Réglage de la minuterie de lecture

Bien s'assurer que l'on a effectué toutes les opérations du "Réglage de l'heure", à la page 25.

Sélectionner cette minuterie pour utiliser la minuterie comme réveille-matin. On pourra se réveiller en écoutant de la musique (disque compact, tuner, cassette), au volume et à l'heure voulus.

L'exemple ci-dessous montre comment régler la minuterie de lecture pour la lecture d'un CD à -40 dB tous les jours du lundi au vendredi, de 6h 30 à 7h 40.

- 1 Mettre la chaîne sous tension.
- 2 Appuyer trois fois sur CLOCK/TIMER pour faire apparaître "Ⓢ PLAY" sur l'afficheur, et appuyer sur SET dans les 8 secondes.
- 3 Appuyer sur TUNING/TIMER (∨ ou ∧) pour sélectionner le jour, et appuyer sur SET.

Les diverses possibilités de réglage des jours:
 Un seul jour de dimanche à samedi: SUN...SAT
 Tous les jours de dimanche à samedi: SUN TO SAT
 Tous les jours de lundi à samedi: MON TO SAT
 Tous les jours de lundi à vendredi: MON TO FRI
 Le samedi et le dimanche seulement: SAT, SUN

- 4 [Réglage de l'heure de début ("ON")]
 - ① Appuyer sur TUNING/TIMER (∨ ou ∧) pour sélectionner les heures, et appuyer sur SET.
 - ② Appuyer sur TUNING/TIMER (∨ ou ∧) pour sélectionner les minutes, et appuyer sur SET.
- 5 [Réglage de l'heure de fin ("OFF")]
 - ① Appuyer sur TUNING/TIMER (∨ ou ∧) pour sélectionner les heures, et appuyer sur SET.
 - ② Appuyer sur TUNING/TIMER (∨ ou ∧) pour sélectionner les minutes, et appuyer sur SET.
- 6 ① Appuyer sur TUNING/TIMER (∨ ou ∧) pour sélectionner la source.

L'affichage change comme suit:
 CD → TAPE → TUNER
- ② Appuyer sur SET.

Quand on sélectionne le "TUNER", sélectionner le canal pré-réglé à l'aide de TUNING/TIMER (∨ ou ∧), et appuyer sur SET.

- 7 Appuyer sur TUNING/TIMER (∨ ou ∧) pour régler le niveau de volume de la lecture par minuterie, et appuyer sur SET.

L'afficheur indique alternativement le jour, l'heure de mise en marche (ON), l'heure d'arrêt (OFF), la source sélectionnée et le niveau du volume, puis il revient à l'affichage précédent.

(Suite à la page suivante)

Установка таймера воспроизведения

Проверьте, чтобы была выполнена "Установка времени" на стр. 25. Выберите этот таймер, если он Вам нужен в качестве будильника. Вы можете просыпаться, слушая музыку (CD, тюнер, кассету) в желаемое время и с желаемым уровнем громкости.

В приведенном примере показано, как установить таймер воспроизведения на воспроизведение компакт-диска с уровнем громкости -40 dB на каждый день с понедельника по пятницу с 6:30 до 7:40.

- 1 Включите питание.
- 2 Нажмите кнопку CLOCK/TIMER три раза, чтобы на дисплее появилась индикация "Ⓢ PLAY", а потом в течение 8 секунд нажимайте кнопку SET.
- 3 Нажмите кнопку TUNING/TIMER (∨ или ∧), чтобы выбрать день и нажмите кнопку SET.

Варианты установки дня:
 Один день с воскресенья до субботы: SUN...SAT
 Каждый день с воскресенья до субботы: SUN TO SAT
 Каждый день с понедельника до субботы: MON TO SAT
 Каждый день с понедельника до пятницы: MON TO FRI
 Только суббота и воскресенье: SAT, SUN

- 4 (Установка времени "ON")
 - ① Нажмите кнопку TUNING/TIMER (∨ или ∧), чтобы выбрать час, и нажмите кнопку SET.
 - ② Нажмите кнопку TUNING/TIMER (∨ или ∧), чтобы выбрать минуты, и нажмите кнопку SET.
- 5 (Установка времени "OFF")
 - ① Нажмите кнопку TUNING/TIMER (∨ или ∧), чтобы выбрать час, и нажмите кнопку SET.
 - ② Нажмите кнопку TUNING/TIMER (∨ или ∧), чтобы выбрать минуты, и нажмите кнопку SET.
- 6 ① Нажмите кнопку TUNING/TIMER (∨ или ∧), чтобы выбрать желаемый источник.

Дисплей меняется следующим образом:
 CD → TAPE → TUNER
- ② Нажмите кнопку SET.

При выборе положения "TUNER" выберите желаемый предварительно установленный канал при помощи кнопок TUNING/TIMER (∨ или ∧), а затем нажмите кнопку SET.

- 7 Нажмите кнопку TUNING/TIMER (∨ или ∧), чтобы отрегулировать уровень громкости для таймерного воспроизведения, затем нажмите кнопку SET.

На дисплее показываются день, время включения ON, время выключения OFF, выбранный Вами источник и уровень громкости, а затем возобновляются предыдущие индикации.

(Продолжение на следующей странице)

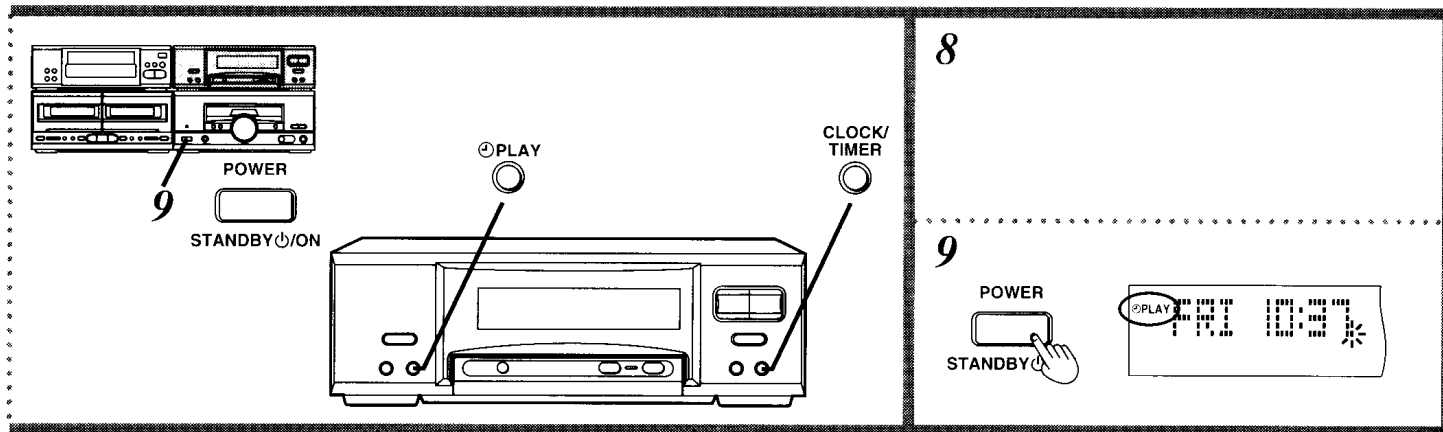

8 Die Vorbereitungen für die Wiedergabe treffen.

Wiedergabe einer Compact-Disc: Die Disc einlegen.
 Bandwiedergabe: Die Cassette einsetzen.

9 POWER drücken, um das Gerät auf die Bereitschafts-Betriebsart zu schalten.

Sicherstellen, daß die Anzeige „⊕ PLAY“ auf dem Anzeigefeld erscheint. Zur voreingestellten Einschaltzeit beginnt die Zeitschaltuhr-Wiedergabe mit einer allmählichen Erhöhung der Lautstärke auf den voreingestellten Pegel.

Überprüfen der Wiedergabezeitschaltuhr-Einstellung:

CLOCK/TIMER drücken, so daß die Anzeige „⊕ PLAY“ auf dem Anzeigefeld erscheint. Danach werden der Wochentag, die Einschaltzeit, die Ausschaltzeit, die gewählte Programmquelle und der Lautstärkepegel der Reihe nach angezeigt. Dieser Bedienungsschritt kann auch im Bereitschaftszustand ausgeführt werden.

Ändern der Einstellung der Wiedergabe-Zeitschaltuhr:

Das Bedienungsverfahren vom ersten Schritt an ausführen.

Fortwährender Gebrauch der Zeitschaltuhr mit der gleichen Zeiteinstellung:

Dies ist auch dann möglich, wenn sich das Gerät im Bereitschaftszustand befindet.

Die Einstellung der Wiedergabezeitschaltuhr bleibt gespeichert.

1. ⊕ PLAY drücken, so daß die Anzeige „⊕ PLAY“ auf dem Anzeigefeld erscheint.
2. POWER drücken, um das Gerät auf die Bereitschafts-Betriebsart zu schalten.

Wiedergabe einer gewünschten Programmquelle nach beendeter Einstellung der Zeitschaltuhr:

1. Mit der Wiedergabe der gewünschten Programmquelle beginnen.
 Auch wenn der Lautstärkepegel verändert oder die Programmquelle während der Wiedergabe gewechselt wird, beginnt die Zeitschaltuhr-Wiedergabe mit den vorprogrammierten Einstellungen.
2. Nach beendeter Wiedergabe POWER drücken, um das Gerät auf die Bereitschafts-Betriebsart zu schalten.

Aufheben der Wiedergabezeitschaltuhr-Betriebsart:

⊕ PLAY drücken, so daß die Anzeige „⊕ PLAY“ erlischt. Die Wiedergabezeitschaltuhr-Funktion wird aufgehoben, doch bleibt die Einstellung gespeichert.

Hinweise

- Bei eingeschalteter Stromzufuhr arbeitet die Zeitschaltuhr nicht. Das Gerät muß sich im Bereitschaftszustand befinden.
- Bei diesem Gerät bleiben die Einstellungen der Ein- und Ausschaltzeit gespeichert, bis eine neue Einstellung vorgenommen wird. Wenn eine neue Einschaltzeit programmiert wird, wechselt die vorherige Ausschaltzeit zu derselben Einstellung.
- Ein- und Ausschaltzeit können nicht auf die gleiche Uhrzeit eingestellt werden.
- Die Wiedergabezeitschaltuhr-Funktion bleibt aktiviert, bis die Wiedergabezeitschaltuhr-Betriebsart aufgehoben wird. Wenn „⊕ PLAY“ auf dem Anzeigefeld erscheint, wird die Wiedergabe-Zeitschaltuhr aktiviert.
- Wird das Gerät während des Betriebs der Wiedergabe-Zeitschaltuhr in den Bereitschaftszustand geschaltet, wird die Einstellung der Ausschaltzeit ignoriert.

Anmerkung:

Wenn Cassetten in beide Cassettenteile eingesetzt sind, besitzt Cassettenteil 1 bei der Zeitschaltuhr-Wiedergabe Vorrang.

8 Fare i preparativi per la lettura.

Per effettuare la lettura di un CD: Caricare il disco.
 Per riprodurre un nastro: Caricare il nastro.

9 Premere POWER per disporre il sistema nel modo di attesa.

Accertarsi che sul display sia visualizzato “⊕ PLAY”.
 La riproduzione con il timer comincia all'ora preselezionata, con il volume che aumenta gradualmente fino al livello preselezionato.

Verifica del timer di riproduzione:

Premere CLOCK/TIMER per visualizzare “⊕ PLAY”.

Il display mostra alternativamente il giorno, l'ora di accensione, l'ora di spegnimento, la sorgente selezionata e il livello del volume.

Ciò è possibile anche se il sistema si trova nel modo di attesa di corrente.

Per cambiare la regolazione del timer di riproduzione:

Seguire il procedimento dal primo passo.

Per usare il timer sempre alla stessa ora:

Ciò è possibile anche se il sistema si trova nel modo di attesa.

La regolazione del timer di riproduzione rimane memorizzata.

1. Premere ⊕ PLAY per visualizzare “⊕ PLAY”.
2. Premere POWER per disporre il sistema nel modo di attesa.

Per ascoltare una sorgente desiderata dopo aver completato la regolazione del timer:

1. Avviare la sorgente desiderata.
 Anche se si cambia il livello del volume o la sorgente, la riproduzione con il timer avviene nelle condizioni preselezionate.
2. Dopo l'ascolto, premere POWER per disporre il sistema nel modo di attesa.

Per cancellare il timer:

Premere ⊕ PLAY per spegnere “⊕ PLAY”.

La funzione del timer di riproduzione si cancella, ma la regolazione rimane nella memoria.

Note

- Se il sistema è acceso, il timer non funziona. Il sistema deve essere nel modo di attesa di corrente.
- Il sistema mantiene le regolazioni di accensione/spegnimento (ON/OFF) finché non vengono cambiate. Se si fa una nuova regolazione dell'ora di accensione (ON), la regolazione dell'ora di spegnimento (OFF) precedente si cambia in quella della nuova regolazione.
- Non si può regolare l'accensione e lo spegnimento alla stessa ora.
- Il timer di riproduzione funziona finché non si cancella il modo di riproduzione con il timer. Il timer di riproduzione si attiva quando il display mostra “⊕ PLAY”.
- Se si dispone il sistema nel modo di attesa di corrente durante il funzionamento del timer di riproduzione, la regolazione dell'ora di spegnimento (OFF) non si attiva.

Riferimento:

Se si inseriscono le cassette in entrambe la piastra 1 e la piastra 2, la piastra 1 prende la precedenza per la riproduzione con il timer.

8 Préparer la chaîne pour la lecture.

Pour lire un disque compact: Charger un disque.

Pour lire une cassette: Charger une cassette.

9 Appuyer sur POWER pour commuter l'alimentation en mode d'attente.

Vérifier que "⊕ PLAY" est affiché.

La lecture par minuterie se déclenchera à l'heure préréglée, son volume augmentant progressivement jusqu'au niveau que l'on a préréglé.

Vérification de la minuterie de lecture:

Appuyer sur CLOCK/TIMER pour faire apparaître "⊕ PLAY".

L'afficheur indique alternativement le jour, l'heure de mise en marche (ON), l'heure d'arrêt (OFF), la source sélectionnée et le niveau du volume.

Cette opération est possible même si la chaîne est en mode d'attente.

Modification du réglage de la minuterie de lecture:

Effectuer les opérations depuis le point 1.

Utilisation de la minuterie continuellement aux mêmes heures:

Ceci est possible même si la chaîne est en mode d'attente.

Le réglage de la minuterie de lecture sera conservé dans la mémoire.

1. Appuyer sur ⊕ PLAY pour faire apparaître "⊕ PLAY".
2. Appuyer sur POWER pour commuter l'alimentation en mode d'attente.

Lecture de la source une fois le réglage de la minuterie terminé:

1. Déclencher la lecture de la source voulue.

La lecture par minuterie commencera avec les réglages tels qu'ils ont été effectués, même si l'on modifie le niveau de volume ou la source musicale.

2. Appuyer sur POWER pour commuter l'alimentation en mode d'attente après la lecture.

Annulation de la minuterie:

Appuyer sur ⊕ PLAY de façon que "⊕ PLAY" s'éteigne.

La minuterie de lecture s'annule, mais les réglages sont conservés en mémoire.

Remarques

- Si la chaîne est sous tension, la minuterie ne fonctionnera pas. La chaîne doit être en mode d'attente.
- La chaîne conservera les réglages des heures de mise en marche/arrêt jusqu'à ce qu'on effectue un nouveau réglage. Si l'on effectue un nouveau réglage pour l'heure de mise en marche, le réglage de l'heure d'arrêt précédent changera.
- Il n'est pas possible de régler la même heure pour l'heure de mise en marche et l'heure d'arrêt.
- La minuterie de lecture fonctionnera jusqu'à ce qu'on annule le mode de minuterie de lecture. Si l'afficheur indique "⊕ PLAY", la minuterie de lecture s'activera.
- Si l'on commute la chaîne en mode d'attente alors que la minuterie de lecture fonctionne, le réglage de l'heure d'arrêt ne s'activera pas.

Pour référence:

Si l'on insère une cassette dans les platines 1 et 2, c'est la platine 1 qui aura la priorité pour la lecture par minuterie d'une cassette.

8 Подготовьте воспроизведение.

При воспроизведении компакт-диска: Загрузите компакт-диск.

При воспроизведении кассеты: Вставьте кассету.

9 Нажмите кнопку POWER, чтобы переключить питание в режим ожидания.

Проверьте, пожалуйста, наличие индикации "⊕ PLAY".

Таймерное воспроизведение начнется в предварительно установленное время с постепенным увеличением громкости до заранее установленного уровня.

Для подтверждения таймера воспроизведения:

Нажмите кнопку CLOCK/TIMER, чтобы появилась индикация "⊕ PLAY".

На дисплее последовательно появляются день, время включения ON, время выключения OFF, выбранный Вами источник и уровень громкости. Вы можете осуществить эти операции, даже если система находится в режиме ожидания.

Для изменения установки таймера воспроизведения:

Выполните указанную процедуру, начиная с первого пункта.

Повторное использование таймера с прежней установкой времени:

Можно включить таймер, даже если система находится в режиме ожидания.

Установка таймера воспроизведения сохранится в памяти.

1. Нажмите кнопку ⊕ PLAY, чтобы появилась индикация "⊕ PLAY".
2. Нажмите кнопку POWER, чтобы переключить питание в режим ожидания.

Для прослушивания желаемого источника после окончания установки таймера:

1. Включите воспроизведение желаемого источника.

Даже если Вы измените уровень громкости или музыкальный источник, таймерное воспроизведение начнется при заранее установленных условиях.

2. Нажмите кнопку POWER после прослушивания, чтобы переключить питание в режим ожидания.

Для отмены таймера:

Нажмите кнопку ⊕ PLAY, чтобы погасла индикация "⊕ PLAY".

Функция таймера будет отменена, но установки останутся в памяти.

Примечания

- Если питание включено, то таймер работать не будет. Система должна находиться в режиме ожидания.
- Данная система сохранит установки времени включения/отключения (ON/OFF), пока Вы не произведете новую установку. Если Вы сделаете новую установку времени включения (ON), то прежняя установка времени отключения (OFF) получит такое же значение.
- Нельзя задавать одинаковые значения времени включения (ON) и времени отключения (OFF).
- Таймер воспроизведения будет функционировать, пока Вы не отмените режим таймера воспроизведения. Если на дисплее горит индикация "⊕ PLAY", то таймер воспроизведения работает.
- Если во время функционирования таймера воспроизведения Вы переключите питание в режим ожидания, то установка времени отключения (OFF) не работает.

К Вашему сведению:

При установке кассет сразу в обе деки 1 и 2 дека 1 имеет преимущество при таймерном воспроизведении кассеты.

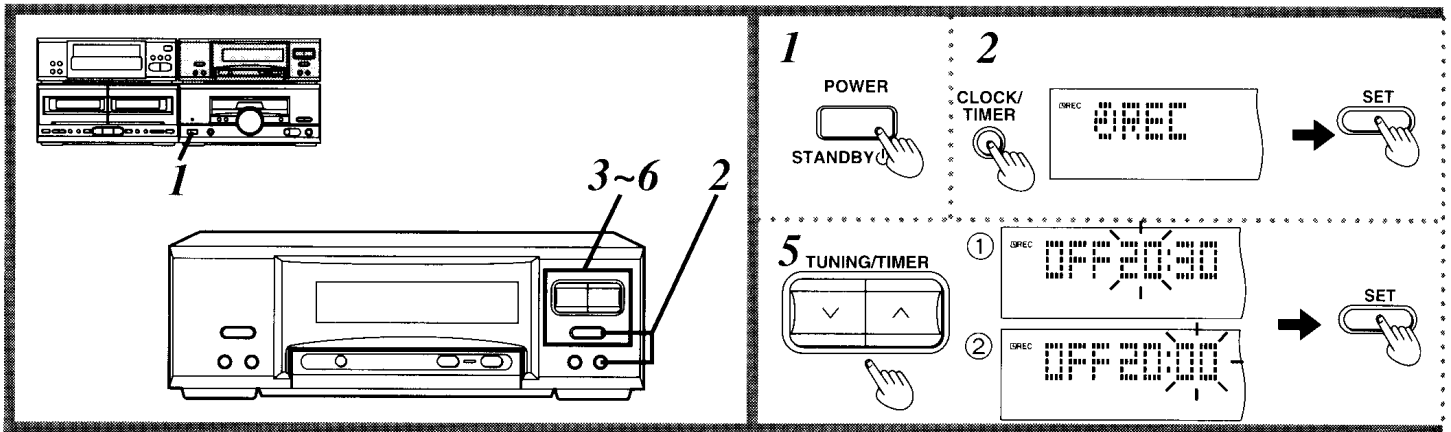

Einstellen der Aufnahme-Zeitschaltuhr

Zunächst sicherstellen, daß das im Abschnitt „Einstellen der Uhrzeit“ auf Seite 24 beschriebene Verfahren ausgeführt worden ist.

Wählen Sie diese Zeitschaltuhr-Funktion, um eine Rundfunksendung spät nachts oder in Ihrer Abwesenheit zur gewünschten Zeit aufzunehmen.

Im folgenden Beispiel wird gezeigt, wie die Aufnahmezeitschaltuhr-Funktion für die Aufnahme des in Speicherplatz Nr. 1 gespeicherten UKW-Senders am Samstag von 18:30 Uhr bis 20:00 Uhr einzustellen ist.

- 1 Die Stromzufuhr einschalten.**
- 2 CLOCK/TIMER zweimal drücken, so daß die Anzeige „⊕ REC“ aufleuchtet, und danach SET innerhalb von 8 Sekunden drücken.**
- 3 TUNING/TIMER (∨ oder ^) zur Wahl des Wochentags drehen und danach SET drücken.**

Hinweise zu den verschiedenen Wochentags-Betriebsarten:

An einem einzigen Tag von Sonntag bis Samstag: SUN...SAT
 Täglich von Sonntag bis Samstag: SUN TO SAT

- 4 (Einstellen der Einschaltzeit)**
 - ① TUNING/TIMER (∨ oder ^) zur Einstellung der Stunden-ziffern drehen und danach SET drücken.
 - ② TUNING/TIMER (∨ oder ^) zur Einstellung der Minuten-ziffern drehen und danach SET drücken.
- 5 (Einstellen der Ausschaltzeit)**
 - ① TUNING/TIMER (∨ oder ^) zur Einstellung der Stunden-ziffern drehen und danach SET drücken.
 - ② TUNING/TIMER (∨ oder ^) zur Einstellung der Minuten-ziffern drehen und danach SET drücken.
- 6 ① TUNING/TIMER (∨ oder ^) zur Wahl des gewünschten Festsender-Speicherplatzes drücken.**

Die Anzeige wechselt wie folgt:
 CH1 → CH2...CH38 → CH39

Bei Drücken von TUNING/TIMER (∨) wird der Vorgang umgekehrt.

② SET drücken.

Danach werden der Wochentag, die Einschaltzeit, die Ausschaltzeit, und der gewählte Sender der Reihe nach angezeigt, wonach die ursprüngliche Anzeige zurückkehrt.

7 Die Vorbereitungen für die Aufnahme treffen.

1. Eine Cassette in Cassettenteil 2 einsetzen.
2. Die Dolby-Rauschunterdrückung wunschgemäß einstellen.
3. Die gewünschte Bandlaufumkehr-Betriebsart wählen.
4. Die gewünschte Bandlaufrichtung wählen.

(Fortsetzung auf der nächsten Seite)

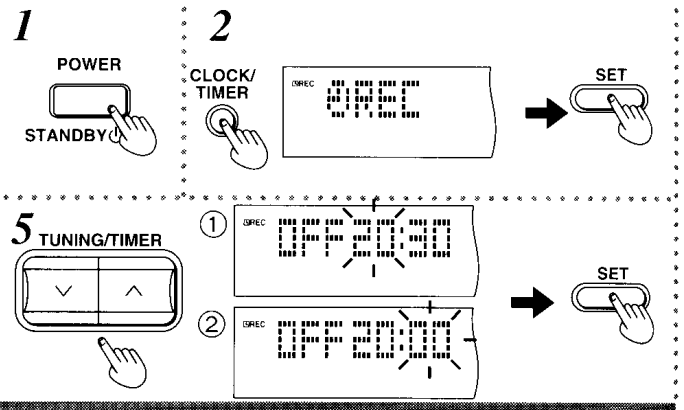

Regolazione del timer di registrazione

Accertarsi di aver completato la "Regolazione dell'ora", a pag. 24. Selezionare questo timer quando si desidera usarlo per registrare un programma dopo la mezzanotte, oppure quando si è fuori. Il sistema registra il programma radio all'ora desiderata.

L'esempio seguente mostra il modo di regolare il timer di registrazione per la registrazione del canale di preselezione no. 1, dalle 18:30 alle 20:00 di sabato.

- 1 Accendere il sistema.**
- 2 Premere due volte CLOCK/TIMER per far apparire "⊕ REC" sul display, e premere poi SET entro 8 secondi.**
- 3 Premere TUNING/TIMER (∨ o ^) per selezionare il giorno, e premere SET.**

Riguardo ai cambiamenti possibili della regolazione del giorno:

Un giorno da domenica a sabato: SUN...SAT
 Ogni giorno da domenica a sabato: SUN TO SAT

- 4 (Regolazione dell'ora di accensione)**
 - ① Premere TUNING/TIMER (∨ o ^) per selezionare l'ora, e premere SET.
 - ② Premere TUNING/TIMER (∨ o ^) per selezionare i minuti, e premere SET.
- 5 (Regolazione dell'ora di spegnimento)**
 - ① Premere TUNING/TIMER (∨ o ^) per selezionare l'ora, e premere SET.
 - ② Premere TUNING/TIMER (∨ o ^) per selezionare i minuti, e premere SET.
- 6 ① Premere TUNING/TIMER (∨ o ^) per selezionare il canale di preselezione desiderato.**

Il display cambia nel modo seguente:
 CH1 → CH2...CH38 → CH39

Se si preme TUNING/TIMER (∨), ha luogo l'operazione opposta.

② Premere SET.

Il display mostra alternativamente il giorno, l'ora di accensione, l'ora di spegnimento, e la stazione della trasmissione, dopo di che torna il display precedente.

7 Fare i preparativi per la registrazione.

1. Inserire la cassetta nella piastra 2.
2. Selezionare il modo Dolby NR.
3. Selezionare il modo di reverse.
4. Selezionare la direzione di trasporto del nastro.

(Continua alla pagina seguente)

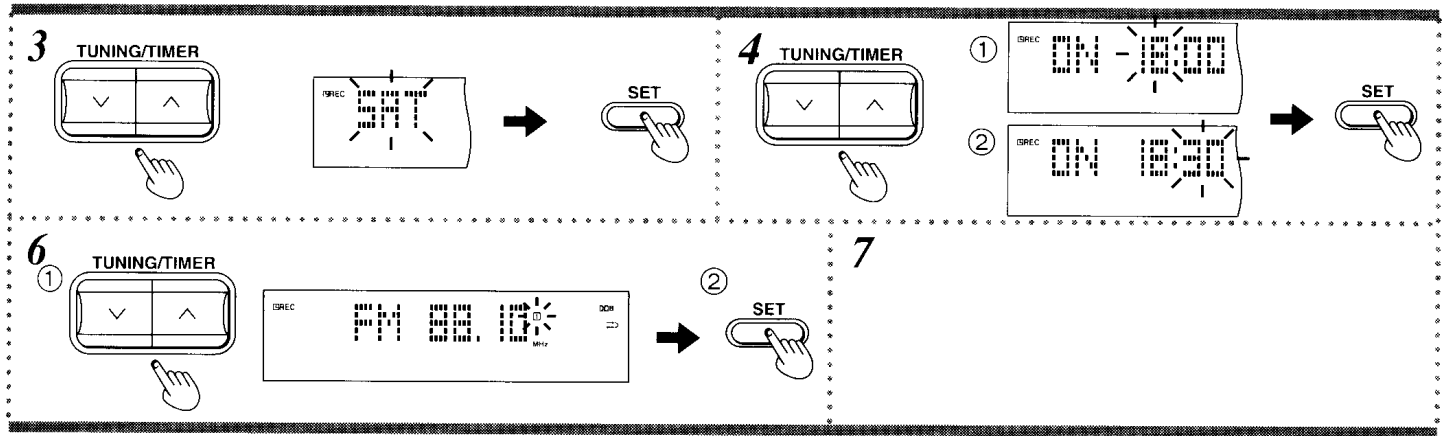

Réglage de la minuterie d'enregistrement

Bien s'assurer que l'on a effectué toutes les opérations du "Réglage de l'heure", à la page 25.

Sélectionner cette minuterie pour enregistrer une émission de radio pendant la nuit ou lorsqu'on s'absente. La chaîne enregistrera l'émission voulue à l'heure voulue.

L'exemple ci-dessous montre comment régler la minuterie d'enregistrement pour l'enregistrement du canal préréglé No. 1 le samedi de 18h 30 à 20h 00.

- 1 Mettre la chaîne sous tension.
- 2 Appuyer deux fois sur CLOCK/TIMER pour faire apparaître "REC" sur l'afficheur, et appuyer sur SET dans les 8 secondes.
- 3 Appuyer sur TUNING/TIMER (v ou ^) pour sélectionner le jour, et appuyer sur SET.

Les diverses possibilités de réglage des jours:

Un seul jour de dimanche à samedi: SUN...SAT
Tous les jours de dimanche à samedi: SUN TO SAT

- 4 [Réglage de l'heure de début ("ON")]
 - 1 Appuyer sur TUNING/TIMER (v ou ^) pour sélectionner les heures, et appuyer sur SET.
 - 2 Appuyer sur TUNING/TIMER (v ou ^) pour sélectionner les minutes, et appuyer sur SET.
- 5 [Réglage de l'heure de fin ("OFF")]
 - 1 Appuyer sur TUNING/TIMER (v ou ^) pour sélectionner les heures, et appuyer sur SET.
 - 2 Appuyer sur TUNING/TIMER (v ou ^) pour sélectionner les minutes, et appuyer sur SET.

- 6 1 Appuyer sur TUNING/TIMER (v ou ^) pour sélectionner le canal préréglé.

L'affichage change comme suit:
CH1 → CH2...CH38 → CH39

Si l'on appuie sur TUNING/TIMER (v), l'opération s'effectue en sens inverse.

- 2 Appuyer sur SET.
L'afficheur indique alternativement le jour, l'heure de mise en marche (ON), l'heure d'arrêt (OFF), et la station sélectionnée, puis il revient à l'affichage précédent.

- 7 Préparer l'enregistrement.
 1. Insérer une cassette dans la platine 2.
 2. Sélectionner le mode de réduction de bruit Dolby.
 3. Sélectionner le mode d'inversion.
 4. Sélectionner le sens de défilement de la bande.

(Suite à la page suivante)

Установка таймера записи

Проверьте, чтобы была выполнена "Установка времени" на стр. 25. Выберите этот таймер, если Вы хотите использовать его для записи ночной программы или во время Вашего отсутствия. Система произведет запись желаемой радиопрограммы в желаемое время.

В приведенном ниже примере показано, как установить таймер записи для записи предустановленного канала № 1 FM в субботу с 18:30 час до 20:00 час.

- 1 Включите питание.
- 2 Нажмите кнопку CLOCK/TIMER два раза, чтобы на дисплее появилась индикация "REC", а потом в течение 8 секунд нажимайте кнопку SET.
- 3 Нажмите кнопку TUNING/TIMER (v или ^), чтобы выбрать день, и нажмите кнопку SET.

Варианты установки дня:

Один день с воскресенья до субботы: SUN...SAT
Каждый день с воскресенья до субботы: SUN TO SAT

- 4 (Установка времени "ON")
 - 1 Нажмите кнопку TUNING/TIMER (v или ^), чтобы выбрать час, и нажмите кнопку SET.
 - 2 Нажмите кнопку TUNING/TIMER (v или ^), чтобы выбрать минуты, и нажмите кнопку SET.

- 5 (Установка времени "OFF")
 - 1 Нажмите кнопку TUNING/TIMER (v или ^), чтобы выбрать час, и нажмите кнопку SET.
 - 2 Нажмите кнопку TUNING/TIMER (v или ^), чтобы выбрать минуты, и нажмите кнопку SET.

- 6 1 Нажмите кнопку TUNING/TIMER (v или ^), чтобы выбрать желаемый предустановленный канал.

Дисплей меняется следующим образом:
CH1 → CH2...CH38 → CH39

При нажатии кнопки TUNING/TIMER (v) переключение будет происходить в обратной последовательности.

- 2 Нажмите кнопку SET.
На дисплее последовательно появляются день, время включения ON, время выключения OFF, выбранная Вами радиостанция, а затем возобновляются предыдущие индикации.

- 7 Подготовьте запись.
 1. Вставьте кассету в деку 2.
 2. Выберите режим шумоподавления Dolby NR.
 3. Выберите режим реверса.
 4. Выберите направление движения ленты.

(Продолжение на следующей странице)

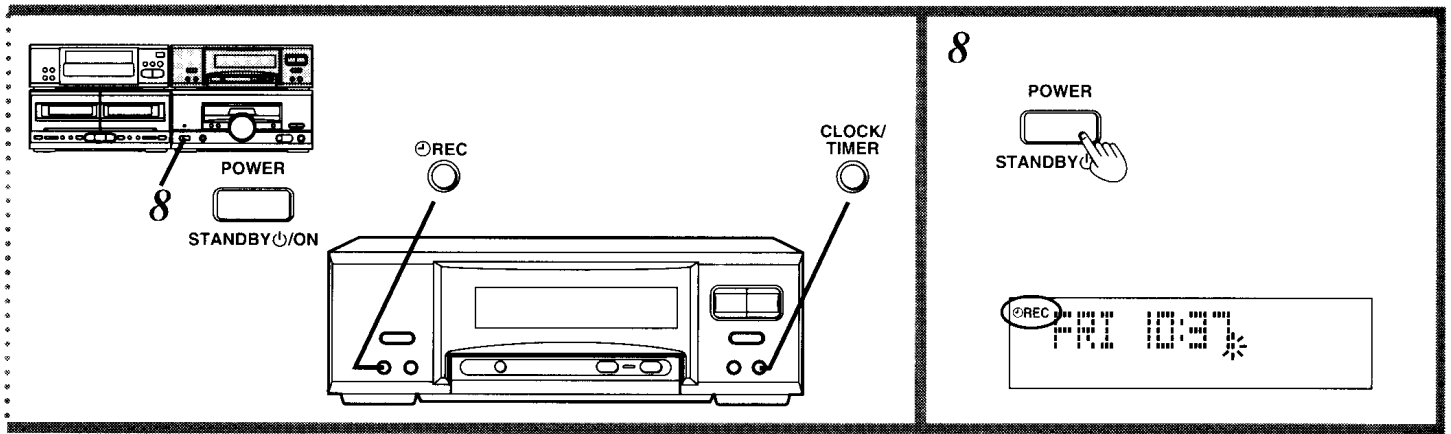

8 POWER drücken, um das Gerät auf die Bereitschafts-Betriebsart zu schalten.

Sicherstellen, daß die Anzeige „⊕ REC“ auf dem Anzeigefeld erscheint. Die Aufnahme einer Rundfunksendung beginnt stets 30 Sekunden vor der eingestellten Einschaltzeit. Während der Zeitschaltuhr-Aufnahme wird der Ton automatisch stummgeschaltet.

8 Premere POWER per disporre il sistema nel modo di attesa di corrente.

Accertarsi che sia visualizzato “⊕ REC”. La registrazione della trasmissione del sintonizzatore comincia 30 secondi prima dell’ora regolata. Durante la registrazione con il timer il suono viene silenziato automaticamente.

Überprüfen der Aufnahmezeitschaltuhr-Einstellung:

CLOCK/TIMER drücken, so daß die Anzeige „⊕ REC“ auf dem Anzeigefeld erscheint. Danach werden der Wochentag, die Einschaltzeit, die Ausschaltzeit und der gewählte Sender der Reihe nach angezeigt. Dieser Bedienungsschritt kann auch im Bereitschaftszustand ausgeführt werden.

Ändern der Einstellung der Aufnahme-Zeitschaltuhr:

Das Bedienungsverfahren vom ersten Schritt an ausführen.

Fortwährender Gebrauch der Zeitschaltuhr mit der gleichen Zeiteinstellung:

Dies ist auch dann möglich, wenn sich das Gerät im Bereitschaftszustand befindet.

Die Einstellung der Aufnahmezeitschaltuhr bleibt gespeichert.

1. ⊕ REC drücken, so daß die Anzeige „⊕ REC“ auf dem Anzeigefeld erscheint.
2. POWER drücken, um das Gerät auf die Bereitschafts-Betriebsart zu schalten.

Wiedergabe einer gewünschten Programmquelle nach beendeter Einstellung der Zeitschaltuhr:

1. Mit der Wiedergabe der gewünschten Programmquelle beginnen. Zur Wiedergabe einer Cassette diese in Cassettenteil 1 einsetzen. Auch wenn die Programmquelle während der Wiedergabe gewechselt wird, beginnt die Zeitschaltuhr-Aufnahme mit den vorprogrammierten Einstellungen.
2. Nach beendeter Wiedergabe POWER drücken, um das Gerät auf die Bereitschafts-Betriebsart zu schalten.

Aufheben der Aufnahmezeitschaltuhr-Betriebsart:

⊕ REC drücken, so daß die Anzeige „⊕ REC“ erlischt. Die Aufnahmezeitschaltuhr-Funktion wird aufgehoben, doch bleibt die Einstellung gespeichert.

Hinweise

- Bei eingeschalteter Stromzufuhr arbeitet die Zeitschaltuhr nicht.
- Bei diesem Gerät bleiben die Einstellungen der Ein- und Ausschaltzeit gespeichert, bis eine neue Einstellung vorgenommen wird. Wenn eine neue Einschaltzeit programmiert wird, wechselt die vorherige Ausschaltzeit zu derselben Einstellung.
- Ein- und Ausschaltzeit können nicht auf die gleiche Uhrzeit eingestellt werden.
- Nach beendeter Zeitschaltuhr-Aufnahme wird die Aufnahmezeitschaltuhr-Betriebsart automatisch aufgehoben (außer bei Wahl der Betriebsart für tägliche Aufnahme von Sonntag bis Samstag „SUN TO SAT“). Wenn „⊕ REC“ auf dem Anzeigefeld erscheint, wird die Aufnahme-Zeitschaltuhr aktiviert.
- Wird das Gerät während des Betriebs der Aufnahme-Zeitschaltuhr in den Bereitschaftszustand geschaltet, wird die Einstellung der Ausschaltzeit ignoriert.

Anmerkung:

Wenn das gleiche Programm über mehrere Wochen hinweg aufgenommen werden soll (außer bei Wahl der Betriebsart für tägliche Aufnahme von Sonntag bis Samstag „SUN TO SAT“), nach beendeter Zeitschaltuhr-Aufnahme ⊕ REC drücken, so daß die Anzeige „⊕ REC“ auf dem Anzeigefeld erscheint.

Verifica del timer di registrazione:

Premere CLOCK/TIMER per visualizzare “⊕ REC”. Il display mostra alternativamente il giorno, l’ora di accensione, l’ora di spegnimento e la stazione della trasmissione.

Ciò è possibile anche se il sistema si trova nel modo di attesa di corrente.

Per cambiare la regolazione del timer di registrazione:

Seguire il procedimento dal primo passo.

Per usare il timer sempre alla stessa ora:

Ciò è possibile anche se il sistema si trova nella condizione di attesa di corrente.

La regolazione del timer di registrazione rimane memorizzata.

1. Premere ⊕ REC per visualizzare “⊕ REC”.
2. Premere POWER per disporre il sistema nel modo di attesa di corrente.

Per ascoltare una sorgente di suono desiderata dopo aver completato la regolazione del timer:

1. Avviare la sorgente desiderata. Per ascoltare un nastro, usare la piastra 1. Anche se si cambia la sorgente, la registrazione con il timer avviene nelle condizioni preselezionate.
2. Dopo l’ascolto della sorgente, premere POWER per disporre il sistema nel modo di attesa di corrente.

Per cancellare il timer:

Premere ⊕ REC per spegnere “⊕ REC”. La funzione del timer di registrazione si cancella, ma la regolazione rimane nella memoria.

Note

- Se il sistema è acceso, il timer non funziona.
- Il sistema mantiene le regolazioni di accensione/spegnimento (ON/OFF) finché non vengono cambiate. Se si fa una nuova regolazione dell’ora di accensione (ON), la regolazione dell’ora di spegnimento (OFF) precedente si cambia in quella della nuova regolazione.
- Non si può regolare l’accensione e lo spegnimento alla stessa ora.
- Alla fine dell’operazione di registrazione con il timer, il modo del timer di registrazione si cancella (eccetto che nel modo di ogni giorno “SUN TO SAT”). Il timer di registrazione si attiva quando il display mostra “⊕ REC”.
- Se si dispone il sistema nel modo di attesa di corrente durante il funzionamento del timer di registrazione, la regolazione dell’ora di spegnimento (OFF) non si attiva.

Riferimento:

Se si desidera registrare lo stesso programma per diverse settimane (eccetto che nel modo di ogni giorno “SUN TO SAT”), premere ⊕ REC per visualizzare “⊕ REC” alla fine della registrazione con il timer.

8 Appuyer sur POWER pour commuter l'alimentation en mode d'attente.

Vérifier que "⊕ REC" apparaît sur l'afficheur.

L'enregistrement du tuner commencera 30 secondes avant l'heure réglée.

Le son se coupe automatiquement pendant un enregistrement par minuterie.

Vérification de la minuterie d'enregistrement:

Appuyer sur CLOCK/TIMER pour faire apparaître "⊕ REC".

L'afficheur indique alternativement le jour, l'heure de mise en marche (ON), l'heure d'arrêt (OFF) et la station sélectionnée.

Cette opération est possible même si la chaîne est en mode d'attente.

Modification du réglage de la minuterie d'enregistrement:

Effectuer les opérations depuis le point 1.

Utilisation de la minuterie continuellement aux mêmes heures:

Ceci est possible même si la chaîne est en mode d'attente.

Le réglage de la minuterie d'enregistrement sera conservé en mémoire.

1. Appuyer sur ⊕ REC pour faire apparaître "⊕ REC".

2. Appuyer sur POWER pour commuter l'alimentation en mode d'attente.

Lecture d'une source une fois le réglage de la minuterie terminé:

1. Déclencher la lecture de la source voulue.

Pour écouter une cassette, utiliser la platine 1.

L'enregistrement par minuterie commencera avec les réglages tels qu'ils ont été effectués, même si l'on modifie la source musicale.

2. Appuyer sur POWER pour commuter l'alimentation en mode d'attente après la lecture.

Annulation de la minuterie:

Appuyer sur ⊕ REC de façon que "⊕ REC" s'éteigne.

La minuterie d'enregistrement s'annule, mais les réglages sont conservés en mémoire.

Remarques

• Si la chaîne est sous tension, la minuterie ne fonctionnera pas.

• La chaîne conservera les réglages des heures de mise en marche/arrêt jusqu'à ce qu'on effectue un nouveau réglage. Si l'on effectue un nouveau réglage pour l'heure de mise en marche, le réglage de l'heure d'arrêt précédent changera.

• Il n'est pas possible de régler la même heure pour l'heure de mise en marche et l'heure d'arrêt.

• Quand l'opération de minuterie d'enregistrement est terminée, le mode de minuterie d'enregistrement s'annule (sauf pour le mode "tous les jours de dimanche à samedi" "SUN TO SAT"). Si l'afficheur indique "⊕ REC", la minuterie d'enregistrement s'activera.

• Si l'on commute la chaîne en mode d'attente alors que la minuterie d'enregistrement fonctionne, le réglage de l'heure d'arrêt ne s'activera pas.

Pour référence:

Si l'on veut enregistrer la même émission plusieurs semaines de suite (sauf pour le mode "tous les jours de dimanche à samedi" "SUN TO SAT"), appuyer sur ⊕ REC pour faire apparaître "⊕ REC" lorsque l'enregistrement par minuterie est terminé.

8 Нажмите кнопку POWER, чтобы переключить питание в режим ожидания.

Проверьте, пожалуйста, наличие индикации "⊕ REC".

Запись начнется за 30 секунд до установленного времени.

Во время таймерной записи звук будет автоматически приглушен.

Для подтверждения таймера записи:

Нажмите кнопку CLOCK/TIMER, чтобы появилась индикация "⊕ REC".

На дисплее последовательно появляются день, время включения ON, время выключения OFF, выбранная Вами радиостанция.

Вы можете осуществить данные операции, даже если система находится в режиме ожидания.

Для изменения установки таймера записи:

Выполните указанную процедуру, начиная с первого пункта.

Повторное использование таймера с прежней установкой времени:

Можно включить таймер, даже если система находится в режиме ожидания.

Установка таймера записи сохранится в памяти.

1. Нажмите кнопку ⊕ REC, чтобы появилась индикация "⊕ REC".

2. Нажмите кнопку POWER, чтобы переключить питание в режим ожидания.

Для прослушивания желаемого источника после окончания установки таймера:

1. Включите воспроизведение желаемого источника.

Для прослушивания кассеты используйте деку 1.

Даже если Вы измените музыкальный источник, таймер записи сработает при заранее установленных условиях.

2. Нажмите кнопку POWER после прослушивания, чтобы переключить питание в режим ожидания.

Для отмены таймера:

Нажмите кнопку ⊕ REC, чтобы погасла индикация "⊕ REC".

Функция таймера записи будет отменена, но установки останутся в памяти.

Примечания

• Если питание включено, то таймер работать не будет.

• Данная система сохранит установки времени включения/отключения (ON/OFF) до тех пор, пока Вы не произведете новую установку. Если Вы сделаете новую установку времени включения (ON), то прежняя установка времени отключения (OFF) получит такое же значение.

• Нельзя задавать одинаковые значения времени включения (ON) и времени отключения (OFF).

• После окончания работы таймера записи режим таймера записи отключается (кроме случая ежедневного режима "SAN TO SUT"). Если на дисплее горит индикация "⊕ REC", это значит, что таймер воспроизведения сработает.

• Если во время работы таймера записи Вы переключите питание в режим ожидания, то установка времени отключения (OFF) не сработает.

К Вашему сведению:

При желании записывать одну и ту же программу в течение нескольких недель (кроме случая ежедневного режима "SUN TO SAT"), после окончания работы таймера записи нажмите кнопку ⊕ REC, чтобы появилась индикация "⊕ REC".

Utilisation combinée des différentes minuteries

Pour s'endormir en écoutant une émission FM et se réveiller le lendemain matin au son d'un disque compact

1. Régler la minuterie de lecture pour le disque compact.
2. Accorder la gamme et la station voulues et régler le niveau du volume.
3. Régler le temporisateur.

Pour effectuer l'enregistrement par minuterie d'une émission de radio pendant son sommeil, et se réveiller le lendemain matin au son d'une cassette

1. Régler la minuterie d'enregistrement.
2. Régler la minuterie de lecture pour la platine 1, et commuter l'alimentation en mode d'attente. (Sélectionner le mode d'inversion "↔").
Bien veiller à ce que la minuterie d'enregistrement soit terminée avant que la minuterie de lecture ne se déclenche.

Pour s'endormir au son d'un disque compact, puis effectuer un enregistrement par minuterie d'une émission de radio

1. Régler la minuterie d'enregistrement.
2. Lire le disque compact et régler le niveau du volume.
3. Régler le temporisateur.
Bien veiller à ce que la chaîne soit revenue au mode d'attente avant que l'enregistrement par minuterie ne commence.

Pour s'endormir au son d'une cassette et se réveiller le lendemain matin au son d'un disque compact, puis enregistrer une émission de radio quand on est sorti

1. Régler la minuterie d'enregistrement.
2. Régler la minuterie de lecture pour le disque compact.
Bien veiller à ce que la lecture par minuterie soit terminée avant que l'enregistrement par minuterie ne commence.
3. Lire la cassette de la platine 1 et régler le niveau du volume. (Sélectionner le mode d'inversion "↔".)
4. Régler le temporisateur.

Ordre de priorité des minuteries:

La priorité des différentes minuteries est la suivante: temporisateur, minuterie d'enregistrement, et minuterie de lecture. Bien veiller à ce que les réglages ne se chevauchent pas.

Pour références:

- Si l'heure d'arrêt de la minuterie d'enregistrement et l'heure de mise en marche de la minuterie de lecture sont les mêmes, les deux minuteries fonctionneront.
- Si l'heure d'arrêt de la minuterie de lecture et l'heure de mise en marche de la minuterie d'enregistrement sont les mêmes, les deux minuteries fonctionneront.

Совместное использование разных таймеров

Прослушивание FM-радиопрограммы перед сном и пробуждение на следующее утро при прослушивании компакт-диска

1. Произведите установку таймера воспроизведения для компакт-диска.
2. Произведите настройку на желаемый диапазон и станцию и отрегулируйте уровень громкости.
3. Установите режим таймера сна.

Таймерная запись ночной радиопередачи и пробуждение на следующее утро при прослушивании кассеты

1. Произведите установку таймера записи.
2. Произведите установку таймера воспроизведения для деки 1 и переключите питание в режим ожидания. (Установите "↔" из режимов реверса.)
Проверьте установленное время, чтобы таймер записи отключился до начала работы таймера воспроизведения.

Прослушивание компакт-диска перед сном, а затем таймерная запись радиопередачи

1. Произведите установку таймера записи.
2. Включите воспроизведение компакт-диска и отрегулируйте уровень громкости.
3. Установите режим таймера сна.
Проверьте установленное время, чтобы система переключилась в режим ожидания до начала таймерной записи.

Прослушивание кассеты перед сном, пробуждение на следующее утро при прослушивании компакт-диска и запись радиопередачи во время Вашего отсутствия

1. Произведите установку таймера записи.
2. Произведите установку таймера воспроизведения для компакт-диска.
Проверьте установленное время, чтобы таймерное воспроизведение закончилось до начала таймерной записи.
3. Включите воспроизведение кассеты в деке 1 и отрегулируйте уровень громкости.
(Установите "↔" из режимов реверса.)
4. Установите режим таймера сна.

Приоритетная очередность работы таймеров:

Работа таймеров подчиняется следующей приоритетной очередности: таймер сна, таймер записи, таймер воспроизведения. Проверьте, чтобы установленные периоды работы таймеров не перекрывались.

К Вашему сведению:

- Если время отключения таймера записи совпадает со временем включения таймера воспроизведения, то будут работать оба таймера.
- Если время отключения таймера воспроизведения совпадает с временем включения таймера записи, то будут работать оба таймера.

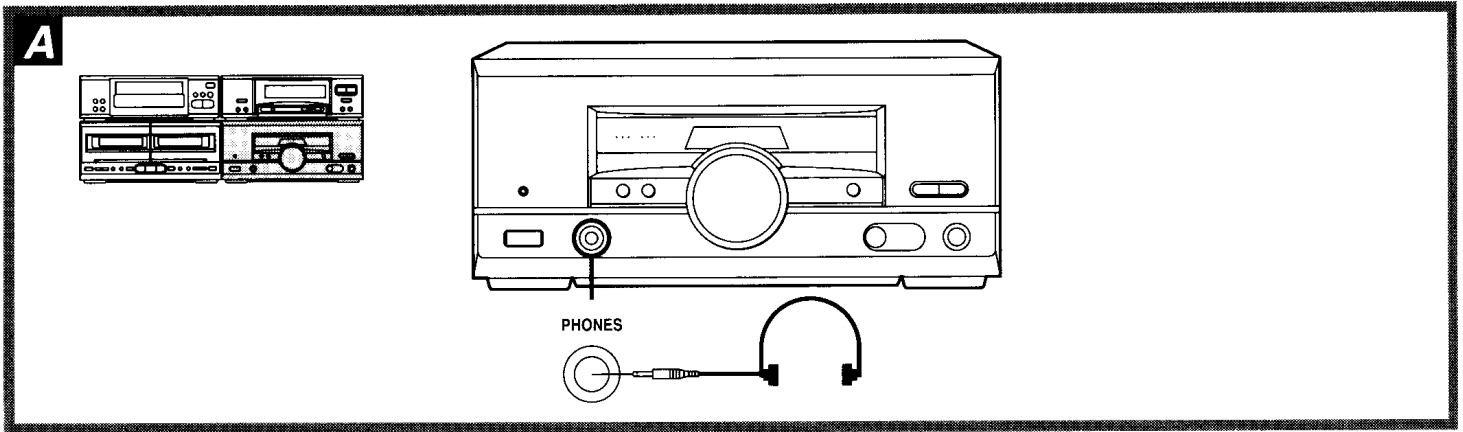

Verwendung eines Kopfhörers **A**

Den Kopfhörer an die PHONES-Buchse anschließen.
 Vor dem Anschließen die Lautstärke zurückdrehen.
 Nicht zu lange mit allzu hoher Lautstärke hören, um eine Beeinträchtigung des Gehörsinns auszuschließen.
 Steckerausführung: Stereo-Ministecker

Per usare la cuffia **A**

Collegare la cuffia alla presa per la cuffia.
 Prima del collegamento, ridurre il livello del volume.
 Evitare di ascoltare il suono per lunghi periodi di tempo, perché ciò potrebbe causare disturbi dell'udito.
 Tipo di spina: Minispina stereo

Wiedergabe einer externen Programmquelle **B**

1 SELECTOR zur Wahl der gewünschten externen Programmquelle betätigen [EXT, PHONO].

Bei jedem Drücken dieser Taste wird wie folgt zwischen den verschiedenen externen Programmquellen umgeschaltet.

SC-CH570

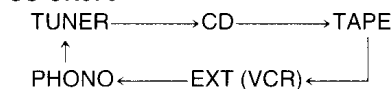

SC-CH540

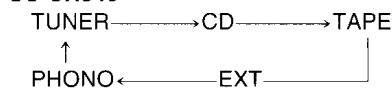

2 Das angeschlossene Zusatzgerät in Betrieb setzen.

Einzelheiten zum Betrieb sind der Bedienungsanleitung des Zusatzgerätes zu entnehmen.

Nur SC-CH570

Diese Anlage verfügt über eine eingebaute DOLBY PRO LOGIC-Schaltung, so daß eine dynamische Wiedergabe von Videocassetten möglich ist, die mit dem DOLBY SURROUND-System bespielt wurden (siehe Seite 52).

Ascolto di una sorgente esterna **B**

1 Premere SELECTOR per selezionare la sorgente esterna desiderata [EXT, PHONO].

Ad ogni pressione di questo tasto, la sorgente del suono cambia come segue.

SC-CH570

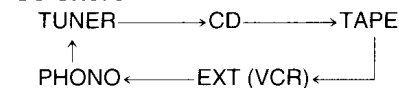

SC-CH540

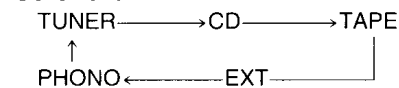

2 Far funzionare il componente collegato al sistema.

Riferirsi al manuale di istruzioni del componente usato.

SC-CH570 soltanto

Questo stereo incorpora un circuito DOLBY PRO LOGIC, per cui si può godere il suono vivo dei dischi video registrati con il Dolby Surround (vedere a pag. 52).

Utilisation d'un appareil externe

Использование внешнего аппарата

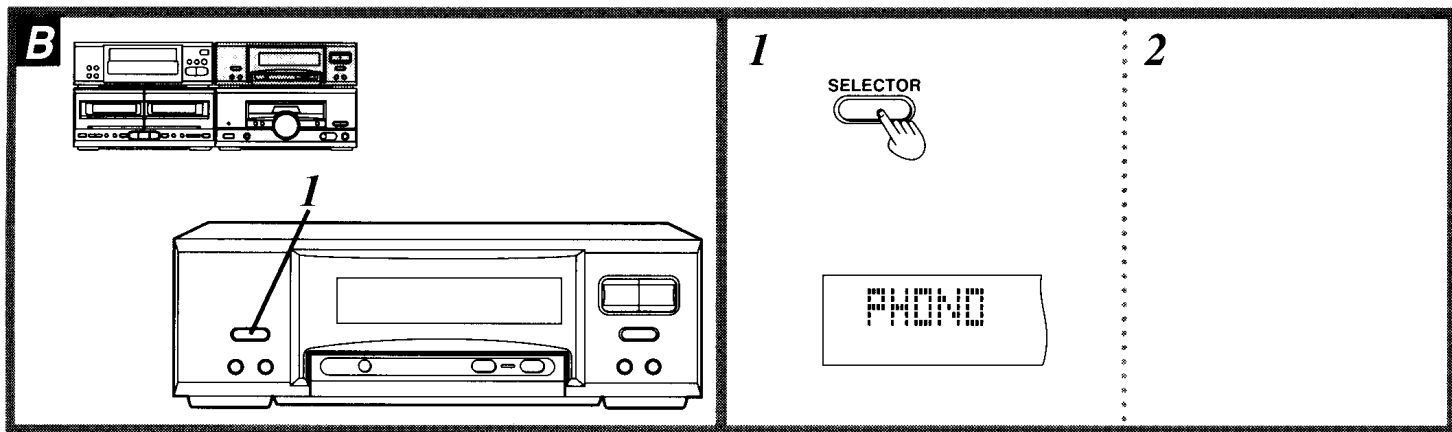

Utilisation d'un casque **A**

Raccorder le casque à la prise de casque.
Avant d'effectuer le raccordement, réduire le volume.
Eviter une écoute prolongée au point qu'elle soit préjudiciable pour l'ouïe.
Type de fiche: Fiche mini stéréo

Использование наушников **A**

Подключите наушники к гнезду наушников.
Перед подключением уменьшите уровень громкости.
Избегайте продолжительного прослушивания в наушниках на большой громкости во избежание повреждения слуха.
Тип разъема: Стерео мини

Ecoute d'une source externe **B**

1 Appuyer sur SELECTOR pour sélectionner la source externe [EXT, PHONO].

Chaque fois qu'on appuie sur la touche, la source musicale change comme suit.

SC-CH570

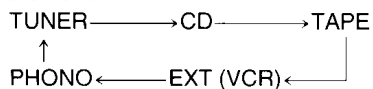

SC-CH540

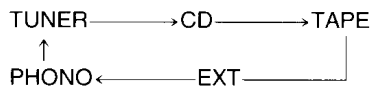

2 Faire fonctionner l'appareil raccordé à la chaîne.

Pour le fonctionnement, voir le mode d'emploi de l'appareil en question.

SC-CH570 uniquement

La chaîne stéréo possède un circuit DOLBY PRO LOGIC incorporé qui permet de profiter de l'effet de son en direct des cassettes vidéo enregistrés en Dolby Surround (voir page 53).

Прослушивание внешнего источника **B**

1 Нажмите кнопку SELECTOR, чтобы выбрать желаемый внешний источник [EXT, PHONO].

При каждом нажатии этой кнопки источники звука переключаются следующим образом.

SC-CH570



SC-CH540

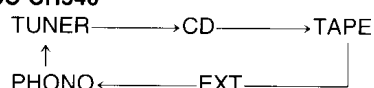

2 Включите устройство, которое подключено к данной системе.

Порядок работы см. в инструкции по эксплуатации этого устройства.

Только SC-CH570

Эта стереосистема имеет встроенную схему DOLBY PRO LOGIC, позволяющую наслаждаться звуком видеофильмов записанных в системе Dolby Surround (см. страницу 53).

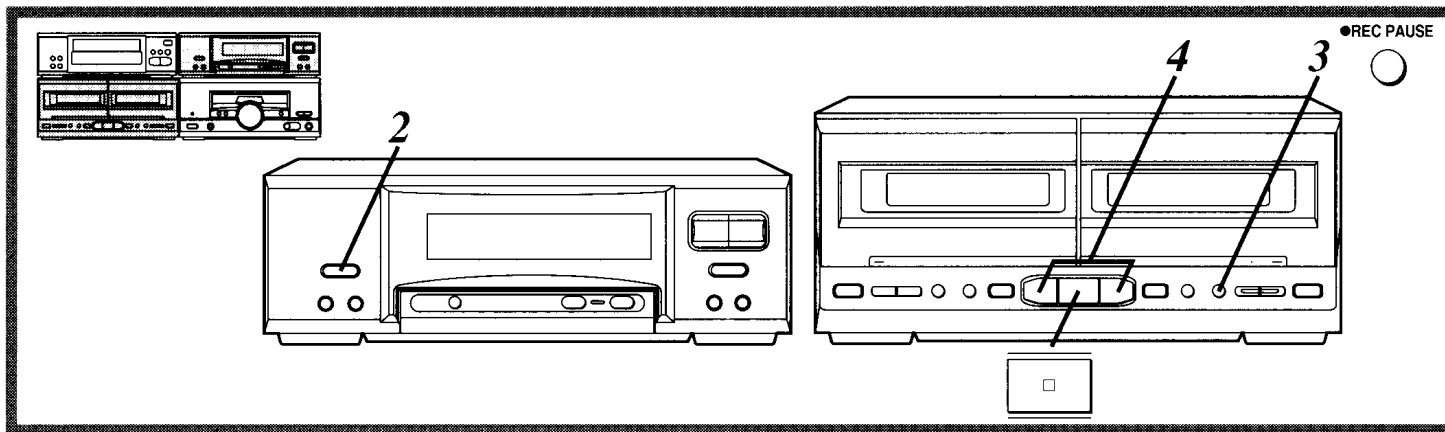

Aufnahme von einer externen Programmquelle

- 1 Schritt 1–4 auf Seite 64 ausführen.
- 2 **SELECTOR** zur Wahl der gewünschten externen Programmquelle betätigen [EXT, PHONO].
Bei jedem Drücken dieser Taste wird wie folgt zwischen den verschiedenen Programmquellen umgeschaltet.

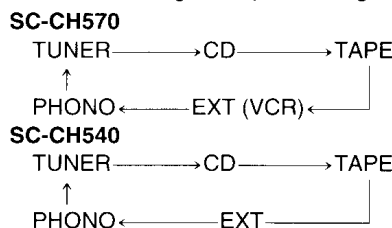

- 3 ● **REC PAUSE** drücken, um das Cassettendeck auf die Aufnahme-Betriebsart zu schalten.
- 4 ◀ oder ▶ drücken, um die Aufnahme zu starten.
- 5 Mit der Wiedergabe der zur Aufnahme vorgesehenen externen Programmquelle beginnen.
Einzelheiten zum Betrieb sind der Bedienungsanleitung des Zusatzgerätes zu entnehmen.

Beenden der Aufnahme:

□ am Cassettendeck drücken.

Vorübergehendes Unterbrechen der Aufnahme:

● **REC PAUSE** drücken.
 Das Cassettendeck schaltet auf Aufnahmebereitschaft.
 Um die Aufnahme später fortzusetzen:
 Die Wiedergabetaste (◀ oder ▶) drücken, die der Richtung entspricht, in der die Aufnahme ausgeführt wird.

Aufnehmen auf einem Zusatzgerät

Das Zusatzgerät auf Aufnahme schalten und dann mit der Wiedergabe der gewünschten Programmquelle beginnen.

Hinweise

- Aufnahmen mit einer Entzerrungskurve, einer simulierten Raumakustik oder dem Baßbetonungseffekt sind nicht mit dem Zusatzgerät möglich.
- Während der Aufnahme mit einem Zusatzgerät nicht **KARAOKE** drücken.

Registrazione del suono di una sorgente esterna

- 1 Seguire il procedimento dei passi da 1 a 4 a pag. 64.
- 2 Premere **SELECTOR** per selezionare la sorgente esterna desiderata [EXT, PHONO].
Ad ogni pressione di questo tasto, la sorgente del suono cambia come segue.

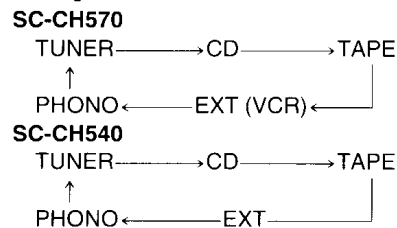

- 3 Premere ● **REC PAUSE** sulla piastra a cassette per disporla nel modo di attesa di registrazione.
- 4 Premere ◀ o ▶ per cominciare la registrazione.
- 5 Cominciare la riproduzione della sorgente da registrare.
Per il funzionamento, riferirsi al manuale di istruzioni del componente usato.

Per terminare la registrazione:

Premere □ sulla piastra a cassette.

Per interrompere brevemente la registrazione:

Premere ● **REC PAUSE**.
 La piastra a cassette si dispone nel modo di attesa di registrazione.
 Per continuare la registrazione:
 Premere il tasto ◀ o ▶ corrispondente alla direzione di registrazione.

Registrazione con un componente esterno

Cominciare la registrazione con il componente esterno e avviare poi la sorgente da registrare.

Note

- Con il componente esterno non è possibile registrare il suono con la curva di equalizzazione, l'ambiente di ascolto simulato o l'effetto V. BASS.
- Non premere **KARAOKE** durante la registrazione con il componente esterno.

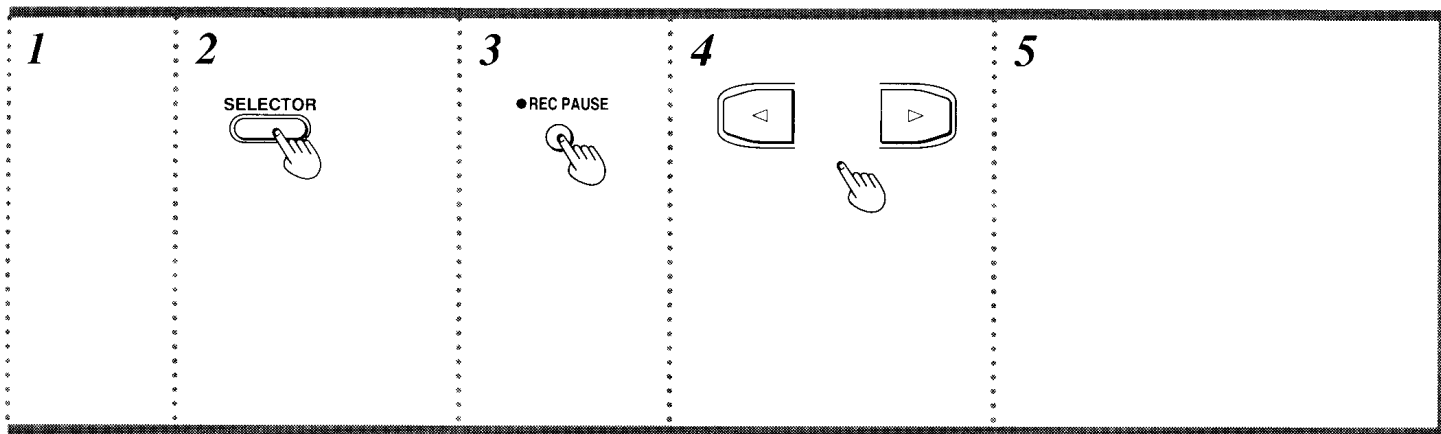

Enregistrement d'une source externe

- 1 Effectuer les opérations 1 à 4 de la page 65.
- 2 Appuyer sur **SELECTOR** pour sélectionner la source externe [EXT, PHONO].
Chaque fois qu'on appuie sur la touche, la source musicale change comme suit.

SC-CH570	
TUNER	→ CD → TAPE
↑	PHONO ← EXT (VCR) ←
SC-CH540	
TUNER	→ CD → TAPE
↑	PHONO ← EXT ←
- 3 Appuyer sur ● **REC PAUSE** pour mettre la platine-cassette en mode d'attente d'enregistrement.
- 4 Appuyer sur ◁ ou ▷ pour déclencher l'enregistrement.
- 5 Déclencher la lecture de la source à enregistrer.
Voir le mode d'emploi de l'appareil utilisé pour l'enregistrement.

Arrêt de l'enregistrement:

Appuyer sur □ de la platine-cassette.

Interruption momentanée de l'enregistrement:

Appuyer sur ● **REC PAUSE**.

La platine-cassette passe en mode d'attente d'enregistrement.

Reprise de l'enregistrement:

Appuyer sur ◁ ou ▷ correspondant au sens dans lequel l'enregistrement s'effectue.

Pour enregistrer sur un appareil externe

Déclencher l'enregistrement sur l'appareil externe, puis déclencher la lecture de la source à enregistrer.

Remarques

- Il n'est pas possible d'enregistrer le son avec une courbe d'égalisation, un environnement d'écoute simulé ou un effet de grave renforcé (V. BASS) sur l'appareil externe.
- Ne pas appuyer sur **KARAOKE** pendant l'enregistrement sur un appareil externe.

Запись с внешнего источника

- 1 Следуйте пунктам 1–4 на стр. 65.
- 2 Нажмите кнопку **SELECTOR**, чтобы выбрать желаемый внешний источник [EXT, PHONO].
При каждом нажатии этой кнопки источники звука переключаются следующим образом:

SC-CH570	
TUNER	→ CD → TAPE
↑	PHONO ← EXT (VCR) ←
SC-CH540	
TUNER	→ CD → TAPE
↑	PHONO ← EXT ←
- 3 Нажмите кнопку ● **REC PAUSE**, чтобы перевести кассетную деку в режим ожидания записи.
- 4 Нажмите кнопку ◁ или ▷, чтобы начать запись.
- 5 Начните воспроизведение источника, подлежащего записи.
Порядок работы см. в инструкции по эксплуатации этого устройства.

Для остановки записи:

Нажмите кнопку □ на кассетной деке.

Для краткого прерывания записи:

Нажмите кнопку ● **REC PAUSE**.

Кассетная дека перейдет в режим ожидания записи.

Для продолжения записи:

Нажмите кнопку ◁ или ▷ в соответствии с направлением, в котором происходит запись.

Запись на внешний источник

Иницируйте запись на внешнем источнике, а затем иницируйте воспроизведения источника, с которого производится запись.

Примечания

- Запись на внешний источник с использованием кривых коррекции, смоделированных режимов звукового окружения и эффекта V. BASS невозможна.
- Не нажимайте кнопку **KARAOKE** во время записи на внешний источник.

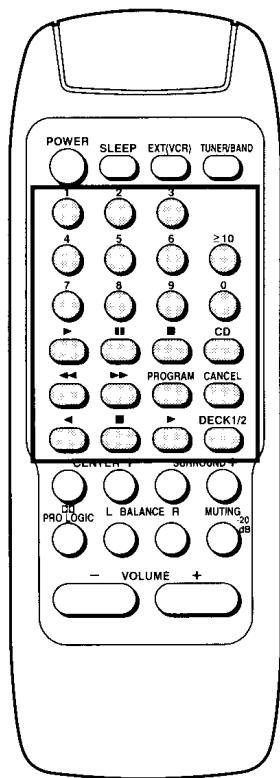

**Bedienung des CD-Spielers/Sezione del lettore CD/Section lecteur CD/
Блок проигрыватель компакт-дисков**

Starten der Wiedergabe
Per cominciare la lettura
Déclenchement de la lecture
Начало воспроизведения



Vorübergehendes Unterbrechen der Wiedergabe
Per interrompere temporaneamente la lettura
Arrêt momentané de la lecture
Временная остановка воспроизведения



Beenden der Wiedergabe
Per terminare la lettura
Arrêt de la lecture
Остановка воспроизведения



Starten der Wiedergabe ab einem bestimmten Titel
Per cominciare la lettura da un brano particolare
Déclenchement de la lecture à partir d'une plage donnée
Начало воспроизведения с определенной дорожки

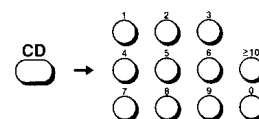

Wiedergabe eines programmierten Titels
Per la lettura di un brano particolare programmato
Lecture d'une plage programmée
Воспроизведение определенной запрограммированной дорожки

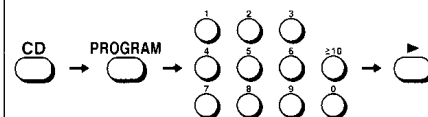

Löschen eines programmierten Titels
Per cancellare un brano particolare programmato
Annulation d'une plage programmée
Отмена определенной запрограммированной дорожки

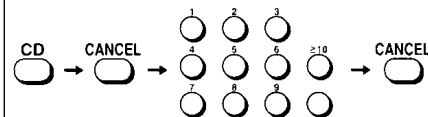

**Bedienung des Cassettendecks/Sezione del nastro/Section platine-cassette/
Кассетный блок**

Umschalten zwischen Cassettenteil 1 und 2
Per la commutazione dalla piastra 1 alla piastra 2
Commutation platine 1/platine 2
Переключение между деками 1 и 2



Starten der Wiedergabe
Per cominciare la riproduzione
Déclenchement de la lecture
Инициирование воспроизведения



Schnellvorlauf oder Rückspulen des Bandes
Per far avanzare velocemente o riavvolgere il nastro
Avance rapide/rembobinage de la bande
Ускоренная перемотка ленты вперед и назад

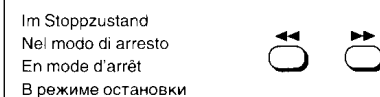

Aufsuchen des Anfangs eines Titels
Per trovare l'inizio di un brano
Recherche du début d'une plage
Поиск начала дорожки

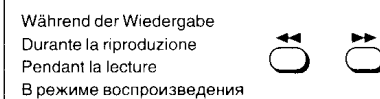

Beenden der Wiedergabe und Aufnahme
Per terminare la riproduzione e registrare
Arrêt de la lecture et enregistrement
Остановка воспроизведения и записи



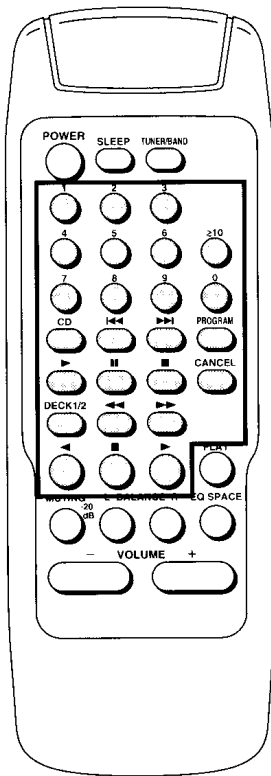

Bedienung des CD-Spielers/Sezione del lettore CD/Section lecteur CD/ Блок компакт-дисков

<p>Starten der Wiedergabe Per cominciare la lettura Déclenchement de la lecture Начало воспроизведения</p>	
<p>Vorübergehendes Unterbrechen der Wiedergabe Per interrompere temporaneamente la lettura Arrêt momentané de la lecture Временная остановка воспроизведения</p>	
<p>Beenden der Wiedergabe Per terminare la lettura Arrêt de la lecture Остановка воспроизведения</p>	
<p>Titelsprung Per saltare i brani Saut de plages Пропуск дорожек</p>	
<p>Starten der Wiedergabe ab einem bestimmten Titel Per cominciare la lettura da un brano particolare Déclenchement de la lecture à partir d'une plage donnée Начало воспроизведения с определенной дорожки</p>	
<p>Wiedergabe eines programmierten Titels Per la lettura di un brano particolare programmato Lecture d'une plage programmée Воспроизведение определенной запрограммированной дорожки</p>	
<p>Löschen eines programmierten Titels Per cancellare un brano particolare programmato Annulation d'une plage programmée Отмена определенной запрограммированной дорожки</p>	

Bedienung des Cassettendecks/Sezione del nastro/Section platine-cassette/ Кассетный блок

<p>Umschalten zwischen Cassettenteil 1 und 2 Per la commutazione dalla piastra 1 alla piastra 2 Commutation platine 1/platine 2 Переключение между деками 1 и 2</p>	
<p>Starten der Wiedergabe Per cominciare la riproduzione Déclenchement de la lecture Инициирование воспроизведения</p>	
<p>Schnellvorlauf oder Rückspulen des Bandes Per far avanzare velocemente o riavvolgere il nastro Avance rapide/rembobinage de la bande Ускоренная перемотка ленты вперед и назад</p>	<p>Im Stoppzustand Nel modo di arresto En mode d'arrêt В режиме остановки</p>
<p>Aufsuchen des Anfangs eines Titels Per trovare l'inizio di un brano Recherche du début d'une plage Поиск начала дорожки</p>	<p>Während der Wiedergabe Durante la riproduzione Pendant la lecture В режиме воспроизведения</p>
<p>Beenden der Wiedergabe und Aufnahme Per terminare la riproduzione e registrare Arrêt de la lecture et enregistrement Остановка воспроизведения и записи</p>	

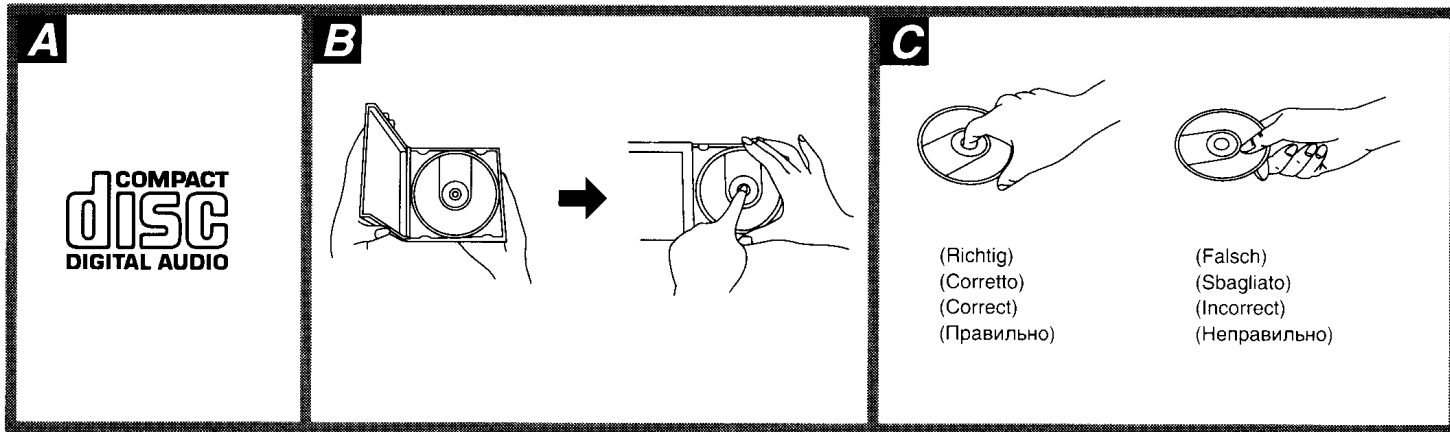

Nur Compact-Discs mit dieser Kennzeichnung können mit diesem Gerät verwendet werden. **A**

Con questo sistema si possono usare soltanto i dischi recanti questo marchio. **A**

Entfernen einer Compact-Disc aus ihrem Behälter **B**

Den Mittelhalter leicht eindrücken und die Disc am Rand hochheben.

Per togliere un disco dalla sua custodia **B**

Premere il fissadisco centrale e sollevare il disco prendendolo per i bordi.

Halten einer Compact-Disc **C**

Compact-Discs stets am Rand halten, damit die Oberfläche nicht durch Fingerabdrücke verschmutzt wird.

Fingerabdrücke, Schmutz und Kratzer können Tonaussetzer und Verzerrungen verursachen.

Modo di tenere il disco **C**

Tenere il disco per i bordi, in modo da non sporcarne la superficie con le impronte digitali.

Le impronte digitali, lo sporco e i graffi possono causare salti e distorsione del suono.

Unterbringen einer Compact-Disc in ihrem Behälter **D**

Die Disc mit der Etikettseite nach oben einlegen und leicht auf die Mitte drücken.

Per rimettere un disco nella sua custodia **D**

Inserire il disco con l'etichetta rivolta in alto e premerlo in giù al centro.

Bei einer Verschmutzung der Oberfläche **E**

Diese mit einem weichen, feuchten (nur Wasser) Tuch vorsichtig abwischen.

Wenn eine Disc von einem kalten an einen warmen Ort gebracht wird, kann sich Kondensationsfeuchtigkeit auf der Oberfläche bilden

Diese Feuchtigkeit mit einem weichen, trockenen, fusenfreien Tuch abwischen, bevor die Disc verwendet wird.

Se la superficie del disco è sporca **E**

Strofinarla delicatamente con un panno morbido inumidito (con acqua soltanto).

Se si porta un disco da un ambiente freddo ad uno caldo, sulla sua superficie si potrebbe formare della condensa

Prima di usare il disco, togliere la condensa con un panno morbido, asciutto e senza filacce.

Vorsichtsmaßnahmen für die Aufbewahrung:

Discs nicht an den folgenden Orten aufbewahren;

- In direkter Sonneneinstrahlung
- An sehr feuchten oder staubigen Orten
- In unmittelbarer Nähe eines Wärmeauslasses oder Heizgerätes

Hinweise zur Handhabung:

- Die Etikettseite der Disc nicht mit einem Kugelschreiber oder anderen Schreibgerät beschriften.
- Auf keinen Fall Schallplatten-Reinigungssprays, Benzol, Farbverdünner, Anti-Statik-Sprays oder andere Lösungsmittel zum Reinigen von Compact-Discs verwenden.
- Eine Verschmutzung durch Fingerabdrücke vermeiden.

Conservazione sbagliata dei dischi:

Si possono danneggiare i dischi conservandoli nei luoghi seguenti;

- Esposti alla luce diretta del sole
- Umidi o polverosi
- Direttamente esposti ad uno sbocco di calore o ad un riscaldatore

Precauzioni per l'uso:

- Non scrivere sul lato dell'etichetta con una biro od altro oggetto per scrivere.
- Non usare spray di pulizia per dischi, benzina, diluenti, liquidi per la prevenzione dell'elettricità statica o qualsiasi altro solvente.
- Non sporcarli con le impronte digitali.

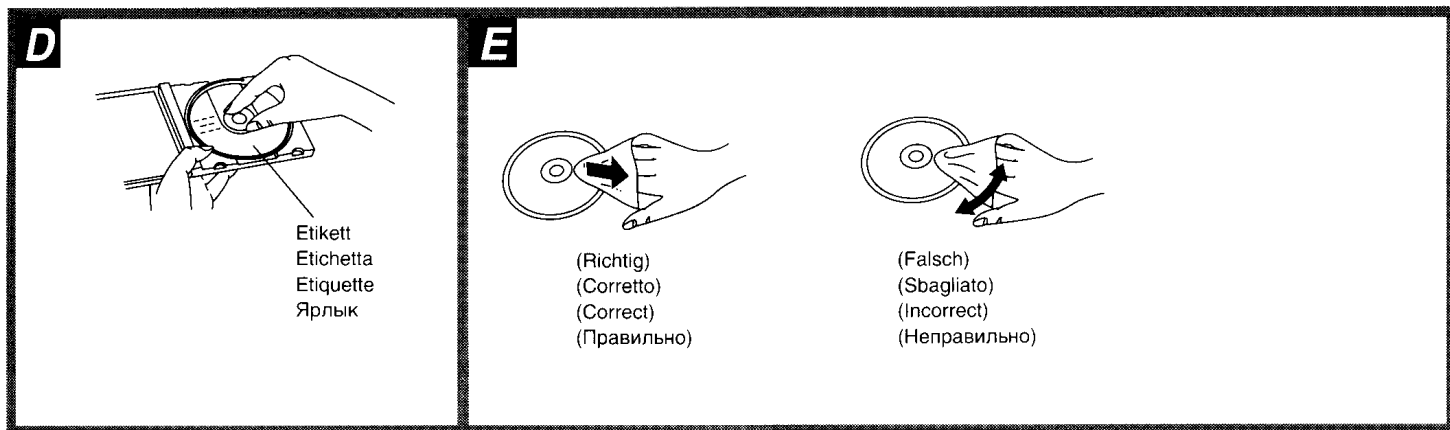

Seuls les disques compacts portant le label ci-contre pourront être utilisés sur cet appareil. **A**

С данным аппаратом могут использоваться компакт-диски только с таким знаком. **A**

Retrait d'un disque de son étui **B**

Appuyer sur le support central et soulever le disque en le tenant par les bords.

Как вынуть диск из футляра **B**

Нажмите центральный держатель и поднимите диск, удерживая его за края.

Manipulation du disque **C**

Tenir le disque par les bords de façon à ne pas laisser de marques de doigt sur la surface.

Les marques de doigt, la saleté et les rayures peuvent provoquer des sauts de lecture et de la distorsion.

Как держать диск **C**

Держите диск за края, чтобы не испачкать его поверхность отпечатками пальцев.

Отпечатки пальцев, грязь и царапины могут вызвать пропуск дорожек и искажение звука.

Rangement du disque dans son étui **D**

Insérer le disque avec son étiquette tournée vers le haut et appuyer sur le disque en son centre.

Как хранить диск в футляре **D**

Вставьте диск наклейкой вверх и надавите на центральную часть.

Si la surface du disque est sale **E**

L'essuyer délicatement avec un chiffon doux et humide (eau seulement).

Если поверхность диска грязная **E**

Осторожно протрите поверхность мягкой влажной (смоченной только в воде) тряпкой.

Si le disque est amené d'un environnement froid à un chaud, de l'humidité risque de se former sur le disque

Essuyer l'humidité avec un chiffon doux, sec et sans charpie avant d'utiliser le disque.

Если диск внесён с холода в тёплое помещение, то на нём может образоваться влага

Перед использованием диска сотрите эту влагу мягкой сухой неворсистой тряпкой.

Lieux de rangement inadéquats:

On risque d'abîmer les disques si on les range dans les endroits suivants;

- Endroits exposés en plein soleil
- Endroits humides ou poussiéreux
- Endroits directement exposés à une bouche de chaleur ou à un appareil de chauffage

Précautions de maniement:

- Не писать на стороне, несущей этикетку, шариковой ручкой или другим пишущим принадлежностям.
- Не использовать для очистки дисков бензин, растворитель, антистатик или другие растворители.
- Не оставлять отпечатков пальцев.

Неправильное хранение диска:

Диски могут получить повреждения, если их хранить в следующих местах;

- В местах, освещаемых прямыми солнечными лучами
- Во влажных или пыльных местах
- В местах, расположенных вблизи от источников тепла или отопительных приборов

Меры осторожности при обращении с дисками:

- Не делать надписей на ярлыке диска шариковой ручкой или другими пишущими принадлежностями.
- Не используйте для очистки диска аэрозоли, бензин, разбавитель, антистатик или другие растворители.
- Не пачкайте диск отпечатками пальцев.

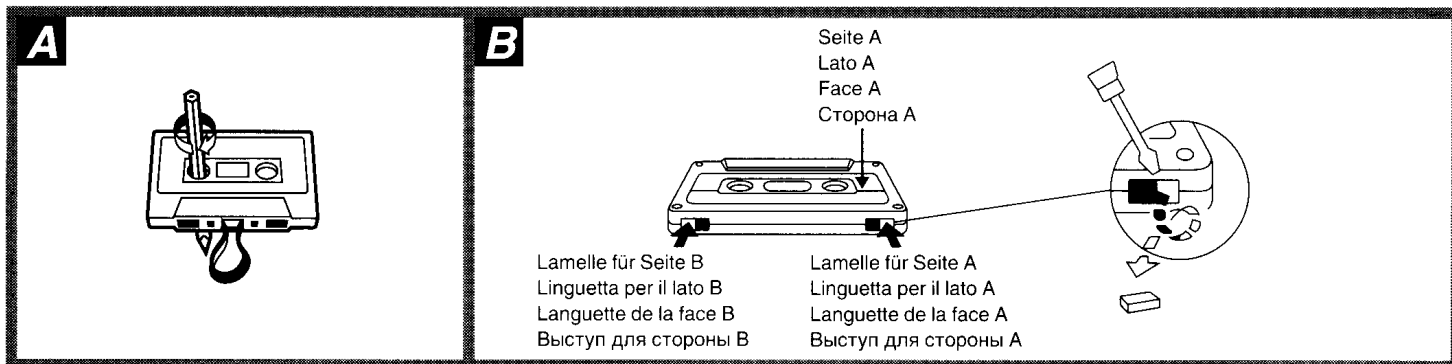

Wahl der Cassettenbänder

Cassetten mit einer Spielzeit von 100 Minuten oder länger:

Diese Cassetten bieten den Vorteil einer langen Aufnahme- bzw. Wiedergabezeit. Schalten Sie aber die Wiedergabe und das Umspulen nicht kurz hintereinander ein und wieder aus, weil das sehr dünne Band verzogen werden kann und sich im Bandantrieb verwickeln kann.

Endlosbänder:

Bei unsachgemäßem Gebrauch solcher Cassetten kann sich das Band im Laufwerk verfangen.

Es wird empfohlen, mit diesem Gerät nur solche Endlosbänder zu benutzen, die auf Auto-Reverse-Laufwerke ausgelegt sind.

Banddurchhang beseitigen **A**

Banddurchhang kann ein Reißen des Bandes verursachen.

Schutz gegen unbeabsichtigtes Löschen von Aufzeichnungen

Die Löscheschutzlamellen mit einem Schraubenzieher o.ä. herausbrechen. **B**

Um eine Neuaufzeichnung auf einer geschützten Cassette zu machen, die nach Herausbrechen der Löscheschutzlamelle entstandene Öffnung mit einem Klebestreifen überkleben. **C**

Die Kennungsöffnungen an HIGH-Positions- und Metallband-cassetten nicht überkleben.

Löschen einer bespielten Cassette ohne gleichzeitige Neuaufzeichnung

1. SELECTOR am Tuner/Klangprozessor zur Wahl von „TAPE“ betätigen.
2. Die bespielte Cassette in Cassettenteil 2 einsetzen.
3. DOLBY NR betätigen, bis keine der Anzeigen („**NR** B“) mehr erscheint.
4. REV MODE zur Wahl der Bandlaufumkehr-Betriebsart drücken.
5. ● REC PAUSE drücken.
6. Die Wiedergabetaste (◀ oder ▶) für die Bandseite drücken, die gelöscht werden soll.

Cassetten nicht an den folgenden Orten aufbewahren:

Das Band kann beschädigt werden, wenn Cassetten an den nachstehend aufgeführten Orten aufbewahrt werden;

- Orte mit hohen Temperaturen (35°C oder höher) oder hoher Luftfeuchtigkeit (80% oder höher)
- In der Nähe eines starken Magnetfelds (z. B. in der Nähe eines Lautsprechers, auf einem Fernsehgerät usw.)
Aufzeichnungen können dabei gelöscht werden.
- In direkter Sonneneinstrahlung

Selezione delle cassette

Cassette con nastri di 100 minuti o più lunghi:

Questi cassette sono pratiche per la lunga durata di registrazione e di riproduzione, ma fare attenzione a non fermare e far ripartire in continuazione, riavvolgere e far avanzare velocemente questi nastri, a breve distanza di tempo, in quanto sono sottili, tendono ad allungarsi e potrebbero aggrovigliarsi nei meccanismi.

Nastri senza fine:

Se non vengono usati correttamente, questi nastri potrebbero avvolgersi intorno alle parti rotanti.

Con questo apparecchio, si raccomanda di usare i nastri più appropriati al meccanismo di reverse automatico.

Se il nastro si allenta, correggere l'allentamento

A

L'allentamento del nastro può causarne la rottura.

Per prevenire la cancellazione del suono registrato

Spezzare le linguette di prevenzione delle cancellazioni della cassetta con un cacciavite od altro oggetto simile. **B**

Per registrare di nuovo una cassetta protetta, coprire la fessura con del nastro adesivo. **C**

Non coprire i fori di identificazione dei nastri ad alta posizione e metal.

Per cancellare i suoni registrati

1. Premere SELECTOR sul sintonizzatore/processore del suono per selezionare „TAPE“.
2. Inserire il nastro registrato nella piastra 2.
3. Premere DOLBY NR in modo che gli indicatori DOLBY NR („**NR** B“) si spengano.
4. Premere REV MODE per selezionare il modo di reverse.
5. Premere ● REC PAUSE.
6. Premere ◀ o ▶ del lato che si desidera cancellare.

Conservazione sbagliata dei nastri:

Si possono danneggiare i nastri conservandoli nei luoghi seguenti;

- Dove ci sono alte temperature (35°C o più) o molta umidità (80% o più)
- Dove c'è un forte campo magnetico (vicino ad un diffusore, sopra il televisore, ecc.)
Ciò può cancellare la registrazione.
- Esposti alla luce diretta del sole

C

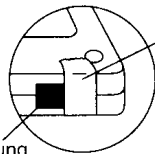

Kennungsöffnung
Foro di identificazione
Orifice de détection
Контрольное отверстие

Klebestreifen
Nastro adesivo
Ruban adhésif
Липкая лента

Choix des cassettes

Bandes de 100 minutes ou plus:

Ces bandes permettant d'obtenir un temps important d'écoute et d'enregistrement sont certes très pratiques. Cependant, à force de les arrêter, de les enclencher, de les avancer et rebobiner rapidement à de courts intervalles de temps, ces bandes, en raison de leur extrême finesse, tendent à s'étirer et à s'emmêler dans l'appareil.

Bandes sans fin:

Si ces cassettes ne sont pas manipulées correctement, la bande risque de s'enrouler autour des pièces rotatives.

Sur cet appareil, il est recommandé d'utiliser des bandes adaptées au mécanisme d'inversion automatique.

Si la bande se relâche, reprendre le mou

La bande risque de se rompre si sa tension se relâche.

Pour éviter l'effacement des sons enregistrés

Retirer les languettes de protection contre l'effacement à l'aide d'un tournevis ou de tout objet similaire. 

Pour ré-enregistrer sur une cassette ainsi protégée, recouvrir l'orifice avec du ruban adhésif. 

Ne pas recouvrir les orifices de détection des bandes à position élevée et des bandes métal.

Effacement des signaux enregistrés

1. Appuyer sur SELECTOR du tuner/processeur de signal pour sélectionner "TAPE".
2. Mettre la cassette enregistrée dans la platine 2.
3. Appuyer sur DOLBY NR de façon que le témoin de réduction de bruit Dolby ("DOLBY NR") s'éteignent.
4. Appuyer sur REV MODE pour sélectionner le mode d'inversion.
5. Appuyer sur ● REC PAUSE.
6. Appuyer sur < ou >, en fonction de la face à effacer.

Lieux de rangement inadéquats:

Les cassettes risquent de s'abîmer si on les range dans les endroits suivants;

- Endroits soumis à des températures (35°C ou plus) ou une humidité (80% ou plus) élevées
- Dans un champ magnétique puissant (près d'un haut-parleur, sur un téléviseur, etc.)
Cela pourrait effacer l'enregistrement.
- Endroits exposés en plein soleil

Выбор типа ленты

Кассеты с временем воспроизведения 100 минут и более:

Эти кассеты имеют значительную продолжительность воспроизведения и записи, однако с ними нужно обращаться осторожно в режимах с повторяющимися остановками и пусками, при перемотке вперед или назад, поскольку они имеют очень тонкую ленту, склонную к растягиванию, и могут запутаться в механизме.

Бесконечная лента:

Неправильное использование таких лент может привести к наматыванию ленты вокруг вращающихся частей лентопротяжного механизма.

Для данного аппарата рекомендуется использовать ленту, подходящую для механизма автореверса.

Если натяжение ленты ослабло, подтяните её

*Ослабление натяжения может вызвать обрыв ленты.

Защита от стирания записи

При помощи отвёртки или аналогичного инструмента удалите выступы защиты от стирания. 

Чтобы произвести запись на защищённую кассету, заклейте прорез липкой лентой. 

Не заклеивайте контрольные отверстия на хромированной и металлизированной ленте.

Стирание записей

1. Нажмите кнопку SELECTOR на тюнер/звуковой процессор, чтобы выбрать "TAPE".
2. Вставьте записанную кассету в деку 2.
3. Нажмите DOLBY NR, чтобы погасли индикаторы DOLBY NR ("DOLBY NR").
4. Нажмите кнопку REV MODE, чтобы выбрать режим реверса.
5. Нажмите кнопку ● REC PAUSE.
6. Нажмите кнопку < или >, соответствующую той стороне кассеты, которую Вы хотите стереть.

Неправильное хранение ленты:

Ленты могут получить повреждения, если их хранить в следующих местах;

- В местах с высокой температурой (35°C и выше) и влажностью (80% и более)
- В сильном магнитном поле (вблизи громкоговорителя, на телевизоре и т.д.)
Это может привести к стиранию записи.
- В местах, освещаемых прямыми солнечными лучами

Руководство по поиску и устранению неисправностей

Перед вызовом сервисной службы проверьте приведенный ниже перечень неисправностей для поиска их причин. Некоторые простые проверки или минимальные регулировки могут в некоторых случаях устранить неисправность и восстановить правильную работу устройства.

Если у Вас есть сомнения относительно некоторых проверок, или если использование приведённых ниже рекомендаций не устраняет неисправности, то обратитесь к списку фирменных сервисных центров (прилагаемому к данному устройству) для определения наиболее удобного для Вас сервисного центра, или же проконсультируйтесь с вашим техническим дилером для определения дальнейших действий.

Неисправность	Возможная причина	Предлагаемый способ устранения
Неисправности общие для всех систем		
Недостаточно чёткая идентификация положения различных музыкальных инструментов.	Провода (+) и (-) к одному из громкоговорителей подключены в обратном порядке.	Правильно подключите провода громкоговорителя.
Обратный порядок левых и правых звуков.	Правый и левый провода подключены к громкоговорителю в обратном порядке.	Правильно подключите провода громкоговорителя.
При воспроизведении слышно гудение.	Вблизи кабелей находится шнур питания или люминесцентная лампа.	Уберите электроприборы от стереосистемы. Попробуйте вставить шнур, расположив его иначе.
Только один громкоговоритель издаёт звук.	Отсоединён один из проводов шнура громкоговорителя.	Правильно подключите шнур громкоговорителя.
Нет звука при воспроизведении источника.	Провода (+) и (-) шнуров громкоговорителя закорочены.	Переключите систему в режим ожидания и правильно подключите шнуры громкоговорителя. Затем включите питание.
На дисплее появляется индикация "U70".	Неплотно подключены плоские кабели.	Плотно подключите плоские кабели. Если после плотного подключения плоских кабелей индикация "U70" не исчезнет, то аппарат неисправен. Проконсультируйтесь с Вашим дилером.

Прослушивание FM-радиопередач		
"Шипение" при приёме стереофонической радиопередачи, которого не слышно при монофонической радиопередаче.	Передающая станция находится на большом расстоянии.	<ul style="list-style-type: none"> ● Если Вы используете внутреннюю антенну, воспользуйтесь наружной антенной. ● Если Вы используете высококачественную наружную антенну попробуйте изменить её местоположение, высоту и ориентацию.
Повышенный шум при стереофонической радиопередаче и периодическое исчезновение звука.	Неправильное местоположение и ориентация антенны.	
Стереоиндикатор мигает и не горит постоянно.	Передающая станция находится на большом расстоянии. Включено электропитание телевизора или видеомагнитофона.	
Сильное искажение звука при стереофонической радиопередаче.	Вблизи имеется здание или гора. [Искажение вызывается интерференцией между сигналом от передающей станции (прямая волна) и сигналом отражённым от здания или горы (отражённая волна).]	Используйте высококачественную наружную антенну и установите её так, чтобы местоположение, высота и ориентация антенны обеспечивали хороший приём.

Прослушивание радиопередач в диапазоне LW/MW (или AM)		
Необычный свист.	Система эксплуатируется одновременно с телевизором.	Выключите телевизор или эксплуатируйте систему подальше от него.
Низкочастотное гудение.	Антенный провод проходит вблизи сетевого шнура.	Разъедините антенный провод и сетевой шнур.

При установке аппарата вблизи от телевизора		
Телевизионная картинка исчезает или на экране появляются полосы.	Неправильное местоположение и ориентация антенны.	Если Вы используете внутреннюю антенну, воспользуйтесь наружной антенной.
	Неправильное размещение проводки на задней стенке системы.	Уберите антенный провод телевизора от системы.

Неисправность	Возможная причина	Предлагаемый способ устранения
---------------	-------------------	--------------------------------

Прослушивание кассет		
Звук низкий, прерывистый или плохого качества, шумы, шорохи или неустойчивое звучание.	Загрязнение головок.	Очистите головки.
	Неправильное положение кнопки включения системы шумоподавления Dolby.	Установите кнопку в положение, соответствующее режиму записи Dolby NR.
Дека не включает режим записи.	На кассете удалены выступы защиты от записи.	Наклейте ленту, чтобы закрыть место, оставшееся после удаления выступов защиты от записи.

Прослушивание компакт-дисков		
Дисплей не даёт правильной индикации. При нажатии кнопки воспроизведения воспроизведение компакт-диска не начинается.	Диск неправильно расположен в дисковом лотке.	Правильно установите диск на лотке.
	Диск вставлен в перевёрнутом положении.	Правильно вставьте диск.
	Диск загрязнён.	Протрите диск мягкой тканью.
	На диске имеются царапины.	Замените диск на новый.
	Диск сильно покороблен.	
	Нестандартный диск.	Замените диск на другой.
Наличие конденсата внутри Проигрыватель компакт-дисков.	Включите питание и подождите 60 минут, прежде чем использовать Проигрыватель компакт-дисков.	
На дисплее появляется индикация "ERROR".	Вы пытались начать воспроизведение в программном режиме, не запрограммировав ни одного трека.	Запрограммируйте треки, а затем нажмите кнопку воспроизведения.

Сенсорный монтаж		
На дисплее появляется индикация "NO TAPE".	В деку 2 не вставлена кассета.	Вставьте кассету.
На дисплее появляется индикация "CHANGE TAPE".	Выломана пластина блокировки записи на кассете.	Залепите отверстие пластины липкой лентой или используйте другую кассету.

Использование дистанционного управления		
Работа системы при помощи ДУ невозможна.	Элементы питания установлены с нарушением полярности.	Вставьте элементы питания, соблюдая правильную полярность.
	Элементы питания разряжены.	Замените элементы питания на новые.

Для проведения технического обслуживания сервисному центру потребуются все компоненты Вашей системы. Поэтому при возникновении необходимости в техобслуживании системы, обязательно принесите её полностью.

Уход

■ Уход за наружными поверхностями

Для очистки данного аппарата используйте мягкую сухую тряпку. При крайнем загрязнении поверхностей используйте мягкую тряпку смоченную в мыльном растворе или слабом растворе стирального порошка.

Перед протиркой аппарата хорошо отожмите тряпку. Снова протрите аппарат мягкой сухой тряпкой. Для очистки данного аппарата запрещено использовать спирт, разбавитель краски, бензин или тряпки, подвергавшиеся химической обработке. Эти химические вещества могут повредить отделочное покрытие Вашей системы.

■ Уход за звуковыми головками

Для обеспечения высокого качества звука при записи и воспроизведении необходимо прочищать звуковые головки приблизительно через 10 часов эксплуатации с помощью чистящей ленты (продается отдельно).

Технические характеристики

ТЮНЕР/ЗВУКОВОЙ ПРОЦЕССОР

■ Блок предусилителя	
Входные чувствительность/сопротивление	
PHONO	2,5 мВ/47 кОм
EXTERNAL	250 мВ/15 кОм
Уровень выходного сигнала	
EXTERNAL RECOUT	150 мВ/1,5 кОм
Частотная характеристика	
PHONO	30 Гц–15 кГц +1,5 до–2,0 дБ
EXTERNAL	20 Гц–40 кГц
Сигнал/шум	
PHONO	DIN 73 дБ (77 дБ, IHF)
EXTERNAL	DIN 80 дБ (82 дБ, IHF)
■ Блок эквалайзера/процессора звукового поля	
Средняя частота	120 Гц, 1 кГц, 7 кГц
Режим EQ SPACE	
3 режима	HALL, CLEAR, HEAVY
Режим V. BASS	
Средняя частота	70 Гц
V. BASS 1	+3 дБ
V. BASS 2	+6 дБ
■ Блок DOLBY PRO LOGIC (только ST-CH570)	
Режим PRO LOGIC	SURROUND, 3 STEREO
Режим CENTER	NORMAL, WIDE, PHANTOM
Время задержки	20 мс (фиксированное)
■ Блок FM-тюнера	
Диапазон частот	87,50–108,00 МГц (с шагом 0,05 МГц)
Чувствительность	1,8 мкВ (по IHF)
Сигнал/шум 26 дБ	1,5 мкВ
Сигнал/шум	
MONO	70 дБ (75 дБ, IHF)
Переходное затухание между стереоканалами	
1 кГц	35 дБ
Антенный вход(ы)	75Ω (несбалансированный)
■ Блок AM-тюнера	
Диапазон частот	
Для аппаратов с двумя диапазонами	
AM	522–1611 кГц (с шагом 9 кГц) 530–1620 кГц (с шагом 10 кГц)
Для аппаратов с тремя диапазонами	
MW (СВ)	522–1611 кГц (с шагом 9 кГц) 530–1620 кГц (с шагом 10 кГц)
LW (ДВ)	144–288 кГц (с шагом 9 кГц)
Чувствительность (сигнал/шум 20 дБ)	
Для аппаратов с двумя диапазонами	
AM	500 мкВ/м
Для аппаратов с тремя диапазонами	
MW (СВ)	500 мкВ/м
LW (ДВ)	50 мкВ
■ Блок таймера	
Часы	Кварцевые
Функция	Программирование на 24 ч; Таймер воспроизведения (1 установка), Таймер записи (1 установка), Таймер сна (120 мин, 30-мин интервалы)
Установка	1 минута–23 часа 59 минут (1-минутные интервалы)
■ Общее	
Размеры (Ш×В×Г)	270×89×282 мм
Масса	[ST-CH570] 1,7 кг [ST-CH540] 1,6 кг

УСИЛИТЕЛЬ

■ Блок усилителя	
Выходная мощность	
DIN 1 кГц, ПКГ 1%, по обоим каналам	2×35 Вт (6 Ом)
RMS 1 кГц, ПКГ 10%, по обоим каналам	2×48 Вт (6 Ом)
Режим PRO LOGIC (только SE-CH570)	
DIN 1 кГц, ПКГ 1%	
MAIN (по обоим каналам)	2×30 Вт (6 Ом)
CENTER	30 Вт (8 Ом)
SURROUND	30 Вт (4 Ом+4 Ом)
RMS 1 кГц, ПКГ 10%	
MAIN (по обоим каналам)	2×40 Вт (6 Ом)
CENTER	40 Вт (8 Ом)
SURROUND	40 Вт (4 Ом+4 Ом)

Полный коэффициент гармоник	
При номинальной мощности на 1 кГц	1% (6 Ом)
При половинной мощности на 1 кГц	0,09% (6 Ом)
Полное сопротивление нагрузки	
MAIN	6–8 Ом
CENTER (только SE-CH570)	8 Ом
SURROUND (только SE-CH570)	4–8 Ом
Сигнал/шум (при номинальной мощности)	
MAIN	90 дБ
■ Общее	
Потребляемая мощность	[SE-CH570] 160 Вт [SE-CH540] 114 Вт
Электропитание	Переменный ток 230 В, 50/60 Гц
Размеры (Ш×В×Г)	[SE-CH570] 270×118,5×342,5 мм [SE-CH540] 270×118,5×341,5 мм
Масса	3,9 кг

ПРОИГРЫВАТЕЛЬ КОМПАКТ-ДИСКОВ

■ Аудиоблок	
Цифро-аналоговый преобразователь	1-разрядный 2 ЦАП MASH
■ Звукосниматель	
Длина волны	780 нм
■ Общее	
Размеры (Ш×В×Г)	270×89×272 мм
Масса	1,5 кг
КАССЕТНАЯ ДЕКА	
Система дека	Стереокассетная дека
Система дорожек	4 дорожки, 2 канала
Система записи	Подмагничивание переменным полем
Частота подмагничивания	100 кГц
Система стирания	Стирание переменным полем
Головки	
Дека 1 (Головка воспроизведения)	Головка из пермаллоя
Дека 2 (Головка записи/воспроизведения)	Головка из пермаллоя
(Головка стирания)	Ферритовая головка с двумя зазорами

Двигатели

Деки 1,2	
Привод ведущего вала	Серводвигатель постоянного тока
Скорость ленты	4,8 см/сек
Детонация	0,16% (WRMS)
Продолжительность ускоренной перемотки вперед и назад	Приблиз. 110 секунды для кассеты типа C-60
Частотная характеристика (Dolby NR выкл.)	
Тип I (NORMAL)	20 Гц–16 кГц (DIN)
Тип II (HIGH)	20 Гц–16 кГц (DIN)
Тип IV (METAL)	20 Гц–16 кГц (DIN)
Сигнал/шум (Уровень сигнала=максимальный уровень записи, лента типа II)	
NR выкл.	56 дБ (А взвеш.)
Dolby NR В вкл.	66 дБ (А взвеш.)
Входные чувствительность/сопротивление	
REC (IN)	400 мВ/23 кОм
Выходные чувствительность/сопротивление	
PLAY (OUT)	280 мВ/360 Ом
■ Общее	
Размеры (Ш×В×Г)	270×118,5×269,5 мм
Масса	1,9 кг

ПЕРЕДНИЙ ГРОМКОГОВОРИТЕЛЬ

Тип	3-полосная, 3 громкоговорителя, бас-отражение
Громкоговоритель (-ли)	
Низкочастотный:	14 см, конического типа
Среднечастотный:	6 см конического типа
Высокочастотный:	Пьезо-электрический
Полное сопротивление	6 Ом
Входная мощность	70 Вт (Музыка), 35 Вт (DIN)
Выходной уровень звукового давления	86 дБ/Вт (1,0 м)
Частота разделения каналов	3,3 кГц, 10 кГц
Диапазон частот	42 Гц–22 кГц (–16 дБ) 49 Гц–20 кГц (–10 дБ)

■ Общее	
Размеры (Ш×В×Г)	[SB-CH570] 230×413×273 мм [SB-CH530A] 210×413×253 мм
Масса	[SB-CH570] 4,4 кг [SB-CH530A] 4,1 кг

ЦЕНТРАЛЬНЫЙ ГРОМКОГОВОРИТЕЛЬ

(SB-PC570)	
Тип	1-полосная, 1 громкоговоритель
Громкоговоритель	
Полный диапазон:	8 см, конического типа
Полное сопротивление	8 Ом
Входная мощность	80 Вт (Музыка), 40 Вт (DIN)
Выходной уровень звукового давления	82 дБ/Вт (1,0 м)
Диапазон частот	148 Гц–18 кГц (–16 дБ)
■ Общее	
Размеры (Ш×В×Г)	168×118×151 мм
Масса	1,1 кг

ГРОМКОГОВОРИТЕЛЬ

ОКРУЖАЮЩЕГО ЗВУЧАНИЯ (SB-PS570)	
ТИП	1-полосная, 1 громкоговоритель
Громкоговоритель	
Полный диапазон:	8 см, конического типа
Полное сопротивление	4 Ом
Входная мощность	50 Вт (Музыка), 25 Вт (DIN)
Выходной уровень звукового давления	82 дБ/Вт (1,0 м)
Диапазон частот	110 Гц–22 кГц (–16 дБ)
■ Общее	
Размеры (Ш×В×Г)	110×141×125 мм
Масса	0,5 кг

Примечания:

1. Технические характеристики могут быть изменены без уведомления. Вес и размеры даны приблизительно.
2. Полные гармонические искажения измерялись на цифровом спектр-анализаторе.

MASH является торговым знаком фирмы NTT.

Matsushita Electric Industrial Co., Ltd.
Central P.O. Box 288, Osaka 530-91, Japan

Printed in Japan
Imprimé au Japon

RQT3481-D
F0196P0