

На рисунке показана модель SC-HT880.

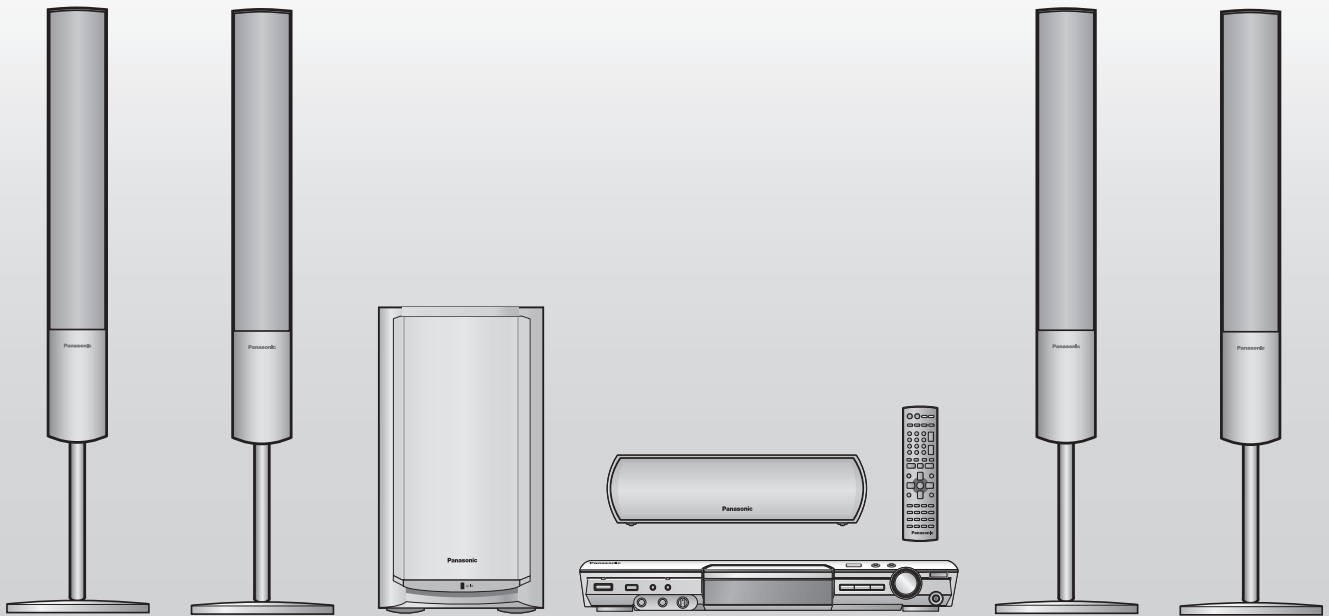

Инструкция по эксплуатации *DVD-система домашнего кинотеатра*

Модель № **SC-HT880/SC-HT840**

*Усовершенствованное
прогрессивное сканирование* стр. **8**

Обеспечивает более однородное и резкое изображение.

*Совместимость с носителями
разнообразных форматов* стр. **11**

DVD-RAM, DVD-Audio, DVD-Video и т.д.

*Впечатляющие
звуковые эффекты* стр. **24**

Управление звуковым полем (SFC), усиление басов и т.д.

Региональный код

Проигрыватель воспроизводит DVD-диски, имеющие наклейку с региональным кодом "5" или "ALL".

Например:



Перед подсоединением, эксплуатацией или настройкой данного изделия прочитайте все инструкции.

Сохраните данное руководство для последующего использования.

Уважаемый покупатель

Благодарим Вас за покупку данного изделия. Для обеспечения его оптимальной функциональности и безопасности, пожалуйста, внимательно прочитайте настоящую инструкцию.

Система	SC-HT880	SC-HT840
Основной аппарат	SA-HT880	SA-HT840
Фронтальные акустические системы	SB-FS881	SB-FS842
Центральная акустическая система	SB-PC880	SB-PC841
Тыловые акустические системы	SB-FS881	SB-FS843
Активный сабвуфер	SB-WA880	SB-WA840

HT880: указывает функции, применяемые только к модели SC-HT880.

HT840: только SC-HT840.

- Настоящая инструкция по эксплуатации может применима для моделей SC-HT880 и SC-HT840.
- Если не указано обратное, рисунки в этой инструкции по эксплуатации приведены для модели SC-HT880.
- Операции в настоящей инструкции описаны преимущественно для управления с помощью пульта ДУ, но Вы можете выполнять эти операции на основном аппарате, если он имеет соответствующие органы управления.

ПРЕДОСТЕРЕЖЕНИЕ!

В ЭТОМ УСТРОЙСТВЕ ИСПОЛЬЗУЕТСЯ ЛАЗЕР. ПРИМЕНЕНИЕ РЕГУЛИРОВОК И НАСТРОЕК, ОТЛИЧНЫХ ОТ НИЖЕОПИСАННЫХ, МОЖЕТ ПРИВЕСТИ К ОПАСНОМУ ЛАЗЕРНОМУ ОБЛУЧЕНИЮ. НЕ ОТКРЫВАЙТЕ КРЫШКУ И НЕ ПРОИЗВОДИТЕ РЕМОНТ САМИ—ЛУЧШЕ ПОРУЧИТЬ ЭТО КВАЛИФИЦИРОВАННОМУ СПЕЦИАЛИСТУ.

ПРЕДУПРЕЖДЕНИЕ:

ДЛЯ УМЕНЬШЕНИЯ РИСКА ВОЗНИКНОВЕНИЯ ПОЖАРА, ПОРАЖЕНИЯ ЭЛЕКТРИЧЕСКИМ ТОКОМ ИЛИ ПОВРЕЖДЕНИЯ ИЗДЕЛИЯ НЕ ПОДВЕРГАЙТЕ ДАННЫЙ АППАРАТ ВОЗДЕЙСТВИЮ ДОЖДЯ, ВЛАГИ, БРЫЗГ ИЛИ КАПЕЛЬ, И НЕ СТАВЬТЕ НА АППАРАТ ПРЕДМЕТЫ, НАПОЛНЕННЫЕ ЖИДКОСТЯМИ, ТАКИЕ, КАК ВАЗЫ.

ПРЕДОСТЕРЕЖЕНИЕ!

- НЕ СЛЕДУЕТ УСТАНОВЛИВАТЬ ИЛИ РАЗМЕЩАТЬ ДАННЫЙ АППАРАТ В КНИЖНОМ ШКАФУ, ВСТРОЕННОМ ШКАФУ ИЛИ ДРУГОМ ОГРАНИЧЕННОМ ПРОСТРАНСТВЕ ДЛЯ ТОГО, ЧТОБЫ СОХРАНИТЬ УСЛОВИЯ ХОРОШЕЙ ВЕНТИЛЯЦИИ. УДОСТОВЕРЬТЕСЬ, ЧТО ШТОРЫ И ДРУГИЕ ПОДОБНЫЕ ПРЕДМЕТЫ НЕ ПРЕПЯТСТВУЮТ НОРМАЛЬНОЙ ВЕНТИЛЯЦИИ ДЛЯ ПРЕДОТВРАЩЕНИЯ РИСКА ПОРАЖЕНИЯ ЭЛЕКТРИЧЕСКИМ ТОКОМ ИЛИ ВОЗНИКНОВЕНИЯ ПОЖАРА ИЗ-ЗА ПЕРЕГРЕВА.
- НЕ ЗАКРЫВАЙТЕ ВЕНТИЛЯЦИОННЫЕ ОТВЕРСТИЯ АППАРАТА ГАЗЕТАМИ, СКАТЕРТАМИ, ШТОРАМИ И ПОДОБНЫМИ ПРЕДМЕТАМИ.
- НЕ РАЗМЕЩАЙТЕ НА АППАРАТ ИСТОЧНИКИ ОТКРЫТОГО ПЛАМЕНИ, ТАКИЕ, КАК ГОРЯЩИЕ СВЕЧИ.
- ВЫБРАСЫВАЙТЕ БАТАРЕИ В МУСОР, УЧИТЫВАЯ ОХРАНУ ОКРУЖАЮЩЕЙ СРЕДЫ.

Это изделие может принимать радио помехи, обусловленные переносными телефонами. Если такие помехи являются очевидными, увеличьте, пожалуйста, расстояние между изделием и переносным телефоном.

Сетевая вилка должна быть расположена вблизи оборудования и быть легко достижима, а сетевая вилка или переходник прибора должны оставаться быстро доступными.

ЭТОТ АППАРАТ ПРЕДНАЗНАЧЕН ДЛЯ ИСПОЛЬЗОВАНИЯ В КЛИМАТЕ СРЕДНЕЙ ПОЛОСЫ.

Пример маркировки: ○ ○ 1 A ○ ○ ○ ○ ○ ○ ○ ○

Элементы кода: 3-ий символ—год изготовления (1—2001 г., 2—2002 г., 3—2003 г., ...); 4-ый символ—месяц изготовления (A—январь, B—февраль, ..., L—декабрь)

Расположение маркировки: Задняя, нижняя или боковая панель устройства

Для России
“Установленный производителем в порядке п. 2 ст. 5 Федерального Закона РФ “О защите прав потребителей” срок службы изделия равен 7 годам с даты производства при условии, что изделие используется в строгом соответствии с настоящей инструкцией по эксплуатации и применимыми техническими стандартами.”

Основной аппарат: **Сделано в Сингапуре**
Фронтальные акустические системы: **Сделано в Малайзии**
Центральная акустическая система: **Сделано в Малайзии**
Тыловые акустические системы: **Сделано в Малайзии**
Активный сабвуфер: **Сделано в Индонезии**

CAUTION	- LASER RADIATION WHEN OPEN. DO NOT STARE INTO BEAM. FDA 21 CFR / Class II
CAUTION	- VISIBLE AND INVISIBLE LASER RADIATION WHEN OPEN. AVOID EXPOSURE TO BEAM. IEC60825-1 / Class 3b
WARNING	- SYNIG OG OSYNIG LASERSTRÅLING NÅR DENNA DEL ÄR ÖPPNAD. BETRÄKTA EJ STRÅLEN.
ADVARSEL	- SYNIG OG USYNIG LASERSTRÅLING VED ÅBNING. UNDGÅ UDSÆTTELSE FOR STRÅLING.
ADVARSEL	- SYNIG OG USYNIG LASERSTRÅLING NÅR DEKSEL ÅPNES. UNNGÅ EKSPONERING FOR STRÅLEN.
VARO!	- AVATTAESSA OLET ALTTIINA NÄKYVÄÄ JA NÄKYMÄTÖN LASERSÄTELEVLLE. ÄLÄ KATSO SÄTEESEEN.
VORSICHT	- SICHTBARE UND UNSICHTBARE LASERSTRAHLUNG. WENN ABDECKUNG GEÖFFNET. NICHT DEM STRAHL AUSSETZEN.
ATTENTION	- RAYONNEMENT LASER VISIBLE ET INVISIBLE EN CAS D'OUVERTURE. EXPOSITION DANGEREUSE AU FAISCEAU.
注意	- 打开时有可见及不可见激光照射。避免激光照射。
注意	- ここを開くと可視及び不可視レーザー光が出ます。ビームを見たり、触れたりしないで下さい。 ROLXS0054

(Внутри аппарата)

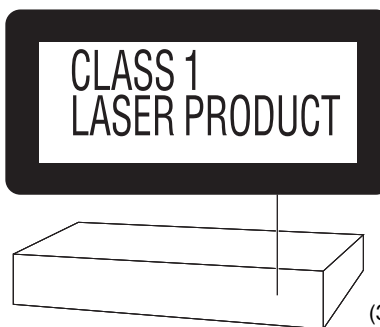

(Задняя сторона аппарата)

Мацущита Электрик Индастриал Ко., Лтд.
1006 Кадома, Осака, Япония

Меры предосторожности

Размещение

Аппарат должен устанавливаться на ровной горизонтальной поверхности в местах, защищенных от воздействия прямых солнечных лучей, высоких температур, высокой влажности и сильной вибрации. Влияние вышеуказанных факторов может привести к повреждению корпуса и других компонентов аппарата, сократив тем самым срок службы аппарата.

Не ставьте на аппарат тяжелые предметы.

Напряжение

Не используйте источники питания высокого напряжения. Это может привести к перегрузке аппарата и возгоранию.

Нельзя использовать источники питания постоянного тока. Тщательно проверьте источник питания, прежде чем установить аппарат на корабле или в другом месте, где используется постоянный ток.

Меры предосторожности при обращении с сетевым шнуром

Убедитесь в том, что сетевой шнур правильно подсоединен и не поврежден. Ненадежное подсоединение и повреждение сетевого шнура может привести к возгоранию или поражению электрическим током. Не тяните и не сгибайте шнур, не ставьте на него тяжелые предметы.

При вынимании вилки из розетки крепко держитесь за вилку. Если тянуть за шнур, возможно поражение электрическим током.

Не прикасайтесь к сетевой вилке влажными руками. Это может привести к поражению электрическим током.

Посторонние предметы

Следите, чтобы металлические предметы не попали внутрь аппарата. Это может привести к поражению электрическим током или неполадкам.

Следите, чтобы внутрь аппарата не пролилась жидкость. Это может привести к поражению электрическим током или неполадкам. Если пролилась жидкость, немедленно отсоедините аппарат от сетевой розетки и свяжитесь с Вашим дилером.

Не распыляйте на аппарат или внутрь аппарата инсектициды. В их состав входят горючие газы, которые могут воспламениться при попадании внутрь аппарата.

Техническое обслуживание

Не пытайтесь ремонтировать аппарат самостоятельно. Если прерывается звук, не светятся индикаторы, идет дым, или Вы столкнулись с другими неполадками, не описанными в настоящей инструкции, отсоедините сетевой шнур и свяжитесь с Вашим дилером или с авторизованным сервисным центром. Выполнение ремонта, разборки или восстановления функций аппарата некомпетентными лицами может привести к поражению электрическим током или к возгоранию.

Продлите срок службы аппарата, отсоединяя его от сети, если не собираетесь использовать аппарат в течение длительного периода времени.

Содержание

Перед эксплуатацией

Меры предосторожности	3
Аксессуары	4
Глоссарий	4
Уход и техническое обслуживание	4
Список кодов языков	5

Простая установка

ШАГ 1 Сборка акустических систем	6
ШАГ 2 Расположение	7
ШАГ 3 Соединение акустических систем с сабвуфером	8
ШАГ 4 Подсоединение видео	8
ШАГ 5 Соединение радиоприемника и системы	9
ШАГ 6 Пульт ДУ	9
ШАГ 7 QUICK SETUP (быстрая установка)	10

Справочное руководство по органам управления	10
Воспроизводимые диски	11
Обращение с дисками	11

Операции с дисками

Основные операции воспроизведения	12
Использование основного аппарата/ Использование пульта ДУ	

Удобные функции	14
Отображение текущих параметров воспроизведения (QUICK OSD)/Просмотр воспроизводимых заголовков (ADVANCED DISC REVIEW)/Быстрое повторное воспроизведение/Переход на 30 секунд вперед/Изменение формата изображения/Переключение звуковых дорожек/Переключение субтитров/Выбор ракурса и поворот/смена кадров неподвижного изображения/Изменение скорости воспроизведения/Повторное воспроизведение/ Воспроизведение всех групп, программное воспроизведение и воспроизведение в произвольном порядке	

Использование меню навигации	16
Воспроизведение дисков с данными/Воспроизведение с выбранной дорожки диска CD/Воспроизведение дисков HighMAT™/Воспроизведение дисков RAM	
Использование экранных меню	18
Главное меню/Other Settings (Другие установки)	
Изменение установок плеера	20
Изменение времени задержки (Speaker Settings)	

Другие операции

Радиоприемник	22
Автоматическая предустановка/Выбор предустановленных каналов/Ручная настройка/ Подсоединение дополнительной антенны	
Звуковое поле и качество звука	24
Управление звуковым полем/Улучшенное окружающее звучание/Центральный фокус/Dolby Pro Logic II/ Микширование/Усиление басов/Уровень звука сабвуфера/ Регулировки уровня звука акустических систем	
Управление другим оборудованием	26
Управление телевизором и видеомагнитофоном/ Управление кассетной декой	
Другие полезные функции	28
Таймер сна/Приглушение звука/ Использование головных телефонов/ Воспроизведение караоке	

Справочный материал

Другие варианты установки акустических систем	29
Технические характеристики	30
Руководство по устранению неполадок	32

Аксессуары

Проверьте комплектность поставки аксессуаров.



1 Пульт ДУ
(EUR7722XC0)



2 Батарейки для пульта ДУ



1 Видеокабель



1 Системный кабель

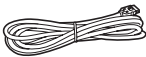

1 Сетевой шнур

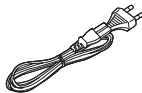

1 Рамочная АМ-антенна



1 Комнатная FM-антенна



1 Лист с наклейками для акустических кабелей

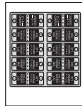

Акустический кабель
HT880

1× короткий кабель



HT840

1× короткий кабель



2× длинных кабеля



HT880 8 Длинные винты
HT840 4 Длинные винты



HT880 8 Короткие винты
HT840 4 Короткие винты



Трубки

HT880

2× трубки с коротким кабелем
2× трубки с длинным кабелем



HT840

2× трубки



HT880 4 Опоры
HT840 2 Опоры



Глоссарий

Декодер

Декодер служит для обратного преобразования в нормальный формат кодированных звуковых сигналов, записанных на дисках DVD. Этот процесс называется декодированием.

Dolby Digital

Метод кодирования цифровых сигналов, разработанный компанией Dolby Laboratories. Помимо стереофонического (2-канального) звука, эти сигналы могут нести многоканальный звук. Данный метод позволяет записывать на диск большое количество аудиоданных.

DTS (Digital Theater Systems) (Системы домашнего театра)

Это система окружающего звучания, которая используется во многих кинотеатрах по всему миру. Благодаря хорошему разделению каналов, она позволяет добиться эффекта реалистичного звучания.

Динамический диапазон

Динамический диапазон – это разность между самым низким уровнем звучания, которое слышится сквозь шум аппаратуры, и высшим уровнем звучания до появления искажений.

Кадры и поля

Кадры – это сменяющие друг друга неподвижные изображения (снимки), из которых состоит кинофильм. Каждую секунду сменяется около 30 кадров.

Каждый кадр состоит из двух полей. Чередование этих полей формирует кадры обычного телевизионного изображения.

Если приостановить воспроизведение движущегося изображения (пауза), отображается стоп-кадр. Кадр образуется из двух чередующихся полей, поэтому изображение может быть нерезким, но общее качество будет высоким.

Поле обладает высокой резкостью, но поскольку в одном поле содержится лишь половина всей информации кадра, качество такого изображения ниже.

Типы изображения I/P/B

MPEG 2 – стандартный формат сжатия видеоданных, применяемый для записи на диски DVD-Video, кодирует кадры, используя 3 типа изображения.

I: Изображение, кодированное только на основании имеющейся в нем информации

Такое изображение имеет наивысшее качество, и его лучше всего использовать при настройке изображения.

P: Изображение, кодирование с предсказанием на основе предыдущих кадров

Это изображение рассчитывается на основе ряда предыдущих I- или P-изображений.

B: Изображение, кодированное с предсказанием на основе предыдущих и/или следующих кадров

Это изображение рассчитывается посредством сравнения предыдущих и будущих I- и P-изображений, поэтому оно содержит самый малый объем информации.

Линейная PCM (импульсно-кодовая модуляция)

Это несжатые цифровые сигналы, подобные сигналам на дисках CD.

Управление воспроизведением (PBC)

Если диск Video CD имеет функцию управления воспроизведением, она позволяет выбирать сцены и информацию при помощи меню.

Частота дискретизации

Дискретизация – это процесс преобразования значений амплитуды звуковой волны (аналогового сигнала), которые берутся с определенной периодичностью, в цифровой формат (цифровое кодирование). Частота дискретизации показывает, сколько значений берется за одну секунду. Чем выше частота дискретизации, тем меньше отличается исходный и воспроизводимый звук.

Уход и техническое обслуживание

Протирайте аппарат мягкой сухой тканью.

- Нельзя использовать для очистки данного аппарата спирт, разбавитель для красок или бензин.
- Перед использованием салфеток, обработанных химическими составами, внимательно прочитайте инструкции по их применению.

Не используйте имеющиеся в продаже очистители линз, так как это может привести к неполадкам. (Обычно линза не нуждается в очистке, однако это зависит от условий эксплуатации.)

Не двигайте аппарат, не убедившись, что в лотке нет диска.

В противном случае возможно серьезное повреждение диска и аппарата.

Список кодов языков

Абхазский:	6566	Финский:	7073	Македонский:	7775	Словенский:	8376
Аварский:	6565	Французский:	7082	Малагасийский:	7771	Сомали:	8379
Африкаанс:	6570	Фризский:	7089	Малайский:	7783	Испанский:	6983
Албанский:	8381	Галисийский:	7176	Малайяльский:	7776	Суданский:	8385
Амехарский:	6577	Грузинский:	7565	Мальтийский:	7784	Суахили:	8387
Арабский:	6582	Немецкий:	6869	Маори:	7773	Шведский:	8386
Армянский:	7289	Греческий:	6976	Маратхи:	7782	Тагальский:	8476
Ассамский:	6583	Гренландский:	7576	Молдавский:	7779	Таджикский:	8471
Аймара:	6588	Гуарани:	7178	Монгольский:	7778	Тамильский:	8465
Азербайджанский:	6590	Гуджарати:	7185	Науру:	7865	Татарский:	8484
Башкирский:	6665	Хауса:	7265	Непальский:	7869	Телугу:	8469
Баскский:	6985	Иврит:	7387	Норвежский:	7879	Тайский:	8472
Бенгали; Бангла:	6678	Хинди:	7273	Ория:	7982	Тибетский:	6679
Бутани:	6890	Венгерский:	7285	Пашто, пушто:	8083	Тигриния:	8473
Бихари:	6672	Исландский:	7383	Персидский:	7065	Тонга:	8479
Бретонский:	6682	Индонезийский:	7378	Польский:	8076	Турецкий:	8482
Болгарский:	6671	Интерлингва:	7365	Португальский:	8084	Туркменский:	8475
Бирманский:	7789	Ирландский:	7165	Пенджаби:	8065	Тви:	8487
Белорусский:	6669	Итальянский:	7384	Кечуа:	8185	Украинский:	8575
Камбоджийский:	7577	Японский:	7465	Ретороманский:	8277	Урду:	8582
Каталанский:	6765	Яванский:	7487	Румынский:	8279	Узбекский:	8590
Китайский:	9072	Каннада:	7578	Русский:	8285	Вьетнамский:	8673
Корсиканский:	6779	Кашмирский:	7583	Самоанский:	8377	Волапюк:	8679
Хорватский:	7282	Казахский:	7575	Санскрит:	8365	Валлийский:	6789
Чешский:	6783	Киргизский:	7589	Шотландский газельский:	7168	Волоф:	8779
Датский:	6865	Корейский:	7579	Сербский:	8382	Кхоса:	8872
Голландский:	7876	Курдский:	7585	Сербскохорватский:	8372	Идиш:	7473
Английский:	6978	Лаосский:	7679	Шона:	8378	Йоруба:	8979
Эсперанто:	6979	Латинский:	7665	Синдхи:	8368	Зулусский:	9085
Эстонский:	6984	Латышский:	7686	Сингальский:	8373		
Фарейский:	7079	Лингала:	7678	Словацкий:	8375		
Фиджи:	7074	Литовский:	7684				

Windows Media и логотип Windows являются торговыми марками или зарегистрированными торговыми марками корпорации Microsoft в Соединенных Штатах и/или других странах.

WMA – это формат сжатия, разработанный корпорацией Microsoft. У этого формата качество звучания такое же, как у формата MP3, однако размер файла меньше, чем файл формата MP3.



“DTS” и “DTS Digital Surround” являются зарегистрированными торговыми марками компании Digital Theater Systems, Inc.

Это изделие включает технологию защиты авторских прав, которая защищена по методу заявок определенных патентов США и других прав интеллектуальной собственности, являющихся собственностью корпорации Macrovision и других владельцев авторских прав. Использование этой технологии защиты авторских прав должно быть одобрено корпорацией Macrovision, и она нацелена для использования в быту и другого ограниченного использования для просмотра, если только иное не одобрено корпорацией Macrovision. Запрещается копирование технологии и демонтаж изделия.



HighMAT™ и логотип HighMAT являются торговыми знаками или зарегистрированными торговыми знаками компании Microsoft Corporation в Соединенных Штатах и/или в других странах.

Технология звукового декодирования MPEG (Уровень 3), лицензированная у Fraunhofer IIS и Thomson multimedia.

Изготовлено по лицензии фирмы Dolby Laboratories. Долби, “Dolby”, “Pro Logic” и символ с двойным “D”-товарные знаки фирмы Dolby Laboratories.

HDCD®, HDCD®, High Definition Compatible Digital® и Pacific Microsonics™ являются или зарегистрированными торговыми марками или торговыми марками компании Pacific Microsonics, Inc. в Соединенных Штатах и/или других странах.

Система HDCD произведена по лицензии компании Pacific Microsonics, Inc. При изготовлении этого продукта используются один или несколько патентов: патент Соединенных Штатов № 5,479,168, 5,638,074, 5,640,161, 5,808,574, 5,838,274, 5,854,600, 5,864,311, 5,872,531, патент Австралии № 669114 и другие заявленные патенты.

Простая установка

ШАГ 1

Сборка акустических систем

HT880 Фронтальные и тыловые акустические системы

HT840 Фронтальные акустические системы

Конструкция опор, входящих в комплект, специально разработана для монтажа фронтальных и тыловых акустических систем Panasonic SB-FS881 или фронтальных акустических систем Panasonic SB-FS842. Используйте опоры только так, как указано в описании установки.

Подготовка

- Во избежание повреждений или царапин, подстелите мягкую ткань, и выполняйте сборку на ней.
- Для сборки используйте крестообразную отвертку.
- Перед началом сборки, установки и подсоединения, убедитесь в наличии всех указанных компонентов.
- Правые и левые акустические системы и трубки одинаковые.

Примечание

Во избежание вытягивания кабелей из трубок при сборке опор акустических систем, оставьте на трубках пластиковую оболочку.

HT880 4 фронтальные/тыловые акустические системы
HT840 2 фронтальные акустические системы



Трубки

HT880 4 трубки

- 2× трубки с коротким кабелем: Для фронтальных акустических систем
- 2× трубки с длинным кабелем: Для тыловых акустических систем

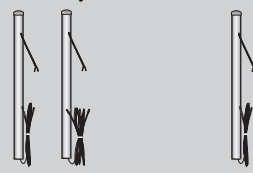

HT840 2 трубки

HT880 4 опоры
HT840 2 опоры



HT880 8 длинных винтов
HT840 4 длинных винтов



HT880 8 коротких винтов
HT840 4 коротких винтов



1 Соберите опоры акустических систем.

1 Проденьте кабель акустической системы через отверстие в опоре.

Чтобы облегчить продевание, осторожно сложите кабель посередине (так, чтобы не осталось перегиба), вставьте его петлеобразный участок в отверстие, а затем протяните оставшуюся часть кабеля через отверстие в опоре.

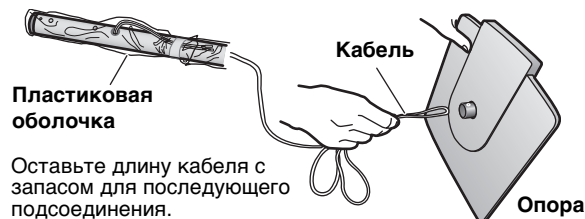

Оставьте длину кабеля с запасом для последующего подсоединения.

2 Вставьте трубку.

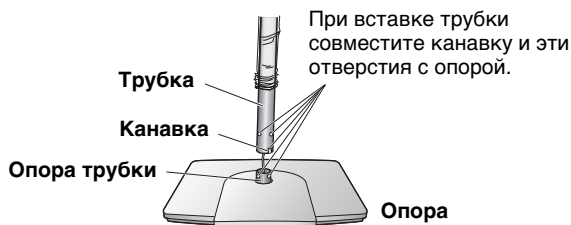

При вставке трубки совместите канавку и эти отверстия с опорой.

Вставьте трубку, одновременно осторожно втягивая кабель акустической системы.

3 Прикрепите трубку к опоре.

Надежно затяните винты.

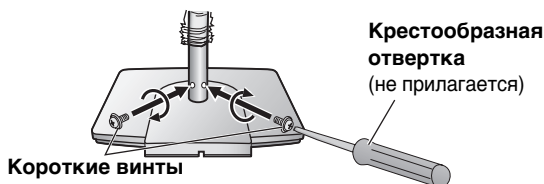

Перед выполнением следующей операции, снимите пластиковую оболочку с трубки.

2 Закрепите опоры на акустических системах.

Попеременно заворачивая верхний и нижний винты до полной затяжки, добейтесь, чтобы опора установилась прямо.

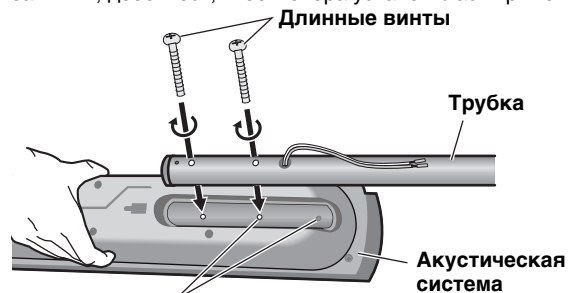

Трубку можно прикрепить и в нижней задней части акустической системы.

Переставляя опору между верхней и нижней точками крепления с задней стороны акустической системы, можно менять ее высоту.

3 Подсоедините кабели к акустическим системам.



Если на акустической системе остался излишек кабеля, заправьте его в отверстие рядом с верхней частью трубки, одновременно вытянув кабель с нижней стороны опоры.

4 Закрепите кабели акустических систем на их опорах.

Как можно дальше вдавите кабель акустической системы в канавку в опоре.

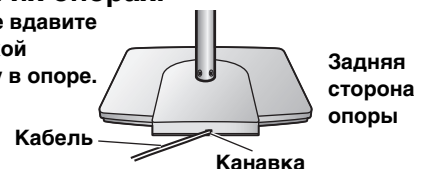

■ Предотвращение опрокидывания акустических систем

Подготовка

Вверните в стену шурупы с проушиной (не прилагаются) для прикрепления акустических систем к стене (→ рисунок справа).

- Подберите подходящие шурупы с проушинами, которые соответствуют стенам или колоннам, в которые они вворачиваются.
- При креплении на бетонной стене или поверхности, которая может оказаться недостаточно прочной, проконсультируйтесь с квалифицированным специалистом-строителем относительно подходящего метода. Неправильное крепление может привести к повреждению стены или акустических систем.

- 1 Пропустите бечевку (не прилагается) через вырез в задней части акустической системы для ее удержания от опрокидывания.
- 2 Пропустив бечевку через проушину шурупа, завяжите ее надежным узлом в петлю.

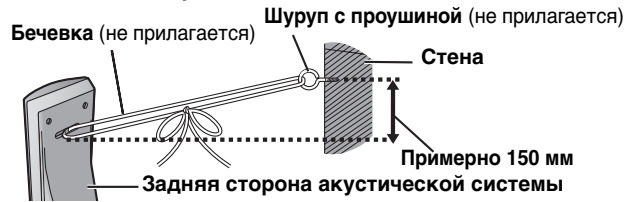

От правильности установки акустических систем зависит воспроизведение басов и звуковое поле. Обратите внимание на следующие моменты:

- Размещайте акустические системы на плоских устойчивых опорах.
- Размещение акустических систем слишком близко к полу, стенам и углам может привести к излишнему усилению басов. Занавесьте стены и окна толстыми шторами.
- Разнесите фронтальные, центральную и тыловые акустические системы примерно на одинаковое расстояние от места слушателя. На рисунке указаны приблизительные величины углов.

ШАГ 2 Расположение

HT880



Левая и правая фронтальные акустические системы, а также левая и правая тыловые акустические системы являются абсолютно одинаковыми.

Пример установки

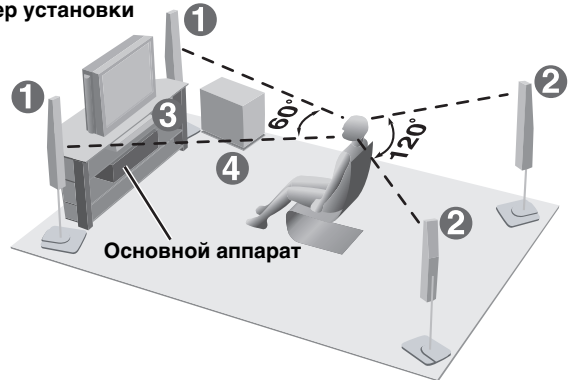

HT840



В паре фронтальных и тыловых акустических систем левая и правая акустические системы одинаковые.

Пример установки

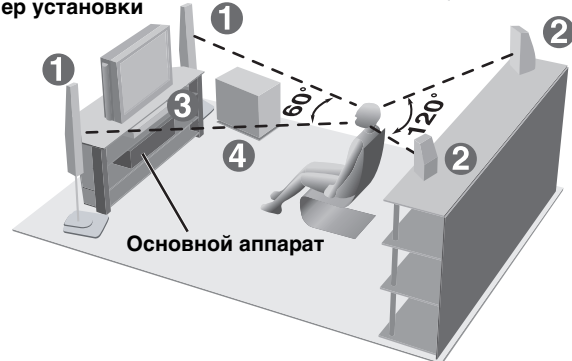

Другие варианты установки акустических систем (→ стр. 29)

- **Используйте только прилагаемые акустические системы**
Использование других акустических систем может привести к повреждению аппарата и отрицательно сказаться на качестве звучания.
- Установите акустические системы на ровную горизонтальную поверхность, чтобы они не могли упасть. Если размещение акустических систем на ровной горизонтальной поверхности невозможно, следует принять соответствующие меры, предотвращающие их падение.

Основной аппарат

Примечание

Для обеспечения надлежащей вентиляции, акустические системы должны располагаться не ближе 10 мм от системы.

Центральная акустическая система

- Если расположить центральную акустическую систему непосредственно на телевизоре, то вибрация, вызванная акустической системой, может привести к искажению изображения на экране. Поставьте центральную акустическую систему на стойку или полку.
- Во избежание падения акустических систем, не ставьте их непосредственно на телевизор.

Активный сабвуфер

Поставьте справа или слева от телевизора на полу или на устойчивой полке так, чтобы не возникало вибрации. Оставьте сзади 10 см для вентиляции.

Предупреждение

Не становитесь на опору акустической системы и не трясите акустическую систему. Будьте внимательны, когда поблизости находятся дети.

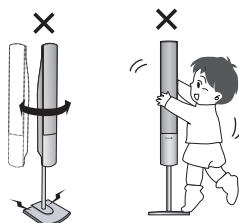

Примечания по использованию акустических систем

- Воспроизведение звука на высокой громкости в течение длительного периода времени может привести к повреждению акустических систем или сокращению их срока службы.
- Во избежание повреждения, уменьшайте громкость в следующих случаях:
 - При воспроизведении искаженного звука.
 - Если акустические системы воспроизводят звук с реверберацией из-за проигрывателя, помехи во время приема передач FM, непрерывный сигнал с осциллографа, тестового диска или электронного инструмента.
 - При регулировке качества звука.
 - При включении или выключении аппарата.

При нарушении цветопередачи на экране телевизора

Прилагаемые акустические системы сконструированы специально для установки рядом с телевизором, но они могут вызывать искажения изображения на экране некоторых моделей телевизоров и при использовании отдельных установочных комбинаций.

В этом случае следует отключить телевизор приблизительно на 30 минут.

Функция размагничивания телевизора поможет избавиться от проблемы. Если же неполадки не исчезают, отодвиньте акустические системы подальше от телевизора.

Предупреждение

- Активный сабвуфер и прилагаемые акустические системы должны использоваться только согласно описанию в настоящей инструкции. Несоблюдение этого требования может привести к повреждению усилителя и/или акустических систем, а также к возникновению пожара. В случае повреждения аппаратуры или проявления резких изменений в ее работе, проконсультируйтесь с квалифицированным специалистом по техническому обслуживанию.
- Не пытайтесь закрепить акустические системы на стенах каким-либо иным способом, кроме описанного в настоящей инструкции.

ШАГ 3 Соединение акустических систем с сабвуфером

- Прикрепите наклейки для акустических кабелей, чтобы облегчить подсоединение.
- На клеммах сабвуфера присутствует высокое выходное напряжение. Будьте осторожны при подсоединении акустических кабелей.

Акустический кабель

HT880

- 1 × короткий кабель: для центральной акустической системы

HT840

- 1 × короткий кабель: для центральной акустической системы
- 2 × длинных кабеля: для тыловых акустических систем

Лист с наклейками для акустических кабелей

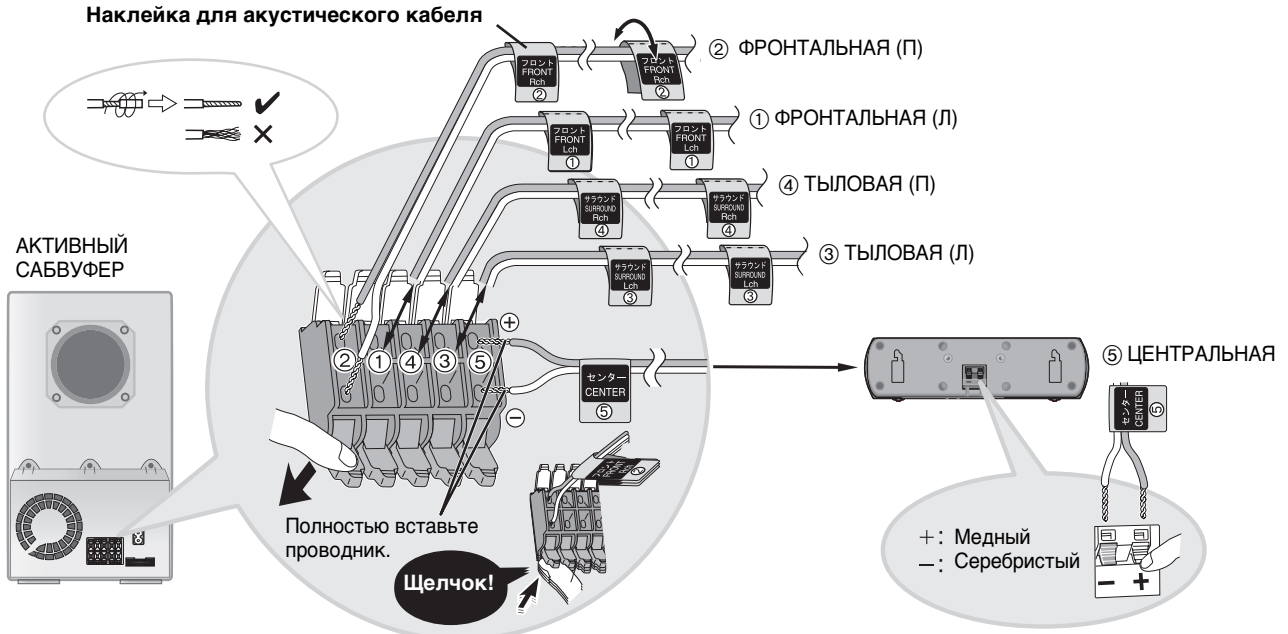

Примечание

- Не допускайте короткого замыкания между положительными (+) и отрицательными (-) проводниками акустических систем.
- Будьте внимательно, чтобы подсоединить положительные (медные) проводники только к положительным (+) клеммам, а отрицательные (серебристые) проводники только к отрицательным (-) клеммам. Неправильное соединение может привести к повреждению акустических систем.

ШАГ 4 Подсоединение видео

- Не подсоединяйте аппарат через видеомagniфон. Изображение может воспроизводиться с искажениями из-за функции защиты от копирования.
- Перед подсоединением выключите телевизор. Руководствуйтесь инструкцией по эксплуатации телевизора.

Телевизор с входным гнездом VIDEO IN



Телевизор с входным гнездом S-VIDEO IN



Выходное гнездо S-VIDEO OUT

За счет разделения сигналов цветности (C) и яркости (Y) при использовании выхода S-VIDEO OUT получается более естественное изображение, чем при использовании выхода VIDEO OUT. (Конечный результат зависит от телевизора.)

Телевизор с разъемом SCART

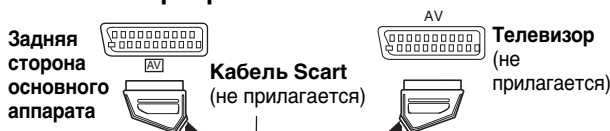

Разъем SCART (AV)

Чтобы улучшить качество изображения, можно переключить выход видеосигнала с разъема SCART (AV) с "Video" на "S-Video" или "RGB" в соответствии с типом используемого телевизора. Выберите опцию "S-Video/YpBPr" или "RGB/No Output" в меню QUICK SETUP (→ стр. 10).

Видеокабель



Телевизор с входными гнездами COMPONENT VIDEO IN



Выходные гнезда COMPONENT VIDEO OUT

На эти гнезда можно подавать чересстрочные и прогрессивные видеосигналы, обеспечивающие более чистое изображение, чем при использовании входа S-VIDEO OUT. При соединении через эти выходные гнезда выводятся цветоразностные сигналы (Pb/P_r) и сигнал яркости (Y), благодаря чему достигается более высокое качество цветопередачи.

- Обозначения входных гнезд компонентного видеосигнала зависят от конкретного телевизора или монитора (например, Y/P_b/P_r, Y/B-Y/R-Y, Y/C_b/C_r). Соедините гнезда одинакового цвета.
- При выполнении этого подключения выберите опцию "Video/YpBPr" или "S-Video/YpBPr" в меню QUICK SETUP (→ стр. 10). Если выбрана опция "RGB/No Output", сигнал RGB выводится через разъем SCART (AV), но сигналы не будут выводиться с компонентных выходов.

Воспроизведение прогрессивного видеосигнала

Подсоединитесь к входным гнездам компонентного видеосигнала на телевизоре, совместимом с форматом 625p или 525p. (При соединении с несовместимым телевизором возможно искажение видеоизображения.)

ШАГ 5 Соединение радиоприемника и системы

Системный кабель



Рамочная АМ-антенна



Комнатная FM-антенна



Сетевой шнур



- Подсоедините сетевой шнур после полного завершения подсоединения.
- Подсоединение дополнительной антенны (→ стр. 23).

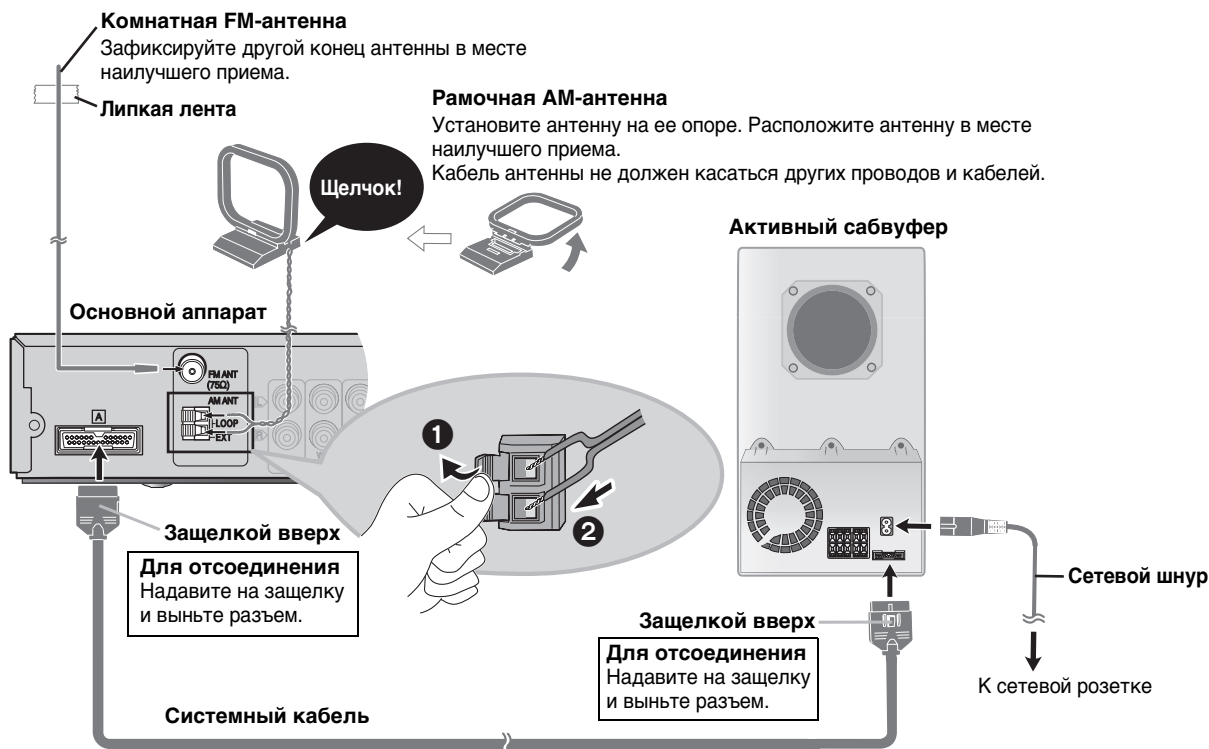

Экономия электроэнергии

Данный аппарат потребляет небольшое количество электроэнергии (около 0,7 Вт), даже когда он выключен. Для экономии электроэнергии отсоединяйте аппарат от сетевой розетки, если он не будет использоваться в течение длительного периода времени.

После подсоединения аппарата потребуются восстановление некоторых элементов в памяти.

Примечание

Прилагаемый сетевой шнур предназначен для использования только с данным аппаратом. Не используйте его с другой аппаратурой.

ШАГ 6 Пульт ДУ

Пульт ДУ

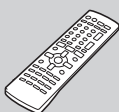

Батарейки

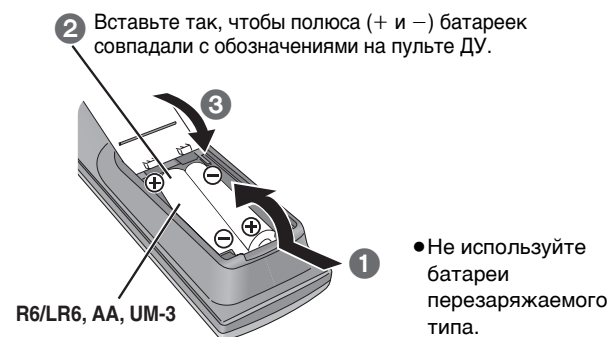

- Не используйте батареи перезаряжаемого типа.

Нельзя:

- использовать старые и новые батарейки вместе.
- одновременно использовать батарейки разных типов.
- допускать нагрев или контакт батареек с пламенем.
- разбирать или замыкать накоротко.
- пытаться перезарядить щелочные или марганцевые батарейки.

Неправильное обращение с батарейками может привести к протечке электролита, который при попадании на другие предметы может повредить их или вызвать пожар.

Внимайте батарейки, если пульт ДУ не будет использоваться в течение длительного времени. Храните их в прохладном темном месте.

Использование

Направляйте на датчик сигнала дистанционного управления (→ стр. 10), избегая препятствий, находясь непосредственно перед аппаратом на расстоянии не более 7 м.

ШАГ 7 QUICK SETUP (быстрая установка)

Окно быстрой установки QUICK SETUP помогает выполнить необходимые установки. Включите телевизор и выберите соответствующий видеовход телевизора.

1	2	3	4	5	6
	DVD/CD 	SHIFT + SETUP MUTING 	 Выбор Ввод	 RETURN	 SETUP MUTING
Включите аппарат.	Выберите "DVD/CD".	Выведите на экран окно QUICK SETUP.	Выполните установки, следуя сообщениям.	Нажмите, чтобы закончить быструю установку.	Нажмите для выхода.

Чтобы изменить эти установки позднее Выберите "QUICK SETUP" в разделе "Others" (→ стр. 21).

Справочное руководство по органам управления

В скобках указаны страницы для справок.

Включение/выключение аппарата (10)

Переключение видеовходов телевизора (27)

Переключение телевизионных каналов и номеров разделов диска и т.п./ввод номеров (13)

Отмена (13)

Отображает главное меню (16) или список программ (17)

Выбор или ввод опций меню на экране телевизора, покadroвое воспроизведение (13)

Отображение экранного меню (18) или уменьшение громкости телевизора (27)

Управление телевизором и видеоманитофоном (27)

Выбор источника AUX (27), TUNER/BAND (22), DVD/CD (10)

Выбор канала (22, 27)

Регулировка громкости (13)

Основные операции воспроизведения (12, 13)

Отображает меню диска (16) или список воспроизведения (17)

Возврат в предыдущее окно (13) или увеличение громкости телевизора (27)

SUBWOOFER LEVEL (25)	SUPER SPND H.BASS (24, 25)	C.FOCUS SFC (24)	MIX 2CH DPLII (24)
SLEEP QUICK OSD (14, 28)	ZOOM MANUAL SKIP (14)	SUBTITLE AUDIO (14, 15)	SETUP MUTING (20, 28)
FL DISPLAY (13)	ANGLE/PAGE GROUP (13, 15)	REPEAT (15)	PLAY MODE (15)
	ADVANCED DISC REVIEW (14)	PLAY SPEED QUICK REPLAY (14, 15)	TEST CH SELECT (25)

Для использования функций, отмеченных оранжевым цветом:
Нажимая кнопку [SHIFT], нажмите соответствующую кнопку.



Индикатор питания [AC IN]
Этот индикатор горит, когда аппарат подсоединен к штепсельной розетке.

Индикатор режима ожидания/включения

Если аппарат подключен к сети переменного тока, то этот индикатор горит в режиме ожидания и гаснет при включении аппарата.

INPUT SELECTOR (22)
DVD/CD → FM → AM → TV → VCR → AUX → Возврат к DVD/CD

▲ OPEN/CLOSE
Открыть/закрыть дисковод (12)

⏪/⏩ /v TUNING ⏪
Пропуск или поиск при замедленном воспроизведении (12)/Выбор радиостанции (22)

Гнездо MIC
Подключите микрофон(ы) (28)

MIC LEVEL
Отрегулируйте уровень сигнала микрофона (28)

PROGRESSIVE
Воспроизведение прогрессивного видеосигнала (12)

H.BASS
Кнопка усиления басов вкл./выкл. (25)

Индикатор H.BASS

■/TUNE MODE
Остановка воспроизведения (12)/Выбор режима настройки (22)

■/FM MODE
Приостановка (пауза) (12)/регулировка параметров приема FM (22)

▶/MEMORY
Воспроизведение дисков (12)/записывание в память принимаемых радиостанций (22)

Датчик сигнала дистанционного управления

PHONES
Гнездо для головных телефонов (28)

VOLUME
Повышение/понижение громкости (12)

Включатель питания standby/on [⏻/⏻]
Нажмите включатель, чтобы переключить аппарат из режима "включено" в режим ожидания и наоборот. В режиме ожидания аппарат тем не менее потребляет небольшое количество электроэнергии. (12)

Диск	Логотип	Обозначение в настоящей инструкции по эксплуатации	Примечания
DVD-RAM		RAM	Записанные с использованием Версии 1.1 Формата видеозаписи (унифицированного стандарта видеозаписи) на таких устройствах как видеорекордеры DVD, видеокамеры DVD, персональные компьютеры и т.п.
		JPEG	Записанные в соответствии со стандартом DCF (Design rule for Camera File system) Версии 1.0. ● Для воспроизведения файлов JPEG выберите "Play as Data Disc" в Other Menu (→ стр. 19).
DVD-Audio		DVD-A	—
		DVD-V	Некоторые диски DVD-Audio также содержат записи DVD-Video. Для воспроизведения содержимого в формате DVD-Video выберите "Play as DVD-Video" в Other Menu (→ стр. 19).
DVD-Video			—
DVD-R (DVD-Video)/ DVD-RW (DVD-Video)		DVD-V	Диски, записанные и завершенные* на DVD-видеорекордерах или DVD-видеокамерах.
+R (Видео)/ +RW (Видео)	—		Диски, записанные и завершенные* на DVD-видеорекордерах или DVD-видеокамерах.
Видео CD		VCD	—
SVCD			Соответствующие стандарту IEC62107
CD		CD	Данный аппарат совместим с форматом HDCD, но не поддерживает функцию Peak Extend (функция, расширяющая динамический диапазон сигналов высокого уровня). HDCD-кодированные диски CD звучат лучше, так как они закодированы с 20-разрядным квантованием, а остальные диски CD с 16-разрядным квантованием.
CD-R CD-RW	—	WMA MP3 JPEG CD VCD	<ul style="list-style-type: none"> ● Данный аппарат может воспроизводить диски CD-R/RW (диски со звукозаписями), записанные в форматах, указанных слева. Закройте сеанс или завершите* диск после записи. ● Диски HighMAT Только файлы WMA, MP3 или JPEG. Для воспроизведения без функции HighMAT, выберите "Play as Data Disc" в Other Menu (→ стр. 19). ● WMA Данный аппарат не поддерживает формат Multiple Bit Rate (MBR: файлы, которые имеют содержимое, записанное с различной скоростью передачи битов).

* Процесс, после которого можно воспроизводить диски на совместимом оборудовании.

● В любом случае воспроизведение вышеуказанных дисков может оказаться невозможным из-за специфических особенностей диска или параметров записи.

■ Невоспроизводимые диски

DVD-ROM, CD-ROM, CDV, CD-G, SACD, DivX Video Discs и Фото CD, DVD-RAM, не вынимаемые из кассеты, 2.6-ГБ и 5.2-ГБ DVD-RAM, и "Chaoji VCD", имеющиеся в продаже, включая CVD, DVCD и SVCD, которые не соответствуют стандарту IEC62107.

■ Формат звука на дисках DVD



Данный аппарат автоматически распознает и декодирует диски с этими символами.

■ Видеосистемы

- Данный аппарат может воспроизводить видеозаписи в системах PAL и NTSC, если телевизор совместим с системой, использованной на диске.
- Диски PAL не могут правильно воспроизводиться на экране телевизора системы NTSC.
- Данный аппарат может преобразовывать сигналы NTSC в формат PAL 60 для просмотра на экране телевизора системы PAL (→ стр. 21, "NTSC Disc Output" в разделе "Video").

Обращение с дисками

■ Для очистки дисков

Протрите влажной салфеткой, а затем вытрите насухо.



■ Меры предосторожности при обращении с дисками

- Не приклеивайте на диски этикетки или наклейки (это может привести к деформации диска, что сделает его непригодным для использования).
- Не пишите на этикеточной стороне шариковой ручкой или другими пишущими принадлежностями.
- Нельзя использовать аэрозоли для очистки грампластинок, бензин, разбавители, антистатические жидкости и другие растворители.
- Не используйте протекторы или футляры, предохраняющие от царапин.
- Не используйте следующие диски:
 - Диски со следами клея от удаленных этикеток или наклеек (диски из проката и т.п.).
 - Сильно деформированные или потрескавшиеся диски.
 - Диски некруглой формы, например, в форме сердца.

Использование основного аппарата

1 Включите аппарат.



2 Выберите "DVD/CD".



INPUT SELECTOR

3 Откройте лоток для дисков.

▲ OPEN/CLOSE

4 Вставьте диск.

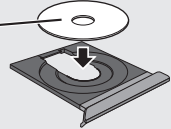
- Вставляйте двусторонние диски так, чтобы этикетка для стороны, которую должна воспроизводиться, была сверху.
- **RAM** Перед использованием извлеките диски из их кассет.

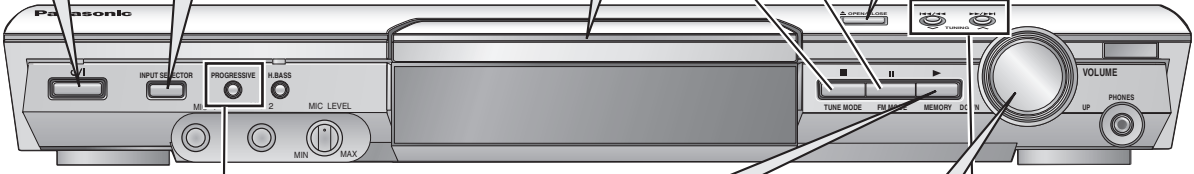

■ (Остановить) || (пауза)

PROGRESSIVE
Для воспроизведения видео в прогрессивном формате (→ стр. 8).



5 Включите воспроизведение.

Лоток автоматически закрывается.



6 Отрегулируйте уровень громкости.

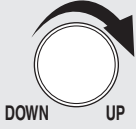

VOLUME

Нажмите для пропуска. Нажмите и удерживайте для –поиска (во время воспроизведения) –замедленного воспроизведения (в режиме паузы) (Для кинофильмов)

- Нажмите кнопку [▶] (воспроизведение), чтобы начать нормальное воспроизведение.

◀◀/◀ ▶/▶▶



Примечание

- Диски продолжают вращаться, пока отображаются меню. После окончания, нажмите кнопку [■], чтобы сберечь электродвигатель аппарата и экран телевизора.
- На дисках +R/+RW общее число заголовков может отображаться неправильно.

Использование пульта ДУ

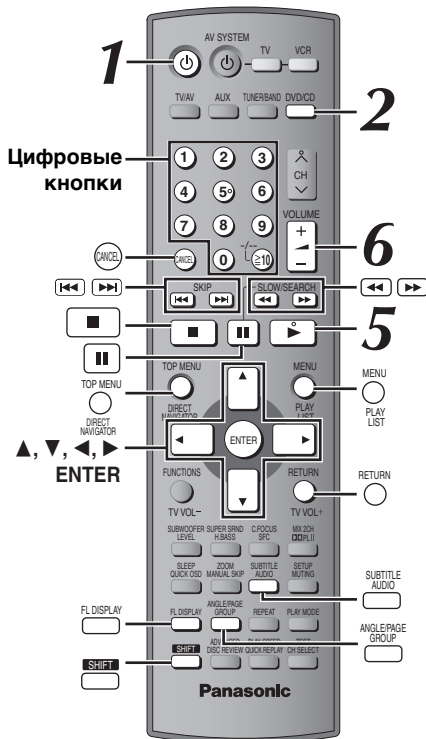

Ввод номера

Например, чтобы выбрать 12: [10] → [1] → [2]

VCD с управлением воспроизведением. Нажмите кнопку [■], чтобы отключить функцию PBC, затем нажимайте цифровые кнопки.

WMA MP3 JPEG
Например, чтобы выбрать 123: [1] → [2] → [3] → [ENTER]

● Нажмите кнопку [CANCEL], чтобы отменить цифру(ы).

Меню диска

DVD-A DVD-V
Отображение главного меню диска

RAM
Отображение программ (→ стр. 17)

DVD-V
Отображает меню диска

RAM
Отображение списка воспроизведения (→ стр. 17)

VCD с управлением воспроизведением
Отображает меню диска

Возврат в предыдущее окно

RETURN

Дисплей основного аппарата

RAM DVD-A DVD-V WMA MP3
Отображение времени
↔ Информационный дисплей

JPEG
Когда запущено слайд-шоу (→ стр. 18):
SLIDE ↔ Информационный дисплей
Когда слайд-шоу выключено:
PLAY ↔ Информационный дисплей

Субтитры/ Информационный дисплей

SHIFT
Включение/выключение субтитров (→ стр. 15)

DVD-V VCD (только SVCD)
Выбор языка субтитров (→ стр. 15)

JPEG
Дата → Свойства изображения
↑ Нет данных ↓

Пуск воспроизведения с выбранной группы

ANGLE/PAGE GROUP
↓ Выбор
[ENTER]
↓ Ввод

DVD-A WMA MP3 JPEG
Папки на дисках WMA/MP3 и JPEG обрабатываются как "Group".

Остановить

Положение запоминается, когда на дисплее отображается индикатор "RESUME".

● Нажмите кнопку [■] (воспроизведение) для возобновления воспроизведения.

● Снова нажмите кнопку [■], чтобы очистить позицию.

пауза

● Нажмите кнопку [||] (воспроизведение) для возобновления воспроизведения.

Пропуск

WMA MP3 JPEG
[▲, ▼]: Пропуск группы во время воспроизведения
[◀, ▶]: Пропуск содержания во время воспроизведения

Поиск (во время воспроизведения)

Замедленное воспроизведение (в режиме паузы)

5 уровней скорости.

● Нажмите кнопку [SLOW/SEARCH] (воспроизведение), чтобы начать нормальное воспроизведение.

● **VCD** Замедленное воспроизведение: только в прямом направлении.

Покадровое воспроизведение (в режиме паузы)

DVD-A (Для кинофильмов)
RAM DVD-V VCD

● **VCD** Только для воспроизведения вперед.

Выбор элемента экранного меню

Выбор
[ENTER]
Ввод

Основные операции воспроизведения

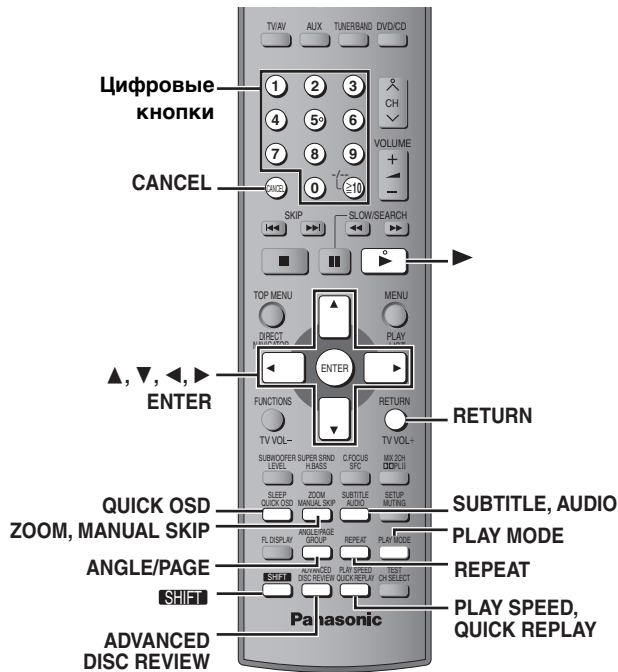

Отображение текущих параметров воспроизведения (QUICK OSD)

Отображаются текущие параметры воспроизведения. Нажимайте кнопку [QUICK OSD].

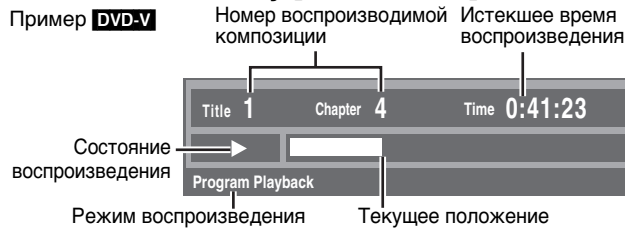

- **Выход из окна**
Нажимайте кнопку [QUICK OSD].
- **CD MP3 WMA** Окно QUICK OSD отображается автоматически.

Просмотр воспроизводимых заголовков (ADVANCED DISC REVIEW)

RAM DVD-V (Кроме +R/+RW)
Позволяет просматривать содержание диска и запускать воспроизведение с выбранного места. Можно выбрать "Intro Mode" или "Interval Mode" в "Advanced Disc Review" в разделе "Disc" (→ стр. 20).

1 Нажимайте кнопку [ADVANCED DISC REVIEW].

Отображается окно QUICK OSD.



2 Нажмите кнопку [▶] (воспроизведение), когда найдете раздел/программу, которую хотите воспроизвести.

Для некоторых дисков и положений воспроизведения данная функция может не работать.

Быстрое повторное воспроизведение

(Только когда может отображаться истекшее время воспроизведения.) (Кроме +R/+RW)
Нажмите кнопку [QUICK REPLAY], чтобы вернуть запись на несколько секунд назад.

Переход на 30 секунд вперед

(Только когда может отображаться истекшее время воспроизведения.)
RAM DVD-V (Кроме +R/+RW)
Воспроизведение возобновляется после пропуска участка продолжительностью около 30 секунд. Удобная функция для пропуска рекламы и т.п.
Во время воспроизведения
Нажимайте кнопку [MANUAL SKIP].

RAM Пропуск текущей программы невозможен, если следующая программа начинается примерно в течение 30 секунд от момента, с которого Вы включаете пропуск.

Изменение формата изображения

DVD-A (Для кинофильмов) **RAM DVD-V VCD**
Эта функция растягивает во весь экран изображение формата "почтовый конверт".
Во время воспроизведения
Нажмите кнопки [SHIFT]+[ZOOM] несколько раз, чтобы выбрать заданный формат (Just Fit Zoom) или режим "Auto".

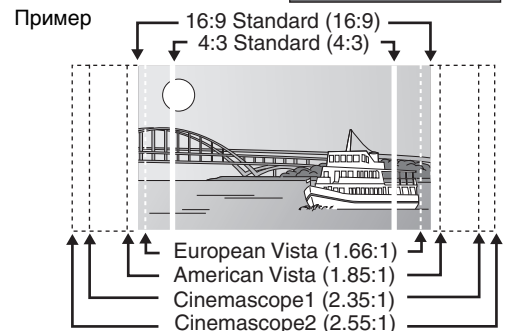
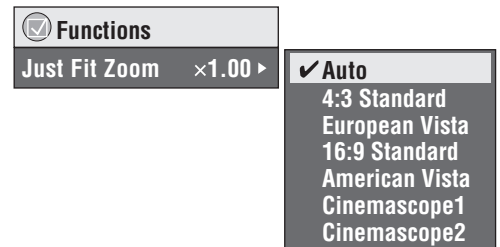

Точная настройка (Manual Zoom)
После выбора заданного формата или режима "Auto", нажмите кнопку [◀, ▶].
–от "x1.00" до "x1.60" (шагами по 0,01 единицы)
–от "x1.60" до "x2.00" (шагами по 0,02 единицы)
● Нажмите и удерживайте кнопку [◀, ▶], для ускоренного изменения.

Переключение звуковых дорожек

DVD-A DVD-V (с несколькими звуковыми дорожками) **RAM VCD**
Нажмите кнопку [AUDIO] несколько раз, чтобы выбрать звуковую дорожку.

RAM VCD
При помощи этой кнопки можно выбрать "L" (Л), "R" (П) или "LR" (ЛП).
DVD-V (Диски караоке)
При помощи кнопок [◀, ▶] выберите "On" или "Off" для вокала.
Прочитайте дополнительную информацию в инструкции к диску.



Тип сигнала/данных
LPCM/PPCM/Digital/DTS/MPEG: Тип сигнала
kHz (Частота дискретизации)/bit/ch (Количество каналов)
Пример: 3/2 1

.1: Низкочастотный эффект (не отображается, если нет сигнала)
0: Нет окружающего звучания
1: Монофоническое окружающее звучание
2: Стерефоническое окружающее звучание (левая/правая)
1: Центральная
2: Левая фронтальная+Правая фронтальная
3: Левая фронтальная+Правая фронтальная+Центральная

Переключение субтитров

DVD-V (с субтитрами на нескольких языках) **VCD** (только SVCD)
Нажмите кнопку [SHIFT]+[SUBTITLE] несколько раз, чтобы выбрать язык субтитров.

• Для дисков +R/+RW могут отображаться номера субтитров, которые не отображаются на экране.

Для включения/отключения субтитров

При помощи кнопки [◀, ▶] выберите "On" или "Off".

RAM (On/Off только для дисков, которые содержат информацию о включении/отключении субтитров)

При помощи кнопки [SHIFT]+[SUBTITLE] выберите "On" или "Off".

• Информация о включении/отключении субтитров не может быть записана с помощью Panasonic DVD-рекордеров.



Выбор ракурса и поворот/смена кадров неподвижного изображения

Несколько раз нажмите кнопку [SHIFT]+[ANGLE/PAGE], чтобы выбрать ракурс или осуществить поворот/смену кадров неподвижного изображения.

DVD-V (с несколькими ракурсами) – Выбор ракурса

JPEG – Поворот неподвижного изображения

DVD-A – Смена кадров неподвижного изображения (Нажмите кнопку [RETURN], чтобы вернуться на страницу 1.)

Изменение скорости воспроизведения

DVD-A (Для кинофильмов) **RAM** **DVD-V**

Во время воспроизведения

Несколько раз нажмите кнопку [SHIFT]+[PLAY SPEED], чтобы выбрать "Normal", "Fast" или "Slow".



Скорость воспроизведения изменяется в диапазоне от "x0.6" до "x1.4" (шагами по 0,1 единицы).

Нажмите кнопку [◀, ▶], пока отображается вышеуказанное сообщение.

- Нажмите кнопку [▶] (воспроизведение) для возврата к нормальному режиму воспроизведения.
- После изменения скорости
 - Dolby Pro Logic II и функция улучшения звука (Sound Enhancement) не работают.
 - Аудиовыход переключается на 2 канала.
 - Частота дискретизации 96 кГц преобразуется в частоту 48 кГц.
 - Не работает функция Multi Re-master.
- Эта функция может быть недоступна для дисков с некоторыми параметрами записи.

Повторное воспроизведение

(Только если отображается истекшее время воспроизведения.)

JPEG: Работает с любым содержимым в формате JPEG.)

Во время воспроизведения

Нажмите кнопку [REPEAT] несколько раз, чтобы выбрать элемент для повтора.

Пример **DVD-V**

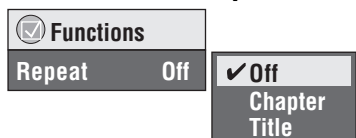

RAM: Program (Программа)→All (Все)→Off (Выкл.)

• Во время воспроизведения списка воспроизведения: Scene (Сцена)→Playlist (Список воспроизведения)→Off (Выкл.)

DVD-A: Track (Дорожка)→Group (Группа)*→Off (Выкл.)

DVD-V: Chapter (Глава)→Title (Раздел)*→Off (Выкл.)

VCD: Track (Дорожка)→All (Все)→Off (Выкл.)

WMA **MP3**: Content (Содержание)→Group (Группа)*→Off (Выкл.)

JPEG: Group (Группа)*→Off (Выкл.)

* Во время воспроизведения всех групп (**DVD-A**), программного воспроизведения или воспроизведения в произвольном порядке отображается индикатор "All" (Все).

Воспроизведение всех групп, программное воспроизведение и воспроизведение в произвольном порядке

Кроме **RAM**

Нажмите кнопку [PLAY MODE] в режиме остановки.

Последовательно отображаются окна "Все группы", "Программное" воспроизведение и воспроизведения "В произвольном порядке".

Все группы (**DVD-A**) → Программное → В произвольном порядке

↑ выкл. (Нормальное воспроизведение)* ↓

* Выбирайте опцию "выкл." для выхода из всех групп, программного воспроизведения или воспроизведения в произвольном порядке.

• Для использования программного воспроизведения или воспроизведения в произвольном порядке отмените функцию HighMAT воспроизведения диска. Выберите опцию "Play as Data Disc" в Other Menu (→ стр. 19).

• **DVD-A** Некоторые диски содержат призовые группы. Если после выбора группы появляется окно пароля, введите пароль с помощью цифровых кнопок, чтобы воспроизвести призовую группу. Также см. информацию на обложке диска.

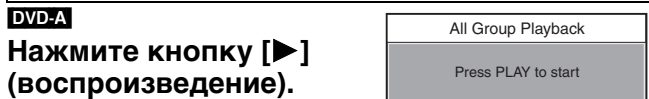

Программное воспроизведение (до 32 элементов)

1 Нажимая цифровые кнопки, выбирайте элементы (**WMA** **MP3** **JPEG**), затем нажимайте кнопку [ENTER]).

- Повторите эту операцию для программирования остальных элементов.
- Для выбора 2-значного номера
 Например, чтобы выбрать 25: [≥10] → [2] → [5]
WMA **MP3** **JPEG** [2] → [5] → [ENTER]

Пример **DVD-V**

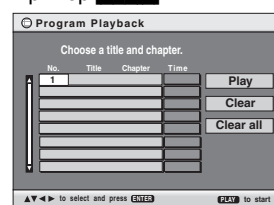

2 Нажмите кнопку [▶] (воспроизведение).

Выбор элементов при помощи кнопок курсора

При помощи кнопок [ENTER] и [▲, ▼] выберите элемент, затем снова нажмите кнопку [ENTER] для ввода.

Для выбора всех элементов

Выделите поле "Chapter", "Track" или "Content" при помощи кнопок [▲, ▼] выберите "ALL".

Затем снова нажмите кнопку [ENTER] для ввода.

Пример **DVD-V**

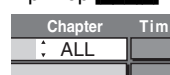

Для изменения выбранной программы

- 1 Нажмите кнопку [▲, ▼] для выбора элемента.
- 2 Повторите вышеуказанную операцию 1.

Удаление выбранного элемента программы

- 1 Нажмите кнопку [▲, ▼] для выбора элемента.
- 2 Нажмите кнопку [CANCEL] (или при помощи кнопок [▲, ▼, ◀, ▶] выберите "Clear", затем нажмите [ENTER]).

Удаление всей программы

Выберите "Clear all" при помощи кнопок [▲, ▼, ◀, ▶], затем нажмите кнопку [ENTER].

Вся программа удаляется при выключении аппарата, открывании лотка для дисков или после выбора другого источника.

Воспроизведение в произвольном порядке

1 **DVD-A** **DVD-V** **WMA** **MP3** **JPEG**

При помощи цифровых кнопок выберите раздел или группу (**WMA** **MP3** **JPEG**), затем нажмите кнопку [ENTER]).

DVD-A

- Чтобы выбрать все группы, при помощи кнопок [◀, ▶] выберите "All", затем нажмите кнопку [ENTER].
- Чтобы отменить выбор группы, нажмите цифровые кнопки, соответствующие группе, которую хотите отменить.

Пример **DVD-V**

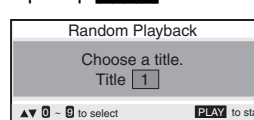

2 Нажмите кнопку [▶] (воспроизведение).

Использование меню навигации

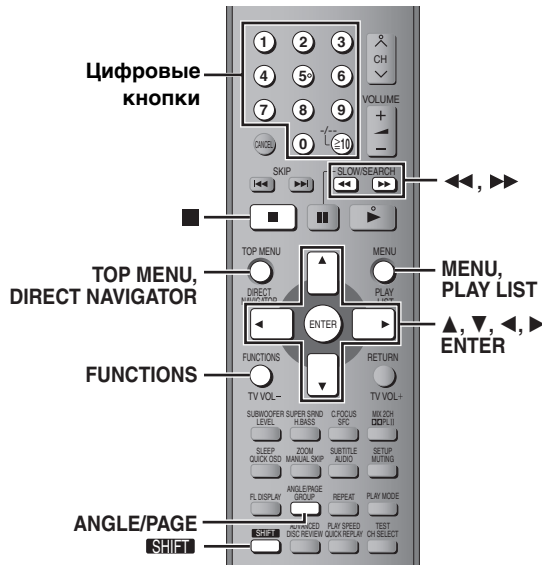

Воспроизведение дисков с данными

WMA MP3 JPEG

Аппарат может воспроизводить файлы JPEG, записанные на дисках DVD-RAM, или диски HighMAT без использования функции HighMAT (→ стр. 19, "Play as Data Disc" в Other Menu).
 • Воспроизведение дисков HighMAT™ (→ стр. 17)

Воспроизведение элементов по порядку (Playback Menu)

1 Нажимайте кнопку [TOP MENU].

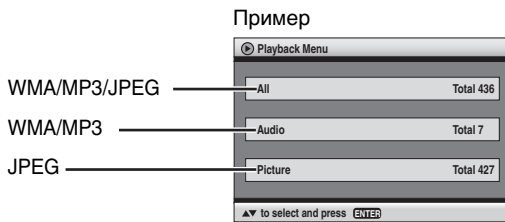

Пример
 WMA/MP3/JPEG — All Total 436
 WMA/MP3 — Audio Total 7
 JPEG — Picture Total 427

• **Выход из окна**
 Нажимайте кнопку [TOP MENU].
2 Нажмите кнопку [▲, ▼] для выбора "All", "Audio" или "Picture" и нажмите кнопку [ENTER].

Воспроизведение с выбранного элемента (Navigation Menu)

1 Нажимайте кнопку [MENU].
2 При помощи кнопок [▲, ▼, ◀, ▶] выберите группу, затем нажмите кнопку [ENTER].
3 Для воспроизведения содержания группы по порядку. Нажимайте кнопку [ENTER].
 Для начала воспроизведения с выбранной позиции. Выберите при помощи кнопок [▲, ▼], затем нажмите [ENTER].

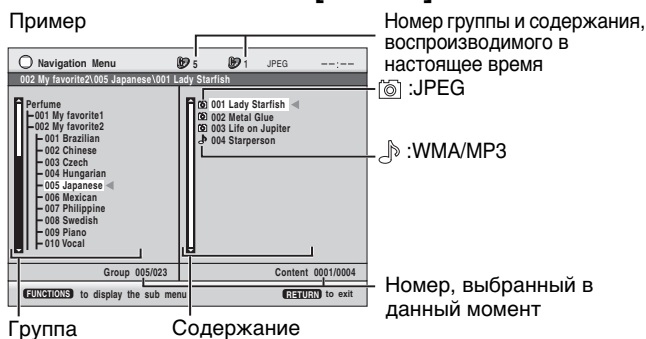

- Нажмите кнопки [SHIFT] + [ANGLE/PAGE] для постраничного пропуска в поле группы или содержания.
- Чтобы прослушивать аудиозаписи WMA/MP3 во время отображения на экране изображения JPEG. Сначала выберите файл JPEG, а затем выберите аудиозапись. (Обратный порядок выбора не действует.)
- **Выход из окна**
 Нажимайте кнопку [MENU].

Использование подменю

1 Пока отображается меню. Нажимайте кнопку [FUNCTIONS].
2 Нажмите кнопку [▲, ▼] для выбора элемента, затем нажмите [ENTER].
 Показанные элементы отличаются у дисков разных типов.

Multi	Отображаются группы и содержание.
List	Только содержание
Tree	Только группы
Thumbnail	Эскизы изображений [JPEG]
Next group	К следующей группе [WMA MP3]
Previous group	К предыдущей группе [WMA MP3]
All	WMA/MP3 и JPEG
Audio	Только WMA/MP3
Picture	Только JPEG
Help display	Для переключения между сообщениями с рекомендациями и индикатором истекшего времени воспроизведения
Find	Чтобы выполнять поиск по названию содержания или группы (→ ниже)

Поиск по названию содержания или группы

Выделите название группы для поиска группы, или название содержания для поиска содержания.
1 Пока отображается подменю (→ выше). При помощи кнопки [▲, ▼] выберите "Find", затем нажмите кнопку [ENTER].



2 Нажмите кнопки [▲, ▼] для выбора символа, затем нажмите кнопку [ENTER].
 • Повторите для ввода остальных символов.
 • Возможен также поиск строчных букв.
 • Нажимайте кнопки [◀, ▶] для переключения между A, E, I, O и U.
 • Нажмите кнопку [◀] для удаления символа.
 • Оставьте звездочку (*) для поиска названий, включающих введенный символ.
 • Удалите звездочку (*) для поиска названий, начинающихся с введенного символа. Чтобы снова добавить звездочку (*), повторно выведите на дисплей подменю и выберите "Find".

3 При помощи кнопки [▶] выберите "Find", затем нажмите кнопку [ENTER].
 Отобразится окно результатов поиска.

4 Нажмите кнопки [▲, ▼] для выбора содержания или группы, затем нажмите [ENTER].

Воспроизведение с выбранной дорожки диска CD

CD

Заголовки отображаются при воспроизведении дисков CD с текстом.

1 Нажмите кнопку [TOP MENU] или [MENU].

Пример: диск CD с текстом

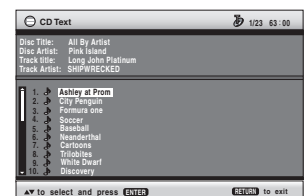

2 При помощи кнопок [▲, ▼] выберите группу, затем нажмите кнопку [ENTER].

- Нажмите кнопки [SHIFT] + [ANGLE/PAGE] для постраничного пропуска.
- Нажмите кнопку [FUNCTIONS] отображения параметров воспроизведения и текущего положения.

Выход из окна

Нажмите кнопку [TOP MENU] или [MENU].

Воспроизведение дисков HighMAT™

WMA MP3 JPEG

- 1 Нажимайте кнопку [TOP MENU].
- 2 Нажмите кнопки [▲, ▼, ◀, ▶] для выбора элемента, затем нажмите кнопку [ENTER].

•Повторите эту операцию, если нужно.

Пример

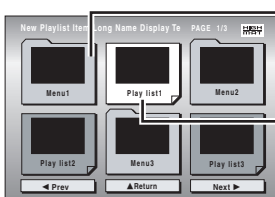

Меню: Перемещает в следующее, которое показывает списки воспроизведения, или другое меню.

Список воспроизведения: начинается воспроизведение

- Для изменения фона меню
Нажимайте кнопку [FUNCTIONS].
Фон изменяется на фон, записанный на диск.
- Выход из окна
Нажимайте кнопку [■].

Выбор из списка

- 1 Во время воспроизведения Нажимайте кнопку [MENU].

Пример

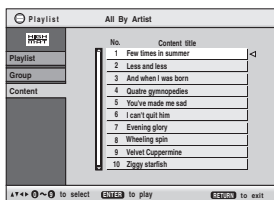

- 2 Нажмите кнопку [◀], затем нажмите кнопки [▲, ▼] для переключения между списками "Playlist", "Group" и "Content".

- 3 Нажмите кнопку [▶], затем нажмите кнопки [▲, ▼] для выбора элемента и нажмите кнопку [ENTER].

•Нажмите кнопки [SHIFT]+[ANGLE/PAGE] для страничного пропуска.

- Выход из окна
Нажимайте кнопку [MENU].

Советы по созданию дисков WMA/MP3 и JPEG (для CD-R, CD-RW)

- Диски должны соответствовать стандарту ISO9660 уровень 1 или 2 (за исключением расширенных форматов).
- Данный аппарат совместим с многосеансной записью, но если имеется множество сеансов, потребуется больше времени, чтобы начать воспроизведение. Чтобы избежать этого, используйте минимальное количество сеансов.
- При наличии более 8 групп, группы, начиная с восьмой, будут отображаться на одной вертикальной линии в окне меню.
- Порядок отображения в экранном меню и на экране компьютера может отличаться.
- Данный аппарат не может воспроизводить файлы, записанные с использованием пакетной записи.

Присваивание имен папкам и файлам (На данном аппарате файлы обрабатываются как содержимое, а папки как группы).

Во время записи присваивайте папкам и файлам имена с 3-значным числовым префиксом в порядке, в котором хотите их воспроизводить (это срабатывает не всегда).

Файлы должны иметь расширение:

- ".WMA" или ".wma"
- ".MP3" или ".mp3"
- ".JPG", ".jpg", ".JPEG" или ".jpeg"

Пример MP3
корневой каталог

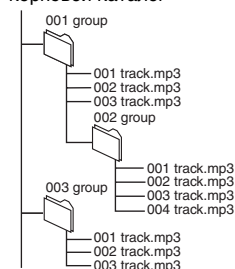

Воспроизведение дисков RAM

RAM

- Заголовки отображаются только в том случае, если они записаны на диск.
- Редактирование программ, списков воспроизведения и заголовков невозможно.

Воспроизведение программ

- 1 Нажимайте кнопку [DIRECT NAVIGATOR].

Пример

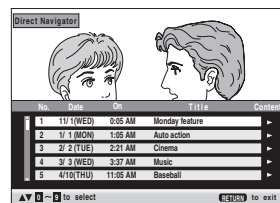

- Выход из окна
Нажимайте кнопку [DIRECT NAVIGATOR].

- 2 Нажмите кнопки [▲, ▼] или цифровые кнопки для выбора программы.

•Нажмите кнопки [SHIFT]+[ANGLE/PAGE] для страничного пропуска.

•Для выбора 2-значного номера

Например, 23: [≥ 10] → [2] → [3]

•Нажмите кнопку [▶], чтобы показать содержание программы и диска.

- 3 Нажимайте кнопку [ENTER].

Воспроизведение списков воспроизведения

(Только если диск содержит список воспроизведения)

- 1 Нажимайте кнопку [PLAY LIST].

Пример

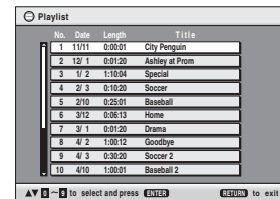

- Выход из окна
Нажимайте кнопку [PLAY LIST].

- 2 Нажмите кнопки [▲, ▼] или кнопки с цифрами, чтобы выбрать список воспроизведения.

•Нажмите кнопки [SHIFT]+[ANGLE/PAGE] для страничного пропуска.

•Для выбора 2-значного номера

Например, 23: [≥ 10] → [2] → [3]

- 3 Нажимайте кнопку [ENTER].

WMA

- Аппарат не воспроизводит файлы WMA, которые имеют защиту от копирования.
- Данный аппарат не поддерживает формат Multiple Bit Rate (MBR).

MP3

- Данный аппарат не поддерживает теги ID3.
- Совместимые частоты дискретизации: 8, 11,02, 12, 16, 22,05, 24, 32, 44,1 и 48 кГц.

JPEG

- Для воспроизведения на данном аппарате файлов JPEG:
 - Снимайте с помощью цифрового фотоаппарата, который соответствует стандарту DCF (Design rule for Camera File system) Версия 1.0. Некоторые цифровые фотоаппараты имеют функции, не поддерживаемые стандартом DCF Версия 1.0, например, автоматический поворот изображения, что может привести к тому, что изображение будет невозможно просмотреть.
 - Не изменяйте файлы и не сохраняйте их под другими именами.
- Данный аппарат не может воспроизводить движущиеся изображения, изображения в формате MOTION JPEG и т.п., неподвижные изображения, отличные от JPEG (например, TIFF), или изображения с прикрепленным звуком.



Показанные элементы отличаются у дисков разных типов.

Главное меню	
Program Group Title Chapter Track Playlist Content	Чтобы начать с определенного элемента
Time * Кроме +R/ +RW	<p>Для пропуска по нарастающей или по убывающей* (Time Slip только для воспроизведения)</p> <ol style="list-style-type: none"> 1 Нажмите кнопку [ENTER] два раза, чтобы отобразился индикатор Time Slip. 2 Выберите время при помощи кнопок [▲, ▼], затем нажмите кнопку [ENTER]. <ul style="list-style-type: none"> ●Нажмите и удерживайте кнопку [▲, ▼], для ускоренного изменения. <p>Для пуска с определенного времени* (Time Search) Для изменения индикации оставшегося/истекшего времени</p>
Audio	(→ стр. 14, Переключение звуковых дорожек) WMA MP3 Для отображения типа данного диска
Still Picture	Для переключения неподвижных изображений
Thumbnail	Для отображения эскизов изображений
Subtitle	(→ стр. 15, Переключение субтитров)
Marker (VR)	RAM Чтобы вызвать маркер, записанный на рекордерах DVD-Video Для вызова маркера: Нажмите кнопку [▲, ▼] → Нажмите кнопку [ENTER]
Angle	(с несколькими ракурсами) Для выбора ракурса
Rotate Picture	Чтобы повернуть изображение
Slideshow	Для включения/выключения слайд-шоу Для изменения интервала слайд-шоу (0-30 с)
Other Settings	(→ стр. 19)

1	FUNCTIONS	Нажмите один раз.
2	<p>Выбор</p> <p>Переход к следующему меню</p> <p>Ввод</p> <p>Возврат к предыдущему меню</p>	Выберите меню.
3	<p>Выбор</p> <p>Ввод</p> <p>1 2 3</p> <p>4 5 6</p> <p>7 8 9</p> <p>0 ±10</p>	Выполните установки.
4	FUNCTIONS	Нажмите для выхода.

Other Settings (Другие установки)

Play Speed	DVD-A (Для кинофильмов) RAM DVD-V Для изменения скорости воспроизведения – от “×0.6” до “×1.4” (с шагом по 0,1 единицы)
-------------------	---

■ **Play Menu** (Меню воспроизведения)
(Только если отображается истекшее время воспроизведения.
[JPEG]: Работает с любым содержимым в формате JPEG.)

Repeat	(→ стр. 15, Повторное воспроизведение)
---------------	--

A-B Repeat	За исключением [JPEG] RAM (Для неподвижного изображения) Для повтора определенного фрагмента Нажмите кнопку [ENTER] в начальной и конечной точках. Еще раз нажмите кнопку [ENTER] для отмены.
-------------------	---

Marker	За исключением RAM Чтобы отметить до 5 позиций для повторного воспроизведения Нажмите кнопку [ENTER] (Устройство готово к приему маркеров.) Чтобы отметить позицию: Нажмите кнопку [ENTER] (в нужной точке) Чтобы отметить другую позицию: Нажмите кнопку [◀, ▶] для выбора “*” → Нажмите кнопку [ENTER] Для вызова маркера: Нажмите кнопку [◀, ▶] → Нажмите кнопку [ENTER] Для вызова маркера: Нажмите кнопку [◀, ▶] → Нажмите кнопку [CANCEL] ● Эта функция не работает во время программного воспроизведения и воспроизведения в произвольном порядке.
---------------	---

Advanced Disc Review	(→ стр. 14, Просмотр воспроизводимых заголовков (ADVANCED DISC REVIEW))
-----------------------------	---

■ Picture Menu (Меню изображения)

Picture Mode	Normal Cinema1 : Придает изображению больше насыщенности и выделяет детали в темных сценах. Cinema2 : Делает изображения более резкими и выделяет детали в темных сценах. Animation Dynamic User (Выберите при помощи кнопок [ENTER] “Picture Adjustment”) (→ ниже) Picture Adjustment Contrast Brightness Sharpness Colour Gamma : Регулировка яркости темных частей. Depth Enhancer Уменьшает грубые фоновые помехи, чтобы усилить ощущение глубины.
---------------------	--

Video Output Mode	● Диск PAL 625i (Чересстрочный) ↔ 625p (Строчный) ● Диск NTSC 525i (Чересстрочный) ↔ 525p (Строчный) Если выбран “625p” или “525p”, отображается окно подтверждения. Выберите “Yes”, если аппарат подключен к телевизору, совместимому с прогрессивным (строчным) сигналом.
--------------------------	---

Transfer Mode	Если выбран “625p” или “525p” (→ выше), выберите метод преобразования выходного видеосигнала в соответствии с типом материала. При воспроизведении дисков PAL Auto : Определяет 25 кадров фильма в секунду и соответственно преобразует его. Video : Выберите при использовании Auto и в случае искажения воспроизводимого видеоизображения. При воспроизведении дисков NTSC Auto1 (Определяет): 24 кадра фильма в секунду и соответственно преобразует его. Auto2 : Помимо кинофильмов с 24 кадрами в секунду, совместим с кинофильмами с 30 кадрами в секунду. Video : Выберите при использовании Auto1 Auto2 и в случае искажения воспроизводимого видеоизображения.
----------------------	---

■ Audio Menu (Меню звука)

Dolby Pro Logic II	(→ стр. 24, Dolby Pro Logic II)
---------------------------	---------------------------------

Dialogue Enhancer	Чтобы лучше слышать диалоги в фильмах DVD-V (Dolby Digital, DTS, MPEG, 3-канальный звук или с большим количеством каналов, если диалоги записаны в центральном канале) On ↔ Off
--------------------------	---

Multi Re-master	RAM DVD-V (Только диски, записанные с частотой 48 кГц) DVD-A (Только диски, записанные с частотой 44,1 кГц или 48 кГц) VCD CD ● При 2-канальном воспроизведении таких дисков эта функция обеспечивает более естественное звучание посредством добавления сигналов высокой частоты, которые не записаны на диск, например, воспроизводя диск DVD-Video, записанный с частотой 48 кГц, на частоте 96 кГц. (Частота дискретизации → стр. 4) ● Во время многоканального воспроизведения таких дисков эта функция воспроизводит частоты, которые были утеряны во время записи, чтобы приблизить звучание к оригинальному. WMA MP3 (Диски, записанные с частотой, отличной от 8 кГц, 16 кГц, 32 кГц) Эта функция воспроизводит высокие частоты, которые были утеряны во время записи, чтобы приблизить звучание к оригинальному. 1 ↔ 2 ↔ 3 ↔ Off ↑
------------------------	--

Sound Enhancement	DVD-A DVD-V CD (LPCM/PPCM) 1 Быстрый темп (например, поп- и рок-музыка) 2 Разные темпы (например, джаз) 3 Медленный темп (например, классическая музыка) Другие диски 1 Слабый эффект 2 Средний эффект 3 Сильный эффект ● Можно подтвердить частоту дискретизации на дисплее.
--------------------------	---

Sound Enhancement	Улучшает звучание, придавая ему теплые акустические тона концертного зала. On ↔ Off
--------------------------	--

■ Display Menu (Меню дисплея)

Information	[JPEG] Off, Date, Details
Subtitle Position	от 0 до –60 (с шагом по 2 единицы)
Subtitle Brightness	Auto, от 0 до –7
Just Fit Zoom	Чтобы выбрать размер изображения в соответствии с экраном телевизора
Manual Zoom	Для увеличения и уменьшения изображения вручную
Bit Rate Display	RAM DVD-V VCD DVD-A (Для кинофильмов) On ↔ Off
GUI See-through	Off, On, Auto
GUI Brightness	от –3 до +3

■ Other Menu (Другие меню)

Setup	(→ стр. 20)
Play as DVD-Video или Play as DVD-Audio	Выберите “Play as DVD-Video”, чтобы воспроизводить записи DVD-Video, содержащиеся на дисках DVD-Audio.
Play as DVD-VR, Play as HighMAT или Play as Data Disc	Выберите “Play as Data Disc” для воспроизведения файлов JPEG на дисках DVD-RAM или для воспроизведения дисков HighMAT без использования функции HighMAT.

Изменение установок плеера

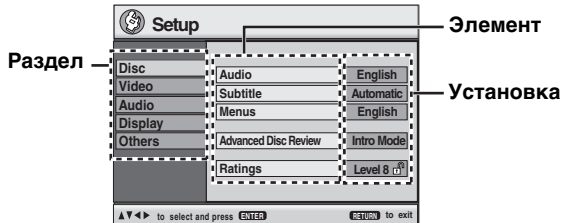

- Установки сохраняются, даже после переключения аппарата в режим ожидания.
- Элементы, подчеркнутые в следующей таблице, являются заводскими установками.

1		<p>Отображает меню установки Setup. Если не выбран режим QUICK SETUP (→ стр. 10), отображается окно QUICK SETUP.</p>
2		<p>Выберите вкладку.</p>
3		<p>Выберите элемент.</p>
4		<p>Выполните установки.</p>
5		<p>Нажмите для выхода.</p>

QUICK SETUP (БЫСТРАЯ УСТАНОВКА) позволяет выполнять последовательную установку элементов в затененной области.

■ Раздел "Disc"

<p>Audio Выберите язык озвучивания.</p>	<ul style="list-style-type: none"> • <u>English</u> • French • German • Italian • Spanish • Portuguese • Russian • Dutch • Original*¹ • Other* * * * *²
<p>Subtitle Выберите язык субтитров.</p>	<ul style="list-style-type: none"> • <u>Automatic</u>³ • English • French • German • Italian • Spanish • Portuguese • Russian • Dutch • Other* * * * *²
<p>Menus Выберите язык для меню диска. Изменение языка меню в QUICK SETUP изменяет также эту установку.</p>	<ul style="list-style-type: none"> • <u>English</u> • French • German • Italian • Spanish • Portuguese • Russian • Dutch • Other* * * * *²
<p>Advanced Disc Review (→ стр. 14)</p>	<ul style="list-style-type: none"> • <u>Intro Mode</u>: Просмотр каждого заголовка/программы. • Interval Mode: Просмотр не только каждого заголовка/программы, но также содержания каждого раздела/программы с 10-минутным интервалом.
<p>Ratings Установка уровня ограничений воспроизведения дисков DVD-Video.</p>	<p>Установка уровня (когда выбран уровень 8)</p> <ul style="list-style-type: none"> • <u>8 No Limit</u> • 1 – 7 • 0 Lock All: Чтобы запретить воспроизведение дисков без информации об уровне ограничений. <p>При установке уровня ограничений отображается окно пароля. Следуйте инструкциям на экране. Не забудьте свой пароль. Если в аппарат вставлен диск DVD-Video, уровень ограничений которого превышает установленный уровень, отображается окно с сообщением. Введите свой пароль и следуйте инструкциям на экране.</p>

*¹ Выбирается оригинальный язык, заданный для диска.

*² Введите числовой код, руководствуясь таблицей на стр. 5.

*³ Если язык, выбранный для "Audio", недоступен, субтитры будут отображаться на этом языке (если они имеются на диске).

■ Раздел "Video"

<p>TV Aspect Выберите установку в соответствии с используемым телевизором и Вашими предпочтениями.</p>	<ul style="list-style-type: none"> • <u>4:3 Pan&Scan</u>: телевизор обычного формата (4:3) Боковые края широкоэкрannого изображения обрезаются так, что оно заполняет экран (при отсутствии соответствующего запрета на диске). • 4:3 Letterbox: телевизор обычного формата (4:3) Широкоэкрannое изображение отображается в формате "почтовый конверт". • 16:9: Широкоэкранный телевизор (16:9) 	
<p>TV Type Выберите в соответствии с типом телевизора.</p>	<ul style="list-style-type: none"> • <u>Standard (Direct View TV)</u> • CRT Projector • LCD TV/Projector • Projection TV • Plasma TV 	

Time Delay При соединении с плазменным дисплеем, выполните регулировку, если заметно, что аудиосигнал не синхронизирован с видеосигналом.	● <u>0ms</u> ● 20ms ● 40ms ● 60ms ● 80ms ● 100ms
Video Out (AV/Component) Выберите формат видеосигнала для вывода через гнездо SCART (AV) и компонентный выход.	● <u>Video/YPbPr</u> ● S-Video/YPbPr ● RGB/No Output
Still Mode Определяет тип изображения, показываемого во время паузы.	● <u>Automatic</u> ● Field: Изображение не размыто, однако качество изображения ниже. ● Frame: Общее качество высокое, но изображение может выглядеть нерезким.
NTSC Disc Output Выберите тип выходного сигнала: PAL 60 или NTSC при воспроизведении дисков NTSC (→ стр. 11, Видеосистемы)	● <u>PAL60</u> : Если подсоединен телевизор системы PAL. ● NTSC: Если подсоединен телевизор системы NTSC.

■ Раздел "Audio"

Dynamic Range Compression	● <u>Off</u> ● On: Выбирается, чтобы отчетливо слышать звук даже при низком уровне громкости. Это реализуется посредством сжатия диапазона от самого тихого до самого громкого звука. Удобно для ночных просмотров. (Работает только с Dolby Digital)
Speaker Settings (→ ниже) Установите время задержки для центральной и тыловых акустических систем.	● Центральная: <u>0.0</u> /1.0/2.0/3.0/4.0/5.0 ms ● Тыловые (Л/П): <u>0.0</u> /5.0/10.0/15.0 ms

■ Раздел "Display"

Menu Language	● <u>English</u> ● Français ● Deutsch ● Italiano ● Español ● Português ● Русский ● Nederlands
On-Screen Messages	● <u>On</u> ● Off

■ Раздел "Others"

FL Dimmer Изменение яркости дисплея аппарата.	● <u>Bright</u> ● Dim ● Auto: Дисплей затемнен, но подсвечивается при выполнении некоторых операций.
QUICK SETUP	● <u>Yes</u> ● No
Re-initialise Setting Возвращает все значения в меню Setup к установкам по умолчанию.	● Yes: Окно пароля отображается, если установлен уровень ограничений "Ratings" (→ стр. 20). Введите тот же пароль. После исчезновения с дисплея индикатора "INIT", выключите и снова включите аппарат. ● <u>No</u>

Изменение времени задержки (Speaker Settings)

(Дает эффект при воспроизведении многоканального звука)

(Только центральная и тыловые акустические системы)
Для оптимального прослушивания 5.1-канального звука все акустические системы, за исключением сабвуфера, должны находиться на одинаковом расстоянии от слушателя. Если центральная или тыловые акустические системы расположены ближе к слушателю, подрегулируйте время задержки, чтобы компенсировать разность расстояний.

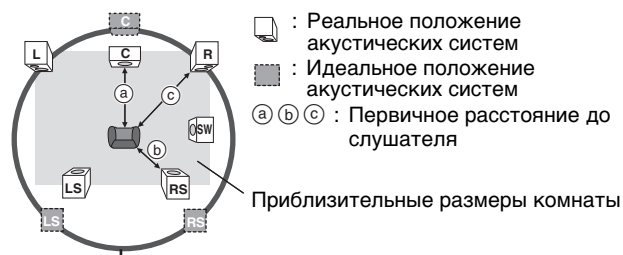

Окружность постоянного расстояния до слушателя

Если расстояние (a) или (b) меньше (c), найдите разность в таблице, и выберите рекомендованную установку.

а) Центральная акустическая система		б) Тыловая акустическая система	
Разность (примерно)	Установка	Разность (примерно)	Установка
30 см	1.0 ms	150 см	5.0 ms
60 см	2.0 ms	300 см	10.0 ms
90 см	3.0 ms	450 см	15.0 ms
120 см	4.0 ms		
150 см	5.0 ms		

- 1 Нажмите кнопки [▲, ▼], чтобы выбрать окно времени задержки, затем нажмите кнопку [ENTER].
- 2 Выберите время задержки при помощи кнопок [▲, ▼], затем нажмите кнопку [ENTER].

Время задержки для центральной акустической системы

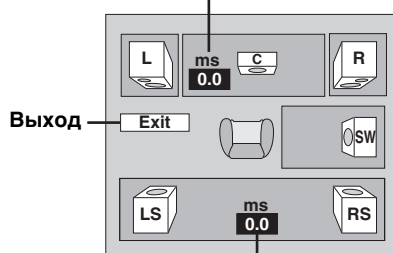

Время задержки для тыловой акустической системы

Завершение настройки акустических систем

При помощи кнопки [◀] выберите "Exit", затем нажмите кнопку [ENTER].

При изменении настроек тыловых акустических систем для Dolby Digital, также меняются настройки для Dolby Pro Logic II. Например, настройки для MUSIC будут такими же, как для Dolby Digital.

Dolby Digital	Dolby Pro Logic II	
	MUSIC	MOVIE
0 ms	0 ms	10 ms
5 ms	5 ms	15 ms
10 ms	10 ms	20 ms
15 ms	15 ms	25 ms

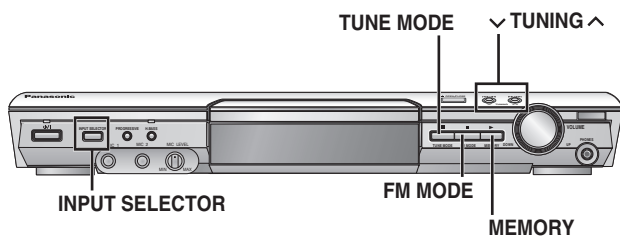
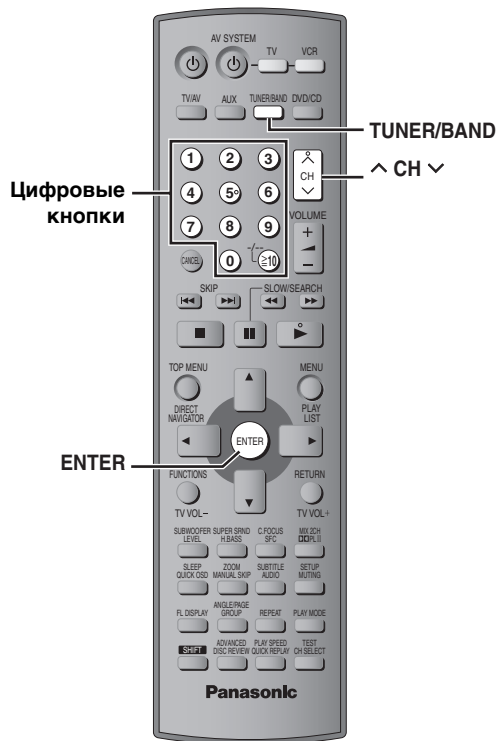

Выбор предустановленных каналов

- 1 При помощи кнопки [TUNER/BAND] выберите "FM" или "AM".
- 2 Выберите канал при помощи цифровых кнопок.
Или нажмите кнопку [\wedge CH \vee].
Для выбора 2-значного номера
Например, 12: [\geq 10] \rightarrow [1] \rightarrow [2]



Когда в FM-диапазоне принимается стереопередача.



- Если в FM-диапазоне слышен сильный шум

Только основной аппарат

Нажмите кнопку [FM MODE], чтобы отобразился индикатор "MONO".



Еще раз нажмите кнопку [FM MODE] для отмены этого режима. Этот режим также отменяется, когда Вы переключаете частоту.

Ручная настройка

Только основной аппарат

- 1 При помощи кнопки [INPUT SELECTOR] выберите "FM" или "AM".
- 2 При помощи кнопки [TUNE MODE] выберите "MANUAL".
- 3 Нажимайте кнопку [\vee TUNING \wedge] для выбора частоты.
Нажмите и удерживайте кнопку [\vee TUNING \wedge], пока частота не начнет меняться при выполнении автоматической настройки. Настройка остановится, когда будет найдена радиостанция.

- Предустановка каналов

Для каждого FM- и AM-диапазона можно задать настройки до 15 станций.

- 1 Во время прослушивания радиопередачи Нажимайте кнопку [ENTER].
- 2 Пока на дисплее мигает значение частоты и индикатор "PGM" Выберите канал при помощи цифровых кнопок. Или же нажмите кнопку [\wedge CH \vee], а затем нажмите кнопку [ENTER].
● Для выбора 2-значного номера
Например, 12: [\geq 10] \rightarrow [1] \rightarrow [2].



Радиостанция, занимающая канал, стирается, если этому каналу назначается другая радиостанция.

Автоматическая предустановка

Только основной аппарат

Для каждого FM- и AM-диапазона можно задать настройки до 15 станций.

- 1 При помощи кнопки [INPUT SELECTOR] выберите "FM" или "AM".
- 2 При помощи кнопки [TUNE MODE] выберите "MANUAL".
При каждом нажатии кнопок: MANUAL \leftrightarrow PRESET
- 3 Нажмите кнопку [\vee TUNING \wedge], чтобы настроиться на самую низкую частоту (FM: 87,50, AM: 522).
- 4 Нажмите и удерживайте кнопку [MEMORY].

Отпустите кнопку, когда отобразится индикатор "FM AUTO" или "AM AUTO".

Приемник выполнит предварительную установку всех радиостанций, которые он принимает, на каналы в возрастающем порядке.

- "После установки радиостанций, отображается индикатор "SET OK", и радиоприемник настраивается на последнюю предустановленную радиостанцию.
- "Если автоматическая предустановка заканчивается безуспешно, отображается индикатор "ERROR". Выполните предустановку вручную (\rightarrow справа).

Подсоединение дополнительной антенны

Если качество приема радиостанций плохое, используйте наружную антенну.

- Отсоединяйте наружную антенну, когда аппарат не используется.
- Нельзя использовать наружную антенну во время грозы.

Наружная FM-антенна (использование телевизионной антенны)

- Отсоедините комнатную FM-антенну.
- Антенна должна устанавливаться квалифицированным специалистом.

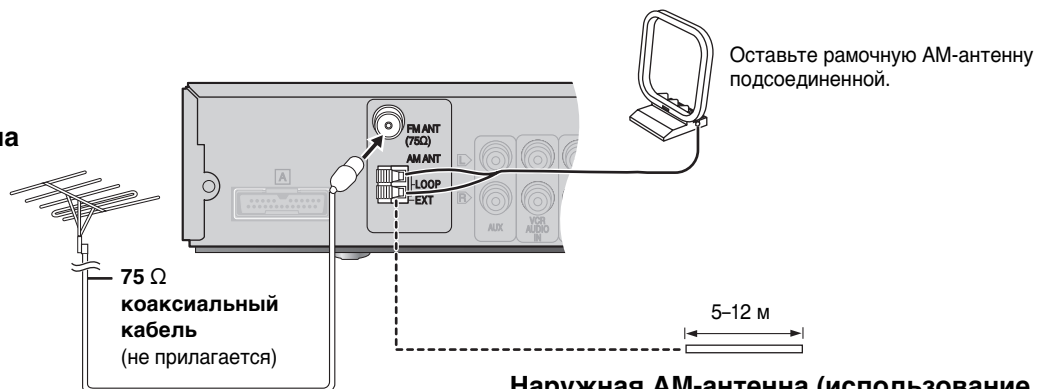

Наружная AM-антенна (использование провода в виниловой изоляции)

Протяните отрезок провода в виниловой изоляции горизонтально вдоль окна или в другом удобном месте.

Усиление басов

Эта функция позволяет усилить низкочастотные звуковые сигналы, чтобы более отчетливо слышать басы, даже если Ваша комната имеет неоптимальную акустику. Аппарат автоматически выбирает наиболее подходящую установку в соответствии с типом воспроизводимого источника.

Нажмите кнопку [H.BASS].

На дисплее основного аппарата отображается индикатор H.BASS.



●Если выбран DVD-Video или DVD-RAM

H. BASS ON (заводская установка) ← → H. BASS OFF

●Если выбран другой источник

H. BASS OFF (заводская установка) ← → H. BASS ON

Эта установка сохраняется и будет восстанавливаться каждый раз, когда будет воспроизводиться источник такого же типа.

Уровень звука сабвуфера

Можно отрегулировать уровень низкочастотной составляющей звука. Аппарат автоматически выбирает наиболее подходящую установку в соответствии с типом воспроизводимого источника.

Нажимайте кнопку [SUBWOOFER LEVEL].

●Если выбран DVD-Video или DVD-RAM

SUB W 4 (заводская установка) → SUB W 1 → SUB W 2 → SUB W 3

●Если выбран другой источник

SUB W 2 (заводская установка) → SUB W 3 → SUB W 4 → SUB W 1



Эта установка сохраняется и будет восстанавливаться каждый раз, когда будет воспроизводиться источник такого же типа.

Регулировки уровня звука акустических систем

Это один из способов добиться нужного эффекта окружающего звучания.

Подготовка

Нажимайте кнопку [DVD/CD].

1 В режиме остановки и без отображения экранного меню

нажмите кнопки [SHIFT]+[TEST] чтобы подать на выход тестовый сигнал.

L: Левая фронтальная C: Центральная R: Правая фронтальная
RS: Правый тыловой LS: Левый тыловой
●По каналу SW (сабвуфера) сигнал не подается.

2 При помощи кнопки [VOLUME, +] или кнопки [-] установите уровень громкости, обычно используемый при прослушивании.

3 При помощи кнопки [▲] (увеличить) или кнопки [▼] (уменьшить) подрегулируйте уровень звука каждой акустической системы.

C, RS, LS: -6 dB - +6 dB
(L, R: Регулируется только баланс.)

●Чтобы подрегулировать баланс фронтальных акустических систем

Пока выводится тестовый сигнал, нажмите кнопки [◀, ▶].

●Установите для акустических систем такой же уровень звука, как и для фронтальных акустических систем.

Чтобы отключить тестовый сигнал

Снова нажмите кнопки [SHIFT]+[TEST].

■ Регулировка уровня звука акустических систем во время воспроизведения

(Эффективна, если воспроизводится многоканальный звук, включен режим Dolby Pro Logic II или улучшенное окружающее звучание.)

1 Выберите акустическую систему при помощи кнопки [CH SELECT].

L → C → R → RS → LS → SW

SW: Сабвуфер

●Канал SW регулируется, только если диск содержит канал сабвуфера.

●Индикатор сабвуфера "SW" не отображается на дисплее, и регулировка уровня звука сабвуфера будет невозможной, если включен режим Dolby Pro Logic II.

●Индикатор "S" отображается на дисплее, если режим "MUSIC" или "MOVIE" выбран с улучшенным окружающим звучанием (→ стр. 24). В этом случае можно одновременно подрегулировать уровни обеих тыловых акустических систем при помощи кнопок [▲, ▼].

S: -6 dB - +6 dB

2 При помощи кнопки [▲] (увеличить) или кнопки [▼] (уменьшить) подрегулируйте уровень звука каждой акустической системы.

C, RS, LS, SW: -6 dB - +6 dB

(L, R: Регулируется только баланс.)

●Чтобы подрегулировать баланс фронтальных акустических систем

Выбрав "L" или "R", нажимайте кнопки [◀, ▶].

Управление другим оборудованием

■ Пример соединения

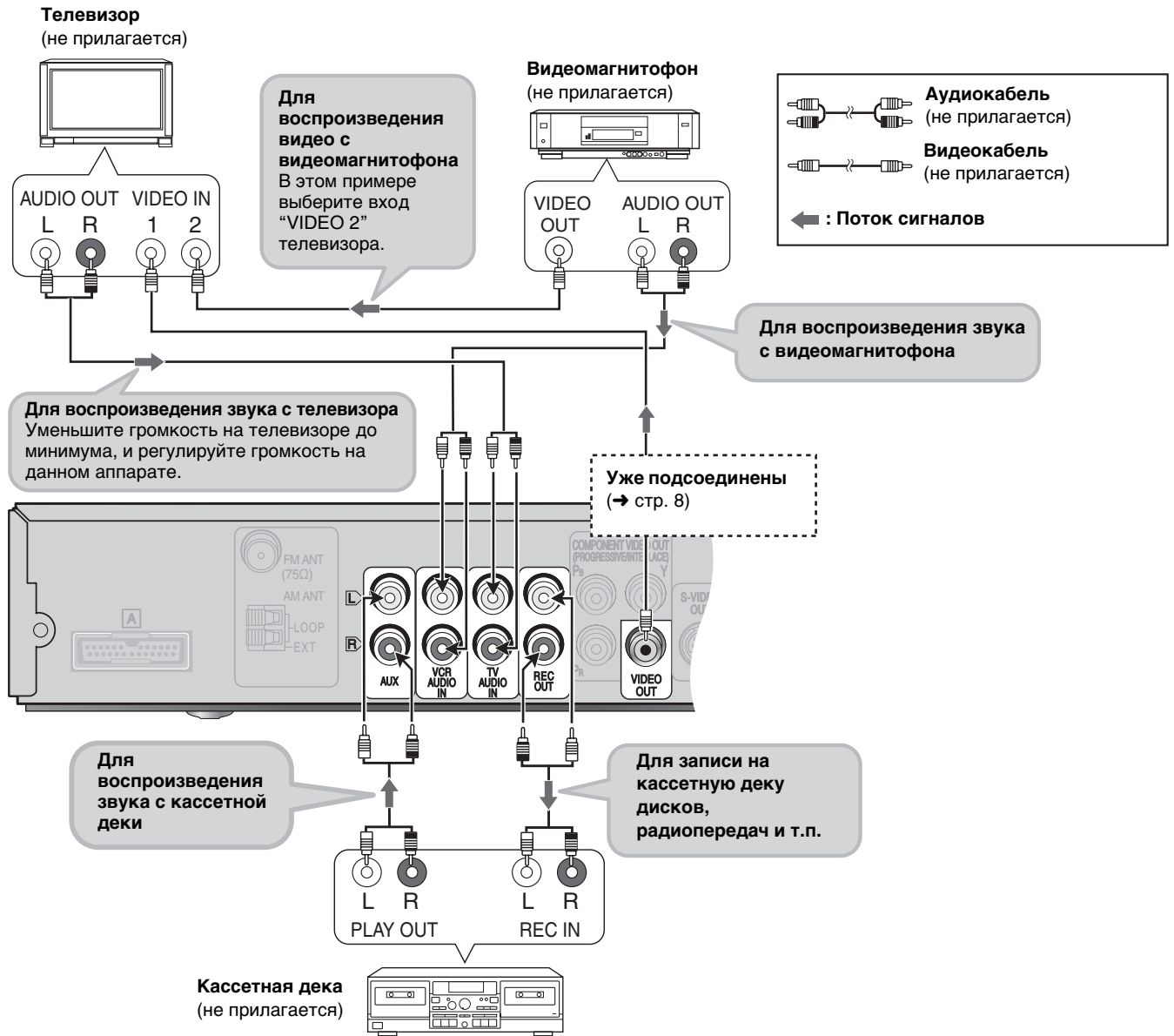

Управление другим оборудованием

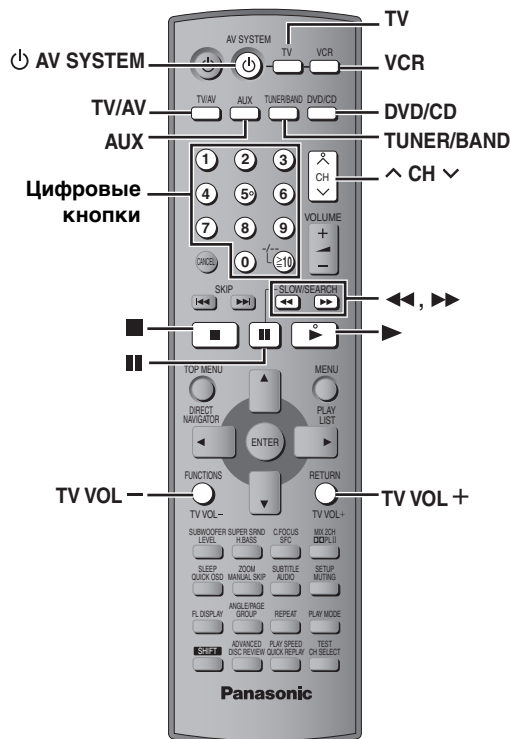

Управление телевизором и видеомагнитофоном

При помощи пульта ДУ можно управлять телевизорами или видеомагнитофонами Panasonic. Подсоедините аппаратуру, руководствуясь разделом "Пример соединения" (→ стр. 26).

Примечание

Возможна несовместимость пульта ДУ с некоторыми моделями.

Телевизор

Подготовка

Направив пульт ДУ на аппарат, нажмите кнопку [TV], чтобы она подсветилась, а затем, направив пульт на телевизор, выполняйте следующие операции:

Включение/выключение телевизора

Нажимайте кнопку [⏻ AV SYSTEM].

Переключение видеовходов телевизора

Нажимайте кнопку [TV/AV].

Переключение каналов

Нажимайте кнопку [^ CH v].

Регулировка громкости

Нажмите кнопку [TV VOL-] или [TV VOL+].

Видеомагнитофон

Подготовка

- Переключите телевизор в режим входа видео ("VIDEO 2" в примере).
- Направив пульт ДУ на аппарат, нажмите кнопку [VCR], чтобы она подсветилась, а затем, направив пульт на видеомагнитофон, выполняйте следующие операции:

Включение/выключение видеомагнитофона

Нажимайте кнопку [⏻ AV SYSTEM].

Воспроизведение, приостановка и остановка

Нажмите кнопку [▶] (воспроизведение), [⏸] или [■].

Перемотка вперед и назад

Нажмите кнопку [◀◀] или [▶▶].

Подсоединение лазерного проигрывателя дисков или проигрывателя грампластинок

Подсоедините вместо видеомагнитофона (→ стр. 26) и выберите "VCR" в качестве источника.

Рекомендуется использовать проигрыватель грампластинок со встроенным эквалайзером. Если проигрыватель не имеет встроенного эквалайзера, подсоедините его к данному аппарату через отдельный эквалайзер.

Изменение кода пульта ДУ

Данный пульт ДУ может управлять некоторыми телевизорами и видеомагнитофонами других марок. Для управления этой аппаратурой необходимо сменить код ДУ (→ справа).

Направьте пульт ДУ на аппаратуру.

Удерживайте в нажатом положении кнопку [TV] или [VCR] При помощи цифровых кнопок введите первую цифру, затем вторую цифру.

Пульт ДУ посылает сигнал включения/выключения. Если код правильный, аппаратура включается или выключается. Если этого не происходит, попробуйте ввести другой код.

Примечание

Вводите коды повторно после замены батареек.

Управление кассетной декой

Запись на кассетную деку

1 При помощи кнопки [DVD/CD] выберите "DVD/CD":
или

При помощи кнопки [TUNER/BAND] выберите "FM" или "AM".

2 Включите запись и воспроизведение.

Прослушивание звукозаписей с кассетной деки

При помощи кнопки [AUX] выберите "AUX" в качестве источника звука.

Список кодов телевизоров

PANASONIC:	01, 29, 30, 31	MITSUBISHI:	14, 19, 28, 36
AKAI:	07, 11, 28, 36, 37	NOKIA:	05, 07, 37
ALBA:	05, 11, 12	NORDMENDE:	26, 41
BAUR:	32	OCEANIC:	27, 35
BLAUPUNKT:	28, 36	ORION:	02, 03, 05, 10, 11, 12, 38
BRANDT:	26, 41	PHILIPS:	11, 12, 13, 15
BUSH:	02, 05, 10, 11, 12, 32, 38	PHONOLA:	11, 12
DAEWOO:	11, 12, 32	RADIOLA:	11, 12
DUAL:	32	ROADSTAR:	39
FERGUSON:	11, 12	SABA:	26, 41
FINLUX:	11, 12, 22, 23, 24, 25, 40	SALORA:	07, 37
FISHER:	37	SAMSUNG:	11, 12, 15, 21, 25, 34, 39
FUNAI:	02, 38	SANYO:	07, 17, 25, 37
GOLDSTAR:	11, 12	SCHNEIDER:	11, 12
GOODMANS:	11, 12, 25, 32	SEG:	39, 40
GRUNDIG:	28, 36	SELECO:	11, 24
HITACHI:	01, 09, 26, 41	SHARP:	17, 20
ICE:	21, 39	SIEMENS:	11, 12, 17, 28, 36
INNO HIT:	34	SINUDYNE:	02, 05, 11, 12, 22, 24, 38, 40
ITT/NOKIA:	05, 07, 37	SONY:	16
JVC:	18	THOMSON:	05, 26, 41
KENDO:	40	THORN:	06, 08, 11, 12, 14, 16, 25, 32
LOEWE:	14, 33	TOSHIBA:	03, 04, 06, 08
LOEWE OPTA:	32	UNIVERSUM:	39
LUXOR:	37	WHITE WESTING HOUSE:	11, 12, 22, 40
MATSUI:	02, 05, 06, 07, 10, 11, 12, 25, 37, 38		

Список кодов видеомагнитофонов

PANASONIC:	01, 29, 30	NEC:	04, 21, 36, 37
AKAI:	06, 08, 16, 17, 19, 37	NOKIA:	08, 10, 11, 18, 22, 27, 37
ALBA:	02, 06, 23	NORDMENDE:	20, 21
BAIRD:	08, 10, 37	OKANO:	06
BLAUPUNKT:	01, 26, 29, 30, 33	ORION:	05, 09
BUSH:	02, 09, 23	PHILIPS:	22, 32, 33, 34, 35
DAEWOO:	15	PHONOLA:	32
FERGUSON:	31	RFT:	33
FISHER:	05, 07, 10, 11, 12	ROADSTAR:	02, 03, 18, 23, 27
GOLDSTAR/LG:	03, 04, 36, 37	SABA:	21
GOODMANS:	02, 03, 18, 23, 27, 33	SALORA:	08, 11, 17, 19, 37
GRUNDIG:	02, 23, 26, 28, 32, 33	SAMSUNG:	15, 16, 18, 27
HCM:	02, 23	SANYO:	07, 10, 11
HITACHI:	13, 14	SCHAUB LORENZ:	10
ITT:	08, 10, 11, 37	SCHNEIDER:	02, 03, 18, 23, 27, 32
ITT/NOKIA:	18, 27, 37	SEG:	02, 18, 23, 27
JVC:	20, 21	SHARP:	22
KENDO:	08, 09, 37	SIEMENS:	03, 10, 11, 32
LOEWE:	03, 32	SONY:	24, 25, 26
LUXOR:	08, 10, 11, 17, 19, 37	THOMSON:	21
MATSUI:	03, 05, 09	THORN:	10
METZ:	01	TOSHIBA:	15, 17, 19, 32
MITSUBISHI:	17, 19, 21, 32	UNIVERSUM:	03, 08, 32, 37

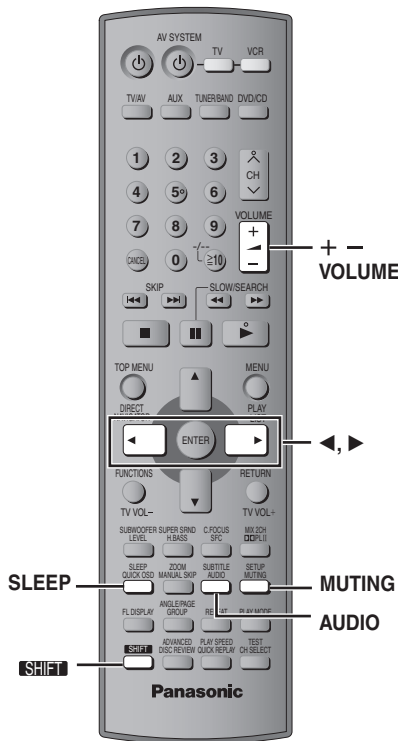

Таймер сна

Нажимайте кнопки [SHIFT]+[SLEEP], чтобы выбрать время (в минутах).

SLEEP 30 → SLEEP 60 → SLEEP 90
 OFF ← SLEEP 120

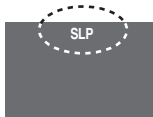

Для отмены таймера

При помощи кнопки [SHIFT]+[SLEEP] выберите "OFF".

Чтобы проверить оставшееся время

Снова нажмите кнопки [SHIFT]+[SLEEP].

Для изменения установки

Повторите процедуру с начала.

Приглушение звука

Нажимайте кнопку [MUTING].

На дисплее аппарата мигает индикатор "MUTING".



Для отмены

- Еще раз нажмите кнопку [MUTING], или уменьшите громкость до минимума (– dB), а затем снова увеличьте ее до нужного уровня.
- Приглушение звука отключается при переключении аппарата в режим ожидания.

Использование головных телефонов

Только основной аппарат

- 1 Уменьшите уровень громкости и подсоедините головные телефоны (не прилагаются).

Тип штекера головных телефонов: 3,5 мм, стерео

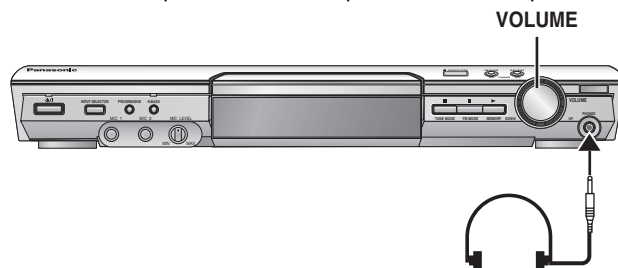

- 2 Отрегулируйте громкость головных телефонов с помощью регулятора [VOLUME].

- Звук автоматически переключится в режим стерео (2-канальный).

Примечание

Во избежание повреждения органов слуха, не следует использовать головные телефоны в течение продолжительного времени.

Воспроизведение караоке

- 1 Поверните регулятор [MIC LEVEL] в положение "MIN" и подсоедините микрофон(ы) (не прилагаются).

Тип штекера микрофона: 6,3 мм, монофонический

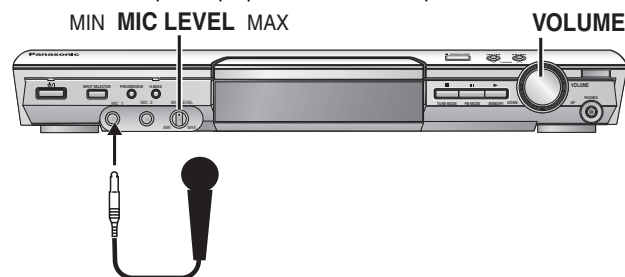

- 2 Загрузите диск и включите воспроизведение (→ стр. 12).
- 3 Отрегулируйте общую громкость при помощи регулятора [VOLUME].
- 4 Отрегулируйте уровень сигнала микрофона.

Для включения и выключения вокала

DVD-V

- 1 Во время воспроизведения нажмите кнопку [AUDIO].
- 2 Выберите режим при помощи кнопок [◀▶].

Сольные диски
 Off: вокал выкл.
 On: вокал включен

Диски дуэт
 Off: вокал выкл.
 V1+V2: обе партии
 V1: только партия 1
 V2: только партия 2

VCD

Во время воспроизведения нажимайте кнопку [AUDIO].

При каждом нажатии кнопки:

LR: вокал и аккомпанемент

L: только аккомпанемент

R: только вокал

Для караоке выберите "L". (На некоторых дисках R и L могут иметь противоположное значение.)

■ Крепление на стене

Все акустические системы допускают настенное крепление.

1 Вверните шуруп (не прилагается) в стену.

2 Закрепите акустические системы на шурупах так, чтобы они надежно зафиксировались в отверстиях.

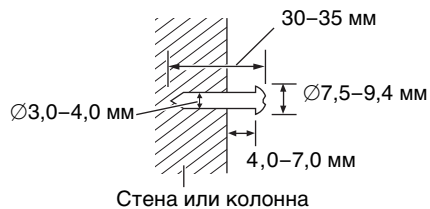

• Стены или колонны, к которым крепятся акустические системы, должны выдерживать нагрузку, равную 10 кг на один шуруп. При настенном монтаже акустических систем проконсультируйтесь с квалифицированным специалистом-строителем. Неправильный монтаж может привести к повреждению стены и акустических систем.

HT880 (Фронтальные и тыловые акустические системы) **HT840** (Только фронтальные акустические системы)

• При настенном монтаже фронтальных или тыловых акустических систем рекомендуется использовать бечевку (не прилагается) для удержания акустических систем от опрокидывания (→ стр. 7).

• Для подсоединения смонтированных на стенах фронтальных или тыловых акустических систем рекомендуется использовать дополнительные акустические кабели. (Можно также вынуть акустические кабели из трубок, входящих в комплект системы.)

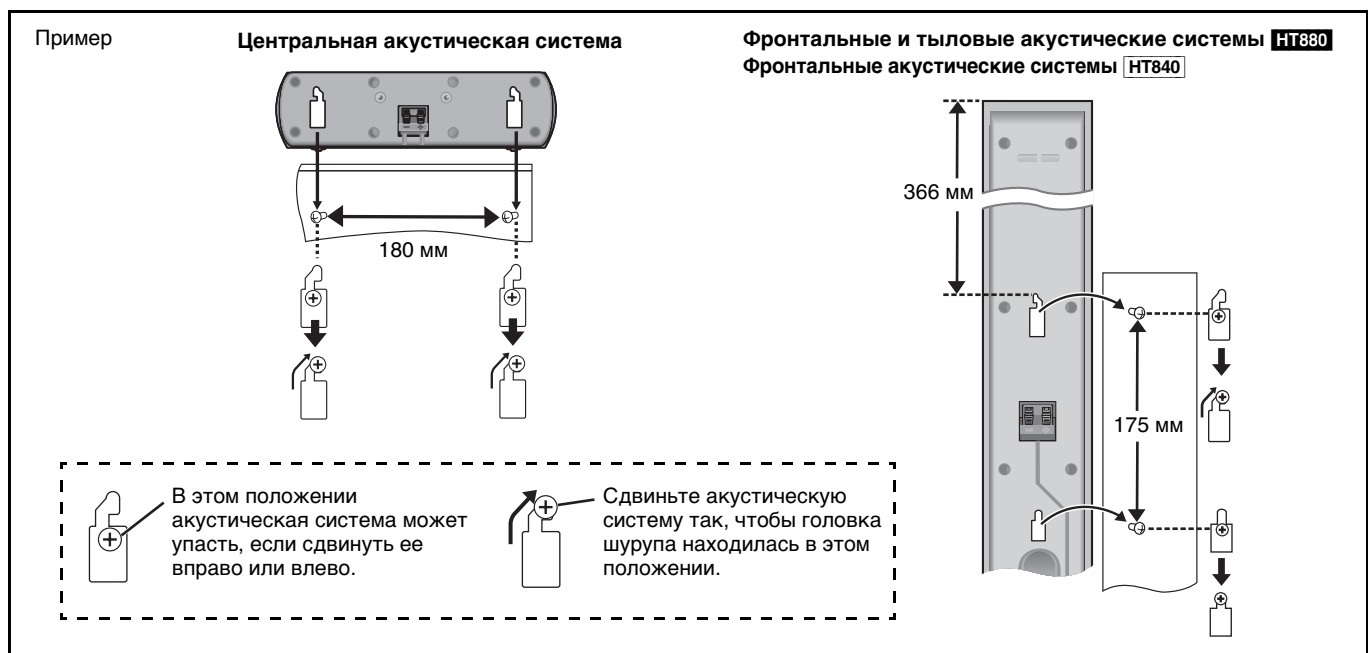

■ Крепление акустической системы на стойке (не прилагается)

(За исключением фронтальных и тыловых акустических систем **HT880** и фронтальных акустических систем **HT840**)

Перед приобретением стоек убедитесь, что они соответствуют данным условиям.

Убедитесь, что диаметр/длина винтов и расстояние между ними соответствуют размерам, указанным на рисунке.

• Стойки должны выдерживать нагрузку более 10 кг.

• Стойки должны быть устойчивыми, даже при верхнем положении акустических систем.

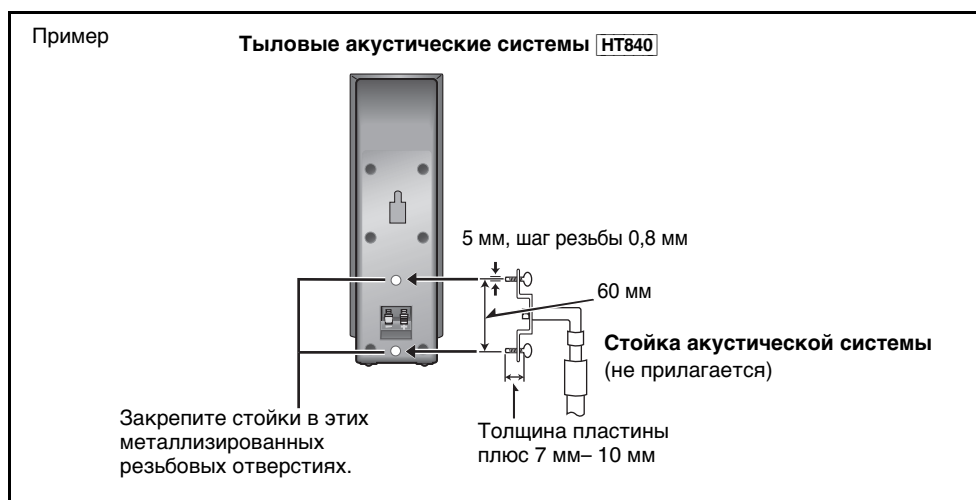

СЕКЦИЯ УСИЛИТЕЛЯ

HT880

Выходная мощность RMS: Режим Dolby Digital

Фронт. кан.	60 Вт на канал (6 Ω), 1 кГц, 10 % THD
Тылов. кан.	60 Вт на канал (6 Ω), 1 кГц, 10 % THD
Центр. кан.	220 Вт на канал (6 Ω), 1 кГц, 10 % THD
Кан. сабвуфера	240 Вт на канал (4 Ω), 100 Гц, 10 % THD
Полная среднеквадр. мощность в режиме Dolby Digital	700 Вт

Выходная мощность DIN: Режим Dolby Digital

Фронт. кан.	40 Вт на канал (6 Ω), 1 кГц, 1 % THD
Тылов. кан.	40 Вт на канал (6 Ω), 1 кГц, 1 % THD
Центр. кан.	140 Вт на канал (6 Ω), 1 кГц, 1 % THD
Кан. сабвуфера	150 Вт на канал (4 Ω), 100 Гц, 1 % THD
Полная мощность DIN в режиме Dolby Digital	450 Вт

HT840

Выходная мощность RMS: Режим Dolby Digital

Фронт. кан.	55 Вт на канал (6 Ω), 1 кГц, 10 % THD
Тылов. кан.	55 Вт на канал (6 Ω), 1 кГц, 10 % THD
Центр. кан.	160 Вт на канал (6 Ω), 1 кГц, 10 % THD
Кан. сабвуфера	220 Вт на канал (4 Ω), 100 Гц, 10 % THD
Полная среднеквадр. мощность в режиме Dolby Digital	600 Вт

Выходная мощность DIN: Режим Dolby Digital

Фронт. кан.	40 Вт на канал (6 Ω), 1 кГц, 1 % THD
Тылов. кан.	40 Вт на канал (6 Ω), 1 кГц, 1 % THD
Центр. кан.	120 Вт на канал (6 Ω), 1 кГц, 1 % THD
Кан. сабвуфера	150 Вт на канал (4 Ω), 100 Гц, 1 % THD
Полная мощность DIN в режиме Dolby Digital	430 Вт

СЕКЦИЯ ПРИЕМНИКА FM/AM, СЕКЦИЯ РАЗЪЕМОВ

Предустановка станций FM 15 станций
AM/MW 15 станций

Частотная модуляция (FM)

Диапазон частот	87,50 – 108,00 МГц (шагами по 50-кГц)
Чувствительность	1,5 μВ (IHF)
Отношение сигнал/шум	26 дБ, 1,2 μВ
Гнезда антенны	75 Ω (несимметричные)

Амплитудная модуляция (AM/MW)

Диапазон частот	522 – 1629 кГц (шагами по 9-кГц)
Чувствительность AM, отношение сигнал/шум	20 дБ на 999 кГц, 560 μВ/м

Гнездо телефонов

Гнездо Стерео, штекер 3,5 мм

Гнездо MIC

Чувствительность 0,7 мВ, 1,2 кΩ
Разъем Монофоническое, штекер 6,3 мм (2 системы)

СЕКЦИЯ ДИСКА

Воспроизводимые диски (8 см или 12 см)

- DVD-RAM (DVD-VR-совместимые, форматированные диски JPEG)
- DVD-Audio
- DVD-Video
- DVD-R, DVD-RW (DVD-Video-совместимые) + R, + RW (Video-совместимые)
- CD-Audio (CD-DA)
- Video CD
- SVCD (соответствующие стандарту IEC62107)
- CD-R/RW (CD-DA, Video-CD, SVCD, MP3, WMA, форматированные диски JPEG)
- MP3/WMA*1
 - Совместимая степень сжатия: MP3: от 32 кбит/с до 320 кбит/с; WMA: от 48 кбит/с до 320 кбит/с
- JPEG*1
 - Файлы Exif Ver 2.1 JPEG Baseline
 - Разрешение изображения: от 320×240 до 6144×4096 пикселей (субдискретизация 4:2:2 или 4:2:0)
 - HighMAT Level 2 (Звук и изображение)

*1 Максимальное общее количество распознаваемых элементов и групп звука и изображения: 4000 элементов звука и изображения и 400 групп.

Считывающее устройство

Длина волны CD 785 нм
DVD 662 нм
Мощность лазера CLASS 2/CLASS 3A

Аудио выход (диск)

Число каналов 5.1 кан. (FL, FR, C, SL, SR, SW)

Характеристики звука

- Частотная характеристика
 - DVD (линейное аудио) 10 Гц–22 кГц (дискретизация 48 кГц)
 - DVD-Audio 10 Гц–44 кГц (дискретизация 96 кГц)
 - CD-Audio 10 Гц–88 кГц (дискретизация 192 кГц)
 - CD-Audio 10 Гц–20 кГц
- Отношение С/Ш
 - CD-Audio 95 дБ
- Динамический диапазон
 - DVD (линейное аудио) 95 дБ
 - CD-Audio 93 дБ
- Суммарный коэффициент гармоник
 - CD-Audio 0,005 %

СЕКЦИЯ ВИДЕО

Видеосистема

Система сигнала PAL625/50, PAL525/60, NTSC

Выход комPOSITE видеосигнала

Выходной уровень 1 Впик. (75 Ω)
Разъем Гнездо штырькового типа (1 система)
Гнездо СКАРТ (1 система)

Выход S-video

Выходной уровень Y 1 Впик. (75 Ω)
Выходной уровень C PAL; 0,3 Впик. (75 Ω)
NTSC; 0,286 Впик. (75 Ω)
Разъем Разъем S (1 система)
Гнездо СКАРТ (1 система)

Выход компонентного видеосигнала

[NTSC: 525 (480) p/525 (480) i, PAL: 625 (576) p/625 (576) i]
Выходной уровень Y 1 Впик. (75 Ω)
Выходной уровень P_B 0,7 Впик. (75 Ω)
Выходной уровень P_R 0,7 Впик. (75 Ω)
Разъем Гнездо штырькового типа
(Y: зеленый, P_B: синий, P_R: красный) (1 система)

Видеовыход RGB

Выходной уровень R 0,7 Впик. (75 Ω)
Выходной уровень G 0,7 Впик. (75 Ω)
Выходной уровень B 0,7 Впик. (75 Ω)
Гнездо СКАРТ (1 система)

СЕКЦИЯ АКУСТИЧЕСКИХ СИСТЕМ

HT880 | Фронтальные и тыловые акустические системы SB-FS881

Тип	2-полосная система с 2 динамиками (с фазоинвертором)	
Блок динамиков	Импеданс 6 Ω	
1. Низкочастотный динамик	8 см конического типа	
2. Высокочастотный динамик	6 см кольцевого купольного типа	
Входная мощность (IEC)	60 Вт (Макс.)	
Звуковое давление на выходе	81 дБ/Вт (1,0 м)	
Переходная частота	7 кГц	
Диапазон частот	78 Гц–50 кГц (–16 дБ) 90 Гц–45 кГц (–10 дБ)	
Размеры (Ш×В×Г)	260 мм×1234 мм×270 мм	
Масса	3,92 кг	

HT880 | Центральная акустическая система SB-PC880

Тип	2-полосная система с 3 динамиками (с фазоинвертором)	
Блок динамиков	Импеданс 6 Ω	
1. Низкочастотный динамик	6,5 см конического типа	
2. Низкочастотный динамик	6,5 см конического типа	
3. Высокочастотный динамик	6 см кольцевого купольного типа	
Входная мощность (IEC)	220 Вт*2 (Макс.)	
Звуковое давление на выходе	82 дБ/Вт (1,0 м)	
Переходная частота	5 кГц	
Диапазон частот	110 Гц–50 кГц (–16 дБ) 140 Гц–45 кГц (–10 дБ)	
Размеры (Ш×В×Г)	320 мм×88 мм×96 мм	
Масса	1,36 кг	

HT880 | Активный сабвуфер SB-WA880

Тип	1-полосная система с 2 динамиками (с фазоинвертором)	
Блок динамиков	Импеданс 6 Ω	
1. Низкочастотный динамик	13 см конического типа	
2. Низкочастотный динамик	13 см конического типа	
Звуковое давление на выходе	80 дБ/Вт (1,0 м)	
Диапазон частот	40 Гц–220 Гц (–16 дБ) 45 Гц–180 Гц (–10 дБ)	
Размеры (Ш×В×Г)	201,5 мм×368,2 мм×491,5 мм	
Масса	11,3 кг	

HT840 | Фронтальные акустические системы SB-FS842

Тип	2-полосная система с 2 динамиками (с фазоинвертором)	
Блок динамиков	Импеданс 6 Ω	
1. Низкочастотный динамик	8 см конического типа	
2. Высокочастотный динамик	6 см конического типа	
Входная мощность (IEC)	55 Вт (Макс.)	
Звуковое давление на выходе	81 дБ/Вт (1,0 м)	
Переходная частота	7 кГц	
Диапазон частот	78 Гц–45 кГц (–16 дБ) 90 Гц–35 кГц (–10 дБ)	
Размеры (Ш×В×Г)	260 мм×1234 мм×270 мм	
Масса	3,92 кг	

HT840 | Тыловые акустические системы SB-FS843

Тип	2-полосная система с 2 динамиками (с фазоинвертором)	
Блок динамиков	Импеданс 6 Ω	
1. Низкочастотный динамик	8 см конического типа	
2. Высокочастотный динамик	6 см конического типа	
Входная мощность (IEC)	55 Вт (Макс.)	
Звуковое давление на выходе	80 дБ/Вт (1,0 м)	
Переходная частота	5 кГц	
Диапазон частот	70 Гц–45 кГц (–16 дБ) 85 Гц–35 кГц (–10 дБ)	
Размеры (Ш×В×Г)	100 мм×324 мм×112 мм	
Масса	1,06 кг	

HT840 | Центральная акустическая система SB-PC841

Тип	2-полосная система с 3 динамиками (с фазоинвертором)	
Блок динамиков	Импеданс 6 Ω	
1. Низкочастотный динамик	6,5 см конического типа	
2. Низкочастотный динамик	6,5 см конического типа	
3. Высокочастотный динамик	6 см конического типа	
Входная мощность (IEC)	160 Вт (Макс.)	
Звуковое давление на выходе	82 дБ/Вт (1,0 м)	
Переходная частота	5 кГц	
Диапазон частот	110 Гц–45 кГц (–16 дБ) 140 Гц–35 кГц (–10 дБ)	
Размеры (Ш×В×Г)	320 мм×88 мм×96 мм	
Масса	1,36 кг	

HT840 | Активный сабвуфер SB-WA840

Тип	1-полосная система с 2 динамиками (с фазоинвертором)	
Блок динамиков	Импеданс 6 Ω	
1. Низкочастотный динамик	13 см конического типа	
2. Низкочастотный динамик	13 см конического типа	
Звуковое давление на выходе	80 дБ/Вт (1,0 м)	
Диапазон частот	40 Гц–220 Гц (–16 дБ) 45 Гц–180 Гц (–10 дБ)	
Размеры (Ш×В×Г)	201,5 мм×368,2 мм×491,5 мм	
Масса	11,3 кг	

ОБЩИЕ ХАРАКТЕРИСТИКИ

Электропитание	Переменный ток 230 В, 50 Гц	
Расход электроэнергии	Основной аппарат 25 Вт HT880 Сабвуфер 340 Вт HT840 Сабвуфер 250 Вт	
Размеры (Ш×В×Г)	430 мм×60 мм×348,3 мм	
Масса	Основной аппарат 2,7 кг	
Рабочий диапазон температур	+5 °C – +35 °C	
Рабочий диапазон влажности	5 % – 90 % отн. влажности (без конденсации)	

Расход электроэнергии в режиме ожидания около 0,7 Вт

*2 Измерено с усилителем, оснащенный фильтром верхних частот.

Примечание

- Технические характеристики могут быть изменены без предварительного уведомления. Вес и размеры указаны приблизительно.
- Суммарный коэффициент гармоник измерен с помощью цифрового анализатора спектра.

Руководство по устранению неполадок

Перед обращением к специалисту по техобслуживанию, выполните следующие проверки. При отсутствии уверенности в отношении каких-либо пунктов проверки, или, если указанные в таблице меры не помогли избавиться от неполадок, проконсультируйтесь у дилера.

Питание

Стр.

Питание отсутствует.	● Надежно вставьте сетевой шнур и системный кабель.	9
Устройство автоматически переключается в режим ожидания.	● Включен таймер сна, и наступило время, установленное на таймере.	28

Отсутствие реакции или неуправляемость функции

Аппарат не реагирует на нажатие любой кнопки.	<ul style="list-style-type: none"> ● Данный аппарат не может воспроизводить диски, отличные от указанных в настоящей инструкции по эксплуатации. ● Возможны неполадки в работе аппарата из-за освещения, статического электричества или каких-либо других внешних факторов. Выключите и снова включите аппарат. Или же выключите аппарат, отсоедините сетевой шнур, а затем снова подсоедините его. ● Образовался конденсат: Подождите 1–2 часа, пока он не испарится. 	11 — —
Аппарат не реагирует на нажатие кнопок не пульте ДУ.	<ul style="list-style-type: none"> ● Проверьте правильность установки батареек. ● Разряжены батарейки. Замените батарейки. ● Для управления направьте пульт ДУ на датчик сигнала ДУ. 	9 9 10
Нет изображения или звука.	<ul style="list-style-type: none"> ● Проверьте соединения видео или аудио. ● Проверьте питание или входные установки подключенной аппаратуры. ● Убедитесь в наличии записи на диске DVD-RAM. 	6, 8, 26 — —
Забылся пароль для уровня ограничений. Верните все установки к заводским предустановкам.	<ul style="list-style-type: none"> ● В режиме остановки, когда источником является "DVD/CD", нажмите и удерживайте кнопку [■] на основном аппарате и кнопку [≥10] на пульте ДУ до тех пор, пока с экрана телевизора не исчезнет индикатор "Initialised". Выключите и снова включите аппарат. Все установки вернуться к установкам по умолчанию. 	—

Нежелательное или неожиданное функционирование

Воспроизведение начинается с некоторой задержкой. [MP3]	<ul style="list-style-type: none"> ● Если дорожка MP3 содержит данные неподвижного изображения, то для начала воспроизведения может потребоваться некоторое время. Даже после начала воспроизведения дорожки, возможно отображение неправильного времени воспроизведения. Это нормальное явление. 	—
Папки на диске CD с данными, расположенные ниже восьмого уровня, отображаются неправильно. [WMA] [MP3] [JPEG]	<ul style="list-style-type: none"> ● Папки, расположенные ниже восьмого уровня, отображаются в восьмом уровне. 	—
Во время пропуска или поиска появляется окно меню. [VCD]	<ul style="list-style-type: none"> ● Это нормальное явление для дисков Video CD. 	—
Не отображается меню управления воспроизведением. [VCD] с управлением воспроизведением	<ul style="list-style-type: none"> ● Дважды нажмите кнопку [■], затем нажмите кнопку [▶] (воспроизведение). 	—
Не действуют функции программного воспроизведения и воспроизведения в произвольном порядке. [DVD-V]	<ul style="list-style-type: none"> ● Эти функции недоступны на некоторых дисках DVD-Video. 	—
Запрограммированные элементы не воспроизводятся. [DVD-V]	<ul style="list-style-type: none"> ● Некоторые элементы не могут воспроизводиться, даже если они запрограммированы. 	—
При нажатии кнопки [AUDIO] в экранном меню отображается "2" для варианта звуковой дорожки, но звуковая дорожка не переключается. [DVD-A]	<ul style="list-style-type: none"> ● Даже если вторая звуковая дорожка не записана, обычно отображаются два номера. 	—
При переключении звуковых дорожек воспроизведение возобновляется с начала дорожки. [DVD-A]	<ul style="list-style-type: none"> ● Это нормальное явление для дисков DVD-Audio. 	—
Периодический пропуск сцен. [RAM] [DVD-V]	<ul style="list-style-type: none"> ● Если изменить громкость или установку звукового поля/качества звука в режиме ADVANCED DISC REVIEW, функционирование продолжается без экранного дисплея. Для отмены этой функции нажмите кнопку [ADVANCED DISC REVIEW] еще раз. 	14

Субтитры

Неправильное положение субтитров.	<ul style="list-style-type: none"> ● Отрегулируйте положение. ("Subtitle Position" в Display Menu) 	19
Отсутствуют субтитры.	<ul style="list-style-type: none"> ● Выведите субтитры на экран. 	15

Marker

Невозможно добавить маркеры.	<ul style="list-style-type: none"> ● Невозможно добавлять маркеры для дисков DVD-RAM. ● Невозможно добавить маркеры, если на дисплее аппарата не отображается истекшее время воспроизведения диска. 	— —
------------------------------	---	--------

A-B Repeat

Точка В устанавливается автоматически.	<ul style="list-style-type: none"> ● Если достигается конец элемента, в этом месте ставится точка В. 	—
A-B Repeat автоматически отменяется.	<ul style="list-style-type: none"> ● Режим A-B Repeat отменяется при нажатии кнопки [QUICK REPLAY]. 	—

Аномальный или несоответствующий звук

Искажение звука.	<ul style="list-style-type: none"> ● Воспроизведение файлов WMA может сопровождаться шумом. 	—
Не действуют эффекты.	<ul style="list-style-type: none"> ● Для отдельных дисков некоторые звуковые эффекты не действуют или проявляются слабее. ● Функция Multi Re-master и Dolby Pro Logic II не действуют после изменения скорости воспроизведения. 	— —
При воспроизведении слышен гул.	<ul style="list-style-type: none"> ● Рядом с сабвуфером находится сетевой шнур или флуоресцентная лампа. Располагайте другие устройства и кабели подальше от сабвуфера. 	—
Нет звука	<ul style="list-style-type: none"> ● При изменении скорости воспроизведения может возникать беззвучная пауза. 	—
Звук микшируется (смешивается).	<ul style="list-style-type: none"> ● При одновременном использовании разъема SCART (AV) и входных аудио гнезд (TV AUDIO IN) отключайте аппаратуру, подсоединенную к одному из указанных входов. 	—

Меню Setup недоступно.	<ul style="list-style-type: none"> Выберите в качестве источника "DVD/CD". Отмените воспроизведение всех групп, программное воспроизведение и воспроизведение в произвольном порядке. 	— 15
------------------------	---	---------

Изображение аномальное или не отображается

Изображение искажено.	<ul style="list-style-type: none"> Убедитесь, что аппарат подсоединен к телевизору напрямую, а не через видеоманитон. 	8
Размер изображения не соответствует экрану.	<ul style="list-style-type: none"> Измените параметр "TV Aspect" в разделе "Video". Измените установку увеличения. 	20 14
Телевизор отображает искаженное изображение или цвета выглядят блеклыми.	<ul style="list-style-type: none"> Аппарат и телевизор работают в разных видеосистемах. Используйте мультисистемный телевизор или телевизор PAL. Система, используемая на диске, не соответствует системе телевизора. <ul style="list-style-type: none"> Диски PAL не могут правильно воспроизводиться на экране телевизора системы NTSC. Данный аппарат может преобразовывать сигналы NTSC в формат PAL 60 для просмотра на экране телевизора системы PAL ("NTSC Disc Output" в разделе "Video"). 	— — 21
Меню отображается неправильно.	<ul style="list-style-type: none"> Восстановите коэффициент увеличения "× 1.00". Установите параметр "Subtitle Position" в Display Menu на "0". 	14 19
Функция автоматического масштабирования работает неудовлетворительно.	<ul style="list-style-type: none"> Выключите функцию масштабирования у телевизора. Используйте другие предустановленные форматы или ручную регулировку. Функция масштабирования может работать неудовлетворительно, особенно на темных сценах, и может не работать на дисках некоторых типов. 	— 14 —
На экране телевизора исчезает изображение или появляются полосы.	<ul style="list-style-type: none"> Некоторые помехи могут создавать зарядные устройства мобильных телефонов. Если используется комнатная телевизионная антенна, смените ее на наружную антенну. Телевизионная антенна расположена слишком близко к аппарату. Отодвиньте антенну телевизора подальше от аппарата. 	— — —

Прогрессивный (строчный) видеосигнал

При включении вывода строчного сигнала наблюдается раздвоение изображения.	<ul style="list-style-type: none"> Причина данной проблемы связана с методом редактирования или параметрами материала на диске DVD-Video, но переключение на чересстрочный сигнал не поможет избавиться от этой проблемы. Смените значение параметра "Video Output Mode" в Picture Menu на "625i" или "525i". 	19
Изображение выводится не в строчном формате.	<ul style="list-style-type: none"> Нажмите кнопку [PROGRESSIVE] на основном аппарате, чтобы отобразился индикатор "PRG". Или выберите "625p" или "525p" в "Video Output Mode" в Picture Menu. Если аппарат подсоединен к телевизору через гнездо VIDEO OUT, S-VIDEO OUT или SCART(AV), выходной сигнал будет иметь чересстрочный формат, даже если отображается индикатор "PRG". 	12, 19 8

Прослушивание радиоприемника

Слышен шум. Индикатор "ST" мигает или не светится. Звук искажен.	<ul style="list-style-type: none"> Отрегулируйте положение FM- или AM-антенны. Используйте наружную антенну. 	— 23
Слышен пульсирующий звук.	<ul style="list-style-type: none"> Выключите телевизор или отодвиньте его подальше от аппарата. 	—
Во время приема радиостанций AM-диапазона слышен низкочастотный гул.	<ul style="list-style-type: none"> Удалите от антенны другие кабели. 	—

Управление телевизором

Телевизор не реагирует на управление.	<ul style="list-style-type: none"> Чтобы управлять телевизором, сначала нажмите кнопку [TV]. Проверьте код пульта ДУ для изготовителя телевизора. 	— 27
---------------------------------------	---	---------

Индикаторы на дисплее аппарата

Дисплей не светится.	<ul style="list-style-type: none"> Выберите опцию "Bright" в "FL Dimmer" в разделе "Others". 	21
"NO PLAY"	<ul style="list-style-type: none"> Вставлен диск, который не может воспроизводиться аппаратом. Вставьте подходящий диск. Вставлен чистый диск (болванка). 	11 —
"NO DISC"	<ul style="list-style-type: none"> Диск не вставлен. Вставьте диск. Диск вставлен неправильно. Вставьте диск правильно. 	— 12
"F61"	<ul style="list-style-type: none"> Проверьте и поправьте соединения кабелей акустических систем. Если это не помогает избавиться от неполадок, существует проблема с питанием. Проконсультируйтесь с дилером. 	6, 8
"DVD U11"	<ul style="list-style-type: none"> Диск загрязнен. Протрите его начисто. 	11
"ERROR"	<ul style="list-style-type: none"> Выполнена неправильная операция. Прочитайте инструкцию и повторите попытку. 	—
"DVD H□□" □□ означает номер.	<ul style="list-style-type: none"> Возможно возникли неполадки. Номер после буквы "H" зависит от состояния аппарата. Выключите и снова включите аппарат. Или же выключите аппарат, отсоедините сетевой шнур, а затем снова подсоедините его. Если сервисный номер не исчезает, запишите его и обратитесь к квалифицированному специалисту по техническому обслуживанию. 	— —

На экране телевизора

"⊘"	<ul style="list-style-type: none"> Это запрещенная операция для аппарата или диска. 	—
"Cannot display group xx, content xx"	<ul style="list-style-type: none"> Вы пытаетесь воспроизвести несовместимые содержания. 	—
"This disc may not be played in your region"	<ul style="list-style-type: none"> Аппарат может воспроизводить только те диски DVD-Video, которые имеют или включают такой же региональный код, как и сам аппарат, или диски DVD-Video с маркировкой "ALL". Проверьте региональный код аппарата на его тыльной панели. 	Обложка
Экранные сообщения отсутствуют.	<ul style="list-style-type: none"> Выберите опцию "On" в "On-Screen Messages" в разделе "Display". 	21



**ИНФОРМАЦИЯ
О СЕРТИФИКАЦИИ ПРОДУКЦИИ**

BZ02

**ЗВУКОВАЯ СИСТЕМА ДОМАШНЕГО КИНОТЕАТРА
МОДЕЛЬ SC-HT880 PANASONIC**

(основной блок SA-HT880 и акустические системы:
активный сабвуфер SB-WA880; центральная SB-PC880;
фронтальные SB-FS881; тыловые SB-FS881)

сертифицирована ОС ГОСТ-АЗИЯ,

(Регистрационный номер в Госреестре - РОСС SG.0001.11BZ02)

Сертификат соответствия:	№ РОСС SG.BZ02.B04877
Сертификат соответствия выдан:	09 марта 2005 года
Сертификат соответствия действителен до:	09 марта 2008 года
Модель SC-HT880 PANASONIC соответствует требованиям нормативных документов:	ГОСТ Р МЭК 60065-2002, ГОСТ 5651-89, ГОСТ 22505-97, ГОСТ Р 51515-99, ГОСТ Р 51317.3.2-99, ГОСТ Р 51317.3.3-99
Срок службы	7 (семь) лет



**ИНФОРМАЦИЯ
О СЕРТИФИКАЦИИ ПРОДУКЦИИ**

BZ02

**ЗВУКОВАЯ СИСТЕМА ДОМАШНЕГО КИНОТЕАТРА
МОДЕЛЬ SC-HT840 PANASONIC**

(основной блок SA-HT840 и акустические системы: активный
сабвуфер SB-WA840; центральная SB-PC841;
передние SB-FS842; окружающего звучания SB-FS843)

сертифицирована ОС ГОСТ-АЗИЯ,

(Регистрационный номер в Госреестре - РОСС SG.0001.11BZ02)

Сертификат соответствия:	№ РОСС SG.BZ02.B04866
Сертификат соответствия выдан:	21 февраля 2005 года
Сертификат соответствия действителен до:	21 февраля 2008 года
Модель SC-HT840 PANASONIC соответствует требованиям нормативных документов:	ГОСТ Р МЭК 60065-2002, ГОСТ 5651-89, ГОСТ 22505-97, ГОСТ Р 51515-99, ГОСТ Р 51317.3.2-99, ГОСТ Р 51317.3.3-99
Срок службы	7 (семь) лет

На малюнку зображена система SC-HT880.

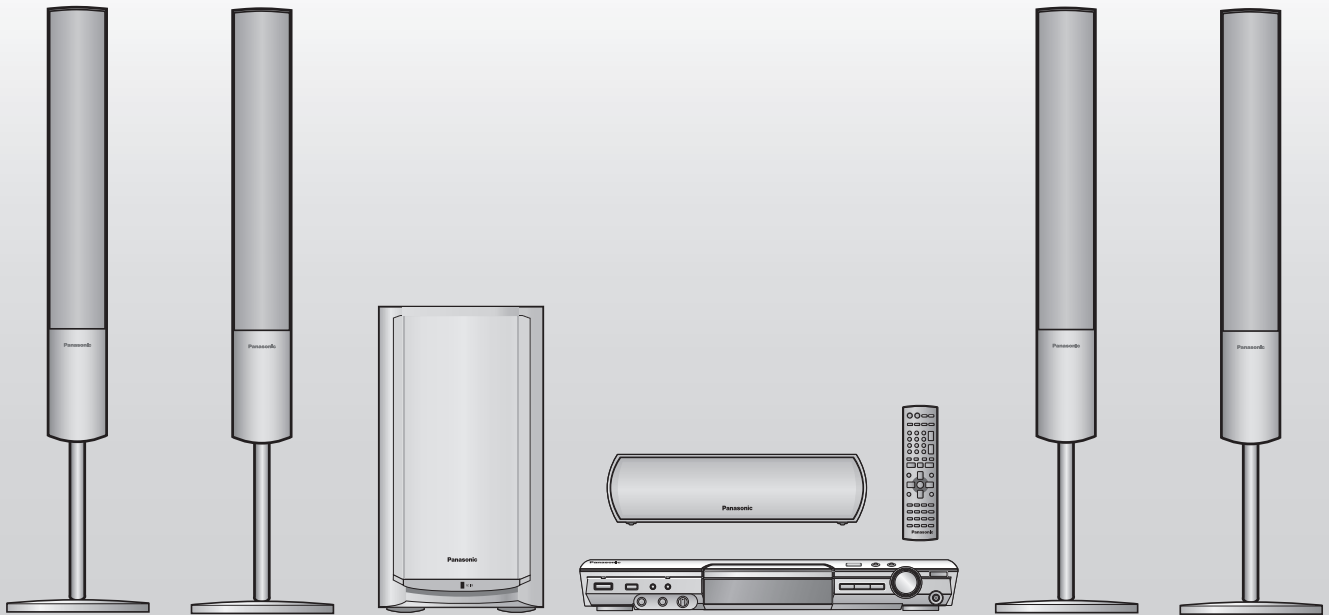

Інструкція з експлуатації

DVD-система домашнього кінотеатру

Модель № **SC-HT880/SC-HT840**

Номер регіону

Програвач відтворює DVD-Video диски з позначкою регіону "5" або "ALL".

Наприклад:



Удосконалена прогресивна розгортка

Забезпечує відтворення чіткіших зображень із плавними тонами.

стор. **8**

Сумісність із великим переліком медіа-форматів

DVD-RAM, DVD-Audio, DVD-Video і т.д.

стор. **11**

Потужні звукові ефекти

Керування акустичним полем (SFC), покращене звучання низьких тонів і т.д.

стор. **24**

Перед підключенням, користуванням або настройкою даного пристрою просимо уважно ознайомитись із цією інструкцією. Збережіть даний посібник для звертання до нього у майбутньому.

Розташування

Установіть пристрій на рівній поверхні у місці, захищеному від попадання прямого сонячного проміння, високої температури, підвищеної вологості та надлишкової вібрації. Вищенаведені фактори можуть стати причиною пошкодження корпусу та інших деталей пристрою і як наслідок призвести до його швидкої поломки.

Не кладіть на апарат важких предметів.

Напруга

Не підключайте пристрій до високовольтних джерел струму. Це може перенавантажити пристрій та спричинити пожежу.

Не підключайте пристрій до джерела постійного струму. Перед підключенням пристрою, наприклад, на кораблі або в інших місцях із використанням постійного струму, уважно перевірте характеристики джерела струму.

Безпечне використання силового проводу змінного струму

Упевніться, що силовий провід належно підключений та не пошкоджений. Погане підключення та пошкодження проводу може спричинити пожежу або ураження електричним струмом. Не тягніть за провід, не згинайте його та не кладіть на нього важкі предмети.

Відключайте силовий провід, тримаючи його за штепсельну вилку. Витягування силового проводу може призвести до ураження електричним струмом.

Не беріть штепсельну вилку мокрими руками. Це може призвести до ураження електричним струмом.

Сторонні предмети

Не допускайте потрапляння всередину пристрою металевих предметів. Це може призвести до ураження електричним струмом або до поломки пристрою.

Не допускайте потрапляння всередину пристрою вологи. Це може призвести до ураження електричним струмом або до поломки пристрою. Якщо ж це трапилось, негайно відключіть пристрій від джерела живлення та зверніться до вашого дилера.

Не розпилюйте інсектициди на/в пристрій. Вони містять легкозаймистий газ, який може спалахнути при попаданні у пристрій.

Технічне обслуговування

Не намагайтесь самостійно ремонтувати даний пристрій. У випадку зникнення звуку, згасання індикаторів, появи диму або виникнення будь-яких інших проблем, які не описані у даній інструкції, відключіть кабель живлення та зверніться до вашого дилера або в авторизований центр обслуговування. Ремонт, розбирання або модифікування пристрою некваліфікованою особою може призвести до ураження її електричним струмом.

При тривалому простої пристрою без використання відключайте його від джерела живлення. Це допоможе продовжити термін його служби.

Зміст

Підготовка до експлуатації

Заходи безпеки	3
Акcesуари	4
Глосарій	4
Технічне обслуговування	4
Список мовних кодів	5

Просте встановлення

КРОК 1 Монтаж колонок	6
КРОК 2 Розташування	7
КРОК 3 Підключення колонок до сабвуфера	8
КРОК 4 Відеопідключення	8
КРОК 5 Підключення радіо та системи	9
КРОК 6 Пульть дистанційного керування	9
КРОК 7 QUICK SETUP (ШВИДКА НАСТРОЙКА)	10

Довідковий посібник із пристроїв керування	10
Диски, придатні для відтворення	11
Догляд за дисками	11

Операції з дисками

Основи користування

Використання основного апарата/
Використання пульта дистанційного керування

Зручні функції	14
Відображає поточний стан відтворення (QUICK OSD)/ Перегляд заголовків для відтворення (ADVANCED DISC REVIEW)/Швидка відповідь/Перехід вперед на 30 секунд/ Зміна коефіцієнта збільшення/Зміна звукових доріжок/ Зміна субтитрів/Вибір кута та поворот фотографії/додатково/ Зміна швидкості відтворення/Повтор відтворення/ Всі групи, Програмне відтворення та відтворення у випадковому порядку	

Використання навігаційних меню	16
Відтворення дисків даних/Відтворення вибраного вибраного трека на CD/Відтворення дисків HighMAT™/ Відтворення дисків RAM	
Використання екранних меню	18
Основне меню/Other Settings (Інші настройки)	
Зміна настройок програвача	20
Зміна часу затримки (Speaker Settings)	

Інші операції

Радіо	22
Автоматичне програмування станцій/Вибір встановлених каналів/Ручна настройка/Підключення додаткових антен	
Акустичне поле та якість звуку	24
Керування акустичним полем/Покращене об'ємне звучання/Центральний фокус/Dolby Pro Logic II/ Мікшування/Покращення звучання низьких тонів/Рівень звучання сабвуфера/Настройка рівня звучання колонки	
Використання іншого обладнання	26
Використання телевізора та відеомагнітофона/ Використання деки для касет	
Інші корисні функції	28
Таймер режиму очікування/Приглушення звучання/ Використання навушників/Використання караоке	

Довідка

Різні опції встановлення колонок	29
Технічні характеристики	30
Посібник із усунення несправностей	32



Перевірте та визначте додані аксесуари.

1 Пульт ДК
(EUR7722XC0)



2 Батарейки до пульта ДК



1 Відеокабель



1 Кабель системи

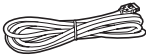

1 Силовий провід змінного струму



1 Рамкова антена АМ



1 Кімнатна антена FM



1 Аркуш із наклейками для кабелів колонок

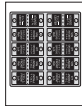

Шнур колонки
HT880

1× короткий кабель



HT840

1× короткий кабель



2× довгих кабелі



HT880 8 Довгі гвинти
HT840 4 Довгі гвинти



HT880 8 Короткі гвинти
HT840 4 Короткі гвинти



Трубки

HT880

2× трубки з коротким кабелем

2× трубки з довгим кабелем



HT840

2× трубки



HT880 4 Підставки
HT840 2 Підставки



Глосарій

Декодер

Декодер відновлює кодовані аудіосигнали на DVD-дисках до нормальних аудіосигналів. Це називається декодуванням.

Dolby Digital

Це один із методів кодування цифрових сигналів, розроблений компанією Dolby Laboratories. Окрім стереозвучання (2-канального), дані сигнали можуть також бути багатоканального звучання. За допомогою цього методу можна записувати на диск великі об'єми звукової інформації.

DTS (Digital Theater Systems) (Системи цифрового кінотеатру)

Дана система об'ємного звуку використовується у багатьох кінотеатрах світу. Хороше розділення звуку між каналами забезпечує виникнення реалістичних звукових ефектів.

Динамічний діапазон

Динамічний діапазон – це різниця між найнижчим рівнем звуку, чутного крізь шум обладнання, та найвищого рівня звуку, перед тим як виникає спотворення.

Кадри та поля

Кадри – це окремі картинки, які при послідовному відтворенні разом, створюють рухомі зображення. Кожної секунди відображається приблизно 30 кадрів.

Кожен кадр складається з двох полів. Звичайні телевізори відображають послідовно ці поля, які формують кадри. Поля можна побачити, зупинивши відтворення зображення. Нерухомий кадр складається з двох змінних полів, а отже зображення виглядає розмитим, при достатньо високій його загальній якості.

Нерухоме поле не є розмитим, однак воно відображає лише половину інформації кадра, тому якість зображення є низькою.

I/P/B

MPEG 2, стандарт стиснення відео, прийнятий для використання з DVD-Video, кодує кадри з використанням 3 типів зображення.

I: Внутрішньо кодоване зображення

Дана картинка має найвищу якість та вважається найкращою для настройки зображення.

P: Предикивно кодоване зображення

Дана картинка розраховується на основі попередніх I або P-зображеннях.

B: Двосторонньо-предикивно кодоване зображення

Дана картинка розраховується у порівнянні з попередніми та наступними I та P-зображеннями, а отже несе найменший об'єм інформації.

Лінійна PCM (кодово-імпульсна модуляція)

Це не стиснені цифрові сигнали, схожі на ті, які знаходяться за компакт-дисків.

Керування відтворенням (PBC)

За наявності системи контролю зображення на диску Video CD, ви можете використовувати меню для вибору сцен та інформації.

Частота стробування

Стробування – це процес перетворення висот зразка звукової хвилі (аналоговий сигнал), взятих упродовж заданого періоду, в цифровий формат (цифрове кодування). Частота стробування – це кількість зразків взятих за секунду. Отже, чим більша їх кількість, тим правдивіше відтворення оригінального звуку.

Технічне обслуговування

Чистіть даний прилад м'якою, сухою ганчіркою.

- Не використовуйте для чищення алкогольних напоїв, розчинників або бензину.
- Перед використанням для чищення хімічно обробленої тканини ознайомтесь із інструкцією, яка входить у її комплект.

Використання наявних у продажі пристосувань для чищення лінз може призвести до пошкодження програвача.

(Чистити лінзу не обов'язково, хоча це залежить від умов, в яких використовується програвач.)

Перед переміщенням апарата упевніться, що лоток для дисків порожній.

Невиконання даної вимоги може призвести до сильного пошкодження диска та апарата.

Список мовних кодів

абхазька:	6566	фіджі:	7074	лінгала:	7678	словацька:	8375
афар:	6565	фінська:	7073	литовська:	7684	словенська:	8376
африкаанс:	6570	французька:	7082	македонська:	7775	сомалі:	8379
албанська:	8381	фризька:	7089	малагасійська:	7771	іспанська:	6983
амегарік:	6577	галісійська:	7176	малайська:	7783	сунданська:	8385
арабська:	6582	грузинська:	7565	малайламська:	7776	суахілі:	8387
вірменська:	7289	німецька:	6869	мальтійська:	7784	шведська:	8386
ассамська:	6583	грецька:	6976	маорі:	7773	тагальська:	8476
аймара:	6588	гренландська:	7576	маратхі:	7782	таджицька:	8471
азербайджанська:	6590	гуарані:	7178	молдавська:	7779	тамільська:	8465
башкирська:	6665	гуджараті:	7185	монгольська:	7778	татарська:	8484
баскська:	6985	хауса:	7265	науру:	7865	телугу:	8469
бенгальська,		єврейська:	7387	непальська:	7869	тайська:	8472
бангла:	6678	хінді:	7273	норвезька:	7879	тібетська:	6679
бутанська:	6890	угорська:	7285	орія:	7982	тігрін'я:	8473
біхарі:	6672	ісландська:	7383	пушту:	8083	тонганська:	8479
бретонська:	6682	індонезійська:	7378	перська:	7065	турецька:	8482
болгарська:	6671	інтерлінгва:	7365	польська:	8076	туркменська:	8475
бірманська:	7789	ірландська:	7165	португальська:	8084	тві:	8487
білоруська:	6669	італійська:	7384	панджабі:	8065	українська:	8575
камбоджійська:	7577	японська:	7465	кечуа:	8185	урду:	8582
каталанська:	6765	яванська:	7487	ретороманська:	8277	узбецька:	8590
китайська:	9072	каннада:	7578	румунська:	8279	в'єтнамська:	8673
корсіканська:	6779	кашмірська:	7583	російська:	8285	волап'юк:	8679
хорватська:	7282	казахська:	7575	самоанська:	8377	уельська:	6789
чеська:	6783	киргизька:	7589	санскрит:	8365	волоф:	8779
датська:	6865	корейська:	7579	шотландська:	7168	кхоса:	8872
голландська:	7876	курдська:	7585	сербська:	8382	ідіш:	7473
англійська:	6978	лаоська:	7679	сербо-хорватська:	8372	йоруба:	8979
есперанто:	6979	латинська:	7665	шона:	8378	зулуська:	9085
естонська:	6984	латвійська,		сіндхі:	8368		
фарерська:	7079	латишська:	7686	сингальська:	8373		

Windows Media та логотип Windows є торговими марками або зареєстрованими торговими марками Microsoft Corporation у Сполучених Штатах Америки та/або в інших країнах.

WMA – формат стиснення, розроблений компанією Microsoft Corporation. Він забезпечує якість звуку еквівалентну формату MP3 при значно меншому розмірі звукового файлу, ніж MP3.



“DTS” та “DTS Digital Surround” є торговими марками компанії Digital Theater Systems, Inc.

Даний прилад увібрав у себе технологію, захищену патентною формулою у спосіб, визначений патентним правом США та правом на інтелектуальну власність компанії Macrovision Corporation та інших компаній. Використання даної технології, захищеної авторським правом, повинно відбуватись лише з дозволу компанії Macrovision Corporation з метою домашньої демонстрації та інших обмежених типів перегляду, окрім випадків отримання додаткового дозволу на використання від компанії Macrovision Corporation. Модифікація або демонтаж приладу заборонені.



HighMAT™ та логотип HighMAT є торговими марками або зареєстрованими торговими марками Microsoft Corporation у Сполучених Штатах Америки та/або в інших країнах.

HDCD®, HDCD®, High Definition Compatible Digital® та Pacific Microsonics™ є торговими марками або зареєстрованими торговими марками Pacific Microsonics, Inc. в США та/або в інших країнах.

Технологія декодування звуку MPEG Layer-3 використана за ліцензією компаній Fraunhofer IIS та Thomson multimedia.

Система HDCD вироблена за ліцензією Pacific Microsonics, Inc. Даний виріб підлягає під один або більше патентів: У США: 5,479,168, 5,638,074, 5,640,161, 5,808,574, 5,838,274, 5,854,600, 5,864,311, 5,872,531 та в Австралії: 669114 іншими заявленими патентами.

Виготовлено за ліцензією компанії Dolby Laboratories. “Dolby”, “Pro Logic” та значок подвійне-D є торговими марками Dolby Laboratories.

Просте встановлення

КРОК 1 Монтаж колонок

HT880 Фронтальні колонки та колонки об'ємного звуку

HT840 Фронтальні колонки

Додані стійки призначені спеціально для кріплення фронтальних колонок та колонок об'ємного звучання Panasonic SB-FS881 та фронтальних колонок SB-FS842. Використовуйте їх лише як вказано у цій інструкції.

Підготовка

- Щоб уникнути пошкодження та появи подряпин, виконуйте монтаж колонок на м'якій підстилці.
- Використовуйте для монтажу викрутку Phillips.
- Перед початком монтажу, настройки та підключення упевніться, чи наявні у комплекті зазначені компоненти.
- Між правою та лівою колонками, а також між трубками немає жодних відмінностей.

Примітка Щоб уникнути висунання кабелів з трубок під час монтування підставок колонок, залишіть на них пластикову обгортку.

HT880 4 Фронтальні колонки/колонки об'ємного звучання
HT840 2 Фронтальні колонки

трубки

HT880 4 трубки

- 2× трубки з коротким кабелем: для фронтальних колонок
- 2× трубки з довгим кабелем: Для колонок об'ємного звучання

HT840

2 трубки

HT880 4 підставки
HT840 2 підставки

HT880 8 довгих гвинтів
HT840 4 довгих гвинтів

HT880 8 коротких гвинтів
HT840 4 коротких гвинтів

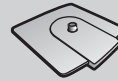
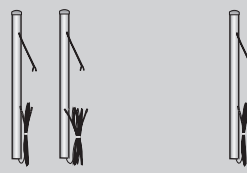

1 Монтаж стійок для колонок.

1 Пропустіть кабель колонки через підставку.

Щоб пришвидшити пропуск кабелю через підставку, зігніть кабель удвоє (не стискаючи його вигнуту частину), пропустіть його крізь отвір, а тоді протягніть решту частину кабелю.

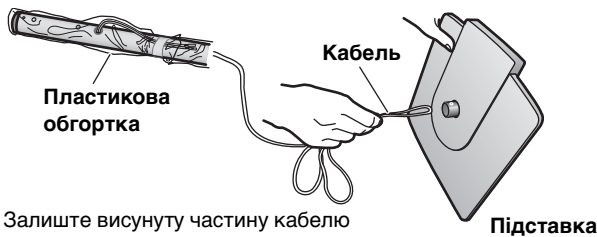

Залиште висунуту частину кабелю для подальшого підключення.

2 Вставте трубку.

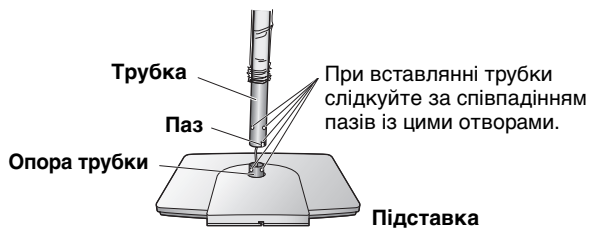

Вставляйте трубку, злегка потягуючи кабель колонки.

3 Прикріпіть трубку до підставки.

Надійно закрутіть гвинти.

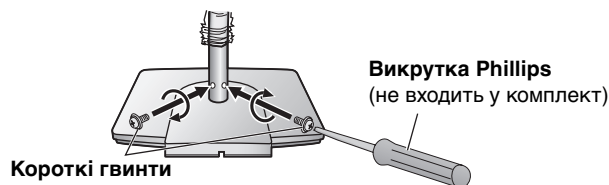

Перед виконанням наступного кроку зніміть із трубки пластикову обгортку.

2 Прикріпіть підставки до колонок.

Поступово докручуючи верхній та нижній гвинти, забезпечте колонці пряме кріплення.

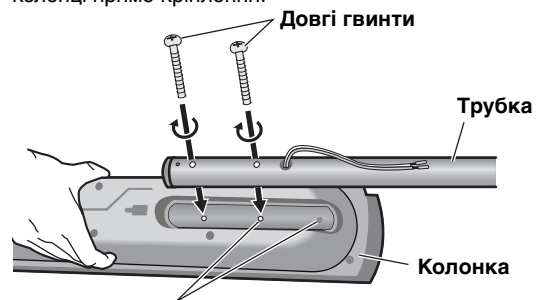

Трубку можна також прикріпити до нижніх отворів колонки. При кріпленні колонки до нижніх або до верхніх отворів, змінюється її висота.

3 Підключіть кабелі колонки.

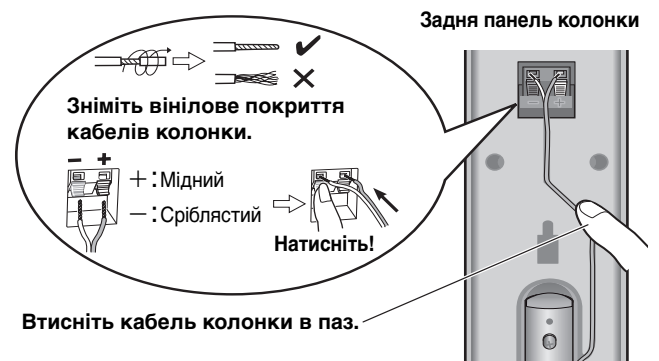

Втисніть кабель колонки в паз.

При наявності вільного кабелю, витягніть його з низу підставки та вставте у паз, що у верхній частині трубки.

4 Прикріпіть кабелі колонок до підставок.

Втисніть кабель колонки якнайглибше в паз підставки.

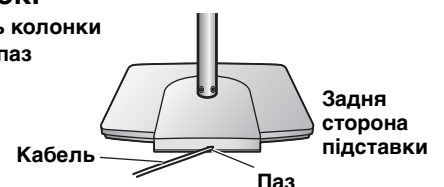

■ Захист колонок від падіння

Підготовка

За допомогою гвинтів з вушками (не входить у комплект) прикріпіть колонки до стіни (→ малюнок справа).

- Придбайте відповідні гвинти з вушками для кріплення їх у стінах або колонах.
- Зверніться за інформацією до кваліфікованого будівельника стосовно кріплення колонок до бетонної стіни або нестійкої поверхні. Неналежне прикріплення колонок може призвести до пошкодження стіни або колонок.

- 1 Протягніть шнурок (не входить у комплект) через проріз на задній панелі колонки для страхування її від падіння.
- 2 Протягніть інший кінець шнурка через вушко гвинта та зав'яжіть його під натягом.

Шнурок (не входить у комплект) **Гвинт із вушком** (не входить у комплект)



КРОК 2

Розташування

Розташування колонок впливає на звучання низьких частот та на акустичне поле. Зверніть увагу на наступне:

- Розташуйте колонки на рівній надійній основі.
- Розташування колонок дуже близько до підлоги, стін та кутів кімнати може спричинити надлишкове звучання низьких частот. Закрийте стіни та вікна щільними шторами.
- Розташуйте фронтальні, центральну та колонки об'ємного звучання приблизно на однаковій віддалі від точки перегляду. Кути, вказані на малюнку, є приблизними.

HT880

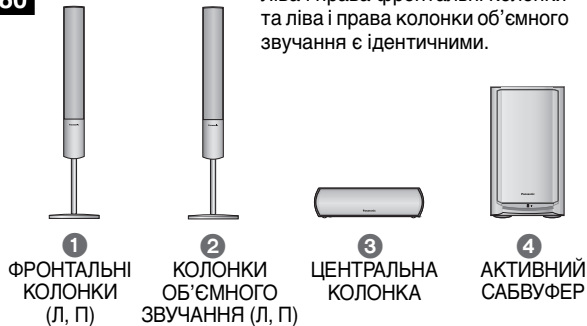

Приклад встановлення

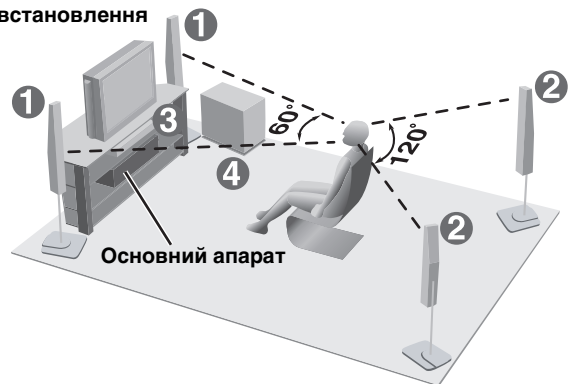

HT840



Приклад встановлення

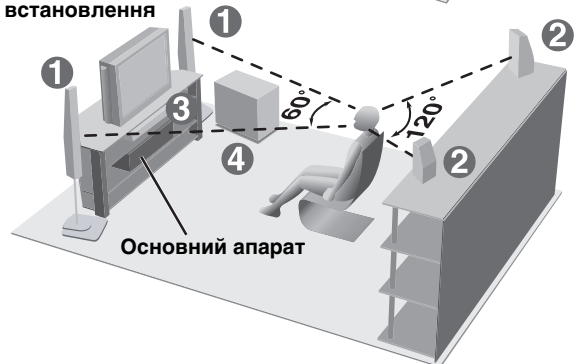

Різні опції встановлення колонок (→ стор. 29)

• Використовуйте тільки колонки, які входять у комплект апарата

Використання інших колонок може призвести до пошкодження апарата або до спотворення відтворюваного звуку.

- Розташуйте колонки у вертикальному положенні на рівній поверхні, щоб уникнути їх падіння. Якщо їх неможливо встановити на рівній поверхні, тоді зробіть усе можливе, щоб унеможливити їх падіння.

Основний апарат

Примітка

Для забезпечення достатньої вентиляції розташуйте гłośники щонайменше за 10 мм від системи.

Центральна колонка

- При розташуванні центральної колонки на телевізорі, вібрація яку вона спричиняє, може негативно впливати на зображення. Розташуйте центральну колонку на підставці або на полиці.
- Щоб уникнути падіння колонок, не розташуйте їх безпосередньо на телевізорі.

Активний сабвуфер

Розташуйте справа або зліва від телевізора, а також на підлозі, або на міцно закріпленій полиці, яка зможе витримати вібрацію. Залиште не менше 10 см від задньої стінки колонки до стіни для вентиляції.

Увага

Не ставайте на підставку та не розкитуйте колонки.
Не допускайте до колонок дітей.

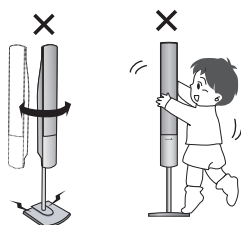

Примітки щодо використання колонок

- Відтворення звуку високої частоти впродовж тривалого часу може призвести до пошкодження колонок або до скорочення їх терміну роботи.
- Для уникнення пошкодження колонок зменшіть гучність у наступних випадках:
 - Під час відтворення спотвореного звуку.
 - Коли колонки видають дивні звуки з програвача, шуми FM-трансляцій або ж постійні сигнали від гетеродина, тестового диска або електронних пристроїв.
 - Під час настройки якості звуку.
 - При увімкненні або вимкненні апарата.

При появі на телевізорі незрозумілих кольорів

Дані колонки розраховані для використання у безпосередній близькості до телевізорів, однак вони або певне їх розташування може впливати на відображення деяких моделей телевізорів.

У такому випадку вимкніть телевізор на приблизно 30 хвилин.

Функція демагнітизації телевізора повинна усунути проблему. Якщо ця проблема залишається, розташуйте колонки на більшій віддалі від телевізора.

Увага!

- Активний сабвуфер та додані колонки повинні використовуватись тільки так, як описано в даному посібнику. Нехтування цим правилом може призвести до пошкодження основного апарата та/або колонок, а також може призвести до виникнення пожежі та спричинити небезпеку для життя. При несправності апарата або раптовій зміні у його функціонуванні зверніться до кваліфікованого майстра.
- Не намагайтесь прикріпити колонки до стіни іншим способом, ніж описаний у даному посібнику.

КРОК 3 Підключення колонок до сабвуфера

- Для спрощення підключення прикріпіть до кабелів колонок наклейки.
- Термінали сабвуфера знаходяться під високою напругою. Підключайте кабелі колонок обережно.

Кабель колонки

HT880

- 1× короткий кабель: для центральної колонки

HT840

- 1× короткий кабель: для центральної колонки
- 2× довгих кабелі: для колонок об'ємного звучання

Аркуш із наклейками для кабелів колонок

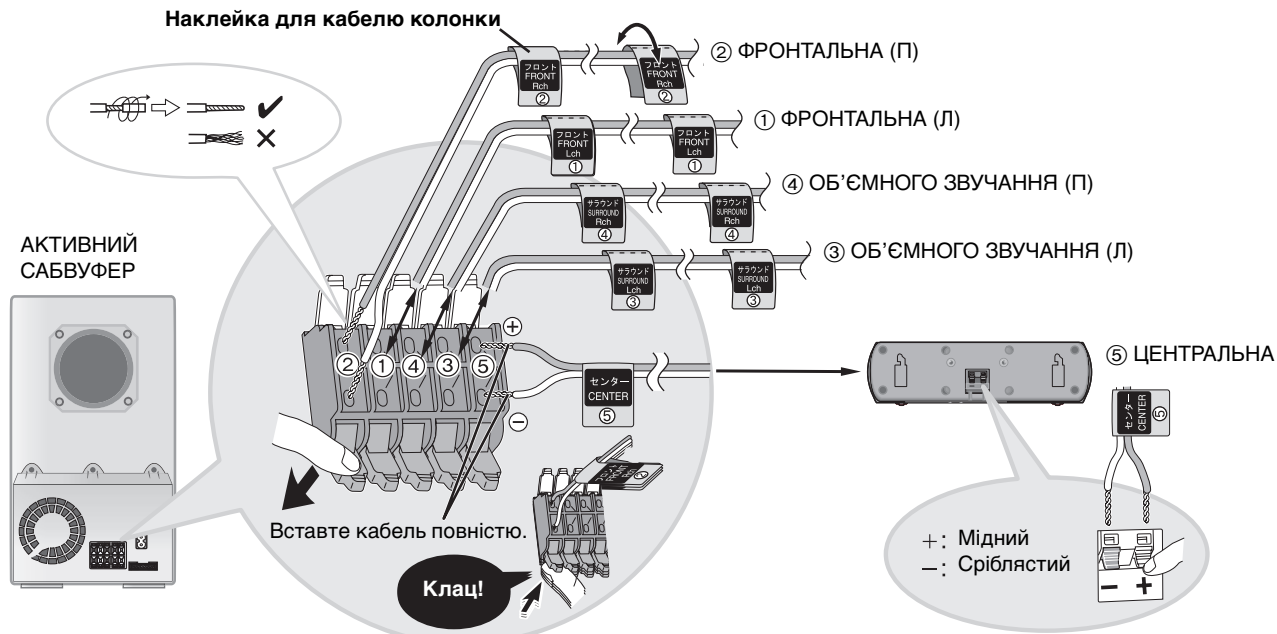

Примітка

- Уникайте замикання позитивного (+) та негативного (-) полюсів кабелю колонок.
- Підключайте позитивні (мідні) кабелі тільки до позитивних (+) терміналів та негативні (срібні) – до негативних (-) терміналів. Неправильне підключення може призвести до пошкодження голосників.

КРОК 4 Відеопідключення

- Не підключайте пристрій через відеоманітофон.
- У зв'язку з захистом від копіювання картинка може відображатись не належним чином.
- Перед підключенням вимкніть телевизор та ознайомтесь із посібником користувача телевизора.

Телевізор із терміналом VIDEO IN



Телевізор із терміналом S-VIDEO IN



Термінал S-VIDEO OUT

Термінал S-VIDEO OUT забезпечує отримання яскравішого зображення у порівнянні з терміналом VIDEO OUT завдяки розділенню хроматичних сигналів (C) та сигналів яскравості (Y). (Хоча загальні результати залежать від якості телевизора.)

Телевізор із терміналом SCART

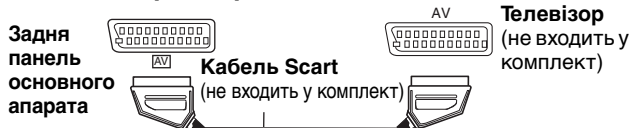

Термінал SCART (AV)

Для покращення якості зображення апарат дозволяє змінити вихід відеосигналу термінала SCART (AV) із "Video" на "S-Video" або "RGB", у залежності від типу підключеного телевизора. Виберіть "S-Video/YPbPr" або "RGB/No Output" у меню QUICK SETUP (→ стор. 10).

Відеокабель



Телевізор с входними гнездами COMPONENT VIDEO IN



COMPONENT VIDEO OUT термінал

Дані термінали можна використовувати для черезстрічкового або прогресивного виходу, що дозволяє отримати чистіше зображення, ніж при використанні термінала S-VIDEO OUT. Підключення за допомогою цих терміналів виводить окремо сигнали колірності (Pb/Pr) та сигнал яскравості (Y) для гнущого високої точності відтворення кольорів.

- Опис терміналів компонентного відеовиходу залежить від телевизора або монітора (наприклад, Y/Pb/Pr, Y/B-Y/R-Y, Y/Cb/Cr). Підключайте до терміналів однакового кольору.
- При використанні даного підключення виберіть "Video/YPbPr" або "S-Video/YPbPr" у меню QUICK SETUP (→ стор. 10). При виборі "RGB/No Output" сигнал RGB виводиться з термінала SCART (AV), але у цьому випадку жоден сигнал не виводиться з вихідних терміналів компонентного відео.

Для перегляду відео з прогресивною розгорткою

Підключіть термінал компонентного відеовиходу до 625p або 525p сумісного телевизора. (Відео може неправильно відображатись при підключенні до телевизора, який не підтримує прогресивну розгортку.)

КРОК 5 Підключення радіо та системи

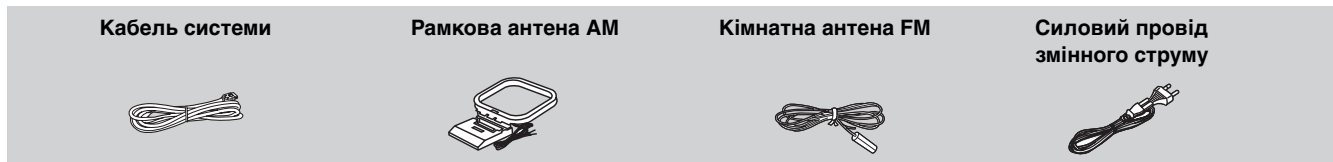

- Підключіть силовий кабель після завершення всіх інших підключень.
- Підключення додаткових антен (→ стор. 23).

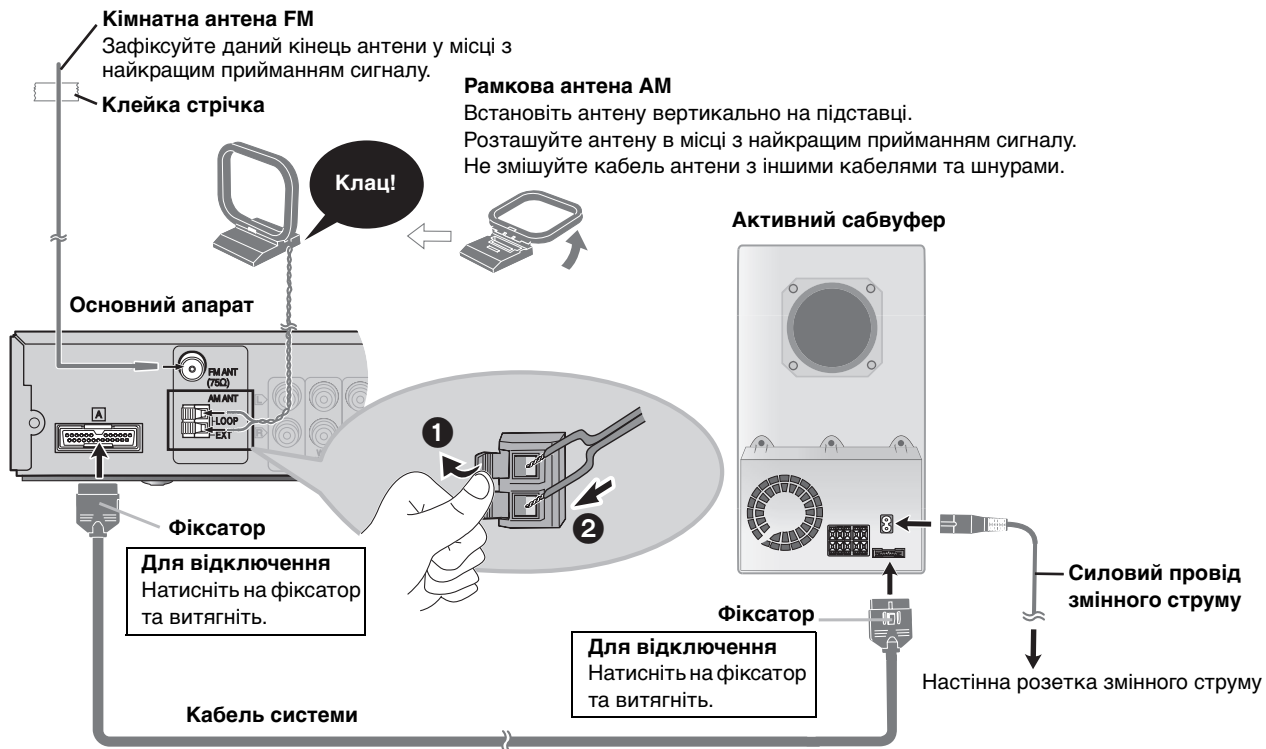

Енергозбереження

Апарат споживає незначну кількість енергії, навіть коли він вимкнений (прибл. 0,7 Вт). Для економії електроенергії вимикайте апарат від мережної розетки, якщо він не буде використовуватись упродовж довгого часу. Після повторного підключення апарата слід буде заново зробити деякі настройки пам'яті.

Примітка

Включений у комплект силовий провід, призначений тільки для використання з даним пристроєм. Не використовуйте його з будь-яким іншим обладнанням.

КРОК 6 Пульт дистанційного керування



Не рекомендується:

- змішувати старі та нові батарейки.
 - використовувати різні типи батарейок одночасно.
 - нагрівати батарейки або кидати їх у вогонь.
 - розбирати батарейки або замикати їх контакти.
 - перезаряджати лужні або марганцеві батарейки.
 - використовувати батарейки з пошкодженим покриттям.
- Неправильне використання батарейок може спричинити витік електроліту, що призведе до пошкодження контактів пристрою та викличе небезпеку виникнення пожежі.

Виймайте батарейки, якщо пульт дистанційного керування не використовується впродовж тривалого часу. Зберігайте їх у прохолодному і темному місці.

Використання

Направте сенсор пульта дистанційного керування (→ стор. 10), уникаючи перешкод, з віддалі до 7 метрів на передню панель програвача.

КРОК 7

QUICK SETUP (ШВИДКА НАСТРОЙКА)

Екран QUICK SETUP (Швидка настройка) допоможе вам здійснити всі необхідні настройки. Увімкніть телевизор та виберіть на ньому відповідний тип вхідного відеосигналу.

1	2	3	4	5	6
	DVD/CD 	SHIFT + SETUP MUTING 	 Вибрати Підтвердити	ENTER 	SHIFT + SETUP MUTING
Увімкніть апарат.	Виберіть "DVD/CD".	Виводиться екран QUICK SETUP.	Виконайте екранні інструкції та здійсніть настройки.	Натисніть для завершення ШВИДКА НАСТРОЙКА.	Натисніть для виходу з меню.

Для наступної зміни цих настройок Виберіть "QUICK SETUP" на вкладці "Others" (→ стор. 21).

Довідковий посібник із пристроїв керування

У дужках наведені номери сторінок із довідкою.

Увімкнення/вимкнення апарата (10)

Переключення телевизора в режим відеовходу (27)

Вибір телевізійних каналів, номерів заголовків диска і т.д./Введення номерів (13)

Скасування (13)

Відображення основного меню диска (16) або списку програм (17)

Вибір або підтвердження елементів меню на екрані телевизора, функція Кадр за кадром (13)

Відображення екранного меню (18) або зменшення гучності телевизора (27)

Операції з телевизором та відеомагнітофоном (27)

Вибір джерела AUX (27), TUNER/BAND (22), DVD/CD (10)

Вибір каналу (22, 27)

Настройка гучності (13)

Основні операції з відтворення записів (12, 13)

Відображення меню диска (16) або списку відтворення (17)

Перехід до попереднього екрана (13) або збільшення гучності телевизора (27)

SUBWOOFER LEVEL (25)	SUPER SPND H.BASS (24, 25)	C.FOCUS SFC (24)	MIX 2CH DDPLII (24)
SLEEP QUICK OSD (14, 28)	ZOOM MANUAL SKIP (14)	SUBTITLE AUDIO (14, 15)	SETUP MUTING (20, 28)
FL DISPLAY (13)	ANGLE/PAGE GROUP (13, 15)	REPEAT (15)	PLAY MODE (15)
	ADVANCED DISC REVIEW (14)	PLAY SPEED QUICK REPLAY (14, 15)	TEST CH SELECT (25)

Для використання функцій, позначених **оранжевим кольором**: Натиснувши клавішу [SHIFT], натисніть відповідну клавішу.

Індикатор живлення змінного струму [AC IN] Цей індикатор горить, коли апарат підключений до мережі електроживлення змінного струму.

Індикатор Режим очікування/Увімк.

Коли апарат підключений до мережі електроживлення змінного струму, цей індикатор горить в режимі очікування і гасне, коли апарат вмикається.

INPUT SELECTOR (22)
DVD/CD → FM → AM → TV → VCR → AUX → Повернення до DVD/CD

PROGRESSIVE H.BASS
Використовуйте прогресивне відео (12)

MIC LEVEL
Настройка гучності мікрофона (28)

H.BASS
Вмикає/вимикає поліпшене звучання низьких тонів (25)
Індикатор H.BASS

OPEN/CLOSE
Відкрити/Закрити лоток для дисків (12)

TUNING
Перехід або сповільнений пошук-відтворення (12)/Вибір радіостанцій (22)

PHONES
Підключення навушників (28)

VOLUME
Зміна гучності (12)

TUNE MODE
Зупинка відтворення (12)/Вибір режиму настройки радіо (22)

FM MODE
Пауза (12)/Настройка умов приймання FM станцій (22)

MEMORY
Відтворення дисків (12)/Запам'ятовування радіостанцій (22)







Гніздо MIC Підключіть мікрофон(и) (28)

Сенсор сигналу дистанційного

Перемикач режимів роботи standby/on (очікування/ввімкнено) [⏻/⏻]

Натисніть вмикач, щоб переключити апарат з режиму "ввімкнено" до режиму очікування і навпаки. Навіть у режимі очікування апарат споживає невелику кількість електроенергії. (12)

Диски, придатні для відтворення

Диск	Логотип	Позначення у даній інструкції	Примітки
DVD-RAM		RAM	Записаний із використанням формату відеозапису Video Recording Format версії 1.1 (уніфікований стандарт відеозапису) на таких пристроях, як: пристрої запису DVD, відеокамери DVD, персональні комп'ютери і т.ін.
		JPEG	Записані з використанням стандарту DCF (Design rule for Camera File system) версії 1.0. • Для відтворення файлів JPEG виберіть "Play as Data Disc" у Other Menu (→ стор. 19).
DVD-Audio		DVD-A	—
		DVD-V	Деякі диски DVD-Audio можуть містити записи DVD-Video. Для відтворення вмісту DVD-Video виберіть "Play as DVD-Video" у Other Menu (→ стор. 19).
DVD-Video			—
DVD-R (DVD-Video)/ DVD-RW (DVD-Video)		DVD-V	Диски, записані та фіналізовані* на пристроях відеозапису DVD або за допомогою відеокамер DVD.
+R (Відео)/ +RW (Відео)	—		Диски, записані та фіналізовані* на пристроях відеозапису DVD або за допомогою відеокамер DVD.
Відео CD		VCD	—
			Згідно з IEC62107
SVCD			
CD		CD	Даний апарат сумісний із HDCD, однак не підтримує функцію Peak Extend (функція, яка розширює динамічний діапазон сигналів високого рівня). Диски HDCD забезпечують краще звучання, оскільки вони кодовані на 20 біт, у порівнянні з іншими 16-бітними компакт-дисками.
CD-R CD-RW	—	WMA MP3 JPEG CD VCD	<ul style="list-style-type: none"> • Даний апарат може відтворювати диски CD-R/RW (диски для аудіозапису), записані у наведених зліва форматах. Закрийте сеанс або фіналізуйте* диск після запису. • Диски HighMAT Тільки файли WMA, MP3 або JPEG. Для відтворення за допомогою функції HighMAT виберіть "Play as Data Disc" у Other Menu (→ стор. 19). • WMA Даний апарат не підтримує Multiple Bit Rate (MBR: файли, які мають однаковий вміст, записаний з різною швидкістю передачі даних).

* Операція, яка дозволяє подальше відтворення записів на сумісному обладнанні.

• Можливість відтворення вищезгаданих форматів залежить від типу компакт-диска та умов його запису.

■ Диски, непридатні для відтворення

DVD-ROM, CD-ROM, CDV, CD-G, SACD, DivX Video Discs та Photo CD, DVD-RAM, які неможливо вийняти з картриджів, 2.6-GB та 5.2-GB DVD-RAM, а також "Chaoli VCD", доступні на ринку, включаючи VCD, DVCD та SVCD, які не відповідають стандарту IEC62107.

■ Аудіоформат дисків DVD

Даний апарат автоматично розпізнає та декодує диски з даними символами.



■ Відеосистеми

- Даний апарат може відтворювати диски системи PAL та NTSC, однак ваш телевізор повинен відповідати системі диска.
- PAL диски не підлягають правильному перегляду на телевізорах NTSC.
- Даний апарат не конвертує сигнали NTSC у PAL 60 для перегляду на телевізорах PAL (→ стор. 21, "NTSC Disc Output" на закладці "Video").

Догляд за дисками

■ Чищення дисків

Чистіть вологою ганчіркою, а тоді протріть насухо.

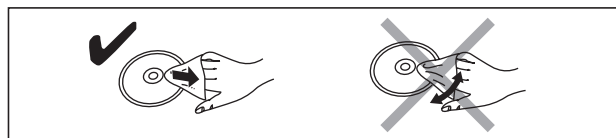

■ Застереження щодо користування дисками

- Не прикріплюйте наклейок та етикеток на диски. (Це може призвести до їх деформування.)
- Не робіть на титульній поверхні дисків написи кульковою ручкою або іншими засобами для писання.
- Не використовуйте для чищення дисків розпилювачі, бензин, розчинники, рідини для зняття статичного заряду і т.ін.
- Не використовуйте з дисками пристрої для захисту від стирання або обгортки.
- Не використовуйте наступні диски:
 - Диски з залишками клейкої речовини від наклейок або етикеток (наприклад, диски взяті на прокат і т.ін.).
 - Деформовані диски або диски з тріщинами.
 - Диски неправильної форми, наприклад, у вигляді серця.

Використання основного апарата

1 Увімкніть апарат.

⏻/I



2 Виберіть "DVD/CD".

INPUT SELECTOR



3 Відкрийте лоток для дисків.

▲ OPEN/CLOSE



4 Вставте диск.

- Вставте двосторонній диск стороною, яку потрібно відтворити, вгору.
- **RAM** Перед вставлянням диска вийміть його з картриджа.

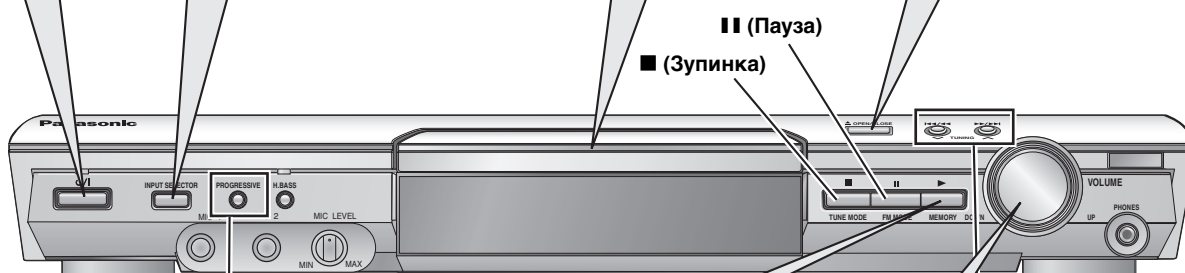
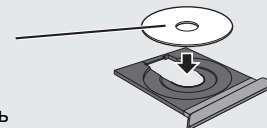

PROGRESSIVE
Ви можете використовувати прогресивне відео (→ стор. 8).



5 Розпочніть відтворення.

Лоток закривається автоматично.



6 Налаштуйте гучність.

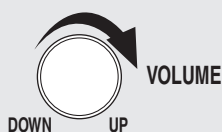

Натисніть для переходу.
Натисніть та притримайте для
–пошуку
(під час відтворення запису)
–сповільнення руху
(частина кінофільму)
• Натисніть [▶] (відтворення), щоб розпочати звичайне відтворення.



Примітка

- Диск продовжує обертатись під час відображення меню. Натисніть клавішу [■] після закінчення, щоб зберегти двигун апарата та екран телевізора.
- При використанні дисків +R/+RW можуть не точно відображатись повні назви заголовків.

Використання пульта дистанційного керування

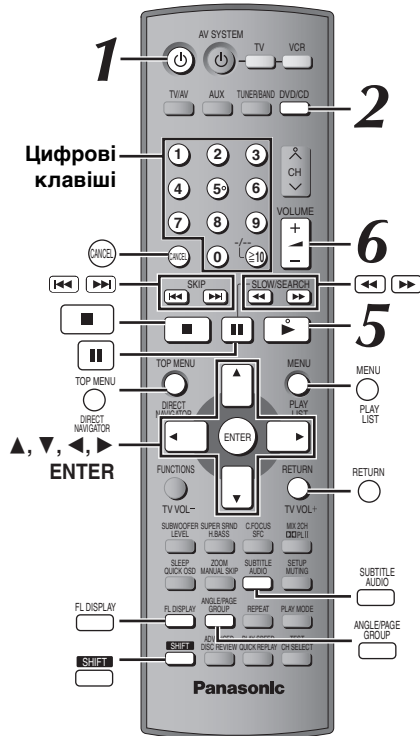

Цифрові
клавіші

Зупинка



Позиція заноситься у пам'ять, коли на дисплеї висвітлюється значок "RESUME".

- Натисніть клавішу [▶] (відтворення), щоб відновити відтворення.
- Натисніть клавішу [■] ще раз, щоб стерти позицію.

Пауза



- Натисніть клавішу [▶] (відтворення), щоб відновити відтворення.

Пропуск

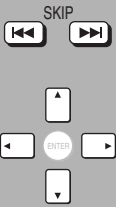

- **WMA MP3 JPEG**
[▲, ▼]: Пропуск групи під час відтворення
[◀, ▶]: Пропуск вмісту під час відтворення

Пошук

(під час відтворення запису)



- До 5 кроків.
- Натисніть [▶] (відтворення), щоб розпочати звичайне відтворення.

Сповільнене відтворення (під час паузи)

- **VCD** Сповільнене відтворення: тільки вперед.

Відтворення кадр за кадром (під час паузи)

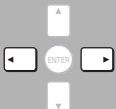

- **DVD-A** (частина кінофільму)
RAM DVD-V VCD
- **VCD** Тільки вперед.

Вибір
елемента
екрана

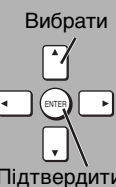

Підтвердити

Введення
номера



RAM DVD-A DVD-V VCD CD

наприклад, щоб ввести 12:
[≥10] → [1] → [2]

VCD із керуванням відтворення

Натисніть клавішу [■], щоб скасувати функцію PBC, а тоді натисніть цифрові клавіші.

WMA MP3 JPEG

наприклад, щоб ввести 123:
[1] → [2] → [3] → [ENTER]

- Натисніть клавішу [CANCEL], щоб скасувати цифру(и).

Меню диска



DVD-A DVD-V

Виводить головне меню диска.

RAM

Відображає програми (→ стор. 17)



DVD-V

Виводить меню диска

RAM

Відтворює список записів (→ стор. 17)



VCD із керуванням відтворення

Виводить меню диска

Повертає до
попереднього
екрана



Дисплей
основного
апарата



RAM DVD-A DVD-V WMA MP3

Часовий дисплей

↔ Інформаційний екран

JPEG

У режимі показу слайдів (→ стор. 18):

SLIDE ↔ Інформаційний екран

При вимкненому режимі показу слайдів:

PLAY ↔ Інформаційний екран

Субтитри/
Інформаційний
екран



RAM

Вмикає/вимикає субтитри (→ стор. 15)

DVD-V VCD (тільки SVCD)

Вибирає мову субтитрів (→ стор. 15)

JPEG

Дата → Інформація про картинку

← Без інформації ←

Початок
відтворення
записів
вибраної групи

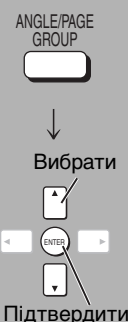

DVD-A WMA MP3 JPEG

Папка на дисках WMA/MP3 та JPEG розглядається як група "Group".

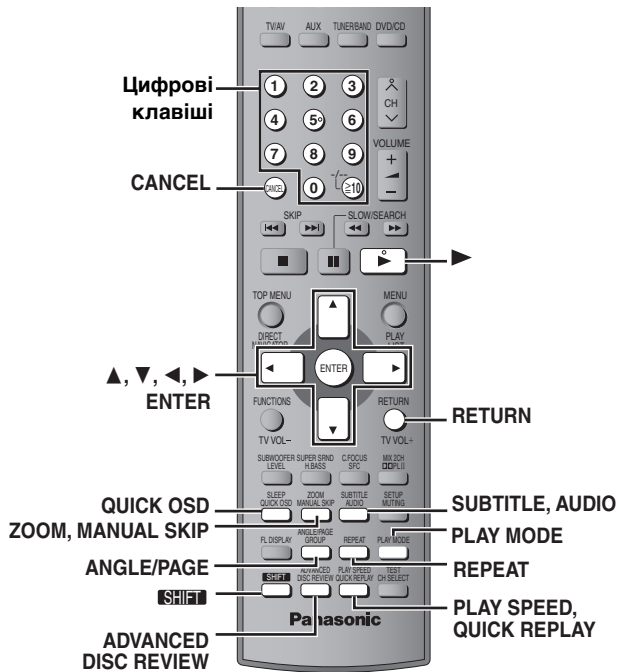

Відображає поточний стан відтворення (QUICK OSD)

Відображається поточний стан відтворення.

Натисніть [QUICK OSD].

Наприклад Поточний номер запису Час відтворення запису

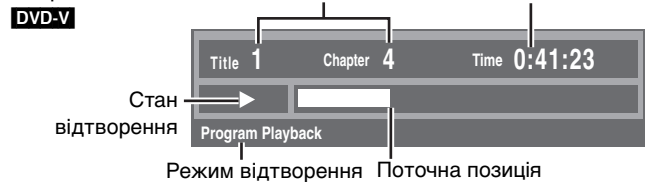

- Для виходу з екрана Натисніть [QUICK OSD].
- [CD] [MP3] [WMA] Екран QUICK OSD відобразиться автоматично.

Перегляд заголовків для відтворення (ADVANCED DISC REVIEW)

RAM DVD-V (окрім +R/+RW)
Дозволяє переглядати вміст дисків та розпочинати відтворення з вибраної позиції. Ви можете вибрати або "Intro Mode" або "Interval Mode" в "Advanced Disc Review" на закладці "Disc" (→ стор. 20).

1 Натисніть [ADVANCED DISC REVIEW].



2 Натисніть [▶] (відтворення), коли знайдете запис/програму для відтворення.

Перегляд може не відбуватись у залежності від типу диска та позиції відтворення запису.

Швидка відповідь

(Тільки при відображенні часу відтворення) (окрім +R/+RW)

Натисніть [QUICK REPLAY] для повернення назад на декілька секунд.

Перехід вперед на 30 секунд

(Тільки при відображенні часу відтворення.)
RAM DVD-V (окрім +R/+RW)
Відтворення відновлюється у наступному місці приблизно за 30 секунд. Ця функція особливо зручна для пропуску рекламних вставок і т. ін.
Під час відтворення запису Натисніть [MANUAL SKIP].

RAM Не можливо пропустити поточну програму, якщо початок наступної програми наступає в межах приблизно 30 секунд від точки, з якої робиться пропуск.

Зміна коефіцієнта збільшення

DVD-A (частина кінофільму) **RAM DVD-V VCD**
Дана функція розширює широкоформатне зображення на повний екран.
Під час відтворення запису Натисніть [SHIFT]+[ZOOM] декілька разів для вибору наперед установленого форматного співвідношення (Just Fit Zoom) або "Auto".

<input checked="" type="checkbox"/> Functions	Just Fit Zoom ×1.00 ▶	<input checked="" type="checkbox"/> Auto
		4:3 Standard
		European Vista
		16:9 Standard
		American Vista
		Cinemascope1
		Cinemascope2

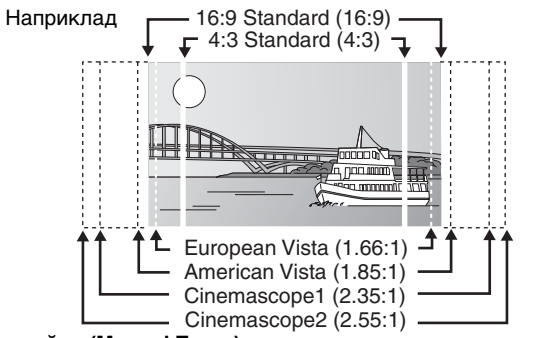

Точна настройка (Manual Zoom)
Після вибору наперед установленого форматного співвідношення або "Auto" натисніть клавішу [◀, ▶].
- від "×1.00" до "×1.60" (з кроком 0,01)
- від "×1.60" до "×2.00" (з кроком 0,02)
• Натисніть та притримайте [◀, ▶] для збільшення швидкості переходів.

Зміна звукових доріжок

DVD-A DVD-V (із багатьма звуковими доріжками) **RAM VCD**
Натисніть клавішу [AUDIO] декілька разів для вибору звукової доріжки.

RAM VCD
Дана клавіша дозволяє вибрати "L" (Л), "R" (П) або "LR" (ЛП).
DVD-V (диски Караоке)
Натисніть клавішу [◀, ▶] для вибору "On" або "Off" щодо вокалу.
Детальнішу інформацію можна знайти в інструкції.

<input checked="" type="checkbox"/> Functions	Audio	1
---	-------	---

Тип/дані сигналу
LPCM/PPCM/□□□Digital/DTS/MPEG: Тип сигналу
kHz (Частота стробування)/bit/ch (Кількість каналів)
Наприклад: 3/2_1

- .1: Ефект низької частоти (не відображається при відсутності сигналу)
- 0: Без об'ємного звуку
- 1: Монофонічний об'ємний звук
- 2: Стерефонічний об'ємний звук (лівий/правий)
- 1: Центральний
- 2: Передній лівий+Передній правий
- 3: Передній лівий+Передній правий+Центральний

Зміна субтитрів

DVD-V (із багатьма субтитрами) **VCD** (тільки SVCD)
Натисніть [SHIFT]+[SUBTITLE] декілька разів для вибору мови субтитрів.

• На дисках +R/+RW може висвітлюватись номер субтитрів, які не відображаються.

Для увімкнення/вимкнення субтитрів
 Натисніть [◀, ▶] для вибору "On" або "Off".



RAM (On/Off тільки для дисків, які містять дані щодо увімкнення/вимкнення субтитрів)

Натисніть [SHIFT]+[SUBTITLE] для вибору "On" або "Off".

• Дані щодо увімкнення/вимкнення субтитрів не записуються при використанні Panasonic записуючих пристроїв DVD Panasonic.

Вибір кута та поворот фотографії/додатково

Натисніть клавіші [SHIFT]+[ANGLE/PAGE] разів для вибору кута зйомки або повороту фотографії та вибору додаткових функцій.

- DVD-V** (із багатьма кутами) – Вибір кута зйомки
- JPEG** – Поворот фотографії
- DVD-A** – Додаткові функції фотографій (Натисніть клавішу [RETURN] для повернення до сторінки 1.)

Зміна швидкості відтворення

DVD-A (частина кінофільму) **RAM** **DVD-V**
Під час відтворення запису
Натисніть клавішу [SHIFT]+[PLAY SPEED] декілька разів для вибору "Normal", "Fast" або "Slow".



Зміна швидкості відтворення у діапазоні від "x0.6" до "x1.4" (з кроком 0,1)
 Натискуйте клавіші [◀, ▶] після появи вищевказаного повідомлення.

- Натисніть [▶] (відтворення) для повернення до нормального відтворення запису.
- Після зміни швидкості
 - Dolby Pro Logic II та Sound Enhancement не працюють.
 - Аудіо вихід переключується на 2 канал.
 - Частота стробування конвертується з 96 кГц на 48 кГц.
 - Функція Multi Re-master не працює.
- Дана функція може не працювати у залежності від типу запису.

Повтор відтворення

(Тільки при відображенні часу відтворення.
JPEG: Працює з будь-якими зображеннями JPEG).

Під час відтворення запису
Натисніть клавішу [REPEAT] декілька разів, щоб вибрати елемент для повторного відтворення.

Наприклад **DVD-V**

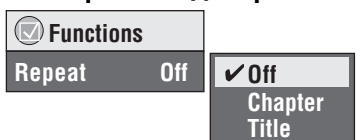

- RAM**: Program (Програмне) → All (Всі) → Off (Вимк)
- Під час відтворення списку записів: Scene (Сцена) → Playlist (Список відтворення) → Off (Вимк)
- DVD-A**: Track (Трек) → Group (Група)* → Off (Вимк)
- DVD-V**: Chapter (Розділ) → Title (Заголовок)* → Off (Вимк)
- VCD** **CD**: Track (Трек) → All (Всі) → Off (Вимк)
- WMA** **MP3**: Content (Вміст) → Group (Група)* → Off (Вимк)
- JPEG**: Group (Група)* → Off (Вимк)

* "All" (Всі) відображається під час відтворення в режимі "Всі групи" (**DVD-A**), "Програмне" та "У випадковому порядку".

Всі групи, Програмне відтворення та відтворення у випадковому порядку

Окрім **RAM**

Натисніть клавішу [PLAY MODE] у режимі зупинки.
 Екрани всіх груп, програмованого відтворення та відтворення у випадковому порядку відображаються по черзі.

Всі групи (**DVD-A**) → Програмне → У випадковому порядку
 ↑ Вимк. (Звичайне відтворення) * ↓

* Виберіть "Вимк." для виходу з режиму "Всі групи", "Програмне" або "У випадковому порядку".

- Вимкніть відтворення диска HighMAT для використання програмованого відтворення та відтворення у випадковому порядку. Виберіть "Play as Data Disc" у Other Menu (→ стор. 19).
- **DVD-A** Деякі диски містять групи-бонуси. Якщо після вибору групи з'являється екран пароля, введіть пароль за допомогою цифрових клавіш для відтворення бонус-групи. Вивчіть обкладинку диска.

Відтворення в режимі "Всі групи"

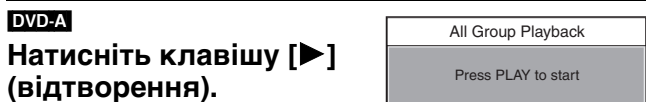

Програмоване відтворення (до 32 записів)

1 Натискуйте цифрові клавіші для вибору елементів (WMA MP3 JPEG), а тоді натисніть клавішу [ENTER].

- Повторіть цей крок для програмування інших записів.
- Для вибору номера, який складається з двох цифр наприклад, щоб ввести 25: [≥10] → [2] → [5]

WMA MP3 JPEG [2] → [5] → [ENTER]

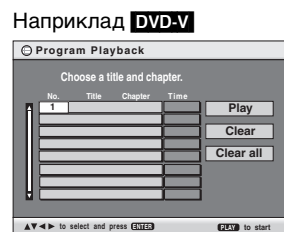

2 Натисніть клавішу [▶] (відтворення).

Для вибору запису за допомогою навігаційних клавіш
 Натисніть клавіші [ENTER] та [▲, ▼] для вибору елемента, а тоді натисніть клавішу [ENTER] ще раз для підтвердження.

Щоб вибрати всі елементи
 Під час виділення полів "Chapter", "Track" або "Content" натисніть [▲, ▼], щоб вибрати "ALL". Після цього натисніть [ENTER] знову, щоб зареєструвати.

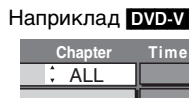

Для зміни вибраної програми
 1 Натисніть [▲, ▼] для вибору запису.
 2 Повторіть крок 1, що вгорі.

Щоб стерти вибрану програму
 1 Натисніть [▲, ▼] для вибору запису.
 2 Натисніть клавішу [CANCEL] (або натисніть клавішу [▲, ▼, ◀, ▶]), щоб вибрати "Clear", а тоді натисніть [ENTER].

Щоб стерти всю програму
 Виберіть "Clear all" за допомогою клавіш [▲, ▼, ◀, ▶], а тоді натисніть клавішу [ENTER].
 Програмування усіх записів скасовується також при вимкненні програвача, при відкриванні лотка для дисків або при виборі іншого джерела.

Відтворення у випадковому порядку

1 DVD-A DVD-V WMA MP3 JPEG

Натискуйте цифрові клавіші для вибору заголовка або групи (WMA MP3 JPEG), потім натисніть клавішу [ENTER].



- Для введення всіх груп натискуйте клавіші [◀, ▶], щоб вибрати "All", а тоді натисніть клавішу [ENTER].
- Щоб зняти виділення групи, натисніть цифрову клавішу, яка відповідає цій групі.

2 Натисніть клавішу [▶] (відтворення).

Використання навігаційних меню

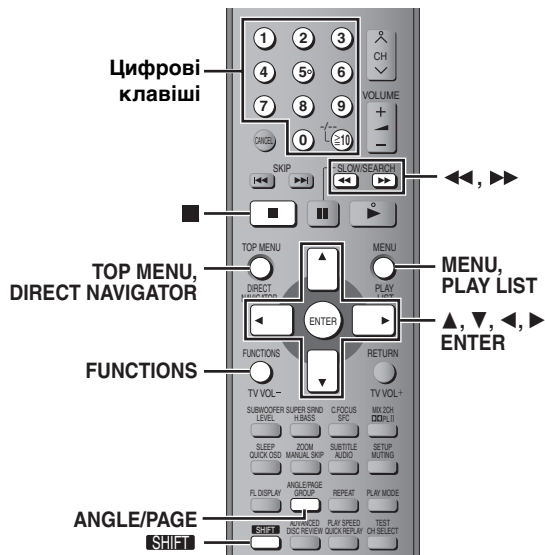

Відтворення дисків даних

WMA MP3 JPEG

Ви можете відтворювати файли JPEG на дисках DVD-RAM або відтворювати диски HighMAT без використання функції HighMAT (→ стор. 19, "Play as Data Disc" в Other Menu).

• Відтворення дисків HighMAT™ (→ стор. 17)

Відтворення елементів по порядку (Playback Menu)

1 Натисніть [TOP MENU].

Наприклад

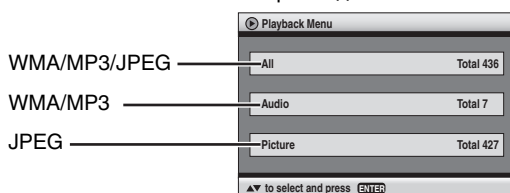

• Для виходу з екрана
Натисніть [TOP MENU].

2 Натисніть [▲, ▼] для вибору "All", "Audio" або "Picture", а тоді натисніть [ENTER].

Відтворення вибраного елемента (Navigation Menu)

1 Натисніть [MENU].

2 Натискуйте клавіші [▲, ▼, ◀, ▶] для вибору групи, а тоді натисніть клавішу [ENTER].

3 Для відтворення вмісту групи у звичайному порядку Натисніть [ENTER].
Для відтворення вибраних записів Натискуйте клавіші [▲, ▼] для вибору записів, а тоді натисніть клавішу [ENTER].

Наприклад

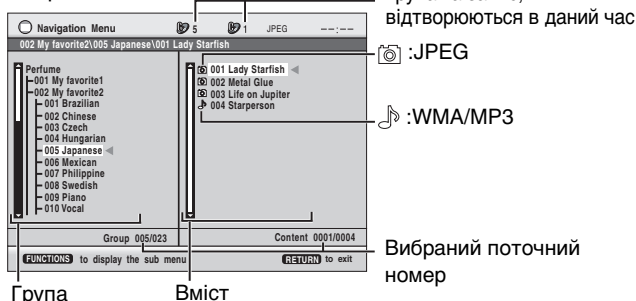

- Натисніть клавішу [SHIFT]+[ANGLE/PAGE] для пропуску сторінки за сторінкою у полі групи або вмісту.
- Для прослуховування файлів WMA/MP3 під час перегляду зображення JPEG на екрані Виберіть спершу файл JPEG, а тоді виберіть аудіозаписи. (Інший порядок вибору файлів не ефективний.)
- Для виходу з екрана Натисніть [MENU].

Використання підменю

1 У режимі відображення меню Натисніть [FUNCTIONS].

2 Натисніть [▲, ▼] для вибору запису, а тоді натисніть [ENTER].

Показані елементи відрізняються у залежності від типу диска.

Multi	Відображаються групи та вміст.
List	Тільки вміст
Tree	Тільки групи
Thumbnail	Піктограми зображень JPEG
Next group	Щоб перейти до наступної групи WMA MP3
Previous group	Щоб перейти до попередньої групи WMA MP3
All	WMA/MP3 та JPEG
Audio	тільки WMA/MP3
Picture	тільки JPEG
Help display	Переключення між довідкою та індикатором часу відтворення запису
Find	Для пошуку за вмістом або заголовком групи (→ внизу)

Пошук за вмістом або назвою групи

Виділіть заголовок групи для пошуку в групі або заголовков вмісту для пошуку у вмісті.

1 Під час відображення підменю (→ вгорі)

Натискуйте клавіші [▲, ▼] для вибору "Find", а тоді натисніть клавішу [ENTER].



2 Натисніть [▲, ▼] для вибору літери, а тоді натисніть [ENTER].

- Повторіть цю операцію для введення іншої літери.
- Пошук виконується також і при використанні нижнього регістру.
- Натискуйте клавіші [◀, ▶] для переходу між A, E, I, O та U.
- Натисніть [◀], щоб стерти літеру.
- Залишіть зірочку (*) якщо ви шукаєте заголовки, які включають введенний символ.
- Зітріть зірочку (*) для здійснення пошуку назв, які починаються з даної літери. Щоб додати зірочку (*) знову, введіть знову підменю та виберіть "Find".

3 Натисніть [▶] для вибору "Find", а тоді натисніть [ENTER].

На екран виводяться результати пошуку.

4 Натисніть [▲, ▼] для вибору вмісту або групи, а тоді натисніть [ENTER].

Відтворення вибраного вибраного трека на CD

CD

На екрані відображаються дані про записи на компакт-диску.

1 Натисніть клавішу [TOP MENU] або [MENU].

Наприклад
CD текст

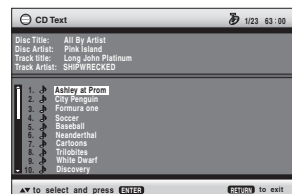

2 Натискуйте клавіші [▲, ▼] для вибору трека, а тоді натисніть клавішу [ENTER].

- Натисніть [SHIFT]+[ANGLE/PAGE] для пропуску сторінки.
- Натисніть клавішу [FUNCTIONS] для відображення стану відтворення та поточної позиції.

Для виходу з екрана

Натисніть клавішу [TOP MENU] або [MENU].

Відтворення дисків HighMAT™

WMA MP3 JPEG

1 Натисніть [TOP MENU].

2 Натискуйте клавіші [▲, ▼, ◀, ▶] для вибору елемента, а тоді натисніть клавішу [ENTER].

- Повторіть цей крок при необхідності.

Наприклад

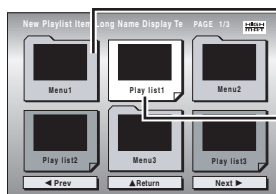

Меню: Переводить програвач у наступне меню, яке відображає список записів або підменю

Список записів: розпочинається відтворення запису

- Для зміни фону меню Натисніть [FUNCTIONS].

Фон меню зміниться на один із записаних на диску.

- Для виходу з екрана Натисніть [■].

Вибір запису зі списку

1 Під час відтворення запису Натисніть [MENU].

Наприклад

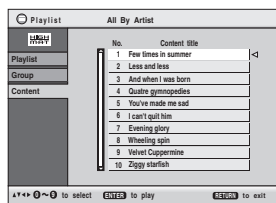

2 Натисніть [◀], а потім [▲, ▼], для переключення між списками "Playlist", "Group" та "Content".

3 Натисніть [▶], а тоді [▲, ▼], для вибору елемента меню. Після цього натисніть [ENTER].

- Натисніть [SHIFT]+[ANGLE/PAGE] для пропуску сторінки.

- Для виходу з екрана Натисніть [MENU].

Поради щодо запису дисків WMA/MP3 та JPEG (компакт-диски CD-R, CD-RW)

- Диск повинен відповідати стандарту ISO9660 першого або другого рівня (окрім розширених форматів).
- Даний пристрій підтримує диски з багатосеансним записом, однак чим більше на диску сеансів запису, тим більше часу потрібно для початку відтворення запису. Тому намагайтесь звести кількість сеансів до мінімуму.
- При наявності більш ніж 8 груп восьма кожна восьма група буде відображатись на окремі вертикальні лінії на екрані меню.
- Порядок відображення груп на екрані меню та комп'ютера може не збігатись.
- Даний пристрій не відтворює файли, записані пакетним способом.

Присвоєння назв папкам та файлам (У даному випадку файли відображаються як зміст, а папки як групи).

Під час запису присвойте папкам та файлам назви, що складаються з трьох-цифр, у порядку, в якому вони будуть відтворюватись (часом дана опція не працює).

Усі файли повинні мати розширення: "WMA" або "wma"
"MP3" або "mp3"
"JPG", "jpg", "JPEG" або "jpeg"

Наприклад MP3

Кореневий каталог

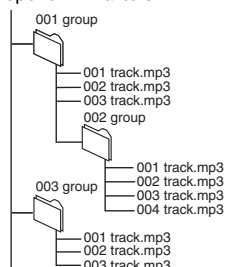

Відтворення дисків RAM

RAM

- Заголовки відображаються тільки тоді, якщо вони записані на диску.
- Програми, списки записів та заголовки дисків не доступні для редагування.

Відтворення програм

1 Натисніть [DIRECT NAVIGATOR].

Наприклад

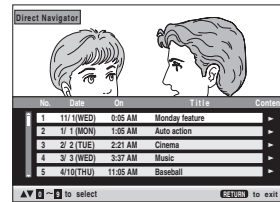

- Для виходу з екрана Натисніть [DIRECT NAVIGATOR].

2 Натисніть [▲, ▼] або цифрові клавіші для вибору програми.

- Натисніть [SHIFT]+[ANGLE/PAGE] для пропуску сторінки.
- Для вибору номера, який складається з двох цифр, наприклад, 23: [≥10] → [2] → [3]
- Натисніть клавішу [▶] для відображення вмісту програми та диска.

3 Натисніть [ENTER].

Відтворення списку записів

(Тільки, якщо диск містить список записів)

1 Натисніть [PLAY LIST].

Наприклад



- Для виходу з екрана Натисніть [PLAY LIST].

2 Натискуйте [▲, ▼] або цифрові клавіші для вибору списку записів.

- Натисніть [SHIFT]+[ANGLE/PAGE] для пропуску сторінки.
- Для вибору номера, який складається з двох цифр, наприклад, 23: [≥10] → [2] → [3]

3 Натисніть [ENTER].

WMA

- Програвач не відтворює файли WMA, які захищені від копіювання.
- Даний апарат не підтримує Multiple Bit Rate (MBR).

MP3

- Даний апарат не підтримує теги ID3.
- Сумісна частота відліків: 8, 11,02, 12, 16, 22,05, 24, 32, 44,1 та 48 кГц.

JPEG

- Для перегляду файлів JPEG на даному апараті:
 - Вони повинні бути сфотографовані камерою, сумісною зі стандартом DCF (Design rule for Camera File system) версії 1.0. Деякі цифрові камери мають функції, які не підтримуються стандартом DCF версії 1.0, наприклад, автоматичний поворот зображення. Це може стати причиною неможливості відображення картинки на програвачі.
 - Не змінюйте у будь-який спосіб файли та не зберігайте їх під іншими назвами.
- Даний пристрій не відображає рухомі картинки MOTION JPEG та картинки подібних форматів, фотографії інших форматів, окрім JPEG (наприклад, TIFF), а також не відтворює картинок із прикріпленими звуковими файлами.

RQT7980



Показані елементи відрізняються у залежності від типу диска.

Основне меню

Program Group Title Chapter Track Playlist Content	Для початку відтворення потрібного елемента
Time * Окрім +R/+RW	Для покрокового переходу вперед або назад* (Time Slip тільки для відтворення) 1 Натисніть двічі [ENTER] для відображення індикатора Time Slip. 2 Натисніть [▲, ▼] для вибору часу, а тоді натисніть [ENTER]. ● Натисніть та притримайте [▲, ▼] для збільшення швидкості переходів. Для відтворення, починаючи з певного часу* (Time Search) Для редагування залишкового/використаного часу відтворення (→ стор. 14, Зміна звукових доріжок)
Audio	[WMA] [MP3] Для відтворення поточного диска
Still Picture	Для відображення фотографій
Thumbnail	Для відображення піктограм зображень
Subtitle	(→ стор. 15, Зміна субтитрів)
Marker (VR)	[RAM] Для переходу до мітки, записаної на DVD-відеомагнітофонах Для переходу до мітки: натискуйте клавіші [▲, ▼] → натисніть клавішу [ENTER]
Angle	(із багатьма кутами зйомки) Для вибору кута зйомки
Rotate Picture	Для повороту фотографії
Slideshow	Для увімкнення/вимкнення показу слайдів Для зміни проміжків часу показу слайдів (0-30 с)
Other Settings	(→ стор. 19)

1	FUNCTIONS	Натисніть один раз клавішу.
2	<p>Вибрати</p> <p>Перейти до наступного меню</p> <p>Підтвердити</p> <p>Повернутися до попереднього меню</p>	Виберіть меню.
3	<p>Вибрати</p> <p>Підтвердити</p>	Здійсніть настройки.
4	FUNCTIONS	Натисніть для виходу з меню.

Other Settings (Інші настройки)

Play Speed	DVD-A (Частина кінофільму) RAM DVD-V Для зміни швидкості відтворення – від “×0.6” до “×1.4” (із кроком 0,1)
Play Menu (Меню “Відтворення”) (Тільки при відображенні часу відтворення. JPEG : Працює з будь-якими зображеннями JPEG.)	
Repeat	(→ стор. 15, Повтор відтворення)
A-B Repeat	Окрім JPEG RAM (Частина фотознімка) Для повторного відтворення певної секції натисніть [ENTER] у початковій та кінцевій точках. натисніть [ENTER], щоб скасувати повторне відтворення.
Marker	Окрім RAM Щоб позначити до 5 позицій для повторного відтворення Натисніть [ENTER] (програвач готовий для приймання міток.) Для позначення позиції: Натисніть клавішу [ENTER] (у бажаній точці) Для позначення іншої позиції: Натисніть клавіші [◀, ▶] для вибору “*” → Натисніть клавішу [ENTER] Для переходу до мітки: Натисніть клавіші [◀, ▶] → Натисніть клавішу [ENTER] Для стирання мітки: Натисніть клавіші [◀, ▶] → Натисніть клавішу [CANCEL] • Дана функція не працює під час відтворення в програмному режимі та режимі відтворення у випадковому порядку.
Advanced Disc Review	[→ стор. 14, Перегляд заголовків для відтворення (ADVANCED DISC REVIEW)]

Picture Menu (Меню “Зображення”)

Picture Mode	Normal Cinema1 : Пом’ягшує тони зображень та покращує деталізацію затемненого зображення. Cinema2 : Робить різкішими тони зображень та покращує деталізацію затемненого зображення.
	Animation Dynamic User (Натисніть клавішу [ENTER] для вибору “Picture Adjustment”) (→ внизу)
Video Output Mode	Picture Adjustment Contrast Brightness Sharpness Colour Gamma : Настроює яскравість темних частин зображення. Depth Enhancer Зменшує шум зображення фону, забезпечуючи відчуття більшої глибини зображення.
	• Диск PAL 625i (черезстрічковий) ←→ 625p (прогресивний) • Диск NTSC 525i (черезстрічковий) ←→ 525p (прогресивний) При виборі “625p” або “525p”, виводиться екран підтвердження. Виберіть “Yes” тільки при підключенні до телевізора з прогресивним виходом.
Transfer Mode	При виборі “625p” або “525p” (→ вгорі) виберіть спосіб конвертації відеовиходу, який відповідає би типу матеріалу. При відтворенні дисків PAL Auto : помічас кінофільми із частотою 25 кадрів/с та належно конвертує їх. Video : Виберіть при використанні режиму Auto, та коли відеоматеріали спотворені. При відтворенні дисків NTSC Auto1 (нормальний режим): Ідентифікує кінофільми 24 кадрів/с та належно конвертує їх. Auto2 : окрім кінофільмів із частотою 24 кадри/с, підтримує кінофільми з частотою 30 кадрів/с. Video : Виберіть при використанні режиму Auto1 або Auto2 та при спотворенні відеоматеріалів.

Audio Menu (Меню “Звучання”)

Dolby Pro Logic II	(→ стор. 24, Dolby Pro Logic II)
Dialogue Enhancer	Для покращення звучання діалогів у кінофільмах DVD-V (Dolby Digital, DTS, MPEG, 3-та більше каналів, з діалогом, записаним на центральному каналі) On ←→ Off
Multi Re-master	RAM DVD-V (Тільки диски, записані з 48 кГц) DVD-A (Тільки диски, записані з 44,1 кГц або 48 кГц) VCD CD • При 2-канальному відтворенні цих дисків, дана функція забезпечує природніше звучання завдяки додаванню до записів сигналів вищої частоти, не записаних на диску, наприклад, при відтворюючи диски DVD-Video 48 кГц, із частотою 96 кГц. (Частота стробування → стор. 4) • При багатоканальному відтворенні цих дисків дана функція відтворює частоти, втрачені під час запису, роблячи звук близьким до оригінального. WMA MP3 (Частота запису диска відрізняється від 8 кГц, 16 кГц, 32 кГц) Дана функція відтворює високі частоти, втрачені під час запису, роблячи звук близьким до оригінального. 1 ←→ 2 ←→ 3 ←→ Off ↑ DVD-A DVD-V CD (LPCM/PPCM) 1 Високий темп (наприклад, поп та рок) 2 Різні темпи (наприклад, джаз) 3 Низький темп (наприклад, класична музика) Інші диски 1 Легкий ефект 2 Середній ефект 3 Сильний ефект • Апарат дозволяє підтвердити частоту стробування на екрані.
Sound Enhancement	Покращує звук, забезпечуючи м’яке звучання. On ←→ Off

Display Menu (Меню “Дисплей”)

Information	JPEG Off , Date , Details
Subtitle Position	від 0 до –60 (із кроком 2)
Subtitle Brightness	Auto , від 0 до –7
Just Fit Zoom	Щоб вибрати відповідний формат екрана, який відповідав би екрану телевізора
Manual Zoom	Для збільшення та зменшення вручну
Bit Rate Display	RAM DVD-V VCD DVD-A (Частина кінофільму) On ←→ Off
GUI See-through	Off , On , Auto
GUI Brightness	від –3 до +3

Other Menu (Меню “Інше”)

Setup	(→ стор. 20)
Play as DVD-Video або Play as DVD-Audio	Виберіть “Play as DVD-Video” для відтворення вмісту DVD-Video на деяких дисках DVD-Audio.
Play as DVD-VR, Play as HighMAT або Play as Data Disc	Виберіть “Play as Data Disc” для відтворення файлів JPEG на дисках DVD-RAM або відтворення дисків HighMAT без використання функції HighMAT.

Зміна налаштувань програвача

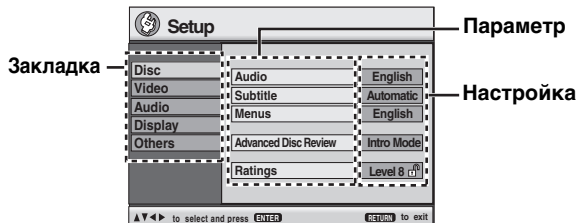
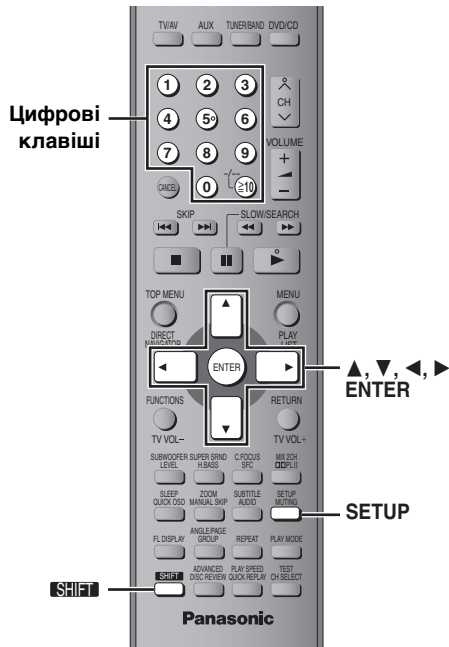

- Налаштування залишаються дійсними навіть при переключенні програвача у режим очікування.
- Підкреслені параметри в даній таблиці є встановленими за умовчанням.

1		Показує меню Setup. Якщо ви не встановили QUICK SETUP (→ стор. 10), відображається екран QUICK SETUP (Швидка настройка).
2		Виберіть закладку.
3		Виберіть елемент.
4		Здійсніть налаштування.
5		Натисніть для виходу з меню.

QUICK SETUP (Швидка настройка) забезпечує налаштування елементів, наведених у затемнених ділянках таблиці.

■ Закладка "Disc"

Audio Вибір мови звукової доріжки.	<ul style="list-style-type: none"> • <u>English</u> • Russian • French • Dutch • German • Original*¹ • Italian • Other* * * * *² • Spanish • Portuguese
Subtitle Вибір мови субтитрів.	<ul style="list-style-type: none"> • <u>Automatic</u>³ • Portuguese • English • Russian • French • Dutch • German • Other* * * * *² • Italian • Spanish
Menus Вибір мови меню диска. Зміна мови меню у меню QUICK SETUP автоматично змінює дану настройку.	<ul style="list-style-type: none"> • <u>English</u> • Portuguese • French • Russian • German • Dutch • Italian • Other* * * * *² • Spanish
Advanced Disc Review (→ стор. 14)	<ul style="list-style-type: none"> • <u>Intro Mode</u>: Перегляд кожної назви/програми. • <u>Interval Mode</u>: Перегляд не тільки кожного заголовка/програми, але також кожного інтервалу тривалістю 10 хвилин в межах заголовка/програми.
Ratings Встановлення рейтингових рівнів для обмеження відтворення дисків DVD-Video.	Встановлення рейтингу (при вибраному 8 рівні) <ul style="list-style-type: none"> • <u>8 No Limit</u> • 1 – 7 • 0 Lock All: для унеможливлення відтворення дисків без рейтингових рівнів. При встановлення рейтингового рівня відображається екран для введення пароля. Виконайте екранні інструкції. Не забудьте свій пароль. При вставлянні в програвач диска DVD-Video з вищим рейтинговим рівнем на екрані з'являється повідомлення. Введіть пароль та виконайте екранні інструкції.

*¹ Вибрана оригінальна мова диску.

*² Введіть код, вказаний у таблиці на стор 5.

*³ Якщо вибрана для "Audio" недоступна, тоді з'являються титри цією мовою (якщо вони доступні на диску).

■ Закладка "Video"

TV Aspect Виберіть налаштування, які потрібні Вам та підтримуються Вашим телевізором.	<ul style="list-style-type: none"> • 4:3 Pan&Scan: Телевізор зі звичайним вікном перегляду (4:3) Сторони широкоформатного кінофільму урізаються, щоб кадри кінофільму поміщались на екрані (якщо підтримується диском). • 4:3 Letterbox: Телевізор зі звичайним вікном перегляду (4:3) Кінофільми відображаються у широкоформатному стилі. • 16:9: Широкоекранні телевізори (16:9) 	
TV Type Виберіть згідно з типом телевізора.	<ul style="list-style-type: none"> • Standard (Direct View TV) • Projection TV • CRT Projector • Plasma TV • LCD TV/Projector 	

Time Delay Налаштуйте цю функцію, якщо при підключенні до плазмового дисплея відсутня синхронізація між звучанням та зображенням.	<input type="radio"/> 0ms <input type="radio"/> 20ms <input type="radio"/> 40ms <input type="radio"/> 60ms <input type="radio"/> 80ms <input type="radio"/> 100ms
Video Out (AV/Component) Виберіть формат відеосигналу, який буде подаватись із терміналів SCART (AV) та Component.	<input type="radio"/> Video/YPbPr <input type="radio"/> S-Video/YPbPr <input type="radio"/> RGB/No Output
Still Mode Під час паузи вкажіть тип відображення картинки.	<input type="radio"/> Automatic <input type="radio"/> Field: картинка не розмита, однак її якість нижча. <input type="radio"/> Frame: загальна якість картинки висока, однак вона може бути розмитою.
NTSC Disc Output Виберіть вихід PAL 60 або NTSC при відтворенні дисків NTSC (→ стор. 11, Відеосистеми).	<input type="radio"/> PAL60: При підключенні до телевізора PAL. <input type="radio"/> NTSC: При підключенні до телевізора NTSC.

■ Зкладка "Audio"

Dynamic Range Compression	<input type="radio"/> Off <input type="radio"/> On: Налаштує чистоту звуку навіть при низькій гучності за допомогою стиснення найнижчих та найвищих рівнів звуку. Зручна при нічному перегляді. (Працює тільки з Dolby Digital)
Speaker Settings (→ внизу) Встановіть час затримки для центральної колонки та колонок об'ємного звучання.	<input type="radio"/> Центральна: 0.0/1.0/2.0/3.0/4.0/5.0 ms <input type="radio"/> Об'ємного звучання (L/P): 0.0/5.0/10.0/15.0 ms

■ Зкладка "Display"

Menu Language	<input type="radio"/> English <input type="radio"/> Français <input type="radio"/> Deutsch <input type="radio"/> Italiano <input type="radio"/> Español <input type="radio"/> Português <input type="radio"/> Русский <input type="radio"/> Nederlands
On-Screen Messages	<input type="radio"/> On <input type="radio"/> Off

■ Зкладка "Others"

FL Dimmer Змінює яскравість дисплея програвача та індикатора гучності.	<input type="radio"/> Bright <input type="radio"/> Dim <input type="radio"/> Auto: Якщо не виконуються жодні операції, дисплей тьмяніє і спалахує при виконанні будь-яких операцій.
QUICK SETUP	<input type="radio"/> Yes <input type="radio"/> No
Re-initialise Setting Змінює усі значення налаштувань у меню налаштувань на задані за умовчанням.	<input type="radio"/> Yes: При встановленні "Ratings" (→ стор. 20) відображається вікно пароля. Введіть той самий пароль. При зникненні з дисплея "INIT" вимкніть та увімкніть програвач знову. <input type="radio"/> No

Зміна часу затримки (Speaker Settings)

(Працює навіть при відтворенні багатоканального звучання)
 (Тільки фронтальні колонки та колонки об'ємного звуку)
 Для оптимального прослуховування 5.1-канального звучання усі колонки, окрім сабвуфера, повинні бути розташовані на однаковій віддалі від місця прослуховування. При розташуванні центральної колонки або колонок об'ємного звучання ближче до місця прослуховування, налаштуйте час затримки для компенсації різниці у віддалі.

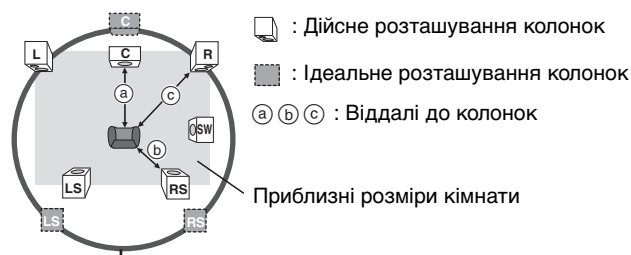

Коло ідеальних віддалей до колонок

Якщо віддаль a або b є меншою, ніж c, тоді знайдіть різницю у таблиці та змініть налаштування на рекомендовану величину.

a) Центральна колонка		b) Колонка об'ємного звучання	
Різниця (прибл.)	Налаштування	Різниця (прибл.)	Налаштування
30 см	1.0 ms	150 см	5.0 ms
60 см	2.0 ms	300 см	10.0 ms
90 см	3.0 ms	450 см	15.0 ms
120 см	4.0 ms		
150 см	5.0 ms		

- 1 Натисніть клавіші [▲, ▼] для вибору часу затримки, а тоді натисніть клавішу [ENTER].
- 2 Натисніть клавіші [▲, ▼] для налаштування часу затримки, а тоді натисніть клавішу [ENTER].

Час затримки центральної колонки

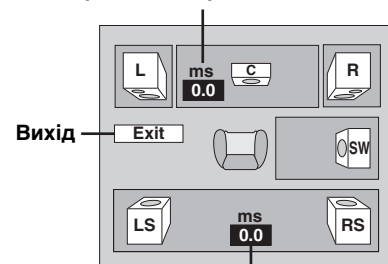

Час затримки колонки об'ємного звучання

Для завершення налаштувань колонок

Натисніть [◀] для вибору "Exit", а тоді натисніть [ENTER].

При зміні налаштування колонки об'ємного звучання на Dolby Digital, налаштування також змінюються на Dolby Pro Logic II. Наприклад, налаштування для MUSIC є такими самими, як для Dolby Digital.

Dolby Digital	Dolby Pro Logic II	
	MUSIC	MOVIE
0 ms	0 ms	10 ms
5 ms	5 ms	15 ms
10 ms	10 ms	20 ms
15 ms	15 ms	25 ms

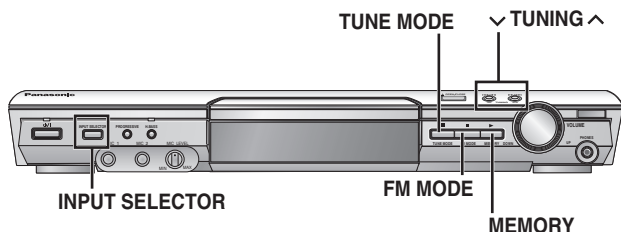
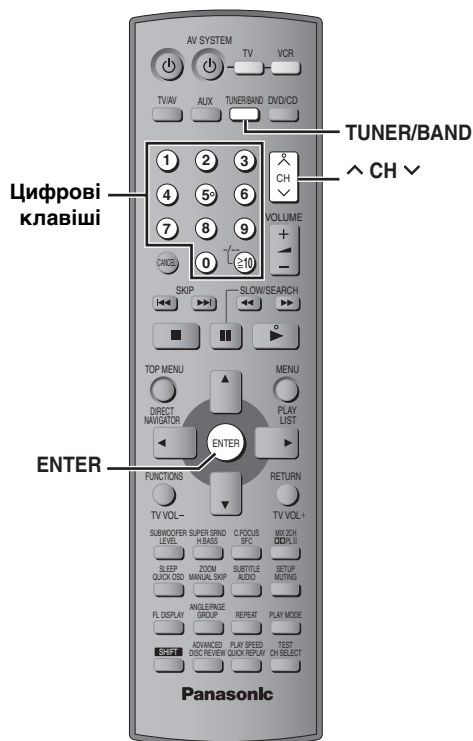

Автоматичне програмування станцій

Тільки основний апарат

Для кожного діапазону FM та AM можна запрограмувати до 15 радіостанцій.

- 1 Натисніть клавішу [INPUT SELECTOR] для вибору "FM" або "AM".
- 2 Натисніть клавішу [TUNE MODE] для вибору "MANUAL".
Кожне натискання клавіші виводить: MANUAL ↔ PRESET
- 3 Натискуйте клавіші [∇ TUNING ▲] для настройки на найнижчу частоту (FM: 87.50, AM: 522).
- 4 Натисніть та притримайте клавішу [MEMORY].

Відпустіть клавішу, коли відобразиться "FM AUTO" або "AM AUTO".

Тюнер програмує всі радіостанції, які він може прийняти з даного діапазону, у зростаючому порядку.

- "SET OK" відображається після встановлення станцій, а радіо налаштовується на останню запрограмовану станцію.
- "ERROR" відображається, якщо при автоматичному встановленні станцій виникла помилка. Встановлення каналів вручну (→ справа).

Вибір встановлених каналів

- 1 Натисніть [TUNER/BAND] для вибору "FM" або "AM".
- 2 Натискуйте цифрові клавіші для вибору каналу.
Альтернативно натискуйте клавіші [∧ CH ∨].
Для вибору номера, який складається з двох цифр, наприклад, 12: [≥10] → [1] → [2]



Під час приймання стереотрансляції FM.



■ Якщо в FM діапазоні чутний великий шум

Тільки основний апарат

Натисніть клавішу [FM MODE] для відображення "MONO".



Натисніть [FM MODE], щоб скасувати режим.

Режим також скасовується при зміні радіочастоти.

Ручна настройка

Тільки основний апарат

- 1 Натисніть [INPUT SELECTOR] для вибору "FM" або "AM".
- 2 Натисніть клавішу [TUNE MODE] для вибору "MANUAL".
- 3 Натискуйте клавіші [∇ TUNING ▲] для вибору частоти.

Натисніть та притримайте клавішу [∇ TUNING ▲], доки не розпочнеться автоматична настройка на радіостанції. При знаходженні радіостанції автоматична настройка зупиняється.

■ Програмування каналу

Для кожного діапазону FM та AM можна запрограмувати до 15 радіостанцій.

- 1 Під час прослуховування радіопередачі Натисніть [ENTER].
- 2 Під час відображення частоти та "PGM" на дисплеї Натискуйте цифрові клавіші для вибору каналу.
Альтернативно натискуйте клавіші [∧ CH ∨], а тоді натисніть клавішу [ENTER].
• Для вибору номера, який складається з двох цифр, наприклад, 12: [≥10] → [1] → [2].



Радіостанція, яка займає канал, буде стерта, при програмуванні іншої радіостанції на цей канал.

Підключення додаткових антен

При поганому прийомі використовуйте зовнішню антену.

- Відключіть антену, якщо апарат не використовується.
- Не використовуйте зовнішню антену під час грози.

Зовнішня антена FM (телевізійна антена)

- Відключіть кімнатну FM-антену.
- Доручіть встановлення даної антени кваліфікованому працівникові.

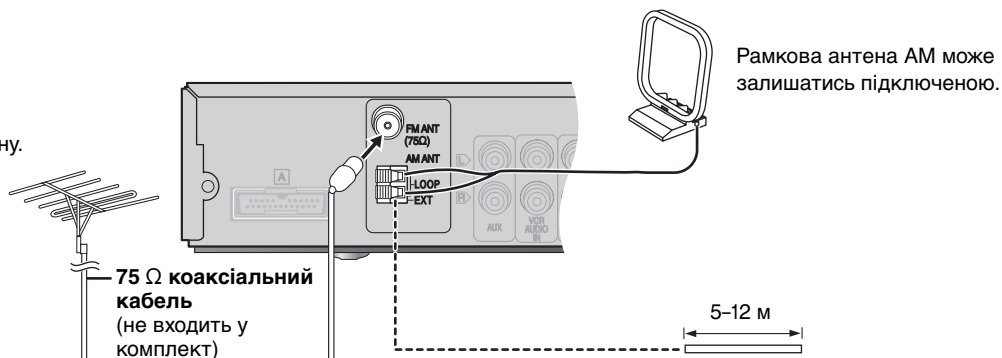

Зовнішня антена AM (Використання дроту з вініловим покриттям)

Прокладіть шматок покритого вінілом дроту горизонтально вздовж вікна або в будь-якому іншому зручному місці.

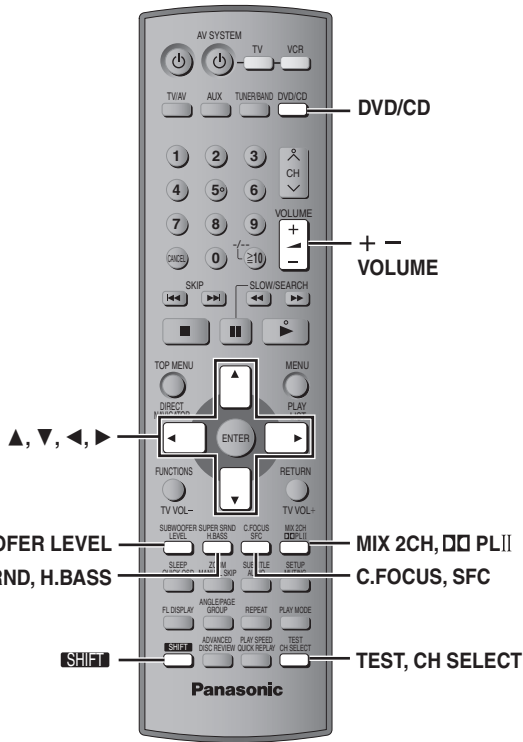

Примітка

- При підключенні навушників системи акустичного поля не мають ефекту. (За виключенням функції керування акустичним полем)
- При використанні систем акустичного поля іншими джерелами ви можете відчути зниження якості звучання. Якщо це має місце, вимкніть систему акустичного поля.
- При увімкненні функції покращеного об'ємного звучання Dolby Pro Logic II відмінюється і навпаки.

C.FOCUS SFC	Керування акустичним полем
----------------	-----------------------------------

Змінює якість звучання.

Натисніть [SFC].

Кожне натискання клавіші виводить:

- FLAT:** Відміна (додаткові настройки не діють) (заводські настройки)
- HEAVY:** додає низькі частоти для рок-композицій.
- CLEAR:** очищує високі тони.
- SOFT:** для музики бекграунд.
- DISCO:** Відбиває звук, створюючи враження перебування на дискотеці.
- LIVE:** робить живішим звучання вокалу.
- HALL:** Розширює звук, створюючи враження присутності у залі.

Щоб перевірити поточну настройку

Натисніть [SFC].

SHIFT + SUPER SRND H.BASS	Покращене об'ємне звучання
------------------------------	-----------------------------------

Додає ефект об'ємного звучання до стереозвуку.

Натисніть [SHIFT]+[SUPER SRND].

Кожне натискання клавіші виводить:

- MUSIC:** додає ефект об'ємного звучання до стереоджерелам.
- MOVIE:** використовуйте даний режим при відтворенні кінофільмів із використанням програмного забезпечення.
- PARTY:** звучання є стереофонічним, незалежно від того, в якому напрямку ви повернуті.
- OFF:** відміна

- Ви можете налаштувати гучність колонок об'ємного звучання для досягнення найкращого ефекту об'ємного звучання (→ стор. 25, Налаштування рівня звучання колонки).
- Функція покращеного об'ємного звучання не працює при відтворенні DVD-дисків, записаних на багатоканальному джерелі.

SHIFT + C.FOCUS SFC	Центральний фокус
------------------------	--------------------------

(Диски з діалогом, записаним на центральному каналі)

Ви можете зробити так, щоб складалось враження, що звук іде не від центральної колонки, а з телевізора.

Натисніть [SHIFT]+[C.FOCUS].

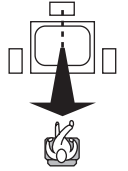

Кожне натискання клавіші виводить:
C FOCUS ON ↔ C FOCUS OFF

- Дана функція не працює при увімкненій функції покращеного об'ємного звуку.
- Вона також не працює при увімкненій функції Dolby Pro Logic II.

MIX 2CH DOLBY II	Dolby Pro Logic II
---------------------	---------------------------

Dolby Pro Logic II – це удосконалений декодер, який виводить 5-канальне об'ємне звучання (ліва та права фронтальні колонки, центральна колонка, ліва та права колонки об'ємного звучання) із будь-якого стереофонічного програмного матеріалу, незалежно від того, чи був він спеціально кодований Dolby Surround.

Натисніть [DOLBY II].

Кожне натискання клавіші виводить:

- MOVIE:** Програмне забезпечення для кінофільмів, записане в Dolby Surround.
- MUSIC:** стереоджерело
- OFF:** Скасувати



- Працює тільки в режимі DVD/CD.
- "DOLBY II" спалахує при наявності ефекту.

SHIFT + MIX 2CH DOLBY II	Мікшування
-----------------------------	-------------------

При потребі ви можете виводити 2 каналний мікшований сигнал.

Натисніть [SHIFT]+[MIX 2CH].



Кожне натискання клавіші виводить:
MIX 2CH ON ↔ MIX 2CH OFF

Спалахування "D.MIX" на дисплеї означає, що диск містить багатоканальні сигнали, які не піддаються мікшуванню. **DVD-A**

Покращення звучання низьких тонів

Ви можете покращити звучання низьких тонів настільки, що найнижчі тони будуть звучати чітко, незважаючи на відсутність акустики у вашій кімнаті. Апарат автоматично вибирає найоптимальнішу настройку відповідно до типу джерела, яке здійснює відтворення.

Натисніть [H.BASS].

На основному апараті спалахує індикатор H.BASS.



- При виборі DVD-Video або DVD-RAM
H. BASS ON (за умовчанням) ← → H. BASS OFF
- При виборі іншого джерела
H. BASS OFF (за умовчанням) ← → H. BASS ON

Виконана настройка запам'ятовується та викликається кожного разу при використанні для відтворення джерела того самого типу.

Рівень звучання сабвуфера

Ви можете наставляти рівень звучання низьких тонів. Апарат автоматично вибирає найоптимальнішу настройку відповідно до типу джерела, яке здійснює відтворення.

Натисніть [SUBWOOFER LEVEL].

- При виборі DVD-Video або DVD-RAM
SUB W 4 (за умовчанням) → SUB W 1 → SUB W 2 → SUB W 3
- При виборі іншого джерела
SUB W 2 (за умовчанням) → SUB W 3 → SUB W 4 → SUB W 1



Виконана настройка запам'ятовується та викликається кожного разу при використанні для відтворення джерела того самого типу.

Настройка рівня звучання колонки

Це один із способів досягнення відповідних ефектів об'ємного звучання.
Підготовка
Натисніть [DVD/CD].

1 В режимі зупинки та відсутності- на дисплеї екранних повідомлень

Натисніть клавішу [SHIFT]+[TEST] для виводу пробного сигналу.

- L: фронтальна ліва
- C: центральна
- R: фронтальна права
- RS: права об'ємного звучання
- LS: ліва об'ємного звучання
- Вивід звуку з каналу SW (сабвуфер) відсутній.

2 Натисніть клавішу [VOLUME, +] або [-] для встановлення рівня гучності, який зазвичай використовується для прослуховування.

3 Натисніть клавішу [▲] (збільшення) або [▼] (зменшення), щоб настроїти рівень гучності для кожної колонки.

- C, RS, LS: -6 dB - +6 dB (L, R: настроюється тільки баланс)
- Для настройки балансу фронтальних колонок Під час виводу пробного сигналу натисніть клавішу [◀, ▶].
- Налаштуйте рівень звучання колонки до рівня фронтальних колонок.

Щоб зупинити пробний сигнал
Натисніть клавішу [SHIFT]+[TEST] ще раз.

Щоб настроїти рівень звучання колонки під час відтворення

(Тільки при відтворенні багатоканального звучання, а також при увімкненій функції Dolby Pro Logic II або функції покращеного об'ємного звучання)

1 Натисніть клавішу [CH SELECT] для вибору колонки.

- L → C → R → RS → LS → SW
- SW: сабвуфер

- Ви можете настроїти SW тільки, якщо диск включає канал сабвуфера.
- "SW" не відображається на дисплеї і не настроюється, якщо увімкнена функція Dolby Pro Logic II.
- "S" відображається на дисплеї, якщо параметри "MUSIC" or "MOVIE" вибрані з використанням функції покращеного об'ємного звучання (→ стор. 24). У цьому випадку ви можете настроїти рівні обох колонок об'ємного звучання одночасно за допомогою клавіш [▲, ▼].
- S: -6 dB - +6 dB

2 Натисніть клавішу [▲] (збільшення) або [▼] (зменшення), щоб настроїти рівень гучності для кожної колонки.

- C, RS, LS, SW: -6 dB - +6 dB (L, R: настроюється тільки баланс)
- Для настройки балансу фронтальних колонок Якщо вибрані "L" або "R", натискуйте клавіші [◀, ▶].

Використання іншого обладнання

■ Приклад підключення

Використання іншого обладнання

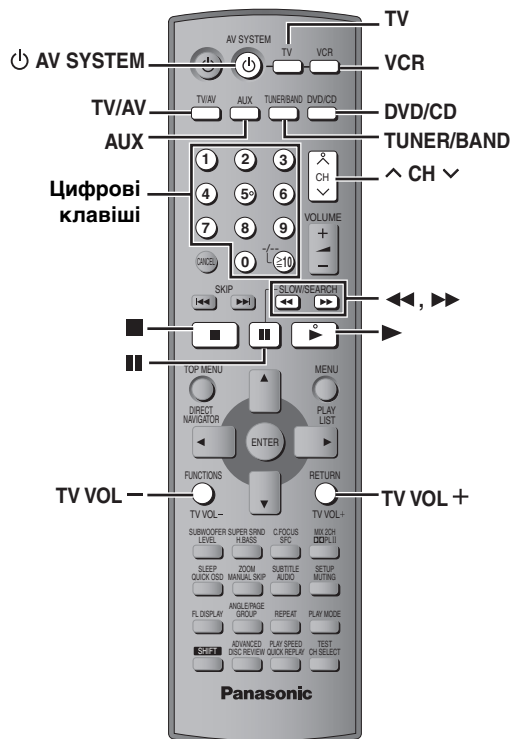
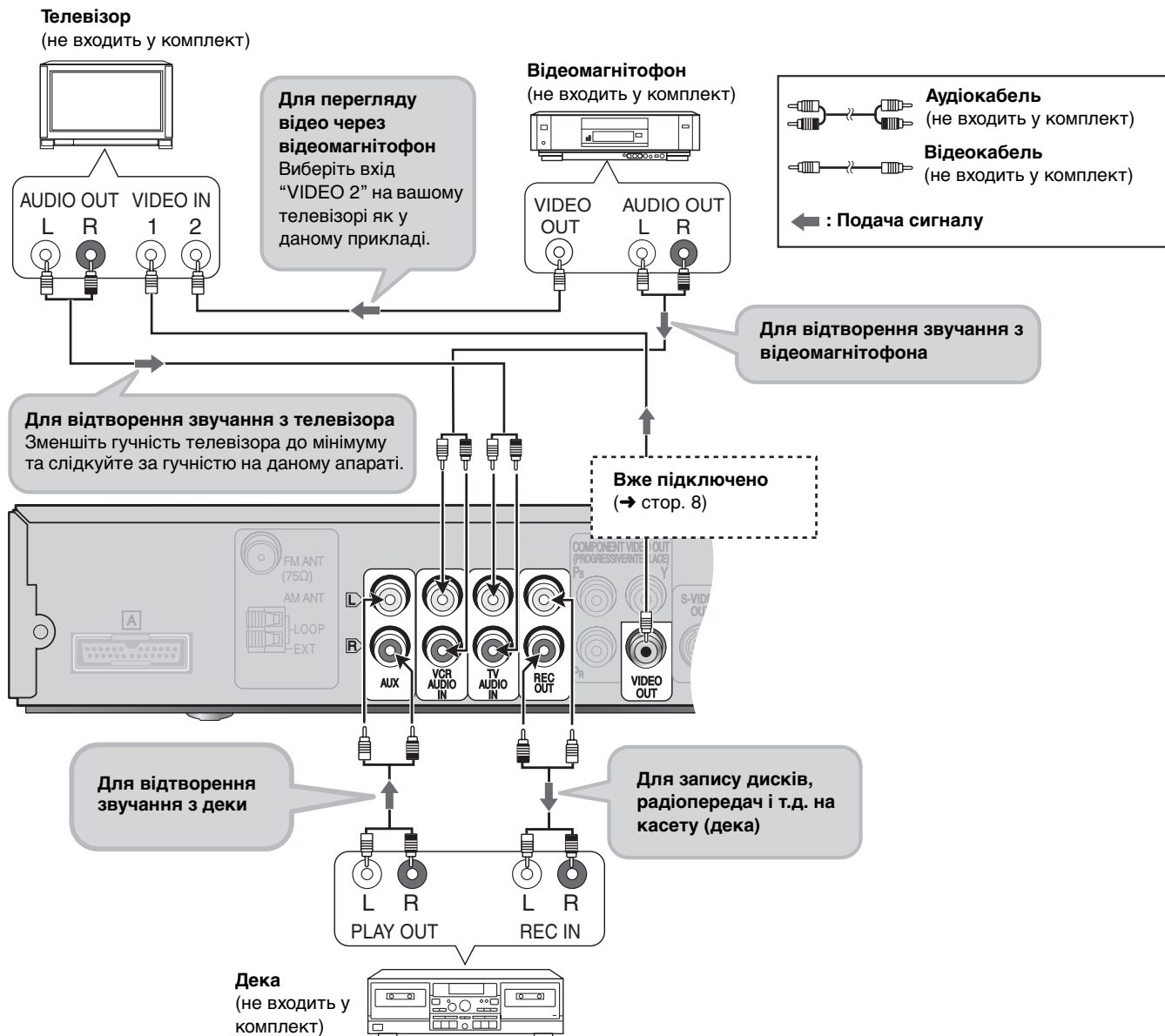

Використання телевізора та відеомагнітофона

Для керування телевізором та відеомагнітофоном Panasonic можете використовувати пульт ДК. Підключіть обладнання, як описано в "Приклад підключення" (→ стор. 26).

Примітка

Пульт дистанційного керування може не працювати належним чином з деякими моделями.

Телевізор

Підготовка

Направте пульт ДК на апарат та натисніть [TV] для освітлення клавіші, а тоді направте на телевізор, щоб виконати наступні операції:

Увімкнення/вимкнення телевізора

Натисніть [⏻ AV SYSTEM].

Переключення телевізора в режим відеовходу

Натисніть [TV/AV].

Зміна каналів

Натисніть [▲ CH ▼].

Настройка гучності

Натисніть клавішу [TV VOL-] або [TV VOL+].

Відеомагнітофон

Підготовка

- Змініть відеовхід на телевізорі ("VIDEO 2" у даному прикладі).
- Направте пульт ДК на апарат та натисніть [VCR] для освітлення клавіші, а тоді направте на відеомагнітофон, щоб виконати наступні операції:

Увімкнення/вимкнення відеомагнітофона

Натисніть [⏻ AV SYSTEM].

Відтворення, пауза та зупинка

Натисніть клавішу [▶] (відтворення), [⏏] або [■].

Швидке перемотування вперед та назад

Натисніть клавішу [◀◀] або [▶▶].

Підключення програвача/рекордера для компакт-дисків

Підключіть замість відеомагнітофона (→ стор. 26) та виберіть "VCR" як джерело.

Рекомендуємо використовувати програвач із вбудованим фоноеквалайзером. Якщо програвач не має вбудований еквалайзер, тоді підключіть його спершу до окремого еквалайзера, а тоді вже до даного апарата.

Зміна коду пульта ДК

Даний пульт керування може також керувати іншими марками телевізорів та відеомагнітофонів. Змініть код для керування таким обладнанням (→ справа).

Спрямуйте пульт ДК на обладнання.

Натиснувши спершу [TV] або [VCR]

Натисніть цифрову клавішу для введення першої цифри, а тоді для введення другої цифри.

Пульт ДК виводить сигнал Увімк./Вимк. Якщо код правильний, обладнання вмикається або вимикається. Якщо ні, тоді спробуйте інший код.

Примітка

Після заміни батарейок введіть код заново.

Використання деки для касет

Запис на деку

1 Натисніть клавішу [DVD/CD] для вибору "DVD/CD" або

Натисніть клавішу [TUNER/BAND] для вибору "FM" або "AM".

2 Розпочніть запис та відтворення.

Відтворення на деці

Натисніть клавішу [AUX] для вибору "AUX" як джерела.

Список телевізійних кодів

PANASONIC:	01, 29, 30, 31	MITSUBISHI:	14, 19, 28, 36
AKAI:	07, 11, 28, 36, 37	NOKIA:	05, 07, 37
ALBA:	05, 11, 12	NORDMENDE:	26, 41
BAUR:	32	OCEANIC:	27, 35
BLAUPUNKT:	28, 36	ORION:	02, 03, 05, 10, 11, 12, 38
BRANDT:	26, 41	PHILIPS:	11, 12, 13, 15
BUSH:	02, 05, 10, 11, 12, 32, 38	PHONOLA:	11, 12
DAEWOO:	11, 12, 32	RADIOLA:	11, 12
DUAL:	32	ROADSTAR:	39
FERGUSON:	11, 12	SABA:	26, 41
FINLUX:	11, 12, 22, 23, 24, 25, 40	SALORA:	07, 37
FISHER:	37	SAMSUNG:	11, 12, 15, 21, 25, 34, 39
FUNAI:	02, 38	SANYO:	07, 17, 25, 37
GOLDSTAR:	11, 12	SCHNEIDER:	11, 12
GOODMANS:	11, 12, 25, 32	SEG:	39, 40
GRUNDIG:	28, 36	SELECO:	11, 24
HITACHI:	01, 09, 26, 41	SHARP:	17, 20
ICE:	21, 39	SIEMENS:	11, 12, 17, 28, 36
INNO HIT:	34	SINUDYNE:	02, 05, 11, 12, 22, 24, 38, 40
ITT/NOKIA:	05, 07, 37	SONY:	16
JVC:	18	THOMSON:	05, 26, 41
KENDO:	40	THORN:	06, 08, 11, 12, 14, 16, 25, 32
LOEWE:	14, 33	LUXOR:	03, 04, 06, 08
LOEWE OPTA:	32	MATSUI:	02, 05, 06, 07, 10, 11, 12, 25, 37, 38
LUXOR:	37	UNIVERSUM:	39
MATSUI:	02, 05, 06, 07, 10, 11, 12, 25, 37, 38	WHITE WESTING HOUSE:	11, 12, 22, 40

Список кодів відеомагнітофона

PANASONIC:	01, 29, 30	NEC:	04, 21, 36, 37
AKAI:	06, 08, 16, 17, 19, 37	NOKIA:	08, 10, 11, 18, 22, 27, 37
ALBA:	02, 06, 23	NORDMENDE:	20, 21
BAIRD:	08, 10, 37	OKANO:	06
BLAUPUNKT:	01, 26, 29, 30, 33	ORION:	05, 09
BUSH:	02, 09, 23	PHILIPS:	22, 32, 33, 34, 35
DAEWOO:	15	PHONOLA:	32
FERGUSON:	31	RFT:	33
FISHER:	05, 07, 10, 11, 12	ROADSTAR:	02, 03, 18, 23, 27
GOLDSTAR/LG:	03, 04, 36, 37	SABA:	21
GOODMANS:	02, 03, 18, 23, 27, 33	SALORA:	08, 11, 17, 19, 37
GRUNDIG:	02, 23, 26, 28, 32, 33	SAMSUNG:	15, 16, 18, 27
HCM:	02, 23	SANYO:	07, 10, 11
HITACHI:	13, 14	SCHAUB LORENZ:	10
ITT:	08, 10, 11, 37	SCHNEIDER:	02, 03, 18, 23, 27, 32
ITT/NOKIA:	18, 27, 37	SEG:	02, 18, 23, 27
JVC:	20, 21	SHARP:	22
KENDO:	08, 09, 37	SIEMENS:	03, 10, 11, 32
LOEWE:	03, 32	SONY:	24, 25, 26
LUXOR:	08, 10, 11, 17, 19, 37	THOMSON:	21
MATSUI:	03, 05, 09	THORN:	10
METZ:	01	TOSHIBA:	15, 17, 19, 32
MITSUBISHI:	17, 19, 21, 32	UNIVERSUM:	03, 08, 32, 37

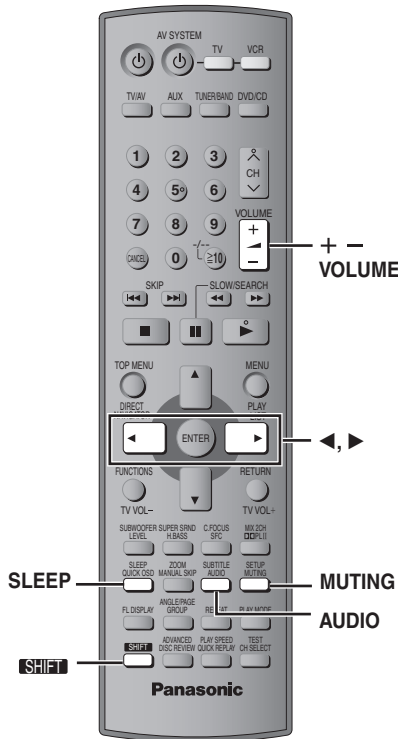

Таймер режиму очікування

Натисніть клавіші [SHIFT]+[SLEEP] для вибору часу (в хвилинали).

SLEEP 30 → SLEEP 60 → SLEEP 90
 ↑ OFF ← SLEEP 120 ←

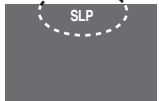

Для скасування таймера

Натисніть клавішу [SHIFT]+[SLEEP] для вибору "OFF".

Щоб вивести залишковий час

Натисніть клавішу [SHIFT]+[SLEEP] ще раз.

Для зміни настройки

Повторіть процедуру з самого початку.

Приглушення звучання

Натисніть [MUTING].

"MUTING" спалахує на дисплеї основного апарата.



Щоб скасувати:

- Натисніть клавішу [MUTING] ще раз або зменшіть гучність до мінімуму (- - dB), а тоді знову підвищіть її до потрібного рівня.
- Гучність також відновлюється при переключенні апарата в режим очікування.

Використання навушників

Тільки основний апарат

1 Зменшіть рівень гучності та підключіть навушники (не входять у комплект).

Тип гнізда для навушників: 3,5 мм, стерео

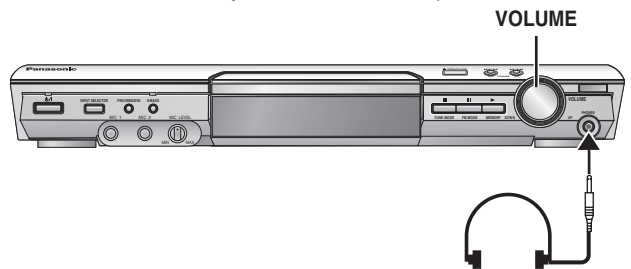

2 Налаштуйте гучність навушників за допомогою клавіші [VOLUME].

- Звучання автоматично перелючається на стерео (2-канальне).

Примітка

Не використовуйте навушники упродовж тривалого часу, оскільки це може призвести до пошкодження слуху.

Використання караоке

1 Зменшіть [MIC LEVEL] до "MIN" та підключіть мікрофон(и) (не входять у комплект).

Тип штекера навушників: 6,3 мм, монофонічний

MIN MIC LEVEL MAX

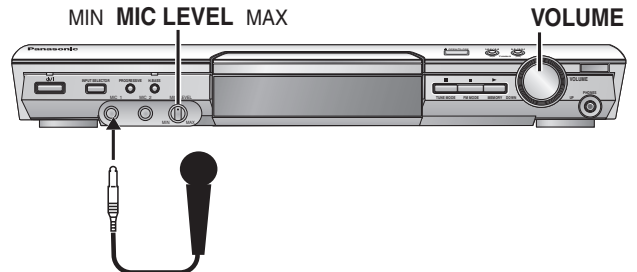

2 Вставте диск та розпочніть відтворення (→ стор. 12).

3 Налаштуйте гучність на за допомогою [VOLUME].

4 Налаштуйте гучність навушників.

Для увімкнення або вимкнення вокалу

DVD-V

1 Натисніть [AUDIO] під час відтворення.

2 Натисніть [◀, ▶] для вибору режиму.

Диски соло
Off: вокал вимкнений
On: вокал увімкнений

Диски дуету
Off: вокал вимкнений
V1+V2: обидві партії
V1: тільки партія 1
V2: тільки партія 2

VCD

Натисніть [AUDIO] під час відтворення.

Кожне натискання клавіші виводить:

LR: вокал та акомпанемент

L: тільки акомпанемент

R: тільки вокал

Виберіть "L" для караоке. (R та L можуть бути поміняні місцями на деяких дисках.)

Різні опції встановлення колонок

■ Прикріплення до стіни

Колонки можна кріпити також до стіни.

- 1 Закрутіть гвинт (не входить у комплект) у стіну.
- 2 Посадіть колонку(и) на гвинти (гвинти повинні зайти у відповідні отвори на колонці).

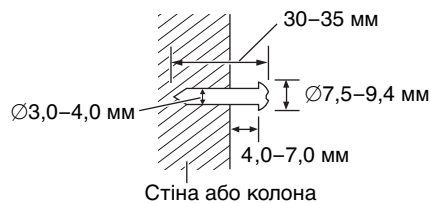

- Стіна або колона, на які кріпляться колонки мають витримувати до 10 кг на кожен гвинт. При монтуванні колонок на стіні зверніться за консультацією до кваліфікованого будівельника. Неналежне прикріплення колонок може призвести до пошкодження стіни або колонок.

HT880 (Фронтальні колонки та колонки об'ємного звучання) **HT840** (тільки фронтальні колонки)

- При кріпленні фронтальних колонок або колонок об'ємного звучання на стіні рекомендуємо використовувати для їх страхівки від падіння шнурок (не входить у комплект) (→ стор. 7).
- При кріпленні на стіні фронтальних колонок або колонок об'ємного звучання рекомендується використання додаткових кабелів колонок. (Окрім цього, можна також вийняти кабель колонок із трубок, які входять у комплект системи).

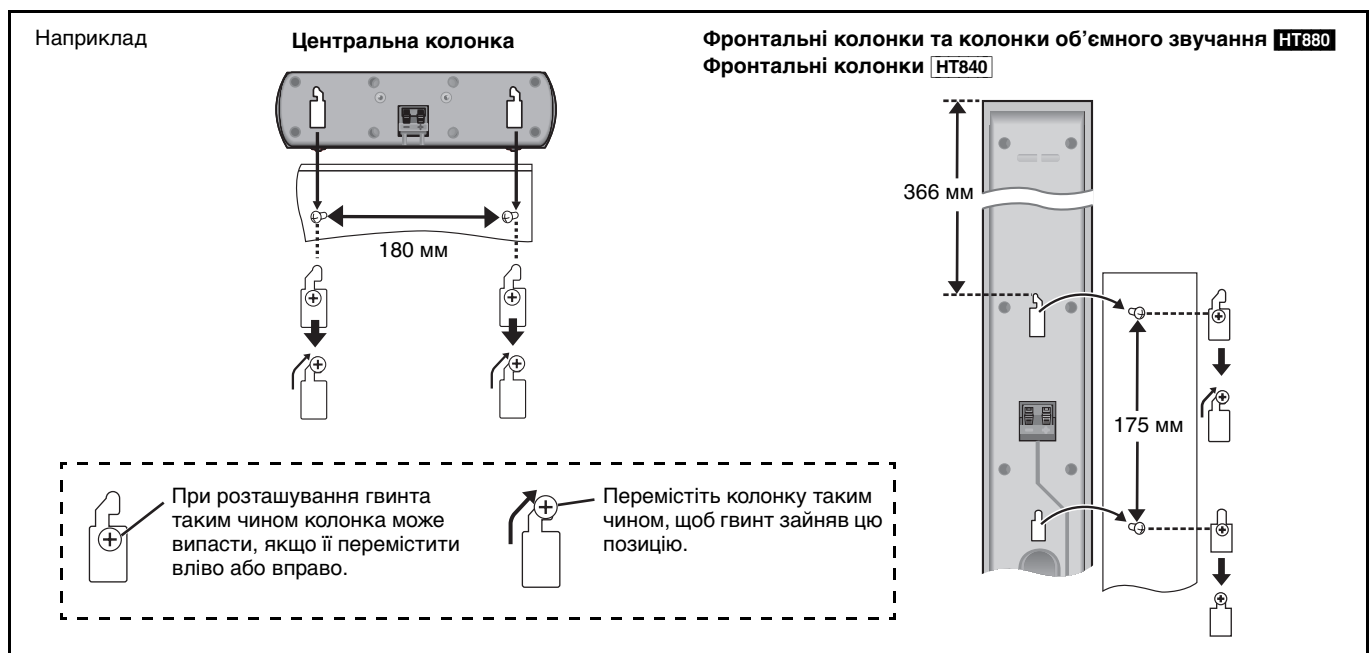

■ Сійки для колонки (не входять у комплект)

(Окрім **HT880** Фронтальних колонок та колонок об'ємного звучання **HT840** Фронтальних колонок)

Перед придбанням сійок упевніться, що вони відповідають нижченаведеним вимогам. Заміряйте діаметр та довжину гвинтів, а також відстань між ними, як показано на малюнку.

- Сійки повинні витримувати вагу до 10 кг.
- Сійки повинні бути стійкими навіть при кріпленні на них колонок у найвищій позиції.



СЕКЦІЯ ПІДСИЛЮВАЧА

HT880

Вихідна потужність RMS: Режим Dolby Digital

Передній канал	60 Вт на канал (6 Ω), 1 кГц, 10 % THD (сумарний коефіцієнт нелінійних спотворень)
Канал об'ємного звучання	60 Вт на канал (6 Ω), 1 кГц, 10 % THD (сумарний коефіцієнт нелінійних спотворень)
Центральний канал	220 Вт на канал (6 Ω), 1 кГц, 10 % THD (сумарний коефіцієнт нелінійних спотворень)
Канал сабвуфера	240 Вт на канал (4 Ω), 100 Гц, 10 % THD (сумарний коефіцієнт нелінійних спотворень)
Повна потужність режиму RMS Dolby Digital	700 Вт

Вихідна потужність DIN: Режим Dolby Digital

Передній канал	40 Вт на канал (6 Ω), 1 кГц, 1 % THD (сумарний коефіцієнт нелінійних спотворень)
Канал об'ємного звучання	40 Вт на канал (6 Ω), 1 кГц, 1 % THD (сумарний коефіцієнт нелінійних спотворень)
Центральний канал	140 Вт на канал (6 Ω), 1 кГц, 1 % THD (сумарний коефіцієнт нелінійних спотворень)
Канал сабвуфера	150 Вт на канал (4 Ω), 100 Гц, 1 % THD (сумарний коефіцієнт нелінійних спотворень)
Повна потужність режиму DIN Dolby Digital	450 Вт

HT840

Вихідна потужність RMS: Режим Dolby Digital

Передній канал	55 Вт на канал (6 Ω), 1 кГц, 10 % THD (сумарний коефіцієнт нелінійних спотворень)
Канал об'ємного звучання	55 Вт на канал (6 Ω), 1 кГц, 10 % THD (сумарний коефіцієнт нелінійних спотворень)
Центральний канал	160 Вт на канал (6 Ω), 1 кГц, 10 % THD (сумарний коефіцієнт нелінійних спотворень)
Канал сабвуфера	220 Вт на канал (4 Ω), 100 Гц, 10 % THD (сумарний коефіцієнт нелінійних спотворень)
Повна потужність режиму RMS Dolby Digital	600 Вт

Вихідна потужність DIN: Режим Dolby Digital

Передній канал	40 Вт на канал (6 Ω), 1 кГц, 1 % THD (сумарний коефіцієнт нелінійних спотворень)
Канал об'ємного звучання	40 Вт на канал (6 Ω), 1 кГц, 1 % THD (сумарний коефіцієнт нелінійних спотворень)
Центральний канал	120 Вт на канал (6 Ω), 1 кГц, 1 % THD (сумарний коефіцієнт нелінійних спотворень)
Канал сабвуфера	150 Вт на канал (4 Ω), 100 Гц, 1 % THD (сумарний коефіцієнт нелінійних спотворень)
Повна потужність режиму DIN Dolby Digital	430 Вт

СЕКЦІЯ FM/AM-ТЮНЕРА, ТЕРМІНАЛІВ

Напередустановлені станції FM 15 станцій
AM/MW 15 станцій

Частотна модуляція (FM)

Частотний діапазон	87,50–108,00 МГц (із кроком 50-кГц)
Чутливість	1,5 μV (IHF)
Співвідношення сигнал/шум 26 дБ	1,2 μV
Термінали антени	75 Ω (незбаланс.)

Амплітудна модуляція (AM/MW)

Частотний діапазон	522–1629 кГц (із кроком 9-кГц)
AM-чутливість співвідношення сигнал/шум 20 дБ при 999 кГц	560 μV/m

Гніздо навушників

Термінал	Стерео, 3,5 мм гніздо
----------	-----------------------

Гніздо мікрофона

Чутливість	0,7 мВ, 1,2 кΩ
Термінал	Гніздо моно, 6,3 мм (2 системи)

СЕКЦІЯ ДИСКА

Диски, що відтворюються (8 см або 12 см)

- DVD-RAM (DVD-VR-сумісні, форматovanі диски JPEG)
- DVD-Audio
- DVD-Video
- DVD-R, DVD-RW (DVD-Video-сумісні)
+ R, + RW (Video-сумісні)
- CD-Audio (CD-DA)
- Video CD
- SVCD (згідно з IEC62107)
- CD-R/RW (CD-DA, Video-CD, SVCD, MP3, WMA,
форматований диск JPEG)
- MP3/WMA*¹
 - Сумісні коефіцієнти стиснення:
MP3: між 32 кбіт/с та 320 кбіт/с
WMA: між 48 кбіт/с та 320 кбіт/с
- JPEG*¹
 - Файли Exif Ver 2.1 JPEG Baseline
 - Роздільна здатність зображення: між 320×240 та
6144×4096 пікселів (децимація становить 4:2:2 або 4:2:0)
- HighMAT Level 2 (звук та зображення)

*¹ Загальна максимальна кількість звукових доріжок та зображень вмісту та груп, які розпізнаються: 4000 вмістів звуку та зображення і 400 груп.

Пікап

Довжина хвилі	CD 785 нм DVD 662 нм
Потужність лазера	CLASS 2/CLASS 3A

Аудіовихід (Диск)

Число каналів	5.1 кан (FL, FR, C, SL, SR, SW)
---------------	---------------------------------

Характеристики звуку

- Частотна характеристика
 - DVD (лінійний звук) 10 Гц–22 кГц (48 кГц частота стробування)
10 Гц–44 кГц (96 кГц частота стробування)
 - DVD-Audio 10 Гц–88 кГц (192 кГц частота стробування)
 - CD-Audio 10 Гц–20 кГц
- Співвідношення сигнал-шум
 - CD-Audio 95 дБ
- Динамічний діапазон
 - DVD (лінійний звук) 95 дБ
 - CD-Audio 93 дБ
- Загальне гармонійне спотворення
 - CD-Audio 0,005 %

СЕКЦІЯ ВІДЕО

Відеосистема

Система сигналу	PAL625/50, PAL525/60, NTSC
-----------------	----------------------------

Композитний відеовихід

Рівень вихідного сигналу	1 Vp-p (75 Ω)
Термінал	Пінове гніздо (1 система) Гніздо Scart (1 система)

Вихід S-video

Y рівень вихідного сигналу	1 Vp-p (75 Ω)
C рівень вихідного сигналу	PAL: 0,3 Vp-p (75 Ω) NTSC: 0,286 Vp-p (75 Ω)
Термінал	S-термінал (1 система) Гніздо Scart (1 система)

Компонентний відеовихід

[NTSC: 525 (480) p/525 (480) i, PAL: 625 (576) p/625 (576) i]	
Y рівень вихідного сигналу	1 Vp-p (75 Ω)
R _v рівень вихідного сигналу	0,7 Vp-p (75 Ω)
R _g рівень вихідного сигналу	0,7 Vp-p (75 Ω)
Термінал	Пінове гніздо (Y: зелене, R _v : синє, R _g : червоне) (1 система)

RGB відеовихід

R вихідний рівень	0,7 Vp-p (75 Ω)
G вихідний рівень	0,7 Vp-p (75 Ω)
B вихідний рівень	0,7 Vp-p (75 Ω)
Термінал	Гніздо Scart (1 система)

СЕКЦІЯ КОЛОНОК

HT880 | Фронтальні колонки та колонки об'ємного звуку SB-FS881

Тип	2-смугова, система з 2-колонками (відбиття низьких тонів)	
Колонка(и)	Імпеданс 6 Ω	
1. Вуфер	8 см Конусного типу	
2. Твітер	6 см У вигляді купола	
Вхідна потужність (IEC)	60 Вт (макс.)	
Вихідний тиск звуку	81 дБ/Вт (1,0 м)	
Перехідна частота	7 кГц	
Частотний діапазон	78 Гц–50 кГц (–16 дБ) 90 Гц–45 кГц (–10 дБ)	
Габарити (Ш×В×Д)	260 мм×1234 мм×270 мм	
Вага	3,92 кг	

HT880 | Центральна колонка SB-PC880

Тип	2-смугова, система з 3-колонками (відбиття низьких тонів)	
Колонка(и)	Імпеданс 6 Ω	
1. Вуфер	6,5 см Конусного типу	
2. Вуфер	6,5 см Конусного типу	
3. Твітер	6 см У вигляді купола	
Вхідна потужність (IEC)	220 Вт*2 (макс.)	
Вихідний тиск звуку	82 дБ/Вт (1,0 м)	
Перехідна частота	5 кГц	
Частотний діапазон	110 Гц–50 кГц (–16 дБ) 140 Гц–45 кГц (–10 дБ)	
Габарити (Ш×В×Д)	320 мм×88 мм×96 мм	
Вага	1,36 кг	

HT880 | Активний сабвуфер SB-WA880

Тип	1-смугова, система з 2-колонками (відбиття низьких тонів)	
Колонка(и)	Імпеданс 6 Ω	
1. Вуфер	13 см Конусного типу	
2. Вуфер	13 см Конусного типу	
Вихідний тиск звуку	80 дБ/Вт (1,0 м)	
Частотний діапазон	40 Гц–220 Гц (–16 дБ) 45 Гц–180 Гц (–10 дБ)	
Габарити (Ш×В×Д)	201,5 мм×368,2 мм×491,5 мм	
Вага	11,3 кг	

HT840 | Фронтальні колонки SB-FS842

Тип	2-смугова, система з 2-колонками (відбиття низьких тонів)	
Колонка(и)	Імпеданс 6 Ω	
1. Вуфер	8 см Конусного типу	
2. Твітер	6 см Конусного типу	
Вхідна потужність (IEC)	55 Вт (макс.)	
Вихідний тиск звуку	81 дБ/Вт (1,0 м)	
Перехідна частота	7 кГц	
Частотний діапазон	78 Гц–45 кГц (–16 дБ) 90 Гц–35 кГц (–10 дБ)	
Габарити (Ш×В×Д)	260 мм×1234 мм×270 мм	
Вага	3,92 кг	

HT840 | Колонки об'ємного звучання SB-FS843

Тип	2-смугова, система з 2-колонками (відбиття низьких тонів)	
Колонка(и)	Імпеданс 6 Ω	
1. Вуфер	8 см Конусного типу	
2. Твітер	6 см Конусного типу	
Вхідна потужність (IEC)	55 Вт (макс.)	
Вихідний тиск звуку	80 дБ/Вт (1,0 м)	
Перехідна частота	5 кГц	
Частотний діапазон	70 Гц–45 кГц (–16 дБ) 85 Гц–35 кГц (–10 дБ)	
Габарити (Ш×В×Д)	100 мм×324 мм×112 мм	
Вага	1,06 кг	

HT840 | Центральна колонка SB-PC841

Тип	2-смугова, система з 3-колонками (відбиття низьких тонів)	
Колонка(и)	Імпеданс 6 Ω	
1. Вуфер	6,5 см Конусного типу	
2. Вуфер	6,5 см Конусного типу	
3. Твітер	6 см Конусного типу	
Вхідна потужність (IEC)	160 Вт (макс.)	
Вихідний тиск звуку	82 дБ/Вт (1,0 м)	
Перехідна частота	5 кГц	
Частотний діапазон	110 Гц–45 кГц (–16 дБ) 140 Гц–35 кГц (–10 дБ)	
Габарити (Ш×В×Д)	320 мм×88 мм×96 мм	
Вага	1,36 кг	

HT840 | Активний сабвуфер SB-WA840

Тип	1-смугова, система з 2-колонками (відбиття низьких тонів)	
Колонка(и)	Імпеданс 6 Ω	
1. Вуфер	13 см Конусного типу	
2. Вуфер	13 см Конусного типу	
Вихідний тиск звуку	80 дБ/Вт (1,0 м)	
Частотний діапазон	40 Гц–220 Гц (–16 дБ) 45 Гц–180 Гц (–10 дБ)	
Габарити (Ш×В×Д)	201,5 мм×368,2 мм×491,5 мм	
Вага	11,3 кг	

ЗАГАЛЬНІ

Подача живлення	АС 230 В, 50 Гц	
Енергоспоживання	Основний апарат 25 Вт	

HT880 | Сабвуфер 340 Вт

HT840 | Сабвуфер 250 Вт

430 мм×60 мм×348,3 мм

Основний апарат 2,7 кг

+5 °C – +35 °C

Габарити (Ш×В×Д)

Вага

Операційна температура

Відносна вологість

5 % – 90 % RH (без утворення конденсату)

Енергоспоживання в режимі очікування прибіл. 0,7 Вт

*2 Підсилювач із фільтром

Примітка

- Технічні характеристики можуть бути змінені без попереднього повідомлення.
Вага та габарити є приблизними.
- Загальне гармонійне спотворення вимірювалось цифровим аналізатором спектру.

Посібник із усунення несправностей

Перед звертанням у службу технічного обслуговування виконайте нижченаведену перевірку. При виникненні сумнівів щодо деяких пунктів перевірки, або якщо зазначені у таблиці рішення щодо усунення проблеми не ефективні, зверніться за порадою до Вашого дилера.

Живлення		Сторінка
Відсутнє живлення.	● Підключіть надійно силовий провід змінного струму та системний кабель.	9
Програваач автоматично переключасться у режим очікування.	● Таймер режиму очікування працював і досягнув ліміту встановленого часу.	28

Функція не відповідає або не виконується

Жодної відповіді при натисканні будь-яких клавiш.	<ul style="list-style-type: none"> Даний програваач не може відтворювати диски, окрім тих, які вказані в даній інструкції з експлуатації. Порушення у роботі програваача можуть виникати внаслідок спалаху блискавки, впливу статичного заряду та деяких інших зовнішніх факторів. Вимкніть та увімкніть програваач знову. Спробуйте також вимкнути програваач, відключити його кабель живлення від розетки та знову підключити його. Утворився конденсат: Зачекайте 1–2 години поки він випарується. 	11 —
Жодної відповіді при натисканні клавiш пульта дистанційного керування.	<ul style="list-style-type: none"> Перевірте правильність встановлення батарейок. Батарейки розряджені. Замініть їх на нові. Направте пульт дистанційного керування на сенсор дистанційного керування, а тоді виконуйте операції. 	9 9 10
Відсутній звук або зображення.	<ul style="list-style-type: none"> Перевірте підключення кабелів відео та звуку. Перевірте живлення або настройки входу підключеного обладнання. Перевірте, чи DVD-RAM містить хоч якийсь запис. 	6, 8, 26 — —
Ви забули рейтинговий пароль. Відновіть заводські настройки.	<ul style="list-style-type: none"> В режимі зупинки та при виборі "DVD/CD" як джерела, натисніть та притримайте клавiшу [■] на основному апараті та [≥10] на пульті ДК, доки "Initialised" зникне з екрана телевізора. Вимкніть та увімкніть програваач знову. Усі значення настройок будуть змінені на встановлені за умовчанням. 	—

Небажане або неочікуване виконання деяких операцій

Відтворення запису починається через деякий час. [MP3]	<ul style="list-style-type: none"> Якщо трек MP3 містить картинку, для початку його відтворення потрібен час. Не є проблемою, якщо одразу ж після початку відтворення запису, відображається невірний час його відтворення. Це нормально. 	—
Папки з глибиною більш ніж 8 шарів на диску даних відображаються неправильно. [WMA] [MP3] [JPEG]	<ul style="list-style-type: none"> Папки з глибиною більш ніж 8 шарів відображаються як 8 шар. 	—
Під час переходу або пошуку відображається екран меню. [VCD]	<ul style="list-style-type: none"> Це нормально для дисків Video CD. 	—
Меню керування відтворенням не виводиться. [VCD] із керуванням відтворенням	<ul style="list-style-type: none"> Натисніть двічі клавiшу [■], а тоді натисніть клавiшу [▶] (відтворення). 	—
Функції програмного відтворення та відтворення у випадковому порядку не працюють. [DVD-V]	<ul style="list-style-type: none"> Ці функції не працюють із деякими DVD-відеодисками. 	—
Програмовані елементи не відтворюються. [DVD-V]	<ul style="list-style-type: none"> Деякі елементи можуть не відтворюватись, навіть якщо вони були запрограмовані. 	—
Екранне меню відображає "2" як опцію звукової доріжки при натисненні [AUDIO], однак звучання не змінюється. [DVD-A]	<ul style="list-style-type: none"> Навіть, якщо друга звукова доріжка не записана, зазвичай відображаються дві цифри. 	—
Відтворення розпочинається з початку трека при зміні звукової доріжки. [DVD-A]	<ul style="list-style-type: none"> Це нормально для DVD-Audio. 	—
Сцени періодично перескакують. [RAM] [DVD-V]	<ul style="list-style-type: none"> При зміні настройок гучності або акустичного поля/якості під час ADVANCED DISC REVIEW, функція продовжується без відображення на дисплеї. Натисніть [ADVANCED DISC REVIEW], щоб скасувати функції. 	14

Субтитр

Неправильна позиція субтитрів.	<ul style="list-style-type: none"> Настройте позицію. ("Subtitle Position" у Display Menu) 	19
Відсутні субтитри.	<ul style="list-style-type: none"> Увімкніть відображення субтитрів. 	15

Marker

Не можливо додати мітки.	<ul style="list-style-type: none"> Ви не можете додавати мітки до DVD-RAM. Якщо час відтворення диска не відображається на дисплеї, ви не можете додавати мітки. 	— —
--------------------------	--	--------

A-B Repeat

Точка B встановлюється автоматично.	<ul style="list-style-type: none"> Кінець елемента стає точкою B при її досягненні. 	—
A-B Repeat автоматично скасовується.	<ul style="list-style-type: none"> A-B Repeat скасовується при натисканні [QUICK REPLAY]. 	—

Звучання надто гучне або неправильне

Звук спотворений.	<ul style="list-style-type: none"> Шум може виникати при відтворенні файлів WMA. 	—
Ефекти не працюють.	<ul style="list-style-type: none"> Часом звукові ефекти не працюють або працюють не належним чином при відтворенні деяких дисків. Функція Multi Re-master та Dolby Pro Logic II не працюють, якщо ви змінили швидкість відтворення. 	— —
Під час відтворення чути гудіння.	<ul style="list-style-type: none"> Кабель живлення або флуоресцентна лампа знаходиться поблизу сабвуфера. Заберіть пристрої та кабелі від сабвуфера. 	—
Відсутній звук	<ul style="list-style-type: none"> Під час зміни швидкості відтворення запису може наступити пауза у звучанні. 	—
Змішане звучання.	<ul style="list-style-type: none"> При використанні терміналу SCART (AV) та вхідного аудіо терміналу (TV AUDIO IN) одночасно, вимкніть обладнання, підключене до одного з цих терміналів. 	—

Немає доступу до меню Setup.	<ul style="list-style-type: none"> ● Виберіть "DVD/CD" як джерело. ● Скасуйте відтворення всіх груп, програмне відтворення та відтворення у випадковому порядку. 	— 15
------------------------------	--	---------

Картинка неправильна або не відтворюється зовсім

Зображення спотворене.	<ul style="list-style-type: none"> ● Упевніться, що апарат підключений безпосередньо до телевізора, а не через відеомагнітофон. 	8
Розмір зображення не відповідає формату екрана.	<ul style="list-style-type: none"> ● Змініть "TV Aspect" на закладці "Video". ● Змініть настройки зуму. 	20 14
Телевізор показує не належним чином або кольори зображення тьмяні.	<ul style="list-style-type: none"> ● Програвач та телевізор використовують різні відеосистеми. Використовуйте багатосистемні телевізори PAL. ● Система запису диска не відповідає системі Вашого телевізора. <ul style="list-style-type: none"> – PAL диски не підлягають правильному перегляду на телевізорах NTSC. – Даний апарат може конвертувати NTSC сигнали у PAL 60 для перегляду на телевізорах PAL ("NTSC Disc Output" на закладці "Video"). 	— — 21
Меню відображається неправильно.	<ul style="list-style-type: none"> ● Відновіть коефіцієнт збільшення на "× 1.00". ● Встановіть "Subtitle Position" у Display Menu на "0". 	14 19
Функція автоматичного зуму не працює належним чином.	<ul style="list-style-type: none"> ● Вимкніть функцію зуму телевізора. ● Використовуйте інші наперед установлені формати зображення або виконайте ручну настройку. ● Функція зуму не завжди працює коректно, особливо в темних сценах і може не працювати у залежності від типу диска. 	— 14 —
Зображення зникло з екрана телевізора або на екрані з'являються смуги.	<ul style="list-style-type: none"> ● Зарядні пристрої мобільних телефонів можуть спричинити деякі перешкоди. ● Якщо ви використовуєте кімнатну антену, замініть її на зовнішню. ● Кабель телевізійної антени знаходиться надто близько до апарата. Відокремте кабель антени від апарата. 	— — —

Прогресивне відео

При використанні прогресивного відео виникає подвоєння зображення.	<ul style="list-style-type: none"> ● Ця проблема викликана методами редагування або матеріалами, які використовуються на DVD-відеодисках, але може бути усунена при використанні черезстрічкового відеосигналу. Змініть "Video Output Mode" у Picture Menu на "625i" або "525i". 	19
Зображення формується не прогресивним відеосигналом.	<ul style="list-style-type: none"> ● Натисніть клавішу [PROGRESSIVE] на основному апараті для відтворення "PRG". Виберіть "625p" або "525p" у "Video Output Mode" у Picture Menu. ● Якщо апарат підключений до телевізора через термінал VIDEO OUT, S-VIDEO OUT або SCART (AV), вихід буде черезстрічковим навіть при відображенні на дисплеї "PRG". 	12, 19 8

Радіо

Чутний шум. "ST" блимає або не світиться. Звук спотворений.	<ul style="list-style-type: none"> ● Налаштуйте позицію FM або AM антени. ● Використовуйте зовнішню антену. 	— 23
Чути звук вдарання.	<ul style="list-style-type: none"> ● Вимкніть телевізор або відключіть його від апарата. 	—
Під час прослуховування AM-трансляцій чути низьке гудіння.	<ul style="list-style-type: none"> ● Відокремте антену від інших кабелів або шнурів. 	—

Керування телевізором

Неможливо керувати телевізором.	<ul style="list-style-type: none"> ● Натисніть спершу [TV] для керування телевізором. ● Перевірте код пульта ДК на відповідність із кодом телевізора. 	— 27
---------------------------------	---	---------

Індикатори на дисплеї апарата

Дисплей тьмянний.	<ul style="list-style-type: none"> ● Виберіть "Bright" у "FL Dimmer" на закладці "Others". 	21
"NO PLAY"	<ul style="list-style-type: none"> ● Ви вставили диск, який не підтримується програвачем. Вставте відповідний диск. ● Ви вставили пустий диск. 	11 —
"NO DISC"	<ul style="list-style-type: none"> ● Ви не вставили диск; вставте диск. ● Ви не правильно вставили диск; вставте диск правильно. 	— 12
"F61"	<ul style="list-style-type: none"> ● Перевірте та виправте підключення колонок. ● Якщо проблема не знімається, тоді несправність пов'язана з подачею живлення. Зверніться до дилера. 	6, 8
"DVD U11"	<ul style="list-style-type: none"> ● Диск забруднений. Витріть його дочиста. 	11
"ERROR"	<ul style="list-style-type: none"> ● Виконується неправильна операція. Ознайомтесь із інструкцією та спробуйте знову. 	—
"DVD H□□" □□ означає номер.	<ul style="list-style-type: none"> ● Ймовірно виникла якась помилка. Номер, який іде за "H" залежить від статусу апарата. Вимкніть та увімкніть програвач знову. Спробуйте також вимкнути програвач, відключити його кабель живлення від розетки та знову підключити його. ● Якщо сервісний номер не зникає, запишіть його та зверніться за допомогою до кваліфікованого майстра. 	— —

Повідомлення на екрані телевізора

"⊘"	<ul style="list-style-type: none"> ● Дана операція не підтримується програвачем або диском. 	—
"Cannot display group xx, content xx"	<ul style="list-style-type: none"> ● Ви намагаєтесь відтворити несумісні записи. 	—
"This disc may not be played in your region"	<ul style="list-style-type: none"> ● Ви можете відтворювати DVD-Video тільки, якщо його регіональний номер збігається з номером апарата, або коли на диску є позначка "ALL". Регіональний номер апарата зазначений на його задній панелі. 	Титульна сторінка
Відсутні екранні повідомлення.	<ul style="list-style-type: none"> ● Виберіть "On" у "On-Screen Messages" на закладці "Display". 	21

