

COMPACT
disc
DIGITAL AUDIO

Перед подключением, работой или регулировкой данного аппарата прочтите, пожалуйста, эту инструкцию полностью. Сохраните, пожалуйста, эту инструкцию.

Перед під'єднанням, експлуатацією чи настройкою даного апарата, будь-ласка, прочитайте до кінця цю інструкцію. Будь-ласка, зберігайте цю інструкцію для звернення в майбутньому.

Panasonic®

Инструкция по эксплуатации
Інструкція з експлуатації

CD-стереосистема CD-стереосистема

Model No. **SC-PM31**



Операции, описанные в данных инструкциях, выполняются, в основном, с помощью пульта дистанционного управления, но вы также можете выполнять их на основном блоке, если кнопки управления совпадают.

У цій інструкції подано переважно операції із використанням пульта дистанційного управління, проте Ви можете здійснювати ці самі операції з використанням кнопок на основному апараті, за умови, що вони відповідають кнопкам на пульті.

EE

RQT8099-R

Уважаемый покупатель

Благодарим Вас за то, что Вы приобрели эту систему. Чтобы получить оптимальное качество работы системы и обеспечить безопасность, пожалуйста, внимательно прочитайте эту инструкцию.

Эта инструкция по эксплуатации применима к следующей системе.

Система	SC-PM31
Основной аппарат	SA-PM31
Динамики	SB-PM31

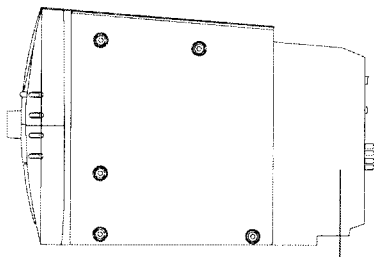

CAUTION	- INVISIBLE LASER RADIATION WHEN OPEN. AVOID EXPOSURE TO BEAM. FC950625-1/Class 3b
WARNING	- ÖSYNLIG LASERSTRÅLNING NÄR DENNA DEL ÄR ÖPPNAD. BETRÄKTA EJ STRÅLEN. FC950625-1/Class 3b
ADVARSEL	- USYNLIG LASERSTRÅLING VED ÅBNING. UNDGÅ UDSETTELSE FOR STRÅLING.
ADVARSEL	- USYNLIG LASERSTRÅLING NÄR DEKSEL ÖPNES. UNDGÅ EXSPONERING FÖR STRÅLEN.
VARO!	- AVATTRESSA OLET NÄKÄYNTÖMÄÄ ALTIINA LASERISÄTELYLLÄ. ÄLÄ KATSO SÄTESEEN.
VORSICHT	- UNSICHTBARE LASERSTRÄHLUNG, WENN ABDECKUNG GEÖFFNET. NICHT DEM STRAHL AUSSETZEN.
ATTENTION	- RAYONNEMENT LASER INVISIBLE EN CAS D'OUVERTURE. EXPOSITION DANGEREUSE AU FAISCEAU.
注意	- 打开时会有不可见激光辐射。避免激光束照射。
注意	- ここを開くと不可見レーザー光が出ます。ビームを見たり、触れたりしないで下さい。 09_X950625

Внутри аппарата

ПРЕДОСТЕРЕЖЕНИЕ!

В ЭТОМ УСТРОЙСТВЕ ИСПОЛЬЗУЕТСЯ ЛАЗЕР. ПРИМЕНЕНИЕ РЕГУЛИРОВОК И НАСТРОЕК, ОТЛИЧНЫХ ОТ НИЖЕОПИСАННЫХ, МОЖЕТ ПРИВЕСТИ К ОПАСНОМУ ЛАЗЕРНОМУ ОБЛУЧЕНИЮ. НЕ ОТКРЫВАЙТЕ КРЫШКУ И НЕ ПРОИЗВОДИТЕ РЕМОНТ САМИ—ЛУЧШЕ ПОРУЧИТЬ ЭТО КВАЛИФИЦИРОВАННОМУ СПЕЦИАЛИСТУ.

Это изделие может принимать радио помехи, обусловленные переносными телефонами. Если такие помехи являются очевидными, увеличьте, пожалуйста, расстояние между изделием и переносным телефоном.

ЭТОТ АППАРАТ ПРЕДНАЗНАЧЕН ДЛЯ ИСПОЛЬЗОВАНИЯ В КЛИМАТЕ СРЕДНЕЙ ПОЛОСЫ.

Сетевая вилка должна быть расположена вблизи оборудования и быть легко достижима, а сетевая вилка или переходник прибора должны оставаться быстро доступными.

ПРЕДУПРЕЖДЕНИЕ:

ДЛЯ УМЕНЬШЕНИЯ РИСКА ВОЗНИКНОВЕНИЯ ПОЖАРА, ПОРАЖЕНИЯ ЭЛЕКТРИЧЕСКИМ ТОКОМ ИЛИ ПОВРЕЖДЕНИЯ ИЗДЕЛИЯ НЕ ПОДВЕРГАЙТЕ ДАННЫЙ АППАРАТ ВОЗДЕЙСТВИЮ ДОЖДЯ, ВЛАГИ, БРЫЗГ ИЛИ КАПЕЛЬ, И НЕ СТАВЬТЕ НА АППАРАТ ПРЕДМЕТЫ, НАПОЛНЕННЫЕ ЖИДКОСТЯМИ, ТАКИЕ, КАК ВАЗЫ.

Содержание

Меры предосторожности.....	3
Прилагаемые принадлежности	3
Размещение громкоговорителей	3
Перед началом эксплуатации.....	5
Шаг 1 - Выполнение соединений	
Шаг 2 - Вставка батарей в пульт дистанционного управления	
Шаг 3 - ДЕМО функция	
Обзор органов управления	6
Основной аппарат	
Пульт ДУ	
Производство компакт-дисков и MP3 файлов	7
Воспроизведение диска	
Дополнительные функции по воспроизведению компакт-дисков и файлов MP3	
Кассеты – Воспроизведение и запись....	10
Обычный режим воспроизведения	
TPS (Сенсор программы ленты)	
Перед записью	
Запись радио	
Запись компакт-дисков	
Другие базовые операции	
Настройка радио	11
Ручная настройка	
Автоматическая преднастройка	
Настройка распределения диапазона AM	
Таймер.....	12
Настройка часов	
Использование режима сна	
Использование таймера воспроизведения или записи	
Внешний аппарат.....	13
Подсоединение внешнего аппарата	
Воспроизведение или запись с внешнего аппарата	
Настройка звука	13
Выбор звуковых эффектов	
Прослушивание с эффектом объемного звучания	
Справочник по поиску и устранению неисправностей	14
Спецификации	15
Обслуживание	
При передвижении аппарата	

ПРЕДОСТЕРЕЖЕНИЕ!

- НЕ СЛЕДУЕТ УСТАНОВЛИВАТЬ ИЛИ РАЗМЕЩАТЬ ДАННЫЙ АППАРАТ В КНИЖНОМ ШКАФУ, ВСТРОЕННОМ ШКАФУ ИЛИ ДРУГОМ ОГРАНИЧЕННОМ ПРОСТРАНСТВЕ ДЛЯ ТОГО, ЧТОБЫ СОХРАНИТЬ УСЛОВИЯ ХОРОШЕЙ ВЕНТИЛЯЦИИ. УДОСТОВЕРЬТЕСЬ, ЧТО ШТОРЫ И ДРУГИЕ ПОДОБНЫЕ ПРЕДМЕТЫ НЕ ПРЕПЯТСТВУЮТ НОРМАЛЬНОЙ ВЕНТИЛЯЦИИ ДЛЯ ПРЕДОТВРАЩЕНИЯ РИСКА ПОРАЖЕНИЯ ЭЛЕКТРИЧЕСКИМ ТОКОМ ИЛИ ВОЗНИКНОВЕНИЯ ПОЖАРА ИЗ-ЗА ПЕРЕГРЕВА.
- НЕ ЗАКРЫВАЙТЕ ВЕНТИЛЯЦИОННЫЕ ОТВЕРСТИЯ АППАРАТА ГАЗЕТАМИ, СКАТЕРТЯМИ, ШТОРАМИ И ПОДОБНЫМИ ПРЕДМЕТАМИ.
- НЕ РАЗМЕЩАЙТЕ НА АППАРАТ ИСТОЧНИКИ ОТКРЫТОГО ПЛАМЕНИ, ТАКИЕ, КАК ГОРЯЩИЕ СВЕЧИ.
- ВЫБРАСЫВАЙТЕ БАТАРЕИ В МУСОР, УЧИТЫВАЯ ОХРАНУ ОКРУЖАЮЩЕЙ СРЕДЫ.

Меры предосторожности

Расположение

Установите аппарат на ровной поверхности подальше от прямого солнечного света, высоких температур, высокой влажности и чрезмерных вибраций. Подобные условия могут повредить корпус аппарата и другие компоненты, сократив тем самым срок его службы.

Располагайте аппарат на расстоянии по крайней мере 15 см от стен во избежание искажений и нежелательных акустических эффектов.

Не кладите на аппарат тяжелые предметы.

Напряжение

Не используйте высоковольтные источники питания. При этом возможна перегрузка аппарата и возникновение пожара.

Не используйте источники питания постоянного тока. Обязательно проверьте источник питания перед установкой аппарата на судах или в другом месте, где используется постоянный ток.

Предохранение сетевого шнура

Убедитесь в том, что сетевой шнур питания переменного тока подсоединен правильно и не поврежден. Плохое подсоединение и повреждение шнура могут привести к пожару или поражению электрическим током. Не тяните за шнур, не изгибайте его и не кладите на него тяжелые предметы.

При отключении шнура плотно возьмитесь за вилку. Если Вы будете тянуть за сетевой шнур питания переменного тока, это может привести к поражению электрическим током.

Не прикасайтесь к вилке мокрыми руками. Это может привести к поражению электрическим током.

Посторонние предметы

Не допускайте попадания в аппарат металлических предметов. Это может привести к поражению электрическим током или неисправности.

Не допускайте попадания в аппарат жидкостей. Это может привести к поражению электрическим током или неисправности. Если это произойдет, немедленно отсоедините аппарат от источника питания и обратитесь к Вашему дилеру.

Не распыляйте на аппарат и внутрь него инсектициды. Они содержат горючие газы, которые могут воспламениться при распылении на аппарат.

Ремонт

Не пытайтесь отремонтировать этот аппарат самостоятельно. Если прерывается звук, не высвечиваются индикаторы, показался дым, или возникла любая другая проблема, которая не описана в этой инструкции, отсоедините сетевой шнур питания переменного тока и обратитесь к Вашему дилеру или в уполномоченный сервисный центр. Если ремонт аппарата, его разборка или реконструкция выполняется неквалифицированным персоналом, возможно поражение электрическим током или повреждение аппарата.

Срок службы аппарата можно увеличить, отсоединив его от источника питания, если он не будет использоваться в течение продолжительного периода времени.

Для России

"Установленный производителем в порядке п. 2 ст. 5 Федерального Закона РФ "О защите прав потребителей" срок службы изделия равен 7 годам с даты производства при условии, что изделие используется в строгом соответствии с настоящей инструкцией по эксплуатации и применимыми техническими стандартами."

Сделано в Малайзии
Мацусита Электрик Индастриал Ко., Лтд.
1006 Кадома, Осака, Япония

Для России
ИНФОРМАЦИЯ О СЕРТИФИКАЦИИ
ПРОДУКЦИИ



BZ02

Пример маркировки: ○ ○ 1 A ○ ○ ○ ○ ○ ○ ○ ○

Элементы кода: 3-ий символ—год изготовления
(1—2001 г., 2—2002 г., 3—2003 г., ...);
4-ый символ—месяц изготовления
(A—январь, B—февраль, ..., L—декабрь)

Расположение маркировки: Задняя, нижняя или боковая панель устройства

Прилагаемые принадлежности

Пожалуйста, проверьте и идентифицируйте наличие вспомогательных принадлежностей.

1 x Пульт ДУ

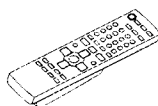

(N2QAJB000132)

1 x Сетевой шнур переменного тока

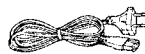

1 x Внутренняя FM-антенна

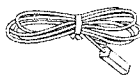

1 x Рамочная AM-антенна

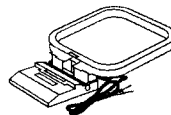

2 x Батарейки пульта ДУ



Размещение громкоговорителей

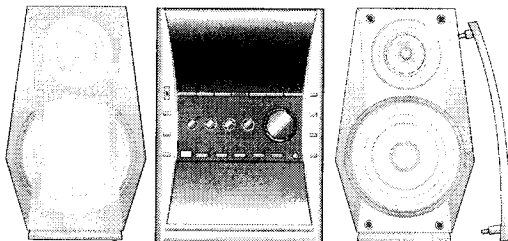

Громкоговорители являются одинаковыми, поэтому Вам нет необходимости ориентировать их левый или правый каналы.

- В данных громкоговорителях нет магнитного экранирования. Не располагайте их возле телевизоров, персональных компьютеров или других аппаратов, на работу которых влияет магнетизм.
- Во избежание повреждения громкоговорителей не прикасайтесь к куполам громкоговорителей, если Вы сняли сетки.

Примечания

- Держите Ваши громкоговорители на расстоянии по крайней мере 10 мм от системы для правильной вентиляции.

Используйте только поставляемые громкоговорители.

- Сочетание основного аппарата и громкоговорителей обеспечивает наилучшее звучание. Использование других громкоговорителей может привести к повреждению аппарата и будет отрицательно воздействовать на качество звучания.

Предостережение

- Используйте эти громкоговорители только с рекомендуемой системой. Несоблюдение этого требования может привести к повреждению усилителя и громкоговорителей, а также к пожару. В случае повреждения или видимого изменения характера работы обратитесь к специалисту.
- Не размещайте данные громкоговорители на стенах или потолке.

Шаг 1 - Выполнение соединений

Подключайте сетевой кабель переменного тока лишь после соединения всех частей аппарата.

Подготовка

Согните и снимите виниловые наконечники проводов динамика.



1 Подсоединение рамочной AM-антенны.

Рамочная AM-антенна

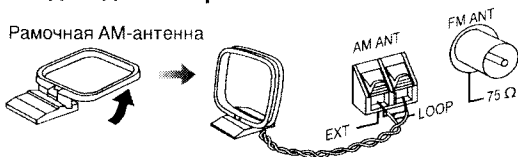

Установите антенну вертикально на ее основе. Свободный провод антенны должен быть отделен от других проводов и шнуров.

2 Подсоединение FM-антенны для помещений.

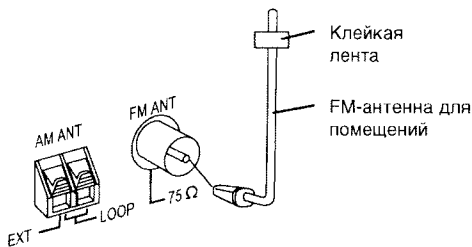

Прикрепите лентой антенну к стене или колонне в положении, в котором радиосигналы принимаются с наименьшими препятствиями.

3 Подсоединение кабеля громкоговорителей.

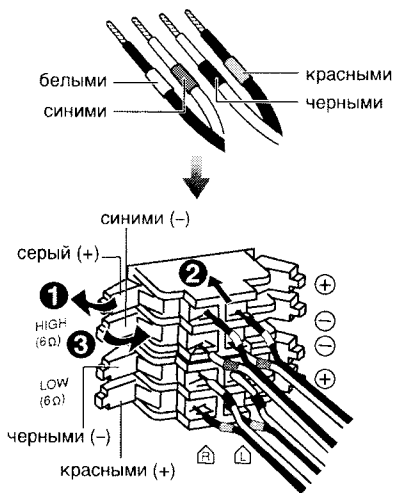

Кабели с белыми и синими ярлычками используются для высокой частоты. Кабели с красными и черными ярлычками используются для низкой частоты.

Неправильное подключение может вызвать повреждение изделия.

4 Подсоединение сетевого кабеля переменного тока.

- Входящий в комплект сетевой кабель переменного тока предназначен для использования исключительно с данным изделием. Не используйте его с другим оборудованием.

Установка разъема

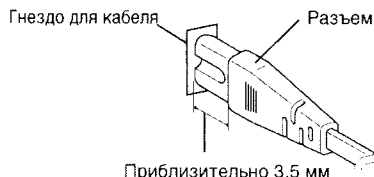

Приблизительно 3,5 мм

Даже если разъем полностью вставлен в гнездо, то, в зависимости от типа гнезда, часть разъема может выступать, как показано на рисунке. Тем не менее, это не создает никаких проблем для использования изделия.

Подсоединение дополнительных антенн

Внешняя FM-антенна

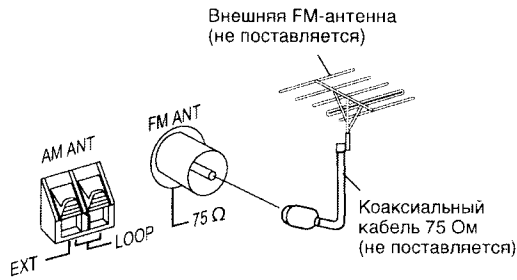

Внешняя AM-антенна

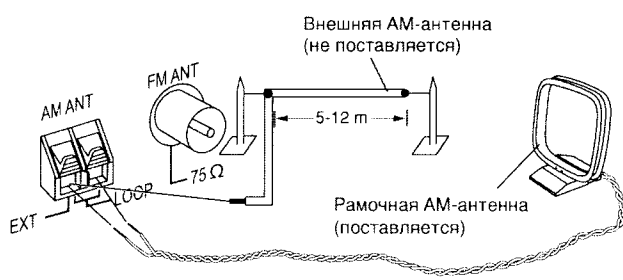

- Ни в коем случае не используйте внешнюю антенну во время грозы.
- Вы можете подсоединить внешнюю FM-антенну для лучшего принятия сигнала. Пожалуйста, проконсультируйтесь с продавцом относительно ее установки.
- Отсоедините внутреннюю FM-антенну, если установлена внешняя FM-антенна.
- Подключите внешнюю антенну, не снимая рамочную антенну. Горизонтально протащите провод в виниловой оболочке на 5-12 м вдоль окна или в другом удобном месте.

Шаг 2 - Вставка батарей в пульт дистанционного управления

■ Батареи

- Вставьте батареи так, чтобы полярность (+ и -) отвечала обозначениям на пульте дистанционного управления.
- Вытяните батареи, если пульт дистанционного управления не будет использоваться на протяжении продолжительного периода времени. Сохраняйте в прохладном и темном месте.
- Не используйте батареи перезаряжаемого типа.
- Неправильное обращение с батарейками может стать причиной вытекания электролита, который при попадании на предметы может их повредить и вызвать возгорание.

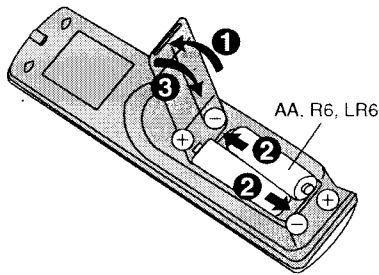

Не следует:

- использовать одновременно и старые, и новые батареи.
- использовать одновременно батареи разных типов.
- нагревать или подвергать воздействию огня.
- разбирать или вызывать короткое замыкание.
- стараться перезарядить щелочные или марганцевые батареи.
- использовать батареи, если отслаивается их покрытие.

■ Использование

- Направьте на датчик дистанционного управления, избегая препятствий, с максимального расстояния 7 м непосредственно перед аппаратом. Положение сенсора дистанционного управления показано на странице 6.

Шаг 3 - ДЕМО функция

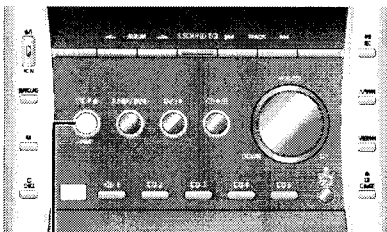

При первом включении аппарата на дисплее может быть показано описание его функций.

Если данная настройка выключена, то показать ее можно, выбрав "DEMO ON" (ДЕМО ВКЛ).

Нажмите и удерживайте кнопку [STOP ■, -DEMO].

При каждом нажатии и удержании этой кнопки происходит переключение дисплея.

→ DEMO OFF → DEMO ON

Для уменьшения энергопотребления в режиме ожидания, выберите "DEMO OFF" (ДЕМО ВЫКЛ).

Основной аппарат

Для выбора страницы смотрите цифры, указанные в скобках.

Верх аппарата

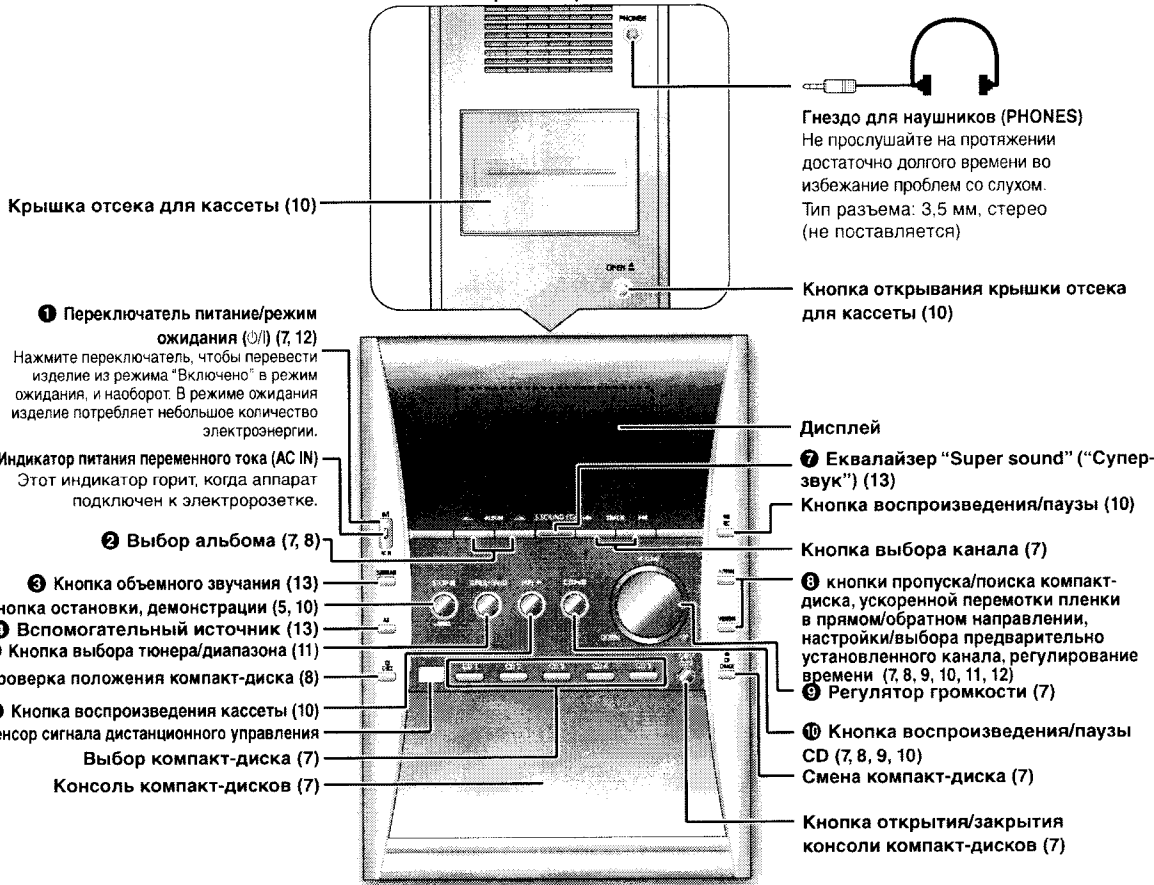

Пульт ДУ

Кнопки, такие как **9**, функционируют так, как и кнопки управления на основном аппарате.



AUTO OFF Эта функция позволяет отключить аппарат в режиме компакт-дисков или кассет после того, как его не использовали на протяжении 10 минут.

- Настройка сохраняется даже при выключенном аппарате.

DIMMER Уменьшить яркость панели дисплея.

MUTING Временно отключить звук.

- Нажмите кнопку для включения.
- Нажмите еще раз для отмены.

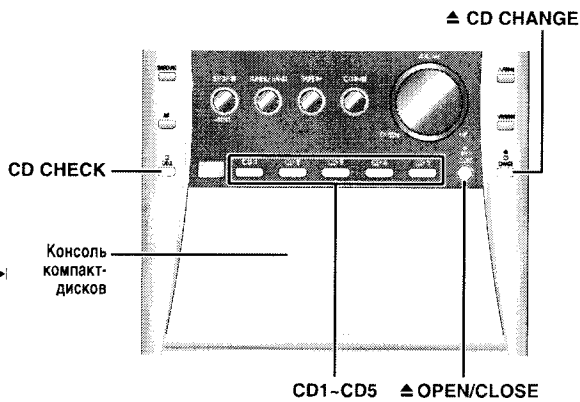
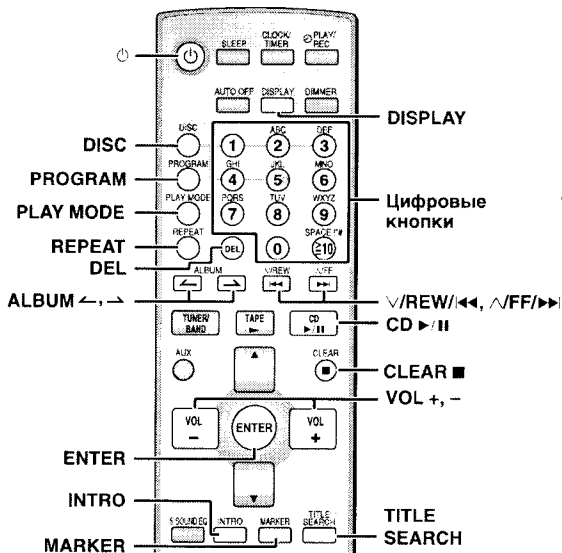

Воспроизведение диска

- 1 Нажмите кнопку [⏻] для включения аппарата.
- 2 Нажмите [CD 1 - CD 5], чтобы выбрать желаемую дисковую консоль.
- 3 Нажмите кнопку [▲ OPEN/CLOSE] для открытия консоли для компакт-дисков и вставьте диск. Нажмите еще раз для закрытия консоли.

Фирменная наклейка на диске должна быть сверху

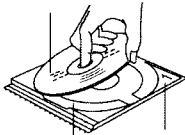

Консоль для компакт-дисков Номер дисковой консоли

- 4 Нажмите кнопку [CD ▶/||] для начала воспроизведения.
- 5 Отрегулируйте громкость.

Другие базовые операции

Для того, чтобы	Выполните следующее
Остановить диск	Нажмите кнопку [CLEAR ■].
Поставить паузу	Нажмите кнопку [CD ▶/]. Нажмите еще раз для восстановления воспроизведения.
Пропустить дорожку	Нажмите кнопку [√/REW/◀◀] или [∞/FF/▶▶].
Искать на диске (CD-DA только)	Нажмите и удерживайте кнопку [√/REW/◀◀] или [∞/FF/▶▶] во время воспроизведения или паузы.
Непосредственное воспроизведение	Когда аппарат пребывает в режиме ожидания и в дисковой консоли находится диск, нажмите [CD ▶/] или [CD 1 - CD 5], чтобы начать воспроизведение.
Пропустить альбом (MP3 только)	В режиме воспроизведения нажмите кнопку [ALBUM ◀ или ▶]. В режиме остановки нажмите один раз кнопку [ALBUM ◀ или ▶], а затем - цифровые кнопки.

Смена компакт-диска (CD CHANGE)

Во время воспроизведения компакт-диска Вы можете менять компакт-диски в других дисковых консолях (за исключением произвольного воспроизведения всех дисков или программного воспроизведения).

- 1 Нажмите кнопку [▲ CD CHANGE].
- 2 Нажмите [CD 1 - CD 5], чтобы выбрать дисковую консоль.
- 3 Измените компакт-диск.
- 4 Нажмите кнопку [▲ CD CHANGE] еще раз, чтобы закрыть дисковую консоль.

Функции режима воспроизведения

- 1 Нажмите кнопку [CD ▶/||], а затем кнопку [CLEAR ■].
- 2 Нажмите кнопку [DISC] и (в течение 10 секунд) нажмите кнопку [1] - [5], чтобы выбрать диск.
- 3 Нажмите кнопку [PLAY MODE] для выбора желательного режима.

Режим	Для воспроизведения
1-DISC 1DISC	Воспроизводится один выбранный диск.
ALL-DISC ALL DISC	все диски в дисковых консолях, напр. 4→5→1→2→3.
1-TRACK 1TR	Режим воспроизведения одной выбранной дорожки на выбранном диске. Нажмите кнопки с цифрами для выбора дорожки.
1-RANDOM 1DISC RND (только CD-DA)	один выбранный диск в режиме случайного воспроизведения.
A-RANDOM ALL DISC RND (только CD-DA)	все диски в дисковых консолях в режиме случайного воспроизведения.
1-ALBUM 1A:BUM (только MP3)	Один выбранный альбом на избранном диске. Нажмите кнопку [ALBUM ◀ или ▶] для выбора альбома.
1-DISC RANDOM 1DISC RND (только MP3)	один выбранный диск в режиме случайного воспроизведения.
1-ALBUM RANDOM 1ALBUM RND (только MP3)	всех дорожек из одного выбранного альбома в случайном порядке. Нажмите кнопку [ALBUM ◀ или ▶] для выбора альбома.

- Во время любого режима случайного воспроизведения Вы не можете перейти к дорожкам, которые уже воспроизводились.
- Во время воспроизведения в режиме 1-RANDOM или A-RANDOM Вы можете искать только в пределах текущей дорожки

Чтобы проверить, какие компакт-диски находятся в дисковых консолях. (CD CHECK)

CD-DA MP3

1 Нажмите кнопку [CD CHECK].

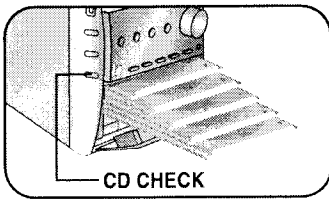

2 Нажмите кнопку еще раз, чтобы закрыть дисковые консоли.

- Лоток, на котором воспроизводится компакт-диск, не откроется.
- Если проигрыватель находится в режиме остановки, все лотки откроются.
- Не вынимайте и не вставляйте компакт-диски во время проверки.
- Не вытягивайте дисковые консоли во время проверки.
- 8см CD-диски не могут быть прочитаны.

Дисплей CD

DISPLAY Эта функция позволяет отображать информацию о текущей дорожке.

Нажмите кнопку [DISPLAY] во время режима воспроизведения или паузы.

CD-DA

Время, которое остается для воспроизведения ↔ Прошедшее время воспроизведения

MP3

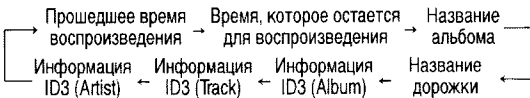

- Максимальное количество букв и цифр для отображения: приблизительное 30
- Данный аппарат поддерживает верс. 1.0 и 1.1 информационных ярлыков ID3. Текстовые данные, которые не поддерживаются, отображаться не будут.
- Информационный ярлык ID3 - это ярлык, вставленный в дорожку файла MP3 для предоставления информации о дорожке.

Дополнительные функции по воспроизведению компакт-дисков и файлов MP3

Воспроизведение с прямым доступом

Эта функция позволяет начать воспроизведение с выбранной мелодии.

CD-DA

Нажмите кнопки с цифрами для выбора и воспроизведения желаемых дорожек.

MP3

- 1 Нажмите кнопку [ALBUM ← или →] для выбора альбома.
- 2 Нажмите кнопку [√FF/▶▶] один раз, а потом кнопки с цифрами для выбора вашей желаемой дорожки.

Для двузначного номера дорожки, нажмите кнопку [≥10] один раз, потом две цифры.

Для трехзначного номера дорожки, нажмите кнопку [≥10] дважды, потом три цифры.

- Эта функция не работает во время любого режима случайного/ запрограммированного воспроизведения.

Режим повтора (Repeat play)

CD-DA MP3

REPEAT Вы можете повторить воспроизведение запрограммированных дорожек или другого выбранного режима воспроизведения.

Нажмите кнопку [REPEAT] до или во время воспроизведения. На дисплее отображается "REPEAT ON" "Ⓜ".

Для отмены

Снова нажмите кнопку [REPEAT].

На дисплее появится "REPEAT OFF" "Ⓜ" исчезает.

Обозначение дорожки

CD-DA MP3

MARKER Дает Вам возможность обозначить по одной дорожке на каждом диске в дисковых консолях, чтобы Вы могли воспроизвести именно эту дорожку позже.

Во время воспроизведения нажмите и удерживайте кнопку [MARKER], пока на дисплее не появится "STORING" для обозначения Вашей любимой дорожки.

Нажмите кнопку [MARKER] во время воспроизведения или режима остановки воспроизведения для возврата к обозначенной дорожке и возобновлению ее воспроизведения.

- Данные об обозначенных дорожках стираются, когда Вы открываете консоль для дисков.
- Эта функция не работает во время любого режима случайного/ запрограммированного воспроизведения.

Программное воспроизведение

PROGRAM Эта функция позволяет запрограммировать воспроизведение до 24 дорожек.

CD-DA

- 1 Нажмите кнопку [CD ▶/||] и потом [CLEAR ■].
- 2 Нажмите кнопку [PROGRAM].
- 3 Нажмите кнопку [DISC].
- 4 (В пределах приблизительно 10 минут) нажмите [1]-[5], чтобы выбрать желаемый диск.
- 5 Нажмите кнопки с цифрами для выбора желаемой дорожки. Повторяйте этот шаг для программирования других дорожек. Пример:

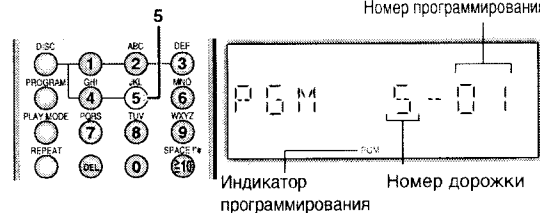

- 6 Повторите шаги 3-5 для программирования других дорожек.
- 7 Нажмите кнопку [CD ▶/||] для начала воспроизведения.

MP3

- 1 Нажмите кнопку [CD ▶/||] и потом [CLEAR ■].
- 2 Нажмите кнопку [DISC].
- 3 (В пределах приблизительно 10 минут) нажмите [1]-[5], чтобы выбрать желаемый диск.
- 4 Нажмите кнопку [CLEAR ■].
- 5 Нажмите кнопку [PROGRAM].
- 6 Нажмите кнопку [ALBUM ← or →] для выбора желаемого альбома.
- 7 Нажмите кнопку [√FF/▶▶] один раз и потом кнопки с цифрами для выбора желаемой дорожки. Пример:

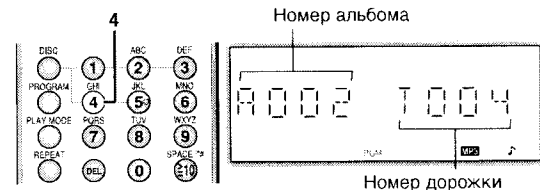

- 5 Нажмите кнопку [ENTER] для сохранения запрограммированных данных. Повторите шаги 6-8 для программирования других дорожек.
- 6 Нажмите кнопку [CD ▶/||] для начала воспроизведения.

Для того, чтобы	Выполните следующее
отменить режим программно воспроизведения	Нажмите [PROGRAM] в режиме остановки.
повторить запрограммированное	Нажмите [PROGRAM] а потом [CD ▶/II].
проверить запрограммированный перечень	Нажмите [V/REW/◀◀] или [V/FF/▶▶] при появлении на дисплее "PGM" в режиме остановки. Для проверки во время программирования после появления на дисплее "PGM" нажмите дважды [PROGRAM] а потом нажмите [V/REW/◀◀] или [V/FF/▶▶].
добавить к запрограммированному перечню	Повторите шаги 3-5 в режиме остановки для компакт-дисков в цифровом формате CD-DA (см. страницу 8). Повторите шаги 6-8 в режиме остановки для MP3 (см. страницу 8).
удалить последнюю дорожку	Нажмите [DEL] в режиме остановки.
стереть все запрограммированные дорожки	Нажмите [CLEAR ■] в режиме остановки. На дисплее появится "CLEAR ALL". В течение 5 секунд снова нажмите кнопку, чтобы очистить все дорожки.

- Индикация "CD FULL" означает, что невозможно запрограммировать дополнительные дорожки.
- Во время программно воспроизведения дисков CD-DA, вы можете прокручивать назад или вперед лишь в пределах текущей дорожки.
- Во время программно воспроизведения пропуск осуществляется всегда в программном порядке как вперед, так и назад.
- Вы не можете одновременно программировать CD-DA с MP3 файлами.
- Данные о запрограммированных дорожках стираются, когда Вы меняете диск или открываете консоль для дисков (только MP3).
- Вы не можете изменить или раскрыть другие подносы во время программы играют режим.

Функция INTRO (Album scan) MP3

INTRO Эта функция позволяет найти альбом путем 10-секундного прослушивания первой дорожки всех альбомов на определенном диске.

- Нажмите кнопку [CD ▶/II] и потом [CLEAR ■].
- Нажмите кнопку [INTRO] для активизации функции INTRO.
- Во время воспроизведения желаемого альбома нажмите кнопку [CD ▶/II]. Режим INTRO прекращается и воспроизведение продолжается.

Функция INTRO завершается после воспроизведения первой дорожки последнего альбома. Для остановки в середине программы нажмите кнопку [INTRO] или [CLEAR ■].
 • Эта функция не работает во время любого режима случайного/запрограммированного воспроизведения.

Поиск названия альбома/дорожки MP3

TITLE SEARCH Позволяет Вам найти желаемый альбом или дорожку.

- Нажмите кнопку [CD ▶/II] и потом [CLEAR ■].
- Для поиска названия альбома нажмите [TITLE SEARCH] один раз. Для поиска названия дорожки нажмите [TITLE SEARCH] дважды.
- Нажмите кнопки с цифрами несколько раз для выбора нужного знака, потом нажмите [V/FF/▶▶] для выбора нового знака.
 - Вы можете ввести до 9 знаков.
 - Для редактирования нажмите [V/REW/◀◀] или [V/FF/▶▶] для изменения любого символа.
 - Для удаления установите курсор над символом и нажмите [DEL].

Кнопки с цифрами	символы	Кнопки с цифрами	символы
1	1	6	M N O 6
2	A B C 2	7	P Q R S 7
3	D E F 3	8	T U V 8
4	G H I 4	9	W X Y Z 9
5	J K L 5	0	0
≥10	пробел !"#%&'()*+,-./:;=?_II		

- Нажмите кнопку [ENTER]. Нажмите [V/REW/◀◀] или [V/FF/▶▶] для поиска предыдущего или следующего результата поиска.
 - Нажмите [CD ▶/II] для начала воспроизведения найденного альбома/дорожки
- "NOT FOUND" (Не найдено) будет показано на дисплее, если не найдено ничего, что бы отвечало критерию поиска.
 - Эта функция не работает во время любого режима случайного/запрограммированного воспроизведения.

Примечание относительно компакт-дисков

- Этот аппарат может осуществлять доступ к 99 дорожкам.
 - Выбирайте компакт-диски с этой пометкой.
- 
- Этот аппарат может воссоздавать файлы в формате MP3 и обычные и перезаписываемые аудио-компакт-диски в цифровом формате CD-DA, которые были "закрыты".
 - Возможно, некоторые обычные и перезаписываемые компакт-диски не будут воспроизводиться в связи с условиями записи.
 - Не используйте диски неправильной формы.
 - Не используйте диски с этикетками и наклейками, которые отклеиваются, или с клеем, который выступает из-под этикетки или наклейки.
 - Не приклеивайте дополнительные этикетки и наклейки на диск.
 - Не пишите ничего на дисках.

Невыполнение следующих мер повредит аппарат.
 • Надпись "GOOD BYE" ("до свидания") появляется на дисплее во время выключения аппарата. Отсоедините шнур питания после того, как на дисплее исчезнет эта надпись.

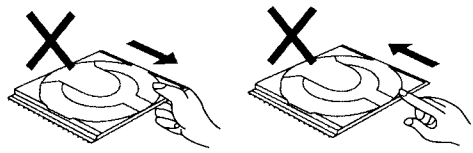
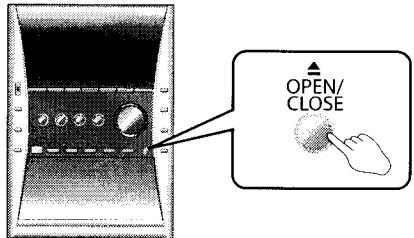

- Всегда нажимайте кнопку [▲ OPEN/CLOSE], чтобы вставить или вынуть диск.
- Не подталкивайте и не тяните рукой дисковую консоль, так как это может привести к несчастному случаю.

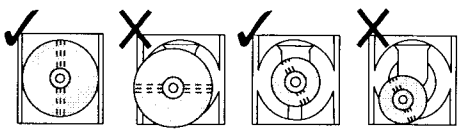
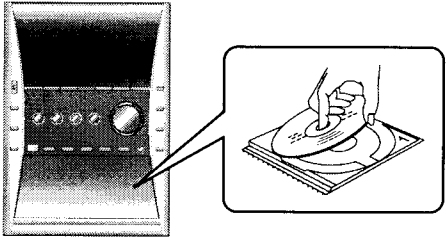

- Разместите диск вверх наклейкой в центре дисковой консоли.
- Вкладывайте в каждую консоль только один диск.

Примечание относительно MP3

- Когда на дисплее появляется индикация "NOT MP3/ERROR!"; Воспроизводился неподдерживаемый формат MP3. Аппарат пропустит такую дорожку и будет воспроизводить следующую.
- Файлы считаются дорожками, а папки считаются альбомами.
- Этот аппарат может осуществлять доступ к 999 дорожкам, 255 альбомам и 20 сессиям записи.
- Диск должен отвечать формату ISO9660 уровень 1 или 2 (за исключением расширенных форматов).
- Для воспроизведения в определенном порядке, поставьте в начале названий папок и файлов 3-значные номера в порядке, в котором Вы хотите их воспроизводить.

Технология звукового декодирования MPEG Layer-3, которая имеет лицензию Fraunhofer IIS и Thomson multimedia.

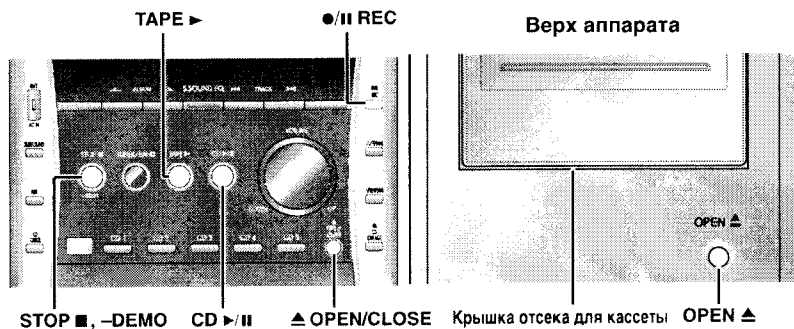
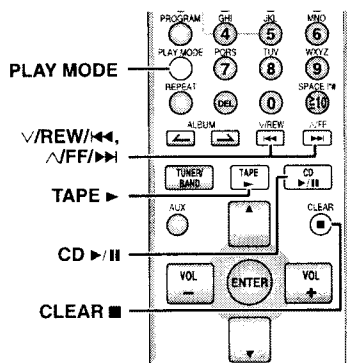

Обычный режим воспроизведения

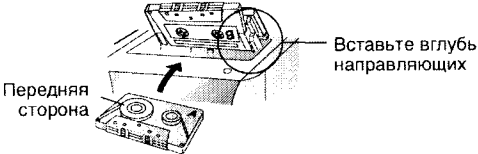
- 1 Нажмите кнопку [OPEN ▲] на верхней панели корпуса аппарата.
- 2 Вставьте кассету.
 
- 3 Закройте крышку рукой.
- 4 Нажмите кнопку [TAPE ►] для начала воспроизведения. Для воспроизведения другой стороны кассеты переверните кассету.

Для того, чтобы	Выполните следующее
Остановить воспроизведение кассеты	Нажмите кнопку [CLEAR ■].
Запустить воспроизведение одним прикосновением	Нажмите кнопку [TAPE ►] когда аппарат ОТКЛЮЧЕН со вставленной кассетой.
Выполнить быструю прокрутку и перемотку	Нажмите кнопку [V/REW/◀◀] или [V/FF/▶▶] в режиме остановки.

TPS (Сенсор программы ленты)

Эта функция позволяет найти начало дорожки с максимальным количеством пропущенных дорожек - 9.

Нажмите кнопку [V/REW/◀◀] или [V/FF/▶▶] во время воспроизведения.

Воспроизведение восстанавливается с найденной дорожки. Сенсор программы пленки (TPS) может срабатывать некорректно в следующих случаях:

- Если не записанные участки слишком коротки
- Если между дорожками имеются шумы
- Если в пределах дорожек имеются не записанные участки пленки

Перед записью

Подготовка:

Подкрутите начальный конец ленты так, чтобы немедленно можно было начать запись.

- Используйте кассеты типа normal.
- Кассеты типа high position и metal position можно использовать, но аппарат не обеспечивает правильную запись или стирание на таких кассетах.

Запись радио

- 1 Вставьте кассету, на которую будет проводиться запись.
- 2 Вставьте необходимую станцию (см. страницу 11).
- 3 Нажмите кнопку [●/II REC] для начала записи.

Запись компакт-дисков

- 1 Вставьте кассету, на которую будет проводиться запись.

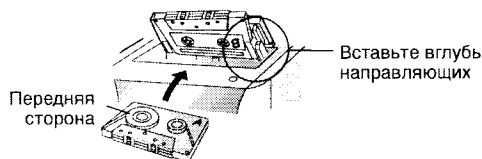

- 2 Нажмите кнопку [CD ►/II] и потом [STOP ■, -DEMO].
- 3 Нажмите кнопку [▲ OPEN/CLOSE] чтобы вставить компакт-диск. Нажмите кнопку еще раз, чтобы закрыть консоль.
- 4 Нажмите кнопку [PLAY MODE] для выбора желаемого режима (см. страницу 7).
- 5 Нажмите кнопку [●/II REC] для начала записи.

Запись запрограммированных дорожек

- 1 Запрограммируйте нужные Вам дорожки (см. страницу 8).
- 2 Нажмите кнопку [●/II REC] для начала записи.

Другие базовые операции

Для того, чтобы:	Выполните следующее
стереть записанный звук	1) Вставьте кассету, на которую будет проводиться запись. 2) Нажмите кнопку [TAPE ►] и потом [CLEAR ■]. 3) Нажмите кнопку [●/II REC].
остановить запись	Нажмите кнопку [CLEAR ■].
временно остановить запись	1) Нажмите кнопку [●/II REC]. 2) Нажмите кнопку снова для восстановления записи.
записать на другую сторону пленки	Переверните кассету и нажмите кнопку [●/II REC].

Защита от стирания

На рисунке показано, как отстранить язычок защиты от стирания, чтобы защитить кассету от случайной записи. Чтобы еще раз записать на кассету, закройте отверстия, как это показано на рисунке.

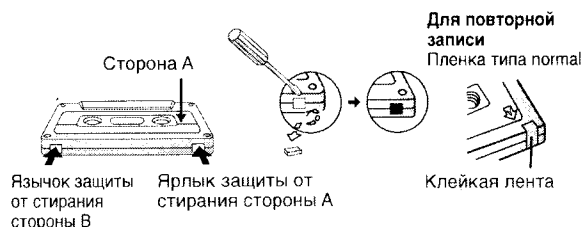

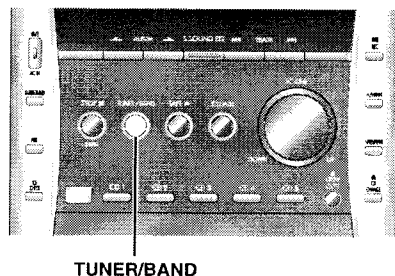
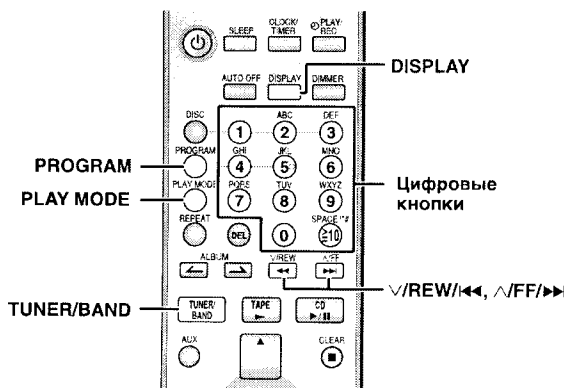

Ручная настройка

- 1 Нажмите кнопку [TUNER/BAND] для выбора диапазона "FM" или "AM".
- 2 Нажмите кнопку [PLAY MODE] для выбора режима ручной предварительной настройки (MANUAL).
- 3 Нажмите кнопку [V/REW/◀◀] или [V/FF/▶▶] для настройки на частоту необходимой станции.

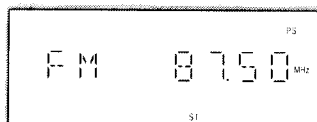

- "ST" Отображается на дисплее во время приема стереофонической программы в диапазоне FM.

Автоматическая настройка

Нажмите кнопку [V/REW/◀◀] или [V/FF/▶▶] в тот момент, пока частота не начнет быстро изменяться. Аппарат начинает автоматическую настройку и останавливается, когда находит радиостанцию.

- Автоматическая настройка может быть прервана при чрезмерном уровне помех.
- Для остановки автоматической настройки нажмите [V/REW/◀◀] или [V/FF/▶▶] еще раз.

Улучшение качества звука в диапазоне FM

Нажмите и удерживайте кнопку hold [PLAY MODE] до появления на дисплее "MONO".

Для отмены

Нажмите и удерживайте кнопку [PLAY MODE] снова, пока не исчезнет надпись "MONO".

- Режим "MONO" также отключается при изменении частоты.
- Выклите режим "MONO" при обычном прослушивании.

Радиовещание RDS

Позволяет отображать название радиостанции или тип программы.

Нажмите кнопку [DISPLAY] для отображения:

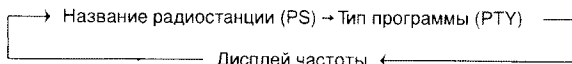

- Отображение в режиме RDS может быть недоступным при условии слабого сигнала.

Дисплей тип программы			
NEWS	VARIED	FINANCE	COUNTRY
AFFAIRS	POP M	CHILDREN	NATIONAL
INFO	ROCK M	SOCIAL A	OLDIES
SPORT	M.O.R.M ※	RELIGION	FOLK M
EDUCATE	LIGHT M	PHONE IN	DOCUMENT
DRAMA	CLASSICS	TRAVEL	TEST
CULTURE	OTHER M	LEISURE	ALARM
SCIENCE	WEATHER	JAZZ	

※ M.O.R.M = "Музыка в дороге" (Middle of the road music)

Автоматическая преднастройка

В каждом из диапазонов FM и AM можно предварительно настроить до 15 станций.

Подготовка

Нажмите кнопку [TUNER/BAND] для выбора диапазона "FM" или "AM".

Автоматическая предварительная настройка

Нажмите и удерживайте кнопку [PROGRAM] для начала предварительной настройки.

Ручная предварительная настройка

- 1 Нажмите кнопку [PLAY MODE] для выбора режима ручной предварительной настройки "MANUAL".
- 2 Нажмите кнопку [V/REW/◀◀] или [V/FF/▶▶] для настройки необходимой станции.
- 3 Нажмите кнопку [PROGRAM].
- 4 Нажмите кнопки с цифрами для выбора канала.
 - Станция, которая занимает канал, стирается, когда другую станцию настраивают на этот канал.

Выбор предварительно настроенной станции

Нажмите кнопки с цифрами для выбора канала.
 • Для каналов с 10 по 15 нажмите кнопку [≥10], а потом две цифры.
 ИЛИ

- 1 Нажмите кнопку [PLAY MODE] для выбора режима предварительно настроенных станций "PRESET".
- 2 Нажмите кнопку [V/REW/◀◀] или [V/FF/▶▶] для выбора желаемого канала.

Настройка распределения диапазона AM

- Эта система может также принимать радио станции диапазона AM, разделенные шагом 10 кгц.

Для изменения шага с 9 кгц до 10 кгц

- 1 Нажмите и удерживайте кнопку [TUNER/BAND].
 - Через несколько секунд дисплей изменится на мигающий дисплей актуальной минимальной частоты.
- 2 Продолжайте удерживать кнопку [TUNER/BAND].
 - Когда минимальная частота изменится, отпустите кнопку. Для возврата к первоначальному шагу распределения частот, повторите вышеприведенные действия.
 - Частоты, предварительно установленные в память, будут стерты после изменения шага распределения частот.

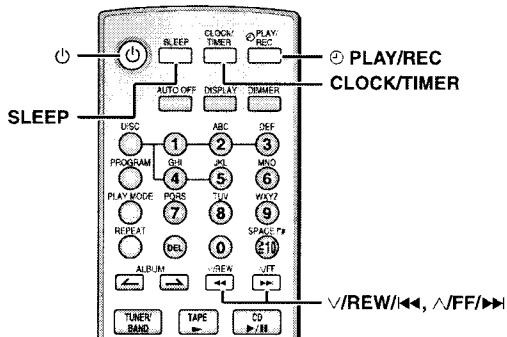

Настройка часов

Это 24-часовые часы.

- 1 Нажмите кнопку [CLOCK/TIMER] для выбора режима часы "CLOCK".
Каждый раз, когда Вы нажимаете эту кнопку:

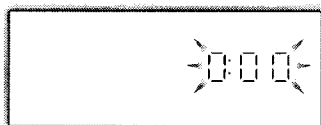
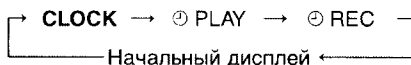

- 2 В пределах 5 секунд нажимайте кнопку [REW/LEFT] или [FFB/RIGHT] для настройки времени.



- 3 Нажмите кнопку [CLOCK/TIMER] еще раз для подтверждения введенного времени.



Чтобы показать часы (когда аппарат включен)

Нажмите кнопку [CLOCK/TIMER] для отображения часов на дисплее на протяжении нескольких секунд.

- Со временем часы могут отставать или спешить. При необходимости откорректируйте часы.

Использование режима сна

Эта функция позволяет настроить автоматическое отключение аппарата после окончания установленного времени.

Нажмите кнопку [SLEEP] для выбора желательного времени.

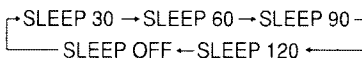

Индикатор режима сна

Для отмены

Нажмите кнопку [SLEEP] для выбора "SLEEP OFF" (Режим сна отключен).

Изменение оставшегося времени

Нажмите кнопку [SLEEP] для показа оставшегося времени, и нажмите кнопку [SLEEP] еще раз, чтобы установить желаемое время.

- Таймеры воспроизведения и сна могут быть использованы вместе, как и таймеры записи и сна.
- Таймер сна всегда имеет приоритет. Убедитесь, что настройки таймеров не перекрываются.

Использование таймера воспроизведения или записи

Вы можете настроить таймер для включения аппарата в определенное время для Вашего пробуждения (таймер воспроизведения), или для записи с радио или вспомогательного источника (таймер записи).

Включите аппарат и настройте часы.

Таймер	Выполните следующее
Таймер воспроизведения	Подготовьте источник музыки, который Вы хотите прослушать: кассету, один из компакт-дисков (1-5), радио или вспомогательный источник, и настройте громкость.
Таймер записи	Проверьте язычки защиты от стирания на кассете (см. страницу 10), вставьте кассету и настройте необходимую радиостанцию (см. страницу 11) или выберите вспомогательный источник (см. страницу 13).

- 1 Нажмите кнопку [CLOCK/TIMER] для выбора нужного режима работы таймера.

Каждый раз, когда Вы нажимаете эту кнопку:



- 2 В пределах 5 секунд нажимайте кнопку [REW/LEFT] или [FFB/RIGHT] для настройки времени включения таймера.

Время включения таймера

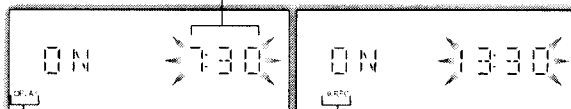

Индикатор таймера воспроизведения Индикатор таймера записи

- 3 Нажмите кнопку [CLOCK/TIMER] для подтверждения заданного времени.

- 4 Повторите шаги 2-3 для установки времени отключения таймера.

Время отключения таймера

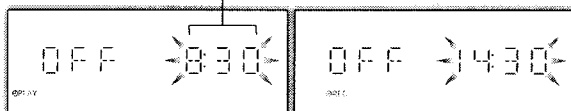

Включение таймера

- 5 Нажмите кнопку [PLAY/REC] для включения нужного таймера.

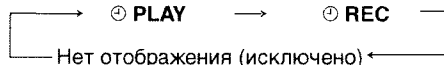

- 6 Нажмите кнопку [OFF] для отключения аппарата. Аппарат должен быть отключен для срабатывания таймера.

Чтобы наслаждаться нужным источником после завершения установок таймера

Уровень громкости (для таймера воспроизведения) и источник музыки сохраняются в памяти таймера, и таймер будет срабатывать с этими предустановленными установками. Однако номер CD не сохраняется в памяти таймера.

1. После шага 5 начинайте воспроизведение желаемого источника.
2. Вновь установите номер CD, если Вы изменили какой-либо из них, убедитесь, что вставлен CD или кассета, затем нажмите кнопку [OFF], чтобы перевести аппарат в режим ожидания.

Другие базовые операции

Для того, чтобы	Выполните следующее
изменить настройки	Повторите указанные выше шаги 1-4 и 6.
изменить источник или громкость	1) Нажмите [PLAY/REC] для удаления индикатора таймера с дисплея. 2) Внесите изменения в источник или объем. 3) Выполните указанные выше шаги 5-6.
проверить настройки	Нажмите [CLOCK/TIMER] несколько раз (когда аппарат включен или в режиме ожидания)
отменить	Нажмите [PLAY/REC] для удаления индикаторов таймера с дисплея.

Прежде чем обращаться в ремонтную мастерскую, проведите указанные ниже проверки. Если Вы не можете исправить систему, как описано ниже, или возникла неисправность, отсутствующая в перечне, обратитесь в центр по обслуживанию из представленного списка, или к Вашему дилеру.

Общие неисправности

Нет звука.	Увеличьте громкость. Шнуры динамиков могут быть закорочены/неправильно подсоединены. Отключите аппарат, проверьте и исправьте подключение и включите аппарат (смотрите страницу 4).
Звук нестойкий, запаздывающий или слышно лишь с одного динамика.	Проверьте подключение динамиков (смотрите страницу 4).
Во время воспроизведения слышно гудение.	Сетевой кабель или флуоресцентная лампа находится рядом с кабелями. Убедитесь в том, что другие устройства и кабели находятся на расстоянии от кабелей данного аппарата. Если есть возможность, переверните вилку сетевого шнура или разъем так, чтобы поменять на обратную полярность шнуров.
На дисплей выведено сообщение "ERROR".	Выполнена некорректная операция. Прочитайте инструкцию и попробуйте еще раз.
На дисплее появляется "-: -: -:".	Вы подключили сетевой кабель переменного тока впервые или недавно был сбой в питании. Установите время (смотрите страницу 12).
На экране появится "F61".	Проверьте и исправьте подсоединение шнуров громкоговорителей (смотрите страницу 4). Если это не поможет ликвидировать неисправность, проблема в источнике питания. Обратитесь к Вашему дилеру.

Прослушивание радиоприемника

Слышен шум. Индикатор стерео мигает или не светится. Звук искажается.	Используйте наружную антенну (смотрите страницу 5).
Слышны звуки ударов.	Отключите телевизор или поместите его подальше от аппарата.
Во время прослушивания станций в диапазоне АМ слышно низкое гудение.	Расположите антенну подальше от других кабелей и шнуров.

Когда вблизи находится телевизор

Изображение телевизора исчезает или на нем появляются полосы.	Неправильное расположение и направление антенны. Если Вы используете комнатную антенну, замените ее внешней (смотрите страницу 5). Провод телевизионной антенны проложен слишком близко к аппарату. Расположите провод антенны телевизора как можно дальше от аппарата.
--	---

Использование кассетного отсека

Запись невозможна.	Если язычки защиты от стирания были сломаны, закройте отверстия клейкой лентой (смотрите страницу 10).
---------------------------	--

Воспроизведение дисков

На дисплее отображается неправильная информация или воспроизведение не начинается.	Возможно, диск повернут нижней стороной вверх (смотрите страницу 7). Протрите диск. Замените диск, если он исцарапан, деформирован или нестандартен. Внутри аппарата мог создаться конденсат в результате резкого изменения температуры. Подождите около часа, пока он испарится, и попробуйте снова.
Полное количество высвечиваемых дорожек отличается каждый раз, когда вставляется тот же самый диск. Слышится необычный звук.	Диск может быть поцарапан, или его данные могут быть повреждены. Замените диск.
CD-RW не может быть прочитан.	Диск был отформатирован не полностью. Используйте записывающее оборудование, чтобы полностью отформатировать диск перед записью.
Вместо оставшегося времени воспроизведения высвечивается индикация "VBR-".	Аппарат не может высвечивать оставшееся время воспроизведения для дорожек с переменной частотой передачи данных (VBR).
Индикация "TAKE OUT/DISC"	Случилась проблема с дисковым механизмом. (Может быть произошел сбой питания.) Лоток откроется автоматически. Удалите диск из лотка и, убедившись, что в лотке нет диска, закройте его. Аппарат издаст шум смены диска в течение некоторого времени, а затем он должен функционировать нормально.

Пульт дистанционного управления

Пульт дистанционного управления не работает.	Проверьте правильность установки батареи (смотрите страницу 5). Замените батареи, если они разряжены.
---	--

Спецификации

БЛОК УСИЛИТЕЛЯ

Выходная мощность	
10% Полный коэффициент гармоник	
1 кгц, задействованы оба канала	
(Канал низких частот)	41 Вт на канал (6 Ом)
8 кгц, задействованы оба канала	
(Канал высоких частот)	39 Вт на канал (6 Ом)
Общая мощность двойного усилителя	80 Вт на канал
Исходный импеданс	
Главные телефоны	16 Ом – 32 Ом

БЛОК FM-ТЮНЕРА

Диапазон частот	87,50 Мгц – 108,00 Мгц (с шагом 50 кгц)
Чувствительность	1,02 мкв (IHF)
Сигнал/Шум 26 дБ	1,00 мкв
Антенный(е) разъем(ы)	75 Ом (несбалансированный)

БЛОК AM-ТЮНЕРА

Диапазон частот	522 кгц – 1629 кгц (с шагом 9 кгц)
	520 кгц – 1630 кгц (с шагом 10 кгц)
Чувствительность	
Сигнал/шум 20 дБ (при 999 кгц)	900 мкв/м

БЛОК КАССЕТНОГО ОТСЕКА

Система дорожек	4 дорожки, 2 канала
Головки	
Запись/воспроизведение	Головка из твердого пермаллой
Стирание	Ферритовая головка с двойным зазором
Мотор	Сервомотор постоянного тока
Система записи	Запись переменным током 100 кгц
Система стирания	Стирание переменным током 100 кгц
Скорость ленты	4,8 см/с
Рабочая частотная характеристика (от +3 дБ к -6 дБ) на NORMAL	35 Гц – 14 кгц
Сигнал/Шум	42,64 дБ (средне взвеш.)
Детонация	0,08 % (WRMS)
Время ускоренной перемотки вперед и назад	
	Приб. 120 секунд для кассеты типа С-60

БЛОК КОМПАКТ-ДИСКА

диск	8 см/12 см
CD, CD-R, CD-RW, MP3	44,1 khz
Частота выборки	Линейный 16/20/24-разрядный
Декодер	Источник излучения/Полупроводниковый лазер
	Длина волны/780 нм
Количество каналов	Сtereo
Частотная характеристика	20 Гц – 20 кГц (+1 дБ, -2 дБ)
Детонация	Ниже измеряемого предела
Цифровой фильтр	8 фсек
Цифро-аналоговый преобразователь	MASH (1-разрядный ЦАП)
MP3	
Скорость передачи битов	32 kbps – 320 kbps
Частота дискретизации	32 кГц, 44,1 кГц, 48 кГц

АКУСТИЧЕСКАЯ СИСТЕМА

Тип	2-полосный, акустическая система с 2 динамиками
Динамик(и)	
Вуфер	10 см, конического типа
Высокочастотный	6 см, конического типа
Импеданс	6 Ом
Входная мощность (IEC)	
High (Высокий)	80 Вт (Max)
Low (Низкий)	80 Вт (Max)
Исходный уровень звукового давления	81 дБ/Вт (1,0 м)
Диапазон частот	55 Гц – 22 кгц (-16 дБ)
	75 Гц – 20 кгц (-10 дБ)
Размеры (Шхвхг)	145 мм x 254 мм x 217 мм
Масса	2,00 кг

ОБЩИЕ ПАРАМЕТРЫ

Электрпотребление	Переменный ток 230 В, 50 Гц
Потребляемая мощность	130 Вт
Размеры (Шхвхг)	175 мм x 254 мм x 391 мм
Масса	5,63 кг

Потребление энергии в режиме ожидания 0,6 Вт

Примечание:

1. Технические характеристики могут быть изменены без предупреждения.
Масса и размеры даны приблизительно.
2. Полные гармоничные искажения измерялись на цифровом спектре-анализаторе.
3. Этикетки "HIGH" и "LOW" на задней стороне громкоговорителей относятся к высоким частотам и низким частотам.

Обслуживание

Если поверхности загрязнены

Для очистки данного аппарата используйте мягкую сухую ткань.

- Ни в коем случае не используйте для очистки аппарата спирт, растворители или бензин.
- Перед использованием химически обработанной ткани обратитесь к инструкции относительно обращения с ней.

Для чистого отчетливого звука

Регулярно прочищайте головки для обеспечения хорошего качества воспроизведения и записи.

Используйте пленку для очищения (не поставляется).

При передвижении аппарата

- 1 Извлеките все диски.
- 2 Нажмите кнопку [O/I], чтобы выключить аппарат.
- 3 Отсоедините сетевой шнур.