

Panasonic®

Instrucciones de funcionamiento

Instrukcja obsługi

Návod k obsluze

Инструкция по эксплуатации

Інструкція з експлуатації

Sistema estéreo con reproductor de discos compactos Zestaw stereo z CD Stereosystem s CD CD-стереосистема CD-стереосистема

Model No. **SC-PM4**

COMPACT
disc
DIGITAL AUDIO



Antes de conectar, operar o ajustar este producto, sírvase leer estas instrucciones completamente. Guarde este manual para su consulta en el futuro.

Przed podłączeniem, obsługą lub regulacją sprzętu prosimy o dokładne zapoznanie się z treścią niniejszej instrukcji. Prosimy o zachowanie niniejszej instrukcji obsługi.

Niniejsza instrukcja została opracowana na podstawie oryginalnej publikacji firmy MATSUSHITA ELECTRIC INDUSTRIAL CO., LTD.

Dříve než začnete jakékoli zapojování, provoz nebo nastavování tohoto výrobku, prostudujte si prosím celý tento návod. Ušchovejte si prosím tento návod k obsluze.

Перед подключением, эксплуатацией или настройкой данного аппарата полностью прочтите прилагаемую инструкцию. Сохраните инструкцию для дальнейших справок.

Перед під'єднанням, експлуатацією чи настройкою даного апарата, будь-ласка, прочитайте до кінця цю інструкцію. Будь-ласка, зберігайте цю інструкцію для звернення в майбутньому.

Las operaciones de estas instrucciones se describen principalmente usando el mando a distancia, pero puede realizar las mismas operaciones en el aparato principal.

Es posible que su unidad no se parezca exactamente a la que se muestra.

W niniejszej instrukcji opisano przede wszystkim sposoby wykonywania operacji przy użyciu pilota, można je jednak wykonywać także na urządzeniu głównym, jeśli są na nim dostępne identyczne elementy sterujące.

Urządzenie może się nieznacznie różnić od przedstawionego na ilustracji.

Operace v těchto instrukcích jsou popsány většinou pro použití dálkového ovládní, ale můžete je vykonat i na hlavní jednotce, pokud jsou ovládací prvky totožné.

Vzhled výrobku nemusí přesně odpovídat uvedeným obrázkům.

Для выполнения операций, описанных в данной инструкции, в основном используется пульт дистанционного управления; но их также можно выполнить и на основном аппарате, если кнопки управления совпадают.

Внешний вид аппарата может отличаться от приведенного на рисунке.

У цієї інструкції подано переважно операції із використанням пульта дистанційного управління, проте Ви можете здійснювати ці самі операції з використанням кнопок на основному апараті, за умови, що вони відповідають кнопкам на пульті.

Зовнішній вигляд вашого пристрою може відрізнятися від вказаного на малюнку.

Estimado cliente

Muchísimas gracias por haber adquirido este aparato. Lea con atención estas instrucciones para obtener las máximas prestaciones y seguridad.

Estas instrucciones de funcionamiento son para el sistema siguiente.

Sistema	SC-PM4
Aparato principal	SA-PM4
Altavoces	SB-PM4

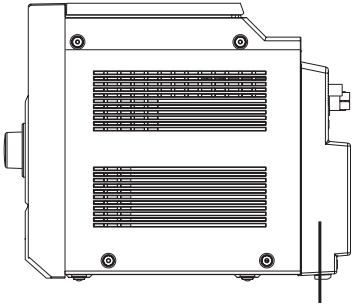

CAUTION	CLASS 1M INVISIBLE LASER RADIATION WHEN OPEN AND INTERLOCKS DEFEATED. DO NOT VIEW DIRECTLY WITH OPTICAL INSTRUMENTS. IEC60825-1 +A2 Class 1M.
VARNING	KLASS 1M OSYNLIG LASERSTRÅLNING NÄR DENNA DEL ÄR ÖPPNAD OCH SPÄRREN ÄR URKOPPLAD. BETRÄKTA EJ STRÅLEN DIREKT GENOM OPTISKT INSTRUMENT.
FORSIGTIG	USYNLIG LASERSTRÅLNINGSKLASSE 1M, NÄR LÅGET ER ÅBENT OG SIKKERHEDSÅFBRYDERE ER LØDE AF FUNKTION. UNDGÅ AT SE LØSE PÅ MED OPTISKE INSTRUMENTER.
VARO	AVIHTAESSA JA SUOJALUMITUS OHITETTAESSA OLET ALLTINA LUOKAN 1M NÄHYMATÖNÄ LASERSÄTELYÄ. ÄLÄ KATSO OPTISELLÄ LAITTEELLA SUORAAN SÄTEESEEN.
VORSICHT	UNSICHTBARE LASERSTRALHUNGSKLASSE 1M. WENN ABDECKUNG GEÖFFNET UND SICHERHEITSVERREGELUNGEN ÜBERBRÜCKT NICHT DIREKT MIT OPTISCHEN INSTRUMENTEN BETRACHTEN.
ATTENTION	RAYONNEMENT LASER INVISIBLE, CLASSE 1M. EN CAS D'OUVERTURE ET LORSQUE LA SÉCURITÉ EST NEUTRALISÉE, NE PAS REGARDER DIRECTEMENT À L'AIDE D'INSTRUMENTS D'OPTIQUE. ROLV03033

Parte interior del aparato

ESTA UNIDAD HA SIDO DISEÑADA PARA SER UTILIZADA EN CLIMAS MODERADOS.

Este producto puede tener interferencias causadas por teléfonos móviles durante su utilización. Si tales interferencias resultan evidentes, aumente la separación entre el producto y el teléfono móvil.

La toma de corriente deberá estar instalada cerca del equipo y donde se pueda acceder a ella fácilmente. El enchufe del cable de la alimentación deberá estar siempre listo para ser utilizado. Para desconectar completamente este aparato de la red de CA, desconecte el enchufe del cable de alimentación del receptáculo de CA.

¡ADVERTENCIA!
ESTE APARATO UTILIZA UN LÁSER.
EL USAR LOS CONTROLES, HACER LOS REGLAJES O LOS PASOS REQUERIDOS EN FORMA DIVERSA DE LA AQUÍ EXPUESTA PUEDE REDUNDAR EN EXPOSICIÓN PELIGROSA A LA RADIACIÓN.
NO ABRA LAS TAPAS NI HAGA REPARACIONES USTED MISMO. EN CASO DE PRODUCIRSE ANOMALÍAS SOLICITE AYUDA DE PERSONAL CUALIFICADO.

Índice

Accesorios suministrados.....	3
Introducción de pilas en el mando a distancia.....	3
Colocación de los altavoces	3
Preparativos iniciales.....	4
Controles.....	5
Discos.....	6
Radio.....	7
Temporizador	8
Ajuste del sonido.....	9
Equipo externo	9
Guía para la solución de problemas.....	10
Mantenimiento	10
Especificaciones	11
Precauciones de seguridad.....	11

ADVERTENCIA:

PARA REDUCIR EL RIESGO DE INCENDIOS, DESCARGAS ELÉCTRICAS O DAÑOS EN EL PRODUCTO,

- NO EXPONGA ESTE APARATO A LA LLUVIA, HUMEDAD, GOTEO O SALPICADURAS, Y NO COLOQUE ENCIMA DEL MISMO OBJETOS CON LÍQUIDOS COMO, POR EJEMPLO, FLOREROS.
- UTILICE SOLAMENTE LOS ACCESORIOS RECOMENDADOS.
- NO quite la cubierta (o el panel trasero); EN EL INTERIOR NO HAY PIEZAS QUE PUEDA REPARAR EL USUARIO. SOLICITE LAS REPARACIONES AL PERSONAL DE SERVICIO CUALIFICADO.

¡ADVERTENCIA!

- PARA MANTENER BIEN VENTILADA ESTA UNIDAD, NO LA INSTALE NI PONGA EN UN ESTANTE DE LIBROS, MUEBLE EMPOTRADO U OTRO ESPACIO DE DIMENSIONES REDUCIDAS. ASEGÚRESE QUE CORTINAS Y OTROS MATERIALES NO OBSTRUYAN LAS CONDICIONES DE VENTILACIÓN PARA PREVENIR EL RIESGO DE SACUDIDAS ELÉCTRICAS O INCENDIOS DEBIDOS AL RECALENTAMIENTO.
- NO OBSTRUYA LAS ABERTURAS DE VENTILACIÓN DE LA UNIDAD CON PERIÓDICOS, MANTELES, CORTINAS U OBJETOS SIMILARES.
- NO COLOQUE OBJETOS CON LLAMA DESCUBIERTA, UNA VELA POR EJEMPLO, ENCIMA DE LA UNIDAD.
- TIRE LAS PILAS DE FORMA QUE NO CONTAMINE EL MEDIO AMBIENTE.

Accesorios suministrados

Por favor, verifique e identifique los accesorios suministrados.

1 x Mando a distancia

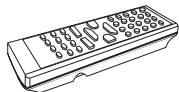

(N2QAYB000145)

1 x Antena de cuadro

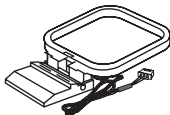

1 x Cable de alimentación de CA



2 x Pilas del mando a distancia



– Si ve este símbolo –

Información sobre la eliminación para los usuarios de equipos eléctricos y electrónicos usados (particulares)



La aparición de este símbolo en un producto y/o en la documentación adjunta indica que los productos eléctricos y electrónicos usados no deben mezclarse con la basura doméstica general.

Para que estos productos se sometan a un proceso adecuado de tratamiento, recuperación y reciclaje, llévelos a los puntos de recogida designados, donde los admitirán sin coste alguno. En algunos países existe también la posibilidad de devolver los productos a su minorista local al comprar un producto nuevo equivalente.

Si desecha el producto correctamente, estará contribuyendo a preservar valiosos recursos y a evitar cualquier posible efecto negativo en la salud de las personas y en el medio ambiente que pudiera producirse debido al tratamiento inadecuado de desechos. Póngase en contacto con su autoridad local para que le informen detalladamente sobre el punto de recogida designado más cercano.

De acuerdo con la legislación nacional, podrían aplicarse multas por la eliminación incorrecta de estos desechos.

Para empresas de la Unión Europea

Si desea desechar equipos eléctricos y electrónicos, póngase en contacto con su distribuidor o proveedor para que le informe detalladamente.

Información sobre la eliminación en otros países no pertenecientes a la Unión Europea

Este símbolo sólo es válido en la Unión Europea.

Si desea desechar este producto, póngase en contacto con las autoridades locales o con su distribuidor para que le informen sobre el método correcto de eliminación.

Introducción de pilas en el mando a distancia

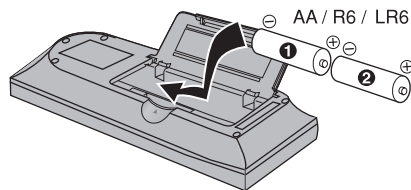

■ Pilas

- Inserte los polos (+ y –) de la forma que se indica en el mando a distancia.
- Retire las pilas si no va a utilizar el mando a distancia durante un periodo de tiempo largo. Guárdelas en un lugar fresco y oscuro.
- No utilice baterías recargables.
- No caliente las pilas ni las exponga a las llamas.
- Un mal manejo de pilas en el mando a distancia puede provocar fugas electrolíticas, que pueden provocar fuego.

■ Utilización

Diríjalo al sensor del mando a distancia, evitando los obstáculos, desde una distancia máxima de 7 m directamente delante del aparato. Consulte la página 5 para ver la posición del sensor de la señal del mando a distancia.

Colocación de los altavoces



Los altavoces son idénticos, así que no tendrá que orientarlos en cierto sentido o en otro.

Utilice solamente los altavoces suministrados.

La combinación del aparato principal y los altavoces proporcionan el mejor sonido. Utilizando otros altavoces se puede estropear el aparato y el sonido quedará afectado negativamente.

Nota

- Mantenga sus altavoces alejados un mínimo de 10 mm del sistema para tener una ventilación apropiada.
- Estos altavoces no disponen de blindaje magnético. No los ponga cerca de televisores, ordenadores personales u otros dispositivos a los que afecte fácilmente el magnetismo.
- No quite la red frontal de los altavoces.

Precaución

- Use los altavoces sólo con el sistema recomendado. De lo contrario, se podrían dañar el amplificador y los altavoces, y se podría ocasionar un incendio. Consulte a un técnico de servicio especializado si se ha producido algún daño o si se ha producido un cambio repentino en su funcionamiento.
- No instale estos altavoces en paredes ni techos.

Preparativos iniciales

Paso 1 - Conexiones

Conecte el cable de alimentación de CA sólo después de haber hecho todas las demás conexiones.

1 Conecte los cables de los altavoces.

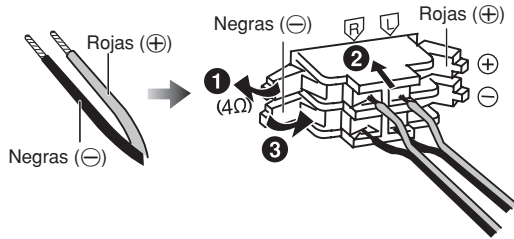

Una conexión incorrecta puede dañar el aparato.

2 Conecte la antena.

Antena de cuadro de AM

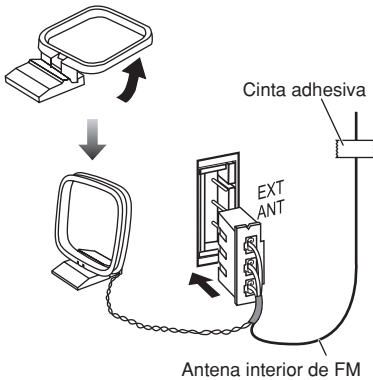

Coloque la antena de cuadro AM sobre su base. Mantenga el cable de la antena alejado de otros cables.

Fije la antena interior de FM en una pared o columna en una posición en que las señal de radio se reciban con las menores interferencias.

3 Conecte el cable de alimentación de CA.

El cable de alimentación de CA incluido es para ser usado con este aparato solamente. No lo utilice con otro equipo.

Inserción del conector

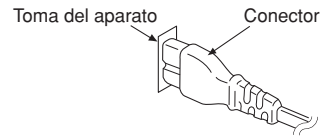

Incluso cuando el conector está bien insertado, dependiendo del tipo de toma usada, la parte delantera del conector puede sobresalir como se muestra en la figura. Sin embargo, no habrá problemas para usar el aparato.

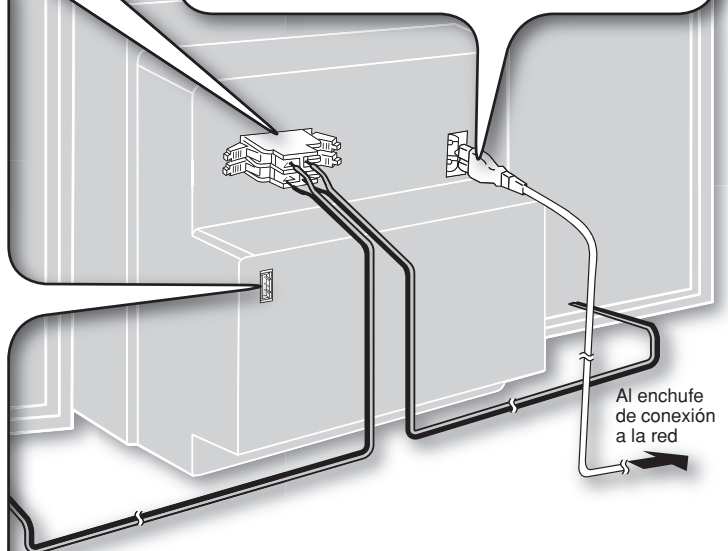

Al enchufe de conexión a la red

Paso 2 - Función de demostración



Cuando el equipo se conecta por primera vez, aparecerá una demostración de sus funciones en el visualizador.

Si la función de demostración está desactivada, podrá ver una demostración si selecciona "DEMO ON".

Mantenga pulsado [■, -DEMO].

La visualización cambia cada vez que se mantiene pulsado el botón.

→ DEMO OFF → DEMO ON
(desactivación) (activación)

Cuando esté en modo de espera, seleccione "DEMO OFF" para reducir el consumo de electricidad.

Aparato principal

Los números entre paréntesis indican la página de referencia.

Parte superior del aparato

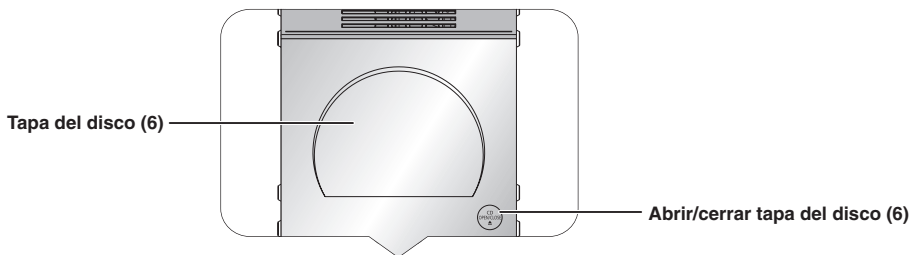

Indicador de alimentación de CA (AC IN)
Este indicador se encenderá cuando la unidad esté conectada a la red de CA.

1 Interruptor de alimentación en espera/conectada (⏻/⏻) (6, 8)

Pulse este interruptor para cambiar del modo de alimentación conectada al modo de alimentación en espera o viceversa. En el modo de alimentación en espera, el aparato consume una pequeña cantidad de corriente.

2 Reproducción/pausa de disco (6)

3 Selección de puerto de música (9)

Conector de puerto de música (9)



Toma de auriculares (PHONES)
Procure evitar utilizarlos durante un periodo de tiempo prolongado con el fin de evitar lesiones auditivas.
Tipo de clavija: estéreo de 3,5 mm (no suministrada)

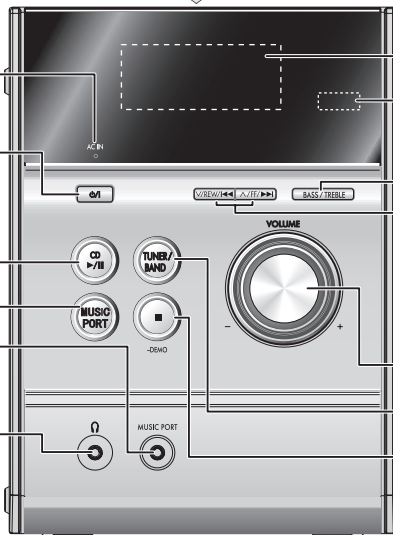

Visualizador

Sensor de señal de mando a distancia

4 Selección de graves/agudos (9)

Omitir/buscar pista, sintonizar/selección de canal presintonizado, ajuste de tiempo, ajuste de graves/agudos

5 Control de volumen

6 Selector de sintonizador/banda (7, 8)

Paro/demostración (4, 6)

Mando a distancia

Los botones como el **1** funcionan del mismo modo que los botones del aparato principal.

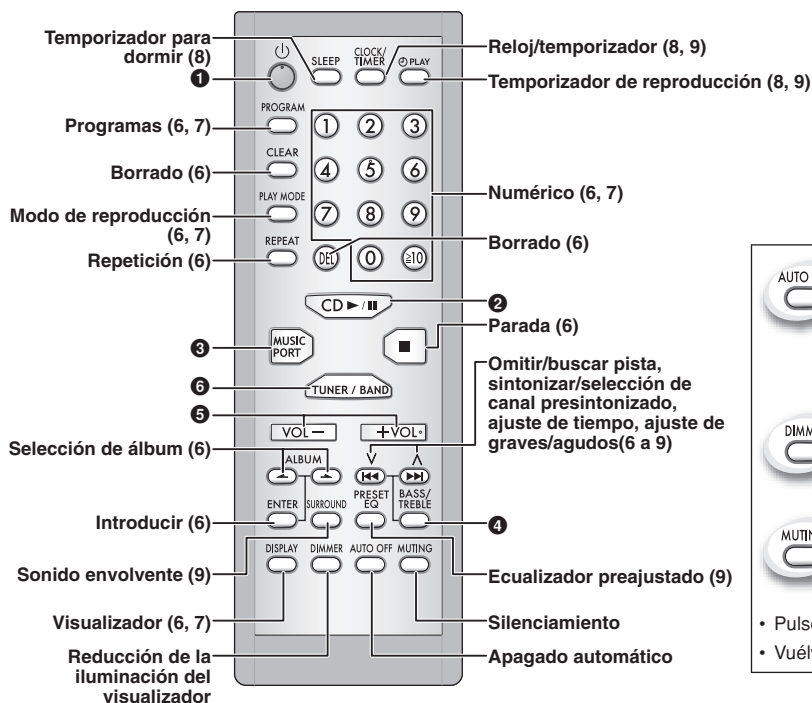

AUTO OFF Esta función le permite apagar el aparato en modo **disco** sólo después de 10 minutos sin utilizarlo. El ajuste se mantiene aunque el aparato esté apagado.

DIMMER Para reducir la iluminación del visualizador.

MUTING Para silenciar el sonido.

- Pulse el botón para activarlo.
- Vuélvalo a pulsar para cancelar.

Discos



Reproducción básica

CD MP3

- 1 Pulse [⏻] para encender el aparato.
- 2 Pulse [CD OPEN/CLOSE ▲] para abrir la tapa del disco y cargue el disco. Cierre la tapa.
- 3 Pulse [CD ▶/||] para iniciar la reproducción.
- 4 Ajuste el volumen.

La etiqueta tiene que estar hacia arriba



Para	Acción
detener el disco	Pulse [■].
interrumpir la reproducción	Pulse [CD ▶/]. Vuelva a pulsar para reanudar la reproducción.
saltar pistas	Pulse [V/◀◀] o [▶▶/∨].
buscar por pistas	<p>CD</p> <p>Mantenga pulsado [V/◀◀] o [▶▶/∨] durante la reproducción o la pausa.</p>
saltar álbum	<p>MP3</p> <p>Pulse [ALBUM ◀ o ▶] en el modo de reproducción. Pulse [ALBUM ◀ o ▶] una vez y los botones numéricos en el modo de parada.</p>



Función de modo de reproducción

CD MP3

- 1 Pulse [CD ▶/||].
- 2 Pulse [PLAY MODE] para seleccionar el modo deseado.

Modo	Para reproducir
1-TRACK 1TR	una pista seleccionada del disco. Pulse las teclas numéricas para seleccionar la pista.
1-ALBUM 1ALBUM	<p>MP3</p> <p>un álbum seleccionado del disco. Pulse [ALBUM ◀ o ▶] para seleccionar el álbum.</p>
RANDOM RND	un disco aleatoriamente.
1-ALBUM RANDOM 1ALBUM RND	<p>MP3</p> <p>todas las pistas de un álbum seleccionado aleatoriamente. Pulse [ALBUM ◀ o ▶] para seleccionar el álbum.</p>

Nota

- Durante la reproducción RANDOM o 1-ALBUM RANDOM, no puede saltar pistas que ya han sido reproducidas.

CD

- Durante la reproducción RANDOM, podrá buscar hacia delante o hacia atrás dentro de la pista actual solamente.



Función de visualización

Esta función le permite visualizar la información de la pista actual.

Pulse [DISPLAY] repetidamente durante el modo de reproducción o de pausa.

CD

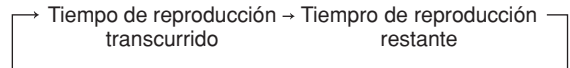

MP3

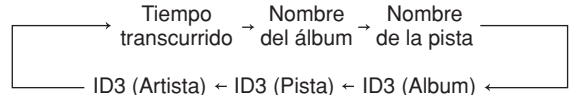

Nota

- Número máximo de caracteres visualizables: aproximadamente 30
- Este aparato puede visualizar etiquetas ID3 (versión 1.0 y 1.1). Los datos de texto no compatibles no se pueden visualizar.
- ID3 es una etiqueta incluida en las pistas MP3 para proporcionar información acerca de las pistas.

Reproducción avanzada



Repetición de reproducción

Puede repetir una reproducción programada u otro modo de reproducción que haya seleccionado.

CD MP3

Pulse [REPEAT] antes o durante la reproducción. Se visualizarán "REPEAT ON" y "⏻".

Para cancelar

Pulse otra vez [REPEAT].

Se visualizará "REPEAT OFF" y "⏻" se cancelará.

PROGRAM



Reproducción programada

Esta función le permite programar hasta 24 pistas.

CD

- 1 Pulse [CD ▶/||] y después [■].
- 2 Pulse [PROGRAM].
- 3 Pulse los botones numéricos para seleccionar la pista deseada. Repita este paso para programar otras pistas.
- 4 Pulse [CD ▶/||] para iniciar la reproducción.

MP3

- 1 Pulse [CD ▶/||] y después [■].
- 2 Pulse [PROGRAM].
- 3 Pulse [ALBUM ◀ o ▶] para seleccionar el álbum deseado.
- 4 Pulse [▶▶/∨] una vez y después los botones numéricos para seleccionar la pista deseada.
- 5 Pulse [ENTER]. Repita los pasos 3 a 5 para programar otras pistas.
- 6 Pulse [CD ▶/||] para iniciar la reproducción.

Para	Acción
cancelar el modo de programación	Pulse [PROGRAM] en el modo de parada.
reproducir el programa otra vez	Pulse [PROGRAM] y después [CD ▶/].
verificar el contenido del programa	Pulse [V/◀◀] o [▶▶/∨] cuando aparezca "PGM" en el modo de parada. Para verificar mientras programa, pulse [PROGRAM] dos veces después de que aparezca "PGM", y pulse [V/◀◀] o [▶▶/∨].
añadir al programa	<p>CD</p> <p>Repita pasos 3 en el modo paro.</p> <p>MP3</p> <p>Repita pasos 3 a 5 en el modo paro.</p>
cancelar la última pista	Pulse [DEL] en el modo de parada.
cancelar todas las pistas	Pulse [CLEAR] en el modo de parada. Se visualizará "CLR ALL".

Nota

- Si intenta programar más de 24 pistas, aparecerá "PGM FULL".
- La memoria del programa se borra cuando se abre la tapa del disco.

CD

- Durante la reproducción programada, podrá buscar hacia delante o hacia atrás dentro de la pista actual solamente.

Nota

- Este aparato puede reproducir archivos MP3 y CD-R/RW de audio del formato CD-DA que hayan sido finalizados.
- Algunos CD-R/RW tal vez no puedan ser reproducidos debido a la condición de la grabación.
- No utilice discos con forma irregular.
- No utilice discos con pegatinas que sobresalgan o con adhesivo que salga por debajo de las etiquetas o pegatinas.
- No adhiera otras etiquetas o pegatinas en el disco.
- No escriba nada en el disco.

CD

- Este aparato puede tener acceso a un máximo de 99 pistas.
- Elija un CD con esta marca.



Utilizando DualDiscs

Las caras del "CD" de DualDiscs no cumple el estándar CD-DA por lo que no es posible reproducirlo en esta unidad.

MP3

- Los archivos son tratados como pistas y las carpetas como álbumes.
- Este aparato puede tener acceso a un máximo de 999 pistas, 255 álbumes y 20 sesiones.
- Los discos deben cumplir con la norma ISO9660 nivel 1 ó 2 (excepto para los formatos extendidos).
- Para reproducir en cierto orden, prefije los nombres de las carpetas y los archivos con números de 3 dígitos en el orden en que quiera reproducirlos.

Radio

TUNER / BAND **PLAY MODE** **Sintonización manual**

- 1 Pulse **[TUNER/BAND]** para seleccionar "FM" o "AM".
- 2 Pulse **[PLAY MODE]** para seleccionar "MANUAL".
- 3 Pulse **[V/◀◀]** o **[▶▶/V]** para seleccionar la frecuencia de la emisora requerida.

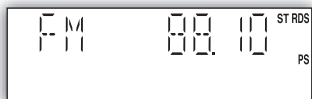

Cuando se esté recibiendo una emisión en estéreo FM se visualizará "ST".

Para sintonizar automáticamente

Pulse **[V/◀◀]** o **[▶▶/V]** un momento hasta que la frecuencia empiece a cambiar rápidamente. El aparato empezará la sintonización automática y se parará cuando encuentre una emisora.

- La sintonización automática tal vez no funcione cuando la interferencia sea excesiva.
- Para cancelar la sintonización automática, pulse una vez más **[V/◀◀]** o **[▶▶/V]**.

PLAY MODE

Para mejorar la calidad del sonido de FM

Mantenga pulsado **[PLAY MODE]** para visualizar "MONO".

Para cancelar

Mantenga pulsado **[PLAY MODE]** otra vez hasta que "MONO" desaparezca.

- MONO también se cancelará si se cambia la frecuencia.
- Deje "MONO" apagado para la escucha normal.



Emisiones RDS

Le permitirá visualizar el nombre de una emisora o un tipo de programa.

Pulse [DISPLAY] para visualizar:

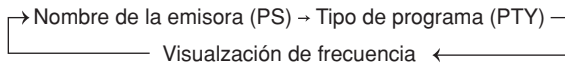

Las visualizaciones RDS tal vez no se encuentren disponibles si la recepción no es adecuada.

Visualización de tipos de programas			
NEWS	VARIED	FINANCE	COUNTRY
AFFAIRS	POP M	CHILDREN	NATIONAL
INFO	ROCK M	SOCIAL A	OLDIES
SPORT	M.O.R.M ※	RELIGION	FOLK M
EDUCATE	LIGHT M	PHONE IN	DOCUMENT
DRAMA	CLASSICS	TRAVEL	TEST
CULTURE	OTHER M	LEISURE	ALARM
SCIENCE	WEATHER	JAZZ	

※ M.O.R.M = "Middle of the road music" (Música para todos los públicos)

TUNER / BAND **Grabación de emisoras en memoria**

Se pueden presintonizar un máximo de 20 emisoras en la banda FM y 15 en la banda AM.

Preparación

Pulse **[TUNER/BAND]** para seleccionar "FM" o "AM".

PROGRAM

Presintonización automática

Mantenga pulsado **[PROGRAM]** para iniciar la presintonización.

PROGRAM

Presintonización manual

- 1 Pulse **[PLAY MODE]** para seleccionar "MANUAL".
- 2 Pulse **[V/◀◀]** o **[▶▶/V]** para sintonizar la frecuencia de la emisora deseada.
- 3 Pulse **[PROGRAM]**.
- 4 Pulse los botones numéricos para seleccionar un canal.
La emisora que ocupa un canal se borrará si se presintoniza otra emisora en ese canal.
- 5 Repita los pasos 2 a 4 para presintonizar más emisoras.

PLAY MODE

Selección de una emisora presintonizada

Pulse los botones numéricos para seleccionar el canal. Para los canales 10 a 20 pulse **[≥10]** y después los dos dígitos.

- 0
- 1 Pulse **[PLAY MODE]** para seleccionar "PRESET".
- 2 Pulse **[V/◀◀]** o **[▶▶/V]** para seleccionar el canal.



Ajuste de asignación de AM

Aparato principal solamente

Este sistema también puede recibir emisiones de AM asignadas en pasos de 10 kHz.

Para cambiar el paso de 9 kHz a 10 kHz

1 Mantenga pulsado [TUNER/BAND].

Después de transcurrir unos pocos segundos, la visualización cambia a una visualización parpadeante de la frecuencia mínima actual.

2 Continúe pulsando [TUNER/BAND].

- Suelte el botón cuando cambie la frecuencia mínima. Para volver al paso original, repita los pasos de arriba.
- Después de cambiar el ajuste, las frecuencias que usted preajustó previamente en la memoria se cancelarán.

Temporizador



Puesta en hora

Éste es un reloj de sistema de 24 horas.

1 Pulse [CLOCK/TIMER] para seleccionar "CLOCK". Cada vez que pulse el botón:

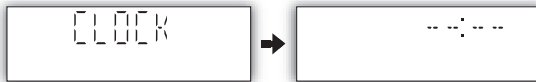
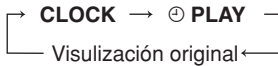

2 Entre 5 segundos, pulse [V/◀◀] o [V/▶▶] para ajustar la hora.



3 Vuelva a pulsar [CLOCK/TIMER] para confirmar.

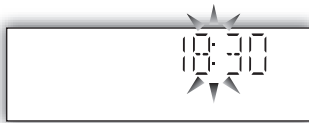

Visualización del reloj

Pulse [CLOCK/TIMER] para visualizar el reloj durante unos segundos.

Nota

El reloj puede atrasarse o adelantarse a lo largo del tiempo. Si fuera necesario, puede volver a ajustarlo.



Utilización del temporizador para dormir

Esta función le permite apagar el aparato automáticamente después de la hora fijada.

Pulse [SLEEP] repetidamente para seleccionar la hora deseada.

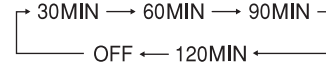

Indicador del temporizador de dormir

Para cancelar

Pulse [SLEEP] para seleccionar "OFF".

Modificación del tiempo restante

Vuelva a pulsar [SLEEP] para mostrar la hora y luego pulse [SLEEP] para seleccionar el tiempo deseado.

Nota

- El temporizador para reproducción y para dormir pueden usarse al mismo tiempo.
- El temporizador para dormir siempre tiene prioridad. Asegúrese de no superponer los ajustes de temporizador.



Utilización del temporizador de reproducción

Puede ajustar el temporizador para que se encienda a una hora determinada para despertarle.

Preparación

Encienda el aparato y ponga en hora el reloj. Prepare la fuente musical que desee escuchar: disco, radio, o fuente de puerto de música y ajuste el volumen.

1 Pulse [CLOCK/TIMER] repetidamente para seleccionar el temporizador de reproducción.

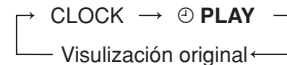

2 Entre 5 segundos, pulse [V/◀◀] o [V/▶▶] para ajustar la hora de inicio.

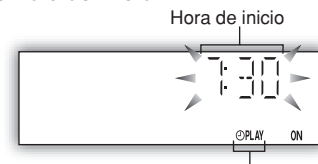

Indicador del temporizador de reproducción

3 Pulse [CLOCK/TIMER] para confirmar.

4 Repita los pasos 2 y 3 para ajustar la hora de finalización.

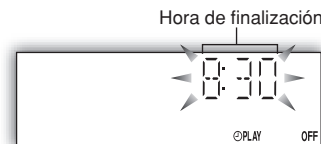

Para activar el temporizador

5 Pulse [⊕PLAY] para encender el temporizador.

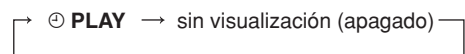

6 Pulse [⏻] para apagar el aparato.

El aparato debe estar apagado para que funcione el temporizador.

Para	Acción
cambiar los ajustes	Repita los pasos 1 a 4 y 6.
cambiar la fuente o el volumen	1) Pulse [⊕/▶] para eliminar el indicador del temporizador del visualizador. 2) Cambie la fuente o el volumen. 3) Realice los pasos 5 y 6.
verificar los ajustes (cuando el aparato está encendido o en modo de espera)	Pulse [CLOCK/TIMER] repetidamente para seleccionar ⊕/▶.
cancelar	Pulse [⊕/▶] para eliminar los indicadores del temporizador del visualizador.

Nota

- El temporizador de reproducción se pondrá en marcha a la hora programada y el volumen aumentará gradualmente hasta el nivel seleccionado.
- Si el temporizador está activo, se encenderá todos los días a la hora fijada.
- El aparato debe estar en modo de espera para que el temporizador funcione.
- Si apaga el aparato y lo vuelve a encender mientras está funcionando un temporizador, no se activará el ajuste de tiempo de terminación.
- Si se selecciona el puerto música (MUSIC PORT) como fuente cuando el temporizador avance, el sistema se enciende y utilice el puerto de música (MUSIC PORT) como fuente. Si desea reproducir desde el equipo reproductor portátil de audio, sólo ha de activar el modo reproducir del equipo reproductor y aumentar el volumen. (Ver el manual de instrucciones del reproductor portátil de audio.)

Ajuste del sonido

Selección de efectos de sonido

Puede modificar el efecto de sonido seleccionando Preset EQ o ajustando el efecto de los graves o los agudos.



Preset EQ

Pulse [PRESET EQ] repetidamente para seleccionar el ajuste deseado.

HEAVY → CLEAR → SOFT → VOCAL → EQ-OFF

Ajuste	Efecto
HEAVY	Añade potencia al rock
CLEAR	Aporta nitidez a las frecuencias superiores
SOFT	Para música de fondo
VOCAL	Añade brillo a las voces
EQ-OFF	Sin efecto



Graves o agudos

Le permite disfrutar de un tono de sonido superior.

1 Pulse [BASS/TREBLE] repetidamente para seleccionar el ajuste deseado.

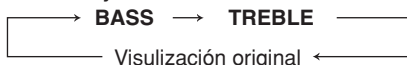

Ajuste	Efecto
BASS	Para un tono de sonido más bajo
TREBLE	Para un tono de sonido más alto

2 Pulse [∨/◀◀] o [▶▶/∧] para ajustar el nivel.

Nota

El nivel del tono se puede cambiar dentro de un margen de -4 y +4.

SURROUND Sonido envolvente (SURROUND)

Le permite añadir amplitud y profundidad naturales al sonido estéreo.

Para activar
Pulse [SURROUND] para mostrar el indicador



Para cancelar
Pulse [SURROUND] para borrar el indicador



Nota

- El sonido envolvente se percibe menos cuando se escucha mediante auriculares.
- Si aumentan las interferencias con la recepción estéreo de FM, cancele el efecto de sonido envolvente.

Equipo externo

Conectando con un equipo portátil de audio

Esta característica le permite disfrutar de la música desde un equipo portátil de audio.

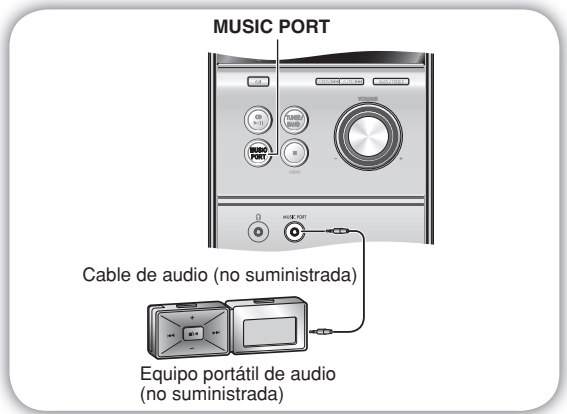

Reproduciendo desde un equipo portátil de música

Desconecte la función ecualizador (si existe) del equipo de audio portátil antes de introducir el conector del puerto de música (MUSIC PORT). De lo contrario, el sonido del altavoz saldrá distorsionado.

- 1 Conecte el cable de audio en el MUSIC PORT y pulse [MUSIC PORT].
- 2 Reproducir el equipo portátil de audio. (Ver el manual de instrucciones del reproductor portátil de audio.)

Nota

Todos los componentes periféricos y sus cables se venden separadamente.

Cambiando el código del mando a distancia

Cambie el código si se da cuenta que el mando a distancia controla sin querer otro equipo.

1 Pulse [MUSIC PORT] para cambiar el código de la unidad principal

Mantenga pulsado [MUSIC PORT] en la unidad principal y a continuación mantenga pulsado [2] (o [1]) en el mando a distancia.

Se mostrará "REMOTE 2".

2 Pulse [ENTER] para cambiar el código del mando a distancia

Mantenga pulsado [ENTER] y [2] (o [1]) en el mando a distancia durante por lo menos 2 segundos.

Si el mando a distancia y unidad principal utilizan códigos diferentes, aparecerá un mensaje en la pantalla mostrando el código actual de la unidad principal. Siga el paso superior para cambiar el código del mando a distancia correspondiente.

Guía para la solución de problemas

Antes de solicitar el servicio de reparaciones, haga las comprobaciones de la tabla siguiente. Si no puede solucionar el problema como se describe a continuación, o si se produce algo que no se indica en la tabla, consulte el directorio adjunto para localizar el Centro de Servicio Autorizado más conveniente o póngase en contacto con su concesionario.

Problemas comunes

No hay sonido.	Suba el volumen. Los cables de los altavoces quizá no estén conectados correctamente. Apague el aparato, compruebe y corrija las conexiones y encienda el aparato (⇒ página 4).
Sonido malo, invertido o sólo sale de un altavoz.	Compruebe las conexiones de los altavoces (⇒ página 4).
Se oye ruido de zumbido durante la reproducción.	Cerca de los cables se encuentra un cable de alimentación de CA o luces fluorescentes. Mantenga otros aparatos y cables alejados de los cables de este aparato. Si es posible en su zona, dé la vuelta al enchufe del alimentación de CA o conector para invertir la polaridad del cable.
Se visualiza "ERROR".	Se ha realizado una operación incorrecta. Lea las instrucciones e inténtelo de nuevo.
"- -: -" aparece en el visualizador.	Conectó el cable de alimentación de CA por primera vez o se produjo un fallo recientemente en la alimentación. Ponga la hora (⇒ página 8).
Se visualiza "F76".	Compruebe y corrija la conexión de los cables de los altavoces (⇒ página 4). Si esto no resuelve el problema, habrá un problema con la fuente de alimentación. Consulte a su concesionario.

Escucha de la radio

Se oye ruido. El indicador de estéreo parpadea o no se enciende. El sonido está distorsionado.	La ubicación y orientación de la antena no son correctas (⇒ página 4).
Se oye un ruido de batido.	Apague el televisor o sepárelo del aparato.
Se oye un leve zumbido durante las emisiones en AM.	Separe la antena de otros cables y conductores.
No se puede recibir claramente una emisora de AM.	El paso de frecuencias está fijado en 10 kHz. Cambie el paso de frecuencias a 9 kHz (⇒ página 8).

Cuando haya un televisor cerca

La imagen del televisor desaparece o aparecen franjas en la pantalla.	La ubicación y orientación de la antena no son correctas (⇒ página 4). El cable de antena de TV está demasiado cerca del aparato. Separe el cable de antena del televisor del aparato.
---	---

Reproducción de discos

La visualización es errónea o no empieza la reproducción.	El disco está al revés (⇒ página 6). Limpie el disco. Sustituya el disco si está rayado, deformado o no es un disco convencional. Puede haberse formado condensación en el interior del aparato debido a un cambio repentino de temperatura. Espere una hora aproximadamente hasta que desaparezca la condensación e inténtelo de nuevo.
---	---

El mando a distancia

El mando a distancia no funciona.	Compruebe las pilas e insértelas correctamente (⇒ página 3). Sustituya las pilas si están agotadas.
-----------------------------------	--

Mantenimiento

Si las superficies están sucias

Utilice un paño suave y seco para limpiar este aparato.

- No utilice nunca alcohol, diluyente de pintura ni bencina para limpiar este aparato.
- Antes de utilizar un paño impregnado químicamente, lea con atención las instrucciones, suministradas con él.

Especificaciones

SECCIÓN DEL AMPLIFICADOR

Potencia RMS de salida con ambos canales simultáneamente
 Distorsión armónica total de 10 %, 10 W por canal (4 Ω)

Impedancia de entrada
PUERTO DE MÚSICA 200 mV 8 kΩ

Impedancia de salida
AURICULAR 16 a 32 Ω

Toma de auriculares
Terminal Estéreo, 3,5 mm

Jack de entrada al puerto de música
Terminal Estéreo, 3,5 mm

SECCIÓN DEL SINTONIZADOR DE FM

Gama de frecuencias
 87,50 a 108,00 MHz (en pasos de 50 kHz)

Terminal(es) de antena
 75 Ω (desequilibrada)

Emisoras presintonizadas
 20 emisoras de FM
 15 emisoras de AM

SECCIÓN DEL SINTONIZADOR DE AM

Gama de frecuencias
 522 a 1629 kHz (en pasos de 9 kHz)
 520 a 1630 kHz (en pasos de 10 kHz)

SECCIÓN DE ALTAVOCES

Tipo Sistema de 1 altavoces de 1 vía
Altavoces

Rango completo
 Tipo cónico de 10 cm (4 Ω)

Impedancia 4 Ω
Potencia de entrada (IEC) 10 W (MAX)

Nivel de presión acústica de salida
 83 dB/W (1,0 m)

Gama de frecuencias
 61 Hz a 17 kHz (-16 dB)
 95 Hz a 15 kHz (-10 dB)

Dimensiones (An x Al x Prf)
 139 mm x 227 mm x 136 mm

Peso 1,3 kg

SECCIÓN DE DISCOS COMPACTOS

Discos reproducidos [8cm ó 12cm]
 (1) CD-Audio (CD-DA)
 (2) CD-R/RW (CD-DA, disco formateado con MP3)
 (3) MP3

Frecuencia de muestreo
CD 44,1 kHz
MP3 32 kHz, 44,1 kHz, 48 kHz

Tasa de transferencia
MP3 32 kbps a 384 kbps

Descodificación Lineal de 16/20/24 bits

Pickup
Longitud de onda 785 nm
Fuente de rayo láser Láser de semiconductor

Potencia de láser CLASE 1

Salida de audio (Disco)

Número de canales 2 canales

Frecuencia de respuestas 20 Hz a 20 kHz (+1, -2 dB)

Fluctuación y trémolo Por debajo del límite medible

Filtro digital 8 fs
Convertidor D/A MASH (1 bit DAC)

GENERALIDADES

Alimentación 230 V CA, 50 Hz

Consumo 38 W

Dimensiones (An x Al x Prf) 165 mm x 227 mm x 283 mm

Peso 2,2 kg

Gama de temperaturas de funcionamiento +5 a +35°C

Gama de humedades de funcionamiento 5 a 90% humedad relativa (sin condensación)

Consumo en el modo de espera 3,9 W (aprox.)

Nota

- Las especificaciones están sujetas a cambios sin previo aviso. Los pesos y las dimensiones son aproximadas.
- La distorsión armónica total se mide con un analizador de espectro digital.

Precauciones de seguridad

Ubicación

Coloque el aparato en una superficie plana lejos de la luz directa del sol, temperatura y humedad altas, y vibración excesiva. Estas condiciones pueden dañar a la caja y otros componentes, y por lo tanto acortar la vida útil del aparato.

Colóquelo por lo menos a 15 cm de superficies de paredes para evitar distorsión y efectos acústicos indeseados.

No ponga objetos pesados sobre el aparato.

Voltaje

No use fuentes de alimentación de alto voltaje. Esto puede sobrecargar el aparato y causar un incendio.

No use una fuente de alimentación de CC. Verifique cuidadosamente la fuente cuando coloque el aparato en una embarcación u otro lugar donde se utilice CC.

Protección del cordón de alimentación de CA

Asegúrese que el cordón de alimentación de CA esté conectado correctamente y no dañado. Una mala conexión y daño en el cordón pueden causar un incendio o un cortocircuito. No tire, doble el cordón ni coloque objetos pesados sobre él.

Sujete el enchufe firmemente cuando desenchufe el cordón. Tirar del cordón puede causar un cortocircuito.

No manipule el enchufe con manos mojadas. Esto puede causar un cortocircuito.

Objetos extraños

No permita que objetos de metal caigan dentro del aparato. Esto puede causar un cortocircuito o fallas.

No permita que líquidos penetren en el aparato. Esto puede causar choque eléctrico o fallos. Si esto ocurre, desconecte inmediatamente el aparato de la alimentación y póngase en contacto con su distribuidor.

No rocíe insecticidas sobre o dentro del aparato. Contienen gases inflamables que pueden encenderse si son rociados dentro del aparato.

Servicio

No intente reparar este aparato por usted mismo. Si el sonido se interrumpe, los indicadores no se iluminan, sale humo o sucede cualquier problema que no esté tratado en estas instrucciones, desconecte el cordón de alimentación de CA y póngase en contacto con su distribuidor o con un centro de servicio autorizado. Puede ocurrir un choque eléctrico o daño al aparato si este aparato es reparado, desarmado o reconstruido por personas no calificadas.

Alargue la vida útil del aparato desconectándolo de la fuente de alimentación si no va a ser usado por largo tiempo.

Drogi Kliencie

Dziękujemy Ci za zakupienie tego produktu. Aby zapewnić optymalną pracę urządzenia i bezpieczną obsługę, prosimy o uważne przeczytanie niniejszej instrukcji obsługi.

Niniejsza instrukcja obsługi dotyczy następującego zestawu.

Zestaw	SC-PM4
Urządzenie główne	SA-PM4
Zestawy głośnikowe	SB-PM4

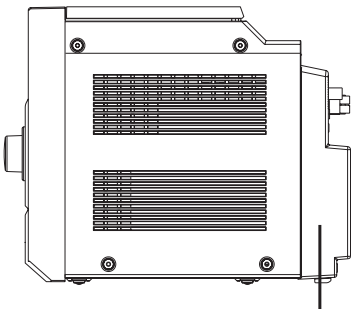

CAUTION	CLASS 1M INVISIBLE LASER RADIATION WHEN OPEN AND INTERLOCKS DEFEATED. DO NOT VIEW DIRECTLY WITH OPTICAL INSTRUMENTS. IEC60825-1 +21 Class 1M.
WARNING	KLASS 1M OSYMLIG LASERSTRÅLNING NÄR DENNA DEL ÄR ÖPPNAD OCH SPÄRREN ÄR URKOPPLAD. BETRÄKTA EJ STRÅLEN DIREKT GENOM OPTISKT INSTRUMENT.
FORSIGTIG	USYMLIG LASERSTRÅLNING KLASSE 1M, NÄR LÅSET ER ÅBENT OG SIKKERHEDSAPPARATENE ER UDDE AF FUNKTION. UNDGA AT SE LIGE PÅ MED OPTISKE INSTRUMENTER.
VARO	AVATTRESSA JA SUOJALUUTUS OHITETTASSA OLET ALTIMMÄ LUOKAN 1M NÄKYMÄTÖNTÄ LASERSTRÄLVIÄ, ÄLKÄ KATSO OPTISELLA LAITTEELLA SUORAAN SÄTEESEEN.
VORSICHT	UNSICHTBARE LASERSTRÄHLUNG KLASSE 1M, WENN ABDECKUNG GEÖFFNET UND SICHERHEITSVEREGLUNGEN ÜBERBRÜCKT NICHT DIREKT MIT OPTISCHEN INSTRUMENTEN BETRACHTEN.
ATTENTION	RAYONNEMENT LASER INVISIBLE, CLASSE 1M, EN CAS D'OUVERTURE ET DIRECTEMENT A L'AIDE D'INSTRUMENTS D'OPTIQUE. ROLV00033

Wewnątrz urządzenia

URZĄDZENIE JEST PRZEZNACZONE DO UŻYWANIA W KLIMACIE UMIARKOWANYM.

To urządzenie może odbierać zakłócenia wywołane użyciem telefonu komórkowego. Jeżeli takie zakłócenia wystąpią, wskazane jest zwiększenie odległości pomiędzy urządzeniem a telefonem komórkowym.

Gniazdo zasilania powinno znajdować się blisko urządzenia i być łatwo dostępne. Wtyczka przewodu zasilania podłączona do gniazdka powinna być łatwo dostępna. Aby całkowicie odłączyć urządzenie od zasilania, odłącz wtyczkę przewodu zasilania od gniazdka.

UWAGA!

W TYM URZĄDZENIU ZNAJDUJE SIĘ LASER. WYKONYWANIE REGULACJI INNYCH, NIŻ OPISANE, LUB POSTĘPOWANIE W SPOSÓB NIE PRZEWIDZIANY W INSTRUKCJI OBSŁUGI GROZI NIEBEZPIECZNYM NAŚWIETLENIEM PROMIENIAMI LASERA. PROSIMY NIE OTWIERAĆ OBUDOWY I NIE DOKONYWAĆ NAPRAW SAMODZIELNIE. PROSIMY POWIERZYĆ NAPRAWY KWALIFIKOWANEMU PERSONELOWI.

Spis treści

Dostarczone wyposażenie.....	3
Wkładanie baterii do pilota.....	3
Umieszczanie głośników	3
Czynności wstępne	4
Opis elementów sterowania	5
Płyty kompaktowe	6
Radio.....	7
Timer.....	8
Regulacja dźwięku.....	9
Urządzenie zewnętrzne	9
Rozwiązywanie problemów	10
Konserwacja	10
Dane techniczne	11
Środki ostrożności	11

UWAGA!

- NINIEJSZEGO URZĄDZENIA NIE NALEŻY INSTALOWAĆ LUB UMIESZCZAĆ W SZAFCE NA KSIĄŻKI, ZABUDOWANEJ SZAFCE LUB INNEJ OGRANICZONEJ PRZESTRZENI, W CELU ZAPEWNIENIA DOBREJ WENTYLACJI. NALEŻY SIĘ UPEWNIĆ, ŻE ZASŁONY I INNE MATERIAŁY NIE ZASŁANIAJĄ OTWORÓW WENTYLACYJNYCH TAK, ABY ZAPOBIEC RYZYKU PORĄŻENIA PRĄDEM LUB POŻARU W WYNIKU PRZEGRZANIA.
- NIE ZASŁANIAJ OTWORÓW WENTYLACYJNYCH URZĄDZENIA GAZETAMI, OBRUSAMI, ZASŁONAMI I PODOBNYMI PRZEDMIOTAMI.
- NIE UMIESZCZAJ NA URZĄDZENIU ŹRÓDEŁ OTWARTEGO OGNIA, TAKICH JAK ZAPALONE ŚWIECE.
- POZBYWAJ SIĘ ŻUŻYTYCH BATERII W SPOSÓB NIE ZAGRAŻAJĄCY ŚRODOWISKU NATURALNEMU.

OSTRZEŻENIE:

- ABY OGRANICZYĆ NIEBEZPIECZEŃSTWO POŻARU, PORĄŻENIA PRĄDEM LUB USZKODZENIA URZĄDZENIA,
- NIE NALEŻY WYSTAWIAĆ URZĄDZENIA NA DZIAŁANIE DESZCZU, WILGOCI, KAPANIE LUB ZACHLAPANIE; PONADTO NA URZĄDZENIU NIE NALEŻY USTAWIAĆ ŻADNYCH NACZYŃ ZAWIERAJĄCYCH PŁYNY, TAKICH JAK WAZONY.
 - NALEŻY STOSOWAĆ TYLKO ZALECANE AKCESORIA.
 - NIE ZDEJMOWAĆ POKRYWY (LUB PANELU TYLNEGO); WEWNĄTRZ URZĄDZENIA NIE MA CZĘŚCI PRZEZNACZONYCH DO WYMIANY PRZEZ UŻYTKOWNIKA. SERWIS NALEŻY ZLECIĆ W AUTORYZOWANYM PUNKCIE SERWISOWYM.

Dostarczone wyposażenie

Zidentyfikuj poszczególne jego elementy wyposażenia standardowego.

1 x Pilot zdalnego sterowania

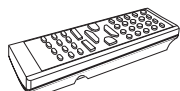

(N2QAYB000145)

1 x Antena pętlowa

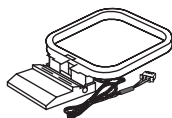

1 x Przewód sieciowy



2 x Baterie do pilota zdalnego sterowania



– Jeżeli widzisz następujące oznaczenie –

Informacja dla użytkowników o pozbywaniu się urządzeń elektrycznych i elektronicznych (dotyczy gospodarstw domowych)



Przedstawiony symbol umieszczony na produktach lub dołączonej do nich dokumentacji informuje, że niesprawnych urządzeń elektrycznych lub elektronicznych nie można wyrzucać razem z odpadami gospodarczymi.

Prawidłowe postępowanie w razie konieczności pozbycia się urządzeń elektrycznych lub elektronicznych, utylizacji, powtórnego użycia lub odzysku podzespołów polega na przekazaniu urządzenia do wyspecjalizowanego punktu zbiórki, gdzie będzie przyjęte bezpłatnie. W niektórych krajach produkt można oddać lokalnemu dystrybutorowi podczas zakupu innego urządzenia.

Prawidłowa utylizacja urządzenia umożliwia zachowanie cennych zasobów i uniknięcie negatywnego wpływu na zdrowie i środowisko, które może być zagrożone przez nieodpowiednie postępowanie z odpadami. Szczegółowe informacje o najbliższym punkcie zbiórki można uzyskać u władz lokalnych.

Nieprawidłowa utylizacja odpadów zagrożona jest karami przewidzianymi w odpowiednich przepisach lokalnych.

Użytkownicy biznesowi w krajach Unii Europejskiej

W razie konieczności pozbycia się urządzeń elektrycznych lub elektronicznych, prosimy skontaktować się z najbliższym punktem sprzedaży lub z dostawcą, którzy udzielą dodatkowych informacji.

Pozbywanie się odpadów w krajach poza Unią Europejską

Taki symbol jest ważny tylko w Unii Europejskiej.

W razie potrzeby pozbycia się niniejszego produktu prosimy skontaktować się z lokalnymi władzami lub ze sprzedawcą celem uzyskania informacji o prawidłowym sposobie postępowania.

Wkładanie baterii do pilota

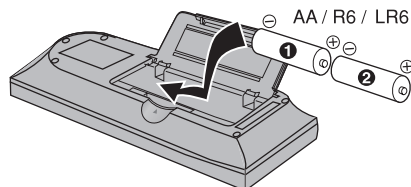

■ Baterie

- Należy włożyć baterie tak, aby ich symbole biegunów (+ i -) pasowały do oznaczeń wewnątrz pilota.
- Baterie należy wyjąć z pilota, jeśli nie będzie on używany przez dłuższy czas. Przechowywać je w chłodnym, zaciemnionym miejscu.
- Nie należy używać typu baterii nadających się do ponownego ładowania.
- Nie należy nadmiernie nagrzewać lub wystawiać na działanie otwartego płomienia.
- Niewłaściwe obchodzenie się z bateriami w pilocie może spowodować wyciek elektrolitu, co może być przyczyną pożaru.

■ Użytkowanie

Skierować pilota bezpośrednio w stronę czujnika urządzenia (unikając przeszkód) z maksymalnej odległości 7 metrów.

Położenie czujnika sterującego pilota — patrz strona 5.

Umieszczanie głośników



Głośniki są identyczne, więc nie ma znaczenia, który będzie po prawej stronie, a który po lewej stronie.

Proszę używać tylko głośników znajdujących się w wyposażeniu.

Używanie niniejszego urządzenia głównego i głośników razem daje najlepszą jakość dźwięku. Użycie innych głośników może spowodować uszkodzenie urządzenia i pogorszenia jakości dźwięku.

Uwaga

- Ustaw głośniki co najmniej 10 mm od urządzenia, aby zapewnić dobrą wentylację.
- Niniejsze głośniki nie mają ekranu magnetycznego. Nie należy umieszczać ich w pobliżu odbiorników telewizyjnych, komputerów osobistych lub innych urządzeń podatnych na zakłócenia magnetyczne.
- Nie można zdejmować siatek z zestawów głośnikowych.

Ostrzeżenie

- Używaj niniejszych zestawów głośników z urządzeniem, do którego są przeznaczone. Nieprzestrzeżenie tego zalecenia może uszkodzić wzmacniacz i zestaw głośników, a także może spowodować pożar. Jeśli nastąpi uszkodzenie urządzenia lub nagła zmiana jakości pracy, skonsultuj się z wykwalifikowaną osobą z punktu usługowego.
- Nie mocuj głośników ani na ścianach ani na suficie.

Krok 1 - Połączenia

Podłącz przewód zasilania do domowego gniazdka sieciowego dopiero po wykonaniu wszystkich pozostałych połączeń.

1 Podłącz kable głośników.

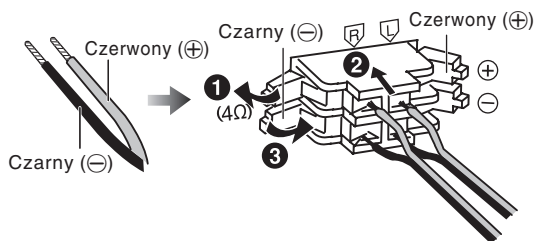

Nieprawidłowe podłączenie może uszkodzić urządzenie.

3 Podłącz kabel sieciowy.

Załączony przewód zasilania może być używany tylko z tym urządzeniem. Nie wolno używać go z innymi urządzeniami.

Podłączenie przewodu sieciowego

Gniazdo zasilania sieciowego w urządzeniu Wtyk przewodu sieciowego

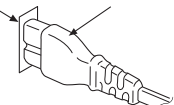

Nawet gdy przewód jest włożony dokładnie, w zależności od typu gniazdka, czołowa część złącza może wystawać tak, jak pokazano na rysunku. Nie powoduje to komplikacji w korzystaniu z urządzenia.

2 Podłącz antenę.

Antena pętlowa AM

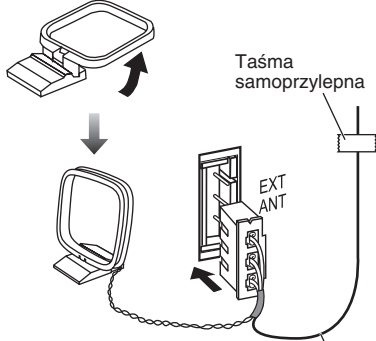

Antena wewnętrzna FM

Ustaw antenę ramową AM na jej podstawie. Nie zbliżaj przewodu antenowego do innych przewodów.

Przymocuj wewnętrzną antenę FM do ściany lub słupka w pozycji, w której sygnały radiowe są odbierane z jak najmniejszą ilością zakłóceń.

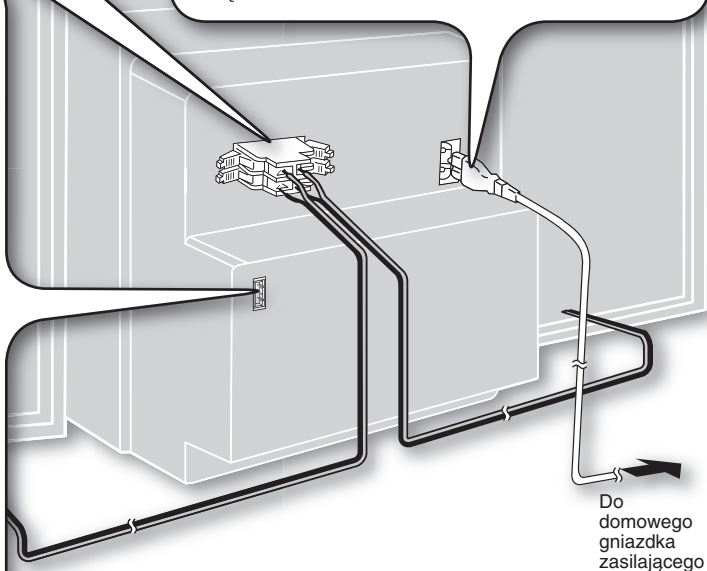

Krok 2 - Funkcja DEMO



Po pierwszym włączeniu urządzenia do sieci na wyświetlaczu może pojawić się prezentacja jego funkcji. Jeśli funkcja demo jest wyłączona, prezentację można włączyć, wybierając funkcję „DEMO ON”.

Naciśnij i przytrzymaj [■, -DEMO].

Wyświetlacz zmieni się za każdym razem, gdy zostanie wciśnięty i przytrzymany ten przycisk.

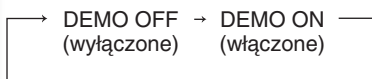

Jeżeli urządzenie znajduje się w stanie czuwania, należy wybrać funkcję „DEMO OFF” w celu zmniejszenia poboru energii.

Opis elementów sterowania

Urządzenie główne

Szczegółowy opis znajduje się na stronie podanej w nawiasie.

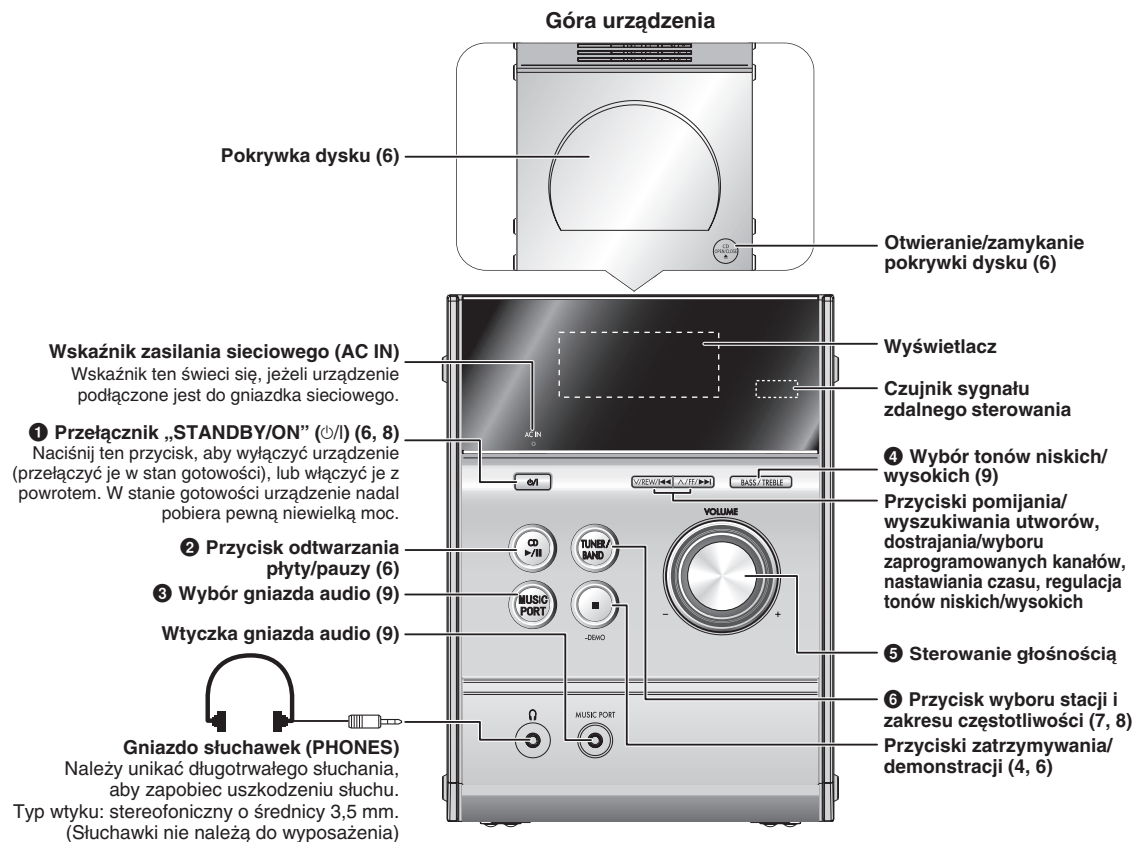

Pilot

Przyciski takie jak **1** działają dokładnie tak samo jak przyciski w urządzeniu głównym.

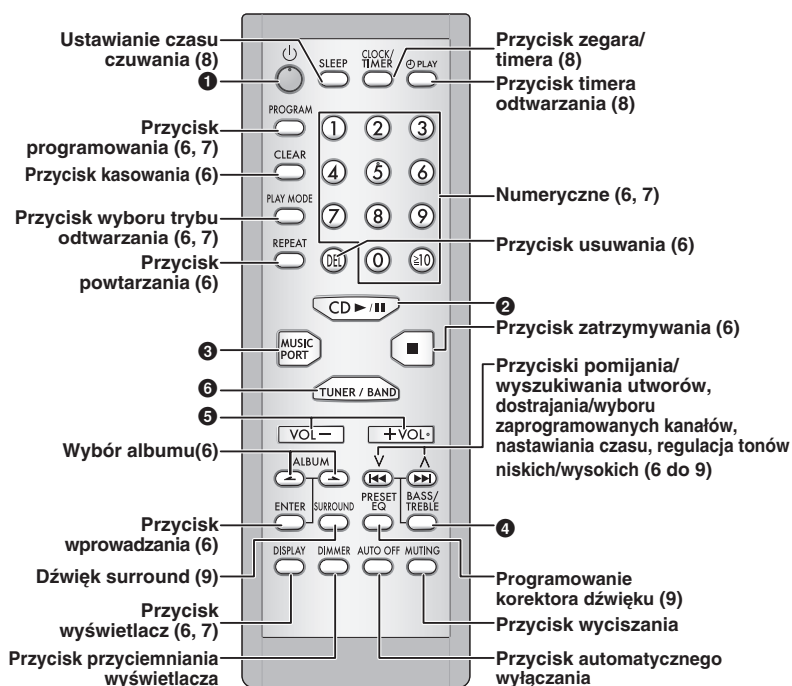

AUTO OFF Ta funkcja umożliwia automatyczne wyłączenie urządzenia działającego w trybie **dysku**, jeśli nie było używane przez 10 minut.

DIMMER To ustawienie jest zapamiętywane nawet po wyłączeniu urządzenia. Służy do przyciemniania wyświetlacza.

MUTING Służy do wyciszenia dźwięku.

- Naciśnij przycisk, aby włączyć.
- Naciśnij ponownie, aby wyłączyć.

Płyty kompaktowe



Podstawy odtwarzania

CD MP3

- 1 Naciśnij [⏏], aby włączyć urządzenie.
- 2 Naciśnij przycisk [CD OPEN/CLOSE ▲], aby otworzyć pokrywkę dysku i załadować dysk. Następnie zamknij pokrywkę.
- 3 Naciśnij [CD ▶/||], aby rozpocząć odtwarzanie.
- 4 Wyreguluj poziom głośności.

Etykieta musi być zwrócona do góry



Aby	Należy
zatrzymania płyty 	Nacisnąć [■].
włączenia pauzy/odtwarzania 	Nacisnąć [CD ▶/]. W celu dalszego odtwarzania nacisnąć przycisk ponownie.
ominięcia utworów 	Nacisnąć [V/◀◀] lub [▶▶/^].
wyszukiwania w utworach 	CD Nacisnąć i przytrzymać [V/◀◀] lub [▶▶/^] podczas odtwarzania lub w trybie pauzy.
ominięcia albumu 	MP3 Nacisnąć [ALBUM ◀ lub ▶] podczas gdy tryb odtwarzania [Play mode] jest aktywny. Nacisnąć [ALBUM ◀ lub ▶] raz i potem przyciski cyfrowe podczas gdy tryb zastopowania [Stop mode] jest aktywny.



Funkcja trybu odtwarzania płyt CD

CD MP3

- 1 Naciśnij [CD ▶/||].
- 2 W celu wybrania odpowiedniego trybu naciśnij przycisk [PLAY MODE].

Tryb	W celu odtworzenia
1-TRACK 1TR	wybranego pojedynczego utworu. Naciskaj odpowiednie przyciski numeryczne, aby wybrać utwór.
1-ALBUM 1ALBUM 	MP3 wybranego pojedynczego albumu. Naciśnij [ALBUM ◀ lub ▶], aby wybrać album.
RANDOM RND	losowego płyty.
1-ALBUM RANDOM 1ALBUM RND 	MP3 losowego wszystkich utworów w wybranym albumie. Naciśnij [ALBUM ◀ lub ▶], aby wybrać album.

Uwaga

- W czasie odtwarzania w trybie RANDOM lub 1-ALBUM RANDOM nie można przeskoczyć do już odtworzonych utworów.

CD

- W czasie odtwarzania w trybie RANDOM wyszukiwanie do przodu i do tyłu jest możliwe tylko w obrębie aktualnie odtwarzanego utworu.



Funkcja Display

Funkcja ta pozwala na wyświetlenie informacji dotyczącej bieżącego utworu.

W trybie odtwarzania lub pauzy naciśnij [DISPLAY].

CD

→ Czas, który minął → Pozostały czas odtwarzania →

MP3

→ Czas, który minął → Nazwa albumu → Nazwa
ID3 (Wykonawca) ← ID3 (Utwór) ← ID3 (Album) ←

Uwaga

- Maksymalna liczba znaków, które można wyświetlić: w przybliżeniu 30
- Urządzenie obsługuje etykiety ID3 w wersji 1.0 i 1.1. Dane tekstowe nie obsługiwane przez urządzenie nie mogą być wyświetlane.
- ID3 jest etykietą zawartą w utworze MP3 i zawierającą informacje o utworze.

Zaawansowane odtwarzanie



Odtwarzanie z powtórzeniem

Można powtórzyć zaprogramowaną kolejność odtwarzania lub inny wybrany tryb odtwarzania.

CD MP3

Naciśnij [REPEAT] przed lub w trakcie odtwarzania. Wyświetlone zostaną „REPEAT ON” i „⏏”.

Aby wyłączyć Naciśnij [REPEAT].

Wyświetlone zostanie „REPEAT OFF”, a „⏏” zgaśnie.

PROGRAM



Odtwarzanie zaprogramowane

Ta funkcja pozwala Ci zaprogramować do 24 utworów.

CD

- 1 Nacisnąć przycisk [CD ▶/||] i następnie [■].
 - 2 Naciśnij [PROGRAM].
 - 3 W celu wybrania utworu należy użyć przycisków numerycznych. Aby zaprogramować nowe utwory należy powtórzyć krok 3.
 - 4 Naciśnij [CD ▶/||], aby rozpocząć odtwarzanie.
- MP3**
- 1 Naciśnij przycisk [CD ▶/||] i następnie [■].
 - 2 Naciśnij [PROGRAM].
 - 3 Naciśnij [ALBUM ◀ lub ▶], aby wybrać odpowiedni album.
 - 4 Aby wybrać pożądaną utwór naciśnij [^/▶▶], a następnie odpowiednie przyciski numeryczne.
 - 5 Numer utworu [ENTER]. Aby zaprogramować nowe utwory, powtórz kroki od 3 do 5.
 - 6 Naciśnij [CD ▶/||], aby rozpocząć odtwarzanie.

Aby	Należy
wyłączyć tryb odtwarzania zaprogramowanych utworów	Nacisnąć przycisk [PROGRAM] w trybie zatrzymanym.
powtórzyć program	Nacisnąć przycisk [PROGRAM], a następnie [CD ▶/].
sprawdzić zawartość programu	Nacisnąć [V/◀◀] lub [▶▶/^] kiedy w trybie zatrzymania wyświetlony jest „PGM”. Aby sprawdzić podczas programowania, dwukrotnie nacisnąć przycisk [PROGRAM], zostanie wyświetlone „PGM”, a następnie nacisnąć przycisk [V/◀◀] lub [▶▶/^].
dodać utwór do programu	CD Powtórz kroki 3 w trybie zatrzymania. MP3 Powtórz kroki 3 i 5 w trybie zatrzymania.
usunąć ostatni zaprogramowany utwór	W trybie zatrzymania nacisnąć przycisk [DEL].
usunąć wszystkie zaprogramowane utwory	W trybie zatrzymania nacisnąć przycisk [CLEAR]. Pojawi się komunikat „CLR ALL”.

Uwaga

- Podczas próby zaprogramowania większej ilości utworów niż 24 zostanie wyświetlony komunikat „PGM FULL”.
- Pamięć programu zostanie skasowana po otwarciu pokrywki dysku.

CD

- Podczas odtwarzania programu poszukiwać do tyłu i do przodu można dokonywać tylko w ramach obecnej ścieżki.

Uwaga

- To urządzenie jest w stanie odtwarzać pliki w formacie MP3 i płyty dźwiękowe CD-R/RW formatu CD-DA poddane finalizacji.
- Może ono nie odtwarzać niektórych płyt CD-R/RW ze względu na stan nagrania.
- Nie wolno używać płyt o nieregularnych kształtach.
- Nie wolno używać płyt z etykietami lub naklejkami, które odklejają się, lub z pozostałościami po naklejkach lub etykietach.
- Nie wolno naklejać dodatkowych etykiet lub naklejek.
- Nie wolno pisać na płytach.

CD

- Urządzenie może odtwarzać do 99 utworów.
- Należy stosować płyty CD oznaczone tym symbolem.



Korzystanie z płyt DualDiscs

Strony „CD” płyt DualDiscs nie są zgodne ze standardem CD-DA, dlatego odtwarzanie ich w tym urządzeniu może być niemożliwe.

MP3

- Pliki są traktowane jako utwory, a foldery jako albumy.
- Urządzenie może odtwarzać do 999 utworów, 255 albumów i 20 sesji.
- Płyty muszą być zgodne ze standardem ISO9660 poziom 1 lub 2 (z wyjątkiem formatów rozszerzonych).
- Aby odtwarzać w określonej kolejności, poprzedź nazwy folderów i plików 3-cyfrowymi numerami, zgodnymi z zamierzoną kolejnością odtwarzania.

Radio



Strojenie ręczne

- 1 Naciśnij przycisk [TUNER/BAND], aby wybrać „FM” lub „AM”.
- 2 Naciskając [PLAY MODE], wybierz tryb „MANUAL”.
- 3 Naciskając [V/I<<<] lub [V/▶▶▶], wybierz częstotliwość stacji.

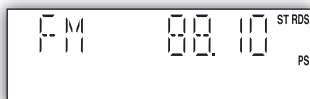

Podczas odbioru stereofonicznego w paśmie FM wyświetlany jest symbol „ST”.

Strojenie automatyczne

Na chwilę naciśnij [V/I<<<] lub [V/▶▶▶] i przytrzymaj, dopóki częstotliwość nie zacznie się szybko zmieniać. Rozpocznie się automatyczne strojenie, które zakończy się po znalezieniu stacji.

- Automatyczne strojenie może nie działać z powodu nadmiernych zakłóceń.
- Aby anulować automatyczne strojenie, ponownie naciśnij [V/I<<<] lub [V/▶▶▶].

PLAY MODE



Poprawa jakości odbioru FM

Naciśnij i przytrzymaj [PLAY MODE], aby wyświetlić „MONO”.

Aby anulować

Ponownie naciśnij i przytrzymaj [PLAY MODE], aby wyłączyć tryb „MONO”.

- Tryb MONO jest również anulowany po zmianie częstotliwości.
- Podczas słuchania w normalnych warunkach tryb „MONO” powinien być wyłączony.



Odbiór RDS

Ta funkcja umożliwia wyświetlenie nazwy stacji lub typu audycji.

Naciśnij [DISPLAY], aby wyświetlić:

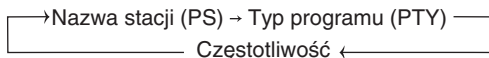

Informacje RDS mogą nie być wyświetlane, jeśli odbiór jest słaby.

Wyświetlane typy programów

NEWS	VARIED	FINANCE	COUNTRY
AFFAIRS	POP M	CHILDREN	NATIONAL
INFO	ROCK M	SOCIAL A	OLDIES
SPORT	M.O.R.M ※	RELIGION	FOLK M
EDUCATE	LIGHT M	PHONE IN	DOCUMENT
DRAMA	CLASSICS	TRAVEL	TEST
CULTURE	OTHER M	LEISURE	ALARM
SCIENCE	WEATHER	JAZZ	

※ M.O.R.M = ang. „Middle of the road music”, muzyka dla kierowców



Programowanie stacji

Można zaprogramować maksymalnie 20 stacji w paśmie FM i 15 stacji w paśmie AM.

Przygotowanie

Naciśnij [TUNER/BAND], aby wybrać zakres „FM” lub „AM”.



Automatyczne programowanie stacji

Naciśnij i przytrzymaj [PROGRAM], aby rozpocząć programowanie.



Ręczne programowanie stacji

- 1 Naciskając [PLAY MODE], wybierz tryb „MANUAL”.
- 2 Naciskając [V/I<<<] lub [V/▶▶▶], dostrój radio do żądanej stacji.
- 3 Naciśnij [PROGRAM].
- 4 Za pomocą przycisków numerycznych wybierz kanał. Jeśli pod tym samym numerem kanału była już zaprogramowana inna stacja, informacje o niej zostaną skasowane.
- 5 Powtarzaj kroki od 2 do 4, aby programować następne stacje.



Wybieranie zaprogramowanej stacji

Wybierz kanał za pomocą przycisków numerycznych. Aby wybrać kanał o numerze od 10 do 20 naciśnij [≥10], a następnie dwie cyfry.

LUB

- 1 Naciskając [PLAY MODE], wybierz tryb „PRESET”.
- 2 Wybierz kanał, naciskając [V/I<<<] lub [V/▶▶▶].



Ustawianie kroku częstotliwości AM

Tylko poprzez urządzenie główne

Ten system może również odbierać sygnały w paśmie AM na częstotliwościach będących wielokrotnością 10 kHz.

Aby zmienić krok częstotliwości z 9 kHz na 10 kHz

1 Naciśnij i przytrzymaj [TUNER/BAND].

Po kilku sekundach na wyświetlaczu pojawi się na migające wyświetlenie bieżącej najniższej częstotliwości.

2 Nie zwalnij przycisku [TUNER/BAND].

- Gdy minimalna różnica częstotliwości zmieni się, zwolnij przycisk. Aby wrócić do pierwotnego ustawienia, powtórz powyższe kroki.
- Po zmianie ustawienia zaprogramowana dotychczas częstotliwość zostanie skasowana.

Timer



Ustawianie zegara

Jest to zegar 24-godzinny.

1 Naciśnij [CLOCK/TIMER], aby wybrać „CLOCK”.

Po każdym naciśnięciu przycisku:

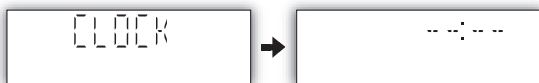
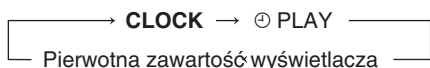

2 Przed upływem 5 sekund naciśnij [V/|<<] lub [V/|>>], aby ustawić godzinę.



3 Ponownie naciśnij [CLOCK/TIMER], aby potwierdzić.



Wyświetlanie zegara

Aby wyświetlić zegar na kilka sekund, naciśnij [CLOCK/TIMER].

Uwaga

Z czasem zegar może zacząć spieszyć się lub spóźniać. W razie potrzeby należy wprowadzić korektę.



Korzystanie z timera wyłączającego

Ta funkcja umożliwia automatyczne wyłączenie urządzenia po zadany czasie.

Naciskaj przycisk [SLEEP] wielokrotnie, aby wybrać żądany czas.

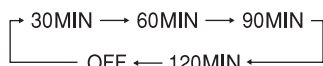

Wskaźnik timera wyłączającego

Aby anulować

Naciśnij [SLEEP], aby wybrać „OFF”.

Zmiana pozostałego czasu

Naciśnij [SLEEP], aby wyświetlić czas, a następnie ponownie naciśnij [SLEEP], aby ustawić żądany czas.

Uwaga

- Możliwe jest jednoczesne użycie timera odtwarzania i wyłączającego.
- Timer wyłączający ma zawsze priorytet. Należy dopilnować, by ustawienia timerów nie zachodziły na siebie.



Korzystanie z timera odtwarzania

Można ustawić timer w taki sposób, aby o określonej godzinie urządzenie włączało się i budziło użytkownika.

Przygotowanie

Włącz urządzenie i ustaw zegar.

Przygotuj źródło muzyki, którego chcesz słuchać: dysk lub radio; następnie ustaw głośność.

1 Naciskaj przycisk [CLOCK/TIMER], aby wybrać timer odtwarzania.

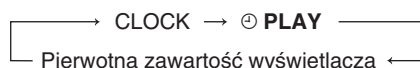

2 Przed upływem 5 sekund naciśnij [V/|<<] lub [V/|>>], aby ustawić godzinę początkową.

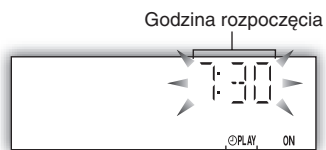

3 Naciśnij [CLOCK/TIMER], aby potwierdzić.

4 Powtórz kroki od 2 i 3, aby ustawić godzinę zakończenia.

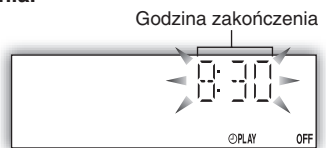

Aby uaktywnić timer

5 Naciśnij [PLAY], aby włączyć timer.

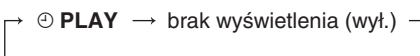

6 Naciśnij [PLAY], aby wyłączyć urządzenie.

Aby timer działał, urządzenie musi być wyłączone.

W celu	Czynność
zmiany ustawień	Powtórz kroki od 1 do 4 i 6.
wybrania innego źródła lub głośności	1) Naciśnij [PLAY], aby usunąć wskazanie timera z wyświetlacza. 2) Zmień źródło lub głośność. 3) Wykonaj kroki 5 i 6.
sprawdzenia ustawień (gdy urządzenie jest włączone lub w trybie gotowości)	Naciskając kilkakrotnie [CLOCK/TIMER], wybierz [PLAY].
anulowania	Naciśnij [PLAY], aby usunąć wskazanie timera z wyświetlacza.

Uwaga

- Timer odtwarzania włączy się o ustawioną godzinę o głośności stopniowo powiększającej się do ustalonego wcześniej poziomu.
- Jeśli timer jest aktywny, zadziała codziennie o zadanej godzinie.
- Aby timer działał, urządzenie musi znajdować się w trybie gotowości.
- Wyłączenie i ponowne włączenie urządzenia, gdy timer działa, ustawienie godziny zakończenia nie będzie aktywne.
- Jeżeli jako źródło jest wybrane gniazdo audio (MUSIC PORT), to gdy zadziała timer, urządzenie uruchomi się i aktywuje jako źródło urządzenia zewnętrznego (MUSIC PORT). Aby odtwarzać z podłączonego urządzenia audio, ustaw tryb odtwarzania w urządzeniu i zwiększ głośność. (Patrz instrukcja obsługi danego urządzenia.)

Regulacja dźwięku

Wybór charakterystyki dźwięku

Można wybrać inną charakterystykę dźwięku, wybierając Preset EQ lub regulując wzmocnienie tonów niskich/wysokich.



Preset EQ

Naciskając [PRESET EQ], wybierz żądane ustawienie.

HEAVY → CLEAR → SOFT → VOCAL → EQ-OFF
└──┘

Ustawienie	Charakterystyka
HEAVY	Poprawa brzmienia rocka
CLEAR	Czystsze brzmienie wysokich częstotliwości
SOFT	Muzyka w tle
VOCAL	Poprawa brzmienia śpiewu
EQ-OFF	Bez zmian



Tony niskie lub wysokie

Umożliwia uwypuklenie dźwięków o niższej lub wyższej częstotliwości.

1 Naciskając [BASS/TREBLE], wybierz żądane ustawienie.

┌───────────┐ BASS → TREBLE ───────────┐
└───────────┘ Pierwotna zawartość wyświetlacza ───────────┘

Ustawienie	Charakterystyka
BASS	Dźwięki o niższej częstotliwości
TREBLE	Dźwięki o wyższej częstotliwości

2 Naciskając [V/◀▶] lub [V/▶▶], wyreguluj poziom.

Uwaga

Poziom można regulować w zakresie od -4 do +4.

SURROUND

Śłuchanie dźwięku przestrzennego (surround)

Umożliwia poszerzenie i dodanie naturalnej głębi dźwięku stereofonicznego.

Aby uaktywnić

Naciśnij [SURROUND], aby wyświetlić wskaźnik „■■■■■■■■■■”.

Aby anulować

Ponownie naciśnij [SURROUND], aby wyłączyć wskaźnik „■■■■■■■■■■”.

Uwaga

- Efekt surround jest mniej wyraźny, gdy odsłuch odbywa się przez słuchawki.
- Jeśli nasilają się zakłócenia w odbiorze stereofonicznym FM, należy wyłączyć efekt surround.

Urządzenie zewnętrzne

Podłączanie do przenośnego urządzenia audio

Ta funkcja umożliwia słuchanie muzyki z przenośnego urządzenia audio.

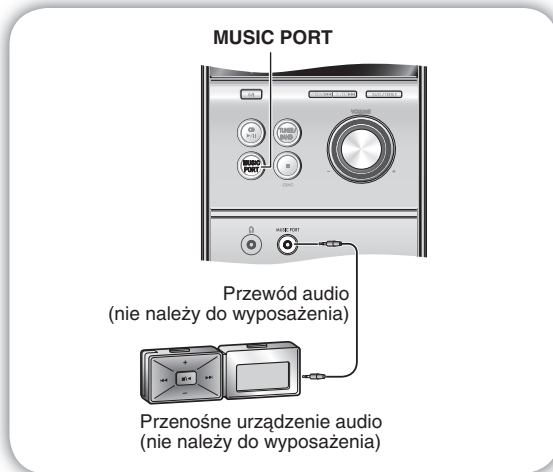

Odtwarzanie z przenośnego urządzenia audio

Przed podłączeniem do gniazda audio (MUSIC PORT) wyłącz funkcję korektora (jeżeli występuje) przenośnego urządzenia audio. W przeciwnym razie dźwięk z głośnika może być zniekształcony.

- 1 Podłącz przewód audio do gniazda MUSIC PORT i naciśnij przycisk [MUSIC PORT].
- 2 Włącz odtwarzanie w przenośnym urządzeniu audio. (Patrz instrukcja obsługi danego urządzenia.)

Uwaga

Wszystkie dodatkowe urządzenia i kable sprzedawane są oddzielnie.

Zmiana kodu pilota

Kod należy zmienić, jeśli sygnały z pilota wpływają również na pracę innych urządzeń.



Zmiana kodu urządzenia głównego

Naciśnij i przytrzymaj przycisk [MUSIC PORT] na urządzeniu głównym, a następnie naciśnij i przytrzymaj przycisk [2] (lub [1]) na pilocie. Wyświetlony zostanie napis „REMOTE 2”.



Zmiana kodu pilota

Naciśnij i przytrzymaj przez co najmniej 2 sekundy przyciski [ENTER] i [2] (lub [1]) na pilocie.

Jeśli pilot i urządzenie główne mają różne kody, na wyświetlaczu urządzenia głównego pojawi się komunikat wskazujący bieżący kod urządzenia głównego. Dopasuj do niego kod pilota, postępując według powyższych instrukcji.

Rozwiązywanie problemów

Przed oddaniem urządzenia do serwisu należy wykonać następujące czynności kontrolne. Jeśli nie uda się wyeliminować problemu metodami opisanymi poniżej lub jeśli wystąpi problem inny niż wymienione należy zwrócić się do najbliższego autoryzowanego serwisu (zob. katalog) lub do sprzedawcy.

„Czynności wykonywane przez zakłady usługowe polegające na sprawdzeniu: działania, parametrów technicznych, czyszczeniu głowic i toru taśmy, regulacji i czyszczeniu mechanizmu, strojeniu programatorów, wymianie żarówek i bezpieczników - nie są zaliczane do ilości napraw stanowiących podstawę wymiany sprzętu zgodnie z §36, pkt. 1.3. Uchwały Nr. 71 Rady Ministrów z 1983.06.13., opublikowanej w Monitorze Polskim Nr. 21 z 1983.06.29.”

„Uszkodzenia mechaniczne, termiczne, chemiczne zewnętrznych części metalowych i z tworzyw sztucznych oraz sznury przyłączeniowe, słuchawkowe - nie podlegają gwarancji.”

„Aby uchronić sprzęt Hi-Fi przed zniszczeniem w czasie wyładowań atmosferycznych, należy odłączyć przewód zasilania sprzętu Hi-Fi z sieci oraz kabel antenowy (dotyczy instalacji indywidualnych).”

Typowe problemy

Brak dźwięku.	Zwiększ głośność. Być może kable głośników nie są prawidłowo podłączone. Wyłącz urządzenie, sprawdź i popraw połączenia, a następnie ponownie włącz urządzenie (⇒ strona 4).
Dźwięk zmienny, odwrócony lub dochodzi tylko z jednego głośnika.	Sprawdź połączenia głośników (⇒ strona 4).
Podczas odtwarzania słychać przydźwięk.	W pobliżu kabli głośników znajduje się kabel zasilający lub świetlówka. Inne urządzenia i przewody powinny znajdować się z dala od kabli urządzenia. Jeśli jest to możliwe w instalacji użytkownika, należy odwrócić wtyczkę w gniazdku elektrycznym, aby zmienić biegunowość przewodów.
Na wyświetlaczu pojawia się „ERROR”.	Została wykonana nieprawidłowa operacja. Przeczytaj instrukcję i spróbuj ponownie.
Na wyświetlaczu pojawia się „- :- -”.	Do urządzenia po raz pierwszy podłączono kabel zasilający lub niedawno wystąpiła przerwa w zasilaniu. Należy ustawić godzinę (⇒ strona 8).
Na wyświetlaczu pojawia się „F76”.	Sprawdź i skoryguj połączenia kabli głośników (⇒ strona 4). Jeśli to nie rozwiąże problemu, to prawdopodobnie występuje usterka zasilania. Należy zwrócić się do sprzedawcy.

Słuchanie radia

Słychać szum. Wskaźnik stereo miga lub nie włącza się. Dźwięk jest zniekształcony.	Położenie i ustawienie anteny jest niewłaściwe (⇒ strona 4).
Słychać dudnienie.	Wyłącz telewizor lub odsuń go od urządzenia.
Podczas odbioru w zakresie AM słychać przydźwięk o niskiej częstotliwości.	Odsuń antenę od innych kabli i przewodów.
Nie można dokładnie dostroić radia do stacji w zakresie AM.	Krok częstotliwości ustawiony na 10 kHz. Zmień krok częstotliwości na 9 kHz (⇒ strona 8).

Jeżeli w pobliżu jest telewizor

Obraz na ekranie zanika lub pojawiają się pasy.	Położenie i ustawienie anteny jest niewłaściwe (⇒ strona 4). Przewód anteny telewizyjnej jest za blisko urządzenia. Odsuń przewód anteny telewizyjnej od urządzenia.
--	---

Odtwarzanie płyt

Wskazanie na wyświetlaczu jest nieprawidłowe lub odtwarzanie nie rozpoczyna się.	Być może płyta została włożona odwrotnie (⇒ strona 6). Wyczyść płytę. Użyj innej płyty, jeśli jest zarysowana, wygięta lub niestandardowa. Być może w wyniku nagłej zmiany temperatury wewnątrz urządzenia skropliła się para. Odczekaj około godziny, aż odparuje, i spróbuj ponownie.
---	---

Zdalne sterowanie

Nie działa pilot zdalnego sterowania.	Sprawdź, czy baterie zostały prawidłowo włożone (⇒ strona 3). Wymień baterie, jeśli są zużyte.
--	---

Konserwacja

W razie zanieczyszczenia powierzchni

W celu oczyszczenia urządzenia należy przetrzeć go miękką, suchą szmatką.

- Do czyszczenia urządzenia nie należy stosować alkoholu, rozcieńczalnika ani benzyny.
- Przed użyciem chusteczki nasączonej środkiem chemicznym należy zapoznać się z dołączoną do niej instrukcją.

Dane techniczne

SEKCJA WZMACNIACZA

MOC WYJŚCIOWA RMS przy
włączonych obu kanałach

Całk. znieksz. harm. 10 %,
10 W na kanał (4 Ω)

Impedancja wejściowa

GNIAZDA AUDIO 200 mV 8 kΩ

Impedancja wyjściowa

SŁUCHAWKI 16 do 32 Ω

Złącze dźwiękowe

Złącze Stereo, 3,5 mm

Gniazdo wejściowe audio

Złącze Stereo, 3,5 mm

SEKCJA TUNERA FM

Zakres częstotliwości

87,50 do 108,00 MHz (krok 50 kHz)

Zacisk(i) anteny 75 Ω (niesymetr.)

Zaprogramowane stacje FM 20 stacji

AM 15 stacji

SEKCJA TUNERA AM

Zakres częstotliwości

522 do 1629 kHz (krok 9 kHz)

520 do 1630 kHz (krok 10 kHz)

SEKCJA ZESTAWÓW

GŁOŚNIKOWYCH

Typ 1 kolumny 1-drożne

Głośnik(i)

Szerokopasmowy

stożkowy 10 cm (4 Ω)

Impedancja

4 Ω

Moc wejściowa (IEC) 10 W (MAKS.)

Poziom wyjściowego ciśnienia

akustycznego 83 dB/W (1,0 m)

Zakres częstotliwości

61 Hz do 17 kHz (-16 dB)

95 Hz do 15 kHz (-10 dB)

Wymiary (Sz x W x G)

139 mm x 227 mm x 136 mm

Masa

1,3 kg

SEKCJA ODTWARZACZA CD

Odtwarzane płyty [8 cm lub 12 cm]

(1) CD-Audio (CD-DA)

(2) CD-R/RW (CD-DA, płyta

formatowana jako MP3)

(3) MP3

Częstotliwość próbkowania

CD 44,1 kHz

MP3 32 kHz, 44,1 kHz, 48 kHz

Przepustowość w bitach

MP3 32 kb/s do 384 kb/s

Dekodowanie 16/20/24-bitowe liniowe

Przechwytywanie

Długość fali 785 nm

Źródło wiązki

Laser półprzewodnikowy

Moc lasera KLASA 1

Wyprowadzanie audio (płyta)

Liczba kanałów 2 kanały

Zakres częstotliwości

20 Hz do 20 kHz (+1, -2 dB)

Kołysanie i drżenie dźwięku

Poniżej mierzalnego poziomu

Filtr cyfrowy 8 fs

Przetwornik C/A

MASH (1-bitowy przetwornik DAC)

DANE OGÓLNE

Zasilanie

Prąd przemienny 230 V, 50 Hz

Pobór mocy

38 W

Wymiary (Sz x W x G)

165 mm x 227 mm x 283 mm

Masa

2,2 kg

Zakres temperatur roboczych

od +5 do +35°C

Zakres wilgotności roboczych

od 5 do 90% RH (bez kondensacji)

**Pobór mocy w trybie gotowości
3,9 W (ok.)**

Uwaga

1. Producent zastrzega sobie prawo zmiany danych technicznych bez uprzedniego powiadomienia. Podano przybliżone wartości mas i wymiarów.
2. Całkowite zniekształcenia harmoniczne zmierzono cyfrowym analizatorem widma.

Środki ostrożności

Ustawienie urządzenia

Ustaw urządzenie na równej powierzchni, z dala od bezpośredniego oświetlenia słonecznego, wysokiej temperatury, dużej wilgoci i nadmiernych wibracji. Takie warunki mogą doprowadzić do uszkodzenia obudowy i innych części i przez to skrócić czas prawidłowego działania urządzenia.

Aby uniknąć zniekształceń i innych niekorzystnych efektów akustycznych, ustawiaj urządzenie w odległości przynajmniej 15 cm od ścian.

Nie umieszczaj ciężkich przedmiotów na urządzeniu.

Napięcie

Nie używaj jako źródła zasilania wysokiego napięcia. Może to przyczynić się do uszkodzenia urządzenia i spowodować pożar.

Nie używaj jako źródła zasilania prądu stałego. Starannie upewnij się, jakie parametry ma napięcie sieciowe, zwłaszcza na statku lub w innym miejscu, gdzie bywa stosowana sieć prądu stałego.

Obchodzenie się z przewodem sieciowym

Przewód sieciowy musi być dokładnie podłączony i nie może być uszkodzony. Złe kontaktowanie i uszkodzenie przewodu sieciowego może być przyczyną pożaru lub porażenia prądem. Nie rozciągaj, zginaj i nie umieszczaj ciężkich przedmiotów na przewodzie.

Przy wyłączeniu przewodu z sieci ciągnij za wtyczkę. Ciągnięcie za przewód sieciowy może doprowadzić do porażenia prądem.

Nigdy nie dotykaj wtyczki mokrymi rękami. Może to doprowadzić do porażenia prądem.

Obchodzenie się z przewodem sieciowym

Przewód sieciowy musi być dokładnie podłączony i nie może być uszkodzony. Złe kontaktowanie i uszkodzenie przewodu sieciowego może być przyczyną pożaru lub porażenia prądem. Nie rozciągaj, zginaj i nie umieszczaj ciężkich przedmiotów na przewodzie.

Przy wyłączeniu przewodu z sieci ciągnij za wtyczkę. Ciągnięcie za przewód sieciowy może doprowadzić do porażenia prądem.

Nigdy nie dotykaj wtyczki mokrymi rękami. Może to doprowadzić do porażenia prądem.

Ciała obce

Nie dopuszczaj do tego, aby metalowe przedmioty przypadkowo wpadły do urządzenia. Może to spowodować porażenie prądem lub uszkodzenie urządzenia.

Nie dopuszczaj do dostania się płynów do wnętrza. Może to spowodować porażenie prądem lub uszkodzenie urządzenia. Jeśli do tego dojdzie, natychmiast wyłącz urządzenie z sieci i skontaktuj się z punktem sprzedaży.

Unikaj rozpylania środków owadobójczych w aerozolu w pobliżu urządzenia. Zawierają one łatwopalne gazy, które mogą się zapalić jeżeli dostaną się do wnętrza.

Serwis

Nigdy nie próbuj naprawiać urządzenia samodzielnie. Jeśli dźwięk jest przerywany, wskaźniki nie świecą, pojawia się dym lub inny problem nie opisany w tej instrukcji, wyłącz urządzenie z sieci i skontaktuj się z punktem sprzedaży lub z autoryzowanym punktem serwisowym. Może dojść do porażenia prądem lub uszkodzenia urządzenia, jeśli urządzenie będzie naprawiane, rozbierane lub przerabiane przez niewykwalifikowane osoby.

Jeśli urządzenie nie będzie używane przez dłuższy czas, wyłącz je z sieci, co wydłuży jego czas poprawnej pracy.

Vážení zákazníci

Děkujeme, že jste si zakoupili tento výrobek.
Pro optimální využití a bezpečnost si přečtěte pečlivě tento návod.

Tento návod k obsluze lze použít pro následující systém.

Systém	SC-PM4
Hlavní jednotka	SA-PM4
Reproduktory	SB-PM4

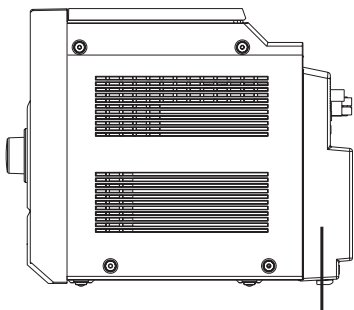

CAUTION	CLASS 1M INVISIBLE LASER RADIATION WHEN OPEN AND INTERLOCKS DEFEATED. DO NOT VIEW DIRECTLY WITH OPTICAL INSTRUMENTS. REC60925-1 +A2I Class 1M
WARNING	KLASS 1M OSYNLIG LASERSTRÅLNING NÄR DENNA DEL ÄR ÖPPNAD OCH SPÄRREN ÄR URKOPPLAD. BETRÄKTA EJ STRÅLEN DIREKT GENOM OPTISKT INSTRUMENT.
FORSIGTIG	USYNLIG LASERSTRÅLNING KLASSE 1M, NÄR LÅGET ER ÅBENT OG SKJERMEDSAFBRYDERE ER LØSE AF FUNKTION. UNDGÅ AT SE LØGE PÅ MED OPTISKE INSTRUMENTER.
VARO	AVATTIENNA JA SUOJALUKITUS OHITETTÄSSÄ OLET ALTIINA LUOKAN 1M NÄKYMÄTÖNÄ LASERSÄTELVÄ, ÄLÄ KATSO OPTISELLA LAITTEELLA SUORAAN SÄTEESEEN.
VORSICHT	UNSICHTBARE LASERSTRAHLUNG KLASSE 1M, WENN ABDECKUNG GEÖFFNET UND SICHERHEITSVORRICHTUNGEN ÜBERBRÜCKT. NICHT DIREKT MIT OPTISCHEN INSTRUMENTEN BETRACHTEN.
ATTENTION	RAYONNEMENT LASER INVISIBLE, CLASSE 1M, EN CAS D'OUVERTURE ET LORSQUE LA SÉCURITÉ EST NEUTRALISÉE. NE PAS REGARDER DIRECTEMENT À L'AIDE D'INSTRUMENTS D'OPTIQUE. RQ1V0033

Uvnitř přehrávače

TENTO PŘÍSTROJ JE KONSTRUOVÁN PRO POUŽITÍ V MÍRNÉM KLIMATU.

Tento výrobek může být během používání rušen rádiovou interferencí, která je způsobena mobilním telefonem. Jestliže k takové interferenci dojde, zajistěte prosím větší vzdálenost mezi tímto výrobkem a mobilním telefonem.

Zásuvka by měla být poblíž zařízení a snadno dostupná. Zástrčka síťového přívodu by měla zůstat snadno obsluhovatelná. Abyste přístroj zcela odpojili od sítě, odpojte zástrčku síťového přívodu ze zásuvky.

POZOR!
TENTO VÝROBEK PRACUJE S LASEROVÝM PAPSKEM.
PŘI NESPRÁVNÉM POUŽITÍ OVLÁDACÍCH PRVKŮ, STEJNĚ JAKO PŘI PROVÁDĚNÍ JINÝCH POSTUPŮ, NEŽ JSOU POPSÁNY V TOMTO NÁVODU, MŮŽE DOJÍT K NEBEZPEČNÉMU VYZAŘOVÁNÍ.
NIKDY NESNÍMEJTE VNĚJŠÍ KRYT A PŘÍSTROJ SAMI NEOPRAVUJTE. SERVIS PŘENECHTE POUZE KVALIFIKOVANÝM OSOBNÁM V AUTORIZOVANÝCH OPRAVNÁCH.

Obsah

Dodávané příslušenství	3
Vložení baterií do dálkového ovládání	3
Umístění reprosoustav	3
Začínáme	4
Přehled ovládání	5
CD	6
Rádía	7
Časovač	8
Nastavení zvuku	9
Externí jednotka	9
Odstraňování závad	10
Údržba	10
Specifikace	11
Bezpečnostní upozornění	11

POZOR!

- ABYSTE ZAJISTILI DOBRÉ VENTILAČNÍ PODMÍNKY, NIKDY NEINSTALUJTE TENTO PŘÍSTROJ V KNIHOVNĚ, VESTAVĚNÉ SKŘÍNI NEBO JINÉM UZAVŘENÉM PROSTORU. ZAJISTĚTE, ABY ZÁVĚSY A VŠECHNY OSTATNÍ MATERIÁLY NEBRÁNILY V DOBRÉ VENTILACI, ABYSTE PŘEDEŠLI NEBEZPEČÍ ÚRAZU ELEKTRICKÝM PROUDEM NEBO NEBEZPEČÍ POŽÁRU, KTERÉ BY MOHLO VZNIKNOU PŘEHŘÁTÍM PŘÍSTROJE.
- NEBLOKUJTE VENTILAČNÍ OTVORY PŘÍSTROJE NOVINAMI, UBRUSY, ZÁVĚSY A JINÝMI MATERIÁLY.
- NEPOKLÁDEJTE ZDROJE OTEVŘENÉHO OHNĚ, JAKO NAPŘÍKLAD HOŘÍCÍ SVÍČKY, NA PŘÍSTROJ.
- ZBAVTE SE BATERIÍ SPRÁVNÝM ZPŮSOBEM S OHLEDEM NA ŽIVOTNÍ PROSTŘEDÍ.

UPOZORNĚNÍ:

- ABYSTE SNÍŽILI NEBEZPEČÍ VZNIKU POŽÁRU, ÚRAZU ELEKTRICKÝM PROUDEM NEBO POŠKOZENÍ PŘÍSTROJE:
- NEVYSTAVUJTE TOTO ZAŘÍZENÍ DEŠTI, NADMĚRNÉ VLHKOSTI, KAPAJÍCÍ VODĚ A POSTŘÍKÁNÍ. NA ZAŘÍZENÍ BY NEMĚLY BÝT UMÍSTOVÁNY ŽÁDNÉ OBJEKTY NAPLNĚNÉ VODOU, JAKO JSOU NAPŘÍKLAD VÁZY.
 - POUŽÍVEJTE POUZE DOPORUČENÉ PŘÍSLUŠENSTVÍ.
 - NEODSTRAŇUJTE KRYT PŘÍSTROJE (NEBO JEHO ZADNÍ STRANU); UVNITŘ NEJSOU ŽÁDNÉ SOUČÁSTI, JEJICHŽ OPRAVU BY MĚL PROVÁDĚT UŽIVATEL. OPRAVY PŘENECHTEJTE KVALIFIKOVANÝM PRACOVNÍKŮM SERVISU.

NEBEZPEČÍ!

PŘI ODKRYTÍ A ODJIŠTĚNÍ BEZPEČNOSTNÍCH SPÍNAČŮ HROZÍ NEBEZPEČÍ NEVIDITELNÉHO LASEROVÉHO ZÁŘENÍ. CHRAŇTE SE PŘED PŘÍMÝM ZÁSAHEM LASEROVÝM PAPSKEM.

POZOR!

V PŘÍSTROJI JE VYSOKÉ NAPĚTÍ. PŘED ODEJMUTÍM KRYTU NUTNO VYJMOUT VIDLICI SÍŤOVÉHO PŘÍVODU ZE ZÁSUVKY.

Dodávané příslušenství

Zkontrolujte si prosím a identifikujte dodávané příslušenství.

1 x Dálkové ovládání

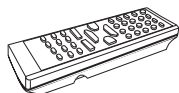

(N2QAYB000145)

1 x Kabel přívodu střídavého proudu



1 x rámová anténa



2 x Baterie dálkového ovládání



– Pokud uvidíte tento symbol –

Informace pro uživatele k likvidaci elektrických a elektronických zařízení (domácnosti)



Tento symbol na produktech anebo v průvodních dokumentech znamená, že použité elektrické a elektronické výrobky nesmí být přidány do běžného komunálního odpadu.

Ke správné likvidaci, obnově a recyklaci doručte tyto výrobky na určená sběrná místa, kde budou přijata zdarma. Alternativně v některých zemích můžete vrátit své výrobky místnímu prodejci při koupi ekvivalentního nového produktu.

Správnou likvidací tohoto produktu pomůžete zachovat cenné přírodní zdroje a napomáháte prevenci potenciálních negativních dopadů na životní prostředí a lidské zdraví, což by mohly být důsledky nesprávné likvidace odpadů. Další podrobnosti si vyžádejte od místního úřadu nebo nejbližšího sběrného místa.

Při nesprávné likvidaci tohoto druhu odpadu mohou být v souladu s národními předpisy uděleny pokuty.

Pro podnikové uživatele v zemích Evropské unie

Chcete-li likvidovat elektrická a elektronická zařízení, vyžádejte si potřebné informace od svého prodejce nebo dodavatele.

Informace k likvidaci v ostatních zemích mimo Evropskou unii

Tento symbol je platný jen v Evropské unii. Chcete-li tento výrobek zlikvidovat, vyžádejte si potřebné informace o správném způsobu likvidace od místních úřadů nebo od svého prodejce.

Vložení baterií do dálkového ovládání

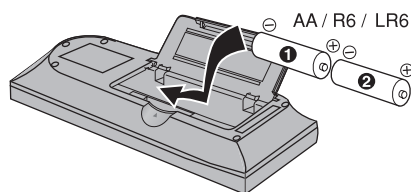

■ Baterie

- Vložte baterie podle pólů (+ a –) do dálkového ovládání.
- Odstraňte, pokud nebude dálkové ovládání používáno dlouhou dobu. Skladujte na suchém a tmavém místě.
- Nepoužívejte dobíjecí baterie.
- Vyvarujte se zahřívání nebo vystavení plamenům.
- Špatné zacházení s bateriemi v dálkovém ovládání může způsobit vytékání elektrolytu a požár.

■ Použití

Nasměrujte na senzor dálkového ovládání bez překážek na maximální dosah 7 m přímo před přístrojem.

Podívejte se na str.5 na umístění senzoru dálkového ovládání.

Umístění reprosoustav



Reproduktory jsou navrženy identicky, takže není nutné rozlišovat mezi pravým a levým.

Použijte pouze reproduktory dodávané s přístrojem.

Kombinace hlavní jednotky a reproduktorů poskytuje nejlepší zvuk. Použití jiných reproduktorů může poškodit jednotku nebo negativně ovlivnit kvalitu zvuku.

Poznámka

- Nechte vaše reproduktory alespoň 10 mm od systému pro správné větrání.
- Tyto reproduktory nemají magnetické stínění. Neumísťujte je blízko televizoru, osobních počítačů nebo jiných zařízení snadno ovlivnitelných magnetickým polem.
- Čelní sítky nelze z reproduktorů sejmout.

Varování

- **Používejte reproduktory pouze s doporučeným systémem. Nedodržení může vést k poškození zesilovače a/nebo reproduktorů a může zapříčinit požár. Kontaktujte kvalifikovaný servisní personál, pokud došlo k poškození nebo zaznamenáte zjevnou změnu ve výkonu přístroje.**
- Neumísťujte reproduktory těsně ke stěnám nebo stropům.

Krok 1 – Provedení zapojení

Připojte síťové napájení až poté, co byla provedena všechna ostatní zapojení.

1 Připojení kabelů reproduktorů.

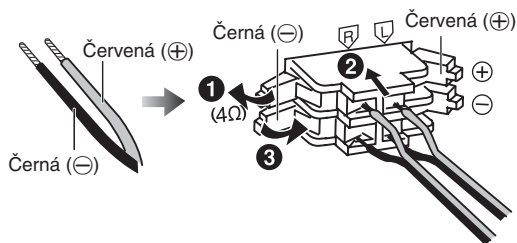

Nesprávné zapojení může vést k poškození přístroje.

2 Připojte anténu.

AM rámová anténa

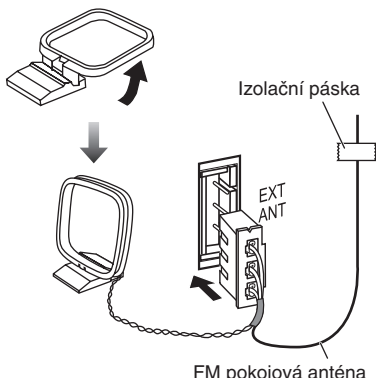

FM pokojová anténa

Postavte smyčkovou AM anténu na podstavec. Udržujte volný kabel antény mimo ostatní vodiče a kabely.

Přilepte FM anténu lepicí páskou na zeď nebo sloupek v takové poloze, která zajistí příjem signálu s nejmenším rušením.

3 Připojení síťového kabelu.

Dodávaný elektrický kabel je pouze pro tento přístroj. Nepoužívejte ho s jiným zařízením.

Vsunutí konektoru

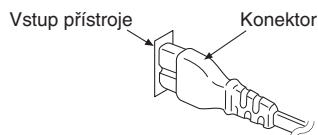

I když je konektor perfektně vsunut, v závislosti na typu použité zástrčky, přední část konektoru může vyčnívat, jak je znázorněno na obrázku. Nepředstavuje to však problém při používání přístroje.

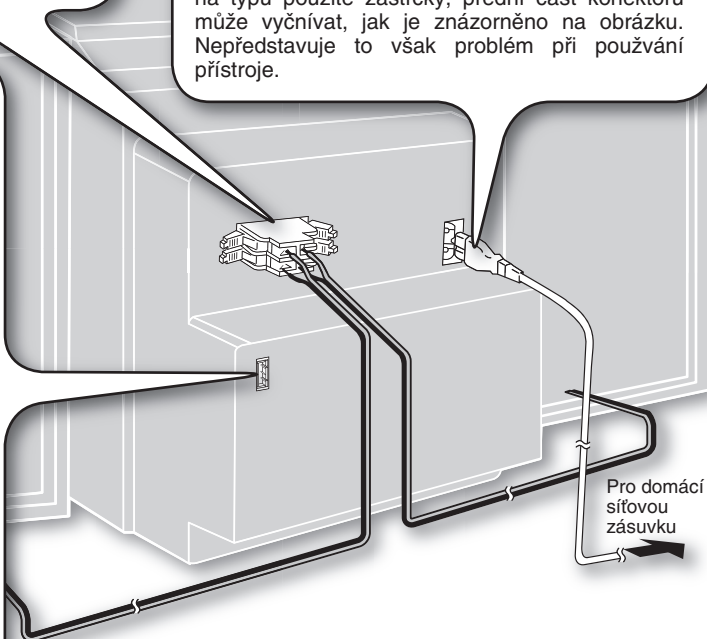

Krok 2 – DEMO funkce



Když je přístroj zapnut poprvé, může se na displeji zobrazit ukázka jeho funkcí.

Když je demo nastavení vypnuté, můžete spustit ukázkou zvolením „DEMO ON“.

Stiskněte a podržte [■, -DEMO].

Displej se změní pokaždé, když je tlačítko podrženo.

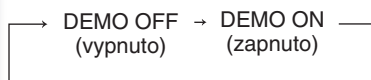

V pohotovostním režimu zvolte „DEMO OFF“ pro snížení spotřeby elektrické energie.

Přehled ovládání

Hlavní jednotka

Podívejte se na čísla v závorkách pro odkaz na stránku.

Základní jednotka

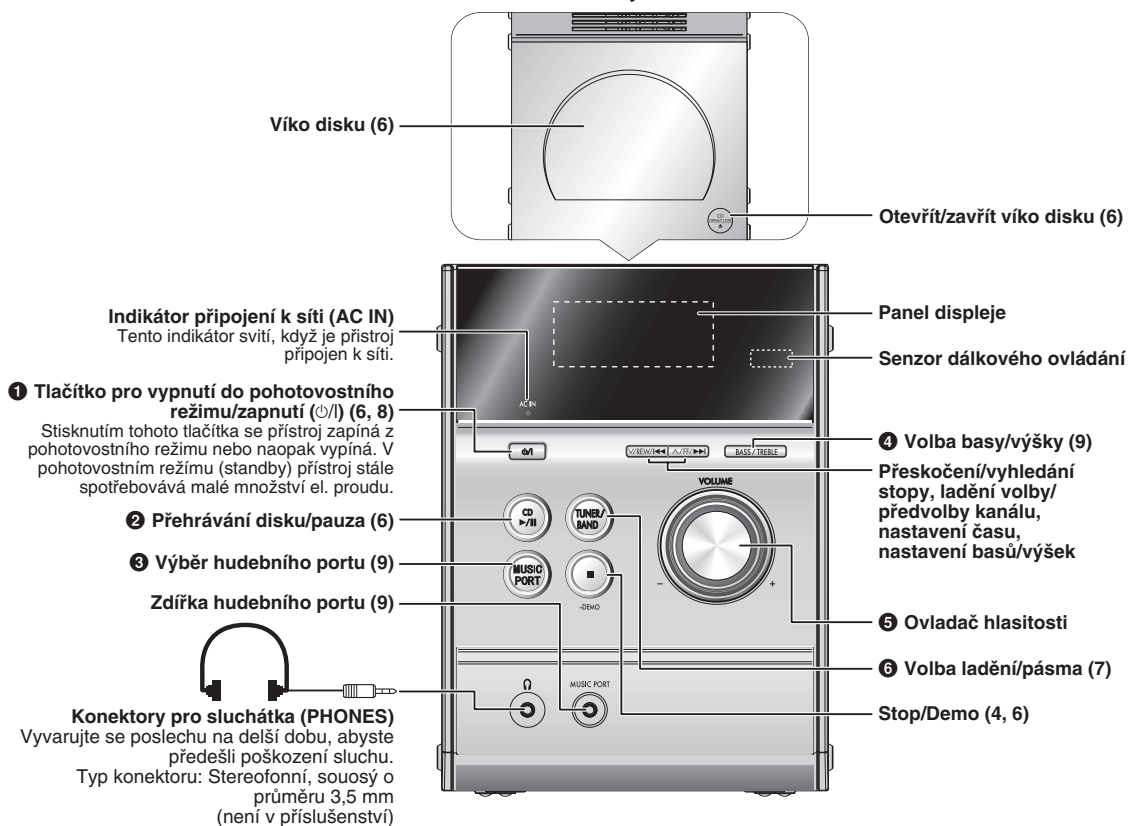

Dálkové ovládání

Tlačítka jako například 1 fungují úplně stejně jako tlačítka na přístroji.

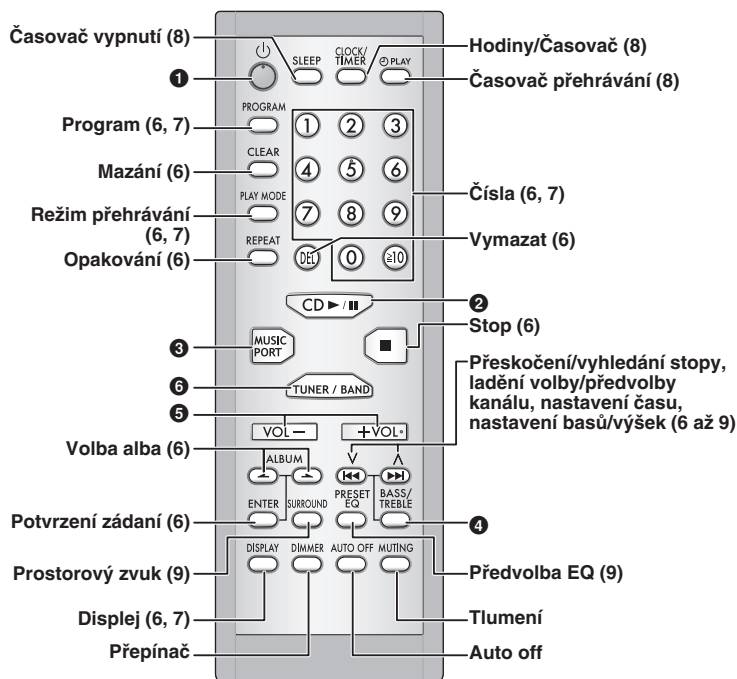

CD



Základní přehrávání

CD MP3

- 1 Stiskněte [⏏] pro zapnutí přístroje.
- 2 Stiskněte [CD OPEN/CLOSE ▲] pro otevření víka disku a vložte disk. Zavřete víko.
- 3 Stiskněte [CD ▶/||] pro zahájení přehrávání.
- 4 Nastavte hlasitost.

Popsaná strana musí být nahoře



Pro	Postup
zastavení disku 	Stiskněte [■].
zastavení přehrávání 	Stiskněte [CD ▶/]. Stiskněte znovu pro obnovení přehrávání.
přeskokování skladeb 	Stiskněte [∨/ ◀◀] nebo [∧/▶▶].
vyhledávání mezi skladbami 	CD Stiskněte a podržte [∨/ ◀◀] nebo [∧/▶▶] během přehrávání nebo pauzy.
přeskočit album 	MP3 Stiskněte [ALBUM ← nebo →] v režimu přehrávání. Stiskněte jednou [ALBUM ← nebo →] a pak číselná tlačítka v režimu zastavení.



Funkce režimu přehrávání

CD MP3

- 1 Stiskněte [CD ▶/||].
- 2 Stiskněte [PLAY MODE] pro výběr požadovaného režimu.

Režim	Pro přehrávání
1-TRACK 1TR	jedné vybrané skladby na disku. Stiskněte číselná tlačítka pro výběr skladby.
1-ALBUM 1ALBUM 	MP3 jednoho vybraného alba na disku. Stiskněte [ALBUM ← nebo →] pro výběr alba.
RANDOM RND	disk náhodně.
1-ALBUM RANDOM 1ALBUM RND 	MP3 všechny skladby z jednoho disku náhodně. Stiskněte [ALBUM ← nebo →] pro volbu alba.

Poznámka

- Během RANDOM nebo 1-ALBUM RANDOM přehrávání nemůžete přeskočit skladby, které byly přehrány.

CD

- Během přehrávání v režimu RANDOM můžete prohledávat vpřed a vzad pouze v rámci jedné stopy.



Zobrazení funkce

Tato funkce vám umožní zobrazit informaci o aktuální skladbě.

Stiskněte [DISPLAY] během přehrávání nebo režimu pauzy.

CD

→ Uplynulý čas přehrávání → Zbývající čas přehrávání

MP3

→ Uplynulý čas → Název alba → Název skladby
ID3 (Interpret) – ID3 (Skladba) – ID3 (Album) ←

Poznámka

- Maximálně lze zobrazit následující počet znaků: přibližně 30
- Tento přístroj podporuje verzi 1.0 & 1.1 ID3 tags. Textová data, která nejsou podporována, nebudou zobrazena.
- ID3 tag je součástí MP3 stopy a poskytne informace o stopě.

Pokročilé přehrávání



Opakované přehrávání

Můžete opakovat programované přehrávání nebo jiný zvolený režim přehrávání.

CD MP3

Stiskněte [REPEAT] před nebo během přehrávání. „REPEAT ON“ a „“ se zobrazí.

Pro zrušení

Stiskněte [REPEAT] znovu.

„REPEAT OFF“ se zobrazí a „“ se smaže.



Programované přehrávání

Tato funkce vám umožní naprogramovat až 24 skladeb.

CD

- 1 Stiskněte [CD ▶/||] a potom [■].
- 2 Stiskněte [PROGRAM].
- 3 Stiskněte číselná tlačítka pro výběr požadované skladby. Opakujte tento krok pro naprogramování dalších skladeb.
- 4 Stiskněte [CD ▶/||] pro zahájení přehrávání.

MP3

- 1 Stiskněte [CD ▶/||] a potom [■].
- 2 Stiskněte [PROGRAM].
- 3 Stiskněte [ALBUM ← nebo →] pro volbu požadovaného alba.
- 4 Stiskněte [∧/▶▶] jednou a potom číselnými tlačítky vyberte požadovanou skladbu.
- 5 Stiskněte [ENTER]. Opakujte kroky 3 až 5 pro naprogramování dalších skladeb.
- 6 Stiskněte [CD ▶/||] pro zahájení přehrávání.

Pro	Postup
zrušení programovacího režimu	Stiskněte [PROGRAM] v režimu stop.
opětovné přehrávání programu	Stiskněte [PROGRAM] a pak [CD ▶/].
kontrolu programových obsahů	Stiskněte [∨/ ◀◀] nebo [∧/▶▶] pokud se zobrazí „PGM“ v režimu stop. Pro kontrolu během naprogramování stiskněte [PROGRAM] dvakrát poté co se objeví „PGM“, potom stiskněte [∨/ ◀◀] nebo [∧/▶▶].
přidání programu	CD Opakujte krok 3 v režimu stop. MP3 Opakujte kroky 3 až 5 v režimu stop.
smazání poslední skladby	Stiskněte [DEL] v režimu stop.
smazání všech naprogramovaných stop	Stiskněte [CLEAR] v režimu stop. Zobrazí se „CLR ALL“.

Poznámka

- Když se budete snažit naprogramovat více než 24 skladeb, objeví se „PGM FULL“.
- Paměť programu se vymaže po otevření víka disku.

CD

- Během naprogramovaného přehrávání můžete prohledávat vpřed a vzad pouze v rámci jedné stopy.

Poznámka

- Tento přístroj může přehrávat soubory MP3 a CD-DA formát audio CD-R/RW, které byly ukončeny.
- Nemusí být schopný přehrát některá CD-R/RW kvůli podmínkám nahrávání.
- Nepoužívejte disky nepravidelných tvarů.
- Nepoužívejte disky s odtrženými štítky či nálepkami nebo s takovými štítky a nálepkami, z nichž se uvolňuje lepidlo.
- Na disky nelepte nadbytečné štítky a nálepky.
- Nepište nic na disky.

CD

- Tento přístroj může zpřístupnit až 99 skladeb.
- Vyberte CD s tímto označením.



Použití disků DualDiscs

„CD“ strany disků typu DualDiscs neodpovídají standardu CD-DA, takže nemusí být možné je v přístroji přehrávat.

MP3

- Soubory odpovídají skladbám a složky se považují za alba.
- Tento přístroj má přístup až k 999 skladbám, 255 albům a 20 sekcím.
- Disk musí odpovídat normě ISO9660 úroveň 1 nebo 2 (kromě rozšířených formátů).
- Složce a souborům zadejte názvy s trojčífernou předponou v pořadí, v jakém je chcete přehrát.

Rádía



Ruční ladění

- 1 Stiskněte [TUNER/BAND] pro volbu „FM“ nebo „AM“.
- 2 Stiskněte [PLAY MODE] pro volbu „MANUAL“.
- 3 Stiskněte [V/◀◀] nebo [▶▶/V] pro volbu frekvence požadované stanice.

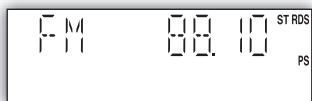

„ST“ zobrazí se, když je přijímáno FM vysílání.

Pro automatické ladění

Stiskněte [V/◀◀] nebo [▶▶/V] na chvíli, dokud se nezačne frekvence rychle měnit. Přístroj zahájí automatické ladění a zastaví se, najde-li stanici.

- Automatické ladění nemusí fungovat v případě přílišného rušení.
- Pro zrušení automatického ladění stiskněte [V/◀◀] nebo [▶▶/V] ještě jednou.

PLAY MODE



Pro lepší kvalitu FM zvuku

Stiskněte a podržte [PLAY MODE] pro zobrazení „MONO“.

Pro zrušení

Stiskněte a podržte [PLAY MODE] znovu, dokud nezmizí „MONO“.

- MONO se taktéž zruší při změně frekvence.
- Vypněte „MONO“ pro normální poslech.



RDS vysílání

Umožní vám zobrazit název vysílací stanice nebo typu programu.

Stiskněte [DISPLAY] pro zobrazení:

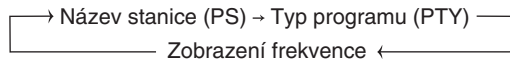

RDS displej nemusí být dostupný, pokud je slabý příjem signálu.

Displeje s typem programu			
NEWS	VARIED	FINANCE	COUNTRY
AFFAIRS	POP M	CHILDREN	NATIONAL
INFO	ROCK M	SOCIAL A	OLDIES
SPORT	M.O.R.M ※	RELIGION	FOLK M
EDUCATE	LIGHT M	PHONE IN	DOCUMENT
DRAMA	CLASSICS	TRAVEL	TEST
CULTURE	OTHER M	LEISURE	ALARM
SCIENCE	WEATHER	JAZZ	

※ M.O.R.M = „Middle of the road music“ (Hudba středního proudu)



Předvolba paměti

Můžete nastavit až 20 stanic v pásmu FM a 15 stanic v pásmu AM.

Příprava

Stiskněte [TUNER/BAND] pro volbu „FM“ nebo „AM“.

PROGRAM



Automatická předvolba

Stiskněte a podržte [PROGRAM] pro zahájení předvolby.

PROGRAM



Manuální předvolba

- 1 Stiskněte [PLAY MODE] pro volbu „MANUAL“.
- 2 Stiskněte [V/◀◀] nebo [▶▶/V] pro naladění požadované stanice.
- 3 Stiskněte [PROGRAM].
- 4 Stiskněte číselná tlačítka pro volbu kanálu. Stanice zabírající kanál je vymazána, pokud je na tentýž kanál předvolena jiná stanice.
- 5 Opakujte kroky 2 až 4 pro předvolbu.

PLAY MODE



Volba přednastavení stanice

Stiskněte číselná tlačítka pro volbu kanálu.

Pro kanály 10 až 20 stiskněte [≥10], potom dvě číslice.

NEBO

- 1 Stiskněte [PLAY MODE] pro volbu „PRESET“.
- 2 Stiskněte [V/◀◀] nebo [▶▶/V] pro volbu kanálu.



Nastavení AM přiřazení

Pouze pomocí hlavní jednotky

Tento systém může přijímat AM vysílání v krocích po 10 kHz.

Pro změnu kroku z 9 kHz na 10 kHz

- 1 Stiskněte a přidržte tlačítko [TUNER/BAND]. Po několika sekundách začne na displeji blikat aktuální minimální kmitočet.
- 2 Pokračujte držením [TUNER/BAND].
 - Jakmile se minimální frekvence změní, tlačítko pusťte. K návratu na původní krok zopakujte předchozí body.
 - Po změně nastavení příslušného rozdělení pásma se vymažou kmitočty, které byly dříve nastaveny v paměti.

Časovač



Nastavení hodin

Toto jsou hodiny s 24 hodinovým ukazatelem.

- 1 Stiskněte [CLOCK/TIMER] pro volbu „CLOCK“. Pokaždé, když stisknete tlačítko:



- 2 Během 5 sekund stiskněte [V/|◀◀] nebo [▶▶/V] pro nastavení času.

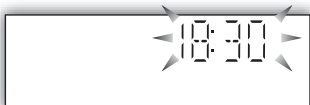

- 3 Stiskněte znovu [CLOCK/TIMER] pro potvrzení.

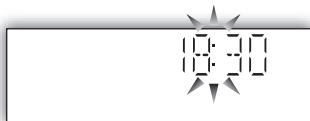

Zobrazení hodin

Stiskněte [CLOCK/TIMER] pro zobrazení hodin na pár sekund.

Poznámka

Hodiny se mohou zpožďovat nebo předcházet o určitý čas. Opětovně nastavte, je-li to třeba.



Použití automatického vypnutí

Tato funkce vám umožní vypnout přístroj automaticky po nastaveném čase.

Opakovaně stiskněte [SLEEP] pro výběr požadované doby.

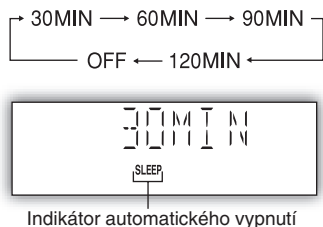

Indikátor automatického vypnutí

Zobrazení hodin

Stiskněte [SLEEP] pro volbu „OFF“.

Změna zbývajcího času

Stiskněte [SLEEP] pro zobrazení času a potom opět stiskněte [SLEEP] pro volbu požadovaného času.

Poznámka

- Časovače přehrávání nebo automatického vypnutí mohou být použity najednou.
- Časovač automatického vypnutí má vždy přednost. Ujistěte se, že jste nepřesáhli nastavení časovače.



Použití časovače přehrávání

Můžete nastavit časovač na určitý čas, aby vás vzbudil.

Příprava

Zapněte přístroj a nastavte hodiny.

Nachystejte zdroj hudby, kterou chcete poslouchat; disku, rádio nebo port zdroje hudby a nastavte hlasitost.

- 1 Opakovaně stiskněte [CLOCK/TIMER] pro výběr požadovaného časovače přehrávání.

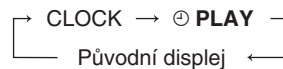

- 2 Během 5 sekund stiskněte [V/|◀◀] nebo [▶▶/V] pro nastavení času zahájení.

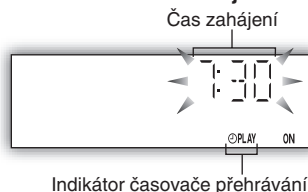

- 3 Stiskněte [CLOCK/TIMER] pro potvrzení.

- 4 Opakujte kroky 2 a 3 pro nastavení konečného času.

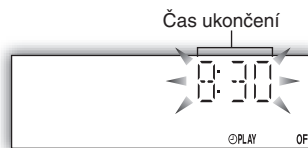

Pro aktivaci časovače

- 5 Stiskněte [⊕PLAY] pro zapnutí časovače.

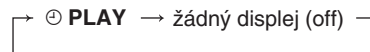

- 6 Stiskněte [⊕] pro vypnutí přístroje.

Přístroj musí být vypnutý pro nastavování časovače.

Pro	Postup
změnu nastavení	Opakujte kroky 1 až 4 a 6.
změnu zdroje nebo hlasitosti	1) Stiskněte [⊕PLAY] pro vymazání indikátoru časovače z displeje. 2) Změňte zdroj nebo hlasitost. 3) Vykonejte kroky 5 a 6.
kontrolu nastavení (když je přístroj zapnutý nebo v pohotovostním režimu)	Stiskněte opakovaně [CLOCK/TIMER] pro volbu ⊕PLAY.
zrušení	Stiskněte [⊕PLAY] pro vymazání indikátoru časovače z displeje.

- Časovač přehrávání začne v předem zadaném čase a zvuk se postupně bude zesilovat až do předem zadané úrovně.
- Časovač se spustí každý den ve stejný čas, pokud je zapnutý.
- Přístroj musí být v pohotovostním režimu, aby časovač fungoval.
- Pokud vypnete a znovu zapnete přístroj během doby, kdy časovač funguje, nastavení času ukončení se neaktivuje.
- Jestliže zvolíte (MUSIC PORT) jako zdroj, pak ve chvíli zapnutí časovače se přístroj spustí a bude používat (MUSIC PORT) jako zdroj. Jestliže chcete přehrávat z připojeného přístroje, nastavte časovač druhého přístroje na stejnou dobu a zvýšte hlasitost. (Viz návod k obsluze přenosného audio zařízení.)

Nastavení zvuku

Volba zvukových efektů

Můžete změnit zvukový efekt předvolbou EQ nebo nastavením efektů výšek a basů.



Předvolba EQ

Stiskněte [PRESET EQ] opakovaně pro volbu požadovaného nastavení.

HEAVY → CLEAR → SOFT → VOCAL → EQ-OFF



Nastavení	Efekt
HEAVY	Přidává údernost rocku
CLEAR	Vyjasňuje vyšší frekvence
SOFT	Pro hudební pozadí
VOCAL	Přidává zřetelnost zpěvu
EQ-OFF	Žádný efekt



Basy nebo výšky

Umožní vám vychutnat nižší nebo vyšší intenzitu zvuku.

1 Stiskněte [BASS/TREBLE] opakovaně pro volbu požadovaného nastavení.

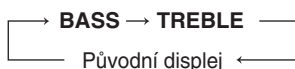

Nastavení	Efekt
BASS	Pro nižší intenzitu zvuku
TREBLE	Pro vyšší intenzitu zvuku

2 Stiskněte [V/◀◀] nebo [▶▶/V] pro nastavení úrovně.

Poznámka

Úroveň tónu může být mezi -4 až +4.



Potěšení z prostorového zvuku

Umožní vám přidat přirozenou šířku a hloubku stereo zvuku.

Pro aktivaci

Stiskněte [SURROUND] pro zobrazení „■■■■■■■■■■“ indikátoru.

Pro zrušení

Stiskněte [SURROUND] znovu pro vymazání

„■■■■■■■■■■“ indikátoru.

Poznámka

- Prostorový zvuk je méně zřetelný při poslechu sluchátky.
- Pokud vzrůstá rušení během stereo příjmu FM pásma, vypněte efekt prostorového zvuku.

Externí jednotka

Připojení přenosného audio zařízení

Tato funkce vám umožňuje poslouchat hudbu z přenosného audio zařízení.

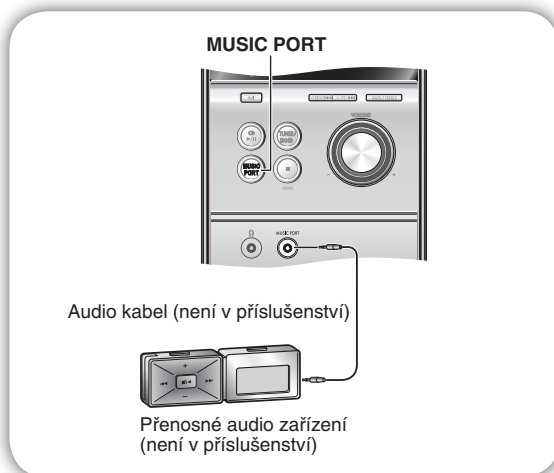

Přehrávání z přenosného audio zařízení

Vypněte funkci ekvalizátoru (je-li zapnutá) přenosného audio zařízení než jej připojíte do zdířky hudebního portu (MUSIC PORT). V opačném případě by mohl být zvuk z reproduktoru zkreslen.

- 1 Připojte audio kabel do zdířky pro MUSIC PORT a stiskněte [MUSIC PORT].
- 2 Zapněte přehrávání na přenosném audio zařízení. (Viz návod k obsluze přenosného audio zařízení.)

Poznámka

Veškerá přídatná zařízení a propojovací kabely musíte nakoupit zvlášť.

Změna kódu dálkového ovládání

Pokud dálkové ovládání nechtěně ovládá i jiná zařízení, změňte kód.



Změna kódu na přístroji

Stiskněte a přidržte [MUSIC PORT] na přístroji a pak stiskněte a přidržte [2] (nebo [1]) na dálkovém ovládání. Zobrazí se „REMOTE 2“.



Změna kódu na dálkovém ovládání

Na nejméně 2 sekundy stiskněte a přidržte [ENTER] a [2] (nebo [1]).

Pokud dálkové ovládání používá jiný kód než přístroj, při použití dálkového ovládání se na displeji přístroje zobrazí, jaký kód přístroj používá. Výše uvedeným postupem přepněte kód dálkového ovládání na správnou hodnotu.

Odstraňování závad

Než se obrátíte na servis, proveďte kontroly uvedené níže. Jestli nemůžete přístroj opravit níže popsanými způsoby nebo nastane-li závada, která zde není uvedena, vyhledejte nejbližší autorizované servisní středisko nebo kontaktujte svého prodejce.

Běžné problémy

Žádný zvuk.	Zesilte hlasitost. Kabely od reproduktorů nemusí být správně zapojeny. Vypněte přístroj, zkontrolujte a opravte všechna připojení a přístroj opět zapněte (➡ str. 4).
Zvuk je neuspořádaný, kanály jsou převrácené nebo zvuk vychází pouze z jednoho reproduktoru.	Zkontrolujte připojení reproduktorů (➡ str. 4).
Je slyšet bzučení během přehrávání.	V blízkosti kabelů je přívod síťového napětí. Udržujte kabely ostatních zařízení a přívody dále od kabelů tohoto přístroje. Pokud je to možné, přehodte polaritu vodičů v zástrčce síťového přívodu nebo v zásuvce.
Zobrazí se „ERROR“.	Byla vykonána nesprávná operace. Přečtěte si instrukce a zkuste to znovu.
Na displeji se objeví „- - -“.	Poprvé jste zapojili přívod proudu nebo nedávno došlo k výpadku elektrického proudu. Nastavte čas (➡ str. 8).
Zobrazí se „F76“.	Zkontrolujte a opravte kabely připojení reproduktorů (➡ str. 4). Pokud toto nevyřeší problém, je problém v elektrickém napájení. Poradte se s prodejcem.

Poslech rádia

Je slyšet šum. Bliká ukazatel stereo nebo nesvítí vůbec. Zvuk je zkreslený.	Umístění a nasměrování antény není správné (➡ str. 4).
Je slyšet dunění.	Vypněte televizi nebo ji oddělte od přístroje.
Ozývá se slabé bzučení během vysílání v pásmu AM.	Oddělte anténu od dalších kabelů a šňůr.
Vysílací stanici na vlnové délce AM nelze zachytit čistě.	Frekvenční krok je nastaven na 10 kHz. Změňte frekvenční krok na 9 kHz (➡ str. 7).

Pokud je na blízku televizor

Televizní obraz mizí nebo se na obrazovce objevují pruhy.	Umístění a nasměrování antény není správné. (➡ str. 4). Drát TV antény je velmi blízko přístroje. Odstraňte drát TV antény od přístroje.
---	---

Přehrávání disků

Displej je vadný nebo přehrávání nezačíná.	Disk může být obráceně (➡ str. 6). Otřete disk. Vyměňte disk, pokud je poškrábaný, zdeformovaný nebo nestandardní. Uvnitř přístroje mohlo dojít ke srážení vodních par kvůli náhlým změnám teploty. Počkejte asi hodinu, než se páry odstraní a zkuste to znovu.
--	--

Dálkové ovládání

Dálkové ovládání nefunguje.	Zkontrolujte, zda jsou správně vloženy baterie (➡ str. 3). Vyměňte baterie, jsou-li vybité.
-----------------------------	--

Údržba

Pokud je povrch špinavý

K vyčištění přístroje použijte jemný a suchý hadřík.

- Nikdy nepoužívejte k čištění přístroje alkohol, ředidlo nebo technický benzín.
- Před použitím chemicky impregnované látky si přečtěte instrukce přiložené k látce.

Specifikace

SEKCE ZESILOVAČE

VÝSTUPNÍ VÝKON RMS při současném řízení obou kanálů
Celkové harmonické zkreslení 10%,
10 W na kanál (4 Ω)

Vstupní impedance

HUDEBNÍHO PORTU 200 mV 8 kΩ

Výstupní impedance

SLUCHÁTKA 16 až 32 Ω

Konektor sluchátek

Konektor Stereo, 3,5 mm

Vstupní zdířka hudebního portu

Konektor Stereo, 3,5 mm

SEKCE TUNERU FM

Frekvenční rozsah

87,50 až 108,00 MHz (50 kHz krok)

Anténní konektor(y)

75 Ω (nevyvážený)

Přednastavení stanic

20 stanic FM

15 stanic AM

SEKCE TUNERU AM

Frekvenční rozsah

522 až 1629 kHz (9 kHz krok)

520 až 1630 kHz (10 kHz krok)

SEKCE REPRODUKTORŮ

Typ

1-pásmový, 1-reproduktorový systém

Reproduktor(y)

Celorozsahový 10 cm kónický (4 Ω)

Impedance

4 Ω

Příkon (IEC)

10 W (MAX)

Hladina výstupního zvukového tlaku

83 dB/W (1,0 m)

Frekvenční rozsah

61 Hz až 17 kHz (-16 dB)

95 Hz až 15 kHz (-10 dB)

Rozměry (Š x V x H)

139 mm x 227 mm x 136 mm

Hmotnost

1,3 kg

SEKCE CD PŘEHRÁVAČE

Přehrávaný disk [8 cm nebo 12 cm]

- (1) CD-Audio (CD-DA)
- (2) CD-R/RW (CD-DA, formátované disky MP3)
- (3) MP3

Vzorkovací frekvence

CD 44,1 kHz

MP3 32 kHz, 44,1 kHz, 48 kHz

Přenosová rychlost

MP3 32 kbps až 384 kbps

Dekódování

16/20/24 bitů lineární

Čtení

Vlnová délka 785 nm

Zdroj paprsku Polovodičový laser

Energie laseru TRÍDA 1

Audio výstup (disk)

Počet kanálů 2 kanály

Frekvenční odezva

20 Hz až 20 kHz (+1, -2 dB)

Pomalé a rychlé kolísání výšky tónu

Pod hranici měřitelnosti

Digitální filtr

8 fs

D/A převodník

MASH (1 bitový DAC)

OBECNÉ

Přívod elektřiny AC 230 V, 50 Hz

Spotřeba energie 38 W

Rozměry (Š x V x H)

165 mm x 227 mm x 283 mm

Hmotnost

2,2 kg

Rozsah provozních teplot

+5 až +35°C

Rozsah provozní vlhkosti

5 až 90% RV (bez kondenzace)

Spotřeba energie v pohotovostním režimu 3,9 W (přibližně)

Poznámka

1. Technické údaje mohou být změněny bez předchozího upozornění. Hmotnost a rozměry jsou přibližné.
2. Celkové harmonické zkreslení bylo měřeno digitálním spektrálním analyzátořem.

Bezpečnostní upozornění

Umístění

Umístěte přístroj na vodorovný povrch mimo dosah přímého slunečního záření, vysokých teplot, vlhkosti a přílišných vibrací. Takové prostředí by mohlo poškodit skříňku přístroje nebo jiné komponenty a zkrátit tak životnost přístroje.

Zařízení umístěte nejméně 15 cm od stěny, abyste předešli zkreslení a nechtěným zvukovým efektům.

Neumísťujte na přístroj těžké předměty.

Napětí

Nepoužívejte pro napájení zásuvky s vysokým napětím. Může to vést k přetížení přístroje a způsobit požár.

K napájení nepoužívejte stejnosměrný zdroj. Zkontrolujte pečlivě zdroj, zapojujete-li přístroj na lodi nebo podobném místě, kde se používá stejnosměrný proud.

Ochrana přívodu střídavého proudu

Přesvědčte se, že je síťový přívod řádně zapojen a že není poškozen. Špatné připojení nebo poškození přívodu může zapříčinit požár nebo úraz elektrickým proudem. Za přívod netahajte, neohýbejte ho a neumísťujte na něj těžké předměty.

Při odpojování přívodu vždy uchopte pevně zástrčku. Tahání za přívod může způsobit úraz elektrickým proudem.

Nezacházejte s přívodem mokřma rukama. To může zapříčinit úraz elektrickým proudem.

Cizí předměty

Zabraňte vniknutí kovových předmětů do přístroje. To může zapříčinit úraz elektrickým proudem nebo poruchu.

Zabraňte vniknutí kapaliny do přístroje. To může zapříčinit úraz elektrickým proudem nebo poruchu. Pokud se tak stane, okamžitě odpojte přístroj ze sítě a kontaktujte vašeho prodejce.

Nerozprašujte žádné insekticidy na přístroj ani do něj. Obsahují hořlavý plyn, který by mohl ve styku s přístrojem vzplanout.

Servis

Nepokoušejte se přístroj opravit sami. Pokud přístroj přestane hrát, displej přestane svítit, objeví se kouř nebo dojde k jinému problému, který není popsán v těchto instrukcích, odpojte přístroj ze sítě a kontaktujte vašeho prodejce nebo autorizovaný servis. Pokud se nekvalifikovaná osoba snaží rozebrat nebo opravit přístroj, může dojít k úrazu elektrickým proudem nebo k poškození přístroje.

Pokud přístroj delší dobu nepoužíváte, odpojte ho ze sítě, prodloužíte tak jeho životnost.

Уважаемый покупатель

Благодарим за приобретение данной системы. Для обеспечения наилучшего качества работы системы и безопасности во время работы внимательно прочтите эту инструкцию.

Эта инструкция по эксплуатации применима к следующей системе.

Система	SC-PM4
Основной аппарат	SA-PM4
Громкоговорители	SB-PM4

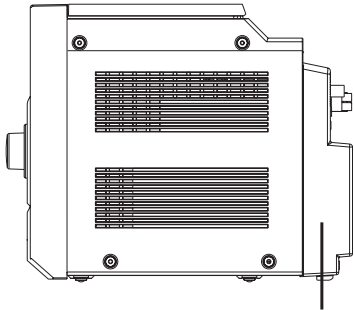

CAUTION	CLASS 1M INVISIBLE LASER RADIATION WHEN OPEN AND INTERLOCKS DEFEATED. DO NOT VIEW DIRECTLY WITH OPTICAL INSTRUMENTS. IEC60825-1 +A2/ Class 1M
VARNING	KLASS 1M OSYNLIG LASERSTRÅLNING NÄR DENNA DEL ÄR ÖPPNAD OCH SPÄRREN ÄR URKOPPLAD. BETRÄKTA EJ STRÅLEN DIREKT GENOM OPTISKT INSTRUMENT.
FORSIGTIG	OSYNLIG LASERSTRÅLNINGSKLASSE 1M, NÄR LÅGET ER ÅBENT OG SIKKERHEDSÅBRYDERE ER UDE AF FUNKTION. UNDGÅ AT SE LIGE PÅ MED OPTISKE INSTRUMENTER.
VARO	AVAITAESSA JA SUOJALUKUTUS OHIETÄÄSSÄ OLET ALTTIINA LUOKAN 1M NÄKYMÄTÖN LASERSÄTELYÄ. ÄLÄ KATSO OPTISELLÄ LAITTEELLA SUORAN SÄTEESEEN.
VORSICHT	UNSICHTBARE LASERSTRÄHLUNG KLASSE 1M, WENN ABDECKUNG GEÖFFNET UND SICHERHEITSSVERRREGELUNGEN ÜBERBRÜCKT. NICHT DIREKT MIT OPTISCHEN INSTRUMENTEN BETRACHTEN.
ATTENTION	RAYONNEMENT LASER INVISIBLE, CLASSE 1M. EN CAS D'OUVERTURE ET DIRECTEMENT À L'AIDE D'INSTRUMENTS D'OPTIQUE. ROLV03033

Внутри аппарата

ЭТОТ АППАРАТ ПРЕДНАЗНАЧЕН ДЛЯ ИСПОЛЬЗОВАНИЯ В КЛИМАТЕ СРЕДНЕЙ ПОЛОСЫ.

Это изделие может принимать радио помехи, обусловленные переносными телефонами. Если такие помехи являются очевидными, увеличьте, пожалуйста, расстояние между изделием и переносным телефоном.

Сетевая розетка должна быть расположена вблизи оборудования, и быть легко доступной. Вилка сетевого шнура питания должна оставаться быстро доступной. Чтобы полностью отсоединить этот аппарат от сети переменного тока, отсоедините вилку сетевого шнура питания от розетки переменного тока.

ПРЕДОСТЕРЕЖЕНИЕ!

В ЭТОМ УСТРОЙСТВЕ ИСПОЛЬЗУЕТСЯ ЛАЗЕР. ПРИМЕНЕНИЕ РЕГУЛИРОВОК И НАСТРОЕК, ОТЛИЧНЫХ ОТ НИЖЕОПИСАННЫХ, МОЖЕТ ПРИВЕСТИ К ОПАСНОМУ ЛАЗЕРНОМУ ОБЛУЧЕНИЮ.

НЕ ОТКРЫВАЙТЕ КРЫШКУ И НЕ ПРОИЗВОДИТЕ РЕМОНТ САМИ—ЛУЧШЕ ПОРУЧИТЬ ЭТО КВАЛИФИЦИРОВАННОМУ СПЕЦИАЛИСТУ.

Содержание

Прилагаемые принадлежности	3
Установка батарей в пульт дистанционного управления	3
Размещение громкоговорителей	3
Перед началом эксплуатации	4
Обзор органов управления	5
Диски	6
Радио	7
Таймер	8
Настройка звука	9
Подключение внешнего оборудования...	9
Справочник по поиску и устранению неисправностей	10
Обслуживание	10
Спецификации	11
Меры предосторожности.....	11

ПРЕДОСТЕРЕЖЕНИЕ!

- НЕ СЛЕДУЕТ УСТАНОВЛИВАТЬ ИЛИ РАЗМЕЩАТЬ ДАННЫЙ АППАРАТ В КНИЖНОМ ШКАФУ, ВСТРОЕННОМ ШКАФУ ИЛИ ДРУГОМ ОГРАНИЧЕННОМ ПРОСТРАНСТВЕ ДЛЯ ТОГО, ЧТОБЫ СОХРАНИТЬ УСЛОВИЯ ХОРОШЕЙ ВЕНТИЛЯЦИИ. УДОСТОВЕРЬТЕСЬ, ЧТО ШТОРЫ И ДРУГИЕ ПОДОБНЫЕ ПРЕДМЕТЫ НЕ ПРЕПЯТСТВУЮТ НОРМАЛЬНОЙ ВЕНТИЛЯЦИИ ДЛЯ ПРЕДОТВРАЩЕНИЯ РИСКА ПОРАЖЕНИЯ ЭЛЕКТРИЧЕСКИМ ТОКОМ ИЛИ ВОЗНИКНОВЕНИЯ ПОЖАРА ИЗ-ЗА ПЕРЕГРЕВА.
- НЕ ЗАКРЫВАЙТЕ ВЕНТИЛЯЦИОННЫЕ ОТВЕРСТИЯ АППАРАТА ГАЗЕТАМИ, СКАТЕРТЯМИ, ШТОРАМИ И ПОДОБНЫМИ ПРЕДМЕТАМИ.
- НЕ РАЗМЕЩАЙТЕ НА АППАРАТ ИСТОЧНИКИ ОТКРЫТОГО ПЛАМЕНИ, ТАКИЕ, КАК ГОРЯЩИЕ СВЕЧИ.
- ВЫБРАСЫВАЙТЕ БАТАРЕИ В МУСОР, УЧИТЫВАЯ ОХРАНУ ОКРУЖАЮЩЕЙ СРЕДЫ.

ПРЕДУПРЕЖДЕНИЕ:

ЧТОБЫ УМЕНЬШИТЬ ОПАСНОСТЬ ВОЗНИКНОВЕНИЯ ПОЖАРА, ПОРАЖЕНИЯ ЭЛЕКТРИЧЕСКИМ ТОКОМ ИЛИ ПОВРЕЖДЕНИЯ ИЗДЕЛИЯ,

- НЕ ПОДВЕРГАЙТЕ ЭТОТ АППАРАТ ВОЗДЕЙСТВИЮ ДОЖДЯ, ВЛАГИ, КАПЕЛЬ ИЛИ БРЫЗГ, И НЕ ПОМЕЩАЙТЕ НА АППАРАТ НИКАКИЕ ПРЕДМЕТЫ, НАПОЛНЕННЫЕ ВОДОЙ, НАПРИМЕР, ВАЗЫ.
- ИСПОЛЬЗУЙТЕ ТОЛЬКО РЕКОМЕНДУЕМЫЕ ПРИНАДЛЕЖНОСТИ.
- НЕ СНИМАЙТЕ КРЫШКУ (ИЛИ ЗАДНЮЮ КРЫШКУ); ВНУТРИ НЕТ ЧАСТЕЙ ДЛЯ ОБСЛУЖИВАНИЯ ПОЛЬЗОВАТЕЛЕМ. ЗА ОБСЛУЖИВАНИЕМ ОБРАЩАЙТЕСЬ К КВАЛИФИЦИРОВАННОМУ ОБСЛУЖИВАЮЩЕМУ ПЕРСОНАЛУ.

Прилагаемые принадлежности

Проверьте наличие дополнительных принадлежностей в комплекте.

1 x Пульт ДУ

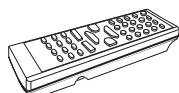

(N2QAYB000145)

1 x Рамочная антенна

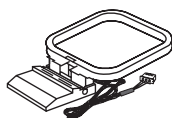

1 x Кабель переменного тока



2 x Батарейки пульта ДУ



– Если Вы увидите такой символ –

Информация по обращению с отходами для стран, не входящих в Европейский Союз



Действие этого символа распространяется только на Европейский Союз.

Если Вы собираетесь выбросить данный продукт, узнайте в местных органах власти или у дилера, как следует поступать с отходами такого типа.

Информация для покупателя

Название продукции:	CD-стереосистема
Название страны производителя:	Малайзия
Название производителя:	Мацусита Электрик Индастриал Ко., Лтд.
Юридический адрес:	1006 Кадома, Осака, Япония
Дата производства: Вы можете уточнить год и месяц по серийному номеру на табличке. Пример маркировки—Серийный номер № XX6AXXXXXX (X-любая цифра или буква) Год: Третья цифра в серийном номере (6—2006, 7—2007, ...) Месяц: Четвертая буква в серийном номере (A—Январь, B—Февраль, ...L—Декабрь)	
Дополнительная информация:	Пожалуйста внимательно прочитайте инструкцию по эксплуатации.

Установленный производителем в порядке п. 2 ст. 5 федерального закона РФ "О защите прав потребителей" срок службы данного изделия равен 7 годам с даты производства при условии, что изделие используется в строгом соответствии с настоящей инструкцией по эксплуатации и применимыми техническими стандартами.

Установка батарей в пульт дистанционного управления

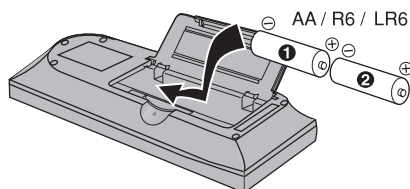

■ Батареи

- Вставьте батареи так, чтобы полярность (+ и -) соответствовала обозначениям на пульте дистанционного управления.
- Выньте батареи, если пульт дистанционного управления не используется в течение длительного периода времени. Храните батареи в прохладном месте.
- Не используйте батареи перезаряжаемого типа.
- Не следует нагревать или подвергать воздействию огня.
- Неправильное обращение с батарейками пульта дистанционного управления может стать причиной вытекания электролита, который может вызвать пожар.

■ Использование

Направьте пульт дистанционного управления на приемник сигнала, избегая препятствий, с максимального расстояния 7 м непосредственно перед аппаратом.

Положение приемника сигнала дистанционного управления показано на странице 5.

Размещение громкоговорителей



Громкоговорители одинаковые, поэтому нет необходимости ориентировать их правый и левый каналы.

Используйте только поставляемые громкоговорители. Сочетание основного аппарата и громкоговорителей обеспечивает наилучшее звучание. Использование других громкоговорителей может привести к повреждению аппарата и будет отрицательно воздействовать на качество звучания.

■ Примечание

- Разместите громкоговорители на расстоянии не менее 10 мм от системы для обеспечения надлежащей вентиляции.
- Данные громкоговорители не имеют магнитного экранирования. Не располагайте их возле телевизоров, персональных компьютеров или других аппаратов, на работу которых влияют магнитные поля.
- Сетки громкоговорителей снять нельзя.

Предостережение

- Используйте эти громкоговорители только с рекомендуемой системой. Несоблюдение этого требования может привести к повреждению усилителя и громкоговорителей, а также к пожару. В случае повреждения или видимого изменения характера работы обратитесь к специалисту.
- Не размещайте данные громкоговорители на стенах или потолке.

Шаг 1 - Выполнение соединений

Подсоедините кабель переменного тока только лишь после подсоединения всех частей аппарата.

1 Подсоединение кабеля громкоговорителей.

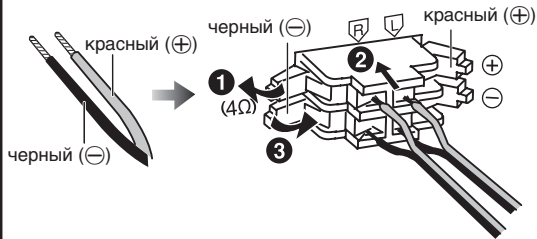

Неправильное подключение может вызвать повреждение изделия.

3 Подсоединение кабеля переменного тока.

Входящий в комплект кабель переменного тока предназначен для использования исключительно с данным изделием. Не используйте его с другим оборудованием.

Установка разъема

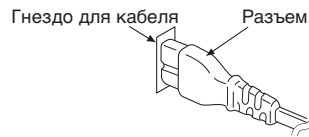

Даже если разъем полностью вставлен в гнездо, то, в зависимости от типа гнезда, часть разъема может выступать, как показано на рисунке. Тем не менее, это не создает никаких проблем для использования изделия.

2 Подсоединение антенны.

Рамочная AM-антенна



Установите AM рамочную антенну в вертикальном положении на подставку. Свободный провод антенны должен быть отделен от других проводов и шнуров. Прикрепите лентой комнатную FM антенну к стене или колонне в положении, в котором радиосигналы принимаются с наименьшими препятствиями.

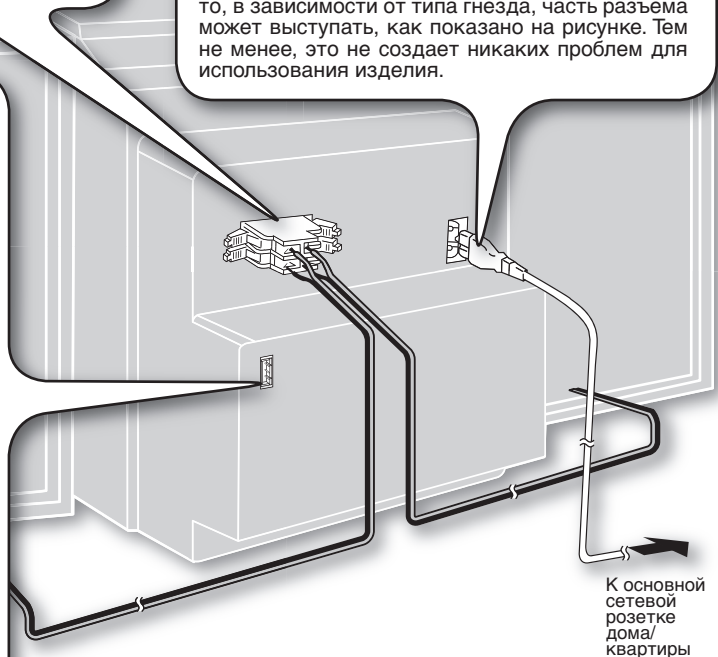

Шаг 2 - Демонстрационный режим



При первом включении аппарата на дисплее появится описание его функций.

Если данная настройка выключена, выберите "DEMO ON" (ДЕМО ВКЛ.), чтобы включить демонстрационный режим.

Нажмите и удерживайте кнопку [■, -DEMO].

При каждом нажатии и удержании этой кнопки происходит переключение дисплея.

→ DEMO OFF (Выкл.) → DEMO ON (Вкл.)

Для уменьшения энергопотребления в режиме ожидания, выберите "DEMO OFF" (ДЕМО Выкл.).

Основной аппарат

Для выбора страницы смотрите цифры, указанные в скобках.



Пульт ДУ

Кнопки типа **1**, выполняют те же функции, что и кнопки управления на основном аппарате.

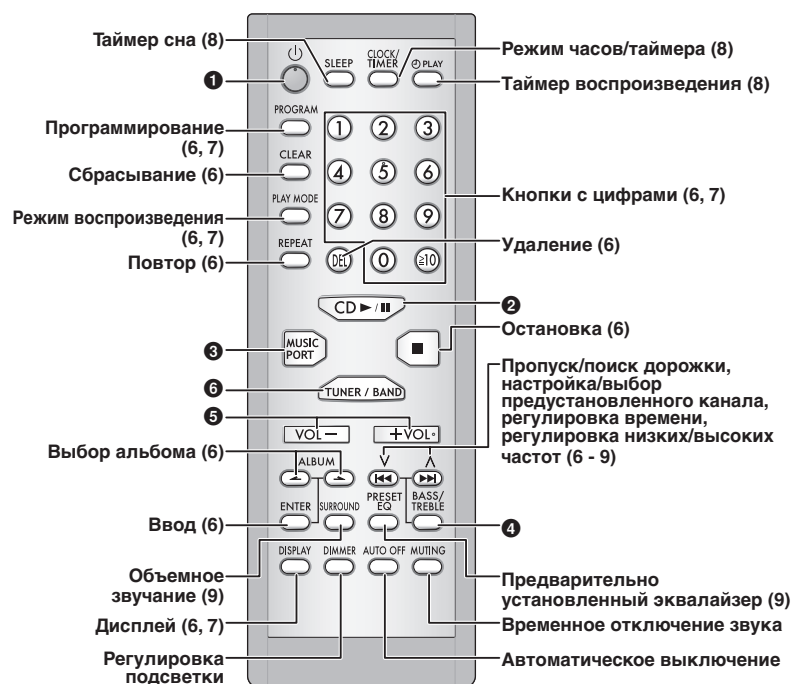

AUTO OFF Данная функция позволяет отключить аппарат в режиме воспроизведения с компакт-дисков после, если аппарат не был использован в течение 10 минут.
Настройка сохраняется даже после выключения аппарата.

DIMMER Используется для уменьшения яркости дисплея.

MUTING Используется для временного отключения звука.

- Нажмите кнопку для включения.
- Нажмите еще раз для отмены.

Диски



Обычный режим воспроизведения

CD MP3

- 1 Нажмите кнопку [⏻] для включения аппарата.
- 2 Нажмите кнопку [CD OPEN/CLOSE ▲], чтобы открыть крышку консоли для компакт-дисков, а затем вставьте диск. Закройте крышку.
- 3 Нажмите кнопку [CD ▶/⏸] для начала воспроизведения.
- 4 Отрегулируйте громкость.

Фирменная наклейка на диске должна быть сверху



Для того, чтобы	Выполните следующее
Остановить диск 	Нажмите кнопку [■].
Поставить паузу 	Нажмите кнопку [CD ▶/⏸]. Нажмите еще раз для восстановления воспроизведения.
Пропустить дорожку 	Нажмите кнопку [V/⏪] или [V/▶].
Искать на диске 	CD Нажмите и удерживайте кнопку [V/⏪] или [V/▶] во время воспроизведения или паузы.
Пропустить альбом 	MP3 В режиме воспроизведения нажмите кнопку [ALBUM ← или →]. В режиме остановки нажмите один раз кнопку [ALBUM ← или →], а затем нажмите кнопки с цифрами.

Функции режима воспроизведения

CD MP3

- 1 Нажмите кнопку [CD ▶/⏸].
- 2 Нажмите кнопку [PLAY MODE] для выбора желаемого режима.

Режим	Для воспроизведения
1-дорожка (1-TRACK) 1TR	Одной выбранной дорожки на диске. Нажмите кнопки с цифрами для выбора дорожки.
1-альбом (1-ALBUM) 1ALBUM	MP3 Одного выбранного альбома на диске. Нажмите кнопку [ALBUM ← или →] для выбора альбома.
В произвольном порядке (RANDOM) RND	диска в произвольном порядке.
В произвольном порядке 1 альбом (1-ALBUM RANDOM) 1ALBUM RND	MP3 всех дорожек из одного выбранного альбома в произвольном порядке. Нажмите кнопку [ALBUM ← или →] для выбора альбома.

Примечание

- Во время воспроизведения в произвольном порядке (RANDOM) или воспроизведения в произвольном порядке 1 альбома (1-ALBUM RANDOM) нельзя пропустить дорожки, которые уже были воспроизведены.

CD

- Во время воспроизведения в произвольном порядке (RANDOM) можно прокручивать вперед или назад лишь в пределах текущей дорожки.



Функция отображения информации

Эта функция позволяет отображать информацию о текущей дорожке.

Нажмите кнопку [DISPLAY] во время режима воспроизведения или паузы.

CD

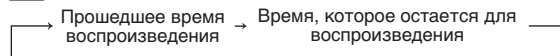

MP3

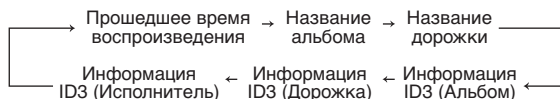

Примечание

- Максимальное число символов, которые могут быть отображены: приблизительно 30
- Данный аппарат поддерживает верс. 1.0 и 1.1 информационных ярлыков ID3. Текстовые данные, которые не поддерживаются, отображаться не будут.
- Информационный ярлык ID3 - это ярлык, вставленный в дорожку файла MP3 для предоставления информации о дорожке.

Дополнительные режимы



Режим повтора (Repeat play)

Вы можете повторить воспроизведение запрограммированных дорожек или другого выбранного режима воспроизведения.

CD MP3

Нажмите кнопку [REPEAT] до или во время воспроизведения. На дисплее отображается индикация "REPEAT ON" и "⏮".

Для отмены

Снова нажмите кнопку [REPEAT].

На дисплее появится индикация "REPEAT OFF", а "⏮" исчезнет.

PROGRAM



Программное воспроизведение

Эта функция позволяет запрограммировать воспроизведение до 24 дорожек.

CD

- 1 Нажмите кнопку [CD ▶/⏸], а затем кнопку [■].
- 2 Нажмите кнопку [PROGRAM].
- 3 Нажмите кнопки с цифрами для выбора желаемой дорожки. Повторяйте этот шаг для программирования других дорожек.
- 4 Нажмите кнопку [CD ▶/⏸] для начала воспроизведения.

MP3

- 1 Нажмите кнопку [CD ▶/⏸], а затем кнопку [■].
- 2 Нажмите кнопку [PROGRAM].
- 3 Нажмите кнопку [ALBUM ← или →] для выбора желаемого альбома.
- 4 Нажмите кнопку [V/▶] один раз, а потом кнопки с цифрами для выбора желаемой дорожки.
- 5 Нажмите кнопку [ENTER].
- 6 Повторите шаги 3-5 для программирования других дорожек.
- 6 Нажмите кнопку [CD ▶/⏸] для начала воспроизведения.

Для того, чтобы	Выполните следующее
Отменить режим программного воспроизведения	Нажмите [PROGRAM] в режиме остановки.
Повторить запрограммированное	Нажмите [PROGRAM], а затем кнопку [CD ▶/⏸].
Проверить запрограммированный перечень	Нажмите [V/⏪] или [V/▶] в режиме остановки, после появления на дисплее индикации "PGM". Для проверки во время программирования после появления на дисплее индикации "PGM" нажмите кнопку [PROGRAM] два раза, а затем [V/⏪] или [V/▶].
Добавить к запрограммированному перечню	CD Повторите действия пункта 3 в режиме остановки. MP3 Повторите действия пунктов с 3 по 5 в режиме остановки.
Удалить последнюю дорожку	Нажмите [DEL] в режиме остановки.
Стереть все запрограммированные дорожки	Нажмите [CLEAR] в режиме остановки. На дисплее появится "CLR ALL".

Примечание

- При попытке запрограммировать более 24 дорожек на дисплее появится индикация "PGM FULL".
- Программная память стирается, когда Вы открываете крышку консоли для компакт-дисков.

CD

- Во время программного воспроизведения можно прокручивать вперед или назад лишь в пределах текущей дорожки.

Примечание

- Этот аппарат может воссоздавать файлы в формате MP3 и обычные и перезаписываемые аудио компакт-диски в цифровом формате CD-DA, которые были "закрыты".
- Возможно, некоторые обычные и перезаписываемые компакт-диски не будут воспроизводиться в связи с условиями записи.
- Не используйте диски неправильной формы.
- Не используйте диски с этикетками и наклейками, которые отклеиваются, или с клеем, который выступает из-под этикетки или наклейки.
- Не приклеивайте дополнительные этикетки и наклейки на диск.
- Не пишите ничего на дисках.

CD

- Этот аппарат может осуществлять доступ к 99 дорожкам.
- Выбирайте компакт-диски с этой пометкой.



Использование дисков DualDiscs

Стороны "CD" дисков DualDisc не соответствуют стандартам формата CD-DA, поэтому их, возможно, не удастся воспроизвести на данном аппарате.

MP3

- Файлы считаются дорожками, а папки считаются альбомами.
- Этот аппарат может осуществлять доступ к 999 дорожкам, 255 альбомам и 20 сессиям записи.
- Диск должен отвечать формату ISO9660 уровень 1 или 2 (за исключением расширенных форматов).
- Для воспроизведения в определенном порядке поставьте в начале названий папок и файлов 3-значные номера в том порядке, в котором Вы хотите их воспроизводить.

Радио



Ручная настройка

- 1 Нажмите кнопку [TUNER/BAND] для выбора диапазона "FM" или "AM".
- 2 Нажмите кнопку [PLAY MODE] для выбора режима ручной предварительной настройки "MANUAL".
- 3 Нажмите кнопку [V/◀◀] или [▶▶/V] для настройки на частоту необходимой станции.

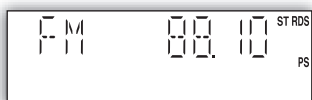

"ST" отображается на дисплее во время приема стереофонической программы в диапазоне FM.

Автоматическая настройка

Нажмите кнопку [V/◀◀] или [▶▶/V] и удерживайте ее несколько секунд, пока частота не начнет быстро изменяться. Аппарат начинает автоматическую настройку останавливается, когда находит радиостанцию.

- Автоматическая настройка может не работать при чрезмерном уровне препятствий.
- Для остановки автоматической настройки нажмите [V/◀◀] или [▶▶/V] еще раз.

Улучшение качества звука в диапазоне FM

Нажмите и удерживайте кнопку [PLAY MODE] до появления на дисплее "MONO".

Для отмены

Нажмите и удерживайте кнопку [PLAY MODE] снова, пока не исчезнет надпись "MONO".

- Режим "MONO" также отключается при изменении частоты.
- Выключите режим "MONO" при обычном прослушивании.

DISPLAY

Радиовещание RDS

Позволяет отображать название радиостанции или тип программы.

Нажмите кнопку [DISPLAY] для отображения:

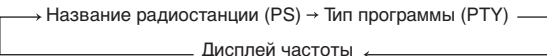

Отображение в режиме RDS может быть недоступным при условии слабого сигнала.

Дисплей тип программы			
NEWS	VARIED	FINANCE	COUNTRY
AFFAIRS	POP M	CHILDREN	NATIONAL
INFO	ROCK M	SOCIAL A	OLDIES
SPORT	M.O.R.M ※	RELIGION	FOLK M
EDUCATE	LIGHT M	PHONE IN	DOCUMENT
DRAMA	CLASSICS	TRAVEL	TEST
CULTURE	OTHER M	LEISURE	ALARM
SCIENCE	WEATHER	JAZZ	

※ M.O.R.M = "Middle of the road music" (Музыка в дороге)

TUNER/BAND

Автоматическая предустановка

В диапазоне FM можно настроить до 20 станций и до 15 станций в диапазоне AM.

Подготовка

Нажмите кнопку [TUNER/BAND] для выбора диапазона "FM" или "AM".

PROGRAM

Автоматическая предварительная настройка

Нажмите и удерживайте кнопку [PROGRAM] для начала предварительной настройки.

PROGRAM

Ручная предварительная настройка

- 1 Нажмите кнопку [PLAY MODE] для выбора режима ручной предварительной настройки "MANUAL".
- 2 Нажмите кнопку [V/◀◀] или [▶▶/V] для настройки необходимой станции.
- 3 Нажмите кнопку [PROGRAM].
- 4 Нажмите кнопки с цифрами для выбора канала. Станция, которая занимает канал, будет стерта, если настроить другую станцию на этот канал.
- 5 Повторите шаги 2-4 для настройки большего количества станций.

PLAY MODE

Выбор предварительно настроенной станции

Нажмите кнопки с цифрами для выбора канала. Для каналов с 10 по 20 нажмите кнопку [≥10], а потом две цифры.

или

- 1 Нажмите кнопку [PLAY MODE] для выбора режима предварительно настроенных станций "PRESET".
- 2 Нажмите кнопку [V/◀◀] или [▶▶/V] для выбора желаемого канала.



Настройка распределения диапазона AM

Только для основного аппарата

Эта система также принимает радиостанции AM с шагом распределения частоты – 10 кГц.

Для изменения шага с 9 кГц до 10 кГц

- 1 **Нажмите и удерживайте кнопку [TUNER/BAND].** Через несколько секунд дисплей начнет мигать; на дисплее будет отображена текущая минимальная частота.
- 2 **Продолжайте удерживать кнопку [TUNER/BAND].**
 - Когда минимальная частота изменится, отпустите кнопку. Для возврата к первоначальному шагу распределения частоты повторите вышеуказанные действия.
 - После изменения шага распределения частоты, значения, предварительно сохраненные в памяти, будут стерты.

Таймер



Настройка часов

Это 24-часовые часы.

- 1 **Нажмите кнопку [CLOCK/TIMER] для выбора режима настройки часов "CLOCK".** Каждый раз при нажатии на эту кнопку выполняются следующие изменения:

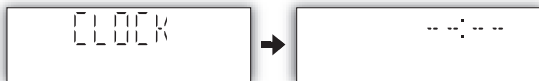
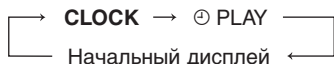

- 2 **В пределах 5 секунд нажимайте кнопку [↖/←] или [↗/→] для настройки времени.**



- 3 **Нажмите кнопку [CLOCK/TIMER] еще раз для подтверждения введенного времени.**



Чтобы показать часы (когда аппарат включен)

Нажмите кнопку [CLOCK/TIMER] для отображения часов на дисплее на протяжении нескольких секунд.

Примечание

Со временем часы могут отставать или спешить. При необходимости откорректируйте часы.



Использование режима сна

Эта функция позволяет настроить автоматическое отключение аппарата после окончания установленного времени.

Нажимайте кнопку [SLEEP], чтобы выбрать время.

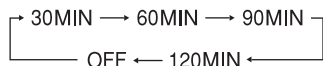

Индикатор режима сна

Для отмены

Нажмите кнопку [SLEEP] для выбора "OFF" (Режим сна отключен).

Изменение оставшегося времени

Нажмите кнопку [SLEEP] для показа оставшегося времени, а затем нажмите кнопку [SLEEP] еще раз, чтобы установить желаемое время.

Примечание

- Таймеры воспроизведения и сна могут быть использованы вместе.
- Таймер сна всегда имеет приоритет. Убедитесь, что настройки таймеров не перекрываются.



Использование таймера воспроизведения

Можно настроить таймер на определенное время для пробуждения.

Подготовка

Включите аппарат и настройте часы. Подготовьте музыкальный источник, который хотите прослушать: компакт-диск, радио или другой источник, подключенный к музыкальному входу, и отрегулируйте уровень громкости.

- 1 **Нажимайте кнопку [CLOCK/TIMER], чтобы выбрать таймер воспроизведения.**

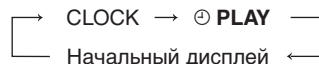

- 2 **В пределах 5 секунд нажимайте кнопку [↖/←] или [↗/→] для настройки времени включения таймера.**

Время включения таймера



Индикатор таймера воспроизведения

- 3 **Нажмите кнопку [CLOCK/TIMER] для подтверждения заданного времени.**
- 4 **Повторите шаги 2 и 3 для установки времени отключения таймера.**

Время отключения таймера

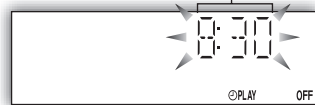

Включение таймера

- 5 **Нажмите кнопку [⊕PLAY] для включения таймера.**



- 6 **Нажмите кнопку [⊖] для отключения аппарата.** Аппарат должен быть отключен для срабатывания таймера.

Для того, чтобы	Выполните следующее
Изменить настройки	Повторите действия пунктов с 1 по 4 и 6.
Изменить источник или громкость	1) Нажмите [⊕PLAY] для удаления индикатора таймера с дисплея. 2) Измените источник или уровень громкости. 3) Выполните действия пунктов с 5 и 6.
Проверить настройки (когда аппарат включен или находится в режиме ожидания)	Нажмите [CLOCK/TIMER] несколько раз для выбора ⊕PLAY.
Отменить	Нажмите [⊕PLAY] для удаления индикаторов таймера с дисплея.

Примечание

- Таймер воспроизведения активируется в заданное время. Громкость звучания будет плавно увеличиваться до заданного уровня.
- Если таймер включен, он будет срабатывать в установленное время каждый день.
- Аппарат должен находиться в режиме ожидания для срабатывания таймера.
- Если отключить и снова включить аппарат во время работы таймера, настройка времени окончания не будет активирована.
- Если для работы таймера выбран музыкальный вход (MUSIC PORT) в качестве источника, система включается и подключает музыкальный вход (MUSIC PORT) как источник сигнала. Если необходимо выполнить воспроизведение с портативного звукового оборудования, активируйте режим воспроизведения для оборудования и увеличьте уровень громкости. (См. руководство по эксплуатации портативного звукового оборудования.)

Настройка звука

Выбор звуковых эффектов

Можно изменить звуковой эффект с помощью предварительно установленного эквалайзера или улучшить эффект низких и высоких звуковых частот.



Предварительно установленный эквалайзер

Нажмите кнопку [PRESET EQ] несколько раз для выбора нужных настроек.

HEAVY → CLEAR → SOFT → VOCAL → EQ-OFF

Настройка	Эффект
HEAVY	Прибавляет силы звучанию рока
CLEAR	Очищает высокие частоты
SOFT	Для музыкального сопровождения
VOCAL	Прибавляет силу вокала
EQ-OFF	Эффекты отсутствуют



Низкие или высокие звуковые частоты

Позволяет Вам наслаждаться звуками низких или высоких частот.

- 1 Нажмите кнопку [BASS/TREBLE] несколько раз для выбора нужных настроек.



Настройка	Эффект
BASS	Для звука низкой частоты
TREBLE	Для звука высокой частоты

- 2 Нажмите кнопку [M/◀◀] или [▶▶/M] для регулировки уровня.

Примечание

Уровень звука может изменяться от -4 до +4.



Прослушивание с эффектом объемного звучания

Позволяет усилить естественную широту и глубину стерео звука.

Как включить

Нажмите кнопку [SURROUND] для отображения на дисплее индикатора "■■■■■■■■■■".

Для отмены

Нажмите кнопку [SURROUND] снова, чтобы отключить индикатор "■■■■■■■■■■".

Примечание

- При прослушивании через наушники эффект объемного звука воспроизводится слабее.
- Если во время приема FM-стерео увеличиваются помехи, отключите эффект объемного звука.

Подключение внешнего оборудования

Подключение к портативному звуковому оборудованию

Данная функция дает возможность слушать музыку с портативного звукового оборудования.



Воспроизведение с портативного звукового оборудования

Перед тем, как подключить портативное звуковое оборудование к музыкальному входу (MUSIC PORT), выключите функцию эквалайзера (если имеется). В противном случае, звук, исходящий из громкоговорителя, может быть искажен.

- 1 Подсоедините аудио кабель к разъему MUSIC PORT и нажмите кнопку [MUSIC PORT].
- 2 Выполните воспроизведение с портативного аудио устройства. (См. руководство по эксплуатации портативного звукового оборудования.)

Примечание

Все внешние устройства и кабели приобретаются отдельно.

Изменение кода пульта дистанционного управления

Измените код, если вы обнаружили, что пульт дистанционного управления непреднамеренно также управляет другой техникой.



Измените код главного аппарата

Нажмите и удерживайте кнопку [MUSIC PORT] на основном аппарате и затем нажмите и удерживайте кнопку [2] (или [1]) на пульте дистанционного управления.

На дисплее появится сообщение "REMOTE 2".



Измените код пульта дистанционного управления

Нажмите и удерживайте кнопку [ENTER] и [2] (или [1]) на пульте дистанционного управления, по меньшей мере, 2 секунды.

Если пульт дистанционного управления и основной аппарат используют разные коды, на дисплее основного аппарата появится сообщение, показывающее текущий код основного аппарата. Следуйте шагам выше, чтобы изменить код пульта дистанционного управления для соответствия ему.

Справочник по поиску и устранению неисправностей

Перед тем, как обратиться в центр обслуживания клиентов, проведите указанную ниже проверку. Если не удастся исправить систему, выполняя нижеизложенные предписания, или возникла неисправность, отсутствующая в перечне, обратитесь в центр обслуживания из предоставленного списка, или к местному торговому представителю.

Общие неисправности

Нет звука.	Увеличьте громкость. Кабели громкоговорителей могут быть неправильно подсоединены. Отключите аппарат, проверьте и исправьте подключение кабелей, а затем включите аппарат (⇒ страницу 4).
Звук непостоянный, запаздывающий или звук слышится лишь с одного громкоговорителя.	Проверьте подключение громкоговорителей (⇒ страницу 4).
Во время воспроизведения слышно гудение.	Рядом с кабелями находится кабель питания или флуоресцентная лампа. Другие устройства и кабели должны находиться на достаточном расстоянии от кабелей данного аппарата. Если есть возможность, переверните вилку кабеля питания или разъем так, чтобы изменить полярность кабелей.
На дисплее появилось сообщение "ERROR".	Выполнена некорректная операция. Прочитайте инструкцию и попробуйте еще раз.
На дисплее появляется "- - -".	Вы подключили кабель переменного тока впервые или недавно был сбой в питании. Установите время (⇒ страницу 8).
На экране появилась индикация "F76".	Проверьте соединения кабелей громкоговорителей (⇒ страницу 4). Если неисправность устранить не удастся, причина в источнике питания. Обратитесь к местному торговому представителю.

Прослушивание радиоприемника

Слышен шум. Индикатор стерео мигает или не светится. Звук искажен.	Неправильное расположение и направление антенны. (⇒ страницу 4).
Слышны звуки ударов.	Отключите телевизор или поместите его подальше от аппарата.
Во время прослушивания станций в диапазоне АМ слышно низкое гудение.	Расположите антенну подальше от других кабелей и шнуров.
Не четкий прием сигнала станции радиовещания диапазона АМ.	Шаг распределения частоты установлен на 10 кГц. Измените шаг частоты на 9 кГц (⇒ страницу 8).

Когда вблизи находится телевизор

Изображение на экране телевизора отсутствует или появляются полосы.	Неправильное расположение и направление антенны. (⇒ страницу 4). Провод телевизионной антенны проложен слишком близко к аппарату. Расположите провод антенны телевизора как можно дальше от аппарата.
---	--

Воспроизведение с дисков

На дисплее отображается неправильная информация или воспроизведение не начинается.	Возможно, диск повернут нижней стороной вверх (⇒ страницу 6). Протрите диск. Замените диск, если он поцарапан, деформирован или нестандартной формы. Внутри аппарата мог создаться конденсат в результате резкого изменения температуры. Подождите около часа, пока он не испарится, и повторите попытку.
--	--

Пульт дистанционного управления

Пульт дистанционного управления не работает.	Проверьте правильность установки батареи (⇒ страницу 3). Замените батареи, если они разряжены.
--	---

Обслуживание

Если поверхности загрязнены

Для очистки данного аппарата используйте мягкую сухую ткань.

- Ни в коем случае не используйте для очистки аппарата спирт, растворители или бензин.
- Перед использованием химически обработанной ткани обратитесь к инструкции относительно обращения с ней.

Спецификации

УСИЛИТЕЛЬ

ИСХОДНАЯ МОЩНОСТЬ RMS

задействованы оба канала

Суммарный коэффициент гармоник 10 %, 10 Вт на канал (4 Ом)

Входное полное сопротивление

МУЗЫКАЛЬНЫЙ ВХОД

200 мВ 8 кОм

Выходное полное сопротивление

НАУШНИКИ 16 до 32 Ом

Гнездо для наушников

Разъем Стерео, 3,5 мм

Входной разъем Music Port

Разъем Стерео, 3,5 мм

FM-ТЮНЕР

Диапазон частот

87,50 до 108,00 МГц (с шагом 50 кГц)

Антенный(е) разъем(ы)

75 Ом (несбалансированный)

Предустановленная станция

FM 20 станций

AM 15 станций

AM-ТЮНЕР

Диапазон частот

522 до 1629 кГц (с шагом 9 кГц)

520 до 1630 кГц (с шагом 10 кГц)

АКУСТИЧЕСКАЯ СИСТЕМА

Тип 1-полосный, акустическая система с 1 громкоговорителями

Громкоговоритель (-и)

ПОЛНОДИАПАЗОННЫЙ

10 см, конусного типа (4 Ом)

Сопротивление

4 Ом

Входная мощность (IEC)

10 Вт (Макс.)

Исходный уровень звукового

давления 83 дБ/Вт (1,0 м)

Диапазон частот

61 Гц до 17 кГц (-16 дБ)

95 Гц до 15 кГц (-10 дБ)

Размеры (Ш x В x Г)

139 мм x 227 мм x 136 мм

Масса

1,3 кг

ПРОИГРЫВАТЕЛЬ КОМПАКТ-ДИСКОВ

Воспроизводимые диски [8 см или

12 см]

(1) CD-Audio (CD-DA)

(2) CD-R/RW (форматированные диски CD-DA, MP3)

(3) MP3

Частота выборки

44,1 кГц

MP3 32 кГц, 44,1 кГц, 48 кГц

Скорость передачи битов

MP3 32 Кбайт/с до 384 Кбайт/с

Декодер

Линейный 16/20/24-разрядный

Считывающее устройство

Длина волны 785 нм

Источник излучения

Полупроводниковый лазер

Мощность лазерного излучения

КЛАСС 1

Аудио выход (Диск)

Количество каналов 2 канала

Частотная характеристика

20 Гц до 20 кГц (+1, -2 дБ)

Детонация

Ниже измеряемого предела

Цифровой фильтр

8 фсек

Цифро-аналоговый

преобразователь

MASH (1 разрядный ЦАП)

ОБЩИЕ ПАРАМЕТРЫ

Электропотребление

Переменный ток 230 В, 50 Гц

Потребляемая мощность

38 Вт

Размеры (Ш x В x Г)

165 мм x 227 мм x 283 мм

Масса

2,2 кг

Диапазон температуры эксплуатации

от +5 до +35°C

Диапазон влажности эксплуатации

от 5 до 90 % относительной влажности (без конденсации)

Потребление энергии в режиме ожидания 3,9 Вт (примерно)

Примечание

1. Технические характеристики могут быть изменены без предупреждения. Вес и размеры даны приблизительно.
2. Полные гармоничные искажения измерялись на цифровом спектр-анализаторе.

Меры предосторожности

Расположение

Установите аппарат на ровной поверхности подальше от прямого солнечного света, высоких температур, высокой влажности и чрезмерных вибраций. Подобные условия могут повредить корпус аппарата и другие компоненты, сократив тем самым срок его службы.

Располагайте аппарат на расстоянии по крайней мере 15 см от стен во избежание искажений и нежелательных акустических эффектов.

Не кладите на аппарат тяжелые предметы.

Напряжение

Не используйте высоковольтные источники питания. При этом возможна перегрузка аппарата и возникновение пожара.

Не используйте источники питания постоянного тока. Обязательно проверьте источник питания перед установкой аппарата на судах или в другом месте, где используется постоянный ток.

Предохранение кабеля питания

Убедитесь, что кабель переменного тока подсоединен надлежащим образом и не поврежден. Плохое подсоединение и повреждение кабеля могут привести к пожару или поражению электрическим током. Не тяните за кабель, не сгибайте его и не кладите на него тяжелые предметы.

При отсоединении держитесь за вилку кабеля. Не тяните за кабель питания, – это может привести к поражению электрическим током.

Не прикасайтесь к вилке мокрыми руками. Это может привести к поражению электрическим током.

Посторонние предметы

Не допускайте попадания в аппарат металлических предметов. Это может привести к поражению электрическим током или неисправности.

Не допускайте попадания в аппарат жидкостей. Это может привести к поражению электрическим током или неисправности. Если это произойдет, немедленно отсоедините аппарат от источника питания и обратитесь к местному торговому представителю.

Не распыляйте на аппарат и внутрь него инсектициды. Они содержат горючие газы, которые могут воспламениться при распылении на аппарат.

Ремонт

Не пытайтесь отремонтировать аппарат самостоятельно. Если прерывается звук, не высвечиваются индикаторы, показался дым или возникла любая другая проблема, которая не описана в этой инструкции, отключите аппарат от сети и обратитесь к местному торговому представителю или в авторизованный центр обслуживания. Если ремонт аппарата, его разборка или реконструкция выполняется неквалифицированным персоналом, возможно поражение электрическим током или повреждение аппарата.

Срок службы аппарата можно увеличить, отсоединив его от источника питания, если он не будет использоваться в течение продолжительного периода времени.

Шановний покупець

Дякуємо Вам за придбання цього апарату. Для оптимального використання та безпеки, будь-ласка, прочитайте уважно цю інструкцію.

Ця інструкція з експлуатації застосовується до наступних систем.

Система	SC-PM4
Основний апарат	SA-PM4
Динаміки	SB-PM4

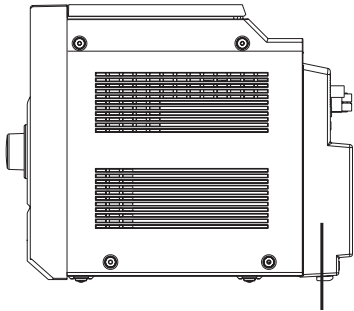

CAUTION	CLASS 1M INVISIBLE LASER RADIATION WHEN OPEN AND INTERLOCKS DEFEATED. DO NOT VIEW DIRECTLY WITH OPTICAL INSTRUMENTS. IEC60825-1:4+2 CLASS 1M
WARNING	KLASS 1M OSYLVIG LASERSTRÅLING NÅR DENNA DEL ÄR ÖPPNAD OCH SPÄRREN ÄR URKOPPLAD. BETRÄKTA EJ STRÅLEN DIREKT GENOM OPTISKT INSTRUMENT.
FORSIGTIG	USYLVIG LASERSTRÅLING KLASSE 1M, NÅR LÅGET ER ÅBENT OG SIKKERHEDSÅBRYDERE ER UDE AF FUNKTION. UDGÅ ET SE LIGE PÅ MED OPTISKE INSTRUMENTER.
VARO	AVAITAESSA JA SUOJALUKUTUS OHITETTAESSA OLET ALLTTINA LUOKAN 1M NÄKYMÄTÖNTÄ LASERSÄTELYÄ. ÄLÄ KATSO OPTISELLA LAITTEELLA SUORAAN SÄTEESEEN.
VORSICHT	UNSIICHTBARE LASERSTRÄHLUNG KLASSE 1M, WENN ABDECKUNG GEÖFFNET UND SICHERHEITSVERREGELUNGEN ÜBERBRÜCKT. NICHT DIREKT MIT OPTISCHEN INSTRUMENTEN BETRACHTEN.
ATTENTION	RAYONNEMENT LASER INVISIBLE, CLASSE 1M, EN CAS D'OUVERTURE ET DIRECTEMENT À L'AIDE D'INSTRUMENTS D'OPTIQUE. RQ1V90393

Усереднені виробу

ЦЕЙ АПАРАТ ПРИЗНАЧЕНИЙ ДЛЯ ВИКОРИСТАННЯ У ПОМІРНИХ КЛІМАТИЧНИХ УМОВАХ.

Цей виріб може приймати радіоперешкоди, що створюються мобільними телефонами під час їх використання. Якщо такі перешкоди є помітними, будь ласка, збільшіть відстань між виробом та мобільним телефоном.

Штепсельну розетку потрібно встановити біля обладнання та забезпечити вільний доступ до неї. Штепсельна вилка шнура живлення повинна бути готова до використання. Щоб повністю відключити цей пристрій від мережі живлення змінного струму, вийміть штепсельну вилку зі штепсельної розетки.

– За наявності цього знаку –

Інформація щодо утилізації в країнах, які не входять в Європейський Союз



Даний символ дійсний тільки на території Європейського Союзу. При потребі утилізації даного виробу зверніться до місцевого керівництва або дилера щодо правильного методу її здійснення.

Зміст

Додаткові пристрої	3
Вставлення батарей в пульт дистанційного управління.....	3
Розміщення динаміків	3
Розпочинаючи роботу.....	4
Огляд органів управління.....	5
Диски	6
Радіо.....	7
Таймер	8
Налаштування звуку	9
Зовнішній апарат	9
Інструкція з пошуку та усунення несправностей	10
Обслуговування	10
Технічні вимоги.....	11
Заходи безпеки	11

УВАГА!

- НЕ ВСТАНОВЛЮЙТЕ І НЕ РОЗМІЩУЙТЕ ЦЕЙ АПАРАТ У КНИЖКОВІЙ ШАФІ, ВБУДОВАНИХ МЕБЛЯХ АБО В ІНШОМУ ОБМЕЖЕНОМУ ПРОСТОРІ. ПЕРЕКОНАЙТЕСЬ, ЩО АПАРАТ ДОБРЕ ВЕНТИЛЮЄТЬСЯ. ДЛЯ ЗАПОБІГАННЯ НЕБЕЗПЕКИ УРАЖЕННЯ ЕЛЕКТРИЧНИМ СТРУМОМ АБО ВИНИКНЕННЯ ПОЖЕЖИ ВНАСЛІДОК ПЕРЕГРІВУ, ПЕРЕКОНАЙТЕСЬ, ЩО ЗАВІСКИ ЧИ БУДЬ-ЯКІ ІНШІ МАТЕРІАЛИ НЕ ЗАГОРОДЖУЮТЬ ВЕНТИЛЯЦІЙНІ ОТВОРИ.
- НЕ ЗАГОРОДЖУЙТЕ ВЕНТИЛЯЦІЙНІ ОТВОРИ ГАЗЕТАМИ, СКАТЕРТИНАМИ, ЗАВІСКАМИ ТА ПОДІБНИМИ ПРЕДМЕТАМИ.
- НЕ СТАВТЕ ДЖЕРЕЛА ВІДКРИТОГО ПОЛУМ'Я, НАПРИКЛАД, ЗАПАЛЕНІ СВІЧКИ, НА АПАРАТ.
- ЛІКВІДУЙТЕ БАТАРЕЙКИ ЕКОЛОГІЧНО ПРИЙНЯТИМ СПОСОБОМ.

УВАГА!

У ЦЬОМУ ВИРОБІ ЗАСТОСОВАНО ЛАЗЕР. ВИКОРИСТАННЯ ОРГАНІВ КЕРУВАННЯ АБО РЕГУЛЮВАННЯ ЧИ ВИКОНАННЯ ПРОЦЕДУР ІНШИХ, НІЖ ЗАЗНАЧЕНО ТУТ, МОЖЕ ПРИЗВЕСТИ ДО НЕБЕЗПЕЧНОГО РАДІОАКТИВНОГО ВИПРОМІНЮВАННЯ. НЕ ВІДКРИВАЙТЕ КРИШОК І НЕ ВИКОНУЙТЕ РЕМОНТ САМОСТІЙНО. ЗВЕРТАЙТЕСЬ ЗА ОБСЛУГОВУВАННЯМ ДО КВАЛІФІКОВАНОГО ПЕРСОНАЛУ.

УВАГА!

ЩОБ УНИКНУТИ РИЗИКУ ВИНИКНЕННЯ ПОЖЕЖИ, УРАЖЕННЯ ЕЛЕКТРИЧНИМ СТРУМОМ АБО ПОШКОДЖЕННЯ ВИРОБУ:

- ЗАПОБІГАЙТЕ ПОТРАПЛЯННЮ НА ПРИСТРІЙ ДОЦОВИХ КРАПЕЛЬ, ВОЛОГИ АБО БРИЗОК, ТА НЕ СТАВТЕ НА ПРИСТРІЙ ПРЕДМЕТИ, НАПОВНЕНІ ВОДОЮ, НАПРИКЛАД, ВАЗИ ТОЩО.
- ВИКОРИСТОВУЙТЕ ТІЛЬКИ РЕКОМЕНДОВАНІ ПРИЛАДДА.
- НЕ ЗНИМАЙТЕ КРИШКУ (ЧИ ЗАДНЮ ПАНЕЛЬ); ВСЕРЕДИНІ НЕМАЄ ДЕТАЛЕЙ, ЯКІ ПОТРЕБУЮТЬ ОБСЛУГОВУВАННЯ АБО МОЖУТЬ БУТИ ПОЛАГОДЖЕНІ КОРИСТУВАЧЕМ. ДОВІРЯЙТЕ РОБОТИ З РЕМОНТУ ТА ОБСЛУГОВУВАННЯ ТІЛЬКИ КВАЛІФІКОВАНИМ СПЕЦІАЛІСТАМ.

Додаткові пристрої

Звертаючись за замінними частинами, використовуйте цифри, зазначені в дужках.

1 x Пульт ДУ

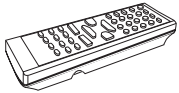

(N2QAYB000145)

1 x рамкова антена

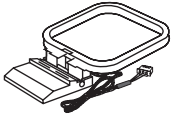

1 x мережевий шнур ЗС



2 x батареї пульту ДУ



Інформація для покупця

Назва продукції:	CD-стереосистема
Назва країни виробника:	Малайзії
Назва виробника:	Мацушіта Електрик Індастріал Ко., Лтд.
Юридична адреса:	1006 Кадома, Осака, Японія
Дата виготовлення:	Можна уточнити рік та місяць за серійним номером у таблиці. Приклад маркіровки—Серійний номер № XX6AXXXXXX (X-будь-яка цифра чи буква) Рік: третя цифра серійного номера (6—2006, 7—2007, ...) Місяць: четверта буква серійного номера (А—січень, В—лютий, ..., L—грудень)
Додаткова інформація:	Будь ласка, уважно прочитайте інструкцію з експлуатації.

Встановлений виробником відповідно до п. 2 ст. 5 федерального закону “Про захист прав споживачів” термін служби цього виробу дорівнює 7 рокам з дати виготовлення, за умови, що виріб використовується у суворій відповідності до дійсної інструкції з експлуатації та технічних стандартів, що застосовуються до цього виробу.

Вставлення батарей в пульт дистанційного управління

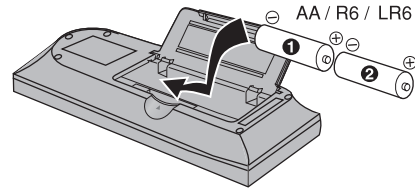

■ Батареї

- Вставте батареї так, щоб полярність (+ та -) відповідала позначенням на пульті дистанційного управління.
- Витягніть батареї, якщо пульт дистанційного управління не буде використовуватися протягом тривалого періоду часу. Зберігайте в прохолодному темному місці.
- Не використовуйте акумуляторні батареї.
- Не варто нагрівати або піддавати дії полум'я.
- Неправильне поводження із батареями пульта дистанційного управління може стати причиною витікання електроліту, що може спричинити його займання.

■ Використання

Спрямуйте на датчик дистанційного управління, уникаючи перешкод, з максимальної відстані 7 м безпосередньо перед апаратом.

Позицію сенсора дистанційного управління показано на сторінці 5.

Розміщення динаміків



За дизайном динаміки ідентичні, тому немає необхідності орієнтувати їх лівий або правий канал.

Використовуйте лише динаміки, що додаються до комплекту

Поеднання основного апарату та динаміків забезпечує найкращий звук. Використання інших динаміків може пошкодити основний апарат та негативно вплинути на якість звуку.

Примітка

- Розміщуйте динаміки на відстані щонайменше 10 мм від системи для належної вентиляції.
- Ці динаміки не мають магнітного екранування. Не розташовуйте їх біля телевізорів, персональних комп'ютерів чи інших пристроїв, на роботу яких впливає магнетизм.
- Забороняється знімати передню сітку з динаміків.

Попередження

- Використовуйте динаміки лише з рекомендованою системою. В іншому випадку можливе пошкодження підсилювача та динаміків, а також виникнення пожежі. В разі пошкодження або різкої зміни в роботі апарату зверніться до спеціаліста.
- Не закріплюйте цих динаміків до стін чи стелі.

Розпочинаючи роботу

Крок 1 – Здійснення під'єднань

Під'єднуйте мережевий шнур ЗС лише після з'єднання всіх частин апарата.

1 Під'єднайте кабелі гучномовців.

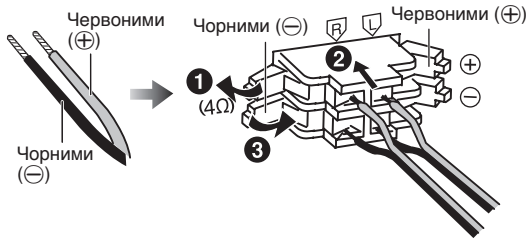

Неправильне підключення може спричинити пошкодження апарата.

2 Під'єднайте антену.

рамкова АМ-антена

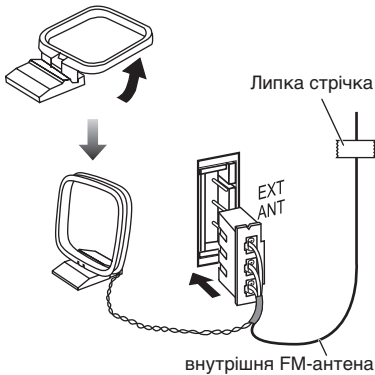

внутрішня FM-антена

Встановіть рамкову АМ-антену на основу у вертикальному положенні. Вільний провід антени повинен бути окремо від інших проводів та шнурів.

Прикріпіть внутрішню FM-антену до стіни чи колони за допомогою стрічки в положенні, в якому радіосигнали приймаються з найменшими перешкодами.

3 Під'єднайте мережевий шнур ЗС.

Мережевий шнур ЗС, що додається до комплекту, призначений для використання лише з даним апаратом. Не використовуйте його з іншим обладнанням.

Установка з'єднувача в гніздо

Гніздо для кабелю З'єднувач

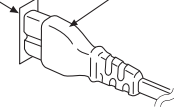

Навіть якщо з'єднувач повністю вставлений в гніздо, то залежно від типу гнізда частина з'єднувача може виступати, як показано на малюнку. Проте це не спричиняє жодних проблем із використанням апарата.

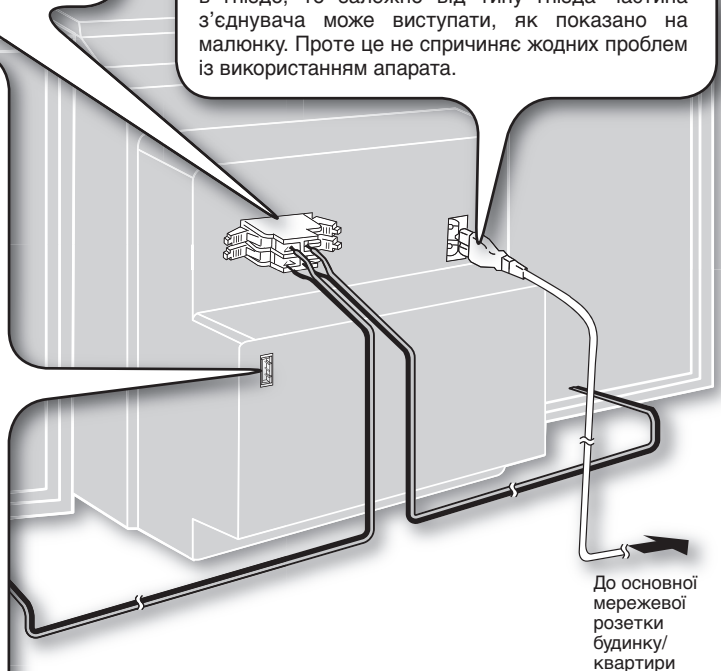

До основної мережевої розетки будинку/квартири

Крок 2 – ДЕМО функція



Коли апарат ввімкнено вперше, на дисплеї може бути показано демонстрацію його функцій.

Якщо настройку демонстрації виключено, можна показати демонстрацію, вибравши "DEMO ON" (ДЕМО ВКЛ.).

Натисніть та утримуйте кнопку [■, -DEMO].

При кожному натисканні та утриманні цієї кнопки відбувається переключення дисплею.

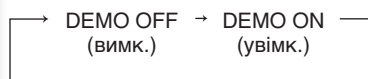

Для зменшення енергоспоживання в режимі очікування, виберіть "DEMO OFF" (ДЕМО ВИКЛ.).

Огляд органів управління

Основний апарат

Для вибору сторінки дивіться цифри, зазначені в дужках.

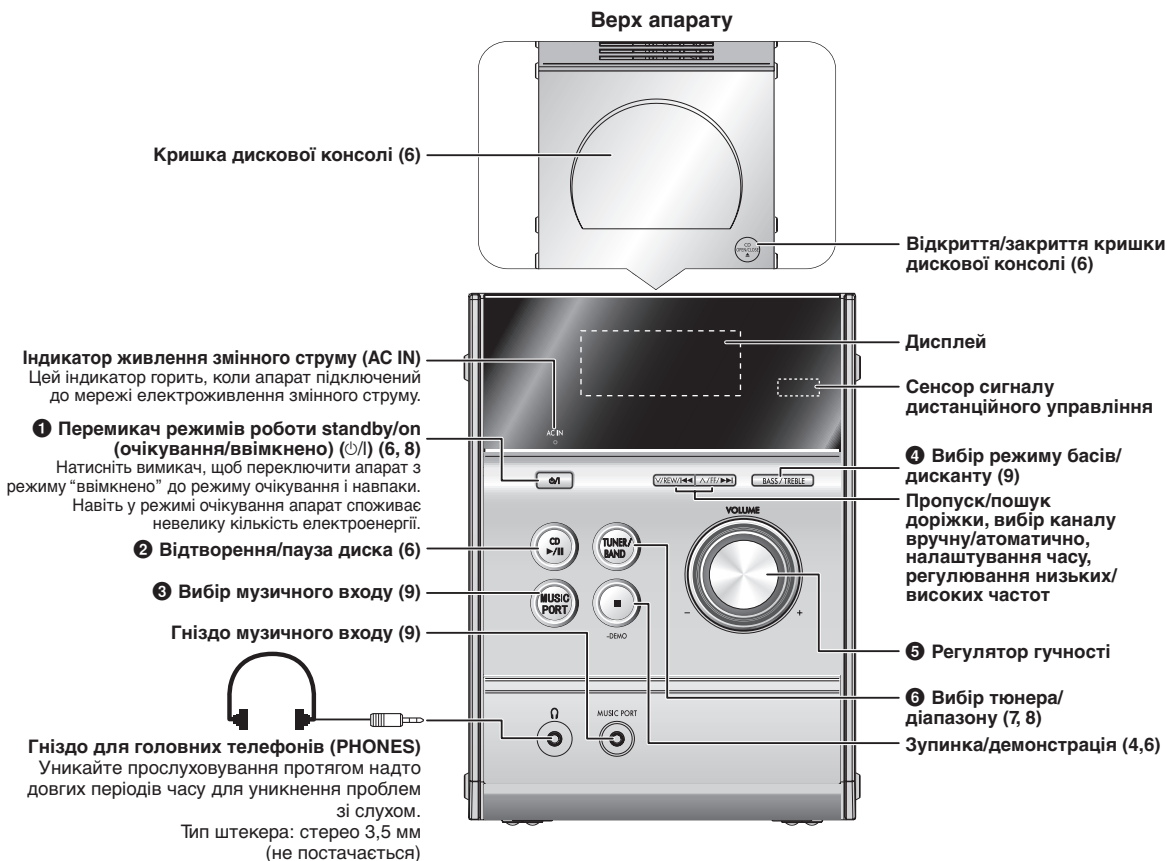

Пульт ДУ

Кнопки такі як **1** функціонують так, як і кнопки управління на основному апараті.



Диски



Звичайний режим відтворення

CD MP3

- 1 Натисніть кнопку [⏵] для включення апарата.
- 2 Натисніть кнопку [CD OPEN/CLOSE ▲], щоб відкрити кришку дискової консолі, і вставте диск. Закрийте кришку.
- 3 Натисніть кнопку [CD ▶/⏸] щоб розпочати відтворення.
- 4 Відрегулюйте гучність.

Фірмова наклейка на диску повинна бути зверху



Для того, щоб	Виконайте наступне
Зупинити диск 	Натисніть кнопку [■].
Поставити паузу 	Натисніть кнопку [CD ▶/⏸]. Натисніть ще раз для відновлення відтворення.
Пропустити доріжку 	Натисніть кнопку [V/⏪] або [V/▶▶].
Шукати на диску 	CD Натисніть та утримуйте кнопку [V/⏪] або [V/▶▶] під час відтворення або паузи.
Пропустити альбом 	MP3 У режимі відтворення натисніть кнопку [ALBUM ◀ або ▶]. У режимі зупинки натисніть один раз кнопку [ALBUM ◀ або ▶], а потім – цифрові кнопки.

Функції режиму відтворення

CD MP3

- 1 Натисніть кнопку [CD ▶/⏸].
- 2 Натисніть кнопку [PLAY MODE] для вибору бажаного режиму.

Режим	Для відтворення
1-TRACK 1TR	Однієї вибраної доріжки на диску. Натисніть кнопки із цифрами для вибору доріжки.
1-ALBUM 1ALBUM 	MP3 Одного вибраного альбому на диску. Натисніть кнопку [ALBUM ◀ або ▶] для вибору альбому.
RANDOM RND	диску у випадковому режимі.
1-ALBUM RANDOM 1ALBUM RND 	MP3 всіх доріжок із одного вибраного альбому в випадковому режимі. Натисніть кнопку [ALBUM ◀ або ▶] для вибору альбому.

Примітка

- Під час випадкового режиму відтворення (RANDOM) або випадкового режиму відтворення одного альбому (1-ALBUM RANDOM), ви не можете пропустити доріжки, які вже відіграли.

CD

- Під час випадкового режиму відтворення (RANDOM) можна прокручувати вперед або назад лише в межах поточної доріжки.



Функція відображення інформації

Ця функція дозволяє Вам висвічувати інформацію щодо поточної доріжки.

Натисніть кнопку [DISPLAY] під час режиму відтворення чи паузи.

CD

→ Час відтворення, що пройшов → Час, що залишається для відтворення

MP3

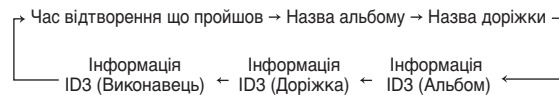

Примітка

- Максимальна кількість букв та цифр для відображення: приблизно 30
- Цей апарат підтримує версії 1.0 & 1.1 інформаційних ярликів ID3. Текстові дані, які не підтримуються, відображатися не будуть.
- Інформаційний ярлик ID3 – це ярлик, вставлений у доріжку диску MP3 для забезпечення інформації про доріжку.

Спеціальні функції в режимі відтворення

REPEAT

Режим повтору

Ви можете повторити відтворення запрограмованих доріжок або інший вибраний режим відтворення.

CD MP3

Натисніть кнопку [REPEAT] перед або під час відтворення. На дисплеї відображається "REPEAT ON" та "⏻".

Щоб виключити

Знову натисніть кнопку [REPEAT].

На дисплеї відображається "REPEAT OFF" та "⏻" зникає.

PROGRAM

Програмне відтворення

Ця функція дозволяє Вам запрограмувати відтворення до 24 доріжок.

CD

- 1 Натисніть кнопку [CD ▶/⏸] та тоді кнопку [■].
- 2 Натисніть кнопку [PROGRAM].
- 3 Натисніть кнопки з цифрами для вибору вашої бажаної доріжки.
Повторюйте цей крок для програмування інших доріжок.
- 4 Натисніть кнопку [CD ▶/⏸] щоб розпочати відтворення.

MP3

- 1 Натисніть кнопку [CD ▶/⏸] та тоді кнопку [■].
- 2 Натисніть кнопку [PROGRAM].
- 3 Натисніть кнопку [ALBUM ◀ або ▶] для вибору Вашого бажаного альбому.
- 4 Натисніть кнопку [V/▶▶] один раз та тоді кнопки з цифрами для вибору Вашої бажаної доріжки.
- 5 Натисніть кнопку [ENTER].
Повторюйте кроки 3-5 для програмування інших доріжок
- 6 Натисніть кнопку [CD ▶/⏸] щоб розпочати відтворення.

Для того, щоб	Виконайте наступне
відмінити режим запрограмованого відтворення	Натисніть кнопку [PROGRAM] в режимі зупинки.
повторити запрограмоване	Натисніть [PROGRAM] а тоді [CD ▶/⏸].
перевірити запрограмований перелік	Натисніть кнопку [V/⏪] або [V/▶▶] коли в режимі зупинки на дисплеї відображається індикація "PGM". Щоб перевірити під час програмування, після появи на дисплеї "PGM" натисніть двічі [PROGRAM], а тоді натисніть [V/⏪] або [V/▶▶].
додати до запрограмованого переліку	CD Повторіть крок 3 у режимі зупинки. MP3 Повторіть кроки від 3 до 5 у режимі зупинки.
видалити останню доріжку	Натисніть [DEL] у режимі зупинки.
стерти всі запрограмовані доріжки	Натисніть [CLEAR] у режимі зупинки. На дисплеї з'являється "CLR ALL".

Примітка

- Коли Ви спробуєте запрограмувати більше 24 доріжок, на дисплеї з'явиться "PGM FULL".
- Дані про запрограмовані доріжки стираються, коли Ви відкриваєте кришку дискової консолі.

CD

- Під час режиму відтворення запрограмованих доріжок можна прокручувати вперед або назад лише в межах поточної доріжки.

Примітка

- Цей апарат може відтворювати файли у форматі MP3 і звичайні та перезаписувані аудіо-компакт-диски в цифровому форматі CD-DA, які були "закриті" (процес, що виконується після завершення запису, який дозволяє програвачам відтворювати звичайні та перезаписувані аудіо-компакт-диски).
- Можливо, деякі звичайні та перезаписувані компакт-диски не будуть відтворюватися у зв'язку зі станом запису.
- Не використовуйте диски неправильної форми.
- Не використовуйте диски з етикетками та наклейками, що відклеюються, або з клеєм, що виступає з-під етикетки або наклейки.
- Не приклеюйте додаткові етикетки та наклейки на диск.
- Не пишіть нічого на диску.

CD

- Цей апарат може здійснювати доступ до 99 доріжок.
- Вибирайте компакт-диски з цією позначкою.



Використання дисків типу DualDisc

Сторони двосторонніх дисків для запису у форматі компакт-диску не відповідають стандарту CD-DA, і тому їхнє відтворення на цьому пристрої іноді неможливе.

MP3

- Файли розглядаються як доріжки та папки розглядаються як альбоми.
- Цей апарат може здійснювати доступ до 999 доріжок, 255 альбомів та 20 сесій запису.
- Диск повинен відповідати формату ISO9660 рівень 1 або 2 (за винятком розширених форматів).
- Для відтворення у визначеному порядку, поставте на початку назв папок та файлів 3-значні номери (префікси) в порядку, в якому Ви хочете їх відтворювати.

Радіо

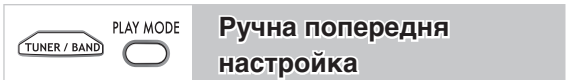

- 1 Натисніть кнопку [TUNER/BAND] для вибору діапазону "FM" або "AM".
- 2 Натисніть кнопку [PLAY MODE] для вибору режиму ручної настройки "MANUAL".
- 3 Натисніть кнопку [V/|<<] або [V/|>>] для настройки на частоту необхідної станції.

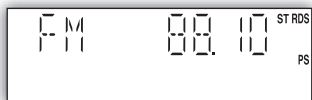

"ST" Відображається на дисплеї під час прийому стереофонічної програми в діапазоні FM.

Автоматична настройка

Натисніть кнопку [V/|<<] або [V/|>>] на мить, поки частота не розпочне швидко змінюватися. Апарат починає автоматичну настройку та зупиняється, коли знаходить радіостанцію.

- Автоматична настройка може не працювати при надмірному рівні перешкод.
- Щоб зупинити автоматичну настройку натисніть [V/|<<] або [V/|>>] ще раз.

PLAY MODE

Покращення якості звуку в діапазоні FM

Натисніть та утримуйте кнопку [PLAY MODE] щоб висвітлити на дисплеї "MONO".

Для виключення режиму

Натисніть та утримуйте кнопку [PLAY MODE] знову, поки не зникне індикація "MONO".

- Режим "MONO" також виключається при зміні частоти.
- Вимикайте режим "MONO" при звичайному прослуховуванні.

DISPLAY

Радіомовлення RDS

Дозволяє Вам відображати назву радіостанції або тип програми.

Натисніть кнопку [DISPLAY] для відображення:

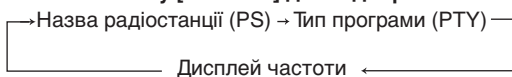

Відображення в режимі RDS може не бути доступним за умови слабого сигналу.

Дисплей типу програми			
NEWS	VARIED	FINANCE	COUNTRY
AFFAIRS	POP M	CHILDREN	NATIONAL
INFO	ROCK M	SOCIAL A	OLDIES
SPORT	M.O.R.M *	RELIGION	FOLK M
EDUCATE	LIGHT M	PHONE IN	DOCUMENT
DRAMA	CLASSICS	TRAVEL	TEST
CULTURE	OTHER M	LEISURE	ALARM
SCIENCE	WEATHER	JAZZ	

* M.O.R.M = "Middle of the road music" (Музика в дорозі)

TUNER / BAND

Автоматична попередня настройка

У діапазоні FM можна настроїти до 20 мелодій, а у діапазоні AM – до 15 мелодій.

Підготовка

Натисніть кнопку [TUNER/BAND] для вибору діапазону "FM" або "AM".

PROGRAM

Автоматична попередня настройка

Натисніть та утримуйте кнопку [PROGRAM] щоб розпочати попередню настройку.

PROGRAM

Ручна попередня настройка

- 1 Натисніть кнопку [PLAY MODE] для вибору режиму ручної попередньої настройки "MANUAL".
- 2 Натисніть кнопку [V/|<<] або [V/|>>] для настройки необхідної станції.
- 3 Натисніть кнопку [PROGRAM].
- 4 Натисніть кнопки з цифрами для вибору каналу. Станція, котра займає канал, стирається, коли іншу станцію настроюють на цей канал.
- 5 Повторіть кроки 2-4 щоб настроїти більше станцій.

PLAY MODE

Вибір попередньо настроєної станції

Натисніть кнопки з цифрами для вибору каналу. Для каналів з 10 по 20 натисніть кнопку [≧10], а тоді дві цифри.

АБО

- 1 Натисніть кнопку [PLAY MODE] для вибору режиму попередньо настроєних станцій "PRESET".
- 2 Натисніть кнопку [V/|<<] або [V/|>>] щоб вибрати бажаний канал.



Настройка розподілу діапазону AM

Тільки для основного пристрою

Ця система може також приймати радіомовлення діапазону AM, розподілене з кроком 10 кГц.

Для зміни кроку з 9 кГц до 10 кГц

- 1 Натисніть кнопку [TUNER/BAND] і утримуйте її натиснутою.
Через кілька секунд дисплей змінюється на дисплей поточної мінімальної частоти, що мигає.
- 2 Продовжуйте утримувати кнопку [TUNER/BAND].
 - Коли мінімальна частота зміниться, відпустіть кнопку. Щоб повернутися до початкового кроку розподілу частот, повторіть вищенаведені дії.
 - Частоти, попередньо встановлені в пам'ять, будуть стерті після зміни кроку розподілу частот.

Таймер



Настройка годинника

Це 24-годинний годинник.

- 1 Натисніть кнопку [CLOCK/TIMER] для вибору режиму годинника "CLOCK".
Кожного разу, коли Ви натискаєте цю кнопку:



- 2 В межах 5 секунд натисніть кнопку [↖/⏪] або [↗/⏩] для настройки часу.



- 3 Натисніть кнопку [CLOCK/TIMER] ще раз для підтвердження введеного часу.



Щоб показати годинник

Натисніть кнопку [CLOCK/TIMER] для відображення годинника на дисплеї протягом кількох секунд.

Примітка

З часом годинник може відставати або спішити. За необхідності відкоригуйте годинник.



Використання режиму сну

Ця функція дозволяє налаштувати автоматичне вимкнення апарату після закінчення встановленого часу.

Натисніть кнопку [SLEEP] декілька разів для вибору бажаного часу.

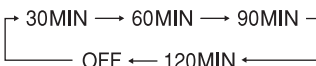

Індикатор режиму сну

Для відключення

Натисніть кнопку [SLEEP] для вибору індикації "OFF" (Режим сну виключено).

Зміна часу, що залишився

Натисніть кнопку [SLEEP] щоб показати час, що залишився, та натисніть кнопку [SLEEP] ще раз щоб встановити бажаний час.

Примітка

- Таймери відтворення та сну можна використовувати разом.
- Таймер сну завжди має пріоритет. Переконайтесь, що настройки таймерів не перекриваються.



Використання таймера відтворення

Ви можете налаштувати таймер на визначений час для Вашого Пробудження.

Підготовка

Включіть апарат та налаштуйте годинник. Підготуйте джерело музики, яке Ви хочете прослухати: компакт-диск, радіо чи джерело, під'єднане до музичного входу, та налаштуйте гучність.

- 1 Натискайте кнопку [CLOCK/TIMER], щоб вибрати режим роботи таймера відтворення.

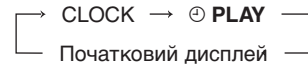

- 2 В межах 5 секунд натисніть кнопку [↖/⏪] або [↗/⏩] для настройки часу включення таймера.

Час включення таймера



Індикатор таймера відтворення

- 3 Натисніть кнопку [CLOCK/TIMER] для підтвердження заданого часу.

- 4 Повторіть кроки 2 і 3 щоб встановити час виключення таймера.

Час виключення таймера



Включення таймера

- 5 Натисніть кнопку [⊕PLAY], щоб ввімкнути таймер.

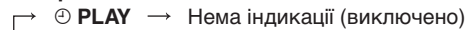

- 6 Натисніть кнопку [⊖] для вимкнення апарату. Щоб таймер спрацював, пристрій повинен бути вимкнутим.

Для того, щоб	Виконайте наступне
змінити настройки	Повторіть кроки від 1 до 4 і 6.
змінити джерело чи гучність	1) Натисніть кнопку [⊕PLAY] для виключення індикатора часу на дисплеї. 2) Змініть джерело відтворення або гучність. 3) Зробіть кроки 5 і 6.
перевірити настройки (коли апарат ввімкнено або в режимі очікування)	Натисніть кнопку [CLOCK/TIMER] кілька раз, щоб вибрати бажаний режим роботи таймера ⊕PLAY.
відмінити	Натисніть кнопку [⊕PLAY] для виключення індикаторів часу на дисплеї.

Примітка

- Таймер відтворення активується у встановлений час. Гучність звуку буде поступово збільшуватися за встановленого рівня.
- Якщо таймер вкључено, він буде спрацьовувати у встановлений час кожного дня.
- Апарат повинен перебувати в режимі очікування для того, щоб таймер спрацював.
- Якщо Ви вкључили та знову вкључили апарат під час роботи таймера, настройка часу закінчення не буде діяти.
- Якщо джерелом вибрано музичний вхід (MUSIC PORT), при спрацьованні таймера система увімкнеться, і музичний вхід (MUSIC PORT) буде активовано як джерело. Якщо Ви бажаєте здійснювати відтворення із підключеного портативного аудіо-обладнання, достатньо лише увімкнути цей пристрій у режим відтворення і збільшити гучність. (Див. інструкцію до портативного аудіо-обладнання.)

Настройка звуку

Вибір ефектів звуку

Ви можете змінити ефект звуку з допомогою попередньо встановленого еквайзера або покращити ефект низьких та високих частот звуку.

Попередньо встановлений еквайзер

Натисніть кнопку [PRESET EQ] кілька разів для вибору бажаних настройок.

HEAVY → CLEAR → SOFT → VOCAL → EQ-OFF
↑

Настройка	Ефект
HEAVY	Додає сили звучанню року
CLEAR	Очищує вищі частоти
SOFT	Для музичного супроводу
VOCAL	Додає сили вокалу
EQ-OFF	Жодного ефекту

Бас або Дискант

Дозволяє Вам насолоджуватися звуками нижчих або вищих частот.

1 Натисніть кнопку [BASS/TREBLE] кілька разів для вибору бажаних настройок.

→ BASS → TREBLE ←
Початковий дисплей ←

Настройка	Ефект
BASS	Для звуку нижчих частот
TREBLE	Для звуку вищих частот

2 Натисніть кнопку [V/|◀◀] або [V/▶▶] щоб відрегулювати рівень.

Примітка

Рівень звуку може змінюватися від -4 до +4.

Прослуховування із ефектом об'ємного звучання

Дозволяє Вам додати натуральну ширину та глибину до стерео звуку.

Як вкључити

Натисніть кнопку [SURROUND] для відображення на дисплеї індикатора "■■■■■".

Як вкључити

Натисніть кнопку [SURROUND] знову щоб вкључити індикатор "■■■■■".

Примітка

- При прослуховуванні через навушники ефект об'ємного звуку відтворюється слабше.
- Якщо під час прийому FM-стерео збільшуються перешкоди, вкључіть ефект об'ємного звуку.

Зовнішній апарат

Під'єднання до портативного аудіо-обладнання

Ця функція дає Вам можливість відтворювати музику на портативному аудіо-пристрої.



Відтворення на портативному аудіо-обладнанні

Перед тим, як під'єднати портативне аудіо-обладнання до гнізда музичного входу (MUSIC PORT), вимкніть функцію еквайзера (якщо вона передбачена) у цьому обладнанні. У протилежному випадку звук, що відтворюватиметься колонкою, може бути спотвореним.

- 1** Під'єднайте аудіо-кабель до гнізда MUSIC PORT і натисніть кнопку [MUSIC PORT].
- 2** Увімкніть портативний аудіо-пристрій у режим відтворення. (Див. інструкцію до портативного аудіо-обладнання.)

Примітка

Усі периферійні компоненти і кабелі продаються окремо.

Зміна коду пульта ДУ

Змініть код, якщо виявиться, що пульт ДУ випадково впливає на роботу іншого обладнання.

Змініть код головного блоку

Натисніть і утримуйте [MUSIC PORT] на головному блоці, а потім натисніть і утримуйте [2] (або [1]) на пульті ДУ.

На дисплеї відображається "REMOTE 2".

Змініть код пульта ДУ

Натисніть і утримуйте [ENTER] та [2] (або [1]) на пульті ДУ протягом щонайменше 2 секунд.

Якщо на пульті ДУ та головному блоці задані різні коди, на дисплеї головного блоку з'являється повідомлення про поточний код головного блоку. Щоб йому відповідав код пульта ДУ, виконайте описаний вище крок.

Інструкція з пошуку та усунення несправностей

Перш ніж звертатися в ремонтну майстерню, проведіть наведені нижче перевірки. Якщо Ви не можете виправити систему, як описано нижче, або виникла несправність, відсутня в переліку, зверніться в зручний для Вас центр із обслуговування, з поданого списку, або до Вашого дилера.

Загальні несправності

Немає звуку.	Збільшіть гучність. Шнури динаміків можуть бути неправильно під'єднаними. Виключіть апарат, перевірте та виправте підключення і включіть апарат (➡ сторінку 4).
Звук не стійкий, реверсований чи чуто лише з одного динаміка.	Перевірте підключення динаміків (➡ сторінку 4).
Під час відтворення прослуховується гудіння.	Мережевий шнур або флуоресцентна лампа перебуває поблизу кабелів. Заберіть інші пристрої та шнури чим далі від кабелів даного апарата. Якщо є можливість, переверніть вилку мережевого шнура або з'єднувач так, щоб пом'якшити на зворотну полярність шнурів.
На дисплеї виведено "ERROR".	Виконано некоректну операцію. Прочитайте інструкцію та спробуйте ще раз.
На дисплеї з'являється "- :- -".	Ви під'єдали мережевий шнур змінного струму вперше або недавно був збій в живленні. Налаштуйте час (➡ сторінку 8).
На дисплеї виведено "F76".	Перевірте та виправте підключення шнурів динаміків (➡ сторінку 4). Якщо несправність залишається, причина в джерелі живлення. Зверніться до Вашого дилера.

Прослуховування радіоприймача

Чуто шум. Індикатор стерео мигає або не світиться. Звук спотворюється.	Неправильне розташування та орієнтація антени. (➡ сторінку 4).
Чуто звуки ударів.	Виключіть телевізор або помістіть його подалі від апарата.
Під час прослуховування станцій в діапазоні АМ чуто низьке гудіння.	Розташуйте антену подалі від інших кабелів та шнурів.
Станція радіомовлення діапазону АМ не може чітко прийматися.	Крок розподілу частот встановлено на 10 кГц. Змініть крок розподілу частот на 9 кГц. (➡ сторінку 8).

Коли поблизу перебуває телевізор

Зображення телевізора зникає або на ньому з'являються смуги.	Неправильне розташування та орієнтація антени. (➡ сторінку 4). Провід телевізійної антени прокладений занадто близько до апарата. Розташуйте провід антени телевізора чим далі від апарата.
--	--

Відтворення дисків

На дисплеї відображається неправильна інформація або відтворення не розпочинається.	Можливо диск верх дном (➡ сторінку 6). Протріть диск. Замініть диск, якщо він подряпаний, деформований або нестандартний. Всередині апарата міг створитися конденсат в результаті різкої зміни температури. Почекайте близько години, поки він випарується, та спробуйте знову.
---	---

Пульт дистанційного управління

Пульт дистанційного управління не працює.	Перевірте, що батареї вставлені правильно (➡ сторінку 3). Замініть батареї, якщо вони розряджені.
---	--

Обслуговування

Якщо поверхні забруднені

Для очистки даного апарата використовуйте м'яку суху тканину.

- Ніколи не використовуйте для очистки апарата спирт, розчинники або бензин.
- Перед використанням хімічно обробленої тканини зверніться до інструкції щодо поводження з нею.

Технічні вимоги

БЛОК ПІДСИЛЮВАЧА ВИХІДНА ПОТУЖНІСТЬ RMS

задіяні обидва канали	
ПКГ 10 %, 10 Вт на канал (4 Ом)	
Повний вхідний опір	
ДОПОМІЖНИЙ ВХІД	200 мВ 8 кОм
Вихідний імпеданс	
ГОЛОВНІ ТЕЛЕФОНИ	16 до 32 Ом
Гніздо для навушників	
Контакт	Стерео, 3,5 мм
Гніздо музичного входу	
Контакт	Стерео, 3,5 мм

БЛОК FM-ТЮНЕРА

Діапазон частот	
87,50 до 108,00 МГц (з кроком 50 кГц)	
Антенний(і) роз'єм(и)	
75 Ом (незбалансований)	
Налаштована станція	
20 станцій діапазону FM	
15 станцій діапазону AM	

БЛОК AM-ТЮНЕРА

Діапазон частот	
522 до 1629 кГц (з кроком 9 кГц)	
520 до 1630 кГц (з кроком 10 кГц)	

АКУСТИЧНА СИСТЕМА

Тип	
1-полосна, акустична система із	
1 динаміком	

Динамік(и)

ШИРОКОСМУГОВИЙ	
10 см, конічного типу (4 Ом)	
Імпеданс	4 Ом
Вхідна потужність (МЕК)	10 Вт (макс.)
Вихідний рівень звукового тиску	83 дБ/Вт (1,0 м)
Діапазон частот	
61 Гц до 17 кГц (-16 дБ)	
95 Гц до 15 кГц (-10 дБ)	
Розміри (Ш x В x Г)	139 мм x 227 мм x 136 мм
Маса	1,3 кг

БЛОК КОМПАКТ-ДИСКУ

Диски, що відтворюються [8 см або 12 см]	
(1) CD-Audio (CD-DA)	
(2) CD-R/RW (CD-DA, форматовані диски MP3)	
(3) MP3	
Частота вибірки	
CD	44,1 кГц
MP3	32 кГц, 44,1 кГц, 48 кГц
Швидкість передачі бітів	
MP3	32 kbps до 384 kbps
Декодер	16/20/24-розрядний звукознімач

Звукознімач

Довжина хвилі	785 нм
Джерело променя	напівпровідниковий лазер
Потужність лазерного випромінювання	КЛАС 1
Звуковий вихід (диск)	
Кількість каналів	2 канали
Частотна характеристика	20 Гц до 20 кГц (+1, -2 дБ)
Детонація	Нижче вимірюваної межі
Цифровий фільтр	8 фсек
Цифро-аналоговий	MASH (1-розрядний ЦАП)

ЗАГАЛЬНІ ПАРАМЕТРИ

Електроспоживання	
Для континентальної Європи	
Змінний струм	230 В, 50 Гц
Споживана потужність	38 Вт
Розміри (Ш x В x Г)	165 мм x 227 мм x 283 мм
Маса	2,2 кг
Робочий діапазон температури	від +5 до +35 °C
Робочий діапазон вологості	від 5 до 90 % відносної вологості (без конденсації)

Споживання енергії в режимі очікування 3,9 Вт (прибл.)

Примітка

1. Технічні характеристики можуть бути зміненими без попередження. Маса та розміри дані приблизно.
2. Повні гармонічні спотворення вимірювались на цифровому спектр-аналізаторі.

Заходи безпеки

Розміщення

Розташуйте апарат у вертикальному положенні на рівній поверхні поза зоною дії прямого сонячного проміння, високих температур, високої вологості та надмірної вібрації. Ці умови можуть пошкодити корпус та інші складові, скорочуючи, таким чином, життя апарата.

Розташуйте апарат щонайменше 15 см від стін для уникнення спотворення та небажаних акустичних ефектів.

Не кладіть важких предметів на апарат.

Вольтаж

Не використовуйте джерел енергії з високою напругою. Це може спричинити перенавантаження апарата та спричинити пожежу.

Не використовуйте джерело енергії постійного струму. Уважно перевірте джерело енергії при встановленні апарата на судні чи в іншому місці, де використовується постійний струм.

Захист мережевого шнуру ЗС

Перевірте, чи мережевий шнур ЗС під'єднано правильно або не пошкоджено. Погане під'єднання чи пошкодження шнура може спричинити пожежу чи удар струмом. Не тягніть та не згинайте шнур, а також не кладіть на нього важкі предмети.

При від'єднанні шнура міцно тримайте штепсель. Різка натягування шнура ЗС може спричинити удар струмом.

Не беріть штепсель мокрими руками. Це може спричинити удар струмом.

Запобігання потраплянню сторонніх об'єктів

Не допускайте потрапляння металевих об'єктів всередину апарата. Це може спричинити удар струмом або несправність.

Не допускайте потрапляння рідини всередину апарата. Це може спричинити удар струмом або несправність. Якщо це сталося, негайно від'єднайте апарат від джерела енергії та зверніться до продавця.

Не розпилюйте засоби від комах на апарат чи всередину. Вони містять вогнебезпечні гази, які можуть спалахнути при розпилюванні всередині апарата.

Обслуговування

Не намагайтесь відремонтувати даний апарат власноруч. Коли переривається звук, не працюють індикатори, з'являється дим чи трапляється інша проблема, не згадана в цій інструкції, від'єднайте мережевий шнур ЗС та зверніться до продавця чи авторизованого сервісного центру. Удар струмом чи пошкодження апарата можуть трапитися, якщо апарат відремонтовано, розібрано чи перероблено некваліфікованими особами.

Збільшуйте час експлуатації апарата, від'єднуючи його від джерела енергії, коли не використовуватимете його протягом значного часу.



BZ02

ИНФОРМАЦИЯ О СЕРТИФИКАЦИИ ПРОДУКЦИИ

СТЕРЕОСИСТЕМА
С ПРОИГРЫВАТЕЛЕМ КОМПАКТ-ДИСКОВ
МОДЕЛЬ SC-PM4 (ОСНОВНОЙ АППАРАТ SA-PM4
С ГРОМКОГОВОРИТЕЛЯМИ SB-PM4) Panasonic
сертифицирована ОС ГОСТ-АЗИЯ,
(Регистрационный номер в Госреестре – РОСС SG.0001.11BZ02)

Сертификат соответствия:	№ РОСС МУ.ВZ02.В05885
Сертификат соответствия выдан:	22 января 2007 года
Сертификат соответствия действителен до:	22 января 2010 года
Модель SC-PM4 Panasonic соответствует требованиям нормативных документов:	ГОСТ Р МЭК 60065-2002, ГОСТ 5651-89, ГОСТ 22505-97, ГОСТ Р 51515-99, ГОСТ Р 51317.3.2-99, ГОСТ Р 51317.3.3-99
Срок службы	7 (семь) лет