

COMPACT
disc
DIGITAL AUDIO

Panasonic

Sistema estéreo CD КД-стереосистема Stereo CD systém Zestaw stereofoniczny z odtwarzaczem płyt kompaktowych

Instrucciones de funcionamiento
Инструкция по эксплуатации
Návod k obsluze
Instrukcja obsługi

Model No. **SC-PM9**

Antes de conectar, operar o ajustar este producto, sírvase leer estas instrucciones completamente. Guarde este manual para su consulta en el futuro.

Перед подключением, работой или регулировкой данного аппарата прочтите, пожалуйста, эту инструкцию полностью. Сохраните, пожалуйста, эту инструкцию.

Dříve než začnete jakékoli zapojování, provoz nebo nastavování tohoto výrobku, prostudujte si prosím celý tento návod. Ušchovejte si prosím tento návod k obsluze.

Przed podłączeniem, obsługą lub regulacją sprzętu prosimy o dokładne zapoznanie się z treścią niniejszej instrukcji. Prosimy o zachowanie niniejszej instrukcji obsługi. Niniejsza instrukcja została opracowana na podstawie oryginalnej publikacji firmy MATSUSHITA ELECTRIC INDUSTRIAL CO., LTD.

RQT7361-2R

E

Уважаемый покупатель

Благодарим Вас за то, что Вы приобрели эту систему. Чтобы получить оптимальное качество работы системы и обеспечить безопасность, пожалуйста, внимательно прочитайте эту инструкцию.

Эта инструкция по эксплуатации применима к следующей системе.

Система	SC-PM9
Основной блок	SA-PM9
Громкоговорители	SB-PM9

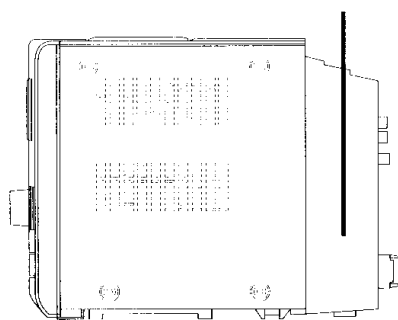

DANGER	VISIBLE LASER RADIATION WHEN OPEN AVOID DIRECT EXPOSURE TO BEAM
ADVARSEL	USYNLIG LASERSTRÅLING VED ÅBNING. NÅR SIKKERHEDSÅBRYDERE ER I GÆLFUNKTION. UNDGÅ UDSÆTTELSE FOR STRÅLING
VARO!	AVAITTAFASSA JA SUOJALUKITUS OHITETTALSSA OLE! ALTIHINA NÄRYMATONTÄLASERSÄTILYLLÄ. ÄLÄ KÄIKISÖ SÄIHSEEN
VARNING	OSYNLIG LASERSTRÅLING NÄR DENNA DEL ÄR ÖPPNAD OCH SPÄRREN ÄR I RIKÖPPPLÅD. BETRAKTA EJ STRÅLEN
ADVARSEL	USYNLIG LASERSTRÅLING NÄR DENSELE ÅPNES OG SIKKERHEDSÅS BRYTES. UNDGÅ EKSPONERING FOR STRÅLEN
VORSICHT	UNSICHTBARE LASERSTRÄHLUNG, WENN ABDECKUNG GEÖFFNET. NICHT DEM STRAHLE AUSSETZEN

Внутри аппарата

ПРЕДОСТЕРЕЖЕНИЕ!

В ЭТОМ УСТРОЙСТВЕ ИСПОЛЬЗУЕТСЯ ЛАЗЕР. ПРИМЕНЕНИЕ РЕГУЛИРОВОК И НАСТРОЕК, ОТЛИЧНЫХ ОТ НИЖЕОПИСАННЫХ, МОЖЕТ ПРИВЕСТИ К ОПАСНОМУ ЛАЗЕРНОМУ ОБЛУЧЕНИЮ.

НЕ ОТКРЫВАЙТЕ ЛУШКУ И НЕ ПРОИЗВОДИТЕ РЕМОНТ САМИ—ЛУЧШЕ ПОРУЧИТЬ ЭТО КВАЛИФИЦИРОВАННОМУ СПЕЦИАЛИСТУ.

ПРЕДУПРЕЖДЕНИЕ:

ДЛЯ УМЕНЬШЕНИЯ РИСКА ВОЗНИКНОВЕНИЯ ПОЖАРА, ПОРАЖЕНИЯ ЭЛЕКТРИЧЕСКИМ ТОКОМ ИЛИ ПОВРЕЖДЕНИЯ ИЗДЕЛИЯ НЕ ПОДВЕРГАЙТЕ ДАННЫЙ АППАРАТ ВОЗДЕЙСТВИЮ ДОЖДА, ВЛАГИ, БРЫЗГ ИЛИ КАПЕЛЬ, И НЕ СТАВЬТЕ НА АППАРАТ ПРЕДМЕТЫ, НАПОЛНЕННЫЕ ЖИДКОСТЯМИ, ТАКИЕ, КАК ВАЗЫ.

Оборудование должно быть размещено около сетевой розетки переменного тока, а сетевая вилка должна быть расположена так, чтобы она была легкодоступна в случае возникновения проблемы.

Содержание

Перед началом работы

Прилагаемые принадлежности	5
Меры предосторожности	5
Сведения о дистанционном управлении	11
Размещение громкоговорителей	11
Соединения	11
Органы управления на лицевой панели	15
Демонстрационная функция	17
Установка времени	17
Полезные функции	17

Операции прослушивания

Радиоприемник: ручная настройка	19
Радиоприемник: предварительная настройка	21
Компакт-диски	23
Использование дисков MP3	29
Кассеты	35

Операции записи

Перед началом записи	37
Запись с радиоприемника	37
Запись с компакт-дисков	37

Таймеры и прочее

Качество звука	41
Улучшение качества звука	41
Прослушивание через головные телефоны	41
Автоматическое отключение питания	41
Использование таймеров	43

Базовые параметры

Технические характеристики	47
Уход	47
Руководство по поиску и устранению неисправностей	51

ПРЕДОСТЕРЕЖЕНИЕ!

- НЕ СЛЕДУЕТ УСТАНОВЛИВАТЬ ИЛИ РАЗМЕЩАТЬ ДАННЫЙ АППАРАТ В КНИЖНОМ ШКАФУ, ВСТРОЕННОМ ШКАФУ ИЛИ ДРУГОМ ОГРАНИЧЕННОМ ПРОСТРАНСТВЕ ДЛЯ ТОГО, ЧТОБЫ СОХРАНИТЬ УСЛОВИЯ ХОРОШЕЙ ВЕНТИЛЯЦИИ. УДОСТОВЕРЬТЕСЬ, ЧТО ШТОРЫ И ДРУГИЕ ПОДОБНЫЕ ПРЕДМЕТЫ НЕ ПРЕПЯТСТВУЮТ НОРМАЛЬНОЙ ВЕНТИЛЯЦИИ ДЛЯ ПРЕДОТВРАЩЕНИЯ РИСКА ПОРАЖЕНИЯ ЭЛЕКТРИЧЕСКИМ ТОКОМ ИЛИ ВОЗНИКНОВЕНИЯ ПОЖАРА ИЗ-ЗА ПЕРЕГРЕВА.
- НЕ ЗАКРЫВАЙТЕ ВЕНТИЛЯЦИОННЫЕ ОТВЕРСТИЯ АППАРАТА ГАЗЕТАМИ, СКАТЕРТЯМИ, ШТОРАМИ И ПОДОБНЫМИ ПРЕДМЕТАМИ.
- НЕ РАЗМЕЩАЙТЕ НА АППАРАТ ИСТОЧНИКИ ОТКРЫТОГО ПЛАМЕНИ, ТАКИЕ, КАК ГОРЯЩИЕ СВЕЧИ.
- ВЫБРАСЫВАЙТЕ БАТАРЕИ В МУСОР, УЧИТЫВАЯ ОХРАНУ ОКРУЖАЮЩЕЙ СРЕДЫ.

Это изделие может принимать радио помехи, обусловленные переносными телефонами. Если такие помехи являются очевидными, увеличьте, пожалуйста, расстояние между изделием и переносным телефоном.

ЭТОТ АППАРАТ ПРЕДНАЗНАЧЕН ДЛЯ ИСПОЛЬЗОВАНИЯ В КЛИМАТЕ СРЕДНЕЙ ПОЛОСЫ.

Прилагаемые принадлежности

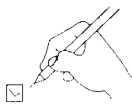

Пожалуйста, проверьте и идентифицируйте наличие вспомогательных принадлежностей.

Сетевой шнур переменного тока 1 шт.

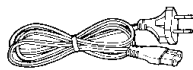

Рамочная AM-антенна 1 шт.

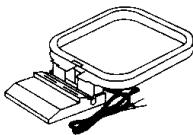

Внутренняя FM-антенна 1 шт.

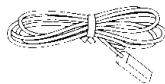

Пульт ДУ 1 шт.
(EUR7711140)

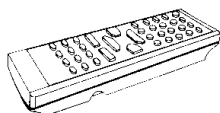

Батарейки пульта ДУ 2 шт.

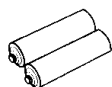

Для России

“Установленный производителем в порядке п. 2 ст. 5 Федерального Закона РФ “О защите прав потребителей” срок службы изделия равен 7 годам с даты производства при условии, что изделие используется в строгом соответствии с настоящей инструкцией по эксплуатации и применимыми техническими стандартами.”

Сделано в Малайзии

Мацусита Электрик Индастриал Ко., Лтд.
1006 Кадома, Осака, Япония

Для России

ИНФОРМАЦИЯ О СЕРТИФИКАЦИИ
ПРОДУКЦИИ



BZ02

Пример маркировки: ○ ○ 1 A ○ ○ ○ ○ ○ ○ ○ ○

Элементы кода: 3-ий символ—год изготовления
(1—2001 г., 2—2002 г., 3—2003 г., ...);
4-ый символ—месяц изготовления
(A—январь, B—февраль, ..., L—декабрь)

Расположение
маркировки:

Задняя, нижняя или боковая панель устройства

Меры предосторожности

Расположение

Установите аппарат на ровной поверхности подальше от прямого солнечного света, высоких температур, высокой влажности и чрезмерных вибраций. Подобные условия могут повредить корпус аппарата и другие компоненты, сократив тем самым срок его службы.

Располагайте аппарат на расстоянии по крайней мере 15 см от стен во избежание искажений и нежелательных акустических эффектов.

Не кладите на аппарат тяжелые предметы.

Напряжение

Не используйте высоковольтные источники питания. При этом возможна перегрузка аппарата и возникновение пожара.

Не используйте источники питания постоянного тока. Обязательно проверьте источник питания перед установкой аппарата на судах или в другом месте, где используется постоянный ток.

Предохранение сетевого шнура

Убедитесь в том, что сетевой шнур питания переменного тока подсоединен правильно и не поврежден. Плохое подсоединение и повреждение шнура могут привести к пожару или поражению электрическим током. Не тяните за шнур, не изгибайте его и не кладите на него тяжелые предметы.

При отключении шнура плотно возьмитесь за вилку. Если Вы будете тянуть за сетевой шнур питания переменного тока, это может привести к поражению электрическим током.

Не прикасайтесь к вилке мокрыми руками. Это может привести к поражению электрическим током.

Посторонние предметы

Не допускайте попадания в аппарат металлических предметов. Это может привести к поражению электрическим током или неисправности.

Не допускайте попадания в аппарат жидкостей. Это может привести к поражению электрическим током или неисправности. Если это произойдет, немедленно отсоедините аппарат от источника питания и обратитесь к Вашему дилеру.

Не распыляйте на аппарат и внутрь него инсектициды. Они содержат горючие газы, которые могут воспламениться при распылении на аппарат.

Ремонт

Не пытайтесь отремонтировать этот аппарат самостоятельно. Если прерывается звук, не высвечиваются индикаторы, показался дым, или возникла любая другая проблема, которая не описана в этой инструкции, отсоедините сетевой шнур питания переменного тока и обратитесь к Вашему дилеру или в уполномоченный сервисный центр. Если ремонт аппарата, его разборка или реконструкция выполняется неквалифицированным персоналом, возможно поражение электрическим током или повреждение аппарата.

Срок службы аппарата можно увеличить, отсоединив его от источника питания, если он не будет использоваться в течение продолжительного периода времени.

A

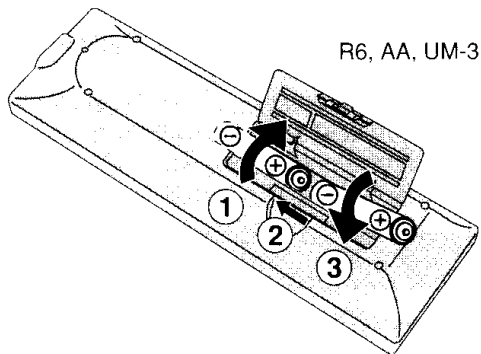

B

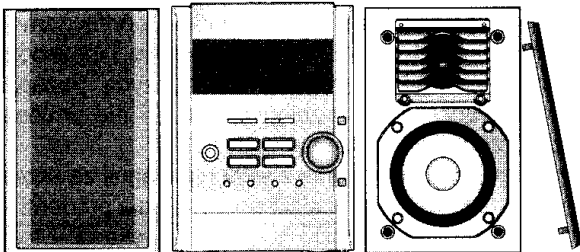

C

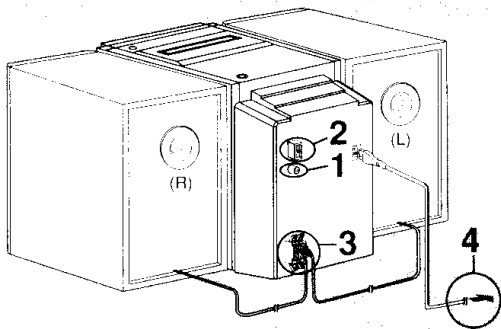

A la toma de corriente
К розетке бытовой электросети
K zásuvce domácího rozvodu elektrického proudu
Do domowego gniazdko zasilającego

1

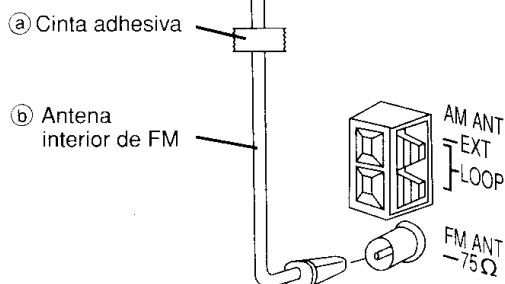

A Acerca del mando a distancia

■ Pilas

- Inserte los polos (+ y -) de la forma que se indica en el mando a distancia.
- No utilice baterías recargables.

No:

- mezcle pilas viejas y nuevas.
- utilice pilas de diferentes tipos a la vez.
- caliente las pilas ni las exponga a las llamas.
- desmonte las pilas ni las cortocircuite.
- intente recargar pilas alcalinas o de manganeso.
- utilice pilas cuya cubierta protectora esté levantada.

Manipular mal las pilas puede causar fugas de electrolito, que a su vez estropeará lo que toque el fluido y podrá ser causa de un incendio.

Retire las pilas si no va a utilizar el mando a distancia durante un periodo de tiempo largo. Guárdelas en un lugar fresco y oscuro.

■ Utilización

Diríjalo al sensor del mando a distancia, evitando los obstáculos, desde una distancia máxima de 7 m frente al aparato.

Consulte la página 14 para ver la posición del sensor del mando a distancia.

B Colocación de los altavoces

Los altavoces son idénticos, así que no tendrá que orientarlos en cierto sentido o en otro.

Notas

- Mantenga sus altavoces alejados un mínimo de 10 mm del sistema para disponer de una ventilación apropiada.
- Estos altavoces no disponen de blindaje magnético. No los ponga cerca de televisores, ordenadores personales u otros dispositivos a los que afecte fácilmente el magnetismo.
- Para evitar estropear los altavoces, no toque sus conos si ha quitado las redes.

C Conexiones

Enchufe el cordón de alimentación de CA a una toma de CA sólo después de haber hecho todas las demás conexiones.

- Para preparar el cable de la antena de cuadro de AM y los cables de los altavoces, retuerza la punta de la cubierta de vinilo y quítela.

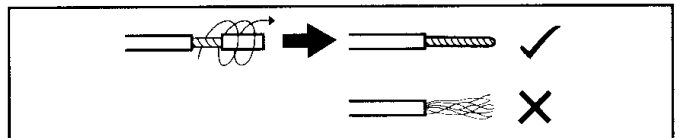

1 Conecte la antena interior de FM.

Empleando cinta adhesiva, fije la antena en una pared o columna, en una posición en que las señales de radio se reciban con la menor interferencia.

Nota

Para obtener la mejor calidad del sonido de recepción:
 Se recomienda una antena exterior de FM. (→ página 12)

A Сведения о дистанционном управлении

■ Батареи

- Вставить так, чтобы полярность (+ и -) соответствовала обозначениям на пульте дистанционного управления.
- Не используйте батареи перезаряжаемого типа.

Не следует:

- использовать и старые, и новые батареи одновременно.
- использовать батареи разных типов одновременно.
- нагревать или подвергать воздействию пламени.
- разбирать или закорачивать контур.
- пытаться перезарядить щелочные или марганцевые батареи.
- использовать батареи, если отслаивается покрытие.

Неправильное обращение с батарейками может стать причиной вытекания электролита, который при попадании на предметы может повредить их и вызвать возгорание.

Вытащите, если пульт дистанционного управления не будет использоваться в течение длительного времени. Храните в прохладном темном месте.

■ Использование

Направьте на датчик дистанционного управления, избегая препятствий, с максимального расстояния в 7 м (23 фута) непосредственно перед устройством. Позиция сенсора дистанционного управления показана на странице 15.

B Размещение громкоговорителей

Громкоговорители являются одинаковыми, поэтому Вам нет необходимости ориентировать их левый или правый каналы.

Примечания

- Держите Ваши громкоговорители на расстоянии по крайней мере 10 мм от системы для правильной вентиляции.
- В данных громкоговорителях нет магнитного экранирования. Не располагайте их возле телевизоров, персональных компьютеров или других аппаратов, на работу которых влияет магнетизм.
- Во избежание повреждения громкоговорителей не прикасайтесь к куполам громкоговорителей, если Вы сняли сетки.

C Соединения

Подключите сетевой шнур в розетку сетевого питания только после завершения всех других соединений.

- Чтобы подготовить соединительные провода рамочной АМ-антенны и шнуры громкоговорителей, скрутите и снимите конец винилового покрытия.

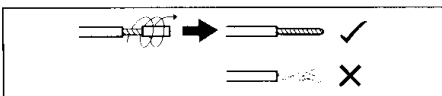

1 Подсоедините внутреннюю FM-антенну.

Прикрепите лентой антенну к стене или колонне в положении, в котором радиосигналы принимаются с наименьшими помехами.

Примечания

Для наилучшего качества приема:

Рекомендуется наружная FM-антенна.

(→ стр. 13)

- Ⓐ Клеючая лента
- Ⓑ Внутренняя FM-антенна

A Poznámky k dálkovému ovládání

■ Baterií

- Vkládejte baterie tak, aby jejich póly (+ a -) odpovídaly označení v dálkovém ovladači.
- Nepoužívejte dobíjecí baterie.

Nikdy:

- nepoužívejte společně staré a nové baterie;
- nepoužívejte společně baterie různých typů;
- nevystavujte baterie účinkům tepla nebo je neodhazujte do ohně;
- baterie nerozebírejte nebo je nezkratujte;
- se nepokoušejte dobíjet alkalické nebo manganové baterie;
- nepoužívejte baterie, z nichž se odlupuje povrchová vrstva.

Nesprávné zacházení s bateriemi může způsobit vytékání elektrolytu, což může mít za následek poškození předmětů, které přijdou s elektrolytem do kontaktu a taktéž může dojít ke vzniku požáru.

Pokud nebudete dálkový ovladač delší dobu používat, baterie z něj vyjměte a uložte je na chladném, tmavém místě.

■ Použití

Namiřte čidlo dálkového ovladače ze vzdálenosti nejvýše 7 m (23 stop) přímo na čelní panel jednotky (nikoliv však přes překážky).

Umístění čidla dálkového ovladače viz strana 15.

B Umístění reprosoustav

Reproduktory mají shodnou konstrukci, proto není nutné provádět zvláštní umístění pro levý či pravý kanál.

Poznámky

- Umístěte vaše reprosoustavy minimálně 10 mm od stereo věže, abyste zajistili dostatečnou ventilaci.
- Tyto reproduktory nejsou vybaveny magnetickým stíněním. Neumísťujte je do blízkosti televizorů, osobních počítačů nebo jiných zařízení, jejichž funkci lze snadno ovlivnit magnetickým polem.
- Jestliže jste odejmulí ochranné síť'ky, nedotýkejte se reproduktorových kuželů, aby nedošlo k jejich poškození.

C Zapojení

Připojte kabel síťového přívodu k síti až poté, co byla provedena všechna ostatní zapojení.

- Abyste připravili kabel rámové antény AM a kabely od reproduktorů, zkrutíte konec vinylového krytu a stáhnete jej.

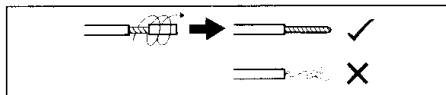

1 Připojte pokojovou anténu FM (VKV).

Přilepte anténu lepicí páskou na zeď nebo sloupek v takové poloze, která zajistí příjem rádiového signálu s nejmenším rušením.

Poznámka

Pro nejlepší kvalitu přijímaného vzuku:

Doporučujeme použití venkovní FM (VKV) antény. (→ Strana 13)

- Ⓐ Lepicí páska
- Ⓑ Pokojová anténa FM (VKV)

A Zdalne sterowanie

■ Baterii

- Należy włożyć baterie tak, aby ich symbole biegunów (+ i -) pasowały do oznaczeń wewnątrz pilota.
- Nie należy używać typu baterii nadających się do ponownego ładowania.

Nie należy również:

- łączyć baterii wyładowanych z nowymi.
- używać różnych typów baterii w tym samym czasie.
- nadmierne nagrzewać lub wystawiać na działanie otwartego płomienia.
- rozbierać lub doprowadzać do zwarcia.
- próbować doładowywania baterii alkalicznych lub magnezowych.
- używać baterii, z których została zdjęta warstwa ochronna.

Niewłaściwe obchodzenie się z bateriami może spowodować wyciek elektrolitu, który grozi uszkodzeniem stykające się z nim części i spowodować pożar.

Baterie należy wyjąć z pilota, jeśli nie będzie on używany przez dłuższy czas. Przechowywać je w chłodnym, zaciemnionym miejscu.

■ Użytkowanie

Skierować pilota bezpośrednio w stronę czujnika urządzenia (unikając przeszkód) z maksymalnej odległości 7 metrów (23 stóp). Położenie czujnika sterującego pilota – patrz strona 15.

B Umieszczanie zestawów głośnikowych

Głośniki są identyczne, więc nie ma znaczenia, który będzie po prawej, a który po lewej stronie.

Uwaga

- Ustaw głośniki co najmniej 10 mm od urządzenia, aby zapewnić dobrą wentylację.
- Niniejsze głośniki nie posiadają ekranu magnetycznego. Nie należy umieszczać ich w pobliżu odbiorników telewizyjnych, komputerów osobistych lub innych urządzeń podatnych na zakłócenia magnetyczne.
- Aby uniknąć uszkodzenia głośników, proszę nie dotykać stożków głośnikowych, gdy siatki są zdjęte.

C Połączenia

Podłącz przewód zasilania do domowego gniazdka sieciowego dopiero po wykonaniu wszystkich pozostałych połączeń.

- Aby przygotować przewody anteny pętlowej AM oraz przewody głośnikowe, skręć i zdejmij końcowy odcinek winylowej izolacji.

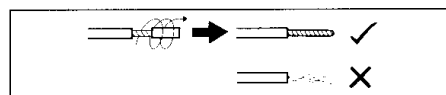

1 Podłącz wewnętrzną antenę FM.

Przymocuj antenę do ściany lub słupa w pozycji, w której sygnały radiowe są odbierane z jak najmniejszą ilością zakłóceń.

Uwaga

W celu jak najlepszej jakości odbieranego dźwięku:

Zalecana jest antena zewnętrzna FM.

(→ strona 13)

- Ⓐ Taśma samoprzylepna
- Ⓑ Antena zewnętrzna FM

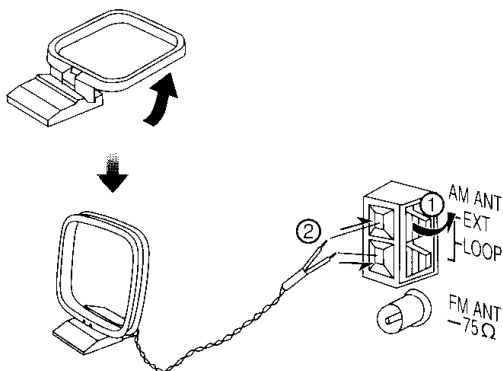
2**(a)** Antena de cuadro de AM**Conexiones****2 Conecte la antena de cuadro de AM.**

Después de colocar la antena, encienda el sistema y sintonice una emisora de radiodifusión. Coloque la antena donde obtenga la mejor recepción y la interferencia sea mínima.

3 Conecte los cables de los altavoces.

Conecte los cables de altavoces sin etiquetas a los terminales negros, respetando las polaridades (+) y (-). Conecte los cables de altavoces con etiquetas rojas a los terminales rojos, respetando las polaridades (+) y (-). No permita nunca que los cables expuestos entren en contacto entre sí cuando estén conectados.

Una conexión incorrecta puede dañar el aparato.

Precaución

Utilice solamente los altavoces suministrados.

La combinación del aparato principal y los altavoces proporciona el mejor sonido. Utilizando otros altavoces se puede estropear el aparato y el sonido quedará afectado negativamente.

Precaución

- Use estos altavoces sólo con el sistema recomendado.
- De lo contrario, se podría dañar el amplificador y/o los altavoces, y se podría ocasionar un incendio. Consulte a un técnico de servicio especializado si ha ocurrido un problema o si se advierte un cambio repentino en el rendimiento.
- No instale estos altavoces en paredes ni techos.

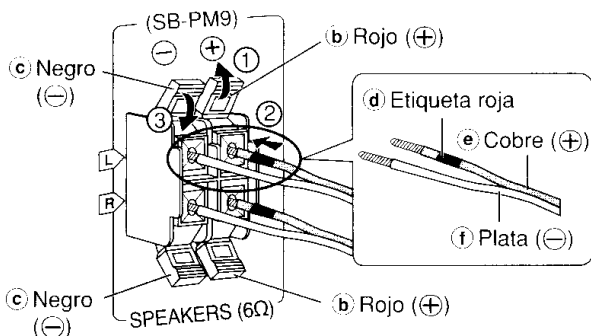
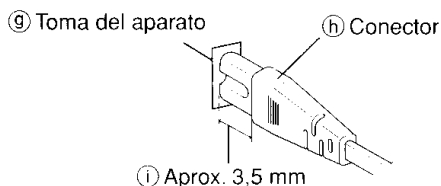
3**4****4 Conecte el cordón de alimentación de CA.****Inserción del conector**

Incluso cuando el conector está bien insertado, dependiendo del tipo de toma usada, la parte delantera del conector puede sobresalir como se muestra en la figura. Sin embargo, no habrá problemas para usar el aparato.

Nota

El cordón de alimentación de CA incluido es para ser usado con este aparato solamente. No lo utilice con otro equipo.

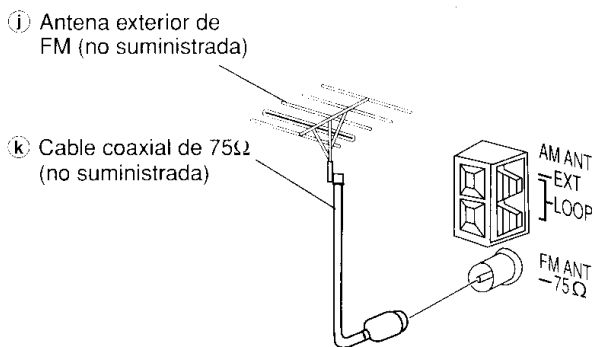
A**Conexiones de antenas opcionales**

Si utiliza este sistema en una zona montañosa o en el interior de un edificio de hormigón armado, etc., quizá necesite utilizar una antena exterior.

A Antena exterior de FM

Desconecte la antena interior de FM si se encuentra instalada una antena exterior de FM.

Nota

Una antena exterior sólo debe instalarla un técnico cualificado.

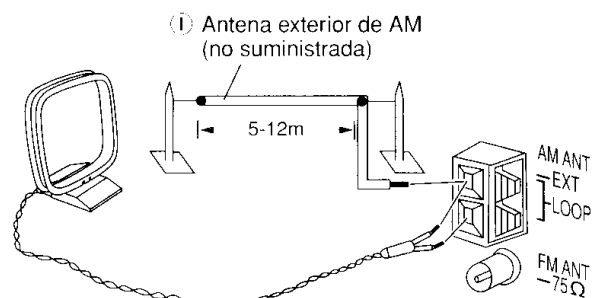
B**B Antena exterior de AM**

Conecte la antena exterior sin quitar la antena de cuadro de AM. Pase horizontalmente de 5 a 12 m de conductor cubierto de vinilo a lo largo de una ventana o de otro lugar conveniente.

Nota

Cuando no utilice el aparato, desconecte la antena exterior para evitar los posibles daños que puedan causar los rayos. Nunca utilice una antena exterior durante una tormenta eléctrica.

2 Подсоедините рамочную AM-антенну.

После присоединения AM-антенны включите систему и настройтесь на станцию радиовещания. Затем поверните антенну на угол, при котором обеспечивается наилучший прием и наименьшие помехи.

Ⓐ Рамочная AM-антенна

3 Подсоедините кабели громкоговорителей.

Прикрепите шнуры громкоговорителей без ярлыков к черным разъемам так, чтобы (+) и (-) были ориентированы правильно.

Прикрепите шнуры громкоговорителей с красными ярлычками к красным разъемам так, чтобы (+) и (-) были ориентированы правильно.

Никогда не позволяйте обнаженным проводам соприкасаться друг с другом при подсоединении. **Неправильное подключение может вызвать повреждение аппарата.**

- Ⓐ Красный (+) Ⓔ Медно-красный (+)
 Ⓑ Черный (-) Ⓕ Серебряный (-)
 Ⓒ Красный ярлык аппарата

Внимание

Используйте только поставляемые громкоговорители.

Сочетание основного аппарата и громкоговорителей обеспечивает наилучшее звучание. Использование других громкоговорителей может привести к повреждению аппарата и будет отрицательно воздействовать на качество звучания.

Предостережение

- Используйте эти громкоговорители только с рекомендуемой системой.
- Несоблюдение этого требования может вызвать повреждение усилителя и/или громкоговорителей и может привести к пожару. Если произошло повреждение, или Вы заметили внезапное изменение характера работы, проконсультируйтесь с квалифицированным сервисным специалистом.
- Не размещайте данные громкоговорители на стенах или потолке.

4 Подсоедините сетевой шнур.

Установка соединителя в гнездо

Даже если соединитель полностью вставлен в гнездо, то в зависимости от типа гнезда часть соединителя может выступать, как это показано на рисунке.

Однако это не вызывает никаких проблем с использованием аппарата.

- Ⓐ Гнездо для кабеля Ⓕ Соединитель
 Ⓑ Приблизительно 3,5 мм

Примечания

Прилагаемый шнур сетевого питания можно использовать только с данным аппаратом. Не пользуйтесь им при работе с другим оборудованием.

Подсоединение дополнительных антенн

Вам может понадобиться наружная антенна, если Вы используете данную систему в горной местности или в железобетонном здании и т.д.

A Наружная FM-антенна

Отсоедините внутреннюю FM-антенну, если установлена наружная FM-антенна.

- Ⓐ Наружная FM-антенна (не поставляется)
 Ⓑ Коаксиальный кабель 75 Ом (не поставляется)

Примечания

Наружная антенна должна устанавливаться только квалифицированным специалистом.

B Наружная AM-антенна

Подключите наружную антенну, не снимая рамочную AM-антенну. Горизонтально протяните провод в виниловой оболочке на 5-12 м вдоль окна или в другом удобном месте.

- Ⓐ Наружная AM-антенна (не поставляется)

Примечания

Когда аппарат не используется, то отсоедините наружную антенну, чтобы не допустить повреждений, возможных во время грозы. Никогда не используйте наружную антенну во время грозы.

2 Připojení ramové antény AM.

Po připojení antény zapněte systém a naladte vysílací stanici. Poté otočte anténu do úhlu s nejlepším příjmem a nejmenším rušením.

Ⓐ Rámová anténa AM

3 Připojení přívodů k reproduktorům.

Vodiče k reproduktorům bez označení připojte k černým svorkám tak, aby byly póly (+) a (-) správně.

Vodiče k reproduktorům s červeným označením připojte k červeným svorkám tak, aby byly póly (+) a (-) správně.

Při zapojování dbejte, aby se nechráněné dráty nikdy navzájem nedotkly.

Nesprávné zapojení může vést k poškození přístroje.

- Ⓐ Červená (+) Ⓔ Měď (+)
 Ⓑ Černá (-) Ⓕ Stříbro (-)
 Ⓒ Červené označení

Upozornění

Používejte pouze dodávané reproduktory.

Kombinace přístroje s reproduktory poskytuje nejlepší kvalitu zvuku. Používání jiných reproduktorů může poškodit přístroj a kvalita zvuku bude negativně ovlivněna.

Upozornění

- Používejte tyto reproduktory pouze s doporučeným systémem.
- Nedodržení tohoto pravidla se vystavujete nebezpečí poškození zesilovače a (nebo) Vašich reproduktorů, jakož i nebezpečí vzniku požáru. Jestliže dojde k poškození nebo náhlé změně ve výkonosti, obraťte se na odborný servis.
- Nepřipevňujte tyto reproduktory na zeď nebo strop.

4 Připojte síťový přívod.

Zasunutí síťové nástrčky

U některých typů nástrček se může stát, že přední část nástrčky poněkud vyčnívá, přestože byla řádně zasunuta do síťové přírůdky na přístroji. Situace je znázorněna na obrázku.

Není to však na závadu a přístroj můžete bez problémů takto používat.

- Ⓐ Zásuvka přístroje Ⓕ Síťová nástrčka
 Ⓑ Přibližně 3,5 mm

Poznámka

Přiložený síťový kabel je určen pro používání pouze s tímto přístrojem. Nepoužívejte jej s jiným zařízením.

Připojení přídatné antény

Pokud budete zařízení používat v hornaté krajině nebo jej budete mít umístěno v železobetonové budově, apod., budete potřebovat venkovní anténu.

A Venkovní VKV anténa

Pokud budete mít připojenou venkovní anténu, pokojovou VKV anténu odpojte.

- Ⓐ Venkovní anténa FM (VKV) (není v příslušenství)
 Ⓑ Koaxiální kabel 75 Ω (není v příslušenství)

Poznámka

Venkovní anténu byste si měli nechat namontovat od odborníka.

B Venkovní anténa AM

Venkovní anténu připojte, aniž byste odpojovali rámovou AM anténu. Natáhněte cca 5 až 12 m izolovaného vodiče horizontálně podél okna nebo jiným vhodným směrem.

- Ⓐ Venkovní anténa AM (není v příslušenství)

Poznámka

Pokud nebudete přístroj používat, venkovní anténu odpojte, abyste předešli případnému poškození přístroje atmosférickou elektřinou nebo bleskem. Venkovní anténu nikdy nepoužívejte za bouřky.

2 Podłącz antenę pętlową AM.

Po przymocowaniu anteny, włącz urządzenie i dostrój do stacji radiowej. Ustaw antenę w miejscu, które zapewnią najlepszy odbiór i najmniejszą ilość zakłóceń.

Ⓐ Antena pętlowa AM

3 Podłącz kable głośników.

Podłącz kable głośnikowe bez etykiet do czarnych złączy, aby (+) i (-) były prawidłowo podłączone. Podłącz kable głośnikowe z czerwonymi etykietami do czerwonych złączy, aby (+) i (-) były prawidłowo podłączone.

Nie wolno dopuścić, aby odstłonięte części podłączonych kabli stykały się ze sobą.

Niewłaściwe podłączenie może spowodować uszkodzenie urządzenia.

- Ⓐ Czerwone (+) Ⓔ Miedziany (+)
 Ⓑ Czarne (-) Ⓕ Srebrny (-)
 Ⓒ Czerwona etykieta

Ostrzeżenie

Proszę używać tylko głośników znajdujących się na wyposażeniu.

Używanie niniejszego urządzenia głównego i głośników razem daje najlepszą jakość dźwięku. Użycie innych głośników może spowodować uszkodzenie urządzenia i pogorszenie jakości dźwięku.

Ostrzeżenie

- Używaj niniejszych zestawów głośnikowych z urządzeniem, do którego są przeznaczone. Nieprzestrzeżenie tego zalecenia może doprowadzić do uszkodzenia wzmacniacza i/lub zestawu głośnikowego, a także spowodować niebezpieczeństwo pożaru. Jeśli nastąpiło uszkodzenie urządzenia lub nagła zmiana jakości pracy, skonsultuj się z wykwalifikowanym punktem usługowym.
- Nie mocuj głośników ani na ścianach ani na suficie.

4 Podłącz kabel sieciowy.

Wkładanie przewodu sieciowego

Nawet gdy przewód jest włożony dokładnie, w zależności od typu gniazda, czołowa część złącza może wystawać tak, jak pokazano na rysunku.

Nie powoduje to komplikacji w korzystaniu z urządzenia.

- Ⓐ Gniazdo zasilania sieciowego w urządzeniu
 Ⓑ Wtyk przewodu sieciowego
 Ⓒ Około 3,5 mm

Uwaga

Załączony przewód zasilania może być używany tylko z tym urządzeniem. Nie wolno używać go z innymi urządzeniami.

Podłączanie dodatkowej anteny

Antena zewnętrzna może okazać się niezbędna, jeśli używasz zestawu w terenie górystym, wewnątrz żelbetonowego budynku itp.

A Zewnętrzna antena FM

Odłącz wewnętrzną antenę FM, jeśli zamontowana jest zewnętrzna antena FM.

- Ⓐ Antena zewnętrzna FM (nie należy do wyposażenia)
 Ⓑ Kabel koncentryczny o rezystancji 75 Ω (nie należy do wyposażenia)

Uwaga

Antena zewnętrzna powinna być montowana wyłącznie przez wykwalifikowanego technika.

B Zewnętrzna antena AM

Podłącz antenę zewnętrzną bez odłączania pętlowej anteny AM. Ułóż poziomo 5 do 12 metrów przewodu w winylowej izolacji wzdłuż okna lub w innym dogodnym miejscu.

- Ⓐ Antena zewnętrzna AM (nie należy do wyposażenia)

Uwaga

Jeśli nie używasz urządzenia, odłącz antenę zewnętrzną, aby uniknąć ewentualnego uszkodzenia na skutek uderzenia pioruna. Nigdy nie używaj anteny zewnętrznej podczas burzy z piorunami.

A

Parte superior de la unidad
Верх устройства
Horní strana jednotky
Góra urządzenia

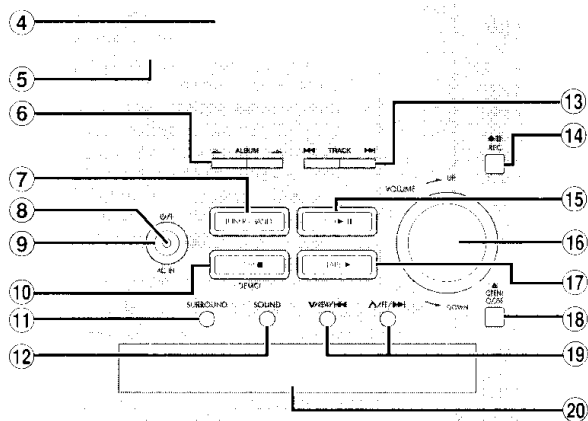
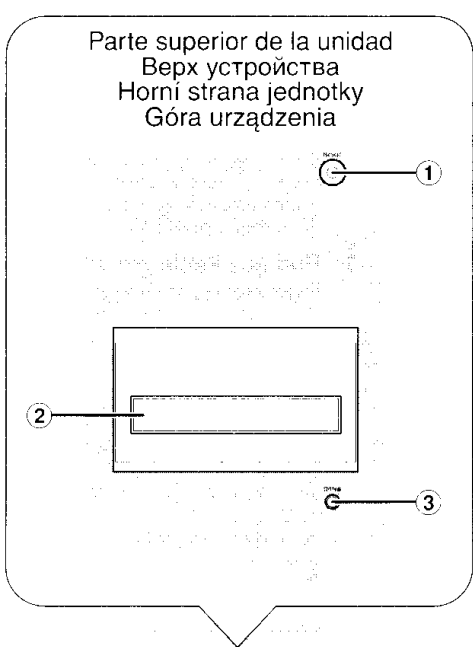

Controles del panel frontal

A Aparato principal

- ① Toma de auriculares (PHONES) 40
- ② Soporte de casete
- ③ Botón de apertura de casete (OPEN ▲) 36
- ④ Visualizador
- ⑤ Sensor de señal de mando a distancia
- ⑥ Control de salto de álbumes (Album ◀ o ▶) 28
- ⑦ Botón selector de sintonizador/banda (TUNER/BAND) 18
- ⑧ Indicador de alimentación de CA (AC IN)
Este indicador se encenderá cuando la unidad esté conectada a la red de CA.
- ⑨ Interruptor de alimentación en espera/conectada (⏻/⏻)
Pulse este interruptor para cambiar el aparato del modo de alimentación conectada al modo de alimentación en espera o viceversa. En el modo de alimentación en espera, el aparato sigue consumiendo una pequeña cantidad de corriente.
- ⑩ Botón de parada y demostración (STOP ■, -DEMO) 16
- ⑪ Botón de sonido envolvente (SURROUND) 40
- ⑫ Botón de sonido (SOUND) 40
- ⑬ Control de salto de pistas ◀◀ or ▶▶ | 28
- ⑭ Botón de inicio/pausa de grabación (●/|| REC) 36
- ⑮ Botón de reproducción/pausa de CD (CD ▶/||) 22
- ⑯ Control de volumen (VOLUME DOWN, UP) 20
- ⑰ Botón de reproducción de casete (TAPE ▶) 34
- ⑱ Botón de apertura/cierre de la bandeja de CD (▲ OPEN/CLOSE) 22
- ⑲ Botones de salto/búsqueda de CD/avance rápido/rebobinado de cinta, sintonización/selección de canal botones de ajuste (∇/REW/◀◀, ▲/FF/▶▶) 16
- ⑳ Bandeja de CD

B Mando a distancia

Los botones como el ⑨ funcionan del mismo modo que los botones del aparato principal.

- ⑲ Botón de apagado automático y temporizador (SLEEP, -AUTO OFF) 40
- ⑳ Botón de borrado de la programación del CD y de preconfiguración de la radio (PROGRAM, -CLEAR) 20
- ㉑ Botón selector del modo de reproducción (PLAY MODE) 18
Utilice este botón para seleccionar el modo de reproducción de CD, el modo de sintonización o el modo de FM.
- ㉒ Botón de repetición (REPEAT) 24
- ㉓ Botón de visualizador (DISPLAY) 18
- ㉔ Botón de borrado (DEL) 26
- ㉕ Botón de parada (STOP ■) 26
- ㉖ Botón de introducciones (INTRO) 30
- ㉗ Botón de memoria/recuperación de marcador (MARKER) 32
- ㉘ Botón de silenciamiento (MUTING) 16
- ㉙ Botón de temporizador de reproducción/grabación (⏻/PLAY/REC) 42
- ㉚ Botón de reloj/temporizador (CLOCK/TIMER) 16
- ㉛ Botones numérico y de caracteres (≥10, 1-9, 0, A-Z, SPACE!"/#) 20
- ㉜ Botón de introducción (ENTER) 30
- ㉝ Botón selector de búsqueda de títulos (TITLE SEARCH) 30
- ㉞ Botón de reducción de la iluminación del visualizador (DIMMER) 16

B

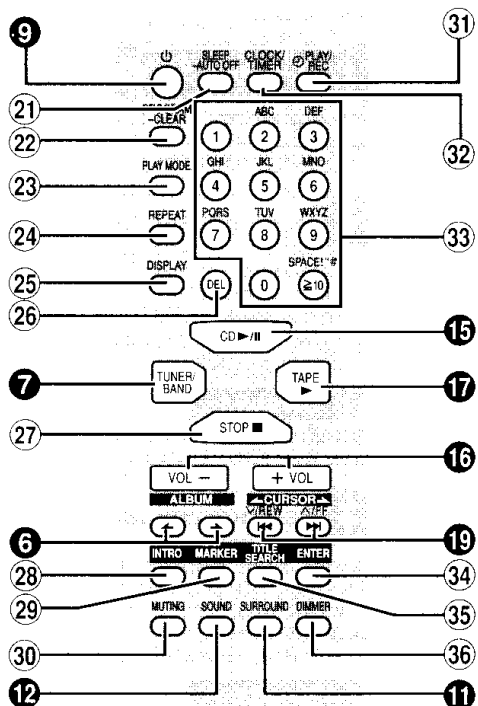

A Основной аппарат

- ① Гнездо для головных телефонов (PHONES) 41
- ② Крышка отсека для кассеты
- ③ Кнопка открывания крышки отсека для кассеты (OPEN ▲) 37
- ④ Дисплей
- ⑤ Сенсор сигнала дистанционного управления
- ⑥ Альбом ◀ или ▶ 29
- ⑦ Кнопка выбора тюнера/диапазона (TUNER/BAND) 19
- ⑧ Индикатор питания переменного тока (AC IN)
Этот индикатор горит, когда аппарат подсоединен к штепсельной розетке.
- ⑨ Переключатель питания standby/on (⏻/⏻)
Нажмите переключатель, чтобы переключить аппарат из режима "включено" в режим ожидания, и наоборот. В режиме ожидания аппарат тем не менее потребляет небольшое количество электроэнергии.
- ⑩ Кнопка остановки, демонстрации (STOP ■, -DEMO) 17
- ⑪ Кнопка объемного звучания (SURROUND) 41
- ⑫ Кнопка звучания (SOUND) 41
- ⑬ Следить за ◀◀ или ▶▶ 29
- ⑭ Кнопка начала/паузы записи (●/II REC) 37
- ⑮ Кнопка воспроизведения/паузы КД (CD ▶/II) 23
- ⑯ Регулятор громкости (VOLUME DOWN, UP) 21
- ⑰ Кнопка воспроизведения кассеты (TAPE ▶) 35
- ⑱ Кнопка открывания/закрывания дисковой консоли (▲ OPEN/CLOSE) ... 23
- ⑲ Кнопки пропуска/поиска КД, ускоренной перемотки ленты в прямом/обратном направлении, настройки/выбора предустановленного канала, регулировки времени (√/REW/◀◀, √/FF/▶▶) 17
- ⑳ Дисконная консоль

B Пульт ДУ

- Кнопки, такие как ⑨, функционируют точно так же, как кнопки на основном аппарате.
- ⑲ Таймер автоматического отключения, кнопка автоматического отключения (SLEEP, -AUTO OFF) 41
 - ⑳ Кнопка ввода и сброса программы КД, предварительной настройки радиоприемника (PROGRAM, -CLEAR) 21
 - ㉑ Кнопка выбора режима воспроизведения (PLAY MODE) 19
Используйте это для выбора режима воспроизведения компакт-дисков, режима настройки, FM-режима.
 - ㉒ Кнопка повтора (REPEAT) 25
 - ㉓ Кнопка дисплея (DISPLAY) 19
 - ㉔ Кнопка удаления (DEL) 27
 - ㉕ Кнопка остановки (STOP ■) 27
 - ㉖ Кнопка введения (INTRO) 31
 - ㉗ Кнопка памяти/повторного вызова маркера (MARKER) 33
 - ㉘ Кнопка временного отключения звука (MUTING) 17
 - ㉙ Кнопка таймера записи/таймера воспроизведения (⏻/PLAY/REC) 43
 - ㉚ Кнопка часов/таймера (CLOCK/TIMER) 17
 - ㉛ Кнопки с цифрами и буквами (≥10, 1-9, 0, A-Z, SPACE!™#) 21
 - ㉜ Кнопка ввода (ENTER) 31
 - ㉝ Кнопка выбора поиска названия (TITLE SEARCH) 31
 - ㉞ Кнопка регулировки подсветки (DIMMER) 17

A Základní jednotka

- ① Zdiřka pro sluchátka (PHONES) 41
- ② Držák kazety
- ③ Tlačítko k vysunutí kazety (OPEN ▲) 37
- ④ Displej
- ⑤ Čidlo signálu dálkového ovladače
- ⑥ Album ◀ nebo ▶ 29
- ⑦ Tlačítko voliče pásma tuneru (TUNER/BAND) 19
- ⑧ Indikátor připojení k síti (AC IN)
Tento indikátor svítí, když je přístroj připojen k síti.
- ⑨ Tlačítko k vypnutí do pohotovostního režimu/zapnutí (⏻/⏻)
Stisknutím tohoto tlačítka se přístroj zapíná z pohotovostního režimu nebo naopak vypíná. V pohotovostním režimu (standby) přístroj stále spotřebovává malé množství el. proudu.
- ⑩ Tlačítko stop, ukázka (STOP ■, -DEMO) 17
- ⑪ Tlačítko prostorový zvuk (SURROUND) 41
- ⑫ Tlačítko zvuk (SOUND) 41
- ⑬ Stopa ◀◀ nebo ▶▶ 29
- ⑭ Tlačítko k spuštění/dočasnému pozastavení nahrávání (●/II REC) 37
- ⑮ Tlačítko reprodukce CD/pauzy (CD ▶/II) 23
- ⑯ Ovladač hlasitosti (VOLUME DOWN, UP) 21
- ⑰ Tlačítko přehrávání kazety (TAPE ▶) 35
- ⑱ Tlačítko k otevření/uzavření odkládací přihrádky CD (▲ OPEN/CLOSE) 23
- ⑲ Tlačítka přeskočení/vyhledávání na disku, převijení pásky vpřed/vzad, ladění/volby předvolby kanálu, nastavení času (√/REW/◀◀, √/FF/▶▶) 17
- ⑳ Odkládací přihrádka

B Dálkové ovládání

- Tlačítka jako např ⑨, fungují úplně stejně jako tlačítka na přístroji.
- ㉑ Časovač vypnutí, tlačítko automatického vypnutí (SLEEP, -AUTO OFF) 41
 - ㉒ Tlačítko programování CD/mazání, přednastavení stanic (PROGRAM, -CLEAR) 21
 - ㉓ Tlačítko volby režimu přehrávání (PLAY MODE) 19
Použijte k výběru režimu přehrávání CD, režimu ladění nebo režimu FM.
 - ㉔ Tlačítko opakování (REPEAT) 25
 - ㉕ Tlačítko zobrazení (DISPLAY) 19
 - ㉖ Tlačítko k vymazání zadání (DEL) 27
 - ㉗ Tlačítko stop (STOP ■) 27
 - ㉘ Tlačítko úvodní skladby (INTRO) ... 31
 - ㉙ Tlačítko k označení paměti/opakované vyvolání (MARKER) 33
 - ㉚ Tlačítko k ultumení zvuku (MUTING) 17
 - ㉛ Tlačítko přehrávání/nahrávání podle časovače (⏻/PLAY/REC) 43
 - ㉜ Tlačítko hodin/časovače (CLOCK/TIMER) 17
 - ㉝ Tlačítka s číslicemi a písmeny (≥10, 1-9, 0, A-Z, SPACE!™#) 21
 - ㉞ Tlačítko k potvrzení zadání (ENTER) 31
 - ㉟ Tlačítko k výběru režimu vyhledání titulu (TITLE SEARCH) 31
 - ㊱ Tlačítko vyhledání názvu (DIMMER) 17

A Urządzenie główne

- ① Wejście na słuchawki (PHONES) 41
- ② Kieszeń kasy słuchawkowe
- ③ Przycisk wyrzucania kasy (OPEN ▲) 37
- ④ Wyświetlacz
- ⑤ Czujnik sygnału zdalnego magnetofonu
- ⑥ Album ◀ lub ▶ 29
- ⑦ Przycisk tunera wyboru/zakresu częstotliwości (TUNER/BAND) 19
- ⑧ Wskaźnik zasilania sieciowego (AC IN)
Wskaźnik ten zapala się, jeżeli urządzenie podłączone jest do gniazda sieciowego.
- ⑨ Przełącznik „przełączania w tryb gotowości/włączania“ (⏻/⏻)
Naciśnij ten przycisk, aby wyłączyć urządzenie (przełączyć je w stan gotowości), lub włączyć je z powrotem. W stanie gotowości urządzenie nadal pobiera niewielką moc.
- ⑩ Przyciski stop, demonstration (STOP ■, -DEMO) 17
- ⑪ Surround (dźwięk otaczający) 41
- ⑫ Sound (rodzaj dźwięku) 41
- ⑬ Wybór utworu ◀◀ lub ▶▶ 29
- ⑭ Przycisk uruchamiania nagrywania/pauzy (●/II REC) 37
- ⑮ Przycisk odtwarzania płyty CD/pauzy (CD ▶/II) 23
- ⑯ Kontrola głośności (VOLUME DOWN, UP) 21
- ⑰ Przycisk odtwarzania kasy (TAPE ▶) 35
- ⑱ Przycisk otwierania/zamykania szuflady płyt CD (▲ OPEN/CLOSE) 23
- ⑲ Przyciski przeszukiwania/przeszukiwania na CD, przewijania do przodu/do tyłu taśmy, strojenia/wyboru zaprogramowanych kanałów, nastawiania czasu (√/REW/◀◀, √/FF/▶▶) 17
- ⑳ Szuflada płyt CD

B Zdalne sterowanie

- Przyciski takie jak ⑨ działają dokładnie tak samo jak przyciski w urządzeniu głównym.
- ㉑ Ustawianie stanu czuwania, przycisk automatycznego wyłączenia (SLEEP, -AUTO OFF) 41
 - ㉒ Przycisk programowania tunerem CD/kasowania (PROGRAM, -CLEAR) ... 21
 - ㉓ Przycisk wyboru trybu odtwarzania (PLAY MODE) 19
Ten przycisk służy do wyboru trybu odtwarzania: CD, radio, FM.
 - ㉔ Przycisk powtarzania (REPEAT) 25
 - ㉕ Przycisk wyświetlacza (DISPLAY) . 19
 - ㉖ Przycisk usuwania (DEL) 27
 - ㉗ Przyciski stop (STOP ■) 27
 - ㉘ Przycisk przeszukiwania albumów (INTRO) 31
 - ㉙ Przycisk zapamiętywania/przywoływania znacznika (MARKER) 33
 - ㉚ Przycisk wyciszania (MUTING) 17
 - ㉛ Przycisk timera odtwarzania/nagrywania (⏻/PLAY/REC) 43
 - ㉜ Przycisk zegara/timera (CLOCK/TIMER) 17
 - ㉝ Przyciski numeryczne, literowe (≥10, 1-9, 0, A-Z, SPACE!™#) 21
 - ㉞ Przycisk wprowadzania (ENTER) 31
 - ㉟ Przycisk wyszukiwania tytułów utworów (TITLE SEARCH) 31
 - ㊱ Przycisk przyciemniania (DIMMER) 17

A

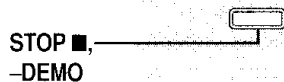

B

1 — — 2 • 4

— 3

1



2

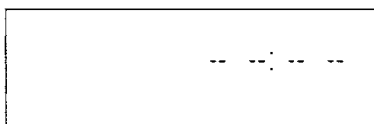
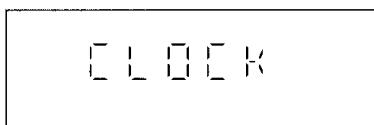

3

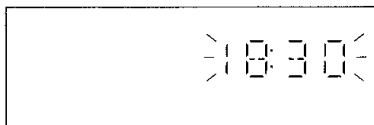

4

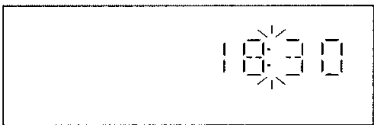

C

MUTING — — DIMMER —

A Función de demostración

Cuando el equipo se conecta por primera vez, aparecerá una demostración de sus funciones en el visualizador.

Si la función de demostración está desactivada, podrá ver una demostración si selecciona "DEMO ON".

Mantenga pulsado [STOP ■, -DEMO].

La visualización cambia cada vez que se mantiene pulsado el botón.



Cuando esté en modo de espera, seleccione "DEMO OFF" para reducir el consumo de electricidad.

B Puesta en hora del reloj

Éste es un reloj de sistema de 24 horas.

El ejemplo muestra cómo ajustar el reloj a las 18:30 (6:30 de la tarde).

1 Pulse [⏻] para encender el aparato.

2 Pulse [CLOCK/TIMER] para visualizar "CLOCK".

Cada vez que pulse el botón:



3 Entre 5 segundos después

Pulse [V/REW/◀◀] o [^/FF/▶▶] para ajustar la hora.

Manténgalo pulsado para que la hora cambie más rápidamente.

4 Pulse [CLOCK/TIMER].

El reloj estará puesto en hora y se restablecerá la visualización original.

Para mostrar la hora (cuando el aparato está encendido)

Pulse [CLOCK / TIMER].

Aparecerá el reloj durante unos 5 segundos.

Nota

El reloj puede atrasarse o adelantarse a lo largo del tiempo. Si fuera necesario, puede volver a ajustarlo.

C Funciones convenientes

Para reducir la iluminación del visualizador

Utilice esto cuando vaya a acostarse o en cualquier momento que desee reducir la iluminación del visualizador.

Pulse [DIMMER].

La iluminación del visualizador se reduce excepto para el indicador [AC IN].

Para cancelar

Pulse [DIMMER] otra vez.

Para silenciar el volumen

Esta característica es conveniente para cuando le llaman por teléfono, etc.

Pulse [MUTING].

Aparece "MUTING".

Para cancelar

Pulse [MUTING] otra vez. ("MUTING" se apagará.)

El silenciamiento también se puede cancelar bajando completamente el volumen a (-dB).

Cuando se apague el sistema, la operación de silenciamiento se cancelará automáticamente.

A Демонстрационная функция

При первом включении устройства демонстрация его функций может быть показана на дисплее. Если настройка демонстрации выключена, можно показать демонстрацию, выбрав "DEMO ON" (ДЕМО ВКЛ.).

Нажмите и удерживайте кнопку [STOP ■, -DEMO].

При каждом нажатии и удержании этой кнопки происходит переключение дисплея.

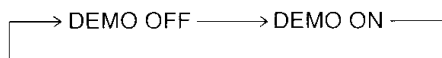

Чтобы уменьшить энергопотребление в режиме ожидания, выберите "DEMO OFF" (ДЕМО ВЫКЛ.) потребление.

B Установка времени

Это часы в 24-часовом формате.

Пример установки на часах времени 18:30. (6:30 после полудня).

1 Нажмите кнопку [⏻] и включите аппарат.

2 Чтобы отобразить на дисплее "CLOCK", нажмите кнопку [CLOCK/TIMER].

Каждый раз, когда Вы нажимаете кнопку:



3 В интервале 5 секунд Чтобы установить время, нажмите кнопку [V/REW/◀◀] ИЛИ [V/FF/▶▶].

Нажмите и удерживайте кнопку, чтобы время изменялось быстрее.

4 Нажмите кнопку [CLOCK/TIMER]. Время установлено, и на дисплее восстанавливается исходный дисплей.

Чтобы показать время (когда аппарат включен)

Нажмите кнопку [CLOCK/TIMER].

Часы будут видны на дисплее около 5 секунд.

Примечания

Со временем часы могут отставать или уходить вперед. При необходимости, скорректируйте часы.

C Полезные функции

Чтобы ослабить подсветку панели

Используйте эту функцию при отходе ко сну или в любом другом случае, когда желательно уменьшить яркость подсветки панели.

Нажмите кнопку [DIMMER].

Подсветка панели ослабевает за исключением индикатора [AC IN].

Чтобы отменить функцию

Снова нажмите кнопку [DIMMER].

Чтобы временно отключить звук

Эта функция удобна при приеме телефонного звонка и т.п.

Нажмите кнопку [MUTING].

Появляется индикация "MUTING".

Чтобы отменить функцию

Снова нажмите кнопку [MUTING]. (Индикация "MUTING" пропадает.)

Временное отключение звука можно также осуществить с помощью полного снижения уровня громкости до (-dB).

При выключении системы функция временного отключения звука автоматически отменяется.

A Funkce uk"zka

Při prvním zapnutí jednotky se na displeji přehraje ukázka funkcí jednotky.

Pokud je přehrávání ukázky vypnuto, můžete ukázkou spustit volbou „DEMO ON“

Stiskněte a přidrže tlačítko [STOP ■, -DEMO].

Displej se mění při každém přidržení tlačítka.

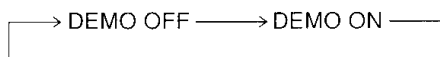

Je-li jednotka v pohotovostním režimu, můžete snížit spotřebu elektrické energie nastavením „DEMO OFF“

B Nastavení času

Hodiny na displeji pracují ve 24 hodinovém cyklu.

Příklad na obrázku ukazuje, jak nastavit hodiny na 18:30 (6:30 odpoledne).

1 Stisknutím [⏻] zapnete přístroj.

2 Stiskněte [CLOCK/TIMER] tak, aby se zobrazilo „CLOCK“.

Při každém stisknutí tlačítka:

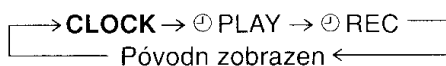

3 V rozmezí 5 sekund Stiskněte [V/REW/◀◀] nebo [V/FF/▶▶] a nastavte tak čas. Stisknutím a přidržením tlačítka dosáhnete rychlejší změny času.

4 Stiskněte [CLOCK/TIMER].

Nastaví se čas a na displeji se obnoví původní zobrazení.

Zobrazení času (je-li přístroj zapnutý)

Stiskněte [CLOCK/TIMER].

Čas na hodinách se zobrazí přibližně na 5 sekund.

Poznámka

Hodiny se mohou v průběhu doby zryc hlovat či zpomalovat. Pokud to bude nutné, nastavte je znovu.

C Funkce pro větší pohodlí

Ztlumení intenzity osvětlení na panelu displeje

Tuto funkci použijte, když se chystáte jít spát nebo kdykoliv, kdy chcete mít panel displeje tmavější.

Stiskněte [DIMMER].

Panel displeje se kromě indikátoru [AC IN] ztlumí.

Zrušení

Znovu stiskněte [DIMMER].

Utlumení hlasitosti

Tato funkce je užitečná, když máte telefonický hovor, atd.

Stiskněte [MUTING].

Rozsvítí se indikátor „MUTING“.

Zrušení

Znovu stiskněte [MUTING]. („MUTING“ zhasne.)

Umlčení lze také zrušit úplným snížením hlasitosti na (-dB).

Když přístroj vypnete, funkce utlumení se automaticky zruší.

A Funkcja demo

Po pierwszym włączeniu urządzenia do sieci, na wyświetlaczu może pojawić się prezentacja jego funkcji.

Jeżeli funkcja demo jest wyłączona, prezentację można włączyć wybierając funkcję „DEMO ON”.

Naciśnij i przytrzymaj [STOP ■, -DEMO].

Wyświetlacz zmienia się za każdym razem, gdy zostanie wciśnięty i przytrzymany ten przycisk.

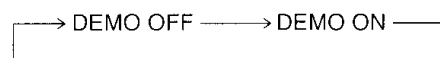

Jeżeli urządzenie znajduje się w stanie czuwania, należy wybrać funkcję „DEMO OFF” w celu zmniejszenia poboru energii.

B Ustawianie czasu

Zegar jest 24-godzinny.

Przykład pokazuje jak ustawić zegar na 18:30 (6:30 pm).

1 Naciśnij [⏻], aby włączyć urządzenie.

2 Naciśnij [CLOCK/TIMER], aby wyświetlić „CLOCK“.

Za każdym naciśnięciem przycisku:



3 W ciągu 5 sekund Naciśnij [V/REW/◀◀] lub [V/FF/▶▶], aby ustawić czas.

Naciśnij i przytrzymaj, aby szybciej zmieniać czas.

4 Naciśnij [CLOCK/TIMER].

Czas zostanie ustawiony, a wyświetlacz powróci do poprzedniego stanu.

Aby wyświetlić czas (kiedy urządzenie jest włączone)

Naciśnij [CLOCK/TIMER].

Zegar pokaże się na około 5 sekund.

Uwaga

Po pewnym czasie zegar może zacząć się spóźniać lub spieszyć. W takim wypadku należy go ponownie wyregulować.

C Funkcje ułatwiające obsługę

Aby przyciemnić wyświetlacz

Używaj tej funkcji, kiedy zasypiasz lub wtedy, gdy wolisz, aby wyświetlacz był przyciemniony.

Naciśnij [DIMMER].

Panel wyświetlacza przyciemnia się poza wskaźnikiem [AC IN].

Aby skasować

Naciśnij ponownie [DIMMER].

Wyciszenie

Jest to przydatna funkcja, gdy trzeba odebrać telefon itp.

Naciśnij [MUTING].

Pojawi się „MUTING”.

Aby skasować

Naciśnij ponownie [MUTING]. (Wskaźnik „MUTING” zgaśnie.)

Wyciszenie może również być anulowane poprzez całkowite zmniejszenie głośności do (-dB).

Wyłączenie urządzenia powoduje także automatyczne wyłączenie funkcji wyciszenia.

La radio: sintonización manual

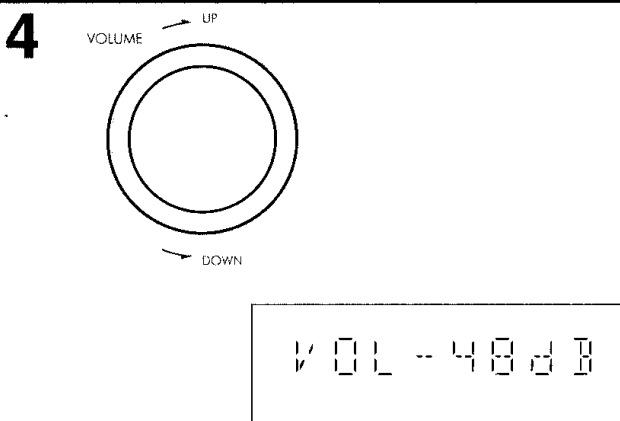
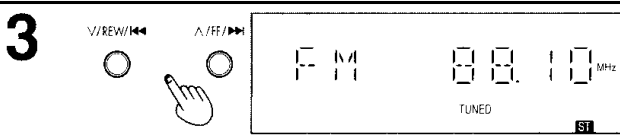
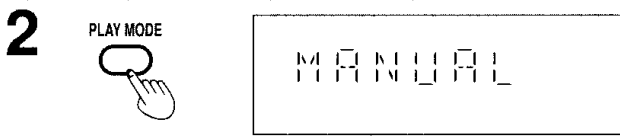
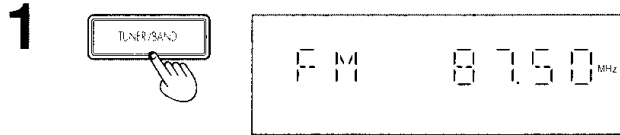
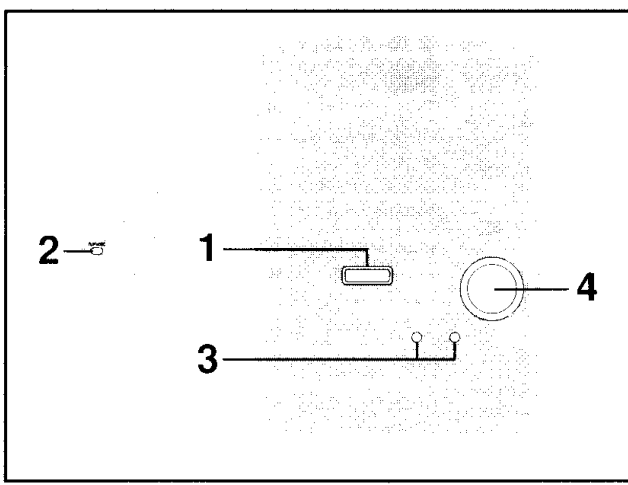

1 Pulse [TUNER/BAND] para seleccionar “FM” o “AM”.

La alimentación se conectará automáticamente.
Cada vez que pulse el botón:

→ FM → AM →

2 Pulse [PLAY MODE] en el mando a distancia para seleccionar el modo de sintonización manual.

→ MANUAL → PRESET →

3 Pulse [V/REW/◀◀] o [Δ/FF/▶▶] para seleccionar la frecuencia de la emisora requerida.

Cuando se sintonice una emisora de radio se visualizará “TUNED”.
Cuando se esté recibiendo una emisión en estéreo FM se visualizará “ST”.

4 Ajuste el volumen.

Sintonización automática

Mantenga pulsado [V/REW/◀◀] o [Δ/FF/▶▶] durante un momento hasta que la frecuencia empiece a cambiar rápidamente. El aparato empezará la sintonización automática y se parará cuando encuentre una emisora.

- La sintonización automática tal vez no funcione cuando la interferencia sea excesiva.
- Para cancelar la sintonización automática, pulse una vez más [V/REW/◀◀] or [Δ/FF/▶▶].

A Si hay demasiado ruido en FM

Mantenga pulsado [PLAY MODE] para visualizar “MONO”. Este modo mejorará la calidad del sonido si la recepción es débil por alguna razón, pero las emisiones se escuchan en mono. Mantenga pulsado [PLAY MODE] para cancelar el modo. “MONO” se apagará. MONO también se cancelará si se cambia la frecuencia.

Deje “MONO” apagado para la escucha normal. Las emisiones en estéreo y monoaural se reproducirán automáticamente como sean recibidas.

B Emisiones RDS

Este aparato puede visualizar datos de texto transmitidos por el sistema de datos de radio (RDS) disponible en algunas zonas. Si la emisora que está escuchando está transmitiendo señales RDS, “RDS” se encenderá en el visualizador.

Visualización del nombre de una emisora o de un tipo de programa

Pulse [DISPLAY].

Cada vez que pulse el botón:

(a) Visualización de frecuencia → (b) Nombre de la emisora (PS) → (c) Tipo de programa (PTY)

ⓐ Visualización de tipos de programas			
NEWS	VARIED	FINANCE	COUNTRY
AFFAIRS	POP M	CHILDREN	NATIONAL
INFO	ROCK M	SOCIAL A	OLDIES
SPORT	M.O.R M ⁺	RELIGION	FOLK M
EDUCATE	LIGHT M	PHONE IN	DOCUMENT
DRAMA	CLASSICS	TRAVEL	TEST
CULTURE	OTHER M	LEISURE	ALARM
SCIENCE	WEATHER	JAZZ	

Nota

- Las visualizaciones RDS tal vez no se encuentren disponibles si la recepción no es adecuada.
+ “M.O.R M” = “Middle of the road music” (Música para todos los públicos)
- El sonido se interrumpirá momentáneamente si se introducen/extraen cintas mientras se está escuchando una radiodifusión por AM.

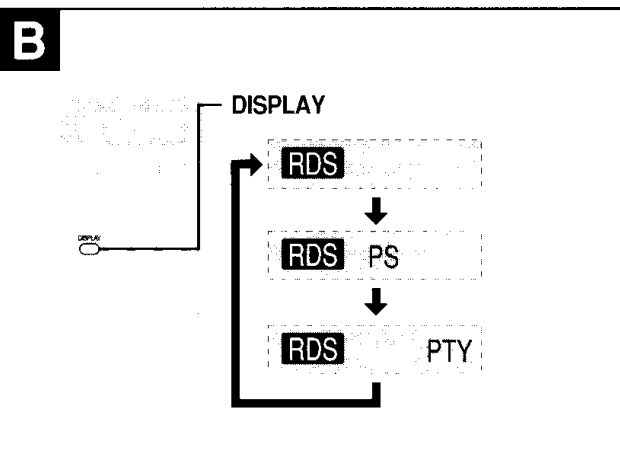
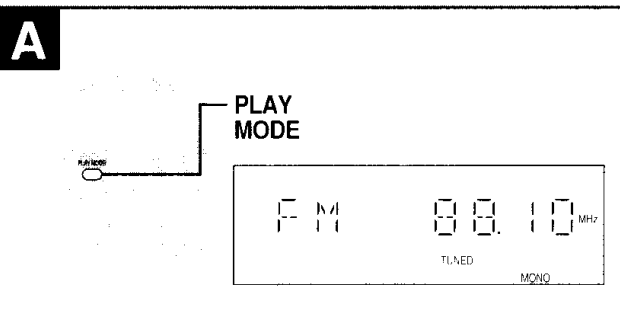

Радиоприемник: ручная настройка

1 Нажмите кнопку [TUNER/BAND], чтобы выбрать диапазон "FM" или "AM".

Питание включится автоматически.
Каждый раз, когда Вы нажимаете кнопку:

→ FM → AM

2 Нажмите кнопку [PLAY MODE] на пульте дистанционного управления, чтобы выбрать режим ручной настройки.

→ MANUAL → PRESET

3 Чтобы настроиться на частоту требуемой станции, нажимайте кнопку [V/REW/◀◀] или [^/FF/▶▶].

При настройке на станцию на дисплей выводится индикация "TUNED".
При приеме стереофонической программы в диапазоне FM на дисплей выводится индикация "ST".

4 Отрегулировать громкость.

Автоматическая настройка

Нажмите и удерживайте кнопку [V/REW/◀◀] или [^/FF/▶▶] до тех пор, пока частота не начнет меняться в быстром темпе. Аппарат начинает автоматическую настройку и прекращает ее, когда находит станцию.

- Автоматическая настройка может не работать при чрезмерном уровне помех.
- Чтобы отменить режим автоматической настройки, снова нажмите кнопку [V/REW/◀◀] или [^/FF/▶▶].

А Если в диапазоне FM прослушивается интенсивный шум

Нажмите и удерживайте некоторое время кнопку [PLAY MODE], чтобы высветить "MONO".

В этом режиме качество звучания лучше, если прием слабый, но программа будет воспроизводиться в монофоническом режиме. Нажмите и удерживайте некоторое время кнопку [PLAY MODE] снова, чтобы отменить режим.

Индикация "MONO" исчезает с дисплея. Режим MONO отменяется также при изменении частоты настройки.

При обычном прослушивании выключайте режим "MONO". Переключение в режим MONO или STEREO будет производиться автоматически при приеме соответствующих вещательных программ.

В Радиовещание RDS

Этот аппарат может высвечивать текстовые данные, передаваемые системой радиоданных (RDS), доступной в некоторых районах.

Если прослушиваемая Вами станция передает сигналы RDS, на дисплее высвечивается индикация "RDS".

Высвечивание названия вещающей станции или типа программы

Нажмите кнопку [DISPLAY].
Каждый раз, когда Вы нажимаете кнопку:

- Дисплей частоты
- Название станции (PS)
- Тип программы (PTY)
- Дисплеи типа программы

Примечание

- Дисплеи RDS могут быть недоступны, если прием плохой.
* "M.O.R.M" = "Middle of the road music" (музыка в дороге)
- При установке/извлечении кассет во время прослушивания передач в диапазоне КВ звук на короткое время прерывается.

Rádio: ruční ladění

1 Stisknutím [TUNER/BAND] zvolíte „FM“ nebo „AM“.

Systém se automaticky zapne.
Při každém stisknutí tlačítka:

→ FM → AM

2 Stisknutím [PLAY MODE] na dálkovém ovladači zvolte režim ručního ladění.

→ MANUAL → PRESET

3 Stisknutím [V/REW/◀◀] nebo [^/FF/▶▶] zvolte kmitočet požadované stanice.

Při vyladění rozhlasové stanice se zobrazí „TUNED“.

„ST“ se zobrazí v případě, že bylo zachyceno vysílání stereo FM.

4 Nastavte hlasitost.

Автоматické vyladování

Stiskněte a chvíli přidržte [V/REW/◀◀] nebo [^/FF/▶▶], dokud se nezačne kmitočet rychle měnit. Přístroj začne automaticky ladit a přestane, jakmile nalezne stanici.

- Automatické ladění fungovat, pokud dochází k nadměrnému rušení.
- Automatické ladění zrušíte dalším stisknutím [V/REW/◀◀] nebo [^/FF/▶▶].

А Pokud je v pásmu FM nadměrný šum

Stisknutím [PLAY MODE] zobrazíte „MONO“. Tento režim zlepšuje kvalitu zvuku, pokud je příjem slabý, ale rozhlasové vysílání budete přijímat monofonně.

Opětovným Stisknutím [PLAY MODE] režim zrušíte.

„MONO“ zhasne. MONO rovněž zrušíte, pokud změníte kmitočet.
Při normálním poslechu „MONO“ vypnete. Stereo a mono rozhlasové vysílání se přehrává automaticky podle toho, jak je přístroj přijímá.

В Vysílání RDS

Tento přístroj může zobrazovat textové údaje přenášené rozhlasovým datovým systémem (RDS), který je v určitých oblastech k dispozici. Jestliže stanice, kterou posloucháte, vysílá signály RDS, na displeji se rozsvítí „RDS“.

Zobrazení názvu vysílací stanice nebo typu programu

Stiskněte [DISPLAY].
Při každém stisknutí tlačítka:

- Zobrazení kmitočtu
- Jméno stanice (PS)
- Typ programu (PTY)
- Typ programu

Poznámka

- Displej s RDS nemusí být dostupný, pokud bude příjem slabý.
* „M.O.R.M“ = „Middle of the road music“ (Střední proud)
- Při vkládání/vyjímání kazety je zvuk během poslechu AM vysílání přechodně přeruš.

Radio: strojenie ręczne

1 Naciśnij [TUNER/BAND], aby ustawić „FM“ lub „AM“.

Urządzenie włączy się automatycznie.
Za każdym naciśnięciem przycisku:

→ FM → AM

2 Naciśnij [PLAY MODE] w nadajniku zdalnego sterowania, aby wybrać tryb strojenia ręcznego.

→ MANUAL → PRESET

3 Naciśnij [V/REW/◀◀] lub [^/FF/▶▶], aby wybrać częstotliwość danej stacji.

Za każdym razem, gdy stacja zostaje dostrojona, pojawia się „TUNED“.

Na wyświetlaczu pojawia się „ST“, gdy odbierana jest sygnał stereo na falach FM.

4 Regulacja głośności.

Автоматyczne strojenie

Naciśnij i przytrzymaj [V/REW/◀◀] lub [^/FF/▶▶], aż częstotliwość zacznie gwałtownie się zmieniać. Urządzenie rozpocznie automatyczne strojenie i zatrzyma się, gdy znajdzie stację.

- Funkcja automatycznego strojenia może nie działać, gdy występują nadmierne zakłócenia.

- Aby wyłączyć funkcję automatycznego strojenia, naciśnij jeszcze raz [V/REW/◀◀] lub [^/FF/▶▶].

А Nadmierne szumy w odbiorze stacji FM

Naciśnij [PLAY MODE], aby wyświetlić „MONO“.

W tym trybie jakość dźwięku poprawi się, gdy odbiór jest słaby, ale stacja będzie odbierana jako monofoniczna.

Naciśnij ponownie [PLAY MODE], aby anulować tryb.

Zniknie „MONO“. MONO znika także, jeżeli zostanie zmieniona częstotliwość.

Podczas normalnego słuchania wyłącz „MONO“. Audycje monofoniczne i stereofoniczne są automatycznie odtwarzane tak, jak są nadawane.

В Audycje z RDS

Urządzenie to może wyświetlać dane tekstowe nadawane przez system danych radiowych (RDS) dostępny w niektórych rejonach.

Jeżeli stacja, której słuchasz, nadaje sygnał RDS, na wyświetlaczu pojawi się „RDS“.

Wyświetlanie nazwy stacji lub typu programu
Naciśnij [DISPLAY].

Za każdym naciśnięciem przycisku:

- Wyświetlenie częstotliwości
- Nazwa stacji (PS)
- Typ programu (PTY)
- Typ programu

Uwagi

- Dane RDS mogą być niedostępne, jeżeli odbiór jest słaby.
* „M.O.R.M“ = „Middle of the road music“ (Środek drogowej muzyki)
- Dźwięk zostanie chwilowo przerwany, gdy będziesz wkładał lub wyjmował taśmę podczas słuchania audycji radiowych w zakresie AM.

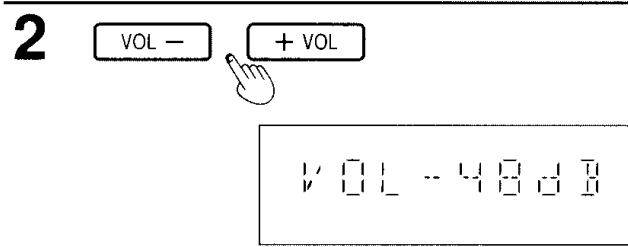
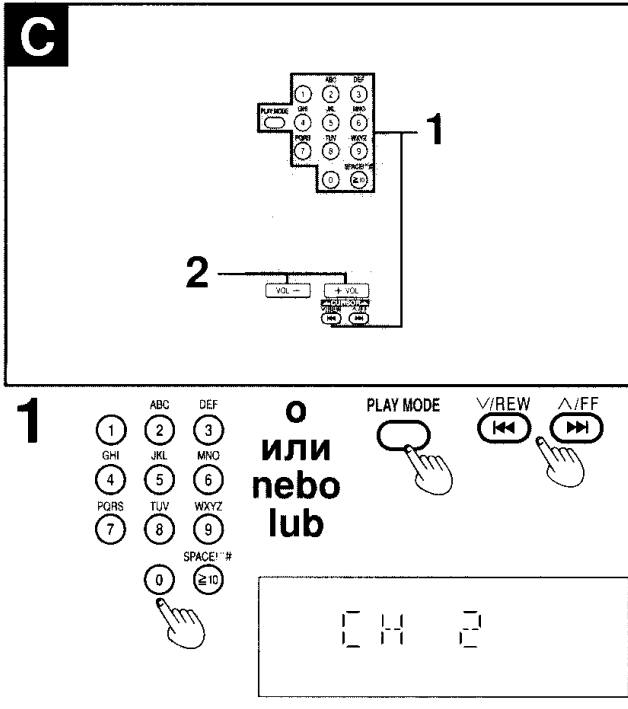
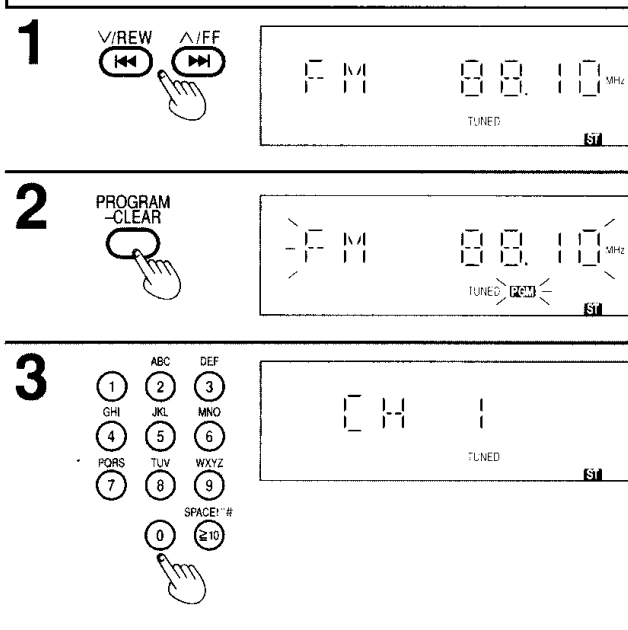
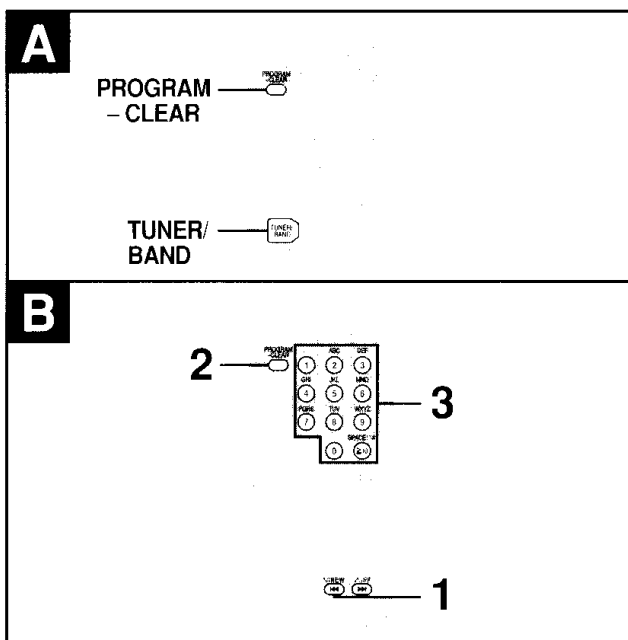

La radio: sintonización de presintonías

Hay dos formas de presintonizar emisoras.

Presintonización automática:

Las emisoras que puede sintonizar el receptor de radio están presintonizadas de forma automática.

Presintonización manual:

Usted puede seleccionar las emisoras y el orden en que quiera presintonizarlas.

Se puede presintonizar un máximo de 15 emisoras en cada banda. FM y AM.

Preparación:

Pulse [TUNER/BAND] para seleccionar "FM" o "AM".

A Presintonización automática

Haga lo siguiente una vez para cada banda de FM y AM.

Preparación:

Sintonice la frecuencia desde la que quiere comenzar a presintonizar (→ página 18).

Mantenga pulsado [PROGRAM/-CLEAR].

El receptor de radio presintoniza las emisoras que puede sintonizar en orden ascendente. Cuando termine, se sintonizará la última emisora memorizada.

B Presintonización manual

Presintonice las emisoras una a una.

1 Pulse [V/REW/◀◀] o [A/FF/▶▶] para sintonizar la frecuencia de la emisora deseada.

2 Pulse [PROGRAM, -CLEAR].

3 Pulse las teclas numéricas para seleccionar un canal.

La emisora que ocupa un canal se borrará si se presintoniza otra emisora en ese canal.

C Selección de canales

1 Pulse las teclas numéricas para seleccionar el canal.

Para los canales del 1 al 9 pulse el número correspondiente. Para los canales 10 a 15 pulse [≥10] y luego los dos dígitos.

O BIEN

① Pulse [PLAY MODE] para seleccionar "PRE-SET".

② Pulse [V/REW/◀◀] o [A/FF/▶▶] para seleccionar un canal.

2 Ajuste el volumen.

Ajuste de asignación de AM

Cada país asigna bandas de emisión según sus necesidades particulares.

Este sistema también puede recibir emisiones de AM asignadas en pasos de 10 kHz.

Para cambiar el paso (9kHz ↔ 10kHz)

Preparación:

① Pulse [TUNER/BAND] para seleccionar "FM".

② Mantenga pulsado [TUNER/BAND].

Después de transcurrir unos pocos segundos, la visualización cambia a una visualización parpadeante de la frecuencia mínima actual.

③ Continúe pulsando [TUNER/BAND].

Suelte el botón cuando cambie la frecuencia mínima.

Para volver al paso original, repita los pasos de arriba.

Nota

Después de cambiar el ajuste "allocation" de designación las frecuencias que usted preajustó previamente en la memoria se cancelarán.

Радиоприемник: предварительная настройка

Есть два метода предварительной настройки на станции.

Автоматическая предвари-

тельная настройка: Станции, которые может принимать устройство настройки, заданы автоматически.

Ручная предварительная

настройка: Вы можете выбирать станции для предварительной настройки и порядок занесения их в память.

В каждом диапазоне FM и AM можно предварительно настроиться на 15 станций.

Подготовка:

Нажмите кнопку [TUNER/BAND], чтобы выбрать диапазон "FM" или "AM".

A Автоматическая предварительная настройка

Выполните следующие действия в каждом диапазоне FM и AM.

Подготовка:

Настройтесь на частоту, с которой начнется предварительная настройка (→ стр. 19).

Нажмите и удерживайте кнопку [PROGRAM/-CLEAR].

Устройство настройки устанавливает станции, которые оно может принимать, в виде каналов с возрастающими номерами. По окончании процедуры тюнер настраивается на станцию, занесенную в память последней.

B Ручная предварительная настройка

Произведите предустановку станций по очереди.

1 Нажмите [V/REW/◀◀] или [V/FF/▶▶] чтобы настроить приемник на нужную радиостанцию.

2 Нажимайте [PROGRAM, -CLEAR].

3 Нажимайте цифровые кнопки для выбора канала.

Станция, записанная на данный канал, будет стерта при занесении на этот канал другой станции.

C Выбор каналов

1 Нажимайте цифровые кнопки для выбора канала.

Для номеров каналов с 1 по 9 нажмите соответствующую кнопку.

Для номеров каналов с 10 по 15 нажмите кнопку [≥10] и затем две цифры.

ИЛИ

① Нажмите [PLAY MODE], чтобы выбрать "PRESET".

② Нажмите [V/REW/◀◀] ИЛИ [V/FF/▶▶] для выбора канала.

2 Отрегулируйте уровень громкости.

Настройка распределения AM

Каждая страна устанавливает шаг распределения частот радиовещания в соответствии с ее собственными нуждами.

Эта система может также принимать радиовещание диапазона AM, распределенное с шагом 10 кГц.

Для изменения шага (9кГц ↔ 10кГц)

Подготовка:

① Нажмите кнопку [TUNER/BAND], чтобы выбрать "FM".

② Нажмите и удерживайте кнопку [TUNER/BAND]. Через нескольких секунд дисплей изменяется на мигающий дисплей текущей минимальной частоты.

③ Продолжайте удерживать кнопку [TUNER/BAND]. Когда минимальная частота изменится, отпустите кнопку.

Чтобы вернуться к первоначальному шагу распределения частот, повторите вышеприведенные действия.

Примечание

Частоты, которые Вы предварительно установили в память, будут стерты после изменения установки шага распределения частот.

Rádio: ladění předvoleb

Existují dvě metody pro předvolbu stanic.

Automatická

předvolba: Stanice, jejichž signál může tuner přijímat, jsou přednastaveny automaticky.

Ruční předvolba: Pro předvolbu a pořadí stanic, v němž se předvolba uskuteční, si můžete stanice vybrat.

V pásmu FM a AM lze nastavit pro každé z nich až 15 stanic.

Příprava:

Stisknutím [TUNER/BAND] zvolíte „FM“ nebo „AM“.

A Automatická předvolba

Pro každé z pásem FM a AM proveďte následující.

Příprava:

Naladíte kmitočet, kde má výběr předvoleb začít (→ Strana 19).

Stiskněte a přidržte [PROGRAM/-CLEAR].

Tuner nastaví stanice, jejichž signál může přijímat, do kanálu ve vzestupném pořadí. Když skončí, naladí se poslední stanice uložená do paměti.

B Ruční předvolba

Jednorázová předvolba stanic.

1 Stiskněte [V/REW/◀◀] nebo [V/FF/▶▶] pro naladění požadované stanice.

2 Stiskněte [PROGRAM, -CLEAR].

3 Stiskněte číselná tlačítka pro výběr kanálu.

Stanice, která již v kanále je, se vymaže, pokud je pro tento kanál předvolena stanice jiná.

C Volba kanálů

1 Stiskněte číselná tlačítka pro výběr kanálu.

Pro kanály 1 až 9 zvolte odpovídající číslo. Pro kanály 10 až 15 stiskněte [≥10], a poté dvě číslice.

NEBO

① Stiskněte [PLAY MODE] pro výběr: „PRESET“.

② Stiskněte [V/REW/◀◀] nebo [V/FF/▶▶] pro výběr kanálu.

2 Nastavte hlasitost.

Nastavení rozdělení pásem AM

Každá země rozděluje pásma rozhlasového vysílání podle svých konkrétních potřeb. Tento systém je schopen přijímat vysílání ve vlnovém rozsahu AM rozděleném v krocích po 10 kHz.

Změna kroku (9kHz ↔ 10kHz)

Příprava:

① Stiskněte tlačítko [TUNER/BAND] a vyberte možnost „FM“.

② Stiskněte a přidržte tlačítko [TUNER/BAND].

Po několika sekundách začne na displeji blikat aktuální minimální kmitočet.

③ Tlačítko [TUNER/BAND] držte i nadále. Jakmile se minimální kmitočet změní, tlačítko uvolněte.

K návratu na původní krok zopakujte předchozí body.

Poznámka

Po změně nastavení příslušného rozdělení pásma se vymažou kmitočty, které byly dříve nastaveny v paměti.

Radio: programowanie stacji

Istnieją dwie metody programowania stacji.

Programowanie

automatyczne: Stacje radiowe, których sygnał dociera do odbiornika radiowego, można ustawić automatycznie.

Programowanie

ręczne: Można wybierać stacje do zaprogramowania i kolejność, w jakiej zostaną zaprogramowane.

Można zaprogramować do 15 stacji dla zakresu FM, jak i AM.

Przygotowanie:

Naciśnij [TUNER/BAND], aby wybrać: „FM” lub „AM”.

A Programowanie automatycznie

Procedurę tę należy wykonać osobno dla zakresu FM i AM.

Przygotowanie:

Ustaw częstotliwość, od której ma się zacząć programowanie (→ strona 19).

Naciśnij i przytrzymaj [PROGRAM/-CLEAR].

Odbiornik radiowy przyporządkowuje odbierane stacje do kanałów w porządku wzrastającym. Po zakończeniu tuner przełączy się na ostatnią zapamiętaną stację.

B Programowanie ręczne

Programuj stacje pojedynczo.

1 Aby ustawić wybraną stację radiową, należy nacisnąć przycisk [V/REW/◀◀] lub [V/FF/▶▶].

2 Aby wybrać [PROGRAM, -CLEAR].

3 Aby wybrać pożądany kanał, należy użyć przycisków numerycznych.

Stacja zapamiętana wcześniej na danym kanale zostanie wymazana, jeśli inna stacja zostanie na nim zaprogramowana.

C Wybieranie kanałów

1 Naciśnij przyciski, numeryczne aby wybrać kanał.

Dla kanałów od 1 do 9 przyciśnij odpowiedni numer.

Dla kanałów od 10 do 15 naciśnij [≥10], a następnie dwie cyfry.

LUB

① Naciśnij [PLAY MODE], aby wybrać „PRESET“.

② Naciśnij [V/REW/◀◀] lub [V/FF/▶▶], aby wybrać kanał.

^a Zaprogramowany kanał

2 Wyreguluj poziom głośności.

Ustawianie stacji w paśmie AM

Każdy kraj przydziela zakresy częstotliwości w zależności od swoich potrzeb.

Urządzenie może również odbierać audycje w zakresie AM oddzielone o 10 kHz.

Aby zmienić krok częstotliwości (9kHz ↔ 10kHz)

Czynność wstępna:

① Naciśnij [TUNER/BAND], aby wybrać „FM”.

② Naciśnij i przytrzymaj [TUNER/BAND].

Po kilku sekundach wyświetlacz zmieni się na migające wyświetlenie bieżącej najniższej częstotliwości.

③ Nadal przytrzymuj [TUNER/BAND].

Kiedy najniższa częstotliwość zmieni się, zwolnij przycisk.

Aby powrócić do pierwotnego kroku częstotliwości, wykonaj ponownie powyższe czynności.

Uwaga

Po zmianie kroku częstotliwości poprzednio zaprogramowane w pamięci częstotliwości zostaną skasowane.

CDs (discos compactos)

Este aparato puede reproducir discos CD-R y CD-RW de audio del formato CD-DA (audio digital) que hayan sido finalizados (un proceso realizado después de la grabación que permite que el aparato reproduzca CD-R y CD-RW de audio) tras finalizar la grabación.

Algunos CD-R y CD-RW tal vez no puedan ser reproducidos debido a la condición de la grabación.

- 1** Pulse [⏻/⏮] para encender el aparato.
- 2** Pulse [⏏ OPEN/CLOSE] para cargar un CD y después vuelva a pulsar [⏏ OPEN/CLOSE].
- 3** Pulse [CD ▶/⏮] para iniciar la reproducción.
- 4** Ajuste el volumen.

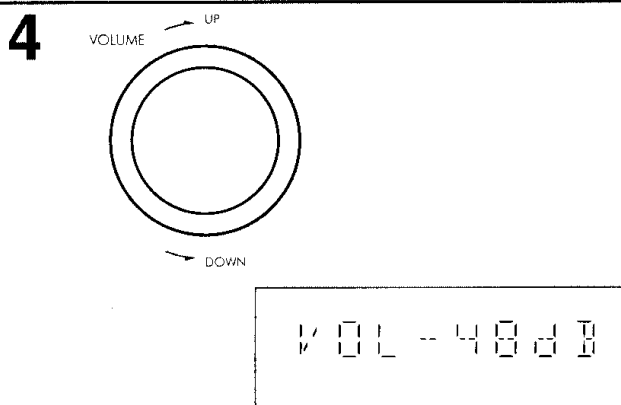
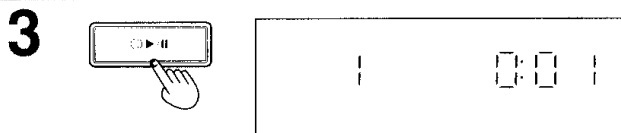
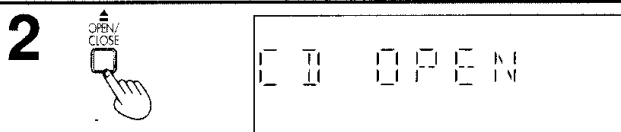
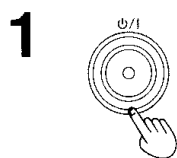
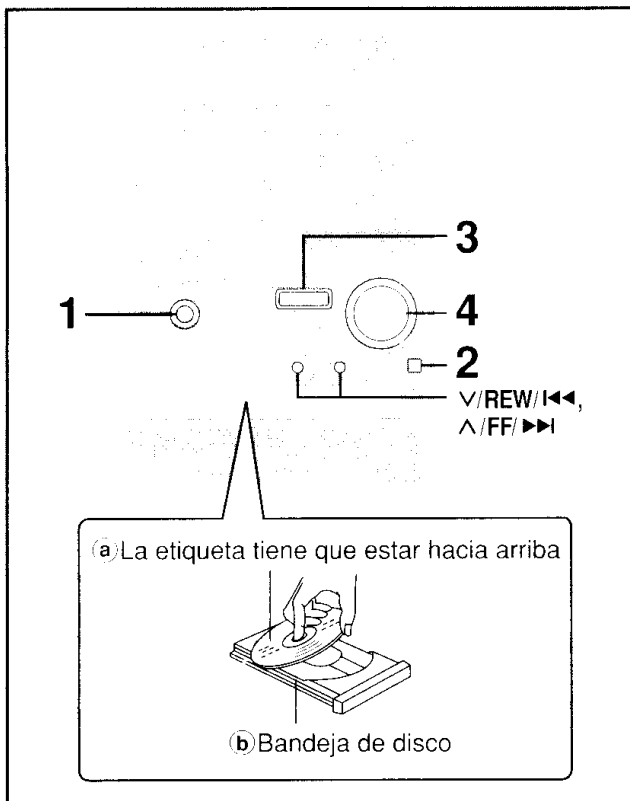

Para	Acción
detener el disco	Pulse [STOP ■].
interrumpir la reproducción	Pulse [CD ▶/⏮]. Vuelva a pulsar para reanudar la reproducción.
saltar pistas	Pulse [V/REW/⏮] o [V/FF/▶].
buscar por pistas	Pulse y mantenga pulsada [V/REW/⏮] o [V/FF/▶] durante la reproducción o la pausa.
iniciar la reproducción	Pulse [CD ▶/⏮] cuando el CD esté con un toque cargado pero la unidad esté apagada.
extraer un CD	Pulse [⏏ OPEN/CLOSE].

Notas

- Durante la reproducción aleatoria, no podrá saltar a pistas que ya hayan sido reproducidas.
- Durante la reproducción programada (→ página 26) o la reproducción aleatoria, se puede realizar la búsqueda sólo en la pista que se reproduce.
- Durante la reproducción programada, el salto siempre se realiza en el orden programado, tanto hacia adelante como hacia atrás.
- La reproducción programada no puede utilizarse en combinación con la reproducción aleatoria.

A Selección de CD y cuidados

Con este aparato sólo podrá reproducir discos compactos que tengan la marca. (©)

No;

- utilice discos con forma irregular. (ⓓ)
- ponga etiquetas extra ni pegatinas.
- utilice discos con etiquetas o pegatinas que sobresalgan o con adhesivo que salga por debajo de las etiquetas o pegatinas. (ⓔ)
- adhiera cubiertas a prueba de rayas ni ningún otro tipo de accesorios.
- escriba nada en los CDs.
- limpie los CDs con líquidos. (Límpielos con un paño suave y seco.)
- utilice CDs impresos con impresoras de etiquetas de venta en el mercado.

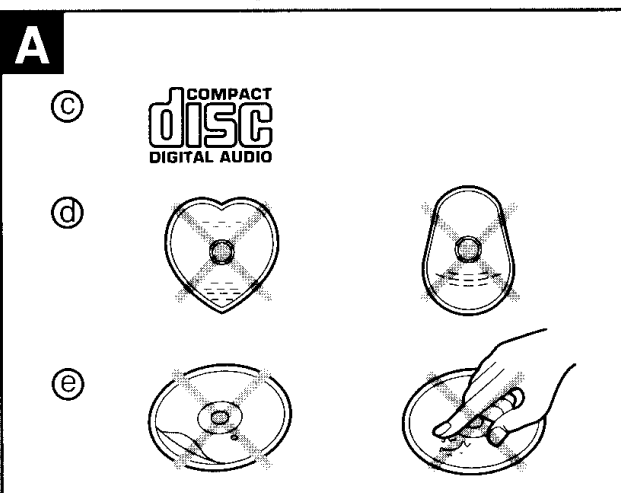

Компакт-диски

Этот аппарат может воспроизводить обычные и перезаписываемые аудио-компакт-диски в цифровом формате CD-DA, которые были «закрыты» (процесс, выполняемый после завершения записи, который позволяет проигрывателям воспроизводить обычные и перезаписываемые аудио-компакт-диски). Возможно, некоторые компакт-диски не будут воспроизводиться из-за условий записи.

- 1 Нажмите кнопку [⏻/⏸], чтобы включить аппарат.
- 2 Нажмите [▲ OPEN/CLOSE], чтобы вставить компакт-диск, а затем нажмите [▲ OPEN/CLOSE] еще раз.
 - ⓐ Этикетка должна быть обращена вверх
 - ⓑ Лоток для диска
- 3 Нажмите кнопку [CD ▶/⏮], чтобы начать воспроизведение.
- 4 Отрегулируйте уровень громкости.

Чтобы	Выполните следующее
остановить диск	Press [STOP ■].
сделать паузу в воспроизведении	Нажмите [CD ▶/⏮]. Нажмите еще раз, чтобы возобновить воспроизведение.
пропустить дорожки	Нажмите [V/REW/⏪] или [V/FF/▶▶].
выполнить поиск на всех дорожках	Нажмите и удерживайте [V/REW/⏪] или [V/REW/▶▶] во время воспроизведения или паузы.
запустить воспроизведение в одно касание	Нажмите [CD ▶/⏮], когда компакт-диск вставлен, но устройство выключено.
вытащить компакт-диск	Нажмите [▲ OPEN/CLOSE].

Примечания

- При воспроизведении в случайном порядке пропускать уже проигранные дорожки невозможно.
- Во время воспроизведения программы (→ страница 27) или воспроизведения в случайном порядке поиск может быть выполнен только в пределах воспроизводимой дорожки.
- При воспроизведении по программе пропуск производится всегда в запрограммированном порядке в прямом или в обратном направлении.
- Воспроизведение по программе в сочетании с воспроизведением в случайном порядке невозможно.

A Выбор компакт-дисков и обращение с ними

Данная система позволяет проигрывать только компакт-диски с меткой. (ⓐ)

Не следует:

- пользоваться дисками неправильной формы. (ⓐ)
- приклеивать лишние этикетки и наклейки.
- пользоваться дисками с отходящими этикетками и наклейками или с выступающим из-под этикетки или наклейки клеем. (ⓐ)
- прикреплять защищающие от царапин покрытия или другие принадлежности такого рода.
- писать на компакт-дисках.
- чистить диски с использованием жидкостей. (Протирайте диски сухой мягкой тканью.)
- использовать диски со скопированными с имеющихся на рынке этикетками.

Kompaktní disky (CD)

Tento přístroj je schopen přehrávat audio CD-R a CD-RW ve formátu CD-DA, které byly po provedení záznamu finalizovány (proces provedený po nahrání, který této jednotce umožňuje přehrávat zvukové disky CD-R a CD-RW).

Přístroj nemusí být schopen přehrávat některé CD-R nebo CD-RW podle stavu záznamu.

- 1 Stiskněte tlačítko [⏻/⏸] a přístroj zapnete.
- 2 Stiskněte [▲ OPEN/CLOSE] pro vložení CD, poté stiskněte [▲ OPEN/CLOSE] ještě jednou.
 - ⓐ CD musí být štítkem nahoru
 - ⓑ Zásuvka disku
- 3 Pro zahájení přehrávání stiskněte [CD ▶/⏮].
- 4 Nastavte hlasitost.

PRO	ČINNOST
zastavení disku	Stiskněte [STOP ■].
přerušení přehrávání	Stiskněte [CD ▶/⏮]. Dalším stiskem přehrávání obnovíte.
vynechání stop	Stiskněte [V/REW/⏪] nebo [V/FF/▶▶].
vyhledávání ve stopách	Během přehrávání nebo přerušení přehrávání stiskněte a držte [V/REW/⏪] nebo [V/FF/▶▶].
zahájení přehrávání jedním dotykem	Pokud je vloženo CD, ale jednotka je vypnuta, stiskněte [CD ▶/⏮].
vyjmutí CD	Stiskněte [▲ OPEN/CLOSE].

Poznámka

- Během přehrávání náhodně zvolené skladby nemůžete přeskačovat na skladby, které již byly přehrány.
- Při přehrávání programu (→ strana 27) nebo náhodném přehrávání může být vyhledávání prováděno pouze v přehrávané stopě.
- Během naprogramovaného přehrávání se přeskačování provádí vždy v naprogramovaném pořadí, ať již je to vpřed či vzad.
- Naprogramované přehrávání nelze používat společně s přehráváním náhodně vybrané skladby.

A Výběr CD a péče o ně

Na tomto přístroji můžete přehrávat pouze CD, která nesou tuto značku. (ⓐ)

Dodržujte následující pokyny:

- nepoužívejte disky nepravidelných tvarů. (ⓐ)
- na disky nelepte nadbytečné štítky a nálepky.
- nepoužívejte disky s odtrženými štítky či nálepkami nebo s takovými štítky či nálepkami, kde se pod nimi uvolňuje lepidlo. (ⓐ)
- nepřipojujte k diskům kryty chránící proti mechanickému poškození nebo jakékoliv jiné typy příslušenství.
- na CD nic nepište.
- nečistěte CD kapalinami. (Otráete jej měkkou, suchou látkou.)
- nepoužívejte CD s natištěnými štítky, které jsou na trhu k dostání.

Płyty CD

Urządzenie może odtwarzać płyty dźwiękowe CD-R i CD-RW formatu CD-DA (digital audio) poddane finalizacji (operacja dokonywana po nagraniu materiału, która umożliwia urządzeniu odtwarzanie płyt audio typu CD-R i CD-RW) po zakończeniu nagrywania.

Może ono nie odtwarzać niektórych płyt CD-R lub CD-RW ze względu na stan nagrania.

- 1 Naciśnij [⏻/⏸], aby włączyć urządzenie.
- 2 W celu włożenia płyty CD do czytnika, należy nacisnąć przycisk [▲ OPEN/CLOSE], a następnie nacisnąć przycisk [▲ OPEN/CLOSE] ponownie.
 - ⓐ Tykieta musi być zwrócona ku górze
 - ⓑ Tacka na płytę CD.
- 3 Naciśnij [CD ▶/⏮], aby rozpocząć odtwarzanie.
- 4 Wyreguluj poziom głośności.

W celu	Należy
zatrzymania płyty	Nacisnąć [STOP ■].
włączenia pauzy/ odtwarzania	Nacisnąć [CD ▶/⏮]. W celu dalszego odtwarzania nacisnąć przycisk ponownie.
ominięcia utworów	Nacisnąć [V/REW/⏪] lub [V/FF/▶▶].
wyszukania w utworze	Nacisnąć i przytrzymać [V/REW/⏪] lub [V/FF/▶▶] podczas odtwarzania lub w trybie pauzy.
rozpoczęcia odtwarzania za pomocą jednego naciśnięcia przycisku	Nacisnąć [CD ▶/⏮], po włożeniu płyty do wyłączzonego urządzenia.
wyjęcia płyty z czytnika	Nacisnąć [▲ OPEN/CLOSE].

Uwaga

- Podczas odtwarzania losowego, nie można przechodzić do utworów, które już zostały odtworzone.
- Podczas odtwarzania utworów wcześniej zaprogramowanych (→ strona 27), lub wybieranych na chybił trafił, utwory można wyszukiwać wyłącznie w utworze aktualnie odtwarzanym.
- Podczas odtwarzania programowego, przechodzenie w przód lub w tył odbywa się zawsze w programowej kolejności.
- Odtwarzanie programowe nie może być połączone z odtwarzaniem losowym.

A Wybór i obchodzenie się z płytami CD

Przy pomocy tego urządzenia można odtwarzać płyty CD wyłącznie z tym znakiem. (ⓐ)

Nie wolno:

- używać płyt CD o nieregularnych kształtach. (ⓐ)
- naklejać dodatkowych etykiet lub naklejek.
- używać płyt z etykietami lub naklejkami, które odklejają się, lub pozostałościami po naklejkach lub etykietach. (ⓐ)
- naklejać powłok przeciw zarysowaniu, itp.
- pisać na płytach CD.
- myć płytę CD przy pomocy płynów. (Należy je czyścić przy pomocy miękkiej, suchej ściereczki.)
- używać płyt CD zadrukowanych przy pomocy drukarek dostępnych na rynku.

A

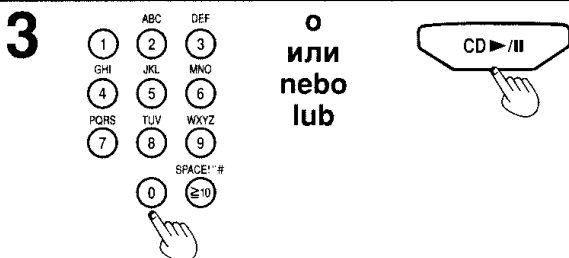
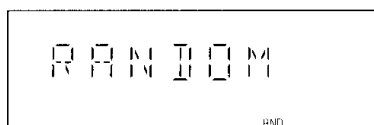
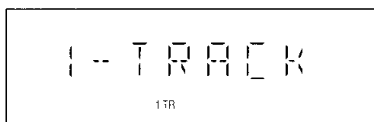
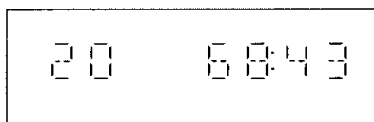
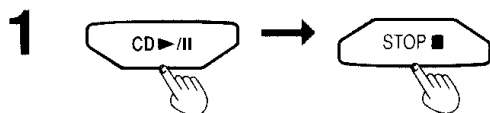
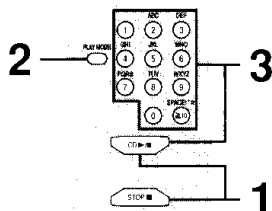

B

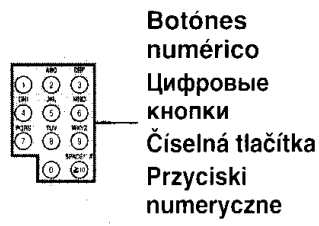

C



CDs (discos compactos)

A Función de modo de reproducción de CD

Mode	Para reproducir
1-TRACK	una pista seleccionada del disco.
RANDOM	un disco en orden aleatorio.

- 1 Pulse [CD ►/||] y luego [STOP ■].
- 2 Pulse [PLAY MODE] para seleccionar el modo deseado.
 - 1-TRACK → RANDOM
 - ← Visualización original ←
- 3 • Si en el paso 2 se ha seleccionado "1-TRACK" Seleccione la pista mediante las botones numérico para que comience la reproducción. Para seleccionar la pista 10 u otra superior, pulse [≥10] y luego los dos dígitos.
 • Si en el paso 2 se ha seleccionado "RANDOM" Pulse [CD ►/||] para reproducir el CD.

Para detener la reproducción

Pulse [STOP ■].

Cuando termine la reproducción

El modo de reproducción actual se mantendrá.

Notas

- Puede utilizar el modo de reproducción de CD junto con la repetición de reproducción.
- Durante la reproducción RANDOM, no puede saltar a pistas que ya han sido reproducidas.
- Durante la reproducción RANDOM, podrá buscar hacia delante o hacia atrás dentro de la pista actual solamente.

B Reproducción de acceso directo

El acceso directo le permitirá iniciar la reproducción normal desde cualquier pista específica hasta la última pista del CD.

Pulse la(s) botones numérico para seleccionar y reproducir el número de la pista deseada.

Para seleccionar una melodía de dos dígitos

Pulse [≥10] y luego los dos números que desee.

Nota

No es posible utilizar la reproducción de acceso directo con el modo aleatorio.

C Repetición de reproducción

Pulse [REPEAT] antes o durante la reproducción.

Se visualizarán "REPEAT ON" y "o".

Para cancelar la repetición de reproducción

Pulse otra vez [REPEAT]. Se visualizará "REPEAT OFF" y "o" se cancelará.

Para repetir sus pistas favoritas

1. Programe las pistas que desee (siga los pasos 1 - 5 de la página 26).
2. Pulse [REPEAT] y asegúrese de que se visualicen "REPEAT ON" y "o".
3. Pulse [CD ►/||]. La reproducción empezará.

Para utilizar la repetición de reproducción con la función del modo de reproducción de CD

Establezca el modo deseado, pulse [REPEAT] antes o durante la reproducción, y asegúrese de que se visualicen "REPEAT ON" y "o".

A Функция режима воспроизведения компакт-дисков

Режим	Воспроизводить
1-TRACK	одну выбранную дорожку на диске.
RANDOM	диск в случайном порядке.

- 1 Нажмите кнопку [CD ►/II], а затем кнопку [STOP ■].
- 2 Нажмите [PLAY MODE] для выбора нужного режима.

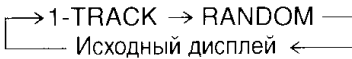

- 3 • Если на шаге 2 выбрано "1-TRACK" Выберите дорожку с помощью цифровых кнопок чтобы начать воспроизведение. Чтобы выбрать дорожку 10 или больше, нажмите кнопку [≥10], а затем две цифры.
 - Если на шаге 2 выбрано "RANDOM" Нажмите [CD ►/II] для воспроизведения компакт-диска.

Для остановки воспроизведения
Нажмите кнопку [STOP ■].

Когда воспроизведение заканчивается
Текущий режим воспроизведения сохраняется.

Примечание

- Вы можете использовать функцию режима воспроизведения CD совместно с повторным воспроизведением.
- Во время RANDOM Вы не можете выполнить пропуск к дорожкам, которые уже были воспроизведены.
- Во время RANDOM Вы можете осуществлять поиск вперед или назад только в пределах текущей дорожки.

B Воспроизведение с прямым доступом

Прямой доступ позволяет начинать воспроизведение с определенной дорожки и продолжать до конца диска.

Нажмите цифровую кнопку (кнопки), чтобы выбрать и начать воспроизводить дорожку с выбранным номером.

Чтобы выбрать дорожку с двузначным номером
Нажмите кнопку [≥10], затем две требуемые цифры.

Примечание

В режиме RANDOM нельзя использовать воспроизведение прямого доступа.

C Повторное воспроизведение

Нажмите кнопку [REPEAT] до или во время воспроизведения.

Высвечиваются индикаторы "REPEAT ON" и "⊙".

Для отмены повторного воспроизведения
Нажмите кнопку [REPEAT], высвечивается индикатор "REPEAT OFF", а индикатор "⊙" очищается.

Для повтора любимых дорожек

1. Запрограммируйте нужные Вам дорожки (выполните действия пунктов 1 - 5 на стр. 27: "Программное воспроизведение").
2. Нажмите кнопку [REPEAT] и убедитесь в том, что высвечиваются индикаторы "REPEAT ON" и "⊙".
3. Нажмите кнопку [CD ►/II]. Начнется воспроизведение.

Для использования повторного воспроизведения совместно с функцией режима воспроизведения CD

Установите нужный режим, нажмите кнопку [REPEAT] до или во время воспроизведения и убедитесь в том, что высвечиваются индикаторы "REPEAT ON" и "⊙".

A Funkce režimu přehrávání CD

Režim	Pro přehrání
1-TRACK	Pro přehrání jedné vybrané stopy na disku
RANDOM	disku v náhodném pořadí.

- 1 Stiskněte tlačítko [CD ►/II] a poté tlačítko [STOP ■].
- 2 Pro výběr vámi požadovaného režimu stiskněte [PLAY MODE].

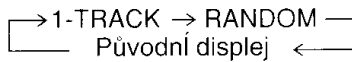

- 3 • Je-li v kroku 2 vybrán režim "1-TRACK"
Pomocí číselných tlačítek vyberte stopu pro zahájení přehrávání.
Pro zvolení skladby s číslem 10 a větším stiskněte [≥10] a poté dvě číslice.
 - Je-li v kroku 2 vybrán režim "RANDOM" Pro přehrání CD stiskněte [CD ►/II].

Zastavení přehrávání
Stiskněte tlačítko [STOP ■].

Po skončení přehrávání
Současný režim je zachován.

Poznámka

- Funkci režimu přehrávání disku lze použít společně s opakovaným přehráváním.
- Během RANDOM nelze přeskočit zpět na skladby, které již byly přehrány.
- Během RANDOM lze vyhledávat vpřed nebo vzad pouze v rámci právě přehrávané skladby.

B Funkce přehrávání s přímým přístupem

Přímý přístup vám dovolí zahájit normální přehrávání od konkrétní skladby po poslední skladbu na CD.

Stiskněte číselné(-á) tlačítko(-a) pro výběr a přehrání vámi požadovaného čísla stopy.

Volba stopy s dvoumístným číslem
Stiskněte [≥10], a poté dvě čísla, která chcete.

Poznámka

V režimu RANDOM nemůžete používat funkci přímého přístupu přehrávání.

C Opakované přehrávání

Stiskněte tlačítko [REPEAT] před a nebo během přehrávání.

Zobrazí se "REPEAT ON" a "⊙".

Zrušení opakovaného přehrávání
Znovu stiskněte tlačítko [REPEAT]. Zobrazí se "REPEAT OFF" a "⊙" zmizí.

Opakování Vašich oblíbených skladeb

1. Naprogramujte požadované skladby (provedte kroky 1 až 5 nažstr. 27: "Reprodukce naprogramovaných skladeb").
2. Stiskněte tlačítko [REPEAT] a přesvědčte se, že je na displeji zobrazeno "REPEAT ON" a "⊙".
3. Stiskněte tlačítko [CD ►/II]. Spustí se přehrávání.

Použití opakovaného přehrávání s funkcí režimu přehrávání disku

Nastavte požadovaný režim, stiskněte tlačítko [REPEAT] před a nebo během přehrávání a přesvědčte se, že je na displeji zobrazeno "REPEAT ON" a "⊙".

A Funkcja trybu odtwarzania płyty CD

Tryb	W celu
1-TRACK	odtworzenia wybranego, pojedynczego utworu.
RANDOM	odtworzenia zawartości płyty w dowolnym porządku.

- 1 Naciśnij [CD ►/II], a następnie [STOP ■].
- 2 W celu wybrania odpowiedniego trybu należy nacisnąć przycisk [PLAY MODE].

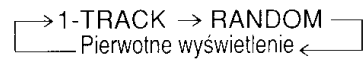

- 3 • Gdy w kroku 2 zostanie wybrany tryb „1-TRACK“ w celu rozpoczęcia odtwarzania należy wybrac numer utworu za pomocą przycisków numerycznych.
Aby zaznaczyć utwór o numerze 10 lub powyżej, naciśnij przycisk [≥10], a następnie odpowiednie dwie cyfry.
 - Gdy w kroku 2 zostanie wybrany tryb „RANDOM“, aby zacząć odtwarzać płytę, należy nacisnąć przycisk [CD ►/II].

Aby zatrzymać odtwarzanie
Naciśnij [STOP ■].

Kiedy odtwarzanie zakończy się
Powróci aktualny tryb odtwarzania.

Uwaga

- Możliwe jest użycie funkcji trybu odtwarzania płyt kompaktowych razem z odtwarzaniem z powtórzeniem.
- Podczas RANDOM nie można przeskoczyć do już odtworzonych utworów.
- Podczas RANDOM wyszukiwanie do przodu i do tyłu jest możliwe tylko w obrębie aktualnie odtwarzanego utworu.

B Odtwarzanie bezpośrednio

Odtwarzanie bezpośrednio pozwala rozpocząć odtwarzanie płyty od konkretnego utworu do jej końca.

Aby wybrac, a następnie odtworzyć wybrany utwór, należy użyć przycisków numerycznych.

Aby wybrac utwór o numerze dwucyfrowym
Naciśnij [≥10], a następnie dwie cyfry żądanej numeru.

Uwaga

W trybie RANDOM niemożliwe jest odtwarzanie bezpośrednio wybieranych utworów.

C Odtwarzanie z powtórzeniem

Naciśnij [REPEAT] przed lub w trakcie odtwarzania.

Wyświetlone zostaną „REPEAT ON” i „⊙”.

Aby wyłączyć odtwarzanie z powtórzeniem
Naciśnij [REPEAT]. Wyświetlone zostanie „REPEAT OFF”, a „⊙” zgaśnie.

Aby odtwarzać wielokrotnie wybrane utwory

1. Zaprogramuj żądane utwory (wykonaj kroki 1 - 5 ze strony 27: „Odtwarzanie zaprogramowane”).
2. Naciśnij [REPEAT] i upewnij się, czy wyświetlone są „REPEAT ON” i „⊙”.
3. Naciśnij [CD ►/II]. Rozpocznie się odtwarzanie.

Aby używać odtwarzania z powtórzeniem wraz z funkcją trybu odtwarzania płyt kompaktowych
Ustaw żądany tryb, naciśnij [REPEAT] przed lub w trakcie odtwarzania i upewnij się, czy wyświetlone są „REPEAT ON” i „⊙”.

A

DISPLAY

00:00
00:00

B

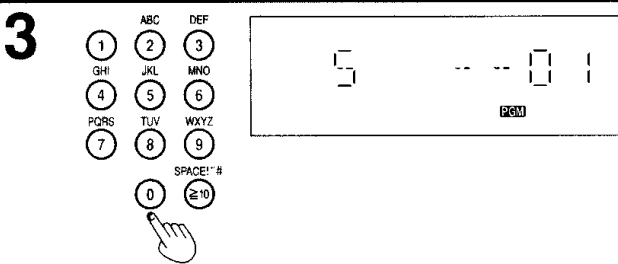
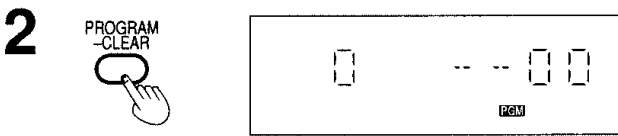
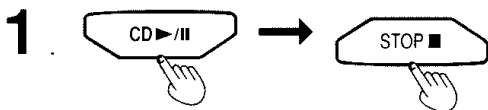
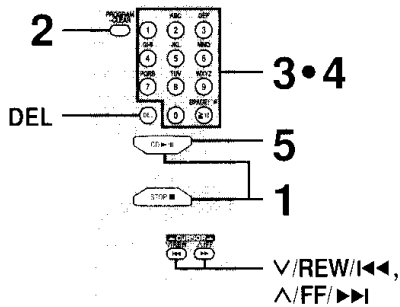

CDs (discos compactos)

A Visualización de CD

Esta función le permite visualizar el tiempo de reproducción restante de la melodía actual.

Durante el modo de reproducción o pausa

Pulse [DISPLAY].

Cada vez que pulse el botón:

Tiempo de reproducción transcurrido ↔ Tiempo de reproducción restante

B Reproducción programada

Esta función le permite programar hasta 24 pistas.

1 Pulse [CD >/II] y después [STOP ■].

2 (En el modo de parada)
Pulse [PROGRAM, -CLEAR].

3 Pulse las botónes numérico para seleccionar la pista.

4 Repita el paso 3 para programar otras pistas.

5 Pulse [CD >/II].

La reproducción empezará en el orden programado. Cuando se hayan reproducido todas las pistas programadas, la reproducción se parará automáticamente.

Para	Acción
cancelar el modo de reproducción programada	Pulse [PROGRAM] en el modo de parada. El contenido programado se memorizará.
cancelar la última pista	Pulse [DEL] en el modo de parada.
cancelar todas las pistas	Pulse y mantenga pulsada [PROGRAM/-CLEAR] en el modo de parada hasta que aparezca "PGM CLEAR".
seleccionar una pista de dos dígitos	Pulse [≥10] y luego los dos números que desee.

Cuando aparezca "PGM FULL"

El número de pistas programadas está limitado a 24. No pueden programarse más pistas.

Comprobar el contenido del programa.

Compruebe si se visualiza "PGM" y luego pulse [V/REW/◀◀] o [^/FF/▶▶].

Cada vez que pulse uno de estos Botónes, el número de la melodía y del programa se mostrarán en el visualizador.

Añadir pistas a un programa.

En el modo de parada, repita el paso 3.

Notas

- Durante la reproducción programada, usted podrá buscar hacia delante o hacia atrás dentro de la pista actual solamente.
- Durante la reproducción programada, el salto siempre se realiza en el orden programado, tanto hacia adelante como hacia atrás.

Retención de la memoria

Su programa se retendrá en la memoria durante unas 2 semanas mientras el sistema esté desenchufado de la toma de corriente.

A Дисплей CD

Эта функция позволяет Вам высвечивать оставшееся время воспроизведения текущей дорожки.

Во время воспроизведения или паузы

Нажмите кнопку [DISPLAY].

Каждый раз, когда Вы нажимаете на кнопку: Истекшее время ↔ Оставшееся время воспроизведения воспроизведения

B Программное воспроизведение

Данная функция позволяет Вам запрограммировать до 24 дорожек.

1 Нажмите [CD ►/II], а затем [STOP ■].

2 (В режиме остановки) **Нажмите кнопку [PROGRAM, -CLEAR].**

3 Нажимайте цифровые кнопки выбора нужной дорожки.

4 Повторите шаг 3, чтобы запрограммировать другие дорожки.

5 Нажмите кнопку [CD ►/II]. Воспроизведение начнется в запрограммированной последовательности. Воспроизведение автоматически прекратится после воспроизведения всех запрограммированных дорожек.

Чтобы Выполнили следующее

Чтобы	Выполнили следующее
отменить режим воспроизведения программы	Нажмите [PROGRAM] в режиме остановки. Запрограммированное содержимое сохранится в памяти.
удалить последнюю дорожку	Нажмите [DEL] в режиме остановки.
стереть все запрограммированные дорожки	Нажмите и удерживайте [PROGRAM/-CLEAR] в режиме остановки до тех пор, пока не появится "PGM CLEAR" (ПРОГРАММА УДАЛЕНА).
выбрать дорожку с двузначным номером	Нажмите [≥10], а затем нужные две цифры.

Если на дисплее появляется индикация "PGM FULL"

Количество запрограммированных дорожек ограничено 24. Больше не может быть запрограммировано никаких дорожек.

Проверить запрограммированное содержимое.

Убедившись в том, что на дисплее отображено "PGM", нажмите кнопку [V/REW/◀] или кнопку [V/FF/▶].

При каждом нажатии на кнопку на дисплее отображается номер дорожки и программный номер.

Добавлять к программе.

В режиме остановки повторите действия, описанные в пункте 3.

Примечания

- Во время программного воспроизведения Вы можете осуществлять поиск вперед или назад только в пределах текущей дорожки.
- Во время программного воспроизведения пропуск осуществляется всегда в программном порядке как вперед, так и назад.

Запоминание

При отключении системы от сети Ваша программа будет храниться в памяти около 2 недель.

A CD displej

Tato funkce Vám umožní zobrazit čas zbývající do konce právě přehrávané skladby.

Během režimu přehrávání nebo pauzy

Stiskněte tlačítko [DISPLAY].

Při každém stisknutí tlačítka: Uplynulý čas ↔ Zbývající čas

B Reprodukce naprogramovaných skladeb

Při této funkci lze naprogramovat až 24 skladeb.

1 Stiskněte [CD ►/II] a poté [STOP ■].

2 (Režim stop) **Stiskněte tlačítko [PROGRAM, -CLEAR].**

3 Stiskněte číselná tlačítka pro výběr vámi požadovaného pořadí stop.

4 Opakujte krok 3 pro naprogramování dalších stop.

5 Stiskněte tlačítko [CD ►/II]. Reprodukce naprogramovaných skladeb začne v jejich naprogramovaném pořadí. Po skončení reprodukce programu se reprodukce automaticky zastaví.

Pro	Činnost
ukončení režimu přehrávání programu	V režimu zastavení stiskněte [PROGRAM]. Naprogramovaný obsah se uloží do paměti.
vymazání poslední stopy	V režimu zastavení stiskněte [DEL].
vymazání všech naprogramovaných stop	V režimu zastavení stiskněte a držte [PROGRAM/-CLEAR], dokud se nezobrazí hlášení „PGM CLEAR“.
výběr stopy s dvoumístným číslem	Stiskněte [≥10] a poté dvě čísla, která požadujete.

Pokud se zobrazí symbol „PGM FULL“ Počet naprogramovaných skladeb je omezen na 24. Více skladeb nelze naprogramovat.

Kontrolu obsahu programu.

Přesvědčte se, že na displeji svítí symbol „PGM“, a pak stiskněte tlačítko [V/REW/◀] nebo [V/FF/▶].

Při každém stisknutí jednoho z těchto tlačítek se na displeji zobrazí číslo skladby a programu.

Přidávání skladeb do programu.

V režimu stop opakujte krok 3.

Poznámka

- Během programového přehrávání lze vyhledávat vpřed nebo vzad pouze v rámci právě přehrávané skladby.
- Během přehrávání programu je přeskokování vpřed či vzad vždy prováděno podle pořadí naprogramovaných skladeb.

Uchování dat v paměti

Jestliže je přístroj odpojen od sítě, zůstane Váš program v paměti po dobu přibližně 2 týdnů.

A Wyświetlacz płyty kompaktowej

Funkcja ta pozwala na wyświetlenie pozostałego czasu odtwarzania bieżącego utworu.

W trybie odtwarzania lub pauzy

Naciśnij [DISPLAY].

Przy każdym naciśnięciu przycisku: Czas, który minął ↔ Pozostały czas odtwarzania

B Odtwarzanie zaprogramowane

Ta funkcja pozwala Ci zaprogramować do 24 utworów.

1 Naciśnąć przycisk [CD ►/II] a następnie [STOP ■].

2 (W trybie stop) **Naciśnij [PROGRAM, -CLEAR].**

3 W celu wybrania utworu należy użyć przycisków numerycznych.

4 Aby zaprogramować nowe utwory należy powtórzyć krok 3.

5 Naciśnij [CD ►/II]. Rozpocznie się odtwarzanie w zaprogramowanej kolejności. Odtwarzanie zakończy się automatycznie, gdy wszystkie zaprogramowane utwory zostaną odtworzone.

Aby	Należy
wyłączyć tryb odtwarzania zaprogramowanych utworów	Naciśnąć przycisk [PROGRAM] w trybie zatrzymanym. Zaprogramowane utwory zostaną zapisane w pamięci urządzenia.
usunąć ostatni zaprogramowany utwór	W stanie zatrzymania naciśnąć przycisk [DEL].
usunąć wszystkie zaprogramowane utwory	Naciśnąć i przytrzymać przycisk [PROGRAM/-CLEAR] w trybie zatrzymanym do momentu pojawienia się komunikatu „PGM CLEAR“.
wybrać utwór opatrzonej liczbą dwucyfrową	Naciśnąć przycisk [≥10] a następnie dwie potrzebne cyfry.

Gdy pojawi się „PGM FULL“

Ilość zaprogramowanych utworów jest ograniczona do 24. Nie można zaprogramować więcej utworów.

Sprawdzić zawartość programu.

Sprawdź, czy wyświetlone jest „PGM“, a następnie naciśnij przycisk [V/REW/◀] lub [V/FF/▶].

Za każdym naciśnięciem przycisku na wyświetlaczu pojawi się numer utworu i programu.

Dodać utwór do programu.

W trybie stop powtórz krok 3.

Uwaga

- Podczas odtwarzania zaprogramowanego wyszukiwanie do przodu i do tyłu jest możliwe tylko w obrębie aktualnie odtwarzanego utworu.
- Podczas odtwarzania zaprogramowanego, przeskakiwanie odbywa się zawsze w zaprogramowanej kolejności, tak w przód jak i w tył.

Zachowanie w pamięci

Jeśli urządzenie zostanie odłączone od sieci, program zostanie zachowany przez około 2 tygodnie.

Que goza MP3

Este aparato puede reproducir archivos MP3 grabados en CD-R/RW.

Los archivos son tratados como pistas y las carpetas como álbumes.

Este aparato puede tener acceso a un máximo de 999 pistas, 400 álbumes y 20 sesiones.

Cuando se hagan archivos MP3 para reproducirlos en esta unidad

Formato de disco

Los discos deben cumplir con la norma ISO9660 nivel 1 ó 2 (excepto para los formatos extendidos).

Formato de archivo

Los archivos MP3 deben tener la extensión ".MP3" o ".mp3".

Para reproducir en cierto orden

Prefije los nombres de las carpetas y los archivos con números de 3 dígitos en el orden en que quiera reproducirlos.

Tecnología de descodificación de audio MPEG Layer-3 con licencia de Fraunhofer IIS y Thomsom multimedia.

Limitaciones de la reproducción MP3

- Este aparato no es compatible con el formato de escritura de paquete.
- Cuando se graben datos MP3 y CD-DA en el disco durante cierto número de sesiones:
 - Si la primera sesión contiene grabaciones MP3, el aparato reproducirá desde el MP3 hecho en esa sesión hasta la sesión anterior a las primeras grabaciones CD-DA.
 - Si la primera sesión contiene grabaciones CD-DA, el aparato reproducirá solamente las grabaciones hechas en esa sesión. Las sesiones posteriores se ignorarán.
- Durante la reproducción programada, no podrá buscar hacia adelante o hacia atrás en la pista.
- Algunos MP3 no se pueden reproducir debido a la condición del disco o la grabación.
- La grabaciones no se reproducirán necesariamente en el orden en que usted las grabó.

"MP3": Indica que el disco contiene archivos MP3.

A Reproducción con salto de álbum

Durante la reproducción o la parada
Pulse [ALBUM, < o >] para seleccionar el álbum deseado.

Cuando seleccione en el modo de parada:
Pulse [CD ►/||] para iniciar la reproducción.

B Reproducción con salto de pista

Durante la reproducción o la parada
Pulse [TRACK, ◀◀ o ▶▶] para seleccionar la pista deseada.

(También puede pulsar [V/REW/◀◀] o [V/FF/▶▶].)
Cuando seleccione en el modo de parada:
Pulse [CD ►/||] para iniciar la reproducción.

Nota

Durante el modo 1-ALBUM, el salto de pista sólo puede realizarse dentro del álbum actual.

C Inicio de la reproducción desde una pista deseada

- 1 Pulse [ALBUM, < o >] para seleccionar el álbum.
- 2 Pulse [TRACK, ◀◀ o ▶▶] o las teclas numéricas para seleccionar la pista deseada.

Nota

- Para números de dos dígitos, pulse [≥10] una vez y luego los dos dígitos.
- Para números de tres dígitos, pulse [≥10] dos veces y luego los tres dígitos.

Reproducción de programa para MP3

Consulte la página 26 para ver la reproducción programada.

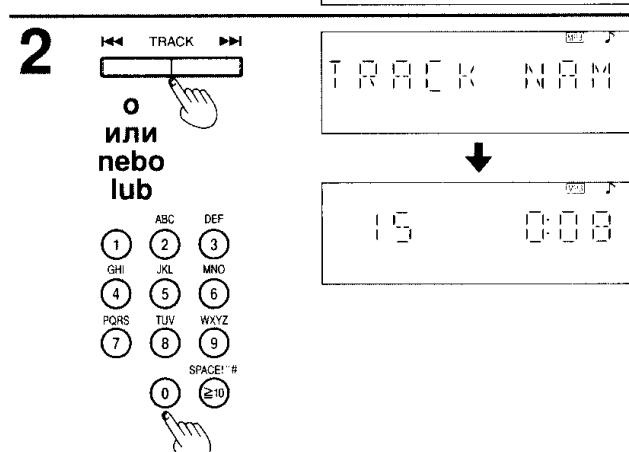
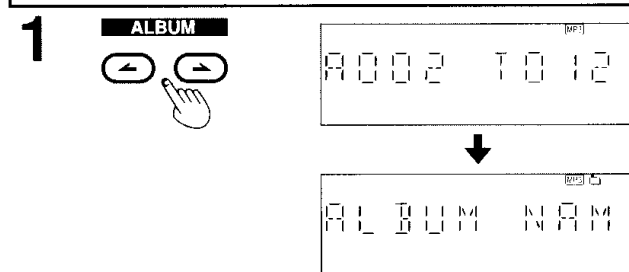
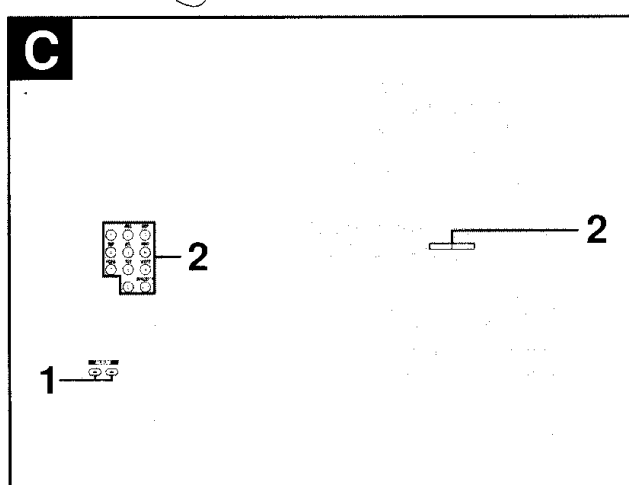
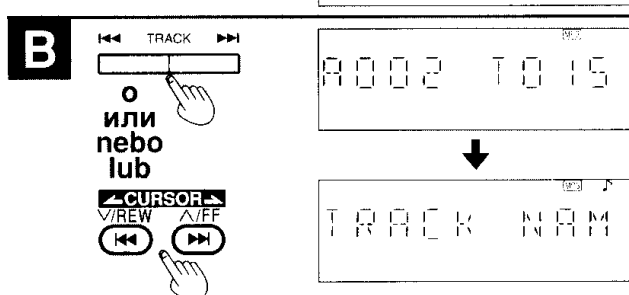
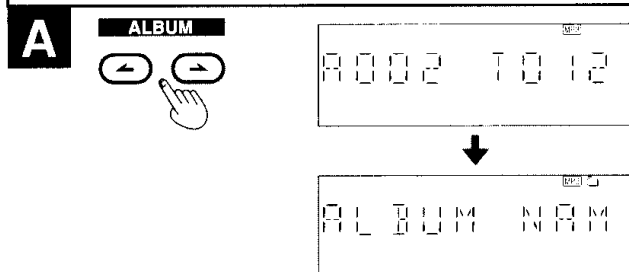
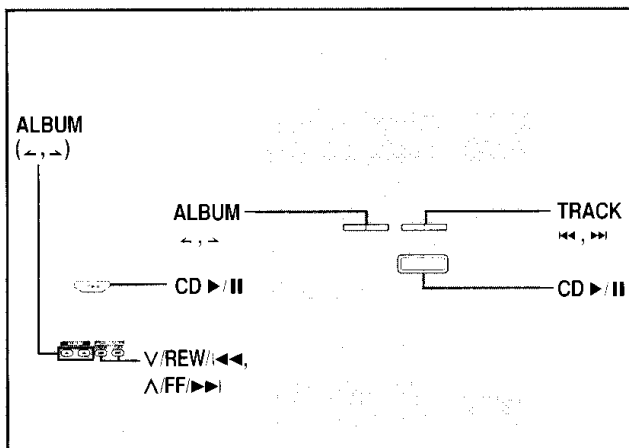

Использование дисков MP3

Это устройство может воспроизводить файлы MP3, записанные на обычном или перезаписываемом компакт-диске.

Файлы рассматриваются как дорожки, а папки рассматриваются как альбомы.

Этот аппарат способен осуществлять доступ к 999 дорожкам, 400 альбомам и 20 сессиям записи.

Когда создаются файлы формата MP3 для воспроизведения на этом аппарате

Формат диска

Диск должен соответствовать формату ISO9660 уровень 1 или 2 (за исключением расширенных форматов).

Формат файла

Файлы формата MP3 должны иметь расширение ".MP3" или ".mp3".

Чтобы воспроизводить в определенном порядке

Поставьте в начале имен папок и файлов 3-значные номера (префиксы) в порядке, в котором Вы хотите воспроизводить их.

Технология звукового декодирования MPEG Layer-3, имеющая лицензию «Fraunhofer IIS» и «Thomsom multimedia».

Ограничения на воспроизведение формата MP3

• Этот аппарат не совместим с пакетным форматом записи.
• Когда данные обоих форматов MP3 и CD-DA записаны на диск с некоторым количеством сессий записи:

- Если первая сессия содержит записи в формате MP3, аппарат будет воспроизводить начиная с формата MP3, выполненного в этой сессии, и до сессии перед первой записью в формате CD-DA.
- Если первая сессия содержит записи в формате CD-DA, аппарат будет воспроизводить только записи, выполненные в этой сессии. Последующие сессии будут проигнорированы.
- Во время воспроизведения программы нельзя выполнять поиск вперед или назад на данной дорожке.
- Некоторые файлы формата MP3 не могут воспроизводиться из-за состояния диска или условий записи.
- Записи не обязательно будут воспроизводиться в том порядке, в котором Вы записали их.

„[MP3]“ : указывает на диск, содержащий файлы MP3.

A Воспроизведение с пропуском альбома

Во время воспроизведения или в режиме остановки

Нажмите [ALBUM, ← или →], чтобы выбрать нужный альбом.

При выборе в режиме остановки:

Нажмите кнопку [CD ►/II], чтобы начать воспроизведение.

B Воспроизведение с пропуском дорожки

Во время воспроизведения или в режиме остановки

Нажмите [TRACK, |◀◀ или ▶▶|], чтобы выбрать нужную дорожку. (Также можно нажать [V/REW/|◀◀] or [V/FF/▶▶].)

При выборе в режиме остановки:

Нажмите кнопку [CD ►/II], чтобы начать воспроизведение.

Примечание

Во время воспроизведения одного альбома пропуск дорожки может быть выполнен только в пределах текущего альбома.

C Начало воспроизведения с нужной дорожки в нужном альбоме

1 Нажмите [ALBUM, ← или →], чтобы выбрать альбом.

2 Нажмите [TRACK, |◀◀ или ▶▶|] или цифровые кнопки для выбора нужной дорожки.

Примечание

- Если номер двузначный, нажмите [≥10] один раз, а затем две цифры.
- Если номер трехзначный, нажмите [≥10] дважды, а затем три цифры.

Программное воспроизведение для MP3

Воспроизведение программы описывается на странице 27.

Potěšení z MP3

Tato jednotka může přehrávat soubory MP3, uložené na discích CD-R/RW.

Se soubory se manipuluje jako se skladbami a s adresáři se zachází jako s alby.

Tato jednotka může přistupovat až k 999 skladbám, 400 albům a 20 sekcím.

Jak přehrávat soubory MP3 na tomto přístroji

Formát disků

Disky musí odpovídat normě ISO9660 úroveň 1 nebo 2 (s výjimkou rozšířených formátů).

Formát souborů

Soubory MP3 musí mít příponu „.MP3“ nebo „.mp3“.

Jak přehrávat v určitém pořadí

Složce a souborům zadejte názvy s trojčífernou předponou v pořadí, v jakém je chcete přehrávat.

Technologie kódování zvuku MPEG Layer-3, licencovaná u společnosti Fraunhofer IIS a Thomsom multimedia.

Omezení při přehrávání souborů MP3

• Tato jednotka není kompatibilní s paketovým formátem zápisu souborů.

• Jestliže disk obsahuje soubory MP3 a data CD-DA zapsané v několika sekcích:

- Jestliže první sekce obsahuje nahrávky MP3, jednotka bude přehrávat soubory MP3 zapsané v dané sekci až k prvnímu záznamu dat CD-DA.
- Jestliže první sekce obsahuje záznamy CD-DA, jednotka bude přehrávat pouze nahrávky zapsané v dané sekci. Následující sekce se budou ignorovat.
- Během přehrávání programu nemůžete ve stopě provádět vyhledávání směrem dopředu ani dozadu.
- Některé soubory MP3 se nemusí přehrát následkem neodpovídajícího stavu disku nebo nevhodného záznamu.
- Záznamy se nemusí přehrávat v pořadí, v jakém byly zapsány na disk.

„[MP3]“ : Indikuje, že disk obsahuje soubory MP3.

A Vyhledání alba při přehrávání

Během přehrávání nebo pozastavení Stiskněte [ALBUM, ← nebo →] pro výběr požadovaného alba.

Při výběru v režimu pozastavení:

Stiskněte tlačítko [CD ►/II] a spusťte přehrávání.

B Vyhledání skladby při přehrávání

Během přehrávání nebo pozastavení Stiskněte [TRACK, |◀◀ nebo ▶▶|] pro výběr požadované stopy. (Můžete rovněž stisknout [V/REW/|◀◀] nebo [V/FF/▶▶].)

Při výběru v režimu pozastavení:

Stiskněte tlačítko [CD ►/II] a spusťte přehrávání.

Poznámka

V režimu 1-ALBUM lze provádět vyhledávání skladeb jen v rámci aktuálního alba.

C Začátek přehrávání vybrané skladby ve zvoleném albu

1 Stiskněte [ALBUM, ← nebo →] pro výběr alba.

2 Stiskněte [TRACK, |◀◀ nebo ▶▶|] nebo číselná tlačítka pro výběr vámi požadované stopy.

Poznámka

- Pro zadání dvoumístného čísla stiskněte jednou [≥10] a poté zadejte dvě čísla.
- Pro zadání trojmístného čísla stiskněte dvakrát [≥10] a poté zadejte tři čísla.

Programové přehrávání MP3

Ohledně přehrávání programu se laskavě podívejte na stranu 27.

Zabawa z plikami MP3

To urządzenie jest w stanie odtwarzać pliki w formacie MP3 zapisane na płytach typu CD-R/RW. Pliki są traktowane jako ścieżki, a foldery jako albumy. Urządzenie może odtwarzać do 999 ścieżek, 400 albumów i 20 sesji.

Tworzenie plików MP3 do odtwarzania w urządzeniu

Format płyt

Płyty muszą być zgodne ze standardem ISO9660 poziom 1 lub 2 (z wyjątkiem formatów rozszerzonych).

Format plików

Pliki MP3 muszą mieć rozszerzenie „.MP3” lub „.mp3”.

Odtwarzanie w określonej kolejności

Poprzedź nazwy folderów i plików 3-cyfrowymi numerami, zgodnymi z zamierzoną kolejnością odtwarzania.

Technologie dekodowania formatu MPEG Layer-3 podlega licencji udzielonej przez działy multimediów firm Fraunhofer IIS i Thomsom.

Ograniczenia odtwarzania MP3

• Urządzenie nie jest zgodne z formatem nagrywania kieszonkowego.

• Jeżeli w kilku sesjach na płycie zostaną nagrane dane MP3 i CD-DA:

- Jeżeli pierwsza sesja zawiera nagrania MP3, urządzenie odtworzy MP3 stworzone w tej sesji, aż do sesji przed pierwszym nagraniem CD-DA.
- Jeżeli pierwsza sesja zawiera nagrania CD-DA, urządzenie odtworzy tylko nagrania z tej sesji. Następne sesje zostaną pominięte.
- Podczas odtwarzania utworów zaprogramowanych niemożliwe jest przewijanie utworu w przód lub w tył.
- Niektóre MP3 nie mogą być odtwarzane ze względu na stan płyty lub nagrania.
- Nagrania mogą nie być odtwarzane w kolejności, w jakiej zostały nagrane.

„[MP3]“ : Pokazuje, że płyta zawiera pliki MP3.

A Odtwarzanie z pominięciem albumów

Podczas odtwarzania lub zatrzymania W celu wybrania odpowiedniego albumu należy nacisnąć przycisk [ALBUM, ← lub →].

Wybieranie w trybie zatrzymania:

Naciśnij [CD ►/II], aby rozpocząć odtwarzanie.

B Odtwarzanie z pominięciem ścieżek

Podczas odtwarzania lub zatrzymania Aby wybrać pożądany utwór należy nacisnąć przycisk [TRACK, |◀◀ lub ▶▶|]. (Można również skorzystać z przycisków [V/REW/|◀◀] lub [V/FF/▶▶].)

Wybieranie w trybie zatrzymania:

Naciśnij [CD ►/II], aby rozpocząć odtwarzanie.

Uwaga

W trybie 1-ALBUM pominięcie ścieżek można wykonywać tylko w obrębie bieżącego albumu.

C Funkcja INTRO (przeszukiwanie albumów)

1 W celu wybrania albumu należy użyć przycisku [ALBUM, ← lub →].

2 Aby wybrać utwór do odtworzenia należy nacisnąć przycisk [TRACK, |◀◀ lub ▶▶|] lub któryś z przycisków numerycznych.

Uwaga

- W przypadku oznaczeń dwucyfrowych nacisnąć przycisk [≥10] jeden raz, a następnie wprowadzić pożądane cyfry.
- W przypadku oznaczeń trzycyfrowych, dwukrotnie nacisnąć przycisk [≥10], a następnie wprowadzić potrzebne cyfry.

Odtwarzanie zaprogramowane dla MP3

W celu uzyskania informacji na temat odtwarzania utworów zaprogramowanych, należy przeczytać stronę 27 niniejszej instrukcji.

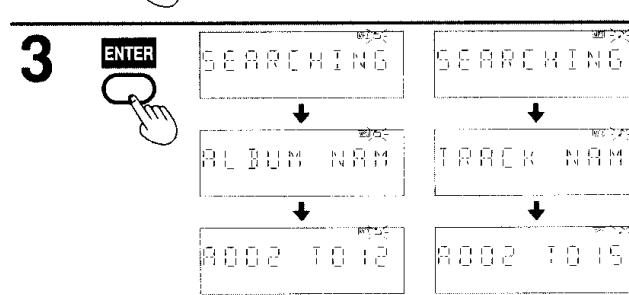
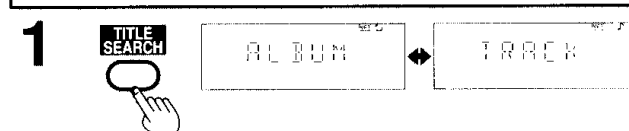
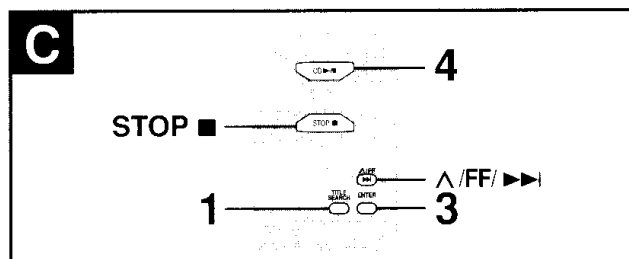
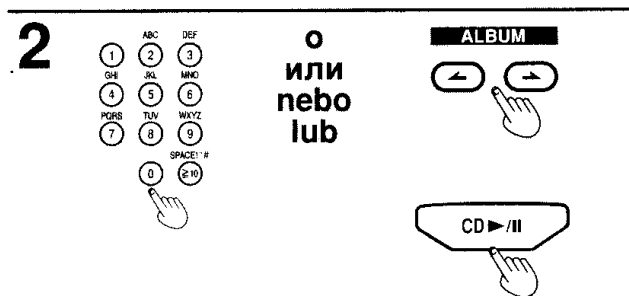
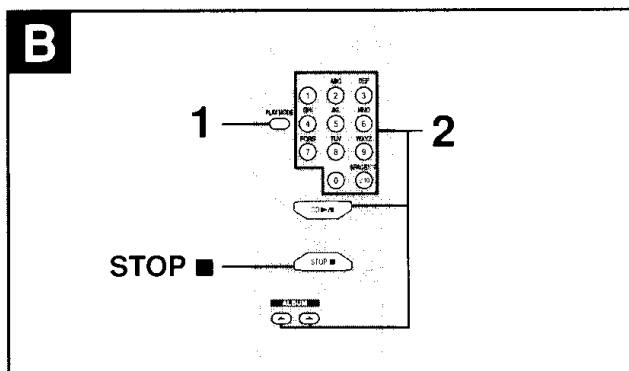
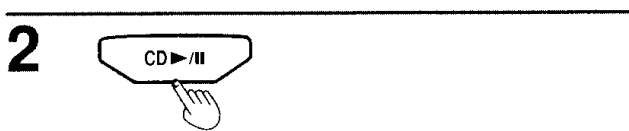
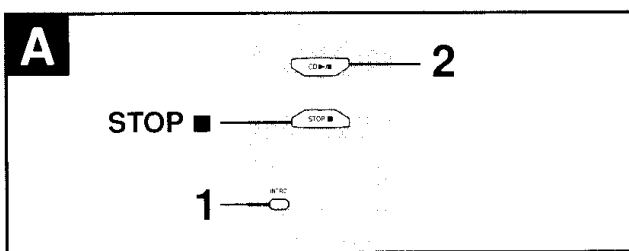

Que goza MP3

A Función INTRO (Exploración de álbumes)

Puede encontrar un álbum escuchando durante 10 segundos la primera pista de todos los álbumes del disco actual.

Preparación: Pulse [CD ▶/||] y luego [STOP ■].

1 Pulse [INTRO].

Empieza la función INTRO.

(La función INTRO se cancela después de reproducir la primera pista del último álbum del disco actual.)

2 Mientras se reproduce su álbum deseado, pulse [CD ▶/||].

La reproducción continúa desde la primera pista del álbum.

Para detener el proceso, pulse [INTRO] o [STOP ■].

B Función del modo de reproducción de CD para MP3

1 Pulse [PLAY MODE] para seleccionar:

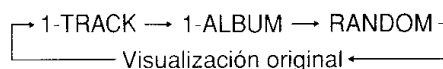

Mode	Para
1-TRACK	reproducir una pista seleccionada del disco.
1-ALBUM	reproducir un álbum seleccionado del disco.
RANDOM	reproducir un disco en orden aleatorio.

2 • Si en el paso 1 se ha seleccionado "1-TRACK" Pulse las teclas numéricas para seleccionar la pista deseada del CD.

• Si en el paso 1 se ha seleccionado "1-ALBUM" Pulse [ALBUM (← o →)] para seleccionar el álbum deseado.

Pulse [CD ▶/||] para iniciar la reproducción.

La reproducción empieza desde la primera pista del álbum seleccionado.

Para detener la reproducción

Pulse [STOP ■].

Cuando termine la reproducción

El modo de reproducción actual se retendrá en la memoria, aunque se apague el aparato, hasta que se cambie.

Si se visualiza "NOT MP3/ERROR E2" o "NOT MP3/ERROR E4"

Se está reproduciendo un formato MP3 incompatible. El aparato omitirá esa pista y reproducirá la siguiente.

Notas

- Usted puede utilizar el modo de repetición (⇒ página 24) con la función del modo de reproducción de CD.
- Usted no puede utilizar el modo de programa con la función del modo de reproducción de CD.

C Búsqueda de título de álbum/pista

Preparación: Pulse [CD ▶/||] y luego [STOP ■].

1 Para la búsqueda del título del álbum pulse [TITLE SEARCH] una vez. Para la búsqueda del título de la pista pulse [TITLE SEARCH] dos veces.

2 Introduzca la palabra clave del título del álbum o de la pista. (⇒ página 32)

3 Pulse [ENTER].

Pulse [↖/FF/▶▶] para mostrar el siguiente resultado de la búsqueda del título.

Cuando no haya una palabra clave idéntica a la búsqueda, se visualizará "NOT FOUND".

4 Pulse [CD ▶/||] para iniciar la reproducción desde el álbum o la pista encontrados.

Para cancelar la búsqueda a medio hacer

Pulse [STOP ■].

A Функция INTRO (Сканирование альбома)

Вы можете найти альбом, прослушивая в течение 10 секунд первую дорожку каждого альбома на текущем диске.

Подготовка: Нажмите [CD ►/II], а затем [STOP ■].

1 Нажмите кнопку [INTRO].

Активируется функция INTRO.

(Функция INTRO отменяется после воспроизведения первой дорожки последнего альбома на текущем диске.)

2 Пока воспроизводится нужный Вам альбом, нажмите кнопку [CD ►/II].

Воспроизведение продолжается с первой дорожки альбома.

Чтобы остановить в середине процесса, нажмите кнопку [INTRO] или [STOP ■].

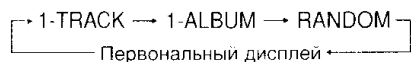
B Функция режима воспроизведения CD для MP3**1 Нажмите [PLAY MODE], чтобы выбрать:**

Режим	Чтобы
1-TRACK	воспроизводить одну выбранную дорожку на диске.
1-ALBUM	воспроизводить один выбранный альбом на диске.
RANDOM	воспроизводить диск в случайном порядке.

2 • Если на шаге 1 выбрано "1-TRACK" Нажмите цифровые кнопки чтобы выбрать нужную дорожку компакт-диска.

- Если на шаге 1 выбрано "1-ALBUM" Нажмите [ALBUM (← или →)], чтобы выбрать нужный альбом. Нажмите [CD ►/II], чтобы начать воспроизведение.

Воспроизведение начинается с первой дорожки в выбранном альбоме.

Чтобы остановить воспроизведение Нажмите кнопку [STOP ■].

Когда воспроизведение закончится

Текущий режим воспроизведения останется в памяти до тех пор, пока его не изменят, даже если аппарат будет выключен.

Когда на дисплее появляется "NOT MP3/ERROR E2" (HE MP3/ОШИБКА E2) или "NOT MP3/ERROR E4" (HE MP3/ОШИБКА E4)

Воспроизводился неподдерживаемый формат MP3. Аппарат пропустит такую дорожку и будет воспроизводить следующую.

Примечание

- Вы можете использовать режим повтора (⇒ стр. 25) совместно с функцией режима воспроизведения CD.
- Вы не можете использовать программный режим совместно с функцией режима воспроизведения CD.

C Поиск названия альбома/дорожки

Подготовка: Нажмите [CD ►/II], а затем [STOP ■].

1 Чтобы найти название альбома, нажмите [TITLE SEARCH] один раз. Чтобы найти название дорожки, нажмите [TITLE SEARCH] дважды.**2 Введите ключевое слово для названия альбома или дорожки. (⇒ стр. 33)****3 Нажмите [ENTER].**

Нажмите [↖/FF/▶▶], чтобы посмотреть следующий результат поиска названия. "NOT FOUND" (HE НАЙДЕНО) будет показано, если нет соответствий.

4 Нажмите [CD ►/II], чтобы начать воспроизводить найденный альбом/дорожку.

Чтобы отменить в середине процесса Нажмите кнопку [STOP ■].

A Funkce INTRO (prohledání alba)

Album lze najít poslechem první skladby všech alb na aktuálním disku; ukázka trvá vždy 10 sekund.

Příprava: Stiskněte tlačítko [CD ►/II] a poté tlačítko [STOP ■].

1 Stiskněte tlačítko [INTRO].

Spustí se funkce INTRO.

(Funkce INTRO se zastaví po přehrání první skladby posledního alba aktuálního disku.)

2 Při přehrávání požadovaného alba stiskněte tlačítko [CD ►/II].

Přehrávání pokračuje od první skladby vybraného alba.

K zastavení daného procesu stiskněte tlačítko [INTRO] nebo [STOP ■].

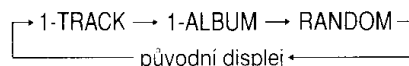
B Funkce režimu přehrávání CD pro formát MP3**1 Stiskněte [PLAY MODE] pro výběr:**

Režim	Pro
1-TRACK	přehrání jedné vybrané stopy na disku.
1-ALBUM	přehrání jednoho vybraného alba na disku.
RANDOM	přehrání disku v náhodném pořadí.

2 • Je-li v kroku 1 vybrán režim „1-TRACK“ Stiskněte číselná tlačítka pro výběr vámi požadované stopy na CD.

- Je-li v kroku 1 vybrán režim „1-ALBUM“ Stiskněte [ALBUM (← nebo →)] pro výběr vámi požadovaného alba. Pro zahájení přehrávání stiskněte [CD ►/II].

Přehrávání se spustí od první skladby vybraného alba.

Jak zastavit přehrávání

Stiskněte tlačítko [STOP ■].

Po skončení přehrávání

Aktuální režim přehrávání zůstane až do příští změny uložen v paměti i v případě, že bude přístroj vypnutý.

Pokud se na displeji objeví hlášení „NOT MP3/ERROR E2“ nebo „NOT MP3/ERROR E4“

Přehrává se nepodporovaný formát MP3. Přístroj danou skladbu přeskočí a přehrává další.

Poznámka

- S funkcí přehrávání CD (CD Play) (⇒ strana 25) lze použít režim opakování.
- S funkcí přehrávání CD (CD Play) nelze použít režim programu.

C Vyhledání názvu alba/stopy

Příprava: Stiskněte tlačítko [CD ►/II] a poté tlačítko [STOP ■].

1 Pro vyhledání názvu alba stiskněte [TITLE SEARCH] jednou. Pro vyhledání názvu stopy stiskněte [TITLE SEARCH] dvakrát.**2 Zadejte klíčové slovo názvu alba nebo stopy. (⇒ strana 33)****3 Stiskněte [ENTER].**

Stiskněte [↖/FF/▶▶] pro zobrazení dalšího výsledku vyhledání názvu. Pokud nebyla nalezena shoda názvu, je zobrazeno hlášení "NOT FOUND".

4 Stiskněte [CD ►/II] pro zahájení přehrávání nalezeného alba / stopy.

Stornování během vyhledávání Stiskněte tlačítko [STOP ■].

A Funkcja INTRO (przeszukiwanie albumów)

Można odszukać żądany album, odsłuchując przez 10 sekund pierwszą ścieżkę z każdego albumu na bieżącej płycie.

Czynność wstępna: Naciśnij [CD ►/II] a następnie [STOP ■].

1 Naciśnij [INTRO].

Uruchomiona zostanie funkcja INTRO.

(Funkcja INTRO jest wyłączana po odtworzeniu pierwszej ścieżki z ostatniego albumu na bieżącej płycie.)

2 Kiedy odtwarzany będzie żądany album, naciśnij [CD ►/II].

Odtwarzanie będzie trwało nadal, poczynając od pierwszego utworu w albumie.

Aby zatrzymać funkcję w trakcie jej trwania, naciśnij [INTRO] lub [STOP ■].

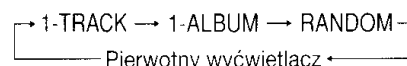
B Funkcja trybu odtwarzania CD dla MP3**1 Aby dokonać wyboru trybu odtwarzania, należy nacisnąć przycisk [PLAY MODE]:**

Tryb	Aby
1-TRACK	odtwarzać wybrany, pojedynczy utwór z płyty.
1-ALBUM	odtwarzać wybrany, pojedynczy album.
RANDOM	odtwarzać zawartość płyty w dowolnej kolejności utworów.

2 • Gdy w kroku 1 wybrano tryb „1-TRACK“ należy użyć przycisków numerycznych w celu wybrania z płyty CD żądanej utworu.

- Gdy w kroku 1 wybrano tryb „1-ALBUM“, należy nacisnąć przycisk [ALBUM (← or →)] aby wybrać potrzebny album. W celu rozpoczęcia odtwarzania należy użyć przycisku [CD ►/II].

Odtwarzanie rozpocznie się od pierwszej ścieżki z wybranego albumu.

Zatrzymanie odtwarzania

Naciśnij [STOP ■].

Po zakończeniu odtwarzania

Aktualny tryb odtwarzania będzie przechowywany w pamięci, aż zostanie zmieniony, nawet jeśli urządzenie zostanie wyłączone.

Gdy na wyświetlaczu pojawia się komunikat o treści: „NOT MP3/ERROR E2” lub „NOT MP3/ERROR E4”

Pojawia się nie obsługiwany format MP3. Urządzenie pominięte tę ścieżkę i odtworzy następną.

Uwaga

- Dla funkcji trybu odtwarzania CD można używać trybu powtarzania (⇒ strona 25).
- Nie można używać trybu zaprogramowanego wraz z funkcją trybu odtwarzania CD.

C Wyszukiwanie tytułu utworu/albumu

Czynność wstępna: Naciśnij [CD ►/II] a następnie [STOP ■].

1 Aby odszukać tytuł albumu należy jednokrotnie nacisnąć przycisk [TITLE SEARCH].

W celu wyszukania tytułu utworu należy dwukrotnie nacisnąć przycisk [TITLE SEARCH].

2 Wprowadzić hasło odpowiadające tytułowi albumu lub utworu. (⇒ strona 33)**3 Naciśnij przycisk [ENTER].**

W celu wyświetlenia następnego rezultatu wyszukiwania tytułu należy nacisnąć przycisk [↖/FF/▶▶].

Gdy wyszukiwanie nie przynosi żadnych wyników, pojawia się komunikat „NOT FOUND” („NIE ZNALEZIONO”).

4 Aby rozpocząć odtwarzanie wyszukanego albumu/utworu, należy nacisnąć przycisk [CD ►/II].

Zatrzymanie funkcji w trakcie trwania Naciśnij [STOP ■].

A

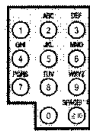

Botón numéricas
Цифровые кнопки
Číselná tlačítka
Przyciski numeryczne

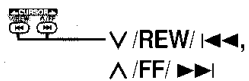

B

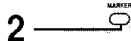
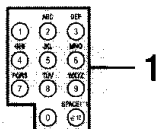

1

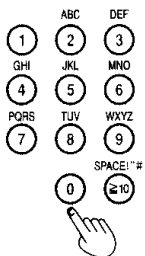

2

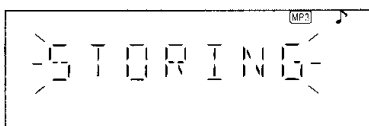

C

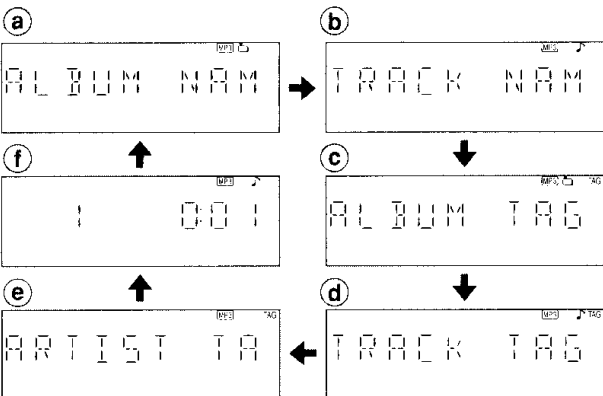

Que goza MP3

A Introducción de caracteres

Usted puede introducir una palabra clave que tenga un máximo de 9 caracteres para buscar títulos de álbumes/pistas.

① Pulse el botón numerado para seleccionar el carácter requerido.

Caracteres asignados a los botones numerados:

a) Botones numerados	b) Caracteres	a) Botones numerados	b) Caracteres
1	1	6	MNO6
2	ABC 2	7	PQRS 7
3	DEF 3	8	TUV 8
4	GHI 4	9	WXYZ 9
5	JKL 5	0	0
≥10	ⓐ espacio !"# \$ % & ' () * + , - . / : ; = ? _		

Los caracteres cambian cada vez que se pulsa un botón numerado.

② Para introducir caracteres, pulse [^/FF/▶▶].

Edición de palabras claves

Para mover el cursor

Pulse [V/REW/◀◀] o [^/FF/▶▶] para modificar cualquiera de los caracteres introducidos.

Para borrar, mueva el cursor para ponerlo encima del carácter y pulse [DEL].

B Marcación de una pista

Usted puede marcar una pista de cada disco cargado para poder iniciar la reproducción desde ella más adelante.

Para marcar un número de pista

1 Durante la reproducción o la parada **Seleccione la pista deseada utilizando las teclas numéricas.**

Para números de dos dígitos, pulse [≥10] una vez y luego los dos dígitos. Para números de tres dígitos, pulse [≥10] dos veces y luego los tres dígitos.

2 Mantenga pulsado [MARKER] hasta que "STORING" parpadee en el visualizador.

La pista seleccionada se almacena en el marcador del disco actual. Se sustituirá la pista anterior.

Para recuperar un número de pista marcada en el disco

Durante la reproducción o la parada **Pulse [MARKER] para recuperar un marcador.**

La reproducción empieza desde la pista recuperada.

Notas

- "NO MARKER" indica que el marcador del disco actual está vacío.
- La memoria del marcador se borra cuando usted abre la bandeja del CD.
- No es posible utilizar esta función durante el modo de reproducción aleatoria o durante el modo de programación.

C Visualización de CD para MP3

Durante la reproducción o la pausa

Pulse [DISPLAY] para seleccionar:

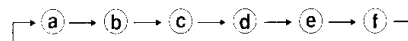

Notas

- Cuando un título tenga más de 9 caracteres, éste se desplazará de un lado a otro del visualizador.
- Si no se han introducido títulos con etiquetas ID3 se visualiza "NO ID3".
- Máximo número de caracteres visualizados:
Títulos de álbumes/pistas: 32
Títulos de álbumes ID3/nombres de artistas: 32
(ID3 es una etiqueta incluida en las pistas MP3 para proporcionar información acerca de las pistas.)
- Este aparato puede visualizar títulos de álbumes y de pistas que tengan etiquetas ID3 (versión 1.0 y 1.1). Los títulos que contienen datos de texto no compatibles con este aparato no se pueden visualizar.

A Ввод знаков

Вы можете ввести ключевое слово длиной до 9 знаков для поиска дорожки/альбома.

- ① Нажмите кнопки с цифрами, чтобы выбрать нужный знак.

Знаки приписаны к кнопкам с цифрами:

- а Кнопки цифрами
б Знаки в пробел

Каждый раз, когда нажимается кнопка с цифрой, знак изменяется.

- ② Для ввода нажмите [∧/FF/▶▶].

Редактирование ключевого слова

Чтобы переместить курсор

Нажмите [V/REW/◀◀] или [∧/FF/▶▶] для изменения какого-либо символа.

Для удаления поместите курсор над символом и нажмите [DEL].

B Маркировка дорожки

Вы можете отметить на вставленном диске одну дорожку, чтобы впоследствии начать воспроизведение с нее.

Чтобы маркировать номер дорожки

- 1 Во время воспроизведения или в режиме остановки

Выберите нужную дорожку с помощью цифровых кнопок.

Если номер двузначный, нажмите [≥10] один раз, а затем две цифры.

Если номер трехзначный, нажмите [≥10] дважды, а затем три цифры.

- 2 Удерживайте кнопку [MARKER] до тех пор, пока индикация "STORING" не замигает на дисплее.

Выбранная дорожка сохраняется на маркере текущего диска. Предыдущая дорожка будет заменена.

Чтобы вернуть отмеченный номер дорожки на диске

Во время воспроизведения или в режиме остановки

Нажмите кнопку [MARKER], чтобы вызвать маркер.

Воспроизведение начинается с вызванной дорожки.

Примечание

- Индикация "NO MARKER" указывает, что маркер на этом диске пуст.
- Память маркера очищается, когда Вы открываете лоток CD.
- В режиме случайного воспроизведения/программы нельзя использовать эту функцию.

C Дисплей CD для MP3

Во время воспроизведения или в режиме паузы

Нажмите [DISPLAY], чтобы выбрать:

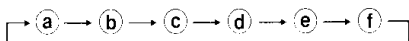

Примечание

- Когда название длиннее, чем 9 знаков, оно будет прокручиваться по дисплею.
- Индикация "NO ID3" высвечивается, если названия с тегами ID3 не были введены.
- Максимальное количество вводимых знаков: Название альбома/дорожки: 32
Имя ID3 альбома/названия/исполнителя: 32
(ID3 является тегом, вложенным в дорожку MP3, чтобы обеспечить информацию о дорожке.)
- Этот аппарат может высвечивать названия альбомов и дорожек с тегами ID3 (версии 1.0 и 1.1). Названия, содержащие данные, которые не поддерживаются этим аппаратом, не могут высвечиваться.

A Zadávání znaků

K vyhledání názvu alba/skladby lze zadat klíčové slovo v délce do 9 znaků.

- ① Požadovaný znak vyberte pomocí číselných tlačítek.

Znaky jsou přiřazeny k číselným tlačítkům takto:

- а Číslovaná tlačítka
б Znaky
в mezera

Znaky se mění při každém stisknutí číselného tlačítka.

- ② Pro zadání stiskněte [∧/FF/▶▶].

Editace klíčových slov

Posouvání kurzoru (ukazatele)

Pro opravu jakéhokoliv znaku stiskněte [V/REW/◀◀] or [∧/FF/▶▶].

Pro vymazání umístěte kurzor na příslušný znak a stiskněte [DEL].

B Jak označit skladbu

Na každém vloženém disku lze označit požadovanou skladbu tak, aby ji bylo možné začít později přehrávat.

Jak označit číslo skladby

- 1 Během přehrávání nebo pozastavení
Zvolte vámi požadovanou stopu pomocí číselných tlačítek.

Pro zadání dvoumístného čísla stiskněte jednou [≥10] a poté zadejte dvě čísla.

Pro zadání trojmístného čísla stiskněte dvakrát [≥10] a poté zadejte tři čísla.

- 2 Přidržte tlačítko [MARKER], dokud na displeji bliká zpráva „STORING“. Vybraná skladba se uloží jako záložka aktuálního disku. Předchozí stopa bude nahrazena.

Pro opětovné vyvolání čísla označené stopy na disku

Během přehrávání nebo pozastavení
Stiskněte tlačítko [MARKER] a vyvolejte uloženou záložku.

Přehrávání se spustí od vyvolané skladby.

Poznámka

- Zpráva „NO MARKER“ oznamuje, že záložka aktuálního disku je prázdná.
- Při otevření zásuvky CD se paměť záložky vymaže.
- Tuto funkci nemůžete použít v režimu náhodného přehrávání / přehrávání programu.

C Displej CD u formátu MP3

Během přehrávání nebo pozastavení

Stiskněte [DISPLAY] pro výběr:

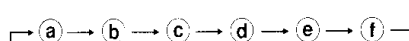

Poznámka

- Je-li název delší než 9 znaků, bude se na displeji přetáčet.
- Jestliže nebyly zadány názvy se značkou ID3, zobrazí se zpráva „NO ID3“.
- Maximálně lze zobrazit následující počet znaků: Název alba/skladby: 32
Název alba/skladby/interpreta ID3: 32
(ID3 je značka uložená ve skladbě MP3, jež poskytuje informaci o dané skladbě.)
- Tento přístroj může zobrazit názvy alb a skladeb se značkami ID3 (verze 1.0 a 1.1). Nelze zobrazit názvy obsahující textová data, která tento přístroj nepodporuje.

A Wprowadzanie znaków

W celu wyszukiwania tytułu albumu/ścieżki można wprowadzić słowa kluczowe o długości do 9 znaków.

- ① Naciśnij przycisk numeryczny, aby wybrać żądany znak.

Znaki przypisane przyciskom numerycznym:

- а Przyciski numeryczne
б Znaki
в spacja

Znaky se mění při každém stisknutí číselného tlačítka.

- ② Aby wprowadzić dane, należy nacisnąć przycisk [∧/FF/▶▶].

Zmiana słów kluczowych

Przesuwanie kursora

Aby zmienić wprowadzone znaki, należy skorzystać z przycisków [V/REW/◀◀] lub [∧/FF/▶▶].

W celu usunięcia znaku należy przesunąć kursor na wybrany znak, a następnie nacisnąć przycisk [DEL].

B Zaznaczanie ścieżki

Można zaznaczyć po jednej ścieżce na każdej włożonej płycie, aby móc potem rozpoczynać od nich odtwarzanie.

Zaznaczanie numeru ścieżki

- 1 Podczas odtwarzania lub zatrzymania
Należy odnaleźć żądany utwór za pomocą przycisków numerycznych.

W przypadku liczb dwucyfrowych należy jednokrotnie nacisnąć przycisk [≥10], a następnie dwie pożądaną cyfry.

W przypadku liczb trzycyfrowych, należy dwukrotnie nacisnąć przycisk [≥10], a następnie wprowadzić trzy potrzebne cyfry.

- 2 Trzymaj naciśnięte [MARKER], aż „STORING“ zacznie migać na ekranie. Wybrana ścieżka zostanie zapisana w znaczniku bieżącej płyty. Poprzednio wybrany utwór zostanie zastąpiony nowym ustawieniem.

W celu odnalezienia zaznaczonego utworu na płycie.

Podczas odtwarzania lub zatrzymania

Naciśnij [MARKER], aby przywołać znacznik.

Rozpocznie się odtwarzanie od przywołanej ścieżki.

Uwaga

- „NO MARKER“ pokazuje, że znacznik na bieżącej płycie jest pusty.
- Pamięć znacznika zostanie skasowana, kiedy otworzysz tacę CD.
- Funkcja ta jest niedostępna w trybie odtwarzania RANDOM oraz w trybie odtwarzania utworów zaprogramowanych.

C Wyświetlacz CD dla MP3

Podczas odtwarzania lub pauzy

Aby wyświetlić listę utworów z wybranej płyty, należy nacisnąć przycisk [DISPLAY].

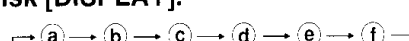

Uwaga

- Kiedy tytuł ma ponad 9 znaków, będzie on przesuwany się na wyświetlaczu.
- „NO ID3“ jest wyświetlane, jeżeli nie wprowadzono żadnych tytułów z etykietami ID3.
- Maksymalna liczba znaków, które można wyświetlić: Tytuł albumu/ścieżki: 32
Tytuł albumu/ścieżki/nazwisko artysty ID3: 32
(ID3 jest etykietą zawartą w ścieżce MP3 i zawierającą informacje o ścieżce.)
- Urządzenie może wyświetlać tytuły albumów i ścieżek z etykietami ID3 (wersja 1.0 i 1.1). Tytuły zawierające dane tekstowe nie obsługiwane przez urządzenie nie mogą być wyświetlane.

Parte superior de la unidad
Верх устройства
Horní strana jednotky
Góra urządzenia

1

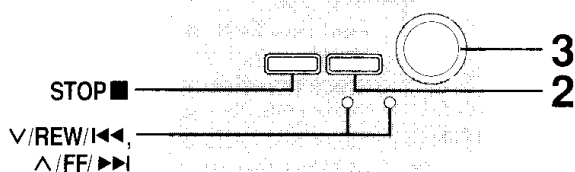

Cintas de casete

1 Pulse [OPEN ▲] para introducir un casete con la cinta hacia dentro.

Cuando se pulse el botón, el aparato se encenderá automáticamente. Asegúrese de que el casete esté completamente insertado y cierre la tapa con la mano.

2 Pulse [TAPE ►] para iniciar la reproducción.

Se reproduce un lado y la reproducción se detiene luego automáticamente.

Para reproducir el otro lado de la cinta, dé vuelta al casete y pulse [TAPE ►].

3 Ajuste el volumen.

Para	Acción
detener la reproducción	Pulse [STOP ■].
iniciar la reproducción con un toque	Pulse [TAPE ►] cuando el sistema esté apagado y haya una cinta introducida.
avanzar rápidamente o rebobinar	Pulse [V/REW/FF] o [F/FF/FF] en el modo de parada.

Selección y cuidado de la cinta de casete

Tipo de cintas que puede reproducirse correctamente.

Use cintas de posición normal.

Las cintas de posición alta y de metal se pueden reproducir, pero el aparato no será capaz de hacer justicia a las características de estas cintas.

- Las cintas que superan los 100 minutos son delgadas y pueden romperse o quedar atrapadas en el mecanismo.
- Las cintas flojas pueden quedar atrapadas en el mecanismo y deben ajustarse antes de reproducir la cinta.
- Si se usan incorrectamente, las cintas sin fin pueden quedar atrapadas en las partes en movimiento de la platina.

Para encontrar el comienzo de un programa (TPS: sensor de programas de la cinta)

El TPS encuentra el comienzo de una pista y reanuda la reproducción desde ese punto. Cada pulsación aumenta el número de pistas saltadas, hasta un máximo de 9.

Pulse [V/REW/FF] o [F/FF/FF] durante la reproducción.

Nota

La función TPS busca las partes sin grabar de unos 4 segundos de duración que se encuentran normalmente entre las pistas. Como resultado, esta función tal vez no funcione correctamente en los casos siguientes:

- Con partes sin grabar breves
- Cuando hay ruido entre las pistas
- Con partes sin grabar dentro de las pistas

1

OPEN ▲

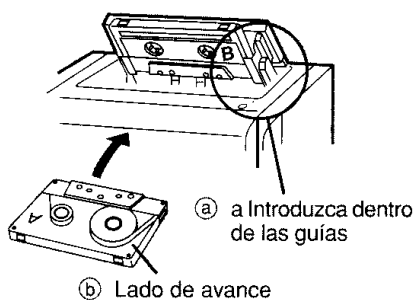

2

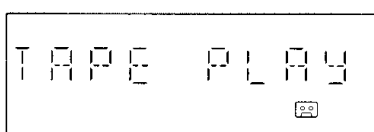
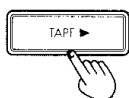

3

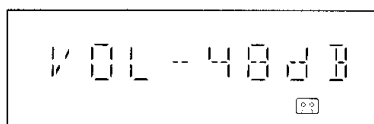
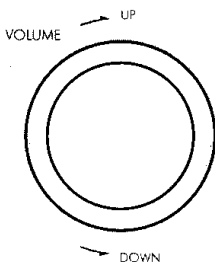

Кассеты

1 Нажмите [OPEN ▲], чтобы вставить кассету лентой вперед.

Когда кнопка нажимается, аппарат включается автоматически. Убедитесь, что кассета вставлена полностью, и закройте крышку рукой.

- а) Вставьте внутрь направляющих
- б) Передняя сторона

2 Нажмите кнопку [TAPE ►], чтобы начать воспроизведение.

Воспроизводится одна сторона, затем воспроизведение автоматически останавливается. Для воспроизведения на другой стороне ленты переверните ленту и нажмите кнопку [TAPE ►].

3 Отрегулируйте уровень громкости.

Чтобы	Выполните следующее
остановить воспроизведение ленты	Нажмите [STOP ■].
запустить воспроизведение в одно касание	Нажмите [TAPE 3], если система ВЫКЛЮЧЕНА, а кассета вставлена.
выполнить быструю прокрутку и перемотку	Нажмите [V/REW/◀◀] или [V/FF/▶▶] в режиме остановки.

Выбор кассет и обращение с ними

Типы кассет, которые могут воспроизводиться
Используйте кассеты типа normal.

Кассеты типа high position и metal position будут воспроизводиться, но аппарат не обеспечивает полноценного воспроизведения в соответствии с характеристиками этих кассет.

- Магнитофонные ленты, время воспроизведения которых превышает 100 минут, тонкие и могут порваться или застрять в механизме.
- Провисающая лента может застрять в механизме, ее необходимо натянуть перед воспроизведением.
- Бесконечные ленты также могут застрять в движущихся частях деки, если неправильно ими пользоваться.

Для того, чтобы найти начало программы (TPS: Сенсор программы ленты)

Функция TPS находит начало дорожки и возобновляет воспроизведение с этого места. При каждом нажатии увеличивается количество пропущенных дорожек, максимум до 9.

Нажмите кнопку [V/REW/◀◀] или [V/FF/▶▶] во время воспроизведения.

Примечания

Функция TPS проводит поиск участков без звука продолжительностью около 4 секунд, которые обычно располагаются между мелодиями. Поэтому данная функция может срабатывать некорректно в следующих случаях:

- Если эти незаписанные участки слишком короткие
- Если между дорожками есть шумы
- Если в пределах дорожек имеются незаписанные участки ленты

Magnetofonové kazety

1 Stiskněte [OPEN ▲] a vložte kazetu, nasměrovanou páskem dovnitř jednotky.

Když stisknete tlačítko, přístroj se automaticky zapne. Přesvědčte se, že je kazeta zcela zasunuta dovnitř a zavřete držák rukou.

- а) Zasuňte do vodítek
- б) Navíjející se strana

2 Stiskněte [TAPE ►] ke spuštění reprodukce.

Je reprodukována jedna strana a poté se reprodukce automaticky zastaví. Pro reprodukci druhé strany kazetu otočte a stiskněte [TAPE ►].

3 Nastavte hlasitost.

Pro	Činnost
zastavení přehrávání pásku	Stiskněte [STOP ■].
zahájení přehrávání jedním dotykem	Pokud je vložena kazeta a systém je vypnut, stiskněte [TAPE ►].
rychlé převijení vpřed a zpětné převijení	V režimu zastavení stiskněte [V/REW/◀◀] nebo [V/FF/▶▶].

Volba typu kazety a péče o ni

Typy kazet, které lze správně přehrávat

Používejte normální pásky.

Kazety označené „high position“ nebo „metal position“ se dají použít, ale jednotka nebude schopná se plně přizpůsobit charakteristikám těchto kazet.

- Pásky, jejichž hrací délka překračuje 100 minut, jsou tenké a mohou se přetrhnout nebo uváznout v mechanice magnetofonu.
- Uvolněný prohnutý pásek se může v mechanice magnetofonu zachytit a před přehráváním kazety je třeba jej navinout.
- Nekonečné pásky se mohou zachytit o pohyblivé součásti mechaniky, pokud se používají nesprávně.

Nalezení začátku nahrávek (TPS: Senzor programu kazety)

Funkce TPS vyhledá začátek skladby a obnoví přehrávání z tohoto místa. Každé stisknutí zvyšuje počet přeskočených skladeb až do maximálně 9 skladeb.

Stiskněte tlačítko [V/REW/◀◀] nebo [V/FF/▶▶] během přehrávání.

Poznámka

Funkce TPS (Senzor programu kazety) vyhledává tiché intervaly o délce přibližně 4 sekund, které se obvykle nacházejí mezi jednotlivými nahrávkami. Z tohoto důvodu nemusí tato funkce fungovat správně v následujících případech:

- U krátkých tichých intervalů
- Jestliže se objeví šum mezi jednotlivými nahrávkami
- U nahrávky s tichými intervaly

Kasety magnetofonowe

1 W celu wsunięcia kasety do kieszeni taśmą w dół należy użyć przycisku [OPEN ▲].

Kiedy przycisk zostanie naciśnięty, urządzenie włączy się automatycznie. Upewnij się, czy kaseeta jest włożona do końca, i zamknij pokrywę ręką.

- а) Strona do przodu
- б) Włóż w prowadnice

2 Naciśnij [TAPE ►], aby rozpocząć odtwarzanie.

Odtworzona zostanie jedna strona, a następnie odtwarzanie zakończy się automatycznie. Aby odtworzyć drugą stronę taśmy, odwróć taśmę i naciśnij [TAPE ►].

3 Wyreguluj poziom głośności.

Abby	Należy
wstrzymać odtwarzanie taśmy	Naciśnąć [STOP ■].
rozpocząć odtwarzanie jednym naciśnięciem przycisku	Naciśnąć [TAPE ►], gdy urządzenie jest WYŁĄCZONE, ale znajduje się w nim kaseeta.
przewijać taśmę do przodu i do tyłu	Naciśnąć [V/REW/◀◀] lub [V/FF/▶▶] w trybie zatrzymanym.

Wybór i obchodzenie się z kasetami

Rodzaje taśm, które mogą być poprawnie odtwarzane przez niniejsze urządzenie.

Używaj taśm normalnych.

Kasety z taśmami typu „high” i „metal” mogą być odtwarzane, ale urządzenie to nie będzie w stanie wykorzystać w pełni ich właściwości.

- Taśmy dłuższe niż 100 minut są cienkie i łatwo mogą ulec zerwaniu lub zostać wciągnięte przez mechanizm.
- Luźną taśmę należy przed odtwarzaniem naciągnąć, gdyż w przeciwnym wypadku może ona zostać wciągnięta przez mechanizm.
- Taśmy bez końca, używane niewłaściwie, mogą zostać wciągnięte przez ruchome części magnetofonu.

Aby znaleźć początek programu (TPS: Tape Program Sensor)

Funkcja TPS odnajdzie początek utworu i wznowi odtwarzanie od tego miejsca. Każde kolejne naciśnięcie przycisku zwiększa liczbę pomijanych utworów, do 9.

Naciśnij [V/REW/◀◀] lub [V/FF/▶▶] kiedy kaseeta jest odtwarzana.

Uwagi

Funkcja TPS szuka fragmentów ciszy trwających ok. 4 sekund, zwykle znajdujących się pomiędzy utworami. W rezultacie może nie działać ona poprawnie w następujących przypadkach:

- Kiedy fragmenty ciszy są zbyt krótkie
- Kiedy w przerwach między utworami występują szумы
- Kiedy wewnątrz utworów znajdują się fragmenty ciszy

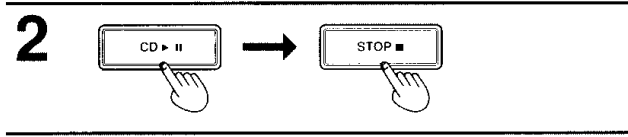
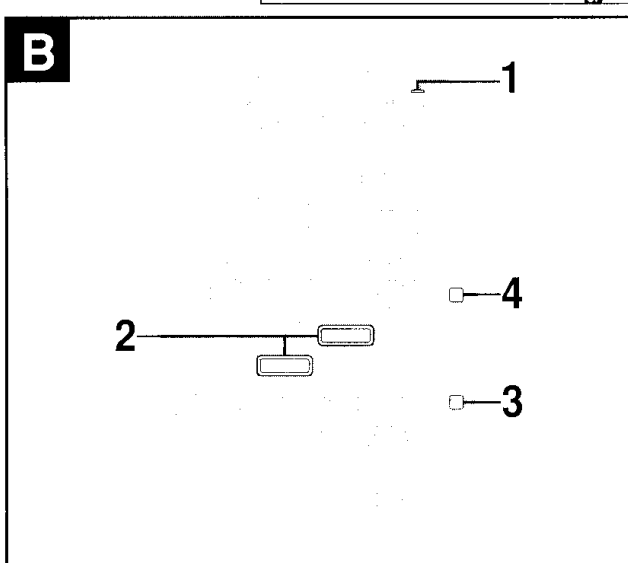
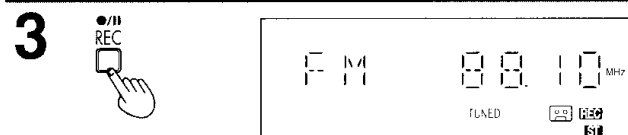
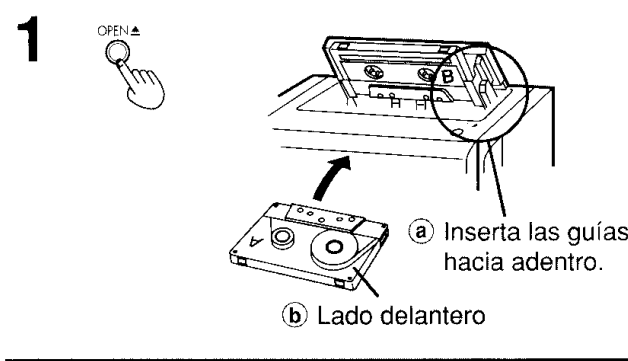
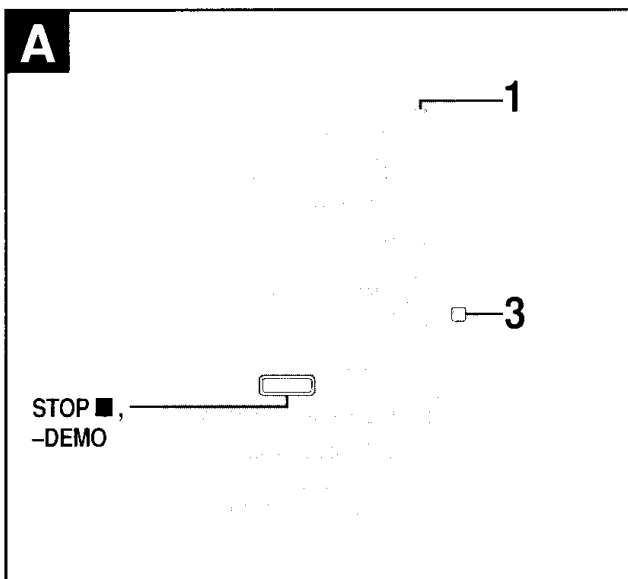

Antes de grabar

Tipo de cinta que puede grabarse correctamente

Use cintas de posición normal.
Se pueden utilizar cintas de posición alta y de metal, pero el aparato no puede grabarlas ni borrarlas correctamente.

El efecto del volumen y la calidad del sonido en la grabación

Éstos no causan ningún efecto en la grabación.
Pueden ser cambiados para la reproducción.

A Grabación de la radio

Preparación:

- Bobine la cinta guía.
- Para grabar desde un punto intermedio de la cinta Bobine la cinta hasta donde usted quiera iniciar la grabación.

- 1** Inserte la cinta que desee utilizar para la grabación.
- 2** Sintonice la emisora deseada.
(→ página 18 o 20)
- 3** Pulse [●/|| REC] para empezar la grabación.

Para	Acción
detener la grabación	Pulse [STOP ■, -DEMO].
detener la grabación temporalmente	Pulse [●/ REC]. Vuelva a pulsar para reanudar la grabación.

Grabación de discos compactos

B Grabación normal

- Las pistas se graban en el orden en que se encuentran en el disco compacto.
- Las pistas se cortan en medio cuando se llega al final de la cinta.
- Podrá grabar desde cualquier punto de la cinta.

- 1** Inserte la cinta que desee utilizar para la grabación.
- 2** Pulse [CD ▶/||] y después [STOP ■].
- 3** Pulse [OPEN/CLOSE ▲] para abrir la bandeja de disco compacto.
Inserte el disco compacto con el lado de la etiqueta hacia arriba.
Pulse [OPEN/CLOSE ▲] para cerrar la bandeja de disco compacto.
- 4** Pulse [●/|| REC] para empezar la grabación.
La grabación empezará desde la primera pista.

Para	Acción
detener la grabación	Pulse [STOP ■, -DEMO].
detener la grabación temporalmente	Pulse [●/ REC]. Vuelva a pulsar para reanudar la grabación.

Перед началом записи

Типы лент, на которые может быть произведена запись

Используйте кассету типа normal. Кассеты типа high position и metal position можно использовать, но аппарат не обеспечивает правильную запись или стирание на таких кассетах.

Воздействие громкости и качества звука на запись

Это никак не влияет на запись. Вы можете изменять уровень громкости и качество звука во время воспроизведения.

A Запись с радиоприемника

Подготовка:

- Отмотайте заправочный конец ленты.
- Для записи с определенного места кассеты Перемотайте кассету до того места, с которого Вы хотите начать запись.

- Вставьте кассету, на которую будет сделана запись.**
 - Вставьте внутрь направляющих
 - Передняя сторона
- Настройте приемник на требуемую станцию.** (→ 19 или 21)
- Для начала записи нажмите кнопку [●/II REC].**

Чтобы	Выполните следующее
остановить запись	Нажмите [STOP ■, -DEMO].
временно остановить запись	Нажмите [●/II REC]. Нажмите еще раз, чтобы возобновить запись.

Запись с компакт-дисков

B Нормальная запись

- Треки записываются в порядке, в котором они находятся на компакт-диске.
- По достижении конца ленты трек обрывается посередине.
- Вы можете выполнять запись с любой точки на ленте.

- Вставьте кассету, на которую будет сделана запись.**
- Нажмите [CD ►/II], а затем [STOP ■].**
- Нажмите кнопку [OPEN/CLOSE ▲], чтобы открыть консоль КД.**
Вставьте КД наклейкой вверх.
Нажмите кнопку [OPEN/CLOSE ▲], чтобы закрыть консоль.
- Нажмите кнопку [●/II REC], чтобы начать запись.**
Запись начнется с первого трека.

Чтобы	Выполните следующее
остановить запись	Нажмите [STOP ■, -DEMO].
временно остановить запись	Нажмите [●/II REC]. Нажмите еще раз, чтобы возобновить запись.

Příprava záznamu

Typy pásků, na které přístroj pořídí záznam správně

Použijte normální pásky. Kazety označené „high position“ nebo „metal position“ se dají použít, ale jednotka nebude schopná je správně nahrát nebo přemazat.

Vliv nastavení hlasitosti a barvy zvuku na záznam

Tato nastavení nemají vliv na nahrávku. Lze je měnit při přehrávání.

A Nahrávání z rádia

Příprava:

- Odvíháte zaváděcí pásek.
- Pokud nebudete pořizovat záznam od začátku pásku, převiňte pásek na místo, odkud budete chtít záznam započít

- Vložte kazetu, na níž se má nahrávat, do přístroje.**
 - Zasuňte do vodítek
 - Navíjející se strana
- Vylad'te požadovanou stanici.** (→ strana 19 nebo 21)
- Stisknutím [●/II REC] spustíte nahrávání.**

Pro	Činnost
zastavení nahrávání	Stiskněte [STOP ■, -DEMO].
dočasné zastavení nahrávání	Stiskněte [●/II REC]. Dalším stiskem nahrávání obnovíte.

Nahrávání z CD disků

B Běžné nahrávání

- Skladby jsou nahrávány v pořadí jako na CD disků.
- Skladby jsou přerušeny uprostřed, jestliže dojde pásek na konec.
- Lze nahrávat od kteréhokoliv místa na pásku.

- Vložte kazetu, na níž se má nahrávat, do přístroje.**
- Stiskněte [CD ►/II] a poté [STOP ■].**
- Stiskněte [OPEN/CLOSE ▲], aby se otevřela zásuvka CD.**
Vložte CD desku etiketou nahoru.
Stiskněte [OPEN/CLOSE ▲], aby se zásuvka uzavřela.
- Stiskněte tlačítko [●/II REC], abyste začali s nahráváním.**
Záznam se zahájí od první skladby.

Pro	Činnost
zastavení nahrávání	Stiskněte [STOP ■, -DEMO].
dočasné zastavení nahrávání	Stiskněte [●/II REC]. Dalším stiskem nahrávání obnovíte.

Przed nagrywaniem

Rodzaje taśm, na których można poprawnie nagrywać

Używaj taśm normalnych. Kasyty z taśmami typu „high” i „metal” mogą być odtwarzane, ale urządzenie to nie będzie w stanie właściwie kasować ich ani nagrywać.

Wpływ głośności i brzmienia dźwięku na nagrania

Nie wpływają one na nagrywanie na taśmie dźwięku. Możesz je zmieniać dla odtwarzanego dźwięku.

A Nagrywanie z radia

Przygotowanie:

- Przewiń taśmę rozbiegową.
- Aby nagrywać od jakiegoś miejsca na taśmie Przewiń taśmę do miejsca, od którego ma się rozpocząć nagranie.

- Włóż kasetę, na której masz zamiar nagrywać.**
 - Strona do przodu
 - Włóż w prowadnice
- Dostrój wybraną stację.** (→ strona 19 lub 21)
- Naciśnij [●/II REC], aby rozpocząć nagrywanie.**

Aby	Należy
zaprzestać nagrywania	Nacisnąć [STOP ■, -DEMO].
czasowo wstrzymać nagrywanie	Nacisnąć [●/II REC]. Aby wznowić nagrywanie, należy ponownie nacisnąć przycisk.

Kopiowanie utworów z płyt CD

B Normalne nagrywanie

- Utwory zostaną nagrane w kolejności, w jakiej znajdowały się na płycie CD.
- Utwory zostaną przerwane w środku, gdy taśma dobiegnie końca.
- Możesz nagrywać od dowolnego miejsca na taśmie.

- Włóż kasetę, na której masz zamiar nagrywać.**
- Nacisnąć przycisk [CD ►/II] a następnie [STOP ■].**
- Naciśnij [OPEN/CLOSE ▲], aby otworzyć tacę CD.**
Włóż płytę CD etykietą ku górze.
Naciśnij [OPEN/CLOSE ▲], aby zamknąć tacę CD.
- Naciśnij [●/II REC], aby rozpocząć nagrywanie.**
Nagrywanie rozpocznie się od pierwszego utworu na płycie.

Aby	Należy
zaprzestać nagrywania	Nacisnąć [STOP ■, -DEMO].
czasowo wstrzymać nagrywanie	Nacisnąć [●/II REC]. Aby wznowić nagrywanie, należy ponownie nacisnąć przycisk.

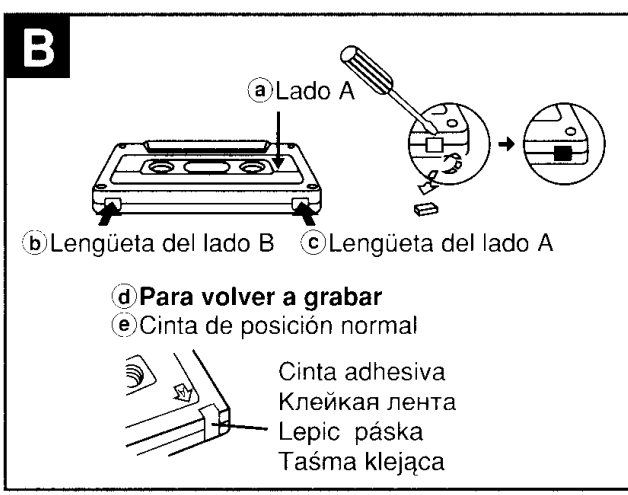
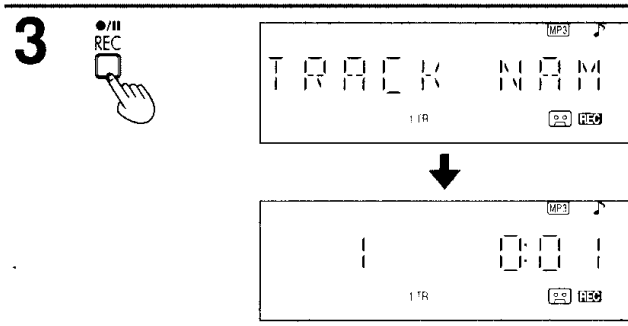
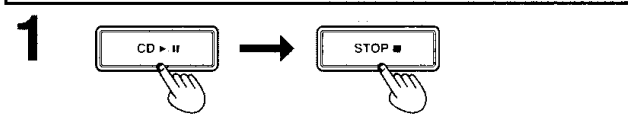
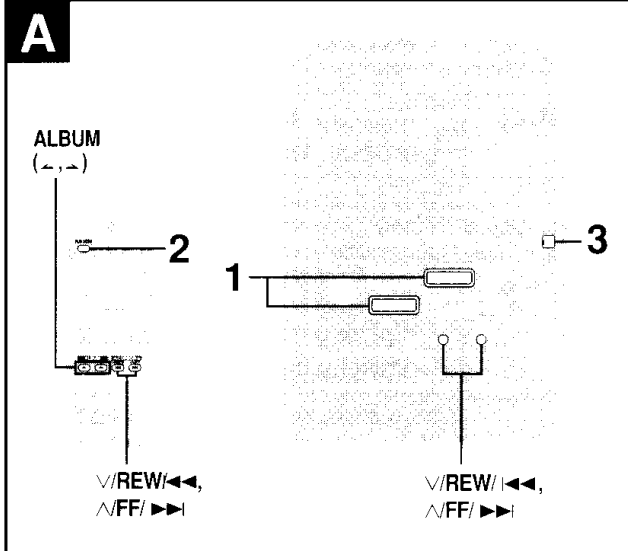

Grabación de discos compactos

Preparación:

- Las pistas se graban en el orden en que se encuentran en el disco compacto.
- Las pistas se cortan en medio cuando se llega al final de la cinta.
- Podrá grabar desde cualquier punto de la cinta.

A Para grabar CDs/pistas específicas

- 1** Pulse [CD ▶/II] y después [STOP ■].
- 2** Pulse [PLAY MODE] para seleccionar el modo deseado.

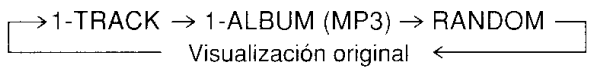

Mode	Para
1-TRACK	reproducir una pista seleccionada del disco.
1-ALBUM	reproducir un álbum seleccionado del disco.
RANDOM	reproducir un disco en orden aleatorio.

Para el modo 1-TRACK

Pulse [V/REW/II <<<] o [^/FF/ >>>] para seleccionar el álbum.

Para el modo 1-ALBUM (MP3)

Pulse [ALBUM, < o >] para seleccionar el álbum deseado.

- 3** Pulse [●/II REC] para iniciar la grabación.

Para	Acción
detener la grabación	Pulse [STOP ■, -DEMO].
detener la grabación temporalmente	Pulse [●/II REC]. Si la cinta se acaba antes que el CD. Pulse [STOP ■, -DEMO] para detener el CD. Pulse [●/II REC] para reanudar la grabación.

Para grabar pistas programadas

Esta función sólo permite grabar hasta 24 pistas programadas.

- 1** Programe las pistas que desee.
(→ pasos 1 - 4 de la página 26).
- 2** Pulse [●/II REC] para iniciar la grabación.

B Protección contra borrado

La ilustración muestra cómo retirar las lengüetas para evitar el borrado por regrabación. Para volver a grabar en la cinta, tape el agujero como se muestra.

Para borrar un sonido grabado

- ① Inserte la cinta que desee utilizar para la grabación.
(→ página 36).
- ② Pulse [TAPE] y luego [STOP ■].
- ③ Pulse [●/II REC].

Grabar cintas o discos grabados o cualquier otro material publicado o emitido puede infringir las leyes de propiedad intelectual.

Запись с компакт-дисков

Подготовка:

- Дорожки записываются в порядке, в котором они находятся на компакт-диске.
- По достижении конца ленты дорожка обрывается посередине.
- Вы можете выполнять запись с любой точки на ленте.

A Чтобы записать определенные диски CD/дорожки

- 1 Нажмите [CD ►/II], а затем [STOP ■].
- 2 Нажмите [PLAY MODE] для выбора нужного режима.

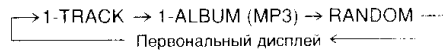

Режим	Чтобы
1-TRACK	воспроизводить одну выбранную дорожку на диске.
1-ALBUM	воспроизводить один выбранный альбом на диске.
RANDOM	воспроизводить диск в случайном порядке.

Для режима 1-TRACK

Нажмите кнопку [V/REW/◀◀] или [V/FF/▶▶], чтобы выбрать дорожку.

Для режима 1-ALBUM (MP3)

Нажмите [ALBUM, ◀ или ▶], чтобы выбрать нужный альбом.

- 3 Нажмите кнопку [●/II REC], чтобы начать запись.

Чтобы	Выполните следующее
остановить запись временно	Нажмите [STOP ■, -DEMO].
остановить запись	Нажмите [●/II REC]. Если лента закончится раньше, чем компакт-диск. Нажмите [STOP ■, -DEMO], чтобы остановить компакт-диск. Нажмите [●/II REC], чтобы возобновить запись.

Записать запрограммированные дорожки

Эта функция позволяет записать до 24 запрограммированных дорожек.

- 1 Запрограммируйте нужные Вам дорожки (→ выполните действия 1 - 4 на стр. 27).
- 2 Pulse [●/II REC] para empezar a grabar.

B Защита от стирания

На рисунке показано, как удалить пластины защиты от стирания, чтобы защитить кассету от случайной записи.

- а) Сторона А
- б) Пластина защиты от стирания стороны В
- в) Пластина защиты от стирания стороны А

Чтобы снова сделать запись на эту кассету возможной, заклейте отверстия, как показано на рисунке.

- д) Для повторной записи
- е) Лента типа normal

Чтобы стереть записанный звук

- 1 Вставьте ленту, на которую будет сделана запись. (→ стр. 37)
- 2 Нажмите [TAPE], а затем [STOP ■].
- 3 Нажмите кнопку [●/II REC].

Обратите внимание на тот факт, что перезапись записанных кассет, дисков и других опубликованных или передаваемых по радио материалов может нарушать законы об авторских правах.

Nahrávání z CD disků

Příprava:

- Skladby jsou nahrávány v pořadí jako na CD disků.
- Skladby jsou přerušeny uprostřed, jestliže dojde pásek na konec.
- Lze nahrávat od kteréhokoliv místa na pásku.

A Nahrávání určitých CD/skladeb

- 1 Stiskněte [CD ►/II] a poté [STOP ■].
- 2 Pro výběr vámi požadovaného režimu stiskněte [PLAY MODE].

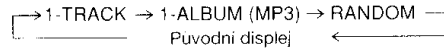

Režim	Pro
1-TRACK	přehrání jedné vybrané stopy na disku.
1-ALBUM	přehrání jednoho vybraného alba na disku.
RANDOM	přehrání disku v náhodném pořadí.

V režimu 1-TRACK

Stiskněte tlačítko [V/REW/◀◀] nebo [V/FF/▶▶] a vyberte album.

V režim 1-ALBUM (MP3)

Stiskněte [ALBUM, ◀ nebo ▶] pro výběr požadovaného alba.

- 3 Stiskněte tlačítko [●/II REC] a spusťte záznam.

Pro	Činnost
zastavení nahrávání	Stiskněte [STOP ■, -DEMO].
dočasné zastavení nahrávání	Stiskněte [●/II REC]. Pokud pásek skončí ještě před koncem CD. Stiskněte [STOP ■, -DEMO] pro zastavení CD. Stiskněte [●/II REC] pro obnovení nahrávání.

Nahrání naprogramovaných stop

Tato funkce vám umožňuje nahrát až

- 1 Naprogramujte požadované skladby (→ kroky 1 až 4 na str. 27).
- 2 Nahrávání zahájíte stiskem tlačítka [●/II REC].

B Zachování nahrávky

Ilustrace ukazuje jak sejmout ochranný zářez v zájmu zachování nahrávky, aby nedošlo k vymazání oblíbeného záznamu novou nahrávkou.

- а) Strana A kazety
- б) Jazyček pro stranu B kazety
- в) Jazyček pro stranu A kazety

Pro opětovné nahrávání na kazetu otvor zakryjte jak je ukázáno na obrázku.

- д) Příprava pro záznam
- е) Kazeta s páskem typu

Mazání záznamu

- 1 Vložte kazetu, na niž se má nahrávat, do přístroje. (→ strana 37)
- 2 Stiskněte [TAPE] a poté [STOP ■].
- 3 Stiskněte tlačítko [●/II REC].

Laskavě si uvědomte, že nahrávání nahraných pásků nebo disků nebo jiných vydaných nebo vysílaných materiálů můžete porušit autorská práva.

Kopiowanie utworów z płyt CD

Przygotowanie:

- Utwory zostaną nagrane w kolejności, w jakiej znajdowały się na płycie CD.
- Utwory zostaną przerwane w środku, gdy taśma dobiegnie końca.
- Możesz nagrywać od dowolnego miejsca na taśmie.

A Nagrywanie wybranych płyt CD/ścieżek

- 1 Nacisnąć przycisk [CD ►/II] a następnie [STOP ■].
- 2 W celu wybrania odpowiedniego trybu należy nacisnąć przycisk [PLAY MODE].

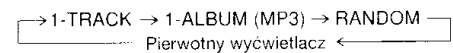

Tryb	Aby
1-TRACK	odtwarzać wybrany, pojedynczy utwór z płyty.
1-ALBUM	odtwarzać wybrany, pojedynczy album.
RANDOM	odtwarzać zawartość płyty w dowolnej kolejności utworów.

Dla trybu 1-TRACK

Naciśnij [V/REW/◀◀] lub [V/FF/▶▶], aby wybrać ścieżkę.

Dla trybu 1-ALBUM (MP3)

W celu wybrania albumu należy użyć przycisku [ALBUM, ◀ lub ▶].

- 3 Naciśnij [●/II REC], aby rozpocząć nagrywanie.

Aby	Należy
zaprząść nagrywania	Nacisnąć [STOP ■, -DEMO].
czasowo wstrzymać nagrywanie	Nacisnąć [●/II REC]. Jeśli taśma skończy się wcześniej niż płyta CD, w celu zatrzymania płyty należy nacisnąć [STOP ■, -DEMO]. W celu wznowienia nagrywania należy nacisnąć przycisk [●/II REC].

Do nagrywania zaprogramowanych utworów

Funkcja ta pozwala na nagranie maksymalnie 24 zaprogramowanych utworów.

- 1 Zaprogramuj żądane utwory (→ kroki 1 ~ 4 ze strony 27).
- 2 Naciśnij [●/II REC] aby rozpocząć nagrywanie.

B Zapobieganie skasowaniu nagranej taśmy

Ilustracja pokazuje sposób usuwania płytek zabezpieczających kasetę przed ponownym nagraniem.

- а) Strona A
- б) Występ dla strony B
- в) Występ dla strony A

Aby ponownie nagrywać na taśmie, zakryj otwór tak, jak pokazano.

- д) Aby ponownie nagrywać
- е) Taśma normalna

Aby skasować nagrany dźwięk

- 1 Włóż kasetę, na której masz zamiar nagrywać. (→ strona 37).
- 2 Należy nacisnąć przycisk [TAPE] a następnie [STOP ■].
- 3 Naciśnij [●/II REC].

Należy pamiętać, że nagrywanie na taśmę lub płytę jakiegokolwiek wydanego lub nadanego w radiu materiału dźwiękowego może skutkować naruszeniem praw autorskich.

Calidad del sonido

Utilización de los ajustes de calidad de sonido incorporados

Puede elegir uno de los cuatro tipos de calidad de sonido con Preset EQ o realzar el efecto de los graves y los agudos del sonido con Manual EQ.

A Preset EQ

- 1 Mantenga pulsado [SOUND] para seleccionar "PRESET EQ".
- 2 Pulse [SOUND] para seleccionar un ajuste.

B Manual EQ

- 1 Mantenga pulsado [SOUND] para seleccionar "MANUAL EQ".
- 2 Pulse [SOUND] para seleccionar un ajuste.
- 3 Pulse [VOL -] o [+ VOL] para ajustar el nivel.
El nivel del tono se puede cambiarse dentro de un margen de -5 y +5.

Nota

Los cambios en la calidad del sonido no afectan a la grabación.

Realce de la calidad del sonido

C Utilización del efecto de "sonido envolvente" (SURROUND)

El sonido envolvente permite que los sonidos de frecuencias medias, como las voces, suenen más nítidos y añade una amplitud y profundidad naturales a la música. El sonido envolvente es efectivo con sonido estéreo.

Pulse [SURROUND] para mostrar "■ ■ ■ ■ ■ ■ ■ ■".

Para cancelar

Pulse [SURROUND] para borrar el indicador "■ ■ ■ ■ ■ ■ ■ ■".

- Cuando escuche por los auriculares, el efecto se notará menos que cuando escuche por los altavoces del aparato.
- Si aumentan las interferencias con la recepción estéreo de FM, cancele el efecto de sonido envolvente.

D Escucha con auriculares

Reduzca el nivel del volumen y conecte los auriculares.
Tipo de clavija: estéreo de 3,5 mm.

Nota

Procure evitar las audiciones prolongadas con el fin de evitar lesiones auditivas.

E Función de desconexión automática de la alimentación

Para ahorrar energía, el aparato se apaga si se deja sin utilizar durante 10 minutos.

Esta función funciona sólo si se ha seleccionado como fuente CD o cinta.

Nota

Esta función no se activa si la fuente de sonido es el sintonizador.

Mantenga pulsado [AUTO OFF].

"AUTO OFF" se muestra en el visualizador.

Para cancelar

Vuelva a mantener pulsado [AUTO OFF] para que "AUTO OFF" desaparezca del visualizador.

Para su referencia

El ajuste se mantiene incluso si se apaga el aparato. Cuando se encienda de nuevo el aparato se visualizará "AUTO OFF" y el aparato funcionará como se describe arriba.

"AUTO OFF" desaparece del visualizador si se selecciona el sintonizador como fuente de sonido, pero el aparato continúa funcionando normalmente.

"AUTO OFF" permanece visualizado si se selecciona el disco compacto o la cinta como fuente de sonido.

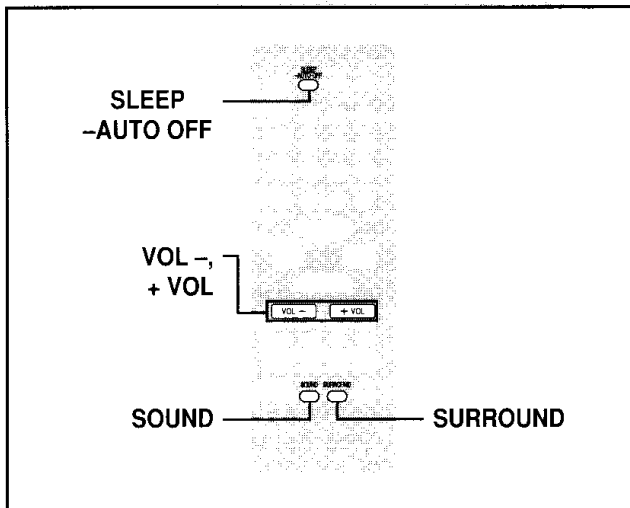

A

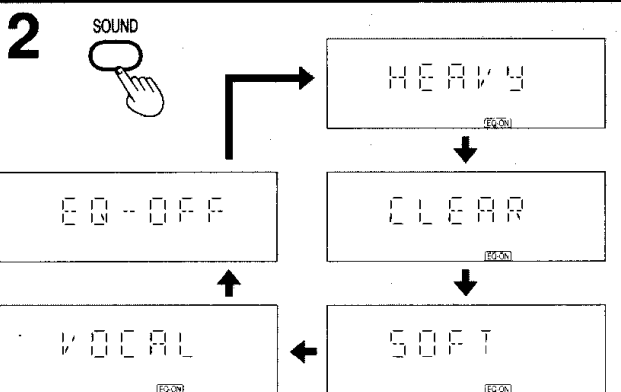

B

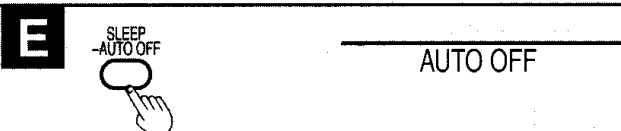
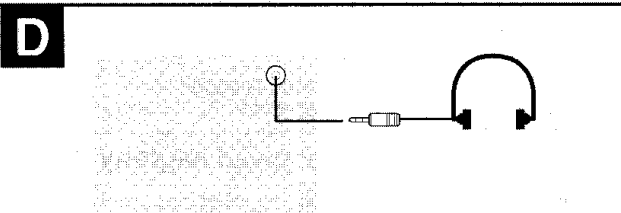
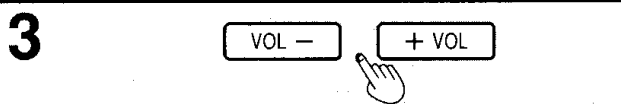
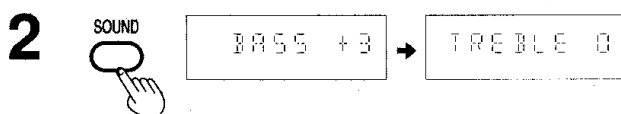
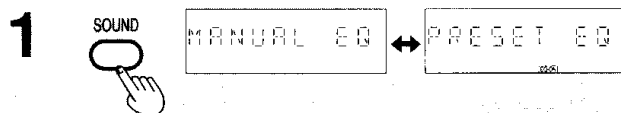

Utilización de los temporizadores

Utilización del temporizador de reproducción/grabación

El temporizador tiene dos funciones. Puede ajustarse para despertarle a cierta hora o puede ajustarse para grabar de la radio.

El temporizador de reproducción no puede utilizarse en combinación con el temporizador de grabación.

Preparativos:

- Encienda el aparato y ponga en hora el reloj (→ página 16).
- **Para el temporizador de reproducción**, prepare la fuente musical que desee escuchar: cinta, CD o radio, y ajuste el volumen.
- **Para el temporizador de grabación**, compruebe las lengüetas de prevención de borrado del casete (→ página 38), inserte la cinta y sintonice la emisora de radio (→ página 18, 20).

1 Pulse [CLOCK/TIMER] para seleccionar la función del temporizador.

Cada vez que pulse el botón:

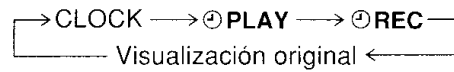

Temporizador	Para
CLOCK	ajustar el reloj.
⊕ PLAY	ajustar el temporizador de la reproducción.
⊕ REC	ajustar el temporizador de la grabación.
visualización original	reanudar visualización original.

Ajuste de las horas de inicio y finalización

(Entre 3 segundos)

2 ① Pulse [V/REW/◀◀] o [∧/FF/▶▶] para seleccionar la hora de inicio.

② Pulse [CLOCK/TIMER].

3 ① Pulse [V/REW/◀◀] o [∧/FF/▶▶] para seleccionar la hora de finalización.

② Pulse [CLOCK/TIMER].

Las horas de inicio y finalización quedan ahora ajustadas.

Encendido del temporizador

4 Pulse [⊕PLAY/REC].

Cada vez que pulse el botón:

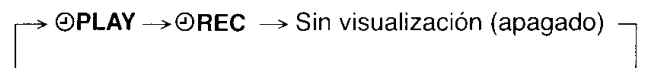

Temporizador	Para
⊕ PLAY	encender el temporizador de la reproducción.
⊕ REC	encender el temporizador de la grabación.
Sin visualización	apagar.

5 Pulse [⏻] para apagar el aparato.

El aparato debe estar apagado para que funcionen los temporizadores.

- **Para el temporizador de reproducción**
El temporizador de reproducción comenzará a la hora puesta y con el volumen seleccionado.
- **Para el temporizador de grabación**
El temporizador de grabación se enciende unos 30 segundos antes de la hora puesta.

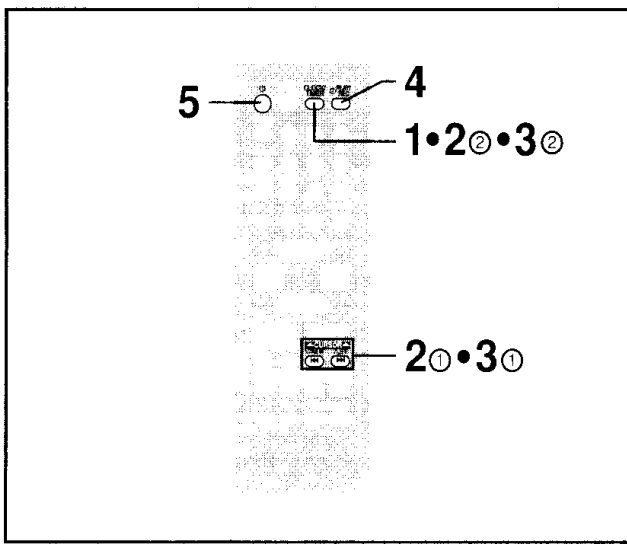

1



a) Para el temporizador de reproducción b) Para el temporizador de grabación

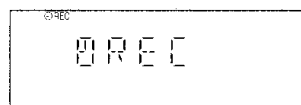
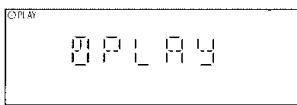

2



⊕PLAY ON

⊕REC ON

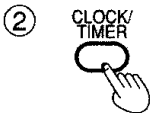
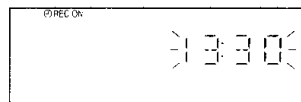
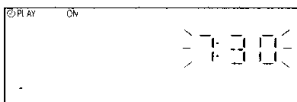

3



⊕PLAY OFF

⊕REC OFF

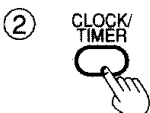
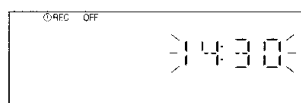
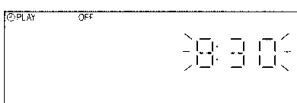

4

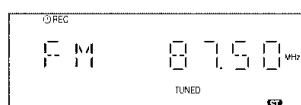
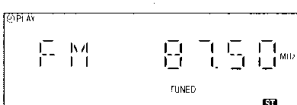

5



Использование таймера воспроизведения/записи

Таймер имеет две функции. Он может быть установлен на определенное время для Вашего пробуждения, либо он может быть установлен на запись радиопрограммы.

Использование таймера воспроизведения в сочетании с таймером записи невозможно.

Подготовка:

- Включите аппарат и установите часы (→ стр. 17).
- Для воспроизведения по таймеру подготовьте источник музыкальной прослушать, которую Вы желаете прослушать; магнитофон, проигрыватель компакт-дисков, радиоприемник и установите уровень громкости.
- Для записи по таймеру проверьте язычки защиты от стирания на кассете (→ стр. 39), вставьте кассету и настройтесь на радиостанцию (→ стр. 19, 21).

1 Нажмите кнопку [CLOCK/TIMER] для выбора функции таймера.

Каждый раз, когда Вы нажимаете кнопку:



- a) Для таймера воспроизведения
- b) Для таймера записи

Таймер	Чтобы
CLOCK	настроить часы.
⊕ PLAY	настроить таймер воспроизведения.
⊕ REC	настроить таймер записи.
Исходный дисплей	вернуть первоначальный дисплей.

Установка времени начала и окончания

(В интервале 3 секунд)

- 1 Нажмите кнопку [V/REW/◀◀] или [Λ/FF/▶▶], чтобы выбрать время включения таймера.
- 2 Нажмите кнопку [CLOCK/TIMER].
- 3 1 Нажмите кнопку [V/REW/◀◀] или [Λ/FF/▶▶], чтобы выбрать время выключения таймера.
2 Нажмите кнопку [CLOCK/TIMER].
Сейчас установлены время начала и время окончания.

Включение таймера

- 4 Нажмите кнопку [⊕PLAY/REC].
Каждый раз, когда Вы нажимаете кнопку:

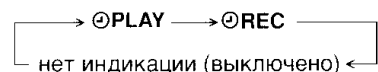

Таймер	Чтобы
⊕ PLAY	включить таймер воспроизведения.
⊕ REC	включить таймер записи.
нет индикации	выключить.

5 Нажмите кнопку [⊕] для выключения аппарата.

Для функционирования таймера аппарат должен быть выключен.

- Для таймера воспроизведения
Воспроизведение по таймеру начнется в заданное время с установленной громкостью.
- Для таймера записи
Таймер записи включается примерно на секунд раньше установленного времени.

(Продолжение на следующей странице)

Používání časovače přehrávání/nahrávání

Časovač má dvě funkce. Lze jej nastavit na zapnutí přístroje pro Vaše probuzení a nebo jej lze nastavit pro záznam z rádia.

Časovač přehrávání nelze používat v kombinaci s časovačem nahrávání.

Příprava:

- Zapněte přístroj a nastavte čas (→ strana 17).
- Při přehrávání s časovačem připravte zdroj hudebního signálu, který chcete poslouchat: magnetofon, CD, rádio a nastavte hlasitost.
- Při nahrávání s časovačem zkontrolujte otvory s ochrannými výčelnky proti vymazání kazety (→ strana 39), vložte kazetu a nalad'te rozhlasovou stanici (→ strana 19, 21).

1 Stiskněte [CLOCK/TIMER] ke zvolení funkce časovače.

Při každém stisknutí tlačítka:

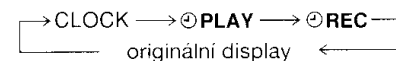

- a) PRO ČASOVAČ PŘEHŘÁVÁNÍ
- b) PRO ČASOVAČ NAHRÁVÁNÍ

Časovač	Pro
CLOCK	nastavení hodin.
⊕ PLAY	nastavení časovače přehrávání.
⊕ REC	nastavení časovače nahrávání.
originální display	obnovení původního zobrazení.

Nastavení času zapnutí a vypnutí

(V rozmezí 3 sekund)

- 2 1 Stiskněte tlačítko [V/REW/◀◀] nebo [Λ/FF/▶▶], abyste zvolili hodinu zapnutí.
2 Stiskněte tlačítko [CLOCK/TIMER].
- 3 1 Stiskněte tlačítko [V/REW/◀◀] nebo [Λ/FF/▶▶], abyste zvolili hodinu vypnutí.
2 Stiskněte tlačítko [CLOCK/TIMER].

Časy zapnutí a vypnutí jsou tímto nastaveny.

Zapnutí časovače

- 4 Stiskněte tlačítko [⊕PLAY/REC].
Při každém stisknutí tlačítka:

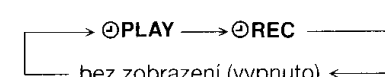

Časovač	Pro
⊕ PLAY	zapnutí časovače přehrávání.
⊕ REC	zapnutí časovače nahrávání.
bez zobrazení	vypnutí.

5 Stiskněte tlačítko [⊕], abyste přístroj vypnuli.

Abyste mohli časovače pracovat, musí být přístroj vypnut.

- Pro časovač přehrávání
Přehrávání podle časovače začne v předem zvolenou dobu a s hlasitostí, kterou jste předem nastavili.
- Pro časovač nahrávání
Časovač pro záznam spouští přístroj 30 sekund před nastavenou dobou startu.

(Pokračování na další straně)

Korzystanie z timera odtwarzania/nagrywania

Timer posiada dwie funkcje. Może być on ustawiony tak, aby obudził Cię o odpowiednim czasie, albo aby nagrywał z radia.

Timer odtwarzania nie może być używany równocześnie z timerem nagrywania.

Przygotowania:

- Włącz urządzenie i ustaw zegar (→ strona 17).
- Timer odtwarzania, przygotuj źródło dźwięku, którego będziesz chciał słuchać: kaseeta, płyta CD lub radio i wyreguluj poziom dźwięku.
- Timer nagrywania, sprawdź płytki zabezpieczające przed nagrywaniem w kasecie (→ strona 39), włóż taśmę i dostrój stację radiową (→ strona 19, 21).

1 Naciśnij [CLOCK/TIMER], aby wybrać funkcję timera.

Za każdym naciśnięciem przycisku:

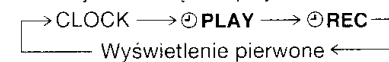

- a) DLA TIMERA ODTWARZANIA
- b) DLA TIMERA NAGRYWANIA

Ustawienia czasu (Timer)	Służy do
CLOCK	ustawić zegar.
⊕ PLAY	ustawiania czasu odtwarzania.
⊕ REC	ustawiania czasu nagrywania.
Wyświetlenie pierwone	przywracania oryginalnej treści na wyświetlaczu.

Ustawianie czasów rozpoczęcia i zakończenia

(W ciągu 3 sekund)

- 2 1 Naciśnij [V/REW/◀◀] lub [Λ/FF/▶▶] aby wybrać czas rozpoczęcia.
2 Naciśnij [CLOCK/TIMER].
- 3 1 Naciśnij [V/REW/◀◀] lub [Λ/FF/▶▶] aby wybrać czas zakończenia.
2 Naciśnij [CLOCK/TIMER].
Czasy rozpoczęcia i zakończenia są teraz ustawione.

Włączanie timera

- 4 Naciśnij [⊕PLAY/REC].
Za każdym naciśnięciem przycisku:

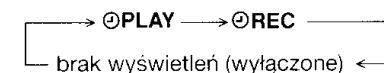

Ustawienia czasu (Timer)	Służy do
⊕ PLAY	włączania licznika odtwarzania.
⊕ REC	włączania licznika nagrywania.
brak wyświetleń	wyłączania licznika.

5 Naciśnij [⊕], aby wyłączyć urządzenie.

Abyste timery zadziały, urządzenie musi być wyłączone.

- Dla timera odtwarzania
Timer odtwarzania uruchomi urządzenie o wybranym czasie i przy ustawionej głośności.
- Dla timera nagrywania
Timer nagrywania włączy się około 30 sekund przed ustawionym czasem.

(Ciąg dalszy na następnej stronie)

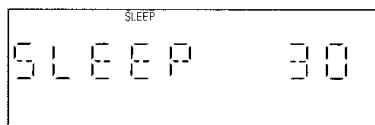
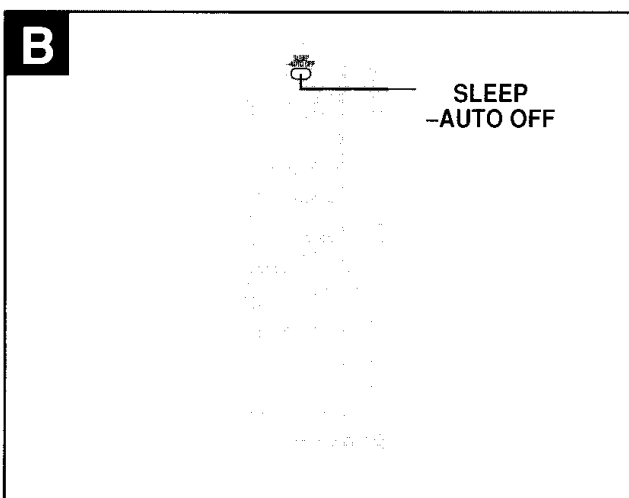
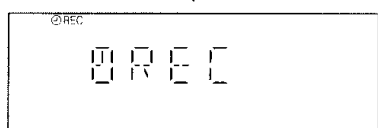
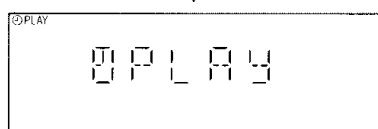
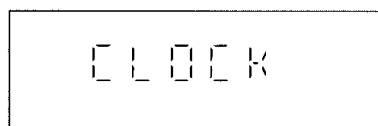
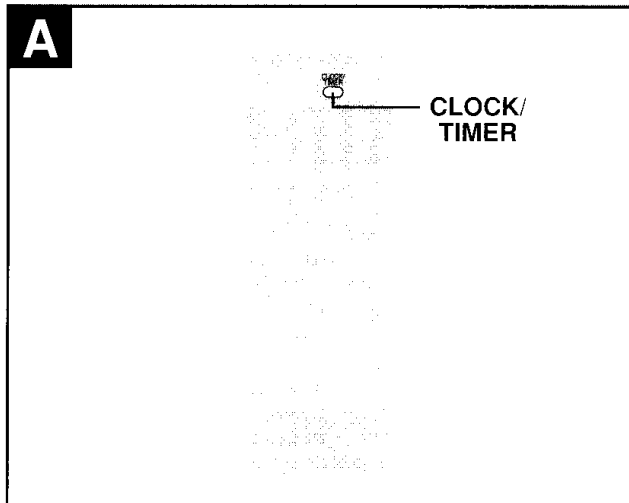

Utilización de los temporizadores

Para cancelar el temporizador

Pulse [⊙PLAY/REC] para desactivar los indicadores del temporizador del visualizador.

Si el temporizador está activo, se encenderá todos los días a la hora fijada.

Para cambiar los ajustes (cuando el aparato esté encendido)

- **Para cambiar las horas de reproducción/grabación**
Realice los pasos 1, 2, 3 y 5 de la página anterior

- **Para cambiar la fuente o el volumen**

- ① Pulse [⊙PLAY/REC] para desactivar el indicador del temporizador del visualizador.
- ② Haga cambios en la fuente o en el volumen.
- ③ Realice los pasos 4 y 5 de la página anterior.

A Utilización del temporizador de reproducción/grabación

Para comprobar las configuraciones (cuando el equipo está apagado)

Pulse dos veces [CLOCK/TIMER].

(Cuando el aparato esté encendido, pulse [CLOCK/TIMER] para seleccionar "⊙PLAY" o "⊙REC".)

Cada vez que pulse el botón:

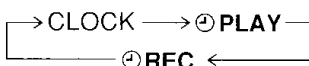

Las condiciones del temporizador se muestran en el orden siguiente:

Temporizador de reproducción: hora de inicio → hora de terminación → fuente → volumen

Temporizador de grabación: hora de inicio → hora de terminación → fuente

Usted podrá disfrutar de otras fuentes después de haber ajustado el temporizador.

Apague el aparato antes de la hora de inicio del temporizador.

Notas

- Si apaga el aparato y lo vuelve a encender mientras está funcionando un temporizador, no se activará el ajuste del tiempo de terminación.
- Si el aparato está encendido, el temporizador no funcionará. El aparato debe estar en el modo de espera.

B Utilización del temporizador para dormir

Ajuste el aparato para que se pare y se apague después de transcurrir cierto tiempo.

Mientras disfruta de la fuente deseada:

Pulse [SLEEP, -AUTO OFF] para seleccionar el tiempo necesario.

Cada vez que pulse el botón:

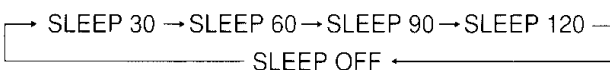

Para	Acción
cancelar el temporizador para dormir	Pulse [SLEEP] para seleccionar "SLEEP OFF".
confirmar el tiempo restante	Pulse [SLEEP].
cambiar el tiempo restante durante el funcionamiento	Pulse [SLEEP] para mostrar el tiempo restante y luego pulse [SLEEP] para seleccionar el tiempo deseado.

Note

- El temporizador para reproducción y para dormir o el temporizador para grabación y para dormir pueden usarse al mismo tiempo.
- El temporizador para dormir siempre tiene prioridad. Asegúrese de no superponer los ajustes de temporizador.

Использование таймеров

Для отмены таймера

Чтобы убрать индикаторы таймера с дисплея, нажмите кнопку [○PLAY/REC].

Если таймер включен, он будет срабатывать в установленное время каждый день.

Для изменения установок (когда аппарат включен)

• Для изменения времени воспроизведения/времени записи. Выполните шаги 1, 2, 3 и 5 на предыдущей странице.

• Для изменения источника или громкости

- 1 Чтобы убрать индикаторы таймера с дисплея, нажмите кнопку [○PLAY/REC].
- 2 Выполните изменения для источника или громкости.
- 3 Выполните шаги от 4 до 5 на предыдущей странице.

A Использование таймера воспроизведения/записи

Чтобы проверить настройки (при выключенном приборе)

Нажмите [CLOCK/TIMER] два раза.

(Когда аппарат включен, нажмите кнопку [CLOCK/TIMER], чтобы выбрать "○PLAY" или "○REC".) Каждый раз, когда Вы нажимаете на кнопку:

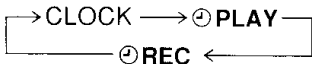

Состояния таймера показаны в следующем порядке.

Таймер воспроизведения: время начала → время окончания → источник → уровень громкости
Таймер записи: время начала → время окончания → источник

После установки таймера Вы можете прослушивать другие источники.

Отключите аппарат до времени включения по таймеру.

Примечания

- Если Вы выключили и снова включили аппарат во время работы таймера, установка времени окончания не будет действовать.
- Если аппарат включен, таймер не работает. Аппарат должен находиться в режиме ожидания.

B Использование таймера сна

Устанавливает аппарат на остановку и выключение через определенное время.

Во время прослушивания желаемого источника:

Нажмите кнопку [SLEEP, -AUTO OFF], чтобы выбрать желаемое время.

Каждый раз, когда Вы нажимаете кнопку:

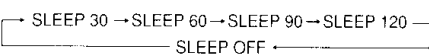

To	Action
отменить таймер автоматического отключения	Нажмите [SLEEP], чтобы выбрать "SLEEP OFF" (ВЫКЛ.).
подтвердить оставшееся время	Нажмите [SLEEP].
сподтвердить оставшееся время	Нажмите [SLEEP], чтобы посмотреть оставшееся время, а затем нажмите [SLEEP], чтобы выбрать нужное время.

Примечания

- Таймеры воспроизведения и сна или таймеры записи и сна можно использовать совместно.
- Таймер сна всегда имеет приоритет. Убедитесь, что установки таймеров не перекрываются.

Použití časovačů

Zrušení časovače

Stisknutím [○PLAY/REC] odstraníte ukazatele časovače z displeje.

Časovač se zapne v nastavenou dobu každý den, pokud bude zapnutý.

Změna nastavení (během zapnutého přístroje)

• **Změna časů přehrávání/záznamu**
Proveďte kroky 1, 2, 3 a 5 uvedené na předchozí stránce.

• **Změna zdroje nebo hlasitosti**

- 1 Stisknutím [○PLAY/REC] vymažete ukazatel časovače z displeje.
- 2 Proveďte změny zdroje nebo hlasitosti.
- 3 Proveďte kroky 4 a 5 uvedené na předchozí stránce.

A Použití časovače přehrávání/nahrávání

Kontrola nastavení (když je přístroj vypnutý)

Stiskněte [CLOCK/TIMER] dvakrát.

(Je-li jednotka zapnutá, stiskněte tlačítko [CLOCK/TIMER] a vyberte možnost „○PLAY“ = přehrávání nebo „○REC“ = nahrávání.)

Při každém stisku tlačítka:

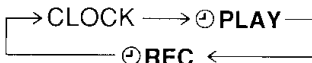

Nastavení časovače se objeví v následujícím pořadí.

Přehrávání: doba spuštění → doba vypnutí → zdroj → hlasitost
Časovač záznamu: doba spuštění → doba vypnutí → zdroj

Po nastavení časovače můžete využít jiné zdroje signálu, než byly nastaveny pro časovač.

Před zapínací dobou časovače jednotku vypněte.

Poznámka

- Jestliže přístroj vypnete a znovu zapnete zatímco časovač funguje, nebude se aktivovat nastavení doby pro ukončení.
- Jestliže je přístroj zapnutý, časovač nebude fungovat. Přístroj musí být v pohotovostním režimu.

B Použití časovače pro usínání

Slouží k zastavení reprodukce a vypnutí přístroje po nastavené době.

Poslech vybraného zdroje signálu:

Stisknutím tlačítka [SLEEP, -AUTO OFF] nastavte požadovanou dobu pro vypnutí.

Každým stisknutím tlačítka se nastavená doba mění:

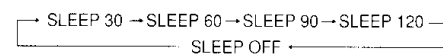

Pro	Činnost
zrušení časovače vypnutí	Stiskněte [SLEEP] pro výběr „SLEEP OFF“.
potvrzení zbývajících času	Stiskněte [SLEEP].
změnu zbývajících času při provozu.	Stiskněte [SLEEP] pro zobrazení zbývajících času a poté stiskněte [SLEEP] pro výběr požadovaného času.

Poznámky

- Společně lze využívat časovač nastavený pro přehrávání a automatické vypnutí nebo pro nahrávání a automatické vypnutí.
- Parametry časovače nastavené pro automatické vypnutí mají vždy přednost. Dbejte na to, aby se nastavené doby nepřekrývaly.

Korzystanie z timerów

Aby wyłączyć timer

Naciśnij [○PLAY/REC], aby usunąć wskaźnik timera z wyświetlacza.

Timer włączą urządzenie codziennie o wyznaczonej godzinie, aż zostanie wyłączony.

Aby zmienić ustawienia (kiedy urządzenie jest włączone)

• **Aby zmienić czasy odtwarzania/nagrywania**

Wykonać kroki 1, 2, 3 i 5 z poprzedniej strony.

• **Aby zmienić źródło i głośność**

- 1 Naciśnij [○PLAY/REC], aby usunąć wskaźnik timera z wyświetlacza.
- 2 Wprowadź zmiany źródła i głośności.
- 3 Wykonać kroki od 4 do 5 z poprzedniej strony.

A Korzystanie z timera odtwarzania / nagrywania

Sprawdzenie ustawień (kiedy urządzenie jest włączone)

Dwukrotnie wcisnąć [CLOCK/TIMER]

(Kiedy urządzenie jest włączone, naciśnij [CLOCK/TIMER], aby wybrać "○PLAY" lub "○REC".)

Za każdym naciśnięciem przycisku:

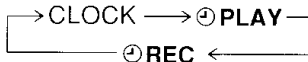

Dane dla timera wyświetlane są w następującej kolejności.

Timer odtwarzania: czas rozpoczęcia → czas zakończenia → źródło → głośność
Timer nagrywania: czas rozpoczęcia → czas zakończenia → źródło.

Możesz korzystać z innych źródeł po nastawieniu timera.

Wyłącz urządzenie przed czasem włączenia timera.

Uwaga

- Jeżeli wyłączysz i włączysz urządzenie podczas działania timera, ustawienie czasu zakończenia nie zadziała.
- Jeżeli urządzenie jest włączone, timer nie zadziała. Urządzenie musi być w trybie gotowości.

B Timer wyłączający

Przełącza urządzenie w tryb stop i po pewnym czasie wyłącza je.

Słuchając dowolnego źródła dźwięku:

Naciśnij [SLEEP, -AUTO OFF], aby wybrać żądany czas.

Za każdym naciśnięciem przycisku:

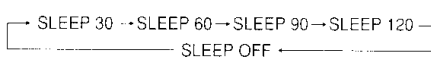

Aby	Należy
usunąć ustawienia włączania stanu czuwania	Nacisnąć [SLEEP] aby wybrać opcję „SLEEP OFF“.
potwierdzić czas pozostały do wyłączenia	Nacisnąć [SLEEP].
zmienić czas pozostały do wyłączenia podczas działania urządzenia	Nacisnąć [SLEEP] aby wyświetlić pozostały czas, a następnie użyć przycisku [SLEEP] aby wybrać żądany czas.

Uwaga

- Timer odtwarzania i wyłączający, a także timer nagrywania i wyłączający mogą być używane razem.
- Timer wyłączający ma zawsze priorytet. Uważaj, aby ustawienia timerów nie zachodziły na siebie.

Технические характеристики

БЛОК УСИЛИТЕЛЯ

Выходная мощность RMS	
ПКГ 10%, задействованы оба канала	15 Вт на канал (6 Ом)
Выходной импеданс	
Головные телефоны	16–32 Ом

БЛОК FM-ТЮНЕРА

Диапазон частот	87,50–108,00 МГц (с шагом 50 кГц)
Чувствительность	1,5 мкВ (по IHF)
Сигнал/шум 26 дБ	1,5 мкВ
Антенный(ые) разъем(ы)	75 Ом (несогласованный)

БЛОК АМ-ТЮНЕРА

Диапазон частот	522–1629 кГц (с шагом 9 кГц) 520–1630 кГц (с шагом 10 кГц)
Чувствительность	
Сигнал/шум 20 дБ (при 999 кГц)	560 мкВ/м

БЛОК КАССЕТНОЙ ДЕКИ

Система дорожек	4 дорожки, 2 канала
Головки	
Запись/воспроизведение	Головка из твердого пермаллоя
Стирание	Ферритовая головка с двойным зазором
Мотор	Сервомотор постоянного тока
Система записи	Запись переменным током 100 кГц
Система стирания	Стирание переменным током 100 кГц
Скорость ленты	4,8 см/с
Рабочая частотная характеристика (от +3 дБ, –6 дБ) на DECK OUT	
NORMAL (ТИП I)	35 Гц–14 кГц
Сигнал/шум	47 дБ (средне взвеш.)
Детонация	0,06 % (WRMS)
Время ускоренной перемотки вперед и назад	
	Приблиз. 120 секунд для кассеты типа C-60

БЛОК КОМПАКТ-ДИСКА

Воспроизводимый диск	
CD/MP3	8см/12см, CD-R/RW
Частота выборки	44.1 khz
Декодер	Линейный 16-разрядный
Звукосниматель	
Длина волны	780 нм
Источник излучения	Полупроводниковый лазер
Количество каналов	Стерео
Частотная характеристика	20 Гц–20 кГц (+1, –2 дБ)
Детонация	Ниже измеряемого предела
Цифровой фильтр	8 фсек
Цифро-аналоговый преобразователь	MASH (1-разрядный ЦАП)
MP3	
Скорость передачи битов	32kbps–320kbps
Частота дискретизации	32 кГц, 44.1 кГц, 48 кГц

АКУСТИЧЕСКАЯ СИСТЕМА

Тип	2-полосная акустическая система
Громкоговоритель(и)	
Полнодиапазонный	10 см, конического типа
Высокочастотный	6 см, конического типа
Импеданс	6 Ом
Входная мощность	30 Вт (Max)
Выходной уровень звукового давления	82 дБ/Вт (1,0 м)
Диапазон частот	55 Гц–22 кГц (–16 дБ) 70 Гц–20 кГц (–10 дБ)
Размеры (Ш×В×Г)	140 × 225 × 228 мм
Масса	1,95 кг

ОБЩИЕ ПАРАМЕТРЫ

Электропитание	Переменный ток 50 Гц, 230 В
Потребляемая мощность	48 Вт
Размеры (Ш×В×Г)	165 × 227 × 320 мм
Масса	3,67 кг

Потребляемая мощность в режиме ожидания 0,8 Вт

Примечания:

- Технические характеристики могут быть изменены без уведомления.
Масса и размеры даны приблизительно.
- Полные гармонические искажения измерялись на цифровом спектр-анализаторе.

Уход

Если поверхности загрязнены

Для очистки данного аппарата используйте мягкую сухую ткань.

- Никогда не используйте для очистки аппарата спирт, растворители или бензин.
- При использовании ткани, подвергнутой химической обработке, обратитесь к инструкции по обращению с ней.

Для чистого отчетливого звука

Регулярно прочищайте головки для обеспечения хорошего качества воспроизведения и записи. Используйте чистящую ленту (не поставляется).

Руководство по поиску и устранению неисправностей

Прежде чем обращаться в ремонтную мастерскую, проведите приведенные ниже проверки. Если Вы не можете исправить систему, как описано ниже, или возникла неисправность, отсутствующая в перечне, обратитесь в удобный для Вас центр по обслуживанию, из приложенного списка, или к Вашему дилеру.

Ссылки на соответствующие страницы приведены цифрами в черных кружках 13.

Общие неисправности

<p>Нет звука.</p> <p>Звук не устойчивый, реверсирован или слышен только из одного громкоговорителя.</p> <p>При воспроизведении прослушивается гудение.</p> <p>На дисплей выведено "ERROR".</p> <p>На дисплее появляется "- :- -".</p> <p>На дисплей выведено "F76".</p>	<p>Поверните регулятор громкости.</p> <p>Шнуры громкоговорителей могут быть закорочены. Выключите аппарат, проверьте и исправьте подсоединения, затем включите аппарат. 13</p> <p>Проверьте подключение громкоговорителей. 13</p> <p>Сетевой шнур или флуоресцентная лампа находится вблизи кабелей. Уберите другие устройства и провода подальше от кабелей данного аппарата.</p> <p>Если есть возможность, переверните вилку сетевого шнура или соединитель так, чтобы поменять на обратную полярность проводов.</p> <p>Выполнена некорректная операция. Прочитайте инструкцию и попробуйте снова.</p> <p>Вы первый раз подключили к сети сетевой шнур или недавно был сбой питания. Установите время. 17</p> <p>Проверьте и исправьте подсоединение шнуров громкоговорителей. 13</p> <p>Если неисправность остается, причина в источнике питания. Обратитесь к Вашему дилеру.</p>
---	--

Прослушивание радиоприемника

<p>Прослушивается шум.</p> <p>Индикатор стерео мигает или не светится.</p> <p>Звук искажен.</p> <p>Прослушиваются биения.</p> <p>При приеме средневолновых станций прослушивается низкое гудение.</p> <p>Станция радиовещания диапазона АМ не может отчетливо приниматься.</p>	<p>Воспользуйтесь наружной антенной. 13</p> <p>Выключите телевизор или поместите его подальше от аппарата.</p> <p>Поместите антенну подальше от других кабелей и проводов.</p> <p>Шаг распределения частот установлен на 10 кГц. Измените шаг распределения частот на 9 кГц. 21</p>
--	---

Когда вблизи находится телевизор

<p>Изображение на экране ТВ пропадает или на нем появляются полосы.</p>	<p>Неправильное положение и ориентация антенны. Если Вы пользуетесь комнатной антенной, замените ее наружной. 13</p> <p>Провод телевизионной антенны проложен слишком близко к аппарату. Разнесите антенный провод телевизора и аппарат.</p>
---	--

Использование кассетной деки

<p>Запись невозможна.</p>	<p>Если язычки защиты от случайного стирания были сломаны, закройте отверстия клейкой лентой. 39</p>
---------------------------	--

Воспроизведение дисков

<p>На дисплее отображена неверная информация или воспроизведение не начинается.</p>	<p>Возможно, диск перевернут. 23</p> <p>Протрите диск.</p> <p>Замените диск, если он поцарапан, покороблен или нестандартный.</p> <p>Внутри аппарата мог образоваться конденсат в результате резкой смены температуры. Подождите около часа, пока он испарится, и попытайтесь снова.</p>
---	--

Пульт дистанционного управления

<p>Пульт дистанционного управления не работает.</p>	<p>Проверьте правильность установки батареек. 11</p> <p>Замените батарейки, если они разряжены.</p>
---	---