

Panasonic®

Инструкция по эксплуатации DVD-система домашнего кинотеатра

Модель № **SC-PT160**



Перед подключением, эксплуатацией или настройкой аппарата полностью прочтите данную инструкцию. Сохраните инструкцию для дальнейших справок. Внешний вид аппарата может отличаться от приведенного на рисунке.

Региональный код

Проигрыватель воспроизводит DVD-диски, имеющие наклейку с региональным кодом "5" или "ALL".

Пример:



Разъем USB для MP3 плееров

стр. 31



RQTX0113-1R
L1207NC1028

Уважаемый покупатель

Благодарим Вас за покупку данного изделия. Для обеспечения его оптимальной функциональности и безопасности, пожалуйста, внимательно прочитайте настоящую инструкцию.

Для выполнения операций, описанных в данной инструкции, в основном используется пульт дистанционного управления; но их также можно выполнить и на основном аппарате, если кнопки управления совпадают.

| | |
|----------------------------------|--|
| Система | SC-PT160 |
| Основной аппарат | SA-PT160 |
| Фронтальные акустические системы | SB-HF150 |
| Центральная акустическая система | SB-HC150 |
| Тыловые акустические системы | SB-HS151 |
| Сабвуфер | SB-HW150 (Черный) или SB-W340 (Серебряный) |

ПРЕДОСТЕРЕЖЕНИЕ!

В ЭТОМ УСТРОЙСТВЕ ИСПОЛЬЗУЕТСЯ ЛАЗЕР. ПРИМЕНЕНИЕ РЕГУЛИРОВОК И НАСТРОЕК, ОТЛИЧНЫХ ОТ НИЖЕОПИСАННЫХ, МОЖЕТ ПРИВЕСТИ К ОПАСНОМУ ЛАЗЕРНОМУ ОБЛУЧЕНИЮ. НЕ ОТКРЫВАЙТЕ КРЫШКУ И НЕ ПРОИЗВОДИТЕ РЕМОНТ САМИ – ЛУЧШЕ ПОРУЧИТЬ ЭТО КВАЛИФИЦИРОВАННОМУ СПЕЦИАЛИСТУ.

ПРЕДУПРЕЖДЕНИЕ:

ЧТОБЫ УМЕНЬШИТЬ ОПАСНОСТЬ ВОЗНИКНОВЕНИЯ ПОЖАРА, ПОРАЖЕНИЯ ЭЛЕКТРИЧЕСКИМ ТОКОМ ИЛИ ПОВРЕЖДЕНИЯ ИЗДЕЛИЯ,

- НЕ ПОДВЕРГАЙТЕ ЭТОТ АППАРАТ ВОЗДЕЙСТВИЮ ДОЖДЯ, ВЛАГИ, КАПЕЛЬ ИЛИ БРЫЗГ, И НЕ ПОМЕЩАЙТЕ НА АППАРАТ НИКАКИЕ ПРЕДМЕТЫ, НАПОЛНЕННЫЕ ВОДОЙ, НАПРИМЕР, ВАЗЫ.
- ИСПОЛЬЗУЙТЕ ТОЛЬКО РЕКОМЕНДУЕМЫЕ ПРИНАДЛЕЖНОСТИ.
- НЕ СНИМАЙТЕ КРЫШКУ (ИЛИ ЗАДНЮЮ КРЫШКУ); ВНУТРИ НЕТ ЧАСТЕЙ ДЛЯ ОБСЛУЖИВАНИЯ ПОЛЬЗОВАТЕЛЕМ. ЗА ОБСЛУЖИВАНИЕМ ОБРАЩАЙТЕСЬ К КВАЛИФИЦИРОВАННОМУ ОБСЛУЖИВАЮЩЕМУ ПЕРСОНАЛУ.

ПРЕДОСТЕРЕЖЕНИЕ!

- НЕ СЛЕДУЕТ УСТАНОВЛИВАТЬ ИЛИ РАЗМЕЩАТЬ ДАННЫЙ АППАРАТ В КНИЖНОМ ШКАФУ, ВСТРОЕННОМ ШКАФУ ИЛИ ДРУГОМ ОГРАНИЧЕННОМ ПРОСТРАНСТВЕ ДЛЯ ТОГО, ЧТОБЫ СОХРАНИТЬ УСЛОВИЯ ХОРОШЕЙ ВЕНТИЛЯЦИИ. УДОСТОВЕРЬТЕСЬ, ЧТО ШТОРЫ И ДРУГИЕ ПОДОБНЫЕ ПРЕДМЕТЫ НЕ ПРЕПЯТСТВУЮТ НОРМАЛЬНОЙ ВЕНТИЛЯЦИИ ДЛЯ ПРЕДОТВРАЩЕНИЯ РИСКА ПОРАЖЕНИЯ ЭЛЕКТРИЧЕСКИМ ТОКОМ ИЛИ ВОЗНИКНОВЕНИЯ ПОЖАРА ИЗ-ЗА ПЕРЕГРЕВА.
- НЕ ЗАКРЫВАЙТЕ ВЕНТИЛЯЦИОННЫЕ ОТВЕРСТИЯ АППАРАТА ГАЗЕТАМИ, СКАТЕРТЯМИ, ШТОРАМИ И ПОДОБНЫМИ ПРЕДМЕТАМИ.
- НЕ РАЗМЕЩАЙТЕ НА АППАРАТ ИСТОЧНИКИ ОТКРЫТОГО ПЛАМЕНИ, ТАКИЕ, КАК ГОРЯЩИЕ СВЕЧИ.
- ВЫБРАСЫВАЙТЕ БАТАРЕИ В МУСОР, УЧИТЫВАЯ ОХРАНУ ОКРУЖАЮЩЕЙ СРЕДЫ.

Сетевая розетка должна быть расположена вблизи оборудования, и быть легко доступной. Вилка сетевого шнура питания должна оставаться быстро доступной.

Чтобы полностью отсоединить этот аппарат от сети переменного тока, отсоедините вилку сетевого шнура питания от розетки переменного тока.

Это изделие может принимать радио помехи, обусловленные переносными телефонами. Если такие помехи являются очевидными, увеличьте, пожалуйста, расстояние между изделием и переносным телефоном.

ЭТОТ АППАРАТ ПРЕДНАЗНАЧЕН ДЛЯ ИСПОЛЬЗОВАНИЯ В КЛИМАТЕ СРЕДНЕЙ ПОЛОСЫ.

- Если Вы увидите такой символ -



Информация по обращению с отходами для стран, не входящих в Европейский Союз

Действие этого символа распространяется только на Европейский Союз. Если Вы собираетесь выбросить данный продукт, узнайте в местных органах власти или у дилера, как следует поступать с отходами такого типа.



Информация для покупателя

| | |
|---|---|
| Название продукции: | DVD-система домашнего кинотеатра |
| Название страны производителя: | Основной аппарат: Малайзия Фронтальные акустические системы: Китай Центральная акустическая система: Китай Тыловые акустические системы: Китай Сабвуфер: Китай |
| Название производителя: | Мацусита Электрик Индустриал Ко., Лтд. |
| Юридический адрес: | 1006 Кадома, Осака, Япония |
| Дата производства: Вы можете уточнить год и месяц по серийному номеру на табличке. Пример маркировки—Серийный номер № XX6AXXXXXX (X-любая цифра или буква) Год: Третья цифра в серийном номере (6—2006, 7—2007, ...) Месяц: Четвертая буква в серийном номере (A—Январь, B—Февраль, ...L—Декабрь) Примечание: Сентябрь может указываться как "S" вместо "I". | |
| Дополнительная информация: | Пожалуйста внимательно прочитайте инструкцию по эксплуатации. |

Установленный производителем в порядке п. 2 ст. 5 федерального закона РФ "О защите прав потребителей" срок службы данного изделия равен 7 годам с даты производства при условии, что изделие используется в строгом соответствии с настоящей инструкцией по эксплуатации и применимыми техническими стандартами.

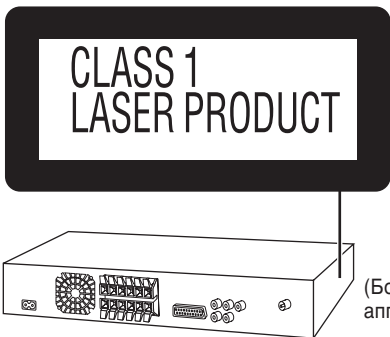

(Боковая панель аппарата)

| | |
|------------------|--|
| CAUTION | - LASER RADIATION WHEN OPEN. DO NOT STARE INTO BEAM. FDA 21 CFR Class II |
| CAUTION | - CLASS 1M VISIBLE AND INVISIBLE LASER RADIATION WHEN OPEN. DO NOT VIEW DIRECTLY WITH OPTICAL INSTRUMENTS. IEC60825-1 CLASS 1M |
| WARNING | - KLASS 1M SYNLIG OCH OSYNLIG LASERSTRÅLNING NÄR DENNA DEL ÄR ÖPPNAD. BETRÄKTA EJ STRÅLEN DIREKT GENOM OPTISKA INSTRUMENT. |
| FORSIGTIG | - SYNLIG OG USYNLIG LASERSTRÅLNING KLASSE 1M. NÅR LÅSEET ER ÅBENT, UNDGÅ AT SE UDSE PÅ MED OPTISKE INSTRUMENTER. |
| VARO! | - AVATTASSA OLET ALTTIINA LUOKAN 1M NÄKYYVÄÄ JA NÄKYMÄTÖNÄ LASERISÄTELYÄ, ÄLÄ KATSO OPTISELLA LAITTEELLA SUORAAN SÄTEESEEN. |
| VORSICHT | - SICHTBARE UND UNSICHTBARE LASERSTRÄHLUNG KLASSE 1M. WEIN ABDECKUNG GEÖFFNET, NICHT DIREKT MIT OPTISCHEN INSTRUMENTEN BETRACHTEN. |
| ATTENTION | - RAYONNEMENT LASER VISIBLE ET INVISIBLE. CLASSE 1M. EN CAS D'OUVERTURE, NE PAS REGARDER DIRECTEMENT À L'AIDE D'INSTRUMENTS D'OPTIQUE. |
| 注意 | - ここを開くと可視及び不可視レーザー光が出ます。ビームを視たり、離れたりしないでください。 |
| 注意 | - 打开时有可见及不可见激光辐射。避免光束照射。 |

(Внутри аппарата)

Меры предосторожности

Размещение



Аппарат должен устанавливаться на ровной горизонтальной поверхности в местах, защищенных от воздействия прямых солнечных лучей, высоких температур, высокой влажности и сильной вибрации. Влияние вышеуказанных факторов может привести к повреждению корпуса и других компонентов аппарата, сократив тем самым срок службы аппарата.

Не ставьте на аппарат тяжелые предметы.

Напряжение

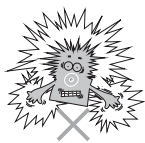

Не используйте источники питания высокого напряжения. Это может привести к перегрузке аппарата и возгоранию.

Нельзя использовать источники питания постоянного тока. Тщательно проверьте источник питания, прежде чем установить аппарат на корабле или в другом месте, где используется постоянный ток.

Меры предосторожности при обращении с сетевым шнуром



Убедитесь в том, что сетевой шнур правильно подсоединен и не поврежден. Ненадежное подсоединение и повреждение сетевого шнура может привести к возгоранию или поражению электрическим током. Не тяните и не сгибайте шнур, не ставьте на него тяжелые предметы.

При вынимании вилки из розетки крепко держитесь за вилку. Если тянуть за шнур, возможно поражение электрическим током.

Не прикасайтесь к сетевой вилке влажными руками. Это может привести к поражению электрическим током.

Посторонние предметы



Следите, чтобы металлические предметы не попали внутрь аппарата. Это может привести к поражению электрическим током или неполадкам.

Следите, чтобы внутри аппарата не пролилась жидкость. Это может привести к поражению электрическим током или неполадкам. Если пролилась жидкость, немедленно отсоедините аппарат от сетевой розетки и свяжитесь с Вашим дилером.

Не распыляйте на аппарат или внутрь аппарата инсектициды. В их состав входят горючие газы, которые могут воспламениться при попадании внутрь аппарата.

Техническое обслуживание

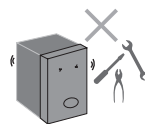

Не пытайтесь ремонтировать аппарат самостоятельно. Если прерывается звук, не светятся индикаторы, идет дым, или Вы столкнулись с другими неполадками, не описанными в настоящей инструкции, отсоедините сетевой шнур и свяжитесь с Вашим дилером или с авторизованным сервисным центром. Выполнение ремонта, разборки или восстановления функций аппарата некомпетентными лицами может привести к поражению электрическим током или к возгоранию.

Продлите срок службы аппарата, отсоединяя его от сети, если не собираетесь использовать аппарат в течение длительного периода времени.





Список кодов языков



| | | | | | | | | | |
|------------------|------|----------------|------|----------------|------|-------------------------|------|--------------|------|
| Абхазский: | 6566 | Датский: | 6865 | Итальянский: | 7384 | Норвежский: | 7879 | Шведский: | 8386 |
| Аварский: | 6565 | Голландский: | 7876 | Японский: | 7465 | Ория: | 7982 | Тагальский: | 8476 |
| Африкаанс: | 6570 | Английский: | 6978 | Яванский: | 7487 | Пашто, пушто: | 8083 | Таджикский: | 8471 |
| Албанский: | 8381 | Эсперанто: | 6979 | Каннада: | 7578 | Персидский: | 7065 | Тамильский: | 8465 |
| Амехарский: | 6577 | Эстонский: | 6984 | Кашмирский: | 7583 | Польский: | 8076 | Татарский: | 8484 |
| Арабский: | 6582 | Фарейский: | 7079 | Казахский: | 7575 | Португальский: | 8084 | Телугу: | 8469 |
| Армянский: | 7289 | Фиджи: | 7074 | Киргизский: | 7589 | Пенджаби: | 8065 | Тайский: | 8472 |
| Ассамский: | 6583 | Финский: | 7073 | Корейский: | 7579 | Кечуа: | 8185 | Тибетский: | 6679 |
| Аймара: | 6589 | Французский: | 7082 | Курдский: | 7585 | Ретороманский: | 8277 | Тигриния: | 8473 |
| Азербайджанский: | 6590 | Фризский: | 7089 | Лаосский: | 7679 | Румынский: | 8279 | Тонга: | 8479 |
| Башкирский: | 6665 | Галисийский: | 7176 | Латинский: | 7665 | Русский: | 8285 | Турецкий: | 8482 |
| Баскский: | 6985 | Грузинский: | 7565 | Латышский: | 7686 | Самоанский: | 8377 | Туркменский: | 8475 |
| Бенгали; Бангла: | 6678 | Немецкий: | 6869 | Лингала: | 7678 | Санскрит: | 8365 | Тви: | 8487 |
| Бутани: | 6890 | Греческий: | 6976 | Литовский: | 7684 | Шотландский газельский: | 7168 | Украинский: | 8575 |
| Бихари: | 6672 | Гренландский: | 7576 | Македонский: | 7775 | Сербский: | 8382 | Урду: | 8582 |
| Бретонский: | 6682 | Гуарани: | 7178 | Малагасийский: | 7771 | Сербскохорватский: | 8372 | Узбекский: | 8590 |
| Болгарский: | 6671 | Гуджарати: | 7185 | Малайский: | 7783 | Шона: | 8378 | Вьетнамский: | 8673 |
| Бирманский: | 7789 | Хауса: | 7265 | Малайяльский: | 7776 | Синдхи: | 8368 | Волапук: | 8679 |
| Белорусский: | 6669 | Иврит: | 7387 | Мальтийский: | 7784 | Сингальский: | 8373 | Валлийский: | 6789 |
| Камбоджийский: | 7577 | Хинди: | 7273 | Маори: | 7773 | Словацкий: | 8375 | Волоф: | 8779 |
| Каталанский: | 6765 | Венгерский: | 7285 | Маратхи: | 7782 | Словенский: | 8376 | Кхоса: | 8872 |
| Китайский: | 9072 | Исландский: | 7383 | Молдавский: | 7779 | Сомали: | 8379 | Идиш: | 7473 |
| Корсиканский: | 6779 | Индонезийский: | 7378 | Монгольский: | 7778 | Испанский: | 6983 | Йоруба: | 8979 |
| Хорватский: | 7282 | Интерлингва: | 7365 | Науру: | 7865 | Суданский: | 8385 | Зулусский: | 9085 |
| Чешский: | 6783 | Ирландский: | 7165 | Непальский: | 7869 | Суахили: | 8387 | | |

Изготовлено по лицензии фирмы Dolby Laboratories. Долби, Dolby, Pro Logic и символ с двойным "D"-товарные знаки фирмы Dolby Laboratories.

"DTS" и "DTS Digital Surround" являются зарегистрированными торговыми марками компании DTS, Inc.

Номера патента США 6,836,549; 6,381,747; 7,050,698; 6,516,132; и 5,583,936.

Данное изделие включает технологию защиты авторских прав, защищенную патентами США и другими правами на объекты интеллектуальной собственности. Использование данной технологии защиты авторских прав должно быть одобрено корпорацией Macrovision, и она предназначена для использования в быту и другого ограниченного использования для просмотра, если только иное не одобрено корпорацией Macrovision. Запрещается обратный инжиниринг и демонтаж изделия.

Windows Media и логотип Windows являются торговыми марками или зарегистрированными торговыми марками Microsoft Corporation в Соединенных Штатах и/или других странах.

Это изделие защищено определенными законами по защите интеллектуальной собственности корпорации Microsoft и третьих сторон. Использование или распространение такой технологии за пределами этого продукта запрещается без лицензии корпорации Microsoft или уполномоченного представителя корпорации Microsoft и третьих сторон.

WMA – это формат сжатия, разработанный корпорацией Microsoft. У этого формата качество звучания такое же, как у формата MP3, однако размер файла меньше, чем файл формата MP3.

Данное изделие лицензировано в рамках пакетной лицензии на патент визуального формата MPEG-4 для личного и некоммерческого использования потребителем для (i) кодирования видео в соответствии с визуальным стандартом MPEG-4 ("MPEG-4 Video") и/или (ii) декодирования MPEG-4 видео, которое было закодировано потребителем в результате личной или некоммерческой деятельности и/или было получено потребителем от производителя видео, имеющего лицензию MPEG LA на производство видеформата MPEG-4. Для какого-либо другого использования лицензия не предоставляется, и ее предоставление не подразумевается. Дополнительная информация, связанная с использованием в рекламных, внутренних и коммерческих целях и с лицензированием, может быть получена у MPEG LA, LLC. См. <http://www.mpegla.com>.

Изделие, официально сертифицированное DivX® Certified.

Воспроизводит видео DivX® всех версий (в том числе DivX®6) при стандартном воспроизведении файлов мультимедиа DivX®.



DivX, DivX Certified и соответствующие логотипы являются торговыми марками DivX, Inc. и используются по лицензии.

ПЕРЕД ЭКСПЛУАТАЦИЕЙ

| | |
|---|-----------|
| Меры предосторожности | 3 |
| Список кодов языков | 4 |
| Аксессуары | 6 |
| Подготовка пульта ДУ | 6 |
| Размещение громкоговорителей | 7 |
| Простая установка | 8 |
| Выполнение соединений..... | 8 |
| Другие варианты установки акустических систем..... | 10 |
| Подсоединение дополнительной антенны..... | 10 |
| Выполнение быстрой установки QUICK SETUP | 11 |
| Информация о диске | 12 |
| Диски, которые могут воспроизводиться..... | 12 |
| Обзор кнопок управления | 13 |
| Основной аппарат / Пульт ДУ..... | 13 |

ОПЕРАЦИИ С ДИСКАМИ

| | |
|--|-----------|
| Диск — Основные режимы воспроизведения | 14 |
| Использование основного аппарата / Использование пульта ДУ..... | 14 |
| Улучшенное воспроизведение | 16 |
| Отображение текущих параметров воспроизведения..... | 16 |
| Программное воспроизведение и воспроизведение в произвольном порядке..... | 16 |
| Воспроизведение дисков с данными при использовании меню навигации | 17 |
| Воспроизведение дисков с данными..... | 17 |
| Воспроизведение RAM и DVD-R/-RW (DVD-VR) дисков..... | 17 |
| Использование экранных меню | 18 |
| Меню функций..... | 18 |
| Изменение установок плеера | 21 |
| MAIN (главное) меню..... | 21 |
| Изменение времени задержки воспроизведения звука динамиками..... | 23 |
| О видеоматериале DivX VOD..... | 24 |
| Советы по созданию дисков с данными..... | 24 |

ДРУГИЕ ОПЕРАЦИИ

| | |
|---|-----------|
| Использование радио | 26 |
| Ручная настройка..... | 26 |
| Автоматическая предустановка..... | 26 |
| Выбор предустановленных каналов..... | 26 |
| Использование звуковых эффектов | 27 |
| Усиление звука центральной акустической системы: Центральный фокус..... | 27 |
| Регулировка количества басов: Уровень звука сабвуфера..... | 27 |
| Изменение качества звука: Режим эквалайзера (EQ)..... | 27 |
| Усиление стерео звука: Dolby Pro Logic II..... | 27 |
| Усиление стерео звука: Super Surround..... | 27 |
| Регулировка уровня громкости каждой акустической системы: Регулировки уровня звука акустических систем..... | 28 |
| Воспроизведение Караоке | 28 |
| Воспроизведение караоке с DVD и VCD караоке..... | 28 |
| Воспроизведение караоке с другими источниками..... | 29 |
| Регулировка уровня громкости микрофона..... | 29 |
| Добавление эхо-эффекта..... | 29 |
| Функция отмены вокала..... | 29 |
| Изменение высоты..... | 29 |
| Эксплуатация другого оборудования | 30 |
| Факультативное аудио соединение для кассетных видеомagneтофонов..... | 30 |
| Факультативное соединение для декодера каналов кабельного телевидения..... | 30 |
| Подключение к дополнительному разъему USB и порядок работы..... | 31 |
| Управление телевизором..... | 32 |
| Замена основного аппарата и пульта дистанционного управления..... | 32 |

СПРАВОЧНЫЙ МАТЕРИАЛ

| | |
|--|-----------|
| Руководство по устранению неполадок | 33 |
| Глоссарий | 36 |
| Технические характеристики | 37 |
| Уход и техническое обслуживание | 39 |

Проверьте комплектность поставки аксессуаров.

1 Пульт ДУ
(N2QAYB000092)

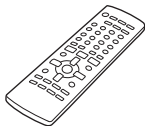

1 Комнатная FM-антенна

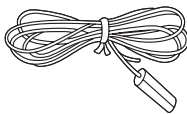

1 Лист с наклейками для акустических кабелей

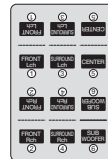

2 Батарейки для пульта ДУ

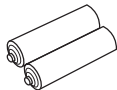

1 Сетевой шнур

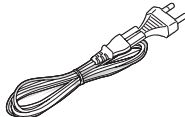

1 Микрофон



1 Демонстрационный DVD-диск



Подготовка пульта ДУ

1 Вставьте так, чтобы полюса (+ и -) батареек совпадали с обозначениями на пульте ДУ

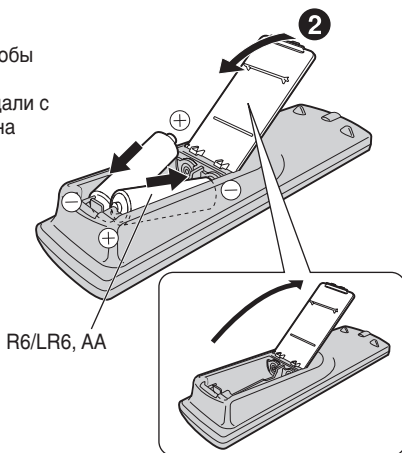

Нельзя:

- использовать старые и новые батарейки вместе.
- одновременно использовать батарейки разных типов.
- разбирать или допускать короткое замыкание батареек.
- пытаться перезаряжать щелочные или марганцевые батарейки.
- использовать батарейки со снятой оболочкой.

Неправильное использование батареек может вызвать вытекание электролита, что в свою очередь может серьезно повредить пульт дистанционного управления.

Вынимайте батарейки, если пульт ДУ не будет использоваться в течение длительного времени. Храните их в прохладном темном месте.

Использование

Находясь непосредственно перед аппаратом, направьте на датчик сигнала дистанционного управления (→ стр. 13), избегая препятствий, с максимального расстояния 7 метров.

ПРЕДУПРЕЖДЕНИЕ

При неправильной замене аккумулятора возникает опасность взрыва. Производить замену, используя только тот же тип аккумулятора, или равноценный ему, рекомендуемый производителем. Размещение в отходы использованных аккумуляторов производить согласно инструкциям производителя.

- Не используйте батареи перезаряжаемого типа.
- Нельзя допускать нагрев или контакт с пламенем.
- Нельзя оставлять батарейку(и) в автомобилях, не защищенных от воздействия прямых солнечных лучей в течение длительного времени с закрытыми дверями и окнами.

Размещение громкоговорителей

От правильности установки акустических систем зависит воспроизведение басов и звуковое поле. Обратите внимание на следующие моменты:

- Размещайте акустические системы на плоских устойчивых опорах.
- Размещение акустических систем слишком близко к полу, стенам и углам может привести к излишнему усилению басов. Занавесьте стены и окна толстыми шторами.



Пример установки

Разместите фронтальные, центральную и тыловые акустические системы примерно на одинаковое расстояние от места слушателя. На рисунке указаны приблизительные величины углов.

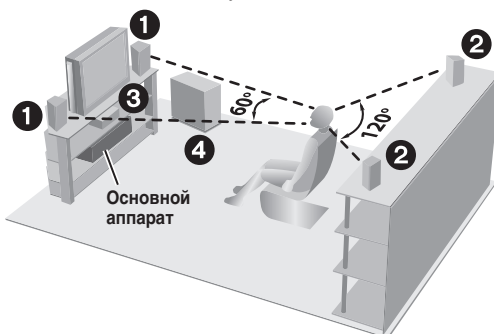

- Другие варианты установки акустических систем (⇒ стр. 10).

Используйте только прилагаемые акустические системы

- Использование других акустических систем может привести к повреждению аппарата и отрицательно сказаться на качестве звучания.
- Установите акустические системы на ровную горизонтальную поверхность, чтобы они не могли упасть. Если размещение акустических систем на ровной горизонтальной поверхности невозможно, следует принять соответствующие меры, предотвращающие их падение.

Основной аппарат

- Для обеспечения надлежащей вентиляции акустические системы должны располагаться не ближе 10 мм от системы.
- Для обеспечения хорошей вентиляции и поддержания необходимого тока воздуха около устройства оставьте, по крайней мере, 5 см свободного пространства со всех сторон.
- Не блокируйте вентиляционные отверстия устройства.

Центральная акустическая система

- Если расположить центральную акустическую систему непосредственно на телевизоре, то вибрация, вызванная акустической системой, может привести к искажению изображения на экране. Поставьте центральную акустическую систему на стойку или полку.
- Во избежание падения акустических систем, не ставьте их непосредственно на телевизор.

Сабвуфер

- Поставьте справа или слева от телевизора на полу или на устойчивой полке так, чтобы не возникало вибрации. Оставьте свободное пространство 30 см от телевизора.

Внимание

- Не трогайте руками диффузор динамика.

Пример: Фронтальный динамик



Примечание

- Воспроизведение звука на высокой громкости в течение длительного периода времени может привести к повреждению акустических систем или сокращению их срока службы.
- Во избежание повреждения уменьшайте громкость в следующих случаях:
 - При воспроизведении искаженного звука.
 - Если акустические системы воспроизводят звук с реверберацией из-за проигрывателя, помехи во время приема передач FM, непрерывный сигнал с осциллографа, тестового диска или электронного инструмента.
 - При регулировке качества звука.
 - При включении или выключении аппарата.

При нарушении цветопередачи на экране телевизора

Фронтальная и центральная акустические системы предназначены для использования рядом с телевизором, однако они могут вызвать искажение изображения на экране некоторых моделей телевизоров и при использовании отдельных установочных комбинаций.

В этом случае следует отключить телевизор приблизительно на 30 минут.

Функция размагничивания телевизора поможет избавиться от проблемы. Если же неполадки не исчезают, отодвиньте акустические системы подальше от телевизора.

Предупреждение

- Используйте эти громкоговорители только с рекомендуемой системой. Несоблюдение этого требования может привести к повреждению усилителя и динамиков, а также к пожару. В случае повреждения или видимого изменения характера работы обратитесь к специалисту.
- Не пытайтесь закрепить акустические системы на стенах каким-либо иным способом, кроме описанного в настоящей инструкции.



Выполнение соединений

Подключайте вилку электропитания переменного тока только после того, как произведено подключение всех других соединений.

• Перед подключением убедитесь, что у Вас имеется все дополнительное оборудование.

Экономия электроэнергии

Основной аппарат потребляет небольшое количество электроэнергии (около 1 Вт), даже когда он находится в режиме ожидания. Для экономии электроэнергии отсоединяйте аппарат от сетевой розетки, если он не будет использоваться в течение длительного периода времени. После подсоединения аппарата потребуются восстановление некоторых элементов в памяти.

Подключите к источнику электропитания.

Примечание

Прилагаемый сетевой шнур предназначен для использования только с данным аппаратом. Не используйте его с другой аппаратурой.

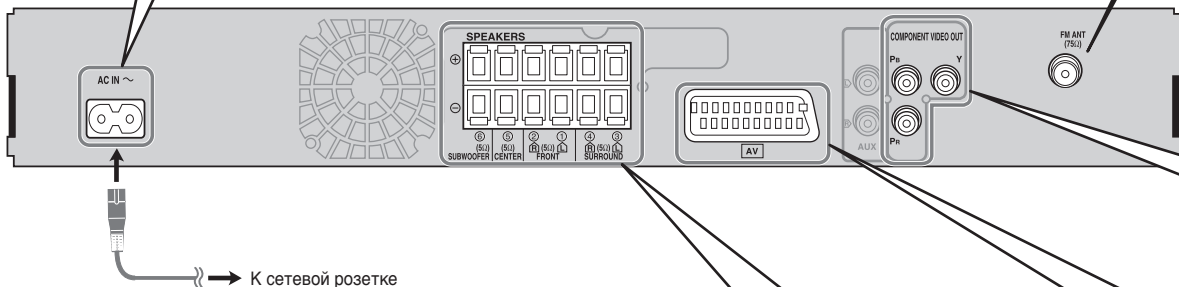

Подключите к динамикам.

Прикрепите наклейки для акустических кабелей, чтобы облегчить подсоединение.

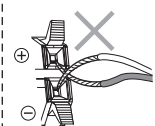

Не допускайте перекрещивания (короткого замыкания) или неправильного соединения положительных и отрицательных проводов акустических систем. Это может привести к повреждению акустических систем.

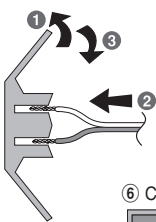

Не вставляйте кабели без изоляции.

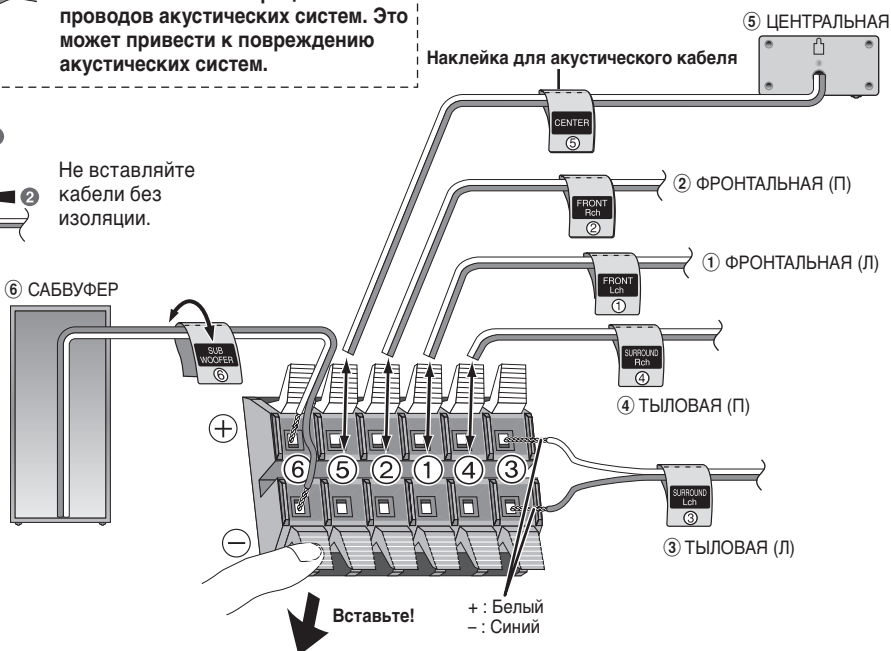



Подключите к антеннам.

■ Комнатная FM-антенна

Прикрепите антенну там, где качество приема сигнала наилучшее.



Подключите к разным разъемам телевизора.

- Не подсоединяйте аппарат через видеомаягнитофон.
- Изображение может воспроизводиться с искажениями из-за функции защиты от копирования.
- Перед подсоединением выключите телевизор. Руководствуйтесь инструкцией по эксплуатации телевизора.

■ Телевизор с разъемом SCART

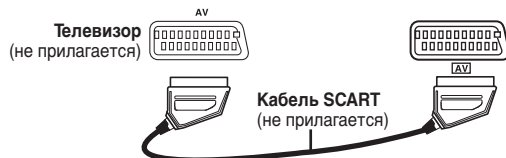

Использование разъема SCART (AV)

Чтобы улучшить качество изображения, можно переключить выход видеосигнала с разъема SCART (AV) с "VIDEO" на "S-VIDEO" или "RGB" в соответствии с типом используемого телевизора. Выберите "S-VIDEO/YPbPr" или "RGB/NO OUTPUT" из "VIDEO OUT-SCART" в разделе "VIDEO" (→ стр. 22).

Это подключение также позволяет вам воспроизводить звук с телевизора через Вашу систему домашнего кинотеатра. Обратитесь к разделу "Эксплуатация другого оборудования" (→ стр. 30).

■ Телевизор с входными гнездами COMPONENT VIDEO IN

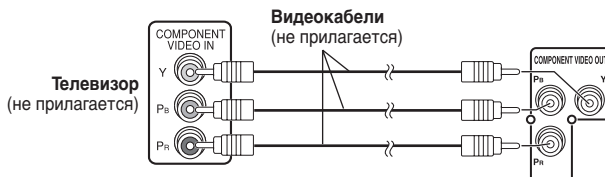

Выходные гнезда COMPONENT VIDEO OUT

Выходные гнезда COMPONENT VIDEO OUT обеспечивают более чистое изображение. Эти выходные гнезда могут быть использованы либо для чересстрочного, либо для прогрессивного вывода. При соединении через эти выходные гнезда выводятся цветоразностные сигналы (Pb/P_r) и сигнал яркости (Y), благодаря чему достигается более высокое качество цветопередачи.

- Обозначения входных гнезд компонентного видеосигнала зависит от конкретного телевизора или монитора (пример: Y/P_b/P_r, Y/B-Y/R-Y, Y/C_b/C_r).
- Соедините гнезда одинакового цвета.

Для просмотра прогрессивного видео:

- Подключите телевизор, поддерживающий формат прогрессивного видео.
- Установите "VIDEO OUT (I/P)" в положение "PROGRESSIVE" (→ стр. 22, раздел "VIDEO").
- Все телевизоры марки Panasonic, имеющие входной разъем "PROGRESSIVE", совместимы. Если у Вас телевизор другой марки, проконсультируйтесь у производителя.



Другие варианты установки акустических систем

■ Крепление на стене

Возможно крепление фронтальной, тыловой и центральной акустических систем на стене.

- Стены или колонны, к которым крепятся акустические системы, должны выдерживать нагрузку, равную 10 кг на один шуруп. При настенном монтаже акустических систем проконсультируйтесь с квалифицированным специалистом-строителем. Неправильный монтаж может привести к повреждению стены и акустических систем.

1 Вверните шуруп (не прилагается) в стену.

2 Закрепите акустические системы на шурупах так, чтобы они надежно зафиксировались в отверстиях.

Фронтальные и тыловые акустические системы

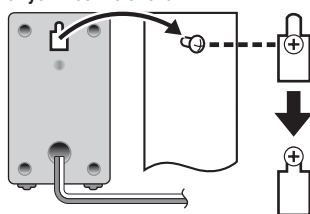

Центральная акустическая система

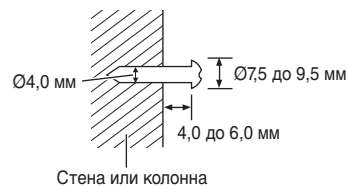
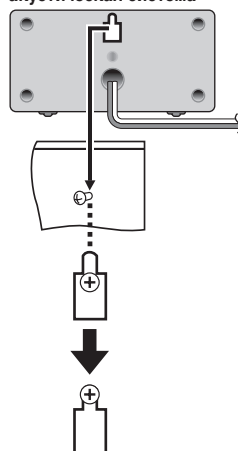

Подсоединение дополнительной антенны

Если качество приема радиостанций плохое, используйте наружную антенну.

Примечание

- Отсоединяйте наружную антенну, когда аппарат не используется.
- Нельзя использовать наружную антенну во время грозы.

Наружная FM-антенна (Использование телевизионной антенны)

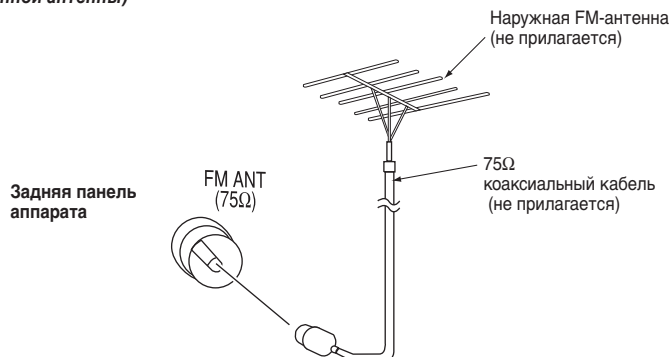

- Отсоедините комнатную FM-антенну.
- Наружная антенна должна быть установлена квалифицированным специалистом.

Выполнение быстрой установки QUICK SETUP

Окно быстрой установки QUICK SETUP помогает выполнить необходимые установки.

Для воспроизведения изображения с главного аппарата включите телевизор и измените режим включения телевизора, который соединен с главным аппаратом (пример: VIDEO 1, AV 1, и т.д.).

Чтобы изменить режим включения телевизора, прочтите его инструкцию по эксплуатации.

- Данный пульт ДУ способен выполнять некоторые основные операции телевизора (→ стр. 32).

2 Выберите "DVD/CD"



3 Отображение окна БЫСТРОЙ УСТАНОВКИ (QUICK SETUP).





(Нажмите и удерживайте)

1 Включите основной аппарат.

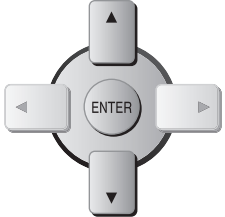

4 Выполните установки, следуя сообщениям.





5 Завершение БЫСТРОЙ УСТАНОВКИ (QUICK SETUP).



6 Нажмите для выхода.



Для последующего изменения настроек

Выберите "QUICK SETUP" в разделе "OTHERS" (→ стр. 23).

■ Детали настройки

| | | | | |
|--|--|----------------------------------|---------------------------|-----------------------|
| Язык меню Выберите язык для отображения экранных сообщений. | • <u>ENGLISH</u> • РУССКИЙ | • FRANÇAIS • MAGYAR | • ESPAÑOL • ČESKY | • DEUTSCH • POLSKI |
| Тип ТВ Выберите в соответствии с типом телевизора. | • <u>STANDARD</u> • PROJECTION | • CRT • PLASMA | • LCD | |
| Форматное соотношение ТВ Выберите установку в соответствии с используемым телевизором и Вашими предпочтениями. | • <u>4:3 PAN&SCAN</u> • 16:9 NORMAL | • 4:3 LETTERBOX • 16:9 SHRINK | • 4:3 ZOOM • 16:9 ZOOM | |
| VIDEO OUT – SCART Выберите формат видеосигнала для вывода через гнездо SCART (AV) и компонентный выход. | • <u>VIDEO/YPbPr</u> | • S-VIDEO/YPbPr | • RGB/NO OUTPUT | |

- Подчеркнутые пункты в приведенной выше таблице являются настройками изготовителя.



Диски, которые могут воспроизводиться

■ Коммерческие диски

| Диск | Логотип | Обозначение в данных инструкциях | Примечания |
|-----------|---------|----------------------------------|--|
| DVD-Video | | DVD-V | Диски высокого качества с фильмами и музыкой. |
| Video CD | | VCD | Музыкальные диски с видео изображением. Включая SVCD (удовлетворяющий стандарту IEC62107). |
| CD | | CD | Диски с музыкой. |

■ Диски с записями (O: Воспроизведение возможно, X: Воспроизведение невозможно)

| Диск | Логотип | Записано на DVD видеомэгнитофоне, и т.д. | | Записано на персональном компьютере, и т.д. | | | | | Завершение ^{×6} |
|-----------------------|---------|--|---------------------|---|-----|------|-----------------|--------------------|---------------------------|
| | | DVD-VR ^{×2} | DVD-V ^{×4} | WMA | MP3 | JPEG | MPEG4 | DivX ^{×9} | |
| DVD-RAM | | O | — | X | O | O | O ^{×8} | O | Не обязательно |
| DVD-R/RW | | O | O | X | O | O | O | O | Обязательно |
| DVD-R DL | | O ^{×3} | O | X | X | X | X | X | Обязательно |
| +R/+RW | — | X | (O) ^{×5} | X | X | X | X | X | Обязательно |
| +R DL | — | X | (O) ^{×5} | X | X | X | X | X | Обязательно |
| CD-R/RW ^{×1} | — | — | — | O | O | O | O | O | Обязательно ^{×7} |

• Из-за расхождений, связанных с типами дисков, условиями записи, методами записи или способом создания файлов, воспроизведение всех вышеуказанных дисков может быть невозможно. (➔ стр. 24, Советы по созданию дисков с данными).

^{×1} Данное устройство может воспроизводить диски CD-R/RW, записанные в формате CD-DA или Video CD.

^{×2} Диски, записанные на DVD видеомэгнитофонах или DVD видеокамерах и т.п. при использовании Версии 1.1 Формата Видео Записи (единый стандарт видео записи).

^{×3} Диски, записанные на DVD видеомэгнитофонах или DVD видео камерах в формате видеозаписи версии 1.2 (объединенный стандарт видеозаписи).

^{×4} Диски, записанные на DVD видеомэгнитофонах или DVD видео камерах в формате DVD-Video.

^{×5} Диски, записанные не в формате DVD-Video. По этой причине некоторые функции могут быть недоступны.

^{×6} Процесс, который позволяет воспроизводить на совместимом оборудовании. Для воспроизведения диска, который отображается данным устройством как "обязательный", вначале необходимо завершить запись информации на диск при помощи устройства, на котором производилась запись информации на него.

^{×7} Это можно сделать также путем закрытия сессии.

^{×8} Данные MPEG4, записанные мультимедийной видеокамерой Panasonic на карту памяти SD или DVD видеомэгнитофоном [в соответствии с техническими требованиями SD VIDEO (стандарт ASF)/MPEG4 (Simple Profile) для видео систем/G.726 для аудио систем].

^{×9} Функции DivX Ultra не поддерживаются.

Примечание об использовании дисков DualDisc

Цифровая аудио сторона диска DualDisc не соответствует техническим характеристикам, присущим стандарту цифровых аудио компакт-дисков (CD-DA), поэтому при воспроизведении могут возникнуть проблемы.

■ Диски, которые не могут воспроизводиться

DVD-RW версия 1.0, DVD-Audio, DVD-ROM, CD-ROM, CDV, CD-G, SACD, Photo CD, DVD-RAM, которые невозможно вынуть из картриджа, 2,6-ГБ и 5,2-ГБ DVD-RAM и "Chaooji VCD", доступные в продаже, включая CVD, DVCD и SVCD, которые не соответствуют стандарту IEC62107.

■ Видеосистемы

- Данный аппарат может воспроизводить видеозаписи в системах PAL и NTSC, если телевизор совместим с системой, использованной на диске.
- Диски PAL не могут правильно воспроизводиться на экране телевизора системы NTSC.
- Данный аппарат может преобразовывать сигналы NTSC в формат PAL 60 для просмотра на экране телевизора системы PAL (➔ стр. 22, "NTSC DISC OUT" в разделе "VIDEO").



Основной аппарат

Включатель питания standby/on [⏻/⏻] (14)

Нажмите включатель, чтобы переключить аппарат из режима "включено" в режим ожидания и наоборот. В режиме ожидания аппарат тем не менее потребляет небольшое количество электроэнергии.

Гнездо MIC

Подключите микрофон (28)

MIC LEVEL

Отрегулируйте уровень сигнала микрофона (28)

⏮/⏪, ⏩/⏭/⏹ TUNING ⏸

Пропуск или поиск при замедленном воспроизведении, Выбор радиостанции (26)

▲ OPEN/CLOSE

Открыть или закрыть лоток для диска (14)

Индикатор питания [AC IN]

Этот индикатор горит, когда аппарат подсоединен к штепсельной розетке.

Датчик сигнала дистанционного управления

Флуоресцентный дисплей

+ , - VOLUME

Увеличение или уменьшение уровня громкости (14)

🔌 Порт USB

Подключите USB устройство (31)

■ /-TUNE MODE/-FM MODE

Остановка воспроизведения, Выбор режима (26), Регулировка параметров приема FM (26)

▶ /MEMORY

Воспроизведение диска (14), Запись в память принимаемых радиостанций (26)

SELECTOR (14, 26)

DVD/CD → USB → FM → AV* → AUX → Возврат к DVD/CD

Пульт ДУ

Режимы работы телевизора (32)

Включение/выключение аппарата (11)

Изменение режима входного видео сигнала телевизора (32)

Выбор номера заголовков диска и т.д., Ввод цифр (15)

Выбор заранее установленных радиостанций (26)

Отображение главного меню (15) или списка программ (15)

Отображение экранного меню (18), Караоке (28)

Отображение флуоресцентного дисплея аппарата (15),

Данная функция дает возможность автоматического выключения аппарата по истечении заданного времени.

SLEEP 30 → SLEEP 60 → SLEEP 90
OFF ← SLEEP 120 ←

Для отмены таймера

Для выбора "OFF" (ОТКЛЮЧИТЬ), нажмите и удерживайте кнопку [—SLEEP].

Для проверки оставшегося времени

Нажмите повторно и удерживайте кнопку [—SLEEP].

Настройка громкости телевизора (32)

Выбор источника

DVD: DVD/CD (11)

FM (26)

EXT-IN: AV* (32), AUX (30), USB (31)

Показывает условие воспроизведения текущего диска (16)

Регулировка громкости аппарата (28)

Основные операции воспроизведения (15)

Отображение меню диска или списка воспроизведения (15)

Выбор или подтверждение опций меню на экране телевизора (11), покадровое воспроизведение (15)

Возврат в предыдущее окно (15),

Отображение меню установки (11)

-SW LEVEL -ECHO (27, 29) EQ (27) C.FOCUS (27) P.LI/ S.SRD (27)

TEST PLAY MODE (28) -CH SELECT (16, 28)

Для временного отключения звука **Чтобы отменить**

- Нажмите кнопку [MUTING] повторно или настройте уровень громкости.
- Приглушение звука отменяется при переключении аппарата в режим ожидания.

* "AV" работает только при подключении кабеля scart (→ стр. 30).



Использование основного аппарата

2 Выберите "DVD/CD".
SELECTOR



3 Вставьте диск в лоток.

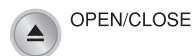

- Вставляйте двусторонние диски так, чтобы этикетка для стороны, которая должна воспроизводиться, была сверху.
- Для DVD-RAM, перед использованием извлеките диски из их кассет.



1 Включите электропитание.



4 Настройте уровень громкости и начните воспроизведение.

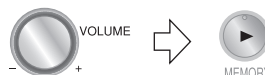

Использование пульта ДУ

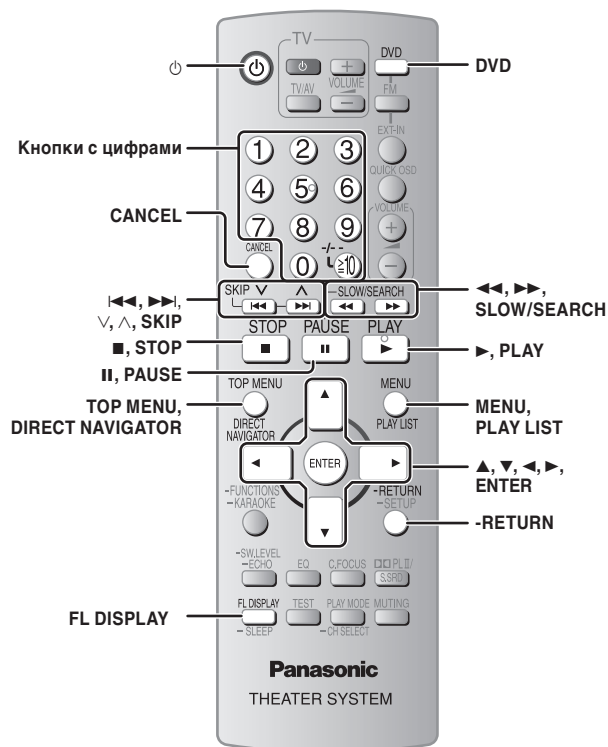



Остановить



Положение запоминается, когда на дисплее отображается индикатор "RESUME".

- Нажмите кнопку [▶, PLAY] для возобновления воспроизведения.
- Снова нажмите кнопку [■, STOP], чтобы очистить позицию.

Пауза



- Для продолжения воспроизведения нажмите [▶, PLAY].

Поиск (во время воспроизведения)



- Скорость воспроизведения возрастает до 5 раз.
- Для возврата к нормальной скорости воспроизведения нажмите [▶, PLAY].

Замедленное воспроизведение (в режиме паузы)



- Скорость воспроизведения возрастает до 5 раз.
- [VCD] Воспроизведение в замедленном режиме применимо только для воспроизведения в прямом направлении.
- Кроме [MPEG4] [DivX].
- Для возврата к нормальной скорости воспроизведения нажмите [▶, PLAY].

Дисплей основного аппарата



[DVD-V] [DVD-VR] [WMA] [MP3] [MPEG4] [DivX]
Time display ↔ Информационный дисплей
[JPEG]
SLIDE ↔ Информационный дисплей

Переход



Выбор элемента экранного меню

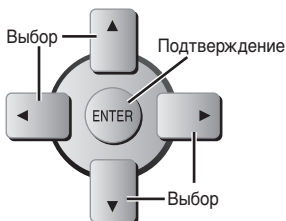

Введите номера



[DVD-V] (во время остановки) [DVD-VR]

[VCD] [CD]

Пример: Для выбора 12,



[VCD] с управлением воспроизведением (PBC)

Нажмите кнопку [■, STOP] после чего нажмите цифровые кнопки для отмены функций управления воспроизведением.

Примечание

- Цифровые кнопки могут работать в соответствии с количеством треков видео компакт диска.

Отмена номеров



Меню диска

TOP MENU

[DVD-V]

Отображение главного меню диска.

DIRECT NAVIGATOR

[DVD-VR]

Отображение программ (→ стр. 17).

MENU

[DVD-V]

Отображает меню диска.

PLAY LIST

[DVD-VR]

Отображение списка воспроизведения (→ стр. 17).

-RETURN -SETUP

[VCD]

с управлением воспроизведением (PBC)

Отображение меню диска.

Покадровое воспроизведение (в режиме паузы)

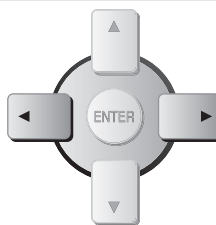

[DVD-V] [DVD-VR] [VCD]

- [DVD-VR] [VCD] Только для воспроизведения вперед.

Возврат в предыдущее окно

-RETURN -SETUP



Примечание

- **ВО ВРЕМЯ ОТОБРАЖЕНИЯ МЕНЮ ДИСК ПРОДОЛЖАЕТ ВРАЩАТЬСЯ.**

После окончания нажмите кнопку [■, STOP], чтобы сберечь электродвигатель аппарата и экран телевизора.

- На дисках +R/+RW общее число заголовков может отображаться неправильно.

Отображение текущих параметров воспроизведения

QUICK OSD

(во время воспроизведения)



Пример: DVD-V



Сокращения OSD (отображение текущих параметров воспроизведения) описаны ниже;

- ① Номер текущего воспроизводимого элемента
Пример: T = Раздел (DVD-V) или Дорожка (CD VCD)
C = Содержание (WMA MP3 MPEG4 DivX)
PG = Программа или
PL = Список воспроизведения (DVD-VR)
- ② Номер текущего воспроизводимого сегмента
Пример: C = Глава (DVD-V)
- ③ Истекшее или оставшееся время воспроизведения (Для просмотра истекшего или оставшегося времени воспроизведения нажмите кнопку [▲, ▼].)
- ④ Условия режима воспроизведения
- ⑤ Условия воспроизведения
- ⑥ Текущее положение воспроизведения

Примечание

WMA MP3

Оставшееся время воспроизведения не может быть просмотрено.

Программное воспроизведение и воспроизведение в произвольном порядке

DVD-V VCD CD WMA MP3 JPEG MPEG4 DivX

PLAY MODE

(во время остановки)

CH SELECT



Пример: DVD-V → Программное → В произвольном порядке
Выкл. (Нормальное воспроизведение) ←

Для выхода из режима воспроизведения по списку или режима случайного воспроизведения во время остановки.

PLAY MODE

(несколько раз)

CH SELECT

- DVD-V Некоторые пункты не могут быть воспроизведены, даже если вы запрограммировали их.
- Функции программного воспроизведения и воспроизведения в произвольном порядке действуют только в пределах выбранной папки "AUDIO", "PICTURE" и "VIDEO".

Программное воспроизведение (до 30 элементов)

1 Выбор треков.



- Для выбора из предыдущих папок, нажмите кнопку [-RETURN].
- Повторите эту операцию для программирования остальных элементов.

Пример: DVD-V

| DVD-V PROGRAM | |
|---------------|-------------|
| SELECT TITLE | TITLE CHAP. |
| TITLE 1 | 1 |
| TITLE 2 | 2 |
| TITLE 3 | 3 |
| TITLE 4 | 4 |
| TITLE 5 | 5 |
| TITLE 6 | 6 |
| TITLE 7 | 7 |
| TITLE 8 | 8 |
| TITLE 9 | 9 |
| TITLE 10 | 10 |

START:PLAY CLEAR ALL



| DVD-V PROGRAM | |
|----------------|-------------|
| SELECT CHAPTER | TITLE CHAP. |
| ALL | 1 2 1 |
| CHAP. 1 | 2 2 2 |
| CHAP. 2 | 3 3 6 |
| CHAP. 3 | 4 3 3 |
| CHAP. 4 | 5 5 1 |
| CHAP. 5 | 5 5 5 |
| CHAP. 6 | 7 5 7 |
| CHAP. 7 | 8 5 8 |
| CHAP. 8 | 9 2 1 |
| CHAP. 9 | 10 2 4 |

START:PLAY CLEAR ALL

2 PLAY



Для выбора всех элементов

Нажмите кнопку [▲, ▼], чтобы выбрать "ALL".
Затем повторно нажмите кнопку [ENTER] для подтверждения.

Удаление выбранного элемента программы

1. Нажмите кнопки [▶, ▲, ▼] для выбора номера программы.
2. Нажмите кнопку [CANCEL].

Удаление всей программы

Выберите "CLEAR ALL" при помощи кнопок [▶], затем нажмите кнопку [ENTER].

Вся программа удаляется при выключении аппарата, открывании лотка для дисков или после выбора другого источника.

Воспроизведение в произвольном порядке

1 Выбор заголовка.



Пример: DVD-V

| DVD-V RANDOM | |
|--------------|--|
| SELECT TITLE | |
| TITLE 1 | |
| TITLE 2 | |
| TITLE 3 | |
| TITLE 4 | |
| TITLE 5 | |
| TITLE 6 | |
| TITLE 7 | |

PRESS PLAY TO START



| DVD-V RANDOM | |
|--------------|--|
| SELECT TITLE | |
| * TITLE 1 | |
| TITLE 2 | |
| TITLE 3 | |
| TITLE 4 | |
| TITLE 5 | |
| TITLE 6 | |
| TITLE 7 | |

PRESS PLAY TO START

- Нажмите кнопку [ENTER] еще раз, чтобы отменить выбор.

2 PLAY





Воспроизведение дисков с данными

Выберите "DATA" в разделе "OTHERS" (→ стр. 23) для воспроизведения записей в форматах WMA, MP3, JPEG, MPEG4 или DivX.

WMA **MP3** **JPEG** **MPEG4** **DivX**

Воспроизведение элементов по порядку (PLAYBACK MENU)

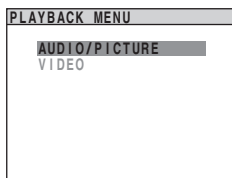

Для выбора "AUDIO/PICTURE" или "VIDEO":



Воспроизведение с выбранного элемента

1 MENU
PLAY LIST

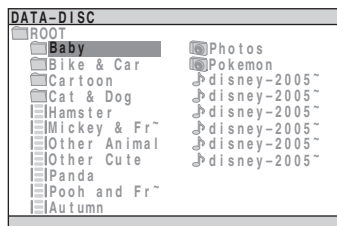

Группа (Панка)*

JPEG

WMA/MP3
содержимое
(Файл)*

MPEG4 и
DivX видео
содержимое
(Файл)*

* В данных инструкциях файлы рассматриваются таким же образом, как содержимое и папки рассматриваются в качестве групп.

Максимальное содержание знаков в названии файла или папки: примерно 12 знаков

2 Выбор группы.



3 Для начала воспроизведения с выбранной позиции.



Выход из окна

Нажмите кнопку [MENU].

Воспроизведение RAM и DVD-R/-RW (DVD-VR) дисков

DVD-VR

- Заголовки отображаются только в том случае, если они записаны на диск.
- Редактирование программ, списков воспроизведения и заголовков невозможно.

Воспроизведение программ

1 TOP MENU
DIRECT NAVIGATOR
(во время остановки)

| PG | DATE | LENGTH | TITLE |
|----|----------------|---------|-----------------------------------|
| 1 | 02/12 19:33 | 0:00:00 | 01234567890123 45678901234... |
| 2 | 07/02 16:47 | 0:00:06 | ABCDEFGHIJKLMN OPQRSTUVWXYZ... |
| 3 | 02/12 19:34 | 0:00:00 | |
| 4 | 02/12 19:34 | 0:00:00 | |

2 Для выбора из программы.



3 ENTER

Выход из окна

Нажмите кнопку [DIRECT NAVIGATOR].

Воспроизведение списков воспроизведения

Применимо, только когда диск содержит список воспроизведения.

1 MENU
PLAY LIST
(во время остановки)

| PL | DATE | LENGTH | TITLE |
|----|----------------|---------|-------|
| 1 | 09/06 08:50 | 0:00:06 | PL#01 |
| 2 | 09/06 08:50 | 0:02:00 | PL#02 |
| 3 | 09/06 08:54 | 0:00:21 | |
| 4 | 09/06 08:54 | 0:00:10 | |

2 Для выбора из списка воспроизведения.



3 ENTER

Выход из окна

Нажмите кнопку [PLAY LIST].





2 Выберите пункт.

1 Отображение экрана функций.

3 Выполните установки.

4 Нажмите для выхода.



Отображаемые опции отличаются в зависимости от типа диска, а также от формата записи.

Меню функций

- TRACK SEARCH
- TITLE SEARCH
- CONTENT SEARCH
- CHAPTER SEARCH
- PG (Программа) SEARCH
- PL (Список воспроизведения) SEARCH

Чтобы начать с определенного элемента

Пример: **DVD-V**

AUDIO

Пример: **DVD-V**

DVD-V | **DivX** (с несколькими звуковыми дорожками)

Для выбора аудио саундтрека

DVD-VR | **VCD**

Для выбора "L", "R", "L+R" или "L R"

DVD-V (Диски караоке) (→ стр. 28, Воспроизведение Караоке)

Для выбора "ON" или "OFF" для песен

Чтобы выбрать "OFF", "V2", "V1" или "V1+V2" для различного выбора вокального исполнения

• Прочитайте дополнительную информацию в инструкции к диску.

Тип сигнала/данных

LPCM/PPCM/Digital/DTS/MP3/MPEG: Тип сигнала кГц (Частота дискретизации)/bit/ch (Количество каналов)

Пример: 3 / 2 .1ch







- .1: Низкочастотный эффект (не отображается, если нет сигнала)
- 0: Нет окружающего звучания
- 1: Монофоническое окружающее звучание
- 2: Стерефоническое окружающее звучание (левая/правая)
- 3: Центральная
- 2: Левая фронтальная + Правая фронтальная
- 3: Левая фронтальная + Правая фронтальная + Центральная

• **DivX** При изменении настроек воспроизведения звука на видеодиске DivX может потребоваться некоторое время для начала воспроизведения.

DATE DISPLAY

JPEG: OFF ↔ ON

Меню функций (продолжение)

| | |
|--------------|---|
| PLAY SPEED | <p>Для изменения скорости воспроизведения – от “x0.6” до “x1.4” (в шаг, равный 0.1-единицы) Пример: DVD-V</p>  <p>DVD-V DVD-VR</p> <ul style="list-style-type: none"> • Для продолжения воспроизведения нажмите [▶, PLAY]. • После изменения скорости. <ul style="list-style-type: none"> – Система Dolby Pro Logic II не действует. – Выходной аудио сигнал переключается в режим 2-канального стерео. – Частота дискретизации 96 кГц преобразовывается в 48 кГц. • Данная функция может не работать в зависимости от записи диска. |
| ROTATION | <p>Чтобы повернуть изображение (в режиме паузы) JPEG : 0 → 90 → 180 → 270</p>  |
| REPEAT MODE | <p>Пример: DVD-V</p>  <p>(Только если отображается истекшее время воспроизведения.) DVD-V : OFF (Выкл.) → TITLE (Раздел) → CHAP. (Глава) → A–B DVD-VR : OFF (Выкл.) → ALL (Все) → PG (Программа) или PL (Список воспроизведения) → A–B VCD CD : OFF (Выкл.) → ALL (Все) → TRACK (Дорожка) → A–B WMA MP3 : OFF (Выкл.) → ALL (Все) → GROUP (Группа)* → CONTENT (Содержание) → A–B DivX MPEG4 : OFF (Выкл.) → ALL (Все) → GROUP (Группа)* → CONTENT (Содержание) JPEG : OFF (Выкл.) → ALL (Все) → GROUP (Группа)* *Сообщение “GROUP (Группа)” не будет отображаться на экране в течение программного воспроизведения или воспроизведения в произвольном порядке.</p> |
| SUBTITLE | <p>Чтобы выбрать язык субтитров Пример: DVD-V</p>  <p>DVD-V DivX (с субтитрами на нескольких языках) VCD (только SVCD)</p> <ul style="list-style-type: none"> • Включите опцию +R/+RW. Для субтитров, которые не отображаются, может быть показан номер субтитра. • DVD-VR Надписи “ON” или “OFF” появляются только при использовании дисков, содержащих включаемую /отключающуюся информацию о субтитрах (Включающаяся /отключающаяся информация о субтитрах не может быть записана при использовании Panasonic DVD магнитофона). |
| ANGLE | <p>(с несколькими ракурсами) Выбор угла видеоизображения Пример: DVD-V</p>  |
| PICTURE MODE | <p>Пример: DVD-V</p>  <p>NORMAL : Нормальное изображение. CINEMA1 : Придает изображению больше насыщенности и выделяет детали в темных сценах. CINEMA2 : Делает изображения более резкими и выделяет детали в темных сценах. DYNAMIC : Улучшает контрастность для ярких изображений. ANIMATION : Подходит для анимации.</p> |



Меню функций (продолжение)



| | |
|--------------------------|--|
| <p>ZOOM</p> | <p>Чтобы выбрать различный масштаб изменения изображения</p> <p>Пример: [DVD-V]</p> <div style="border: 1px solid black; padding: 2px;"> <p><input type="checkbox"/> NORMAL <input checked="" type="checkbox"/> NORMAL</p> <p>ZOOM</p> </div> <p>NORMAL AUTO x2 x4</p> |
| <p>SOURCE SELECT</p> | <p>DivX</p> <p>При выборе "AUTO" происходит автоматическое распознавание способа организации видеоматериала DivX и осуществляется автоматическая настройка выхода. В случае искажения изображения выберите "INTERLACE" или "PROGRESSIVE" в зависимости от способа организации материала при его записи на диск.</p> <p>AUTO INTERLACE PROGRESSIVE</p> <p>Пример: [DVD-V]</p> <div style="border: 1px solid black; padding: 2px;"> <p><input type="checkbox"/> NORMAL <input checked="" type="checkbox"/> NORMAL</p> <p>SOURCE SELECT <input checked="" type="checkbox"/> AUTO</p> </div> |
| <p>DIALOGUE ENHANCER</p> | <p>Чтобы лучше слышать диалоги в фильмах</p> <p>Пример: [DVD-V]</p> <div style="border: 1px solid black; padding: 2px;"> <p><input type="checkbox"/> OFF <input checked="" type="checkbox"/> OFF</p> <p>DIALOGUE ENHANCER</p> </div> <p>[DVD-V] (Dolby Digital, DTS, MPEG, 3-канальный звук или с большим количеством каналов, если диалоги записаны на центральном канале) [DivX] (Dolby Digital, 3-канальный звук или с большим количеством каналов, с записанным на центральном канале диалогом). OFF ↔ ON</p> |
| <p>Dolby PLII</p> | <p>OFF → MOVIE → MUSIC</p> <p>↑</p> <p>(⇒ стр. 27, Усиление стерео звука: Dolby Pro Logic II)</p> <p>Пример: [DVD-V]</p> <div style="border: 1px solid black; padding: 2px;"> <p><input type="checkbox"/> OFF <input checked="" type="checkbox"/> OFF</p> <p>Dolby PLII</p> </div> |
| <p>KARAOKE MODE</p> | <p>OFF ↔ ON (⇒ стр. 28, Воспроизведение Караоке)</p> <p>Пример: [DVD-V]</p> <div style="border: 1px solid black; padding: 2px;"> <p><input type="checkbox"/> OFF <input checked="" type="checkbox"/> OFF</p> <p>KARAOKE MODE</p> </div> |
| <p>TRANSFER MODE</p> | <p>Пример: [DVD-V]</p> <div style="border: 1px solid black; padding: 2px;"> <p><input type="checkbox"/> NORMAL <input checked="" type="checkbox"/> NORMAL</p> <p><input checked="" type="checkbox"/> AUTO</p> <p>TRANSFER MODE</p> </div> <p>Если вы установили "VIDEO OUT (I/P)" на "PROGRESSIVE" (⇒ стр. 22, раздел "VIDEO"), нажмите кнопку [▲, ▼], чтобы выбрать метод трансформации для прогрессивного выходного гнезда для соответствия типу материала.</p> <ul style="list-style-type: none"> • Настройка вернется в AUTO или AUTO1, когда лоток для диска открыт. <p>При воспроизведении дисков PAL видео форматов MPEG4 или DivX</p> <p>AUTO : Режим автоматически определяет пленку или видеоматериал и соответственно конвертирует его.</p> <p>VIDEO : Выберите при использовании AUTO и в случае искажения воспроизводимого видеоизображения.</p> <p>FILM : Выберите этот режим, если края пленки повреждены и содержат неровности при выборе режима AUTO. Однако если видеоматериал деформирован, как показано на рисунке справа, выберите режим AUTO.</p> <div style="border: 1px solid black; padding: 5px; width: fit-content; margin-left: auto;"> </div> <p>При воспроизведении дисков NTSC</p> <p>AUTO1 : Автоматически определяет пленку и видеоматериал и соответственно конвертирует его.</p> <p>AUTO2 : В добавлении к AUTO1, автоматически определяет пленку, содержащую различные частоты смены кадров и соответственно конвертирует их.</p> <p>VIDEO : Выберите при использовании AUTO1 и AUTO2, когда материал деформирован.</p> |

Изменение установок плеера



Раздел

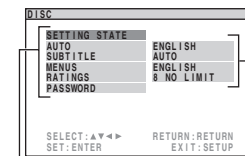

Элемент

Установка

- Если не выбран режим QUICK SETUP (→ стр. 11), отображается окно QUICK SETUP.

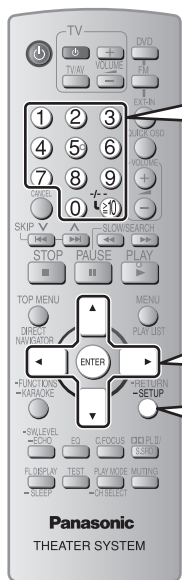

1 Отображает MAIN (главное) меню.



2 Выберите вкладку.

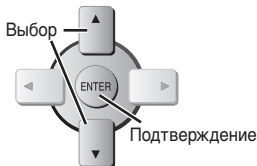

3 Выберите элемент.

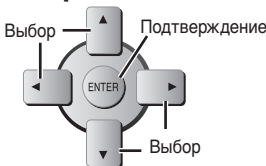

4 Выполните установки.

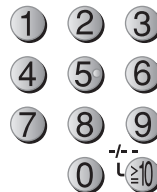
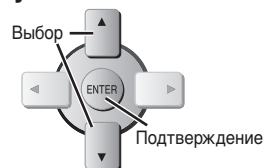

5 Нажмите для выхода.



- Установки сохраняются даже после переключения аппарата в режим ожидания.
- В следующей таблице подчеркнутые пункты являются настройками изготовителя.

Функция QUICK SETUP позволяет производить последовательную настройку пунктов в затененной области.

MAIN (главное) меню

■ Раздел "DISC"

| | | | | | |
|---|---|--|---|---|---|
| AUDIO Выберите язык озвучивания. | <ul style="list-style-type: none"> • ENGLISH • HUNGARIAN | <ul style="list-style-type: none"> • FRENCH • CZECH | <ul style="list-style-type: none"> • SPANISH • POLISH | <ul style="list-style-type: none"> • GERMAN • ORIGINAL*¹ | <ul style="list-style-type: none"> • RUSSIAN • OTHER ---- *² |
| SUBTITLE Выберите язык субтитров. | <ul style="list-style-type: none"> • AUTO*³ • RUSSIAN | <ul style="list-style-type: none"> • ENGLISH • HUNGARIAN | <ul style="list-style-type: none"> • FRENCH • CZECH | <ul style="list-style-type: none"> • SPANISH • POLISH | <ul style="list-style-type: none"> • GERMAN • OTHER ---- *² |
| MENUS Выберите язык для меню диска. Изменение языка меню в QUICK SETUP изменяет также эту установку. | <ul style="list-style-type: none"> • ENGLISH • HUNGARIAN | <ul style="list-style-type: none"> • FRENCH • CZECH | <ul style="list-style-type: none"> • SPANISH • POLISH | <ul style="list-style-type: none"> • GERMAN | <ul style="list-style-type: none"> • RUSSIAN |
| RATINGS Установка уровня ограничений воспроизведения дисков DVD-Video. | Установка уровня (когда выбран уровень 8) <ul style="list-style-type: none"> • 0 LOCK ALL: Чтобы запретить воспроизведение дисков без информации об уровне ограничений. • 1 до 7: Чтобы запретить воспроизведение DVD-Video с соответствующим уровнем ограничения, указанным на них. • 8 NO LIMIT При установке уровня ограничений отображается окно пароля. Введите свой пароль и следуйте инструкциям на экране. Не забудьте свой пароль. Если в аппарат вставлен диск DVD-Video, уровень ограничений которого превышает установленный уровень, отображается окно с сообщением. Следуйте инструкциям на экране. | | | | |
| PASSWORD Измените пароль для "RATINGS". | <ul style="list-style-type: none"> • SETTING • CHANGE Изменение характеристик (Когда выбран уровень от 0 до 7) Следуйте инструкциям на экране. | | | | |

*¹ Выбирается оригинальный язык, заданный для диска.

*² Введите числовой код, руководствуясь таблицей (→ стр. 4).

*³ Если язык, выбранный для "AUDIO", недоступен, субтитры будут отображаться на этом языке (если они имеются на диске).





Функция QUICK SETUP позволяет производить последовательную настройку пунктов в затененной области.

MAIN (главное) меню (продолжение)

■ Раздел "VIDEO"

| | |
|---|---|
| <p>TV ASPECT Выберите установку в соответствии с используемым телевизором и Вашими предпочтениями.</p> | <ul style="list-style-type: none"> • 4 : 3 PAN&SCAN: Телевизор обычного формата (4:3) Боковые края широкоэкранного изображения обрезаются так, что оно заполняет экран (при отсутствии соответствующего запрета на диске). • 4 : 3 LETTERBOX: Телевизор обычного формата (4:3) Широкоэкранное изображение отображается в формате "почтовый конверт". • 4 : 3 ZOOM: Телевизор обычного формата (4:3) Масштаб изображения дается крупным и мелким планом. • 16 : 9 NORMAL: Широкоэкранный телевизор (16:9) Горизонтально растягивает изображения. • 16 : 9 SHRINK: Широкоэкранный телевизор (16:9) Изображения появляются в центре экрана. • 16 : 9 ZOOM: Широкоэкранный телевизор (16:9) Увеличивается до соотношения 4:3. |
| <p>TV TYPE Выберите в соответствии с типом телевизора.</p> | <ul style="list-style-type: none"> • STANDARD • PROJECTION • CRT • PLASMA • LCD |
| <p>TIME DELAY При соединении с плазменным дисплеем выполните регулировку, если заметно, что аудиосигнал не синхронизирован с видеосигналом.</p> | <ul style="list-style-type: none"> • 0 ms • 20 ms • 40 ms • 60 ms • 80 ms • 100 ms |
| <p>NTSC DISC OUT Выберите тип выходного сигнала: PAL 60 или NTSC при воспроизведении дисков NTSC (⇒ стр. 12, Видеосистемы).</p> | <ul style="list-style-type: none"> • NTSC: Если подсоединен телевизор системы NTSC. • PAL60: Если подсоединен телевизор системы PAL. |
| <p>STILL MODE Определяет тип изображения, показываемого во время паузы.</p> | <ul style="list-style-type: none"> • AUTO • FIELD^{※4}: Изображение не размыто, однако качество изображения ниже. • FRAME^{※4}: Общее качество высокое, но изображение может выглядеть нерезким. |
| <p>VIDEO OUT – SCART Выберите формат видеосигнала для вывода через гнездо SCART (AV) и компонентный выход.</p> | <ul style="list-style-type: none"> • VIDEO/YPbPr • S-VIDEO/YPbPr • RGB/NO OUTPUT |
| <p>VIDEO OUT (I/P) Выберите "PROGRESSIVE" (прогрессивный) только при подсоединении к совместимому с телевизором прогрессивному выходному гнезду.</p> | <ul style="list-style-type: none"> • INTERLACE • PROGRESSIVE (появится экран с сообщениями, следуйте отображаемому на экране инструкциям) |

■ Раздел "AUDIO"

| | |
|---|---|
| <p>DYNAMIC RANGE</p> | <ul style="list-style-type: none"> • ON: Выбирается, чтобы отчетливо слышать звук даже при низком уровне громкости. Это реализуется посредством сжатия диапазона от самого тихого до самого громкого звука. Удобно для ночных просмотров. (Работает только с Dolby Digital) • OFF |
| <p>SPEAKER SETTINGS (⇒ стр. 23) Установите время задержки для центральной и тыловых акустических систем.</p> | <ul style="list-style-type: none"> • SETTINGS • C DELAY: • 0ms • 1ms • 2ms • 3ms • 4ms • 5ms • SL/SR DELAY: • 0ms • 5ms • 10ms • 15ms |

■ Раздел "DISPLAY"

| | |
|------------------------|---|
| <p>LANGUAGE</p> | <ul style="list-style-type: none"> • ENGLISH • FRANÇAIS • ESPAÑOL • DEUTSCH • РУССКИЙ • MAGYAR • ČESKY • POLSKI |
|------------------------|---|

※4 Смотрите "Кадры и поля" (⇒ стр. 36, Глоссарий).





MAIN (главное) меню (продолжение)

■ Раздел "OTHERS"

| | |
|--|--|
| REGISTRATION DivX Показывает регистрационный код устройства. | • SHOW CODE Вам необходим данный регистрационный код для покупки и воспроизведения видеоматериалов DivX Video-on-Demand (VOD). (→ стр. 24, "О видеоматериале DivX VOD") |
| JPEG TIME Установите скорость демонстрации слайдов. | • 1 SEC • 2 SEC • 3 SEC • 4 SEC до 15 SEC • 15 SEC до 60 SEC (в шаг, равный 5 единицам) • 60 SEC до 180 SEC (в шаг, равный 30 единицам) |
| FL DIMMER Изменение яркости дисплея аппарата. | • BRIGHT • DIM • AUTO: Дисплей затемнен, но подсвечивается при выполнении некоторых операций. |
| QUICK SETUP | • SET • YES • NO |
| DVD-VR/DATA Выберите воспроизведение только формата DVD-VR или DATA. (→ стр. 17). | • DVD-VR • DATA |
| DEFAULTS Это возвращает все значения в MAIN (главном) меню к стандартным настройкам. | • RESET Если установлена функция "RATINGS" (→ стр. 21), отображается окно пароля. Введите, пожалуйста, тот же пароль, затем выключите аппарат и включите его снова. |

Изменение времени задержки воспроизведения звука динамиками

Дает эффект при воспроизведении многоканального звука

(Только центральная и тыловые акустические системы)
 Для оптимального прослушивания 5.1-канального звука все акустические системы, за исключением сабвуфера, должны находиться на одинаковом расстоянии от слушателя. Если центральная или тыловые акустические системы расположены ближе к слушателю, подрегулируйте время задержки, чтобы компенсировать разность расстояний.

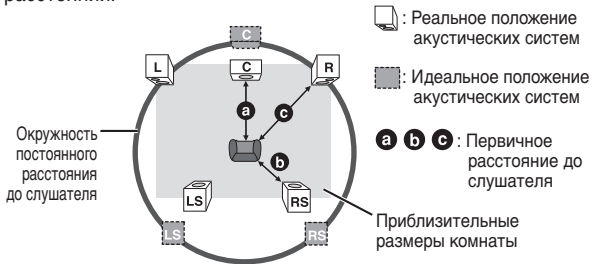

Если расстояние **a** или **b** меньше **c**, найдите разность в таблице, и выберите рекомендованную установку.

| a) Центральная акустическая система | | b) Тыловая акустическая система | |
|--|-----------|--|-----------|
| Разность (примерно) | Установка | Разность (примерно) | Установка |
| 30 см | 1 ms | 150 см | 5 ms |
| 60 см | 2 ms | 300 см | 10 ms |
| 90 см | 3 ms | 450 см | 15 ms |
| 120 см | 4 ms | | |
| 150 см | 5 ms | | |

■ Для входа в настройки динамиков

1 Для выбора динамиков.



C DELAY = Задержка Центральной Акустической Системы
 SL / SR DELAY = Задержка левой/правой акустических систем

2 Для выбора времени задержки.

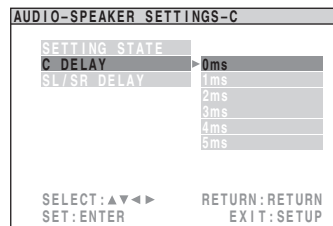

Для выхода из настройки

Нажмите и удерживайте кнопку [-SETUP].



О видеоматериале DivX VOD

Видеоматериал DivX Video-on-Demand (VOD) зашифрован для защиты авторских прав. Для воспроизведения видеоматериалов DivX VOD на данном устройстве вам сначала необходимо зарегистрировать устройство.

Следуйте инструкциям по приобретению видеоматериалов DivX VOD для ввода регистрационного кода устройства и его регистрации. Для дополнительной информации о DivX VOD зайдите на web-сайт www.divx.com/vod.

■ Вывод на экран регистрационного кода устройства

(→ стр. 23, "REGISTRATION (DIVX)" в раздел "OTHERS")

OTHERS-REGISTRATION(DIVX)

```

DIVX(R) VIDEO ON DEMAND
YOUR REGISTRATION CODE IS
XXXXXXXXXX
TO LEARN MORE VISIT
www.divx.com/vod

```

8 буквенно-цифровых символов

PRESS ENTER KEY TO CONTINUE

- Мы рекомендуем записать этот код для последующего использования.
- После первого воспроизведения видеоматериалов DivX VOD в "REGISTRATION (DIVX)" будет показываться другой регистрационный код. Не используйте данный регистрационный код для приобретения видеоматериалов DivX VOD. Если вы используете этот код для приобретения видеоматериалов DivX VOD и затем воспроизведете эти материалы на данном устройстве, вы больше не сможете воспроизводить любые видеоматериалы, приобретенные с использованием предыдущего кода.

- Если вы приобрели видеоматериалы DivX VOD с использованием регистрационного кода, отличного от кода данного устройства, вы не сможете воспроизвести эти видеоматериалы. (На экране будет показываться "Authorization Error")

■ Относительно видеоматериалов DivX, которые могут быть воспроизведены только ограниченное количество раз

Некоторые видеоматериалы DivX VOD могут быть воспроизведены только ограниченное количество раз. При воспроизведении данных видеоматериалов на экране будет отображаться оставшееся количество воспроизведений. Вы не сможете воспроизвести данные материалы, когда оставшееся количество воспроизведений будет равно нулю. (На экране будет отображаться "RENTAL EXPIRED")

При воспроизведении данных видеоматериалов

- Оставшееся число воспроизведений будет уменьшаться на единицу, если:
 - нажать кнопку [C] или нажать и удерживать кнопку [-SETUP].
 - нажать кнопку [■, STOP].
 - нажать [◀◀, ▶▶] (Переход) или [◀◀, ▶▶] (медленный/поиск) и т. п. и перейти на другой видеоматериал.
- Функция возобновления (→ стр. 15, Остановить) не работает.



Советы по созданию дисков с данными

- При наличии более восьми групп, группы, начиная с восьмой, будут отображаться на одной вертикальной линии в окне меню.
- Изображения на экранном меню и на экране компьютера могут отличаться.
- Данное устройство не может воспроизводить файлы, записанные с использованием пакетной записи.

DVD-RAM

- Диски должны соответствовать UDF 2.0.

DVD-R/RW

- Диски должны соответствовать UDF bridge (UDF 1.02/ISO9660).
- Это устройство несовместимо с записью, создаваемой в несколько сеансов. Воспроизводится только стандартный сеанс.

CD-R/RW

- Диски должны соответствовать стандарту ISO9660 уровень 1 или 2 (за исключением расширенных форматов).
- Данный аппарат совместим с записью, создаваемой в несколько сеансов, но если имеется множество сеансов, потребуется больше времени, чтобы начать воспроизведение. Чтобы избежать этого, используйте минимальное количество сеансов.

Присваивание имен папкам и файлам

На данном устройстве файлы рассматриваются как содержание, а папки как группы.

Во время записи присвойте имена папкам и файлам. Это должны быть номера с одинаковым количеством цифр, которые должны указываться в порядке, в котором вы хотите воспроизводить их (это может работать не всегда). Файлы должны иметь расширение (→ смотрите ниже).

WMA (Расширение: ".WMA" или ".wma")

- Совместимая степень сжатия: между 48 кб/сек и 320 кб/сек.
- Вы не можете воспроизводить файлы WMA, имеющие защиту от копирования.
- Данный аппарат не поддерживает формат Multiple Bit Rate (MBR).

MP3 (Расширение: ".MP3" или ".mp3")

- Совместимая степень сжатия: между 32 кб/сек и 320 кб/сек.
- Данный аппарат не поддерживает тэги ID3.
- Совместимые частоты дискретизации:
 - DVD-RAM, DVD-R/RW: 11,02, 12, 22,05, 24, 44,1 и 48 кГц
 - CD-R/RW: 8, 11,02, 12, 16, 22,05, 24, 32, 44,1 и 48 кГц

JPEG (Расширение: ".JPG", ".jpg", ".JPEG" или ".jpeg")

- Файлы JPEG, снятые на цифровой камере, соответствующей стандарту DCF (Design rule for Camera File system) Версия 1.0 отображаются. Файлы, измененные, отредактированные или сохраненные с помощью компьютерного программного обеспечения, могут не отображаться.
- Данное устройство не может воспроизводить движущиеся изображения, MOTION JPEG и другие такие же форматы, неподвижные изображения, отличающиеся от JPEG (Пример: TIFF), или воспроизводить изображения с прикрепленным звуком.

MPEG4 (Расширение: ".ASF" или ".asf")

- На данном устройстве вы можете воспроизводить данные в формате MPEG4 [соответствующие техническим условиям SD VIDEO (стандарт ASF)/MPEG4 (Simple Profile) видеосистема/G.726 аудиосистема], записанные мультикамерами Panasonic SD или DVD-видеорекодерами.
- Дата записи может отличаться от действительной даты.

DivX (Расширение: ".DIVX", ".divx", ".AVI" или ".avi")

- Возможно воспроизведение всех версий видео DivX® (включая DivX®6) [DivX видеосистемы /MP3, Dolby Digital или MPEG аудиосистемы] со стандартным воспроизведением медиа файлов DivX®. Функции, добавленные с DivX Ultra не поддерживаются.
- Файлы DivX, размер которых превышает 2 ГБ, или не имеющие указателя, могут некорректно воспроизводиться данным устройством.
- Данное устройство поддерживает все разрешения вплоть до 720 x 480 (NTSC)/720 x 576 (PAL).
- На данном устройстве можно выбрать до восьми типов звучания и субтитров.

Меры предосторожности при обращении с дисками

- Не приклеивайте на диски этикетки или наклейки (это может привести к деформации диска, что сделает его непригодным для использования).
- Не пишите на этикеточной стороне шариковой ручкой или другими пишущими принадлежностями.
- Нельзя использовать аэрозоли для очистки грампластинок, бензин, разбавители, антистатические жидкости и другие растворители.
- Не используйте протекторы или футляры, предохраняющие от царапин.
- Не используйте следующие диски:
 - Диски со следами клея от удаленных этикеток или наклеек (диски из проката и т.п.).
 - Сильно деформированные или потрескавшиеся диски.
 - Диски некруглой формы, например, в форме сердца.

■ Для очистки дисков

Протрите влажной салфеткой, а затем вытрите насухо.

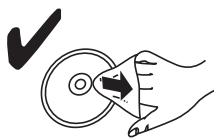

Ручная настройка

1 Выбор опции "FM".

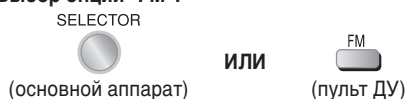

2 Выбор опции "MANUAL".



3 Выбор частоты.



Нажмите и удерживайте кнопку [V TUNING ^], пока частота не начнет меняться при выполнении автоматической настройки. Настройка остановится, когда будет найдена радиостанция.

Предустановка каналов

Только для пультов дистанционного управления
Для FM диапазона можно настроить до 30 радиостанций.

- Во время прослушивания радиопередачи нажмите кнопку [ENTER].
- Пока на дисплее мигает значение частоты и индикатор "PGM" используйте кнопки с цифрами для выбора канала.

- Выбор двузначного номера

Пример: для выбора 12

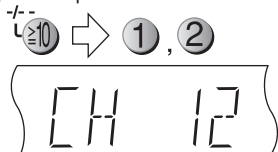

- Или же нажмите кнопку [V, ^], а затем нажмите кнопку [ENTER].

Радиостанция, занимающая канал, стирается, если этому каналу назначается другая радиостанция.

Автоматическая предустановка

1 Выбор опции "FM".

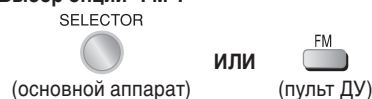

2 Нажмите и удерживайте.



Отпустите кнопку, когда отобразится индикатор "FM AUTO".

Тюнер переключается на самую низкую частоту и начинает выполнять предварительную установку всех станций, которые он может принять, на каналы в возрастающем порядке.

- После установки радиостанций, отображается индикатор "SET OK", и радиоприемник настраивается на последнюю предустановленную радиостанцию.
- Если автоматическая предустановка заканчивается безуспешно, отображается индикатор "ERROR". Выполните предустановку вручную (→ смотрите слева).

Выбор предустановленных каналов

1 Выбор опции "FM".



2 Выбор канала.

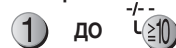

- Или нажмите кнопку [V, ^].
- Для выполнения действия на основном блоке вначале нажмите кнопку [-TUNE MODE] для выбора опции "PRESET", а затем нажмите кнопку [V TUNING ^] для выбора канала. При приеме стерео FM сигнала на дисплее отображается надпись "ST".

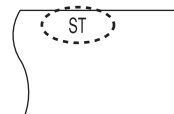

При наличии чрезмерного шума в FM диапазоне

Только основной аппарат

Нажмите и удерживайте кнопку [-FM MODE] до отображения на дисплее надписи "MONO".

Для отмены режима снова нажмите и удерживайте кнопку [-FM MODE].

Режим также отменяется при изменении частоты.



Примечание

- В зависимости от типа источника следующие звуковые эффекты могут быть недоступны или могут не иметь эффекта.
- Вы можете ощутить снижение звукового качества при использовании данных звуковых эффектов с некоторыми источниками. Если это происходит, отключите функцию звуковых эффектов.

Усиление звука центральной акустической системы: Центральный фокус

Это применяется к дискам, на которых диалог записан в центральном канале.

Можно настроить звук центральной акустической системы так, как будто он исходит из телевизора.



C FOCUS ON ↔ C FOCUS OFF

- Данная функция действует, когда включен режим Dolby Pro Logic II.

Изменение качества звука: Режим эквалайзера (EQ)



- SOFT*** : Для фоновой музыки.
- HEAVY** : Добавляет энергию рок-музыке.
- CLEAR** : Делает высокие звуки более чистыми.
- FLAT** : Отмена (все эффекты отключены) (заводская предварительная установка).

- Для проверки текущих настроек нажмите кнопку [EQ].
- Вы можете отрегулировать уровень громкости динамиков акустической системы объемного звука для получения лучшего объемного эффекта. (→ стр. 28, Регулировка уровня громкости каждой акустической системы: Регулировки уровня звука акустических систем).

* Заводская настройка, когда выбран источник AV или AUX.

Регулировка количества басов: Уровень звука сабвуфера

Можно отрегулировать уровень низкочастотной составляющей звука. Аппарат автоматически выбирает наиболее подходящую установку в соответствии с типом воспроизводимого источника.



- Когда выбран источник AV или AUX
SUB W 1 (заводская установка) → SUB W 2
↑ SUB W 4 ← SUB W 3 ↓

- Если выбран другой источник
SUB W 2 (заводская установка) → SUB W 3
↑ SUB W 1 ← SUB W 4 ↓

- Для проверки текущих настроек нажмите кнопку [-SW.LEVEL].
- Устанавливаемая Вами настройка сохраняется и вызывается каждый раз, когда Вы воспроизводите такой же тип источника.

Усиление стерео звука: Dolby Pro Logic II

Кроме **DivX**

Dolby Pro Logic II представляет собой усовершенствованный декодер, который получает 5-канальное объемное звучание (левый и правый фронтальные, центральный, левый и правый тыловые каналы) из любого стереофонического материала, независимо от того, был ли он специально кодирован в формат Dolby Surround.



- MOVIE** : Видео материалы, записанные в формате Dolby Surround.
- MUSIC** : Стереофонический звук.
- OFF** : Отмена.

- Данная функция доступна только для режима DVD/CD и USB.
- Если функция действует, светится индикатор "Dolby Pro Logic II".

Усиление стерео звука: Super Surround



- MOVIE** : Используйте данный режим при воспроизведении фильмов.
- MUSIC** : Добавляет эффект пространственного звучания для стерео звука.
- OFF** : Отменена.

- Функция "Super Surround" (супер объемный звук) и эквалайзер могут быть включены одновременно.
- Данная функция доступна только для режима FM, AV и AUX.



Регулировка уровня громкости каждой акустической системы: Регулировки уровня звука акустических систем

Это один из способов добиться нужного эффекта окружающего звучания.

Подготовка



- 1 В режиме остановки и без отображения экранного меню Выход тестового сигнала.



L: Левая фронтальная C: Центральная
R: Правая фронтальная RS: Правый тыловой
LS: Левый тыловой

- По каналу SW (сабвуфера) сигнал не подается.

- 2 Настройка уровня громкости, обычно устанавливаемого для прослушивания.



- 3 Настройка уровня звука для каждого динамика.



- Установите для акустических систем такой же уровень звука, как и для фронтальных акустических систем.
C, RS, LS: -6 dB до +6 dB

Чтобы отключить тестовый сигнал

Нажмите кнопку [TEST] повторно.

Регулировка уровня звука акустических систем во время воспроизведения

(Работает при воспроизведении многоканального звука или при включении функции Dolby Pro Logic II.)

- 1 Для выбора динамика нажмите и удерживайте кнопку [-CH SELECT].

L → C → R → RS → LS → SW

SW: Сабвуфер

- Канал SW регулируется, только если диск содержит канал сабвуфера.
- Индикатор "SW" не появляется на дисплее и не регулируется пока горит индикатор "DOLBY II".
- При выборе опций "MOVIE", "MUSIC" с функцией (→ стр. 27) на дисплее отображается надпись "S". В этом случае, при помощи кнопок [▲, ▼] Вы можете настроить уровень громкости обоих динамиков пространственного звука одновременно.
S: -6 дБ до +6 дБ

2. При помощи кнопки [▲] (увеличить) или кнопки [▼] (уменьшить) подрегулируйте уровень звука каждой акустической системы.

C, RS, LS, SW: -6 дБ до +6 дБ

(L, R: Регулируется только баланс.)

- Чтобы отрегулировать баланс фронтальных динамиков, выбрав "L" или "R", нажмите кнопку [◀, ▶].

Подготовка

- 1 Уменьшите уровень громкости микрофона до "MIN".



- 2 Подсоедините микрофон к разъему.

Используйте электродинамический микрофон.

Тип разъема для микрофона:
Ø6.3 мм, монофонический.



Примечание

- Если в течение использования издается странный шум (свист), удалите микрофон от динамиков или уменьшите уровень громкости микрофона.
- Когда вы не используете микрофон, отключите его от разъема для микрофона и уменьшите уровень громкости микрофона до "MIN".
- Пока включен режим караоке, многоканальные сигналы будут сведены в 2-канальные сигналы.
- Функция караоке будет автоматически выключаться, когда открывается лоток, когда вы меняете источник или когда аппарат выключается.

Воспроизведение караоке с DVD и VCD караоке

DVD-V VCD

- 1 Начните воспроизведение.



- 2 Чтобы вывести аудио меню на экран телевизора.



(Нажмите и удерживайте)

- 3 Чтобы включить функцию караоке.



- 4 Отрегулируйте вместе уровень громкости микрофона и пения.

Выход из окна

Нажмите кнопку [-KARAOKE].



Воспроизведение караоке с другими источниками

Вы также можете исполнять караоке не только с описанными дисками, но также и в режиме USB.

1 Начало воспроизведения.

Более подробную информацию относительно источника сигнала смотрите на странице

- Диски: (⇒ стр. 14), Диск — Основные режимы воспроизведения
- Подключение к дополнительному разъему USB и порядок работы (аудио режим не функционирует) (⇒ стр. 31).

2 Сделайте выбор (⇒ смотрите ниже, Аудио режим).

Необходимо, только если голоса и мелодия распределены между левым и правым каналами.



3 Начните пение (⇒ смотрите справа, Регулировка уровня громкости микрофона).

Даже если голоса и мелодия не разъединены, Вы все же можете понизить уровень громкости вокального исполнения. (⇒ смотрите справа, Функция отмены вокала)

Аудио режим (AUDIO CHANGE)

1 Повторите шаги 1 и 3 для Воспроизведения караоке с DVD и VCD караоке (⇒ стр. 28).

2 Чтобы выбрать "AUDIO CHANGE".



3 Чтобы выбрать аудио режим.



DVD-V (Диски караоке)

Соло

Off : Нет вокала

On : Вокал

Дуэт

Off : Нет вокала

V1+V2 : Вокал 1 и 2

V1 : Вокал 1

V2 : Вокал 2

- Выберите "Off" для караоке.
- Выберите "V1" или "V2" для исполнения дуэтом с плеером.

VCD и другие источники

L R: Звук левого канала слышан из левого динамика, а звук правого канала слышан из правого динамика — вокал и аккомпанемент

L: Только звук левого канала — нет вокала

R: Только звук правого канала — вокал

L + R: Звуки левого и правого каналов смешаны и слышны из обоих динамиков

- Выберите отсутствие вокала для караоке.
- Режимы вокала и отсутствия вокала могут быть установлены в противоположном порядке.

Регулировка уровня громкости микрофона

Только основной аппарат

Поверните, чтобы отрегулировать уровень громкости микрофона.



Добавление эхо-эффекта

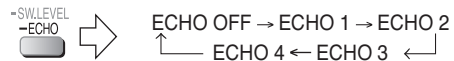

(Нажмите и удерживайте)

Эффект увеличивается с увеличением уровня.

Функция отмены вокала

Используйте эту функцию, чтобы изменить высоту звука.

1 Повторите шаги 1 и 3 для Воспроизведения караоке с DVD и VCD караоке (⇒ стр. 28).

2 Чтобы выбрать "VOCAL CANCEL".



3 Чтобы включить или выключить функцию.

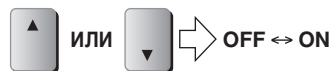

Данная функция не подходит для следующих источников.

- Монофонические записи
- Хоровые работы или дуэты

Изменение высоты

Чтобы включить или выключить функцию.

1 Повторите шаги 1 и 3 для Воспроизведения караоке с DVD и VCD караоке (⇒ стр. 28).

2 Чтобы выбрать "KEY CONTROL".



3 Чтобы выбрать высоту звука.



Факультативное аудио соединение для кассетных видеомагнитофонов

Данное аудио соединение позволит воспроизводить аудиоматериал с Вашего телевизора через систему домашнего кинотеатра.

Нажмите [EXT-IN] (→ стр. 13), чтобы выбрать “AUX” в качестве источника для управления звуковыми входящими сигналами.

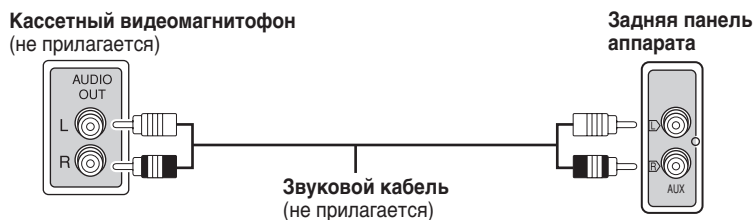

Факультативное соединение для декодера каналов кабельного телевидения

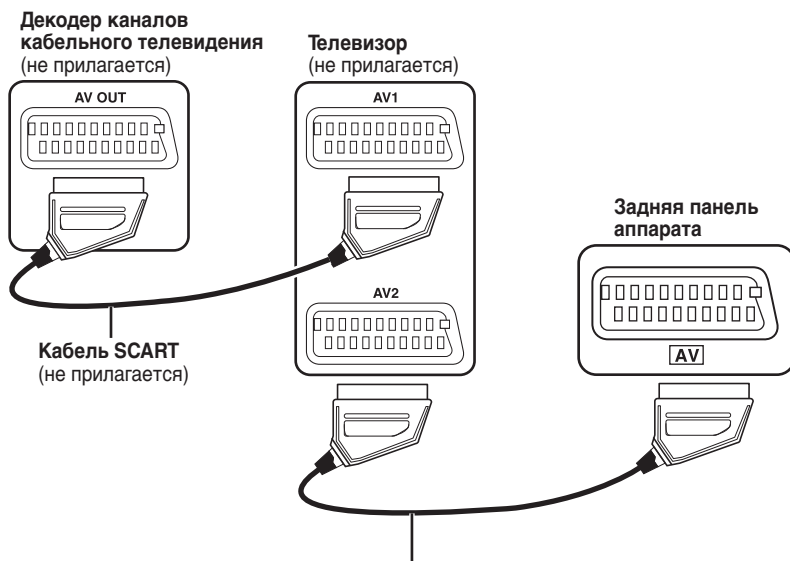

Кабель SCART (не прилагается)

- Чтобы прослушивать звук из телевизора, выберите соответствующий аудио выход (Пример: Монитор) на телевизоре.

Звук из телевизора

- Нажмите кнопку [EXT-IN] (→ стр. 32), чтобы выбрать “AV” аудио вход на пульте дистанционного управления.



Подключение к дополнительному разъему USB и порядок работы

WMA MP3 JPEG MPEG4

Возможность присоединения USB устройств позволяет Вам подключить и воспроизводить дорожки или файлы с запоминающих USB устройств большой емкости. Обычно USB запоминающих устройств. (Только групповая пересылка данных)

Подготовка

Перед подключением устройств хранения информации через USB разъем убедитесь, что имеется резервная копия данных, хранящихся на устройстве хранения информации.

Не рекомендуется использовать удлинительный кабель USB. USB устройства не распознаются данным устройством.

1 Подключите USB устройство хранения информации (не прилагается).

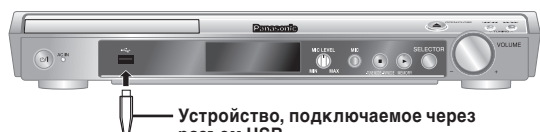

Устройство, подключаемое через разъем USB

(не прилагается)

Не рекомендуется использовать удлинительный кабель USB. Устройство, подключенное через удлинительный кабель, не будет распознано данным устройством.

2 Нажмите несколько раз для выбора разъема "USB" в качестве источника сигнала.

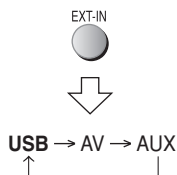

Выберите необходимый трек для воспроизведения.



Пример:

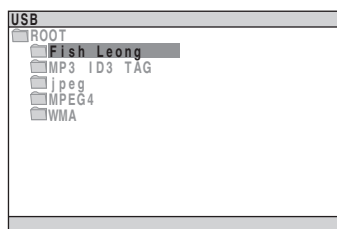
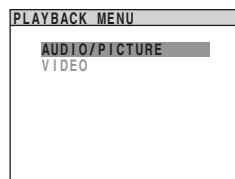

3 Установите уровень громкости основного устройства.



4 Начните воспроизведение, выбрав трек из USB устройства хранения информации.

Пример:

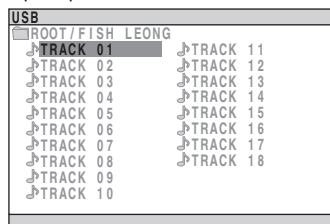

Для возврата к предыдущему меню

Нажмите кнопку [-RETURN].

Другие функции подобны тем, которые описаны в разделе "ОПЕРАЦИИ С ДИСКАМИ" (→ стр. 14 до 25).

Совместимые устройства

- **Устройства, распознаваемые как USB устройства хранения:**
 - USB устройства, поддерживающие групповую пересылку данных.
 - USB устройства, поддерживающие предельную скорость USB 2.0.

Поддерживаемые форматы

| | Имя файла | Расширение файла |
|-------------------------|---------------------|------------------|
| Неподвижные изображения | JPG ^{*1} | .jpg .jpeg |
| Музыка | MP3 WMA | .mp3 .wma |
| Видео | MPEG4 ^{*2} | .asf |

^{*1} Воспроизведение всех файлов может быть невозможным вследствие условий их создания.

^{*2} Для Panasonic D-Snap/DIGA.





Подключение к дополнительному разъему USB и порядок работы (продолжение)

Примечание

- Протокол СВІ (команды/групповой обмен данными/прерывание) не поддерживается.
- Цифровые камеры, которые используют протокол PTP, или для работы которых необходима установка дополнительных программ, не поддерживаются при подключении к ПК.
- Устройство, использующее файловую систему NTFS, не поддерживается. [Поддерживается только файловая система FAT 12/16/32 (таблица размещения файлов 12/16/32)].
- В зависимости от размера сектора некоторые файлы могут не работать.
- Устройство не будет работать с устройствами Janus, работающими по протоколу MTP (протокол передачи мультимедиа).
- Максимальное количество каталогов: 256 каталогов
- Максимальное количество файлов: 4000 файлов
- Максимальное количество символов в имени файла: 12 символов
- Максимальное количество символов в названии каталога: 12 символов
- При подключении USB устройства для считывания нескольких карт памяти, будет выбрана только одна карта памяти. Обычно это первая установленная карта памяти.

Управление телевизором

При помощи данного пульта ДУ можно управлять телевизорами Panasonic. Направляйте пульт дистанционного управления на телевизор.

Включение или выключение телевизора



Переключение режима входного видео сигнала



Регулировка уровня громкости



Воспроизведение аудио звука от Вашего телевизора через систему домашнего кинотеатра

Подготовка

Подсоедините Вашу аппаратуру, следуя инструкциям в разделе “Подключите к разным разъемам телевизора” (⇒ стр. 9).

Нажмите [EXT-IN], чтобы выбрать “AV”^{*} или “AUX” в качестве источника. Затем уменьшите уровень громкости на телевизоре до минимума и контролируйте уровень громкости на данном главном устройстве.

^{*} “AV” работает только при подключении кабеля scart (⇒ стр. 9).

Примечание

- Пульт ДУ может не работать должным образом с некоторыми моделями.
- При включении функции “Super Surround” (супер объемный звук), Вы можете слушать объемный звук формата 5.1 канал (MOVIE, MUSIC) (⇒ стр. 27).

Замена основного аппарата и пульта дистанционного управления

Пульт дистанционного управления, а также основной аппарат устройства установлены заводом производителем на работу в режиме “REMOTE 1”. Если во время работы Ваш пульт дистанционного управления влияет на работу другого оборудования, Вы можете переключить его на работу в режиме “REMOTE 2”.

Переключение в режим “REMOTE 2”

1 Осуществляется при нажатии и удержании кнопки [▶▶/▶▶] основного блока устройства.



На дисплее основного аппарата появляется надпись “REMOTE 2”.

2 Работа в режиме “REMOTE 2”.



(нажмите и удерживайте в течение 2 секунд)

Возврат в режим “REMOTE 1”

Выполните шаги 1 и 2, но для обоих шагов нажимайте кнопку [1] вместо кнопки [2]. (Во время шага 1, на дисплее основного аппарата появится надпись “REMOTE 1”).

Пульт дистанционного управления не может работать с основным аппаратом, если они работают в разных режимах.

Во время управления устройством при помощи пульта дистанционного управления на дисплее основного аппарата устройства появится надпись “REMOTE 1” или “REMOTE 2”.

- При появлении надписи “REMOTE 1” (основной аппарат работает в режиме “REMOTE 1”).
Нажмите и удерживайте кнопку [ENTER] и [1] на пульте дистанционного управления, по крайней мере, в течение 2 секунд.
- При появлении надписи “REMOTE 2” (основной аппарат работает в режиме “REMOTE 2”).
Нажмите и удерживайте кнопку [ENTER] и [2] на пульте дистанционного управления, по крайней мере, в течение 2 секунд.

Примечание

Вы можете управлять телевизором при помощи пульта дистанционного управления (⇒ смотрите приведенные выше инструкции), даже после переключения режима работы пульта.





Руководство по устранению неполадок

Перед обращением к специалисту по техобслуживанию, выполните следующие проверки. При отсутствии уверенности в отношении каких-либо пунктов проверки, или, если указанные в таблице меры не помогли избавиться от неполадок, проконсультируйтесь у дилера.

■ Питание

| | | Стр. |
|--|--|------|
| Питание отсутствует. | • Надежно вставьте сетевой шнур. | 8 |
| Устройство автоматически переключается в режим ожидания. | • Включен таймер сна, и наступило время, установленное на таймере. | 13 |

■ Отсутствие реакции или неуправляемость функции

| | | |
|---|--|----------------|
| Аппарат не реагирует на нажатие любой кнопки. | <ul style="list-style-type: none"> • Данный аппарат не может воспроизводить диски, отличные от указанных в настоящей инструкции по эксплуатации. • Возможны неполадки в работе аппарата из-за освещения, статического электричества или каких-либо других внешних факторов. Выключите и снова включите аппарат. Или же выключите аппарат, отсоедините сетевой шнур, а затем снова подсоедините его. • Образовался конденсат: Подождите 1–2 часа, пока он испарится. | 12 — — |
| Аппарат не реагирует на нажатие кнопок на пульте ДУ. | <ul style="list-style-type: none"> • Проверьте правильность установки батареек. • Разряжены батарейки. Замените батарейки. • Для управления направляйте пульт ДУ на датчик сигнала дистанционного управления. | 6 6 13 |
| Пульт дистанционного управления влияет на работу других устройств. | • Изменение режима работы пульта дистанционного управления. | 32 |
| Нет изображения или звука. | <ul style="list-style-type: none"> • Проверьте подсоединение видео аппаратуры или акустических систем. • Проверьте настройки мощности или входного сигнала подсоединенного оборудования и главного устройства. • Проверьте, есть ли запись на диске. | 8, 9 — — |
| Забылся пароль для уровня ограничений. Верните все установки к заводским предустановкам. | <ul style="list-style-type: none"> • В режиме остановки, когда источником является "DVD/CD", нажмите и удерживайте кнопку [■] на основном аппарате и кнопку [≥10] на пульте ДУ до тех пор, пока с экрана телевизора не исчезнет индикатор "INITIALIZED". Выключите и снова включите аппарат. <p>Все установки вернуться к установкам по умолчанию.</p> | — |

■ Нежелательное или неожиданное функционирование

| | | |
|---|---|-------------|
| Воспроизведение начинается с некоторой задержкой. | <ul style="list-style-type: none"> • Если дорожка MP3 содержит данные неподвижного изображения, то для начала воспроизведения может потребоваться некоторое время. Даже после начала воспроизведения дорожки, возможно отображение неправильного времени воспроизведения. Это нормальное явление. [MP3] • Это нормальное явление для видеодисков DivX. [DivX] | — — |
| Папки на исходном CD неправильно отображены. [WMA] [MP3] [JPEG] [MPEG4] [DivX] | • Папки, расположенные ниже восьмого уровня, отображаются в восьмом уровне. | — |
| Во время пропуска или поиска появляется окно меню. [VCD] | • Это нормальное явление для дисков Видео CD. | — |
| Не отображается меню управления воспроизведением. [VCD] с управлением воспроизведением | • Дважды нажмите кнопку [■, STOP], затем нажмите кнопку [▶, PLAY]. | — |
| Не действуют функции программного воспроизведения и воспроизведения в произвольном порядке. [DVD-V] | • Эти функции недоступны на некоторых дисках DVD-Video. | — |
| Воспроизведение не запускается. | <ul style="list-style-type: none"> • Данное устройство может не воспроизводить диски WMA и MPEG4, содержащие данные неподвижных изображений. • При воспроизведении материалов DivX VOD обратитесь на домашнюю страницу сайта, где вы приобрели материалы DivX VOD. (Пример: www.divx.com/vod) [DivX] • Если диск содержит формат CD-DA и другие форматы, его правильное воспроизведение может быть невозможно. | — — — |

■ Субтитры

| | | |
|-----------------------|---|----------|
| Отсутствуют субтитры. | <ul style="list-style-type: none"> • Выведите субтитры на экран. ("SUBTITLE" в меню Функций) • Субтитры могут не отображаться для дисков с некоторыми параметрами. [DivX] | 19 19 |
|-----------------------|---|----------|

■ A-B repeat

| | | |
|--|---|---|
| Точка B устанавливается автоматически. | • Если достигается конец элемента, в этом месте ставится точка B. | — |
|--|---|---|





■ Анормальный или несоответствующий звук

| | | Стр. |
|---------------------------------|--|------|
| Искаженный звук. | • Воспроизведение файлов WMA может сопровождаться шумом. | — |
| Не действуют эффекты. | • Для отдельных дисков некоторые звуковые эффекты не действуют или проявляются слабее. | — |
| | • Dolby Pro Logic II не будет функционировать, если Вы изменили скорость воспроизведения. | — |
| При воспроизведении слышен гул. | • Питающая сеть переменного тока или флуоресцентного света находится рядом с главным устройством. Держите другие приборы и шнуры вдали от главного устройства. | — |
| Нет звука. | • При изменении скорости воспроизведения возможна короткая остановка в звучании. | — |
| | • В зависимости от способа создания файлов звук может не подаваться на выход. DivX | — |



■ Изображение анормальное или не отображается

| | | |
|---|---|----|
| Изображение телевизора не отображается корректно или исчезает. | • Аппарат и телевизор работают в разных видеосистемах. Используйте мультисистемный телевизор или телевизор PAL. | — |
| | • Система, используемая на диске, не соответствует системе телевизора. | — |
| | – Диски PAL не могут правильно воспроизводиться на экране телевизора системы NTSC. | 22 |
| | – Данный аппарат может преобразовывать сигналы NTSC в формат PAL 60 для просмотра на экране телевизора системы PAL (“NTSC DISC OUT” в разделе “VIDEO”). | 30 |
| | • Убедитесь, что аппарат подсоединен к телевизору напрямую, а не через видеомагнитофон. | — |
| | • Зарядные устройства мобильных телефонов могут вызывать некоторые искажения. | — |
| Изображение останавливается. DivX | • Если Вы используете комнатную антенну, замените ее на внешнюю антенну. | — |
| | • Кабель телевизионной антенны находится слишком близко к аппарату. Уберите его подальше от аппарата. | — |
| | • Измените параметр “SOURCE SELECT” в меню Функций. DivX | 20 |
| | • Изображение может останавливаться, если файлы DivX превышают размер 2 ГБ. | — |
| Размер изображения не соответствует экрану. | • Измените параметр “TV ASPECT” в разделе “VIDEO”. | 22 |
| | • Используйте телевизор, чтобы изменить формат. | — |
| | • Измените установку увеличения. (“ZOOM” в меню Функций) | 20 |
| Меню отображается неправильно. | • Восстановите коэффициент увеличения “NORMAL”. (“ZOOM” в меню Функций) | 20 |
| Функция автоматического масштабирования работает неудовлетворительно. | • Отключите функцию телевизора изменения масштаба изображения. | — |
| | • Функция масштабирования может работать неудовлетворительно, особенно на темных сценах, и может не работать на дисках некоторых типов. | — |
| При воспроизведении дисков PAL изображение искажено. | • Установите “TRANSFER MODE” в меню Функций на “AUTO”. | 20 |

■ Индикаторы на дисплее аппарата

| | | |
|---|--|----|
| Дисплей не светится. | • Выберите опцию “BRIGHT” в “FL DIMMER” в разделе “OTHERS”. | 23 |
| “NO PLAY” | • Вставлен диск, который не может воспроизводиться аппаратом. Вставьте подходящий диск. | 12 |
| | • Вставлен чистый диск (болванка). | — |
| | • Вы вставили незавершенный диск. | — |
| “NO DISC” | • Диск не вставлен. Вставьте диск. | — |
| | • Диск вставлен неправильно. Вставьте диск правильно. | 14 |
| “OVER CURRENT ERROR” | • Устройство USB потребляет слишком много электроэнергии. Переключите на режим DVD/CD, удалите устройство USB и выключите устройство. | — |
| “F61” | • Проверьте и поправьте соединения кабелей акустических систем. Если это не устраняет проблему, проконсультируйтесь с дилером. | 8 |
| “F76” | • Существует проблема электроснабжения. Проконсультируйтесь с дилером. | — |
| “DVD U11” | • Диск может быть грязный. Протрите его. | 25 |
| “ERROR” | • Выполнена неправильная операция. Прочитайте инструкцию и повторите попытку. | — |
| “DVD H □ □” “DVD F □ □ □” □ означает номер. | • Возможно возникновение неполадок. Число, следующее за “H” и “F”, зависит от состояния устройства. Выключите устройство и затем включите снова. Либо выключите устройство, отключите от розетки питания и затем снова подсоедините. | — |
| | • Если сервисный номер не исчезает, запишите его и обратитесь к квалифицированному специалисту по техническому обслуживанию. | — |
| “REMOTE 1” или “REMOTE 2” | • Установите совпадающие режимы работы устройства и пульта дистанционного управления. В зависимости от отображаемой цифры (“1” или “2”), нажмите и удерживайте кнопку [ENTER], а также соответствующую цифровую кнопку ([1] или [2]) в течение, по крайней мере, 2 секунд. | 32 |



| ■ На экране телевизора | | Стр. |
|---|---|---------|
| "⊘" | • Это запрещенная операция для аппарата или диска. | — |
| "ERROR" | • Вы пытаетесь воспроизвести несовместимую группу или композицию. • Вы пытаетесь воспроизвести несовместимую группу или содержание. Вы не сможете воспроизвести ее. | — — |
| "Check the disc" | • Возможно, диск загрязнен. | — |
| "This disc may not be played in your region" | • Возможно воспроизведение исключительно видео дисков DVD, включающих или имеющих такой же региональный код, как на задней панели данного устройства. | Обложка |
| "Authorization Error"  | • Вы пытаетесь воспроизвести видеоматериал DivX VOD, который был приобретен с использованием другого регистрационного кода. Вы не можете воспроизвести этот видеоматериал на данном устройстве. | 24 |
| "RENTAL EXPIRED"  | • Видеоматериал DivX VOD имеет нулевое количество оставшихся воспроизведений. Вы не можете воспроизвести его. | 24 |

■ Прогрессивный (строчный) видеосигнал

| | | |
|--|--|----|
| Изображение выводится не в строчном формате. | • Выберите "PROGRESSIVE" в "VIDEO OUT (I/P)" в разделе "VIDEO". | 22 |
| | • Терминал устройства VIDEO OUT выводит чередующийся сигнал даже, если отображается индикатор "PRG". | 9 |

■ USB

| | | |
|--|--|---|
| USB накопитель или его содержимое не могут быть прочитаны. | • Формат USB накопителя или его содержимого не совместим/мы с системой. | — |
| | • Функция USB-хоста данного продукта может не работать с некоторыми USB устройствами. | — |
| | • USB устройство с емкостью хранения, превышающей 32 Гб, в некоторых случаях может не функционировать. | — |
| Медленная работа USB устройства. | • Чтение и воспроизведение на ТВ файла большого размера или USB-флэш накопителя с высокой памятью занимает больше времени. | — |

■ Меню

| | | |
|------------------------|--|----|
| Меню Setup недоступно. | • Выберите в качестве источника "DVD/CD". | — |
| | • Отменить "программное" воспроизведение или воспроизведение "в произвольном порядке". | 16 |
| | • Отмените воспроизведение JPEG. | — |

■ Прослушивание радиоприемника

| | | |
|--|---------------------------------------|----|
| Слышен искаженный звук или шум. Индикатор "ST" мигает или не горит. | • Отрегулируйте положение FM-антенны. | — |
| | • Используйте наружную антенну. | 10 |
| Слышен пульсирующий звук. | • Отделите антенну от других кабелей. | — |



Декодер

Декодер служит для обратного преобразования в нормальный формат кодированных звуковых сигналов, записанных на дисках DVD. Этот процесс называется декодированием.

DivX

DivX – это популярная технология мультимедиа, созданная компанией DivX, Inc. Файлы мультимедиа DivX содержат видео с высокой степенью сжатия, сохраняющее высокое визуальное качество изображения при относительно малом размере файла.

Dolby Digital

Метод кодирования цифровых сигналов, разработанный компанией Dolby Laboratories. Помимо стереофонического (2-канального) звука, эти сигналы могут нести многоканальный звук. Данный метод позволяет записывать на диск большое количество аудиоданных.

**DTS (Digital Theater Systems)
(Системы домашнего театра)**

Это система окружающего звучания, которая используется во многих кинотеатрах по всему миру. Благодаря хорошему разделению каналов, она позволяет добиться эффекта реалистичного звучания.

Динамический диапазон

Динамический диапазон – это разность между самым низким уровнем звучания, которое слышится сквозь шум аппаратуры, и высшим уровнем звучания до появления искажений.

Пленка и видеоматериал

Видеоматериалы DVD записываются при использовании либо пленки, либо видеоматериалов. Данное устройство способно определять, какой тип используется, и затем использует наиболее подходящий метод прогрессивного вывода.

Пленка: Записанная на 25 кадров в секунду (диски PAL) или 24 кадра в секунду (диски NTSC). (А также диски NTSC, записанные на 30 кадров в секунду). Обычно подходит для пленки кинофильмов.

Видео: Записано на 25 кадров/50 полей в секунду (диски PAL) или 30 кадров/60 полей в секунду (диски NTSC). Обычно подходит для телевизионных драматических программ или мультипликации.

Кадры и поля

Кадры – это сменяющие друг друга неподвижные изображения (снимки), из которых состоит кинофильм. Каждую секунду сменяется около 30 кадров. Каждый кадр состоит из двух полей. Чередувание этих полей формирует кадры обычного телевизионного изображения.

Если приостановить воспроизведение движущегося изображения (пауза), отображается стоп-кадр. Кадр образуется из двух чередующихся полей, поэтому изображение может быть нерезким, но общее качество будет высоким.

Поле обладает высокой резкостью, но поскольку в одном поле содержится лишь половина всей информации кадра, качество такого изображения ниже.

Типы изображения I/P/B

MPEG 2 – стандарт сжатия видеоданных, применяемый для записи на диски DVD-Video, кодирует кадры, используя 3 типа изображения.

- I:** Изображение, кодированное только на основании имеющейся в нем информации
Такое изображение имеет наивысшее качество, и его лучше всего использовать при настройке изображения.
- P:** Изображение, кодирование с предсказанием на основе предыдущих кадров
Это изображение рассчитывается на основе ряда предыдущих I- или P-изображений.
- B:** Изображение, кодированное с предсказанием на основе предыдущих и/или следующих кадров
Это изображение рассчитывается посредством сравнения предыдущих и будущих I- и P-изображений, поэтому оно содержит самый малый объем информации.

JPEG (Joint Photographic Experts Group)

Это система, которая используется для сжатия/декодирования цветных изображений. При выборе системы JPEG в качестве системы хранения для цифровых камер и т.д., данные будут сохраняться в отношении 1/10–1/100 от первоначального объема. Преимуществом формата JPEG является меньший уровень искажения качества изображения, принимая во внимание степень сжатия.

Линейная PCM (импульсно-кодовая модуляция)

Это несжатые цифровые сигналы, подобные сигналам на дисках CD.

MP3 (MPEG Audio Layer 3)

Метод компрессии звуковой информации, который позволяет сжимать звуковые данные в отношении один к десяти по сравнению с первоначальным размером, без каких-либо значительных потерь качества звука.

MPEG4

Система сжатия, используемая в мобильных устройствах или локальных сетях, позволяющая осуществлять высокоэффективную запись с использованием низкой скорости передачи данных.

Управление воспроизведением (PBC)

Если диск Video CD имеет функцию управления воспроизведением, она позволяет выбирать сцены и информацию при помощи меню.

Прогрессивный/чересстрочный режим

Стандарт видео сигнала PAL имеет 576 пересеченных строк развертки (i), тогда как прогрессивное сканирование, названное 576р, использует дважды число строк развертки. Для стандарта NTSC они названы соответственно 480i и 480р.

Используя прогрессивный вывод, Вы можете наслаждаться видео с высоким разрешением, записанным на такие носители, как видео DVD. Для просмотра прогрессивного видео Ваш телевизор должен быть совместимым.

Частота дискретизации

Дискретизация – это процесс преобразования значений амплитуды звуковой волны (аналогового сигнала), которые берутся с определенной периодичностью, в цифровой формат (цифровое кодирование). Частота дискретизации показывает, сколько значений берется за одну секунду. Чем выше частота дискретизации, тем меньше отличается исходный и воспроизводимый звук.

WMA (Windows Media™ Audio)

WMA это формат сжатия, разработанный компанией Microsoft Corporation. Он архивирует звуковую информацию с тем же качеством звука, что и формат MP3, при меньшем размере файла, чем в формате MP3.



СЕКЦИЯ УСИЛИТЕЛЯ

Выходная мощность RMS: Режим Dolby Digital

| | |
|--|--|
| Фронт. кан. | 55 Вт на канал (5 Ω), 1 кГц, 10 % THD |
| Тылов. кан. | 55 Вт на канал (5 Ω), 1 кГц, 10 % THD |
| Центр. кан. | 55 Вт на канал (5 Ω), 1 кГц, 10 % THD |
| Кан. сабвуфера | 55 Вт на канал (5 Ω), 100 Гц, 10 % THD |
| Полная мощность RMS в режиме Dolby Digital | 330 Вт |

Выходная мощность DIN: Режим Dolby Digital

| | |
|--|---------------------------------------|
| Фронт. кан. | 25 Вт на канал (5 Ω), 1 кГц, 1 % THD |
| Тылов. кан. | 25 Вт на канал (5 Ω), 1 кГц, 1 % THD |
| Центр. кан. | 25 Вт на канал (5 Ω), 1 кГц, 1 % THD |
| Кан. сабвуфера | 25 Вт на канал (5 Ω), 100 Гц, 1 % THD |
| Полная мощность DIN в режиме Dolby Digital | 150 Вт |

СЕКЦИЯ ПРИЕМНИКА FM, СЕКЦИЯ РАЗЪЕМОВ

Заранее установленная память FM 30 станций

Частотная модуляция (FM)

| | |
|----------------------------|--|
| Диапазон частот | 87,50 до 108,00 МГц (шагами по 50-кГц) |
| Чувствительность | 1,8 μВ (IHF) |
| Отношение сигнал/шум 26 дБ | 1,4 μВ |
| Гнезда антенны | 75 Ω (несимметричные) |

Гнездо MIC

| | |
|------------------|---|
| Чувствительность | 0,7 мВ, 1,2 кΩ |
| Разъем | Монофоническое, штекер 6,3 мм (1 система) |

СЕКЦИЯ ДИСКА

Воспроизводимые диски (8 см или 12 см)

- (1) DVD (DVD-Video, DivX[®]1,2)
- (2) DVD-RAM (DVD-VR, MP3^{2,6}, JPEG^{2,3}, MPEG4^{2,4}, DivX^{1,2})
- (3) DVD-R (DVD-Video, DVD-VR, MP3^{2,6}, JPEG^{2,3}, MPEG4^{2,4}, DivX^{1,2})
- (4) DVD-R DL (DVD-Video, DVD-VR)
- (5) DVD-RW (DVD-Video, DVD-VR, MP3^{2,6}, JPEG^{2,3}, MPEG4^{2,4}, DivX^{1,2})
- (6) +R/+RW (Video)
- (7) +R DL (Video)
- (8) CD, CD-R/RW (CD-DA, Video CD, SVCD⁵, MP3^{2,6}, WMA^{2,7}, JPEG^{2,3}, MPEG4^{2,4}, DivX^{1,2})

- *1 Воспроизводит видео DivX[®] всех версий (в том числе DivX[®]6) при стандартном воспроизведении файлов мультимедиа DivX[®]. Сертифицирован как DivX Home Theater Profile.
- *2 Максимальное общее количество распознаваемых элементов и групп аудио, изображения и фильмов: 4000 элементов аудио и фильмов и 400 групп.
- *3 Файлы Exif Ver 2.1 JPEG Baseline
Разрешение изображения: от 160 x 120 и 6144 x 4096 пикселей (Субдискретизация 4:0:0, 4:2:0, 4:2:2 или 4:4:4). Слишком длинные и узкие изображения могут не воспроизводиться.
- *4 Данные MPEG4, записанные на SD-мультикамерах или DVD-видеорекордерах Panasonic Соответствующие спецификациям SD VIDEO (стандарт ASF)/видеосистема MPEG4 (Простой профиль)/аудиосистема G.726
- *5 Соответствующие стандарту IEC62107
- *6 MPEG-1 Layer 3, MPEG-2 Layer 3
- *7 Windows Media Audio Ver.9.0 L3
Формат Multiple Bit Rate (MBR) не поддерживается.

Считывающее устройство

| | |
|--------------------------|------------------|
| Длина волны (DVD/CD) | 662/785 нм |
| Мощность лазера (DVD/CD) | CLASS 1/CLASS 1M |

Аудио выход (диск)

| | |
|---------------|----------------------------------|
| Число каналов | 5.1 кан. (FL, FR, C, SL, SR, SW) |
|---------------|----------------------------------|

СЕКЦИЯ USB

Порт USB

Стандарт USB USB 2.0 предельная скорость

Поддержка формата медиа файлов

- MP3 (*.mp3)
- WMA (*.wma)
- JPEG (*.jpg, *.jpeg)
- MPEG4 (*.asf)

Файловая система USB устройства

- FAT12
- FAT16
- FAT32

Порт электроснабжения USB

500 мА (Макс.)





СЕКЦИЯ ВИДЕО

ВИДЕО Видеосистема

PAL625/50, PAL525/60, NTSC

Выход композитного видеосигнала

| | |
|------------------|--------------------------|
| Выходной уровень | 1 Впик. (75 Ω) |
| Разъем | Гнездо СКАРТ (1 система) |

Выход S-video

| | |
|--------------------|---|
| Выходной уровень Y | 1 Впик. (75 Ω) |
| Выходной уровень C | PAL; 0,3 Впик. (75 Ω) NTSC; 0,286 Впик. (75 Ω) |
| Разъем | Гнездо СКАРТ (1 система) |

Выход компонентного видеосигнала (NTSC: 480p/480i, PAL: 576p/576i)

| | |
|---------------------------------|--|
| Выходной уровень Y | 1 Впик. (75 Ω) |
| Выходной уровень P _B | 0,7 Впик. (75 Ω) |
| Выходной уровень P _R | 0,7 Впик. (75 Ω) |
| Разъем | (Y: зеленый, P _B : синий, P _R : красный) (1 система) |

Видеовыход RGB

| | |
|--------------------|--------------------------|
| Выходной уровень R | 0,7 Впик. (75 Ω) |
| Выходной уровень G | 0,7 Впик. (75 Ω) |
| Выходной уровень B | 0,7 Впик. (75 Ω) |
| Разъем | Гнездо СКАРТ (1 система) |

СЕКЦИЯ АКУСТИЧЕСКИХ СИСТЕМ

* Номинальная характеристика усилителя, оборудованного фильтром верхних частот.

Фронтальные акустические системы SB-HF150

| | |
|-----------------------------|---|
| Тип | 1-полосная система с 1 динамиком (с фазоинвертором) |
| Блок динамиков | Импеданс 5 Ω |
| | Низкочастотный динамик |
| | 6,5 см конического типа |
| Входная мощность (IEC) | 55 Вт* (Макс.) |
| Звуковое давление на выходе | 80 дБ/Вт (1,0 м) |
| Диапазон частот | 96 Гц до 25 кГц (-16 дБ) 120 Гц до 22 кГц (-10 дБ) |
| Размеры (ШхВхГ) | 92 мм x 135 мм x 95,4 мм |
| Масса | 0,6 кг |

Тыловые акустические системы SB-HS151

| | |
|-----------------------------|---|
| Тип | 1-полосная система с 1 динамиком (с фазоинвертором) |
| Блок динамиков | Импеданс 5 Ω |
| | Низкочастотный динамик |
| | 6,5 см конического типа |
| Входная мощность (IEC) | 55 Вт* (Макс.) |
| Звуковое давление на выходе | 80 дБ/Вт (1,0 м) |
| Диапазон частот | 96 Гц до 25 кГц (-16 дБ) 120 Гц до 22 кГц (-10 дБ) |
| Размеры (ШхВхГ) | 92 мм x 135 мм x 95,4 мм |
| Масса | 0,6 кг |

Центральная акустическая система SB-HC150

| | |
|-----------------------------|---|
| Тип | 1-полосная система с 1 динамиком (с фазоинвертором) |
| Блок динамиков | Импеданс 5 Ω |
| | Низкочастотный динамик |
| | 6,5 см конического типа |
| Входная мощность (IEC) | 55 Вт* (Макс.) |
| Звуковое давление на выходе | 80 дБ/Вт (1,0 м) |
| Диапазон частот | 91 Гц до 25 кГц (-16 дБ) 120 Гц до 22 кГц (-10 дБ) |
| Размеры (ШхВхГ) | 135 мм x 92 мм x 95,4 мм |
| Масса | 0,6 кг |

Сабвуфер SB-HW150 (Черный) или SB-W340 (Серебряный)

| | |
|-----------------------------|--|
| Тип | 1-полосная система с 1 динамиком (с фазоинвертором) |
| Блок динамиков | Импеданс 5 Ω |
| | Репродуктор низкого тона |
| | 12 см конического типа |
| Входная мощность (IEC) | 55 Вт (Макс.) |
| Звуковое давление на выходе | 80 дБ/Вт (1,0 м) |
| Диапазон частот | 31 Гц до 173 Гц (-16 дБ) 40 Гц до 148 Гц (-10 дБ) |
| Размеры (ШхВхГ) | 152 мм x 339 мм x 258 мм |
| Масса | 3 кг |

ОБЩИЕ ХАРАКТЕРИСТИКИ

| | |
|---|---|
| Электропитание | Переменный ток 230 В, 50 Гц |
| Расход электроэнергии | Основной аппарат 105 Вт |
| Размеры (ШхВхГ) | 430 мм x 60 мм x 342 мм |
| Масса | Основной аппарат 3 кг |
| Рабочий диапазон температур | 0 °C до +40 °C |
| Рабочий диапазон влажности | 35 % до 80 % отн. влажности (без конденсации) |
| Расход электроэнергии в режиме ожидания | около 1 Вт |

Примечание

1. Технические характеристики могут быть изменены без предварительного уведомления. Вес и размеры указаны приблизительно.
2. Суммарный коэффициент гармоник измерен с помощью цифрового анализатора спектра.



Протирайте аппарат мягкой сухой тканью.

- Нельзя использовать для очистки данного аппарата спирт, разбавитель для красок или бензин.
- Перед использованием салфеток, обработанных химическими составами, внимательно прочитайте инструкции по их применению.
- Не используйте имеющиеся в продаже очистители линз, так как это может привести к неполадкам. (Обычно линза не нуждается в очистке, однако это зависит от условий эксплуатации.)

Не двигайте аппарат, не убедившись, что в лотке нет диска.

В противном случае возможно серьезное повреждение диска и аппарата.





BZ02

ИНФОРМАЦИЯ О СЕРТИФИКАЦИИ ПРОДУКЦИИ

DVD Домашний Кинотеатр Panasonic модель SC-PT160
(основной блок SA-PT160 передние динамики SB-HF150, центральный динамик
SB-HC150, динамики объемного звука
SB-HS151, сабвуфер SB-HW150 (черный) или сабвуфер SB-W340 (серебристый))
сертифицирован ОС ГОСТ-АЗИЯ,
(Регистрационный номер в Госреестре – РОСС SG.0001.11BZ02)

| | |
|---|---|
| Сертификат соответствия: | № РОСС МУ.ВZ02.В06519 |
| Сертификат соответствия выдан: | 25 января 2008 года |
| Сертификат соответствия действителен до: | 25 января 2011 года |
| Модель SC-PT160 Panasonic соответствует требованиям нормативных документов: | ГОСТ Р МЭК 60065-2002, ГОСТ 5651-89, ГОСТ 22505-97, ГОСТ Р 51515-99, ГОСТ Р 51317.3.2-99, ГОСТ Р 51317.3.3-99 |
| Срок службы | 7 (семь) лет |

Panasonic®

Інструкція з експлуатації DVD-система домашнього кінотеатру

Модель № **SC-PT160**



Перед під'єднанням, експлуатацією чи настройкою цього апарата, будь-ласка, прочитайте до кінця цю інструкцію. Будь-ласка, зберігайте цю інструкцію для звернення в майбутньому.

Зовнішній вигляд вашого пристрою може відрізнятися від вказаного на малюнку.

Номер регіону

Програвач відтворює DVD-Video диски з позначкою регіону "5" або "ALL".

Приклад:



USB-гніздо для програвачів MP3

стор. 31



RQTX0113-1R
L1207NC1028

Шановний покупець!

Дякуємо Вам за придбання даного пристрою.
Для отримання оптимальної якості роботи пристрою та дотримання безпеки, будь ласка, уважно прочитайте цю інструкцію.

У цій інструкції подано переважно операції із використанням пульта дистанційного керування, проте Ви можете здійснювати ці самі операції з використанням кнопок на основному апараті, за умови, що вони відповідають кнопкам на пульті.

| | |
|----------------------------|---|
| Система | SC-PT160 |
| Основний апарат | SA-PT160 |
| Фронтальні колонки | SB-HF150 |
| Центральна колонка | SB-HC150 |
| Колонки об'ємного звучання | SB-HS151 |
| Сабвуфер | SB-HW150 (Чорний) або SB-W340 (Срібний) |



УВАГА!

У ЦЬОМУ ВИРОБІ ЗАСТОСОВАНО ЛАЗЕР. ВИКОРИСТАННЯ ОРГАНІВ КЕРУВАННЯ АБО РЕГУЛЮВАННЯ ЧИ ВИКОНАННЯ ПРОЦЕДУР ІНШИХ, НІЖ ЗАЗНАЧЕНО ТУТ, МОЖЕ ПРИЗВЕСТИ ДО НЕБЕЗПЕЧНОГО РАДІОАКТИВНОГО ВИПРОМІНЮВАННЯ.

НЕ ВІДКРИВАЙТЕ КРИШОК І НЕ ВИКОНУЙТЕ РЕМОНТ САМОСТІЙНО. ЗВЕРТАЙТЕСЬ ЗА ОБСЛУГОВУВАННЯМ ДО КВАЛІФІКОВАНОГО ПЕРСОНАЛУ.

УВАГА!

ЩОБ УНИКНУТИ РИЗИКУ ВИНИКНЕННЯ ПОЖЕЖІ, УРАЖЕННЯ ЕЛЕКТРИЧНИМ СТРУМОМ АБО ПОШКОДЖЕННЯ ВИРОБУ:

- ЗАПОБІГАЙТЕ ПОТРАПЛАННЮ НА ПРИСТРІЙ ДОШОВИХ КРАПЕЛЬ, ВОЛОГИ АБО БРИЗОК, ТА НЕ СТАВТЕ НА ПРИСТРІЙ ПРЕДМЕТИ, НАПОВНЕНІ ВОДОЮ, НАПРИКЛАД, ВАЗИ ТОЩО.
- ВИКОРИСТОВУЙТЕ ТІЛЬКИ РЕКОМЕНДОВАНІ ПРИЛАДДА.
- НЕ ЗНИМАЙТЕ КРИШКУ (ЧИ ЗАДНЮ ПАНЕЛЬ); ВСЕРЕДИНИ НЕМАЄ ДЕТАЛЕЙ, ЯКІ ПОТРЕБУЮТЬ ОБСЛУГОВУВАННЯ АБО МОЖУТЬ БУТИ ПОЛАГОДЖЕНІ КОРИСТУВАЧЕМ. ДОВІРЯЙТЕ РОБОТИ З РЕМОНТУ ТА ОБСЛУГОВУВАННЯ ТІЛЬКИ КВАЛІФІКОВАНИМ СПЕЦІАЛІСТАМ.

УВАГА!

- НЕ ВСТАНОВЛЮЙТЕ І НЕ РОЗМІЩУЙТЕ ЦЕЙ АПАРАТ У КНИЖКОВІЙ ШАФІ, ВБУДОВАНИХ МЕБЛЯХ АБО В ІНШОМУ ОБМЕЖЕНОМУ ПРОСТОРИ. ПЕРЕКОНАЙТЕСЬ, ЩО АПАРАТ ДОБРЕ ВЕНТИЛЮЄТЬСЯ. ДЛЯ ЗАПОБІГАННЯ НЕБЕЗПЕКИ УРАЖЕННЯ ЕЛЕКТРИЧНИМ СТРУМОМ АБО ВИНИКНЕННЯ ПОЖЕЖІ ВНАСЛІДОК ПЕРЕГРІВУ, ПЕРЕКОНАЙТЕСЬ, ЩО ЗАВІСКИ ЧИ БУДЬ-ЯКІ ІНШІ МАТЕРІАЛИ НЕ ЗАГОРОДЖУЮТЬ ВЕНТИЛЯЦІЙНІ ОТВОРИ.
- НЕ ЗАГОРОДЖУЙТЕ ВЕНТИЛЯЦІЙНІ ОТВОРИ ГАЗЕТАМИ, СКАТЕРТИНАМИ, ЗАВІСКАМИ ТА ПОДІБНИМИ ПРЕДМЕТАМИ.
- НЕ СТАВТЕ ДЖЕРЕЛА ВІДКРИТОГО ПОЛУМ'Я, НАПРИКЛАД, ЗАПАЛЕНІ СВІЧКИ, НА АПАРАТ.
- ЛІКВІДУЙТЕ БАТАРЕЙКИ ЕКОЛОГІЧНО ПРИЙНЯТИМ СПОСОБОМ.

Штепсельну розетку потрібно встановити біля обладнання та забезпечити вільний доступ до неї. Штепсельна вилка шнура живлення повинна бути готова до використання. Щоб повністю відключити цей пристрій від мережі живлення змінного струму, вийміть штепсельну вилку зі штепсельної розетки.

Цей виріб може приймати радіоперешкоди, що створюються мобільними телефонами під час їх використання. Якщо такі перешкоди є помітними, будь ласка, збільшіть відстань між виробом та мобільним телефоном.

ЦЕЙ АПАРАТ ПРИЗНАЧЕНИЙ ДЛЯ ВИКОРИСТАННЯ У ПОМІРНИХ КЛІМАТИЧНИХ УМОВАХ.

- За наявності цього знаку -

Інформація щодо утилізації в країнах, які не входять в Європейський Союз



Даний символ дійсний тільки на території Європейського Союзу. При потребі утилізації даного виробу зверніться до місцевого керівництва або дилера щодо правильного методу її здійснення.

Інформація для покупця

| | |
|---|--|
| Назва продукції: | DVD-система домашнього кінотеатру |
| Назва країни виробника: | Основний апарат: Малайзії Фронтальні колонки: Китаї Центральна колонка: Китаї Колонки об'ємного звучання: Китаї Сабвуфер: Китаї |
| Назва виробника: | Мацушіта Електрик Індастріал Ко., Лтд. |
| Юридична адреса: | 1006 Кадома, Осака, Японія |
| Дата виготовлення: Можна уточнити рік та місяць за серійним номером у таблиці. Приклад маркіровки—Серійний номер № XX6AXXXXXX (X-будь-яка цифра чи буква) Рік: третя цифра серійного номера (6—2006, 7—2007, ...) Місяць: четверта буква серійного номера (A—січень, B—лютий, ..., L—грудень) Примітка: Вересень може бути вказаний як "S" замість "I". | |
| Додаткова інформація: | Будь ласка, уважно прочитайте інструкцію з експлуатації. |

Встановлений виробником відповідно до п. 2 ст. 5 федерального закону "Про захист прав споживачів" термін служби цього виробу дорівнює 7 рокам з дати виготовлення, за умови, що виріб використовується у суворій відповідності до дійсної інструкції з експлуатації та технічних стандартів, що застосовуються до цього виробу.

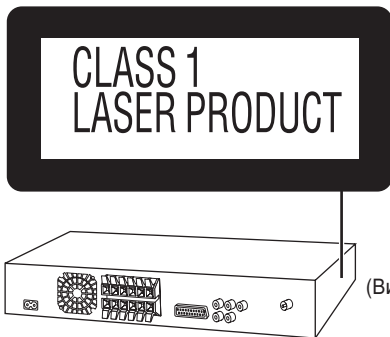

(Вид виробу збоку)

| | |
|------------------|--|
| CAUTION | - LASER RADIATION WHEN OPEN. DO NOT STARE INTO BEAM. FDA 21 CFR / Class II |
| CAUTION | - CLASS 1M VISIBLE AND INVISIBLE LASER RADIATION WHEN OPEN. DO NOT VIEW DIRECTLY WITH OPTICAL INSTRUMENTS. IEC60825-1 +A2 Class 1M |
| WARNING | - KLASS 1M SYNLIG OCH OSYNLIG LASERSTRÅLNING NÄR DENNA DEL ÄR ÖPPNAD. BETRÄKTA EJ STRÅLEN DIREKT MED OPTISKA INSTRUMENT. |
| FORSIGTIG | - SYNLIG OG USYNLIG LASERSTRÅLING KLASSE 1M. NÅR LÅGSET ER ÅBENT, UNDGÅ AT SE UDSE PÅ MED OPTISKE INSTRUMENTER. |
| VARO! | - AVATTENESSA OLET ALTTIINA LUOKAN 1M NÄKYMÄÄ JA NÄKYMÄTÖNÄ LASERSTRÄLVIÄ. ÄLÄ KATSO OPTISELLA LAITTEELLA SUORAAN SÄTEESEEN. |
| VORSICHT | - SICHTBARE UND UNSICHTBARE LASERSTRAHLUNG KLASSE 1M. WEIN ABDECKUNG GEÖFFNET, NICHT DIREKT MIT OPTISCHEN INSTRUMENTEN BETRACHTEN. |
| ATTENTION | - RAYONNEMENT LASER VISIBLE ET INVISIBLE. CLASSE 1M. EN CAS D'OUVERTURE, NE PAS REGARDER DIRECTEMENT À L'AIDE D'INSTRUMENTS D'OPTIQUE. |
| 注意 | - ここを開くと可視及び不可視レーザー光が出ます。ビームを視たり、触れたりしないでください。 |
| 注意 | - 打开时有可见及不可见激光辐射。避免光照射。 GB7247.1-2001/138 类 BQLXS0075 |

(Усередені виробу)

Заходи безпеки

Розташування



Установіть пристрій на рівній поверхні у місці, захищеному від попадання прямого сонячного проміння, високої температури, підвищеної вологості та надлишкової вібрації. Вищенаведені фактори можуть стати причиною пошкодження корпусу та інших деталей пристрою і, як наслідок, призвести до його швидкої поломки. Не кладіть на апарат важких предметів.

Напруга

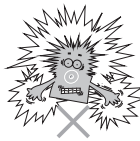

Не підключайте пристрій до високовольтних джерел струму. Це може перенавантажити пристрій та спричинити пожежу.

Не підключайте пристрій до джерела постійного струму. Перед підключенням пристрою, наприклад, на кораблі або в інших місцях із використанням постійного струму, уважно перевірте характеристики джерела струму.

Безпечне використання шнура живлення змінного струму

Упевніться, що шнур живлення належно підключений та не пошкоджений. Погане підключення та пошкодження шнура може спричинити пожежу або ураження електричним струмом. Не тягніть за шнур, не згинайте його та не кладіть на нього важкі предмети.



Відключайте шнур живлення, тримаючи його за штепсельну вилку. Витягування шнура живлення може призвести до ураження електричним струмом.

Не беріть штепсельну вилку мокрими руками. Це може призвести до ураження електричним струмом.

Сторонні предмети

Не допускайте потрапляння всередину пристрою металевих предметів. Це може призвести до ураження електричним струмом або до поломки пристрою.



Не допускайте потрапляння всередину пристрою вологи. Це може призвести до ураження електричним струмом або до поломки пристрою. Якщо ж це трапилось, негайно відключіть пристрій від джерела живлення та зверніться до вашого дилера.

Не розпилюйте інсектициди на/в пристрій. Вони містять легкозаймистий газ, який може спалахнути при попаданні у пристрій.

Технічне обслуговування

Не намагайтесь самостійно ремонтувати даний пристрій. У випадку зникнення звуку, згасання індикаторів, появи диму або виникнення будь-яких інших проблем, які не описані у даній інструкції, відключіть шнур живлення та зверніться до вашого дилера або в авторизований центр обслуговування. Ремонт, розбирання або модифікування пристрою некваліфікованою особою може призвести до ураження її електричним струмом.

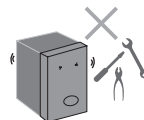

При тривалому простої пристрою без використання відключайте його від джерела живлення. Це допоможе продовжити термін його служби.





Список мовних кодів



| | | | | | | | | | |
|----------------------|------|----------------|------|---------------------------|------|-------------------|------|--------------|------|
| абхазька: | 6566 | датська: | 6865 | італійська: | 7384 | норвезька: | 7879 | шведська: | 8386 |
| афар: | 6565 | голландська: | 7876 | японська: | 7465 | орія: | 7982 | тагальська: | 8476 |
| африкаанс: | 6570 | англійська: | 6978 | яванська: | 7487 | пушту: | 8083 | таджицька: | 8471 |
| албанська: | 8381 | есперанто: | 6979 | каннада: | 7578 | перська: | 7065 | тамільська: | 8465 |
| амегарік: | 6577 | естонська: | 6984 | кашмірська: | 7583 | польська: | 8076 | татарська: | 8484 |
| арабська: | 6582 | фарерська: | 7079 | казахська: | 7575 | португальська: | 8084 | телугу: | 8469 |
| вірменська: | 7289 | фіджі: | 7074 | киргизька: | 7589 | панджабі: | 8065 | тайська: | 8472 |
| ассамська: | 6583 | фінська: | 7073 | корейська: | 7579 | кечуа: | 8185 | тібетська: | 6679 |
| аймара: | 6589 | французька: | 7082 | курдська: | 7585 | ретороманська: | 8277 | тігрін'я: | 8473 |
| азербайджанська: | 6590 | фризька: | 7089 | лаоська: | 7679 | румунська: | 8279 | тонганська: | 8479 |
| башкирська: | 6665 | галісійська: | 7176 | латинська: | 7665 | російська: | 8285 | турецька: | 8482 |
| баскська: | 6985 | грузинська: | 7565 | латвійська, латишська: | 7686 | самоанська: | 8377 | туркменська: | 8475 |
| бенгальська, бангла: | 6678 | німецька: | 6869 | лінгала: | 7678 | санскрит: | 8365 | тві: | 8487 |
| бутанська: | 6890 | грецька: | 6976 | литовська: | 7684 | шотландська: | 7168 | українська: | 8575 |
| біхарі: | 6672 | гренландська: | 7576 | македонська: | 7775 | сербська: | 8382 | урду: | 8582 |
| бретонська: | 6682 | гуарані: | 7178 | малагасійська: | 7771 | сербо-хорватська: | 8372 | узбецька: | 8590 |
| болгарська: | 6671 | гуджараті: | 7185 | малайська: | 7783 | шона: | 8378 | в'єтнамська: | 8673 |
| бірманська: | 7789 | хауса: | 7265 | малайламська: | 7776 | сіндхі: | 8368 | волап'юк: | 8679 |
| білоруська: | 6669 | єврейська: | 7387 | мальтійська: | 7784 | сингальська: | 8373 | уельська: | 6789 |
| камбоджійська: | 7577 | хінді: | 7273 | маорі: | 7773 | словацька: | 8375 | волоф: | 8779 |
| каталанська: | 6765 | угорська: | 7285 | маратхі: | 7782 | словенська: | 8376 | кхоса: | 8872 |
| китайська: | 9072 | ісландська: | 7383 | молдавська: | 7779 | сомалі: | 8379 | ідіш: | 7473 |
| корсіканська: | 6779 | індонезійська: | 7378 | монгольська: | 7778 | іспанська: | 6983 | йоруба: | 8979 |
| хорватська: | 7282 | інтерлінгва: | 7365 | науру: | 7865 | сунданська: | 8385 | зулуська: | 9085 |
| чеська: | 6783 | ірландська: | 7165 | непальська: | 7869 | суахілі: | 8387 | | |

Виготовлено за ліцензією компанії Dolby Laboratories. Dolby, Pro Logic та значок подвійне-D є торговими марками Dolby Laboratories.

“DTS” та “DTS Digital Surround” є зареєстрованими торговими марками компанії DTS, Inc.

Номери патентів в США - 6,836,549; 6,381,747; 7,050,698; 6,516,132 та 5,583,936.

Даний виріб обладнано технологією захисту авторських прав, яка захищена патентним законодавством США та іншими правами на інтелектуальну власність. Використання цієї технології захисту авторських прав потребує узгодження з корпорацією Macrovision, і така технологія призначена лише для використання у побутових та інших обмежених цілях, якщо інше не схвалено корпорацією Macrovision. Забороняється використання реверсних технологій та демонтаж виробу.

Windows Media та логотип Windows є торговими марками або зареєстрованими торговими марками корпорації Microsoft Corporation у Сполучених Штатах Америки та/або інших країнах.

Цей виріб захищений певними правами інтелектуальної власності корпорації Microsoft Corporation та інших компаній. Використання або розповсюдження технологій, до яких застосовуються ці права, за межами використання цього виробу без ліцензії від корпорації Microsoft або авторизованого філіалу корпорації Microsoft та інших компаній забороняється.

WMA – формат стиснення, розроблений компанією Microsoft Corporation. Він забезпечує якість звуку, еквівалентну формату MP3 при значно меншому розмірі звукового файлу, ніж MP3.

Даний виріб ліцензований патентом MPEG-4 для персонального та некомерційного використання (i) відеоматеріалів, кодованих згідно з Відеостандартом MPEG-4 (“MPEG-4 Video”), та/або (ii) декодованих відеоматеріалів MPEG-4, які були кодовані споживачами, задіяними у персональній та некомерційній діяльності, та/або отриманих від постачальників відеоматеріалів, які мають ліцензію MPEG LA на їх постачання MPEG-4. Жодна ліцензія не передбачає та не надається для будь-якого іншого використання апарата. Додаткову інформацію стосовно промоційного, внутрішнього та комерційного використання та ліцензування можна отримати від MPEG LA, LLC. Див. <http://www.mpegla.com>.

Офіційно сертифікована продукція DivX® Certified.

Відтворює усі версії відеозаписів DivX® (включно з DivX®6) із стандартним відтворенням мультимедійних файлів DivX®.

DivX, DivX Certified та пов'язані з ними логотипи є торговими марками DivX, Inc. та використовуються за ліцензією.





ПІДГОТОВКА ДО ЕКСПЛУАТАЦІЇ

| | | |
|---|---|-----------|
|  | Заходи безпеки | 3 |
| | Список мовних кодів | 4 |
| | Аксесуари | 6 |
| | Підготуйте пульт дистанційного керування | 6 |
| | Розміщення колонок | 7 |
| | Просте встановлення | 8 |
| | Здійснення під'єднань | 8 |
| | Різні опції встановлення колонок | 10 |
| | Підключення додаткових антен | 10 |
| | Здійснення швидкої настройки QUICK SETUP | 11 |
| | Інформація про диск | 12 |
| | Диски, придатні для відтворення | 12 |
| | Огляд органів керування | 13 |
| | Основний апарат / Пульт ДК..... | 13 |

ОПЕРАЦІЇ З ДИСКАМИ

| | | |
|---|--|-----------|
|  | Диск – Основні режими відтворення | 14 |
| | Використання основного апарата / Використання пульта дистанційного керування | 14 |
| | Додаткові можливості відтворення | 16 |
| | Відображення поточного стану відтворення..... | 16 |
| | Програмне відтворення та відтворення у випадковому порядку | 16 |
| | Відтворення дисків даних з використанням навігаційних меню | 17 |
| | Відтворення дисків даних..... | 17 |
| | Відтворення дисків RAM і DVD-R/-RW (DVD-VR)..... | 17 |
| | Використання екранних меню | 18 |
| | Меню функцій..... | 18 |
| | Зміна настройок програвача | 21 |
| | Меню MAIN (головне) | 21 |
| | Зміна часу затримки колонок | 23 |
| | Про вміст DivX VOD | 24 |
| | Поради щодо запису дисків даних | 24 |

ІНШІ ОПЕРАЦІЇ

| | | |
|---|---|-----------|
|  | Використання радіо | 26 |
| | Ручна настройка | 26 |
| | Автоматичне програмування станцій..... | 26 |
| | Вибір встановлених каналів | 26 |
| | Використання звукових ефектів | 27 |
| | Підвищення гучності центральної колонки: Центральний фокус..... | 27 |
| | Регулювання рівня басів: Рівень звучання сабвуфера | 27 |
| | Зміна якості звуку: Режим Еквалайзера (EQ)..... | 27 |
| | Посилення ефекту стереозвучання: Dolby Pro Logic II | 27 |
| | Посилення ефекту стереозвучання: Super Surround | 27 |
| | Регулювання гучності кожної колонки: Налаштування рівня звучання колонки..... | 28 |
| | Насолода караоке | 28 |
| | Насолода караоке з допомогою караоке DVD та VCD | 28 |
| | Насолода караоке з допомогою інших джерел..... | 29 |
| | Регулювання гучності мікрофону | 29 |
| | Додавання ефекту луни | 29 |
| | Функція скасувати вокал | 29 |
| | Зміна висоти..... | 29 |
| | Робота з іншим обладнанням | 30 |
| | Підключення додаткового аудіо-кабелю до відеомагнітофона | 30 |
| | Підключення додаткового кабелю до приставки кабельного ТВ | 30 |
| | Підключення і робота додаткового USB-пристрою | 31 |
| | Використання телевізора..... | 32 |
| | Зміна основного апарата і пульта ДК..... | 32 |

ДОВІДКА

| | | |
|---|---|-----------|
|  | Посібник із усунення несправностей | 33 |
| | Глосарій | 36 |
| | Технічні характеристики | 37 |
| | Технічне обслуговування | 39 |

Аксесуари

Перевірте та визначте додані аксесуари.

1 Пульт ДК
(N2QAYB000092)

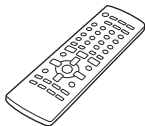

1 Кімнатна антена FM

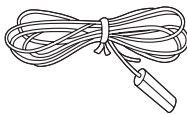

1 Аркуші з наклейками
для кабелів колонок

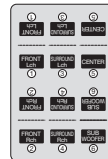

2 Батарейки до пульта ДК

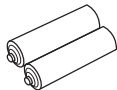

1 Шнур живлення змінного
струму

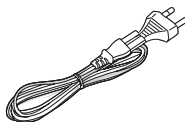

1 Мікрофон



1 Демонстраційний диск
DVD



Підготуйте пульт дистанційного керування

1 Вставте батарейки таким чином, щоб полюси (+ та -), відповідали позначеним на пульті ДК.

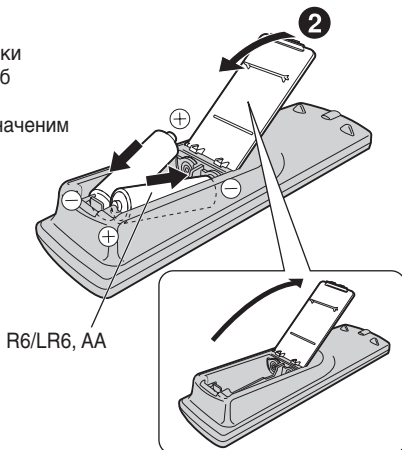

Не рекомендується:

- змішувати старі та нові батарейки.
- використовувати різні типи батарейок одночасно.
- розбирати батарейки або замикати їхні контакти.
- перезаряджати лужні або марганцеві батарейки.
- використовувати батарейки з пошкодженим покриттям.

Неправильне поводження з батареями може призвести до витoku електроліту, що може істотно пошкодити пульт ДК.

Виймайте батареї, якщо пульт ДК не використовується впродовж тривалого часу. Зберігайте їх у прохолодному і темному місці.

■ Використання

Направте на приймач сигналу з пульта ДК (→ стор. 13), уникаючи перешкоди, максимум із віддалі 7 метрів від передньої панелі апарата.

УВАГА

Якщо батарея встановлена неправильно, існує небезпека вибуху. Замінійте її тільки на аналогічну батарею або батарею подібного типу, відповідно до рекомендацій виробника обладнання. Використані батареї утилізуйте згідно з інструкціями компанії-виробника.

- Не використовуйте акумуляторні батареї.
- Не допускайте нагрівання чи контакту батарей з полум'ям.
- Не залишайте батарею(-і) в машині під прямим сонячним промінням на тривалий термін із закритими вікнами та дверима.

Розміщення колонок

Розташування колонок впливає на звучання низьких частот та на акустичне поле. Зверніть увагу на наступне:

- Розташуйте колонки на рівній надійній основі.
- Розташування колонок дуже близько до підлоги, стін та кутів кімнати може спричинити надлишкове звучання низьких частот. Закрийте стіни та вікна щільними шторами.



Приклад встановлення

Розташуйте фронтальні, центральну та колонки об'ємного звучання приблизно на однаковій віддалі від точки перегляду. Кути, вказані на малюнку, є приблизними.

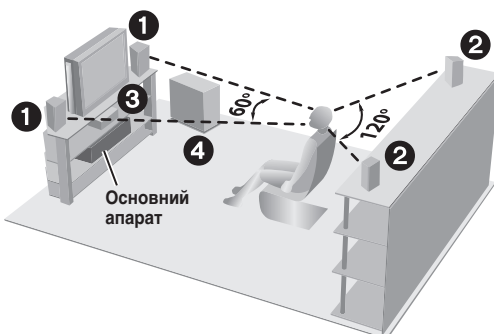

- Різні опції встановлення колонок (⇒ стор. 10).

Використовуйте тільки колонки, які входять у комплект апарата

- Використання інших колонок може призвести до пошкодження апарата або до спотворення відтворюваного звуку.
- Розташуйте колонки у вертикальному положенні на рівній поверхні, щоб уникнути їх падіння. Якщо їх неможливо встановити на рівній поверхні, тоді зробіть усе можливе, щоб унеможливити їх падіння.

Основний апарат

- Для забезпечення достатньої вентиляції розташуйте колонки щонайменше за 10 мм від системи.
- Для забезпечення достатньої вентиляції і місця для циркуляції повітря навколо основного апарату, розмістіть його не менш ніж за 5 см від предметів з кожного боку.
- Не закривайте вентиляційні отвори основного апарату.

Центральна колонка

- При розташуванні центральної колонки на телевізорі, вібрація, яку вона спричиняє, може негативно впливати на зображення. Розташуйте центральну колонку на підставці або на полиці.
- Щоб уникнути падіння колонок, не розташуйте їх безпосередньо на телевізорі.

Сабвуфер

- Розташуйте справа або зліва від телевізора, а також на підлозі, або на міцно закріпленій полиці, яка зможе витримати вібрацію. Розмістіть його за 30 см від телевізора.

Увага

- Намагайтеся не торкатися сітки колонки рукою.

Приклад: Фронтальна колонка



Примітка

- Відтворення звуку високої частоти впродовж тривалого часу може призвести до пошкодження колонок або до скорочення їх терміну роботи.
- Для уникнення пошкодження колонок зменшіть гучність у наступних випадках:
 - Під час відтворення спотвореного звуку.
 - Коли колонки видають дивні звуки з програвача, шуми FM-трансляції або ж постійні сигнали від гетеродина, тестового диска або електронних пристроїв.
 - Під час настройки якості звуку.
 - При увімкненні або вимкненні апарата.

При появі на телевізорі незрозумілих кольорів

За конструкцією фронтальні та центральна колонки призначені для використання поблизу телевізора, але з деякими телевізорами або поєднаннями налаштувань це може впливати на зображення.

У такому випадку вимкніть телевізор приблизно на 30 хвилин.

Функція демагнітизації телевізора повинна усунути проблему. Якщо ця проблема залишається, розташуйте колонки на більшій віддалі від телевізора.

Увага

- Використовуйте динаміки лише з рекомендованою системою. В іншому випадку можливе пошкодження підсилювача та колонок, а також виникнення пожежі. У разі пошкодження або різкої зміни в роботі апарату зверніться до спеціаліста.
- Не намагайтеся прикріпити колонки до стіни іншим способом, ніж описаний у даному посібнику.



Здійснення під'єднань

Підключіть шнур живлення лише після того, як були здійснені всі інші з'єднання.

- Перед тим, як здійснювати з'єднання, перевірте, чи у вас є всі необхідні аксесуари.

Енергозбереження

Апарат споживає незначну кількість енергії, навіть коли він перебуває у режимі очікування (прибл. 1 Вт). Для економії електроенергії вимикайте апарат від мережної розетки, якщо він не буде використовуватись упродовж довгого часу. Після повторного підключення апарата слід буде заново зробити деякі настройки пам'яті.

Підключення до мережі живлення.

Примітка

Включений у комплект шнур живлення, призначений тільки для використання з даним пристроєм. Не використовуйте його з будь-яким іншим обладнанням.

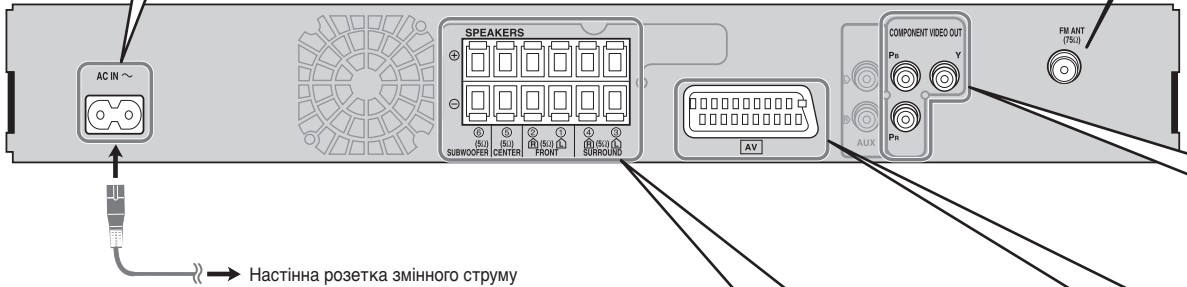

Підключення колонок.

Для спрощення підключення прикріпіть до кабелів колонок наклейки.

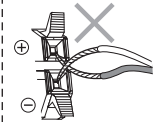

Не допускайте випадкового контакту (замикання) або зміни полярності дротів колонок, тому що це може пошкодити колонки.

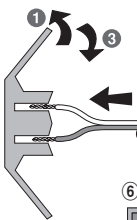

Вставляйте дрід лише тією його частиною, з якої знята ізоляція.

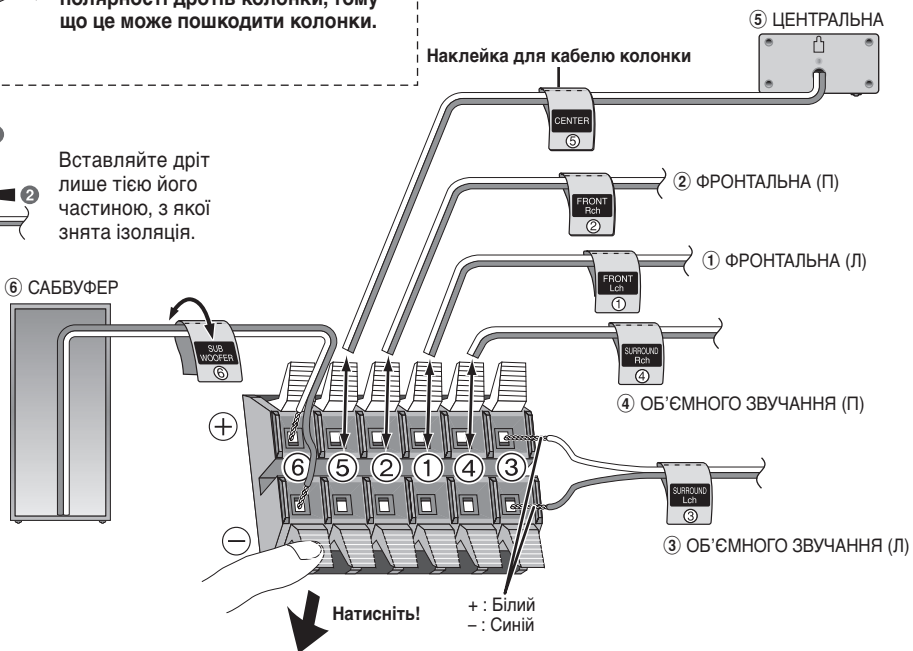



Підключення антен.

■ Кімнатна антена FM

Прикріпіть антену стрічкою у місці з найкращим прийманням сигналу.



Підключення різних гнізд телевізора.

- Не підключайте пристрій через відеомагнітофон.
- У зв'язку з захистом від копіювання картинка може відображатись не належним чином.
- Перед підключенням вимкніть телевізор та ознайомтесь із посібником користувача телевізора.

■ Телевізор із терміналом SCART

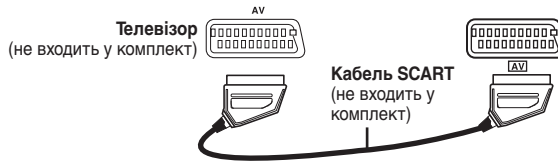

Використання входу SCART (AV)

Для покращення якості зображення апарат дозволяє змінити вихід відеосигналу терміналу SCART (AV) із "VIDEO" на "S-VIDEO" або "RGB", у залежності від типу підключеного телевізора. Виберіть "S-VIDEO/YPbPr" або "RGB/NO OUTPUT" з "VIDEO OUT-SCART" на закладці "VIDEO" (⇒ стор. 22).

Це аудіо підключення дасть змогу відтворювати аудіозаписи з телевізора у системі домашнього кінотеатру. Див. "Робота з іншим обладнанням" (⇒ стор. 30).

■ Телевізор з вхідними гніздами COMPONENT VIDEO IN

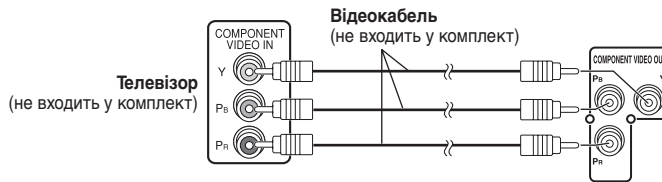

Використання терміналу COMPONENT VIDEO OUT

Відео-виходи COMPONENT VIDEO OUT забезпечують чистіше зображення. Їх можна використовувати як для прогресивного, так і для черзрядкового відеосигналу. Підключення за допомогою цих терміналів виводить окремо сигнали колірності (P_B/P_R) та сигнал яскравості (Y) для досягнення високої точності відтворення кольорів.

- Опис терміналів компонентного відеовиходу залежить від телевізора або монітора (приклад: Y/P_B/P_R, Y/B-Y/R-Y, Y/C_B/C_R).
- Підключайте до терміналів однакового кольору.

Для перегляду відео з прогресивною розгорткою

- Підключіть до телевізора з прогресивним виходом.
- Установіть "VIDEO OUT (I/P)" у позицію "PROGRESSIVE" (⇒ стор. 22, закладка "VIDEO").
- Усі телевізори Panasonic, що мають вхідні гнізда "PROGRESSIVE", сумісні з цим апаратом. Якщо у вас телевізор іншої марки, зверніться до його виробника.



Різні опції встановлення колонок

■ Прикріплення до стіни

Фронтальні, об'ємного звучання і центральну колонки можна змонтувати на стіні.

- Стіна або колона, на які кріпляться колонки, мають витримувати до 10 кг на кожен гвинт. При монтуванні колонок на стіні зверніться за консультацією до кваліфікованого будівельника. Неналежне прикріплення колонок може призвести до пошкодження стіни або колонок.

1 Закрутіть гвинт (не входить у комплект) у стіну.

2 Посадіть колонку(и) на гвинти (гвинти повинні зайти у відповідні отвори на колонці).

Фронтальні колонки та колонки об'ємного звучання

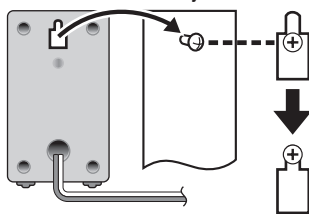

Центральна колонка

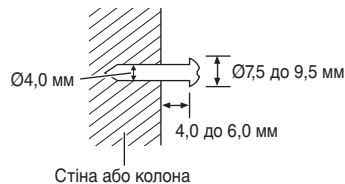
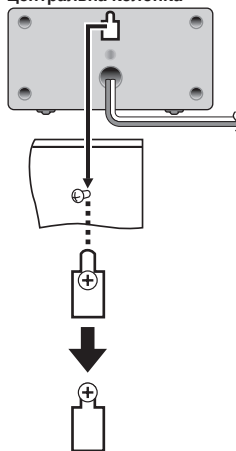

Підключення додаткових антен

При поганому прийомі використовуйте зовнішню антену.

Примітка

- Відключіть антену, якщо апарат не використовується.
- Не використовуйте зовнішню антену під час грози.

Зовнішня антена FM (телевізійна антена)

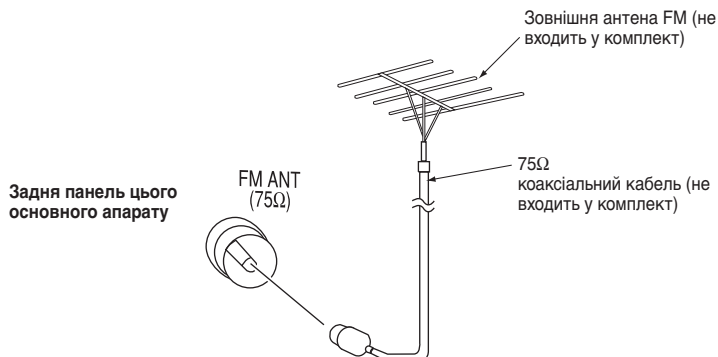

- Відключіть кімнатну FM-антену.
- Зовнішню антену повинен монтувати досвідчений технік.



Здійснення швидкої настройки QUICK SETUP

Екран QUICK SETUP (Швидка настройка) допоможе вам здійснити всі необхідні настройки.

Щоб вивести на екран зображення з основного апарата, увімкніть телевізор і змініть режим входу телевізора, через який на основний апарат подається сигнал (приклад: VIDEO 1, AV 1 тощо).

Щоб змінити режим входу вашого телевізора, ознайомтеся з його інструкцією.

- Цей пульт ДК може вмикати прості функції телевізора (➔ стор. 32).

2 Виберіть "DVD/CD".

DVD

1 Увімкніть основний апарат.

Power

3 З'являється меню QUICK SETUP (ШВИДКЕ НАСТРОЮВАННЯ).

-RETURN -SETUP

(Натисніть і утримуйте клавішу)

4 Виконайте екранні інструкції та здійсніть настройки.

ENTER

5 Завершіть QUICK SETUP (ШВИДКУ НАСТРОЙКУ).

ENTER

6 Натисніть для виходу з меню.

-RETURN -SETUP

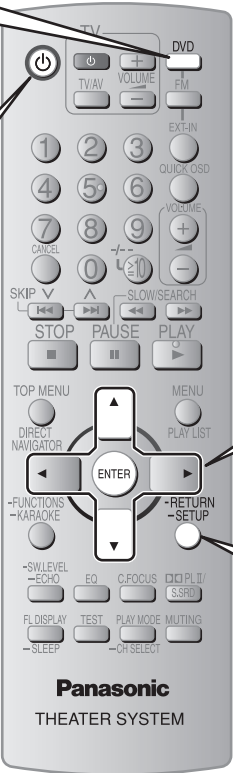

Щоб змінити ці настройки пізніше

Виберіть пункт "QUICK SETUP" на закладці "OTHERS" (➔ стор. 23).

■ Інформація про настройки

| | | | | |
|---|---------------------------------|----------------------------------|---------------------------|-----------------------|
| Мова меню Виберіть мову для екранних повідомлень. | • ENGLISH • РУССКИЙ | • FRANÇAIS • MAGYAR | • ESPAÑOL • ČESKY | • DEUTSCH • POLSKI |
| Тип телевізора Виберіть згідно з типом телевізора. | • STANDARD • PROJECTION | • CRT • PLASMA | • LCD | |
| Формат зображення телевізора Виберіть настройки, які потрібні Вам та підтримуються Вашим телевізором. | • 4:3 PAN&SCAN • 16:9 NORMAL | • 4:3 LETTERBOX • 16:9 SHRINK | • 4:3 ZOOM • 16:9 ZOOM | |
| VIDEO OUT – SCART Виберіть формат відеосигналу, який буде подаватись із терміналів SCART (AV) та Component. | • VIDEO/YPbPr | • S-VIDEO/YPbPr | • RGB/NO OUTPUT | |

- Підкреслені позиції у наведеній вище таблиці є заводськими настройками.



Диски, придатні для відтворення

■ Комерційні диски

| Диск | Логотип | У цій інструкції позначено | Примітки |
|-----------|---------|----------------------------|---|
| DVD-Video | | DVD-V | Диски з фільмами і музикою високої якості. |
| Video CD | | VCD | Музичні диски з даними у форматі відео. У тому числі диски у форматі SVCD (Відповідно до IEC62107) |
| CD | | CD | Музичні диски. |

■ Записані диски (O: Відтворення можливе, X: Відтворення неможливе)

| Диск | Логотип | Записаний з допомогою пристрою запису на DVD тощо. | | Записаний з допомогою персонального комп'ютера тощо. | | | | | Фіналізація ^{*6} |
|-----------------------|---------|--|---------------------|--|-----|------|-----------------|--------------------|---------------------------|
| | | DVD-VR ^{*2} | DVD-V ^{*4} | WMA | MP3 | JPEG | MPEG4 | DivX ^{*9} | |
| DVD-RAM | | O | — | X | O | O | O ^{*8} | O | Необв'язково |
| DVD-R/RW | | O | O | X | O | O | O | O | Обов'язково |
| DVD-R DL | | O ^{*3} | O | X | X | X | X | X | Обов'язково |
| +R/+RW | — | X | (O) ^{*5} | X | X | X | X | X | Обов'язково |
| +R DL | — | X | (O) ^{*5} | X | X | X | X | X | Обов'язково |
| CD-R/RW ^{*1} | — | — | — | O | O | O | O | O | Обов'язково ^{*7} |

• У деяких випадках відтворення перелічених вище дисків буває неможливим у залежності від типу диску, стану запису, способу запису або способу створення файлів. (➔ стор. 24, Поради щодо запису дисків даних).

^{*1} Цей пристрій може відтворювати диски CD-R/RW, записані у форматі CD-DA або Video CD.

^{*2} Диски, записані з використанням пристроїв запису на DVD або DVD-відеокамер тощо, які відповідають вимогам формату відеозапису версії 1.1 (уніфікований стандарт запису відеосигналів).

^{*3} Диски, записані з використанням пристроїв запису на DVD або DVD-відеокамер, що відповідають вимогам формату відеозапису версії 1.2 (уніфікований стандарт запису відеосигналів).

^{*4} Диски, записані з використанням пристроїв запису на DVD або DVD-відеокамер, що працюють у форматі DVD-Video.

^{*5} Запис здійснено в іншому форматі, ніж формат DVD-Video, тому деякі функції недоступні.

^{*6} Процес, який дозволяє відтворювати файли з використанням сумісного обладнання. Щоб відтворити на цьому пристрої диск, позначений як "Обов'язково", диск повинен спершу бути фіналізований на пристрої, на якому було здійснено запис.

^{*7} Функція завершення сеансу також працюватиме.

^{*8} Дані формату MPEG4, записані за допомогою багатосистемних відеокамер Panasonic SD або пристроїв запису на DVD [які відповідають вимогам SD VIDEO (стандарт ASF)/відеосистем запису і відтворення файлів MPEG4 (проста конфігурація)/аудіосистем типу G.726].

^{*9} Функції, додані з допомогою DivX Ultra, не підтримуються.

Примітка про використання диску типу DualDisc

Сторона диску DualDisc, на якій записані аудіодані, не відповідає вимогам формату цифрового аудіо компакт-диска (CD-DA), тому ці дані можуть не відтворюватися.

■ Диски, що не відтворюються в цьому пристрої

Диски у форматах DVD-RW версії 1.0, Диски у форматах DVD-Audio, DVD-ROM, CD-ROM, CDV, CD-G, SACD, Photo CD, DVD-RAM, які неможливо виїняти з упаковки, диски DVD-RAM 2,6 Гб та 5,2 Гб та "Chaoui VCD", які доступні у продажу, диски у форматах CVD, DVCD та SVCD включно, які не відповідають стандарту IEC62107.

■ Відеосистеми

- Даний апарат може відтворювати диски системи PAL та NTSC, однак ваш телевізор повинен відповідати системі диска.
- Диски системи PAL не підлягають правильному перегляду на телевізорах NTSC.
- Даний апарат не конвертує сигнали NTSC у PAL 60 для перегляду на телевізорах PAL (➔ стор. 22, "NTSC DISC OUT" на закладці "VIDEO").



Основний апарат

Перемикач режимів роботи standby/on (очікування/ввімкнено) [O/I] (14)

Натисніть вимикач, щоб переключити апарат з режиму "ввімкнено" до режиму очікування і навпаки. Навіть у режимі очікування апарат споживає невелику кількість електроенергії.

Гніздо MIC

Підключення мікрофону (28)

MIC LEVEL

Настройка гучності мікрофона (28)

◀◀/▶▶, ▶▶▶▶/▶▶/▶ TUNING ▲
Перехід або сповільнений пошук відтворення. Вибір радіостанцій (26)

▲ OPEN/CLOSE

Відкриття або закриття лотка для дисків (14)

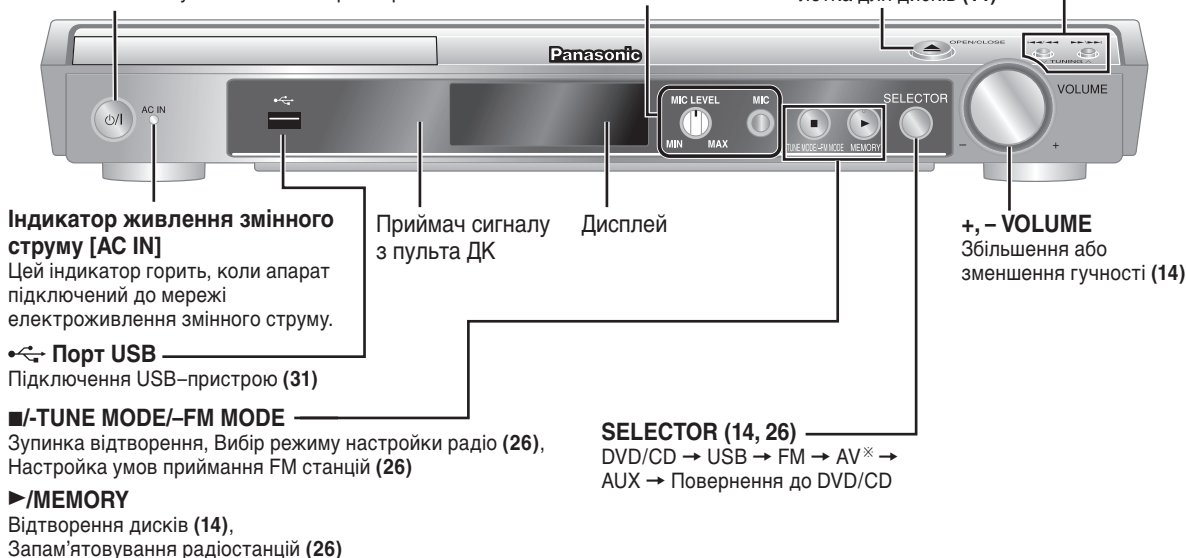

Пульт ДК

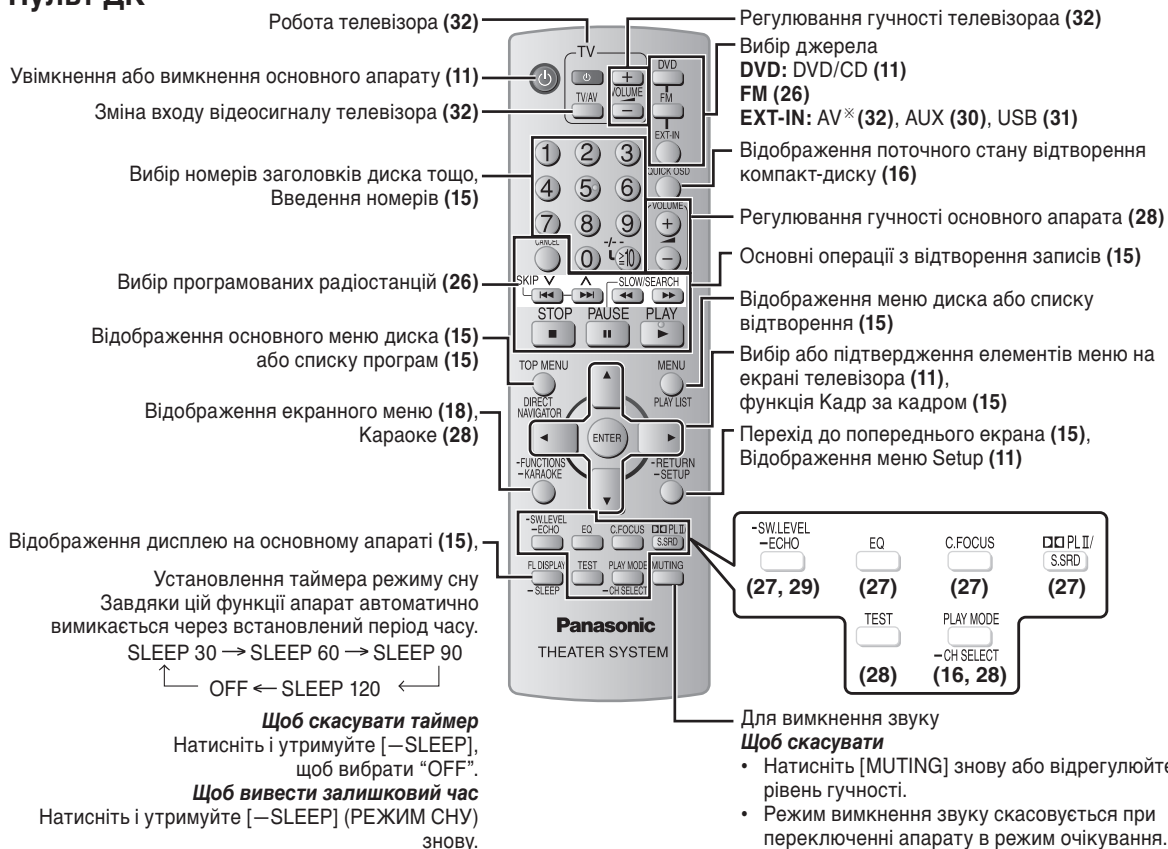

* "AV" працює лише при підключеному кабелі scart (→ стор. 30).



Диск – Основні режими відтворення

Використання основного апарата

2 Виберіть "DVD/CD".
SELECTOR

3 Вставте диск у лоток.



- Вставте двосторонній диск стороною, яку потрібно відтворити, вгору.
- Для DVD-RAM перед використанням вийміть диск з його картриджу.



1 Увімкнено.



4 Установіть рівень гучності та почніть відтворення.



УКРАЇНСЬКА

ОПЕРАЦІЇ З ДИСКАМИ



Використання пульта дистанційного керування

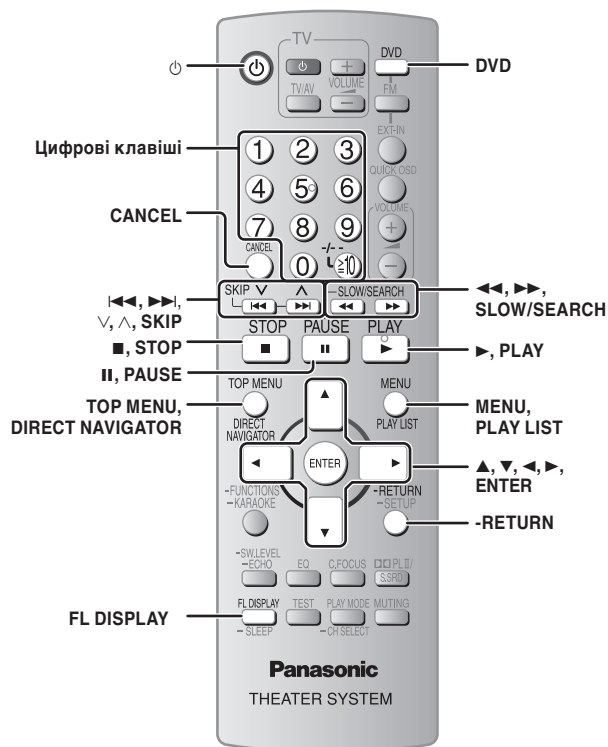

Зупинка



Позиція заноситься у пам'ять, коли на дисплеї висвітлюється значок "RESUME".

- Натисніть клавішу [▶, PLAY], щоб відновити відтворення.
- Натисніть клавішу [■, STOP] ще раз, щоб стерти позицію.

Пауза



- Натисніть клавішу [▶, PLAY], щоб відновити відтворення.

Пошук (під час відтворення запису)



- Швидкість відтворення можна збільшувати в 5 разів.
- Натисніть клавішу [▶, PLAY], щоб повернутися до звичайного режиму відтворення.

Сповільнене відтворення (під час паузи)



- Швидкість відтворення можна збільшувати в 5 разів.
- **VCD** Сповільнене відтворення можливе лише вперед.
- Окрім **MPEG4** **DivX**.
- Натисніть клавішу [▶, PLAY], щоб повернутися до звичайного режиму відтворення.

Дисплей основного апарата



DVD-V **DVD-VR** **WMA** **MP3** **MPEG4** **DivX**

Часовий дисплей ↔ Інформаційний екран

JPEG

SLIDE ↔ Інформаційний екран

Пропуск



Вибір елемента екрана

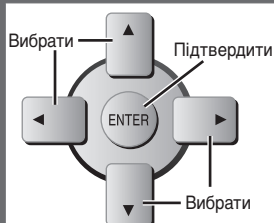

Введення номерів

1 **2** **3** **DVD-V** (у режимі зупинки) **DVD-VR**
VCD **CD**

Приклад: щоб вибрати 12,



4 **5** **6**
7 **8** **9**
0 **+/-** **10**

VCD із керуванням відтворення (PBC)
Натисніть клавішу [■, STOP], а потім цифрові клавіші, щоб скасувати дію функцій PBC (керування відтворенням).

Примітка

- Робота цифрових клавіш залежить від кількості доріжок на диску VCD.

Вимкнення режиму цифр



Меню диска

TOP MENU

DVD-V

Виводить головне меню диска.

DIRECT NAVIGATOR

DVD-VR

Відображає програми (→ стор. 17).

MENU

DVD-V

Виводить меню диска.

PLAY LIST

DVD-VR

Відтворює список записів (→ стор. 17).

-RETURN
-SETUP

VCD

із керуванням відтворення (PBC)

Виводить меню диска.

Відтворення кадр за кадром (під час паузи)

DVD-V **DVD-VR** **VCD**

- **DVD-VR** **VCD** Тільки вперед.

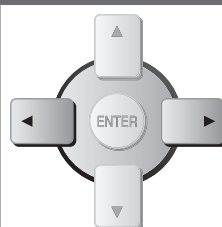

Повернення до попереднього екрана

-RETURN
-SETUP

Примітка

- **ДИСКИ ПРОДОВЖУЮТЬ ОБЕРТАТИСЯ ПІД ЧАС ВІДОБРАЖЕННЯ МЕНЮ.**
Натисніть клавішу [■, STOP] після закінчення, щоб зберегти двигун апарата та екран телевізора.
- При використанні дисків +R/+RW можуть не точно відобразитись повні назви заголовків.





Відображення поточного стану відтворення

QUICK OSD

(під час відтворення запису)



Приклад: **DVD-V**



Далі визначені скорочення, використані для функції OSD (відображення інформації на екрані);

- Об'єкт, що відтворюється у цей момент
Приклад: T = Заголовок (**DVD-V**) або Трек (**CD** **VCD**)
C = Вміст (**WMA** **MP3** **MPEG4** **DivX**)
PG = Програмне або
PL = Список відтворення (**DVD-VR**)
- Глава, що відтворюється у цей момент
Приклад: C = Глава (**DVD-V**)
- Час відтворення, що минув або залишається
(Для перевірки часу, що минув або залишається, натисніть [**▲**, **▼**].)
- Стан режиму відтворення
- Стан відтворення
- Позиція, що відтворюється у цей момент

Примітка

WMA **MP3**

Перегляд часу відтворення, що залишається, неможливий.

Програмне відтворення та відтворення у випадковому порядку

DVD-V **VCD** **CD** **WMA** **MP3** **JPEG** **MPEG4** **DivX**

PLAY MODE
CH SELECT (під час зупинки)



Приклад: **DVD-V** Програмне У випадковому порядку Вимк. (Звичайне відтворення)

Щоб вийти з режиму програмного відтворення або відтворення у випадковому порядку у режим зупинки.

PLAY MODE
CH SELECT (декілька разів)

- DVD-V** Деякі об'єкти неможливо відтворити, навіть якщо ви запрограмували їх.
- Відтворення "Програмне" та "У випадковому порядку" можливе лише у межах обраного каталогу "AUDIO", "PICTURE" та "VIDEO".

Програмне відтворення (до 30 записів)

1 Щоб вибрати об'єкти.



- Натисніть [**RETURN**] для вибору одного з попередніх каталогів.
- Повторіть цей крок для програмування інших записів.

Приклад: **DVD-V**

| DVD-V PROGRAM | |
|---------------|-------------|
| SELECT TITLE | TITLE CHAP. |
| TITLE 1 | 1 |
| TITLE 2 | 2 |
| TITLE 3 | 3 |
| TITLE 4 | 4 |
| TITLE 5 | 5 |
| TITLE 6 | 6 |
| TITLE 7 | 7 |
| TITLE 8 | 8 |
| TITLE 9 | 9 |
| TITLE 10 | 10 |

START:PLAY CLEAR ALL



| DVD-V PROGRAM | | |
|----------------|-------|-------|
| SELECT CHAPTER | TITLE | CHAP. |
| ALL | 1 | 1 |
| CHAP. 1 | 2 | 2 |
| CHAP. 2 | 3 | 6 |
| CHAP. 3 | 4 | 3 |
| CHAP. 4 | 5 | 5 |
| CHAP. 5 | 6 | 5 |
| CHAP. 6 | 7 | 5 |
| CHAP. 7 | 8 | 5 |
| CHAP. 8 | 9 | 2 |
| CHAP. 9 | 10 | 2 |

START:PLAY CLEAR ALL

2 PLAY



Щоб вибрати всі елементи

Натисніть [**▲**, **▼**] для вибору "ALL".

Після цього натисніть [**ENTER**] знову, щоб підтвердити.

Щоб стерти вибрану програму

- Натисніть [**▶**, **▲**, **▼**], щоб вибрати номер програми.
- Натисніть [**CANCEL**].

Щоб стерти всю програму

Виберіть "CLEAR ALL" за допомогою клавіш [**▶**], а тоді натисніть клавішу [**ENTER**].

Програмування усіх записів скасовується також при вимкненні програвача, при відкриванні лотка для дисків або при виборі іншого джерела.

Відтворення у випадковому порядку

1 Щоб вибрати заголовок.



Приклад: **DVD-V**

| DVD-V RANDOM | |
|--------------|--|
| SELECT TITLE | |
| TITLE 1 | |
| TITLE 2 | |
| TITLE 3 | |
| TITLE 4 | |
| TITLE 5 | |
| TITLE 6 | |
| TITLE 7 | |

PRESS PLAY TO START



| DVD-V RANDOM | |
|--------------|--|
| SELECT TITLE | |
| * TITLE 1 | |
| TITLE 2 | |
| TITLE 3 | |
| TITLE 4 | |
| TITLE 5 | |
| TITLE 6 | |
| TITLE 7 | |

PRESS PLAY TO START

- Натисніть [**ENTER**] знову, щоб скасувати вибір.

2 PLAY





Відтворення дисків даних

Виберіть "DATA" у закладці "OTHERS" (→ стор. 23) для відтворення даних формату WMA, MP3, JPEG, MPEG4 або DivX.

WMA | **MP3** | **JPEG** | **MPEG4** | **DivX**

Відтворення елементів по порядку (PLAYBACK MENU)

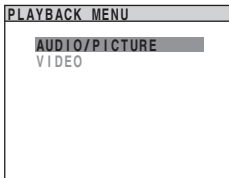

Щоб вибрати "AUDIO/PICTURE" або "VIDEO":



Відтворення вибраного елемента

1 MENU
PLAY LIST

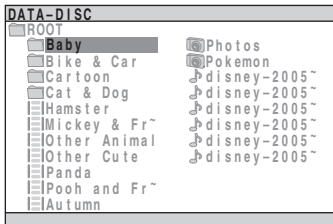

- Група (Каталог)*
- JPEG
- Дані формату WMA/MP3 (Файл)*
- Відео-дані формату MPEG4 та DivX (Файл)*

* У цій інструкції файли розглядаються як вміст, а каталоги – як групи.
Максимальна довжина назви файла або каталогу: приблизно 12 символів

2 Щоб вибрати групу.



3 Щоб відтворити вибрані записи.



Щоб вийти з екрана
Натисніть [MENU].

Відтворення дисків RAM і DVD-R/-RW (DVD-VR)

DVD-VR

- Заголовки відображаються тільки тоді, якщо вони записані на диску.
- Програми, списки записів та заголовки дисків не доступні для редагування.

Відтворення програм

1 TOP MENU
DIRECT NAVIGATOR (під час зупинки)

| PG | DATE | LENGTH | TITLE |
|----|----------------|---------|-----------------------------------|
| 1 | 02/12 19:33 | 0:00:00 | 01234567890123 45678901234... |
| 2 | 07/02 16:47 | 0:00:06 | ABCDEFGHIJKLMN OPQRSTUVWXYZ... |
| 3 | 02/12 19:34 | 0:00:00 | |
| 4 | 02/12 19:34 | 0:00:00 | |

2 Щоб вибрати з програми.



3 ENTER

Щоб вийти з екрана
Натисніть [DIRECT NAVIGATOR].

Відтворення списку записів

Стосується лише відтворення дисків, на яких міститься список записів.

1 MENU
PLAY LIST (під час зупинки)

| PL | DATE | LENGTH | TITLE |
|----|----------------|---------|-------|
| 1 | 09/06 08:50 | 0:00:06 | PL#01 |
| 2 | 09/06 08:50 | 0:02:00 | PL#02 |
| 3 | 09/06 08:54 | 0:00:21 | |
| 4 | 09/06 08:54 | 0:00:10 | |

2 Щоб вибрати зі списку відтворення.



3 ENTER

Щоб вийти з екрана
Натисніть [PLAY LIST].





2 Виберіть об'єкт.

1 Виведіть на екран меню функцій.

3 Здійсніть настройки.

4 Натисніть для виходу з меню.

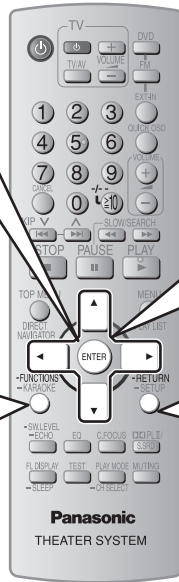

Елементи меню відобразяться у залежності від типу диску, а також формату запису.

Меню функцій

TRACK SEARCH
TITLE SEARCH
CONTENT SEARCH
CHAPTER SEARCH
PG (Програмне) SEARCH
PL (Список відтворення) SEARCH

Щоб почати відтворення потрібного елемента

Приклад: **DVD-V**

T2 C1 1: ENG 3/2.1ch 100 x1.0
OFF OFF 1
TITLE SEARCH

AUDIO

Приклад: **DVD-V**

T2 C1 1: ENG 3/2.1ch 100 x1.0
OFF OFF 1
AUDIO

DVD-V **DivX** (із багатьма звуковими доріжками)

Щоб вибрати звукову доріжку

DVD-VR **VCD**

Щоб вибрати "L", "R", "L+R" або "L R"

DVD-V (Диски караоке) (⇒ стор. 28, Насолода караоке)

Щоб вибрати "ON" або "OFF" щодо вокалу

Щоб вибрати "OFF", "V2", "V1" або "V1+V2" для різних режимів вокалу

• Детальнішу інформацію можна знайти в інструкції.

Тип/дані сигналу

LPCM/PPCM/Digital/DTS/MP3/MPEG: Тип сигналу kHz (Частота стробування)/bit/ch (Кількість каналів)

Приклад: 3/2_1ch

1: Ефект низької частоти (не відображається при відсутності сигналу)

0: Без об'ємного звуку

1: Монофонічний об'ємний звук

2: Стерефонічний об'ємний звук (ліва/права)

1: Центральна

2: Фронтальна ліва + Фронтальна права

3: Фронтальна ліва + Фронтальна права + Центральна







• **DivX** Для початку відтворення потрібен деякий час після зміни аудіо на DivX відеодиску.

DATE DISPLAY

JPEG: OFF ↔ ON

C8 OFF 0
OFF
DATE DISPLAY

Меню функцій (продовження)

| | |
|--------------|---|
| PLAY SPEED | <p>Щоб змінити швидкість відтворення – від "x0.6" до "x1.4" (з кроком 0,1)</p> <p>Приклад: DVD-V</p>  <p>DVD-V DVD-VR</p> <ul style="list-style-type: none"> • Натисніть клавішу [▶, PLAY], щоб повернутися до звичайного режиму відтворення. • Після зміни швидкості. <ul style="list-style-type: none"> – Функція Dolby Pro Logic II не працює. – Аудіо вихід переключається на 2-канальне стереозвучання. – Частота стробування конвертується з 96 кГц на 48 кГц. • Ця функція може не працювати у залежності від типу запису. |
| ROTATION | <p>Щоб повернути зображення (під час паузи)</p> <p>JPEG : 0 → 90 → 180 → 270</p>  |
| REPEAT MODE | <p>Приклад: DVD-V</p>  <p>(Тільки при відображенні часу відтворення.)</p> <p>DVD-V : OFF (Вимк.) → TITLE (Заголовок) → CHAP. (Глава) → A–B</p> <p>DVD-VR : OFF (Вимк.) → ALL (Всі) → PG (Програмне) або PL (Список відтворення) → A–B</p> <p>VCD CD : OFF (Вимк.) → ALL (Всі) → TRACK (Трек) → A–B</p> <p>WMA MP3 : OFF (Вимк.) → ALL (Всі) → GROUP (Група)* → CONTENT (Вміст) → A–B</p> <p>DivX MPEG4 : OFF (Вимк.) → ALL (Всі) → GROUP (Група)* → CONTENT (Вміст)</p> <p>JPEG : OFF (Вимк.) → ALL (Всі) → GROUP (Група)*</p> <p>*Під час відтворення у режимі "Програмне" або "У випадковому порядку" "GROUP (Група)" не відображається.</p> |
| SUBTITLE | <p>Щоб вибрати мову субтитрів</p> <p>Приклад: DVD-V</p>  <p>DVD-V DivX (із багатьма субтитрами)</p> <p>VCD (лише диски SVCD)</p> <ul style="list-style-type: none"> • На дисках +R/+RW може висвітлюватися номер субтитрів, які не відображаються. • DVD-VR "ON" або "OFF" з'являється лише при відтворенні дисків, на яких міститься інформація про увімкнення/вимкнення субтитрів (інформація про увімкнення/вимкнення субтитрів записувальними пристроями Panasonic DVD не записується). |
| ANGLE | <p>(із багатьма кутами зйомки) Щоб вибрати кут відеозображення</p> <p>Приклад: DVD-V</p>  |
| PICTURE MODE | <p>Приклад: DVD-V</p>  <p>NORMAL : Звичайні зображення.</p> <p>CINEMA1 : Пом'якшує тони зображень та покращує деталізацію затемненого зображення.</p> <p>CINEMA2 : Робить різкішими тони зображень та покращує деталізацію затемненого зображення.</p> <p>DYNAMIC : Підсилює контрастність для яскравих зображень.</p> <p>ANIMATION : Підходить для мультиплікації.</p> |



Меню функцій (продовження)

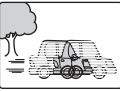

| | |
|--------------------------|--|
| <p>ZOOM</p> | <p>Щоб вибрати різний масштаб Приклад: DVD-V</p> <div style="border: 1px solid black; padding: 5px;"> <p><input type="checkbox"/> NORMAL <input checked="" type="checkbox"/> NORMAL</p> <p>ZOOM</p> </div> <p>NORMAL AUTO x2 x4</p> |
| <p>SOURCE SELECT</p> | <p>DivX При виборі "AUTO" метод побудови віс্তু DivX визначається та виводиться автоматично. Якщо зображення спотворене, виберіть "INTERLACE" або "PROGRESSIVE" у залежності від того, який метод побудови використовувався під час запису віс্তু на диск. AUTO INTERLACE PROGRESSIVE Приклад: <div style="border: 1px solid black; padding: 5px;"> <p><input type="checkbox"/> NORMAL <input checked="" type="checkbox"/> NORMAL</p> <p><input type="checkbox"/> AUTO</p> <p>SOURCE SELECT</p> </div> </p> |
| <p>DIALOGUE ENHANCER</p> | <p>Щоб покращити звучання діалогів у кінофільмах Приклад: DVD-V</p> <div style="border: 1px solid black; padding: 5px;"> <p><input type="checkbox"/> OFF <input checked="" type="checkbox"/> OFF</p> <p>DIALOGUE ENHANCER</p> </div> <p>DVD-V (Dolby Digital, DTS, MPEG, з трьома та більше каналами та діалогом, записаним на центральному каналі) DivX (Dolby Digital, з трьома та більше каналами та діалогом, записаним на центральному каналі). OFF ↔ ON</p> |
| <p>Dolby PL II</p> | <p>OFF → MOVIE → MUSIC ↑ (⇒ стор. 27, Посилення ефекту стереозвучання: Dolby Pro Logic II) Приклад: DVD-V</p> <div style="border: 1px solid black; padding: 5px;"> <p><input type="checkbox"/> OFF <input checked="" type="checkbox"/> OFF</p> <p>Dolby PLII</p> </div> |
| <p>KARAOKE MODE</p> | <p>OFF ↔ ON (⇒ стор. 28, Насолода караоке) Приклад: DVD-V</p> <div style="border: 1px solid black; padding: 5px;"> <p><input type="checkbox"/> OFF <input checked="" type="checkbox"/> OFF</p> <p>KARAOKE MODE</p> </div> |
| <p>TRANSFER MODE</p> | <p>Приклад: DVD-V</p> <div style="border: 1px solid black; padding: 5px;"> <p><input type="checkbox"/> NORMAL <input checked="" type="checkbox"/> NORMAL</p> <p><input type="checkbox"/> AUTO</p> <p>TRANSFER MODE</p> </div> <p>Якщо Ви встановили "VIDEO OUT (I/P)" до "PROGRESSIVE" (⇒ стор. 22, закладка "VIDEO"), натисніть [▲, ▼], щоб визначити метод конвертування прогресивного відеосигналу, який відповідав би типу матеріалу. • Налаштування повернуться до значення AUTO або AUTO1 у разі відкритої лотки для дисків.</p> <p>Під час відтворення дисків, записаних у системі PAL, відео даних у форматі MPEG4 або DivX AUTO : Автоматично аналізує інформацію про фільм і відео файли та відповідним чином їх конвертує. VIDEO : Виберіть при використанні режиму AUTO, та коли відеоматеріали спотворені. FILM : Виберіть цей пункт, якщо краї відео зображення нечіткі або розмиті у режимі AUTO. Проте, якщо відео дані спотворені, як показано на малюнку  праворуч, виберіть режим AUTO.</p> <p>Під час відтворення дисків, записаних у системі NTSC AUTO1 : Автоматично аналізує інформацію про фільм і відео файли та відповідним чином їх конвертує. AUTO2 : У доповнення до режиму AUTO1, автоматично виявляє відео файли з різною частотою кадрів і відповідним чином конвертує їх. VIDEO : Виберіть цей режим, користуючись AUTO1 і AUTO2, а також коли дані спотворено.</p> |

Зміна налаштувань програвача

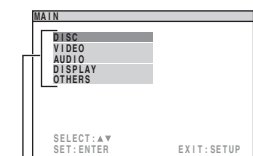

Закладка

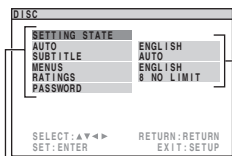

Параметр

Налаштування

- Якщо ви не встановили QUICK SETUP (→ стор. 11), відображається екран QUICK SETUP (Швидка налаштування).

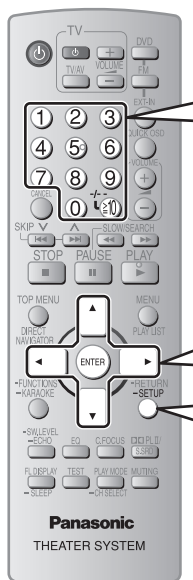

1 Виведіть на екран меню MAIN (головне).



(Натисніть і утримуйте клавішу)

2 Виберіть закладку.

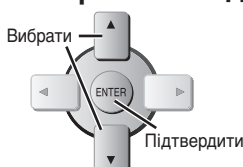

3 Виберіть елемент.

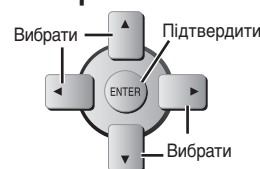

4 Здійсніть налаштування.

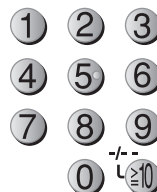
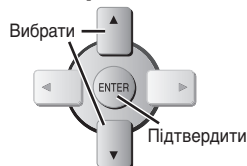

5 Налаштуйте гучність.



(Натисніть і утримуйте клавішу)

- Налаштування залишаються дійсними навіть при переключенні програвача у режим очікування.
- Підкреслені позиції є заводськими налаштуваннями у наведеній далі таблиці.

Швидка налаштування QUICK SETUP дозволяє по чергову налаштувати елементи, вказані у затіненіх клітинках.

Меню MAIN (головне)

■ Закладка "DISC"

| | | | | | |
|--|---|--|---|---|--|
| AUDIO Вибір мови звукової доріжки. | <ul style="list-style-type: none"> • ENGLISH • HUNGARIAN | <ul style="list-style-type: none"> • FRENCH • CZECH | <ul style="list-style-type: none"> • SPANISH • POLISH | <ul style="list-style-type: none"> • GERMAN • ORIGINAL*¹ | <ul style="list-style-type: none"> • RUSSIAN • OTHER ----*² |
| SUBTITLE Вибір мови субтитрів. | <ul style="list-style-type: none"> • AUTO*³ • RUSSIAN | <ul style="list-style-type: none"> • ENGLISH • HUNGARIAN | <ul style="list-style-type: none"> • FRENCH • CZECH | <ul style="list-style-type: none"> • SPANISH • POLISH | <ul style="list-style-type: none"> • GERMAN • OTHER ----*² |
| MENUS Вибір мови меню диска. Зміна мови меню у меню QUICK SETUP автоматично змінює дану налаштування. | <ul style="list-style-type: none"> • ENGLISH • HUNGARIAN | <ul style="list-style-type: none"> • FRENCH • CZECH | <ul style="list-style-type: none"> • SPANISH • POLISH | <ul style="list-style-type: none"> • GERMAN | <ul style="list-style-type: none"> • RUSSIAN |
| RATINGS Встановлення рейтингових рівнів для обмеження відтворення дисків DVD-Video. | Встановлення рейтингу (при вибраному 8 рівні) • 0 LOCK ALL: для унеможливлення відтворення дисків без рейтингових рівнів. • 1 до 7: Щоб заборонити відтворення DVD-Video, позначеного відповідними рейтингами. • 8 NO LIMIT При встановленні рейтингового рівня відображається екран для введення пароля. Введіть пароль та виконайте екранні інструкції. Не забудьте свій пароль. При вставленні в програвач диска DVD-Video з вищим рейтинговим рівнем на екрані з'являється повідомлення. Виконайте екранні інструкції. | | | | |
| PASSWORD Змініть пароль для "RATINGS". | <ul style="list-style-type: none"> • SETTING Зміна рейтингу (при виборі рівня від 0 до 7) <ul style="list-style-type: none"> • CHANGE Виконайте екранні інструкції. | | | | |

*¹ Вибрана оригінальна мова диску.

*² Наберіть цифровий код, користуючись таблицею (→ стор. 4).

*³ Якщо мова, вибрана для "AUDIO" недоступна, тоді з'являються титри цієї мовою (якщо вони доступні на диску).







Швидка настройка QUICK SETUP дозволяє почергово настроїти елементи, вказані у затінених клітинках.

Меню MAIN (головне) (продовження)

■ Зкладка "VIDEO"

| | |
|---|---|
| <p>TV ASPECT Виберіть налаштування, які потрібні Вам та підтримуються Вашим телевізором.</p> | <ul style="list-style-type: none"> • 4 : 3 PAN&SCAN: Телевізор зі звичайним вікном перегляду (4:3) Сторони широкоформатного кінофільму урізаються, щоб кадри кінофільму поміщались на екрані (якщо підтримується дискон). • 4 : 3 LETTERBOX: Телевізор зі звичайним вікном перегляду (4:3) Кінофільми відображаються у широкоформатному стилі. • 4 : 3 ZOOM: Телевізор зі звичайним вікном перегляду (4:3) Масштаб зображення збільшується і зменшується. • 16 : 9 NORMAL: Широкоекранні телевізори (16:9) Розтягує зображення горизонтально. • 16 : 9 SHRINK: Широкоекранні телевізори (16:9) Зображення відображаються в центрі екрана. • 16 : 9 ZOOM: Широкоекранні телевізори (16:9) Розширюється до формату 4:3.   |
| <p>TV TYPE Виберіть згідно з типом телевізора.</p> | <ul style="list-style-type: none"> • STANDARD • PROJECTION • CRT • PLASMA • LCD |
| <p>TIME DELAY Налаштуйте цю функцію, якщо при підключенні до плазмового дисплея відсутня синхронізація між звучанням та зображенням.</p> | <ul style="list-style-type: none"> • 0 ms • 20 ms • 40 ms • 60 ms • 80 ms • 100 ms |
| <p>NTSC DISC OUT Виберіть вихід PAL 60 або NTSC при відтворенні дисків NTSC (→ стор. 12, Відеосистеми).</p> | <ul style="list-style-type: none"> • NTSC: При підключенні до телевізора NTSC. • PAL60: При підключенні до телевізора PAL. |
| <p>STILL MODE Під час паузи вкажіть тип відображення картини.</p> | <ul style="list-style-type: none"> • AUTO • FIELD^{*4}: Картинка не розмита, однак її якість нижча. • FRAME^{*4}: Загальна якість картини висока, однак вона може бути розмитою. |
| <p>VIDEO OUT – SCART Виберіть формат відеосигналу, який буде подаватись із терміналів SCART (AV) та Component.</p> | <ul style="list-style-type: none"> • VIDEO/YPbPr • S-VIDEO/YPbPr • RGB/NO OUTPUT |
| <p>VIDEO OUT (I/P) Виберіть "PROGRESSIVE" (прогресивний), якщо пристрій підключено до телевізора з прогресивним виходом.</p> | <ul style="list-style-type: none"> • INTERLACE • PROGRESSIVE (коли з'являється вікно-повідомлення, виконайте вказані у ньому інструкції) |

■ Зкладка "AUDIO"

| | |
|--|--|
| <p>DYNAMIC RANGE</p> | <ul style="list-style-type: none"> • ON: Налаштує чистоту звуку навіть при низькій гучності за допомогою стиснення найнижчих та найвищих рівнів звуку. Зручна при нічному перегляді. (Працює тільки з Dolby Digital) • OFF |
| <p>SPEAKER SETTINGS (→ стор. 23) Встановіть час затримки для центральної колонки та колонок об'ємного звучання.</p> | <ul style="list-style-type: none"> • SETTINGS • C DELAY: • 0ms • 1ms • 2ms • 3ms • 4ms • 5ms • SL/SR DELAY: • 0ms • 5ms • 10ms • 15ms |

■ Зкладка "DISPLAY"

| | |
|------------------------|---|
| <p>LANGUAGE</p> | <ul style="list-style-type: none"> • ENGLISH • FRANÇAIS • ESPAÑOL • DEUTSCH • РУССКИЙ • MAGYAR • ČESKY • POLSKI |
|------------------------|---|

^{*4} Перейдіть до "Кадри та поля" (→ стор. 36, Глосарій).



Меню MAIN (головне) (продовження)

■ Закладка "OTHERS"

| | |
|--|---|
| REGISTRATION DivX Відображає реєстраційний код апарата. | • SHOW CODE Реєстраційний код потрібен для придбання та відтворення записів DivX Video-on-Demand (VOD). (→ стор. 24, "Про вміст DivX VOD") |
| JPEG TIME Установіть швидкість показу слайдів. | • 1 SEC • 2 SEC • 3 SEC • 4 SEC до 15 SEC • 15 SEC до 60 SEC (з кроком 5) • 60 SEC до 180 SEC (з кроком 30) |
| FL DIMMER Змінює яскравість дисплея програвача та індикатора гучності. | • BRIGHT • DIM • AUTO: Якщо не виконуються жодні операції, дисплей тьмяніє і спалахує при виконанні будь-яких операцій. |
| QUICK SETUP | • SET • YES • NO |
| DVD-VR/DATA Виберіть один з цих пунктів, якщо потрібно відтворювати лише дані формату DVD-VR або DATA. (→ стор. 17). | • DVD-VR • DATA |
| DEFAULTS Усім параметрам у меню MAIN (головне) будуть повернені значення за умовчанням. | • RESET Якщо встановлено рейтинг "RATINGS" (→ стор. 21), з'являється екран для набору пароля. Введіть той же пароль, а потім вимкніть пристрій і знову його увімкніть. |

Зміна часу затримки колонок

Працює навіть при відтворенні багатоканального звучання

(Тільки фронтальні колонки та колонки об'ємного звуку)
 Для оптимального прослуховування 5.1-канального звучання усі колонки, окрім сабвуфера, повинні бути розташовані на однаковій віддалі від місця прослуховування. При розташуванні центральної колонки або колонок об'ємного звучання ближче до місця прослуховування, налаштуйте час затримки для компенсації різниці у віддалі.

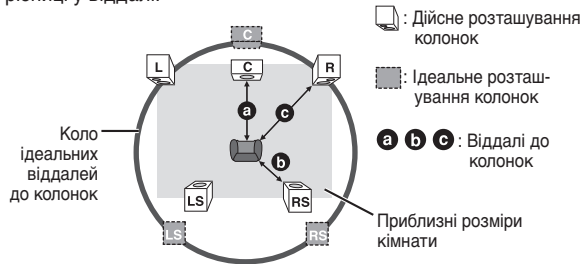

Якщо віддаль **a** або **b** є меншою, ніж **c**, тоді знайдіть різницю у таблиці та змініть настройку на рекомендовану величину.

| a Центральна колонка | | b Колонка об'ємного звучання | |
|----------------------|-----------|------------------------------|-----------|
| Різниця (прибл.) | Настройка | Різниця (прибл.) | Настройка |
| 30 cm | 1 ms | 150 cm | 5 ms |
| 60 cm | 2 ms | 300 cm | 10 ms |
| 90 cm | 3 ms | 450 cm | 15 ms |
| 120 cm | 4 ms | | |
| 150 cm | 5 ms | | |

■ Для введення настройки колонок

1 Щоб вибрати колонку.



C DELAY = Затримка центральної колонки

SL / SR DELAY = Затримка лівої / правої колонки об'ємного звучання

2 Щоб встановити час затримки.

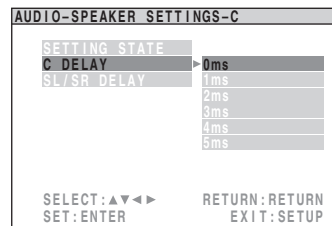

Щоб вийти з режиму налаштування

Натисніть та притримайте клавішу [-SETUP].



Про вміст DivX VOD

DivX Video-on-Demand (VOD) зашифрований з метою захисту авторського права. Для відтворення вмісту DivX VOD на даному апараті ви повинні спершу зареєструвати його.

Виконайте онлайнві інструкції щодо придбання вмісту DivX VOD, щоб ввести реєстраційний код апарата та зареєструвати апарат. Детальнішу інформацію про DivX VOD можна знайти на www.divx.com/vod.

■ Відображення реєстраційного коду апарата (⇒ стор. 23, "REGISTRATION (DIVX)" на закладці "OTHERS")

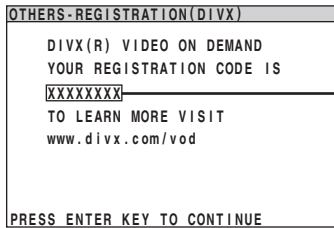

8 буквено-цифрових символів

- Рекомендуємо вам занотувати даний код для подальшого звертання.
- Після першого відтворення вмісту DivX VOD у вікні "REGISTRATION (DIVX)" відображається інший реєстраційний код. Не використовуйте його для придбання записів DivX VOD. При використанні цього коду для купівлі записів DivX VOD та відтворенні їх на даному апараті Ви не зможете більше відтворювати будь-які записи, які Ви придбали, використовуючи попередній код.

- При купівлі вмісту DivX VOD із використанням коду, відмінного від коду даного апарата, ви не зможете відтворювати цей вміст. (Відображається "Authorization Error".)

■ Стосовно вмісту DivX, який можна відтворювати лише певну кількість разів

Деякий вміст DivX VOD можна відтворювати лише певну кількість разів. При відтворенні подібного вмісту на екрані відображається залишкова кількість відтворень. Ви не зможете далі відтворювати вміст після того, як на екрані відобразиться нуль. (На дисплеї відображається повідомлення "RENTAL EXPIRED".)

При відтворенні даного вмісту

- Кількість залишкових відтворень зменшується на одне
 - при натискуванні клавіші [⏏] або натискуванні і утримуванні клавіші [-SETUP].
 - при натискуванні клавіші [■, STOP].
 - при натискуванні клавіші [⏮, ⏭] (пропуск) або [⏪, ⏩] (уповільнене відтворення/пошук) та переході до іншого вмісту.
- Функція поновлення (⇒ стор. 15, Зупинка) не працює.



Поради щодо запису дисків даних

- При наявності більш ніж восьми груп, кожна група, починаючи з восьмої, відобразиться на окремій вертикальній лінії на екрані меню.
- Порядок відображення груп на екрані меню та комп'ютера може не збігатись.
- Даний апарат не відтворює файли, записані пакетним способом.

Диски DVD-RAM

- Диски повинні відповідати стандарту UDF 2.0.

Диски DVD-R/RW

- Диски повинні відповідати стандарту UDF bridge (UDF 1.02/ISO9660).
- Даний апарат не підтримує відтворення багатосеансних дисків. Відтворюється лише сесія за умовчанням.

Диски CD-R/RW

- Диски повинні відповідати стандарту ISO9660 першого або другого рівня (окрім розширених форматів).
- Даний пристрій підтримує диски з багатосеансним записом, однак чим більше на диску сеансів запису, тим більше часу потрібно для початку відтворення запису. Тому намагайтесь звести кількість сеансів до мінімуму.

Присвоєння назв каталогам та файлам

У даному випадку файли відображаються як вміст, а каталоги як групи.

У процесі запису присвоюйте каталогам та файлам префікси. Вони повинні складатись із однакової кількості цифр та ставитись у порядку, в якому Ви бажаєте їх відтворювати (часом це не спрацює). Усі файли повинні мати розширення (→ дивіться далі).

WMA (Розширення: ".WMA" або ".wma")

- Сумісний коефіцієнт стиснення: від 48 Кб/сек до 320 Кб/сек.
- Програваач не відтворює файли WMA, які захищені від копіювання.
- Даний апарат не підтримує Multiple Bit Rate (MBR).

MP3 (Розширення: ".MP3" або ".mp3")

- Сумісний коефіцієнт стиснення: від 32 Кб/сек до 320 Кб/сек.
- Даний апарат не підтримує теги ID3.
- Сумісна частота відліків:
 - DVD-RAM, DVD-R/RW: 11,02, 12, 22,05, 24, 44,1 і 48 кГц
 - CD-R/RW: 8, 11,02, 12, 16, 22,05, 24, 32, 44,1 і 48 кГц

JPEG (Розширення: ".JPG", ".jpg", ".JPEG" або ".jpeg")

- Файли формату JPEG, що створені на цифровій камері і відповідають стандартів DCF версії 1.0 (Design rule for Camera File system - правила проектування файлової системи для камер) відображаються. Файли, що змінювалися, редагувалися або зберігалися з допомогою комп'ютерного програмного забезпечення для обробки зображень, можуть не відобразитися.
- Даний апарат не відтворює рухомі картини MOTION JPEG та картини подібних форматів, а також фотографії інших форматів, окрім JPEG (Приклад: TIFF). Апарат не відтворює картинок із прикріпленими звуковими файлами.

MPEG4 (Розширення: ".ASF" або ".asf")

- Ви можете відтворювати на даному апараті дані MPEG4 [згідно з технічними характеристиками SD VIDEO (стандарт ASF)/ MPEG4 (Простий профіль) відеосистема/G.726 аудіосистема], записані камерами Panasonic SD multi або програвачами DVD video.
- Дата запису може відрізнатись від дійсної дати.

DivX (Розширення: ".DIVX", ".divx", ".AVI" або ".avi")

- Ви можете відтворювати відео диски всіх версій DivX® (у тому числі DivX®6) [відео система DivX/ аудіо система MP3, Dolby Digital або MPEG), які передбачають можливість стандартного відтворення файлів з носіїв у форматі DivX®. Функції, додані з допомогою DivX Ultra, не підтримуються.
- Файли DivX, більші, ніж 2 Гбайт, або які не мають індексу, можуть не відтворюватись на даному апараті.
- Даний апарат підтримує всі роздільні здатності аж до максимальної 720 x 480 (NTSC)/720 x 576 (PAL).
- Даний апарат дозволяє вибрати до восьми типів звучання та субтитрів.

Застереження щодо користування дисками

- Не прикріплюйте наклейок та етикеток на диски. (Це може призвести до їх деформування).
- Не робіть на титульній поверхні дисків написи кульковою ручкою або іншими засобами для писання.
- Не використовуйте для чищення дисків розпилювачі, бензин, розчинники, рідини для зняття статичного заряду і т.ін.
- Не використовуйте з дисками пристрої для захисту від стирання або обгортки.
- Не використовуйте наступні диски:
 - Диски з залишками клейкої речовини від наклейок або етикеток (наприклад, диски, взяті на прокат і т.ін.).
 - Деформовані диски або диски з тріщинами.
 - Диски неправильної форми, наприклад, у вигляді серця.

■ Чищення дисків

Чистіть вологою ганчіркою, а тоді протріть насухо.

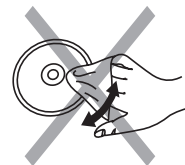
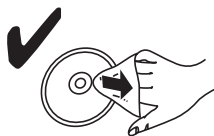

Ручна настройка

1 Щоб вибрати "FM".



2 Щоб вибрати "MANUAL".



3 Щоб вибрати частоту.



Натисніть та притримайте клавішу [V TUNING ^], доки не розпочнетися автоматична настройка на радіостанції. При знаходженні радіостанції автоматична настройка зупиняється.

Програмування каналу

Лише з пульта ДК

У FM-діапазоні можна вибрати до 30 станцій.

1. Під час прослуховування радіопередачі Натисніть [ENTER].
2. Під час відображення частоти та "PGM" на дисплеї Натисніть цифрові клавіші для вибору каналу.

- Щоб вибрати 2-значне число

Приклад: щоб вибрати 12,

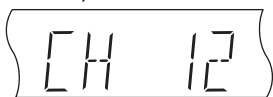

- Альтернативно натискуйте клавіші [V, ^], а тоді натисніть клавішу [ENTER].

Радіостанція, яка займає канал, буде стерта, при програмуванні іншої радіостанції на цей канал.

Автоматичне програмування станцій

1 Щоб вибрати "FM".



2 Натисніть і утримуйте кнопку.



Коли на екрані з'явиться "FM AUTO", відпустіть кнопку.

Тюнер налаштовується на найнижчу частоту і починає автоматичний пошук і запам'ятовування усіх станцій, які він може приймати, за каналами у зростаючому порядку.

- "SET OK" відображається після встановлення станцій, а радіо настроюється на останню запрограмовану станцію.
- "ERROR" відображається, якщо при автоматичному встановленні станцій виникла помилка. Встановлення каналів вручну (→ дивіться у колонці ліворуч).

Вибір встановлених каналів

1 Щоб вибрати "FM".



2 Щоб вибрати канал.

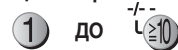

- Альтернативно натискуйте клавіші [V, ^].
- Щоб виконати цей крок на основному апараті, спершу натисніть [-TUNE MODE], щоб вибрати "PRESET", а тоді натисніть [V TUNING ^], щоб вибрати канал.

Під час приймання стереотрансляції FM на дисплеї засвічується "ST".

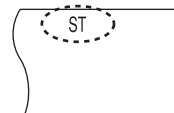

При підвищеному шумі у режимі приймання FM

Тільки основний апарат

Натисніть і утримуйте клавішу [-FM MODE] для відображення "MONO".

Натисніть і утримуйте клавішу [-FM MODE] знову, щоб скасувати режим.

Режим також скасовується при зміні частоти.



Використання звукових ефектів

Примітка

- Перелічені далі звукові ефекти можуть бути відсутні або не функціонувати у залежності від типу джерела.
- При використанні цих звукових ефектів з деякими джерелами можливе погіршення якості звучання. У такому разі вимкніть звукові ефекти.

Підвищення гучності центральної колонки: Центральний фокус

Це стосується дисків, на яких діалог записаний у центральному каналі.

Ви можете зробити так, щоб складалось враження, що звук іде не від центральної колонки, а з телевізора.



C FOCUS ON ↔ C FOCUS OFF

- Вона також не працює при увімкненій функції Dolby Pro Logic II.

Регулювання рівня басів: Рівень звучання сабвуфера

Ви можете налаштувати рівень звучання низьких тонів. Апарат автоматично вибирає найоптимальнішу настройку відповідно до типу джерела, яке здійснює відтворення.



- При виборі джерела AV або AUX
SUB W 1 (за умовчанням) → SUB W 2
↑ SUB W 4 ← SUB W 3 ←
- При виборі іншого джерела
SUB W 2 (за умовчанням) → SUB W 3
↑ SUB W 1 ← SUB W 4 ←

- Для перевірки поточної настройки натисніть клавішу [-SW.LEVEL].
- Установлена вами настройка зберігається і вмикається щоразу при відтворенні того самого джерела.

Зміна якості звуку: Режим Еквалайзера (EQ)



SOFT* : для фонові музики.
HEAVY : додає низькі частоти для рок-композицій.
CLEAR : очищує високі тони.
FLAT : Скасування (додаткові настройки не діють) (заводські настройки).

- Для перевірки поточної настройки натисніть клавішу [EQ].
 - Гучність колонок об'ємного звучання можна настроїти таким чином, щоб досягнути найкращого ефекту об'ємного звучання (→ стор. 28, Регулювання гучності кожної колонки: Налаштування рівня звучання колонок).
- * Режим за умовчанням при виборі джерела AV або AUX.

Посилення ефекту стереозвучання: Dolby Pro Logic II

Окрім **DivX**

Dolby Pro Logic II це передовий декодер, який створює 5-канальне об'ємне звучання (ліва і права фронтальні, центральна, ліва і права колонки об'ємного звучання) на базі будь-якого джерела стереозвуку не залежно від того, чи його було закодовано у форматі Dolby Surround.



MOVIE : Програмне забезпечення для кінофільмів, записане в Dolby Surround.
MUSIC : Стереоджерело.
OFF : Скасування.

- Ця функція працює лише у режимі DVD/CD та USB.
- "Dolby Pro Logic II" спалахує при наявності ефекту.

Посилення ефекту стереозвучання: Super Surround



MOVIE : Цей режим використовується під час роботи програмного забезпечення кінофільмів.
MUSIC : Додає об'ємного звучання джерелам стереозвуку.
OFF : Скасування.

- Функції Об'ємного звучання вищої якості та Еквалайзера можна увімкнути одночасно.
- Ця функція працює лише у режимі FM, AV та AUX.





Регулювання гучності кожної колонки: Настройка рівня звучання колонки

Це один із способів досягнення відповідних ефектів об'ємного звучання.

Підготовка

DVD

- 1 У режимі зупинки та відсутності на дисплеї екранних повідомлень
Щоб подати на вихід тестовий сигнал.

TEST

L: Фронтальна ліва C: Центральна
R: Фронтальна права RS: Права об'ємного звучання
LS: Ліва об'ємного звучання

- Вивід звуку з каналу SW (сабвуфер) відсутній.

- 2 Щоб встановити рівень гучності, який зазвичай використовується для прослуховування.



- 3 Щоб відрегулювати рівень гучності для кожної колонки.



- Налаштуйте рівень звучання колонки до рівня фронтальних колонок.
C, RS, LS: -6 dB до +6 dB

Щоб зупинити тестовий сигнал
Натисніть [TEST] ще раз.

Щоб настроїти рівень звучання колонки під час відтворення

(При відтворенні багатоканального звучання, а також при увімкненій функції Dolby Pro Logic II.)

1. Натисніть і утримуйте [-CH SELECT] (ВИБІР КАНАЛУ), щоб вибрати колонку.

L → C → R → RS → LS → SW

SW: сабвуфер

- Ви можете настроїти SW тільки, якщо диск включає канал сабвуфера.
- "SW" не з'являється на дисплеї і не регулюється, коли світиться "DOLBY II".
- На дисплеї з'являється "S", коли функцію Super Surround (Об'ємне звучання вищої якості) вибирається "MOVIE" (ФІЛЬМ), "MUSIC" (МУЗИКА). (→ стор. 27).

У цьому випадку можна одночасно настроїти гучність обох колонок об'ємного звучання, використовуючи [▲, ▼].
S: -6 dB до +6 dB

2. Натисніть клавішу [▲] (збільшення) або [▼] (зменшення), щоб настроїти рівень гучності для кожної колонки.

C, RS, LS, SW: -6 dB до +6 dB

(L, R: Налаштовуються тільки баланс)

- Щоб відрегулювати баланс фронтальних колонок, коли вибрано "L" або "R", натисніть [◀, ▶].



Підготовка

1 Зменшіть гучність мікрофона до позиції "MIN".



2 Вставте штекер мікрофона у гніздо.

Використовуйте електродинамічний мікрофон.

Тип гнізда мікрофону: монофонічний, 6,3 мм у діаметрі.



Примітка

- Якщо під час використання мікрофона чути незвичайний шум (свистіння), відсуньте його від колонок або зменшіть гучність мікрофона.
- Якщо мікрофон не використовується, відключіть його від гнізда мікрофона та встановіть мінімальний рівень гучності мікрофона "MIN".
- Коли увімкнено режим караоке, багатоканальний сигнал перетворюватиметься на 2-канальний сигнал.
- Функція караоке автоматично вимикається при відкритті лотка для диску, зміні джерела або вимкненні програвача.

Насолода караоке з допомогою караоке DVD та VCD

DVD-V VCD

- 1 Почніть відтворення.

PLAY



- 2 Щоб відобразити аудіо-меню на екрані телевізора.

-FUNCTIONS
-KARAOKE



(Натисніть і утримуйте клавішу)

- 3 Щоб увімкнути функцію караоке.



АБО



OFF ↔ ON



- 4 Установіть рівень гучності мікрофона та співайте.

Щоб вийти з екрана

Натисніть [-KARAOKE].



Насолода караоке з допомогою інших джерел

Караоке можна насолоджуватися і з допомогою інших дисків крім тих, що тут описані, а також у режимі USB.

1 Почніть відтворення.

Перейдіть до сторінок, на яких описано роботу з джерелом

- Диски: (⇒ стор. 14), Диск – Основні режими відтворення
- Підключення і робота USB-пристрою (режим аудіо не працює) (⇒ стор. 31).

2 Здійсніть вибір (⇒ дивіться далі, Режим аудіо).

Це потрібно лише тоді, коли вокал і музичний супровід розділені на лівий і правий канали.

-FUNCTIONS
-KARAOKE



3 Починайте співати (⇒ дивіться далі, Регулювання гучності мікрофону).

Навіть якщо вокал і музичний супровід не розділені, існує можливість знизити гучність вокалу. (⇒ дивіться далі, Функція скасувати вокал)

Режим аудіо (AUDIO CHANGE)

1 Повторіть кроки 1 – 3, описані у розділі “Насолода караоке з допомогою караоке DVD та VCD” (⇒ стор. 28).

2 Щоб вибрати “AUDIO CHANGE”.



3 Щоб вибрати режим аудіо.

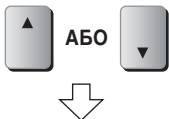

DVD-V (Диски караоке)

Соло

Off : Вокалу немає

On : Вокал є

Дует

Off : Вокалу немає

V1+V2 : Вокал 1 і 2

V1 : Вокал 1

V2 : Вокал 2

- Виберіть “Off” для караоке.
- Виберіть “V1” або “V2”, щоб співати у дуеті з програвачем.

VCD та інші джерела

L R: Звук лівого каналу чути з лівої колонки, а звук правого каналу чути з правої – вокал та акомпанемент

L: Лише звук лівого каналу – без вокалу

R: Лише звук правого каналу – з вокалом

L + R: Звуки з лівого та правого каналів змішуються, і їх чути з обох колонок

- Виберіть відсутність вокалу для караоке.
- Вокал або відсутність вокалу можна змінити на протилежне значення.

Регулювання гучності мікрофону

Тільки основний апарат

Повертайте цей регулятор, щоб установити рівень гучності мікрофону.



Додавання ефекту луни

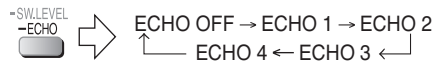

(Натисніть і утримуйте клавішу)

Ефект посилюється із підвищенням гучності.

Функція скасувати вокал

Завдяки використанню цієї функції з джерелами стереозвуку вокал вимикається, і ви можете співати під музику.

1 Повторіть кроки 1 – 3, описані у розділі “Насолода караоке з допомогою караоке DVD та VCD” (⇒ стор. 28).

2 Щоб вибрати “VOCAL CANCEL”.



3 Щоб увімкнути або вимкнути функцію.



Ця функція не сумісна з такими джерелами.

- Монофонічні записи
- Хорові композиції або дуети

Зміна висоти

Використайте цю функцію, щоб змінити висоту звуку.

1 Повторіть кроки 1 – 3, описані у розділі “Насолода караоке з допомогою караоке DVD та VCD” (⇒ стор. 28).

2 Щоб вибрати “KEY CONTROL”.

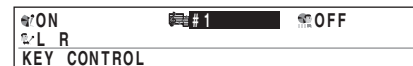

3 Щоб вибрати висоту.





Підключення додаткового аудіо-кабелю до відеомагнітофона

Завдяки такому підключенню аудіо- кабелю можна відтворювати аудіо-дані з вашого телевізора через систему “домашній кінотеатр”:

Натисніть [EXT-IN] (⇒ стор. 13), щоб призначити “AUX” джерелом обробки вхідного аудіо-сигналу.



Підключення додаткового кабелю до приставки кабельного ТВ

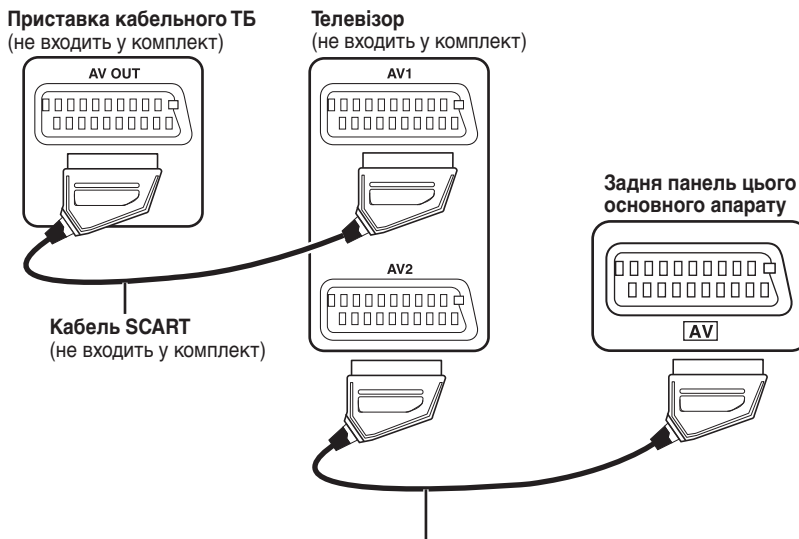

Кабель SCART (не входить у комплект)

- Щоб прослуховувати звук з телевізора, виберіть відповідний аудіо-вихід (приклад: Монітор) на телевізорі.

Звук з телевізора

- Натисніть [EXT-IN] (⇒ стор. 32), щоб призначити “AV” аудіо-входом з пульта ДК.



Підключення і робота додаткового USB-пристрою

WMA | MP3 | JPEG | MPEG4

Можливість підключення USB-пристрою дозволяє підключати запам'ятовуючі USB-пристрої великої ємності та відтворювати доріжки або файли, що містяться на них. Зазвичай, мова йде про запам'ятовуючі USB-пристрої. (Лише групова передача даних)

Підготовка

Перед тим, як підключити до цього апарату будь-який запам'ятовуючий USB-пристрій великої ємності, обов'язково зробіть резервну копію даних, що зберігаються на ньому.

Не рекомендується користуватися кабельним USB-подовжувачем. Цей апарат не розпізнає USB-пристрої.

1 Підключіть запам'ятовуючий USB-пристрій великої ємності (не входить у комплект).

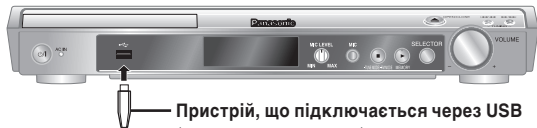

Пристрій, що підключається через USB (не входить у комплект)
Не рекомендується користуватися кабельним USB-подовжувачем. Цей апарат не розпізнає пристрій, підключений через кабель.

2 Щоб призначити "USB" джерелом, натисніть декілька разів.

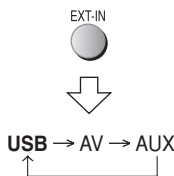

Выберите необходимый трек для воспроизведения.



Приклад:

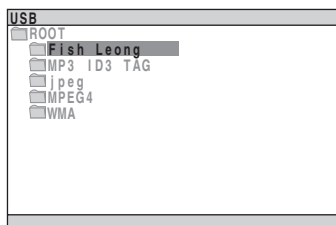
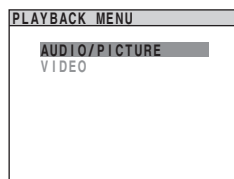

3 Відрегулюйте гучність на основному апараті.



4 Щоб почати відтворення, виберіть звукову доріжку на запам'ятовуючому USB-пристрої великої ємності.

Приклад:

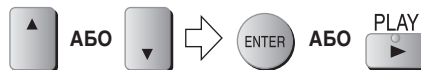
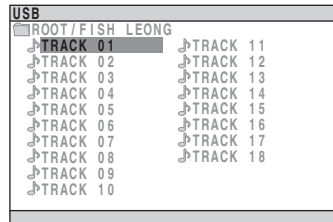

Щоб повернутися до попереднього меню Натисніть [-RETURN].

Що стосується інших робочих функцій, вони подібні до описаних у розділі "ОПЕРАЦІЇ З ДИСКАМИ" (→ стор. 14 до 25).

Сумісні пристрої

- Пристрої, позначені як клас USB-пристроїв великої ємності:
 - USB-пристрої з підтримкою лише групової передачі даних.
 - USB-пристрої з підтримкою повної швидкості передачі даних USB 2.0.

Підтримувані формати

| | Назва файлу | Розширення файлу |
|------------|---------------------|------------------|
| Фотографії | JPG ^{*1} | .jpg .jpeg |
| Музика | MP3 WMA | .mp3 .wma |
| Відео | MPEG4 ^{*2} | .asf |

^{*1} Відтворення деяких файлів буває неможливим у залежності від їхнього стану або способу їхнього створення.

^{*2} Для Panasonic D-Snap/DIGA.





Підключення і робота додаткового USB-пристрою (продовження)

Примітка

- Функція СВІ (Контроль/Масив/Перервати) не підтримується.
- Цифрові камери, у яких застосовано протокол RTP або які при підключенні до персонального комп'ютера вимагають встановлення додаткових програм, не підтримуються.
- Пристрій, у якому використовується файлова система NTFS, не підтримується. [Підтримується лише файлова система FAT 12/16/32 (таблиця розміщення файлів 12/16/32)].
- У залежності від розмірів сектора, деякі файли можуть не відтворюватися.
- Він не працюватиме з пристроями, у яких з допомогою Janus увімкнено функцію MTP (протокол передачі медіа-даних).

- Максимальна кількість каталогів: 256 каталогів
- Максимальна кількість файлів: 4000 файлів
- Максимальна довжина назви файла: 12 символи
- Максимальна довжина назви каталогу: 12 символи
- При підключенні USB-зчитувача карт з кількома портами буде обрано лише одну карту пам'яті. Зазвичай, це карта пам'яті, вставлена першою.

Використання телевізора

Для керування телевізором Panasonic Ви можете скористатись пультом ДК.
Направте пульт ДК на телевізор.

Для увімкнення або вимкнення телевізора



Для переключення входу відеосигналу телевізора



Настройте гучність



Для відтворення аудіо-даних з вашого телевізора через систему "домашній кінотеатр"

Підготовка

Підключайте обладнання так, як описано в розділі "Підключення різних гнізд телевізора" (→ стор. 9).

Натисніть [EXT-IN] щоб призначити "AV"* або "AUX" джерелом. Тоді зменшіть гучність телевізора до мінімуму і відрегулюйте гучність на даному основному апараті.

* "AV" працює лише при підключеному кабелі scart (→ стор. 9).

Примітка

- Пульт ДК може не працювати належним чином з деякими моделями.
- Ви можете насолоджуватися 5.1-канальним об'ємним звучанням, увімкнувши функцію Об'ємного звучання вищої якості (MOVIE, MUSIC) (→ стор. 27).



Зміна основного апарата і пульта ДК

Пульт ДК та основний апарат встановлені у режим "REMOTE 1" (заводська настройка).

Якщо ваш пульт ДК заважає правильній роботі іншого обладнання, перемкніть його у режим "REMOTE 2".

Щоб перемкнути у режим "REMOTE 2"

1 Натиснувши та утримуючи [▶▶/▶▶] на основному апараті



На дисплеї основного апарата з'являється "REMOTE 2".

2 Щоб працювати у режимі "REMOTE 2".



(Натисніть і утримуйте протягом 2 секунд)

Щоб повернутися у режим "REMOTE 1"

Виконайте кроки 1 і 2, використовуючи для кожного з них [1] замість [2]. (На дисплеї основного апарата на кроці 1 з'являється "REMOTE 1".)

Пульт ДК не працюватиме з основним апаратом, якщо на них встановлено різні режими.

Під час користування пультом ДК на дисплеї основного апарата з'являється "REMOTE 1" або "REMOTE 2".

- Якщо з'являється "REMOTE 1" (Основний апарат увімкнено у режимі "REMOTE 1").
Натисніть і утримуйте [ENTER] та [1] на пульті ДК протягом щонайменше 2 секунд.
- Якщо з'являється "REMOTE 2" (Основний апарат увімкнено у режимі "REMOTE 2").
Натисніть і утримуйте [ENTER] та [2] на пульті ДК протягом щонайменше 2 секунд.

Примітка

Керувати роботою телевізора із використанням пульта ДК (→ див. вище) можна навіть після перемикання режиму.

Посібник із усунення несправностей

Перед звертанням у службу технічного обслуговування виконайте нижченаведену перевірку. При виникненні сумнівів щодо деяких пунктів перевірки, або якщо зазначені у таблиці рішення щодо усунення проблеми не ефективні, зверніться за порадою до Вашого дилера.

| ■ Живлення | | Стор. |
|---|---|-------|
| Відсутнє живлення. | • Підключіть надійно шнур живлення. | 8 |
| Програваач автоматично переключається у режим очікування. | • Таймер режиму очікування працював і досягнув ліміту встановленого часу. | 13 |

■ Функція не відповідає або не виконується

| | | |
|--|---|----------------|
| Жодної відповіді при натисканні будь-яких клавіш. | <ul style="list-style-type: none"> • Даний програваач не може відтворювати диски, окрім тих, які вказані в даній інструкції з експлуатації. • Порушення у роботі програваача можуть виникати внаслідок спалаху блискавки, впливу статичного заряду та деяких інших зовнішніх факторів. Вимкніть та увімкніть програваач знову. Спробуйте також вимкнути програваач, відключити його шнур живлення від розетки та знову підключити його. • Утворився конденсат: Зачекайте 1–2 години, поки він випарується. | 12 — — |
| Жодної відповіді при натисканні клавіш пульта ДК. | <ul style="list-style-type: none"> • Перевірте правильність встановлення батарейок. • Батарейки розряджені. Замініть їх на нові. • Направте пульт ДК на приймач сигналу з пульта ДК та розпочніть виконання операцій. | 6 6 13 |
| На команди пульта ДК реагують інші прилади. | • Змініть режим роботи пульта ДК. | 32 |
| Відсутній звук або зображення. | <ul style="list-style-type: none"> • Перевірте підключення відеокабелю або колонок. • Перевірте напругу або настройки входу підключеного обладнання та основного апарату. • Перевірте, чи є записи на диску. | 8, 9 — — |
| Ви забули рейтинговий пароль. Відновіть заводські настройки. | • В режимі зупинки та при виборі "DVD/CD" як джерела, натисніть та притримайте клавішу [■] на основному апараті та [≥10] на пульті ДК, доки "INITIALIZED" зникне з екрана телевізора. Вимкніть та увімкніть програваач знову. Усі значення настройок будуть змінені на встановлені за умовчанням. | — |

■ Небажане або неочікуване виконання деяких операцій

| | | |
|---|---|-------------|
| Відтворення запису починається через деякий час. | <ul style="list-style-type: none"> • Якщо трек MP3 містить картинку, для початку його відтворення потрібен час. Не є проблемою, якщо одразу ж після початку відтворення запису, відображається невірний час його відтворення. Це нормально. [MP3] • Це нормально на DivX відео. [DivX] | — — |
| Каталоги на компакт-диску з даними не відображаються правильно. [WMA] [MP3] [JPEG] [MPEG4] [DivX] | • Каталоги глибиною більш ніж 8 рівнів відображаються як 8 рівень. | — |
| Під час переходу або пошуку відображається екран меню. [VCD] | • Це нормально для дисків Відео CD. | — |
| Меню керування відтворенням не виводиться. [VCD] із керуванням відтворенням | • Натисніть двічі клавішу [■, STOP], а тоді натисніть клавішу [▶, PLAY]. | — |
| Функції програмного відтворення та відтворення у випадковому порядку не працюють. [DVD-V] | • Ці функції не працюють із деякими DVD-відеодисками. | — |
| Відтворення не розпочинається. | <ul style="list-style-type: none"> • Даний апарат може не відтворювати файли WMA та MPEG4, які містять фотографії. • Якщо це трапилось при відтворенні вмісту DivX VOD, зверніться до web-сторінки, на якій ви придбали вміст DivX VOD. (Приклад: www.divx.com/vod) [DivX] • Якщо диск містить CD-DA та інші формати, можуть виникати проблеми з відтворенням. | — — — |

■ Субтитр

| | | |
|--------------------|--|----------|
| Відсутні субтитри. | <ul style="list-style-type: none"> • Увімкніть відображення субтитрів. ("SUBTITLE" у меню функцій) • Субтитри можуть не відобразитись у залежності від диска. [DivX] | 19 19 |
|--------------------|--|----------|

■ A-B repeat

| | | |
|-------------------------------------|--|---|
| Точка B встановлюється автоматично. | • Кінець елемента стає точкою B при її досягненні. | — |
|-------------------------------------|--|---|





■ Звучання надто гучне або неправильне

Стор.

| | | |
|-----------------------------------|---|---|
| Звук спотворено. | • Шум може виникати при відтворенні файлів WMA. | — |
| Ефекти не працюють. | • Часом звукові ефекти не працюють або працюють не належним чином при відтворенні деяких дисків. • Функція Dolby Pro Logic II не працюватиме, якщо була змінена швидкість відтворення. | — |
| Під час відтворення чути гудіння. | • Поблизу основного апарату знаходиться шнур живлення або люмінесцентна лампа. Тримайте інші прилади та шнури подалі від основного апарату. | — |
| Відсутній звук. | • Під час зміни швидкості відтворення запису може наступити пауза у звучанні. • Звук може не виводитись у зв'язку із умовами створення файлів. DivX | — |

■ Картинка неправильна або не відтворюється зовсім



| | | |
|---|---|---------------|
| Зображення на екрані телевізора відтворюється неправильно або зникає. | • Програвач та телевізор використовують різні відеосистеми. Використовуйте багатосистемні телевізори PAL. • Система запису диска не відповідає системі Вашого телевізора. – PAL диски не підлягають правильному перегляду на телевізорах NTSC. – Даний апарат може конвертувати NTSC сигнали у PAL 60 для перегляду на телевізорах PAL (“NTSC DISC OUT” на закладці “VIDEO”). • Упевніться, що апарат підключений безпосередньо до телевізора, а не через відеомагнітофон. • Зарядні пристрої для мобільних телефонів можуть створювати деякі перешкоди. • Якщо ви використовуєте кімнатну антену, замініть її на зовнішню. • Кабель телевізійної антени знаходиться надто близько до апарата. Розмістіть кабель антени подалі від апарата. • Змініть параметри “SOURCE SELECT” у меню функцій. DivX | — |
| Зображення зупиняється. DivX | • Зображення може зупинитись, якщо DivX файли є більшими, ніж 2 Гбайт. | — |
| Розмір зображення не відповідає формату екрана. | • Змініть “TV ASPECT” на закладці “VIDEO”. • Змініть формат зображення у телевізорі. • Змініть настройки зуму. (“ZOOM” у меню функцій) | 22 — 20 |
| Меню відображається неправильно. | • Відновіть коефіцієнт збільшення на “NORMAL”. (“ZOOM” у меню функцій) | 20 |
| Функція автоматичного зуму не працює належним чином. | • Вимкніть функцію зміни масштабу телевізора. • Функція зуму не завжди працює коректно, особливо в темних сценах, і може не працювати у залежності від типу диска. | — — |
| При відтворенні диску, записаного у форматі PAL, зображення спотворене. | • Установіть “TRANSFER MODE” у меню функцій у позицію “AUTO”. | 20 |

■ Індикатори на дисплеї апарату

| | | |
|--|--|--------------|
| Дисплей тьмянний. | • Виберіть “BRIGHT” у “FL DIMMER” на закладці “OTHERS”. | 23 |
| “NO PLAY” | • Ви вставили диск, який не підтримується програвачем. Вставте відповідний диск. • Ви вставили пустий диск. • Ви вставили диск, який не було фіналізовано. | 12 — — |
| “NO DISC” | • Ви не вставили диск; вставте диск. • Ви неправильно вставили диск; вставте диск правильно. | — 14 |
| “OVER CURRENT ERROR” | • USB-пристрій споживає занадто багато електроенергії. Перейдіть у режим DVD/CD, вийміть USB-пристрій і вимкніть програвач. | — |
| “F61” | • Перевірте та виправте підключення колонок. Якщо це не допоможе усунути проблему, зверніться у магазин, де Ви придбали цей пристрій. | 8 |
| “F76” | • Виникла проблема з енергопостачанням. Зверніться до продавця. | — |
| “DVD U11” | • Можливо, поверхня цього диска забруднена. Протріть її. | 25 |
| “ERROR” | • Виконується неправильна операція. Ознайомтесь із інструкцією та спробуйте знову. | — |
| “DVD H □ □” “DVD F □ □ □” □ означає номер. | • Можливо, виникла несправність. Цифри, що стоять після “H” та “F”, залежать від стану апарата. Вимкніть апарат, а потім знову увімкніть. Також можна вимкнути апарат, виїняти шнур живлення з розетки, а потім знову його підключити. • Якщо сервісний номер не зникає, запишіть його та зверніться за допомогою до кваліфікованого майстра. | — — |
| “REMOTE 1” або “REMOTE 2” | • Режим основного апарату та пульту ДК повинні співпадати. У залежності від номеру, що відображається (“1” або “2”), натисніть і утримуйте [ENTER] та кнопку з відповідним номером ([1] або [2]) протягом щонайменше 2 секунд. | 32 |



■ На екрані телевізора

| | | Стор. |
|---|--|-------------------|
| "⊘" | • Дана операція не підтримується програвачем або диском. | — |
| "ERROR" | • Ви намагаєтесь відтворити несумісні групи або вміст. • Ви намагаєтесь відтворити захищену групу або вміст. Ви не зможете його відтворити. | — — |
| "Check the disc" | • Ймовірно цей диск забруднений. | — |
| "This disc may not be played in your region" | • Можливе відтворення лише тих дисків DVD-Video, які містять або мають той же номер регіону, що знаходиться на задній панелі цього апарата. | Титульна сторінка |
| "Authorization Error"  | • Ви намагаєтесь відтворити вміст DivX VOD, який був придбаний за допомогою іншого реєстраційного коду. Ви не зможете відтворити даний вміст на цьому апараті. | 24 |
| "RENTAL EXPIRED"  | • Ліміт відтворення вмісту DivX VOD вичерпався. Ви не зможете його відтворити. | 24 |

■ Прогресивне відео

| | | |
|--|---|---------|
| Зображення формується не прогресивним відеосигналом. | • Виберіть "PROGRESSIVE" у "VIDEO OUT (I/P)" на закладці "VIDEO". • На вихід VIDEO OUT апарату подається черезрядковий сигнал, навіть коли відображається "PRG". | 22 9 |
|--|---|---------|

■ USB

| | | |
|--|--|-------------|
| Неможливе зчитування USB-накопичувача або його вмісту. | • Формат USB-накопичувача або його вміст не сумісний з системою. • Функція USB-порту цього виробу може не працювати з деякими USB-пристроями. • У деяких випадках USB-пристрої ємністю пам'яті більш ніж 32 Гбайт можуть не працювати. | — — — |
| Повільна робота USB-пристрою. | • Через великий розмір файлу або велику ємність, зчитування та відображення даних з флеш-пам'яті USB на телевізорі може відбуватися із затримками. | — |

■ Меню

| | | |
|------------------------------|---|--------------|
| Немає доступу до меню Setup. | • Виберіть "DVD/CD" як джерело. • Скасуйте відтворення Програмне та У випадковому порядку. • Скасуйте відтворення даних формату JPEG. | — 16 — |
|------------------------------|---|--------------|

■ Прослуховування радіоприймача

| | | |
|----------------------------------|--|----|
| Чутно спотворений звук або шум. | • Налаштуйте позицію FM антени. | — |
| "ST" блимає або не засвічується. | • Використовуйте зовнішню антену. | 10 |
| Чути звук вдарення. | • Вимкніть телевізор або розмістіть його далі від апарату. | — |



Декодер

Декодер відновлює кодовані аудіосигнали на DVD-дисках до нормальних аудіосигналів. Це називається декодуванням.

DivX

DivX - це популярна мультимедійна технологія, створена компанією DivX, Inc. Високе стиснення мультимедійних файлів DivX дозволяє отримувати високоякісні відеозаписи із відносно малим розміром файлів.

Dolby Digital

Це один із методів кодування цифрових сигналів, розроблений компанією Dolby Laboratories. Окрім стереозвучання (2-канального), дані сигнали можуть також бути багатоканального звучання. За допомогою цього методу можна записувати на диск великі об'єми звукової інформації.

**DTS (Digital Theater Systems)
(Системи цифрового кінотеатру)**

Дана система об'ємного звуку використовується у багатьох кінотеатрах світу. Хороше розділення звуку між каналами забезпечує виникнення реалістичних звукових ефектів.

Динамічний діапазон

Динамічний діапазон – це різниця між найнижчим рівнем звуку, чутного крізь шум обладнання, та найвищим рівнем звуку, перед тим як виникає спотворення.

Кінофільми та відео

Диски DVD-Video записуються у форматі кіно- або відеофільму. Цей апарат може виявити використаний тип, а потім використовує найвідповідніший спосіб відтворення прогресивного відеосигналу.

Кінофільм: Записано на швидкості 25 кадрів за секунду (диски формату PAL) або 24 кадри за секунду (диски формату NTSC) (Диски формату NTSC також записуються на швидкості 30 кадрів за секунду). У більшості випадків підходить для перегляду художніх кінофільмів.

Відео: Записано на швидкості 25 кадрів/50 полів за секунду (диски формату PAL) або 30 кадрів/60 полів за секунду (диски формату NTSC). У більшості випадків підходить для перегляду драматичних телепрограм або мультфільмів.

Кадри та поля

Кадри – це окремі картини, які при послідовному відтворенні разом створюють рухомі зображення. Кожної секунди відображається приблизно 30 кадрів. Кожен кадр складається з двох полів. Звичайні телевізори відображають послідовно ці поля, які формують кадри. Поля можна побачити, зупинивши відтворення зображення. Нерухомий кадр складається з двох змінних полів, а отже зображення виглядає розмитим, при достатньо високій його загальній якості. Нерухоме поле не є розмитим, однак воно відображає лише половину інформації кадра, тому якість зображення є низькою.

I/P/B

MPEG 2, стандарт стиснення відео, прийнятий для використання з DVD-Video, кодує кадри з використанням 3 типів зображення.

- I:** Внутрішньо кодоване зображення
Дана картинка має найвищу якість та вважається найкращою для настройки зображення.
- P:** Предиктивно кодоване зображення
Дана картинка розраховується на основі попередніх I або P-зображеннях.
- B:** Двосторонньо-предиктивно кодоване зображення
Дана картинка розраховується у порівнянні з попередніми та наступними I та P-зображеннями, а отже несе найменший об'єм інформації.

JPEG (Joint Photographic Experts Group)

Ця система використовується для стиснення/декодування кольорових фотографій. Якщо ви назначили JPEG системою зберігання даних на цифрових камерах тощо, дані стискатимуться до 1/10–1/100 від вихідного розміру. Перевагою JPEG є слабше погіршення якості зображення, зважаючи на ступінь стиснення.

Лінійна PCM (кодово-імпульсна модуляція)

Це не стиснені цифрові сигнали, схожі на ті, які знаходяться за компакт-дисках.

MP3 (MPEG Audio Layer 3)

Спосіб стиснення аудіо-даних, завдяки якому аудіо-дані стискаються приблизно у десять разів у порівнянні зі своїми розмірами без істотного погіршення якості звучання.

MPEG4

Система стиснення для використання в мобільних пристроях або мережах, яка забезпечує високоефективний запис із низькою швидкістю передачі бітів.

Керування відтворенням (PBC)

За наявності системи контролю зображення на диску Video CD, ви можете використовувати меню для вибору сцен та інформації.

Прогресивна/черезрядкова

Стандарт відеосигналу PAL використовує 576 строк розгортки (i), а у прогресивній розгортці, що називається 576p, використовується удвічі більше строк розгортки. У стандарті NTSC вони називаються 480i і 480p відповідно. Завдяки прогресивній розгортці можна проглядати відео-зображення високої чіткості, записані на таких носіях як диски DVD-Video. Щоб переглядати прогресивний відеосигнал, телевізор повинен передбачати його підключення.

Частота стробування

Стробування – це процес перетворення висот зразка звукової хвилі (аналоговий сигнал), взятих упродовж заданого періоду, в цифровий формат (цифрове кодування). Частота стробування – це кількість зразків, взятих за секунду. Отже, чим більша їх кількість, тим правдивіше відтворення оригінального звуку.

WMA (Windows Media™ Audio)

WMA є форматом стиснення файлів, розробленим корпорацією Microsoft Corporation. Завдяки ньому досягається та ж якість звуку, що й у MP3, але при розмірі файлу, меншому ніж у MP3.



СЕКЦІЯ ПІДСИЛЮВАЧА

Вихідна потужність RMS: Режим Dolby Digital

| | |
|---|---|
| Передній канал | 55 Вт на канал (5 Ω), 1 кГц, 10 % THD (сумарний коефіцієнт нелінійних спотворень) |
| Канал об'ємного звучання | 55 Вт на канал (5 Ω), 1 кГц, 10 % THD (сумарний коефіцієнт нелінійних спотворень) |
| Центральний канал | 55 Вт на канал (5 Ω), 1 кГц, 10 % THD (сумарний коефіцієнт нелінійних спотворень) |
| Канал сабвуфера | 55 Вт на канал (5 Ω), 100 Гц, 10 % THD (сумарний коефіцієнт нелінійних спотворень) |
| Повна потужність режиму RMS Dolby Digital | 330 Вт |

Вихідна потужність DIN: Режим Dolby Digital

| | |
|---|---------------------------------------|
| Передній канал | 25 Вт на канал (5 Ω), 1 кГц, 1 % THD |
| Канал об'ємного звучання | 25 Вт на канал (5 Ω), 1 кГц, 1 % THD |
| Центральний канал | 25 Вт на канал (5 Ω), 1 кГц, 1 % THD |
| Канал сабвуфера | 25 Вт на канал (5 Ω), 100 Гц, 1 % THD |
| Повна потужність режиму DIN Dolby Digital | 150 Вт |

СЕКЦІЯ FM-ТЮНЕРА, ТЕРМІНАЛІВ

| | |
|---------------------------------|--|
| Напередумовані станції | FM 30 станцій |
| Частотна модуляція (FM) | |
| Частотний діапазон | 87,50 до 108,00 МГц (із кроком 50-кГц) |
| Чутливість | 1,8 μВ (IHF) |
| Співвідношення сигнал/шум 26 дБ | 1,4 μВ |
| Термінали антени | 75 Ω (незбаланс.) |
| Гніздо мікрофона | |
| Чутливість | 0,7 мВ, 1,2 кΩ |
| Термінал | Гніздо моно, 6,3 мм (1 система) |

СЕКЦІЯ ДИСКА

Диски, що відтворюються (8 см або 12 см)

- (1) DVD (DVD-Video, DivX^{※1,※2})
- (2) DVD-RAM (DVD-VR, MP3^{※2,※6}, JPEG^{※2,※3}, MPEG4^{※2,※4}, DivX^{※1,※2})
- (3) DVD-R (DVD-Video, DVD-VR, MP3^{※2,※6}, JPEG^{※2,※3}, MPEG4^{※2,※4}, DivX^{※1,※2})
- (4) DVD-R DL (DVD-Video, DVD-VR)
- (5) DVD-RW (DVD-Video, DVD-VR, MP3^{※2,※6}, JPEG^{※2,※3}, MPEG4^{※2,※4}, DivX^{※1,※2})
- (6) +R/+RW (Video)
- (7) +R DL (Video)
- (8) CD, CD-R/RW (CD-DA, Video CD, SVCD^{※5}, MP3^{※2,※6}, WMA^{※2,※7}, JPEG^{※2,※3}, MPEG4^{※2,※4}, DivX^{※1,※2})

- ※1 Відтворює усі версії відеозаписів DivX[®] (включно з DivX^{®6}) із стандартним відтворенням мультимедійних файлів DivX[®]. Видано сертифікат відповідності вимогам домашнього кінотеатру DivX.
- ※2 Загальна максимальна кількість звукових доріжок та зображень, а також відеофайлів та груп, які розпізнаються: 4000 звукових доріжок та відео файлів, а також 400 груп.
- ※3 Файли Exif Ver 2.1 JPEG Baseline
Роздільна здатність зображення: між 160 x 120 та 6144 x 4096 пікселів (Децимація становить 4:0:0, 4:2:0, 4:2:2 або 4:4:4).
Дуже видовжені та вузькі зображення можуть не відобразитися.
- ※4 Дані MPEG4, записані SD-камерами Panasonic або відеореєстраторами DVD
Згідно з технічними характеристиками SD VIDEO (стандарт ASF)/MPEG4 (Простий профіль) відеосистема/ G.726 аудіосистема
- ※5 Згідно з IEC62107
- ※6 MPEG-1 Layer 3, MPEG-2 Layer 3
- ※7 Windows Media Audio Ver.9.0 L3
Не сумісний із Multiple Bit Rate (MBR)

Пікап

| | |
|----------------------------|------------------|
| Довжина хвилі (DVD/CD) | 662/785 нм |
| Потужність лазера (DVD/CD) | CLASS 1/CLASS 1M |

Аудіовихід (Диск)

| | |
|---------------|---------------------------------|
| Число каналів | 5.1 кан (FL, FR, C, SL, SR, SW) |
|---------------|---------------------------------|

СЕКЦІЯ USB

Порт USB

Стандарт USB

USB 2.0 з повною швидкістю передачі даних

Підтримка файлів медіа-формату

- MP3 (*.mp3)
- WMA (*.wma)
- JPEG (*.jpg, *.jpeg)
- MPEG4 (*.asf)

Файлова система USB-пристрою

- FAT12
- FAT16
- FAT32

Живлення порту USB

500 мА (Макс.)





СЕКЦІЯ ВІДЕО

| | |
|--|--|
| Відеосистема | PAL625/50, PAL525/60, NTSC |
| Композитний відеовихід | |
| Рівень вихідного сигналу | 1 Vp-p (75 Ω) |
| Термінал | Гніздо Scart (1 система) |
| Вихід S-video | |
| Y рівень вихідного сигналу | 1 Vp-p (75 Ω) |
| C рівень вихідного сигналу | PAL; 0,3 Vp-p (75 Ω) NTSC; 0,286 Vp-p (75 Ω) |
| Термінал | Гніздо Scart (1 система) |
| Компонентний відеовихід (NTSC: 480p/480i, PAL: 576p/576i) | |
| Y рівень вихідного сигналу | 1 Vp-p (75 Ω) |
| P _v рівень вихідного сигналу | 0,7 Vp-p (75 Ω) |
| P _r рівень вихідного сигналу | 0,7 Vp-p (75 Ω) |
| Термінал | Пінове гніздо (Y: зелене, P _v : синє, P _r : червоне) (1 система) |
| RGB відеовихід | |
| R вихідний рівень | 0,7 Vp-p (75 Ω) |
| G вихідний рівень | 0,7 Vp-p (75 Ω) |
| B вихідний рівень | 0,7 Vp-p (75 Ω) |
| Термінал | Гніздо Scart (1 система) |

СЕКЦІЯ КОЛОНОК

* Рейтинг з підсилювачем, обладнаним фільтром верхніх частот.

Основний апарат SB-HF150

| | |
|--------------------------------|---|
| Тип | 1-смугова система з 1 колонкою (відбиття низьких тонів) |
| Колонка(и) | Імпеданс 5 Ω |
| Повний діапазон | 6,5 см Конусного типу |
| Вхідна потужність (IEC) | 55 Вт* (Макс.) |
| Вихідний тиск звуку | 80 дБ/Вт (1,0 м) |
| Частотний діапазон | 96 Гц до 25 кГц (-16 дБ) 120 Гц до 22 кГц (-10 дБ) |
| Габарити (Ш x В x Д) | 92 мм x 135 мм x 95,4 мм |
| Вага | 0,6 кг |

Фронтальні колонки SB-HS151

| | |
|--------------------------------|---|
| Тип | 1-смугова система з 1 колонкою (відбиття низьких тонів) |
| Колонка(и) | Імпеданс 5 Ω |
| Повний діапазон | 6,5 см Конусного типу |
| Вхідна потужність (IEC) | 55 Вт* (Макс.) |
| Вихідний тиск звуку | 80 дБ/Вт (1,0 м) |
| Частотний діапазон | 96 Гц до 25 кГц (-16 дБ) 120 Гц до 22 кГц (-10 дБ) |
| Габарити (Ш x В x Д) | 92 мм x 135 мм x 95,4 мм |
| Вага | 0,6 кг |

Центральна колонка SB-HC150

| | |
|--------------------------------|---|
| Тип | 1-смугова система з 1 колонкою (відбиття низьких тонів) |
| Колонка(и) | Імпеданс 5 Ω |
| Повний діапазон | 6,5 см Конусного типу |
| Вхідна потужність (IEC) | 55 Вт* (Макс.) |
| Вихідний тиск звуку | 80 дБ/Вт (1,0 м) |
| Частотний діапазон | 91 Гц до 25 кГц (-16 дБ) 120 Гц до 22 кГц (-10 дБ) |
| Габарити (Ш x В x Д) | 135 мм x 92 мм x 95,4 мм |
| Вага | 0,6 кг |

Сабвуфер SB-HW150 (Чорний) або SB-W340 (Срібний)

| | |
|--------------------------------|---|
| Тип | 1-смугова система з 1 колонкою (відбиття низьких тонів) |
| Колонка(и) | Імпеданс 5 Ω |
| Вуфер | 12 см Конусного типу |
| Вхідна потужність (IEC) | 55 Вт (Макс.) |
| Вихідний тиск звуку | 80 дБ/Вт (1,0 м) |
| Частотний діапазон | 31 Гц до 173 Гц (-16 дБ) 40 Гц до 148 Гц (-10 дБ) |
| Габарити (Ш x В x Д) | 152 мм x 339 мм x 258 мм |
| Вага | 3 кг |

ЗАГАЛЬНІ

| | |
|-------------------------------|---|
| Подача живлення | AC 230 В, 50 Гц |
| Енергоспоживання | Основний апарат 105 Вт |
| Габарити (Ш x В x Д) | 430 мм x 60 мм x 342 мм |
| Вага | Основний апарат 3 кг |
| Операційна температура | 0 °C до +40 °C |
| Відносна вологість | 35 % до 80 % відносної вологості (без утворення конденсату) |

Енергоспоживання в режимі очікування **прибл. 1 Вт**

Примітка

1. Технічні характеристики можуть бути змінені без попереднього повідомлення.
Вага та габарити є приблизними.
2. Загальне гармонійне спотворення вимірювалось цифровим аналізатором спектру.



Чистіть даний прилад м'якою, сухою ганчіркою.

- Не використовуйте для чищення алкогольних напоїв, розчинників або бензину.
- Перед використанням для чищення хімічно обробленої тканини ознайомтесь із інструкцією, яка входить у її комплект.
- Використання наявних у продажі пристосувань для чищення лінз може призвести до пошкодження програвача. (Чистити лінзу не обов'язково, хоча це залежить від умов, в яких використовується програвач.)

Перед переміщенням апарата упевніться, що лоток для дисків порожній.

Невиконання даної вимоги може призвести до сильного пошкодження диска та апарата.



