

## Инструкция по эксплуатации DVD-система домашнего кинотеатра

На иллюстрации представлен SC-PT570.

Модель № **SC-PT570**  
**SC-PT870**



### Уважаемый покупатель

Благодарим Вас за покупку этого изделия. Чтобы получить оптимальное качество работы системы и обеспечить безопасность, пожалуйста, внимательно прочитайте эту инструкцию.

Перед подключением, эксплуатацией или настройкой данного изделия полностью прочитайте инструкции по эксплуатации. Сохраните данное руководство для последующего использования.

Приведенные в инструкции иллюстрации могут отличаться от фактического вида вашей системы домашнего кинотеатра.

#### Номер региона

Плеер воспроизводит DVD-Video диски, помеченные наклейкой с номером региона "5" или "ALL".

Например:



EE

Ru Ur

- Эта инструкция по эксплуатации применима к моделям SC-PT570 и SC-PT870.
- Если иное не оговорено, иллюстрации в данной инструкции относятся к модели SC-PT570.
- Действия в этой инструкции описаны преимущественно для управления с помощью пульта ДУ, но вы можете выполнять действия на основном устройстве, если органы управления являются такими же.

Указывает функции, реализованные в:

<b>PT570</b> :	только SC-PT570	<b>PT870</b> :	только SC-PT870
<b>Система</b>	SC-PT570	SC-PT870	
<b>Основной блок</b>	SA-PT570	SA-PT870	
<b>Фронтальные колонки</b>	SB-HF770	SB-HF770	
<b>Центральная колонка</b>	SB-HC470	SB-HC470	
<b>Колонки объемного звучания</b>	SB-HS470	SB-HS870	
<b>Сабуфер</b>	SB-HW560	SB-HW560	

## ОСТОРОЖНО!

В ЭТОМ УСТРОЙСТВЕ ИСПОЛЬЗУЕТСЯ ЛАЗЕР. ИСПОЛЬЗОВАНИЕ ПУЛЬТОВ УПРАВЛЕНИЯ, НАСТРОЕК ИЛИ ПОРЯДКА ДЕЙСТВИЙ, ОТЛИЧНЫХ ОТ НИЖЕОПИСАННЫХ, МОЖЕТ ПРИВЕСТИ К ОПАСНОМУ ЛАЗЕРНОМУ ОБЛУЧЕНИЮ. НЕ ОТКРЫВАЙТЕ КРЫШКУ И НЕ ПРОИЗВОДИТЕ РЕМОНТ САМОСТОЯТЕЛЬНО. ЛУЧШЕ ПОЛУЧИТЬ ЭТО КВАЛИФИЦИРОВАННОМУ СПЕЦИАЛИСТУ.

## ПРЕДУПРЕЖДЕНИЕ:

ЧТОБЫ УМЕНЬШИТЬ ОПАСНОСТЬ ВОЗНИКНОВЕНИЯ ПОЖАРА, ПОРАЖЕНИЯ ЭЛЕКТРИЧЕСКИМ ТОКОМ ИЛИ ПОВРЕЖДЕНИЯ ИЗДЕЛИЯ,

- НЕ ПОДВЕРГАЙТЕ ЭТОТ АППАРАТ ВОЗДЕЙСТВИЮ ДОЖДЯ, ВЛАГИ, КАПЕЛЬ ИЛИ БРЫЗГ, И НЕ ПОМЕЩАЙТЕ НА АППАРАТ НИКАКИЕ ПРЕДМЕТЫ, НАПОЛНЕННЫЕ ВОДОЙ, НАПРИМЕР, ВАЗЫ.
- ИСПОЛЬЗУЙТЕ ТОЛЬКО РЕКОМЕНДУЕМЫЕ ПРИНАДЛЕЖНОСТИ.
- НЕ СНИМАЙТЕ КРЫШКУ (ИЛИ ЗАДНЮЮ КРЫШКУ); ВНУТРИ НЕТ ЧАСТЕЙ ДЛЯ ОБСЛУЖИВАНИЯ ПОЛЬЗОВАТЕЛЕМ. ЗА ОБСЛУЖИВАНИЕМ ОБРАЩАЙТЕСЬ К КВАЛИФИЦИРОВАННОМУ ОБСЛУЖИВАЮЩЕМУ ПЕРСОНАЛУ.

## ОСТОРОЖНО!

- НЕ СЛЕДУЕТ УСТАНАВЛИВАТЬ ИЛИ РАЗМЕЩАТЬ ДАННОЕ УСТРОЙСТВО В КНИЖНОМ ШКАФУ ИЛИ ДРУГОМ ОГРАНИЧЕННОМ ПРОСТРАНСТВЕ. УБЕДИТЕСЬ В ХОРОШЕЙ ВЕНТИЛЯЦИИ УСТРОЙСТВА. УДОСТОВЕРЬТЕСЬ, ЧТО ШТОРЫ И ДРУГИЕ ПОДОБНЫЕ ПРЕДМЕТЫ НЕ ПРЕПЯТСТВУЮТ НОРМАЛЬНОЙ ВЕНТИЛЯЦИИ ДЛЯ ПРЕДОТВРАЩЕНИЯ РИСКА ПОРАЖЕНИЯ ЭЛЕКТРИЧЕСКИМ ТОКОМ ИЛИ ВОЗНИКНОВЕНИЯ ПОЖАРА ИЗ-ЗА ПЕРЕГРЕВА.
- НЕ ЗАКРЫВАЙТЕ ВЕНТИЛЯЦИОННЫЕ ОТВЕРСТИЯ АППАРАТА ГАЗЕТАМИ, СКАТЕРТЯМИ, ШТОРАМИ И ПОДОБНЫМИ ПРЕДМЕТАМИ.
- НЕ РАЗМЕЩАЙТЕ НА УСТРОЙСТВЕ ИСТОЧНИКИ ОТКРЫТОГО ПЛАМЕНИ, ТАКИЕ КАК ГОРЯЩИЕ СВЕЧИ.
- УТИЛИЗИРУЙТЕ БАТАРЕИ СПОСОБОМ, БЛАГОПРИЯТНЫМ ДЛЯ ОКРУЖАЮЩЕЙ СРЕДЫ.

Это изделие может принимать радио помехи, обусловленные переносными телефонами. Если такие помехи являются очевидными, увеличьте, пожалуйста, расстояние между изделием и переносным телефоном.

Сетевая розетка должна быть расположена вблизи оборудования, и быть легко доступной. Вилка сетевого шнура питания должна оставаться быстро доступной. Чтобы полностью отсоединить этот аппарат от сети переменного тока, отсоедините вилку сетевого шнура питания от розетки переменного тока.

ЭТОТ АППАРАТ ПРЕДНАЗНАЧЕН ДЛЯ ИСПОЛЬЗОВАНИЯ В КЛИМАТЕ СРЕДНЕЙ ПОЛОСЫ.



(Боковая панель)

<b>CAUTION</b>	- LASER RADIATION WHEN OPEN. DO NOT STARE INTO BEAM. FDA 21 CFR / Class 1
<b>CAUTION</b>	- CLASS 1M VISIBLE AND INVISIBLE LASER RADIATION WHEN OPEN. DO NOT VIEW DIRECTLY WITH OPTICAL INSTRUMENTS. IEC60825-1 +A2/ Class 1M
<b>WARNING</b>	- KLASS 1M SYNLIG OCH OSYNLIG LASERSTRÅLNING NÄR DENNA DEL ÄR ÖPPNAD. BETRÄKTA EJ STRÅLEN DIREKT GENOM OPTISKT INSTRUMENT.
<b>FORSIGTIG</b>	- SYNLIG OG USYNLIG LASERSTRÅLING KLASSE 1M. NÅR LÅGET ER ÅBENT, UNDGÅ AT SE LIGE PÅ MED OPTISKE INSTRUMENTER.
<b>VARO!</b>	- HUOMATTUVA OLET AILTIINA LUOKAN 1M NÄKYMÄTÄ JA NÄKYMÄTÖNÄ LASERSTRÄLMIÄ. ÄLÄ KATSO OPTISILLA LAITTEILLA SUORAAN SÄTEEN.
<b>VORSICHT</b>	- SICHTBARE UND UNSICHTBARE LASERSTRALUNG KLASSE 1M. VIELN ABDECKUNG GEÖFFNET, NICHT DIREKT MIT OPTISCHEN INSTRUMENTEN BETRACHTEN.
<b>ATTENTION</b>	- RAYONNEMENT LASER VISIBLE ET INVISIBLE. CLASSE 1M EN CAS D'OUVERTURE. NE PAS REGARDER DIRECTEMENT À LAIDE D'INSTRUMENTS D'OPTIQUE.
<b>注意</b>	- ここを開くと可視及び不可視レーザー光が出ます。 ビームを覗いたり、触れたりしないでください。
<b>注意</b>	- 打开时有可见及不可见激光照射，避免直视照射。 G6724 L 1-2011/3B 类 ROLX50075

(Внутри аппарата)

-Если Вы увидите такой символ-

## Информация по обращению с отходами для стран, не входящих в Европейский Союз



Действие этого символа распространяется только на Европейский Союз. Если вы собираетесь выбросить данный продукт, узнайте в местных органах власти или у дилера, как следует поступать с отходами такого типа.

## Информация для покупателя

Название продукции:	DVD-система домашнего кинотеатра
Название страны производителя:	Малайзия
Название производителя:	Панасоник Корпорэйшн
Юридический адрес:	1006 Кадома, Осака, Япония
Дата производства: Вы можете уточнить год и месяц по серийному номеру на табличке. Пример маркировки—Серийный номер № XX1AXXXXXX (X-любая цифра или буква) Год: Третья цифра в серийном номере (1—2001, 2—2002, ... 0—2010) Месяц: Четвертая буква в серийном номере (A—Январь, B—Февраль, ... L—Декабрь) Примечание: Сентябрь может указываться как "S" вместо "I".	
Дополнительная информация:	Пожалуйста внимательно прочитайте инструкцию по эксплуатации.

Установленный производителем в порядке п. 2 ст. 5 федерального закона РФ "О защите прав потребителей" срок службы данного изделия равен 7 годам с даты производства при условии, что изделие используется в строгом соответствии с настоящей инструкцией по эксплуатации и применимыми техническими стандартами.

# СОДЕРЖАНИЕ

## Перед эксплуатацией

Меры предосторожности	4
Принадлежности	4
Глоссарий	5

## Руководство по быстрому старту

шаг 1 Сборка колонок	6
шаг 2 Расстановка	7
шаг 3 Подключения	8
Подключение колонок	8
Подключения радиоантенны	8
Подключение аудио- и видеоустройств	9
шаг 4 Подключение сетевого шнура	10
шаг 5 Подготовка пульта ДУ к работе	10
шаг 6 SMART SETUP (Удобная установка)	11

Настройка радио	12
Автоматический поиск радиостанций	12
Подтверждение найденных радиостанций	12
Ручной поиск	12
Выбор источника воспроизведения	13
Выберите источник в меню START	13
Выбор источника с пульта ДУ	14

## Прослушивание звучания со всех колонок и различные звуковые эффекты

Эффекты объемного звучания	14
Выбор звукового режима	15
Использование приглушенного объемного звучания	15
Ручная настройка уровня громкости колонок	15

## Воспроизведение дисков

Основное воспроизведение	16
Использование основного блока	16
Использование пульта ДУ	17
Другие режимы воспроизведения	18
Повторное воспроизведение	18
Запрограммированное и произвольное воспроизведение	18

Использование меню навигации	19
Воспроизведение дисков с данными	19
Воспроизведение дисков RAM и DVD-R/-RW (DVD-VR)	19
Использование экранных меню	20

## Другие операции

Использование VIERA Link "HDAVI Control™"	22
Воспроизведение одним касанием	22
Автоматическое переключение входа	22
Совместное выключение	22
Управление колонками	22
VIERA Link Управление только пультом ДУ телевизора (для "HDAVI Control 2 или новейшей")	23

Функция караоке	23
Добавление эффекта эха	23
Как пользоваться режимом караоке	24
Управление другими устройствами	24
Воспроизведение с USB-устройств	24
Использование проигрывателя iPod	25

## Справочная информация

Варианты установки колонок	26
Изменение настроек проигрывателя	27
Информация о DivX	29
Воспроизводимые диски	30
Обслуживание	31

Руководство по устранению неисправностей	32
Технические характеристики	34
Краткое руководство по элементам управления	36

# Меры предосторожности

## Размещение

Установите устройство на горизонтальной поверхности вдали от прямых солнечных лучей, высоких температур, высокой влажности и сильной вибрации. Такие условия могут повредить корпус и другие компоненты устройства, тем самым сократив срок его службы. Не ставьте тяжелые предметы на устройство.

## Напряжение

Не используйте источники питания высокого напряжения. Это может привести к перегрузке устройства и возгоранию. Не используйте источники питания постоянного тока. Тщательно проверьте источник питания прежде чем установить аппарат на судне или в другом месте, где используются источники постоянного тока.

## Меры предосторожности при обращении с сетевым шнуром

Убедитесь в том, что сетевой шнур подсоединен правильно и не поврежден. Неплотное подсоединение и повреждения шнура могут привести к возгоранию или поражению электрическим током. Не дергайте, не сгибайте сетевой шнур и не кладите на него тяжелые предметы. При выключении из розетки крепко удерживайте штепсельную вилку. Дергая за сетевой шнур, вы можете получить поражение электрическим током. Не прикасайтесь к штепсельной вилке влажными руками. Это может привести к поражению электрическим током.

## Инеродные предметы

Не допускайте попадания металлических предметов внутрь устройства. Это может привести к поражению электрическим током или поломке устройства. Не допускайте попадания жидкостей внутрь устройства. Это может привести к поражению электрическим током или поломке устройства. Если это случилось, немедленно отсоедините устройство от источника питания и свяжитесь с вашим дилером. Не распыляйте инсектициды на устройство или внутрь него. В их состав входят воспламеняющиеся газы, попадание которых внутрь устройства может привести к возгоранию.

## Обслуживание

Не пытайтесь самостоятельно ремонтировать устройство. Если звук прерывается, индикаторы не светятся, идет дым, либо вы столкнулись с другой проблемой, не упомянутой в настоящей инструкции, то отсоедините сетевой шнур и свяжитесь с вашим дилером или с авторизованным сервисным центром. Если ремонт, разборка или переделка устройства производятся некомпетентными лицами, это может привести к поражению электрическим током или к возгоранию.

Продлите срок службы устройства, отсоединив его от источника питания, если оно не будет использоваться в течение длительного периода времени.

# Принадлежности

По рисунку проверьте наличие принадлежностей и отметьте их галочкой.



- 1 Пульт дистанционного управления (N2QAYB000363)



- 2 Батарейки для



- 1 Комнатная FM-антенна



- 1 Видеокабель



- PT570** 3 Кабели для подключения акустических колонок

- PT870** 1 Кабель подключения к акустической колонке



- 1 Сетевой шнур



- 1 Лист с наклейками для кабелей подключения акустических колонок



- PT570** 2 стойки для колонок (с кабелем)  
**PT870** 4 стойки для колонок (с кабелем)



- PT570** 2 Основания  
**PT870** 4 Основания



- 1 Микрофон



- PT570** 8 Винтов  
**PT870** 16 Винтов



- 1 Микрофон автоматической установки колонки



- 2 Демонстрационных DVD-диск



## Декодер

Декодер приводит к нормальному виду закодированный на DVD аудиосигнал. Данный процесс называется декодированием.

## DivX

DivX является технологией сжатия видеоданных, разработанной DivX, Inc. Файлы мультимедиа DivX содержат сильно сжатые видеоданные. Данный формат отличается сравнительно небольшим размером при сохранении высокого качества изображения.

## Dolby Digital

Метод кодирования цифровых сигналов, разработанный Dolby Laboratories. Помимо простого (2-канального) стереозвука, данные сигналы могут быть 5.1-канальным звуком.

## DTS (Digital Theater Systems)

Система объёмного звучания, используемая во многих кинотеатрах мира. Она обеспечивает хорошее разделение каналов, делая возможным создание реалистичных звуковых эффектов.

## Динамический диапазон

Динамический диапазон - разница между минимальным уровнем звука, отличимым от фонового шума и максимальным уровнем звука, при котором еще отсутствуют искажения.

## Фильм и видео

DVD-Video записываются как фильмы или видео. Аппарат может различать, какой тип был использован и устанавливать наиболее подходящие характеристики прогрессивного вывода.

**Фильм:** Записывается со скоростью 25 кадров/сек (диски PAL) или 24 кадра/сек (диски NTSC). (NTSC записываются также со скоростью 30 кадров/сек). Является общепринятым для кинофильмов.

**Видео:** Записывается со скоростью 25 кадров/50 полей в секунду (диски PAL) или 30 кадров/60 полей в секунду (диски NTSC). Является общепринятым для телевизионных программ или анимации.

## Кадр и поле

Кадры являются неподвижными изображениями, образующимися при объединении и быстром показе движущегося изображения. Каждую секунду отображается приблизительно 30 кадров. Один кадр состоит из двух полей. Обычные телевизоры для воссоздания кадра обычно показывают данные поля друг за другом. Стоп-кадр отображается при остановленном фильме или видео. Стоп-кадр состоит из двух чередующихся полей, поэтому изображение может выглядеть размытым, хотя общее качество будет хорошим.

Статическое поле не размывается, но содержит только половину информации об изображении, поэтому качество картинки будет хуже.

## HDMI (High-Definition Multimedia Interface - Мультимедиа-интерфейс высокого разрешения или высокой чёткости)

HDMI — цифровой интерфейс следующего поколения для бытовой электроники. В отличие от обычных подключений он передает несжатые цифровые сигналы аудио и видео через один кабель. Данный аппарат поддерживает вывод изображений в форматах (720p, 1080i, 1080p) через выход HDMI AV OUT. Для просмотра видео высокой чёткости требуется соответствующий телевизор.

## I/P/B

MPEG 2, стандарт сжатия видео, используемый в DVD-Video, кодирует кадры используя 3 следующие типа изображений.

**I:** Интракодированное изображение

Картинка имеет наилучшее разрешение и наилучшим образом подходит для настройки изображения.

**P:** Изображение с предиктивным кодированием

Изображение, рассчитанное на основе последних I- или P-изображений.

**B:** Изображение с двунаправленным предиктивным кодированием

Данное изображение рассчитывается сравнением последних и будущих I- и P-изображений и имеет минимальный объём информации.

## JPEG (Joint Photographic Experts Group)

Система кодирования, используемая для сжатия/декодирования цветных неподвижных изображений. Преимущества JPEG заключаются в меньших потерях качества изображения при сравнительно высокой степени сжатия.

## Линейная ИКМ (импульсно-кодовая модуляция)

Это несжатые цифровые сигналы, аналогичные тем, которые находятся на CD.

## MP3 (MPEG Audio Layer 3)

Метод сжатия аудио, обеспечивающий примерно десятикратное уменьшение объёма без потери качества звука.

## MPEG4

Данный метод используется в мобильных устройствах и сетях, где обеспечивает высокоэффективную запись при малых размерах.

## Управление воспроизведением (PBC)

Если диски Video CD имеют управление воспроизведением, в них можно выбрать сцены и информацию с помощью меню.

## Прогрессивная/чересстрочная (развёртка)

Стандартный видеосигнал PAL имеет 576 линий чересстрочной (i) развёртки, в то время как прогрессивная развёртка, называемая 576p, использует вдвое больше линий сканирования. Для стандарта NTSC они называются 480i и 480p соответственно.

Используя вывод с прогрессивной развёрткой, вы можете наслаждаться видео с высоким разрешением, записанным на таких носителях, как DVD-Video.

Телевизор также должен поддерживать прогрессивную развёртку.

## Частота дискретизации

Дискретизация — это процесс конвертирования участков высоты звуковой волны (аналогового сигнала), взятых с заданным интервалом, в числа (цифровое кодирование). Частота дискретизации — это количество образцов, которые взяты за секунду, поэтому чем больше их число, тем лучше воспроизведение оригинального звука.

## WMA

WMA представляет собой формат компрессии, разработанный Корпорацией Microsoft. При сравнимом с MP3 качестве звука файлы WMA имеют меньший размер.

# шаг 1 | Сборка колонок

**PT570** Фронтальные колонки  
**PT870** Фронтальные колонки и колонки объемного звучания

### Подготовка

- Во избежание повреждения и царапин положите мягкую ткань и производите сборку колонок на ней.
- Для сборки используйте крестовую отвертку (в комплект поставки не входит).

Перед началом сборки, установки и подсоединения проверьте наличие всех указанных деталей.

- Опасность проглатывания. Храните винты в недоступном для детей месте.
- Порядок монтажа на стене приведен на стр. 26.



**PT570**  
**2** Фронтальные колонки  
**PT870**  
**2** Фронтальные колонки  
**2** Колонки объемного звучания



**PT570**  
**2** Стойки (с кабелем)  
**PT870**  
**4** Стойки (с кабелем)

**PT570** **2** Основания  
**PT870** **4** Основания

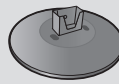

**PT570** **8** Винтов  
**PT870** **16** Винтов



**1**

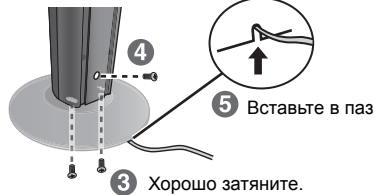
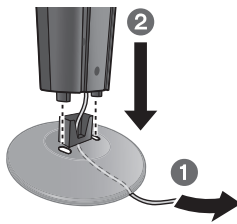

**2**

**2**

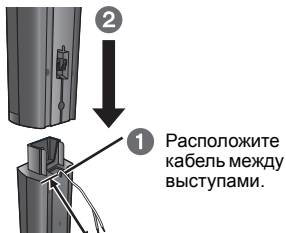

**1** Расположите кабель между выступами.

Расстояние должно быть около 120 мм.

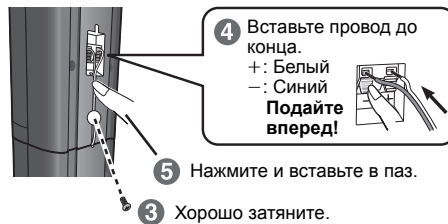

**4** Вставьте провод до конца.  
 +: Белый  
 -: Синий  
**Подайте вперед!**

**5** Нажмите и вставьте в паз.

**3** Хорошо затяните.

**1**

### Вариант сборки колонок

Протяните кабель для подключения акустических колонок через основание.



Расстояние должно быть около 120 мм.

Вы можете отсоединить кабель от стойки и использовать его. Указания по повторному присоединению кабеля см. на стр. 26.

Закрепите колонку.



**2** Вставьте провод до конца.  
 +: Белый  
 -: Синий  
**Подайте вперед!**

**3** Нажмите и вставьте в паз.

**1** Хорошо затяните.

**4** Вставьте в паз.

### Чтобы не допустить падения акустических колонок

- Для крепления колонок к стенам или колоннам вам потребуются соответствующие винты с кольцом на конце.
- Проконсультируйтесь у квалифицированного специалиста относительно того, как выполнять крепление на бетонной стене или поверхности, не имеющей достаточно прочной опоры. Неправильное крепление может привести к повреждению стены или колонок. например, **Фронтальные колонки**

**Бечевка** (в комплект поставки не входит)  
 Протяните от стены к колонке и хорошо завяжите.

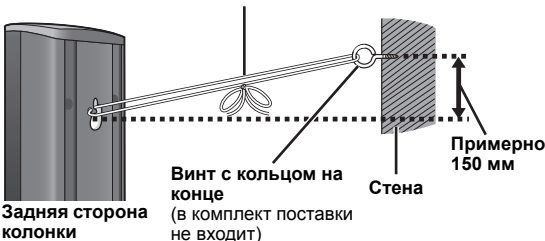

**Задняя сторона колонки**

**Винт с кольцом на конце**  
 (в комплект поставки не входит)

**Стена**

Примерно 150 мм

### Осторожно

Не становитесь на основание. Следите за детьми, когда они находятся вблизи колонок.

например, **Фронтальные колонки**



**НЕПРАВИЛЬНО**

Как расположить колонки для достижения максимального звукового эффекта.

Обратите внимание на следующее:

- Установите колонки на устойчивой ровной поверхности.
- Если расположить акустические колонки слишком близко к полу, стенам и углам, то это может вызвать излишнее усиление низких частот. Закройте стены и окна плотными портьерами.

**Примечание**

Установите колонки на расстоянии не менее 10 мм от системы, чтобы обеспечить надлежащую вентиляцию.

**Пример расстановки**

Разместите центральную, фронтальные и колонки объемного звучания приблизительно на одном расстоянии от слушателя. Использование "Автоустановка АС" (⇒ 11) является удобным способом получения идеального объемного звука из колонок при неспособности разместить их, как указано выше. Углы на диаграмме - приблизительные.

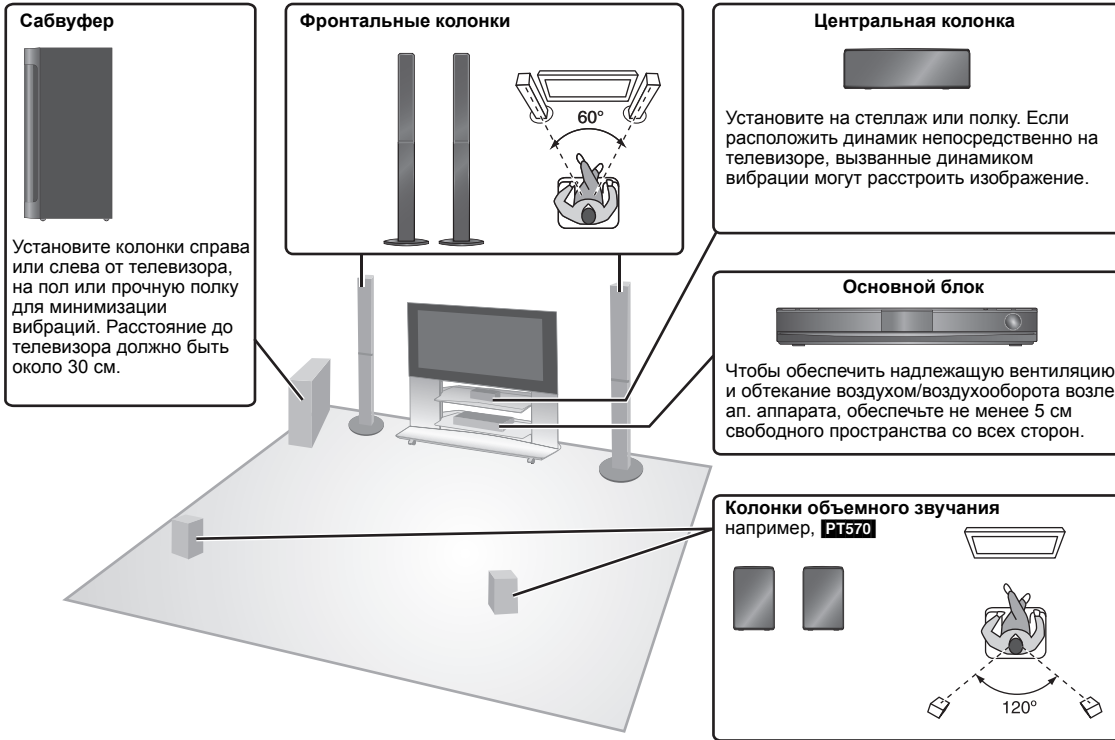

**Осторожно**

Не трогайте лицевые, закрытые сетками, части колонок. Берите колонки за бока.

например, центральная колонка

**НЕПРАВИЛЬНО**



**ПРАВИЛЬНО**



**Если на телевизоре происходит искажение цветов.**

Несмотря на то, что конструктивно центральная колонка допускает установку вблизи телевизора, у некоторых моделей телевизоров при определенном ее месторасположении все же возможно искажение картинки.

Если это произошло, отключите телевизор примерно на 30 минут.

Функция размагничивания телевизора должна решить проблему. Если проблема не решается, отодвиньте колонки подальше от телевизора.

**Осторожно**

- Основной блок и входящие в комплект поставки колонки должны использоваться только так, как указано в этой настройке. Несоблюдение указаний может привести к повреждению усилителя и/или колонок и увеличению опасности возгорания. При повреждении аппарата или колонок или при резком ухудшении качества звука обратитесь к квалифицированному сервисному специалисту.
- Не пытайтесь крепить колонки на стену иным от описанного здесь способом.

**Дайте волю объемному звуку! Дополнительный беспроводный аксессуар Panasonic (например, SH-FX70)**

Вы можете наслаждаться звуком колонок объемного звучания при беспроводном подключении, используя дополнительный беспроводный аксессуар Panasonic (например: SH-FX70). Для получения более подробной информации, см. инструкции по эксплуатации дополнительного беспроводного аксессуара Panasonic.

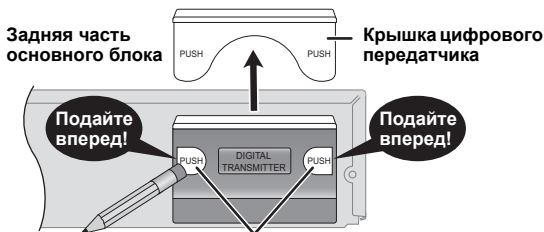

Для снятия крышки можно нажать здесь тупым концом ручки или карандаша.

- Снимите крышку цифрового передатчика перед установкой дополнительного беспроводного аксессуара Panasonic.
- Устанавливайте крышку цифрового передатчика, когда он не используется.

**Примечания по использованию колонок**

- Используйте только колонки из комплекта поставки. При использовании других колонок возможно повреждение аппарата или ухудшение качества звука.
- Длительная работа на максимальной громкости может привести к уменьшению срока службы колонок и даже к выходу их из строя.
- Чтобы избежать повреждений, уменьшайте громкость в таких случаях:
  - При воспроизведении искаженного звука.
  - При реверберации колонок из-за проигрывателя или микрофона, помех от FM радиовещания или непрерывных сигналов с осциллятора, тестового диска или электронного устройства.
  - При настройке качества звука.
  - При включении или выключении аппарата.

Перед выполнением подключений отключите все оборудование и ознакомьтесь с соответствующими разделами инструкции по эксплуатации.

Сетевой шнур подключается после завершения всех прочих подключений.

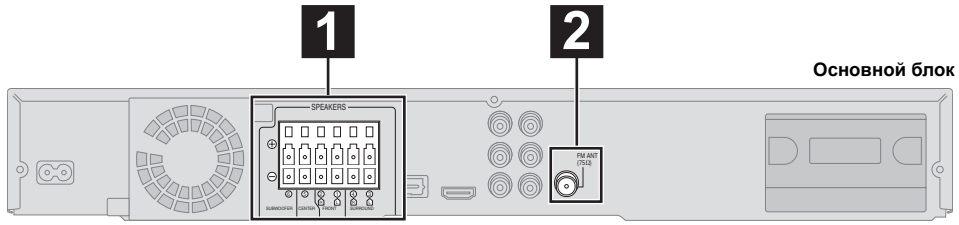

## 1 Подключение колонок

### Пример расстановки

При установке и подключении колонок обращайте внимание на ее тип и цвет соединительного штекера.

**Подсоедините штекеры к разъемам того же цвета.**

Для удобства при выполнении подключений рекомендуется использовать идентификационные кабельные маркеры (наклейки).

Фиолетовый SUBWOOFER    Зеленый CENTER    Красный FRONT (R)    Белый FRONT (L)    Серый SURROUND (R)

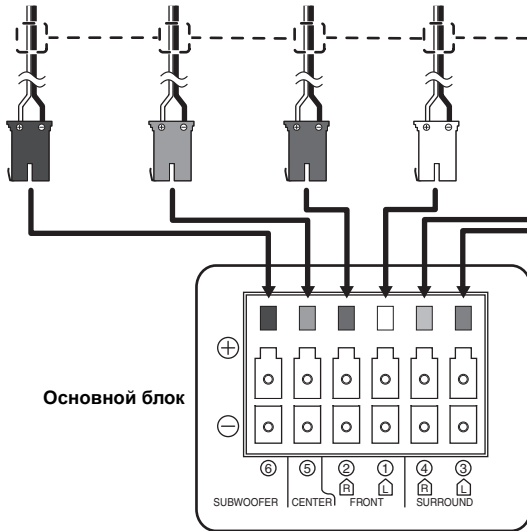

например, Колонки объемного звучания (L)  
**Наклейка на кабель колонки**  
 (входит в комплект поставки)

Вставьте провода полностью, не переходя на участки без изоляции.  
 + : Белый  
 - : Синий

Подайте вперед!

- Не допускайте пересечения (короткого замыкания) или нарушения полярности проводов акустических колонок, т.к. это может вызвать повреждение колонок.

**НЕПРАВИЛЬНО**

например, **PT570**

## 2 Подключения радиантенны

### Использование комнатной антенны

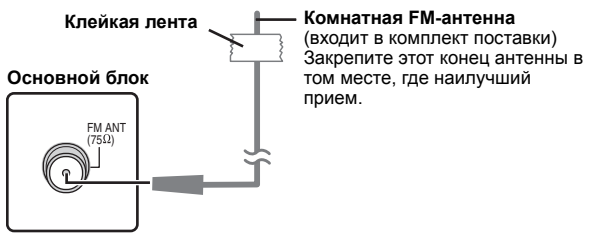

### Использование наружной антенны

Если прием радиостанций плохой, используйте наружную антенну.

- Отсоединяйте антенну при выключенном аппарате.
- Не используйте наружную антенну при грозе.

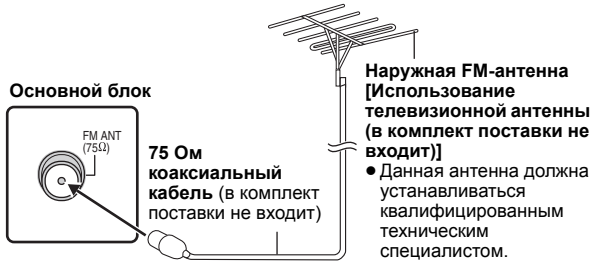

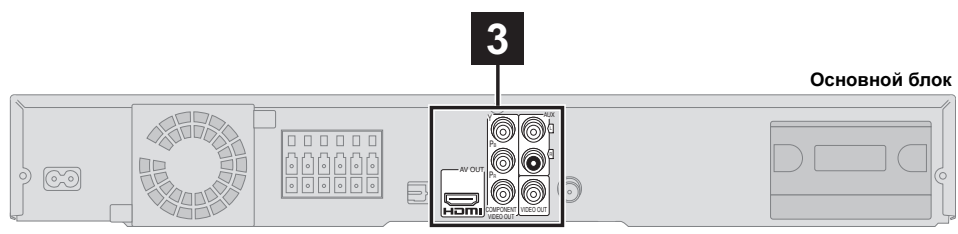

### 3 Подключение аудио- и видеоустройств

#### Пример установки

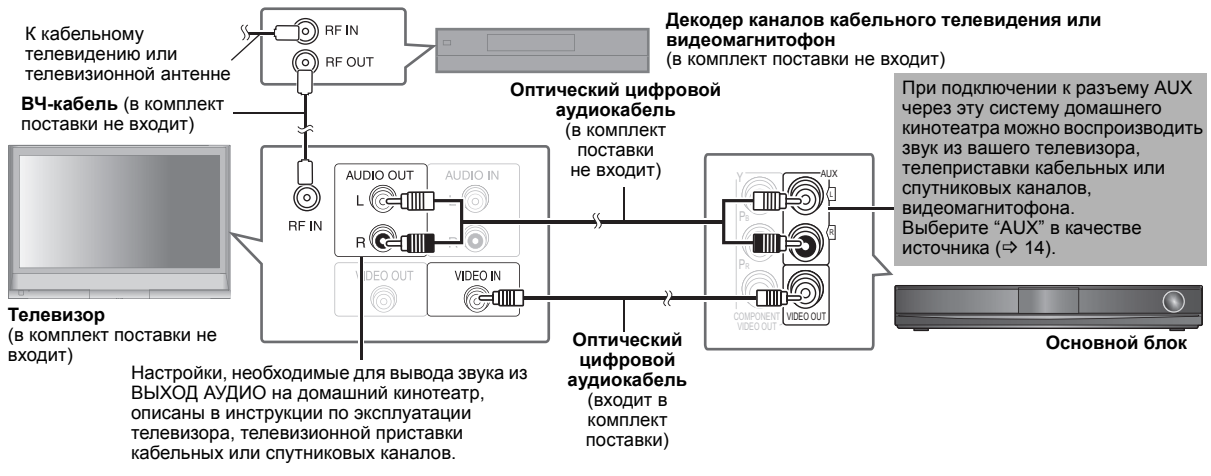

#### Другие видеоподключения

ТВ-разъем	Требуется кабель (в комплект поставки не входит)	Разъемы основного блока	Функции
	<p><b>Кабель HDMI</b></p> <p><b>Примечание</b></p> <ul style="list-style-type: none"> <li>Запрещается использовать кабели, несовместимые с HDMI.</li> <li>Рекомендуется использовать HDMI-кабели корпорации Panasonic. Артикульные номера для заказа: RP-CDHG15 (1,5 м), RP-CDHG30 (3,0 м), RP-CDHG50 (5,0 м), и т.д.</li> </ul>		<p>Данное подключение обеспечивает наилучшее качество картинки.</p> <ul style="list-style-type: none"> <li>Установите "ВИДЕО ПРИОРИТЕТ" на "ВКЛ." (⇒ 28, Меню HDMI).</li> <li>Установите "ВИДЕО ФОРМАТ" в меню 5 (HDMI) (⇒ 21).</li> </ul> <p><b>VIERA Link "HDAVI Control"</b></p> <p>Если Ваш телевизор Panasonic поддерживает функцию VIERA Link, телевизором и домашним кинотеатром можно управлять синхронно (⇒ 22, Использование VIERA Link "HDAVI Control"™).</p> <ul style="list-style-type: none"> <li>Выполните дополнительное аудиоподключение (⇒ выше) в случаях использования функции VIERA Link "HDAVI Control".</li> </ul>
<p>Телевизоры с входными разъемами 576/50i-50p, 480/60i-60p совместимы с построчным видео. Если у вас телевизор другой марки, проконсультируйтесь с производителем.</p>	<p><b>Видеокабели</b></p>	<ul style="list-style-type: none"> <li>Выполняйте подключение к клеммам того же самого цвета.</li> </ul>	<p>Данное подключение обеспечивает более чистое изображение, чем разъем VIDEO OUT.</p> <p><b>Для воспроизведения построчного видео</b></p> <ul style="list-style-type: none"> <li>Подключите к построчному выходу совместимого телевизора.                     <ul style="list-style-type: none"> <li>Установите "ВИДЕО ВЫХ (I/P)" для Меню ВИДЕО на "ПРОГРЕССИВНЫЙ" и затем выполните инструкции, указанные в экранном меню (⇒ 28).</li> </ul> </li> </ul>

**Примечание**

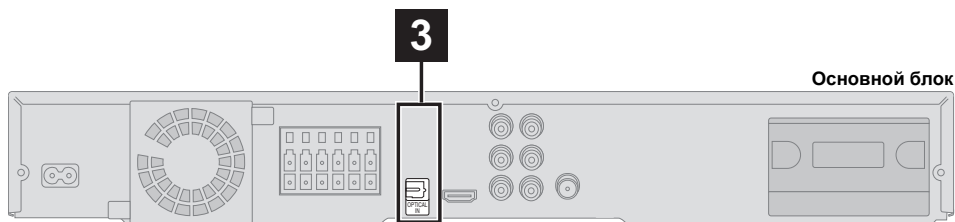

- Не подключайте видео через видеомагнитофон. Из-за установленной защиты от копирования картинка может неправильно отображаться.
- Требуется только одно подключение видео. В зависимости от используемого телевизора выберите наиболее подходящее видеоподключение.

(Продолжение на следующей странице)



### 3 Подключение аудио- и видеосредств (Продолжение)

#### Другие аудиоподключения

Разъем телевизора или другого внешнего оборудования	Требуется кабель (в комплект поставки не входит)	Разъемы основного блока	Функции
 OPTICAL OUT	<ul style="list-style-type: none"> <li>Не перегибайте при подключении.</li> </ul> <b>Оптический цифровой аудиокабель</b> 	 OPTICAL IN	<p>Для обеспечения наилучшего качества звука и объемного звучания подключение является предпочтительным.</p> <p>Аппарат может декодировать сигналы объемного звука с телевизора, кабельной или спутниковой телевизионной приставки. Настройки, необходимые для вывода звука с цифрового аудиовыхода на домашний кинотеатр, смотрите в инструкции по эксплуатации телевизора, кабельного или спутникового декодера STB. С помощью данного подключения может быть воспроизведен только звук в формате Dolby Digital и PCM.</p> <ul style="list-style-type: none"> <li>После подключения сделайте настройку выхода, используемого для вывода звука в вашем цифровом оборудовании (⇒ 14).</li> </ul>

#### Примечание

При наличии нескольких источников звука (например, проигрыватель Blu-ray, DVD-рекордер, видеомагнитофон и т.п.) подсоедините их к имеющимся разъемам на телевизоре, а затем выход телевизора подсоедините к разъему AUX или OPTICAL IN.

### шаг 4 Подключение сетевого шнура

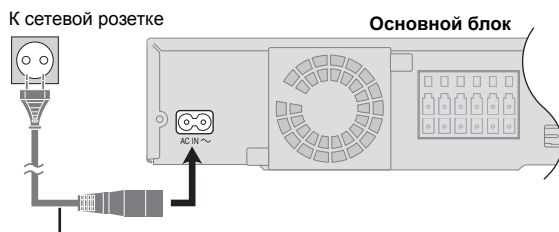

Сетевой шнур (входит в комплект поставки)

#### Экономия электроэнергии

Основной блок будет потреблять незначительное количество энергии даже в выключенном состоянии (приблиз. 0,2 Вт). Для экономии электроэнергии отключите аппарат от розетки электрической сети, если он не будет использоваться длительное время.

После включения аппарата после длительного простоя необходимо будет снова настроить некоторые параметры.

#### Примечание

Поставляемый сетевой шнур предназначен только для использования только с основным блоком.

Не используйте его с другими устройствами. Также не используйте шнуры от других устройств с данным аппаратом.

### шаг 5 Подготовка пульта ДУ к работе

#### Батарейки

- Вставьте так, чтобы полюса (+ и -) совпадали с полюсами пульта дистанционного управления.

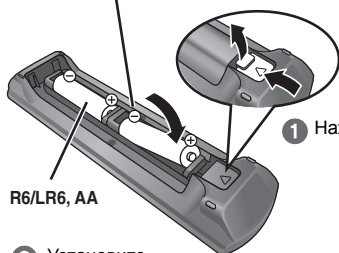

R6/LR6, AA

- Установите крышку на место.

#### ПРЕДУПРЕЖДЕНИЕ

При неправильной замене аккумулятора возникает опасность взрыва. Производить замену, используя только тот же тип аккумулятора, или равноценный ему, рекомендуемый производителем. Размещение в отходы использованных аккумуляторов производить согласно инструкциям производителя.

- Используйте щелочные или марганцевые батарейки.
- Не нагревайте и не допускайте контакта с пламенем.
- Не оставляйте батарейки в автомобиле с закрытыми дверями и окнами под прямыми солнечными лучами в течение длительного времени.

#### Нельзя:

- использовать одновременно новые и старые батарейки.
  - использовать вместе батарейки различных типов.
  - разбирать батарейки и закорачивать их полюса.
  - пытаться перезарядить щелочные или марганцевые батарейки.
  - использовать батарейки, если их покрытие отслоилось.
- Неверное обращение с батарейками может привести к утечке электролита и повреждению или выходу из строя пульта ДУ.

Если пульт ДУ не будет использоваться длительное время, извлеките из него батарейки. Храните батарейки в прохладном темном месте.

#### Использование

Направьте пульт ДУ прямо на приемник сигнала (⇒ 37), избегая препятствий, с расстояния не более 7 м от передней панели аппарата.

Окно Smart setup поможет Вам произвести необходимые настройки.



**Подготовка**

Включите телевизор и выберите видеовход (например, VIDEO 1, AV 1, HDMI и т.п.), к которому следует подключить домашний кинотеатр.

- Процедура выбора видеовхода должна быть описана в руководстве по эксплуатации телевизора.
- Данный пульт ДУ позволяет выполнять самые простые операции управления телевизором (→ 36).

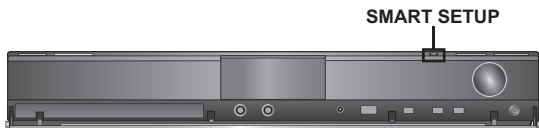
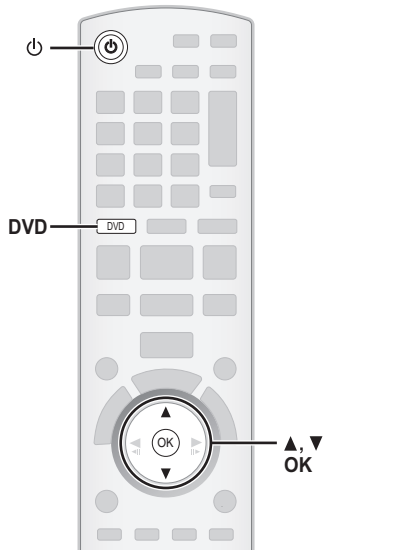

- 1** Включите аппарат.

  - Если окно Smart setup появится автоматически, шаги 2 и 3 можно пропустить.
- 2** Выберите "DVD/CD".
- 3** Вызовите окно интеллектуальной настройки Smart setup.  
(Только основной блок)
- 4** Выберите "Yes".
- 5** Следуя указаниям на экране, произведите необходимые настройки.  
(→ справа, Параметры интеллектуальной настройки)
- 6** Завершение Smart setup.

**Параметры интеллектуальной настройки**

- **Language**  
Выберите язык меню и экранных сообщений.
- **Формат экр. ТВ**  
Выберите формат картинки (соотношение сторон), соответствующий типу телевизора.
- **Проверка АС**  
Прослушайте звук в колонках, чтобы убедиться в правильном подключении колонок.
- **Автоустановка АС**  
Автоматически отрегулируйте громкость колонок. (→ ниже)
- **Громкость АС**  
Настройте объемное звучание колонок.
- **Аудио вход ТВ**  
Выберите аудиовход, на который подается сигнал с телевизора. При использовании входа AUX (→ 9): Выберите "AUX". При использовании входа OPTICAL IN (→ 10): Выберите "DIGITAL IN".  
Это настройка Аудио вход ТВ предусмотрена для VIERA Link "HDAVI Control". (→ 22)

**Примечание**

- Если аппарат подключен к телевизору, оснащенному функцией "HDAVI Control 3 или новейшей" с помощью кабеля HDMI, настройки языка и формата (соотношения сторон) экрана телевизора будут автоматически получены из телевизора с помощью VIERA Link.
- Если аппарат подключен к телевизору, оснащенному функцией "HDAVI Control 2" с помощью кабеля HDMI, настройки языка экрана телевизора будут автоматически получены из телевизора с помощью VIERA Link.
- Параметры в интеллектуальной настройке Smart setup можно также изменить через настройки плеера [например, язык, формат ТВ, громкость колонок и звук ТВ (→ 27)].

**Автоматическая настройка уровня громкости колонок: Автоматическая настройка колонок**

Для максимальной адаптации к существующему помещению и обеспечения идеального звучания необходимо настроить уровни громкости колонок.

Соблюдайте абсолютную тишину при автоматической настройке колонок. Громкие голоса, шум кондиционера или ветра может привести к неверным настройкам. Во время настройки из колонок будет раздаваться тестовый сигнал.

- Поместите микрофон автоматической настройки колонок в позицию слушателя. (На уровне головы обычно в положении сидя.)
- Из каждой колонки поочередно будет раздаваться тестовый сигнал.

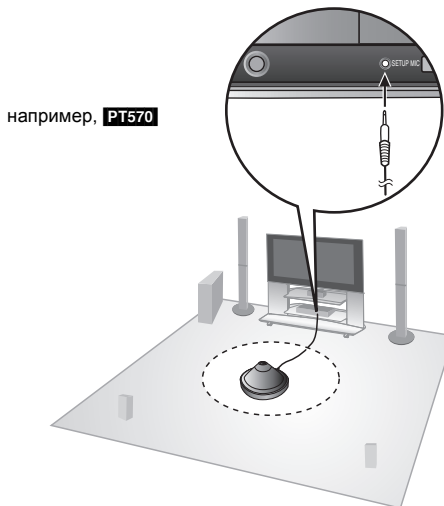

**Примечание**

Функция автоматической настройки колонок может быть вызвана только из окна Smart setup.

# Настройка радио

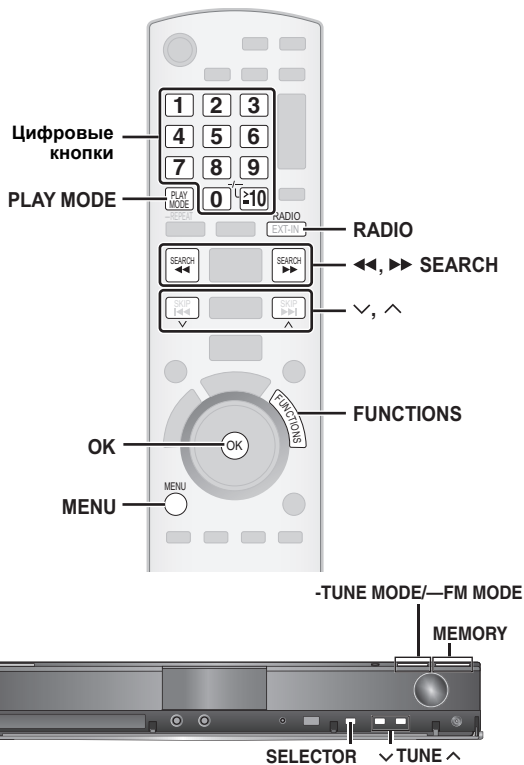

## Подтверждение найденных радиостанций

<p><b>1</b></p>	<p><b>Выберите "FM".</b></p> <ul style="list-style-type: none"> <li>Основной блок: Нажмите [SELECTOR].</li> </ul>
<p><b>2</b></p>	<p><b>Выберите канал.</b></p> <ul style="list-style-type: none"> <li>Для выбора 2-значного номера например, 12: [±10] ⇒ [1] ⇒ [2]</li> </ul> <p>Или нажмите [v, ^].</p> <ul style="list-style-type: none"> <li>Основной блок: Нажмите [-TUNE MODE] для выбора "PRESET" на дисплее, затем нажмите [v TUNE ^] для выбора станции.</li> </ul> <p>При приеме FM-радиовещания на дисплее загорается "ST".</p>

• Настройки FM-радиостанций отображаются и на экране телевизора.

### При сильных помехах

Нажмите и удерживайте [PLAY MODE] (основной блок: [-FM MODE]), пока не появится "MONO".

Для отмены режима повторно нажмите на кнопку и удержите ее.  
 • Режим также будет отменен при смене частоты.

## Автоматический поиск радиостанций

Можно запомнить частоты не более 30 радиостанций.

<p><b>1</b></p>	<p><b>Выберите "FM".</b></p> <ul style="list-style-type: none"> <li>Основной блок: Нажмите [SELECTOR].</li> </ul>
<p><b>2</b></p>	<p>При каждом нажатии кнопки: <b>LOWEST</b> (стандартная заводская настройка): Поиск радиостанций будет осуществляться с минимальной частоты.</p> <p><b>CURRENT:</b> Поиск радиостанций будет осуществляться с текущей частоты.*</p> <p>* Процедура изменения частоты описана в "Ручной поиск" (⇒ справа).</p>
<p><b>3</b></p> <p>(нажмите и удерживайте)</p>	<p>Отпустите кнопку, когда на экране "FM AUTO".</p> <ul style="list-style-type: none"> <li>Основной блок: Нажмите и удерживайте [MEMORY].</li> </ul> <p>Тюнер начнет поиск радиостанций, присваивая найденным номера по возрастанию.</p>

- После окончания поиска и переключения на последнюю найденную станцию на дисплее отобразится "SET OK".
- Если процедура автоматического поиска радиостанций завершится неудачей, на экране отобразится "ERROR". Найдите радиостанции вручную (⇒ 13).

## Ручной поиск

<p><b>1</b></p>	<p><b>Выберите "FM".</b></p> <ul style="list-style-type: none"> <li>Основной блок: Нажмите [SELECTOR].</li> </ul>
<p><b>2</b></p>	<p><b>Выберите частоту.</b></p> <ul style="list-style-type: none"> <li>Основной блок: Нажмите [-TUNE MODE] для выбора "MANUAL" на дисплее, затем нажмите [v TUNE ^] для выбора частоты.</li> <li>Чтобы начать автоматический поиск нажмите и удерживайте [◀▶] (основной блок: [v TUNE ^]) до начала прокрутки частоты. Поиск остановится, как только будет найдена станция.</li> </ul>

## Ручной поиск радиостанций

Можно запомнить частоты не более 30 радиостанций.

- Во время прослушивания станций радиовещания **Нажмите [OK]**.
- Пока значение частоты мигает на дисплее **Цифровыми кнопками присвойте станции номер.**
  - Для выбора 2-значного номера например, 12: [ $\geq 10$ ]  $\Rightarrow$  [1]  $\Rightarrow$  [2]

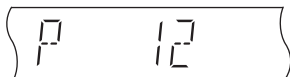

Или нажмите [ $\vee$ ,  $\wedge$ ], затем нажмите [OK].

Основной блок:

- Во время прослушивания станций радиовещания

**Нажмите [MEMORY] дважды.**

- Пока номер станции мигает на дисплее

**Нажмите [ $\vee$  TUNE  $\wedge$ ], затем нажмите [MEMORY].**

Частота, ранее сохраненная под данным номером, будет перезаписана новой.

## Выбор источника воспроизведения

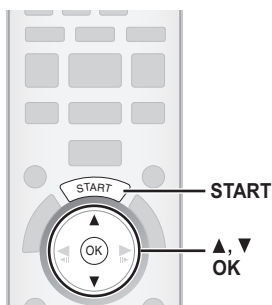

### Выберите источник в меню START

С помощью меню START можно выбирать источник или получать доступ к воспроизведению/меню.

1



### Вызовите меню START.

Данный аппарат включается автоматически. (Телевизор также включится, если используется VIERA Link "HDAVI Control". Данная функция работает только в режиме "DVD/CD", "USB" или "IPOD" без загруженного/подсоединенного диска/устройства.) например,

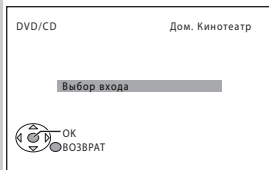

2



### Выберите пункт.

- Для выхода нажмите [START].

3



### Выполните настройки.

### В "Выбор входа"

Можно выбрать требуемый источник из меню.

- DVD/CD ( $\Rightarrow$  11), FM ( $\Rightarrow$  12), AUX\* ( $\Rightarrow$  14), DIGITAL IN\* ( $\Rightarrow$  14), USB ( $\Rightarrow$  24), iPod ( $\Rightarrow$  25)

\* "TV" появится помимо "AUX" или "DIGITAL IN", указывая аудионастройку телевизора для VIERA Link "HDAVI Control" ( $\Rightarrow$  22).

Если диск загружен или подсоединено устройство USB, из меню START можно получить доступ к воспроизведению или меню. например, **DVD-V**

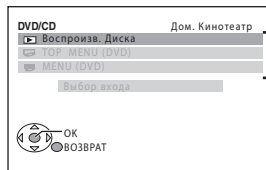

Доступ к воспроизведению/меню

При появлении на экране панели управления например, **DVD-V** (если в меню START выбрано "Воспроизв. Диска")

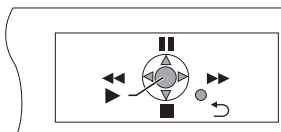

Воспроизведением можно управлять с помощью указанных элементов управления.

(Продолжение на следующей странице)

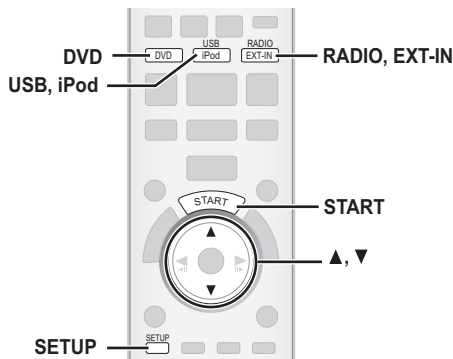

Для выбора источника с аппарата нажмите [SELECTOR] на основном блоке. (→ 37)

**Примечание**

Подтвердите аудиоподключение ко входу AUX или OPTICAL IN на основном блоке при выборе соответствующих источников (→ 9, 10). Уменьшите громкость телевизора до минимума и затем настройте громкость на основном блоке.

**Настройка цифрового аудиовхода**

Настройте параметры в соответствии с типом аудио на входе OPTICAL IN основного блока.

- 1 В режиме "D-IN"  
Нажмите [SETUP] для выбора "MAIN/SAP", "DRC" или "PCM FIX".
- 2 При показе выбранного режима  
Нажмите [▲, ▼] для выполнения настроек.

Режим MAIN/SAP (Работает только с Dolby Dual Mono):

- MAIN, SAP\*, MAIN+SAP\* (стереозвучание)
- \* "SAP" = Secondary Audio Program (вспомогательная аудио программа)

**Dynamic Range Compression**

- DRC ON:** При малой громкости регулирует чистоту звука уменьшением диапазона малой громкости и повышением максимальной громкости Удобно для просмотра в позднее время. (Работает только с Dolby Digital)
- DRC OFF:** Воспроизводится весь динамический диапазон сигнала.

**Режим PCM FIX**

- PCM ON:** Выберите только при приеме сигналов PCM.
- PCM OFF:** Выберите при приеме сигналов Dolby Digital и PCM.

(При приеме настоящего 5.1-канального объемного звука выберите "PCM OFF".)

**Примечание**

- Аудио, принимаемое с входа OPTICAL IN, не передается на выход HDMI.
- Подчеркнутые значения являются стандартными заводскими настройками.

**Выбор источника с пульта ДУ**

	DVD/CD (→ 11)
	При каждом нажатии кнопки: FM (→ 12) AUX*: При подаче аудиосигнала через вход AUX. D-IN*: При подаче аудиосигнала через вход OPTICAL IN. (→ справа) * "(TV)" появится помимо "AUX" или "D-IN", указывая аудионастройки телевизора для VIERA Link "HDAVI Control" (→ 22).
	USB (→ 24) iPod (→ 25)

## Прослушивание звучания со всех колонок и различные звуковые эффекты

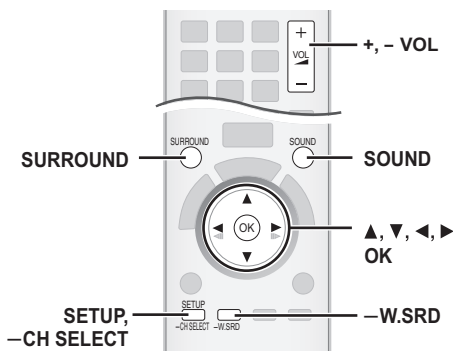

- Следующие звуковые эффекты могут быть недоступны, а также может не наблюдаться результат с некоторыми источниками или при использовании головного наушника (→ 37).
- Также возможно ухудшение качества при использовании данных эффектов с некоторыми источниками звука. Если такое происходит, отключите звуковые эффекты.

**Эффекты объемного звучания**

	При активации эффекта объемного звучания на основном блоке будет гореть индикатор SURROUND OUTPUT. При каждом нажатии кнопки: <b>STANDARD:</b> Звук выводится в том же виде, в котором он был записан/закодирован. Громкость звука в колонках зависит от источника. <b>MULTI-CH:</b> Даже обычный двухканальный или не объемный звук можно воспроизводить как через фронтальные колонки, так и через колонки объемного звука. <b>MANUAL:</b> (→ справа)
--	---------------------------------------------------------------------------------------------------------------------------------------------------------------------------------------------------------------------------------------------------------------------------------------------------------------------------------------------------------------------------------------------------------------------------------------------------------------------------

Если отображается "MANUAL"



**Выберите другие режимы объемного звука.**

При каждом нажатии [◀, ▶]:  
**PLII MOVIE\***  
Пригоден для программного обеспечения для работы с видео, или видео, записанного с Dolby Surround. (исключая DivX)  
**PLII MUSIC\***  
Добавляет эффекты 5.1-канального звучания к источникам стереозвучания. (исключая DivX)  
**S.SRND**  
Можно воспроизводить стереозвук через все колонки. (Вывод на колонки объемного звука будет моно)  
**STEREO**  
Звук через передние колонки и сабвуфер может выводиться из любого источника.

\* "PLII" будет гореть на дисплее аппарата при активации эффекта.

**Рекомендуемые режимы для прослушивания звука телевизора или стереоисточников:**

- PLII MOVIE
- PLII MUSIC
- S.SRND

## Выбор звукового режима

- 

**Выберите режим воспроизведения звука.**  
При каждом нажатии кнопки:  
**EQ** : Эквалайзер  
**SUBW LVL**: Уровень сабвуфера  
**C.FOCUS** : Фокус в центре
- При показе выбранного режима



**Выполните настройки.**  
Детальная информация о настройках для каждого из эффектов приведена далее.

### Эквалайзер

Можно выбрать параметры качества звука.

При каждом нажатии [◀, ▶]:

**HEAVY**: Добавляет силу в рок.

**CLEAR**: Очищает верхний тембр.

**SOFT**: Для фоновой музыки.

**FLAT**: Отмена (эффекты не добавляются).

### Уровень сабвуфера

Вы можете настроить диапазон нижних частот. Аппарат автоматически выберет наиболее приемлемые настройки в зависимости от воспроизводимого источника.

SUB W 1 ↔ SUB W 2 ↔ SUB W 3 ↔ SUB W 4

- Заданные вами параметры сохраняются и вызываются каждый раз при воспроизведении того же типа источника.

### Фокус в центре

(Очень эффективен при воспроизведении звука, имеющего центральный канал, или, если индикатор "DOLBY" горит на дисплее аппарата.)

Можно так настроить звук из центральной колонки, чтобы он казался выходящим из области телевизора.

C.FOCUS ON ↔ C.FOCUS OFF

## Использование приглушенного объемного звучания

За исключением [DivX]

Можно усилить эффект объемного звучания при низкой громкости 5.1-канального аудиовоспроизведения. (Подходит для просмотра фильмов в ночное время.)

  
(нажмите и удерживайте)

- "(( ))" загорается при использовании эффекта.



При каждом нажатии и удержании кнопки:  
WHISPER-MODE SRD ON  
↑  
WHISPER-MODE SRD OFF

## Ручная настройка уровня громкости колонок

### Подготовка

- Для показа картинки включите телевизор и выберите подходящий вход для видеосигнала.
- Нажмите [+ , - VOL] для настройки громкости на нормальный уровень прослушивания.
- Выберите "ТЕСТОВЫЙ РЕЖИМ" в "НАСТР. ДИНАМИК." в Меню АУДИО (⇒ 28).

- 

**Войдите в режим тестового тонального сигнала.**  
например,



Испытательный тональный сигнал будет воспроизводиться через каждую колонку в следующем порядке:  
ЛЕВЫЙ, ЦЕНТРАЛЬНЫЙ, ПРАВЫЙ, ОКР. ЗВУК, ПРАВ., ОКР. ЗВУК, ЛЕВЫЙ
- 

**Настройте уровень громкости каждой колонки. (ЦЕНТРАЛЬНЫЙ, ОКР. ЗВУК, ПРАВ., ОКР. ЗВУК, ЛЕВЫЙ)**  
от -6 db до +6 db (Заводская настройка: 0 db)  
• Для выхода из окна нажмите [SETUP].

### Для настройки уровня громкости колонки при воспроизведении

(Эффективно при воспроизведении 5.1-канального звука, или когда горит индикатор "DOLBY".)

- Нажмите и удерживайте [—CH SELECT] для выбора колонки. При показе канала колонки нажмите [—CH SELECT].

L → C → R → RS → LS → SW  
↑

- Регулировка канала SW (Сабвуфер) возможна, только если диск имеет канал сабвуфера, а индикатор "DOLBY" не горит.
- Символ "S" появится на дисплее аппарата при выборе "S.SRND" (⇒ 14, Эффекты объемного звучания). В данном случае можно одновременно отрегулировать громкость обеих колонок объемного звучания с помощью [▲, ▼].  
S: от -6 db до +6 db

- Нажмите [▲] (для увеличения) или [▼] (для уменьшения), чтобы настроить громкость каждой колонки.  
C, RS, LS, SW: от -6 db до +6 db  
(L, R: Регулируется только баланс.)

Для регулировки баланса фронтальных колонок нажмите [◀, ▶] в тот момент, когда выбрано "L" или "R".

# Основное воспроизведение

При возникновении проблем смотрите раздел по поиску и устранению неисправностей (с ⇨ 32 по 33)

## Подготовка

Для показа картинки включите телевизор и выберите видеовход (например, VIDEO 1, AV 1, HDMI и т.п.), к которому подключен домашний кинотеатр.

## Использование основного блока



**1** Включите аппарат.



**2** Выберите "DVD/CD".

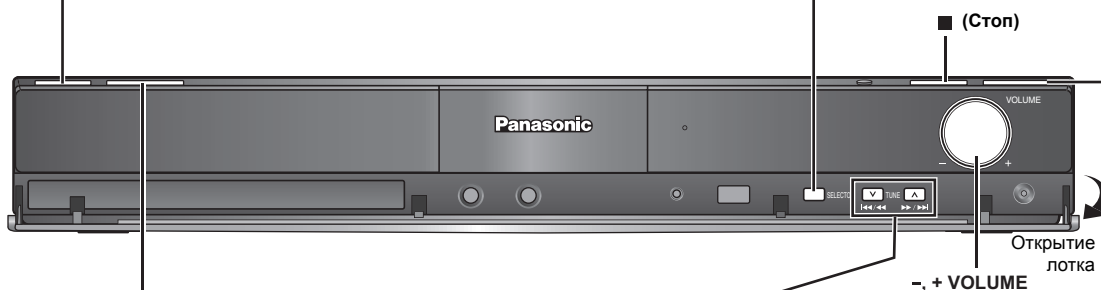

**3** Откройте лоток диска.

**4** Установите диск.

- Двусторонние диски вставляйте стороной для воспроизведения вверх.

Этикетка  
обращена вверх

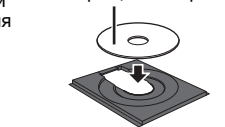

- Перед использованием дисков DVD-RAM извлекайте их из картриджа.



**Нажмите для пропуска.**  
**Нажмите и удерживайте для**

- поиска при воспроизведении
- начала замедленного воспроизведения при паузе
- Нажмите [▶] (Воспроизведение) для нормального воспроизведения.



**5** Начните воспроизведение.

- Поверните [–, + VOLUME] для регулировки громкости.

## Примечание

- ПРИБОРИ ПОКАЗЫВАЮТ МЕНЮ ДИСК ПРОДОЛЖАЕТ ВРАЩАТЬСЯ.

Для предотвращения напрасного износа двигателя аппарата и экрана телевизора по окончании работы с меню нажмите [■] (Стоп).

- Общее количество заголовков может отображаться некорректно на +R/+RW.

## ИНФОРМАЦИЯ О DIVX VIDEO:

DivX® является форматом для цифрового видео, разработанным DivX, Inc. Это официальное устройство DivX Certified для воспроизведения видео в формате DivX.

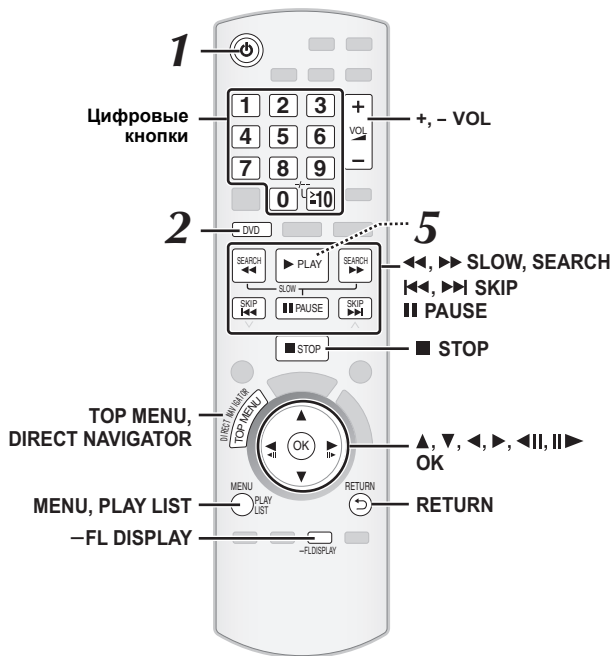

<b>Выбор пунктов на экране</b>		—
--------------------------------	--	---

<b>Введите номер</b>		<b>DVD-VR   DVD-V   VCD   CD</b> например, для выбора 12: [≥10] ⇒ [1] ⇒ [2]  <b>VCD</b> с управлением воспроизведения Нажмите [■ STOP] для отмены функции PBC, затем нажмите цифровые кнопки.
----------------------	--	--------------------------------------------------------------------------------------------------------------------------------------------------------------------------------------------------------------

<b>Меню Disc</b>		<b>DVD-V</b> Показывает верхнее меню диска.  <b>DVD-VR</b> Нажмите кнопку для просмотра программ (⇒ 19).
		<b>DVD-V</b> Показывает меню диска.  <b>DVD-VR</b> Нажмите кнопку для просмотра списка воспроизведения (⇒ 19).
		<b>VCD</b> с управлением воспроизведения Показывает меню диска.

<b>Воспроизведение одним касанием</b> (в режиме ожидания)		(Только с пульта ДУ) Аппарат автоматически включится и начнет проигрывать диск, находящийся в лотке.
--------------------------------------------------------------	--	---------------------------------------------------------------------------------------------------------

<b>Стоп</b>		Положение запоминается, пока "ОСТАНОВИТЬ" горит на дисплее. • Нажмите [▶ PLAY] для возобновления. • Нажмите повторно [■ STOP] для удаления положения остановки.
-------------	--	-----------------------------------------------------------------------------------------------------------------------------------------------------------------------

<b>Пауза</b>		• Нажмите [▶ PLAY] для возобновления воспроизведения.
--------------	--	-------------------------------------------------------

<b>Пропуск</b>		—
----------------	--	---

<b>Поиск</b> (во время воспроизведения)		• До 5 шагов. • Нажмите [▶ PLAY] для начала нормального воспроизведения.
<b>Показ с замедленной скоростью</b> (во время паузы)		• <b>VCD</b> Показ с замедленной скоростью: Только вперед. • <b>MPEG4   DivX</b> Показ с замедленной скоростью: Не работает.

<b>Покадровое воспроизведение</b> (во время паузы)		<b>DVD-VR   DVD-V   VCD</b> • <b>DVD-VR   VCD</b> Только вперед.
-------------------------------------------------------	--	---------------------------------------------------------------------

<b>Возврат к предыдущему окну</b>		—
-----------------------------------	--	---

<b>Дисплей основного блока</b>		<b>DVD-VR   DVD-V   WMA   MP3   MPEG4   DivX</b> Индикация времени ↔ Информационный дисплей (например, <b>DVD-VR</b> номер программы)  <b>JPEG</b> SLIDE ↔ Номер содержимого
--------------------------------	--	---------------------------------------------------------------------------------------------------------------------------------------------------------------------------------------------

Воспроизведение дисков

# Другие режимы воспроизведения

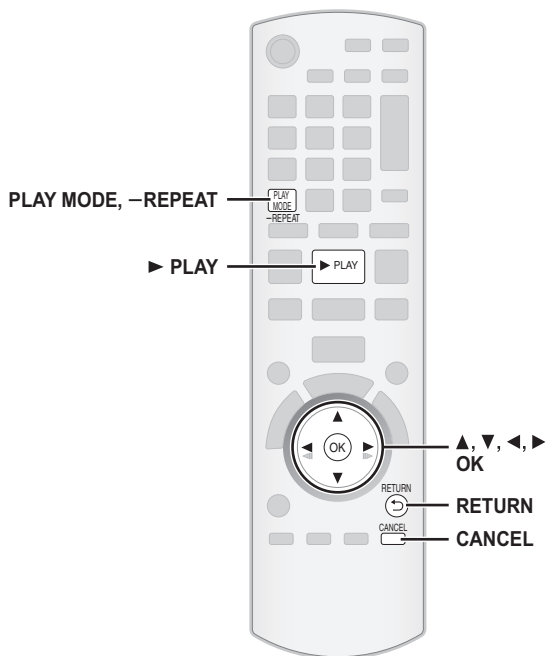

- Для дисков, содержащих одновременно файлы WMA/MP3 и JPEG, выберите музыку или фотографии.  
WMA/MP3: Выберите "МУЗЫК. ПРОГРАММА" или "СЛУЧ. ВОСПР. МУЗЫКИ".  
JPEG: Выберите "ПРОГРАММА ИЗОБР." или "СЛУЧ. ВОСПР. КАРТИНКИ".
- **DVD-V** Некоторые пункты невозможно воспроизвести, даже если вы их запрограммируете.

## Запрограммированное воспроизведение (до 30 пунктов)

**1** Выберите пункт, например, **DVD-V**

• Повторите данную процедуру для программирования других пунктов.  
• Для возврата в предыдущее меню нажмите [RETURN].

**2** Начните воспроизведение.

## Повторное воспроизведение

Данная функция работает, только если может отображаться истекшее время воспроизведения. Она также работает с содержимым в формате JPEG.

**1** Во время воспроизведения **Отображает режим повтора.**

(нажмите и держите нажатой)

**2** Во время отображения режима повтора **Выберите пункт, который необходимо повторить.**

например **DVD-V**

⌂ ЗАГ-К → ⌂ ГЛАВА → ⌂ ВЫКЛ.

Для отмены выберите "ВЫКЛ."

В зависимости от типа диска и режима воспроизведения пункты отобразятся по-разному.

## Запрограммированное и произвольное воспроизведение

**DVD-V** **VCD** **CD** **WMA** **MP3** **JPEG** **MPEG4** **DivX**

### Подготовка

**При остановленном воспроизведении** **Выберите режим воспроизведения.**

Окна запрограммированного и произвольного воспроизведения будут сменять друг друга.

Запрограммированное → Произвольное

← Для выхода из запрограммированного и произвольного воспроизведения

- **DVD-VR** Выберите "ДАННЫЕ" в "DVD-VR/ДАННЫЕ" (⇒ 29, Меню ПРОЧЕЕ) для воспроизведения файлов WMA, MP3, JPEG, MPEG4 или DivX.
- Если появится окно "МЕНЮ ВОСПРОИЗВ.", выберите "АУДИО/ИЗОБРАЖЕНИЕ" или "ВИДЕО" (⇒ 19, С помощью МЕНЮ ВОСПРОИЗВ.), затем продолжите вышеописанную процедуру.

**Для выбора всех пунктов**  
Нажмите [▲, ▼] для выбора "ВСЕ" и нажмите [OK].

**Для удаления выбранной программы**  
1 Нажмите [▶], затем нажмите [▲, ▼] для выбора программы.  
2 Нажмите [CANCEL].

**Для удаления целой программы**  
Нажмите несколько раз [▶] для выбора "УДАЛИТЬ ВСЕ" и нажмите [OK].  
Программа целиком удаляется также при открытии лотка диска, выключении аппарата или выборе другого источника.

## Произвольное воспроизведение

**1** (Только если на диске имеются группы или несколько заголовков) Выберите группу или заголовок, например, **DVD-V**

• "\*" представляет выбранное. Для отмены выбора повторно нажмите [OK].

**2** Начните воспроизведение.

# Использование меню навигации

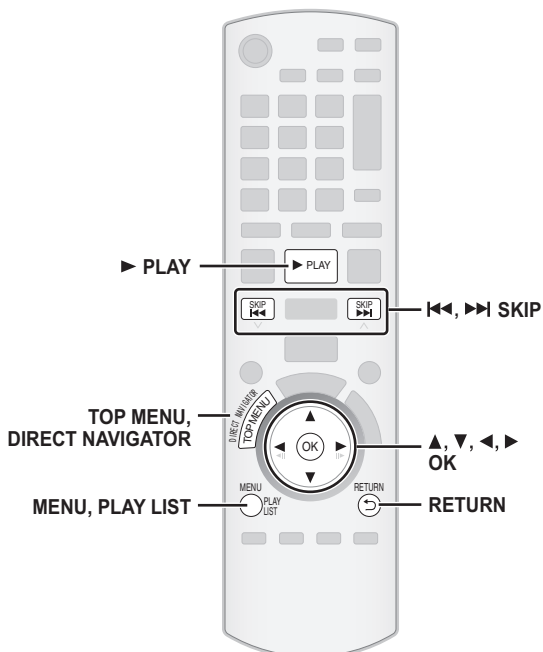

## ■ Выбор изображений в меню контрольных изображений

JPEG

**1 При отображении фотографии** например,

Имя группы: JPEG images | Номер группы и контента: G 1/ 1-C 3/ 9

**2** Выберите фотографию.

- Нажмите [SKIP] для постраничного просмотра.

### Для перехода к другой группе

- Нажмите [▲] для выбора названия группы.
- Нажмите [◀, ▶] для выбора группы и нажмите [OK].

## Воспроизведение дисков RAM и DVD-R/-RW (DVD-VR)

DVD-VR

- Заголовки отображаются, только если они записаны на диске.
- Редактирование программ, списков воспроизведения и заголовков дисков невозможно.

### Воспроизведение программ

**1 При остановленном воспроизведении** например,

PG	ДАТА	ПОДОЛЖИТ	ЗАГЛОВОК
1	10/11 02:15	0:16:02	LIVE CONCERT
2	12/05 01:30	0:38:25	AUTO ACTION
3	04/03 02:10	1:16:05	CINEMA

• Для выхода из окна нажмите [DIRECT NAVIGATOR].

**2** Выберите программу.

- Нажмите [◀, ▶] для постраничного просмотра.

### Воспроизведение списка воспроизведения

Это возможно, только если диск содержит список воспроизведения.

**1 При остановленном воспроизведении** например,

СВ	ДАТА	ПОДОЛЖИТ	ЗАГЛОВОК
1	11/11 00:01	0:00:10	CITY PENGUIN
2	12/01 01:20	0:01:20	FOOTBALL
3	01/02 01:10	1:10:04	SPECIAL

• Для выхода из окна нажмите [PLAY LIST].

**2** Выберите список воспроизведения.

- Нажмите [◀, ▶] для постраничного просмотра.

## Воспроизведение дисков с данными

WMA MP3 JPEG MPEG4 DivX

**DVD-VR** Выберите "ДАнные" в "DVD-VR/ДАнные" (⇒ 29, Меню ПРОЧЕЕ) для воспроизведения файлов WMA, MP3, JPEG, MPEG4 или DivX.

### С помощью МЕНЮ ВОСПРОИЗВ.

"МЕНЮ ВОСПРОИЗВ." появляется, когда диск содержит как видеофайлы (MPEG4/DivX), так и файлы других форматов (WMA/MP3/JPEG).

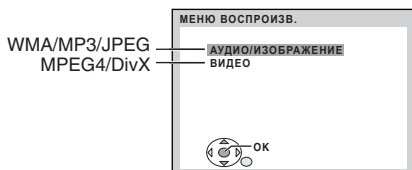

Выберите "АУДИО/ИЗОБРАЖЕНИЕ" или "ВИДЕО".

- Для начала воспроизведения нажмите [PLAY].
- Для выбора пункта для воспроизведения смотрите "Воспроизведение из выбранного пункта" (⇒ ниже).

### Воспроизведение из выбранного пункта

При показе окна "ДИСК ДАННЫХ" можно выбрать воспроизведение из выбранного пункта. например,

Группа (Папка):



Содержимое (Файл):

WMA/MP3

JPEG

MPEG4/DivX

- Для показа окна или выхода из него нажмите [MENU].

Выберите пункт.

- Нажмите [◀, ▶] для постраничного просмотра.
- Для возврата на один уровень вверх из текущей папки нажмите [RETURN].
- Максимум: 28 символов для названия файла/папки.

Воспроизведение начнется с выбранного содержимого.

# Использование экранных меню

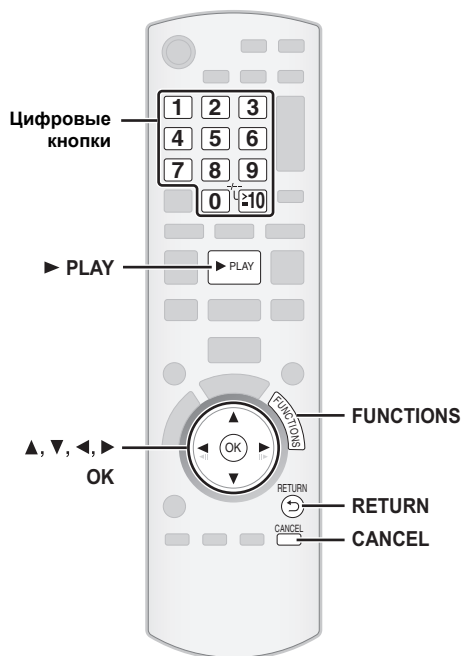

В зависимости от типа диска пункты отображаются по-разному.

## меню 1 (Диск/Воспроизведение)

**ПОИСК ЗАПИСИ**  
**ПОИСК ЗАГОЛОВКА**  
**ПОИСК СОДЕРЖАНИЯ**  
**ПОИСК ГЛАВЫ**  
**ПОИСК PG** (Поиск программы)  
**ПОИСК СВ** (Поиск списка воспроизведения)

Для начала с определенного пункта  
**ПОИСК ЗАГОЛОВКА**  
 • [VCD] Это не работает при использовании управления воспроизведением.  
 например, [DVD-V]: T2 C5  
 Чтобы набрать номера для дисков с данными  
 например, 123: [≥10] ⇒ [1] ⇒ [2] ⇒ [3] ⇒ [OK]

## АУДИО

[DVD-V] [DivX] (с несколькими звуковыми дорожками)  
 Для выбора звуковой дорожки в звукозаписи  
 [DVD-VR] [VCD]  
 Для выбора "L", "R", "L+R" или "L R"  
 [DVD-V] (Карaoke-диск)  
 Для выбора "ВКЛ." или "ВЫКЛ." вокала  
 Для выбора "ВЫКЛ.", "V1", "V2" или "V1+V2" при выборе вокала  
 Фактически, операции зависят от диска.  
 Внимательно прочтите инструкцию по диску.

**Тип сигнала/данные**  
 LPCM/PPCM/DSD/DTS/MP3/MPEG: Тип сигнала  
 кГц (Частота дискретизации)/бит/канал (Число каналов)

например,  
 3/2, 1ch  
 .1: Эффект низкой частоты (не отображается, если нет сигнала)  
 0: Без объемного звучания  
 1: Монофонический объемный звук  
 2: Стерефонический объемный звук (левый/правый)  
 1: Центральный  
 2: Передний левый+Передний правый  
 3: Передний левый+Передний правый+Центральный

• [DivX] При замене аудио или диска DivX video перед началом воспроизведения может пройти какое-то время.

## СКОРОСТЬ ВОСПР.

[DVD-VR] [DVD-V]  
 Для изменения скорости воспроизведения  
 – от "×0.6" до "×1.4" (с шагом 0,1)  
 • Нажмите [▶ PLAY] для возврата к нормальному воспроизведению.  
 • После изменения скорости  
 – Dolby Pro Logic II не оказывает никакого влияния.  
 – Вывод переключается в 2-канальный стереорежим  
 – Частота дискретизации 96 кГц конвертируется в 48 кГц.  
 • В зависимости от способа записи диска эта функция может не работать.

## РЕЖИМ ПОВТОРА

(⇒ 18, Повторное воспроизведение)  
**Повтор А-В** (Для повтора выбранной секции)  
 За исключением [JPEG] [MPEG4] [DivX] [DVD-VR] (часть с фотографиями) [VCD] (SVCD)  
 Нажмите [OK] в начальной и конечной точках.  
 • Выберите "ВЫКЛ." для отмены.

## СУБТИТРЫ

[DVD-V] [DivX] (с несколькими субтитрами)  
 [VCD] (только SVCD)  
**Для выбора языка субтитров**  
 • На +R/+RW, номер субтитра может показываться для тех субтитров, которые не отображаются.  
 [DVD-VR] (с включенной или выключенной информацией о субтитрах)  
**Для выбора "ВКЛ." или "ВЫКЛ."**  
 • В некоторых дисках данная функция может не работать.



- 1**

**Вызов экранного меню.**  
 При каждом нажатии кнопки:  
 меню 1 (Диск/Воспроизведение)  
 меню 2 (Видео)  
 меню 3 (Аудио)  
 меню 4 (Карaoke)  
 меню 5 (HDMI)  
 Выход  
 например, меню 1 (Диск/Воспроизведение) [DVD-V]  
 Текущий пункт  
  
 Название пункта
- 2**



**Выберите пункт.**  
 например, меню 1 (Диск/Воспроизведение) [DVD-V]  
 Текущие настройки
- 3**



**Выполните настройки.**
- 4**

**Выход.**

 <b>УГОЛ</b>	<b>DVD-V</b> (с несколькими углами) Для выбора угла видео
<b>JPG DATE</b> <b>ОТОБРАЖЕНИЕ ДАТЫ</b>	<b>JPEG</b> Для выбора "ВКЛ." или "ВЫКЛ." показа даты фотографии
 <b>ПОВОРОТ</b>	Для поворота фотографии (во время паузы) <b>JPEG</b> : 0 ← → 90 ← → 180 ← → 270 ↑ ← → ↓

## меню 2 (Видео)

 <b>РЕЖИМ ИЗОБРАЖЕНИЯ</b>	<b>НОРМАЛЬНЫЙ КИНО1:</b> Смягчает фотографии и улучшает передачу деталей в темных сценах. <b>КИНО2:</b> Делает фотографии резче и улучшает передачу деталей в темных сценах. <b>ДИНАМИЧЕСКИЙ:</b> Улучшает контраст на ярких фотографиях. <b>АНИМАЦИЯ:</b> Подходит для анимации.
 <b>МАСШТАБИРОВ.</b>	Для выбора коэффициентов масштабирования <b>НОРМАЛЬНЫЙ, АВТО (DVD-VR   DVD-V   VCD)</b> , ×2, ×4 • <b>JPEG</b> : во время паузы

 <b>РЕЖИМ ПЕРЕДАЧИ</b>	Если выбраны параметры "480p"/"576p"/"720p"/"1080p" (построчная) или "1080i" (чересстрочная) ["ВИДЕО ФОРМАТ" в меню 5 (HDMI)] или "ПРОГРЕССИВНЫЙ" в "ВИДЕО ВЫХ (I/P)" (⇒ 28, меню ВИДЕО), то следует выбрать способ преобразования построчного выходного сигнала, соответствующий типу материала. • При открытии лотка диска, выключении аппарата или выборе другого источника произойдет возврат настроек к "АВТО" или "АВТО1". При воспроизведении дисков PAL <b>АВТО:</b> Автоматически определяет содержимое фильмов и видео и правильно конвертирует их. <b>ВИДЕО:</b> Выберите при использовании "АВТО", если при этом искажено содержимое. <b>ФИЛЬМ:</b> Выберите это, если края фильма выглядят зазубренными или неровными при выборе "АВТО". Однако, если видеосодержимое искажается, как показано на иллюстрации справа, выберите вслед за этим "АВТО".  При воспроизведении дисков NTSC <b>АВТО1:</b> Автоматически определяет содержимое фильмов и видео и правильно конвертирует их. <b>АВТО2:</b> В дополнение к "АВТО1", автоматически определяет содержимое фильмов с различной скоростью кадров и правильно конвертирует их. <b>ВИДЕО:</b> Выберите, если видео искажается при использовании "АВТО1" или "АВТО2".
----------------------------------------------------------------------------------------------------------	-----------------------------------------------------------------------------------------------------------------------------------------------------------------------------------------------------------------------------------------------------------------------------------------------------------------------------------------------------------------------------------------------------------------------------------------------------------------------------------------------------------------------------------------------------------------------------------------------------------------------------------------------------------------------------------------------------------------------------------------------------------------------------------------------------------------------------------------------------------------------------------------------------------------------------------------------------------------------------------------------------------------------------------------------------------------------------------------------------------------------------------------------------------------------------------------------------------------------------------------------------------------------------------------------------------------------------------------------------

 <b>ВЫБОР ИСТОЧНИКА</b> <b>DivX</b>	При выборе "АВТО" метод создания содержимого DivX определяется и выводится автоматически. Если изображение искажено, выберите "ЧЕРЕССТРОЧНЫЙ" или "ПРОГРЕССИВНЫЙ", в зависимости от метода создания, использованного при записи содержимого на диск. <b>АВТО, ЧЕРЕССТРОЧНЫЙ, ПРОГРЕССИВНЫЙ</b>
----------------------------------------------------------------------------------------------------------------------------	---------------------------------------------------------------------------------------------------------------------------------------------------------------------------------------------------------------------------------------------------------------------------------------------------



## меню 3 (Аудио)

 <b>УСИЛЕНИЕ ДИАЛОГА</b>	Для облегчения прослушивания диалогов в фильмах <b>DVD-V</b> (Dolby Digital, DTS, 3-канальный и выше, с диалогами, записанными в центральном канале) <b>DivX</b> (Dolby Digital, 3-канальный и выше, с диалогами, записанными в центральном канале) <b>ВЫКЛ., ВКЛ.</b>
-------------------------------------------------------------------------------------------------------------	---------------------------------------------------------------------------------------------------------------------------------------------------------------------------------------------------------------------------------------------------------------------------------

## меню 4 (Карaoke)

 <b>РЕЖИМ КАРАОКЕ</b>	Выбор "ВКЛ." или "ВЫКЛ." для режима караоке (⇒ 23, Функция караоке). При выборе "ВКЛ.", "СКОРОСТЬ ВОСПР." (⇒ 20) и эффекты объемного звучания (⇒ 14) не работают.
-----------------------------------------------------------------------------------------------------------	-------------------------------------------------------------------------------------------------------------------------------------------------------------------

## меню 5 (HDMI)

<b>HDMI</b> <b>СТАТУС HDMI</b>	Для просмотра HDMI-информации. (⇒ ниже, Подтверждение информации HDMI)
 <b>УСИЛЕНИЕ HD</b>	Это работает, даже если HDMI-соединение используется с "ВИДЕО ПРИОРИТЕТ" (⇒ 28, Меню HDMI), установленным на "ВКЛ." Для увеличения резкости изображения с разрешениями "720p", "1080i" и "1080p" <b>ВЫКЛ.</b> , от 1 (самое слабое) до 3 (самое сильное)
 <b>ВИДЕО ФОРМАТ</b>	Это работает, даже если HDMI-соединение используется с "ВИДЕО ПРИОРИТЕТ" (⇒ 28, Меню HDMI), установленным на "ВКЛ." Для выбора подходящего качества картинки на Вашем телевизоре (Видеозаписи будут сконвертированы при выводе в видео высокой четкости.) * <b>480p/576p/720p/1080p</b> (прогрессивный) * <b>480i/576i/1080i</b> (чересстрочный) • Если изображение искажено, нажимайте [CANCEL], пока изображение не станет нормальным. (Данные снова начнут выводиться в разрешении "480p"/"576p".) * Отображаемые номера зависят от воспроизводимого диска. Отобразится один из вышеуказанных номеров.
 <b>ЦВЕТ</b>	Это работает, даже если HDMI-соединение используется с "ВИДЕО ПРИОРИТЕТ" (⇒ 28, Меню HDMI), установленным на "ВКЛ." Для выбора подходящих цветов для Вашего телевизора <b>YCbCr 4:2:2</b> <b>YCbCr 4:4:4</b> <b>RGB</b> • Если вышеуказанные настройки несовместимы с Вашим телевизором, они не будут отображаться.

## Подтверждение информации HDMI

например,

HDMI – ИНФОРМАЦИЯ	
①	СОСТОЯНИЕ СОЕДИН. СОЕДИНЕНО
②	ЗВУКОЗАПИСЬ PCM
③	МАКС. КАНАЛ 2ch
④	ВИДЕО ФОРМАТ 720p
⑤	ЦВЕТ YCbCr 4:4:4

- ① Состояние подключения
- ② Отображает тип выходного сигнала.
- ③ Отображает количество аудиоканалов.
- ④ (⇒ выше, ВИДЕО ФОРМАТ)
- ⑤ (⇒ выше, ЦВЕТ)

### Примечание

Если "ВЫКЛ." выбрано в меню "ВЫХОД АУДИО" (⇒ 28, Меню HDMI), в "ЗВУКОЗАПИСЬ" будет отображаться "—".

# Использование VIERA Link "HDAVI Control™"

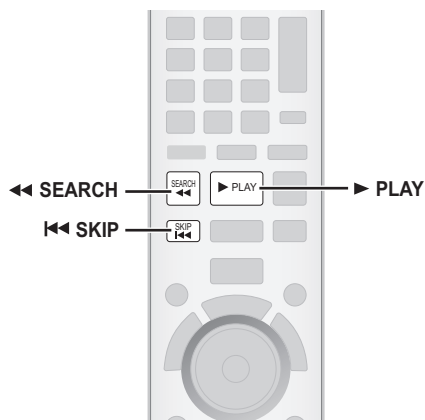

## VIERA Link "HDAVI Control"

VIERA Link "HDAVI Control" является удобной функцией, предлагающей связанное управление аппаратом и телевизором Panasonic (VIERA) с помощью "HDAVI Control". Данную функцию можно использовать только при подключении оборудования с помощью HDMI кабеля. Дополнительную информацию об управлении смотрите в руководстве по эксплуатации подсоединенного оборудования.

- VIERA Link "HDAVI Control", основанная на функциях управления, предоставляемых HDMI, который представляет собой промышленный стандарт, известный как HDMI CEC (Consumer Electronics Control – Управление бытовой электроникой), является уникальной функцией, которую нам удалось разработать и внедрить в устройство. Однако ее работоспособность с оборудованием других производителей, поддерживающим HDMI CEC, не гарантируется.
- Данный аппарат поддерживает функцию "HDAVI Control 4". "HDAVI Control 4" представляет собой самый современный стандарт (на декабрь 2008 года), предназначенный для оборудования Panasonic, совместимого с управлением HDAVI Control. Этот стандарт совместим с обычным оборудованием HDAVI производства компании Panasonic.
- Пожалуйста, ознакомьтесь с руководствами по эксплуатации оборудования других производителей, поддерживающего функцию VIERA Link.

Телевизор с функцией "HDAVI Control 2 или новейшей" позволяет выполнять следующие операции: VIERA Link Управление только пультом ДУ телевизора (для "HDAVI Control 2" или новейшей) (→ 23).

### Подготовка

- Убедитесь в том, что выполнено HDMI подключение (→ 9).
- Установите "VIERA Link" на "ВКЛ." (→ 28, Меню HDMI).
- Чтобы правильно завершить и активировать подключение, включите все совместимое с VIERA Link "HDAVI Control" оборудование и установите телевизор в соответствующий режим входа HDMI для этого аппарата.

### Настройка телевизионного звука для VIERA Link "HDAVI Control"

Выберите между "AUX" и "DIGITAL IN" для работы в связанном режиме.

Смотрите настройки Аудио вход ТВ в установке Smart (→ 11) или "Аудио вход ТВ" в меню HDMI (→ 28). Проверьте аудиоподключение ко входу AUX (для "AUX") или ко входу OPTICAL IN (для "DIGITAL IN") (→ 9, 10).

Каждый раз при изменении подключения и настроек проверяйте их, как описано выше.

※ "AUX" или "D-IN" ("DIGITAL IN") работает в зависимости от настроек Аудио вход ТВ (→ выше, Настройка телевизионного звука для VIERA Link "HDAVI Control").

### Автоматическая синхронизация аудио и видео

(Данная функция доступна при использовании совместимого с VIERA Link "HDAVI Control" с "HDAVI Control 3 или новейшей" телевизора)

Данная функция автоматически синхронизирует вывод изображения и звука. (Данная функция работает только со следующими источниками: "DVD/CD", "USB", "AUX" или "D-IN".)

- При использовании в качестве источника "DVD/CD" или "USB" установите "ЗАПАЗДЫВАНИЕ" в меню ВИДЕО на "0 ms/ABTO" (→ 27).

## Воспроизведение одним касанием

Можно включить данный аппарат и телевизор и начать воспроизведение диска одним нажатием кнопки.

В режиме ожидания



(Только с пульта ДУ)

### Начните воспроизведение диска.

Колонки аппарата автоматически включатся (→ ниже).

### Примечание

На телевизоре воспроизведение может начаться с пропуском начального фрагмента. В таком случае нажмите [▶] или [◀], чтобы вернуться к месту начала воспроизведения.

## Автоматическое переключение входа

- При переключении входа телевизора в режим селектора каналов ТВ аппарат автоматически переключится на "AUX" или "D-IN". (Для режима "IPOD" данная функция будет работать только в музыкальном режиме iPod, или если iPod не подключен.)
- Если аппарат установлен в режиме "DVD/CD", телевизор автоматически переключит свой вход на данный аппарат.
- По окончании воспроизведения (DVD-V [VCD]) или при выключении аппарата телевизор автоматически возвратится в режим селектора каналов ТВ.
- При выборе "AUX" или "DIGITAL IN" в "Выбор входа" в меню START (→ 13), телевизор автоматически переключится в режим селектора каналов ТВ.

## Совместное выключение

При выключении телевизора аппарат автоматически переключится в режим ожидания.

Чтобы продолжить воспроизведение звука даже при выключенном телевизоре, выберите "ВИДЕО" (→ 28, "СОВМЕЩ. ВЫКЛ." в меню HDMI).

### Примечание

- При нажатии [⏻], выключится только аппарат. Остальное подключенное оборудование, совместимое с VIERA Link "HDAVI Control", останется включенным.
- При подключении аппарата к телевизору, совместимому с "HDAVI Control 4", с помощью настройки "Интеллект. режим ожид.", задаваемой на телевизоре, аппарат автоматически переходит в режим ожидания, если имеются следующие условия:
  - при смене входа ТВ, к которому подключен аппарат
  - при смене используемой колонки аппарата на динамики телевизора

Более подробная информация представлена в инструкции по эксплуатации вашего телевизора.

## Управление колонками

В меню настроек телевизора можно выбрать, будет ли звук воспроизводиться через домашний кинотеатр или через динамики телевизора. Для получения более подробной информации обратитесь к инструкции по эксплуатации вашего телевизора.

### Дом. Кинотеатр

Колонки аппарата будут оставаться в работе.

- При включении аппарата колонки аппарата включаются автоматически.
- переход с динамиков телевизора на колонки домашнего кинотеатра в меню настроек телевизора приведет к автоматическому включению аппарата с выбором "AUX" или "D-IN" в качестве источника звука.
- Динамики телевизора автоматически отключаются.
- Управлять настройками громкости можно с помощью кнопок громкости или отключения звука на пульте дистанционного управления телевизора. (Уровень громкости отображается на дисплее FL основного блока.)
- Для отмены отключения звука также можно воспользоваться пультом дистанционного управления системы домашнего кинотеатра (→ 36).
- При выключении аппарата автоматически включатся динамики телевизора.

### Телевизор

Работают динамики телевизора.

- Громкость аппарата установлена на "0".
  - Данная функция работает, только если в качестве источника выбрано "DVD/CD", "USB", "AUX" или "D-IN".
- Вывод звука будет 2-канальным.

При переключении между динамиками телевизора и колонками домашнего кинотеатра на экране телевизора на несколько секунд может пропасть картинка.

## VIERA Link Управление только пультом ДУ телевизора (для "HDAVI Control 2 или новейшей")

С помощью пульта ДУ телевизора можно также управлять меню воспроизведения аппарата. Назначение кнопок пульта ДУ телевизора, которые могут использоваться для управления аппаратом, показано на иллюстрации ниже.

- 1 Выберите рабочее меню аппарата с помощью меню настроек телевизора.  
(Подробную информацию смотрите в руководстве по эксплуатации телевизора.)  
Появится меню START.  
например, [DVD-V]

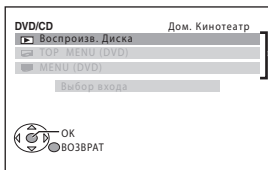

Доступ к воспроизведению/меню

- Меню START можно вызвать с помощью кнопок на пульте ДУ телевизора (например, [OPTION]).  
– Если в качестве источника выбрано "DVD/CD" или "USB", данная функция будет работать только при остановленном аппарате.  
– Она не будет работать при показе на телевизоре окна воспроизведения музыки с проигрывателя iPod.

- 2 Выберите нужный пункт в меню START (⇒ 13).

При появлении на экране панели управления например, [DVD-V] (если "Воспроизв. Диска" выбрано в меню START.)

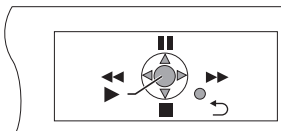

Воспроизведением можно управлять с помощью указанных элементов управления.

- Панель управления на экране телевизора можно вызвать с помощью кнопок на пульте ДУ телевизора (например, [OPTION]).  
– Это сработает только при воспроизведении "DVD/CD" или "USB" и в режиме возобновления, а также когда на телевизоре отображается окно воспроизведения музыки с iPod.

### Если телевизор автоматически переключается на вход HDMI для данного аппарата (⇒ 22, Автоматическое переключение входа)

Телевизор автоматически переключается в селектора каналов ТВ при:

- нажатии кнопки [EXIT] на пульте ДУ телевизора.
- нажатии кнопки [EXIT] или [RETURN] на пульте ДУ телевизора для выхода из меню START.

Данная функция не работает при воспроизведении или в режиме возобновления при использовании "DVD/CD" или "USB" в качестве источника. (Для режима "IPOD" данная функция будет работать только в музыкальном режиме iPod, или если iPod не подключен.)

#### Примечание

- В зависимости от меню, некоторые операции невозможно будет выполнить с помощью пульта ДУ телевизора.
- Нельзя использовать цифровые кнопки пульта ДУ телевизора (от [0] до [9]). Для выбора списка воспроизведения и пр. используйте пульт ДУ аппарата.

## Функция караоке

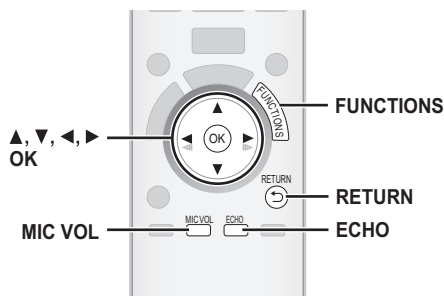

#### Примечание

Перед подключением/отключением микрофона(-ов) уменьшите громкость основного блока до минимума.

#### Подготовка

Выберите "DVD/CD" или "USB" в зависимости от источника.

#### Подключите микрофон (-ы).

Тип штекера: Ø6,3 мм, монофонический стандартный штекер

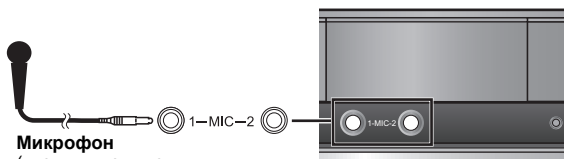

Микрофон  
(входит в комплект поставки)

Основной блок

### 1 Начните воспроизведение и отрегулируйте громкость на основном блоке.

- 5.1-канальный звук будет преобразован в 2-канальный.

### 2



#### Отрегулируйте громкость микрофона и начните петь.

MIC VOL1 (самый низкий) по MIC VOL4 (самый высокий)

- Если во время использования появляется посторонний звук (подвывание), уберите микрофон дальше от колонок или уменьшите громкость микрофона.
- Если микрофон не используется, отключите его от микрофонного разъема и уменьшите громкость микрофона до "MIC VOL1".

### Добавление эффекта эха



ECHO 1 → ECHO 2 → ECHO 3 → ECHO 4  
↑ ECHO OFF ↓

Уровень эффекта повышается.

- Для отмены выберите "ECHO OFF".

(Продолжение на следующей странице)

## Как пользоваться режимом караоке

- 

**Выберите экранное меню для режима караоке. [⇒ 21, меню 4 (Караоке)]**  
например,

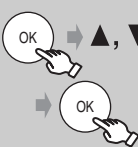
- 

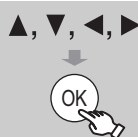
**Выберите "ВКЛ."**
- 

**Выберите элемент.**
- 

**Выполните настройки.**  
• Для выхода из экрана нажмите [RETURN].

• При выключении данного устройства режим караоке автоматически отключается, откройте лоток для дисков или выберите другой источник.

В зависимости от типа диска элементы могут отображаться по-разному.

**ИЗМЕНЕНИЕ АУДИО**

**Изменение аудиорежима** (при использовании дисков в формате караоке)

**DVD-V**

**Диск для сольного пения**  
**ВЫКЛ.:** Вокал выключен  
**ВКЛ.:** Вокал включен

**Диск для пения дуэтом**  
**ВЫКЛ.:** Вокал выключен  
**V1+V2:** Вокал 1 и 2  
**V1:** Вокал 1  
**V2:** Вокал 2

**DVD-VR | VCD**

**L R:** Звук левого канала слышится из левой колонки, а правого канала - из правой колонки (аккомпанемент и вокал)  
**L:** Звук только левого канала (только аккомпанемент)  
**R:** Звук только правого канала (только вокал)  
**L+R:** Звук левого и правого канала микшируется и слышен из обеих колонок

"L" и "R" можно поменять местами на некоторых дисках.

---

**УПРАВЛЕНИЕ КНОПКИ**

За исключением **MPEG4 | DivX**

**Изменение тональности песни**  
**♭6 (самая низкая) до #6 (самая высокая)**  
**ВЫКЛ.:** Нормальная

---

**ОТМЕНА ВОКАЛА**

За исключением **MPEG4 | DivX**

**Понижение уровня громкости вокала** (при использовании стерео источника, не форматированного под караоке)  
**ВКЛ.:** Понижение уровня громкости вокала  
**ВЫКЛ.:** Отмена  
 • В зависимости от типа песни данная функция может не работать.

Другие операции

## Управление другими устройствами

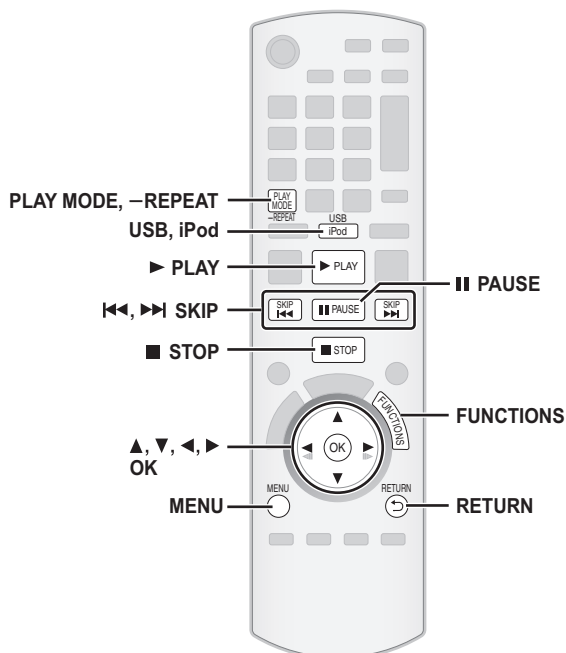

## Воспроизведение с USB-устройств

Можно воспроизводить файлы с подсоединенных устройств массовой памяти USB.  
 Устройства, которые определены в качестве класса массовой памяти USB:  
 – USB устройства, которые поддерживают только групповую пересылку данных.  
 – Устройства USB, которые поддерживают стандарт USB 2.0 full speed.

### Подготовка

- Перед вставкой любых устройств массовой памяти USB в данный аппарат убедитесь в том, что имеется резервная копия данных, содержащихся на USB.
- Не рекомендуется использовать кабель-удлиннитель USB. Устройства USB, подсоединяемые к аппарату через кабель-удлиннитель, могут не опознаваться аппаратом.

Подключите устройство USB (в комплект поставки не входит).

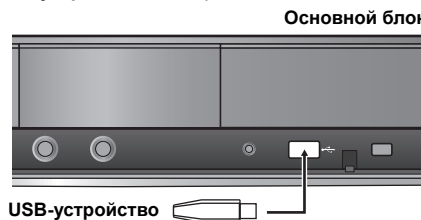

ROTX0228 Через домашний кинотеатр можно воспроизводить звук с других внешних устройств.

**1**  **Выберите "USB".**  
На экране появится меню. например,

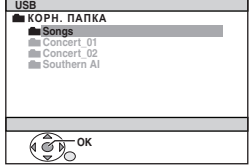



- Если появится окно "МЕНЮ ВОСПРОИЗВ.", выберите "АУДИО/ИЗОБРАЖЕНИЕ" или "ВИДЕО", нажав [▲, ▼], затем нажмите [OK].
- Для показа окна или выхода из него нажмите [MENU].

**2**  **Выберите пункт.**

- Нажмите [◀, ▶] для постраничного просмотра.
- Для возврата на один уровень вверх из текущей папки нажмите [RETURN].

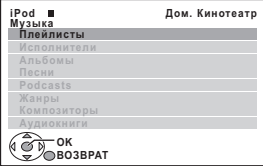
 **Выберите "IPOD".**  
iPod автоматически переключится на режим дисплея этого аппарата. На экране телевизора появится музыкальное меню. например,



 **Выберите меню.**  
При каждом нажатии кнопки:  
Меню Music (Музыка) → Меню Video (видео)  
← Меню iPod (на ЖКД iPod) ←

Воспроизведение начнется с выбранного содержимого.

- Другие функции аналогичны описанным в разделе "Воспроизведение дисков" (→ 16 по 21).

**Поддерживаемые форматы**

<b>Фотографии</b>	<b>JPEG</b> (Расширение: ".jpg", ".JPG", ".jpeg", ".JPEG")
<b>Музыка</b>	<b>MP3</b> (Расширение: ".mp3", ".MP3") <b>WMA</b> (Расширение: ".wma", ".WMA")
<b>Видео</b>	<b>MPEG4*</b> (Расширение: ".asf", ".ASF") <b>DivX</b> (Расширение: ".divx", ".DIVX", ".avi", ".AVI")

\* Для Panasonic D-Snap/DIGA

**Примечание**

- Максимум: 255 папок (исключая корневую), 4000 файлов, 28 символов для названия файла/папки.
- При подключении многоформатного USB-картосчитывателя может быть выбрана только одна карта памяти. Обычно это первая вставленная карта.

**Использование проигрывателя iPod**

С помощью домашнего кинотеатра можно воспроизводить музыку с проигрывателя iPod или просматривать фотографии/видеоролики на телевизоре.

**Подготовка**

- Для просмотра фото/видео с iPod.
  - Проверьте подключение видео к разьему VIDEO OUT на данном устройстве. (→ 9).
  - В меню iPod сделайте настройки вывода фотографий/видео, соответствующие используемому телевизору. (Обратитесь к инструкции по эксплуатации своего iPod.)
- Для показа картинки включите телевизор и выберите подходящий вход для видеосигнала.
- Перед подключением/отключением iPod выключите аппарат или уменьшите громкость аппарата до минимума.

**Правильно подключите iPod (в комплект поставки не входит).**

После подключения iPod начнется его подзарядка.

например,

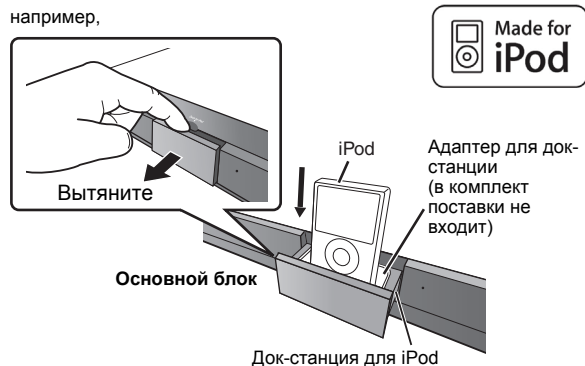

- Подсоедините док-адаптер, поставляемый вместе с iPod, к док-станции, чтобы обеспечить надежное использование iPod. Если Вам нужен адаптер, свяжитесь с дилером iPod.

**При использовании меню START в режиме "IPOD"**

например,

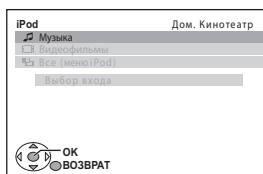



**Музыка:** Показывает музыкальное меню.

**Видеофильмы:** Показывает меню видео.

**Все (меню iPod):** Переключается на меню iPod.

**Прослушивание музыки/Просмотр видео**

**1**  **Выберите музыкальное меню или видеоменю на телевизоре.**

**2**  **Выберите пункт.**

- Нажмите [◀, ▶] для постраничного просмотра.
- Для возврата в предыдущее окно нажмите [RETURN].

Воспроизведение начинается с выбранной песни или видео. например, окно воспроизведения музыки

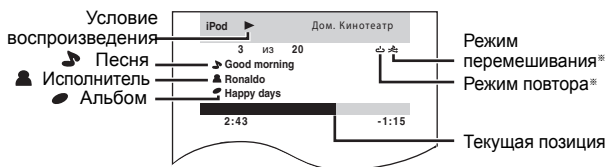

\* Данные пиктограммы появляются только в музыкальном режиме.

- : Воспроизведение произвольно выбранной песни
- : Повтор 1 песни
- : Воспроизведение произвольно выбранного альбома
- : Повтор всего

**Основные элементы управления (Только для музыки и видео)**

Кнопка	Функция
[▶] PLAY	Воспроизведение
[■] STOP, [  ] PAUSE	Пауза
[◀, ▶] SKIP	Пропуск
(нажмите и удерживайте) [◀, ▶] SKIP	Поиск

**Другие способы воспроизведения**

**Режим перемешивания** (Только для воспроизведения музыки)

Нажмите несколько раз [PLAY MODE].

SONGS, ALBUMS, OFF

**Режим повтора**

нажмите и держите нажатой [—REPEAT] и нажмите на кнопку

несколько раз в течение нескольких секунд.

При воспроизведении музыки/видео: ONE, ALL, OFF

(Продолжение на следующей странице)

Другие операции

## Просмотр фотографий

**1** Выберите меню iPod.



**2** Воспроизведите слайд-шоу на iPod.

Для управления меню iPod можно использовать пульт ДУ.

[▲, ▼]: Для перемещения по пунктам меню.

[OK]: Для перехода к следующему меню.

[RETURN]: Для возврата к предыдущему меню.

### При подключенном iPod

- Не применяйте силу к док-станции iPod.

**НЕПРАВИЛЬНО**



- Не применяйте силу при установке iPod в док-станцию или извлечении его из нее.

**НЕПРАВИЛЬНО**



### Информация о подзарядке аккумулятора

- iPod начнет подзарядку независимо от того, включен аппарат или нет.
- "IPOD \*" отобразится на дисплее основного блока в режиме ожидания при подзарядке iPod.
- Проверьте в iPod степень зарядки аккумулятора.
- При неиспользовании iPod длительное время после завершения зарядки отсоедините его от основного блока, т.к. в противном случае он начнет разряжаться. (После полной зарядки нет необходимости в дополнительной подзарядке.)

### Совместимые iPod

- 2-е поколение iPod touch (8Гб, 16Гб, 32Гб)
- 4-е поколение iPod nano (видео) (8Гб, 16Гб)
- iPod classic (120Гб)
- 1-е поколение iPod touch (8Гб, 16Гб, 32Гб)
- 3-е поколение iPod nano (видео) (4Гб, 8Гб)
- iPod classic (80Гб, 160Гб)
- 2-е поколение iPod nano (алюминиевый) (2Гб, 4Гб, 8Гб)
- 5-е поколение iPod (видео) (60Гб, 80Гб)
- 5-е поколение iPod (видео) (30Гб)
- 1-е поколение iPod nano (1Гб, 2Гб, 4Гб)
- 4-е поколение iPod (с цветным дисплеем) (40Гб, 60Гб)
- 4-е поколение iPod (с цветным дисплеем) (20Гб, 30Гб)
- 4-е поколение iPod (40Гб)
- 4-е поколение iPod (20Гб)
- iPod mini (4Гб, 6Гб)

Совместимость зависит от версии программного обеспечения вашего iPod.

## Варианты установки колонок

### Крепление на стену

Все колонки (за исключением сабвуфера) можно повесить на стены.

- Стены или колонны, к которым будут крепиться колонки, должны быть способны выдерживать нагрузку 10 кг на дюбель. Перед креплением колонок на стену проконсультируйтесь со строителями. Неверная установка может привести к повреждению стены и колонок.

① Забейте дюбель (в комплект поставки не входит) в стену.

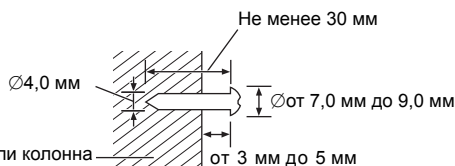

② Повесьте колонку на дюбель, используя отверстия в задней крышке колонки.

**PT570** Фронтальная колонка

**PT870** Фронтальные колонки колонки объемного звучания

Установите на стене без основания и стойки

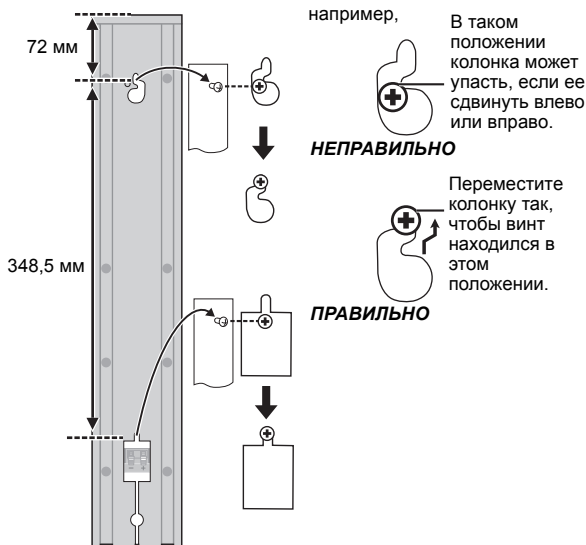

например,

В таком положении колонка может упасть, если ее сдвинуть влево или вправо.

**НЕПРАВИЛЬНО**

Переместите колонку так, чтобы винт находился в этом положении.

**ПРАВИЛЬНО**

### PT570 Колонка объемного звучания

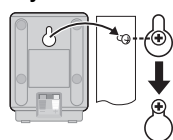

### Центральная колонка

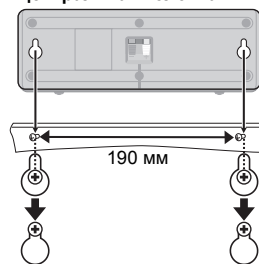

### Повторное присоединение кабеля колонки

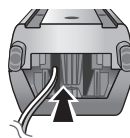

Вставьте кабель с нижней стороны.



Расстояние должно быть около 120 мм.

Протяните кабель через отверстие.

# Изменение настроек проигрывателя

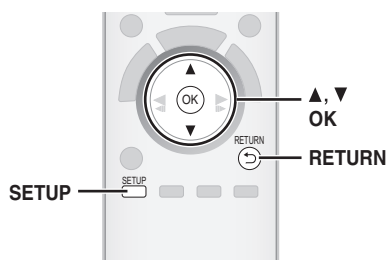

1



## Вызовите меню настройки.

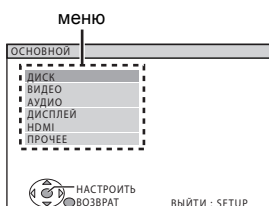

2



## Выберите меню.

Отображение текущей настройки приведенных ниже элементов

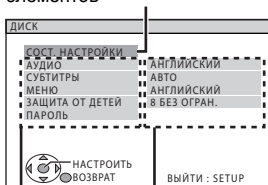

Элемент      Настройка

- Для возврата в предыдущее окно нажмите [RETURN].

3



## Выберите пункт.

4



## Выполните настройки.

5



## Выход.

- Настройки останутся неизменными даже при переключении аппарата в режим ожидания.
- Подчернутые значения в следующих меню являются стандартными заводскими настройками.

## Меню ДИСК

### АУДИО

Выберите язык звукового сопровождения.

- АНГЛИЙСКИЙ      • ФРАНЦУЗСКИЙ      • ИСПАНСКИЙ      • НЕМЕЦКИЙ
- РУССКИЙ      • ВЕНГЕРСКИЙ      • ЧЕШСКИЙ      • ПОЛЬСКИЙ
- ОРИГИНАЛЬНЫЙ\*1      • ДРУГОЙ ----\*2

### СУБТИТРЫ

Выберите язык субтитров.

- АВТО\*3      • АНГЛИЙСКИЙ      • ФРАНЦУЗСКИЙ      • ИСПАНСКИЙ
- НЕМЕЦКИЙ      • РУССКИЙ      • ВЕНГЕРСКИЙ      • ЧЕШСКИЙ
- ПОЛЬСКИЙ      • ДРУГОЙ ----\*2

## МЕНЮ

Выберите язык для меню диска.

- АНГЛИЙСКИЙ      • ФРАНЦУЗСКИЙ      • ИСПАНСКИЙ      • НЕМЕЦКИЙ
- РУССКИЙ      • ВЕНГЕРСКИЙ      • ЧЕШСКИЙ      • ПОЛЬСКИЙ
- ДРУГОЙ ----\*2

\*1 Выбран исходный, предусмотренный для диска язык.

\*2 Введите соответствующий код из перечня кодов языков (⇒ 37).

\*3 Если язык, выбранный для "АУДИО" недоступен, субтитры появятся на этом языке (если имеются на диске).

## ЗАЩИТА ОТ ДЕТЕЙ

Установите уровень для ограничения просмотра детьми дисков DVD-Video.

Настройка ограничения просмотра детьми (При выборе уровня 8)

- 0 БЛОК-ЕТ ВСЕ: Для предотвращения воспроизведения диска, не имеющего уровня ограничения.

- от 1 до 7

- 8 БЕЗ ОГРАН.

При установке уровня ограничения просмотра детьми на экране появится окно ввода пароля.

Следуйте экранному указанию.

**Не забудьте свой пароль.**

При установке диска DVD-Video, превышающий уровень ограничения просмотра детьми, на экране появится сообщение. Следуйте экранному указанию.

## ПАРОЛЬ

Измените пароль для "ЗАЩИТА ОТ ДЕТЕЙ".

- НАСТРОЙКА

Для изменения уровня ограничения просмотра детьми (При выборе от 0 до 7 уровня)

- ИЗМЕНИТЬ: Следуйте экранному указанию.

## Меню ВИДЕО

### ФОРМАТ ЭКР. ТВ

Выберите настройки, отвечающие характеристикам телевизора.

- 16:9: Широкоэкранный телевизор (16:9)

- 4:3PAN&SCAN: Обычный телевизор (4:3) Края широкоформатных изображений будут обрезаться (если это не запрещено диском).



- 4:3LETTERBOX: Обычный телевизор (4:3) Широкоформатная картинка отображается с черными полосами снизу и сверху.



## ЗАПАЗДЫВАНИЕ

При подключении к плазменному телевизору выполните настройки, если вы заметите, что звук и картинка выходят несинхронно.

- 0 ms/АВТО      • 20 ms      • 40 ms      • 60 ms
- 80 ms      • 100 ms

При использовании совместимого с VIERA Link "HDAVI Control" с "HDAVI Control 3 или новейшей" телевизора (⇒ 22), выберите "0 ms/АВТО".

Звук и картинка будут автоматически синхронизированы.

## ВЫХ. NTSC DISC

Выберите выход PAL 60 или выход NTSC при воспроизведении дисков NTSC (⇒ 30, Видеосистемы).

- NTSC: При подключении к телевизору NTSC.

- PAL60: При подключении к телевизору PAL.

## РЕЖ. СТОП-КАДР

Укажите картинку, которая будет отображаться при паузе.

- АВТО

- ПОЛУИЗОБРАЖ.: Изображение не размыто, но качество его ниже.

- ПОЛН. ИЗОБР.: Общее качество хорошее, но изображение может выглядеть размытым.

\* Смотрите "Кадр и поле" (⇒ 5, Глоссарий).

(Продолжение на следующей странице)

## Изменение настроек проигрывателя (Продолжение)

### ВИДЕО ВЫХ (I/P)

Выбирайте "ПРОГРЕССИВНЫЙ" только при подключении к телевизору, совместимому с построчным выходным сигналом.

#### • ЧЕРЕССТРОЧНЫЙ

• ПРОГРЕССИВНЫЙ: Появится экран сообщений. Следуйте отображаемым на экране инструкциям.

### Меню АУДИО

Установите параметр в соответствии с типом оборудования, подключенного к разьему HDMI AV OUT.

Выберите "BITSTREAM", если оборудование может декодировать битовый поток (цифровой 5.1-канальный сигнал). В противном случае выберите "PCM".

(При выборе bitstream для оборудования без декодера, вместо звука из колонок может раздаваться сильный шум, который может повредить и колонки и слух.)

#### DOLBY DIGITAL\*

- BITSTREAM
- PCM

#### DTS\*

- BITSTREAM
- PCM

#### MPEG\*

- BITSTREAM
- PCM

\* Если звук выводится через разъем HDMI AV OUT при том, что подключенное оборудование не поддерживает данную функцию, фактический вывод будет зависеть от характеристик подключенного оборудования.

### ДИНАМ. ДИАПАЗОН

• ВКЛ.: Подрегулируйте четкость даже при малой громкости. Удобно для просмотра в позднее время. (Работает только с Dolby Digital)

• ВЫКЛ.

### НАСТР. ДИНАМИК.

Выберите время задержки для колонок.

**(Эффективно при прослушивании 5.1-канального звука)**  
(Только центральная колонка и колонки объемного звучания)

Для оптимального прослушивания 5.1-канального звука все колонки, исключая сабвуфер, должны находиться на одном расстоянии от слушателя.

Если центральная колонка и колонки объемного звучания расположены ближе к слушателю, отрегулируйте задержку воспроизведения звука для компенсации этой разницы.

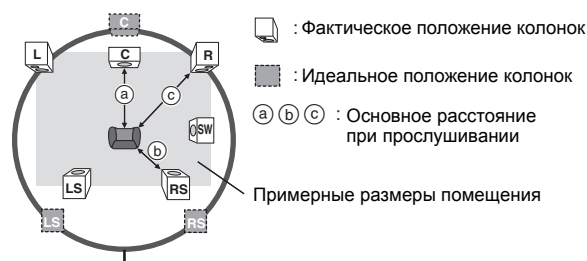

Окружность с радиусом, равным постоянному основному расстоянию при прослушивании

Если или расстояние (a) или (b) менее (c), найдите разницу по таблице и введите соответствующее значение.

a Центральная колонка		b Колонка объемного звучания	
Разница (прибл.)	Настройка	Разница (прибл.)	Настройка
30 см	1ms	150 см	5ms
60 см	2ms	300 см	10ms
90 см	3ms	450 см	15ms
120 см	4ms		
150 см	5ms		

#### • НАСТРОЙКИ:

- ЗАДЕРЖКА C (Задержка воспроизведения через центральную колонку):  
 0ms, 1ms, 2ms, 3ms, 4ms, 5ms  
 Выберите время задержки воспроизведения звука через центральную колонку.
- ЗАДЕРЖКА LS/RS (Задержка воспроизведения через Левую/Правую колонки объемного звучания):  
 0ms, 5ms, 10ms, 15ms  
 Выберите время задержки воспроизведения звука через колонки объемного звучания.
- ТЕСТОВЫЙ РЕЖИМ: НАСТРОЙКА  
 Используйте испытательный тональный сигнал для настройки громкости колонок (⇒ 15, Ручная настройка уровня громкости колонок).

### Меню ДИСПЛЕЙ

#### ЯЗЫК

Выберите язык для экранных сообщений.

- ENGLISH
- FRANÇAIS
- ESPAÑOL
- DEUTSCH
- РУССКИЙ
- MAGYAR
- ČESKY
- POLSKI

### Меню HDMI

#### ВИДЕО ПРИОРИТЕТ

- ВКЛ.: Если выход HDMI AV OUT используется для вывода видео. Разрешение видео при выводе его через выход HDMI AV OUT оптимизируется в зависимости от подключенного оборудования (например, телевизора).
- ВЫКЛ.: Если выход HDMI AV OUT не используется для вывода видео. (Вывод видео зависит не от подключенного оборудования, а от самого аппарата.)

#### ВЫХОД АУДИО

- ВКЛ.: Если звук выводится с помощью выхода HDMI AV OUT. (В зависимости от свойств подключенного оборудования вывод звука может отличаться от аудионастроек основного блока.)
- ВЫКЛ.: Если звук выводится не через выход HDMI AV OUT. (Звук будет выводиться в соответствии с настройками на основном блоке.)

#### ДИАПАЗОН RGB

Данная функция будет работать, только если "ЦВЕТ" в меню 5 (HDMI) установлено на RGB (⇒ 21).

- СТАНДАРТНЫЙ
- УСИЛЕННЫЙ: Если черные и белые изображения не различаются.

#### VIERA Link

- ВКЛ.: Функция VIERA Link "HDAVI Control" доступна (⇒ 22).
- ВЫКЛ.

#### СОВМЕСТН. ВЫКЛ.

Настройте совместное отключение данного аппарата для работы с VIERA Link (⇒ 22). (Данная функция будет работать в зависимости от настроек подключенного оборудования, совместимого с VIERA Link "HDAVI Control".)

- ВИДЕО/АУДИО: При выключении телевизора аппарат выключится автоматически.
- ВИДЕО: При выключении телевизора аппарат выключится, за исключением следующих ситуаций:
  - воспроизведение аудио (CD | MP3 | WMA)
  - Режим iPod
  - Режим радио
  - Режим "AUX" или "D-IN" (не выбираемая настройка телевизионного звука для VIERA Link)

#### Аудио вход ТВ

Выберите аудиовход телевизора для работы с VIERA Link (⇒ 22).

- AUX
- DIGITAL IN

**РЕГИСТРАЦИЯ** DivX

Показ регистрационного номера аппарата

- **ПОКАЗАТЬ КОД**  
 Данный код необходим при покупке и воспроизведении содержимого DivX Video-on-Demand (Видео по запросу)(VOD) (⇒ ниже).

**ВРЕМЯ JPEG**

- Установите скорость слайд-шоу.  
 Установленная изготовителем: **3 СЕК**
- от 1 СЕК до 15 СЕК (с шагом 1)
  - от 15 СЕК до 60 СЕК (с шагом 5)
  - от 60 СЕК до 180 СЕК (с шагом 30)

**ЯРКОСТЬ ЭКРАНА**

Настройте яркость дисплея аппарата и индикатора.

- **ЯРКИЙ**
- **ТУСКЛЫЙ:** Темный дисплей.  
 (SURROUND OUTPUT индикатор отключится, даже если он активирован.)
- **АВТО:** Дисплей темный, но становится ярче при выполнении некоторых операций. (При выполнении некоторых операций индикатор SURROUND OUTPUT будет включаться, если он активирован.)

**DVD-VR/ДАННЫЕ**

Выберите для воспроизведения только DVD-VR или формата ДАННЫЕ.

- **DVD-VR:** Для воспроизведения видеопрограмм на DVD-RAM или DVD-R/-RW.
- **ДАННЫЕ:** Для воспроизведения файлов данных на DVD-RAM или DVD-R/-RW.

**Темный экран**

Это предотвратит “выгорание” экрана телевизора

- **ВЫКЛ.**
- **Подождите 5 мин:** При отсутствии каких-либо действий в течение 5 минут картинка станет серой. При выполнении какой-либо операции картинка на экране телевизора снова станет цветной. (Данная функция не работает при воспроизведении видео.)

**ЗАВОД.УСТАНОВКИ**

При этом все параметры в ГЛАВНОМ меню будут возвращены к значениям по умолчанию.

- **СБРОС**  
 Если задан уровень ограничения просмотра детьми “ЗАЩИТА ОТ ДЕТЕЙ” (⇒ 27), появится окно ввода пароля. Введите пароль, затем выключите и включите аппарат.

# Информация о DivX

**ИНФОРМАЦИЯ О DIVX VIDEO-ON-DEMAND (ВИДЕО ПО ЗАПРОСУ):**

Для воспроизведения содержимого DivX Video-on-Demand (Видео по запросу) необходима регистрация устройства DivX® Certified. Вначале получите регистрационный код DivX VOD для вашего устройства и введите его во время регистрации. [Важно: содержимое DivX VOD защищено системой DivX DRM (Управления цифровыми правами), согласно которой просмотр на зарегистрированных устройствах DivX Certified ограничен. При попытке воспроизведения не разрешенного для вашего устройства содержимого DivX VOD появится сообщение “ОШИБКА АВТОРИЗАЦИИ” с невозможностью просмотра.]  
 Подробнее см. на [www.divx.com/vod](http://www.divx.com/vod).

**Показ регистрационного кода аппарата**

(⇒ выше, “РЕГИСТРАЦИЯ” в меню ПРОЧЕЕ)

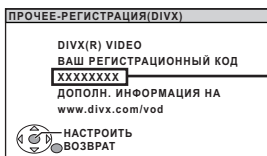

8 alphanumeric Zeichen

- Мы рекомендуем записать данный код на будущее.
- После воспроизведения содержания DivX VOD в первый раз отобразится другой регистрационный код в поле “РЕГИСТРАЦИЯ (DIVX)”. Не используйте этот регистрационный код для приобретения содержания DivX VOD. В противном случае при приобретении и воспроизведении DivX VOD с данным кодом воспроизведение ранее купленных программ по старому коду станет невозможным.

**Файлы DivX, которые могут быть воспроизведены только заданное количество раз**

Некоторые файлы DivX VOD могут быть воспроизведены только заданное количество раз. При воспроизведении такого файла отобразится оставшееся количество просмотров. Когда данный параметр станет равным нулю, воспроизведение видеофайла станет невозможным. (Отобразится “ПРОКАТ ЗАВЕРШЕН”.)

- При воспроизведении таких видеофайлов
- Количество оставшихся воспроизведений уменьшится на единицу
    - при нажатии [⏏] или [SETUP].
    - при нажатии [■ STOP].
    - при нажатии [◀◀, ▶▶] SKIP или [◀◀, ▶▶] SEARCH] и пр. для перехода к следующему содержанию.
- Функция возобновления просмотра (⇒ 17, Стоп) не работает.

# Воспроизводимые диски

## Рекламные диски

Диск	Логотип	В данном руководстве упоминается как	Примечания
DVD-Video		DVD-V	Музыкальные и видео-диски высокого качества
Video CD		VCD	Музыкальные диски с видео Включая SVCD (В соответствии с IEC62107)
CD		CD	Музыкальные диски

## Записанные диски (○: Воспроизводимые, —: Невоспроизводимые)

Диск	Логотип	Записанный на DVD-видеорекодере и пр.		Записанный на ПК и пр.					Финализация <sup>®6</sup>
		DVD-VR <sup>®2</sup>	DVD-V <sup>®4</sup>	WMA	MP3	JPEG	MPEG4	DivX	
DVD-RAM		○	—	—	○	○	○	○	Не требуется
DVD-R/RW		○	○	—	○	○	○	○	Требуется
DVD-R DL		○ <sup>®3</sup>	○	—	—	—	—	○	Требуется
+R/+RW	—	—	(○) <sup>®5</sup>	—	—	—	—	—	Требуется
+R DL	—	—	(○) <sup>®5</sup>	—	—	—	—	—	Требуется
CD-R/RW <sup>®1</sup>	—	—	—	○	○	○	○	○	Требуется <sup>®7</sup>

● Однако в зависимости от марки диска, условий записи, метода записи, способа создания файлов, некоторые из вышеописанных дисков могут не воспроизводиться (⇒ 31, Советы по созданию дисков с данными).

<sup>®1</sup> Данный аппарат может воспроизводить диски CD-R/RW, записанные в формате CD-DA или Video CD.

<sup>®2</sup> Диски, записанные на DVD-рекордерах или DVD-видеокамерах и пр. с использованием версии 1.1 Video Recording Format (унифицированного стандарта видеозаписи).

<sup>®3</sup> Диски, записанные на DVD-рекордерах или DVD-видеокамерах и пр. с использованием версии 1.2 Video Recording Format (унифицированного стандарта видеозаписи).

<sup>®4</sup> Диски, записанные на DVD-рекордерах или DVD-видеокамерах в формате DVD-Video.

<sup>®5</sup> Записанные в формате отличном от DVD-Video, поэтому некоторые функции могут быть неработоспособны.

<sup>®6</sup> Процесс, позволяющий воспроизводить диски на совместимом оборудовании. Для воспроизведения диска с пометкой "Требуется" диск должен быть сначала финализирован на том же оборудовании, на котором была выполнена его запись.

<sup>®7</sup> Закрытие сессии также будет работать.

### Примечания по использованию двухсторонних дисков DualDisc

Сторона двустороннего диска, содержащая цифровое аудио, не отвечает требованиям технической спецификации формата Compact Disc Digital Audio (CD-DA). Поэтому их воспроизведение невозможно.

### Невоспроизводимые диски

Диски Blu-ray, HD DVD, AVCHD, DVD-RW версии 1.0, DVD-Audio, DVD-ROM, CD-ROM, CDV, CD-G, SACD, Photo CD, DVD-RAM которые не могут быть извлечены из картриджа, 2,6 Гб и 5,2 Гб DVD-RAM и "Chaoyi VCD", имеющиеся на рынке и включающие CVD, DVCD и SVCD диски, не соответствующие стандарту IEC62107.

### Видеосистемы

- Данный аппарат может воспроизводить диски PAL и NTSC, но телевизор должен соответствовать системе, использованной на диске.
- PAL диски не могут быть воспроизведены правильно на телевизоре NTSC.
- Аппарат может конвертировать сигналы NTSC в сигналы PAL 60 для просмотра на телевизоре PAL (⇒ 27, "Вых. NTSC DISC" в меню ВИДЕО).

### Указания по обращению с компакт-дисками

- Не наклеивайте на диск наклейки. Они могут вызвать коробление диска, сделав воспроизведение невозможным.
- Не пишите на стороне этикетки ручкой или другими пишущими предметами.
- Не применяйте чистящие аэрозоли, бензин, разбавители красок, антистатика и любые другие растворители.
- Не используйте несоответствующие приспособления защиты и крышки.
- Не используйте следующие диски:
  - Диски со следами от клейких материалов от наклеек и этикеток (диски из проката и т.п.).
  - Поцарапанные или треснувшие диски.
  - Диски нестандартной формы, например, в виде сердца.

Формат	Диск	Расширение	Справка
<b>WMA</b>	CD-R/RW	“.WMA” “.wma”	<ul style="list-style-type: none"> <li>Поддерживаемая степень сжатия: от 48 кб/с до 320 кб/с</li> <li>Защищенные от копирования файлы WMA не будут воспроизводиться.</li> <li>Данный аппарат не поддерживает Multiple Bit Rate (MBR: процесс кодирования аудиоконтента, при котором получается аудиофайл, закодированными с разной скоростью передачи битов).</li> </ul>
<b>MP3</b>	DVD-RAM DVD-R/RW CD-R/RW	“.MP3” “.mp3”	<ul style="list-style-type: none"> <li>Данный аппарат не поддерживает тэги ID3.</li> <li>Частота дискретизации и степень сжатия:               <ul style="list-style-type: none"> <li>– DVD-RAM, DVD-R/RW: 11,02, 12, 22,05, 24 кГц (от 8 до 160 кб/с), 44,1 и 48 кГц (от 32 до 320 кб/с)</li> <li>– CD-R/RW: 8, 11,02, 12, 16, 22,05, 24 кГц (от 8 до 160 кб/с), 32, 44,1 и 48 кГц (от 32 до 320 кб/с)</li> </ul> </li> </ul>
<b>JPEG</b>	DVD-RAM DVD-R/RW CD-R/RW	“.JPG” “.JPEG” “.jpeg”	<ul style="list-style-type: none"> <li>Отображаются JPEG файлы, полученные с помощью цифровых камер, соответствующих версии 1.0 стандарта DCF (Design rule for Camera File system).               <ul style="list-style-type: none"> <li>– Измененные, отредактированные или сохраненные на компьютере файлы могут не отображаться.</li> </ul> </li> <li>Данный аппарат не отображает анимированные картинки MOTION JPEG и другие аналогичные форматы, фотографии в формате, отличном от JPEG (например, TIFF), и не воспроизводит фотографии с присоединенным звуковым сопровождением.</li> </ul>
<b>MPEG4</b>	DVD-RAM DVD-R/RW CD-R/RW	“.ASF” “.asf”	<ul style="list-style-type: none"> <li>На данном аппарате можно воспроизводить MPEG4 данные [соответствующие спецификации SD VIDEO (стандарт ASF)/MPEG4 (Simple Profile) видеосистема/G.726 аудиосистема], записанные камерами Panasonic SD multi или DVD-рекордерами.</li> <li>Дата записи может отличаться от фактической.</li> </ul>
<b>DivX</b>	DVD-RAM DVD-R/RW CD-R/RW	“.DIVX” “.divx” “.AVI” “.avi”	<ul style="list-style-type: none"> <li>Воспроизводит все версии DivX® видео (включая DivX®6) [видеосистема DivX/MP3, Dolby Digital или аудиосистема MPEG] при стандартном воспроизведении файлов мультимедиа DivX®. Функции, добавленные в DivX Ultra, не поддерживаются.</li> <li>Файлы DivX, размером более 2 ГБ или не имеющие индекса, могут воспроизводиться некорректно на данном аппарате.</li> <li>Данный аппарат поддерживает все разрешения до максимум 720×480 (NTSC)/720×576 (PAL).</li> <li>С помощью данного аппарата можно выбрать до 8 типов звука и субтитров.</li> </ul>

- Порядок данных при отображении в меню и на экране компьютера может различаться.
- Данный аппарат не может воспроизводить файлы, записанные в пакетном режиме.

**DVD-RAM**

- Диски должны соответствовать стандарту UDF 2.0.

**DVD-R/RW**

- Диски должны отвечать стандарту UDF bridge (UDF 1.02/ISO9660).
- Данный аппарат не поддерживает мультисессионные диски. Будут воспроизводиться только файлы, записанные в основную сессию.

**CD-R/RW**

- Диски должны соответствовать стандарту ISO9660, уровень 1 или 2 (за исключением расширенных форматов).
- Данный аппарат поддерживает мультисессию, однако, при наличии многих сессий на диске, для начала воспроизведения может потребоваться больше времени. Во избежание данного эффекта поддерживайте количество сессий на минимальном уровне.

**Обслуживание****Для очистки дисков**

Протрите их влажной тканью и затем вытрите насухо.

**ПРАВИЛЬНО****НЕПРАВИЛЬНО**

Перед перемещением аппарата, убедитесь в том, что в лотке отсутствует диск. В противном случае возможно повреждение и аппарата, и диска.

**Чистите аппарат мягкой сухой тканью**

- При чистке данного аппарата запрещается использовать спирт, разбавители лаков и красок или бензин.
- Перед использованием влажных салфеток для чистки внимательно прочтите инструкцию по их применению.

**Не используйте имеющиеся в продаже средства для чистки линз, т.к. они могут привести к сбоям в работе.** Обычно чистка линзы не требуется, хотя это зависит от условий работы.

# Руководство по устранению неисправностей

Прежде чем обращаться в сервисную службу, выполните следующие проверки. Если некоторые проверки кажутся сомнительными, или предложенные на следующих страницах методы устранения неполадок не помогли, обратитесь к дилеру за дополнительными указаниями.

## Питание

### Нет питания.

Вставьте вилку в розетку до упора. (→ 10)

### Аппарат автоматически включится в режим ожидания.

Таймер ночного режима был включен, и запрограммированное время истекло. (→ 36)

## На дисплее аппарата отобразится

### Темный дисплей.

Выберите "ЯРКИЙ" в "ЯРКОСТЬ ЭКРАНА" в меню ПРОЧЕЕ. (→ 29)

### "NO PLAY"

- Был вставлен невоспроизводимый диск; Вставьте воспроизводимый диск. (→ 30)
- Был вставлен чистый диск.
- Был вставлен нефинализированный диск.

### "NO DISC"

- В лотке отсутствует диск; Вставьте диск.
- Диск вставлен неверно; Вставьте диск правильно. (→ 16)

### "OVER CURRENT ERROR"

Устройство USB потребляет слишком много питания. Переключитесь в режим DVD/CD, извлеките устройство USB и выключите аппарат.

### "IPOD OVER CURRENT ERROR"

iPod потребляет слишком много питания. Отсоедините iPod, затем выключите и включите аппарат.

### "F61"

Проверьте правильность подключения колонок. Если проблема не была устранена, свяжитесь с дилером. (→ 8)

### "F76"

Проблема с питанием. Проконсультируйтесь с дилером.

### "DVD U11"

Возможно, диск загрязнен. Протрите диск. (→ 31)

### "ERROR"

Выполнена ошибочная операция. Прочтите инструкцию и повторите попытку.

### "DVD H□□"

### "DVD F□□□"

□ указывает номер.

- Возникла проблема. Номер после "H" и "F" зависит от состояния аппарата. Выключите аппарат, а затем включите его снова. Или отключите аппарат, извлеките вилку из розетки и затем вставьте ее обратно.
- Если номер не исчез, обратитесь в ремонт.

### "U70□"

□ указывает номер. (Фактически, номера после "U70" зависят от состояния аппарата.)

- HDMI-подключение работает неправильно.
  - Подключенное оборудование несовместимо с HDMI.
  - Используйте HDMI-кабели с логотипом HDMI (как на обложке).
  - HDMI-кабель слишком длинный.
  - HDMI-кабель поврежден.

### "REMOTE 1" или "REMOTE 2"

Сделайте режимы аппарата и пульта ДУ одинаковыми. В зависимости от отображаемого номера ("1" или "2") нажмите и держите [OK] и соответствующую цифровую кнопку ([1] или [2]) не менее 2 секунд. (→ 36)

### "LOADING"

- iPod не готов. Дождитесь исчезновения этого сообщения.
- Отключите iPod, затем снова подключите его плотно. (→ 25)

### "NO MIC"

Штекер микрофона автоматической настройки колонок не вставлен в гнездо. Проверьте, правильно ли вставлен в гнездо SETUP MIC штекер микрофона.

### "NOISY"

В помещении слишком шумно. Повторите процедуру автоматической настройки громкости колонок после того, как в помещении станет тихо.

## Основные операции

### Аппарат не реагирует на нажатие кнопок.

- Аппарат не может воспроизводить диски, отличные от указанных в данном руководстве. (→ 30)
- Аппарат может работать некорректно из-за молнии, статического электричества или некоторых других внешних факторов. Выключите аппарат, а затем включите его снова. Или отключите аппарат, извлеките вилку из розетки а затем вставьте ее обратно.
- Образовался конденсат. Подождите от 1 до 2 часов до полного испарения влаги.

### Аппарат не реагирует на нажатие кнопок на пульте ДУ.

- Проверьте правильность установки батареек в пульт ДУ. (→ 10)
- Батарейки разрядились. Установите новые батарейки. (→ 10)
- Направьте пульт ДУ на ИК-приемник сигнала в аппарате и повторите попытку. (→ 37)

### На нажатие кнопок на пульте ДУ реагируют другие устройства.

Измените режим работы пульта ДУ. (→ 36)

### Изображение или звук отсутствуют.

- Проверьте подключение телевизора или колонок. (→ 8, 9)
- Проверьте настройки громкости или входов/выходов подсоединенного оборудования и аппарата.
- Проверьте, есть ли записи на диске.

### Пароль для настройки уровня ограничения просмотра детьми был забыт.

Сбросьте все настройки к стандартным заводским. При остановленном аппарате и "DVD/CD", выбранном в качестве источника, нажмите и держите кнопки [■] (Стоп) на основном блоке [≥10] и на пульте ДУ, пока "INITIALIZED" не исчезнет с экрана телевизора. Выключите аппарат, а затем включите его снова. Все настройки будут возвращены к значениям по умолчанию. (Данная функция не работает в режиме запрограммированного или произвольного воспроизведения, а также когда на экране телевизора отображается меню настройки или меню START.)

### Некоторые символы отображаются некорректно.

Символы, исключая буквы латинского алфавита и арабские цифры, могут отображаться некорректно.

### Функция VIERA Link "HDAVI Control" не отвечает.

В зависимости от состояния аппарата или подключенного оборудования может потребоваться неоднократное повторение попытки, чтобы функция сработала правильно. (→ 22)

### Настройки, сделанные в "ФОРМАТ ЭКР. ТВ" (→ 27, Меню ВИДЕО) или "ЯЗЫК" (→ 28, Меню ДИСПЛЕЙ), не работают.

Настройки "ФОРМАТ ЭКР. ТВ"<sup>\*1</sup> и "ЯЗЫК"<sup>\*2</sup> автоматически получаются из телевизора. (→ 11, Параметры интеллектуальной настройки)

<sup>\*1</sup> При использовании совместимого с VIERA Link "HDAVI Control" с "HDAVI Control 3 или новейшей" телевизора

<sup>\*2</sup> При использовании совместимого с VIERA Link "HDAVI Control" с "HDAVI Control 2 или новейшей" телевизора

## Работа с диском

### Для начала воспроизведения обычно требуется немного времени.

- Начало воспроизведения может потребовать больше времени, если MP3 записи содержат данные с фиксированными изображениями. Даже после начала воспроизведения правильное время воспроизведения может не отображаться. Это является нормальным. [MP3]
- Это является нормальным на видеодисках DivX. [DivX]

### При перемотке или поиске появляется экранное меню. [VCD]

Это является нормальным для дисков Video CD.

### Панель управления воспроизведением не появляется.

[VCD] с управлением воспроизведением

Нажмите [■ STOP] дважды, затем нажмите [▶ PLAY].

### Запрограммированное и произвольное воспроизведение не работают. [DVD-V]

Данные функции не работают с некоторыми дисками DVD-Video.

### Воспроизведение не начинается.

- Аппарат не может воспроизводить WMA и MPEG4 файлы с фиксированными изображениями.
- При воспроизведении контента DivX VOD обратитесь за дополнительной информацией к поставщику таких программ. (Пример: www.divx.com/vod) [DivX]
- Если диск содержит CD-DA и другие форматы, корректное воспроизведение может быть невозможным.

### Нет субтитров.

- Включите показ субтитров. ("СУБТИТРЫ" в Меню 1) (→ 20)

## Точка В устанавливается автоматически.

Конец записи при его достижении становится точкой В.

## Невозможен доступ к меню установки (Setup).

- Выберите "DVD/CD" в качестве источника.
- Отмените запрограммированное и произвольное воспроизведение. (→ 18)

## Звук

### Звук искажен.

- При воспроизведении WMA возможно появление шума.
- При использовании выхода HDMI звук может не выводиться на другие выходы.

### Эффекты не работают.

Некоторые аудиоэффекты не работают или практически незаметны на некоторых дисках.

### Во время воспроизведения слышится жужжание.

Возле аппарата находятся сетевые шнуры или флуоресцентные светильники. Держите остальную аппаратуру и кабели в отдалении от основного блока.

### Нет звука.

- При изменении скорости воспроизведения в воспроизведении звука может возникнуть кратковременная пауза.
- В зависимости от способа создания файлов звук может не воспроизводиться. [DivX](#)
- Звук может пропасть, если к HDMI-выходу подключено более 4-х устройств. Сократите количество подключенных устройств.
- При использовании HDMI подключения убедитесь в том, что "ВЫХОД АУДИО" в меню HDMI установлен на "ВКЛ.". (→ 28)
- Если входной источник представляет собой поток битовых данных, выберите на внешнем оборудовании формат PCM.

### Нет звука в телевизоре.

Проверьте аудиоподключения. Нажмите [EXT-IN] для выбора соответствующего источника. (→ 9, 10, 14)

### Нет объемного звука.

Нажмите [SURROUND] для выбора "MULTI-CH". (→ 14)

## Изображение

### Фотографии на телевизоре отображаются некорректно или не отображаются вообще.

- Аппарат и телевизор используют разные видеосистемы. Используйте многосистемный или PAL телевизор.
- Используемая на диске система не подходит для вашего телевизора.
  - Диски PAL не могут быть воспроизведены правильно на телевизоре NTSC.
  - Аппарат может конвертировать сигналы NTSC в сигналы PAL 60 для просмотра на телевизоре PAL ("ВЫХ. NTSC DISC" в меню ВИДЕО). (→ 27)
- Убедитесь в том, что телевизор подсоединен к аппарату непосредственно, а не через видеомагнитофон. (→ 9)
- Зарядные устройства мобильных телефонов могут создавать помехи.
- При использовании комнатной телевизионной антенны попытайтесь подключиться к наружной антенне.
- Антенный кабель телевизора проложен слишком близко от аппарата. Отодвиньте аппарат или кабель.
- Измените "ВЫБОР ИСТОЧНИКА" в Меню 2. [DivX](#) (→ 21)
- Картинка может пропасть, если к HDMI-выходу подключено более 4-х устройств. Сократите количество подключенных устройств.
- При использовании разъема COMPONENT VIDEO OUT убедитесь в том, что построчный выходной сигнал не выбран, если к системе подключен телевизор, несовместимый с построчным воспроизведением. Нажмите кнопку [CANCEL] и держите ее нажатой до тех пор, пока "PRG" не исчезнет с дисплея основного блока, а изображение не будет отображаться правильно.
- При использовании выхода HDMI AV OUT убедитесь в том, что выбран формат изображения, поддерживаемый телевизором. Нажмите и удерживайте [CANCEL], пока изображения не отобразится правильно. (Данные снова начнут выводиться как "480p" или "576p".) (→ 21)
- Видеоизображения, сконвертированные в разрешение 1920×1080, будут отличаться от оригинальных 1080p full-HD изображений. Это не является неисправностью аппарата.

### Изображение останавливается. [DivX](#)

Изображение может остановиться, если размер файла DivX превысит 2 Гб.

### Размер картинки не соответствует размеру экрана.

- Измените "ФОРМАТ ЭКР. ТВ" в меню ВИДЕО. (→ 27)
- Измените коэффициент пропорциональности на телевизоре.
- Измените настройки увеличения. ("МАСШТАБИРОВ." в Меню 2) (→ 21)

## Меню отображается некорректно.

Верните коэффициент увеличения на "НОРМАЛЬНЫЙ". ("МАСШТАБИРОВ." в Меню 2) (→ 21)

## Функция автоматического увеличения не работает.

- Отключите данную функцию телевизора.
- Функция увеличения может работать некорректно, особенно в темных сценах, и может не работать вообще на некоторых дисках.

## При воспроизведении дисков PAL изображение искажается.

Установите "РЕЖИМ ПЕРЕДАЧИ" в Меню 2 на "AVTO". (→ 21)

## Работа с iPod

### iPod не заряжается или не работает.

- Проверьте, правильно ли подключен iPod. (→ 25)
- Батарея iPod разряжена. Зарядите iPod, затем повторите попытку.

### Невозможно отобразить на телевизоре фото/видео с iPod.

- Проверьте подключение видео к разъему VIDEO OUT на данном устройстве. (→ 9)
- В меню iPod сделайте настройки вывода фотографий/видео, соответствующие используемому телевизору. (Обратитесь к инструкции по эксплуатации своего iPod.)

## HDMI или прогрессивное видео

### При использовании HDMI или при выводе видео с прогрессивной разверткой появляются фантомы.

- Эта проблема вызвана способом редактирования или материалами, использованными при создании DVD-Video. Возможно, проблема исчезнет при использовании чересстрочной развертки. При использовании выхода HDMI AV OUT установите "ВИДЕО ФОРМАТ" в Меню 5 на "480i" или на "576i". Или вообще отключите выход HDMI AV OUT и используйте другие видеовыходы. (→ 9, 21)
- При использовании разъема COMPONENT VIDEO OUT установите параметр "ВИДЕО ВЫХ (I/P)" в меню ВИДЕО на "ЧЕРЕССТРОЧНЫЙ". (Либо нажмите кнопку [CANCEL] и держите ее нажатой до тех пор, пока "PRG" не исчезнет с дисплея основного блока.) (→ 28)

### Изображения выводятся не в построчном формате.

- Выберите "ПРОГРЕССИВНЫЙ" в "ВИДЕО ВЫХ (I/P)" меню ВИДЕО. (→ 28)
- Разъем VIDEO OUT на аппарате выводит чересстрочный сигнал, даже при отображении "PRG".

## Радио

### Слышится искаженный звук или шумы.

- "ST" мерцает или не горит.
- Отрегулируйте положение FM-антенны.
- Используйте наружную антенну. (→ 8)

### Слышится стучащий звук.

Выключите телевизор или отодвиньте его от аппарата.

## USB

### USB-диск и его содержимое не читаются.

- Формат USB-диска и/или его содержимое не совместимо с системой. (→ 24)
- USB-хост данного аппарата может не работать с некоторыми устройствами USB.
- Устройства USB объемом более 32 Гб в некоторых ситуациях могут работать некорректно.

### Низкая скорость работы устройства USB.

Большой размер файла или устройство USB большого объема памяти требуют больше времени для считывания и показа на телевизоре.

## Показ на телевизоре

### Ⓞ

Данная операция запрещена аппаратом или содержимым диска.

### "ЭТОТ ДИСК ВОСПРОИЗВЕСТИ В ВАШЕЙ СТРАНЕ НЕЛЬЗЯ."

Только всевозможные DVD-Video диски или диски с тем же самым региональным кодом, как и указанный на задней панели аппарата, могут быть воспроизведены на аппарате. (→ Обложка)

### "ОШИБКА АВТОРИЗАЦИИ" [DivX](#)

Вы пытаетесь воспроизвести содержание DivX VOD, который был куплен с помощью другого регистрационного кода. Воспроизведение этого содержания на данном аппарате невозможно. (→ 29)

### "ПРОКАТ ЗАВЕРШЕН" [DivX](#)

Количество оставшихся просмотров видеофайла DivX VOD равно 0. Их невозможно воспроизвести. (→ 29)

### "Нет видео файлов."

В зависимости от подключенного iPod меню видео (video) может быть недоступно на телевизоре. Выберите режим меню iPod (на ЖК-дисплее iPod) (→ 25) и управляйте воспроизведением из меню iPod.

# Технические характеристики

## СЕКЦИЯ УСИЛИТЕЛЯ

### Выходная мощность RMS: режим Dolby Digital

Передний канал	125 Вт на канал (3 Ом), 1 кГц, суммарный коэффициент гармоник 10 %
Канал объемного звучания	125 Вт на канал (3 Ом), 1 кГц, суммарный коэффициент гармоник 10 %
Центральный канал	250 Вт на канал (6 Ом), 1 кГц, суммарный коэффициент гармоник 10 %
Канал сабвуфера	250 Вт на канал (6 Ом), 100 кГц, суммарный коэффициент гармоник 10 %
Общая среднеквадратичная мощность в режиме Dolby Digital	1000 Вт

### Выходная мощность DIN: режим Dolby Digital

Передний канал	90 Вт на канал (3 Ом), 1 кГц, суммарный коэффициент гармоник 1 %
Канал объемного звучания	90 Вт на канал (3 Ом), 1 кГц, суммарный коэффициент гармоник 1 %
Центральный канал	115 Вт на канал (6 Ом), 1 кГц, суммарный коэффициент гармоник 1 %
Канал сабвуфера	115 Вт на канал (6 Ом), 100 кГц, суммарный коэффициент гармоник 1 %
Общая мощность по стандарту DIN в режиме Dolby Digital	590 Вт

## FM ТЮНЕР, СЕКЦИЯ ВЫХОДОВ

Объем памяти для сохранения радиостанций 30 FM станций

### Частотная модуляция (FM)

Диапазон частот	от 87,50 МГц до 108,00 МГц (с шагом 50-кГц)
Антенные выходы	75 Ом (несбалансированный)

### Цифровой аудиовход

Оптический цифровой вход	Разъем оптического входа
Частота дискретизации	от 32 кГц, 44,1 кГц, 48 кГц

### Телефонный разъем

Разъем	стерео, 3,5 мм гнездо
--------	-----------------------

### Гнездо для подключения микрофона

Чувствительность	0,7 мВ, 1,2 кОм
Разъем	Моно, гнездо 6,3 мм (2 системы)

### Калибровочный микрофон

Чувствительность	100 мВ, 1,4 кОм
Разъем	Моно, 3,5 мм гнездо

### Порт USB

Стандарт USB	USB 2.0 full speed
Поддерживаемые форматы файлов мультимедиа	MP3 (*.mp3) WMA (*.wma) JPEG (*.jpg) (*.jpeg) DivX (*.divx, *.avi) MPEG4 (*.asf)
Файловая система устройства USB	FAT12, FAT16, FAT32
Потребляемый устройствами USB ток	Макс. 500 мА
Скорость передачи битов	До 4 Мбит/сек (DivX)

## СЕКЦИЯ ДИСКА

### Проигрываемые диски (8 см или 12 см)

- (1) DVD (DVD-Video, DivX<sup>®5.6</sup>)
- (2) DVD-RAM (DVD-VR, MP3<sup>®2.5</sup>, JPEG<sup>®4.5</sup>, MPEG4<sup>®5.7</sup>, DivX<sup>®5.6</sup>)
- (3) DVD-R (DVD-Video, DVD-VR, MP3<sup>®2.5</sup>, JPEG<sup>®4.5</sup>, MPEG4<sup>®5.7</sup>, DivX<sup>®5.6</sup>)
- (4) DVD-R DL (DVD-Video, DVD-VR, DivX<sup>®5.6</sup>)
- (5) DVD-RW (DVD-Video, DVD-VR, MP3<sup>®2.5</sup>, JPEG<sup>®4.5</sup>, MPEG4<sup>®5.7</sup>, DivX<sup>®5.6</sup>)
- (6) +R/+RW (ВИДЕО)
- (7) +R DL (ВИДЕО)
- (8) CD, CD-R/RW (CD-DA, Video CD, SVCD<sup>®1</sup>, MP3<sup>®2.5</sup>, WMA<sup>®3.5</sup>, JPEG<sup>®4.5</sup>, MPEG4<sup>®5.7</sup>, DivX<sup>®5.6</sup>)

<sup>®1</sup> Согласно IEC62107

<sup>®2</sup> MPEG-1 Layer 3, MPEG-2 Layer 3

<sup>®3</sup> Windows Media Audio Ver.9.0 L3

Не совместим с Multiple Bit Rate (MBR)

<sup>®4</sup> JPEG файлы Exif Ver 2.1 Baseline

Разрешение изображения: от 160×120 до 6144×4096 пикселей (Субдискретизация 4:0:0, 4:2:0, 4:2:2 или 4:4:4). Слишком широкие и узкие изображения могут не отображаться.

<sup>®5</sup> Суммарное количество распознаваемых музыкальных, видеофайлов, файлов с изображениями и папок: 4000 музыкальных, видеофайлов, файлов с изображениями и 255 папок. (исключая корневую папку)

- <sup>®6</sup> Воспроизводит все версии DivX<sup>®</sup> видео (включая DivX<sup>®6</sup>) при стандартном воспроизведении файлов мультимедиа DivX<sup>®</sup>. Сертифицировано по Профилю домашнего театра DivX.
- <sup>®7</sup> MPEG4 данные, записанные камерами Panasonic SD multi или DVD-видеорекодерами, соответствующими спецификациям SD VIDEO (стандарт ASF)/MPEG4 (Simple Profile) видеосистема/G.726 аудиосистема

### Считывание

Длина волны (DVD/CD)	655/785 нм
Мощность лазера (DVD/CD)	CLASS 1/CLASS 1M

### Аудиовыход (Диск)

Количество каналов	5.1 кан (FL, FR, C, SL, SR, SW)
--------------------	---------------------------------

## СЕКЦИЯ ВИДЕО

Видеосистема PAL625/50, PAL525/60, NTSC

### Выход полного видеосигнала

Уровень выходного сигнала	1 Vp-p (75 Ом)
Разъем	Контактное гнездо (1 система)

### Раздельный выходной видеосигнал

Выходной уровень Y	1 Vp-p (75 Ом)
Выходной уровень P <sub>B</sub>	0,7 Vp-p (75 Ом)
Выходной уровень P <sub>R</sub>	0,7 Vp-p (75 Ом)
Разъем	Контактное гнездо (Y: зеленый, P <sub>B</sub> : синий, P <sub>R</sub> : красный) (1 система)

### Выход HDMI AV

Разъем	Коннектор 19-контактный, тип A
--------	--------------------------------

### Управление HDAVI

Данный аппарат поддерживает функцию "HDAVI Control 4".

## СЕКЦИЯ КОЛОНОК

### Фронтальные колонки SB-HF770

Тип колонок	1 AC с 1 колонками (Отражатель басов)
Полнодиапазонный	Полное сопротивление 3 Ом
Входная мощность (МЭК)	125 Вт <sup>®8</sup> (Макс)
Выходное звуковое давление	79 дБ/Вт (1,0 м)
Диапазон частот	от 80 Гц до 25 кГц (-16 дБ) от 90 Гц до 22 кГц (-10 дБ)
Габаритные размеры (Ш×В×Г)	100 мм×530 мм×78 мм
Вес	0,92 кг
<u>Полная сборка со стойкой</u>	
Габаритные размеры (Ш×В×Г) Макс.	255 мм×1020 мм×255 мм
Габаритные размеры (Ш×В×Г) Мин.	255 мм×550 мм×255 мм
Вес	2,3 кг

### RT570 Колонки объемного звучания SB-HS470

Тип колонок	1 AC с 1 колонками (Отражатель басов)
Полнодиапазонный	Полное сопротивление 3 Ом
Входная мощность (МЭК)	125 Вт <sup>®8</sup> (Макс)
Выходное звуковое давление	79 дБ/Вт (1,0 м)
Диапазон частот	от 100 Гц до 25 кГц (-16 дБ) от 120 Гц до 22 кГц (-10 дБ)
Габаритные размеры (Ш×В×Г)	92 мм×128 мм×81 мм
Вес	0,47 кг

### RT870 Колонки объемного звучания SB-HS870

Тип колонок	1 AC с 1 колонками (Отражатель басов)
Полнодиапазонный	Полное сопротивление 3 Ом
Входная мощность (МЭК)	125 Вт <sup>®8</sup> (Макс)
Выходное звуковое давление	79 дБ/Вт (1,0 м)
Диапазон частот	от 80 Гц до 25 кГц (-16 дБ) от 90 Гц до 22 кГц (-10 дБ)
Габаритные размеры (Ш×В×Г)	100 мм×530 мм×78 мм
Вес	0,92 кг
<u>Полная сборка со стойкой</u>	
Габаритные размеры (Ш×В×Г) Макс.	255 мм×1020 мм×255 мм
Габаритные размеры (Ш×В×Г) Мин.	255 мм×550 мм×255 мм
Вес	2,3 кг

**Центральная колонка SB-HC470**

<b>Тип колонок</b>	2 АС с 2 колонками (Отражатель басов)
1. Вуфер	6,5 см, конический
2. Полнодиапазонный	6,5 см, конический
<b>Входная мощность (МЭК)</b>	250 Вт <sup>**8</sup> (Макс)
<b>Выходное звуковое давление</b>	81 дБ/Вт (1,0 м)
<b>Диапазон частот</b>	от 82 Гц до 25 кГц (-16 дБ) от 99 Гц до 22 кГц (-10 дБ)
<b>Габаритные размеры (Ш×В×Г)</b>	250 мм×94,5 мм×81 мм
<b>Вес</b>	1,15 кг

**Сабвуфер SB-HW560**

<b>Тип колонок</b>	1 АС с 1 колонками (Kelton тип)
1. Вуфер	16 см, конический
2. Пассивный излучатель	25 см
<b>Входная мощность (МЭК)</b>	250 Вт (Макс)
<b>Выходное звуковое давление</b>	78 дБ/Вт (1,0 м)
<b>Диапазон частот</b>	от 35 Гц до 200 Гц (-16 дБ) от 40 Гц до 198 Гц (-10 дБ)
<b>Габаритные размеры (Ш×В×Г)</b>	181 мм×361 мм×315 мм
<b>Вес</b>	4,7 кг

**ОБЩИЕ ДАННЫЕ**

<b>Источник питания</b>	ПРТ от 220 В до 240 В, 50 Гц
<b>Потребляемая мощность</b>	Основной блок 130 Вт
<b>Габаритные размеры (Ш×В×Г)</b>	430 мм×63 мм×327 мм
<b>Вес</b>	Основной блок 3,4 кг
<b>Диапазон рабочих температур</b>	от 0 °С до +40 °С
<b>Диапазон рабочей влажности</b>	от 35 % до 80 % относительной влажности (без конденсации)

**Потребляемая мощность в режиме ожидания** примерно 0,2 Вт

<sup>\*\*8</sup> Характеристики при наличии усилителя с фильтром низких частот

**Примечание**

- 1 Технические характеристики могут изменяться без предварительного уведомления. Вес и размеры являются приблизительными.
- 2 Общие гармонические искажения определялись с помощью цифрового спектроанализатора.

Изготовлено по лицензии компании Dolby Laboratories. Долби, Pro Logic и знак в виде двойной буквы D являются товарными знаками компании Dolby Laboratories.

Произведено по лицензии Патентного ведомства США: 5,451,942; 5,956,674; 5,974,380; 5,978,762; 6,487,535, а также другим выданным и ожидающим регистрации международным и американским патентам. DTS и DTS Digital Surround являются зарегистрированными торговыми марками, а логотип и символ DTS являются торговыми марками компании DTS, Inc. © 1996-2008 DTS, Inc. Все права сохраняются.

Номера патентов США 6,836,549; 6,381,747; 7,050,698; 6,516,132; а также 5,583,936.

Данное изделие оснащено встроенной технологией защиты авторских прав, которая защищена патентами США и другими правами на интеллектуальную собственность. Использование этой технологии защиты авторских прав должно быть разрешено Macrovision, и она предназначена для домашнего и другого ограниченного использования, если иное не разрешено со стороны Macrovision. Запрещены обратный инжиниринг и разборка.

HDMI, логотип HDMI и High-Definition Multimedia Interface являются торговыми марками или зарегистрированными торговыми марками корпорации HDMI Licensing LLC.

HDAVI Control™ является торговой маркой компании Panasonic Corporation.

iPod – торговая марка корпорации Apple, зарегистрированная в США и других странах.

Windows Media и логотип Windows являются торговыми марками или зарегистрированными торговыми марками Microsoft Corporation в Соединенных Штатах и/или других странах.

Это изделие защищено определенными законами по защите интеллектуальной собственности корпорации Microsoft и третьих сторон. Использование или распространение такой технологии за пределами этого продукта запрещается без лицензии корпорации Microsoft или уполномоченного представителя корпорации Microsoft и третьих сторон.

Данное изделие лицензировано в рамках пакетной лицензии на патент визуального формата MPEG-4 для личного и некоммерческого использования потребителем для (i) кодирования видео в соответствии с визуальным стандартом MPEG-4 ("MPEG-4 Video") и/или (ii) декодирования MPEG-4 видео, которое было закодировано потребителем в результате личной или некоммерческой деятельности и/или было получено потребителем от производителя видео, имеющего лицензию MPEG LA на производство видеоформата MPEG-4. Для какого-либо другого использования лицензия не предоставляется и не подразумевается ее предоставление. Дополнительная информация, связанная с использованием в рекламных, внутренних и коммерческих целях и с лицензированием, может быть получена у MPEG LA, LLC. См. <http://www.mpegla.com>.

Воспроизводит видео DivX®  
DivX® является зарегистрированной торговой маркой DivX, Inc. и требует лицензии на использование.

Plays DivX® video  
DivX® is a registered trademark of DivX, Inc., and is used under license.

# Краткое руководство по элементам управления

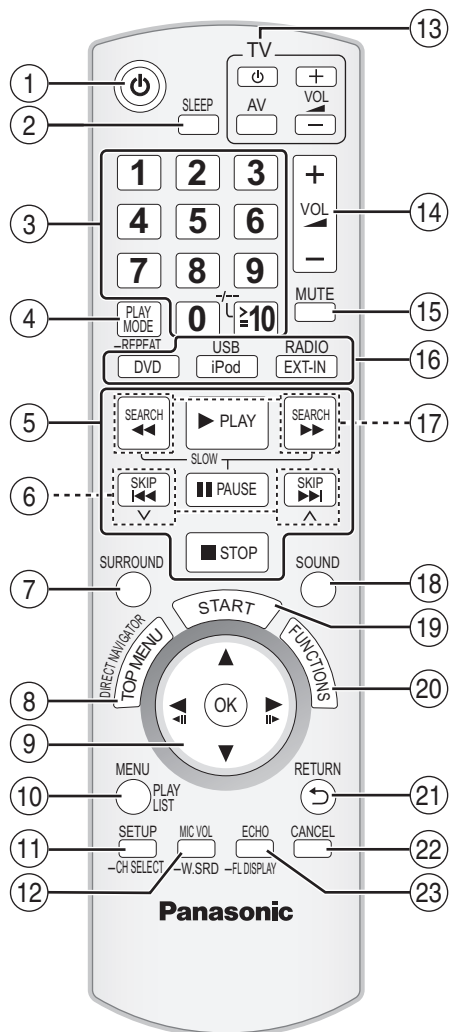

- ① Включение/выключение аппарата (⇒ 11)  
 ② **Настройка таймера ночного режима**  
 Нажмите [SLEEP].  
 SLEEP 30 → SLEEP 60 → SLEEP 90 → SLEEP 120  
 ↑ OFF (Отмена) ↓  
 • Для подтверждения времени до отключения, нажмите кнопку еще раз.

- ③ Выбор каналов, номеров заголовков и пр. / Ввод номеров (⇒ 12, 17)  
 ④ Выбор режима воспроизведения / Выбор режима повтора (⇒ 18)  
 ⑤ Основные операции воспроизведения (⇒ 16, 17)  
 ⑥ Выбор запрограммированных радиостанций (⇒ 12)  
 ⑦ Выбор эффектов объемного звучания (⇒ 14)  
 ⑧ Показ главного меню диска или списка программ (⇒ 17, 19)  
 ⑨ Выбор или подтверждение пунктов меню / Покадровое воспроизведение (⇒ 17)  
 ⑩ Показ меню диска или списка воспроизведения (⇒ 17, 19)  
 ⑪ Показ меню настройки или выбор канала колонок (⇒ 15, 27)  
 ⑫ Регулировка громкости микрофона / Включение / Выключение Whisper-mode Surround (⇒ 15, 23)  
**⑬ Работа с телевизором**  
 Направьте пульт ДУ на телевизор Panasonic и нажмите кнопку.  
 [⏻]: Включение/выключение телевизора.  
 [AV]: Переключение видеовхода телевизора  
 [+ , -]: Регулировка громкости телевизора  
 В некоторых моделях эти функции могут неправильно работать.  
 ⑭ Регулировка громкости аппарата.  
**⑮ Отключение звука**  
 • На дисплее аппарата будет мигать "MUTE".  
 • Для отмены повторно нажмите кнопку или отрегулируйте громкость.  
 • При переключении аппарата в режим ожидания отключение звука отменяется.  
**⑯ Выбор источника**  
 [DVD]: Выбор диска в качестве источника (⇒ 11)  
 [USB], [iPod]: Выбор USB или iPod в качестве источника (⇒ 24, 25)  
 [RADIO], [EXT-IN]: Выбор FM тюнера или внешнего аудиоустройства в качестве источника (⇒ 12, 14)  
 FM → AUX\* → D-IN\*  
 \* "(TV)" появится помимо "AUX" или "D-IN", указывая аудионастройку телевизора для VIERA Link "HDAVI Control" (⇒ 22).  
 ⑰ Выбор радиостанции вручную (⇒ 12)  
 ⑱ Выбор звукового режима (⇒ 15)  
 ⑲ Показ START меню (⇒ 13)  
 ⑳ Показ экранного меню (⇒ 20)  
 ㉑ Возврат к предыдущему окну (⇒ 17)  
 ㉒ Отмена (⇒ 18)  
 ㉓ Добавление эффекта эха / Переключение вывода информации на дисплей аппарата (⇒ 17, 23)

## Предотвращение нежелательного взаимодействия с другим оборудованием Panasonic

При включении аппарата с помощью входящего в комплект поставки пульта ДУ может также включиться и другое оборудование Panasonic.

Для предотвращения этого можно переключить пульт ДУ в режим "REMOTE 2".

## Пульт ДУ и аппарат должны быть в одном режиме.

- Нажмите и удерживайте [▶▶/▶▶] на аппарате и [2] на пульте ДУ, пока на дисплее аппарата не отобразится "REMOTE 2".
- Нажмите и удерживайте [OK] и [2] на пульте ДУ не менее 2 секунд. Для изменения режима обратно в "REMOTE 1" повторите вышеописанные шаги, заменив [2] на [1].

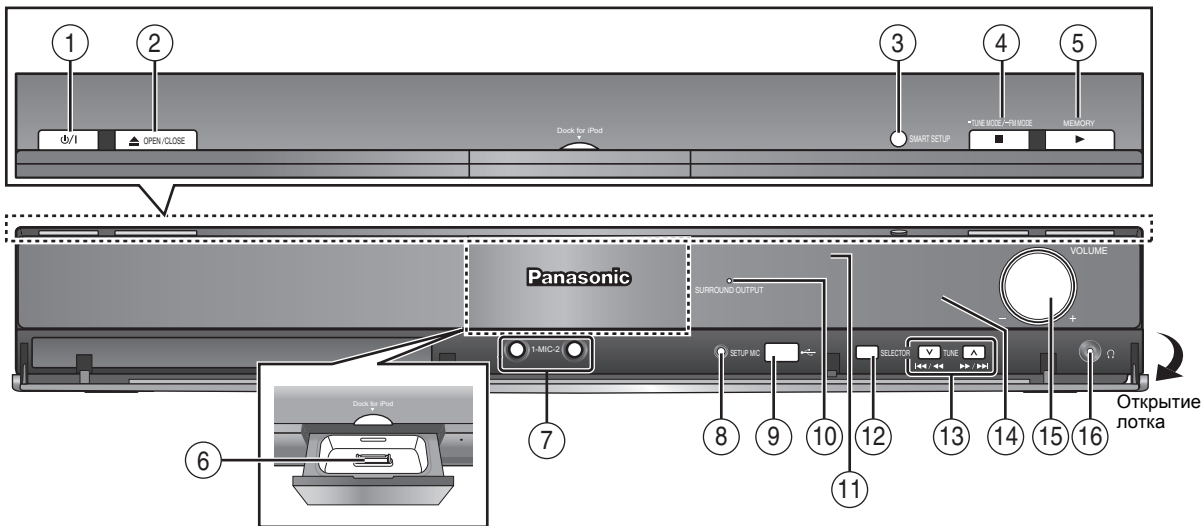

- ① **Переключатель режима ожидания/включения (⏻/⏻)**  
Нажмите для переключения устройства из активного режима в режим ожидания или обратно. В режиме ожидания устройство продолжает потреблять незначительное количество энергии. (⇒ 16)
- ② Открытие/закрытие лотка диска (⇒ 16)
- ③ Вызовите окно smart setup (⇒ 11)
- ④ Остановка воспроизведения / Выбор режима настройки радиостанций / Настройка условий FM-приёма (⇒ 12, 16)
- ⑤ Воспроизведение дисков / Запоминание радиостанций (⇒ 12, 16)
- ⑥ Подключение iPod (⇒ 25)
- ⑦ Подключите микрофонов (⇒ 23)
- ⑧ Подключение микрофона автоматической настройки колонок (⇒ 11)
- ⑨ Подключение устройства USB (⇒ 24)
- ⑩ При активации эффекта объёмного звучания на дисплее будет гореть индикатор (⇒ 14)
- ⑪ ИК-приемник сигнала пульта ДУ
- ⑫ Выберите источник  
DVD/CD → USB → FM → AUX\* → D-IN\* → IPOD  
↑
- \* "(TV)" появится помимо "AUX" или "D-IN", указывая аудионастройки телевизора для VIERA Link "HDAVI Control" (⇒ 22).
- ⑬ Перемотка или замедленное воспроизведение / Выбор радиостанции (⇒ 12, 16)
- ⑭ Дисплей
- ⑮ Регулировка громкости аппарата
- ⑯ **Подключение головного наушника (в комплект поставки не входит)**  
Тип штекера головного наушника: Ø3,5 мм стерео миништекер
  - Перед подключением уменьшите громкость.
  - Аудио автоматически переключится в 2-канальный стереорежим.
  - Чтобы избежать нарушений слуха, избегайте продолжительного прослушивания.
 Избыточное звуковое давление от наушников может вызвать потерю слуха.

## Перечень кодов языков

Абхазский:	6566	Датский:	6865	Итальянский:	7384	Норвежский:	7879	Шведский:	8386
Аварский:	6565	Голландский:	7876	Японский:	7465	Ория:	7982	Тагальский:	8476
Африкаанс:	6570	Английский:	6978	Яванский:	7487	Пушту:	8083	Таджикский:	8471
Албанский:	8381	Эсперанто:	6979	Каннада:	7578	Персидский:	7065	Тамильский:	8465
Амехарский:	6577	Эстонский:	6984	Кашмирский:	7583	Польский:	8076	Татарский:	8484
Арабский:	6582	Фарерский:	7079	Казахский:	7575	Португальский:	8084	Телугу:	8469
Армянский:	7289	Фиджи:	7074	Киргизский:	7589	Панджаби:	8065	Тайский:	8472
Ассамский:	6583	Финский:	7073	Корейский:	7579	Кечуа:	8185	Тибетский:	6679
Аймара:	6589	Французский:	7082	Курдский:	7585	Ретороманский:	8277	Тигринья:	8473
Азербайджанский:	6590	Фризский:	7089	Лаосский:	7679	Румынский:	8279	Тонга:	8479
Башкирский:	6665	Галисийский:	7176	Латинский:	7665	Русский:	8285	Турецкий:	8482
Баскский:	6985	Грузинский:	7565	Латвийский:	7686	Самоанский:	8377	Туркменский:	8475
Бенгали, Бангла:	6678	Немецкий:	6869	Лингала:	7678	Санскрит:	8365	Туай:	8487
Бутани:	6890	Греческий:	6976	Литовский:	7684	Шотландский гельский:	7168	Украинский:	8575
Бихари:	6672	Гренландский:	7576	Македонский:	7775	Сербский:	8382	Урду:	8582
Бретонский:	6682	Гуарани:	7178	Малагасийский:	7771	Сербо-хорватский:	8372	Узбекский:	8590
Болгарский:	6671	Гуджарати:	7185	Малайский:	7783	Шона:	8378	Вьетнамский:	8673
Бирманский:	7789	Хауса:	7265	Малайаламский:	7776	Синдхи:	8368	Волапук:	8679
Белорусский:	6669	Иврит:	7387	Мальтийский:	7784	Сингальский:	8373	Валлийский:	6789
Камбоджийский:	7577	Хинди:	7273	Маори:	7773	Словацкий:	8375	Волоф:	8779
Каталанский:	6765	Венгерский:	7285	Маратхи:	7782	Словенский:	8376	Кхоса:	8872
Китайский:	9072	Исландский:	7383	Молдавский:	7779	Сомали:	8379	Идиш:	7473
Корсиканский:	6779	Индонезийский:	7378	Монгольский:	7778	Испанский:	6983	Йоруба:	8979
Хорватский:	7282	Интерлингва:	7365	Науру:	7865	Суданский:	8385	Зулусский:	9085
Чешский:	6783	Ирландский:	7165	Непальский:	7869	Суахили:	8387		



## ИНФОРМАЦИЯ О СЕРТИФИКАЦИИ ПРОДУКЦИИ

**BZ02**

DVD система домашнего кинотеатра PANASONIC  
модель SC-PT570 (основной блок SA-PT570, передние  
динамики SB-HF770, центральный динамик SB-NC470,  
динамики объемного звука SB-HS470, сабвуфер SB-HW560)

сертифицирована

ОРГАНОМ ПО СЕРТИФИКАЦИИ ПРОДУКЦИИ "ГОСТ-АЗИЯ",  
(Регистрационный номер в Госреестре - РОСС SG.0001.11BZ02)

Сертификат соответствия:	№ РОСС МУ.ВZ02.В07190
Сертификат соответствия выдан:	30 декабря 2008 года
Сертификат соответствия действителен до:	30 декабря 2011 года
Модель SC-PT570 PANASONIC соответствует требованиям нормативных документов:	ГОСТ Р МЭК 60065-2005, ГОСТ 5651-89, ГОСТ 22505-97, ГОСТ Р 51515-99, ГОСТ Р 51317.3.2-2006, ГОСТ Р 51317.3.3-99
Срок службы	7 (семь) лет



## ИНФОРМАЦИЯ О СЕРТИФИКАЦИИ ПРОДУКЦИИ

**BZ02**

DVD система домашнего кинотеатра PANASONIC  
модель SC-PT870 (основной блок SA-PT870, передние  
динамики SB-HF770, центральный динамик SB-NC470,  
динамики объемного звука SB-HS870, сабвуфер SB-HW560)

сертифицирована

ОРГАНОМ ПО СЕРТИФИКАЦИИ ПРОДУКЦИИ "ГОСТ-АЗИЯ",  
(Регистрационный номер в Госреестре - РОСС SG.0001.11BZ02)

Сертификат соответствия:	№ РОСС МУ.ВZ02.В07191
Сертификат соответствия выдан:	30 декабря 2008 года
Сертификат соответствия действителен до:	30 декабря 2011 года
Модель SC-PT870 PANASONIC соответствует требованиям нормативных документов:	ГОСТ Р МЭК 60065-2005, ГОСТ 5651-89, ГОСТ 22505-97, ГОСТ Р 51515-99, ГОСТ Р 51317.3.2-2006, ГОСТ Р 51317.3.3-99
Срок службы	7 (семь) лет

# Panasonic®

## Інструкція з експлуатації DVD-система домашнього кінотеатру

Модель № **SC-PT570**  
**SC-PT870**

На ілюстрації зображено SC-PT570.



### Шановний покупець

Дякуємо вам за придбання даного пристрою. Для отримання оптимальної якості роботи пристрою та дотримання безпеки, будь ласка, уважно прочитайте цю інструкцію.

Перед підключенням, користуванням або настройкою даного пристрою просимо уважно ознайомитись із цією інструкцією. Збережіть даний посібник для звертання до нього у майбутньому.

Малюнки апарата можуть відрізнятись від вашого апарата.

#### Номер регіону

Програвач відтворює DVD-Video диски з позначкою регіону "5" або "ALL".

Наприклад:



EE

Ur Ru

- Ця інструкція з експлуатації має на увазі моделі SC-PT570 і SC-PT870.
- Якщо інше не обумовлене, ілюстрації в даній інструкції відносяться до моделі SC-PT570.
- Операції, описані в даній інструкції, стосуються головним чином пульта ДК, однак їх можна також виконувати і на основному пристрої, якщо вони відповідають тим самим клавішам.

Вказує на можливості, що відповідають

<b>PT570</b> : тільки SC-PT570	<b>PT870</b> : тільки SC-PT870	
<b>Система</b>	SC-PT570	SC-PT870
<b>Основний апарат</b>	SA-PT570	SA-PT870
<b>Фронтальні колонки</b>	SB-HF770	SB-HF770
<b>Центральна колонка</b>	SB-HC470	SB-HC470
<b>Колонки об'ємного звучання</b>	SB-HS470	SB-HS870
<b>Сабвуфер</b>	SB-HW560	SB-HW560

## УВАГА!

У ЦЬОМУ ВИРОБІ ЗАСТОСОВАНО ЛАЗЕР.  
ВИКОРИСТАННЯ ОРГАНІВ КЕРУВАННЯ АБО РЕГУЛЮВАННЯ ЧИ ВИКОНАННЯ ПРОЦЕДУР ІНШИХ, НІЖ ЗАЗНАЧЕНО ТУТ, МОЖЕ ПРИЗВЕСТИ ДО НЕБЕЗПЕЧНОГО РАДІОАКТИВНОГО ВИПРОМІНЮВАННЯ.  
НЕ ВІДКРИВАЙТЕ КРИШКУ І НЕ ВИКОНУЙТЕ РЕМОНТ САМОСТІЙНО. ЗВЕРТАЙТЕСЬ ЗА ОБСЛУГОВУВАННЯМ ДО КВАЛІФІКОВАНОГО ПЕРСОНАЛУ.

## УВАГА!

ЩОБ УНИКНУТИ РИЗИКУ ВИНИКНЕННЯ ПОЖЕЖІ, УРАЖЕННЯ ЕЛЕКТРИЧНИМ СТРУМОМ АБО ПОШКОДЖЕННЯ ВИРОБУ:

- ЗАПОБІГАЙТЕ ПОТРАПЛАННЮ НА ПРИСТРІЙ ДОЩОВИХ КРАПЕЛЬ, ВОЛОГИ АБО БРИЗОК, ТА НЕ СТАВТЕ НА ПРИСТРІЙ ПРЕДМЕТИ, НАПОВНЕНІ ВОДОЮ, НАПРИКЛАД, ВАЗИ ТОЩО.
- ВИКОРИСТОВУЙТЕ ТІЛЬКИ РЕКОМЕНДОВАНІ ПРИЛАДДА.
- НЕ ЗНИМАЙТЕ КРИШКУ (ЧИ ЗАДНЮ ПАНЕЛЬ); ВСЕРЕДИНИ НЕМАЄ ДЕТАЛЕЙ, ЯКІ ПОТРЕБУЮТЬ ОБСЛУГОВУВАННЯ АБО МОЖУТЬ БУТИ ПОЛАГОДЖЕНІ КОРИСТУВАЧЕМ. ДОВІРЯЙТЕ РОБОТИ З РЕМОНТУ ТА ОБСЛУГОВУВАННЯ ТІЛЬКИ КВАЛІФІКОВАНИМ СПЕЦІАЛІСТАМ.

## УВАГА!

- НЕ ВСТАНОВЛЮЙТЕ І НЕ РОЗМІЩУЙТЕ ЦЕЙ АПАРАТ У КНИЖКОВІЙ ШАФІ, ВБУДОВАНИХ МЕБЛЯХ АБО В ІНШОМУ ОБМЕЖЕНОМУ ПРОСТОРИ. ПЕРЕКОНАЙТЕСЬ, ЩО АПАРАТ ДОБРЕ ВЕНТИЛЮЄТЬСЯ. ДЛЯ ЗАПОБІГАННЯ НЕБЕЗПЕКИ УРАЖЕННЯ ЕЛЕКТРИЧНИМ СТРУМОМ АБО ВИНИКНЕННЯ ПОЖЕЖІ ВНАСЛІДОК ПЕРЕГРІВУ, ПЕРЕКОНАЙТЕСЬ, ЩО ЗАВІСКИ ЧИ БУДЬ-ЯКІ ІНШІ МАТЕРІАЛИ НЕ ЗАГОРОДЖУЮТЬ ВЕНТИЛЯЦІЙНІ ОТВОРИ.
- НЕ ЗАГОРОДЖУЙТЕ ВЕНТИЛЯЦІЙНІ ОТВОРИ ГАЗЕТАМИ, СКАТЕРТИНАМИ, ЗАВІСКАМИ ТА ПОДІБНИМИ ПРЕДМЕТАМИ.
- НЕ СТАВТЕ ДЖЕРЕЛА ВІДКРИТОГО ПОЛУМ'Я, НАПРИКЛАД, ЗАПАЛЕНІ СВІЧКИ, НА АПАРАТ.
- ЛІКВІДУЙТЕ БАТАРЕЙКИ ЕКОЛОГІЧНО ПРИЙНЯТИМ СПОСОБОМ.

Цей виріб може приймати радіоперешкоди, що створюються мобільними телефонами під час їх використання. Якщо такі перешкоди є помітними, будь ласка, збільшіть відстань між виробом та мобільним телефоном.

Штепсельну розетку потрібно встановити біля обладнання та забезпечити вільний доступ до неї.  
Штепсельна вилка шнура живлення повинна бути готова до використання.  
Щоб повністю відключити цей пристрій від мережі живлення змінного струму, вийміть штепсельну вилку зі штепсельної розетки.

ЦЕЙ АПАРАТ ПРИЗНАЧЕНИЙ ДЛЯ ВИКОРИСТАННЯ У ПОМІРНИХ КЛІМАТИЧНИХ УМОВАХ.

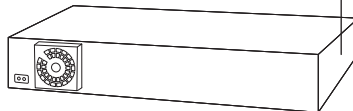

(Вид виробу збоку)

<b>CAUTION</b>	- LASER RADIATION WHEN OPEN. DO NOT STARE INTO BEAM. FDA 21 CFR / Class 1
<b>CAUTION</b>	- CLASS 1M VISIBLE AND INVISIBLE LASER RADIATION WHEN OPEN. DO NOT VIEW DIRECTLY WITH OPTICAL INSTRUMENTS. IEC60825-1 +A2/ Class 1M
<b>WARNING</b>	- CLASS 1M SYNULIG OCH OSYNULIG LASERSTRÅLNING NÄR DENNA DEL ÄR ÖPPNAD. BETRÄKTA EJ STRÅLEN DIREKT GENOM OPTISKT INSTRUMENT.
<b>FORSIGTIG</b>	- SYNLIG OG USYNLIG LASERSTRÅLING KLASSE 1M. NÄR LAGET ER ÅBENT, UNDGÅ AT SE UDEN PA MED OPTISKE INSTRUMENTER.
<b>VARO!</b>	- AVATTRESSA OLET AILTIINA LUOKAN 1M NÄR KÄYTTÄÄN LASERISÄTELEÄ. ÄLÄ KATSO OPTISELLA LAITTEELLA SUORAAN SÄTEESEEN.
<b>VORSICHT</b>	- SICHTBARE UND UNSICHTBARE LASERSTRÄHLUNG KLASSE 1M. WENN ABDECKUNG GEÖFFNET, NICHT DIREKT MIT OPTISCHEN INSTRUMENTEN BETRACHTEN.
<b>ATTENTION</b>	- RAYONNEMENT LASER VISIBLE ET INVISIBLE. CLASSE 1M. EN CAS D'OUVERTURE, NE PAS REGARDER DIRECTEMENT À L'AIDE D'INSTRUMENTS D'OPTIQUE.
注意	- ここを開くと可視及び不可視レーザー光が出ます。ビームを直視したり、触れたりしないでください。
注意	- 打开时有可见及不可见激光照射。避免光眼照射。 GB7241.1-2001/GB 类 ROLXSD0075

(Усереднені виробу)

-За наявності цього знаку-

### Інформація щодо утилізації в країнах, які не входять в Європейський Союз



Даний символ дійсний тільки на території Європейського Союзу.  
При потребі утилізації даного виробу зверніться до місцевого керівництва або дилера щодо правильного методу її здійснення.

### Інформація для покупців

Назва продукції:	DVD-система домашнього кінотеатру
Назва країни виробника:	Малайзії
Назва виробника:	Панасонік Корпорейшн
Юридична адреса:	1006 Кадома, Осака, Японія
Дата виготовлення: рік і місяць можна уточнити за серійним номером на табличці. Приклад маркірування — Серійний номер № XX1AXXXXXX (X-будь-яка цифра або літера) Рік: Третя цифра серійного номера (1 — 2001, 2— 2002, ... 0—2010) Місяць: Четверта літера серійного номера (A — січень, B — лютий, ... L — грудень) Примітка: Вересень може вказуватися як "S" замість "I".	
Додаткова інформація:	Будь ласка, уважно прочитайте інструкцію з експлуатації.

Встановлений виробником відповідно до п. 2 ст. 5 федерального закону "Про захист прав споживачів" термін служби цього виробу дорівнює 7 рокам з дати виготовлення, за умови, що виріб використовується у суворій відповідності до дійсної інструкції з експлуатації та технічних стандартів, що застосовуються до цього виробу.

# ЗМІСТ

## Підготовка до експлуатації

Заходи безпеки . . . . .	4
Аksesуари . . . . .	4
Глосарій . . . . .	5

## Майстер швидкого початку

крок 1 Монтаж передніх колонок . . . . .	6
крок 2 Розміщення . . . . .	7
крок 3 Підключення . . . . .	8
Підключення колонок . . . . .	8
Підключення антени для радіо . . . . .	8
Підключення аудіо- і відеопристроїв . . . . .	9
крок 4 Під'єднання мережного шнуру змінного струму . . . . .	10
крок 5 Підготовка пульта ДК до роботи . . . . .	10
крок 6 SMART SETUP . . . . .	11

Налаштування радіо . . . . .	12
Автоматичний пошук радіостанцій . . . . .	12
Підтвердження знайдених радіостанцій . . . . .	12
Ручний пошук . . . . .	12
Виберіть джерело відтворення . . . . .	13
Виберіть джерело в меню START . . . . .	13
Вибір джерела з пульта ДК . . . . .	14

## Прослухування звучання зі всіх колонок і різні звукові ефекти

Ефекти об'ємного звучання . . . . .	14
Вибір звукового режиму . . . . .	15
Використання об'ємного звучання в режимі шепоту . . . . .	15
Налаштування рівня гучності колонок вручну . . . . .	15

## Операції з дисками

Основне відтворення . . . . .	16
Використання головного пристрою . . . . .	16
Використання пульта ДК . . . . .	17
Інші режими відтворення . . . . .	18
Повторне відтворення . . . . .	18
Запрограмоване і довільне відтворення . . . . .	18

Використання меню навігації . . . . .	19
Відтворення дисків з даними . . . . .	19
Відтворення дисків RAM та DVD-R/-RW (DVD-VR) . . . . .	19
Використання екранних меню . . . . .	20

## Інші операції

Використання VIERA Link "HDAVI Control™" . . . . .	22
Відтворення одним торканням . . . . .	22
Автоматичне перемикання входу . . . . .	22
Спільне вимкнення . . . . .	22
Керування колонками . . . . .	22
VIERA Link Керування тільки пультом ДК телевізора (для "HDAVI Control 2 або новітньою") . . . . .	23

Використання функції караоке . . . . .	23
Додавання ефекту ехо . . . . .	23
Використання режиму Караоке . . . . .	24
Керування іншими пристроями . . . . .	24
Відтворення з пристроїв USB . . . . .	24
Використання iPod . . . . .	25

## Довідка

Варіанти установки колонок . . . . .	26
Зміна настройок програвача . . . . .	27
Інформація про DivX . . . . .	29
Диски, які можуть відтворюватися . . . . .	30
Догляд . . . . .	31

Керівництво з усунення несправностей . . . . .	32
Технічні характеристики . . . . .	34
Довідник з органів керування . . . . .	36

# Заходи безпеки

## Розташування

Установіть пристрій на рівній поверхні у місці, захищеному від попадання прямого сонячного проміння, високої температури, підвищеної вологості та надлишкової вібрації. Вищенаведені фактори можуть стати причиною пошкодження корпусу та інших деталей пристрою і, як наслідок, призвести до його швидкої поломки. Не кладіть на апарат важких предметів.

## Напруга

Не підключайте пристрій до високовольтних джерел струму. Це може перенавантажити пристрій та спричинити пожежу. Не підключайте пристрій до джерела постійного струму. Перед підключенням пристрою, наприклад, на кораблі або в інших місцях із використанням постійного струму, уважно перевірте характеристики джерела струму.

## Безпечне використання силового проводу змінного струму

Упевніться, що шнур живлення належно підключений та не пошкоджений. Погане підключення та пошкодження шнура живлення може спричинити пожежу або ураження електричним струмом. Не тягніть за шнур живлення, не згинайте його та не кладіть на нього важкі предмети. Відключайте шнур живлення, тримаючи його за штепсельну вилку. Витягування шнура живлення може призвести до ураження електричним струмом. Не беріть штепсельну вилку мокрими руками. Це може призвести до ураження електричним струмом.

## Сторонні предмети

Не допускайте потрапляння всередину пристрою металевих предметів. Це може призвести до ураження електричним струмом або до поломки пристрою. Не допускайте потрапляння всередину пристрою вологи. Це може призвести до ураження електричним струмом або до поломки пристрою. Якщо ж це трапилось, негайно відключіть пристрій від джерела живлення та зверніться до вашого дилера. Не розпилюйте інсектициди на/в пристрій. Вони містять легкозаймистий газ, який може спалахнути при попаданні у пристрій.

## Технічне обслуговування

Не намагайтесь самостійно ремонтувати даний пристрій. У випадку зникнення звуку, згасання індикаторів, появи диму або виникнення будь-яких інших проблем, які не описані у даній інструкції, відключіть шнур живлення та зверніться до вашого дилера або в авторизований центр обслуговування. Ремонт, розбирання або модифікування пристрою некваліфікованою особою може призвести до ураження її електричним струмом.

При тривалому простої пристрою без використання відключайте його від джерела живлення. Це допоможе продовжити термін його служби.

# Акcesуари

Перевірте наявність та комплектність акcesуарів.



- 1 Пульт дистанційного керування (N2QAYB000363)



- 2 Батареї до пульта ДК



- 1 Кімнатна антена FM



- 1 Відеокабель



- PT570** 3 Кабелі для колонок  
**PT870** 1 Кабелі для колонок



- 1 Шнур живлення



- 1 Аркуші з наклейками для кабелів колонок



- PT570** 2 стійки для колонок (з кабелями)  
**PT870** 4 стійки для колонок (з кабелями)



- PT570** 2 Підставки  
**PT870** 4 Підставки



- 1 Мікрофон



- PT570** 8 Гвинти  
**PT870** 16 Гвинти



- 1 Мікрофон автоматичного встановлення колонок



- 2 DVD демо диск



## Декодер

Декодер приводить до нормального вигляду закодованих на DVD аудіосигнал. Даний процес називається декодуванням.

## DivX

DivX технологією стискування відеоданих, розробленою DivX, Inc. Файли мультимедіа DivX містять сильно стислі відеодані. Даний формат відрізняється порівняно невеликим розміром при збереженні високої якості зображення.

## Dolby Digital

Це метод кодування цифрових сигналів, розроблений Dolby Laboratories. Окрім простого (2-канального) стереозвуку, дані сигнали можуть бути 5.1-канальним звуком.

## DTS (Системи цифрового кінотеатру)

Ця система об'ємного звуку використовується в багатьох кінотеатрах світу. Вона забезпечує добре розділення каналів, роблячи можливим створення реалістичних звукових ефектів.

## Динамічний діапазон

Динамічний діапазон - різниця між мінімальним рівнем звуку, відмітним від фонового шуму і максимальним рівнем звуку, при якому ще відсутні спотворення.

## Фільм та відео

DVD-Video записуються як фільми або відео. Апарат може розрізнити, який тип був використаний, і встановлювати найбільш відповідні характеристики прогресивного виводу.

**Фільм:** Записується із швидкістю 25 кадрів на секунду (диски PAL) або 24 кадри на секунду (диски NTSC). (NTSC записується із швидкістю 30 кадрів на секунду).

Є загальноприйнятим для кінофільмів.

**Відео:** записується із швидкістю 25 кадрів/50 полів на секунду (диски PAL) або 30 кадрів/60 полів на секунду (NTSC). Є загальноприйнятим для телепередач або анімації.

## Кадр і поле

Кадри є нерухомими зображеннями, що утворюються при об'єднанні і швидкому показі рухомого зображення. Кожну секунду відображується приблизно 30 кадрів.

Один кадр складається з двох полів. Звичайні телевізори для відтворення кадру показують такі поля один за одним.

Стоп-кадр відображується при зупиненому фільмі або відео. Стоп-кадр складається з двох полів, що чергуються, тому зображення може виглядати розмитим, хоча загальна якість буде доброю. Статичне поле не розмивається, але містить лише половину інформації про зображення, тому якість картинки буде гіршою.

## HDMI (High-definition Multimedia Interface - мультимедіа-інтерфейс високої розподільності або високої чіткості)

HDMI — цифровий інтерфейс наступного покоління для побутової електроніки. На відміну від звичайних підключень він передає нестислі цифрові сигнали аудіо і відео через один кабель. Даний апарат підтримує виведення зображень у форматах (720р, 1080i, 1080р) з терміналу HDMI AV OUT. Для перегляду відео високої чіткості потрібний відповідний телевізор.

## I/P/B

MPEG 2, стандарт стискування відео, використовується в DVD-Video, кодує кадри використовуючи 3 наступних типа зображень.

**I:** Ітракодоване зображення  
Картинка має найкращу розподільність та найбільш придатна для налаштування зображення.

**P:** Зображення з предиктивним кодуванням  
Зображення, розраховане на основі останніх I- або P-зображень.

**B:** Зображення з двома напрямками предиктивним кодуванням  
Дане зображення розраховується порівнянням останніх і майбутніх I- і P-зображень і має мінімальний об'єм інформації.

## JPEG (Joint Photographic Experts Group)

Це система для компресії/декодування кольорових фіксованих зображень. Переваги JPEG полягають в менших втратах якості зображення при порівняно високому ступеню компресії.

## Лінійний PCM (кодово-імпульсна модуляція)

Це нестислі цифрові сигнали, аналогічні тим, які знаходяться на CD.

## MP3 (MPEG Audio Layer 3)

Метод компресії аудіо, який стискає аудіо приблизно в 10 разів без значної втрати якості.

## MPEG4

Даний метод використовується в мобільних пристроях і мережах, де забезпечує високоефективний запис при малих розмірах.

## Керування відтворенням (PBC)

Якщо диски Video CD мають керування відтворенням, в них можна вибрати сцени й інформацію за допомогою меню.

## Прогресивна/Черезрядкова розгортка

Стандартний відеосигнал PAL має 576 черезрядкових (і) ліній сканування, тоді як прогресивна розгортка, звана 576р, використовує подвійне число ліній сканування. Для стандарта NTSC вони називаються відповідно 480i і 480р.

Використовуючи прогресивне виведення даних, ви можете насолоджуватися відео з високою розподільністю, записаним на таких носіях, як DVD-Video.

Телевізор також має підтримувати прогресивну розгортку.

## Частота дискретизації

Дискретизація — це процес конвертації ділянок висоти звукової хвилі (аналогового сигналу), узятих із заданим інтервалом, в числа (цифрове кодування). Частота дискретизації — це кількість зразків, які узяті за секунду, тому чим більше їхня кількість, тим краще буде відтворення оригінального звуку.

## WMA

WMA представляє собою формат стиснення, розроблений корпорацією Microsoft. Він архіває з тією ж якістю звуку, що і MP3, проте з меншим по відношенню до MP3 розміром.

# Крок 1 | Монтаж передніх колонок

## PT570 Фронтальні колонки

## PT870 Фронтальні колонки та колонки об'ємного звучання

## Підготовка

- Щоб уникнути пошкодження та появи подряпин, виконуйте монтаж колонок на м'якій підстилці.
- Використовуйте для монтажу викрутку Philips (не входить у комплект).

Перед початком монтажу, настройки та підключення упевніться, чи наявні у комплекті усі зазначені компоненти.

- Небезпека проковтування. Зберігайте гвинти в недоступному для дітей місці.
- Щоб розмістити колонки на стіні, див. стор. 26.



PT570

2 Фронтальні колонки

PT870

2 Фронтальні колонки та  
2 колонки об'ємного  
звучання



PT570

2 Сійки (з кабелями)

PT870

4 Сійки (з кабелями)



PT570 2 Підставки

PT870 4 Підставки

PT570 8 Гвинти

PT870 16 Гвинти



1

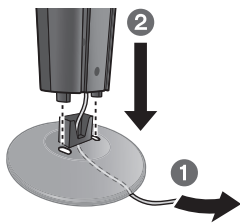

Помістіть у паз.

Міцно затягніть.

2



Відстань має бути близько 120 мм.



4 Вставте кабель повністю.  
+: Білий  
-: Синій  
Натисніть!

5 Втисніть у паз.

3 Міцно затягніть.

2

1

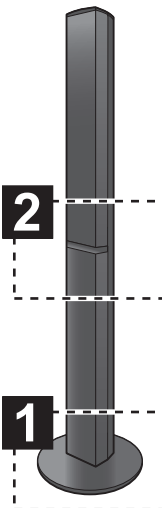

## Опції складання колонок

Протягніть кабель для підключення акустичних колонок через основу.

Відстань має бути близько 120 мм.



Ви можете від'єднати кабель від сійки і використовувати його. Для повторного підключення кабелю див. стор. 26.

Прикріпіть колонку.



2 Вставте кабель повністю.  
+: Білий  
-: Синій  
Натисніть!

3 Втисніть у паз.

1 Міцно затягніть.

4 Помістіть у паз.

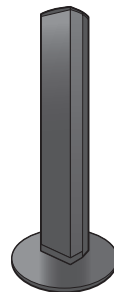

## Захист колонок від падіння

- Придбайте відповідні гвинти з вушками для кріплення їх у стінах або колонах.
- Зверніться за інформацією до кваліфікованого будівельника стосовно кріплення колонок до бетонної стіни або нестійкої поверхні. Неналежне прикріплення колонок може призвести до пошкодження стіни або колонок.

напр., Фронтальні колонки

Шнурок (не входить у комплект)

Протягніть від стіни до колонки та міцно прив'яжіть.

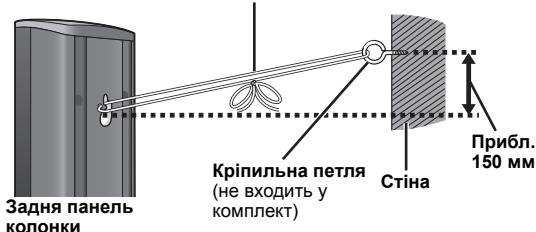

Задня панель колонки

Кріпильна петля (не входить у комплект)

Стіна

Прибл. 150 мм

## Увага

Не ставуйте на підставку. Не допускайте до колонок дітей.

напр., Фронтальні колонки

**НЕ РЕКОМЕНДУЄТЬСЯ**



## Крок 2 | Розміщення

Як розташувати колонки для досягнення максимального звукового ефекту.

Майте на увазі такі моменти:

- Розміщуйте колонки на стійкій рівній поверхні.

- Розміщення колонок занадто близько до підлоги, стін, та кутів може призвести до надмірної появи низьких частот. Покрийте стіни та вікна щільними портьєрами.

### Примітка

Встановіть колонки на відстані не менше 10 мм від системи, щоб забезпечити належну вентиляцію.

### Приклад розміщення

Розмістіть центральну, передні і колонки об'ємного звучання приблизно на одній відстані від слухача. Використання "Auto speaker setup" (⇒ 11) є зручним способом здобуття ідеального об'ємного звуку з колонок при нездатності розмістити їх, як вказано вище. Кути на діаграмі - приблизні.

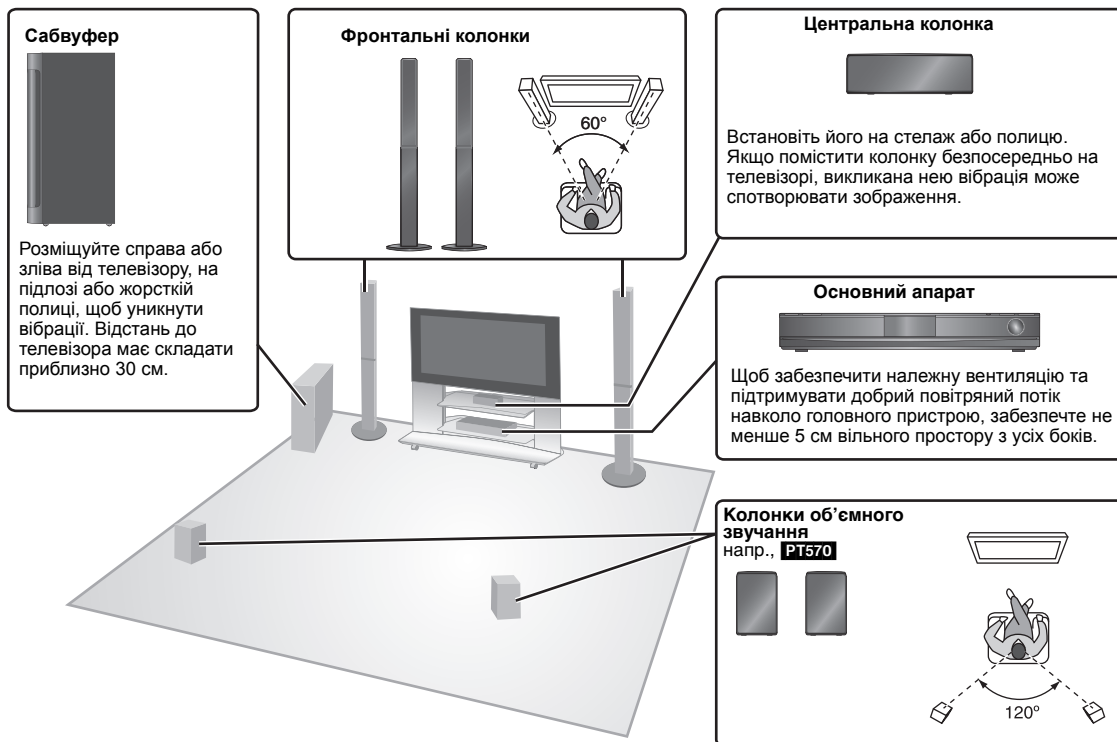

### Обережно

Не торкайтеся передніх, закритих сітками, частин колонок. Беріть колонки за боки.

напр.,  
центральна  
колонка

**НЕ  
РЕКОМЕНД-  
УЄТЬСЯ**



**РЕКОМЕНД-  
УЄТЬСЯ**



### Якщо на вашому телевізорі з'являються незвичайні кольори

Незважаючи на те, що конструктивно центральна колонка допускає установку поблизу телевізора, в деяких моделях телевізорів при певному її розташуванні все ж можливе спотворення картинки.

**Якщо таке відбувається, вимкніть телевізор приблизно на 30 хвилин.**

Функція розмагнічування телевізора може зарадити цій проблемі. Якщо проблема не вирішується, відсуньте колонки подалі від телевізора.

### Обережно

- Головні пристрій та колонки, які входять до комплексу постачання, мають використовуватися, тільки як зазначено у цьому налаштуванні. Недотримання вказівок може привести до пошкодження підсилювача і колонок та збільшення небезпеки спалаху. При пошкодженні апарату або колонок або при різкому погіршенні якості звуку зверніться до кваліфікованого сервісного фахівця.
- Не намагайтеся приєднати ці колонки до стіни іншим від описаного тут способу.

### Зауваження щодо використання колонок

#### ● Використовуйте лише колонки з комплексу постачання

- Використання інших колонок може призвести до пошкодження пристрою та негативно вплинути на якість звуку.
- Якщо ви слухатимете музику на високій гучності тривалий час, ви можете пошкодити колонки і скоротити їхній термін служби.
  - Задля уникнення пошкодження зменшіть гучність звуку у таких випадках:
    - При відтворенні спотвореного звуку.
    - Коли колонки видають дивні звуки з програвача, мікрофона, шуми FM-трансляції, безперервні сигнали від осцилятора, тестового диска або електронного пристрою.
    - При налаштуванні якості звуку.
    - При увімкненні або вимкненні апарату.



### Дайте волю об'ємному звуку! Додатковий бездротовий аксесуар Panasonic (напр.,: SH-FX70)

Ви можете насолоджуватися звуком колонок об'ємного звучання при бездротовому підключенні, використовуючи додатковий бездротовий асесуар Panasonic (напр.,: SH-FX70).

Для отримання більш докладної інформації, див. інструкції з експлуатації для додаткового бездротового асесуара Panasonic.

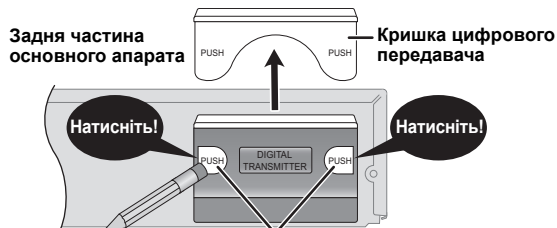

Для того, щоб зняти кришку, можна скористатися олівцем або ручкою, натиснувши тут його тупим кінцем.

- Зніміть кришку цифрового передавача перед встановленням додаткового бездротового асесуару Panasonic.
- Встановіть кришку цифрового передавача на місце, якщо він не використовується.

Перед підключенням вимкніть всю апаратуру і ознайомтеся з відповідною інструкцією з експлуатації. Шнур живлення має підключатися після закінчення всіх інших підключень.

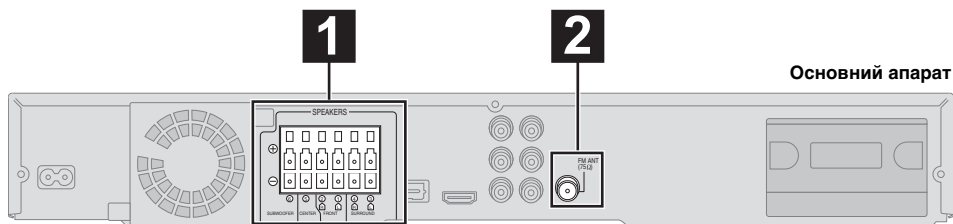

Основний апарат

## 1 Підключення колонок

### Приклад розміщення

При установці і підключенні колонок звертайте увагу на її тип і колір сполучного штекера.

**Під'єднайте штекери до терміналів того ж кольору.**

Для зручності при виконанні підключень рекомендується використовувати ідентифікаційні кабельні маркери (наклейки).

**Фіолетовий** SUBWOOFER    **Зелений** CENTER    **Червоний** FRONT (R)    **Білий** FRONT (L)    **Сірий** SURROUND (R)

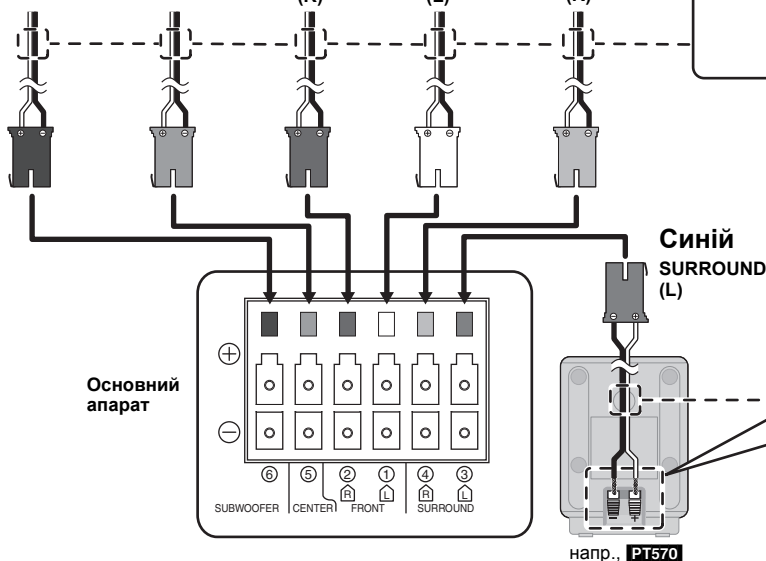

напр., Колонки об'ємного звучання (Л)  
Наклейка для кабелю колонки (входить у комплект)

Вставте дроти повністю, не переходячи на ділянки без ізоляції.  
+ : Білий  
- : Синій

Натисніть!

- Не закоротіть дроти колонок і не переплутайте їх полярність, оскільки це може призвести до пошкодження колонок.

**РЕКОМЕНДУЄТЬСЯ**

напр., PT570

## 2 Підключення антени для радіо

### Використання кімнатної антени

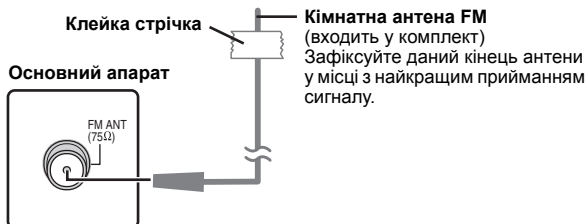

### Використання зовнішньої антени

Якщо прийом FM радіостанцій поганий, використовуйте зовнішню антену.

- Від'єднайте антену, коли пристрій не використовується.
- Не використовуйте зовнішню антену під час грози.

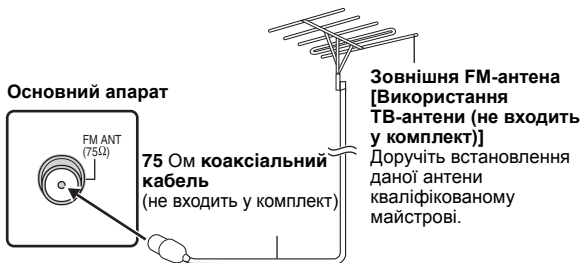

Підготовка до експлуатації

Майстер швидкого початку

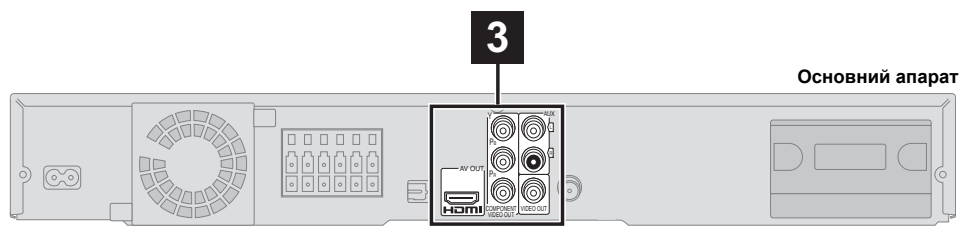

### 3 Підключення аудіо- і відеопристроїв

#### Приклад розташування

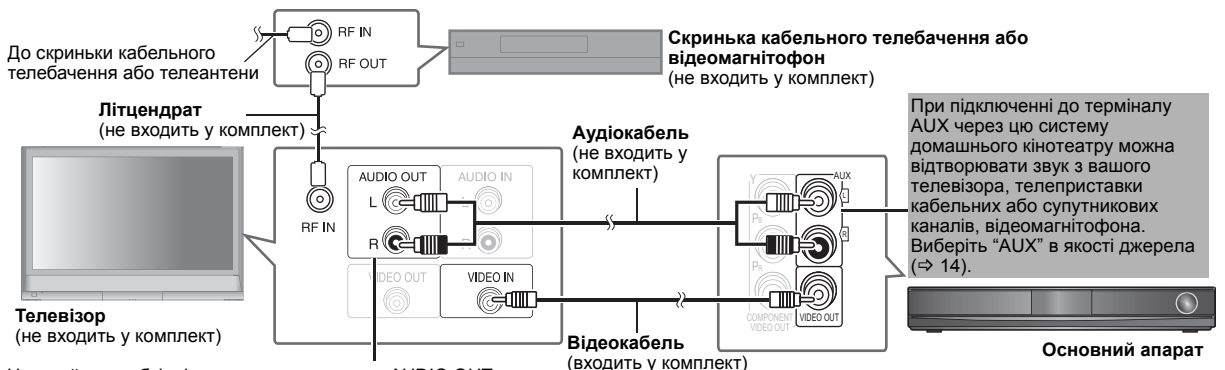

Настройки, необхідні для виведення звуку з AUDIO OUT на домашній кінотеатр, описані в інструкції з експлуатації телевізора, телевізійної приставки кабельних або супутникових каналів.

#### Інші відеопідключення

Термінал ТВ	Потрібний кабель (не входить у комплект)	Термінали головного пристрою	Характеристики
	<p><b>Кабель HDMI</b></p> <p><b>Примітка</b></p> <ul style="list-style-type: none"> <li>Забороняється використовувати кабелі, несумісні з HDMI.</li> <li>Рекомендується використовувати HDMI-кабелі від Panasonic. Артикульні номери для замовлень: RP-CDHG15 (1,5 м), RP-CDHG30 (3,0 м), RP-CDHG50 (5,0 м), тощо.</li> </ul>		<p>Дане підключення забезпечує найкращу якість картинки.</p> <ul style="list-style-type: none"> <li>Встановіть "VIDEO PRIORITY" на "ON" (⇒ 28, Меню HDMI).</li> <li>Встановіть "VIDEO FORMAT" на Меню 5 (HDMI) (⇒ 21).</li> </ul> <p><b>VIERA Link "HDAVI Control"</b></p> <p>Якщо Ваш телевізор Panasonic підтримує функцію VIERA Link, телевізором і домашнім кінотеатром можна управляти синхронно, використовуючи (⇒ 22, Використання VIERA Link "HDAVI Control™").</p> <ul style="list-style-type: none"> <li>Виконайте додаткове аудіопідключення (⇒ вище) у випадках використання функції VIERA Link "HDAVI Control".</li> </ul>
<p>Телевізори Panasonic з вхідними терміналами 576/ 50i-50p, 480/ 60i-60p сумісні з прогресивною розгорткою. Якщо у вас інша марка телевізора, порадьтеся з виробником.</p>	<p><b>Відеокабелі</b></p>	<ul style="list-style-type: none"> <li>Підключайте до роз'ємів однакового кольору.</li> </ul>	<p>Дані роз'єми забезпечують кращу якість зображення, ніж роз'єм VIDEO OUT.</p> <p><b>Для перегляду відео з прогресивною розгорткою</b></p> <ul style="list-style-type: none"> <li>Підключіть телевізор, сумісний з прогресивним виходом. <ul style="list-style-type: none"> <li>Виставте "VIDEO OUT (I/P)" у Меню VIDEO на "PROGRESSIVE" а тоді виконайте вказівки на екрані меню (⇒ 28).</li> </ul> </li> </ul>

#### Примітка

- Не підключайте відео через відеомагнітофон. Із-за встановленого захисту від копіювання зображення можуть неправильно відображатися.
- Потрібне лише одне підключення відео. Залежно від використовуваного телевізора виберіть найбільш відповідне відеопідключення.

(Продовження на наступній сторінці)

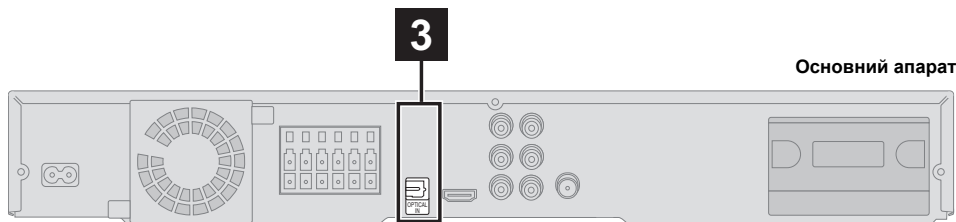

Основний апарат

### 3 Підключення аудіо- і відеопристроїв (Продовження)

Інші аудіопідключення			
Роз'єм телевізора або іншого зовнішнього устаткування	Потрібний кабель (не входить у комплект)	Термінали головного пристрою	Характеристики
<p>OPTICAL OUT</p>	<ul style="list-style-type: none"> <li>Не перегинайте при підключенні.</li> </ul> <p><b>Оптичний цифровий аудіокабель</b></p>	<p>OPTICAL IN</p> <p>OPTICAL IN</p>	<p>Це підключення є кращим для отримання найвищої якості звуку та об'ємного звучання.</p> <p>Апарат може декодувати сигнали об'ємного звуку з телевізора, кабельного або супутникового декодера STB. Налаштування, необхідні для виведення звуку з цифрового аудіовиходу на домашній кінотеатр, дивіться в інструкціях з експлуатації телевізора, кабельного або супутникового декодера STB. За допомогою даного підключення може бути відтворений лише звук у форматі Dolby Digital і PCM.</p> <ul style="list-style-type: none"> <li>Після підключення зробіть налаштування виходу, використовуваного для виведення звуку у вашому цифровому устаткуванні (⇒ 14).</li> </ul>

**Примітка**

За наявності декількох джерел звуку (наприклад, програвач Blu-ray, DVD-рекордер, відеомагнітофон, тощо) під'єднайте їх до наявних роз'євів на телевізорі, а потім вихід телевізора під'єднайте до терміналу AUX або OPTICAL IN.

### крок 4 | Під'єднання мережного шнуру змінного струму

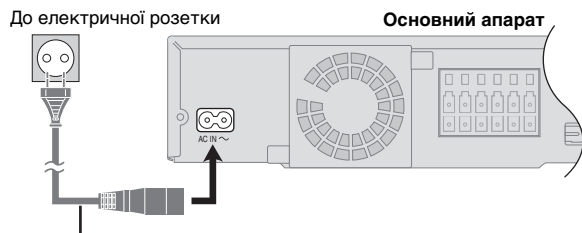

Кабель живлення (входить у комплект)

**Заощадження електроенергії**

Головний пристрій споживає невелику кількість енергії навіть у вимкненому стані (приблизно 0,2 Вт). Щоб заощаджувати енергію, коли система не використовується тривалий час, витягніть вилку з електричної розетки.

Вам знадобиться повторно ввести деякі параметри у пам'ять головного пристрою після підключення вилки.

**Примітка**

Мережний шнур змінного струму, який входить до комплекту постачання, призначений тільки для використання з головним пристроєм.

Не використовуйте його з іншими виробами. Також не використовуйте шнури від іншого устаткування з головним пристроєм.

### крок 5 | Підготовка пульта ДК до роботи

**Батарейки**

2 Вставте їх таким чином, щоб полюси (+ та -) відповідали полюсам на пульті дистанційного керування.

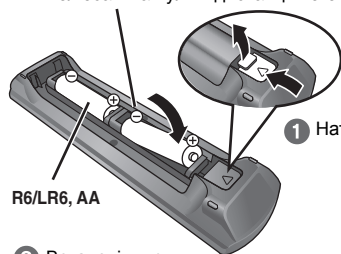

1 Натисніть і підніміть.

R6/LR6, AA

3 Встановіть кришку на місце.

- Використовуйте лужні або марганцеві батарейки.
- Не нагрівайте їх та не кидайте у вогонь.
- Не залишайте батарейки на тривалий час в герметично закритому автомобілі під прямим сонячним промінням.

**Не можна:**

- використовувати одночасно нові й старі батарейки.
  - використовувати разом батарейки різних типів.
  - розбирати батарейки і закорочувати їх полюси.
  - намагатися перезаряджати лужні або марганцеві батарейки.
  - використовувати батарейки, якщо їх покриття відшарувалося.
- Невірне поводження з батарейками може привести до витoku електроліту і пошкодження або виходу з ладу пульта ДК.

Якщо пульт ДК не використовується тривалий час, вийміть з нього батарейки. Зберігайте батарейки в прохолодному темному місці.

**Використання**

Направте пульт ДК прямо на приймач сигналу (⇒ 37), уникаючи перешкод, з відстані не більш 7 м від передньої панелі апарату.

**УВАГА**

Якщо батарейка встановлена неправильно, існує небезпека вибуху. Замініть її тільки на аналогічну батарейку або батарейку подібного типу, відповідно до рекомендацій виробника обладнання. Використані батарейки утилізуйте згідно з інструкціями компанії-виробника.

Вікно Smart setup допоможе Вам зробити необхідні настройки.



**Підготовка**

Увімкніть телевизор і виберіть відеовхід (напр., VIDEO 1, AV 1, HDMI, тощо), до якого слід підключити домашній кінотеатр.

- Процедура вибору відеовходу має бути описана в керівництві з експлуатації телевизора.
- Даний пульт ДК дозволяє виконувати найпростіші операції керування телевизором (→ 36).

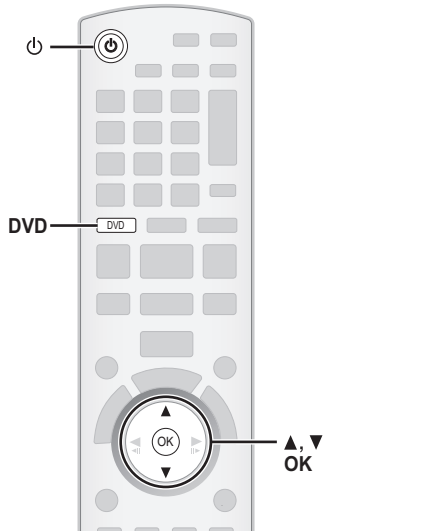

- Увімкніть апарат.**  
• Якщо вікно Smart setup з'явиться автоматично, кроки 2 і 3 можна пропустити.
- Виберіть "DVD/CD".**
- Викличте вікно Smart setup.**  
(Тільки головний пристрій)
  - Виберіть "Yes".**
- Згідно вказівок на екрані, зробіть необхідні налаштування.**  
(→ права, Параметри інтелектуальної настройки)
  - Завершення Smart setup.**

**Параметри інтелектуальної настройки**

- **Language**  
Виберіть мову меню і екранних повідомлень.
- **TV aspect**  
Виберіть формат картинки (співвідношення сторін), відповідний типові телевизора.
- **Speaker check**  
Прослухайте звук в колонках, щоб переконатися в правильному підключенні колонок.
- **Auto speaker setup**  
Автоматично відрегулюйте рівень звукового сигналу колонок. (→ нижче)
- **Speaker output**  
Налаштуйте об'ємне звучання колонок.
- **TV audio**  
Виберіть аудіовхід, на який подається сигнал з телевизора. При використанні входу AUX (→ 9): Виберіть "AUX". При використанні входу OPTICAL IN (→ 10): Виберіть "DIGITAL IN". Ця настройка TV audio передбачена для VIERA Link "HDAVI Control". (→ 22)

**Примітка**

- Якщо апарат підключений до телевизора, оснащеного функцією "HDAVI Control 3 або новітньою" за допомогою кабелю HDMI, налаштування мови і формату (співвідношення сторін) екрану телевизора будуть автоматично отримані з телевизора з допомогою VIERA Link.
- Якщо апарат підключений до телевизора, оснащеного функцією "HDAVI Control 2" за допомогою кабелю HDMI, налаштування мови будуть автоматично отримані з телевизора з допомогою VIERA Link.
- Параметри в інтелектуальній настройці Smart setup можна також змінити через налаштування плеєра [напр., мова, телевізійний формат, гучність колонок і звук телевизора (→ 27)].

**Автоматичне налаштування рівня гучності колонок: Автоматична настройка колонок**

Для максимальної адаптації до існуючого приміщення і забезпечення ідеального звучання необхідно налаштувати рівні гучності колонок.

Дотримуйте абсолютну тишу при автоматичному налаштуванні колонок. Гучні голоси, шум кондиціонера або вітру може привести до невірних налаштувань. Під час налаштування з колонок роздаватиметься тестовий сигнал.

- Розташуйте мікрофон автоматичного налаштування колонок в позицію слухача. (На рівні голови зазвичай в положенні сидячи.)
- З кожної колонки по черзі роздаватиметься тестовий сигнал.

напр., PT570

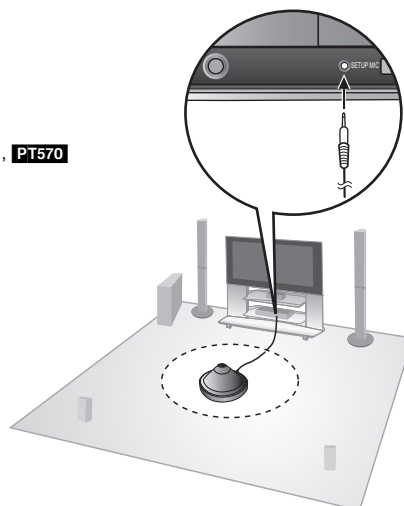

**Примітка**

Функція автоматичного налаштування колонок може бути викликана лише з вікна Smart setup.

# Налаштування радіо

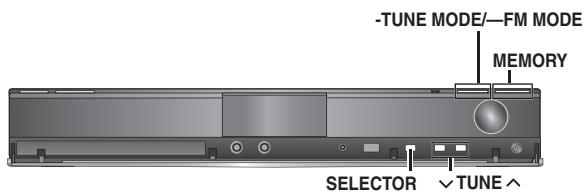
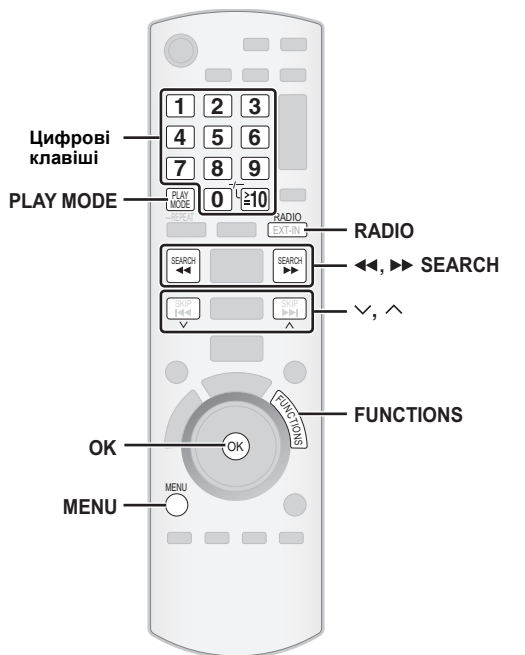

## Підтвердження знайдених радіостанцій

<p><b>1</b></p>	<p><b>Виберіть "FM".</b></p> <ul style="list-style-type: none"> <li>Головний пристрій: Натисніть [SELECTOR].</li> </ul>
<p><b>2</b></p>	<p><b>Виберіть канал.</b></p> <ul style="list-style-type: none"> <li>Для вибору 2-значного номера напр., 12: [≥10] ⇒ [1] ⇒ [2]</li> </ul> <p>Або натисніть [v, ^].</p> <ul style="list-style-type: none"> <li>Головний пристрій: Натисніть [-TUNE MODE] для вибору "PRESET" на дисплеї, потім натисніть [v TUNE ^] для вибору каналу.</li> </ul> <p>Якщо станція віщає в стереофонічному режимі, на дисплеї спалахне символ "ST".</p>

• Налаштовки FM-радіостанцій відображаються і на екрані телевізора.

## При сильних перешкодах

Натисніть і притримайте [PLAY MODE] (головний пристрій: [-FM MODE]), поки не з'явиться "MONO".

Для скасування режиму натисніть кнопку ще раз, притримуючи її.

• Режим також буде скасовано при зміні частоти.

## Ручний пошук

<p><b>1</b></p>	<p><b>Виберіть "FM".</b></p> <ul style="list-style-type: none"> <li>Головний пристрій: Натисніть [SELECTOR].</li> </ul>
<p><b>2</b></p>	<p><b>Виберіть частоту.</b></p> <ul style="list-style-type: none"> <li>Головний пристрій: Натисніть [-TUNE MODE] для вибору "MANUAL" на дисплеї, потім натисніть [v TUNE ^] для вибору частоти.</li> <li>Щоб почати автоматичний пошук натисніть і притримайте [◀▶] (головний пристрій: [v TUNE ^]) до початку прокрутки частоти. Пошук буде припинено, коли станція знайдена.</li> </ul>

## Автоматичний пошук радіостанцій

Можна запам'ятати частоти до 30 радіостанцій.

<p><b>1</b></p>	<p><b>Виберіть "FM".</b></p> <ul style="list-style-type: none"> <li>Головний пристрій: Натисніть [SELECTOR].</li> </ul>
<p><b>2</b></p>	<p>При кожному натисканні кнопки: <b>LOWEST</b> (стандартне заводське налаштування): Пошук радіостанцій здійснюватиметься з мінімальної частоти.</p> <p><b>CURRENT:</b> Пошук радіостанцій здійснюватиметься з поточної частоти.*</p> <p>* Процедура зміни частоти описано в "Ручний пошук" (⇒ права).</p>
<p><b>3</b></p> <p>(натисніть і притримайте)</p>	<p>Відпустіть кнопку, коли на екрані відображується "FM AUTO".</p> <ul style="list-style-type: none"> <li>Головний пристрій: Натисніть і притримайте [MEMORY].</li> </ul> <p>Тюнер почне пошук радіостанцій, привласнюючи знайденим номери за збільшенням.</p>

- Після закінчення пошуку і перемикання на останню знайдену станцію на дисплеї відобразиться "SET OK".
- Якщо процедура автоматичного пошуку радіостанцій завершиться невдачею, на екрані відобразуватиметься "ERROR". Знайдіть радіостанції вручну (⇒ 13).

## Пошук радіостанцій вручну

Можна запам'ятати частоти до 30 радіостанцій.

- Під час прослуховування станцій радіомовлення **Натисніть [OK]**.
- Поки значення частоти блимає на дисплеї **Цифровими кнопками задайте станції номер**.
  - Для вибору 2-значного номеру  
напр., 12: [≧10] ⇒ [1] ⇒ [2]

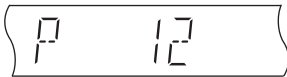

Або натисніть [v, ^] та потім натисніть [OK].

Головний пристрій:

- Під час прослуховування станцій радіомовлення **Натисніть двічі [MEMORY]**.

- Поки номер станції блимає на дисплеї **Натисніть [v TUNE ^], потім натисніть [MEMORY]**.

Частота, раніше збережена під даним номером, буде перезаписана новою.

## Виберіть джерело відтворення

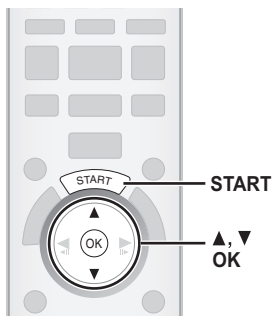

### Виберіть джерело в меню START

За допомогою меню START можна вибирати, потрібне джерело, а також отримати доступ до відтворення та інших меню.

1



### Показ меню START.

Даний апарат вмикається автоматично. (Телевізор також увімкнеться, якщо використовується VIERA Link "HDAVI Control". Дана функція працює лише в режимі "DVD/CD", "USB" або "IPOD" без завантаженого приєданого диска/пристрою.)  
напр.,

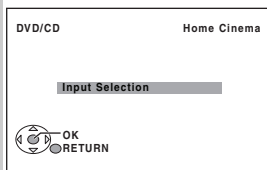

2



### Виберіть пункт.

- Для виходу натисніть [START].

3



### Виконайте настройки.

### Коли вибрано "Input Selection"

Можна вибрати необхідне джерело з меню.

- DVD/CD (⇒ 11), FM (⇒ 12), AUX\* (⇒ 14), DIGITAL IN\* (⇒ 14), USB (⇒ 24), iPod (⇒ 25)
- \* "(TV)" з'явиться крім "AUX" або "DIGITAL IN", вказуючи аудіонастройкик телевизора для VIERA Link "HDAVI Control" (⇒ 22).

Якщо диск завантажений або приєднаний пристрій USB з меню START можна дістати доступ до відтворення або меню.  
напр., **[DVD-V]**

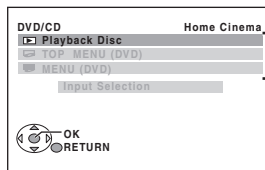

Доступ до відтворення/ меню

При появі на екрані панелі керування напр., **[DVD-V]** (якщо в меню START вибрано "Playback Disc" (Відтворення диска))

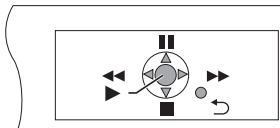

Ви можете керувати відтворенням за допомогою названих елементів керування.

(Продовження на наступній сторінці)

## Виберіть джерело відтворення (Продовження)

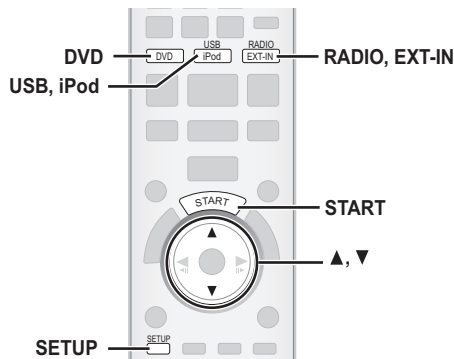

### Вибір джерела з пульта ДК

	<b>DVD/CD</b> (⇒ 11)
	При кожному натисканні кнопки: <b>FM</b> (⇒ 12) <b>AUX*</b> : При подачі аудіосигналу через термінал AUX. <b>D-IN*</b> : При подачі аудіосигналу через термінал OPTICAL IN. (⇒ права) * "(TV)" з'явиться крім "AUX" або "D-IN", вказуючи аудіонастройки телевізора для VIERA Link "HDAVI Control" (⇒ 22).
	<b>USB</b> (⇒ 24) <b>iPod</b> (⇒ 25)

Для вибору джерела з апарату натисніть [SELECTOR] на головному пристрої. (⇒ 37)

#### Примітка

Підтвердіть аудіопідключення до терміналу, AUX або OPTICAL IN на головному пристрої при виборі відповідних джерел (⇒ 9, 10). Зменште гучність телевізора до мінімуму і потім відрегулюйте гучність на головному пристрої.

#### Завдання параметрів для входу цифрового аудіо

Налаштуйте параметри у відповідності з типом аудіо на терміналі OPTICAL IN на головному пристрої.

1 В режимі "D-IN"  
Натисніть [SETUP] для вибору "MAIN/SAP" або "DRC" або "PCM FIX".

2 При відображенні обраного режиму  
Натисніть [▲, ▼] для виконання налаштувань.

Режим MAIN/SAP (Працює тільки з Dolby Dual Mono):

MAIN, SAP\*, MAIN+SAP\* (стереозвучання)

\* "SAP" = Secondary Audio Program (Програма вторинного аудіо)

#### Dynamic Range Compression

**DRC ON:** При малій гучності регулює чистоту звуку зменшенням діапазону малої гучності і підвищенням максимальної гучності. Зручно для перегляду в пізній час. (Працює тільки з Dolby Digital)

**DRC OFF:** Відтворюється весь динамічний діапазон сигналу.

#### Режим PCM FIX

**PCM ON:** Виберіть тільки при прийомі сигналів PCM.

**PCM OFF:** Виберіть тільки при прийомі сигналів Dolby Digital та PCM.

(При прийомі справжнього 5.1-канального об'ємного звуку виберіть "PCM OFF".)

#### Примітка

- Аудіо, що приймається з входу OPTICAL IN, не передається на термінал HDMI.
- Підкреслені значення є стандартними заводськими налаштуваннями.

## Прослухування звучання зі всіх колонок і різні звукові ефекти

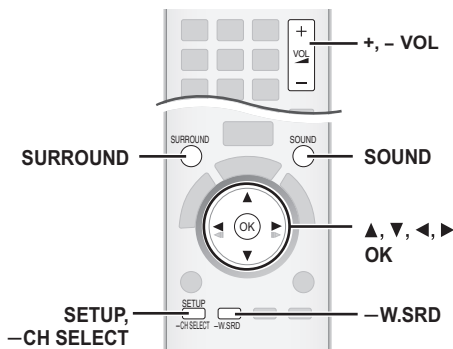

- Можливо, будуть недоступні описані надалі звукові ефекти, а також може не спостерігатися результат з деякими джерелами або при використанні головного навушника (⇒ 37).
- Також можливе погіршення якості при використанні даних ефектів з деякими джерелами звуку. Якщо таке відбувається, відключіть звукові ефекти.

### Ефекти об'ємного звучання



При активації ефекту об'ємного звучання на основному блоці горітиме індикатор SURROUND OUTPUT.

При кожному натисканні кнопки:

**STANDARD:**

Звук виводиться в тому ж вигляді, в якому він був записаний/закодований  
Гучність звуку в колонках залежить від джерела.

**MULTI-CH:**

Навіть звичайний двоканальний або необ'ємний звук можна відтворювати як через передні колонки, так і через колонки об'ємного звуку.

**MANUAL:** (⇒ права)

Коли відображається "MANUAL"



Виберіть інші режими об'ємного звуку.

При кожному натисканні [◀, ▶]:

**PLII MOVIE\***

Придатний для програмного забезпечення для роботи з відео, або відео, записаного з Dolby Surround. (виключаючи [DivX])

**PLII MUSIC\***

Додає ефекти 5.1-канального звучання до джерел стереозвуку. (виключаючи [DivX])

**S.SRND**

Можна відтворювати стереозвук через всі колонки. (Вивід на колонки об'ємного звуку буде монофонічним.)

**STEREO**



Звук через передні колонки і сабвуфер може виводитися з будь-якого джерела.

\* "DOLBII" горітиме на дисплеї апарату при активації ефекту.

### Рекомендовані режими для прослухування звуку телевізора або стереоджерел:

- PLII MOVIE
- PLII MUSIC
- S.SRND

## Вибір звукового режиму

- 1**  **Виберіть режим відтворення звуку.**  
При кожному натисканні кнопки:  
**EQ:** Еквалайзер  
**SUBW LVL:** Рівень сабвуфера  
**C.FOCUS:** Фокус в центрі
- 2** При відображенні обраного режиму  **Виконайте настройки.**  
Детальну інформацію про настройки для кожного з ефектів приведено далі.

### Еквалайзер

Можна вибрати параметри якості звуку.

При кожному натисканні [◀, ▶]:

**HEAVY:** Додає сили до року.

**CLEAR:** Очищає верхній тембр.

**SOFT:** Для фонової музики.

**FLAT:** Відміна (ефекти не додаються).

### Рівень сабвуфера

Ви можете налаштувати діапазон нижніх частот. Залежно від типу джерела для відтворення пристрій автоматично вибирає найбільш придатне налаштування.

SUB W 1 ↔ SUB W 2 ↔ SUB W 3 ↔ SUB W 4

- Задані вами параметри зберігаються і викликаються кожного разу при відтворенні того ж типа джерела.

### Фокус в центрі

(Дуже ефективний при відтворенні звуку, що має центральний канал, або, якщо індикатор "DOLBY" горить на дисплеї апарату.)

Можна так налаштувати звук з центральної колонки, щоб він здавався виходячим з області телевізора.

C.FOCUS ON ↔ C.FOCUS OFF

## Використання об'ємного звучання в режимі шепоту

Виключаючи **DivX**

Ви можете підсилити ефект об'ємного звучання 5.1-канального звуку низької гучності. (Зручна функція для перегляду вночі.)

  
-W.SRD  
(натисніть і притримайте)

- При задіяному ефекті горітиме "(( ))".





Кожне натискання клавіші виводить:  
WHISPER-MODE SRD ON  
↓  
WHISPER-MODE SRD OFF

## Налаштування рівня гучності колонок вручну

### Підготовка

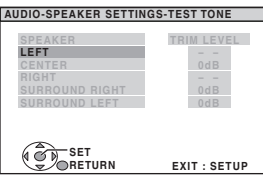
- Для відтворення зображень увімкніть телевізор і виберіть відповідний вхід для відеосигналу.
- Натисніть [+ , - VOL] для налаштування гучності на нормальний рівень прослуховування.
- Виберіть "TEST TONE" в "SPEAKER SETTINGS" в Меню AUDIO (⇒ 28).

- 1**  **Увійдіть до режиму тестового тонального сигналу.**  
напр.,   
Випробувальний тональний сигнал відтворюватиметься через кожен канал у такому порядку:  
LEFT, CENTER, RIGHT,  
SURROUND RIGHT, SURROUND LEFT
- 2**   **Налаштуйте рівень гучності кожної колонки. (CENTER, SURROUND RIGHT, SURROUND LEFT)**  
від -6 дБ до +6 дБ (Встановлене виробником: 0 дБ)  
  - Для виходу з вікна натисніть [SETUP].

### Для налаштування рівня гучності колонки при відтворенні

(Ефективно при відтворенні 5.1-канального звуку, або коли горить індикатор "DOLBY".)

- 1** Натисніть і притримайте [—CH SELECT] для вибору колонки. При показі каналу колонки натисніть [—CH SELECT].  
L → C → R → RS → LS → SW  
↑  
  - Регулювання каналу SW (Сабвуфер) можливе, лише якщо диск має канал сабвуфера, а індикатор "DOLBY" не горить.
  - Символ "S" з'явиться на дисплеї апарату при виборі "S.SRND" (⇒ 14, Ефекти об'ємного звучання). В даному випадку можна одночасно відрегулювати гучність обох колонок об'ємного звучання з допомогою [▲, ▼].  
S: від -6 дБ до +6 дБ
- 2** Натисніть [▲] (для збільшення) або [▼] (для зменшення), щоб налаштувати гучність кожної колонки.  
C, RS, LS, SW: від -6 дБ до +6 дБ  
(L, R: Регулюється лише баланс.)

Для регулювання балансу передніх колонок натисніть [◀, ▶] в той момент, коли вибрано "L" або "R".

# Основне відтворення

При виникненні проблем дивіться розділ з пошуку і усуненню несправностей (⇒ 32 по 33)

## Підготовка

Для показу зображень увімкніть телевизор і виберіть відеовхід (напр., VIDEO 1, AV 1, HDMI, тощо), до якого слід підключити домашній кінотеатр.

## Використання головного пристрою

1

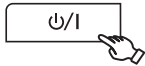

Увімкніть апарат.

2



Виберіть "DVD/CD".

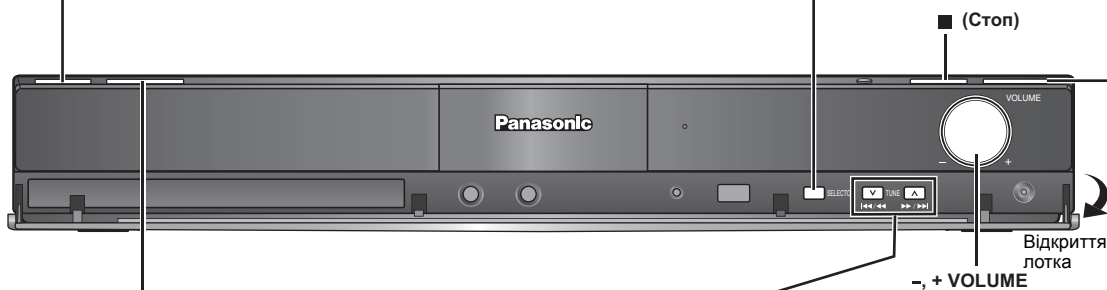

3



Відкрийте лоток для диску.

4

Встановіть диск.

- Двосторонні диски вставляйте стороною для відтворення вгору.

Титульною стороною вгору

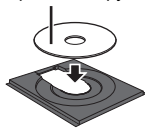

- Перед використанням дисків DVD-RAM виймайте їх з картриджа.



- Натисніть для пропуску.  
Натисніть і притримайте для
- пошуку під час відтворення
  - початку сповільненого відтворення при паузі
  - Натисніть [▶] (Відтворення) для нормального відтворення.

5



Розпочніть відтворення.

- Поверніть [- , + VOLUME] для регулювання гучності.

## Примітка

- ПРИ ВІДОБРАЖЕННІ МЕНЮ ДИСКИ ПРОДОВЖУЮТЬ ОБЕРТАТИСЯ.

Для запобігання марному зносу двигуна апарату та екрану телевізора, після закінчення роботи з меню натисніть [■] (Стоп).

- Загальна кількість заголовків може відображатися некоректно на +R/+RW.

## ІНФОРМАЦІЯ ПРО DIVX VIDEO:

DivX® форматом для цифрового відео, розробленим DivX, Inc. Це офіційний пристрій DivX Certified для відтворення відео у форматі DivX.

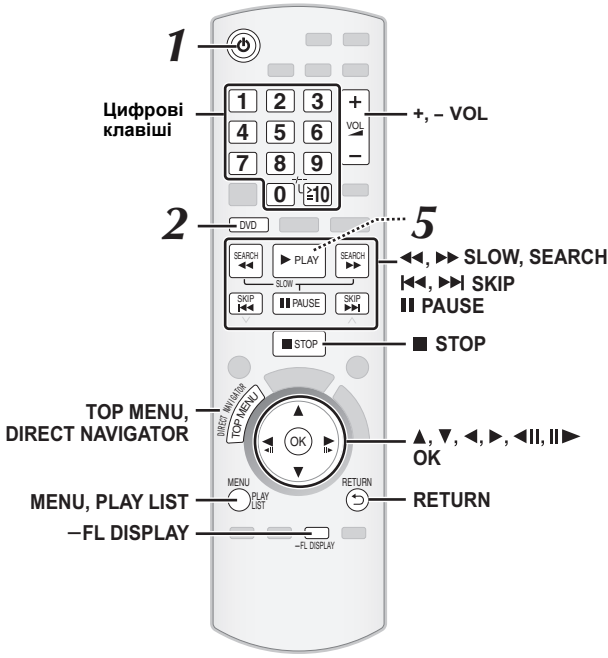

**Вибір пунктів на екрані**

Вибрати (DIRECTIONAL KEYS)

Підтвердити (OK)

**Введіть номер**

1 2 3  
4 5 6  
7 8 9  
0 ≥10

DVD-VR DVD-V VCD CD  
напр., для вибору 12:  
[≥10] → [1] → [2]

VCD із керуванням відтворення  
Натисніть [STOP] для скасування функції PBC, потім натисніть цифрові кнопки.

**Меню Disc**

DIRECT NAVIGATOR TOP MENU

DVD-V Показує головне меню диска.  
DVD-VR Натисніть кнопку для перегляду програм (→ 19).

MENU PLAY LIST

DVD-V Показує меню диска.  
DVD-VR Натисніть кнопку для перегляду списку відтворення (→ 19).

RETURN

VCD із контролем відтворення  
Показує меню диска.

**Повернення до попереднього вікна**

RETURN

**Дисплей головного пристрою**

ECHO -FL DISPLAY (натисніть і притримайте)

DVD-VR DVD-V WMA MP3  
MPEG4 DivX  
Індикація часу  
↔ Інформаційний дисплей (напр., DVD-VR Номер програми)  
JPEG SLIDE ↔ Номер вмісту

**Відтворення одним торканням (у режимі очікування)**

PLAY

(тільки за допомогою пульта ДК)  
Апарат автоматично увімкнеться і почне програвати диск, що знаходиться в лотку.

**Стоп**

STOP

Положення запам'ятовується, поки "RESUME STOP" горить на дисплеї.  
• Натисніть [PLAY] для відновлення.  
• Натисніть повторно [STOP] для скасування положення зупинки.

**Пауза**

PAUSE

• Натисніть [PLAY], щоб відновити відтворення.

**Пропуск**

SKIP

**Пошук (під час відтворення)**

SEARCH

• До 5 кроків.  
• Натисніть [PLAY], щоб розпочати нормальне відтворення.

**Показ із сповільненою швидкістю (під час паузи)**

SLOW

• VCD Показ із сповільненою швидкістю: Відтворення тільки вперед.  
• MPEG4 DivX Показ із сповільненою швидкістю: Не працює.

**Покадрове відтворення (під час паузи)**

DVD-VR DVD-V VCD

• DVD-VR VCD Тільки у вперед.

Операції з дисками

# Інші режими відтворення

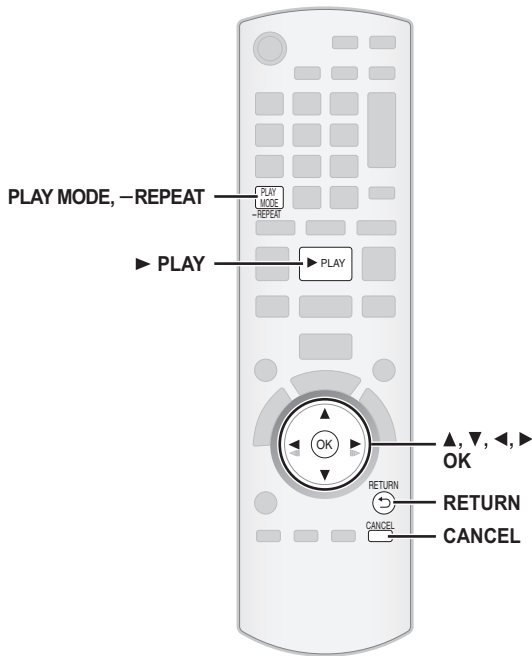

## Повторне відтворення

Це працює тільки, коли може відображатися час відтворення, що минув. Воно також працює з усіма вмістами у форматі JPEG.

<p><b>1</b> Під час відтворення</p> <p>(натисніть і притримайте)</p>	<p><b>Виводить режим повтору.</b></p>
<p><b>2</b> Під час відображення режиму повтору</p>	<p><b>Виберіть запис для повтору.</b> напр., DVD-V</p> <p>TITLE → CHAP. → OFF</p> <p>Для скасування виберіть "OFF".</p>

Залежно від типу диска і режиму відтворення пункти відображатимуться по-різному.

## Запрограмоване і довільне відтворення

DVD-V VCD CD WMA MP3 JPEG MPEG4 DivX

### Підготовка

<p><b>При зупиненому відтворенні</b></p>	<p><b>Виберіть режим відтворення.</b> Послідовно з'являться вікна запрограмованого і довільного відтворення.</p> <p>Запрограмоване → Довільне ← Для виходу із запрограмованого і ← довольного відтворення</p>
------------------------------------------	-----------------------------------------------------------------------------------------------------------------------------------------------------------------------------------------------------------------------

- **DVD-VR** Виберіть "DATA" в "DVD-VR/DATA" (⇒ 29, Меню OTHERS) для відтворення вмісту WMA, MP3, JPEG, MPEG4 або DivX.
- Якщо з'явиться вікно "PLAYBACK MENU", виберіть "AUDIO/PICTURE" або "VIDEO" (⇒ 19, Використання PLAYBACK MENU), потім продовжуйте вищеописану процедуру.
- Для дисків, що містять одночасно файли WMA/MP3 і JPEG, виберіть музику або фотографії.
- WMA/MP3: Виберіть "MUSIC PROGRAM" або "MUSIC RANDOM". JPEG: Виберіть "PICTURE PROGRAM" або "PICTURE RANDOM".
- **DVD-V** Деякі пункти не можуть відтворюватися, навіть, якщо ви запрограмували їх.

## Запрограмоване відтворення (до 30 пунктів)

<p><b>1</b></p>	<p><b>Виберіть пункт.</b> напр., DVD-V</p> <table border="1"> <thead> <tr> <th colspan="2">DVD-V PROGRAM</th> </tr> <tr> <th>SELECT TITLE</th> <th>TITLE CHAPTER</th> </tr> </thead> <tbody> <tr> <td>TITLE 1</td> <td>1</td> </tr> <tr> <td>TITLE 2</td> <td>2</td> </tr> <tr> <td>TITLE 3</td> <td>3</td> </tr> <tr> <td>TITLE 4</td> <td>4</td> </tr> <tr> <td></td> <td>5</td> </tr> <tr> <td></td> <td>6</td> </tr> <tr> <td></td> <td>7</td> </tr> <tr> <td></td> <td>8</td> </tr> <tr> <td></td> <td>9</td> </tr> <tr> <td></td> <td>10</td> </tr> </tbody> </table> <p>START:PLAY CLEAR ALL</p> <ul style="list-style-type: none"> <li>• Повторюйте цю процедуру для програмування інших пунктів.</li> <li>• Для повернення до попереднього меню натисніть [RETURN].</li> </ul>	DVD-V PROGRAM		SELECT TITLE	TITLE CHAPTER	TITLE 1	1	TITLE 2	2	TITLE 3	3	TITLE 4	4		5		6		7		8		9		10
DVD-V PROGRAM																									
SELECT TITLE	TITLE CHAPTER																								
TITLE 1	1																								
TITLE 2	2																								
TITLE 3	3																								
TITLE 4	4																								
	5																								
	6																								
	7																								
	8																								
	9																								
	10																								
<p><b>2</b></p>	<p><b>Розпочніть відтворення.</b></p>																								

### Для вибору всіх пунктів

Натисніть [▲, ▼] для вибору "ALL" та натисніть [OK].

### Для видалення вибраної програми

- 1 Натисніть [▶], потім натисніть [▲, ▼] для вибору програми.
- 2 Натисніть [CANCEL].

### Для видалення всієї програми

Натисніть декілька разів [▶] для вибору "CLEAR ALL", потім натисніть [OK].

Програма цілком скасовується також при відкритті лотка диска, вимкненні апарату або виборі іншого джерела.

## Довільне відтворення

<p><b>1</b></p>	<p>(Лише якщо на диску є групи або декілька заголовків.) Виберіть групу або заголовок. напр., DVD-V</p> <table border="1"> <thead> <tr> <th colspan="2">DVD-V RANDOM</th> </tr> <tr> <th colspan="2">SELECT TITLE</th> </tr> </thead> <tbody> <tr> <td>TITLE 1</td> <td></td> </tr> <tr> <td>* TITLE 2</td> <td></td> </tr> <tr> <td>TITLE 3</td> <td></td> </tr> </tbody> </table> <p>PRESS PLAY TO START</p> <ul style="list-style-type: none"> <li>• "*" представляє вибране. Для скасування вибору повторно натисніть [OK].</li> </ul>	DVD-V RANDOM		SELECT TITLE		TITLE 1		* TITLE 2		TITLE 3	
DVD-V RANDOM											
SELECT TITLE											
TITLE 1											
* TITLE 2											
TITLE 3											
<p><b>2</b></p>	<p><b>Розпочніть відтворення.</b></p>										

# Використання меню навігації

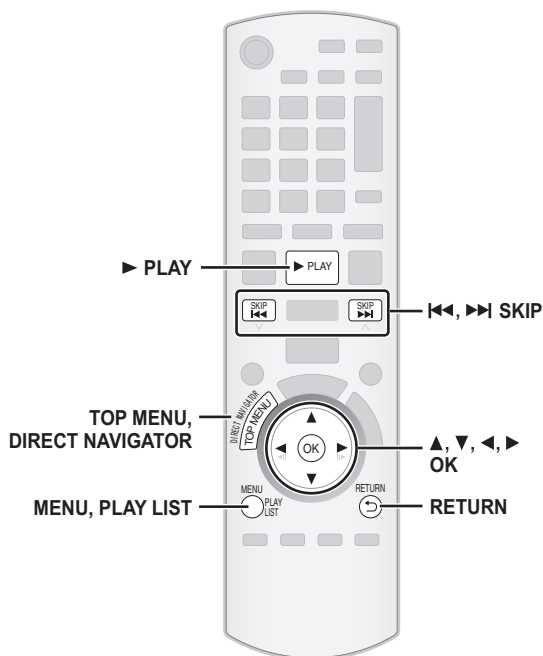

## ■ Вибір зображення у меню піктограм

JPEG

**1 При відображенні вікна** напр.,

Назва групи      Номер групи та номер вмісту

← JPEG images ▶ G 1/		1: C 3/ 9

**2**      ▲, ▼, ◀, ▶

Виберіть фотографію.

- Натисніть [SKIP] для посторінкового перегляду.

OK

Щоб перейти до іншої групи

- 1 Натисніть [▲] для вибору назви групи.
- 2 Натисніть [◀, ▶] для вибору групи і натисніть [OK].

## Відтворення дисків RAM та DVD-R/-RW (DVD-VR)

DVD-VR

- Заголовки відображуються, лише якщо вони записані на диску.
- Редагування програм, списків відтворення і заголовків дисків неможливо.

### Відтворення програм

**1 При зупиненому відтворенні** напр.,

PG	DATE	LENGTH	TITLE
1	10/11 02:15	0:16:02	LIVE CONCERT
2	12/05 01:30	0:38:25	AUTO ACTION
3	04/03 02:10	1:16:05	CINEMA

OK RETURN

- Для виходу з вікна натисніть [DIRECT NAVIGATOR].

**2**      ▲, ▼ → OK

Виберіть програму

- Натисніть [◀, ▶] для посторінкового перегляду.

### Відтворення списку відтворення

Це можливо, лише якщо диск містить список відтворення.

**1 При зупиненому відтворенні** напр.,

PL	DATE	LENGTH	TITLE
1	11/11 00:01	0:00:10	CITY PENGUIN
2	12/01 01:20	0:01:20	FOOTBALL
3	01/02 01:10	1:10:04	SPECIAL

OK RETURN

- Для виходу з вікна натисніть [PLAY LIST].

**2**      ▲, ▼ → OK

Виберіть список відтворення.

- Натисніть [◀, ▶] для посторінкового перегляду.

## Відтворення дисків з даними

WMA MP3 JPEG MPEG4 DivX

DVD-VR Виберіть "DATA" в "DVD-VR/DATA" (⇒ 29, Меню OTHERS) для відтворення вмісту WMA, MP3, JPEG, MPEG4 або DivX.

### Використання PLAYBACK MENU

"PLAYBACK MENU" з'являється, коли диск містить як відеофайли (MPEG4/DivX), так і файли інших форматів (WMA/MP3/JPEG).

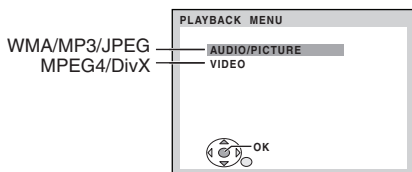

▲, ▼ → OK

Виберіть "AUDIO/PICTURE" або "VIDEO".

- Щоб розпочати відтворення, натисніть [PLAY].
- Для вибору пункту для відтворення дивіться "Відтворення від вибраного пункту" (⇒ нижче).

### Відтворення від вибраного пункту

При появі вікна "DATA-DISC" можна вибрати відтворення з вибраного пункту. напр.,

Група (Папка):



Вміст (Файл):

🎵 : WMA/MP3

📄 : JPEG

📺 : MPEG4/DivX

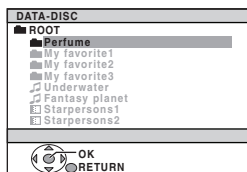

- Для показу вікна або виходу з нього натисніть [MENU].

▲, ▼ → OK

Виберіть пункт.

- Натисніть [◀, ▶] для посторінкового перегляду.
- Для повернення на один рівень вгору з поточної папки натисніть [RETURN].
- Максимум: 28 символів для назви файлу/папки.

Відтворення починається з вибраного вмісту.

# Використання екранних меню

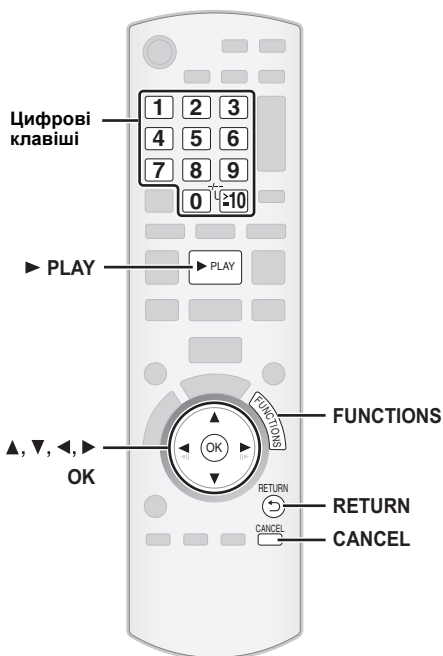

Операції з дисками

- 1 Виклик екранного меню.**  
 При кожному натисканні кнопки: Меню 1 (Диск/Відтворення) Меню 2 (Відео) Меню 3 (Аудіо) Меню 4 (Караоке) Меню 5 (HDMI) Вихід  
 напр., Меню 1 (Диск/Відтворення)  
  
 Поточний пункт  
  
 Назва пункту
- 2 Виберіть пункт.**  
 напр., Меню 1 (Диск/Відтворення)  
  
 Поточні настройки  
  
 CHAPTER SEARCH
- 3 Виконайте настройки.**
- 4 Вихід.**

Залежно від типу диска пункти відобразяться по-різному.

## Меню 1 (Диск/Відтворення)

**TRACK SEARCH** Щоб розпочати з заданого пункта  
**TITLE SEARCH** Це не працює при використанні керування відтворенням.  
**CONTENT SEARCH** напр., [DVD-V]: T2 C5  
**CHAPTER SEARCH** Щоб набрати номери для дисків з даними напр., T23: [≥10] ⇒ [1] ⇒ [2] ⇒ [3] ⇒ [OK]  
**PG SEARCH** (Пошук програми)  
**PL SEARCH** (Пошук списку відтворення)

**AUDIO**  
  
**DVD-V** | **DivX** (з декількома звуковими доріжками)  
**Для вибору звукової доріжки**  
**DVD-VR** | **VCD**  
**Для вибору "L", "R", "L+R" або "L R"**  
**DVD-V** (Караоке диск)  
**Для вибору "ON" або "OFF" вокала**  
**Для вибору "OFF", "V1", "V2" або "V1+V2" при виборі вокала**  
 Фактично, операції залежать від диску. Прочитайте інструкції до диску для більш детальної інформації.

**Тип сигналу/дані**  
 LPCM/PPCM/D/D/DTSP/MP3/MPEG: Тип сигналу  
 кГц (Частота дискретизації)/біт/кн (Кількість каналів)  
 напр.,

- 3/2 .1ch
- .1: Ефект низької частоти (не відображається, якщо немає сигналу)
  - 0: Об'ємний звук відсутній
  - 1: Монофонічний об'ємний звук
  - 2: Стерефонічний об'ємний звук (лівий/правий)
  - 1: Центральний
  - 2: Передній лівий+Передній лівий
  - 3: Передній лівий+Передній правий+Центральний

• **DivX** При заміні аудіо або відеодиска DivX перед початком відтворення може пройти деякий час.

**PLAY SPEED**

**DVD-VR** | **DVD-V**  
**Для зміни швидкості відтворення** – від "×0.6" до "×1.4" (з кроком 0,1)  
 • Натисніть [▶ PLAY], щоб повернутися до нормального відтворення.  
 • Після зміни швидкості  
 – Dolby Pro Logic II не робить жодного впливу.  
 – Вивід звуку перемикається в 2-канальний стереорежим.  
 – Частота дискретизації 96 кГц конвертується в 48 кГц.  
 • Залежно від методу запису диску ця функція може не працювати.

**REPEAT MODE**

(⇒ 18, Повторне відтворення)  
**A-B Повторіть** (Для повтору вибраної секції)  
 Виключаючи [JPEG] [MPEG4] [DivX] [DVD-VR] (частина фіксованого зображення) [VCD] (SVCD)  
 Натисніть [OK] у початкових та кінцевих точках.  
 • Виберіть "OFF" для відміни.

**SUBTITLE**

**DVD-V** | **DivX** (з декількома звуковими доріжками)  
**VCD** (тільки SVCD)  
**Для вибору мови субтитрів**  
 • На +R/+RW, номер субтитрів може бути показаний для субтитрів, які не відображаються.  
**DVD-VR** (з включеною або виключеною інформацією про субтитри)  
**Для вибору "ON" або "OFF"**  
 • У деяких дисках дана функція може не працювати.

**ANGLE**

**DVD-V** (з декількома кутами)  
**Для вибору кута відео**

JPG DATE	JPEG Для вибору "ON" або "OFF" показу дати фотографії
DATE DISPLAY	
ROTATION	Для повертання зображення (під час паузи) JPEG: 0 ← 90 ← 180 ← 270

## Меню 2 (Відео)

PICTURE MODE	<p><b>NORMAL CINEMA1:</b> Пом'якшує зображення і покращує передачу деталей в темних сценах.</p> <p><b>CINEMA2:</b> Робить зображення різкіше і покращує передачу деталей в темних сценах.</p> <p><b>DYNAMIC:</b> Покращує контраст на яскравих зображеннях.</p> <p><b>ANIMATION:</b> Рекомендується для анімації.</p>
--------------	-----------------------------------------------------------------------------------------------------------------------------------------------------------------------------------------------------------------------------------------------------------------------------------------------------------------------

ZOOM	Для вибору коефіцієнту збільшення NORMAL, AUTO (DVD-VR DVD-V VCD), ×2, ×4 • JPEG: під час паузи
------	-------------------------------------------------------------------------------------------------------

TRANSFER MODE	<p>Після вибору "480p"/"576p"/"720p"/"1080p" (прогресивна), "1080i" (черезстрічкова) ["VIDEO FORMAT" у або Меню 5 (HDMI)] у "PROGRESSIVE" (⇒ 28, Меню VIDEO), "VIDEO OUT (I/P)", виберіть метод конвертування прогресивного вихідного сигналу, який би відповідав типу матеріалу.</p> <p>• При відкритті лотка диска, вимкненні апарату або виборі іншого джерела станеться повернення налаштувань до "AUTO" або "AUTO1".</p>
---------------	-------------------------------------------------------------------------------------------------------------------------------------------------------------------------------------------------------------------------------------------------------------------------------------------------------------------------------------------------------------------------------------------------------------------------------

При відтворенні дисків PAL

AUTO:	Автоматично визначає вміст фільмів і відео та правильно конвертує їх.
VIDEO:	Виберіть при використанні "AUTO", якщо при цьому вміст спотворений.
FILM:	Виберіть це, якщо краї фільма виглядають зазубленими або нерівними при виборі "AUTO". Проте, якщо відеовміст спотворюється, як показано на ілюстрації праворуч, виберіть у слід за цим "AUTO".

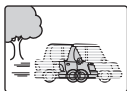

При відтворенні дисків NTSC

AUTO1:	Автоматично визначає вміст фільмів і відео та правильно конвертує їх.
AUTO2:	На додаток до "AUTO1", автоматично визначає вміст фільмів з різною швидкістю кадрів і правильно конвертує їх.
VIDEO:	Виберіть якщо відео спотворюється при використанні "AUTO1" або "AUTO2".

SOURCE SELECT	<p>При виборі "AUTO" метод створення вмісту DivX буде автоматично розпізнано та виведено. Якщо зображення спотворене, виберіть "INTERLACE" або "PROGRESSIVE", залежно від метода створення, який було застосовано під час запису вмісту на диск.</p> <p><b>AUTO, INTERLACE, PROGRESSIVE</b></p>
---------------	-------------------------------------------------------------------------------------------------------------------------------------------------------------------------------------------------------------------------------------------------------------------------------------------------

## Меню 3 (Аудіо)

DIALOGUE ENHANCER	<p>Для полегшення прослухування діалогів у фільмах</p> <p>DVD-V (Dolby Digital, DTS, 3-канальний або вище, із діалогом, записаним у центральному каналі)</p> <p>DivX (Dolby Digital, 3-канальний або вище, із діалогом, записаним у центральному каналі)</p> <p><b>OFF, ON</b></p>
-------------------	------------------------------------------------------------------------------------------------------------------------------------------------------------------------------------------------------------------------------------------------------------------------------------

## Меню 4 (Караоке)

KARAOKE MODE	<p>Щоб вибрати "ON" або "OFF" для режиму Караоке (⇒ 23, Використання функції караоке)</p> <p>• При виборі "ON", "PLAY SPEED" (⇒ 20) й ефекти об'ємного звучання (⇒ 14) не працюють.</p>
--------------	-----------------------------------------------------------------------------------------------------------------------------------------------------------------------------------------

## Меню 5 (HDMI)

HDMI STATUS	Для перегляду HDMI інформації. (⇒ нижче, Підтвердження інформації HDMI)
-------------	-------------------------------------------------------------------------

HD ENHANCER	<p>Це працює, коли використовується HDMI підключення з "VIDEO PRIORITY" (⇒ 28, Меню HDMI), встановленим на "ON".</p> <p>Щоб підвищити різкість зображення з розподільністю "720p", "1080i" та "1080p" OFF, від 1 (найслабкіший) до 3 (найсильніший)</p>
-------------	---------------------------------------------------------------------------------------------------------------------------------------------------------------------------------------------------------------------------------------------------------

VIDEO FORMAT	<p>Це працює, коли використовується HDMI підключення з "VIDEO PRIORITY" (⇒ 28, Меню HDMI), встановленим на "ON".</p>
--------------	----------------------------------------------------------------------------------------------------------------------

Для вибору відповідної якості картинки на вашому телевізорі (Відеозаписи будуть сконвертовані та виведені як відео високої чіткості.)

- \* 480p/576p/720p/1080p (прогресивна)
- \* 480i/576i/1080i (черезрядкова)
- Якщо зображення спотворене, натисніть і притримайте [CANCEL], аж поки воно не відобразиться правильно. (Дані знову виводитимуться з розподільністю "480p"/"576p".)

\* Відображувані номери залежать від відтворного диска. Відобразиться один з вищезгаданих номерів.

COLOUR SPACE	<p>Це працює, коли використовується HDMI підключення з "VIDEO PRIORITY" (⇒ 28, Меню HDMI), встановленим на "ON".</p>
--------------	----------------------------------------------------------------------------------------------------------------------

Для вибору відповідних кольорів для Вашого телевізора  
YCbCr 4:2:2  
YCbCr 4:4:4  
RGB

• Якщо вищезгадані налаштування несумісні з Вашим телевізором, вони не відобразяться.

## Підтвердження інформації HDMI

напр.,

HDMI – INFORMATION		
①	CONNECTED STATE	CONNECTED
②	AUDIO STREAM	PCM
③	MAX CHANNEL	2ch
④	VIDEO FORMAT	720p
⑤	COLOUR SPACE	YCbCr 4:4:4

- ① Стан підключення
- ② Відображує тип вихідного сигналу.
- ③ Відображує кількість аудіоканалів.
- ④ (⇒ вище, VIDEO FORMAT)
- ⑤ (⇒ вище, COLOUR SPACE)

### Примітка

Якщо "OFF" вибрано в меню "AUDIO OUT" (⇒ 28, Меню HDMI), в "AUDIO STREAM" відобразиться "— — —".

Операції з дисками

# Використання VIERA Link "HDAVI Control™"

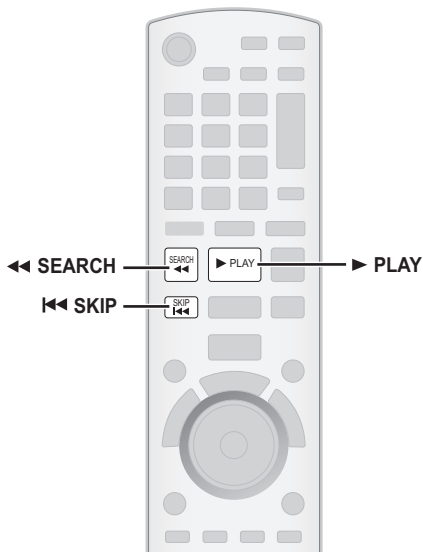

## VIERA Link "HDAVI Control"

VIERA Link "HDAVI Control" є зручною функцією, яка пропонує сумісну роботу цього пристрою з телевизором Panasonic (VIERA) за допомогою "HDAVI Control". Ви можете використовувати дану функцію, підключивши устаткування за допомогою кабелю HDMI. Див. інструкції з експлуатації для отримання докладної інформації для підключеного устаткування.

- VIERA Link "HDAVI Control", заснований на функціях управління, наданих HDMI, який є промисловим стандартом, відомим як HDMI CEC (Consumer Electronics Control – Керування побутовою електронікою), є унікальною функцією, яку нам вдалося розробити й увпровадити. Проте, її відповідну роботу з устаткуванням від інших виробників, яке підтримує HDMI CEC, гарантувати не можна.
- Даний апарат підтримує функцію "HDAVI Control 4". "HDAVI Control 4" – це найновіший стандарт (станом на грудень 2008 року) для HDAVI Control-сумісного обладнання Panasonic. Даний стандарт сумісний з усім HDAVI-обладнанням Panasonic.
- Для отримання докладної інформації див. керівництва з експлуатації устаткування інших виробників, яке підтримує функцію VIERA Link.

Телевізор з функцією "HDAVI Control 2 або новітньою" дозволяє виконувати такі операції: VIERA Link Керування тільки пультом ДК телевизора (для "HDAVI Control 2" або новітньою) (⇒ 23).

## Підготовка

- Переконайтеся, що виконане HDMI підключення (⇒ 9).
- Встановіть "VIERA Link" на "ON" (⇒ 28, Меню HDMI).
- Щоб правильно завершити і активувати підключення, увімкніть все VIERA Link "HDAVI Control" – сумісне устаткування і встановіть телевизор у відповідний режим входу HDMI для цього пристрою.

## Налаштування телевізійного звуку для VIERA Link "HDAVI Control"

Виберіть між "AUX" та "DIGITAL IN", щоб забезпечити можливість роботи у зв'язаному режимі.

Див.настройки TV audio в параметрах Smart setup (⇒ 11) або "TV AUDIO" в меню HDMI (⇒ 28).

Перевірте аудіопідключення до терміналу AUX (для "AUX") або до терміналу OPTICAL IN (для "DIGITAL IN") (⇒ 9, 10).

Кожного разу при зміні підключення і настройок перевіряйте їх, як описано вище.

\* "AUX" або "D-IN" ("DIGITAL IN") працює залежно від настройок TV audio (⇒ вище, Налаштування телевізійного звуку для VIERA Link "HDAVI Control").

## Автоматична синхронізація аудіо і відео

(Дана функція доступна при використанні сумісного з VIERA Link "HDAVI Control" "HDAVI Control 3 або новітньою" телевизора)

Дана функція автоматично синхронізує виведення зображення і звуку. (Функція працює, тільки якщо "DVD/CD", "USB", "AUX" або "D-IN" вибрані як джерело.)

- При використанні в якості джерела "DVD/CD" або "USB" встановіть "TIME DELAY" в меню VIDEO на "0 ms/AUTO" (⇒ 27).

## Відтворення одним торканням

Ви можете включити цей пристрій і телевизор і почати відтворення шляхом одного натиснення на кнопку.

У режимі очікування



(Тільки за допомогою пульта ДК)  
**Почніть відтворення диска.**

Колонки апарату увімкнуться автоматично (⇒ нижче).

## Примітка

На телевизорі відтворення може початися з пропуском початкового фрагмента. В такому разі натисніть [||◀◀] або [◀◀], щоб повернутися до місця початку відтворення.

## Автоматичне перемикання входу

- При перемиканні входу телевизора в режим селектора каналів телевизора пристрій автоматично перемикається на "AUX"\* або "D-IN"\*. (Для режиму "IPOD" ця функція працюватиме тільки в музичному режимі iPod або при невідключеному iPod.)
- Якщо апарат встановлений в режимі "DVD/CD", телевизор автоматично перемикає свій вхід на даний апарат.
- Після закінчення відтворення (DVD-V | VCD) або при вимкненні апарату телевизор автоматично повернеться в режим селектора каналів телевизора.
- При виборі "AUX"\* або "DIGITAL IN"\* в "Input Selection" в меню START (⇒ 13), телевизор автоматично перемикається в режим селектора телевізійних каналів.

## Спільне вимкнення

При вимкненні телевизора цей пристрій автоматично переходить в режим очікування.

Щоб продовжити відтворення звуку навіть при вимкненому телевизорі, виберіть "VIDEO" (⇒ 28, "POWER OFF LINK" в меню HDMI).

## Примітка

- При натисканні [Ⓞ] вимкнеться лише цей апарат. Інше підключене устаткування, сумісне із VIERA Link "HDAVI Control", залишиться увімкненим.
- При підключенні апарату до телевизора, сумісного з "HDAVI Control 4", за допомогою настройки "Intelligent Auto Standby", що задається на телевизорі, апарат автоматично переходить в режим очікування за наявності таких умов:
  - при зміні входу ТБ, до якого підключено апарат
  - при зміні використовуваної колонки апарату на динаміки телевизора

Детальніша інформація представлена в інструкції з експлуатації вашого телевизора.

## Керування колонками

У меню настройок телевизора можна вибрати, чи буде звук відтворюватися через домашній кінотеатр або через динаміки телевизора. За детальнішою інформацією зверніться до інструкції з експлуатації свого телевизора.

## Home Cinema

Колонки апарату залишатимуться в роботі.

- При увімкненні апарату його колонки увімкнуться автоматично.
- Перехід з динамік телевизора на колонки домашнього кінотеатру в меню настройок телевизора приведе до автоматичного увімкнення апарату з вибором "AUX"\* або "D-IN"\* в якості джерела.
- Динаміки телевизора автоматично вимкнуться.
- Ви можете керувати налаштуванням гучності за допомогою кнопки volume (гучність) або mute (блокування звуку) на пульті ДК для телевизора. (Рівень гучності відображується на дисплеї апарату.)
- Для скасування блокування звуку (muting) ви можете також скористатися пультом ДК для домашнього кінотеатру (⇒ 36).
- При вимкненні апарату автоматично увімкнуться динаміки телевизора.

## Телевізор

Працюють динаміки телевизора.

- Гучність апарату встановлено на "0".
  - Дана функція працює, лише якщо як джерело вибрано "DVD/CD", "USB", "AUX"\* або "D-IN" .
- Виведення звуку буде 2-каналним.

При перемиканні між динаміками телевизора і колонками домашнього кінотеатру на екрані телевизора на декілька секунд може зникнути картинка.

## VIERA Link Керування тільки пультом ДК телевизора (для "HDAVI Control 2 або новітньою")

За допомогою пульта ДК телевизора можна також керувати меню відтворення апарату. Призначення кнопок пульта ДК телевизора, які можуть використовуватися для керування апаратом, показано на ілюстрації нижче.

1 Виберіть робоче меню апарату за допомогою меню налаштувань телевизора.

(За докладнішою інформацією зверніться до інструкції з експлуатації власного телевизора.)

З'явиться меню START.

напр., [DVD-V]

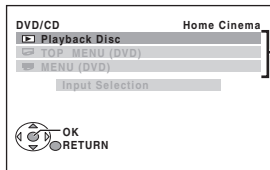

Доступ до відтворення/ меню

• Меню START можна викликати за допомогою кнопок на пульті ДК телевизора (напр., [OPTION]).

– Якщо в якості джерела вибрано "DVD/CD" або "USB", дана функція працюватиме лише при зупиненому апараті.

– Вона не працюватиме при показі на телевізорі вікна відтворення музики з програвача iPod.

2 Виберіть бажаний пункт в меню START (⇒ 13).

При появі на екрані панелі керування

напр., [DVD-V] (якщо "Playback Disc" вибрано в меню START.)

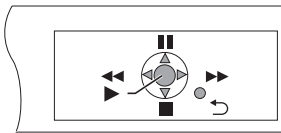

Ви можете керувати відтворенням за допомогою названих елементів керування.

• Панель керування на екрані телевизора можна викликати за допомогою кнопок на пульті ДК телевизора (напр., [OPTION]).

– Це спрацює лише при відтворенні "DVD/CD" або "USB" та в режимі відновлення, а також коли на телевізорі відображується вікно відтворення музики з iPod.

**Якщо телевізор автоматично перемикається на вхід HDMI для цього апарату (⇒ 22, Автоматичне перемикавання входу)**

Телевізор автоматично перемикається у режим селекторів телевізійних каналів при:

– натисканні кнопки [EXIT] на пульті ДК телевизора.

– при натисканні кнопки [EXIT] або [RETURN] на пульті ДК телевизора для виходу з меню START.

Дана функція не працює при відтворенні або в режимі відновлення при використанні "DVD/CD" або "USB" в якості джерела. (Для режиму "IPOD" ця функція працюватиме тільки в музичному режимі iPod або якщо iPod не підключено.)

### Примітка

• Залежно від меню, деякі операції неможливо буде виконати за допомогою пульта ДК телевизора.

• Не можна використовувати цифрові кнопки пульта ДК телевизора (від [0] до [9]). Для вибору списку відтворення, тощо, використовуйте пульт ДК апарату.

## Використання функції караоке

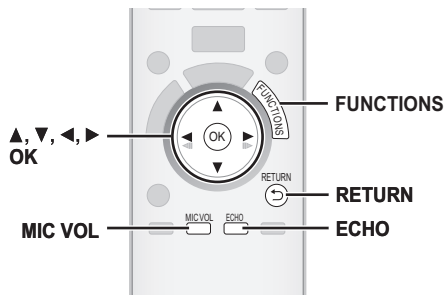

### Примітка

Перед підключенням/відключенням мікрофона(-ів) зменшіть гучність основного апарату до мінімуму.

### Підготовка

Виберіть "DVD/CD" або "USB" залежно від джерела.

### Підключіть мікрофон(и).

Тип штекера: Ø6,3 мм, монофонічний стандартний штекер

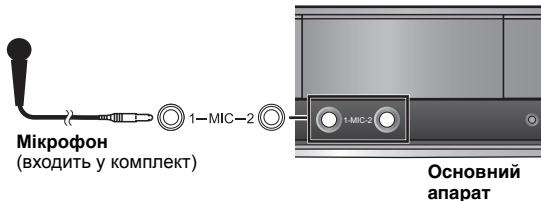

Мікрофон (входить у комплект)

Основний апарат

### 1 Розпочинайте відтворення та настройте гучність основного апарату.

• 5.1-канальний звук буде зміксований до 2-канального.

### 2



### Настройте рівень мікрофона та почніть співати.

MIC VOL1 (найнижча) до MIC VOL4 (найвища).

• Якщо під час використання чути дивний звук (виття), відведіть мікрофон подалі від колонок або зменшіть гучність мікрофона.

• Якщо ви не використовуєте мікрофон, відключіть його від гнізда мікрофона та зменшіть гучність мікрофона до "MIC VOL1".

### Додавання ефекту ехо



ECHO 1 → ECHO 2 → ECHO 3 → ECHO 4  
↑ ECHO OFF ↓

Ефект збільшується зі зростанням числа.

• Щоб скасувати, виберіть "ECHO OFF".



(Продовження на наступній сторінці)

## Використання функції караоке (Продовження)

### Використання режиму Караоке

- 

Виберіть екранне меню для режиму караоке. [⇒ 21, Меню 4 (Караоке)]  
напр.,

- 

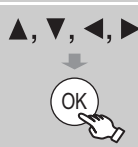

Виберіть "ON".
- 

Виберіть елемент.
- 

Здійсніть настройки.  
• Для виходу з екрана натисніть [RETURN].

- Режим Караоке автоматично вимкнеться, якщо вимкнати даний апарат, відкрити лоток для дисків або вибрати інше джерело.

### Показані елементи відрізняються у залежності від типу диска.

 <b>AUDIO CHANGE</b>	<p>Щоб змінити режим звучання (при використанні форматуваних дисків караоке)</p> <p><b>DVD-V</b></p> <p><b>Диски соло</b>  <b>OFF:</b> Вокал відключено  <b>ON:</b> Вокал включено</p> <p><b>Диски дует</b>  <b>OFF:</b> Вокал відключено  <b>V1+V2:</b> Вокал 1 та 2  <b>V1:</b> Вокал 1  <b>V2:</b> Вокал 2</p> <p><b>DVD-V   VCD</b></p> <p><b>L R:</b> Звук лівого каналу чути з лівої колонки, а звук правого каналу чути з правої колонки (Акомпанемент та вокали)  <b>L:</b> Тільки звук лівого каналу (Тільки акомпанемент)  <b>R:</b> Тільки звук лівого каналу (Тільки вокал)  <b>L+R:</b> Звуки лівого та правого каналів мішуються та виводяться з обох колонок</p> <p>На деяких дисках "L" і "R" можуть мінятися місцями.</p>
 <b>KEY CONTROL</b>	<p>Окрім <b>MPEG4   DivX</b></p> <p>Щоб змінити октаву пісні</p> <p><b>♭ 6 (найнижча) до #6 (найвища)</b>  <b>OFF:</b> Нормальна</p>
 <b>VOCAL CANCEL</b>	<p>Окрім <b>MPEG4   DivX</b></p> <p>Щоб зменшити рівень вокалу (при використанні стереоджерела, не форматovanого для караоке)</p> <p><b>ON:</b> Зменшує рівень вокалу  <b>OFF:</b> Скасувати</p> <ul style="list-style-type: none"> <li>• Дана функція може не працювати, залежно від типу пісні.</li> </ul>

Інші операції

## Керування іншими пристроями

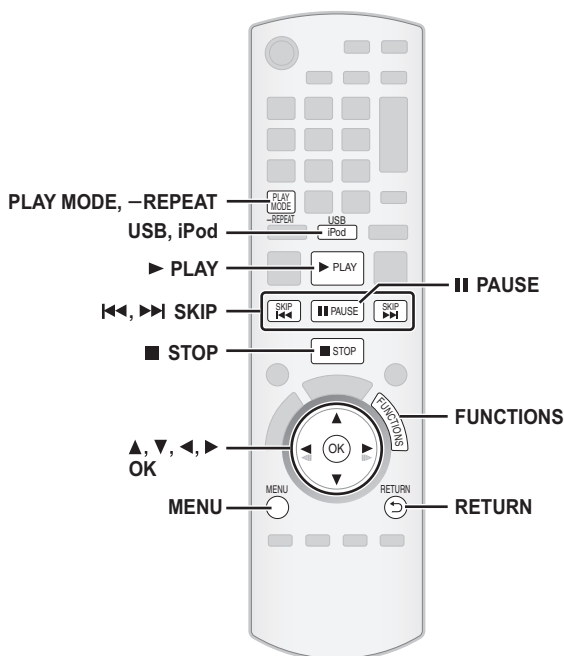

### Відтворення з пристроїв USB

Можна відтворювати файли з приєднаних пристроїв масової пам'яті USB. Пристрої, які визначаються як клас масової пам'яті USB:

- Пристрої USB, які підтримують тільки групове пересилання даних.
- Пристрої USB, які підтримують стандарт USB 2.0 повношвидкісний.

#### Підготовка

- Перш ніж вставити в цей апарат будь-які пристрої масової пам'яті USB, переконайтеся в наявності резервної копії даних, що містяться на USB.
- Не рекомендується використовувати кабель подовження для USB. Пристрої USB, що під'єднуються до апарату через кабель-подовжувач, можуть не пізнаватися апаратом.

#### Під'єднайте пристрій USB (не входить у комплект).

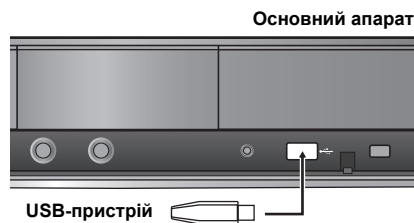

**1** **Виберіть "USB".**  
На екрані з'явиться меню. напр.,

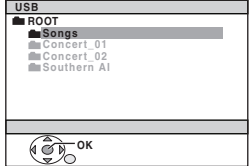

- Якщо з'явиться вікно "PLAYBACK MENU", виберіть "AUDIO/PICTURE" або "VIDEO", натиснувши [▲, ▼], потім натисніть [OK].
- Для показу вікна або виходу з нього натисніть [MENU].

**2** **Виберіть пункт.**

- Натисніть [◀, ▶] для посторінкового перегляду.
- Для повернення на один рівень вгору з поточної папки натисніть [RETURN].

**Виберіть "IPOD".**  
iPod автоматично перемикається в режим екрану цього пристрою.  
На екрані телевізора з'явиться музичне меню. напр.,

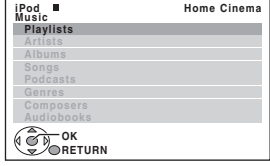

**Виберіть меню.**  
При кожному натисканні кнопки:  
Меню Music (Музика) → Меню Video (відео)  
← Меню iPod (на РКД iPod) ←

Відтворення починається з вибраного вмісту.

- Інші функції аналогічні описаним в розділі "Операції з дисками" (→ 16 по 21).

**Підтримувані формати**

<b>Фіксовані зображення</b>	<b>JPEG</b> (Розширення: ".jpg", ".JPG", ".jpeg", ".JPEG")
<b>Музика</b>	<b>MP3</b> (Розширення: ".mp3", ".MP3") <b>WMA</b> (Розширення: ".wma", ".WMA")
<b>Відео</b>	<b>MPEG4*</b> (Розширення: ".asf", ".ASF") <b>DivX</b> (Розширення: ".divx", ".DIVX", ".avi", ".AVI")

\* Для Panasonic D-Snap/DIGA

**Примітка**

- Максимум: 255 папок (виключаючи кореневу), 4000 файлів, 28 символів для назви файлу/папки.
- При підключенні багатоформатного USB-карточитувача може бути вибрана лише одна карта пам'яті. Зазвичай це перша вставлена карта.

**Використання iPod**

За допомогою домашнього кінотеатру можна відтворювати музику з програвача iPod або переглядати фотографії/відеоролики на телевізорі.

**Підготовка**

- Для перегляду фото/відео з iPod.  
– Перевірте підключення відео до роз'єму VIDEO OUT на даному пристрої (→ 9).
- У меню iPod зробіть настройки виведення фотографій/відео, відповідні використовуваному телевізору. (Зверніться до інструкції з експлуатації власного iPod.)
- Для відтворення зображень увімкніть телевізор і виберіть відповідний вхід для відеосигналу.
- Перед підключенням/відключенням iPod вимкніть головний пристрій або зменште його гучність до мінімуму.

**Правильно підключіть iPod (не входить у комплект).**

Після підключення iPod почнеться його заряджання.

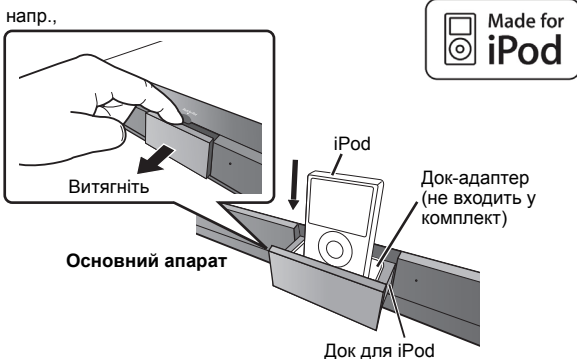

- Під'єднайте док-адаптер, що постачається разом з iPod, до док-станції, щоб забезпечити надійне використання iPod. Якщо вам потрібний адаптер, зв'яжіться зі своїм дилером.

**При використанні меню START в режимі "IPOD"**

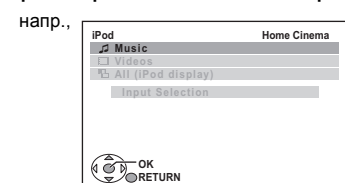

**Music:** Показує музичне меню.

**Videos:** Показує меню відео.

**All (iPod display):** Перемикається на меню iPod.

**Прослуховання музики/Перегляд відео**

**1** **Виберіть музичне меню або відеоменю на телевізорі.**

**2** **Виберіть пункт.**

- Натисніть [◀, ▶] для посторінкового перегляду.
- Для повернення до попереднього вікна натисніть [RETURN].

Відтворення починається з вибраної пісні або відео.

напр., вікно відтворення музики

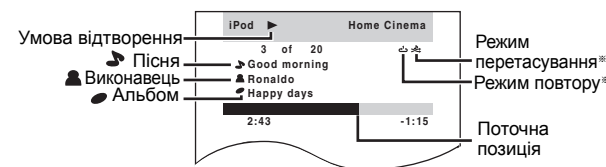

\* Дані піктограми з'являються лише в музичному режимі.

- ☞ : Програвання довільно вибраної пісні
- ↺ : Повтор 1 пісні
- ☞ : Програвання довільно вибраного альбому
- ↺ : Повтор всього

**Основні елементи керування (Тільки для музики і відео)**

Кнопка	Функція
[▶] PLAY	Відтворення
[■] STOP, [  ] PAUSE	Пауза
[◀, ▶] SKIP	Пропуск
(натисніть і притримайте) [◀, ▶] SKIP	Пошук

**Інші способи відтворення**

**Режим перетасування** (Тільки для відтворення музики)  
Натисніть декілька разів [PLAY MODE].  
SONGS, ALBUMS, OFF

**Режим повтору**

натисніть і притримайте [—REPEAT] і натиснути на кнопку кілька разів протягом декількох секунд.  
При відтворенні музики/відео: ONE, ALL, OFF

Інші операції

## Керування іншими пристроями (Продовження)

### Перегляд фотографій

1



Виберіть меню iPod.

2 Відтворіть слайд-шоу на iPod.

Для керування меню iPod можна використовувати пульт ДК.

[▲, ▼]: Для навігації серед пунктів меню.

[OK]: Для переходу у наступне меню.

[RETURN]: Для повернення до попереднього меню.

### При підключеному iPod

- Не застосовуйте силу до док-станції iPod.

#### НЕ РЕКОМЕНДУЄТЬСЯ



- Не застосовуйте силу при установці iPod в док-станцію або витяганні його з неї.

#### НЕ РЕКОМЕНДУЄТЬСЯ

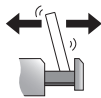

### Інформація про заряджання акумуляторної батареї

- iPod почне підзаряджатися незалежно від того, увімкнено апарат чи ні.
- "IPOD \*" відобразиться на дисплеї головного пристрою в режимі очікування під час заряджання iPod.
- Перевірте в iPod міру заряджання акумулятора.
- При невикористанні iPod тривалий час після завершення заряджання від'єднайте його від головного пристрою, оскільки інакше він почне розряджатися. (Після повного заряджання немає необхідності в додатковому підзаряджанні.)

### Сумісні iPod

- 2-е покоління iPod touch (8Гб, 16Гб, 32Гб)
- 4-е покоління iPod nano (відео) (8Гб, 16Гб)
- iPod classic (120Гб)
- 1-е покоління iPod touch (8Гб, 16Гб, 32Гб)
- 3-є покоління iPod nano (відео) (4Гб, 8Гб)
- iPod classic (80Гб, 160Гб)
- 2-е покоління iPod nano (алюмінієвий) (2Гб, 4Гб, 8Гб)
- 5-е покоління iPod (відео) (60Гб, 80Гб)
- 5-е покоління iPod (відео) (30Гб)
- 1-е покоління iPod nano (1Гб, 2Гб, 4Гб)
- 4-е покоління iPod (з кольоровим дисплеєм) (40Гб, 60Гб)
- 4-е покоління iPod (з кольоровим дисплеєм) (20Гб, 30Гб)
- 4-е покоління iPod (40Гб)
- 4-е покоління iPod (20Гб)
- iPod mini (4Гб, 6Гб)

Сумісність залежить від версії програмного забезпечення вашого iPod.

## Варіанти установки колонок

### Кріплення на стіну

Всі колонки (за винятком сабвуфера) можна повісити на стіні.

- Стіни або колони, до яких кріпитимуться колонки, мають бути здатні витримувати навантаження 10 кг на дюбель. Перед кріпленням колонок на стіну проконсультуйтеся з будівельниками. Невірною установка може привести до пошкодження стіни і колонок.

① Забийте дюбель (не входить у комплект) в стіну.

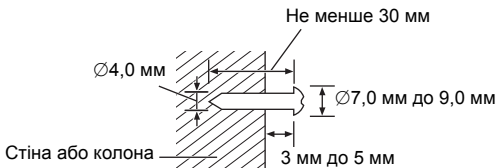

② Повісьте колонку на дюбель, використовуючи отвори в задній кришці колонки.

#### PT570 Фронтальні колонки

#### PT870 Фронтальні колонки та колонки об'ємного звучання

Прикріпіть до стіни без підставки та стійки

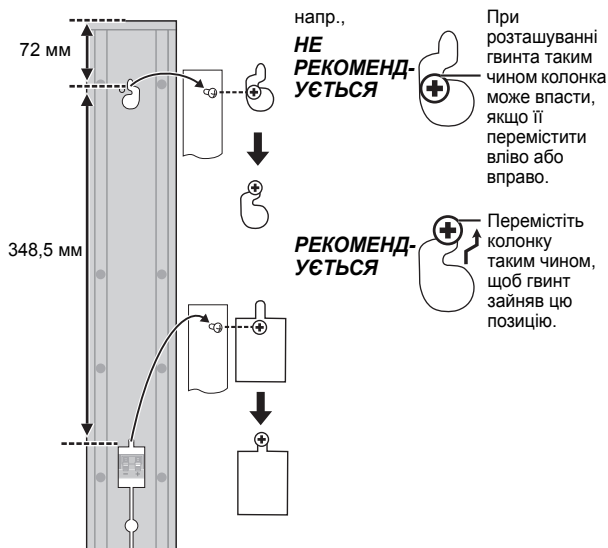

#### PT570

#### Колонка об'ємного звучання

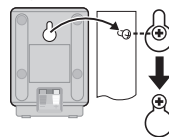

#### Центральна колонка

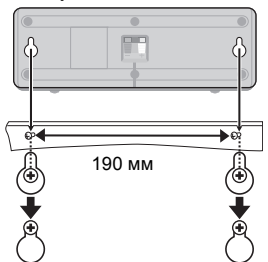

### Повторне підключення кабелю колонки

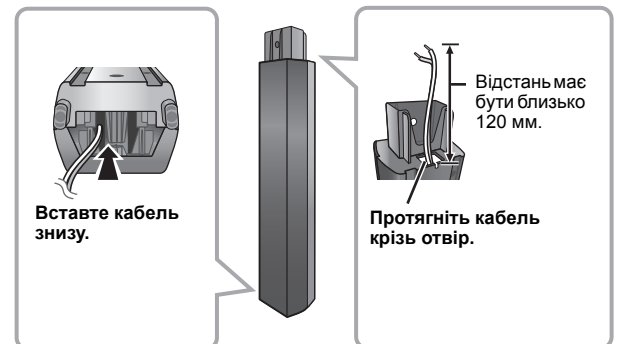

# Зміна налаштувань програвача

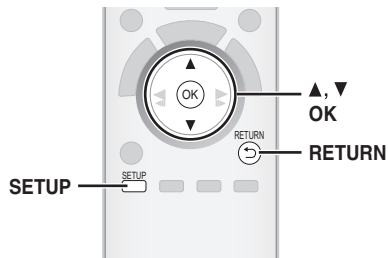

1



**Викличте меню налаштувки.**

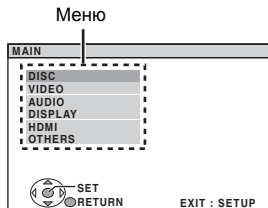

2



**Виберіть меню.**

Відображає поточні налаштувки нижчевказаних параметрів

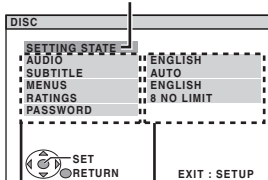

Параметр      Налаштувка

• Для повернення до попереднього вікна натисніть [RETURN].

3



**Виберіть пункт.**

4



**Виконайте налаштувки.**

5



**Вихід.**

- Параметри не зміняться, навіть якщо ви перемкнете пристрій в режим очікування.
- Підкреслені значення в наступних меню є стандартними заводськими налаштуваннями.

## Меню DISC

### AUDIO

Виберіть мову звукового супроводу.

- ENGLISH      • FRENCH      • SPANISH      • GERMAN
- RUSSIAN      • HUNGARIAN      • CZECH      • POLISH
- ORIGINAL\*<sup>1</sup>      • OTHER - - - - \*<sup>2</sup>

### SUBTITLE

Виберіть мову звукових субтитрів.

- AUTO\*<sup>3</sup>      • ENGLISH      • FRENCH      • SPANISH
- GERMAN      • RUSSIAN      • HUNGARIAN      • CZECH
- POLISH      • OTHER - - - - \*<sup>2</sup>

### MENUS

Виберіть мову для меню диска.

- ENGLISH      • FRENCH      • SPANISH      • GERMAN
- RUSSIAN      • HUNGARIAN      • CZECH      • POLISH
- OTHER - - - - \*<sup>2</sup>

\*<sup>1</sup> Вибрана вихідна, передбачена для диска мова.

\*<sup>2</sup> Введіть відповідний код з переліку код мов (⇒ 37).

\*<sup>3</sup> Якщо обрана для "AUDIO" мова не є доступною, субтитри з'являться на тій мові (якщо є на диску).

### RATINGS

Встановіть рівень для обмеження перегляду дітьми дисків DVD-Video.

Налаштування обмеження перегляду дітьми (При виборі рівня 8)

- 0 LOCK ALL: Для запобігання відтворенню диска, що не має рівня обмеження.

- Від 1 до 7
- 8 NO LIMIT

При установці рівня обмеження перегляду дітьми на екрані з'явиться вікно введення пароля.

Слідуйте екранним вказівкам.

**Не забудьте свій пароль.**

При установці диска DVD-Video, що перевищує рівень обмеження перегляду дітьми, на екрані з'явиться повідомлення.

Слідуйте екранним вказівкам.

### PASSWORD

Змініть пароль на "RATINGS".

- SETTING

Для зміни рівня обмеження перегляду дітьми (При виборі від 0 до 7 рівня)

- CHANGE: Слідуйте екранним вказівкам.

## Меню VIDEO

### TV ASPECT

Виберіть налаштувки, відповідні характеристикам вашого телевізора.

- 16:9: Широкоекранний телевізор (16:9)

- 4:3PAN&SCAN: Звичайний телевізор (4:3) Край широкоформатних зображень обрізуватимуться (якщо це не заборонено диском).



- 4:3LETTERBOX: Звичайний телевізор (4:3) Широкоформатне зображення буде виведено з чорними смугами знизу і зверху.



### TIME DELAY

При підключенні до плазмового телевізора виконайте налаштування, якщо ви відмітите, що звук і картинка виходять несинхронні.

- 0 ms/AUTO      • 20 ms      • 40 ms      • 60 ms
- 80 ms      • 100 ms

При використанні сумісного з VIERA Link "HDMI Control" "HDMI Control 3 або новітньою" телевізора (⇒ 22), встановіть "0 ms/AUTO".

Звук і картинка будуть автоматично синхронізовані.

### NTSC DISC OUT

Виберіть вихід PAL 60 або NTSC при відтворенні NTSC дисків (⇒ 30, Відеосистеми).

- NTSC: При підключенні до телевізора NTSC.
- PAL60: При підключенні до телевізора PAL.

### STILL MODE

Вкажіть картинку, яка відображатиметься при паузі.

- AUTO

• FIELD\*: Зображення не розмите, але якість його гірша.

• FRAME\*: Загальна якість добра, але зображення може виглядати розмитим.

\* Дивіться "Кадр і поле" (⇒ 5, Глосарій).

(Продовження на наступній сторінці)

## Зміна налаштувань програвача (Продовження)

### VIDEO OUT (I/P)

Виберіть "PROGRESSIVE" тільки при підключенні до телевізора, що підтримує прогресивний вихід.

- **INTERLACE**
- **PROGRESSIVE**: З'являється екран повідомлення. Виконуйте вказівки на екрані.

### Меню AUDIO

Встановіть параметр відповідно до типа устаткування, підключеного до терміналу HDMI AV OUT.

Виберіть "BITSTREAM", якщо устаткування може декодувати бітовий потік (цифровий 5.1-канальний сигнал). В іншому випадку виберіть "PCM". (При виборі bitstream для устаткування без декодера, замість звуку з колонок може роздаватися сильний шум, який може пошкодити як колонки, так і слух.)

### DOLBY DIGITAL\*

- **BITSTREAM**
- **PCM**

### DTS\*

- **BITSTREAM**
- **PCM**

### MPEG\*

- **BITSTREAM**
- **PCM**

\* Якщо звук виводиться через термінал HDMI AV OUT при тому, що підключене устаткування не підтримує дану функцію, фактичний вивід залежатиме від характеристик підключеного устаткування.

### DYNAMIC RANGE

- **ON**: Підрегулюйте чіткість звуку навіть при малій гучності. Зручно для перегляду в пізній час. (Працює тільки з Dolby Digital)
- **OFF**

### SPEAKER SETTINGS

Виберіть час затримки для колонок.

#### (Ефективне при прослуховуванні 5.1-канального звуку)

(Лише центральна колонка і колонки об'ємного звучання)

Для оптимального прослуховування 5.1-канального звуку всі колонки, включаючи сабвуфер, мають знаходитися на одній відстані від слухача. Якщо центральна колонка і колонки об'ємного звучання розташовані ближче до слухача, відрегулюйте затримку відтворення звуку для компенсації цієї різниці.

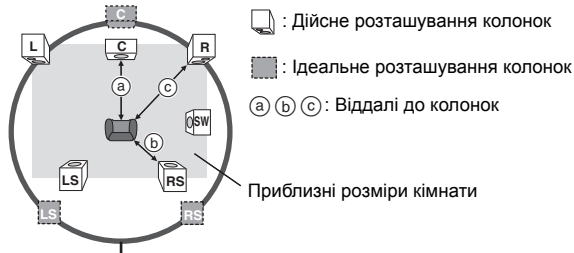

Коло ідеальних віддалей до колонок

Якщо відстань (a) або (b) менша за (c), знайдіть різницю по таблиці і введіть відповідне значення.

a Центральна колонка		b Колонка об'ємного звучання	
Різниця (прибл.)	Налаштування	Різниця (прибл.)	Налаштування
30 см	1ms	150 см	5ms
60 см	2ms	300 см	10ms
90 см	3ms	450 см	15ms
120 см	4ms		
150 см	5ms		

### • SETTINGS:

- **C DELAY** (Затримка відтворення через центральну колонку): 0ms, 1ms, 2ms, 3ms, 4ms, 5ms  
Виберіть час затримки відтворення звуку через центральну колонку.
- **LS/RS DELAY** (Затримка відтворення через Ліву/Праву колонки об'ємного звучання): 0ms, 5ms, 10ms, 15ms  
Виберіть час затримки відтворення звуку через колонки об'ємного звучання.
- **TEST TONE: SETTING**  
Використовуйте тестовий тональний сигнал для налаштування гучності колонок (⇒ 15, Налаштування рівня гучності колонок вручну).

### Меню DISPLAY

#### LANGUAGE

Виберіть мову для екранних повідомлень.

- **ENGLISH**
- **FRANÇAIS**
- **ESPAÑOL**
- **DEUTSCH**
- **РУССКИЙ**
- **MAGYAR**
- **ČESKY**
- **POLSKI**

### Меню HDMI

#### VIDEO PRIORITY

- **ON**: Якщо термінал HDMI AV OUT використовується для виведення відео. Розподільність відео при виведенні його через термінал HDMI AV OUT оптимізується залежно від підключеного устаткування (напр., телевізора).
- **OFF**: Якщо термінал HDMI AV OUT не використовується для виведення відео. Виведення відео залежить не від підключеного устаткування, а від самого апарату.

#### AUDIO OUT

- **ON**: Якщо звук виводиться через термінал HDMI AV OUT. (Залежно від властивостей підключеного устаткування виведення звуку може відрізнитися від аудіонастрою головного пристрою.)
- **OFF**: Якщо звук виводиться не через термінал HDMI AV OUT. (Звук виводиться відповідно до налаштувань на головному пристрої.)

#### RGB RANGE

Ця функція працює лише за умови встановлення "COLOUR SPACE" в Меню 5 (HDMI) на RGB (⇒ 21).

- **STANDARD**
- **ENHANCED**: Якщо чорні і білі зображення не розрізняються.

#### VIERA Link

- **ON**: Функція VIERA Link "HDAVI Control" є доступною (⇒ 22).
- **OFF**

#### POWER OFF LINK

Виберіть спільне вимкнення даного апарату для роботи з VIERA Link (⇒ 22). (Дана функція працюватиме залежно від налаштувань підключеного устаткування, сумісного з VIERA Link "HDAVI Control".)

- **VIDEO/AUDIO**: При вимкненні телевізора цей пристрій автоматично вимикається.
- **VIDEO**: При вимкненні телевізора апарат вимкнеться, за винятком наступних ситуацій:
  - відтворення аудіо (**CD** **MP3** **WMA**)
  - режим iPod
  - режим радіо
  - В режимі "AUX" або "D-IN" (не вибране налаштування телевізійного звуку для VIERA Link)

#### TV AUDIO

Виберіть аудіовхід телевізора для роботи з VIERA Link (⇒ 22).

- **AUX**
- **DIGITAL IN**

## Меню OTHERS

### REGISTRATION DivX

Відображення реєстраційного коду пристрою.

#### ● SHOW CODE

Вам потрібний цей код реєстрації для придбання і відтворення вмісту DivX Video-on-Demand (Відео на запит) (VOD) (⇒ нижче).

### JPEG TIME

Встановіть швидкість слайд-шоу.

Стандартна заводська настройка: **3 SEC**

- від 1 SEC до 15 SEC (з кроком 1)
- від 15 SEC до 60 SEC (з кроком 5)
- від 60 SEC до 180 SEC (з кроком 30)

### FL DIMMER

Налашуйте яскравість дисплея апарату й індикатора.

#### ● BRIGHT

● DIM: Дисплей темнішає. (SURROUND OUTPUT індикатор вимкнеться, навіть якщо він активований.)

● AUTO: Дисплей гасне, але стає яскравішим, якщо ви виконаєте яку-небудь операцію. (При виконанні деяких операцій індикатор SURROUND OUTPUT увімкнеться, якщо він активований.)

### DVD-VR/DATA

Виберіть для відтворення лише DVD-VR або формату DATA.

- **DVD-VR:** Для відтворення відеопрограм на DVD-RAM або на DVD-R/-RW.
- **DATA:** Для відтворення файлів з даними на DVD-RAM або на DVD-R/-RW.

### SCREEN DIMMER

Це запобігає пропаленню на екрані телевізора.

- OFF
- **WAIT 5 MIN:** За відсутності яких-небудь дій протягом 5 хвилин картинка стане сірою. При виконанні якої-небудь операції картинка на екрані телевізора знову стане кольоровою. (Дана функція не працює при відтворенні відео.)

### DEFAULTS

При цьому всі параметри в ГОЛОВНОМУ меню будуть повернені до значень за замовченням.

#### ● RESET

Якщо заданий рівень обмеження перегляду дітьми "RATINGS" (⇒ 27) з'явиться вікно введення пароля. Введіть пароль, потім вимкніть і увімкніть апарат.

## Інформація про DivX

### ІНФОРМАЦІЯ ПРО DIVX VIDEO-ON-DEMAND (ВІДЕО НА ЗАПИТ):

Для відтворення вмісту DivX Video-on-Demand (Відео на запит) необхідна реєстрація пристрою DivX® Certified. Спочатку отримайте реєстраційний код DivX VOD для вашого пристрою і введіть його під час реєстрації. [Увага: вміст DivX VOD захищений системою DivX DRM (Управління цифровими правами), згідно якої перегляд на зареєстрованих пристроях DivX Certified буде обмежено. При спробі відтворення не дозволеного для вашого пристрою вмісту DivX VOD з'явиться повідомлення "AUTHORIZATION ERROR" з неможливістю перегляду.]  
Детальніше див. на [www.divx.com/vod](http://www.divx.com/vod).

### Показ реєстраційного коду пристрою.

(⇒ вище, "REGISTRATION" в меню OTHERS)

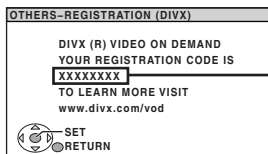

— 8 буквено-цифрових символів

- Ми рекомендуємо записати цей код на майбутнє.
- Після відтворення вмісту DivX VOD уперше, з'явиться інший реєстраційний код у полі "REGISTRATION (DIVX)". Не використовуйте цей реєстраційний код для придбання вмісту DivX VOD. Інакше при придбанні і відтворенні DivX VOD з даним кодом відтворення раніше куплених програм за старим кодом стане неможливим.

### Файли DivX, які можуть бути відтворені лише певну кількість разів

Деякі файли DivX VOD можуть бути відтворені лише певну кількість разів. При відтворенні такого файлу відображатиметься кількість переглядів, що залишилися.

Коли даний параметр стане рівним нулю, відтворення відеофайлу стане неможливим. Відобразиться ("RENTAL EXPIRED".)

При відтворенні таких відеофайлів

- Кількість відтворень, що залишилися, зменшиться на одиницю
  - при натисканні [⏏] або [SETUP].
  - при натисканні [■ STOP].
  - при натисканні [⏮, ⏭] SKIP або [⏪, ⏩] SEARCH, тощо, для переходу до іншого вмісту.

Функція відновлення перегляду (⇒ 17, Стоп) не працює.

# Диски, які можуть відтворюватися

## Рекламні диски

Диск	Логотип	У даному керівництві згадується як	Зауваження
DVD-Video		DVD-V	Музичні і відео-диски високої якості
Video CD		VCD	Музичні диски з відео Включаючи SVCD (Відповідно до IEC62107)
CD		CD	Музичні диски

## Записані диски (○: Відтворювані, —: Не відтворювані)

Диск	Логотип	Записаний на DVD-відеорекодері, тощо.		Записаний на ПК, тощо.					Фіналізація <sup>№6</sup>
		DVD-VR <sup>№2</sup>	DVD-V <sup>№4</sup>	WMA	MP3	JPEG	MPEG4	DivX	
DVD-RAM		○	—	—	○	○	○	○	Не потрібна
DVD-R/RW		○	○	—	○	○	○	○	Потрібна
DVD-R DL		○ <sup>№3</sup>	○	—	—	—	—	○	Потрібна
+R/+RW	—	—	○ <sup>№5</sup>	—	—	—	—	—	Потрібна
+R DL	—	—	○ <sup>№5</sup>	—	—	—	—	—	Потрібна
CD-R/RW <sup>№1</sup>	—	—	—	○	○	○	○	○	Потрібна <sup>№7</sup>

● Проте залежно від марки диска, умов запису, методу запису, способу створення файлів, деякі з вищеперелічених дисків можуть не відтворюватися (⇒ 31, Ради із створення дисків з даними).

<sup>№1</sup> Даний апарат може відтворювати диски CD-R/RW, записані у форматі CD-DA або Video CD.

<sup>№2</sup> Диски, записані на DVD-рекордерах або DVD-відеокамерах, тощо, з використанням версії 1.1 Video Recording Format (уніфікованого стандарту відеозапису).

<sup>№3</sup> Диски, записані на DVD-рекордерах або DVD-відеокамерах, тощо, з використанням версії 1.2 Video Recording Format (уніфікованого стандарту відеозапису).

<sup>№4</sup> Диски, записані на DVD-рекордерах або DVD-відеокамерах у форматі DVD-Video.

<sup>№5</sup> Записані у форматі відмінному від DVD-Video, тому деякі функції можуть бути непрацездатні.

<sup>№6</sup> Процес, що дозволяє відтворювати диски на сумісному устаткуванні. Для відтворення диска з позначкою "Потрібна" диск має пройти фіналізацію на тому ж устаткуванні, на якому було виконано його запис.

<sup>№7</sup> Закриття сесії також працюватиме.

**Зауваження щодо використання двосторонніх дисків DualDisc**  
Сторона двостороннього диска, що містить цифрове аудіо, не відповідає вимогам технічної специфікації формату Compact Disc Digital Audio (CD-DA). Тому їх відтворення неможливе.

### Диски, які не можуть відтворюватися

Диски Blu-ray, HD DVD, AVCHD, DVD-RW версії 1.0, DVD-Audio, DVD-ROM, CD-ROM, CDV, CD-G, SACD, Photo CD, DVD-RAM які не можуть витягуватися з картриджив, 2,6 Гб та 5,2 Гб DVD-RAM, та наявні у продажу "Chaoli VCD" та до яких включені диски CVD, DVCD та SVCD, які не відповідають стандарту IEC62107.

### Відеосистеми

- Цей апарат може відтворювати диски PAL та NTSC, але телевізор має відповідати системі, використаній на диску.
- Диски PAL не можуть бути відтворені правильно на телевізорі NTSC.
- Апарат може конвертувати сигнали NTSC у сигнали PAL 60 для перегляду на телевізорі PAL (⇒ 27, "NTSC DISC OUT" в меню VIDEO).

### Вказівки по поводженню з компакт-дисками

- Не наклеюйте на диск наклейки. Вони можуть викликати викривлення диска, зробивши відтворення неможливим.
- Не пишіть на стороні наклейки кульковою ручкою або іншими пристроями для письма.
- Не застосовуйте чистячі аерозолі, бензин, розчинники фарб, антистатик та будь-які інші розчинники.
- Не використовуйте невідповідні пристосування захисту та кришки.
- Не використовуйте такі диски:
  - Диски із слідами від клейких матеріалів від наклейок та етикеток (диски з прокату, тощо).
  - Подряпані або тріснуті диски.
  - Диски нестандартної форми, наприклад, у вигляді серця.

## Ради із створення дисків з даними

Формат	Диск	Розширення	Посилання
WMA	CD-R/RW	“.WMA” “.wma”	<ul style="list-style-type: none"> <li>Підтримуваний ступінь стискування: від 48 кб/с до 320 кб/с</li> <li>Захищені від копіювання файли WMA не відтворюватимуться.</li> <li>Даний апарат не підтримує Multiple Bit Rate (MBR: процес кодування аудіоконтента, при якому виходить аудіофайл, закодованими з різною швидкістю передачі бітів).</li> </ul>
MP3	DVD-RAM DVD-R/RW CD-R/RW	“.MP3” “.mp3”	<ul style="list-style-type: none"> <li>Даний апарат не підтримує теги ID3.</li> <li>Частота дискретизації і ступінь стискування:                             <ul style="list-style-type: none"> <li>– DVD-RAM, DVD-R/RW: 11,02, 12, 22,05, 24 кГц (від 8 до 160 кб/с), 44,1 і 48 кГц (від 32 до 320 кб/с)</li> <li>– CD-R/RW: 8, 11,02, 12, 16, 22,05, 24 кГц (від 8 до 160 кб/с), 32, 44,1 і 48 кГц (від 32 до 320 кб/с)</li> </ul> </li> </ul>
JPEG	DVD-RAM DVD-R/RW CD-R/RW	“.JPG” “.jpg” “.JPEG” “.jpeg”	<ul style="list-style-type: none"> <li>Відображуються JPEG файли, отримані за допомогою цифрових камер, відповідних версії 1.0 стандарту DCF (Design rule for Camera File system).                             <ul style="list-style-type: none"> <li>– Змінені, відредатовані або збережені на комп'ютері файли можуть не відображатися.</li> </ul> </li> <li>Даний апарат не відображує анімовані картинки MOTION JPEG і інші аналогічні формати, фотографії у форматі, відмінному від JPEG (наприклад, TIFF), і не відтворює фотографії з приєднаним звуковим супроводом.</li> </ul>
MPEG4	DVD-RAM DVD-R/RW CD-R/RW	“.ASF” “.asf”	<ul style="list-style-type: none"> <li>На даному апараті можна відтворювати MPEG4 дані [відповідні специфікації SD VIDEO (стандарт ASF) /MPEG4 (Simple Profile) відеосистема/G.726 аудіосистема], записані камерами Panasonic SD multi або DVD-рекордерами.</li> <li>Дата запису може відрізнитися від фактичної.</li> </ul>
DivX	DVD-RAM DVD-R/RW CD-R/RW	“.DIVX” “.divx” “.AVI” “.avi”	<ul style="list-style-type: none"> <li>Відтворює всі версії DivX® відео (включаючи DivX®6) [DivX відеосистема/MP3, Dolby Digital або MPEG аудіосистема] при стандартному відтворенні файлів мультимедіа DivX®. Функції, додані в DivX Ultra, не підтримуються.</li> <li>Файли DivX розміром більше 2 Гб або що не мають індексу, можуть відтворюватися некоректно на даному апараті.</li> <li>Даний апарат підтримує всі типи розподільності до максимум 720×480 (NTSC)/720×576 (PAL).</li> <li>За допомогою даного апарату можна вибрати до 8 типів звуку і субтитрів.</li> </ul>

- Порядок даних при відображенні в меню і на екрані комп'ютера може розрізнитися.
- Даний апарат не може відтворювати файли, записані в пакетному режимі.

### DVD-RAM

- Диски мають відповідати стандарту UDF 2.0.

### DVD-R/RW

- Диски повинні відповідати стандарту UDF (UDF 1.02/ISO9660).
- Даний апарат не підтримує мультисесійні диски. Відтворюватимуться лише файли, записані в основну сесію.

### CD-R/RW

- Диски мають відповідати стандарту ISO9660, рівень 1 або 2 (окрім розширених форматів).
- Даний апарат підтримує мультисесію, проте, за наявності багатьох сесій на диску, для початку відтворення може знадобитися більше часу. Щоб уникнути даного ефекту, підтримуйте кількість сесій на мінімальному рівні.

## Догляд

### Для очищення дисків

Протріть його вологою тканиною і потім витріть досуха.

**РЕКОМЕНДУЄТЬСЯ**      **НЕ РЕКОМЕНДУЄТЬСЯ**



**Перед переміщенням апарату, переконаєтеся в тому, що в лотку відсутній диск.** Інакше можливе пошкодження і апарату, і диска.

### Чистіть цей пристрій м'якою, сухою тканиною

- При чищенні даного апарату забороняється використовувати спирт, розчинники лаків і фарб або бензин.
- Перед використанням вологих серветок для чищення уважно прочитайте інструкцію з їх вживання.

**Не використовуйте наявні в продажі засоби для чищення лінз, оскільки вони можуть привести до збоїв в роботі.** Зазвичай чищення лінзи не потрібне, хоча це залежить від умов роботи.

# Керівництво з усунення несправностей

Перш ніж звертатися до сервісної служби, виконайте зазначені перевірки. У разі сумнів щодо пунктів для перевірки, або якщо запропоновані рішення не усуває проблеми, проконсультуйтеся з вашим дилером.

## Живлення

### Немає живлення.

Вставте вилку в розетку до упору. (⇒ 10)

### Пристрій автоматично перемикається у режим очікування.

Було увімкнено таймер нічного режиму, і запрограмований час витік. (⇒ 36)

## На дисплеї апарату відображатиметься

### Дисплей темнішає.

Виберіть "BRIGHT" в "FL DIMMER" в меню OTHERS. (⇒ 29)

### "NO PLAY"

- Було вставлено диск, непридатний для відтворення. Вставте сумісний диск. (⇒ 30)
- Було вставлено порожній диск.
- Було вставлено нефіналізований диск.

### "NO DISC"

- У лотку відсутній диск. Вставте диск.
- Диск вставлено невірно. Вставте диск правильно. (⇒ 16)

### "OVER CURRENT ERROR"

Пристрій USB споживає надто багато живлення. Перемкніться в режим DVD/CD, вийміть пристрій USB і вимкніть апарат.

### "IPOD OVER CURRENT ERROR"

iPod споживає надто багато живлення. Від'єднайте iPod, потім вимкніть і увімкніть апарат.

### "F61"

Перевірте правильність підключення колонок. Якщо проблема не була усунена, зв'яжіться з дилером. (⇒ 8)

### "F76"

Проблема з живленням. Проконсультуйтеся з дилером.

### "DVD U11"

Можливо, диск забруднений. Протріть диск. (⇒ 31)

### "ERROR"

Виконано помилкову операцію. Прочитайте інструкцію і повторіть спробу.

### "DVD H□□"

### "DVD F□□□"

□ вказує номер.

- Виникла проблема. Номер після "H" і "F" залежить від стану апарату. Вимкніть апарат, потім знову увімкніть його. Або вимкніть апарат, витягніть вилку з розетки, а потім вставте її знову.
- Якщо номер не зник, зверніться в ремонт.

### "U70□"

□ вказує номер. (Фактично, номери після "U70" залежать від стану головного пристрою.)

- HDMI-підключення працює незвичайним чином.
  - Підключене устаткування несумісне з HDMI.
  - Використовуйте HDMI кабель з логотипом HDMI (як на обкладинці).
  - HDMI кабель дуже довгий.
  - HDMI кабель пошкоджений.

### "REMOTE 1" або "REMOTE 2"

Зробіть режим апарату і пульта ДК однаковими. Залежно від відображуваного номера ("1" або "2") натисніть і притримайте [OK] і відповідну цифрову кнопку ([1] або [2]) не менше 2 секунд. (⇒ 36)

### "LOADING"

- iPod не готовий. Почекайте зникнення цього повідомлення.
- Відключіть iPod, потім знову підключіть його щільно. (⇒ 25)

### "NO MIC"

Штекер мікрофону автоматичного налаштування колонок не вставлений в гніздо. Перевірте, чи правильно вставлений в гніздо SETUP MIC штекер мікрофону.

### "NOISY"

У приміщенні дуже шумно. Повторіть процедуру автоматичного налаштування гучності колонок після того, як в приміщенні стане тихо.

## Основні операції

### Апарат не реагує на натиснення кнопок.

- Апарат не може відтворювати диски, відмінні від вказаних в даному керівництві. (⇒ 30)
- Апарат може працювати некоректно через блискавки, статичну електрику або деякі інші зовнішні чинники. Вимкніть апарат, потім знову увімкніть його. Або вимкніть апарат, витягніть вилку з розетки, а потім вставте її назад.
- Утворився конденсат. Почекайте від 1 до 2 годин до повної випари вологи.

### Апарат не реагує на натиснення кнопок на пульті ДК.

- Перевірте правильність установки батарейок в пульт ДК. (⇒ 10)
- Батарейки розрядилися. Замініть їх новими. (⇒ 10)
- Направте пульт ДК на ІЧ-приймач сигналу в апараті і повторіть спробу. (⇒ 37)

### На натиснення кнопок на пульті ДК реагують інші пристрої.

Змініть режим роботи пульта ДК. (⇒ 36)

### Зображення або звук відсутні.

- Перевірте підключення телевізора або колонок. (⇒ 8, 9)
- Перевірте налаштування гучності або входів/виходів приєднаного устаткування і головного пристрою.
- Перевірте, чи є записи на диску.

### Пароль для налаштування рівня обмеження перегляду дітьми був забутий.

Скиньте всі настройки до стандартних заводських. При зупиненому апараті та "DVD/CD", вибраному як джерело, натисніть і притримайте кнопки [■] (Стоп) на головному пристрої і [≥10] на пульті ДК, поки "INITIALIZED" не зникне з екрану телевізора. Вимкніть апарат, потім знову увімкніть його.

Всі настройки будуть повернені до значень за умовчанням. (Дана функція не працює в режимі запрограмованого або довільного відтворення, а також коли на екрані телевізора відображується меню настройок або меню START.)

### Деякі символи відображуються некоректно.

Символи, виключаючи букви латинського алфавіту і арабські цифри, можуть відображатися некоректно.

### Функція VIERA Link "HDAVI Control" не відповідає.

Залежно від стану апарату або підключеного устаткування може знадобитися неодноразове повторення спроби, щоб функція спрацювала правильно. (⇒ 22)

### Настройки, зроблені в "TV ASPECT" (⇒ 27, Меню VIDEO) або "LANGUAGE" (⇒ 28, Меню DISPLAY), не працюють.

Настройки "TV ASPECT"<sup>\*1</sup> та "LANGUAGE"<sup>\*2</sup>, автоматично виходять з телевізора.

<sup>\*1</sup> При використанні сумісного з VIERA Link "HDAVI Control" "HDAVI Control 3 або новітньою" телевізора

<sup>\*2</sup> При використанні сумісного з VIERA Link "HDAVI Control" "HDAVI Control 2 або новітньою" телевізора

## Робота з диском

### Проходить певний час, перш ніж запускається

#### відтворення.

- Початок відтворення може зажадати більше часу, якщо записи MP3 містять дані з фіксованими зображеннями. Навіть після початку відтворення правильний час відтворення може не відображатися. Це є нормальним. [MP3]
- Це є нормальним на відеодисках DivX. [DivX]

### При перемотуванні або пошуку з'являється екранне меню. [VCD]

Це є нормальним для дисків Video CD.

### Панель керування відтворенням не з'являється.

[VCD] із керуванням відтворення  
Натисніть [■ STOP] двічі, потім натисніть [▶ PLAY].

### Запрограмоване і довільне відтворення не працюють. [DVD-V]

Дані функції не працюють з деякими дисками DVD-Video.

### Відтворення не починається.

- Апарат не може відтворювати WMA та MPEG4 з фіксованими зображеннями.
- При відтворенні контенту DivX VOD зверніться за додатковою інформацією до постачальника таких програм. (Приклад: [www.divx.com/vod](http://www.divx.com/vod)) [DivX]
- Якщо диск містить CD-DA й інші формати, коректне відтворення може бути неможливим.

## Відсутні субтитри.

- Увімкніть показ субтитрів. ("SUBTITLE" в Меню 1) (⇒ 20)

## Точка В встановлюється автоматично.

Кінець запису при його досягненні стає точкою В.

## Неможливий доступ до меню настройки.

- Виберіть "DVD/CD" в якості джерела.
- Скасуйте запрограмоване і довільне відтворення. (⇒ 18)

## Звук

### Звук спотворений.

- При відтворенні WMA можлива поява шуму.
- При використанні виходу HDMI звук може не виводитися на інші термінали.

### Ефекти не працюють.

Деякі аудіоефекти не працюють або практично непомітні на деяких дисках.

### Під час відтворення чується дзижчання.

Біля апарату знаходяться мережні шнури або флуоресцентні світильники. Тримайте інше устаткування та кабелі якнайдалі від головного пристрою.

### Відсутній звук.

- При зміні швидкості відтворення при програванні звуку може виникнути короточасна пауза.
- Залежно від способу створення файлів звук може не відтворюватися. [DivX]
- Звук може зникнути, якщо до HDMI-виходу підключено більш 4-х пристроїв. Зменшіть кількість підключених пристроїв.
- При використанні HDMI підключення переконайтеся в тому, що "AUDIO OUT" в меню HDMI встановлено на "ON". (⇒ 28)
- Якщо вхідне джерело становить собою струм бітових даних, оберіть на зовнішньому устаткуванні формат PCM.

### Відсутній звук в телевізорі.

Перевірте аудіопідключення. Натисніть [EXT-IN], щоб вибрати відповідне джерело. (⇒ 9, 10, 12)

### Відсутній об'ємний звук.

Натисніть [SURROUND] для вибору "MULTI-CH". (⇒ 14)

## Знімок

### Фотографії на телевізорі відображаються некоректно або не відображаються взагалі.

- Пристрій та телевізор використовують різні відеосистеми. Використовуйте багатосистемний або PAL телевізор.
- Система, що використовується на диску, не підходить до вашого телевізора.
  - Диски PAL не можуть бути відтворені правильно на телевізорі NTSC.
  - Апарат може конвертувати сигнали NTSC у сигнали PAL60 для перегляду на телевізорі PAL ("NTSC DISC OUT" в меню VIDEO). (⇒ 27)
- Переконайтеся в тому, що телевізор приєднаний до апарату безпосередньо, а не через відеоманітофон. (⇒ 9)
- Зарядні пристрої мобільних телефонів можуть створювати перешкоди.
- Якщо ви використовуєте кімнатну телевізійну антену, змініть її на зовнішню антену.
- Антенний кабель телевізора прокладений занадто близько до пристрою. Пересуньте його подалі від пристрою.
- Змініть "SOURCE SELECT" в Меню 2. [DivX] (⇒ 21)
- Картинка може зникнути, якщо до HDMI-виходу підключено більш 4-х пристроїв. Зменшіть кількість підключених пристроїв.
- При використанні роз'єму COMPONENT VIDEO OUT упевніться, що прогресивний вихід не вибраний, коли підключений телевізор не підтримує прогресивну розгортку. Натисніть та притримайте [CANCEL], доки "PRG" зникне з дисплея основного апарата і зображення почне відображатись правильно.
- При використанні виходу HDMI AV OUT переконайтеся у тому, що вибраний формат зображення підтримується телевізором. Натисніть і притримайте [CANCEL], аж поки зображення не відобразиться правильно. (Дані знову почнуть виводитися як "480p" або "576p".) (⇒ 21)
- Відеозображення, сконвертовані в розподільність 1920×1080 відрізнятяться від оригінальних 1080p full-HD зображень. Це не є несправністю головного пристрою.

### Зображення зупиняється. [DivX]

Зображення може зупинитися, якщо файли DivX займають більше ніж 2 Гб.

### Розмір картини не відповідає формату екрану.

- Змініть "TV ASPECT" в меню VIDEO. (⇒ 27)
- Змініть формат у телевізорі.
- Змініть настройки збільшення. ("ZOOM" в Меню 2) (⇒ 21)

### Меню відображається некоректно.

Поверніть коефіцієнт збільшення на "NORMAL". ("ZOOM" в Меню 2) (⇒ 21)

## Функція автоматичного збільшення не працює.

- Вимкніть цю функцію телевізора.
- Функція збільшення може працювати некоректно, особливо в темних сценах, і може не працювати взагалі на деяких дисках.

## Під час відтворення дисків PAL зображення спотворюється.

Встановіть "TRANSFER MODE" у Меню 2 на "AUTO". (⇒ 21)

## Робота з iPod

### iPod не заряджається або не працює.

- Перевірте, чи правильно підключений iPod. (⇒ 25)
- Батарея iPod розряджена. Зарядіть iPod та знову приступайте до роботи.

### Неможливо відобразити на телевізорі відео/фото з iPod.

- Перевірте підключення відео до роз'єму VIDEO OUT на даному пристрої. (⇒ 9)
- У меню iPod зробіть настройки виведення фотографій/відео, відповідні використовуваному телевізору. (Зверніться до інструкції з експлуатації власного iPod.)

## HDMI або прогресивне відео

### При використанні HDMI або при виведенні відео з прогресивною розподільністю з'являються фантоми.

- Ця проблема викликана методом редагування або матеріалом, що використовується у DVD-Video, але її можна усунути, якщо ви використовуєте черезрядковий вивід даних. При використанні терміналу HDMI AV OUT встановіть "VIDEO FORMAT" у Меню 5 на "480i" або "576i". Або виключіть з роботи вихід HDMI AV OUT та скористайтесь іншими відеовиходами. (⇒ 9, 21)
- При використанні роз'єму COMPONENT VIDEO OUT встановіть "VIDEO OUT (I/P)" в меню VIDEO на "INTERLACE". (Або натисніть та притримайте [CANCEL], доки "PRG" зникне з дисплея основного апарата.) (⇒ 28)

### Зображення формується не прогресивним відеосигналом.

- Виберіть "PROGRESSIVE" у "VIDEO OUT (I/P)" in Меню VIDEO. (⇒ 28)
- Роз'єм VIDEO OUT пристрою надсилає черезрядковий сигнал, навіть якщо відображається "PRG".

## Радіо

### Чується спотворений звук або шуми.

#### "ST" мерехтить або не горить.

- Налаштуйте положення FM-антени.
- Використовуйте зовнішню антену. (⇒ 8)

### Чується стукаючий звук.

Вимкніть телевізор або пересуньте його якнайдалі від пристрою.

## USB

### USB диск і його вміст не читаються.

- Формат USB диску і його вміст несумісні з системою. (⇒ 24)
- USB-хост даного апарату може не працювати з деякими пристроями USB.
- Пристрій USB об'ємом більше 32 Гб в деяких ситуаціях можуть працювати некоректно.

### Низька швидкість роботи пристрою USB.

Великий розмір файлу або пристрій USB великого об'єму пам'яті вимагають більше часу для прочитування і показу на телевізорі.

## На екрані телевізора відобразиться

"⊘"

Операція заборонена пристроєм або диском.

### "THIS DISC CANNOT BE PLAYED IN YOUR REGION."

Лише DVD-Video диски для всіх регіонів або диски з тим же самим регіональним кодом, як і вказаний на задній панелі апарату, можуть бути відтворені на апараті. (⇒ Обкладинка)

### "AUTHORIZATION ERROR" [DivX]

Ви намагаєтесь відтворити вміст DivX VOD, який був придбаний за іншим реєстраційним кодом. Відтворення цього вмісту на даному апараті неможливе. (⇒ 29)

### "RENTAL EXPIRED" [DivX]

Кількість залишившихся переглядів відеофайлу DivX VOD дорівнює 0. Їх відтворення неможливе. (⇒ 29)

### "No Video"

Залежно від підключеного iPod, меню відео (video) може бути недоступне на телевізорі.

Виберіть режим меню iPod (на РКД iPod) (⇒ 25) і керуйте відтворенням з меню iPod.

# Технічні характеристики

## СЕКЦІЯ ПІДСИЛЮВАЧА

### Вихідна потужність RMS: Режим Dolby Digital

Передній канал	125 Вт на канал (3 Ом), 1 кГц, 10 % THD
Канал об'ємного звучання	125 Вт на канал (3 Ом), 1 кГц, 10 % THD
Центральний канал	250 Вт на канал (6 Ом), 1 кГц, 10 % THD
Канал сабвуфера	250 Вт на канал (6 Ом), 100 Гц, 10 % THD
Загальна середньоквадратична потужність в режимі Dolby Digital	1000 Вт

### Вихідна потужність DIN: Режим Dolby Digital

Передній канал	90 Вт на канал (3 Ом), 1 кГц, 1 % THD
Канал об'ємного звучання	90 Вт на канал (3 Ом), 1 кГц, 1 % THD
Центральний канал	115 Вт на канал (6 Ом), 1 кГц, 1 % THD
Канал сабвуфера	115 Вт на канал (6 Ом), 100 Гц, 1 % THD
Загальна потужність за стандартом DIN в режимі Dolby Digital	590 Вт

## FM ТЮНЕР, СЕКЦІЯ ТЕРМІНАЛІВ

### Об'єм пам'яті для збереження радіостанцій

30 станцій FM

### Частотна модуляція (FM)

Частотний діапазон	від 87,50 МГц до 108,00 МГц (з крок 50-кГц)
Антенні термінали	75 Ом (незбалансований)

### Цифровий аудіовхід

Оптичний цифровий вхід	Оптичний термінал
Частота дискретизації	32 кГц, 44,1 кГц, 48 кГц

### Телефонний роз'єм

Термінал	стерео, 3,5 мм гніздо
----------	-----------------------

### Гніздо мікрофона

Чутливість	0,7 мВ, 1,2 кОм га
Термінал	Моно, 6,3 мм гніздо (2 системи)

### Калібрувальний мікрофон

Чутливість	100 мВ, 1,4 кОм
Термінал	моно, 3,5 мм гніздо

### Порт USB

Стандарт USB	USB 2.0 повношвидкісний
Підтримувані формати файлів мультимедіа	MP3 (*.mp3) WMA (*.wma) JPEG (*.jpg) (*.jpeg) DivX (*.divx, *.avi) MPEG4 (*.asf)
Файлова система пристрою USB	FAT12, FAT16, FAT32
Споживаний пристроями USB струм	Макс. 500 мА
Швидкість передачі бітів	До 4 Мбіт/сек (DivX)

## СЕКЦІЯ ДИСКУ

### Відтворювані диски (8 см або 12 см)

- (1) DVD (DVD-Video, DivX<sup>®</sup> 5, 6)
- (2) DVD-RAM (DVD-VR, MP3<sup>®</sup> 2, 5, JPEG<sup>®</sup> 4, 5, MPEG4<sup>®</sup> 5, 7, DivX<sup>®</sup> 5, 6)
- (3) DVD-R (DVD-Video, DVD-VR, MP3<sup>®</sup> 2, 5, JPEG<sup>®</sup> 4, 5, MPEG4<sup>®</sup> 5, 7, DivX<sup>®</sup> 5, 6)
- (4) DVD-R DL (DVD-Video, DVD-VR, DivX<sup>®</sup> 5, 6)
- (5) DVD-RW (DVD-Video, DVD-VR, MP3<sup>®</sup> 2, 5, JPEG<sup>®</sup> 4, 5, MPEG4<sup>®</sup> 5, 7, DivX<sup>®</sup> 5, 6)
- (6) +R/+RW (Video)
- (7) +R DL (Video)
- (8) CD, CD-R/RW (CD-DA, Video CD, SVCD<sup>®</sup> 1, MP3<sup>®</sup> 2, 5, WMA<sup>®</sup> 3, 5, JPEG<sup>®</sup> 4, 5, MPEG4<sup>®</sup> 5, 7, DivX<sup>®</sup> 5, 6)

- \*1 Відповідає вимогам стандарту IEC62107  
\*2 MPEG-1 Layer 3, MPEG-2 Layer 3  
\*3 Windows Media Audio Ver.9.0 L3  
\*4 Несумісний з Multiple Bit Rate (MBR)  
\*5 Розподільність зображення: від 160×120 до 6144×4096 пікселів (Субдискретизація 4:0:0, 4:2:0, 4:2:2 або 4:4:4). Дуже широкі і вузькі зображення можуть не відображатися.  
\*6 Сумарна кількість розпізнаваних музичних, відеофайлів, файлів із зображеннями і груп: 4000 музичних, відеофайлів, файлів із зображеннями і 255 груп. (Виключаючи кореневу теку)  
\*7 Відтворює всі версії DivX<sup>®</sup> відео (включаючи DivX<sup>®</sup> 6) при стандартному відтворенні файлів мультимедіа DivX<sup>®</sup>. Сертифіковано згідно до Профілю домашнього кінотеатру DivX.  
\*8 MPEG4 дані, записані камерами Panasonic SD multi або DVD-відеореєрдами, відповідними специфікаціям SD VIDEO (стандарт ASF)/MPEG4 (Simple Profile) відеосистема/G.726 аудіосистема

- \*1 Вуфер  
2. Повнодіапазонний
- Вхідна потужність (МЕК) 250 Вт<sup>®</sup> (Макс.)  
Вихідний звуковий тиск 81 дБ/Вт (1,0 м)  
Частотний діапазон від 82 Гц до 25 кГц (-16 дБ)  
від 99 Гц до 22 кГц (-10 дБ)
- Габарити (Ш×В×Д) 250 мм×94,5 мм×81 мм  
Вага 1,15 кг

## СЕКЦІЯ ВІДЕО

### Відеосистема

PAL625/50, PAL525/60, NTSC

### Вихід повного відеосигналу

Рівень вихідного сигналу	1 Vp-p (75 Ом)
Термінал	Гніздо пінове (1 система)

### Компонентний відеовихід

Рівень вихідного сигналу Y	1 Vp-p (75 Ом)
Рівень вихідного сигналу R <sub>b</sub>	0,7 Vp-p (75 Ом)
Рівень вихідного сигналу P <sub>r</sub>	0,7 Vp-p (75 Ом)
Термінал	Гніздо пінове (Y: зелене, R <sub>b</sub> : синє, P <sub>r</sub> : червоне) (1 система)

### Вихід HDMI AV

Термінал	19-контактний контактор типу A
----------	--------------------------------

HDAVI Control Даний апарат підтримує функцію "HDAVI Control 4".

## СЕКЦІЯ КОЛОНОК

### Фронтальні колонки SB-HF770

Тип колонок	1 смугова, 1 колонкова система (Відбиття низьких тонів) Повний опір 3 Ом
-------------	-----------------------------------------------------------------------------

Повнодіапазонний 6,5 см, конічного типа

Вхідна потужність (МЕК)	125 Вт <sup>®</sup> (Макс.)
Вихідний звуковий тиск	79 дБ/Вт (1,0 м)
Частотний діапазон	від 80 Гц до 25 кГц (-16 дБ) від 90 Гц до 22 кГц (-10 дБ)

Габарити (Ш×В×Д) Вага	100 мм×530 мм×78 мм 0,92 кг
-----------------------	--------------------------------

Повна збірка із стійкою	
Габарити (Ш×В×Д) макс.	255 мм×1020 мм×255 мм
Габарити (Ш×В×Д) Мін.	255 мм×550 мм×255 мм
Вага	2,3 кг

### RT570 Колонки об'ємного звучання SB-HS470

Тип колонок	1 смугова, 1 колонкова система (Відбиття низьких тонів) Повний опір 3 Ом
-------------	-----------------------------------------------------------------------------

Повнодіапазонний 6,5 см, конічного типа

Вхідна потужність (МЕК)	125 Вт <sup>®</sup> (Макс.)
Вихідний звуковий тиск	79 дБ/Вт (1,0 м)
Частотний діапазон	від 100 Гц до 25 кГц (-16 дБ) від 120 Гц до 22 кГц (-10 дБ)

Габарити (Ш×В×Д) Вага	92 мм×128 мм×81 мм 0,47 кг
-----------------------	-------------------------------

### RT870 Колонки об'ємного звучання SB-HS870

Тип колонок	1 смугова, 1 колонкова система (Відбиття низьких тонів) Повний опір 3 Ом
-------------	-----------------------------------------------------------------------------

Повнодіапазонний 6,5 см, конічного типа

Вхідна потужність (МЕК)	125 Вт <sup>®</sup> (Макс.)
Вихідний звуковий тиск	79 дБ/Вт (1,0 м)
Частотний діапазон	від 80 Гц до 25 кГц (-16 дБ) від 90 Гц до 22 кГц (-10 дБ)

Габарити (Ш×В×Д) Вага	100 мм×530 мм×78 мм 0,92 кг
-----------------------	--------------------------------

Повна збірка із стійкою	
Габарити (Ш×В×Д) макс.	255 мм×1020 мм×255 мм
Габарити (Ш×В×Д) Мін.	255 мм×550 мм×255 мм
Вага	2,3 кг

### Центральна колонка SB-HC470

Тип колонок	2 смугова, 2 колонкова система (Відбиття низьких тонів) Повний опір 6 Ом
-------------	-----------------------------------------------------------------------------

1. Вуфер 6,5 см, конічного типа

2. Повнодіапазонний 6,5 см, конічного типа

Вхідна потужність (МЕК)	250 Вт <sup>®</sup> (Макс.)
Вихідний звуковий тиск	81 дБ/Вт (1,0 м)
Частотний діапазон	від 82 Гц до 25 кГц (-16 дБ) від 99 Гц до 22 кГц (-10 дБ)

Габарити (Ш×В×Д) Вага	250 мм×94,5 мм×81 мм 1,15 кг
-----------------------	---------------------------------

### Сабвуфер SB-HW560

Тип колонок	1 смугова, 1 колонкова система (тип Kelton) Повний опір 6 Ом
-------------	-----------------------------------------------------------------

1. Вуфер 16 см, конічного типа

2. Пасивний випромінювач 25 см

Вхідна потужність (МЕК)	250 Вт (Макс.)
Вихідний звуковий тиск	78 дБ/Вт (1,0 м)
Частотний діапазон	від 35 Гц до 200 Гц (-16 дБ) від 40 Гц до 198 Гц (-10 дБ)

Габарити (Ш×В×Д) Вага	181 мм×361 мм×315 мм 4,7 кг
-----------------------	--------------------------------

### Зчитування

Довжина хвилі (DVD/CD)	655/785 мм
Потужність лазера (DVD/CD)	CLASS 1/CLASS 1M

### Аудіовихід (Диск)

Кількість каналів	5.1 Кан. (FL, FR, C, SL, SR, SW)
-------------------	----------------------------------

**ЗАГАЛЬНІ ДАНІ**

Джерело живлення	Змінний струм від 220 В до 240 В, 50 Гц
Споживана потужність	Головний пристрій 130 Вт
Габарити (Ш×В×Д)	430 мм×63 мм×327 мм
Вага	Головний пристрій 3,4 кг
Робочий діапазон температури	від 0 °С до +40 °С
Робочий діапазон вологості	від 35 % до 80 % відносна вологість (без конденсації)

Споживана потужність в режимі очікування	приблизно 0,2 Вт
------------------------------------------	------------------

※8 Характеристики за наявності підсилювача з фільтром низьких частот

**Примітка**

- 1 Технічні характеристики можуть змінюватися без попередження. Вага і розміри є приблизними.
- 2 Загальні гармонійні спотворення визначалися за допомогою цифрового спектроаналізатора.

Виготовлено за ліцензією компанії Dolby Laboratories. Dolby, Pro Logic та значок подвійне-D є торговими марками Dolby Corporation у Сполучених Штатах Америки та/або інших країнах.

Виготовлено за ліцензією Патентного відомства США: 5,451,942; 5,956,674; 5,974,380; 5,978,762; 6,487,535 та інших виданих патентів, а також патентів, які знаходяться у стадії розгляду, в США і в інших країнах. DTS і DTS Digital Surround є зареєстрованими торговими марками, а логотип і символ DTS є торговими марками компанії DTS, Inc. © 1996-2008 DTS, Inc. Всі права зберігаються.

Номери патентів США 6,836,549; 6,381,747; 7,050,698; 6,516,132; та 5,583,936.

Цей виріб обладнаний вбудованою технологією захисту авторських прав, яка захищається патентами США та іншими правами на інтелектуальну власність. Використання цієї технології захисту авторських прав має бути дозволено Macrovision, і вона призначена для побутового або іншого обмеженого використання, якщо тільки інше не дозволене з боку Macrovision. Зворотній інжиніринг або розбирання заборонені.

HDMI, логотип HDMI та High-Definition Multimedia Interface є торговими марками або зареєстрованими торговими марками HDMI Licensing LLC.

HDAVI Control™ є торговою маркою компанії Panasonic Corporation.

iPod – торговельна марка корпорації Apple, зареєстрована в США та інших країнах.

Windows Media та логотип Windows є торговими марками або зареєстрованими торговими марками корпорації Microsoft Corporation у Сполучених Штатах Америки та/або інших країнах.

Цей виріб захищений певними правами інтелектуальної власності корпорації Microsoft Corporation та інших компаній. Використання або розповсюдження технологій, до яких застосовуються ці права, за межами використання цього виробу без ліцензії від корпорації Microsoft або авторизованого філіалу корпорації Microsoft та інших компаній забороняється.

Даний виріб ліцензований патентом MPEG-4 для персонального та некомерційного використання (i) відеоматеріалів, кодованих згідно з Відеостандартом MPEG-4 ("MPEG-4 Video"), та/або (ii) декодованих відеоматеріалів MPEG-4, які були кодовані споживачами, задіяними у персональній та некомерційній діяльності, та/або отриманих від постачальників відеоматеріалів, які мають ліцензію MPEG LA на їх постачання MPEG-4. Жодна ліцензія не передбачає та не надається для будь-якого іншого використання апарата. Додаткову інформацію стосовно промоційного, внутрішнього та комерційного використання та ліцензування можна отримати від MPEG LA, LLC. Див. <http://www.mpegla.com>.

Відтворює відео DivX®  
DivX® є зареєстрованою торгівельною маркою DivX, Inc. І вимагає ліцензії на використання.

Plays DivX® video  
DivX® is a registered trademark of DivX, Inc., and is used under license.

# Довідник з органів керування

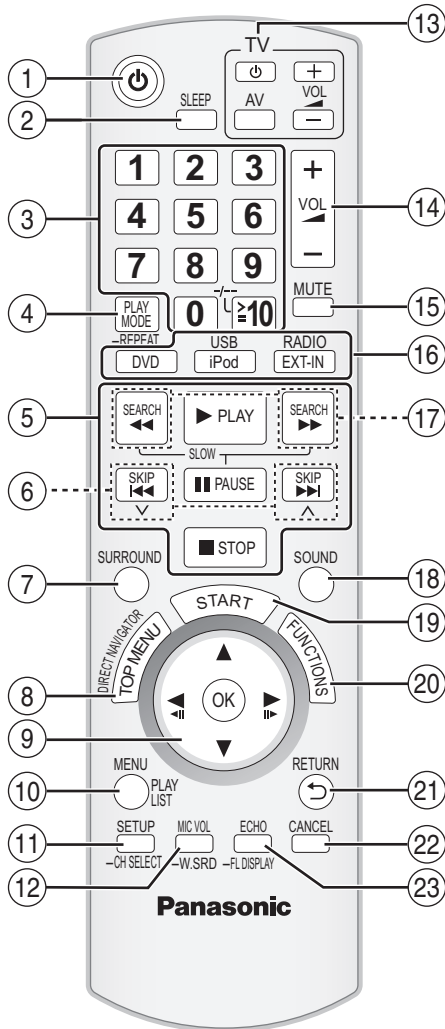

- ① Увімкнення/вимкнення головного пристрою (⇒ 11)
  - ② **Установка таймера режиму очікування**  
Натисніть [SLEEP].  
SLEEP 30 → SLEEP 60 → SLEEP 90 → SLEEP 120  
↑ OFF (Скасування) ←
- Для підтвердження часу до відключення, натисніть кнопку ще раз.

- ③ Вибір каналів та номери заголовків, тощо / Введення номерів (⇒ 12, 17)
- ④ Вибір режиму повторення / Вибір режиму відтворення (⇒ 18)
- ⑤ Основні операції відтворення (⇒ 16, 17)
- ⑥ Вибір запрограмованих радіостанцій (⇒ 12)
- ⑦ Вибір ефектів об'ємного звучання (⇒ 14)
- ⑧ Показує верхнє меню диску або список програм (⇒ 17, 19)
- ⑨ Вибір або підтвердження пунктів меню / Покадрове відтворення (⇒ 17)
- ⑩ Показ меню диску або списку відтворення (⇒ 17, 19)
- ⑪ Показ меню настройки або вибір каналу колонок (⇒ 15, 27)
- ⑫ Налаштування гучності мікрофону / Увімкнення / вимкнення Використання об'ємного звучання в режимі шепоту (⇒ 15, 23)
- ⑬ **Робота з телевізором**  
Наведіть дистанційне керування на телевізор Panasonic та натисніть кнопку.  
[⏻]: Увімкнення/вимкнення телевізору.  
[AV]: Перемикання відеовходу телевізора  
[+, -]: Регулювання гучності телевізора  
Це може не спрацювати належним чином з деякими моделями.
- ⑭ Налаштування гучності головного пристрою.
- ⑮ **Блокування звуку**
  - "MUTE" блимає на дисплеї головного пристрою.
  - Для скасування повторно натисніть або відрегулюйте гучність.
  - Блокування звуку скасовується при перемиканні пристрою у режим очікування.
- ⑯ **Вибір джерела**  
[DVD]: Вибір диска в якості джерела (⇒ 11)  
[USB], [iPod]: Вибір USB або iPod в якості джерела (⇒ 24, 25)  
[RADIO], [EXT-IN]: Вибір FM тонера або зовнішнього аудіопристрою в якості джерела (⇒ 12, 14)  
FM → AUX\* → D-IN\*  
↑
- ⑰ Вибір радіостанції вручну (⇒ 12)
- ⑱ Вибір звукового режиму відтворення (⇒ 15)
- ⑲ Показ START меню (⇒ 13)
- ⑳ Показ екранного меню (⇒ 20)
- ㉑ Повернення до попереднього вікна (⇒ 17)
- ㉒ Скасування (⇒ 18)
- ㉓ Налаштування рівня ехо / Перемикання виведення інформації на дисплей апарату (⇒ 17, 23)

## Запобігання небажаний взаємодії з іншим устаткуванням Panasonic

При увімкненні апарату за допомогою пульта ДК з комплекта постачання може також увімкнутися й інше устаткування Panasonic. Для запобігання цього можна переключити пульт ДК в режим "REMOTE 2".

### Пульт ДК і апарат мають перебувати в одному режимі.

- 1 Натисніть і притримайте [▶▶/▶▶] на головному пристрої та [2] на пульті ДК, поки на дисплеї головного пристрою не з'явиться "REMOTE 2".
- 2 Натисніть і притримайте [OK] та [2] на пульті ДК не менш 2 секунд. Для повернення режиму знову до "REMOTE 1", повторіть вищеописані кроки, замінивши [2] на [1].

\* "TV" з'явиться крім "AUX" або "D-IN", вказуючи аудіонастройки телевізора для VIERA Link "HDAVI Control" (⇒ 22).

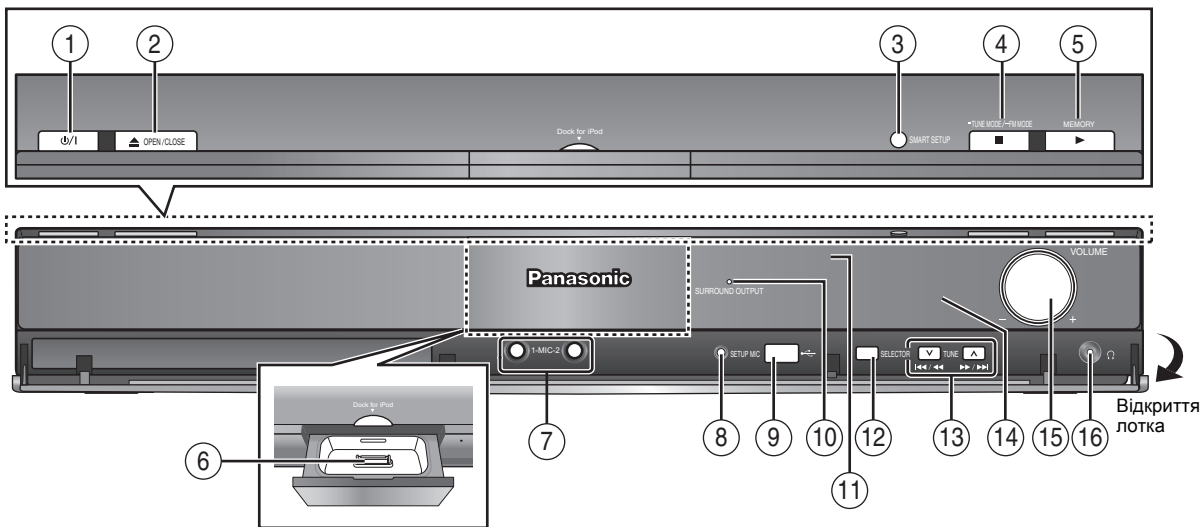

- ① **Перемикач режимів роботи standby/on (очікування/ввімкнено) (⏻/I)**  
Натисніть вимикач, щоб переключити апарат з режиму "ввімкнено" до режиму очікування і навпаки. Навіть у режимі очікування апарат споживає невелику кількість електроенергії. (⇒ 16)
- ② Відкриття або закриття лотка диска (⇒ 16)
- ③ Викличете вікно Smart setup (⇒ 11)
- ④ Зупинка відтворення / Вибір режиму налаштування радіостанцій / Налаштування умов FM-прийому (⇒ 12, 16)
- ⑤ Відтворення дисків / Запам'ятовування радіостанцій (⇒ 12, 16)
- ⑥ Підключення iPod (⇒ 25)
- ⑦ Підключення мікрофонів (⇒ 23)
- ⑧ Підключення мікрофону автоматичного налаштування колонок (⇒ 11)
- ⑨ Підключення пристрою USB (⇒ 24)
- ⑩ При активації ефекту об'ємного звучання на дисплеї горітиме індикатор (⇒ 14)

- ⑪ Датчик сигналу пульта ДК
- ⑫ Виберіть джерело  
DVD/CD→USB→FM→AUX\*→D-IN\*→IPOD  
↑
- \* "TV" з'явиться крім "AUX" або "D-IN", вказуючи аудіонастроїки телевізора для VIERA Link "HDAVI Control" (⇒ 22).
- ⑬ Перемотування або сповільнене відтворення / Вибір радіостанції (⇒ 12, 16)
- ⑭ Дисплей
- ⑮ Налаштування гучності головного пристрою.
- ⑯ **Під'єднання головного навушника (не входить у комплект)**  
Тип штекера головного навушника: ∅3,5 мм стерео мініштекер
  - Перед підключенням зменшіть гучність.
  - Аудіо автоматично перемикається на 2-канальний стереорежим.
  - Для запобігання порушенням слуху уникайте тривалого прослуховування.
 Надлишковий звуковий тиск у навушниках може спричинити втрату слуху.

## Перелік кодів мов

Абхазька: 6566	Датська: 6865	італійська: 7384	Норвезька: 7879	Шведська: 8386
Афар: 6565	Голландська: 7876	цпонська: 7465	Орія: 7982	Тагальська: 8476
Африкаанс: 6570	Англійська: 6978	цванська: 7487	Пушту: 8083	Таджицька: 8471
Албанська: 8381	Есперанто: 6979	Каннада: 7578	Перська: 7065	Тамільська: 8465
Амегарік: 6577	Естонська: 6984	Кашмірська: 7583	Польська: 8076	Татарська: 8484
Арабська: 6582	Фарерська: 7079	Казахська: 7575	Португальська: 8084	Телугу: 8469
Вірменська: 7289	Фіджі: 7074	Киргизька: 7589	Панджабі: 8065	Тайська: 8472
Ассамська: 6583	Фінська: 7073	Корейська: 7579	Кечуа: 8185	Тібетська: 6679
Аймара: 6589	Французька: 7082	Курдська: 7585	ретороманська: 8277	Тігрінійська: 8473
Азербайджанська: 6590	Фризська: 7089	Лаоська: 7679	румунська: 8279	Тонганська: 8479
Башкирська: 6665	Галісійська: 7176	Латинська: 7665	російська: 8285	Турецька: 8482
Баскська: 6985	Грузинська: 7565	Латвійська, Латиська: 7686	Самоанська: 8377	Туркменська: 8475
Бенгальська, Бангла: 6678	Німецька: 6869	Лінгала: 7678	Санскрит: 8365	Тві: 8487
Бутанська: 6890	Грецька: 6976	Литовська: 7684	Шотландська: 7168	Українська: 8575
Біхари: 6672	Гренландська: 7576	Македонська: 7775	Сербська: 8382	Урду: 8582
Бретонська: 6682	Гуарані: 7178	Малагасійська: 7771	Сербо-хорватська: 8372	Узбецька: 8590
Болгарська: 6671	Гуджараті: 7185	Малайська: 7783	Шона: 8378	В'єтнамська: 8673
Бірманська: 7789	Хауса: 7265	Малайяламська: 7776	Сіндхі: 8368	Волап'юк: 8679
Білоруська: 6669	єврейська: 7387	Мальтійська: 7784	Сингальська: 8373	Уельська: 6789
Камбоджійська: 7577	Хінді: 7273	Маорі: 7773	Словацька: 8375	Волоф: 8779
Каталанська: 6765	Угорська: 7285	Маратхі: 7782	Словенська: 8376	Кхоса: 8872
Китайська: 9072	ісландська: 7383	Молдавська: 7779	Сомалі: 8379	Ідіш: 7473
Корсіканська: 6779	індонезійська: 7378	Монгольська: 7778	іспанська: 6983	Йоруба: 8979
Хорватська: 7282	інтерлінгва: 7365	Науру: 7865	Сунданська: 8385	Зульська: 9085
чеська: 6783	ірландська: 7165	Непальська: 7869	Суахілі: 8387	

# НОТАТКИ