

Инструкция по эксплуатации

DVD стерео система

Модель № **SC-VK62D**



Panasonic®

Региональный код

Проигрыватель воспроизводит диски DVD-Video, маркированные этикетками, содержащими региональный код "5" или "ALL".

Например:



Перед подключением, работой или регулировкой данного аппарата прочтите, пожалуйста, эту инструкцию полностью.
Сохраните, пожалуйста, эту инструкцию.

Уважаемый покупатель

Благодарим Вас за покупку этого изделия. Чтобы получить оптимальное качество работы системы и обеспечить безопасность, пожалуйста, внимательно прочитайте эту инструкцию.

Система	SC-VK62D
Основной аппарат	SA-VK62D
динамики	SB-VK62

Операции в этой инструкции описаны преимущественно для управления с помощью пульта ДУ, но Вы можете проводить операции на основном аппарате, если органы управления являются такими же.

CAUTION	- LASER RADIATION WHEN OPEN. DO NOT STARE INTO BEAM. FDA 21 CFR / Class II
CAUTION	- VISIBLE AND INVISIBLE LASER RADIATION WHEN OPEN. AVOID EXPOSURE TO BEAM. IEC60825-1 / Class 3B
VARNING	- SYNLIIG OCH USYNLIIG LASERSTRÅLNING NÄR DENNA DEL ÄR ÖPPNAD. BETRÄKTA EJ STRÅLEN.
ADVARSEL	- SYNLIIG OG USYNLIIG LASERSTRÅLING VED ÅBNING. UNDGÅ UDSÆTTELSE FOR STRÅLING.
ADVARSEL	- SYNLIIG OG USYNLIIG LASERSTRÅLING NÄR DEKSEL ÅPNES. UNNGÅ EKSPONERING FOR STRÅLEN.
VARO!	- AVATTAESSA OLET ALTTIINA NÄKYVÄÄ JA NÄKYMÄTÖN LASERISÄTEILYLLÄ. ÄLÄ KATSO SÄTEESEEN.
VORSICHT	- SICHTBARE UND UNSICHTBARE LASERSTRÄHLUNG. WENN ABDECKUNG GEÖFFNET, NICHT DEM STRAHL AUSSETZEN.
ATTENTION	- RAYONNEMENT LASER VISIBLE ET INVISIBLE EN CAS D'OUVERTURE. EXPOSITION DANGEREUSE AU FAISCEAU.
注意	- 打开時有可见及不可见激光辐射。避免激光束照射。
注意	- ここを開くと可視及び不可視レーザー光が出ます。ビームを見たり、触れたりしないで下さい。 (RCL5005)

(Внутри аппарата)

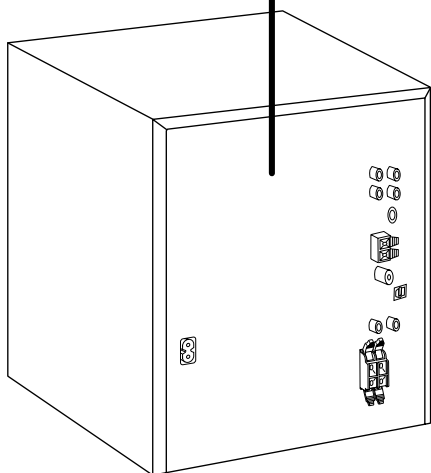

ПРЕДОСТЕРЕЖЕНИЕ!

В ЭТОМ УСТРОЙСТВЕ ИСПОЛЬЗУЕТСЯ ЛАЗЕР. ПРИМЕНЕНИЕ РЕГУЛИРОВОК И НАСТРОЕК, ОТЛИЧНЫХ ОТ НИЖЕОПИСАННЫХ, МОЖЕТ ПРИВЕСТИ К ОПАСНОМУ ЛАЗЕРНОМУ ОБЛУЧЕНИЮ. НЕ ОТКРЫВАЙТЕ КРЫШКУ И НЕ ПРОИЗВОДИТЕ РЕМОНТ САМИ—ЛУЧШЕ ПОРУЧИТЬ ЭТО КВАЛИФИЦИРОВАННОМУ СПЕЦИАЛИСТУ.

ПРЕДУПРЕЖДЕНИЕ:

ДЛЯ УМЕНЬШЕНИЯ РИСКА ВОЗНИКНОВЕНИЯ ПОЖАРА, ПОРАЖЕНИЯ ЭЛЕКТРИЧЕСКИМ ТОКОМ ИЛИ ПОВРЕЖДЕНИЯ ИЗДЕЛИЯ НЕ ПОДВЕРГАЙТЕ ДАННЫЙ АППАРАТ ВОЗДЕЙСТВИЮ ДОЖДА, ВЛАГИ, БРЫЗГ ИЛИ КАПЕЛЬ, И НЕ СТАВЬТЕ НА АППАРАТ ПРЕДМЕТЫ, НАПОЛНЕННЫЕ ЖИДКОСТЯМИ, ТАКИЕ, КАК ВАЗЫ.

ПРЕДОСТЕРЕЖЕНИЕ!

- НЕ СЛЕДУЕТ УСТАНОВЛИВАТЬ ИЛИ РАЗМЕЩАТЬ ДАННЫЙ АППАРАТ В КНИЖНОМ ШКАФУ, ВСТРОЕННОМ ШКАФУ ИЛИ ДРУГОМ ОГРАНИЧЕННОМ ПРОСТРАНСТВЕ ДЛЯ ТОГО, ЧТОБЫ СОХРАНИТЬ УСЛОВИЯ ХОРОШЕЙ ВЕНТИЛЯЦИИ. УДОСТОВЕРЬТЕСЬ, ЧТО ШТОРЫ И ДРУГИЕ ПОДОБНЫЕ ПРЕДМЕТЫ НЕ ПРЕПЯТСТВУЮТ НОРМАЛЬНОЙ ВЕНТИЛЯЦИИ ДЛЯ ПРЕДОТВРАЩЕНИЯ РИСКА ПОРАЖЕНИЯ ЭЛЕКТРИЧЕСКИМ ТОКОМ ИЛИ ВОЗНИКНОВЕНИЯ ПОЖАРА ИЗ-ЗА ПЕРЕГРЕВА.
- НЕ ЗАКРЫВАЙТЕ ВЕНТИЛЯЦИОННЫЕ ОТВЕРСТИЯ АППАРАТА ГАЗЕТАМИ, СКАТЕРТЯМИ, ШТОРАМИ И ПОДОБНЫМИ ПРЕДМЕТАМИ.
- НЕ РАЗМЕЩАЙТЕ НА АППАРАТ ИСТОЧНИКИ ОТКРЫТОГО ПЛАМЕНИ, ТАКИЕ, КАК ГОРЯЩИЕ СВЕЧИ.
- ВЫБРАСЫВАЙТЕ БАТАРЕИ В МУСОР, УЧИТЫВАЯ ОХРАНУ ОКРУЖАЮЩЕЙ СРЕДЫ.

Сетевая вилка должна быть расположена вблизи оборудования и быть легко достижима, а сетевая вилка или переходник прибора должны оставаться быстро доступными.

Это изделие может принимать радио помехи, обусловленные переносными телефонами. Если такие помехи являются очевидными, увеличьте, пожалуйста, расстояние между изделием и переносным телефоном.

ЭТОТ АППАРАТ ПРЕДНАЗНАЧЕН ДЛЯ ИСПОЛЬЗОВАНИЯ В КЛИМАТЕ СРЕДНЕЙ ПОЛОСЫ.

Для России
"Установленный производителем в порядке п. 2 ст. 5 Федерального Закона РФ "О защите прав потребителей" срок службы изделия равен 7 годам с даты производства при условии, что изделие используется в строгом соответствии с настоящей инструкцией по эксплуатации и применимыми техническими стандартами."

Пример маркировки: ○○1A○○○○○○○○

Элементы кода: 3-ий символ—год изготовления (1—2001 г., 2—2002 г., 3—2003 г., ...);
4-ый символ—месяц изготовления (A—январь, B—февраль, ..., L—декабрь)

Расположение маркировки: Задняя, нижняя или боковая панель устройства

Мацушита Электрик Индастриал Ко., Лтд.
1006 Кадома, Осака, Япония
Основной аппарат: Сделано в Сингапуре
Динамики: Сделано в Малайзии

Меры предосторожности

Расположение

Установите аппарат на ровной поверхности подальше от прямого солнечного света, высоких температур, высокой влажности и чрезмерных вибраций. Подобные условия могут повредить корпус аппарата и другие компоненты, сократив тем самым срок его службы.

Не кладите на аппарат тяжелые предметы.

Напряжение

Не используйте источники питания высокого напряжения. При этом возможна перегрузка аппарата и возникновение пожара.

Не используйте источники питания постоянного тока. Обязательно проверьте источник питания перед установкой аппарата на судах или в другом месте, где используется постоянный ток.

Предохранение сетевого шнура

Убедитесь в том, что сетевой шнур питания переменного тока подсоединен правильно и не поврежден. Плохое подсоединение и повреждение шнура могут привести к пожару или поражению электрическим током. Не тяните за шнур, не изгибайте его и не кладите на него тяжелые предметы.

При отключении шнура плотно возьмитесь за вилку. Если Вы будете тянуть за сетевой шнур питания переменного тока, это может привести к поражению электрическим током.

Не прикасайтесь к вилке мокрыми руками. Это может привести к поражению электрическим током.

Посторонние предметы

Не допускайте попадания в аппарат металлических предметов. Это может привести к поражению электрическим током или неисправности.

Не допускайте попадания в аппарат жидкостей. Это может привести к поражению электрическим током или неисправности. Если это произойдет, немедленно отсоедините аппарат от источника питания и обратитесь к Вашему дилеру.

Не распыляйте на аппарат и внутрь него инсектициды. Они содержат горючие газы, которые могут воспламениться при распылении на аппарат.

Ремонт

Не пытайтесь отремонтировать этот аппарат самостоятельно. Если прерывается звук, не высвечиваются индикаторы, показавшись дым, или возникла любая другая проблема, которая не описана в этой инструкции, отсоедините сетевой шнур питания переменного тока и обратитесь к Вашему дилеру или в уполномоченный сервисный центр. Если ремонт аппарата, его разборка или реконструкция выполняется неквалифицированным персоналом, возможно поражение электрическим током или повреждение аппарата.

Срок службы аппарата можно увеличить, отсоединив его от источника питания, если он не будет использоваться в течение продолжительного периода времени.

Принадлежности



Пожалуйста, проверьте и идентифицируйте наличие поставляемых принадлежностей.



1 Шнур электропитания переменного тока

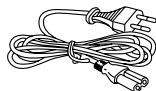

1 Видео кабель



1 Пульт ДУ (N2QAJB000138)

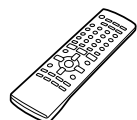

1 Рамочная АМ-антенна



1 Внутренняя FM-антенна

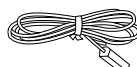

2 Батарейки пульта ДУ

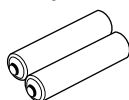

Содержание

Перед эксплуатацией

Меры предосторожности	3
Принадлежности	3

Простая установка

ПУНКТ1 Расположение	4
ПУНКТ2 Видео подсоединения	4
ПУНКТ3 Подсоединение динамиков, радио и электропитания	5
ПУНКТ4 Сведения о дистанционном управлении	5
ПУНКТ5 QUICK SETUP (Быстрая установка)	6
ПУНКТ6 Установка времени	6
Функция DEMO	6

Информация о дисках	7
Справочное руководство по органам управления	8

Операции с дисками

Диски — Основное воспроизведение	10
Диски — Удобные функции	12

Информация о дисках / Индикация текущего состояния воспроизведения (QUICK OSD) / Просмотр заголовков для воспроизведения (ADVANCED DISC REVIEW) / Последовательное воспроизведение CD (CD MODE) / Быстрое повторное воспроизведение / Пропуск на 30 секунд в прямом направлении (MANUAL SKIP) / Изменение масштаба увеличения / Изменение скорости воспроизведения / Выбор угла и поворот неподвижного изображения / Изменение звуковых дорожек / Изменение субтитров / Повторное воспроизведение

Диски — Использование меню навигации	14
Воспроизведение дисков с данными / Использование экрана содержания для поиска дорожки / Воспроизведение дисков HighMAT™ / Воспроизведение дисков RAM	

Диски — Программное/произвольное воспроизведение ...	16
Программное воспроизведение (до 32 пунктов) / Произвольное воспроизведение / Произвольное воспроизведение всех дисков ALL-DISC	

Диски — Использование экранных меню	17
Основное меню / Other Settings	

Диски — Изменение установок проигрывателя	18
---	----

Операции с радио

Радиоприемник	20
Ручная настройка / Предварительная настройка / Выбор каналов	

Операции с лентой

Кассетные ленты	21
Воспроизведение/Запись	

Операции с караоке

Прослушивание караоке	22
Добавление эффекта эха / Чтобы записать Ваше выступление в режиме караоке / Чтобы записать Ваш голос	

Другие операции

Звуковое поле и качество звука	23
Улучшенное окружающее звучание / Двойное обновление — Наслаждение более естественным звучанием / Управление звуковым полем / Использование ручного эквалайзера (MANUAL EQ) / Использование супер звукового эквалайзера	

Использование таймеров	24
Таймер воспроизведения / записи / Таймер сна	

Другие функции	25
Приглушение звука / Автоматическое отключение питания / Уменьшение яркости дисплея / Переключение дисплеев	

Использование другого оборудования	25
Использование внешнего аппарата / Использование головных телефонов / Управление телевизором / Изменение режима основного аппарата и пульта ДУ / Подсоединение дополнительных антенн / Цифровой выход / Домашний кинотеатр — Наслаждение более мощным звуком	

Справочный материал

Словарь терминов	27
Руководство по поиску и устранению неисправностей	28
Технические характеристики	30
Процедура обращения с лотком/диском	31
Уход	31

Примечание

Прилагаемый шнур сетевого питания предназначен для использования только с этим аппаратом. Не используйте его с другим оборудованием.

Простая установка

ПУНКТ 1 Расположение

Расположите динамики так, чтобы супер высокочастотный динамик находился с внешней стороны.

Супер высокочастотный динамик



Примечание

Вы не можете снять переднюю сетку с динамиков.

Предостережение

- Используйте эти динамики только с рекомендуемой системой. Несоблюдение этого требования может вызвать повреждение усилителя и/или динамиков и может привести к пожару. Если произошло повреждение, или Вы заметили внезапное изменение характера работы, проконсультируйтесь с квалифицированным сервисным специалистом.
- Не размещайте данные динамики на стенах или потолке.

Используйте только прилагаемые динамики

- Использование других динамиков может повредить аппарат и отрицательно сказаться на качестве звучания.
- Установите динамики на ровную поверхность, чтобы не допустить их падения. Если не удастся установить их на ровную поверхность, то следует принять соответствующие меры предосторожности, чтобы не допустить их падения.

Расположение для наилучшего эффекта

То, как Вы установите динамики, может влиять на басы и на звуковое поле. Обратите внимание на следующие моменты.

- Размещайте динамики на плоских устойчивых основаниях.
- Размещение динамиков слишком близко к полу, стенам и углам может привести к излишним басам. Закройте стены и окна толстыми занавесками.
- Держите Ваши динамики на расстоянии по крайней мере 10 мм от системы для надлежащей вентиляции.

Замечания по использованию динамиков

- Вы можете повредить Ваши динамики и сократить срок их службы, если Вы воспроизводите звук с высоким уровнем громкости в течение длительного периода времени.
- Чтобы предотвратить повреждения, уменьшите громкость в следующих случаях.
 - При воспроизведении искаженного звука.
 - Когда динамики испускают необычный шум (завывание) из микрофона или проигрывателя грампластинок, помехи от FM радиовещания или продолжительного сигнала с осциллятора, тестового диска или электронного инструмента.
 - При регулировке качества звука.
 - При включении или выключении аппарата.

Если на Вашем телевизоре нарушилась цветопередача

Данные динамики сконструированы специально для работы вблизи от телевизора, но отдельные модели телевизоров и способы установки динамиков могут привести к искажению изображения.

Если это произошло, отключите телевизор приблизительно на 30 минут.

Функция размагничивания телевизора должна устранить проблему. Если проблема не устраняется, отодвиньте динамики подальше от телевизора.

ПУНКТ 2 Видео подсоединения

- Не подсоединяйте аппарат через видеокассетный магнитофон.

Изображение может воспроизводиться неправильно из-за функции защиты от копирования.

- Перед подсоединением выключите телевизор и обращайтесь к инструкции по эксплуатации телевизора.

Телевизор с разъемом VIDEO IN

Задняя сторона основного аппарата

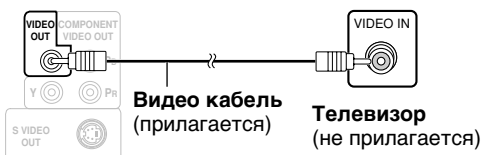

Видео кабель



Телевизор с разъемами COMPONENT VIDEO IN

Задняя сторона основного аппарата

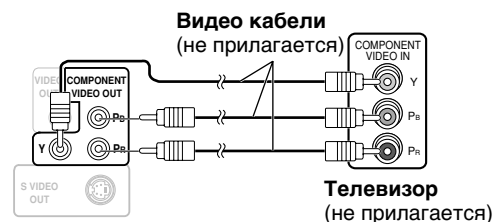

Телевизор с разъемом S VIDEO IN

Задняя сторона основного аппарата

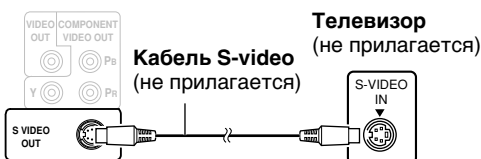

Разъемы COMPONENT VIDEO OUT

Эти разъемы могут использоваться как для чересстрочного, так и для построчного вывода, и они обеспечивают более четкое изображение, чем разъем S VIDEO OUT. Соединение, используя эти разъемы, выводит раздельно сигналы цветности (Pb/P_r) и сигнал яркости (Y) для достижения высокой точности при воспроизведении цветов.

- Описание разъемов компонентного видео входа зависит от телевизора или монитора (например, Y/P_b/P_r, Y/B-Y/R-Y, Y/C_b/C_r). Подсоедините к разъемам соответствующих цветов.

Чтобы наслаждаться построчным видео

Соедините с разъемами компонентного видеовхода на телевизоре, совместимом с форматом 525р или 625р. (Видео не будет правильно показываться, если соединение выполнено с несовместимым телевизором.)

ПУНКТ 3

Подсоединение динамиков, радио и электропитания

Рамочная AM-антенна



Внутренняя FM-антенна

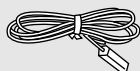

Шнур электропитания переменного тока



- Подсоедините сетевой шнур питания переменного тока только после того, как будут выполнены все остальные соединения.
- Подсоединение дополнительных антенн (→ стр. 26).

Подготовка

Скрутите и удалите верхние концы виниловой изоляции шнуров динамиков.



ИЛИ

Если провода динамика без виниловых наконечников, прямо подсоедините их к терминалам.

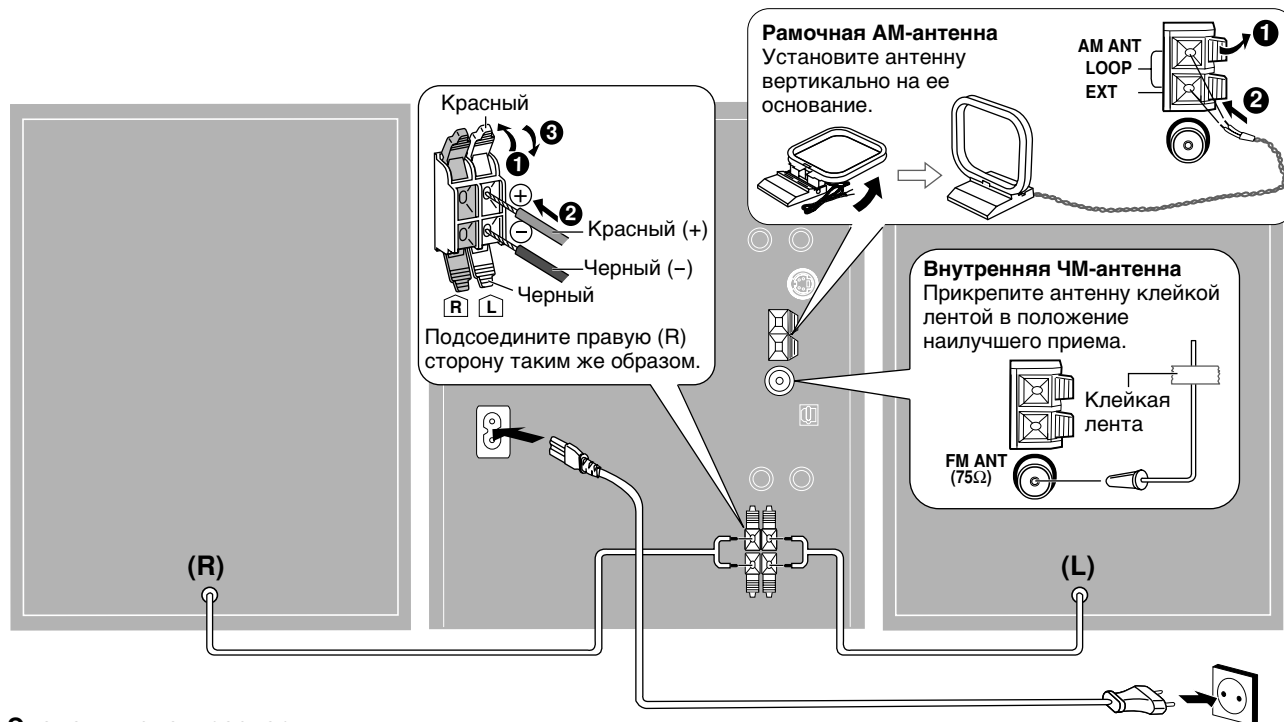

Экономия электроэнергии

Аппарат потребляет электроэнергию (приблиз. 0,9 Вт), даже когда он выключен с помощью переключателя [ϕ] (основной аппарат: [ϕ/I]). Для экономии электроэнергии отсоедините аппарат от бытовой сетевой розетки, когда он не будет использоваться в течение долгого периода времени. Вы будете должны настроить некоторые пункты памяти после подсоединения аппарата.

ПУНКТ 4

Сведения о дистанционном управлении

Пульт ДУ



Батарейки



R6/LR6, AA, UM-3

- Не используйте батареи перезаряжаемого типа.

Не;

- смешивайте старые и новые батарейки.
- используйте одновременно батарейки разных типов.
- нагревайте и не допускайте контакта с пламенем.
- разбирайте и не замыкайте контакты.
- пытайтесь перезарядить щелочные или марганцевые батарейки.
- используйте батарейки, если снята наружная оболочка.

Неправильное обращение с батарейками может стать причиной вытекания электролита, который при попадании на предметы может повредить их и вызвать пожар.

Удалите, если пульт ДУ не будет использоваться в течение длительного периода времени. Храните в прохладном темном месте.

■ Использование

Направляйте на датчик сигнала дистанционного управления (→ стр. 8), избегая препятствий, находясь непосредственно перед аппаратом на расстоянии не более 7 м.

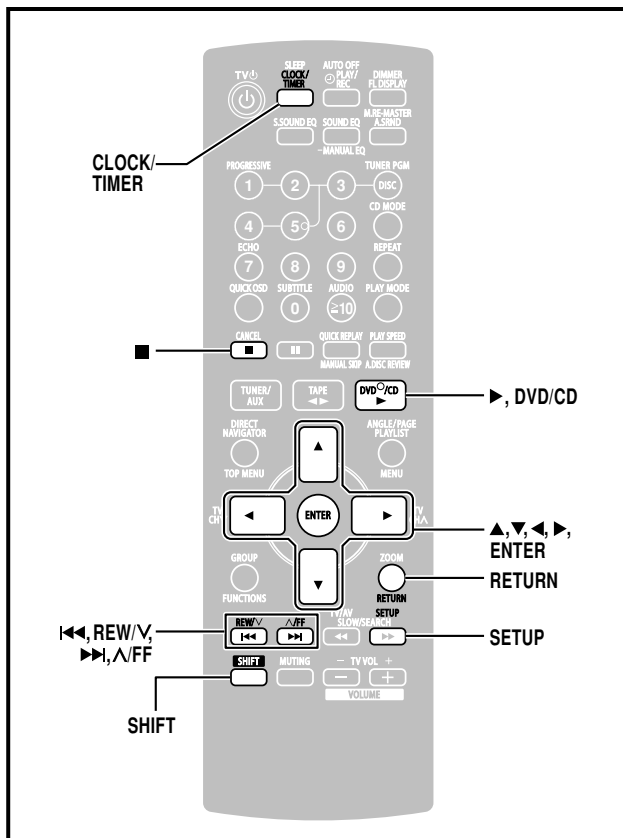

ПУНКТ 5 QUICK SETUP (Быстрая установка)

Экран QUICK SETUP помогает Вам выполнить необходимые установки. Включите телевизор и выберите подходящий видео вход на телевизоре.

- 1 Нажмите кнопку [▶, DVD/CD], чтобы выбрать установку "DVD/CD" в качестве источника. Аппарат включается. Нажмите кнопку [■], когда диск находится в лотке.
- 2 Нажмите кнопки [SHIFT] + [SETUP], чтобы показать экран QUICK SETUP.
- 3 Следуйте сообщениям и нажмите кнопки [▲, ▼, ◀, ▶], чтобы выбрать, затем нажмите кнопку [ENTER], чтобы выполнить установки. Нажмите кнопку [RETURN], чтобы возвратиться к предыдущему экрану.
- 4 Нажмите кнопку [ENTER], а затем кнопки [SHIFT]+[SETUP], чтобы завершить установки.

ПУНКТ 6 Установка времени

Часы показывают время в 24-часовом формате.

- 1 Нажмите кнопки [CLOCK/TIMER], чтобы выбрать индикацию "CLOCK". Каждый раз, когда Вы нажимаете кнопку:
CLOCK → ⊕PLAY → ⊕REC
↑ ← Предыдущая индикация
- 2 (В течение около 7 секунд) Нажмите кнопки [◀◀, REW/V] или [▶▶, /FF], чтобы установить время.
- 3 Нажмите кнопку [CLOCK/TIMER], чтобы закончить установку времени. Дисплей вернется к той индикации, которая была высвечена перед установкой времени.

Чтобы высветить время

Нажмите кнопку [CLOCK/TIMER] один раз, когда аппарат включен или находится в режиме ожидания. Время показывается в течение 5 секунд.

Примечание

Регулярно переустанавливайте часы для поддержания точности.

Функция DEMO

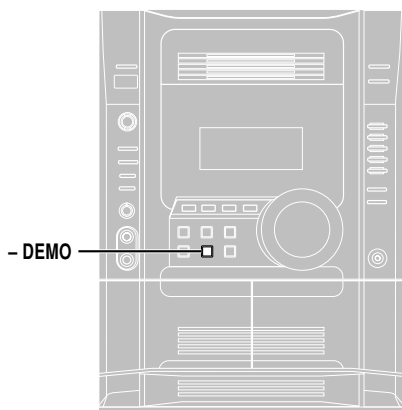

Когда аппарат подсоединяется к электрической сети первый раз, то на дисплее может показываться демонстрация его функций.

Если функция демонстрации выключена, Вы можете показать демонстрацию, выбрав функцию демонстрации.

Нажмите и удерживайте кнопку [-DEMO].







Дисплей изменяется каждый раз, когда удерживается кнопка.

DEMO OFF (выкл.) ↔ DEMO ON (вкл.)

Вы можете уменьшить потребление электроэнергии в режиме ожидания, выключив режим демонстрации.

Информация о дисках

Диски, которые могут воспроизводиться

Диски	Логотип	Обозначение, используемое в инструкции	Замечания
DVD-RAM		RAM	Записанный, используя версию 1.1 формата видеозаписи (унифицированный стандарт видеозаписи), на таких устройствах, как DVD видеомаягнитофоны, DVD видеокамеры, персональные компьютеры и т.д.
		JPEG	Записанный, используя стандарт DCF (Design rule for Camera File system). • Чтобы воспроизводить файлы JPEG, выберите "Play as Data Disc" в меню Other Menu (→ стр. 17).
DVD-Video		DVD-V	—
DVD-R (DVD-Video) DVD-RW (DVD-Video)			Диски, записанные и завершенные* на DVD видеомаягнитофонах Panasonic или DVD видеокамерах Panasonic.
+R (Video)/ +RW (Video)	—		Диски, записанные и завершенные* на DVD видеомаягнитофонах или DVD видеокамерах.
Video CD		VCD	—
SVCD			Удовлетворяющий стандарту IEC62107.
CD		CD	Этот аппарат совместим с HDCD, но не поддерживает функцию Peak Extend. (Функция, которая расширяет динамический диапазон сигналов с высоким уровнем) HDCD-кодированные диски CD звучат лучше, так как они закодированы с 20 битами, по сравнению с 16 битами для всех других дисков CD.
CD-R CD-RW	—	WMA MP3 JPEG CD VCD	<ul style="list-style-type: none"> Этот аппарат может воспроизводить CD-R/RW (записанный аудио диск), записанный в форматах, указанных слева. Закройте сессию и завершите* диск после записи. Диски HighMAT Только файлы WMA, MP3 или JPEG. Чтобы воспроизводить без использования функции HighMAT, выберите "Play as Data Disc" в меню Other Menu (→ стр. 17). WMA Этот аппарат не поддерживает формат Multiple Bit Rate (MBR: файл, который содержит такое же содержание, закодированное при нескольких различных скоростях передачи данных).

* Процесс, который позволяет воспроизводить на совместимом оборудовании.

• В любом случае может быть невозможно воспроизводить перечисленные выше диски из-за типа диска или условий записи.

■ Диски, которые не могут воспроизводиться

DVD-Audio, DVD-ROM, CD-ROM, CDV, CD-G, SACD, Divx Video Discs и Photo CD, DVD-RAM, которые не могут быть извлечены из их картриджа, 2,6-Гбайт и 5,2-Гбайт DVD-RAM и диски "Chaoji VCD", имеющиеся в продаже, включая CVD, DVCD и SVCD, которые не удовлетворяют стандарту IEC62107.

Во время воспроизведения DVD и Video CD

Производитель этих дисков может контролировать, как они воспроизводятся так, что Вы не всегда можете контролировать воспроизведение, как описано в этой инструкции по эксплуатации (например, если время воспроизведения не высвечивается, или если диск Video CD имеет меню). Прочитайте внимательно инструкцию диска.

■ Аудио форматы дисков DVD

Этот аппарат автоматически распознает и декодирует диски с этими символами.



■ Чтобы почистить диски

Протрите с помощью влажной ткани, а затем вытрите насухо.

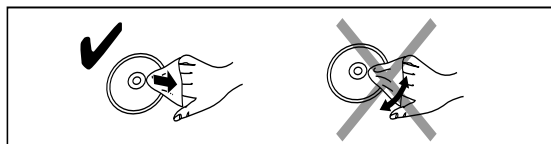

■ Меры предосторожности при обращении с дисками

- Не наклеивайте на диски этикетки или наклейки (Это может вызвать деформацию диска, что приведет к невозможности его использования).
- Не пишите на стороне этикетки шариковой ручкой или другими пишущими принадлежностями.
- Не пользуйтесь аэрозолями для очистки пластинок, бензином, разбавителями, антистатическими жидкостями и прочими растворителями.
- Не используйте предохраняющие от царапин протекторы или футляры.
- Не используйте следующие диски:
 - Диски с выступающим клейким слоем от удаленных наклеек или этикеток (диски, взятые напрокат, и т.п.).
 - Диски, которые сильно деформированы или треснуты.
 - Диски необычной формы, например, в форме сердца.

■ Видео системы

- Этот аппарат может воспроизводить форматы PAL и NTSC, но Ваш телевизор должен соответствовать системе, используемой на диске.
- Диски PAL не могут правильно просматриваться на телевизоре NTSC.
- Этот аппарат может преобразовывать NTSC сигналы в PAL 60 для просмотра на телевизоре PAL (→ стр. 19, раздел "Video" – NTSC Disc Output).

Основной аппарат

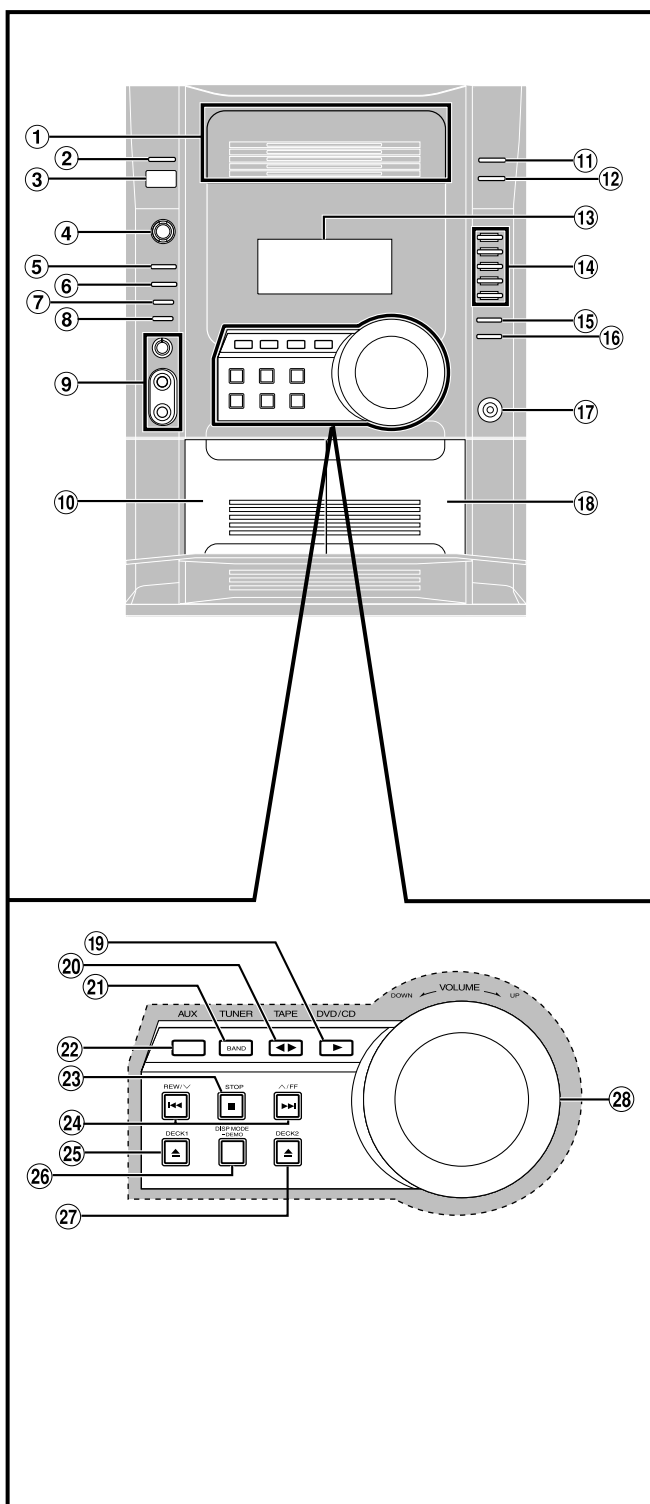

- ① Лотки дисков
- ② Кнопка проверки диска [DISC CHECK] 10
- ③ Датчик сигнала пульта ДУ
- ④ Индикатор питания переменного тока [AC IN]
Этот индикатор горит, когда аппарат подсоединен к штепсельной розетке.
Переключатель режима ожидания/включено [O/I]
Нажмите переключатель, чтобы переключить аппарат из режима “включено” в режим ожидания, и наоборот. В режиме ожидания аппарат тем не менее потребляет небольшое количество электроэнергии.
- ⑤ Кнопка двойного обновления [MULTI RE-MASTER] 23
- ⑥ Кнопка улучшенное окружающее звучание [ADVANCED SURROUND] 23
- ⑦ Кнопка выбора деки 1/2 [DECK 1/2] 21
- ⑧ Кнопка записи [● REC] 21
- ⑨ Регулятор уровня громкости микрофона [MIC VOL MIN, MAX] 22
Гнезда микрофонов [MIC 1, 2] 22
- ⑩ Кассетодержатель деки 1 21
- ⑪ Кнопка открытия/закрытия лотка диска [OPEN/CLOSE ▲] 10
- ⑫ Кнопка замены диска [DISC CHANGE ▲] 10
- ⑬ Дисплей
- ⑭ Кнопки прямого воспроизведения DVD/CD [1–5] 10
- ⑮ Кнопка супер звукового эквалайзера [SUPER SOUND EQ] 23
- ⑯ Кнопка звукового эквалайзера [SOUND EQ] 23
- ⑰ Гнездо головных телефонов [PHONES] 25
- ⑱ Кассетодержатель деки 2 21

Центральная консоль

- ⑲ Кнопка воспроизведения DVD/CD [▶, DVD/CD] 6
- ⑳ Кнопка воспроизведения/направления ленты [◀▶, TAPE] 21
- ㉑ Кнопка выбора тюнера/диапазона [BAND, TUNER] 20
- ㉒ Кнопка выбора внешнего источника [AUX] 25
- ㉓ Кнопка остановки [■, STOP] 10
- ㉔ Кнопки пропуска/поиска диска/замедленного воспроизведения, ускоренной перемотки ленты в прямом/обратном направлении, настройки, регулировки времени [◀◀, REW/∨, ▶▶, ∨FF] 10, 20, 21
- ㉕ Кнопка открытия деки 1 [▲, DECK1] 21
- ㉖ Кнопка режима дисплея, демонстрации [DISP MODE, -DEMO] 6, 25
- ㉗ Кнопка открывания деки 2 [▲, DECK2] 21
- ㉘ Регулятор громкости [VOLUME DOWN, UP] 22

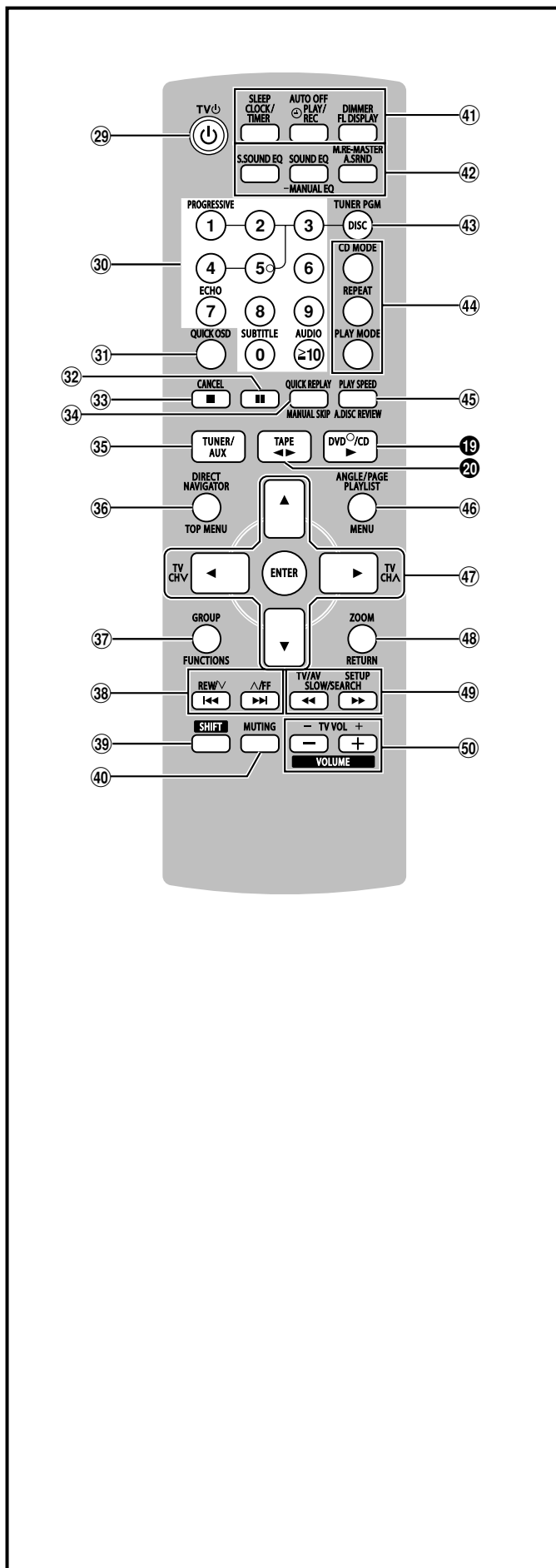

Такие кнопки, как 19 работают точно так же, как кнопки на основном аппарате.

- 29 Кнопка режима ожидания/включения, включения/выключения ТВ [⏻, TV ⏻] 24, 25
- 30 Кнопки с цифрами [0 – 9, ≥10] 11
Эти кнопки имеют следующие функции.
[1] : Кнопка построчного видео [PROGRESSIVE] 11
[7] : Кнопка эхо [ECHO] 22
[0] : Кнопка субтитров [SUBTITLE] 11
[≥10] : Кнопка аудио [AUDIO] 13
- 31 Кнопка экранного дисплея OSD [QUICK OSD] 12
- 32 Кнопка паузы [⏸] 11
- 33 Кнопка остановки, отмены [■, CANCEL] 6, 11, 15, 16
- 34 Кнопка ручного пропуска, быстрого повторного воспроизведения [MANUAL SKIP, QUICK REPLAY] 12
- 35 Кнопка тюнера/внешнего источника [TUNER/AUX] .. 20, 25
- 36 Кнопка верхнего меню, прямого навигатора [TOP MENU, DIRECT NAVIGATOR] 11, 14, 15
- 37 Кнопка функций, группы [FUNCTIONS, GROUP] ... 11, 14, 17
- 38 Кнопки пропуска диска, быстрой перемотки ленты в прямом/обратном направлении, выбора предустановленного канала, регулировки времени [◀◀, REW/V, ▶▶, /FF] 6, 20, 21
- 39 Кнопка сдвига [SHIFT]
Для использования функций, помеченных оранжевым:
Нажимая кнопку [SHIFT], нажмите соответствующую кнопку.
- 40 Кнопка приглушения звука [MUTING] 25
- 41 Кнопка часов/таймера, таймера сна [CLOCK/TIMER, SLEEP] 6, 24
- 42 Кнопка таймера воспроизведения/записи, автоматического выключения [⏻/PLAY/REC, AUTO OFF] 24, 25
- 43 Кнопка супер звукового эквалайзера, [S.SOUND EQ] 23
- 44 Кнопка звукового эквалайзера, ручного эквалайзера [SOUND EQ, –MANUAL EQ] 23
- 45 Кнопка улучшенного окружающего звучания, двойного обновления [A.SRND, M.RE-MASTER] 23
- 46 Кнопка выбора диска, программирования тюнера [DISC, TUNER PGM] 12, 20
- 47 Кнопка режима CD [CD MODE] 12
- 48 Кнопка повтора [REPEAT] 13
- 49 Кнопка режима воспроизведения [PLAY MODE] 16, 20, 21
- 50 Кнопка улучшенного предварительного просмотра дисков, скорости воспроизведения [A.DISC REVIEW, PLAY SPEED] 12, 13
- 51 Кнопка меню, списка воспроизведения, угла/страницы [MENU, PLAYLIST, ANGLE/PAGE] 11, 13, 14
- 52 Кнопки курсора [▲, ▼, ◀, ▶],
Кнопка ввода [ENTER] 6, 11, 13-15, 23
Эти кнопки имеют следующие функции.
[◀, ▶] : Кнопки выбора каналов ТВ [TV CH V, TV CH ^] 25
- 53 Кнопка возврата, трансфокатора [RETURN, ZOOM] .. 6, 13
- 54 Кнопки замедленного воспроизведения/поиска, настройки [◀◀, ▶▶, SLOW/SEARCH] 11, 14, 20
Эти кнопки имеют следующие функции.
[◀◀] : Кнопка выбора режима видео входа ТВ/Видео [TV/AV] 25
[▶▶] : Кнопка установки [SETUP] 6
- 55 Кнопки громкости, кнопки громкости ТВ [–, +, VOLUME, – TV VOL +] 22, 25

1 Нажмите кнопку [OPEN/CLOSE ▲], чтобы открыть лоток.

Аппарат включается.

- Чтобы загрузить диски в другие лотки, нажмите кнопки [1]–[5], чтобы выбрать лоток, и нажмите кнопку [OPEN/CLOSE ▲], чтобы открыть лоток. Вы можете загрузить до 5 дисков (один диск на лоток).
- Загрузите двухсторонние диски так, чтобы этикетка для стороны, которую Вы собираетесь воспроизводить, была обращена вверх.
- **RAM** Перед использованием вытащите диск из его картриджа.

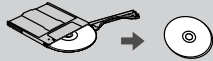

Не вытягивайте и не толкайте лоток Вашей рукой.

2 Нажмите кнопку [OPEN/CLOSE ▲], чтобы закрыть лоток.

Замена диска в другом лотке

Нажмите кнопку [DISC CHANGE ▲], а затем кнопку [1]–[5].

Снова нажмите кнопку [DISC CHANGE ▲], чтобы закрыть лоток.

- Вы можете также поменять диск во время воспроизведения другого диска.
- Если Вы выберете диск, который воспроизводится, воспроизведение останавливается и лоток открывается.

Проверка положения диска

Нажмите кнопку [DISC CHECK] во время воспроизведения.

Снова нажмите, чтобы закрыть лоток.

- Чтобы проверить положение 12 см дисков.
- Если диск воспроизводится, то соответствующий лоток не откроется.
- Не удаляйте и не вставляйте диск(и) во время проверки диска.
- Не вытягивайте лотки во время проверки дисков.

Остановка

Нажмите кнопку [■, STOP] во время воспроизведения.

Позиция запоминается в то время, когда на дисплее высвечивается индикация "RESUME".

- Нажмите кнопку [▶, DVD/CD], чтобы возобновить воспроизведение.
- Снова нажмите кнопку [■, STOP], чтобы очистить позицию.

3 Нажмите кнопку [1]–[5], чтобы воспроизвести диск.

Вы также можете нажать кнопку [▶, DVD/CD], если текущий диск является нужным Вам диском.



Пуск/поиск/замедленное воспроизведение

- Чтобы пропустить: Нажмите кнопку [◀◀, REW/V] или [▶▶, F/FF].
- Чтобы выполнить поиск: Удерживайте кнопку [◀◀, REW/V] или [▶▶, F/FF] во время воспроизведения.
- Чтобы воспроизводить замедленно: Удерживайте кнопку [◀◀, REW/V] или [▶▶, F/FF] во время паузы.
- **VCD** Замедленное воспроизведение выполняется только в прямом направлении.
- Скорость поиска/замедленного воспроизведения возрастает до 5 шагов.

▶, DVD/CD

Примечание

- Диски продолжают вращаться, пока высвечиваются меню. Когда Вы закончили, нажмите кнопку [■], чтобы сберечь мотор аппарата и экран Вашего телевизора.
- Общее количество заголовков может высвечиваться неправильно для дисков +R/+RW.

Чтобы наслаждаться построчным видео

Нажмите кнопки [SHIFT] + [PROGRESSIVE].
Вы можете наслаждаться построчным видео (→ стр. 4).

Ввод номеров

RAM DVD-V VCD CD
Нажмите кнопки с цифрами.
Например, чтобы выбрать 12: [≥10] → [1] → [2]
VCD с контролем воспроизведения (PBC)
Нажмите кнопку [■], чтобы отменить функции контроля воспроизведения (PBC), а затем нажмите кнопки с цифрами.
WMA MP3 JPEG
Нажмите кнопки с цифрами, затем нажмите кнопку [ENTER].
Например, чтобы выбрать 123: [1] → [2] → [3] → [ENTER]
• Нажмите кнопку [SHIFT]+[CANCEL], чтобы отменить цифру(ы).

Пауза

Нажмите кнопку [II] во время воспроизведения.
• Нажмите кнопку [▶], DVD/CD], чтобы возобновить воспроизведение.

Покадровый пропуск

RAM DVD-V VCD
Нажмите кнопки [◀, ▶] во время паузы.
• **VCD** Только в прямом направлении.

Выбор меню диска

а) Нажмите, чтобы показать верхнее меню диска (**DVD-V**) или программы (**RAM**).
б) Нажмите, чтобы показать меню диска (**DVD-V**) или списки воспроизведения (**RAM**).
VCD с контролем воспроизведения (PBC)
Нажмите кнопку [RETURN], чтобы показать меню диска.

Дисплей основного аппарата

Нажмите кнопку [FL DISPLAY], чтобы изменить дисплей.
RAM DVD-V WMA MP3
Дисплей времени ↔ Информационный дисплей
JPEG
Когда включен показ слайдов (→ стр. 17):
SLIDE (слайды) ↔ Информационный дисплей
Когда выключен показ слайдов (→ стр. 17):
PLAY (воспроизведение) ↔ Информационный дисплей

Субтитры/информационный экран

Нажмите кнопки [SHIFT] + [SUBTITLE].
RAM
Выберите субтитры вкл/выкл (→ стр. 13).
DVD-V VCD (только SVCD)
Выбирается язык субтитров (→ стр. 13).
JPEG
Выбирается высвечиваемая информация.
Дата → Информация об → Нет информации изображения

Начало воспроизведения с выбранной группы

WMA MP3 JPEG
Нажмите кнопки [SHIFT] + [GROUP], а затем кнопки [▲, ▼], чтобы выбрать, затем нажмите кнопку [ENTER], чтобы начать воспроизведение.
• Папка на дисках WMA/MP3 и JPEG рассматривается как "Group".
Пропуск группы/содержания во время воспроизведения
Пропуск группы: Нажмите кнопки [▲, ▼].
Пропуск содержания: Нажмите кнопки [◀, ▶].

Пункта на экране

Нажмите кнопки [▲, ▼, ◀, ▶], чтобы выбрать, и кнопку [ENTER], чтобы выполнить установки.
• Нажмите кнопку [RETURN], чтобы возвратиться к предыдущему экрану.

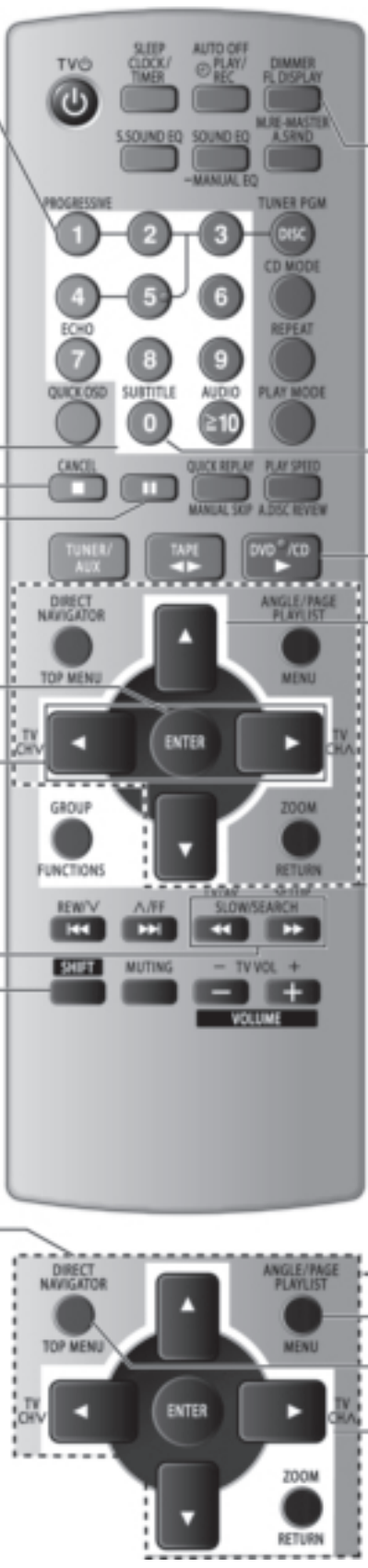

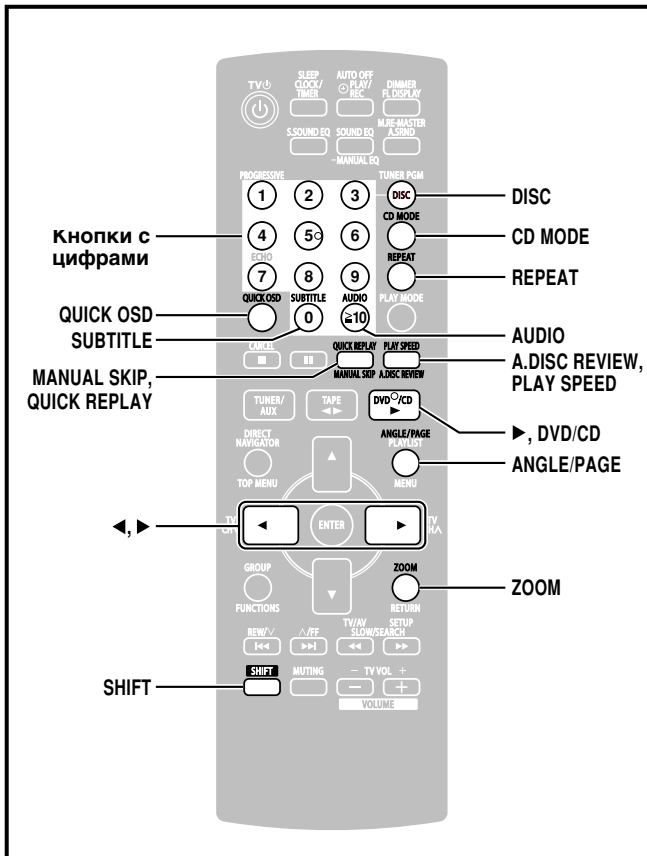

Информация о дисках

Вы можете выбрать диск после проверки загруженных дисков с помощью информационного экрана дисков.

- Вы можете также непосредственно выбрать диск при помощи кнопок дисков на основном аппарате.

1 Нажмите кнопку [DISC], чтобы показать информационный экран дисков.

например

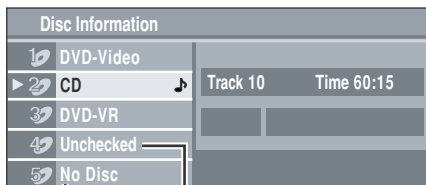

2 Нажмите кнопки с цифрами ([1] - [5]), чтобы выбрать диск.

Чтобы очистить экран
Нажмите кнопку [DISC].

Индикация текущего состояния воспроизведения (QUICK OSD)

Высвечивается текущее состояние воспроизведения.

Нажмите кнопку [QUICK OSD].



- Чтобы выйти из экрана
Нажмите кнопку [QUICK OSD].
- [CD] [MP3] [WMA] Экран QUICK OSD появится автоматически.

Просмотр заголовков для воспроизведения (ADVANCED DISC REVIEW)

RAM DVD-V (За исключением +R/+RW)

Позволяет Вам просматривать содержание диска и начинать воспроизведение с выбранной позиции. Вы можете выбрать либо пункт "Intro Mode", либо пункт "Interval Mode" в меню "Advanced Disc Review" в разделе "Disc" (→ стр. 18).

1 Нажмите кнопку [A.DISC REVIEW].

Высвечивается экран QUICK OSD.

например, **RAM**



2 Нажмите кнопку [▶, DVD/CD], когда Вы найдете заголовок/программу для воспроизведения.

Эта функция может не работать в зависимости от диска и условий воспроизведения.

Последовательное воспроизведение CD (CD MODE)

VCD CD WMA MP3

Эта функция очень удобна, если Вы хотите последовательно воспроизводить несколько музыкальных дисков CD. Перед воспроизведением убедитесь в том, что подходящий диск находится в позиции воспроизведения.

DVD и JPEG пропускаются без воспроизведения.

В режиме остановки

1 Нажмите кнопку [CD MODE].



2 Нажмите кнопку [▶, DVD/CD].

Примечание

- Если диск в позиции воспроизведения не является подходящим (например, DVD), режим CD не работает.
- Меню HighMAT и контроль воспроизведения Video CD недоступны.
- Вы не можете изменить режим во время воспроизведения или в режиме программного или произвольного воспроизведения.
- Если Вы хотите воспроизводить DVD, снова нажмите кнопку [CD MODE], чтобы отменить режим CD. (Режим CD также отменяется, когда Вы открываете лоток текущего диска, выбираете другой источник или переключаете аппарат в режим ожидания.)

Быстрое повторное воспроизведение

(Только тогда, когда может высвечиваться истекшее время воспроизведения.)

(За исключением +R/+RW)

Нажмите кнопки [SHIFT] + [QUICK REPLAY], чтобы переместиться на несколько секунд в обратном направлении.

Пропуск на 30 секунд в прямом направлении (MANUAL SKIP)

(Только тогда, когда может высвечиваться истекшее время воспроизведения.)

RAM DVD-V (За исключением +R/+RW)

Воспроизведение возобновляется с позиции на 30 секунд позже. Удобно, когда Вы хотите пропустить рекламу и т.д.

Во время воспроизведения

Нажмите кнопку [MANUAL SKIP].

RAM Невозможно выполнить пропуск через текущую программу, если начало следующей программы находится в пределах 30 секунд от точки, от которой Вы выполняете пропуск.

Изменение масштаба увеличения

RAM DVD-V VCD

Эта функция расширяет изображение в стиле "почтового ящика", чтобы заполнить экран.

Во время воспроизведения

Нажмите кнопки [SHIFT]+[ZOOM] несколько раз, чтобы выбрать предварительно установленное соотношение сторон (Just Fit Zoom) или "Auto".

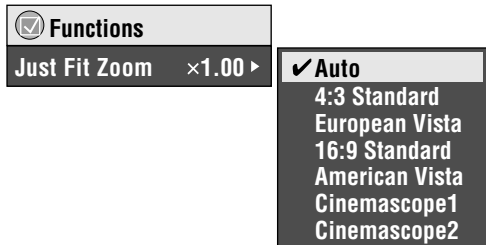

например

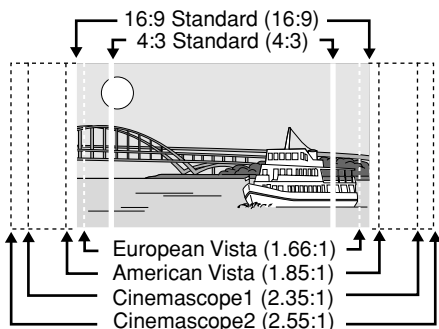

Тонкая настройка (ручной трансфокактор)

После выбора предварительно установленного соотношения сторон или "Auto" нажмите кнопки [◀, ▶].

- от "1.00" до "x1.60" (с шагом в 0,01 единицы)
- от "1.00" до "x2.00" (с шагом в 0,02 единицы)

- Нажмите и удерживайте кнопки [◀, ▶], чтобы ускорить изменение.

Изменение скорости воспроизведения

RAM DVD-V

Во время воспроизведения

Нажмите кнопки [SHIFT]+[PLAY SPEED] несколько раз, чтобы выбрать "Normal", "Fast" или "Slow".



Изменение скорости воспроизведения в диапазоне от "x0.6" до "x1.4" (с шагом в 0,1 единицы)

Нажмите кнопки [◀, ▶], пока на дисплее высвечивается приведенное выше сообщение.

- Нажмите кнопку [▶, DVD/CD], чтобы вернуться к нормальному воспроизведению.
- Эта функция может не работать в зависимости от записи диска.

Выбор угла и поворот неподвижного изображения

Нажмите кнопки [SHIFT]+[ANGLE/PAGE] несколько раз, чтобы выбрать угол или повернуть неподвижное изображение.

DVD-V (со многими углами) – Выбор угла

JPEG – Поворот неподвижного изображения

Изменение звуковых дорожек

RAM DVD-V (со многими звуковыми дорожками) VCD

Нажмите кнопки [SHIFT] + [AUDIO] несколько раз, чтобы выбрать звуковую дорожку.

например, DVD-V

RAM VCD

Вы можете использовать эту кнопку, чтобы выбрать "L" (Л), "R" (П) или "LR" (ЛП).

DVD-V (Диски караоке)

Нажмите кнопки [◀, ▶], чтобы выбрать индикацию "On" (вкл.) или "Off" (выкл.) для вокала. Относительно подробностей прочитайте инструкцию диска.



Тип сигнала/данных

LPCM/PPCM/DD Digital/DTS/MPEG: Тип сигнала кГц (Частота выборки)/бит/кан. (Количество каналов)

Например: 3/2 .1ch

.1: Низкочастотный эффект (не высвечивается, если нет сигнала)
0: Нет окружающего звучания
1: Монофоническое окружающее звучание
2: Стерефоническое окружающее звучание (левое/правое)
1: Центральный
2: Передний левый + Передний правый
3: Передний левый + Передний правый + Центральный

Изменение субтитров

DVD-V (со многими субтитрами) VCD (только SVCD)

Нажмите кнопки [SHIFT]+[SUBTITLE] несколько раз, чтобы выбрать язык субтитров.

- На дисках +R/+RW номер субтитров может быть показан для субтитров, которые не высвечиваются.

например, DVD-V

Чтобы высветить/очистить субтитры

Нажмите кнопки [◀, ▶], чтобы выбрать индикацию "On" (вкл.) или "Off" (выкл.).



RAM (On/Off Только для дисков, которые содержат информацию включения/выключения субтитров)

Нажмите кнопки [SHIFT]+[SUBTITLE], чтобы выбрать индикацию "On" (вкл.) или "Off" (выкл.).

- Информация включения/выключения субтитров не может быть записана, используя DVD видеоманитофоны Panasonic.

Повторное воспроизведение

(Только тогда, когда может высвечиваться истекшее время воспроизведения.)

JPEG: Работает со всем содержанием JPEG.)

Во время воспроизведения

Нажмите кнопку [REPEAT] несколько раз, чтобы выбрать пункт для повтора.

например, DVD-V

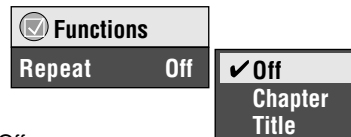

RAM: Program → Disc → Off

- Во время воспроизведения списка воспроизведения: Scene → Playlist → Off

DVD-V: Chapter → Title* → Off

VCD [CD]: Track → Disc* → Off

- Когда режим CD включен: Track → Disc → All CD's → Off
- Когда режим CD включен, во время программного и произвольного воспроизведения: Track → All CD's → Off

WMA [MP3]: Content → Group* → Off

- Когда режим CD включен: Content → Group → All CD's → Off
- Когда режим CD включен, во время программного и произвольного воспроизведения: Content → All CD's → Off

JPEG: Group* → Off

*Во время программного и произвольного воспроизведения высвечивается индикация "All".

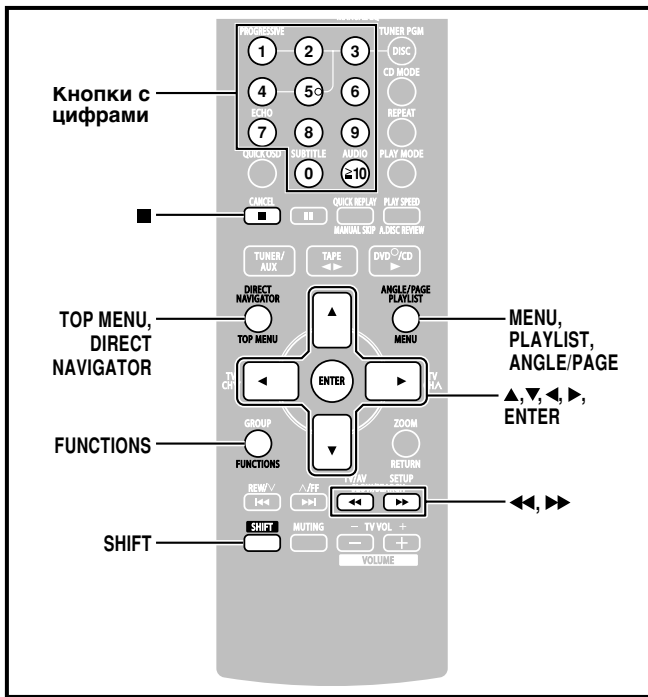

Воспроизведение дисков с данными

WMA MP3 JPEG
 Вы можете воспроизводить файлы JPEG на DVD-RAM или воспроизводить диски HighMAT, не используя функцию HighMAT (→ стр. 17, "Play as Data Disc" в меню Other Menu).

Воспроизведение пунктов по порядку (меню воспроизведения)

- 1 Нажмите кнопку [TOP MENU].
- 2 Нажмите кнопки [Δ, ▽], чтобы выбрать индикацию "All" (WMA, MP3/JPEG), "Audio" (WMA/MP3) или "Picture" (JPEG), затем нажмите кнопку [ENTER].

• Чтобы выйти из экрана
 Нажмите кнопку [TOP MENU].

Воспроизведение из выбранного пункта (меню навигации)

- 1 Нажмите кнопку [MENU].
- 2 Нажмите кнопки [Δ, ▽, ◀, ▶], чтобы выбрать группу или содержание аудио/изображения, и нажмите кнопку [ENTER].
 - После перечисления всего содержания в одной группе появляется список для следующей группы.
- 3 Чтобы воспроизводить содержание в группе по порядку
 Нажмите кнопку [ENTER].
 Чтобы начать воспроизведение с выбранного содержания
 Нажмите кнопки [Δ, ▽].

Например,

Navigation Menu	MP3 1:54	Номер группы и содержания, воспроизводимого в настоящее время
Lirikin Park - Meteora / Lirikin Park [Hybrid Theory] 00 - A Pla		
Sep 15 2003	Breaking The Habit	→ : файлы WMA/MP3
Lirikin Park Meteora_	Dont_Slay	
Penguins	Faint	
	Hit_The_Floor_Abyss	◀ : указывает группу/содержание, воспроизводимое в настоящее время
	Lirikin Park [Hybrid Theor	
	Lirikin Park_Cure For The	
	Lirikin Park_Metora_	
	Lirikin Park_Metora_	
	Lying_From_You	
	Somewhere_I_Belong	
	Lady_Starfish	Ⓜ : файлы JPEG
	Life_on_Jupiter	
Group 002/003	Content 0005/0012	Номер, выбранный в настоящее время
FUNCTIONS to display the sub menu	RETURN to exit	

Группа Содержание

- Нажмите кнопки [SHIFT]+[ANGLE/PAGE], чтобы выполнять пропуск страницы за страницей в поле группы или содержания.
- Чтобы прослушивать содержание WMA/MP3 во время показа на экране изображения JPEG.
 Сначала выберите файл JPEG, а затем выберите содержания аудио. (Обратный порядок не эффективный.)
- Чтобы выйти из экрана
 Нажмите кнопку [MENU].

Использование вспомогательного меню

- 1 Пока высвечивается меню
 Нажмите кнопку [FUNCTIONS].
 Показанные пункты отличаются в зависимости от типа диска.

Multi	Группы и содержания высвечиваются.
List	Только содержания
✓ Tree	Только группы
Thumbnail	Уменьшенные изображения JPEG
Next group	Чтобы перейти к следующим группам WMA MP3
Previous group	Чтобы перейти к предыдущим группам WMA MP3
All	WMA/MP3 и JPEG
✓ Audio	Только WMA/MP3
Picture	Только JPEG
✓ Help display	Чтобы переключаться между наводящими сообщениями и индикатором истекшего времени воспроизведения
Find	Чтобы выполнять поиск по названию содержания или группы (→ см. ниже.)

- 2 Нажмите кнопки [Δ, ▽], чтобы выбрать вспомогательное меню, и нажмите кнопку [ENTER].

Поиск по названию содержания или группы
 Выделите название группы, чтобы искать группу, или название содержания, чтобы искать его содержание.

- 1 Пока высвечивается вспомогательное меню (→ см. выше).
 Нажмите кнопки [Δ, ▽], чтобы выбрать индикацию "Find", и нажмите кнопку [ENTER].



- 2 Нажмите кнопки [Δ, ▽], чтобы выбрать символ, и нажмите кнопку [ENTER].
 - Повторите, чтобы ввести другие символы.
 - Поиск также выполняется для символов нижнего регистра.
 - Нажимайте кнопки [◀, ▶], чтобы осуществить переход между знаками A, E, I, O и U.
 - Нажимайте кнопку [◀], чтобы стереть символ.
 - Оставьте звездочку (*), когда Вы ищите названия, включающие знак, который Вы введете.
 - Сотрите звездочку (*), когда Вы ищите названия, начинающиеся со знака, который Вы вводите. Чтобы снова ввести звездочку (*), снова высветите вспомогательное меню и выберите индикацию "Find".
- 3 Нажмите кнопку [▶], чтобы выбрать индикацию "Find", и нажмите кнопку [ENTER].
 Появится экран результатов поиска.
- 4 Нажмите кнопки [Δ, ▽], чтобы выбрать содержание или группу, и нажмите кнопку [ENTER].

Использование экрана содержания для поиска дорожки

CD
 Названия появляются при воспроизведении дисков CD Text.

- 1 Нажмите кнопку [TOP MENU] или [MENU].
 Например, CD-текст



- 2 Нажмите кнопки [Δ, ▽], чтобы выбрать дорожку, и нажмите кнопку [ENTER].
 - Нажмите кнопки [SHIFT]+[ANGLE/PAGE], чтобы пропускать страницу за страницей.
 - Нажмите кнопку [FUNCTIONS], чтобы показать позицию воспроизведения и текущую позицию.
- Чтобы выйти из экрана
 Нажмите кнопку [TOP MENU] или [MENU].

Воспроизведение дисков HighMAT™

WMA MP3 JPEG

- 1 В режиме остановки
Нажмите кнопку [TOP MENU].
- 2 Нажмите кнопки [▲, ▼, ◀, ▶], чтобы выбрать пункт, затем нажмите кнопку [ENTER].

• Повторите действия этого пункта, если необходимо.

Например

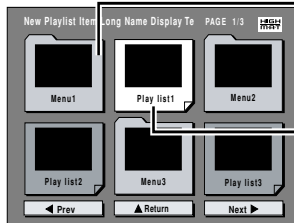

Меню: Переместит Вас к следующему меню, которое показывает список воспроизведения, или другому меню

Список воспроизведения: начнется воспроизведение

- Для изменения фона меню
Нажмите кнопку [FUNCTIONS].
Фон изменяется на фон, записанный на диск.
- Чтобы выйти из экрана
Нажмите кнопку [■].

Выбор из списков

- 1 Во время воспроизведения
Нажмите кнопку [MENU].
- 2 Нажмите кнопку [◀], затем кнопки [▲, ▼], чтобы переключиться между списком воспроизведения, группой и списками содержания.
- 3 Нажмите кнопку [▶], затем кнопки [▲, ▼] чтобы выбрать пункт, и нажмите кнопку [ENTER].

Например,



- Чтобы выйти из экрана
Нажмите кнопку [MENU].

Подсказки для создания дисков WMA/MP3 и JPEG (Для CD-R, CD-RW)

- Диски должны соответствовать стандарту ISO9660 уровень 1 или 2 (за исключением расширенных форматов).
- Этот аппарат совместим с многосессийной записью, но если имеется множество сессий, то потребуются больше времени, чтобы начать воспроизведение. Чтобы избежать этого, сохраняйте количество сессий минимальным.
- Когда существует более 8 групп, то группы, идущие за восьмой группой, будут высвечиваться на одной вертикальной линии на экране меню.
- Может наблюдаться разница в порядке высвечивания на экране меню и на экране компьютера.
- Этот аппарат не может воспроизводить файлы, записанные в пакетном режиме.

Присваивание имен папкам и файлам Например: MP3

На этом аппарате файлы рассматриваются как содержания, а папки рассматриваются как группы.

Во время записи присвойте папкам и файлам имена с 3-значным префиксом в порядке, в котором Вы хотите воспроизводить их (это может работать не всегда).

Файлы должны иметь расширение:

“.WMA” или “.wma”
“.MP3” или “.mp3”
“.JPG”, “.jpg”, “.JPEG” или “.jpeg”

WMA

- Вы не можете воспроизводить файлы WMA, которые имеют защиту от копирования.
- Этот аппарат не поддерживает формат Multiple Bit Rate (MBR: переменная скорость передачи данных).

MP3

- Этот аппарат не совместим с тегами ID3.
- Совместимая частота выборки: 8, 11,02, 12, 16, 22,05, 24, 32, 44,1 и 48 кГц.

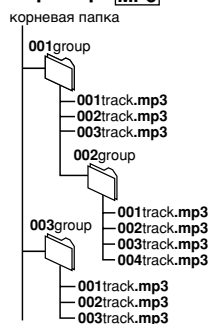

Воспроизведение дисков RAM

- Заголовки появляются, только если Вы их ввели.
- Вы не можете редактировать заголовки программ, списков воспроизведения и дисков.

Воспроизведение программ

- 1 Нажмите кнопку [DIRECT NAVIGATOR].

- 2 Нажмите кнопки [▲, ▼] или кнопки с цифрами, чтобы выбрать программу.

- Нажмите кнопки [SHIFT]+[ANGLE/PAGE], чтобы пропускать страницу за страницей.
- Чтобы выбрать 2-значный номер

Например: Чтобы выбрать 23:
[≥10] → [2] → [3].

- Нажмите кнопку [▶], чтобы показать содержание программы и диска.

- 3 Нажмите кнопку [ENTER].

- Чтобы выйти из экрана
Нажмите кнопку [DIRECT NAVIGATOR].

Например,

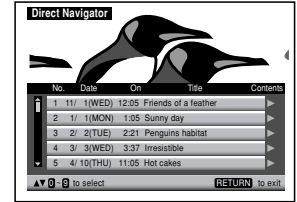

Воспроизведение списка воспроизведения

(Только когда диск содержит список воспроизведения)

- 1 Нажмите кнопку [PLAYLIST].

Например,



- 2 Нажмите кнопки [▲, ▼] или кнопки с цифрами, чтобы выбрать список воспроизведения.

- Нажмите кнопки [SHIFT]+[ANGLE/PAGE], чтобы пропускать страницу за страницей.
- Чтобы выбрать 2-значный номер

Например: Чтобы выбрать 23: [≥10] → [2] → [3].

- 3 Нажмите кнопку [ENTER].

- Чтобы выйти из экрана
Нажмите кнопку [PLAYLIST].

JPEG

- Чтобы просматривать файлы JPEG на этом аппарате:
– Снимайте их с помощью цифрового фотоаппарата, который удовлетворяет стандарту DCF (Design rule for Camera File system) Version 1.0. Некоторые цифровые фотоаппараты имеют функции, не поддерживаемые стандартом DCF Version 1.0, например, автоматический поворот изображения, что может привести к тому, что изображение станет невидимым.
– Никаким образом не изменяйте файлы и не сохраняйте их под другими именами.
- Этот аппарат не может высвечивать движущиеся изображения, Motion JPEG и другие такие форматы, неподвижные изображения, отличающиеся от JPEG (например, TIFF), или воспроизводить соответствующий звук.

Windows Media и логотип Windows являются торговыми марками или зарегистрированными торговыми марками компании Microsoft Corporation в Соединенных Штатах и/или других странах.



WMA – это формат сжатия, разработанный компанией Microsoft Corporation. У этого формата качество звучания такое же, как у формата MP3, однако размер файла меньше, чем размер файла формата MP3.

Технология звукового декодирования MPEG (Уровень 3), лицензированная у Fraunhofer IIS и Thomson multimedia.



HighMAT™ и логотип HighMAT являются торговыми знаками или зарегистрированными торговыми знаками компании Microsoft Corporation в Соединенных Штатах и/или в других странах.

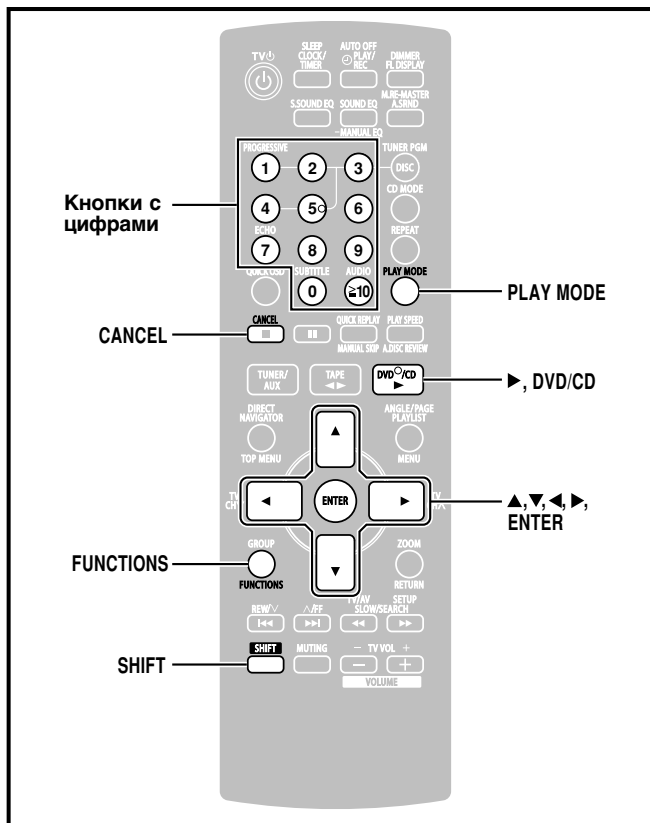

Диски — Программное/ Произвольное воспроизведение

Начало программного воспроизведения/произвольного воспроизведения

В режиме остановки нажмите кнопку [PLAY MODE], чтобы выбрать нужный режим.

Экраны программного и произвольного воспроизведения появляются последовательно.

Каждый раз, когда Вы нажимаете кнопку:

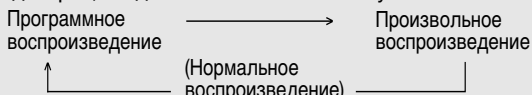

Чтобы выйти из режима программного или произвольного воспроизведения

В режиме остановки нажмите несколько раз кнопку [PLAY MODE].

Программное воспроизведение (до 32 пунктов)

Когда режим CD выключен

DVD-V VCD CD WMA MP3 JPEG

Вы можете запрограммировать все пункты на диске в позиции воспроизведения.

1 DVD-V Нажмите кнопки с цифрами, чтобы выбрать группу (**WMA MP3 JPEG**), затем нажмите кнопку [ENTER] или заголовок.

например, **DVD-V**

- Чтобы выбрать 2-значный номер
Например: Чтобы выбрать 25: [≥10] → [2] → [5]
WMA MP3 JPEG [2] → [5] → [ENTER]

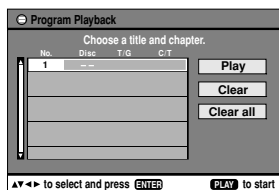

2 Нажмите кнопки с цифрами, чтобы выбрать главу или дорожку (**WMA MP3 JPEG**), затем нажмите кнопку [ENTER].

- Повторите действия пунктов 1 и 2, чтобы запрограммировать другие пункты.

3 Нажмите кнопку [▶, DVD/CD].

- Отмените функцию воспроизведения диска HighMAT, чтобы использовать программное и произвольное воспроизведение. Выберите "Play as Data Disc" в меню Other Menu (→ стр. 17).

Диски — Программное/Произвольное воспроизведение

Когда режим CD включен (→ стр. 12)

VCD CD WMA MP3

Вы можете запрограммировать все пункты на всех дисках.

1 Нажмите кнопки с цифрами ([1]-[5]), чтобы выбрать диск.

2 Нажмите кнопки с цифрами, чтобы выбрать пункты (**WMA MP3**), затем нажмите кнопку [ENTER].

- Чтобы выбрать 2-значный номер
Например: Чтобы выбрать 25: [≥10] → [2] → [5]
WMA MP3 [2] → [5] → [ENTER]
- Повторите действия пунктов 1 и 2, чтобы запрограммировать другие пункты.

3 Нажмите кнопку [▶, DVD/CD].

Чтобы выбрать пункт, используя кнопки курсора

Нажмите кнопки [ENTER] и [▲, ▼], чтобы выбрать пункт, а затем снова нажмите кнопки [ENTER], чтобы зарегистрировать.

Чтобы изменить выбранную программу

1. Нажмите кнопки [▲, ▼], чтобы выбрать пункт.
2. Повторите действия приведенных выше пунктов 1 и 2.

Чтобы очистить выбранную программу

1. Нажмите кнопки [▲, ▼], чтобы выбрать пункт.
2. Нажмите кнопку [SHIFT]+[CANCEL] (или нажмите кнопки [▲, ▼, ◀, ▶]), чтобы выбрать индикацию "Clear", и нажмите кнопку [ENTER].

Чтобы очистить целую программу

С помощью кнопок [▲, ▼, ◀, ▶] выберите индикацию "Clear all" и нажмите кнопку [ENTER].

Примечание

Программа остается в памяти, если не произойдет одно из следующего:

- Открывается лоток текущего диска.
- Выбирается другой источник.
- Аппарат переключается в режим ожидания.
- Режим CD включается или выключается.
- Вы выбираете вручную другой диск (когда режим CD выключен).

Произвольное воспроизведение

Когда режим CD выключен

VCD CD

Вы можете воспроизводить все пункты на диске в позиции воспроизведения в произвольном порядке.

DVD-V WMA MP3 JPEG

Вы можете воспроизводить выбранный(е) пункт(ы) на диске в позиции воспроизведения в произвольном порядке.

1 DVD-V WMA MP3 JPEG

Нажмите кнопки с цифрами, чтобы выбрать группу или заголовок.

например, **DVD-V**

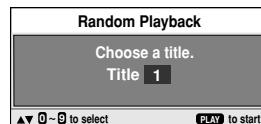

2 Нажмите кнопку [▶, DVD/CD].

Произвольное воспроизведение всех дисков ALL-DISC

Когда режим CD включен (→ стр. 12)

VCD CD WMA MP3

Вы можете воспроизводить все пункты на всех дисках в произвольном порядке.

Нажмите кнопку [▶, DVD/CD].

например, **CD**



Диски — Использование экранных меню

- 1 Нажмите один раз кнопку [FUNCTIONS].
- 2 Нажмите кнопки [◀, ▶, ▲, ▼], чтобы выбрать меню, затем нажмите кнопку [ENTER], чтобы начать выбирать пункты.
- 3 Нажмите кнопки [◀, ▶, ▲, ▼], чтобы выбрать пункт, затем нажмите кнопку [ENTER], чтобы выполнить установки.
Или же нажмите кнопки с цифрами.

Показанный пункт отличается в зависимости от типа диска.

Основное меню

Program, Group, Title, Chapter, Track, Playlist, Content	Чтобы начать воспроизведение с определенного пункта
Time * (За исключением +R/+RW)	<p>Чтобы выполнять пропуск в прямом и обратном направлении* (временной сдвиг только для воспроизведения)</p> <p>1 Нажмите дважды кнопку [ENTER], чтобы показать индикатор Time Slip.</p> <p>2 Нажмите кнопки [▲, ▼], чтобы ввести время, и нажмите кнопку [ENTER].</p> <ul style="list-style-type: none"> • Нажмите и удерживайте кнопки [▲, ▼], чтобы ускорить изменение. <p>Чтобы начать с определенного времени* (Time Search) Чтобы изменить индикацию оставшегося/истекшего времени</p>
Audio	<p>(⇒ стр. 13, Изменение звуковых дорожек)</p> <p>WMA MP3</p> <p>Чтобы высветить тип текущего диска</p>

Thumbnail	Чтобы показать уменьшенные изображения
Subtitle	(⇒ стр. 13, Изменение субтитров)
Marker (VR)	<p>RAM Чтобы повторно вызвать маркер, записанный на DVD видеомагнитофонах</p> <p>Чтобы повторно вызвать маркер: Нажмите кнопки [▲, ▼] ⇒ Нажмите кнопки [ENTER]</p>
Angle	<p>(многие углы)</p> <p>Чтобы выбрать угол</p>
Rotate Picture	Чтобы повернуть изображения
Slideshow	<p>Чтобы включить или выключить показ слайдов</p> <p>Чтобы изменить временной интервал (0–30 секунд) показа слайдов</p>
Other Settings	(⇒ см. ниже)

Other Settings

Play Speed	<p>RAM DVD-V</p> <p>Чтобы изменить скорость воспроизведения – от “x0.6” до “x1.4” (с шагом 0,1)</p>
-------------------	--

Play Menu

Repeat	(⇒ стр. 13)
A-B Repeat	<p>За исключением JPEG RAM (часть с неподвижным изображением)</p> <p>Чтобы повторить определенную часть</p> <p>Нажмите кнопку [ENTER] в начальной и конечной точках. Снова нажмите кнопку [ENTER], чтобы отменить.</p>
Marker	<p>За исключением RAM</p> <p>Чтобы отметить до 5 позиций для повторного воспроизведения</p> <p>Нажмите кнопки [ENTER]. (Аппарат теперь готов принимать маркеры.)</p> <p>Чтобы отметить позицию: Нажмите кнопки [ENTER] (в нужной точке) Чтобы пометить другую позицию: Нажмите кнопки [◀, ▶], чтобы выбрать “*” ⇒ Нажмите кнопку [ENTER]</p> <p>Чтобы повторно вызвать маркер: Нажмите кнопки [◀, ▶] ⇒ Нажмите кнопку [ENTER]</p> <p>Чтобы стереть маркер: Нажмите кнопки [◀, ▶] ⇒ Нажмите кнопки [SHIFT]+[CANCEL]</p> <ul style="list-style-type: none"> • Эта функция не работает во время программного или произвольного воспроизведения.
Advanced Disc Review	(⇒ стр. 12, Просмотр заголовков для воспроизведения (ADVANCED DISC REVIEW))

Picture Menu

Picture Mode	<p>Normal</p> <p>Cinema1: Делает изображения более насыщенными и выделяет детали в темных сценах.</p> <p>Cinema2: Делает изображения более резкими и выделяет детали в темных сценах.</p> <p>Animation Dynamic</p> <p>User (Нажмите кнопку [ENTER], чтобы выбрать индикацию “Picture Adjustment”) (⇒ см. ниже)</p> <p>Picture Adjustment</p> <p>Contrast Sharpness</p> <p>Brightness Colour</p> <p>Gamma (Регулирует яркость темных частей.)</p> <p>Depth Enhancer (Уменьшите грубые фоновые помехи, чтобы получить сильное ощущение глубины.)</p>
---------------------	--

Video Output Mode	<ul style="list-style-type: none"> • Диск NTSC 525i (Чересстрочное) ↔ 525p (Построчное) • Диск PAL 625i (Чересстрочное) ↔ 625p (Построчное) <p>Когда Вы выберете “525p” или “625p”, появляется экран подтверждения. Выберите положение “Yes”, если выполняется подсоединение к телевизору, совместимому с построчным выходом.</p> <p>Если Вы выбрали режим “525p” или “625p”, (⇒ см. слева), выберите метод преобразования выходного сигнала для соответствия типу воспроизводимого материала.</p> <p>Когда Вы воспроизводите диск NTSC</p> <p>Auto1 (нормальный): Определяет содержание фильма 24 кадра в секунду и преобразует его соответствующим образом.</p> <p>Auto2: Совместимо с содержанием фильма 30 кадров в секунду в дополнение к содержанию фильма 24 кадра в секунду.</p> <p>Video: Выберите, когда используете режим Auto1 или Auto2 и содержание видео искажено.</p> <p>Когда Вы воспроизводите диск PAL</p> <p>Auto: Определяет содержание фильма 25 кадров в секунду и преобразует его соответствующим образом.</p> <p>Video: Выберите, когда используете режим Auto и видео содержание искажено.</p>
Transfer Mode	<p>Если Вы выбрали режим “525p” или “625p”, (⇒ см. слева), выберите метод преобразования выходного сигнала для соответствия типу воспроизводимого материала.</p> <p>Когда Вы воспроизводите диск NTSC</p> <p>Auto1 (нормальный): Определяет содержание фильма 24 кадра в секунду и преобразует его соответствующим образом.</p> <p>Auto2: Совместимо с содержанием фильма 30 кадров в секунду в дополнение к содержанию фильма 24 кадра в секунду.</p> <p>Video: Выберите, когда используете режим Auto1 или Auto2 и содержание видео искажено.</p> <p>Когда Вы воспроизводите диск PAL</p> <p>Auto: Определяет содержание фильма 25 кадров в секунду и преобразует его соответствующим образом.</p> <p>Video: Выберите, когда используете режим Auto и видео содержание искажено.</p>

Audio Menu

Advanced Surround	(⇒ стр. 23)
Dialogue Enhancer	<p>Чтобы легче прослушивать диалог в фильмах DVD-V (Dolby Digital, DTS, MPEG, 3 или более каналов, где диалог записан на центральный канал)</p> <p>On (вкл.) ↔ Off (выкл.)</p>
Multi Re-master	(⇒ стр. 23)
Sound Enhancement	<p>Усиливает выходной аудио сигнал, чтобы воспроизвести звук, подобный приятному звучанию концертного зала.</p> <p>On (вкл.) ↔ Off (выкл.)</p>

Display Menu

Information	JPEG: Off, Date, Details
Subtitle Position	от 0 до -60 (с шагом 2 единицы)
Subtitle Brightness	Auto, от 0 до -7
Just Fit Zoom	Чтобы выбрать подходящий размер экрана, чтобы заполнить экран Вашего ТВ
Manual Zoom	Чтобы увеличить и уменьшить масштаб вручную
Bit Rate Display	RAM DVD-V VCD On (вкл.) ↔ Off (выкл.)
GUI See-through	Off (выкл.), On (вкл.), Auto (автоматический)
GUI Brightness	от -3 до +3

Other Menu

Setup	(⇒ стр. 18)
Play as DVD-VR, Play as HighMAT или Play as Data Disc	<ul style="list-style-type: none"> • Выберите “Play as Data Disc”, чтобы воспроизводить файлы JPEG на DVD-RAM, или чтобы воспроизводить диски HighMAT без использования функции HighMAT.

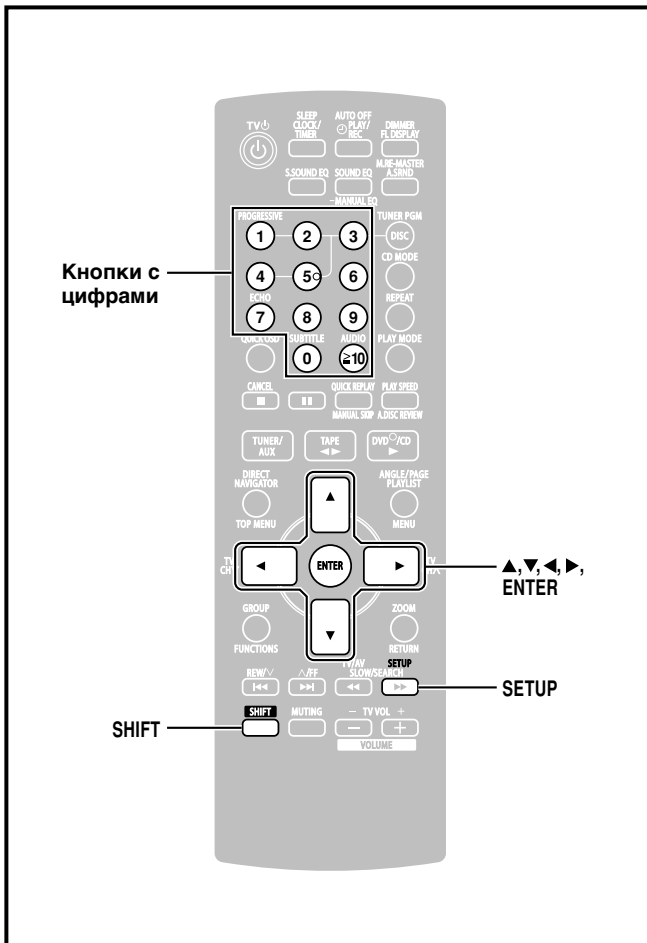

- 1 Нажмите кнопки [SHIFT]+[SETUP], чтобы показать меню установки.
 - Если Вы еще не выполнили установки QUICK SETUP (→ стр. 6), появится экран QUICK SETUP.
- 2 Нажмите кнопки [▲, ▼], чтобы выбрать раздел, и кнопку [▶], чтобы начать выбирать пункты.
- 3 Нажмите кнопки [▲, ▼], чтобы выбрать пункт, и кнопку [ENTER], чтобы начать выбирать установки.
- 4 Нажмите кнопки [▲, ▼, ◀, ▶], чтобы выбрать, и кнопку [ENTER], чтобы выполнить установки. Или же нажмите кнопки с цифрами.

Например, меню установки

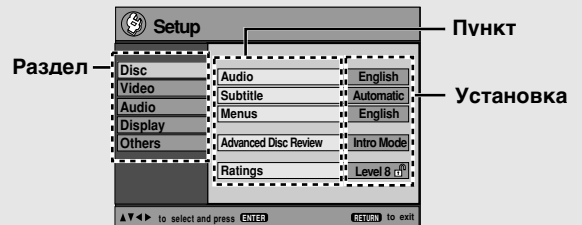

- Чтобы выйти, нажмите кнопки [SHIFT]+[SETUP].
- Установки сохраняются, даже если Вы переключаете аппарат в режим ожидания.
- Подчеркнутые пункты являются заводскими предварительными установками.

Меню QUICK SETUP позволяет последовательно вводить установки пунктов в затененной области.

■ Раздел "Disc"

Audio Выберите язык аудио.	<ul style="list-style-type: none"> • <u>English</u> • (Варианты языков)^{*1} • Original^{*2} • Other * * * *^{*3}
Subtitle Выберите язык субтитров.	<ul style="list-style-type: none"> • <u>Automatic</u>^{*4} • English • (Варианты языков)^{*1} • Other * * * *^{*3}
Menus Выберите язык для меню диска. Изменение языка меню из раздела QUICK SETUP также изменяет эту установку.	<ul style="list-style-type: none"> • <u>English</u> • (Варианты языков)^{*1} • Other * * * *^{*3}
Advanced Disc Review (→ стр. 12)	<ul style="list-style-type: none"> • <u>Intro Mode</u>: Выполняется предварительный просмотр каждого заголовка/программы. • <u>Interval Mode</u>: Выполняется предварительный просмотр не только каждого заголовка/программы, но также каждого 10-минутного интервала в пределах заголовка/программы.
Ratings Установите уровень оценок, чтобы ограничить воспроизведение DVD-Video. <ul style="list-style-type: none"> • Следуйте экранным инструкциям. 	Установка оценок (Когда выбран уровень 8) <ul style="list-style-type: none"> • <u>8 No Limit</u> • От 1 до 7 • 0 Lock All: Чтобы предотвратить воспроизведение дисков без уровней оценок. Изменение оценок (Когда выбран уровень от 0 до 7) <ul style="list-style-type: none"> • <u>Unlock Player</u> • Change Password • Change Level • Temporary Unlock Когда Вы выберете Ваш уровень оценок, покажется экран пароля. Следуйте экранным инструкциям. Не забывайте Ваш пароль. Если в аппарат вставлен диск DVD-Video с превышенным уровнем оценок, то появляется экранное сообщение. Введите Ваш пароль, а затем следуйте экранным инструкциям.

*1 Варианты языков

French, German, Italian, Spanish, Portuguese, Russian и Dutch

*2 Выбирается оригинальный язык, предназначенный для диска.

*3 Введите номер кода, обращаясь к таблице на стр. 19.

*4 Если язык, выбранный для раздела "Audio" недоступен, субтитры появятся на этом языке (если они доступны на диске).

■ Раздел “Video”

<p>TV Aspect Выберите установку для соответствия Вашему телевизору и предпочтениям.</p>	<ul style="list-style-type: none"> • 4:3 Pan&Scan: Телевизор с обычным соотношением сторон (4:3) Широкоэкранное изображение обрезается так, что оно заполняет экран (если только это не запрещено диском). • 4:3 Letterbox: Телевизор с обычным соотношением сторон (4:3) Широкоэкранное программное обеспечение показывается в стиле “почтового ящика”. • 16:9: Широкоэкранный телевизор (16:9)
<p>TV Type Выберите для соответствия типу телевизора.</p>	<ul style="list-style-type: none"> • Standard (Direct View TV) • CRT Projector • Projection TV • LCD TV/Projector • Plasma TV
<p>Time Delay Когда выполнено подключение с плазменным дисплеем, подрегулируйте, если Вы заметите, что аудио сигнал не синхронизирован с видео сигналом.</p>	<ul style="list-style-type: none"> • 0ms • 20ms • 40ms • 60ms • 80ms • 100ms
<p>Still Mode Определяет тип изображения, показываемого во время паузы.</p>	<ul style="list-style-type: none"> • Automatic • Field: Изображение не является нерезким, но общее качество изображения ниже. • Frame: Общее качество высокое, но изображение может казаться нерезким.
<p>NTSC Disc Output Выберите, какой сигнал, PAL 60 или NTSC, будет выводиться, когда воспроизводятся диски NTSC (→ стр. 7, Видео системы).</p>	<ul style="list-style-type: none"> • PAL60: Когда подсоединен PAL телевизор. • NTSC: Когда подсоединен NTSC телевизор.

■ Раздел “Audio”

<p>PCM Digital Output (→ стр. 26)</p>	<ul style="list-style-type: none"> • Up to 48 kHz • Up to 96 kHz
<p>Dolby Digital (→ стр. 26)</p>	<ul style="list-style-type: none"> • Bitstream • PCM
<p>DTS Digital Surround (→ стр. 26)</p>	<ul style="list-style-type: none"> • Bitstream • PCM
<p>MPEG (→ стр. 26)</p>	<ul style="list-style-type: none"> • PCM • Bitstream
<p>Dynamic Range Compression</p>	<ul style="list-style-type: none"> • Off • On: Подрегулируйте, чтобы отчетливо слышать даже при низком уровне громкости, с помощью сжатия диапазона между наиболее тихим и наиболее громким уровнем громкости. Удобно для просмотра поздно ночью. (Работает только с Dolby Digital)

■ Раздел “Display”

<p>Menu Language</p>	<ul style="list-style-type: none"> • English • Français • Deutsch • Italiano • Español • Português • Русский • Nederlands
<p>On-Screen Messages</p>	<ul style="list-style-type: none"> • On • Off

■ Раздел “Others”

<p>QUICK SETUP</p>	<ul style="list-style-type: none"> • Yes • No
<p>Re-initialise Setting Это возвратит все установки в меню Setup к установкам по умолчанию.</p>	<ul style="list-style-type: none"> • Yes: Показывается экран пароля, если установлены Ratings (→ стр. 18). Введите, пожалуйста, тот же самый пароль. После того, как на дисплее исчезнет индикация “INIT”, выключите аппарат и снова включите. • No

Список кодов различных языков

Абхазский: 6566	Вьетнамский: 8673	Кечуа: 8185	Ория: 7982	Тви: 8487
Азербайджанский: 6590	Галицийский: 7176	Киргизский: 7589	Пенджабский: 8065	Телугу: 8469
Аймара: 6588	Голландский: 7876	Китайский: 9072	Персидский: 7065	Тибетский: 6679
Албанский: 8381	Гренландский: 7576	Корейский: 7579	Польский: 8076	Тигриния: 8473
Амхарский: 6577	Греческий: 6976	Корсиканский: 6779	Португальский: 8084	Тонга: 8479
Английский: 6978	Грузинский: 7565	Коса: 8872	Пушту: 8083	Турецкий: 8482
Арабский: 6582	Гуарани: 7178	Курдский: 7585	Ретороманский: 8277	Туркменский: 8475
Армянский: 7289	Гуджарати: 7185	Лаосский: 7679	Румынский: 8279	Узбекский: 8590
Ассамский: 6583	Гэльский: 7168	Латынь: 7665	Русский: 8285	Украинский: 8575
Афарский: 6565	Датский: 6865	Латышский: 7686	Самоанский: 8377	Урду: 8582
Африкаанс: 6570	Зулульский: 9085	Лингала: 7678	Санскрит: 8365	Фарси: 7079
Баскский: 6985	Иврит: 7387	Литовский: 7684	Сербский: 8382	Фиджи: 7074
Башкирский: 6665	Идиш: 7473	Македонский: 7775	Сербскохорватский: 8372	Финский: 7073
Белорусский: 6669	Индонезийский: 7378	Малагасийский: 7771	Сингальский: 8373	Французский: 7082
Бенгальский:	Интерлингва: 7365	Малайский: 7783	Синдхи: 8368	Фризский: 7089
Бангладеш: 6678	Ирландский: 7165	Малайлам: 7776	Словенский: 8376	Хауса: 7265
Бирманский: 7789	Исландский: 7383	Мальтийский: 7784	Словацкий: 8375	Хинди: 7273
Бихари: 6672	Испанский: 6983	Маори: 7773	Сомалийский: 8379	Хорватский: 7282
Болгарский: 6671	Итальянский: 7384	Маратхи: 7782	Суахили: 8387	Чешский: 6783
Бретонский: 6682	Иоруба: 8979	Молдавский: 7779	Суданский: 8385	Шведский: 8386
Бутанский: 6890	Казахский: 7575	Монгольский: 7778	Тагальский: 8476	Шона: 8378
Валлийский: 6789	Камбоджийский: 7577	Науру: 7865	Таджикский: 8471	Эсперанто: 6979
Венгерский: 7285	Каннада: 7578	Немецкий: 6869	Тайский: 8472	Эстонский: 6984
Волапюк: 8679	Кашмирский: 7583	Норвежский: 7879	Тамильский: 8465	Яванский: 7487
Волоф: 8779			Татарский: 8484	Японский: 7465

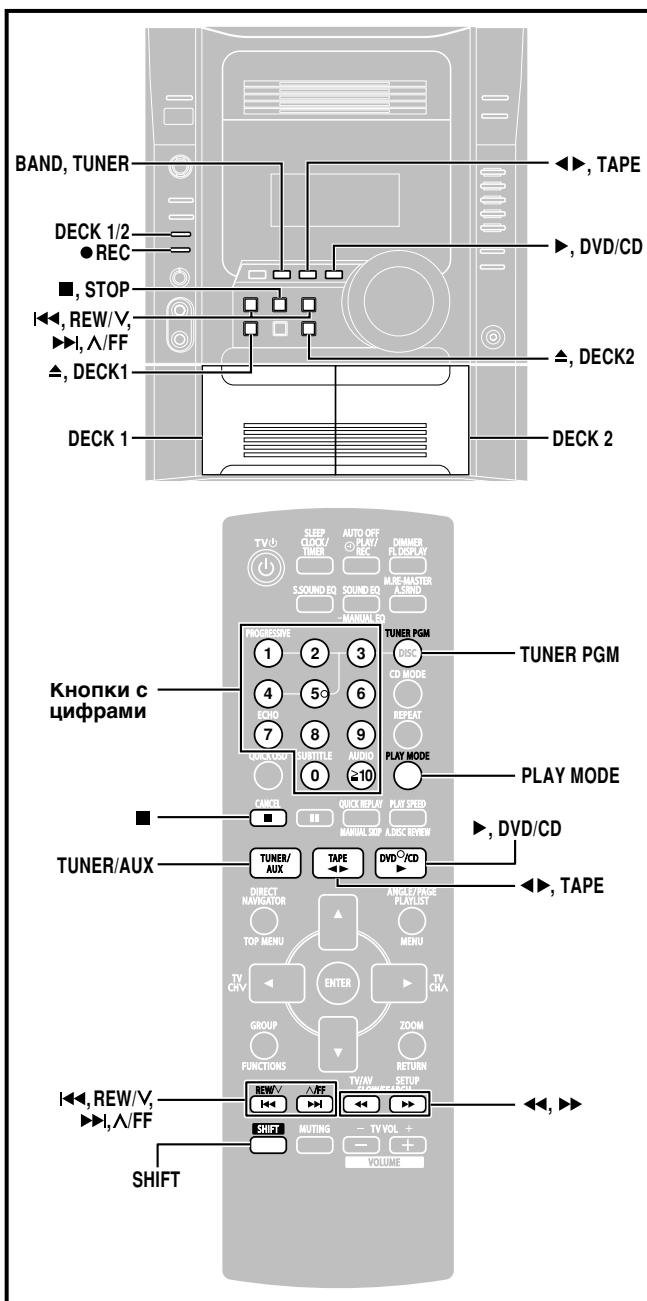

Радиоприемник

Ручная настройка

- 1 Нажмите кнопку [TUNER/AUX] (основной аппарат: [BAND, TUNER]), чтобы выбрать диапазон "FM" или "AM".
Аппарат включится.
- 2 Нажмите кнопку [REW/V] или [FF] (основной аппарат: [REW/V] или [FF]), чтобы выбрать частоту. Нажмите и удерживайте кнопку [REW/V] или [FF] (основной аппарат: [REW/V] или [FF]) до тех пор, пока частота не начнет изменяться, начиная автоматическую настройку. Настройка остановится, когда будет найдена станция.

При настройке на радиостанцию загорается индикация "TUNED".

При приеме FM-стереопрограммы горит индикация "ST".

■ Если в FM-диапазоне слышен сильный шум

Нажмите кнопку [PLAY MODE], чтобы на дисплее появилась индикация "MONO".

Выбирается монофоническое звучание и помехи уменьшаются, если прием слабый.

Снова нажмите и удерживайте кнопку [PLAY MODE], чтобы отменить режим.

Режим "MONO" также отменяется, если изменяется частота.

Радиоприемник

Предварительная настройка

Только пульт ду

Существуют два способа предустановки станций.

Автоматическая предустановка : Предустановка осуществляется для всех станций, которые может принять тюнер.

Ручная предустановка : Можно выбрать станции и их последовательность для предварительной установки.

В каждом из диапазонов FM и AM можно занести в память до 15 станций.

Подготовка:

Нажмите кнопку [TUNER/AUX], чтобы выбрать диапазон "FM" или "AM".

Автоматическая предустановка

Выполните эти операции отдельно для FM и AM диапазона.

Подготовка: Выполните настройку на частоту, с которой начнется предварительная установка.

Нажмите кнопку [SHIFT] + [TUNER PGM] до тех пор, пока частота не начнет изменяться.

Тюнер выполнит предустановку всех станций, которые он может принять, на каналы в возрастающем порядке.

Ручная предустановка

Производите предустановку станций по очереди.

- 1 Выполните настройки на станцию (→ см. слева).
- 2 Нажмите кнопку [SHIFT] + [TUNER PGM].
- 3 Пока на дисплее мигает индикация "PGM" нажмите кнопки с цифрами, чтобы выбрать канал. Или же нажмите кнопку [REW/V] или [FF], а затем нажмите кнопки [SHIFT] + [TUNER PGM].

Если на канал повторно предустанавливается станция, то предыдущая предустановленная на этот канал станция стирается.

Выбор каналов

Только пульт ду

1 Нажмите кнопку [TUNER/AUX], чтобы выбрать диапазон "FM" или "AM".

2 Нажмите кнопки с цифрами или кнопку [REW/V] или [FF], чтобы выбрать канал.

• Чтобы выбрать 2-значный номер

Например: Чтобы выбрать 12: [≥10] → [1] → [2].



Воспроизведение

Для воспроизведения кассет Вы можете использовать либо деку 1, либо деку 2.

Используйте кассеты типа "normal".

Кассеты типа "high" и "metal" могут воспроизводиться, но аппарат не способен демонстрировать характеристики этих кассет в полной мере.

1 Нажмите кнопку [◀▶, TAPE].

Аппарат включится.

Если загружена кассета, то воспроизведение начинается автоматически (Воспроизведение одним касанием).

2 Нажмите кнопку [▲, DECK1] или [▲, DECK2] на основном аппарате и вставьте кассету.

Вставьте так, чтобы сторона, которая будет воспроизводиться, была обращена к Вам, и открытая часть ленты была обращена вниз.

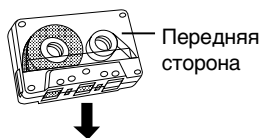

Закройте держатель рукой.

3 Нажмите кнопку [◀▶, TAPE] чтобы начать воспроизведение.

Каждый раз, когда Вы нажимаете кнопку: F ▶ ↔ ◀R

F ▶: Воспроизводится сторона в прямом направлении.

◀R: Воспроизводится сторона в обратном направлении.

Чтобы остановить воспроизведение кассеты

Нажмите кнопку [■] (основной аппарат: [■, STOP]).

Для выбора реверсивного режима

Когда в качестве источника выбрано TAPE

Нажмите и удерживайте кнопку [PLAY MODE].

Каждый раз, когда Вы нажимаете и удерживаете кнопку:

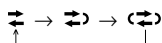

→ : Воспроизводится одна сторона.

↔ : Воспроизводятся обе стороны.

(в прямом направлении → в обратном направлении)

Воспроизведение останавливается в конце стороны в обратном направлении.

↺ : Повторно воспроизводятся обе стороны до тех пор, пока не будет нажата кнопка [■] (основной аппарат: [■, STOP]).

Чтобы прослушивать последовательно 2 ленты, загрузите ленту в каждую деку и выберите режим "↺". Обе стороны будут повторно воспроизводиться до тех пор, пока не будет нажата кнопка [■] (основной аппарат: [■, STOP]).

Для быстрой перемотки в прямом или обратном направлении

Нажмите кнопку [◀◀, REW/∨] (ускоренная перемотка в обратном направлении) или [▶▶, ∨/FF] (ускоренная перемотка в прямом направлении).

Для выбора между загруженными деками

Нажмите кнопку [PLAY MODE] (основной аппарат: [DECK 1/2]).

Примечание

- Если Вы открываете другую деку, воспроизведение кассеты на мгновение прерывается.
- Ленты, время воспроизведения которых превышает 100 минут, тонкие и могут порваться или застрять в механизме.
- Провисающая лента может застрять в механизме, ее необходимо натянуть перед воспроизведением.
- Бесконечные ленты могут запутываться в движущихся частях деки, если они используются неправильно. Используйте ленты, соответствующие механизму автореверса этого аппарата.

Запись

Выбор кассет для записи

Используйте кассеты типа "normal".

Кассеты типа "high" и "metal" могут использоваться, но аппарат не сможет правильно записывать или стирать их.

Подготовка:

- Перемотайте начальный участок ленты так, чтобы запись могла начаться немедленно.
- Нажмите кнопку [◀▶, TAPE], а затем кнопку [■] (основной аппарат: [■, STOP]).

1 Нажмите кнопку [▲, DECK2] на основном аппарате и вставьте кассету для записи.

Вставьте так, чтобы сторона, которая будет записываться, была обращена к Вам, и открытая часть ленты была обращена вниз.

Направление ленты автоматически устанавливается на "F ▶".

2 Нажмите и удерживайте кнопку [PLAY MODE], чтобы выбрать реверсивный режим.

Каждый раз, когда Вы нажимаете и удерживаете кнопку:

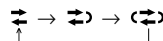

→ : Запись только на одной стороне.

↔, ↺ : Запись на обеих сторонах (вперед → назад).

"↺" автоматически изменяется на "↔" при нажатии кнопки [● REC].

3 Выберите источник, который следует записать.

Запись радиопрограмм:

Выполните настройку на требуемую станцию. (→ стр. 20)

Запись диска:

- 1 Вставьте диск(и), который(е) Вы хотите записать. Нажмите кнопку [▶, DVD/CD], а затем кнопку [■] (основной аппарат: [■, STOP]).
- 2 Подготовьте нужный режим записи диска.
 - Чтобы записать запрограммированные дорожки [→ выполните действия пунктов 1–2 на стр. 16, "Программное воспроизведение (до 32 пунктов)"]. Убедитесь в том, что диск остановлен.

Запись с ленты на ленту:

- 1 Нажмите кнопку [◀▶, TAPE], а затем кнопку [■] (основной аппарат: [■, STOP]).
- 2 Нажмите кнопку [▲, DECK1] на основном аппарате и вставьте кассету для записи.

4 Нажмите кнопку [● REC] на основном аппарате, чтобы начать запись.

Чтобы остановить запись

Нажмите кнопку [■] (основной аппарат: [■, STOP]).

Если кассета закончится до того, как закончится диск

Диск CD продолжает воспроизводиться. Нажмите кнопку [■] (основной аппарат: [■, STOP]), чтобы остановить его.

Примечание

- Во время записи многоканальные (от 3 до 5.1 каналов) источники автоматически микшируются в 2 канала.
- Изменения уровня громкости и качества звука или звукового поля не оказывают влияния на запись.
- Вы не можете открывать деку 1 во время записи.
- Вы не можете выполнять быструю перемотку в прямом или обратном направлении на одной деке во время записи на другую.

Защита от стирания

Используйте отвертку или подобный предмет, чтобы отломить лепесток.

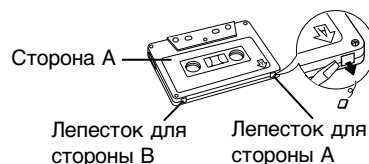

Чтобы снова записать на защищенной кассете

Закройте отверстие с помощью клейкой ленты.

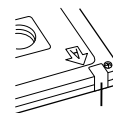

Для стирания кассеты

1. Нажмите кнопку [◀▶, TAPE], а затем кнопку [■] (основной аппарат: [■, STOP]).
2. Вставьте записанную кассету в деку 2. Убедитесь, что в деке 1 нет кассеты.
3. Нажмите и удерживайте кнопку [PLAY MODE], чтобы выбрать реверсивный режим.
4. Нажмите кнопку [● REC] на основном аппарате.

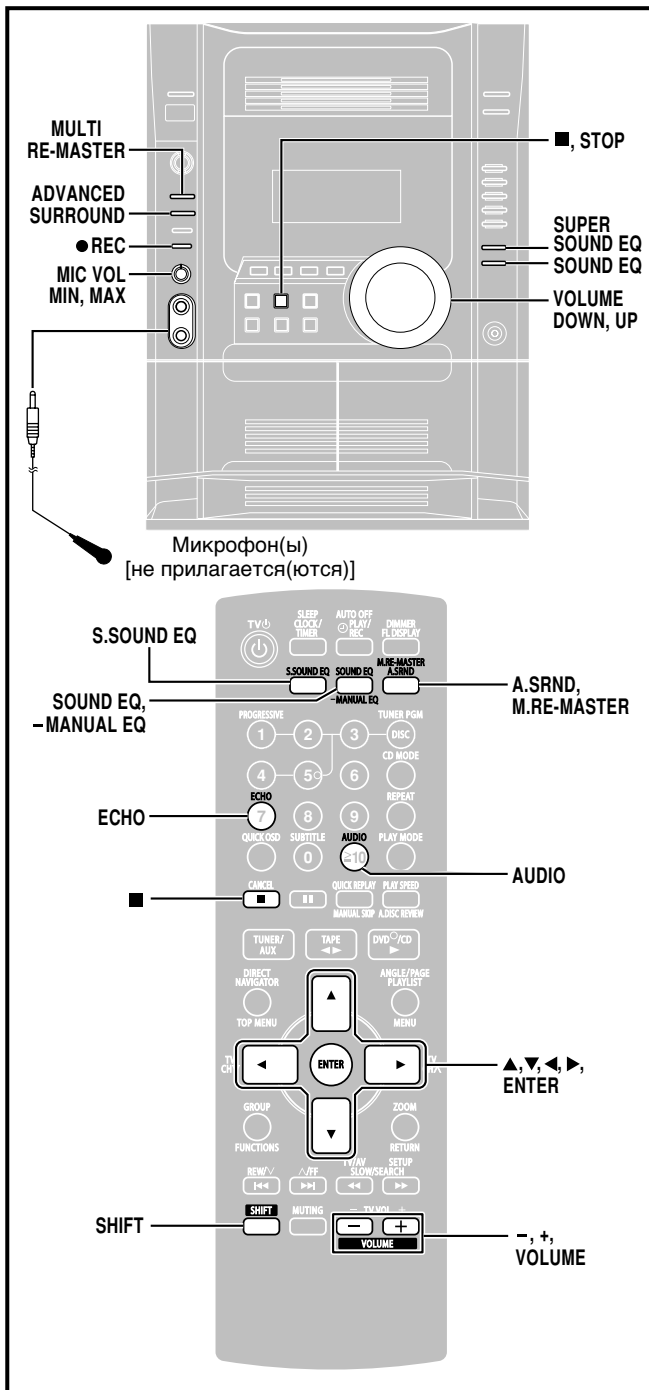

Микрофон(ы)
[не прилагается(ются)]

Прослушивание караоке

1 Вставьте диск и начните воспроизведение (→ стр. 10).

2 DVD-V

- 1 Нажмите кнопки [SHIFT] + [AUDIO] во время воспроизведения.
- 2 Нажмите кнопку [▲] или [▼], затем нажмите кнопку [ENTER] или [◀, ▶], чтобы выбрать режим.

Диски с соло

Off: Вокал выключен
On: Вокал включен

Диски с дуэтом

Off: Вокал выключен
V1+V2: Обе партии
V1: Только партия 1
V2: Только партия 2

RAM VCD

Нажмите кнопки [SHIFT] + [AUDIO].

Каждый раз, когда Вы нажимаете кнопку:

AUDIO L R (LR) : Звук левого канала слышен из левого динамика, а звук правого канала слышен из правого динамика (Вокал и аккомпанемент).

AUDIO L (L) : Только звук левого канала (Нет вокала).
AUDIO R (R) : Только звук правого канала (Вокал).

- Выберите отсутствие вокала для караоке.
- Возможно поменять местами вокал и отсутствие вокала.
- Действительное функционирование зависит от диска. Прочитайте инструкцию диска относительно подробностей.

3 Начните петь и подрегулируйте уровень громкости с помощью регулятора [-, + VOLUME] (основной аппарат: [VOLUME DOWN, UP]) и [MIC VOL MIN, MAX] на основном аппарате.

Добавление эффекта эха

Нажмите кнопки [SHIFT] + [ECHO].

Каждый раз, когда Вы нажимаете кнопку:

ECHO 1 → ECHO 2 → ECHO 3 → ECHO 4 → ECHO OFF (выкл)

Уровень эффекта возрастает в соответствии со значением.

Чтобы записать Ваше выступление в режиме караоке

Подготовка:

- Выполните действия подготовительных пунктов 1–2 на стр. 21.
- Вставьте диск и начните воспроизведение (→ стр. 10).

1 Нажмите кнопки [SHIFT] + [AUDIO], чтобы выбрать режим пения.

2 Подрегулируйте уровень громкости с помощью регулятора [-, + VOLUME] (основной аппарат: [VOLUME DOWN, UP]) и [MIC VOL MIN, MAX] на основном аппарате.

3 Нажмите кнопку [● REC] на основном аппарате и начните выступление в режиме караоке.

Чтобы остановить запись

Нажмите кнопку [■] (основной аппарат: [■, STOP]).

Чтобы записать Ваш голос

Подготовка: Выполните действия подготовительных пунктов 1–2 на стр. 21. Убедитесь в том, что в деке 1 нет ленты.

1 Нажмите кнопку [● REC] на основном аппарате, чтобы начать запись.

2 Говорите в микрофон и подрегулируйте уровень громкости с помощью регулятора [-, + VOLUME] (основной аппарат: [VOLUME DOWN, UP]) и [MIC VOL MIN, MAX] на основном аппарате.

Прослушивание караоке

Подготовка:

- Уменьшите уровень громкости микрофона с помощью регулятора [MIC VOL MIN, MAX] на основном аппарате, затем подсоедините микрофон к гнездам микрофона. Используйте электродинамический микрофон. Тип разъема: 6,3 мм монофонический
- Если во время использования испускается странный шум (свист или завывания), переместите микрофон подальше от динамиков или уменьшите уровень громкости микрофона.
- Когда Вы не используете микрофон, отсоедините его от гнезда микрофона и уменьшите уровень громкости микрофона до значения “MIN”.

Звуковое поле и качество звука

Вы можете заметить ухудшение качества звука при использовании этих систем звукового поля с некоторыми источниками. Если это произойдет, выключите систему звукового поля.

Улучшенное окружающее звучание

RAM DVD-V

Наслаждайтесь эффектом, подобным эффекту окружающего звучания, при воспроизведении дисков с эффектом окружающего звучания. Кажется, что звук исходит от динамиков с обеих сторон от Вас.

Нажмите кнопку [A.SRND] (основной аппарат: [ADVANCED SURROUND]).

Каждый раз, когда Вы нажимаете кнопку:

- 1 Natural (естественный)
- 2 Enhanced (усиленный)
- Off (выкл.) (заводская предварительная установка)

Оптимальная позиция прослушивания

- Эта функция не работает или имеет меньший эффект с некоторыми дисками.
- Не используйте вместе с эффектами окружающего звучания на другом оборудовании.

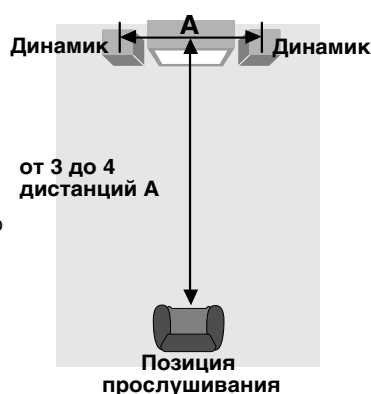

Двойное обновление — Наслаждение более естественным звучанием

RAM DVD-V CD VCD

Диски, записанные со многими каналами LPCM при 44,1 кГц или 48 кГц

Эта функция дает Вам более натуральный звук путем добавления сигналов высокой частоты, которые не записаны на диск.

WMA MP3

Диски, записанные при 44,1 кГц или 48 кГц

Эта функция воспроизводит частоты, которые были утеряны во время записи, чтобы дать Вам звук, более близкий к оригинальному.

Во время воспроизведения

Каждый раз, когда Вы нажимаете кнопки [SHIFT]+ [M.RE-MASTER] (основной аппарат: [MULTI RE-MASTER]):

Установка	RAM DVD-V CD VCD	WMA MP3
1	Тип музыки Высокий темп (например, поп-музыка и рок)	Уровень эффекта Легкий
2	Различные темпы (например, джаз)	Средний
3	Медленный темп (например, классика)	Сильный
Off	Выкл	Выкл

Примечание

Действительная выходная частота выборки зависит от установки цифрового выхода ИКМ (→ стр. 19, PCM Digital Output), когда используется цифровое соединение (→ стр. 26, Домашний кинотеатр—Наслаждение более мощным звуком).

Управление звуковым полем

Нажмите кнопку [SOUND EQ], чтобы выбрать установку.

Каждый раз, когда Вы нажимаете кнопку:

- HEAVY:** Добавляет энергии року.
- CLEAR:** Делает высокие звуки более чистыми.
- SOFT:** Используйте эту установку для фоновой музыки.
- DISCO:** Многократно отражает звук, создавая эффект присутствия на дискотеке.
- LIVE:** Делает вокал более живым.
- HALL:** Расширяет звук, создавая эффект прослушивания в просторном зале.
- EQ-OFF:** Отменено (никакие эффекты не добавлены) (заводская предварительная установка).

Чтобы проверить текущую установку

Нажмите кнопку [SOUND EQ].

Использование ручного эквалайзера (MANUAL EQ)

Создайте Ваши собственные звуковые эффекты.

1 Нажмите и удерживайте кнопку [-MANUAL EQ] до тех пор, пока не появится индикация "MANUAL EQ".

2 (В течение 12 секунд)

Измените качество звука с помощью кнопок курсора.

- ① Выберите диапазон звука, который должен быть настроен, с помощью кнопок [◀] или [▶].
BASS ↔ MID ↔ TREBLE
- ② Настройте уровень с помощью кнопок [▲] или [▼].
(от -3 до +3)

Повторите действия пункта 2, чтобы установить нужное качество звука.

Первоначальный дисплей восстанавливается на дисплейной панели в течение приблизительно 3 секунд.

Чтобы отменить

Нажмите кнопку [SOUND EQ], чтобы выбрать "EQ-OFF".

Изменения, которые Вы выполнили, сохраняются и автоматически вызываются в следующий раз, когда Вы выбираете режим "MANUAL EQ".

Использование супер звукового эквалайзера

Включение супер звукового эквалайзера дает Вам более мощное звучание.

Нажмите кнопку [S.SOUND EQ] (основной аппарат: [SUPER SOUND EQ]).

Загорается индикатор "S.SOUND EQ".

Чтобы отменить

Нажмите кнопку [S.SOUND EQ] (основной аппарат: [SUPER SOUND EQ]), чтобы выключить индикатор.

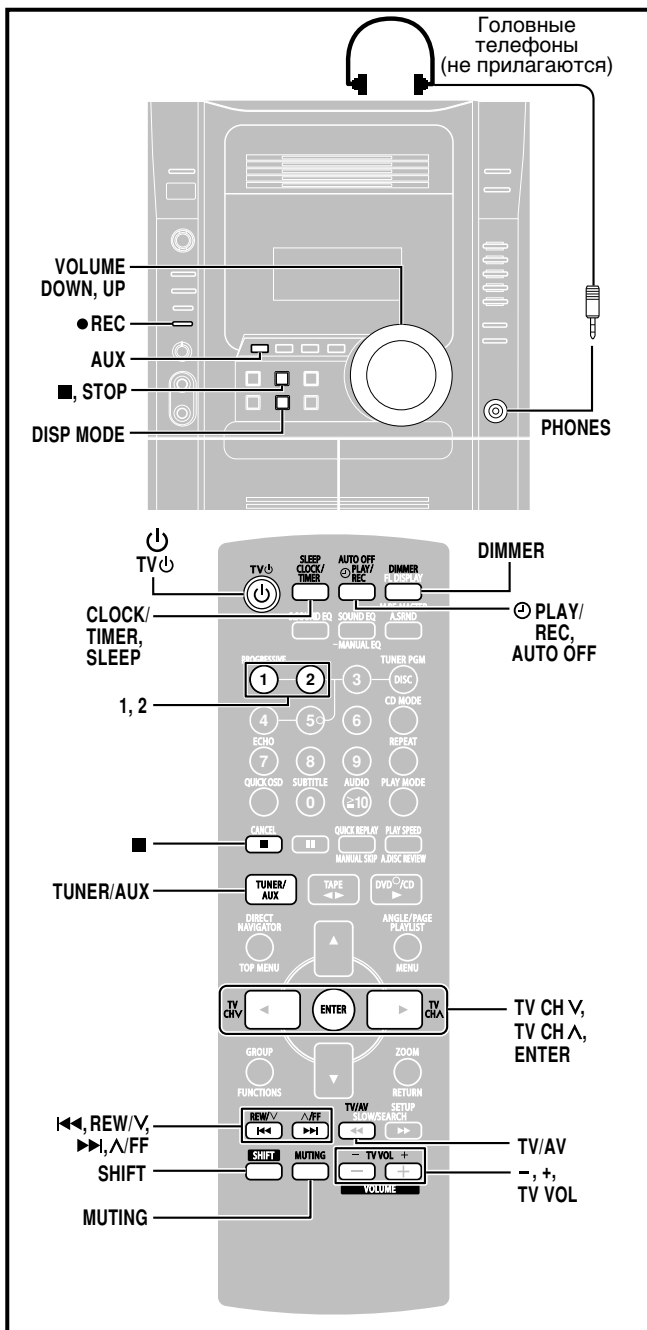

Использование таймеров

Таймер воспроизведения/записи

Вы можете установить таймер на включение в определенное время, чтобы разбудить Вас, (таймер воспроизведения), или на запись радио станции или внешнего источника (таймер записи). Таймер записи и таймер воспроизведения не могут быть использованы вместе.

Подготовка:

- Включите аппарат и установите часы (→ стр. 6).
- Для таймера воспроизведения, подготовьте нужный музыкальный источник (кассета/диск/радио/внешний источник) и установите громкость.
- Для таймера записи, проверьте лепесток защиты от стирания (→ стр. 21) и вставьте кассету в деку 2 (→ стр. 21). Настройте радио станцию (→ стр. 20) или выберите внешний источник (→ стр. 25).

1 Нажмите кнопку [CLOCK/TIMER] для выбора функции таймера.

Каждый раз, когда Вы нажимаете кнопку:

CLOCK → **PLAY** → **REC**

↑ Предыдущая индикация ↓

PLAY: для установки таймера воспроизведения
REC: для установки таймера записи
 (Перейдите к следующему пункту в течение 7 секунд)

2 Установка времени включения

- 1 Нажмите кнопку [REW/V] или [FF, A/FF], чтобы установить время включения.
- 2 Нажмите кнопки [CLOCK/TIMER].

Установка времени выключения
 Повторите действия пунктов 1 и 2.

Использование таймеров

Таймер воспроизведения/записи

3 Нажмите кнопку [PLAY/REC] для отображения индикатора таймера.

Каждый раз, когда Вы нажимаете кнопку:

PLAY → **REC**

↑ (Выкл.) ↓

PLAY: для включения таймера воспроизведения
REC: для включения таймера записи
 (Индикатор не появится, если не установлены время включения и выключения или часы.)

4 Нажмите кнопку [OFF] для выключения аппарата. Для функционирования таймера аппарат должен быть выключен.

• Таймер воспроизведения:

Воспроизведение начнется с выполненными установками в установленное время с плавно возрастающей до определенного уровня громкостью.

• Таймер записи:

Аппарат включится за 30 секунд до установленного времени с приглушенной громкостью.

Для отмены таймера

Нажмите кнопки [PLAY/REC] для удаления индикатора таймера на дисплее.

(Если таймер включен, то он срабатывает в установленное время каждый день.)

Для изменения установок (когда аппарат включен)

Для изменения времен воспроизведения/записи
 Выполните действия пунктов 1, 2 и 4.

Для изменения источника или уровня громкости

1. Нажмите кнопку [PLAY/REC], чтобы очистить индикатор таймера с дисплея.
2. Выполните изменения источника или уровня громкости.
3. Выполните действия пунктов 3 и 4.

Для проверки установок

Когда аппарат включен, нажмите кнопку [CLOCK/TIMER], чтобы выбрать индикацию "PLAY" или "REC".

Установки показываются в следующем порядке:

Таймер воспроизведения: время начала → время окончания → источник → громкость

Таймер записи: время начала → время окончания → источник

Когда аппарат выключен, для проверки установок дважды нажмите кнопку [CLOCK/TIMER].

Если Вы используете аппарат после того, как установлен таймер

После использования проверьте, что перед выключением аппарата загружена правильная кассета/диск.

Примечание

- Если Вы выключили и снова включили аппарат во время работы таймера, установка времени окончания не будет действовать.
- Если для работы таймера выбрано внешнее оборудование в качестве источника сигнала, система включается и подключает внешнее оборудование как источник сигнала. Если Вы желаете выполнить воспроизведение или запись с подключенного аппарата, установите его таймер на то же самое время. (См. инструкцию по эксплуатации подсоединенного аппарата.)

Таймер сна

Этот таймер выключает аппарат после установленного времени.

При прослушивании нужного источника:

Нажмите кнопки [SHIFT] + [SLEEP], чтобы выбрать время (минуты).

Каждый раз, когда Вы нажимаете кнопку:

→ SLEEP 30 → SLEEP 60 → SLEEP 90 → SLEEP 120 → SLEEP OFF →

Чтобы отменить режим таймера сна

Нажмите кнопки [SHIFT] + [SLEEP], чтобы выбрать "SLEEP OFF".

Чтобы подтвердить оставшееся время

Нажмите один раз кнопки [SHIFT] + [SLEEP].

Оставшееся время появится примерно на 5 секунд.

Чтобы изменить установку

Нажмите кнопки [SHIFT] + [SLEEP], чтобы выбрать новую установку.

Вы можете использовать таймер сна в комбинации с таймером воспроизведения/записи.

Убедитесь, что аппарат выключен перед тем, как таймер воспроизведения/записи начнет отсчитывать время.

Примечание

Таймер сна выключится, когда Вы начнете запись.

Другие функции

Приглушение звука

Нажмите кнопку [MUTING].



Уровень громкости уменьшится до минимума.

Чтобы отменить

Снова нажмите кнопку [MUTING] или уменьшите уровень громкости до минимума (--dB), затем установите его на нужный уровень.

Также режим приглушения звука отменяется, когда Вы переключаете аппарат в режим ожидания.

Автоматическое отключение питания

Если в качестве источника воспроизведения выбран диск или кассета

Если в течение десяти минут аппарат не используется, то с целью экономии электроэнергии он отключается.

Если источник воспроизведения – тюнер или AUX, эта функция не работает.

Нажмите кнопки [SHIFT] + [AUTO OFF].

На дисплее основного аппарата показывается индикация "AUTO OFF".

Установка сохраняется даже в случае отключения аппарата.

Если Вы выберете тюнер или внешний источник AUX в качестве источника, индикация "AUTO OFF" гаснет. Она включается снова, когда Вы выберете диск или кассету.

Для отмены

Нажмите кнопки [SHIFT] + [AUTO OFF].

Уменьшение яркости дисплея

Нажмите кнопки [SHIFT] + [DIMMER].

Чтобы вернуться к первоначальной яркости, снова нажмите кнопки [SHIFT]+[DIMMER].

Переключение дисплеев

Нажмите кнопку [DISP MODE], чтобы выбрать нужный режим дисплея.

Каждый раз, когда Вы нажимаете кнопку:

Нормальный → Удержание пика → Отражение
↑ (Выкл.) ←

Использование другого оборудования

Использование внешнего аппарата

Вы можете подсоединить аналоговый проигрыватель со встроенным фоно эквалайзером.

Задняя панель основного аппарата

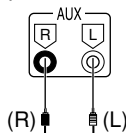

Аналоговый проигрыватель (не прилагается)

1 Нажмите кнопку [TUNER/AUX] (основной аппарат: [AUX]), чтобы выбрать диапазон "AUX".
Аппарат включится.

2 Прослушивание: Выполните действия пункта 3.
Запись: Нажмите кнопку [● REC] на основном аппарате (начинается запись).
Нажмите кнопку [■] (основной аппарат: [■, STOP]), чтобы остановить запись.

3 Начните воспроизведение с внешнего источника.

- Относительно подробностей обращайтесь к инструкции по эксплуатации аппарата, который подсоединяется.
- Когда подсоединяется аппараты, отличные от описанных выше, проконсультируйтесь, пожалуйста, с Вашим аудио дилером.

Использование другого оборудования

Использование головных телефонов

1 Уменьшите уровень громкости и подсоедините головные телефоны (не прилагаются).

Тип разъема головных телефонов: 3,5 мм стерео

2 Подрегулируйте уровень громкости головных телефонов с помощью регулятора [VOLUME DOWN, UP] на основном аппарате.

Примечание

Чтобы не повредить слух, избегайте прослушивания через головные телефоны в течении длительного времени.

Управление телевизором

Направьте пульт ДУ на телевизор для выполнения следующих операций.

Включение/выключение телевизора

Нажмите кнопки [SHIFT] + [TV ϕ].

Переключение режима видео входа на телевизоре

Нажмите кнопки [SHIFT] + [TV/AV].

Переключение каналов

Нажмите кнопки [SHIFT] + [TV CHV] или [SHIFT] + [TV CH Δ].

Регулировки громкости

Нажмите кнопки [SHIFT] + [TV VOL+] или [SHIFT] + [-TV VOL].

Примечание

Некоторые модели не могут управляться с помощью этого пульта ДУ.

Изменение режима основного аппарата и пульта ДУ

Заводской установкой пульта ДУ и основного аппарата является режим "REMOTE 1".

Если пульт ДУ влияет на другое оборудование во время функционирования, Вы можете переключить функционирование на режим "REMOTE 2".

Чтобы переключить на режим "REMOTE 2"

- ① **Нажимая и удерживая кнопку [AUX] на основном аппарате нажмите и удерживайте кнопку [2] до тех пор, пока на дисплее основного аппарата не появится индикация "REMOTE 2".**
- ② **Нажмите и удерживайте кнопки [ENTER] и [2] не менее 2 секунд.**

Теперь основной аппарат и пульт ДУ установлены на функционирование в режиме "REMOTE 2".

Чтобы вернуться в режим "REMOTE 1"

Выполните действия приведенных выше пунктов ① и ②, но в обоих пунктах используйте кнопку [1] вместо кнопки [2].

(На основном аппарате появляется индикация "REMOTE 1" во время выполнения действий пункта ①.)

Пульт ДУ не может функционировать с основным аппаратом, если их режимы являются разными.

При нажатии кнопки пульта ДУ на дисплее основного аппарата появляется индикация "REMOTE 1" или "REMOTE 2".*

* Если появляется индикация "REMOTE 1" (Основной аппарат находится в режиме "REMOTE 1".)

Нажмите и удерживайте кнопки [ENTER] и [1] на пульте ДУ не менее 2 секунд.

Если появляется индикация "REMOTE 2" (Основной аппарат находится в режиме "REMOTE 2".)

Нажмите и удерживайте кнопки [ENTER] и [2] на пульте ДУ не менее 2 секунд.

Примечание

Даже после переключения режима Вы все еще можете управлять телевизором, используя пульт ДУ (→ см. выше).

Подсоединение дополнительных антенн

Если качество приема радиостанций плохое, используйте наружную антенну.

Наружная FM-антенна

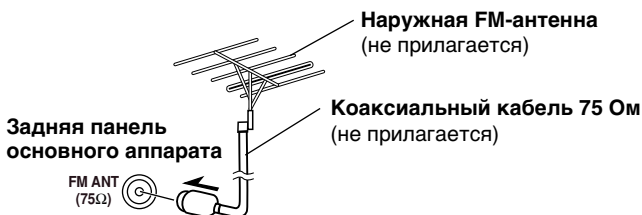

- Отсоедините внутреннюю FM-антенну.
- Антенна должна быть установлена квалифицированным специалистом.

Наружная AM-антенна

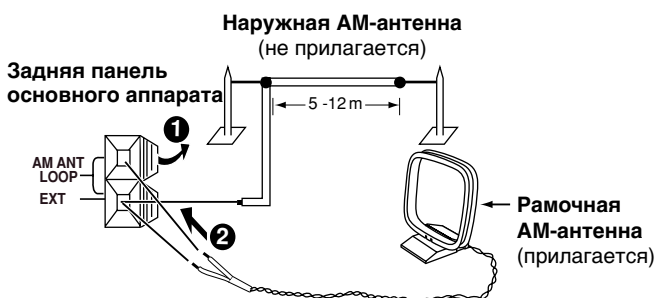

- Протяните отрезок провода с виниловой изоляцией горизонтально вдоль окна или через другое удобное место.
- Оставьте рамочную антенну подсоединенной.

Примечание

Отсоединяйте наружную антенну, когда аппарат не используется. Не используйте наружную антенну во время грозы.

Цифровой выход

RAM DVD-V VCD CD WMA MP3

Измените установки, когда Вы подсоединили оборудование через разъем аппарата OPTICAL OUT.

Цифровой выход ИКМ

Выберите максимальную частоту выборки цифрового выхода ИКМ. Проверьте ограничения цифрового входа оборудования, которое Вы подсоединили.

- Выкл: Когда нет цифрового подсоединения
- Up to 48 kHz** (заводская предварительная установка):
Сигналы с частотой выше 48 кГц преобразуются в сигналы с частотой 48 или 44,1 кГц
- Up to 96 kHz:** Сигналы с частотой выше 96 кГц преобразуются в сигналы с частотой 48 или 44,1 кГц

Примечание

- Сигналы с дисков, которые имеют защиту от копирования, преобразуются в сигналы с частотой 48 или 44,1 кГц вне зависимости от установки.
- Некоторое оборудование не может обрабатывать частоту выборки 88,2 кГц, даже если оно может обрабатывать 96 кГц. Относительно подробностей прочитайте инструкцию по эксплуатации Вашего оборудования.

Dolby Digital, DTS Digital Surround и MPEG

Bitstream (Заводская предварительная установка для Dolby Digital и DTS Digital Surround):

Выберите, если оборудование, которое Вы подсоединили, может декодировать сигнал.

PCM (Заводская предварительная установка для MPEG):
Выберите, если оборудование, которое Вы подсоединили, не может декодировать сигнал.

ВАЖНО

Если оборудование, которое Вы подсоединили, не может декодировать сигнал, установка должна быть изменена на PCM. Если этого не сделать, то аппарат будет испускать сигналы, которые оборудование не сможет обработать, что приведет к высокому уровню помех, которые могут повредить Ваш слух и динамики.

Домашний кинотеатр—Наслаждение более мощным звуком

Наслаждайтесь мощным кинотеатром и звуком, подобным звуку в просторном зале, который доступен при многоканальном аудио на дисках DVD-Video, с помощью подсоединения усилителя и динамиков.

Перед подсоединением

- Отсоедините сетевой шнур питания переменного тока.
- Выключите все оборудование и прочитайте соответствующие инструкции по эксплуатации.
- Описанные подсоединения оборудования являются примерами.
- Периферийное оборудование и дополнительные кабели покупаются отдельно, если не указано обратное.

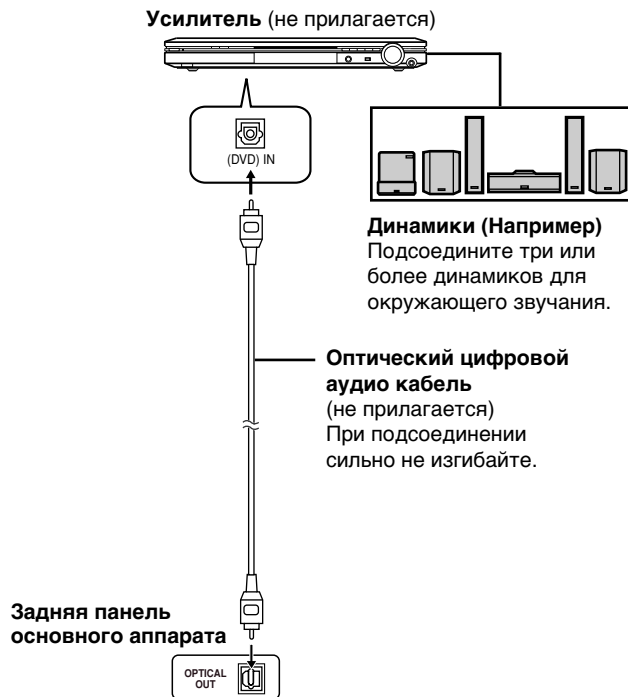

Чтобы наслаждаться многоканальным окружающим звучанием

Подсоедините усилитель со встроенным декодером или комбинацию декодер-усилитель.

Измените установку “Цифровой выход ИКМ”, раздел “Audio” (→ стр. 19).

- Вы можете использовать только декодеры DTS Digital Surround, которые совместимы с DVD.

Выходной сигнал записи

- Для DVD должны выполняться следующие условия: а) диск не имеет функции предотвращения цифровой записи и б) записывающее оборудование может обрабатывать сигналы с частотой выборки 48 кГц.
- Вы не можете записывать формат WMA/MP3

При записи дисков DVD выполните следующие установки.

- Улучшенное окружающее звучание: Off (→ стр. 23).
- Цифровой выход ИКМ: up to 48 kHz (→ стр. 19, раздел “Audio”).
- Dolby Digital/DTS Digital Surround/MPEG: ИКМ (→ стр. 19, раздел “Audio”).

Декодер

Декодер расшифровывает закодированные аудиосигналы, записанные на DVD диске, в обычные. Это называется декодированием.

Dolby Digital

Это метод кодирования цифрового сигнала, разработанный Dolby Laboratories. Кроме стерео (2-канального) звука, эти сигналы могут быть также многоканальным звуком. Используя этот метод, большое количество аудио информации может быть записано на один диск.

DTS (Digital Theater Systems) (Система цифрового кинотеатра)

Это система окружающего звучания используется во многих кинотеатрах по всему миру. Существует хорошее разделение между каналами так, что возможны эффекты реального звучания.

Динамический диапазон

Динамический диапазон — это разница между нижним уровнем звука, который может быть слышен вне шума оборудования, и верхним уровнем звука до того, как происходит искажение.

Кино и видео

Диски DVD-Video записаны, используя кино или видео. Этот аппарат может определить, какой тип использовался при записи, после этого используется наиболее подходящий метод построчного вывода.

Для PAL

Материал типа фильм содержит 25 кадров в секунду.

Видео материал записан с 50 полями в секунду (два поля формируют один кадр).

Для NTSC

Материал типа фильм содержит 24 или 30 кадров в секунду, в то время как кинокартина обычно содержит 24 кадра в секунду. Видео материал записан с 60 полями в секунду (два поля формируют один кадр).

Стоп-кадр—кадры и поля

Кадрами называются неподвижные изображения, при быстром чередовании создающие иллюзию движущегося изображения. Каждую секунду на экран выводится около 30 кадров.

Каждый кадр состоит из двух полей. Обычный телевизор воспроизводит эти поля по очереди, создавая изображение кадра.

Стоп-кадр будет показан, если переключить движущееся изображение в режим паузы. Стоп-кадр представляет собой два чередующихся поля, так что изображение может быть нерезким, но общее качество высокое.

Стоп-кадр, состоящий из одного поля, обладает высокой резкостью, но поскольку в одном поле содержится лишь половина от общей информации кадра, качество такого изображения ниже.

Построчный/чересстрочный

Видео сигнал стандарта PAL имеет 625 чересстрочных (I) строк развертки, в то время как при построчном сканировании, называемом 625р, используется в два раза большее число строк. Для стандарта NTSC это называется соответственно 525i и 525р.

Используя построчное видео, Вы можете наслаждаться видео высокого разрешения, записанного на такие носители, как DVD-Video.

Ваш телевизор должен быть совместим с построчным видео.

I/P/B

MPEG 2, стандартный формат видео сжатия для использования с DVD-Video, кодирует кадры, используя 3 типа изображений.

I: Изображение в формате intra

Такое изображение обладает наилучшим качеством, и его лучше всего использовать при регулировке изображения.

P: Изображение в предиктивном формате

Это изображение рассчитывается на основе ряда предыдущих I- или P-изображений.

B: Изображение в реверсивно-предиктивном формате
Изображение этого типа рассчитывается методом сравнения предыдущих и последующих I- и P-изображений, так что оно несет наименьший объем информации.

Линейная ИКМ (импульсно-кодовая модуляция)

Это несжатые цифровые сигналы, подобные сигналам, имеющимся на дисках CD.

Контроль воспроизведения (PBC)

Если Video CD имеет "контроль воспроизведения", Вы можете выбрать сцены или информацию с помощью меню.

Частота выборки

Выборка — это процесс преобразования амплитуды звуковой волны (аналоговый сигнал), берущейся через определенные периоды, в цифровой вид (цифровое кодирование). Частота выборки — это количество образцов взятых за секунду, так что большие числа означают более естественное воспроизведение оригинального звука.

Изготовлено по лицензии фирмы Dolby Laboratories. Долби, "Dolby" и символ с двойным "D" — товарные знаки фирмы Dolby Laboratories.

"DTS" и "DTS 2.0 + Digital Out" являются торговыми марками Digital Theater Systems, Inc.

Это изделие включает технологию защиты авторских прав, которая защищена по методу заявок определенных патентов США и других прав интеллектуальной собственности, являющихся собственностью корпорации Macrovision и других владельцев авторских прав. Использование этой технологии защиты авторских прав должно быть одобрено корпорацией Macrovision, и она нацелена для использования в быту и другого ограниченного использования для просмотра, если только иное не одобрено корпорацией Macrovision. Запрещается копирование технологии и демонтаж изделия.

HDCD[®], HDCD[®], High Definition Compatible Digital[®] и Pacific Microsonics[™] являются зарегистрированными торговыми знаками или торговыми знаками компании Pacific Microsonics, Inc. в Соединенных Штатах и/или в других странах.

Система HDCD произведена по лицензии компании Pacific Microsonics, Inc. При изготовлении этого продукта были использованы один или несколько следующих патентов: В США: 5,479,168, 5,638,074, 5,640,161, 5,808,574, 5,838,274, 5,854,600, 5,864,311, 5,872,531, и в Австралии: 669114, и другие заявленные патенты.

Руководство по поиску и устранению неисправностей

Перед обращением к специалисту по техобслуживанию выполните следующие проверки. Если у Вас есть сомнения относительно некоторых пунктов проверки или перечисленные в списке меры не решают проблему, проконсультируйтесь с Вашим дилером относительно дальнейших действий.

Питание		Стр.
Нет питания.	<ul style="list-style-type: none"> Надежно подсоедините сетевой шнур. 	5
Аппарат автоматически переключается в режим ожидания.	<ul style="list-style-type: none"> Аппарат был переключен в режим ожидания таймером сна или функцией автоматического отключения питания. 	24, 25

Не отвечающая или неоперабельная функция

Нет отклика, когда нажимаются кнопки.	<ul style="list-style-type: none"> Этот аппарат не может воспроизводить диски, отличные от описанных в данной инструкции. Некоторые операции могут быть запрещены диском. Аппарат может работать неправильно из-за освещения, статического электричества или каких-либо внешних факторов. Выключите аппарат, а затем снова включите его. Или же выключите аппарат, отсоедините сетевой шнур, а затем снова подсоедините его. Образовалась влага: Подождите 1-2 часа, пока она не испарится. 	7, 15 — —
С помощью пульта ДУ не могут производиться операции.	<ul style="list-style-type: none"> Проверьте, правильно ли установлены батарейки. Батарейки разрядились: замените их новыми. Направьте пульт ДУ на сенсор сигнала пульта ДУ и управляйте. Пульт ДУ и основной аппарат находятся в разных режимах. Измените режим пульта ДУ, чтобы он соответствовал режиму основному аппарату. 	5 5 8 25
Невозможно воспроизводить DVD.	<ul style="list-style-type: none"> Включен режим CD. Нажмите кнопки [SHIFT]+[CD MODE], чтобы отключить режим CD. 	12
Нет изображения или звука.	<ul style="list-style-type: none"> Проверьте видео или аудио соединения. Проверьте электропитание или входные установки подсоединенного оборудования. Проверьте, записано ли что-нибудь на диске DVD-RAM. 	4, 5 — —
Вы забыли Ваш пароль оценок. Сбросьте все установки SETUP на заводские предварительные установки.	<ul style="list-style-type: none"> Во время остановки и когда источником является "DVD/CD", нажмите и удерживайте кнопку [■, STOP] на основном аппарате и кнопку [≥10] на пульте ДУ до тех пор, пока индикация "Initialised" не исчезнет с телевизора. Выключите аппарат и снова включите. Все установки вернуться к установкам по умолчанию. 	—

Определенная операция является нежелательной или непредвиденной

Перед началом воспроизведения проходит некоторое время. [MP3]	<ul style="list-style-type: none"> Может потребоваться какое-то время, чтобы началось воспроизведение, когда дорожка MP3 содержит данные неподвижного изображения. Даже после начала воспроизведения дорожки, правильное время воспроизведения не будет высвечиваться. Это нормально. 	—
Папки, глубже, чем восьмой слой на CD данных, отображаются неправильно. [WMA] [MP3] [JPEG]	<ul style="list-style-type: none"> Папки, глубже, чем восьмой слой, отображаются как восьмой слой. 	—
Во время выполнения пропуска или поиска появляется экран меню. [VCD]	<ul style="list-style-type: none"> Это нормально для дисков Video CD. 	—
Меню контроля воспроизведения не появляется. [VCD] с контролем воспроизведения	<ul style="list-style-type: none"> Дважды нажмите кнопку [■], а затем нажмите кнопку [▶, DVD/CD]. 	—
Функции программного и произвольного воспроизведения не работают. [DVD-V]	<ul style="list-style-type: none"> Эти функции не работают с некоторыми дисками DVD-Video. 	—
Запрограммированные пункты не воспроизводятся. [DVD-V]	<ul style="list-style-type: none"> Некоторые пункты не могут воспроизводиться, даже если Вы запрограммировали их. 	—
Сцены периодически пропускаются. [RAM] [DVD-V]	<ul style="list-style-type: none"> Если Вы меняете громкость или установки звукового поля/качества звука во время действия функции ADVANCED DISC REVIEW, то функция будет продолжать действовать без экранного дисплея. Снова нажмите кнопку [A.DISC REVIEW], чтобы отменить функцию. 	12

Субтитры

Позиция субтитров неправильная.	<ul style="list-style-type: none"> Подрегулируйте позицию. ("Subtitle Position" в меню дисплея.) 	17
Нет субтитров.	<ul style="list-style-type: none"> Высветите субтитры. 	13

Маркер

Невозможно добавить маркеры.	<ul style="list-style-type: none"> Вы не можете добавить маркеры на диски DVD-RAM. Вы не можете добавить маркеры, если истекшее время воспроизведения диска не появляется на дисплее аппарата. 	— —
------------------------------	--	--------

Повтор фрагмента A-B

Точка B устанавливается автоматически.	<ul style="list-style-type: none"> Конец пункта становится точкой B, когда он достигается. 	—
Повтор фрагмента A-B автоматически отменяется.	<ul style="list-style-type: none"> Режим повторного воспроизведения фрагмента A-B отменится, когда Вы нажмете кнопки [SHIFT]+[QUICK REPLAY]. 	—

Звук

Звук искажен.	<ul style="list-style-type: none"> При воспроизведение файлов WMA возможно возникновение помех. 	—
Эффекты не работают.	<ul style="list-style-type: none"> Некоторые аудио эффекты не работают или имеют меньший эффект с некоторыми дисками. Режимы двойного обновления и Улучшенное окружающее звучание не работают, если Вы изменили скорость воспроизведения. 	— —
При воспроизведении слышно гудение.	<ul style="list-style-type: none"> Сетевые провода или люминесцентная лампа находится вблизи кабелей. Уберите другие устройства и провода подальше от кабелей данного аппарата. 	—
Нет звука.	<ul style="list-style-type: none"> Возможно звук будет временно приостановлен, когда Вы меняете скорость воспроизведения. 	13

Меню

Невозможно получить доступ к меню Setup.	<ul style="list-style-type: none"> Выберите в качестве источника "DVD/CD". Отмените программное и произвольное воспроизведение. 	— 16
--	---	---------

Изображение не нормальное или его невозможно смотреть

Стр.

Изображение искажено.	<ul style="list-style-type: none"> Некоторое искажение является нормальным во время SEARCH (поиска). Убедитесь, что аппарат подсоединен непосредственно к телевизору, а не подсоединен через видеокассетный магнитофон. 	— 4
Размер изображения не соответствует экрану.	<ul style="list-style-type: none"> Измените пункт "TV Aspect" в разделе "Video". Измените установку трансфокатора. 	19 13
Телевизор может высвечивать неправильное изображение или цвета кажутся блеклыми.	<ul style="list-style-type: none"> Аппарат и телевизор используют разные видео системы. Используйте мультисистемный телевизор или телевизор PAL. Система, используемая на диске, не соответствует системе Вашего телевизора. – Диски PAL не могут правильно просматриваться на телевизоре NTSC. – Этот аппарат может преобразовывать сигналы NTSC в сигналы формата PAL 60 для просмотра на телевизоре PAL ("NTSC Disc Output" в разделе "Video"). 	— 19
Меню отображаются неправильно.	<ul style="list-style-type: none"> Восстановите коэффициент масштабирования "x1.00". Установите пункт "Subtitle Position" в положение "0" в меню дисплея. 	13 17
Функция автоматического трансфокатора работает неправильно.	<ul style="list-style-type: none"> Выключите функцию трансфокатора телевизора. Используйте другие предварительно установленные соотношения сторон или ручную регулировку. Функция трансфокатора может работать неправильно, особенно в затемненных сценах, и может не работать в зависимости от типа диска. 	— 13
Изображение на экране телевизора пропадает или на экране появляются полосы.	<ul style="list-style-type: none"> Некоторое искажение может быть вызвано зарядными устройствами мобильных телефонов. Если Вы пользуетесь комнатной телевизионной антенной, то замените ее на наружную антенну. Провод телевизионной антенны расположен слишком близко к аппарату. Переместите провод телевизионной антенны подальше от аппарата. 	— — —

Построчное видео

Наблюдается раздвоение изображения, когда включен выход построчного сигнала.	<ul style="list-style-type: none"> Эта проблема вызвана методом редактирования или материалом, используемым при создании DVD-Video, но она должна быть устранена, если Вы используете чересстрочный выход. Измените пункт "Video Output Mode" в меню изображения на "525i" или "625i". 	17
Изображение не выводится в построчном формате.	<ul style="list-style-type: none"> Нажмите кнопки [SHIFT] + [PROGRESSIVE] так, чтобы высветилась индикация "PRG". Или выберите пункт "525p" или "625p" в разделе "Video Output Mode" в меню изображения. Если аппарат подсоединен к телевизору через разъем VIDEO OUT или S VIDEO OUT, то выходной сигнал будет чересстрочным, даже если высвечивается индикация "PRG". 	11, 17 4

Прслушивание радио

Слышен шум. Индикатор "ST" мигает или не загорается. Звук искажен.	<ul style="list-style-type: none"> Подрегулируйте положение FM- или AM-антенны. Воспользуйтесь наружную антенну. 	— 26
Слышны биения.	<ul style="list-style-type: none"> Выключите телевизор или поместите его подальше от аппарата. 	—
При приеме станций AM диапазона слышно низкое гудение.	<ul style="list-style-type: none"> Поместите антенну подальше от других кабелей и проводов. 	—

Дисплеи аппарата

Хотя аппарат находится в режиме ожидания, дисплей горит и постоянно изменяется.	<ul style="list-style-type: none"> Выключите функцию демонстрации. Если Вы установили часы, функция демонстрации выключится автоматически. 	6 6
Дисплей темный.	<ul style="list-style-type: none"> Нажмите кнопки [SHIFT]+[DIMMER], чтобы увеличить яркость дисплея. 	25
"NO PLAY"	<ul style="list-style-type: none"> Вы вставили диск, который аппарат не может воспроизводить; вставьте такой, который он может. 	7
"NO DISC"	<ul style="list-style-type: none"> Вы вставили незаписанный диск. Вы не вставили диск; вставьте его. Вы вставили диск неправильно; вставьте его правильно. 	— — 31
"F61"	<ul style="list-style-type: none"> Проверьте и исправьте подключение проводов динамиков. Если неисправность остается, причина в источнике питания. Обратитесь к Вашему дилеру. 	5
"DVD U11"	<ul style="list-style-type: none"> Диск загрязнен. Протрите его начисто. 	7
"ERROR"	<ul style="list-style-type: none"> Выполнена неправильная операция. Прочитайте инструкцию и попытайтесь снова. 	—
"DVD H□□" □□ отводится под номер.	<ul style="list-style-type: none"> Вероятно, возникла проблема. Номер, следующий за "H" зависит от состояния аппарата. Выключите аппарат и снова включите. Или же выключите аппарат, отсоедините сетевой шнур, и затем заново подсоедините его. Если сервисный номер не исчез, запишите его и проконсультируйтесь с квалифицированным работником сервиса. 	— —

Дисплеи телевизора

"This disc may not be played in your region"	<ul style="list-style-type: none"> Вы можете воспроизводить только DVD-Video, если их региональный код такой же или включает такой же региональный код, как и код аппарата, или если диск DVD-Video маркирован "ALL". Проверьте региональный код аппарата на его задней панели. 	—
Нет экранных сообщений.	<ul style="list-style-type: none"> Выберите положение "On" в меню "On-Screen Messages" в разделе "Display". 	19
"⊙"	<ul style="list-style-type: none"> Операция запрещена аппаратом или диском. 	—
"Cannot display group xx, content xx"	<ul style="list-style-type: none"> Вы пытаетесь высветить несовместимое содержание. 	—

Использование кассетной деки

Плохое качество звучания.	<ul style="list-style-type: none"> Почистите головки. 	31
Запись невозможна.	<ul style="list-style-type: none"> Если лепестки защиты от случайного стирания были удалены, закройте отверстия клейкой лентой. 	21

Переустановка памяти (Инициализация)

Если происходят следующие ситуации, обращайтесь к приведенной ниже инструкции, чтобы переустановить память:

- Нет отклика, когда нажимаются кнопки.
- Вы хотите очистить и переустановить содержание памяти.

Чтобы переустановить память

- 1 Отсоедините сетевой шнур питания переменного тока. (Подождите по крайней мере 3 минуты перед тем, как перейти к выполнению действий пункта 2.)
- 2 Нажимая и удерживая кнопку [⏻/⏪] на основном аппарате, заново подсоедините сетевой шнур питания переменного тока. На дисплее появляется индикация "-----".
- 3 Высвободите кнопку [⏻/⏪].
Все установки вернуться к заводским предварительным установкам. Вам будет необходимо вновь установить пункты памяти.

Технические характеристики

БЛОК УСИЛИТЕЛЯ

Среднеквадратичная выходная мощность Полный коэффициент гармоник 10%, задействованы оба канала
1 кГц Передний канал 110 Вт на канал (4 Ом)
Общая среднеквадратичная мощность 220 Вт

СЕКЦИЯ ТЮНЕРА ЧМ/АМ, РАЗЪЕМОВ

Предустановленная станция ЧМ 15 станций
АМ 15 станций
Частотная модуляция (ЧМ)
Диапазон частот 87,50 – 108,00 МГц (с шагом 50 кГц)
Чувствительность 2,5 мкВ (IHF)
Сигнал/шум 26 дБ 2,2 мкВ
Антенные разъемы 75 Ом (несогласованный)
Амплитудная модуляция (АМ)
Диапазон частот 522 – 1629 кГц (с шагом 9 кГц)
АМ Чувствительность Отношение сигнал/шум 20 дБ при 1000 кГц 560 мВ/м

Аудио характеристики (Усилитель)

Входная чувствительность/Входной импеданс Аух 250 мВ, 12 кОм
Цифровой аудио выход Оптический цифровой выход Оптический разъем
Гнездо головных телефонов Разъем Стерео, гнездо 3,5 мм
Гнездо микрофона Чувствительность 0,7 мВ, 600 Ом
Разъем Гнездо моно, 6,3 мм (2 системы)

БЛОК КАССЕТНОЙ ДЕКИ

Тип Авто-реверс
Система дорожек 4 дорожки, 2 канала
Головки Запись/воспроизведение Головка из твердого пермаллоя
Стирание Ферритовая головка с двумя зазорами
Двигатель Серводвигатель постоянного тока
Система записи Запись переменным током 100 кГц
Система стирания Стирание переменным током 100 кГц
Скорость ленты 4,8 см/с
Максимальная частотная характеристика (+3 дБ, -6 дБ на DECK OUT)
NORMAL 35 Гц – 14 кГц
С/Ш 50 дБ (средневзвеш.)
Детонация 0,18% (WRMS)
Время ускоренной перемотки вперед и назад Приблиз. 120 секунд для кассеты типа C-60

СЕКЦИЯ ДИСКА

Воспроизводимые диски [8 см или 12 см]

- (1) DVD (DVD-Video)
 - (2) DVD-RAM (DVD-VR, JPEG*4, *5)
 - (3) DVD-R/RW (DVD-Video)
+R/RW (Video)
 - (4) CD, CD-R/RW [CD-DA, Video CD, SVCD*1, MP3*2, *5, WMA*3, *5, JPEG*4, *5, HighMAT Level 2 (аудио и изображения)]
- *1 Удовлетворяющий стандарту IEC62107
*2 Совместимая степень сжатия: между 32 кбит/сек и 320 кбит/сек
*3 Совместимая степень сжатия: между 48 кбит/сек и 320 кбит/сек
*4 Файлы Exif Ver 2.1 JPEG Baseline
Разрешение изображения: между 320 x 240 и 6144 x 4096 пикселей (Суб выборка 4:2:2 или 4:2:0)
*5 Общее совместное максимальное количество распознаваемых содержаний аудио, изображения и видео и групп: 4000 содержаний аудио, изображения и видео и 400 групп.

Считывающее устройство

Длина волны CD 785 нм
DVD 662 нм
Аудио выход (Диск) Количество каналов 2 (стерео) (FL, FR)

СЕКЦИЯ ВИДЕО

Видео система PAL625/50, PAL525/60, NTSC
Выход композитного видео Выходной уровень 1 Vp-p (75 Ом)
Разъем Штырьковый разъем (1 система)
Выход S VIDEO Выходной уровень Y 1 Vp-p (75 Ом)
Выходной уровень C 0,3 Vp-p (75 Ом) (PAL)
0,286 Vp-p (75 Ом) (NTSC)
Разъем Разъем S (1 система)
Компонентный видео выход [NTSC: 525 (480)p/525 (480)i, PAL: 625 (576)p/625 (576)i]
Выходной уровень Y 1 Vp-p (75 Ом)
Выходной уровень P_B 0,7 Vp-p (75 Ом)
Выходной уровень P_R 0,7 Vp-p (75 Ом)
Разъем Штырьковый разъем
(Y: зеленый, P_B: голубой, P_R: красный) (1 система)

АКУСТИЧЕСКАЯ СЕКЦИЯ

Тип 3 трехполосных динамика (С отражением баса)
Динамик(и) Импеданс 4 Ом
1. Низкочастотный динамик 16 см, конического типа
2. Высокочастотный динамик 6 см, конического типа
3. Супер высокочастотный динамик Тип пьезо
Входная мощность (IEC) 110 Вт (Макс.)
Звуковое давление на выходе 84 дБ/Вт (1,0 м)
Частота разделения 5 кГц, 10 кГц
Диапазон частот 39 Гц–21 кГц (-16 дБ)
52 Гц–20 кГц (-10 дБ)
Размеры (ШxВxГ) 227 x 344 x 234 мм
Масса 3,3 кг

ОБЩИЕ ПАРАМЕТРЫ

Электропитание Переменный ток, 230 В, 50 Гц
Потребляемая мощность 193 Вт
Размеры (ШxВxГ) 250 x 364 x 330 мм
Масса 8 кг
Диапазон температуры эксплуатации от +5°C до +35°C
Диапазон влажности эксплуатации от 5% до 90% относительной влажности (без конденсации)

Потребляемая мощность в режиме ожидания
0,9 Вт (приблизительно)

Примечание:

1. Технические характеристики могут быть изменены без уведомления.
Масса и размеры даны приблизительно.
2. Полный коэффициент гармонических искажений измерялся с помощью цифрового анализатора спектра.

Процедура обращения с лотком/диском

Невыполнение следующих предписаний может привести к возникновению проблемы.

Открывание/закрывание лотка дисков

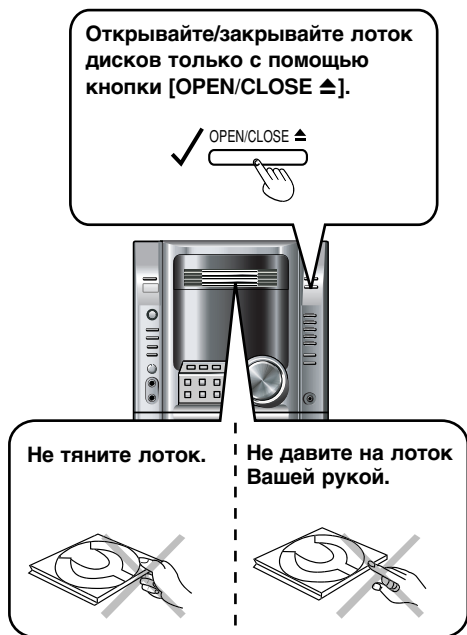

Правильное вставление диска

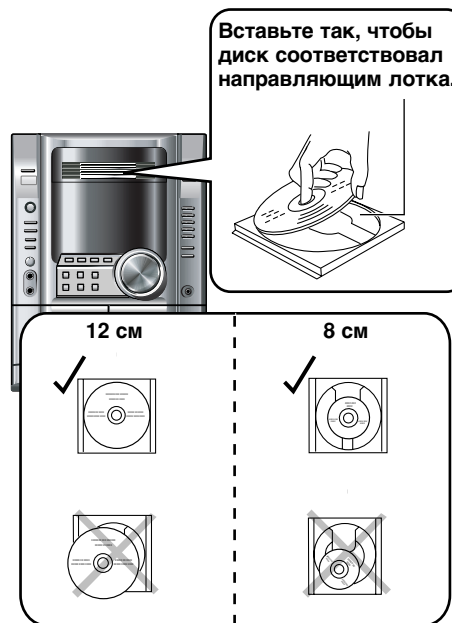

- Правильно вставьте диск в позицию, как показано на диаграммах выше.
- Помещайте только один диск в лоток.
- Вставляйте диск со стороны этикетки, обращенной вверх.

Уход

Для очистки данного аппарата используйте мягкую сухую ткань.

- Никогда не используйте для очистки аппарата спирт, растворители или бензин.
- При использовании ткани, подвергнутой химической обработке, обратитесь к инструкции по обращению с ней.

Для чистого отчетливого звука (кассетная дека)

Регулярно очищайте головки для обеспечения хорошего качества воспроизведения и записи. Используйте чистящую ленту (не прилагается).



BZ02

ИНФОРМАЦИЯ
О СЕРТИФИКАЦИИ ПРОДУКЦИИ

СТЕРЕОСИСТЕМА
С ПРОИГРЫВАТЕЛЕМ DVD КОМПАКТ-ДИСКОВ
МОДЕЛЬ SC-VK62D (ОСНОВНОЙ БЛОК
SA-VK62D С КОЛОНКАМИ SB-VK62) PANASONIC
сертифицирована ОС ГОСТ-АЗИЯ,
(Регистрационный номер в Госреестре - РОСС SG.0001.11BZ02)

Сертификат соответствия:	№ РОСС SG.BZ02.B04840
Сертификат соответствия выдан:	28 января 2005 года
Сертификат соответствия действителен до:	28 января 2008 года
Модель SC-VK62D PANASONIC соответствует требованиям нормативных документов:	ГОСТ Р МЭК 60065-2002, ГОСТ 5651-89, ГОСТ 22505-97, ГОСТ Р 51515-99, ГОСТ Р 51317.3.2-99, ГОСТ Р 51317.3.3-99
Срок службы	7 (семь) лет

Інструкції з експлуатації

Музикальна стереосистема з програвачем дисків DVD

Модель No. **SC-VK62D**



Номер регіону

Програвач може відтворювати диски у форматі DVD-Video, що мають етикетку з номером регіону "5" або "ALL" (Усі).

Приклад:



Перед тим, як підключати, використовувати або налаштовувати цей пристрій, будь ласка, повністю прочитайте ці інструкції.

Збережіть цей документ для використання в майбутньому.

Шановний покупець

Дякуємо за придбання цього виробу. Щоб забезпечити найбільш оптимальну та безпечну роботу, будь ласка, уважно ознайомтеся з цими інструкціями.

Система	SC-VK62D
Головний блок	SA-VK62D
Динаміки	SB-VK62

В основному в цій інструкції описується робота з використанням пульта дистанційного керування, але Ви також можете використовувати кнопки керування на панелі основного блоку, якщо вони співпадають.

CAUTION	- LASER RADIATION WHEN OPEN. DO NOT STARE INTO BEAM. FDA 21 CFR / Class II
CAUTION	- VISIBLE AND INVISIBLE LASER RADIATION WHEN OPEN. AVOID EXPOSURE TO BEAM. IEC60825-1 / Class 3b
VARNING	- SYNLIG OCH OSYNLIG LASERSTRÅLNING NÄR DENNA DEL ÄR ÖPPNAD. BETRÄKTA EJ STRÅLEN!
ADVARSEL	- SYNLIG OG USYNLIG LASERSTRÅLING VED ÅBNING. UNDGÅ UDSETTELSE FOR STRÅLING.
ADVARSEL	- SYNLIG OG USYNLIG LASERSTRÅLING NÄR DEKSEL ÅPNES. UNNGÅ EKSPONERING FOR STRÅLING.
VARO!	- AVATTAESSA OLET ALTTIINA NÄKYVÄÄ JA NÄKYMÄTÖN LASERSÄTELYLLE. ÄLÄ KATSO SÄTEESEEN.
VORSICHT	- SICHTBARE UND UNSICHTBARE LASERSTRAHLUNG. WENN ABDECKUNG GEÖFFNET. NICHT DEM STRAHLE AUSSETZEN.
ATTENTION	- RAYONNEMENT LASER VISIBLE ET INVISIBLE EN CAS D'OUVERTURE. EXPOSITION DANGEREUSE AU FAISCEAU.
注意	- 打开时有可见及不可见激光辐射。避免激光束照射。
注意	- ここを開くと可視及び不可視レーザー光が出ます。ビームを見たり、触れたりしないで下さい。RQLXS0054

Усередені виробу

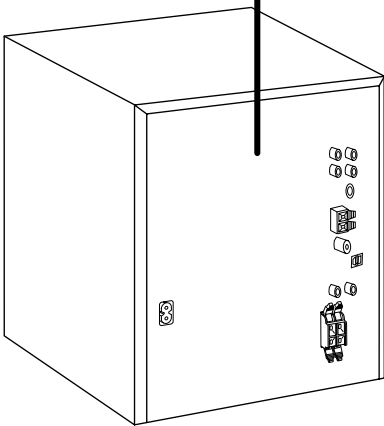

УВАГА!

У ЦЬОМУ ВИРОБІ ЗАСТОСОВАНО ЛАЗЕР. ВИКОРИСТАННЯ ОРГАНІВ КЕРУВАННЯ АБО РЕГУЛЮВАННЯ ЧИ ВИКОНАННЯ ПРОЦЕДУР ІНШИХ, НІЖ ЗАЗНАЧЕНО ТУТ, МОЖЕ ПРИЗВЕСТИ ДО НЕБЕЗПЕЧНОГО РАДІОАКТИВНОГО ВИПРОМІНЮВАННЯ. НЕ ВІДКРИВАЙТЕ КРИШОК І НЕ ВИКОНУЙТЕ РЕМОНТ САМОСТІЙНО. ЗВЕРТАЙТЕСЬ ЗА ОБСЛУГОВУВАННЯМ ДО КВАЛІФІКОВАНОГО ПЕРСОНАЛУ.

УВАГА!

- НЕ ВСТАНОВЛЮЙТЕ І НЕ РОЗМІЩУЙТЕ ЦЕЙ АПАРАТ У КНИЖКОВІЙ ШАФІ, ВБУДОВАНИХ МЕБЛЯХ АБО В ІНШОМУ ОБМЕЖЕНОМУ ПРОСТОРИ. ПЕРЕКОНАЙТЕСЬ, ЩО АПАРАТ ДОБРЕ ВЕНТИЛЮЄТЬСЯ. ДЛЯ ЗАПОБІГАННЯ НЕБЕЗПЕКИ УРАЖЕННЯ ЕЛЕКТРИЧНИМ СТРУМОМ АБО ВИНИКНЕННЯ ПОЖЕЖИ ВНАСЛІДОК ПЕРЕГРІВУ, ПЕРЕКОНАЙТЕСЬ, ЩО ЗАВІСКИ ЧИ БУДЬ-ЯКІ ІНШІ МАТЕРІАЛИ НЕ ЗАГОРОДЖУЮТЬ ВЕНТИЛЯЦІЙНІ ОТВОРИ.
- НЕ ЗАГОРОДЖУЙТЕ ВЕНТИЛЯЦІЙНІ ОТВОРИ ГАЗЕТАМИ, СКАТЕРТИНАМИ, ЗАВІСКАМИ ТА ПОДІБНИМИ ПРЕДМЕТАМИ.
- НЕ СТАВТЕ ДЖЕРЕЛА ВІДКРИТОГО ПОЛУМ'Я, НАПРИКЛАД, ЗАПАЛЕНІ СВІЧКИ, НА АПАРАТ.
- ЛІКВІДУЙТЕ БАТАРЕЙКИ ЕКОЛОГІЧНО ПРИЙНЯТИМ СПОСОБОМ.

ПОПЕРЕДЖЕННЯ:

ДЛЯ ЗМЕНШЕННЯ НЕБЕЗПЕКИ ВИНИКНЕННЯ ПОЖЕЖИ, УРАЖЕННЯ ЕЛЕКТРИЧНИМ СТРУМОМ ЧИ УШКОДЖЕННЯ ВИРОБУ, УНИКАЙТЕ ПОПАДАННЯ НА ЦЕЙ АПАРАТ ДОЩУ, ВОЛОГИ, КАПЕЛЬ АБО БРИЗОК РІДИНИ, А ТАКОЖ НЕ СТАВТЕ НА АПАРАТ ПРЕДМЕТИ, ЗАПОВНЕНІ РІДИНОЮ, НАПРИКЛАД, ВАЗИ.

Цей виріб може приймати радіоперешкоди, що створюються мобільними телефонами під час їх використання. Якщо такі перешкоди є помітними, будь ласка, збільшіть відстань між виробом та мобільним телефоном.

ЦЕЙ АПАРАТ ПРИЗНАЧЕНИЙ ДЛЯ ВИКОРИСТАННЯ У ПОМІРНИХ КЛІМАТИЧНИХ УМОВАХ.

Штепсельну розетку потрібно встановити біля обладнання та забезпечити легкий доступ до неї, або штепсельна вилка чи електричний з'єднувач повинні бути готовими до використання.

Приклад маркіровки: ○○ 1 A ○○○○○○○○

Елементи коду: 3-й символ—рік виготовлення (1—2001 р., 2—2002 р., 3—2003 р., ...);
4-й символ—місяць виготовлення (A—січень, B—лютий, ..., L—грудень)

Розташування маркіровки: Задня, нижня або бокова панель пристрою

Встановлений виробником термін служби (придатності) цього виробу дорівнює 7 рокам з дати виготовлення за умови, що виріб використовується у суворій відповідності до дійсної інструкції з експлуатації та технічних стандартів, що застосовуються до цього виробу.

Мацушіта Електрик Індастріал Ко., Лтд.
1006 Кадома, Осака, Японія

Головний блок: Вироблено в Сінгапурі
Динаміки: Вироблено в Малайзії

Застережні заходи

Розташування пристрою

Розташуйте пристрій на рівній поверхні, подалі від прямих сонячних променів, джерел високої температури, вологості та надмірної вібрації. Ці фактори можуть пошкодити корпус та інші компоненти пристрою і скоротити строк його служби.

Не кладіть важкі предмети на пристрій.

Живлення

Не використовуйте джерела живлення високої напруги. Це може призвести до перенапруги пристрою та викликати пожежу.

Не використовуйте джерела живлення постійного струму. Уважно перевірте джерело живлення перед тим, як встановлювати пристрій на борту судна або в будь-якому іншому місці, де використовується постійний струм.

Захист кабелю живлення змінного струму

Перевірте, щоб кабель живлення змінного струму було не пошкоджено та правильно під'єднано. Поганий контакт або пошкодження кабелю може призвести до пожежі або ураження електричним струмом. Не смикайте, не згинайте кабель та не ставте на нього важкі предмети.

Щоб витягнути кабель з розетки, візьміться міцно за штепсельну вилку та потягніть її. Смикання кабелю живлення змінного струму може призвести до ураження електричним струмом.

Не доторкайтесь до штепсельної вилки вологими руками. Це може призвести до ураження електричним струмом.

Сторонні предмети

Не допускайте потрапляння металевих предметів всередину пристрою. Це може призвести до ураження електричним струмом або несправної роботи пристрою.

Не допускайте проникнення рідини всередину пристрою. Це може призвести до ураження електричним струмом або несправної роботи пристрою. Якщо це трапилось, негайно від'єднайте пристрій від мережі живлення та зверніться до магазину, в якому Ви придбали цей пристрій, або до авторизованого сервісного центру. Наслідками ремонту, розбирання та переладнання пристрою некваліфікованими спеціалістами може стати ураження електричним струмом або пошкодження пристрою.

Не розпилюйте засоби від комарів або тарганів на пристрій або всередину. Такі засоби містять легкозаймисті гази, що можуть спалахнути при потрапленні у пристрій.

Обслуговування

Не намагайтеся відремонтувати пристрій власноруч. Якщо звук стає переривчастим, не спрацьовують світлові індикатори, з'являється дим або виникає будь-яка інша проблема, яка не згадується в цих інструкціях, від'єднайте кабель живлення постійного струму від настінної розетки та зверніться до магазину, в якому Ви придбали цей пристрій, або до авторизованого сервісного центру. Наслідками ремонту, розбирання та переладнання пристрою некваліфікованими спеціалістами може стати ураження електричним струмом або пошкодження пристрою.

Щоб подовжити строк служби пристрою, від'єднуйте його від мережі живлення, коли він не використовується протягом тривалого часу.

Акcesуари



Перевірте наявність акcesуарів, які постачаються разом із пристроєм, та їх відповідність опису.

1 Кабель живлення змінного струму

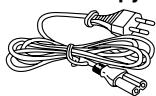

1 Відеокабель



1 Пульт дистанційного керування (ДК) (N2QAJB000138)

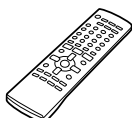

1 Рамочна антена АМ

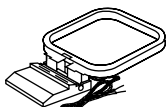

1 Кімнатна антена FM

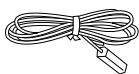

2 Батареї до пульта ДК

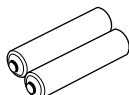

Примітка

Кабель живлення змінного струму, що входить до комплекту, призначено для використання лише з цим пристроєм. Не використовуйте його з іншим обладнанням.

Зміст

Початок роботи

Застережні заходи	3
Акcesуари	3

Швидке налаштування

КРОК1 Розташування	4
КРОК2 Підключення кабелів для передачі відеосигналу	4
КРОК3 Підключення динаміків, радіоприймача та джерела живлення	5
КРОК4 Пульт дистанційного керування	5
КРОК5 Меню швидкого налаштування QUICK SETUP	6
КРОК6 Встановлення часу	6
Функція DEMO	6

Інформація про диск	7
Опис функцій кнопок	8

Операції з дисками

Диски — Основні функції відтворення	10
Диски — Зручні функції	12

Інформація про диск/Відображення поточного стану відтворення (QUICK OSD)/ Перегляд розділів диска, які відтворюватимуться (ADVANCED DISC REVIEW)/ Послідовне відтворення компакт-дисків (CD MODE)/ Швидкий повтор/ Пропуск 30 секунд у прямому напрямку/ Зміна масштабу зображення/ Зміна швидкості відтворення/ Вибір кути та поворот нерухомих зображень/ Зміна звукових доріжок/Зміна субтитрів/ Повторне відтворення

Диски — Використання меню навігації	14
---	----

Відтворення дисків з даними/Відтворення компакт-дисків, починаючи з вибраної доріжки/ Відтворення дисків HighMAT™/Відтворення дисків RAM

Диски — Відтворення за програмою/відтворення у довільному порядку	16
---	----

Відтворення за програмою (до 32 об'єктів)/Відтворення у довільному порядку/Відтворення в довільному порядку ALL-DISC

Диски — Використання екранних меню	17
--	----

Головне меню/Other Settings

Диски — Змінювання налаштувань програвача	18
---	----

Операції з радіоприймачем

Радіоприймач	20
Налаштування вручну/Налаштування на вибрану станцію/ Вибір каналів	

Операції з касетами

Касети	21
Відтворення/Запис	

Операції з функцією караоке

Насолода караоке	22
Регулювання ефекту луни/Запис Вашого співу з використанням функції караоке/ Запис голосу	

Інші операції

Акустичне поле та якість звучання	23
---	----

Поширене об'ємне звучання (Advanced surround)/ Багатоканальне оновлення (Multi Re-master) – Насолода більш природним звучанням/Регулювання акустичного поля/ Використання ручного еквалайзера (MANUAL EQ)/ Використання еквалайзера регулювання звуку підвищеної якості

Використання таймерів	24
-----------------------------	----

Таймер відтворення/запису/Таймер вимкнення

Інші функції	25
--------------------	----

Вимкнення звуку/Функція автоматичного вимкнення/ Зменшення яскравості дисплея/ Зміна режиму відображення дисплея пристрою

Використання іншого обладнання	25
--------------------------------------	----

Використання зовнішнього пристрою/Використання навушників/Керування телевізором/Зміна режиму пристрою та пульта ДК/Підключення додаткової антени, що не входить до комплекту/Цифровий вихід/Домашній кінотеатр — Насолода більш потужним звуком

Довідкова інформація

Словник термінів	27
Вказівки з усунення несправностей	28
Технічні характеристики	30
Використання лотка/дисків	31
Обслуговування	31

Швидке настроювання

КРОК 1 Розташування

Розташуйте динамік таким чином, щоб динамік для відтворення надвисоких звукових частот знаходився з зовнішнього боку.

Динамік для відтворення надвисоких звукових частот



Примітка

Забороняється знімати передню решітку з динаміків.

Застереження

- Використовуйте динаміки лише з рекомендованими музичними системами. Недотримання цієї умови може призвести до пошкодження підсилювача та/або динаміків, а також до виникнення пожежі. У разі пошкодження пристрою або різкого погіршення його роботи зверніться до кваліфікованого спеціаліста.
- Не закріплюйте ці динаміки на стінах або на стелі.

КРОК 2 Підключення кабелів для передачі відеосигналу

- Не підключайте пристрій через відеоманітофон. Завдяки системі захисту від копіювання зображення може не відтворюватися належним чином.
- Перед підключенням вимкніть телевізор та зверніться до інструкцій з використання телевізора.

■ Телевізор з відеовходом VIDEO IN



■ Телевізор з відеовходом S VIDEO IN



Відеовихід S VIDEO OUT

Підключення до гнізда S VIDEO дозволяє отримати більш живе зображення, ніж при підключенні до гнізда VIDEO OUT, завдяки розділенню сигналів кольоровості (C) та яскравості (Y). (Результати залежать від моделі телевізора.)

Використовуйте лише динаміки, що входять до комплекту

- Використання інших динаміків може призвести до пошкодження пристрою та негативно позначиться на якості звучання.
- Для запобігання падінню встановіть динаміки на рівній поверхні. Якщо це неможливо, Вам необхідно вжити належні заходи для запобігання їх падінню.

Розташування динаміків для отримання найкращого ефекту

Розташування динаміків може вплинути на якість передачі низьких частот та на зону розповсюдження звуку. Необхідно враховувати наступні моменти.

- Розташуйте динаміки на плоскій стійкій поверхні.
- Розташування динаміків занадто близько до підлоги, стін та кутів може призвести до появи надмірно великих низьких частот. Закрийте стіни та вікна за допомогою товстої завіски.
- Для забезпечення належної вентиляції динаміки слід встановлювати на відстані щонайменше 10 мм від системи.

Зауваження щодо використання динаміків

- Динаміки можуть бути пошкоджені та їх строк експлуатації скорочений, якщо протягом тривалого часу прослуховувати звук на високій гучності.
- Зменште гучність звуку в наступних випадках для уникнення пошкодження динаміків.
 - Коли відтворюється викривлений звук.
 - Коли динаміки відтворюють незвичайний шум (свистіння) при використанні мікрофона або програвача, шуми при прослуховуванні радіопрограм FM-діапазону або постійні сигнали від осцилятора, пробного диска чи електронних інструментів.
 - Під час регулювання якості звучання.
 - При вмиканні чи вимиканні пристрою.

Якщо на екрані телевізора з'являються неправильні кольори

Ці динаміки спроектовані для використання поблизу телевізора, але на якість передачі зображення може вплинути використання їх з деякими моделями телевізорів та комбінаціями налаштувань.

Якщо це трапляється, вимкніть телевізор приблизно на 30 хвилин.

Функція розмагнічування телевізора повинна усунути цю проблему. Якщо ці явища знову трапляються, розташуйте динаміки подалі від телевізора.

Звичайний відеокабель



■ Телевізор з компонентними відеовходами COMPONENT VIDEO IN

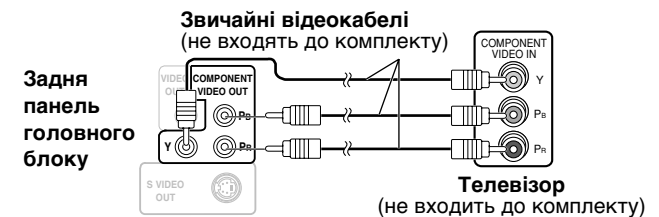

Відеовиходи COMPONENT VIDEO OUT

Ці гнізда можуть бути використані для виводу сигналів або з черезрядковою, або з прогресивною розгорткою та забезпечують чистіше зображення порівняно з підключенням через гніздо S VIDEO OUT. При підключенні через ці гнізда здійснюється розділення вихідних сигналів кольорного контрасту (P_B/P_R) та яскравості (Y) для отримання високої точності передачі кольорів.

- Тип гнізд компонентного відеосигналу залежить від моделі телевізора або монітора (наприклад, Y/P_B/P_R, Y/B-Y/R-Y, Y/C_B/C_R).

Підключайте до гнізд того ж самого кольору.

Для насолоди від перегляду відео з прогресивною розгорткою

Підключіть до входу компонентного відеосигналу на телевізорі, який підтримує сигнал 525р або 625р. (Відеозображення не буде відображатися належним чином, якщо пристрій був підключений до телевізора, що не підтримує потрібні характеристики.)

КРОК 3

Підключення динаміків, радіоприймача та джерела живлення

Рамочна антена AM



Кімнатна антена FM



Кабель живлення змінного струму



- Приєднайте кабель живлення змінного струму лише після того, як були підключені всі інші пристрої.
- Підключення додаткової антени, що не входить до комплекту (➔ сторінка 26).

Підготовка

Скрутіть та зніміть вінілові кінчики шнурів динаміків.



АБО

Якщо проводи динаміка без вінілових наконечників, прямо під'єднайте їх до гнізда.

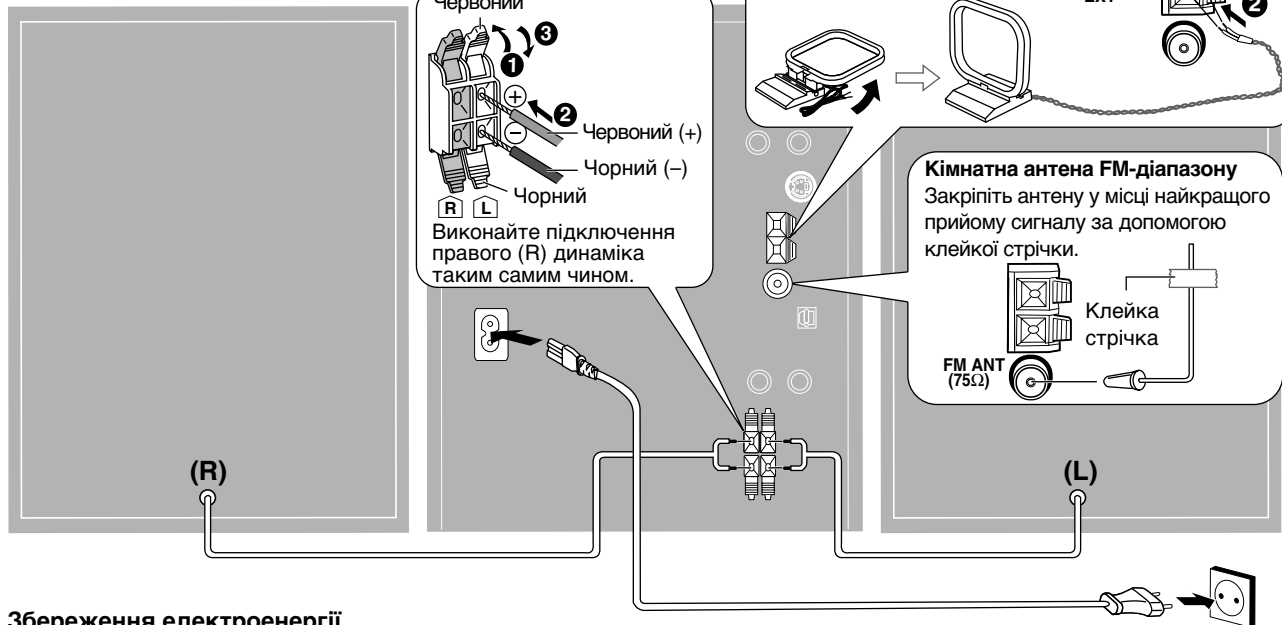

Збереження електроенергії

Цей пристрій споживає електричну енергію (приблизно 0.9 ват), навіть якщо він вимкнений за допомогою кнопки [⏻] (на панелі пристрою: кнопка [⏻/⏻]). Для економії електроенергії, коли пристрій не використовується протягом тривалого часу, від'єднайте його від мережі живлення змінного струму. Після повторного підключення пристрою до мережі живлення доведеться відновити деякі налаштування пам'яті.

КРОК 4

Пульт дистанційного керування

Пульт дистанційного керування (ДК)



Батареї до пульта ДК



Вставте батареї таким чином, щоб їх полюси (+ та -) правильно сполучилися з відповідними позначками всередині пульта.



R6/LR6, AA, UM-3

- Не використовуйте акумуляторні батарейки.

Не рекомендується:

- використовувати одночасно старі та нові батареї;
 - використовувати одночасно батареї різних типів;
 - нагрівати батареї або підносити до вогню;
 - розбирати батареї або замикати їх;
 - намагатися заряджати лужні або марганцеві батареї;
 - використовувати батареї, з яких було знято оболонку.
- Недотримання правил з використання батарей може призвести до витoku електроліту, внаслідок чого може бути пошкоджено предмети, на які потрапить ця рідина, та виникнути пожежа.

Вийміть батареї, якщо пульт ДК не буде використовуватися протягом тривалого часу. Зберігайте їх у прохолодному темному місці.

Використання

Спрямуйте пульт на сенсор сигналу з пульта ДК (➔ сторінка 8) безпосередньо навпроти пристрою, відстань до якого не повинна перевищувати 7 метрів. При цьому, на шляху проходження сигналу не повинно бути перешкод.

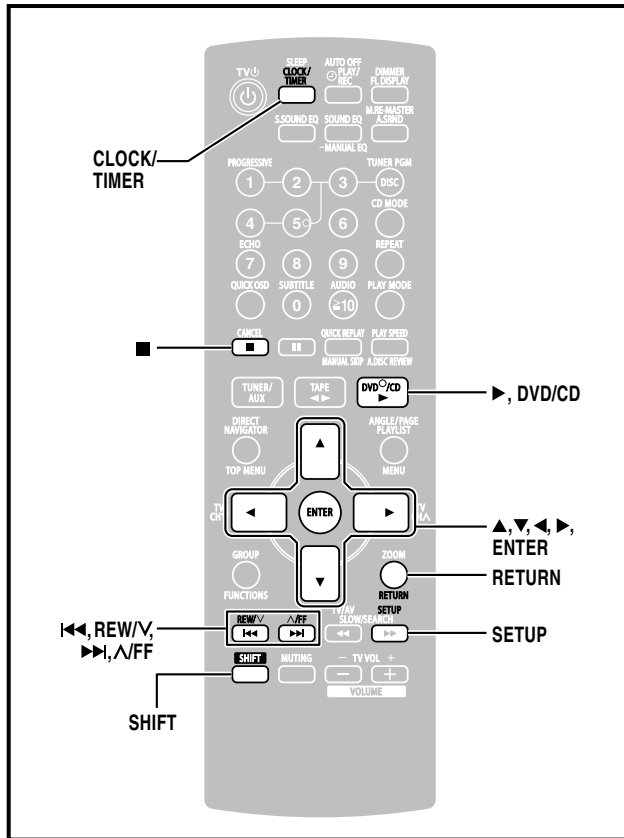

КРОК 5 Меню швидкого налаштування QUICK SETUP

Завдяки меню QUICK SETUP Ви можете виконати необхідні налаштування.

Увімкніть телевизор та оберіть у його параметрах відповідний вхід відеосигналу.

- 1 Натисніть кнопку **[▶, DVD/CD]** для вибору "DVD/CD" у якості джерела відеосигналу. Пристрій увімкнеться. Натисніть **[■]**, коли диск знаходиться у лотку.
- 2 Натисніть **[SHIFT] + [SETUP]** для відображення меню QUICK SETUP.
- 3 Виконуйте вказівки на екрані та натискайте **[▲, ▼, ◀, ▶]** для вибору, після чого натисніть **[ENTER]** для затвердження зроблених налаштувань. Натисніть **[RETURN]** для повернення до попереднього меню.
- 4 Натисніть **[ENTER]**, а потім **[SHIFT] + [SETUP]** для завершення налаштування.

КРОК 6 Встановлення часу

Годинник в системі відображає час у 24-годинному форматі.

- 1 Натисніть **[CLOCK/TIMER]**, щоб вибрати "CLOCK" (Годинник). Кожного разу, коли Ви натискаєте кнопку, відображається:

CLOCK → ⊕PLAY → ⊕REC
↖ повернення ↗
- 2 (За приблизно 7 секунд) Натисніть **[◀◀, REW/V]** або **[▶▶, F.F]**, щоб встановити час.
- 3 Натисніть **[CLOCK/TIMER]**, щоб затвердити встановлення часу. Дисплей повернеться до того режиму, який відображувався до встановлення часу.

Щоб показати час на дисплеї

Коли пристрій увімкнений або працює в режимі очікування, натисніть **[CLOCK/TIMER]** один раз.

Час показуватиметься протягом приблизно 5 секунд.

Примітка

Для забезпечення точності годинника періодично встановлюйте час.

Функція DEMO

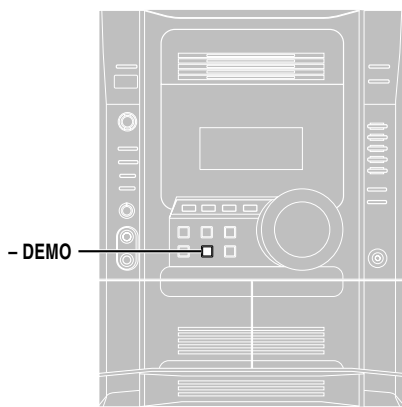

При першому підключенні пристрою до розетки на дисплеї можуть відобразитися його функції в режимі ознайомлення. Якщо демонстраційний режим вимкнено, Ви можете увімкнути його, щоб переглянути демонстрацію усіх функцій пристрою.

Натисніть та утримуйте кнопку **[-DEMO]**.







Зображення на дисплеї змінюється кожного разу при натисканні та утриманні кнопки.

DEMO OFF (вимк.) ↔ **DEMO ON** (увімк.)

Споживання електроенергії в режимі очікування можна зменшити, вимкнувши демонстраційний режим.

Інформація про диск

Диски, що відтворюються в цьому пристрої

Диск	Логотип	Позначка, що використовується в цих інструкціях	Зауваження
DVD-RAM		RAM	Записаний за допомогою пристроїв, що використовують формат відеозапису версії 1.1 (уніфікований стандарт запису відеосигналів), як, наприклад, пристрої запису у форматі DVD video, відеокамери, які здійснюють запис у форматі DVD video, персональні комп'ютери та інше.
		JPEG	Записаний з використанням стандарту DCF (розробка для файлової системи відеокамер). • Для відтворення файлів у форматі JPEG виберіть у параметрах меню Other пункт "Play as Data Disc" (Відтворювати як диск з даними) (→ сторінка 17).
DVD-Video		DVD-V	—
DVD-R (DVD-Video) DVD-RW (DVD-Video)			Диски, які були записані та фіналізовані* з використанням пристроїв запису або відеокамер компанії Panasonic, що працюють у форматі DVD video.
+R (Відео)/ +RW (Відео)	—		Диски, які були записані та фіналізовані* з використанням пристроїв запису або відеокамер, що працюють у форматі DVD video.
Video CD		VCD	—
SVCD			Відповідно до IEC62107.
CD		CD	Цей пристрій є сумісним з форматом HDCD, але не підтримує виконання функції "подовження піків" Peak Extend (функція, за допомогою якої здійснюється розширення динамічного діапазону сигналів високого рівня). Компакт-диски, які закодовані з використанням формату HDCD, мають краще звучання, тому що вони мають кодування 20 бітів порівняно з 16 бітами усіх інших компакт-дисків.
CD-R CD-RW	—	WMA MP3 JPEG CD VCD	<ul style="list-style-type: none"> Цей пристрій може відтворювати диски CD-R/RW (диск із записаними аудіоданими), що записані у форматах, які вказані у лівому стовпчику. Завершіть сеанси або фіналізуйте* диск після закінчення запису. Диски HighMAT Лише файли у форматах WMA, MP3 або JPEG. Для відтворення без використання функції HighMAT виберіть пункт "Play as Data Disc" (Відтворювати як диск з даними) в меню Other (→ сторінка 17). WMA Цей пристрій не підтримує відтворення файлів з множинною швидкістю передачі бітів (MBR: файли, що складаються з частин, закодованих з використанням кількох різних швидкостей передачі бітів).

- * Процес, який дозволяє відтворювати файли з використанням сумісного обладнання.
• Відтворення вищевказаних дисків може не відбутися в усіх випадках залежно від типу диска або умов запису.

■ Диски, що не відтворюються в цьому пристрої

Диски у форматах DVD-Audio, DVD-ROM, CD-ROM, CDV, CD-G, SACD, Divx Video та Photo CD, DVD-RAM, які неможливо вийняти з упаковки, диски DVD-RAM 2,6 Гб та 5,2 Гб та "Chaoji VCD", які доступні у продажу, диски у форматах CVD, DVCD та SVCD включно, які не відповідають стандарту IEC62107.

Відтворення дисків DVD та Video CD

Виробники дисків можуть встановити власні параметри керування відтворенням, тому Ви не завжди матимете змогу керувати відтворенням згідно з описами у цій інструкції (наприклад, якщо час відтворення не відображається або диск Video CD має пункти меню). Уважно ознайомтеся з інструкціями, які вказані на коробці з диском.

■ Аудіоформат DVD-дисків

Цей пристрій автоматично розпізнає та декодує диски з наведеними позначками.



■ Чищення дисків

Протріть вологою тканиною, після чого витріть насухо.

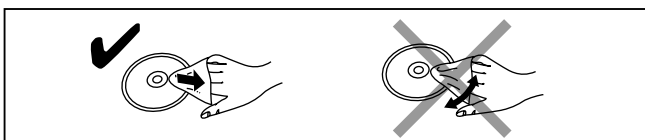

■ Зауваження щодо користування диском

- Не прикріплюйте на диск етикетки або наклейки (це може призвести до деформування диску, після чого його подальше використання буде неможливим).
- Не робіть написи на поверхні диску з використанням кулькової ручки або іншого пишучого засобу.
- Не використовуйте розпилювачі для очищення платівок, бензин, розріджувачі, антистатичні засоби або інші розчинники.
- Не використовуйте засоби захисту від подряпин або чохла.
- Не використовуйте наступні компакт-диски:
 - диски з залишками клейких речовин, що залишилися після видалення наклейок або етикеток (диски, що взяті напрокат, та інші);
 - диски, що значно деформовані або подряпані;
 - диски неправильної форми, наприклад, у формі серця.

■ Системи відтворення відеозображення

- Цей пристрій може відтворювати відеозображення у системах PAL та NTSC, але необхідно, щоб Ваш телевізор підтримував ту систему, яка використовується на диску.
- Диски, записані у системі PAL, не можуть належним чином відтворюватися на телевізорі, на якому встановлена система NTSC.
- Цей пристрій може конвертувати сигнали системи NTSC у сигнали PAL 60 для перегляду на телевізорі з системою PAL (→ сторінка 19, вкладка "Video" — NTSC Disc Output (Відтворення дисків, записаних у системі NTSC)).

Головний блок

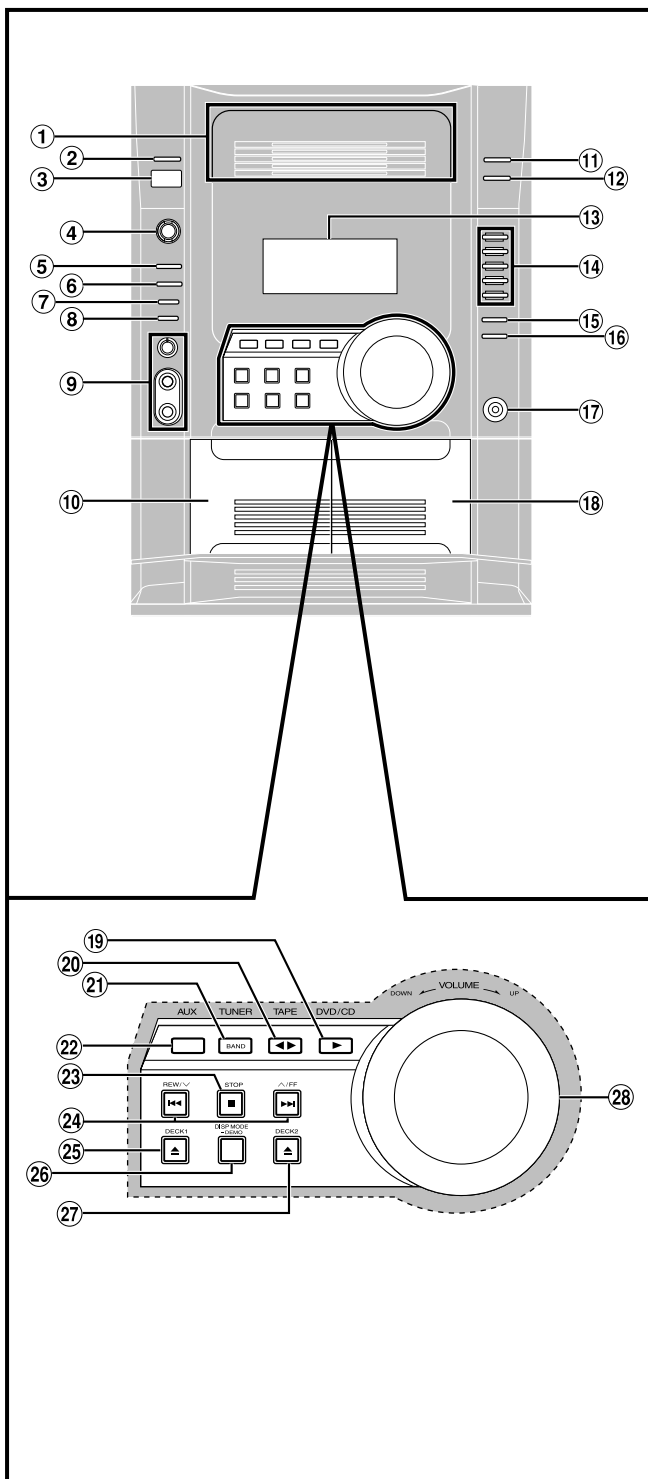

- ① Лотки для дисків
- ② Кнопка перевірки диска [DISC CHECK] 10
- ③ Сенсор сигналу з пульта ДК
- ④ Індикатор живлення змінного струму [AC IN]
Цей індикатор загоряється при підключенні пристрою до мережі живлення змінного струму.
Перемикач режиму очікування/увімкнення [Φ/I]
Натисніть для перемикання пристрою з режиму “увімкнено” до режиму очікування, або навпаки. У режимі очікування пристрій все ще споживає невелику кількість електроенергії.
- ⑤ Кнопка ефекту багатоканального оновлення [MULTI RE-MASTER] 23
- ⑥ Кнопка поширеного об’ємного звучання [ADVANCED SURROUND] 23
- ⑦ Кнопка вибору деки 1/2 [DECK 1/2] 21
- ⑧ Кнопка запису [● REC] 21
- ⑨ Регулятор гучності мікрофона [MIC VOL MIN, MAX] 22
Гнізда для підключення мікрофонів [MIC 1, 2] 22
- ⑩ Тримач касети 1-ї деки 21
- ⑪ Кнопка відкривання/закривання лотка для дисків [OPEN/CLOSE ▲] 10
- ⑫ Кнопка зміни диска [DISC CHANGE ▲] 10
- ⑬ Дисплей
- ⑭ Кнопки швидкого вмикання відтворення дисків DVD/CD [1-5] 10
- ⑮ Кнопка еквалайзера регулювання звуку підвищеної якості [SUPER SOUND EQ] 23
- ⑯ Кнопка еквалайзера регулювання звуку [SOUND EQ] 23
- ⑰ Гніздо для підключення навушників [PHONES] 25
- ⑱ Тримач касети 2-ї деки 21

Центральна консоль

- ⑲ Кнопка відтворення дисків DVD/CD [▶, DVD/CD] 6
- ⑳ Кнопка відтворення/вибору напрямку програвання касети [◀ ▶, TAPE] 21
- ㉑ Кнопка вибору тюнера/діапазону [BAND, TUNER] 20
- ㉒ Кнопка вмикання додаткового пристрою [AUX] 25
- ㉓ Кнопка зупинки [■, STOP] 10
- ㉔ Кнопки пропуску/пошуку/уповільненого відтворення, швидкого перемотування касети вперед/назад, настроювання, налаштування часу [◀◀, REW/V, ▶▶, √FF] 10, 20, 21
- ㉕ Кнопка відкривання деки 1 [▲, DECK1] 21
- ㉖ Кнопка режиму дисплея, активування демонстраційного режиму [DISP MODE, -DEMO] 6, 25
- ㉗ Кнопка відкривання деки 2 [▲, DECK2] 21
- ㉘ Регулятор гучності [VOLUME DOWN, UP] 22

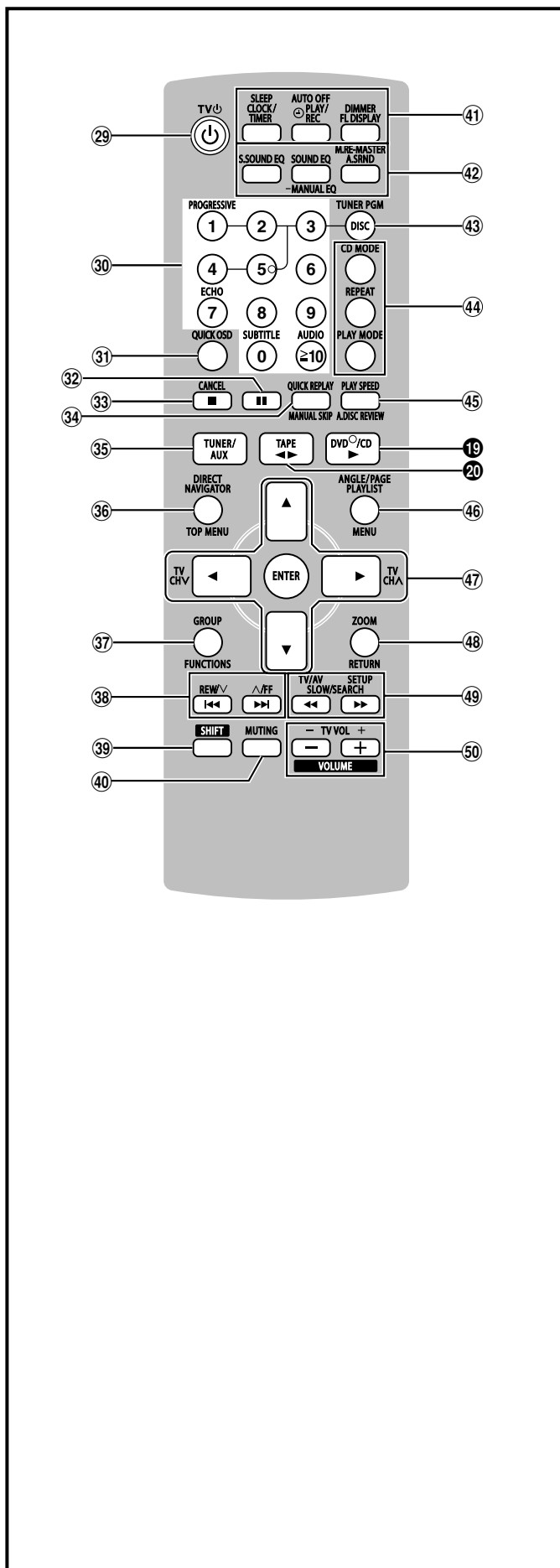

Такі кнопки, як 19 виконують ті самі функції, що й відповідні кнопки на головному блоці.

- 29 Кнопка переключення в режим очікування/увімкнення, кнопка увімкнення/вимкнення телевізора [TV, TV ϕ] 24, 25
- 30 Кнопки з цифрами [0 – 9, ≥ 10] 11
Ці кнопки виконують наступні функції.
[1]: Кнопка перегляду відео з прогресивною розгорткою [PROGRESSIVE] 11
[7]: Кнопка ефекту луни [ECHO] 22
[0]: Кнопка увімкнення/вимкнення субтитрів [SUBTITLE] 11
 ≥ 10 : Кнопка регулювання звучання [AUDIO] 13
- 31 Кнопка відображення поточного стану відтворення [QUICK OSD] 12
- 32 Кнопка призупинення відтворення [II] 11
- 33 Кнопка зупинення відтворення, скасування операції [■, CANCEL] 6, 11, 15, 16
- 34 Кнопка пропуску вручну, швидкого повтору відтворення [MANUAL SKIP, QUICK REPLAY] 12
- 35 Кнопка увімкнення тюнера/додаткового пристрою [TUNER/AUX] 20, 25
- 36 Кнопка відображення головного меню, безпосередньої активації навігатора [TOP MENU, DIRECT NAVIGATOR] 11, 14, 15
- 37 Кнопка вибору функції, керування групами [FUNCTIONS, GROUP] 11, 14, 17
- 38 Кнопки пропуску диска, швидкого перемотування касети вперед/назад, вибору налаштованого каналу та налаштування часу [REW/V, REW/V, F.F, F.F] 6, 20, 21
- 39 Кнопка активування додаткових функцій [SHIFT]
Щоб використовувати функції, позначені оранжевим кольором:
Утримуючи кнопку [SHIFT], натисніть кнопку відповідної функції.
- 40 Кнопка вимкнення звуку [MUTING] 25
- 41 Кнопка встановлення годинника/таймера, таймера вимкнення [CLOCK/TIMER, SLEEP] 6, 24
Кнопка таймера відтворення/запису, автоматичного вимкнення [PLAY/REC, AUTO OFF] 24, 25
Кнопка зміни режиму дисплея, підсвічування дисплея [FL DISPLAY, DIMMER] 11, 25
- 42 Кнопка еквалайзера регулювання звуку підвищеної якості [S.SOUND EQ] 23
Кнопка еквалайзера регулювання звуку, ручного еквалайзера [SOUND EQ, -MANUAL EQ] 23
Кнопка поширеного об'ємного звучання (Advanced surround) та ефекту багатоканального оновлення (Multi Re-master) [A.SRND, M.RE-MASTER] 23
- 43 Кнопка вибору диска, програмування тюнера [DISC, TUNER PGM] 12, 20
- 44 Кнопка вибору режиму відтворення компакт-дисків [CD MODE] 12
Кнопка повтору [REPEAT] 13
Кнопка вибору режиму відтворення [PLAY MODE] 16, 20, 21
- 45 Кнопка розширеного перегляду вмісту диска, регулювання швидкості відтворення [A.DISC REVIEW, PLAY SPEED] 12, 13
- 46 Кнопка вибору меню, списку відтворення, кута/сторінки [MENU, PLAYLIST, ANGLE/PAGE] 11, 13, 14
- 47 Кнопки керування курсором [▲, ▼, ◀, ▶],
Кнопка підтвердження дії [ENTER] 6, 11, 13-15, 23
Ці кнопки виконують наступні функції.
[◀, ▶]: Кнопки вибору телеканалів [TV CH \downarrow , TV CH \uparrow] 25
- 48 Кнопка повернення до попереднього екрана, зміни масштабу зображення [RETURN, ZOOM] 6, 13
- 49 Кнопки уповільнення відтворення/пошуку, настроювання [◀◀, ▶▶, SLOW/SEARCH] 11, 14, 20
Ці кнопки виконують наступні функції.
[◀◀]: Кнопка вибору вхідного сигналу TV/AV [TV/AV] 25
[▶▶]: Кнопка налаштування функцій [SETUP] 6
- 50 Кнопки регулювання звуку пристрою/звуку телевізора [–, +, VOLUME, – TV VOL +] 22, 25

Диски – Основні функції відтворення

1 Натисніть [OPEN/CLOSE ▲], щоб відкрити лоток для дисків.

Пристрій увімкнеться.

- Щоб вставити диски в інші лотки, натискайте кнопки [1]–[5] для вибору відповідного лотка, після чого натисніть [OPEN/CLOSE ▲], щоб відкрити лоток.
- Ви можете вставити до 5 дисків (по одному на кожний лоток).
- Вставляйте двосторонні диски догори етикеткою тієї сторони, яку Ви бажаєте відтворити.
- **RAM** Перш ніж використовувати диск, вийміть його з упаковки.



Не витягуйте та не заштовхуйте лоток рукою.

2 Натисніть [OPEN/CLOSE ▲], щоб закрити лоток.

Зміна диска в іншому лотку

Натисніть [DISC CHANGE ▲], а потім натискайте кнопки [1]–[5].

Натисніть [DISC CHANGE ▲] ще раз, щоб закрити лоток.

- Диск також можна вийняти під час відтворення диска в іншому лотку.
- Якщо вибрати диск, що відтворюється, відтворення зупиняється, та відкривається лоток.

Перевірка розміщення диска

Натисніть [DISC CHECK] під час відтворення.

Натисніть ще раз, щоб закрити лоток.

- Для перевірки розміщення дисків діаметром 12 см.
- Якщо диск відтворюється, відповідний лоток не відкриватиметься.
- Не виймайте та не вставляйте диск(и) під час перевірки диска.
- Не витягайте лотки під час перевірки диска.

Зупинення

Натисніть [■, STOP] під час відтворення.

Місце зупинення вноситься до пам'яті пристрою, а на дисплеї відображається напис "RESUME".

- Натисніть [▶, DVD/CD], щоб поновити відтворення.
- Натисніть [■, STOP] ще раз, щоб скасувати поновлення відтворення з цього місця.

3 Натисніть [1] – [5] для відтворення диска.

Також можна натиснути [▶, DVD/CD], якщо потрібно відтворити саме поточний диск.



▶, DVD/CD

Пропуск/Пошук/Уповільнене відтворення

- Щоб пропустити: Натисніть [◀◀, REW/V] або [▶▶, FFF].
- Щоб здійснити пошук: Натисніть та утримуйте [◀◀, REW/V] або [▶▶, FFF] під час відтворення.
- Щоб виконати уповільнене відтворення: Натисніть та утримуйте [◀◀, REW/V] або [▶▶, FFF] під час призупинення відтворення.
- **VCD** Уповільнене відтворення може здійснюватись лише в прямому напрямку.
- Швидкість пошуку/уповільненого відтворення можна збільшувати в 5 разів.

Примітка

- Диски продовжують обертатись при відображенні меню. Натисніть [■] по завершенні операцій з пристроєм, щоб не подавати зайве навантаження на мотор пристрою та телевізійний екран.
- На дисках +R/+RW загальна кількість заголовків може відобразитись неправильно.

Насолоджуйтесь відео з прогресивною розгорткою

Натисніть [SHIFT] + [PROGRESSIVE].
Ви можете насолоджуватись відео з прогресивною розгорткою (→ сторінка 4).

Введення цифр

RAM DVD-V VCD CD
Натискайте кнопки з цифрами.
Наприклад, щоб ввести 12: [≥10] → [1] → [2]
VCD з функціями керування відтворенням (PBC)
Натисніть [■], щоб скасувати дію функцій PBC, після чого натискайте кнопки з цифрами.
WMA MP3 JPEG
Натисніть кнопки з цифрами, після чого натисніть [ENTER].
Наприклад, щоб ввести 123: [1] → [2] → [3] → [ENTER]
• Натисніть [SHIFT] + [CANCEL], щоб видалити цифру(и).

Призупинення відтворення

Натисніть [■], CANCEL
Натисніть [II] під час відтворення.
• Натисніть [▶], DVD/CD, щоб поновити відтворення.

Покадровий пропуск

RAM DVD-V VCD
Натисніть [◀, ▶] під час призупинення відтворення.
• **VCD** Може виконуватись лише в прямому напрямку.

Вибір меню дисків

Ⓐ: Натисніть для відображення головного меню диска (**DVD-V**) або програм (**RAM**).
Ⓑ: Натисніть для відображення меню диска (**DVD-V**) або списку відтворення (**RAM**).
VCD з функціями керування відтворенням (PBC)
Натисніть [RETURN] для відображення меню диска.

Дисплей головного блока

Натисніть [FL DISPLAY], щоб змінити режим дисплея.
RAM DVD-V WMA MP3
Відображення часу ↔ Відображення інформації
JPEG
Якщо активовано режим показу слайдів (Slideshow) (→ сторінка 17):
SLIDE ↔ Відображення інформації
Якщо режим показу слайдів (Slideshow) вимкнено (→ сторінка 17):
PLAY ↔ Відображення інформації

Відображення субтитрів/Інформації

Натисніть [SHIFT] + [SUBTITLE].
RAM
Відображення/приховання субтитрів (→ сторінка 13).
DVD-V VCD (лише SVCD)
Вибір мови субтитрів (→ сторінка 13).
JPEG
Вибір інформації, що відображається.
Дата → Відомості зображення → Інформація не показується

Початок відтворення з вибраної групи

WMA MP3 JPEG
Натисніть [SHIFT] + [GROUP], а потім натискайте кнопки [▲, ▼] для вибору групи, після чого натисніть [ENTER], щоб розпочати відтворення.
• Папки на дисках з даними у форматах WMA/MP3 та JPEG сприймаються як "Group".
Пропуск групи/об'єкта під час відтворення
Пропуск групи: Натисніть [▲, ▼].
Пропуск об'єкта: Натисніть [◀, ▶].

Екранних елементів

Натисніть одну з кнопок [▲, ▼, ◀, ▶] для вибору елемента, після чого натисніть [ENTER], щоб виконати налаштування.
• Натисніть [RETURN], щоб повернутись до попереднього екрана.

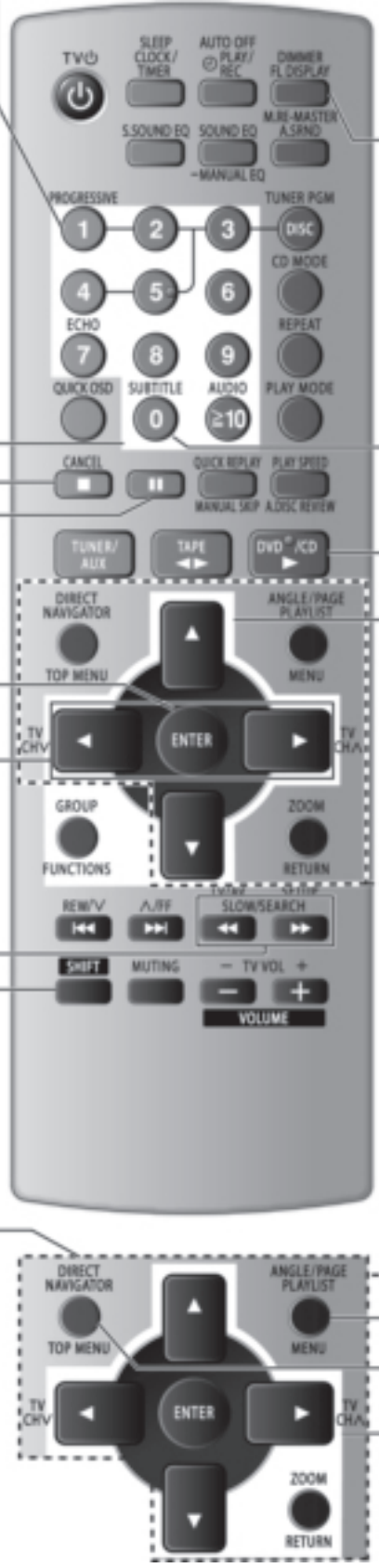

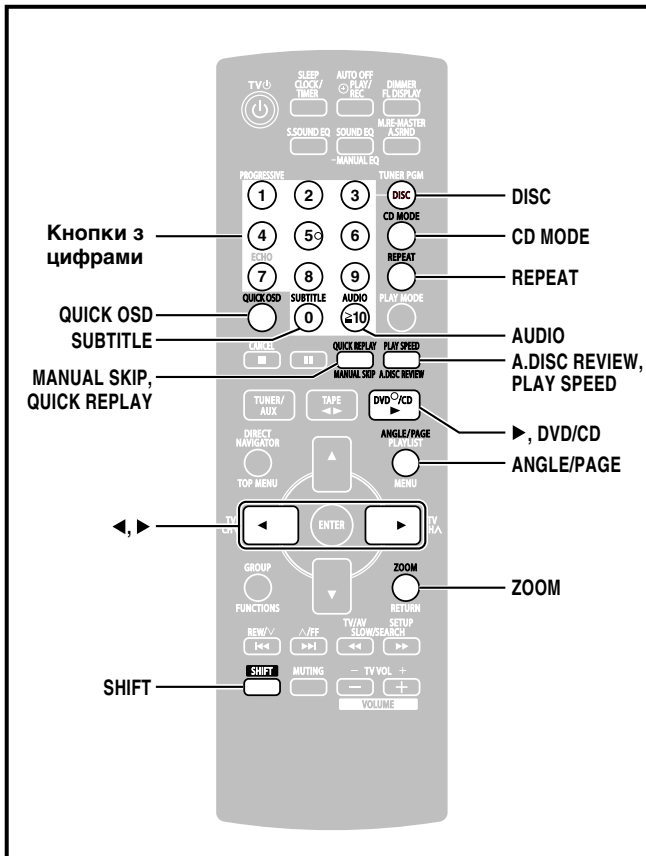

Інформація про диск

Ви можете вибрати диск після перевірки інформації про вставлені диски за допомогою екрана інформації про диск.

- Ви також можете вибрати диск за допомогою кнопок вибору дисків безпосередньо з головного блоку пристрою.

1 Натисніть [DISC], щоб відобразити екран інформації про диск.

Приклад

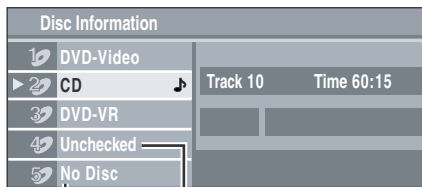

Диск відсутній Ще не перевірений диск

2 Виберіть диск, натискаючи кнопки з цифрами ([1] - [5]).

Щоб вийти з цього екрана

Натисніть [DISC].

Відображення поточного стану відтворення (QUICK OSD)

Відображається поточний стан відтворення.

Натисніть [QUICK OSD].

Наприклад, **DVD-V** Номер поточного епізоду Час відтворення, що минув

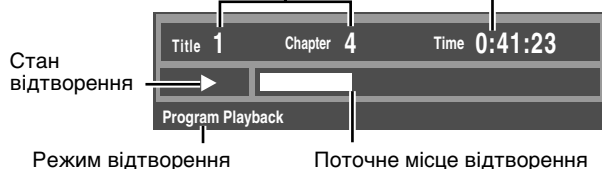

- Щоб вийти з цього екрана Натисніть [QUICK OSD].
- **[CD] [MP3] [WMA]** Автоматично з'явиться екран QUICK OSD.

Перегляд розділів диска, які відтворюватимуться (ADVANCED DISC REVIEW)

RAM DVD-V (Функція не поширюється на диски +R/+RW)

Ця функція дозволяє переглядати вміст диска та розпочинати відтворення з вибраного місця. Ви можете вибрати параметр "Intro Mode" (Режим ознайомлення) або "Interval Mode" (Режим відтворення через інтервали) пункту "Advanced Disc Review" (Огляд вмісту диска) у вкладці "Disc" (Диск) (→ сторінка 18).

1 Натисніть [A.DISC REVIEW].

Відображається екран QUICK OSD.

Наприклад, **RAM**



2 Натисніть [▶, DVD/CD], коли знайдете розділ/програму для відтворення.

Ця функція може не працювати залежно від диска та умов відтворення.

Послідовне відтворення компакт-дисків (CD MODE)

VCD [CD] [WMA] [MP3]

Ця функція є дуже зручною, якщо Ви бажаєте відтворити послідовно кілька музичних дисків. Перш ніж розпочати відтворення переконайтесь, що формат диска, завантаженого для відтворення, підтримується в цьому режимі. Формати DVD та JPEG пропускаються без відтворення.

При зупиненому відтворенні

1 Натисніть [CD MODE].



2 Натисніть [▶, DVD/CD].

Примітка

- Якщо формат диска, завантаженого для відтворення, не відповідає обраному (наприклад, DVD), режим відтворення компакт-дисків (CD Mode) не працюватиме.
- Меню HighMAT та органи керування відтворенням компакт-диска Video CD стають неактивними.
- Змінити режим під час відтворення або в режимі відтворення за програмою чи відтворення в довільному порядку неможливо.
- Для відтворення DVD-диска натисніть [CD MODE] ще раз, щоб скасувати режим CD Mode. (Режим CD Mode також вимкнеться, якщо відкрити лоток для дисків, який використовується в поточний момент, перевести пристрій в режим очікування або вибрати інше джерело.)

Швидкий повтор

(Використовується лише за умови, коли може відобразитися час відтворення, що минув.)

(Функція не поширюється на диски +R/+RW)

Натисніть [SHIFT] + [QUICK REPLAY], щоб перейти на кілька секунд назад.

Пропуск 30 секунд у прямому напрямку

(Використовується лише за умови, коли може відобразитися час відтворення, що минув.)

RAM DVD-V (Функція не поширюється на диски +R/+RW)

Відтворення відновлюється після пропуску фрагмента тривалістю приблизно 30 секунд. Це дуже зручно, якщо Ви бажаєте пропустити рекламні ролики та інше.

Під час відтворення

Натисніть [MANUAL SKIP].

RAM Неможливо пропустити фрагмент поточної програми, якщо наступна програма розпочинається менш ніж за хвилину від місця, в якому Ви починаєте пропуск.

Зміна масштабу зображення

RAM DVD-V VCD

Ця функція дозволяє розтягнути зображення формату "поштової скрині" на весь екран.

Під час відтворення

Натискайте [SHIFT] + [ZOOM] кілька разів, щоб вибрати попередньо налаштований формат зображення (Just Fit Zoom) (Оптимальний масштаб) або "Auto" (Автоматичний).

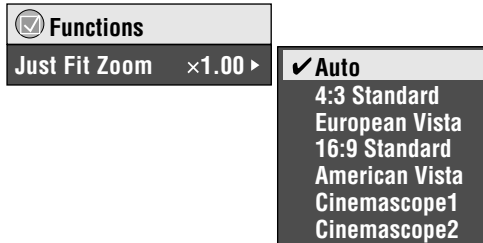

Наприклад,

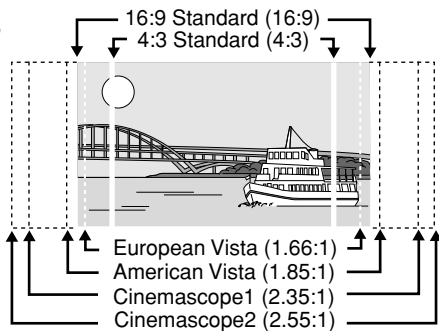

Точне регулювання (налаштування масштабу вручну)

Після вибору попередньо налаштованого формату зображення або "Auto" (Автоматичний) натискайте кнопки [◀, ▶].

– від "x1.00" до "x1.60" (з кроком 0,01)

– від "x1.60" до "x2.00" (з кроком 0,02)

• Натисніть та утримуйте кнопки [◀, ▶], щоб переходити швидше.

Зміна швидкості відтворення

RAM DVD-V

Під час відтворення

Натисніть [SHIFT] + [PLAY SPEED] кілька разів, щоб вибрати "Normal" (Нормальне), "Fast" (Швидке) або "Slow" (Повільне).



Зміна швидкості відтворення в діапазоні від "x0.6" до "x1.4" (з кроком 0,1)

Натискайте кнопки [◀, ▶] під час відображення вищезазначеного повідомлення.

• Натисніть [▶], DVD/CD], щоб повернутись до звичайного відтворення.

• Ця функція може не працювати залежно від запису на диску.

Вибір кута та поворот нерухомих зображень

Натисніть [SHIFT] + [ANGLE/PAGE] кілька разів для вибору кута або повороту нерухомого зображення.

DVD-V (за наявності кількох кутів) – Вибір кута

JPEG – Поворот нерухомого зображення

Зміна звукових доріжок

RAM DVD-V (за наявності кількох звукових доріжок) VCD

Натисніть [SHIFT] + [AUDIO] кілька разів, щоб вибрати звукову доріжку.

RAM VCD

Ви можете використовувати цю кнопку для вибору лівого каналу ("L"), правого каналу ("R") або лівого та правого каналів одночасно ("LR").

Наприклад, DVD-V



DVD-V (Диски караоке)

Натисніть [◀, ▶], щоб увімкнути (значення "On") або вимкнути (значення "Off") голосове супроводження.

Подробиці надаються в інструкціях до диску.

Тип сигналу/дані

LPCM/PPCM/DD Digital/DTS/MPEG: Тип сигналу кГц (Частота вибірки)/біт/кан. (Кількість каналів)

Приклад: 3 / 2 .1 канал

1: Ефект низьких частот (не відображається, якщо сигнал відсутній)
0: Без об'ємного звучання 1: Монофонічне об'ємне звучання 2: Стерефонічне об'ємне звучання (лівий/правий динамік)
1: Центральний динамік 2: Передній лівий динамік + Передній правий динамік 3: Передній лівий динамік + Передній правий динамік + Центральний динамік

Зміна субтитрів

DVD-V (за наявності кількох видів субтитрів) VCD (лише SVCD)

Натисніть [SHIFT] + [SUBTITLE] кілька разів, щоб вибрати мову субтитрів.

• На дисках +R/+RW номер субтитру може надаватися для субтитрів, які не відображаються.

Наприклад, DVD-V

Щоб показати/приховати субтитри

Натискайте кнопки [◀, ▶] для вибору пункту "On" (Увімк.) або "Off" (Вимк.).



RAM (Функцію увімкнення/вимкнення субтитрів можна використовувати лише з дисками, які містять відповідні дані про субтитри)

Натисніть [SHIFT] + [SUBTITLE], щоб вибрати пункт "On" (Увімк.) або "Off" (Вимк.).

• Дані про увімкнення/вимкнення субтитрів неможливо записувати за допомогою DVD-програвачів компанії Panasonic.

Повторне відтворення

(Використовується лише за умови, коли може відобразитися час відтворення, що минув.)

JPEG: Підтримує будь-який вміст формату JPEG.)

Під час відтворення

Натисніть [REPEAT] кілька разів, щоб вибрати об'єкт для повторного відтворення.

Наприклад, DVD-V

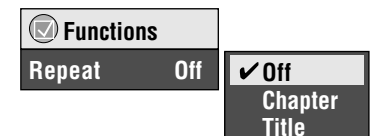

RAM: Program (Програма) → Disc (Диск) → Off (Вимк.)

• Під час відтворення списку: Scene (Сцена) → Playlist (Список відтворення) → Off (Вимк.)

DVD-V: Chapter (Глава) → Title* (Розділ) → Off (Вимк.)

VCD/CD: Track (Доріжка) → Disc* (Диск) → Off (Вимк.)

• Коли увімкнено режим CD MODE: Track (Доріжка) → Disc (Диск) → All CD's (Усі диски) → Off (Вимк.)

• Коли увімкнено режим CD MODE, під час відтворення за програмою та у довільному порядку: Track (Доріжка) → All CD's (Усі диски) → Off (Вимк.)

WMA/MP3: Content (Вміст) → Group* (Група) → Off (Вимк.)

• Коли увімкнено режим CD MODE: Content (Вміст) → Group (Група) → All CD's (Усі диски) → Off (Вимк.)

• Коли увімкнено режим CD MODE, під час відтворення за програмою та у довільному порядку: Content (Вміст) → All CD's (Усі диски) → Off (Вимк.)

JPEG: Group* (Група) → Off (Вимк.)

* Під час відтворення за програмою та у довільному порядку відображається "All" (Усі).

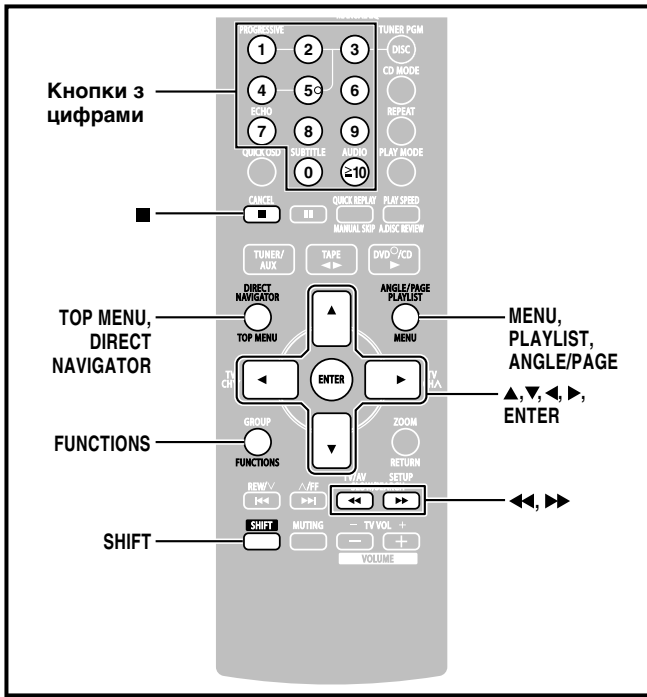

Відтворення дисків з даними

[WMA] [MP3] [JPEG]

Ви можете відтворювати файли формату JPEG на дисках DVD-RAM або відтворювати диски HighMAT, не використовуючи функцію HighMAT (→ сторінка 17, пункт "Play as Data Disc" (Відтворювати як диск з даними) у додатковому меню Other.

Відтворення об'єктів за типом (меню Playback)

- 1 Натисніть [TOP MENU].
- 2 Натискайте кнопки [▲, ▼], щоб вибрати "All" (Усі) (WMA, MP3/JPEG), "Audio" (Аудіо) (WMA/MP3) або "Picture" (Зображення) (JPEG) та натисніть [ENTER].

• Щоб вийти з цього екрана
Натисніть [TOP MENU].

Відтворення, починаючи з вибраного об'єкта (меню Navigation)

- 1 Натисніть [MENU].
- 2 Натискайте кнопки [▲, ▼, ◀, ▶], щоб вибрати групу або певні аудіодані/зображення, та натисніть [ENTER].
 - Після перегляду всього вмісту окремої групи на дисплеї з'явиться список наступної групи.
- 3 Щоб відтворити вміст групи за типом Натисніть [ENTER].
Щоб розпочати відтворення з вибраного об'єкта Натисніть [▲, ▼].

Приклад

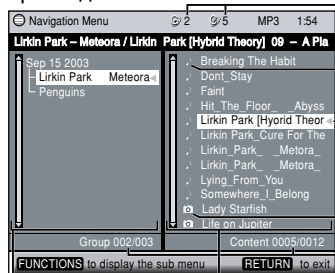

Номер групи та об'єкта, що відтворюється в поточний момент

▶ : файли WMA/MP3

◀ : відповідає групі/об'єкту, що відтворюється в поточний момент

📁 : файли JPEG

📄 : Вибраний номер

Група Об'єкт

- Натисніть [SHIFT]+[ANGLE/PAGE] для перегортання сторінок в полях відображення груп та об'єктів.
- Щоб прослухати дані формату WMA/MP3 під час перегляду зображення JPEG на екрані. Спочатку виберіть файл JPEG, а потім виберіть аудіодані. (Зворотний порядок не підтримується.)
- Щоб вийти з цього екрана Натисніть [MENU].

■ Використання додаткового меню

1 Коли меню відображається на дисплеї

Натисніть [FUNCTIONS].

Елементи, що з'являються, можуть відрізнитись залежно від типу диска.

Multi	Відображаються групи та об'єкти.
List	Лише об'єкти
✓ Tree	Лише групи
Thumbnail	Зменшені зображення JPEG
Next group	Для переходу до наступної групи [WMA] [MP3]
Previous group	Для повернення до попередньої групи [WMA] [MP3]
All	Файли WMA/MP3 та JPEG
✓ Audio	Лише файли WMA/MP3
Picture	Лише файли JPEG
✓ Help display	Для переключення між режимами відображення інструкцій та індикатора часу відтворення, що минув
Find	Для виконання пошуку за назвою об'єкта або групи (→ дивіться нижче)

2 Натискайте кнопки [▲, ▼] для вибору додаткового меню, а потім натисніть [ENTER].

■ Виконання пошуку за назвою об'єкта або групи
Щоб виконати пошук групи, виділіть назву групи, або виділіть назву об'єкта, щоб виконати пошук об'єкта.

1 Коли додаткове меню

відображається на дисплеї



(→ дивіться вище)

Натискайте кнопки [▲, ▼], щоб вибрати пункт "Find" (Знайти), а потім натисніть [ENTER].

2 Натискайте кнопки [▲, ▼] для вибору символу, а потім натисніть [ENTER].

- Повторюйте цю операцію, щоб увести інші символи.
- Пошук слів, що складаються з літер нижнього регістру, також відбуватиметься.
- Для переходу між літерами A, E, I, O та U натискайте [◀, ▶].
- Щоб стерти символ, натисніть [◀].
- Залишайте зірочку (*) для пошуку назв, що містять літеру, яку Ви вводите.
- Стирайте зірочку (*) для пошуку назв, що починаються з літери, яку Ви вводите. Щоб знову вставити зірочку (*), ще раз відкрийте додаткове меню та виберіть пункт "Find" (Знайти).

3 Натисніть [▶], щоб вибрати пункт "Find" (Знайти), а потім натисніть [ENTER].

З'явиться екран з результатами пошуку.

4 Натискайте кнопки [▲, ▼] для вибору об'єкта або групи та натисніть [ENTER].

Відтворення компакт-дисків починаючи з вибраної доріжки

[CD]

Заголовки з'являються під час відтворення диска формату CD Text.

1 Натисніть [TOP MENU] або [MENU].

Приклад, CD text



2 Натискайте кнопки [▲, ▼] для вибору доріжок, а потім натисніть [ENTER].

- Для перегортання сторінок натискайте [SHIFT]+[ANGLE/PAGE].
- Натисніть [FUNCTIONS] для показу об'єкта, що відтворюється, та поточного місця відтворення.

• Щоб вийти з цього екрана

Натисніть [TOP MENU] або [MENU].

Відтворення дисків HighMAT™

WMA MP3 JPEG

- 1 При зупиненому відтворенні Натисніть [TOP MENU].
- 2 Натискайте кнопки [▲, ▼, ◀, ▶], щоб вибрати об'єкт, потім натисніть [ENTER].
 - За необхідністю повторіть цей крок.

Приклад

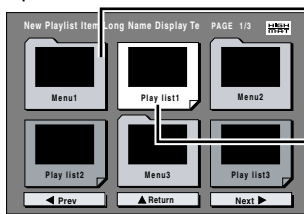

Меню: Служить для переходу до наступного меню, що містить списки відтворення або інше меню
Список відтворення: розпочинається відтворення

- Щоб змінити фон меню Натисніть [FUNCTIONS]. Фон замінюється тим, що був записаний на диску.
- Щоб вийти з цього екрана Натисніть [■].

Вибір об'єкта зі списку відтворення

- 1 Під час відтворення Натисніть [MENU].
- 2 Натисніть [◀], а потім [▲, ▼] для переключення між списками "Playlist" (Списки відтворення), "Group" (Групи) та "Content" (Об'єкти).
- 3 Натисніть [▶] та [▲, ▼] для вибору об'єкта, а потім натисніть [ENTER].
 - Для перегортання сторінок натискайте [SHIFT]+[ANGLE/PAGE].

Приклад.

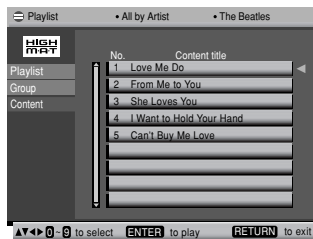

- Щоб вийти з цього екрана Натисніть [MENU].

Поради щодо створення дисків WMA/MP3 та JPEG (поширюються на диски CD-R та CD-RW)

- Диски повинні відповідати стандарту ISO9660 рівня 1 або 2 (за винятком розширених форматів).
- На цьому пристрої можна відтворювати диски з кількома сеансами запису, але якщо сеансів запису занадто багато, відтворення розпочинатиметься з деякою затримкою. Щоб запобігти цьому, намагайтесь обмежити кількість сеансів запису, наскільки це можливо.
- Якщо кількість груп перевищує 8, то восьма група відобразиться на одній вертикальній лінії екрана меню.
- Об'єкти можуть відобразитися в різному порядку на екрані меню та на екрані комп'ютера.
- Цей пристрій не може відтворювати файли, записані у пакетному форматі.

Надання назв папкам та файлам

Файли сприймаються цим пристроєм як об'єкти, а папки – як групи.

Під час запису вказуйте префікси у вигляді 3 цифр перед назвами папок та файлів у тому порядку, в якому Ви бажаєте, щоб вони відтворювались (час від часу це може не спрацювати).

Файли повинні мати розширення:

- ".WMA" або ".wma"
- ".MP3" або ".mp3"
- ".JPG", ".jpg", ".JPEG" або ".jpeg"

WMA

- Ви не можете відтворювати файли WMA, що захищені від копіювання.
- Цей пристрій не підтримує відтворення файлів із множинною швидкістю передачі бітів (MBR).

MP3

- Цей пристрій не підтримує мітки ID3.
- Частота вибірки, що підтримується: 8, 11.02, 12, 16, 22.05, 24, 32, 44.1 та 48 кГц.

Наприклад, MP3

Кореневий каталог

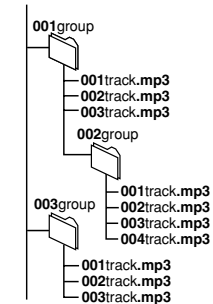

Відтворення дисків RAM

RAM

- Розділи диска з'являються лише в тому випадку, якщо вони на ньому записані.
- Ви не можете редагувати програми, списки відтворення та розділи диска.

Відтворення програм

- 1 Натисніть [DIRECT NAVIGATOR].

- 2 Натисніть [▲, ▼] або кнопки з цифрами, щоб вибрати програму.

- Для перегортання сторінок натискайте [SHIFT]+[ANGLE/PAGE].
- Щоб вибрати об'єкт із двозначним номером Наприклад, 23: [2] → [3].
- Натисніть [▶], щоб переглянути вміст програми та диску.

Приклад

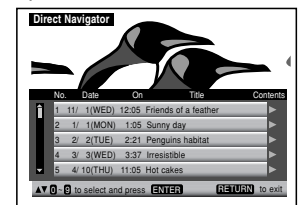

- 3 Натисніть [ENTER].

- Щоб вийти з цього екрана Натисніть [DIRECT NAVIGATOR].

Відтворення списку

(Виконується лише за умови, коли диск містить список відтворення)

- 1 Натисніть [PLAYLIST].

- 2 Натисніть [▲, ▼] або кнопки з цифрами, щоб вибрати список відтворення.

- Для перегортання сторінок натискайте [SHIFT]+[ANGLE/PAGE].
- Щоб вибрати об'єкт із двозначним номером Наприклад, 23: [2] → [3].

Приклад



- 3 Натисніть [ENTER].

- Щоб вийти з цього екрана Натисніть [PLAYLIST].

JPEG

- Для перегляду файлів JPEG на цьому пристрої:
 - Робіть фотознімки за допомогою цифрової камери, що підтримує стандарт DCF (правила проектування файлової системи для камер) версії 1.0. Деякі цифрові камери мають функції, які не підтримуються стандартом DCF версії 1.0, як, наприклад, функція автоматичного повороту зображення, використання якої може зробити зображення непридатним для перегляду.
 - Не робіть ніяких змін у файлах та не зберігайте їх під іншою назвою.
- На цьому пристрої неможливо переглядати рухомі зображення, файли формату MOTION JPEG та інших подібних форматів, нерухомі зображення будь-яких форматів (наприклад: TIFF), за виключенням JPEG, та відтворювати зображення, які мають звукове супроводження.

Windows Media та логотип Windows є торговими марками або зареєстрованими торговими марками Microsoft Corporation у Сполучених Штатах Америки та інших країнах.



WMA – це формат стиснення, розроблений корпорацією Microsoft Corporation. Він забезпечує таку саму якість звучання, що і формат MP3, але розмір файлів у форматі WMA менший за MP3.

Технологія декодування звуку MPEG Layer-3 використовується за ліцензією від компанії Fraunhofer IIS та Thomson multimedia.



HighMAT™ та логотип HighMAT є або торговими марками, або зареєстрованими торговими марками корпорації Microsoft Corporation у Сполучених Штатах Америки та інших країнах.

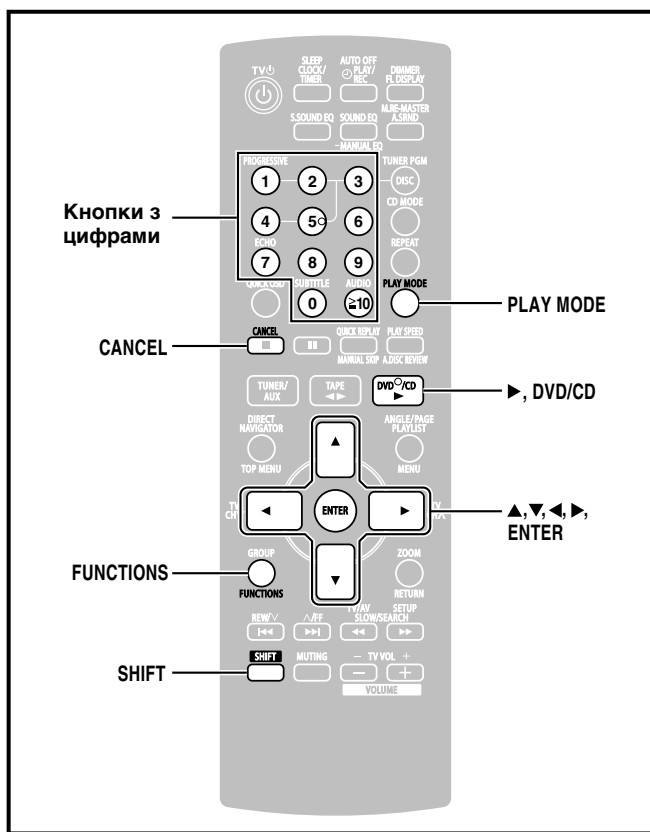

Диски — Відтворення за програмою/відтворення у довільному порядку

Запуск відтворення за програмою/у довільному порядку

При зупиненому відтворенні Натисніть [PLAY MODE], щоб вибрати потрібний режим.

Кожного разу, коли Ви натискаєте кнопку, відображається:

Відтворення за програмою → Відтворення у довільному порядку
 ↑ (Звичайне відтворення)

Щоб вимкнути режим відтворення за програмою або у довільному порядку

При зупиненому відтворенні кілька разів натисніть кнопку [PLAY MODE].

Відтворення за програмою (до 32 об'єктів)

Коли вимкнено режим CD MODE

DVD-V VCD CD WMA MP3 JPEG

Ви маєте змогу запрограмувати відтворення всіх об'єктів на диску, що завантажений для відтворення.

1 DVD-V Натисніть кнопки з цифрами, щоб вибрати групу (**WMA MP3 JPEG**), а потім для підтвердження вибору натисніть [ENTER] або розділ.

- Щоб вибрати об'єкт із двозначним номером
Наприклад, щоб ввести 25: [≥10] → [2] → [5]
WMA MP3 JPEG [2] → [5] → [ENTER]

Наприклад, **DVD-V**

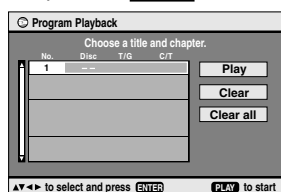

2 Натискаючи кнопки з цифрами, виберіть главу або доріжку (**WMA MP3 JPEG**), а потім для підтвердження вибору натисніть [ENTER].

- Повторіть кроки 1 - 2, щоб запрограмувати відтворення інших об'єктів.

3 Натисніть [▶, DVD/CD].

Диски — Відтворення за програмою/відтворення у довільному порядку

Коли увімкнено режим відтворення компакт-дисків (→ сторінка 12)

VCD CD WMA MP3

Ви маєте змогу запрограмувати відтворення всіх об'єктів на всіх дисках.

1 Виберіть диск, натискаючи кнопки з цифрами ([1] – [5]).

2 Натисніть кнопки з цифрами, щоб вибрати об'єкти (**WMA MP3**), а потім для підтвердження вибору натисніть [ENTER].

- Щоб вибрати об'єкт із двозначним номером
Наприклад, щоб ввести 25: [≥10] → [2] → [5]
WMA MP3 [2] → [5] → [ENTER]

- Повторіть кроки 1 - 2, щоб запрограмувати відтворення інших об'єктів.

3 Натисніть [▶, DVD/CD].

Щоб вибрати об'єкти за допомогою кнопок керування курсором

Для вибору об'єкта натисніть [ENTER] та кнопки [▲, ▼], потім ще раз натисніть [ENTER], щоб зареєструвати програму.

Щоб змінити вибрану програму

- Виберіть об'єкт, натискаючи кнопки [▲, ▼].
- Повторіть наведені вище кроки 1 - 2.

Щоб стерти вибрану програму

- Виберіть об'єкт, натискаючи кнопки [▲, ▼].
- Натисніть [SHIFT]+[CANCEL] (або натискайте кнопки [▲, ▼, ◀, ▶]), щоб вибрати "Clear" (Стерти), після чого натисніть [ENTER].

Щоб стерти всю програму

Виберіть "Clear all" (Стерти всі) за допомогою кнопок [▲, ▼, ◀, ▶], а потім натисніть [ENTER].

Примітка

Програма зберігається в пам'яті, доки не відбудеться одна з наступних подій:

- відкриття лотка для дисків, який використовується в поточний момент;
- вибір іншого джерела;
- перехід пристрою в режим очікування;
- увімкнення або вимкнення режиму CD MODE;
- вибір іншого диска вручну (коли увімкнено режим CD MODE).

Відтворення у довільному порядку

Коли вимкнено режим CD MODE

VCD CD

Ви можете відтворити в довільному порядку всі об'єкти на диску, що завантажений для відтворення.

DVD-V WMA MP3 JPEG

Ви можете відтворити в довільному порядку вибрані об'єкти на диску, що завантажений для відтворення.

1 DVD-V WMA MP3 JPEG

Виберіть групу або розділ, натискаючи кнопки з цифрами.

Наприклад, **DVD-V**

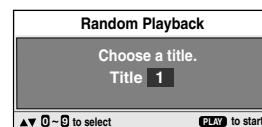

2 Натисніть [▶, DVD/CD].

Відтворення в довільному порядку ALL-DISC

Коли увімкнено режим CD MODE (→ сторінка 12)

VCD CD WMA MP3

Ви маєте змогу відтворювати в довільному порядку всі об'єкти на всіх дисках.

Натисніть [▶, DVD/CD].

Наприклад, **CD**



Диски — Використання екранних меню

- 1 Натисніть кнопку [FUNCTIONS] один раз.
 - 2 Натисніть одну з кнопок [▲, ▼, ◀, ▶] для вибору меню, після чого натисніть [ENTER], щоб почати вибирати елементи меню.
 - 3 Натисніть одну з кнопок [▲, ▼, ◀, ▶] для вибору елемента, після чого натисніть [ENTER], щоб виконати налаштування. Ви також можете натискати кнопки з цифрами.
- Елементи меню, зображені в цій інструкції, можуть відрізнятися залежно від типу програмного забезпечення.

Головне меню

Program, Group, Title, Chapter, Track, Playlist, Content	Початок роботи з конкретного елемента меню
Time * (Не поширюється на диски +R/ +RW)	Для пропусків за зростанням або за спаданням* (функція Time Slip доступна лише під час відтворення) 1 Натисніть двічі [ENTER] для відображення індикатора функції Time Slip (Одночасний запис та відтворення). 2 Натисніть [▲, ▼], щоб вибрати час, після чого натисніть [ENTER]. • Натисніть та утримуйте [▲, ▼], щоб прискорити змінювання. Для початку відтворення з конкретного часу* (Time Search) Для зміни відображення часу, що залишається/ минув
Audio	(⇒ сторінка 13, Зміна звукових доріжок) WMA MP3 Для відображення типу поточного диска

Thumbnail	Для відображення ескізів зображень
Subtitle	(⇒ сторінка 13, Зміна субтитрів)
Marker (VR)	RAM Для відновлення мітки, записаної за допомогою пристроїв запису у форматі DVD-Video Щоб відновити мітку: Натисніть [▲, ▼] ⇒ Натисніть [ENTER]
Angle	(за наявності кількох кутів) Для вибору кута
Rotate Picture	Для повороту зображень
Slideshow	Для увімкнення або вимкнення режиму/показу слайдів Для зміни інтервалу показу слайдів (від 0 до 30 сек.)
Other Settings	(⇒ дивіться нижче)

Other Settings

Play Speed	RAM DVD-A для зміни швидкості відтворення – з "x0.6" до "x1.4" (з кроком 0,1)
------------	--

Play Menu (Відтворення)

Repeat	(⇒ сторінка 13)
A-B Repeat	За винятком форматів JPEG RAM (Частина з нерухомими зображеннями) Для повторного відтворення певного фрагмента Натисніть [ENTER] у початковій та кінцевій точках. Натисніть кнопку [ENTER] ще раз, щоб скасувати.
Marker	За винятком формату RAM Дозволяє помітити до 5 позицій для повторного відтворення Натисніть [ENTER]. (Після цього пристрій готовий до встановлення міток.) Щоб встановити мітку в якійсь точці: Натисніть [ENTER] (у потрібному місці) Щоб встановити мітку в іншій точці: Натисніть [◀, ▶] для вибору "*" ⇒ Натисніть [ENTER] Щоб відновити мітку: Натисніть [◀, ▶] ⇒ Натисніть [ENTER] Щоб стерти мітку: Натисніть [◀, ▶] ⇒ Натисніть [SHIFT]+[CANCEL] • Ця функція не підтримується в режимі відтворення за програмою та відтворення у довільному порядку.
Advanced Disc Review	(⇒ сторінка 12, Перегляд розділів диска, які відтворюватимуться (ADVANCED DISC REVIEW))

Picture Menu (Зображення)

Picture Mode	Normal
	Cinema1: Насичує зображення та підсилює деталі у темних сценах. Cinema2: Робить зображення чіткішим та підсилює деталі у темних сценах.
Picture Adjustment	Animation Dynamic User (Натисніть [ENTER], щоб вибрати пункт "Picture Adjustment" (Налаштування зображення)) (⇒ дивіться нижче)
	Contrast
	Sharpness
	Brightness
	Colour
	Gamma (Регулює яскравість у темних частинах зображення.) Depth Enhancer (Зменшує сильні фонові шуми зображення, аби надати сильніше відчуття глибини.)

Video Output Mode	• Диск системи NTSC 525i (Черезрядкова розгортка) ↔ 525p (Прогресивна розгортка) • Диск системи PAL 625i (Черезрядкова розгортка) ↔ 625p (Прогресивна розгортка) Після вибору значення "625p" або "525p" з'являється екран підтвердження. Вибирайте "Yes" (Так) лише при підключенні до телевізора, що підтримує прогресивну розгортку.
Transfer Mode	Якщо Ви вибрали "525p" або "625p", (⇒ див. лівий стовпчик), визначте метод конвертування відеосигналу, який відповідав би типу матеріалу. Під час відтворення диска системи NTSC Auto1: Виявляє вміст відео зі швидкістю 24 (нормальний) кадрів/сек. та конвертує його належним чином. Auto2: Сумісний із відео, записаним зі швидкістю 30 кадрів/сек. на додаток до швидкості 24 кадрів/сек. Video: Виберіть цей режим, якщо при використанні режимів Auto1 або Auto2 відеодані відображаються неналежним чином. Під час відтворення диска системи PAL Auto: Виявляє вміст відео зі швидкістю кадрів 25 кадрів/сек. та конвертує його відповідним чином. Video: Виберіть цей режим, якщо при використанні режиму Auto відеодані відображаються неналежним чином.

Audio Menu (Аудіо)

Advanced Surround	(⇒ сторінка 23)
Dialogue Enhancer	Для підвищення чіткості звучання діалогів у кінофільмах DVD-V (Dolby Digital, DTS, MPEG, 3 або більше каналів, із записом діалогу на центральному каналі) On (Увімк.) ↔ Off (Вимк.)
Multi Re-master	(⇒ сторінка 23)
Sound Enhancement	Покращує якість аудіосигналу, створюючи м'яке звучання, як у концертній залі. On (Увімк.) ↔ Off (Вимк.)

Display Menu (Відображення)

Information	JPEG : Off, Date, Details (Вимкнуті, Дата, Подробиці)
Subtitle Position	від 0 до -60 (із кроком 2)
Subtitle Brightness	Auto, від 0 до -7
Just Fit Zoom	Для вибору оптимального формату зображення, який відповідав би розміру екрана Вашого телевізора.
Manual Zoom	Для збільшення та зменшення масштабу вручну
Bit Rate Display	RAM DVD-V VCD On (Увімк.) ↔ Off (Вимк.)
GUI See-through	Off, On, Auto (Вимк., Увімк., Авто)
GUI Brightness	від -3 до +3

Other Menu (Додаткові параметри)

Setup	(⇒ сторінка 18)
Play as DVD-VR, Play as HighMAT або Play as Data Disc	• Виберіть режим "Play as Data Disc" (Відтворювати як диск з даними) для відтворення файлів у форматі JPEG на DVD-RAM або для відтворення диску HighMAT, не використовуючи функцію HighMAT.

Диски — Змінювання налаштувань програвача

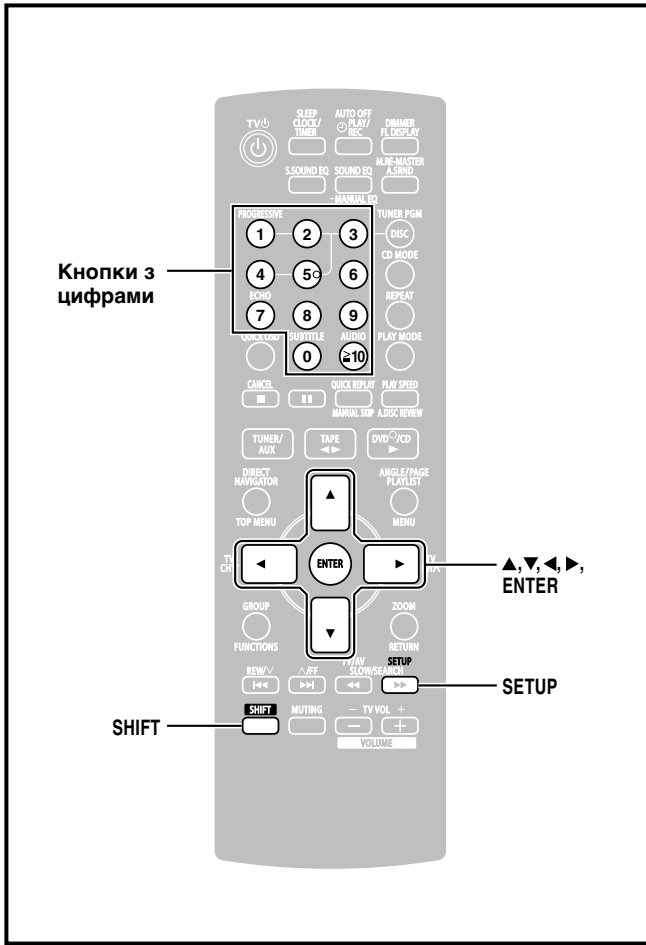

1 Натисніть [SHIFT] + [SETUP] для відображення меню налаштувань.

- Якщо Ви не виконали налаштування за допомогою меню QUICK SETUP (→ сторінка 6), з'явиться екран швидкого налаштування QUICK SETUP.

2 Натискаючи кнопки [▲, ▼], виберіть вкладку та почніть вибирати елементи меню за допомогою кнопки [▶].

3 Натискайте кнопки [▲, ▼], щоб вибрати пункт меню, а потім натисніть кнопку [ENTER], щоб почати вибирати налаштування.

4 Натискайте кнопки [▲, ▼, ◀, ▶], щоб зробити вибір, а потім натисніть кнопку [ENTER], щоб виконати налаштування.

Ви також можете натискати кнопки з цифрами.

Наприклад, Меню Setup

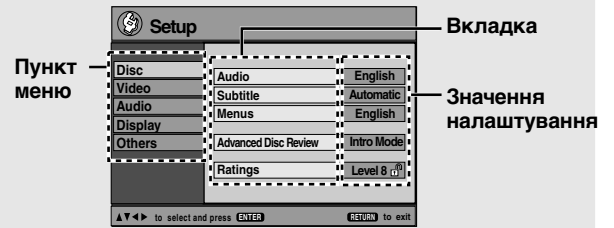

- Для виходу натисніть [SHIFT]+[SETUP].
- Налаштування залишатимуться незмінними навіть після переключення пристрою в режим очікування.
- Підкреслені пункти меню в таблиці нижче встановлюються виробником.

Меню QUICK SETUP дозволяє послідовно встановлювати налаштування пунктів меню в затемненій області.

■ Вкладка "Disc"

Audio Виберіть мову звучання.	<ul style="list-style-type: none"> • <u>English</u> • Other * * * * *^{※3} 	<ul style="list-style-type: none"> • (Параметри мови)^{※1} 	<ul style="list-style-type: none"> • Original^{※2}
Subtitle Виберіть мову субтитрів.	<ul style="list-style-type: none"> • <u>Automatic</u>^{※4} • Other * * * * *^{※3} 	<ul style="list-style-type: none"> • English 	<ul style="list-style-type: none"> • (Параметри мови)^{※1}
Menus Виберіть мову, якою відобразатимуться меню дисків. У випадку зміни мови меню за допомогою меню QUICK SETUP, цей параметр також змінюється.	<ul style="list-style-type: none"> • <u>English</u> • (Параметри мови)^{※1} • Other * * * * *^{※3} 		
Advanced Disc Review (→ сторінка 12)	<ul style="list-style-type: none"> • Intro Mode: швидкий перегляд кожного розділу/програми • Interval Mode: перегляд не лише кожного розділу/програми, але також і фрагменту кожного 10-хвилинного інтервалу розділу/програми. 		
Ratings Встановіть рівень обмеження, щоб обмежити відтворення дисків DVD-Video. <ul style="list-style-type: none"> • Виконуйте інструкції в екранних повідомленнях. 	Встановлення рівнів обмеження (якщо встановлено рівень 8) <ul style="list-style-type: none"> • 8 No Limit • Від 1 до 7 • 0 Lock All: Запобігає відтворенню дисків, на яких не встановлено рівень обмеження. 		
	Зміна рівнів обмеження (якщо обрано рівень від 0 до 7) <ul style="list-style-type: none"> • Unlock Player • Change Password • Change Level • Temporary Unlock 		
	Під час вибору рівня обмеження відображається екран для введення пароля. Виконуйте інструкції в екранних повідомленнях. Не забудьте пароль, який Ви вказали. Якщо в пристрій вставлено диск DVD-Video, який перевищує рівень обмеження, на екрані з'явиться повідомлення. Введіть свій пароль, після чого виконуйте інструкції в екранних повідомленнях.		



※1 Параметри мови
 French, German, Italian, Spanish, Portuguese, Russian та Dutch

※2 Вибирається оригінальна мова, що використовується на диску.

※3 Введіть кодове число, звернувшись до таблиці на сторінці 19.

※4 Якщо вибрана мова звучання є недоступною, цією мовою будуть відтворюватися субтитри (якщо вони передбачені на диску).

■ Вкладка “Video”

<p>TV Aspect Виберіть налаштування, яке найбільше відповідає моделі Вашого телевізора та власним уподобанням.</p>	<ul style="list-style-type: none"> • 4:3 Pan&Scan: Стандартний формат телевізійного екрана (4:3) Сторони широкоекранного зображення обрізаються таким чином, щоб воно повністю заповнило екран (якщо ця функція не заборонена на диску). • 4:3 Letterbox: Стандартний формат телевізійного екрана (4:3) Широкоекранне зображення відображається в стилі “поштової скрині” • 16:9: Широкоекранний телевізор (16:9) 	 
<p>TV Type Виберіть тип, який відповідав би типу Вашого телевізора.</p>	<ul style="list-style-type: none"> • Standard (Direct View TV) • CRT Projector • Projection TV • LCD TV/Projector • Plasma TV 	
<p>Time Delay Якщо пристрій підключено до плазмового дисплея, виконайте необхідні налаштування, якщо відчуваєте, що звук не синхронізовано з відеозображенням.</p>	<ul style="list-style-type: none"> • 0ms • 20ms • 40ms • 60ms • 80ms • 100ms 	
<p>Still Mode Виберіть тип зображення, яке відображатиметься під час паузи.</p>	<ul style="list-style-type: none"> • Automatic • Field: зображення не розмите, але його якість нижча. • Frame: загальна якість висока, але зображення може виглядати розмитим. 	
<p>NTSC Disc Output Виберіть вихід сигналу PAL 60 або NTSC під час відтворення дисків NTSC (→ сторінка 7, Системи відтворення відеозображення).</p>	<ul style="list-style-type: none"> • PAL60: якщо пристрій підключено до телевізора системи PAL. • NTSC: якщо пристрій підключено до телевізора системи NTSC. 	

■ Вкладка “Audio”

<p>PCM Digital Output (→ сторінка 26)</p>	<ul style="list-style-type: none"> • Up to 48 kHz • Up to 96 kHz
<p>Dolby Digital (→ сторінка 26)</p>	<ul style="list-style-type: none"> • Bitstream • PCM
<p>DTS Digital Surround (→ сторінка 26)</p>	<ul style="list-style-type: none"> • Bitstream • PCM
<p>MPEG (→ сторінка 26)</p>	<ul style="list-style-type: none"> • PCM • Bitstream
<p>Dynamic Range Compression</p>	<ul style="list-style-type: none"> • Off • On: Регулює чіткість звуку, навіть при низькому рівні гучності, шляхом стиснення діапазону найнижчого та найвищого рівня звуку. Ця функція особливо корисна під час перегляду пізно вночі. (працює лише з Dolby Digital)

■ Вкладка “Display”

<p>Menu Language</p>	<ul style="list-style-type: none"> • English • Français • Deutsch • Italiano • Español • Português • Русский • Nederlands
<p>On-Screen Messages</p>	<ul style="list-style-type: none"> • On • Off

■ Вкладка “Others”

<p>QUICK SETUP</p>	<ul style="list-style-type: none"> • Yes • No
<p>Re-initialise Setting Знову встановлює значення за замовчуванням для всіх параметрів меню налаштування.</p>	<ul style="list-style-type: none"> • Yes: Якщо було встановлено рівень обмеження (Ratings) (→ сторінка 18), з’являється вікно для введення пароля. Введіть однаковий пароль. Після того, як на екрані зникне повідомлення “INIT”, вимкніть пристрій та увімкніть його знову. • No

Список із кодами мов

Абхазька: 6566	Датська: 6865	Японська: 7465	Орія: 7982	Тагальська: 8476
Афар: 6565	Голландська: 7876	Яванська: 7487	Пушту: 8083	Таджикська: 8471
Африкаанс: 6570	Англійська: 6978	Каннада: 7578	Перська: 7065	Тамільська: 8465
Албанська: 8381	Есперанто: 6979	Кашмірська: 7583	Польська: 8076	Татарська: 8484
Амхарська: 6577	Естонська: 6984	Казахська: 7575	Португальська: 8084	Телугу: 8469
Арабська: 6582	Фарерська: 7079	Киргизька: 7589	Панджабі: 8065	Тайська: 8472
Вірменська: 7289	Фіджі: 7074	Корейська: 7579	Кечуа: 8185	Тибетська: 6679
Ассамська: 6583	Фінська: 7073	Курдська: 7585	Ретороманська: 8277	Тігринья: 8473
Аймара: 6588	Французька: 7082	Лаоська: 7679	Румунська: 8279	Тонга: 8479
Азербайджанська: 6590	Фризська: 7089	Латинь: 7665	Російська: 8285	Турецька: 8482
Башкірська: 6665	Галісійська: 7176	Латвійська, латиська: 7686	Самоанська: 8377	Туркменська: 8475
Баскська: 6985	Грузинська: 7565	Вінчала: 7678	Санскрит: 8365	Тві: 8487
Бенгалі, Бангладеська: 6678	Німецька: 6869	Литовська: 7684	Шотландська Гаяльська: 7168	Українська: 8575
Бутанська: 6890	Грецька: 6976	Малайська: 7775	Сербська: 8382	Урду: 8582
Біхарі: 6672	Гренландська: 7576	Македонська: 7777	Сербсько-хорватська: 8372	Узбецька: 8590
Бретонська: 6682	Гуарані: 7178	Малагасійська: 7771	Шона: 8378	В’єтнамська: 8673
Болгарська: 6671	Гуджараті: 7185	Малайська: 7783	Сінді: 8368	Волап’юк: 8679
Бірманська: 7789	Хауса: 7265	Малаялам: 7776	Сингальська: 8373	Уельська: 6789
Білоруська: 6669	Іврит: 7387	Мальтійська: 7784	Словацька: 8375	Волоф: 8779
Камбоджійська: 7577	Хінді: 7273	Маорі: 7773	Словенська: 8376	Кхоса: 8872
Каталонська: 6765	Угорська: 7285	Маратхі: 7782	Сомалі: 8379	Ідиш: 7473
Китайська: 9072	Ісландська: 7383	Молдавська: 7779	Суахілі: 8387	Йоруба: 8979
Корсиканська: 6779	Індонезійська: 7378	Монгольська: 7778	Іспанська: 6983	Зулу: 9085
Хорватська: 7282	Інтерлінгва: 7365	Науру: 7865	Сунданська: 8385	
Чеська: 6783	Ірландська: 7165	Непальська: 7869	Шведська: 8386	
	Італійська: 7384	Норвезька: 7879		

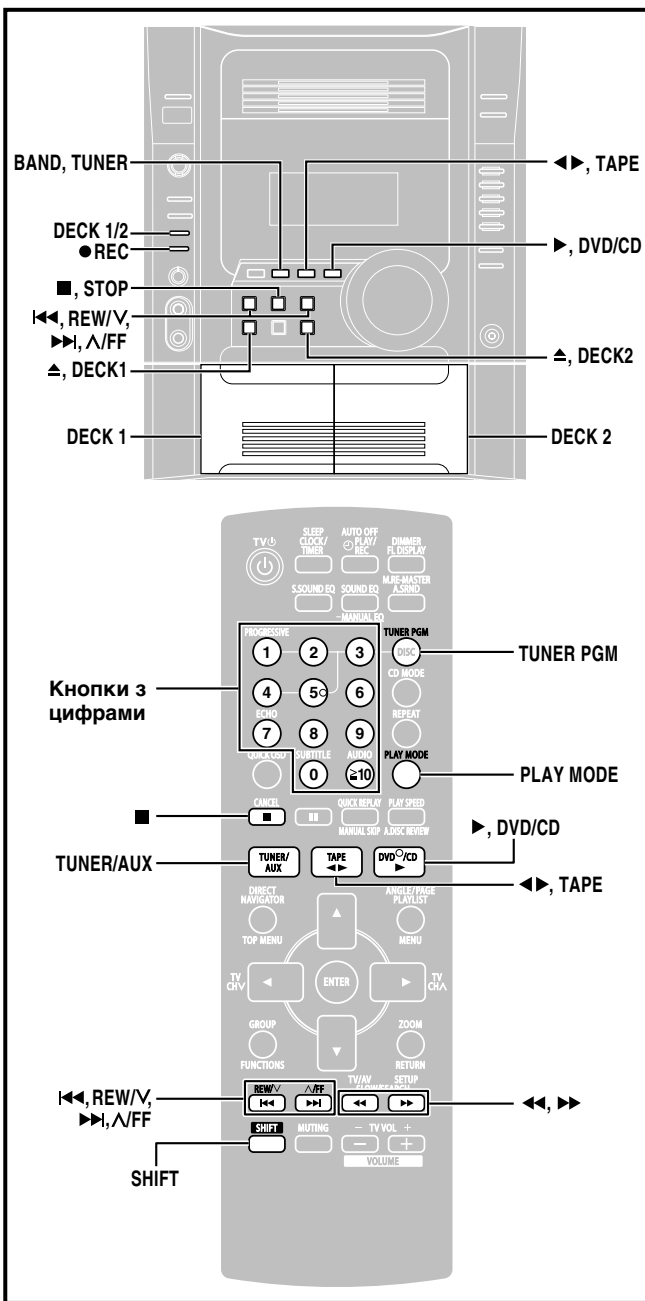

Радіоприймач

Настроювання вручну

- 1 Натисніть [TUNER/AUX] (на пристрої: [BAND, TUNER]), щоб вибрати "FM" або "AM".
Пристрій увімкнеться.
- 2 Натисніть [◀◀] або [▶▶] (на пристрої: [◀◀, REW/V] або [▶▶, ^/FF]), щоб вибрати частоту.
Натисніть та утримуйте [◀◀] або [▶▶] (на пристрої: [◀◀, REW/V] або [▶▶, ^/FF]), доки значення частоти не почне змінюватись, та не розпочнеться автоматичне настроювання. Настроювання припиниться, коли буде знайдено станцію.
Коли радіостанцію буде налаштовано, на дисплеї з'явиться напис "TUNED".
При отриманні стерео FM-віщання на дисплеї відображається напис "ST".

■ У випадку сильних шумів в діапазоні FM

Натисніть [PLAY MODE] для відображення "MONO" (Моно).

Коли прийом сигналу занадто слабкий, відтворюється монофонічний звук та знижується рівень шумів.

Натисніть [PLAY MODE] ще раз, щоб вийти з цього режиму. Також з режиму "MONO" можна вийти, змінивши частоту.

Радіоприймач

Настроювання на вибрану станцію

Тільки з пульта ДК

Існує два способи налаштування на вибрану станцію.

Автоматичне налаштування: Налаштовуються всі станції, які може приймати тюнер.

Налаштування вручну : Можна вибрати станції та порядок налаштування станцій.

В обох діапазонах, FM та AM, можна налаштувати до 15 станцій.

Підготовка:

Натисніть [TUNER/AUX], щоб вибрати "FM" або "AM".

Автоматичне налаштування

Виконайте наступні дії один раз для кожної станції діапазону FM та AM.

Підготовка : Виберіть частоту, на якій розпочинатиметься налаштування.

Натисніть та утримуйте [SHIFT] + [TUNER PGM], доки частота не зміниться.

Тюнер налаштуватиме всі станції, сигнал яких він може отримувати на каналах в порядку за зростанням. Після чого буде відтворюватися станція, що встановилася останньою.

Налаштування вручну

Налаштовуйте станції по одній за один раз.

- 1 Налаштуйте станцію (⇒ див. лівий стовпчик).
- 2 Натисніть [SHIFT] + [TUNER PGM].
- 3 Поки на дисплеї блимає позначка "PGM"
Для вибору каналу натискайте кнопки з цифрами.
Як варіант, натисніть [◀◀, REW/V] або [▶▶, ^/FF], після чого натисніть кнопку [SHIFT] + [TUNER PGM].

Станцію, яка займає канал, буде видалено, якщо на цей канал буде налаштовано іншу станцію.

Вибір каналів

Тільки з пульта ДК

- 1 Натисніть [TUNER/AUX], щоб вибрати "FM" або "AM".
- 2 Натискайте кнопки з цифрами, або кнопки [◀◀, REW/V] або [▶▶, ^/FF] для вибору каналу.
 - Щоб вибрати об'єкт із двозначним номером
Наприклад, щоб ввести 12: [≥10] ⇒ [1] ⇒ [2]



Відтворення

Для відтворення касет можна використовувати як деку 1, так і деку 2.

Застосовуйте тільки касети з нормальною позицією стрічки. Касети з високою позицією стрічки та з металевим покриттям можуть відтворюватись, але пристрій не зможе повністю пристосовуватись до характеристик стрічки.

1 Натисніть [◀▶, TAPE].

Пристрій увімкнеться. Якщо в пристрої вже є касета, відтворення почнеться автоматично (відтворення одним дотиком).

2 Натисніть [▲, DECK1] або [▲, DECK2] на пристрої та вставте касету.

Вставте касету стороною, що програватиметься, до себе та стрічкою донизу. Закрийте тримач вручну.

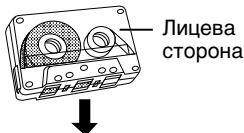

3 Натисніть [◀▶, TAPE] для початку відтворення.

Кожного разу, коли Ви натискаєте кнопку, відображається:
 F▶ ↔ ◀R
 F▶: Відтворюється лицева сторона.
 ◀R: Відтворюється зворотна сторона.

Щоб зупинити відтворення касети

Натисніть [■] (на пристрої: [■, STOP]).

Щоб вибрати режим реверса

Коли TAPE вибрано в якості джерела Натисніть та утримуйте кнопку [PLAY MODE]. Кожного разу, коли Ви натискаєте кнопку:

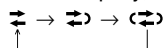

↺: Відтворюється одна сторона.
 ↔: Відтворюються обидві сторони. (лицьова → зворотна) Відтворення закінчується в кінці зворотної сторони.
 ↺: Обидві сторони будуть послідовно відтворюватися без зупинки, доки не буде натиснуто кнопку [■] (на пристрої: [■, STOP]).

Щоб прослухати 2 касети послідовно, вставте по касеті в кожену деку та виберіть “↺”. Обидві касети відтворюватимуться без зупинки, доки не буде натиснуто кнопку [■] (на пристрої: [■, STOP]).

Щоб перемотати касету вперед або назад

Натисніть [◀◀, REW] (назад) або [▶▶, F/FF] (вперед).

Щоб переключитись між касетами в деках

Натисніть [PLAY MODE] (на пристрої: [DECK 1/2]).

Примітка

- Відтворення касети на мить переривається, якщо Ви відкриваєте іншу деку.
- Стрічка в касетах тривалістю більше 100 хвилин дуже тонка, тому вона може порватись або застрягти в механізмі.
- Провисання стрічки в касеті може призвести до її намотування на механізм, тому перш ніж відтворювати касету усуньте провисання.
- При неправильному використанні безкінечні стрічки можуть застрягнути у рухливих частинах деки. Використовуйте касети, сумісні із механізмом автореверсу цього пристрою.

Запис

Вибір касет для запису

Застосовуйте тільки касети з нормальною позицією. Касети з високою позицією стрічки та з металевим покриттям можуть відтворюватись, але пристрій не зможе правильно записувати на такі стрічки або стирати з них записи.

Підготовка:

- Підмотайте заправний кінець стрічки, щоб запис почався негайно.
- Натисніть [◀▶, TAPE], а потім [■] (на пристрої: [■, STOP]).

1 Натисніть [▲, DECK2] на пристрої та вставте касету, на яку потрібно зробити запис.

Вставте касету стороною, що записуватиметься, до себе та стрічкою донизу. Касета автоматично відтворюватиметься в напрямку “F▶”.

2 Натисніть та утримуйте [PLAY MODE], щоб вибрати режим реверса.

Кожного разу, коли Ви натискаєте та утримуєте кнопку:

↺: Записується лише одна сторона.
 ↔, ↺: Записуються обидві сторони (лицьова → зворотна). “↺” автоматично змінюється на “↺” після натискання [● REC].

3 Виберіть джерело, з якого робитиметься запис.

Запис з радіо:
 Налаштуйте потрібну станцію. (→ сторінка 20)

- Запис з диска:**
- Вставте диск(и), з яких Ви бажаєте записати музику. Натисніть [▶, DVD/CD], а потім [■] (на пристрої: [■, STOP]).
 - Виберіть потрібний режим запису з диска.
 - Для запису запрограмованих доріжок [→ виконайте кроки 1–2 на сторінці 16, “Відтворення за програмою (до 32 об’єктів).”] Переконайтесь, що диск зупинено.

Запис з касети на касету:

- Натисніть [◀▶, TAPE], а потім [■] (на пристрої: [■, STOP]).
- Натисніть [▲, DECK1] на пристрої, а потім вставте касету, з якої потрібно записати дані.

4 Натисніть [● REC] на пристрої для початку запису.

Щоб припинити запис

Натисніть [■] (на пристрої: [■, STOP]).

Якщо стрічка закінчується раніше диска

Відтворення компакт-диска продовжується. Для зупинки натисніть [■] (на пристрої: [■, STOP]).

Примітка

- Під час запису багатоканальні джерела (від 3 до 5,1 каналів) автоматично перетворюються на 2 канали.
- Зміна гучності та якості звучання/акустичного поля не впливають на запис.
- Під час запису неможливо відкрити деку 1.
- Під час запису на касету в одній деці неможливо перемотувати касету в іншій деці.

Захист від стирання

Скористайтесь викруткою або подібним інструментом для того, щоб виломати захисний упор.



Щоб знову записати на касету, яка захищена від стирання

Накрийте отвір на касеті клейкою стрічкою.

Щоб стерти запис зі стрічки

- Натисніть [◀▶, TAPE], а потім [■] (на пристрої: [■, STOP]).
- Вставте записану касету до деки 2. Впевніться, що в деці 1 немає касети.
- Натисніть та утримуйте [PLAY MODE], щоб вибрати режим реверса.
- Натисніть [● REC] на пристрої.



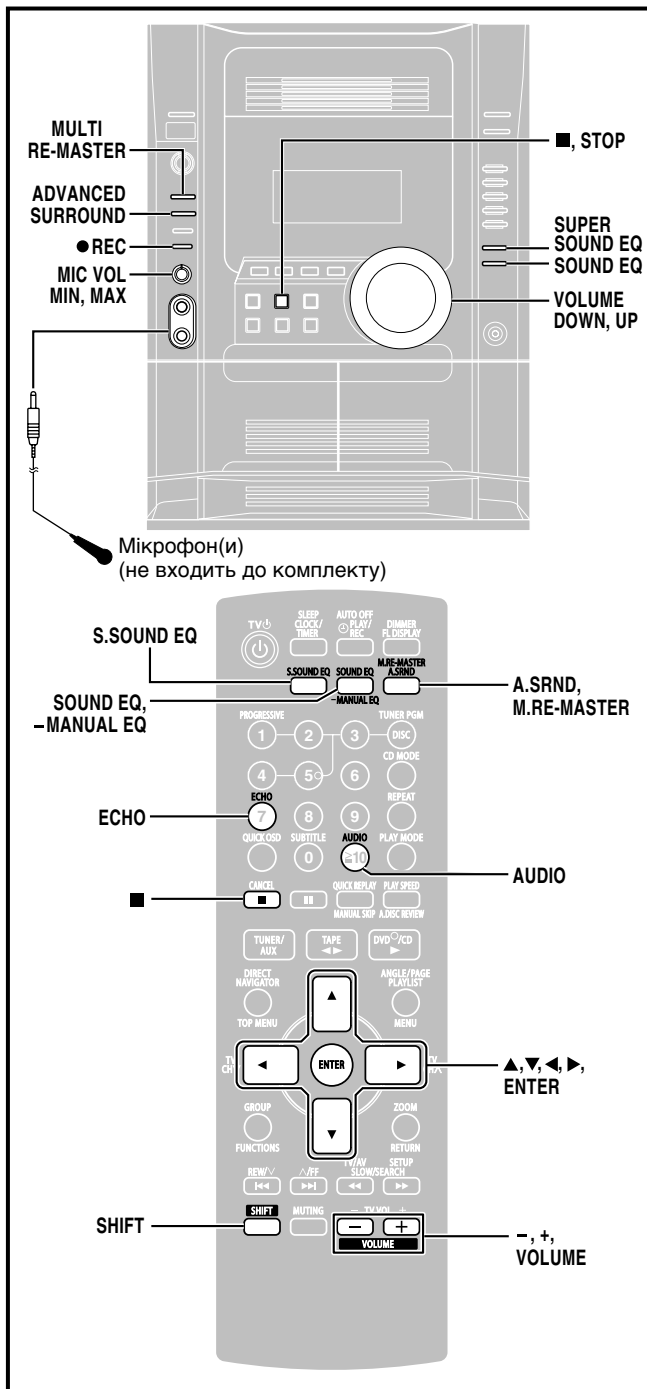

Насолода караоке

Підготовка:

- Зменште гучність мікрофона за допомогою регулятора [MIC VOL MIN, MAX] на головному блоці, а потім підключіть мікрофони до відповідних гнізд. Використовуйте електродинамічний мікрофон. Тип штекера: монофонічний 6,3 мм.
- Якщо під час використання мікрофона чути незвичайний шум (свистіння), відсуньте його від динаміків або зменште гучність мікрофона.
- Якщо мікрофон не використовується, відключіть його від гнізда та встановіть мінімальний рівень гучності "MIN".

Насолода караоке

1 Вставте диск та розпочніть відтворення (→ сторінка 10).

2 DVD-V

- 1 Натисніть кнопки [SHIFT] + [AUDIO] під час відтворення.
- 2 Натисніть [▲] або [▼], потім [ENTER] або [◀, ▶] для вибору режиму.

Диски сольних співів

Off: голосове супроводження вимкнено
Op: голосове супроводження ввімкнено

Диски співів дуєтом

Off: голосове супроводження вимкнено
V1+V2: обидві партії
V1: лише партія 1
V2: лише партія 2

RAM VCD

Натисніть [SHIFT] + [AUDIO].

Кожного разу, коли Ви натискаєте кнопку, відображається: AUDIO L R (LR) : Звук лівого каналу лунає з лівого динаміка, а звук правого каналу – з правого динаміка (вокал та акомпанемент).

AUDIO L (L) : Лише звук лівого каналу (без вокалу).
AUDIO R (R) : Лише звук правого каналу (вокал).

- Для караоке вибирайте відтворення без вокалу.
- Канали вокалу та акомпанементу можна міняти місцями.
- Наявні операції залежать від диску. Для з'ясування подробиць ознайомтеся з інструкціями до диску.

3 Почніть співати та налаштуйте рівень гучності за допомогою кнопок [-, + VOLUME] (головний блок: кнопки [VOLUME DOWN, UP]) та [MIC VOL MIN, MAX] на головному блоці.

Регулювання ефекту луни

Натисніть [SHIFT] + [ECHO].

Кожного разу, коли Ви натискаєте кнопку, відображається:

ECHO 1 → ECHO 2 → ECHO 3 → ECHO 4 → ECHO OFF (Вимк.)

↑
Ефект зростає з кожним наступним натисканням.

Запис Вашого співу з використанням функції караоке

Підготовка:

- Виконайте підготовчі кроки 1–2, які описані на сторінці 21.
- Вставте диск та розпочніть відтворення (→ сторінка 10).

1 Натисніть [SHIFT] + [AUDIO] для вибору голосового режиму.

2 Налаштуйте рівень гучності за допомогою кнопок [-, + VOLUME] (на пристрої: кнопки [VOLUME DOWN, UP]) та [MIC VOL MIN, MAX] на головному блоці.

3 Натисніть [● REC] на панелі головного блока та розпочніть спів з використанням функції караоке.

Щоб припинити запис

Натисніть [■] (на пристрої: [■, STOP]).

Запис голосу

Підготовка: Виконайте підготовчі кроки 1–2, що описані на сторінці 21. Переконайтеся, що у деці 1 немає касети.

1 Натисніть [● REC] на панелі головного блока щоб розпочати запис.

2 Говоріть у мікрофон та налаштуйте рівень гучності за допомогою кнопок [-, + VOLUME] (на пристрої: кнопки [VOLUME DOWN, UP]) та [MIC VOL MIN, MAX] на головному блоці.

Акустичне поле та якість звучання

При використанні деяких джерел звуку застосування цих систем акустичного поля може викликати погіршення якості звуку. Якщо це трапляється, вимкніть систему звукового поля.

Поширене об'ємне звучання (Advanced surround)

RAM DVD-V

Насолоджуйтесь звучанням, подібним до об'ємного, яке стає ще реалістичнішим при програванні дисків з ефектами об'ємного звучання. Звук начебто відтворюється з динаміків з обох боків від Вас.

Натисніть [A.SRND] (на пристрої: [ADVANCED SURROUND]).

Кожного разу, коли Ви натискаєте кнопку, відображається:

- 1 Natural
- 2 Enhanced
- Off (налаштування виробника)

Оптимальне місце для прослуховування

- З деякими дисками ця функція не працює або дає гірший ефект.
- Не використовуйте з ефектами об'ємного звучання, які створюються іншим обладнанням.

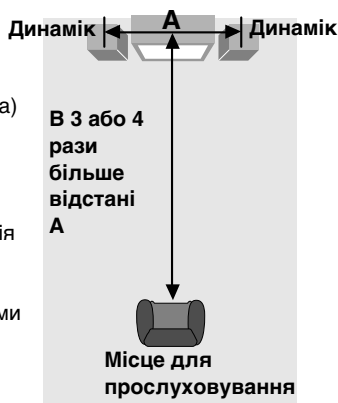

Багатоканальне оновлення (Multi Re-master) – Насолода більш природним звучанням

RAM DVD-V CD VCD

Диски, які записані за допомогою багатоканальної лінійної імпульсно-кодової модуляції (multi channels LPCM) з частотою 44,1 кГц або 48 кГц

Ця функція робить звук більш природним завдяки додаванню сигналів більш високої частоти, які не записані на диску.

WMA MP3

Диски, які записані з частотою 44,1 кГц або 48 кГц

Ця функція відтворює частоти, які було втрачено при записуванні, що робить звук більш схожим на оригінальний.

Під час відтворення

Кожного разу, коли Ви натискаєте [SHIFT] + [M.RE-MASTER] (на пристрої: [MULTI RE-MASTER]):

Значення	RAM DVD-V CD VCD Тип музики	WMA MP3 Рівень ефекту
1	Високий темп (наприклад, поп- та рок-музика)	Низький
2	Різні темпи (наприклад, джаз)	Середній
3	Низький темп (наприклад, класика)	Високий
Off	Вимкнено	Вимкнено

Примітка

Фактичні показники вихідної частоти вибірки залежать від налаштувань цифрового виходу PCM (➔ сторінка 19, "PCM Digital Output" на вкладці "Audio"), коли використовується підключення цифрового типу (➔ сторінка 26, "Домашній кінотеатр – Насолода більш потужним звуком").

Регулювання акустичного поля

Натисніть [SOUND EQ], щоб вибрати налаштування.

Кожного разу, коли Ви натискаєте кнопку, відображається:

- HEAVY:** додає звуки до рок-композицій.
- CLEAR:** робить високі звуки чистішими.
- SOFT:** для фонові музики.
- DISCO:** відбиває звук так, щоб Ви відчули себе ніби на дискотеці.
- LIVE:** робить голос більш живим.
- HALL:** поширює звук так, щоб Ви відчули себе ніби в концертній залі.
- EQ-OFF:** скасовано (не додається жодного ефекту) (заводське налаштування).

Щоб перевірити поточний режим

Натисніть [SOUND EQ].

Використання ручного еквайзера (MANUAL EQ)

Створіть власні звукові ефекти.

1 Натисніть та утримуйте [-MANUAL EQ], доки на дисплеї не з'явиться "MANUAL EQ".

2 (протягом 12 секунд)

Змініть якість звуку за допомогою кнопок керування курсором.

- ① Виберіть діапазон звуку, який необхідно відрегулювати, за допомогою кнопок [◀] та [▶].
BASS ↔ MID ↔ TREBLE
- ② Відрегулюйте рівень за допомогою кнопок [▲] та [▼].
(-3 до +3)

Повторіть крок 2, щоб встановити бажану якість звуку.

Звичайний вигляд дисплея відновиться приблизно за 3 секунди.

Щоб скасувати функцію

Натисніть [SOUND EQ], щоб вибрати "EQ-OFF".

Встановлені параметри зберігаються та автоматично активуються при натисканні "MANUAL EQ".

Використання еквайзера регулювання звуку підвищеної якості

Активування цього еквайзера дозволяє відтворити потужніший звук.

Натисніть [S.SOUND EQ] (головний блок: [SUPER SOUND EQ]).

Загорається індикатор "S.SOUND EQ".

Щоб скасувати функцію

Натисніть [S.SOUND EQ] (головний блок: [SUPER SOUND EQ]), щоб вимкнути індикатор.

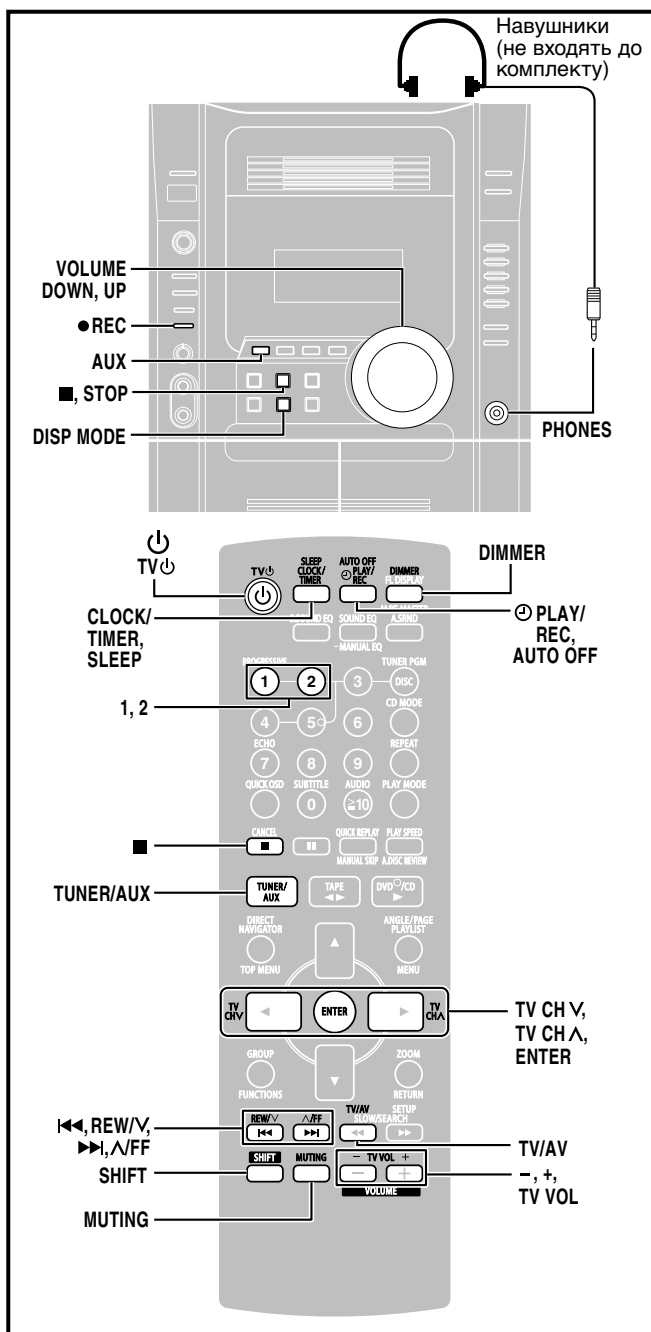

Використання таймерів

Таймер відтворення/запису

Ви можете встановити таймер, який вмикатиме пристрій у певний час, щоб, наприклад, розбудити Вас (таймер відтворення), або щоб записати програму радіостанції або звук з допоміжного входу (таймер запису).

Таймери відтворення та запису неможливо використовувати одночасно.

Підготовка:

- Увімкніть пристрій та встановіть годинник (⇒ сторінка 6).
- Для таймера відтворення, підготуйте необхідне джерело звуку (касету/диск/радіо/інший пристрій) та встановіть гучність.
- Для таймера запису, перевірте, чи не захищена касета від стирання (⇒ сторінка 21), та вставте її до деки 2 (⇒ сторінка 21). Налаштуйте радіостанцію (⇒ сторінка 20) або виберіть допоміжний вхід (⇒ сторінка 25).

1 Натисніть [CLOCK/TIMER], щоб вибрати таймер.

Кожного разу, коли Ви натискаєте кнопку, відображається:

CLOCK → ⊙PLAY → ⊙REC

↑ повернення ↓

⊙PLAY: вибір таймера відтворення

⊙REC: вибір таймера запису

(Переходьте до наступного кроку за 7 секунд)

2 Налаштування часу увімкнення

① Натисніть [◀◀, REW/V] або [▶▶, Λ/FF], щоб встановити час початку відтворення/запису.

② Натисніть [CLOCK/TIMER].

Налаштування часу вимкнення

Повторіть кроки ① та ②.

Використання таймерів

Таймер відтворення/запису

3 Натисніть [⊙PLAY/REC], щоб показати індикатор таймера.

Кожного разу, коли Ви натискаєте кнопку, відображається:

⊙PLAY → ⊙REC

↑ Вимк. ↓

⊙PLAY: увімкнення таймера відтворення

⊙REC: увімкнення таймера запису

(Індикатор не з'являтиметься, якщо не був встановлений час увімкнення та вимкнення або не був налаштований годинник.)

4 Натисніть [⊕], щоб вимкнути пристрій.

Для роботи таймерів необхідно, щоб пристрій був вимкнений.

• Таймер відтворення:

Відтворення почнеться у заданий час із заданими параметрами. Гучність поступово збільшуватиметься до встановленого рівня.

• Таймер запису:

Пристрій увімкнеться за 30 секунд до встановленого часу з відключеним звуком.

Щоб скасувати налаштування таймера

Натисніть [⊙PLAY/REC], щоб усунути індикатор таймера з дисплея.

(Якщо таймер налаштований, він вмикатиме пристрій у встановлений час кожного дня.)

Щоб змінити налаштування таймера (при увімкненому пристрої)

Щоб змінити час відтворення/запису

Виконайте кроки 1, 2 та 4.

Щоб змінити джерело або гучність

1. Натисніть [⊙PLAY/REC], щоб усунути індикатор таймера з дисплея.

2. Змініть джерело або гучність.

3. Виконайте кроки 3 та 4.

Щоб перевірити налаштування

Натисніть [CLOCK/TIMER] при увімкненому пристрої, щоб вибрати "⊙PLAY" або "⊙REC".

Налаштування відображаються у наступному порядку:

Таймер відтворення: час увімкнення → час вимкнення → джерело → гучність

Таймер запису: час увімкнення → час вимкнення → джерело

Щоб перевірити налаштування, коли пристрій вимкнений, двічі натисніть [CLOCK/TIMER].

Якщо Ви використовуєте пристрій після налаштування таймерів

Після використання та перед вимкненням перевірте, чи у пристрої залишився правильний диск/касета.

Примітка

• Якщо під час роботи таймера вимкнути та знову увімкнути пристрій, налаштування часу завершення не буде активовано.

• Якщо в якості джерела вибраний вхід AUX, то при активуванні таймера пристрій вмикається та використовує в якості джерела вхід "AUX". Якщо Ви бажаєте відтворити запис або записати з під'єданого пристрою, встановіть таймер цього пристрою на той самий час. (Дивіться інструкцію до пристрою, що підключається.)

Таймер вимкнення

Цей таймер вимикає пристрій через заданий проміжок часу.

Під час прослуховування:

Натисніть [SHIFT] + [SLEEP], щоб вибрати проміжок часу (у хвиликах).

Кожного разу, коли Ви натискаєте кнопку, відображається:

→ SLEEP 30 → SLEEP 60 → SLEEP 90 → SLEEP 120 → SLEEP OFF

Щоб скасувати налаштування таймера вимкнення

Натисніть [SHIFT] + [SLEEP], щоб вибрати "SLEEP OFF" (Таймер вимкнута).

Щоб підтвердити час, що залишився

Натисніть [SHIFT] + [SLEEP] один раз.

Час, що залишився, показуватиметься протягом приблизно 5 секунд.

Щоб змінити налаштування

Натисніть [SHIFT] + [SLEEP], щоб вибрати новий проміжок часу.

Ви можете використовувати таймер вимкнення разом із таймерами відтворення/запису. Переконайтесь, що пристрій вимкнеться до початку відтворення/запису.

Примітка

Таймер вимкнення відключається, якщо Ви розпочинаєте запис.

Інші функції

Вимкнення звуку

Натисніть [MUTING].



Рівень гучності встановлюється у мінімальне значення.

Щоб скасувати

Знову натисніть [MUTING] або зменште гучність до мінімального значення (-dB), після чого збільште гучність до потрібного рівня. Режим вимкнення звуку також скасовується, якщо переключити пристрій у режим очікування.

Функція автоматичного вимкнення

Якщо в якості джерела вибрано диск або касету. Для збереження енергії пристрій вимикається, якщо його не використовують протягом 10 хвилин. Ця функція не працює, якщо в якості джерела вибрано тюнер або допоміжний вхід AUX.

Натисніть [SHIFT] + [AUTO OFF].

На дисплеї головного блоку відображається "AUTO OFF".

Налаштування зберігаються навіть після вимкнення пристрою. При виборі тюнера або допоміжного входу AUX в якості джерела позначка "AUTO OFF" зникає. Режим знову активується при повторному виборі диска або касети.

Щоб скасувати функцію

Знову натисніть [SHIFT] + [AUTO OFF].

Зменшення яскравості дисплея

Натисніть [SHIFT] + [DIMMER].

Для повернення до початкових параметрів яскравості знову натисніть [SHIFT]+[DIMMER].

Зміна режиму відображення дисплея пристрою

Натисніть [DISP MODE], щоб вибрати необхідний режим відображення.

Кожного разу, коли Ви натискаєте кнопку, відображається:

Звичайний → Екстремальний → Відбиття
↑ (вимкнення) ↓

Використання іншого обладнання

Використання зовнішнього пристрою

Ви можете підключити аналоговий програвач з вбудованим еквалайзером звуку.

Задня панель цього пристрою

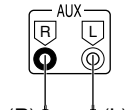

Аналоговий програвач (не входить до комплекту)

1 Натисніть [TUNER/AUX] (на пристрої: [AUX] для вибору додаткового пристрою).

Пристрій увімкнеться.

2 Щоб прослухати: Переходьте до кроку 3.

Щоб записати: Натисніть [● REC] на пристрої (починається запис).

Натисніть [■] (на пристрої: [■, STOP]) для припинення запису.

3 Почніть відтворення з зовнішнього джерела.

- Детальнішу інформацію дивіться в інструкції до пристроїв, які Ви підключаєте.
- При підключенні інших пристроїв (не перелічених вище) рекомендується звернутись за порадою до магазину, в якому Ви придбали свою систему.

Використання іншого обладнання

Використання навушників

1 Зменште гучність та приєднайте навушники (не входять до комплекту).

Тип штекера для підключення навушників: 3,5 мм стерео

2 Налаштуйте гучність навушників за допомогою регулятора [VOLUME DOWN, UP] на головному блоці.

Примітка

Намагайтеся не слухати музику впродовж тривалого часу, щоб запобігти пошкодженню слуху.

Керування телевізором

Направте пульт ДК на телевізор для виконання наступних операцій.

Вимкнення/вмикання телевізора

Натисніть [SHIFT] + [TVΦ].

Перемикання входу відеосигналу телевізора

Натисніть [SHIFT] + [TV/AV].

Переключення каналів

Натисніть [SHIFT] + [TV CHV] або [SHIFT] + [TV CHΛ].

Налаштування гучності

Натисніть [SHIFT] + [TV VOL+] або [SHIFT] + [-TV VOL].

Примітка

Керування деякими моделями телевізорів за допомогою цього пульта ДК неможливе.

Зміна режиму пристрою та пульта ДК

Стандартним режимом роботи пульта ДК та пристрою є режим "REMOTE 1".

Якщо пульт ДК під час роботи впливає на інше обладнання, то Ви можете змінити режим роботи на "REMOTE 2".

Щоб переключитись до режиму "REMOTE 2"

- ① Натисніть та утримуйте кнопку [AUX] на пристрої. Натисніть та утримуйте [2], доки на дисплеї пристрою не з'явиться напис "REMOTE 2".
- ② Натисніть та утримуйте кнопки [ENTER] та [2] протягом щонайменше 2 секунд.

Тепер пульт ДК та пристрій налаштовані на роботу в режимі "REMOTE 2".

Щоб повернутись до режиму "REMOTE 1"

Виконайте описані вище кроки ① та ②, але в обох кроках натискайте [1] замість [2].

(Під час виконання кроку ① на дисплеї пристрою з'являється напис "REMOTE 1".)

Пульт ДК не буде взаємодіяти з пристроєм, якщо вони налаштовані на різні режими.

При натисканні кнопки пульта ДК на дисплеї пристрою з'являється напис "REMOTE 1" або "REMOTE 2".*

* Якщо відображається "REMOTE 1" (Пристрій знаходиться в режимі "REMOTE 1".)

Натисніть та утримуйте кнопки [ENTER] та [1] на пульті ДК протягом щонайменше 2 секунд.

Якщо відображається "REMOTE 2" (Пристрій знаходиться в режимі "REMOTE 2".)

Натисніть та утримуйте кнопки [ENTER] та [2] на пульті ДК протягом щонайменше 2 секунд.

Примітка

Ви можете продовжувати керувати телевізором за допомогою пульта ДК (⇒ див. вище) навіть після переключення режиму.

Підключення додаткової антени, що не входить до комплекту

Якщо прийом радіосигналу занадто слабкий, використовуйте зовнішню антену.

Зовнішня антена FM-діапазону

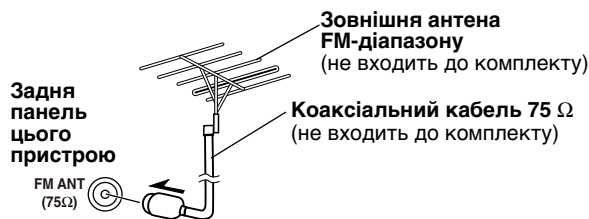

- Від'єднайте кімнатну антену FM-діапазону.
- Антену повинен встановлювати кваліфікований спеціаліст.

Зовнішня антена AM-діапазону

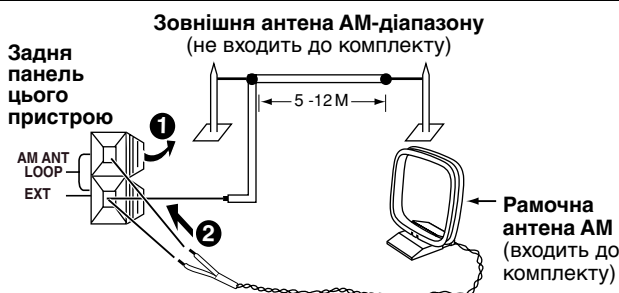

- Натягніть вініловий дріт вздовж вікна або в іншому зручному місці.
- Залишайте рамочну антену під'єднаною.

Примітка

Коли пристрій не використовується, від'єднайте зовнішню антену. Не використовуйте зовнішню антену під час грози.

Цифровий вихід

RAM DVD-V VCD CD WMA MP3

Змініть налаштування після підключення обладнання через гніздо OPTICAL OUT (Оптичний вихід) на цьому пристрої.

Цифровий вихід PCM

Виберіть максимальні показники частоти вибірки цифрового виходу PCM. Перевірте обмеження вхідних характеристик обладнання, до якого виконується підключення.

- Вимк.: Коли підключення не цифрового типу
- Up to 48 kHz** (налаштування виробника):
Сигнали, що перевищують 48 кГц, конвертуються у сигнали 48 або 44,1 кГц
- Up to 96 kHz:** Сигнали, що перевищують 96 кГц, конвертуються у сигнали 48 або 44,1 кГц

Примітка

- Сигнали при програванні дисків, захищених від копіювання, конвертуються у 48 або 44,1 кГц незалежно від встановлених налаштувань.
- Деякі пристрої не підтримують частоту вибірки 88,2 кГц, навіть якщо вони підтримують 96 кГц. Для отримання більш детальної інформації зверніться до інструкції з експлуатації пристрою.

Dolby Digital, DTS Digital Surround та MPEG

Bitstream (налаштування виробника для Dolby Digital та DTS Digital Surround):

Виберіть цю опцію, якщо пристрій, який Ви підключили, може декодувати сигнал.

PCM (налаштування виробника для MPEG):

Виберіть цю опцію, якщо пристрій, який Ви підключили, не може декодувати сигнал.

ВАЖЛИВА ІНФОРМАЦІЯ

Якщо пристрій, який Ви підключили, не може декодувати сигнал, необхідно змінити налаштування та встановити параметр PCM. У протилежному випадку сигнали, які пристрій не зможе обробити, будуть відтворюватися ним з високим рівнем шумів, які можуть завдати шкоду Вашим органам слуху та динамікам.

Домашній кінотеатр—Насолода більш потужним звуком

Приєднавши підсилювач та динаміки, Ви отримаєте насолоду від потужного звучання домашнього кінотеатру з ефектом присутності у концертній залі завдяки системі багатоканального звуку на дисках DVD-Video.

Перед підключенням

- Від'єднайте кабель живлення змінного струму.
- Вимкніть усе обладнання та ознайомтеся з відповідною інструкцією з експлуатації.
- Описані підключення наведені у якості прикладів.
- Додаткове обладнання та з'єднувальні кабелі продаються окремо, за винятком окремо означених випадків.

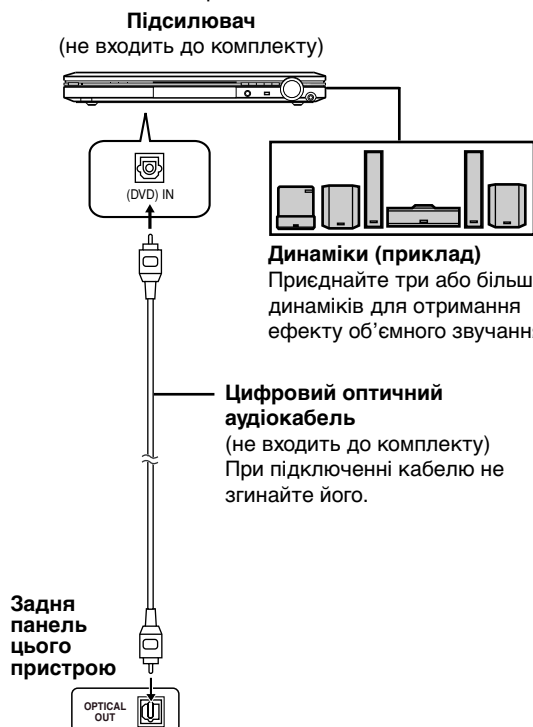

Для насолоди багатоканальним об'ємним звучанням

Підключіть підсилювач з вбудованим декодером або комбінований декодер-підсилювач.

Змініть налаштування в параметрі "PCM Digital Output" (Цифровий вихід) (→ сторінка 19).

- Ви можете використовувати лише декодери цифрового об'ємного звучання DTS, які сумісні з форматом DVD.

Вихідні параметри запису

- Під час запису дисків DVD необхідно дотримуватися наступних умов:
 - а) диск не повинен мати системи захисту, що запобігає можливості цифрового запису та
 - б) записуючий пристрій може обробляти сигнали з частотою вибірки 48 кГц.
 - Ви не можете записувати звук у форматах WMA/MP3.
- Під час запису дисків DVD встановіть наступні налаштування.
- Advanced Surround (Поширене об'ємне звучання): Off (→ сторінка 23).
 - PCM Digital Output (Цифровий вихід PCM): до 48 кГц (→ сторінка 19, Вкладка "Audio").
 - Dolby Digital/DTS Digital Surround/MPEG: PCM (→ сторінка 19, Вкладка "Audio").

Декодер

Декодер перетворює закодовані аудіосигнали, що записані на диску DVD, на звичайні. Цей процес має назву "декодування".

Dolby Digital

Метод кодування цифрових сигналів, розроблений компанією Dolby Laboratories. Окрім стереозвуку (2 канали), ці сигнали можуть передавати також багатоканальний звук. За допомогою цього метода на один диск можна записати велику кількість звукових даних.

DTS (Digital Theater Systems)

Ця система об'ємного звучання використовується в багатьох кінотеатрах по всьому світу. Оптиміальне розділення каналів надає можливість відтворення реалістичних звукових ефектів.

Динамічний діапазон

Динамічний діапазон — це різниця між найнижчим рівнем звуку, який можна почути крізь шум обладнання, та найвищим рівнем звуку до появи викривлень.

Кіно та відео

DVD-стрічки записуються або у форматі кіно, або у форматі відео. В цьому пристрої передбачена можливість визначення формату, що використовувався під час запису, після чого буде використовуватися найбільш придатний метод прогресивної розгортки.

В системі NTSC

Кіно записується зі швидкістю 24 або 30 кадрів в секунду, художній фільм звичайно записується зі швидкістю 24 кадри в секунду. Відео записується зі швидкістю 60 полів в секунду (два поля складають один кадр).

В системі PAL

Кіно записується зі швидкістю 25 кадрів в секунду.

Відео записується зі швидкістю 50 полів в секунду (два поля складають один кадр).

Кадри та поля

Кадри — це нерухомі зображення, які відтворюються поспіль для створення рухомого зображення.

Кожної секунди відтворюється до 30 кадрів.

Один кадр складається з двох полів. У звичайному телебаченні ці поля показуються одне за одним для створення кадрів.

Стоп-кадр показується, якщо зупинити рухоме зображення. Стоп-кадр складається з двох полів, що чергуються, тому зображення може виглядати розмитим, але загальна якість залишається високою.

Нерухоме поле не є розмитим, але містить тільки половину інформації стоп-кадру, тому якість зображення здається нижчою.

Прогресивна/Черезрядкова розгортка

В стандарті відеосигналу PAL при черезрядковій розгортці використовується 625 ліній сканування (i), в той час як при прогресивній розгортці, яка має назву 625r, використовується вдвічі більше ліній сканування. У стандарті NTSC вони мають назву 525i та 525r, відповідно.

Використовуючи прогресивну розгортку, Ви можете переглядати відеозображення з високою роздільною здатністю, яке було записано на таких носіях, як, наприклад, диски формату DVD-Video.

Для перегляду відеозображення з прогресивною розгорткою Ваш телевізор повинен підтримувати цей тип розгортки.

I/P/B

При застосуванні стандарту стиснення відео MPEG 2, пристосованого для використання з форматом DVD-Video, кадри кодується за допомогою наступних 3 типів зображень.

I: Внутрішньокодоване зображення

Таке зображення має найвищу якість та найкраще підходить для настроювання зображення.

P: Предикативно кодоване зображення

Таке зображення розраховується на основі попередніх I- або P-зображень.

B: Двонаправлено предикативно кодоване зображення

Таке зображення розраховується шляхом порівняння попереднього та наступного I- та P-зображення так, щоб воно містило якнайменшу кількість інформації.

Linear PCM (лінійна імпульсно-кодова модуляція)

Нестиснені цифрові сигнали, подібні до сигналів, що записуються на звичайних компакт-дисках.

Елементи керування відтворенням (PBC)

Якщо на компакт-диску Video CD є елементи керування відтворенням, Ви зможете вибирати сцени та інформацію за допомогою меню.

Частота вибірки

Вибірка — це процес конвертування значень звукової хвилі (в аналоговому сигналі), що заміряються через встановлений інтервал часу, у цифровий формат (цифрове кодування). Частота вибірки означає число замірів, зроблених за секунду, тому більші значення обумовлюють більш реалістичне відтворення оригінального звуку.

Виготовлено за ліцензією від Dolby Laboratories.

"Dolby" та символ з зображенням подвійної D є торговими марками Dolby Laboratories.

"DTS" та "DTS 2.0 + Digital Out" є зареєстрованими торговими марками компанії Digital Theater Systems, Inc.

У цьому виробі використовується технологія захисту авторських прав, тобто він захищений формулами винаходів відповідних патентів Сполучених Штатів, а також іншими засобами захисту прав інтелектуальної власності, які належать корпорації Macrovision та іншим власникам авторських прав. Для використання цієї технології захисту авторських прав необхідно отримати дозвіл від корпорації Macrovision. Ця технологія призначена лише для домашнього перегляду або для перегляду у інших умовах зі встановленими обмеженнями, за виключенням випадків, коли отримано дозвіл від корпорації Macrovision. Забороняється розбирати пристрій або копіювати будь-які його компоненти.

HDCD[®], HDCD[®], High Definition Compatible Digital[®] та Pacific Microsonics[™] є або зареєстрованими торговими марками, або торговими марками компанії Pacific Microsonics, Inc. у Сполучених Штатах та/або інших країнах.

Система HDCD вироблена за ліцензією від компанії Pacific Microsonics, Inc. Даний виріб захищений одним або кількома з наведених нижче патентів: у США: 5,479,168, 5,638,074, 5,640,161, 5,808,574, 5,838,274, 5,854,600, 5,864,311, 5,872,531 та у Австралії: 669114, разом з іншими патентами, на які було подано заявки.

Вказівки з усунення несправностей

Перш ніж звертатись до ремонтної служби прочитайте надані нижче поради. Якщо Ви маєте якісь сумніви стосовно порад у цьому списку або запропоновані в таблиці дії не вирішують проблеми, зверніться до магазину, в якому Ви придбали виріб.

Живлення

Сторінка

Немає живлення.	• Надійно вставте кабель живлення змінного струму.	5
Пристрій автоматично перемикається в режим очікування.	• Пристрій перейшов в режим очікування, тому що спрацював таймер вимкнення або функція автоматичного вимкнення.	24, 25

Пристрій не реагує або працює неправильно

Пристрій не реагує на натискання кнопок.	<ul style="list-style-type: none"> Цей пристрій не може відтворювати диски, які не перелічені в цих інструкціях з експлуатації. Деякі операції можуть бути заборонені диском. Пристрій може працювати неправильно через грозу, статичну електрику або інші зовнішні фактори. Вимкніть та знову ввімкніть пристрій. Або вимкніть пристрій, від'єднайте кабель живлення змінного струму та потім знову приєднайте його. Утворився конденсат: почекайте 1-2 години, доки він не випариться. 	7, 15 — —
Неможливо виконати жодної дії за допомогою пульта ДК.	<ul style="list-style-type: none"> Перевірте, чи правильно встановлені батареї. Батареї розряджені: замініть їх на нові. Направте пульт ДК на сенсор сигналу з пульта ДК та спробуйте керувати пристроєм. Пульт ДК та головний блок працюють у різних режимах. Змініть режим пульта ДК так, щоб він співпадав із режимом головного блоку. 	5 5 8 25
DVD-диски не відтворюються.	• Увімкнено режим відтворення компакт-дисків CD MODE. Натисніть [SHIFT]+[CD MODE], щоб вимкнути режим відтворення компакт-дисків CD MODE.	12
Зображення або звук відсутні.	<ul style="list-style-type: none"> Перевірте підключення відео- або аудіокабелів. Перевірте живлення або налаштування вхідних параметрів підключеного обладнання. Перевірте, чи є записи на диску DVD-RAM. 	4, 5 — —
Ви забули пароль рівня обмеження. Відновіть усі параметри до заводських налаштувань.	• Коли відтворення зупинене та в якості джерела вибрано "DVD/CD", натисніть та утримуйте [■, STOP] на головному блоці та [≥10] на пульті ДК, доки напис "Initialised" (Ініціалізовано) не зникне з екрана телевізора. Вимкніть та знову ввімкніть пристрій. Усім параметрам будуть надані значення за змовчуванням.	—

Відбуваються певні небажані чи несподівані операції

Відтворення починається із затримкою. [MP3]	• Відтворення може починатися із затримкою, якщо доріжка у форматі MP3 містить дані зображення. Навіть після початку відтворення доріжки правильний час відтворення не відобразиться. Це явище є нормальним.	—
Папки, записані на диску із даними нижче восьмого рівня, відображаються неправильно. [WMA] [MP3] [JPEG]	• Папки, розташовані нижче восьмого рівня, показуються як папки восьмого рівня.	—
Під час пропуску або пошуку з'являється меню. [VCD]	• Це явище є нормальним для дисків Video CD.	—
Меню керування відтворенням не з'являється. [VCD] з елементами керування відтворенням	• Натисніть [■] двічі, а потім натисніть [▶, DVD/CD].	—
Функції відтворення за програмою та відтворення у довільному порядку не працюють. [DVD-V]	• Ці функції не працюють з деякими дисками DVD-Video.	—
Відтворення запрограмою не відбувається. [DVD-V]	• Деякі елементи неможливо відтворити, навіть якщо Ви запрограмували їх.	—
При відтворенні періодично пропускаються деякі сцени. [RAM] [DVD-V]	• Якщо Ви змінили рівень гучності або налаштування поля/якості звуку при активованій функції ADVANCED DISC REVIEW (Розширений перегляд вмісту диска), то її виконання продовжується без екранного меню. Натисніть [A.DISC REVIEW] ще раз, щоб скасувати виконання цієї функції.	12

Субтитри

Субтитри розташовані неправильно.	• Налаштуйте положення субтитрів за допомогою пункту "Subtitle Position" в меню Display.	17
Субтитри не показуються.	• Виберіть відображення субтитрів.	13

Мітки

Неможливо додати мітки.	<ul style="list-style-type: none"> Ви не можете додавати мітки для дисків DVD-RAM. Якщо на дисплеї головного блоку не відображається час відтворення, що минув, Ви не зможете додавати маркери. 	— —
-------------------------	---	--------

Повторення фрагмента А-В

Точка В встановлюється автоматично.	• Точка В автоматично встановлюється в кінці елемента, коли до нього доходить відтворення.	—
Повторення фрагмента А-В скасовується автоматично.	• Повторення фрагмента А-В скасовується, коли Ви натискаєте [SHIFT]+[QUICK REPLAY].	—

Звучання

Звук викривлений.	• Під час відтворення файлів формату WMA можуть з'являтися перешкоди.	—
Ефекти не працюють.	<ul style="list-style-type: none"> Деякі звукові ефекти послаблюються або не працюють з деякими форматами дисків. Ефекти Multi Re-master та Advanced Surround II не працюватимуть, якщо Ви змінили швидкість відтворення. 	— —
Під час відтворення чути гудіння.	• Можливо біла кабелів розташований кабель змінного струму або джерело флуоресцентного світла. Розташуйте інші пристрої та кабелі якнайдалі від цього пристрою.	—
Звук відсутній.	• Пауза у звучанні може з'явитися, коли Ви змінюєте швидкість відтворення.	13

Меню

Неможливо увійти до меню Setup.	<ul style="list-style-type: none"> Виберіть в якості джерела "DVD/CD". Скауйте режим відтворення за програмою та режим відтворення у довільному порядку. 	— 16
---------------------------------	--	---------

Зображення не показується або показується неправильно

Сторінка

Зображення викривлене.	<ul style="list-style-type: none"> Викривлення зображення може відбуватися під час використання функції SEARCH. Переконайтеся, що пристрій підключений безпосередньо до телевізора, а не через відеомагнітофон. 	— 4
Розмір зображення не співпадає з форматом екрана.	<ul style="list-style-type: none"> Змініть значення пункту "TV Aspect" на вкладці "Video". Змініть значення параметра Zoom. 	19 13
Зображення показується неправильно, або кольори тьмяніють.	<ul style="list-style-type: none"> На пристрої та на телевізорі налаштовані різні системи відеозображення. Використовуйте телевізор з декількома системами або з системою PAL. Система, в якій записувався диск, не співпадає з системою Вашого телевізора. <ul style="list-style-type: none"> Диски, записані у системі PAL, не можуть належним чином відтворюватися на телевізорі, який підтримує систему NTSC. Цей пристрій може конвертувати сигнали системи NTSC у сигнали PAL 60 для перегляду на телевізорі з системою PAL (вкладка "Video", елемент NTSC Disc Output (Відтворення дисків, записаних у системі NTSC)). 	— — 19
Меню відображається неправильно.	<ul style="list-style-type: none"> Виберіть для масштабу зображення значення "x1.00". Виберіть для положення субтитрів "Subtitle Position" в меню Display значення "0". 	13 17
Функція автоматичної зміни масштабу працює неналежним чином.	<ul style="list-style-type: none"> Вимкніть функцію зміни масштабу в телевізорі. Встановіть інший формат зображення або задайте масштаб вручну. Функція зміни масштабу може працювати неправильно, особливо під час відображення темних сцен, або взагалі не працювати залежно від типу диска, що використовується. 	— 13 —
Зображення на екрані телевізора зникає, або на ньому з'являються смуги.	<ul style="list-style-type: none"> Деякі перешкоди можуть бути викликані зарядними пристроями мобільних телефонів. Якщо Ви користуєтесь кімнатною телевізійною антеною, замініть її на зовнішню. Дріт телевізійної антени розташований занадто близько до пристрою. Відсуньте його від пристрою. 	— — —

Зображення при прогресивній розгортці

При прогресивній розгортці зображення подвоюється.	<ul style="list-style-type: none"> Ця проблема може бути спричинена методом редагування або матеріалом на диску DVD-Video, але її можна усунути, якщо переключитися в режим черезрядкової розгортки. Встановіть для параметра "Video Output Mode" в меню Picture значення "525i" або "625i". 	17
Зображення формується не шляхом прогресивної розгортки.	<ul style="list-style-type: none"> Натисніть [SHIFT] + [PROGRESSIVE] на головному блоці – на дисплеї повинний з'явитися напис "PRG". Ви також можете вибрати значення "525p" або "625p" для параметра "Video Output Mode" в меню Picture. Якщо пристрій підключений до телевізора через гнізда VIDEO OUT або S VIDEO OUT, вихідний сигнал буде черезрядковим, навіть якщо на дисплеї відображається напис "PRG". 	11,17 4

Прослуховування радіо

Чути шуми. Індикатор "ST" мигає або не горить. Звук викривлений.	<ul style="list-style-type: none"> Відрегулюйте положення антени FM-діапазону або антени AM-діапазону. Застосуйте зовнішню антену. 	— 26
Чути ритмічний звук.	<ul style="list-style-type: none"> Вимкніть телевізор або віддаліть його від пристрою. 	—
Під час прослуховування радіопрограм в діапазоні AM чути слабе гудіння.	<ul style="list-style-type: none"> Віддаліть антену від інших кабелів та шнурів. 	—

Індикація на дисплеї пристрою

Незважаючи на те, що пристрій перебуває в режимі очікування, вмикається підсвічування дисплея, та на ньому постійно змінюється зображення.	<ul style="list-style-type: none"> Вимкніть демонстраційний режим. Після налаштування годинника демонстраційний режим вимикається автоматично. 	6 6
Зображення темне.	<ul style="list-style-type: none"> Натисніть [SHIFT]+[DIMMER], щоб зробити зображення світлішим. 	25
"NO PLAY" (Відтворення не відбувається)	<ul style="list-style-type: none"> Ви вставили диск, який неможливо відтворити на цьому пристрої; вставте інший диск, який можна відтворювати. Ви вставили порожній диск. 	7 —
"NO DISC" (Диск відсутній)	<ul style="list-style-type: none"> Диск відсутній; вставте диск. Диск встановлено неправильно; вставте його належним чином. 	— 31
"F61"	<ul style="list-style-type: none"> Перевірте та виправте з'єднання шнурів динаміків. Якщо після цього проблема не усунена, це може бути збій подачі живлення. Зверніться до магазину, в якому Ви придбали систему. 	5
"DVD U11"	<ul style="list-style-type: none"> Поверхня диска забруднена. Очистіть диск. 	7
"ERROR" (Помилка)	<ul style="list-style-type: none"> Виконано некоректну операцію. Прочитайте інструкції та повторіть спробу. 	—
"DVD H□□" □□ відповідає номеру.	<ul style="list-style-type: none"> Можливо, виникла проблемна ситуація. Число після літери "H" залежить від стану пристрою. Вимкніть та знову ввімкніть пристрій. Або вимкніть пристрій, від'єднайте кабель живлення змінного струму та потім знову приєднайте його. Якщо сервісні номери не стираються, запам'ятайте їх та зверніться до кваліфікованого представника сервісного центру. 	—

Індикація на екрані телевізора

"This disc may not be played in your region" (цей диск неможливо відтворити у Вашому регіоні)	<ul style="list-style-type: none"> Ви маєте змогу переглядати диски у форматі DVD-Video, якщо номер регіону, в якому вони призначені для використання, співпадає або включає номер того ж самого регіону, що і пристрій, або якщо диск DVD-Video має позначку "ALL" (Усі). Перевірте номер регіону, який вказаний на задній панелі пристрою. 	—
Екранні повідомлення відсутні.	<ul style="list-style-type: none"> Виберіть пункт "On" (Увімк.) меню "On-Screen Messages" (Екранні повідомлення) на вкладці "Display" (Дисплей). 	19
⊘	<ul style="list-style-type: none"> Операція заборонена налаштуваннями пристрою або диска. 	—
"Cannot display group xx, content xx" (Неможливо відобразити групу xx, вміст xx)	<ul style="list-style-type: none"> Ви намагаєтесь відтворити диск, формат якого не підтримується. 	—

При використанні касетної деки

Погана якість звучання.	<ul style="list-style-type: none"> Почистіть головки. 	31
Неможливо здійснити запис.	<ul style="list-style-type: none"> Якщо на касетах були видалені захисні упори, закрийте отвори клейкою стрічкою. 	21

Відновлення вмісту пам'яті (ініціалізація)

У разі виникнення наступних обставин виконайте наведені нижче інструкції, щоб відновити вміст пам'яті:

- відсутня жодна реакція на натискання кнопок;
- Ви бажаєте очистити та відновити вміст пам'яті.

Щоб відновити вміст пам'яті

- 1 Від'єднайте кабель живлення змінного струму. (Перш ніж виконати крок 2 почекайте щонайменше 3 хвилини.)
- 2 Натисніть та утримуйте кнопку [Ф/І] на головному блоці, під'єднайте кабель живлення змінного струму. На дисплеї з'явиться напис "-----".
- 3 Відпустіть кнопку [Ф/І].
Значення всіх параметрів повертаються до заводських налаштувань.
Вам доведеться відновити налаштування пам'яті.

Технічні характеристики

ПІДСИЛЮВАЧ

Ефективне значення вихідної потужності
Сумарне значення коефіцієнта нелінійних викривлень 10%, по обох каналах
1 кГц Передній канал 110 Вт на канал (4 Ω)
Загальна потужність в режимі RMS Stereo 220 Вт (ефективне значення, стерео)

ТЮНЕР FM/AM ДІАПАЗОНУ, КОНТАКТИ

Налаштована станція 15 станцій діапазону FM
15 станцій діапазону AM
Частотна модуляція (FM)
Діапазон частот 87,50 – 108,00 МГц (крок – 50 кГц)
Чутливість 2,5 μВ (IHF)
Сигнал/шум 26 дБ 2,2 μВ
Контакт(и) антени 75 Ω (незбалансовані)
Амплітудна модуляція (AM)
Діапазон частот 522 – 1629 кГц (крок – 9 кГц)
Чутливість
Сигнал/шум 20 дБ (при 1000 кГц) 560 μВ/м
Звукові характеристики (підсилювач)
Вхідна чутливість/вхідний імпеданс
Допоміжний вхід (Aux) 250 мВ, 12 кΩ
Цифровий аудіовихід
Цифровий оптичний вихід Оптичний контакт
Гніздо для навушників стерео, гніздо 3,5 мм
Гніздо для підключення мікрофону
Чутливість 0,7 мВ, 600 Ω
Гніздо Моно, гніздо 6,3 мм (система 2)

КАСЕТНА ДЕКА

Тип Auto-Reverse
Система запису доріжок 4 доріжки, 2 канали
Головки запису/відтворення головка з твердого пермалою
стирання феритна головка з двома зазорами
Мотор сервомотор постійного струму
Система запису підмагнічування змінним струмом частота 100 кГц
Система стирання стирання змінним струмом частота 100 кГц
Швидкість стрічки 4,8 см/сек.
Робоча частотна характеристика
(+3 дБ, -6 дБ) у режимі DECK OUT
NORMAL 35 Гц – 14 кГц
Сигнал/шум 50 дБ (А-зважене)
Коефіцієнт детонації 0,18 % (середньоквадратичне значення)
Тривалість швидкого перемотування вперед та назад приблизно 120 секунд для касети С-60

КОМПАКТ-ДИСКИ

Диски, що відтворюються (8 см або 12 см)
(1) DVD (DVD-Video)
(2) DVD-RAM (DVD-VR, JPEG*4, *5)
(3) DVD-R/RW (DVD-Video)
+R/RW (Video)
(4) CD, CD-R/RW [CD-DA, Video CD, SVCD*1, MP3*2, *5, WMA*3, *5, JPEG*4, *5, HighMAT Level 2 ((Audio and Image) звукові файли та зображення)]
*1 Відповідно до IEC62107
*2 Ступінь стиснення, що підтримується: від 32 кбіт/сек до 320 кбіт/сек
*3 Ступінь стиснення, що підтримується: від 48 кбіт/сек до 320 кбіт/сек
*4 Базові файли JPEG, формат Exit Ver 2.1
Роздільні характеристики зображення: від 320 x 240 до 6144 x 4096 пікселів (Субдискретизація - 4:2:2 або 4:2:0)
*5 Загальна максимальна кількість об'єктів та груп аудіоданих, зображень та відеоданих, що розпізнаються пристроєм: 4000 об'єктів аудіо-, відеоданих, зображень та 400 груп.

Звукознаміач

Довжина хвилі
CD 785 нм
DVD 662 нм
Звуковий вихід (диск)
Кількість каналів (FL, FR), 2 (стерео)

ВІДЕО

Відеосистема PAL625/50, PAL525/60, NTSC
Композитний відеовихід
Рівень вихідного сигналу 1 Vp-p (75 Ω)
Гніздо Контактне гніздо (1 система)
Відеовихід S-video
Рівень вихідного сигналу Y 1 Vp-p (75 Ω)
Рівень вихідного сигналу C 0,3 Vp-p (75 Ω) (PAL)
0,286 Vp-p (75 Ω) (NTSC)
Гніздо Гніздо S (1 система)
Компонентний відеовихід [NTSC: 525 (480)p/525 (480)i, PAL: 625 (576)p/625 (576)i]
Рівень вихідного сигналу Y 1 Vp-p (75 Ω)
Рівень вихідного сигналу P_B 0,7 Vp-p (75 Ω)
Рівень вихідного сигналу P_R 0,7 Vp-p (75 Ω)
Гніздо Контактне гніздо
(Y: зелений, P_B: блакитний, P_R: червоний) (1 система)

ДИНАМІКИ

Тип Тристороння система з 3 динаміками (Bass reflex)
Динамік(и) Імпеданс 4 Ω
1. Вуфер 16 см, конічний
2. Динамік для відтворення високих 6 см, конічний
3. звукових частот
Динамік для відтворення надвисоких звукових частот п'єзоелектричний
Вхідна потужність (МЕК) 110 Вт (макс.)
Рівень вихідного звуку 84 дБ/Вт (1,0 м)
Частота розділення 5 кГц, 10 кГц
Діапазон частот 39 Гц – 21 кГц (-16 дБ)
52 Гц – 20 кГц (-10 дБ)
227 x 344 x 234 мм
Розміри (ШxВxГ) Вага 3,3 кг

ЗАГАЛЬНІ

Живлення 230 В змінного струму, 50 Гц
Споживана потужність 193 Вт
Розміри (ШxВxГ) 250 x 364 x 330 мм
Вага 8 кг
Робочий діапазон температури від +5 °C до +35 °C
Робочий діапазон вологості від 5 % до 90 % відносної вологості (без конденсації)

Споживання енергії в режимі очікування

0,9 Вт (приблизно)

Примітка:

1. Технічні характеристики можуть змінюватись без сповіщення. Вага та розміри вказані приблизно.
2. Сумарне значення коефіцієнта нелінійних викривлень вимірюється цифровим аналізатором спектру.

Використання лотка/дисків

Недотримання наступних вимог може призвести до виникнення проблем.

Відкривання/закривання лотка для дисків



Правильно встановлюйте диск



- Правильно вставляйте диск в позиції згідно з вказівками на малюнках, наведених вище.
- Вставляйте лише один диск у лоток.
- Вставляйте диск етикеткою догори.

Обслуговування

Протріть пристрій м'якою сухою тканиною.

- Не використовуйте для чищення пристрою спирт, розріджувач або бензол.
- При застосуванні хімічно обробленої тканини уважно прочитайте інструкції до неї.

Для забезпечення чистішого та чіткішого звучання (касетна дека)

Регулярно протирайте головки для забезпечення гарної якості звуку при відтворенні та запису. Використовуйте стрічку для чищення (не входить до комплекту).

