

# Panasonic®

## Инструкция по эксплуатации SD-Видеокамера

---

Модель №. **SDR-S150**

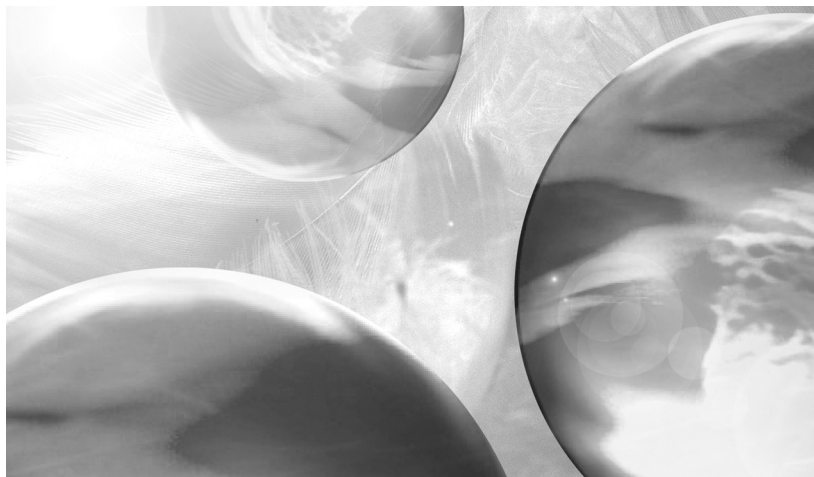

Перед использованием прочтите, пожалуйста, эту инструкцию полностью.



LEICA DICOMAR

Прежде, чем открыть упаковку CD-ROM, пожалуйста, прочитайте нижеследующую информацию.

## **Лицензионное соглашение с конечным пользователем**

Вам ("Лицензи") предоставлена лицензия на Программный продукт, определенный в настоящем Лицензионном соглашении с конечным пользователем ("Соглашение") на условиях, с которыми Вы согласны по условиям настоящего Соглашения. Если Лицензи не согласен с условиями настоящего Соглашения, следует немедленно вернуть данный Программный продукт в Matsushita Electric Industrial Co., Ltd. ("Matsushita"), ее дистрибьюторам или дилерам, у которых Вы осуществили данную покупку.

### **Статья 1 Лицензия**

Лицензия предоставлена на право пользования данным Программным продуктом, включая информацию записанную в CD-ROM, руководствах по эксплуатации и любых иных носителях, предоставленных Лицензи (в совокупности именуемых "Программный продукт"), тем не менее Лицензи не переданы никакие применимые права на патенты, авторские права (копирайт), торговые марки и торговые секреты, могущие содержаться в настоящем Программном продукте.

### **Статья 2**

#### **Пользование Третьей Стороной**

Лицензи не может пользоваться, копировать, модифицировать, передавать или разрешать какой-либо Третьей Стороне ни бесплатно, ни платно пользоваться, копировать или модифицировать настоящий Программный продукт, за исключением тех случаев, которые явным образом обусловлены настоящим Соглашением.

### **Статья 3**

#### **Ограничения на копирование данного Программного продукта**

Лицензи может сделать единственную копию настоящего Программного продукта целиком или частично, исключительно в целях создания резервной копии.

### **Статья 4 Компьютер**

Лицензи может использовать данный Программный продукт только на одном компьютере и не может использовать его на большем числе компьютеров.

### **Статья 5**

#### **Обратный инжиниринг, декомпиляция или дезассемблинг**

Лицензи нельзя осуществлять обратный инжиниринг, декомпиляцию или дезассемблинг данного Программного продукта, за исключением той степени, в которой эти действия разрешены по закону или нормативными актами той страны, резидентом которой является Лицензи. Ни Matsushita, ни ее дистрибьюторы не будут нести никакой ответственности ни за какие дефекты в Программном продукте, ни за какой ущерб для Лицензи, вызванный действиями Лицензи по обратному инжинирингу, декомпиляции или дезассемблингу данного Программного продукта.

### **Статья 6 Возмещение вреда**

Настоящий Программный продукт предоставляется на условиях "тель-кель" без гарантий какого-либо рода, ни явных, ни подразумеваемых, включая гарантии отсутствия контрафактности, пригодности для торговли и/или соответствия конкретному применению, но не ограничиваясь ими. Более того, Matsushita не гарантирует, что работа данного Программного продукта будет проходить без сбоев или ошибок. Ни Matsushita, ни какой-либо из ее дистрибьюторов не будут нести ответственности ни за какой ущерб, который мог бы понести Лицензи, происходящий из факта пользования или в связи с использованием Лицензи данным Программным продуктом.

### **Статья 7 Экспортный контроль**

Лицензи согласен не экспортировать и не реэкспортировать данный Программный продукт ни в какую страну, ни в какой форме, без соответствующих экспортных лицензий, если таковые необходимы в соответствии с нормативными актами той страны, относительно которой данный Лицензи является резидентом.

### **Статья 8**

#### **Прекращение действия Лицензии**

Право, предоставленное Лицензи по настоящему документу, будет автоматически остановлено, если Лицензи нарушит какое-либо из условий настоящего Соглашения. По прекращении действия настоящего документа, Лицензи обязан уничтожить данный Программный продукт и относящуюся к нему документацию вместе со всеми его копиями с отнесением всех расходов по этим действиям на счет Лицензи.

Лицензионное соглашение с конечным пользователем .....	2
--	---

## Подготовка

Информация для Вашей безопасности .....	5
Введение .....	6
Аксессуары .....	8
Определение деталей и обращение с ними .....	9
Установка/удаление карты SD .....	14
Установка/Удаление аккумулятора .....	16
Зарядка аккумулятора .....	17
Включение/выключение камеры .....	18
Выбор рабочего режима .....	20
Использование ЖК-монитора .....	21
Навигация в одно касание .....	22
Использование джойстика	
Пользование экраном меню .....	26
Установка даты и времени .....	28
Регулировка ЖК-монитора .....	30

## Запись

Проверка перед началом записи .....	32
Запись фильмов (Фильмы в формате MPEG2) .....	34
Функция зума для приближения/удаления камеры .....	37
Передвиньте рычажок зума для регулировки увеличения.	
Функция теле-макро .....	39
Данная функция позволяет Вам приблизить только те объекты, которые Вы хотите записать вблизи, и сфокусировать камеру на них.	

Режим мягкого оттенка кожи .....	40
Данная функция позволяет получить более мягкий оттенок кожи и сделать изображение более привлекательным.	
Функция компенсации контрового света .....	41
Благодаря этой функции освещенные сзади предметы не получаются темными.	
Функция снижения шума ветра ...	42
Служит для уменьшения шума ветра, попадающего в микрофон при записи.	
Широкоэкранный режим .....	43
При помощи данного режима Вы можете выбрать форматное соотношение для записи фильма.	
Функция стабилизации изображения .....	44
Уменьшает подергивание изображения во время записи.	
Функция цветного ночного видения .....	45
Данная функция позволяет производить запись в темных местах.	
Режим сцены .....	46
Запись в различных ситуациях.	
Ручная фокусировка .....	48
Данная функция позволяет произвести фокусировку на объекте вручную.	
Баланс белого .....	49
Запись с естественными цветами.	
Настройка скорости затвора/ширины диафрагмы вручную ....	51
Запись неподвижных изображений (Снимки в формате JPEG) .....	53
Встроенная вспышка .....	57
Запись с автоспуском .....	59
Используется для записи при помощи таймера.	

## Воспроизведение

Воспроизведение фильмов (Фильмы в формате MPEG2).....	60
Воспроизведение снимков (Снимки в формате JPEG).....	63
Удаление файлов .....	65
Про удаление файлов, записанных на картах SD.	
Защита файлов .....	67
Эта функция позволяет предотвратить случайное удаление файлов.	
Форматирование карты SD .....	68
О форматировании карт.	
Настройки DPOF .....	69
Запись данных печати на карту SD.	
PictBridge .....	70
Печать изображений путем непосредственного подсоединения к принтеру.	
Воспроизведение на экране телевизора .....	73
Работа с данными, записанными на данной камере, на другом оборудовании.....	75
Чтобы скопировать записи из слота карты SD рекордера DVD на его жесткий диск.	

## PC

Работа с ПК.....	76
Инсталляция программы MotionSD STUDIO .....	80
Инсталляция драйвера веб-камеры .....	81
Процедуры подсоединения и распознавания .....	83
Использование программы MotionSD STUDIO .....	85
Чтение руководства пользователя для программы MotionSD STUDIO .....	86

Использование данной камеры в качестве веб-камеры.....	86
При пользовании компьютером Macintosh .....	88
Безопасное отсоединение кабеля USB .....	89
Дезинсталляция программного приложения .....	89
Проверка драйвера.....	90

## Детали

Примерное количество изображений, которые можно записать на карту SD .....	92
Список меню .....	93
Меню настроек.....	95
Индикация .....	96
Функции, которые нельзя использовать одновременно ...	101
Выявление и устранение неполадок .....	102

## Прочее

О конденсации.....	107
Объяснение терминов.....	108
Предупреждения пользователю .....	110
Технические характеристики .....	114

# Информация для Вашей безопасности

## **ПРЕДУПРЕЖДЕНИЕ**

**ДЛЯ УМЕНЬШЕНИЯ РИСКА СЛУЧАЙНОГО ВОЗГОРАНИЯ ИЛИ ПОРАЖЕНИЯ ЭЛЕКТРОТОКОМ, А ТАКЖЕ РАЗДРАЖАЮЩИХ ПОМЕХ, ПОЛЬЗУЙТЕСЬ ТОЛЬКО РЕКОМЕНДОВАННЫМИ АКСЕССУАРАМИ И НЕ ПОДВЕРГАЙТЕ ЭТО ОБОРУДОВАНИЕ ВОЗДЕЙСТВИЮ ДОЖДЯ ИЛИ ВЛАЖНОСТИ. НЕ СНИМАЙТЕ КРЫШКУ (ИЛИ ЗАДНЮЮ СТЕНКУ); ТАМ НЕТ ЧАСТЕЙ, ПОДЛЕЖАЩИХ ОБСЛУЖИВАНИЮ СО СТОРОНЫ ПОТРЕБИТЕЛЯ. ПО ВОПРОСАМ ТЕХОБСЛУЖИВАНИЯ ОБРАЩАЙТЕСЬ К КВАЛИФИЦИРОВАННОМУ СЕРВИСНОМУ ПЕРСОНАЛУ.**

**РОЗЕТКА ЭЛЕКТРОПИТАНИЯ ДОЛЖНА БЫТЬ РАСПОЛОЖЕНА ВБЛИЗИ УСТРОЙСТВА И НАХОДИТЬСЯ В ЛЕГКОДОСТУПНОМ МЕСТЕ.**

## **ПРЕДОСТЕРЕЖЕНИЕ**

**Опасность взрыва при неправильной замене батареи.**

**Заменять только на тот же самый или эквивалентный тип, рекомендованный производителем.**

**Выбрасывать использованные батареи в соответствии с инструкциями производителя.**

## **ВАЖНО**

### **■ Строго соблюдайте закон об авторских правах**

**Любые записанные или созданные Вами материалы могут быть использованы только для Вашего личного развлечения. По законам об авторском праве иные материалы не могут быть использованы без получения разрешения от держателей авторских прав.**

- **Физический или материальный ущерб, являющийся результатом любого типа пользования, которое не соответствует данному Руководству по эксплуатации, возлагается исключительно на ответственность пользователя.**
- **Если видеочамера SD непрерывно используется продолжительное время или же используется при высокой температуре окружающей среды, на экране могут появиться красные, синие, зеленые или белые точки, которые также могут записаться на снимке. Это является следствием повышения температуры внутри корпуса. Это не является неисправностью. В этом случае выключите видеочамеру SD и некоторое время не пользуйтесь ей.**
- **Производитель ни в коем случае не несет ответственность за потерю записей в силу каких-либо неисправностей или дефектов данной Видеочамеры SD, ее аксессуаров или Карты Памяти.**
- **Заметьте, что видеочамера SD может не осуществлять воспроизведение информации, записанной или созданной на другом приборе, а другой прибор может не воспроизводить информацию, записанную на видеочамере SD.**
- **Индивидуальный заводской знак видеочамеры SD прикреплен к дну аккумуляторного отсека.**

**-Если Вы увидите такой символ-**

**Информация по обращению с отходами для стран, не входящих в Европейский Союз**



Действие этого символа распространяется только на Европейский Союз.

Если Вы собираетесь выбросить данный продукт, узнайте в местных органах власти или у дилера, как следует поступать с отходами такого типа.

## Введение

**Дорогой Покупатель,**

мы хотели бы поблагодарить Вас за покупку данной Видеокамеры SD производства компании Panasonic. Пожалуйста, внимательно прочитайте данное Руководство по эксплуатации и держите его под рукой для дальнейшего пользования.

■ **Испытайте Видеокамеру SD**

Обязательно испытайте Видеокамеру SD, если Вы не пользовались ей в течение длительного периода времени, или перед записью важных данных, чтобы убедиться в том, что изображение и звук записываются корректно.

■ **О фотографиях и иллюстрациях, используемых в данном руководстве по эксплуатации**

Пожалуйста, примите во внимание тот факт, что некоторые кнопки управления и детали, пункты меню и т.д. на Вашей Видеокамере SD могут отличаться от представленных на иллюстрациях к данному Руководству по эксплуатации.

■ **Страницы для справки**

Страницы, к которым рекомендуется обращаться, показаны как **(Стр.00)**.

■ **Используйте только рекомендуемые аксессуары**

- Не используйте мульти-шнуры и кабели USB, отличные от входящих в комплект поставки.
- Если Вы используете наушники, приобретенные отдельно от видеокамеры, пожалуйста, убедитесь в том, что общая длина наушников, включая длину адаптера для наушников, менее 3 метров.

## ■ Карты, которые Вы можете использовать в данном устройстве

### Карта Памяти и Карта Памяти SDHC

В данном руководстве по эксплуатации следующие карты называются “карта SD”:

- Карта Памяти SD (от 8 МБ до 2 ГБ)
- Карта Памяти SDHC (4 ГБ (Максимум))

Пожалуйста, проверьте новейшую информацию на вебсайте.

(Данный вебсайт доступен только в английской версии.)







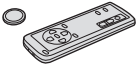

[http://panasonic.co.jp/pavc/global/cs/e\\_cam](http://panasonic.co.jp/pavc/global/cs/e_cam)

- **Обратитесь к странице 35 за информацией о типах Карт Памяти SD, которые могут быть использованы для записи фильмов.**
- Если карта памяти SD форматируется на ином оборудовании, время записи может стать дольше, или же использование карты памяти SD может стать невозможным. В таком случае, отформатируйте Карту Памяти SD на данной камере. **(Не форматируйте ее на ПК и т.п.)**
- Данная камера поддерживает Карты Памяти SD, отформатированные в системе FAT12 и FAT16, в соответствии с Техническими Спецификациями Карты Памяти SD и Карты Памяти SDHC, отформатированные в системе FAT32.

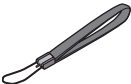
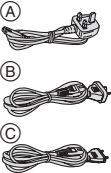
- 
- Вы не имеете права воспроизводить (копировать) или же передавать по сети в коммерческих целях никакие части программного обеспечения, поставляемого с данным продуктом, без письменного разрешения.
  - Компания Panasonic ни в коем случае не несет ответственность за любой прямой или косвенный ущерб, нанесенный при использовании данного продукта или в результате произошедших неполадок.
  - Компания Panasonic также не несет ответственность за потерю данных, спровоцированную данным продуктом.
  - В данном руководстве по эксплуатации аккумуляторная батарея называется “аккумулятор”.
  - Логотип SDHC является торговым знаком.
  - Microsoft®, Windows® и DirectX® являются зарегистрированными торговыми марками или же торговыми марками Microsoft Corporation в США и/или других странах.
  - Leica является зарегистрированной торговой маркой компании Leica microsystems IR GmbH, а Dicomar является зарегистрированной торговой маркой компании Leica Camera AG.
  - Распечатка экрана программного продукта компании Microsoft произведена с разрешения Microsoft Corporation.
  - Прочие названия систем и продуктов, упоминаемых в данном руководстве, являются как правило зарегистрированными торговыми марками производителей, разработавших данные системы или продукты.

# Аксессуары

Перед использованием данной камеры проверьте ее аксессуары.

<p><b>Карта Памяти SD</b> (2 ГБ) RP-SDR02G</p> 	<p><b>Пульт дистанционного управления (ПДУ)</b> N2QACC000009 <b>Батарейка-таблетка</b> CR2025</p> 
<p><b>Аккумулятор</b> CGA-S303</p> 	<p><b>Ремешок-держатель</b> VFC4144</p> 
<p><b>Шнур питания переменного тока</b></p> <p>(A) K2CT3CA00004 Гонконг Специальный Административный Регион Китая</p> <p>(B) K2CJ2DA00008 Австралия и Новая Зеландия</p> <p>(C) K2CQ2CA00006 Области, отличные от Гонконга Специального Административного Региона Китая, Австралии и Новой Зеландии</p> 	<p><b>Присоединяемый захват</b> VYC0948</p> 
<p><b>Адаптер переменного тока</b> VSK0682</p> 	<p><b>Кабель для наушников</b> K2KZ99Z00002</p> 
<p><b>Мульти-шнур</b> K2KZ9CB00001</p> 	<p><b>CD-ROM</b></p> 

**Оptionный аксессуар**

**Аккумулятор**

**Телеобъектив**

**Широкоугольный объектив**

CGA-S303

VW-LT3714ME

VW-LW3707M3E

# Определение деталей и обращение с ними

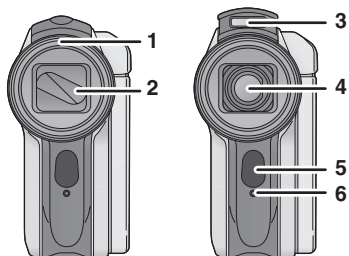

- 1 Бленда объектива (Стр.10)
- 2 Крышка объектива
- 3 Встроенная вспышка (Стр.57)
- 4 Объектив (LEICA DICOMAR)
- 5 Датчик ПДУ (Стр.13)
- 6 Индикатор (Стр.33)
- 7 Гнездо штатива (Стр.11)
  - Вы также можете прикрепить присоединяемый захват.

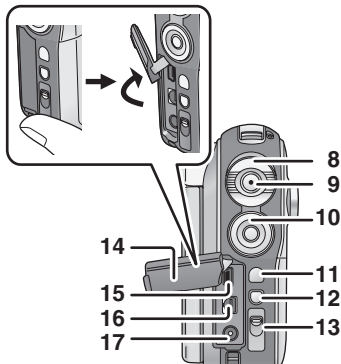
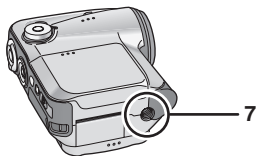

- 8 Рычажок зума [W/T] (Стр.37)
- Рычажок громкости [+VOL-] (Стр.61)
- 9 Кнопка записи (Стр.34, 53)
- 10 Джойстик (Стр.22)
  - Нажимайте вверх, вниз, влево или вправо для выбора пунктов.
  - Нажимайте на центральную кнопку для подтверждения выбора.
- 11 Кнопка меню [MENU] (Стр.26)
- 12 Кнопка удаления [ ] (Стр.65)
- 13 Переключатель режимов [AUTO/MANUAL/FOCUS] (Стр.33, 46 по 51)
- 14 Крышка разъема (Стр.70, 73, 83)
- 15 Разъем USB [ ] (Стр.70, 83)
- 16 Мультиконнектор [MULTI] (Стр.11, 73)
- 17 Вход питания постоянного тока [DC IN 9.3V] (Стр.17)

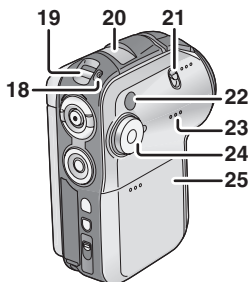

- 18 Индикатор состояния (Стр.17 по 19)
- 19 Переключатель питания [ON/OFF] (Стр.18)
- 20 Микрофон (встроенный, стереофонический)
- 21 Рычажок вспышки [OPEN ] (Стр.57)
- 22 Датчик баланса белого (Стр.50)
- 23 Динамик (Стр.61)
- 24 Диск рабочего режима (Стр.20)
- 25 Крышка аккумулятора (Стр.16)

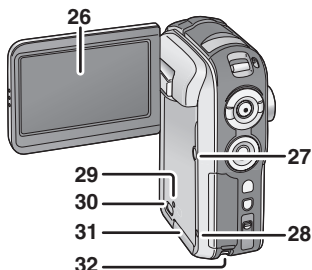

### 26 ЖК-монитор (Стр.21, 113)

Вследствие ограничений технологии производства ЖКД возможно наличие на экране ЖК-монитора маленьких ярких или темных точек. Однако это не является неполадкой и не влияет на записанное изображение.

- 27 Кнопка питания ЖК-монитора [POWER LCD] (Стр.31)
- 28 Кнопка сброса [RESET] (Стр.105)
- 29 Индикатор доступа к карте [ACCESS] (Стр.15)
- 30 Рычажок открытия гнезда карты (Стр.14)
- 31 Крышка гнезда карты (Стр.14)
- 32 Крепление для ремешка (Стр.10)

### Бленда объектива

- 1 Чтобы снять бленду объектива, поверните ее против часовой стрелки.
- 2 Чтобы закрепить ее, вставьте ее в гнездо (A) и поверните по часовой стрелке.

- При установке телеобъектива (VW-LT3714ME; факультативно) или широкоугольного объектива (VW-LW3707M3E; факультативно) сначала снимите бленду объектива.
- При установке телеобъектива (VW-LT3714ME; факультативно) или широкоугольного объектива (VW-LW3707M3E; факультативно) установите камеру в устойчивое положение, например, положите ее на бок.

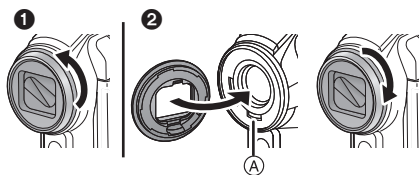

### Крепление для ремешка

Мы рекомендуем пользоваться ремешком-держателем (входит в комплект поставки), чтобы избежать падения камеры.

- 1 Ремешок-держатель

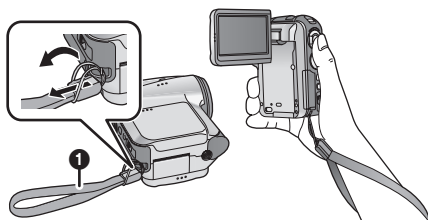

## Гнездо штатива

Данное отверстие является отверстием для прикрепления присоединяемого захвата к камере (входит в комплект поставки) или для закрепления камеры на штативе (факультативно).

Если Вы прикрепите присоединяемый захват к отверстию для штатива, Вам будет легче держать камеру.

### ■ Присоединяемый захват

- 1 Прикрепите ремешок-держатель к креплению для ремешка.
- 2 Прикрепите шнурок присоединяемого захвата к шнуру ремешка-держателя.
- 3 Прикрепите присоединяемый захват к отверстию для штатива.

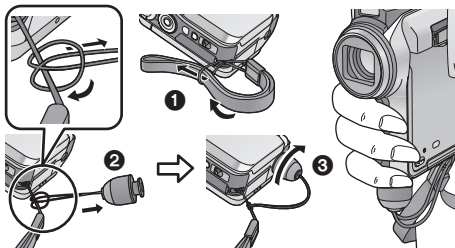

### ■ Штатива

Представляет собой отверстие для закрепления камеры на штативе (факультативно).

(Пожалуйста, внимательно прочитайте инструкции по прикреплению штатива к данной камере.) Данная камера не оснащена отверстием для штырька штатива, поэтому прикрепляйте ее к штативу без штырька. Если Вы принудительно прикрепите данную камеру к штативу с фиксированным штырьком, камера может быть поцарапана или повреждена.

- Используя штатив, Вы можете с легкостью выполнять операции при помощи ПДУ.
- При использовании штатива крышка гнезда карты и крышка аккумулятора не могут быть открыты. Вставьте карту SD или аккумулятор перед подсоединением камеры к штативу. (Стр.14, 16)

- 1 Основание камеры

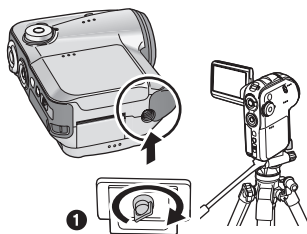

## Мультиконнектор [MULTI]

Используйте только поставляемый мульти-шнур и поставляемый кабель для наушников для подсоединения к данному коннектору; в случае использования иных шнуров звук может не быть выведен корректным образом.

- Подключение наушников 1 (факультативно: стерео мини-разъем  $\varnothing 3,5$  мм), используя кабель для наушников (входит в комплект поставки) 2

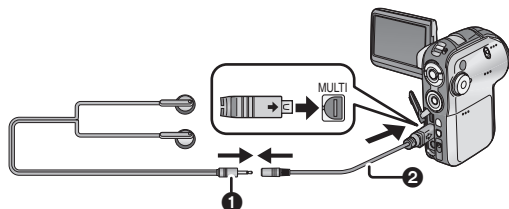

## Пульт дистанционного управления (ПДУ)

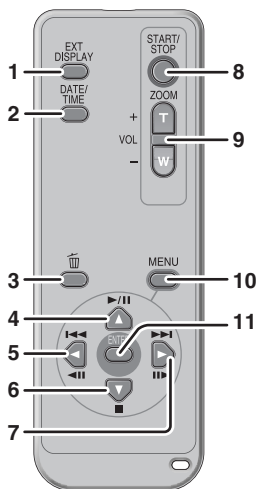

- 1 Кнопка отображения на экране монитора (Кнопка OSD) [EXT DISPLAY] (Стр.74)
- 2 Кнопка даты/времени [DATE/TIME] (Стр.29)
- 3 Кнопка удаления [🗑️] (Стр.65)
- 4 ▲: Кнопка Воспроизведение/Пауза [▶/⏸] (Стр.13, 60, 63)\*
- 5 ◀: Кнопка быстрой обратной перемотки [⏮] (Стр.13, 60, 63)\*
- 6 ▼: Кнопка остановки [■] (Стр.13, 60, 63)\*
- 7 ▶: Кнопка быстрой перемотки вперед [⏭] (Стр.13, 60, 63)\*
- 8 Кнопка пуска/остановки записи [START/STOP]\*
- 9 Кнопка зума/громкости [T]/[W]\*
- 10 Кнопка меню [MENU] (Стр.13)
- 11 Кнопка ввода [ENTER] (Стр.13)

\* Функции записи, воспроизведения и регулировки громкости.

Эти кнопки работают таким же образом, как и соответствующие кнопки на данной камере.

### ■ Вставьте батарейку-таблетку (входит в комплект поставки) в ПДУ

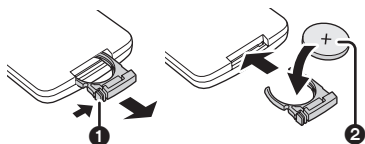

- 1) Нажав на упор ❶, выдвиньте держатель батарейки.
- 2) Вложите батарейку-таблетку меткой (+) вверх ❷ и задвиньте держатель батарейки.

## ■ О батарейке-таблетке

- При разрядке батарейки-таблетки замените ее на новую батарейку (номер части: CR2025). Как правило заряда батареи хватает на примерно один год, тем не менее при интенсивном использовании реальная длительность заряда может быть меньше.
- Храните батарейку-таблетку в недоступном для детей месте.

### Осторожно!

В случае, если батарейка заменена неправильно, существует опасность взрыва. Заменяйте её только на аналогичную батарейку или батарейку подобного типа, в соответствии с рекомендацией фирмы-изготовителя оборудования. Выбрасывайте использованные батарейки в соответствии с инструкциями фирмы-производителя.

### Предостережение

Существует риск возгорания, взрыва и ожогов. Нельзя перезаряжать, разбирать, нагревать до 100 °С или сжигать. Держать батарейку-таблетку вдали от детей. Никогда не класть батарейку-таблетку в рот. В случае проглатывания немедленно обратитесь к врачу.

## ■ Диапазон действия ПДУ

Расстояние между ПДУ и камерой: не более приблизительно 5 м

Угол наклона: Приблизительно 10° вверх и 15° вниз, влево и вправо

- ❶ Датчик дистанционного управления
- ПДУ предназначен для использования в помещениях. Вне помещения или под сильным освещением данная камера может не работать корректно даже в указанном рабочем диапазоне.

## ■ Работа с ПДУ

Порядок изменения экрана меню такой же, как при использовании кнопок на корпусе камеры. (Стр.26)

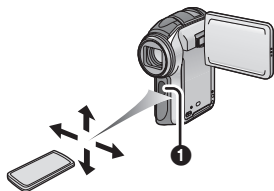

### 1) Нажмите на кнопку [MENU].

### 2) Выберите пункт меню.

- Вместо нажатия джойстика на камере вверх, вниз, влево и вправо могут быть использованы кнопки [▲, ▼, ◀, ▶] и кнопка [ENTER].

### 3) Нажмите на кнопку [MENU], чтобы выйти из экрана меню.

## Установка/удаление карты SD

Перед установкой/удалением карты SD убедитесь в том, что переключатель питания установлен на [OFF]. (Стр.18)

Если карта SD устанавливается/удаляется при включенном питании данная камера может сработать неправильно или данные, записанные на карте SD, могут быть утеряны.

1

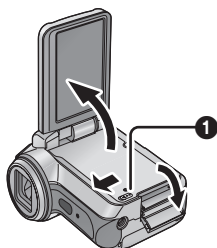

Откройте ЖК-монитор и сдвиньте рычажок открытия гнезда карты **1**, чтобы открыть крышку гнезда карты.

2

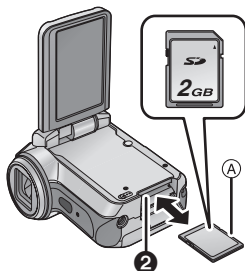

Установите/удалите карту SD в/из гнезда карты **2**.

Ⓐ Сторона этикетки

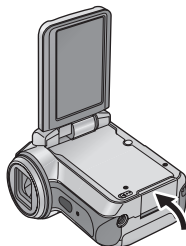

- При установке карты SD поверните ее стороной этикетки к Вам и с силой надавите на нее одним движением, вставляя ее до упора.
- Для удаления карты SD откройте крышку гнезда карты и нажмите на центральную часть карты SD, затем потяните ее наружу.

3



Плотно закройте крышку гнезда карты.

## ■ О Картах Памяти SD, которые можно использовать

Режим записи	Емкость карты SD			Емкость карты SDHC
	8 МБ, 16 МБ	32 МБ, 64 МБ, 128 МБ	256 МБ, 512 МБ, 1 ГБ, 2 ГБ	4 ГБ (Максимум)
 Режим записи фильмов	Не может быть использована.	Работа не может быть гарантирована.*	Обратитесь к странице 35.	
 Режим записи снимков	Может быть использована.			

\* Во время записи фильмов съемка может внезапно остановиться. (Стр.36)

Данная камера совместима как с картами Памяти SD, так и с картами Памяти SDHC. Карты памяти SDHC могут использоваться только в совместимых с ними устройствах. Карты памяти SDHC не могут использоваться в устройствах, совместимых только с картами Памяти SD. (При использовании карт Памяти SDHC в другом устройстве обязательно прочитайте руководство по эксплуатации для данного устройства.)

## ■ О карте SD

- Не прикасайтесь пальцами к клеммам на задней стороне карты SD.
- Электрические помехи, статическое электричество или сбой в работе данной камеры или карты SD могут повредить или стереть данные, записанные на карте SD. Сохраняйте важные данные, записанные на данной камере, на ПК при помощи кабеля USB (входит в комплект поставки), программы MotionSD STUDIO и т.д. (Стр.76) (Мы рекомендуем пользоваться программой MotionSD STUDIO для переноски данных записанных на этой камере.)
- При использовании карты SD, на которую были многократно записаны данные, остаточное время для записи может сократиться. (Стр.36)

## ■ Индикатор доступа к карте

- Когда данная камера осуществляет доступ к карте SD (во время операция чтения, записи, воспроизведения, удаления и т.д.), индикатор доступа к карте загорается.
- Если, в то время как индикатор доступа к карте горит, производятся следующие операции, карта SD или записанные на ней данные могут быть повреждены, или же данная камера может работать неправильно.
  - Открытие крышки гнезда карты и установка или удаление карты SD.
  - Работа с переключателем [ON/OFF] или с диском рабочего режима.
  - Извлечение аккумулятора или адаптера переменного тока.

## ■ О переключателе защиты записи на Карте SD

- Карта SD оснащена переключателем защиты записи . Если переключатель передвинут в положение [LOCK], Вы не можете производить запись на карту SD, удалять данные или форматировать ее. Если переключатель повернут в обратное положение, можно производить вышеуказанные операции.



## Установка/Удаление аккумулятора

1

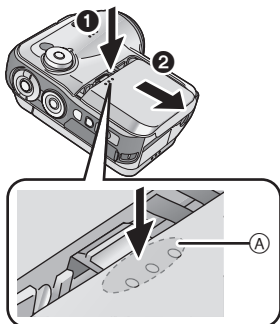

Снимите крышку аккумулятора.

- 1 Нажимая на крышку аккумулятора,
  - 2 сдвиньте ее в направлении стрелки.
- При сдвигании нажмите на **A**.

2

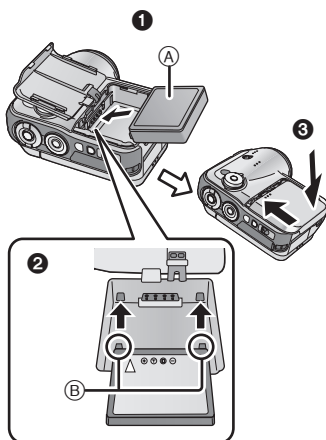

Вставьте аккумулятор.

- 1 Установите аккумулятор стороной этикетки вверх.
- 2 Вставьте выступающие части аккумулятора в отверстия на камере.
- 3 Верните крышку аккумулятора на место.

- A** Этикетка  
**B** Выступающие части

## Удаление аккумулятора

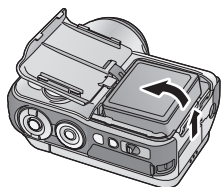

Снимите крышку аккумулятора, затем выньте аккумулятор.

- Перед извлечением аккумулятора убедитесь в том, что переключатель [ON/OFF] установлен на [OFF], и проверьте, что индикатор состояния выключен.
- После удаления аккумулятора поставьте крышку на место.

## Зарядка аккумулятора

На момент покупки данной камеры аккумулятор не заряжен. Перед использованием данной камеры зарядите аккумулятор.

### ◆ Установите переключатель питания на [OFF]. (Стр.18)

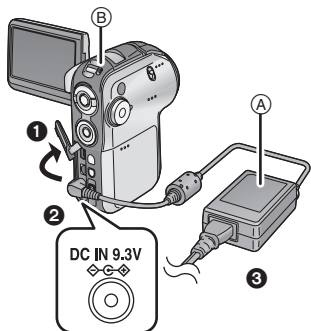

**Соедините адаптер переменного тока (входит в комплект поставки) с данной камерой и с розеткой переменного тока.**

- 1 Откройте крышку разъема на камере.
- 2 Соедините адаптер переменного тока с входным гнездом питания постоянного тока данной камеры [DC IN 9.3V].
- 3 Подключите шнур питания переменного тока к адаптеру переменного тока и затем к сетевой розетке переменного тока.

Подключите шнур питания переменного тока к адаптеру переменного тока и затем к сетевой розетке переменного тока.

Индикатор состояния **B** начнет мигать красным с интервалом в примерно 2 секунды, указывая на то, что зарядка началась. По завершении зарядки индикатор питания выключится.

- Если индикатор состояния мигает быстрее или медленнее, обратитесь к странице 112.

**Шнур питания переменного тока предназначен только для использования с данной камерой. Не используйте его с иными устройствами, а также не используйте шнуры питания переменного тока иных устройств с данной камерой.**

### ■ Подключение к розетке переменного тока

Если Вы включаете данную камеру во время зарядки при использовании адаптера переменного тока, Вы можете использовать энергию, получаемую из розетки переменного тока, для обеспечения работы камеры. (Во время использования камеры аккумулятор не будет заряжаться.)

### ■ Время зарядки и время записи







Время, указанное в таблице далее, действительно для температуры окружающей среды 25 °C и влажности 60%. Если температура выше или ниже 25 °C, время заряда может увеличиться.

- Время записи с перерывами соответствует времени, в течение которого чередуются операции записи и остановки. Реальные значения могут оказаться меньше.

Номер модели аккумулятора	Напряжение/емкость	Время зарядки	Максимальное время непрерывной записи	Время записи с перерывами
Поставляемый аккумулятор/ CGA-S303 (факультативно)	7,4 В/ 760 мА/ч	Прибл. 1 ч 30 мин	Прибл. 1 ч 20 мин	Прибл. 45 мин

- “1 ч 30 мин” обозначает 1 час 30 минут.

## Зарядка аккумулятора (продолжение)

- Время записи сокращается, если Вы используете данную камеру с включенным посредством нажатия на кнопку [POWER LCD] ЖК-монитором.
- Аккумуляторы нагреваются в процессе работы или зарядки. Камера и карта SD также нагреваются во время использования. Это не является неисправностью.
- По мере снижения заряда аккумулятора показания на дисплее изменяются следующим образом:  
 →  →  →  → . Если аккумулятор разряжен, появляются мигающие значки  (  ).

## Включение/выключение камеры

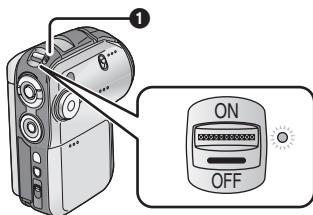

**Как включить питание**  
**Установите переключатель питания на [ON].**

Индикатор состояния ❶ загорается красным светом и, если камера находится в режиме записи фильмов или снимков (Стр.20), открывается крышка объектива.

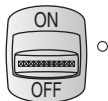

**Как выключить питание**  
**Установите переключатель питания на [OFF].**

Индикатор состояния выключается, и крышка объектива закрывается.

- Если ЖК-монитор закрывается при нахождении в режиме записи фильмов или в режиме записи снимков (Стр.20), питание отключается.

Если Вы не пользуетесь камерой, установите переключатель питания на [OFF].

## Быстрый старт

Если после установки функции быстрого старта ЖК-монитор остается закрытым при включенном питании камеры, камера будет готова к работе через приблизительно 1,5 секунды с момента открытия ЖК-монитора.

Используйте функцию быстрого старта, когда Вы приостанавливаете запись на несколько минут.

- Функция быстрого старта может быть установлена в следующих случаях.
  - В режиме записи фильмов, когда карта SD вставлена в камеру
  - В режиме записи снимков, когда карта SD вставлена в камеру

## Для установки функции быстрого старта

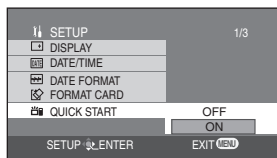

Нажмите кнопку меню **(B)**, используйте кнопки джойстика **(A)** для выбора [**↓** SETUP]→ [**☑** QUICK START] и затем установите функцию на [ON]. (Стр.26)

При закрытом ЖК-мониторе включается режим ожидания быстрого старта.

**1** Индикатор состояния загорается зеленым светом.

- Крышка объектива не закрывается.

**Индикатор состояния загорается зеленым светом.**

При открытии ЖК-монитора включается режим ожидания записи.

**2** При открытии ЖК-монитора Индикатор состояния загорается красным светом.

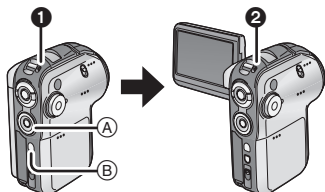

## Для отмены функции быстрого старта

Нажмите на кнопку меню, затем используйте кнопки джойстика для выбора [**↓** SETUP]→[**☐** QUICK START]→[OFF]. (Стр.26)

- Выключите питание для отмены режима ожидания быстрого старта. Индикатор состояния выключается, и питание отключается.
- Режим ожидания быстрого старта отключается по истечении 5 минут. В таком случае отключите питание, а затем вновь включите его или снова откройте ЖК-монитор. Функция быстрого старта не сработает, и пройдет больше времени до начала работы с камерой.
- Режим ожидания быстрого старта выключается, и питание отключается при переключении диска рабочего режима на режим, отличный от режима записи фильмов или режима записи снимков.
- Поскольку в режиме ожидания быстрого старта расходуется около половины энергии по сравнению с обычной записью, использование быстрого старта сокращает доступное время записи.
- Если функция быстрого старта не установлена, включение камеры займет большее время, но количество потребленной энергии при закрытом ЖК-мониторе будет меньше.
- При открытом ЖК-мониторе в режиме ожидания быстрого старта, увеличение зума будет установлено на приблизительно 1x, что может привести к размеру изображения, отличному от того, которое было установлено до включения режима ожидания быстрого старта.
- При быстром старте камеры, когда задан автоматический баланс белого, настройка баланса белого может занять некоторое время, если источник освещения снимаемой сцены не тот, что был в предыдущей сцене. (Когда используется функция цветного ночного видения, сохраняется баланс белого последней отснятой сцены.)

## Выбор рабочего режима

Диск рабочего режима служит для переключения между режимами Записи и Воспроизведения.

Поворачивайте диск рабочего режима медленно, но уверенно.

Установите желаемый режим работы ❶.

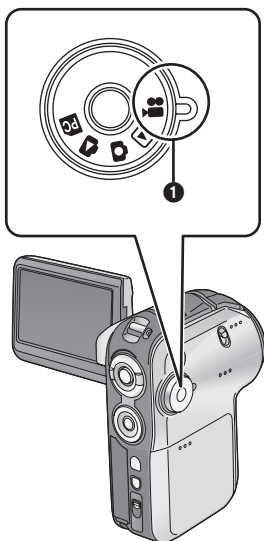

**Поверните диск рабочего режима и установите иконку желаемого режима на позицию, показанную на иллюстрации.**

### **Режим записи фильмов (Стр.34)**

Используйте данный режим для записи фильмов (MPEG2).

Данная камера может быть использована в качестве веб-камеры при подсоединении к ПК.



### **Режим воспроизведения фильмов (Стр.60)**

Используйте данный режим для воспроизведения фильмов, записанных на данной камере.



### **Режим записи снимков (Стр.53)**



Используйте данный режим для записи снимков (JPEG).

Данная камера может быть использована в качестве веб-камеры при подсоединении к ПК.

### **Режим воспроизведения снимков (Стр.63)**



Используйте данный режим для воспроизведения снимков, записанных на данной камере.

### **Режим соединения с ПК (Стр.76)**

Пользуйтесь программой MotionSD STUDIO для просмотра изображений, находящихся на карте SD, на ПК или для их переноса на ПК.

# Использование ЖК-монитора

## Регулировка угла наклона монитора

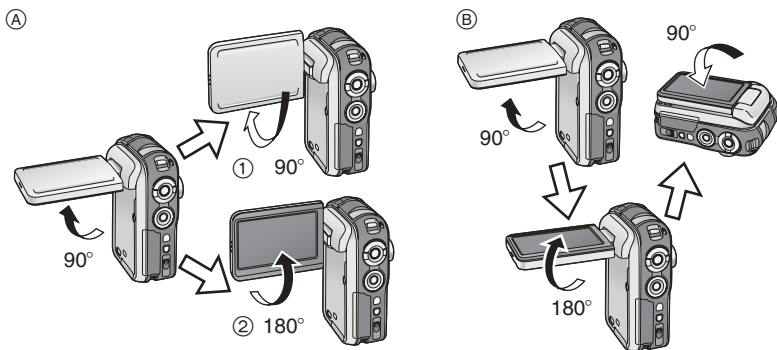

- А При записи
- ① Запись самого себя
  - ② Нормальная
- Б При воспроизведении

Если ЖК-монитор поворачивается на угол, больший, чем указанный выше, он может быть поврежден.

### ■ О записи самого себя

Поворот ЖК-монитора в направлении ① удобен для записи самого себя с одновременным просмотром изображения на мониторе или для предоставления возможности человеку или людям, которых Вы снимаете, видеть, что именно записывается.

- При использовании данной камеры для записи самого себя левая и правая сторона изображения, показываемого на ЖК-мониторе, будут поменаны местами. (Однако это не повлияет на сделанную запись.)

Только некоторые экранные индикации будут показаны на ЖК-мониторе. При появлении значка [!] поверните ЖК-монитор в направлении ② и проверьте сообщения предупреждения/тревоги. (Стр.98)

- При использовании данной камеры для записи самого себя, работа с рабочими иконками посредством функции навигации в одно касание невозможна (Стр.22).



- Уровень яркости и цвета ЖК-монитора может быть отрегулирован в меню. (Стр.30)
- Если он открывается или поворачивается с силой, данная камера может быть повреждена или может дать сбои в работе.
- Убедитесь в том, что гнездо карты закрыто, и затем плотно закройте ЖК-монитор.

# Навигация в одно касание

## Использование джойстика

Данная камера оснащена джойстиком для выбора функций записи, выполнения воспроизведения и т.д. для облегчения работы с камерой при помощи одной руки. Нажимайте на кнопки джойстика, одновременно наблюдая за экраном.

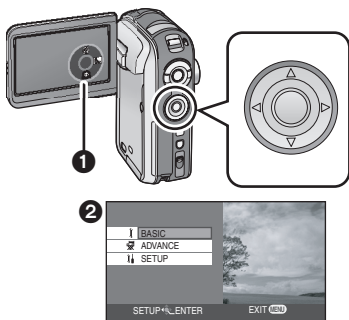

Для работы с рабочими иконками **1** и экраном меню **2**, отображающимися на экране ЖК-монитора, пользуйтесь джойстиком.

## Основные операции, выполняемые при помощи джойстика

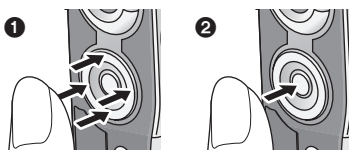

Нажимайте на кнопки джойстика вверх, вниз, влево и вправо для того, чтобы выбрать опции или файлы **1**, затем нажмите на центральную кнопку джойстика, чтобы подтвердить выбор **2**.

- Работа с экраном меню (Стр.26)
- Выбор файлов для воспроизведения (Стр.60, 63)

## В стиле просмотра

При возвращении ЖК-монитора в закрытое состояние задняя часть наружу положения вверх, вниз, влево и вправо кнопок джойстика изменяются как показано на иллюстрации.

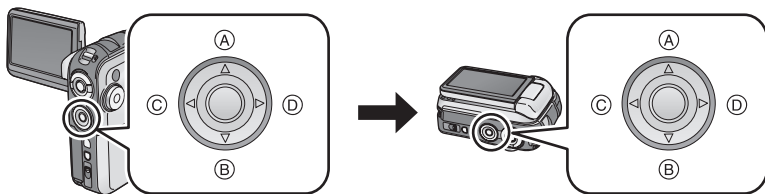

- (A) Вверх
- (B) Вниз
- (C) Влево
- (D) Вправо

## Использование функции записи

◇ Когда диск рабочего режима установлен на  или .

1

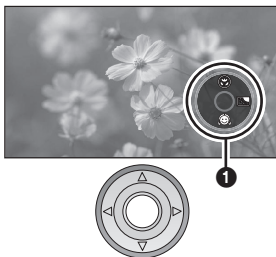

**Нажмите на центральную кнопку джойстика.**

❶ На ЖК-мониторе появится рабочая иконка.

Когда отображается рабочая иконка, вокруг центральной кнопки джойстика появляется синий контур.

- При каждом нажатии на центральную кнопку джойстика индикация на экране изменяется.

2

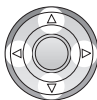

**Для произведения выбора нажимайте на кнопки джойстика вверх, вниз, влево или вправо.**

## Воспроизведение

◇ Когда диск рабочего режима установлен на  или .

1

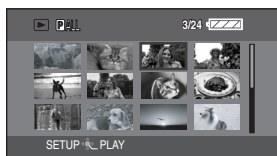

**Нажимайте на кнопки джойстика вверх, вниз, влево и вправо для того, чтобы выбрать файл, затем нажмите центральную кнопку джойстика.**

Показываются все сцены, и автоматически появляется рабочая иконка.

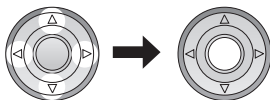

2



**Для продолжения работы нажмите на кнопки джойстика вверх, вниз, влево или вправо.**

Если нажать на центральную кнопку джойстика, то рабочая иконка будет показана или скрыта.

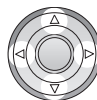

### Об отображаемых рабочих иконках

При каждом нажатии на центральную кнопку джойстика индикация на экране изменяется следующим образом

\* Рабочая иконка отключается.

 **Режим записи фильмов**  
(переключатель [AUTO/MANUAL/ FOCUS] режимов установлен на [AUTO])

(переключатель [AUTO/MANUAL/ FOCUS] установлен на [MANUAL])

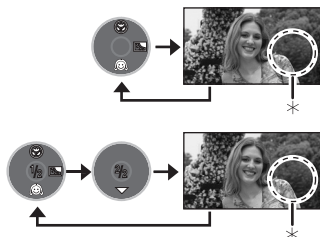

 **Режим воспроизведения фильмов**

- Во время воспроизведения индикация может быть изменена.



 **Режим записи снимков**  
(переключатель [AUTO/MANUAL/ FOCUS] режимов установлен на [AUTO])

(переключатель [AUTO/MANUAL/ FOCUS] режимов установлен на [MANUAL])

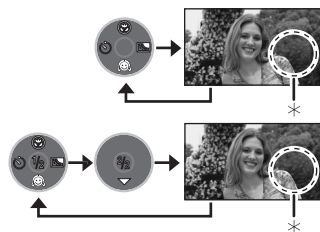

 **Режим воспроизведения снимков**

- Во время воспроизведения индикация может быть изменена.

(Если выбрано [PICTURE])

(Если выбрано [SLIDE SHOW])











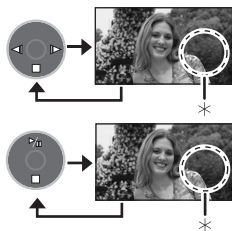























Таблица рабочих иконок для каждого режима

Режим	Иконка	Направление	Функция	
 Режим записи фильмов	— (1/2) 	 ▲	Теле-макро (Стр.39)	
		 ▼	Режим мягкого оттенка кожи (Стр.40)	
		 ►	Компенсация контрового света (Стр.41)	
	(2/2)  (Только в режиме [MANUAL])	 ▲	▲	Режим ручной регулировки (Стр.50) (Только при режиме ручной настройки баланса белого)
		 ▼	▼	Баланс белого (Стр.49)
		 ▼	▼	Скорость затвора (Стр.51)
 ▼		▼	Значение диафрагмы или усиления (Стр.51)	
 ◀▶	◀▶	Выбор режима баланса белого, ручная настройка (Стр.48, 49, 51)		
 Режим воспроизведения фильмов	— 	 ▲	Воспроизведение/Пауза (Стр.60)	
		 ▼	▼	Прямое медленное/покадровое воспроизведение (во время паузы) (Стр.60)
		 ◀◀	◀	Перемотка назад, пропуск (во время воспроизведения) (Стр.60)
		 ◀	◀	Обратное медленное/покадровое воспроизведение (во время паузы) (Стр.61)
		 ▶▶	▶	Быстрая перемотка вперед, пропуск (во время воспроизведения) (Стр.60)
		 ▶▶	▶	Прямое медленное/покадровое воспроизведение (во время паузы) (Стр.61)
 Режим записи снимков	— (1/2) 	 ▲	Теле-макро (Стр.39)	
		 ▼	Режим мягкого оттенка кожи (Стр.40)	
		 ◀	◀	Автоспуск (Стр.59)
		 ►	►	Компенсация контрового света (Стр.41)
	(2/2)	То же, что и в режиме записи фильмов (2/2)		
 Режим воспроизведения снимков	— 	 ▲	▲	Старт/пауза покадрового показа (Стр.63) (Только в случае, если выбрано [SLIDE SHOW].)
		 ▼	▼	Прямое медленное/покадровое воспроизведение (во время паузы) (Стр.63)
		 ◀	◀	Воспроизведение предыдущего снимка (Стр.63)
		 ▶	▶	Воспроизведение следующего снимка (Стр.63)

# Пользование экраном меню

За информацией о различных меню обратитесь к части “Список меню”. (Стр.93).

1

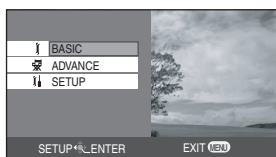

## Нажмите на кнопку [MENU].

Появится экран меню.  
(Показываемое меню изменяется в зависимости от позиции диска рабочего режима.)

- Не переводите диск рабочего режима при высвеченном меню.
- Экран меню не появляется во время записи и воспроизведения. Также невозможна запись или воспроизведение при отображенном экране меню.

2

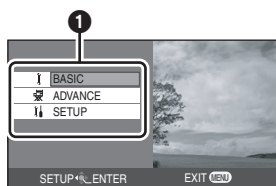

## Нажимайте на кнопки джойстика вверх или вниз, чтобы выбрать желаемое основное меню 1.

3

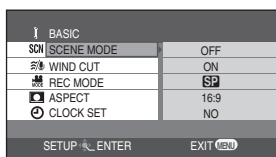

## Нажмите на кнопку джойстика вправо или на центральную кнопку джойстика.

4

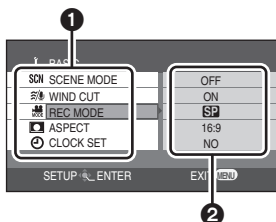

## Нажимайте на кнопки джойстика вверх или вниз, чтобы выбрать желаемое подменю.

- 1 Подменю
- 2 Текущие установки меню

5

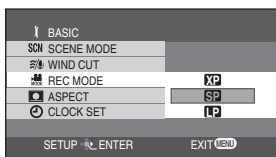

Нажмите на кнопку джойстика вправо или на центральную кнопку джойстика.



6

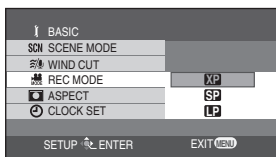

Нажимайте на кнопки джойстика вверх или вниз, чтобы выбрать желаемый пункт.

7



или



Нажмите на центральную кнопку для подтверждения выбора или нажмите на кнопку джойстика влево для возвращения к предыдущему экрану.

## Как выйти из экрана меню



Нажмите на кнопку [MENU].

## Как вернуться к предыдущему экрану





Нажмите на кнопку джойстика влево.

- Если Вы изменяете установки [ASPECT] (Стр.43), [PICTURE SIZE] (Стр.55) или [TV ASPECT] (Стр.74), размер экрана изменяется. (Если Вы изменяете [PICTURE SIZE] на или с [HDTV], размер изменяется.)



# Установка даты и времени

На момент покупки дата и время не установлены. Если на экране показаны неправильные дата и время, отрегулируйте их.

◇ **Поверните диск рабочего режима, чтобы выбрать  или .**

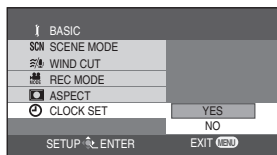
1



Нажмите на кнопку меню, затем используйте джойстик для выбора [  BASIC ] → [  CLOCK SET ] → [ YES ]. (Стр.26)

2

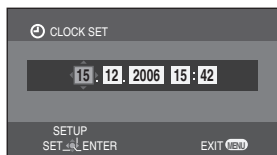

Нажимайте на кнопки джойстика влево или вправо, чтобы выбрать пункт для установки (год/месяц/день/часы/минуты). Затем нажимайте на кнопки джойстика вверх или вниз для установки желаемого значения.

- Год будет изменяться следующим образом: 2000, 2001, ..., 2099, 2000, ...
- Если в пункте [DATE FORMAT] значения установлены на [Y/M/D] или [D/M/Y], будет использоваться 24-часовой формат для отображения времени; если же значения установлены на [M/D/Y] будет использоваться 12-часовой формат.

3





Нажмите на центральную кнопку джойстика, чтобы подтвердить выбор.

- После нажатия кнопки Меню для завершения настройки проверьте отображение даты и времени.
- Работа часов начинается с [00] секунд.

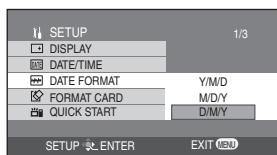
## Изменение стиля показа



Нажмите на кнопку меню, выберите [  SETUP ] → [  DATE FORMAT ], затем установите желаемый стиль показа при помощи джойстика. (Стр.26)

Стиль показа	Отображение на экране
Y/M/D	15:42 2006.12.15
M/D/Y	3:42 PM DEC 15 2006
D/M/Y	15:42 15.12.2006

## Изменение стиля показа даты и времени

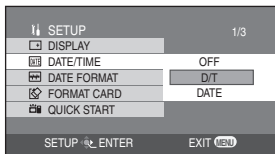

Нажмите на кнопку меню, выберите [ SETUP ] → [ DATE/TIME ], затем установите желаемый стиль показа при помощи джойстика. (Стр.26)

- Отображение даты и времени может также быть изменено посредством нажатия кнопки [DATE/TIME] на ПДУ.

[DATE]

15. 12. 2006

[D/T]

15:42  
15. 12. 2006

[OFF]

### ■ О дате/времени

- Функция отсчета даты и времени приводится в действие от встроенной литиевой батареи.
- Обязательно сверьте время перед началом записи, тк. встроенные часы не очень точны.
- Если появляется значок [ ] или [ -- ], когда камера включена, встроенная литиевая батарея близка к разрядке. Зарядите батарею, следуя нижеописанный процедуре, и установите часы.

### ■ Зарядка встроенной батареи для поддержания информации о дате и времени

- Соедините адаптер переменного тока с данной камерой или вставьте аккумулятор в камеру, начнется зарядка встроенной литиевой батареи. Оставьте данную камеру в таком состоянии на примерно 24 часа, и батарея будет поддерживать информацию о дате и времени в течение примерно 6 месяцев. (Даже если переключатель [ON/OFF] установлен на [OFF], зарядка батареи будет продолжаться.)

# Регулировка ЖК-монитора

## Регулировка уровня яркости и цвета ЖК-монитора

1

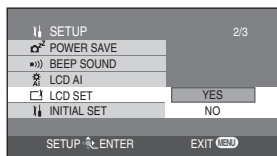

Нажмите на кнопку меню, затем используйте кнопки джойстика для установки [ SETUP ] → [ LCD SET ] → [ YES ]. (Стр.26)

2

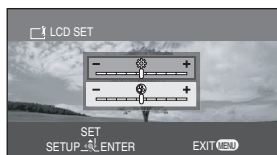

Нажимайте на кнопки джойстика вверх или вниз, чтобы выбрать пункт, подлежащий регулировке. Нажмите на кнопку джойстика влево или вправо для настройки.

Регулятор настройки передвигается.

- : Яркость ЖК-монитора
- : Уровень цвета ЖК-монитора

- Данные настройки не повлияют на записываемые при этом изображения.

## Изменение качества изображения на ЖК-мониторе (LCD AI)

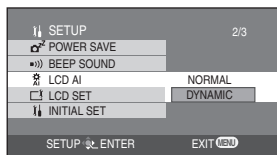

Нажмите на кнопку меню, затем используйте кнопки джойстика для выбора [ SETUP ] → [ LCD AI ] → [ DYNAMIC ] или [ NORMAL ]. (Стр.26)

- [ DYNAMIC ]:  
Изображение на ЖК-мониторе станет четким и живым.
- [ NORMAL ]:  
Переключает на стандартное качество изображения.

- Если выбрана опция [ DYNAMIC ], ЖК-монитор устанавливается на оптимальный уровень яркости и цвета для определенных записываемых сцен. Будут показаны резко очерченные и яркие изображения.
- Эффект будет варьироваться в зависимости от записываемой сцены.
- Данная функция автоматически установлена на [ DYNAMIC ] при увеличении яркости ЖК-монитора (при этом показывается значок [ ]) и не может быть независимо установлена на [ NORMAL ].
- Данные настройки не повлияют на записываемые при этом изображения.

## Чтобы увеличить яркость всего ЖК-монитора

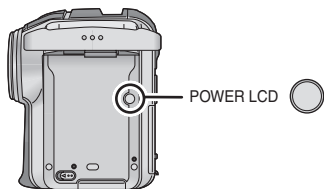

### Нажмите на кнопку [POWER LCD].

На ЖК-мониторе появляется значок [☀].

- Если нажимается кнопка [POWER LCD], весь ЖК-монитор становится ярче, чем обычно, в примерно 2 раза.
- Аббревиатура LCD происходит от словосочетания Liquid Crystal Display (жидкокристаллический дисплей) и в данном контексте обозначает ЖК-монитор.

- 
- Когда на эту кнопку снова нажимают, значок [☀] исчезает, и ЖК-монитор возвращается к изначальному уровню яркости.
  - Данные настройки не повлияют на записываемые при этом изображения.
  - При использовании адаптера переменного тока автоматически появляется значок [☀] и монитор становится ярче при включении питания.

## Проверка перед началом записи

Прежде всего, отформатируйте карту SD, если Вы пользуетесь ей впервые на данной камере и до этого она использовалась на другом оборудовании. (Стр.68) При форматировании карты SD все находящиеся на ней данные (файлы) удаляются. После удаления данных их нельзя будет восстановить. Скопируйте ценные данные на ПК или на иное устройство перед тем, как приступать к форматированию. При копировании изображений, записанных при помощи данной камеры, на ПК следует использовать программу MotionSD STUDIO. (Стр.76)

В зависимости от типа подсоединенного телевизора края воспроизводимого изображения (часть, находящаяся вне пунктирной линии) могут не быть показаны. Мы рекомендуем заранее захватывать объекты для записи с более широким диапазоном.

- ❶ экран 16:9
- ❷ экран 4:3

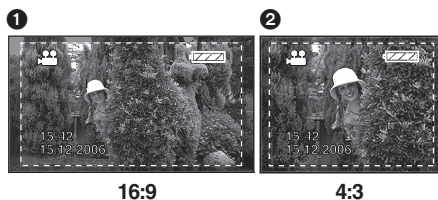

Данная камера совместима с широкоэкранными телевизорами (с форматным соотношением 16:9) и установлена на широкоэкранный режим на момент покупки. Для просмотра изображений на нормальных телевизорах (с форматным соотношением 4:3) измените широкоэкранный режим перед началом записи (Стр.43) или при воспроизведении изображений на экране телевизора (Стр.74).

### ■ Как держать видеокамеру

- Откройте ЖК-монитор. Пока ЖК-монитор закрыт, запись не может быть начата. Тем не менее, если Вы закроете ЖК-монитор во время записи, питание не отключится до тех пор, пока запись не будет завершена.
- Отрегулируйте угол наклона, оптимальный для желаемой записи.
- Мы рекомендуем прикрепить ремешок-держатель (входит в комплект поставки) ❷, чтобы избежать падения камеры.
- Если Вы прикрепите присоединяемый захват ❸ (входит в комплект поставки) к отверстию для штатива, Вам будет легче держать камеру. (Стр.11)
- Не закрывайте датчики Баланса Белого и пр. пальцами ❸.
- Не закрывайте пальцами объектив, вспышку ❶ или встроенный стереомикрофон ❷.

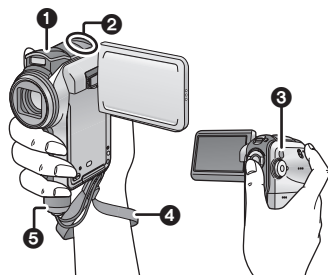

На момент покупки дата и время не установлены. Если на экране показаны неправильные дата и время, отрегулируйте их.

## ■ Об Индикатор 1

Индикатор мигает при получении сигналов с ПДУ и во время использования функции автоспуска.

Если [☀ REC LAMP] в [⚙ ADVANCE] установлено на [ON], во время записи загорится индикатор. Таким образом Вы сможете проверить, идет ли запись, при работе с прикрепленным штативом или при использовании ПДУ.

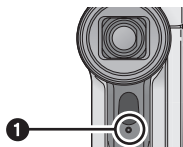

## ■ О режиме автофокуса

- Установите переключатель [AUTO/MANUAL/FOCUS] на [AUTO] и баланс цвета (баланс белого) и резкость будут установлены автоматически.  
(На экране появляется индикация [ **AUTO** ].)
  - Автоматический баланс белого: Стр.108
  - Автофокус: Стр.109
- В зависимости от яркости снимаемого объекта, диафрагма и скорость затвора выбираются автоматически для получения наилучшей яркости.  
(При включенном режиме записи фильмов: Скорость затвора настраивается на максимум 1/250.)
- При съемке некоторых сцен и при определенном освещении автоматический баланс цветов и функция автофокуса не смогут нормально работать. В этом случае следует настроить баланс белого и фокус вручную.
  - Настройка режима сцены: Стр.46
  - Настройка баланса белого: Стр.49
  - Настройка скорости затвора: Стр.51
  - Настройка значения диафрагмы/усиления: Стр.51
  - Настройка фокуса: Стр.48

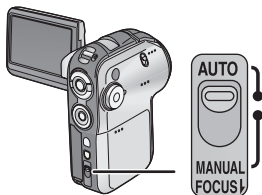

# Запись фильмов (Фильмы в формате MPEG2)

Запись фильмов на карту SD.

1

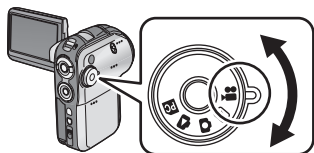

**Поверните диск рабочего режима, чтобы выбрать .**

Крышка объектива автоматически откроется.

2

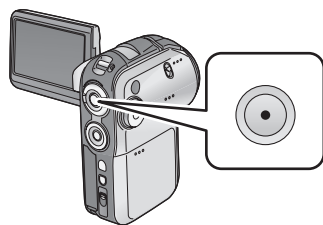

**Нажмите на кнопку записи для того, чтобы начать съемку.**

- Запись будет продолжаться, даже если ЖК-монитор будет закрыт.



## Окончание записи

Вновь нажмите на кнопку записи.

1  и  горят красным светом.

2 Не шевелите камеру до тех пор, пока значок  не загорится зеленым светом.



- При закрытии ЖК-монитора запись останавливается и камера автоматически выключается. Если установлена функция быстрого старта, камера перейдет в режим ожидания быстрого старта. (Стр.19)

## ■ Об индикациях на экране в режиме записи фильмов

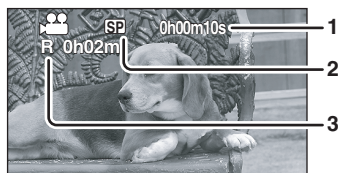

1 **Истекшее время записи**

2 **Качество фильма**

3 **Остаточное время записи**

(Когда остаточное время для записи на карте SD становится меньше 1 минуты, значок [R 0h00m] мигает красным светом.)

# Изменение режима записи фильма

1

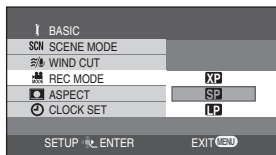

Нажмите кнопку меню, затем используйте кнопки курсора для выбора желаемого режима записи, выбирая [ **↑** BASIC ] → [ **MODE** REC MODE ]. (Стр.26)

- **XP** : Фильмы могут быть записаны с наивысшим качеством изображения.
- **SP** : Фильмы могут быть записаны с высоким качеством изображения.
- **LP** : Могут быть записаны более длинные фильмы.

## ■ О типах карт SD, которые могут быть использованы

Мы рекомендуем пользоваться картами памяти SD и картами памяти SDHC, соответствующими Class 2 или выше по классификации скорости передач SD, или же следующими картами памяти SD производства Panasonic для записи движущихся изображений.

Емкость карты SD	Карта Памяти SD Pro High Speed	Карта Памяти SD Super High Speed	Карта Памяти SD High Speed	Карта Памяти SDHC High Speed
256 МБ	—	RP-SDH256	—	—
512 МБ	RP-SDK512	RP-SDH512*	RP-SDQ512 RP-SDR512	—
1 ГБ	RP-SDK01G	RP-SDH01G*	RP-SDQ01G RP-SDR01G	—
2 ГБ	RP-SDK02G	—	RP-SDQ02G RP-SDR02G	—
4 ГБ	—	—	—	RP-SDR04G

\* Больше не производится.

- Работа в режиме записи фильмов при использовании емкостью карты SD от 32 МБ до 4 ГБ (за исключением вышеуказанных карт) не гарантируется. (Во время записи фильмов съемка может внезапно остановиться.)

Пожалуйста, проверьте последнюю информацию о картах SD, подходящих для записи фильмов, на следующем вебсайте.

[http://panasonic.co.jp/pavc/global/cs/e\\_cam](http://panasonic.co.jp/pavc/global/cs/e_cam)

(Данный вебсайт доступен только в английской версии.)

**Приблизительные значения длительности записи фильмов для различных карт SD производства Panasonic**

Емкость карты SD	<b>XP</b>	<b>SP</b>	<b>LP</b>
256 МБ	Прибл. 3 минут	Прибл. 6 минут	Прибл. 12 минут
512 МБ	Прибл. 6 минут	Прибл. 12 минут	Прибл. 25 минут
1 ГБ	Прибл. 12 минут	Прибл. 25 минут	Прибл. 50 минут
2 ГБ	Прибл. 25 минут	Прибл. 50 минут	Прибл. 1 час 40 минут
4 ГБ	Прибл. 50 минут	Прибл. 1 час 40 минут	Прибл. 3 час 20 минут

## Запись фильмов (Фильмы в формате MPEG2) (продолжение)

Данная камера осуществляет запись в формате VBR. VBR является аббревиатурой слов Variable Bit Rate (Передача с переменной скоростью). Запись в формате VBR автоматически изменяет скорость передачи (количество данных за фиксированный промежуток времени) в зависимости от типа записываемого объекта. Это значит, что при записи объекта с очень резкими движениями время для записи на карте SD будет меньше.

### ■ Если запись фильма внезапно прерывается

При использовании карты SD, на которой данные были записаны много раз и скорость записи данных на которой уменьшилась, запись фильмов может внезапно остановиться. Появится следующее сообщение:

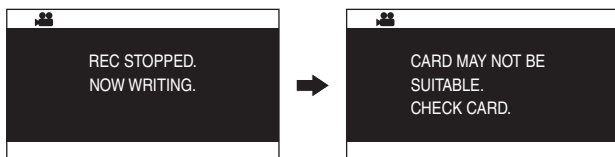

### При использовании карты SD (Стр.35), подходящей для записи фильмов

При появлении данного сообщения мы рекомендуем отформатировать используемую карту SD. (Стр.68) При форматировании карты SD все данные, записанные на ней, будут удалены, поэтому скопируйте ценные данные на ПК перед тем, как форматировать ее. (Стр.83) (Мы рекомендуем пользоваться программой MotionSD STUDIO для переноски данных, записанных на этой камере. (Стр.76))

### При использовании иных карт

Собираясь записывать фильмы, используйте карту SD производства Panasonic или иную карту SD, которая подходит для записи фильмов. (Стр.35)

- **Время записи при использовании аккумулятора (Стр.17)**
- Карты SD размером в 8 МБ и 16 МБ могут использоваться для записи фильмов.
- Если переключатель защиты записи на карте SD установлен на [LOCK], карта не может быть использована для записи. (Стр.15)
- Даже если на карте SD есть место для записи, запись может оказаться невозможной. В этом случае отформатируйте карту SD, предварительно сохранив данные на ПК.
- Аудио записывается в формате стерео.
- Записанные сцены записываются на карту SD как один файл фильма.
- Если запись возобновляется после остановки, сцены будут сохранены в другом файле.
- Во время записи фильма не отсоединяйте аккумулятор или адаптер переменного тока. А также не вынимайте карту SD, когда индикатор [ACCESS] горит. Если Вы произведете одну из вышеуказанных операций, при установке карты SD в следующий раз или при подключении питания появится сообщение о восстановлении фильма. Обязательно произведите процедуру восстановления фильма. (Стр.100)
- В следующих случаях на воспроизводимом изображении могут появиться помехи мозаичной структуры.
  - Если на заднем плане имеется сложное изображение
  - Если камера слишком много или слишком быстро передвигается
  - Если был записан объект со слишком резкими движениями (Особенно, если [MODE] REC MODE был установлен на [P] во время записи.)

## Функция зума для приближения/удаления камеры

Передвиньте рычажок зума для регуляции увеличения.

Вы можете произвести приближенную съемку людей и объектов и широкоугольную съемку пейзажей. Вы можете оптически увеличить изображение до 10×.

◆ Поверните диск рабочего режима, чтобы выбрать  или .

1

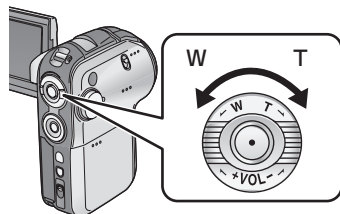

Передвиньте рычажок зума.

- В сторону T: Чтобы приблизить удаленных людей или объекты для записи (приближение)
- В сторону W: Чтобы снимаемое место казалось более далеким (отдаление)



- При приближении и записи снимка, держа данную камеру одной рукой, мы рекомендуем Вам использовать функцию стабилизатора изображения. (Стр.44)
- При приближении отдаленных объектов фокусировка будет осуществлена на расстоянии примерно 1 м или более метров.
- При высокой скорости приближения фокусировка может быть затруднена.
- При значении увеличения зума равном 1× данная камера может произвести фокусировку на объекте, находящемся на расстоянии в примерно 4 см от объектива. (Функция макро)
- Скорость зума может изменяться в зависимости от того, как передвигается рычажок зума. (При работе с пультом дистанционного управления функция регулировки скорости трансфокации не работает.)



## Функция зума для приближения/удаления камеры (продолжение)

### Данная функция приблизит отдаленные объекты для записи еще ближе (цифровой зум)

Если значение увеличения превышает 10×, включится функция цифрового зума. Можно изменить установки максимального увеличения посредством цифрового зума.

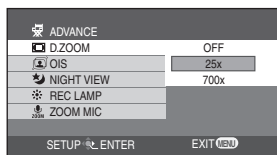
◇ Поверните диск рабочего режима, чтобы выбрать .



Нажмите кнопку меню, используйте джойстик для выбора [ ADVANCE] → [ D.ZOOM], затем установите желаемое значение увеличения. (Стр.26)

- OFF: Только оптический зум (До 10×)
- [25×]: До 25×
- [700×]: До 700×

- Чем больше увеличение цифрового зума, тем сильнее ухудшается качество изображения.
- Данная функция не может быть использована в режиме записи снимков.

### ■ Чтобы использовать функцию зум-микрофона

Микрофон заблокирован с зумом и захватывает только дальние звуки при съемке телеобъективом или только близкие при съемке широкоугольным объективом.

◇ Поверните диск рабочего режима, чтобы выбрать .

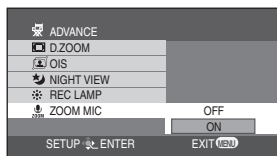

Нажмите на кнопку меню, затем используйте джойстик для выбора [ ADVANCE] → [ ZOOM MIC] → [ON]. (Стр.26)

## Функция теле-макро

Данная функция позволяет Вам приблизить только те объекты, которые Вы хотите записать вблизи, и сфокусировать камеру на них.

Наводя резкость только на интересующий Вас объект и размывая фон, можно получить впечатляющие изображения. Эта камера может фокусироваться на объектах, расположенных на расстоянии в примерно 50 см.

◇ Поверните диск рабочего режима, чтобы выбрать  или .

1



Нажмите на центральную кнопку джойстика несколько раз, пока не появится иконка, показанная на иллюстрации.

2



Нажмите на кнопку джойстика вверх, затем выберите иконку теле-макро [  ].

- Иконка [  ] замигает оранжевым светом, а затем загорится белым светом.
- Если было задано увеличение менее чем в 10×, оно автоматически изменится на 10×.

## Чтобы отменить функцию теле-макро

Снова выбрать значок [  ].

- Если большая резкость не достигнута, отрегулируйте фокусировку вручную. (Стр.48)
- В следующих случаях теле-макро функция отключается автоматически.
  - Если увеличение становится меньше, чем в 10× раз.
  - При выключении питания или при установлении диска рабочего режима на режим, отличный от режима записи фильмов или снимков.

## Режим мягкого оттенка кожи

Данная функция позволяет получить более мягкий оттенок кожи и сделать изображение более привлекательным.

Эта функция наиболее эффективна при съемке человека по пояс.

◇ Поверните диск рабочего режима, чтобы выбрать  или .

1



Нажмите на центральную кнопку джойстика несколько раз, пока не появится иконка, показанная на иллюстрации.

2



Нажмите на кнопку джойстика вниз, затем выберите иконку мягкого оттенка кожи [].

- Иконка [] мигает оранжевым светом, а затем загорится.

## Чтобы отменить режим мягкого оттенка кожи

Снова выбрать значок [].

- Если цвет фона или чего-либо другого в кадре близок к телесному, эти цвета также будут смягчены.
- При недостаточной яркости эффект может быть слабым.

## Функция компенсации контрового света

Благодаря этой функции освещенные сзади предметы не получаются темными.

Используйте эту функцию, когда за снимаемым объектом есть источник света, и объект выглядит темным.

◇ Поверните диск рабочего режима, чтобы выбрать  или .

1



Нажмите на центральную кнопку джойстика несколько раз, пока не появится иконка, показанная на иллюстрации.

2



Нажмите на кнопку джойстика вправо, затем выберите иконку компенсации контрового света .

- Иконка  мигает оранжевым светом, а затем загорится.
- Изображение на экране станет ярче.

## Возврат к обычной записи

Вновь выберите иконку .

- В следующих случаях компенсация контрового света отключается автоматически canceled.
  - При выключении питания или при установлении диска рабочего режима на режим, отличный от режима записи фильмов или снимков.

## Функция снижения шума ветра

Служит для уменьшения шума ветра, попадающего в микрофон при записи.

- ◇ Поверните диск рабочего режима, чтобы выбрать .

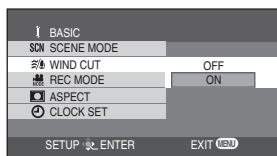

Нажмите на кнопку меню, затем используйте джойстик для выбора [  BASIC ] → [  WIND CUT ] → [ ON ]. (Стр.26)

---

### Чтобы отменить функцию снижения шума ветра

Нажмите на кнопку меню, затем используйте джойстик для выбора [  BASIC ] → [  WIND CUT ] → [ OFF ]. (Стр.26)

- 
- По умолчанию данная функция установлена на [ON].
  - Действие функции зависит от силы ветра. (При сильном ветре функция может вызвать ослабление стереоэффекта. Когда ветер ослабевает, стереоэффект восстанавливается.)

## Широкоэкранный режим



При помощи данного режима Вы можете выбрать форматное соотношение для записи фильма.

Этот режим дает Вам возможность записывать изображения, совместимые как с широкоэкранными телевизорами (16:9), так и с обычными (4:3).

### ■ Запись изображений с форматным соотношением 16:9

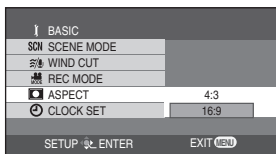
◇ Поверните диск рабочего режима, чтобы выбрать .





Нажмите на кнопку меню, затем используйте джойстик для выбора [  BASIC ] → [  ASPECT ] → [16:9]. (Стр.26)

### ■ Запись изображений с форматным соотношением 4:3

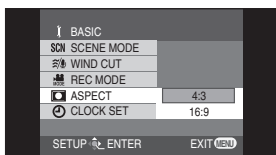
◇ Поверните диск рабочего режима, чтобы выбрать .



Нажмите на кнопку меню, затем используйте джойстик для выбора [  BASIC ] → [  ASPECT ] → [4:3]. (Стр.26)

- По умолчанию данная функция установлена на [16:9].



## Функция стабилизации изображения

Уменьшает подергивание изображения во время записи.

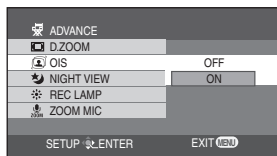

Служит для уменьшения подергивания изображения, вызванного дрожанием рук при съемке.

◇ Поверните диск рабочего режима, чтобы выбрать  или .



Нажмите на кнопку меню, затем используйте джойстик для выбора [  ADVANCE ] → [  OIS ] → [ ON ]. (Стр.26)

### Чтобы отменить функцию стабилизации изображения

Нажмите на кнопку меню, затем используйте джойстик для выбора [  ADVANCE ] → [  OIS ] → [ OFF ]. (Стр.26)

- В режиме записи снимков можно увеличить эффект стабилизации изображения посредством нажатия кнопки записи наполовину. (MEGA OIS)
- При использовании штатива мы рекомендуем отключить функцию стабилизации изображения.
- Компенсация подергивания изображения может не быть выполнена, если камера очень сильно дрожит или человек, ведущий запись, пытается записать быстро движущийся объект.
- В следующих случаях функция стабилизации изображения может быть неэффективна.
  - Если используется цифровое увеличение
  - Если используется объектив конвертер

## Функции цветного ночного видения

Данная функция позволяет производить запись в темных местах.



Данная функция позволяет вам записывать цветные объекты в темных местах, выделяя их на фоне заднего плана.

Прикрепите камеру к штативу, чтобы избежать вибраций.

- Снятая сцена выглядит так, будто отдельные кадры были потеряны.

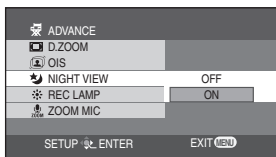
◇ Поверните диск рабочего режима, чтобы выбрать .





Нажмите на кнопку меню, затем используйте джойстик для выбора [  ADVANCE ] → [  NIGHT VIEW ] → [ON]. (Стр.26)

После выхода из экрана меню камера будет находиться в режиме ручной фокусировки. Нажмите на кнопку джойстика влево или вправо для того, чтобы произвести ручную фокусировку на объекте. (Стр.48)

В следующих случаях дважды нажмите на центральную кнопку джойстика для показа индикации ручной фокусировки и затем произведите фокусировку на объекте.

- Если функция цветного ночного видения устанавливается на [ON], когда она была уже установлена на [ON] ранее.
- Если режим работы изменяется при функции цветного ночного видения, установленной на [ON].

## Чтобы отменить функцию цветного ночного видения

Нажмите на кнопку меню, затем используйте джойстик для выбора [  ADVANCE ] → [  NIGHT VIEW ] → [OFF]. (Стр.26)

- Если экран был настроен в ярко освещенном месте, он может на короткое время стать белесым.
- Функция ночного видения увеличивает время зарядки сигнала ПЗС до 25× по сравнению с обычным временем, так что темные сцены, невидимые для невооруженного глаза, могут записываться ярко. По этой причине могут быть видны яркие точки, которых обычно не видно. Это не является неисправностью.
- Если Вы выключите питание, функция цветного ночного видения будет отменена.

## Режим сцены

### Запись в различных ситуациях.

В данном режиме автоматически выбираются оптимальные значения скорости затвора и ширины диафрагмы, в зависимости от ситуации.

◇ Поверните диск рабочего режима, чтобы выбрать  или .

1

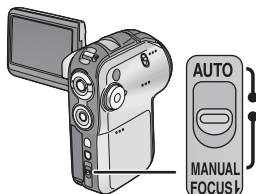



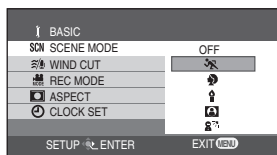

Установите переключатель [AUTO/MANUAL/FOCUS] на [MANUAL].

2



Нажмите кнопку меню, используйте джойстик для выбора [  BASIC ] → [ SCN SCENE MODE ], затем установите желаемый режим. (Стр.26)

Индикация	Режим	Условия записи
	<b>Спорт</b>	Позволяет запечатлеть момент или моменты быстрого движения – например, спортивных состязаний
	<b>Портрет</b>	Позволяет выделить людей на фоне заднего плана
	<b>Слабое освещение</b>	Позволяет заснять темные сцены так, чтобы они выглядели ярче
	<b>Прожектор</b>	Позволяет выхватить из темноты отдельные объекты на вечеринке или в театре
	<b>Пляж и снег</b>	Позволяет выполнить съемку при ослепительно-ярком свете – например, на лыжне или на морском берегу

### Чтобы отменить режим сцены

Нажмите на кнопку меню, затем используйте джойстик для выбора [  BASIC ] → [ SCN SCENE MODE ] → [OFF]. (Стр.26)

- Режим сцены может быть отменен и при помощи установки [AUTO/MANUAL/FOCUS] switch to [AUTO].

### **Режим “Спорт”**

- Отснятые изображения могут воспроизводиться, не смазываясь из-за дрожания камеры, в замедленном темпе или с использованием пауз.
- При обычном воспроизведении движение изображения может выглядеть недостаточно плавным.
- Следует избегать съемки при свете флуоресцентной, ртутной или натриевой лампы, тк. цвет и яркость изображения при воспроизведении могут меняться.
- При съемке ярко освещенного объекта или сильно отражающей поверхности могут появиться вертикальные полосы света.
- Если освещение недостаточно, режим “Спорт” не может быть использован. В этом случае мигает значок [  ].
- При использовании данного режима в помещении экран может начать мигать.

### **Режим “Портрет”**

- При использовании данного режима в помещении экран может начать мигать. В этом случае измените настройку режима сцены на [OFF].

### **Режим “Слабое освещение”**

- Слишком темные сцены не могут хорошо получиться в записи.

### **Режим “Прожектор”**

- Если объект съемки слишком яркий, его изображение может получиться белесым. Кроме того, периметр изображения может выйти слишком темным.

### **Режим “Пляж и снег”**

- Если объект съемки слишком светлый, его изображение может получиться белесым.

## Ручная фокусировка

Данная функция позволяет произвести фокусировку на объекте вручную.

Если в силу обстоятельств автофокусировка затруднена, можно выполнить фокусировку вручную.

◇ Поверните диск рабочего режима, чтобы выбрать  или .

1

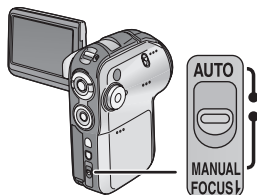

Установите переключатель [AUTO/MANUAL/FOCUS] на [MANUAL].

2



Передвиньте переключатель вниз и установите его на [FOCUS].

- Появится индикация ручной фокусировки [▶MF].

3



Нажмите на кнопку джойстика влево или вправо для того, чтобы произвести фокусировку на объекте.

- При фокусировке с широкоугольным объективом фокусировка на объекте может быть не произведена при приближении зумом. Сначала приблизьте объект при помощи зума, а затем произведите фокусировку.

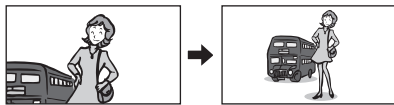

## Возврат к автоматической настройке

Передвиньте переключатель [AUTO/MANUAL/FOCUS] вниз и вновь установите его на [FOCUS].

- Режим автофокуса может быть восстановлен и при помощи установки переключателя [AUTO/MANUAL/FOCUS] на [AUTO].

# Баланс белого

## Запись с естественными цветами.

При съемке некоторых сцен и при определенном освещении автоматический баланс белого не может обеспечить воспроизведение естественных цветов. В этом случае можно настроить баланс белого вручную.

◇ Поверните диск рабочего режима, чтобы выбрать  или .

1



Установите переключатель [AUTO/MANUAL/FOCUS] на [MANUAL].

Автоматически появится иконка, показанная на иллюстрации.

2

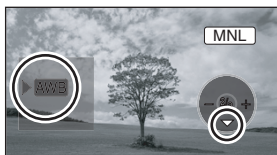



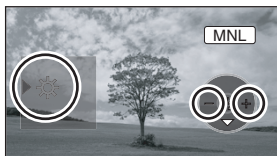

Нажмите на кнопку джойстика вниз для выбора значка баланса белого (иконка ).

3



Нажмите на кнопку джойстика влево для выбора режима баланса белого.

Индикация	Режим	Условия записи
	Автоматическая регулировка баланса белого	
	Режим съемки в помещении (при свете лампы накаливания)	Лампы накаливания, галогенные лампы
	Режим съемки на открытом воздухе	На открытом воздухе при ясной погоде
	Режим ручной регулировки	Ртутные лампы, натриевые лампы, некоторые типы флюоресцентного освещения Освещение, используемое во время свадебных приемов в гостиницах, прожекторы для освещения сцены в театрах Солнечный свет на восходе и закате и т.д.



## Возврат к автоматической настройке

Установите режим баланса белого на .

- Вы можете вернуться к автоматической настройке, передвинув переключатель [AUTO/MANUAL/FOCUS] на [AUTO].

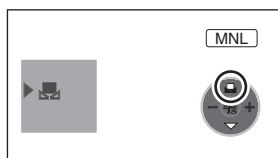
### Чтобы установить баланс белого вручную



Выберите режим [  ], затем направьте камеру на белый объект так, чтобы он заполнил весь экран. Нажмите на кнопку джойстика вверх для выбора значка [  ].

- Настройка завершена, когда значок [  ] изменяется с мигающего на постоянный.

### О мигающем значке [ ]

#### Когда выбран режим ручной настройки

- Мигающий значок указывает на то, что в памяти аппарата сохранилась предыдущая настройка баланса белого. Она остается в памяти, пока не будет произведена новая настройка баланса белого.

#### Когда баланс белого не может быть настроен в ручном режиме

- Баланс белого не может быть как следует настроен вручную в темных местах. В этих случаях используйте режим автоматического баланса белого.

#### Во время настройки в ручном режиме

- Значок [  ] мигает в процессе установки настроек в режиме установки. По завершении настройки он перестанет мигать и останется гореть.

### ■ О датчике баланса белого

Не закрывайте датчик баланса белого **1** во время записи, в противном случае это может нарушить его работу.

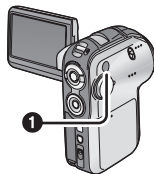

### ■ О настройке баланса черного

Это одна из функций системы ЗССС, которая выполняет автоматическую настройку черного цвета, когда баланс белого находится в режиме ручной настройки. При настройке баланса черного экран на некоторое время чернеет. (Баланс черного не может быть настроен вручную.)

- 1** Настройка баланса черного (мигает)
- 2** Настройка баланса белого (мигает)
- 3** Настройка завершена (непрерывно горит)

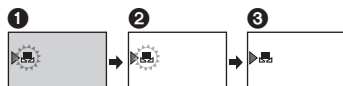

- При одновременной настройке баланса белого и диафрагмы/усиления сначала установите баланс белого.

- При изменении условий съемки следует перенастроить баланс белого в соответствии с новыми условиями.

# Настройка скорости затвора/ширины диафрагмы вручную

## Скорость затвора

Настраивается при съемке быстро движущихся объектов.

## Диафрагма

Настраивается, когда экран слишком яркий или темный.

◇ Поверните диск рабочего режима, чтобы выбрать  или .

1



Установите переключатель [AUTO/MANUAL/FOCUS] на [MANUAL].

Автоматически появится иконка, показанная на иллюстрации.

2



Нажмите на кнопку джойстика вниз несколько раз, и выберите индикацию скорости затвора (1/50) или диафрагмы/усиления (F2.0, 0dB)

3

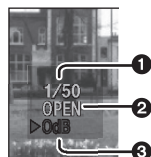

Нажмите на кнопку джойстика влево или вправо для настройки.

### 1 Скорость затвора:

 От 1/50 до 1/8000

 От 1/25 до 1/2000

- Чем ближе скорость затвора к 1/8000 (1/2000), тем она больше.

### 2 Диапазон диафрагмы:

CLOSE → (от F16 до F2.0) → OPEN

- Чем ближе показатели к "OPEN", тем ярче будут изображения.

### 3 Диапазон усиления: 0dB → 18dB

- Если значение диафрагмы не достигает "OPEN", установка значения усиления невозможна.

## Возврат к автоматической настройке

Установите переключатель [AUTO/MANUAL/FOCUS] на [AUTO].

## Настройка скорости затвора/ширины диафрагмы вручную (продолжение)

### ■ При съемке быстродвижущихся объектов и их последующем воспроизведении для просмотра в форме снимков

Основные правила выбора скорости затвора

- Для записи снимков игры в гольф или теннис: 1/500 до 1/2000
- Для записи поездок на аттракционах типа “американские горки”: 1/500 до 1/1000

#### <Настройка скорости затвора вручную>

- Следует избегать съемки при свете флуоресцентной, ртутной или натриевой лампы, т.к. цвет и яркость изображения при воспроизведении могут меняться.
- При увеличении скорости затвора вручную чувствительность снижается и, соответственно, показатель усиления автоматически возрастает, что может усилить помехи на экране.
- При воспроизведении изображения блестящего или сильно отражающего объекта могут появиться вертикальные полосы света. Это не является неисправностью.
- При обычном воспроизведении движение изображения может выглядеть недостаточно плавным.
- При съемке в ярко освещенном месте цвет экрана может измениться или замигать. В таких случаях следует настроить скорость затвора вручную на 1/50 или 1/100.

#### <Настройка диафрагмы/усиления вручную>

- Чем больше показатель усиления, тем сильнее помехи на экране.
- В зависимости от увеличения некоторые значения диафрагмы не могут быть показаны.
- При одновременной настройке скорости затвора и значений диафрагмы/усиления сначала установите скорость затвора, а затем значения диафрагмы/усиления.

# Запись неподвижных изображений

(Снимки в формате JPEG)

За информацией о количестве снимков, которые можно записать на карту SD, обращайтесь к Стр.92.

1

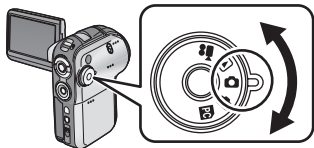

Поверните диск рабочего режима, чтобы выбрать .

Крышка объектива автоматически откроется.

2

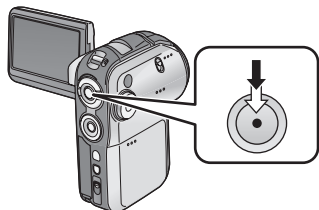

Нажмите кнопку записи наполовину (не до самого конца), чтобы сфокусироваться на объекте. (Работает только в режиме автоматической фокусировки)

❶ Знак "Есть фокус"

❷ Область фокусировки

❸ Скорость затвора

❹ Диафрагма/усиление

Если кнопка записи нажата наполовину, указатель статуса затвора будет показываться следующим образом.

• Если кнопка записи нажата наполовину, указатель статуса затвора будет показываться следующим образом.

– ○ (Мигает белым цветом.):

Идет процесс фокусировки

– ● (Загорается зеленым цветом.):

Фокусировка осуществлена (2 звуковых сигнала)

– Нет указателя:

Фокусировка не выполнена (4 звуковых сигнала)

• Если Вы установите переключатель [OIS] на [ON] (Стр.44), то эффект от использования функции стабилизации изображений будет сильнее. (Будет показываться иконка [MEGA]).

• Если кнопка записи не нажата наполовину указатель статуса затвора будет показываться следующим образом.

Пожалуйста, используйте эту информацию при записи.

– ● (Загорается зеленым цветом.):

Фокусировка осуществлена и может быть записан снимок хорошего качества

– ○ (Загорается белым цветом.):

Фокусировка почти осуществлена

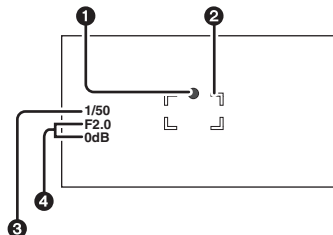

3

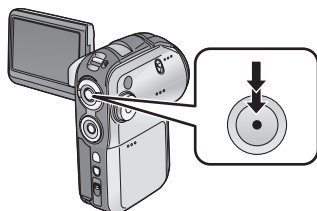

Полностью нажмите кнопку записи (до самого упора) для начала съемки.

## Для качественной записи снимков

- При приближении объекта при помощи зума с увеличением в 4× или больше может оказаться сложным сократить легкое потрясывание удерживаемой рукой камеры. Мы рекомендуем уменьшить увеличение и приблизиться к объекту для записи.
- Для записи четких снимков без эффектов потрясывания вы можете использовать штатив и ПДУ.

- Нельзя записать звук.
- Не работайте с диском рабочего режима при горящем индикаторе доступа к карте.
- При горящем индикаторе доступа не вставляйте и не вынимайте карту SD.
- Если переключатель защиты записи на карте SD установлен на [LOCK], карта не может быть использована для записи. (Стр.15)
- Данные, записанные на данной камере, могут быть воспроизведены плохо или вообще не воспроизведены на ином оборудовании.
- Если Вы установили [PICT.QUALITY]→ [ ], то при воспроизведении изображения, в зависимости от содержания изображения, могут появиться помехи мозаичной структуры.
- Если [PICTURE SIZE] установлен на значение, отличное от [640], включится режим записи мегапиксель.

## ■ Индикации на экране в режиме записи снимков

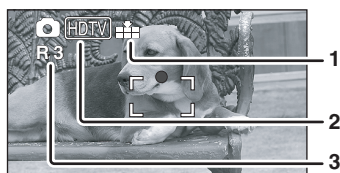

1 Качество снимков

2 Размер снимков

3 Остаточное число снимков  
(Мигает красным при появлении индикации [R 0].)

## ■ Количество пикселей и качество изображения при записи снимков

### ■ PICTURE SIZE

Изменение размера записи

1

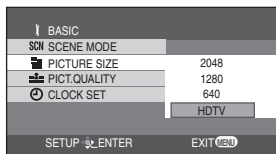

Нажмите кнопку меню, используйте кнопки курсора для выбора [ BASIC ] → [ PICTURE SIZE ], затем установите желаемый размер. (Стр.26)

- **2048:** 2048×1512 пикселей
- **1280:** 1280×960 пикселей
- **640:** 640×480 пикселей
- **HDTV:** 1920×1080 пикселей (снимки, записанные с форматным соотношением 16:9)

### ■ PICT.QUALITY

Выбор качества изображения

1

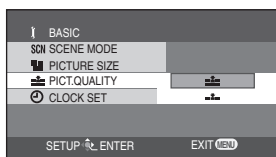

Нажмите кнопку меню, используйте джойстик для выбора [ BASIC ] → [ PICT.QUALITY ], затем установите желаемое качество изображения. (Стр.26)

- : Записываются снимки с высоким качеством изображения.
- : Дается приоритет количеству записываемых изображений. Записываются снимки с нормальным качеством изображения.

- 
- На момент покупки данной камеры параметр [PICTURE SIZE] установлен на [HDTV]. При установленном [HDTV] края изображений могут быть обрезаны при печати. Проверьте это перед началом печати. При использовании принтера с функцией обрезания изображения или с другими функциями, обрезающими изображения с обеих сторон, отмените данные функции при печати. (Обратитесь к руководству по эксплуатации принтера за подробностями.)
-

## Запись с эффектом щелчка затвора

Можно добавить к записи звук, имитирующий щелчок затвора.

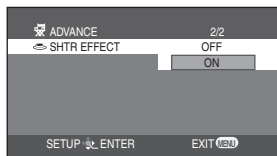

Нажмите на кнопку меню, затем используйте джойстик для выбора [ ADVANCE ] → [ SHTR EFFECT ] → [ ON ]. (Стр.26)

### ■ О знаке “Есть фокус”

- Знак “Есть фокус” отсутствует в режиме фокусировки вручную.
- К ручной фокусировке следует прибегать, когда автоматическая фокусировка на объекте затруднена. (Стр.48)
- Можно записать снимки на карту SD и при отсутствии знака “Есть фокус”, но они могут получиться не сфокусированными.
- В нижеперечисленных случаях знак “Есть фокус” может не появиться, или его появление может быть затруднено.
  - При сильном увеличении при помощи зума.
  - При дрожащей камере.
  - При движении объекта.
  - При нахождении объекта напротив источника света.
  - Если сцена включает в себя как ближние, так и дальние объекты.
  - Если сцена темная.
  - Если сцена включает в себя ярко освещенный участок.
  - Если сцена заполнена одними горизонтальными линиями.
  - Если сцена недостаточно контрастна.

### ■ Об области фокусировки

Если в области фокусировки, перед объектом съемки или позади его, находится контрастный предмет, фокусировка на объекте съемки может оказаться невозможной. В таких случаях следует убрать контрастный предмет из области фокусировки.

- Если фокусировка все еще затруднена, воспользуйтесь ручной фокусировкой для настройки резкости. (Стр.48)

## Встроенная вспышка

При съемке стоп-кадров в темных местах используйте встроенную вспышку.

◆ Поверните диск рабочего режима, чтобы выбрать .

1

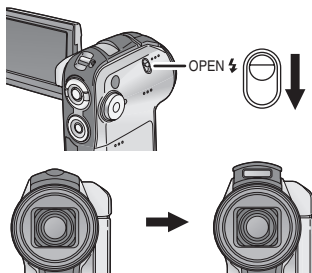



Передвиньте рычажок вспышки [OPEN ].

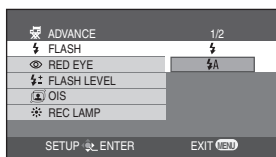

Вспышка открывается.

- Вспышка сработает при нажатии на кнопку записи.

## Установка режима вспышки



Нажмите на кнопку меню, затем используйте джойстик для выбора [ ADVANCE] → [ FLASH], после чего выберите желаемую установку. (Стр.26)

- []: Принудительная вспышка
- [A]: Авто

- Если установлено [A], яркость в помещении измеряется автоматически, и вспышка включается только тогда, когда это считается необходимым.



## Когда вспышка не используется

Уберите вспышку, нажав на нее пальцами до щелчка, она вернется на свое место.

## Функция уменьшения эффекта красных глаз

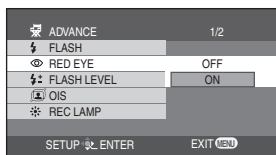
Снижает вероятность того, что на снимке глаза получатся красными из-за вспышки.



Нажмите на кнопку меню, затем используйте джойстик для выбора [ ADVANCE] → [ RED EYE] → [ON]. (Стр.26)

Появляется значок [].

- Вспышка будет срабатывать 2 раза. Не двигайтесь до второго срабатывания вспышки.
- Используется для съемки людей в темных местах.
- Эффект красных глаз зависит от условий съемки.

### Настройка яркости вспышки

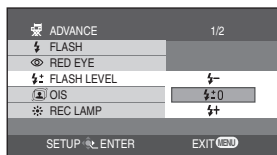

Нажмите на кнопку меню, затем используйте джойстик для выбора [ ADVANCE ] → [ FLASH LEVEL ], затем установите желаемый уровень яркости. (Стр.26)

- [ -]: Если освещение слишком яркое, появится индикация ( -) или [ A -].)
- [ ± 0]: При нормальной записи (появится индикация [] или [ A].)
- [ +]: При недостаточной яркости появится индикация ( +) или [ A +].)

- Избегайте случайного нажатия на вспышку или закрытия ее пальцами, когда Вы держите камеру.
- Уберите вспышку, если она не используется.
- Данная камера даже при убранной вспышке автоматически определит, нужна ли вспышка, оценивая уровень яркости освещения. (Если камера определит необходимость вспышки, значок [] мигает желтым светом.)
- При появлении значков [] ([ +]/[ -]) или [ A] ([ A +]/[ A -]) вспышка может быть включена. Если значки мигают или не показаны, вспышка не может быть задействована.
- Имеющийся диапазон вспышки составляет приблизительно от 1 м до 2 м в темном месте. Если вспышка используется на расстоянии большем, чем 2 м, изображение будет темным или будет иметь красноватый оттенок.
- При установке вспышки на [ A] и настройке скорости затвора или диафрагмы/усиления значки [ A] и пр. могут пропасть и вспышка может не работать.
- При использовании вспышки скорость затвора снижается с 1/750 или выше до 1/500.
- В темном месте изображение может не сфокусироваться. В таком случае настройте фокусировку вручную. (Стр.48)
- Если включить вспышку напротив белого фона, изображение может получиться темным.
- Не используйте вспышку при установленном объективе конвертере (факультативно). (Данный объектив загорит свет вспышки и создаст тени, делая сцену более темной. )
- Держите вспышку закрытой в местах, где съемка со вспышкой запрещена.

## Запись с автоспуском

Используется для записи при помощи таймера.

Вы можете записывать снимки на карту SD, используя автоспуск.

◆ Поверните диск рабочего режима, чтобы выбрать .

1







Нажмите на центральную кнопку джойстика несколько раз, пока не появится иконка, показанная на иллюстрации.

2



Нажмите на кнопку джойстика влево для выбора иконки автоспуска [].



Иконка [] замигает оранжевым светом, а затем загорится.

- При каждом нажатии кнопки джойстика влево индикация изменяется на одну позицию в следующем порядке: []<sub>10</sub> → []<sub>2</sub> → установка отменена.
  - []<sub>10</sub> : Запись начинается через 10 секунд.
  - []<sub>2</sub> : Запись начинается через 2 секунды.

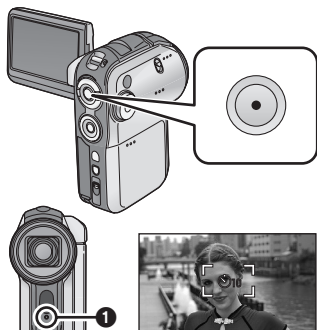
3



Нажмите на кнопку записи.

Запись начинается после того, как появляется значок []<sub>10</sub> или []<sub>2</sub> и индикатор записи мигает то время, которое было установлено. По окончании записи автоспуск отменяется.

❶ Индикатор

- Если кнопка записи нажимается наполовину, а затем нажимается полностью, фокусировка на объекте производится в тот момент, когда кнопка записи нажимается наполовину.
- Если кнопка записи сразу нажимается до конца, фокусировка на объекте будет произведена непосредственно перед записью.

## Чтобы остановить автоспуск посередине

Нажмите на кнопку [MENU]. (Автоспуск отменяется.)

- Если Вы выключите питание, режим ожидания автоспуска будет отменен.
- В зависимости от времени, потраченного на фокусировку на объекте, запись может начаться позже, чем установлено.
- Установка автоспуска на []<sub>2</sub> является хорошим способом для того, чтобы избежать подергивания изображения при нажатии на кнопку записи с прикрепленным штативом и т.д.

# Воспроизведение фильмов (Фильмы в формате MPEG2)

1

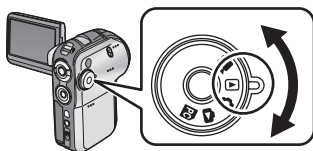

**Поверните диск рабочего режима, чтобы выбрать .**

Крышка объектива автоматически закрывается. Фильмы (содержащие до 12 сцен), записанные на карту SD, показываются в формате миниатюр.

2



**Нажмите на кнопку джойстика вверх, вниз, влево или вправо для выбора сцены для воспроизведения.**

**1** Номер сцены

**2** Регулятор настройки

Выбранный файл будет выделен красной рамкой.

- Если записаны 13 или более сцен, следующая (или предыдущая) страница будет показана при нажатии джойстика.
- Если Вы продолжаете удерживать джойстик в нажатом состоянии вверх или вниз, Вы сможете передвигаться между страницами, на каждой из которой показаны 12 сцен. Пока джойстик нажат, содержание экрана не будет изменяться, но будет изменяться регулятор настройки, поэтому надо отпустить джойстик, когда Вы дойдете до страницы, на которой находится сцена, которую Вы хотите воспроизвести.

3



**Нажмите на центральную кнопку джойстика.**

Выбранная сцена воспроизводится на весь экран.

На ЖК-мониторе автоматически появится рабочая иконка.

**1** Индикация даты/времени отражает дату и время начала записи и будет оставаться неизменной в течение воспроизведения.

4



**Для подтверждения операции нажмите на кнопки джойстика вверх, вниз, влево или вправо.**

Воспроизведение/Пауза: Нажмите на .



Обратное воспроизведение:

Продолжайте нажимать на .

Прокрутка вперед:

Продолжайте нажимать на .

Остановить воспроизведение и вернуться к показу миниатюр: Нажмите на .

- Если нажаты кнопки  или , Вы можете прокрутить запись назад или вперед к соответствующим сценам (пропуск воспроизведения).
- Во время прокрутки назад или вперед звук не будет слышен.

- Если длительность записи в файле мала, воспроизведение может оказаться невозможным.

## Замедленное воспроизведение

Изображения будут воспроизводиться со скоростью равной приibl. 1/5 от нормальной скорости.



- 1) Нажмите на кнопку джойстика вверхво время воспроизведения, чтобы временно приостановить его.
- 2) Держите кнопку джойстика вправо в нажатом положении. (Если Вы будете удерживать в нажатом положении кнопку джойстика влево, замедленное воспроизведение будет выполняться в обратном направлении.)

- При нажатии кнопки джойстика вверх воспроизведение вернется в нормальный режим.
- Во время замедленного воспроизведения звук отсутствует.

## Покадровое воспроизведение

Фильм будет воспроизводиться кадр за кадром.



- 1) Нажмите на кнопку джойстика вверх во время воспроизведения фильма, чтобы временно приостановить его.
- 2) Держите кнопку джойстика вправо в нажатом положении. (Кадры будут показываться в обратном направлении, если Вы будете удерживать в нажатом положении кнопку джойстика влево.)

- При нажатии кнопки джойстика вверх воспроизведение вернется в нормальный режим.

## Настройка громкости

Настройка громкости динамика или громкости наушников при использовании наушников (факультативно) во время воспроизведения.

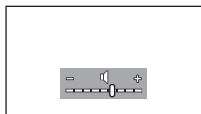

**Передвиньте рычажок громкости для изменения уровня громкости.**

- В сторону [+]: увеличение громкости
- В сторону [-]: уменьшение громкости

- Чем дальше вправо передвинется значок [ ] (в сторону "+"), тем выше будет уровень громкости.
- По окончании настройки указание громкости исчезнет.

## Воспроизведение фильмов (Фильмы в формате MPEG2) (продолжение)

### Воспроизведение фильмов по дате

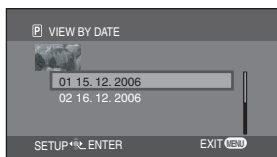
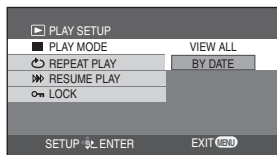

- 1) Нажмите на кнопку меню, затем используйте джойстик для выбора [▶] **PLAY SETUP**] → [■] **PLAY MODE**] → [▶] **BY DATE**]. (Стр.26)
  - При установке [PLAY MODE] на [VIEW ALL], все записанные фильмы будут последовательно воспроизведены. (Показывается индикация [P] ALL.)
- 2) Нажимайте на кнопки джойстика вверх или вниз для выбора даты для воспроизведения, затем нажмите центральную кнопку джойстика.
  - После воспроизведения одного фильма все остальные фильмы, записанные в тот же день, будут последовательно воспроизведены. (Будут показываться индикации [P] 01] и пр.)

### Повтор воспроизведения

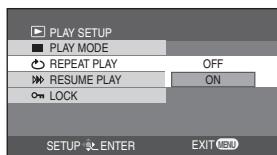

Нажмите на кнопку меню, затем используйте джойстик для выбора [▶] **PLAY SETUP**] → [↻] **REPEAT PLAY**] → [ON]. (Стр.26)

В режиме просмотра миниатюр и режиме полноэкранного просмотра появляется индикация [↻].

- Для того, чтобы отменить режим повтора воспроизведения установите [REPEAT PLAY] до [OFF].

### Возобновление предыдущего воспроизведения

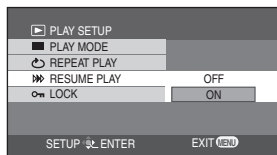

Нажмите на кнопку меню, затем используйте джойстик для выбора [▶] **PLAY SETUP**] → [↻] **RESUME PLAY**] → [ON]. (Стр.26)

- Если останавливается воспроизведение фильма, на миниатюре остановленного файла появляется значок [R].

- Если воспроизведение остановлено в любом месте фильма при [RESUME PLAY] установленном на [OFF], то, когда данный фильм будет вновь воспроизводиться, воспроизведение начнется с самого начала.
- [RESUME PLAY] будет установлено на [OFF], если вставлена карта SD с переключателем защиты записи, поставленным на [LOCK]. (Стр.15)

### ■ О совместимости в режиме фильмов

- Данная камера может воспроизводить файлы в формате MPEG2.
- Данная камера создана на основе стандартов SD-Video.
- Данная камера может некачественно воспроизвести или вообще не воспроизвести данные, записанные или созданные на ином оборудовании, а иное оборудование может некачественно воспроизвести или вообще не воспроизвести данные, записанные на данной камере.
- Фильмы продолжительностью менее, чем приблизительно 2 секунды, не могут быть воспроизведены.
- Миниатюры фильмов, которые не могут быть воспроизведены, показываются затененными синим и белым цветом. (Стр.105)

# Воспроизведение снимков (Снимки в формате JPEG)

1

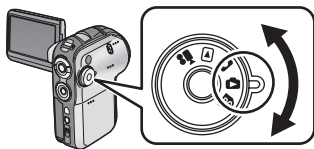

**Поверните диск рабочего режима, чтобы выбрать .**

Крышка объектива автоматически закрывается. Изображения (до 12 сцен), записанные на карту SD, показываются в формате миниатюр.

2



**Нажмите на кнопку джойстика вверх, вниз, влево или вправо для выбора сцены для воспроизведения.**

- ① Номер сцены
- ② Регулятор настройки

Выборанный файл будет выделен красной рамкой.

- Если записаны 13 или более сцен, следующая (или предыдущая) страница будет показана, если Вы удержите джойстик в нажатом состоянии.
- Если Вы продолжаете удерживать джойстик в нажатом состоянии вверх или вниз, Вы сможете передвигаться между страницами, на каждой из которых показаны 12 сцен. Пока джойстик нажат, содержание экрана не будет изменяться, но будет изменяться регулятор настройки, поэтому надо отпустить джойстик, когда Вы дойдете до страницы, на которой находится сцена, которую Вы хотите воспроизвести.

3



**Нажмите на центральную кнопку джойстика.**





Выбранная сцена воспроизводится на весь экран.

На ЖК-мониторе автоматически появится рабочая иконка.

4



**Для подтверждения операции нажмите на кнопки джойстика вверх, вниз, влево или вправо.**

-  : Покадровый просмотр (воспроизведение изображений, записанных на карте SD в последовательном порядке) начинается/приостанавливается.\*
-  : Воспроизводится предыдущий снимок.
-  : Воспроизводится следующий снимок.
-  : Воспроизведение останавливается и экран возвращается к показу миниатюр.

\* Только в случае, если выбрано [SLIDE SHOW]. (Стр.64)

## Воспроизведение снимков (Снимки в формате JPEG) (продолжение)

### Воспроизведение снимков в режиме покадрового просмотра

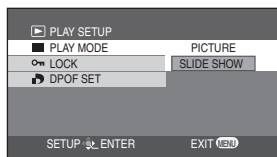

Нажмите на кнопку меню, затем используйте джойстик для выбора [▶ **PLAY SETUP**]→[■ **PLAY MODE**]→[▶ **SLIDE SHOW**]. (Стр.26)

- Изображения не будут воспроизводиться в режиме покадрового просмотра, если выбрано [PICTURE].

#### ■ О совместимости снимков

- Данная камера соответствует унифицированному стандарту DCF (Design rule for Camera File system), установленному ассоциацией JEITA (Japan Electronics and Information Technology Industries Association).
  - Данная камера поддерживает файлы формата JPEG. (Некоторые файлы формата JPEG не будут воспроизводиться.)
  - При воспроизведении файла, не удовлетворяющего техническим условиям, название папки/файла может не высвечиваться.
  - Данная камера может некачественно воспроизвести или вообще не воспроизвести данные, записанные или созданные на ином оборудовании, а иное оборудование может некачественно воспроизвести или вообще не воспроизвести данные, записанные на данной камере.
- 
- Не переводите диск рабочего режима во время покадрового просмотра.
  - При горящем индикаторе доступа не вставляйте и не вынимайте карту SD.
  - Время, необходимое для вывода файла на экран, зависит от числа пикселей, содержащихся в нем.
  - Если Вы пытаетесь воспроизвести файл, записанный в ином формате, или же файл с поврежденными данными, весь экран станет сероватым и может появиться предупреждающая надпись "UNPLAYABLE CARD."
  - При воспроизведении файла, записанного на другой аппаратуре, указанные дата и время не будут соответствовать дате и времени записи.
  - При воспроизведении файла, записанного на другой аппаратуре, указанный на данной камере размер может не соответствовать оригинальному. (Стр.97)
  - Даже если ЖК-монитор закрыт, питание не отключится.

# Удаление файлов

Про удаление файлов, записанных на картах SD.



Удаленные файлы не восстанавливаются.

■ Удаление нескольких файлов из показа миниатюр.

◇ Поверните диск рабочего режима, чтобы выбрать  или .

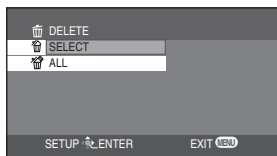
1



Нажмите на кнопку меню, затем используйте джойстик для выбора [  DELETE ] → [  SELECT ] или [  ALL ]. (Стр.26)

Если выбрана опция [SELECT], файлы фильмов или снимков будут показаны в формате миниатюр.

- Если выбрана опция [ALL], перейдите к шагу 4.

2

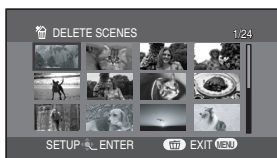

(Только в случае, если в шаге 1 была выбрана опция [SELECT])

Используйте джойстик для выбора файлов для удаления, затем нажмите на центральную кнопку джойстика.

Выбранный файл будет выделен желтой рамкой. При повторном нажатии центральной кнопки джойстика, файл будет удален.

- При повторном нажатии на центральную кнопку выбранная сцена будет удалена.
- Можно последовательно установить до 12 файлов, показанных на странице.

3

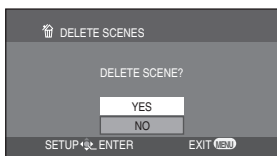

(Только в случае, если в шаге 1 была выбрана опция [SELECT])

Нажмите на кнопку [  ].

- Если в шаге 2 не выбран никакой файл и нажата кнопка [  ], будет удален файл, заключенный в красную рамку.

4

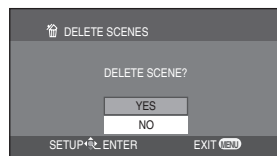

При появлении подтверждающего сообщения используйте джойстик для выбора [YES], затем нажмите на центральную кнопку джойстика.

- Чтобы остановить удаление, выберите [NO].

## Удаление файлов (продолжение)

### ■ Удаление файлов по одному

◇ Поверните диск рабочего режима, чтобы выбрать  или .

1



Нажмите на  во время воспроизведения.

2

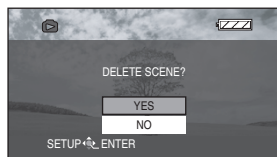

При появлении подтверждающего сообщения используйте джойстик для выбора [YES], затем нажмите на центральную кнопку джойстика.

- Чтобы остановить удаление, выберите [NO].

### ■ Удаление снимков, записанных на карту SD при помощи иного оборудования

Любой снимок (в формате, отличном от формата JPEG), который не может быть воспроизведен на данной камере, может быть стерт.

- Не открывайте крышку гнезда карты во время удаления. Удаление будет остановлено.
- Файлы, показанные в формате миниатюр, затененных синим и белым цветом, не могут быть удалены. (Стр.105)
- Заблокированные файлы не могут быть удалены.
- Если переключатель защиты записи на карте SD установлен на [LOCK], файлы на карте не могут быть удалены. (Стр.15)
- Если во время записи появляется сообщение "CARD FULL." удалите ненужные файлы. Если файлов, которые можно удалить, нет, и память заполнена, вставьте новую карту SD.
- В случае выбора опции [ALL] удаление файлов может занять некоторое время, если на карте SD находится много файлов. Рекомендуется использование сетевого адаптера.
- Если в режиме воспроизведения фильмов выбрано [ALL], следующие сцены будут удалены.
  - Если [PLAY MODE] установлено на [VIEW ALL]:  
Все сцены на карте SD.
  - Если [PLAY MODE] установлено на [BY DATE]:  
Все сцены, выбранные по дате
- Не выключать камеру во время процесса удаления.
- При удалении снимков используйте аккумулятор с достаточным зарядом или адаптер перем. тока.
- При удалении файлов, отвечающих стандартам DCF, удаляются все данные, относящиеся к этим файлам.

# Защита файлов



Эта функция позволяет предотвратить случайное удаление файлов.

Файлы, записанные на карту SD, могут быть заблокированы для того, чтобы их нельзя было удалить по ошибке. (Однако, форматирование карты уничтожит все файлы, даже если Вы заблокируете их на карте SD.)

◇ Поверните диск рабочего режима, чтобы выбрать  или .

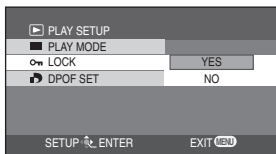
1



Нажмите на кнопку меню, затем используйте джойстик для выбора [ PLAY SETUP]→[ LOCK]→[YES]. (Стр.26)

2

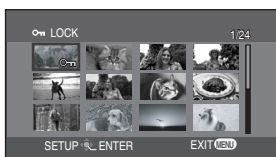

Нажимайте на кнопки джойстика вверх, вниз, влево и вправо для того, чтобы выбрать файлы для защиты, затем нажмите на центральную кнопку джойстика.

Появляется значок [] и выбранный файл блокируется.

- При повторном нажатии центральной кнопки джойстика, блокировка файла будет снята.
- Можно последовательно установить 2 или более сцен.

## Для завершения настройки

Нажмите на кнопку [MENU].

- Файлы, показанные в формате миниатюр, затененных синим и белым цветом, не могут быть заблокированы. (Стр.105)
- Если переключатель защиты записи на карте SD установлен на [LOCK], файлы на карте не могут быть заблокированы. (Стр.15)

# Форматирование карты SD



## О форматировании карт.

Пожалуйста, помните о том, что в результате форматирования карты SD все данные, записанные на ней, будут стерты. Храните важные данные на ПК и т.д. Мы рекомендуем пользоваться программой MotionSD STUDIO для переноски данных, записанных на этой камере. (Стр.76)

◇ Поверните диск рабочего режима, чтобы выбрать , ,  или .

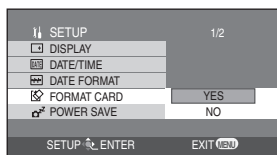
1



Нажмите на кнопку меню, затем используйте джойстик для выбора [  SETUP ] → [  FORMAT CARD ] → [ YES ]. (Стр.26)

2

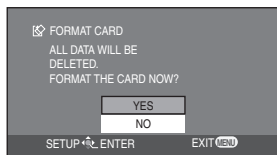

При появлении подтверждающего сообщения используйте джойстик для выбора [ YES ], затем нажмите на центральную кнопку джойстика.

• Для отмены форматирования выберите [ NO ].

- Используйте данную камеру для форматирования карт SD. Если Вы форматируете карту SD на ином оборудовании (например, на ПК), время записи может стать дольше и может стать невозможным использовать карту SD.
- Не выключать фотокамеру во время форматирования.
- При форматировании карты SD используйте аккумулятор с достаточным зарядом или адаптер переменного тока.
- Форматирование может занять некоторое время в зависимости от типа используемой карты SD.
- Не вынимайте карту SD во время форматирования.
- Если переключатель защиты записи на карте SD установлен на [ LOCK ], карта не может быть отформатирована. (Стр.15)

# Настройки DPOF



## Запись данных печати на карту SD.

Вы можете записать на карту SD информацию о том, какие снимки следует распечатать, в каком количестве и прочее (данные DPOF).

◇ Поверните диск рабочего режима, чтобы выбрать .

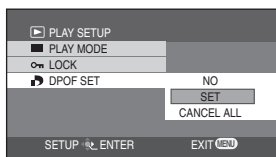
1



Нажмите на кнопку меню, затем используйте джойстик для выбора [ PLAY SETUP]→[ DPOF SET]→[SET]. (Стр.26)

2



Нажимайте на кнопки джойстика вверх, вниз, влево и вправо для того, чтобы выбрать файлы для настройки, затем нажмите на центральную кнопку джойстика.

Появится номер отпечатков в настройке DPOF.

3



Нажимайте на кнопки джойстика вверх и вниз для того, чтобы выбрать количество отпечатков, затем нажмите на центральную кнопку джойстика.



- Вы можете выбрать значения от 0 до 999. (Выбранное количество снимков может быть распечатано согласно установкам количества отпечатков на принтере, поддерживающем настройки DPOF.)
- Данная функция может быть отменена посредством установки количества изображений на [0].
- Можно последовательно установить 2 или более сцен.

### Для завершения настройки

Нажмите на кнопку [MENU].

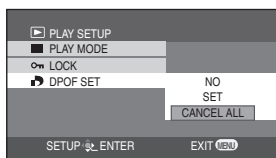
### Для возврата установки общего числа изображений на [0]



Нажмите на кнопку меню, затем используйте джойстик для выбора [ PLAY SETUP]→[ DPOF SET]→[CANCEL ALL]. (Стр.26)

- При появлении подтверждающего сообщения используйте джойстик для выбора [YES], затем нажмите на центральную кнопку джойстика.

### ■ Что такое DPOF?

DPOF является аббревиатурой слов Digital Print Order Format (Формат очередности цифровой печати). Позволяет добавить информацию для записи на карту SD, с тем, чтобы было можно использовать эту информацию в системе, поддерживающей DPOF.

- Можно одновременно установить настройки DPOF для 999 сцен.
- Настройки DPOF, произведенные на иной камере, могут быть не распознаны данной камерой. Пожалуйста, производите настройки DPOF на данной камере.
- Нельзя добавить дату записи для снимков, подлежащих печати с настройками DPOF.
- Если переключатель защиты записи на Карте SD установлен на [LOCK], настройки DPOF не могут быть произведены. (Стр.15)

## PictBridge

Печать изображений путем непосредственного подсоединения к принтеру.

Чтобы распечатать изображения, подключив данную камеру напрямую к принтеру, используйте принтер, совместимый с PictBridge. (Прочитайте руководство по эксплуатации для принтера.)

- ◆ Подсоедините камеру к адаптеру переменного тока.
- ◆ Поверните диск рабочего режима, чтобы выбрать .

1

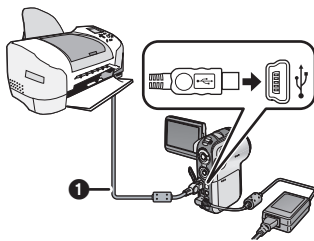

Откройте крышку разъема, затем плотно вставьте один из концов кабеля USB **1** (входит в комплект поставки) в разъем USB данной камеры и подсоедините другой конец к разъему в принтере.

Вставляйте кабель до самого упора. Изображения, записанные на карту SD показываются в формате миниатюр.

- Если в камеру не вставлена карта SD, значок **[ PictBridge ]** не будет показан. (При этом невозможна печать изображений.)
- Если видеочасть и принтер не соединены как следует, значок **[ PictBridge ]** продолжает мигать. (Он будет мигать в течение приблизительно 1 минуты.) Подсоедините кабель или проверьте принтер.
- Не используйте кабель USB, отличный от входящего в комплект поставки. (Работа с иными кабелями USB не гарантируется.)

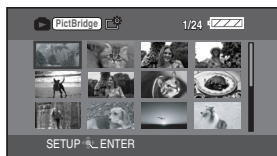

2



Нажимайте на кнопки джойстика вверх, вниз, влево и вправо для того, чтобы выбрать файл для печати, затем нажмите на центральную кнопку джойстика. Показывается установленное количество изображений.

3



Нажимайте на кнопки джойстика вверх или вниз для того, чтобы выбрать желаемое количество отпечатков, затем нажмите на центральную кнопку джойстика.

- Можно задать до 9 распечаток.
- Данная функция может быть отменена посредством установки количества изображений на [0].
- Можно повторить шаги 2 и 3 для того, чтобы последовательно установить до 12 сцен, показанных в формате миниатюр.

4

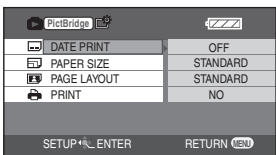

Нажмите на кнопку меню для показа экрана меню.

5

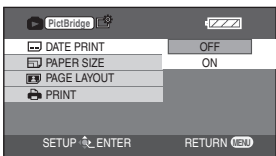

Используйте джойстик для выбора [DATE PRINT], затем нажмите на кнопку джойстика вправо для ввода установок печати даты.

- Если принтер не может распечатать дату, данная настройка недоступна.

6

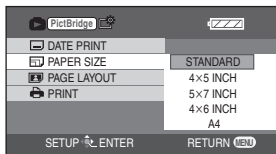



Используйте джойстик для выбора [PAPER SIZE], затем нажмите на кнопку джойстика вправо для ввода установок размера бумаги.

- **STANDARD:** Размер, характерный для принтера
- **4×5 INCH:** Размер L
- **5×7 INCH:** Размер 2L
- **4×6 INCH:** Размер почтовой открытки
- **A4:** Размер A4
- Нельзя выбрать размер бумаги, не поддерживаемый принтером.

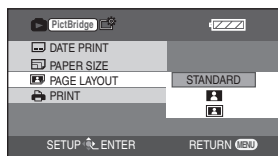
7



Используйте джойстик для выбора [PAGE LAYOUT], затем нажмите на кнопку джойстика вправо для ввода установок формата бумаги.

- STANDARD: Формат, характерный для принтера
-  : Безрамочная печать
-  : Печать с рамкой

● Нельзя установить форматы бумаги, не поддерживаемые принтером.

8

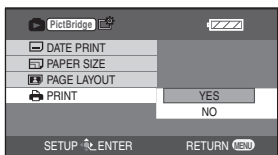

Используйте джойстик для выбора [PRINT], затем нажмите на кнопку джойстика вправо для выбора [YES]. Идет печать изображений.

● Для выхода из PictBridge отсоедините кабель USB (входит в комплект поставки) после окончания печати изображений.

## Для прерывания печати

Нажмите на кнопку джойстика вниз.

- Появляется подтверждающее сообщение. Если выбирается [YES], установки отменяются и экран возвращается к показу миниатюр. Если выбирается [NO], установки, сделанные в шагах 5 и 7 сохраняются, и экран возвращается к показу миниатюр.
- Во время печати избегайте выполнять следующие операции, т.к. они могут помешать печати.
  - Отсоединение кабеля USB
  - Удаление карты SD
  - Поворот диска рабочего режима
  - Отключение питания
- Проверьте настройки размера бумаги, качества печати и т.д. на принтере.
- Неподвижные изображения, записанные на другом оборудовании, могут не печататься.
- Если камера подсоединена непосредственно к принтеру, настройки DPOF не могут быть использованы.
- Напрямую подсоедините принтер к камере. Не используйте концентратор USB.
- При [PICTURE SIZE], установленном на [HDTV], края изображений могут быть обрезаны при печати. При использовании принтера с функцией подрезки или печати без рамки отмените эту установку. (Подробную информацию можно найти в инструкции по эксплуатации принтера.)

# Воспроизведение на экране телевизора

Изображения, записанные на данной камере, можно воспроизвести на экране телевизора.

◆ Затем вставьте карту SD с записанными изображениями в данную камеру.

1

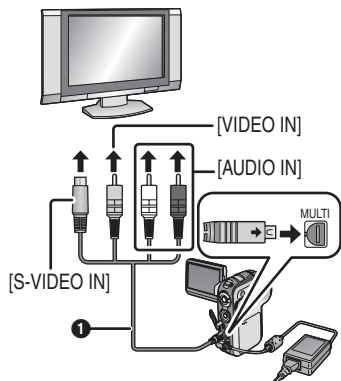

Откройте крышку разъема, затем подсоедините мульти-шнур (входит в комплект поставки) к разъему мультиконнектора [MULTI] и телевизору.

❶ Мульти-шнур (входит в комплект поставки) Вставляйте разъемы до самого упора.

- Если телевизор оснащен разъемом S-Video, подсоедините также и штепсель S-Video. Это позволит Вам получить более выразительные изображения. (При этом Вы обязательно должны подключить и входные разъемы Видео/Аудио.)
- Используйте адаптер переменного тока, чтобы избежать риска разрядки аккумулятора.

2

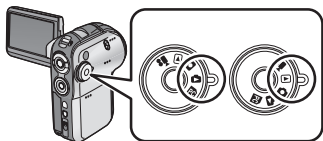

Включите камеру и затем установите рабочий режим на [▶] или [📹].

3 Измените входной канал на телевизоре.

<Настройка телевизора>

Пример: Установите канал на "VCR2" и т.д. (Установленный канал будет изменяться в зависимости от разъема, к которому подсоединен кабель.)

4 Начать воспроизведение с камеры. (Стр.60, 63)

Изображение и звук воспроизводятся с телевизора.

■ Изображение и звук не воспроизводятся с телевизора

- Проверьте, плотно ли вставлены штепсели в разъемы.
- Проверьте подключенный разъем.
- Может оказаться невозможным воспроизвести фильмы, записанные на карту SD, путем установки карты SD во встроенный разъем для карт SD на телевизоре.
- Проверьте входную настройку (входной переключатель) телевизора. (За дальнейшей информацией, пожалуйста, обращайтесь к руководству по эксплуатации телевизора.)

### Подсоединение к телевизору с форматным соотношением 4:3

При воспроизведении фильмов, записанных с форматным соотношением 16:9 (установка меню записи [ASPECT] на [16:9]) или снимков с таким же соотношением (установка меню записи снимков [PICTURE SIZE] на [HDTV]) на экране телевизора с форматным соотношением 4:3, изображения, показываемые на ЖК-мониторе, могут быть вертикально растянуты. В таком случае Вы можете воспроизвести их с сохранением оригинального соотношения, изменив установки меню. (В зависимости от установок телевизора изображения могут не показываться корректным образом. Обратитесь к руководству по эксплуатации телевизора.)

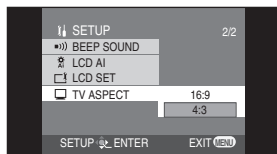

Нажмите на кнопку меню, затем используйте джойстик для выбора [ SETUP ] → [ TV ASPECT ] → [4:3]. (Стр.26)

Примеры, показывающие изображения с форматным соотношением 16:9, воспроизведенные на экране телевизора

		Форматное соотношение экрана телевизора		
		4:3	16:9	
[  ] TV ASPECT]	16:9	①	③	① Изображения вертикально растянуты. ② В верхней и нижней части экрана видна черная полоса.
	4:3	②	④	③ Изображения показаны в нормальном виде. ④ В верхней, нижней, левой и правой частях экрана видны черные полосы.

### ■ Просмотр записанных фильмов на экране телевизора

В зависимости от типа подсоединенного телевизора края воспроизводимого изображения (часть, находящаяся вне пунктирной линии) могут не быть показаны. Мы рекомендуем заранее захватывать объекты для записи с более широким диапазоном.

- ① экран 16:9
- ② экран 4:3

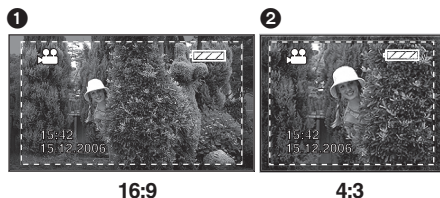

### Вывод информации на экран телевизора

Можно вывести на экран телевизора информацию, показываемую на ЖК-мониторе (рабочие иконки и индикацию режима и т.д.).



Нажмите кнопку [EXT DISPLAY] на ПДУ.

- Снова нажмите на кнопку, чтобы убрать информацию.
- Отображение на ЖК-мониторе не изменяется.

## Работа с данными, записанными на данной камере, на другом оборудовании

Чтобы скопировать записи из слота карты SD рекордера DVD на его жесткий диск.

Во избежание случайного удаления записанных изображений или же в случае полной карты SD записывайте снятые файлы, находящиеся на карте SD на жесткий диск рекордера DVD или на DVD-RAM.

В зависимости от типа используемого рекордера DVD или используемой карты SD копирование фильмов (в формате MPEG2), записанных при помощи данной камеры, на жесткий диск и т.д. может оказаться невозможным. (Стр.15)

- За дальнейшей информацией обращайтесь к руководству по эксплуатации для рекордера DVD.

1

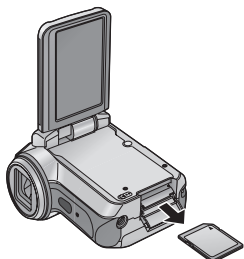

### Удалите карту SD, содержащую записанные изображения, из камеры. (Стр.14)

- Установите переключатель питания на данной камере на [OFF], затем удалите карту SD.

2



### Вставьте карту SD в гнездо карты SD рекордера DVD.

- За дальнейшей информацией о процедуре записи изображений на жесткий диск обращайтесь к руководству по эксплуатации для рекордера DVD.

- Если Вам не удается скопировать изображения, записанные на данной видеокамере, непосредственно с карты SD, соедините данную видеокамеру с рекордером DVD при помощи мультимедийного кабеля (входит в комплект поставки). После этого Вы можете скопировать изображения, выводимые на этой камере. За подробной информацией о том, как осуществлять соединение и запись, обращайтесь к руководству по эксплуатации прибора, к которому Вы подсоединяете камеру (например, рекордера DVD.)
- Изображения, записанные на жесткий диск или в оперативную память DVD-RAM, преобразуются в формат видео-записи DVD. После преобразования Вы не сможете копировать их с высокой скоростью на диск DVD-R или копировать на карту SD, используя формат MPEG2.

Если Вы копируете изображения непосредственно с карты SD или при помощи мультимедийного кабеля (входит в комплект поставки) и затем воспроизводите их на широкоэкранном телевизоре, эти изображения могут быть вертикально растянуты.

В таком случае обратитесь к руководству по эксплуатации для прибора, к которому Вы подсоединяетесь, или прочитайте руководство по эксплуатации широкоэкранного телевизора и установите форматное соотношение на 16:9.

# Работа с ПК

Если диск CD-ROM (входит в комплект поставки) вставляется в ПК, открывается модуль запуска CD.



## Программное обеспечение для редактирования видео MotionSD STUDIO 1.1E

Данное программное обеспечение позволяет переносить изображения с Видеокамеры SD, а также редактировать и выводить их.

Вы также можете переслать изображение, перенесенное с Видеокамеры SD, по электронной почте и, при подсоединенном дисковом DVD записывать отредактированные изображения на DVD.

За информацией о работе с программой MotionSD STUDIO 1.1E обратитесь к руководству по эксплуатации в формате PDF.

## Web Camera Driver

### USB Video Class Motion JPEG Driver+Audio Class Driver

Когда данная камера подсоединена к ПК, Вы можете пересылать изображения и аудио с камеры другим людям, с которыми вы общаетесь, через Интернет. Вы также можете использовать динамики ПК для создания Интернет видео-телефона для общения.

## Acrobat Reader

Для просмотра инсталлированного руководства по эксплуатации для программы MotionSD STUDIO необходима программа Adobe Acrobat Reader 5.0 или более поздняя версия. Если на используемом Вами ПК не установлена программа Adobe Acrobat Reader, щелкните на желаемый язык в экране настройки (или откройте папку, имя которой совпадает с названием желаемого языка в папке [Adobe], а затем щелкните два раза на файл [AR505XXX.exe] или [AR500XXX.exe]. "XXX" (последние 3 знака в имени файла) изменяются в зависимости от выбранной Вами папки языка) и выполните указания сообщения на экране, чтобы установить программу Adobe Acrobat Reader.

## DirectX

Для использования программы MotionSD STUDIO или функций веб-камеры Вам понадобятся компоненты Microsoft DirectX 9.0b. (Вы можете установить их в момент инсталляции MotionSD STUDIO или драйвера веб-камеры.) Если компоненты DirectX не установлены на Вашем ПК в следствие отмены их инсталляции во время инсталляции программного обеспечения, щелкните по [DirectX] в модуле запуска CD и следуйте указаниям на экране для их инсталляции.

- Некоторые программные приложения, поддерживающие более старые версии DirectX могут перестать корректно работать после установки DirectX 9.0b в зависимости от рабочей среды. В таком случае обратитесь за помощью к производителю данных программных приложений. (Ваш ПК должен поддерживать компоненты DirectX 9.0)

- Даже если все системные требования, указанные в данном руководстве пользователя, выполнены, некоторые ПК не смогут быть использованы.
- Данное ПО не может быть использовано в системах Microsoft Windows 3.1, Windows 95, Windows 98, Windows Me и Windows NT.
- Работа в прошедших обновление ОС не гарантируется.
- Работа в ОС, отличных от прединсталлированной, не гарантируется.
- Если 2 или более устройства USB подсоединены к ПК, или если устройства подсоединены через разветвитель USB или при помощи удлинителя, корректная работа не гарантируется.
- Используйте поставляемый кабель USB при подсоединении к ПК. (Работа с иными кабелями USB не гарантируется.)
  - IBM и PC/AT являются зарегистрированными торговыми марками International Business Machines Corporation в США.
  - Intel®, Pentium®, и Celeron® являются зарегистрированными торговыми марками или же торговыми марками Intel Corporation в США и других странах.
- Чтобы обновить Windows Service Pack (SP2, SP4 и т.д.), выберите [start] (→[All Programs (Programs)])→[Windows Update]. (Для этой операции Вам понадобится соединение Интернет.)

При использовании компьютером Macintosh обратитесь к Стр. 88.

## Рабочая среда для MotionSD STUDIO 1.1E

(Программное обеспечение для редактирования видео)

<b>Персональный компьютер</b>	Персональный компьютер, совместимый с IBM PC/AT
<b>ОС</b>	Microsoft Windows 2000 Professional Service Pack 4 Microsoft Windows XP Home Edition Service Pack 2 Microsoft Windows XP Professional Service Pack 2
<b>Процессор</b>	Intel Pentium III 800 МГц или выше (включая совместимые процессоры) (Intel Pentium 4 1,6 ГГц или выше рекомендуется)
<b>Оперативная память</b>	256 МБ или больше (рекомендуется 512 МБ)
<b>Монитор</b>	High Color (16 битовый) или выше (32-битовый рекомендуется) Разрешение экрана 1024×768 пикселей или больше (рекомендуется 1280×1024 пикселей) Графическая карта, совместимая с DirectX 9.0b и 9.0c поздними версиями и оверлеем DirectDraw
<b>Свободное место на жестком диске</b>	Ультра DMA—33 или больше (рекомендуется 100 или больше) 640 МБ или больше (При записи на DVD необходимо такое же количество свободного места, как и на диске.)
<b>Необходимое программное обеспечение</b>	DirectX 9.0b или 9.0c (Если Вы устанавливаете программное обеспечение на ПК, не совместимый с компонентами DirectX 9.0b или 9.0c, в работе ПК могут наблюдаться сбои. Если Вы не уверены в том, совместим ли Ваш ПК с данными компонентами, обратитесь к производителю.) Windows Media Player 6.4 до 10
<b>Звук</b>	DirectSound Support
<b>Дисковод</b>	Дисковод CD-ROM (Для записи на DVD необходимо иметь совместимый дисковод и носители.)
<b>Интерфейс</b>	Порт USB (рекомендуется Hi-Speed USB (USB 2.0))
<b>Прочие требования</b>	Мышь или эквивалентное указывающее устройство

### MotionSD STUDIO

- Мультизагрузочные оболочки не поддерживаются.
- Мультипроцессорные оболочки не поддерживаются.
- Функционирование не гарантировано с Microsoft Windows XP Media Center Edition, Tablet PC Edition и не совместимо с 64 битовыми компьютерами.

## Рабочая среда для использования данной камеры в качестве веб-камеры

Персональный компьютер	Персональный компьютер, совместимый с IBM PC/AT
ОС	Microsoft Windows 2000 Professional Service Pack 4 Microsoft Windows XP Home Edition Service Pack 1/2 Microsoft Windows XP Professional Service Pack 1/2 (Версии после Windows XP Service Pack 2 используют стандартный драйвер.)
Процессор	Intel Pentium III 450 МГц или выше или Intel Celeron 400 МГц или выше
Оперативная память	128 МБ или больше (рекомендуется 256 МБ)
Монитор	High Color (16-битовый) или выше Разрешение экрана 800×600 пикселей или больше
Свободное место на жестком диске	250 МБ или больше
Необходимое программное обеспечение	DirectX 9.0b или 9.0c Windows Messenger 5.0 или 5.1 MSN Messenger 7.0 или 7.5 (7.5: только Windows XP)
Звук	Звуковое устройство, совместимое с Windows
Дисковод	Дисковод CD-ROM (для инсталляции)
Интерфейс	Порт USB
Прочие требования	Мышь или эквивалентное указывающее устройство

### Для использования данной камеры в качестве веб-камеры необходимо соблюдать следующие условия.

- За деталями об использовании Windows Messenger/MSN Messenger обращайтесь к файлу помощи.
- Ваши собеседники также будут должны использовать то же самое программное обеспечение во время соединения.
- В зависимости от установок безопасности на ПК корректная коммуникация может не быть возможной.

## Рабочая среда для функции устройства для чтения карт (зу большой емкости)

Персональный компьютер	Персональный компьютер, совместимый с IBM PC/AT
ОС	Microsoft Windows 2000 Professional Service Pack 4 Microsoft Windows XP Home Edition Service Pack 1/2 Microsoft Windows XP Professional Service Pack 1/2 (Используется стандартный драйвер ОС.)
Процессор	Intel Pentium III 450 МГц или выше или Intel Celeron 400 МГц или выше
Оперативная память	128 МБ или больше (рекомендуется 256 МБ)
Интерфейс	Порт USB
Прочие требования	Мышь или эквивалентное указывающее устройство

# Инсталляция программы MotionSD STUDIO

- Перед началом работы с модулем запуска CD закройте все работающие программные приложения.
- Не производите никаких иных операций на Вашем ПК во время инсталляции MotionSD STUDIO.

1



## Вставьте CD-ROM в ПК.

Появится модуль запуска CD.  
(Обратитесь к странице 82, если модуль запуска CD не запускается автоматически после вставления диска CD-ROM в ПК.)

2



## Щелкните по [MotionSD STUDIO 1.1E].

- Программное обеспечение может не работать корректно, если Вы остановите инсталляцию в любом месте, нажав на [Cancel].

3



## Щелкните по [Next].

- Следуйте указаниям на экране для инсталляции.

4

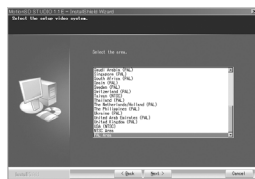

## Выберите систему видео.

5

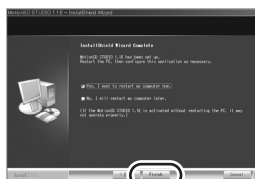

## Щелкните по [Finish].

- В зависимости от используемой рабочей среды Вам может понадобиться инсталляция DirectX 9.0b. В таком случае щелкните по [Yes] и инсталлируйте их.
- Если по завершении инсталляции приложения необходимо перезагрузить ПК, щелкните по [Yes] и перезагрузите его.

- Если Вы устанавливаете программное обеспечение на ПК, не совместимый с компонентами DirectX 9.0b или 9.0c, в работе ПК могут наблюдаться сбои.
- Если Вы не уверены в совместимости Вашего ПК, обратитесь к производителю Вашего ПК.

# Инсталляция драйвера веб-камеры

- Перед началом работы с модулем запуска CD закройте все работающие программные приложения.
- Инсталлируйте драйвер, если Вы работаете в системах Windows XP Service Pack 1 или Windows 2000 Service Pack 4. (При работе в Windows XP Service Pack 2 нет необходимости инсталлировать драйвер, поскольку веб-камера будет работать, используя стандартный драйвер ОС.)
- Если Вы работаете в Windows XP, инсталляция может занять некоторое время в зависимости от используемой рабочей среды.

**Не подсоединяйте кабель USB до начала инсталляции. Если Вы подсоедините кабель USB, инсталляция драйвера веб-камеры не будет произведена корректным образом.**

1



**Вставьте CD-ROM в ПК.**

Появится модуль запуска CD.  
(Обратитесь к странице 82, если модуль запуска CD не запускается автоматически после вставления диска CD-ROM в ПК.)

2



**Щелкните по [Web Camera Driver].**

- Программное обеспечение может не работать корректно, если Вы остановите инсталляцию в любом месте, нажав на [Cancel].

3

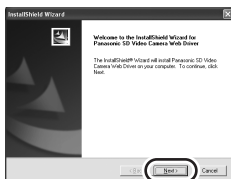

**Щелкните по [Next].**

4

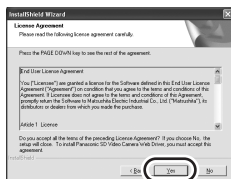

**Внимательно прочитайте строки и условия для [License Agreement], показанные на экране, затем щелкните по [Yes].**

- Если Вы щелкнете по [No], инсталляция не будет произведена.
  - В зависимости от используемой рабочей среды Вам может понадобиться инсталляция DirectX 9.0b. В таком случае щелкните по [Yes] и инсталлируйте их.
  - По завершении инсталляции приложения ПК автоматически перезагрузится. Не вынимайте CD-ROM.
- После перезагрузки ПК начнется инсталляция драйвера веб-камеры с шага 3.

5

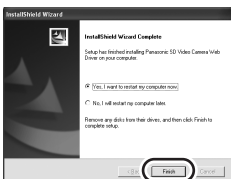

**Щелкните по [Finish].**

Для того, чтобы драйвер начал работу, ПК должен быть перезагружен.

### ■ Если модуль запуска CD не запускается автоматически после вставления диска CD-ROM в ПК

Выберите [start] → [My Computer] (или дважды щелкните по [My Computer] на рабочем столе), и дважды щелкните по [PANASONIC]. (Модуль запуска CD может быть также запущен, если Вы откроете [PANASONIC] и дважды щелкнете по [autorun (.exe)]).

# Процедуры подсоединения и распознавания

После инсталляции драйвера и программных приложений камера должна быть подсоединена к ПК и должна быть правильно распознана им.

- Произведите подсоединение после того, как Вы установили драйвер и программные приложения. Если Вы соедините данную камеру с ПК до инсталляции, камера может не быть правильно распознана.
- Если в ПК вставлен диск CD-ROM, выньте его. (Если модуль запуска CD открыт, дождитесь окончания его работы и затем выньте диск CD-ROM.)
- Если процедура распознавания не выполнена корректно, после подсоединения камеры к ПК работа будет невозможна.
- Если работа камеры не осуществляется корректно, возможно, Вы неправильно выполнили процедуру инсталляции или распознавания.
- Используйте адаптер переменного тока для подачи питания на камеру и на оборудование, подсоединенное к ней.

## ◆ Подсоедините камеру к адаптеру переменного тока.

1

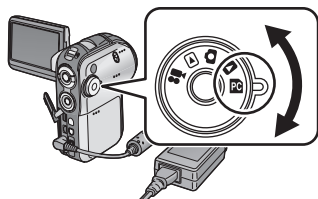

Выберите рабочий режим на камере.

<b>Запись фильмов</b>	Веб-камера (Стр.81)
<b>Воспроизведение фильмов</b>	Недоступно
<b>Запись снимков</b>	Веб-камера (Стр.81)
<b>Воспроизведение снимков</b>	Недоступно
<b>Режим соединения с ПК</b>	Функция чтения/записи карты MotionSD STUDIO (Стр.85)

- Находясь в режиме воспроизведения снимков, подсоедините данную камеру к принтеру, поддерживающему PictBridge. (Стр.70)

2

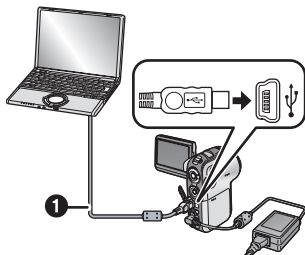

Откройте крышку разъема на данной камере, затем плотно вставьте один конец кабеля USB ① (входит в комплект поставки) в разъем USB, а другой конец в разъем на ПК.

- Вставляйте штепсели до самого упора. Камера и ПК не смогут корректно работать, если штепсели не вставлены полностью.
  - Не используйте кабель USB, отличный от входящего в комплект поставки. (Работа с иными кабелями USB не гарантируется.)
- Когда камера находится в режим соединения с ПК и подсоединена к ПК, нельзя изменить рабочий режим, а также нельзя выключать ее. В таком случае, отсоедините кабель USB (Стр.89), измените режим работы камеры, а затем отключите питание.

### В режиме записи фильмов или в режиме записи снимков, произведите проверку драйвера. (Стр.90)

- Если Вы работаете в системе Windows 2000, может появиться сообщение, показанное справа, при первом подключении данной камеры к ПК (при первом использовании режима записи фильмов или режима записи снимков). Это никак не повлияет на работу, поэтому просто щелкните по [Yes].
  - На экране показывается сообщение [Panasonic SD Video Camera Web Camera Device].
  - Процедура распознавания завершается автоматически, и, возможно, не возникнет необходимость выполнять дальнейшие действия. (Вы можете приступить к непосредственной работе с камерой и ПК.)



### В режиме соединения с ПК

В [My Computer] появляется иконка [Removable disk].

#### ■ Структура папок съемного диска

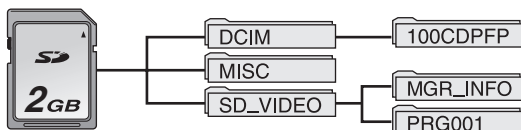

- Файлы, записанные данной камерой, хранятся в следующих папках.

	Папка (пример)	файла (пример)
<b>Фильмы</b>	PRG001	MOV001.MOD
<b>Снимки</b>	100CDPFP	IMGA0001.JPG

- Не используйте ПК для удаления папок на карте SD. В противном случае может стать невозможным чтение данных на карте SD на данной камере.
- Всегда используйте данную камеру для форматирования карт SD.
- Если на ПК были записаны данные, не поддерживаемые камерой, камера не сможет распознать карту.
- Вы можете записать до 999 файлов в папку [100CDPFP] или иные папки такого типа.
- Вы можете записать до 99 файлов в папку [PRG001] или иные папки такого типа.
- Файлы с установками параметров DPOF записываются в папку [MISC].

**Если Вы желаете перенести сцены, записанные на данной камере, при помощи Explorer и т.д., обратитесь к руководству по эксплуатации программы MotionSD STUDIO (файл в формате PDF).**

# Использование программы MotionSD STUDIO

- Перед первым использованием выберите опцию [Read this first] для ПО из меню Старт, затем прочитайте дополнительные инструкции или обновленную информацию.
- При первом запуске ПО показывается Лицензия на пользование ПО. Пожалуйста, внимательно прочитайте сроки и условия, затем щелкните по [I agree].

## ■ Запуск программы MotionSD STUDIO

1



Выберите [start]→  
[All Programs (Programs)]→  
[Panasonic]→  
[MotionSD STUDIO 1.1E]→  
[MotionSD STUDIO].

На экране показывается сообщение [Let's Try MotionSD STUDIO].

## ■ Выход из программы MotionSD STUDIO

1



Щелкните по [MotionSD STUDIO Exit] в самом низу [TOOL BOX].

- Можно закрыть программу MotionSD STUDIO, выбрав [File]→[Exit] в меню MotionSD STUDIO.

- Если Вы используете программу MotionSD STUDIO для редактирования изображений и их дальнейшего вывода на карту SD, используйте карту SD производства Panasonic или иную карту, позволяющую запись фильмов. (Стр.15)
- Если Вы используете программу MotionSD STUDIO для вывода большого количества сцен на карту SD, диск DVD R/RW или на оперативную память DVD-RAM, сцены могут быть показаны в формате миниатюр или вывод может занять некоторое время.

# Чтение руководства пользователя для программы MotionSD STUDIO

За подробностями о работе с MotionSD STUDIO обращайтесь к руководству в формате PDF или к файлам помощи.

1



Выберите [start]→  
[All Programs (Programs)]→  
[Panasonic]→  
[MotionSD STUDIO 1.1E]→  
[Manual (PDF format)].

- После запуска ПО выберите [Help]→[Help] в меню для отображения файлов помощи.
- Для прочтения руководства по эксплуатации в формате PDF Вам понадобится программа Adobe Acrobat Reader 5.0 или более поздняя версия. (Стр.76)

## Использование данной камеры в качестве веб-камеры

Когда данная камера подсоединена к ПК, Вы можете пересылать изображения и аудио с камеры другим людям, с которыми вы общаетесь, через Интернет. Вы также можете использовать динамики ПК для создания Интернет видео-телефона для общения.

<Свернутая схема конфигурации оборудования для использования данной камеры в качестве веб-камеры>

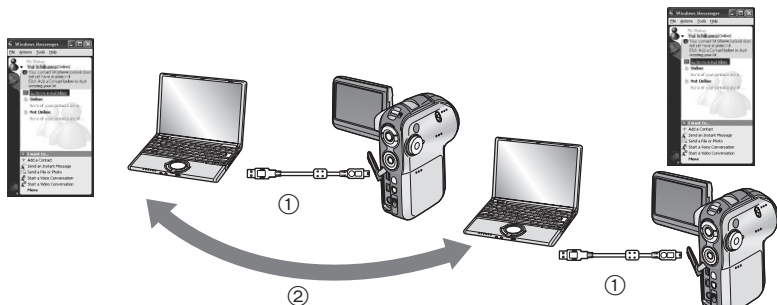

- ① Камера, используемая в качестве веб-камеры
  - ② Компьютеры, соединенные через Интернет
- Обязательно используйте адаптеры переменного тока для подачи тока для всего оборудования.
  - Вы можете использовать микрофон ПК вместо микрофона камеры. (Сделайте эту установку на ПК.)
  - В зависимости от рабочей среды, используемой для общения, и от эффективности ПК изображения и/или аудио могут прерываться во время общения.

■ Программные приложения, которые могут быть использованы при использовании данной камеры в качестве веб-камеры

(○: Доступно, —: Недоступно)

			②		
			Windows XP		Windows 2000
			Windows Messenger	MSN Messenger	MSN Messenger
①	Windows XP	Windows Messenger	○	—	—
		MSN Messenger	—	○	○
	Windows 2000	MSN Messenger	—	○	○

За информацией о рабочей среде обращайтесь к странице 79.

① Ваш собственный ПК

② ПК другого человека.

■ Соединения

Перед соединением камеры и ПК необходимо установить [Web Camera Driver]. (Стр.81)

1) Включите камеру, затем установите ее на режим записи фильмов или режим записи снимков.

2) Соедините камеру с ПК при помощи кабеля USB. (Стр.83)

- Не используйте кабель USB, отличный от входящего в комплект поставки. (Работа с иными кабелями USB не гарантируется.)

3) Выберите [start]→[All Programs (Programs)]→[Windows Messenger] или [MSN Messenger].

## При использовании компьютером Macintosh

- Даже если все системные требования, указанные в данном руководстве пользователя, выполнены, некоторые ПК не смогут быть использованы.
- Apple, Mac OS являются зарегистрированными торговыми марками или же торговыми марками компании Apple Computer, Inc. в США и/или других странах.
- PowerPC является торговой маркой компании International Business Machines Corporation.
- Intel® Core™ Solo и Intel® Core™ Duo являются зарегистрированными торговыми марками или торговыми марками Корпорации Intel в Соединенных Штатах и/или других странах.

### Рабочая среда для функции устройства для чтения карт (зу большой емкости)

Персональный компьютер	Macintosh
ОС	Mac OS X 10.3 до 10.4
Процессор	PowerPC G3 (400 MHz или выше) PowerPC G4 PowerPC G5 Intel Core Duo Intel Core Solo
Оперативная память	64 МБ или больше
Персональный компьютер	Порт USB

- Для работы используйте стандартный драйвер.
- Поставляемый CD-ROM имеется только для Windows.

#### ■ Копирование стоп-кадров на персональный компьютер

- 1) Соедините камеру с ПК при помощи поставляемого кабеля соединения USB.
- 2) Дважды нажмите значок [NO\_NAME] или [Untitled], который появился на дисплее.
  - Файлы будут сохранены в подкаталоге [100CDPFP] каталога [DCIM].
- 3) Используя операцию “перетаскивания”, перенесите изображения, которые вы хотите получить (или каталог с этими изображениями) в любой другой каталог на персональном компьютере.

#### ■ Безопасное отсоединение кабеля USB

Перетащите значок [NO\_NAME] или [Untitled] в [Trash] и затем отсоедините кабель USB.

## Безопасное отсоединение кабеля USB

### 1) Дважды кликните по на панели задач.

Появится диалоговое окно отсоединения оборудования.

- В зависимости от установок на Вашем ПК данная иконка может не быть показана.

### 2) Выберите опцию [USB Mass Storage Device] и щелкните по [Stop].

### 3) Проверьте, что выбрана опция [MATSHITA SD Video Camera USB Device] и щелкните по [OK].

- Щелкните по [OK], после чего Вы можете безопасно отсоединить кабель.

## Дезинсталляция программного приложения

Следуйте нижеописанной процедуре для дезинсталляции любых программных приложений, которые Вам больше не нужны.

1

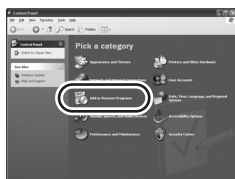

Щелкните по [start]→([Settings]→)  
[Add or Remove Programs  
(Applications)] в [Control Panel].

2



Выберите приложение,  
подлежащее удалению, и щелкните  
по [Change/Remove] ([Change or  
Remove] или [Add/Remove]).

- Продолжайте процедуру дезинсталляции, следуя указаниям на экране.
- Выберите [Panasonic SD Video Camera Web Driver] для дезинсталляции драйвера веб-камеры.
- Для удаления драйвера веб-камеры из диспетчера устройств ПК, подтвердите, что выбран искомый драйвер, обратаясь к "Проверка драйвера" (Стр.90), затем удалите драйвер вручную.

# Проверка драйвера

Если драйвер не работает корректно, следуйте нижеописанной процедуре, чтобы проверить, был ли он правильно распознан. Выберите рабочий режим камеры, соедините камеру с ПК при помощи кабеля USB, затем произведите проверку драйвера. (Стр.83)

- При работе с некоторыми ПК, включая ПК производства компании NEC, Диспетчер Устройств может не показываться, если был установлен режим, при котором накладываются ограничения на выполнение некоторых функций. Обратитесь к производителю или следуйте процедуре, описанной в руководстве по эксплуатации Вашего ПК, для получения возможности работы со всеми функциями, после чего продолжайте работу.

1

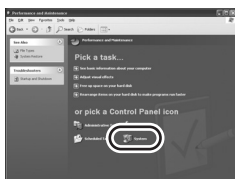

Выберите [start] → ([Settings] →) [Control Panel] → ([Performance and Maintenance] →) [System].

2

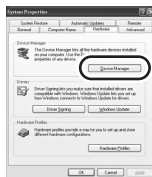

Выведите на экран [Device Manager] и проверьте, правильно ли инсталлирован драйвер.

- Щелкните по закладке [Hardware], затем щелкните по [Device Manager].

■ Если драйвер не распознан корректно (Когда камера находится в режиме записи фильмов или в режиме записи снимков)

**Windows XP:**

Появляется иконка [USB composite device] в [USB controller] и иконка [USB video device] в [Imaging device].

- Если подсоединены две, три или более видеокamer SD, может появиться иконка [USB video device #X (X: number)].

**Windows 2000:**

[Panasonic SD Video Camera Web Camera Device] в [Imaging device].

(Если камера находится в режим соединения с ПК)

Появляется иконка [USB Mass Storage Device] в [USB (Universal Serial Bus) controller].

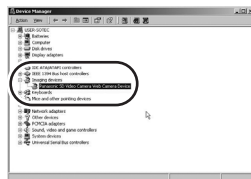

### ■ Если драйвер не распознан корректно

Значок [!] или [Unknown device] появится в [USB (Universal Serial Bus) controller] или [Other devices] и т.д.

(Точное местоположение данной индикации зависит от типа используемого ПК.)  
Отсоедините кабель USB, деинсталлируйте [Web Camera Driver] (Стр.81) и вновь подсоедините кабель USB.

В нижеописанных случаях драйвер веб-камеры был установлен некорректно.

- При появлении восклицательного знака [!] в [USB composite device] под [USB (Universal Serial Bus) controller] или в [USB video device] под [Imaging device]
- При появлении [Web Camera] в [Other devices]



Удалите драйвер из Диспетчера Устройств, деинсталлируйте его (Стр.89), вновь инсталлируйте [Web Camera Driver] (Стр.81) и затем произведите процедуру соединения еще раз.

## Примерное количество изображений, которые можно записать на карту SD



### Количество возможных записанных изображений



#### ■ Качество изображений и количество возможных записанных изображений (при использовании Карт Памяти SD)

Размер изображения	2048 (2048×1512)	
Качество изображения		
8 МБ	2	4
16 МБ	7	12
32 МБ	18	28
64 МБ	38	61
128 МБ	75	120
256 МБ	155	250
512 МБ	310	490
1 ГБ	630	990
2 ГБ	1280	2010
4 ГБ	2520	3950

1280 (1280×960)	
	
7	12
20	32
45	73
96	155
185	300
390	620
770	1230
1550	2470
3160	5030
6200	9870

Размер изображения	640 (640×480)	
Качество изображения		
8 МБ	37	75
16 МБ	92	185
32 МБ	200	410
64 МБ	430	850
128 МБ	820	1640
256 МБ	1710	3410
512 МБ	3390	6780
1 ГБ	6790	13580
2 ГБ	13820	27640
4 ГБ	27150	54290

HDTV (1920×1080)	
	
3	6
10	16
23	37
50	80
98	155
210	320
410	640
820	1290
1670	2630
3290	5170

- Количество возможных записываемых изображений зависит от того, были ли [] и [] использованы вместе, и от типа записываемых объектов.
- Значения времени, перечисленные в вышеприведенной таблице, являются приблизительными.

# СПИСОК МЕНЮ

## Меню записи фильмов

### [ ] [ ] BASIC

BASIC	
[SCN] SCENE MODE	OFF
[WIND] WIND CUT	ON
[MODE] REC MODE	SP
[ASPECT] ASPECT	16:9
[CLOCK] CLOCK SET	NO
SETUP [ENTER] EXIT [MENU]	

[SCN] SCENE MODE] (Стр.46)

[WIND] WIND CUT] (Стр.42)

[MODE] REC MODE] (Стр.35)

[ASPECT] ASPECT] (Стр.43)

[CLOCK] CLOCK SET] (Стр.28)

### [ ] [ ] ADVANCE

ADVANCE	
[D.ZOOM] D.ZOOM	OFF
[OIS] OIS	ON
[NIGHT] NIGHT VIEW	OFF
[REC] REC LAMP	OFF
[ZOOM] ZOOM MIC	OFF
SETUP [ENTER] EXIT [MENU]	

[D.ZOOM] D.ZOOM] (Стр.38)

[OIS] OIS] (Стр.44)

[NIGHT] NIGHT VIEW] (Стр.45)

[REC] REC LAMP] (Стр.33)

[ZOOM] ZOOM MIC] (Стр.38)

### [ ] [ ] SETUP

SETUP		1/3
[DISPLAY] DISPLAY	ON	
[DATE/TIME] DATE/TIME	OFF	
[DATE FORMAT] DATE FORMAT	D/M/Y	
[FORMAT CARD] FORMAT CARD	NO	
[QUICK START] QUICK START	OFF	
SETUP [ENTER] EXIT [MENU]		

[DISPLAY] DISPLAY] (Стр.95)

[DATE/TIME] DATE/TIME] (Стр.29)

[DATE FORMAT] DATE FORMAT] (Стр.28)

[FORMAT CARD] FORMAT CARD] (Стр.68)

[QUICK START] QUICK START] (Стр.19)

[POWER SAVE] POWER SAVE] (Стр.95)

[BEEP SOUND] BEEP SOUND] (Стр.95)

[LCD AI] LCD AI] (Стр.30)

[LCD SET] LCD SET] (Стр.30)

[INITIAL SET] INITIAL SET] (Стр.95)

[DEMO] DEMO MODE] (Стр.95)

## Меню записи снимков

- За элементами меню [ ] [ ] SETUP] обращайтесь к меню записи фильмов.

### [ ] [ ] BASIC

BASIC	
[SCN] SCENE MODE	OFF
[PICTURE SIZE] PICTURE SIZE	HDTV
[PICTURE QUALITY] PICT.QUALITY	1
[CLOCK] CLOCK SET	NO
SETUP [ENTER] EXIT [MENU]	

[SCN] SCENE MODE] (Стр.46)

[PICTURE SIZE] PICTURE SIZE] (Стр.55)

[PICT.QUALITY] PICT.QUALITY] (Стр.55)

[CLOCK] CLOCK SET] (Стр.28)

### [ ] [ ] ADVANCE

ADVANCE		1/2
[FLASH] FLASH	SA	
[RED EYE] RED EYE	OFF	
[FLASH LEVEL] FLASH LEVEL	0	
[OIS] OIS	ON	
[REC LAMP] REC LAMP	OFF	
SETUP [ENTER] EXIT [MENU]		

[FLASH] FLASH] (Стр.57)

[RED EYE] RED EYE] (Стр.57)

[FLASH LEVEL] FLASH LEVEL] (Стр.58)

[OIS] OIS] (Стр.44)

[REC LAMP] REC LAMP] (Стр.33)

[SHTR EFFECT] SHTR EFFECT] (Стр.56)

### ▶ Меню воспроизведения фильмов

#### ■ [🗑️] DELETE]

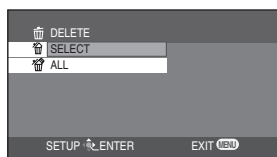

[🗑️] SELECT] (Стр.65)

[🗑️] ALL] (Стр.65)

#### ■ [▶] PLAY SETUP]

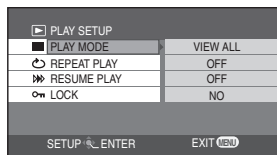

[■] PLAY MODE] (Стр.62)

[↺] REPEAT PLAY] (Стр.62)

[▶▶] RESUME PLAY] (Стр.62)

[🔒] LOCK] (Стр.67)

#### ■ [⚙️] SETUP]

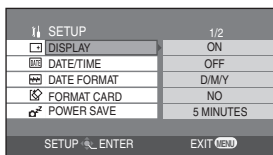

[☑️] DISPLAY] (Стр.95)

[📅] DATE/TIME] (Стр.29)

[📅] DATE FORMAT] (Стр.28)

[📄] FORMAT CARD] (Стр.68)

[⏻] POWER SAVE] (Стр.95)

[🔊] BEEP SOUND] (Стр.95)

[\*] LCD AI] (Стр.30)

[📺] LCD SET] (Стр.30)

[📺] TV ASPECT] (Стр.74)

### ▶ Меню воспроизведения СНИМКОВ

- За информацией об элементах меню [🗑️] DELETE] и [⚙️] SETUP] обращайтесь к меню воспроизведения фильмов.

#### ■ [▶] PLAY SETUP]

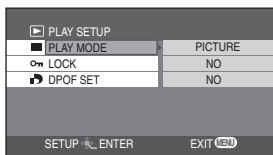

[■] PLAY MODE] (Стр.62)

[🔒] LOCK] (Стр.67)

[📄] DPOF SET] (Стр.69)

# Меню настроек

## ■ [ DISPLAY ]

- OFF ●ON

Индикации на экране выбираются как показано на нижеприведенной иллюстрации.

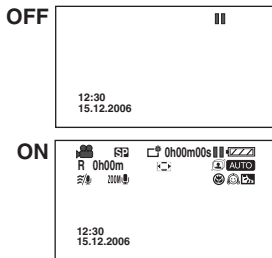

## ■ [ BEEP SOUND ]

- OFF ●ON

Позволяет обозначить действия, такие, как начало и завершение записи, при помощи звукового сигнала.

При установке на [OFF], звуковой сигнал при действиях, таких, как начало и завершение записи, не будет издаваться.

### 1 звуковой сигнал

При начале записи или включении питания. Также при удалении файлов, при появлении подтверждающего сообщения во время форматирования и при распознавании камеры ПК или принтером.

### 2 звуковых сигнала

При приостановке записи или выключении питания.

### 2 звуковых сигнала 4 раза

Если Вы вставили карту SD с переключателем защиты записи, установленным на [LOCK] при выбранном режиме записи. Проверьте сообщение, показанное на экране. (Стр.98)

## ■ [ POWER SAVE ]

- OFF ●5 MINUTES

[OFF]: Функция энергосбережения не активизирована.

[5 MINUTES]:

Примерно через 5 минут полного бездействия камера автоматически выключается во избежание разрядки аккумулятора. Для работы с камерой вновь включите ее.

- В следующих случаях питание может не отключаться даже при установке [POWER SAVE]→[5 MINUTES].

- При подключении к розетке переменного тока (При использовании адаптера переменного тока)
- При подсоединении камеры к ПК или принтеру при помощи кабеля USB

## ■ [ INITIAL SET ]



- YES ●NO

Когда какое-то меню не может быть выбрано в силу сочетания функций, установите данную настройку на на [YES] чтобы восстановить первоначальные настройки меню как на момент покупки.

## ■ [ DEMO MODE ]

- OFF ●ON

Данная функция используется для запуска режима демонстрации.

(Только при установке диска рабочего режима на  или )

- Если Вы установите [DEMO MODE]→[ON], не вставив карту SD, камера автоматически перейдет в режим демонстрации для представления своих функций. Для прерывания демонстрации достаточно нажать любую кнопку. Если в течение ок. 10 мин. не производится никаких операций, демонстрация автоматически возобновляется. Для выхода из режима демонстрации вставьте карту SD или задайте [DEMO MODE]→[OFF]. Для нормальной работы установите данную функцию на [OFF].

# Индикация

## Индикация при записи

### 1 Режим записи фильмов

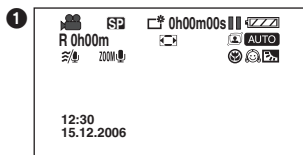

### 2 Режим записи снимков

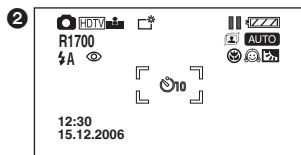

	Остаток заряда аккумулятора
<b>R 0h00m</b>	Остаточное время записи
<b>0h00m00s</b>	Временной код
<b>12:30</b> <b>15.12.2006</b>	Индикация даты/времени
	Запись
	Приостановка записи
	Цифровой зум
<b>AUTO</b>	Режим автофокуса
<b>MNL</b>	Режим ручной регулировки
<b>MF</b>	Ручная фокусировка
<b>2x</b>	Индикация увеличения зума
	Режим контрового света
	Функция стабилизации изображения
	Подача питания на ЖК-монитор
<b>1/50</b>	Скорость затвора
<b>OPEN/F2.4</b>	Значение F
<b>6dB</b>	Диапазон усиления
<b>WEB</b>	Режим ВЕБ-КАМЕРЫ
	Режим мягкого оттенка кожи
	Теле-макро
	Функция цветного ночного видения
<b>zoom</b>	Зум-микрофон
	Функция снижения шума ветра
<b>XP, SP, LP</b>	Режим записи фильмов

	Режим "Спорт"
	Режим "Портрет"
	Режим "Слабое освещение"
	Режим "Прожектор"
	Режим "Пляж и снег"
<b>AWB</b>	Автоматический баланс белого
	Режим съемки в помещении (при свете лампы накаливания)
	Режим съемки на открытом воздухе
	Режим ручной регулировки
	Видеовспышка
	Функция уменьшения эффекта красных глаз
	Знак "Есть фокус"
	Знак "Есть фокус"
	Запись с автоспуском
<b>MEGA</b>	MEGA OIS
	Число возможных пикселей для снимков
<b>2048</b>	2048×1512
<b>1280</b>	1280×960
<b>640</b>	640×480
<b>HDTV</b>	1920×1080
	Качество снимков
<b>R 18</b>	Остаточное число снимков (Мигает красным при появлении индикации [R 0].)

## Индикация при воспроизведении

1 Режим воспроизведения фильмов

2 Режим воспроизведения снимков

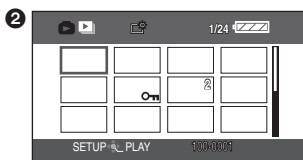
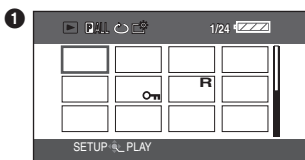

	Воспроизведение													
	Пауза													
	Прокрутка вперед/назад													
	Последний/первый приостановленный файл													
	Пропуск текущего воспроизведения													
	Замедленное воспроизведение													
	Покадровое воспроизведение													
<b>0h00m00s</b>	Время воспроизведение фильмов													
	Выберите воспроизведение													
	Настройка громкости													
	Покадровый просмотр													
<b>100-0001</b>	Показ папки/имени файла снимка													
<b>No. 10</b>	Номер файла													
	При подсоединении принтера, совместимого с PictBridge													
<b>000</b>	Число настроек DPOF													
<b>1</b>	Настройки DPOF уже осуществлены (на большее число, чем 1)													
	Установка блокировки													
<b>R</b>	Возобновление воспроизведения													
	Повторное воспроизведение													
<table border="1"> <tr> <td></td> <td>2048 или более</td> </tr> <tr> <td></td> <td>1600 или более, меньше, чем 2048 пикселей</td> </tr> <tr> <td></td> <td>1280 или более, меньше, чем 1600 пикселей</td> </tr> <tr> <td></td> <td>1024 или более, меньше, чем 1280 пикселей</td> </tr> <tr> <td></td> <td>800 или более, меньше, чем 1024 пикселей</td> </tr> <tr> <td></td> <td>640 или более, меньше, чем 800 пикселей (При значениях, меньше, чем 640 пикселей, размер не показывается.)</td> </tr> <tr> <td colspan="2">Размер изображений, снятых не на данной камере, выводится на экран в зависимости от числа горизонтальных пикселей. Если это число равно 2048, 1280 или 640, будут соответственно показаны значки [2048], [1280] или [640] в независимости от числа вертикальных пикселей.</td> </tr> </table>		2048 или более		1600 или более, меньше, чем 2048 пикселей		1280 или более, меньше, чем 1600 пикселей		1024 или более, меньше, чем 1280 пикселей		800 или более, меньше, чем 1024 пикселей		640 или более, меньше, чем 800 пикселей (При значениях, меньше, чем 640 пикселей, размер не показывается.)	Размер изображений, снятых не на данной камере, выводится на экран в зависимости от числа горизонтальных пикселей. Если это число равно 2048, 1280 или 640, будут соответственно показаны значки [2048], [1280] или [640] в независимости от числа вертикальных пикселей.	
	2048 или более													
	1600 или более, меньше, чем 2048 пикселей													
	1280 или более, меньше, чем 1600 пикселей													
	1024 или более, меньше, чем 1280 пикселей													
	800 или более, меньше, чем 1024 пикселей													
	640 или более, меньше, чем 800 пикселей (При значениях, меньше, чем 640 пикселей, размер не показывается.)													
Размер изображений, снятых не на данной камере, выводится на экран в зависимости от числа горизонтальных пикселей. Если это число равно 2048, 1280 или 640, будут соответственно показаны значки [2048], [1280] или [640] в независимости от числа вертикальных пикселей.														

## Индикация подтверждения

или	Заряд встроенной батареи мал. (Стр.29)
	<ul style="list-style-type: none"> <li>В стиле записи лицом к лицу появляется предупреждающее сообщение/сообщение тревоги. Поверните ЖК-монитор в нормальное положение и проверьте сообщение предупреждения/тревоги. (Стр.21)</li> <li>Сообщение предупреждения/тревоги появляется во время работы с веб-камерой. За дальнейшей информацией о предупреждениях обратитесь к разделу Выявление и устранение неполадок. (Стр.106)</li> </ul>
	Не вставлена карта SD или вставлена неисправная карта.

Подтверждения

<b>CANNOT RECORD.</b> (ЗАПИСЬ НЕВОЗМОЖНА.)	Запись данных на карту SD не удалась.
<b>CHECK CARD.</b> (ПРОВЕРЬТЕ КАРТУ.)	Карта несовместима с камерой или не может быть распознана.
<b>THIS CARD CANNOT RECORD IN VIDEO MODE.</b> (НЕВОЗМОЖНА ВИДЕОЗАПИСЬ НА КАРТУ.)	Вставлена карта SD размером в 8 МБ или 16 МБ в режиме записи фильмов.
<b>CARD LOCKED.</b> (КАРТА ЗАБЛОКИРОВАНА.)	Переключатель защиты от записи карта SD установлен на [LOCK]. (Стр.15)
<b>SCENE NUMBER IS FULL.</b> (ЧИСЛО СЦЕН ЗАПОЛНЕНО.)	Число снимков или сцен фильмов (программы), которое можно записать на 1 карту, превышено. Удалите ненужные сцены или вставьте новую карту SD. (Стр.14, 65)
<b>PROGRAM NUMBER IS FULL.</b> (ЧИСЛО ПРОГРАММ ЗАПОЛНЕНО.)	
<b>NO CARD.</b> (НЕТ КАРТЫ.)	Карта SD не вставлена. (Стр.14)
<b>CARD DOOR OPENED.</b> (ДВЕРЦА КАРТЫ ОТКРЫТА.)	Ведется работа при открытом крышка гнезда карты.
<b>CARD FULL.</b> (КАРТА ЗАПОЛНЕНА.)	Карта SD заполнена. Нельзя продолжать запись данных. Удалите файлы фильмов или вставьте новую карту SD. (Стр.14, 65)
<b>UNPLAYABLE CARD.</b> (КАРТА НЕ ВОСПРОИЗВОДИТСЯ.)	Данные на карте SD не могут быть воспроизведены.
<b>FILE LOCKED.</b> (ФАЙЛ ЗАБЛОКИРОВАН.)	Вы пытаетесь удалить защищенные файлы. (Стр.67)
<b>NOW ACCESSING.</b> (ИДЕТ ДОСТУП.) <b>PLEASE DO NOT REMOVE CARD.</b> (ПОЖАЛУЙСТА НЕ ВЫНИМАЙТЕ КАРТУ.)	Идет обработка данных. Закройте крышка гнезда карты и подождите некоторое время.
<b>NO DATA.</b> (НЕТ ДАННЫХ.)	На карте SD нет записанных снимков и фильмов.
<b>CARD ERROR.</b> (ОШИБКА КАРТЫ.) <b>PLEASE REFORMAT.</b> (ПОЖАЛУЙСТА ПЕРЕФОРМАТИРУЙТЕ.)	Форматирование карты SD не удалось.
<b>CANNOT SET DPOF.</b> (НЕВОЗМОЖНО УСТАНОВИТЬ DPOF.)	Запись настроек DPOF на карту SD не удалась.
<b>CONTROL INFORMATION DIFFER.</b> (КОНТРОЛЬНАЯ ИНФОРМАЦИЯ ОТЛИЧАЕТСЯ.) <b>CANNOT USE THIS CARD IN VIDEO MODE.</b> (КАРТА НЕ ПОДЛЕЖИТ ИСПОЛЬЗОВАНИЮ В РЕЖИМЕ ВИДЕО.)	Данные на карте отличаются от стандарта Режимы Видео. Сохраните данные на ПК, а затем отформатируйте карту перед тем, как пользоваться ей.

<b>SCENE IN PROTECTED PROGRAM OR PLAYLIST.</b> (СЦЕНА В ЗАЩИЩЕННОЙ ПРОГРАММЕ ИЛИ В СПИСКЕ ВОСПРОИЗВЕДЕНИЯ.)	Вы пытаетесь удалить защищенную сцену или сцену, внесенную в список воспроизведения, созданный на ином устройстве.
<b>LOW BATTERY.</b> (БАТАРЕЯ РАЗРЯЖЕНА.)	Заряд встроенной батареи мал. Перезарядите ее. (Стр.17)
<b>PUSH THE RESET SWITCH.</b> (НАЖМИТЕ НА ПЕРЕКЛЮЧАТЕЛЬ СБРОСА.)	Были выявлены неполадки в оборудовании. Выньте карту SD, затем нажмите на переключатель сброса для перезагрузки камеры. (Стр.105)
<b>CHANGE TO MANUAL MODE.</b> (ПЕРЕЙДИТЕ В РУЧНОЙ РЕЖИМ.)	Вы установили переключатель [AUTO/MANUAL/FOCUS] на [AUTO] и пытаетесь установить [SCENE MODE] с экрана меню.
<b>CANCEL NIGHT VIEW MODE.</b> (ОТМЕНИТЕ РЕЖИМ НОЧНОГО ВИДЕНИЯ.)	Вы пытаетесь установить [SCENE MODE] из экрана меню при установленном режиме цветного ночного видения. (Стр.45)
<b>TURN OFF POWER LCD.</b> (ВЫКЛЮЧИТЕ ПИТАНИЕ ЖК-МОНИТОРА.)	Вы пытаетесь установить [LCD AI] из экрана меню после нажатия кнопки [POWER LCD] для усиления яркости ЖК-монитора.
<b>NO INK IN PRINTER.</b> (НЕТ ЧЕРНИЛ В ПРИНТЕРЕ.)	Проверьте подключенный принтер.
<b>NO PAPER IN PRINTER.</b> (НЕТ БУМАГИ В ПРИНТЕРЕ.)	
<b>PRINTER ERROR.</b> (ОШИБКА ПРИНТЕРА.)	
<b>PLEASE CONNECT AC ADAPTOR AND BATTERY.</b> (ПОЖАЛУЙСТА, ПОДСОЕДИНИТЕ АДАПТЕР ПЕРЕМЕННОГО ТОКА И АККУМУЛЯТОР.)	Адаптер переменного тока не был подсоединен или аккумулятор не был вставлен во время подсоединения данной камеры к ПК в режиме соединения с ПК.
<b>CHANGE MODE TO USE USB.</b> (ИЗМЕНИТЕ РЕЖИМ ДЛЯ ИСПОЛЬЗОВАНИЯ USB.)	Кабель USB соединен в режиме воспроизведения фильмов.
<b>DISCONNECT USB CABLE.</b> (ОТСОЕДИНИТЕ КАБЕЛЬ USB.)	Режим, отличный от режима соединения с ПК, был выбран при подсоединенном кабеле USB.
	Отсоедините кабель USB и убедитесь в том, что аккумулятор вставлен в камеру. Затем подсоедините адаптер переменного тока и кабель USB.
	Данное сообщение появляется, если кабель USB остается подсоединенным в течение более, чем 5 минут при выполнении операций веб-камеры или при подсоединении принтера или ПК.
	Питание камеры не может быть отключено, когда камера подсоединена к ПК.

### ■ О восстановлении

Если во время доступа к карте SD Вы пытаетесь воспроизвести файлы, показанные как миниатюры, затененные синим и белым цветом (Стр.105) или же считывается ошибочная контрольная информация или список воспроизведения, созданный на ином устройстве, могут появиться нижеуказанные сообщения о восстановлении контрольной информации или об удалении списка воспроизведения. (Может пройти некоторое время с момента начала восстановления в зависимости от типа ошибки.)

**REPAIRING CONTROL DATA. PLEASE  
CONNECT AC ADAPTOR.**



**DATA ERROR OCCURRED. REPAIR SD  
DATA NOW?**



**YES/NO**

**YES**

При подсоединении адаптера переменного тока или при достаточном заряде аккумулятора: [FINISHED]

При маленьком остаточном заряде аккумулятора:  
[PLEASE CONNECT AC ADAPTOR OR CHANGE BATTERY.]

**NO**

[CANNOT USE THIS CARD IN VIDEO MODE WITHOUT REPAIRING DATA ERROR.]

**PLAYLIST ERROR. DELETE THIS  
PLAYLIST?/PLAYLIST ERROR. DELETE  
ALL PLAYLISTS?**



**YES/NO**

**YES**

При подсоединении адаптера переменного тока или при достаточном заряде аккумулятора: [FINISHED]

При маленьком остаточном заряде аккумулятора:  
[PLEASE CONNECT AC ADAPTOR OR CHANGE BATTERY.]

**NO**

[CANNOT USE THIS CARD IN VIDEO MODE WITHOUT REPAIRING DATA ERROR.]

- После восстановления файлов или удаления списков воспроизведения, Вы снова можете записывать или воспроизводить фильмы.
- Если восстанавливаются данные, записанные при помощи иного оборудования, их воспроизведение на данной камере или на ином устройстве может оказаться невозможным. Всегда пользуйтесь данной камерой для восстановления данных, записанных на ней.
- Если восстановление дает сбой, отформатируйте карту SD на данной камере (в режиме воспроизведения снимков или в режиме записи снимков).

## Функции, которые нельзя использовать одновременно



Некоторые функции камеры не работают или не могут быть выбраны из-за характеристик камеры. Ниже в таблице даны примеры ограничения работы функций в различных условиях.

Функции	Условия, при которых функции не доступны
Цифровое увеличение	<ul style="list-style-type: none"> <li>• В режиме записи снимков</li> </ul>
Цветное ночное видение	
Компенсация контрового света	<ul style="list-style-type: none"> <li>• При использовании функции цветного ночного видения</li> <li>• При настройке диафрагмы/усиления</li> </ul>
Мягкий оттенок кожи (установка и отмена)	<ul style="list-style-type: none"> <li>• Во время записи фильмов</li> </ul>
Теле-макро (установка и отмена)	
Цветное ночное видение (установка и отмена)	
Вспышка	<ul style="list-style-type: none"> <li>• В режиме записи фильмов</li> <li>• Во время демонстрации</li> </ul>
Режим сцены	<ul style="list-style-type: none"> <li>• При установке переключателя [AUTO/MANUAL/ FOCUS] на [AUTO]</li> <li>• При использовании функции цветного ночного видения</li> </ul>
Зум	<ul style="list-style-type: none"> <li>• Когда кнопка записи нажата наполовину в режиме записи снимков</li> </ul>

Функции	Условия, при которых функции не доступны
Изменение баланса белого	<ul style="list-style-type: none"> <li>• При цифровом увеличении (в 10x или более)</li> <li>• При использовании функции цветного ночного видения</li> </ul>
Настройка скорости затвора, диафрагмы/усиления	<ul style="list-style-type: none"> <li>• При использовании функции цветного ночного видения</li> <li>• При использовании режима сцены</li> </ul>
Удаление файлов	<ul style="list-style-type: none"> <li>• При переключателе защиты от записи на карте SD, установленном на [LOCK] (P15)</li> <li>• Если файл защищен</li> </ul>
Защита файлов	<ul style="list-style-type: none"> <li>• При переключателе защиты от записи на карте SD, установленном на [LOCK] (P15)</li> </ul>
Настройки DPOF	
Форматирование	

## Выявление и устранение неполадок

Проблема	Контрольные точки
Камера не включается.	<ul style="list-style-type: none"> <li>● <b>Полностью ли заряжен аккумулятор?</b> → Зарядите аккумулятор при помощи адаптера переменного тока. (Стр.17)</li> </ul>
Камера автоматически выключается.	<ul style="list-style-type: none"> <li>● <b>Если Вы не работаете с камерой в течение примерно 5 минут, питание автоматически выключается для сохранения заряда аккумулятора. (Стр.95) Чтобы вновь начать запись, включите питание.</b> Питание не будет отключаться автоматически, если функция энергосбережения (Стр.95) установлена на [OFF].</li> </ul>
Камера не остается во включенном состоянии достаточно долго.	<ul style="list-style-type: none"> <li>● <b>Полностью ли заряжен аккумулятор?</b> → Если значок остаточного заряда аккумулятора начинает мигать или появляется сообщение "LOW BATTERY.", аккумулятор разряжен. Зарядите аккумулятор. (Стр.17)</li> </ul>
Аккумулятор быстро разряжается.	<ul style="list-style-type: none"> <li>● <b>Полностью ли заряжен аккумулятор?</b> → Зарядите аккумулятор при помощи адаптера переменного тока. (Стр.17)</li> <li>● <b>Не пользуетесь ли Вы аккумулятором в слишком холодном месте?</b> → Аккумулятор подвергается воздействию температуры окружающей среды. В холодных местах рабочее время аккумулятора укорачивается.</li> <li>● <b>Не изношен ли аккумулятор?</b> → Данный аккумулятор имеет ограниченный срок службы. Если рабочее время остается слишком коротким даже после полной зарядки аккумулятора и в нормальных условиях, этот аккумулятор изношен и не может больше использоваться.</li> </ul>
Камера не работает, несмотря на то, что питание поступает.  Камера не работает нормальным образом.	<ul style="list-style-type: none"> <li>● <b>Работа с камерой невозможна до тех пор, пока ЖК-монитор не будет открыт.</b></li> <li>● <b>Нажмите на кнопку [RESET] (Стр.105) Если Вам не удалось восстановить нормальные условия, удалите аккумулятор или отсоедините адаптер переменного тока, подождите около 1 минуты и вновь вставьте аккумулятор или подсоедините адаптер переменного тока. Вновь включите ее по через примерно 1 минуту. (Выполнение данной операции при горящем индикаторе доступа к карте может привести к потере данных на карте SD.)</b></li> </ul>
ПДУ не работает.	<ul style="list-style-type: none"> <li>● <b>Не изношена ли батарейка-таблетка?</b> → Замените ее на новую батарейку-таблетку. (Стр.12)</li> </ul>
Экран неожиданно изменился.	<ul style="list-style-type: none"> <li>● <b>Не включился ли режим демонстрации?</b> → Если Вы установите [DEMO MODE] на [ON], не вставив карту SD в режиме записи фильмов или в режиме записи снимков, камера автоматически перейдет в режим демонстрации для представления своих функций. Для нормальной работы установите данную функцию на [OFF]. (Стр.95)</li> </ul>



Проблема	Контрольные точки
<p>Запись не начинается, хотя питание подается на камеру и карта SD вставлена правильно.</p>	<ul style="list-style-type: none"> <li>● <b>Не установлен ли переключатель защиты от записи карты SD на [LOCK]?</b> → Запись невозможна, если переключатель защиты от записи установлен на [LOCK]. (Стр.15)</li> <li>● <b>Не заполнена ли память карты SD?</b> → Если на карте не осталось свободной памяти, освободите память путем копирования сцен на ПК (Стр.83) и последующего удаления ненужных сцен (Стр.65).</li> <li>● <b>Находится ли камера в режиме записи фильмов или в режиме записи снимков?</b> → Запись невозможна, если диск рабочего режима не установлен на  или на . (Стр.20)</li> <li>● <b>Не открыта ли крышка гнезда карты?</b> → Если крышка гнезда карты открыта, камера может не работать правильно. Закройте крышка гнезда карты. (Стр.14)</li> </ul>
<p>Запись фильмов внезапно останавливается.</p>	<ul style="list-style-type: none"> <li>● <b>Может ли карта SD использоваться для записи фильмов?</b> → Используйте карту SD, подходящую для записи фильмов. (Стр.35, 36)</li> </ul>
<p>Функция автофокуса не работает.</p>	<ul style="list-style-type: none"> <li>● <b>Не выбран ли режим ручной фокусировки?</b> → Если выбирается режим автофокуса, фокусировка производится автоматически. (Стр.33)</li> <li>● <b>Не пытаетесь ли Вы записать сцену, не поддающуюся автоматической фокусировке?</b> → Некоторые объекты съемки или типы обстановки не позволяют корректное выполнение автоматической фокусировки. (Стр.109) В таком случае используйте режим ручной фокусировки для настройки фокуса. (Стр.48)</li> <li>● <b>Не установлена ли функция цветного ночного видения?</b> → При работе функции цветного ночного видения фокусировка переключается на ручной режим. (Стр.45)</li> </ul>
<p>В центре экрана появляется сообщение.</p>	<ul style="list-style-type: none"> <li>● <b>Прочитайте сообщение и ответьте. (Стр.98)</b></li> </ul>
<p>На экран не выводятся рабочие сообщения – такие как указание режима, указание оставшегося места или временной код.</p>	<ul style="list-style-type: none"> <li>● <b>Если Вы установите [SETUP]→[DISPLAY]→[OFF], все сообщения, кроме предупредительных сообщений и информации о дате, исчезнут.</b></li> </ul>

## Выявление и устранение неполадок (продолжение)

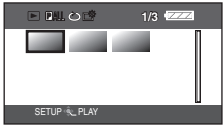
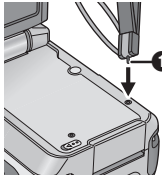
Проблема	Контрольные точки
Звук не воспроизводится через встроенный в камеру динамик.	<ul style="list-style-type: none"> <li>● <b>Не слишком ли низка громкость?</b> → Во время воспроизведения передвиньте рычажок громкости для того, чтобы отобразить индикацию громкости, и настройте ее. (Стр.61)</li> </ul>
Несмотря на то, что камера корректно подсоединена к телевизору, воспроизводимые изображения не показываются.	<ul style="list-style-type: none"> <li>● <b>Выбран ли вход видео на телевизоре?</b> → Пожалуйста, прочитайте руководство по эксплуатации для телевизора и выберите канал, который соответствует входным разъемам, используемым для подсоединения.</li> <li>● <b>Правильна ли настройка [TV ASPECT]?</b> → Измените настройку, чтобы она соответствовала формату соотношению телевизора. Нажмите на кнопку меню, затем выберите [SETUP]→ [TV ASPECT]→[16:9] или [4:3].</li> </ul>
Изображения вертикальны.	
Изображение при воспроизведении нечеткое.	<ul style="list-style-type: none"> <li>● <b>Могут иметь место шумовые помехи в изображении или/и звуке, если разъем мультимедиа-шнура загрязнился. Уберите грязь при помощи мягкой тряпочки, затем опять подсоедините шнур к мультимедиа-коннектору.</b></li> </ul>
Звук прерывается или имеются шумовые помехи, влияющие на изображение и/или звук.	
Изображения, воспроизводимые на телевизоре, обрезаны.	<ul style="list-style-type: none"> <li>● <b>В зависимости от типа подсоединенного телевизора края воспроизводимого изображения могут не быть показаны. Мы рекомендуем заранее захватывать объекты для записи с более широким диапазоном.</b></li> </ul>
Записанные кадры нечеткие.	<ul style="list-style-type: none"> <li>● <b>Не пытаетесь ли Вы снимать очень маленькие объекты или объекты с высокой степенью детализации при опции [PICT.QUALITY] установленной на [FINE]?</b> → Если вы пытаетесь снимать очень маленькие объекты или объекты с высокой степенью детализации при опции [PICT.QUALITY] установленной на [FINE], изображения могут иметь мозаичные помехи. Записывайте такие объекты при опции [PICT.QUALITY], установленной на [NORMAL]. (Стр.55)</li> </ul>
Записанный на карту SD файл не удаляется.	<ul style="list-style-type: none"> <li>● <b>Не заблокирован ли файл?</b> → Заблокированные файлы не могут быть удалены. (Стр.67)</li> <li>● <b>Если переключатель защиты от записи карты SD установлен на [LOCK], то удаление не будет выполнено. (Стр.15)</b></li> </ul>
Воспроизведенные с карты SD изображения не выглядят нормально.	<ul style="list-style-type: none"> <li>● <b>Данные могут быть уничтожены. Они могли быть уничтожены в результате воздействия статических или электромагнитных волн. Записывайте важные данные также и на ПК или иное оборудование. (Стр.83)</b></li> </ul>

Проблема	Контрольные точки
<p>Во время воспроизведения появляется надпись [UNPLAYABLE CARD.].</p>	<ul style="list-style-type: none"> <li>• Воспроизводятся данные неправильного формата или поврежденные данные.</li> </ul>
<p>Пропадают сообщения. Экран застывает. Работа с камерой невозможна.</p>	<ul style="list-style-type: none"> <li>• Выключите камеру. Если Вам не удастся выключить питание, нажмите на кнопку [RESET]. Вы также можете удалить аккумулятор и затем вновь вставить его или отсоединить адаптер переменного тока и вновь подсоединить его. Выполнив эти операции, вновь включите камеру. Если и после этого камера не вернется к нормальной работе, отключите соединения питания и обратитесь к дилеру, у которого вы приобрели данную камеру.</li> </ul>
<p>Даже если Карта SD отформатирована, она не может быть использована.</p>	<ul style="list-style-type: none"> <li>• Либо данная камера, либо карта SD может быть повреждена. Просим проконсультироваться с дилером. С этой камерой можно использовать карты SD от 8 МБ до 4 ГБ.</li> </ul>
<p>Сцены не показываются в формате миниатюр корректным образом.</p>	<ul style="list-style-type: none"> <li>• Сцены, показанные в формате миниатюр, затененных синим и белым цветом, не могут быть воспроизведены или удалены. Если сцены Вам не нужны, отформатируйте карту SD, чтобы стереть данные.</li> <li>• Пожалуйста, помните о том, что в результате форматирования карты SD все данные, записанные на ней, будут стерты. Храните важные данные на ПК и т.д. При сохранении изображений, записанных при помощи данной камеры, на ПК следует использовать программу MotionSD STUDIO. (Стр.76)</li> </ul> 
<p>Высвечивается "PUSH THE RESET SWITCH."</p>	<ul style="list-style-type: none"> <li>• Камера автоматически определила ошибку в работе. Для защиты данных выньте карту SD и нажмите на кнопку [RESET] при помощи выступающей части ① на ремешке-держателе. Камера будет перезапущена. При нажатии на кнопку [RESET] установки даты и времени также будут сброшены. Вновь установите дату и время.</li> <li>• Даже после нажатия кнопки [RESET] сообщение может периодически появляться. В таком случае камера нуждается в ремонте. Отключите соединения питания и обратитесь к дилеру, у которого Вы приобрели данную камеру. Не предпринимайте попыток починить камеру самостоятельно.</li> </ul> 

## Выявление и устранение неполадок (продолжение)

Проблема	Контрольные точки
Карта SD не распознается при установке в другое устройство.	<ul style="list-style-type: none"> <li>● <b>Убедитесь в том, что данное устройство совместимо с емкостью и типом установленной карты SD (Карты Памяти SD/Карты Памяти SDHC. (Стр.15)</b> → Обратитесь к руководству по эксплуатации устройства за подробностями.</li> </ul>
Несмотря на подключение при помощи кабеля USB, данная камера не распознается ПК.	<ul style="list-style-type: none"> <li>● <b>Инсталлировали ли Вы драйвер веб-камеры?</b> → Инсталлируйте драйвер, затем проверьте соединения.</li> <li>● <b>Установили ли вы камеру на правильный режим?</b> → Камера не будет распознана, если она установлена на режим воспроизведения фильмов. (Стр.83)</li> <li>● <b>Выберите другой разъем USB на ПК.</b></li> <li>● <b>Проверьте рабочую среду. (Стр.78, 79)</b></li> <li>● <b>Включите камеру.</b></li> </ul>
При отсоединении кабеля USB на компьютере появляется сообщение об ошибке.	<ul style="list-style-type: none"> <li>● <b>Для того, чтобы безопасно отсоединить кабель USB, дважды щелкните по иконке  на панели задач и следуйте указаниям на экране.</b></li> </ul>
При работе с камерой в режиме веб-камеры появляется сообщение предупреждения/тревоги [!].	<ul style="list-style-type: none"> <li>● <b>Не нажали ли Вы на кнопку записи или какую-либо другую кнопку?</b> → При работе в режиме веб-камеры невозможно производить запись на карту.</li> <li>● <b>Инсталлировали ли Вы драйвер веб-камеры?</b> → Инсталлируйте драйвер, затем проверьте соединения.</li> </ul>
Значок [  ] мигает при подключении к ПК.	<ul style="list-style-type: none"> <li>● <b>Камера соединена с ПК, работающем в системе Windows XP, в режиме воспроизведения снимков.</b> → Подсоедините камеру к принтеру, поддерживающему PictBridge.</li> </ul>
Значок [  ] мигает, когда камера подключена к принтеру.	<ul style="list-style-type: none"> <li>● <b>Камера подсоединена к принтеру в режиме записи фильмов или режиме записи снимков.</b> → Измените режим на режим воспроизведения снимков.</li> </ul>

## О конденсации

В летнее время, когда Вы достаете охлажденную бутылку из холодильника, Вы можете заметить появление на ней маленьких капелек воды. Этот феномен называют конденсацией.

При образовании конденсата на камере объектив может запотеть и камера может работать неправильно.

Прилагайте все усилия к тому, чтобы избежать образование конденсата. Если конденсат все-таки образуется, произведите нижеописанные действия.

### Причины конденсации

**Конденсация может произойти, когда температура окружающей среды или ее влажность меняются следующим образом.**

- Когда данная камера вносится в теплое помещение с холодной улицы (например, с лыжного склона).
- Когда данная камера выносится наружу из автомобиля с включенным кондиционером.
- При внезапном нагреве холодного помещения.
- Когда данная камера непосредственно обдувается холодным воздухом из кондиционера.
- После летних гроз или дождей.
- Когда камера находится в очень влажном помещении, где в воздухе много пара. (например, в подогреваемом бассейне)

**Когда камеру переносят в помещение с существенной разницей в температуре, например, из холодного места в жаркое место.**

Если, к примеру, Вы использовали данную камеру на лыжном склоне и должны перенести ее в обогреваемую комнату, поместите камеру в пластиковый мешок, удалите из него как можно больше воздуха и как следует закройте его. Оставьте камеру на примерно один час внутри комнаты, чтобы температура камеры стала близкой к температуре помещения, после чего работайте с ней.

### Что делать, если объектив запотел.

Удалите аккумулятор или отсоедините адаптер переменного тока и не пользуйтесь камерой в течение примерно одного часа. Когда температура станет ближе к температуре окружающей среды, запотевание исчезнет естественным образом.

## Автоматический баланс белого

Настройка баланса белого распознает цвет освещения и настраивает камеру таким образом, чтобы белый цвет на изображении был чище. Камера определяет насыщенность освещения, проходящего через объектив и датчик баланса белого, затем оценивает условия записи и выбирает наилучшее значение насыщенности.

Этот процесс называется автоматической настройкой баланса белого.

Тем не менее, поскольку камера хранит информацию о белом цвете только при некоторых типах освещения, автоматическая настройка баланса белого может не работать корректно под иными источниками света.

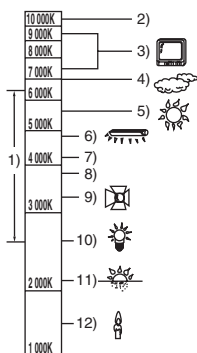

Иллюстрация, приведенная выше, показывает диапазон, в котором автоматический баланс белого работает правильно.

- 1) Рабочий диапазон автоматической настройки баланса белого данной видеокамеры
- 2) Голубое небо
- 3) Экран ТВ
- 4) Облачное небо (дождь)
- 5) Солнечный свет

- 6) Белая люминесцентная лампа
- 7) 2 часа после восхода или до заката солнца
- 8) 1 час после восхода или до заката солнца
- 9) Галогеновая лампочка
- 10) Лампочка накаливания
- 11) Восход или закат солнца
- 12) Свечное освещение

Вне пределов диапазона автоматического баланса белого изображения могут приобрести красноватый или синеватый оттенок. Если имеется несколько источников света, автоматический баланс белого может сработать некорректно и внутри диапазона автоматического баланса белого. Для настройки баланса белого для освещения, выходящего за рамки указанного диапазона, используйте ручной режим настройки баланса белого.

## Баланс белого

Изображение, снятое на данной камере, может стать синеватым или красноватым под влиянием источников света. Чтобы избежать этого, настройте баланс белого.

Настройка баланса белого определяет белый цвет при различных источниках освещения. Распознав белый цвет на солнце и белый цвет при свете флуоресцентной лампы, видеокамера может настроить его баланс с остальными цветами. Поскольку белый цвет является ориентиром для всех цветов (составляющих света), распознав его, камера может записать изображение со всеми естественными оттенками.

## Автофокус

Объектив автоматически передвигается вперед или назад, чтобы навести резкость на объект.

### **Автофокус имеет следующие характеристики.**

- Стремится, чтобы вертикальные линии объекта были четче видны.
- Пытается сфокусировать наиболее контрастный предмет.
- Размещает фокус только в центре экрана.

В силу этих характеристик автофокус не работает должным образом в перечисленных ниже ситуациях. Во время записи изображений в ручном режиме.

### **Одновременная съемка объектов, расположенных очень близко и очень далеко**

Так как автофокус настраивается по центру изображения, может оказаться невозможным сфокусироваться на объекте, расположенном одновременно на переднем и заднем плане. При съемке людей на фоне далеких гор невозможно сфокусироваться одновременно на объекте, расположенном близко, и на объектах, расположенных далеко.

### **Съемка объекта через грязное или пыльное стекло**

Объект за стеклом не будет сфокусирован, т.к. фокусировка будет на грязном стекле.

Таким образом, при съемке какого-либо объекта, находящегося на другой стороне улицы при интенсивном дорожном движении, транспортное средство, которое будет проезжать мимо, попадет в фокус.

### **Съемка объекта, окруженного предметами с блестящими или сильно отражающими поверхностями**

Поскольку видеокамера фокусируется на блестящих или сильно отражающих предметах, объект съемки может быть смазан. Фокус может стать нечетким при записи объектов на берегу моря, ночных пейзажей или сцен с пиротехникой или иным специальным освещением.

## Съемка объекта в темноте

Камера не может правильно сфокусироваться, т.к. информация по свету, проходящему через объектив, значительно сокращается.

## Съемка быстро движущегося объекта

Поскольку фокусная линза внутри движется механически, она не успевает за быстро движущимся объектом. Например, при съемке быстро бегающих детей фокусировка может не быть достаточно четкой.

## Съемка малоконтрастного объекта

Камера может с легкостью сфокусироваться на объектах с высокой контрастностью или вертикальными полосами. Малоконтрастный объект, типа белой стены, может смазаться, т.к. фокусировка камеры ориентируется на вертикальные линии изображения.

## О фильмах в формате MPEG2

“MPEG” является аббревиатурой слов Moving Pictures Experts Group. Данная аббревиатура обозначает формат сжатия видео.

MPEG2 позволяет воспроизводить фильмы более плавно и делает их более привлекательными, пересылая изображения со скоростью 25 кадров в секунду.



## **(Классификация скорости передач SD Class 2)**

Этот термин указывает на классификацию Class 2 в стандарте высокой скорости (Класс скорости SD), предусмотренного Ассоциацией SD Card для записи на высокой скорости между продуктами, совместимыми с SD, и картами памяти SD.

Если Вы пользуетесь картой Class 2, совместимой с Классом скорости SD в продукте, совместимом с SD, Вы можете добиться стабильной записи, используя карту SD, удовлетворяющую стандартам Class 2 или выше.

## О данной камере

- Камера и карта SD нагреваются в результате длительного использования, однако это не является неисправностью.

**Храните этот прибор далеко от устройств, создающих магнитные поля (микроволновая печь, телевизор, установки видеоигр, и т.п.).**

- Если Вы пользуетесь камерой на или вблизи телевизора, изображение или звук могут быть искажены за счет излучения электромагнитных волн.
- Не используйте камеру вблизи мобильных телефонов; это может привести к помехам, которые повлияют на качество изображения и звук.
- Запись может быть повреждена, а изображения могут быть искажены под воздействием сильных магнитных полей, создаваемых громкоговорителями или мощными электромоторами.
- Излучение электромагнитных волн, генерируемых цифровыми схемами (включая микропроцессор) может негативно воздействовать на эту камеру, вызывая помехи в изображениях и звуке.
- Если камера подвергается воздействию такого оборудования и не работает корректно, выньте аккумулятор или отсоедините адаптер переменного тока. Затем вновь вставьте аккумулятор или подсоедините адаптер переменного тока.

**Не пользуйтесь этой камерой вблизи радиопередатчиков или линий высокого напряжения.**

- Если Вы ведете запись вблизи радиопередатчиков или линий высокого напряжения, записываемые изображения и звуки могут получить негативное воздействие.

**Используйте только поставляемые шнуры и кабели. При работе с факультативными аксессуарами используйте шнуры и кабели в комплекте с ними.**

**Не удлинять шнуры и кабели.**

**Не допускать разбрызгивания инсектицидов или летучих химикатов на эту камеру.**

- Если камера будет обрызгана подобными химикатами, корпус камеры может быть поврежден, а внешняя поверхность может начать шелушиться.
- Не оставляйте на длительное время резиновые или пластиковые предметы в контакте с данной камерой.

**При использовании этой камеры в песчаном или пыльном месте, таком, как пляж, не допускайте попадания песка или пыли внутрь камеры и на разъемы.**

**Также предохраняйте камеру от контакта с морской водой.**

- Песок или пыль могут повредить камеру. (Следует быть осторожными при вставке и удалении карты SD.)
- Если камера забрызгана морской водой, протрите камеру хорошо отжатой тряпочкой. Затем протрите ее еще раз сухой тряпочкой.

**При переноске этой камеры не роняйте и не ударяйте ее.**

- Сильный удар может сломать корпус камеры и вызвать неполадки в ее работе.

**Не применяйте бензин, растворитель или спирт для чистки камеры.**

- Перед очисткой отсоединить аккумулятор или вынуть кабель переменного тока из сетевой розетки.
- Корпус камеры может обесцветиться, а внешняя поверхность может подвергнуться шелушению.

- Протирайте данную камеру мягкой сухой тряпочкой, чтобы убрать пыль и отпечатки пальцев. Для удаления стойких пятен протрите камеру хорошо отжатой тряпочкой, предварительно смоченной разбавленным водой нейтральным моющим средством. После чего протрите ее сухой тряпочкой.
- При использовании химической ткани следуйте инструкциям, прилагаемым к ткани.

**Не используйте данную камеру для охранного слежения или для иных коммерческих целей.**

- Если камера используется в течение длительного времени, внутренняя температура повысится и это может привести к неисправностям в работе.
- Данная камера не предназначена для коммерческого использования.

**Если Вы предполагаете не использовать камеру в течение длительного времени**

- При хранении камеры в шкафу рекомендуется положить рядом влагопоглотитель (силиконовый гель).

## Об аккумуляторе

В данной камере используется перезаряживаемый литий-ионный аккумулятор. Он подвержен воздействию влажности и температуры, причем эффект воздействия усиливается по мере повышения или понижения температуры. При низких температурах может не высветиться значок завершения зарядки, или предупреждение о разрядке может появиться через 5 минут после начала работы. При высоких температурах может сработать защита, блокирующая работу камеры.

**После пользования обеспечьте отстыковку аккумулятора.**

- Если аккумулятор остается подсоединенным, будет наблюдаться минимальный расход энергии, даже если питание отключено. Хранение камеры в таком состоянии может привести к чрезмерной разрядке аккумулятора. Такой аккумулятор может оказаться непригодным для использования после зарядки.

- Аккумулятор должен храниться в виниловом мешке, так, чтобы никакой металл не вступал в контакт с клеммами.
- Аккумулятор должен храниться в прохладном месте, защищенном от влажности, с как можно более постоянной температурой. (Рекомендуемая температура: 15 °C до 25 °C, Рекомендуемая влажность: 40% до 60%)
- Слишком высокая или низкая температура сокращает срок службы аккумулятора.
- Если хранить аккумулятор при высокой температуре, высокой влажности или в масляном или влажном месте, клеммы могут заржаветь, что вызовет неисправности в работе.
- Для хранения аккумуляторов в течение долгого времени рекомендуется подзаряжать их раз в год и класть на хранение после того, как будет полностью израсходован заряд.
- Пыль и другую грязь, приставшую к разъемам аккумулятора, следует удалять.

**Для съемки вне дома обязательно захватите с собой запасные аккумуляторы.**

- В холодных местах, таких, как, например, лыжные курорты, время записи изображений будет короче.
- Отправляясь в поездку, не забудьте взять с собой адаптер переменного тока (входит в комплект поставки), чтобы иметь возможность перезаряжать аккумуляторы.

**При случайном падении аккумулятора проверьте, не деформировались ли клеммы.**

- Подсоединение аккумулятора с деформированными клеммами может повредить камеру.

**Не бросайте старые аккумуляторы в огонь.**

- Если нагреть аккумулятор или бросить его в огонь, может произойти взрыв.
- Если рабочее время аккумулятора остается слишком коротким даже после перезарядки, значит, его срок службы истек. Приобретите новый аккумулятор.

### О адаптере переменного тока

- Обязательно пользуйтесь поставляемым адаптером переменного тока.
- Если Вы пользуетесь адаптером переменного тока вблизи радиоприемника, радиоприем может происходить в условиях помех. Держите адаптер переменного тока на расстоянии 1 м или более от радиоприемников.
- Когда адаптер переменного тока находится в работе, он может издавать жужжащие звуки. Это нормально.
- После работы обеспечьте отключение адаптера переменного тока. (Если его оставить подключенным, останется потребление энергии сети на уровне примерно 0,1 Вт, но не более.)
- Всегда содержите в чистоте электроды адаптера переменного тока и аккумулятора.

**Держите камеру вблизи от розетки, чтобы можно было с легкостью подсоединить к ней вилку.**

**Об ошибках при зарядке**  
**Если Индикатор состояния мигает слишком быстро или слишком медленно, возможно, возникла одна из следующих ситуаций.**

**При мигании индикатора состояния с интервалом в приблизительно 6 секунд (включается на примерно 3 секунды и выключается на примерно 3 секунды):**

- Аккумулятор может быть чрезмерно разряжен. Его можно перезарядить, но в некоторых случаях может пройти достаточно много времени, прежде чем начнется нормальная процедура зарядки.

**При мигании индикатора состояния с интервалом в приблизительно 0,5 секунды (включается на примерно 0,25 секунды и выключается на примерно 0,25 секунды):**

- Зарядка аккумулятора не произведена. Выньте аккумулятор из камеры и попытайтесь вновь зарядить его.
- Температура аккумулятора или температура окружающей среды может быть слишком высокой или слишком низкой. Дождитесь восстановления нормальной температуры, прежде чем начинать зарядку аккумулятора. Если и в этом случае Вам не удастся зарядить аккумулятор, возможно, камера, аккумулятор или адаптер переменного тока неисправны. Обратитесь к Вашему дилеру.

**Если индикатор состояния не горит:**

- Зарядка завершена.
- Несмотря на то, что зарядка не завершена, индикатор состояния не горит из-за возможных неполадок в адаптере переменного тока или в аккумуляторе. Обратитесь к Вашему дилеру.

## О карте SD

- Размер памяти, указанный на этикетке карты SD, является общим размером памяти для памяти защиты авторских прав и служебной памяти и памяти, которая может быть использована на данной камере, на ПК и т.д.
- При длительном использовании поверхность камеры и карты SD немного нагреваются. Это нормально.



**При установке или удалении карты SD всегда устанавливайте переключатель [ON/OFF] на [OFF].**

Если индикатор доступа к карте загорается (во время доступа к карте SD), не открывайте крышку гнезда карты с целью удаления карты SD, не поворачивайте диск рабочего режима, не отключайте питание и не подвергайте камеру вибрациям или ударам.

Не оставляйте карту SD в таких местах, где она может подвергаться воздействию высоких температур или прямого солнечного света, а также в таких местах, где вероятно появление электромагнитных волн или статического электричества. Кроме того не сгибайте и не роняйте карту SD, а также не подвергайте ее сильной вибрации.

- Карта SD может сломаться или содержимое карты может быть уничтожено или стерто.

**После использования обязательно убедитесь в том, что Вы вынули карту SD; храните ее вне камеры.**

- После использования или при хранении или переноске карты SD кладите ее в специальный футляр для хранения.
- Не допускайте попадания пыли, воды или прочих посторонних веществ на клеммы, расположенные на оборотной стороне карты SD. Кроме того, не дотрагивайтесь до клемм руками.
- Храните Карту Памяти SD в недоступном для детей месте, чтобы они не могли случайно ее проглотить.

## ЖК-монитор

- При загрязнении ЖК-монитора протрите его мягкой сухой тряпочкой.
- В местах с сильными перепадами температуры на ЖК-мониторе может образовываться конденсат. Вытереть его мягкой сухой тряпочкой.
- Если камера сильно охлаждена, например в результате хранения в холодном месте, ЖК-монитор будет чуть темнее, чем обычно, непосредственно сразу после включения питания. Нормальная яркость восстановится при повышении внутренней температуры камеры.

При изготовлении экрана ЖК-монитора применяется исключительно высококачественная технология. Данный монитор характеризуется общим числом приблизительно в 210.000 пикселей. Результатом является около 99,99% активных пикселей со всего 0,01% неактивных или всегда зажженных пикселей. Однако это не является неисправностью и не влияет на записываемое изображение.

# Технические характеристики

## Видеокамера SD: Информация для Вашей безопасности

<b>Источник питания:</b>	постоянный ток 9,3 В (Адаптер переменного тока)/7,4 В (Аккумулятор)
<b>Потребление энергии:</b>	При записи: 3,9 Вт (Адаптер переменного тока)/3,5 Вт (Аккумулятор)

<b>Сигнальная система</b>	CCIR: 625 строк, 50 полей цветной сигнал PAL
<b>Датчик изображения</b>	1/6-дюймовый датчик изображения 3CCD Общее число пикселей Прибл. 800 К×3 Эффективные пиксели Фильмов: Прибл. 630 К×3 (4:3)/Прибл. 540 К×3 (16:9) Снимков: Прибл. 710 К×3 (4:3)/Прибл. 540 К×3 (16:9)
<b>Объектив</b>	Автоматическая диафрагма, увеличение зума 10× От F1.8 до F2.8 (фокусная длина=от 3,0 мм до 30,0 мм) <b>эквивалент 35 мм</b> Фильмов: 46,1 мм до 461 мм (4:3)/ от 47,1 мм до 471 мм (16:9) Снимков: 43,4 мм до 434 мм (4:3)/ от 47,0 мм до 470 мм (16:9) Функция теле-макро (полный диапазон AF)
<b>Диаметр фильтра</b>	37 мм
<b>Зум</b>	10× с оптическим зумом, 25/700× с цифровым зумом
<b>Монитор</b>	2,8-дюймовый ЖК-монитор (Прибл. 210 К пикселей)
<b>Микрофон</b>	Стерео (с функцией усиления)
<b>Динамик</b>	1 тип динамика
<b>Настройка баланса белого</b>	Система автоматически настраивающегося баланса белого
<b>Стандартное освещение</b>	1.400 люкс
<b>Минимальное требуемое освещение</b>	12 люкс (Слабое освещение: 1/50) 1 люкс (Функции цветного ночного видения)
<b>Записывающие устройства</b>	Карта Памяти SD: 8 МБ/16 МБ/32 МБ/64 МБ/128 МБ/ 256 МБ/512 МБ/1 ГБ/2 ГБ (Максимум) (соответствующие формату FAT12 и FAT16) Карта Памяти SDHC: 4 ГБ (Максимум) (соответствующие формату FAT32)
<b>Уровень выхода видео</b>	1,0 Vp-p 75 Ω
<b>Уровень выхода видео S-Video</b>	Выход Y: 1,0 Vp-p 75 Ω Выход C: 0,3 Vp-p, 75 Ω
<b>Уровень аудиовыхода (линейного)</b>	316 мВ, 600 Ω
<b>Уровень выхода наушников</b>	77 мВ, с нагрузкой в 32 Ω

<b>USB</b>	Функция чтения/записи карты (без защиты авторских прав) Совместимый с Hi-Speed USB (USB 2.0) Совместимый с PictBridge Функция Веб-камеры
<b>Вспышка</b>	GN 4,5 Доступный диапазон вспышки: Прибл. от 1 м до 2 м
<b>Размеры</b>	Прибл. 49,9 мм (Ш)×99,7 мм (В)×81,3 мм (Г) (за исключением выступающих частей)
<b>Вес</b>	Прибл. 250 г
<b>Рабочий вес</b>	Прибл. 290 г (с картой SD и поставляемым аккумулятором)
<b>Рабочая температура</b>	0 °C до 40 °C
<b>Рабочая влажность</b>	10% до 80%
<b>Рабочее время аккумулятора</b>	Обратитесь к стр. 17.

### Фильмы

<b>Сжатие</b>	MPEG2 (Совместимо со стандартом SD-Video)
<b>Размер изображения</b>	704×576
<b>Скорость передачи</b>	<b>XP</b> : Прибл. 10 Мбит/с (VBR), 25 кадров в секунду <b>SP</b> : Прибл. 5 Мбит/с (VBR), 25 кадров в секунду <b>LP</b> : Прибл. 2,5 Мбит/с (VBR), 25 кадров в секунду
<b>Сжатие аудио</b>	Совместимо с MPEG1-Layer2 (стерео)

### Снимки

<b>Сжатие</b>	JPEG (Design rule for Camera File system, основан на стандарте Exif 2.2), соответствующий DPOF
<b>Размер изображения</b>	2048×1512, 1280×960, 640×480, 1920×1080 (HDTV)

### Камера Web

<b>Сжатие</b>	Совместимо с Motion JPEG
<b>Размер изображения</b>	320×240 пикселей (QVGA)
<b>Частота смены кадров</b>	Прибл. 6 кадров в секунду

### Адаптер переменного тока: Информация для Вашей безопасности

<b>Источник питания:</b>	переменный ток от 100 В до 240 В, 50/60 Гц
<b>Емкость входа:</b>	0,25 А
<b>Выход:</b>	постоянный ток 9,3 В 1,0 А

### Блок аккумулятора: Информация для Вашей безопасности

<b>Максимальное напряжение:</b>	постоянный ток 8,4 В
<b>Номинальное напряжение:</b>	постоянный ток 7,4 В
<b>Номинальная емкость:</b>	760 мА/ч



BZ02

## ИНФОРМАЦИЯ О СЕРТИФИКАЦИИ ПРОДУКЦИИ

SD ВИДЕО КАМЕРА МОДЕЛЬ SDR-S150

С АДАПТЕРОМ VSK0682 Panasonic

сертифицирована ОС ГОСТ-АЗИЯ,

(Регистрационный номер в Госреестре - РОСС SG.0001.11BZ02)

Сертификат соответствия:	№ РОСС JP.BZ02.B05548
Сертификат соответствия выдан:	31 мая 2006 года
Сертификат соответствия действителен до:	31 мая 2009 года
Модель SDR-S150 Panasonic соответствует требованиям нормативных документов:	ГОСТ Р МЭК 60950-2002, ГОСТ Р 51318.22-99, ГОСТ Р 51318.24-99, ГОСТ Р 51317.3.2-99, ГОСТ Р 51317.3.3-99
Срок службы	7 (семь) лет

### Информация для покупателя

Название продукции:	SD видео камера
Название страны производителя:	Япония
Название производителя:	Мацushита Электрик Индастриал Ко., Лтд.
Юридический адрес:	1006 Кадома, Осака, Япония
Дата производства: Вы можете уточнить год и месяц по серийному номеру на табличке. Пример маркировки — Серийный номер № А6ХХХХХХХ (Х-любая цифра или буква) Месяц: Первая цифра серийного номера (А — Январь, В — Февраль, ...L — Декабрь) Год: Вторая цифра серийного номера (6 — 2006, 7 — 2007, ...)	
Дополнительная информация:	Пожалуйста внимательно прочитайте инструкцию по эксплуатации.

Установленный производителем в порядке п. 2 ст. 5 федерального закона РФ "О защите прав потребителей" срок службы данного изделия равен 7 годам с даты производства при условии, что изделие используется в строгом соответствии с настоящей инструкцией по эксплуатации и применимыми техническими стандартами.



VQT0X51

F0606Nm0 ( 2000 (A))



Matsushita Electric Industrial Co., Ltd.

Web Site: <http://panasonic.net>