

Cambiador de Discos Compactos **CD-ченджер** **Zmieniacz Płyt Kompaktowych** **Měníč CD desek**

Technics®

Instrucciones de funcionamiento
Инструкция по эксплуатации
Instrukcja obsługi
Návod k obsluze

Model No. **SL-PD9/SL-PD7A/SL-PD7**

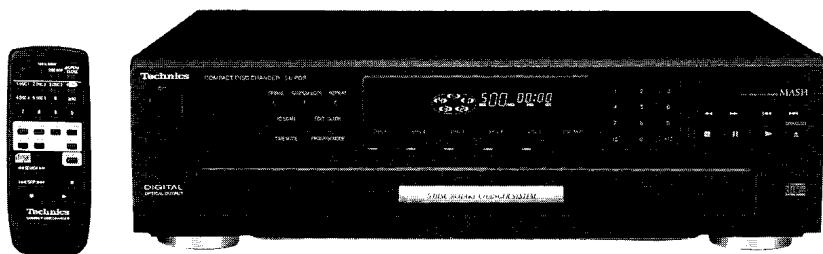

Fotografía del modelo SL-PD9.
На фотографии изображена модель SL-PD9.
Na fotografii pokazany jest model SL-PD9.
Na fotografii je uveden model SL-PD9.

COMPACT
disc
DIGITAL AUDIO

Tento návod k obsluze obsahuje kompletní návod v českém jazyce. Porovnejte prosím tento text s obrázky v mezinárodním návodu, který je dodáván s tímto přístrojem.

Antes de conectar, operar o ajustar este producto, sírvase leer estas instrucciones completamente. Guarde este manual.

Перед подключением, работой или регулировкой данного аппарата прочтите, пожалуйста, эту инструкцию полностью. Сохраните, пожалуйста, эту инструкцию.

Przed uruchomieniem sprzętu prosimy o dokładne zapoznanie się z treścią niniejszej instrukcji. Prosimy o zachowanie niniejszej instrukcji obsługi. Niniejsza instrukcja została opracowana na podstawie oryginalnej publikacji firmy MATSUSHITA ELECTRIC INDUSTRIAL CO., LTD.

Dříve než začnete jakékoli zapojování, operace nebo nastavování tohoto výrobku, prostudujte si prosím celý tento návod. Ušchevejte si prosím tento návod k obsluze.

ESPAÑOL
РУССКИЙ ЯЗЫК
POLSKI
ČESKY

Consulte las páginas 2-36.
См.стр. 2-36.
Patrz strony 2-36.
Viz str. 37-zadní strana.

E

RQT5768-1R

Estimado cliente

Muchísimas gracias por haber adquirido este sistema.

Para obtener de él una seguridad y unas prestaciones óptimas, lea con atención estas instrucciones.

Estas instrucciones de funcionamiento se aplican a los modelos SL-PD9, SL-PD7A y SL-PD7.

Estas instrucciones de funcionamiento, sin embargo, son principalmente para el modelo SL-PD9.

Indice del contenido

Reglamentos de seguridad	3
Precauciones de seguridad	4
Conexiones	6
Preparando el control remoto	
Sólo para SL-PD9	8
Controles del panel delantero	10
Funcionamiento básico	12
Reproducción al azar	18
Reproducción en espiral	18
Reproducción programada	20
Función de rastreo ID	22
Función de búsqueda	22
Función de salto	24
Función de repetición	26
Selección de modo de tiempo	26
Función de guía de edición	28
Precauciones para el transporte de este aparato	32
Acerca de los discos compactos	32
Mantenimiento	32
Guía para la localización de fallas	34
Especificaciones técnicas	34

Уважаемый покупатель

Благодарим Вас за то, что Вы приобрели эту систему.

Чтобы получить оптимальное качество работы системы и обеспечить безопасность, пожалуйста, внимательно прочитайте эту инструкцию.

Эта инструкция по эксплуатации применима к моделям SL-PD9, SL-PD7A и SL-PD7.

В этой инструкции по эксплуатации, однако, подробно объясняется функционирование модели SL-PD9.

Содержание

Правила безопасности	3
Меры предосторожности	4
Подключение	7
Подготовка пульта ДУ к работе Только SL-PD9	9
Средства управления, расположенные на лицевой панели	11
Основные операции	13
Воспроизведение в произвольном порядке	19
Воспроизведение в "спиральном" порядке	19
Программное воспроизведение	21
Функция ID-сканирования	23
Функция поиска	23
Функция пропуска	25
Функция повтора	27
Выбор режима времени	27
Функция управления редактированием	29
Меры предосторожности при переносе данного аппарата	33
Сведения о компакт-дисках	33
Уход	33
Руководство по поиску и устранению неисправностей	35
Технические характеристики	35

Drogi Kliencie

Dziękujemy Ci za zakupienie tego produktu. Aby zapewnić optymalną pracę urządzenia i bezpieczną obsługę, prosimy o uważne przeczytanie niniejszej instrukcji obsługi.

Podane tutaj instrukcje obsługi można stosować do modeli SL-PD9, SL-PD7A i SL-PD7.

Jednakże zasadniczo, instrukcje te wyjaśniają działanie modelu SL-PD9.

Spis treści

Ostrzeżenia	3
Zalecenia dotyczące bezpieczeństwa	5
Połączenia	7
Przygotowanie do korzystania ze zdalnego sterowania Tylko w modelu SL-PD9	9
Regulatory umieszczone na płycie czołowej	11
Obsługa podstawowa	13
Odtwarzanie losowe	19
Odtwarzanie spiralne	19
Odtwarzanie programowe	21
Funkcja wyszukiwania utworów (ID scan)	23
Funkcja wyszukiwania	23
Funkcja ominięcia	25
Funkcja powtarzania	27
Wybór trybu wyświetlania czasu	27
Funkcja automatycznego kopiowania	29
Ostrzeżenia dotyczące przenoszenia tego urządzenia	33
Uwagi dotyczące płyt kompaktowych	33
Konserwacja	33
Używanie usterek	36
Dane techniczne	36

Accesorios suministrados

Прилагаемые принадлежности Wposażenie standardowe

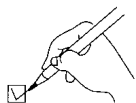

Marque e identifique los accesorios suministrados.

Пожалуйста, проверьте и идентифицируйте наличие прилагаемых принадлежностей.

Sprawdź kompletność wyposażenia i zidentyfikuj poszczególne jego elementy.

- Cable de alimentación de CA 1
Шнур питания переменного тока 1 шт.
Przewód sieciowy 1 szt.

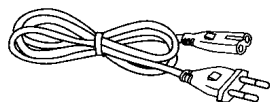

Nota

El cable de alimentación de CA incluido es para ser usado con este aparato solamente. No lo utilice con otro equipo.

Примечание

Прилагаемый сетевой шнур предназначен только для использования с данным аппаратом. Не используйте его с другим оборудованием.

Uwaga

Przewód sieciowy, będący na wyposażeniu, może być używany tylko z tym urządzeniem. Nie wykorzystuj go do podłączania innego sprzętu.

- Cable de conexión estéreo 1
Соединительный стереокабель 1 шт.
Stereofoniczny przewód połączeniowy 1 szt.

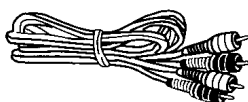

- Sólo para SL-PD9**

Только SL-PD9

Tylko w modelu SL-PD9

Trasmisor de mando a distancia ... 1
Пульт дистанционного управления 1 шт.
Nadajnik zdalnego sterowania ... 1 szt.

(RAK-SL948WK)



- Sólo para SL-PD9**

Только SL-PD9

Tylko w modelu SL-PD9

Pilas 2
Батарейки 2 шт.
Baterie 2 szt.

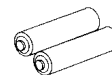

Regulamentos de seguridad

¡ADVERTENCIA!

ESTE APARATO UTILIZA UN LÁSER.

EL USAR LOS CONTROLES, HACER LOS REGLAJES O LOS PASOS REQUERIDOS EN FORMA DIVERSA DE LA AQUÍ EXPUESTA PUEDE REDUNDAR EN EXPOSICIÓN PELIGROSA A LA RADIACIÓN.

NO ABRA LAS TAPAS NI HAGA REPARACIONES USTED MISMO. EN CASO DE PRODUCIRSE ANOMALÍAS SOLICITE AYUDA DE PERSONAL CUALIFICADO.

¡ADVERTENCIA!

PARA MANTENER BIEN VENTILADA ESTA UNIDAD, NO LA INSTALE NI PONGA EN UN ESTANTE DE LIBROS, MUEBLE EMPOTRADO U OTRO ESPACIO DE DIMENSIONES REDUCIDAS. ASEGÚRESE QUE CORTINAS Y OTROS MATERIALES NO OBSTRUYAN LAS CONDICIONES DE VENTILACIÓN PARA PREVENIR EL RIESGO DE SACUDIDAS ELÉCTRICAS O INCENDIOS DEBIDOS AL RECALENTAMIENTO.

AVISO:

PARA REDUCIR EL RIESGO DE INCENDIOS, SACUDIDAS ELÉCTRICAS O DAÑOS EN EL APARATO, NO LO EXPONGA A LA LLUVIA, SALPICADURAS, GOTEJO O HUMEDAD.

Правила безопасности

ПРЕДОСТЕРЕЖЕНИЕ!

В ЭТОМ УСТРОЙСТВЕ ИСПОЛЬЗУЕТСЯ ЛАЗЕР. ПРИМЕНЕНИЕ РЕГУЛИРОВОК И НАСТРОЕК, ОТЛИЧНЫХ ОТ НИЖЕОПИСАННЫХ, МОЖЕТ ПРИВЕСТИ К ОПАСНОМУ ЛАЗЕРНОМУ ОБЛУЧЕНИЮ. НЕ ОТКРЫВАЙТЕ КРЫШКУ И НЕ ПРОИЗВОДИТЕ РЕМОНТ САМИЛУЧШЕ ПОРУЧИТЬ ЭТО КВАЛИФИЦИРОВАННОМУ СПЕЦИАЛИСТУ.

ПРЕДОСТЕРЕЖЕНИЕ!

НЕ СЛЕДУЕТ УСТАНОВЛИВАТЬ ИЛИ РАЗМЕЩАТЬ ДАННЫЙ АППАРАТ В КНИЖНОМ ШКАФУ, ВСТРОЕННОМ ШКАФУ ИЛИ ДРУГОМ ОГРАНИЧЕННОМ ПРОСТРАНСТВЕ ДЛЯ ТОГО, ЧТОБЫ СОХРАНИТЬ УСЛОВИЯ ХОРОШЕЙ ВЕНТИЛЯЦИИ. УДОСТОВЕРЬТЕСЬ, ЧТО ШТОРЫ И ДРУГИЕ ПОДОБНЫЕ ПРЕДМЕТЫ НЕ ПРЕПЯТСТВУЮТ НОРМАЛЬНОЙ ВЕНТИЛЯЦИИ ДЛЯ ПРЕДОТВРАЩЕНИЯ РИСКА ПОРАЖЕНИЯ ЭЛЕКТРИЧЕСКИМ ТОКОМ ИЛИ ВОЗНИКНОВЕНИЯ ПОЖАРА ИЗ-ЗА ПЕРЕГРЕВА.

ПРЕДУПРЕЖДЕНИЕ:

ДЛЯ УМЕНЬШЕНИЯ РИСКА ВОЗНИКНОВЕНИЯ ПОЖАРА, ПОРАЖЕНИЯ ЭЛЕКТРИЧЕСКИМ ТОКОМ ИЛИ ПОВРЕЖДЕНИЯ ИЗДЕЛИЯ НЕ ПОДВЕРГАЙТЕ ДАННЫЙ АППАРАТ ВОЗДЕЙСТВИЮ ДОЖДЯ, БРЫЗГ, КАПЛЕЙ ИЛИ ВЛАГИ.

Для России
ИНФОРМАЦИЯ О
СЕРТИФИКАЦИИ
ПРОДУКЦИИ



BZ02

Для России

“Установленный производителем в порядке п. 2 ст. 5 Федерального Закона РФ “О защите прав потребителей” срок службы изделия равен 7 годам с даты производства при условии, что изделие используется в строгом соответствии с настоящей инструкцией по эксплуатации и применимыми техническими стандартами.”

Пример маркировки: ○○8А○○○○○○

Элементы кода: 3-ий символ—год изготовления (8—1998 г., 9—1999 г., 0—2000 г., ...); 4-ый символ—месяц изготовления (А—январь, В—февраль, ..., L—декабрь)

Расположение маркировки: Задняя или нижняя панель устройства

Сделано в Сингапуре
Мацушита Электрик Индастриал Ко.,
Лтд.

Ostrzeżenia

UWAGA!

W TYM URZĄDZENIU ZNAJDUJE SIĘ LASER.

WYKONYWANIE REGULACJI INNYCH, NIŻ OPISANE, LUB POSTĘPOWANIE W SPOSÓB NIE PRZEWIDZIANY W INSTRUKCJI OBSŁUGI GROZI NIEBEZPIECZNYM NAŚWIETLENIEM PROMIENIAMI LASERA.

PROSIMY NIE OTWIERAĆ OBU DOWY I NIE DOKONYWAĆ NAPRAW SAMODZIELNIE. PROSIMY POWIERZYĆ NAPRAWY KWALIFIKOWANEMU PERSONELOWI.

UWAGA!

NINIEJSZEGO URZĄDZENIA NIE NALEŻY INSTALOWAĆ LUB UMIESZCZAĆ W SZAFCE NA KSIĄŻKI, ZABUDOWANEJ SZAFCE LUB INNEJ OGRANICZONEJ PRZESTRZENI, W CELU ZAPEWNIENIA DOBREJ WENTYLACJI. NALEŻY SIĘ UPEWNIĆ, ŻE ZASŁONY I INNE MATERIAŁY NIE ZASŁANIAJĄ OTWORÓW WENTYLACYJNYCH TAK, ABY ZAPOBIEC RYZYKU PORAZENIA PRĄDEM LUB POŻARU W WYNIKU PRZEGRZANIA.

OSTRZEŻENIE:

ABY ZREDUKOWAĆ RYZYKO POŻARU, PORAZENIA PRĄDEM LUB USZKODZENIA PRODUKTU, NIE NALEŻY TEGO URZĄDZENIA NARAŻAĆ NA DESZCZ, CHLAPANIE, KAPANIE LUB WILGOĆ.

Precauciones de seguridad

Ubicación

Coloque el sistema en una superficie plana lejos de la luz directa del sol, temperatura y humedad altas, y vibración excesiva. Estas condiciones pueden dañar el gabinete y otros componentes, y por lo tanto acortar la vida útil del aparato.

Colóquelo por lo menos a 15 cms de superficies de paredes para evitar distorsión y efectos acústicos indeseados.

No ponga objetos pesados sobre el aparato.

Voltaje

No use fuentes de alimentación de alto voltaje. Esto puede sobrecargar el aparato y causar un incendio.

No use una fuente de alimentación de CC. Verifique cuidadosamente la fuente cuando coloque el aparato en una embarcación u otro lugar donde CC sea usada.

Protección del cordón de alimentación

Asegúrese que el cordón de alimentación esté conectado correctamente y no dañado. Una conexión pobre y daño en el cordón pueden causar un incendio o un choque eléctrico. No jale, doble el cordón ni coloque objetos pesados sobre él.

Coja el enchufe firmemente cuando desenchufe el cordón. El jalar el cordón puede causar choque eléctrico.

No maneje el enchufe con manos mojadas. Esto puede causar choque eléctrico.

Objetos extraños

No permita que objetos de metal caigan dentro del aparato. Esto puede causar choque eléctrico o fallas.

No permita que líquidos penetren en el aparato. Esto puede causar choque eléctrico o fallas. Si ésto ocurre, desconecte inmediatamente el aparato de su alimentación y póngase en contacto con su distribuidor.

No rocíe insecticidas sobre o dentro del aparato. Contienen gases inflamables que pueden encenderse si son rociados dentro del aparato.

Servicio

No intente reparar esta aparato por sí mismo. Si el sonido se interrumpe, los indicadores no se iluminan, sale humo o sucede cualquier problema que no está tratado en estas instrucciones, póngase en contacto con su distribuidor o con un centro de servicio autorizado. Puede ocurrir un choque eléctrico o daño al aparato si este aparato es reparado, desarmado o reconstruido por personas no calificadas.

Extienda la vida útil del aparato desconectándolo de la fuente de alimentación si no va a ser usado por largo tiempo.

Medidas de precaución

Расположение

Установите аппарат на ровной поверхности подальше от прямого солнечного света, высоких температур, высокой влажности и чрезмерных вибраций. Подобные условия могут повредить корпус аппарата и другие компоненты, сократив тем самым срок его службы.

Располагайте аппарат на расстоянии по крайней мере 15 см от стен во избежание искажений и нежелательных акустических эффектов.

Не кладите на аппарат тяжелые предметы.

Напряжение

Не используйте высоковольтные источники питания. При этом возможна перегрузка аппарата и возникновение пожара.

Не используйте источники питания постоянного тока. Обязательно проверьте источник питания перед установкой аппарата на судах или в другом месте, где используется постоянный ток.

Предохранение сетевого шнура

Убедитесь в том, что сетевой шнур питания переменного тока подсоединен правильно и не поврежден. Плохое подсоединение и повреждение шнура могут привести к пожару или поражению электрическим током. Не тяните за шнур, не изгибайте его и не кладите на него тяжелые предметы.

При отключении шнура плотно возьмитесь за вилку. Если Вы будете тянуть за сетевой шнур питания переменного тока, это может привести к поражению электрическим током.

Не прикасайтесь к вилке мокрыми руками. Это может привести к поражению электрическим током.

Посторонние предметы

Не допускайте попадания в аппарат металлических предметов. Это может привести к поражению электрическим током или неисправности.

Не допускайте попадания в аппарат жидкостей. Это может привести к поражению электрическим током или неисправности. Если это произойдет, немедленно отсоедините аппарат от источника питания и обратитесь к Вашему дилеру.

Не распыляйте на аппарат и внутрь него инсектициды. Они содержат горючие газы, которые могут воспламениться при распылении на аппарат.

Ремонт

Не пытайтесь отремонтировать этот аппарат самостоятельно. Если прерывается звук, не высвечиваются индикаторы, показался дым, или возникла любая другая проблема, которая не показана в этой инструкции, отсоедините сетевой шнур питания переменного тока и обратитесь к Вашему дилеру или в уполномоченный сервисный центр. Если ремонт аппарата, его разборка или реконструкция выполняется неквалифицированным персоналом, возможно поражение электрическим током или повреждение аппарата.

Срок службы аппарата можно увеличить, отсоединив его от источника питания, если он не будет использоваться в течение продолжительного периода времени.

Zalecenia dotyczące bezpieczeństwa

Ustawianie urządzenia

Ustaw urządzenie na równej powierzchni z dala od bezpośredniego oświetlenia słonecznego, wysokiej temperatury, dużej wilgotności i nadmiernych wibracji. Takie warunki mogą doprowadzić do uszkodzenia obudowy i/lub innych części i przez to skrócić czas prawidłowego działania urządzenia.

Aby uniknąć zniekształceń dźwięku i innych niekorzystnych efektów akustycznych, ustawiaj urządzenie w odległości przynajmniej 15 cm od ścian itp.

Nie umieszczaj ciężkich przedmiotów na urządzeniu.

Napięcie zasilające

Nie używaj jako źródła zasilania wysokiego napięcia. Może to przeciążyć urządzenie i spowodować pożar.

Nie używaj jako źródła zasilania prądu stałego. Starannie upewnij się, jakie parametry ma napięcie sieci, zwłaszcza na statku lub w innym miejscu, gdzie bywa stosowana sieć prądu stałego.

Obchodzenie się z przewodem sieciowym

Przewód sieciowy musi być dokładnie podłączony i nie może być uszkodzony. Złe kontaktowanie i uszkodzenie przewodu sieciowego może być przyczyną pożaru lub porażenia elektrycznego. Nie rozciągaj, zginaj i nie umieszczaj ciężkich przedmiotów na urządzeniu.

Przy wyłączeniu urządzenia z sieci nie ciągnij za przewód, ponieważ może to doprowadzić do porażenia elektrycznego.

Nigdy nie dotykaj wtyczki wilgotnymi rękami, ponieważ może to doprowadzić do niebezpiecznego porażenia elektrycznego.

Ciała obce

Nie dopuszczaj do tego, aby metalowe przedmioty przypadkowo wpadały do urządzenia. Może to spowodować poważne porażenie elektryczne lub uszkodzenie urządzenia.

W żadnym wypadku nie dopuszczaj do wylewania płynów na urządzenie lub do jego wnętrza. Może to spowodować poważne porażenie elektryczne lub uszkodzenie urządzenia. Jeśli do tego dojdzie, natychmiast wyłącz urządzenie z sieci i skontaktuj się z punktem sprzedaży.

Unikaj rozpylenia środków owadobójczych w aerozolu w pobliżu urządzenia, ponieważ zawierają one łatwopalne gazy, które mogłyby się zapalić.

Serwis

Nigdy nie próbuj naprawiać urządzenia samodzielnie. Jeśli dźwięk jest przerywany, wskaźniki nie świecą, pojawia się dym itp., skontaktuj się natychmiast z punktem sprzedaży lub z autoryzowanym punktem serwisowym. Może dojść do poważnego porażenia elektrycznego lub uszkodzenia urządzenia, jeśli urządzenie będzie naprawiane, rozbierane lub przerabiane przez niewykwalifikowane osoby.

Jeśli urządzenie nie będzie używane przez dłuższy czas, wyłącz je z sieci, co wydłuży jego czas poprawnej pracy.

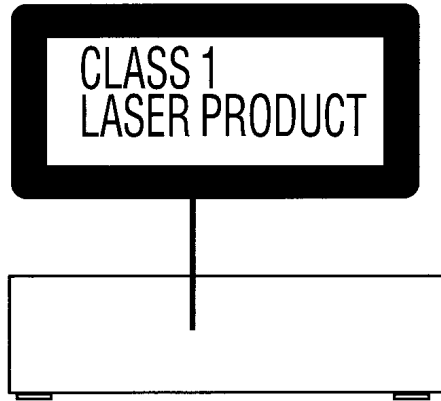

(Parte de atrás del aparato)
(Задняя стенка изделия)
(Tylna ściana urządzenia)

DANGER	INVISIBLE LASER RADIATION WHEN OPEN. AVOID DIRECT EXPOSURE TO BEAM.	(Inside of product)
ADVARSEL	USYNLIG LASERSTRÅLING VED ÅBNING. NÅR SIKKERHEDSÅFBRYDERE ER UDE AF FUNKTION. UNDGÅ UDSÆTTELSE FOR STRÅLING.	(Indersiden af apparatet)
VARO!	AVATTAESSA JA SUOJALUKITUS OHITETTAESSA OLET ALTTIINA NAKYMATONTA LASERSÄTEILYLLE. ÄLÄ KATSO SÄTEESEEN.	(Tuotteen sisällä)
VARNING	OSYNLIG LASERSTRÅLNING NÄR DENNA DEL ÄR ÖPPNAD OCH SPÄRREN ÄR URKOPPLAD. BETRÄKTA EJ STRÅLEN.	(Apparatens insida)
ADVARSEL	USYNLIG LASERSTRÅLING NÄR DEKSEL ÅPNES OG SIKKERHEDSLÅS BRYTES. UNNGÅ EKSPONERING FOR STRÅLEN.	(Produktets insinde)
VORSICHT	UNSIHTBARE LASERSTRAHLUNG, WENN ABDECKUNG GEÖFFNET. NICHT DEM STRAHL AUSSETZEN.	(Im Inneren des Gerätes)

Conexiones

- A** Antes de hacer conexiones, deberá asegurarse primeramente de que este aparato y los demás componentes del sistema están apagados.

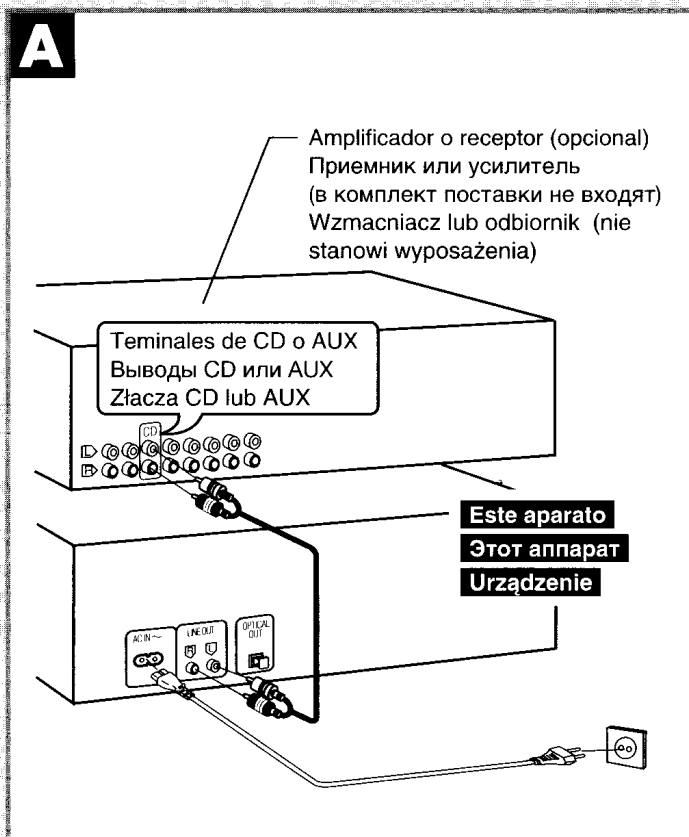

Cable de conexión estéreo (incluido)

Blanco (L)
Rojo (R)



Nota

Aunque la ilustración muestra la conexión del cable de alimentación de CA a un tomacorriente de CA del hogar, si el amplificador (o receptor) tiene una toma de CA, conectar el cable a la toma del mismo.

Inserción del conector

Incluso cuando el conector está bien insertado, dependiendo del tipo de toma usada, la parte delantera del conector puede sobresalir como se muestra en la figura.

Sin embargo, no habrá problemas para usar el aparato.

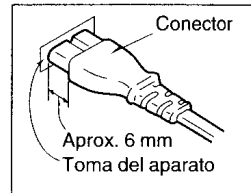

B Conexión digital

Quitar el tapón quitapolvos y conectar este aparato a otro equipo digital dotado de un terminal de fibra óptica, tal como un receptor o procesador de sonido ambiental digital.

- Dejar el tapón puesto cuando el terminal no esté siendo usado.

Para su referencia

Si tiene discos compactos de formato DTS, podrá disfrutar de una reproducción de seis canales conectando este aparato a un receptor o procesador de sonido ambiental dotado de decodificador DTS.

Nota

Utilizar el terminal de fibra óptica solamente cuando se reproduzca discos compactos de formato DTS. Las señales DTS pueden salir correctamente sólo a través del terminal digital. Si la conexión se hace a través de los terminales LINE OUT se producirá ruido y posiblemente se dañarán los altavoces.

- DTS es una marca registrada de Digital Theater Systems, L.P.

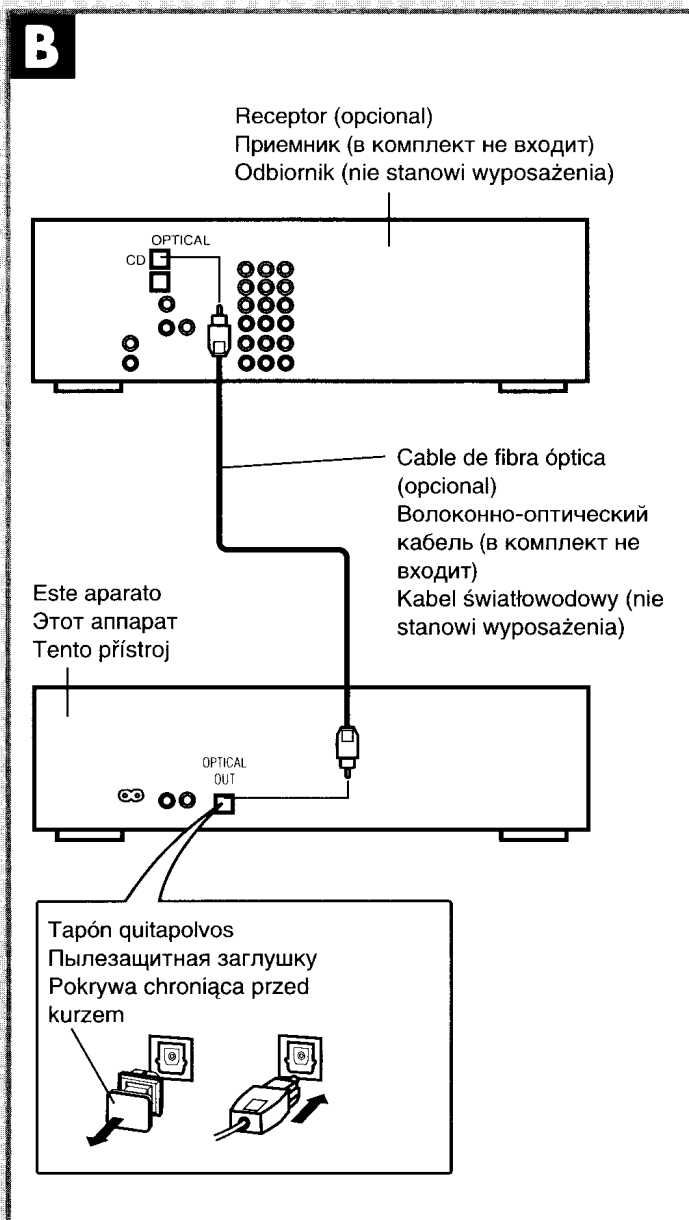

Подключение

- A** Перед проведением подсоединений убедитесь в том, что питание данного аппарата и других компонентов системы отключено.

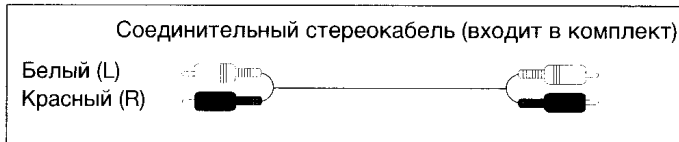

Примечание

На данном рисунке показано подсоединение сетевого шнура питания переменного тока к штепсельной розетке переменного тока, однако, если усилитель (или приемник) оснащен гнездом переменного тока, то подсоединяйте сетевой шнур к этому гнезду.

Установка соединителя в гнездо

Даже если соединитель полностью вставлен в гнездо, то в зависимости от типа гнезда часть соединителя может выступать, как это показано на рисунке.

Однако это не вызывает никаких проблем с использованием устройства.

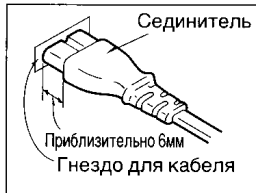

В Цифровое подсоединение

Снимите пылезащитный колпачок и подсоедините эту систему к другому цифровому источнику, например, к приемнику или цифровому процессору окружающего звучания, используя разъем волоконно-оптического кабеля.

- Если этот разъем не используется, то не снимайте пылезащитный заглушку.

Для Вашего сведения

Если у Вас есть компакт-диски формата DTS, то Вы можете осуществить шестиканальное воспроизведение компакт-дисков, подсоединив этот аппарат к приемнику или цифровому процессору окружающего звучания, которые имеют DTS-декодер.

Примечание

При воспроизведении компакт-дисков формата DTS используйте только разъем волоконно-оптического кабеля. Корректный выход DTS-сигналов возможен только через цифровой разъем. Подсоединение через стереоразъемы LINE OUT может вызывать помехи, а также может привести к повреждению динамиков.

- DTS является торговой маркой Digital Theater Systems, L.P.

Połączenia

- A** Przed wykonywaniem połączeń upewnij się, że zasilanie tego urządzenia i wszystkich pozostałych elementów zestawu jest wyłączone.

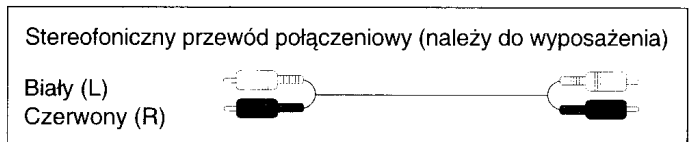

Uwaga

Ilustracja pokazuje przewód zasilania sieciowego podłączony do domowego gniazdka sieciowego, lecz jeżeli wzmacniacz (lub amplituner) posiada gniazdo wyjściowe zasilania, wówczas podłącz przewód do tego gniazda.

Wkładanie przewodu sieciowego

Nawet gdy przewód jest włożony dokładnie, czołowa część złącza może wystawać tak, jak pokazano na rysunku. Jest to zależne od rodzaju wtyczki i nie powoduje komplikacji w korzystaniu z urządzenia.



B Połączenie cyfrowe

Zdejmij nasadkę chroniącą przed kurzem i podłącz urządzenie do gniazda światłowodowego innych urządzeń cyfrowych takich jak amplituner lub cyfrowy procesor dźwięku.

- Gdy gniazdo to nie jest używane, pozostaw założoną nasadkę.

Wyjaśnienie

Jeśli posiadasz płyty CD o formacie DTS, możesz korzystać z sześciokanałowego odtwarzania, gdy podłączysz to urządzenie do amplitunera, lub cyfrowego procesora dźwięku wyposażonego w dekoder DTS.

Uwaga

Przy odtwarzaniu płyt CD formatu DTS używaj tylko gniazda światłowodowego. Sygnały DTS mogą być poprawnie odtwarzane tylko przez gniazdo cyfrowe. Podłączenie urządzenia przez stereofoniczne gniazda LINE OUT spowodowałoby silne szумы i mogłoby doprowadzić do uszkodzenia zestawów głośnikowych.

- DTS jest znakiem handlowym Digital Theater Systems, L.P.

Preparando el control remoto

Sólo para SL-PD9

A

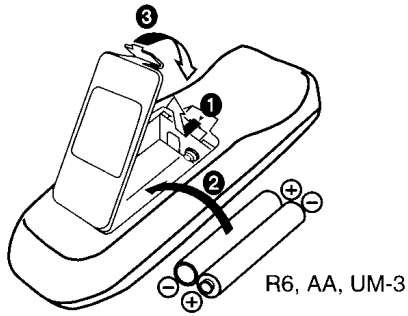

B

Sensor de señales del mando a distancia
Сенсор сигнала дистанционного управления
Czujnik sygnałów zdalnego sterowania

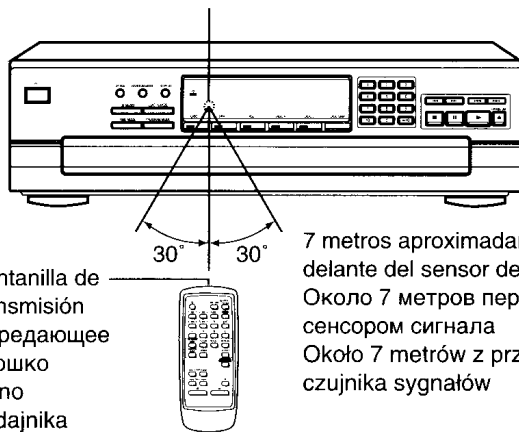

7 metros aproximadamente por
delante del sensor de señales
Около 7 метров перед
сенсором сигнала
Около 7 metrów z przodu
czujnika sygnałów

Ventanilla de
transmisión
Передающее
окошко
Okno
nadajnika

A Instalación de las pilas

Utilización de las pilas

- Cuando inserte las pilas, alinee debidamente los polos (+ y -).
- No mezcle pilas viejas y nuevas ni pilas de diferentes tipos.
- No cargue pilas normales de celdas secas.
- No caliente ni desame las pilas. No permita que entren en contacto con llamas ni agua.
- Quite las pilas del aparato si no va a utilizarlo durante mucho tiempo.
- No las guarde junto con objetos metálicos tales como collares.
- No utilice baterías recargables.
- No utilice pilas que tengan la cubierta pelada.

Manejar mal las pilas puede causar fugas de electrolito, lo que a su vez estropeará lo que toque el fluido y podrá causarse un incendio. Si las pilas tienen fugas de electrolito, consulte a su distribuidor. Si el electrolito entra en contacto con cualquier parte de su cuerpo, lave la parte afectada con agua abundante.

B Método correcto de utilización

Notas sobre el funcionamiento

- Dirija la ventanilla de transmisión del control remoto hacia el sensor ubicado en el aparato. Evite los obstáculos.
- Asegúrese de que la ventanilla de transmisión y el sensor del aparato no tengan polvo. El exceso de polvo puede afectar la transmisión y recepción de las señales.
- No exponga el sensor de la señal del control remoto a la luz directa del sol o a la luz brillante de una lámpara fluorescente de inversión.

Para prevenir daños

- Nunca coloque cosas pesadas encima de este aparato.
- No desarme o reconstruya el aparato.
- No derrame agua u otros líquidos dentro del aparato.

А Установка батареек

Использование батареек

- При вставке батарей совместите полюса (+ и –) надлежащим образом.
- Не смешивайте старые и новые батареи, а также батареи разных типов.
- Не перезаряжайте обычные батареи сухих элементов.
- Не нагревайте и не разбирайте батареи. Не допускайте их контакт с пламенем или водой.
- Если предполагается, что аппарат долгое время не будет использоваться, батареи из него следует вынуть.
- Не храните их вместе с металлическими предметами, такими как ожерелье.
- Не используйте батареи перезаряжаемого типа.
- Не используйте батареи, если крышка была снята.

Неправильное обращение с батареями может стать причиной вытекания электролита, который при попадании предметы может повредить их и вызвать возгорание.

В случае утечек электролита из батарей обратитесь к Вашему дилеру.

В случае попадания электролита на тело, тщательно смойте его водой.

В Правильный способ использования

Замечания по эксплуатации

- Направляйте окно излучателя пульта ДУ на сенсор аппарата. Не допускайте наличия препятствий между ними.
- Следите, чтобы сенсор аппарата и окно излучателя пульта ДУ были очищены от пыли. Чрезмерное количество пыли может влиять на его работу.
- Не подвергайте приемный сенсор данного аппарата прямому солнечному свету и яркому свету инвертерной люминесцентной лампы.

Предотвращение повреждений

- Никогда не ставьте на пульт ДУ тяжелые предметы.
- Не производите разборку или модификацию пульта ДУ.
- Не допускайте попадания на пульт ДУ воды или других жидкостей.

А Закладание батарей

Корzystanie z baterii

- Ustaw właściwie bieguny (+ i –) podczas zakładania baterii.
- Nie używaj równocześnie starych i nowych baterii lub baterii różnych typów.
- Nie ładuj ponownie zwykłych baterii suchych.
- Nie narażaj baterii na działanie ciepła i nie rozbieraj ich. Nie dopuszczaj do kontaktu z płomieniem lub wodą.
- Jeżeli urządzenie nie będzie używane przez dłuższy czas, wyjmij baterie.
- Nie przechowuj razem z metalowymi przedmiotami takimi jak naszyjniki.
- Nie należy używać typu baterii nadających się do ponownego ładowania.
- Nie należy używać baterii, których osłonki zostały zdjęte.

Niewłaściwe obchodzenie się z bateriami może spowodować wyciek elektrolitu, który może uszkodzić stykające się z nim części i spowodować pożar.

Jeśli elektrolit wyciekł z baterii, skontaktuj się ze sprzedawcą.

Umyj dokładnie wodą, jeśli doszło do kontaktu elektrolitu z jakąkolwiek częścią ciała.

В Właściwy sposób korzystania ze zdalnego sterowania

Uwagi dotyczące obsługi

- Skieruj okienko nadawcze nadajnika zdalnego sterowania w kierunku czujnika urządzenia. Między nadajnikiem a urządzeniem nie powinny znajdować się żadne przeszkody.
- Pamiętaj, aby okienko nadawcze i czujnik urządzenia były oczyszczone z kurzu. Nadmierne zakurzenie może zmniejszyć skuteczność działania zdalnego sterowania.
- Nie wystawiaj czujnika sygnałów zdalnego sterowania na bezpośrednio padające promienie słońca lub silne światło świetlówek.

Aby uniknąć uszkodzenia

- Nigdy nie kładź ciężkich przedmiotów na nadajniku.
- Nie próbuj go rozbierać ani przerabiać.
- Nie rozlewaj na niego wody ani innych płynów.

A

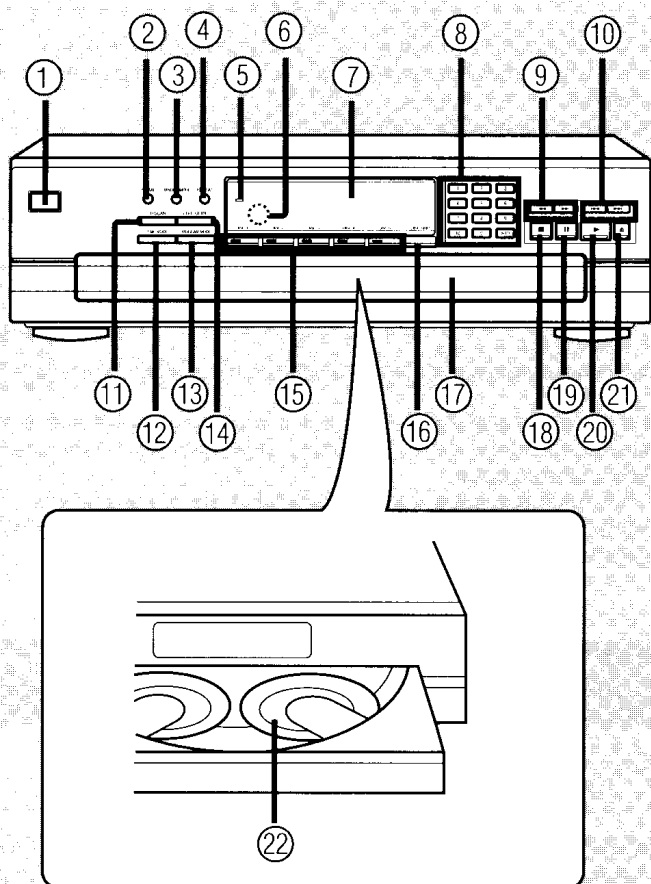

B

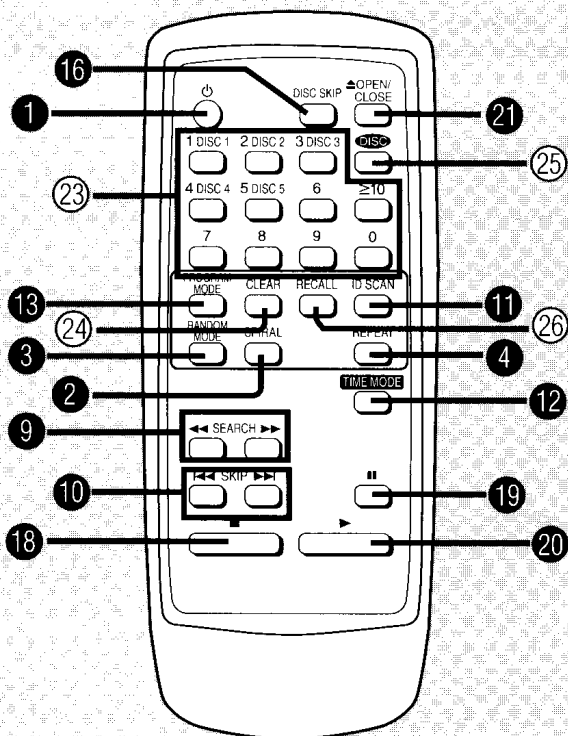

Controles del panel delantero

A Aparato principal

N.o	Nombre	Página de referencia
①	Interruptor de alimentación en espera/conectada (⏻/⏻)	12
	Pulse este interruptor para cambiar del modo de alimentación conectada al modo de alimentación en espera o viceversa. En el modo de alimentación en espera, el aparato consume una pequeña cantidad de corriente.	
②	Botón de reproducción en espiral (SPIRAL)	18
③	Botón de reproducción al azar (RANDOM MODE)	18
④	Botón de función de repetición (REPEAT)	26
⑤	Indicador de alimentación en espera (⏻)	
	Cuando se conecte el aparato a la red de CA, este indicador se encenderá en el modo de alimentación en espera y se apagará cuando se conecte la alimentación del aparato.	
⑥	Sensor de señales del mando a distancia	8
	Este cambiador puede ser operado utilizando el mando a distancia suministrado con un receptor Technics. (Esto podrá no ser posible con algunos modelos.)	
⑦	Exhibición	
⑧	Botones numéricos (1-10, 0, >10)	16
⑨	Botones de búsqueda (◀◀, ▶▶)	22
⑩	Botones de salto (◀◀◀, ▶▶▶)	24
⑪	Botón de rastreo ID (ID SCAN)	22
⑫	Botón de modo de tiempo (TIME MODE)	26
⑬	Botón de reproducción programada (PROGRAM MODE)	20
⑭	Botón de guía de edición (EDIT GUIDE)	30
⑮	Botones de discos compactos (DISC 1-DISC 5)	14
⑯	Botón de función de salto de disco compacto (DISC SKIP)	12, 24
⑰	Bandeja de carga	12
⑱	Botón de parada (■)	16
⑲	Botón de pausa ()	16
⑳	Botón de reproducción (▶)	16
㉑	Botón de apertura/cierre de la bandeja (▲OPEN/CLOSE)	12
㉒	Bandeja de discos (1-5)	12

B Mando a distancia Sólo para SL-PD9

Los botones ①, ②, ③, ④, ⑨, ⑩, ⑪, ⑫, ⑬, ⑯, ⑱, ⑳ y ㉑ tienen las mismas funciones que los botones correspondientes en el aparato principal.

N.o	Nombre	Página de referencia
㉓	Botones numéricos	16
㉔	Botón de borrado total (CLEAR)	22
㉕	Botón de disco (DISC)	14
㉖	Botón de llamado (RECALL)	22

A Основной аппарат

№	Название	Стр. для справки
①	Включатель питания standby/on (⏻/⏻)	13
	Нажмите включатель, чтобы переключить аппарат из режима "включено" в режим ожидания, и наоборот. В режиме ожидания аппарат тем не менее потребляет небольшое количество электроэнергии.	
②	Кнопка воспроизведения в "спиральном" порядке (SPIRAL)	19
③	Кнопка режима воспроизведения в произвольном порядке (RANDOM MODE) ...	19
④	Кнопка повтора (REPEAT)	27
⑤	Индикатор режима ожидания (⏻)	
	Если аппарат подключен к сети переменного тока, этот индикатор горит в режиме ожидания и гаснет при включении аппарата.	
⑥	Сенсор сигнала пульта ДУ	9
	Управление данным ченджером можно осуществлять с помощью пульта ДУ, входящего в комплект приемника Technics. (Эта функция может быть недоступна для некоторых моделей.)	
⑦	Дисплей	
⑧	Цифровые кнопки (1-10, 0, >10)	17
⑨	Кнопки поиска (◀◀, ▶▶)	23
⑩	Кнопки пропуска (◀◀, ▶▶)	25
⑪	Кнопка сканирования по идентификаторам (ID SCAN)	23
⑫	Кнопка режима времени (TIME MODE)	27
⑬	Кнопка программного режима (PROGRAM MODE)	21
⑭	Кнопка управления редактированием (EDIT GUIDE)	31
⑮	Кнопки задания диска (DISC 1 – DISC 5) ...	15
⑯	Кнопка пропуска диска (DISC SKIP)	13, 25
⑰	Загрузочный лоток	13
⑱	Кнопка "стоп" (■)	17
⑲	Кнопка "пауза" ()	17
⑳	Кнопка воспроизведения (▶)	17
㉑	Кнопка открытия и закрытия загрузочного лотка (▲OPEN/CLOSE)	13
㉒	Гнезда для дисков (1-5)	13

B Пульт ДУ Только SL-PD9

Кнопки ①, ②, ③, ④, ⑨, ⑩, ⑪, ⑫, ⑬, ⑯, ⑰, ⑱, ⑲, ⑳ и ㉑ выполняют те же функции, что и соответствующие кнопки на основном аппарате.

№	Название	Стр. для справки
㉓	Цифровые кнопки	17
㉔	Кнопка сброса (CLEAR)	23
㉕	Кнопка диска (DISC)	15
㉖	Кнопка вызова памяти (RECALL)	23

A Urządzenie główne

Numer	Nazwa	Numer strony
①	Przełącznik „STANDBY/ON“ (⏻/⏻)	13
	Naciśnij ten przycisk, aby wyłączyć urządzenie (przełączyć je w stan gotowości), lub włączyć je z powrotem. W stanie gotowości urządzenie nadal pobiera pewną niewielką moc.	
②	Przycisk odtwarzania spiralnego (SPIRAL)	19
③	Przycisk odtwarzania losowego (RANDOM MODE)	19
④	Przycisk powtarzania (REPEAT)	27
⑤	Wskaźnik gotowości (⏻)	
	Gdy urządzenie jest podłączone do sieci, wskaźnik ten świeci się, gdy urządzenie jest wyłączone (przełączone w stan gotowości), a gaśnie, gdy urządzenie jest włączone.	
⑥	Czujnik sygnałów zdalnego sterowania	9
	Zmieniacz może być sterowany przy pomocy nadajnika zdalnego sterowania dostarczonego z amplifonem firmy Technics. (Nie dotyczy to niektórych modeli.)	
⑦	Wyświetlacz	
⑧	Przyciski numeryczne (1-10, 0, >10)	17
⑨	Przyciski wyszukiwania (◀◀, ▶▶)	23
⑩	Przyciski przeskakiwania (◀◀, ▶▶)	25
⑪	Przycisk funkcji wyszukiwania utworów (ID SCAN)	23
⑫	Przycisk wyboru trybu wyświetlania czasu (TIME MODE)	27
⑬	Przycisk trybu programowego (PROGRAM MODE)	21
⑭	Przycisk automatycznego kopiowania (EDIT GUIDE)	31
⑮	Przyciski wyboru płyty (DISC 1-DISC 5)	15
⑯	Przycisk omińnięcia płyty (DISC SKIP)	13, 25
⑰	Szuflada ładowania płyt	13
⑱	Przycisk stop (■)	17
⑲	Przycisk pauzy ()	17
⑳	Przycisk odtwarzania (▶)	17
㉑	Przycisk otwierania/zamykania szuflady ładowania płyt (▲OPEN/CLOSE)	13
㉒	Tace płyt (1-5)	13

B Nadajnik zdalnego sterowania

Tylko w modelu SL-PD9

Przyciski ①, ②, ③, ④, ⑨, ⑩, ⑪, ⑫, ⑬, ⑯, ⑰, ⑱, ⑲, ⑳ oraz ㉑ mają dokładnie takie same funkcje jak odpowiadające im przyciski w urządzeniu głównym.

Numer	Nazwa	Numer strony
㉓	Przyciski numeryczne	17
㉔	Przycisk kasowania (CLEAR)	23
㉕	Przyciski wyboru płyty (DISC)	15
㉖	Przycisk sprawdzania (RECALL)	23

Funcionamiento básico

Este aparato podrá reproducir discos CD-R y CD-RW de audio del formato CD-A que hayan sido finalizados* después de terminar la grabación.

Tal vez no pueda reproducir algunos discos CD-R o CD-RW debido a las condiciones de la grabación.

* La finalización es un proceso que permite a los reproductores CD-R/CD-RW reproducir discos CD-R y CD-RW de audio.

Reproducción secuencial

Permite reproducir todos los discos, comenzando desde la pista 1 del disco seleccionado.

La explicación a continuación es un ejemplo del uso en caso que los cinco lugares de la bandeja del cambiador tengan discos compactos.

1 Oprimir [⏻/⏮].

El aparato se encenderá.

2 Oprimir [▲OPEN/CLOSE] para abrir la bandeja de carga.

3 Cargar el(los) disco(s) en la bandeja.

Los discos se pueden cargar de a dos por vez oprimiendo [DISC SKIP] para hacer girar el carrusel.

Note

- No cargar discos de 8 cm y 12 cm en el mismo lugar.
- No utilice discos compactos de formas irregulares. (Vea la página 32.)

PRECAUCION

No se debe tocar la bandeja de carga ni el carrusel cuando se mueven, y no se debe girar el carrusel a mano, de lo contrario podría resultar en un malfuncionamiento del aparato y/o daños en los discos compactos.

(Continúa en la siguiente página)



1

2

Indica que la bandeja de carga está abierta.
Указывает на то, что загрузочный лоток открыт.
Wskazuje, że szuflada jest otwarta.

Número de lugares de la bandeja que están ocupados.
номера гнезд, в которые вставлены диски.
Numery tac, w których znajdują się płyty.

3

Lugar de disco	Carrusel	Número de disco
Гнездо для дисков	Карусельный магазин	Номер диска
Taca płyty	Karuzela	Numer płyty

Etiqueta hacia arriba.
Диск должен располагаться меткой вверх.
Etykieta powinna być zwrócona ku górze.

Основные операции

Этот аппарат может воспроизводить аудио CD-R и CD-RW формата CD-DA, которые были завершены* до окончания записи.

Он может быть не в состоянии воспроизводить некоторые CD-R и CD-RW вследствие условий записи.

* Завершение является процессом, который позволяет проигрывателям CD-R/CD-RW воспроизводить аудио CD-R и CD-RW.

Последовательное воспроизведение

При воспроизведении в последовательном порядке воспроизводится запись на всех дисках, начиная с первой дорожки на выбранном диске.

Приводимые ниже разъяснения даются на примере работы в случае, когда во все гнезда для дисков вставлены диски.

1 Нажать кнопку [⏻/⏮].

Аппарат включится.

2 Для открытия загрузочного лотка нажать кнопку [▲OPEN/CLOSE].

3 Вставить диск(и) в гнездо (гнезда) для дисков.

Можно вставить два диска сразу. Для поворота карусельного магазина нажать кнопку [DISC SKIP].

Примечания

- Не вставляйте 8- и 12-см диски в одно и то же гнездо.
- Не используйте компакт-диски нестандартной формы. (См. стр. 33.)

ОСТОРОЖНО

Не дотрагивайтесь ни до загрузочного лотка, ни до карусельного магазина, когда они находятся в движении, не пытайтесь вращать карусельный магазин рукой. Это может привести к нарушению работы аппарата и (или) повреждению дисков.

(Продолжение на следующей странице)

Obsługa podstawowa

Urządzenie może odtwarzać płyty CD nadające się do zapisu (CD-R) i płyty CD nadające się do wielokrotnego zapisu (CD-RW) formatu audio CD-DA, poddane procesowi finalizacji* po zakończeniu nagrywania.

Może ono nie odtwarzać niektórych płyt CD-R lub CD-RW ze względu na warunki nagrywania.

* Finalizacja jest procesem, który umożliwia odtwarzaczom płyt CD-R/CD-RW odtwarzanie płyt audio CD-R i CD-RW.

Odtwarzanie kolejne

Wszystkie załadowane płyty zostaną odtwarzane, zaczynając od pierwszego utworu z wybranej płyty.

Poniższy przykład wyjaśnia działanie urządzenia, gdy do wszystkich pięciu tac włożone zostały płyty.

1 Naciśnij przycisk [⏻/⏮].

Urządzenie włączy się.

2 Naciśnij przycisk [OPEN/CLOSE], aby otworzyć szufladę ładowania płyt.

3 Włóż płytę(y) do tac(y) płyt(y).

Naciśnij przycisk [DISC SKIP], aby obrócić karuzelę, w celu załadowania kolejnych płyt.

Uwaga

- Nie wkładaj do tej samej tacy płyt 8-centymetrowych i 12-centymetrowych.
- Nie używaj płyt CD o nieregularnych kształtach. (Zobacz strona 33.)

UWAGA

Nie dotykaj szuflady ładowania płyt ani karuzeli, gdy znajdują się one w ruchu, ani nie próbuj ręcznie obracać karuzeli; może to spowodować nieprawidłowe działanie urządzenia i/lub uszkodzenie płyt.

(Ciąg dalszy na następnej stronie)

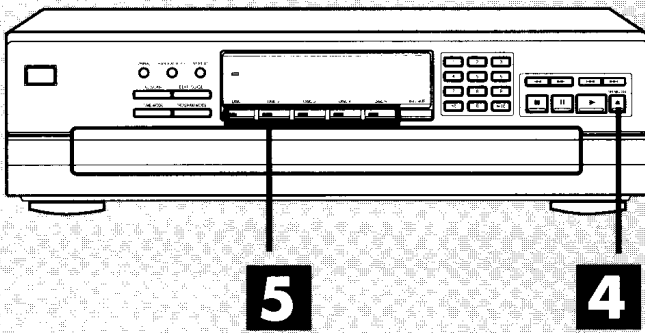

Reproducción secuencial

4 Oprimir otra vez [△OPEN/CLOSE] para cerrar la bandeja de carga.

Nota

No se debe cerrar la bandeja a mano.

5 Oprimir el botón del disco compacto deseado ([DISC 1]–[DISC 5]).

La reproducción comenzará desde el disco seleccionado. Si en el lugar seleccionado no hay un disco, el cambiador reproduce el disco siguiente.

Sólo para SL-PD9

El indicador de disco se enciende cuando hay un disco en la posición de disco correspondiente.

Para mando a distancia Sólo para SL-PD9

Oprimir [DISC] y luego, antes de unos 7 segundos, oprimir [DISC 1]–[DISC 5] para seleccionar el disco que se quiera.

4

OPEN/CLOSE



Disco en posición de reproducción (El número se enciende de color rojo.)
 Положение, в котором осуществляется воспроизведение (Номер диска высвечивается красным цветом.)
 Numer płyty w pozycji odtwarzania (Numer świeci się na czerwono.)



Se enciende cuando hay un disco en este lugar. Si no hay un disco en este lugar, la indicación desaparece cuando llega a la posición de reproducción.
 Горит, когда в гнездо вставлен диск. Если в гнезде диска нет, то когда оно попадает в положение воспроизведения, индикация исчезает.
 Wskaźnik świeci się gdy na tacy znajduje się płyta. Jeśli na tacy nie ma płyty, wskaźnik gaśnie gdy taca ta znajdzie się w pozycji odtwarzania.

5

SL-PD9

DISC 1 DISC 2 DISC 3 DISC 4 DISC 5



Indicador de disco
 Индикатор диска
 Wskaźnik płyty

SL-PD7A SL-PD7

DISC 1 DISC 2 DISC 3 DISC 4 DISC 5



Número del disco en reproducción
 Номер диска, с которого осуществляется воспроизведение
 Číslo přehrávané desky
 Numer odtwarzanej płyty

Tiempo transcurrido
 Время, прошедшее с начала воспроизведения
 Czas odtwarzania



Número de pista en reproducción
 Номер воспроизводимой дорожки
 Numer odtwarzanego utworu

Indicador de reproducción
 Индикатор воспроизведения
 Wskaźnik odtwarzania

Последовательное воспроизведение

- 4** Для закрытия загрузочного лотка снова нажать кнопку [**▲OPEN/CLOSE**].

Примечание

Не пытайтесь закрывать загрузочный лоток рукой.

- 5** Нажать кнопку выбора диска ([**DISC 1**] – [**DISC 5**]), соответствующую нужному номеру.

Воспроизведение начинается с выбранного диска. В случае отсутствия диска в выбранном гнезде воспроизведение начинается с диска со следующим номером.

Только SL-PD9

Если диск вставлен в соответствующее гнездо, то горит соответствующий индикатор.

С пульта ДУ Только SL-PD9

Нажмите кнопку [**DISC**], а затем в течение прикл. 7 сек нажмите кнопку [**DISC 1**]–[**DISC 5**], чтобы выбрать желаемый диск.

Проигрыватель обеспечивает воспроизведение всех дорожек на всех дисках по порядку и автоматически останавливается по окончании воспроизведения последней дорожки на последнем диске. Затем первый диск перемещается в положение воспроизведения.

Odtwarzanie kolejne

- 4** Naciśnij ponownie przycisk [**▲OPEN/CLOSE**], aby zamknąć szufladę ładowania płyt.

Uwaga

Nie próbuj ręcznie zamykać szuflady.

- 5** Naciśnij przycisk odpowiadający żądanej płycie ([**DISC 1**]–[**DISC 5**]).

Odtwarzanie rozpocznie się od wybranej płyty. Jeśli na wybranej tacy nie ma płyty, zmieniacz zacznie odtwarzać płytę następną.

Tylko w modelu SL-PD9

Wskaźnik płyty świeci się, gdy na odpowiadającej mu tacy znajduje się płyta.

Dla zdalnego sterowania Tylko w modelu SL-PD9

Naciśnij przycisk [**DISC**], a następnie w ciągu około 7 sekund naciśnij przycisk [**DISC 1**]–[**DISC 5**], aby wybrać żądaną płytę.

Zmieniacz CD odtworzy kolejno wszystkie utwory z wszystkich płyt, a następnie zatrzyma się automatycznie, gdy zakończy się odtwarzanie ostatniego utworu z ostatniej płyty. Pierwsza płyta wróci wtedy do pozycji odtwarzania.

Funcionamiento básico

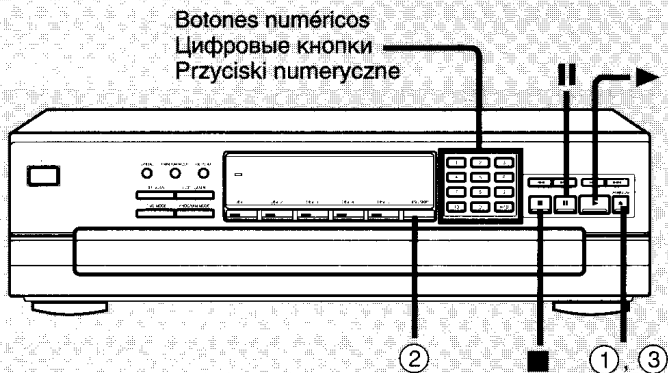

A Para acceder directamente a una pista

Oprimir el(los) botón(es) numérico(s) para seleccionar la pista.

Para seleccionar una pista de dos dígitos superior al 10 (o seleccionar una pista de dos dígitos desde el control remoto para SL-PD9)

Oprimir [>10] ($[\geq 10]$) en el control remoto para SL-PD9) y luego, antes de unos 7 segundos, los dos números que quiera.

Por ejemplo

Pista n.º 20: [>10] ($[\geq 10]$) en el control remoto para SL-PD9)

[2] → [0]

B Para cambiar discos durante la reproducción

Al reproducir un disco, se pueden cambiar los otros discos sin interrumpir la reproducción.

① Oprimir [\blacktriangle OPEN/CLOSE] para abrir la bandeja de carga.

② Oprimir [DISC SKIP] para girar la bandeja y cambiar los discos.

El carrusel se mueve un lugar a la vez. Si se vuelve a oprimir el botón, el carrusel se mueve dos lugares en sentido opuesto.

③ Oprimir [\blacktriangle OPEN/CLOSE] para cerrar la bandeja de carga.

Nota

Si se reproduce un disco con la bandeja de carga abierta, no se podrán reproducir otros discos diferentes del que se reproduce.

C Para parar temporalmente la reproducción

Oprimir [||].

Oprimir [\blacktriangleright] para reanudar la reproducción.

D Para parar la reproducción

Oprimir [■].

La exhibición mostrará el número total de pistas y el tiempo total de reproducción del disco.

El tiempo total de reproducción incluye las secciones de silencio entre pistas. Por esta razón, puede ser unos segundos más que el tiempo de reproducción indicado en el disco.

Oprimir [\blacktriangleright] para reiniciar la reproducción.

PRECAUCION

No se debe mover el cambiador con un disco compacto dentro. Si uno de los discos se saliera de su lugar, se podría rayar o podría dañar el cambiador. (Consultar las "Precauciones para el transporte de este aparato" en la página 32.)

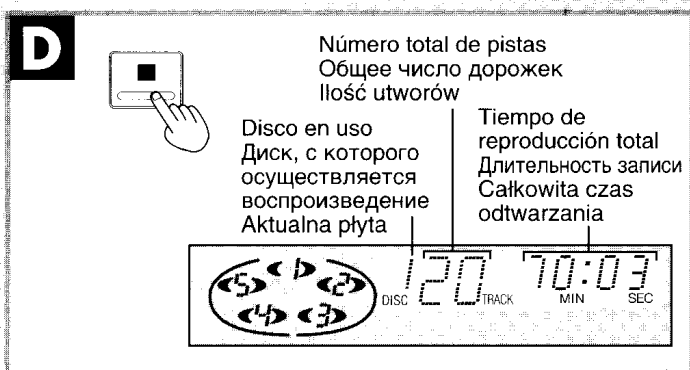
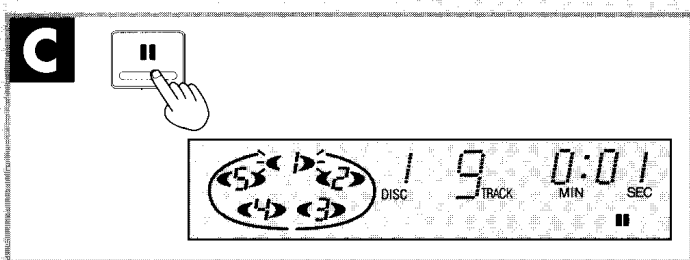
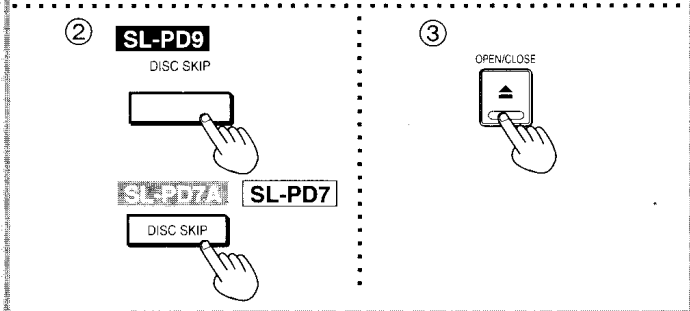
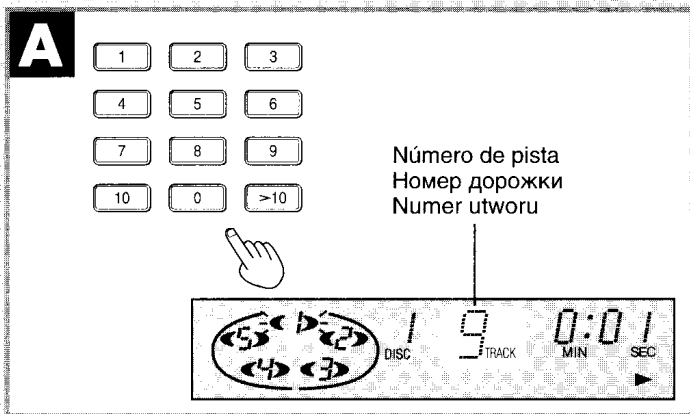

A Для выбора нужной дорожки

Для выбора дорожки нажать цифровую кнопку (кнопки).

Для выбора двузначного номера трека более 10 (или для выбора двузначного номера трека с пульта ДУ для SL-PD9)

Нажмите кнопку [>10] (кнопку [≥ 10] на пульте ДУ для SL-PD9), а затем нажмите две цифровые кнопки в течение прибл. 7 сек.

Например

Трек № 20: Кнопка [>10] (кнопку [≥ 10] на пульте ДУ для SL-PD9)

↓
[2] → [0]

B Замена дисков во время воспроизведения

Во время воспроизведения с одного диска возможна замена других дисков без прекращения воспроизведения.

① Для открытия загрузочного лотка нажать кнопку [\triangle OPEN/CLOSE].

② Для перемещения гнезд и замены дисков нажать кнопку [DISC SKIP].

Карусельный магазин перемещается на одно гнездо. Повторное нажатие кнопки обеспечивает перемещение карусельного магазина на два гнезда в противоположном направлении.

③ Для закрытия загрузочного лотка нажать кнопку [\triangle OPEN/CLOSE].

Примечание

В случае проигрывания диска с открытым загрузочным лотком проигрывание других дисков невозможно.

С Для приостановки воспроизведения

Нажать кнопку [II].

Нажмите кнопку [▶], чтобы возобновить воспроизведение.

D Для прекращения воспроизведения

Нажать кнопку [■].

На индикаторе высвечивается общее число дорожек и длительность записи на диске, с которого осуществляется воспроизведение.

В длительность записи включаются перерывы между дорожками. По этой причине фактическое время воспроизведения может быть на несколько секунд больше, чем длительность записи, обозначенная на диске.

Нажмите кнопку [▶], чтобы вновь начать воспроизведение.

ОСТОРОЖНО

Не перемещать этот ченджер, если в него вставлен диск. В результате выскакивания диска из гнезда возможно, что он получит царапины, а также что аппарат будет не в состоянии обеспечивать воспроизведение.

(См. "Меры предосторожности при перемещении данного аппарата" на стр. 33.)

A Aby wybrać bezpośrednio żądany utwór

Wybierz utwór odpowiednimi przyciskami numerycznymi.

Aby wybrać utwór o numerze dwucyfrowym większym od 10 (lub, aby wybrać utwór o numerze dwucyfrowym przy pomocy nadajnika zdalnego sterowania dla modelu SL-PD9)

Naciśnij przycisk [>10] (≥ 10) w nadajniku zdalnego sterowania dla modelu SL-PD9), a następnie, w ciągu około 7 sekund, naciśnij przyciski dwóch żądanych cyfr.

Na przykład

Utwór numer 20:

Naciśnij przycisk [>10] (≥ 10) w nadajniku zdalnego sterowania dla modelu SL-PD9)

↓
[2] → [0]

B Aby wymienić płyty podczas odtwarzania

Podczas odtwarzania możliwa jest wymiana płyt bez przerywania odtwarzania.

① Naciśnij przycisk [\triangle OPEN/CLOSE], aby otworzyć szufladę ładowania płyt.

② Naciśnij przycisk [DISC SKIP], aby obrócić karuzelę i wymienić płyty.

Karuzela obróci się o jedną tacę. Ponowne naciśnięcie przycisku spowoduje obrócenie karuzeli o dwie tace w przeciwną stronę.

③ Naciśnij przycisk [\triangle OPEN/CLOSE], aby zamknąć szufladę ładowania płyt.

Uwaga

Tylko płyta w pozycji odtwarzania może zostać odtworzona, gdy szuflada ładowania płyt jest otwarta.

С Aby chwilowo wstrzymać odtwarzanie

Naciśnij przycisk [II].

Naciśnij przycisk [▶], aby wznowić odtwarzanie.

D Aby zakończyć odtwarzanie

Naciśnij przycisk [■].

Na wyświetlaczu ukaże się całkowita ilość utworów oraz całkowity czas odtwarzania płyty, która jest w pozycji odtwarzania.

Wyświetlany całkowity czas odtwarzania uwzględnia przerwy między utworami, dlatego też może on być o kilka sekund dłuższy niż czas odtwarzania podany na płycie.

Naciśnij przycisk [▶], aby ponownie rozpocząć odtwarzanie.

UWAGA

Nie przestawiaj urządzenia z załadowanymi płytami kompaktowymi. Jeśli płyta wypadnie z tacy może ulec porysowaniu lub uszkodzeniu może ulec zmieniacz CD. (Patrz „Ostrzeżenia dotyczące przenoszenia tego urządzenia” zamieszczone na stronie 33.)

Reproducción al azar

En este modo se reproducirán todas las pistas una vez sin ningún orden predefinido. Existen dos tipos de reproducción al azar como se describe a continuación.

A Reproducción al azar de un disco

El cambiador reproducirá al azar todas las pistas del disco en posición de reproducción. Luego elegirá al azar otro disco, excluyendo los discos que hayan sido reproducidos, y reproducirá al azar todas las pistas.

En el modo de parada o reproducción
Oprimir [RANDOM MODE] de forma que se encienda el indicador "1 DISC RND".

Cada vez que pulse el botón:
1 DISC RND → FULL RND → (apagado)

B Reproducción al azar de todos los discos

Cada pista a reproducir se elige al azar entre todas las pistas de todos los discos, excluyendo las pistas que hayan sido reproducidas.

En el modo de parada o reproducción
Oprimir [RANDOM MODE] de forma que se encienda el indicador "FULL RND".

Cada vez que pulse el botón:
1 DISC RND → FULL RND → (apagado)

El cambiador parará automáticamente después que haya reproducido todas las pistas de todos los discos una vez.

Para cancelar el modo de reproducción al azar

Oprimir [■].

El indicador "1 DISC (o FULL) RND" se apagará.

C Reproducción en espiral

El cambiador reproduce las primeras pistas de todos los discos cargados en secuencia, seguidas de las segundas pistas de todos los discos, y así sucesivamente.

En el modo de parada o modo de reproducción

Oprimir [SPIRAL].

La reproducción en espiral comienza desde la primera pista del disco ubicado en la posición de reproducción.

El cambiador para automáticamente cuando se hayan reproducido todas las pistas de todos los discos.

Para su referencia

Cuando un disco con menor número de pistas se termina de reproducir, se saltará ese disco y el cambiador continuará reproduciendo en espiral las pistas restantes de los otros discos.

Para cancelar el modo de reproducción en espiral

Oprimir otra vez [SPIRAL].

El indicador "SPIRAL" se apaga.

El cambiador vuelve al modo de reproducción secuencial desde la pista en que se encuentra del disco que se está reproduciendo.

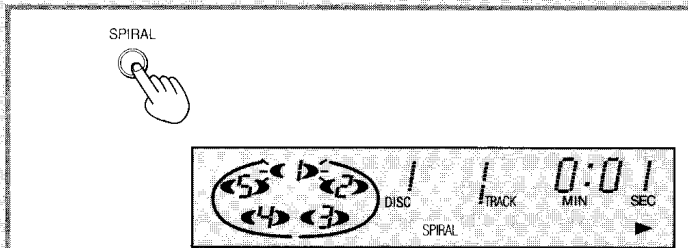
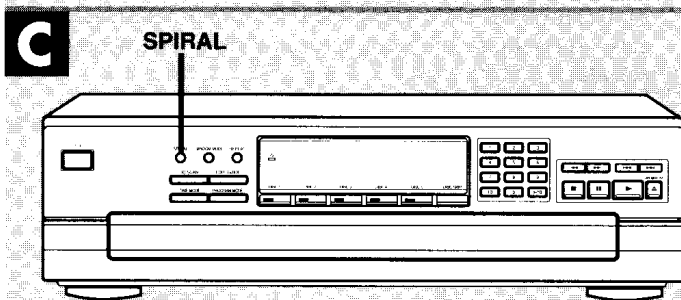
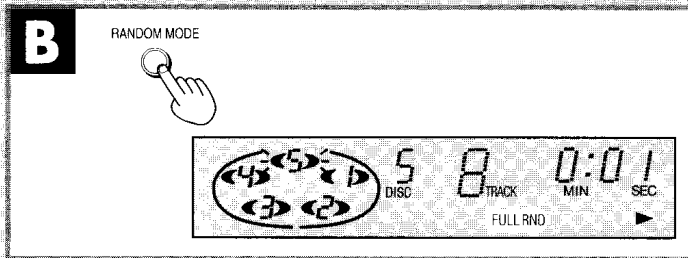
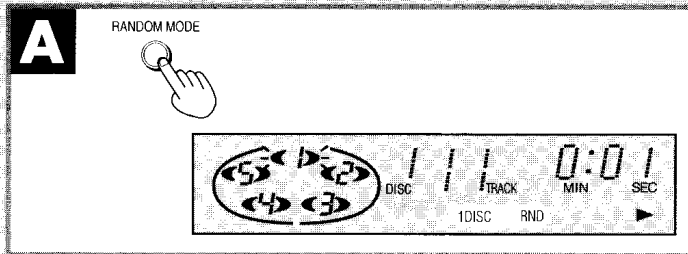
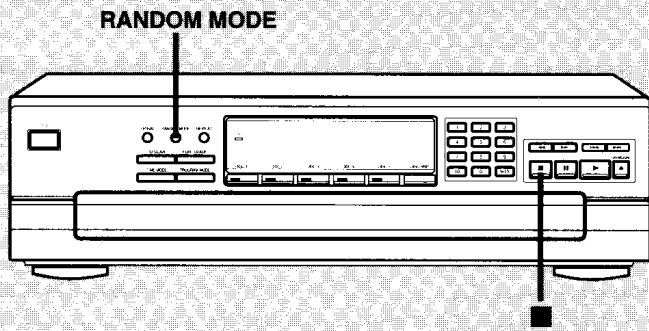

Ejemplo: Cuando se comienza desde el disco 1
Например: Когда начинается с диска 1
Przykład: Gdy zaczyna się od płyty 1

Reproducción en espiral
Воспроизведение в "спиральном порядке"
Odtwarzanie spiralne

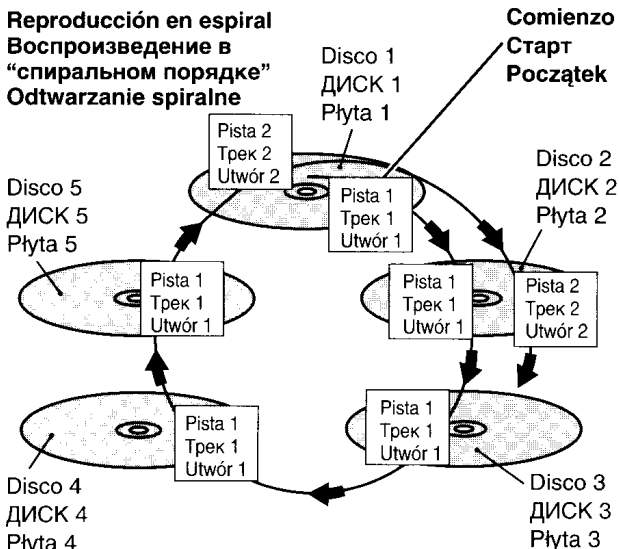

Воспроизведение в произвольном порядке

Выполняется воспроизведение всех дорожек, по одному разу каждой, в произвольном порядке.

A Поддисковое воспроизведение в произвольном порядке

Имеется дватипа воспроизведения в произвольном порядке, как описано ниже. Проигрыватель проигрывает все дорожки на одном диске в произвольном порядке, затем все дорожки в произвольном порядке на другом, выбранном произвольно, диске из числа тех, воспроизведения с которых еще не было, и так далее.

В режимах остановки и воспроизведения **Нажать на кнопку [RANDOM MODE] так, чтобы включился индикатор "1 DISC RND".**

При каждом нажатии кнопки:

1 DISC RND → FULL RND → (гаснет)

B Полное воспроизведение в произвольном порядке

Выбор дорожки, подлежащей воспроизведению, осуществляется произвольно из числа всех ранее не исполненных дорожек на всех дисках.

В режимах остановки и воспроизведения **Нажать на кнопку [RANDOM MODE] так, чтобы включился индикатор "FULL RND".**

При каждом нажатии кнопки:

1 DISC RND → FULL RND → (гаснет)

Магазинный проигрыватель остановится автоматически, после того как все дорожки на всех дисках воспроизведутся один раз.

Чтобы отменить режим произвольного воспроизведения нажать кнопку [■].

Индикатор "1 DISC RND" (или "FULL RND") гаснет.

C Воспроизведение в "спиральном" порядке

Эта функция обеспечивает поочередное воспроизведение первых дорожек на каждом диске, затем вторых дорожек на каждом диске и т. д.

В режимах остановки и воспроизведения

Нажать на кнопку [SPIRAL].

Начинается воспроизведение первой дорожки на диске, находящемся в положении воспроизведения.

Магазинный проигрыватель остановится автоматически, после того как все дорожки на всех дисках воспроизведутся один раз.

Для справки

Когда закончится воспроизведение нескольких дорожек диска, этот диск будет пропущен, и магазинный проигрыватель будет продолжать воспроизведение оставшейся дорожки на других дисках в "спиральном порядке".

Для отмены режима воспроизведения в "спиральном порядке"

Снова нажмите кнопку [SPIRAL].

Индикатор "SPIRAL" гаснет.

Магазинный проигрыватель вернется в режим последовательного воспроизведения с текущей дорожки на текущем диске, который воспроизводится.

Odtwarzanie losowe

Wszystkie utwory zostaną odtworzone w losowej kolejności tak, że każdy utwór będzie odtworzony dokładnie raz. Istnieją dwa typy odtwarzania losowego, ich opis znajduje się poniżej.

A Odtwarzanie losowe jednej płyty

Wszystkie utwory z aktualnie wybranej płyty zostaną odtworzone w losowej kolejności. Następnie nowa płyta wybrana zostanie w losowy sposób spośród jeszcze nie odtwarzanych płyt i wszystkie utwory z wybranej płyty zostaną odtworzone w kolejności losowej.

W trybie stop lub podczas odtwarzania

Naciśnij przycisk [RANDOM MODE] tak, aby zaświecił się wskaźnik „1 DISC RND“.

Za każdym naciśnięciem przycisku:

1 DISC RND → FULL RND → (wyłączony)

B Odtwarzanie losowe wszystkich płyt

Każdy kolejno odtwarzany utwór jest wybierany losowo spośród wszystkich, jeszcze nie odtwarzanych utworów ze wszystkich załadowanych płyt.

W trybie stop lub podczas odtwarzania

Naciśnij przycisk [RANDOM MODE] tak, aby zaświecił się wskaźnik „FULL RND“.

Za każdym naciśnięciem przycisku:

1 DISC RND → FULL RND → (wyłączony)

Zmieniacz wyłączy się automatycznie, gdy wszystkie utwory ze wszystkich płyt zostaną odtworzone jeden raz.

Aby wyłączyć tryb odtwarzania losowego naciśnij przycisk [■].

Wskaźnik „1 DISC RND“ (lub „FULL RND“) zgaśnie.

C Odtwarzanie spiralne

Zostaną odtworzone kolejno pierwsze utwory ze wszystkich załadowanych płyt, następnie drugie utwory ze wszystkich załadowanych płyt i tak dalej.

W trybie stop lub podczas odtwarzania

Naciśnij przycisk [SPIRAL].

Odtwarzanie spiralne rozpocznie się od pierwszego utworu na płycie znajdującej się w pozycji odtwarzania.

Zmieniacz zatrzyma się automatycznie, gdy wszystkie utwory zostaną odtworzone jeden raz.

Wyjaśnienie

Gdy zakończy się odtwarzanie płyty zawierającej mniej utworów, płyta ta zostanie pominięta, a zmieniacz będzie kontynuował odtwarzanie pozostałych utworów z innych płyt w kolejności spiralnej.

Aby wyłączyć tryb odtwarzania spiralnego naciśnij ponownie przycisk [SPIRAL].

Wskaźnik „SPIRAL“ zgaśnie.

Urządzenie wróci do trybu odtwarzania kolejnego, od aktualnie odtwarzanego utworu z płyty będącej w pozycji odtwarzania.

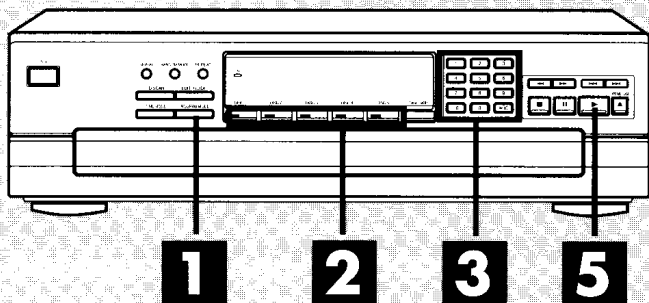

1 PROGRAM MODE

2 SL-PD9

DISC 1 DISC 2 DISC 3 DISC 4 DISC 5

SL-PD7

DISC 1 DISC 2 DISC 3 DISC 4 DISC 5

5 1 2 3 AL TRACK No. 1
4 3 PGM

Número de disco especificada
Номер заданного диска
Wyszczególniony numer płyty

3

1 2 3
4 5 6
7 8 9
10 0 >10

Número de pista especificada
Номер заданной дорожки
Wyszczególniony numer utworu

Orden de programa
Запрограммированная
очередность
Zaprogramowana
kolejność

5 1 2 3 20 TRACK No. 1
4 3 PGM

5

Reproducción programada

Este aparato tiene dos modos de reproducción programada; programa (PGM) y con supresión (DEL). El modo programa permite seleccionar y reproducir las pistas favoritas en el orden que se quiera escucharlas. El modo con supresión permite programar el aparato para que no reproduzca ciertas pistas. Este modo puede usarse en combinación con la reproducción secuencial y al azar. Se pueden seleccionar hasta 32 pistas para cada modo.

- 1** Mientras el aparato está parado **Seleccionar el modo con [PROGRAM MODE]**.
Cada vez que se oprima el botón:
PGM → DEL → (apagado)
- 2** Oprimir [DISC (1 to 5)] para seleccionar el disco requerido.
Aparecerá "AL" en la exhibición para indicar que han sido seleccionadas todas las pistas del disco.
Repetir lo de arriba si se quiere hacer la selección por disco solamente. El número de elementos programados aumentará en uno cada vez que se oprima un botón [DISC].
- 3** Oprimir el (los) botón (botones) numérico(s) para seleccionar una pista.
Para seleccionar una pista de dos dígitos superior al 10 (o seleccionar una pista de dos dígitos desde el control remoto para SL-PD9)
Oprimir [>10] (≥10) en el control remoto para SL-PD9) y luego, antes de unos 7 segundos, los dos números que quiera.
Por ejemplo
Pista n.º 20: [>10] (≥10) en el control remoto para SL-PD9)
↓
[2] → [0]
- 4** Repetir los pasos **2** y **3** para completar la selección.
Si se introduce un número de disco o pista que no exista, la selección registrará inicialmente, pero se borrará automáticamente durante la reproducción.
Si intenta introducir un trigesimotercer elemento, se visualizará "-F".
- 5** Oprimir [▶] para empezar la reproducción.
Durante la reproducción se podrán hacer selecciones adicionales repitiendo los pasos **2** y **3**.

Para utilizar la reproducción al azar y el modo con supresión juntos

Después del paso **4**, haga la selección del modo de reproducción al azar (consulte la página 18).

Para cancelar la reproducción programada

Mientras el aparato está parado **Oprimir [PROGRAM MODE] para seleccionar el modo "(apagado)".**

El contenido del programa permanecerá en la memoria del aparato incluso después de apagar el aparato.

Para usar otra vez el programa

1. Oprimir [PROGRAM MODE] para seleccionar el modo requerido.
2. Oprimir [▶].

Para su referencia

El programa permanecerá en memoria por espacio de hasta dos semanas aunque se desconecte el aparato de su tomacorriente.

Данный аппарат имеет два режима программного воспроизведения; режим программирования (PGM) и режим выборочного воспроизведения (DEL).

Режим программирования позволит Вам выбрать и воспроизвести Ваши любимые дорожки в том порядке, в котором Вы хотели бы их услышать.

Режим выборочного воспроизведения позволит Вам запрограммировать аппарат таким образом, чтобы определенные дорожки не воспроизводились. Этот режим можно использовать в сочетании с последовательным и произвольным воспроизведением.

Для каждого режима можно выбрать до 32 дорожек.

- 1 Аппарат находится в режиме остановки
Выберите режим, нажав кнопку [PROGRAM MODE].

При каждом нажатии кнопки:

PGM → DEL → (гаснет)

- 2 **Нажмите кнопку [DISC (от 1 до 5)] для выбора желаемого диска.**

На дисплее появится индикация "AL", указывающая на то, что выбраны все дорожки диска.

Повторите вышеуказанный пункт, если Вы желаете выбрать только диски. При каждом нажатии кнопки [DISC] количество дисков увеличивается на единицу.

- 3 **Нажмите кнопку(и) с цифрами для выбора дорожки.**

Для выбора двузначного номера трека более 10

(или для выбора двузначного номера дорожки с пульта ДУ для SL-PD9)

Нажмите кнопку [>10] (кнопку [≥10] на пульте ДУ для SL-PD9), а затем нажмите две цифровые кнопки в течение прибл. 7 сек.

Например

Трек № 20: Кнопка [>10] (кнопку [≥10] на пульте ДУ для SL-PD9)

↓
[2] → [0]

- 4 **Повторите пункты 2 и 3 для завершения выбора.**

Если Вы введете несуществующий диск или номер дорожки, то сначала Ваш выбор дорожек будет записан, а потом он автоматически сотрется во время воспроизведения.

На дисплее появится индикация "-F", если Вы попытаетесь ввести 33-ю дорожку.

- 5 **Нажмите кнопку [▶] для того, чтобы начать воспроизведение.**

Во время воспроизведения можно сделать дополнительный выбор дорожек, повторив пункты 2 и 3.

Совместное использование режима произвольного воспроизведения и режима выборочного воспроизведения

Выполнив пункт 4, осуществите выбор дорожек для режима произвольного воспроизведения (см. стр. 19).

Для отмены программного воспроизведения

Аппарат находится в режиме остановки

Нажмите кнопку [PROGRAM MODE] для выбора режима "гаснет".

Содержание программы остается в памяти аппарата даже после выключения питания.

Для возобновления программного воспроизведения

1. Нажмите кнопку [PROGRAM MODE] для выбора желаемого режима.

2. Нажмите кнопку [▶].

Для Вашего сведения

Программа остается в памяти аппарата в течение периода до двух недель даже после отсоединения шнура питания от розетки.

To urządzenie posiada dwa tryby odtwarzania programowego, program (PGM) i pomiń (DEL).

Tryb programowania pozwala wybrać i odtwarzać Twoje ulubione utwory w żądanej kolejności.

Tryb odtwarzania z pomijaniem pozwala programować urządzenie tak, aby nie odtwarzało niektórych utworów. Tryb ten może być używany w połączeniu z odtwarzaniem kolejnym oraz losowym.

Możesz wybrać do 32 utworów dla każdego trybu.

- 1 **Gdy urządzenie jest w trybie stop Wybierz tryb przyciskiem [PROGRAM MODE].**

Za każdym naciśnięciem przycisku:

PGM → DEL → (wyłączony)

- 2 **Naciśnij przycisk [DISC (1 – 5)], aby wybrać żądaną płytę.**

Wskaźnik „AL” pojawi się na wyświetlaczu, informując, że wybrane zostały wszystkie utwory z płyty.

Powtórz powyższą procedurę, jeśli chcesz programować używając wyłącznie numerów płyt. Licznik programowanych pozycji będzie zwiększał się o jeden po każdorazowym naciśnięciu przycisku [DISC].

- 3 **Naciśnij przycisk(i) numeryczny, aby wybrać numer utworu.**

Aby wybrać utwór o numerze dwucyfrowym większym od 10 (lub, aby wybrać utwór o numerze dwucyfrowym przy pomocy nadajnika zdalnego sterowania dla modelu SL-PD9)

Naciśnij przycisk [>10] ([≥10] w nadajniku zdalnego sterowania dla modelu SL-PD9), a następnie, w ciągu około 7 sekund, naciśnij przyciski dwóch żądanych cyfr.

Na przykład

Utwór numer 20: Naciśnij przycisk [>10],[≥10] w nadajniku zdalnego sterowania dla modelu SL-PD9)

↓
[2] → [0]

- 4 **Powtarzaj punkty 2 i 3, aż zaprogramujesz wszystkie wybrane utwory.**

Jeśli wprowadzisz numer nie istniejącej płyty lub utworu, wybór zostanie wstępnie nagrany, jednak podczas odtwarzania zostanie automatycznie skasowany.

Wskaźnik „-F” pojawi się na wyświetlaczu, jeśli spróbujesz wprowadzić 33-cią pozycję.

- 5 **Naciśnij przycisk [▶], aby rozpocząć odtwarzanie.** Dodatkowe pozycje mogą być wprowadzone podczas odtwarzania, powtarzając punkty 2 i 3.

Aby jednocześnie korzystać z odtwarzania losowego oraz trybu odtwarzania z pomijaniem

Po punkcie 4, dokonaj wyboru trybu odtwarzania losowego (patrz strona 19).

Aby wyłączyć tryb odtwarzania programowego

Gdy urządzenie jest w trybie stop

Naciśnij przycisk [PROGRAM MODE], aby wyłączyć ten tryb.

Zaprogramowana sekwencja pozostanie w pamięci urządzenia, nawet jeśli urządzenie zostanie wyłączone.

Aby ponownie korzystać z odtwarzania programowego

1. Naciśnij przycisk [PROGRAM MODE], aby wybrać żądany tryb.

2. Naciśnij przycisk [▶].

Wyjaśnienie

Program pozostanie w pamięci urządzenia do dwóch tygodni, nawet po odłączeniu go od źródła zasilania.

Reproducción programada

Sólo para SL-PD9 (Sólo con el control remoto)

A Para confirmar las selecciones

Oprimir [RECALL].

Cada vez que se oprima el botón, las pistas y discos que se hayan programado aparecerán en la exhibición en el orden que hayan sido seleccionadas.

Para cancelar las selecciones

Mientras el aparato está parado

Oprimir [■]. Se cancelará todo el programa.

Sólo para SL-PD9 (Sólo con el control remoto)

B Para cancelar el último elemento del programa

Oprimir [CLEAR].

Para cancelar un elemento específico

1. Oprimir [RECALL] hasta que se visualice el elemento.
2. Oprimir [CLEAR].

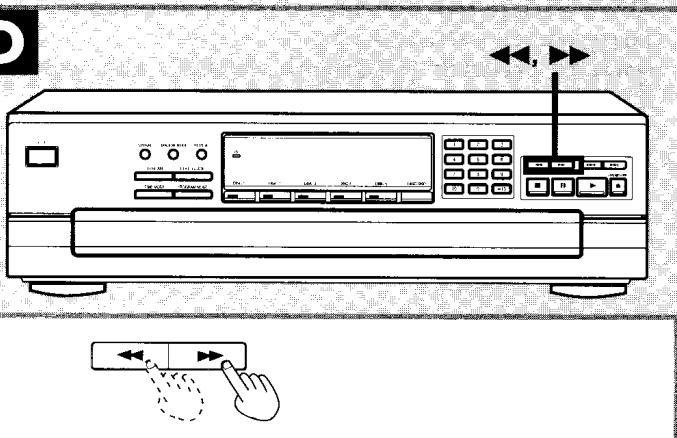
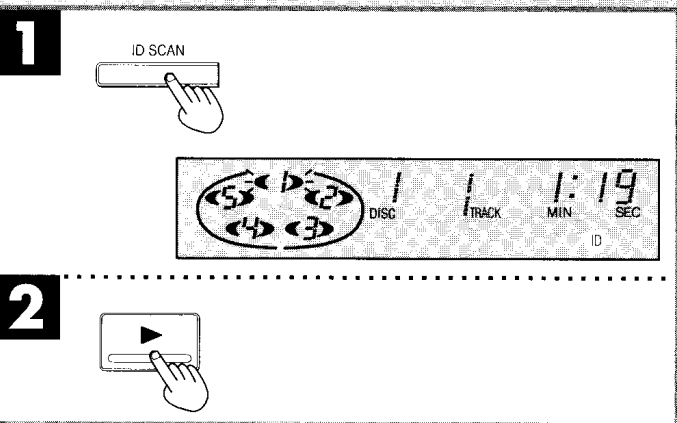
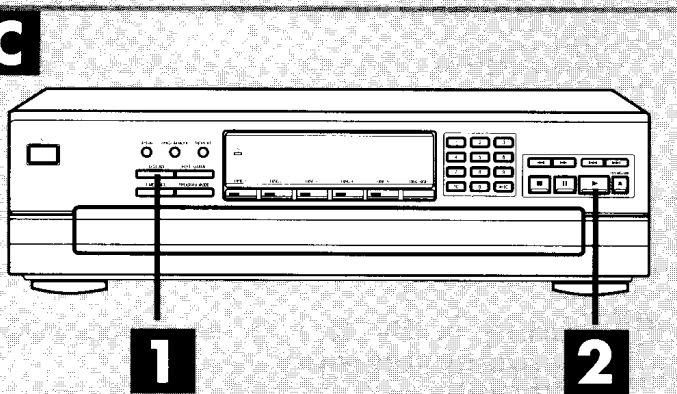
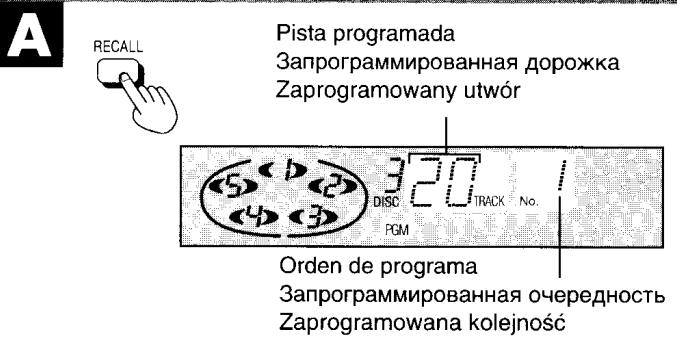
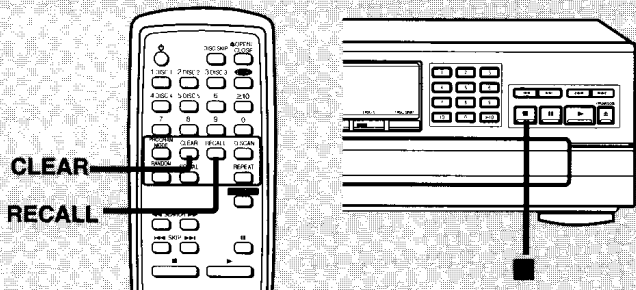

C Función de rastreo ID

Esta función es conveniente para usar cuando se busca una pista determinada.

La función busca una sección de sonido alto desde el comienzo de la pista, y reproduce 10 segundos de la pista centrándose en ese lugar.

El orden de rastreo es el mismo que en el modo de reproducción.

1 Oprimir [ID SCAN].

El rastreo ID SCAN comienza.

2 Cuando se encuentra la pista deseada:

Oprimir [▶].

El cambiador reproduce la pista desde el comienzo.

Para cancelar el rastreo ID

Oprimir [ID SCAN].

El indicador "ID" se apaga.

El cambiador continúa la reproducción desde la pista que se está reproduciendo.

D Función de búsqueda

Permite buscar rápidamente hacia adelante o hacia atrás del disco una sección determinada.

En el modo de reproducción o pausa

Mantener oprimido [◀◀] o [▶▶].

[◀◀]: Permite buscar hacia atrás.

[▶▶]: Permite buscar hacia adelante.

Dejar de oprimir el botón cuando llegue al punto deseado.

Luego el cambiador volverá al modo anterior (reproducción o pausa).

En el modo de reproducción secuencial

Permite buscar hacia adelante varios discos y hacia atrás en el disco que se está escuchando.

En otros modos de reproducción

Permite buscar hacia adelante o hacia atrás sólo en la pista que se está escuchando.

Para su referencia

La función de búsqueda comienza lentamente y luego, si se continúa oprimiendo el botón durante más de 3 segundos, cambia a búsqueda a alta velocidad.

Al buscar en el modo de reproducción se reducirá el nivel de sonido en 12 dB (1/4).

Только SL-PD9 (Только с пульта ДУ)

A Для проверки выбора треков

Нажмите кнопку [RECALL].

При каждом нажатии этой кнопки на дисплее появляются номера дорожек и дисков в том порядке, в котором Вы их ввели.

Для отмены выбора дорожек

Аппарат находится в режиме остановки
Нажмите кнопку [■]. Вся программа будет удалена.

Только SL-PD9 (Только с пульта ДУ)

B Для удаления последнего пункта программы

Нажмите кнопку [CLEAR].

Для удаления желаемого пункта

1. Нажмите кнопку [RECALL] во время отображения этого пункта на дисплее.
2. Нажмите кнопку [CLEAR].

C Функция ID-сканирования

Этой функцией удобно пользоваться при поиске желаемого дорожек.

Функция начнет поиск с начала дорожки для загрузочной секции, и будет воспроизводить 10 секунд часть дорожки вокруг данной точки.

Команда сканирования является такой же, как для режима воспроизведения.

1 Нажмите на кнопку [ID SCAN].

Начнется сканирование по идентификаторам.

2 Когда желаемый трек найден:

Нажмите на кнопку [▶].

Ченджер начнет воспроизведение дорожки с начала.

Чтобы отменить ID-сканирование

Нажмите на кнопку [ID SCAN].

Индикатор "ID" погаснет.

Ченджер продолжит воспроизведения с воспроизводимой дорожки.

D Функция поиска

Вы можете выполнять быстрый поиск определенных участков в прямом или обратном направлении на диске.

В режимах воспроизведения и паузы

Нажать и не отпускать кнопку [◀◀] или [▶▶].

[◀◀]: Позволяет выполнение поиска в обратном направлении.

[▶▶]: Позволяет выполнение поиска в прямом направлении.

Отпустить кнопку после достижения нужного места.

Ченджер возвращается к режиму, в котором он находился до начала поиска.

В режиме последовательного воспроизведения

Вы можете выполнять поиск (воспроизведение или пауза) в в прямом или обратном направлении в пределах текущего диска.

В других режимах воспроизведения

Вы можете выполнять поиск в прямом или обратном направлении только в пределах текущей дорожки.

Для справки

Функция поиска начинает работу медленно, а затем, если кнопка удерживается нажатой в течение более 3 секунд, поиск изменяется на высокоскоростной поиск.

Осуществление поиска в режиме воспроизведения снижает уровень громкости до 12 дБ (на 1/4).

Tylko w modelu SL-PD9 (Tylko z nadajnika zdalnego sterowania)

A Aby sprawdzić zawartość programu

Naciśnij przycisk [RECALL].

Po każdorazowym naciśnięciu przycisku, na wyświetlaczu będą ukazywać się numer zaprogramowanej płyty oraz numery utworów w kolejności, w jakiej zostały wprowadzone do programu.

Aby skasować zaprogramowaną sekwencję utworów

Gdy urządzenie jest w trybie stop

Naciśnij przycisk [■]. Cały program zostanie skasowany.

Tylko w modelu SL-PD9 (Tylko z nadajnika zdalnego sterowania)

B Aby skasować ostatnią pozycję z programu

Naciśnij przycisk [CLEAR].

Aby skasować pojedynczą pozycję z programu

1. Naciśnij przycisk [RECALL] kilkakrotnie, aż ukaże się pozycja, która ma zostać skasowana.
2. Naciśnij przycisk [CLEAR].

C Funkcja wyszukiwania utworów (ID scan)

Jest to funkcja pozwalająca wygodnie wyszukiwać żądany utwór. Funkcja ta przeszukuje utwór od początku, szukając głośniejszej sekcji utworu, a następnie odtwarza jego dziesięciosekundowy fragment zawierający w sobie tę sekcję.

Kolejność przeszukiwania jest taka sama jak w trybie odtwarzania.

1 Naciśnij przycisk [ID SCAN].

Rozpocznie się wyszukiwanie utworów przy użyciu funkcji ID SCAN.

2 Gdy żądany utwór zostanie odnaleziony:

Naciśnij przycisk [▶].

Zmieniacz CD odtworzy utwór od początku.

Aby wyłączyć funkcję ID SCAN

Naciśnij przycisk [ID SCAN].

Wskaźnik „ID” zgaśnie.

Zmieniacz CD będzie kontynuował odtwarzanie od aktualnie odtwarzanego utworu.

D Funkcja wyszukiwania

Możesz szybko przeszukiwać płytę do przodu lub do tyłu, w poszukiwaniu określonych sekcji.

Podczas odtwarzania lub w trybie pauzy

Naciśnij i przytrzymaj przycisk [◀◀] lub [▶▶].

[◀◀]: Ten przycisk pozwala przeszukiwać płytę do tyłu.

[▶▶]: Ten przycisk pozwala przeszukiwać płytę do przodu.

Zwolnij przycisk po osiągnięciu żadanego miejsca na płycie.

Zmieniacz wróci do poprzedniego trybu pracy (odtwarzania albo pauzy).

W trybie odtwarzania kolejnego

Możesz przeszukiwać do przodu wszystkie płyty, a do tyłu w obrębie aktualnie odtwarzane płyty.

W innych trybach odtwarzania

Możesz przeszukiwać do przodu i do tyłu jedynie w obrębie aktualnie odtwarzanego utworu.

Wyjaśnienie

Funkcja wyszukiwania działa początkowo powoli, jeśli jednak przycisk zostanie przytrzymany przez ponad 3 sekundy, przełączy się w przeszukiwanie o podwyższonej prędkości.

Wyszukiwanie w trybie odtwarzania zmniejszy poziom dźwięku o 12 dB (1/4).

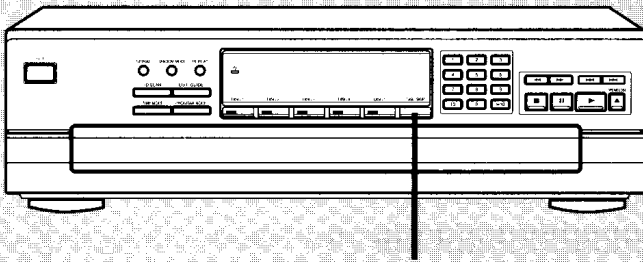
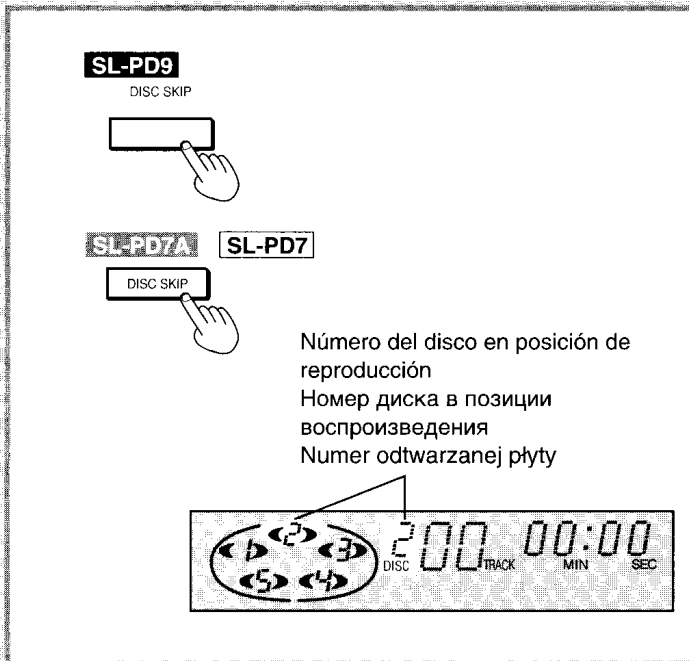
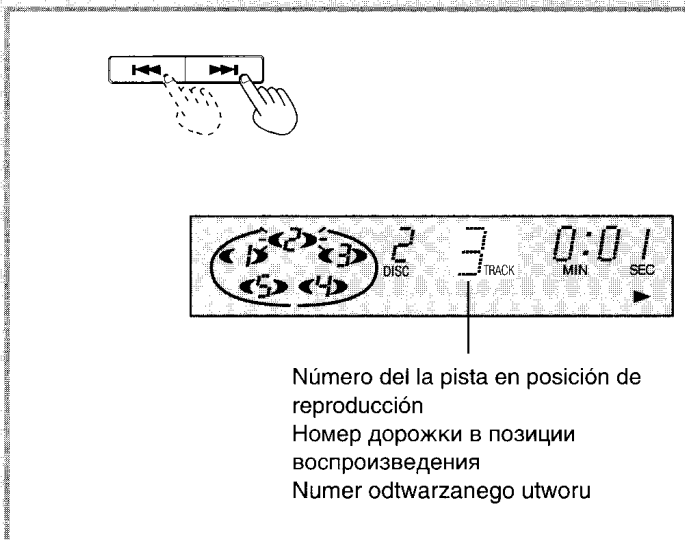
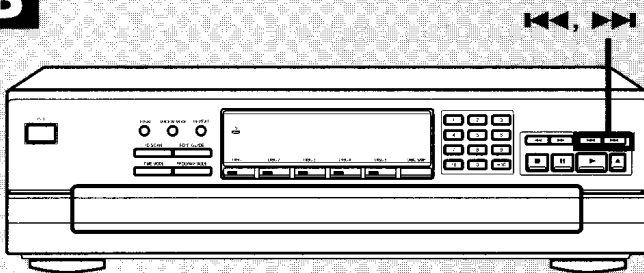
A**DISC SKIP****B**

Función de salto

A Para saltar discos

Usar esta función para saltar discos al seleccionar un disco que se quiere escuchar y para cargar y descargar discos.

Esta función se puede usar en los modos de parada, reproducción secuencial, reproducción al azar de un disco y reproducción con supresión.

Oprimir [DISC SKIP] para girar la bandeja.

En el modo de parada

Cuando la bandeja de carga está cerrada, oprimiendo [DISC SKIP] se gira la bandeja a la siguiente posición.

Cuando la bandeja de carga está abierta, oprimiendo [DISC SKIP] se girará el carrusel dos posiciones.

En el modo de reproducción

Cuando la bandeja de carga está cerrada, oprimiendo [DISC SKIP] se cambiará al siguiente disco y el cambiador reproducirá la pista del siguiente disco.

Si no hay un disco en el lugar seleccionado de la bandeja, el cambiador reproducirá el disco en el siguiente lugar.

Cuando la bandeja de carga está abierta, oprimiendo [DISC SKIP] se girará el carrusel una posición. Oprimiendo otra vez se moverá el carrusel en el sentido opuesto de forma que se puedan cambiar todos los discos excepto el que se está reproduciendo.

B Para saltar pistas

Usar esta función para saltar pistas al seleccionar una pista que se quiere escuchar.

Oprimir [◀◀] o [▶▶] hasta llegar a la pista deseada.

[◀◀]: Permite saltar hacia atrás.

[▶▶]: Permite saltar hacia adelante.

En el modo de reproducción secuencial/programada/con supresión

En el modo de reproducción secuencial, se puede saltar sólo en el disco que está escuchando.

En el modo de reproducción programada, se puede saltar de una pista a otra en la secuencia programada.

En el modo de reproducción con supresión, se puede saltar sólo pistas dentro de las pistas no suprimidas del disco que se está escuchando.

[◀◀]: Permite saltar al comienzo de la pista que se está reproduciendo. Si se vuelve a oprimir rápidamente este botón, se puede saltar hasta el comienzo de la pista anterior.

Se debe recordar que en el modo de salto hacia atrás, la pista que se está escuchando se incluye en la cuenta.

[▶▶]: Permite saltar tantas pistas como veces se oprima el botón.

En el modo de reproducción al azar

[◀◀]: Permite saltar al comienzo de la pista que se está reproduciendo.

[▶▶]: Permite saltar al comienzo de la siguiente pista al azar.

En el modo de reproducción en espiral

[◀◀]: Permite saltar al comienzo de la pista que se está reproduciendo.

[▶▶]: Permite saltar al comienzo de la pista del disco siguiente.

También se pueden saltar pistas estando el cargador en el modo de parada (excepto durante la reproducción al azar y la reproducción en espiral) o en el modo de pausa.

A Пропуск дисков

Используйте эту функцию для пропуска дисков при выборе желаемого для прослушивания диска и при загрузке и выгрузке дисков.

Вы можете использовать эту функцию в режимах остановки, последовательного воспроизведения, воспроизведения одного диска в произвольном порядке и воспроизведении с удалением.

Для поворота гнезда нажать кнопку [DISC SKIP].

В режиме остановки

Когда закрыт загрузочный лоток, гнездо для диска изменяется на следующее при нажатии кнопки [DISC SKIP].

Когда открыт загрузочный лоток, при нажатии кнопки [DISC SKIP] карусельный магазин передвигается через два гнезда для диска.

В режиме воспроизведения

Когда закрыт загрузочный лоток, диск изменяется при нажатии кнопки [DISC SKIP], и магазинный проигрыватель воспроизводит дорожку на следующем диске.

Если в выбранном гнезде для диска нет диска, магазинный проигрыватель воспроизводит диск со следующим номером.

Когда открыт загрузочный лоток, при нажатии кнопки [DISC SKIP] карусельный магазин передвигается через одно гнездо для диска. При повторном нажатии карусельный магазин передвигается в обратном направлении так, что Вы можете заменить все диски, за исключением воспроизводимого.

B Пропуск дорожек

Используйте эту функцию для пропуска дорожек при выборе желаемой для прослушивания дорожки.

Нажимать кнопку пропуска [◀◀] или [▶▶] до тех пор, пока не будет достигнута нужная дорожка.

[◀◀]: Нажатие обеспечивает пропуск в обратном направлении.

[▶▶]: Нажатие обеспечивает пропуск в прямом направлении.

В режиме последовательного воспроизведения/программного воспроизведения/воспроизведения с удалением

В режиме последовательного воспроизведения Вы можете выполнять пропуск только в пределах текущего диска.

В режиме программного воспроизведения Вы можете выполнять пропуск с одной дорожки на другую в запрограммированной последовательности.

В режиме воспроизведения с удалением Вы можете пропускать дорожки только в пределах текущего диска, за исключением дорожек, подлежащих удалению.

[◀◀]: Вы можете выполнить пропуск на начало воспроизводимой дорожки. Если Вы снова быстро нажмете эту кнопку, Вы можете выполнить пропуск на начало предыдущей дорожки.

Запомните, что при пропуске в обратном направлении, текущая дорожка включается в счет.

[▶▶]: Вы можете пропустить столько дорожек, сколько раз Вы нажмете кнопку.

В режиме воспроизведения в произвольном порядке

[◀◀]: Вы можете выполнить пропуск на начало текущей дорожки.

[▶▶]: Вы можете выполнить пропуск на начало следующей дорожки в произвольном порядке.

В режиме воспроизведения в "спиральном порядке"

[◀◀]: Вы можете выполнить пропуск на начало текущей дорожки.

[▶▶]: Вы можете выполнить пропуск на начало дорожки на следующем диске.

Вы можете также пропускать дорожки, когда магазинный проигрыватель находится в режиме остановки (за исключением произвольного воспроизведения и воспроизведения в "спиральном порядке") или режиме паузы.

A Aby omijać (przeskakiwać) płyty

Używaj tej funkcji, aby przeskakiwać do płyty, której chcesz słuchać oraz przy wkładaniu i wyjmowaniu płyt.

Możesz korzystać z tej funkcji w trybach: stop, podczas odtwarzania kolejnego, odtwarzania losowego jednej płyty i odtwarzania z pomijaniem.

Naciśnij przycisk [DISC SKIP], aby obrócić karuzelę z tacami płyt.

W trybie stop

Gdy szuflada ładowania płyt jest zamknięta, naciśnięcie przycisku [DISC SKIP], powoduje przesunięcie następnej tacy w pozycję odtwarzania.

Gdy szuflada ładowania jest otwarta, naciśnięcie przycisku [DISC SKIP], powoduje obrót karuzeli o dwie tace.

W trybie odtwarzania

Gdy szuflada ładowania jest zamknięta, naciśnięcie przycisku [DISC SKIP] powoduje zmianę płyty i zmieniacz odtwarza utwór na następnej płycie.

Jeśli na wybranej tacy nie ma płyty, zmieniacz odtworzy płytę z następnej tacy.

Gdy szuflada ładowania płyt jest otwarta, naciśnięcie przycisku [DISC SKIP] powoduje obrót karuzeli o jedną tacę z płytą. Powtórne naciśnięcie tego przycisku powoduje obrócenie karuzeli w kierunku przeciwnym o dwie tace, co pozwala Ci wymienić wszystkie płyty z wyjątkiem tej, która jest w pozycji odtwarzania.

B Omijanie (przeskakiwanie) utworów

Korzystaj z tej funkcji, aby przeskakiwać do utworu, którego chcesz słuchać.

Naciskaj jeden z przycisków [◀◀] lub [▶▶] do chwili, gdy odnajdziesz żądany utwór.

[◀◀]: Ten przycisk pozwala przeskakiwać utwory wstecz.

[▶▶]: Ten przycisk pozwala przeskakiwać utwory do przodu.

W trybie odtwarzania kolejnego/programowego lub odtwarzania z pomijaniem

W trybie odtwarzania kolejnego możesz przeskakiwać utwory jedynie w obrębie aktualnie odtwarzanej płyty.

W trybie odtwarzania programowego możesz przeskakiwać od jednego utworu do innego utworu w zaprogramowanej kolejności.

W trybie odtwarzania z pomijaniem możesz przeskakiwać jedynie utworami znajdujące się na aktualnie odtwarzanej płycie, z wyłączeniem utworów pominiętych.

[◀◀]: Możesz przeskoczyć do początku odtwarzanego utworu. Jeśli szybko naciśniesz przycisk ponownie, możesz przeskoczyć do początku poprzedniego utworu.

Pamiętaj, że przy przeskakiwaniu wstecz, liczony jest również aktualnie odtwarzany utwór.

[▶▶]: Możesz ominąć do przodu tyle utworów, ile razy naciśniesz ten przycisk.

W trybie odtwarzania losowego

[◀◀]: Możesz przeskoczyć do początku aktualnie odtwarzanego utworu.

[▶▶]: Możesz przeskoczyć do początku następnego utworu w losowo wybranej kolejności.

W trybie odtwarzania spiralnego

[◀◀]: Możesz przeskoczyć do początku aktualnie odtwarzanego utworu.

[▶▶]: Możesz przeskoczyć do początku utworu na następnej płycie.

Możesz także omijać utwory, gdy zmieniacz jest w trybie stop (z wyjątkiem trybu odtwarzania losowego i spiralnego) lub w trybie pauzy.

A

REPEAT

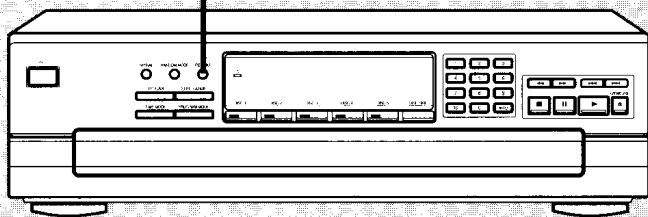

REPEAT



B

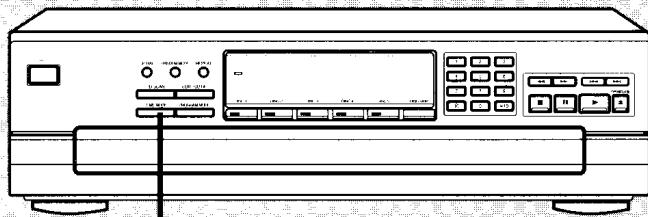

TIME MODE

TIME MODE

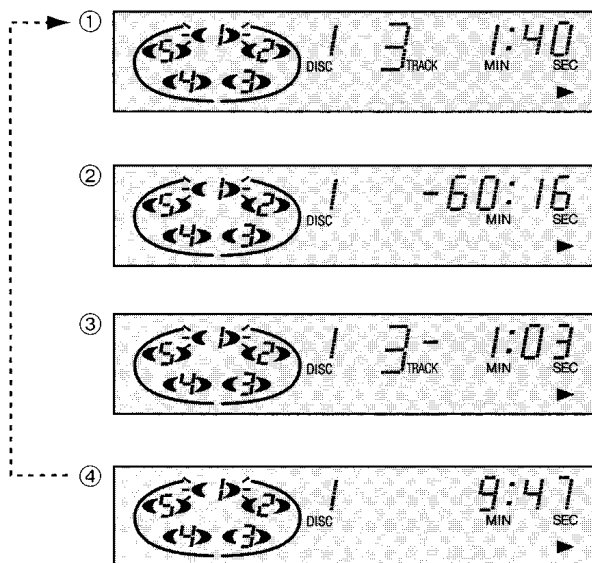
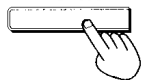

A Función de repetición

La reproducción continúa indefinidamente de acuerdo con el modo de reproducción seleccionado.

Antes o durante la reproducción

Oprimir [REPEAT].

En el modo de reproducción secuencial

Todas las pistas de todos los discos se reproducen repetidamente.

En el modo de reproducción programada

El cambiador reproduce repetidamente sólo las pistas programadas.

En el modo de reproducción con supresión

El cambiador reproduce repetidamente los discos y pistas exceptuando las pistas suprimidas.

En el modo de reproducción al azar

Cuando el cambiador haya reproducido todas las pistas de todos los discos, seleccionará una nueva secuencia al azar y continuará con la reproducción. El orden de reproducción cambia cada vez.

En el modo de reproducción en espiral

El cambiador reproduce repetidamente todas las pistas de todos los discos, en el orden de la reproducción en espiral.

Para cancelar el modo de repetición

Oprimir otra vez [REPEAT].

El indicador "↻" se apaga.

B Selección de modo de tiempo

En este modo se exhibe la información del tiempo correspondiente al disco en posición de reproducción.

En el modo de reproducción o pausa

Oprimir [TIME MODE].

La información cambiará cada vez que oprima el botón.

- ① El número de pista y el tiempo de reproducción transcurrido del disco en curso
- ② Tiempo total restante en el disco
- ③ Número de pista y tiempo restante de la pista en curso
- ④ Tiempo total transcurrido en el disco

En todos los modos de reproducción

Cuando la pista siendo reproducida es la 21 o mayor, la visualización ③ muestra "---".

① es visualizado si la reproducción es detenida y luego comenzada nuevamente.

En los modos de reproducción programada/con supresión/al azar/en espiral

La información mostrada se alternará entre las visualizaciones ① y ③ cada vez que el botón es oprimido.

En el modo de grabación con edición de discos compactos

El tiempo restante de reproducción del lado A o del lado B se muestra en la visualización ②, y el tiempo transcurrido del lado A o del lado B se muestra en la visualización ④.

A Функция повтора

Воспроизведение будет продолжаться бесконечно в соответствии с определенным выбранным режимом воспроизведения.

Перед воспроизведением и во время него
Нажать кнопку [REPEAT].

В режиме последовательного воспроизведения

Все дорожки на всех дисках будут воспроизводиться повторно.

В режиме программного воспроизведения

Магазинный проигрыватель повторно воспроизводит только запрограммированные выборки в запрограммированной последовательности.

В режиме воспроизведения с удалением

Магазинный проигрыватель повторно воспроизводит диски и треки, за исключением выборок, подлежащих удалению.

В режиме воспроизведения в произвольном порядке

Когда магазинный проигрыватель воспроизведет все дорожки на загруженных дисках, он выберет новый произвольный порядок и выполнит непрерывное воспроизведение. Порядок является каждый раз различным.

В режиме воспроизведения в “спиральном порядке”

Магазинный проигрыватель повторно воспроизводит все диски в последовательности воспроизведения в “спиральном порядке”.

Чтобы отменить режим повтора

Нажать клавишу [REPEAT].

Индикатор “⏮” гаснет.

B Выбор режима времени

Эта функция дает возможность отображения различной информации о диске, с которого осуществляется воспроизведение.

В режимах воспроизведения и паузы

Нажать кнопку [TIME MODE].

При каждом нажатии этой кнопки индикация будет меняться.

- ① Номер трека и время с начала воспроизведения текущего трека
- ② Суммарное время, оставшееся на диске
- ③ Номер трека и оставшееся время текущего трека
- ④ Суммарное время с начала воспроизведения диска

Во всех режимах воспроизведения

При воспроизведении трека номер 21 или выше в режиме ③ на дисплее отображается индикация “---:--”.

Если Вы остановите, а затем снова начнете воспроизведение, дисплей возвратится к режиму ①.

В режиме программного воспроизведения/воспроизведения с удалением/воспроизведения в произвольном порядке/воспроизведения в “спиральном порядке”

Информация, отображаемая на дисплее, меняется с режима ① на режим ③ и наоборот при каждом нажатии кнопки.

Во время работы функции управления редактированием

На дисплее ② будет показано оставшееся время воспроизведения на стороне А или стороне В, а на дисплее ④ будет показано истекшее время воспроизведения для стороны А или стороны В.

A Funkcja powtarzania

Odtwarzanie będzie kontynuowane bez końca, zgodnie z wybranym trybem odtwarzania.

Przed rozpoczęciem lub podczas odtwarzania
Naciśnij przycisk [REPEAT].

W trybie odtwarzania kolejnego

Wszystkie utwory ze wszystkich płyt będą odtwarzane wielokrotnie.

W trybie odtwarzania programowego

Zmieniacz będzie wielokrotnie odtwarzać program w ustawionej kolejności.

W trybie odtwarzania z pomijaniem

Zmieniacz będzie wielokrotnie odtwarzać płyty i utwory z wyłączeniem utworów pominiętych.

W trybie odtwarzania losowego

Zmieniacz odtworzy wszystkie utwory w kolejności losowej, a następnie wybierze nową losową sekwencję utworów i ponownie ją odtworzy. Sekwencja utworów będzie za każdym razem inna.

W trybie odtwarzania spiralnego

Zmieniacz będzie wielokrotnie odtwarzać wszystkie utwory w kolejności spiralnej.

Aby wyłączyć tryb powtarzania

Naciśnij ponownie przycisk [REPEAT].

Wskaźnik “⏮” zgaśnie.

B Wybór trybu wyświetlania czasu

Na wyświetlaczu pokazywanych jest wiele danych związanych z czasem aktualnie odtwarzanej płyty.

W trybie odtwarzania lub pauzy

Naciśnij przycisk [TIME MODE].

Po każdorazowym naciśnięciu przycisku, wyświetlane informacje będą się zmieniać.

- ① Numer utworu i czas, jaki upłynął od rozpoczęcia odtwarzania bieżącego utworu
- ② Całkowity czas odtwarzania pozostałej części płyty
- ③ Numer utworu i czas odtwarzania pozostałej części utworu
- ④ Całkowity czas, jaki upłynął od rozpoczęcia odtwarzania płyty

We wszystkich trybach odtwarzania

Wyświetlacz w punkcie ③ powyżej pokazuje symbol „---:--”, gdy odtwarzany jest utwór o numerze wyższym niż 21.

Tryb ① jest wyświetlany, gdy odtwarzanie zostało zatrzymane, a następnie ponownie wznowione.

W trybach odtwarzania programowego/z pomijaniem/losowego/spiralnego

Wyświetlane informacje będą się zmieniać między wyświetleniami ① i ③, za każdym naciśnięciem przycisku.

Podczas działania funkcji automatycznego kopiowania (edit guide)

Wyświetlacz w punkcie ② pokazuje pozostały wolny czas na stronie A lub B kasety, a w punkcie ④ wyświetlacz pokazuje całkowity czas, jaki upłynął na stronie A lub B kasety.

Función de guía de edición

- A** **Ejemplo:** Grabación desde un disco con siete pistas en una cinta de 60 minutos.
- Например:** Запись с диска, содержащего семь треков, на 60-минутную ленту.
- Przykład:** Nagrywanie z płyty zawierającej siedem utworów na 60 minutową taśmę.

Intervalo de silencio entre las pistas (aprox. 4 segundos)
 Пустые интервалы между треками (приблиз. 4 секунды)
 Ciche fragmenty między utworami (około 4 sekundy).

Lado A (30 min.)
 Сторона А (30 мин.)
 Strona A (30 min.)

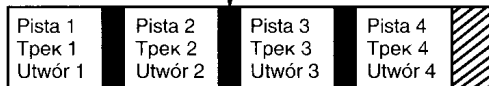

Lado B (30 min.)
 Сторона В (30 мин.)
 Strona B (30 min.)

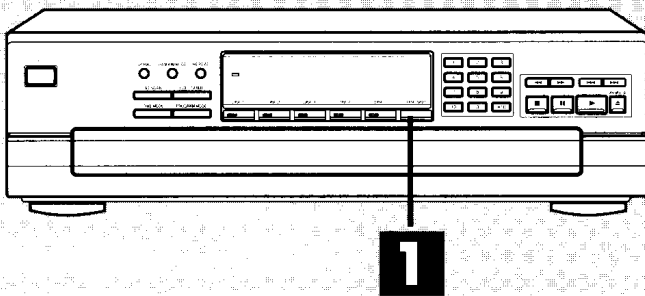

- A** Al grabar, el cambiador programará automáticamente las pistas de los lados A y B de acuerdo con el largo de la cinta de forma que ninguna de las pistas quede interrumpida antes de terminar.
- Además, el programa incluirá un intervalo de silencio de aproximadamente 4 segundos entre las pistas.

1 Oprimir [DISC SKIP] para seleccionar el disco a grabar.

2 Preparar la platina para grabar.

Ajustar el sistema NR, el modo de inversión, el nivel de grabación, etc., tal como se describe en el manual de instrucciones de la platina.

Nota

Rebobinar la cinta de forma que la grabación pueda realizarse desde su principio.

(Continúa en la siguiente página)

1

SL-PD9

DISC SKIP

SL-PD7A **SL-PD7**

DISC SKIP

Número del disco especificado
 Выбранный номер диска
 Wyszczególniony numer płyty

Функция управления редактированием

A Во время записи, чеджер автоматически запрограммирует треки для сторон А и В ленты в соответствии с длиной ленты таким образом, чтобы ни один из треков не прерывался до окончания. Кроме того, программа включит в себя пустые интервалы, приблизительно 4 секунды, между треками.

1 Нажмите на кнопку [DISC SKIP], чтобы выбрать диск для записи.

2 Подготовьте кассетную деку для записи.

Установите Dolby NR, обратный режим, уровень записи и т. д., как указано в инструкции по эксплуатации для кассетной деки.

Примечание

Перемотайте ленту назад так, чтобы возможна была бы запись с начала ленты.

(Продолжение на следующей странице)

Funkcja automatycznego kopiowania

A Podczas kopiowania utworów, zmieniacz automatycznie zaprogramuje utwory przeznaczone do nagrania na obu stronach taśmy (A i B), uwzględniając jej długość tak, aby żaden z utworów nie został przerwany na końcu strony taśmy. W programie dodawane są także 4-sekundowe przerwy między utworami.

1 Przyciskiem [DISC SKIP] wybierz płytę, z której chcesz nagrywać utwory.

2 Przygotuj magnetofon do nagrywania.

Włącz system redukcji szumów Dolby NR, ustaw właściwy tryb pracy autorewersu, poziom zapisu itd., zgodnie z instrukcją obsługi magnetofonu.

Uwaga

Przewin taśmę tak, aby nagrywanie można było rozpocząć od jej początku.

(Ciąg dalszy na następnej stronie)

Función de guía de edición

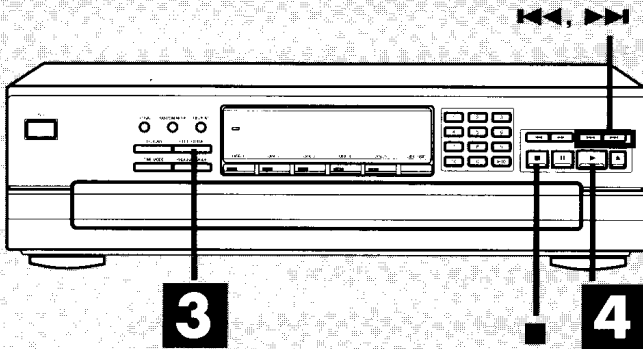

3 Oprimir [EDIT GUIDE] para seleccionar el largo de la cinta.

Cada vez que se oprime el botón, la exhibición que muestra la duración de la cinta cambiará como se muestra a continuación.

C-46 → C-60 → C-90 → C---

Elegir el largo de la cinta que se va a utilizar.

También se puede ajustar el tiempo con más precisión. (Consultar "Para introducir un tiempo de grabación que no sea 46, 60 ó 90 minutos" abajo.)

Los datos de las pistas a grabar se visualizará como se muestra en el diagrama.

En este ejemplo, el disco 5 puede grabarse con las pistas 1 a 4 en del lado A y las pistas 5 a 7 del lado B de la cinta.

4 Comenzar a grabar en la platina e inmediatamente después: Oprimir [▶].

Cuando termine la grabación del lado A, el cambiador pasa al modo de pausa. Luego se deberá colocar la cinta en la posición en que se pueda comenzar a grabar el lado B, y luego volver a repetir el paso 4.

Cuando se terminen de reproducir todas las pistas programadas del disco especificado, el cambiador se para automáticamente. El modo de edición se cancelará al mismo tiempo.

Para introducir un tiempo de grabación que no sea 46, 60 ó 90 minutos

1. Seleccionar "C---" en el paso 3.
2. Introducir el tiempo de grabación total en minutos (1 a 99) con los botones numéricos.

Por ejemplo

Para usar una cinta de 52 minutos, oprimir [5] y luego [2].

La duración de la cinta podrá especificarse también con los botones [◀◀] o [▶▶].

Oprimir [◀◀] o [▶▶] para cada paso C-46, C-60, C-90 o C---

Por ejemplo

Para usar una cinta de 52 minutos, seleccionar C-46 y oprimir de forma continua [▶▶] hasta que la exhibición muestre "52".

El tiempo máximo de reproducción es de 99 minutos.

Para parar la grabación

Oprimir [■] y luego oprimir el botón de parada de la platina.

Nota

Dependiendo del disco, podría quedar grabado un poco del comienzo de la siguiente pista al final de la grabación.

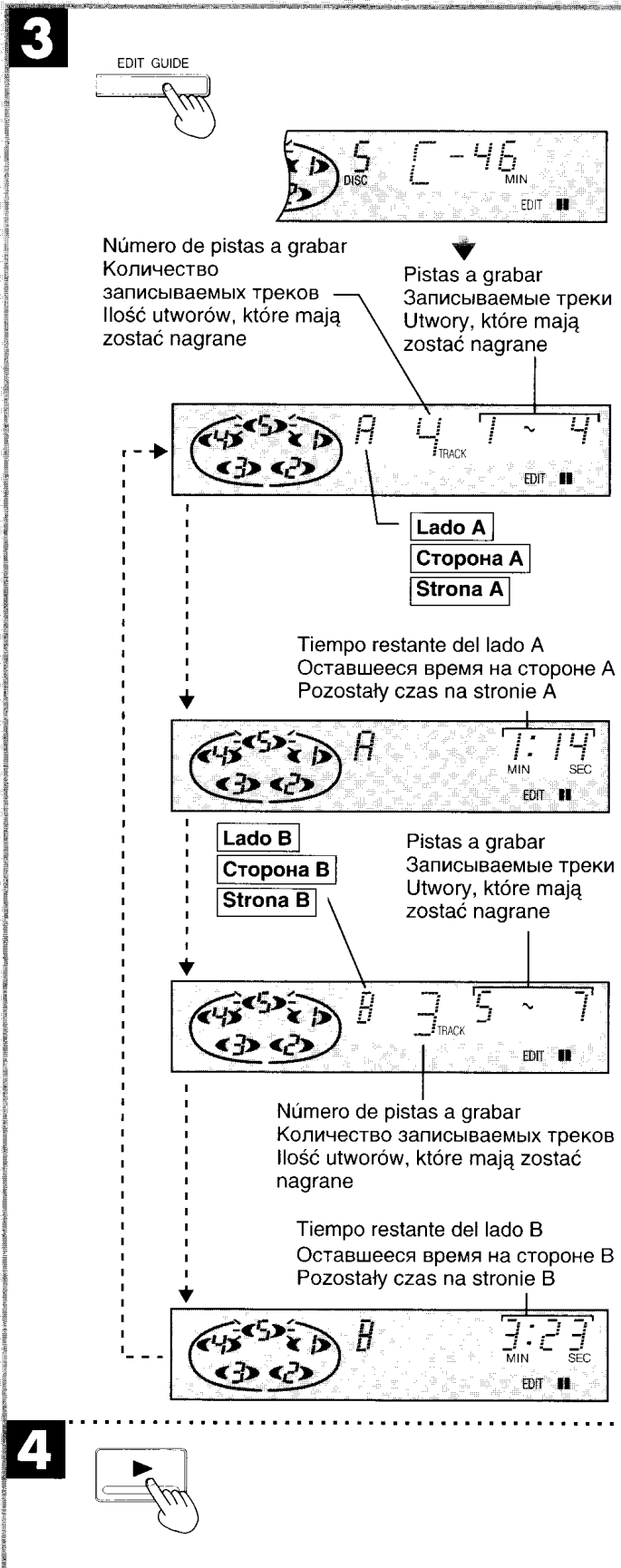

3 Нажмите на кнопку [EDIT GUIDE], чтобы выбрать длину ленты.

Каждый раз при нажатии на кнопку, на дисплее будет показано, что длина ленты изменяется следующим образом.

C-46 → C-60 → C-90 → C---

Выберите длину ленты, которую Вы будете использовать.

Возможны также более точные установки времени. (См. ниже "Для ввода желаемого времени записи, отличного от 46, 60 или 90 минут").

Данные треков, подлежащих записи, будут отображаться на дисплее, как показано на рисунке. В этом примере, с диска 5 на сторону А кассетной ленты можно записать треки 1 – 4 и на сторону В записать треки 5 – 7.

4 Начните запись на кассетной деке и затем немедленно: Нажмите на кнопку [▶].

Когда последний трек, установленный для записи на стороне А закончится, чеджер войдет в режим паузы. Установите ленту в положение, с которого начнется запись на стороне В, и затем выполните операцию 4 еще раз.

Когда закончится воспроизведение всех запрограммированных треков на выбранном диске, чеджер автоматически остановится. Режим управления редактированием отменится одновременно.

Для ввода желаемого времени записи, отличного от 46, 60 или 90 минут

1. Выберите "C---" в пункте 3.
2. Введите общее время записи в минутах (1-99), используя цифровые кнопки.

Например

Чтобы использовать 52-минутную ленту, нажмите [5] затем [2].

Вы также можете выбрать длину ленты нажимая на кнопку [◀◀] или [▶▶].

Нажимайте на кнопку [◀◀] или [▶▶] с каждого пункта C-46, C-60, C-90 или C---.

Например

Чтобы использовать 52-минутную ленту, выберите C-46 и затем нажмите и удерживайте [▶▶] до тех пор, пока дисплей не покажет "52".

Максимально дозволенное время воспроизведения для редактирования 99 минут.

Чтобы остановить запись

Нажмите на кнопку [■], и затем на кнопку остановки на кассетной деке.

Примечание

В зависимости от диска, небольшая часть начала следующего трека может быть записана на конец трека.

3 Наци́nij przycisk [EDIT GUIDE], aby ustawić właściwą długość taśmy.

Wyświetlenie długości taśmy zmieni się po każdorazowym naciśnięciu przycisku w następujący sposób.

C-46 → C-60 → C-90 → C---

Wybierz długość taśmy, którą będziesz używał.

Możliwe są także dokładniejsze ustawienia czasu nagrywania. (Zobacz poniżej: „Aby wprowadzić żądany czas nagrywania, inny niż 46, 60 lub 90 minut“.)

Dane ścieżek wybranych do nagrania są wyświetlone tak jak pokazano na rysunku. W tym przykładzie, utwory 1-4 płyty 5 można nagrać na stronie A, a utwory 5-7 na stronie B kasety.

4 Uruchom nagrywanie w magnetofonie i natychmiast: Naciśnij przycisk [▶].

Gdy zakończy się nagrywanie ostatniego zaprogramowanego utworu dla strony A, zmieniacz przejdzie w tryb pauzy. Ustaw wówczas taśmę w pozycji, od której ma się rozpocząć nagrywanie na stronie B, a następnie wykonaj jeszcze raz czynności opisane w punkcie 4.

Gdy zakończy się odtwarzanie wszystkich zaprogramowanych utworów, odtwarzacz zatrzyma się i równocześnie wyłączony zostanie tryb automatycznego kopiowania (edit guide).

Aby wprowadzić żądany czas nagrywania, inny niż 46, 60 lub 90 minut

1. Wybierz pozycję „C---“ w punkcie 3.
2. Wprowadź całkowity czas nagrywania w minutach (1-99) używając przycisków numerycznych.

Na przykład

Aby używać taśmy 52-minutowej, naciśnij najpierw przycisk [5], a następnie [2].

Możesz także wprowadzić długość taśmy używając przycisków [◀◀] lub [▶▶].

Naciśnij przycisk [◀◀] lub [▶▶] w którejkolwiek z pozycji C-46, C-60, C-90, lub C---.

Na przykład

Aby używać taśmy o długości 52 minut, wybierz pozycję C-46, a następnie naciśnij i przytrzymaj przycisk [▶▶] do chwili, aż wyświetlacz pokaże „52”.

Maksymalną możliwą do ustawienia długością taśmy jest 99 minut.

Aby zakończyć nagrywanie

Naciśnij przycisk [■], a następnie naciśnij przycisk stop w magnetofonie.

Uwaga

W zależności od płyty, na końcu utworu może zostać nagrany niewielki, początkowy fragment następnego utworu.

Precauciones para el transporte de este aparato

PRECAUCION

Antes de cambiar de lugar el cambiador, se deben realizar los "Preparativos para transportar el aparato" descritos abajo.

De lo contrario, los discos compactos y el cambiador podrían estropearse considerablemente.

A Preparativos para transportar el aparato

Se deben retirar todos los discos de forma que la bandeja quede completamente vacía.

Usar el siguiente procedimiento.

- ① Oprimir [P/I] para apagar el aparato.
- ② Oprimir [P/I] para encender el aparato.
(Si hubiera un disco en la sección de reproducción, será devuelto a la bandeja.)
- ③ Oprimir [▲OPEN/CLOSE] para abrir la bandeja de carga.
- ④ Oprimir [DISC SKIP] para que gire la bandeja y poder retirar todos los discos.
- ⑤ Oprimir [▲OPEN/CLOSE] para cerrar la bandeja de carga.
- ⑥ Oprimir [P/I] para apagar el aparato.

Si se oprime un botón equivocado, volver al paso ①.

Acerca de los discos compactos

Con este aparato sólo podrá reproducir discos compactos que tengan esta marca.

Sin embargo, no utilice discos compactos de formas irregulares.



Los discos compactos de esta clase pueden estropear el aparato.

C ~ E Cuidados en la manipulación

- Si lleva el disco de un lugar frío a otro caliente tal vez se forme condensación en él. Limpie la condensación con un paño blando, seco y sin pelusa antes de utilizar el disco.
- No escriba en el lado de la etiqueta con un bolígrafo u otro instrumento de escritura.
- No utilice aerosoles de limpieza de discos analógicos, bencina, diluyentes de pintura, líquidos de prevención de electricidad estática ni cualquier otro disolvente.
- No ponga etiquetas ni pegatinas en los discos compactos. (No utilice discos compactos que tengan adhesivo o restos de pegatinas despegadas.)
- No utilice cubiertas ni protectores contra rayaduras que no sean los especificados para ser utilizados con esta unidad.
- No utilice CDs que tengan etiquetas impresas con impresoras de etiquetas de venta en el mercado.

Precauciones para guardar los discos

Asegúrese de guardar los discos compactos en sus cajas para protegerlos contra el polvo y evitar que rayarlos o deformarlos.

No ponga ni guarde los discos compactos en los lugares siguientes

- Lugares expuestos a la luz solar directa
- Lugares húmedos o polvorientos
- Lugares expuestos directamente a salidas de calor o aparatos de calefacción
- En la guantera o en el estante trasero de un automóvil

Mantenimiento

Utilice un paño suave y seco para limpiar este aparato.

Si las superficies están extremadamente sucias, utilice un paño suave humedecido en una solución de agua y jabón o en una solución de detergente suave.

- No utilice nunca alcohol, diluyente de pintura ni bencina para limpiar este aparato.
- Antes de utilizar un paño impregnado químicamente, lea con atención las instrucciones suministradas con él.

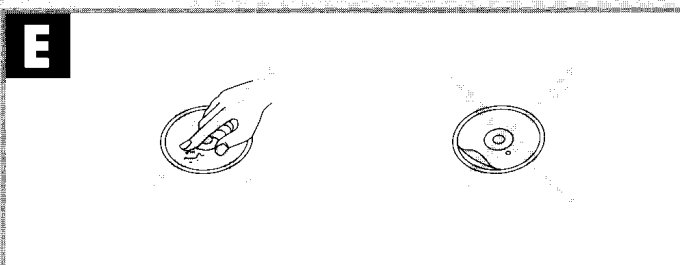
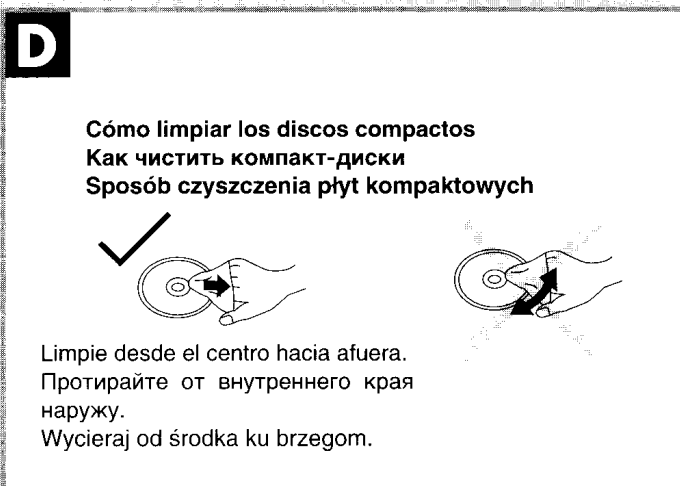
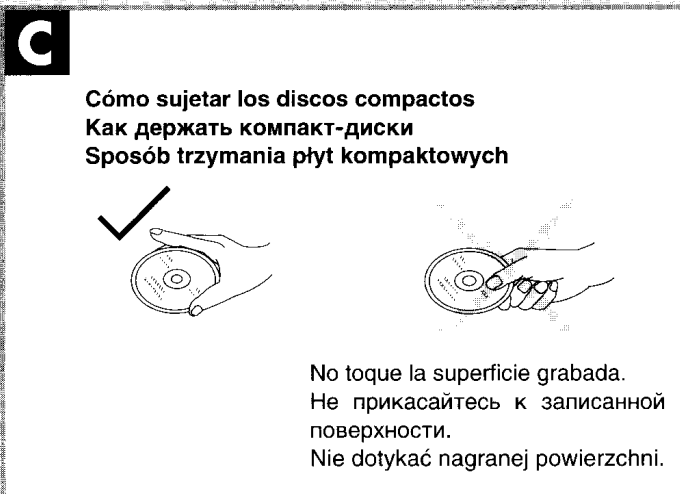
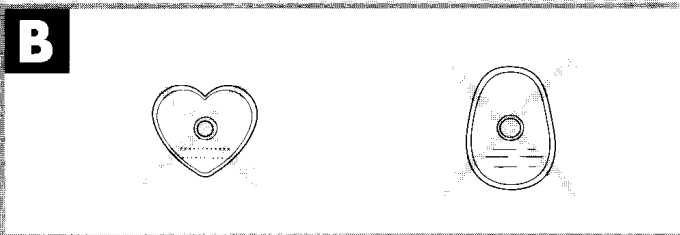
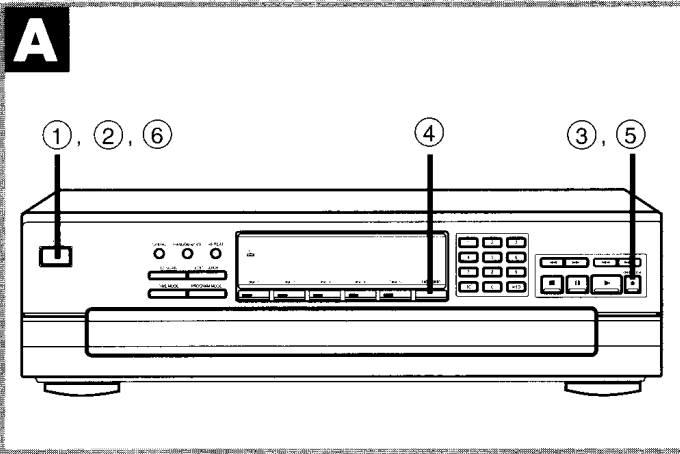

Меры предосторожности при переносе данного аппарата

ВНИМАНИЕ

Перед перемещением магазинного проигрывателя в другое место следует выполнить пункты параграфа "Подготовка для перемещения аппарата", описанные ниже.

Невыполнение данных пунктов может подвергнуть компакт-диски и магазинный проигрыватель опасности серьезного повреждения.

A Подготовка для перемещения аппарата

Следует удалить все диски так, чтобы все гнезда были совершенно пустыми.

Используйте следующую процедуру.

- 1 Нажмите кнопку [⏻/I] для выключения аппарата.
- 2 Нажмите кнопку [⏻/I] для включения аппарата. (Если диск находится в секции воспроизведения, он вернется в гнездо для диска в это время.)
- 3 Нажмите кнопку [▲OPEN/CLOSE] для открывания загрузочного лотка.
- 4 Нажмите кнопку [DISC SKIP] для вращения гнезд для дисков и удаления дисков со всех гнезд для дисков.
- 5 Нажмите кнопку [▲OPEN/CLOSE] для закрывания загрузочного лотка.
- 6 Нажмите кнопку [⏻/I] для выключения аппарата.

Если Вы нажали по ошибке неправильную кнопку, вернитесь к пункту 1.

Сведения о компакт-дисках

В этом аппарате возможно использование только компакт-дисков с указанным знаком.

B Однако не используйте компакт-диски неправильной формы. Такие компакт-диски могут повредить аппарат.



C ~ E Меры предосторожности при обращении с дисками

- Если диск внесен с холода в теплое помещение, то на нем может образоваться конденсат. Перед использованием диска сотрите этот конденсат мягкой сухой неворсистой тканью.
- Не делайте надписей на этикетке шариковой ручкой или другими пишущими принадлежностями.
- Не используйте чистящие аэрозоли для грампластинок, бензин, растворитель, антистатические жидкости или другие растворители.
- Не используйте компакт-диски с плохо приклеенными наклейками или стикерами. (Не используйте компакт-диски, у которых клей выступает из-под плохо зафиксированной или отслоившейся наклейки.)
- Не используйте крышки, защищающие диск от царапин или крышки, отличные от определенных для данной стереосистемы.
- Не используйте компакт-диски с этикетками, напечатанными с помощью принтера этикеток, имеющегося в продаже.

Меры предосторожности при хранении

Обязательно храните диски в их футлярах, чтобы защитить их от пыли, царапин и деформации.

Не размещайте и не храните диски в следующих местах:

- В местах, куда попадают прямые солнечные лучи
- Во влажных или пыльных местах
- В местах, расположенных в непосредственной близости от источников тепла или нагревательных приборов
- В вещевом отделении или на задней панели автомобиля

Уход

Для очистки данного аппарата используйте мягкую сухую ткань.

При сильном загрязнении поверхности используйте мягкую ткань, смоченную в мыльном растворе или в слабом растворе стирального порошка.

- Никогда не используйте для очистки аппарата спирт, растворители или бензин.
- При использовании ткани, подвергнутой химической обработке, обратитесь к инструкции по обращению с ней.

Ostrzeżenia dotyczące przenoszenia tego urządzenia

OSTRZEŻENIE

Przed przeniesieniem zmieniacza w inne miejsce, upewnij się, że wykonałeś „Przygotowania do przenoszenia urządzenia”, opisane poniżej:

Jeśli nie przygotujesz zmieniacza w sposób prawidłowy do przenoszenia, narazisz go lub płyty kompaktowe na niebezpieczeństwo poważnego uszkodzenia.

A Przygotowanie do przenoszenia urządzenia

Wymij wszystkie płyty ze zmieniacza.

Wykonaj następującą procedurę obsługi, aby wszystkie płyty CD zostały wyjęte ze zmieniacza.

- 1 Naciśnij [⏻/I], aby wyłączyć urządzenie.
- 2 Naciśnij [⏻/I], aby wyłączyć urządzenie. (Jeśli w sekcji odtwarzania znajdowała się płyta, w tym czasie powooci ona na tace płyty.)
- 3 Naciśnij [▲OPEN/CLOSE], aby otworzyć szufladę.
- 4 Naciśnij [DISC SKIP], aby obrócić tace płyt i wyjąć z nich płyty.
- 5 Naciśnij [▲OPEN/CLOSE], aby zamknąć szufladę.
- 6 Naciśnij [⏻/I], aby wyłączyć urządzenie.

Jeśli przez pomyłkę naciśnąłeś zły przycisk, wróć do punktu 1.

Uwagi dotyczące płyt kompaktowych

W tym urządzeniu mogą być odtwarzane jedynie płyty kompaktowe z takim oznaczeniem.

B Jednakże, nie używaj płyt o nieregularnym kształcie. Takie płyty mogłyby spowodować uszkodzenie urządzenia.



C ~ E Ostrzeżenia dotyczące obchodzenia się z płytami

- Gdy przenosisz płyty z zimnego do ciepłego miejsca, może się na nich osadzić rosa. W takim wypadku, zanim zaczniesz używać płyty, wytrzyj ją miękką, suchą nie pozostawiającą włosków szmatką.
- Nie wolno pisać po stronie etykiety długopisem, ani żadnym innym narzędziem do pisania.
- Nie używaj do czyszczenia płyt kompaktowych aerozoli do czyszczenia płyt gramofonowych, benzyny, płynów antystatycznych ani innych rozpuszczalników.
- Nie naklejaj na płytach etykietek lub nalepek. (Nie używaj płyt z odstającymi nalepkami z taśmy samoprzylepnej, ani z łuszczącymi się etykietami.)
- Nie używaj osłon zabezpieczających przed porysowaniem, ani innych osłon na płyty, nie przeznaczonych do używania w tym zestawie.
- Nie używaj płyt kompaktowych których etykiety wykonano przy użyciu drukarek do etykiet dostępnych na rynku.

Ostrzeżenia dotyczące przechowywania płyt

Pamiętaj, aby przechowywać płyty w ich pudełkach, w celu ochrony przed zakurzeniem, porysowaniem i wypaczeniem.

Nie umieszczaj, ani nie przechowuj płyt w następujących miejscach:

- Narażonych na bezpośrednie działanie promieni słońca
- O wysokiej wilgotności lub dużej ilości kurzu
- Narażonych na bezpośrednie działanie ciepła z urządzeń grzewczych
- W skrytce lub na tylnej półce w samochodzie

Konserwacja

Aby oczyścić urządzenie, wytrzyj je miękką, suchą szmatką.

Jeśli obudowa urządzenia jest bardzo brudna, użyj miękkiej szmatki zwilżonej roztworem mydła w wodzie, lub słabym roztworem detergentu.

- Nigdy nie używaj alkoholu, rozpuszczalnika do farb lub benzyny do czyszczenia niniejszego urządzenia.
- W razie używania chemicznie impregnowanej ściereczki, starannie przeczytaj zalecenia dołączone do ściereczki.

Руководство по поиску и устранению неисправностей

Перед вызовом сервисной службы проверьте приведенный ниже перечень неисправностей для поиска их причин. Некоторые простые проверки или минимальные регулировки могут в некоторых случаях устранить неисправность и восстановить правильную работу устройства.

Если у Вас есть сомнения относительно некоторых проверок, или если использование приведенных ниже рекомендаций не устраняет неисправности, то обратитесь к списку фирменных сервисных центров (прилагаемому к данному устройству) для определения наиболее удобного для Вас сервисного центра, или же проконсультируйтесь с вашим техническим дилером для определения дальнейших действий.

Более подробно см. страницы, номера которых указаны в черных кружках ⑩.

Проблема	Возможная причина	Предлагаемое решение
Ченджер не обеспечивает воспроизведение.	Внутри ченджера попали диск(и) или другие посторонние предметы.	Открыть загрузочный лоток и вынуть предмет.
	В ченджере накопилась влага.	Включить ченджер и перед использованием дать ему около часа постоять и высохнуть.
Не обеспечивается воспроизведение с диска, находящегося в ченджере.	Диск вставлен верхом вниз.	Проверить, вставлен ли диск наклейкой вверх. ⑩
	Грязь на диске.	Протереть диск мягкой тканью. ⑩
	Царапины на диске.	Заменить диск на новый.
	Диск деформирован.	
Диск не соответствует указанным стандартам.		
Воспроизведение останавливается до того, как сменяется диск.	Открыт загрузочный лоток.	Нажать кнопку [▲OPEN/CLOSE], чтобы закрыть загрузочный лоток.
Некоторые музыкальные фрагменты воспроизводятся неправильно.	Грязь на диске.	Протереть диск мягкой тканью. ⑩
	Царапины на диске.	Заменить диск на новый.
Шум из тюнера или помехи на экране телевизора.	Вызваны высокочастотными сигналами, идущими из ченджера.	Установить ченджер подальше от тюнера или телевизора. В случае использования комнатной ТВ-антенны перейти на использование наружной.
В момент начала воспроизведения в запрограммированном порядке на индикаторе появляется сообщение об ошибке (-E).	Воспроизведение начато, но дорожка не введена в программу.	Ввести в программу дорожку. ⑩
На дисплее появляется сообщение об ошибке (-E), и ченджер останавливается.	Загрузочный лоток останавливается в полуоткрытом состоянии.	Выключить аппарат и снова включить. При этом, если загрузочный лоток полностью открыт, вынуть компакт-диск(и) в передней части, выключить аппарат и снова включить.
Плохо отрегулирован механизм проигрывателя.		
Только SL-PD9 Ченджер неправильно срабатывает при управлении с пульта ДУ.	Батарейки разряжены.	Замените батарейки на новые. ⑨
	Между пультом ДУ и ченджером имеется препятствие.	Устраните препятствие. ⑨
	Неправильно вставлены батарейки. Полюса (+) и (-) установлены в обратном порядке.	Повторноустановите батарейки, соблюдая правильную полярность. ⑨

Технические характеристики

АУДИОСИСТЕМА

Количество каналов	2 (левый и правый, стерео)
Частотная характеристика	2 – 20000 Гц, ±1 дБ
Выходное напряжение	2 В (при 0 дБ)
Динамический диапазон	92 дБ
Сигнал/шум	100 дБ
Суммарные гармонические искажения	0,007% (1 кГц, 0 дБ)
Детонация звука	Ниже предела измерения
Цифро-аналоговый преобразователь	MASH (1-битовый)
Выходной импеданс	Прибл. 1 кОм
Импеданс нагрузки	Более 10 кОм

ЗВУКОСНИМАТЕЛЬ

Длина волны 780 нм

ОБЩИЕ ХАРАКТЕРИСТИКИ

Электропитание	Сеть перем. тока 50 Гц, 230 – 240 В
Потребляемая мощность	9 Вт
Размеры (W×B×Г)	430×125×374 мм
Вес	4,5 кг

Примечание

Технические характеристики могут быть изменены без уведомления. Вес и размеры даны приблизительно.