

# Panasonic®

## Инструкция по эксплуатации Плазменный дисплей высокого разрешения для пользовательского домашнего кинотеатра

Модель № **TH-65VX100W**



**HDMI™**  
HIGH-DEFINITION MULTIMEDIA INTERFACE



На рисунке показано примерное изображение.

Перед эксплуатацией Вашего телевизора, пожалуйста, прочитайте эту инструкцию и сохраните ее для дальнейших справок.

**Русский**

TQBC2384

# Дорогой покупатель Panasonic!

Добро пожаловать в семью пользователей Panasonic. Мы надеемся, что Ваш новый плазменный дисплей будет дарить Вам радость многие годы.

Для того, чтобы в полной мере воспользоваться преимуществами Вашего нового устройства, пожалуйста, перед осуществлением каких-либо настроек прочитайте эту инструкцию и сохраните ее для справок в дальнейшем.

Сохраните также Ваш товарный чек и запишите номер модели, а также серийный номер Вашего устройства в соответствующие строки на задней обложке этого устройства.

Посетите наш веб-сайт Panasonic

<http://panasonic.net>

## Оглавление

<b>Важное предупреждение о безопасности</b> .....	<b>3</b>	<b>Регулировка Звук</b> .....	<b>32</b>
<b>Меры предосторожности</b> .....	<b>4</b>	Выход звука SDI.....	32
<b>Комплектация</b> .....	<b>7</b>	<b>Хранитель экрана (Для предотвращения</b>	<b>33</b>
Принадлежности, поставляемые в комплекте ....	7	<b>появления остаточного изображения)</b> ..	<b>33</b>
Батарейки пульта дистанционного управления...	7	Уменьшает остаточное изображение на экране ..	34
<b>Подсоединения</b> .....	<b>8</b>	Регулировка боковой панели .....	34
Подсоединение разъемов входа с ПК.....	9	<b>Задание преобразователя</b> .....	<b>35</b>
Подсоединение разъемов SERIAL .....	10	<b>Снижает потребление энергии</b> .....	<b>36</b>
Подключение HDMI .....	11	<b>Индивидуальная настройка</b>	
Подключение COMPONENT / RGB.....	11	<b>индикации экранного меню</b> .....	<b>37</b>
<b>Включение/выключение питания</b> .....	<b>12</b>	<b>Установка входных сигналов</b> .....	<b>38</b>
<b>Первоначальный выбор</b> .....	<b>13</b>	Выбор входа: компонент/RGB .....	38
Выбор входного сигнала .....	13	Выбор сигнала YUV/RGB .....	38
Выбор языка OSD		Меню Сигнал.....	39
(On-Screen Display – экранной индикации)...	14	Режим XGA.....	39
<b>Основные регуляторы</b> .....	<b>14</b>	Обновить частоту .....	39
Функции Полоса прокрутки и		Синхронизация .....	40
Тестовые изображения .....	16	Пропустить SDI на выход .....	40
Функция EXT. SCALER .....	16	Индикация входного сигнала .....	40
<b>Регуляторы ASPECT</b> .....	<b>17</b>	<b>Регулировки пункта Дополнительно</b> .....	<b>41</b>
<b>Экранные меню</b> .....	<b>18</b>	<b>Просмотр видео и дисков DVD</b> .....	<b>42</b>
<b>Регулировки изображения</b> .....	<b>20</b>	Программирование пульта дистанционного управления	
Дополнительно.....	22	для управления периферийным оборудованием.....	43
<b>Профили изображений</b> .....	<b>24</b>	<b>Заводское состояние</b> .....	<b>44</b>
Сохранение профилей .....	25	<b>Поиск и устранение неисправностей</b> .....	<b>45</b>
Загрузка профилей .....	26	<b>Список режимов формата</b> .....	<b>46</b>
Редактирование профилей .....	27	<b>Список операций / кодов пульта</b>	
Блокирование профилей.....	28	<b>дистанционного управления</b> .....	<b>47</b>
<b>Регулировка Поз./размер</b> .....	<b>30</b>	<b>Принимаемые входные сигналы</b> .....	<b>49</b>
		<b>Технические характеристики</b> .....	<b>51</b>

# Важное предупреждение о безопасности

## ПРЕДУПРЕЖДЕНИЕ

- 1) Во избежание повреждений, которые могут привести к пожару или поражению электрическим током, не подвергайте этот аппарат воздействию брызг или капель.  
Не размещайте над телевизором емкости с водой (цветочные вазы, чашки, косметику и т.д.). (Это касается также полок над телевизором и т.п.)  
Никакие открытые источники пламени, например, горящие свечи, не должны располагаться на/около телевизор(а).
- 2) Во избежание поражения электрическим током не снимайте крышку. Внутри нет деталей, которые могут обслуживаться пользователем. Обращайтесь за обслуживанием к квалифицированному обслуживающему персоналу.
- 3) Не удаляйте штекер заземления на штепсельной вилке. Данный аппарат оснащен трехштекерной штепсельной вилкой с заземлением. Этот штепсель подходит только к розетке с заземлением. Это мера обеспечения безопасности. Если Вам не удастся вставить штепсельную вилку в розетку, вызовите электрика.  
Не оспаривайте предназначение розетки с заземлением.
- 4) Для предотвращения поражения электрическим током убедитесь, что штекер заземления штепселя кабеля питания надежно прикреплен.

## ПРЕДОСТЕРЕЖЕНИЕ

Данный аппарат предназначен для использования в окружении, относительно свободном от электромагнитных полей.

Использование аппарата вблизи источников сильных электромагнитных полей или там, где сильные электрические помехи могут перекрыть входные сигналы, может привести к дрожанию изображения и звука или появлению помех, к примеру, шума. Во избежание возможности причинения вреда данному аппарату, держите его вдали от источников сильных электромагнитных полей.

## Список торговых марок

- VGA является торговой маркой корпорации International Business Machines Corporation.
- Macintosh является зарегистрированной торговой маркой корпорации Apple Computer, США.
- SVGA, XGA, SXGA и UXGA являются зарегистрированными торговыми марками ассоциации Video Electronics Standard Association.  
Даже при отсутствии специальных ссылок на компании или торговые марки продуктов, данные торговые марки полностью признаются.
- HDMI, логотип HDMI и High-Definition Multimedia Interface являются товарными знаками или зарегистрированными товарными знаками HDMI Licensing LLC.

## Примечание:

Не допускайте показа неподвижного изображения в течение длительного периода времени, так как это может привести к тому, что на плазменном дисплее останется постоянное остаточное изображение.

Примеры неподвижных изображений, включая логотипы, видеоигры, компьютерные изображения, телетекст и изображения отображаются в режиме 4:3.

# Меры предосторожности

## Предупреждение

### ■ Настройка

**С этим плазменным дисплеем следует использовать только перечисленные ниже дополнительные принадлежности. При использовании принадлежностей других типов устойчивость дисплея может быть понижена, что может привести к травме.**

(Все перечисленные ниже принадлежности произведены Panasonic Corporation.)

- Тумба..... TY-ST65VX100
- Настенный кронштейн (вертикальный) ..... TY-WK65PV7
- Настенный кронштейн (угловой)..... TY-WK65PR8
- Блок компонентных видео разъемов BNC ..... TY-42TM6A
- Блок компонентных видео разъемов RCA ..... TY-42TM6Z
- Блок разъемов HD-SDI ..... TY-FB9HD
- Блок разъемов HD-SDI с аудио..... TY-FB10HD
- Сдвоенный блок разъемов HD-SDI..... TY-FB11DHD
- Блок разъемов Dual HDMI ..... TY-FB10HMD
- Блок разъемов через Ir ..... TY-FB9RT
- Плата порта DVI-D ..... TY-FB11DD

Любая настройка должна осуществляться квалифицированным специалистом.

При проглатывании маленьких частей существует опасность удушья. Храните маленькие части вне доступа маленьких детей. Выбрасывайте ненужные маленькие части и другие предметы, включая упаковочный материал и пластиковые мешки/покрытия, чтобы маленькие дети не играли с ними и не создавали тем самым риск удушья.

**Не устанавливайте плазменный дисплей на наклонную или неустойчивую поверхность.**

- Плазменный дисплей может упасть или перевернуться.

**Не ставьте на плазменный дисплей никаких предметов.**

- Если внутрь плазменного дисплея попадет вода или посторонние предметы, это может привести к короткому замыканию, которое может вызвать возгорание или поражение током. Если внутрь плазменного дисплея попал посторонний предмет, пожалуйста, обратитесь к Вашему дилеру Panasonic.

**Транспортируйте только в вертикальном положении!**

- Транспортировка аппарата с дисплейной панелью, обращенной вверх или вниз, может вызвать повреждение внутренней электрической цепи.

**Нельзя препятствовать вентиляции путем перекрытия вентиляционных отверстий такими предметами, как газеты, скатерти и занавески.**

**Для надлежащей вентиляции;**

При использовании подставки (дополнительная принадлежность) оставьте пространство по меньшей мере 10 см сверху, слева и справа и по меньшей мере 7 см сзади, а также оставьте пространство между нижней частью дисплея и поверхностью пола. При использовании других методов установки следуйте руководству по этому методу. (Если в руководстве по установке не даны специальные указания относительно размеров установки, оставляйте свободными по меньшей мере 10 см сверху, снизу, слева и справа, и по меньшей мере 7 см сзади.)

### ■ При использовании плазменного дисплея

Плазменный дисплей предназначен для работы от источника питания с характеристиками 220-240 В переменного тока, 50/60 Гц.

**Не закрывайте вентиляционные отверстия.**

- Это может вызвать перегрев плазменного дисплея, который может привести к возгоранию или повреждению устройства.

**Не засовывайте внутрь плазменного дисплея посторонние предметы.**

- Не вставляйте металлические или легко воспламеняемые предметы в вентиляционные отверстия, и не роняйте их на плазменный дисплей, так как это может привести к возгоранию или поражению током.

**Не удаляйте кожух устройства и не вносите в него модификаций.**

- Внутри плазменного дисплея есть детали, находящиеся под высоким напряжением, которое может привести к существенному поражению током. Для проведения проверки, настройки или ремонтных работ обращайтесь к Вашему дилеру Panasonic.

**Обеспечьте легкий доступ к штепсельной вилке.**

**Не используйте шнур питания, отличающийся от шнура, поставляемого с этим аппаратом.**

- Это может вызвать пожар или поражение электрическим током.

**Вставляйте штепсель питания в розетку до упора.**

- Если штепсель вставлен не до конца, возможно выделение тепла, которое может привести к пожару. Если штепсель поврежден или неисправна розетка, эксплуатацию следует прекратить.

**Не беритесь за кабель питания мокрыми руками.**

- Это может привести к поражению током.

**Берегите кабель питания от повреждений. При отсоединения кабеля питания тяните за штепсель, а не за кабель.**

- Не допускайте повреждения кабеля, не модифицируйте его, не помещайте на него тяжелые предметы, не нагревайте его, не помещайте его около горячих предметов, не скручивайте его, не сгибайте и не растягивайте его слишком сильно. Всё это может привести к возгоранию или к поражению током. Если кабель питания поврежден, обратитесь к Вашему дилеру Panasonic для его ремонта.

**Если плазменный дисплей не будет использоваться в течение длительного периода времени, отсоедините штепсель питания от стенной розетки.**

### ■ Если при эксплуатации возникли проблемы

**Если возникли проблемы (например, отсутствие изображения или отсутствие звука), или если из плазменного дисплея начинает испускаться дым или необычный запах, немедленно отсоедините штепсель питания от стенной розетки.**

- Если Вы будете продолжать эксплуатацию плазменного дисплея, это может привести к возгоранию или поражению током. Убедившись в том, что дисплей перестал дымиться, обратитесь к Вашему дилеру Panasonic для проведения ремонтных работ. Самостоятельный ремонт плазменного дисплея очень опасен, поэтому его не следует производить.

**Если внутрь плазменного дисплея попадет вода или посторонний предмет, если плазменный дисплей упал, или если поврежден корпус, немедленно отсоедините штепсель питания.**

- Это может привести к короткому замыканию и возгоранию. Обратитесь к Вашему дилеру Panasonic для проведения необходимых ремонтных работ.

### **Внимание**

#### ■ При использовании плазменного дисплея

**Не подносите руки, лицо или какие-либо предметы к вентиляционным отверстиям плазменного дисплея.**

- Из вентиляционных отверстий в верхней части дисплея выводится горячий воздух. Не подносите руки или лицо, а также посторонние предметы, чувствительные к высокой температуре, к этим отверстиям – это может привести к ожогам и к повреждению предметов.

**Перед передвижением плазменного дисплея отсоедините все кабели.**

- Если при передвижении плазменного дисплея какой-либо кабель не отключен, кабели могут повредиться, что может привести к возгоранию или к поражению током.

**Перед проведением любой чистки в качестве меры предосторожности отсоедините штепсельную вилку шнура питания от настенной розетки.**

- В противном случае возможно поражение током.

**Регулярно очищайте кабель питания, чтобы не допускать его загрязнения.**

- Скопление пыли на контактах штепселя питания может привести к тому, что образующаяся в результате этого влага повредит изоляцию, что вызовет возгорание. Отключите штепсель от розетки и протрите кабель питания сухой тряпкой.

**Не сжигайте и не разрушайте батарейки.**

- Не допускайте чрезмерного нагревания элементов питания, например, солнечными лучами, огнем и т. п.

**Этот плазменный дисплей излучает инфракрасные лучи, что может нарушить инфракрасную связь между оборудованием.**

**Устанавливайте инфракрасные датчики там, где на них не будет падать прямой или отраженный свет от Вашего плазменного дисплея.**

## Чистка и техническое обслуживание

**На переднюю часть панели дисплея нанесено специальное покрытие. Аккуратно протирайте поверхность панели при помощи чистящей ткани или мягкой тканью без волокон.**

- Если поверхность сильно загрязнена, протрите ее мягкой, не содержащей пуха, тканью, смоченной в чистой воде или в воде, в которой разведено в 100 раз нейтральное моющее средство, а затем равномерно протрите поверхность сухой тканью такого же типа, пока поверхность не станет сухой.
- Не царапайте и не задевайте поверхность панели ногтями или твердыми предметами, так как это может привести к повреждению панели. Панель также следует беречь от сильных химикатов, таких как инсектицидные распылители и растворители, так как контакт с этими веществами негативно сказывается на состоянии панели.

**При загрязнении корпуса протрите его мягкой сухой тканью.**

- Если корпус сильно загрязнен, смочите тряпку в слабом растворе нейтрального чистящего средства, затем выжмите тряпку насухо. Протрите этой тряпкой корпус, затем вытрите его насухо другой тряпкой.
- Не позволяйте чистящему средству контактировать с поверхностью плазменного дисплея. Попадание воды внутрь устройства может нарушить его функционирование.
- Оберегайте корпус от сильных химикатов, таких как инсектицидные распылители и растворители, так как контакт с этими веществами может негативно сказываться на состоянии или привести к отслоению покрытия. Из этих же соображений не следует допускать продолжительного контакта с резиновыми или пластмассовыми предметами.

# Комплектация

## Принадлежности, поставляемые в комплекте

Убедитесь в наличии перечисленных ниже принадлежностей.

Инструкция по эксплуатации

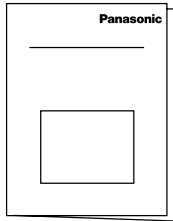

Пульт дистанционного управления N2QAYB000323



Батарейки для пульта дистанционного управления (размер 2 × R6)

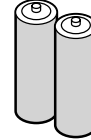

Кабель питания

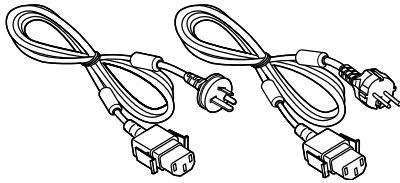

Фиксирующие ленты × 1

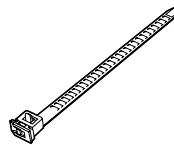

## Батарейки пульта дистанционного управления

Необходимы две батарейки R6.

1. Потяните и придерживайте крючок, затем откройте крышку отсека для батареек.
2. Установите батарейки, соблюдая правильную полярность (+ и -).

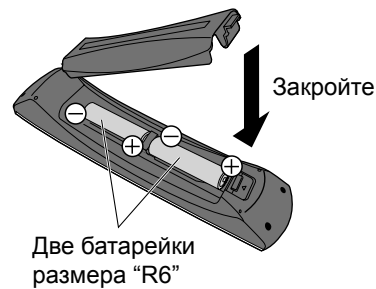
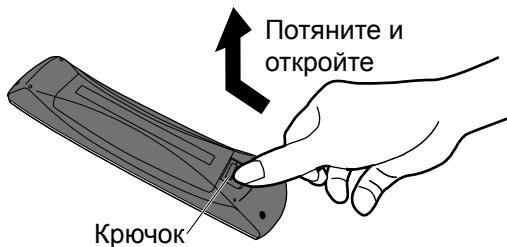

### Полезный совет:

Если Вы часто пользуетесь пультом дистанционного управления, то для увеличения срока службы замените батарейки на щелочные.

### **⚠ Предостережения, касающиеся батареек**

Неправильная установка может привести к протечке батарейки и коррозии, которая может вызвать повреждение пульта дистанционного управления.

Утилизация батареек должна производиться с учетом требований по защите окружающей среды.

**Соблюдайте следующие меры предосторожности:**

1. Всегда меняйте обе батарейки. При замене батареек устанавливайте только новые батарейки.
2. Не устанавливайте использованную батарейку совместно с новой.
3. Не смешивайте батарейки различных типов (например, "Zinc Carbon" и "Alkaline").
4. Не пытайтесь заряжать батарейки, не закорачивайте их, не нагревайте и не бросайте в огонь.
5. Если пульт дистанционного управления начал работать нестабильно или перестал работать совсем, замените батарейки.
6. Не сжигайте и не разрушайте батарейки.  
Не допускайте чрезмерного нагревания элементов питания, например, солнечными лучами, огнем и т. п.
7. Запишите коды пульта дистанционного управления перед заменой батареек на случай сброса кодов. (см. стр. 43)

# Подсоединения

При подсоединении громкоговорителей убедитесь, что используете только дополнительные принадлежности. За подробностями установки громкоговорителей обращайтесь к Руководству по установке громкоговорителей.

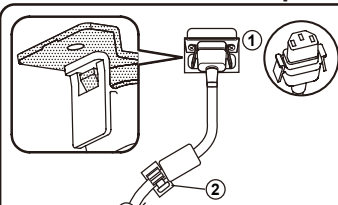
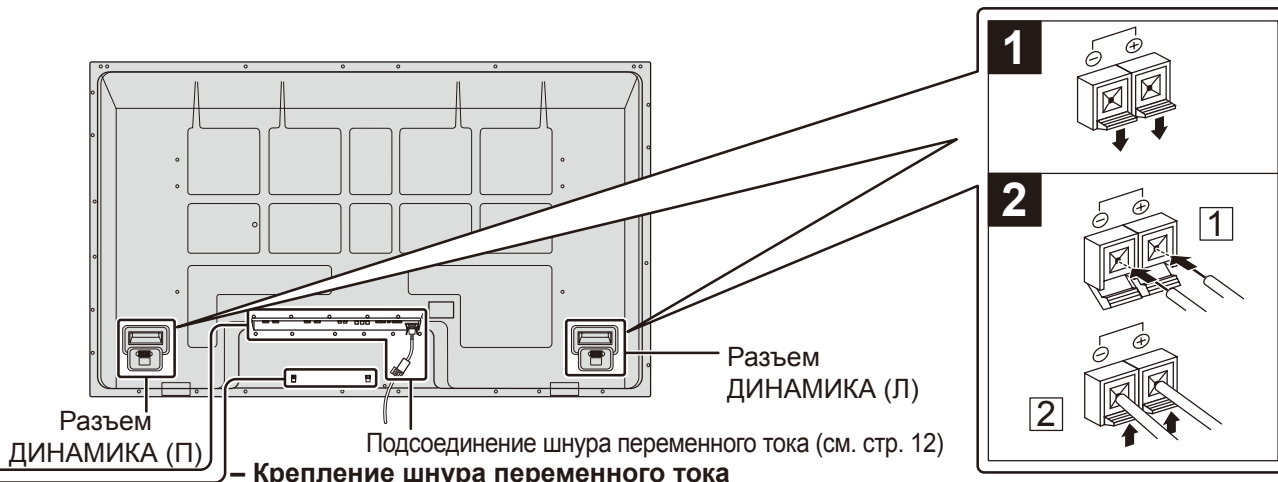

- 1 Подсоедините сетевой шнур к корпусу дисплея. Вставьте сетевой шнур, пока он не защелкнется.
- 2 Зафиксируйте сетевой шнур с помощью зажима, прикрепленного к аппарату.

**Примечание:** Убедитесь в том, что шнур переменного тока зафиксирован как с левой, так и с правой стороны.



### Закрытие

Нажмите, чтобы фиксатор защелкнулся.



### Открытие

1. Держите ручку нажатой.  
2. Потяните.

### Отсоединение сетевого шнура

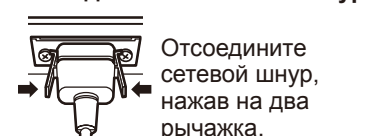

**Примечание:** При отсоединении шнура переменного тока обязательно сначала отсоедините штепсельную вилку шнура переменного тока от сетевой розетки.

### – Ленты фиксации кабелей

В случае необходимости закрепите все выступающие кабели лентой.

**Примечание:** Одна фиксирующая лента входит в комплект поставки этого аппарата. В случае закрепления кабелей в двух положениях, пожалуйста, приобретите ее отдельно.

Протяните закрепленную ленту фиксации шнура через зажим, как показано на рисунке.

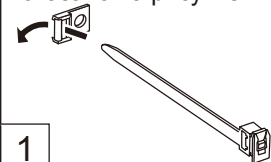

Чтобы закрепить шнуры, подсоединенные к разъемам, оберните ленту фиксации вокруг них, а затем протяните указанный конец через замыкающий блок, как показано на рисунке. Убедившись в том, что имеется достаточное провисание шнуров для минимизации их натяжения (особенно для сетевого шнура), плотно свяжите в пучок все шнуры с помощью прилагаемой ленты фиксации.

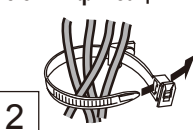

Чтобы затянуть:



Чтобы ослабить:

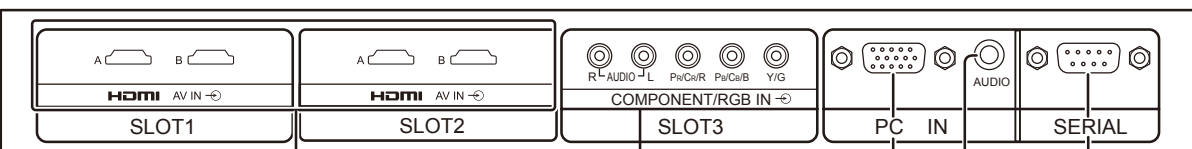
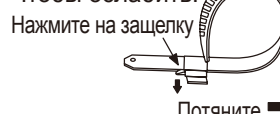

Сдвоенные разъемы HDMI (эквивалентны сдвоенному блоку разъемов Dual HDMI (TY-FB10HMD)) (см. стр. 11)

Разъемы COMPONENT/RGB IN и Audio IN (эквивалентны блоку компонентных видео разъемов RCA (TY-42TM6Z)) (см. стр. 11)

От мониторов, компьютеров и других устройств (см. стр. 9)

От разъема SERIAL на компьютере (см. стр. 10)

**Примечание:** При выпуске с завода плата разъемов установлена в SLOT 1, SLOT 2 и SLOT 3.

# Подсоединение разъемов входа с ПК

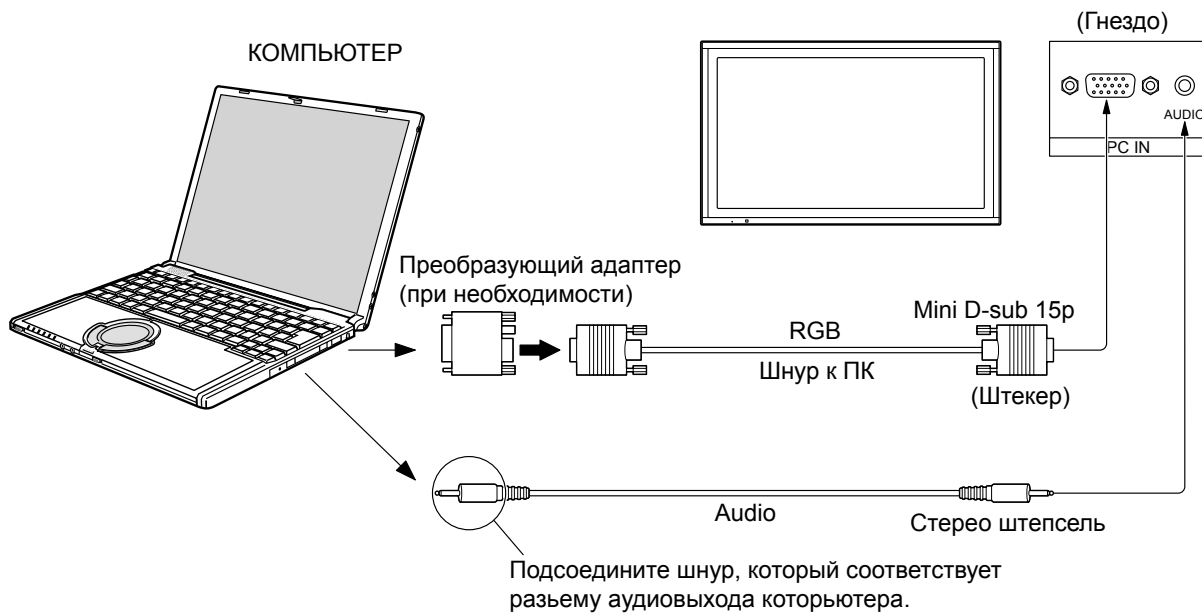

### Примечания:

- Из-за пространственных ограничений иногда Вы может испытывать трудности при подсоединении шнура Mini D-sub 15P с ферритовым сердечником к разъему входа ПК.
- Что касается обычного входного сигнала ПК, описанного в списке применимых входных сигналов (см. стр. 49), величины регулировок, например, для стандартных положений и размеров изображений, уже сохранены на этом аппарате. Вы можете добавить до восьми типов входных сигналов ПК, не указанных в списке.
- Приемлемые компьютерные сигналы – с частотой горизонтальной развертки от 15 до 110 кГц и частотой вертикальной развертки от 48 до 120 Гц. (Однако сигналы из свыше 1200 строк не могут отображаться правильно).
- Разрешающая способность дисплея составляет не более 1440 × 1080 точек при установке режима формата на “4 : 3”, и 1920 × 1080 точек при установке режима формата “16 : 9”. Если разрешение дисплея превышает эти максимальные значения, он может не отображать детали с достаточной четкостью.
- Разъемы входа с ПК являются DDC2B-совместимыми. Если подключаемый компьютер не DDC2B-совместимый, Вам понадобится на время подсоединения изменить настройки компьютера.
- Некоторые модели ПК не могут быть подключены к телевизору.
- Для компьютеров, оборудованных разъемом Mini D-sub 15P, совместимом с DOS/V, использование адаптера необязательно.
- Компьютер приведен на иллюстрации только с целью примера.
- Изображенная дополнительная аппаратура и шнуры не поставляются с этим набором.
- Не устанавливайте частоту горизонтальной и вертикальной развертки сигнала ПК выше или ниже указанного диапазона частот.
- Компонентный вход возможен со штырьков 1, 2, 3 разъема мини D-sub 15P.
- Измените установку “Выбор входа: компонент/RGB” в меню “Установка” на положение “Компонентный” (при компонентном соединении) или “RGB” (при соединении RGB). (см. стр. 38)

### Названия сигналов для разъема Mini D-sub 15P

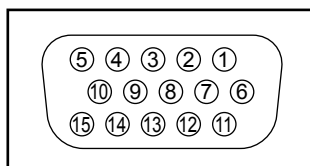

Расположение штекеров для разъема PC Input

Номер штекера	Название сигнала	Номер штекера	Название сигнала	Номер штекера	Название сигнала
①	R (P <sub>R</sub> /C <sub>R</sub> )	⑥	GND (Заземление)	⑪	NC (не подключен)
②	G (Y)	⑦	GND (Заземление)	⑫	SDA
③	B (P <sub>B</sub> /C <sub>B</sub> )	⑧	GND (Заземление)	⑬	HD/SYNC
④	NC (не подключен)	⑨	+5 V DC	⑭	VD
⑤	GND (Заземление)	⑩	GND (Заземление)	⑮	SCL

# Подсоединение разъемов SERIAL

Разъем SERIAL используется для управления плазменным дисплеем с компьютера.

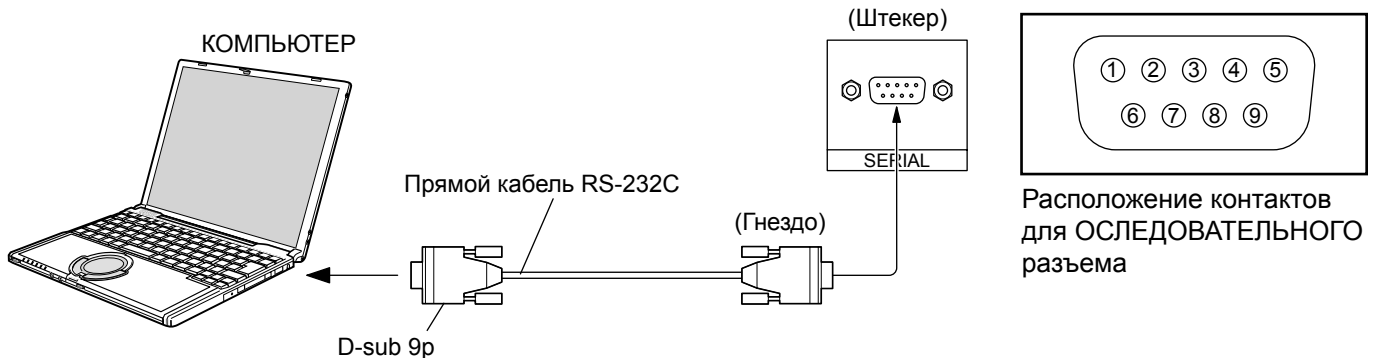

**Примечания:**

- Используйте прямой кабель RS-232C для подсоединения компьютера к плазменному дисплею.
- Компьютер приведен на иллюстрации только с целью примера.
- Изображенная дополнительная аппаратура и шнуры не поставляются с этим телевизором.

Разъем SERIAL отвечает спецификации интерфейса RS-232C, так что плазменный дисплей может управляться с компьютера, который подключен к этому разьему. На компьютере потребуется установить программное обеспечение, которое позволяет отправку и получение управляющих данных, которые удовлетворяют нижеприведенным условиям. Используйте такое компьютерное приложение, как язык программирования. За подробностями обращайтесь к документации к компьютерному приложению.

**Параметры коммуникации**

Уровень сигнала	Совместимый с RS-232C
Метод синхронизации	Асинхронный
Частота передачи	9600 бит/с
Проверка четности	Отсутствует
Длина символа	8 бит
Стоп-бит	1 бит
Регулирование потока	-

**Основной формат для управляющих данных**

Передача управляющих данных с компьютера начинается сигналом STX, за которым следует команда, параметры и, в завершении, сигнал ETX. При отсутствии параметров, сигнал параметра может несылаться.

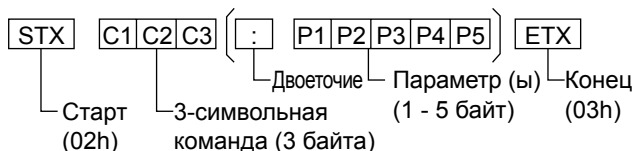

**Примечания:**

- При передаче нескольких команд обеспечьте ожидание ответа после первой команды перед отсылкой следующей команды.
- Если по ошибке отправлена неверная команда, аппарат вернет на компьютер команду "ER401".
- Положения SL1A, SL1B, SL2A и SL2B команды IMS доступны, только если прикреплен блок сдвоенных видео разъемов.

**Названия сигналов для разъема D-sub 9P**

Номер штекера	Подробности
②	R X D
③	T X D
⑤	GND
④ • ⑥	Не используются
⑦ ⑧	(Закорочено в этом аппарате)
① • ⑨	NC

Эти названия сигналов используются в технических характеристиках компьютера.

**Команда**

Команда	Параметр	Описание
PON	Нет	Включить питание
POF	Нет	Выключить питание
AVL	**	Громкость 00 - 63
IMS	Нет	Выбор входа (перекл.)
	SL1	Вход Slot1
	SL2	Вход Slot2
	SL3	Вход Slot3
	PC1	Вход с ПК
	SL1A	Вход Slot1 (INPUT1A)
	SL1B	Вход Slot1 (INPUT1B)
DAM	Нет	Выбор режима экрана (перекл)
	ZOOM	Увеличение1
	FULL	16:9
	JUST	Панорамный
	NORM	4:3
	ZOM2	Увеличение2
	ZOM3	Увеличение3
	SJST	Панорамный
	SNOM	4:3
	SFUL	4:3 полноэкранный
14:9	14:9	

Когда питание выключено, дисплей отвечает только на команду PON.

## Подключение HDMI

Этот аппарат в качестве стандартного оборудования оснащен блоком разъемов, который равноценен блок разъемов Dual HDMI (TY-FB10HMD) и блок компонентных видео разъемов RCA (TY-42TM6Z).

[Расположение контактов и названия сигналов]

Контакт №	Название сигнала	Контакт №	Название сигнала
①	T.M.D.S. данные 2+	⑪	Тактовая частота T.M.D.S. экранированная
②	T.M.D.S. данные 2 экранированные	⑫	Тактовая частота- T.M.D.S.
③	T.M.D.S. данные 2-	⑬	CEC
④	T.M.D.S. данные 1+	⑭	Зарезервирован (не подсоединен)
⑤	T.M.D.S. данные 1 экранированные		
⑥	T.M.D.S. данные 1-	⑮	SCL
⑦	T.M.D.S. данные 0+	⑯	SDA
⑧	T.M.D.S. данные 0 экранированные	⑰	DDC/CEC Земля
⑨	T.M.D.S. данные 0-	⑱	+5 V
⑩	Тактовая частота+ T.M.D.S.		Детектор «горячего» подключения

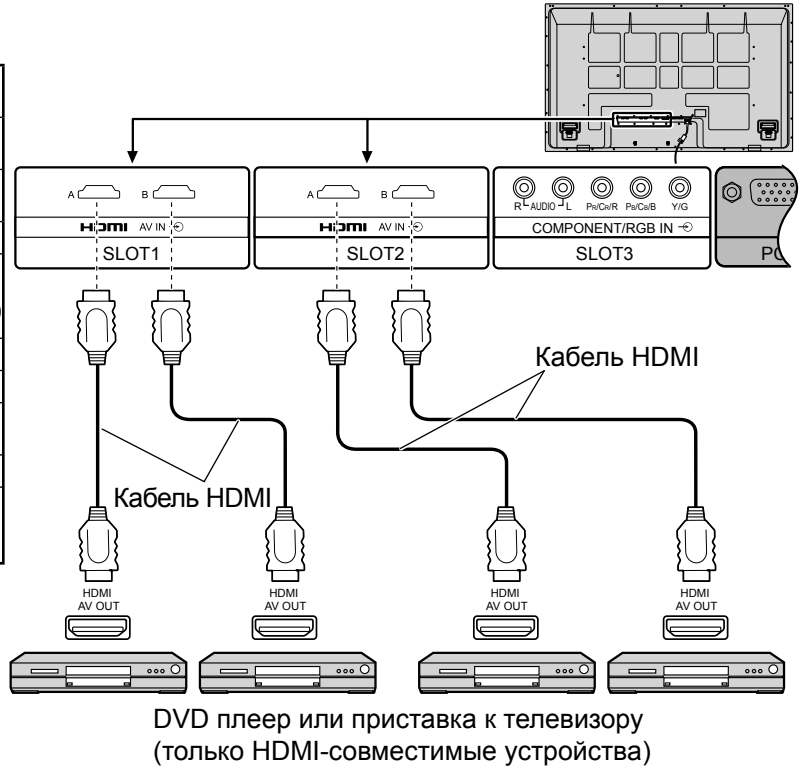
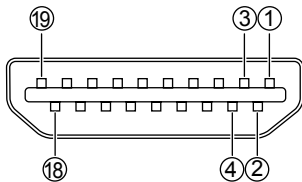

**Примечание:**

Дополнительные устройства и кабели, показанные на рисунке, не входят в данный комплект.

## Подключение COMPONENT / RGB

Пример источника входного сигнала



COMPONENT VIDEO OUT

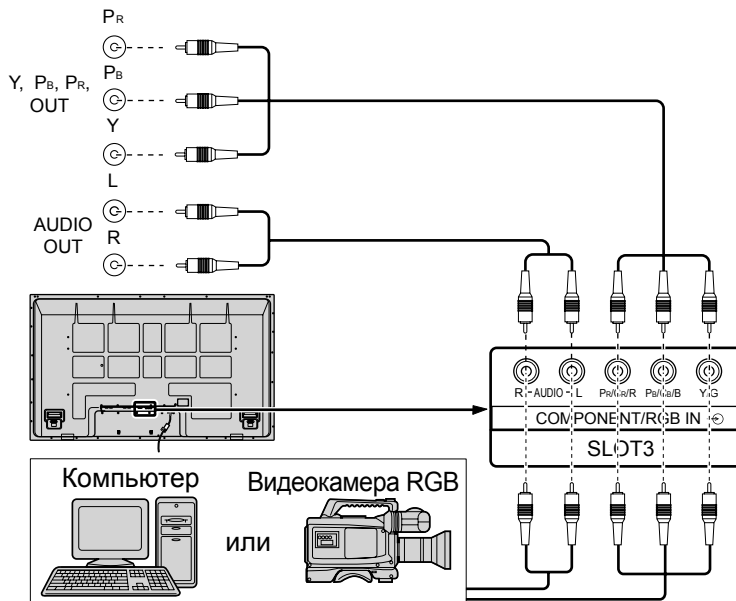

**Примечания:**

- Измените установку “Выбор входа: компонент/RGB” в меню “Установка” на положение “Компонентный” (при подсоединении компонентного сигнала) или “RGB” (при подсоединении сигнала RGB). (см. стр. 38)
- Представленное дополнительное оборудование, кабели и адаптер не поставляются с данным устройством.
- Необходим сигнал синхронизации по G. (см. стр. 40)

# Включение/выключение питания

Подсоединение штекселя сетевого шнура к плазменному дисплею.

Надежно прикрепите штексель сетевого шнура к плазменному дисплею с помощью фиксатора. (см. стр. 8)

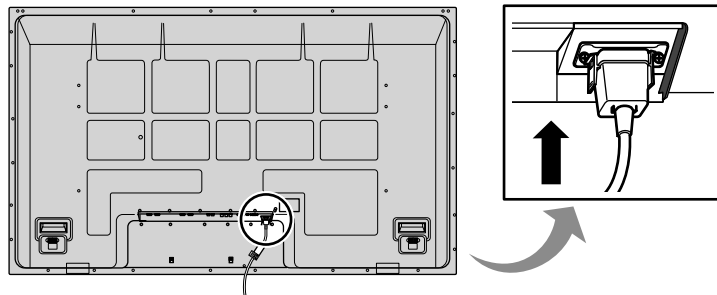

Подсоединение штекселя сетевого шнура к сетевой розетке.

## Примечания:

- Типы сетевых вилок отличаются в зависимости от страны. Поэтому показанная справа сетевая вилка может не соответствовать Вашему аппарату.
- При отсоединении шнура переменного тока обязательно сначала отсоедините штексельную вилку шнура переменного тока от сетевой розетки.

Нажмите переключатель питания на плазменном дисплее, чтобы включить аппарат: Питания включено

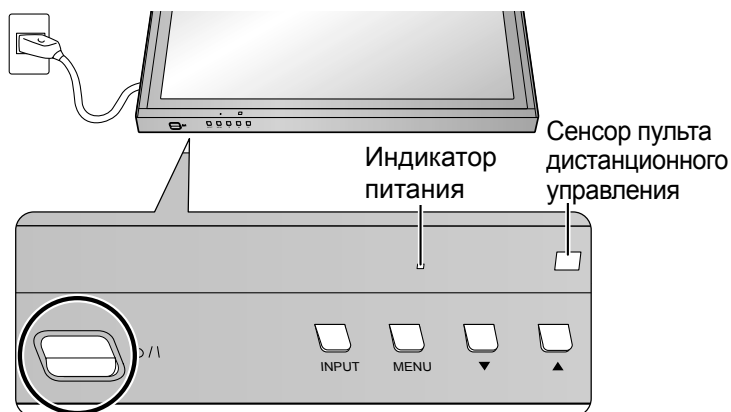

Индикатор питания: Зеленый

## При первом включении аппарата

При первом включении аппарата будет отображаться следующий экран. Выберите пункты с помощью пульта дистанционного управления. Кнопки аппарата не действуют.

### Страна

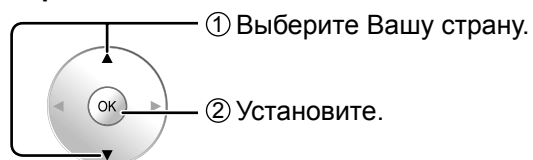

### Язык экранного меню

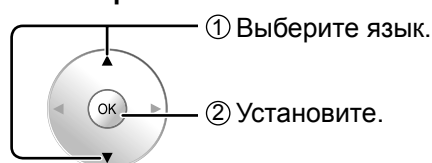



## Примечания:

- Как только пункты будут установлены, экраны не будут больше отображаться при следующих включениях аппарата.
- Начиная со второго раза выбор языка можно осуществлять из меню настройки. (см. стр. 14)

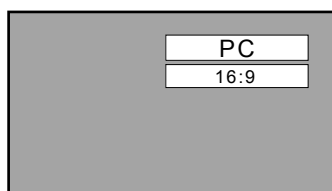
Со второго включения некоторое время отображается нижеприведенный экран (состояние установки является примером).

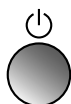



Нажмите кнопку  на пульте дистанционного управления, чтобы выключить плазменный дисплей.

Индикатор питания: Красный (режим ожидания)

Нажмите кнопку  на пульте дистанционного управления, чтобы включить плазменный дисплей.

Индикатор питания: Зеленый

При включенном состоянии или в дежурном режиме плазменного дисплея, выключение дисплея осуществляется нажатием кнопочного выключателя питания  на самом дисплее.

**Примечание:**

Во время работы функции управления питанием индикатор питания становится оранжевым, если питание выключено.



## Первоначальный выбор

### Выбор входного сигнала

Выберите входные сигналы, которые будут подаваться при помощи установки приобретаемого отдельно соединительного щитка.



Нажмите, чтобы выбрать входной сигнал, который будет воспроизводиться с оборудования, подсоединенного к плазменному дисплею.

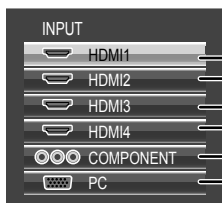

Разъем сигнала HDMI на слоте SLOT1

Разъем сигнала HDMI на слоте SLOT2

Разъем сигнала COMPONENT или RGB на слоте SLOT3

Разъем сигнала ПК на слоте PC IN

Использование предназначенных кнопок для выбора входного сигнала



Нажмите для выбора разъемов сигнала HDMI 1–4 на слотах SLOT 1 и 2.

COMPONENT



Нажмите для выбора разъема компонентного сигнала или сигнала RGB на слоте SLOT 3.



Нажмите для выбора разъема сигнала ПК на слоте PC IN.

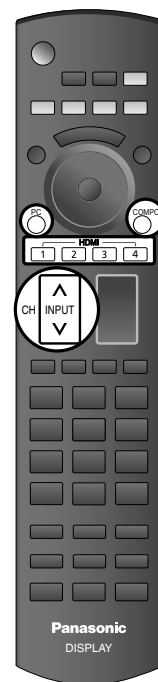

**Примечания:**

- Выбор также можно выполнить с помощью нажатия кнопки INPUT на аппарате.
- Входной разъем нельзя выбрать, если соединительный щиток не установлен в разъем.
- Выберите подходящие сигналы с аппаратуры, которая подключена к входным разъемам компонент/RGB. (см. стр. 38)
- Остаточное изображение (запаздывающее изображение) может появиться на панели плазменного дисплея, если неподвижное изображение сохраняется на панели в течение длительного периода времени. Функция, которая делает экран немного темнее, активизируется, чтобы предотвратить появление остаточного изображения (см. стр. 45), однако эта функция не является идеальным решением проблемы остаточного изображения.

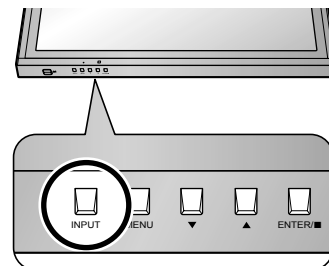

## Выбор языка OSD (On-Screen Display – экранной индикации)

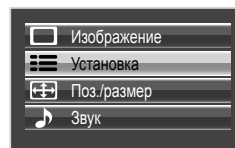
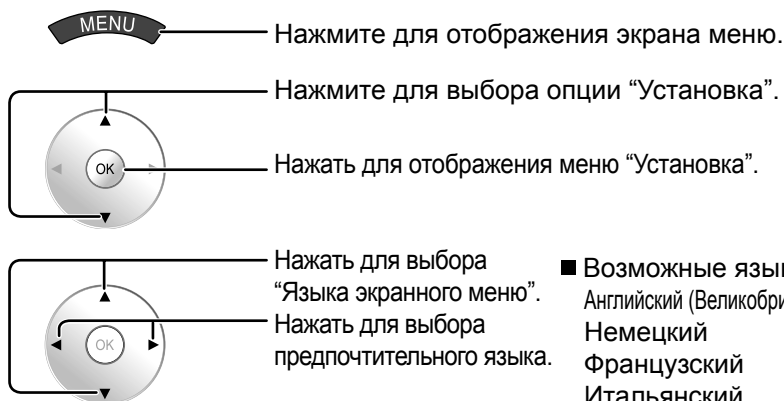

- Возможные языки
- Английский (Великобритания)
  - Немецкий
  - Французский
  - Итальянский
  - Испанский
  - Английский (США)
  - 日本語 (Японский)
  - Русский

### Меню Установка

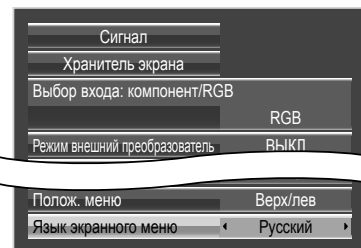

## Основные регуляторы

### Основной аппарат

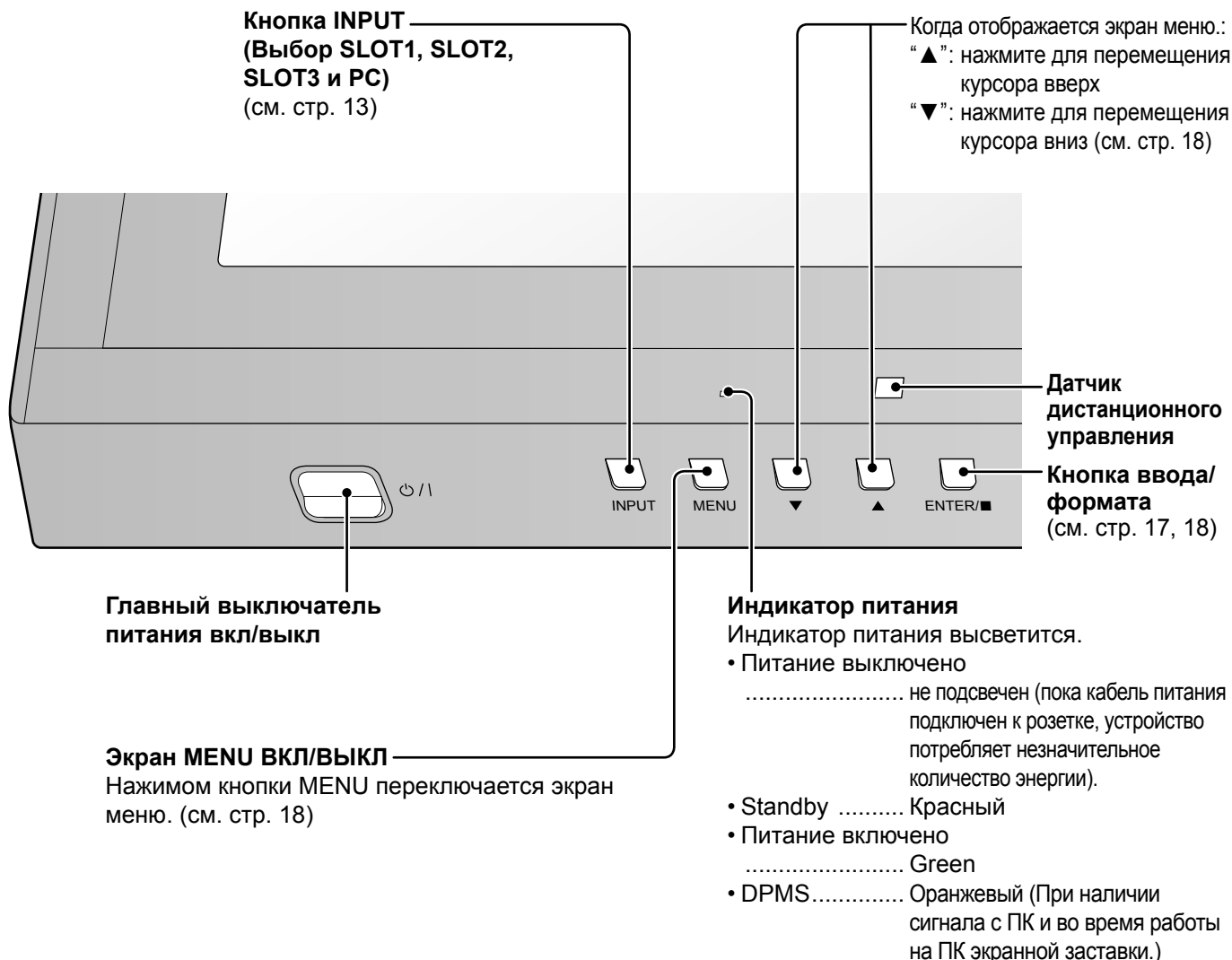

## Пульт дистанционного управления

### Кнопка POS./SIZE

(см. стр. 30)

### Кнопка Ожидание (ВКЛ/ВЫКЛ)

Сперва плазменный дисплей должен быть подключен к стенной розетке, а питание включено (см. стр. 12). Нажмите эту кнопку для включения плазменного дисплея из режима ожидания. Нажмите ее еще раз для отключения плазменного дисплея в режим ожидания.

### Кнопка FUNCTION

(см. стр. 16)

### Кнопка ОК

Нажмите, чтобы сделать выбор.

### Кнопки POSITION

### Кнопка PC

Нажмите для выбора входного сигнала ПК. (см. стр. 13)

### Кнопки DIRECT INPUT

Нажмите каждую кнопку для выбора режима входа. (см. стр. 13)  
Эта кнопка используется для прямого переключения на режим входа.

### Кнопка INPUT

(см. стр. 13)

### Кнопка VIDEO MENU

Нажмите для выбора режим изображения. (см. стр. 20)

→ Нормальный ↔ Динамический ←  
→ Без обработки ↔ Кино ←

### Кнопка EXT.SCALER

(см. стр. 16)

### Кнопка ASPECT

Нажмите для регулирования экранного отношения. (см. стр. 17)

### Цифровая кнопка

(см. стр. 26)

### Кнопка MEM. LOAD

(см. стр. 26)

### Операции внешнего оборудования

(см. стр. 42)

### Кнопка PICTURE

(см. стр. 20)

### Кнопка LIGHT

Подсвечивает кнопки INPUT и VIDEO MENU в течение 5 секунд. Приводит к троекратному миганию кнопки выбранного режима дистанционного управления (DISPLAY, VCR, DBS/CBL или DVD). Нажмите еще раз для выключения подсветки кнопки INPUT и VIDEO MENU.

### Кнопки выбора оборудования (режим дистанционного управления)

(см. стр. 42, 43)

### Кнопка MENU

Отображает экран меню. (см. стр. 18)

### Кнопка RETURN

Нажмите кнопку RETURN, чтобы вернуться к предыдущему экрану меню.

### Кнопка COMPO.

Нажмите для выбора входного сигнала COMPONENT или RGB. (см. стр. 13)

### Кнопка OFF TIMER

Плазменный дисплей может быть запрограммирован на переход в режим ожидания после определенного периода. Установка изменяется на 30 минут, 60 минут, 90 минут и 0 минут (таймер отключения отменен) при каждом последующем нажатии кнопки.

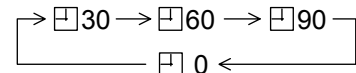

Когда остается три минуты, будет мигать "Таймер выключения 3". При перебое питания таймер выключения отменяется.

### Кнопка RECALL

Нажмите для отображения текущего состояния системы.

① Обозначение входного сигнала

② Режим отношения (см. стр. 17)

③ Таймер выключения

Индикатор таймера выключения отображается только когда таймер выключения установлен.

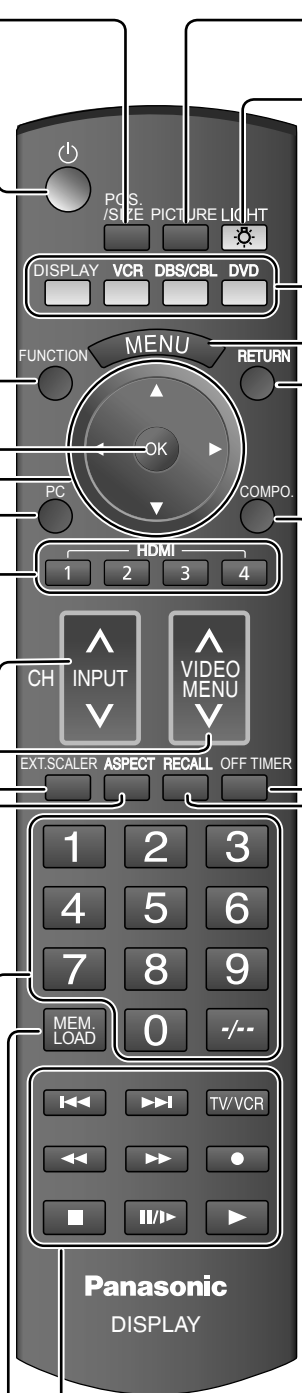

# Функции Полоса прокрутки и Тестовые изображения

Нажатие кнопки  активизирует одну из следующих двух функций. Установку функциональной кнопки можно сконфигурировать, получив доступ к опции "Function button assign" в меню Дополнительно. (см. стр. 41)

## Полоса прокрутки

FUNCTION

 Нажмите

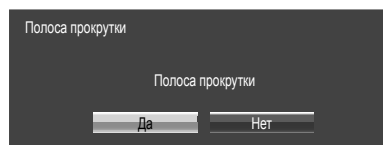

Активирует хранитель экрана Прокрутка полосы. Через 15 минут дисплей переходит в режим ожидания.

Прокрутка полосы





Для выхода из этого режима нажмите любую кнопку.

## Тестовые изображения

FUNCTION

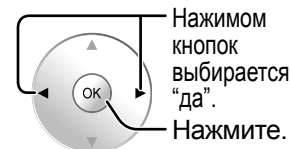
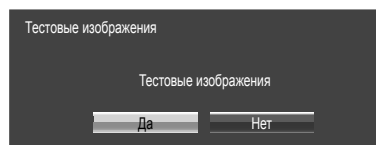
 Нажмите



При каждом нажатии кнопки  отображается другое тестовое изображение (всего семь).

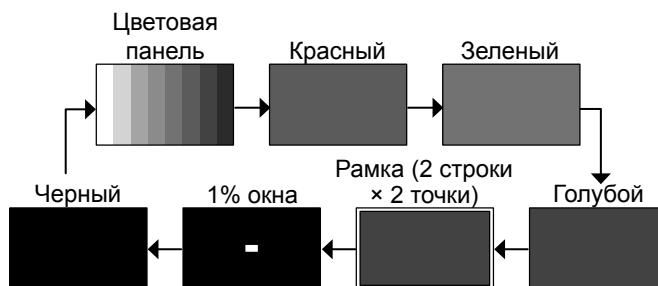

Для выхода из этого режима нажмите любую кнопку кроме .

### Примечание:

Автоматическое выключение питания отменяется во время работы Полоса прокрутки или Тестовые изображения. (см. стр. 36)

# Функция EXT. SCALER

При каждом нажатии кнопки  внешний преобразователь активизируется или отменяется.

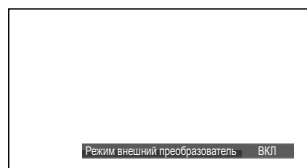

**ВЫКЛ:** Используется встроенный преобразователь.

**ВКЛ:** Используется внешний преобразователь.

Установка действительна со следующими сигналами.

1125 (1080) / 24p•25p•30p•50p•60p

Для входных сигналов, отличных от указанных выше, указание опции "ВКЛ" приведет к отображению следующего сообщения.

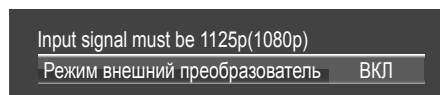

### Примечание:

Вы можете также включать и отключать встроенный преобразователь, получив доступ к опции "Режим внешний преобразователь" в меню Установка. (см. стр. 35)

# Регуляторы ASPECT

Плазменный дисплей позволит Вам насладиться изображением максимального размера, включая изображение широкоэкрannого формата.

## Примечание:

Имейте в виду, что если Вы помещаете дисплей в общественном месте с коммерческими целями или для общественного показа, а затем используете функцию выбора соотношения сторон для уменьшения или увеличения изображения, Вы можете тем самым нарушать авторские права, охраняемые законом. Запрещается показ или изменение защищенных авторскими правами материалов третьими лицами с коммерческими целями без предварительного разрешения владельца авторских прав.

## ASPECT



Нажимайте повторно, чтобы перемещаться через варианты экранного отношения. Относительно подробностей о режиме формата, пожалуйста, см. раздел “Список режимов формата” (стр. 46).

[с аппарата]



Каждым нажатием кнопки ENTER изменяется режим формата.



Для входного сигнала ПК:

→ 4:3 → Увеличение → 16:9

Для входного сигнала SD (525 (480) / 60i • 60p, 625 (575) / 50i • 50p):

→ 4:3 → Увеличение1 → Увеличение2 → Увеличение3 → 16:9 → 14:9 → Панорамный

Для входного сигнала HD [1125 (1080) / 60i • 50i • 60p • 50p • 24p • 25p • 30p • 24sF, 1250 (1080) / 50i, 750 (720) / 60p • 50p]:

→ 4:3 → 4:3 полноэкранный → Увеличение1 → Увеличение2 → Панорамный ← 14:9 ← 16:9 ← Увеличение3 ←

## Примечания:

- Режим экранного отношения сохраняется отдельного для каждого входного терминала.
- Не допускайте показа изображения в режиме 4:3 в течение длительного периода времени, так как это может привести к тому, что на панели плазменного дисплея останется постоянное остаточное изображение.

## Режим Все форматы

Установите опцию “All Aspect (Все форматы)” на “On” в меню Дополнительно, чтобы разрешить режим расширенного формата (стр. 41). В режиме All Aspect (Все форматы) режим формата изображений переключается следующим образом. Относительно подробностей о режиме формата, пожалуйста, см. раздел “Список режимов формата” (стр. 46).

Для входного сигнала ПК:

→ 4:3 → Zoom → 16:9

Для входного сигнала SD (525 (480) / 60i • 60p, 625 (575) / 50i • 50p):

→ 4:3 → Zoom1 → Zoom2 → Zoom3 → 16:9 → 14:9 → Just

Для входного сигнала HD [1125 (1080) / 60i • 50i • 60p • 50p • 24p • 25p • 30p • 24sF, 1250 (1080) / 50i, 750 (720) / 60p • 50p]:

→ 4:3 Full → Zoom1 → Zoom2 → Zoom3 → 16:9 → 14:9 → Just1 → Just2 → 4:3 (1) → 4:3 (2)

# Экранные меню

Различные меню позволяют Вам выполнять установки для изображения, звука и других функций, так что Вы сможете наслаждаться просмотром телевизора наиболее подходящим для Вас образом.



## 1 Отобразите экран меню.

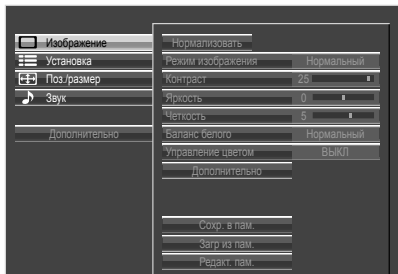

### Пульт дистанционного управления



### Аппарат

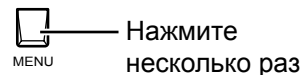

Нажимом кнопки MENU переключается экран меню.

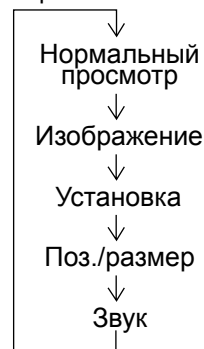

## 2 Выберите меню.

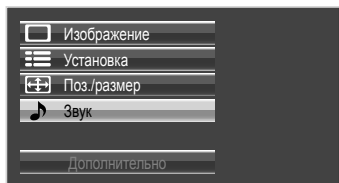

(Пример: Меню Звук)

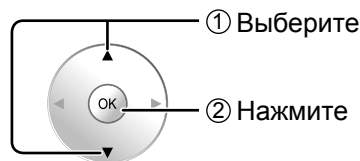

Нажмите для возврата к предыдущему меню.

RETURN



Можно также непосредственно перейти к меню, нажимая предназначенные кнопки, например, POS./SIZE и PICTURE. (см. стр. 20, 30)

## 3 Выберите пункт.

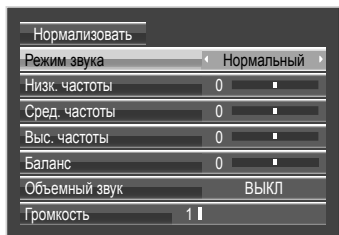

(Пример: Меню Звук)

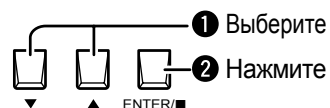
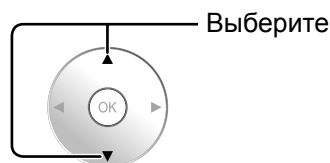

## 4 Установите.

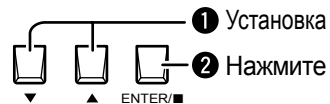
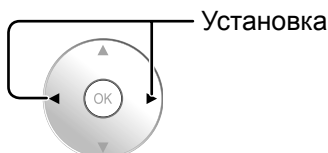

## 5 Выйдите из меню.

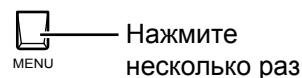

## Обзор

**Примечание:** Если меню показывается серым цветом, оно не может быть настроено. Регулируемые меню меняются в зависимости от сигнала, входа и настройки меню.

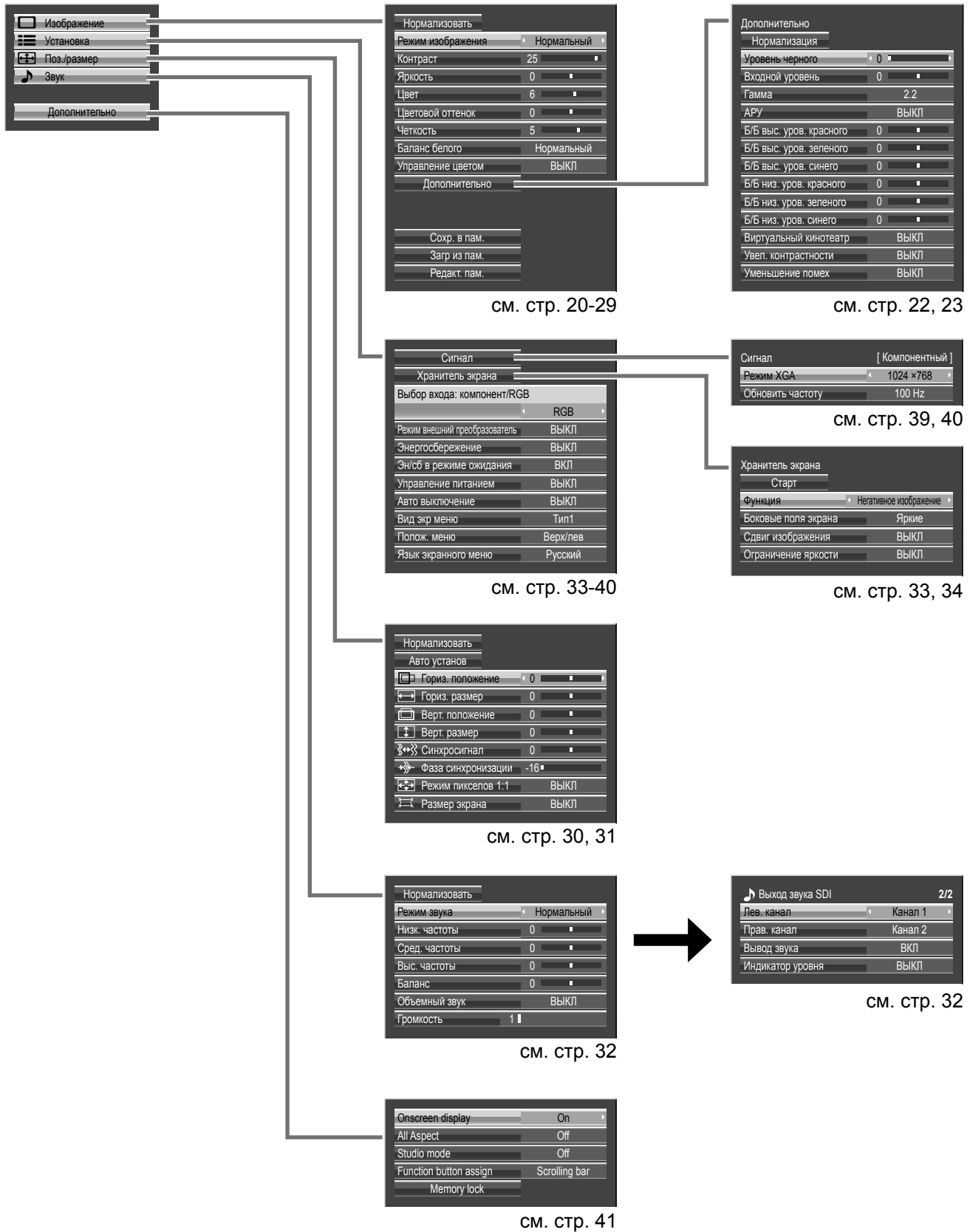

# Регулировки изображения

1 Отобразите экран меню.



Во время подачи на вход сигнала "RGB" и "PC".

2 Выберите опцию "Изображение".

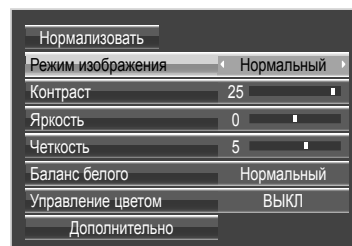
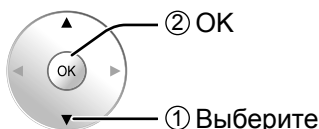
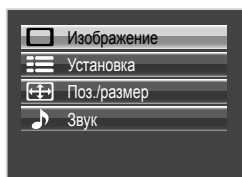

3 Выберите пункт и установите.

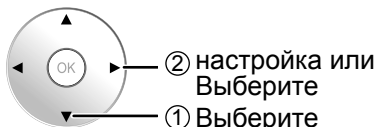
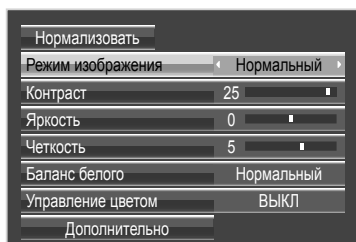

Во время подачи на вход сигнала "Digital" и "Component".



4 Выйдите из меню.



Использование опции **PICTURE** для отображения меню

Чтобы отобразить меню для регулировки меню Изображение в нижней части экрана, нажмите **PICTURE**.

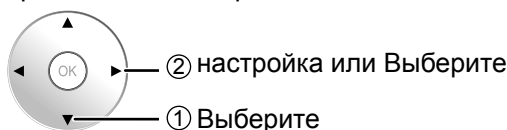

Чтобы отобразить меню для регулировки опции Дополнительно, нажмите **PICTURE** еще раз.



Чтобы скрыть меню, нажмите **PICTURE** или **RETURN**.

## ● Режим изображения

Вы можете переключиться в режим оптимального изображения для видеисточника и среды просмотра.

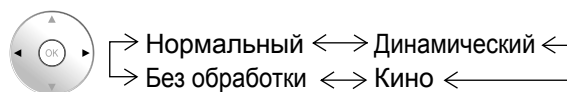

### Нормальный:

Для просмотра в стандартном (вечернее освещение) окружении.

Это меню выбирает нормальные уровни Яркости и Контрастности.

### Динамический:

Для просмотра в ярком окружении.

Это меню выбирает повышенные уровни Яркости и Контрастности.

### Кино:

Идеально для просмотра фильмов.

### Без обработки:

Для использования при создании вещательного или видео содержания. Для такого изображения, даже если общий средний уровень изображения (APL) изменяется, яркость областей с одинаковым уровнем сигнала не изменяется.

### Примечания:

- При выборе опции "Без обработки" в пункте Режим изображения невозможно устанавливать следующие пункты меню.  
 Меню Изображение: Контраст  
 Меню Хранитель экрана: Ограничение яркости (См. стр. 34)  
 Меню Установка: Энергосбережение (См. стр. 36)
- Если Вы желаете изменить изображение и цвет выбранного меню Изображение на что-нибудь другое, отрегулируйте его используя пункты меню Изображение. (см. след. стр.)

- **Контраст** Выбирает соответствующие контрасте яркость и насыщенность.
- **Яркость** Регулируется для облегчения просмотра темных изображений, таких как ночные сцены или темные волосы.
- **Цвет** Регулирует насыщенность цвета.
- **Цветовой оттенок** Регулирует нормальный цвет кожи.
- **Четкость** Регулирует резкость изображения.



- **Баланс белого** Переключает различные цветовые тона экрана.  
**Нормальный:** Промежуточная цветовая температура.  
**Холодный:** Цвета с голубоватым оттенком.  
**Цветовая температ.:** Оптимальная цветовая температура для студийного просмотра (3200 K).  
**Теплый:** Цвета с красноватым оттенком.

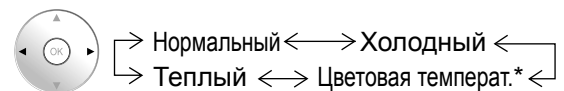

\* Опцию “Цветовая температ.” можно изменять, когда опция “Studio mode” в меню Дополнительно установлена в положение “On”. (см. стр. 41)

### ● Управление цветом

**Вкл:** Позволяет автоматическую регулировку цветов.



#### Примечания:

- Невозможно регулировать установки “Цвет” и “Цветовой оттенок” для входного сигнала “RGB/PC”.
- Вы можете изменить уровень каждой функции (“Контраст”, “Яркость”, “Цвет”, “Цветовой оттенок”, “Четкость”) для каждого меню Изображение.
- Настройки “Нормальный”, “Динамический” и “Кино” режима сохраняются в памяти отдельно для каждого входного разъема.
- Для установки (контраст) не будет наблюдаться заметного изменения, даже если контраст увеличивается для яркого изображения или уменьшается для темного изображения.

### Полезный совет ( Нормализация)

Пока отображается меню “Изображение”, если нажать кнопку ОК во время работы опции “Нормализовать”, то все значения регулировок вернутся к заводским установкам.

## Дополнительно

Позволяет выполнить точную регулировку изображения на профессиональном уровне.

### Примечания:

- Настройки для каждого входного разъема сохраняются в памяти отдельно.
- Значения диапазона регулировки должны использоваться как справочник регулировок.

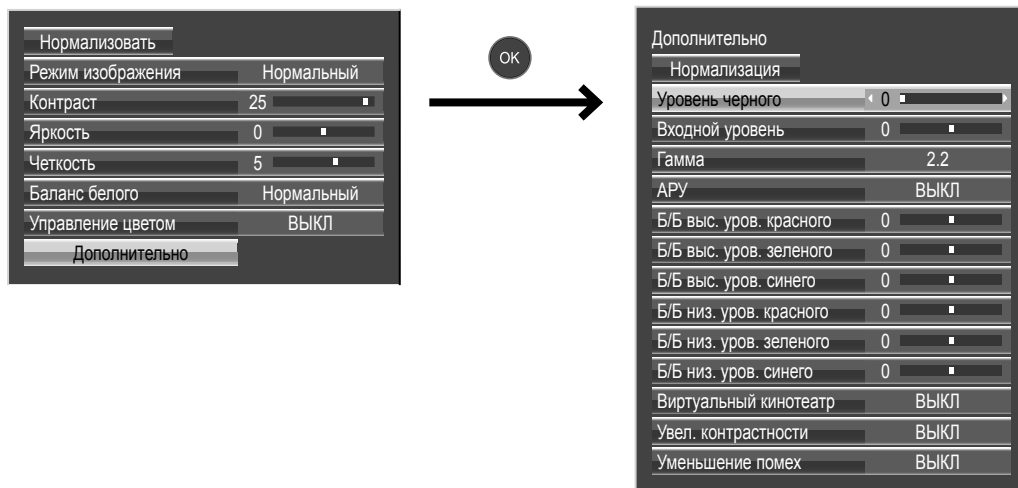

- **Уровень черного** Регулирует тени на изображении в полутонах.
- **Входной уровень** Регулируются чрезмерно яркие и с трудом видимые части изображения.
- **Гамма** Доступные значения установки различаются в зависимости от установок “Режим изображения” и типа входного сигнала, как показано ниже.

Режим изображения	S - коррекция	1.0	2.0	2.2	2.5	2.6
Нормальный	—	○*3	○	○	○	○*1
Динамический	○	○*3	○	○	—	○*1
Кино	—	○*3	○	○	○*2	○
Без обработки	—	○*3	○	○	—	○

\*1 При приеме сигналов 2k1k с помощью Сдвоенный блок разъемов HD-SDI (TY-FB11DHD), также можно выбирать опцию Гамма “2.6”.

\*2 Во время приема сигналов 60 Гц можно также выбрать опцию Гамма “2.5”.

\*3 При приеме сигналов 2k1k с помощью Сдвоенный блок разъемов HD-SDI (TY-FB11DHD) опцию Гамма “1.0” выбрать невозможно.

- **APU** Автоматически увеличивается яркость темного сигнала.

### ● Регулировка опции “Б/Б”

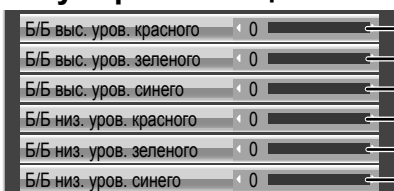

Регулирует баланс белого для светло-красных, светло-зеленых или светло-синих областей.

Регулирует баланс белого для темно-красных, темно-зеленых или темно-синих областей.



Выполняйте регулировку “Б/Б” как указано ниже.

1. Отрегулируйте баланс белого на светлых областях используя настройки “Б/Б выс. уров. красного”, “Б/Б выс. уров. зеленого” и “Б/Б выс. уров. синего”.
2. Отрегулируйте баланс белого на темных областях используя настройки “Б/Б низ. уров. красного”, “Б/Б низ. уров. зеленого” и “Б/Б низ. уров. синего”.
3. Повторите действия пунктов 1 и 2 до полной регулировки.

Действия пунктов 1 и 2 влияют на настройки друг друга, так что повторяйте из до полной регулировки.

- **Виртуальный кинотеатр** При включении данной функции дисплей пытается воспроизвести более натуральную адаптацию источников, таких как фильмы, заснятых на 24 кадрах в секунду. Если изображение неустойчиво, отключите эту установку.



**Примечание:**

При значении ВКЛ эта установка влияет только на следующий входной сигнал:

- Входные сигналы 525i (480i), 625i (575i), 1125 (1080) / 60i в режиме входных сигналов “Компонентный”.

- **Увел. контрастности** Усиливает контрастность для лучшего просмотра, когда плохо видно слишком светлую часть изображения.



**ВЫКЛ:** Отменяет “Увел. контрастности”.

**ВКЛ:** Включает “Увел. контрастности”.

**Примечания:**

- Опцию “Увел. контрастности” можно изменять, когда опция “Studio mode” в меню Дополнительно установлена в положение “On”. Когда опция “Studio mode” установлена на “Off”, эта установка находится в положении “ВЫКЛ” и не может быть изменена. (см. стр. 41)
  - Эта установка действительна, только когда входными сигналами являются: Компонентное видео, RGB (аналоговое), SDI, HDMI
- **Уменьшение помех** Устанавливает следующие три функции NR (Уменьшение помех ) вместе. Подавл. видео шума, Подавл. блочного шума, Подавл. “москитного” шума

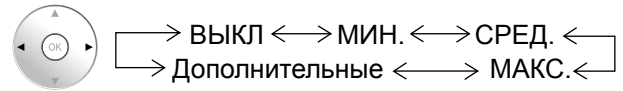

**[Дополн. Шумоподавление]**

Устанавливает три функции NR отдельно.

**1 Выберите опцию “Дополнительные”.**

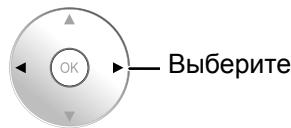
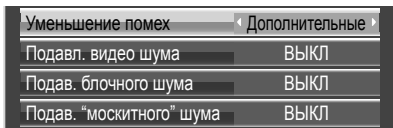

**2 Выберите пункт и установите.**

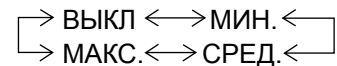
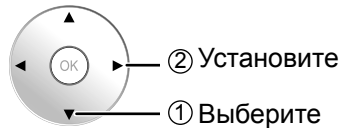
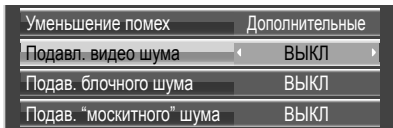

- Подавл. видео шума:** Автоматически уменьшает ненужные помехи изображения.
- Подавл. блочного шума:** Уменьшает блочный шум при воспроизведении видео MPEG.
- Подавл. “москитного” шума:** Уменьшает “москитный” шум вокруг субтитров видео MPEG.

**Примечания:**

- Уменьшение помех не может применяться во время использования сигнала ПК.
- Блокировка NR не может применяться во время использования сигнала HD.

**Полезный совет ( Нормализация Нормализация)**

Если на пульте дистанционного управления, пока отображается меню “Дополнительно”, нажать кнопку ОК во время работы опции “Нормализация”, то все значения регулировок вернуться к заводским установкам.

# Профили изображений

В памяти дисплея можно сохранить в виде профилей до 16 комбинаций значений регулировок изображения (в меню Изображение и установках Дополнительно) и применять их в случае необходимости для удобства использования предпочитаемых установок изображений.

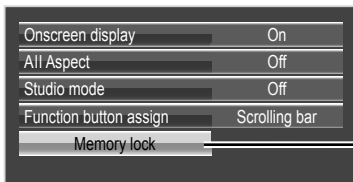
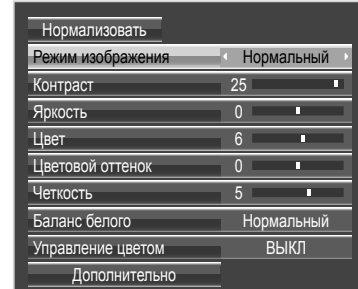
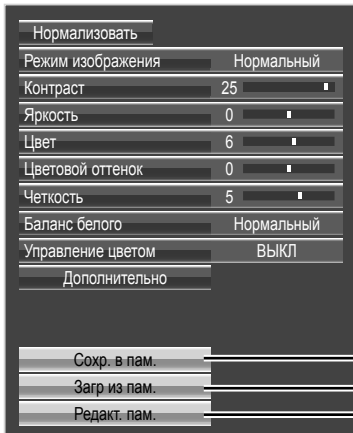

Сохранение профилей

Сохранение значений регулировок изображений в профиле MEMORY1

Редактирование профиля  
Удаление или переименование профиля

Заблокированный профиль

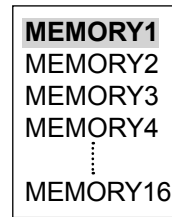
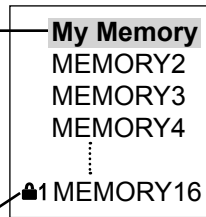

Загрузка профиля

Применение профиля MEMORY1

Оригинальное изображение



Индивидуально настроенное изображение



# Сохранение профилей

Выполните следующие действия для сохранения значений регулировок изображений в виде профилей.

**1** Задайте качество изображения в меню Изображение и установках Дополнительно (см. стр. 20-23)

**2** В меню изображение выберите опцию “Сохр. в пам.”.



**3** Выберите название профиля для сохранения значений регулировок изображений.

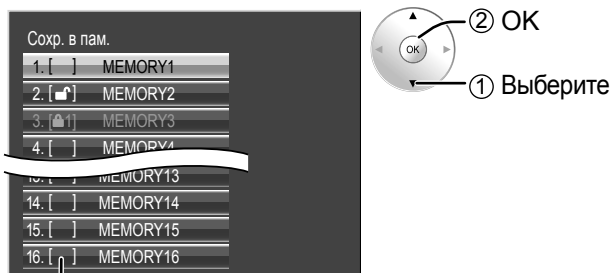

Профилям присваиваются метки с такими значками, чтобы указать заблокированное состояние. (см. стр. 26)

[ ] , [■]: В этом профиле можно сохранять установки.

[▲1] , [▲2]: В этом профиле невозможно сохранять установки.

**4** Выберите “Ввод”.



**5** Введите название для профиля.

## [Ввод названий профилей]

Названия профилей могут содержать до 16 символов.

Для ввода текста выберите символы на экранной клавиатуре.

Отредактируйте при необходимости название нужного профиля в текстовом окне.

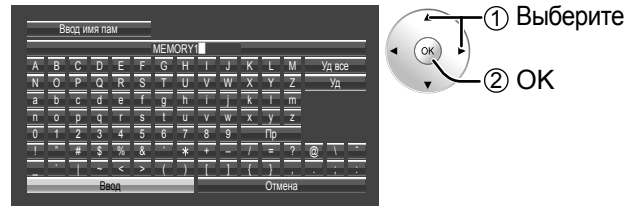

## Пример: Задание опции “MY PICTURE”

① Выберите опцию “Уд все”.



Удаляется весь текст.

Для удаления отдельных символов выберите опцию “Уд”.

② Выберите “М”.



Повторяйте этот процесс для ввода следующего символа.

③ Выберите “Y”.



④ Выберите опцию “Пр”.



**6** После завершения ввода названия профиля выберите “Ввод”.

Для отмены сохранения профиля выберите опцию “Отмена”.



## Загрузка профилей

Загрузите профили и примените значения регулировок изображений к дисплею, как показано ниже.

### Примечание:

Загруженные профили сохраняются в памяти в соответствии с выбранным входным разъемом (SLOT1, 2, 3 или PC IN). (см. стр. 13)

### <Загрузка профилей из меню Изображение>

**1** В меню Изображение выберите опцию “Загр из пам.”.



**2** Выберите профиль для загрузки.



Профилям присваиваются метки с такими значками, чтобы указать заблокированное состояние. (см. ниже)

### <Загрузка профилей из пункта MEM. LOAD на пульте дистанционного управления>

**1** Нажмите MEM. LOAD для получения списка профилей.

**2** Выберите профиль для загрузки.



Профилям присваиваются метки с такими значками, чтобы указать заблокированное состояние. (см. ниже)

### Загрузка заблокированных профилей...

В меню Изображение профилям присваиваются метки с такими значками, чтоб указать заблокированного состояния.

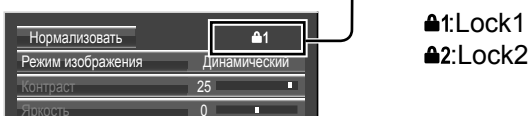

Операции с заблокированными профилями запрещены. (см. стр. 28)

Значения регулировок изображений в меню Изображение изменять невозможно, за исключением значений для опции “Режим изображения”. Как только Вы отредактируете установку опции “Режим изображения”, Вы сможете редактировать опции “Контраст”, “Яркость” и другие значения регулировок изображений.

#### Lock1

Показаны значения регулировок изображений

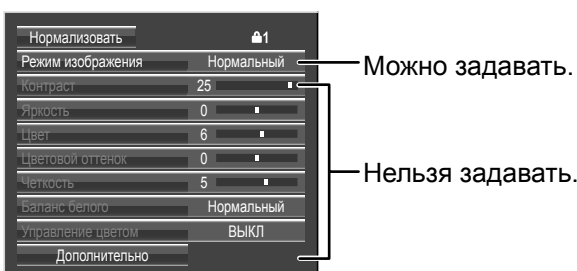

### <Загрузка профилей непосредственно с пульта дистанционного управления>

Для загрузки профилей 1–9

**1** Нажмите кнопку в диапазоне 1 – 9.

**2** Выберите “Ввод”.

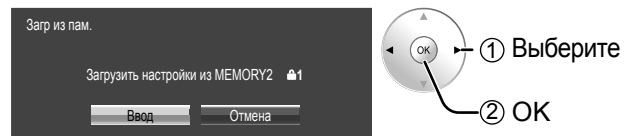

Для загрузки профилей 10-16

Пример: Для загрузки профиля 16

**1** Нажмите кнопку -- 1 6.

Номер профиля отображается в верхнем правом углу экрана.



**2** Выберите “Ввод”.

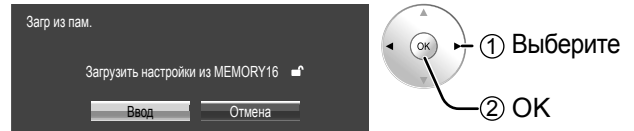

## Редактирование профилей

Удаляйте или переименовывайте профили следующим образом.

### <Удаление профилей>

#### Примечание:

Невозможно удалить заблокированные профили и профили, используемые в настоящее время.

- 1 В меню Изображение выберите опцию “Редакт. пам.”.



- 2 Выберите опцию “Очист. память”.



- 3 Выберите профиль для удаления. Для удаления всего профиля выберите опцию “Удалить все”.



- 4 Выберите “Ввод”.

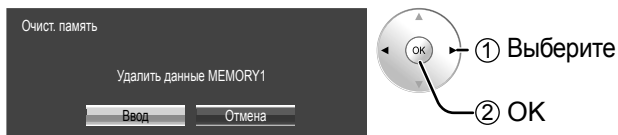

### <Переименование профилей>

#### Примечание:

Невозможно переименовывать заблокированные профили.

- 1 В меню Изображение выберите опцию “Редакт. пам.”.



- 2 Выберите опцию “Изм. имя пам”.



- 3 Выберите профиль для переименования.



- 4 Введите название для профиля. Ввод названий профилей → стр. 25





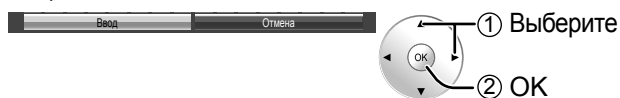



- 5 После завершения ввода названия профиля выберите “Ввод”. Для отмены переименования профиля выберите опцию “Отмена”.

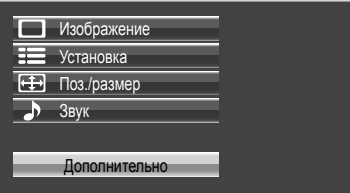
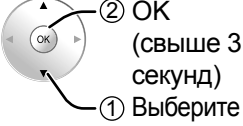
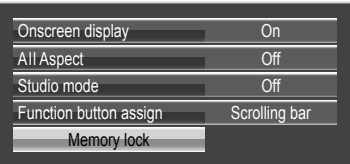
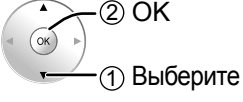

## Блокирование профилей

Вы можете заблокировать сохраненные профили, чтобы запретить операции при загрузке профилей. Также можно устанавливать пароли.

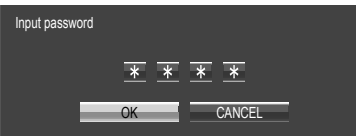
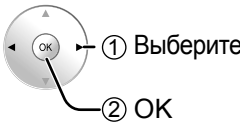
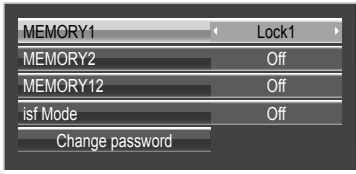
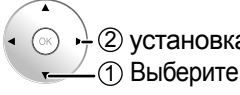



### <Блокировка и разблокирование профилей>

- 1 Отобразите экран меню. 
- 2 Выберите опцию “Дополнительно” и удерживайте кнопку  свыше 3 секунд.
 

- 3 Выберите опцию “Memory lock”.
 

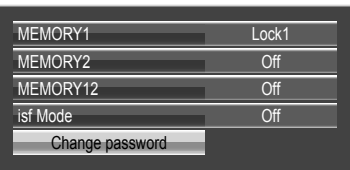
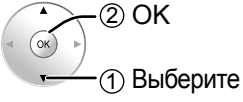
- 4 Введите 4-значный пароль. Паролем по умолчанию является “0123”.
 
- 5 Выберите “OK”.
 

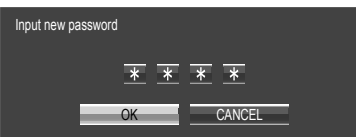
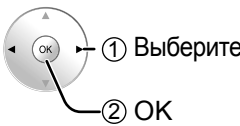
- 6 Выберите профиль и укажите нужную установку блокировки.
 

- 7 Выйдите из меню.  или 

После того, как профиль будет заблокирован, следующие операции запрещаются при загрузке профиля.

Установка	Редактирование профиля (Редакт. пам.)	Редактирование значений регулировок изображений через меню (Меню Изображение, установки Дополнительно)	Сохранение значений регулировок изображений (Сохранение в пам.)
Off (заблокировано)	Допускается	Допускается	Допускается
Lock1	Запрещено	Запрещено (показаны значения регулировок изображений)	Допускается
Lock2	Запрещено	Запрещено (значения регулировок изображений скрыты)	Запрещено

### <Изменение паролей>

- 1 Выполните действия пунктов 1–5 предыдущей процедуры, <Блокировка и разблокирование профилей>.
- 2 Выберите опцию “Change password”.
 

- 3 Введите новый 4-значный пароль.
 
- 4 Выберите “OK”.
 

- 5 Выйдите из меню.  или 

### Примечание:

Запишите новый пароль, чтобы не забыть его.

## <Установка isf Mode>

Переключение на индикацию режима “Режим изображения”.

**1** Выполните действия пунктов 1–5 предыдущей процедуры, <Блокировка и разблокирование профилей>.

**2** Выберите опцию “isf Mode”.

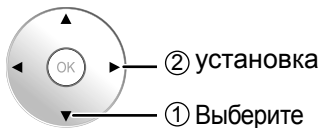
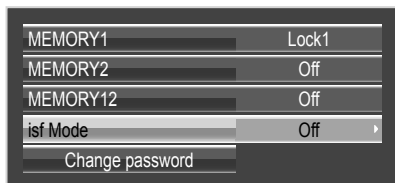

**3** Задайте опцию “On” или “Off”.

**4** Выйдите из меню.



Задайте “On” для изменения опцией isf Mode индикации режима “Режим изображения”, как показано ниже.

### Индикация режима “Режим изображения”

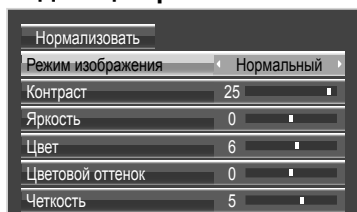

isf Mode: Off	isf Mode: On
Нормальный	Нормальный
Динамический	isf Mode день
Кино	isf Mode ночь
Без обработки	Без обработки

### Индикация режима при выборе опции



isf Mode: Off	isf Mode: On
Режим изображения Нормальный Динамический Кино Без обработки	Режим изображения Нормальный isf Mode день isf Mode ночь Без обработки

# Регулировка Поз./размер

1 Отобразите экран меню.



2 Выберите опцию “Поз./размер”.

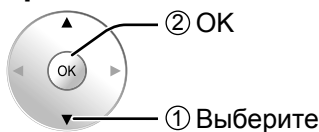
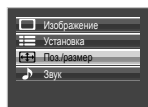

3 Выберите пункт и установите.

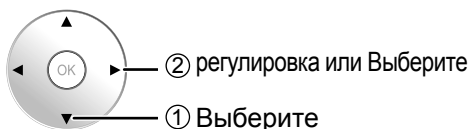
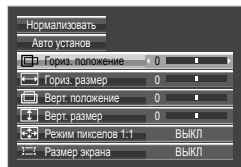

4 Выйдите из меню.



Во время подачи на вход сигнала “Digital”, “SDI” и “HDMI”.

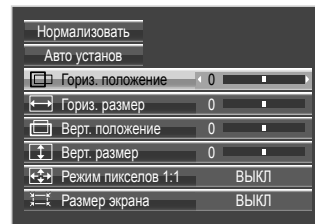

Во время подачи на вход сигнала “Component”, “RGB” и “PC”.

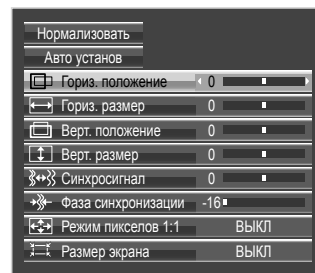

Использование опции POS./SIZE для отображения меню

Чтобы отобразить меню для регулировки меню Поз./размер в нижней части экрана, нажмите POS./SIZE

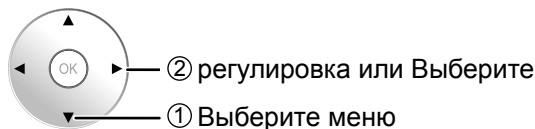

Чтобы скрыть меню, нажмите POS./SIZE или RETURN

## Примечания:

- Пункты, которые нельзя изменить, затенены. Пункты, которые можно изменить, различаются в зависимости от входного сигнала и режима отображения.
- Подробности о регулируемых параметрах запоминаются отдельно для различных форматов входных сигналов (Регулируемые параметры для сигналов компонента запоминаются для 525 (480) / 60i • 60p, 625 (575) / 50i • 50p, 1125 (1080) / 60i • 50i • 60p • 50p • 24p • 25p • 30p • 24sF, 1250 (1080) / 50i, 750 (720) / 60p • 50p соответственно, а регулируемые параметры для сигналов RGB/PC/Digital – для каждого формата).
- Если с видеомagneтофона или DVD-проигрывателя получен сигнал “Cue” (Прямой перемотки) или “Rw” (Обратной перемотки). Данное перемещение положения изображения не может регулироваться при помощи функции “Поз./размер”.

## • Авто установ

При подаче на вход сигнала RGB автоматически отрегулируйте Гориз. Положение / Верт. Положение / Фаза синхронизации / Синхросигнал и установите стандартные значения для Гориз. Размер / Верт. Размер.

### Примечания:

- Если частота развертки составляет 162 МГц или выше, Синхросигнал не может быть выполнен.
- Если края изображения плохо видны или затенены, изображение не может быть отрегулировано автоматически. В этом случае еще раз нажмите Авто установ после изменения изображения на более четкое.
- При подаче на вход сигнала DVI-D Фаза синхронизации не может быть отрегулирована автоматически.
- Выберите Нормализовать в Поз./размер и нажмите кнопку ОК, в случае если соответствующие настройки не могут быть сделаны.

- **Гориз. положение** Подрегулируйте горизонтальное положение.
- **Верт. положение** Подрегулируйте вертикальное положение.

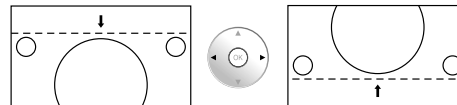
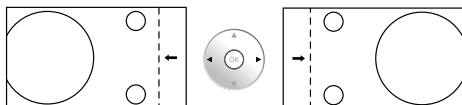

- **Гориз. размер** Подрегулируйте горизонтальный размер.
- **Верт. размер** Подрегулируйте вертикальный размер.

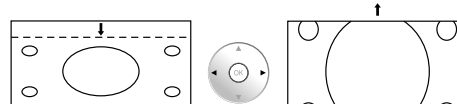
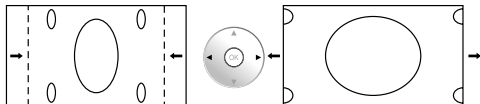

- **Синхросигнал** (Во время подачи на вход сигнала “Component”, “RGB” и “PC”) При выводе на дисплей образца в виде полос могут возникать искажения полос (помехи). В этом случае выполните настройки для снижения уровня помех.

- **Фаза синхронизации** (Во время подачи на вход сигнала “Component”, “RGB” и “PC”) Устраните мерцание и искажение.

- **Режим пикселей 1:1** Настройте размер дисплея при подаче на вход сигналов 1125i, 1125p или 1250i.

**Примечания:**

- Выберите ВКЛ, если вы хотите повторно воспроизвести входной сигнал 1920 × 1080.
- Применяемые входные сигналы; 1125 (1080) / 50i • 60i • 24sF • 24p • 25p • 30p • 50p • 60p, 1250 (1080) / 50i
- Выберите ВЫКЛ если вокруг изображения появляется мерцание.
- Гориз. размер, Верт. Размер и Фаза синхронизации не могут быть отрегулированы при выборе ВКЛ.

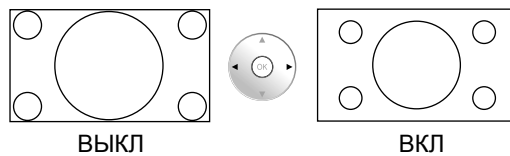

- **Режим пикселей 1:1 (2k1k)** При подаче на вход сигналов 2k1k (2048 × 1080 / 24p, 2048 × 1080 / 24sF), размер отображения регулируется следующим образом.

(Для сигналов 2k1k)

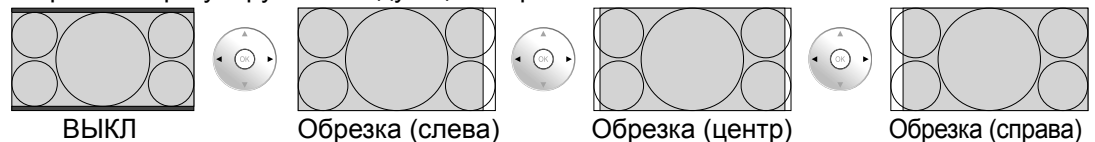

**Примечание:**

Сигналы 2k1k могут приниматься, только когда установлен Сдвоенный блок разъемов HD-SDI (TY-FB11DHD).

- **Размер экрана** Для регулировки размера окна просмотра на экране.

**ВЫКЛ:** Задаёт нормальный размер окна просмотра на экране.

**ВКЛ:** Задаёт для окна просмотра размер, равный примерно 95% от нормального размера окна просмотра.

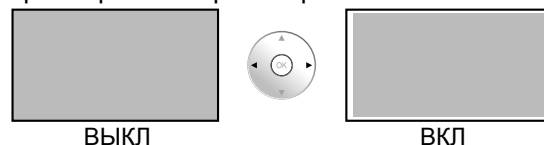

**Примечания:**

- Опцию “Размер экрана” можно изменять, когда опция “Studio mode” в меню Дополнительно установлена в положение “On”. Когда опция “Studio mode” установлена на “Off”, эта установка находится в положении “ВЫКЛ” и не может быть изменена. (см. стр. 41)
- Эта настройка действует только для следующих входных сигналов: 525i, 525p, 625i, 625p, 750/60p, 750/50p, 1125/60i, 1125/50i, 1125/24sF, 1125/25p, 1125/24p, 1125/30p, 1125/60p, 1125/50p, 1250/50i (Компонентный видео, RGB, DVI, SDI, HDMI)
- Когда пункт “Размер экрана” установлен в положение “ВКЛ”, можно подрегулировать “Гориз. положение” и “Верт. положение” в меню “Поз./размер”.
- Для DVI-, SDI-, HDMI-совместимых сигналов следуйте инструкции по эксплуатации конкретного блока.

## Полезный совет ( [Нормализовать](#) Нормализация)

Пока отображается пункт “Поз./размер”, если нажать кнопку ОК во время работы опции “Нормализовать”, то все значения регулировок вернуться к заводским установкам.

# Регулировка Звук

1 Отобразите экран меню.



2 Выберите опцию “Звук”.

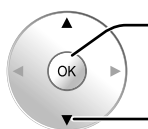
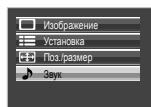

② ОК

① Выберите

3 Выберите пункт и установите.

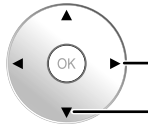
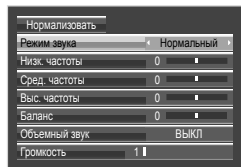

② регулировка или Выберите

① Выберите

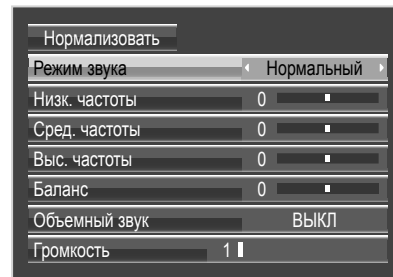

4 Выйдите из меню.



Пункт	Подробности
<b>Режим звука</b>	<b>Нормальный:</b> Издает исходный звук. <b>Динамический:</b> Подчеркнуто резкое звучание. <b>Четкий:</b> Приглушает человеческие голоса.
<b>Низк. частоты</b>	Регулирует низкие частоты.
<b>Сред. частоты</b>	Регулирует средние частоты.
<b>Выс. частоты</b>	Регулирует высокие частоты.
<b>Баланс</b>	Регулирует громкость справа и слева.
<b>Объемный звук</b>	Выберите ВКЛ или ВЫКЛ. Выгода от использования окружающего звучания огромна. Вы может быть полностью погружены в звук, как будто Вы находитесь в концертном зале или кинотеатре.
<b>Громкость</b>	Регулирует уровень громкости звука.

**Примечание:** Настройки “Низк. частоты”, “Сред. частоты”, “Выс. частоты” и “Объемный звук” сохраняются в памяти отдельно для каждого режима Звук.

## Полезный совет (Нормализовать Нормализация)

Пока отображается меню “Звук”, если нажать кнопку ОК во время работы опции “Нормализовать”, то все значения регулировок вернутся к заводским установкам.

## Выход звука SDI

Это меню отображается, когда на аппарате установлен Блок разъемов HD-SDI с аудио (TY-FB10HD) или Сдвоенный блок разъемов HD-SDI (TY-FB11DHD).

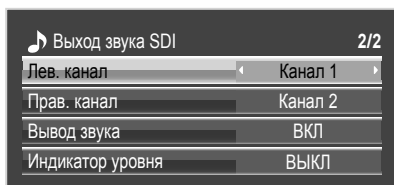

### Примечания:

Это меню доступно только тогда, когда выбран слот с Блок разъемов HD-SDI с аудио (TY-FB10HD) или Сдвоенный блок разъемов HD-SDI (TY-FB11DHD).

Пункт	Подробности
<b>Лев. канал</b>	<b>Канал 1 - Канал 16</b> Выбирается левый аудио сигнал.
<b>Прав. канал</b>	<b>Канал 1 - Канал 16</b> Выбирается правый аудио сигнал.
<b>Вывод звука</b>	<b>ВКЛ ↔ ВЫКЛ</b> <b>ВКЛ:</b> Включает аудио выход. <b>ВЫКЛ:</b> Выключает аудио выход.
<b>Индикатор уровня</b>	<b>ВЫКЛ ↔ 1-8 кан ↔ 9-16 кан</b> Устанавливаются аудио каналы для показа на индикаторе аудио уровня. На индикаторе аудио уровня отображаются 8 каналов; по 4 канала справа и слева от дисплея. <b>ВЫКЛ:</b> Скрывает индикатор аудио уровня. <b>1-8 кан:</b> Отображает индикатор аудио уровня (1-8 кан.). <b>9-16 кан:</b> Отображает индикатор аудио уровня (9-16 кан.).

# Хранитель экрана (Для предотвращения появления остаточного изображения)

Не допускайте показа неподвижного изображения, особенно в режиме 4:3, в течение сколько-нибудь длительного времени. Если дисплей должен оставаться включенным, следует использовать “Хранитель экрана”.

## 1 Отобразите экран меню.



## 2 Выберите опцию “Установка”.

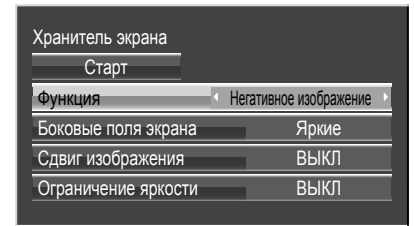
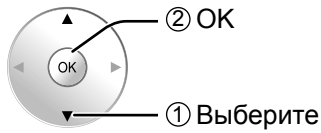
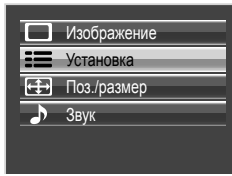

## 3 Выберите опцию “Хранитель экрана”.

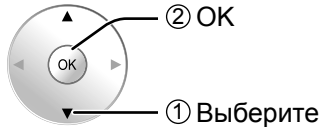
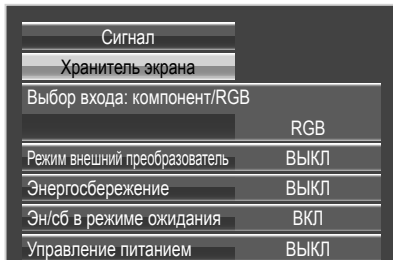

## 4 Выбор Функция

Выберите опцию “Функция” и выберите нужную функцию.

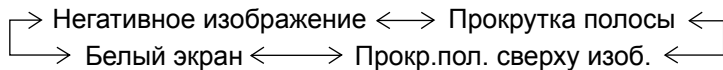
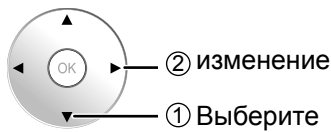
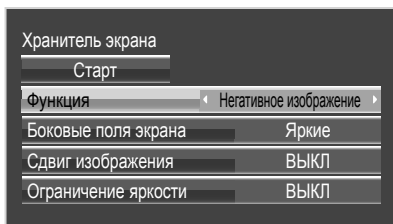

**Негативное изображение:** на экране будет отображаться негатив изображения.

**Прокрутка полосы** : Белая полоса будет прокручиваться слева направо. Изображение не отображается.

**Прокр.пол. сверху изоб.:** Яркость изображения будет уменьшена, и на нем будет прокручиваться белая полоса.

**Белый экран** : Весь экран станет белым.

## 5 Запуск установки

Выберите опцию “Старт”.

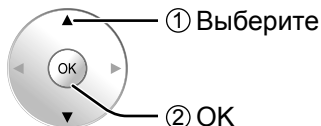
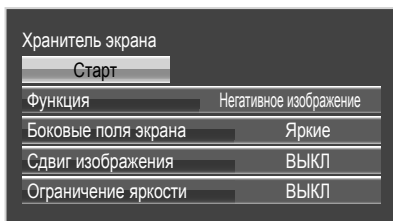

Экран меню исчезает, и функция Хранитель экрана активируется.

**Чтобы остановить Хранитель экрана из положения ВКЛ, нажмите  или любую кнопку на основном аппарате.**

**Примечание:** Когда экран выключается, Хранитель экрана не будет работать.

## Уменьшает остаточное изображение на экране

Эти функции предотвращают появление “остаточного изображения” на дисплее во время включения.

**Сдвиг изображения:** Автоматически сдвигает изображение дисплея (следовательно, незаметно глазу), чтобы избежать остаточного изображения более резкого контура изображения.

**ВКЛ1:** Сдвигает изображение каждые 30 секунд.

**ВКЛ2:** Сдвигает изображение на шаг порядка одной точки в зависимости от обнаружения на экране.

**Ограничение яркости:** Подавляет контрастность изображения (пиковую яркость).

**Примечание:** Когда неподвижное изображение просматривается в течение продолжительного времени, экран может стать немного темнее. (см. стр. 45)

**1** Выберите опцию “Сдвиг изображения” или “Ограничение яркости”.

**2** Выберите опцию “ВКЛ1”, “ВКЛ2” или “ВЫКЛ” (Сдвиг изображения).

Выберите опцию “ВКЛ” или “ВЫКЛ” (Ограничение яркости).

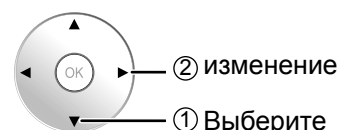
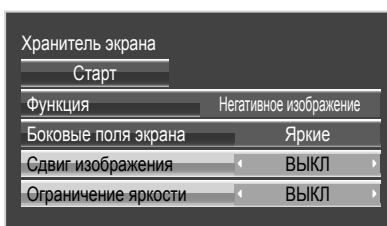

## Регулировка боковой панели

Не высвечивайте неподвижное изображение в течение длительного периода времени в режиме 4:3, так как это может привести к тому, что на каждом боковом поле экрана дисплея останется остаточное изображение.

Для уменьшения риска такого остаточного изображения подсветите боковые поля экрана.

Данная функция неприменима к области вне экрана.

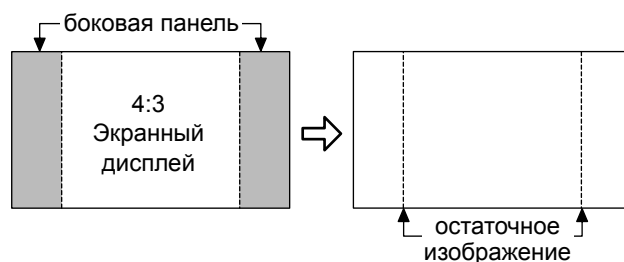

**1** Выберите опцию “Боковые поля экрана”.

**2** Отрегулируйте меню.

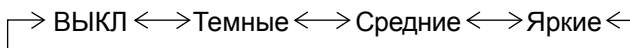
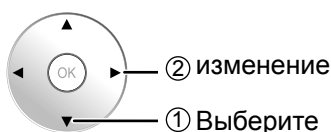
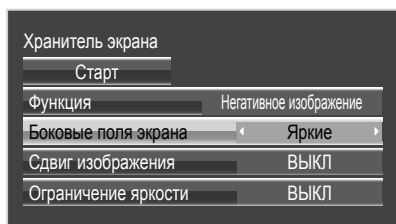

**3** Выйдите из опции “Хранитель экрана”.



**Примечания:**

- Для уменьшения появления остаточного изображения установите Боковые поля экрана на Яркие.
- “Боковые поля экрана” могут мигать (сменять черный и белый цвет) в зависимости от изображения, отображаемого на экране. В этом случае используйте режим “Кино”.

# Задание преобразователя

Это меню можно использовать для задания того, встроенный преобразователь или внешний преобразователь будет использоваться для функций преобразования, например, для изменения размера или регулировки качества изображения.

Установка действительна со следующими входными сигналами.  
1125 (1080) / 24p•25p•30p•50p•60p

## 1 Отобразите экран меню.



## 2 Выберите опцию “Установка”

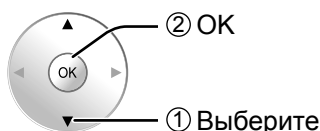
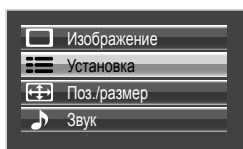

## 3 Выберите опцию “Режим внешний преобразователь” и установите.

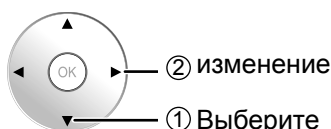

ВЫКЛ ↔ ВКЛ

**ВЫКЛ:** Используется встроенный преобразователь.

**ВКЛ:** Используется внешний преобразователь.

### Примечание:

Выбор опции “ВКЛ” для этой установки отключает следующие установки и отменяет эти операции.

Меню Поз./размер: Гориз. размер, Верт. размер, Режим пикселей 1:1, Размер экрана (см. стр. 30, 31)

Меню Изображение: Яркость, Цвет, Цветовой оттенок, Четкость, Сохр. В пам., Загр из пам. (см. стр. 21, 25, 26)

Дополнительно: Виртуальный кинотеатр, Уменьшение помех (см. стр. 23)

Меню Сигнал: Режим XGA (см. стр. 39)

Меню Дополнительно: All Aspect (см. стр. 41)

Регуляторы ASPECT (см. стр. 17)

На экране меню отображается сообщение “EXT. SCALER”, указывающее на то, что используется внешний преобразователь.

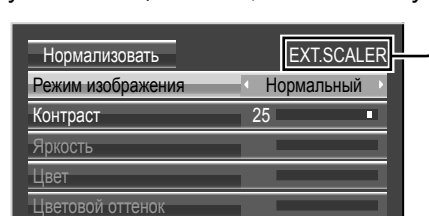

## 4 Выйдите из меню.



# Снижает потребление энергии

1 Отобразите экран меню.



2 Выберите опцию “Установка”.

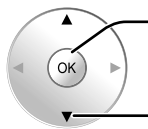
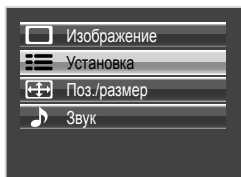

② ОК

① Выберите



3 Выберите пункт и установите.

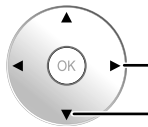

② изменение

① Выберите

4 Выйдите из меню.



## • Энергосбережение

Когда эта функция включена, световой уровень плазменного дисплея понижается, так что потребление электроэнергии снижается.

## • Эн/сб в режиме ожидания

Когда эта функция включена, потребление электроэнергии снижается в режиме ожидания (см. стр. 12, 14, 15), так что мощность аппарата в режиме ожидания снижается.

## • Управление питанием

При установке этой функции на ВКЛ она работает при следующих условиях для автоматического включения или выключения питания.

Когда при входном сигнале PC IN в течение примерно 30 секунд не обнаружено изображений (Синхронизированные сигналы HD/VD):

→ Питание выключается (режим ожидания); индикатор питания горит оранжевым. Когда последовательно обнаруживаются изображения (Синхронизированные сигналы HD/VD):

→ Питание включается; индикатор питания горит зеленым.

### Примечания:

• Эта функция работает только при входном сигнале PC IN.

• Эта функция эффективна, когда опция “Синхронизация” установлена в положение “Авто”, а опция “Выбор входа: компонент/RGB” установлена в положение “RGB”.

## • Авто выключение

Оборудование отключается при отсутствии сигнала.

Когда эта функция включена, питание аппарата выключается через 10 минут после прекращения сигнала.

### Примечание:

Эта функция эффективна для входных сигналов, за исключением поступающих с разъема PC IN.

# Индивидуальная настройка индикации экранного меню

Задайте цвет фона и положение отображения экранных меню следующим образом.

## 1 Отобразите экран меню.



## 2 Выберите опцию “Установка”.

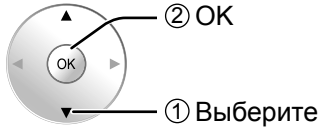
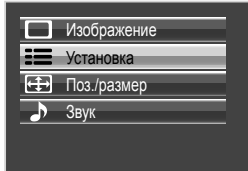

## 3 Укажите цвет фона.

Выберите опцию “Вид экр меню” и выберите цвет фона (прозрачность).

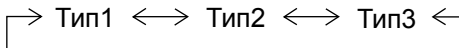
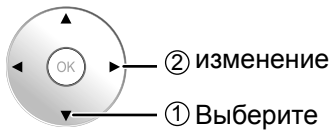
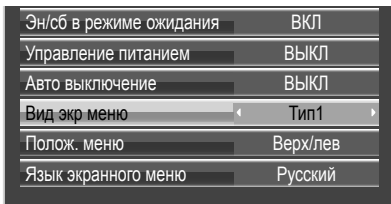

## 4 Задайте положение отображения.

Выберите опцию “Полож. меню” и выберите положение отображения.

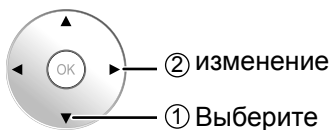
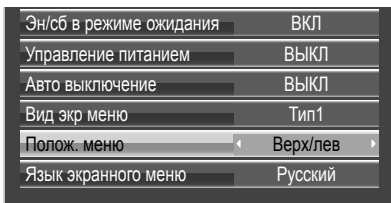

При каждом нажатии кнопки ◀ или ▶ положение отображения экранного меню изменяется.

Пример отображения



## 5 Выйдите из меню.



# Установка входных сигналов

## Выбор входа: компонент/RGB

Выберите для совпадения сигналов источника, подключенного ко входным разъемам “компонент/RGB”.  
Сигналы Y, P<sub>B</sub>, P<sub>R</sub> → “Компонентный”  
Сигналы RGB → “RGB”

**1** Отобразите экран меню.



**2** Выберите опцию “Установка”.

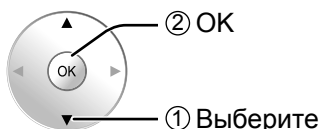
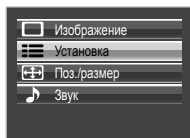

**3** Выберите опцию “Выбор входа: компонент/RGB” и установите.

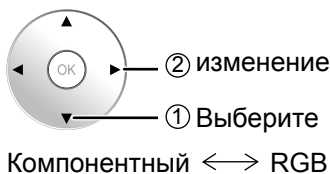
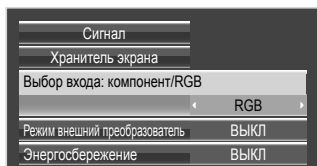

**4** Выйдите из меню.



### Примечания:

- Выбор может быть недоступен в зависимости от установленной дополнительной платы.
- Выполните установку выбранного входного разъема (SLOT1, SLOT2, SLOT3 или PC IN).

## Выбор сигнала YUV/RGB

Выберите для совпадения сигналов источника, подключенного ко входным разъемам “DVI”.  
Сигналы YUV → “YUV”  
Сигналы RGB → “RGB”

**1** Отобразите экран меню.



**2** Выберите опцию “Установка”.

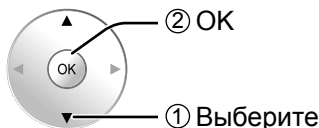
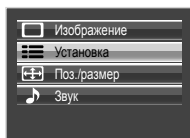

**3** Выберите опцию “Выбор сигнала YUV/RGB” и установите.

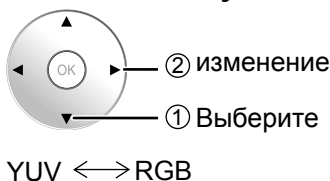
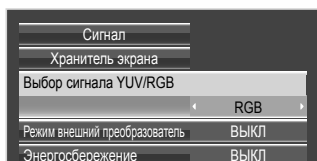

**4** Выйдите из меню.



### Примечания:

- Выбор может быть недоступен в зависимости от установленной дополнительной платы.
- Выполните установку выбранного входного разъема (SLOT1 или SLOT2).

## Меню Сигнал

### Примечание:

Меню настройки "Сигнал" отображает различные условия установки для каждого входного сигнала.

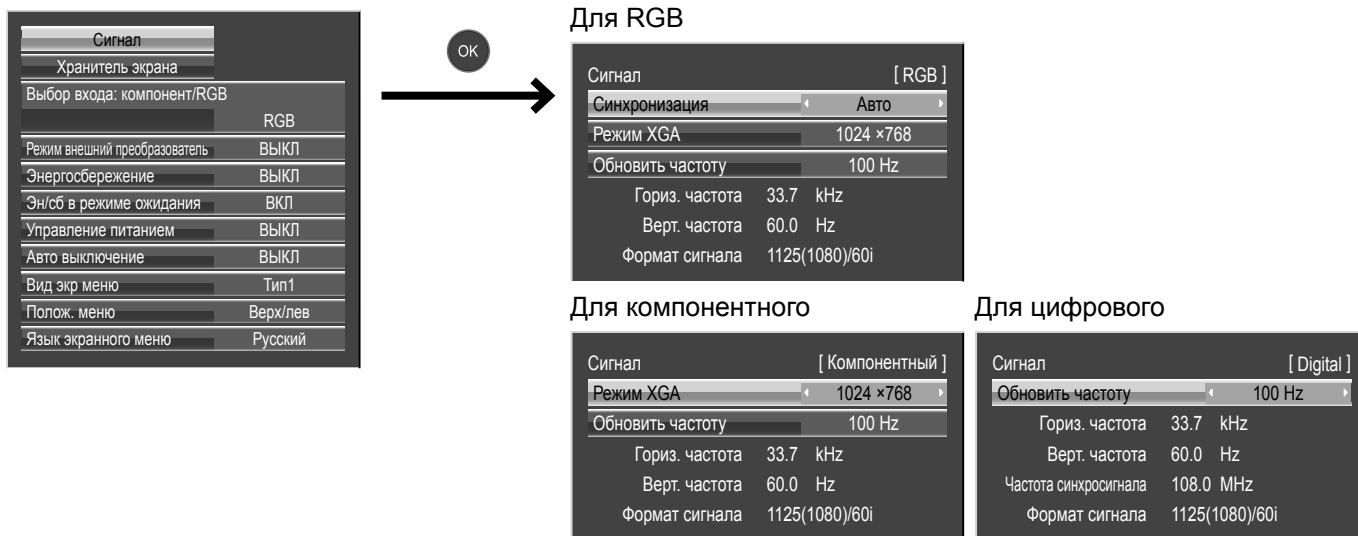

## Режим XGA

Это меню отображается, когда входным сигналом является аналоговый сигнал (компонентный/PC). Этот аппарат поддерживает три типа сигнала XGA с вертикальной частотой кадров 60 Гц и различным соотношением сторон и частотой выборки (1024 × 768 @ 60 Гц, 1280 × 768 @ 60 Гц и 1366 × 768 @ 60 Гц). Чтобы получить более адекватное и приятное изображение, обязательно выполните установки в соответствии с входным сигналом.

Кроме того, после выполнения этой установки в случае необходимости произведите регулировки (например, "Нормализовать") в меню "Поз./размер". (см. стр. 30)

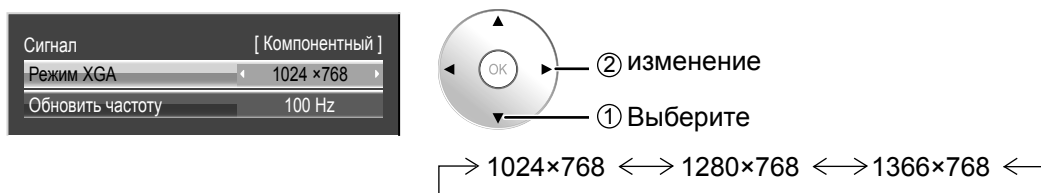

## Обновить частоту

Эта функция устанавливает частоту обновления дисплея.

Это меню отображается, когда входной сигнал находится в системе 50 Hz (50i, 50p, 25p, 24p, 24sF) скорости вертикального сканирования.

100 Hz: Уменьшает мерцание экрана.

50 Hz: Увеличивает разрешение движущихся изображений.

### Примечание:

Обычно рекомендуется устанавливать на 100 Hz.

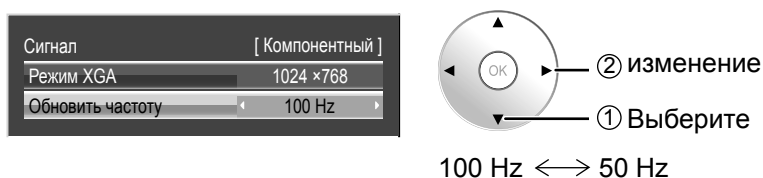

### Синхронизация

Выберите “Сигнал” из меню “Установка” при входном сигнале RGB.

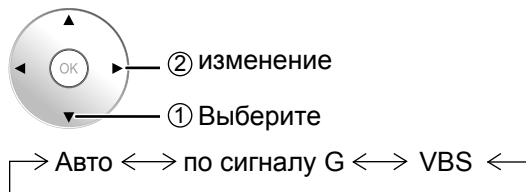
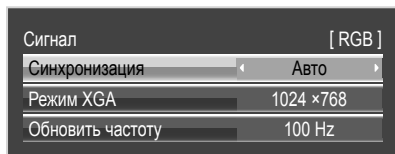

#### Установка сигнала синхронизации RGB:

Убедитесь, что аппарат настроен на режим входных сигналов RGB (данная функция срабатывает только для входных сигналов RGB).

- Авто:** Автоматически выбирается синхронизация горизонтального (H) и вертикального (V) сигналов или выбирается синхронизированный сигнал. Если вводятся оба сигнала, то выбирается синхронизация горизонтального (H) и вертикального (V) сигналов.
- по сигналу G:** Использует синхронизированный сигнал из сигнала Video G, который вводится через штекер G.
- VBS:** Использует синхронизированный сигнал из входного композитного синхронизированного сигнала, который вводится через штекер HD.

### Пропустить SDI на выход

Установите активную функцию Сдвоенный блок разъемов HD-SDI (TY-FB11DHD).

#### Примечание:

Для этого меню установки можно выполнять, только когда выбран слот, установленный на Сдвоенный блок разъемов HD-SDI (TY-FB11DHD).

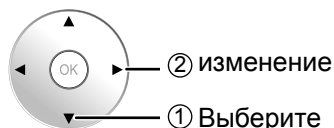
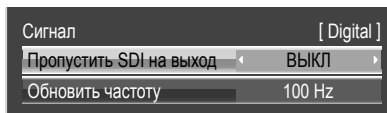

ВЫКЛ ↔ ВКЛ

- ВКЛ:** Включает активный пропуск на выход.
- ВЫКЛ:** Отменяет активный пропуск на выход.

### Индикация входного сигнала

Отображает частоту и тип текущего входного сигнала.

Эта индикация работает только в режимах входных сигналов Компонентный, RGB, PC и Digital.

Диапазон отображения:

- Горизонтальная 15 – 110 kHz
- Вертикальная 48 – 120 Hz

Во время подачи на вход цифровых сигналов отображается частота синхросигнала.

Гориз. частота	33.7 kHz
Верт. частота	60.0 Hz
Формат сигнала	1125(1080)/60i

Гориз. частота	33.7 kHz
Верт. частота	60.0 Hz
Частота синхросигнала	108.0 MHz
Формат сигнала	1125(1080)/60i

# Регулировки пункта Дополнительно

1 Отобразите экран меню.

2 Выберите опцию “Дополнительно”.

3 Нажимайте кнопку  более 3 секунд.

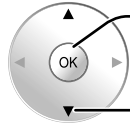
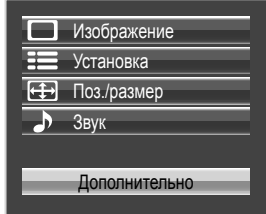

② ОК (3 секунды  
або більше)

① Выберите

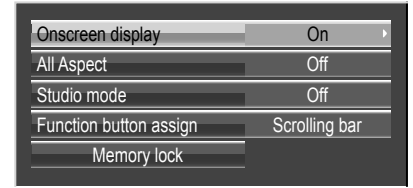

4 Выберите пункт и установите.

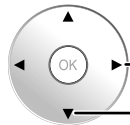
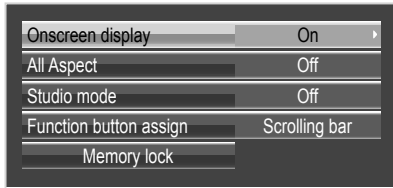





② Установка

① Выберите

5 Выйдите из меню.



или 

Пункт	Регулировки												
<b>Onscreen display</b>	<p><b>On:</b> Отображает на экране все нижеуказанные элементы.</p> <ul style="list-style-type: none"> <li>• Индикатор включения</li> <li>• Индикатор переключения входного сигнала</li> <li>• Индикатор отсутствия сигнала</li> <li>• Выключение звука после нажатия кнопки .</li> </ul> <p><b>Off:</b> Убирает с экрана все вышеуказанные элементы.</p>												
<b>All Aspect</b>	<p>Устанавливает режим All Aspect (расширенная установка формата) или режим формата по умолчанию.</p> <p>При каждом нажатии кнопки  формат изменяется в выбранном режиме.</p> <p><b>Off:</b> Режим формата по умолчанию</p> <p><b>On:</b> Режим All Aspect</p> <p>Режим формата для каждой установки приведен ниже: (Пример: сигнал HD)</p> <p><b>Off</b> 4:3→4:3 полноэкранный→Увеличение1→Увеличение2→Увеличение3→16:9→14:9→Панорамный</p> <p><b>On</b> 4:3 (1)→4:3 (2)→4:3 Full→Zoom1→Zoom2→Zoom3→16:9→14:9→Just1→Just2</p>												
<b>Studio mode</b>	<p>Для переключения функций в меню установок, использующихся для телевизионного студийного применения.</p> <table border="1"> <thead> <tr> <th></th> <th>Studio mode: On</th> <th>Studio mode: Off</th> </tr> </thead> <tbody> <tr> <td><b>Баланс белого</b></td> <td>Можно выбрать опцию “Цветовая температ.”.</td> <td>Опция “Цветовая температ.” недоступна.</td> </tr> <tr> <td><b>Увел. контрастности</b></td> <td>Можно переключать между положениями ВКЛ и ВЫКЛ.</td> <td>Невозможно задать (установлено в положение “ВЫКЛ” и не может быть изменено)</td> </tr> <tr> <td><b>Размер экрана</b></td> <td>Можно переключать между положениями ВКЛ и ВЫКЛ.</td> <td>Невозможно задать (установлено в положение “ВЫКЛ” и не может быть изменено).</td> </tr> </tbody> </table>		Studio mode: On	Studio mode: Off	<b>Баланс белого</b>	Можно выбрать опцию “Цветовая температ.”.	Опция “Цветовая температ.” недоступна.	<b>Увел. контрастности</b>	Можно переключать между положениями ВКЛ и ВЫКЛ.	Невозможно задать (установлено в положение “ВЫКЛ” и не может быть изменено)	<b>Размер экрана</b>	Можно переключать между положениями ВКЛ и ВЫКЛ.	Невозможно задать (установлено в положение “ВЫКЛ” и не может быть изменено).
	Studio mode: On	Studio mode: Off											
<b>Баланс белого</b>	Можно выбрать опцию “Цветовая температ.”.	Опция “Цветовая температ.” недоступна.											
<b>Увел. контрастности</b>	Можно переключать между положениями ВКЛ и ВЫКЛ.	Невозможно задать (установлено в положение “ВЫКЛ” и не может быть изменено)											
<b>Размер экрана</b>	Можно переключать между положениями ВКЛ и ВЫКЛ.	Невозможно задать (установлено в положение “ВЫКЛ” и не может быть изменено).											
<b>Function button assign</b>	<p>Задаёт функцию, активизирующуюся при нажатии кнопки  на пульте дистанционного управления.</p> <p><b>Scrolling bar:</b> Активизирует хранитель экрана Прокрутка полосы. Через 15 минут дисплей переходит в режим ожидания.</p> <p><b>Test patterns:</b> При каждом нажатии кнопки  отображается другое тестовое изображение (всего семь).</p>												
<b>Memory lock</b>	Блокирует или разблокирует сохраненные профили. То же относится и к установке паролей. (см. стр. 28)												

# Просмотр видео и дисков DVD

Если у Вас имеется подходящее оборудование, подсоединенное к дисплею, можно с легкостью смотреть видео записи и диски DVD, используя пульт дистанционного управления.

Вы можете выбрать внешнее оборудование, к которому нужно получить доступ.

Для управления оборудованием других производителей Вам необходимо зарегистрировать код для оборудования. (см. стр. 43)

## 1 Выберите режим входа. (см. стр. 13)

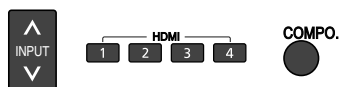
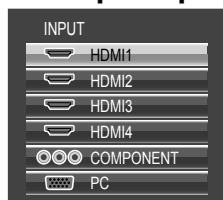

## 2 Выберите режим дистанционного управления.



Нажмите кнопку для выбора.

## 3 Управляйте подсоединенным оборудованием, направляя пульт дистанционного управления дисплея на оборудование.

Пример

	РЕЖИМ ВКМ	РЕЖИМ DVD
	Запись ВКМ	Запись
	—	Пропуск назад/вперед
	Быстрая перемотка назад/вперед	Назад/вперед
	Остановка	Остановка
	Пауза	Пауза
	Воспроизведение	Воспроизведение

(Относительно других операций см. стр. 47)

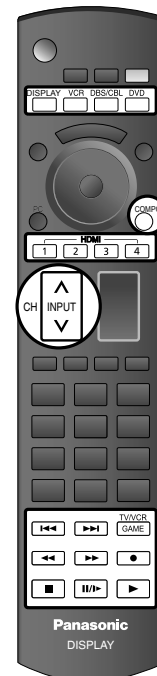

## Программирование пульта дистанционного управления для управления периферийным оборудованием

Вы можете управлять оборудованием других производителей, используя пульт дистанционного управления дисплея.

- 1 Подсоедините внешнее оборудование к дисплею и выключите питание внешнего оборудования.**
  - 2 Нажимайте обе кнопки одновременно свыше 3 секунд.**  
Отпустите кнопки, когда начнет мигать кнопка выбора оборудования.
  - 3 Выберите оборудование.**  
Выбранная кнопка продолжает гореть (другие кнопки не горят).
  - 4 Введите 4-значный код дистанционного управления оборудованием.**  
(см. стр. 47, 48)
  - 5 Управляйте оборудованием с помощью пульта дистанционного управления.**  
(см. стр. 47)  
Внешнее оборудование включается.
- Нажмите для возврата к режиму индикации.**

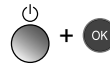

### ■ Если невозможно управлять оборудованием с помощью пульта дистанционного управления.

- Если у Вашего оборудования есть один код  
➔ Введите код дистанционного оборудование еще раз.
- Если у Вашего оборудования есть несколько кодов  
➔ Измените код в приведенном выше пункте **4** и попробуйте еще раз.

#### Примечание:

Регистрация не будет выполнена, если вводится неправильный код или для регистрации проходит более 30 секунд.

### Для поиска кода, не перечисленного в списке кодов

С помощью этой процедуры происходит поиск всех кодов и это носит название "порядкового метода."

- 1** После выполнения действий приведенного выше пункта **3** измените код и проверьте.

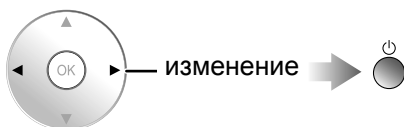

➔ Управляйте оборудованием с помощью пульта дистанционного управления. (см. стр. 47)

- Повторяйте, пока не будет найден код.
- Для поиска правильного кода может потребоваться много попыток.

- 2** Когда найден правильный код.

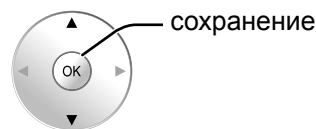

# Заводское состояние

Эта функция позволяет Вам заново установить аппарат на заводские установки.

**1** Отобразите экран меню.

**2** Выберите опцию “Установка”.

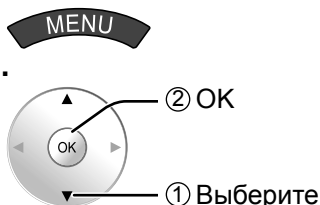
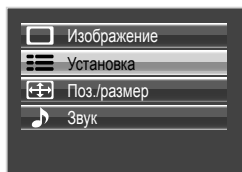

**3** Выберите опцию “Язык экранного меню”.

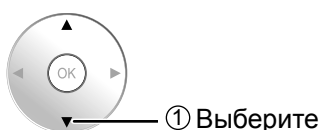

**4** Нажимайте кнопку  более 5 секунд.



**5** Выберите опцию “YES”.

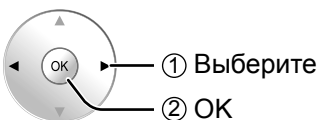
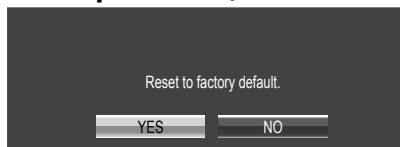

**6** Выберите опцию “YES” и подождите 10 секунд.

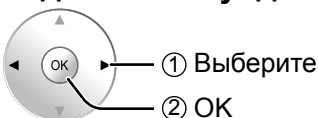
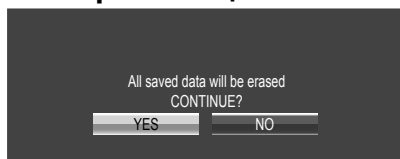

## Примечание:

Нажмите кнопку  для возвращения к меню Установка при отображении экрана подтверждения.

[с аппарата]











- 1 Нажимайте кнопку MENU, пока не отобразится меню Установка.
- 2 Нажмите кнопку ▲ или ▼ для выбора опции “Язык экранного меню”.
- 3 Нажимайте кнопку ENTER более 5 секунд.
- 4 Нажмите кнопку ▲ или ▼ для выбора опции “YES”.
- 5 Нажмите кнопку ENTER.
- 6 Нажмите кнопку ▲ или ▼ для выбора опции “YES”.
- 7 Нажмите кнопку ENTER и подождите 10 секунд.

**Выполнение этой функции восстанавливает все установки и значения регулировок в следующих меню на значения по умолчанию, установленные на заводе-изготовителе во время поставки.**

Меню экранной индикации: Изображение, Дополнительно, Установка, Поз./размер, Звук, Дополнительно  
Разблокированные профили (Memory lock: Off, Пароль: 0123)

# Поиск и устранение неисправностей

Прежде чем обратиться за техобслуживанием, определите признаки неисправностей и выполните некоторые проверки, как показано ниже.

Признаки неисправностей		Проверки
Изображение	Звук	
 Радиопомехи	 Звук с шумами	Бытовое электрическое оборудование Автомобили/Мотоциклы Люминесцентные лампы
 Нормальное изображение	 Нет звука	Громкость (Проверьте, не включена ли функция приглушения звука на пульте дистанционного управления)
 Нет изображения	 Нет звука	Не подключен к сетевой розетке Не включен выключатель питания Установки изображения и яркости/громкости (Проверьте нажатием на кнопку питания или ожидания на пульте дистанционного управления.)
 Нет изображения	 Нормальный звук	Если принимается сигнал с неподдерживаемым форматом системы цветного телевидения или недопустимой частотой, отображается только индикация входного разъема.
 Нет цвета	 Нормальный звук	Установки цвета выставлены на минимальный уровень (см. стр. 20-23)
Не могут выполняться операции с помощью пульта дистанционного управления.		Проверьте, не разрядились ли полностью батареи и, в случае если это не так, правильно ли они были вставлены. Проверьте, не подвергается ли сенсор пульта дистанционного управления воздействию внешнего освещения или сильного флуоресцентного освещения. Проверьте, разработан ли пульт дистанционного управления специально для применения с используемым аппаратом. (Аппарат не может управляться никакими другими пультами дистанционного управления.)
Иногда из аппарата слышно потрескивание.		Если все нормально с изображением и звуком, то этот звук издает корпус, который претерпевает очень небольшие сокращения в ответ на изменения комнатной температуры. Неблагоприятное воздействие не оказывается ни на технические характеристики, ни на другие аспекты.
Когда я использую функцию увеличения, то сверху и снизу изображения на экране обрезаются.		Подрегулируйте положение изображения на экране.
Когда я использую функцию увеличения, то сверху и снизу экрана появляются области, где отсутствует изображение.		При использовании видео программного обеспечения (например, программного обеспечения размера кинофильма) с экраном шире, чем экран в режиме 16:9, то сверху и снизу экрана формируются пустые области, отделенные от изображения.
Я слышу звуки, исходящие изнутри аппарата.		Когда включается питание, то может быть слышен звук от приводимой в рабочее состояние плазменной панели: Это нормально и не указывает на неисправность.
В этом плазменном дисплее применяется специальная обработка изображения. Поэтому в зависимости от типа входного сигнала может наблюдаться небольшая временная задержка между изображением и звуком. Однако это не является неисправностью.		

## Панель плазменного дисплея

Признаки неисправностей	Проверки
Экран становится немного темнее, когда показывается яркое изображение с минимальным движением.	Экран немного потемнеет, когда в течение длительного периода показываются фотографии, неподвижные изображения с компьютера или другие изображения с минимальным движением. Это делается для уменьшения остаточного изображения на экране и предотвращения уменьшения срока службы экрана: Это нормально и не указывает на неисправность.
Для того, чтобы появилось изображение требуется какое-то время.	Аппарат цифровым образом обрабатывает разнообразные сигналы для воспроизведения эстетически приятных изображений. Поэтому иногда требуется несколько мгновений для появления изображения при включении питания, когда переключается входной сигнал.
Края изображений мерцают.	Из-за характеристик системы, используемой для управления панелью, края изображений с быстро движущимися частями могут казаться мерцающими: Это нормально и не указывает на неисправность.
Яркость на обеих сторонах изображений изменяется в режиме 4:3.	При просмотре боковых панелей с использованием установки "Яркие" или "Средние" яркость обеих сторон может изменяться в зависимости от типа показываемой программы: Это нормально и не указывает на неисправность.
Некоторые части экрана не высвечиваются.	Плазменная дисплейная панель производится по чрезвычайно высокоточной технологии, впрочем, иногда некоторые части экрана могут терять элементы изображения или иметь светящиеся точки. Это не является неисправностью.
 Появляется остаточное изображение	Не допускайте показа неподвижного изображения в течение длительного периода времени, так как это может вызвать появление на плазменном дисплее остаточного изображения. Примеры неподвижных изображений, включая логотипы, видеоигры, компьютерные изображения, телетекст и изображения отображаются в режиме 4:3. <b>Примечание:</b> Постоянное остаточное изображение на плазменном дисплее, получившееся вследствие высвечивания неподвижного изображения, не является функциональным дефектом и, следовательно, не подпадает под Гарантийные обязательства. Данное изделие не предназначено для отображения неподвижных изображений в течение длительных периодов времени.
Из аппарата слышны жужжащие звуки.	Дисплей оборудован охлаждающим вентилятором для рассеивания нагрева при обычном использовании. Жужжащий звук вызван вращением вентилятора и не является неисправностью.

# Список режимов формата

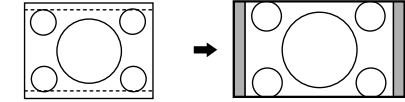
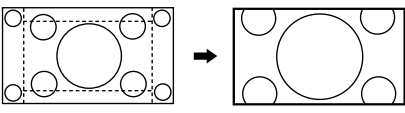
Режим формата		Изображение → Расширенный экран	Описание
All Aspect: On	Заводская установка All Aspect: Off		
16:9	16:9		Изображение полностью заполняет экран. В случае сигналов SD изображения с форматом сторон 4:3 расширяются в горизонтальном направлении и отображаются. Этот режим подходит для отображения анаморфотных изображений с форматом сторон 16:9.
14:9	14:9		Изображения формата почтового ящика с форматом сторон 14:9 растягиваются в вертикальном и горизонтальном направлениях так, что они отображаются заполняющими экран по вертикали и немного меньшими, чем экран, по горизонтали. Верхние и нижние края изображений обрезаются. Боковые участки отображаются на левом и правом краях экрана.
Just ----- Just1	Панорамный		Изображения с форматом сторон 4:3 расширяются в горизонтальном направлении так, чтобы искажение изображения было минимальным. Отображение областей вокруг левого и правого краев экрана немного вытягивается.
Just2	—		Изображения с форматом сторон 4:3 в числе сигналов с форматом сторон 16:9 расширяются в горизонтальном направлении так, чтобы искажение изображения было минимальным. Левые и правые края изображений обрезаются. Отображение областей вокруг левого и правого краев экрана немного вытягивается.
4:3 ----- 4:3 (1)	4:3		Изображения с форматом сторон 4:3 отображаются с первоначальным форматом сторон. Боковые участки отображаются на левом и правом краях экрана.
4:3 (2)	—		Изображения с форматом сторон 4:3 в числе сигналов с форматом сторон 16:9 отображаются с первоначальным форматом сторон. Левые и правые края изображений маскируются боковыми участками.
4:3 Full	4:3 полноэкранный		Изображения с форматом сторон 4:3 в числе сигналов с форматом сторон 16:9 расширяются в горизонтальном направлении так, чтобы полностью заполнить экран. Левые и правые края изображений обрезаются.
Zoom ----- Zoom1	Увеличение1		Изображения формата почтового ящика с форматом сторон 16:9 растягиваются в вертикальном и горизонтальном направлениях так, чтобы они полностью заполняли экран. Верхние и нижние края изображений обрезаются.
Zoom2	Увеличение2		Изображения с форматом сторон 2.35:1 в числе сигналов с форматом сторон 16:9 расширяются в вертикальном и горизонтальном направлениях так, чтобы полностью заполнить экран. Верхние и нижние края, а также левые и правые края изображений обрезаются.
Zoom3	Увеличение3		Изображения формата почтового ящика с форматом сторон 2.35:1 растягиваются в вертикальном и горизонтальном направлениях так, что они отображаются заполняющими экран по вертикали и немного больше, чем экран, по горизонтали. Верхние и нижние края, а также левые и правые края изображений обрезаются.

# Список операций / кодов пульта дистанционного управления

Ниже приводятся объяснения способа управления внешними устройствами с помощью пульта дистанционного управления дисплея.

Зарегистрируйте коды дистанционного управления (стр. 43), если Вы хотите управлять внешним устройством другого производителя.  
(см. стр. 47, 48)

## Примечание:

Управление может быть невозможно в зависимости от доступного размера памяти пульта дистанционного управления. Данный пульт дистанционного управления не предназначен для управления всеми функциями всех моделей.

## Список операций пульта дистанционного управления

В данной таблице указано, какие кнопки предназначены для управления после программирования (в случае необходимости) в выбранном режиме дистанционного управления, CABLE, DBS, VCR или DVD.

НАЗВАНИЕ КНОПКИ	РЕЖИМ VCR	РЕЖИМ DBS/CBL		РЕЖИМ DVD
		(DBS)	(CBL)	
	Питание	Питание	Питание	Питание
	—	Меню	Меню	Функции
	—	PPV/VOD	PPV/VOD	Возврат
	—	Вверх/Вниз/Влево/Вправо	Вверх/Вниз/Влево/Вправо	Вверх/Вниз/Влево/Вправо
	—	Выбор	Выбор	Ввод
	Канал больше/меньше	Канал больше/меньше	Канал больше/меньше	Канал больше/меньше
	0-9	0-9	0-9	0-9
	—	Страница меньше/больше	Страница меньше/больше	Пропуск назад/вперед
	Переключатель TV/VCR	Переключатель TV/DBS	Переключатель TV/CBL	—
	Быстрая перемотка назад/вперед	Быстрая перемотка назад/вперед	Быстрая перемотка назад/вперед	Назад/вперед
	Запись	Запись *1	Запись *1	Запись
	Остановка	Остановка	Остановка	Остановка
	Пауза	Пауза	Пауза	Стоп-кадр/пауза
	Воспроизведение	Воспроизведение	Воспроизведение	Воспроизведение

\*1: Комбинированный тип

## Список кодов пульта дистанционного управления

DBS / CABLE (Приемник кабельного телевидения)			
Марка	Код	Марка	Код
ABC	0003, 0008, 0014, 0017	GoldStar	0144
Americast	0899	Hamlin	0009, 0273
Amino	1602, 1822	i3 Micro	1602
Bell & Howell	0014	Jerrold	0003, 0012, 0014, 0276, 0476, 0810
Bell South	0899	Memorex	0000
Clearmaster	0883	Motorola	0276, 0476, 0810, 1106, 1187, 1254, 1376
ClearMax	0883	Multitech	0883
Coolmax	0883	Myrio	1602, 1822
Digeo	1187	Pace	0008, 0237, 1877
Digi	0637	Panasonic	0000, 0107, 1786
Director	0476	Panther	0637
Dumont	0637	Paragon	0000
General Instrument	0003, 0276, 0476, 0810	Philips	0317, 1305
		Pioneer	0144, 0533, 0877, 1877
		Pulsar	0000
		Quasar	0000
		RadioShack	0883
		RCA	1256
		Regal	0273, 0279
		Runco	0000
		Samsung	0144
		Scientific Atlanta	0008, 0017, 0477, 0877, 1877
		Sejin	1602
		Sony	1006
		Starcom	0003
		Supercable	0276
		Supermax	0883
		Thomson	1256
		Tocom	0012
		Torx	0003
		Toshiba	0000
		Tristar	0883
		V2	0883
		Viewmaster	0883
		Vision	0883
		Vortex View	0883
		Zenith	0000, 0525, 0899

DBS / CABLE (Спутниковый приемник)			
Марка	Код	Марка	Код
AlphaStar	0772	GE	0566
Century	0856	General Instrument	0869
Chaparral	0216	GOI	0775, 1775
Crossdigital	1109	Gradiente	0856
DirectTV	0099, 0247, 0392, 0566, 0639, 0724, 0749, 0819, 1076, 1108, 1109, 1142, 1377, 1392, 1414, 1442, 1443, 1444, 1538, 1539, 1609, 1639, 1640, 1749, 1856	Hisense	1535
Dish Network System	0775, 1005, 1170, 1171, 1505, 1775	Hitachi	0819, 1250
Dishpro	0775, 1005, 1505, 1775	HTS	0775, 1775
Echostar	0775, 1005, 1170, 1171, 1505, 1775	Hughes Network Systems	0749, 1142, 1442, 1443, 1444, 1538, 1539, 1749
Expressvu	0775, 1775	Humax	1790
		iLo	1535
		JVC	0775, 1170, 1775
		LG	1226, 1414
		Magnavox	0724, 0722
		Memorex	0724
		Mitsubishi	0749
		Motorola	0869
		Next Level	0869
		Panasonic	0247, 0701
		Paysat	0724
		Philips	0099, 0722, 0724, 0749, 0856, 1076, 1142, 1442, 1749
		Proscan	0392, 0566
		Proton	1535
		RadioShack	0869
		RCA	0566, 0855, 0143, 1392
		Samsung	1108, 1109, 1276, 1377, 1442, 1609
		Sony	0639, 1639, 1640
		Star Choice	0869
		Tivo	1142, 1442, 1443, 1444, 1538, 1539
		Toshiba	0749, 0790, 1285, 1749
		UltimateTV	1392, 1640
		Uniden	0724, 0722
		US Digital	1535
		USDTV	1535
		Voom	0869
		Zenith	0856, 1856



# Принимаемые входные сигналы

	Название сигнала	Частота строк (кГц)	Частота кадров (Гц)	КОМПОНЕНТ / RGB / MINI D-SUB 15PIN (Синхросигнал (МГц))	DVI-D *8 (Синхросигнал (МГц))
1	525 (480) / 60i	15,73	59,94	* (13,5)	
2	525 (480) / 60p	31,47	59,94	* (27,0) *5	* (27,0)
3	625 (575) / 50i	15,63	50,00	* (13,5)	
4	625 (575) / 50p	31,25	50,00	* (27,0)	
5	625 (576) / 50p	31,25	50,00		* (27,0)
6	750 (720) / 60p	45,00	60,00	* (74,25)	* (74,25)
7	750 (720) / 50p	37,50	50,00	* (74,25)	* (74,25)
8	1 125 (1 080) / 60p	67,50	60,00	* (148,5) *1	* (148,5)
9	1 125 (1 080) / 60i	33,75	60,00	* (74,25) *1	* (74,25)
10	1 125 (1 080) / 50p	56,26	50,00	* (148,5) *1	* (148,5)
11	1 125 (1 080) / 50i	28,13	50,00	* (74,25) *1	* (74,25)
12	1 125 (1 080) / 24sF	27,00	48,00	* (74,25) *2	
13	1 125 (1 080) / 30p	33,75	30,00	* (74,25) *1	* (74,25)
14	1 125 (1 080) / 25p	28,13	25,00	* (74,25) *1	* (74,25)
15	1 125 (1 080) / 24p	27,00	24,00	* (74,25) *1	* (74,25)
16	1 250 (1 080) / 50i	31,25	50,00	* (74,25) *3	
17	2 048 × 1 080 / 24sF *7	27,00	48,00		
18	2 048 × 1 080 / 24p *7	27,00	24,00		
19	640 × 400 @70 Hz	31,46	70,07	* (25,17)	
20	640 × 480 @60 Hz	31,47	59,94	* (25,18) *6	* (25,18)
21	640 × 480 @72 Hz	37,86	72,81	* (31,5)	
22	640 × 480 @75 Hz	37,50	75,00	* (31,5)	
23	640 × 480 @85 Hz	43,27	85,01	* (36,0)	
24	800 × 600 @56 Hz	35,16	56,25	* (36,0)	
25	800 × 600 @60 Hz	37,88	60,32	* (40,0)	* (40,0)
26	800 × 600 @72 Hz	48,08	72,19	* (50,0)	
27	800 × 600 @75 Hz	46,88	75,00	* (49,5)	
28	800 × 600 @85 Hz	53,67	85,06	* (56,25)	
29	852 × 480 @60 Hz	31,47	59,94	* (33,54) *6	* (34,24)
30	1 024 × 768 @50 Hz	39,55	50,00		* (51,89)
31	1 024 × 768 @60 Hz	48,36	60,00	* (65,0)	* (65,0)
32	1 024 × 768 @70 Hz	56,48	70,07	* (75,0)	
33	1 024 × 768 @75 Hz	60,02	75,03	* (78,75)	
34	1 024 × 768 @85 Hz	68,68	85,00	* (94,5)	
35	1 066 × 600 @60 Hz	37,64	59,94	* (53,0)	* (53,0)
36	1 152 × 864 @60 Hz	53,70	60,00		* (81,62)
37	1 152 × 864 @75 Hz	67,50	75,00	* (108,0)	
38	1 280 × 768 @60 Hz	47,70	60,00	* (80,14)	
39	1 280 × 960 @60 Hz	60,00	60,00	* (108,0)	
40	1 280 × 960 @85 Hz	85,94	85,00	* (148,5)	
41	1 280 × 1 024 @60 Hz	63,98	60,02	* (108,0)	* (108,0)
42	1 280 × 1 024 @75 Hz	79,98	75,03	* (135,0)	
43	1 280 × 1 024 @85 Hz	91,15	85,02	* (157,5)	
44	1 366 × 768 @50 Hz	39,55	50,00		* (69,92)
45	1 366 × 768 @60 Hz	48,36	60,00	* (86,71)	* (87,44)
46	1 400 × 1 050 @60 Hz	65,22	60,00		* (122,61)
47	1 600 × 1 200 @60 Hz	75,00	60,00	* (162,0)	* (162,0)
48	1 600 × 1 200 @65 Hz	81,25	65,00	* (175,5)	
49	1 920 × 1 080 @60 Hz	67,50	60,00	* (148,5) *4	* (148,5)
50	1 920 × 1 200 @60 Hz	74,04	59,95		* (154,0)
51	Macintosh13" (640 × 480)	35,00	66,67	* (30,24)	
52	Macintosh16" (832 × 624)	49,72	74,54	* (57,28)	
53	Macintosh21" (1 152 × 870)	68,68	75,06	* (100,0)	

\*1: Согласно стандарту SMPTE 274M.

\*2: Согласно стандарту SMPTE RP211.

\*3: Согласно стандарту SMPTE 295M.

\*4: Входной сигнал распознается как сигнал 1 125 (1 080) / 60p.

\*5: Когда выбран формат RGB и на разъем Mini D-sub 15PIN подается входной сигнал 525p, то он распознается как сигнал VGA 60Гц.

\*6: Когда сигнал формата VGA 60Гц подается с разъема, отличающегося от разъема Mini D-sub 15PIN, то он распознается как сигнал 525p.

\*7: Согласно стандартам SMPTE 292M и 372M. Эти сигналы могут приниматься, когда установлен Сдвоенный блок разъемов HD-SDI (TY-FB11DHD).

\*8: Эти сигналы могут приниматься, когда установлена Плата порта DVI-D (TY-FB11DD).

**Примечание:** Сигналы без указанных выше технических характеристик не могут отображаться надлежащим образом.

## Принимаемые входные сигналы

### Вход VIDEO (HDMI)

Формат сигнала	Частота кадров (Гц)	Частота строк (кГц)	Частота синхросигнала (МГц)	Число активных пикселей	Полное число пикселей	Число активных линий	Полное число линий
1 VGA60	59,94	31,47	25,18	640	800	480	525
2 525/60p	59,94	31,47	27,00	720	858	480	525
3 625/50p	50,00	31,25	27,00	720	864	576	625
4 750/60p	60,00	45,00	74,25	1280	1650	720	750
5 750/50p	50,00	37,50	74,25	1280	1980	720	750
6 1125/60i	60,00	33,75	74,25	1920	2200	1080	1125
7 1125/50i	50,00	28,13	74,25	1920	2640	1080	1125
8 1125/60p	60,00	67,50	148,50	1920	2200	1080	1125
9 1125/50p	50,00	56,26	148,50	1920	2640	1080	1125
10 1125/24p	24,00	27,00	74,25	1920	2750	1080	1125

Аудио сигнал Линейная ИКМ : 48/44,1/32 кГц

# Технические характеристики

<b>TH-65VX100W</b>	
<b>Источник питания</b>	220 - 240 В переменного тока, 50/60 Гц
<b>Потребляемая мощность</b>	
При обычной эксплуатации	695 Вт
В режиме ожидания	Экономичный режим отключен: 1,2 Вт; Экономичный режим включен: 0,7 Вт
С отключенным питанием	0,4 Вт
<b>Панель плазменного дисплея</b>	Метод вывода: тип АС 65 дюймов, коэффициент сжатия 16:9
<b>Размер экрана</b>	1434 (Ш) мм × 807 (В) мм × 1646 (Д) мм (по диагонали)
(Количество пикселей)	2073600 (1920 (Ш) × 1080 (В)) [5760 × 1080 точек]
<b>Условия эксплуатации</b>	
Температура	0 °С - 40 °С
Влажность	20 % - 80 %
<b>Используемые сигналы</b>	
Формат развертки	525 (480) / 60i · 60p, 625 (575) / 50i · 50p, 750 (720) / 60p · 50p, 1125 (1080) / 60i · 60p · 50i · 50p · 24p · 25p · 30p · 24sF, 1250 (1080) / 50i
Компьютерные сигналы	VGA, SVGA, XGA, SXGA UXGA ... (сжатый) Частота горизонтальной развертки 15 - 110 кГц Частота вертикальной развертки 48 - 120 Гц
<b>Соединительные разъемы</b>	
HDMI A-B	Соединитель ТИП А × 4
COMPONENT/RGB IN	Y/G (РАЗЪЕМ КОНТАКТОВ RCA) с синх 1,0 Вп-п (75 Ω) P <sub>B</sub> /B, P <sub>R</sub> /R (РАЗЪЕМ КОНТАКТОВ RCA) 0,7 Вп-п (75 Ω) AUDIO IN (РАЗЪЕМ КОНТАКТОВ RCA × 2) 0,5 Vrms
PC IN	(HIGH-DENSITY MINI D-SUB 15PIN) Y или G с синхрон. 1,0 Вп-п (75 Ом) Y или G без синхрон. 0,7 Вп-п (75 Ом) B/P <sub>B</sub> /C <sub>B</sub> : 0,7 Вп-п (75 Ом) R/P <sub>R</sub> /C <sub>R</sub> : 0,7 Вп-п (75 Ом) HD/VD: 1,0 - 5,0 Вп-п (высокое сопротивление) 0,5 Vrms
SERIAL	AUDIO IN (M3 JACK) 0,5 Vrms
Разъем ДИНАМИКА	EXTERNAL CONTROL TERMINAL (D-SUB 9PIN) совместимый с RS-232C 8 Ом, 20 Вт (10 Вт + 10 Вт) (10% THD)
<b>Комплектация</b>	
Пульт дист. управления	N2QAYB000323
Батарейки	2 × размера R6
фиксирующие ленты	TMME203 × 1
<b>Габариты (Ш × В × Д)</b>	1554 мм × 924 мм × 94 мм
<b>Масса (вес)</b>	около 69,0 кг нетто

## Примечание:

Дизайн и технические характеристики могут быть изменены без уведомления. Масса и габариты указаны приблизительно.

## Информация по обращению с отходами для стран, не входящих в Европейский Союз



Действие этого символа распространяется только на Европейский Союз. Если Вы собираетесь выбросить данный продукт, узнайте в местных органах власти или у дилера, как следует поступать с отходами такого типа.



## ИНФОРМАЦИЯ О СЕРТИФИКАЦИИ ПРОДУКТА

### ПЛАЗМЕННЫЙ МОНИТОР

модель TH-65VX100W "Panasonic" СЕРТИФИЦИРОВАН ОС "ЦИКЛОН-ТЕСТ"

Сертификат:	№ РОСС JP.ME67.B06183
Дата выдачи сертификата:	8 декабря 2008 года
Сертификат действует до:	7 декабря 2011 года
модели TH-65VX100W "Panasonic" соответствуют требованиям нормативных документов:	ГОСТ Р МЭК 60065-2005    ГОСТ 18198-89 ГОСТ 22505-97    ГОСТ Р 51515-99 ГОСТ Р 51317.3.2-2006,    ГОСТ Р 51317.3.3-99
Срок службы	7 (семь) лет

Производитель: Panasonic Corporation. Панасоник Корпорэйшн.

Произведено по адресу: "Панасоник Плазма Дисплей Ко., Лтд." Ибараки Фактори 1-1 Матсушита-чо, Ибараки, Осака, 567-0026, Япония

Пример: X X 8 6 4 1 2 3 4

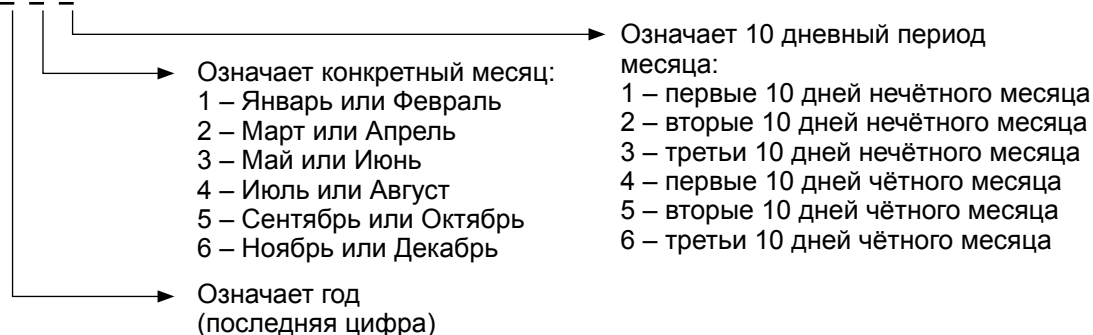

Вышеуказанный номер изделия означает, что телевизор был изготовлен в декабре 2008 года.

### Запись покупателя

Номер модели и серийный номер этого устройства расположены на заднем кожухе. Запишите серийный номер в строку, приведенную ниже, и сохраните эту инструкцию, а также Ваш чек, в качестве свидетельства Вашей покупки на случай кражи или потери этого устройства, а также для получения гарантийных услуг.

Номер модели \_\_\_\_\_

Серийный номер \_\_\_\_\_

Panasonic Corporation

Web Site : <http://panasonic.net/>

© Panasonic Corporation 2009

Напечатано в Японии  
PBS0109S0