



# Panasonic

Инструкция по Эксплуатации

Цветной Телевизор  
TX-25P20T



Перед началом эксплуатации аппарата, пожалуйста, ознакомьтесь с настоящей инструкцией.

TQB4G0751





## Уважаемый клиент фирмы Панасоник

Добро пожаловать в семейство клиентов фирмы Панасоник. Мы надеемся, что Вы будете получать удовольствие от работы Вашего нового цветного телевизора в течение многих лет.

### Указания по технике безопасности

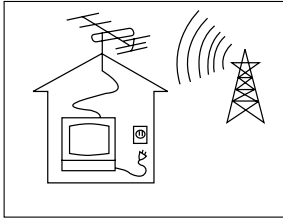

Телевизор может работать от сети переменного тока АС АВТ. 110/240 V, 50/60 Гц.

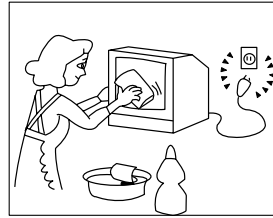

Для поддержания корпуса прибора и кинескопа в хорошем состоянии их достаточно протирать мягкой тряпочкой, смоченной водным раствором моющего средства средней активности. Не применяйте растворы, содержащие бензол, бензин или другие химически активные вещества. В целях безопасности вынимайте сетевую вилку из розетки электросети во время уборки.

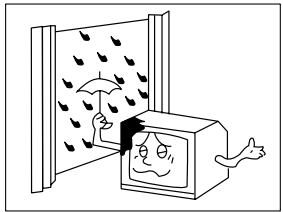

Для предотвращения повреждений телевизора, которые могут вызвать возгорание или поражение электрическим током, не оставляйте его под дождем или в помещениях с повышенной влажностью.

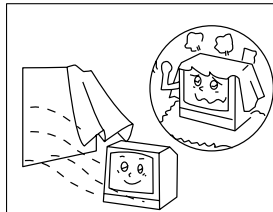

Для нормальной работы электронных элементов телевизора необходима соответствующая вентиляция.

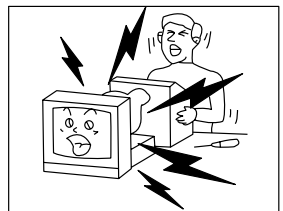

Не снимайте заднюю крышку аппарата - это опасно для жизни.

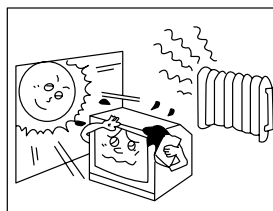

Не подвергайте телевизор воздействию прямых солнечных лучей или других источников тепла.

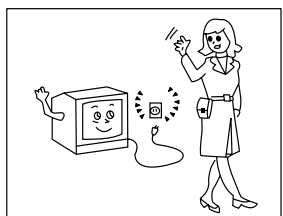

Вынимайте сетевую вилку из розетки электросети при продолжительных перерывах в работе телевизора.

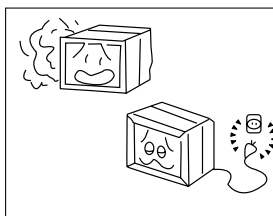

Не пользуйтесь телевизором, если происходят ненормальные явления. Например: дым, странные звуки или запахи - выключите телевизор и отсоедините от сети, если Вы заметите что-то необычное в его работе.

## Перед Пользованием Аппаратом

### Подключение Антенного Кабеля в Гнездо RF IN

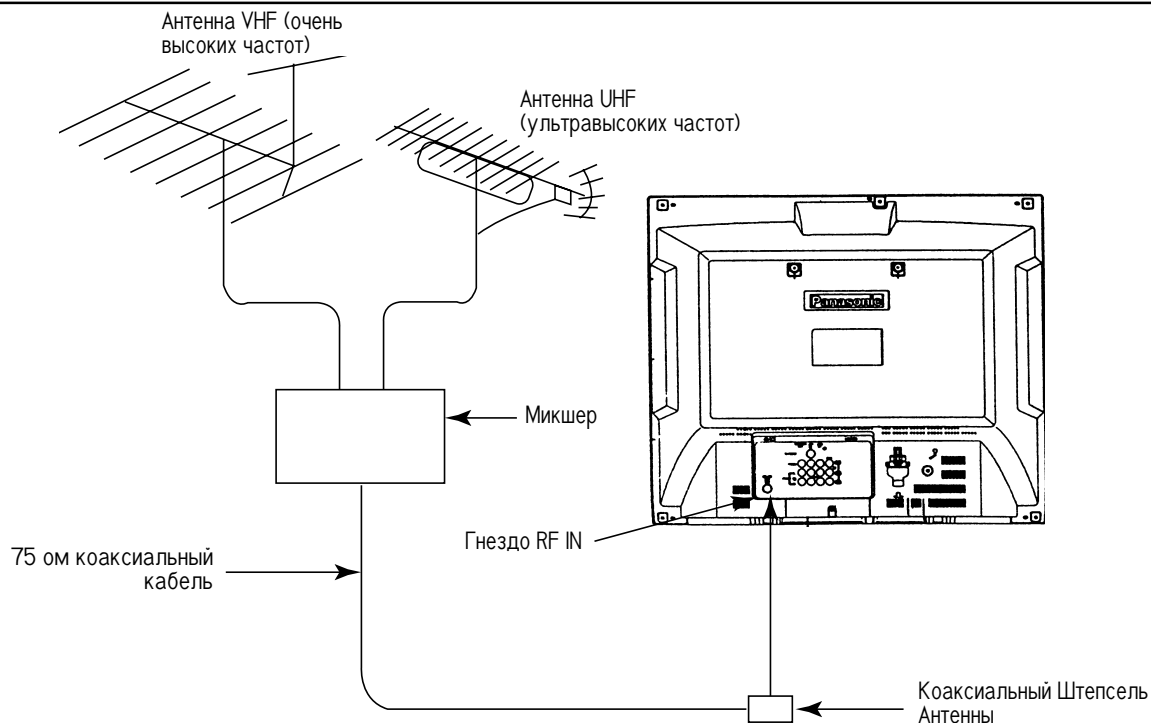

Для достижения наилучшего качества изображения и звука необходимы внешняя антенна, соответствующие кабели (75 Ом коаксиальные) и соответствующий антенный штепсель.

Если используется коллективная антенна, Вам могут понадобиться соответствующий соединительный кабель и штепсели для соединения розетки коллективной антенны и телевизора.

Ваше местное Бюро по Обслуживанию Телевизоров сможет помочь Вам приобрести антенну, соответствующую Вашей местности, и прочие необходимые аксессуары.

Все вопросы, связанные с установкой антенны, усовершенствованием уже имеющейся системы, получением аксессуаров решает клиент и несет все связанные с этим расходы.

#### Примечание:

Если уже имеющаяся антенна использует Симметрирующий Трансформатор 300 Ом на 75 Ом, смотрите ниже.

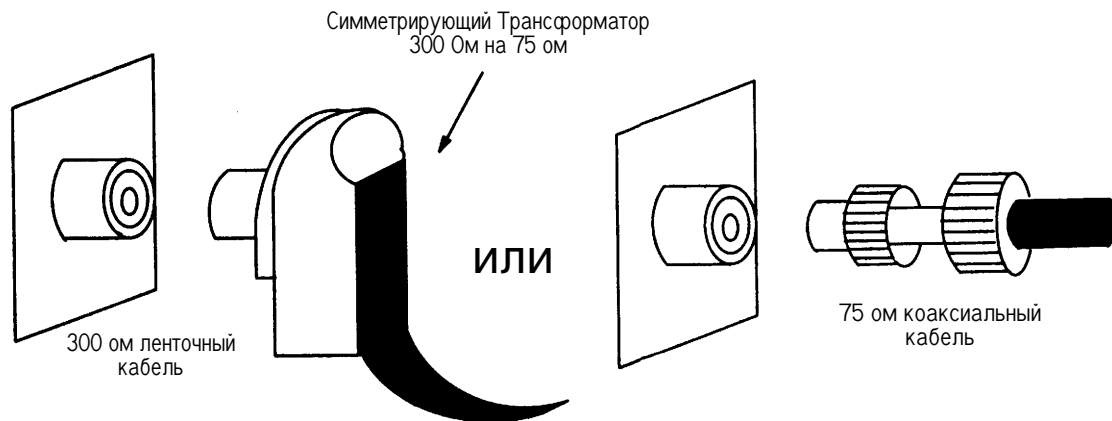



## Перед Пользованием Аппаратом

### Установка Батареек

1

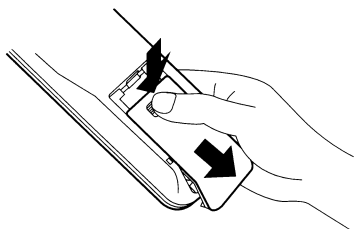

Откройте крышку.  
Легко нажмите и тяните вниз.

2



Две батарейки размера  
"R6 (AA)"

**Батарейки: Используйте две батарейки размера "R6 (AA)".**  
Установите батарейки соблюдая полярность. В этом Вам помогут знаки "+" и "-" как на батарейках, так и на отсеке для батареек.

3

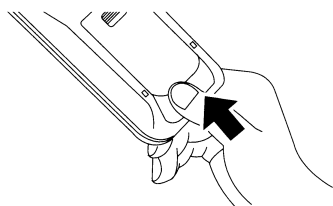

Поставьте крышку на место.

Не пользуйтесь перезарядными батарейками.  
Они отличаются по форме и по работе и могут не всегда правильно функционировать.

### ⚠ Меры Предосторожности при Использовании Батареек

Неправильное использование батареек может вызвать вытекание электролита, что приведет к коррозии пульта дистанционного управления или прорыву корпуса батареек.

Старые батарейки

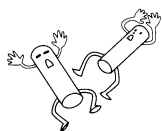

Новые батарейки



Заменяйте обе батарейки одновременно.



Не устанавливайте батарейки разных типов.  
(алкалиновые с карбоновыми, цинковыми и т.д.)

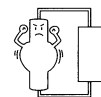

Не перезаряжайте

## Соединения

Как соединять Гнезда Входа “AV1 (Аудио/Видео 1), AV2 (Аудио/Видео 2) или AV3 (Аудио/Видео 3)”.

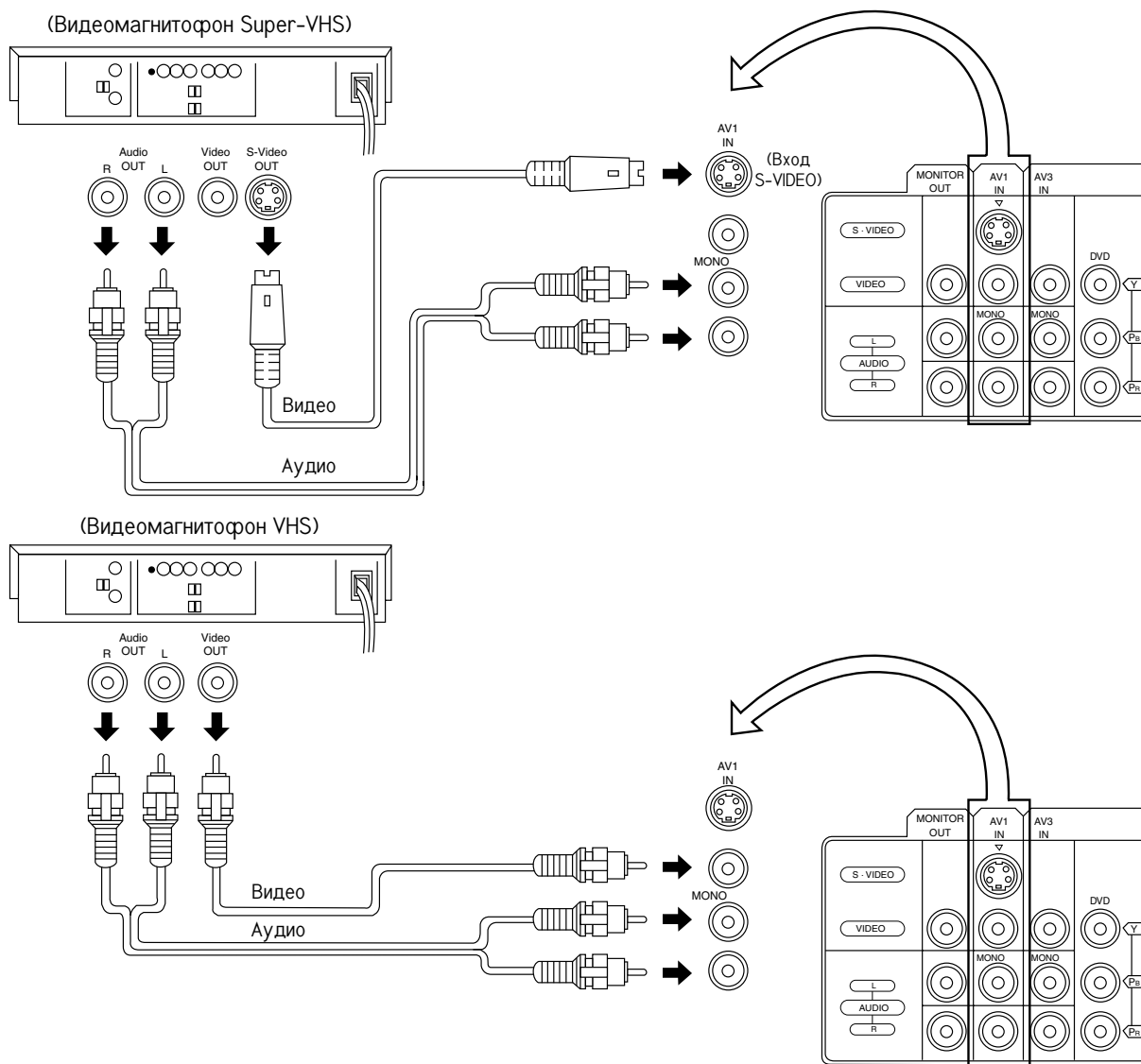

### Примечание:

- (1) При выборе AV1, AV2 или AV3, если у этого режима нет входящего сигнала изображения, Фоновый цвет телевизора изменится (Это может произойти только если функция Голубой Фон включена ON (ВКЛ.)).
- (2) Когда кабель S-VIDEO соединён с гнездом S-VIDEO, Видео вход будет автоматически выключен для режима Аудио/Видео (AV).
- (3) Если используется Моно видеомаягнитофон, подсоедините кабель Моно Аудио к левому гнезду Аудио (Audio “L”).
- (4) Подобные соединения возможны на входных гнездах AV1, AV2 и AV3. Выберите желаемое положение входа Аудио-Видео посредством нажатия кнопки “TV/AV”.
- (5) Входные аудио гнезда AV3 служат в качестве входных аудио гнезд как для видео входа, так и для входа DVD (установка Цифровой Видео Диск).



## Соединения

### Как подсоединить Гнёзда Входа DVD (установка Цифровой Видео Диск)

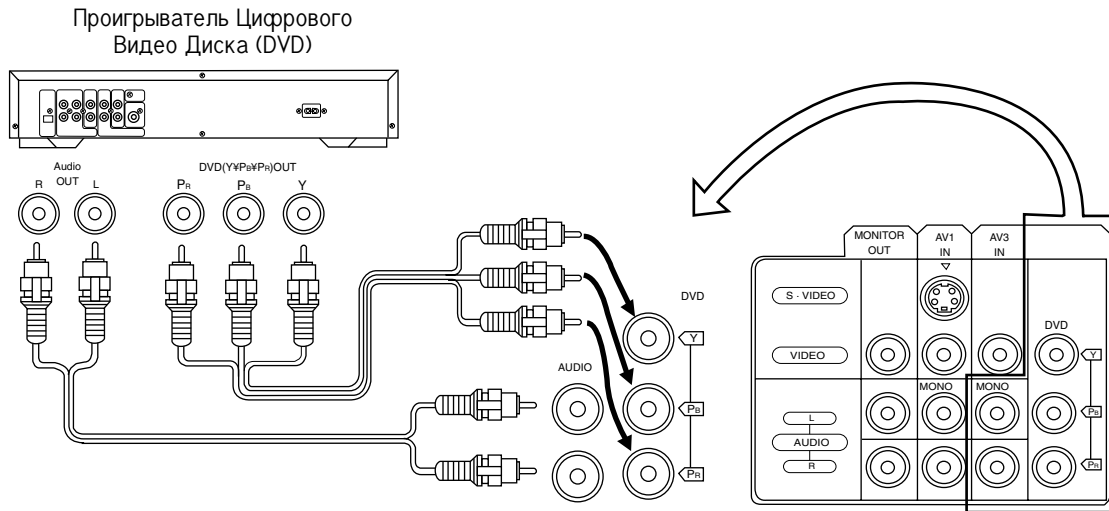

### Как соединять Мониторные Гнёзда Выхода AV с другим оборудованием

Гнездо "Monitor Out" ("Выход Монитора") выдаёт такие же сигналы изображения, что воспроизведены в этот момент на экране телевизора и звука его колонок, например: ТВ программы или сигналы с входов AV1, AV2 или AV3.

Записывающее Оборудование  
(Видеомагнитофон VHS)

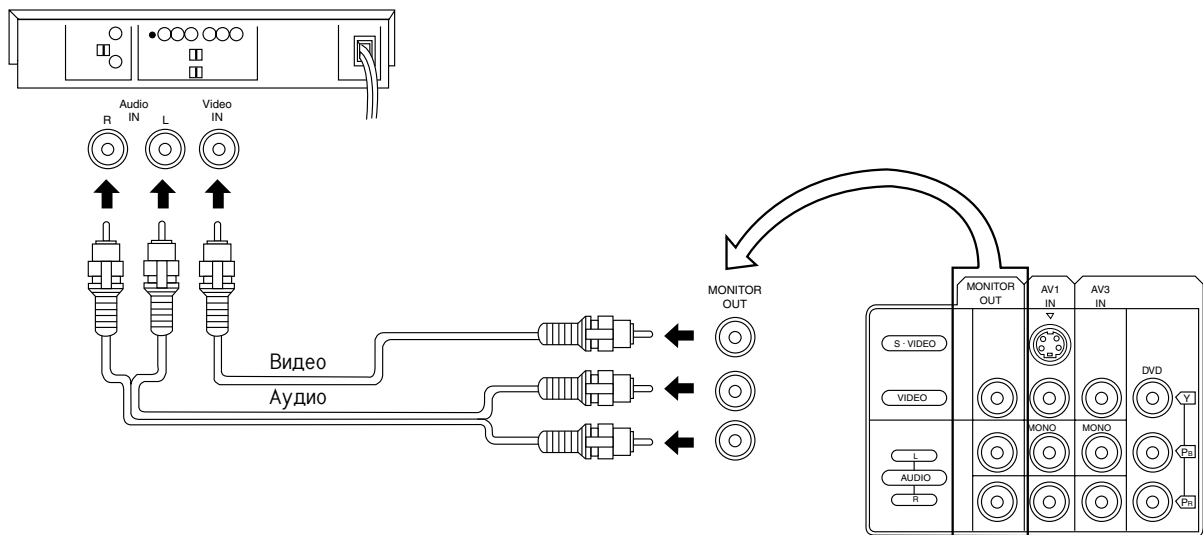

#### Примечание:

- (1) Никогда не подключайте видеомагнитофон к гнездам VIDEO IN и MONITOR OUT телевизора одновременно, т.к. это может привести к неправильной работе.
- (2) Выход монитора Выдаёт нормальные видео и аудио сигналы воспроизведённого на экране изображения.
- (3) Сигнал Телетекста, идущего на экране не будет выходить из гнезда MONITOR OUT.
- (4) Сигнал DVD (установка Цифровой Видео Диск) (Y, Pb, Pr) не выходит на выходные гнезда МОНИТОРА.
- (5) Гнездо входного сигнала DVD (установка Цифровой Видео Диск) имеет преимущество над гнездом видео входа AV3.



## Кнопки Управления (ТВ)

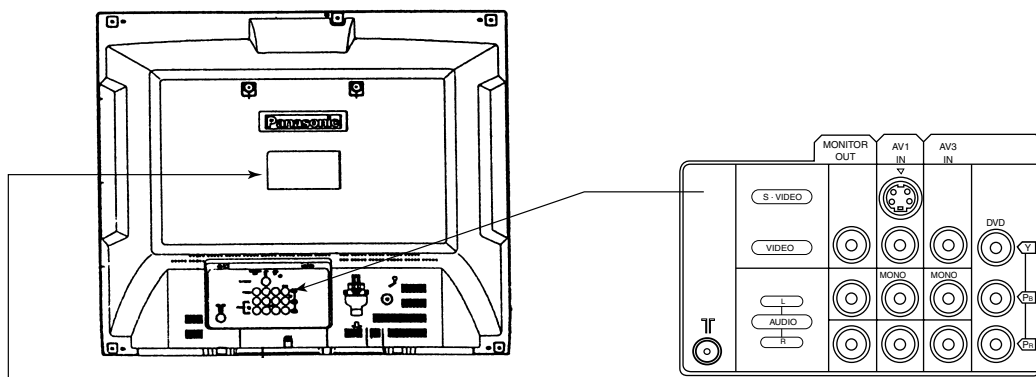
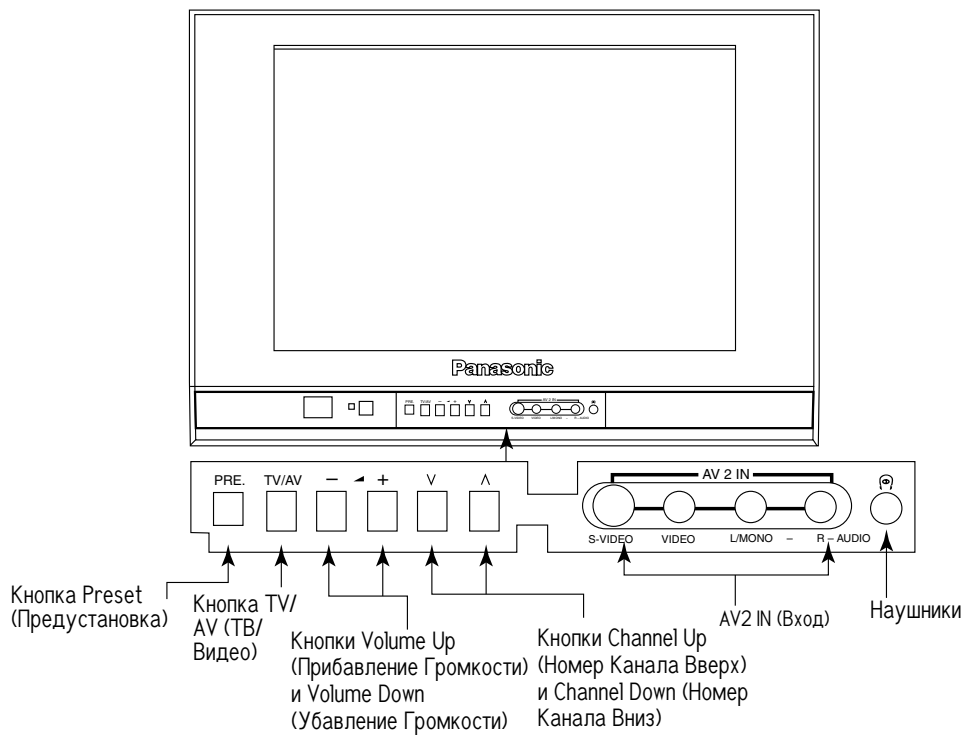

## Подсоединение Наушников

Когда Вы подключите наушники в гнездо наушников, все колонки будут автоматически отключены и звук пойдет только через наушники.

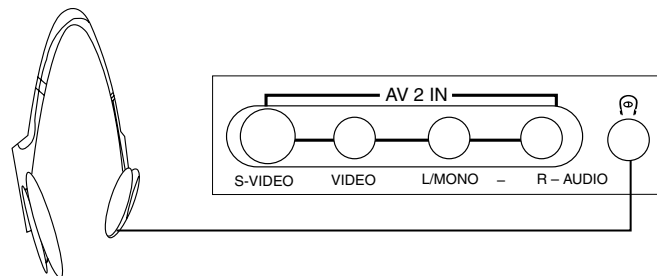

(На выбор)  
(В комплект не входят)



## Графическая Схема Главного Меню

Когда нажата кнопка "MAIN MENU" (ГЛАВНОЕ МЕНЮ) на экране главного меню, экран дисплея вернется к состоянию обычного изображения. Когда кнопка "MAIN MENU" (ГЛАВНОЕ МЕНЮ) нажата на каждом МЕНЮ экрана (Картинка, Звук, Функции, Язык, Предустановка), изображение экрана вернется к изображению Главного Меню.

Нажмите	MAIN MENU				
Выберите					
Символьное Изображение					
Индикация На Экране	КАРТИНКА	ЗВУК	ФУНКЦИИ	LANGUAGE ENGLISH 中文 РУССКИЙ العربية	ПРЕДУСТАНОВКА
Нажмите					
Индикация На Экране (пример)	<p>ДИНАМИЧЕСКИЙ</p> <p> 32 ЦВЕТ</p> <p> 32 NTSC-РАСТР</p> <p> 32 ЯРКОСТЬ</p> <p> 63 КОНТРАСТ</p> <p> 32 ЧЕТКОСТЬ</p> <p>СТАНД. ТЕМП. ЦВЕТА</p> <p></p> <p>ДИНАМИЧЕСКИЙ</p> <p> 32 ЦВЕТ</p> <p> 32 NTSC-РАСТР</p> <p> 32 ЯРКОСТЬ</p> <p> 63 КОНТРАСТ</p> <p> 32 ЧЕТКОСТЬ</p> <p>СТАНД. ТЕМП. ЦВЕТА</p> <p></p> <p>ДИНАМИЧЕСКИЙ</p> <p> 32 ЦВЕТ</p> <p> 32 NTSC-РАСТР</p> <p> 32 ЯРКОСТЬ</p> <p> 63 КОНТРАСТ</p> <p> 32 ЧЕТКОСТЬ</p> <p>СТАНД. ТЕМП. ЦВЕТА</p> <p></p> <p>ДИНАМИЧЕСКИЙ</p> <p> 32 ЦВЕТ</p> <p> 32 NTSC-РАСТР</p> <p> 32 ЯРКОСТЬ</p> <p> 63 КОНТРАСТ</p> <p> 32 ЧЕТКОСТЬ</p> <p>СТАНД. ТЕМП. ЦВЕТА</p> <p></p> <p>ДИНАМИЧЕСКИЙ</p> <p> 32 ЦВЕТ</p> <p> 32 NTSC-РАСТР</p> <p> 32 ЯРКОСТЬ</p> <p> 63 КОНТРАСТ</p> <p> 32 ЧЕТКОСТЬ</p> <p>СТАНД. ТЕМП. ЦВЕТА</p>	<p>РЕЧЬ</p> <p> 42 БАС</p> <p> 36 ВЫС. ЧАСТОТЫ</p> <p> 32 БАЛАНС</p> <p></p> <p>РЕЧЬ</p> <p> 42 БАС</p> <p> 36 ВЫС. ЧАСТОТЫ</p> <p> 32 БАЛАНС</p> <p></p> <p>РЕЧЬ</p> <p> 42 БАС</p> <p> 36 ВЫС. ЧАСТОТЫ</p> <p> 32 БАЛАНС</p>	<p>СИН. ЭКРАН ВКЛ.</p> <p>УСТ. ЦВ. КАНАЛА СТАНД.</p> <p>ВКЛ. ЗАЩИТЫ ВЫКЛ.</p> <p>ВИДЕОИГРА ВЫКЛ.</p> <p></p> <p>СИН. ЭКРАН ВКЛ.</p> <p>УСТ. ЦВ. КАНАЛА СТАНД.</p> <p>ВКЛ. ЗАЩИТЫ ВЫКЛ.</p> <p>ВИДЕОИГРА ВЫКЛ.</p> <p></p> <p>СИН. ЭКРАН ВКЛ.</p> <p>УСТ. ЦВ. КАНАЛА СТАНД.</p> <p>ВКЛ. ЗАЩИТЫ ВЫКЛ.</p> <p>ВИДЕОИГРА ВЫКЛ.</p>	<p>语言</p> <p>ENGLISH</p> <p>中文</p> <p>РУССКИЙ</p> <p>العربية</p> <p></p> <p>ЯЗЫК</p> <p>ENGLISH</p> <p>中文</p> <p>РУССКИЙ</p> <p>العربية</p> <p></p> <p>اللغة</p> <p>ENGLISH</p> <p>中文</p> <p>РУССКИЙ</p> <p>العربية</p>	<p>88 ПРЕДУСТАНОВКА</p> <p>АВТОНАСТРОЙКА</p> <p>РУЧН. НАСТР. 5.5MHz</p> <p>ЗВУК. СИСТЕМА АВТ.</p> <p>ЦВЕТ. СИСТЕМА АВТ.</p> <p>Т. НАСТР. 88</p> <p>ПЕРЕКЛЮЧЕНИЕ ВЫКЛ</p> <p>ОБМЕН НАСТР. 88</p> <p>ГЕОМАГНЕТ. 0</p> <p></p> <p>88 ПРЕДУСТАНОВКА</p> <p>АВТОНАСТРОЙКА</p> <p>РУЧН. НАСТР. 5.5MHz</p> <p>ЗВУК. СИСТЕМА АВТ.</p> <p>ЦВЕТ. СИСТЕМА АВТ.</p> <p>Т. НАСТР. 88</p> <p>ПЕРЕКЛЮЧЕНИЕ ВЫКЛ</p> <p>ОБМЕН НАСТР. 88</p> <p>ГЕОМАГНЕТ. 0</p> <p></p> <p>88 ПРЕДУСТАНОВКА</p> <p>АВТОНАСТРОЙКА</p> <p>РУЧН. НАСТР. 5.5MHz</p> <p>ЗВУК. СИСТЕМА АВТ.</p> <p>ЦВЕТ. СИСТЕМА АВТ.</p> <p>Т. НАСТР. 88</p> <p>ПЕРЕКЛЮЧЕНИЕ ВЫКЛ</p> <p>ОБМЕН НАСТР. 88</p> <p>ГЕОМАГНЕТ. 0</p> <p></p> <p>88 ПРЕДУСТАНОВКА</p> <p>АВТОНАСТРОЙКА</p> <p>РУЧН. НАСТР. 5.5MHz</p> <p>ЗВУК. СИСТЕМА АВТ.</p> <p>ЦВЕТ. СИСТЕМА АВТ.</p> <p>Т. НАСТР. 88</p> <p>ПЕРЕКЛЮЧЕНИЕ ВЫКЛ</p> <p>ОБМЕН НАСТР. 88</p> <p>ГЕОМАГНЕТ. 0</p> <p></p> <p>88 ПРЕДУСТАНОВКА</p> <p>АВТОНАСТРОЙКА</p> <p>РУЧН. НАСТР. 5.5MHz</p> <p>ЗВУК. СИСТЕМА АВТ.</p> <p>ЦВЕТ. СИСТЕМА АВТ.</p> <p>Т. НАСТР. 88</p> <p>ПЕРЕКЛЮЧЕНИЕ ВЫКЛ</p> <p>ОБМЕН НАСТР. 88</p> <p>ГЕОМАГНЕТ. 0</p>
	<p>Примечание:</p> <p>Функции меню экрана, такие как Яркость, Контраст, Бас, Выс. Частоты, Баланс, Син. Экран, Уст. Цв. Канала, Видео/Игра, Язык, Т. Настр. и Геомагнет. влияния могут применяться в режиме телетекст.</p>				<p></p> <p>88 ПРЕДУСТАНОВКА</p> <p>АВТОНАСТРОЙКА</p> <p>РУЧН. НАСТР. 5.5MHz</p> <p>ЗВУК. СИСТЕМА АВТ.</p> <p>ЦВЕТ. СИСТЕМА АВТ.</p> <p>Т. НАСТР. 88</p> <p>ПЕРЕКЛЮЧЕНИЕ ВЫКЛ</p> <p>ОБМЕН НАСТР. 88</p> <p>ГЕОМАГНЕТ. 0</p>

## Основные Операции

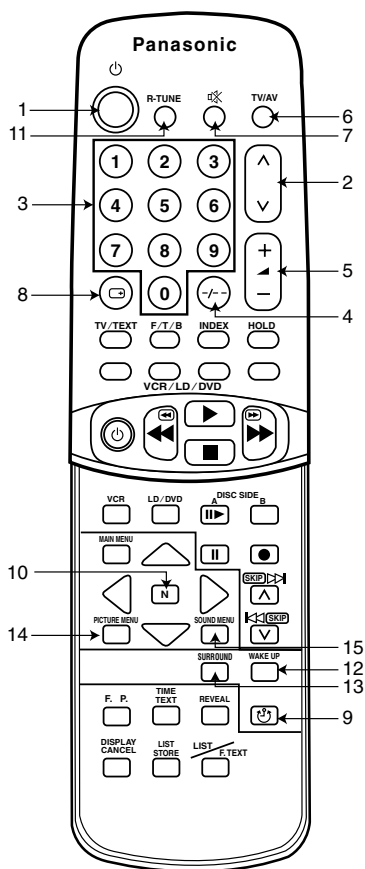
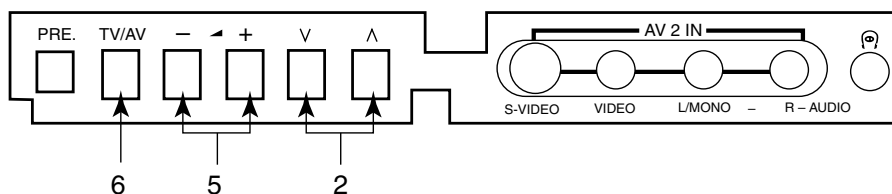

### 1. Включение и Выключение Напряжения



Телевизор должен быть включен в сеть (розетку) и должен быть включен Главный выключатель напряжения. Нажмите эту кнопку, чтобы ВКЛЮЧИТЬ телевизор из режима готовности к включению. Снова нажмите ее, чтобы выключить его.

### 2. Выбор Номера Программы

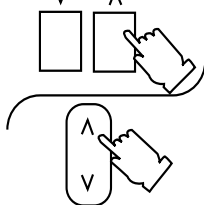

Нажмите Кнопку номера программы Up (Вверх) " ^ " или Down (Вниз) " v ", чтобы выбрать следующий номер программы вверх или вниз.

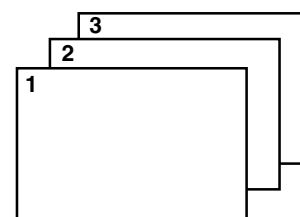

### 3. Прямой Выбор Номера Программы (0-9)



Например. Чтобы выбрать программу номер "1", нажмите кнопку "1".



### 4. Выбор Двухзначного Номера Программы



Например. Чтобы выбрать Программу Номер "24".

Нажмите кнопку.

Нажмите кнопку.

Нажмите кнопку.

Устанавливаемый диапазон 0 ~ 99

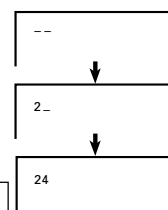

### 5. Регулировка Громкости

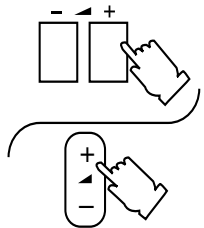

Нажмите кнопку Volume Up (Прибавление Громкости) или Volume Down (Убавление Громкости), чтобы увеличить или уменьшить уровень громкости звука.

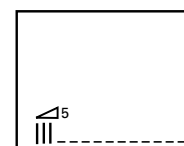

#### Примечание:

На экране индикатор будет отображать уровень громкости как цифрами, так и графически. Цифровой индикатор уровня начинается с "0", когда звук нулевой или отсутствует, и возрастают до 63, что является максимальным пределом звука.

## Основные Операции

6.

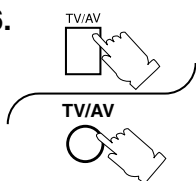

### Выбор ТВ (Телевизор)/ВИДЕО

Нажмите кнопку "TV/AV" (ТВ (Телевизор)/Видео) для последовательного выбора сигнала с Телевизионного (TV) или Видео (AV1, AV2, AV3) входов.

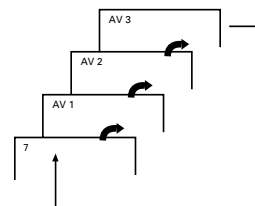

7.

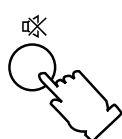

### Кнопка Sound Mute (Отключение Звука)

Нажмите эту кнопку для полного отключения звука.

Нажмите эту кнопку еще раз для восстановления прежнего уровня звука и отмены отключения.

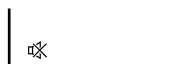

Появится символ "Mute" (Отключение). (Цвет изменяется на красный)



8.

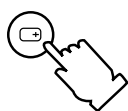

### Кнопка Recall (Напоминание)

Нажмите кнопку RECALL (НАПОМИНАНИЕ) для индикации текущего состояния системы. Нажимайте на эту кнопку, пока индикация не исчезнет.

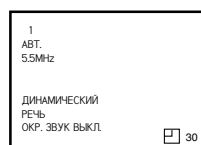

### Кнопка Off Timer (Таймер Выключения)

Телевизор может быть запрограммирован на переключение в режим готовности к включению по прошествии определенного периода времени.

Нажимая кнопку "Off-Timer" (Таймер Выключения), Вы можете выбрать заданное время: 30, 60 или 90 минут.

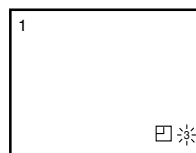
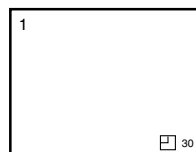
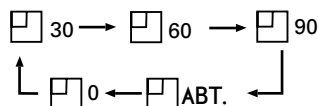

Когда до выключения таймера остается 3 минуты, таймер выключения начинает мигать перед тем, как перейти в состояние режима готовности к включению.

### Примечание:

Установка Таймера Выключения на АВТОМАТИЧЕСКИЙ режим.

Если телевизор не выключен, когда телевизионная станция заканчивает вещание, он автоматически перейдет в состояние режима готовности к включению по истечению 5 минут. Этот АВТОМАТИЧЕСКИЙ режим не будет работать, когда телевизор находится в AV (ВИДЕО) режиме.

### Как отменить установку Таймера Выключения:

1. Установите заданное время на "0" режим, нажимая кнопку Off-timer (Таймер Выключения).
2. Выключите телевизор.

10.

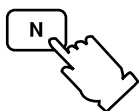

### Кнопка NORMAL (N) (Нормализация)

Если Вы нажмете кнопку NORMAL "N" на Пульте Дистанционного Управления в то время, когда на экране изображается Функция Контроля Изображения Или Функция Контроля Звука, то выбранная функция будет возвращена в Нормальный Режим. Нормализация не будет осуществлена если функция не изображена на экране в момент нажатия кнопки "N". Нормальный Режим установлен производителем. Возвращение к этому исходному состоянию называется "Нормализацией".



## Основные Операции

### 11. R-TUNE



#### Кнопка Быстрой Настройки

Нажмите кнопку, чтобы получить доступ к ранее просматриваемому каналу.

ПРОСМАТРИВАЕМЫЙ В  
НАСТОЯЩЕЕ ВРЕМЯ КАНАЛ



ПОСЛЕДНИЙ  
ПРОСМАТРИВАЕМЫЙ КАНАЛ

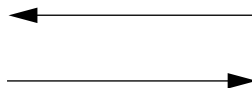

### 12. Кнопка Таймера Включения

1. Нажмите кнопку "WAKE UP TIMER" (ТАЙМЕР ВКЛЮЧ.).

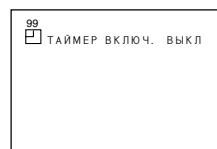

2. Нажмите левую или правую позиционные кнопки, чтобы выбрать таймер подъёма. (В таймер включ. будет прибавляться или отниматься 10 минут, если нажата левая или правая кнопка.)

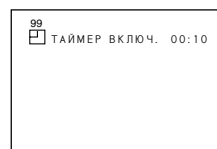

#### Примечание:

Время подъёма может быть установлено не больше чем за 12 часов.

3. После настройки таймера включ. переключите телевизор в режим ожидания. (Индикатор LED будет мигать ON/OFF во время режима ожидания.)
4. Когда наступает время, настроенное в таймере Включ., телевизор включится автоматически. (Нажмите любую кнопку, чтобы убрать время таймера с экрана.)



#### Примечание:

- i) После того как таймер подъёма настроен, а Телевизора ещё не выключен, таймер включ. будет продолжать отсчитывать время, пока не выключится.
- ii) Когда таймер включ. включает Телевизор, таймер выключения автоматически настраивается на 90 минут. Нажмите любую кнопку, чтобы отменить таймер выключения. Если кнопка не нажата, Телевизор будет выключен автоматически через 90 минут.

5. Чтобы отменить таймер подъёма.

Вы можете выбрать любой из следующих способов:

- i) Выключите основное питание.
- ii) Нажимайте левую или правую позиционную кнопку, пока не достигните OFF.
- iii) Нажмите Нормализующую кнопку, когда таймер включ. появляется на экране (OSD).

## Основные Операции

### 13. Управление Окружающим Звуком

Достоинства окружающего звука неописуемы. С использованием дополнительных колонок звук просто обволакивает Вас, как будто Вы находитесь в концертном зале или в кинотеатре.

Эффект окружения срабатывает и без дополнительных колонок, но с их подключением еще более усиливается. Эти окружающие колонки не должны устанавливаться в непосредственной близости от слушающего.



#### Изображение на экране при работе в режиме окружения.

	Тип трансляции	Изображение на экране
Режим ТВ	МОНО	МОНО ОКР. ЗВУК ↑↓ ОКР. ЗВУК ВЫКЛ.
Режим ВИДЕО	Выбрать режим ВИДЕО	СТЕРЕО ОКР. ЗВУК ← ↓ МОНО ОКР. ЗВУК ↓ ОКР. ЗВУК ВЫКЛ.

### 14. PICTURE MENU

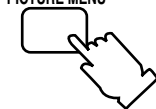

#### Управление Меню Изображения

Нажимая кнопку PICTURE MENU (МЕНЮ ИЗОБРАЖЕНИЯ), вы можете последовательно выбрать меню Изображения, как показано ниже:

На экране	Функция
ДИНАМИЧЕСКИЙ	Для просмотра изображения в яркой среде. Это меню выбирает более высокий, чем обычно, уровень контрастности.
СТАНДАРТ	Для просмотра изображения в нормальной среде (вечером). Это меню выбирает обычный уровень контрастности.
МЯГКИЙ	Для просмотра изображения в темной среде. Это меню снижает уровень контрастности.

### 15. SOUND MENU

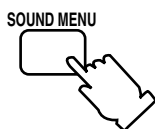

Нажимая на кнопку SOUND MENU (МЕНЮ ЗВУКА), вы можете последовательно выбрать звуковые меню как это показано ниже:

На экране	Функция
МУЗЫКА	Например для музыкальных программ.
РЕЧЬ	Например для программ новостей.



## Процедура Настройки

### Автоматическая Настройка

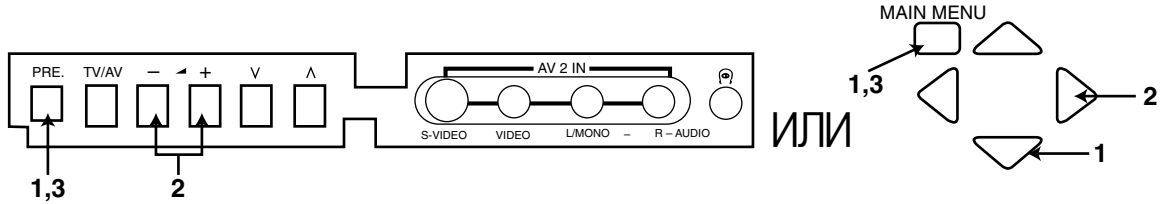

1. Нажимайте кнопку "PRE." (PRESET) (ПРЕДУСТАНОВКА), пока функция "AUTO TUNE" (АВТОНАСТРОЙКА) не будет выбрана.

Состояние Автоматической настройки Номера Канала.

1	ПРЕДУСТАНОВКА
	АВТОНАСТРОЙКА
	РУЧН. НАСТР.
	ЗВУК. СИСТЕМА 5.5MHz
	ЦВЕТ. СИСТЕМА АВТ.
	Т. НАСТР.
	ПЕРЕКЛЮЧЕНИЕ Выкл
	ОБМЕН НАСТР. 1
	ГЕОМАГНЕТ. 0

- Нажимайте кнопку "MAIN MENU" (ГЛАВНОЕ МЕНЮ) и "Position" (Позиционные) кнопки, пока функция "AUTO TUNE" (АВТОНАСТРОЙКА) не будет выбрана.

2. Нажмите кнопку Volume Up (Прибавление Громкости) "+".

Начало Настройки.

1	
	АВТОНАСТРОЙКА
	- -----

- Нажмите Правую Позиционную кнопку.

Лучшее положение настройки запоминается автоматически.

1	ПРЕДУСТАНОВКА
	АВТОНАСТРОЙКА
	РУЧН. НАСТР.
	ЗВУК. СИСТЕМА 5.5MHz
	ЦВЕТ. СИСТЕМА АВТ.
	Т. НАСТР.
	ПЕРЕКЛЮЧЕНИЕ Выкл
	ОБМЕН НАСТР. 1
	ГЕОМАГНЕТ. 0

3. Нажмите кнопку "PRE." (PRESET) (ПРЕДУСТАНОВКА) 8 раз.

Это возвращает аппарат в состояние обычного контроля изображения.

- После того, как все позиции настроены, дважды нажмите кнопку "MAIN MENU" (ГЛАВНОЕ МЕНЮ).



## Процедура Настройки

### Ручная Настройка

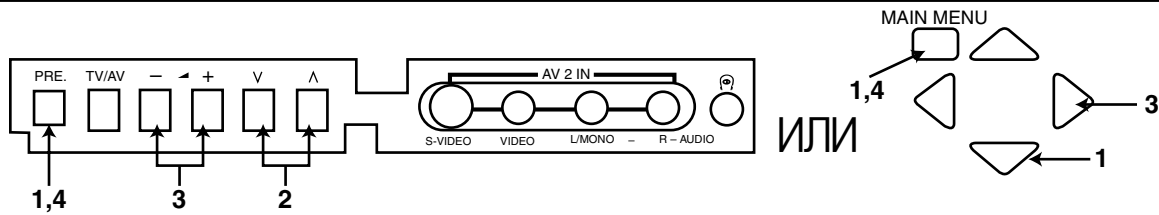

1. Нажмите кнопку "PRE." (PRESET) (ПРЕДУСТАНОВКА) 2 раза, настраивая режим "MANUAL TUNE" (РУЧН. НАСТР.).

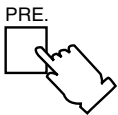

1	ПРЕДУСТАНОВКА
	АВТОНАСТРОЙКА
	<u>РУЧН. НАСТР.</u>
	ЗВУК. СИСТЕМА 5,5MHz
	ЦВЕТ. СИСТЕМА АВТ.
	Т. НАСТР.
	ПЕРЕКЛЮЧЕНИЕ ВЫКЛ
	ОБМЕН НАСТР. 1
	ГЕОМАГНЕТ. 0

Состояние Ручной настройки Номера Канала.

- Нажимайте кнопку "MAIN MENU" (ГЛАВНОЕ МЕНЮ) и "Position" (Позиционные) кнопки, пока функция "MANUAL TUNE" (РУЧН. НАСТР.) не будет выбрана.

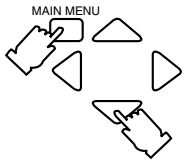

2. Нажмите кнопку либо Channel Up (Номер Канала Вверх) либо Down (Вниз).

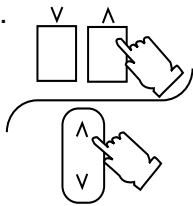

2	ПРЕДУСТАНОВКА
	АВТОНАСТРОЙКА
	<u>РУЧН. НАСТР.</u>
	ЗВУК. СИСТЕМА 5,5MHz
	ЦВЕТ. СИСТЕМА АВТ.
	Т. НАСТР.
	ПЕРЕКЛЮЧЕНИЕ ВЫКЛ
	ОБМЕН НАСТР. 2
	ГЕОМАГНЕТ. 0

Выберите нужный Номер Канала.

3. Нажмите кнопку Volume Up (Прибавление Громкости) "+" или Down (Убавление) "-".  
Volume (Громкость) "+": Следующий вверх Канал  
Volume (Громкость) "-": Следующий вниз Канал

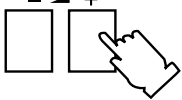

2	ПРЕДУСТАНОВКА
	АВТОНАСТРОЙКА
	<u>РУЧН. НАСТР.</u>
	-----

Начало Настройки.

- Нажмите Левую Позиционную или Правую кнопку.  
Левая Позиционная: Следующий вниз Канал.  
Правая Позиционная: Следующий вверх Канал.

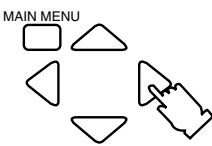

2	ПРЕДУСТАНОВКА
	АВТОНАСТРОЙКА
	<u>РУЧН. НАСТР.</u>
	ЗВУК. СИСТЕМА 5,5MHz
	ЦВЕТ. СИСТЕМА АВТ.
	Т. НАСТР.
	ПЕРЕКЛЮЧЕНИЕ ВЫКЛ
	ОБМЕН НАСТР. 2
	ГЕОМАГНЕТ. 0

Лучшее положение настройки запоминается автоматически.

4. Нажмите кнопку "PRE." (PRESET) (ПРЕДУСТАНОВКА) 7 раз.



	АВТОНАСТРОЙКА
	ЗВУК. СИСТЕМА 5,5MHz
	ЦВЕТ. СИСТЕМА АВТ.
	Т. НАСТР.
	ПЕРЕКЛЮЧЕНИЕ ВЫКЛ
	ОБМЕН НАСТР. 2
	ГЕОМАГНЕТ. 0

Это возвращает аппарат в состояние обычного контроля изображения.

- Дважды нажмите кнопку "MAIN MENU" (ГЛАВНОЕ МЕНЮ).

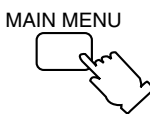



## Процедура Настройки

### Тонкая Настройка

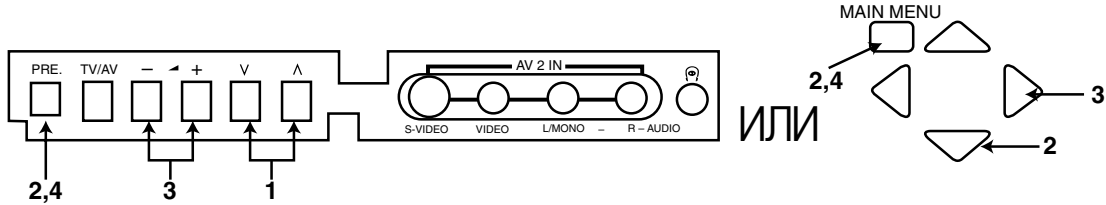

Эта функция не используется при нормальных условиях приема. Однако в районах, где плохой прием или постоянные помехи, небольшая регулировка тонкой настройкой может улучшить качество изображения и звука.

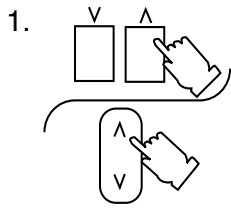

Выберите канал, изображение на котором Вы хотите попытаться улучшить, используя кнопки Channel Up (Номер Канала Вверх) или Down (Вниз).

1

Выберите нужный Номер Канала.

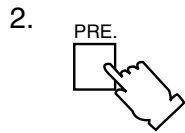

Нажмите кнопку "PRE." (PRESET) (ПРЕДУСТАНОВКА) 5 раз, устанавливая меню Настройки в "FINE TUNE" (Т. НАСТР.).

1	ПРЕДУСТАНОВКА
	АВТОНАСТРОЙКА
	РУЧН. НАСТР.
	ЗВУК. СИСТЕМА 5,5MHz
	ЦВЕТ. СИСТЕМА АВТ.
	[Т. НАСТР.]
	ПЕРЕКЛЮЧЕНИЕ ВЫКЛ
	ОБМЕН НАСТР. 1
	ГЕОМАГНЕТ. 0

Состояние Тонкой Настройки.

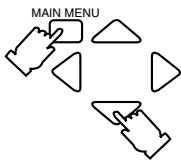

Нажимайте кнопку "MAIN MENU" (ГЛАВНОЕ МЕНЮ) и "Position" (Позиционные) кнопки, пока функция "FINE TUNE" (Т. НАСТР.) не будет выбрана.

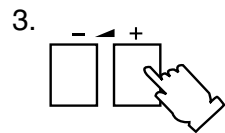

Нажимайте кнопку Volume Up (Прибавление Громкости) "+" или Down (Убавление) "-", пока не будет получено изображение.

1

Начало Тонкой Настройки.

Т. НАСТР.  
-----

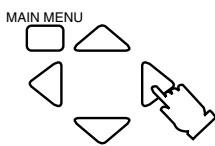

Нажимайте Левую Позиционную или Правую кнопку, пока не будет получено изображение.

1	ПРЕДУСТАНОВКА
	АВТОНАСТРОЙКА
	РУЧН. НАСТР.
	ЗВУК. СИСТЕМА 5,5MHz
	ЦВЕТ. СИСТЕМА АВТ.
	[Т. НАСТР.]
	ПЕРЕКЛЮЧЕНИЕ ВЫКЛ
	ОБМЕН НАСТР. 1
	ГЕОМАГНЕТ. 0

Функция AFC (Автоматическая Подстройка Частоты) деактивирована. Слева от Номера Канала появится символ "■".

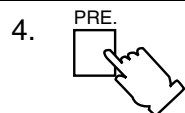

Нажмите кнопку "PRE." (PRESET) (ПРЕДУСТАНОВКА) 4 раза.

1

Это возвращает аппарат в состояние обычного контроля изображения.

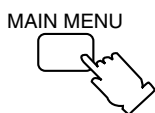

После того, как все позиции настроены, дважды нажмите кнопку "MAIN MENU" (ГЛАВНОЕ МЕНЮ).



## Процедура Настройки

### Как отменить Тонкую Настройку

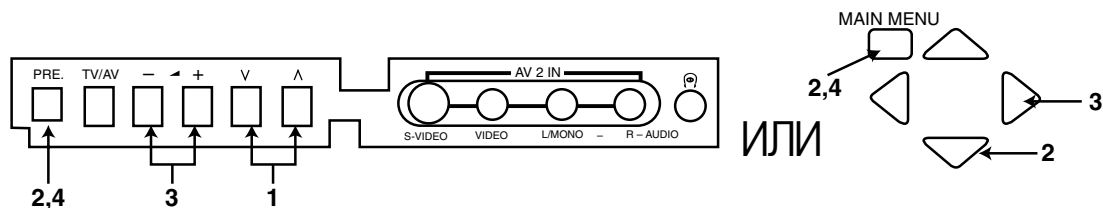

Отмена ранее отрегулированной (вручную) тонкой настройки означает реактивацию Функции AFC (Автоматическая Подстройка Частоты), известной также как AFT (Автоматическая Тонкая Настройка). Реактивация Автоматической Тонкой Настройки означает, что аппарат автоматически настраивает на оптимальное положение настройки для данного Номера Канала.

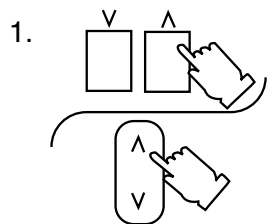

1. Выберите "AFC OFF" Номер Канала, который Вы хотите вернуть к Автоматической Подстройке Частоты (Отмена ручной тонкой настройки).

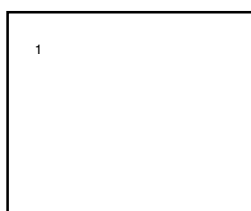

"AFC OFF" Номера Каналов указаны Вам символом "■" слева от Номера Канала.

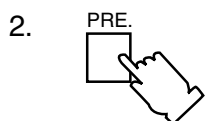

2. Нажмите кнопку "PRE." (PRESET) (ПРЕДУСТАНОВКА) 2 раза, устанавливая меню Настройки в "MANUAL TUNE" (РУЧН. НАСТР.).

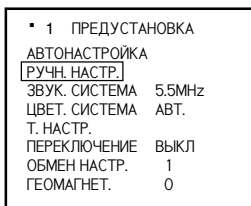

Состояние Ручной Настройки.

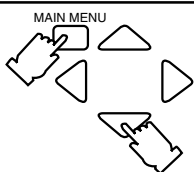

Нажимайте кнопку "MAIN MENU" (ГЛАВНОЕ МЕНЮ) и "Position" (Позиционные) кнопки, пока функция "MANUAL TUNE" (РУЧН. НАСТР.) не будет выбрана.

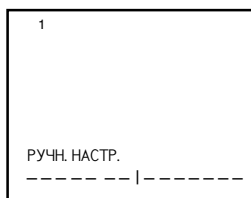

Лучшее положение настройки запоминается автоматически.

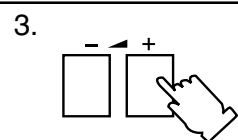

3. Легко нажмите кнопку Volume Up (Прибавление Громкости) "+" или Down (Убавление) "-".

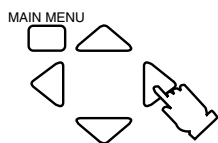

Легко нажмите Левую Позиционную или Правую кнопку.

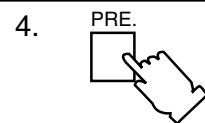
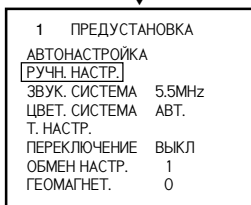

4. Нажмите кнопку "PRE." (PRESET) (ПРЕДУСТАНОВКА) 7 раз.

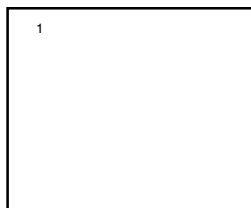

Это возвращает аппарат в состояние обычного контроля изображения.

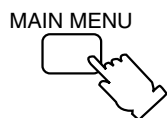

Дважды нажмите кнопку "MAIN MENU" (ГЛАВНОЕ МЕНЮ).



## Процедура Настройки

### Как пропустить Номер Программы

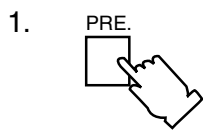
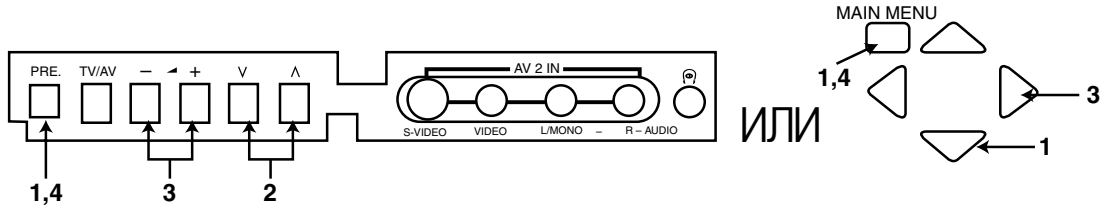

Нажмите кнопку "PRE." (PRESET) (ПРЕДУСТАНОВКА) 6 раз, устанавливая Меню Настройки в "SKIP" (ПЕРЕКЛЮЧЕНИЕ).

1	ПРЕДУСТАНОВКА
АВТОНАСТРОЙКА	
РУЧН. НАСТР.	
ЗВУК. СИСТЕМА	5.5MHz
ЦВЕТ. СИСТЕМА	АВТ.
Т. НАСТР.	
ПЕРЕКЛЮЧЕНИЕ	ВЫКЛ
ОБМЕН НАСТР.	1
ГЕОМАГНЕТ.	0

Состояние Пропуска Канала.

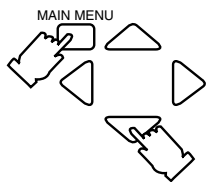

Нажимайте кнопки "MAIN MENU" (ГЛАВНОЕ МЕНЮ) и "Position" (Позиционные), пока функция "SKIP" (ПЕРЕКЛЮЧЕНИЕ) не будет выбрана.

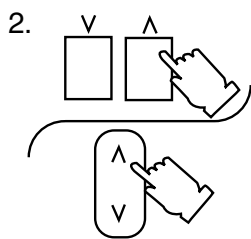

Выберите Номер Программы, который Вы хотите пропустить, нажимая кнопки Channel Up (Номер Канала Вверх) или Down (Вниз).

2	ПРЕДУСТАНОВКА
АВТОНАСТРОЙКА	
РУЧН. НАСТР.	
ЗВУК. СИСТЕМА	5.5MHz
ЦВЕТ. СИСТЕМА	АВТ.
Т. НАСТР.	
ПЕРЕКЛЮЧЕНИЕ	ВЫКЛ
ОБМЕН НАСТР.	2
ГЕОМАГНЕТ.	0

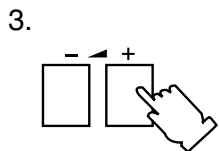

Нажмите кнопку Volume Up (Прибавление Громкости) "+" или Down (Убавление) "-".

2	ПРЕДУСТАНОВКА
АВТОНАСТРОЙКА	
РУЧН. НАСТР.	
ЗВУК. СИСТЕМА	5.5MHz
ЦВЕТ. СИСТЕМА	АВТ.
Т. НАСТР.	
ПЕРЕКЛЮЧЕНИЕ	ВКЛ
ОБМЕН НАСТР.	2
ГЕОМАГНЕТ.	0

Показываемое состояние ВЫКЛ меняется на ВКЛ.

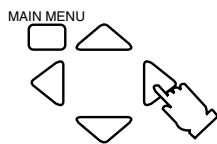

Нажмите Левую Позиционную или Правую кнопку.

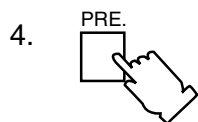

Нажмите кнопку "PRE." (PRESET) (ПРЕДУСТАНОВКА) 3 раза.

Это возвращает аппарат в состояние обычного контроля изображения.

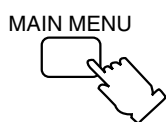

Дважды нажмите кнопку "MAIN MENU" (ГЛАВНОЕ МЕНЮ).



## Процедура Настройки

### Как Отменить Функцию Пропуска.

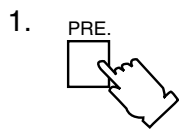
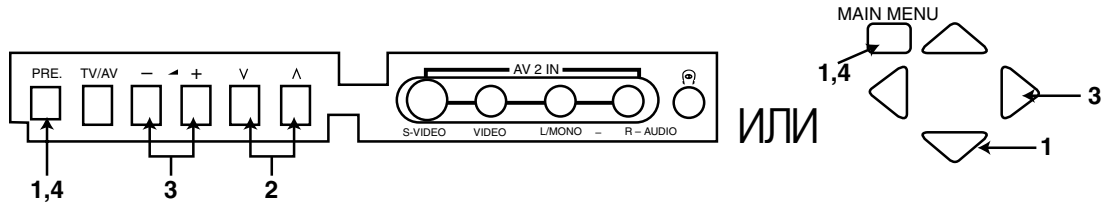

Нажмите кнопку "PRE." (PRESET) (ПРЕДУСТАНОВКА) 6 раз, устанавливая Меню Настройки в "SKIP" (ПЕРЕКЛЮЧЕНИЕ).

1	ПРЕДУСТАНОВКА
	АВТОНАСТРОЙКА
	РУЧН. НАСТР.
	ЗВУК. СИСТЕМА 5.5MHz
	ЦВЕТ. СИСТЕМА АВТ.
	Т. НАСТР.
	<b>ПЕРЕКЛЮЧЕНИЕ ВЫКЛ</b>
	ОБМЕН НАСТР. 1
	ГЕОМАГНЕТ. 0

Состояние Пропуска Канала.

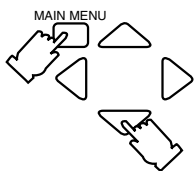

Нажимайте кнопки "MAIN MENU" (ГЛАВНОЕ МЕНЮ) и "Position" (Позиционные), пока функция "SKIP" (ПЕРЕКЛЮЧЕНИЕ) не будет выбрана.

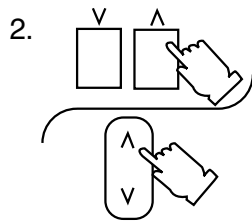

Выберите пропустить Номер Программы, нажимая кнопки Channel Up (Номер Канала Вверх) или Down (Вниз).

2	ПРЕДУСТАНОВКА
	АВТОНАСТРОЙКА
	РУЧН. НАСТР.
	ЗВУК. СИСТЕМА 5.5MHz
	ЦВЕТ. СИСТЕМА АВТ.
	Т. НАСТР.
	<b>ПЕРЕКЛЮЧЕНИЕ ВКЛ</b>
	ОБМЕН НАСТР. 2
	ГЕОМАГНЕТ. 0

Показываемое состояние ВКЛ. меняется на ВЫКЛ.

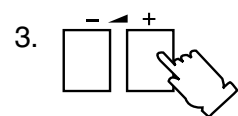

Нажмите кнопку Volume Up (Прибавление Громкости) "+" или Down (Убавление) "-".

2	ПРЕДУСТАНОВКА
	АВТОНАСТРОЙКА
	РУЧН. НАСТР.
	ЗВУК. СИСТЕМА 5.5MHz
	ЦВЕТ. СИСТЕМА АВТ.
	Т. НАСТР.
	<b>ПЕРЕКЛЮЧЕНИЕ ВЫКЛ</b>
	ОБМЕН НАСТР. 2
	ГЕОМАГНЕТ. 0

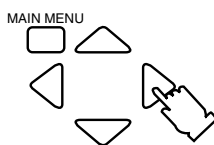

Нажмите Левую Позиционную или Правую кнопку.

Повторите шаг 2 и 3, если Вы хотите отменить функцию Переключения любого другого номера программы.

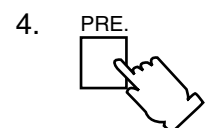

После завершения операции Отмены Переключения нажмите кнопку "PRE." (PRESET) (ПРЕДУСТАНОВКА) 3 раза.

2

Это возвращает аппарат в состояние обычного контроля изображения.

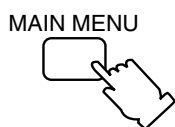

После завершения Операции Отмены Переключения дважды нажмите кнопку "MAIN MENU" (ГЛАВНОЕ МЕНЮ).



## Процедура Настройки

### Выбор Цветовой Системы

Используйте эту функцию, если достигается четкое изображение со слабыми цветами при приеме Телевизионного или AV (ВИДЕО) сигнала.

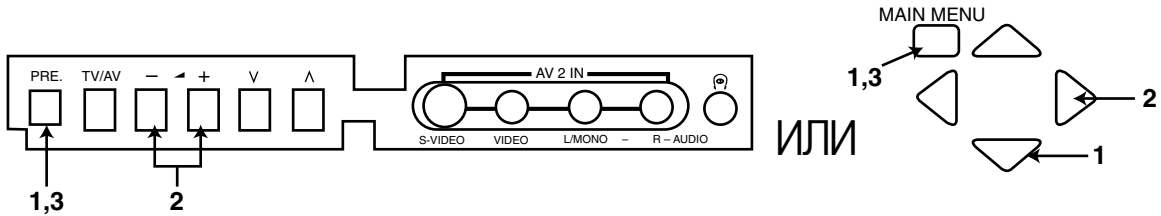

1. PRE.

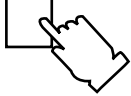

Нажмите кнопку "PRE." (PRESET) (ПРЕДУСТАНОВКА) 4 раза.

1	ПРЕДУСТАНОВКА
	АВТОНАСТРОЙКА
	РУЧН. НАСТР.
	ЗВУК. СИСТЕМА 5,5MHz
	ЦВЕТ. СИСТЕМА АВТ.
	Т. НАСТР.
	ПЕРЕКЛЮЧЕНИЕ ВЫКЛ
	ОБМЕН НАСТР. 1
	ГЕОМАГНЕТ. 0

Состояние Цветовой Системы.

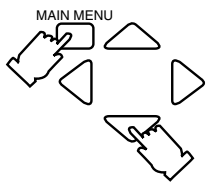

Нажимайте кнопки "MAIN MENU" (ГЛАВНОЕ МЕНЮ) и "Position" (Позиционные), пока функция "COLOUR SYS" (ЦВЕТ. СИСТЕМА) не будет выбрана.

2.

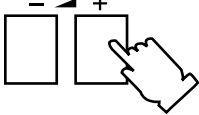

Нажимайте кнопку Volume Up (Прибавление Громкости) "+" или Down (Убавление) "-" неоднократно, пока не будет произведено оптимальное изображение.

1	ПРЕДУСТАНОВКА
	АВТОНАСТРОЙКА
	РУЧН. НАСТР.
	ЗВУК. СИСТЕМА 5,5MHz
	ЦВЕТ. СИСТЕМА АВТ.
	Т. НАСТР.
	ПЕРЕКЛЮЧЕНИЕ ВЫКЛ
	ОБМЕН НАСТР. 1
	ГЕОМАГНЕТ. 0

Цветовая система изменится как показано:

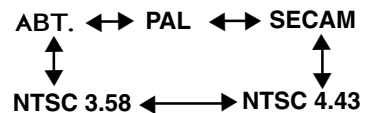

MAIN MENU

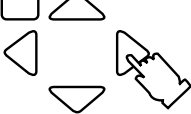

Нажимайте Левую Позиционную или Правую кнопку неоднократно, пока не будет достигнуто оптимальное изображение.

3.



Нажмите кнопку "PRE." (PRESET) (ПРЕДУСТАНОВКА) 5 раз.

Это возвращает аппарат в состояние обычного контроля изображения.

Выбранная Цветовая Система запоминается автоматически.

MAIN MENU



Дважды нажмите кнопку "MAIN MENU" (ГЛАВНОЕ МЕНЮ).



## Процедура Настройки

### Выбор Звуковой Системы

Эта функция используется только в режиме ТВ (Телевизор) и неприменима в AV (ВИДЕО) режиме. Когда на канале звук не чистый или звука нет вообще.

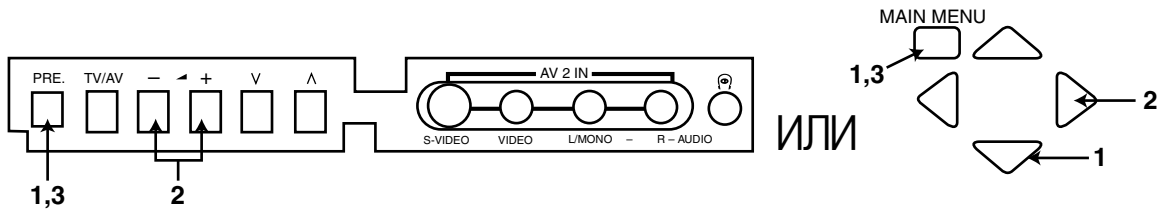

1. **PRE.**  

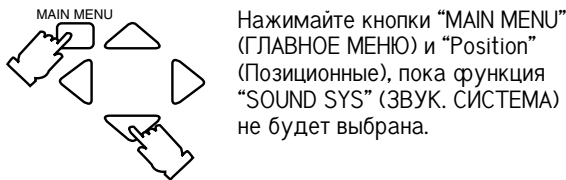
 Нажмите кнопку "PRE." (PRESET) (ПРЕДУСТАНОВКА) 3 раза.

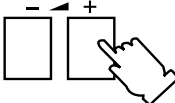

1	ПРЕДУСТАНОВКА
АВТОНАСТРОЙКА	
РУЧН. НАСТР.	
ЗВУК. СИСТЕМА	5.5MHz
ЦВЕТ. СИСТЕМА	АВТ.
Т. НАСТР.	
ПЕРЕКЛЮЧЕНИЕ	ВЫКЛ
ОБМЕН НАСТР.	1
ГЕОМАГНЕТ.	0

Состояние Звуковой Системы.

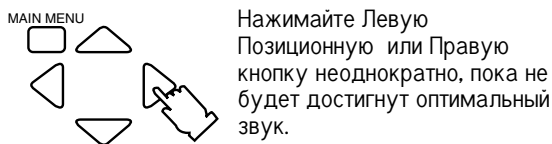
2. 
 Нажимайте кнопку Volume Up (Прибавление Громкости) "+" или Down (Убавление) "-" неоднократно, пока не будет достигнут оптимальный звук.



1	ПРЕДУСТАНОВКА
АВТОНАСТРОЙКА	
РУЧН. НАСТР.	
ЗВУК. СИСТЕМА	5.5MHz
ЦВЕТ. СИСТЕМА	АВТ.
Т. НАСТР.	
ПЕРЕКЛЮЧЕНИЕ	ВЫКЛ
ОБМЕН НАСТР.	1
ГЕОМАГНЕТ.	0

Звуковая система изменится как показано:

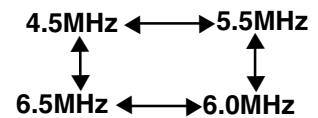

3. **PRE.**  

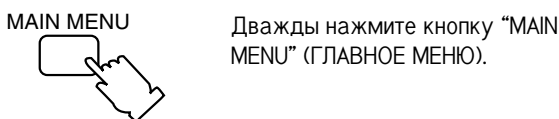
 Нажмите кнопку "PRE." (PRESET) (ПРЕДУСТАНОВКА) 6 раз.



Это возвращает аппарат в состояние обычного контроля изображения.

Выбранная Звуковая Система запоминается автоматически.



## Процедура Настройки

### Изменение Позиции

Функция изменения позиции способна переносить данный канал на любой номер программы без процесса настройки.

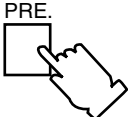
1.  Нажмите кнопку "PRE." (PRESET) (ПРЕДУСТАНОВКА) 7 раз.

1	ПРЕДУСТАНОВКА
	АВТОНАСТРОЙКА
	РУЧН. НАСТР.
	ЗВУК. СИСТЕМА 5.5MHz
	ЦВЕТ. СИСТЕМА АВТ.
	Т. НАСТР.
	ПЕРЕКЛЮЧЕНИЕ Выкл
	ОБМЕН НАСТР. 1
	ГЕОМАГНЕТ. 0

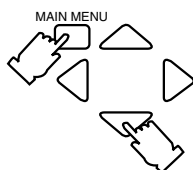
-  Нажимайте кнопки "MAIN MENU" (ГЛАВНОЕ МЕНЮ) и "Position" (Позиционные), пока функция "POS. CHANGE" (ОБМЕН НАСТР.) не будет выбрана.

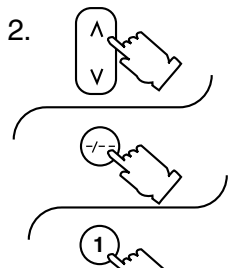
2.  Выберите Номер Программы, который Вы хотите изменить, нажав либо кнопку канала UP (ВВЕРХ) или DOWN (ВНИЗ), двухцифрового выбора программы или Прямого Выбора номера программы на пульте дистанционного управления.

1	ПРЕДУСТАНОВКА
	АВТОНАСТРОЙКА
	РУЧН. НАСТР.
	ЗВУК. СИСТЕМА 5.5MHz
	ЦВЕТ. СИСТЕМА АВТ.
	Т. НАСТР.
	ПЕРЕКЛЮЧЕНИЕ Выкл
	ОБМЕН НАСТР. 12
	ГЕОМАГНЕТ. 0

**Примечание:**  
Изменение позиции также возможно с помощью кнопок на панели Телевизора. Используйте кнопку PRESET (ПРЕДУСТАНОВКА), чтобы войти в POSITION CHANGE (ОБМЕН НАСТР.), затем используйте громкость прибавление/убавление, чтобы изменить номер канала, на который Вы должны поменять. Используйте TV/AV для подтверждения.

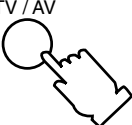
3.  Нажмите кнопку "TV/AV" для подтверждения.

12	ПРЕДУСТАНОВКА
	АВТОНАСТРОЙКА
	РУЧН. НАСТР.
	ЗВУК. СИСТЕМА 5.5MHz
	ЦВЕТ. СИСТЕМА АВТ.
	Т. НАСТР.
	ПЕРЕКЛЮЧЕНИЕ Выкл
	ОБМЕН НАСТР. 12
	ГЕОМАГНЕТ. 0

Это возвращает аппарат в состояние обычного контроля изображения.

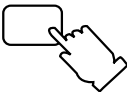
-  Дважды нажмите кнопку "MAIN MENU" (ГЛАВНОЕ МЕНЮ).



## Усовершенствованные Действия Пульты Дистанционного Управления

### Действие Меню Изображения

#### Меню Изображения

Нажмите	Пункт	Эффект	Индикатор
 Выберите	<b>ЦВЕТ</b>	 Меньше Больше	
 Выберите	<b>NTSC-РАСТРА</b>	 Зеленый Красный	
 Выберите	<b>ЯРКОСТЬ</b>	 Темнее Ярче	
 Выберите	<b>КОНТРАСТ</b>	 Меньше Больше	
 Выберите	<b>ЧЕТКОСТЬ</b>	 Меньше Больше	
 Выберите	<b>ТЕМП. ЦВЕТА</b>	 СТАНД. ← ХОЛ. ← → ТЕПЛ. →	<b>ТЕМП. ЦВЕТА</b>

### Действие Меню Звука

#### Меню Звука

Нажмите	Пункт	Эффект	Индикатор
 Выберите	<b>БАС</b>	 Меньше Больше	
 Выберите	<b>ВЫС. ЧАСТОТЫ</b>	 Меньше Больше	
 Выберите	<b>БАЛАНС</b>	 Левая колонка Правая колонка	

# Усовершенствованные Действия Пульты Дистанционного Управления

## Действие Меню ФУНКЦИЙ

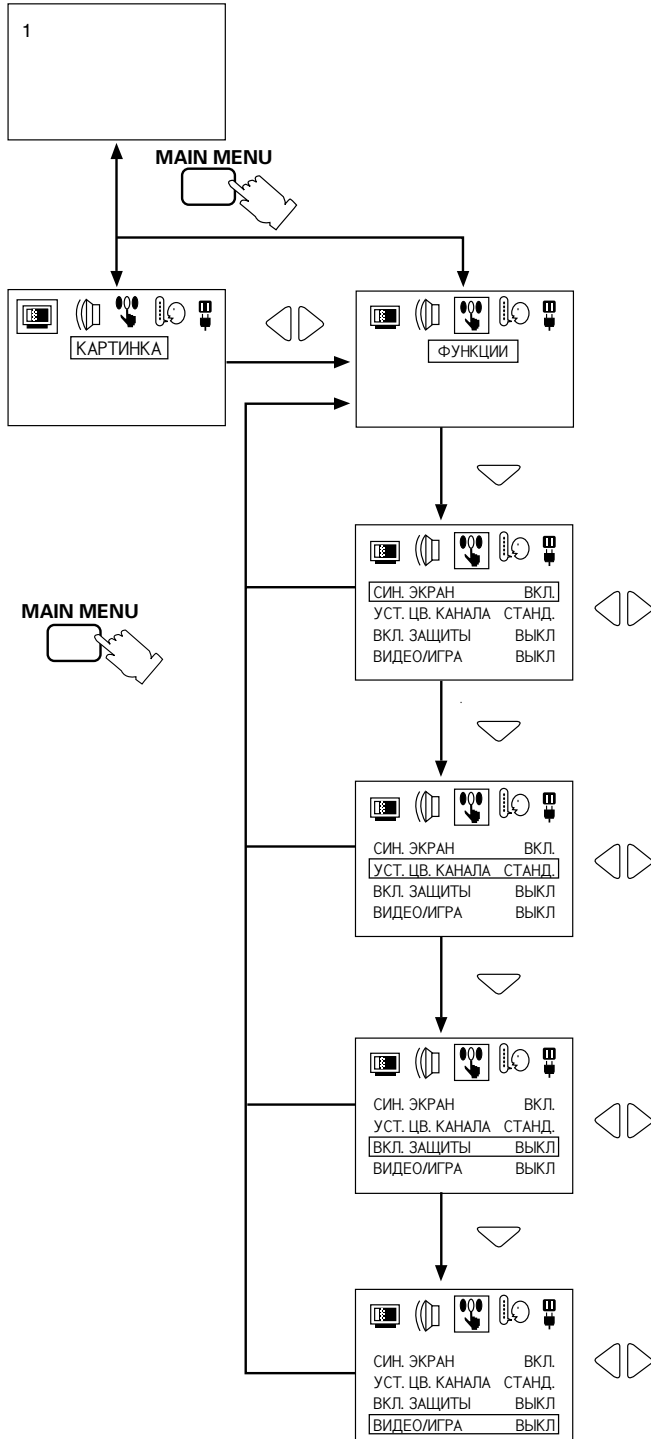

### Режим СИНЕГО ЭКРАНА

Когда не принимается сигнал изображения или сигнал слабый, экран возвращается к синему цвету фона, и звук приглушен.

Обездействуйте эту функцию, чтобы продолжать смотреть очень слабые сигналы.



Синий цвет фона, если нет входящего сигнала изображения или входящий сигнал слабый.

### Примечание:

Если Режим "BLUE BACK" (СИН. ЭКРАН) установлен в то время, когда просматривается VCR (ВИДЕО) сигнал, выбирая CUE (Вперед) или REVIEW (Назад), экран возвратиться к синему цвету фона. Обездействуйте эту функцию для точного кадра.

### Режим УСТАНОВКИ ЦВЕТА КАНАЛА

Разница интенсивности цвета между телевизионными каналами может быть отрегулирована по трем уровням для каждого приема канала следующим образом :



### Режим ЗАЩИТЫ ОТ РЕБЕНКА

Для включения защиты от ребенка на каком-либо канале нажмите левую или правую позиционную кнопку.

- 1) Когда канал "LOCK" (ЗАЩИЩЕН), звук приглушен и экран становится голубого цвета.
- 2) Если какой-либо из каналов "CHILD LOCK" (ЗАЩИЩЕН) от ребенка, то устанавливающая кнопка на любой панели не будет работать. Если нажать устанавливающую кнопку (Панель), то появится сообщение "Child Lock ON" (Защита От Ребенка ВКЛ.).
- 3) Главный выключатель ON на защищенном от ребенка канале покажет на экране "CHILD LOCK ON" (ЗАЩИТА ОТ РЕБЕНКА ВКЛ.) для того, чтобы напомнить пользователю, что Защита От Ребенка ВКЛ. и канал защищен от ребенка.
- 4) Каждый канал имеет свою собственную память для каналов и может быть индивидуально защищён.

### Режим Видеомагнитофон/Игры

Воспроизведение необычных сигналов, таких как от Телевизионных игр и видеокассет, взятых напрокат, может быть улучшено. Режим VCR/GAME (ВИДЕО/ИГРА) изменяется, как показано.

ВКЛ. ↔ ВЫКЛ



## Усовершенствованные Действия Пульты Дистанционного Управления

### Операции Меню Настройки

#### Исправление Геомагнитного Влияния

Поскольку используется большой экран изображения, может происходить размытие цветов и появляться странные обесцвеченные пятна в зависимости от того, что расположено перед телевизором. Это вызвано геомагнитным влиянием. Для оптимального просмотра необходимо отрегулировать положение Телевизора.

1. Электропитание должно быть выключено, когда определяется положение установки и направление. В это время, пожалуйста, решите, в каком направлении должен располагаться Телевизионный экран (направление указано стрелкой).

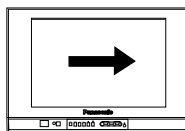

2.  Нажмите "Основной Выключатель Электропитания"

3.  Нажмите кнопку "MAIN MENU" (ГЛАВНОЕ МЕНЮ).

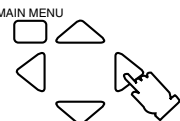

4.  Выберите Меню "PRE." (PRESET) (ПРЕДУСТАНОВКА) нажатием Левой или Правой Позиционной кнопки.

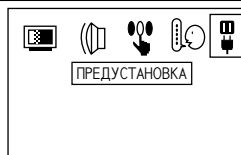

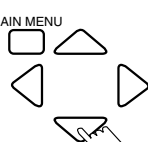
5.  Выберите Режим Геомагнитного Влияния (Geomagnetic), используя "Position" (Позиционные) кнопки.

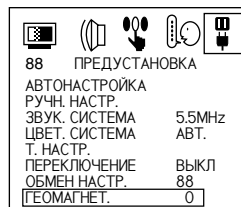

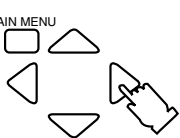
6.  Нажмите Левую или Правую Позиционные кнопки, чтобы отрегулировать Геомагнитный уровень так, чтобы цветные пятна в четырёх углах экрана исчезли.

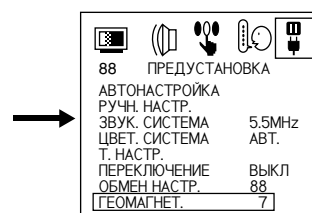
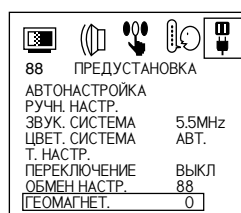

### Полезные Советы

- (1) Если Геомагнитные изменения всё же вызывают цветные пятна на экране, после того как Телевизор установлен, выключите электропитание и включите опять через приблизительно 30 минут.
- (2) Регулировка Геомагнитного влияния должна производиться каждый раз, когда меняется положение Телевизора.
- (3) В некоторых случаях цветные пятна не исчезают даже после настройки, особенно в железобетонных зданиях и в других помещениях, чувствительных к геомагнитному влиянию. В этом случае регулируйте изменяя положение Телевизора.

## Усовершенствованные Действия Пульты Дистанционного Управления

### Действие Меню Языка

#### Меню Языка

Нажмите Позиционную кнопку Up (Вверх) или Down (Вниз). Индикация языка на экране изменится как показано:

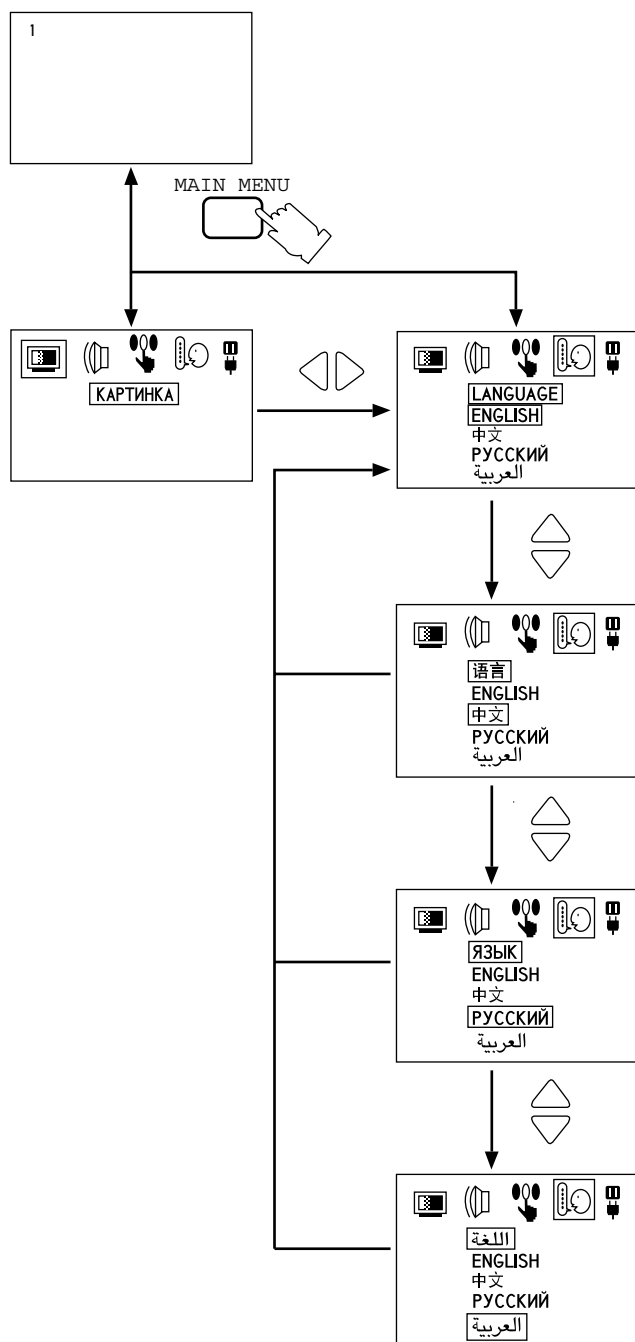

## Управление Телетекстом

- Функции Телетекста может различаться в зависимости от телекомпании и доступна только если телетекст транслируется на выбранном канале.
- При работе в режиме Телетекст уровень громкости может быть настроен по желанию слушающего.

### Что такое режим LIST (СПИСОК)?

В режиме LIST (СПИСОК) четыре различно окрашенных номера страницы располагаются в нижней части экрана. Каждый из этих номеров может быть изменён и сохранён в памяти Телевизора.

### Что Такое Фастекст?

При работе в режиме Фастекст четыре предмета разных цветов находятся в самом низу экрана. Для получения большей информации об одном из этих предметов нажмите кнопку соответствующего цвета. Эта функция предоставляет быстрый доступ к информации о показанном предмете.

### В Чём Преимущества?

- Выбор страниц одним нажатием на цветную кнопку.
- Удобно для использования последовательно выбранных тем.
- Сокращение времени ожидания.
- Графа классификации страниц внизу экрана, благодаря которой Вы всегда знаете, нажатие на какую кнопку обеспечит Вам доступ к нужной информации.

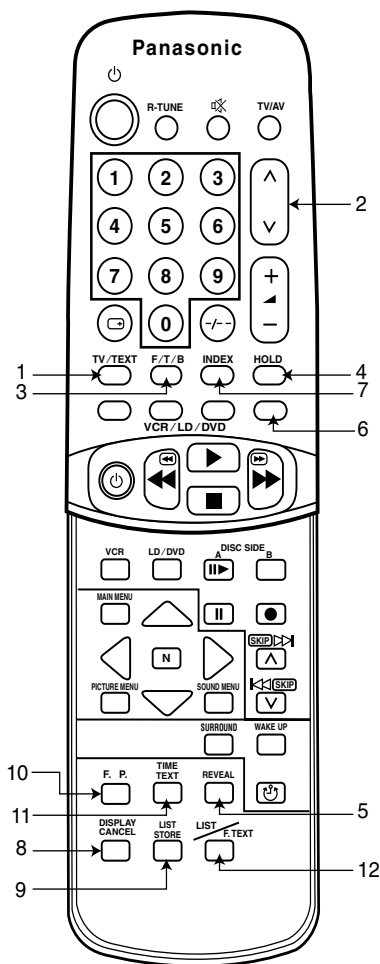

### Режим ТВ/Телетекст

Нажав кнопку TV/TEXT для того, чтобы изменить режим ТВ/ТЕКСТ как это показано ниже.

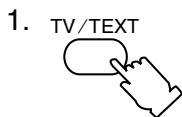

1.

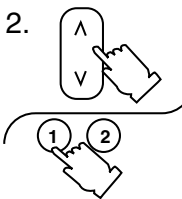

### Выбор Страницы

Страницы можно выбирать двумя способами:

- а) Нажмите кнопки Вверх/Вниз для увеличения или уменьшения номера страницы на единицу.
- б) Вводом номера страницы, посредством кнопок 0-9 на пульте дистанционного управления.

3.



### Полная/Верх/Низ

Нажмите для развертывания верха страницы. Нажмите еще раз для развертывания низа страницы. Нажмите еще раз для возврата к нормальному (полному) размеру.

4.



### Удерживание

Нажмите для удерживания текущей страницы. Нажмите еще раз для отмены удерживания.

5.



### Вывод на экран

Нажмите для вывода на экран скрытых слов. Например- ответы к кроссворду. Нажмите еще раз для того, чтобы убрать их снова.

6.

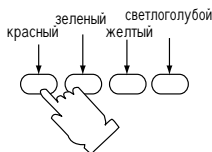

### Цветные кнопки

В режиме Фастекст они соответствуют по-разному окрашенным предметам.

7.



### Индекс

Нажмите кнопку INDEX для возврата к странице главного индекса.



## Управление Телетекстом

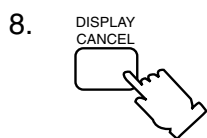

### 8. Кнопка отмены режима показа текста

Для возврата в режим TV нажмите кнопку Display Cancel (кнопка отмены режима Телетекста). Когда вспомогательная страница готова для просмотра, в верхнем левом углу экрана возникает надпись Text.

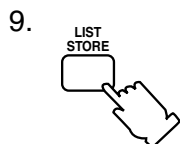

### 9. Сохранение Списка

В режиме LIST (СПИСОК) четыре номера страницы могут быть заменены на позиции каналов. Для этого нажмите одну из цветных кнопок и введите новый номер страницы. Нажмите и держите кнопку List Store (Сохранение Списка), номер страницы изменит цвет.

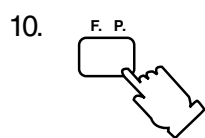

### 10. Любимая Страница (F.P.)

Сохраняет любимую страницу в памяти для мгновенного вызова. Чтобы сохранить подобную страницу, Телевизор должен быть в режиме LIST (СПИСОК), нажмите Ярко-Голубую кнопку, выберите номер страницы, затем нажмите кнопку List Store (Сохранение Списка). Номер страницы сохранён.

Нажмите кнопку F.P. (Любимая Страница), чтобы вызвать эту страницу.

## Доступ к Закодированным Вспомогательным Страницам

Меню TEXT (ТЕКСТ) появится в режиме TEXT. Если информация на телетексте превышает одну страницу, может потребоваться некоторое время для автоматической смены на необходимую вспомогательную страницу. Можно ввести номер необходимой вспомогательной страницы и в то же время смотреть телевизионную программу ожидая нахождения этой страницы. Выберите необходимый номер страницы используя кнопки 0 - 9.

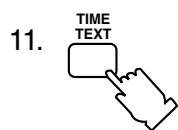

Нажмите кнопку TIME TEXT.

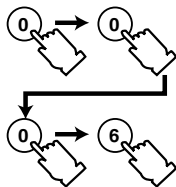

Введите номер желаемой подстраницы. Чтобы выбрать страницу 6, введите 0,0,0 и 6.

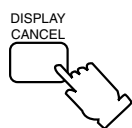

Нажмите кнопку DISPLAY CANCEL, чтобы смотреть нормальную Телевизионную программу.

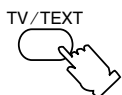

Когда страница имеется в наличии, нажмите кнопку TV/TEXT два раза, чтобы просмотреть подстраницу.

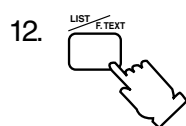

### 12. List/F.Text (Список/Фастекст)

Нажмите, чтобы изменить с режима FASTEXT (ФАСТЕКСТ) в режим LIST (СПИСОК) и наоборот. В режиме FASTEXT (ФАСТЕКСТ) в нижней части страницы появляются четыре окрашенных предмета. Нажмите соответствующе окрашенную кнопку, чтобы получить больше информации об этом предмете.

## Работа Видеомагнитофона (VCR)/ Лазерного Диска (LD)/ Цифрового Видео Диска (DVD)

### Настройка производителя

Пульт Дистанционного Управления можно использовать для работы с Видеомагнитофонами (VCR) и установками Лазерных Дисков (LD) и Цифровых Видео Дисков (DVD) разных производителей. После завершения настройки выполните различные операции после нажатия кнопки VCR (Видеомагнитофон) или LD/DVD (Лазерный Диск/Цифровой Видео Диск).

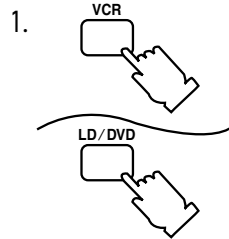
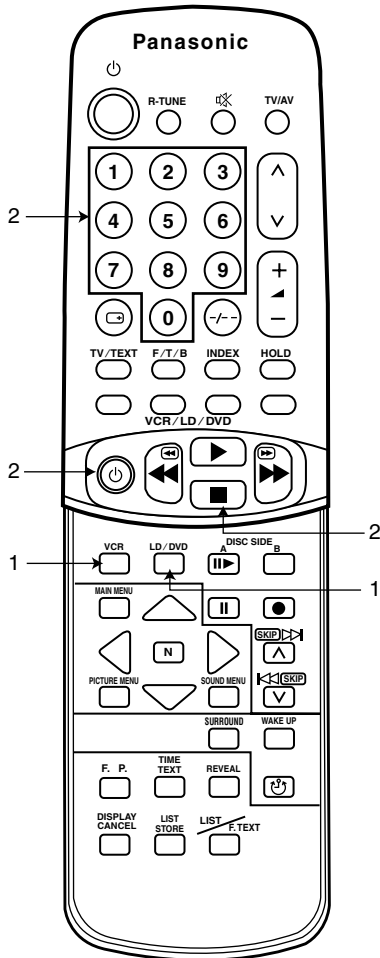

1. Нажмите кнопку того аппарата, который должен быть включен (VCR (Видеомагнитофон) или LD/DVD (Лазерный Диск/Цифровой Видео Диск)).

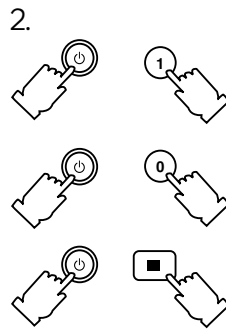

2. При нажатии кнопки Электропитания для VCR (Видеомагнитофон)/ LD/DVD (Лазерный Диск/Цифровой Видео Диск) нажмите код настройки производителя (введите двузначный код) и нажмите кнопку Stop (Стоп) на VCR/LD/DVD.

#### Видеомагнитофона

Производитель	Код	Производитель	Код
Panasonic/ National	10, 11, 12, 13	NEC	40, 41, 42, 43
AIWA	15, 16	ORION	45, 46
FUJITSU	20	PHILIPS	50
HITACHI	25, 26, 27	SANYO	55, 56, 57, 58
JVC	30, 31, 32	SHARP	60, 61
mitsubishi	35, 36	SONY	65, 66, 67
		TOSHIBA	70, 71

#### Лазерного Диска

Производитель	Код	Производитель	Код
Panasonic	10, 11, 12, 13	SAMSUNG	30
KENWOOD	15, 16	SHARP	35
PHILIPS	20	SONY	40, 41, 42, 43
PIONEER	25		

#### Цифрового Видео Диска

Производитель	Код
Panasonic	70

#### Примечание:

После настройки выполните подтверждение операции. Если операция не принесла результата, настройте другой код.

#### Полезные советы

- (1) Соответствующий код производителя для Видеомагнитофона (VCR)/ Лазерного Диска (LD)/Цифрового Видео Диска (DVD) отменяется, когда батарейка разрядилась. Пожалуйста, произведите установку снова.
- (2) В зависимости от модели может быть невозможной работа с Видеомагнитофонами, установками Лазерных Дисков или Цифровых Видео Дисков производителей, перечисленных выше.
- (3) В некоторых случаях могут не работать новые модели.
- (4) Не работает с моделями, производители которых не перечислены.



## Работа Видеомагнитофона (VCR)/ Лазерного Диска (LD)/ Цифрового Видео Диска (DVD)

Выполните различные операции после нажатия кнопки VCR (Видеомагнитофон) или LD/DVD (Лазерный Диск/Цифровой Видео Диск).

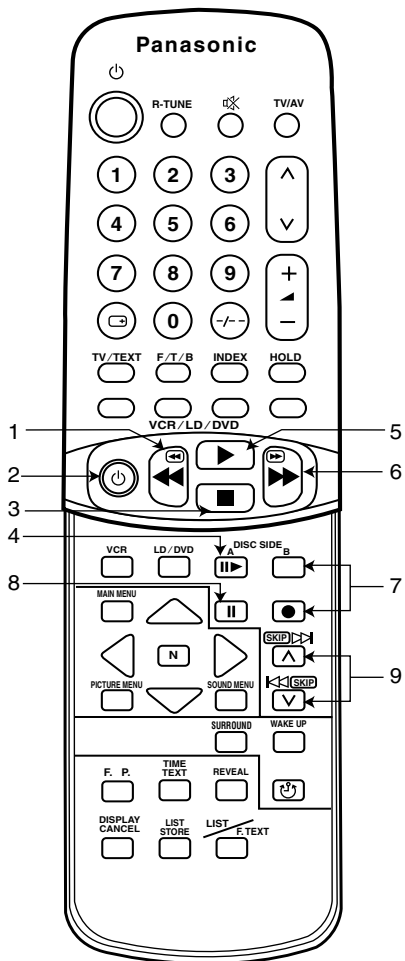









Кнопка	ФУНКЦИЯ		
	Видеомагнитофон (VCR)	Лазерный Диск/Цифровой Видео Диск LD/DVD	
1		Кнопка Перемотки Назад и Просмотра в режиме Перемотки Назад	Кнопка Перемотки Назад и Просмотра в режиме Перемотки Назад
2		Кнопка Вкл/Выкл Видеомагнитофона	Кнопка Электропитания для установок Лазерного Диска/Цифрового Видео Диска (LD/DVD)
3		Кнопка Остановки	Кнопка Остановки
4		Кнопка Покадрового Воспроизведения	Кнопка выбора СТОРОНЫ А ДИСКА (DISC SIDE A)
5		Кнопка Воспроизведения	Кнопка Воспроизведения
6		Кнопка Перемотки Вперед и Просмотра в режиме Перемотки Вперед	Кнопка Перемотки Вперед и Просмотра в режиме Перемотки Вперед
7		Кнопка Записи	Кнопка выбора СТОРОНЫ В ДИСКА (DISC SIDE B)
8		Кнопка Паузы	Кнопка Паузы
9		Кнопка Номера Программы Вверх и Вниз для Видеомагнитофона	Кнопка Пропуска Программы



## Выявление Неисправностей

Перед тем как вызывать мастера, определите симптомы и проведите простую проверку как это показано ниже.

Симптомы		Проверка
Изображение	Звук	
 "Снег"	 Неприятный Звук	Положение Антенны, Направленность, Соединение
 Изображение двоится	 Нормальный звук	Положение Антенны, Направленность, Соединение
 Помехи	 Неприятный Звук	Электроприборы Машины/Мотоциклы Флюорисцентные Лампы
 Нормальное Изображение	 Нет Звука	Громкость (Проверьте, не включена ли на Пульте Дистанционного Управления функция отключения звука.)
 Нет Изображения	 Нет Звука	Не включен в сеть Не включено напряжение Настройка Контрастности и Яркости/Звука (Проверьте нажав кнопку Power или кнопку Stand-by на Пульте Дистанционного Управления.)
 Нет Цвета	 Нормальный звук	Контроль Цвета
 Очень Сильные Помехи	 Слабый звук	Перенастройте Каналы
 Цвет Пятнами	 Нормальный звук	Магнитное воздействие неэкранированного оборудования Телевизор передвинут во включенном состоянии
 Нет Цвета	 Неприятный Звук	Звуковой Системы Цветовой Системы

## Технические Характеристики

Источник Питания : Переменный ток AC АВТ. 110/240V, 50/60Гц

Потребление Электроэнергии : 165 Вт

Принимаемые Системы : 17 СИСТЕМ

	СИСТЕМЫ	ФУНКЦИЯ
1. 2. 3. 4. 5. 6. 7.	PAL B,G,H PAL I PAL D,K SECAM B,G SECAM D. K. SECAM K1 NTSC M (NTSC 3.58 / 4.5МГц)	Прием трансляции, и воспроизведение записи с видеокассеты.
8. 9. 10. 11. 12. 13. 14.	NTSC 4.43 / 5.5МГц NTSC 4.43 / 6.0МГц NTSC 4.43 / 6.5МГц NTSC 3.58 / 5.5МГц NTSC 3.58 / 6.0МГц NTSC 3.58 / 6.5МГц SECAM I	Воспроизведение только со специального видеомагнитофона.
15. 16. 17.	PAL 60Гц / 5.5МГц PAL 60Гц / 6.0МГц PAL 60Гц / 6.5МГц	Воспроизведение только со специального проигрывателя дисков и видеомагнитофона.

Принимаемые Каналы :

Диапазон VHF	Диапазон UHF	CATV (Кабельное телевидение)
2 – 12 PAL / SECAM B,K1	21 – 69 PAL G,H,I / SECAM G,K,K1	S1 – S20 (OSCAR)
0 – 12 PAL B (Австралия)	28 – 69 PAL B (Австралия)	1 – 125 (США Кабельное телевидение)
1 – 9 PAL B (Новая Зеландия)	13 – 57 PAL D,K	C13 – C49 (Япония)
1 – 12 PAL / SECAM D	13 – 62 NTSC M (Япония)	S21 – S41 (ГИПЕР)
1 – 12 NTSC M (Япония)	14 – 69 NTSC M (США)	Z1 – Z37 (Китай)
2 – 13 NTSC M (США)		5A, 9A (Австралия)

Система Настройки : Синтезатор Частоты Автоматическая настройка : 100 позиций.

Кинескоп : 60 см по диагонали, изгиб 104° градусов.

Выходная Мощность Аудио : 8 Вт × 2 (колонки)

Сопrotивление Антенны : 75 ом несбалансированная коаксиальная

Видео/аудио гнезда :	AV 1,2	S-Видео Вход	Y: 1 Vp-p, 75 Ом C: 0.3 Vp-p, 75 Ом
	Цифровой Видео Диск	Y	1.0 Vp-p, 75 Ом
		P <sub>B</sub>	0.7 Vp-p, 75 Ом
		P <sub>R</sub>	0.7 Vp-p, 75 Ом
AV 1,2,3	Видео Вход	1 Vp-p, 75 Ом	
	Аудио Вход	Приблизительно 0.4 V, 47 кОм	
Монитор Выход	Видео Выход	1 Vp-p, 75 Ом	
	Аудио Выход	Приблизительно 0.4 V, 1 кОм	

Пульт Дистанционного Управления : EUR511038

Батарейки: R6 (AA) × 2

Размеры ( шир × глуб × выс ) : 626 × 456 × 530 мм

Вес (нетто) : 35 кг

### Примечание :

Конструкция и характеристики могут быть изменены без предварительного уведомления.

“Установленный производителем в порядке п. 2 ст. 5 Федерального Закона РФ “О защите прав потребителей” срок службы для данного изделия равен 7 годам с даты производства при условии, что изделие используется в строгом соответствии с настоящей инструкцией по эксплуатации и применимыми техническими стандартами.”

### **Предосторожности**

- Не оставляйте без присмотра.
- Убедитесь, что изделие надлежащим образом и надежно подключено к источнику электропитания. Это, а также использование стабилизатора для стран с неустойчивым электроснабжением снижает риск возникновения пожара вследствие колебания напряжения в сети.
- Пользуйтесь услугами только квалифицированных и уполномоченных сервисных мастерских.
- Ремонт у неуполномоченных лиц запрещен.

### **Чистка**

- В разумные сроки производите чистку в уполномоченном сервисном центре.

---

**Matsushita Electric Industrial Co., Ltd**  
Central P.O. Box 288, Osaka 530-91, Japan.



## ГАРАНТИЙНЫЙ ТАЛОН ИЗГОТОВИТЕЛЯ

<b>Модель No-:</b> (Модель, Модельдин, Мадэль, Модель, Model)	<b>Модель АС адаптора:</b> (Модель АС адаптора, АС адаптордын моделі, Мадэль АС адаптэра, Адаптор АС модели, Model of AC adapter)	<b>Дата приобретения:</b> (Дата покупки, Сатып алынған күні, Дата набыцця, Харид қилинган сана, Date of purchase)
<b>Серийный номер:</b> (Серийный №, Сериялык №, Серыйны №, Серия раками, Serial №)	<b>Серийный номер АС адаптера:</b> (Серийный № АС адаптора, АС адаптордын сериялык №, Серыйны № АС адаптэра, Адапторнинг АС серияли раками, Serial № of AC adapter)	<b>Ф.И.О. и адрес покупателя:</b> (Им'я та адреса Покупця, Тегі және Сатып алушының Мекенжайы, П. І. Імя па бацьку пакушнікаа, Фамилияси ва уй манзили, Purchaser's Name and Address)
<b>Название и юридический адрес продающей организации:</b> (Им'я та юридична адреса продавця, Сатушы мекеменің аты және заңды мекен жайы, Назва і юрьдычны адрес арганізацыі, якая прадае, Сотувчи ташкилотнинг номи ва юридик манзили, Seller's Name and legal Address)	<b>Подпись продавца:</b> (Підпис продавця, Сатушының қолы, Подпіс прадаўца, Сотувчининг имзоси, Seller's signature)	<b>Печать продающей организации:</b> (Печатка продавця, Сатушы мекеменің мөрі, Пячатка арганізацыі, якая прадае, Сотувчи ташкилотнинг муҳри, Seller's stamp)

## ТАБЛИЦА ГАРАНТИЙНОГО РЕМОНТА

Номер гарантийного ремонта	Дата поступления аппарата в ремонт	Дата выполнения ремонта	Описание ремонта	Список замененных деталей	Название и печать сервисного центра	Ф.И.О. мастера, выполнвшего ремонт

Данная таблица заполняется представителем уполномоченной организации или обслуживающим центром, проводящим гарантийный ремонт изделия. После проведения гарантийного ремонта данный талон должен быть возвращен Владельцу.

<b>Русский язык</b>	<b>Українська мова</b>
<p><b>Внимание:</b> Убедитесь, пожалуйста, что организация, продающая Вам нашу продукцию, полностью, правильно и четко заполнила настоящий гарантийный талон.</p> <p>Настоящая гарантия выдается изготовителем в дополнение к конституционным и иным правам потребителей и ни в коей мере не ограничивает их.</p> <p>Настоящая гарантия выдается сроком на один год с даты приобретения и действует в случае, если товар будет признан неисправным в связи с материалами или сборкой при соблюдении следующих условий.</p> <ol style="list-style-type: none"> <li>Товар должен быть приобретен только на территории стран СНГ и использован в строгом соответствии с инструкциями по эксплуатации и с использованием технических стандартов и/или требований безопасности.</li> <li>Обязанности по настоящей гарантии исполняются на территории стран СНГ уполномоченными организациями и обслуживающими центрами, список которых можно получить у фирмы продавшей Вам данное изделие.</li> <li>Настоящая гарантия недействительна в случае, когда повреждение или неисправность вызваны пожаром, молнией или другими природными явлениями, механическим повреждением, неправильным использованием, износом, халатным отношением, ремонтом или наладкой, если они произведены лицом, которое не имеет сертификата на оказание таких услуг, а также инсталляций, адаптацией, модификацией или эксплуатацией с нарушением технических условий и/или требований безопасности.</li> <li>В том случае, если в течение гарантийного срока часть или части товара были заменены частью или частями, которые не были поставлены или санкционированы изготовителем, а также были неудовлетворительного качества и не подходили для товара; либо товар разбирался или ремонтировался лицом, которое не имеет сертификата на оказание таких услуг, то потребитель теряет все и любые права по настоящей гарантии, включая право на возмещение.</li> <li>Действие настоящей гарантии не распространяется на детали отделки и корпуса, лампы, батареи и аккумуляторы, иглы звукоснимателя, антенны, защитные экраны, накопители мусора, фильтры, ремни, шетки и прочие детали, обладающие ограниченным сроком использования.</li> </ol> <p>Установка и подключение. Для установки приобретенного оборудования Вы можете воспользоваться платными услугами специалистов уполномоченных организаций и обслуживающих центров, которые проведут все необходимые работы для нормального использования техники.</p>	<p><b>Застереження:</b> Будь-ласка, переконайтесь у тому, що продавець повністю, чітко та вірно заповнив гарантійну картку.</p> <p>Дана гарантійна картка видається виробничником на додаток до конституційних та інших прав покупця і ніяким чином не обмежує цих прав.</p> <p>Дана гарантія надається строком на один рік з дати покупки і буде чинною, якщо даний виріб виявиться дефективним унаслідок недоліків чи фальсифікацій за наступних умов:</p> <ol style="list-style-type: none"> <li>Виріб повинен бути купленим на території країн СНД та застосовуватися у суворій відповідності до інструкції з користування та іншим технічним стандартам та/або правилам безпеки.</li> <li>Згідно з даною гарантією гарантійні зобов'язання забезпечуються на території країн СНД уповноваженими організаціями та центрами обслуговування, список яких Ви можете отримати у фірми, що продала Вам даний виріб.</li> <li>Дана гарантія не є чинною, якщо причиною пошкодження чи дефекту є пожежа, неправильне використання, спрацювання, недбале обходження, ремонт чи переробка, виконані особою, яка не має відповідного сертифіката на здійснення подібних послуг, а також при установці, переробці, модифікації чи застосуванні з порушенням технічних умов і/або правил безпеки.</li> <li>У тому випадку, коли під час гарантійного строку у виробі було замінено частину чи частини на частину чи частини, які не були поставлені чи перевірені виробничником і які не мали відповідної якості чи не могли використовуватися в даному виробі, або якщо виріб було розібрано чи відремонтовано особою, що не мала відповідного сертифіката на виконання даних послуг, покупець втрачає всі будь-які права, обумовлені даним гарантійним зобов'язанням, включаючи право на відшкодування.</li> <li>Дана гарантія не охоплює частин оздоблення та корпусу, лампочок, батарейок та аккумуляторів, голок звукоснімача, антен, захисних екранів, мішків для відходів, фільтрів, поясів, шток та інших частин, що мають свій обмежений період використання.</li> </ol> <p>Встановлення та підключення. Для встановлення придбаного устаткування Ви можете скористатися платними послугами спеціалістів уповноважених організацій та центрів обслуговування, які виконають усі необхідні роботи для нормального використання техніки.</p>



# ГАРАНТИЙНЫЙ ТАЛОН ИЗГОТОВИТЕЛЯ

<p style="text-align: center;"><b>Қазақша</b></p> <p>Ескертпе: Біздің өніммізді сатушы ұйымнан, осы кепілдік талонның толық және де дұрыс толтырылуын қадағалаңыз.</p> <p>Бұл кепілдік өндірісімен конституциялық және тұтынушылардың басқа да құқықтарына қосымша ретінде беріледі және олардың жүзеге асырылуын шектемейді.</p> <p>Бұл кепілдік бұйым сатып алынған кезден бастап бір жылға дейін беріледі және де, товардың ақаулығы материал мен дұрыс құрастырылмауына байланысты болған жағдайда да күшін сақтайды.</p> <ol style="list-style-type: none"> <li>Товар тек ТМД территориясында ғана сатып алыну керек және де техникалық стандарт пен қауіпсіздендіру талабына, қолданулы жөніндегі нұсқауларға сай жүзеге асырылуы қажет.</li> <li>Кепілдік міндеттемелері бойынша ТМД елдері территориясындағы уәкіл етілген мекемелермен, қызмет орталықтарымен орындалады, және олардың тізімін бұл зат сатылған фирманың сатысушыларынан алуға болады.</li> <li>Бұл кепілдік, егер де ақаулық өртен, найзағайдан, немесе басқа табиғи құбылыстар өсерінен, механикалық зақымданудан, дұрыс қолданбаудан, тозудан, салактықтан, немесе жөндеу мен іске қосу жұмыстары аталған қызметті жүзеге асыруға куәлік берілмеген жақпен жүргізілсе, инсталляцияға, адаптациялануға, түр өзгеріске немесе қауіпсіздендіру техникасын, техникалық жағдайы сақталмаған болса, күшін жояды.</li> <li>Кепілдік мерзімі кезінде, товардың аустырылған бөлшектері әзірлеушінің рұқсатысыз жүргізілген болса және/немесе товар сай келмей, сапасы қанағаттандырылмаса; немесе товар бөлшектендіріліп, аталған қызметті жүзеге асыруға куәлік берілмеген жақпен жүргізілсе, тұтынушы кепілдікке сай келетін барлық, кез келген құқығынан айырылады.</li> <li>Негізгі кепілдіктің күші корпус бөлшектерін өлдері, шам, батарея, аккумулятор, антенна, фильтр, дыбыс алатын іннесі, қорғау экраны, қожын-лоқы жиналыштар, бау, шеткі және тағы да басқа қолдану мерзімі шектеулі бөлшектерге жұрмейді.</li> </ol> <p>Орнатылуы және іске қосылуы.</p> <p>Бұл сатып алынған жабдықты орнату үшін Сіз, ақыммен қызмет көрсететін ұйымдардың және қызмет көрсетуші орталықтарының, маманды өкілдерінің техниканы қолдану үшін барлық қажетті жұмыстарын жүргізе алатын қызметін қолданасыз.</p>	<p style="text-align: center;"><b>Беларуская мова</b></p> <p>Увага: Калі ласка, пераканайцеся, што арганізацыя, якая прадае Вам нашу прадукцыю, поўнасьцю, правільна і выразна запоўніла гэты гарантыйны талон.</p> <p>Гэтая гарантыя выдаецца вырабляльнікам у дадатак да канстытуцыйных і іншых праў спажыўцоў і ні ў якой ступені не абмяжоўвае іх.</p> <p>Гэтая гарантыя выдаецца тэрмінам на адзін год з даты набыцця і дзейнічае ў выпадку, калі тавар будзе прызнаны няспраўным у сувязі з матэрыяламі ці зборкай пры захаванні наступных умоў:</p> <ol style="list-style-type: none"> <li>Тавар мусіць быць набыты толькі на тэрыторыі краін СНД і выкарыстаны ў строгай адпаведнасці з інструкцыямі па эксплуатацыі і з захаваннем тэхнічных стандартаў і/ці патрабаванняў бяспекі.</li> <li>Абавязкі паводле гэтай гарантыі выконваюцца на тэрыторыі краін СНД упэўнаважанымі арганізацыямі і абслугоўваючымі цэнтрамі, спіс якіх можна атрымаць у фірму, які прадалі Вам гэты выраб.</li> <li>Гэтая гарантыя неспраўная ў выпадку, калі нашкоджанне ці няспраўнасць выкліканыя пажарам, маланкай ці іншым прыроднымі з'явамі, механічным нашкоджаннем, непраўільным выкарыстаннем, зносам, халатнымі адносінамі, рамонтам ці наладкай, калі яны выкананыя асобай, якая не мае сертыфіката на аказанне такіх паслуг, а таксама інсталляцыяй, адаптацыяй, мадыфікацыяй або эксплуатацыяй з парушэннем тэхнічных умоў і/ці патрабаванняў бяспекі.</li> <li>У тым выпадку, калі на працягу гарантыйнага тэрміна частка або часткі тавара былі замененыя часткаю або часткамі тавара, якія не былі санкцыянаваныя вырабляльнікам, а таксама былі нездавальняючай якасці і не падыходзілі да тавара; або тавар разбіраўся ці рамантаваўся асобай, якая не мае сертыфіката на аказанне такіх паслуг, спажывец губляе ўсе і любыя правы паводле гэтай гарантыі, уключаючы права на кампенсацыю.</li> <li>Дзеянне гэтай гарантыі не распаўсюджваецца на дэталі аздабы і корпуса, лімпы, батарэі і аккумулятары, іголькі гукавымаляльніка, антэны, ахоўныя экраны, напалывальнікі смецця, фільтры, рамяні, шчоткі і іншыя дэталі, якія маюць абмежаваны тэрмін выкарыстання.</li> </ol> <p>Устаноўка і падключэнне.</p> <p>Для устаноўкі набытага абсталявання Вы можаце скарыстацца з платных паслуг спецыялістаў упэўнаважаных арганізацый і абслугоўваючых цэнтраў, якія правядуць ўсе работы, неабходныя для нармальнага выкарыстання тэхнікі.</p>
--	---

<p style="text-align: center;"><b>Ўзбек тилида</b></p> <p>Диккат: Илтимос, бизнинг махсулотни Сизга сотаганин ташкилотнинг кафолатли талонни тулик, аниқ ва турри тудирганига ишончхосил қилинг.</p> <p>Ушбу кафолат ишлаб чиқарувчи томонидан хариддорларнинг конституциявий ва бошқа ҳуқуқларига қўшимча тарзда берилди ва мутлақо уларнинг ҳуқуқини чеқлаб қўймайди.</p> <p>Кафолат харид қилинган санадан бошлаб бир йиллик муддатга берилган. Кафолат, агар махсулот материал сабабли ёки йиғиш пайтида яроқсиз холга келган бўлса, қўйидаги шартларга риоя қилинган холда қучга қиради.</p> <ol style="list-style-type: none"> <li>Буюм МДХ мамлакатлари бўйи мамлакатлари ҳудудида харид қилинган бўлиши, уни ишлатиш қўлланмалари ҳамда техник стандартларга, хавфсизлик талабларига қатъий риоя қилиниб, бўйидаваланилган бўлиши керак.</li> <li>Ушбу кафолатта мувофиқ келадиган мажбурятлар МДХ мамлакатлари бўйи мамлакатлари ҳудудида тегишли ташкилот вакиллари ва хизмат кўрсатиш марказлари томонидан бажарилди. Шундай ташкилот ва марказлар рўйхатини Сиз шу буюмни сотган фирмдан талаб қилиб олишингиз мумкин.</li> <li>Агар буюмнинг шикастланганлиги ё яроқсиз холга келиши ёнинг, чакмок ё шунга ухшаш табиий ходисалар туфайли, ундан нотўғри фойдаланиш натижасида ё сертификатга эга бўлмаган шахс томонидан таъмир этилаётганда, совуққонлик билан ишлатганда, хавфсизлик талаблари инобатта олинмаганда, техник талабларнинг бузилиши натижасида юз берган бўлса, ушбу кафолат ўз-ўзидан бекор қилинади.</li> <li>Агар кафолат муддати давомида буюмнинг бир ёки бир неча қисмлари ишлаб чиқарувчи томонидан тавсия этилмаган бошқа қисм ва қисмлар билан алмаштирилса, шунингдек бу қисмларнинг сифати паст бўлган бўлса, ёки буюм керакли сертификат ва ҳуқуққа эга бўлмаган шахс томонидан таъмир этилган бўлса, уни сотиб олган харидорга мажур кафолат асосида белгиланган барча имтиёзлар, жумладан буюм товонини давво қилиш ҳуқуқи ҳам ўз кучини йўқотади.</li> <li>Мажур кафолатнинг таъсир кучи буюмни ясаш учун зарур қисмларга, корпусга, лампалар, батареялар, аккумуляторлар, овоз игилари, антенналар, химоя экранлари, чўткалар, кир тўловчилар, филтрлар, тасмалар сингари фойдаланиш муддати чеқланган қисмларга тарқатилмайди яъни жорий этилмайди.</li> </ol> <p>Ўрнатимок ва уламок</p> <p>Сотиб олинган асбоб-укудани ўрнатиш учун Сиз тегишли ташкилот мутахассислари ва марказ ходимларининг пушлик хизматидадан фойдалан олсиз. Улар техниканинг меърий ишлашини таъминлаш учун зарур барча юмушларни бажарадилар.</p>	<p style="text-align: center;"><b>English</b></p> <p>Attention: Please, make sure that the Seller has correctly, clearly and fully completed the present card.</p> <p>The present warranty is issued by the Producer in addition to the constitutional and other rights of the consumers and in no way restricts these rights.</p> <p>The present warranty is issued for a one year duration from the date of purchase and is valid if, the product is found to be defective due to materials or workmanship under the following conditions:</p> <ol style="list-style-type: none"> <li>The product should be purchased only on the territory of the CIS and should be used in strict compliance with the operating instructions and under technical standards and/or safety regulations.</li> <li>The warranty duties under the present warranty are to be executed on the territory of the CIS by authorized entities and service centers, the list of which could be obtained from the company, selling to you this products.</li> <li>The present warranty is not valid, if the damage or defect is caused by fire, lightning or other acts of God, mechanical damage, improper use, wear, neglectful handling, repair or adaptation made by a non-certified person, as well as by installation, adaptation, modification or operation with violation of technical specifications and/or safety regulations.</li> <li>In case during the warranty period any part or parts of the product are replaced with some part or parts, which have not been supplied or certified by the producer, and also were of inadequate quality or could not be used for the product; or the product was disassembled or repaired by a person not-certified for rendering such services, the customer shall lose all and any rights under the present warranty, including the right of reimbursement.</li> <li>The present warranty shall not be extended over the furnishing and cabinet parts, lamps, batteries and accumulators, stylus, antenna, safety screens, waste bags, filters, belts, brushes and other parts with limited service life.</li> </ol> <p>Installation and connection</p> <p>In case installation of the purchase appliance is required, you may resort to paid services of the specialists of the authorized entities and service centers to carry-out all necessary works for normal operation of the appliance.</p>
---	---

<p style="text-align: center;">Дополнительную информацию можно получить, обратившись в компанию, уполномоченную на работу с потребителями:</p> <p style="text-align: center;">ООО «Пи Ти Сервис» 119021 Москва, ул. Россолимо 17 Тел.: (095) 258-42-04 Факс: (095) 258-42-25 WEB-site: <a href="http://www.pts.ru">www.pts.ru</a> e-mail: <a href="mailto:cs@pts.ru">cs@pts.ru</a></p>	<p style="text-align: center;">For additional information you may resort to apply to the company, which is appointed for dealing with Consumers:</p> <p style="text-align: center;">PT Service Co., Ltd 119021 Moscow, ul. Rossolimo 17 Tel.: (095) 258-42-04 Fax: (095) 258-42-25 WEB-site: <a href="http://www.pts.ru">www.pts.ru</a> e-mail: <a href="mailto:cs@pts.ru">cs@pts.ru</a></p>
--	--