

# Panasonic

## Инструкция по Эксплуатации

### Цветной Телевизор

### TX-25P90T

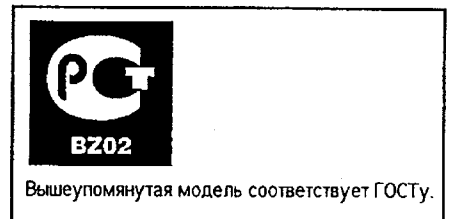

Перед началом эксплуатации аппарата, пожалуйста, ознакомьтесь с настоящей инструкцией.

# Уважаемый клиент фирмы Панасоник

Добро пожаловать в семейство клиентов фирмы Панасоник. Мы надеемся, что Вы будете получать удовольствие от работы Вашего нового цветного телевизора в течение многих лет.

## Указания по технике безопасности

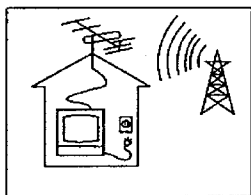

Телевизор может работать от сети переменного тока AC АВТ. 110-240 V, 50/60 Гц.

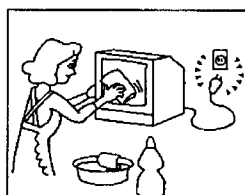

Для поддержания корпуса прибора и кинескопа в хорошем состоянии их достаточно протирать мягкой тряпочкой, смоченной водным раствором моющего средства средней активности. Не применяйте растворы, содержащие бензол, бензин или другие химически активные вещества. В целях безопасности вынимайте сетевую вилку из розетки электросети во время уборки.

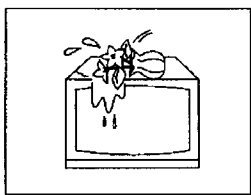

Не допускать попадания капель или брызг жидкости на аппарат. Не ставить на аппарат предметов, наполненных жидкостями (таких как, например, вазы).

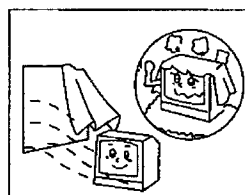

Для нормальной работы электронных элементов телевизора необходима соответствующая вентиляция.

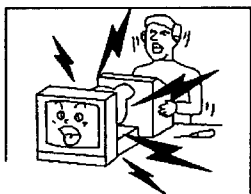

Не снимайте заднюю крышку аппарата - это опасно для жизни.

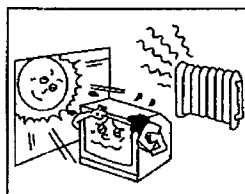

Не подвергайте телевизор воздействию прямых солнечных лучей или других источников тепла.

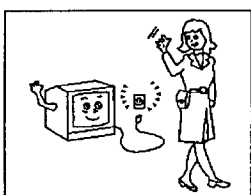

Вынимайте сетевую вилку из розетки электросети при продолжительных перерывах в работе телевизора.

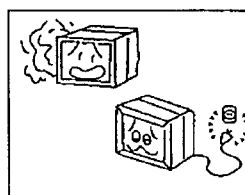

Не пользуйтесь телевизором, если происходят ненормальные явления. Например: дым, странные звуки или запахи - выключите телевизор и отсоедините от сети, если Вы заметите что-то необычное в его работе.

# Перед Пользованием Аппаратом

## Подключение Антенного Кабеля в Гнездо RF IN

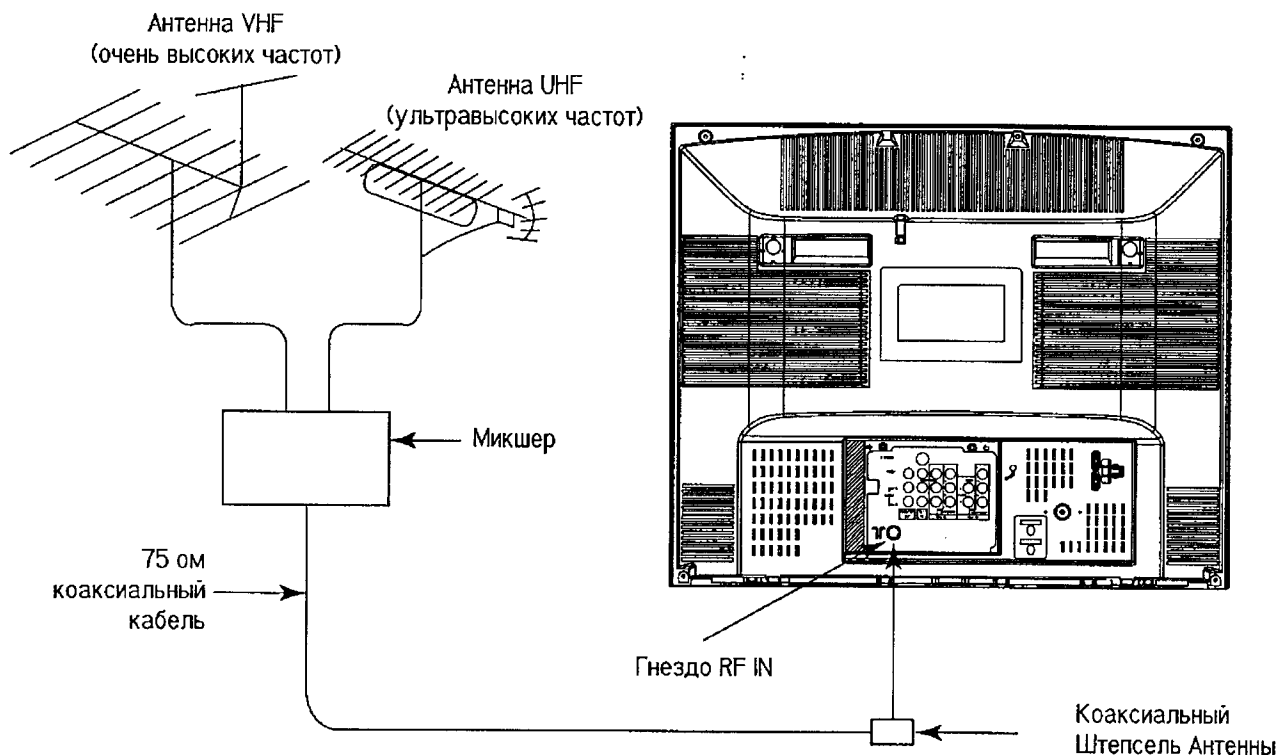

Для достижения наилучшего качества изображения и звука необходимы внешняя антенна, соответствующие кабели (75 Ом коаксиальные) и соответствующий антенный штепсель.

Если используется коллективная антенна, Вам могут понадобиться соответствующий соединительный кабель и штепсели для соединения розетки коллективной антенны и телевизора.

Ваше местное Бюро по Обслуживанию Телевизоров сможет помочь Вам приобрести антенну, соответствующую Вашей местности, и прочие необходимые аксессуары.

Все вопросы, связанные с установкой антенны, усовершенствованием уже имеющейся системы, получением аксессуаров решает клиент и несет все связанные с этим расходы.

### Примечание:

Если уже имеющаяся антенна использует Симметрирующий Трансформатор 300 Ом на 75 Ом, смотрите ниже.

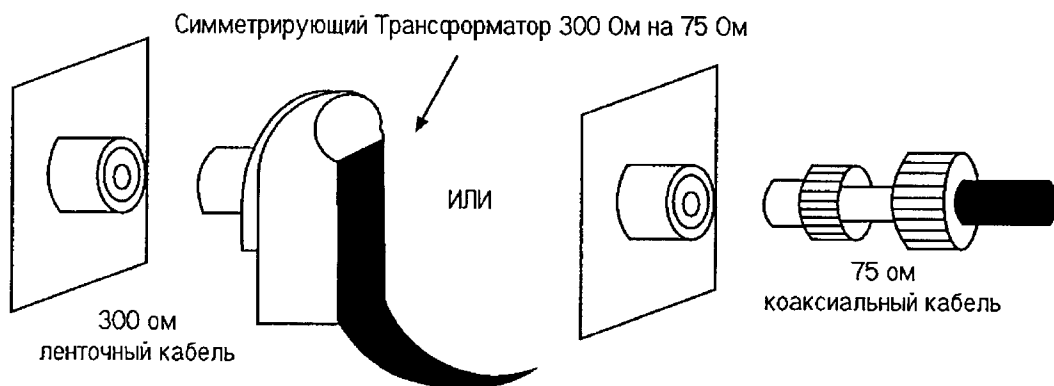

# Перед Пользованием Аппаратом

## Установка Батареек

1.

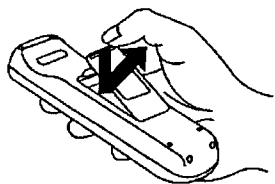

Откройте крышку.  
Тяните вниз, слегка надавливая сверху.

2.



Две батарейки  
размера "R6 (AA)"

Батарейки: Используйте две батарейки размера "R6 (AA)".  
Установите батарейки соблюдая полярность. В этом Вам помогут  
знаки "+" и "-" как на батарейках, так и на отсеке для батареек.

3.

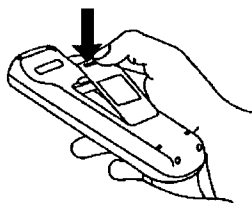

Поставьте крышку на место.

Не пользуйтесь перезарядными батарейками.  
Они отличаются по форме и по работе и могут не всегда правильно функционировать.

## ⚠ Меры Предосторожности при Использовании Батареек

Неправильное использование батареек может вызвать вытекание электролита, что приведет к коррозии пульта дистанционного управления или прорыву корпуса батареек.

Старые батарейки

Новые батарейки

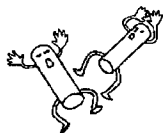

Заменяйте батарейки одновременно и сразу  
выбрасывайте старые.



Не устанавливайте батарейки  
разных типов  
(алкалиновые с карбоновыми,  
цинковыми и т.д.)

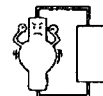

Не перезаряжайте.

# Перед Пользованием Аппаратом

## Геомагнитическая коррекция

Операция через пульт дистанционного управление.

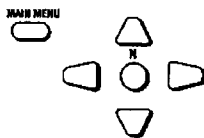

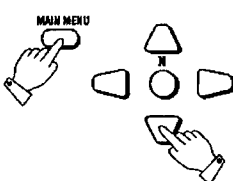
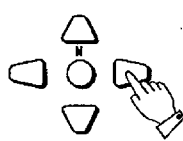
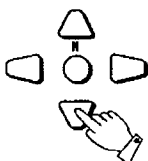
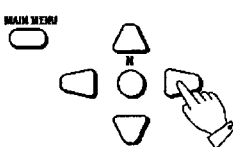
1. Нажмите кнопку Главное Меню.
2. Выберите меню "PRESET" (ПРЕДУСТАНОВКА) при помощи кнопок Положение Вверх "▲" или Вниз "▼".  

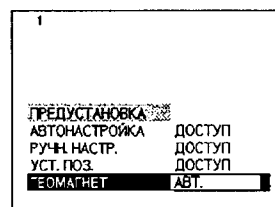
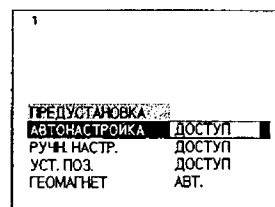
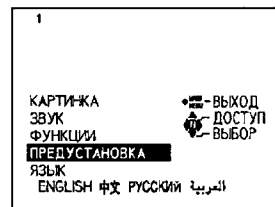
3. Доступ к меню "PRESET" (ПРЕДУСТАНОВКА) путем нажатия кнопки Положение Влево "<" или Вправо ">".  

4. Нажмите кнопку Положение Вверх "▲" или Вниз "▼" для выбора Геомагнетического Режима.  

5. Нажмите кнопку Положение Левое "<" или Правое ">", для того чтобы отрегулировать геомагнитический уровень, для избежания цветных заплаток в четырех углах экрана.  

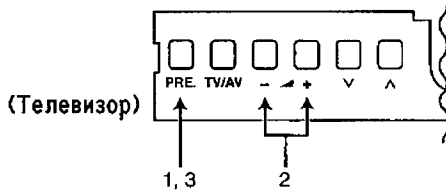

# Перед Пользованием Аппаратом

Операция через телевизор



1.



Нажмите кнопку "PRE." (ПРЕДУСТАНОВКА) 4 раз.

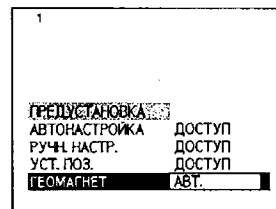

2.

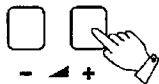

Нажмите кнопку Прибавление Громкости "+" или Убавление Громкости "-", для того чтобы отрегулировать геомагнитический уровень, для избежания цветных заплаток в четырех углах экрана.

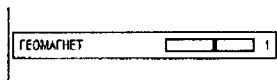

3.



Нажмите кнопку "PRE." (ПРЕДУСТАНОВКА) еще раз.

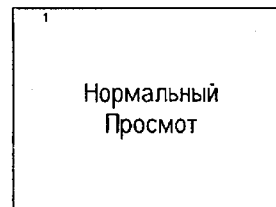

## Полезный Совет

- (1) Если геомагнитические изменения являются причиной цветных полосок на экране, после того как телевизор установлен, выключите питание и включите его опять через 30 минут.
- (2) Геомагнитические настройки необходимо производить каждый раз при изменении местоположения ТВ.
- (3) В некоторых случаях цветные заплатки полностью не исчезают и после настройки, особенно в железобетонных зданиях и в других конструкциях чувствительных к геомагнетизму. В этом случае надо проводить настройку изменением местоположения ТВ.

# Соединения

## Как подсоединить "AV1, 2 или 3" к Входным Терминалам

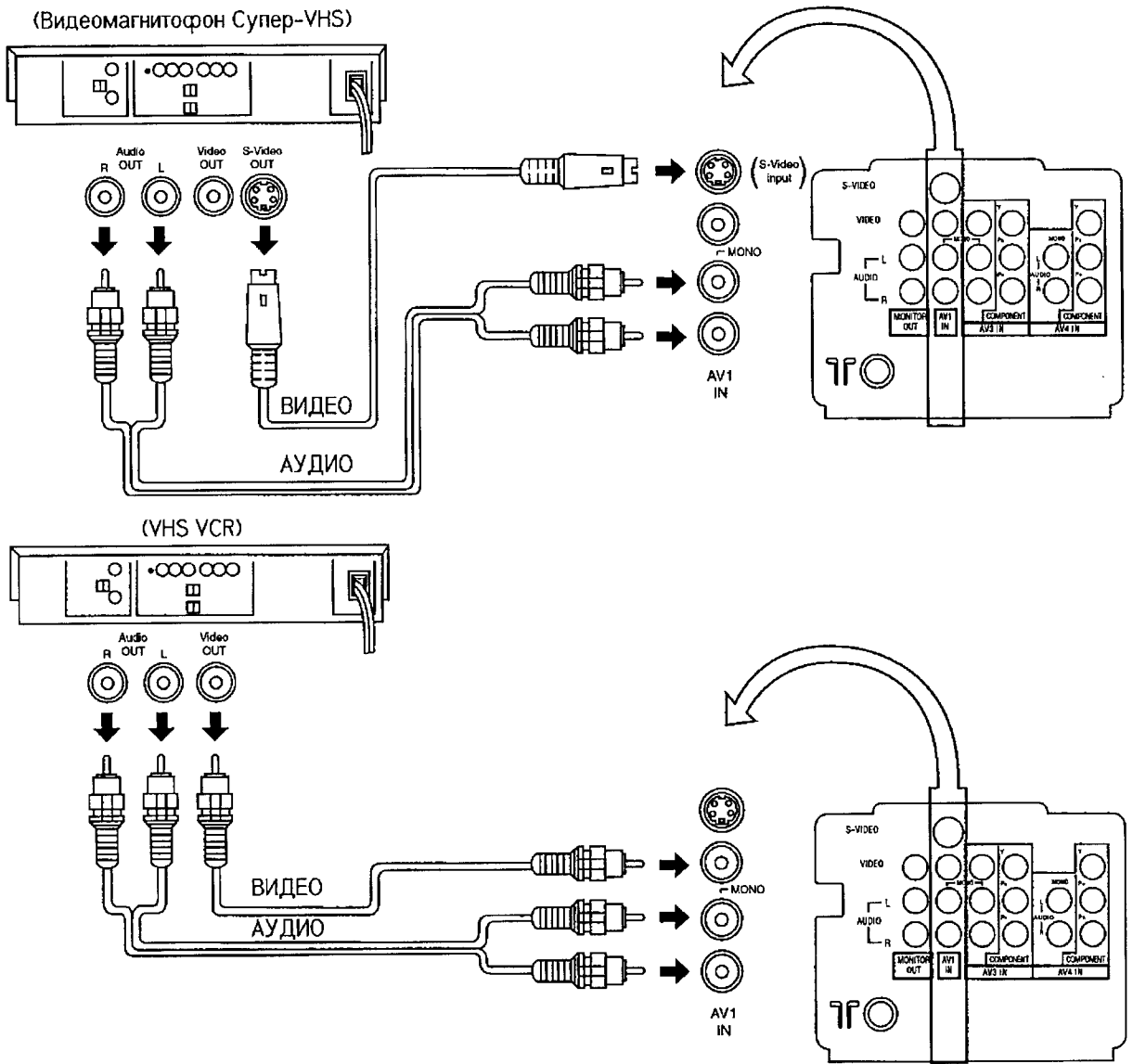

### Примечания :

- (1) Когда AV1, AV2, AV3, или AV4 выбран, и когда режим AV не имеет выхода сигнала изображения, цвет фона экрана телевизора изменится. (Это произойдет только тогда, когда Синевечерняя функция установлена в состояние "ВКЛ".)
- (2) Когда кабель S-Видео подсоединен с терминалом S-Видео, то видео входы автоматически отключаются для данного AV режима.
- (3) Если используется Монофонический видеомагнитофон присоедините Монофонический Аудио Кабель к Аудио "L" (Левому) терминалу.
- (4) Подобные соединения имеются на входных терминалах AV1, AV2 и AV3. Выберите желаемое положение входа АУДИО-ВИДЕО посредством кнопок "TV/ AV".
- (5) Терминалы аудио входа для AV3 служат как терминал аудио входа для видео входа и для DVD входа.

## Соединения

### Как подсоединить AV4 (DVD) Входных Терминалов

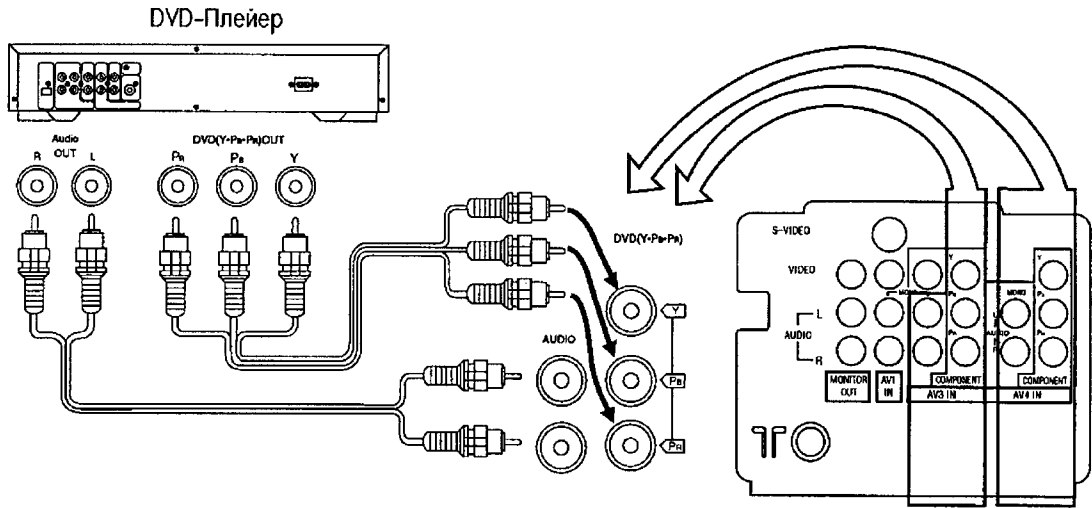

### Как подсоединить AV Монитор Выходных Терминалов к другому оборудованию

Терминалы "MONITOR OUT" имеют те же сигналы, что и основное изображение на экране ТВ и звук из громкоговорителя в это время, например, ТВ программы или сигналы из входа AV1, AV2 и AV3.

Записывающаяся Система  
(Видеомагнитофон VHS)

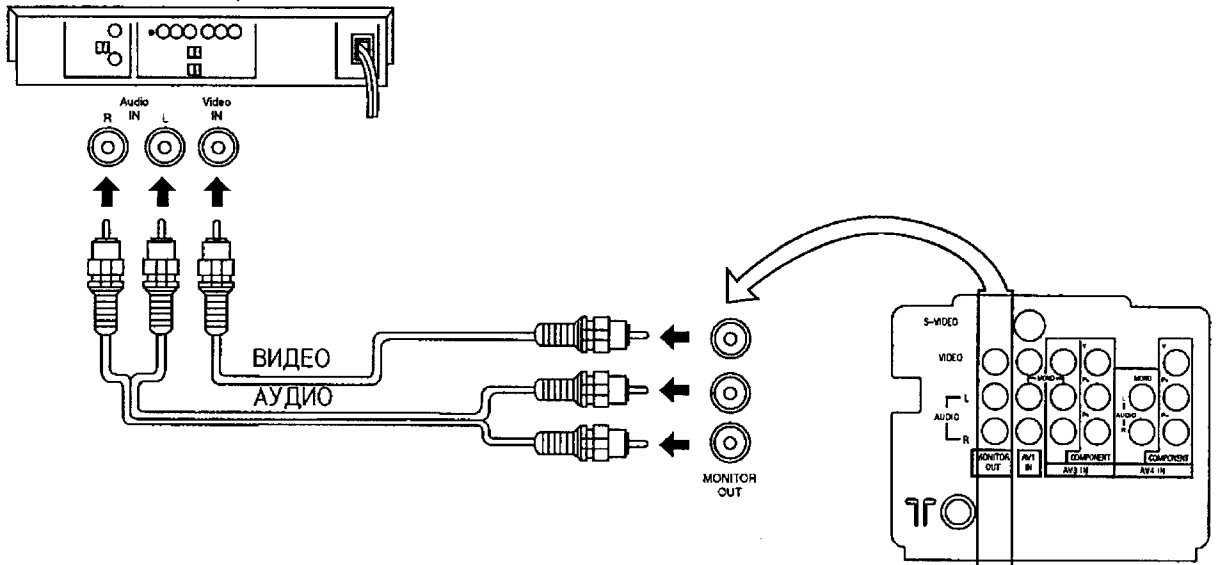

#### Примечания:

- (1) Никогда не подключайте видеомагнитофон к обоим терминалам ВИДЕО ВХОДА и ВЫХОДА МОНИТОРА на данном телевизоре, так как это может привести к неправильной операции.
- (2) Монитор выхода излучает нормальные видео и аудио сигналы основного изображения.
- (3) Показ телетекста на экране не имеют выхода на терминалах MONITOR OUT.
- (4) DVD сигнал (Y•Pb•Pr) не выходят на MONITOR OUT терминалы.
- (5) DVD сигнал входного терминала имеет преимущество перед AV3 видео входного терминала.

# Кнопки Управления (ТВ)

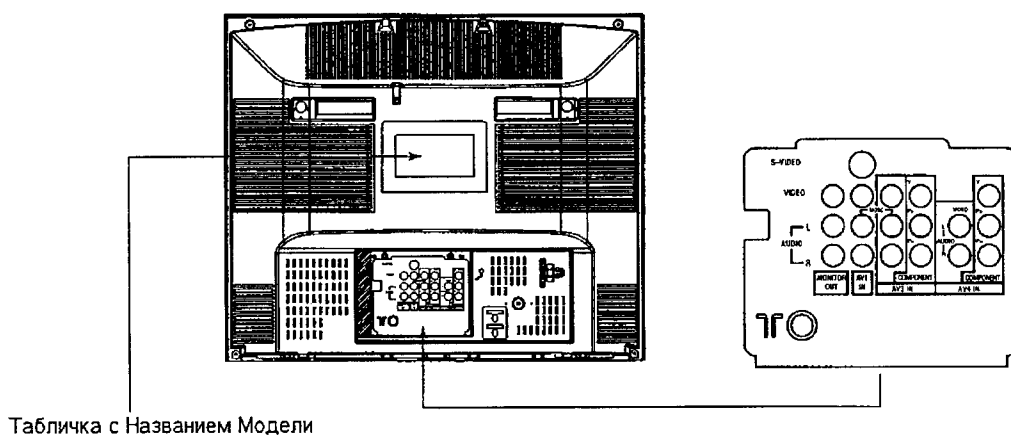
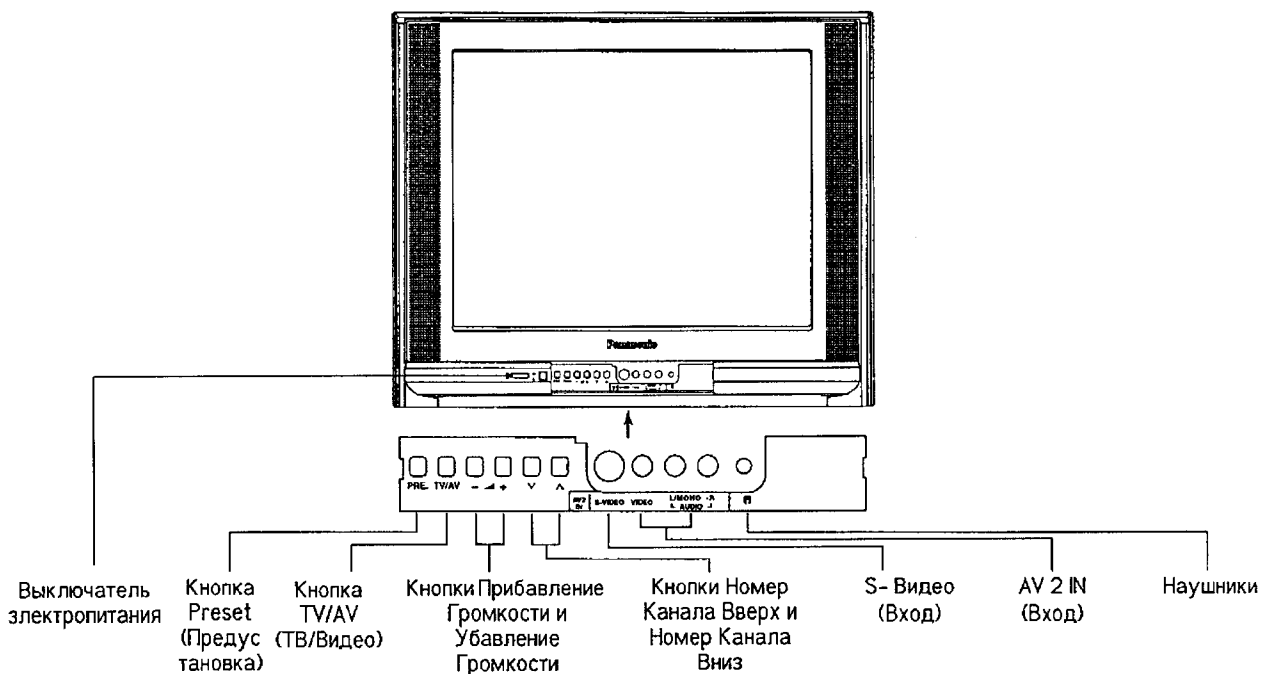

## Подсоединение Наушников

Когда Вы подключите наушники в гнездо наушников, все колонки будут автоматически отключены и звук пойдет только через наушники.

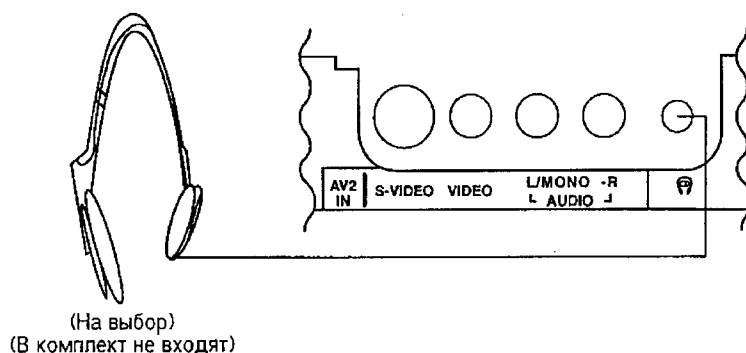

# Схема Последовательности Главного Меню (Пульт Дистанционного Управления)

Если нажата кнопка "ГЛАВНОЕ МЕНЮ" (ВЫХОД) во время изображения Главного Меню, то дисплей экрана вернется в нормальный режим просмотра.

Если нажата кнопка "ГЛАВНОЕ МЕНЮ" (ВЫХОД) во время изображения каждого отдельного меню (Картинка, Звук, Функции, Предустановка), то дисплей экрана вернется в режим Главное Меню.

Меню	Индикация на Экране														
Картинка	<div style="display: flex; justify-content: space-around;"> <div style="border: 1px solid black; padding: 5px;"> <p>КАРТИНКА ЗВУК ФУНКЦИИ ПРЕДУСТАНОВКА ЯЗЫК ENGLISH 中文 РУССКИЙ العربية</p> <p>  - ВЫХОД   - ДОСТУП   - ВЫБОР                 </p> </div> <div style="border: 1px solid black; padding: 5px;"> <p>КАРТИНКА</p> <table border="1"> <tr> <td>МЕНЮ</td> <td>СТАНДАРТ</td> </tr> <tr> <td>ЦВЕТ</td> <td><input type="text"/></td> </tr> <tr> <td>NTSC-РАСТР</td> <td><input type="text"/></td> </tr> <tr> <td>ЯРКОСТЬ</td> <td><input type="text"/></td> </tr> <tr> <td>КОНТРАСТ</td> <td><input type="text"/></td> </tr> <tr> <td>ЧЕТКОСТЬ</td> <td><input type="text"/></td> </tr> <tr> <td>ТЕМИ. ЦВЕТА</td> <td>СТАНДАРТ</td> </tr> </table> </div> </div> <p>* Появляется только при приёме сигнала NTSC.</p>	МЕНЮ	СТАНДАРТ	ЦВЕТ	<input type="text"/>	NTSC-РАСТР	<input type="text"/>	ЯРКОСТЬ	<input type="text"/>	КОНТРАСТ	<input type="text"/>	ЧЕТКОСТЬ	<input type="text"/>	ТЕМИ. ЦВЕТА	СТАНДАРТ
МЕНЮ	СТАНДАРТ														
ЦВЕТ	<input type="text"/>														
NTSC-РАСТР	<input type="text"/>														
ЯРКОСТЬ	<input type="text"/>														
КОНТРАСТ	<input type="text"/>														
ЧЕТКОСТЬ	<input type="text"/>														
ТЕМИ. ЦВЕТА	СТАНДАРТ														
Звук	<div style="display: flex; justify-content: space-around;"> <div style="border: 1px solid black; padding: 5px;"> <p>КАРТИНКА ЗВУК ФУНКЦИИ ПРЕДУСТАНОВКА ЯЗЫК ENGLISH 中文 РУССКИЙ العربية</p> <p>  - ВЫХОД   - ДОСТУП   - ВЫБОР                 </p> </div> <div style="border: 1px solid black; padding: 5px;"> <p>ЗВУК</p> <table border="1"> <tr> <td>МЕНЮ</td> <td>МУЗЫКА</td> </tr> <tr> <td>ЭКВАЛИЗАЕРА</td> <td>ДОСТУП</td> </tr> <tr> <td>БАЛАНС</td> <td><input type="text"/></td> </tr> <tr> <td>ВИРТУАЛЬНЫЙ БАС</td> <td>ВКЛ</td> </tr> <tr> <td>ЗВ. УСИЛЕНИЕ</td> <td>ВЫКЛ</td> </tr> <tr> <td>АВТ. УСИЛИТ</td> <td>ВЫКЛ</td> </tr> <tr> <td>ОКР. ЗВУК</td> <td>ВЫКЛ</td> </tr> </table> </div> </div>	МЕНЮ	МУЗЫКА	ЭКВАЛИЗАЕРА	ДОСТУП	БАЛАНС	<input type="text"/>	ВИРТУАЛЬНЫЙ БАС	ВКЛ	ЗВ. УСИЛЕНИЕ	ВЫКЛ	АВТ. УСИЛИТ	ВЫКЛ	ОКР. ЗВУК	ВЫКЛ
МЕНЮ	МУЗЫКА														
ЭКВАЛИЗАЕРА	ДОСТУП														
БАЛАНС	<input type="text"/>														
ВИРТУАЛЬНЫЙ БАС	ВКЛ														
ЗВ. УСИЛЕНИЕ	ВЫКЛ														
АВТ. УСИЛИТ	ВЫКЛ														
ОКР. ЗВУК	ВЫКЛ														
Функции	<div style="display: flex; justify-content: space-around;"> <div style="border: 1px solid black; padding: 5px;"> <p>КАРТИНКА ЗВУК ФУНКЦИИ ПРЕДУСТАНОВКА ЯЗЫК ENGLISH 中文 РУССКИЙ العربية</p> <p>  - ВЫХОД   - ДОСТУП   - ВЫБОР                 </p> </div> <div style="border: 1px solid black; padding: 5px;"> <p>ФУНКЦИИ</p> <table border="1"> <tr> <td>СИН. ЭКРАН</td> <td>ВКЛ</td> </tr> <tr> <td>ВКЛ. ЗАЩИТЫ</td> <td>ВЫКЛ</td> </tr> <tr> <td>ВИДЕОИГРА</td> <td>ВЫКЛ</td> </tr> <tr> <td>ЛЮБИМЫЙ КАНАЛ</td> <td>ДОСТУП</td> </tr> <tr> <td>ТАЙМЕР ВКЛЮЧ.</td> <td>ВЫКЛ</td> </tr> <tr> <td>16:9</td> <td>ВЫКЛ</td> </tr> </table> </div> </div>	СИН. ЭКРАН	ВКЛ	ВКЛ. ЗАЩИТЫ	ВЫКЛ	ВИДЕОИГРА	ВЫКЛ	ЛЮБИМЫЙ КАНАЛ	ДОСТУП	ТАЙМЕР ВКЛЮЧ.	ВЫКЛ	16:9	ВЫКЛ		
СИН. ЭКРАН	ВКЛ														
ВКЛ. ЗАЩИТЫ	ВЫКЛ														
ВИДЕОИГРА	ВЫКЛ														
ЛЮБИМЫЙ КАНАЛ	ДОСТУП														
ТАЙМЕР ВКЛЮЧ.	ВЫКЛ														
16:9	ВЫКЛ														
Предустановка	<div style="display: flex; justify-content: space-around;"> <div style="border: 1px solid black; padding: 5px;"> <p>КАРТИНКА ЗВУК ФУНКЦИИ ПРЕДУСТАНОВКА ЯЗЫК ENGLISH 中文 РУССКИЙ العربية</p> <p>  - ВЫХОД   - ДОСТУП   - ВЫБОР                 </p> </div> <div style="border: 1px solid black; padding: 5px;"> <p>ПРЕДУСТАНОВКА</p> <table border="1"> <tr> <td>АВТОНАСТРОЙКА</td> <td>ДОСТУП</td> </tr> <tr> <td>РУЧН. НАСТР.</td> <td>ДОСТУП</td> </tr> <tr> <td>УСТ. ПОЗ.</td> <td>ДОСТУП</td> </tr> <tr> <td>ГЕОМАГНЕТ</td> <td>АВТ.</td> </tr> </table> </div> </div>	АВТОНАСТРОЙКА	ДОСТУП	РУЧН. НАСТР.	ДОСТУП	УСТ. ПОЗ.	ДОСТУП	ГЕОМАГНЕТ	АВТ.						
АВТОНАСТРОЙКА	ДОСТУП														
РУЧН. НАСТР.	ДОСТУП														
УСТ. ПОЗ.	ДОСТУП														
ГЕОМАГНЕТ	АВТ.														
Язык	<div style="border: 1px solid black; padding: 5px;"> <p>КАРТИНКА ЗВУК ФУНКЦИИ ПРЕДУСТАНОВКА ЯЗЫК ENGLISH 中文 РУССКИЙ العربية</p> <p>  - ВЫХОД   - ДОСТУП   - ВЫБОР                 </p> </div>														

# Основные Операции

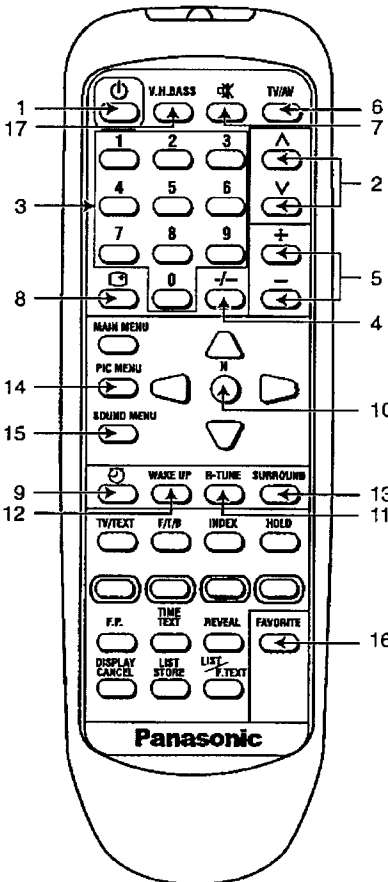
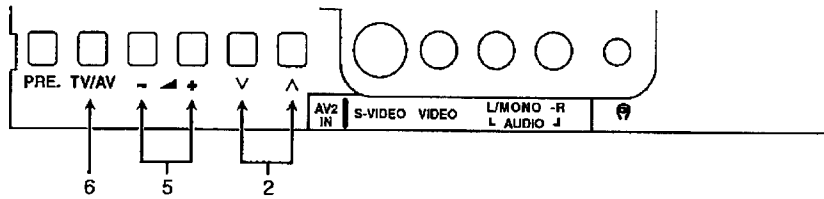

1.



## Включение и Выключение Напряжения

Телевизор должен быть включен в сеть (розетку) и должен быть включен Главный выключатель напряжения. Нажмите эту кнопку, чтобы ВКЛЮЧИТЬ телевизор из режима готовности к включению. Снова нажмите ее, чтобы выключить его.

### Примечание:

Возможно переключать режим включения телевизора, с режима готовности STANDBY путём нажатия кнопки "Прямой Выбор Номера Программы" (0-9) и кнопки "Номера Программы Вверх или Вниз", также на приборе или на пульте дистанционного управления.

2.

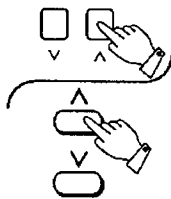

## Выбор Номера Программы

Нажмите Кнопку номера программы Вверх '^' или Вниз 'V', чтобы выбрать следующий номер программы вверх или вниз.

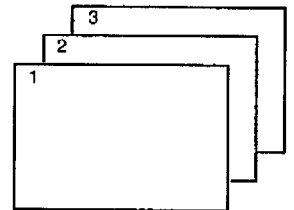

3.



## Прямой Выбор Номера Программы (0 - 9)

Например. Чтобы выбрать программу номер "1", нажмите кнопку "1".

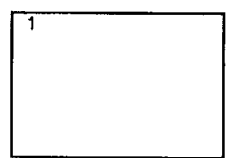

4.



## Выбор Двухзначного Номера Программы

Например. Чтобы выбрать Программу Номер "24".

Нажмите кнопку.

Нажмите кнопку.

Нажмите кнопку.

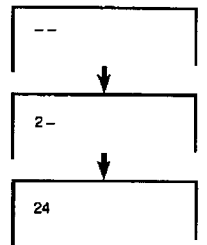

Устанавливаемый диапазон 0 ~ 99

5.

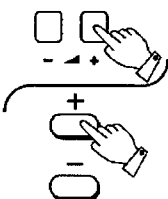

## Регулировка Громкости

Нажмите кнопку Прибавление Громкости "+" или Убавление Громкости "-", чтобы увеличить или уменьшить уровень громкости звука.

### Примечание:

На экране дисплея будут показаны оба уровня громкости как цифровой так и графический. Цифровые уровни начинаются с "0" для нулевого звука или его отсутствия, и увеличиваются до 100 уровня максимальной громкости.

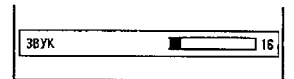

# Основные Операции

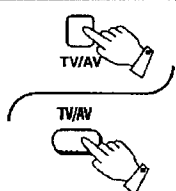
6.  **Выбор ТВ (Телевизор)/ВИДЕО**  
Нажмите кнопку "TV/AV" (ТВ (Телевизор)/Видео) для последовательного выбора сигнала с Телевизионного (TV), AV1, AV2, AV3 или AV4 входов.

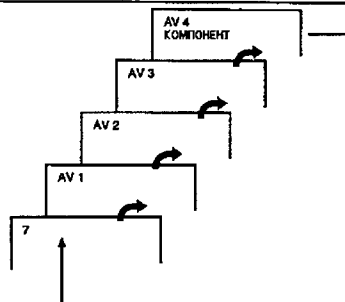

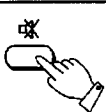
7.  **Кнопка Sound Mute (Отключение Звук)**  
Нажмите эту кнопку для полного отключения звука.  
Нажмите эту кнопку еще раз для восстановления прежнего уровня звука и отмены отключения.

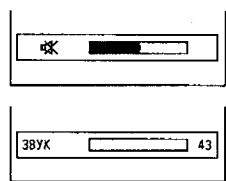

Появится символ отключения звук. (Цвет изменяется на красный)

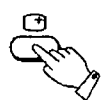
8.  **Кнопка Recall (Напоминание)**  
Нажмите кнопку RECALL (НАПОМИНАНИЕ) для индикации текущего состояния системы. Нажимайте на эту кнопку, пока индикация не исчезнет.

9.  **Кнопка Off-Timer (Таймер Выключения)**  
Телевизор может быть запрограммирован на переключение в режим готовности к включению по прошествии определенного периода времени.  
Нажимая кнопку "Off-Timer" (Таймер Выключения), Вы можете выбрать заданное время: 30, 60 или 90 минут.

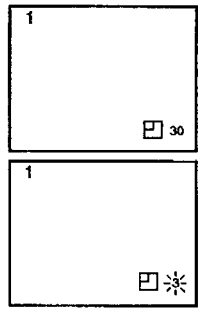
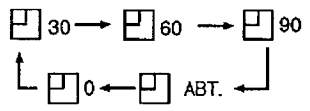

Когда до выключения таймера остается 3 минуты, таймер выключения начинает мигать перед тем, как перейти в состояние режима готовности к включению.

**Примечание:**  
Установка Таймера Выключения на АВТОМАТИЧЕСКИЙ режим. Если телевизор не выключен, когда телевизионная станция заканчивает вещание, он автоматически перейдет в состояние режима готовности к включению по истечении 5 минут. Этот АВТОМАТИЧЕСКИЙ режим не будет работать, когда телевизор находится в AV (ВИДЕО) режиме.

- Как отменить установку Таймер Выключения:**  
1. Установите заданное время на "0" режим, нажимая кнопку Off-Timer (Таймер Выключения).  
2. Выключите телевизор.

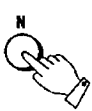
10.  **Кнопка NORMAL (N) (Нормализация)**  
Если Вы нажмете кнопку NORMAL "N" на Пульте Дистанционного Управления в то время, когда на экране изображается Функция Контроля Изображения Или Функция Контроля Звукa, то выбранная функция будет возвращена в Нормальный Режим. Нормализация не будет осуществлена если функция не изображена на экране в момент нажатия кнопки "N". Нормальный Режим установлен производителем. Возвращение к этому исходному состоянию называется "Нормализацией".

# Основные Операции

11.

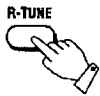

## Кнопка Быстрой Настройки

Нажмите кнопку, чтобы получить доступ к ранее просматриваемому каналу.

ПРОСМАТРИВАЕМЫЙ В  
НАСТОЯЩЕЕ ВРЕМЯ КАНАЛ

ПОСЛЕДНИЙ  
ПРОСМАТРИВАЕМЫЙ КАНАЛ

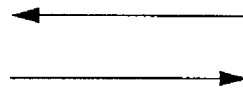

12.



## Кнопка Таймера Включения

1. Нажмите кнопку "WAKE UP TIMER" (ТАЙМЕР ВКЛЮЧ.).
2. Нажмите левую или правую позиционные кнопки, чтобы выбрать таймер подъёма. (В таймер включ. будет прибавляться или отниматься 10 минут, если нажата левая или правая кнопка.)

**Примечание :**

Время подъёма может быть установлено не больше чем за 12 часов.

3. После настройки таймера включ. переключите телевизор в режим ожидания. (Индикатор LED будет мигать ВКЛ/ВЫКЛ во время режима ожидания.)
4. Когда наступает время, настроенное в таймере Включ., телевизор включится автоматически. (Нажмите любую кнопку, чтобы убрать время таймера с экрана.)

**Примечание :**

- i) После того как таймер подъёма настроен, а Телевизора ещё не выключен, таймер включ. будет продолжать отсчитывать время, пока не выключится.
- ii) Когда таймер включ. включает Телевизор, таймер выключения автоматически настраивается на 90 минут. Нажмите любую кнопку, чтобы отменить таймер выключения. Если кнопка не нажата, Телевизор будет выключен автоматически через 90 минут.
5. Чтобы отменить таймер подъёма. Вы можете выбрать любой из следующих способов:
  - i) Выключите основное питание.
  - ii) Нажимайте левую или правую позиционную кнопку, пока не достигните ВЫКЛ.
  - iii) Нажмите Нормализующую кнопку, когда таймер включ. появляется на экране (OSD).

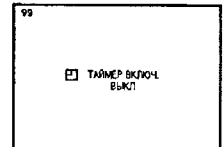

13.



## Операция Окружающего Звука

Изображение экрана во время режима окружающего звука.

Тип трансляции	Изображение на экране
Режим TV/AV	<p>ВЫКЛ</p> <p>↓</p> <p>ПРОСТРАНСТВО</p>

### ОКРУЖАЮЩИЙ ЗВУК

Режимы окружающего звука Spatial Surround позволяют достигать разнообразных объемных эффектов путем имитирования как непосредственно воспринимаемого прямого звука, так и звука, отраженного от окружающих предметов.

# Основные Операции

14.

PICTURE MENU



## Управление Меню Изображения

Нажимая кнопку PICTURE MENU (МЕНЮ ИЗОБРАЖЕНИЯ), вы можете последовательно выбрать меню Изображения, как показано ниже:

На экране	Функция
ДИНАМИЧЕСКИЙ	Для просмотра изображения в яркой среде. Это меню выбирает более высокий, чем обычно, уровень контрастности.
СТАНДАРТ	Для просмотра изображения в нормальной среде (вечером). Это меню выбирает обычный уровень контрастности.
КИНОТЕАТР	Для ощущения присутствия в кинотеатре окружающей среды во время просмотра картин.

15.

SOUND MENU



## Управление Меню Звука

Нажимая на кнопку SOUND MENU (МЕНЮ ЗВУКА), вы можете последовательно выбрать звуковые меню как это показано ниже:

На экране	Функция
МУЗЫКА	Создает чувство акустики на живых концертах. Дополняет чувство волнения и интерес к музыкальному видео, звуковым дорожкам и обеспечивает присутствие мощного звука.
НОВОСТИ	Дает возможность для более отчетливой слышимости голосов. Совершенен для новостей, документальных и ток шоу.
КИНОТЕАТР	Восстанавливает эффект синематического звука у Вашего телевизора. Данная настройка обеспечивает четкий и живой диалог.
СПОРТ	Звуковые шумы вокруг с двух сторон телевизора, создают чувства просмотра живой игры.
ПЕРСОНАЛЬН	Позволяют настроить эквалайзер и баланс подходящий для каждого персонально с мгновенным переключением в любое время.

16.

FAVORITE



## Как использовать режим ЛЮБИМЫЙ КАНАЛ

См. стр. 38.

17.

V.H.BASS





## Кнопка V. HYPER BASS

См. стр. 35.

# Процедура Настройки

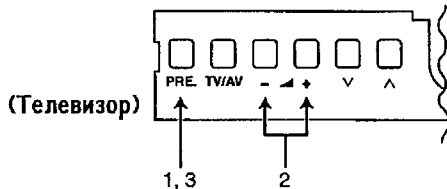
## Автоматическая Настройка



1.  Нажмите кнопку "PRE." (ПРЕДУСТАНОВКА) еще раз.

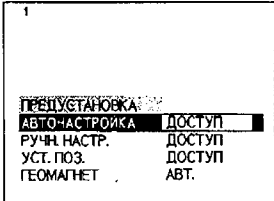

Состояние Автоматической настройки Номера Канала.

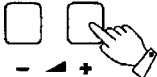
2.  Нажмите кнопку Громкость Вверх "+".

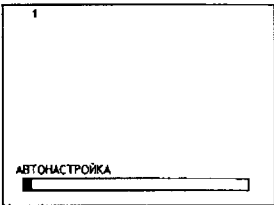

Начало Настройки.

↓

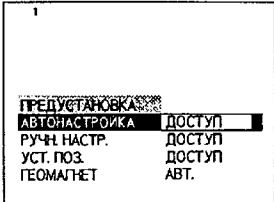

Лучшее положение настройки запоминается автоматически.

3.  Нажмите кнопку "PRE." (ПРЕДУСТАНОВКА) 4 раз.

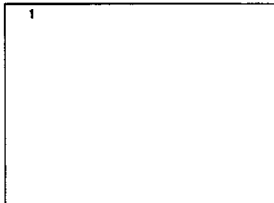

Это возвращает аппарат в состояние обычного контроля изображения.

# Процедура Настройки

## Ручная Настройка

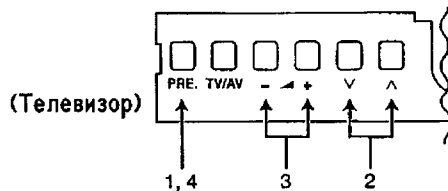

- 1.**



Нажмите кнопку "PRE." (ПРЕДУСТАНОВКА) 2 раза, настраивая режим "РУЧН. НАСТР."

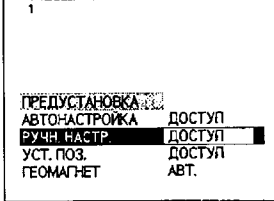

Состояние Ручной настройки Номера Канала.
- 2.**

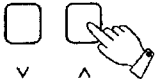

Нажмите кнопку либо Номер Канала Вверх "∧" либо Вниз "∨".

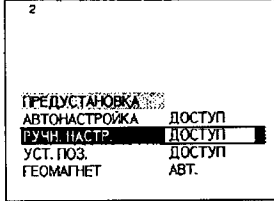

Выберите нужный Номер Канала.
- 3.**



Нажмите кнопку Прибавление Громкости "+" или Убавление "-".  
Громкость "+":  
Следующий вверх Канал  
Громкость "-":  
Следующий вниз Канал

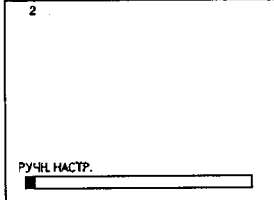

Начало Настройки.

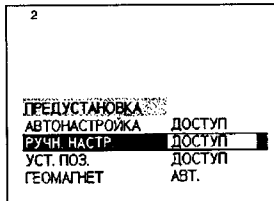

Лучшее положение настройки запоминается автоматически.
- 4.**



Нажмите кнопку "PRE." (ПРЕДУСТАНОВКА) 3 раз.

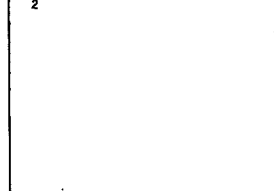

Это возвращает аппарат в состояние обычного контроля изображения.

# Процедура Настройки

## Тонкая Настройка

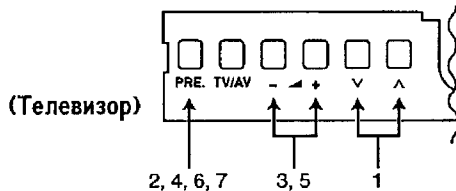

Эта функция не используется при нормальных условиях приема. Однако в районах, где плохой прием или постоянные помехи, небольшая регулировка тонкой настройкой может улучшить качество изображения и звука.

**1.**  Выберите канал, изображение на котором Вы хотите попытаться улучшить, используя кнопки Номер Канала Вверх “^” или Вниз “v”.

2

Выберите нужный Номер Канала.

**2.**  Нажмите кнопку “PRE.” (ПРЕДУСТАНОВКА) 3 раз, чтобы установить Меню Предустановка в “УСТ. ПОЗ.”.

2

Состояние “УСТ. ПОЗ.”.

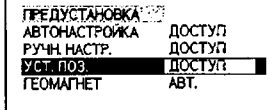

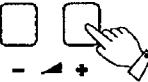
**3.**  Нажмите кнопку Громкость Вверх “+” или Вниз “-”, чтобы установить режим “УСТ. ПОЗ.”.

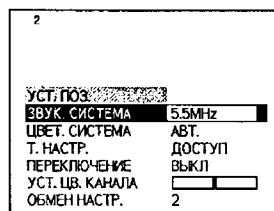
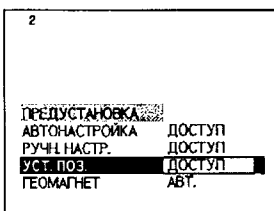

**4.**  Нажмите кнопку “PRE.” (ПРЕДУСТАНОВКА) 2 раза, чтобы установить меню “ТОЧНАЯ НАСТРОЙКА”.

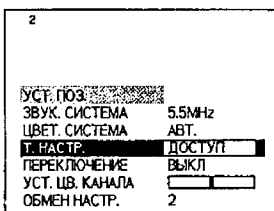

Состояние “ТОЧНАЯ НАСТРОЙКА”.

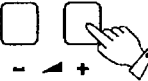
**5.**  Нажмите и удержите кнопку Громкость Вверх “+” или Вниз “-” до тех пор пока не будет приниматься ясное изображение.

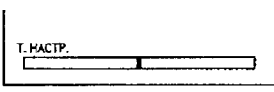

Начало Точной настройки.

Функция AFC деактивируется.

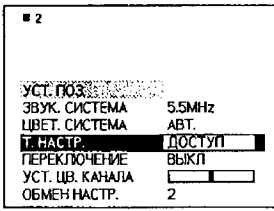

Слева от номера программы появится символ “■”.

## Процедура Настройки

6.



Нажмите кнопку "PRE."  
(ПРЕДУСТАНОВКА) 4 раза, чтобы  
установить ее обратно в меню  
"УСТ. ПОЗ."

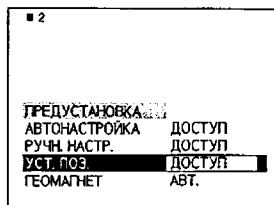

7.



Нажмите кнопку "PRE."  
(ПРЕДУСТАНОВКА) 2 раза.

Это вернет телевизор в  
нормальный режим просмотра.

# Процедура Настройки

## Как Отменить Точная Настройка

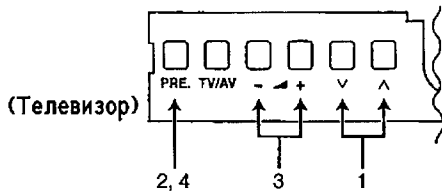

Отмена точной настройки, сделанной заранее (вручную), суть включения заново функции (Автоматическая Регулировка Частоты Приема) AFC, известная также как (Автоматическая Точная Настройка) AFT. Регуляция Автоматической Точной Настройки означает возврат телевизора на автоматическую настройку к оптимальному состоянию настройки для номера программы.

- 

1. Выберите "Отмена АРЧ" Номера Программы которую вы хотите вернуть к Автоматической Регулировке Частоты Приема (отменив ручную точную настройку).

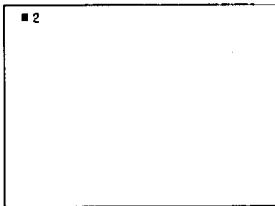

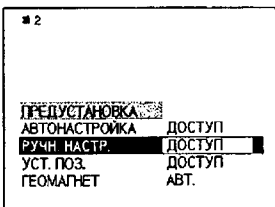

"Отмена АРЧ" номера программы отражаются символом "■" слева от номеров программы на экране дисплея.
- 

2. Нажмите кнопку "PRE." (ПРЕДУСТАНОВКА) 2 раза, чтобы установить Меню Предустановку в "РУЧНАЯ НАСТРОЙКА".

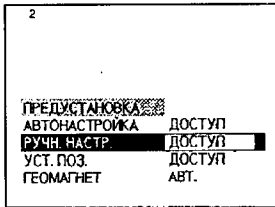

Состояние Ручная Настройка.
- 

3. Нажмите кнопку Громкость Вверх "+" или Вниз "-" кратковременно.



Наилучшее положение настройки автоматически запоминается. (Другими словами, режим ручной настройки отменяется, и затем опять восстанавливается).
- 

4. Нажмите кнопку "PRE." (ПРЕДУСТАНОВКА) 3 раза.

Это вернет телевизор в нормальный режим просмотра.

# Процедура Настройки

## Переключение Номера Программы

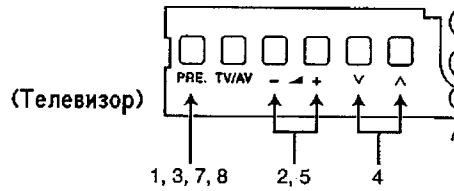

Возможно пропустить Номера Программ, появляющиеся на экране, на которые не настроены ТВ станции. Данная функция срабатывает только тогда, когда Номера Программ выбираются нажатием кнопки Номер Программы Вверх "∧" или Вниз "∨" на телевизоре или пульте дистанционного управления.

- 1.**  Нажмите кнопку "PRE." (ПРЕДУСТАНОВКА) 3 раз, чтобы установить Меню Предустановка в "УСТ. ПОЗ.".

1

ПРЕДУСТАНОВКА    ДОСТУП

АВТОНАСТРОЙКА    ДОСТУП

РУЧН. НАСТР.        ДОСТУП

**УСТ. ПОЗ.**            ДОСТУП

ГЕОМАГНЕТ            АВТ.

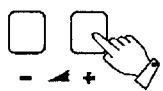
Состояние "УСТ. ПОЗ."
  
- 2.**  Нажмите кнопку Громкость Вверх "+" или Вниз "-", чтобы установить режим "УСТ. ПОЗ.".

1

ПРЕДУСТАНОВКА    ДОСТУП

АВТОНАСТРОЙКА    ДОСТУП

РУЧН. НАСТР.        ДОСТУП

**УСТ. ПОЗ.**            ДОСТУП

ГЕОМАГНЕТ            АВТ.

➔

1

**УСТ. ПОЗ.**

**ЗВУК СИСТЕМА**    5.5MHz

ЦВЕТ. СИСТЕМА    АВТ.

Т. НАСТР.            ДОСТУП

ПЕРЕКЛЮЧЕНИЕ    ВЫКЛ

УСТ. ЦВ. КАНАЛА   

ОБМЕН НАСТР.        2
  
- 3.**  Нажмите кнопку "PRE." (ПРЕДУСТАНОВКА) 3 раза, чтобы установить "ПЕРЕКЛЮЧЕНИЕ".

1

**УСТ. ПОЗ.**

ЗВУК СИСТЕМА    5.5MHz

ЦВЕТ. СИСТЕМА    АВТ.

Т. НАСТР.            ДОСТУП

**ПЕРЕКЛЮЧЕНИЕ**    ВЫКЛ

УСТ. ЦВ. КАНАЛА   

ОБМЕН НАСТР.        2

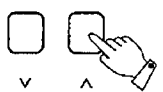
Состояние Переключение Канала.
  
- 4.**  Выберите Номер Программы для пропуска нажимая кнопку Номер Программы Вверх "∧" или Вниз "∨".

2

**УСТ. ПОЗ.**

ЗВУК СИСТЕМА    5.5MHz

ЦВЕТ. СИСТЕМА    АВТ.

Т. НАСТР.            ДОСТУП

**ПЕРЕКЛЮЧЕНИЕ**    ВЫКЛ

УСТ. ЦВ. КАНАЛА   

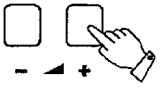
ОБМЕН НАСТР.        2
  
- 5.**  Нажмите кнопку Громкость Вверх "+" или Вниз "-".

2

**УСТ. ПОЗ.**

ЗВУК СИСТЕМА    5.5MHz

ЦВЕТ. СИСТЕМА    АВТ.

Т. НАСТР.            ДОСТУП



**ПЕРЕКЛЮЧЕНИЕ**    ВКЛ

УСТ. ЦВ. КАНАЛА   

ОБМЕН НАСТР.        2

На дисплее изображение "ВЫКЛ" заменится на "ВКЛ."

## Процедура Настройки

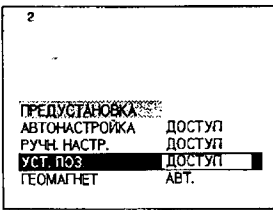
6.  Повторите Пункты 4 и 5 для оставшихся номеров программ вы желаете пропустить.
7.  После завершения операции Пропуска, нажмите на кнопку "PRE." (ПРЕДУСТАНОВКА) 3 раза, чтобы установить ее обратно в "УСТ. ПОЗ.".  Состояние "УСТ. ПОЗ.". 

ПРЕДУСТАНОВКА	ДОСТУП
АВТОНАСТРОЙКА	ДОСТУП
РУЧН НАСТР.	ДОСТУП
<b>УСТ. ПОЗ</b>	<b>ДОСТУП</b>
ГЕОМАГНЕТ	АВТ.
8.  Нажмите кнопку "PRE." (ПРЕДУСТАНОВКА) 2 раза. Это вернет телевизор в нормальный режим просмотра.

# Процедура Настройки

## Как Отменить Функцию Переключение

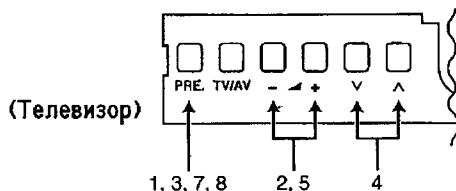

- 1.**  Нажмите кнопку "PRE." (ПРЕДУСТАНОВКА) 3 раз, чтобы установить Меню Предустановка в "УСТ. ПОЗ.".

Состояние "УСТ. ПОЗ."

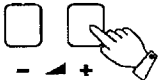
1	
ПРЕДУСТАНОВКА	ДОСТУП
АВТОНАСТРОЙКА	ДОСТУП
РУЧН. НАСТР.	ДОСТУП
УСТ. ПОЗ.	ДОСТУП
ГЕОМАГНЕТ	АВТ.
- 2.**  Нажмите кнопку Громкость Вверх "+" или Вниз "-", чтобы установить режим "УСТ. ПОЗ.".

1	
ПРЕДУСТАНОВКА	ДОСТУП
АВТОНАСТРОЙКА	ДОСТУП
РУЧН. НАСТР.	ДОСТУП
УСТ. ПОЗ.	ДОСТУП
ГЕОМАГНЕТ	АВТ.

→

1	
УСТ. ПОЗ.	
ЗВУК СИСТЕМА	5.5MHz
ЦВЕТ СИСТЕМА	АВТ.
Т. НАСТР.	ДОСТУП
ПЕРЕКЛЮЧЕНИЕ	ВЫКЛ
УСТ. ЦВ. КАНАЛА	
ОБМЕН НАСТР.	2
- 3.**  Нажмите кнопку "PRE." (ПРЕДУСТАНОВКА) 3 раза, чтобы установить "ПЕРЕКЛЮЧЕНИЕ".

Состояние Переключение Канала.

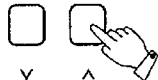
1	
УСТ. ПОЗ.	
ЗВУК СИСТЕМА	5.5MHz
ЦВЕТ СИСТЕМА	АВТ.
Т. НАСТР.	ДОСТУП
ПЕРЕКЛЮЧЕНИЕ	ВЫКЛ
УСТ. ЦВ. КАНАЛА	
ОБМЕН НАСТР.	2
- 4.**  Выберите скипер Номер Программы, путём нажатия кнопки Номера Программы Вверх "^" или Вниз "v".

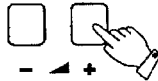
2	
УСТ. ПОЗ.	
ЗВУК СИСТЕМА	5.5MHz
ЦВЕТ СИСТЕМА	АВТ.
Т. НАСТР.	ДОСТУП
ПЕРЕКЛЮЧЕНИЕ	ВКЛ
УСТ. ЦВ. КАНАЛА	
ОБМЕН НАСТР.	2
- 5.**  Нажмите кнопку Громкость Вверх "+" или Вниз "-".

На дисплее изображение "ВКЛ." заменится на "ВЫКЛ".

2	
УСТ. ПОЗ.	
ЗВУК СИСТЕМА	5.5MHz
ЦВЕТ СИСТЕМА	АВТ.
Т. НАСТР.	ДОСТУП
ПЕРЕКЛЮЧЕНИЕ	ВЫКЛ
УСТ. ЦВ. КАНАЛА	
ОБМЕН НАСТР.	2

# Процедура Настройки

6.  Повторите шаги 4 и 5. Если Вы желаете отменить функцию скипера на любой другой Номер Программы.

7.  После завершения операции Отмены Пропуска, нажмите на кнопку "PRE." (ПРЕДУСТАНОВКА) 3 раза, чтобы установить ее обратно в "УСТ. ПОЗ."

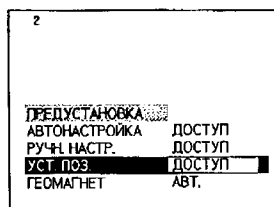

Состояние "УСТ. ПОЗ".

8.  Нажмите кнопку "PRE." (ПРЕДУСТАНОВКА) 2 раза.

Это вернет телевизор в нормальный режим просмотра.

# Процедура Настройки

## Настройка Цвета Канала

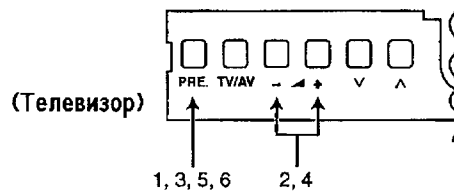



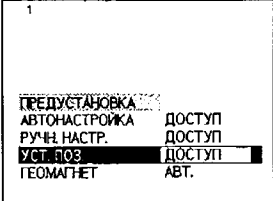

- 

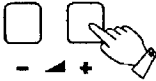
1. Нажмите кнопку "PRE." (ПРЕДУСТАНОВКА) 3 раз, чтобы установить Меню Предустановка в "УСТ. ПОЗ.".

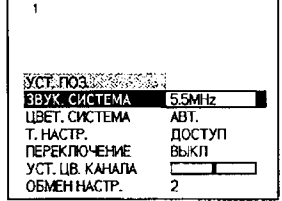

Состояние "УСТ. ПОЗ.".
- 

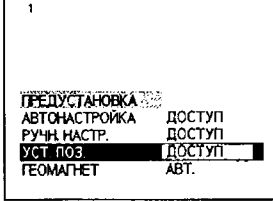
2. Нажмите кнопку Громкость Вверх "+" или Вниз "-", чтобы установить режим "УСТ. ПОЗ.".

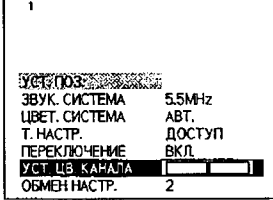

- 

3. Нажмите кнопку "PRE." (ПРЕДУСТАНОВКА) 4 раз, чтобы установить "УСТ. ЦВ. КАНАЛА".

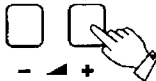

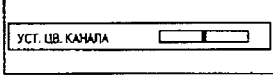

Состояние "УСТ. ЦВ. КАНАЛА".
- 

4. Насыщенность цвета телевещательных каналов может быть отрегулирована тремя уровнями каждого воспринимаемого канала при нажатии кнопок Громкость Вверх "+" или Вниз "-".

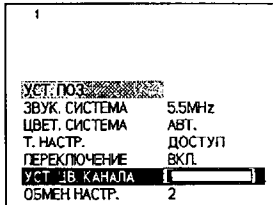

↓

- 

5. Нажмите кнопку "PRE." (ПРЕДУСТАНОВКА) 2 раза, чтобы установить ее обратно в меню "УСТ. ПОЗ.".

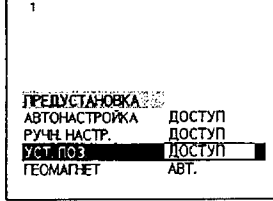

Состояние "УСТ. ПОЗ.".
- 

6. Нажмите кнопку "PRE." (ПРЕДУСТАНОВКА) 2 раза.

Это вернет телевизор в нормальный режим просмотра.

# Процедура Настройки

## Выбор Цветовой Системы

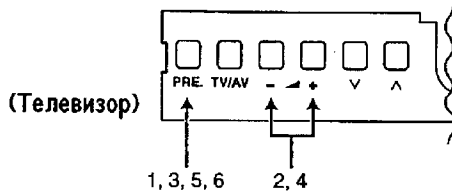

Если невозможно получить яркого изображения с неискаженными цветами при приеме телевещательного или AV сигнала.

- 1.**  Нажмите кнопку "PRE." (ПРЕДУСТАНОВКА) 3 раз, чтобы установить Меню Предустановка в "УСТ. ПОЗ.". (В режиме AV только необходимо нажать кнопку "PRE." (ПРЕДУСТАНОВКА) один раз.)

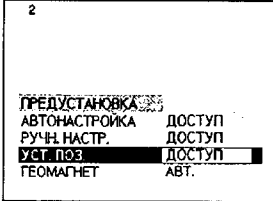

2

ПРЕДУСТАНОВКА  
 АВТОНАСТРОЙКА ДОСТУП  
 РУЧН. НАСТР. ДОСТУП  
 УСТ. ПОЗ. ДОСТУП  
 ГЕОМАГНЕТ АВТ.

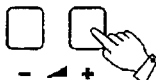
Состояние "УСТ. ПОЗ.".
- 2.**  Нажмите кнопку Громкость Вверх "+" или Вниз "-", чтобы установить режим "УСТ. ПОЗ.".

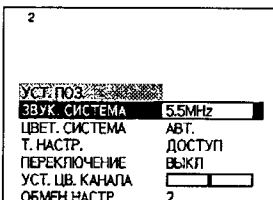

2

УСТ. ПОЗ.  
 ЗВУК. СИСТЕМА 5.5MHz  
 ЦВЕТ. СИСТЕМА АВТ.  
 Т. НАСТР. ДОСТУП  
 ПЕРЕКЛЮЧЕНИЕ ВЫКЛ  
 УСТ. ЦВ. КАНАЛА  
 ОБМЕН НАСТР. 2
- 3.**  Нажмите кнопку "PRE." (ПРЕДУСТАНОВКА) 1 раз, чтобы установить режим "ЦВЕТ. СИСТЕМА".

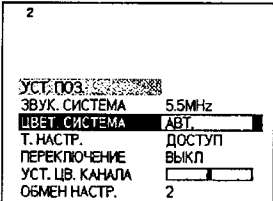

2

УСТ. ПОЗ.  
 ЗВУК. СИСТЕМА 5.5MHz  
 ЦВЕТ. СИСТЕМА АВТ.  
 Т. НАСТР. ДОСТУП  
 ПЕРЕКЛЮЧЕНИЕ ВЫКЛ  
 УСТ. ЦВ. КАНАЛА  
 ОБМЕН НАСТР. 2

Состояние "ЦВЕТ. СИСТЕМА".
- 4.**  Нажмите кнопку Громкость Вверх "+" или Вниз "-" непрерывно для получения оптимального звука.

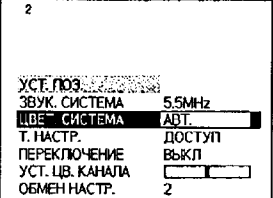

2

УСТ. ПОЗ.  
 ЗВУК. СИСТЕМА 5.5MHz  
 ЦВЕТ. СИСТЕМА АВТ.  
 Т. НАСТР. ДОСТУП  
 ПЕРЕКЛЮЧЕНИЕ ВЫКЛ  
 УСТ. ЦВ. КАНАЛА  
 ОБМЕН НАСТР. 2

Цветовая система изменится следующим образом:

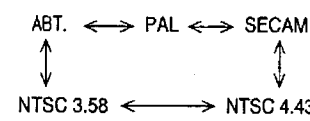

АВТ. ↔ PAL ↔ SECAM

↕

NTSC 3.58 ↔ NTSC 4.43

## Процедура Настройки

5.



Нажмите кнопку "PRE."  
(ПРЕДУСТАНОВКА) 5 раз, чтобы  
установить ее обратно в "УСТ.  
ПОЗ."

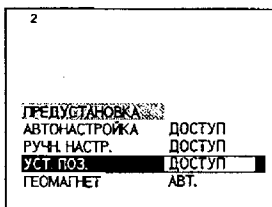

6.



Нажмите кнопку "PRE."  
(ПРЕДУСТАНОВКА) 2 раза.  
( В режиме AV нажмите кнопку  
"PRE." (ПРЕДУСТАНОВКА) 3 раз.)

Это вернет телевизор в  
нормальный режим  
просмотра.

Выбранная цветовая система  
автоматически запомнится.

# Процедура Настройки

## Выбор Звуковой Системы

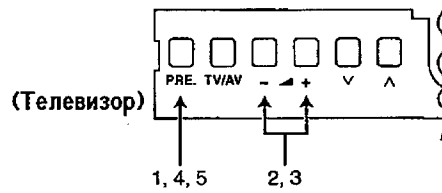

Эта функция используется только в режиме TV, и не принимается в режиме AV когда звук неясен или нет звука вообще в номере программы.

- 1.**  Нажмите кнопку "PRE." (ПРЕДУСТАНОВКА) 3 раз, чтобы установить Меню Предустановка в "УСТ. ПОЗ.".

2

ПРЕДУСТАНОВКА	
АВТОНАСТРОЙКА	ДОСТУП
РУЧН. НАСТР.	ДОСТУП
УСТ. ПОЗ.	ДОСТУП
ГЕОМАГНЕТ	АВТ.

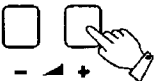
Состояние "УСТ. ПОЗ."
- 2.**  Нажмите кнопку Громкость Вверх "+" или Вниз "-", чтобы установить режим "УСТ. ПОЗ.".

2

УСТ. ПОЗ.	
ЗВУК. СИСТЕМА	5.5MHz
ЦВЕТ. СИСТЕМА	АВТ.
Т. НАСТР.	ДОСТУП
ПЕРЕКЛЮЧЕНИЕ	ВЫКЛ
УСТ. ЦВ. КАНАЛА	
ОБМЕН НАСТР.	2

Состояние "ЗВУК. СИСТЕМА".
- 3.**  Нажмите кнопку Громкость Вверх "+" или Вниз "-" непрерывно для получения оптимального звука.

2

УСТ. ПОЗ.	
ЗВУК. СИСТЕМА	5.5MHz
ЦВЕТ. СИСТЕМА	АВТ.
Т. НАСТР.	ДОСТУП
ПЕРЕКЛЮЧЕНИЕ	ВЫКЛ
УСТ. ЦВ. КАНАЛА	
ОБМЕН НАСТР.	2

Звуковая система изменится следующим образом:

4.5 MHz ↔ 5.5 MHz

↕

6.5 MHz ↔ 6.0 MHz
- 4.**  Нажмите кнопку "PRE." (ПРЕДУСТАНОВКА) 6 раз, чтобы установить "УСТ. ПОЗ." в Меню Предустановка.

2

ПРЕДУСТАНОВКА	
АВТОНАСТРОЙКА	ДОСТУП
РУЧН. НАСТР.	ДОСТУП
УСТ. ПОЗ.	ДОСТУП
ГЕОМАГНЕТ	АВТ.

Состояние "УСТ. ПОЗ."
- 5.**  Нажмите кнопку "PRE." (ПРЕДУСТАНОВКА) 2 раза.

Это вернет телевизор в нормальный режим просмотра.

Выбранная звуковая система автоматически запомнится.

# Процедура Настройки

## Изменение Позиции

Это свойство позволяет пользователю обменять (Заменить) память 2 выбранных каналов. Функция изменения позиции способна переносить данный канал на любой номер программы без процесса настройки.

Операция через пульт дистанционного управления.

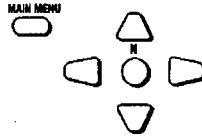

1. Нажмите кнопку Главное Меню.

2. Выберите меню "PRESET" (ПРЕДУСТАНОВКА) при помощи кнопок Положение Вверх "▲" или Вниз "▼".

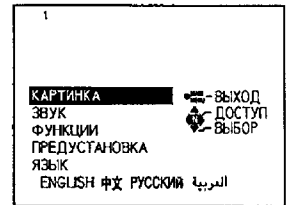
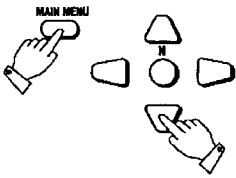

3. Доступ к меню "PRESET" (ПРЕДУСТАНОВКА) путем нажатия кнопки Положение Влево "<" или Вправо ">".

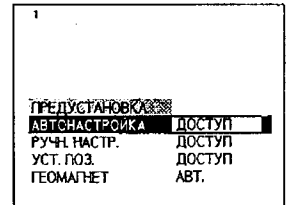
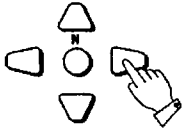

4. Нажмите кнопку Положение Вверх "▲" или Вниз "▼" для выбора "УСТ. ПОЗ.".

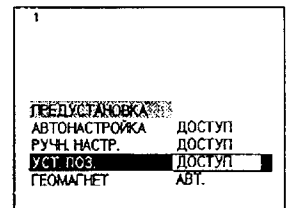
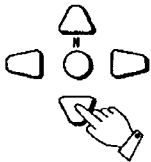

5. Нажмите кнопку Положение Влево "<" или Вправо ">" для установки режима "УСТ. ПОЗ.".

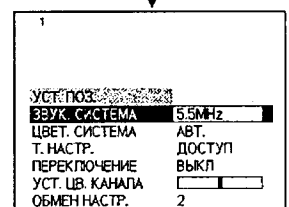
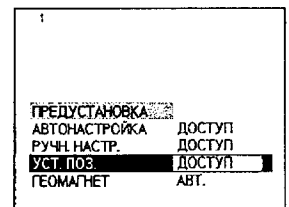
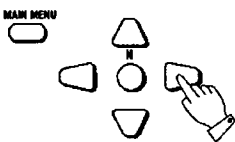

# Процедура Настройки

6.

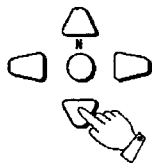

Нажмите кнопку Положение Вверх “^” или Вниз “v” для выбора “ОБМЕН НАСТР.”.

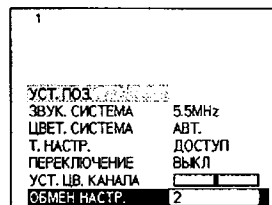

7.

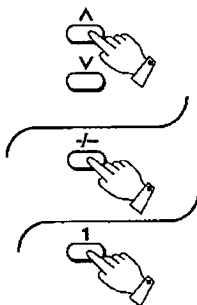

Выберите Номер Программы, который Вы хотите изменить, нажатием либо кнопок канала Вверх “^” или Вниз “v”, двухцифрового выбора программы или Прямого Выбора номера программы на пульте дистанционного управления.

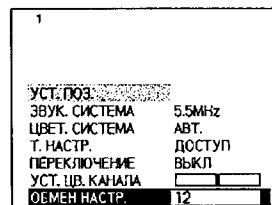

8.

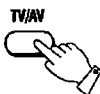

Нажмите кнопку “TV/AV” для подтверждения.

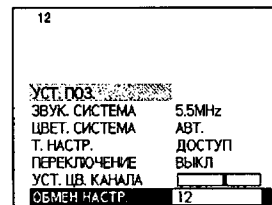

9.

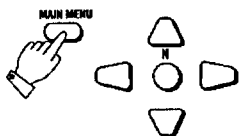

Нажмите кнопку “MAIN MENU” (ГЛАВНОЕ МЕНЮ) 3 раза.

12

Это возвращает аппарат в состояние обычного контроля изображения.

# Процедура Настройки

## Изменение Позиции

Это свойство позволяет пользователю обменять (Заменить) память 2 выбранных каналов. Функция изменения позиции способна переносить данный канал на любой номер программы без процесса настройки.

Операция через телевизор

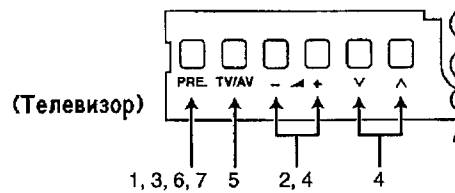

1.



Нажмите кнопку "PRE."  
(ПРЕДУСТАНОВКА) 3 раз, чтобы  
установить Меню Предустановка  
в "УСТ. ПОЗ."

2

ПРЕДУСТАНОВКА	
АВТОНАСТРОЙКА	ДОСТУП
РУЧН НАСТР.	ДОСТУП
УСТ. ПОЗ	ДОСТУП
ГЕОМАГНЕТ	АВТ.

2.

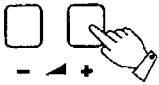

Нажмите кнопку Громкость  
Вверх "+" или Вниз "-", чтобы  
установить режим "УСТ. ПОЗ."

2

ПРЕДУСТАНОВКА	
АВТОНАСТРОЙКА	ДОСТУП
РУЧН НАСТР.	ДОСТУП
УСТ. ПОЗ	ДОСТУП
ГЕОМАГНЕТ	АВТ.



2

УСТ. ПОЗ	3
ЗВУК СИСТЕМА	5.5MHz
ЦВЕТ СИСТЕМА	АВТ.
Т. НАСТР.	ДОСТУП
ПЕРЕКЛЮЧЕНИЕ	ВЫКЛ
УСТ. ЦВ. КАНАЛА	
ОБМЕН НАСТР.	2

3.



Нажмите кнопку "PRE."  
(ПРЕДУСТАНОВКА) 5 раз, чтобы  
установить "УСТ. ПОЗ."

2

УСТ. ПОЗ	
ЗВУК СИСТЕМА	5.5MHz
ЦВЕТ СИСТЕМА	АВТ.
Т. НАСТР.	ДОСТУП
ПЕРЕКЛЮЧЕНИЕ	ВЫКЛ
УСТ. ЦВ. КАНАЛА	
ОБМЕН НАСТР.	2

4.

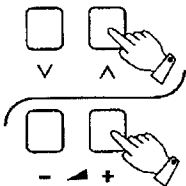

Выберите Номер Программы,  
который бы Вы хотели заменить,  
нажатием кнопки Канала Вверх  
"^" или Вниз "v" кнопки  
Громкость Вверх "+" или Вниз  
"-".

1

УСТ. ПОЗ	
ЗВУК СИСТЕМА	5.5MHz
ЦВЕТ СИСТЕМА	АВТ.
Т. НАСТР.	ДОСТУП
ПЕРЕКЛЮЧЕНИЕ	ВКЛ
УСТ. ЦВ. КАНАЛА	
ОБМЕН НАСТР.	12

5.



Нажмите кнопку "TV/AV" для  
подтверждения.

12

УСТ. ПОЗ	
ЗВУК СИСТЕМА	5.5MHz
ЦВЕТ СИСТЕМА	АВТ.
Т. НАСТР.	ДОСТУП
ПЕРЕКЛЮЧЕНИЕ	ВКЛ
УСТ. ЦВ. КАНАЛА	
ОБМЕН НАСТР.	12

## Процедура Настройки

6.



После завершения операции "ПОЗ. ЗАМЕНА", нажмите кнопку "PRE." (ПРЕДУСТАНОВКА) один раз, настройте на прежнюю "УСТ. ПОЗ."

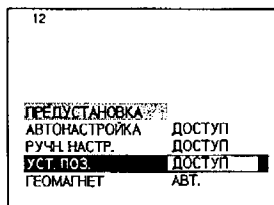

Состояние "УСТ. ПОЗ."

7.



Нажмите кнопку "PRE." (ПРЕДУСТАНОВКА) 2 раза.

Это вернет телевизор в нормальный режим просмотра.

# Операция Главного Меню

## Операция Меню Изображения

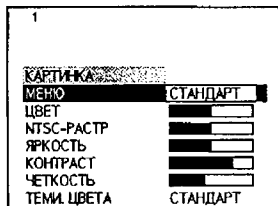
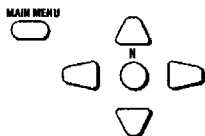
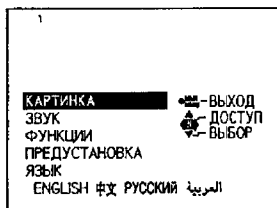







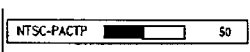

1. Нажмите кнопку "Главное Меню."
2. Выберите Меню "ИЗОБРАЖЕНИЕ" нажимая на кнопку Положение Вверх "▲" или Вниз "▼" и используйте доступ к Меню "ИЗОБРАЖЕНИЕ" нажимая кнопку Положение Левое "<" или Правое ">".
3. Выберите вариант и отрегулируйте нажимая кнопки Положение Вверх "▲" или Вниз "▼", и установите кнопки Положение Левое "<" или Правое ">".

Меню Изображения	Функции
ДИНАМИЧЕСКИЙ	Для просмотра изображения в яркой среде. Это меню выбирает более высокий, чем обычно, уровень контрастности.
СТАНДАРТ	Для просмотра изображения в нормальной среде (вечером). Это меню выбирает обычный уровень контрастности.
КИНОТЕАТР	Для ощущения присутствия в кинотеатре окружающей среды во время просмотра картин.

1. Вы можете изменить уровень каждой Функции (ЦВЕТ, NTSC-РАСТР, ЯРКОСТЬ, КОНТРАСТ, ЧЕТКОСТЬ, ТЕМИ ЦВЕТА) для любого Меню изображения.
2. Режим меню изображения запоминается для каждого режима TV, AV1, AV2, AV3 и AV4.

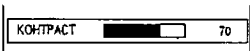
# Операция Главного Меню

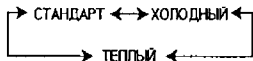
Пункт	Действие	Индикатор
ЦВЕТ	 Меньше Больше	
NTSC-РАСТР	 Красный Зеленый	
ЯРКОСТЬ	 Темнее Ярче	
КОНТРАСТ	 Меньше Больше	
ЧЕТКОСТЬ	 Меньше Больше	
ТЕМИ. ЦВЕТА		ТЕМИ. ЦВЕТА

## Полезный Совет (N Нормализация)

Нажатие кнопки Нормализация "N" на пульте дистанционного управления пока Меню Звуча высвечивается на экране, изменит выбранное меню на Нормальный Режим.

Нормализация не произойдет в случае, если меню не высвечивается, даже если кнопка Нормализация "N" нажата.

Нормальный режим предварительно установлен на заводе.

Возвращение в первоначальное состояние называется Нормализация "Normalization".

# Операция Главного Меню

## Операция Меню Звука

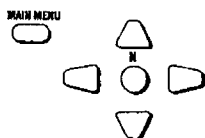
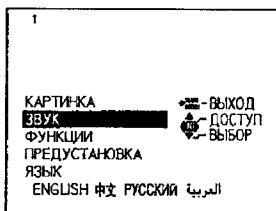

1. Нажмите кнопку "Главное Меню".
2. Выберите Меню "ЗВУК" нажимая на кнопку Положение Вверх "▲" или Вниз "▼" и используйте доступ к Меню "ЗВУК" нажимая кнопку Положение Левое "<" или Правое ">".
3. Выберите опцию путём нажатия кнопки Положение Вверх "▲" или Вниз "▼", и настройте при помощи кнопки Положение Влево "<" или Вправо ">".

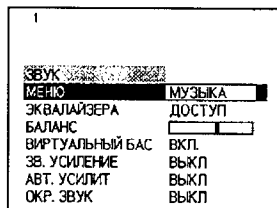

На экране	Функция
МУЗЫКА	Создает чувство акустики на живых концертах. Дополняет чувство волнения и интерес к музыкальному видео, звуковым дорожкам и обеспечивает присутствие мощного звука.
НОВОСТИ	Дает возможность для более отчетливой слышимости голосов. Совершенен для новостей, документальных и ток шоу.
КИНОТЕАТР	Восстанавливает эффект синематического звука у Вашего телевизора. Данная настройка обеспечивает четкий и живой диалог.
СПОРТ	Звуковые шумы вокруг с двух сторон телевизора, создают чувства просмотра живой игры.
ПЕРСОНАЛЬН	Позволяют настроить эквалайзер и баланс подходящий для каждого персонально с мгновенным переключением в любое время.

Нажмите	Пункт	Действие	Индикатор
 Выберите	ЭКВАЛАЙЗЕРА	МУЗЫКА ↔ НОВОСТИ ↔ КИНОТЕАТР ↔ ПЕРСОНАЛЬН ↔ СПОРТ	ЭКВАЛАЙЗЕРА
 Выберите	БАЛАНС	 Левый Говорит. Правый Говорит.	
 Выберите	ВИРТУАЛЬНЫЙ БАС	 ВКЛ. ↔ ВЫКЛ	ВИРТУАЛЬНЫЙ БАС
 Выберите	ЗВ. УСИЛЕНИЕ	 ВКЛ. ↔ ВЫКЛ	ЗВ. УСИЛЕНИЕ
 Выберите	АВТ. УСИЛИТ	 ВКЛ. ↔ ВЫКЛ	АВТ. УСИЛИТ
 Выберите	ОКР. ЗВУК	 → ВИРТУАЛЬН ← → ВЫКЛ ←	ОКР. ЗВУК

## Операция Главного Меню

### V. HYPER BASS (ВИРТУАЛЬНЫЙ БАС)

Виртуальный Гипер Басс (VNB) создает и воспроизводит низкий и тяжелый звук баса увеличивая низкую частоту. Слушая VNB теперь вы достигните низкий и тяжелый звук баса который не был доступен ранее. Режим V. HYPER BASS (ВИРТУАЛЬНЫЙ БАС) изменится как показано:

Вкл. ←→ Выкл

### AVL (АВТ. УСИЛИТ)

Функция AVL (АВТ. УСИЛИТ) ограничит выходящую громкость для музыки, новостей, кинотеатра, спорта и персонального использования при установленном уровне когда он включен.

---

## Полезный Совет (N) Нормализация

Нажатие кнопки Нормализация "N" на пульте дистанционного управления пока Меню Звуча высвечивается на экране, изменит выбранное меню на Нормальный Режим.

Нормализация не произойдет в случае, если меню не высвечивается, даже если кнопка Нормализация "N" нажата.

Нормальный режим предварительно установлен на заводе.

Возвращение в первоначальное состояние называется Нормализация "Normalization".

# Операция Главного Меню

## Режим Эквалайзера

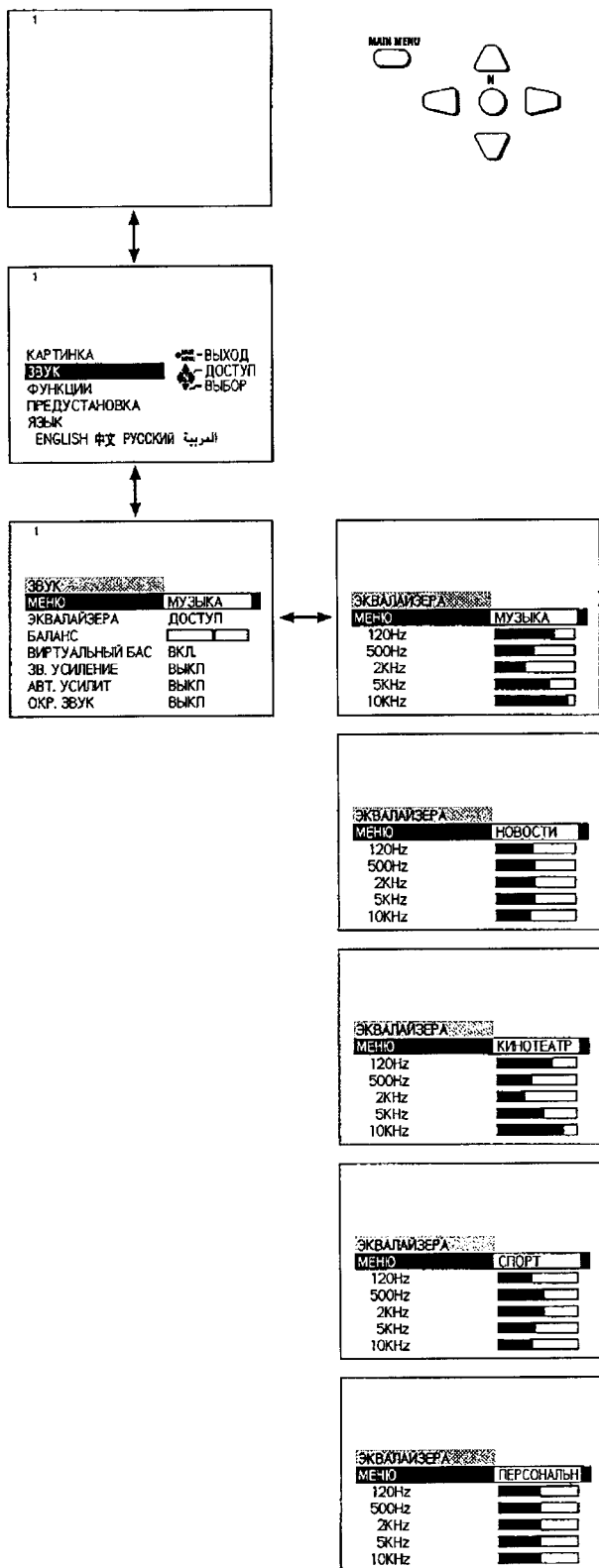

1. Нажмите кнопку "Главное Меню".
2. Выберите Меню "ЗВУК" нажимая на кнопку Положение Вверх "▲" или Вниз "▼" и используйте доступ к Режим "ЗВУК" нажимая кнопку Положение Левое "<" или Правое ">".
3. Нажмите кнопку Положение Вверх "▲" или Вниз "▼" для выбора Режим Эквалайзера.
4. Выберите функции Эквалайзера путём нажатия кнопки Положение Влево "<" или Вправо ">".
5. Нажмите кнопку Положение Влево "<" или Вправо ">" для выбора Меню Эквалайзера.
6. Вы можете изменить уровень, каждый частотный уровень путём нажатия кнопки Положение Влево "<" или Вправо ">".

# Операция Главного Меню

## Операция Меню Функции

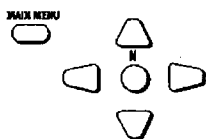
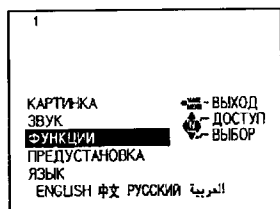

1. Нажмите кнопку "Главное Меню".
2. Выберите Меню "ФУНКЦИИ" нажимая на кнопку Положение Вверх "▲" или Вниз "▼" и используйте доступ к Меню "ФУНКЦИИ" нажимая кнопку Положение Левое "<" или Правое ">".
3. Выберите опцию путём нажатия кнопки Положение Вверх "▲" или Вниз "▼", и настройте при помощи кнопки Положение Влево "<" или Вправо ">".

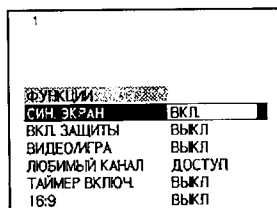

### Режим СИН. ЭКРАН

Когда сигнал изображения не принимается, или он слабый, то цвет фона экрана становится синим и звук приглушается.

Блокируйте данный режим для продолжения просмотра очень слабых сигналов.

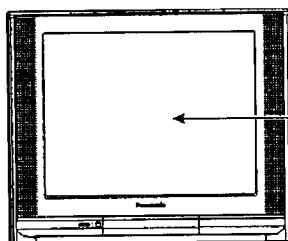

Синий цвет фона, если нет входного сигнала изображения или сигнал слабый.

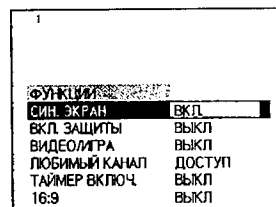

### Примечание:

Если включить режим "СИН. ЭКРАН" во время просмотра сигнала VM, то нажатие кнопки CUE или REVIEW может привести к возврату синего цвета фона. Отмените этот режим для нормального просмотра.

### Режим ВКЛ. ЗАЩИТЫ

Для выбора режима блок, нажмите кнопки Положение Левое "<" или Правое ">".

- 1) Когда канал в режиме "БЛОК", то звук приглушается и цвет фона экрана становится синим.
- 2) Если один из каналов заблокирован, то кнопка "PRE." (ПРЕДУСТАНОВКА) на передней панели не будет функционировать. Если кнопка "PRE." (ПРЕДУСТАНОВКА) нажата, то символ режима "ВКЛ. ЗАЩИТЫ ВКЛ." появится на экране.
- 3) Главный режим ВКЛ в заблокированном канале высветит "ВКЛ. ЗАЩИТЫ ВКЛ." на экране чтобы напомнить зрителю что данный канал заблокирован.
- 4) Каждый канал запоминается по своему для заблокированных каналов.

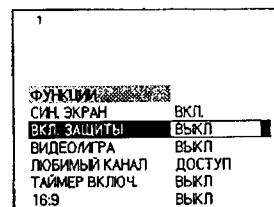

### Режим ВИДЕОИГРА

Воспроизведение неоднородных сигналов, таких как некоторые ТВ игры и видеоленты, взятые на прокат, может улучшиться.

Режим Видео/Игра изменится следующим образом:

ВКЛ. ↔ ВЫКЛ

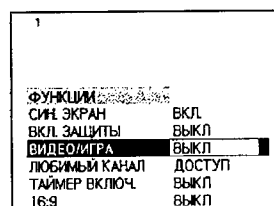

# Операция Главного Меню

## Режим ЛЮБИМЫЙ КАНАЛ

После Авто Поиска, эта функция позволит вам сохранить вплоть до 9-ти программ на желаемом канале без поиска.

### Как использовать Режим ЛЮБИМЫЙ КАНАЛ

- 1) Нажмите кнопку "Главное Меню" один раз, чтобы установить режим "ФУНКЦИИ".
- 2) Нажмите Положение Левое "<" или Правое ">", чтобы установить режим "ФУНКЦИИ".
- 3) Нажмите кнопки Положение Вверх "▲" или Вниз "▼", чтобы установить индикации "ЛЮБИМЫЙ КАНАЛ".
- 4) Нажмите кнопку Положение Влево "<" или Вправо ">" для доступа и сохранения 9 "ЛЮБИМЫЙ КАНАЛ" следующим образом:

ЛЮБИМЫЙ КАНАЛ		
1: --	2: --	3: --
4: --	5: --	6: --
7: --	8: --	9: --

ФУНКЦИИ	
СИН. ЭКРАН	ВКЛ.
ВКЛ. ЗАЩИТЫ	ВЫКЛ.
ВИДЕОПАРА	ВЫКЛ.
ЛЮБИМЫЙ КАНАЛ	ДОСТУП
ТАЙМЕР ВКЛЮЧ.	ВЫКЛ.
16:9	ВЫКЛ.

- 5) Ключ к предпочитаемому номеру канала использует прямой Номер Программы (0-9), Положение Вверх или Вниз на пульте дистанционного управления или канал Вверх или Вниз на ключевой панели.
- 6) После занесения желаемых каналов в память, нажмите кнопку "Главное Меню" дважды чтобы вернуться к нормальному изображению.
- 7) Для просмотра ЛЮБИМЫЙ КАНАЛ, нажмите кнопку ЛЮБИМЫЙ на пульте дистанционного управления.

### Отмена Установки

- 1) Нажмите кнопку "Главное Меню" 1 раз, чтобы установить режим ФУНКЦИИ.
- 2) Нажмите кнопку Положение Левое "<" или Правое ">", на пульте дистанционного управления, чтобы установить режим ФУНКЦИИ.
- 3) Нажмите кнопки Положение Вверх "▲" или Вниз "▼", чтобы установить индикации "ЛЮБИМЫЙ КАНАЛ".
- 4) Нажмите кнопку Положение Влево "<" или Вправо ">" для доступа и сохранения "ЛЮБИМЫЙ КАНАЛ".
- 5) Нажмите кнопку Положение Влево "<" или Вправо ">" для выбора Номеров Программы которые необходимо отменить.
- 6) Нажмите кнопку "N" (Нормально) для отмены установки.
- 7) Нажмите кнопку "Главного Меню" 3 раза для возврата к нормальному просмотру.

### Примечание:

Все ЛЮБИМЫЙ КАНАЛ будут перенастроены после Авто Настройки.

# Операция Главного Меню

## Режим ТАЙМЕР ВКЛЮЧЕНИЯ

- 1) Нажмите кнопку "Главное Меню".
- 2) Выберите меню "ФУНКЦИИ" нажимая на кнопку Положение Вверх "▲" или Вниз "▼".
- 3) Выберите меню "ФУНКЦИИ" нажимая кнопки Положение Левое "<" или Правое ">".
- 4) Выберите ТАЙМЕР ВКЛЮЧ. нажимая на кнопку Положение Вверх "▲" или Вниз "▼".
- 5) Нажмите кнопку Положение Левое "<" или Правое ">" для выбора "ТАЙМЕР ВКЛЮЧ.". (Таймер включения увеличится или уменьшится в течении 10 минут когда кнопка Положение Левое "<" или Правое ">" нажата.)

### Примечание:

Более подробно, пожалуйста обратитесь к странице 13.

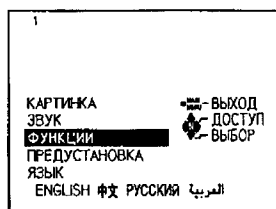

MAIN MENU

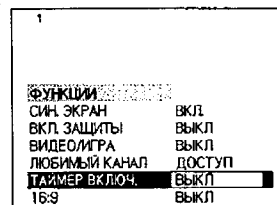
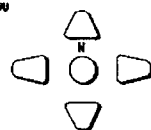

## Режим 16:9

Когда включен режим 16:9, то соотношение экрана становится 16:9.

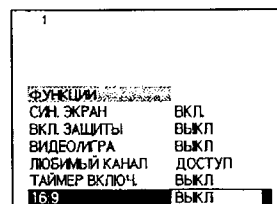

# Операция Меню Языка

1. Нажмите кнопку "Главное Меню".
2. Выберите Меню "ЯЗЫК" нажимая кнопки Положение Вверх "▲" или Вниз "▼".
3. Нажмите кнопку Положение Левое "<" или Правое ">". Индикация языка на экране изменится.

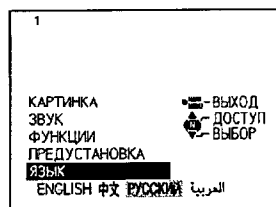

MAIN MENU

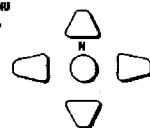

# Управление Телетекстом

- Функции Телетекста может различаться в зависимости от телекомпании и доступна только если телетекст транслируется на выбранном канале.
- При работе в режиме Телетекст уровень громкости может быть настроен по желанию слушающего.

## Что такое режим LIST (СПИСОК)?

В режиме LIST (СПИСОК) четыре различно окрашенных номера страницы располагаются в нижней части экрана. Каждый из этих номеров может быть изменён и сохранён в памяти Телевизора.

## Что Такое Фастекст?

При работе в режиме Фастекст четыре предмета разных цветов находятся в самом низу экрана. Для получения большей информации об одном из этих предметов нажмите кнопку соответствующего цвета. Эта функция предоставляет быстрый доступ к информации о показанном предмете.

## В Чём Преимущества?

- Выбор страниц одним нажатием на цветную кнопку.
- Удобно для использования последовательно выбранных тем.
- Сокращение времени ожидания.
- Графа классификации страниц внизу экрана, благодаря которой Вы всегда знаете, нажатие на какую кнопку обеспечит Вам доступ к нужной информации.

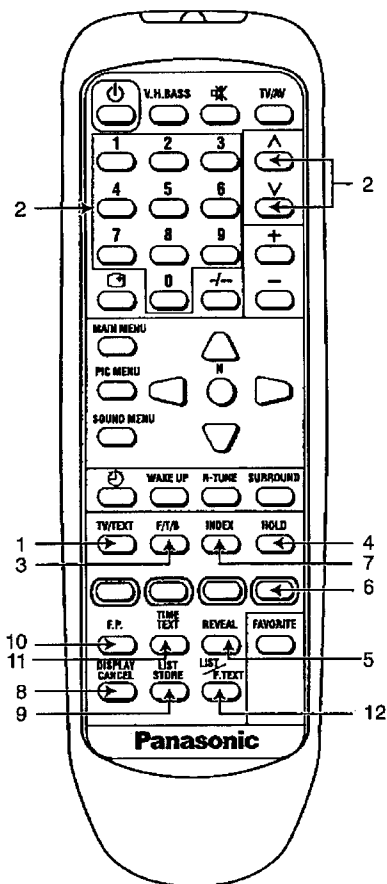

### 1. TV/TEXT

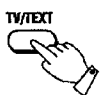

### Режим ТВ/Телетекст

Нажав кнопку TV/TEXT для того, чтобы изменить режим ТВ/Телетекст как это показано ниже.



### 2.

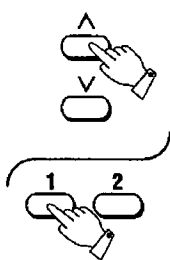

### Выбор Страницы

Страницы можно выбирать двумя способами:  
 а) Нажмите кнопки Вверх "▲" или Вниз "▼" для увеличения или уменьшения номера страницы на единицу.  
 б) Вводом номера страницы, посредством кнопок 0-9 на пульте дистанционного управления.

### 3.

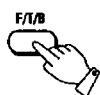

### Полная/Верх/Низ

Нажмите для разворачивания верха страницы. Нажмите еще раз для разворачивания низа страницы. Нажмите еще раз для возврата к нормальному (полному) размеру.

### 4.

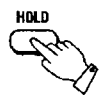

### Удерживание

Нажмите для удерживания текущей страницы. Нажмите еще раз для отмены удерживания.

### 5.



### Вывод на экран

Нажмите для вывода на экран скрытых слов. Например- ответы к кроссворду. Нажмите еще раз для того, чтобы убрать их снова.

### 6.

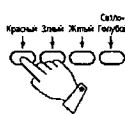

### Цветные кнопки

В режиме Фастекст они соответствуют по-разному окрашенным предметам.



### 7.



### Индекс

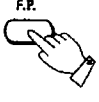

Нажмите кнопку INDEX для возврата к странице главного индекса.

# Управление Телетекстом

8.  **Кнопка отмены режима показа текста**  
Для возврата в режим TV нажмите кнопку "DISPLAY CANCEL" (Кнопка отмены режима Телетекста). Когда вспомогательная страница готова для просмотра, в верхнем левом углу экрана возникает надпись "PAGE NUMBER" (Номера страницы).
9.  **Сохранение Списка**  
В режиме LIST (СПИСОК) четыре номера страницы могут быть заменены на позиции каналов. Для этого нажмите одну из цветных кнопок и введите новый номер страницы. Нажмите и держите кнопку List Store (Сохранение Списка), номер страницы изменит цвет.
10.  **Любимая Страница (F.P.)**  
Сохраняет любимую страницу в памяти для мгновенного вызова. Чтобы сохранить подобную страницу, Телевизор должен быть в режиме LIST (СПИСОК), нажмите Яркую Голубую кнопку, выберите номер страницы, затем нажмите кнопку List Store (Сохранение Списка). Номер страницы сохранён. Нажмите кнопку F.P. (Любимая Страница), чтобы вызвать эту страницу.

## Доступ к Закодированным Вспомогательным Страницам

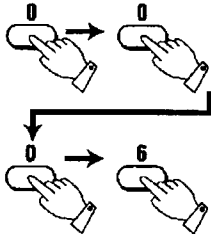
Меню TEXT (ТЕКСТ) появится в режиме TEXT. Если информация на телетексте превышает одну страницу, может потребоваться некоторое время для автоматической смены на необходимую вспомогательную страницу. Можно ввести номер необходимой вспомогательной страницы и в то же время смотреть телевизионную программу ожидая нахождения этой страницы. Выберите необходимый номер страницы используя кнопки 0 ~ 9.

11.  Нажмите кнопку TIME TEXT.
-  Введите номер желаемой подстраницы.  
Чтобы выбрать страницу 6, введите 0, 0, 0 и 6.
-  Нажмите кнопку DISPLAY CANCEL, чтобы смотреть нормальную Телевизионную программу.
-  Когда страница имеется в наличии, нажмите кнопку TV/TEXT два раза, чтобы просмотреть подстраницу.

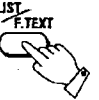
12.  **List/F.Text (Список/Фастекст)**  
Нажмите, чтобы изменить с режима FASTEXT (ФАСТЕКСТ) в режим LIST (СПИСОК) и наоборот. В режиме FASTEXT (ФАСТЕКСТ) в нижней части страницы появляются четыре окрашенных предмета. Нажмите соответствующе окрашенную кнопку, чтобы получить больше информации об этом предмете.

# Выявление Неисправностей

Перед тем как вызывать мастера, определите симптомы и проведите простую проверку как это показано ниже.

Симптомы		Проверка
Изображение	Звук	
 <p>“Снег”</p>	 <p>Неприятный Звук</p>	Положение Антенны, Направленность, Соединение
 <p>Изображение Двоится</p>	 <p>Нормальный Звук</p>	Положение Антенны, Направленность, Соединение
 <p>Помехи</p>	 <p>Неприятный Звук</p>	Электроприборы Машины/Мотоциклы Флюорисцентные Лампы
 <p>Нормальное Изображение</p>	 <p>Нет Звука</p>	Громкость (Проверьте, не включена ли на Пульте Дистанционного Управления функция отключения звука.)
 <p>Нет Изображения</p>	 <p>Нет Звука</p>	Не включен в сеть Не включено напряжение Настройка Контрастности и Яркости/Звука (Проверьте нажав кнопку Power или кнопку Stand-by на Пульте Дистанционного Управления.)
 <p>Нет Цвета</p>	 <p>Нормальный Звук</p>	Контроль Цвета
 <p>Очень Сильные Помехи</p>	 <p>Слабый Звук</p>	Перенастройте Каналы
 <p>Цвет Пятнами</p>	 <p>Нормальный Звук</p>	Магнитное воздействие незранированного оборудования Телевизор передвинут во включенном состоянии
 <p>Нет Цвета</p>	 <p>Неприятный Звук</p>	Звуковой Системы Цветовой Системы

# Технические Характеристики

Источник Питания : Переменный ток AC АВТ. 110-240V, 50/60Гц

Потребление Электроэнергии : 139 Вт

Принимаемые Системы : 17 СИСТЕМЫ

	СИСТЕМЫ	ФУНКЦИЯ
1. 2. 3. 4. 5. 6. 7.	PAL B,G,H PAL I PAL D,K SECAM B,G SECAM D, K SECAM K1 NTSC M (NTSC 3.58 / 4.5МГц)	Прием трансляции, и воспроизведение записи с видеокассеты.
8. 9. 10. 11. 12. 13. 14.	NTSC 4.43 / 5.5МГц NTSC 4.43 / 6.0МГц NTSC 4.43 / 6.5МГц NTSC 3.58 / 5.5МГц NTSC 3.58 / 6.0МГц NTSC 3.58 / 6.5МГц SECAM I	Воспроизведение только со специального видеоманитора.
15. 16. 17.	PAL 60Hz / 5.5МГц PAL 60Hz / 6.0МГц PAL 60Hz / 6.5МГц	Воспроизведение только со специального проигрывателя дисков и видеоманитора.

Принимаемые Каналы :

Диапазон VHF	Диапазон UHF	CATV (Кабельное телевидение)
2 - 12 PAL / SECAM B,K1 0 - 12 PAL B (Австралия) 1 - 9 PAL B (Новая Зеландия) 1 - 12 PAL / SECAM D 1 - 12 NTSC M (Япония) 2 - 13 NTSC M (США)	21 - 69 PAL G,H,I / SECAM G,K,K1 28 - 69 PAL B (Австралия) 13 - 57 PAL D,K 13 - 62 NTSC M (Япония) 14 - 69 NTSC M (США)	S1 - S20 (OSCAR) 1 - 125 (США Кабельное телевидение) C13 - C49 (Япония) S21 - S41 (ГИПЕР) Z1 - Z37 (Китай) 5A, 9A (Австралия)

Система Настройки : Синтезатор Частоты Автоматическая настройка : 100 позиций.

Экран : 59 см по диагонали, изгиб 104° градусов.

Выходная Мощность Аудио : 10 Вт x 2 (колонки)

Опротивление Антенны : 75 ом несбалансированная коаксиальная.

Video/audio terminal:	AV 1, 2	S-Видео вход	Y: 1 Вp-p, 75 Ом C: 0.3 Вp-p, 75 Ом
	DVD	Y P <sub>b</sub> P <sub>r</sub>	1.0 Вp-p, 75 Ом 0.7 Вp-p, 75 Ом 0.7 Вp-p, 75 Ом
	AV 1, 2, 3	Видео Вход Аудио Вход	1 Вp-p, 75 Ом Прибл. 0.5 V, 47к Ом
	Выход Монитора	Видео Выход Аудио Выход	1 Вp-p, 75 Ом Прибл. 0.5 V, 1к Ом

Пульт Дистанционного Управления : EUR646931

Батарейки : R6 (AA) x 2

Размеры (шир x глуб x выс) : 650 x 471 x 530 мм

Вес (нетто) : 32 кг

Примечание:

Конструкция и характеристики могут быть изменены без предварительного уведомления.

“Установленный производителем в порядке п. 2 ст. 5 Федерального Закона РФ “О защите прав потребителей” срок службы для данного изделия равен 7 годам с даты производства при условии, что изделие используется в строгом соответствии с настоящей инструкцией по эксплуатации и применимыми техническими стандартами.”

### **Предосторожности**

- Не оставляйте без присмотра.
- Убедитесь, что изделие надлежащим образом и надежно подключено к источнику электропитания. Это, а также использование стабилизатора для стран с неустойчивым электроснабжением снижает риск возникновения пожара вследствие колебания напряжения в сети.
- Пользуйтесь услугами только квалифицированных и уполномоченных сервисных мастерских.
- Ремонт у неуполномоченных лиц запрещен.

### **Чистка**

- В разумные сроки производите чистку в уполномоченном сервисном центре.

**Для Покупателя:**

Серийный номер данного продукта написан на задней панели. Вы должны записать его в специально отведенную графу и сохранять эту брошюру и чек на аппарат в качестве постоянного свидетельства о покупке для того, чтобы можно было идентифицировать данный телевизор в случае утери, кражи, а также для гарантийного обслуживания.

Номер Модели: \_\_\_\_\_

Серийный Номер: \_\_\_\_\_