

Panasonic

Инструкция по Эксплуатации
Посібник з використання

Цветной Телевизор
Кольоровий телевізор
TX-29F250T





Перед началом эксплуатации аппарата, пожалуйста, ознакомьтесь с настоящей инструкцией.
Будь ласка, повністю прочитайте цей посібник з використання перед тим, як користуватися
телевізором.

TQB4G2825(A)

Уважаемый клиент фирмы Панасоник

Добро пожаловать в семейство клиентов фирмы Панасоник. Мы надеемся, что Вы будете получать удовольствие от работы Вашего нового цветного телевизора в течение многих лет.

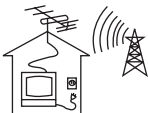
Указания по технике безопасности

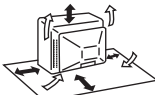
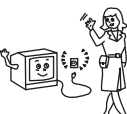
	<p>Телевизор может работать от сети переменного тока AC ОДНОФАЗ. 220V-240V, 50/60 Гц.</p>		<p>Для поддержания корпуса прибора и кинескопа в хорошем состоянии их достаточно протирать мягкой тряпочкой, смоченной водным раствором моющего средства средней активности. Не применяйте растворы, содержащие бензол, бензин или другие химически активные вещества. В целях безопасности вынимайте сетевую вилку из розетки электросети во время уборки.</p>
	<p>Не допускать попадания капель или брызг жидкости на аппарат. Не ставить на аппарат предметов, наполненных жидкостями (таких как, например, вазы).</p>		<p>Для нормальной работы электронных элементов телевизора необходима соответствующая вентиляция мы рекомендуем чтобы расстояние было 10 см (↔) со всех сторон от устройства, даже если телевизор находится внутри.</p>
	<p>Не снимайте заднюю крышку аппарата - это опасно для жизни.</p>		<p>Не подвергайте телевизор воздействию прямых солнечных лучей или других источников тепла.</p>
	<p>Вынимайте сетевую вилку из розетки электросети при продолжительных перерывах в работе телевизора.</p>		<p>Не пользуйтесь телевизором, если происходят ненормальные явления. Например: дым, странные звуки или запахи - выключите телевизор и отсоедините от сети, если Вы заметите что-то необычное в его работе.</p>

Перед Пользованием Аппаратом

■ Подключение Антенного Кабеля в Гнездо RF In

Для достижения наилучшего качества изображения и звука необходимы внешняя антенна, соответствующие кабели (75 ом коаксиальные) и соответствующий антенный штепсель. Если используется коллективная антенна, Вам могут понадобиться соответствующий соединительный кабель и штепсели для соединения розетки коллективной антенны и телевизора. Ваше местное Бюро по Обслуживанию Телевизоров сможет помочь Вам приобрести антенну, соответствующую Вашей местности, и прочие необходимые аксессуары. Все вопросы, связанные с установкой антенны, усовершенствованием уже имеющейся системы, получением аксессуаров решает клиент и несет все связанные с этим расходы.

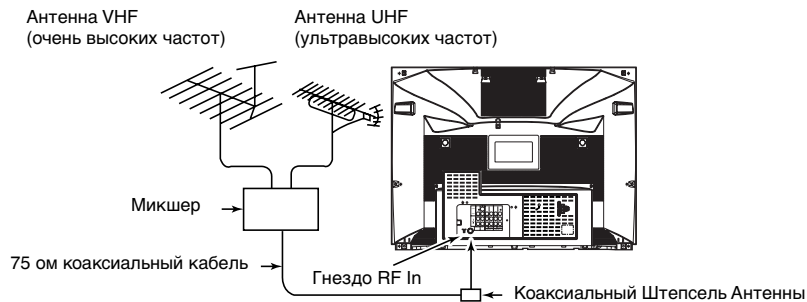

■ Установка Батареек

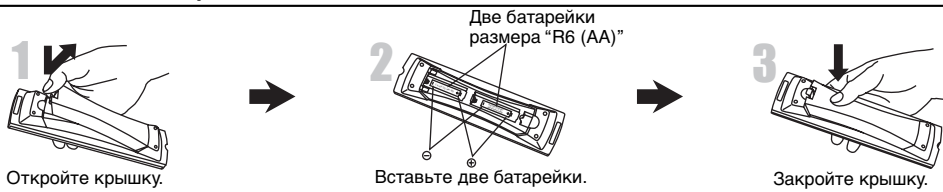

⚠ Предостережения

Не следует использовать перезаряжающиеся батарейки (Ni-Cd). Они отличаются по форме и по работе и могут не всегда правильно функционировать. Неправильное использование батареек может вызвать вытекание электролита, что приведет к коррозии пульта дистанционного управления или прорыву корпуса батареек.

■ Подсоединение штекера к сетевой розетке

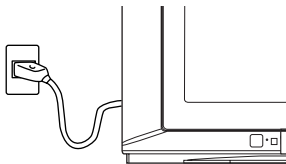

Примечание:

- Виды основных штекеров могут различаться между странами. Основной штекер показанный слева может не являться тем видом подходящим к вашей сети.

■ Как включить питание "Power On"

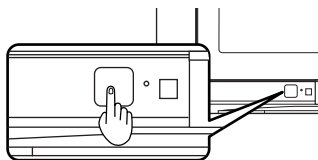

Нажмите кнопку питания "Power" для того чтобы вкл. телевизор. (смотрите стр. 7)

Подсоединение

■ Как подсоединить “AV1, 2, 3 или 4” к входным терминалам

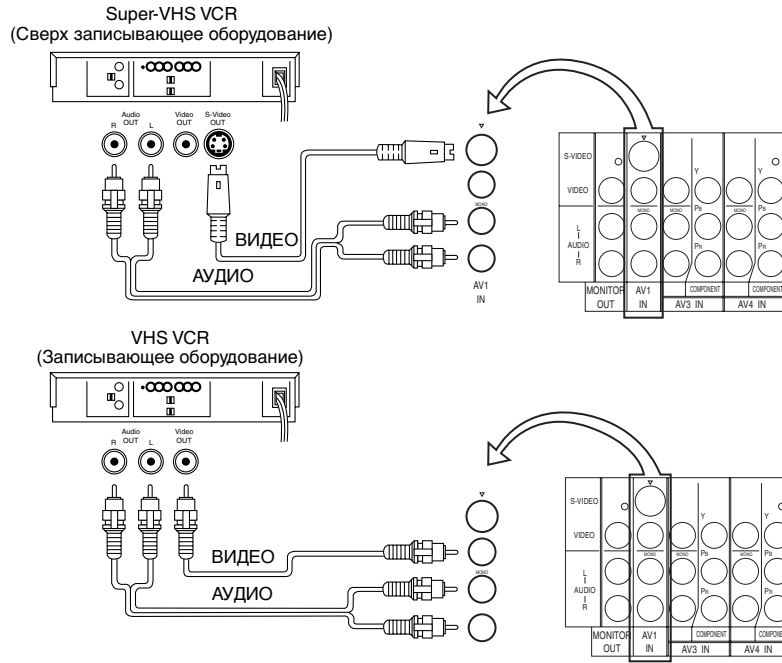

Примечания:

1. Если S-Video кабель присоединён к S-Video терминалу, то Video вход будет автоматически отключаться в режиме AV.
2. Если используется Монофонический видеомаягнитофон присоедините Монофонический Аудио Кабель к Аудио "L" (Левому) терминалу.
3. Выберите необходимую AV входную позицию нажимая кнопку TV/AV. (Обращайтесь к стр. 7)
4. Терминалы аудио входа для AV3 и AV4 служат как терминал аудио входа для видео входа и для DVD входа.
5. Вход 2 расположен на передней панели телевизора.
6. При использовании функции "MONITOR OUT" с источником сигнала, подключенным к разъему "AV2 IN", используйте вход "VIDEO" (НЕ "S-VIDEO" вход).

Подсоединение

■ Как подсоединить DVD входных терминалов

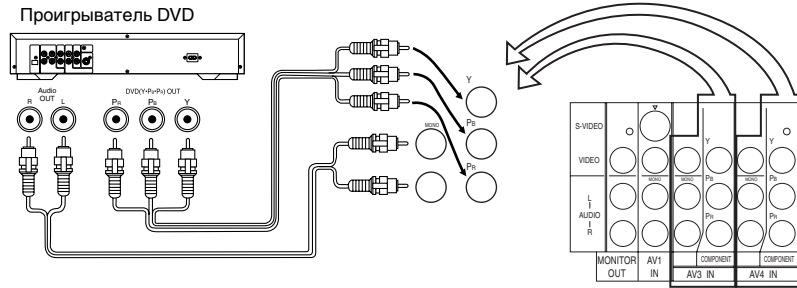

Примечания:

1. Аудио сигнал AV4 общий для AV4 и DVD входного сигнала терминалов.
2. DVD сигнал входного терминала имеет преимущество перед AV4 видео сигналом входного терминала.
3. Похожее соединения возможны в "COMPONENT VIDEO" вход 3 терминала.

■ Как подсоединить AV Монитор выходных терминалов к другому оборудованию

"MONITOR OUT" терминалы выхода, имеют такие же сигналы, как основное изображение на экране телевизора и звук из громкоговорителя в одно и то же время, например: ТВ программы или сигналы от AV1, AV2, AV3 или AV4 вход.

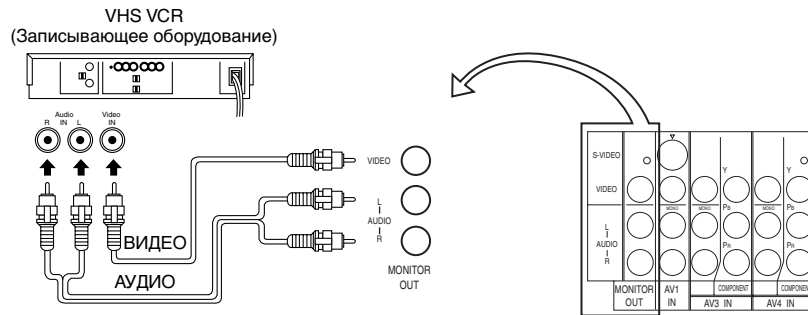

Примечания:

1. Никогда не подсоединяйте тот же самый видеомаягнитофон к терминалам VIDEO IN и MONITOR OUT в данном телевизоре, так как это может вызвать неправильное функционирование.
2. Монитор выхода излучает основное изображение нормальные видео и аудио сигналы.
3. Сигнал DVD (Y•Pb•Pr) не выходят на MONITOR OUT терминалы.
4. При использовании функции "MONITOR OUT" с источником сигнала, подключенным к разъему "AV2 IN", используйте вход "VIDEO" (НЕ "S-VIDEO" вход).

Кнопки Управления (ТВ)





Схема Последовательности Главное Меню (Пульт Дистанционного Управления)

Если нажата кнопка "МЕНЮ" (ВЫХОД) во время изображения Главное меню, то дисплей экрана вернется в нормальный режим просмотра.

Если нажата кнопка "МЕНЮ" (ВЫХОД) во время изображения каждого отдельного меню (Меню изображения, Меню звука, Меню установок, Язык), то дисплей экрана вернется в режим Главное меню.

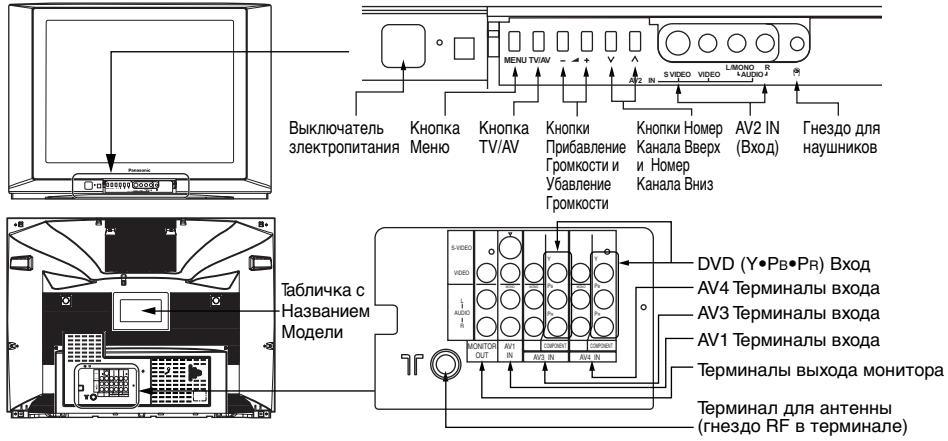
Меню	Индикация на Экране	
Меню изображения	<p>Выбрать Доступ Выход</p> <p>Главное меню Меню изображения Доступ Меню звука Меню установок Язык</p>	<p>Меню изображения Динамич.</p> <p>Контраст Яркость Цвет Четкость NTSC-Растр. Цветовой баланс Стандарт</p>
Меню звука	<p>Выбрать Доступ Выход</p> <p>Главное меню Меню изображения Меню звука Доступ Меню установок Язык</p>	<p>Меню звука Музыка</p> <p>Громкость Эквалайзера Баланс Авт. усилит Вкл. Окр.звук Вкл.</p>
Меню установок	<p>Выбрать Доступ Выход</p> <p>Главное меню Меню изображения Меню звука Меню установок Доступ Язык</p>	<p>Меню установок FASTTEXT</p> <p>Телетекст Таймер откл. Выкл. Таймер включ. Выкл. Стабилизация Вкл. Уст. цв. канала Син. Экран Вкл. Видео/Игра Выкл.</p>
Язык	<p>Выбрать Доступ Выход</p> <p>Главное меню Меню изображения Меню звука Меню установок Язык Доступ</p>	<p>Язык English Русский العربية فارسی Français</p>

Основные операции

- 6**  **Кнопка Режим Звука**
Нажмите эту кнопку для полного отключения звука. Знак "MUTE" появится на экране. (Цвет изменяется на красный.)
Нажмите эту кнопку ещё раз для восстановления прежнего уровня звука и отмены отключения.

- 7**  **Кнопка Напоминание**
Нажмите кнопку "Recall" (Напоминание) для индикации текущего состояния системы.
Нажмите еще раз для отмены.

- 8**  **Кнопка Таймер Выключения**
Телевизор может быть запрограммирован на переключение в режим готовности к включению по прошествии определенного периода времени.
Нажимая кнопку "Таймер Выключения", Вы можете выбрать заданное время: "15", "30", "45", "60", "75" или "90" минут.

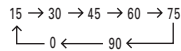

- 9**  **Кнопка Быстрой Настройки**
Нажмите кнопку, чтобы получить доступ к ранее просматриваемому каналу.
- Просматриваемый в настоящее время канал  ← →  Последний просматриваемый канал

- 10**  **Операция Окружающего Звука**
Изображение экрана во время режима окружающего звука

Тип трансляции	Изображение на экране
ТВ/ВИДЕО Режим	<p>Окруж. звук Вкл. ←</p> <p>↓</p> <p>Окруж. звук Выкл. →</p>

- 11**  Нажмите кнопку  для перемещения в формате опций:

4:3 ← → 16:9

Примечания:

- Просто нажмите кнопку  для изображения режима информации слева в центре на экране.
- 16:9 изображение используется для иллюстрации всех форматных режимов описанных в этом параграфе.

Режим	Изображение	Пояснение
4:3		4:3 будет показывать 4:3 изображение по этому стандарту 4:3 размер без каких либо удлинений.
16:9		16:9 показывает изображение в его максимальном размере, но с незначительными удлинениями. Чёрные полосы будут заметны сверху, снизу и в самой нижней части изображения.

- 12**  **Как использовать режим Любимый канал**
См. стр. 16.

- 13**  **Кнопка (N) Нормализация**
Если Вы нажмете кнопку "N" (Нормализация) на Пульте Дистанционного Управления в то время, когда на экране изображается Функция Контроля Изображения Или Функция Контроля Звука, то выбранная функция будет возвращена в Нормальный Режим. Нормализация не будет осуществлена если функция не изображена на экране в момент нажатия кнопки "N" (Нормализация). Нормальный Режим установлен производителем. Возвращение к этому исходному состоянию называется "Нормализацией".

Основные операции

14



Кнопка выбора стерео/билингвальный звука

С помощью кнопки “Выбор звука” производится переключение режимов воспроизведения звука.

Нажимая эту кнопку, можно выбрать следующие режимы: СТЕРЕО, БИЛИНГВАЛЬНЫЙ (если транслируется) и МОНО.

Аудио сигнал	Индикатор режим
СТЕРЕО	⊕
MAIN I	I
SUB II	II
МОНО	∇

	Тип трансляции	Индикатор режим
NICAM	Обычное вещание (Стандарт Аудио)	Нет индикации ↔ ∇
	Обычный + NICAM МОНО I (MAIN I)	I ↔ ∇
	NICAM СТЕРЕО	⊕ ↔ ∇
	NICAM ДВОЙНОЙ МОНО (MAIN I / SUB II)	I → II ↕ ∇ ↕
A2 (германский)	Обычное вещание (Стандарт Аудио)	Нет индикации ↔ ∇
	БИЛИНГВАЛЬНЫЙ или ДВОЙНОЙ МОНО : MAIN I / SUB II	I ↔ II
	СТЕРЕО	⊕ ↔ ∇

Примечания:

1. “A2 (Германский)” стерео/билингвальная ТВ звуковая система передачи используется в следующих регионах: Австралии, Малазии, Таиланде, Индонезии и т. д. “NICAM” стерео ТВ звуковая система передачи используется в следующих регионах: Новой Зеландии, Сингапуре, Гонконг, Таиланде, Китае и Малазии.
2. Если стерео сигналы слабые или условия приёма не благоприятные, или при СТЕРЕО:МОНО автоматическом включении, рекомендуется переключить СТЕРЕО на МОНО. При изменении транслируемого сигнала в режим “СТЕРЕО”, или “МОНО” после выбора вами режима “МОНО”, переключение в режим “СТЕРЕО” произойдет автоматически.
3. Даже при содержании приёма сигнал подвергается изменениям, режим выбора сохраняется нетронутым.
4. Если ухудшены условия приёма, прослушивание будет легче при включении режима в позицию “МОНО”, используя кнопку стерео/билингвальный выбор звука.
5. “ДВОЙНОЙ”, также известный как “ДВОЙНОЙ МОНО” или как “БИЛИНГВАЛЬНЫЙ” не передаётся в некоторых странах.

РУССКИЙ

Геомагнитическая коррекция (Поворот изображения)

Может быть замечен незначительный наклон изображения или цветные полосы, которые иногда могут появляться в углах экрана (частота цвета). Геомагнитическая коррекция (Поворот изображения) используется для их устранения, если это необходимо.

1 При определении нужного места и направления питания должно быть отключено.

Убедитесь, пожалуйста, что направление экрана Вашего телевизора соответствует (направлению указанному стрелкой).

Геомагнитическая коррекция (Поворот изображения) может быть осуществлен при помощи Пульты Дистанционного Управления или телевизора.

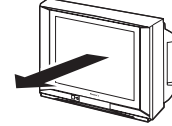

2 Нажмите "Главный выключатель".



3 Нажмите кнопку "MENU" (МЕНЮ).

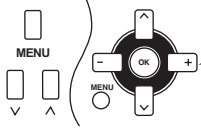

С помощью кнопок выбора канала вверх "▲" или вниз "▼" выберите "Меню установок".



4 Для перехода в "Меню установок" нажмите кнопку увеличения громкости "+" или кнопку уменьшения громкости "-".

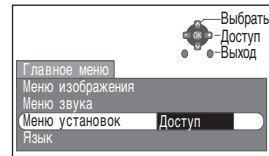
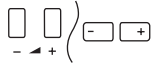

5 С помощью кнопок выбора канала вверх "▲" или вниз "▼" выберите пункт "Геомагнет".

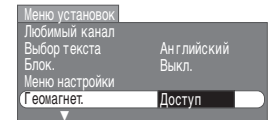
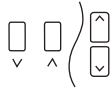

6 Нажмите кнопку регулировки громкости вверх "+" или вниз "-" для настройки уровня геомагнетизма таким образом, чтобы цветные пятна во всех четырех углах экрана исчезли.

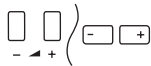

7 Нажмите 3 раза кнопку "MENU".



ИЛИ
Нажмите кнопку "TV/AV" для выхода из режима Геомагнитической коррекции.

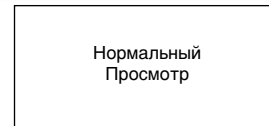

Полезный Совет

1. Если даже после установки телевизора изменение настроек геомагнетизма вызывает появление цветных пятен на экране, выключите телевизор и повторно включите через 30 минут.
2. Регулировку геомагнетизма следует выполнять при каждом изменении положения телевизора.
3. В некоторых случаях, цветные пятна не исчезает даже после регулировки, особенно в железобетонных зданиях и других строениях чувствительных к геомагнитному полю. В этом случае рекомендуем устанавливать телевизор в другом месте.

Меню изображения

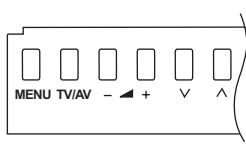

ИЛИ

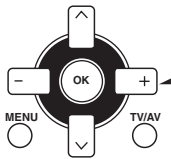

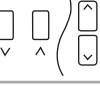
- 1  Для перехода в Главное меню нажмите кнопку "MENU".
- 2  Для выбора пункта "Меню изображения" перейдите к нему с помощью кнопок выбора канала вверх "▲" или вниз "▼".
- 3  Откройте "Меню изображения" с помощью кнопки увеличения громкости "+" или уменьшения громкости "-".
- 4  Для выбора пунктов меню перейдите к ним с помощью кнопок выбора канала вверх "▲" или вниз "▼".
- 5  Регулировка выбранного параметра или переход в соответствующее меню производится с помощью кнопок увеличения громкости "+" и уменьшения громкости "-".
- 6  Дважды нажмите кнопку "MENU" (МЕНЮ).
ИЛИ
Для того, чтобы вернуться к просмотру телевизора в любой момент, нажмите кнопку "TV/AV".



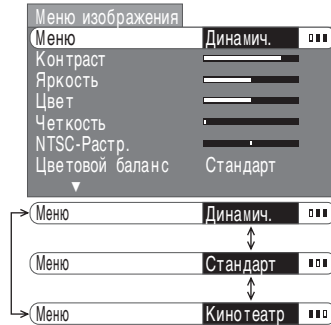

РУССКИЙ

МЕНЮ Вы можете изменить уровень каждой Функции (Цвет, NTSC-Растр., Яркость, Контраст, Четкость) для каждого меню изображения.
Режим меню изображения будет запоминаться для каждого TV, AV1, AV2, AV3 и режима AV4.

На экране	Функция
Динамич.	Для просмотра изображения в яркой среде. Это меню выбирает более высокие чем обычно, уровни Яркости и Контрастности.
Стандарт	Для просмотра изображения в нормальной среде (при вечернем освещении). Это меню выбирает обычные уровни Яркости и Контрастности.
Кинотеатр	Идеален для фильмов. Может быть выбран для ВИДЕО/КОМПОНЕНТ.



Контраст, Яркость, Цвет, Четкость, NTSC-Растр.
Увеличивать или уменьшать уровни Контраст, Яркость, Цвет, Четкость зависит от Вашего личного предпочтения.
С источником сигнала NTSC-Растр. подсоединенного к телевизору, оттенок изображения может быть установлен на Ваше усмотрение.

Позиция	Эффект	Функция
Контраст	 Меньше Больше	Установка Контраста.
Яркость	 Темнее Ярче	Установки для более легкого просмотра темного изображения подобного сценам в ночи.
Цвет	 Меньше Больше	Незначительные установки для бледности цвета.
Четкость	 Меньше Больше	Индикация резкости изображения.
NTSC-Растр.	 Красный Зеленый	Установка для надлежащего цвета.

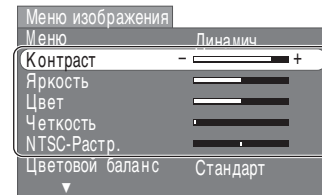

Примечание: При получении телевизором сигналов NTSC, NTSC-Растр. индикационирует и установка уровня будет возможна.

Меню изображения

Цветовой баланс Позволяет Вам использовать общие цветовые тона в изображении. Нажмите кнопку или для включения между режимами.

→ Хол. ↔ Стандарт ↔ Тёпл. ←

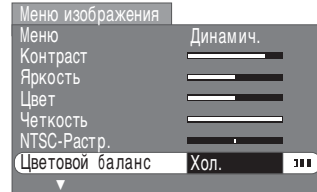

Шумопонижение (Снижение уровня шумов изображения) Автоматически снижается ненужный шум изображения. Нажмите кнопку или для включения между режимами.

→ Выкл. ↔ Слабый ←
→ Авт. ↔ Сильный ←



Сист. Сканирования Выберите метод обновления экрана: Нажмите кнопку или для включения между режимами.

→ Авт. ↔ 100Hz ↔ Прогрессивн. ←

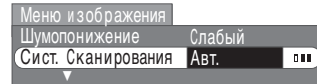

Режим	Функция
Авт.	Программное обеспечение телевизора выберет наилучший режим из просмотра сигналов.
100Hz	100Hz дают устойчивое изображение для передачи большинства сигналов.
Прогрессивн.	Рекоменуем при получении NTSC сигналов.

Примечание:

Мы рекомендуем использование **Сист. Сканирования в Прогрессивн.** во время просмотра PAL 60 или передачи NTSC. Во время просмотра передачи PAL (отличающийся от PAL 60) с **Сист. Сканирования в Прогрессивн.**, будет наблюдаться мигание экрана, это не ошибка.

Полезный Совет (N) Нормализация

Если Вы нажмете кнопку Normal "N" на Пульте Дистанционного Управления в то время, когда на экране изображается Меню изображения, то выбранное меню будет возвращено в Нормальный Режим. Нормализация не будет осуществлена если функция меню не изображена на экране в момент нажатия кнопки "N". Нормальный Режим запрограммирован на заводе производителем. Возвращение к этому исходному состоянию называется "Нормализацией".

Меню звука

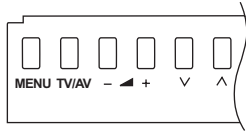

ИЛИ

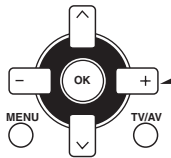

- 1**  Для перехода в Главное меню нажмите кнопку "MENU".
- 2**  Для выбора пункта "Меню звука" перейдите к нему с помощью кнопок выбора канала вверх "^" или вниз "V".
- 3**  Откройте "Меню звука" с помощью кнопки увеличения громкости "+" или уменьшения громкости "-".
- 4**  Для выбора пунктов меню перейдите к ним с помощью кнопок выбора канала вверх "^" или вниз "V".
- 5**  Регулировка выбранного параметра или переход в соответствующее меню производится с помощью кнопок увеличения громкости "+" и уменьшения громкости "-".
- 6**  Дважды нажмите кнопку "MENU" (МЕНЮ).
ИЛИ
Для того, чтобы вернуться к просмотру телевизора в любой момент, нажмите кнопку "TV/AV".





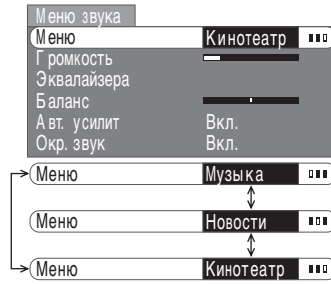

РУССКИЙ

МЕНЮ Вы можете изменить уровень каждой Функции (Эквалайзера) для каждого Меню звука.
Режим Меню звука будет записан в памяти для каждого TV, AV1, AV2, AV3 и режима AV4.

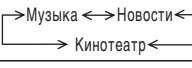
На экране	Функция
Музыка	Создает чувство акустики на живых концертах. Дополняет чувство волнения и интерес к музыкальному видео, звуковым дорожкам и обеспечивает присутствие мощного звука.
Новости	Дает возможность для более отчетливой слышимости голосов. Совершенен для новостей, документальных и ток шоу.
Кинотеатр	Восстанавливает эффект синематического звука у Вашего телевизора. Данная настройка обеспечивает четкий и живой диалог.

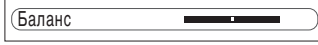

Громкость, Эквалайзера, Баланс, Авт. усилит, Окр. звук

Позиция	Эффект	Индикатор
Меню		Меню
Громкость	 Меньше Больше	
Эквалайзера	Доступ	Эквалайзера
Баланс	 Левая колонка Правая колонка	
Авт. усилит	 Вкл. ↔ Выкл.	Авт. усилит
Окр. звук	 Вкл. ↔ Выкл.	Окр. звук

Полезный Совет (N) Нормализация

Если Вы нажмете кнопку Normal "N" на Пульте Дистанционного Управления в то время, когда на экране изображается Меню звука, то выбранное меню будет возвращено в Нормальный Режим. Нормализация не будет осуществлена если функция меню не изображена на экране в момент нажатия кнопки "N".
Нормальный Режим запрограммирован на заводе производителем. Возвращение к этому исходному состоянию называется "Нормализацией".

Меню звука

■ Режим Эквалайзера

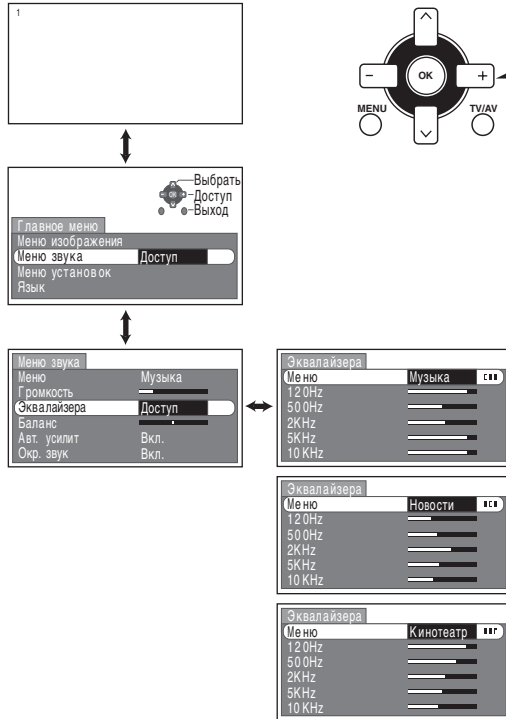

- 1 Нажмите кнопку "MENU", затем нажимайте кнопки выбора канала вверх "▲" или вниз "▼", чтобы выбрать Меню звука.
- 2 Откройте Меню звука с помощью кнопки увеличения громкости "+" или уменьшения громкости "-".
- 3 Выбор пункта "Эквалайзера" производится нажатием кнопок выбора канала вверх "▲" или вниз "▼".
- 4 Откройте меню "Эквалайзера" с помощью кнопки увеличения громкости "+" или уменьшения громкости "-".
- 5 Вы можете изменять уровень каждого частотного диапазона с помощью кнопок прибавления "+" и убавления "-" громкости.
- 6 Для того, чтобы вернуться к просмотру телевизора в любой момент, нажмите кнопку TV/AV.



Примечание:

- 120 Гц и 500 Гц : для настройки низких частот (басов).
- 5 кГц и 10 кГц : для настройки высоких частот.

Меню установок

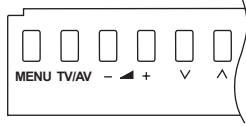

ИЛИ

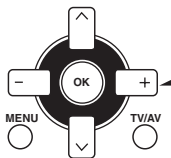

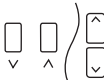
- 1**  Для перехода в режим Главное меню нажмите кнопку "MENU".
- 2**  Для выбора пункта "Меню установок" перейдите к нему с помощью кнопок выбора канала вверх "^" или вниз "V".
- 3**  Откройте "Меню установок" с помощью кнопки увеличения громкости "+" или уменьшения громкости "-".
- 4**  Для выбора пунктов меню перейдите к ним с помощью кнопок выбора канала вверх "^" или вниз "V".
- 5**  Регулировка выбранного параметра или переход в соответствующее меню производится с помощью кнопок увеличения громкости "+" и уменьшения громкости "-".
- 6**  Дважды нажмите кнопку "MENU" (МЕНЮ).
ИЛИ
Для того, чтобы вернуться к просмотру телевизора в любой момент, нажмите кнопку "TV/AV".

РУССКИЙ

Телетекст Вам разрешается выбрать 2 режима (смотрите стр. 25).

FASTEXT ↔ Список

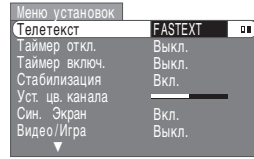

Таймер откл. Выключите телевизор в пределах настоящего времени, за которое Вы можете выбрать между 0 и 90 минутами с интервалами в 15 минут.

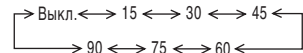

Таймер включ. Включите телевизор в пределах настоящего времени, за которое Вы можете выбрать от 0:10 до 12:00 часов с интервалами в 10 минут.

Стабилизация Для того, чтобы устранить мерцание изображения, выберите "Стабилизация"; и наоборот, если этот режим включен, выбор данного пункта отключает его.

Уст. цв. канала Интенсивность цвета различается между каналами радиовещания и может быть установлена на трех уровнях для каждого приема канала.

Син. Экран Вы можете выбрать **Син. Экран** дисплей Вкл. или Выкл. при отсутствие сигнала.

Видео/Игра Воспроизведение неправильных сигналов, подобно телевизионным играм и взятых напрокат видео-кассет может быть улучшено.

Любимый канал Меню "Любимый канал" позволяет сохранить позиции 9 каналов в качестве любимых. (см. стр. 16)

Выбор текста Выберите установку символ, таким образом все необходимые символы будут доступны для текста на страницах телетекста (например: символы кириллицы, и т.д.)
Режим Языков: Английский / СНГ / В. Европа / Иранский

Меню установок

- Блок.** Для **блокировки** какого-либо канала нажмите кнопку увеличения громкости “+” или уменьшения громкости “-”.
1. Если канал “Блокирован”, звук приглушен, а экран становится черным.
 2. Если какой-либо из каналов блокирован, выбор меню настройки на передней панели невозможен, а при нажатии кнопки увеличения “+” или уменьшения “-” громкости на передней панели начинает мигать значок блокировки.
 3. Если телевизор настроен на блокированный канал, после нажатия кнопки “Сеть” на экране появляется значок блокировки, который напоминает пользователю, что включена блокировка, и что телевизор настроен на блокированный канал.
 4. Каждый канал снабжен собственной памятью каналов, которые подлежат блокировке.
- Геомагнет.** Если Вы заметили незначительный наклон изображения или если появились цветные полосы в углах экрана, используйте данный параметр для их устранения. (смотрите стр. 10)

■ Режим Любимый канал

После Авто Поиска, эта функция позволит вам сохранить вплоть до 9-ти программ на желаемом канале без поиска.

Как использовать Режим Любимый канал

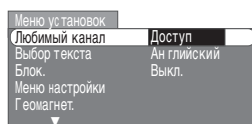

1. Нажмите кнопку “MENU” один раз, чтобы открыть “Главное меню”.
2. С помощью кнопки выбора канала вверх “^” или вниз “v” выберите **Меню установок**.
3. Откройте **Меню установок** с помощью кнопки увеличения громкости “+” или уменьшения громкости “-”.
4. С помощью кнопок выбора канала вверх “^” или вниз “v” выберите пункт “Любимый канал”.
5. С помощью кнопки увеличения громкости “+” или уменьшения громкости “-” откройте окно Любимый канал.



6. Введите желаемый номер канала с помощью кнопок номера программы (0-9), или кнопку выбора канала вверх “^” или вниз “v”. С помощью кнопки увеличения громкости “+” или уменьшения громкости “-” выберите 9 предпочитаемых вами каналов.
7. После завершения настройки любимых каналов нажмите кнопку TV/AV, чтобы вернуть телевизор в режим обычного просмотра.
8. Для просмотра Любимый канал нажмите кнопку “Favorite” на пульте дистанционного управления.

Для отмены установок

1. Один раз нажмите кнопку “MENU”, затем нажимайте кнопки выбора канала вверх “^” или вниз “v”, чтобы выбрать Меню установок.
2. Откройте Меню установок с помощью кнопки увеличения громкости “+” или уменьшения громкости “-” на пульте ДУ.
3. Выбор пункта “Любимый канал” производится нажатием кнопок выбора канала вверх “^” или вниз “v”.
4. С помощью кнопки увеличения громкости “+” или уменьшения громкости “-” выберите сохраненный в памяти номер программы, которую нужно отменить, и нажмите кнопку “Normal”.
5. Нажмите кнопку “TV/AV” для выхода в режим обычного просмотра.

Меню настройки

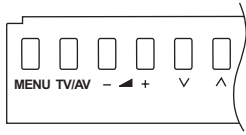

ИЛИ

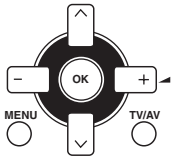

- 1**  MENU

Для перехода в режим Главное меню нажмите кнопку "MENU".

- 2** 

Для выбора пункта "Меню установок" перейдите к нему с помощью кнопок выбора канала вверх "▲" или вниз "▼".

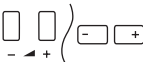
- 3** 

Откройте "Меню установок" с помощью кнопки увеличения громкости "+" или уменьшения громкости "-".

- 4** 

Выберите пункт "Меню настройки" с помощью кнопок выбора канала вверх "▲" или вниз "▼".

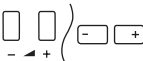
- 5** 

Откройте "Меню настройки" с помощью кнопки увеличения "+" или уменьшения "-" громкости.

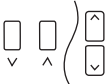
- 6** 

Для выбора пунктов меню перейдите к ним с помощью кнопок выбора канала вверх "▲" или вниз "▼".

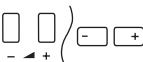
- 7** 

Регулировка выбранного параметра или переход в соответствующее меню производится с помощью кнопок увеличения громкости "+" и уменьшения громкости "-".

- 8** 

Нажмите кнопку "MENU" три раза.
ИЛИ
Для того, чтобы вернуться к просмотру телевизора в любой момент, нажмите кнопку "TV/AV".

РУССКИЙ

Меню настройки

Выб. канала (Выбор канала) Выберите самый лёгкий метод выбора канала (смотрите стр. 19).

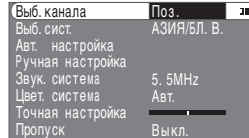

Выб. сист. (Система выбора) Выберите систему.

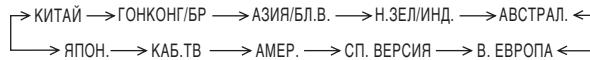

Система выбора региона

Система Выбора	Регион
КИТАЙ	Китай
ГОНКОНГ/БР	Гонконг, Великобритания
АЗИЯ/БЛ.В.	Малазия, Сингапур, Таиланд, страны Азии, Кувейт, Саудовская Аравия, Объединённые Арабские Эмираты, страны Ближнего Востока, и т. д.
Н.ЗЕЛ/ИНД.	Новая Зеландия, Индонезия, и т. д.
АВСТРАЛ.	Австралия
В. ЕВРОПА	СНГ, Польша, и т. д.
СП. ВЕРСИЯ	Южная Африка
АМЕР.	США, Чили, Мексика, Панама, Перу, Филиппины, Тайвань, Венесуэла, и т. д.
КАБ.ТВ.	США КАБ.ТВ
ЯПОН.	Япония

Авт. настройка Позволяет Вам автоматически перенастроить телевизор. Полезно знать, если Вы поменяли дом и желаете перенастроить Ваш телевизор на местные станции. (смотрите стр. 21)

Ручная настройка Позволяет индивидуальные программы настраивать вручную. (смотрите стр. 22)

Звук. система Вы можете изменить звуковую систему используемую для программных каналов. Выберите необходимую звуковую систему:

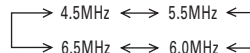

Цвет. система Позволяет Вам выбрать правильную передачу стандарта для приёма передаваемого сигнала.

Точная настройка Используется для того, чтобы сделать маленькие установки в настройки на индивидуальную станцию (например, полезна при изменениях условий погоды, которые влияют на качество приёма программ).

Пропуск Возможно переключение Номера Программы на которой нет телевизионных станций настроенных для показа на экране. Функция эффективна только при выборе Номеров Программы нажимая кнопку Номера Программы Вверх или Вниз на самом телевизоре или на Пульте Дистанционного Управления.

Меню настройки

■ Выбор канала

Выберите самый лёгкий метод выбора канала.

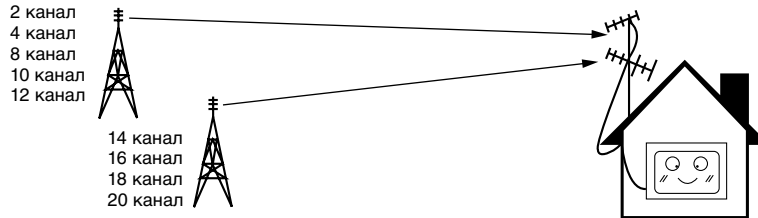

РУССКИЙ

Пример

Номер Программы	Дисплей Канала	Приём Канала
1	2	2
2	4	4
3	6	6
4	8	8
5	10	10
6	12	12
7	14	14
8	16	16
9	18	18
10	20	20

Выбор Позиции

Когда выбор канала находится в параметре Поз., и функционирует Автоматическая Настройка, телевизор запоминает настройку каналов в порядке последовательности из Программы под номером No 1.

Нажмите кнопку ① для просмотра канала 2.

Нажмите кнопку ② для просмотра канала 4.

Нажмите кнопку ③ для просмотра канала 6.

Во время режима Позиция другие приёмы каналов могут быть просмотрены.

Пример

Номер Программы	Дисплей Канала	Приём Канала
1	—	—
2	2	2
3	—	—
4	4	4
5	—	—
6	6	6
7	—	—
8	8	8
9	—	—
10	10	10
•	•	•
•	•	•
•	•	•
20	20	20
•	•	•
•	•	•
•	•	•

Выбор Прямой

Когда выбор канала находится в параметре Прямой, и функционирует Автоматическая Настройка, телевизор запоминает номер программы, которая совпадает с настройкой канала.

Подобный метод позволяет Вам выбрать желаемый канал, нажимая номер изображаемого канала напрямую на Пульте Дистанционного Управления для выбора станции. Номера изображаемых каналов для станций радиовещания в каждом регионе записаны на стр. 20.

Меню настройки

■ Размещение каналов

- КАБ. ТВ (США КАБ.ТВ) номера каналов рекомендованы объединением EIA/NCTA Инженерный Комитет и издательством EIA INTERIM СТАНДАРТ No. 6-КАБЕЛЬНОЕ КАНАЛЬНОЕ ТЕЛЕВИДЕНИЕ ПРИЗНАННОЕ ПЛАН МАЙ 1983.
- Принимаемые каналы следующие:

ВИБР СИСТЕМЫ ВЫБОРАЖЕНИЯ КАНАЛУ	КИТАЙ	ГОНКОНГ/БР	АЗИЯ/БЛ.В.	Н.ЗЕЛМНД.	АВСТРАЛ.	В. ЕВРОПА	СП. ВЕРСИЯ	АМЕР.	КАБ. ТВ	ЯПОН.
КАНАЛИ ПРИЙОМУ										
0	-	-	-	-	-	-	-	-	-	-
1	1	-	-	1	0	1	1	-	1	1
2	2	-	2	2	1	2	2	2	2	2
3	2	-	2	2	2	2	2	2	2	2
4	2	-	2	2	3	2	2	2	2	2
5	2	-	2	2	4	2	2	2	2	2
6	2	-	2	2	5	2	2	2	2	2
7	2	-	2	2	S2	2	2	2	2	2
11	2	-	2	2	2	2	2	2	2	2
12	12	-	11	11	2	11	11	11	11	12
13	13	-	12	12	2	12	12	12	12	13
14	13	-	-	-	2	13	13	13	13	13
15	2	-	-	-	S10	-	-	14	2	2
16	2	-	-	-	6	-	-	2	2	2
19	2	-	-	-	9	-	-	2	2	2
20	2	-	-	-	9A	-	-	2	2	2
21	2	21	21	21	10	21	21	2	2	2
22	2	21	21	21	11	21	21	2	2	2
23	2	21	21	21	12	21	21	2	2	2
24	2	21	21	21	S11	21	21	2	2	2
28	2	21	21	21	21	21	21	2	2	2
57	57	21	21	21	S44	21	21	2	2	2
58	2	21	21	21	20	21	21	2	2	2
59	2	21	21	21	21	21	21	2	2	2
62	2	62	62	62	2	62	62	62	62	62
63	2	63	63	63	2	63	63	63	63	C13
69	2	69	69	69	2	69	69	69	69	2
70	2	2	2	2	2	2	2	2	2	2
73	2	2	2	2	2	2	2	2	2	2
74	2	S'1	S'1	S'1	2	S'1	S'1	2	2	2
75	2	S'2	S'2	S'2	2	S'1	S'2	2	2	2
76	2	S'3	S'3	S'3	2	2	S'3	2	2	2
77	2	2	2	2	2	2	2	2	2	2
78	2	2	2	2	2	2	2	2	2	2
79	2	2	2	2	2	2	2	2	2	2
80	2	S1	S1	S1	2	S1	S1	2	2	2
81	Z1	S2	S2	S2	2	S2	S2	2	2	2
89	Z9	S10	S10	S10	2	S10	S10	2	2	2
90	Z10	S11	S11	S11	2	S11	S11	2	2	2
91	Z11	S12	S12	S12	2	S12	S12	2	2	2
92	Z12	S13	S13	S13	2	S13	S13	2	2	2
93	Z13	S14	S14	S14	2	S14	S14	2	2	2
94	Z14	S15	S15	S15	2	S15	S15	2	2	2
95	Z15	S16	S16	S16	2	S16	S16	2	2	2
96	Z16	S17	S17	S17	2	S17	S17	2	2	2
97	Z17	S18	S18	S18	2	S18	S18	2	2	2
98	Z18	S19	S19	S19	2	S19	S19	2	2	2
99	Z19	S20	S20	S20	2	S20	S20	2	99	C49
100	Z20	S21	S21	S21	2	S21	S21	2	100	2
117	Z37	2	2	2	2	2	2	2	2	2
118	2	2	2	2	80	2	2	2	2	2
120	2	S41	S41	S41	2	S41	S41	2	2	2
125	2	2	2	2	2	2	2	2	125	2

Меню настройки

■ Авт. настройка (С помощью пульта ДУ)

Перед Авт. настройка, включите режим "Выб. сист." и "Выб. канала".

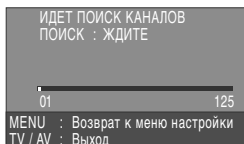
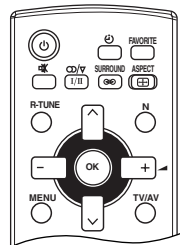

- 1 Нажмите кнопку .
- 2 Выберите пункт "Меню установок" с помощью или .
- 3 Откройте "Меню установок" с помощью или .
- 4 Выберите пункт "Меню настройки" с помощью или .
- 5 Откройте "Меню настройки" с помощью или .
- 6 Выберите пункт "Авт. настройка" с помощью или .
- 7 Откройте меню "Авт. настройка" с помощью или . После завершения этой операции телевизор будет отображать программу, которая в данный момент хранится в программной позиции 1.
- 8 Для того, чтобы вернуться к просмотру телевизора в любой момент, нажмите кнопку .

ИЛИ

Нажмите кнопку три раза.

■ Авт. настройка (через переднюю панель)

Возможно использовать кнопки контроля на передней панели телевизора для настройки позиций индивидуальной программы.

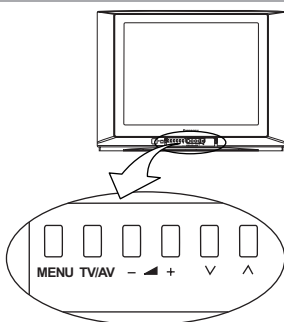

- 1 Нажмите кнопку (на передней панели) для открытия Главное меню.
- 2 Нажмите кнопку или для того, чтобы выбрать Меню установок в Главное меню.
- 3 Откройте Меню установок с помощью или .
- 4 Нажмите кнопку или для того, чтобы выбрать Меню настройки.
- 5 Откройте Меню настройки с помощью или .
- 6 Нажмите кнопку или для того, чтобы выбрать Авт. настройка.
- 7 Нажмите кнопку или для того, чтобы начать поиск.
- 8 Нажмите кнопку три раза, чтобы выйти из Меню настройки.

ИЛИ

Для того, чтобы вернуться к просмотру телевизора в любой момент, нажмите кнопку .

💡 Полезный Совет

1. Если чистое изображение с правильными оттенками цвета не может быть достигнуто во время приёма сигналов радиовещания или AV, обращайтесь к действию "Выбора Системы Цвета" на стр. 18.
2. После завершения Авт. настройка, нажмите кнопку Номера Программы "Вверх" для утверждения состояния настройки для каждого Номера Программы. Если некоторые Номера Программы не использованы, возможно переключать подобные Номера Программы. Пожалуйста обратитесь к Программе функции Передвижения на стр. 18.

Меню настройки

■ Ручная настройка (С помощью пульта ДУ)

Перед началом Ручная настройка установите режим "Выб. сист." и "Выб. канала".

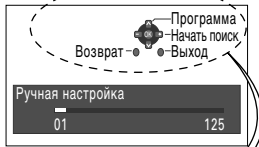
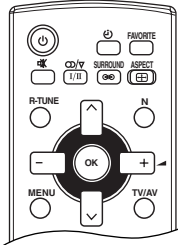

Неприменимо к передней панели.

- 1 Нажмите кнопку .
- 2 Выберите пункт "Меню установок" с помощью или .
- 3 Откройте "Меню установок" с помощью или .
- 4 Выберите пункт "Меню настройки" с помощью или .
- 5 Откройте "Меню настройки" с помощью или .
- 6 Выберите пункт "Ручная настройка" с помощью кнопки или .
- 7 Откройте меню "Ручная настройка" с помощью кнопки или .
- 8 Выберите программную позицию для настройки с помощью кнопки или .
- 9 Нажимайте последовательно кнопку или , пока не будет выбрана требуемая станция.
- 10 Для того, чтобы вернуться к просмотру телевизора в любой момент, нажмите кнопку .

ИЛИ

Нажмите кнопку три раза.

■ Ручная настройка (через переднюю панель)

Возможно использовать кнопки контроля на передней панели телевизора для настройки позиций индивидуальной программы.

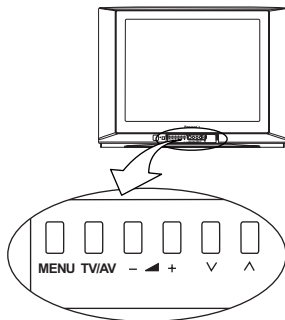

- 1 Нажмите кнопку (на передней панели) для открытия Главного меню.
- 2 Нажмите кнопку или для того, чтобы выбрать "Меню установок" в Главное меню.
- 3 Откройте "Меню установок" с помощью или .
- 4 Нажмите кнопку или для того, чтобы выбрать "Меню настройки".
- 5 Откройте "Меню настройки" с помощью или .
- 6 Нажмите кнопку или для того, чтобы выбрать "Ручная настройка".
- 7 Нажмите кнопку или для того, чтобы начать поиск. Для настройки дополнительных программных позиций повторите описанную выше процедуру.
- 8 Нажмите кнопку три раза, чтобы выйти из Меню настройки.

ИЛИ

Для того, чтобы вернуться к просмотру телевизора в любой момент, нажмите кнопку .

💡 Полезный Совет

1. Если чистое изображение с правильными оттенками цвета не может быть достигнуто во время приёма сигналов радиовещания или AV, обращайтесь к действию "Выбора Системы Цвета" на стр. 18.
2. После завершения Ручная настройка, нажмите кнопку Номера Программы "Вверх" для утверждения состояния настройки для каждого Номера Программы. Если некоторые Номера Программы не использованы, возможно переключать подобные Номера Программы. Пожалуйста обратитесь к Программе функции Передвижения на стр. 18.

Меню Язык

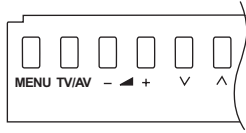

ИЛИ

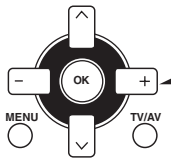

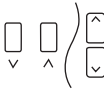
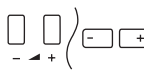
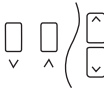
- 1**  Для перехода в Главное меню нажмите кнопку "MENU".
- 2**  Для выбора пункта меню "Язык" перейдите к нему с помощью кнопок выбора канала вверх "∧" или вниз "∨".
- 3**  Откройте меню "Язык" с помощью кнопки увеличения громкости "+" или уменьшения громкости "-".
- 4**  Для выбора языка перейдите к нему с помощью кнопок выбора канала вверх "∧" или вниз "∨".
- 5**  Дважды нажмите кнопку "MENU" (МЕНЮ).
ИЛИ
Для того, чтобы вернуться к просмотру телевизора в любой момент, нажмите кнопку "TV/AV".

РУССКИЙ

Усовершенствованные Действия Пульты Дистанционного Управления

■ Настройка Пульты Дистанционного Управления для VCR и DVD

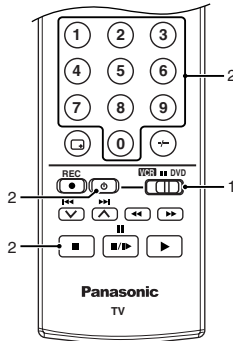

Действие Пульты Дистанционного Управления возможны для оборудования Панасоник VCR и DVD.

После завершения установки, выполнение разных операций после нажатия кнопки включения выбора VCR/DVD.

1 Нажмите кнопку выбора VCR или DVD.

2 При нажатии кнопки Мощность VCR/DVD, нажмите код изготовителя (введите две цифры кода), и нажмите VCR/DVD Кнопку Стоп.

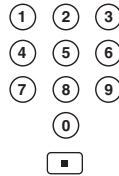

VCR

Изготовитель	Код
Panasonic/National	10,11,12,13

ПРОИГРЫВАТЕЛЬ DVD

Изготовитель	Код
Panasonic	70,71

Примечание: После установки, проведите операцию подтверждения. Если операцию нельзя произвести, установите другой код.

Полезный Совет

1. При замене батарей код VCR/DVD соответствующего изготовителя будет отменен. Установите его еще раз.
2. В зависимости от модели, операции по управлению VCR или DVD вышеуказанных изготовителей могут не осуществиться.
3. В некоторых случаях новые изделия могут не функционировать.
4. Эта операция не выполняется с другими, кроме перечисленными выше, производителями.

■ VCR / DVD

Пульт Дистанционного Управления осуществляет действие некоторых функций выбранного оборудования Панасоник VCR и DVD (Цифровой Изменяемый Диск). Некоторое оборудование VCR и DVD имеет различные функции. Таким образом для обеспечения совместимости пожалуйста обратитесь к руководству по эксплуатации или проконсультируйтесь у вашего заказчика для уточнения подробных деталей.

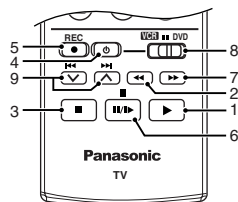

	Функция (VCR/DVD)
1	Кнопка Воспроизведения
2	Кнопка Rew (Обратная Перемотка Назад) / Просмотр
3	Кнопка Отключения
4	Кнопка Питания
5	Кнопка REC (Запись) VCR
6	Кнопка Пауза / Стопкадр
7	Кнопка FF (Быстрой Перемотки Вперед) / Реплика
8	Кнопка Выбора VCR или DVD
9	Кнопки Номера Программы Левая и Правая для VCR Кнопка пропуска программы для DVD

Операция Телетекста

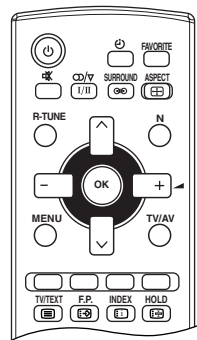

- Функции телетекста могут отличаться в зависимости от Телевещательных Компаний и могут применяться только в зависимости тогда, когда выбранный канал передает Телетекст.
- Когда в режиме телетекста, громкость все равно можно изменять до желаемого уровня прослушивания.

Что такое режим Список?

В режиме Список четыре номера цветных страниц расположены внизу экрана. Каждый из этих номеров можно изменить и заложить в память ТВ.

Что такое FASTEXT (Быстрый ТЕЛЕТЕКСТ)?

В режиме FASTEXT (Быстрый ТЕЛЕТЕКСТ) четыре разных цветных предмета расположены внизу экрана. Для получения более подробной информации об одном из этих предметов, нажмите соответствующую кнопку. Данное устройство имеет быстрый доступ к информации об указанных предметах.

Какие преимущества?

- Выбор страницы при нажатии кнопки Цветного Кода.
- Простой в использовании, постепенный выбор тематического предмета.
- Сокращение времени ожидания.
- Изображении линии статуса страниц внизу экрана, чтобы вы всегда знали какая кнопка содержит желаемую информацию.

Примечание:

Буквы будут нечёткими до тех пор пока Вы не выберите Язык Текста, который соответствует принимаемому тексту.

Выберите правильный Язык Текста (Обращайтесь к стр. 15).

- В режиме Текст, нажмите клавишу меню на пульте один раз появится список текста меню в четырех цветах, вот эти цвета Красный, Зеленый, Желтый и Синий. Очередность появления на дисплее показана ниже:

Первое нажатие: ВЫЯВЛЕНИЯ (красный) и F/T/V (зеленый), Дисплей Отмена (желтый) и ТЕКСТ ВРЕМЯ (синий).

Второе нажатие: Контраст.

Третье нажатие: Нормальный Текст.

- Регулировка громкости, контраста и тонкая настройка производятся так же, как и в обычном ТВ режиме.

Настройка параметров в этом меню производится аналогичным образом в текстовом режиме с помощью кнопок MENU и кнопок регулировки громкости на панели телевизора.



Режим TV/Teletext (ТВ/Телетекст)

Нажимая кнопку "TV/TEXT", можно изменить режим ТВ/Телетекст следующим образом:

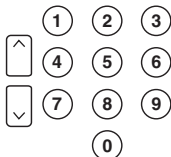

Выбор Страницы

Страницы можно выбирать двумя методами:

- Нажмите или увеличения или уменьшения номера страницы на один порядок.
- Введите номер страницы, используя кнопки 0-9 на пульте дистанционного управления.



Удерживание

Нажмите для удержания текущей страницы.

Нажмите еще раз для отмены режима.

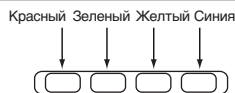

Цветового Кода

В режиме FASTEXT (быстрый телетекст) эти кнопки соответствуют разным цветовым предметам.

В режиме Список они соответствуют различно окрашенным номерам страниц.



Индекс

Нажмите кнопку возврата на главную страницу индекса.

РУССКИЙ

Операция Телетекста

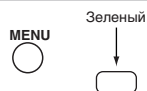

Полная/Верхняя/Нижняя

Нажмите для появления на дисплее специальных функций, сопровождаемых **Зеленый** кнопкой. Нажмите **Зеленый** кнопку еще раз для расширения Верхняя/Нижняя половины. Нажмите еще раз для возврата к нормальному (ПОЛНОМУ) размеру.

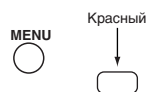

Выявление

Нажмите для появления на дисплее специальных функций, **Красный** кнопкой для выявления скрытых слов например. Нажмите еще раз, чтобы спрятать страницу.

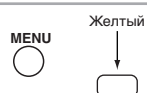

Отмена Дисплея

Нажмите для появления на дисплее специальных функций, сопровождаемых **Желтый** кнопкой для обзора нормальной ТВ программы. Когда телевизор принимает требуемую субстраницу, номер страницы перестает мигать.



Нажмите для выхода из нормального ТВ режима.

Примечание:

- Данные функции для отмены Текста на дисплее и для выхода из функции отмены дисплея.
- При режиме текст, положении кнопки вверх или вниз может изменяться номер страницы текста.

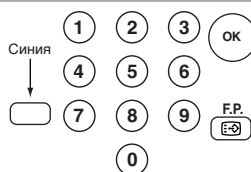

Любимая Страница (F.P.)

Можно заложить любимую страницу в память для моментального вызова из памяти. Для заложения такой страницы.

Нажмите **Синия** кнопку, выберите номер страницы, затем нажмите и придержите .

Теперь номер страницы сохранен.

Нажмите возврата к этой странице.

■ Доступ к Закодированной Подстранице

Меню ТЕКСТ появится на дисплее в режиме ТЕКСТ. Когда информация телетекста превышает одну страницу, потребуется некоторое время для автоматической смены подстраниц, пока не будет найдена нужная вам подстраница. Можно ввести требуемую страницу и продолжать смотреть нормальную программу, пока требуемая страница не будет найдена. Выберите номер нужной страницы используя кнопки 0-9. Если вверху на странице указатель того что под-страницы еще передаются, то страница не изменится, также номер вверху страницы указывает что радиовещатель обновляет содержания страниц, тогда не будет появления под-страниц.

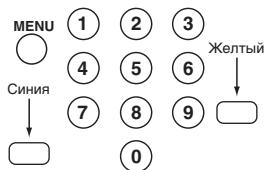

Нажмите сопровождаемый **Синия** кнопкой для запроса Страницы ВремяТекст.

T**** будет показан на дисплее сверху слева на ТВ экране и введите желаемый номер Под Страницы перед тем как T**** исчезнет.



















Для выбора страницы номер 6, введите 0,0,0 и 6.

Нажмите Отмену Дисплея (**Желтый** кнопка) для обзора нормальной ТВ программы и указателя дисплея в левой верхней части экрана.

Во время поиска субстраницы в левом верхнем углу экрана мигает номер страницы. Когда страница доступна, нажмите еще раз **Желтый** кнопку (отмена показа) для просмотра субстраницы.

Выявление Неисправностей

Перед тем как вызывать мастера, определите симптомы и проведите простую проверку как это показано ниже.

Симптомы		Проверка
Изображение	Звук	
 "Снег"	 Неприятный Звук	Положение Антенны, Направленность или Соединение
 Изображение двоится	 Нормальный Звук	Положение Антенны, Направленность или Соединение
 Помехи	 Неприятный Звук	Электроприборы Машины/Мотоциклы Флюорисцентные Лампы
 Нормальное Изображение	 Нет Звук	Громкость (Проверьте, не включена ли на Пульте Дистанционного Управления функция отключения звука.)
 Нет Изображения	 Нет Звук	Не включен в сеть Не включено напряжение Настройка Контрастности и Яркости/Звук (Проверьте нажав кнопку Power или кнопку Ожидания на Пульте Дистанционного Управления.)
 Нет Цвета	 Нормальный Звук	Контроль Цвета
 Очень Сильные Помехи	 Нормальный или Слабый Звук	Перенастройте каналы
 Цвет Пятнами	 Нормальный Звук	Магнитное воздействие незэкранированного оборудования; Телевизор передвинут во "Включенном" состоянии. Выключите телевизор на 30 минут, используя кнопку Выкл. на телевизоре.
 Нет Цвета	 Неприятный Звук	Звуковой Система Цветовой Система

РУССКИЙ

Технические Характеристики

Источник Питания : Переменный ток АС ОДНОФАЗ. 220-240V, 50/60 Гц
 Потребление Электроэнергии : 164 Вт
 Принимаемые Системы : 21 СИСТЕМЫ

	СИСТЕМЫ	ФУНКЦИЯ
1. 2. 3. 4. 5. 6. 7.	PAL B,G,H PAL I PAL D,K SECAM B,G SECAM D,K SECAM K1 NTSC M (NTSC 3,58 / 4,5МГц)	Прием трансляции, и воспроизведение записи с видеокассеты.
8. 9. 10. 11. 12. 13. 14.	NTSC 4,43 / 5,5МГц NTSC 4,43 / 6,0МГц NTSC 4,43 / 6,5МГц NTSC 3,58 / 5,5МГц NTSC 3,58 / 6,0МГц NTSC 3,58 / 6,5МГц SECAM I	Воспроизведение со специального видеомагнитофона.
15. 16. 17. 18. 19. 20. 21.	PAL 60Гц / 5,5МГц PAL 60Гц / 6,0МГц PAL 60Гц / 6,5МГц SECAM 60Гц / 5,5 МГц SECAM 60Гц / 6,0 МГц SECAM 60Гц / 6,5 МГц NTSC 50Гц / 4,5 МГц	Воспроизведение со специального проигрывателя дисков и специального видеомагнитофона.

Принимаемые Каналы :

Диапазон VHF		Диапазон UHF		Кабельное Телевидение (CATV)	
2 – 12	PAL / SECAM B,K1	21 – 69	PAL G,H,I / SECAM G,K,K1	S1 – S20	(OSCAR)
0 – 12	PAL B (Австралия)	28 – 69	PAL B (Австралия)	1 – 125	(США КАБ. ТВ.)
1 – 9	PAL B (Новая Зеландия)	13 – 57	PAL D,K	C13 – C49	(Япония)
1 – 12	PAL / SECAM D	13 – 62	NTSC M (Япония)	S21 – S41	(ГИПЕР)
1 – 12	NTSC M (Япония)	14 – 69	NTSC M (США.)	Z1 – Z37	(Китай)
2 – 13	NTSC M (США.)			5A, 9A	(Австралия)

Система Настройки : Синтезатор Частоты

Автоматическая настройка
 ПОЗИЦИЯ:100 позиций
 ПРЯМОЙ:125 позиций

Кинескоп : Видимый размер экрана по диагонали : 67,6 см

Выходная Мощность Аудио : 10 Вт + 10 Вт = 20 Вт

Сопротивление Антенны : 75 Ом несбалансированная коаксиальная

Видео/Аудио Терминалы:	AV1, 2	S-видео вход	Y:1 Vp-p, 75 Ом C:0,3 Vp-p, 75 Ом
	DVD	Y	1,0 Vp-p, 75 Ом
		R _v	0,7 Vp-p, 75 Ом
		R _r	0,7 Vp-p, 75 Ом
	AV1, 2, 3, 4	Видео Вход	1 Vp-p, 75 Ом
	Выход Монитора	Аудио Вход	Прибл. 0,5 V, 47к Ом
Видео Выход		1 Vp-p, 75 Ом	
	Аудио Выход	Прибл. 0,5 V, 1к Ом	

Пульт Дистанционного Управления : N2QAJB000107

Батарейки : R6 (AA) × 2

Размеры (шир × глуб × выс) : 786 × 508 × 578 мм

Вес (нетто) : 43 кг

Примечание :

Конструкция и технические характеристики могут быть изменены без предварительного уведомления.
 Размеры и Вес показаны приблизительно.



“Установленный производителем в порядке п. 2 ст. 5 Федерального Закона РФ “О защите прав потребителей” срок службы для данного изделия равен 7 годам с даты производства при условии, что изделие используется в строгом соответствии с настоящей инструкцией по эксплуатации и применимыми техническими стандартами.”

Предосторожности

- Не оставляйте без присмотра.
- Убедитесь, что изделие надлежащим образом и надежно подключено к источнику электропитания. Это, а также использование стабилизатора для стран с неустойчивым электроснабжением снижает риск возникновения пожара вследствие колебания напряжения в сети.
- Пользуйтесь услугами только квалиФцированных и уполномоченных сервисных мастерских.
- Ремонт у неуполномоченных лиц запрещен.

РУССКИЙ

Чистка

- В разумные сроки производите чистку в уполномоченном сервисном центре.

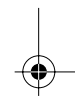
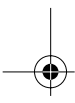
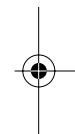
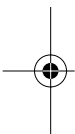

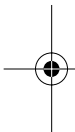

Для Покупателя

Серийный номер данного продукта написан на задней панели. Вы должны записать его в специально отведенную графу и сохранять эту брошюру и чек на аппарат в качестве постоянного свидетельства о покупке для того, чтобы можно было идентифицировать данный телевизор в случае утери, кражи, а также для гарантийного обслуживания.

Номер Модели _____ Серийный Номер _____

