

Руководство по эксплуатации



PEUGEOT **207 CC**



Service Box

<http://public.servicebox.peugeot.com>

Компания "Автомобили PEUGEOT" открыла для Вас Интернет-сайт SERVICE BOX, на котором находится в прямом и бесплатном доступе бортовая документация к Вашему автомобилю.

Простой и удобный SERVICE BOX содержит:

- Руководство по эксплуатации,
- ранее выпущенные документы для Вашей модели.



Ваш автомобиль - в Интернете!

Самая последняя информация - к Вашим услугам.

Откройте страницу по адресу <http://public.servicebox.peugeot.com>:

- выберите свой язык,
- откройте курсором ссылку, расположенную в зоне "Доступ для частных лиц", чтобы получить доступ к документации.

При этом откроется перечень всех руководств по эксплуатации. Далее:

- выберите свой автомобиль,
 - выберите тип кузова и дату издания руководства,
- и, наконец, откройте интересующую Вас рубрику.

! Обращаем Ваше внимание на следующую особенность ремонта и обслуживания автомобиля:

Установка на автомобиль любого электрооборудования или дополнительного электроприбора, не имеющего артикула в Каталоге сертифицированной продукции компании "Автомобили PEUGEOT", может вывести из строя Вашу бортовую электронную систему. Будем признательны, если Вы примете во внимание эту особенность и рекомендуем обратиться к нашему официальному дилеру, чтобы ознакомиться со всей номенклатурой изделий и дополнительного оборудования из Каталога сертифицированной продукции PEUGEOT.



Благодарим Вас за выбор PEUGEOT 207CC - символа доверия, увлеченности и вдохновения. Данное Руководство по эксплуатации призвано помочь Вам освоиться с автомобилем так, чтобы можно было использовать все его возможности в любой сложившейся ситуации.

В начале брошюры находится подробное содержание Руководства, за которым следует раздел, содержащий начальные сведения о купе-кабриолете, облегчающие первое ознакомление с ним.

Более подробная информация о PEUGEOT 207CC - описание систем обеспечения комфорта и безопасности, а также рекомендации по его вождению изложены в последующих разделах Руководства так, чтобы Вы смогли по достоинству оценить свой автомобиль и эффективно пользоваться им.

На каждой модели может быть установлена лишь часть упомянутого в данном Руководстве оборудования - в зависимости от модификации и характеристик автомобиля, предназначенных для страны, в которую он поставляется.



Экспликация

! Внимание:

знак, которым отмечены предупреждения об опасности, с которой Вы должны считаться, чтобы не нанести ущерб себе или кому-либо другому и избежать риска повредить автомобиль.

i Для сведения:

знак, которым отмечены дополнительные рекомендации по улучшению эксплуатации автомобиля.

☘ Защита окружающей среды:

знак, которым отмечены рекомендации по сохранению окружающей среды.

См. страницу:



знак, отсылающий Вас к страницам с более подробным описанием функции.

СОДЕРЖАНИЕ

КРАТКОЕ ЗНАКОМСТВО С АВТОМОБИЛЕМ

4 → 17

ЭКО-ВОЖДЕНИЕ

18 → 19

1 КОНТРОЛЬНЫЕ ПРИБОРЫ, ИНДИКАТОРЫ И СИГНАЛИЗАТОРЫ

20 → 44

- Комбинации приборов 20
- Контрольные лампы 21
- Указатели 28
- Кнопки настроек 32
- Дисплеи, не связанные с автомагнитолой 33
- Дисплеи, связанные с автомагнитолой 35
- Цветной дисплей 16/9 (WIP Nav) 40
- Бортовой компьютер 42

2 КОМФОРТ

45 → 64

- Вентиляция 45
- Отопление салона 47
- Кондиционер воздуха с ручными регулировками 47
- Обдув и обогрев заднего стекла 49
- Автоматический кондиционер воздуха 50
- Сиденья 52
- Регулировка положения рулевого колеса 54
- Зеркала заднего вида 55
- Оборудование и принадлежности салона 57
- Ветровой экран "windstop" 62

3 ДВЕРИ, ОКНА, КРЫШКИ

65 → 79

- Ключ-пульт 65
- Охранная сигнализация 69
- Стеклоподъемники 71
- Двери 73
- Багажный отсек 76
- Топливный бак 77
- Ограничитель горловины топливного бака (на дизельных модификациях) 79

4 ОБЕСПЕЧЕНИЕ ОБЗОРА

80 → 85

- Выключатели световых приборов 80
- Адаптивные фары с направленным статическим светораспределением 83
- Корректировка угла наклона фар 83
- Выключатель стеклоочистителя 84
- Плафон 85

5 БЕЗОПАСНАЯ ПЕРЕВОЗКА ДЕТЕЙ

86 → 92

- Детские кресла 86
- Детские кресла с креплениями ISOFIX 90

6 СИСТЕМЫ БЕЗОПАСНОСТИ 93 → 104

- Указатели поворотов 93
- Вызов технической или неотложной помощи 93
- Аварийная световая сигнализация 94
- Звуковой сигнал 94
- Контроль падения давления воздуха в шинах 95
- Системы оптимизации торможения 96
- Системы управления динамикой автомобиля в поворотах 97
- Ремни безопасности 98
- Подушки безопасности 101

7 ВОЖДЕНИЕ АВТОМОБИЛЯ 105 → 115

- Стояночный тормоз 105
- Механическая коробка передач 105
- Индикатор выбора передач 106
- Автоматическая коробка передач 107
- Ограничитель скорости 110
- Регулятор скорости 112
- Помощь при парковке 114

8 ТЕКУЩИЕ ПРОВЕРКИ 116 → 122

- Капот 117
- Если топливо в баке закончилось (на дизельной модификации) 117
- Бензиновые двигатели 118
- Дизельный двигатель 119
- Проверка уровней 120
- Контрольные проверки 121

9 ПРАКТИЧЕСКИЕ СОВЕТЫ ПО ЭКСПЛУАТАЦИИ И ОБСЛУЖИВАНИЮ 123 → 147

- Комплект принадлежностей для временного устранения прокола в шине 123
- Замена колеса 128
- Замена лампы 132
- Замена электрического предохранителя 136
- Аккумуляторная батарея 141
- Энергосберегающий режим 143
- Замена щетки стеклоочистителя 143
- Буксировка автомобиля 144
- Буксировка прицепа 145
- Дополнительное оборудование 147

10 ТЕХНИЧЕСКИЕ ХАРАКТЕРИСТИКИ 148 → 154

- Бензиновые двигатели 148
- Массы для бензиновых модификаций 149
- Дизельный двигатель 150
- Массы для дизельной модификации 151
- Габаритные размеры 152
- Идентификационные данные 153

АУДИОСИСТЕМА и ТЕЛЕМАТИКА 155 → 210

- Экстренная или техническая помощь 155
- Система WIP Nav 157
- WIP Sound 189

ВИЗУАЛЬНЫЙ ПОИСК 211 → 214

АЛФАВИТНЫЙ УКАЗАТЕЛЬ 215 → 218

НАРУЖНОЕ ОБОРУДОВАНИЕ

Складная крыша

На автомобиле в такой комплектации Вы можете легко переходить от конфигурации "купе" к конфигурации "кабриолет" и обратно.

»» 6

Визуально-звуковая система предупреждения при парковке

Система помощи при парковке задним ходом служит для предупреждения водителя о препятствиях, которые могут оказаться позади автомобиля во время маневрирования.

»» 114

Ветровой экран

В конфигурации "кабриолет" этот элемент комфорта используется для ослабления воздушных потоков на передних местах.

»» 61

Комплект принадлежностей для временного устранения прокола в шине

В комплект входят компрессор и флакон с герметиком для временной заделки проколов в шинах.

»» 123

Адаптивные фары со статическим светораспределением

Адаптивная система переднего освещения служит для улучшения видимости при прохождении виражей.

»» 83

Бортовая система контроля давления воздуха в шинах

Данная система контролирует давление воздуха в шинах и сообщает водителю о проколе или спущенном колесе.

»» 95



ЗАМКИ

Ключ-пульт

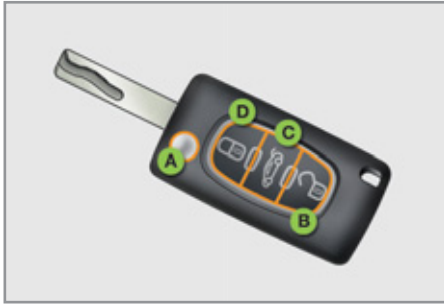

- A. Раскрытие/Складывание ключа.
- B. Отпирание замков автомобиля.
- C. Отпирание и приоткрытие крышки багажника.

»» 65

i Кроме того...

- D. Обычное запираение замков или
Запираение с блокировкой.

Багажный отсек Снаружи

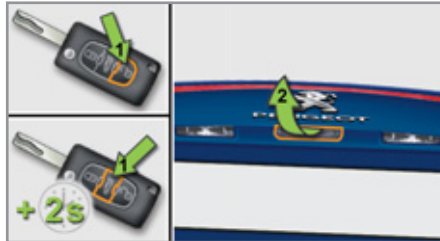

1. Отпирание всех замков автомобиля или отпирание замка багажника и автомобиля.
2. Открытие крышки багажника.

Из салона



1. Ключ в замке зажигания.
2. Отпирание замков нажатием на кнопку центрального замка или потянув за дверную ручку.

»» 76

Топливный бак

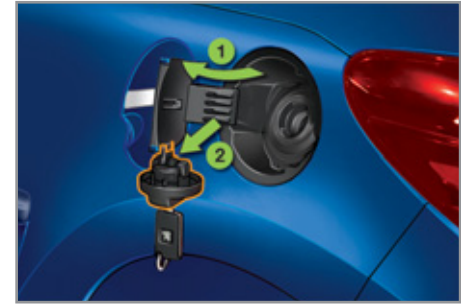

1. Открывание лючка топливного бака.
2. Открывание топливного бака и крючок для крышки горловины.

Емкость топливного бака: около 50 литров.

»» 77

- i** На автомобилях с дизельным двигателем горловина топливного бака снабжена устройством, не позволяющим заправить бак бензином.

»» 79

ОТКРЫВАЮЩИЕСЯ ЭЛЕМЕНТЫ КУЗОВА

Складная крыша

Меры предосторожности перед включением привода крыши

- ☞ Установите автомобиль на горизонтальной площадке.
- ☞ Убедитесь в отсутствии препятствий в зоне перемещения крыши:
 - с задней полки **1** и со шторки багажного отсека **2** все должно быть убрано,
 - расположенные в багажном отсеке вещи не должны приподнимать шторку.
- ☞ Убедитесь, что шторка **2** пристегнута.
- ☞ Плотно закройте крышку багажника.



! Ответственность за работу привода складной крыши возлагается полностью на водителя.

Во избежание случайного травмирования следите за тем, чтобы во время складывания или установки крыши никто не приближался к работающим механизмам ее привода.

Категорически запрещается производить действия с крышей при сильном ветре.

! Во время мойки автомобиля:

- закройте автомобиль,
- не направляйте струю воды на верхнюю часть оконных стекол,
- при мойке под высоконапорной струей держите моечный пистолет на расстоянии не ближе одного метра от окон и уплотнительных прокладок автомобиля.

После дождя или мойки автомобиля рекомендуется не складывать крышу до тех пор, пока она не просохнет.

Прежде всего

- ☞ Включите зажигание.
- ☞ Обязательно убедитесь в том, что:
 - бортовая электросеть автомобиля не находится в режиме энергосбережения (см. соответствующую главу),
 - заряд и напряжение аккумуляторной батареи достаточны (контрольная лампа выключателя привода крыши горит),
 - электрический предохранитель цепи привода крыши исправен (см. соответствующую главу),
 - стеклоподъемники настроены (см. соответствующую главу),
 - температура окружающего воздуха выше -15°C .

i Предпочтительнее включать привод крыши при работающем двигателе.

Привод включается при движении со скоростью менее 10 км/ч.

При выключенном двигателе привод можно включить не более двух раз, чтобы не разряжалась аккумуляторная батарея.

Уход за крышей

Для поддержания системы привода крыши в нормальном рабочем состоянии необходимо хотя бы один раз в месяц полностью складывать и устанавливать ее.

СКЛАДНАЯ КРЫША

Управление складной крышей

Складывание крыши



☞ Потяните за эту ручку и дождитесь полного снятия крыши.

После того, как крыша будет полностью убрана, прозвучит сигнал, а на многофункциональном дисплее появится сообщение.

Установка крыши



☞ Нажмите на эту ручку и дождитесь полной установки крыши.

После того, как крыша будет полностью установлена, прозвучит сигнал, а на многофункциональном дисплее появится сообщение.



Переход к конфигурации "кабриолет":

- стекла всех четырех окон опускаются,
- багажник открывается,
- крыша складывается и убирается в багажник,
- багажник закрывается.

Переход к конфигурации "купе":

- стекла всех четырех окон опускаются,
- багажник открывается,
- крыша поднимается и автоматически фиксируется,
- багажник закрывается.

i Если вы продолжите нажимать или тянуть за клавишу по окончании действий с крышей, все четыре оконных стекла закроются.

Когда привод крыши включен и крыша пришла в движение, работа всех стеклоподъемников блокируется.

Текущая операция может быть прервана по команде процессора системы управления крышей, чтобы предупредить ее выход из строя (например, при включении механизма крыши сразу после закрывания двери). В таком случае нужно отпустить ручку включения механизма, и вновь включить его, чтобы завершить операцию.

! Не отпускайте ручку выключателя во время движения крыши.

Однако, в случае опасности отпустите ее - крыша мгновенно остановится; после устранения опасной ситуации управление крышей можно возобновить и довести операцию до желаемого конца.

Если операция не доведена до конца, раздастся звуковой сигнал, и на многофункциональном дисплее появится сообщение об этом. Они будут повторяться по мере набора скорости автомобиля.



Возможные неисправности

Если Ваша команда не выполняется, включите стояночный тормоз, выключите зажигание, вновь пустите двигатель и включите привод крыши.

Если проблема не устраняется, обратитесь в сервисную сеть PEUGEOT.

ОБОРУДОВАНИЕ И ПРИНАДЛЕЖНОСТИ САЛОНА

Стеклоподъемники

На двери водителя при опускании и поднятии стекол электрические стеклоподъемники работают в автоматическом режиме.

» 71



Аудиосистема и коммуникационное оборудование

Установленное на автомобиле оборудование современно и высокотехнологично: система WIP Sound, совместимая со стандартом MP3, USB устройство - WIP Plug с гарнитурой громкой связи Bluetooth, система WIP Nav с цветным дисплеем 16/9, аудиосистема JBL, дополнительные разъемы.

Система WIP Nav

» 157

Система WIP Sound

» 189

Система WIP Plug

» 196

Автоматическая коробка передач

Благодаря такой коробке можно выбирать наиболее подходящий режим вождения, переходя от полностью автоматического режима к двухпрограммному, а также к ручному переключению передач.

» 107

Автоматический двухзонный кондиционер воздуха

Он позволяет отдельно настраивать параметры микроклимата в зонах водителя и пассажира. В дальнейшем настройки будут автоматически поддерживаться системой с учетом климатических условий за бортом автомобиля.

» 50

ОБОРУДОВАНИЕ МЕСТА ВОДИТЕЛЯ



1. Выключатель регулятора скорости/ограничителя скорости.
2. Ручка механизма регулировки положения рулевого колеса.
3. Переключатели световых приборов и указателей поворотов.
4. Панель приборов.
5. Место расположения подушки безопасности водителя.
Звуковой сигнал.
6. Рычаг переключения передач.
7. Стояночный тормоз.
8. Управление складной крышей.
Выключатель четырех стеклоподъемников.
9. Рукоятка для отпирания замка капота.
10. Управление наружными зеркалами заднего вида.
Управление стеклоподъемниками.
11. Блок предохранителей.
12. Регулятор угла наклона фар.
13. Боковая вентиляционная решетка с заслонкой.
14. Сопла обдува стекол боковых окон.
15. Громкоговоритель (медиум твитер).
16. Сопло обдува ветрового стекла.

ОБОРУДОВАНИЕ МЕСТА ВОДИТЕЛЯ



1. Замок зажигания с противоугонной блокировкой.
2. Подрулевой переключатель автомагнитолы.
3. Выключатели стеклоочистителя/стеклоомывателя/бортового компьютера.
4. Выключатель аварийной световой сигнализации.
5. Многофункциональный дисплей. Контрольные лампы ремней безопасности.
6. Датчик освещенности.
7. Место расположения подушки безопасности пассажира.
8. Перчаточный ящик/Выключатель подушки безопасности пассажира/Аудио/видео разъемы.
9. Выключатель обогрева сиденья.
10. Розетка 12 В.
11. Разъем USB.
12. Выключатель системы динамической стабилизации (ESP/ASR).
Выключатель центрального замка.
Выключатель сирены охранной сигнализации.
13. Панель управления системой отопления/системой кондиционирования воздуха.
14. Ящик для мелких предметов.
15. Аудиосистема и система телематики.
16. Центральные вентиляционные решетки с регулировкой и заслонкой.

ПОДГОТОВКА К КОМФОРТНОМУ ВОЖДЕНИЮ

Регулировка переднего сиденья



1. Продольная регулировка.
2. Регулировка по высоте.
3. Регулировка наклона спинки.
4. Регулировка подголовника по высоте.

» 52

i Кроме того...

5. Доступ к задним сиденьям.
6. Сиденье с обогревом.

Регулировка положения рулевого колеса

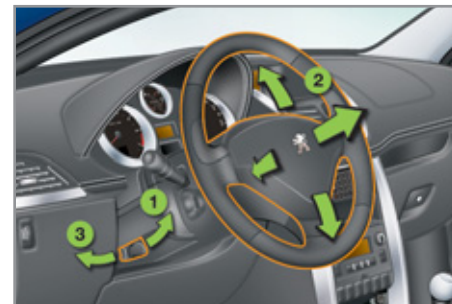

1. Освободите фиксатор.
2. Отрегулируйте по высоте и глубине.
3. Зафиксируйте.

! По соображениям безопасности все эти действия следует производить только на остановленном автомобиле.

» 54

ПОДГОТОВКА К КОМФОРТНОМУ ВОЖДЕНИЮ

Регулировка наружных зеркал



- A. Выберите зеркало.
- B. Настройте его положение.
- C. Отключите выбор.

»» 55

i Кроме того...

- D. Складывание/Разворачивание зеркал.

Регулировка внутрисалонного зеркала

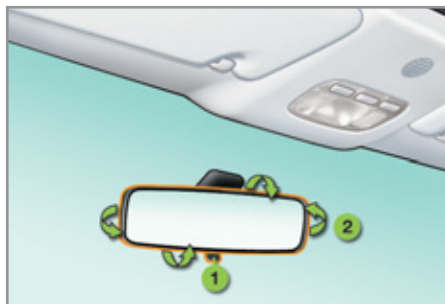

- 1. Установка зеркала в положение "день".
- 2. Настройка положения зеркала.

»» 56



Передний ремень безопасности



- A. Расположение ленты ремня.
- B. Пристегивание ремня.
- C. Проверка пристегивания, потянув за лямку ремня.



»» 98

СИСТЕМЫ ОБЕСПЕЧЕНИЯ ОБЗОРНОСТИ

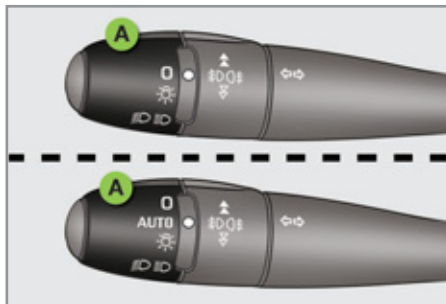
Световые приборы



Кольцевой выключатель А

- 0** Фары и фонари погашены.
- AUTO** Автоматическое включение фар активировано.
-  Стояночные огни.
-  Включены фары ближнего/дальнего света.

» 80



Кольцевой выключатель В

-  Включены передние и задние противотуманные фары и фонари.

» 81

Стеклоочиститель



Переключатель А: очиститель ветрового стекла

- 2.** Быстрая скорость.
- 1.** Медленная скорость.
- I.** Прерывистый режим.
- 0.** Выключено.
- ↓** Включение на один цикл.











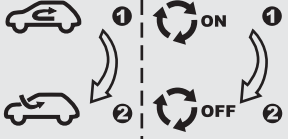

Омыватель стекла: чтобы включить, потяните за ручку к себе.

» 84

i В настоящее время система автоматического включения стеклоочистителя в комплектации 207СС не предусмотрена.

ОБЕСПЕЧЕНИЕ КОМФОРТНОГО МИКРОКЛИМАТА

Как регулировать микроклимат в салоне

Мне нужно...	Отопление или кондиционер с ручными регулировками				
	Распределение воздуха	Расход воздуха	Рециркуляция воздуха/ Подача наружного воздуха	Температура	Кондиционер с ручными регулировками
ОБОГРЕТЬ					—
ОХЛАДИТЬ					ON
УДАЛИТЬ КОНДЕНСАТ УДАЛИТЬ ИНЕЙ					ON

Автоматический кондиционер воздуха: пользуйтесь большей частью автоматическим режимом, нажав для этого на кнопку "AUTO".

БОРТОВЫЕ СИСТЕМЫ КОНТРОЛЯ

Панель приборов



- A. При включении зажигания стрелка указателя уровня топлива должна переместиться в верхнее положение.
- B. После пуска двигателя сигнализатор аварийного остатка топлива должен погаснуть.
- C. При включении зажигания указатель уровня масла должен показывать "OIL OK" в течение нескольких секунд.

Если уровни недостаточны, их следует пополнить.

» 20

Контрольные лампы



1. При включении зажигания загораются сигнализаторы аварийных состояний оранжевого и красного цветов.
2. После пуска двигателя эти сигнализаторы должны погаснуть.

Если какие-либо из них продолжают гореть, читайте информацию на соответствующей странице.

» 21

Панель управления



Включение контрольной лампы свидетельствует о состоянии соответствующей функции.

A. Отключение системы ESP/ASR.

» 97

B. Центральный замок.

» 74

C. Отключение системы контроля объема салона автомобиля.

» 69

СИСТЕМА ОБЕСПЕЧЕНИЯ БЕЗОПАСНОСТИ ПАССАЖИРОВ

Подушка безопасности переднего пассажира

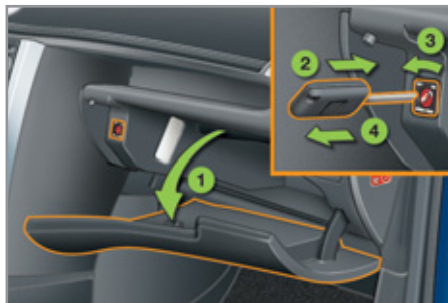

1. Откройте перчаточный ящик.
2. Вставьте ключ.
3. Поверните его в положение:
"ON" (активировать систему), если на переднем сиденье везете пассажира или ребенка в кресле "лицом вперед",
"OFF" (отключить систему), если перевозите ребенка в кресле "спинкой вперед".

4. Извлеките ключ из этого положения.

»» 102

Передние ремни безопасности



- A. Сигнализатор непристегнутого или отстегнутого ремня безопасности водителя красного цвета.
- B. Сигнализатор непристегнутого или отстегнутого ремня безопасности переднего пассажира красного цвета.

»» 98

ПУСК ДВИГАТЕЛЯ

Замок зажигания

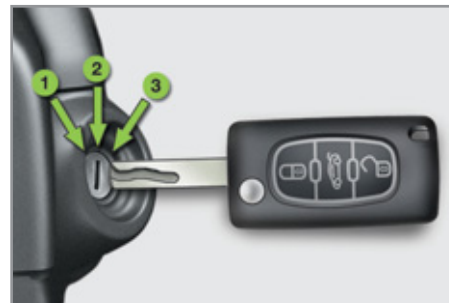

1. Положение **Stop** (Зажигание выключено).
2. Положение **Ignition** (Зажигание включено).
3. Положение **Starting** (Пуск).

»» 67

! Тяжелый предмет (брелок...), подвешенный на ключ, находящийся в замке зажигания может привести к поломке механизма.

СИСТЕМЫ ОБЕСПЕЧЕНИЯ КОМФОРТНОГО ВОЖДЕНИЯ

Ограничитель скорости "LIMIT"



1. Выбор/Отключение системы ограничения скоростного режима.
2. Уменьшение параметра скорости.
3. Увеличение параметра скорости.
4. Включение/Выключение режима ограничения.

Все настройки следует осуществлять при работающем двигателе.

»» 110

Регулятор скорости "CRUISE"



1. Выбор/Отключение системы регулирования скоростного режима.
2. Уменьшение параметра скорости.
3. Увеличение параметра скорости.
4. Выключение/Возобновление работы регулятора.

Система может запоминать скорость и активируется, только если автомобиль движется со скоростью не менее 40 км/ч и не менее, чем на четвертой передаче, включенной в механической коробке (на второй - в автоматической коробке).

»» 112

Индикация на панели приборов



При активировании работы регулятора или ограничителя скорости на панели приборов загорается соответствующая контрольная лампа.



Регулятор скорости включен



Ограничитель скорости включен

ЭКО-ВОЖДЕНИЕ

Эко-вождение - это повседневная практика управления автомобилем, способствующая оптимизации расхода топлива и уменьшению выбросов CO₂.

Оптимизируйте обращение с коробкой передач

На автомобилях с механической коробкой передач трогайтесь плавно, не запаздывайте с переходом на высшие передачи, переключайте их своевременно. При наличии на панели приборов индикатора передач, Вам будет подсказываться момент, когда нужно перейти на высшую передачу - следуйте этим подсказкам.

На автомобилях с автоматической или секвентальной коробкой передач оставайтесь в режиме "D" ("Drive" - "Вождение") или "A" ("Auto" - "Автомат") - в зависимости от типа селектора, при этом избегайте сильных и резких нажатий на педаль акселератора.

Придерживайтесь плавного стиля вождения

Соблюдайте безопасные интервалы между автомобилями, тормозить лучше двигателем, а не педалью тормоза, плавно нажимайте на педаль сцепления. Такой стиль вождения содействует экономии топлива, сокращению выбросов CO₂ и снижению шумового фона на дороге.

Если дорожное движение не стеснено, то, при наличии в комплектации автомобиля системы круиз-контроля, включите регулятор скорости, как только превысите 40 км/ч.

Умеренно пользуйтесь бортовым электрическим оборудованием

Если перед поездкой в салоне слишком жарко, проветрите его - опустите стекла и откройте вентиляцию, прежде чем включить кондиционер.

По достижении скорости более 50 км/ч поднимите стекла и оставьте вентиляцию открытой.

Пользуйтесь дополнительными средствами регулирования температуры в салоне (заслонкой потолочного люка, шторами и т.п.).

Выключите кондиционер, если это не климат-контроль, как только в салоне установится комфортный микроклимат.

Выключите обдув и обогрев стекол, если эти функции работают не в автоматическом режиме.

Как можно раньше выключайте подогрев сидений.

Выключайте фары и противотуманные приборы, если видимость на дороге достаточна.

Не нужно прогревать двигатель на месте, особенно зимой, перед началом поездки; в движении автомобиль прогревается быстрее.

Если Вы - пассажир, не перегружайте бортовую электросеть мультимедийными приборами (киноприставками, аудиоплеерами, видеоиграми и т.д.) - так экономится электроэнергия, а значит и топливо.

Покидая автомобиль, выключайте переносные приборы.

Ограничьте причины перерасхода топлива

Равномерно распределяйте груз в автомобиле; тяжелые предметы укладывайте в глубине багажного отделения, поближе к задним сиденьям.

Ограничивайте загрузку автомобиля и снижайте его аэродинамическое сопротивление (уберите с крыши дуги, багажник, велобагажник, отцепите прицеп и т.п.). Предпочтите кофр для перевозки багажа на крыше.

Своевременно снимайте с крыши дуги и багажник, если они больше не понадобятся.

По окончании зимнего сезона замените зимние шины летними.

Соблюдайте требования технического обслуживания

Регулярно контролируйте давление воздуха на холодных шинах, оно должно соответствовать указанному на этикетке в дверном проеме со стороны водителя.

Особенно давление воздуха в шинах следует проверять:

- перед длительной поездкой,
- в межсезонье,
- после длительного хранения.

Не забывайте проверять давление в запасном колесе и на прицепе.

Своевременно проводите техническое обслуживание автомобиля (замену масла, масляного и воздушного фильтров и т.д.) и придерживайтесь графика операций, рекомендованных его изготовителем.

При заправке бака не продолжайте попытки долить топливо после третьего отключения заправочного пистолета - это позволит избежать перелива.

Уже после первых 3 000 километров пробега на новом автомобиле Вы начнете замечать, что его средний расход топлива постепенно становится стабильным.

КОМБИНАЦИИ ПРИБОРОВ АВТОМОБИЛЕЙ С БЕНЗИНОВЫМ ИЛИ ДИЗЕЛЬНЫМ ДВИГАТЕЛЕМ И МЕХАНИЧЕСКОЙ ИЛИ АВТОМАТИЧЕСКОЙ КОРОБКОЙ ПЕРЕДАЧ



Панель с контрольно-измерительными приборами и сигнализаторами, отражающими состояние работающих систем автомобиля.

Контрольные приборы

1. Тахометр.

Показывает частоту вращения коленчатого вала двигателя (x 1 000 об/мин или грт).

2. Указатель уровня топлива.

Показывает количество топлива, оставшегося в топливном баке.

3. Температура охлаждающей жидкости.

Показывает температуру охлаждающей жидкости в системе охлаждения двигателя (°C).

4. Скорость движения автомобиля.

Показывает параметр скорости, с которой автомобиль движется в данный момент (км/ч или mph).

5. Дисплей.

6. Кнопка обнуления счетчика.

Служит для установки на ноль счетчика пробега за поездку или счетчика пробега, оставшегося до планового технического обслуживания.

7. Кнопка регулятора подсветки панели приборов.

Служит для настройки яркости подсветки панели приборов.

8. Коробка передач автоматическая.

Показывает выбранный режим и включенную передачу.

Дисплей



A. Ограничитель скорости или

Регулятор скорости.

(км/ч или mph)

B. Счетчик пробега за поездку.

(км или мили)

C. Указатель пробега, оставшегося до планового технического обслуживания.

(км или мили), затем

Указатель уровня масла в двигателе. затем

Счетчик общего пробега.

(км или мили)

Три этих параметра последовательно выводятся на дисплей при включении зажигания.

За подробной информацией обращайтесь к тем главам, в которых дано описание соответствующей функции и индикации параметров.

Контрольные лампы

Контрольные лампы - это визуально воспринимаемые сигналы, предназначенные для информирования водителя о работе систем (индикаторы включенного или выключенного состояния) или о появлении неисправности (уведомляющие сигнализаторы).

При включении зажигания

Уведомляющие сигнализаторы загораются на несколько секунд при включении зажигания на автомобиле.

С запуском двигателя они должны погаснуть.

Если сигнализатор продолжает гореть, выясните причину прежде чем тронуться в путь.

Сопутствующие уведомления

Некоторые сигнализаторы могут загораться в сопровождении звукового сигнала и сообщения на многофункциональном дисплее.

Контрольные лампы активного состояния систем

Загорание нижеуказанных контрольных ламп свидетельствует о том, что соответствующая система включена.

! Сигнализатор может гореть либо не мигая, либо в мигающем режиме.

Некоторые сигнализаторы могут работать в обоих режимах. Лишь сопоставив режим сигнализатора с поведением автомобиля, можно судить, исправны его системы или речь действительно идет о появлении неисправности.

Индикатор		Горит	Причина	Действия/Примечания
	Указатель левого поворота	Мигает с зуммером.	Выключатель света переведен в нижнее положение.	
	Указатель правого поворота	Мигает с зуммером.	Выключатель света переведен в верхнее положение.	
	Фары ближнего света	Горит постоянно.	Выключатель света переведен в положение "Фары ближнего света".	
	Фары дальнего света	Горит постоянно.	Водитель переместил выключатель света на себя.	Переместите выключатель света от себя, чтобы перейти на ближний свет.

Индикатор		Горит	Причина	Действия/Примечания
	Противотуманные фары	Горит постоянно.	Противотуманные фары включены.	Для выключения противотуманных фар поверните два раза выключатель назад.
	Задние противотуманные фонари	Горит постоянно.	Задние противотуманные фонари включены.	Для выключения противотуманных фонарей поверните выключатель назад.
	Предварительный подогрев свечей накаливания на дизеле	Горит постоянно.	Ключ во втором положении (Зажигание).	Дождитесь выключения сигнализатора, прежде чем запустить двигатель. Продолжительность предподогрева зависит от погодных условий.
	Электрический стояночный тормоз	Горит постоянно.	Стояночный тормоз затянут или недостаточно освобожден.	Выключите стояночный тормоз при этом сигнализатор погаснет; удерживайте ногу на педали тормоза. Соблюдайте меры безопасности. Дополнительную информацию о стояночном тормозе см. в гл. "Вождение".

Контрольные лампы отключенного состояния

Загорание одного из указанных сигнализаторов свидетельствует о том, что Вы сами отключили соответствующую систему.

Оно сопровождается звуковым сигналом и сообщением на многофункциональном дисплее.

Индикатор		Горит	Причина	Действия/Примечания
	Подушка безопасности пассажира	Горит постоянно.	<p>Выключатель, расположенный в перчаточном ящике, находится в положении OFF.</p> <p>Передняя подушка безопасности пассажира отключена.</p> <p>В этом случае вы можете установить детское кресло "спинкой вперед".</p>	<p>Переведите выключатель в положение ON, чтобы активировать переднюю подушку безопасности пассажира.</p> <p>В этом случае не устанавливайте детское кресло "спинкой вперед".</p>
	ESP/ASR	Горит постоянно.	 <p>Кнопка выключателя в середине панели приборов нажата. Ее контрольная лампа горит.</p> <p>Это означает, что система ESP/ASR отключена.</p> <p>ESP: контроль динамической стабилизации.</p> <p>ASR: противобуксовочная система.</p>	<p>Вновь нажмите на кнопку выключателя, чтобы вручную активировать систему ESP/ASR. При этом его контрольная лампа погаснет.</p> <p>По достижении скорости движения выше 50 км/ч система начнет работать в автоматическом режиме.</p> <p>Система ESP/ASR вновь становится активной при запуске двигателя.</p>





Уведомляющие индикаторы и сигнализаторы

Горящий или мигающий при работающем двигателе сигнализатор свидетельствует о неисправности в соответствующей системе, требующей вмешательства водителя.

! Любые неисправности, сопровождающиеся загоранием уведомляющего сигнализатора, должны быть определены при помощи средств диагностики и с учетом содержания сообщения на многофункциональном дисплее.







В случае каких-либо проблем обратитесь в сервисную сеть PEUGEOT или в специализированный техцентр.

Индикатор		Горит	Причина	Действия/Примечания
	STOP	Горит постоянно, один или одновременно с другим аварийным сигналом в сопровождении звукового сигнала и сообщения на экране.	Появление сигнала связано с аномалией тормозной системы или температуры охлаждающей жидкости.	Немедленно остановитесь, соблюдая при этом все необходимые меры безопасности на дороге, иначе двигатель может заглохнуть на ходу. Припаркуйте автомобиль, выключите зажигание и обратитесь в сервисную сеть PEUGEOT или в специализированный цех.
	Service	Горит временно.	Несущественные сбои в системах, не имеющих собственного сигнализатора.	Прочтите сообщение о сбое, появившееся на дисплее - это могут быть: <ul style="list-style-type: none"> - ненадлежащий уровень масла в двигателе, - недостаточный уровень жидкости в баке омывателя стекол, - истощившийся элемент питания ключа-пульта ДУ, - насыщение сажевого фильтра (дизельный двигатель - см. раздел "Проверки - § "Сажевый фильтр"). В остальных случаях следует обратиться в сервисную сеть PEUGEOT или в специализированный цех.
		Горит постоянно.	Существенные сбои в системах, не имеющих собственного сигнализатора.	Прочтите сообщение о сбое, появившееся на дисплее и обязательно обратитесь в сервисную сеть PEUGEOT или в специализированный цех.
	Тормозная система	Горит постоянно, одновременно с сигнализатором STOP.	Недостаточный уровень тормозной жидкости в системе.	Немедленно остановитесь, соблюдая при этом все необходимые меры безопасности на дороге. Пополните уровень рекомендованной тормозной жидкостью с артикулом PEUGEOT. При возникновении проблемы проверьте тормозную систему в сервисной сети PEUGEOT или в специализированном техцентре.
		Горит постоянно, одновременно с сигнализаторами STOP и ABS.	Электронный регулятор тормозных сил REF неисправен.	Немедленно остановитесь, соблюдая при этом все необходимые меры безопасности на дороге. Обратитесь в сервисную сеть PEUGEOT или в специализированный техцентр.

	Индикатор	Горит	Причина	Действия/Примечания
	Антиблокировочная система ABS	Горит постоянно.	Антиблокировочная тормозная система неисправна.	Тормозная система продолжает работать в штатном режиме. Осторожно продолжайте движение на умеренной скорости и срочно обратитесь в сервисную сеть PEUGEOT или в специализированный техцентр.
	Система динамической стабилизации ESP/ASR	Мигает.	Система ESP/ASR работает в активном режиме.	Система оптимизирует тяговитость и улучшает курсовую устойчивость автомобиля.
	Автоматическая бортовая система диагностики двигателя	Горит постоянно.	Если система ESP/ASR не отключена (нажатием на кнопку, при этом должна гореть ее контрольная лампа), значит, она неисправна.	Обратитесь в сервисную сеть PEUGEOT или в специализированный техцентр.
	Минимальный остаток топлива в баке	Горит постоянно.	С момента его первого загорания у Вас в баке остается еще около 5 литров топлива.	<p>Срочно заправьте бак топливом, чтобы избежать поломки двигателя.</p> <p>Данный индикатор будет загораться каждый раз при включении зажигания, пока уровень топлива в баке не будет достаточным.</p> <p>Емкость бака: примерно 50 литров (бензиновый двигатель) или 48 литров (дизельный двигатель)</p> <p>Никогда не допускайте полной выработки топлива в баке - это может вывести из строя систему снижения токсичности отработавших газов и систему впрыска топлива.</p>

Индикатор		Горит	Причина	Действия/Примечания
	Максимальная температура охлаждающей жидкости	Горит постоянно красным цветом.	Температура в системе охлаждения двигателя слишком высока.	Немедленно остановитесь, соблюдая при этом правила и все необходимые меры предосторожности на дороге. Дождитесь охлаждения двигателя, чтобы пополнить, при необходимости, уровень охлаждающей жидкости. Если неисправность не устранилась, обратитесь в сервисную сеть PEUGEOT или в специализированный техцентр.
	Давление масла в двигателе	Горит постоянно.	Система смазки двигателя неисправна.	Немедленно остановитесь, соблюдая при этом правила и все необходимые меры предосторожности на дороге. Припаркуйте автомобиль, выключите зажигание и обратитесь в сервисную сеть PEUGEOT или в специализированный техцентр.
	Заряд аккумуляторной батареи*	Горит постоянно.	Неисправен контур подзарядки батареи (загрязнены или ослаблены клеммы, ремень генератора ослаблен или оборван, ...).	Сигнализатор должен погаснуть при запуске двигателя. Если он не гаснет, обратитесь в сервисную сеть PEUGEOT или в специализированный техцентр.
	Дверь (-и) не закрыта (-ы)	Горит постоянно при скорости ниже 10 км/ч. Горит постоянно при скорости выше 10 км/ч в сопровождении звучащего зуммера.	Дверь, багажное отделение или заднее окно не закрыты.	Закройте элемент, которого касается сигнал контрольной лампы.

* В зависимости от страны поставки автомобиля.

Индикатор		Горит	Причина	Действия/Примечания
	Подушки безопасности	Горит временно.	Он должен загораться на несколько секунд и затем гаснуть после поворота ключа в положение "ON".	Сигнализатор должен погаснуть с запуском двигателя. Если он не гаснет, обратитесь в сервисную сеть PEUGEOT или в специализированный техцентр.
		Горит постоянно.	Неисправна система одной из подушек безопасности или преднатяжителя одного из ремней безопасности.	Обратитесь в сервисную сеть PEUGEOT или в специализированный техцентр.
	Ремень безопасности не пристегнут/отстегнут	Горит постоянно, затем мигает в сопровождении звучащего зуммера.	Водитель и/или находящийся на переднем сиденье пассажир не пристегнул, либо отстегнул свой ремень безопасности.	Вытяните лямку и вставьте язычок в замок ремня безопасности.
	Сигнализатор усилителя рулевого управления	Горит постоянно.	Усилитель рулевого управления неисправен.	Двигайтесь осторожно с умеренной скоростью. Обратитесь в сервисную сеть PEUGEOT или в специализированный техцентр.
	Вода в дизельном топливе	Горит постоянно.	В фильтре дизельного топлива обнаружена вода.	Это может привести к выходу из строя системы впрыска дизельного двигателя. Срочно обратитесь в сервисную сеть PEUGEOT или в специализированный цех.
	Адаптивные фары	Мигает.	Система адаптивных фар неисправна.	Обратитесь в сервисную сеть PEUGEOT или в специализированный техцентр.
	Проколото колесо	Горит постоянно.	Одно или несколько колес проколоты или значительно спущены.	Срочно остановитесь, не прибегая при этом к резким поворотам руля и резкому торможению. Как можно скорее отремонтируйте или замените поврежденное колесо и проверьте давление воздуха в шинах.

Указатель планового технического обслуживания

Бортовая система, информирующая водителя о пробеге, который осталось пройти автомобилю до очередного технического обслуживания в соответствии с регламентом, разработанным изготовителем.

Отсчет пробега начинается с момента последнего обнуления указателя. При этом протяженность пробега определяется по двум параметрам:

- по общему пробегу автомобиля,
- по времени, истекшему с момента прохождения последнего техобслуживания.

**Если до технического обслуживания осталось больше 1 000 км**

После включения зажигания загорается на 5 секунд символ гаечного ключа. На дисплее счетчика общего пробега показывается количество километров, оставшихся до очередного технического обслуживания.

Пример: до ближайшего очередного технического обслуживания автомобилю осталось пройти 4 800 км.

После включения зажигания в течение 5 секунд дисплей показывает:

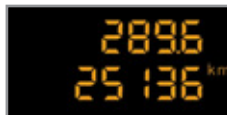

5 секунд спустя после включения зажигания **символ гаечного ключа погаснет**; счетчик пробега продолжит работать в обычном режиме. На дисплее счетчика будут показываться общий и суточный пробеги.

**Если до технического обслуживания осталось меньше 1 000 км**

Пример: до ближайшего очередного технического обслуживания автомобилю осталось пройти 900 км.

После включения зажигания в течение 5 секунд дисплей показывает:

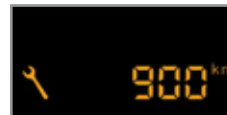

5 секунд спустя после включения зажигания счетчик пробега продолжит работать в обычном режиме. **Символ гаечного ключа останется гореть**, чтобы вы знали о приближающемся техническом обслуживании.



Если срок очередного технического обслуживания пропущен

При каждом включении зажигания в течение 5 секунд будет мигать **символ гаечного ключа** чтобы напомнить о необходимости срочно пройти техническое обслуживание.

Пример: автомобиль прошел 300 км после пропущенного технического обслуживания.

После включения зажигания в течение 5 секунд дисплей показывает:

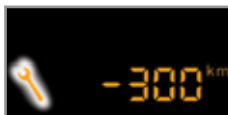

5 секунд спустя после включения зажигания счетчик пробега продолжит работать в обычном режиме. **Символ гаечного ключа останется гореть.**



Недостающий пробег может быть дополнен фактором времени - в зависимости от манеры использования автомобиля владельцем.

Гаечный ключ может также загораться и в случаях, когда истек двухлетний срок прохождения техобслуживания.

Установка на ноль указателя планового технического обслуживания



После прохождения очередного планового технического обслуживания счетчик указателя следует вновь установить на ноль.

Для этого необходимо выполнить следующие действия:

- ☞ выключите зажигание,
- ☞ нажмите и удерживайте нажатой кнопку установки на ноль счетчика дневного пробега,
- ☞ включите зажигание; счетчик пробега начнет обратный отсчет,
- ☞ когда на дисплее высветится "**=0**", отпустите кнопку; символ гаечного ключа при этом погаснет.



Если по окончании этой операции Вы решили отключить аккумуляторную батарею, сначала закройте автомобиль и выждите не менее пяти минут, чтобы проведенная установка на ноль зафиксировалась в памяти компьютера.

Индикатор уровня масла в двигателе

Система, информирующая водителя о допустимом уровне масла в двигателе.



Индикатор показывает в течение нескольких секунд уровень масла в системе смазки двигателя при включении зажигания, сразу после информации о предстоящем плановом техническом обслуживании.

i Показания индикатора уровня масла будут верны, только если автомобиль установлен на горизонтальной площадке и после остановки двигателя прошло не менее 30 минут.

Нормальный уровень масла

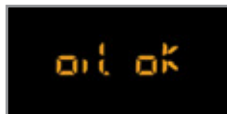

Недостаточный уровень масла



О недостатке масла в системе смазки свидетельствует мигание сигнализатора "OIL", связанного с сигнализатором общего назначения и сопровождаемого звуковым сигналом и сообщением на многофункциональном дисплее.

Если недостаток масла подтверждается проверкой при помощи ручного щупа, обязательно доведите его уровень до нормы во избежание разрушения двигателя.

Неисправность датчика уровня масла



О неисправности датчика уровня масла свидетельствует мигание сигнализатора "OIL--". Обратитесь в сервисную сеть PEUGEOT или в специализированный техцентр.

Масляный щуп

См. главу "Проверки", в которой указано расположение ручного щупа и маслозаправочной горловины на Вашем двигателе.



На щупе имеется две метки:

- **A** = max; уровень масла никогда не должен превышать эту метку (во избежание поломки двигателя),
- **B** = min; пополните уровень через маслозаправочную горловину маслом, рекомендованным для Вашего двигателя.

Указатель температуры охлаждающей жидкости

Связан с системой, информирующей водителя об изменении температуры охлаждающей жидкости в двигателе автомобиля, находящегося в движении.



Если на работающем двигателе стрелка указателя температуры находится:

- в зоне **A**, значит температура в норме,
- в зоне **B**, значит температура слишком высока; при этом загорятся сигнализатор максимально допустимой температуры **1** и центральный сигнализатор неисправности **STOP** в сопровождении зуммера и сообщения на многофункциональном дисплее.

Немедленно остановитесь, соблюдая при этом правила и все необходимые меры предосторожности на дороге.

Обратитесь в сервисную сеть PEUGEOT или в специализированный техцентр.

На движущемся автомобиле температура и давление в системе охлаждения двигателя поднимаются за несколько минут с начала движения.

Чтобы пополнить уровень:

- ☞ дождитесь охлаждения двигателя,
- ☞ отверните крышку на два оборота и дождитесь снижения давления,
- ☞ после того, как давление спадет, снимите крышку,
- ☞ долейте охлаждающую жидкость до метки "MAXI" (до черты, нанесенной по всему периметру бачка).

i

В целях повышения топливной экономичности бензиновых двигателей их система охлаждения управляется электроникой. В связи с этим, температура охлаждающей жидкости в двигателе больше не зависит напрямую от температуры окружающего воздуха и режима эксплуатации автомобиля.

Например, в городских условиях движения температура охлаждающей жидкости в холодную погоду может оказаться немного выше, чем в жаркую (при работе в нормальных условиях она может превысить 100 °C).

Счетчик пробега

Прибор для измерения расстояния, пройденного автомобилем на протяжении всего срока эксплуатации.



Общий пробег и расстояние, пройденное за поездку, отображаются на дисплее в течение 30 секунд при выключении зажигания, при открывании двери водителя, а также при запуске и отпирании автомобиля.

i Чтобы не нарушить действующие в пересекаемой Вами стране правила, смените в меню настроек единицу измерения (км или мили).

Счетчик пробега за поездку

Прибор для измерения расстояния, пройденного в течение дня или за поездку с момента его установки водителем на ноль.



☞ Включите зажигание, нажмите и удерживайте кнопку вплоть до появления нулей.

Регулятор подсветки панели управления

Это устройство служит для ручной регулировки яркости подсветки панели управления в зависимости от интенсивности внешнего освещения. Работает только при включенных внешних световых приборах, не считая дневных ходовых огней.



Включение

- ☞ Нажмите на кнопку, чтобы яркость подсветки приборной панели начала изменяться.
- ☞ Когда яркость подсветки станет минимальной, отпустите кнопку, а затем нажмите на нее снова, чтобы вновь увеличить яркость.

или

- ☞ Когда яркость подсветки станет максимальной, отпустите кнопку, а затем нажмите на нее снова, чтобы вновь уменьшить яркость.
- ☞ Когда яркость подсветки достигнет желаемой интенсивности, отпустите кнопку.

Отключение

При выключенных световых приборах или при включенных дневных ходовых огнях, если автомобиль ими оборудован, регулятор подсветки не работает.

МОНОХРОМНЫЙ ДИСПЛЕЙ А (БЕЗ СИСТЕМЫ WIP SOUND)



Индикация на дисплее

На дисплей выводится следующая информация:

- время,
- дата,
- температура за бортом* (мигает в случае гололеда),
- сигнализатор незакрытых дверей, багажника и т.п.,
- сообщения бортового компьютера (см. в конце главы).

Сообщения о сбоях в работе систем (напр., "Неисправна система нейтрализации отработавших газов") или информирующие сообщения (напр., "Не закрыт багажник") могут появляться на короткое время. Их можно удалять нажатием на кнопку "ESC".

* Только на автомобилях с кондиционером воздуха.

Панель управления



Управление дисплеем осуществляется тремя кнопками:

- "ESC" для завершения текущего действия,
- "MENU" для вызова различных меню и подменю,
- "OK" для выбора необходимого меню.

Главное меню



Нажмите на кнопку "MENU", чтобы пролистать позиции меню, содержащиеся в **главном меню**:

- конфигурация бортовых систем,
- дополнительные возможности,
- настройка параметров и конфигурации дисплея,
- выбор языка сообщений,
- выбор единиц измерения.

Нажмите на кнопку "OK", чтобы выбрать необходимое меню.



Конфигурация бортовых систем



Включив меню "Vehicle configuration" ("Конфигурация бортовых систем"), можно активировать или отключать следующие функции:

- направленное светораспределение фар (см. гл. "Обзорность"),
- включение фар в режиме "световая дорожка" (см. гл. "Обзорность").

Дополнительные возможности

Включив меню "Options" ("Дополнительные возможности"), можно инициировать процедуру диагностирования состояния бортовых систем ("активна", "не активна", "неисправна").

Настройки дисплея

Включив меню "Display settings" ("Настройки дисплея"), можно настроить следующие параметры:

- год,
- месяц,
- день,
- час,
- минуты,
- режим индикации (12-ти или 24-часовой).



☞ Выбрав наименование параметра, нажмите на "OK", чтобы изменить его.



☞ Выждите около 10 секунд ничего не принимая, с тем, чтобы измененный параметр зафиксировался, или же нажмите на кнопку "ESC", чтобы отменить его.

После этого дисплей вернется к текущей индикации.

Выбор языка сообщений

С помощью меню "Languages" ("Языки"), можно выбрать язык, на котором сообщения будут выводиться на экран дисплея (французский, итальянский, голландский, португальский, португальский - бразильский диалект, немецкий, английский, испанский).

Выбор единиц измерения

С помощью меню "Units" ("Единицы измерения"), можно выбрать единицы измерения параметров:

- температуры (°C или °F),
- расхода топлива (л/100, миль/галлон или км/л).

! По соображениям безопасности настройку конфигурации систем на многофункциональных дисплеях следует осуществлять только на остановленном автомобиле.

МОНОХРОМНЫЙ ДИСПЛЕЙ А



Индикация на дисплее

На экран дисплея выводится следующая информация:

- время,
- дата,
- температура воздуха за бортом* (мигает в случае гололеда),
- сигнализатор незакрытых дверей, багажника и т.п.,
- источники аудиосигнала (радиоприемник, CD-плеер, ...),
- сообщения бортового компьютера (см. в конце главы).

Сообщения о сбоях в работе систем (напр., "Неисправна система нейтрализации отработавших газов") или информирующие сообщения (напр., "Не закрыт багажник") могут появляться на короткое время. Их можно удалять нажатием на кнопку "ESC".

* Только на автомобилях с кондиционером воздуха.

Панель управления



На панели управления WIP Sound расположены:

- ☞ кнопка "MENU" для перехода к **главному меню**,
- ☞ кнопки "▲" или "▼" для пролистывания позиций меню на дисплее,
- ☞ кнопка "MODE" для перехода к другому приложению (бортовому компьютеру, источнику аудиосигнала, ...),
- ☞ кнопки "◀" или "▶" для настройки параметров регулировок,
- ☞ кнопка "OK" для того, чтобы подтвердить свои действия, или
- ☞ кнопка "ESC", чтобы отменить текущее действие.

Главное меню



☞ Нажмите на кнопку "MENU", чтобы перейти к **главному меню**, а затем нажмите на кнопки "▲" или "▼" чтобы пролистать различные позиции меню:

- радиоприемник с CD-плеером,
- конфигурация бортовых систем,
- дополнительные возможности,
- настройки дисплея,
- выбор языка сообщений,
- выбор единиц измерения.

☞ Нажмите на кнопку "OK", чтобы выбрать нужное Вам меню.

Радиоприемник с CD-плеером

Включив WIP Sound и выбрав в меню "Radio-CD", можно активировать и отключать связанные с ним функции (отслеживание RDS, региональная трансляция REG) или с CD-плеером (сканирование треков, проигрывание в случайном порядке, повторное прослушивание композиций).

Подробности о приложении "Радиоприемник с CD-плеером" главы "Система WIP Sound" главы "Аудиосистема и Система телематики".



Конфигурация бортовых систем



Выбрав меню "Vehicle Configuration" ("конфигурация бортовых систем"), можно активировать и отключать следующие функции:

- направленное светораспределение фар (см. гл. "Обзорность"),
- включение фар в режиме "световая дорожка" (см. гл. "Обзорность").

Дополнительные возможности

Выбрав меню "Options" ("дополнительные возможности"), можно инициировать процедуру диагностирования состояния бортовых систем ("активна", "не активна", "неисправна").

Настройки дисплея

Выбрав меню "Display settings" ("Настройки дисплея"), можно настроить следующие параметры:

- год,
- месяц,
- день,
- час,
- минуты,
- режим индикации (12-ти или 24-часовой).



☞ Выбрав наименование параметра, нажимайте на кнопки "«" или "»", чтобы изменить его.

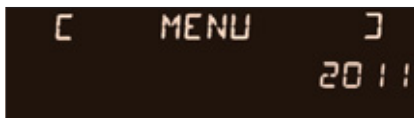

☞ Нажимайте на кнопки "▲" или "▼", чтобы перейти к настройке предыдущего или следующего параметра.

☞ Нажмите на кнопку "OK", чтобы внести в память осуществленные изменения и вернуться к текущей индикации или на "ESC", чтобы отменить их.

Выбор языка сообщений

С помощью меню "Languages" ("языки") можно выбрать язык, на котором сообщения будут выводиться на экран дисплея (французский, итальянский, нидерландский, португальский, португальский - бразильский диалект, немецкий, английский, испанский).

Выбор единиц измерения

С помощью меню "Units" ("единицы измерения"), можно выбрать единицы измерения параметров:

- температуры (°C или °F),
- расхода топлива (л/100 км, миль/галлон или км/л).



В целях безопасности настройку конфигурации систем на многофункциональных дисплеях следует осуществлять только на остановленном автомобиле.

МОНОХРОМНЫЙ ДИСПЛЕЙ С



Индикация на дисплее

На дисплей выводится следующая информация:

- время,
- дата,
- температура воздуха за бортом* (мигает в случае гололеда),
- сигнализатор незакрытых дверей, багажника и т.п.,
- источники аудиосигнала (радиоприемник, CD-плеер, ...),
- сообщения бортового компьютера (см. в конце главы).

Сообщения о сбоях в работе систем (напр., "Неисправна система нейтрализации отработавших газов") или информирующие сообщения (напр., "Не закрыт багажник") могут появляться на короткое время. Их можно удалять нажатием на кнопку "ESC".

Панель управления



На панели управления системы WIP Sound расположены:

- ☞ кнопка "MENU" для перехода к **главному меню**,
- ☞ кнопки "▲" или "▼" для пролистывания позиций меню на дисплее,
- ☞ кнопка "MODE" для перехода к другому приложению (бортовому компьютеру, источнику аудиосигнала, ...),
- ☞ кнопки "◀" или "▶" для настройки параметров регулировок,
- ☞ кнопка "OK" для того, чтобы подтвердить свои действия, или
- ☞ кнопка "ESC", чтобы отменить текущее действие.

Главное меню



- ☞ Нажмите на кнопку "MENU", чтобы перейти к **главному меню**:
 - функции аудиосистемы,
 - сообщения бортового компьютера,
 - конфигурация бортовых систем,
 - телефон (функция "свободные руки").
- ☞ Нажмите на кнопки "▲" или "▼" чтобы выбрать нужное Вам меню, а затем на "OK", чтобы подтвердить свое действие.

Меню "Функции аудиосистемы"

Включив WIP Sound и выбрав это меню, можно активировать и отключать связанные с ним функции (отслеживание RDS, региональная трансляция REG, Radio Text) или с CD-плеером (сканирование треков, проигрывание в случайном порядке, повторное прослушивание композиций).

Подробности о приложении "Функции аудиосистемы" читайте в разделе "Система WIP Sound" главы "Аудиосистема и Система телематики".

* Только на автомобилях с кондиционером воздуха.

Меню "Бортовой компьютер"

Выбрав это меню, можно просмотреть сообщения о состоянии бортовых систем (журнал регистрации неисправностей, режимы функций, ...).

Журнал регистрации неисправностей

Журнал показывает записи сигналов текущих неполадок, последовательно выводя их на многофункциональный дисплей.

Информация о текущих режимах работы систем

Здесь предоставляется информация об активном или неактивированном состоянии систем автомобиля.

Ввод протяженности предстоящего пробега

Функция позволяет ввести приблизительную величину пробега до пункта назначения.



- ☞ Нажмите на кнопку **"MENU"**, чтобы перейти к главному меню.
- ☞ Нажимайте на стрелки, а затем на кнопку **"OK"**, чтобы выбрать меню **"Бортовой компьютер"**.



- ☞ В меню **"Бортовой компьютер"** выберите одно из следующих приложений:

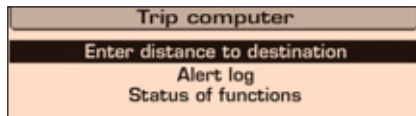



Меню "Конфигурация бортовых систем"

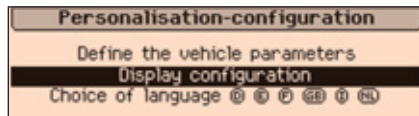

С помощью этого меню открывается доступ к функции:

- настройка параметров бортовых систем,
- настройки дисплея,
- выбор языка сообщений.

Настройка параметров бортовых систем

С помощью этого меню можно активировать и отключать следующие функции:

- направленное светораспределение фар (см. гл. "Обзорность"),
- включение фар в режиме "световая дорожка" (см. гл. "Обзорность"),
- помощь при парковке задним ходом (см. гл. "Вождение автомобиля").

Пример: настроить продолжительность функции "световая дорожка"

- ☞ Нажмите на кнопки "▲" или "▼", затем на "OK" чтобы выбрать нужное меню.

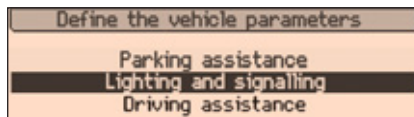

- ☞ Нажмите на кнопки "▲" или "▼", затем на "OK" чтобы выбрать строку "Световая дорожка".

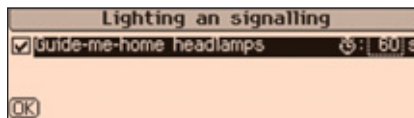

- ☞ Нажмите на кнопки "◀" или "▶" чтобы установить желаемую продолжительность (15, 30 или 60 секунд), затем на "OK", чтобы подтвердить.

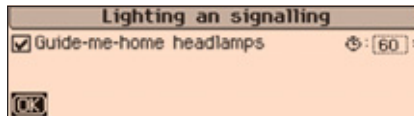

- ☞ Нажмите на кнопки "▲" или "▼", затем на "OK", чтобы выделить окно "OK" и подтвердить или на кнопку "ESC", чтобы отменить свое действие.

Настройки дисплея

Выбрав это меню, можно настроить следующие функции и параметры:

- яркость видеомонитора,
- календарь и часы,
- единицы измерения.

Выбор языка сообщений

С помощью этого меню можно выбрать язык, на котором сообщения будут выводиться на экран дисплея (немецкий, английский, испанский, французский, итальянский, нидерландский, португальский, португальский - бразильский диалект, турецкий**).

Меню "Телефон"

Включив WIP Sound и выбрав это меню, можно осуществить конфигурирование функции "свободные руки" Bluetooth (спаривание), просматривать телефонные справочники, (регистрацию звонков, сервисные службы, ...), а также управлять остальными функциями (снять трубку, положить трубку, ответить на два звонка одновременно, перейти в режим "приватный разговор", ...).

Подробнее о приложении "Телефон" читайте в разделе "Система WIP Sound" главы "Аудиосистема и Система телематики".

! В целях безопасности настройку конфигурации систем на многофункциональных дисплеях следует осуществлять только на остановленном автомобиле.

** В зависимости от страны поставки автомобиля.

ЦВЕТНОЙ ДИСПЛЕЙ 16/9 (С WIP NAV)



Информация на дисплее

На дисплее автоматически показывается следующая информация:

- время,
- дата,
- высота над уровнем моря,
- температура за бортом автомобиля (при гололеднике индикатор мигает),
- контроль открытых дверей, багажника и др.,
- кратковременные сообщения о состоянии и работе бортовых систем,
- работа аудиосистемы,
- работа бортового компьютера,
- сообщения бортовой системы навигации.

Управление системой



Выберите на панели WIP Nav требующуюся функцию:

- ☞ нажав на кнопку с соответствующей надписью **"RADIO"**, **"MUSIC"**, **"NAV"**, **"TRAFFIC"**, **"SETUP"** или **"PHONE"**, откройте нужное меню,
- ☞ вращая ручку, выберите соответствующую строку меню,
- ☞ нажмите на ручку, чтобы подтвердить выбор, либо
- ☞ нажмите на кнопку **"ESC"** чтобы прервать текущую операцию и вернуться к предшествующей индикации.

Подробную информацию об этих функциях читайте в главе "Аудиосистема и телематика" или в отдельной брошюре, входящей в комплект бортовой документации, прилагаемой к автомобилю.

Меню настроек "SETUP"

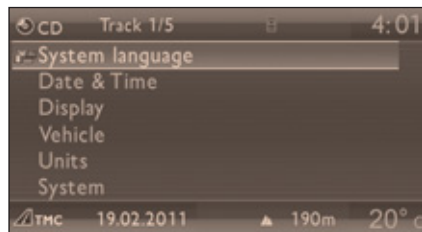

☞ Нажмите на кнопку **"SETUP"** и откройте меню **"SETUP"**. Отсюда можно настроить:

- Язык сообщений,
- Дату и время,
- Индикацию,
- Параметры систем автомобиля,
- Единицы измерения,
- Бортовые системы.

Выбор языка сообщений

В меню имеются следующие языки: "Deutsch" (немецкий), English (английский), Espanol (испанский), Français (французский), Italiano (итальянский), Nederlands (нидерландский), Polski (польский), Portugues (португальский), Türkçe (турецкий)*.

Настройка даты и времени

С помощью этого меню настраиваются календарь и часы и формат индикации даты и времени (см. гл. "Аудиосистема и телематика" или отдельную брошюру, переданную Вам с комплектом бортовой документации).

Настройка дисплея

С помощью этого меню настраиваются яркость экрана, его цветовые характеристики и цвет карты (работа в режиме день/ночь или в автоматическом).

Настройка параметров систем автомобиля

Данное меню позволяет активировать и отключать некоторые обеспечивающие комфортное вождение функции:

- сопровождающее освещение и его продолжительность (см. гл. "Обзорность"),
- адаптивные фары (см. гл. "Обзорность").

Выбор единиц измерения

С помощью этого меню Вы можете задать системам единицы измерения: температуры (°C или °F) и расхода топлива (км/л, л/100 км, мили и миль/галлон - mpg).

Бортовые системы

С помощью этого меню Вы можете восстановить заводские настройки, проверить версию программного обеспечения и активировать меняющиеся сообщения.

! По соображениям безопасности настройку бортовых систем на многофункциональных дисплеях следует осуществлять только на остановленном автомобиле.

* В зависимости от страны поставки автомобиля.

БОРТОВОЙ КОМПЬЮТЕР

Система, предназначенная для предоставления Вам информации о пробеге в любой момент времени (об автономности - запасе хода по топливу, расходе топлива, ...).

Монохромный дисплей A



Вывод на дисплей параметров

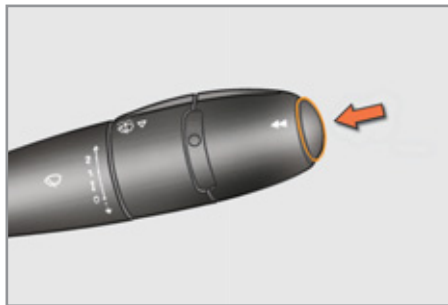

☞ Нажмите на кнопку, расположенную на торце **выключателя стеклоочистителя**, чтобы последовательно вывести на дисплей компьютера различные параметры.

На дисплей бортового компьютера выводятся следующие данные:

- автономность (запас хода по топливу),



- текущий расход топлива,



- пройденное расстояние,



- средний расход топлива,



- средняя скорость движения.



☞ При следующем нажатии восстановится текущая индикация дисплея.

Установка на ноль

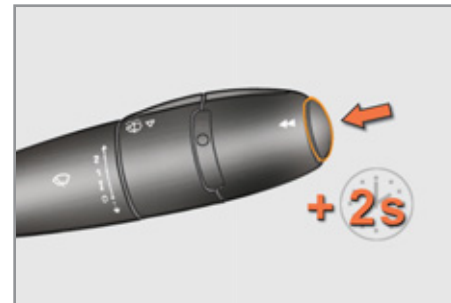

☞ Нажмите и удерживайте в течение двух секунд на кнопку, чтобы обнулить счетчик пройденного расстояния, индикатор среднего расхода топлива и параметр средней скорости движения.

БОРТОВОЙ КОМПЬЮТЕР

Система, предназначенная для предоставления Вам информации о пробеге в любой момент времени (об автономности - запасе хода без дозаправки, расходе топлива, ...).

Монохромный дисплей С



Цветной дисплей 16/9



Вывод на дисплей параметров

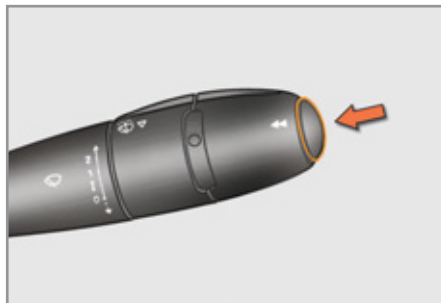

Нажмите на кнопку, расположенную на торце **выключателя стеклоочистителя**, чтобы последовательно вывести на дисплей компьютера различные закладки:



- закладку с мгновенной информацией:
 - об автономности,
 - о текущем расходе топлива,
 - о расстоянии, оставшемся до конца участка пути,



- закладку с параметрами участка пути "1" с информацией:
 - о пройденном расстоянии,
 - о среднем расходе топлива,
 - о средней скорости движения, для первого участка пути.



- закладку с параметрами участка пути "2" с информацией:
 - о пройденном расстоянии,
 - о среднем расходе топлива,
 - о средней скорости движения, для второго участка пути.

При последующем нажатии дисплей вернется в исходное состояние.

Установка на ноль участка пути

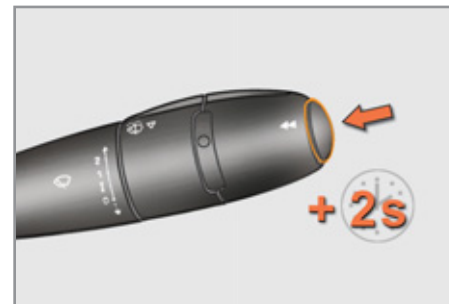

Выберите нужный участок пути и нажмите более двух секунд на кнопку.

Участки пути "1" и "2" не зависят один от другого и идентичны по назначению.

Участок пути "1" можно использовать, например, для ежедневных расчетов, а участок пути "2" - для ежемесячных.

Некоторые определения...

**Автономность (запас хода по топливу)**

(в км или милях)

Показывает количество километров, которое может быть еще пройдено с оставшимся в баке запасом топлива из расчета среднего расхода топлива, определенного системой по пробегу нескольких последних километров.

i Этот параметр может увеличиваться с учетом изменившихся условий вождения или рельефа пути, которые могут существенно влиять на текущий расход топлива.

Как только автономность составит менее 30 км, загорятся "прочерки". После дозаправки не менее 5 литров система пересчитывает параметр автономности и он вновь покажется, как только автономность превысит 100 км.

! Если на движущемся автомобиле "прочерки" горят слишком долго вместо цифр, обратитесь в сервисную сеть PEUGEOT или в специализированный техцентр.

**Текущий расход топлива**

(л/100 км, или км/л, или миль/галлон)

Этот параметр представляет собой средний расход топлива за последние несколько секунд.

i Данная функция работает только при движении со скоростью выше 30 км/ч.

**Средний расход топлива**

(л/100 км, или км/л, или миль/галлон)

Это усредненное количество топлива, израсходованного с момента последнего обнуления счетчика на компьютере.

**Пройденный путь**

(в км или милях)

Это расстояние, пройденное с момента последнего обнуления показаний бортового компьютера.

**Расстояние, оставшееся до пункта назначения**

(в км или милях)

Это расстояние, остающееся до пункта назначения. Оно либо мгновенно подсчитывается навигационной системой (если она включена), либо самим водителем.

Если расстояние до пункта назначения не задано, на дисплее вместо цифр будут высвечиваться прочерки.

**Средняя скорость**

(в км/ч или миль/ч)

Это скорость, подсчитанная с момента последнего обнуления показаний бортового компьютера (при включенном зажигании).



ВЕНТИЛЯЦИЯ

Подача воздуха в салон

Воздух, поступающий в салон, фильтруется и подается в него либо снаружи через расположенный под ветровым стеклом воздухозаборник, либо прогоняется по замкнутому кругу через систему рециркуляции.

Изменение характеристик воздуха

По выбору водителя воздух может подаваться в салон различными путями:

- непосредственно снаружи, минуя системы термообработки,
- проходя через систему подогрева (отопления),
- проходя через системы охлаждения (кондиционирования).

Система управления температурой позволяет регулировать тепловой комфорт в салоне по собственному усмотрению путем перемешивания различных воздушных потоков.

Система управления воздушными потоками позволяет распределять воздух по салону через многочисленные воздуховоды.

Система управления расходом воздуха позволяет увеличивать или уменьшать напор вентилятора, подающего воздух в салон.

Панель управления

Органы управления этой системой расположены на панели управления **A** центральной консоли. В зависимости от комплектации, с их помощью можно регулировать следующие функции:

- уровень комфорта по собственному усмотрению,
- расход воздуха,
- распределение воздуха по салону,
- удаление инея и конденсата со стекла,
- ручное или автоматическое управление кондиционером воздуха.

Распределение воздуха по салону

1. Сопла обдува ветрового стекла для удаления инея или конденсата.
2. Сопла обдува передних боковых стекол для удаления инея или конденсата.
3. Боковые вентиляционные решетки с заслонкой и регулятором направления воздушного потока.
4. Центральные вентиляционные решетки с заслонкой и регулятором направления воздушного потока.
5. Подача воздуха к ногам передних пассажиров.
6. Подача воздуха к ногам задних пассажиров.

И РЕКОМЕНДАЦИИ ПО ИСПОЛЬЗОВАНИЮ СИСТЕМ ВЕНТИЛЯЦИИ И КОНДИЦИОНИРОВАНИЯ ВОЗДУХА

Для обеспечения надлежащей работы этих систем рекомендуется соблюдать следующие правила:

- ☞ Чтобы воздушные потоки распределялись по салону равномерно, следите за чистотой наружных воздухозаборных решеток, находящихся под ветровым стеклом и не перекрывайте сопла, вентиляционные решетки и воздуховоды, а также вытяжные каналы, расположенные в багажном отсеке.
- ☞ Не закрывайте от света датчик освещенности, расположенный на панели приборов; он работает в системе автоматического кондиционирования воздуха.
- ☞ Чтобы обеспечить долгую и безотказную работу кондиционера воздуха, включайте его хотя бы на 5-10 минут не реже одного-двух раз в месяц.
- ☞ Следите за чистотой салонного фильтра и систематически заменяйте все фильтрующие элементы (см. главу "Проверки").

Рекомендуется отдать предпочтение салонному фильтру комбинированного типа. В его конструкции имеется присадка с активными компонентами, предназначенными для очищения воздуха и поддержания чистоты в салоне (фильтр удаляет всевозможные аллергены, устраняет неприятные запахи и препятствует оседанию жировых пятен).

- ☞ Кроме того, мы рекомендуем систематически показывать систему кондиционирования воздуха специалистам в соответствии с предписаниями, приводимыми в сервисной книжке.
- ☞ Если кондиционер перестал охлаждать воздух, выключите его и обратитесь в сервисную сеть PEUGEOT или специализированный цех.

В случае буксирования прицепа с максимальной массой в гору при высокой температуре окружающего воздуха отключение кондиционера воздуха позволяет облегчить нагрузку на двигатель и, таким образом, сохранить его тяговые возможности.

Если в результате длительного пребывания на солнце температура в салоне автомобиля остается слишком высокой, вы можете без колебаний открыть его на несколько секунд, чтобы проветрить.

Установите регулятор расхода топлива в режим, достаточный для обеспечения эффективного проветривания салона.

При работе кондиционера на стоянке происходит естественное выделение водяного конденсата, стекающего под автомобиль.



В системе кондиционирования воздуха не содержится хлоросодержащих компонентов, представляющих угрозу озоновому слою земной атмосферы.

ОТОПЛЕНИЕ/ВЕНТИЛЯЦИЯ

Панель ручных регулировок



Панель электрических регулировок



КОНДИЦИОНЕР ВОЗДУХА С РУЧНЫМИ РЕГУЛИРОВКАМИ

Панель ручных регулировок



Панель электрических регулировок



ОТОПЛЕНИЕ/ВЕНТИЛЯЦИЯ И КОНДИЦИОНЕР ВОЗДУХА С РУЧНЫМИ РЕГУЛИРОВКАМИ

Системы отопления, вентиляции и кондиционирования воздуха работают только при включенном двигателе.

1. Регулятор температуры



☞ Вращением ручки между голубой ("холодной") и красной ("горячей") зонами Вы можете регулировать температуру по своему усмотрению.

2. Регулятор расхода воздуха



☞ Вращением ручки от 1 до 4 отрегулируйте количество подаваемого в салон воздуха для обеспечения комфортного микроклимата.



☞ При установке регулятора расхода воздуха на 0 (система выключена), тепловой комфорт в салоне не поддерживается. Однако легкое перемещение воздуха по салону, обеспечиваемое движением автомобиля, ощущаться будет.

3. Регулятор распределения воздуха



К ветровому и боковым стеклам.



К ветровому и боковым стеклам, а также к ногам пассажиров.



К ногам пассажиров (вентиляционные решетки закрыты).



К центральным и боковым вентиляционным решеткам.



Распределение потоков воздуха можно изменить, установив регулятор в среднее положение, помеченное символом "•".

4. Подача наружного воздуха/ рециркуляция воздуха в салоне

Подача в салон наружного воздуха позволяет избежать запотевания ветрового и боковых стекол.

Рециркуляция позволяет изолировать салон от наружных неприятных запахов и дыма.

При первой же возможности откройте подачу наружного воздуха, чтобы избежать ухудшения атмосферы в салоне и запотевания стекол.

Панель ручных регулировок



- ☞ Переместите ручку регулятора вправо, в положение "Рециркуляция воздуха в салоне".
- ☞ Переместите ручку регулятора влево, в положение "Подача наружного воздуха".

Панель электрических регулировок



- ☞ Нажмите на клавишу, чтобы включить режим рециркуляции воздуха в салоне. При этом загорится контрольная лампа.
- ☞ Нажмите еще раз на клавишу, чтобы включить подачу наружного воздуха. При этом контрольная лампа погаснет.

Удаление инея и конденсата со стекол

Для быстрого удаления инея или конденсата с ветрового и боковых стекол:

- ☞ установите регулятор подачи воздуха 4 в положение "Подача наружного воздуха",
- ☞ установите регулятор распределения воздуха 3 в положение "Ветровое стекло",
- ☞ установите регулятор температуры 1 и расхода воздуха 2 в положение "максимум",
- ☞ закройте центральные вентиляционные решетки,
- ☞ включите кондиционер воздуха, нажав на клавишу "A/C".

5. Выключатель кондиционера воздуха



Кондиционер воздуха предназначен для работы в любое время года при закрытых окнах.

Он позволяет:

- летом охладить воздух,
- зимой, при температуре ниже 0 °С, повысить эффективность удаления конденсата со стекол.

Включение

- ☞ Нажмите на клавишу "A/C", при этом загорится контрольная лампа.

Кондиционер воздуха не работает, если регулятор расхода воздуха 2 находится в положении "0".

Выключение

- ☞ Нажмите еще раз на клавишу "A/C", при этом контрольная лампа погаснет.

ОБДУВ И ОБОГРЕВ ЗАДНЕГО СТЕКЛА



Выключатель обогревателя расположен на панели управления системой отопления или кондиционирования воздуха.

Включение обогрева

Обдув - обогрев заднего стекла включается только при работающем двигателе.

- ☞ Нажмите на эту кнопку, чтобы включить обогрев заднего стекла и, в зависимости от версии автомобиля, наружных зеркал заднего вида. При этом в выключателе загорится контрольная лампа обогревателя.

Выключение обогрева

Обогрев выключается автоматически, чтобы избежать лишнего расхода электроэнергии.

- ☞ Обогрев можно выключить до того, как он отключится автоматически, нажав для этого еще раз на кнопку выключателя. Контрольная лампа при этом погаснет.



В случае остановки двигателя до автоматического отключения обогрева, при последующем запуске двигателя обогрев возобновится.

Обогрев стекла отключается автоматически при складывании крыши в багажник.



- ☞ Выключайте обогрев стекла и зеркал, как только необходимость в нем отпадет, так как снижение расхода электроэнергии ведет к экономии топлива.

АВТОМАТИЧЕСКИЙ КОНДИЦИОНЕР ВОЗДУХА (ДВУХЗОННЫЙ)



Система кондиционирования воздуха работает только при включенном двигателе.

Автоматический режим работы

1. Программа автоматического поддержания комфорта



☞ Нажмите на кнопку "АВТО". При этом появится символ "АВТО".

Рекомендуем пользоваться этим режимом: он автоматически регулирует и поддерживает оптимальную работу функций, выбранных Вами для обеспечения комфортной атмосферы - температуры воздуха в салоне, его подачи, распределение и рециркуляцию.

Эта система предназначена для эффективной работы в любых климатических условиях при закрытых окнах.

i Когда двигатель не прогреет, система, чтобы не переохлаждать салон, будет выходить на свой оптимальный режим постепенно. В холодную погоду система автоматически направляет потоки подогретого воздуха прежде всего на ветровое стекло, на боковые стекла и к ногам пассажиров.

2. Регулировки в зоне водителя

3. Регулировки в зоне пассажира



Водитель и передний пассажир могут регулировать температуру воздуха каждый в своей зоне.

Величина, указанная на дисплее, соответствует уровню комфортности микроклимата, а не температуре воздуха в салоне в градусах Цельсия или Фаренгейта.

☞ Поворачивайте ручку регулятора 2 или 3 влево или вправо чтобы, соответственно, уменьшить или увеличить эту величину.

При установке регулятора в районе величины 21 в салоне обеспечивается оптимальный микроклимат. Однако, Вы можете по собственному усмотрению изменять его в диапазоне от 18 до 24.

Для сохранения оптимальной комфортной атмосферы рекомендуется, чтобы разница между регулировками левой и правой зон не превышала 3.

i Если, садясь в автомобиль, Вы обнаружите, что температура воздуха в его салоне намного ниже или выше комфортной, не пытайтесь изменить ее регулятором - это бесполезно. Система сама в кратчайшие сроки автоматически выровняет температуру.

4. Программа автоматического обеспечения прозрачности стекол



Для быстрого удаления с ветрового и боковых стекол инея и конденсата (напр., при высокой влажности, большом количестве пассажиров в салоне, обледенении стекол и т.д.) программы автоматического поддержания комфорта может оказаться недостаточно.

☞ В этом случае необходимо включить программу автоматического обеспечения прозрачности стекол.

Система будет автоматически управлять режимом кондиционирования воздуха, его поступлением и оптимальным распределением на ветровое и боковые стекла.

☞ Чтобы выключить эту программу, еще раз нажмите на кнопку **"обзорность"** или на кнопку **"AUTO"**, при этом контрольная лампа кнопки погаснет, а символ **"AUTO"** загорится.

Работа в режиме ручных регулировок

Вы можете по собственному усмотрению вручную изменять и устанавливать регулировки, отличающиеся от тех, которые выбирает система. В то же время остальные функции продолжают работать в автоматическом режиме.

☞ Нажмите на кнопку **"AUTO"**, чтобы вернуть систему к полностью автоматическому режиму работы.

i Для максимального охлаждения или прогрева салона можно выходить за пределы регулятора - минимальный 14 и максимальный 28.

☞ Поворачивайте ручку регулятора **2** или **3** влево до появления символа **"LO"** или вправо до появления символа **"HI"**.

5. Выключатель системы кондиционирования воздуха



☞ Нажатием на эту кнопку кондиционирование воздуха выключается.

При этом атмосфера в салоне может ухудшиться (повысится влажность, "запотеют" стекла).

☞ Новое нажатие возвращает систему к автоматическому режиму работы кондиционера. При этом загорается символ **"A/C"**.

6. Регулятор распределения воздуха по салону



☞ Последовательные нажатия на эту кнопку позволяют, соответственно, направлять потоки воздуха:

- к ветровому и боковым стеклам и к ногам пассажиров,
- к ветровому и боковым стеклам (обогрев и оттаивание),
- к центральному и к боковым вентиляционным решеткам,
- к центральному, к боковым вентиляционным решеткам и к ногам пассажиров,
- к ногам пассажиров.

7. Регулятор количества поступающего в салон воздуха



☞ Нажмите на клавишу с символом **"малый вентилятор"**, чтобы уменьшить подачу воздуха в салон.



☞ Нажмите на клавишу **"большой вентилятор"**, чтобы увеличить подачу воздуха в салон.

При этом символ вентилятора будет постепенно заштриховываться в зависимости от Вашей регулировки.

8. Поступление наружного воздуха/ рециркуляция воздуха в салоне



☞ Нажмите на эту кнопку, чтобы включить режим рециркуляции воздуха в салоне. При этом символ рециркуляции загорится на дисплее.

Рециркуляция позволяет изолировать салон от наружных неприятных запахов и дыма.

☞ При первой же возможности нажмите еще раз на эту кнопку, чтобы открыть поступление наружного воздуха и избежать оседания конденсата на стеклах.



Старайтесь не включать режим рециркуляции воздуха надолго (во избежание запотевания стекол и ухудшения атмосферы в салоне).

Отключение системы

☞ Нажмите на клавишу **"малый вентилятор"** подачи воздуха и удерживайте ее до тех пор, пока символ пропеллера не исчезнет.

Это приведет к отключению всех функций системы кондиционирования воздуха.

С этого момента тепловой комфорт в салоне не обеспечивается. Однако, легкое перемещение воздуха по салону, обеспечиваемое движением автомобиля, ощущаться будет.

☞ Повторным нажатием на клавишу **"большой вентилятор"** или на клавишу **"AUTO"** система включается вновь, сохранив настройки, действовавшие до момента выключения.



Находясь в пути, старайтесь не выключать кондиционер слишком надолго.

ПЕРЕДНИЕ СИДЕНЬЯ

В конструкцию сиденья входят подушка, спинка и подголовник, которые можно регулировать, чтобы принять наиболее удобную позу для комфортного вождения.

1. Регулировка продольного положения

- ☞ Приподнимите фиксирующую скобу и сдвиньте сиденье вперед или назад.



2. Регулировка водительского и пассажирского сидений по высоте

- ☞ Потяните за рукоятку вверх или нажмите вниз столько раз, сколько понадобится, чтобы привести сиденье в удобное положение.



3. Регулировка наклона спинки

- ☞ Потяните за рычаг назад.



4. Доступ к задним сиденьям

- ☞ Нажмите на рычаг, чтобы наклонить спинку и сдвинуть вперед сиденье. Выбранные регулировки сиденья сохраняются после его возвращения в начальное положение.



Ничто не должно препятствовать скольжению сиденья по салазкам для возврата в начальное положение: оно должно встать обратно так, чтобы его продольная регулировка зафиксировалась.

5. Регулировка подголовника по высоте



- ☞ Чтобы поднять подголовник, потяните его вверх.
- ☞ Чтобы его снять, нажмите на фиксатор **A** и потяните подголовник вверх.
- ☞ Чтобы установить его на место, вставьте направляющие в гнезда вдоль вертикальной оси спинки.
- ☞ Чтобы его опустить, нажмите одновременно на фиксатор **A** и на подголовник



Подголовник имеет направляющие стержни с зубчатыми прорезями, которые препятствуют его самопроизвольному опусканию (устройство безопасности на случай аварии).

Регулировка подголовника считается правильной, если его верхний край находится на одном уровне с макушкой головы.

Не езьте со снятыми подголовниками; они всегда должны быть установлены и правильно отрегулированы.

6. Выключатель подогрева сидений

При запущенном двигателе можно включать раздельный подогрев передних сидений.

☞ Для включения и регулирования подогрева по бокам передних сидений расположены регуляторы, позволяющие выбрать желаемый уровень подогрева:

0: Выключен.

1: Слабый.

2: Средний.

3: Сильный.



Подогрев сиденья или сидений продолжается еще в течение двух минут после выключения зажигания.

ЗАДНИЕ СИДЕНЬЯ

Задний двухместный нерегулируемый диван оборудован защитными дугами, обеспечивающими защиту пассажиров в случае опрокидывания автомобиля.



Если автомобиль побывал в аварии, попросите специалистов сервисной сети PEUGEOT проверить исправность защитных дуг.

РЕГУЛИРОВКА ПОЛОЖЕНИЯ РУЛЕВОГО КОЛЕСА

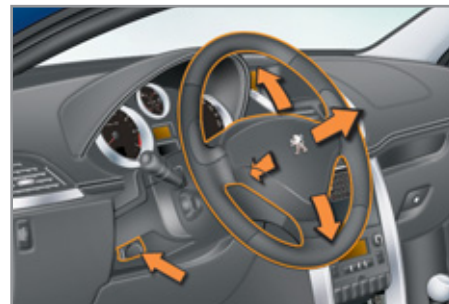

☞ **На неподвижном автомобиле** поднимите рычаг блокировки, чтобы освободить рулевое колесо.

☞ Установите рулевое колесо в удобное для Вас положение по высоте и вылету.

☞ Опустите рычаг блокировки для фиксации рулевого колеса в этом положении.



В целях безопасности производите регулировку только на неподвижном автомобиле.

ЗЕРКАЛА ЗАДНЕГО ВИДА



Наружные зеркала заднего вида

Регулируемые зеркала для обзора боковых задних зон при маневрах обгона или парковки.



Регулировка положения

- ☞ Поверните рукоятку выключателя **A** для выбора левого или правого зеркала заднего вида.
- ☞ Отрегулируйте положение зеркала, перемещая рукоятку **B** в четырех направлениях.
- ☞ Верните рукоятку выключателя **A** в центральное положение.

Складывание

- ☞ Снаружи: запирайте автомобиль пультом дистанционного управления или ключом.
- ☞ Из салона: включите зажигание и потяните за рукоятку **A** назад.

Разворачивание

- ☞ Снаружи: отпирите автомобиль пультом дистанционного управления или ключом.
- ☞ Из салона: включите зажигание и потяните за рукоятку **A** назад.

! Наблюдаемые в зеркале объекты в действительности находятся ближе, чем может показаться.

Эту особенность необходимо учитывать для правильной оценки расстояния между Вами и движущимися сзади автомобилями.



Функцию складывания и разворачивания наружных зеркал можно отключить в сервисной сети PEUGEOT или в специализированном техцентре.

Салонное зеркало заднего вида

Это зеркало служит для обзора обстановки сзади по центру.

Зеркало обладает способностью затемняться при попадании на него прямых лучей света: это позволяет водителю избежать ослепления фарами идущего сзади автомобиля, лучами солнца и т.п.

Зеркало с ручной регулировкой режима "день/ночь"



Настройка

- ☞ Отрегулируйте зеркало так, чтобы обеспечить оптимальную видимость в дневном режиме обзора.

Положение "день"/"ночь"

- ☞ Потяните за рычажок, чтобы перевести зеркало в антибликовый режим "ночь".
- ☞ Нажмите на рычажок, чтобы перевести зеркало в нормальный режим "день".



В целях безопасности отрегулируйте зеркала так, чтобы сократить "мертвые зоны".

Зеркало заднего вида с автоматической регулировкой "день"/"ночь"



В автомобиле имеется датчик, определяющий уровень освещенности в задней части автомобиля, благодаря которому в нутрисалонное зеркало заднего вида обеспечивает автоматический плавный переход от дневного к ночному режиму работы.



Чтобы обеспечить оптимальную видимость при маневрировании автомобиля, поверхность зеркала автоматически осветляется при включении передачи заднего хода.

ПРОТИВОСОЛНЕЧНЫЕ КОЗЫРЬКИ

Козырьки защищают от ослепляющих прямых и боковых солнечных лучей; на них имеется зеркало с подсветкой.

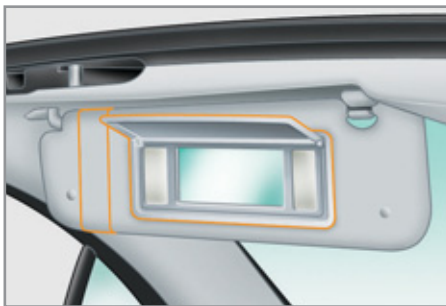

☞ Включите зажигание и поднимите закрывающую зеркало крышку; подсветка зеркала включится автоматически.

На козырьке имеется карман для хранения различных талонов, чеков и билетов.

РЕЗИНОВЫЙ КОВРИК

Это дополнительный предмет интерьера, служащий для защиты коврового покрытия пола.

Укладка коврика

Для первой укладки коврика со стороны водителя используйте только те фиксаторы, которые приложены к нему в комплекте.

Остальные коврики просто укладываются на пол.

Снятие

Чтобы снять коврик водителя:

- ☞ отведите сиденье в крайнее заднее положение,
- ☞ открепите фиксаторы,
- ☞ снимите коврик.



Повторная укладка

Чтобы уложить коврик водителя:

- ☞ придайте коврику правильное направление,
- ☞ закрепите его, нажав на фиксаторы,
- ☞ убедитесь, что коврик закреплен прочно.

! Чтобы ничто не мешало свободному перемещению педалей:

- используйте только ту модель коврика, которая в точности становится на имеющиеся в автомобиле фиксаторы. Эти фиксаторы следует использовать в обязательном порядке,
- никогда не кладите под ноги уложенные один на другой коврики.

Коврик, несертифицированный компанией "Автомобили PEUGEOT", может стеснять доступ к педалям и мешать работе регулятора/ограничителя скорости.



ОБОРУДОВАНИЕ И ПРИНАДЛЕЖНОСТИ САЛОНА

1. Перчаточный ящик с подсветкой
(см. на след. странице)
2. Лоток с нескользким ковриком
3. Карман для хранения карт
4. Дверной карман
5. Лоток с нескользким ковриком
6. Разъем USB
(см. на след. странице)
7. Розетка 12 В
(см. на след. странице)
8. Держатель банок

Перчаточный ящик с подсветкой



В ящике имеется открытый верхний лоток, а также отсек и места, специально отведенные для бутылки воды, руководства по эксплуатации автомобиля, и т.п...

На крышке оборудованы держатель карандаша, очечник, лоток для жетонов, отделение для карт, подставка для банки с напитком, ...

Крышка оборудована замком.

☞ Чтобы открыть крышку, потяните за ручку вверх.

При открывании крышки в ящике загорается лампа подсветки.

В ящике расположен выключатель подушки безопасности переднего пассажира **A**.

При наличии кондиционера сюда через регулируемое сопло **B** подается такой же воздух, как и в салон.

Розетка электрическая 12 В



☞ Чтобы подключить к прикуривателю электрический прибор, работающий от напряжения 12 В (мощностью не более 120 Вт), поднимите крышку прикуривателя и вставьте в него соответствующий штепсель прибора.

☞ Чтобы открыть крышку, потяните за ручку вверх.

WIP PLUG - РАЗЪЕМ USB



Расположенный на центральной консоли блок подключения "AUX" состоит из разъема JACK и/или USB-порта.

Он служит для подключения переносных устройств - таких, как плеер iPod® или флеш-карты USB.

Через него можно проигрывать определенные форматы аудиофайлов, чтобы прослушать их через динамики автомобиля.

Файлами можно управлять с рулевого колеса или с передней панели автомагнитолы и просматривать их на многофункциональном дисплее.

Во время использования устройства, подключенного к разъему USB, осуществляется его автоматическая подзарядка.

Подробности об этой системе читайте в гл. "Аудиосистема и телематика".



ОБОРУДОВАНИЕ И ПРИНАДЛЕЖНОСТИ БАГАЖНОГО ОТСЕКА

1. **Багажная шторка**
(см. на след. странице)
2. **Чехол для укладки ветрового экрана**
("windstop")
(см. на след. странице)
3. **Лямка для закрепления**

Багажная шторка



В конфигурации "кабриолет" шторка отгораживает пространство для укладки багажа в багажном отсеке автомобиля.

i При натянутой шторке:

- находящиеся под ней предметы не должны приподнимать ее,
- запрещается класть что-либо на саму шторку.



Шторка должна всегда быть натянута перед тем, как начать складывание крыши (см. гл. "Первое знакомство", раздел "Открывающиеся элементы").

Чехол для ветрового экрана



Сложенный экран следует убрать в чехол. С правой стороны багажника имеется лямка для крепления чехла.



Экран следует устанавливать в соответствии с указаниями, данными на следующих страницах в разделе "Установка/снятие ветрового экрана ("wind-stop")".

УСТАНОВКА И СНЯТИЕ ВЕТРОВОГО ЭКРАНА "WINDSTOP"

В конфигурации "кабриолет" наличие ветрового экрана ("windstop") способствует улучшению микроклимата в салоне автомобиля.

Вертикальную часть экрана можно опустить, чтобы улучшить задний обзор на время маневрирования задним ходом.

Экран поставляется в сложенном вчетверо виде в специальном защитном чехле.

Сложенный экран

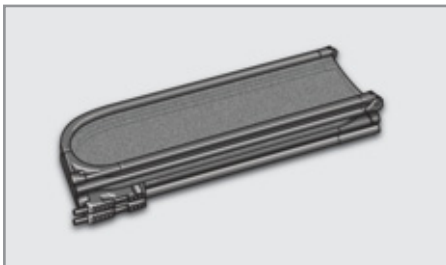

Развернутый экран



Установка экрана

☞ Полностью разверните обе части экрана.

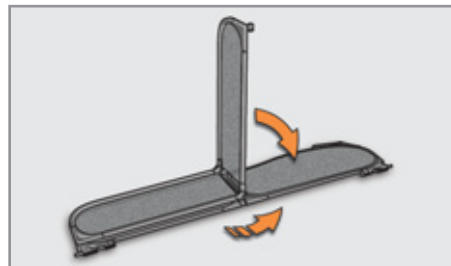

☞ Скрепите края так, чтобы раздался щелчок.

☞ Разверните обе части экрана на 90° так, чтобы раздался щелчок.

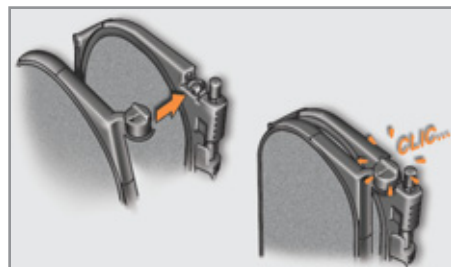

☞ Разверните стойки экрана.

☞ Вставьте стойки в гнезда, расположенные за задними ремнями безопасности.

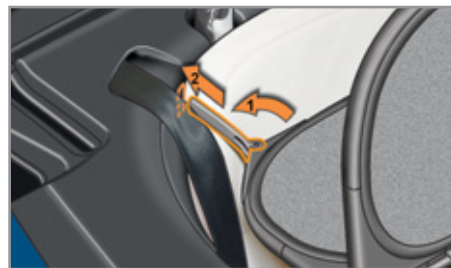

- ☞ Вставьте оси каркаса в отверстия, расположенные по бокам в панелях задней обивки салона.



При первой установке экрана:

- ☞ накиньте рожковый ключ на 10 на шестигранник оси,
- ☞ не прилагая усилия, вверните или отверните ось с каждой стороны, чтобы отрегулировать ее выступающую часть.
- ☞ По окончании установки всегда проверяйте, надежно ли закреплен экран перед тем, как воспользоваться им в конфигурации "кабриолет".

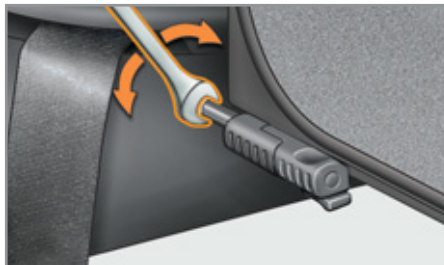

Снятие экрана

- ☞ Нажмите и оттяните кронштейны оси, чтобы высвободить ее концы из отверстий в панелях обивки.

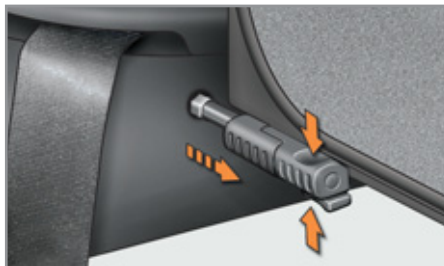

В конфигурации "купе" убирать экран нет необходимости.

- ☞ Потяните за экран вперед, чтобы освободить направляющие, расположенные за задними ремнями.
- ☞ Сложите направляющие каркаса экрана.



- ☞ Сложите экран пополам.
- ☞ Открепите каждый край в отдельности.

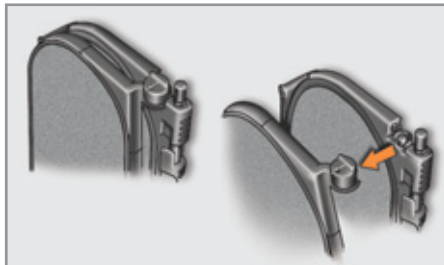

- ☞ Сложите пополам каждую из двух половин.

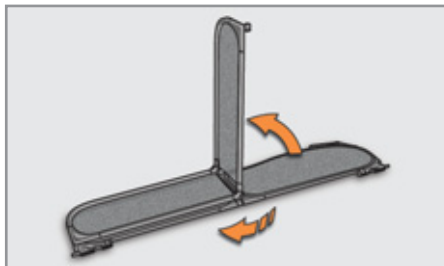

Укладка экрана



- ☞ Сложенный экран следует уложить в предназначенный для него специальный чехол.
- ☞ Для хранения чехла пользуйтесь предназначенной для него лямкой, расположенной с правой стороны багажного отсека (см. раздел "Обустройство багажного отсека").

КЛЮЧ-ПУЛЬТ

Устройство, позволяющее отпирать и запирать центральный замок автомобиля ключом или пультом дистанционного управления. С его помощью можно также определять местонахождение автомобиля на стоянке, запустить двигатель и включать противоугонную систему.



Открытие автомобиля

Раскрытие складного ключа

- ☞ Нажмите на кнопку **A** и ключ раскроется.

Отпирание замков пультом дистанционного управления



- ☞ Нажмите на символ открытого замка, чтобы открыть автомобиль.

Отпирание замков ключом

- ☞ Поверните ключ влево в замочной скважине двери водителя, чтобы открыть автомобиль.

Отпирание замков сопровождается быстрым миганием фонарей указателей поворотов в течение примерно двух секунд.

При этом, в зависимости от Вашей комплектации, наружные зеркала заднего вида разворачиваются в рабочее положение.

Закрытие автомобиля

Запирание замков пультом дистанционного управления



- ☞ Нажмите на символ закрытого замка, чтобы запереть автомобиль.

Запирание замков ключом

- ☞ Поверните ключ вправо в замочной скважине двери водителя, чтобы запереть автомобиль.

Запирание замков сопровождается загоранием фонарей указателей поворотов примерно на две секунды.

При этом, в зависимости от комплектации Вашего автомобиля, наружные зеркала заднего вида складываются.



Если одна из дверей или крышка багажника открыты, центральный электрический замок не будет работать.

Запирание замков с блокировкой при помощи пульта

- ☞ Нажмите на символ закрытого замка, чтобы запереть автомобиль.
- ☞ До истечения пяти секунд нажмите еще раз на символ закрытого замка, чтобы осуществить блокировку замков.

Запирание замков с блокировкой при помощи ключа

- ☞ Поверните ключ вправо в замочной скважине двери водителя, чтобы запереть автомобиль.
- ☞ До истечения пяти секунд еще раз поверните ключ вправо, чтобы осуществить блокировку замков.

Запирание замков с блокировкой сопровождается загоранием фонарей указателей поворотов примерно на две секунды.

При этом, в зависимости от Вашей комплектации, наружные зеркала заднего вида складываются.



Блокировка замков блокирует работу как наружных, так и внутренних дверных ручек, не позволяя открывать двери.

При этом также блокируется работа выключателя центрального замка.

В связи с этим запрещается оставлять в салоне кого-либо, если автомобиль ставится на блокировку.



Складывание ключа

- ☞ Нажмите на кнопку **A**, чтобы сложить ключ.

i Автомобиль автоматически запирается по истечении 30 секунд, если ни одна дверь не будет открыта. Это предусмотрено для того, чтобы доступ в автомобиль не оставался открытым при его случайном отпирании.

Функцию складывания и разворачивания наружных зеркал заднего вида можно отключить, обратившись в сервисную сеть PEUGEOT.

Отпирание замка и частичное открывание крышки багажника



- ☞ Нажмите более двух секунд на кнопку отпирания замка багажника на пульте дистанционного управления. При этом крышка багажника слегка приоткроется.

Поиск автомобиля на стоянке

- ☞ Нажмите на кнопку с изображением закрытого замка, чтобы быстро отыскать свой автомобиль на стоянке.

При этом в салоне загорится плафон, а фары указателей поворотов будут мигать в течение нескольких секунд.

Противоугонная защита

Электронная блокировка запуска двигателя

В корпус ключа встроена интегральная микросхема с индивидуальным кодом. При включении зажигания он распознается противоугонной системой и запуск двигателя становится возможным.

Сразу после выключения зажигания система электронной блокировки запирает электронный блок управления двигателем, исключая его несанкционированный запуск.



В случае неисправности системы загорится этот сигнализатор, зазвучит зуммер, а на дисплее появится сообщение.

При этом запуск двигателя окажется невозможным. Срочно обратитесь в сервисную сеть PEUGEOT.

Бережно храните бирку, приложенную к ключам, которые Вы получаете при покупке автомобиля.

Запуск двигателя

- ☞ Вставьте ключ в замок зажигания.
- ☞ Система распознает код запуска двигателя.
- ☞ Поверните ключ до упора в сторону панели приборов в положение **3 (Запуск)**.
- ☞ Как только двигатель запустится, отпустите ключ.

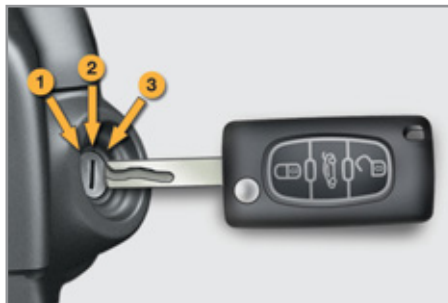

Выключение двигателя

- ☞ Остановите автомобиль.
- ☞ Поверните ключ до упора к себе в положение **1 (Stop)**.
- ☞ Выньте ключ из замка зажигания.

i Сигнализатор забытого ключа

О забытом в замке зажигания ключе при открывании двери водителя известит звуковой сигнал.

Если пульт дистанционного управления не работает

После отключения аккумуляторной батареи, замены элемента питания в пульте или в случае сбоя в его работе становится невозможным открыть, закрыть или локализовать автомобиль.

- ☞ На первых порах Вы можете воспользоваться ключом для отпирания и запираания замков на автомобиле.
- ☞ Далее необходимо провести инициализацию пульта дистанционного управления.

Если проблема не устранится, срочно обратитесь в сервисную сеть PEUGEOT.

Инициализация

- ☞ Выключите зажигание.
- ☞ Поверните ключ в **положение 2**.
- ☞ Сразу нажмите на несколько секунд на кнопку запираения замков.
- ☞ Выключите зажигание и выньте ключ из замка зажигания.

Пульт дистанционного управления вновь готов к работе.

Замена элемента питания



Артикул элемента питания: CR1620/3 вольта.



Об истощенном элементе питания Вас известят этот сигнализатор, сигнал зуммера и сообщение на многофункциональном дисплее.

- ☞ Раскройте корпус пульта, вставив монету в паз.
- ☞ Выньте старую батарейку из гнезда.
- ☞ Вставьте новый элемент питания в гнездо с соблюдением прежней полярности.
- ☞ Закройте корпус пульта.
- ☞ Проведите инициализацию пульта.

! Если ключи потеряны

Обратитесь в сервисную сеть PEUGEOT, захватив с собой технический паспорт автомобиля, документ, удостоверяющий Вашу личность и, по возможности, бирку с кодом ключей. Сотрудник сети PEUGEOT сможет отыскать код ключа и транспондера и закажет для Вас новый.

Пульт дистанционного управления

Пульт дистанционного управления представляет собой весьма восприимчивый высокочастотный передатчик, поэтому следует избегать случайных нажатий на кнопки пульта, когда он находится в Вашем кармане - это может привести к произвольному отпиранию замков, которого Вы можете не заметить.

Запрещается бесцельно "теребить" кнопки пульта дистанционного управления, находясь вдали от автомобиля. Это может сбить все настройки пульта и его придется вновь инициализировать.

Пока ключ с пультом находится в замке зажигания, пульт не работает, даже при выключенном зажигании (не считая режима инициализации).

Запирание замков

Включенная при вождении блокировка дверных замков может осложнить спасателям доступ в автомобиль в случае необходимости.

По соображениям безопасности (если в автомобиле остаются дети), вынимайте ключ из замка зажигания, даже если Вы отлучаетесь на короткое время.

Противоугонная защита

Запрещается вносить какие-либо изменения в электронную противоугонную систему автомобиля, так как это может вывести ее из строя.

При покупке подержанного автомобиля

Проверьте синхронизацию всех имеющихся у вас ключей к автомобилю в сервисной сети PEUGEOT чтобы убедиться, Ваши ключи - единственные, с которыми можно войти в автомобиль и запустить его двигатель.



Не выбрасывайте отслужившие элементы питания ключа-пульта, так как в них содержатся вещества, загрязняющие окружающую среду.

Их следует сдавать на специализированные пункты сбора таких отходов.

ОХРАННАЯ СИГНАЛИЗАЦИЯ

Система охранной сигнализации обеспечивает контроль периметра и пространства салона автомобиля и срабатывает при попытке взлома.

Контроль периметра

Система срабатывает при открывании автомобиля.

При попытке несанкционированного проникновения в автомобиль путем взлома двери, крышки багажника или капота включается сирена.

Контроль пространства салона

Система срабатывает в случае нарушения объемного пространства в салоне.

В случае разбивания стекла или при каких-либо перемещениях по салону включается сирена.

Если, покидая автомобиль, Вы хотите оставить в нем животное или открытое окно, отключите систему контроля пространства салона.

Защита от взлома

Система наделена функцией защиты от попыток взлома.

Сирена срабатывает при любой попытке вывести из строя ее проводку, повредить блок управления или отключить аккумуляторную батарею.

! Запрещается вносить какие-либо изменения в систему охранной сигнализации, так как это может привести к сбоям в ее работе.

Постановка автомобиля на охранную сигнализацию

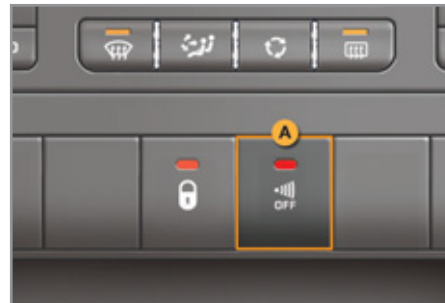

Активирование системы

- ☞ Выключите зажигание и выйдите из автомобиля.
- ☞ Заприте двери при помощи пульта дистанционного управления с одновременной блокировкой или суперблокировкой замков.

Система переходит в активное состояние, при этом контрольная лампа кнопки **A** будет ежесекундно мигать.

Контроль периметра активируется пять секунд спустя после нажатия на кнопку запираания замков на ключе-пульте.

Контроль пространства салона активируется спустя 45 секунд после нажатия на кнопку запираания замков на ключе-пульте.

Если дверь или багажник окажутся неплотно закрытыми, автомобиль останется не запертым на замки, но контроль периметра всё равно перейдет в активный режим через 45 секунд одновременно с контролем пространства салона.

Выключение системы

- ☞ Откройте двери при помощи пульта дистанционного управления.

При этом сигнализация отключается, а лампа кнопки **A** гаснет.

Включение только функции контроля периметра автомобиля

Отключение системы контроля пространства салона

- ☞ Выключите зажигание.
- ☞ Не позднее, чем до истечения 10 секунд, нажмите на кнопку **A**, при этом контрольная лампа должна загореться и гореть постоянно.
- ☞ Выйдите из автомобиля.
- ☞ Быстро закройте двери при помощи пульта дистанционного управления с одновременной блокировкой или суперблокировкой замков.

Активной остается только функция контроля периметра автомобиля, при этом сигнальная лампа кнопки **A** ежесекундно мигает.

i Эту процедуру следует проделывать, выключив зажигание, каждый раз, когда Вам нужно отключить систему контроля пространства салона.

В конфигурации "кабриолет" система контроля пространства салона отключается автоматически.

Включение системы контроля пространства салона

- ☞ Отоприте двери при помощи пульта дистанционного управления.
- ☞ Заприте двери при помощи пульта дистанционного управления.

Обе функции вновь становятся активными, при этом сигнальная лампа кнопки **A** ежесекундно мигает.

Срабатывание системы

При срабатывании охранной сигнализации раздается звучание сирены, а указатели поворотов мигают около 30 секунд.

После этого системы охраны вновь переходят в дежурный режим, оставаясь активными.



В случае срабатывания системы десять раз подряд, на 11-й она не прореагирует.

Если контрольная лампа кнопки **A** мигает с ускоренной частотой, значит охранная сигнализация сработала в Ваше отсутствие. При включении зажигания это мигание мгновенно прекратится.

Во избежание случайного срабатывания системы во время мойки автомобиля, его следует запереть поворотом ключа в замке двери водителя.

Если пульт дистанционного управления неисправен

- ☞ Отоприте автомобиль поворотом ключа в дверном замке со стороны водителя.
- ☞ Откройте дверь, при этом зазвучит сирена.
- ☞ Включите зажигание и сирена отключится.

Запирание автомобиля без постановки на охранную сигнализацию

- ☞ Поворотом ключа в двери водителя заприте автомобиль с блокировкой или суперблокировкой замков.

Контроль исправности

Если, при включении зажигания, контрольная лампа кнопки **A** горит в течение 10 секунд, значит сирена неисправна или плохо подключена.

Обратитесь в сервисную сеть PEUGEOT или в специализированный техцентр.

Автоматическое включение системы*

В зависимости от действующих в Вашей стране законов, возможен один из нижеуказанных вариантов:

- 45 секунд спустя после запираания автомобиля при помощи пульта дистанционного управления система охранной сигнализации сама приходит в активное состояние, независимо от положения дверей и крышки багажника.
- Система автоматически приходит в активное состояние через две минуты после закрытия последней дверцы (или крышки багажника).
- ☞ Во избежание случайного срабатывания системы при открывании двери или крышки багажника, необходимо сначала нажать на отпирающую кнопку пульта дистанционного управления.

* В зависимости от страны поставки автомобиля.

СТЕКЛОПОДЪЕМНИКИ

Система, предназначенная для управления открыванием и закрыванием окон с использованием механических или автоматических стеклоподъемников. Комплектуется системой управления всеми окнами на всех моделях.



1. Выключатель стеклоподъемников на двери водителя.
2. Выключатель стеклоподъемников на правой передней двери.

Оба выключатели управляют стеклоподъемниками окна передней двери и задней боковины каждый со своей стороны.

Электрические стеклоподъемники



☞ Нажмите на клавишу **1** или потяните за нее. Стекло остановится, как только Вы отпустите клавишу.

Стекло задней боковины откроется только после того, как полностью опустится стекло передней двери.



Выключатели стеклоподъемников остаются активными в течение 45 секунд после выключения зажигания или пока не будет закрыта любая дверь.

Стеклоподъемники с секвентальным механизмом



Работают в двух режимах :

- ручной режим работы:

☞ Нажмите на клавишу **1** или потяните за нее, не преодолевая точку упора. Стекло остановится, как только Вы отпустите клавишу.

Стекло задней боковины откроется только после того, как полностью опустится стекло передней двери.

- автоматический режим работы

☞ Нажмите на клавишу **1**, преодолев точку упора. Стекло полностью откроется или закроется после того, как Вы отпустите клавишу.

☞ Повторное нажатие на клавишу останавливает стекло.

☞ Продолжительное нажатие на клавишу влечет за собой открыт или закрытие окна задней боковины.



При поднятии стекол (не считая стекла со стороны водителя) автоматический режим и функция защиты от защемления не предусмотрены.

В целях безопасности поднятие стекол происходит в несколько этапов и тем не менее при этом рекомендуется сохранять бдительность.

Выключатель четырех стеклоподъемников

Этим выключателем можно открывать и закрывать сразу все окна.



- ☞ Нажмите на клавишу **3** и отпустите ее. Все окна полностью откроются.
- ☞ При повторном воздействии на клавишу стекла останавливаются.
или
- ☞ Потяните за клавишу **3** и удерживайте ее в этом положении. Все окна полностью закроются.
- ☞ Если отпустить клавишу выключателя до полного закрытия окон, движение стекол прекратится.

i Использование этого выключателя всегда должно находиться под полным контролем водителя.

Инициализация

После подключения аккумуляторной батареи или в случае отказа стеклоподъемника необходимо осуществить его инициализацию:

- ☞ отпустите клавишу и вновь потяните до полного закрытия окна,
- ☞ после закрытия окна задержите ее еще на секунду,
- ☞ нажмите на клавишу, чтобы стекло опустилось автоматически,
- ☞ опустив стекло до конца, нажмите вновь на клавишу примерно на секунду.

i При проведении данной процедуры происходит программирование работы стеклоподъемников и режима автоматического приспускания дверных стекол.



Не оставляйте ключ зажигания в замке, даже если Вы отлучаетесь на короткое время.

В случае защемления поднимающимся стеклом немедленно включите обратный ход, нажав на соответствующую клавишу.

Если водитель включает стеклоподъемники со стороны пассажиров, ему следует проследить за тем, чтобы в этот момент никто не препятствовал свободному движению стекла вверх.

Водитель обязан следить за тем, чтобы пассажиры правильно пользовались стеклоподъемниками.

Не выпускайте из внимания детей во время работы стеклоподъемников.

ДВЕРИ

Открывание

Открывание снаружи



☞ Отперев автомобиль с помощью пульта дистанционного управления или ключа, потяните за дверную ручку.

При открывании двери стекло автоматически опускается на несколько миллиметров.

i Если оставить дверь открытой более одной минуты, стекло поднимется. Потяните вновь за дверную ручку, чтобы активировать систему.

Открывание из салона

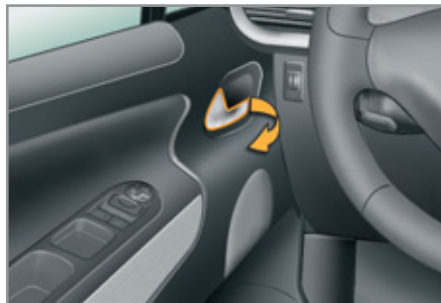

☞ Потяните за ручку двери, чтобы открыть ее; при этом отпираются замки только дверей.

При открывании двери стекло автоматически опускается на несколько миллиметров.

i Замок багажника не отпирается одновременно с дверными замками (см. раздел "Багажный отсек").

! Все дверные ручки блокируются и не работают, если включена суперблокировка замков автомобиля.

Закрывание

По истечении нескольких секунд стекло автоматически поднимается и плотно прилегает к уплотнителю обрамления.

Если какая-либо дверь неплотно закрыта:



- при работающем двигателе на несколько секунд загорается этот сигнализатор в сопровождении сообщения на многофункциональном дисплее,
- на движущемся автомобиле (со скоростью выше 10 км/ч) на несколько секунд загорается этот сигнализатор в сопровождении зуммера и сообщения на многофункциональном дисплее.

! Во время мойки автомобиля не допускайте попадания воды на верхнюю часть стекол.

Кнопка центрального замка

Эта система предназначена для запираения и отпираения замков дверей и багажника нажатием на расположенную в салоне кнопку центрального замка.

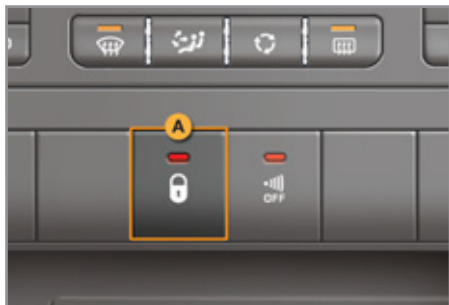

Запирание замков

☞ Нажмите на кнопку **A**, чтобы запереть автомобиль.

При этом загорится красный светодиод кнопки.

i Если какая-либо дверь не закрыта, внутрисалонный выключатель центрального замка работать не будет.

Отпирание замков

☞ Вставьте ключ в замок зажигания и еще раз нажмите на кнопку **A**, чтобы отпереть автомобиль.

При этом красный светодиод кнопки погаснет.

i Если автомобиль был заперт снаружи (с блокировкой или без блокировки замков), красный светодиод будет мигать, а кнопка **A** работать не будет.

☞ В таких случаях для отпираения замков следует воспользоваться пультом дистанционного управления или ключом.

Защита от агрессии

Эта система предназначена для автоматического запирания замков дверей и крышки багажника на автомобиле, находящемся в движении.

Данную функцию Вы можете как активировать, так и отключать.

Запирание замков

По достижении автомобилем скорости выше 10 км/ч замки дверей и крышки багажника запираются автоматически.



Если какая-либо дверь не закрыта, автоматическое запирание центрального замка не срабатывает.

Если крышка багажника открыта, автоматическое запирание замков дверей остается активным.

Отпирание замков

При движении со скоростью выше 10 км/ч нажмите на эту кнопку, чтобы на мгновение отпереть замки дверей и крышки багажника.

Активирование функции



Нажмите и удерживайте более двух секунд эту кнопку.

На многофункциональном дисплее появится подтверждение.

Отключение функции

Еще раз нажмите и удерживайте более двух секунд эту кнопку.

На многофункциональном дисплее появится подтверждение.

Аварийное отпирание замков

Система механического запирания и отпирания дверных замков в случае выхода из строя центрального замка.

Запирание двери водителя

Вставьте ключ в замок и поверните его вправо.

Отпирание двери водителя

Вставьте ключ в замок и поверните его влево.

Запирание передней правой двери

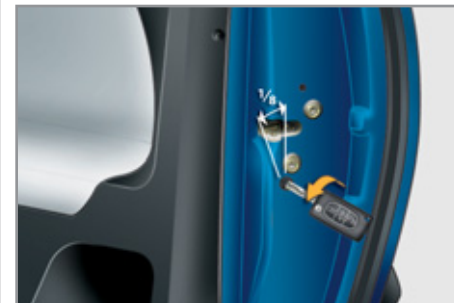

Вставьте ключ в расположенный на торце двери замок и поверните его на **1/8 оборота**.

Отпирание передней правой двери

Потяните за внутрисалонную ручку привода замка.

БАГАЖНЫЙ ОТСЕК

Отпирание замка и частичное открытие крышки багажника



☞ Нажмите более двух секунд на кнопку отпирания замка багажника на пульте дистанционного управления. При этом крышка багажника слегка приоткроется.

Открытие

☞ Откройте багажник или автомобиль пультом дистанционного управления или ключом, потяните за ручку и поднимите крышку багажника.

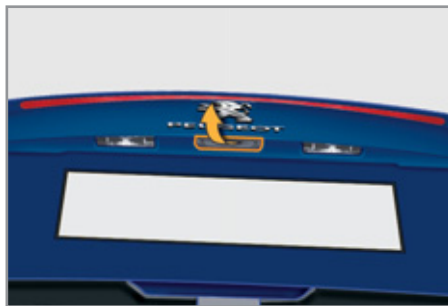

i В случае выхода из строя аккумуляторной батареи, багажник не откроется. Обратитесь в сервисную сеть PEUGEOT или в специализированный техцентр.

Охранная защита багажника

Багажник оборудован системой защиты от взлома, исключающей несанкционированный доступ даже в конфигурации "кабриолет".

Таким образом, на автомобиле с запертыми замками и открытой крышей будет невозможно открыть багажник:

- при открывании двери из салона, если при этом ключ извлечен из замка зажигания,
- нажатием на кнопку центрального замка **A**, если при этом ключ извлечен из замка зажигания.

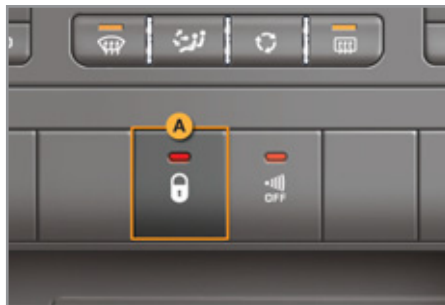

i

Автоматическое запираение замка багажника

Если на запертом автомобиле в конфигурации "кабриолет" открыть багажник при помощи пульта дистанционного управления, то при последующем закрывании его замок запрется автоматически.

Если Вы забыли ключ под только что закрытой крышкой багажника, немедленно нажмите на кнопку центрального замка **A** - это позволит отпереть багажник и достать из него ключ.

Закрывание

☞ Опускайте крышку багажника, держась за предназначенную для этого ручку, расположенную на внутренней стороне.

Если крышка багажника закрыта неплотно:



- **при работающем двигателе** загорается этот сигнализатор, а на многофункциональном дисплее появляется сообщение на несколько секунд,
- **на движущемся автомобиле** (на скорости выше 10 км/ч) загорается этот сигнализатор, звучит зуммер, а на многофункциональном дисплее появляется сообщение на несколько секунд.

ТОПЛИВНЫЙ БАК

Емкость бака: около 50 литров (на автомобилях с бензиновым двигателем) или 48 литров (на автомобилях с дизельным двигателем).

Минимальный остаток топлива



Когда количество топлива в баке снижается до минимально допустимого уровня, на панели приборов загорается сигнализатор. При его первичном загорании в баке остается **около 5 литров топлива**.

Срочно заправьтесь, чтобы не остаться без топлива. В случае полной выработки топлива в баке (на автомобиле с дизельным двигателем) действуйте согласно рекомендациям, изложенным в главе "Проверки".

Заправка бака топливом



На внутренней поверхности люка наклеена табличка, напоминающая о разрешенных сортах топлива для Вашего автомобиля.

Датчик уровня топлива определит его только при дозаправке не менее 5 литров.

i Ключ не будет выниматься из крышки бака до тех пор, пока она не будет надета на горловину.

При открывании крышки горловины бака слышится шум всасываемого в бак воздуха. Это нормальное явление, которое связано с тем, что топливная система герметична и находится под разрежением.

Для заправки с соблюдением мер безопасности:

- ☞ **обязательно выключите двигатель,**
- ☞ откройте люк топливозаправочной горловины,
- ☞ вставьте ключ в замок крышки и поверните его влево,

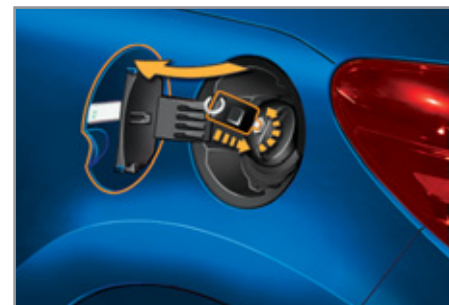

- ☞ снимите крышку с горловины и повесьте ее на крючок с внутренней стороны люка,
- ☞ заправьте полный бак, **но не продолжайте попытки долить топливо после третьего отключения заправочного пистолета**; это может привести к сбоям в работе некоторых систем.

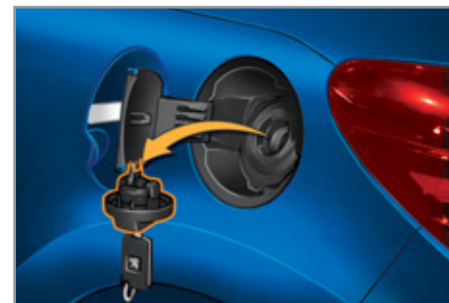

По окончании заправки:

- ☞ заверните крышку на горловине,
- ☞ поверните ключ вправо и выньте его из крышки,
- ☞ закройте люк.

Качественные характеристики топлива для бензиновых двигателей



SP95
E10



SP98

Бензиновые двигатели вполне могут работать на бензине с биодобавками марки E10 или E24 (содержащем 10% или 24% этанола), отвечающих требованиям европейских стандартов EN 228 и EN 15376.

Топливные смеси марки E85 (с содержанием 85% этанола) предназначены только для тех автомобилей, которые рассчитаны на работу с этим видом топлива (двигатели "BioFlex"). При этом качество этанола должно соответствовать европейскому стандарту EN 15293.

Лишь в Бразилию поставляются автомобили, созданные специально для работы на топливе, содержащем до 100 % этанола (марка E100).

Качественные характеристики топлива для дизельных двигателей



DIESEL

Дизельные двигатели вполне могут работать на биотопливе, отвечающем требованиям современных и перспективных европейских стандартов (смесь дизельного топлива, соответствующего стандарту EN 590 с биотопливом, отвечающим стандарту EN 14214), реализуемом через сеть автозаправочных станций (с допустимым содержанием диметилэфира 0... 7 %).

Некоторые дизельные двигатели могут работать на биотопливе B30, но лишь при условии строгого соблюдения особо оговоренных правил технического обслуживания. Обратитесь в сервисную сеть PEUGEOT или в специализированный техцентр.

Категорически запрещается заправлять автомобиль какими-либо иными видами топлива или биодобавок (хоть чистыми, хоть разбавленными маслами растительного либо животного происхождения, бытовыми сортами топлива и т.п.) - это может привести к выходу из строя двигателя и его системы питания.

ОГРАНИЧИТЕЛЬ ГОРЛОВИНЫ ТОПЛИВНОГО БАКА (НА ДИЗЕЛЬНЫХ МОДИФИКАЦИЯХ)*

На автомобилях с дизельным двигателем горловина топливного бака снабжена устройством, мешающим залить в него бензин. Это позволяет избежать случайной заправки бака ненадлежащим топливом и, как следствие, - выхода двигателя из строя.

Расположенный на входе в бак ограничитель срабатывает при снятии крышки с горловины.



Принцип действия ограничителя

При попытке залить бензин в бак для дизельного топлива, пистолет упрется в ограничитель. Вход в горловину блокируется и заправка бензином становится невозможной.

В таком случае не пытайтесь вставить пистолет силой: воспользуйтесь пистолетом для дизельного топлива.



При этом сохраняется возможность заправки топливного бака из канистры.

Чтобы топливо вытекало свободно, поднесите патрубок канистры поближе к ограничителю, не касаясь его заслонки, и медленной струей выливайте топливо в бак.



Зарубежные поездки

За рубежом заправочные пистолеты для дизельного топлива могут быть иными, поэтому заправка может оказаться невозможной из-за ограничителя на входе в горловину Вашего бака.

Перед поездкой за рубеж, узнайте в сервисной сети PEUGEOT, совместима ли заправочная система Вашего автомобиля с заправочными автоматами в стране, в которую Вы направляетесь.

Снятие ограничителя горловины

Для заправки из дизельной колонки с нестандартным заправочным пистолетом (в отдельных странах), ограничитель горловины топливного бака можно временно снять при помощи съемника.

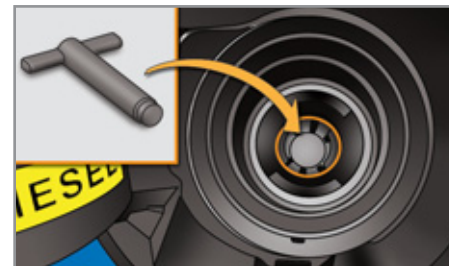

Порядок действий

- ☞ Вставьте съемник в бак по рукоятку.
- ☞ Выньте съемник.
- ☞ Заправьте бак.



При следующей заправке стандартным пистолетом ограничитель сам вернется в рабочее положение.

* В зависимости от страны поставки автомобиля.

ВЫКЛЮЧАТЕЛИ СВЕТОВЫХ ПРИБОРОВ

Блок выключателей внешних световых приборов предназначен для освещения и обозначения транспортного средства спереди и сзади.

Основные световые приборы

Расположенные спереди и сзади внешние световые приборы предназначены для обеспечения водителю достаточной видимости в зависимости от климатических условий и времени суток:

- габаритные огни, чтобы быть замеченным,
- фары ближнего света, чтобы освещать дорогу, не ослепляя других участников движения,
- фары дальнего света, чтобы лучше видеть, если дорога свободна.

Дополнительные световые приборы

Для вождения автомобиля в условиях ухудшенной видимости на нем устанавливаются и другие световые приборы:

- задние противотуманные фонари, чтобы быть замеченным издалека,
- передние противотуманные фары, чтобы лучше освещать дорогу,
- фары с направленным светораспределением, чтобы лучше освещать дорогу на поворотах.

Программное управление

Некоторые функции световых приборов работают на автомобиле в режиме автоматического управления:

- сопровождающая Вас "световая дорожка",
- автоматическое включение фар,
- направленное светораспределение на виражах.

Автомобиль без режима AUTO



Автомобиль с режимом AUTO



Ручные выключатели

Световые приборы включаются водителем при помощи кольцевого переключателя **A** и ручки **B**.

A. кольцевой переключатель режимов освещения:



все световые приборы выключены,



включены только стояночные огни,



включены фары дальнего или ближнего света,

AUTO автоматическое включение.

B. ручка переключателя света фар:
фары ближнего света/фары дальнего света.

В режимах "световые приборы выключены" и "включены стояночные огни" водитель может включать фары дальнего света, кратко или продолжительно потянув за ручку переключателя.

Контрольные лампы

Включение тех или иных световых приборов подтверждается загоранием соответствующей контрольной лампы на панели приборов.

Автомобиль с задними противотуманными фонарями и передними противотуманными фарами



Не забывайте выключать противотуманные фары и задние противотуманные фонари, как только необходимость в них отпадет. В условиях нормальной освещенности они могут оказывать слепящее действие на других участников дорожного движения.

С. кольцевой переключатель противотуманных фар.

Они включаются только вместе с фарами ближнего и дальнего света.



передние и задние противотуманные приборы

- ☞ Чтобы включить противотуманные световые приборы, поверните переключатель С вперед.
- ☞ Чтобы выключить задние противотуманные фары, поверните переключатель С на два щелчка назад.

В момент автоматического отключения световых приборов (на автомобилях с режимом AUTO) или при отключении фар ближнего света вручную противотуманные фары и ближний свет продолжают гореть.

- ☞ Поверните переключатель назад, чтобы погасить противотуманные фары; вместе с ними погаснут и стояночные огни.



Сигнализатор невыключенного освещения

Если водитель не выключил световые приборы, его известит об этом звуковой сигнал, как только он выключит зажигание и откроет дверь.

С выключением световых приборов звучание зуммера прекратится.

Если, после выключения зажигания, фары ближнего света оставить невыключенными, они погаснут сами по истечении тридцати минут, чтобы не разряжать аккумуляторную батарею.

Дневные ходовые огни*

При запуске автомобилей с системой включения фар в светлое время суток загорается ближний свет.



На панели приборов загорается эта контрольная лампа.

Подсветка панели управления (многофункционального дисплея, кондиционера) при этом не включается, за исключением случаев, когда световые приборы включаются автоматически или самим водителем.

* В зависимости от страны поставки автомобиля.

Включение "световой дорожки"

Включение ближнего света на короткий промежуток времени после того как водитель выключил зажигание облегчает ему выход из автомобиля при недостаточной освещенности.

Активирование функции

- ☞ Выключите зажигание и "блесните фарами", кратко нажав на ручку **В**.
- ☞ Повторный "проблеск фарами" влечет за собой отключение функции.

Выключение "световой дорожки"

"Световая дорожка" выключается автоматически спустя определенное время после того, как будет дана команда на запирание дверей.

Автоматическое включение световых приборов

Габаритные фонари и ближний свет фар включаются автоматически в случае слабого наружного освещения (датчик освещенности расположен за внутренним зеркалом заднего вида) или при включенном стеклоочистителе.

Они гаснут, как только освещенность оказывается достаточной, а также с момента включения стеклоочистителей.



Включение

- ☞ Поверните кольцевой выключатель **A** в положение **"AUTO"**. Автоматическое включение подтверждается сообщением на многофункциональном дисплее.

Выключение

- ☞ Поверните кольцевой выключатель **A** в любое положение, кроме **"AUTO"**. Автоматическое выключение подтверждается сообщением на многофункциональном дисплее.

Объединение с функцией "Световая дорожка"

Объединение функции "световая дорожка" с системой автоматического включения освещения обеспечивает ей дополнительные возможности:

- установку длительности освещения "световой дорожки" на 15, 30 или 60 секунд путем настройки параметров на многофункциональном дисплее,
- автоматическое включение "световой дорожки", если система автоматического включения приборов освещения активирована.

Контроль исправности



В случае неисправности датчика освещенности загораются фонари, включается сигнализатор общего назначения, звучит зуммер, а на многофункциональном дисплее появляется сообщение.

Обратитесь в сервисную сеть PEUGEOT или в специализированный техцентр.



В туманную погоду или в метель датчик наружного освещения может определить уровень освещенности как достаточный. Это значит, что автоматическое включение приборов освещения и световой сигнализации может не сработать.

Не закрывайте датчик освещенности, расположенный вместе с датчиком дождя в центре ветрового стекла за зеркалом заднего вида, иначе он не сможет выполнять возложенные на него функции.

АДАПТИВНЫЕ ФАРЫ С НАПРАВЛЕННЫМ СТАТИЧЕСКИМ СВЕТОРАСПРЕДЕЛЕНИЕМ

При прохождении виражей данная система обеспечивает в режиме ближнего или дальнего света фар дополнительное освещение дороги на угол около 30°. Оптимальный эффект от направленного светораспределения достигается при движении на низкой или средней скорости (напр., в городе, на извилистых дорогах и т.п.).

С направленным светораспределением



Без направленного светораспределения



Настройка функции



Активирование и отключение функции осуществляется с помощью меню настройки конфигурации на многофункциональном дисплее.

Функция активируется по умолчанию.

Работа системы

Система срабатывает по достижении автомобилем определенной скорости движения и при повороте рулевого колеса на определенный угол.

Отключение

Отключение происходит при повороте рулевого колеса на угол, меньший определенного. Функция отключается при включении передачи заднего хода.

Контроль исправности



В случае неисправности системы на панели приборов начинает мигать этот сигнализатор, а на многофункциональном дисплее появляется соответствующее сообщение.

Обратитесь в сервисную сеть PEUGEOT или в специализированный техцентр.

КОРРЕКТИРОВКА УГЛА НАКЛОНА ФАР



Чтобы не ослеплять других участников дорожного движения, необходимо отрегулировать угол наклона световых пучков фар в зависимости от загрузки автомобиля.

0. 1 или 2 человека на передних сиденьях.
- . 3 человека.
1. 4 человека.
2. 4 человека + максимально разрешенный груз.
3. Водитель + максимально разрешенный груз.



Начальное положение регулятора: "0".

ВЫКЛЮЧАТЕЛЬ СТЕКЛООЧИСТИТЕЛЯ

Предназначен для включения и выбора режимов работы очистителя ветрового стекла для удаления с него осадков и грязи.

Автомобиль оборудован конструктивно отличающимися друг от друга щетками стеклоочистителя с тем, чтобы они эффективно обеспечивали водителю обзор в зависимости от погодных условий.

Модификация с прерывистым режимом



Ручное управление стеклоочистителем

Водитель может включать различные режимы работы стеклоочистителя, пользуясь для этого рычажным переключателем **A**.

Очиститель ветрового стекла

A. переключатель режимов работы стеклоочистителя:

- 2** работа с большой скоростью (при интенсивных осадках),
- 1** работа с малой скоростью (при умеренном дожде),
- I** прерывистый режим (зависит от скорости автомобиля),
- 0** выключено,
- ↓** включение на один цикл (рычаг в нижнем положении).

i В настоящее время функция автоматического включения стеклоочистителя не предусмотрена в комплектации модели 207CC.

Омыватель ветрового стекла и омыватель фар

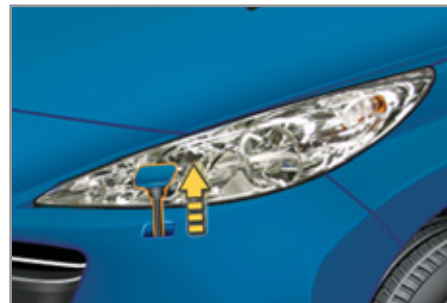

☞ Для включения омывателя ветрового стекла нажмите на рычаг по направлению к себе. При этом на определенный промежуток времени включится стеклоомыватель и сразу вслед за ним - стеклоочиститель.

Омыватели фар работают, только **когда** включен ближний свет фар.

i Для включения омывателей при движении с дневными ходовыми огнями нужно включить фары ближнего света. На автомобилях с автоматическим кондиционером воздуха на время включения омывателя перекрывается подача воздуха в салон, чтобы в него не проник запах омывающей жидкости.

Установка щеток стеклоочистителя в поднятое положение



До истечения первой минуты после выключения зажигания переведите рычаг включения стеклоочистителя в любой режим: щетки займут положение посередине ветрового стекла и остановятся.

Это позволит поднять щетки при парковке автомобиля на морозе.

Чтобы уложить щетки в исходное положение, включите зажигание, а затем - стеклоочиститель.

ПЛАФОН

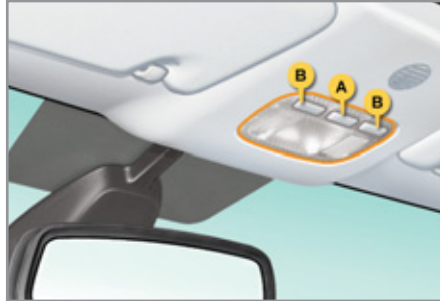

A. Плафон общего освещения

B. Плафоны индивидуального освещения

Плафон общего освещения



В данном положении происходит постепенное увеличение яркости плафона:

- при отпирании автомобиля,
- при извлечении ключа из замка зажигания,
- при открытии двери,
- при нажатии на пульте дистанционного управления на кнопку определения местонахождения автомобиля.

Плафон постепенно гаснет:

- при запираии автомобиля,
- при включении зажигания,
- 30 секунд спустя после закрытия последней двери.



Выключен.



Включен.

i В режиме "Включен" продолжительность горения зависит от ситуации:

- при выключенном зажигании - около 10 минут,
- в режиме экономии электроэнергии - около 30 секунд,
- при работающем двигателе - без ограничения.

Плафоны индивидуального освещения

☞ Включите зажигание и нажмите на соответствующий выключатель.

ОБЩАЯ ИНФОРМАЦИЯ О ДЕТСКИХ КРЕСЛАХ

Несмотря на то, что при разработке автомобиля PEUGEOT проблеме безопасности детей было уделено много внимания, безопасность Ваших детей также зависит и от Вас.

Для обеспечения оптимальной безопасности детей соблюдайте следующие рекомендации:

- согласно европейскому законодательству, все дети моложе 12 лет, либо ростом менее 1 м 50 см, должны перевозиться в специальных детских креслах, прошедших сертификацию на соответствие нормам безопасности, учитывающих их весовые показатели и устанавливаемых на сиденьях, оборудованных ремнями безопасности или креплениями ISOFIX*;
- по статистике, для безопасной перевозки детей лучше использовать задние сиденья автомобиля;
- детей весом менее 9 кг перевозите только в положении "спинкой вперед" как на переднем сиденье, так и на заднем.

И Специалисты компании "Автомобили PEUGEOT" рекомендуют перевозить детей, усадив их:

- "спинкой вперед" до достижения ими 2-летнего возраста на сиденье переднего пассажира;
- "лицом вперед" после достижения ими 2-летнего возраста на заднем боковом сиденье.

Подробнее читайте в разделе "Размещение детских кресел, закрепляемых ремнем безопасности".

ЗАКРЕПЛЕНИЕ КРЕСЛА ПРИ ПОМОЩИ ТРЕХТОЧЕЧНОГО РЕМНЯ

"Спинкой вперед"

При установке детского кресла для перевозки ребенка "спинкой вперед" на сиденье переднего пассажира, подушку безопасности пассажира следует обязательно отключать. Иначе **надувшаяся подушка безопасности может привести к тяжелому травмированию или гибели ребенка.**

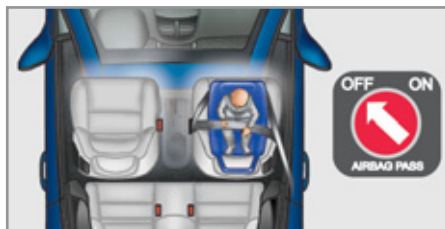

"Лицом вперед"

При установке детского кресла для перевозки ребенка "лицом вперед" на сиденье переднего пассажира, это сиденье следует сдвинуть в среднее положение продольной регулировки, его спинку поставить прямо и оставить включенной подушку безопасности переднего пассажира.

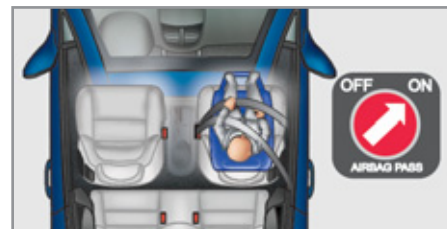

Среднее положение продольной регулировки

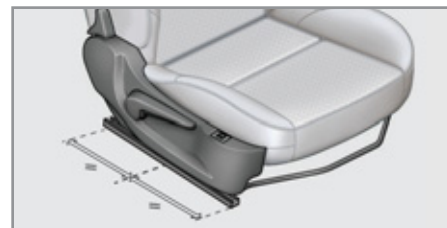

* В каждой стране перевозка детей в автомобиле регламентируется действующим в ней собственным законодательством. Читайте правила, принятые в Вашей стране.



Отключение подушки безопасности пассажира ("OFF")

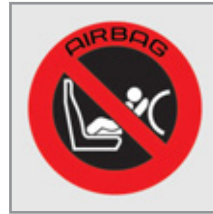

Читайте указания на этикетке, наклеенной с обеих сторон на противосолнечный козырек пассажира.

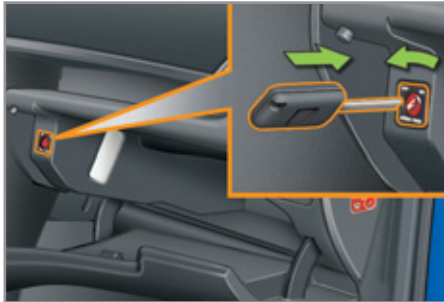

! Чтобы обеспечить безопасность своего ребенка, обязательно отключайте подушку безопасности переднего пассажира при установке на его сиденье детского кресла "спинкой вперед".
В противном случае, надувшаяся подушка безопасности может травмировать или повлечь гибель ребенка.

ДЕТСКИЕ КРЕСЛА, РЕКОМЕНДОВАННЫЕ PEUGEOT

Компания "Автомобили PEUGEOT" предлагает на выбор детские кресла под своим артикулом, которые можно прикреплять при помощи **трех-точечного ремня безопасности**:

Группа 0: от новорожденных до 10 кг
Группа 0+: от новорожденных до 13 кг



Кресло "RÖMER Baby-Safe Plus"
Устанавливается "спинкой вперед".



Группы 2 и 3: от 15 до 36 кг



Кресло "KLIPPAN Optima"
С возраста 6 лет (около 22 кг) используется только сиденье-бустер.

РАЗМЕЩЕНИЕ ДЕТСКИХ КРЕСЕЛ, ЗАКРЕПЛЯЕМЫХ РЕМНЕМ БЕЗОПАСНОСТИ

В соответствии с европейской регламентацией, приведенная здесь таблица дает представление о возможности размещения детских кресел, закрепляемых ремнем безопасности и сертифицированных как "универсальные" (а) в зависимости от весовой группы ребенка и места установки в салоне автомобиля.

Место	Весовая группа/примерный возраст			
	До 13 кг (группы 0 (b) и 0+) До ≈ 1 года	От 9 до 18 кг (группа 1) От 1 до ≈ 3 лет	От 15 до 25 кг (группа 2) От 3 до 6 лет	От 22 до 36 кг (группа 3) От 6 до 10 лет
Сиденье переднего пассажира (c)				
- фиксированное 	U	U	U	U
- с регулировкой по высоте 	U(R)	U(R)	U(R)	U(R)
Задние боковые сиденья (d) 	U	U	U	U

(a) Универсальное детское кресло: детское кресло, устанавливаемое на всех моделях автомобилей при помощи ремня безопасности.

(b) Группа 0: от новорожденных до младенцев весом до 10 кг. Не допускается устанавливать колыбели и "люльки" на сиденье переднего пассажира.

(c) Перед тем, как разместить ребенка на этом месте, см. правила, действующие в Вашей стране.

(d) Чтобы установить детское кресло, сдвиньте вперед переднее сиденье и поднимите в вертикальное положение спинку, чтобы освободить побольше места для детского кресла и ног ребенка. При этом переднее сиденье, возможно, придется установить не в среднее, а в переднее положение продольной регулировки.

U: сиденье, адаптированное под установку детского кресла, закрепляемого ремнем безопасности и сертифицированного как "универсальное" для перевозки ребенка в положении "спинкой вперед" и/или "лицом вперед".

U(R): аналогично **U**, при этом штатное сиденье должно быть поднято в самое верхнее положение.

! РЕКОМЕНДАЦИИ ПО ПРАВИЛЬНОЙ УСТАНОВКЕ ДЕТСКОГО КРЕСЛА

Небрежная установка детского кресла в автомобиле снижает надежность защиты ребенка в случае столкновения.

Не забывайте пристегивать ремни безопасности или лямки детского кресла так, чтобы они **плотно прилегли** к его телу, даже при переездах на короткие расстояния.

Закрепляя детское кресло при помощи ремня безопасности, убедитесь, что ремень плотно прилегает к нему и надежно удерживает его на штатном кресле автомобиля. Если сиденье переднего пассажира регулируется, в случае необходимости отодвиньте его вперед.

При установке детского кресла для перевозки ребенка "лицом вперед" проверьте, чтобы спинка кресла опиралась на спинку штатного сиденья автомобиля, а подголовник сиденья не мешал креслу занять правильное положение.

Если подголовник приходится снять, примите меры, чтобы он был убран в надежное место или закреплен так, чтобы не превратиться в стремительно летящий "снаряд" в случае резкого торможения.

Не следует перевозить на переднем сиденье детей в возрасте до 10 лет в положении "лицом вперед" за исключением случаев, когда задние сиденья заняты другими детьми или если задние сиденья сняты или сложены.

Отключайте подушку безопасности переднего пассажира сразу при установке на его сиденье детского кресла для перевозки "спинкой вперед". Если этого не сделать, надувшаяся в случае аварии подушка может привести к тяжелому травмированию или гибели ребенка.

Установка сиденья-бустера

Верхняя ветвь ремня должна проходить по плечу ребенка, не затрагивая область шеи.

Убедитесь, что нижняя ветвь ремня безопасности расположена на бедрах ребенка.

Специалисты PEUGEOT рекомендуют воспользоваться сиденьем-бустером со спинкой и пазом, направляющим ленту ремня на плече.

В целях безопасности, не оставляйте:

- ребенка или детей в автомобиле одних без присмотра,
- ребенка или животное в автомобиле с закрытыми окнами, если он стоит на солнце,
- ключи в автомобиле в доступном для детей месте.

КРЕПЛЕНИЯ "ISOFIX"

Ваш автомобиль сертифицирован в соответствии с **последними нормативами**, предъявляемыми к системе ISOFIX.

Сиденья, представленные ниже, оборудованы креплениями ISOFIX, отвечающими требованиям этих нормативов:

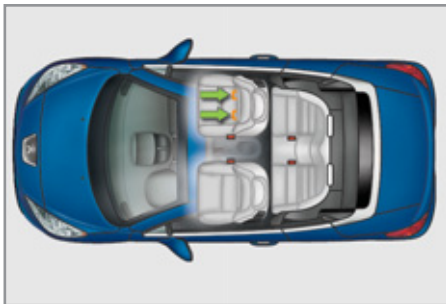

Конструктивно они состоят из трех проушин, имеющих на каждом сиденье:



- двух проушин **A**, расположенных между спинкой и подушкой штатного сиденья автомобиля и помеченных этикетками,



- расположенной за сиденьем проушины **B**, называемой "**TOP TETHER**", служащей для закрепления верхней лямки.

Конструкция замков "ISOFIX" обеспечивает надежную, прочную и быструю установку кресла для перевозки ребенка в Вашем автомобиле.

Детские кресла "ISOFIX" оборудованы двумя замками, легко входящими в зацепление с двумя проушинами **A**.

Некоторые из них оборудованы также **верхней ляжкой**, которая крепится к проушине **B**. Чтобы ее закрепить, приподнимите подголовник и протяните под ним крюк ляжки. Затем зацепите крюк за проушину **B** и натяните верхнюю ляжку.



Небрежная установка детского кресла в автомобиле снижает надежность защиты ребенка в случае столкновения.



О детских креслах "ISOFIX", сертифицированных для установки в Вашем автомобиле, читайте в сводной таблице размещения детских кресел "ISOFIX".

СЕРТИФИЦИРОВАННОЕ ДЕТСКОЕ КРЕСЛО ISOFIX, РЕКОМЕНДОВАННОЕ PEUGEOT ДЛЯ ВАШЕГО АВТОМОБИЛЯ

"RÖMER Duo Plus ISOFIX"
(типоразмер B1)

Группа 1: от 9 до 18 кг



Для перевозки ребенка только "лицом вперед".

Оборудовано верхней лямкой, прикрепляемой к верхней проушине **B**, называемой TOP TETHER.

Устанавливается для перевозки в трех положениях: сидячем, полулежащем и положении лежа.

☞ Отодвиньте переднее сиденье автомобиля так, чтобы ноги ребенка не касались его спинки.

i Это кресло можно устанавливать и на сиденьях, не оборудованных креплениями ISOFIX. В этом случае его следует обязательно прикреплять к штатному сиденью автомобиля трехточечным ремнем безопасности.

Следуйте указаниям по установке детских кресел, содержащимся в инструкциях изготовителя.

СВОДНАЯ ТАБЛИЦА УСТАНОВКИ ДЕТСКИХ КРЕСЕЛ ISOFIX

В соответствии с европейской регламентацией, приведенная здесь таблица дает представление о возможности установки детских кресел ISOFIX на штатных сиденьях автомобиля, оборудованных замками ISOFIX.

Типоразмер универсальных и полууниверсальных детских кресел ISOFIX, обозначаемый буквами от **A** до **G**, указывается на самом кресле рядом с логотипом ISOFIX.

	Вес ребенка/примерный возраст									
	Менее 10 кг (группа 0) До 6 месяцев		Менее 10 кг (группа 0) Менее 13 кг (группа 0+) До 1 года			От 9 до 18 кг (группа 1) От 1 до 3 лет				
Тип кресла ISOFIX	Колыбель*		"Спинкой вперед"			"Спинкой вперед"		"Лицом вперед"		
Типоразмер ISOFIX	F	G	C	D	E	C	D	A	B	B1
Детские кресла ISOFIX универсальные и полууниверсальные размещаемые на сиденье переднего пассажира	X		IL-SU			IL-SU		IUF IL-SU		

IUF: сиденье, адаптированное для установки детского кресла Isofix **Universe** для перевозки в положении "лицом вперед", закрепляемого верхней лямкой "Top Tether".

IL-SU: сиденье, адаптированное для установки полууниверсального детского кресла Isofix **Semi-Universal** для перевозки:

- "спинкой вперед", оборудованного верхней лямкой "Top Tether" или опорной стойкой,
- "лицом вперед" (с опорной стойкой).

О креплении верхней лямки "Top Tether" читайте в параграфе "Крепления Isofix".

X: место не оборудовано под установку кресла ISOFIX, относящегося к указанному типоразмеру.

* Не допускается устанавливать колыбели и "люльки" на сиденье переднего пассажира.

УКАЗАТЕЛИ ПОВОРОТОВ

Система переключения левого и правого указателей поворотов для предупреждения о смене направления движения автомобиля.



- ☞ Опустите переключатель, чтобы включить указатель левого поворота.
- ☞ Поднимите переключатель, чтобы включить указатель правого поворота.

i Если указатель поворота остается невыключенным более 20 секунд, громкость зуммера будет возрастать с увеличением скорости движения автомобиля выше 60 км/ч.

Функция "автострада"

- ☞ Нажмите на переключатель вверх или вниз, не преодолевая точки сопротивления; соответствующие указатели поворотов мигнут три раза.

ВЫЗОВ ТЕХНИЧЕСКОЙ ИЛИ НЕОТЛОЖНОЙ ПОМОЩИ

Пользуясь данной системой, Вы можете вызывать неотложную помощь, обратившись в службу технического содействия или в специальное подразделение PEUGEOT.



Подробную информацию об этой функции см. в гл. "Аудиосистема и система телематики".

АВАРИЙНАЯ СВЕТОВАЯ СИГНАЛИЗАЦИЯ

Система визуального оповещения путем одновременного включения всех фонарей указателей поворотов, служащая для предупреждения других участников дорожного движения об аварии, движении на буксире или дорожно-транспортном происшествии.



☞ Нажмите на этот выключатель, при этом все фонари указателей поворотов начнут мигать. Аварийная световая сигнализация может работать и при выключенном зажигании.

Автоматическое включение аварийной световой сигнализации

В случае экстренного торможения и в зависимости от скорости замедления, автоматически загораются фонари аварийной сигнализации.

При первом же нажатии на педаль акселератора они гаснут.

☞ При необходимости их можно погасить, нажав на кнопку.

ЗВУКОВОЙ СИГНАЛ

Звуковой сигнал используется для предупреждения других участников дорожного движения о возникшей опасности.

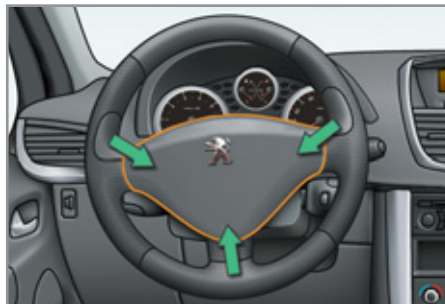

☞ Нажмите на одну из спиц ступицы рулевого колеса.

i Звуковым сигналом допускается пользоваться только в следующих ситуациях (при этом он не должен быть слишком продолжительным):

- для предотвращения угрозы ДТП,
- для предупреждения об обгоне велосипедиста или пешехода,
- при подъезде к непросматриваемому участку дороги.

КОНТРОЛЬ ПАДЕНИЯ ДАВЛЕНИЯ ВОЗДУХА В ШИНАХ

Система предназначена для автоматического контроля давления воздуха в шинах на находящемся в движении автомобиле.



Во время движения специальные вмонтированные в вентили датчики включают соответствующий сигнализатор при падении давления ниже нормы (на скорости выше 20 км/ч).

i Система контроля давления воздуха в шинах является вспомогательной и не освобождает водителя от необходимости оставаться бдительным и ответственно относиться к автомобилю.

Сигнализатор спущенного колеса

На многофункциональном дисплее появляется сообщение уточняющее, какое колесо неисправно и звучит зуммер.

☞ Срочно проверьте давление воздуха в шинах.

Контроль давления следует осуществлять на холодных шинах.

Сигнализатор прокола шины



Этот сигнализатор и сигнализатор **STOP** загораются на панели приборов в сопровождении зуммера и сообщения на многофункциональном дисплее, уточняющего, какое колесо неисправно.

- ☞ Немедленно остановитесь, стараясь избежать резких поворотов руля и экстренных торможений.
- ☞ Замените поврежденное колесо и, при первой же возможности, проверьте давление во всех шинах на сервисной станции PEUGEOT.

Сигнализатор отсутствующего датчика давления

На многофункциональном дисплее появляется в сопровождении зуммера сообщение, уточняющее, какие колеса система не обнаружила или сообщаящее о неисправном состоянии системы.

Обратитесь в сервисную сеть PEUGEOT или в специализированный техцентр для замены вышедших из строя датчиков.



Данный сигнализатор загорается также в случае, когда колесо действительно снято с автомобиля, например, для ремонта, или на автомобиль установлены одно или несколько колес, не оборудованных датчиками давления воздуха.

Запасное колесо датчиком давления не оснащается.



Все виды ремонта, а также замена шин на колесах, оборудованных датчиками контроля давления, должны осуществляться только в сервисной сети PEUGEOT или в специализированном техцентре.

Если автомобиль не обнаруживает установленное на него колесо (например, при установке шипованных шин), на котором Вы заменили шину, Вам необходимо провести инициализацию системы в сервисной сети PEUGEOT или в специализированном техцентре.



Система не освобождает от необходимости регулярно проверять давление воздуха в шинах (см. гл. "Технические характеристики" - параграф "Идентификационные данные") с тем, чтобы убедиться, что поведение автомобиля на дороге остается оптимальным и избежать преждевременного износа шин, особенно в жестких условиях эксплуатации (при тяжелой загрузке, движении с очень высокой скоростью и т.д.).

Давление воздуха следует проверять на холодных шинах не реже одного раза в месяц. Не забывайте контролировать давление и в запасном колесе.

В работе системы могут происходить мимолетные сбои, вызванные источниками радиоволн с аналогичными частотными параметрами.

СИСТЕМЫ ОПТИМИЗАЦИИ ТОРМОЖЕНИЯ*

Совокупность дополнительных систем, призванных обеспечивать безопасное торможение с максимальным эффектом в экстренных ситуациях:

- антиблокировочная система ABS,
- электронный регулятор тормозных сил REF,
- система экстренного торможения AFU.

Антиблокировочная система и электронный регулятор тормозных сил

Совместная работа обеих систем улучшает устойчивость и управляемость автомобиля во время торможения, в частности, на дорогах с поврежденным или скользким покрытием.

Активирование

Антиблокировочная система включается в работу автоматически, как только появляется риск блокировки тормозящих колес.

Нормальная работа системы ABS может проявляться в легкой вибрации тормозной педали в процессе торможения автомобиля.

! В случае экстренного торможения нажмите с силой на тормозную педаль и удерживайте нажатие, ни на мгновение не ослабляя усилия.

Контроль исправности



Загорание этой лампы одновременно со звучащим зуммером и появлением сообщения на дисплее свидетельствуют о неисправности антиблокировочной системы, способной нарушить курсовую устойчивость автомобиля при торможении.



Загорание этой лампы одновременно с сигнализаторами **STOP** и **ABS**, сопровождаемое звучанием зуммера и сообщением на многофункциональном дисплее, свидетельствует о неисправности электронного регулятора тормозных сил, способной нарушить курсовую устойчивость автомобиля при торможении.

Срочно остановите автомобиль, приняв при этом необходимые меры предосторожности.

В обоих случаях Вам следует обратиться в сервисную сеть PEUGEOT или в специализированный техцентр.



При замене колес допускается устанавливать только те колесные диски и шины, которые получили одобрение у изготовителя автомобиля.

Система экстренного торможения

В случае экстренного торможения эта система позволяет быстрее развить оптимальное давление в тормозной системе, способствуя сокращению тормозного пути.

Активирование

Система автоматически реагирует на скорость нажатия на педаль.

При этом педаль становится несколько мягче, чем обычно, а эффективность торможения возрастает.



В экстренной ситуации резко и сильно нажмите на педаль и удерживайте ее нажатой, не ослабляя усилия.

* В зависимости от страны поставки автомобиля.

СИСТЕМЫ УПРАВЛЕНИЯ ДИНАМИКОЙ АВТОМОБИЛЯ В ПОВОРОТАХ

Системы: противобуксовочная (ASR) и динамической стабилизации (ESP)

Противобуксовочная система оптимизирует распределение тягового усилия между колесами, чтобы избежать их пробуксовки путем воздействия на работу тормозных механизмов ведущих колес и работу двигателя.

Система динамической стабилизации воздействует на работу тормозных механизмов отдельных или нескольких колес и на работу двигателя, чтобы вернуть автомобиль к движению по заданной водителем траектории в пределах законов физики.

Активирование систем

Системы активируются автоматически при каждом запуске двигателя.



В случае проскальзывания шин или потери траектории движения, системы включаются в работу.

В момент их срабатывания на панели приборов начинает мигать этот сигнализатор.

Отключение

В особо тяжелых условиях вождения (трогание по грязи, застревание в снегу, езда по зыбкому грунту и т.д.) возникает необходимость отключить системы ASR и ESP, чтобы колеса, буксуя, обеспечивали автомобилю сцепление с дорогой.



☞ Нажмите на кнопку **"ESP OFF"**, расположенную в центре панели приборов.

Загорание этого индикатора на панели приборов и контрольной лампы в кнопке выключателя свидетельствуют о том, что системы ASR и ESP отключены.

Повторное включение

Эти системы активируются автоматически после каждого выключения зажигания или по достижении скорости движения 50 км/ч.

☞ Еще раз нажмите на кнопку **"ESP OFF"**, чтобы активировать систему принудительно.

Если система неисправна



Загорание этого сигнализатора в сопровождении зуммера и сообщения на многофункциональном дисплее свидетельствует о неисправности систем.

Проверьте в сервисной сети PEUGEOT.



Системы ASR/ESP способны обеспечивать дополнительную безопасность при условии соблюдения нормального стиля вождения, и их наличие в комплектации автомобиля не должно побуждать водителя идти на неоправданные риски и разгонять автомобиль до чрезмерных скоростей.

Нормальная работа систем основана на обязательном соблюдении требований производителя, предъявляемых к качеству шин и колесных дисков, компонентов тормозной системы, к бортовой электронике и качеству сборочных работ и технического обслуживания в сервисной сети PEUGEOT.

Если Ваш автомобиль побывал в столкновении, обратитесь в сервисную сеть PEUGEOT для проверки исправности систем.

ЗАЩИТНЫЕ ДУГИ

Защитные дуги представляют собой систему, предназначенную для защиты привязанных ремнями безопасности водителя и пассажиров в случае опрокидывания автомобиля в ДТП.

Защитные дуги расположены за спинкой заднего дивана. Они помечены надписью "Rollover Protection".

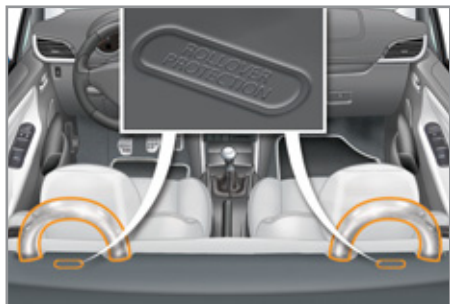

Срабатывание

В случае опрокидывания автомобиля дуги приводятся в рабочее положение автоматически.

Контроль исправности



В случае загорания этого сигнализатора в сопровождении зуммера и сообщения на многофункциональном дисплее обратитесь в сервисную сеть PEUGEOT или в специализированный техцентр чтобы проверить систему.

! Чтобы дуги гарантированно выполнили защитную функцию в случае переворачивания автомобиля, необходимо чтобы:

- не относящиеся к штатному оборудованию PEUGEOT предметы не контактировали с ними и не монтировались на них,
- ничто не мешало их свободному перемещению в случае срабатывания при ДТП,
- пространство над ними всегда оставалось свободным от посторонних предметов.

РЕМНИ БЕЗОПАСНОСТИ

Фронтальные ремни безопасности

Ремни безопасности передних сидений оборудованы пиротехническими натяжителями и ограничителями усилия натяжения.

Система предназначена для повышения безопасности на передних сиденьях при фронтальных столкновениях. В зависимости от силы удара пиротехнические натяжители мгновенно натягивают ремни безопасности и прижимают тела водителя и пассажира к спинкам сидений.

Система пиротехнических натяжителей ремней безопасности срабатывает только при включенном зажигании.

Ограничители усилия натяжения уменьшают давление ремней безопасности на тело, оптимизируя защиту водителя и пассажира.

Пристегивание ремня

- ☞ Потяните за лямку и вставьте язычок в замок.
- ☞ Проверьте надежность фиксации ремня в замке, потянув за лямку.

Отстегивание ремня

- ☞ Нажмите на красную кнопку замка.

Сигнализатор непристегнутого или отстегнувшегося ремня безопасности

При включении зажигания сигнализатор загорается, если водитель* и/или передний пассажир не пристегнулся.

Начиная со скорости 20 км/ч, сигнализатор мигает в течение двух минут в сопровождении нарастающего сигнала зуммера. Затем он будет гореть, не мигая, до тех пор, пока водитель* и/или передний пассажир не пристегнется.

Панель сигнализаторов непристегнутых ремней безопасности

1. Сигнализатор переднего левого ремня.
 2. Сигнализатор переднего правого ремня.
- В центре панели сигнализаторы 1 или 2 загораются, если ремень не пристегнут или отстегнулся.

Задние ремни безопасности

Задние сиденья оборудованы двумя трехточечными инерционными ремнями безопасности.

Пристегивание ремня

- ☞ Потяните за лямку и вставьте язычок в замок.
- ☞ Проверьте надежность фиксации ремня в замке, потянув за лямку.

Отстегивание ремня

- ☞ Нажмите на красную кнопку замка.

* В зависимости от страны поставки автомобиля.

И Водитель обязан убедиться, что пассажиры правильно пользуются ремнями безопасности и что все они пристегнулись перед началом поездки.

Независимо от Вашего местонахождения в автомобиле всегда пристегивайтесь ремнем безопасности, даже при поездках на короткие расстояния.

Не путайте запорные скобы и замки ремней, иначе они не выполнят своих защитных функций.

Ремни оборудованы инерционной катушкой с автоматической подгонкой длины лямки по Вашей фигуре. При отстегивании ремня за ненадобностью его лямка автоматически сматывается на катушку.

Пристегиваясь и отстегиваясь, следите за тем, чтобы ремень правильно сматывался на катушку.

Тазовая лямка ремня должна располагаться как можно ниже на бедрах.

Плечевая лямка должна располагаться на плече у основания шеи.

Инерционные катушки оборудованы механизмом автоматической блокировки ремней на случай дорожно-транспортного происшествия, экстренного торможения или опрокидывания автомобиля. Вы можете разблокировать ремень, потянув за лямку и затем отпустив ее, чтобы она сматалась.

Чтобы эффективно выполнять свою защитную функцию, ремень безопасности:

- должен прилегать к телу как можно плотнее,
- не должен подвергаться систематическому вытягиванию для проверки не скручена ли лямка,
- должен использоваться для пристегивания одного человека,
- не должен иметь надрывов или следов износа,
- не должен подвергаться конструктивным изменениям или переделкам, чтобы не нарушить его надежность и прочность.

В соответствии с действующими требованиями безопасности, все работы, касающиеся вашего автомобиля, должны осуществляться компетентными специалистами в специализированном техническом центре, где имеется оборудование марки PEUGEOT.

Ремни безопасности следует периодически проверять в сервисной сети PEUGEOT или в специализированном техцентре, особенно при обнаружении на них признаков повреждения.

Для чистки лямок ремней безопасности пользуйтесь водным раствором мыла или специальным составом для очистки тканевых поверхностей, имеющимся в продаже в сервисной сети PEUGEOT.

После складывания или перемещения сиденья или заднего дивана убедитесь, что ремень безопасности занимает правильное положение и смотан на катушку.

Перевозка детей

Используйте соответствующее детское кресло, если ребенку менее 12 лет или его рост не превышает 1 м 50 см.

Запрещается пристегивать более одного пассажира одним ремнем безопасности.

Никогда не перевозите ребенка на своих коленях.

В случае столкновения

В зависимости от характера и силы столкновения автомобиля пиротехнический преднатяжитель ремня может сработать до и независимо от срабатывания модуля надувных подушек безопасности. Срабатывание преднатяжителей сопровождается детонационным хлопком с одновременным выделением безвредного дыма воспламенителем пиротехнического патрона, встроенного в систему.

В любом случае на панели приборов загорится сигнализатор неисправности системы подушек безопасности.

После любого дорожно-транспортного происшествия необходимо проверить, а возможно и заменить ремни безопасности в сервисной сети PEUGEOT или в специализированном техцентре.

ПОДУШКИ БЕЗОПАСНОСТИ

Надувные подушки безопасности предназначены для дополнительной защиты водителя и пассажиров при сильных столкновениях автомобиля в ДТП. Они дополняют защитное действие ремней безопасности с ограничителем натяжения.

В случае столкновения электронные датчики последовавшего спереди или сбоку удара регистрируют и мгновенно анализируют параметры резкого замедления автомобиля:

- при очень сильном ударе подушки безопасности мгновенно выбрасываются и надуваются, защищая находящихся в салоне людей; сразу после удара газ, содержащийся в подушках, быстро выходит наружу, и они уменьшаются в объеме: это предусмотрено для того, чтобы не препятствовать видимости и возможности быстро покинуть автомобиль,
- подушки безопасности не срабатывают в случае несильных ударов, при наезде на автомобиль сзади и иногда при опрокидывании автомобиля. В таких ситуациях для обеспечения оптимальной защиты оказывается достаточно одних ремней безопасности.



При выключенном зажигании подушки безопасности не работают.

Система подушек безопасности рассчитана на одно-единственное срабатывание. При повторном столкновении (в данном ДТП или в последующем) подушка безопасности больше не работает.

Зоны расположения датчиков удара

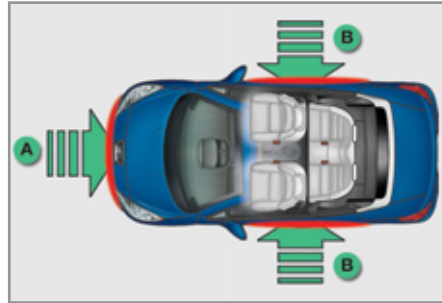

А. Зона фронтального удара.

В. Зона бокового удара.



Срабатывание пиротехнической системы подушек безопасности сопровождается негромким хлопком и выделением небольшого количества безвредного газа.

Этот газ не влияет на здоровье, но в некоторых случаях может оказать незначительное раздражающее воздействие на людей с повышенной чувствительностью. Хлопок сработавшего патрона может на короткое время слегка заложить уши.

Фронтальные подушки безопасности

Данная система служит для защиты головы и грудной клетки водителя и переднего пассажира в случае фронтального столкновения автомобиля.

Подушка безопасности водителя встроена в ступицу рулевого колеса, а переднего пассажира - в панель над перчаточным ящиком.

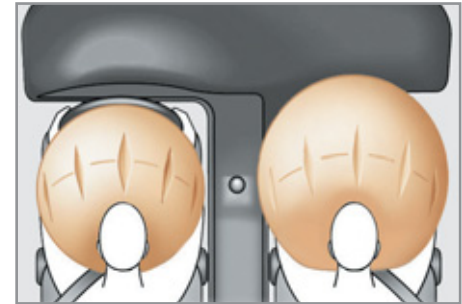

Активирование

Обе подушки срабатывают одновременно, за исключением случаев, когда передняя подушка безопасности пассажира отключена. Срабатывание происходит при резком фронтальном ударе, направленном горизонтально в направлении от передней части автомобиля к задней и приходящем либо на всю зону **А**, либо на ее часть.

В момент срабатывания передняя подушка безопасности надувается, располагаясь так, чтобы смягчить удар водителя и переднего пассажира о панель приборов.

Отключение

Отключать можно только фронтальную подушку безопасности пассажира:

- ☞ **выключите зажигание** и вставьте ключ в щель выключателя подушки безопасности пассажира **1**,
- ☞ поверните его в положение **"OFF"**,
- ☞ выньте его из этого положения.

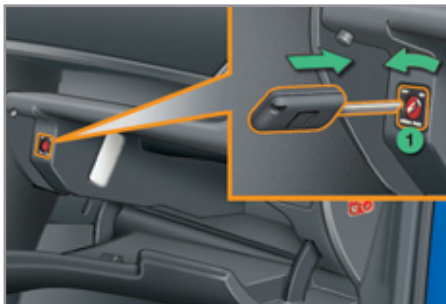

В зависимости от варианта исполнения автомобиля, при включении зажигания, пока подушка будет оставаться отключенной, эта контрольная лампа будет гореть либо на панели приборов, либо на панели сигнализаторов.



Для безопасной перевозки ребенка обязательно отключайте подушку безопасности переднего пассажира, если устанавливаете на его место детское кресло "спинкой вперед".

В противном случае, резкий выброс подушки при ее срабатывании может привести к ранению или гибели ребенка.

Восстановление активного состояния подушки

Убрав с сиденья детское кресло, поверните выключатель **1** в положение **"ON"**, чтобы вновь активировать подушку безопасности и обеспечить защиту переднего пассажира в случае аварии.

Контроль исправности

В случае загорания этого сигнализатора на панели приборов в сопровождении зуммера и сообщения на многофункциональном дисплее, обратитесь в сервисную сеть PEUGEOT или в специализированный техцентр для проверки системы.



Если сигнализаторы обеих подушек безопасности горят и не гаснут, не устанавливайте детское кресло "спинкой вперед" на сиденье переднего пассажира.

Обратитесь в сервисную сеть PEUGEOT или в специализированный техцентр.

Подушка безопасности для защиты ног*

Данная система служит для защиты ног водителя при сильном фронтальном ударе. Подушка безопасности расположена в нижней части панели приборов под рулевой колонкой.

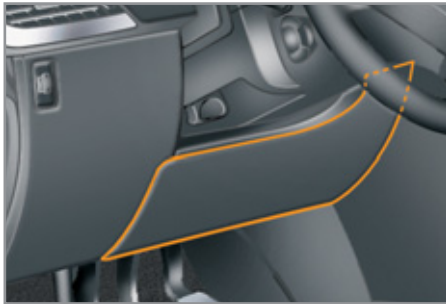

Активирование

Эта подушка срабатывает одновременно с фронтальными подушками безопасности.

Боковые подушки безопасности

Боковые подушки безопасности защищают водителя и сидящего на переднем сиденье пассажира от травмирования грудной клетки при сильном боковом ударе в ДТП. Обе подушки встроены в спинки передних сидений со стороны двери.



Срабатывание подушек

Подушка срабатывает независимо от другой в случае сильного бокового удара извне в зону **В**, направленного внутрь автомобиля перпендикулярно к продольной оси в горизонтальной плоскости.

Боковая подушка заполняет пространство между водителем или расположенным на переднем сиденье пассажиром и соответствующей дверной панелью.

Зоны расположения датчиков удара

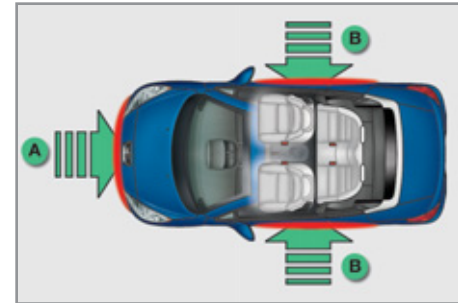

- А.** Зона фронтального удара.
- В.** Зона бокового удара.

! При незначительных боковых касаниях, а также при опрокидываниях, подушка может не сработать.
При фронтальных столкновениях и ударах сзади подушка не должна срабатывать.

Контроль исправности боковых подушек

 Если этот сигнализатор загорелся на панели приборов в сопровождении зуммера и сообщения на дисплее, обратитесь в сервисную сеть PEUGEOT или в специализированный техцентр, чтобы проверить исправность системы. Может случиться так, что подушки не сработают от резкого удара в случае ДТП.

* В зависимости от страны поставки автомобиля.

! Для обеспечения наибольшей эффективности подушек безопасности необходимо выполнять следующие правила:

Сидите в естественной вертикальной позе. Пристегнитесь своим ремнем безопасности, который должен быть правильно отрегулирован.

Ничего не размещайте между людьми, сидящими на передних сиденьях, и подушками безопасности (детей, животных, предметы и т.п.). Они могут помешать работе подушек или поранить людей, сидящих на передних сиденьях.

После аварии или угона автомобиля необходимо обязательно проверить систему подушек безопасности.

Любые операции с системами подушек безопасности следует осуществлять только в сервисной сети PEUGEOT или в специализированном техцентре.

Даже при соблюдении перечисленных мер предосторожности не исключается риск получить легкую травму или незначительный ожог в момент срабатывания подушки безопасности. Это связано с мгновенным надуванием подушки безопасности (за тысячные доли секунды) и ее немедленным сдуванием, сопровождающимся выходом горячего газа через специальные клапаны.

Фронтальные подушки безопасности

Не водите автомобиль, удерживая рулевое колесо за спицы, и не кладите руки на ступицу рулевого колеса.

Пассажиру запрещается класть ноги на панель управления.

По возможности откажитесь от курения, поскольку при надувании подушек безопасности это может привести к ожогам или ранениям сигаретой или трубкой.

Запрещается снимать и протыкать ступицу рулевого колеса, в которой находится подушка, или подвергать ее сильным ударам.

Подушка безопасности для защиты ног*

Не приближайте колени к рулевому колесу ближе, чем это необходимо.

Боковые подушки безопасности

На сиденья допускается надевать только сертифицированные чехлы, не мешающие срабатыванию подушек безопасности. Вы можете ознакомиться с ассортиментом чехлов в сервисной сети PEUGEOT (см. гл. "Практическая информация - § Дополнительное оборудование").

Запрещается привинчивать или приклеивать какие-либо предметы к спинкам сидений. Это может привести к ранениям грудной клетки и живота при надувании боковых подушек безопасности.

Не приближайтесь к двери ближе, чем это необходимо.

* В зависимости от страны поставки автомобиля.

СТОЯНОЧНЫЙ ТОРМОЗ

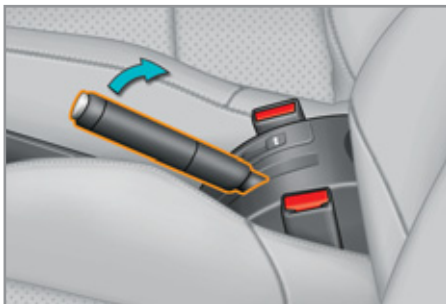

Включение стояночного тормоза

☞ Потяните до упора за рукоятку стояночного тормоза, чтобы автомобиль остался в неподвижном состоянии.

Выключение стояночного тормоза

☞ Слегка потяните за рукоятку стояночного тормоза и нажмите на кнопку разблокирования, после чего опустите рукоятку.



Включение этой контрольной лампы и сигнализатора **STOP** в сопровождении зуммера на движущемся автомобиле и сообщения на дисплее свидетельствует о том, что тормоз остался включен или неполностью выключен.



При парковке автомобиля на уклоне поверните колеса до упора в бордюр, поставьте его на стояночный тормоз и включите передачу в коробке передач.

6-СТУПЕНЧАТАЯ МЕХАНИЧЕСКАЯ КОРОБКА ПЕРЕДАЧ

Включение 5й или 6й передачи

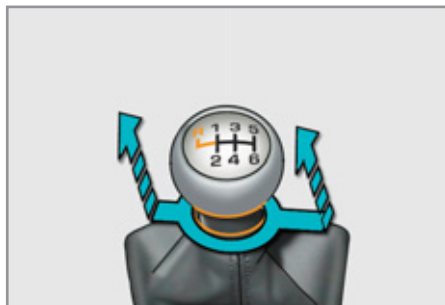

☞ Переведите рычаг коробки передач в крайнее правое положение, чтобы включить 5ю или 6ю передачу.

Включение передачи заднего хода

☞ Поднимите блокировочное кольцо под рукояткой и переведите рычаг переключения передач влево-вперед.



Передачу заднего хода следует включать только на остановленном автомобиле в режиме холостого хода двигателя.



Для исключения непредвиденных ситуаций и для облегчения пуска двигателя:

- перейдите на нейтральную передачу,
- нажмите на педаль сцепления.

ИНДИКАТОР ВЫБОРА ПЕРЕДАЧ*

Эта система способствует снижению расхода топлива, помогая водителю своевременно переходить на высшие передачи на автомобилях с механической коробкой передач.

Работа системы

Система действует только в режиме экономичного вождения.

В зависимости от той или иной ситуации и с учетом комплектации автомобиля, система может давать Вам рекомендации пропустить одну или несколько передач. Вы можете следовать им и пропускать промежуточные передачи.

Выдаваемые системой рекомендации не следует воспринимать как обязывающие. В реальной ситуации профиль дороги, плотность дорожного движения и безопасное вождение остаются решающими факторами при выборе оптимальной передачи. За водителем остается право решать, что делать с указаниями системы.

Отключение данной функции в системе не предусмотрено.

Пример работы системы:

- Вы движетесь на третьей передаче.



- Вы умеренно нажимаете на педаль акселератора.



- В какой-то момент система может предложить Вам перейти на высшую передачу.



Эта информация появляется на дисплее панели приборов в виде стрелки.

В зависимости от комплектации автомобиля, она может сопровождаться и обозначением рекомендованной передачи.

! При вождении с интенсивным использованием мощностей возможностей двигателя (например, при резком нажатии на педаль акселератора для обгона и проч.), система не будет давать рекомендаций сменить передачу.

Кроме того, система никогда не предложит:

- включить первую передачу,
- включить передачу заднего хода,
- перейти на пониженную передачу.

* В зависимости от силового агрегата.

АВТОМАТИЧЕСКАЯ КОРОБКА ПЕРЕДАЧ

Благодаря четырехступенчатой автоматической коробке передач, Вы можете выбрать комфортный "полностью автоматический" режим, в дополнение к которому имеются программы "спортивное вождение" и "вождение по снегу", либо режим "ручного переключения передач".

Коробка работает в четырех режимах:

- **автоматическом**, когда передачи переключаются электронной системой управления,
- в режиме **"спортивное вождение"**, обеспечивающем более динамичный стиль вождения,
- в режиме **"вождение по снегу"**, облегчающем трогание с места и улучшающем тяговое усилие, когда сцепление колес с дорожным полотном затруднено,
- в режиме **"ручного переключения"** передач, позволяющем водителю самому управлять переключением передач.

Панель коробки передач



1. Рычаг селектора.
2. Клавиша программы "S" ("спорт").
3. Клавиша программы "*" ("вождение по снегу").

Положения рычага селектора



P. Стоянка.

- Используется для исключения качения автомобиля на стоянке, при этом стояночный тормоз может быть включен или выключен.

R. Передача заднего хода.

- Используется для движения задним ходом: включать только после полной остановки автомобиля, при работе двигателя на холостом ходу.

N. Нейтральная передача.

- Используется для исключения качения автомобиля на стоянке, при этом стояночный тормоз должен быть включен.
- Используется при запуске двигателя.

D. Используется для вождения в автоматическом режиме.

M +/-.

Работа в режиме ручного переключения всех четырех передач.

- ☞ Переведите рычаг селектора вперед для перехода на высшую передачу, или
- ☞ Переведите рычаг селектора назад для перехода на низшую передачу.

Индикация передач на панели приборов



При перемещении селектора выбранный режим индицируется на дисплее приборной панели.

P. Parking (стоянка)

R. Reverse (задний ход)

N. Neutral (нейтральная передача)

D. Drive (вождение в автоматическом режиме)

S. Программа "спорт"

*. Программа "вождение по снегу"

1, 2, 3, 4. Включенные передачи и вождение в ручном режиме

- Индикация неверно выбранной передачи в ручном режиме

Нога на педали тормоза



- ☞ При загорании этого сигнализатора нажмите на педаль тормоза (напр., при запуске двигателя).

Движение автомобиля

- ☞ Включите стояночный тормоз.
- ☞ Переведите рычаг селектора в положение **P** или **N**.
- ☞ Запустите двигатель.

В случае несоблюдения указанного порядка действий раздастся звуковой сигнал, а на многофункциональном дисплее появится сообщение.

- ☞ Запустив двигатель, нажмите на педаль тормоза.
- ☞ Отпустите стояночный тормоз.
- ☞ Переведите рычаг селектора в положение **R**, **D** или **M**.
- ☞ Постепенно отпускайте педаль тормоза.

Автомобиль начнет приходить в движение.

I Если, находясь в движении, Вы случайно перевели рычаг селектора в положение **N**, дайте двигателю сбавить обороты, прежде чем включить режим **D** и вновь разогнаться.

! При работающем в режиме холостого хода двигателе, отпущенных тормозах и рычаге селектора в положении **R**, **D** или **M** автомобиль может начать движение без нажатия на педаль акселератора.

Поэтому не оставляйте детей без присмотра в автомобиле при работающем двигателе.

Если необходимо проводить работы с автомобилем при работающем двигателе, включите стояночный тормоз и переведите селектор переключения режимов в положение **P**.

Автоматический режим работы

- ☞ Переместите рычаг селектора в положение **D**, чтобы перейти к **автоматическому** переключению четырех передач.

Коробка передач начнет работать в самоадаптивном режиме без участия водителя. Она будет автоматически выбирать передачу в зависимости от стиля вождения, профиля дороги и загрузки автомобиля.

Чтобы быстро обеспечить максимальное ускорение при разгоне, не трогая рычаг селектора, нажмите до упора на педаль акселератора (режим "kick down"). Коробка передач автоматически переключится на низшую передачу, или выберет ту, при которой двигатель развивает максимальную мощность.

При длительном торможении коробка передач автоматически переключается на низшую передачу для более эффективного торможения двигателем.

Если Вы резко отпускаете педаль акселератора, коробка передач не переключится на высшую передачу. Это служит повышению безопасности вождения.



Никогда не переводите рычаг селектора в положение **N**, если автомобиль еще катится.

Никогда не переводите рычаг селектора в положение **P** или **R**, если автомобиль не остановлен.

Программы "Спортивное вождение" и "Вождение по снегу"

Обе эти программы предназначены для вождения автомобиля в режимах, существенно отличающихся от автоматического.

Спортивная программа "S"

- ☞ Нажмите на клавишу "**S**" сразу после запуска двигателя.

Коробка передач автоматически начнет обеспечивать более быстрые разгоны.



"**S**" загорится на панели приборов.

Программа "❄" - "Вождение по снегу"

- ☞ Нажмите на клавишу "❄" сразу после запуска двигателя.

В этом режиме обеспечивается плавная езда по скользким дорогам.

Эта программа облегчает трогание с места и улучшает тяговое усилие, когда сцепление с дорожным полотном затруднено.



❄ загорится на панели приборов.

Возврат к автоматическому режиму

- ☞ В любой момент Вы можете нажать на выбранную клавишу и вновь вернуться к самоадаптивной программе.

Ручное переключение передач

- ☞ Установите рычаг селектора в положение **M** для перехода к **секвентальному** режиму.
- ☞ Переведите рычаг селектора в сторону "+" для перехода на высшую передачу.
- ☞ Переведите рычаг селектора в сторону "-" для перехода на низшую передачу.

Переключение с одной передачи на другую в ручном режиме происходит только тогда, когда скорость движения автомобиля соответствует частоте вращения коленчатого вала двигателя - в противном случае коробка передач мгновенно перейдет в автоматический режим работы.



При этом индикатор **D** сменяется последовательной индикацией реально включенных передач.

Как на высоких, так и на низких оборотах, выбранная передача мигает несколько секунд, а затем индицируется истинная передача.

Переход с режима **D** (автоматический) в режим **M** (ручной) можно осуществлять в любой момент.

Во время остановки или движения автомобиля на очень низкой скорости коробка передач автоматически переходит в режим **M1**.

При переходе в режим ручного переключения передач программы спортивного вождения и вождения по снегу не действуют.

Сигнализатор неправильно выбранной передачи



Появляется, когда передача не включена четко (рычаг селектора в промежуточном положении).

Как останавливать автомобиль

Перед тем, как выключить двигатель, Вы можете перевести рычаг селектора в положение **P** или **N**, чтобы включить нейтральную передачу.

В обоих случаях следует включить стояночный тормоз, чтобы исключить качение автомобиля.

i Если рычаг селектора не установлен в положение **P**, то, при открывании двери водителя или примерно через 45 секунд после выключения зажигания на экране многофункционального дисплея появится соответствующее сообщение.

- ☞ Переведите рычаг на **P**. Сообщение исчезнет.

Контроль исправности коробки передач



При включении зажигания обнаруженные в коробке передач неисправности сопровождаются загоранием этого сигнализатора, звучанием зуммера, и появлением сообщения на многофункциональном дисплее.

В этом случае коробка начинает работать в аварийном режиме (только на 3-й передаче). Вы можете почувствовать заметный толчок при включении задней передачи из положения **P** в положение **R** или из **N** в **R** (это не грозит поломкой коробки передач). Двигайтесь со скоростью не более 100 км/час (в пределах действующих Правил дорожного движения).

Срочно проконсультируйтесь в сервисной сети PEUGEOT или обратитесь в специализированный цех.



Во избежание поломки коробки передач запрещается:

- одновременно нажимать на педали газа и тормоза,
- при ускорении, в случае выхода из строя аккумуляторной батареи переключать рычаг передач из положения **P** в любое другое положение.

Для того, чтобы сократить расход топлива во время длительной стоянки при работающем двигателе (пробка и пр...), установите рычаг селектора в положение **N** и затяните стояночный тормоз.

ОГРАНИЧИТЕЛЬ СКОРОСТИ

Система, не позволяющая превышать заданную водителем скорость автомобиля.

При разгоне до предельной скорости, дальнейшее нажатие на педаль акселератора окажется безрезультатным.

Программирование ограничителя осуществляется вручную: его можно программировать на скорость не менее 30 км/ч.

Отключается ограничитель нажатием на клавишу выключателя.

С силой нажав на педаль акселератора, можно на короткое время превысить запрограммированную скорость.

Чтобы вернуться к запрограммированной скорости, достаточно замедлить движение вплоть до ее снижения ниже заданной.

Запрограммированный параметр скорости остается в памяти системы и после выключения зажигания.

Подрулевые переключатели



Все переключатели системы сгруппированы на рычаге **A**.

1. Регулятор выбора режима ограничителя
2. Кнопка уменьшения параметра скорости
3. Кнопка увеличения параметра скорости
4. Кнопка включения/выключения режима ограничения

Индикация на панели приборов



Вся запрограммированная информация отображается на дисплее панели приборов.

5. Контрольная лампа режима: ограничитель включен/выключен
6. Контрольная лампа активного состояния ограничителя
7. Параметр запрограммированной скорости

i Регулятор скорости не избавляет водителя от обязанности соблюдать ограничения скоростных режимов, сохранять бдительность на дороге и нести ответственность за свои действия.

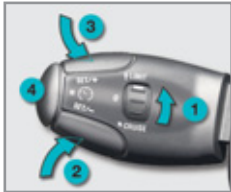

Программирование

☞ Поверните регулятор **1** в положение **"LIMIT"**: с этого момента ограничитель активирован, но еще не включен (OFF).

Необходимо включить его, чтобы система начала регулировать скоростной режим.

☞ Установите параметр скорости нажатием на кнопку **2** или **3** (напр.: 110 км/ч).

В дальнейшем вы можете изменять задаваемый Вами параметр скорости, пользуясь кнопками **2** и **3**:

- с интервалом + или - 1 км/ч = краткими нажатиями,
- с интервалом + или - 5 км/ч = долгими нажатиями,
- с шагом + или - 5 км/ч = непрерывным нажатием.

☞ Включайте ограничитель нажатием на кнопку **4**.

☞ Выключайте ограничитель нажатием на кнопку **4**: это подтвердится на дисплее (OFF).

☞ Включение ограничителя осуществляется повторным нажатием на кнопку **4**.

Превышение запрограммированной скорости

Нажатие на акселератор с тем, чтобы превысить заданную скорость, останется без результата, за исключением случая, когда вы **резко нажмете** на педаль, преодолев **точку упора**.

Действие ограничителя мгновенно прекратится, а на дисплее начнет мигать запрограммированный параметр скорости.

Со снижением скорости и возвратом к движению с запрограммированной скоростью мигание прекратится.

Возврат к нормальному режиму вождения

☞ Поверните регулятор **1** в положение **"0"**: с этого момента ограничитель будет отключен. Скоростной режим будет показываться спидометром.



Контроль исправности

В случае выхода ограничителя из строя, вместо параметра скорости появится ряд мигающих тире. Обратитесь в сервисную сеть PEUGEOT или в специализированный техцентр для проверки системы.



Система круиз-контроля не наделена способностью выдерживать заданную скорость на крутых спусках и при резких ускорениях: автомобиль может превысить ее.

Во избежание блокирования педалей:

- правильно уложите и закрепите коврик на фиксаторах,
- никогда не кладите под ноги уложенные один на другой коврики.

РЕГУЛЯТОР СКОРОСТИ

Данная система служит для автоматического поддержания заданной водителем скорости движения автомобиля без воздействия на педаль акселератора.

Включение регулятора осуществляется вручную, при этом скорость движения автомобиля должна быть не менее 40 км/ч и включена передача:

- четвертая - в механической коробке,
- вторая - при вождении в секвентальном режиме автомобиля с автоматической коробкой передач,
- **D** - в автоматической коробке.

Отключение регулятора осуществляется вручную или нажатием на педали тормоза или сцепления, или же при срабатывании системы ESP в целях обеспечения безопасного вождения.

Нажав на педаль акселератора, можно на короткое время превысить запрограммированную скорость.

Чтобы вернуться к запрограммированной скорости, достаточно отпустить педаль сцепления.

При выключении зажигания запрограммированная скорость удаляется из памяти системы.

Подрулевые переключатели



Все переключатели системы сгруппированы на рычаге **A**.

1. Регулятор выбора режима регулятора
2. Кнопка уменьшения параметра скорости
3. Кнопка увеличения параметра скорости
4. Кнопка включения/выключения регулятора

Индикация на панели приборов



Вся запрограммированная информация отображается на дисплее панели приборов.

5. Контрольная лампа режима: регулятор выключен/активен/включен
6. Контрольная лампа активного состояния регулятора
7. Параметр запрограммированной скорости

i Регулятор скорости не избавляет водителя от обязанности соблюдать ограничения скоростных режимов, сохранять бдительность на дороге и нести ответственность за свои действия.

Ноги всегда должны находиться вблизи педалей.



Программирование

- ☞ Поверните регулятор **1** в положение **"CRUISE"**: с этого момента регулятор активирован, но еще не включен (OFF).
- ☞ Установите параметр скорости, разогнав автомобиль до желаемой, а затем нажмите на кнопку **2** или **3** (напр.: 110 км/ч).

В дальнейшем вы можете изменять задаваемый Вами параметр скорости, пользуясь кнопками **2** и **3**:

- с интервалом + или - 1 км/ч = краткими нажатиями,
- с интервалом + или - 5 км/ч = долгими нажатиями,
- с шагом + или - 5 км/ч = непрерывным нажатием.

☞ Выключайте регулятор нажатием на кнопку **4**: это подтвердится на дисплее (OFF).

☞ Включение регулятора осуществляется повторным нажатием на кнопку **4**.

Превышение запрограммированной скорости

Превышение заданной скорости, как преднамеренное, так и случайное, приведет к миганию заданного параметра скорости на дисплее. Со снижением скорости и возвратом к движению с запрограммированной скоростью мигание прекратится.

Возврат к нормальному режиму вождения

☞ Поверните регулятор **1** в положение **"0"**: с этого момента регулятор будет отключен. Скоростной режим будет показываться спидометром.

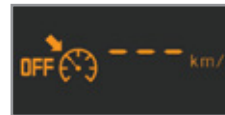

Контроль исправности

В случае выхода регулятора из строя, вместо параметра скорости появится ряд мигающих тире. Обратитесь в сервисную сеть PEUGEOT или в специализированный тех-центр для проверки системы.



Сохраняйте бдительность за рулем, так как в момент корректирования заданной скорости длительным нажатием скорости автомобиля может резко возрасти или упасть.

Запрещается пользоваться системой круиз-контроля на скользкой дороге или находясь в густом потоке транспорта.

Система круиз-контроля не наделена способностью выдерживать заданную скорость на крутых спусках и при резких ускорениях: автомобиль может превысить ее.

Во избежание случайного блокирования педалей:

- правильно уложите и закрепите коврик на фиксаторах,
- никогда не кладите под ноги уложенные один на другой коврики.

ВИЗУАЛЬНО-ЗВУКОВАЯ СИСТЕМА ПОМОЩИ ПРИ ПАРКОВКЕ

Система состоит из вмонтированных в задний бампер автомобиля четырех датчиков.

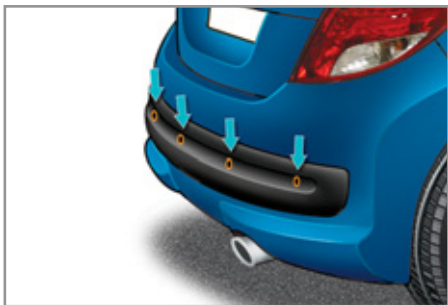

Она срабатывает при приближении к какому-либо препятствию (напр., к человеку, автомобилю, дереву, изгороди...), расположенному сзади, однако на препятствия, расположенные под бампером, система не реагирует.

Такие препятствия, как столбцы или вехи строительной площадки или нечто подобное, обнаруженные в начале движения задним ходом, на близком расстоянии от автомобиля могут выпасть из "поля зрения" системы.

Система предупреждения при парковке **начинает работать** сразу после включения передачи заднего хода.

Ее работа сопровождается звучанием зуммера.



О приближении к препятствию свидетельствуют:

- звуковой сигнал, частота которого возрастает с приближением автомобиля к препятствию,
- индикация на многофункциональном дисплее* графика приближения к препятствию.

Если расстояние от автомобиля до препятствия становится менее 30 см, сигнал начинает звучать непрерывно и, в зависимости от многофункционального дисплея, индицируется символ "Опасность".

Система помощи при парковке **отключается** сразу же после включения нейтральной передачи.

Паркуя автомобиль, водитель обязан сохранять бдительность: наличие системы помощи при парковке ни при каких обстоятельствах не снимает с него ответственности за его действия.

* В зависимости от варианта исполнения и комплектации автомобиля.

Отключение и включение функции помощи при парковке задним ходом



Активирование и выключение этой функции осуществляется через меню настройки систем автомобиля.

i Состояние функции остается в памяти системы при выключении зажигания. Подробности о доступе к меню системы помощи при парковке см. в разделе, посвященном настройкам систем Вашего автомобиля.

i Функция отключается автоматически при буксировке прицепа или монтаже устройства для перевозки велосипедов (устройство для перевозки велосипедов и тягово-сцепное устройство для буксировки прицепа должны иметь рекомендацию компании PEUGEOT).

Контроль исправности системы



В случае неисправности системы, при включении передачи заднего хода на панели приборов загорится этот сигнализатор и/или на дисплее появится сообщение и прозвучит короткий звуковой сигнал.

Обратитесь в сервисную сеть PEUGEOT или в специализированный техцентр.

i В пасмурную погоду или в зимнее время следите за тем, чтобы датчики не закрывались слоем грязи, инеем или снегом. При включении передачи заднего хода продолжительный сигнал зуммера будет свидетельствовать о загрязнении датчиков.

При движении со скоростью менее 10 км/ч, парктроник может реагировать на некоторые источники шума (мотоцикл, грузовик, отбойный молоток и т.п.), при этом будут срабатывать звуковые сигналы системы помощи при парковке.

PEUGEOT & TOTAL

ПАРТНЕРЫ В СТРЕМЛЕНИИ К СОВЕРШЕНСТВУ И СНИЖЕНИЮ ПОТРЕБЛЕНИЯ ТОПЛИВА

Лучшие достижения на службе у совершенства

Исследователи и специалисты Центра перспективного развития TOTAL создают для компании PEUGEOT масла и технические жидкости, учитывающие новейшие технологии и полностью отвечающие требованиям силовых агрегатов автомобилей PEUGEOT.

Это значит, что Ваш двигатель покажет свои самые лучшие тягово-скоростные качества и прослужит максимально долго.

Сокращение вредных выбросов

Масла и технические жидкости TOTAL рассчитаны на максимальное обеспечение оптимальной работы двигателя и на защиту систем, используемых для их дальнейшей переработки. Необходимо обязательно соблюдать все рекомендации в части обслуживания автомобилей PEUGEOT, чтобы их работа была всегда надежной.



PEUGEOT



TOTAL

PEUGEOT РЕКОМЕНДУЕТ TOTAL

OFFICIAL PARTNERS

КАПОТ

Устройство, защищающее моторный отсек и открывающее доступ для проверки уровня эксплуатационных жидкостей.

Открытие

- ☞ Откройте переднюю левую дверь.
- ☞ Потяните за ручку **A**, расположенную в нижней части дверного проема.

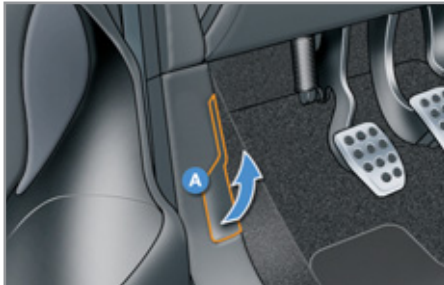

- ☞ Оттяните влево наружный рычаг замка **B** и поднимите капот.



- ☞ Извлеките упор **C** из фиксатора.
- ☞ Вставьте упор в одно из двух гнезд капота, чтобы зафиксировать его в открытом положении.

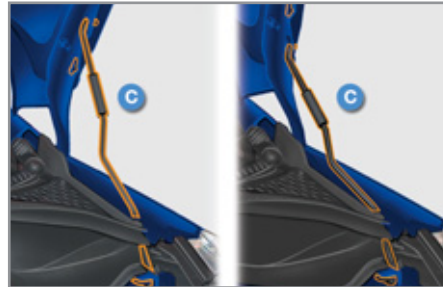

Закрытие

- ☞ Выньте упор из гнезда капота.
- ☞ Уложите упор на место.
- ☞ Опустите капот поближе к моторному отсеку и отпустите его.
- ☞ Потяните за переднюю кромку капота, чтобы убедиться, что он прочно закрылся на замок.

i Установка ручки привода замка капота внутри салона предохраняет от несанкционированного открытия, если передняя левая дверь заперта.

Чтобы не обжечься, примите меры предосторожности при открывании наружного замка капота и установке капота на упор - двигатель может оказаться слишком горячим.

ЕСЛИ ТОПЛИВО В БАКЕ ЗАКОНЧИЛОСЬ (НА ДИЗЕЛЬНОЙ МОДИФИКАЦИИ)

В случае полной выработки топлива в баке на автомобилях с двигателем HDI необходимо вновь заполнить систему подачи топлива в двигатель; см. соответствующий рисунок моторного отсека в параграфе "Дизельные двигатели".

Если горловина топливного бака снабжена ограничителем, читайте гл. "Открывающиеся элементы кузова - § Ограничитель горловины топливного бака (дизельные модификации)".

Не настаивайте, если двигатель не запускается с первого раза; проведите всю процедуру еще раз.

Двигатель 1,6 л HDI

- ☞ Залейте в топливный бак не менее 5 литров дизельного топлива.
- ☞ Откройте капот.
- ☞ При необходимости, снимите кожух, чтобы открыть доступ к насосу для подкачивания топлива.
- ☞ Сделайте несколько качков рычагом подкачивающего насоса вплоть до появления ощутимого сопротивления (первое нажатие на рычаг может быть жестким).
- ☞ Включите стартер и запустите двигатель (если двигатель не запустится с первой попытки, подождите около 15 секунд и повторите ее).
- ☞ После нескольких безуспешных попыток вновь подкачайте топливо насосом и запустите двигатель.
- ☞ Установите на место и закрепите защитный кожух.
- ☞ Закройте капот.



БЕНЗИНОВЫЕ ДВИГАТЕЛИ

Здесь открывается доступ для проверки уровня эксплуатационных жидкостей и замены некоторых элементов.

- | | | |
|---|---------------------------------|--------------------------------|
| 1. Расширительный бачок системы охлаждения. | 4. Воздушный фильтр. | 7. Аккумуляторная батарея. |
| 2. Салонный фильтр. | 5. Бачок с тормозной жидкостью. | 8. Масляный щуп. |
| 3. Бачок стеклоомывателя и омывателя фар. | 6. Блок предохранителей. | 9. Маслозаправочная горловина. |



ДИЗЕЛЬНЫЙ ДВИГАТЕЛЬ

Здесь открывается доступ для проверки уровня эксплуатационных жидкостей, замены некоторых элементов и прокачки топливной системы.

- | | | |
|---|--|--------------------------------|
| 1. Расширительный бачок системы охлаждения. | 4. Насос для прокачки топливной системы. | 8. Масляный щуп. |
| 2. Салонный фильтр. | 5. Бачок с тормозной жидкостью. | 9. Маслозаправочная горловина. |
| 3. Бачок стеклоомывателя и омывателя фар. | 6. Блок предохранителей. | 10. Воздушный фильтр. |
| | 7. Аккумуляторная батарея. | |

ПРОВЕРКА УРОВНЕЙ

Регулярно проверяйте уровни эксплуатационных жидкостей и, при необходимости, пополняйте их, если не дано иных указаний.

В случае существенного падения уровня в какой-либо системе, ее исправность следует проверить в сервисной сети PEUGEOT или в специализированном техцентре.

Будьте внимательны при работе в моторном отсеке, в нем имеются раскаленные участки, о которые можно обжечься.

Уровень масла



Проверка этого уровня будет достоверной, только если автомобиль установлен на горизонтальной площадке, а после остановки двигателя прошло не менее 30 минут.

Проверять уровень можно либо при включении зажигания по показаниям датчика на панели приборов, либо при помощи масляного щупа.

Пополнение уровня масла в межсервисный период - это нормальная необходимость. Изготовитель автомобиля рекомендует проверять уровень масла и, при необходимости, пополнять его через каждые 5 000 км пробега.

Замена масла в двигателе

Периодичность этой операции см. в Сервисной книжке.

Чтобы уберечь двигатель и систему нейтрализации отработавших газов от выхода из строя, не пользуйтесь присадками к моторному маслу.

Характеристики моторного масла

Выбранное моторное масло должно соответствовать особенностям Вашего двигателя и требованиям изготовителя автомобиля.

Уровень тормозной жидкости



Уровень тормозной жидкости должен находиться в зоне метки "MAXI". Если он ниже, проверьте износ тормозных колодок.

Замена тормозной жидкости

Периодичность этой операции см. в Сервисной книжке.

Характеристики тормозной жидкости

Тормозная жидкость должна соответствовать рекомендациям изготовителя автомобиля и требованиям стандарта DOT4.

Уровень охлаждающей жидкости



Уровень охлаждающей жидкости должен находиться в зоне метки "MAXI", но никогда не превышать ее.

На горячем двигателе температура охлаждающей жидкости регулируется электрическим вентилятором. Он может самостоятельно включиться даже при выключенном зажигании.

На автомобилях с сажевым фильтром электроклапан может включиться на остановке, даже если двигатель остыл.

В системе охлаждения имеется избыточное давление, поэтому, перед доливкой охлаждающей жидкости, дайте остыть двигателю в течение не менее одного часа после его выключения.

Во избежание ожога, перед снятием крышки расширительного бачка отверните ее сначала на два оборота, чтобы снизить давление в системе охлаждения. После снижения давления снимите крышку и долейте охлаждающую жидкость.

Замена охлаждающей жидкости

Для охлаждающей жидкости никакой замены не требуется.

Характеристики охлаждающей жидкости

Охлаждающая жидкость должна соответствовать рекомендациям изготовителя автомобиля.

Уровень жидкости в бачке омывателей стекол и фар*



Уровень жидкости Вам будет указан звуком зуммера и сообщением на многофункциональном дисплее.

Пополните его на ближайшей остановке автомобиля.

Характеристики жидкости омывателя

Чтобы жидкость омывателя сохраняла оптимальные моющие свойства и не замерзала, ее не следует доливать или заменять водой.

* В зависимости от страны поставки автомобиля.

Уровень присадки к дизельному топливу (для двигателей с сажевым фильтром)

О снижении уровня присадки до минимума информирует сигнализатор общего назначения, который загорается в сопровождении звукового сигнала и сообщения на многофункциональном дисплее.

Пополнение запаса присадки

Заправку бачка присадкой следует осуществить в кратчайшие сроки только в сервисной сети PEUGEOT или в специализированном техцентре.

Отработанные нефтепродукты



Избегайте продолжительного контакта отработанного масла и технических жидкостей с открытыми участками тела.

Большинство этих жидкостей обладают повышенной разъедающей способностью и могут нанести вред здоровью.



Не выливайте отработанное масло и технические жидкости в канализацию или на землю.

Отработанное масло следует сливать в специальные контейнеры, установленные в сервисной сети PEUGEOT или в специализированном техцентре.

КОНТРОЛЬНЫЕ ПРОВЕРКИ

Если нет иных указаний, осуществляйте контрольные проверки согласно сервисной книжке и в соответствии с силовым агрегатом Вашего автомобиля.

Их также можно поручить специалистам сервисной сети PEUGEOT или специализированного техцентра.

Аккумуляторная батарея



Для аккумуляторной батареи обслуживания не требуется.

Тем не менее, проверяйте состояние клемм и затяжку наконечников проводов на них, особенно в периоды летней и зимней эксплуатации.

В случае каких-либо работ на батарее, прочтите главу "Практические советы", в которой содержатся рекомендации по мерам предосторожности при отключении и подключении аккумуляторной батареи.

Воздушный и салонный фильтры



Информацию о периодичности замены этих элементов читайте в сервисной книжке.

В зависимости от окружающих условий (пыльная среда и т.п.) и условий эксплуатации автомобиля (вождение в городе и т.п.) **заменяйте фильтры, если нужно, в два раза чаще.**

Загрязнившийся салонный фильтр может ухудшить работу системы кондиционирования воздуха и сам стать источником постоянных запахов.

Сажевый фильтр (на дизелях)

Загорание сигнализатора общего назначения и появление сообщения свидетельствуют о начале насыщения сажевого фильтра.



Как только условия дорожного движения позволят, прочистите фильтр, разогнав для этого автомобиль до скорости выше 60 км/ч, которую нужно удерживать до тех пор, пока сигнализатор общего назначения не погаснет.

Обслуживание сажевого фильтра должно осуществляться только в сервисной сети PEUGEOT или в специализированном техцентре.

Иногда, после продолжительного движения автомобиля на малой скорости или в результате длительной работы двигателя в режиме холостого хода, в отработавших газах может содержаться повышенное количество водяных паров, особенно заметных в режиме ускорения. Они не оказывают влияния на работу двигателя и не наносят вреда окружающей среде.

Масляный фильтр



Масляный фильтр следует заменять при каждой замене масла в двигателе.

Информацию о периодичности замены этого элемента читайте в сервисной книжке.

Механическая коробка передач



Для коробки передач обслуживания не требуется (замена масла в ней не производится).

Информацию о периодичности контроля уровня масла в коробке читайте в сервисной книжке.

Автоматическая коробка передач



Для коробки передач обслуживания не требуется (замена масла в ней не производится).

Информацию о периодичности контроля этого агрегата читайте в сервисной книжке.

Передние тормозные колодки



Износ тормозов зависит от стиля вождения в частности, это касается автомобилей, которые эксплуатируются в городских условиях движения, характеризующихся частыми короткими перемещениями. Проверка состояния тормозной системы может оказаться необходимой даже в интервале между очередными техническими обслуживаниями автомобиля.

Если в системе не обнаружено течи, падение уровня тормозной жидкости свидетельствует об износе тормозных колодок.

Контроль износа тормозных дисков/тормозных барабанов



Проверку износа тормозных дисков и барабанов следует осуществлять в сервисной сети PEUGEOT или в специализированном техцентре.

Стояночный тормоз



Слишком большой ход рукоятки или недостаточная эффективность стояночной тормозной системы требуют обязательной регулировки, не дожидаясь очередного технического обслуживания.

Проверку этой системы следует осуществлять в сервисной сети PEUGEOT или в специализированном техцентре.

! Используйте только те технические жидкости, которые рекомендованы компанией "Автомобили PEUGEOT" или такие, которые обладают таким же качеством и аналогичными характеристиками.

Для обеспечения эффективности работы таких важных узлов и систем, как тормозная система, компания "Автомобили PEUGEOT" разработала и предлагает рабочие жидкости, которые не могут быть заменены другими марками.

Во избежание выхода из строя электронных систем строго **запрещается** мыть моторный отсек и двигатель струей под высоким напором.

КОМПЛЕКТ ПРИНАДЛЕЖНОСТЕЙ ДЛЯ ВРЕМЕННОГО УСТРАНЕНИЯ ПРОКОЛА В ШИНЕ

В комплект входят компрессор и флакон с герметиком для заделки проколов, при помощи которого можно отремонтировать шину **на короткое время**, чтобы доехать до ближайшей мастерской.

С его помощью можно заделать большинство проколов, способных ввести колесо из строя, расположенных либо по центру протектора, либо на его боковине.



Описание комплекта



- A. Переключатель режимов "Ремонт" и "Накачивание".
- B. Выключатель: "включено" "I"/"выключено" "O".
- C. Кнопка для выпуска воздуха из шины.
- D. Манометр (градуировка: бар или psi).
- E. Отделение, в которое складываются:
 - электрошнур с адаптером для включения в розетку 12 В,
 - различные переходники и насадки для бытового накачивания мячей, велосипин и т.п.

- F. Флакон с герметиком.
- G. Белый шланг с заглушкой для ремонта шины.
- H. Черный шланг для накачивания.
- I. Самоклеящаяся табличка с напоминанием о необходимости ограничивать скорость.

I Самоклеящуюся табличку I необходимо наклеить на руль чтобы не забыть, что вы едете на временном колесе. Во время движения на колесе, отремонтированном с помощью такого ремкомплекта, не превышайте скорость 80 км/час.

Порядок действий при ремонте колеса

1. Заделка прокола в шине при помощи герметика



- ☞ Выключите зажигание.
- ☞ Поверните ручку **A** в положение "Ремонт".
- ☞ Убедитесь, что выключатель **B** находится в положении "0".



- ☞ Вытяните во всю длину белый шланг **G**.
- ☞ Отверните заглушку белого шланга.
- ☞ Соедините белый шланг с вентилем проколотого колеса.

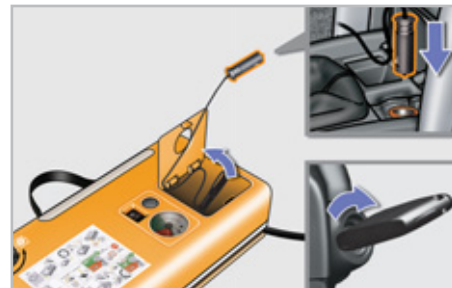

- ☞ Вставьте электрошнур компрессора в бортовую розетку 12 В.
- ☞ Запустите двигатель и оставьте его работать.

I При заделке прокола постарайтесь не извлекать застрявшее в шине инородное тело.

! Будьте осторожны в обращении с герметиком - в нем содержатся этиленгликоль, канифоль и др. вещества, раздражающие слизистую дыхательных путей и глаз. Его следует хранить в местах, недосягаемых для детей.

! Не включайте компрессор, если его белый шланг не подсоединен к вентилю колеса: иначе герметик прольется на пол.



- ☞ Переведите кнопку выключателя **B** в положение "I", чтобы включить компрессор и накачайте колесо до достижения давления в нем 2,0 бар. Герметик подается под давлением в шину; не снимайте шланг с вентиля во время накачивания (чтобы не испачкаться брызгами).

i Если через пять-семь минут давление в шине не достигнет этого параметра, значит она не подлежит ремонту; обратитесь в сервисную сеть PEUGEOT или в специализированный техцентр, где Ваш автомобиль отремонтируют.

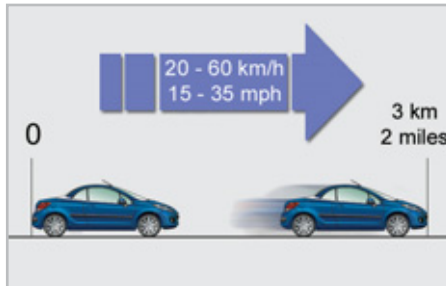

- ☞ Уберите комплект и закройте белый шланг заглушкой. Примите меры, чтобы не испачкать автомобиль пятнами герметика. Комплект держите на всякий случай неподалеку.
- ☞ Поезжайте сразу же, при этом около пяти километров следует проехать на медленной скорости (20... 60 км/ч), чтобы дать составу закрыть прокол.
- ☞ Сделайте остановку, чтобы проверить состояние шины и давление в ней, используя комплект для ремонта шин.

2. Накачивание



- ☞ Поверните переключатель **A** в положение "Накачивание".
- ☞ Вытяните во всю длину черный шланг **H**.
- ☞ Подсоедините черный шланг к вентилю отремонтированного колеса.

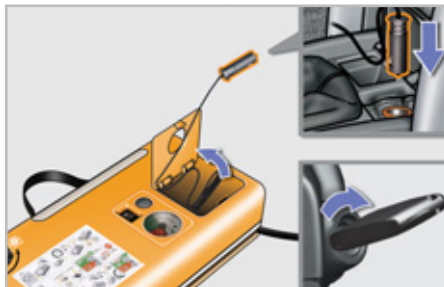

- ☞ Подключите электрошнур компрессора к бортовой розетке 12 В.
- ☞ Еще раз запустите двигатель и оставьте его работать.



- ☞ Отрегулируйте давление воздуха в шине при помощи компрессора (чтобы подкачать: переведите выключатель **B** в положение "I"; чтобы спустить: переведите выключатель **B** в положение "O" и нажмите на кнопку "**C**") до рекомендованного для Вашего автомобиля параметра, указанного на этикетке в проеме двери водителя.

Если после этого давление будет падать, значит прокол не устранен. Обратитесь в сервисную сеть PEUGEOT или в специализированный техцентр для устранения неисправности.

- ☞ Отсоедините комплект и уберите его на место.
- ☞ Ведите автомобиль на умеренной скорости (не более 80 км/ч), при этом пробег следует ограничить расстоянием не более 200 км.



- ☞ При первой же возможности обратитесь в сервисную сеть PEUGEOT или в специализированный техцентр. Обязательно сообщите мастеру о том, что Вы воспользовались ремкомплект. Он проверит шину и вынесет решение о возможности ремонта или необходимости замены поврежденной шины.

Извлечение флакона

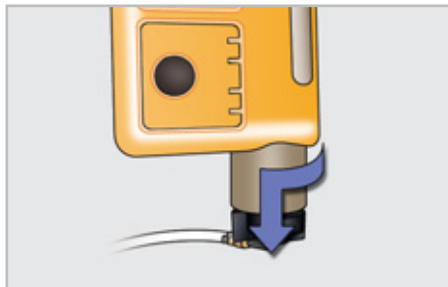

- ☞ Уберите черный шланг.
- ☞ Высвободите отогнутый вбок белый шланг.
- ☞ Держите компрессор вертикально.
- ☞ Отверните флакон, держа его за нижнюю часть.

! Не испачкайтесь вытекающими остатками герметика.

Срок хранения герметика указан на флаконе.

Флакон с герметиком предназначен для однократного использования; даже если он был слегка начат, его следует заменить.

Не выбрасывайте использованный флакон куда попало, сдайте его в сервисную сеть PEUGEOT или отнесите на пункт сбора отходов.

Не забудьте купить новый флакон с герметиком для ремонта шин в сервисной сети PEUGEOT или в специализированном техцентре.

Контрольная проверка давления/ Подкачивание и накачивание в быту

Компрессор также можно использовать без подачи герметика:

- для контроля давления и подкачивания шин,
- для накачивания различных предметов (шаров, шин велосипеда...)



- ☞ Поверните переключатель **A** в положение "Накачивание".
- ☞ Вытяните во всю длину черный шланг **H**.
- ☞ Подсоедините черный шланг к вентилю колеса или предмету, который нужно накачать.



При необходимости, наденьте на шланг соответствующий переходник, имеющийся в комплекте.

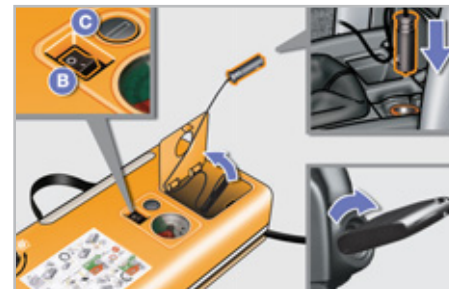

- ☞ Включите шнур компрессора в бортовую розетку автомобиля 12 В.
- ☞ Запустите двигатель и оставьте его работать.
- ☞ Отрегулируйте давление воздуха при помощи компрессора (чтобы подкачать: переведите выключатель **B** в положение "I"; чтобы спустить: переведите выключатель **B** в положение "O" и нажмите на кнопку **C**) до рекомендованного для Вашего автомобиля или накачиваемого предмета параметра.
- ☞ Отсоедините шланг и уберите весь комплект.

ЗАМЕНА КОЛЕСА*

Порядок действий при замене проколотого колеса запасным с использованием штатного комплекта инструментов.

Доступ к инструментам

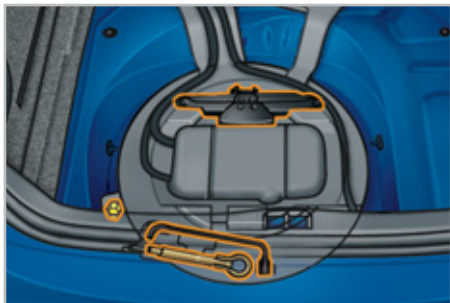

Комплект инструментов расположен в модуле под запасным колесом.

Чтобы достать инструменты, см. раздел "Доступ к запасному колесу" на следующей странице.

Перечень инструментов



1. Баллонный ключ. Используется для снятия декоративного колпака и отворачивания болтов крепления колес.
2. Домкрат с ручкой. Служит для вывешивания колеса автомобиля.
3. Съёмник декоративных колпачков. Служит для снятия защитных колпачков с колесных болтов на легкосплавных дисках.
4. Втулка для "антикражных" болтов (находится в перчаточном ящике). Используется в качестве переходника для отворачивания "антикражных" болтов баллонным ключом.

Прочие принадлежности



5. Съёмное буксирное кольцо.

См. раздел "Буксировка автомобиля".

Все перечисленные здесь инструменты предназначены только для Вашего автомобиля. Не используйте их для других целей.

i

Колесо с колпаком

Перед тем как снять колесо, снимите с него декоративный колпак, поддев его баллонным ключом 1 возле воздушно-го вентиля.

После установки колеса на место установите на него декоративный колпак, совместив его метку с воздушным вентилем, а затем придавив его ладонью по всей окружности.

* В зависимости от страны поставки автомобиля.

Доступ к запасному колесу



Запасное неполноразмерное колесо ("галета") находится под полом багажного отсека.

Чтобы его достать:

- ☞ переведите автомобиль в конфигурацию "купе",
- ☞ откройте багажник,
- ☞ поднимите панель пола.

Извлечение колеса

- ☞ Ослабьте и снимите удерживающую лямку.
- ☞ Приподнимите запасное колесо со своей стороны и потяните его на себя.
- ☞ Выньте колесо из багажного отсека.



Укладка колеса на место

- ☞ Уложите запасное колесо в отведенную для него нишу.
- ☞ Натяните на колесо удерживающую лямку и закрепите ее.
- ☞ Опустите на место полик багажного отсека.



Датчик давления воздуха в колесе

Запасное колесо не оснащено датчиком падения давления воздуха. Проколотое колесо следует отремонтировать в условиях сервисной сети PEUGEOT.

Установка колеса-"галеты"

Если на Вашем автомобиле установлены легкосплавные колесные диски, то при затяжке болтов Вы заметите, что их подголовники не касаются плоскости диска колеса-"галеты". Это - нормальное явление, так как диск прижимается коническими фасками болтов.

Демонтаж колеса



Меры предосторожности

Установите автомобиль так, чтобы не мешать движению транспорта: при этом площадка должна быть, по возможности, твердой, горизонтальной и нескользкой.

Включите стояночный тормоз, выключите зажигание и включите первую передачу*, чтобы заблокировать колеса.

При необходимости, подложите упор под колесо, расположенное по диагонали от заменяемого.

Убедитесь, что в автомобиле никого не осталось, а Ваши пассажиры отошли от автомобиля на безопасное расстояние.

Категорически запрещается находиться под автомобилем, стоящим на домкрате. Установите под него опорные стойки.

* положение **P** для автоматической коробки передач.

Последовательность операций

- ☞ Снимите декоративные колпачки со всех колесных болтов при помощи съемника 3.
- ☞ При наличии в комплектации, наденьте переходник 4 на баллонный ключ 1, чтобы отвернуть антикражный болт.
- ☞ Ослабьте затяжку других болтов при помощи одного баллонного ключа 1.



- ☞ Установите домкрат 2 под одно из двух опорных гнезд - переднее **A** или заднее **B** в нижней части кузова, расположенное ближе к снимаемому колесу.
- ☞ Расправьте домкрат 2, пока его опорная пята не станет на землю. Убедитесь, что нижняя пята домкрата расположена в точности под верхним опорным гнездом **A** или **B**, в которое упирается домкрат.



- ☞ Поднимите автомобиль так, чтобы под колесом образовалось пространство, достаточное для беспрепятственной установки накачанного запасного колеса.
- ☞ Выньте колесные болты и сложите их в чистое место.
- ☞ Снимите колесо.



Установка колеса



Последовательность операций

- ☞ Установите колесо на ступицу.
- ☞ Заверните болты вручную до упора.
- ☞ Осуществите предварительную затяжку антикражного болта при помощи баллонного ключа 1 с переходником 4 (при наличии в комплектации автомобиля).
- ☞ Осуществите предварительную затяжку остальных болтов при помощи баллонного ключа 1.

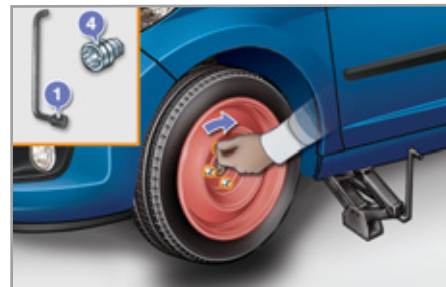

- ☞ Полностью опустите автомобиль.
- ☞ Сложите домкрат 2 и уберите его.



После замены колеса

При движении на временном колесе "галете":

- ☞ не устанавливайте на него колесный колпак,
- ☞ не превышайте скорость 80 км/ч.

В кратчайшие сроки после замены проверьте в сервисной сети PEUGEOT затяжку колесных болтов и давление воздуха в запасном колесе.

Отремонтированное колесо следует сразу же установить на автомобиль.

- ☞ Затяните антикражный болт при помощи баллонного ключа 1 с переходником 4 (при наличии в комплектации автомобиля).
- ☞ Затяните остальные болты при помощи только баллонного ключа 1.
- ☞ Установите декоративные колпачки на все болты.
- ☞ Уберите инструменты в модуль под полом багажного отсека.
- ☞ Уберите проколотое колесо в багажный отсек.

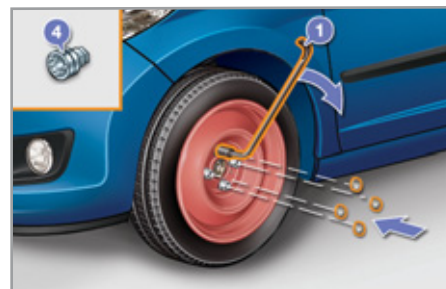

ЗАМЕНА ЛАМПЫ

Передние световые приборы

Стекла фар изготовлены из поликарбоната и имеют защитное покрытие:

- ☞ запрещается очищать их от грязи сухой или абразивной тканью, а также с использованием мощных средств или растворителей,
- ☞ пользуйтесь смоченной в мыльной воде мягкой губкой,
- ☞ при смывании въевшейся грязи высоконапорной струей не задерживайте ее на оптических блоках, фонарях и краях их стекол, чтобы не повредить защитное лаковое покрытие и уплотнительные прокладки.

i

- ☞ Не касайтесь лампы пальцами, пользуйтесь лоскутом неворсистой ткани.

Лампу следует заменять по истечении нескольких минут после выключения фары (во избежание серьезного ожога).

В целях предохранения фар от повреждения, в них следует устанавливать только лампы с ограничением ультрафиолетового спектра излучения (UV).

При замене сгоревшей лампы на новую соблюдайте номинал и технические характеристики.

Обычные блок-фары

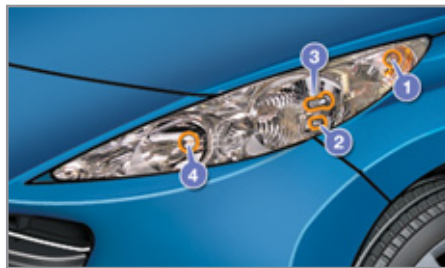

Адаптивные фары с эллипсоидным отражателем и курсовой коррекцией луча



1. Указатели поворотов (PY21W с желтой колбой).
2. Стояночные огни (W5W).
3. Фары ближнего света (H7 - 55 W).
4. Фары дальнего света (H1 - 55 W).
5. Адаптивные фары с курсовой коррекцией (H7-55W).
6. Фары противотуманные (H11-55W).

Замена лампы в фонаре указателя поворотов

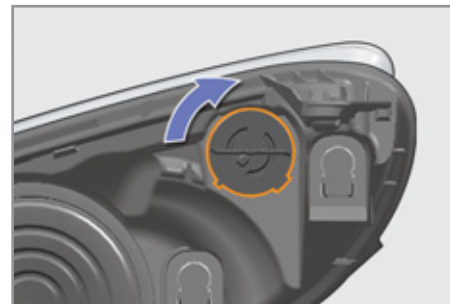

- ☞ Поверните на четверть оборота патрон с перегоревшей лампой и выньте его.
 - ☞ Выньте лампу и замените ее.
- Установка на место осуществляется в обратном порядке.

i

Лампы с колбами желтого цвета (используются в фонарях указателей поворотов и боковых повторителях) следует заменять лампами с аналогичными техническими параметрами и колбами того же цвета.

Замена лампы в стояночном фонаре

- ☞ Отсоедините от фонаря электрический разъем.
- ☞ Снимите пластмассовый кожух, потянув за язычок.
- ☞ Поверните на четверть оборота патрон с перегоревшей лампой и выньте его.
- ☞ Выньте лампу и замените ее.

Установка на место осуществляется в обратном порядке.

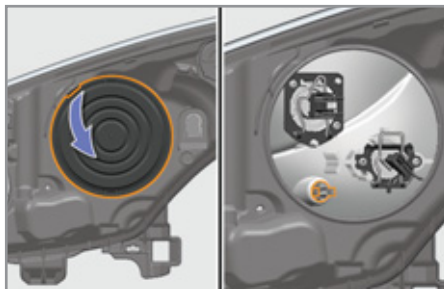

Замена ламп в фарах ближнего, дальнего света и с курсовой коррекцией луча

- ☞ Отсоедините от фонаря электрический разъем.
- ☞ Снимите соответствующий пластмассовый кожух, потянув за язычок.

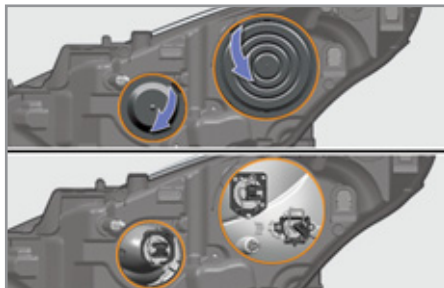

- ☞ Отсоедините разъем от соответствующей лампы.
- ☞ Оттяните пружинный фиксатор и выньте лампу.

Установка на место осуществляется в обратном порядке.



Замена ламп в противотуманных фарах

Для замены этих ламп обратитесь в сервисную сеть PEUGEOT.

Замена боковых повторителей указателей поворотов с встроенной лампой



- ☞ Просуньте отвертку до середины повторителя между ним и кронштейном зеркала.
- ☞ Надавите на отвертку как на рычаг и выньте повторитель.
- ☞ Отсоедините разъем от повторителя.

Установка на место осуществляется в обратном порядке.

Новый фонарь повторителя Вы можете приобрести в сервисной сети PEUGEOT.

Задние световые приборы



1. Фонари стоп-сигнала (P 21 W).
2. Стояночные огни (на диодах).
3. Фонари противотуманные (P 21 W).
4. Указатели поворотов (PY 21 W с желтой колбой).
5. Фонари заднего хода (R 10 W).

i Лампы с колбами желтого цвета (используются в фонарях указателей поворотов и боковых повторителях) следует заменять лампами с аналогичными техническими параметрами и колбами того же цвета.

Замена ламп

Эти лампы (кроме светодиодных) заменяются с внешней стороны багажного отсека:

- ☞ снимите крышку с люка, открывающего доступ к винту крепления фонаря,
- ☞ отверните винт крепления фонаря,
- ☞ извлеките фонарь наружу,
- ☞ отсоедините от фонаря электрический разъем,
- ☞ снимите уплотнительную прокладку фонаря,

- ☞ нажмите на четыре язычка и выньте плату с лампами,
- ☞ поверните лампу на четверть оборота и замените ее.

Установка фонаря осуществляется в обратном порядке.

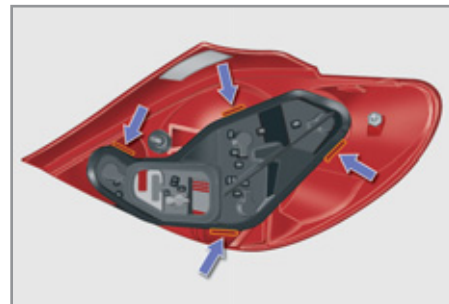

**Замена фонаря третьего стоп-сигнала
(на светодиодах)**



Замену светодиодного фонаря следует осуществлять в сервисной сети PEUGEOT или в специализированном техцентре.

**Замена лампы в фонаре
регистрационного знака (W 5 W)**

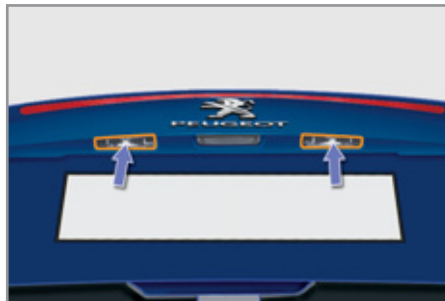

- ☞ Вставьте снаружи тонкую отвертку в одно из отверстий рассеивателя фонаря.
- ☞ Протолкните его наружу, чтобы снять с фиксаторов.
- ☞ Снимите рассеиватель.
- ☞ Выньте лампу и замените ее.

! Мойка под высоким напором

При попытке смыть с кузова въевшуюся грязь высоконапорной струей не направляйте ее на оптические блоки, на световые приборы и на края их стекол, чтобы не повредить их защитное лаковое покрытие и уплотнительные прокладки.

ЗАМЕНА ЭЛЕКТРИЧЕСКОГО ПРЕДОХРАНИТЕЛЯ

Порядок действий по замене сгоревшего предохранителя новым для восстановления работоспособности соответствующей функции.

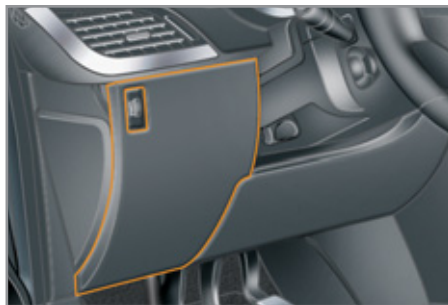

Доступ к инструментам

Пинцет для извлечения предохранителя расположен на нижней стороне крышки блока предохранителей панели приборов.

Чтобы достать его:

- ☞ снимите крышку с фиксаторов, потянув за ее верхнюю часть,
- ☞ полностью выньте крышку,
- ☞ возьмите пинцет.

Замена предохранителя

Перед заменой сгоревшего предохранителя необходимо выяснить и устранить причину неисправности.

- ☞ Найдите неисправный предохранитель по внешнему виду его плавкого элемента.

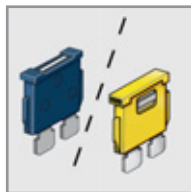

Исправный



Сгоревший

- ☞ Для замены предохранителя пользуйтесь специальным пинцетом.
- ☞ Всегда заменяйте сгоревший электрический предохранитель предохранителем того же номинала.
- ☞ Соответствие предохранителя проверяйте по номеру на блоке, по указанному на нем номиналу и по приведенным ниже таблицам.

Подключение дополнительных электрических приборов

Система электрооборудования Вашего автомобиля рассчитана на работу как со стандартным оборудованием, так и с дополнительными устройствами.

Прежде чем установить на автомобиль дополнительные электроприборы или электронные устройства, проконсультируйтесь в сервисной сети PEUGEOT или в специализированный техцентр.

! Компания "Автомобили PEUGEOT" не несет ответственности за расходы по устранению неисправностей Вашего автомобиля, вызванных установкой дополнительного электрооборудования, не изготовленного и не рекомендованного к использованию компанией "Автомобили PEUGEOT", либо установленного с нарушением ее инструкций. В особенности это относится к тем случаям, когда ток, потребляемый включенными дополнительными электроприборами, составляет в сумме более 10 мА.

Предохранители панели приборов

Блок предохранителей расположен под панелью приборов с левой стороны.



Доступ к предохранителям

☞ см. раздел "Доступ к инструментам".

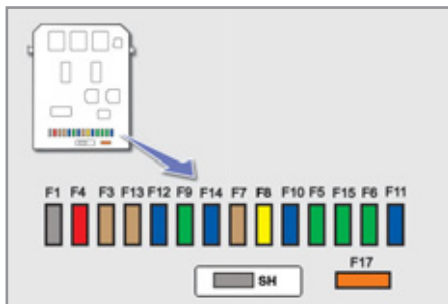

Перечень предохранителей

Номер предохранителя	Номинальный ток	Защищаемая цепь
G37	30 А	Питание ЭБУ складной крыши.
G38	20 А	Усилитель аудиосистемы Hi-Fi.
G39	20 А	Обогрев сидений водителя и пассажира.
G40	40 А	Питание коммутационного блока электрической цепи прицепа.

Номер предохранителя	Номинальный ток	Защищаемая цепь
F1	-	Не используется.
F2	-	Не используется.
F3	5 А	ЭБУ подушек безопасности и пиротехнические натяжители.
F4	10 А	Контактор педали сцепления, диагностический разъем, светочувствительное зеркало заднего вида, кондиционер воздуха, датчик положения рулевого колеса, насос для подачи присадки в сажевый фильтр (на дизелях).
F5	30 А	Задние электрические стеклоподъемники, складная крыша.
F6	30 А	Передние электростеклоподъемники, питание привода боковых зеркал заднего вида.
F7	5 А	Плафон передний, плафоны индивидуального освещения, подсветка на противосолнечном козырьке, подсветка перчаточного ящика.

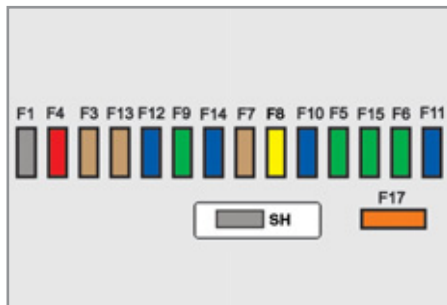

Номер предохранителя	Номинальный ток	Защищаемая цепь
F8	20 А	Радиотелефон, многофункциональный дисплей, подрулевые переключатели, датчик давления в шинах, коммутационный блок прицепа, охранная сигнализация (устанавливается дополнительно).
F9	30 А	Розетка 12 В передняя, передний плафон, индивидуальные плафоны, подсветка зеркал на противосолнечных козырьках, лампа перчаточного ящика.
F10	15 А	Сирена охранной сигнализации, ЭБУ охранной сигнализации, фары с курсовой коррекцией.
F11	15 А	Диагностический разъем, цепь слабого тока замка зажигания, ЭБУ автоматической коробки передач.
F12	15 А	Датчик освещенности, коммутационный блок прицепа, складная крыша.
F13	5 А	Коммутационный блок двигателя, реле системы ABS, двухфункциональный контактор тормозной системы.
F14	15 А	Комбинация приборов, панель контрольных ламп ремней безопасности, корректор фар, кондиционер воздуха, автомагнитола, система "свободные руки", ЭБУ парктроника.
F15	30 А	Запирание замков и суперблокировка замков.
F17	40 А	Обогрев заднего стекла и наружных зеркал заднего вида.
SH	-	Шунт PARC.

Предохранители моторного отсека

Блок предохранителей расположен в моторном отсеке возле аккумуляторной батареи (слева).



Доступ к предохранителям

- ☞ Снимите крышку с фиксаторов.
- ☞ Замените предохранитель (см. соответствующий раздел).
- ☞ После замены плотно установите крышку на место, чтобы блок предохранителей был закрыт герметично.

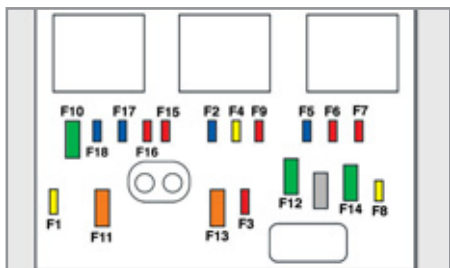

Перечень предохранителей

Номер предохранителя	Номинальный ток	Защищаемая цепь
F1	20 А	Питание ЭБУ двигателя и реле электродвигателя вентилятора системы охлаждения, электромагнитные клапаны системы распределения и адсорбера (1,6 л ТНР 16V), датчик расхода воздуха (на дизелях), топливный насос высокого давления (на дизелях), датчик воды в дизтопливе, электроклапаны системы рециркуляции отработавших газов, подогрев воздуха (на дизелях).
F2	15 А	Звуковой сигнал.
F3	10 А	Омыватель ветрового стекла.
F4	20 А	Омыватель фар.
F5	15 А	Топливный насос (на бензиновых двигателях), электромагнитные клапаны системы турбонаддува (1,6 л ТНР 16V).
F6	10 А	Датчик скорости движения автомобиля, автоматическая коробка передач.
F7	10 А	Электрический усилитель рулевого управления, фары с курсовой коррекцией, реле выключателя фар с курсовой коррекцией, коммутаторный блок с системой защиты (на дизелях).
F8	20 А	Выключатель стартера.
F9	10 А	ЭБУ систем ABS/ESP, контактор тормозной педали.
F10	30 А	Компоненты системы ЭСУД двигателя (бензиновый двигатель: катушки зажигания, электроклапаны, кислородные датчики, инжекторы, подогреватели, управляемый термостат) (дизельный двигатель: электроклапаны, подогреватели).
F11	40 А	Вентилятор системы кондиционирования воздуха.
F12	30 А	Медленная/быстрая скорость очистителя ветрового стекла.
F13	40 А	Питание интеллектуального коммутационного блока (+ после замка зажигания).

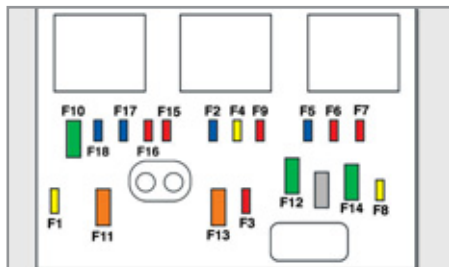

Номер предохранителя	Номинальный ток	Защищаемая цепь
F14	30 А	Подогреватель дизтоплива.
F15	10 А	Левая фара дальнего света.
F16	10 А	Правая фара дальнего света.
F17	15 А	Левая фара ближнего света.
F18	15 А	Правая фара ближнего света.

Перечень предохранителей больших номиналов

	Номер предохранителя	Номинальный ток	Защищаемая цепь
1-й блок	MF1*	70 А	Вентилятор системы охлаждения.
	MF2*	20 А/30 А	Насос системы ABS/ESP.
	MF3*	20 А/30 А	Электроклапаны ABS/ESP.
	MF4*	60 А	Питание интеллектуального коммутационного блока.
	MF5*	60 А	Питание интеллектуального коммутационного блока.
	MF6*	30 А	Дополнительный вентилятор системы охлаждения двигателя (1,6 л THP 16V).
	MF7*	80 А	Блок предохранителей салона.
	MF8*	-	Не используется.
2-й блок	MF9*	80 А	Блок системы подогрева (на дизелях).
	MF10*	80 А	Электрический усилитель рулевого управления.
	MF11*	40 А	Электрический двигатель Valvetronic (1,6 л THP 16V).

* Электрические предохранители, рассчитанные на большой ток, обеспечивают дополнительную защиту цепей электрооборудования. Все работы с ними должны производиться только в сервисной сети PEUGEOT или в специализированном техцентре.

АККУМУЛЯТОРНАЯ БАТАРЕЯ

Порядок действий при подзарядке батареи и запуске двигателя от дополнительной аккумуляторной батареи.

Доступ к батарее



Аккумуляторная батарея расположена под капотом.

Доступ к батарее:

- ☞ отпирите замок капота из салона и откройте его,
- ☞ установите капот на упор,
- ☞ снимите пластмассовый кожух с вывода (+).

Запуск двигателя от дополнительной батареи

- ☞ Присоедините один конец красного провода к выводу (+) неисправной батареи **A**, а другой к клемме (+) дополнительной батареи **B**.

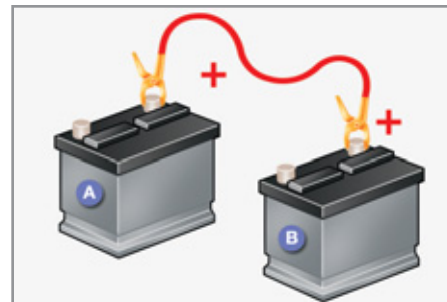

- ☞ Присоедините один конец зеленого или черного провода к выводу (-) дополнительной батареи **B**.

- ☞ Присоедините другой конец зеленого или черного провода к массе (-) автомобиля, расположенной подальше от АКБ.

- ☞ Запустите двигатель автомобиля-донора.
- ☞ Включите стартер и запустите двигатель автомобиля с разряженной АКБ.
- ☞ Дождитесь устойчивой работы двигателя на холостом ходу и снимите соединительные провода.

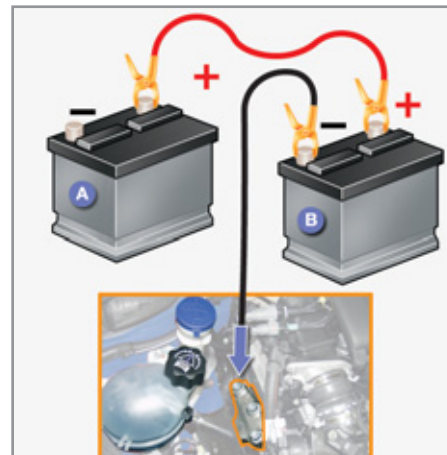

Заряд батареи с помощью зарядного устройства

- ☞ Отсоедините наконечники проводов от выводов батареи.
- ☞ Следуйте инструкциям изготовителя зарядного устройства.
- ☞ Присоедините наконечники проводов к выводам батареи, начиная с провода (-).
- ☞ Позаботьтесь, чтобы наконечники проводов и выводы батареи были чистыми. В случае их сульфатации (присутствие белого или зеленоватого налета) отсоедините провода от батареи и очистите их наконечники и выводы батареи.

Отсоединение проводов

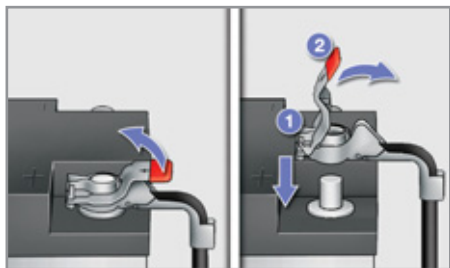

- ☞ Снимите и отведите крышку подальше.

Подсоединение проводов

- ☞ Наденьте разведенную клемму 1 провода на вывод (+) батареи.
- ☞ Нажмите сверху на клемму 1 так, чтобы она опустилась поближе к поверхности батареи.
- ☞ Зафиксируйте клемму, отведя направляющий выступ, и закройте крышкой 2.

Не нажимайте слишком сильно на крышку клеммы, так как в случае ее перекоса крышка не встанет на место; в таком случае переустановите крышку.



Автомобильные аккумуляторные батареи содержат вредные вещества - серную кислоту и свинец. Их следует снимать с эксплуатации в соответствии с действующими правилами и ни в коем случае не смешивать с бытовыми отходами.

Отслужившие элементы питания и аккумуляторные батареи следует сдавать на специализированные пункты сбора таких отходов.



Если предполагается не эксплуатировать автомобиль более одного месяца, рекомендуется отключить аккумуляторную батарею от его бортовой сети.



При заряде батареи от внешнего источника следует обязательно отсоединить от нее провода.

Запрещается отсоединять провода от батареи при работающем двигателе.

Перед тем, как отсоединить батарею

Прежде чем отсоединить провода от батареи, необходимо выждать 2 минуты после выключения зажигания.

Поднимите стекла и закройте все двери перед тем, как отсоединить батарею.

После присоединения батареи

Каждый раз после присоединения батареи включите зажигание и подождите 1 минуту перед тем, как запускать двигатель - это необходимо для инициализации электронных систем. При обнаружении каких-либо нарушений в работе электрооборудования после установки аккумуляторной батареи следует обратиться в сервисную сеть PEUGEOT или в специализированный техцентр.

Следуя рекомендациям, изложенным в соответствующих главах, сами проведите инициализацию:

- ключа-пульта,
- импульсных электрических стеклоподъемников,
- бортовой навигационной системы GPS.

СИСТЕМА ЭНЕРГОСБЕРЕЖЕНИЯ

Система, управляющая отключением некоторых потребителей электроэнергии с учетом степени заряженности аккумуляторной батареи.

Во время движения автомобиля автоматически приостанавливается работа некоторых систем: кондиционера, обогревателя заднего стекла и др.

Повторное включение временно отключенных систем произойдет автоматически, как только позволят условия.

ЭНЕРГОСБЕРЕГАЮЩИЙ РЕЖИМ

Система, управляющая продолжительностью работы некоторых систем, чтобы поддерживать необходимый уровень заряда аккумуляторной батареи.

С момента остановки двигателя такие системы и механизмы, как автомагнитола, стеклоочиститель, фары ближнего света, плафон можно еще использовать в общей сложности в течение не более 30 минут.

Включение режима

По истечении отведенных тридцати минут, на дисплее появится сообщение о включении режима экономии электроэнергии, и работа указанных систем временно приостановится.

i Если в момент включения режима экономии электроэнергии работал механизм привода крыши, операция будет доведена до конца, но после этого включение механизма станет невозможным.

Выключение режима

Функции всех перечисленных систем автоматически восстановятся при первом же запуске двигателя.

☞ Для немедленного восстановления работы указанных функций запустите двигатель и дайте ему поработать несколько секунд.

При этом продолжительность работы функций будет равна удвоенной продолжительности работы запущенного двигателя. Как правило, она составляет от пяти до тридцати минут.

! Если аккумуляторная батарея разряжена, запуск двигателя окажется невозможным (см. соответствующий раздел).

ЗАМЕНА ЩЕТКИ СТЕКЛООЧИСТИТЕЛЯ

Для установки новой щетки взамен изношенной никакого инструмента не требуется.

Снятие щетки с очистителя ветрового стекла

- ☞ Поднимите рычаг стеклоочистителя.
- ☞ Снимите щетку с фиксатора.

Установка щетки на очиститель ветрового стекла

- ☞ При замене проверьте размер щетки, так как более короткая устанавливается со стороны пассажира.
- ☞ Установите щетку на фиксатор рычага.
- ☞ Осторожно опустите рычаг на стекло.

БУКСИРОВКА АВТОМОБИЛЯ

Рекомендации по букировке своего или стороннего автомобиля с использованием механического буксировочного устройства.

Доступ к инструментам

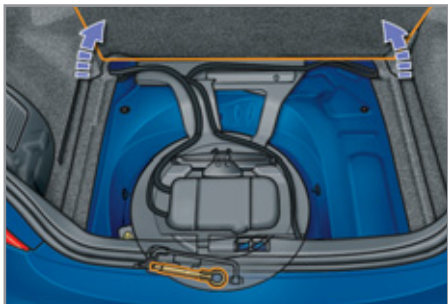

Буксирное кольцо расположено на модуле под полом в багажном отсеке.

Чтобы достать его:

- ☞ перейдите в конфигурацию "купе",
- ☞ откройте багажный отсек,
- ☞ поднимите полик,
- ☞ выньте буксирное кольцо из инструментального модуля.

Буксировка Вашего автомобиля



- ☞ Выньте заглушку из переднего бампера.
- ☞ Вверните буксирное кольцо до упора.
- ☞ Установите буксирную штангу.
- ☞ Включите фонари аварийной сигнализации на буксируемом автомобиле.

Буксировка другого автомобиля

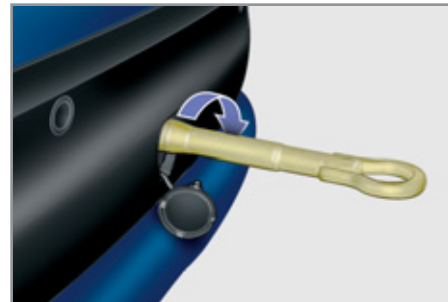

- ☞ Откройте заглушку в заднем бампере, нажав на нее снизу.
- ☞ Вверните буксирное кольцо до упора.
- ☞ Установите буксирную штангу.
- ☞ Включите фонари аварийной сигнализации на буксируемом автомобиле.

- ☞ Установите рычаг переключения передач в нейтральное положение (положение **N** на автоматической коробке передач).

Несоблюдение этого требования может привести к выходу из строя элементов тормозной системы и ее отказу в работе при пуске двигателя.

! Общие рекомендации

Соблюдайте действующие в Вашей стране правила.

Убедитесь, что масса буксирующего автомобиля выше массы буксируемого.

Водитель обязан находиться за рулем буксируемого автомобиля.

На автострадах и скоростных автомагистралях движение на буксире запрещено.

Для буксировки автомобиля используйте только сертифицированную жесткую штангу; тросы, канаты и лямки категорически запрещены.

При буксировке с остановленным двигателем усилители тормозной системы и рулевого управления не работают.

Необходимо вызвать специалиста с эвакуатором в следующих случаях:

- автомобиль вышел из строя на автостраде или скоростной автомагистрали,
- не включается нейтральная передача, рулевая колонка не снимается с блокировки, не отпускается стояночный тормоз,
- требуется эвакуация автомобиля с опорой только на два колеса,
- нет в наличии сертифицированной буксирной штанги...

БУКСИРОВКА ПРИЦЕПА

При помощи установленного на автомобиле тягово-сцепного устройства можно буксировать прицеп, оборудованный приборами освещения и световой сигнализации.



Ваш автомобиль предназначен главным образом для перевозки пассажиров и багажа, но его можно использовать и для буксировки прицепа.

i Мы рекомендуем монтировать тягово-сцепные устройства и электропроводку для прицепа только оригинального производства компании PEUGEOT, так как они прошли испытания и сертификацию еще на стадии разработки Вашего автомобиля. Для их монтажа следует обратиться в сервисную сеть PEUGEOT или в специализированный техцентр.

В случае монтажа тягово-сцепного устройства и электропроводки к нему не в сервисной сети PEUGEOT, необходимо строго придерживаться указаний изготовителя автомобиля.

При буксировке прицепа автомобиль подвергается повышенным нагрузкам, поэтому от водителя требуется особое внимание.

Рекомендации по вождению

Размещение груза

Размещайте груз внутри прицепа так, чтобы наиболее тяжелые предметы располагались как можно ближе к оси и чтобы нагрузка на буксирное устройство была близка к максимально разрешенной, но ни в коем случае не превышала ее.

При подъеме в гору плотность атмосферного воздуха снижается, что приводит к снижению мощности двигателя. Необходимо уменьшить массу буксируемого прицепа на 10 % при подъеме на каждую 1 000 метров.

Параметры буксируемых масс и нагрузок на свой автомобиль см. в главе "Технические характеристики".

Боковой ветер

При буксировке прицепа учитывайте повышенную восприимчивость к ветру из-за увеличившейся парусности.

Охлаждение двигателя

При буксировке прицепа увеличивается температура охлаждающей жидкости.

Вентилятор системы охлаждения двигателя приводится электродвигателем, поэтому его охлаждающая способность не зависит от режима работы двигателя.

Чтобы понизить частоту вращения коленчатого вала двигателя, сбавьте скорость автомобиля.

Максимальная масса прицепа, которую можно буксировать на затяжном подъеме, зависит от крутизны подъема и температуры атмосферного воздуха.

В любом случае, внимательно следите за температурой охлаждающей жидкости.



☞ В случае загорания контрольной лампы системы охлаждения и сигнализатора **STOP** остановитесь и выключите зажигание, как только это позволят условия движения.

Тормоза

При буксировке прицепа тормозной путь автомобиля увеличивается.

Чтобы ограничить перегрев тормозов на горных спусках, рекомендуется использовать торможение двигателем.

Шины

☞ Проверьте давление воздуха в шинах автомобиля и прицепа и, при необходимости, доведите его до рекомендуемых значений.

Освещение

☞ Проверьте систему электрического освещения и сигнализации прицепа.

i Система помощи при парковке отключается автоматически, если для буксировки прицепа используется оригинальное буксирное устройство компании PEUGEOT.

ДОПОЛНИТЕЛЬНЫЙ БАГАЖНИК

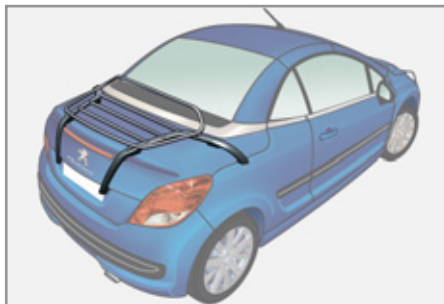

Дополнительный багажник, специально разработанный для модели купе-кабриолет, можно приобрести в сервисной сети PEUGEOT.

При его установке и дальнейшей эксплуатации необходимо соблюдать все рекомендации изготовителя.



При его использовании следите за тем, чтобы перевозимый на нем багаж не закрывал третий стоп-сигнал и номерной знак автомобиля.

Ни в коем случае не включайте механизм привода крыши при загруженном багажнике.

ДОПОЛНИТЕЛЬНОЕ ОБОРУДОВАНИЕ

В сети компании PEUGEOT имеется широкий выбор дополнительного оборудования и оригинальных запасных частей.

Все изделия проверены и одобрены фирмой на соответствие критериям надежности и безопасности.

Они созданы для Вашего автомобиля и имеют артикул и гарантию PEUGEOT.

"Комфорт и отдых":

Оборудование для досуга: дверные дефлекторы, шторки боковых и заднего окон, вешалка-плечики на подголовник, передний центральный подлокотник, багажный ящик под задней полкой, парктроники для парковки передним и задним ходом.

"Принадлежности для перевозки":

коврик для багажного отделения, багажная сетка, прикуриватель, багажные дуги для перевозки грузов на крыше, багажник для перевозки велосипедов закрепляемый на прицепном устройстве, багажник для перевозки велосипедов на багажных дугах, крепления для перевозки лыж, верхний багажный кофр.

Тягово-сцепное устройство для буксировки прицепа, которое следует устанавливать только в сервисной сети PEUGEOT или в специализированном центре.

"Декоративное оборудование":

алюминиевая рукоятка рычага КП, спойлер, брызговики, алюминиевые диски колес, декоративные колпаки колес, хромированные корпуса зеркал заднего вида, комплект обвески кузова.

"Средства защиты и безопасности":

противоугонная система, нанесение меток на стекла гравированием, антикражные колесные болты, бустеры и кресла для перевозки детей, алкотестер, медицинская аптечка, знак аварийной остановки, яркий жилет безопасности, система определения местонахождения угнанного автомобиля, комплект принадлежностей для временного устранения прокола, цепи противоскольжения, колесные рукава противоскольжения, противотуманные фары.

"Принадлежности для обеспечения сохранности и защиты":

коврик напольный*, чехлы сидений, не мешающие срабатыванию боковых подушек безопасности, защитные коврики порогов из алюминия или пластмассовые.

"Мультимедийное оборудование":

автоматизированные, навигационные системы, гарнитуры громкой связи, CD-чейнджер, громкоговорители, DVD-плеер, комплект принадлежностей для подключения MP3 или CD-плеера, USB Box и др.

Кроме того, Вы можете приобрести средства для мойки и чистки кузова и салона, жидкость для омывателей стекол и расходные материалы (баллончик с герметиком для временной заделки прокола в шине) в сервисной сети PEUGEOT.

* Чтобы ничто не мешало свободному перемещению педалей:

- правильно уложите и закрепите коврик на фиксаторе,
- никогда не кладите под ноги уложенные один на другой коврики.

i

Установка радиостанции

Перед тем, как установить радиостанцию с внешней антенной на автомобиле, обратитесь в сервисную сеть PEUGEOT, где вы сможете получить информацию по техническим характеристикам радиостанций (диапазон действия, выходная мощность, установка антенны, особые условия пользования), которые могут устанавливаться согласно директиве о нормах электромагнитного излучения автомобилей (2004/104/EC).

i

В зависимости от действующих в стране правил, автомобиль может быть укомплектован светоотражающим жилетом безопасности, знаком аварийной остановки, сменными лампами и предохранителями.

!

Установка любого электрооборудования или дополнительного электроприбора, не имеющего артикула в Каталоге сертифицированной продукции PEUGEOT, может вывести из строя электронную систему Вашего автомобиля и увеличить расходные характеристики.

Будем признательны, если Вы примете во внимание эту особенность; также рекомендуем обратиться к официальному дилеру PEUGEOT, чтобы ознакомиться со всей номенклатурой изделий и дополнительного оборудования из Каталога сертифицированной продукции.

ДВИГАТЕЛИ И КОРОБКИ ПЕРЕДАЧ			
БЕНЗИНОВЫЕ ДВИГАТЕЛИ	1,6 л VTI 120 л.с.		1,6 л THP 156 л.с.
КОРОБКА ПЕРЕДАЧ	Механич. (5 ступ.)	Автомат. (4 ступ.)	Механич. (6 ступ.)
Рабочий объем цилиндров, см ³	1 598		1 598
Диаметр цилиндра x ход поршня, мм	77 x 85,8		77 x 85,8
Макс. мощность: по стандарту ЕС, кВт	88		115
Частота вращения при макс. мощности, мин ⁻¹	5 750		5 800
Макс. крутящий момент: по стандарту ЕС, Нм	160		240
Частота вращения при макс. крутящем моменте, мин. ⁻¹	4 250		1 400
Топливо	Неэтилир. бензин		Неэтилир. бензин
Каталитический нейтрализатор	Есть		Есть
ЗАПРАВочНЫЕ ЕМКОСТИ, л			
Двигатель (с масл. фильтром)	4,25	4,25	4,25

МАССЫ АВТОМОБИЛЕЙ И БУКСИРУЕМЫХ ПРИЦЕПОВ, кг			
Бензиновый двигатель	1,6 л VTI 120 л.с.		1,6 л TNR 156 л.с.
Коробка передач	Механич.	Автомат.	Механич.
- Масса порожнего автомобиля (в снаряженном состоянии)	1 417	1 455	1 484
- Полезная нагрузка	292	312	290
- Макс. допустимая масса груженого автомобиля (МДМГА)	1 709	1 767	1 774
- Разрешенная максимальная масса автопоезда (РММА) на уклоне 12%	2 559	2 647	2 664
- Макс. масса прицепа, оборудованного тормозной системой (в пределах РММА) на уклоне 10% или 12%	-	-	-
- Макс. масса прицепа, оборудованного тормозной системой* (с перераспределением нагрузки в пределах РММА)	1 040	1 060	1 060
- Макс. масса прицепа, не оборудованного тормозной системой	600	600	600
- Рекомендуемая нагрузка на буксирное устройство	42	43	43

* Масса прицепа с тормозной системой может быть увеличена в пределах РММА при условии уменьшения массы МДМГА буксирующего автомобиля; при этом следует помнить, что курсовая устойчивость слишком легкого тягача может ухудшиться.

Указанные величины РММА и буксируемых масс допустимы для условий вождения на высоте над уровнем моря до 1 000 метров; далее указанную массу буксируемого прицепа следует уменьшать на 10 % при подъеме на каждую последующую 1 000 метров.

В случае буксировки прицепа запрещается превышать скорость 100 км/ч (придерживайтесь принятых в Вашей стране правил).

При высоких температурах окружающего воздуха некоторые эксплуатационные и рабочие характеристики автомобиля могут автоматически снижаться, чтобы предохранить двигатель от перегрузки. При температуре за бортом выше 37 °С следует уменьшить массу буксируемого прицепа.

ДВИГАТЕЛИ И КОРОБКИ ПЕРЕДАЧ	
ДИЗЕЛЬНЫЙ ДВИГАТЕЛЬ	1,6 л HDi 112 л.с.
КОРОБКА ПЕРЕДАЧ	Механич. (6 ступ.)
Рабочий объем двигателя, см ³	1 560
Диаметр цилиндра x ход поршня, мм	75 x 88,3
Макс. мощность: по стандарту ЕС, кВт	80
Частота вращения при макс. мощности, мин ⁻¹	4 000
Макс. крутящий момент: по стандарту ЕС, Нм	240
Частота вращения при макс. крутящем моменте, мин ⁻¹	1 750
Топливо	Диз. топливо
Каталитический нейтрализатор	Есть
Сажевый фильтр	Есть
ЗАПРАВОЧНЫЕ ЕМКОСТИ, л	
Двигатель (с масл. фильтром)	3,75

МАССЫ АВТОМОБИЛЯ И БУКСИРУЕМОГО ПРИЦЕПА, кг	
Дизель	1,6 л HDi 112 л.с.
Коробка передач	Механич.
- Масса порожнего автомобиля (в снаряженном состоянии)	1 475
- Полезная нагрузка	308
- Макс. допустимая масса груженого автомобиля (МДМГА)	1 783
- Разрешенная максимальная масса автопоезда (РММА) на уклоне 12 %	2 673
- Макс. масса прицепа, оборудованного тормозной системой (в пределах РММА) на уклоне 10% или 12 %	-
- Макс. масса прицепа, оборудованного тормозной системой* (с перераспределением нагрузки в пределах РММА)	1 070
- Макс. масса прицепа, не оборудованного тормозной системой	600
- Рекомендуемая нагрузка на буксирное устройство	43

* Масса прицепа с тормозной системой может быть увеличена в пределах РММА при условии уменьшения массы МДМГА буксирующего автомобиля; при этом следует помнить, что курсовая устойчивость слишком легкого тягача может ухудшиться.

Указанные величины РММА и буксируемых масс допустимы для условий вождения на высоте над уровнем моря до 1 000 метров; далее указанную массу буксируемого прицепа следует уменьшать на 10% при подъеме на каждую последующую 1 000 метров.

В случае буксировки прицепа запрещается превышать скорость 100 км/ч (придерживайтесь принятых в Вашей стране правил).

При высоких температурах окружающего воздуха некоторые эксплуатационные и рабочие характеристики автомобиля могут автоматически снижаться, чтобы предохранить двигатель от перегрузки. При температуре за бортом выше 37 °С следует уменьшить массу буксируемого прицепа.

10 ТЕХНИЧЕСКИЕ ХАРАКТЕРИСТИКИ

ГАБАРИТНЫЕ РАЗМЕРЫ, ММ

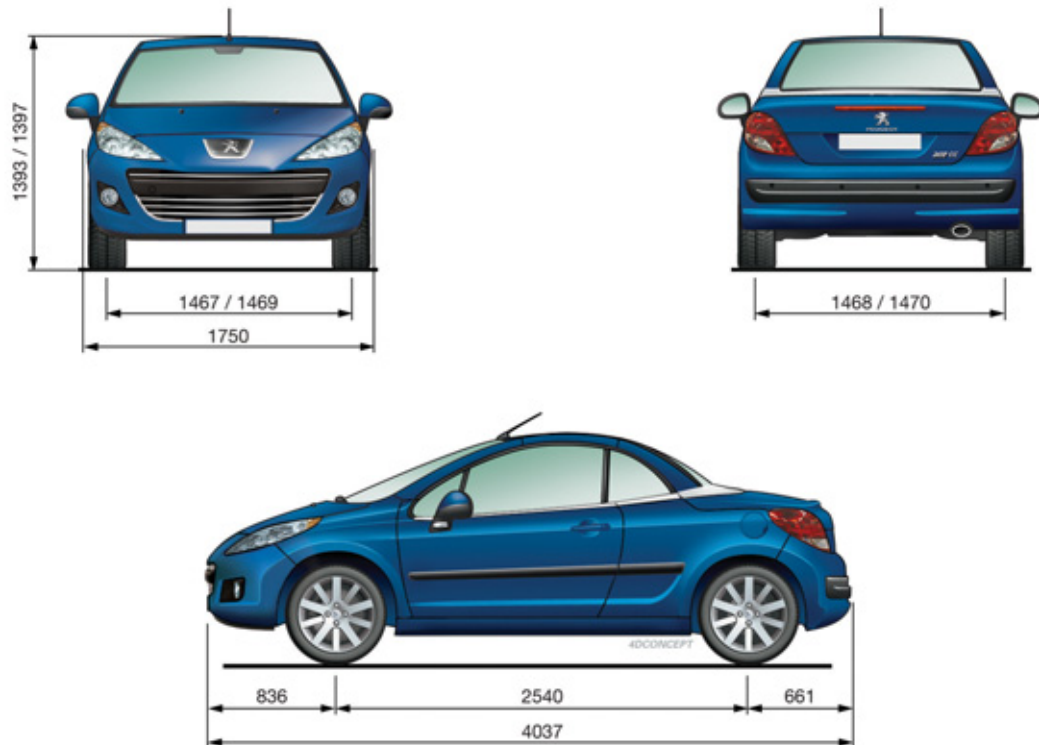

ИДЕНТИФИКАЦИОННЫЕ ДАННЫЕ

Различные средства маркировки для идентификации и поиска автомобиля.

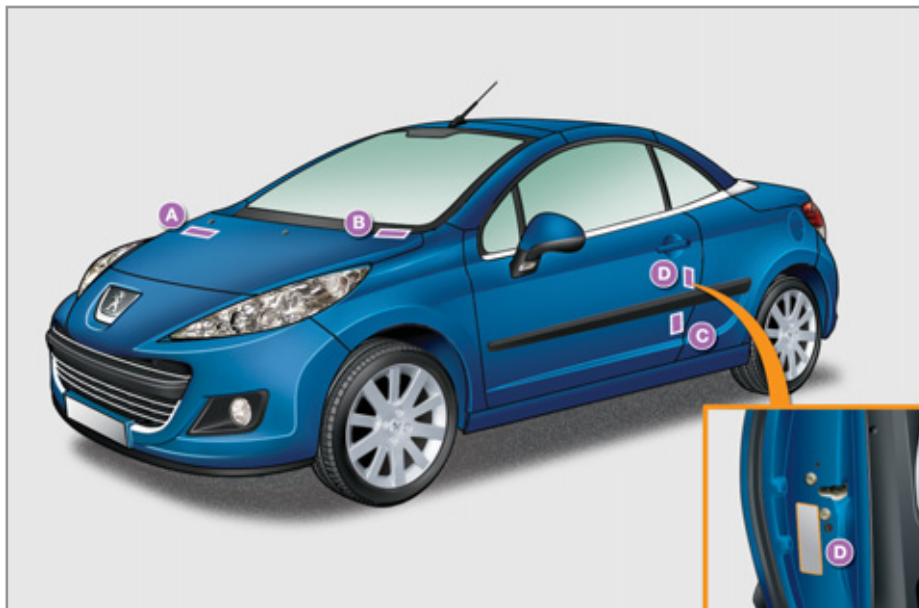

A. Серийный номер в моторном отсеке.

Этот номер выбит на панели возле салонного фильтра.

B. Серийный номер на панели приборов.

Этот номер содержится на наклейной табличке и просматривается через ветровое стекло.

C. Серийный номер на кузове.

Этот номер содержится на табличке, наклеенной на центральную стойку возле фиксатора замка двери водителя.

D. Табличка заводских данных.

Эта табличка наклеена на торцевую поверхность двери водителя.

На ней указаны:

- размеры ободьев и шин,
- марки шин, рекомендованные заводом-изготовителем,
- давление воздуха в шинах,
- артикул цвета декоративного покрытия кузова.

! На колеса с шинами 205/45 R17 нельзя устанавливать цепи противоскольжения. За дополнительной информацией обращайтесь в сервисную сеть PEUGEOT.

i Давление воздуха следует проверять на холодных шинах не реже одного раза в месяц.



Недостаточное давление воздуха в шинах ведет к перерасходу топлива.



ВЫЗОВ ЭКСТРЕННОЙ ИЛИ ТЕХНИЧЕСКОЙ ПОМОЩИ

ВЫЗОВ СЛУЖБЫ ЭКСТРЕННОЙ ИЛИ ТЕХНИЧЕСКОЙ ПОМОЩИ

PEUGEOT CONNECT SOS



Если датчик подушки безопасности зафиксирует удар, вызов экстренной помощи будет отправлен автоматически, независимо от возможного срабатывания подушек безопасности.

Если сразу нажать еще раз на эту же кнопку, вызов будет отменен. Зеленый светодиод погаснет.

Если нажать (в любое время) на эту кнопку и подержать более 8 секунд, вызов будет отменен.

Светодиод зеленого цвета продолжит гореть (не мигая), если связь со службой установлена. Он погаснет по окончании связи.

Ваш вызов обрабатывается службой экстренной помощи PEUGEOT, которая получает информацию о местонахождении автомобиля и может передать ее соответствующим вспомогательным службам. В странах, где такой службы нет или от нее отказались, вызов передается службе технической помощи (112) без определения местонахождения автомобиля.

 В экстренной ситуации нажмите на эту кнопку и удерживайте ее более 2 секунд. Мигающий зеленый светодиод и голосовой информатор подтвердят отправку вызова службе экстренной помощи PEUGEOT*.

* Эти услуги доступны при определенных условиях и наличии технической возможности. Обратитесь в сервисную сеть PEUGEOT.

PEUGEOT CONNECT ASSISTANCE



Нажмите на эту кнопку и удерживайте более 2 секунд, чтобы запросить техническую помощь в случае неисправности автомобиля.

Голосовое сообщение известит вас о том, что ваш звонок принят*.

Если сразу нажать еще раз на эту же кнопку, вызов будет отменен. Отмена вызова подтверждается голосовым информатором.

РАБОТА СИСТЕМЫ



При включении зажигания загорается на три секунды зеленый светодиод, что подтверждает работоспособность системы.



Сигнализатор оранжевого цвета мигает: в системе обнаружена неисправность.

Сигнализатор оранжевого цвета горит не мигая: замените элемент питания системы вызова помощи.

В обоих случаях необходимо обратиться в сервисную сеть PEUGEOT.

Если вы купили автомобиль не в сети PEUGEOT, Вам следует поинтересоваться настройками этой системы и попросить специалистов своей сети внести в них изменения. В многоязычных странах систему можно настроить на работу на официальном языке по Вашему выбору.

По техническим соображениям, в частности, в целях улучшения качества предоставляемых клиенту услуг службы PEUGEOT CONNECT, изготовитель оставляет за собой право в любой момент осуществлять обновление бортовой телекоммуникационной системы.

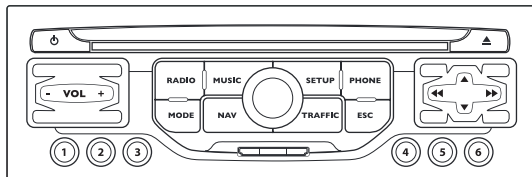

СИСТЕМА WIP Nav

АВТОМАГНИТОЛА/ТЕЛЕФОН BLUETOOTH GPS С НАВИГАЦИОННОЙ SD-КАРТОЙ



Система WIP Nav настроена на работу только с Вашим автомобилем. В случае ее переноса на другой автомобиль, обратитесь в сервисную сеть PEUGEOT, чтобы настроить конфигурацию.



По соображениям безопасности водитель должен осуществлять все операции, требующие особого внимания, только на остановленном автомобиле.

Если двигатель остановлен, то, в целях предупреждения ускоренного разряда аккумуляторной батареи, система WIP Nav автоматически отключается системой энергосбережения.



Некоторые представленные в данном руководстве функции появятся в комплектации автомобиля в течение текущего модельного года.

СОДЕРЖАНИЕ

01	Первое знакомство	стр. 158
02	Клавиши на рулевом колесе	стр. 159
03	Краткое описание работы системы	стр. 160
04	Навигация-Наведение	стр. 163
05	Информация о дорожном движении	стр. 171
06	Радиоприемник	стр. 173
07	Музыкальные медиаплееры	стр. 174
08	Телефон Bluetooth	стр. 177
09	Конфигурация	стр. 180
10	Экранное меню	стр. 181
	Часто задаваемые вопросы	стр. 185

01 ПЕРВЫЕ ШАГИ

Если двигатель выключен:

- При кратком нажатии: вкл./выкл.
- При длительном нажатии: пауза CD-плеера, приглушение радиоприемника.

Если двигатель работает:

- При кратком нажатии: пауза для CD-плеера, приглушение радиоприемника.
- При длительном нажатии: инициализация системы.

При длительном нажатии: доступ к настройкам аудиосистемы: баланс передних-задних и левых-правых громкоговорителей, настройка тембра, настройка акустического пола, тонкомпенсации, автоматической коррекции громкости, инициализация настроек.

Маховичок для выбора функций из меню, показанных на дисплее.

При кратком нажатии: содержание меню или подтверждение выбора.

При длительном нажатии: меню показанного на экране списка.

Доступ к меню "SETUP".

При длительном нажатии: доступ к информации GPS и демонстрационному режиму.

Доступ к меню Phone Menu. Показ списка вызовов.

Регулятор уровня громкости (отдельно для каждого источника, в т.ч. для сообщений навигатора).

Кнопки с 1 по 6:

Выбор радиостанции из памяти системы.

При длительном нажатии: внесение радиостанции в память системы.

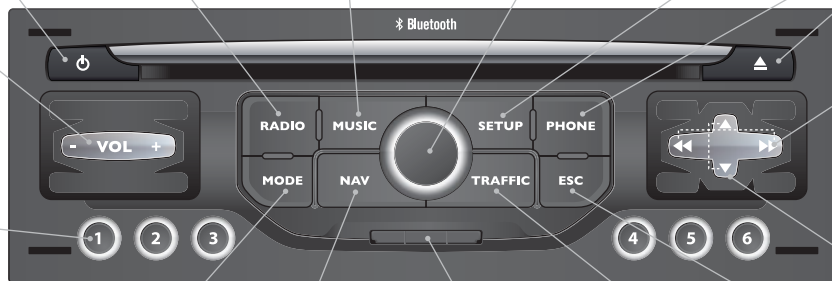

Извлечение из дисковода диска CD.

Выбор предыдущей/следующей станции.

Выбор предыдущей/следующей композиции CD или MP3.

Выбор предыдущей/следующей строки в списке.

Выбор предыдущей/следующей станции из списка.

Выбор предыдущего/следующего сборника MP3.

Выбор предыдущей/следующей страницы списка.

Доступ к Меню "MODE".

Последовательный выбор символов:

Радиоприемник, Карта, NAV (если включен навигатор), Телефон (если он на связи), Бортовой компьютер.

При длительном нажатии: "черный" экран (DARK).

Доступ к Navigation Menu. Показ последних направлений.

Картридер SD только навигатора.

Доступ к Traffic Menu. Показ текущих сообщений о дорожном движении.

ESC: закрытие текущей операции.

02 БЛОК УПРАВЛЕНИЯ НА РУЛЕВОМ КОЛЕСЕ

РАДИОПРИЕМНИК: выбор из памяти предыдущей/следующей станции.
Выбор следующей позиции в записной книжке.

РАДИОПРИЕМНИК: переход к следующей станции по списку.
Долгое нажатие: автоматический поиск в верхнем диапазоне.
CD: выбор следующей страницы.
CD: долгое нажатие: быстрая прокрутка вперед.

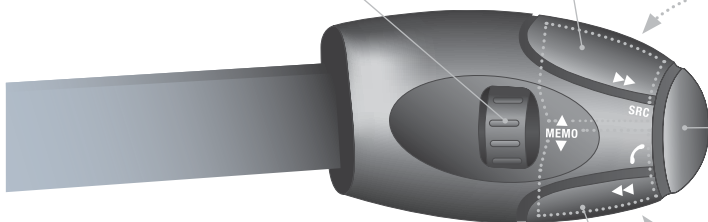

Увеличение уровня громкости.

Смена источника аудиосигнала.
Исходящий вызов по записной книжке.
Ответить/Завершить разговор.
Нажатие более 2 секунд: доступ к записной книжке.

Приглушение звука: одновременным нажатием на кнопки повышения и понижения уровня громкости.
Восстановление звука - нажатием на любую из двух кнопок уровня громкости.

Понижение уровня громкости.

РАДИОПРИЕМНИК: переход к предыдущей станции по списку.
Долгое нажатие: автоматический поиск в нижнем диапазоне.
CD: выбор предыдущей страницы.
CD: долгое нажатие: быстрая прокрутка назад.

03 КРАТКОЕ ОПИСАНИЕ РАБОТЫ СИСТЕМЫ

Нажимая поочередно на кнопку MODE, откройте следующие меню:

**РАДИО/МУЗЫКАЛЬНЫЕ
МЕДИАПЛЕЕРЫ**

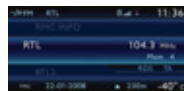

ТЕЛЕФОН
(В режиме текущего разговора)

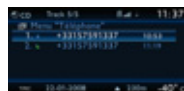

БОРТОВОЙ КОМПЬЮТЕР

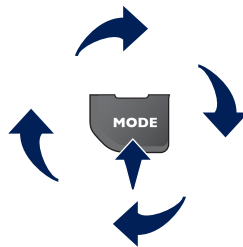
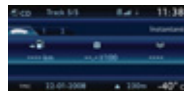

КАРТА ВО ВСЕЬ ЭКРАН

НАВИГАЦИЯ
(При активном навигаторе)



НАСТРОЙКА:

языки*, календарь и часы*, индикация, настройки систем автомобиля*, единицы измерения, параметры систем, "Demo mode" ("Демонстрационный режим").

* Доступно в зависимости от версии автомобиля.



ИНФОРМАЦИЯ О ДОРОЖНОМ ДВИЖЕНИИ:
информация о дорожном движении "ТМС" и сообщения.



Для ухода за дисплеем следует пользоваться не оставляющей царапин мягкой салфеткой (как для очков) и не применять моющих составов.



Подробное содержание всех меню находится в главе "Система экранного меню".

03 КРАТКОЕ ОПИСАНИЕ РАБОТЫ СИСТЕМЫ

КОНТЕКСТНАЯ ИНДИКАЦИЯ



При нажатии на ручку настройки ОК открываются меню быстрых настроек, соответствующие системе, отраженной на экране.

НАВИГАЦИЯ (ПРИ ВКЛЮЧЕННОМ НАВЕДЕНИИ):

- 1 Abort guidance
Выключить навигатор
- 1 Repeat advice
Повторить сообщение
- 1 Block road
Объездной путь
- 1 Route info
Информация о маршруте
- 2 Show destination
См. конечный пункт
- 2 Trip info
Информация о пути
- 3 Route type
Критерии наведения
- 3 Avoid
Критерии исключений
- 3 Satellites
Кол-во спутников
- 2 Zoom/Scroll
Переместить карту
- 1 Voice advice
Голосовые сообщения
- 1 Route options
Варианты наведения

БОРТОВОЙ КОМПЬЮТЕР:

- 1 Alert log
Журнал уведомлений
- 1 Status of functions
Состояние систем

ТЕЛЕФОН:

- 1 End call
Завершить активный вызов
- 1 Hold call
Режим ожидания
- 1 Dial
Отправить вызов
- 1 DTMF-Tones
Тональный набор
- 1 Private mode
Режим "Трубка"
- 1 Micro off
Микрофон выкл.

03 КРАТКОЕ ОПИСАНИЕ РАБОТЫ СИСТЕМЫ

КОНТЕКСТНАЯ ИНДИКАЦИЯ

МУЗЫКАЛЬНЫЕ МЕДИАПЛЕЕРЫ:

1 TA
Инф. о дор. движ. (ТА)

1 Play options
Варианты проигрывания

2 Normal order
Норм. режим

2 Random track
Случ. порядок

2 Repeat folder
Повтор списка

2 Scan
Информация о треке

1 Select music
Выбор источника

РАДИОПРИЕМНИК:

1 In FM mode
В режиме FM

2 TA
Инф. о дор. движ. (ТА)

2 RDS
Режим RDS

2 Radiotext
Радиотекст

2 Regional prog.
Режим "регион"

2 AM
Диапазон AM

1 In AM mode
В режиме AM

2 TA
Инф. о дор. движ. (ТА)

2 Refresh AM list
Обновить список AM

2 FM
Диапазон FM

КАРТА ВО ВСЕХ ЭКРАН:

1 Resume guidance/Abort guidance
Выкл./Включ. навигатор

1 Set destination
Конечный пункт

1 POIs nearby
Пункты обслуживания

1 Position info
Информация о местности

1 Map settings
Настройка карты

1 Zoom/Scroll
Переместить карту

04 НАВИГАЦИЯ - НАВЕДЕНИЕ

ВЫБОР КОНЕЧНОГО ПУНКТА

Вставьте навигационную SD-карту в картридер на лицевой панели и оставьте ее там, чтобы воспользоваться помощью навигатора.
Не следует вносить какие-либо изменения в данные SD-карты.
Все обновления картографической базы данных осуществляются в сервисной сети PEUGEOT.

1



Нажмите на кнопку NAV.

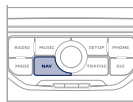

При этом появится список 20 последних конечных пунктов, расположенных под Navigation Menu ("Навигация по меню").

2



Еще раз нажмите на кнопку NAV или выберите функцию Navigation Menu ("Навигация по меню") и нажмите на ручку настройки, чтобы подтвердить.

Navigation Menu

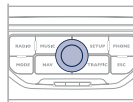

3



Выберите функцию Destination input ("Задать конечный пункт") и нажмите на ручку настройки, чтобы подтвердить.

Destination input

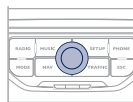

4



Выберите функцию Address input ("Новый конечный пункт") и нажмите на ручку настройки, чтобы подтвердить.

Address input

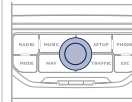

5



Выберите страну и, вращая ручку настройки, выберите функцию "город". Нажмите на ручку настройки, чтобы подтвердить.

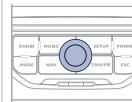

6



Наберите город по буквам, подтверждая каждую из них нажатием на ручку настройки.

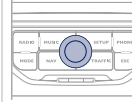

При пользовании кнопкой LIST ("Список") виртуальной клавиатуры открывается список городов данной страны в виде перехватывающей подсказки, срабатывающей при наборе первых букв.

04 НАВИГАЦИЯ - НАВЕДЕНИЕ

7



Вращая ручку настройки, выберите ОК.
Нажмите на ручку настройки, чтобы подтвердить.

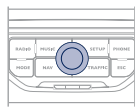

Чтобы ускорить ввод, можно сразу ввести почтовый код, выбрав для этого функцию Postal code ("Почтовый индекс"). Для набора команд пользуйтесь виртуальной буквенно-цифровой клавиатурой.

8



Для ввода функций Street ("Улица") и House number ("Номер дома") используйте вновь этапы с 5-го по 7-й.

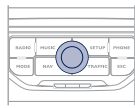

Выберите функцию Save to address book ("Внести в записную книжку"), чтобы внести адрес в память системы. Нажмите на ручку настройки, чтобы подтвердить выбор. Система WIP Nav позволяет внести до 500 адресов.



В ходе работы системы наведения можно, нажав на торцевую кнопку переключателя световых приборов, получить напоминание о последней команде, данной навигатору.



Чтобы удалить конечный пункт, нужно на этапах с 1-го по 3-й выбрать строку "From last destinations" ("Выберите из последних конечных пунктов").

При длительном нажатии на выбранный конечный пункт открывается список, из которого можно выбрать необходимое действие:

Delete entry ("Удалить направление")

Delete list ("Удалить последние конечные пункты")

9



Затем выберите Start route guidance ("Включить изменение маршрута") и нажмите на ручку настройки, чтобы подтвердить.

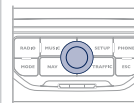

Start route guidance



Выберите критерий наведения:

Optimized route ("Оптимальный по времени и расстоянию"), Short route ("Кратчайший"), Fast route ("Быстрейший") и нажмите на ручку настройки, чтобы подтвердить.

Конечный пункт можно также выбрать из Choose from last destinations ("Из записи последних конечных пунктов") или из Choose from address book ("Из записной книжки").

Choose from address book

Choose from last destinations



Настройка карты

При помощи ручки настройки можно увеличивать и уменьшать масштаб карты.

Карту можно перемещать и переориентировать при помощи меню быстрых настроек функции FULL SCREEN MAP ("Карта во весь экран").

Нажмите на кнопку MODE для отображения карты во весь экран.

Нажмите на ручку настройки, затем выберите "Map settings". Выберите "2.5D Map" или "2D Map", и в последнем случае выберите "North Up" или "Heading Up".

04 НАВИГАЦИЯ - НАВЕДЕНИЕ

ЗАДАТЬ АДРЕС И НАПРАВЛЯТЬСЯ К ДОМУ

i

Чтобы иметь доступ к функции "Дом", нужно, чтобы один адрес был зарегистрирован в записной книжке, например, "Destination input"/"Address input", затем "Save to address book".

1



Нажмите 2 раза на кнопку NAV для отображения Navigation Menu.

Navigation Menu

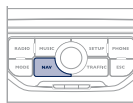

2



Выберите "Destination input" и подтвердите. Затем выберите "Choose from address book" и подтвердите.

Destination input

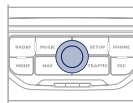

3



Выберите "Меню "Записная книжка"" и подтвердите. Затем выберите "Поиск функции" и подтвердите.

Address book

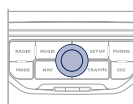

4



Выберите функцию "Дом" и подтвердите. Затем выберите "Редактировать функцию" и подтвердите.

Edit entry

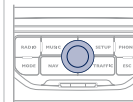

5



Выберите "Направляться к дому" и подтвердите, чтобы запрограммировать.

Set as "Home address"













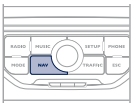

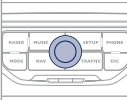
Чтобы начать поиск маршрута к дому, нажмите 2 раза на NAV для отображения Navigation Menu, выберите "Destination input" и подтвердите. Затем выберите "Navigate HOME" и подтвердите, чтобы запустить поиск маршрута.

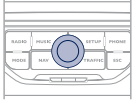
04 НАВИГАЦИЯ - НАВЕДЕНИЕ

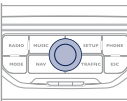
ВАРИАНТЫ НАВЕДЕНИЯ

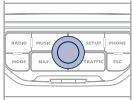
Маршрут, выбранный системой WIP Nav зависит непосредственно от заданных вариантов критериев наведения.

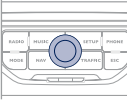

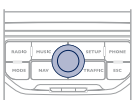







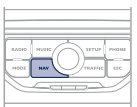

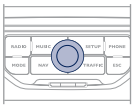

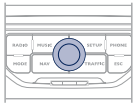
Их изменение может полностью повлиять на прокладку маршрута.

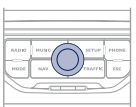
<p>1</p>  <p>Нажмите на кнопку NAV.</p>		<p>5</p>  <p>Выберите функцию Route dynamics. При помощи этой функции можно выбрать варианты Traffic independent или Semi-dynamic.</p> <p>Route dynamics</p>	
<p>2</p>  <p>Еще раз нажмите на кнопку NAV или выберите функцию Navigation Menu и нажмите на ручку настройки, чтобы подтвердить.</p> <p>Navigation Menu</p>		<p>6</p>  <p>Выберите функцию Avoidance criteria. При помощи этой функции можно воспользоваться вариантами AVOID (исключающими автострады, платные участки пути, паромы).</p> <p>Avoidance criteria</p>	
<p>3</p>  <p>Выберите функцию Route options и нажмите на ручку настройки, чтобы подтвердить.</p> <p>Route options</p>		<p>7</p>  <p>Вращая ручку настройки, выберите функцию Recalculate, чтобы система приняла во внимание выбранные варианты критериев прокладки маршрута. Нажмите на ручку настройки, чтобы подтвердить.</p> <p>Recalculate</p>	
<p>4</p>  <p>Выберите функцию Route type и нажмите на ручку настройки, чтобы подтвердить. При помощи этой функции можно вносить изменения в критерии прокладки маршрута.</p> <p>Route type</p>			

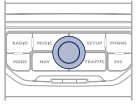
04 НАВИГАЦИЯ - НАВЕДЕНИЕ

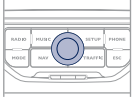
ДОБАВЛЕНИЕ ЭТАПОВ

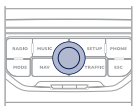





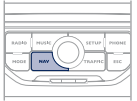
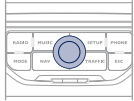

К выбранному маршруту можно добавлять дополнительные этапы.

<p>1</p>  <p>Нажмите на кнопку NAV.</p>		<p>5</p>  <p>К примеру, задайте новый адрес.</p> <p>Address input</p>	
<p>2</p>  <p>Еще раз нажмите на кнопку NAV или выберите функцию Navigation Menu и нажмите на ручку настройки, чтобы подтвердить.</p> <p>Navigation Menu</p>		<p>6</p>  <p>Задав адрес, выберите ОК и нажмите на ручку настройки, чтобы подтвердить.</p> <p>OK</p>	
<p>3</p>  <p>Выберите функцию Stopovers и нажмите на ручку настройки, чтобы подтвердить.</p> <p>Stopovers</p>		<p>7</p>  <p>Выберите Recalculate и нажмите на ручку настройки, чтобы подтвердить.</p> <p>Recalculate</p>	
<p>4</p>  <p>Выберите функцию "Add stopover" ("Добавить этап") и нажмите на ручку настройки, чтобы подтвердить (допускается добавление не более 5 этапов).</p> <p>Add stopover</p>		<p> Этап следует пройти или удалить, чтобы система навигации могла продолжить наведение на следующий пункт назначения. В противном случае система WIP Nav будет постоянно возвращать Вас к предшествующему этапу.</p>	

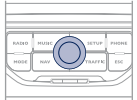
04 НАВИГАЦИЯ - НАВЕДЕНИЕ

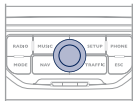
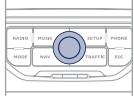
ПОИСК ПУНКТОВ ОБСЛУЖИВАНИЯ (POI)

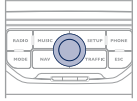
Сигналы о пунктах обслуживания (POI) относятся к тем местам оказания услуг, которые расположены в непосредственной близости от автомобиля (отели, торговые точки, аэропорты и т.п.).

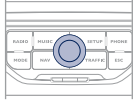
1	 <p>Нажмите на кнопку NAV.</p>		6	 <p>Выберите функцию POI in city, чтобы начать поиск пунктов обслуживания в выбранном Вами городе. Пользуясь виртуальной клавиатурой, выберите страну и название города.</p> <p>POI in city</p>
2	 <p>Еще раз нажмите на кнопку NAV или выберите функцию Navigation Menu и нажмите на ручку настройки, чтобы подтвердить.</p> <p>Navigation Menu</p>		 <p>При нажатии на кнопку LIST виртуальной клавиатуры откроется список городов в выбранной Вами стране.</p>	
3	 <p>Выберите функцию POI search и нажмите на ручку настройки, чтобы подтвердить.</p> <p>POI search</p>		7	 <p>Выберите функцию POI in country, чтобы начать поиск пунктов обслуживания в нужной Вам стране.</p> <p>POI in country</p>
4	 <p>Выберите функцию POI nearby, чтобы начать окрестный поиск пунктов обслуживания.</p> <p>POI nearby</p>		8	 <p>Выберите функцию POI near route, чтобы начать поиск пунктов обслуживания вблизи своего маршрута.</p> <p>POI near route</p>
5	 <p>Выберите функцию POI near destination, чтобы начать поиск пунктов обслуживания в районе пункта прибытия на маршруте.</p> <p>POI near destination</p>			

04 НАВИГАЦИЯ - НАВЕДЕНИЕ



Эта пиктограмма означает, что в зоне обнаружено несколько пунктов обслуживания POI. Наведя на нее "зум", можно просмотреть все эти пункты.

ПЕРЕЧЕНЬ ПУНКТОВ ОБСЛУЖИВАНИЯ (POI)



Автозаправка



Заправка сжиженным газом GPL



Ремонтная автомастерская



PEUGEOT



Автомобильная сеть



Крытая стоянка



Стоянка



Зона отдыха



Отель



Ресторан



Площадка для отдыха



Площадка дл пикника



Кафе



Аэропорт



Ж.д. вокзал



Автовокзал



Морской вокзал



Промзона



Супермаркет



Банк



Банкомат



Теннисный корт



Плав. бассейн



Площадка для гольфа



Лагерь для зимних видов спорта



Театр



Кинотеатр



Парк аттракционов



Больница



Аптека



Комиссариат полиции



Школа



Почта



Музей



Информация для туристов



Автомат. радар*



Радар на светофоре*



Рисковая зона*

* Зависит от наличия в стране, куда поставлен автомобиль.

04 НАВИГАЦИЯ - НАВЕДЕНИЕ

НАСТРОЙКИ СИСТЕМЫ НАВИГАЦИИ

1



Нажмите на кнопку NAV.

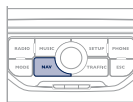

2



Еще раз нажмите на кнопку NAV или выберите функцию Navigation Menu и нажмите на ручку настройки, чтобы подтвердить.

Navigation Menu

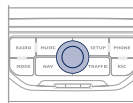

3



Выберите функцию Settings и нажмите на ручку настройки, чтобы подтвердить.

Settings

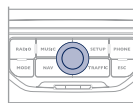

4



Выберите функцию Navi volume и вращением ручки отрегулируйте уровень громкости речевых информаторов (сообщающих о дорожном движении, о сбоях в работе систем и т.д.).

Navi volume

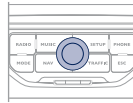

i

Чтобы активировать или выключить голосовой информатор в режиме наведения по открытой на дисплее карте, нужно нажать на ручку настройки и выбрать или снять функцию "Voice advice".

Voice advice

💡

Настройка уровня громкости сообщений об интересующих рискованных зонах осуществляется только во время звучащего сообщения.

5



Выберите функцию POI categories on Map, чтобы интересующие Вас зоны показывались на карте по умолчанию.

POI categories on Map

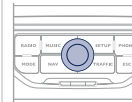

6



Выберите Set parameters for risk areas, чтобы перейти к функциям Display on map, Visual alert и Sound alert

Set parameters for risk areas

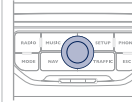

i

ОБНОВЛЕНИЕ БАЗЫ ИНТЕРЕСУЮЩИХ ПУНКТОВ

Процедура обновления базы данных интересующих пунктов (POI) имеется на сайте wipinforadars.fr.

Для обновления необходимо, чтобы плеер был совместим с форматом SDHC (High Capacity).

05 ИНФОРМАЦИЯ О ДОРОЖНОМ ДВИЖЕНИИ

НАСТРОЙКА ФИЛЬТРА И ИНДИКАЦИИ ДОРОЖНОЙ ИНФОРМАЦИИ

1



Нажмите на кнопку TRAFFIC.

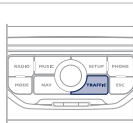

При этом под меню Traffic Menu ("Трафик меню") откроется список сообщений о дорожном движении, расставленных в порядке удаленности.

2



Еще раз нажмите на кнопку TRAFFIC или выберите функцию Traffic Menu ("Трафик меню") и нажмите на ручку настройки, чтобы подтвердить.

Traffic Menu

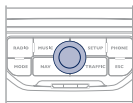

3



Выберите и установите фильтр по своему усмотрению:

All route messages

Route warning messages

Warning messages only

All messages

Сообщения показываются на карте и в списке.

Чтобы выйти, нажмите на ESC.

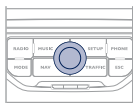

4



Выберите функцию Geo. Filter ("Маршрутный фильтр (отключен)") и нажмите на ручку настройки, чтобы подтвердить.

Geo. Filter

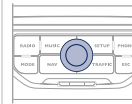

5



В открывшемся списке выберите радиус (в км) в зависимости от маршрута, нажмите на ручку настройки, чтобы подтвердить выбор.

При настройке системы на прием всех сообщений на маршруте, рекомендуется настроить и маршрутный фильтр (например, на прием в радиусе 5 км) с тем, чтобы уменьшить количество сообщений на карте. Настроенный фильтр будет постоянно отслеживать все перемещения автомобиля.

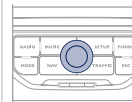

Фильтры работают независимо друг от друга, а их настройки взаимно дополняются.

Мы рекомендуем включать маршрутный и окрестный фильтры информации в радиусах:

- 3 или 5 км при движении по региону с плотным дорожным движением,
- 10 км при движении по региону с нормальным дорожным движением,
- 50 км при движении по протяженным трассам (автострадам).

05 ИНФОРМАЦИЯ О ДОРОЖНОМ ДВИЖЕНИИ

ОСНОВНАЯ ДОРОЖНАЯ ИНФОРМАЦИЯ

1 Черный и голубой треугольник: основная информация, например:



2 Красный и желтый треугольник: информация по трафику, например:



ПРОСЛУШАТЬ ДОРОЖНУЮ ИНФОРМАЦИЮ (ТА)

- i
- | | |
|--|---|
| | - станция транслирует сообщения ТА. |
| | - станция не транслирует сообщения ТА. |
| | - функция передачи сообщений ТА не активна. |

Функция передачи дорожной информации ТА (Traffic Announcement) в первую очередь предназначена для прослушивания сообщений об опасности на дороге. Для ее активации достаточно найти радиостанцию, которая сможет транслировать такого рода информацию. Во время передачи дорожной информации все работающие в это время медиаустройства (радиоприемник, CD, ...) автоматически отключаются для трансляции дорожной информации. Возврат к работе включенных медиаустройств возобновится после окончания передачи сообщения.

1



Во время прослушивания медиаустройства, указанного на дисплее, нажмите на ручку.



2

На экране появится меню и откроется доступ к:

Traffic info TA

3



Выберите меню дорожной информации (ТА) и подтвердите выбор нажатием на ручку, чтобы перейти к соответствующим настройкам.



06 РАДИОПРИЕМНИК

ВЫБОР РАДИОСТАНЦИИ

1



Нажмите на кнопку RADIO, чтобы открыть список местных радиостанций, расположенных в нем в алфавитном порядке. Вращая ручку настройки, выберите станцию и подтвердите выбор, нажав на ручку.

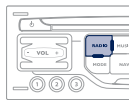

Находясь в режиме радиоприема, нажимайте на одну из кнопок, чтобы выбрать в списке предыдущую или следующую станцию.

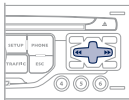

При длительном нажатии на одну из кнопок включается автоматический поиск станций в верхней или нижней части диапазона.

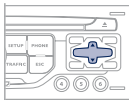

Нажмите на одну из кнопок цифровой клавиатуры более 2 секунд, чтобы внести нужную станцию в память. Нажмите на кнопку цифровой клавиатуры, чтобы вызвать из памяти запомненную станцию.

Внешние препятствия (холмы, здания, туннели, гаражи, подземные сооружения...) способны ухудшить качество приема радиосигнала, в том числе и принимаемого в режиме отслеживания местных радиостанций, вещающих в стандарте RDS. Падение качества приема из-за помех - естественное явление, оно ни в коей мере не означает ухудшения качества радиоприемника.

RDS - РЕГИОНАЛЬНЫЙ РЕЖИМ

1



Включите радиоприемник и нажмите на ручку настройки.

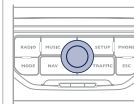

2

На дисплее откроется меню быстрых настроек радиоприема с доступом к командам:

TA

RDS

Radiotext

Regional mode

AM

3



Выберите нужную Вам функцию и нажмите на ручку настройки, чтобы подтвердить доступ к соответствующим настройкам.

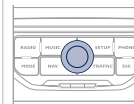

Если на дисплее индицируется RDS, Вы сможете продолжать прослушивание станции, на которую настроены. Но может случиться и так, что вещающая в стандарте RDS станция перестанет прослушиваться, поскольку ее вещательная сеть не покрывает всей территории страны, по которой Вы проезжаете. Этим объясняется потеря радиоприема по мере продвижения в пути.

07 МУЗЫКАЛЬНЫЕ МЕДИАПЛЕЕРЫ

CD, CD MP3/WMA ИНФОРМАЦИЯ И СОВЕТЫ



Форматы MP3 (аббревиатура от "MPEG 1, 2 & 2.5 Audio Layer 3") и WMA (аббревиатура от "Windows Media Audio") являются интеллектуальной собственностью компании Microsoft, разработавшей эти стандарты сжатия аудиофайлов, позволившие размещать десятки музыкальных композиций на одном диске.



Для записи в формате CDR или CDRW рекомендуется пользоваться программой, отвечающей требованиям стандарта ISO 9660 уровня 1, 2 или Joliet (предпочтительней).

Проигрывание дисков, записанных в каком-либо другом формате, может оказаться невозможным или некорректным.

Записи на одном диске следует осуществлять в одной стандартной программе на минимальной скорости (не более 4x) для достижения оптимальных акустических характеристик.

Для многократных записей на одном компакт-диске рекомендуется пользоваться программой, записывающей в стандарте Joliet.



Система WIP Nav читает аудиофайлы только с расширением ".mp3" со скоростью передачи данных от 8 Кб/с до 320 Кб/с, а также с расширением ".wma" со скоростью передачи данных от 5 Кб/с до 384 Кб/с.

Кроме того, она поддерживает режим переменного битрейта VBR (Variable Bit Rate).

Все остальные файлы (форматов типа .mp4, .m3u...) системой не проигрываются.



В названиях файлов должно содержаться менее 20 знаков, среди которых не должно быть графических символов и знаков пунктуации (ex: " ? ; ù), которые могут помешать проигрыванию композиций и их индикации на дисплее.

07 МУЗЫКАЛЬНЫЕ МЕДИАПЛЕЕРЫ

ВЫБОР/ПРОСЛУШИВАНИЕ КОМПОЗИЦИЙ CD, CD MP3/WMA

1



Нажмите на кнопку MUSIC.

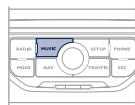

!

Список треков или файлов MP3/WMA появится под меню Music Menu.

2



Еще раз нажмите на кнопку MUSIC или выберите функцию Music Menu и нажмите на ручку настройки, чтобы подтвердить.

Music Menu

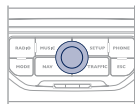

3



Выберите функцию Select music и нажмите на ручку настройки, чтобы подтвердить.

Select music

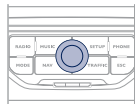

4



Выберите источник аудиосигнала: CD, CD MP3/WMA. Нажмите на ручку настройки, чтобы подтвердить. При этом начнется проигрывание композиции.

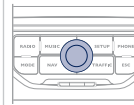

5



Нажимая на кнопки со стрелками "вверх" и "вниз", можно выбирать следующие или предыдущие файлы.

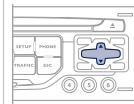

6



Нажмите на одну из кнопок, чтобы выбрать композицию. Удерживайте нажатие на одну из кнопок для ускоренного перемещения вперед или назад.

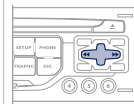

💡

Проигрывание и вывод на дисплей компиляции MP3/WMA могут зависеть от программы и параметров записи. Мы рекомендуем пользоваться программой, отвечающей требованиям стандарта ISO 9660.

07 МУЗЫКАЛЬНЫЕ МЕДИАПЛЕЕРЫ

ДОПОЛНИТЕЛЬНЫЙ РАЗЪЕМ (AUX)

КАБЕЛЬ AUDIO JACK/USB НЕ ПОСТАВЛЯЕТСЯ

- 1 Подключите переносное устройство (напр., плеер MP3/WMA...) к разъему JACK или USB при помощи соответствующего аудиокабеля.



- 2 Нажмите на кнопку MUSIC, снова нажмите на кнопку или выберите функцию Music Menu и нажмите на ручку настройки, чтобы подтвердить.



Music Menu

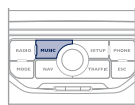

- 3 Выберите функцию External device и нажмите на ручку настройки, чтобы активировать ее.



External device

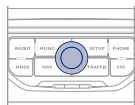

- 4 Выберите в качестве источника сигнала AUX и нажмите на ручку настройки, чтобы подтвердить. Проигрывание начнется автоматически.

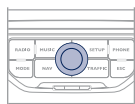

- ! Управление прослушиванием записей осуществляется с переносного устройства.

08 ТЕЛЕФОН С ФУНКЦИЕЙ "BLUETOOTH"



СИНХРОНИЗАЦИЯ ТЕЛЕФОНА/ ПЕРВОЕ ПОДКЛЮЧЕНИЕ

* Предоставляемые услуги зависят от сети, SIM-карты и совместимости используемых аппаратов Bluetooth. Прочтите в инструкции к своему телефону и поинтересуйтесь у своего оператора, к каким услугам Вы можете иметь доступ.



По соображениям безопасности, настройки, требующие особого внимания, связанные с синхронизацией мобильного телефона Bluetooth с системой громкой связи WIP Nav следует осуществлять на остановленном автомобиле при включенном зажигании.



Зайдите на сайт www.peugeot.ru за дополнительной информацией (там содержатся сведения о совместимости, дополнительные рекомендации и т.п.).

1

Активируйте функцию Bluetooth своего телефона и убедитесь, что его "видят" все (см. инструкцию к телефону).



2



Нажмите на кнопку PHONE.

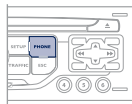

3



При первой синхронизации выберите команду Search phone и нажмите на ручку настройки, чтобы подтвердить. Затем выберите название телефона.

Search phone



4

Наберите идентификационный код на телефоне. Код отражается на экране системы. Для некоторых моделей телефонных аппаратов предлагается автоматическое подключение к бортовой системе при каждом включении зажигания. Успешно проведенная синхронизация подтверждается сообщением.



Синхронизацию можно также провести и непосредственно с телефонного аппарата (см. инструкцию к телефону).



Как только телефон подключится, система WIP Nav сможет синхронизировать работу записной книжки и журнала вызовов. Эта процедура может занять несколько минут*.



Чтобы сменить подключенный телефон, нажмите на кнопку PHONE, а затем выберите меню Phone Menu и нажмите на ручку настройки, чтобы подтвердить.

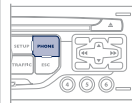

08 ТЕЛЕФОН С ФУНКЦИЕЙ "BLUETOOTH"

ПОДКЛЮЧЕНИЕ ТЕЛЕФОНА К СИСТЕМЕ

* Предоставляемые услуги зависят от сети, SIM-карты и совместимости используемых аппаратов Bluetooth. Прочтите в инструкции к своему телефону и поинтересуйтесь у своего оператора, к каким услугам Вы можете иметь доступ.

! По соображениям безопасности, настройки, требующие особого внимания, связанные с синхронизацией мобильного телефона Bluetooth с системой громкой связи WIP Nav следует осуществлять на остановленном автомобиле при включенном зажигании.

💡 Зайдите на сайт www.peugeot.ru за дополнительной информацией (там содержатся сведения о совместимости, дополнительные рекомендации и т.п.).

1 Активируйте функцию Bluetooth своего телефона и убедитесь, что его "видят" все (см. инструкцию к телефону).
При этом телефон, подключенный последним, переключится автоматически.
Успешно проведенная синхронизация подтверждается сообщением.



2  Нажмите на кнопку PHONE.

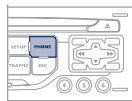

i Список ранее подключенных телефонов (не более четырех) появится на многофункциональном дисплее. Выделите выбранный Вами телефон для синхронизации.

i Как только телефон подключится, система WIP Nav сможет синхронизировать работу записной книжки и журнала вызовов. Эта процедура может занять несколько минут*.

1  Чтобы сменить уже подключенный телефон, нажмите на кнопку PHONE, а затем выберите меню Phone Menu и нажмите на ручку настройки, чтобы подтвердить.

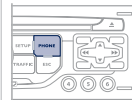

2  Выберите команду Connect phone. Выберите телефон и нажмите, чтобы подтвердить.

Connect phone

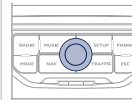

08 ТЕЛЕФОН С ФУНКЦИЕЙ "BLUETOOTH"

ПРИЕМ ТЕЛЕФОННОГО ВЫЗОВА

1

При входящем вызове раздается звонок, а на многофункциональном дисплее появляется сообщение.

2



Нажмите на Yes, чтобы принять вызов или на No, чтобы его отклонить, подтвердите выбор нажатием на ручку настройки.

Yes No

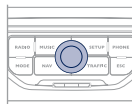

3



Чтобы завершить, нажмите на кнопку PHONE или нажмите на ручку настройки и выберите End call, после чего подтвердите нажатием на ручку.

End call

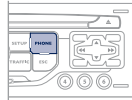

Принять поступивший вызов и завершить связь можно также, нажав на торцевую кнопку переключателя на рулевом колесе.

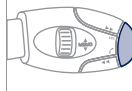

КАК ПОЗВОНИТЬ

1



Нажмите на кнопку PHONE.

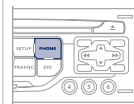

Откроется список 20 последних прошедших через бортовую систему исходящих и входящих звонков под Phone Menu. Вы можете выбрать из него нужный номер и нажать на ручку, чтобы вызвать абонента.

2



Выберите функцию Phone Menu и нажмите на ручку настройки, чтобы подтвердить.

Phone Menu

Выберите Dial number, затем наберите номер вызываемого абонента на виртуальной клавиатуре.

Dial number

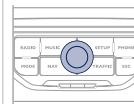

Номер абонента можно также взять из записной книжки. Для этого нужно выбрать Dial from address book. Система WIP Nav может хранить в памяти до 1 000 записей (телефонных номеров). Нажмите более двух секунд на торцевую кнопку подрулевого переключателя, чтобы открыть записную книжку.



Позвонить можно и непосредственно с мобильного телефона, но при этом для безопасности нужно остановить автомобиль.



Чтобы удалить номер, нажмите на кнопку PHONE, затем, при длительном нажатии на номер вызываемого абонента, появится меню команд, среди которых: Delete entry ("Удалить номер")
Delete list ("Удалить список")

09 НАСТРОЙКИ

НАСТРОЙКА КАЛЕНДАРЯ И ЧАСОВ

Функция SETUP позволяет настроить: System language, Date & Time, Display (Brightness, Colour, Map colour), System, Units, Vehicle.

! Установка этих настроек необходима после отключения аккумуляторной батареи.

1  Нажмите на кнопку SETUP.

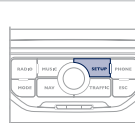

2  Выберите функцию Date & Time и нажмите на ручку настройки, чтобы подтвердить.

Date & Time

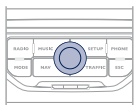

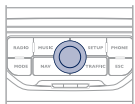

3  Выберите функцию Set date & time и нажмите на ручку настройки, чтобы подтвердить.

Set date & time

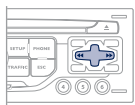

4  Настройки параметров осуществляйте нажатиями на кнопки со стрелками, подтверждая их нажатием на ручку настройки.



5  Выберите функцию Date format и нажмите на ручку настройки, чтобы подтвердить.

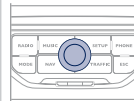

6  Подтвердите выбранный формат, нажав на ручку настройки. Выберите функцию Time format и нажмите на ручку настройки, чтобы подтвердить.

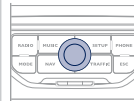

 Подтвердите выбранный формат, нажав на ручку настройки. При нажатии более 2 секунд на кнопку SETUP открывается:

Description of the unit

GPS coverage

Demo mode

10 ЭКРАННЫЕ МЕНЮ



ОСНОВНЫЕ ФУНКЦИИ

- 1 ВЫБОР А
- 2 выбор А1
- 3 выбор А2
- 2 ВЫБОР В...



- 1 Traffic menu
Дорожная информация
- 2 Messages on route
Все сообщения о пути
- 2 Only warnings on route
Уведомляющие сообщения о пути
- 2 All warning messages
Только уведомляющие сообщения
- 2 All messages
Все виды сообщений
- 2 Geo. Filter
Географический фильтр
- 3 Within 3 km
В радиусе 3 км
- 3 Within 5 km
В радиусе 5 км

- 3 Within 10 km
В радиусе 10 км
- 3 Within 50 km
В радиусе 50 км
- 3 Within 100 km
В радиусе 100 км



- 1 Music Menu
Меню "Музыка"
- 2 Select music
Выбор источника аудиосигнала
- 2 Sound settings
Настройки аудиосистемы
- 3 Balance/Fader
"Лев.-прав./перед.-задн."
- 3 Bass/Treble
"Низкие/высокие"
- 3 Equalizer
"Эквалайзер"
- 4 Linear
"Плоская характ-ка"
- 4 Classic
"Классика"
- 4 Jazz
"Джаз"
- 4 Rock/Pop
"Рок/поп"
- 4 Techno
"Техно"



- 4 Vocal
"Вокал"
- 3 Loudness
Тонкомпенсация
- 3 Speed dependent volume
Автоматическая настройка громкости
- 3 Reset sound settings
Обнулить аудионастройки



- 1 Radio Menu
Меню "Радио"
- 2 Waveband
Диапазон AM/FM
- 3 FM
диапазон FM
- 3 AM
диапазон AM
- 2 Manual tune
Выбрать частотный диапазон
- 2 Sound settings
Настройки аудиосистемы
- 3 Balance/Fader
"Лев.-прав./перед.-задн."
- 3 Bass/Treble
"Низкие/высокие"
- 3 Equalizer
"Тип акустич. поля"
- 4 Linear
"Плоская характ-ка"

- 4 Classic
"Классика"
- 4 Jazz
"Джаз"
- 4 Rock/Pop
"Рок/поп"
- 4 Techno
"Техно"
- 4 Vocal
"Вокал"
- 3 **Loudness**
Тонкомпенсация
- 3 **Speed dependent volume**
Автоматическая настройка громкости
- 3 **Reset sound settings**
Обнулить аудионастройки

- 
- 1 **Navigation Menu**
Меню "Навигация"
 - 2 **Abort guidance/Resume guidance**
Выключ./Включ. навигацию
 - 2 **Destination input**
Задать пункт прибытия
 - 3 **Address input**
Задать новый адрес
 - 4 Country
Страна
 - 4 City
Город
 - 4 Street
Улица
 - 4 House number
Номер

- 4 Start route guidance
Включить навигацию
- 4 Postal code
Почтовый индекс
- 4 Save to address book
Добавить в записную книжку
- 4 Intersection
Перекресток
- 4 City district
Центр города
- 4 Geo position
Координаты GPS
- 4 Map
Задать по карте
- 3 **Navigate HOME**
Вести к моему к дому
- 3 **Choose from address book**
По записной книжке
- 3 **Choose from last destinations**
По последним пунктам прибытия
- 3 **TMC station information**
Информация о дорожном движении
- 2 **Stopovers**
Этапы
- 3 **Add stopover**
Добавить этап
- 4 Address input
Задать новый адрес
- 4 Navigate HOME
Вести к моему дому
- 4 Choose from address book
По записной книжке
- 4 Choose from last destinations
По последним пунктам прибытия

- 3 **Rearrange route**
Оптимизировать маршрут
- 3 **Replace stopover**
Заменить этап
- 3 **Delete stopover**
Удалить этап
- 3 **Recalculate**
Пересчитать маршрут
- 4 Fast route
Самый быстрый
- 4 Short route
Кратчайший
- 4 Optimized route
Оптимизирован. по времени/расстоянию
- 2 **POI search**
Поиск пунктов обслуживания
- 3 **POI nearby**
П.О. поблизости
- 3 **POI near destination**
П.О. возле пункта прибытия
- 3 **POI in city**
П.О. в городе
- 3 **POI in country**
П.О. в стране
- 3 **POI near route**
П.О. вдоль маршрута
- 2 **Route options**
Варианты наведения
- 3 **Route type**
Критерии наведения
- 4 Fast route
Быстрейший
- 4 Short route
Кратчайший

4 Optimized route
Оптимальный по времени/расстоянию

3 **Route dynamics**
С учетом дорожной ситуации

4 Traffic independent
Без объездов

4 Semi-dynamic
С подтверждением

3 **Avoidance criteria**
Иключающие критерии

4 Avoid motorways
Исключить автострады

4 Avoid toll roads
Исключить платные участки

4 Avoid ferries
Исключить паромы

3 **Recalculate**
Пересчитать маршрут

2 **Settings**
Настройки

3 **Navi volume**
Уровень громкости сообщений

3 **POI categories on Map**
Категории П.О. на карте

3 **Set parameters for risk areas**
Обозначить зоны повышенной опасности

4 Display on map
Показать на карте

4 Visual alert
Визуальный сигнал при приближении

4 Sound alert
Звуковая сигнализация при приближении



1 **Phone Menu**
Меню "Телефон"

2 **Dial number**
Набрать номер

2 **Dial from address book**
Звонок по записной книжке

2 **Call lists**
По журналу вызовов

2 **Connect phone**
Подключить телефон

3 **Search phone**
Включить поиск телефона

3 **Phones connected**
Подключенные телефоны

4 **Disconnect phone**
Отключить телефон

4 **Rename phone**
Переименовать телефон

4 **Delete pairing**
Удалить телефон

4 **Delete all pairings**
Удалить все телефоны

4 **Show details**
Показать подробности

2 **Settings**
Настройки

3 **Select ring tone**
Выбрать рингтон

3 **Phone/Ring tone volume**
Настроить громкость звонка

3 **Enter mailbox number**
Набрать номер сообщения



1 **SETUP**
УСТАНОВКИ

2 **System language**
Языки*

3 **Deutsch**
немецкий

3 **English**
английский

3 **Español**
испанский

3 **Français**
французский

3 **Italiano**
итальянский

3 **Nederlands**
нидерландский

3 **Polski**
польский

3 **Portuguese**
португальский

2 **Date & Time**
Дата и время*

3 **Set date & time**
Настроить дату и время

3 **Date format**
Формат даты

3 **Time format**
Формат времени

* В зависимости от модификации автомобиля.

2 Display
Индикация

3 Brightness
Яркость

3 Colour
Баланс цвета

4 Pop titanium
"pop titanium"

4 Toffee
"toffee"

4 Blue steel
"blue steel"

4 Technogrey
"technogrey"

4 Dark blue
"dark blue"

3 Map colour
Цвет карты

4 Day mode for map
дневной режим карты

4 Night mode for map
ночной режим карты

4 Auto, Day/Night for map
день/ночь автоматич.

2 Vehicle
Системы автомобиля**

3 Vehicle information
Информация о системах

4 Alert log
Журнал неисправностей

4 Status of functions
Состояние систем

2 Units
Единицы измерения

3 Temperature
Температура

4 Celsius
по Цельсию

4 Fahrenheit
по Фаренгейту

3 Metric/Imperial
Расстояния

4 Kilometres
(Consumption: l/100) км и л/100

4 Kilometres (Consumption: km/l)
км и км/л

4 Miles (Consumption: MPG)
мили (mi) и миль/gal. (MPG)

2 System
Параметры систем

3 Factory reset
Восстановить заводские настройки

3 Software version
Версия прог. обеспечения

3 Automatic scrolling
Бегущая строка

** Параметры и настройки зависят от модификации автомобиля.

ЧАСТО ЗАДАВАЕМЫЕ ВОПРОСЫ

ВОПРОС	ОТВЕТ	ЧТО ДЕЛАТЬ
<p>Как устранить расхождение в качестве звучания источников аудиосигнала (радиоприемника, CD-плеера,...)?</p>	<p>Для оптимального звуковоспроизведения настройки аудиосистемы (громкость, тембр, акустическое поле, тонкомпенсация) могут адаптироваться к различным источникам аудиосигнала, что ведет к разнице звучания при смене источника (радиоприемника, CD-плеера, ...).</p>	<p>Проверьте соответствие аудионастроек (громкости, тембра, акустического поля, тонкомпенсации) каждому из источников. Так, регулировки всех функций в режиме AUDIO (высокие и низкие частоты тембра, баланс передних и задних громкоговорителей, баланс левых и правых громкоговорителей) следует перевести в среднее положение, установить "Linear" характеристику звукового поля, а функцию тонкомпенсации установить в положение "активирована" для CD-плеера и в положение "не активирована" для радиоприемника.</p>
<p>Почему компакт-диск либо систематически выбрасывается дисководом CD-плеера, либо не читается?</p>	<p>Компакт-диск перевернут, неудобочитаем, не содержит аудиоинформации или формат записанной на нем аудиоинформации не соответствует формату, на который рассчитан CD-плеер автомагнитолы.</p> <p>Компакт-диск защищен системой защиты от пиратского использования, которая не распознается CD-плеером автомагнитолы.</p>	<ul style="list-style-type: none"> - Проверьте, не перевернут ли компакт-диск в дисковом. - Проверьте состояние диска: слишком поврежденный диск читаться не будет. - Если диск записан самостоятельно, см. рекомендации в разделе "Аудиосистема". - CD-плеер автомагнитолы не предназначен для проигрывания дисков DVD. - Некоторые компакт-диски не будут читаться CD-плеером в связи с их низким качеством.
<p>Почему качество звука CD-плеера ухудшилось?</p>	<p>Компакт-диск поцарапан или он низкого качества.</p>	<p>Пользуйтесь только высококачественными компакт-дисками и храните их в надлежащих условиях.</p>
	<p>Настройки автомагнитолы (высокие и низкие частоты тембра, звуковое поле) неправильны.</p>	<p>Установите уровень высоких или низких частот тембра на 0, при этом звуковое поле не настраивайте.</p>

ВОПРОС	ОТВЕТ	ЧТО ДЕЛАТЬ
Почему внесенные в память радиостанции не работают (отсутствует звук, индицируется частота 87,5 МГц...)?	Неправильно выбран частотный диапазон.	Нажимая на клавишу BAND AST, найдите диапазон (AM, FM1, FM2, FMAST), в котором вещают внесенные в память станции.
Почему качество приема радиостанции постепенно ухудшается, а внесенные в память радиостанции не работают (отсутствует звук, индицируется частота 87,5 МГц...).	Автомобиль удалился на слишком большое расстояние от передатчика интересующей Вас радиостанции, либо в географической местности, где Вы находитесь, передатчики отсутствуют вообще.	Включите функцию RDS, чтобы система могла проверить, есть ли в данной географической зоне более мощные радиопередатчики.
	Внешние препятствия (холмы, здания, туннели, гаражи, подземные сооружения...) способны ухудшить качество приема радиосигнала, в том числе и принимаемого в режиме отслеживания местных радиостанций, вещающих в стандарте RDS.	Падение качества приема из-за помех - естественное явление, оно ни в коей мере не означает ухудшения качества радиоприемника.
	Радиоантенна либо отсутствует, либо повреждена (например, на автоматической мойке или на подземной стоянке).	Проверьте исправность антенны в сервисной сети PEUGEOT.
Почему звук прерывается на одну-две секунды в режиме радиоприема?	В моменты прерывания звука система RDS производит поиск другой частоты, которая позволила бы улучшить качество приема радиостанции.	Отключите функцию RDS если звук прерывается слишком часто и всегда на одном и том же участке дороги.
Почему через несколько минут после остановки двигателя работающая автомагнитола отключается?	Продолжительность работы автомагнитолы после остановки двигателя зависит от степени заряженности аккумуляторной батареи. Отключение автомагнитолы предусмотрено концепцией системы: она переходит в режим энергосбережения и отключается, чтобы не разряжать аккумуляторную батарею.	Запустите двигатель, чтобы зарядить батарею.

ВОПРОС	ОТВЕТ	ЧТО ДЕЛАТЬ
<p>Ячейка Traffic info TA отмечена. Однако о некоторых автомобильных заторах на маршруте не сообщается в режиме реального времени.</p>	<p>Сразу после включения системы ей требуется несколько минут на поиск и сбор информации о ситуации на дорогах.</p> <p>В некоторых странах принимается дорожная информация, относящаяся к ситуации только на самых крупных автомагистралях (автобанах).</p>	<p>Дождитесь сбора полной информации о ситуации на дорогах (и появления на карте соответствующих пиктограмм).</p> <p>Это не является неисправностью системы. Она принимает только ту информацию о ситуации на дорогах, которая имеется в эфире.</p>
<p>Я получаю предупреждение о наличии радара, находящегося вне моего маршрута.</p>	<p>Система предупреждает о наличии всех радаров в рабочей зоне перед автомобилем. Она может обнаруживать радары, расположенные на близлежащих или параллельных дорогах.</p>	<p>Увеличить масштаб для просмотра точного пункта расположения радара.</p>
<p>Не работает звуковой сигнал предупреждения о наличии радара.</p>	<p>Звуковой сигнал не активирован.</p>	<p>Активировать звуковой сигнал в Navigation Menu, Settings, Set parameters for risk areas.</p>
	<p>Громкость предупреждающего сигнала установлена на минимум.</p>	<p>Увеличить громкость предупреждающего сигнала при проезде пункта установки радара.</p>
<p>Высота над уровнем моря не показывается.</p>	<p>Инициализация системы GPS может занять до трех минут с момента ее включения чтобы установить прямую связь с тремя и более спутниками.</p>	<p>Необходимо дождаться полного выхода системы на рабочий режим. Убедитесь, что система связалась не менее, чем с тремя спутниками (длительно нажмите на клавишу SETUP, затем выберите GPS coverage).</p>
	<p>В зависимости от топографической обстановки (туннели и т.п.) или метеорологических условий качество приема сигнала со спутника системы GPS может изменяться.</p>	<p>Это нормальное явление. Работа бортовой навигационной системы зависит от условий, в которых принимается сигнал GPS.</p>
<p>Система не может просчитать маршрут.</p>	<p>Заданные Вами исключения из маршрута противоречат реальной ситуации (например, вы потребовали исключить платный проезд на платной автостраде).</p>	<p>Проверьте критерии, которые Вы потребовали исключить из маршрута.</p>

ВОПРОС	ОТВЕТ	ЧТО ДЕЛАТЬ
Почему приходится долго ждать начала проигрывания CD-диска.	При загрузке нового медианосителя система сначала считывает информацию о нем (название папки, титры композиций, имена исполнителей и т.д.).	Данная особенность работы системы считается нормальной.
Почему мне не удастся подключить свой телефон к системе громкой связи Bluetooth.	Возможно, Bluetooth телефона не активирован или система "не видит" его.	<ul style="list-style-type: none"> - Проверьте, активирован ли Bluetooth Вашего телефона. - Проверьте, "видит" ли его система.
Не слышен сигнал телефона, подключенного с помощью системы Bluetooth.	Громкость звука зависит от системы и от телефона.	Увеличьте громкость WIP Nav, при необходимости, до максимального значения и, при необходимости, увеличьте громкость сигнала на телефоне.

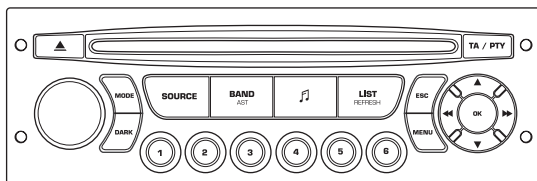

WIP Sound

БЕСПРОВОДНАЯ ГАРНИТУРА BLUETOOTH



Система WIP Sound настроена на работу только с Вашим автомобилем. В случае ее переноса на другой автомобиль, обратитесь в сервисную сеть PEUGEOT чтобы настроить конфигурацию.



По соображениям безопасности, водитель должен осуществлять все операции, требующие особого внимания, на остановленном автомобиле.

В целях предупреждения ускоренного разряда аккумуляторной батареи автомагнитола может автоматически отключиться по истечении нескольких минут после остановки двигателя.

СОДЕРЖАНИЕ

01	Первое знакомство	стр. 190
02	Блок управления на рулевом колесе	стр. 191
03	Главное меню	стр. 192
04	Аудиосистема	стр. 193
05	Разъем USB - WIP Plug	стр. 196
06	WIP Bluetooth	стр. 199
07	Конфигурация	стр. 202
08	Экранные меню	стр. 204
	Часто задаваемые вопросы	стр. 209

01 ПЕРВЫЕ ШАГИ

Выбор источника аудиосигнала:

радиоприемник, аудио-CD/CD MP3, USB, вход Jack, Streaming, AUX.

Выбор частотных диапазонов FM1, FM2, FMast и AM.

Настройки аудиосистемы: баланс передних/задних и левых/правых громкоговорителей, настройка низких/высоких частот, функции тонкомпенсации и характеристик звукового поля.

Индикация перечня станций местного радиовещания.

Длительное нажатие: треки CD-диска или сборники MP3 (CD/USB).

Завершить текущее действие.

Извлечение компакт-диска CD.

Настройка индикации на дисплее:

Дата, параметры аудиосистемы, бортовой компьютер, телефон.

Включ./выключ., настройка громкости.

Кнопка DARK улучшает индикацию на дисплее в условиях ночного вождения.

1° нажатие: включается только верхняя панель.

2° нажатие: дисплей становится черным.

3° нажатие: восстанавливается стандартная индикация.

Кнопки с 1 по 6: Выбор станции из памяти.

Длительное нажатие: внесение станции в память.

Показ главного меню.

Вкл./Выкл. функции TA ("Дорожная информация").

Длительное нажатие: доступ к функции РТУ* (выбор радиопередачи по ее типу).

Автоматический поиск радиостанций в нижнем/верхнем частотном диапазоне.

Выбор предыдущей/следующей композиции на CD, MP3 или USB.

Подтвердить.

Выбор нижнего/верхнего частотного диапазона.

Выбор предыдущего/следующего плей-листа MP3.

Выбор сборника/жанра/исполнителя/предыдущего/следующего плей-листа (USB).

* Наличие в зависимости от комплектации.



02 БЛОК УПРАВЛЕНИЯ НА РУЛЕВОМ КОЛЕСЕ

Радиоприемник: выбор радиостанции из памяти в нижнем/верхнем частотном диапазоне.

USB: выбор жанра/исполнителя/сборника из классификационного списка.

Выбор предыдущего/следующего элемента меню.

Радиоприемник: автоматический поиск радиостанций в верхнем частотном диапазоне.

CD-плеер/MP3-плеер/USB: выбор следующей композиции.

CD-плеер/USB: постоянное нажатие: ускоренная прокрутка вперед.

Пропуск в списке.

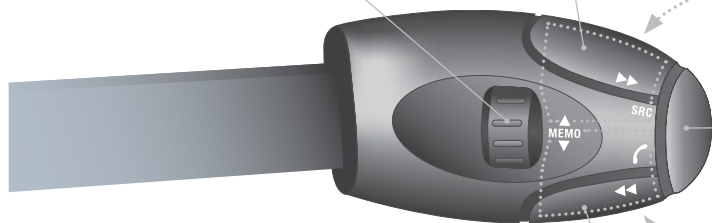

Увеличение уровня громкости.

Смена источника аудиосигнала.
Подтверждение выбора.
"Снять"/"положить" трубку.
Нажатие более 2 секунд: доступ к меню телефона.

Уменьшение уровня громкости.

Отключение звука: осуществляется одновременным нажатием на кнопки увеличения и ограничения уровня громкости.
Восстановление звука осуществляется нажатием на одну из двух кнопок регулировки уровня.

Радиоприемник: автоматический поиск радиостанций в нижнем частотном диапазоне.

CD-плеер /MP3-плеер/USB: выбор предыдущей композиции.

CD-плеер/USB: постоянное нажатие: ускоренная прокрутка назад.

Пропуск в списке.

03 ГЛАВНОЕ МЕНЮ

**ФУНКЦИИ
АУДИОСИСТЕМЫ:**
автомагнитола, CD-плеер,
USB, дополнительные
настройки.

ТЕЛЕФОН:
гарнитура "свободные
руки", совмещение
и настройка систем,
управление связью.

> МОНОХРОМНЫЙ ДИСПЛЕЙ С

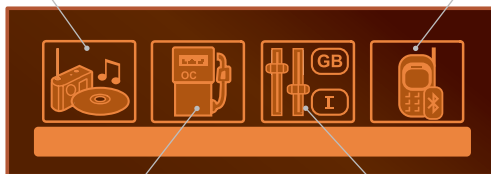

БОРТОВОЙ КОМПЬЮТЕР:
ввод расстояния, контрольные
лампы, сигнализаторы
состояния бортовых систем.

**ПЕРСОНАЛЬНЫЕ
НАСТРОЙКИ И
КОНФИГУРАЦИЯ:**
параметры систем,
индикация, язык
сообщений.

> МОНОХРОМНЫЙ ДИСПЛЕЙ А



Полный перечень всех меню
приведен в разделе "Система
экранных меню" этой главы.

04 АУДИОСИСТЕМА



РАДИОПРИЕМНИК ВЫБОР РАДИОСТАНЦИИ

1		Последовательными нажатиями на кнопку SOURCE ("Источник аудиосигнала") выделите радиоприемник.	
2		Нажмите на клавишу BAND AST для выбора одного из диапазонов: FM1, FM2, FMast, AM.	
3		Кратко нажмите на одну из кнопок, чтобы запустить режим автоматической настройки на радиостанции.	
4		Нажмите на одну из кнопок, чтобы провести настройки вручную в верхнем или нижнем диапазоне.	
		Нажмите на кнопку LIST REFRESH, чтобы ознакомиться с перечнем местных радиостанций (не более 30). Для обновления этого перечня, удерживайте нажатие на кнопку более двух секунд.	

Внешние препятствия (холмы, здания, туннели, гаражи, подземные сооружения...) способны ухудшить качество приема радиосигнала, в том числе и принимаемого в режиме отслеживания местных радиостанций, вещающих в стандарте RDS. Падение качества приема из-за помех - естественное явление, оно ни в коей мере не означает ухудшения качества радиоприемника.

RDS

1		Нажмите на клавишу MENU.	
2		Выберите AUDIO FUNCTIONS и нажмите на OK.	
3		Выберите функцию FM WAVEBAND PREFERENCES ("предпочитаемые станции FM-диапазона") и нажмите на OK.	
4		Выберите ACTIVATE FREQUENCY FOLLOWING (RDS) ("активировать режим отслеживания частоты RDS") и нажмите на OK. На дисплее появится аббревиатура RDS.	
		Включите радиоприемник и нажмите на OK чтобы активировать/отключить режим RDS.	
		Если на дисплее присутствует символ RDS, Вы сможете продолжать прослушивание станции, на которую настроены. Но может случиться и так, что вещающая в стандарте RDS станция перестанет прослушиваться, поскольку ее вещательная сеть не покрывает всей территории страны, по которой Вы проезжаете. Поэтому, в случае слабого приема, происходит переключение на региональную станцию.	

04 АУДИОСИСТЕМА

ПРОСЛУШАТЬ ДОРОЖНУЮ ИНФОРМАЦИЮ (ТА)



Функция передачи дорожной информации TA (Traffic Announcement) в первую очередь предназначена для прослушивания сообщений об опасности на дороге. Для ее активации достаточно найти радиостанцию, которая сможет транслировать такого рода информацию. Во время передачи дорожной информации все работающие в это время медиаустройства (радиоприемник, CD, ...) автоматически отключаются для трансляции дорожной информации. Возврат к работе включенных медиаустройств возобновится после окончания передачи сообщения.

1

TA / PTY



Нажмите на кнопку TA для активации или дезактивации функции передачи сообщений.

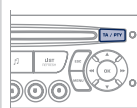

CD ПРОСЛУШИВАНИЕ КОМПАКТ-ДИСКА



В дисковод следует устанавливать компакт-диски только круглой формы. Некоторые системы защиты записей от пиратского использования, присутствующие на оригинальных или самостоятельно скопированных компакт-дисках, могут генерировать нарушения в работе аудиосистемы вне зависимости от качества CD-проигрывателя. Проигрывание диска или компиляции треков MP3 происходит автоматически сразу после загрузки в дисковод, не нажимая на клавишу извлечения EJECT.

1



Для прослушивания загруженного диска последовательно нажмите на клавишу SOURCE ("Источник аудиосигнала") и выберите CD-проигрыватель.

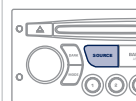

2



Нажмите на соответствующую клавишу, чтобы выбрать композицию или фрагмент.

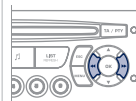

Нажмите на клавишу LIST REFRESH, чтобы вывести на дисплей список треков компакт-диска.

3



Удерживайте нажатой одну из кнопок для быстрого перехода или возврата к треку.

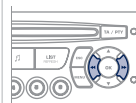

04 АУДИОСИСТЕМА

CD MP3 ПРОСЛУШИВАНИЕ КОМПИЛЯЦИИ MP3



Загрузите диск с компиляцией MP3 в дисковод. Поиск музыкальных композиций может занять нескольких секунд, прежде чем начнется их воспроизведение.



CD-плеер может прочитать до 255 файлов MP3, записанных на одном компакт-диске в восьми директориях перечня. Для более быстрого доступа к записям на компакт-диске, рекомендуется ограничиться двумя директориями. Во время прослушивания порядок папок не соблюдается. Все файлы показаны на одном и том же уровне.

1



Для прослушивания загруженного диска последовательно нажмите на клавишу SOURCE ("Источник аудиосигнала") и выберите CD-плеер.

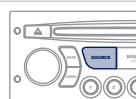

2



Нажмите на соответствующую клавишу, чтобы выбрать композицию или фрагмент.

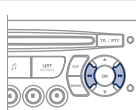

Нажмите на клавишу LIST REFRESH, чтобы вывести на дисплей список треков записанной на компакт-диск компиляции MP3.

3



При длительном нажатии на одну из клавиш можно быстро пролистывать треки или быстро вернуться в список треков.

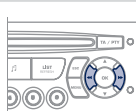

CD MP3 ИНФОРМАЦИЯ И РЕКОМЕНДАЦИИ



Формат MP3, представляющий собой аббревиатуру стандарта MPEG 1,2 & 2.5 Audio Layer 3, является программой сжатия аудиофайлов, позволяющей записать десятки музыкальных композиций на одном компакт-диске.



Для записи в формате CDR или CDRW рекомендуется пользоваться программой, отвечающей требованиям стандарта ISO 9660 уровня 1,2 или Joliet.

Проигрывание дисков, записанных в каком-либо другом формате, может оказаться невозможным или некорректным. Записи на одном диске следует осуществлять в одной стандартной программе на минимальной скорости (4x максимум) для достижения оптимальных акустических характеристик.

Для многократных записей на одном компакт-диске рекомендуется пользоваться программой, записывающей в стандарте Joliet.



На магнитоле допускается проигрывать файлы только с расширением ".mp3" в диапазоне 22,05 кГц или 44,1 кГц. Все остальные файлы (типа .wma, .mp4, .m3u...) системой не проигрываются.



В названиях файлов должно содержаться не более 20 знаков, среди которых не должно быть графических символов и знаков пунктуации (напр.: " ? ; ù), которые могут помешать проигрыванию композиций и их индикации на дисплее.



Чистые CD-диски не распознаются и могут повредить аппаратуру.

05 USB РИДЕР - WIP PLUG

ИСПОЛЬЗОВАНИЕ РАЗЪЕМА USB - WIP PLUG

Перечень совместимых с системой устройств и информацию о параметрах сжатия можно получить в сервисной сети PEUGEOT.

1

Данное устройство состоит из USB-порта и разъема "Jack". Файлы в аудиоформате передаются с переносного устройства - с цифрового плеера или флеш-карты USB - на систему WIP Sound и прослушиваются через громкоговорители автомобиля.



2

Флеш-карта USB (1.1, 1.2 и 2.0) или плеер Apple® 5-го или более нового поколения:

- флеш-карты USB должны быть отформатированы в FAT или FAT 32 (NTFS не поддерживается),
- обязателен соединительный кабель Apple®,
- навигация по списку файлов выполняется также кнопками блока управления на руле.



3

Другие плееры Apple® предыдущих поколений и устройства, использующие протокол MTP*:

- считывание только при наличии шнура Jack-Jack (не поставляется в комплекте),
- поиск по списку файлов осуществляется с переносного устройства.



ПОДКЛЮЧЕНИЕ ФЛЕШ-КАРТЫ USB

1

Вставьте флеш-карту в разъем - напрямую или через кабель. При включенной автомагнитоле флеш-карта распознается сразу. Воспроизведение начнется автоматически после короткой паузы, зависящей от памяти флеш-карты USB.



При этом распознаются файлы в форматах .mp3 (только "mpeg1 layer 3") и .wma (только "standard 9", сжатие 128 кбит/сек.).

Распознаются плей-листы в формате .m3u.

При подключении флеш-карты, которая прослушивалась последней, ее записи воспроизводятся автоматически.

!

Система составляет плей-листы (во временном накопителе) в течение времени, зависящего от памяти флеш-карты USB.

Во время этого процесса другие функции системы остаются доступными для пользования.

Плей-листы обновляются при каждом выключении зажигания, либо при подключении устройства USB.

Во время первого подключения дорожки распределяются по папкам. Во время повторного подключения выбранная ранее система распределения файлов сохраняется.

* Наличие зависит от комплектации автомобиля.

05 USB РИДЕР - WIP PLUG

ИСПОЛЬЗОВАНИЕ РАЗЪЕМА USB - WIP PLUG

2

Нажмите и удерживайте клавишу LIST для доступа к различным классификациям.

Выберите Папку/Исполнителя/Жанр/Плей-лист, нажмите на ОК для выбора классификации, затем еще раз на ОК для подтверждения выбора.



- Папки: здесь собраны все папки с аудиофайлами, считанными с внешнего носителя.
- Исполнители: поиск исполнителей по именам системе ID3 Tag, расположенным в алфавитном порядке.
- Жанр: поиск по жанрам, классифицированным в ID3 Tag.
- Плей-листы: поиск по плей-листам, сохраненным в памяти USB-устройства.

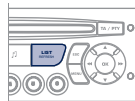

Коротко нажмите на LIST для просмотра перечня папок, выбранного ранее.

Перемещение по перечню осуществляйте при помощи кнопок "влево/вправо" и "вверх/вниз". Подтвердите свой выбор нажатием на ОК.

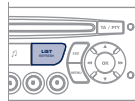

3



Нажмите на одну из этих кнопок для перехода к предыдущей/следующей дорожке воспроизводимого перечня.

Удерживайте нажатой одну из кнопок для ускоренной перемотки вперед или назад.

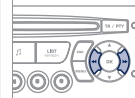

4



Нажмите на одну из этих клавиш для доступа к Жанру, Папке, Исполнителю или предыдущему/следующему отрывку в воспроизводимом перечне.

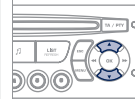

ПОДКЛЮЧЕНИЕ ПЛЕЕРОВ APPLE® ЧЕРЕЗ РАЗЪЕМ USB

1

Используемые перечни: Исполнитель, Жанр и Перечень произведений (в соответствии с информацией в Apple®). "Выбор" и "Навигация" описаны в предыдущих разделах, с 1-го по 4-й.

!

Не подключайте к USB-разъему жесткие диски или USB-устройства, не являющиеся аудиооборудованием. Это может вывести из строя бортовую аудиосистему.

05 USB РИДЕР - WIP PLUG

КАК ПОЛЬЗОВАТЬСЯ ДОПОЛНИТЕЛЬНЫМ ВХОДОМ (AUX)

РАЗЪЕМ RCA



Дополнительный вход RCA служит для подключения внешнего переносного устройства (MP3-плеера и т.п.).

1

Подключите переносное устройство (напр., MP3-плеер и т.п.) к аудиоразъемам (помечены белым и красным цветом, тип RCA) при помощи соответствующего кабеля (он не поставляется в комплектации автомобиля).



2



Последовательно нажимая на клавишу SOURCE, выберите функцию AUX.

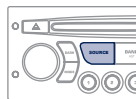

НАСТРОЙКА ГРОМКОСТИ ПЕРЕНОСНОГО УСТРОЙСТВА

1

Сначала настройте уровень громкости своего переносного устройства.



2



Затем настройте громкость своей бортовой автомагнитолы.

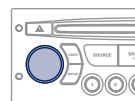

Индикация параметров и управление функциями осуществляются с переносного устройства.



06 WIP BLUETOOTH



ТЕЛЕФОН И BLUETOOTH ДИСПЛЕЙ С

(Устанавливается в зависимости от модели и модификации)

СИНХРОНИЗАЦИЯ ТЕЛЕФОНА/ПЕРВОЕ СОЕДИНЕНИЕ



По соображениям безопасности и необходимости уделить особое внимание этому виду настроек, синхронизацию мобильного телефона Bluetooth с системой громкой связи Bluetooth автомагнитолы следует осуществлять на остановленном автомобиле, не выключая зажигания.



На сайте www.peugeot.ru имеется дополнительная информация (сведения о совместимости, помощь в настройках и т.д.).

1

Активируйте функцию Bluetooth телефона и убедитесь, что его "видят все" (конфигурация телефона).



2



Нажмите на клавишу MENU.

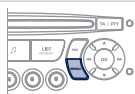

3



Выберите в меню:

- Телефон Bluetooth - Аудио
- Конфигурация Bluetooth
- Поиск Bluetooth

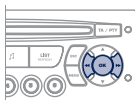

4

На экране появится сообщение о начале поиска.

Возможности системы зависят от сети, SIM-карты и совместимости систем Bluetooth на используемых аппаратах.

Изучите в Руководстве к своему телефону и узнайте у своего оператора сотовой связи, к каким услугам Вы имеете доступ.

5

4 первых телефона отображаются в этом окне.



Меню ТЕЛЕФОН позволяет также выбрать следующие функции: Репертуар*, Журнал звонков, Проведение синхронизации.

* При полной совместимости вашего телефона.

6

Выберите из списка телефон для подключения. Одновременно Вы можете подключить только один телефон.

7

На экране появится виртуальная клавиатура: введите код из 4 цифр (минимум 4 цифры). Подтвердите нажатием на кнопку ОК.



8

На экране выбранного телефона появится сообщение. Для синхронизации введите тот же код на другом телефоне, затем нажмите на ОК.



При неудачном вводе кода число попыток не ограничивается.

9

На экране появится сообщение об успешном проведении синхронизации.



Разрешенное автоматическое подключение возможно только после конфигурации телефона. Репертуар и журнал звонков доступны после проведения синхронизации.

06 WIP BLUETOOTH



ПРИЕМ ВХОДЯЩЕГО ЗВОНКА

- 1 Входящий вызов сопровождается телефонным звонком, а на экране дисплея панели приборов появляется сообщение.

- 2  Пользуясь кнопками, выберите закладку YES ("Да") на дисплее и подтвердите нажатием на кнопку ОК.

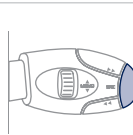
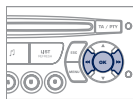

Нажмите на кнопку на руле, чтобы ответить на вызов.

КАК ПОЗВОНИТЬ

- 1 Из меню "Bluetooth telephone function - Audio menu" выберите "Управление телефонными звонками", затем "Позвонить", "Журнал звонков" или "Записная книжка".

- 2 Нажмите более 2 секунд на кнопку на руле, чтобы открыть записную книжку и просмотреть ее при помощи ручки настройки.
Или
Для набора номера воспользуйтесь клавиатурой своего телефона, остановив для этого автомобиль.

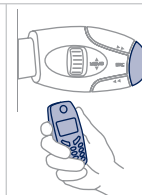

ОТКАЗ ОТ ВХОДЯЩЕГО ЗВОНКА

- 1 Во время звонка нажмите более двух секунд на кнопку на руле.
Подтвердите нажатием на ОК чтобы дать звонку отбой.

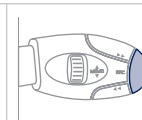

06 WIP BLUETOOTH



АУДИОСИСТЕМА STREAMING AUDIO BLUETOOTH*



Воспроизведение по беспроводной связи музыкальных файлов с телефона с помощью аудиосистемы. Телефон должен обеспечивать работу с соответствующими системами Bluetooth (Системы A2DP/AVRCP).

1

Выполнить синхронизацию между телефоном и автомобилем. Синхронизация может быть выполнена через меню автомобильного телефона или посредством клавиатуры телефона. См. этапы с 1 по 9 на предыдущих страницах. Во время процедуры синхронизации автомобиль должен быть остановлен, а ключ находиться в замке зажигания.



2

Выберите в телефонном меню нужный номер для соединения. Аудиосистема автоматически подключится к новому синхронизированному телефону.

3



Активируйте источник streaming, нажав на кнопку SOURCE**. Прослушивание отдельных композиций возможно при помощи клавиш на лицевой панели автомагнитолы или при помощи блока управления на рулевом колесе***. Текстовая информация выводится на экран.

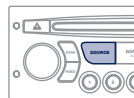

* Зависит от совместимости телефона.

** В некоторых случаях, запуск аудиофайлов должен производиться при помощи клавиатуры.

*** Если телефон поддерживает эту функцию.

07 НАСТРОЙКИ



НАСТРОЙКА КАЛЕНДАРЯ И ЧАСОВ ЭКРАН А

1



Нажмите на кнопку MENU ("Меню").

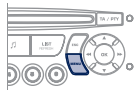

2



Пользуясь стрелками, выберите функцию DISPLAY ("Настройки индикации на дисплее").

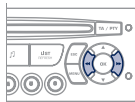

3



Нажмите, чтобы подтвердить выбор.

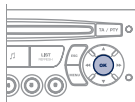

4



Пользуясь стрелками, выберите функцию YEAR ("Год").

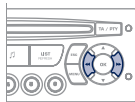

5



Нажмите, чтобы подтвердить выбор.

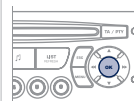

6



Настройте этот параметр.

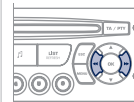

7



Нажмите, чтобы подтвердить выбор.

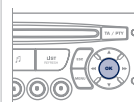

8



Вернитесь к первому этапу и настройте параметры МЕСЯЦ, ДЕНЬ, ЧАСЫ, МИНУТЫ.

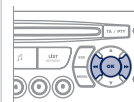

07 НАСТРОЙКИ

НАСТРОЙКА КАЛЕНДАРЯ И ЧАСОВ ДИСПЛЕЙ С

1



Нажмите на кнопку MENU ("Меню").

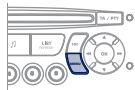

2



Перемещая стрелки, выберите функцию PERSONALISATION CONFIGURATION ("Персональные настройки").

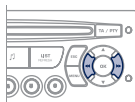

3



Нажмите, чтобы подтвердить выбор.

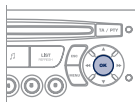

4



Перемещая стрелки, выберите функцию DISPLAY CONFIGURATION ("Конфигурация дисплея").

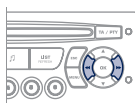

5



Нажмите, чтобы подтвердить выбор.

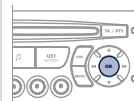

6



Перемещая стрелки, выберите функцию ADJUST THE DATE AND TIME ("Настройка календаря и часов").

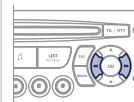

7



Нажмите, чтобы подтвердить выбор.

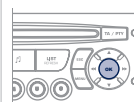

8



Настройте поочередно все параметры и подтвердите нажатием на OK. Затем выберите на дисплее закладку OK и подтвердите выбор.

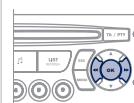

08 ЭКРАННЫЕ МЕНЮ

01:17 20°
27 МАИ 2011

МОНОХРОМНЫЙ ДИСПЛЕЙ А



ОСНОВНАЯ ФУНКЦИЯ

- 1 ВЫБОР А
- 2
- 3 ВЫБОР А1
- 3 ВЫБОР А2
- 2 ВЫБОР В...

- 1 RADIO-CD
РАДИО-CD
- 2 RDS SEARCH
СЛЕЖЕНИЕ RDS
- 2 REG MODE
РЕЖИМ REG
- 2 CD REPEAT
ПОВТОР CD
- 2 RANDOM PLAY
СЛУЧ. ПОРЯДОК

- 1 VEHICLE CONFIG
КОНФИГ. АВТОМОБ.*
- 2 REV WIPE ACT
ОЧ-ЛЬ З/СТЕКЛА, З/ХОД
- 2 GUIDE LAMPS
СВЕТ. ДОРОЖКА

* Параметры могут различаться в зависимости от варианта исполнения автомобиля.

- 1 OPTIONS
ДОПОЛНИТЕЛЬНЫЕ ВОМОЖНОСТИ
- 2 DIAGNOSTICS
ДИАГНОСТИКА
- 3 CONSULT
ОБРАТИТЬСЯ ЗА КОНСУЛЬТАЦИЕЙ
- 3 ABANDON
ВЫЙТИ

08 ЭКРАННЫЕ МЕНЮ

01:17 20°C
27 APR 2011

1 UNITS
ЕД. ИЗМЕРЕНИЯ

2 TEMPERATURE: °CELSIUS/°FAHRENHEIT
ТЕМПЕРАТУРА: °C (ПО ЦЕЛЬСИУ)/°F (ПО ФАРЕНГЕЙТУ)

2 FUEL CONSUMPTION: KM/L - L/100 - MPG
РАСХОД ТОПЛИВА : КМ/Л - Л/100 - MPG

1 DISPLAY ADJUST
НАСТРОЙКА ДИСПЛЕЯ

2 YEAR
ГОД

2 MONTH
МЕСЯЦ

2 DATE
ДЕНЬ

2 HOUR
ЧАСЫ

2 MINUTES
МИНУТЫ

2 12 H/24 H MODE
ИНДИКАЦИЯ 12 Ч/24 Ч

1 LANGUAGE
ЯЗЫКИ

2 FRANCAIS
ФРАНЦУЗСКИЙ

2 ITALIANO
ИТАЛЬЯНСКИЙ

2 NEDERLANDS
НИДЕРЛАНДСКИЙ

2 PORTUGUES
ПОРТУГАЛЬСКИЙ

2 PORTUGUES-BRASIL
ПОРТУГАЛЬСКИЙ (БРАЗИЛ. ДИАЛЕКТ)

2 DEUTSCH
НЕМЕЦКИЙ

2 ENGLISH
АНГЛИЙСКИЙ

2 ESPANOL
ИСПАНСКИЙ

08 ЭКРАННЫЕ МЕНЮ



МОНОХРОМНЫЙ ДИСПЛЕЙ С



Нажмите на кнопку ОК для доступа в меню на экране дисплея:



РАДИО

- 1 activate/deactivate RDS
включить/выключить RDS
- 1 activate/deactivate REG mode
включить/выключить режим REG
- 1 activate/deactivate radiotext
включить/выключить радиотекст

CD/CD MP3

- 1 activate/deactivate Intro
включить/выключить "Intro"
- 1 activate/deactivate track repeat
(the entire current CD for CD, the entire current folder
for MP3 CD)
включить/выключить повторение треков (всего
компакт-диска в формате CD; всего текущего
списка, если это CD MP3)
- 1 activate/deactivate random play
(the entire current CD for CD, the entire current folder
for MP3 CD)
включить/отключить произвольное
воспроизведение (всего компакт-диска в формате
CD; всего текущего списка, если это CD MP3)

USB

- 1 activate/deactivate track repeat
(of the current folder/artist/genre/playlist)
включить/отключить повторение треков (списка/
исполнителя/жанра/текущего плей-листа)
- 1 activate/deactivate random play
(of the current folder/artist/genre/playlist)
включить/отключить произвольное
воспроизведение (списка/исполнителя/жанра/
текущего плей-листа)

08 ЭКРАННЫЕ МЕНЮ



МОНОХРОМНЫЙ ДИСПЛЕЙ С

При нажатии на кнопку MENU на дисплей выводятся:



1 AUDIO FUNCTIONS ФУНКЦИИ АУДИОСИСТЕМЫ

2 FM BAND PREFERENCES ПРЕДПОЧТЕНИЯ В ДИАПАЗОНЕ FM

3 alternative frequencies (RDS) отслеживание частоты (RDS)

4 activate/deactivate
активировать/отключить

3 regional mode (REG) слежение за местными станциями (REG)

4 activate/deactivate
активировать/отключить

3 radio-text information (RDTXT) показ радиотекста (RDTXT)

4 activate/deactivate
активировать/отключить

2 PLAY MODES РЕЖИМЫ СЧИТЫВАНИЯ ИНФОРМАЦИИ

3 album repeat (RPT) повтор альбома (RPT)

4 activate/deactivate
активировать/отключить

3 track random play (RDM) прослушивание в произвольном порядке (RDM)

4 activate/deactivate
активировать/отключить



1 TRIP COMPUTER БОРТОВОЙ КОМПЬЮТЕР

2 ENTER DISTANCE TO DESTINATION ВНЕСЕНИЕ ПАРАМЕТРА РАССТОЯНИЯ

3 Distance: x miles
Расстояние: x км

2 ALERT LOG ЖУРНАЛ ЗАПИСИ СБОЕВ

3 Diagnostics
Диагностика систем автомобиля

2 STATUS OF THE FUNCTIONS СОСТОЯНИЕ СИСТЕМ*

3 Functions activated or deactivated
Активные и неактивные системы

* Параметры могут различаться в зависимости от варианта исполнения автомобиля.

08 ЭКРАННЫЕ МЕНЮ



PERSONALISATION-CONFIGURATION ПЕРСОНАЛЬНЫЕ НАСТРОЙКИ И КОНФИГУРАЦИЯ

- 1
- 2 **DEFINE THE VEHICLE PARAMETERS
ОПРЕДЕЛИТЬ ПАРАМЕТРЫ СИСТЕМ АВТОМОБИЛЯ***
- 2 **DISPLAY CONFIGURATION
НАСТРОЙКИ ДИСПЛЕЯ**
 - 3 **video brightness adjustment
настройка яркости видео**
 - 4 normal video
видео норм. режим
 - 4 inverse video
видео переключение
 - 4 brightness (- +) adjustment
настройка яркости (- +)
 - 3 **date and time adjustment
настройка календаря и часов**
 - 4 day/month/year adjustment
настройка день/месяц/год
 - 4 hour/minute adjustment
настройка час/мин
 - 4 choice of 12 h/24 h mode
индикация 12 ч/24 ч
 - 3 **choice of units
выбор единиц измерения**
 - 4 l/100 km - mpg - km/l
 - 4 л/100 км - mpg - км/л
 - 4 °Celsius/°Fahrenheit
 - 4 °C (по Цельсию)/°F (по Фаренгейту)
- 2 **CHOICE OF LANGUAGE
ВЫБОР ЯЗЫКА**



BLUETOOTH TELEPHONE ТЕЛЕФОН BLUETOOTH

- 1
- 2 **Bluetooth configuration
Синхронизация Bluetooth**
- 3 **Connect/Disconnect a device
Подключить/Отключить устройство**
- 3 **Telephone function"
Функция "Телефон"**
- 3 **Audio Streaming function"
Функция "Audio Streaming"**
 - 4 Consult the paired device
Проверить наличие второго аппарата
 - 4 Delete a paired device
Удалить второй аппарат
 - 4 Perform a Bluetooth search
Выполнить поиск Bluetooth
- 2 **Call
Вызов**
- 3 **Calls list
Журнал звонков**
 - 4 Directory
Перечень
- 2 **Manage the telephone call
Управление телефонным вызовом**
- 3 **Terminate the current call
Завершить телефонный разговор**
- 3 **Activate private mode
Активировать конфиденциальный режим**

* Параметры могут различаться в зависимости от варианта исполнения автомобиля.

ЧАСТО ЗАДАВАЕМЫЕ ВОПРОСЫ

ВОПРОС	ОТВЕТ	ЧТО ДЕЛАТЬ
Как устранить расхождение в качестве звучания источников аудиосигнала (радиоприемника, CD-плеера...)?	Для оптимального звуковоспроизведения настройки аудиосистемы (громкость, тембр, акустическое поле, тонкомпенсация) могут адаптироваться к различным источникам аудиосигнала, что ведет к разнице звучания при смене источника (радиоприемника, CD-плеера...).	Проверьте соответствие аудионастроек (громкости, тембра, акустического поля, тонкомпенсации) каждому из источников. Так, регулировки всех функций в режиме AUDIO (высокие и низкие частоты тембра, баланс передних и задних громкоговорителей, баланс левых и правых громкоговорителей) следует перевести в среднее положение, установить "плоскую" характеристику звукового поля, а функцию тонкомпенсации установить в положение "активирована" для CD-плеера и в положение "не активирована" для радиоприемника.
Почему компакт-диск либо систематически выбрасывается дисководом CD-плеера, либо не читается?	Компакт-диск перевернут, неудобочитаем, не содержит аудиоинформации или формат записанной на нем аудиоинформации не соответствует формату, на который рассчитан CD-плеер автомагнитолы. Компакт-диск защищен системой защиты от пиратского использования, которая не распознается CD-плеером автомагнитолы.	<ul style="list-style-type: none"> - Проверьте, не перевернут ли компакт-диск в дисковом де. - Проверьте состояние диска: слишком поврежденный диск читаться не будет. - Если диск записан самостоятельно, см. рекомендации в разделе "Аудиосистема". - CD-плеер автомагнитолы не предназначен для проигрывания дисков DVD. - Некоторые компакт-диски не будут читаться CD-плеером в связи с их низким качеством.
На экране появляется сообщение "Ошибка периферийного оборудования, подключаемого к разъему USB". Соединение с Bluetooth разорвано.	Недостаточный уровень заряда аккумуляторной батареи периферийного устройства.	Требуется подзарядка аккумуляторной батареи периферийного оборудования.
	Флеш-карта USB не распознается. Поврежденная флеш-карта.	Отформатируйте флеш-карту.
Почему качество звука CD-плеера ухудшилось?	Компакт-диск поцарапан или он низкого качества.	Пользуйтесь только высококачественными компакт-дисками и храните их в надлежащих условиях.
	Настройки автомагнитолы (высокие и низкие частоты тембра, звуковое поле) неправильны.	Установите уровень высоких или низких частот тембра на 0, при этом звуковое поле не настраивайте.

ВОПРОС	ОТВЕТ	ЧТО ДЕЛАТЬ
Почему внесенные в память радиостанции не работают (отсутствует звук, индицируется частота 87,5 МГц...)?	Неправильно выбран частотный диапазон.	Нажимая на клавишу BAND AST, найдите диапазон (AM, FM1, FM2, FMAST), в котором вещают внесенные в память станции.
Символ дорожной информации (TA) индицируется. Почему информация не поступает?	Станция, на которую настроен радиоприемник, не участвует в региональной сети, передающей дорожную информацию.	Настройтесь на ту станцию, которая передает новостные сводки о ситуации на дорогах.
Почему качество приема радиостанции постепенно ухудшается, а внесенные в память радиостанции не работают (отсутствует звук, индицируется частота 87,5 МГц...).	Автомобиль отдалился на слишком большое расстояние от передатчика интересующей Вас радиостанции, либо в географической местности, где Вы находитесь, передатчики отсутствуют вообще.	Включите функцию RDS, чтобы система могла проверить, есть ли в данной географической зоне более мощные радиопередатчики.
	Внешние препятствия (холмы, здания, туннели, гаражи, подземные сооружения...) способны ухудшить качество приема радиосигнала, в том числе и принимаемого в режиме отслеживания местных радиостанций, вещающих в стандарте RDS.	Падение качества приема из-за помех - естественное явление, оно ни в коей мере не означает ухудшения качеств радиоприемника.
	Радиоантенна либо отсутствует, либо повреждена (например, на автоматической мойке или на подземной стоянке).	Проверьте исправность антенны в сервисной сети PEUGEOT.
Почему звук прерывается на одну-две секунды в режиме радиоприема?	В моменты прерывания звука система RDS производит поиск другой частоты, которая позволила бы улучшить качество приема радиостанции.	Отключите функцию RDS если звук прерывается слишком часто и всегда на одном и том же участке дороги.
Почему через несколько минут после остановки двигателя работающая автомагнитола отключается?	Продолжительность работы автомагнитолы после остановки двигателя зависит от степени заряженности аккумуляторной батареи. Отключение автомагнитолы предусмотрено концепцией системы: она переходит в режим энергосбережения и отключается, чтобы не разряжать аккумуляторную батарею.	Запустите двигатель, чтобы зарядить батарею.
Что означает сообщение на дисплее "перегрев аудиосистемы"?	Чтобы защитить аппаратуру от перегрева в случае чрезмерного повышения температуры окружающей среды, в автомагнитоле автоматически включается термозащитный режим, который либо понижает уровень громкости, либо блокирует работу CD-плеера.	Выключите на несколько минут аудиосистему, чтобы дать ей остыть.

НАРУЖНОЕ ОБОРУДОВАНИЕ

Ключ с пультом ДУ.....	65-68
- отпирание/запирание	
- противоугонная защита	
- запуск	
- элемент питания	



Переключатели световых приборов	80-82
Адаптивные фары	83
Регулировка фар.....	83
Замена ламп	132-133
- передние световые приборы	
- противотуманные фары	
- повторители указателей поворотов	

Дополнительное оборудование	147
Складная крыша	6-7

Багажное отделение	76
Комплект принадлежностей для временного устранения прокола.....	123-127
Замена колеса	128-131
- инструменты	
- снятие колеса	
Дополнительный багажник задка	146

Наружные зеркала.....	55
-----------------------	----

Замена ламп	134-135
- задние световые приборы	
- 3-й фонарь стоп-сигнала	
- фонари подсветки номерного знака	

Двери	73-75
- отпирание/запирание	
- центральный замок	
- аварийное отпирание замка	
Охранная сигнализация	69-70

Система визуально-звуковой помощи при парковке.....	114-115
Буксировка прицепа.....	145
Буксировка автомобиля	144

Стеклоподъемники	71-72
------------------------	-------

Топливный бак.....	77
Ограничитель горловины топливного бака... 79	

Усилитель торможения.....	96
Стабилизация траектории в повороте....	97
Датчик падения давления в шинах	95
Давление в шинах.....	153



ОБОРУДОВАНИЕ И ПРИНАДЛЕЖНОСТИ САЛОНА

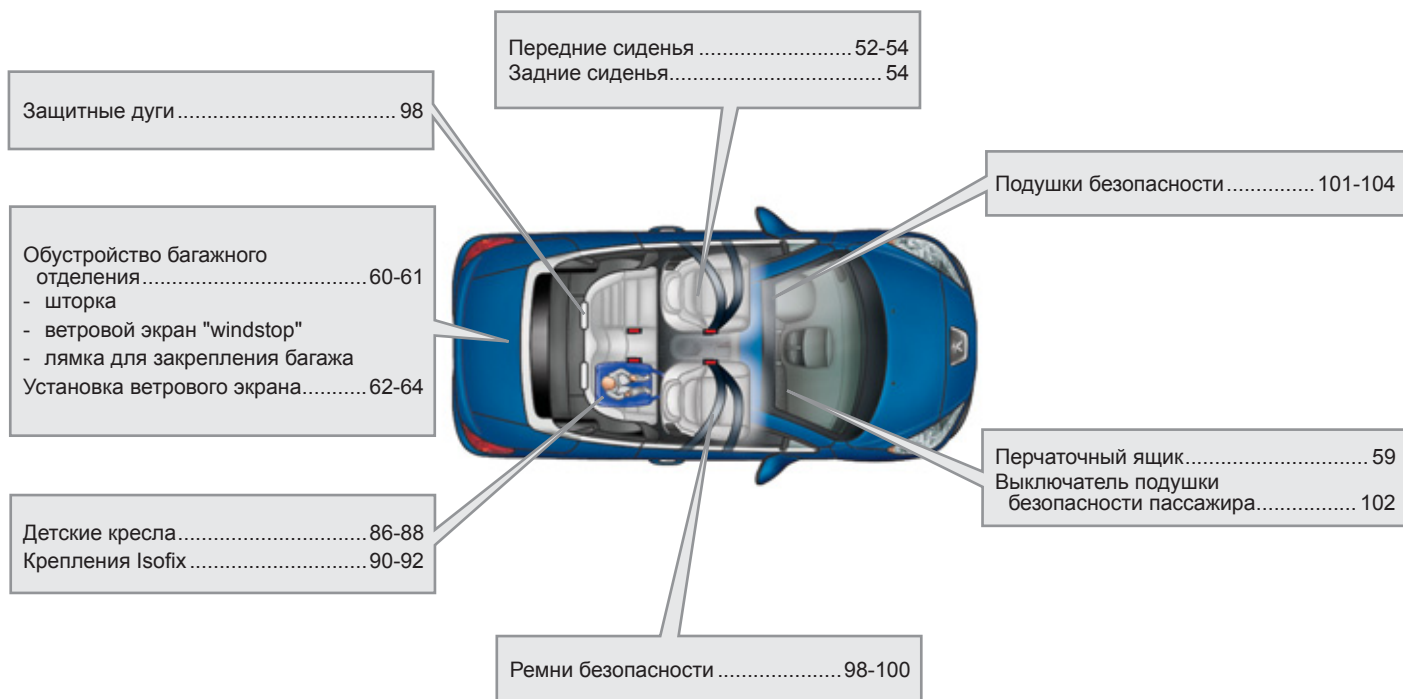

ОБОРУДОВАНИЕ МЕСТА ВОДИТЕЛЯ

Панель приборов	20
Сигнализаторы и контрольные лампы	21-27
Индикаторы	28-31
Индикатор выбора передач	106
Клавиши управления системами	32
- счетчик пробега за поездку	
- регулятор подсветки панели приборов	

Переключатели световых приборов	80-82
Регулировка фар	83

Наружные зеркала	55
Стеклоподъемники	71-72

Блок предохранителей в панели приборов	136-138
Открытие капота	117

Ограничитель скорости	110-111
Регулятор скорости	112-113

Многофункциональные дисплеи	33-41
Контрольные лампы ремней безопасности	99
Аварийная световая сигнализация	94

Регулировка положения рулевого колеса	54
Звуковой сигнал	94

Плафон	85
Внутрисалонное зеркало заднего вида	56
Противосолнечные козырьки	57

Выключатель стеклоочистителей	84-85
Бортовой компьютер	42-44

Система WIP Nav	157-188
Настройка календаря и часов	180
Система WIP Sound	189-210
Настройка календаря и часов	202, 203
Вызов срочной или технической помощи	93, 155

Вентиляция салона	45-46
Отопление салона	47-48
Кондиционер воздуха	47-49
Автоматический кондиционер воздуха	50-51

Внутрисалонное обустройство	58-59
- перчаточный ящик	
- Розетка 12 В/разъем USB	

Коробка передач	105-106
Стояночный тормоз	105
Выключатель привода складной крыши	6-7
Выключатель всех стеклоподъемников	72



ТЕХНИЧЕСКИЕ ХАРАКТЕРИСТИКИ - ОБСЛУЖИВАНИЕ

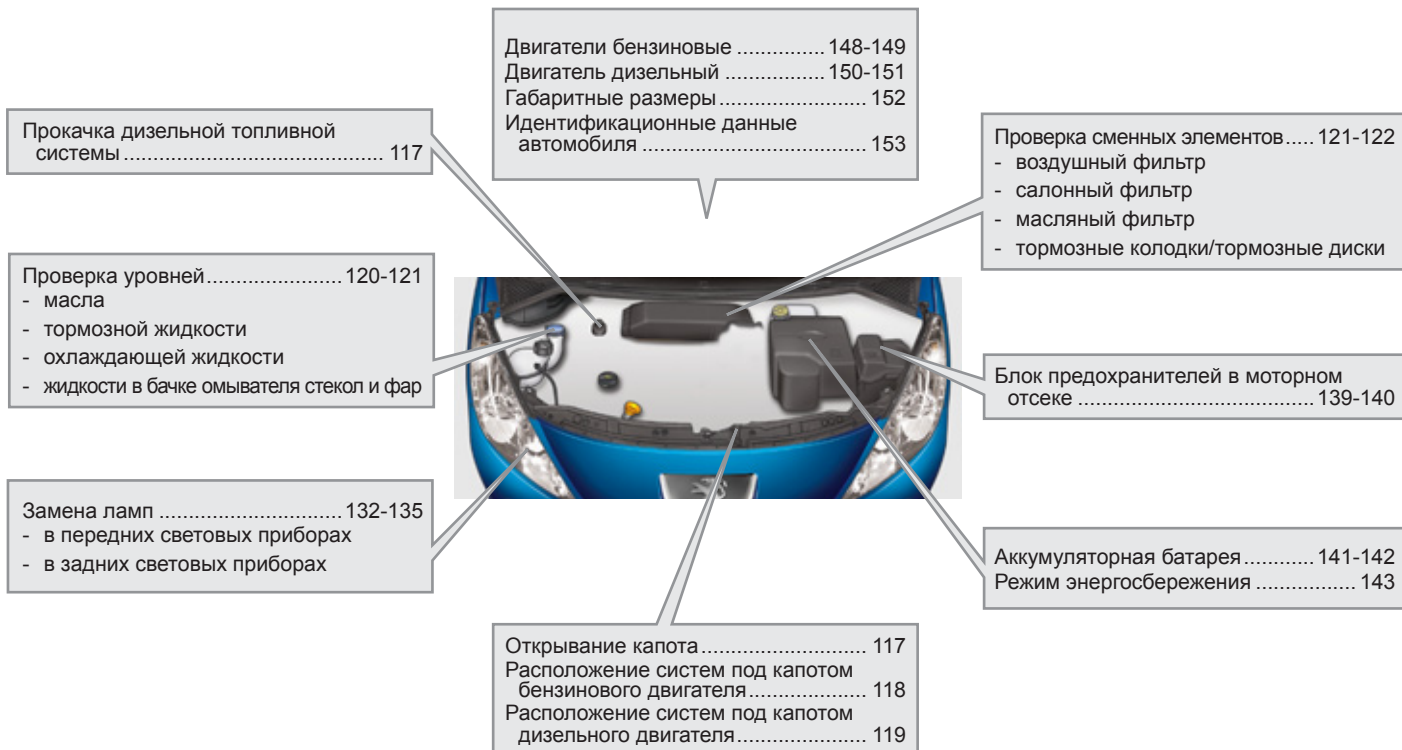

А

Аварийная световая сигнализация	94
Автоматическая коробка передач	107, 121
Автоматический кондиционер воздуха	46, 50
Автоматическое включение световых приборов	82
Автоматическое включение фонарей аварийной сигнализации	94
Адаптивные фары с подсветкой поворота	83, 132
Аккумуляторная батарея	121, 141
Артикул декоративного покрытия кузова	153
Аудиоплеер с функцией "Streaming audio Bluetooth"	201
Аудиоразъемы	59, 176, 196, 198

Б

Багажная шторка	61
Багажный отсек	76
Баллонный ключ	128
Безопасная перевозка детей	91
Бензиновый двигатель	78, 118
Беспроводная гарнитура Bluetooth ("свободные руки")	177, 178, 199
Блок предохранителей в моторном отсеке	136
Блок предохранителей в панели приборов	136
Блок электрических предохранителей в моторном отсеке	136
Блок электрических предохранителей в приборной панели	136
Боковые подушки безопасности	103
Бортовая навигационная система	163

Бортовой компьютер	42, 43
Буксировка автомобиля	144
Буксировка прицепа	145
Бытовое накачивание (при помощи ремкомплекта)	123

В

Вентиляционные решетки	45
Вентиляция	18
Вентиляция салона	45, 46
Ветровой экран	61, 62
Вещевые отделения	58
Визуально-звуковая система предупреждения при парковке	114
Время (настройка)	180, 202, 203
Вызов срочной помощи	93, 156
Вызов техпомощи	93, 156
Выключатели обогрева сидений	52
Выключатель световых приборов	80
Выключатель складной крыши	4
Выключатель стеклоочистителя	84
Выключатель стеклоподъемников	71
Выключатель четырех стеклоподъемников	71

Г

Габаритные размеры	152
Гарнитура беспроводной громкой связи (телефон)	177, 178
Главное меню	192

Д

Давление воздуха в шинах	18, 153
Дата (настройка)	180, 202, 203
Датчики падения давления воздуха в шинах	95
Двери	73
Дверные карманы для вещей	58
Движение автомобиля	67, 107
Демонтаж колеса	128
Держатель карт	58
Дети (обеспечение безопасности)	88, 89, 91, 92
Детские кресла ISOFIX	90-92
Дизельный двигатель	78, 117, 119
Дисплей комбинации приборов	20, 106
Дневные ходовые огни	80
Домкрат	128
Дополнительное оборудование	147
Дополнительные разъемы	59, 196, 198
Дополнительный багажник задка	146
Дополнительный вход	176, 196, 198
Дополнительный разъем	176
Доступ к задним сиденьям	52

Е

Емкость топливного бака	77
Если топливо в баке закончилось (на дизеле)	117

З

Заводские таблички	153
Заводской номер автомобиля	153
Заднее стекло (оттаивание)	49
Задние сиденья	54, 98
Закрывание складной крыши	4

Замена воздушного фильтра	121
Замена колеса	128
Замена ламп	132, 134
Замена лампы	132, 134
Замена масла	120
Замена масляного фильтра	121
Замена салонного фильтра	121
Замена щетки стеклоочистителя	143
Замена электрических предохранителей	136
Замена электрического предохранителя	136
Замена элемента питания в ключе-пульте	67
Замок зажигания с блокировкой рулевого колеса	66
Запасное колесо	128
Запирание замка багажника	76
Запирание замков	65
Запирание замков из салона	74
Заправка бака топливом	77–79
Заряд аккумуляторной батареи	141
Защитные дуги	98
Звуковой сигнал	94
Зеркало косметическое	57
Зоны риска (обновление перечня)	170

И

Идентификационные данные автомобиля	153
Индикатор переключения передач	106
Инициализация ключа-пульта	67
Инициализация стеклоподъемников	71
Инструменты панели приборов	20
Информация о движении на дорогах TMC	171
Информация о дорожном движении (ТА)	172, 173, 194
Информация о дорожном движении TMC	171, 172

К

Капот	117
Ключ-пульт дистанционного управления	65, 66, 68
Коврик напольный	57
Комбинации приборов	20
Компакт-диски MP3 (CD-плеер)	175, 195
Комплект принадлежностей для временного устранения прокола	123
Комплект принадлежностей для устранения прокола	123
Кондиционер воздуха	18
Кондиционер воздуха с ручными регулировками	46, 47
Контроль давления (при помощи ремкомплекта)	123
Контроль исправности систем и текущие проверки	118, 119, 121
Контрольные лампы и сигнализаторы	21, 23
Контроль падения давления воздуха в шинах	95
Корректировка угла наклона фар	83
Крепления ISOFIX	90

Л

Лампы (замена)	132
Люк горловины топливного бака	77, 79
Лямка для крепления багажа	60

М

Масса прицепа	148, 150
Массы	148, 150
Меню быстрых настроек	161, 162

Механическая коробка передач	105, 106, 121
Минимальный остаток топлива	77
Многофункциональный дисплей (без автомагнитолы)	33
Многофункциональный дисплей (с автомагнитолой)	35, 37, 40
Монтаж колеса	128
Моторный отсек	118, 119
Музыкальные медиаплееры	174

Н

Навигатор	163
Навигационная система	163
Навигационная система G.P.S.	163
Наружные зеркала заднего вида	55
Настройка даты	180, 203
Настройка календаря	202, 203
Настройка часов	33, 180, 202, 203

О

Обеспечение безопасной перевозки детей	86, 88–92
Обновление перечня зон риска	170
Обнуление счетчика пробега за поездку	32
Оборудование и принадлежности салона	58
Обустройство багажного отсека	60
Огни стояночные	80, 132, 134
Ограничитель скорости	110
Омыватель ветрового стекла	84
Омыватель фар	84

Открытие крышки багажника	76
Определение местонахождения автомобиля	66
Освещение салона	85
Остановка автомобиля	67, 107
Отключение подушки безопасности пассажира	101
Отключение энергопотребителей	143
Открытие горловины топливного бака	77
Открытие дверей	73, 75
Открытие замка двери аварийное	75
Открытие капота	117
Открытие окон	71
Открытие складной крыши	4
Отопление	18, 47
Отпирание замка багажника	65, 76
Отпирание замков	65
Отпирание замков из салона	74
Охранная сигнализация	69

П

Перевозка грузов	18, 146
Передние подголовники	52
Передние сиденья	52
Передние тормозные колодки	121
Перечень электрических предохранителей	136
Перчаточный ящик	59
Плановое техническое обслуживание	18, 28, 29
Плафон индивидуального освещения	85
Плафоны индивидуального освещения	85
Повторители указателей поворотов	132

Подрулевой блок управления автоматической	191
Подсветка панели приборов	32
Подставка для банки с напитком	58
Подушки безопасности	101
Подушки безопасности для защиты ног	103
предохранительный клапан топливного бака	79
Приборная панель и органы управления	158
Прицеп	145
Проверка уровней эксплуатационных жидкостей	118–120
Программирование функции опускания стекол	71
Проигрыватель CD MP3	175, 195
Проигрыватель дисков CD MP3	175, 195
Прокачка топливной системы	117
Прокол шины	123, 128
Противобуксовочная система (ASR)	97
Противозаносная система ESP	97
Противосолнечные козырьки	57
Противотуманные фары	80, 132
Пульт дистанционного управления	65, 68

Р

Радиоприемник	173, 193
Разъем JACK	196
Разъем USB	59, 196
Расход топлива	18
Регенерация сажевого фильтра	121
Регулировка подачи воздуха в салон	47, 50

Регулировка положения рулевого колеса	54
Регулировка распределения воздуха по салону	47, 50
Регулировка сидений	52
Регулировка температуры воздуха в салоне	47, 50
Регулятор подачи воздуха в салон	47, 50
Регулятор подсветки панели приборов	32
Регулятор скорости	112
Режим "автострада" (для указателей поворотов)	93
Режим энергосбережения	143
Ремень безопасности	98, 100
Рециркуляция воздуха в салоне	47, 50
Розетка электрическая 12 В	59
Рулевое колесо (регулировка)	54
Рычаг автоматической коробки передач	107
Рычаг механической коробки передач	105
Рычаг переключения передач	18
PEUGEOT CONNECT ASSISTANCE	156
PEUGEOT CONNECT SOS	156

С

Салонное зеркало заднего вида	56
Световые индикаторы и сигнализаторы	21, 23, 24
Световые приборы	80
Сигнализатор забытого ключа	67
Сигнализатор невыключенных световых приборов	80
Сиденья детские	86, 88, 89
Сиденья с подогревом	52

Силовые агрегаты	148, 150
Система WIP Nav	40, 158, 160, 181
Система WIP Plug	196
Система WIP Sound	189, 204, 206
Система предупреждения при парковке	114
Система экранных меню	181, 204, 206
Система экстренного торможения	96
Система экстренного торможения AFU	96
Система энергосбережения	143
Системы ASR и ESP	97
Системы ESP и ASR	97
Системы экологической защиты	18, 68
Складная крыша	4
Снятие резинового коврика	57
Стеклоочиститель	84
Стеклоподъемники	71
Суперблокировка замков	65
Счетчик пробега	20, 32
Счетчик пробега за поездку	32

Т

Таблица масс	148, 150
Таблица силовых агрегатов	148, 150
Тахометр	20
Текущие и контрольные проверки систем	121
Телефон	177, 178
Технические характеристики	148, 150
Топливный бак	77, 79
Топливо	18, 78
Тормозные диски	121
Тормоз стояночный	105, 121
Третий стоп-сигнал	134

У

Уведомляющие индикаторы и сигнализаторы	24
Удаление инея со стекол	47, 49
Удаление конденсата со стекол	47
Указатели поворотов	93, 132, 134
Указатель пробега до планового технического обслуживания	28, 29
Указатель температуры охлаждающей жидкости	31
Указатель уровня масла в двигателе	30
Указатель уровня топлива	77
Универсальный медиаридер USB Box	59
Упор капота	117
Уровень жидкости в омывателе стекол	120
Уровень жидкости в омывателе фар	120
Уровень масла	30, 120
Уровень масла в двигателе	30
Уровень охлаждающей жидкости	120
Уровень присадки к дизтопливу	120
Уровень тормозной жидкости	120
Установка на ноль указателя техобслуживания	29
Уход за автомобилем	18

Ф

Фары ближнего света	80, 132
Фары дальнего света	80, 132
Фары с направленным светораспределением	83
Фильтр воздушный	121
Фильтр масляный	121
Фильтр сажевый	121
Фильтр салонный	121
Фонари аварийной световой сигнализации	94

Ф

Фонари заднего хода	134
Фонари задние	134
Фонари освещения заднего номерного знака	134
Фонари стоп-сигнала	134
Фонари указателей поворотов	93, 132
Фонарь противотуманный задний	80, 134
Фронтальные подушки безопасности	101
Функция "световая дорожка"	80, 82

Ц

Цветной дисплей 16/9	40, 160, 181
Центральный электрический замок	74

Ч

Часы	33
Черно-белый дисплей	192, 204, 206

Ш

Шины	18
------------	----

Э

Эко-вождение	18
Эко-вождение (рекомендации)	18
Экономичное вождение	18
Экономия электроэнергии	143
Электронная блокировка запуска двигателя	66, 68
Элемент питания ключа-пульта	67, 68

И

ISOFIX (крепления)	90
--------------------------	----

В настоящем руководстве представлено все оборудование, которым могут комплектоваться автомобили данной модели.

На Вашем автомобиле установлена часть оборудования, описанного в руководстве - в зависимости от варианта исполнения, уровня комплектации и характеристик автомобиля, предназначенных для страны, в которую он поставляется.

Описания и рисунки даны без принятия на себя каких-либо обязательств. Компания PEUGEOT оставляет за собой право вносить изменения в свои модели и их оборудование, не указывая их в настоящем руководстве.

Данное руководство является неотъемлемой частью Вашего автомобиля. Не забудьте передать его новому владельцу при перепродаже автомобиля.

Компания PEUGEOT свидетельствует, что, во исполнение Правил Европейского Сообщества (Директива ЕЭС 2000/53) в части, касающейся вышедших из употребления транспортных средств, она отвечает предписанным этим документом задачам, и что в производстве реализуемой ею продукции используются материалы вторичной переработки.

Перепечатка и перевод руководства в полном объеме или его части без письменного разрешения компании PEUGEOT запрещены.

Дизайн

Отпечатано в России

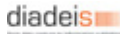

PEUGEOT

Automobiles PEUGEOT - Siège Social : 75, avenue de la Grande-Armée 75016 PARIS

Tél. 33 (0)1 40 66 55 11 - Fax 33 (0)1 40 66 54 14

Adresse postale : Automobiles PEUGEOT B.P. 01 75761 PARIS cedex 16 - Adresse Internet : <http://www.peugeot.com>

Société Anonyme au capital de 171 284 850 Euros - R.C.S. PARIS B 552 144 503. SIRET 552 144 503 00018. APE 341 Z

Russe

07-11

