

Руководство по эксплуатации

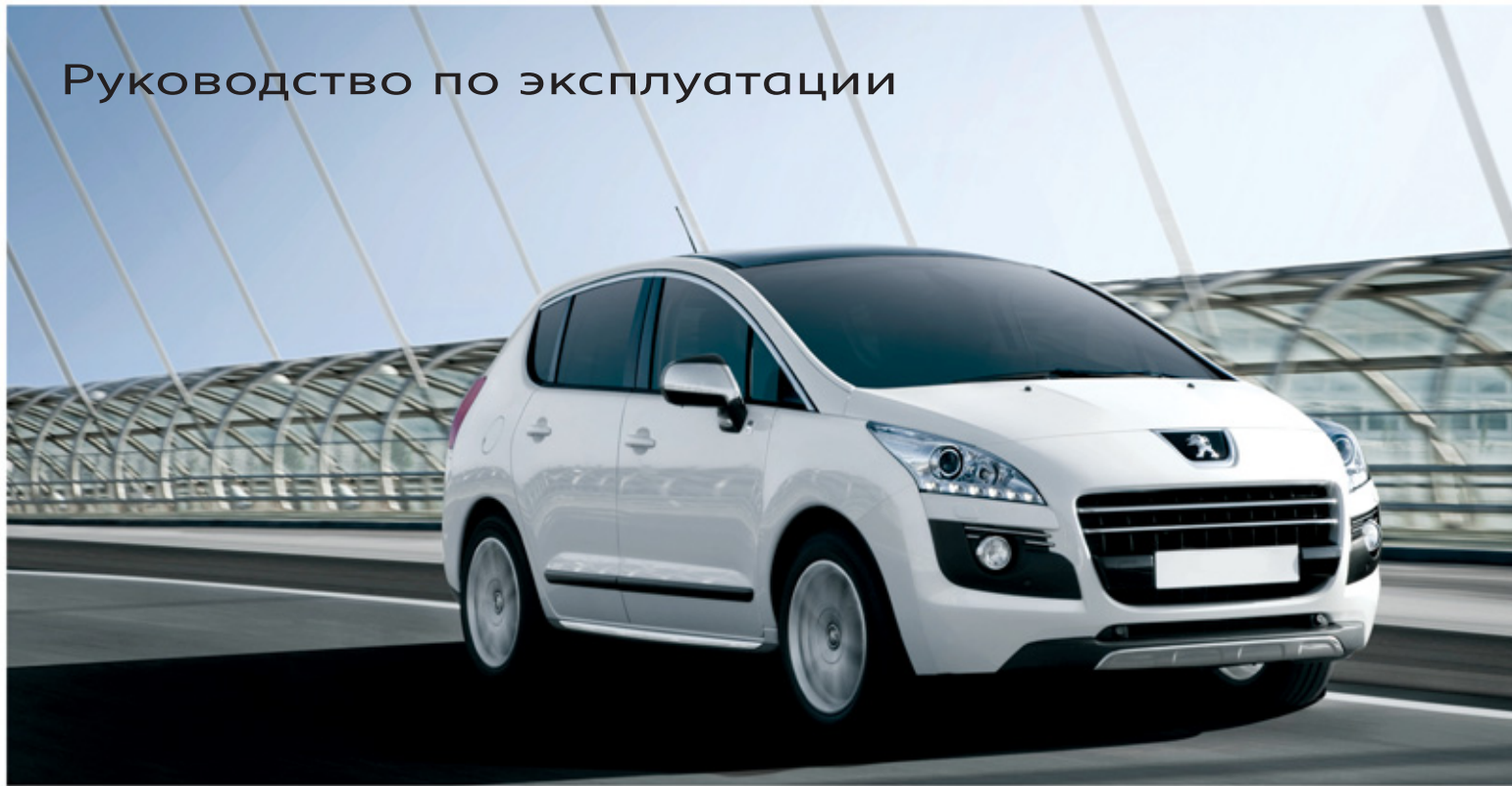

PEUGEOT **308 Hybrid4**



Service Box

<http://public.servicebox.peugeot.com>

Компания "Автомобили PEUGEOT" открыла для Вас Интернет-сайт SERVICE BOX, на котором находится в прямом и бесплатном доступе бортовая документация к Вашему автомобилю.

Простой и удобный SERVICE BOX содержит:

- Руководство по эксплуатации,
- ранее выпущенные документы для Вашей модели.



Ваш автомобиль - в Интернете!

Самая последняя информация - к Вашим услугам.

Откройте страницу по адресу <http://public.servicebox.peugeot.com>:

- выберите свой язык,
- откройте курсором ссылку, расположенную в зоне "Доступ для частных лиц", чтобы получить доступ к документации.

При этом откроется перечень всех руководств по эксплуатации. Далее:

- выберите свой автомобиль,
 - выберите тип кузова и дату издания руководства,
- и, наконец, откройте интересующую Вас рубрику.



Обращаем Ваше внимание на следующую особенность ремонта и обслуживания автомобиля:

Установка на автомобиль любого электрооборудования или дополнительного электроприбора, не имеющего артикула в Каталоге сертифицированной продукции компании "Автомобили PEUGEOT", может вывести из строя Вашу бортовую электронную систему.

Будем признательны, если Вы примете во внимание эту особенность и рекомендуем обратиться к нашему официальному дилеру, чтобы ознакомиться со всей номенклатурой изделий и дополнительного оборудования из Каталога сертифицированной продукции PEUGEOT.

Благодарим Вас за выбор PEUGEOT 3008 HYbrid4 - автомобиля, воплощающего доверие, удовольствие и инновационность.

Данное Руководство по эксплуатации призвано помочь Вам освоиться с моделью 3008 HYbrid4 так, чтобы можно было использовать все ее возможности в любых обстоятельствах.

В начале брошюры находится подробное содержание Руководства, за которым следует раздел, содержащий начальные сведения об автомобиле, облегчающие первое ознакомление с ним.

Более подробная информация о PEUGEOT 3008 HYbrid4 - описание систем обеспечения комфорта и безопасности, а также рекомендации по его вождению изложены в последующих разделах Руководства так, чтобы Вы смогли по достоинству оценить свой автомобиль и... чтобы он всегда оставался для Вас источником приятных впечатлений.

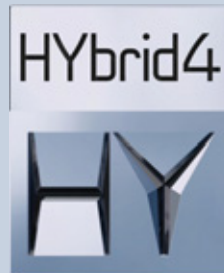

В конце Руководства расположены иллюстрации, на которых показаны внешний вид и интерьер автомобиля. По ним Вы сможете быстро определить интересующее Вас оборудование и страницу, на которой дано его описание.

На каждой модели может быть установлена лишь часть упомянутого в данном Руководстве оборудования - в зависимости от варианта исполнения, уровня комплектации, модификации и характеристик автомобиля, предназначенных для страны, в которую он поставляется.

Экспликация

Внимание:



знак, которым отмечены предупреждения об опасности, с которой Вы должны считаться, чтобы не нанести ущерб себе или кому-либо другому и избежать риска повредить автомобиль.

Для сведения:



знак, которым отмечены дополнительные рекомендации по улучшению эксплуатации автомобиля.

Защита окружающей среды:



знак, которым отмечены рекомендации по сохранению окружающей среды.

См. страницу:



знак, отсылающий Вас к страницам с более подробным описанием функции.

**КРАТКОЕ ЗНАКОМСТВО С АВТОМОБИЛЕМ 4-25****ГИБРИДНАЯ СИЛОВАЯ УСТАНОВКА 26-42****1 КОНТРОЛЬНЫЕ ПРИБОРЫ, ИНДИКАТОРЫ И СИГНАЛИЗАТОРЫ 43-57**

Комбинации приборов.....43	Контрольные приборы.....53
Контрольные лампы.....45	Кнопки настроек.....57

**2 МНОГОФУНКЦИОНАЛЬНЫЕ ДИСПЛЕИ 58-66**

Дисплей С (Система WIP Sound).....58	Складной цветной дисплей 16/9 с высоким разрешением и функций (WIP Com 3D).....61
-----------------------------------------	-----------------------------------------------------------------------------------------

**3 КОМФОРТ 67-80**

Вентиляция.....67	Передние сиденья.....72
Обогрев заднего стекла.....68	Задние сиденья.....76
Автоматический двухзонный кондиционер воздуха.....69	Регулировка положения рулевого колеса.....78
	Зеркала заднего вида.....79

**4 ДВЕРИ, ОКНА, КРЫШКИ 81-95**

Ключ с дистанционным управлением.....81	Багажник.....92
Охранная сигнализация.....86	Задний нижний откидной борт...93
Стеклоподъемники.....88	Топливный бак.....94
Двери.....90	Ограничитель заливного патрубка бака.....95

**5 ОБЕСПЕЧЕНИЕ ОБЗОРА 96-105**

Переключатель световых приборов.....96	Автоматическая работа стеклоочистителя.....102
Автоматическое включение световых приборов.....99	Плафоны.....103
Регулировка фар.....99	Приглушенное освещение салона.....104
Переключатель режимов стеклоочистителя.....100	Плафон багажного отделения.....105

**6 ОБУСТРОЙСТВО 106-116**

Оборудование салона.....106	Панорамная крыша.....112
Передний подлокотник.....108	Обустройство багажного отделения.....113
Мультимедиа для задних пассажиров.....110	

**7 БЕЗОПАСНАЯ ПЕРЕВОЗКА ДЕТЕЙ 117-125**

Детские кресла.....117	Безопасная перевозка детей.....125
Детские кресла с креплениями ISOFIX.....122	

**8 СИСТЕМЫ БЕЗОПАСНОСТИ 126-135**

Указатели поворотов.....126	Система ESP.....127
Аварийная световая сигнализация.....126	Ремни безопасности.....129
Звуковой сигнал.....126	Подушки безопасности.....132

9

ВОЖДЕНИЕ АВТОМОБИЛЯ 136-155

Электрический стояночный тормоз	136	Регулятор скорости.....	148
Система помощи при трогании на уклоне	141	6-ступенчатая секвентальная коробка передач	150
Индикация на выдвжном экране.....	144	Помощь при парковке	154
Ограничитель скорости	146		

12

ТЕХНИЧЕСКИЕ ХАРАКТЕРИСТИКИ 193-198

Электрический силовой агрегат	193	Габаритные размеры	196
Дизельные двигатели	194	Идентификационные данные	197
Массы автомобилей с дизельным двигателем	195		

10

ТЕКУЩИЕ ПРОВЕРКИ 156-162

Капот.....	157	Проверка уровней.....	160
Если топливо в баке закончилось (на дизельной модификации).....	158	Контрольные проверки.....	161
Дизельный двигатель	159		

12

АУДИОСИСТЕМА и ТЕЛЕМАТИКА 199-265

Техническая или неотложная помощь.....	199	WIP Sound	247
WIP Com 3D.....	203		

11

ПРАКТИЧЕСКИЕ СОВЕТЫ ПО ЭКСПЛУАТАЦИИ И ОБСЛУЖИВАНИЮ 163-192

Комплект принадлежностей для временного устранения прокола шины	163	Замена щетки стеклоочистителя	187
Замена колеса	169	Буксировка автомобиля	188
Замена лампы	172	Буксировка прицепа	189
Замена электрического предохранителя.....	176	Установка багажных дуг.....	190
Аккумуляторная батарея 12 В.....	183	Зимняя заслонка.....	190
Режим энергосбережения	186	Дополнительное оборудование	191

12

АЛФАВИТНЫЙ УКАЗАТЕЛЬ 266-269

12

ВИЗУАЛЬНЫЙ ПОИСК 270-276

СВЕДЕНИЯ О СИСТЕМЕ HYbrid4

Благодарим Вас за выбор PEUGEOT 3008 HYbrid4 - автомобиля с характеристиками, отличными от классических моделей.

Внимательно прочтите Руководство, чтобы усвоить все функциональные возможности гибридной модели, подробности о которой изложены в главе "Гибридная система".



26

Технология HYbrid4 представляет собой остроумное объединение двух силовых агрегатов - дизельного двигателя HDi, приводящего в движение передние колеса (т.е. работающего на передний привод) и электрического мотора, вращающего задние колеса (т.е. обеспечивающего работу заднего привода).

Эти двигатели могут работать отдельно и в паре - в зависимости от выбранного режима работы гибридного привода и условий дорожного движения.

Электрический двигатель в одиночку обеспечивает движение автомобиля в режиме нулевого выхлопа "ZEV" (Zero Emission Vehicle) и в автоматическом "Auto" на малой скорости и при умеренных ускорениях. Кроме того, он постоянно находится "на подхвате" у дизельного двигателя в моменты пуска, ускорений и переключения передач.

Питающая электродвигатель аккумуляторная батарея заряжается в моменты замедлений, чтобы затем вновь отдать ему накопленную энергию.

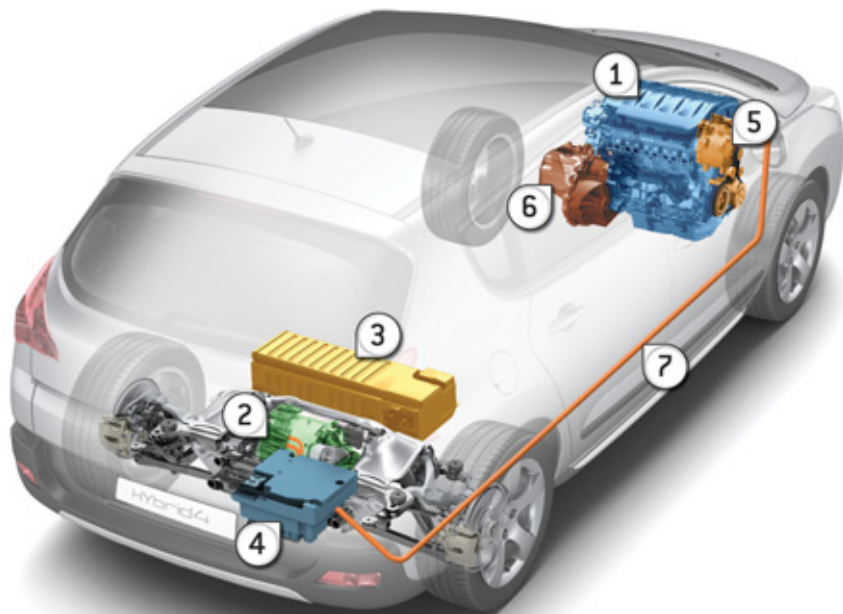

1. Дизельный двигатель HDi (приводит передние колеса).
2. Электрический двигатель (приводит задние колеса).
3. Высоковольтная аккумуляторная батарея.
4. Электронный индикатор мощности.
5. Система "Стоп & Старт".
6. Секвентальная 6-ступенчатая коробка передач.
7. Контроль баланса энергосистемы.

Как начинать движение на автомобиле

- Убедитесь, что селектор коробки передач установлен на **N**.
- Поверните ключ выключателя в положение **2**.
- Жестко нажмите на педаль тормоза, поверните ключ выключателя в положение **3**, чтобы активировать гибридную систему, затем отпустите ключ.
- При этом загорится контрольная лампа **Ready** и панель приборов. Стрелка индикатора мощности выполняет сканирующие колебания, показывая, что **гибридная система активна - это дополнительно подтверждается сообщением "гибридная система активна"**; переключатель режимов движения на центральной консоли установлен на **AUTO** (стартовый режим по умолчанию).
- Гибридная система определяет, нужно ли осуществлять пуск дизельного двигателя.
- Продолжая нажимать на педаль тормоза, переведите селектор на **A**, чтобы тронуться вперед, или на **R** (слегка приподняв рычаг), чтобы включить задний ход.
- Уберите ногу с тормоза - теперь можно начинать ускорение.
- Стояночный тормоз автоматически отпустится в момент ускорения, он настроен на это (в ином случае отпустите стояночный тормоз вручную).



Как остановить автомобиль и работу гибридной системы

- Нажмите на тормозную педаль до полной остановки автомобиля.
- Как правило, рычаг селектора нужно перевести на **N**.
- Поверните ключ выключателя на **1**, при этом стояночный тормоз затянется автоматически, если он на это настроен.
- В ином случае затяните стояночный тормоз вручную.



Чаще всего трогание с места происходит на электроприводе. Это значит, что Ваш PEUGEOT 3008 HYbrid4 движется бесшумно. Будьте очень внимательны к пешеходам - они могут не слышать Вашего приближения.



ПЕРЕКЛЮЧАТЕЛЬ РЕЖИМОВ ДВИЖЕНИЯ HYbrid4



Режим AUTO



Это обычный режим, который следует предпочесть для оптимизации расхода топлива.

Он активируется автоматически при пуске двигателя.

В этом режиме система автоматически управляет работой дизеля и электродвигателя в паре и раздельно, с учетом настроек и возможностей автомобиля, условий дорожного движения и стиля вождения.



Работа гибридной системы на остановках и при трогании

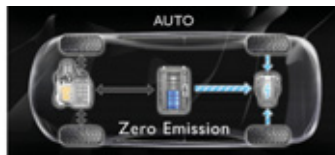

В этом режиме может включаться и электропривод с "нулевым выхлопом", если условия позволяют.

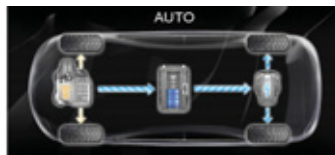

Кроме того, электродвигатель подключается к работе дизеля в моменты трогания с места и переключения передач, при резком наборе скорости и при дефиците тягового усилия на передних колесах (автоматически добавляет тяговитости полному приводу).

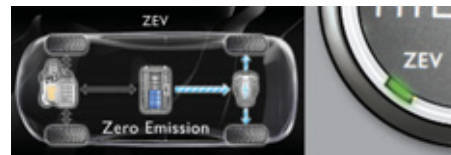

Режим "нулевого выхлопа" ZEV ("Zero Emission Vehicle")

Движение автомобиля с "нулевым выхлопом" обеспечивается только на полностью электрической тяге.

В этом режиме можно бесшумно ездить на умеренных скоростях (по городу, на парковочной площадке, и т.п.).

Режим активируется при определенных условиях (например, при достаточной зарядности высоковольтной батареи) и позволяет ездить со скоростью до 60 км/ч.



При этом запас хода будет зависеть от степени зарядности батареи и от условий вождения (около 2 км при благоприятных условиях).



Режим Sport

В этом режиме обеспечивается более динамичное вождение за счет прироста мощностных характеристик.

Ускорения и подхваты достигают максимума, поскольку к работе дизеля подключается вся мощность электродвигателя.

Система "Стоп & Старт" работает в этом режиме.

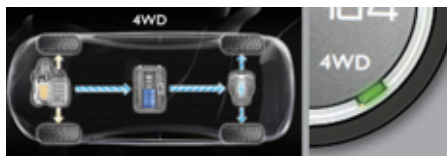

Режим 4WD (полноприводный)

В этом режиме повышается проходимость автомобиля.

Дизельный двигатель постоянно работает на передний привод, а электрический приводит в движение задние колеса.

Их работой в паре управляет процессор, что позволяет оптимизировать тяговитость привода в условиях недостаточного сцепления колес с дорогой и на труднопроходимых участках пути (режим для движения в тяжелых условиях - по глубокому снегу, грязи, песку и т.п.).



В зависимости от комплектации автомобиля, индикация выводится либо на экран панели приборов, либо на дисплей системы WIP Com 3D.





ЧТОБЫ ВОЖДЕНИЕ БЫЛО ЭКОНОМИЧНЫМ И ЭКОЛОГИЧНЫМ

Потребление автомобилем топлива в большой степени зависит:

- от Вашего **стиля вождения** (разумного, агрессивного, скоростного, ...),
- от **типа дорожной трассы** (город, дорога, автострада, со свободным движением, с заторами, ...) и скорости движения.

Основы экономичного вождения

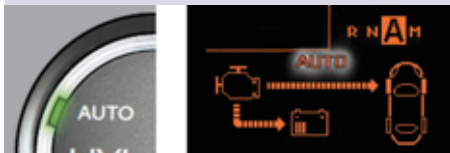

Гибридный режим

Расход горючего оптимален при движении преимущественно в **режиме Auto** (автоматическое положение, занимаемое селектором при пуске), в том числе и по городу.

В этом режиме источники энергии (тепловая и/или электрическая) используются оптимально, в то время как другие режимы имеют свои особенности.



Положение селектора коробки передач

Как можно чаще используйте **автоматический режим А**, так как только он способен выбрать оптимальную передачу в зависимости от условий движения.

Спокойное и плавное вождение



Старайтесь оставаться в зоне "éco" указателя мощности: трогайтесь плавно, езьте на допустимых скоростях, при первой же возможности пользуйтесь ограничителем или регулятором скоростного режима.



Пользуйтесь зоной "charge" ("зарядка батареи"): заранее замедляйте движение сбрасыванием газа, а не торможением. Отклонение стрелки указателя мощности (в зону "зарядка") показывает уровень рекуперации энергии.

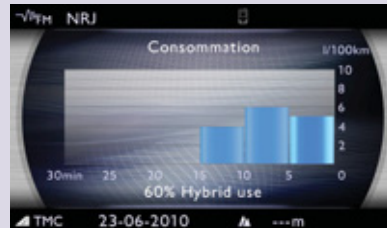

Журнал расхода топлива

Запись своего стиля вождения и типа преодоленной дорожной трассы Вы можете увидеть в бортовом журнале расхода топлива. См. гл. "Многофункциональные дисплеи".

Причины повышенного расхода топлива и контрольные проверки

Как на любом автомобиле, не допускайте перегрузок, повышенного аэродинамического сопротивления (закройте окна, если движетесь со скоростью выше 50 км/ч, снимите с крыши багажник - даже если на нем нет груза, и т.д.), ограничьте использование потребителей мощности (кондиционера, подогрева сидений, обогрева заднего стекла и т.д.).

Соблюдайте требования контрольных технических проверок (регулярно проверяйте давление воздуха в шинах, поддерживайте в них рекомендованное давление и т.д.) и систематического технического обслуживания.

НАРУЖНОЕ ОБОРУДОВАНИЕ

Комплект для временной заделки прокола в шине

В комплект входит компрессор с находящимся в нем герметиком для временной заделки прокола в шине.



163

Прозрачная панорамная крыша

Такая крыша значительно улучшает освещенность и световой комфорт в салоне.



112

Перед отправкой автомобиля в автоматическую моечную установку необходимо:

- отвернуть и убрать антенну,
- сложить зеркала заднего вида.



Задний нижний борт

Наличие нижнего борта существенно облегчает погрузку в автомобиль громоздких грузов.



93

Визуально-звуковая система помощи при парковке передним и/или задним ходом

Эта система служит для предупреждения водителя о препятствиях, обнаруженных перед автомобилем или позади него при движении на передаче заднего или переднего хода.



154



ЗАМКИ

Ключ-пульт дистанционного управления



A. Раскрывание ключа/Складывание ключа.



Запирание без суперблокировки (одно нажатие; загораются указатели поворотов).

или



Супер-блокировка автомобиля (два нажатия подряд; загораются указатели поворотов).



Полное или выборочное отпирание замков (быстро мигают указатели поворотов).



Дистанционное включение световых приборов



В случае определения датчиком слабой освещенности дистанционное включение фар ближнего света и стояночных огней облегчит вам отыскание автомобиля и подход к нему. Эту функцию можно настраивать через меню настроек систем.



Топливный бак

**READY**

Перед заправкой бака **обязательно** выключите зажигание и убедитесь, что контрольная лампа **Ready** погашена.

1. Открывание лючка горловины топливного бака.

2. Снятие крышки и крючок для нее. На внутренней поверхности люка наклеена табличка, напоминающая о разрешенных сортах топлива для Вашего автомобиля. Емкость топливного бака: около 56,5 л.



ОТКРЫВАЮЩИЕСЯ ЭЛЕМЕНТЫ КУЗОВА

Багажное отделение

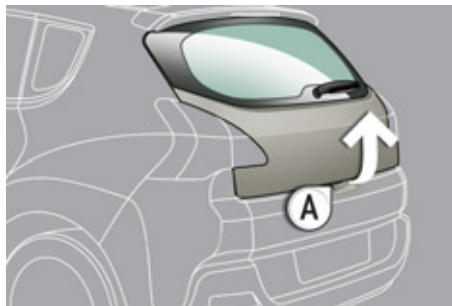

Открытие

- ☞ Отоприте автомобиль пультом дистанционного управления или ключом, нажмите на ручку **A** и поднимите крышку багажника.

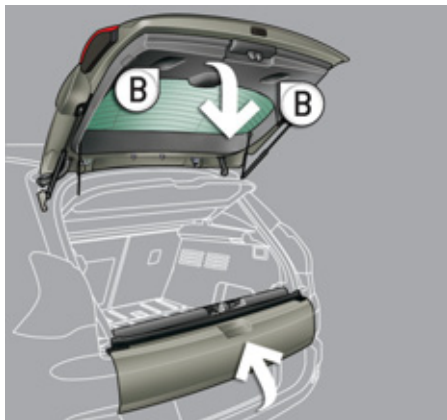

Закрывание

- ☞ Закройте нижний борт и потяните за ручку **B**, придерживая крышку багажника до самого низа.



92

Задний нижний борт

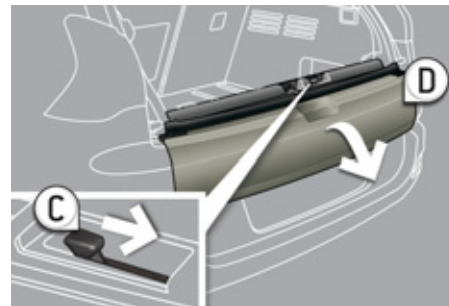

Открытие

- ☞ Отведите ручку **C** вправо и опустите борт **D**.



Закрывание

- ☞ Поднимите борт **D**, нажмите на него до упора, чтобы закрыть и убедитесь в том, что он надежно закрылся на замок.



93

В САЛОНЕ

Электрический стояночный тормоз

Электрический стояночный тормоз **автоматически включается** при остановке двигателя и **автоматически выключается** при разгоне автомобиля.

Тормоз можно затягивать и отпускать вручную.



136

Индикация на ветровом стекле

Эта система проецирует показания приборов перед взором водителя: скорость движения автомобиля, данные круиз-контроля.



144



Аудиосистема и коммуникационное оборудование

Здесь входит самое современное оборудование: система WIP Sound, совместимая с MP3-плеером, WIP Plug, WIP Bluetooth, WIP Com 3D с цветным складным монитором 16/9, аудиосистема, гнездо для подключения дополнительного оборудования.

Двухзонный автоматический кондиционер воздуха

Такой кондиционер позволяет отдельно настраивать микроклимат в зоне водителя и переднего пассажира. Заданный пользователем уровень климатического комфорта будет автоматически поддерживаться системой независимо от внешних погодных условий.



69

WIP Com 3D



203

WIP Bluetooth

231,
257

WIP Sound



247

PEUGEOT
Assistance

199

Система WIP Plug



254

ОБОРУДОВАНИЕ МЕСТА ВОДИТЕЛЯ

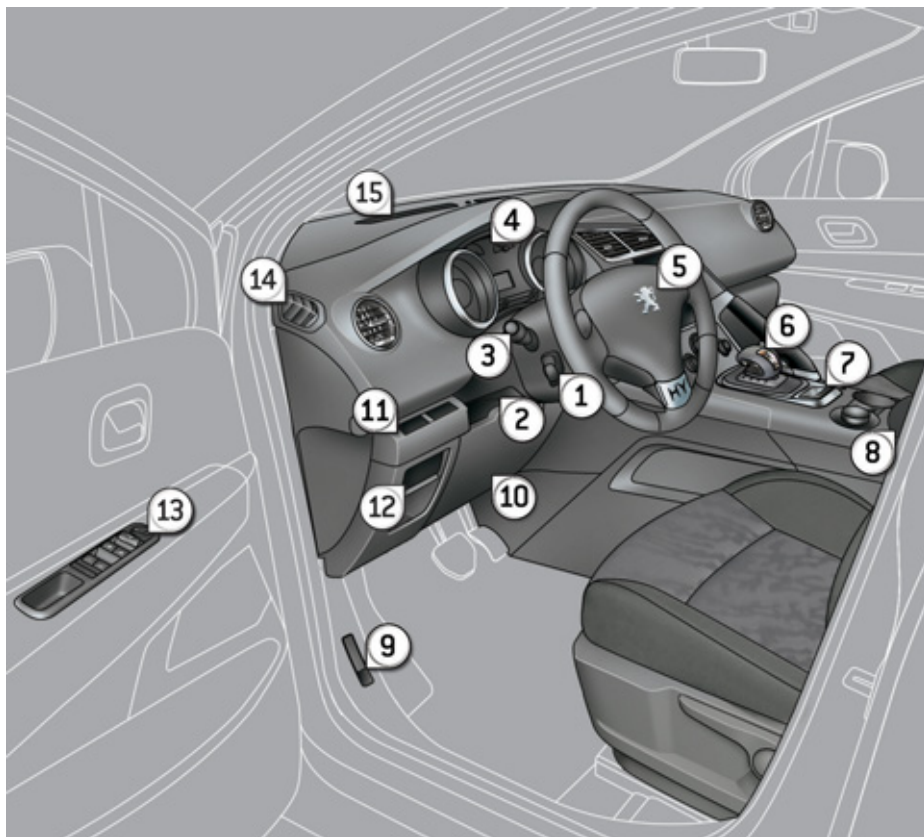

1. Выключатели регулятора/ограничителя скорости.
2. Рукоятка механизма регулирования рулевой колонки.
3. Переключатели световых приборов и указателей поворотов.
4. Панель приборов.
5. Место расположения подушки безопасности водителя. Звуковой сигнал.
6. Рычаг переключения передач.
7. Электрический стояночный тормоз.
8. Передний подлокотник - Система WIP Plug.
9. Рукоятка механизма отпирания замка капота.
10. Полка со стороны водителя (для руководства по эксплуатации).
11. Кнопка ECO OFF.
Кнопка системы охранной сигнализации.
Кнопка системы помощи при парковке.
Кнопка системы динамической стабилизации ESP/ASR.
12. Ручной корректор фар.
Переключатель системы WIP Com 3D.
13. Ручки настройки зеркал заднего вида.
Выключатели стеклоподъемников.
Блокировка замков от открывания детьми.
14. Сопло обдува стекла передней двери.
15. Сопло обдува ветрового стекла.



ОБОРУДОВАНИЕ МЕСТА ВОДИТЕЛЯ

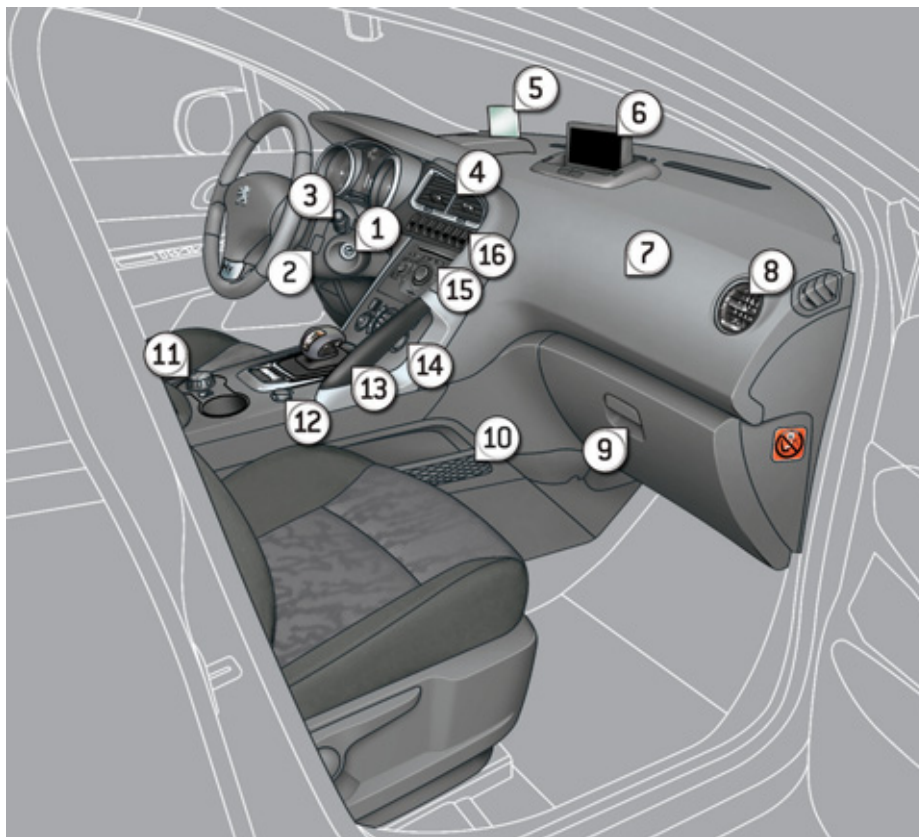

1. Замок зажигания с противоугонной блокировкой.
2. Подрулевой переключатель системы аудиотелематики.
3. Выключатели стеклоочистителей/стеклоомывателей/бортового компьютера.
4. Центральные вентиляционные решетки с регулируемыми заслонками.
5. Индикация на верхней панели.
6. Многофункциональный дисплей.
7. Место расположения подушки безопасности пассажира.
8. Боковая вентиляционная решетка с регулируемой заслонкой.
9. Перчаточный ящик - Аудио-видео гнезда для штекеров - Выключатель подушки безопасности пассажира.
10. Карман с сеткой.
11. Переключатель режима НУbrid4.
12. Электрическая розетка 12 В.
13. Поручень.
14. Панель управления отопителем/кондиционером воздуха.
15. Аудиосистема и система телематики.
16. Выключатели:
 - индикации на выдвигаемом экране,
 - аварийной световой сигнализации,
 - центрального замка.

ПОДГОТОВКА К КОМФОРТНОМУ ВОЖДЕНИЮ

Сиденье водителя

Продольное положение



Высота



Наклон спинки сиденья



Механические настройки



72

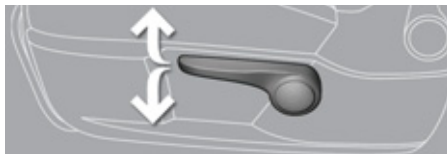

Электрические настройки



73



ПОДГОТОВКА К КОМФОРТНОМУ ВОЖДЕНИЮ**Передние сиденья**

Высота и наклон подголовника

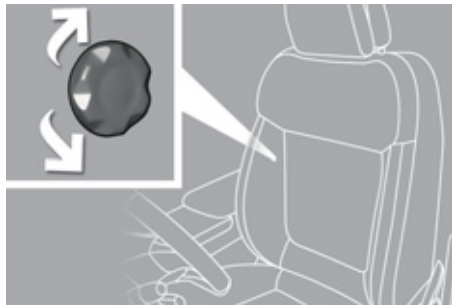
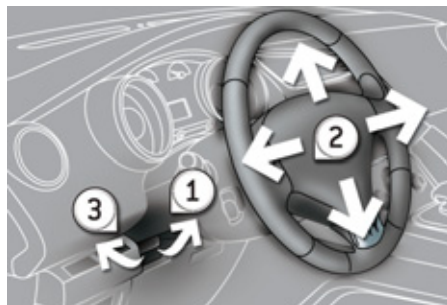
**Поясничная опора****Регулировка рулевой колонки**

1. Снятие блокировки механизма регулирования.
2. Регулировка по высоте и глубине.
3. Блокировка механизма регулирования.

В целях безопасности все эти действия следует производить только на остановленном автомобиле.

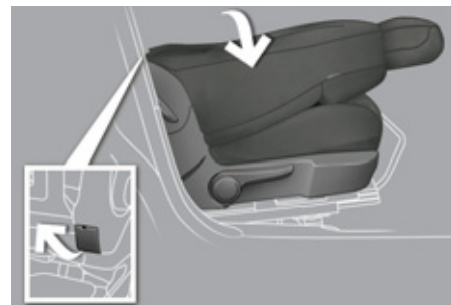
**Сиденье переднего пассажира в положении "столик"**

Такое положение сиденья служит для размещения на нем предметов или для облегчения загрузки в автомобиль длинномерных грузов.

**Передний подлокотник**

В подлокотнике располагается система WIP Plug.



ПОДГОТОВКА К КОМФОРТНОМУ ВОЖДЕНИЮ

Зеркала заднего вида

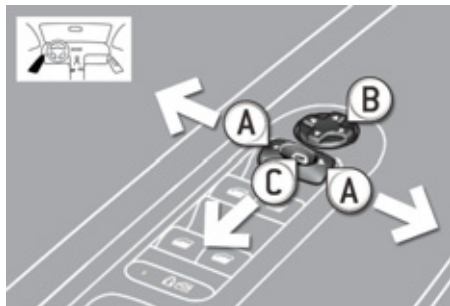

Настройка

- А. Выбор зеркала для настройки положения.
 В. Настройка положения зеркала в четырехмерном пространстве.



Кроме того...

С. Складывание/Разворачивание.

Внутреннее зеркало заднего вида

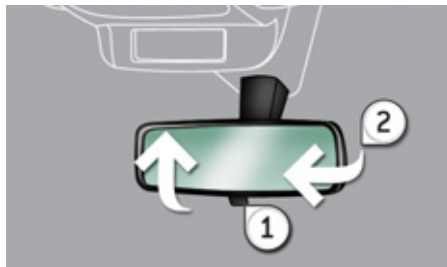

Зеркало с ручной настройкой положения

1. Выбор положения "день".
2. Ориентирование зеркала.

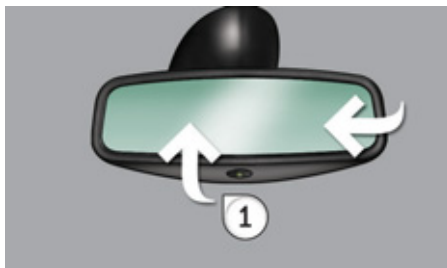

Зеркало с автоматической настройкой положения

1. Ориентирование зеркала.



Передние ремни безопасности



1. Пристегивание ремня.

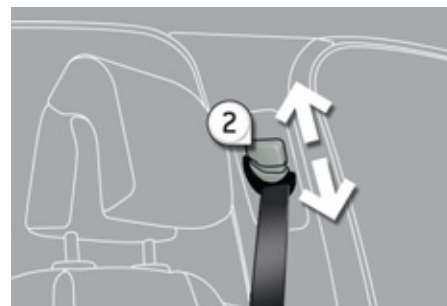

2. Регулировка по высоте.



СИСТЕМЫ ОБЕСПЕЧЕНИЯ ОБЗОРНОСТИ

Световые приборы

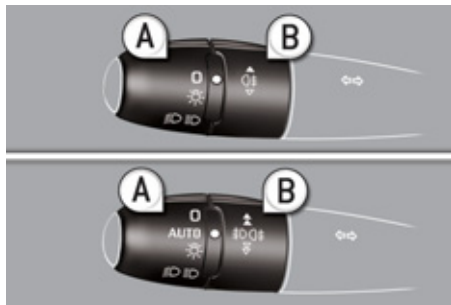

Кольцевой выключатель А

0 Световые приборы погашены.

AUTO

Работает автоматическое включение световых приборов.



Стояночные огни включены.



Фары ближнего/дальнего света включены.

Кольцевой выключатель А



Задний противотуманный фонарь включен.

или



Противотуманные фары и фонарь включены.



Указатели поворотов



Поднимите или опустите рычаг переключателя световых приборов, преодолев точку сопротивления; при этом соответствующие указатели поворота будут мигать до тех пор, пока переключатель не вернется в исходное положение.

Функция "автострада"

Слегка подтолкните переключатель вверх или вниз, не преодолевая точку сопротивления рычагу переключателя - соответствующие указатели поворота мигнут три раза.

Эта функция работает при любой скорости движения, но она особенно эффективна при смене полосы движения на скоростных автострадах.



Стеклоочистители

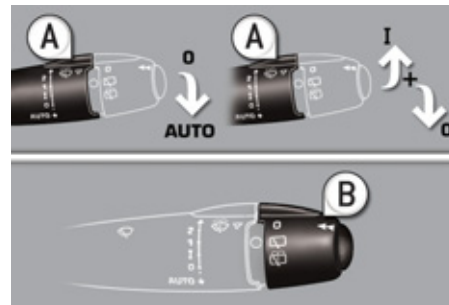

Рукоятка А: очиститель ветрового стекла

Активирование режима "AUTO"

☞ Опустите рукоятку вниз и отпустите ее.

Отключение режима "AUTO"

☞ Поднимите рукоятку вверх и верните в положение "0".



Кольцевой переключатель В: очиститель заднего стекла

0

Выключен.



Прерывистый режим работы.



Омыватель стекла.



СИСТЕМЫ БОРТОВОГО КОНТРОЛЯ

Панель приборов



- A. При включении зажигания стрелка должна показывать остаток топлива в баке.
- B. После пуска двигателя контрольная лампа минимального остатка топлива должна погаснуть.
- C. При включении зажигания указатель уровня масла должен показывать "OIL OK" в течение нескольких секунд.

При необходимости уровни следует довести до нормы.



43

Контрольные лампы



1. При включении зажигания загорятся уведомляющие сигнализаторы оранжевого и красного цветов.
2. После пуска двигателя все они должны погаснуть.

Если какой-либо сигнализатор не погас и продолжает гореть, обратитесь к соответствующей странице.



45







Панель контрольных ламп

Нижняя





Горящая контрольная лампа свидетельствует о состоянии соответствующей системы или функции.

- A. ECO OFF.  36
- B. Визуально-звуковая помощь при парковке.  154
- C. ESP OFF.  128
- D. Датчик контроля объема салона.  86

Центральная



- E. Индикация на ветровом стекле.  144
- F. Аварийная сигнализация.  126
- G. Центральный замок.  91



СИСТЕМА БЕЗОПАСНОСТИ ПАССАЖИРОВ

Фронтальная подушка безопасности переднего пассажира



1. Вставить ключ.
2. Выбрать положение:
"OFF" ("отключена") - при установке детского кресла для перевозки ребенка "спиной вперед",
"ON" ("активирована") - при перевозке пассажира или установке детского кресла для перевозки ребенка "лицом вперед".
3. Извлечь ключ из этого положения.



133

Ремни и подушка безопасности переднего пассажира

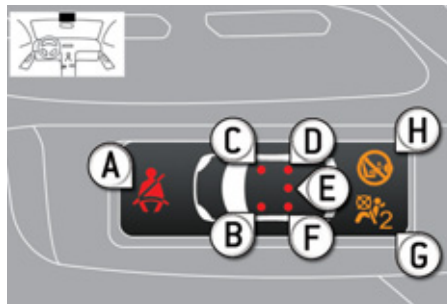

- A. Сигнализатор непристегнутых/отстегнутых ремней безопасности спереди и/или сзади.
- B. Сигнализатор переднего левого ремня безопасности.
- C. Сигнализатор переднего правого ремня безопасности.
- D. Сигнализатор заднего правого ремня безопасности.
- E. Сигнализатор заднего центрального ремня безопасности.
- F. Сигнализатор заднего левого ремня безопасности.
- G. Сигнализатор отключенной подушки безопасности переднего пассажира.
- H. Сигнализатор включенной подушки безопасности переднего пассажира.



130, 133

Безопасная перевозка детей (блокировка замков задних дверей)



Соответствующее состояние функции определяется по контрольной лампе.



125

ОБУСТРОЙСТВО БАГАЖНОГО ОТДЕЛЕНИЯ

Пол багажного отделения



не более 100 кг.

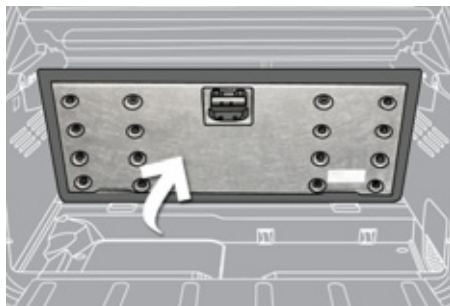

Переведите пол в наклонное положение и уложите на два ограничителя, чтобы облегчить доступ под него.



114

Задние сиденья

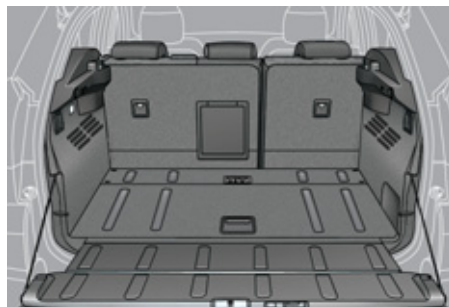

- ☞ Убедитесь, что ничто не мешает сложить спинки (передние сиденья смещены вперед, подголовники, ремни безопасности и т.п.).
- ☞ Убедитесь, что перемещению сиденья ничто не мешает - ни сверху, ни снизу.

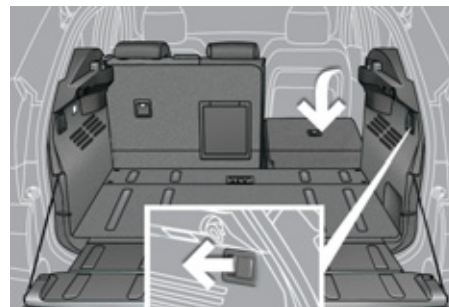

- ☞ Потяните со стороны багажника за модуль 1/3.

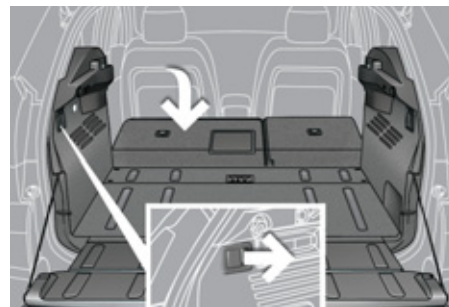

- ☞ Потяните со стороны багажника за модуль 2/3.

Сиденья укладываются вровень с полом и внутренней заслонкой.



76



СИСТЕМЫ ОБЕСПЕЧЕНИЯ КОМФОРТНОГО ВОЖДЕНИЯ

Электрический стояночный тормоз



Затягивание/отпускание вручную

Стояночный тормоз можно **затянуть** вручную, **потянув** за ручку **A**.

Чтобы **отпустить** стояночный тормоз вручную, необходимо включить зажигание, **нажать и удерживать нажатие на педаль тормоза**, затем сначала **потянуть**, а потом **отпустить** ручку **A**.



Покидая машину с работающим двигателем, затяните стояночный тормоз вручную.

Не оставляйте ребенка в автомобиле без присмотра: при оставленном в замке зажигания ключе он может снять машину с ручного тормоза.



Автоматическое затягивание/отпускание тормоза

Нажмите на акселератор, при этом стояночный тормоз начнет сам плавно отпусаться, как только автомобиль придет в движение.

При **выключении двигателя** стояночный тормоз **включается** автоматически.



Если на панели приборов горит эта контрольная лампа, значит автоматическое включение и выключение стояночного тормоза **не активировано**.



Перед тем, как выйти из кабины, убедитесь, что контрольная лампа тормозной системы (**красный символ "!"**) и индикатор **P**, расположенный на ручке **A**, горят и не гаснут.



В случае буксировки прицепа или если автомобиль находится на площадке с непостоянным углом уклона (например, на палубе паромов, на платформе полуприцепа, на тягаче-автомобиле), затяните стояночный тормоз с максимальным усилием (длительно потянув за ручку **A**), чтобы предотвратить его качение.



СИСТЕМЫ ОБЕСПЕЧЕНИЯ КОМФОРТНОГО ВОЖДЕНИЯ

Система помощи при трогании на уклоне

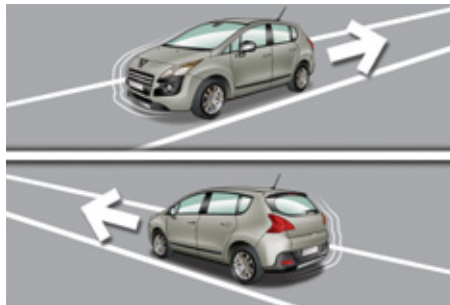

Автомобиль оборудован системой, на короткое мгновение (около 2 с) удерживающей его на месте, чтобы облегчить водителю трогание на уклоне в момент переноса ноги с педали тормоза на педаль акселератора.

Эта система работает при следующих условиях:

- автомобиль полностью заторможен нажатием на педаль тормоза,
- на определенных видах уклонов,
- дверь водителя закрыта.



Не выходите из автомобиля, если он находится в режиме временного удержания на месте системой помощи при трогании на уклоне.



141

Верхняя информационная панель

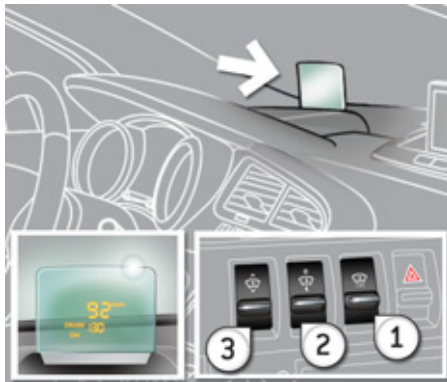

1. Включение/выключение верхней информационной панели.
2. Регулятор яркости.
3. Регулятор панели по высоте.

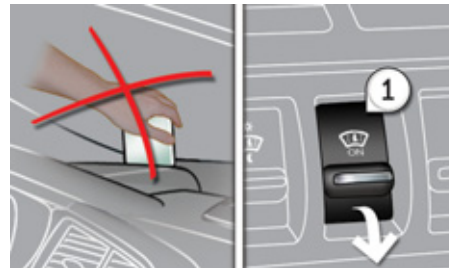

144



Регулировки следует осуществлять при включенном зажигании и горящем сигнализаторе **Ready** на остановленном автомобиле.



СИСТЕМЫ ОБЕСПЕЧЕНИЯ КОМФОРТНОГО ВОЖДЕНИЯ

Ограничитель скорости "LIMIT"

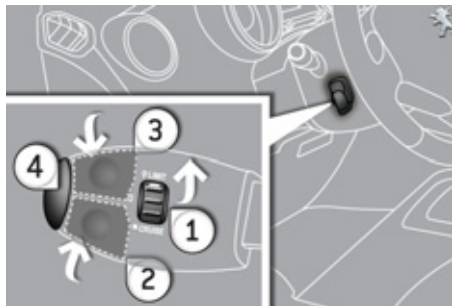

1. Активирование/Отключение функции ограничения скорости.
2. Изменение запрограммированного параметра в меньшую сторону.
3. Изменение запрограммированного параметра в большую сторону.
4. Вкл./Выкл. ограничителя.



Регулятор скорости "CRUISE"

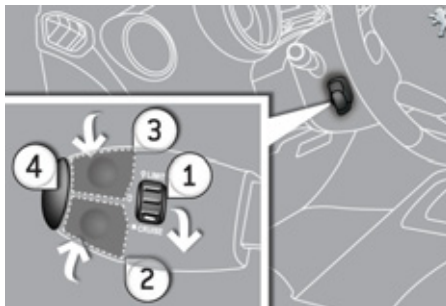

1. Активирование/Отключение функции регулирования скорости.
2. Внесение параметра скорости/Изменение запрограммированного параметра в меньшую сторону.
3. Внесение параметра скорости/Изменение запрограммированного параметра в большую сторону.
4. Вкл./Выкл. регулятора.



Система может запоминать скорость и активироваться, только если автомобиль движется со скоростью более 40 км/ч и не менее, чем на четвертой передаче, включенной в механической коробке (на второй в 6-ступенчатой секвентальной).



Индикация на панели приборов

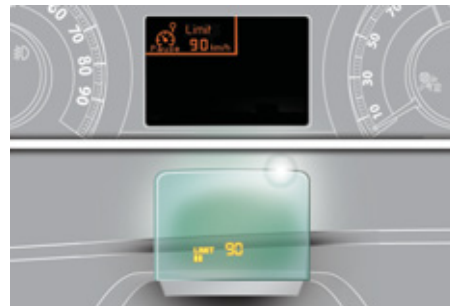

При активировании работы регулятора или ограничителя скорости на панели приборов загорается соответствующая контрольная лампа.



Регулятор скорости включен



Ограничитель скорости включен

СИСТЕМЫ ОБЕСПЕЧЕНИЯ КОМФОРТНОГО ВОЖДЕНИЯ

Секвентальная 6-ступенчатая коробка передач

Секвентальная 6-ступенчатая коробка передач может работать как в автоматическом режиме, так и в режиме ручного переключения передач.

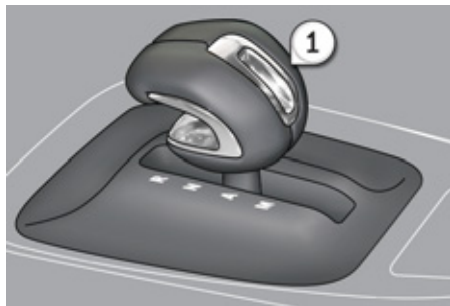

1. Рычаг селектора коробки передач:
R. Задний ход.
N. Нейтраль.
A. Автоматический режим.
M. Секвентальный режим с переключением передач на рулевом колесе.

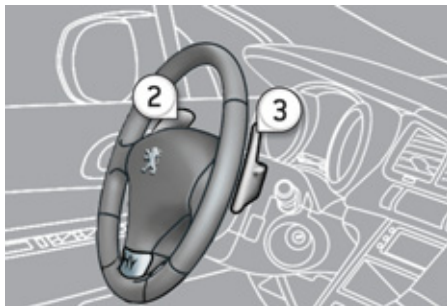

2. Подрулевой переключатель "-".
3. Подрулевой переключатель "+".

Движение автомобиля

- ☞ Убедитесь, что рычаг селектора находится в положении **N** и жестко надавите на педаль тормоза при запуске двигателя.
- ☞ Переведите рычаг селектора в положение **A** или **M**, чтобы начать движение вперед, или в положение **R**, чтобы включить задний ход.
- ☞ Снимите ногу с педали тормоза и, нажимая на педаль акселератора, начинайте движение.



ПРЕЗЕНТАЦИЯ

Технология HYbrid4 представляет собой остроумное объединение двух силовых агрегатов - дизельного двигателя HDi, приводящего в движение передние колеса (т.е. работающего на передний привод) и электрического мотора, вращающего задние колеса (т.е. обеспечивающего работу заднего привода).

Эти двигатели могут работать отдельно и в паре - в зависимости от выбранного режима работы гибридного привода и условий дорожного движения.

Электрический двигатель в одиночку обеспечивает движение автомобиля в режиме нулевого выхлопа "ZEV" (Zero Emission Vehicle) и в автоматическом "Auto" на малой скорости и при умеренных ускорениях. Кроме того, он постоянно находится "на подхвате" у дизельного двигателя в моменты пуска, ускорений и переключения передач.

Питающая электродвигатель аккумуляторная батарея заряжается в моменты замедлений, чтобы затем вновь отдать ему накопленную энергию.

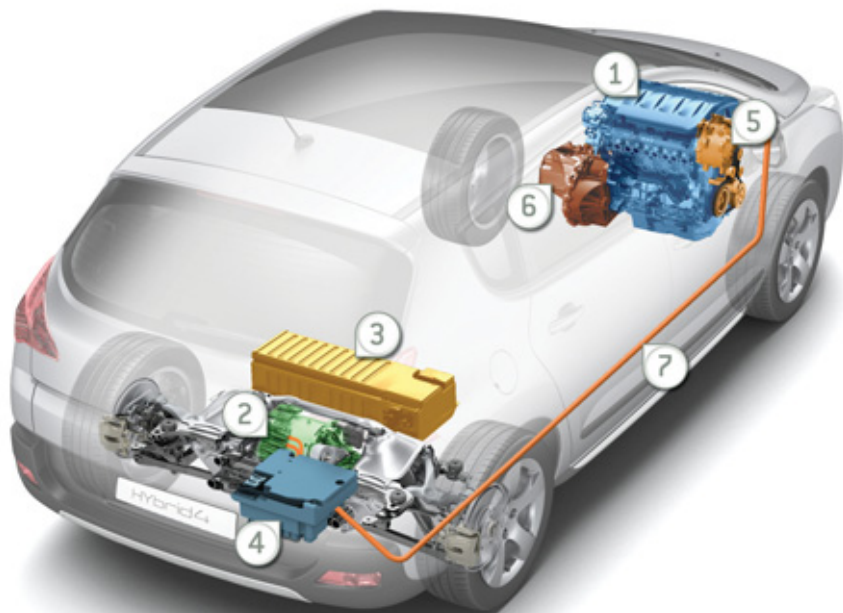

1. Дизельный двигатель HDi (приводит передние колеса).
2. Электрический двигатель (приводит задние колеса).
3. Высоковольтная аккумуляторная батарея.
4. Электронный индикатор мощности.
5. Система "Стоп & Старт".
6. Секвентальная 6-ступенчатая коробка передач.
7. Контроль баланса энергосистемы.

Главные компоненты гибридной системы PEUGEOT 3008 HYbrid4

Переднерасположенный **дизельный двигатель HDi 1** передает крутящий момент на передние колеса и является основным силовым агрегатом, приводящим автомобиль в движение.

Его работа управляется системой **"Стоп & Старт" 5**, обеспечивающей зарядку аккумуляторных батарей и подающей питание на электропривод в случае необходимости (в полноприводном режиме).

Заднерасположенный **электродвигатель 2** приводит в действие только задние колеса, а также работает в паре с дизелем в зависимости от выбранного режима движения.

Он задействован на рекуперации энергии, используемой для зарядки аккумуляторных батарей в моменты замедленного движения автомобиля и работает в этом режиме на скорости до 120 км/ч.

Никель-металлогидридная **высоковольтная аккумуляторная батарея 3** напряжением 200 вольт обеспечивает запас электрической энергии на борту для питания электродвигателя заднего привода. Ее зарядка автоматически осуществляется бортовой системой контроля в режимах замедленного движения автомобиля.

Она расположена в нише багажного отделения, и доступ к ней имеют только специалисты сервисных служб и спецперсонал.

Степень заряженности батареи индицируется восемью горизонтальными или вертикальными штрихами (в зависимости от дисплея).

Бортовая электрическая сеть питается от обычной 12-вольтовой **аккумуляторной батареи**, расположенной в моторном отсеке. Она автоматически заряжается от высоковольтного контура автомобиля.

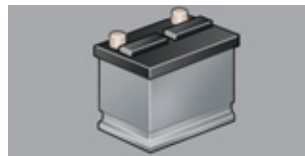
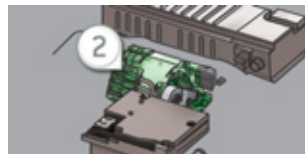
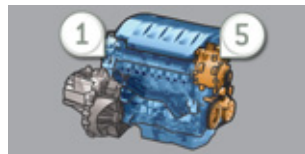

Электронный блок контроля мощности 4 постоянно отслеживает режимы работы обоих двигателей (дизельного и электрического), автоматически обеспечивая их экономичную работу.

Для регулирования рабочих параметров тока на автомобиле установлены инвертор и преобразователь.

Инвертор служит для изменения крутящего момента на валу электрического двигателя путем регулирования параметров напряжения, подаваемого на него с высоковольтной аккумуляторной батареи. Напряжение ВВАКБ достигает от 150 до 270 вольт.

Преобразователь обеспечивает понижение напряжения ВВАКБ с 200 вольт до 12 вольт, необходимых для работы бортовой сети автомобиля.

Система "Стоп & Старт" 5 переводит дизельный двигатель в спящий режим на остановках (перед светофорами, в дорожных пробках и т.п.) или в режиме движения только на электрическом приводе.

Таким образом, выключение и пуск дизельного двигателя происходят мгновенно при полном контроле со стороны водителя.

Секвентальная коробка передач 6 с электронным управлением обеспечивает существенный выигрыш в части экономного расхода топлива в сравнении с обычной механической.

Она удобна еще и тем, что снабжена расположенными на рулевой колонке переключателями ручного и автоматического выбора передач, которыми можно воспользоваться в любой момент.

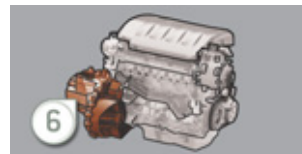
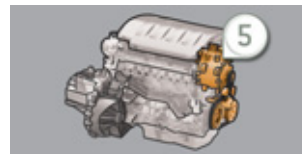
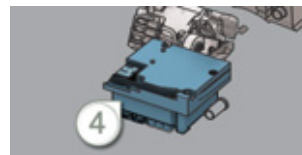

Как начинать движение на автомобиле

- Убедитесь, что селектор коробки передач установлен на **N**.
- Поверните ключ выключателя в положение **2**.
- Жестко нажмите на педаль тормоза, поверните ключ выключателя в положение **3**, чтобы активировать гибридную систему, затем отпустите ключ.
- При этом загорятся контрольная лампа **Ready** и панель приборов. Стрелка индикатора мощности выполняет сканирующие колебания, показывая, что гибридная система активна - это дополнительно подтверждается сообщением "гибридная система активна"; переключатель режимов движения на центральной консоли установлен на **AUTO** (стартовый режим по умолчанию).
- Гибридная система определяет, нужно ли осуществлять пуск дизельного двигателя.
- Продолжая нажимать на педаль тормоза, переведите селектор на **A**, чтобы тронуться вперед, или на **R** (слегка приподняв рычаг), чтобы включить задний ход.
- Уберите ногу с тормоза - теперь можно начинать ускорение.
- Стояночный тормоз автоматически отпустится в момент ускорения, он настроен на это (в ином случае отпустите стояночный тормоз вручную).



Как остановить автомобиль и работу гибридной системы

- Нажмите на тормозную педаль до полной остановки автомобиля.
- Как правило, рычаг селектора нужно перевести на **N**.
- Поверните ключ выключателя на **1**, при этом стояночный тормоз затянется автоматически, если он на это настроен.
- В ином случае затяните стояночный тормоз вручную.



Чаще всего трогание с места происходит на электроприводе. Это значит, что Ваш PEUGEOT 3008 HYbrid4 движется бесшумно. Будьте очень внимательны к пешеходам - они могут не слышать Вашего приближения.



КОНТРОЛЬНАЯ ЛАМПА "READY"



Чтобы завести автомобиль, нажмите на педаль тормоза и, установив селектор на **N**, поверните ключ в замке зажигания чтобы активировать гибридную систему.

Эта лампа загорается, когда автомобиль готов к движению (при этом контрольная лампа автоматического режима "Auto" загорается по умолчанию) и можно нажать на акселератор, чтобы тронуться в путь.

Контрольная лампа загорается практически сразу, но иногда и через несколько секунд (например, при прогреве дизельного двигателя в холодную погоду, и т.п.).



Покидая остановленный автомобиль, выключайте зажигание и следите за тем, чтобы контрольная лампа **Ready** была погашена.

В противном случае гибридная система останется активной. См. параграф "Меры безопасности/работа в моторном отсеке".

ПЕРЕКЛЮЧАТЕЛЬ РЕЖИМОВ ДВИЖЕНИЯ HYBRID4

Этот переключатель используется водителем для выбора режима движения автомобиля из четырех возможных.

Режим выбирается поворотом ручки переключателя влево или вправо и отражается загоранием соответствующей контрольной лампы.

Режим **AUTO** используется для нормального стиля вождения, при котором расход топлива оптимален.

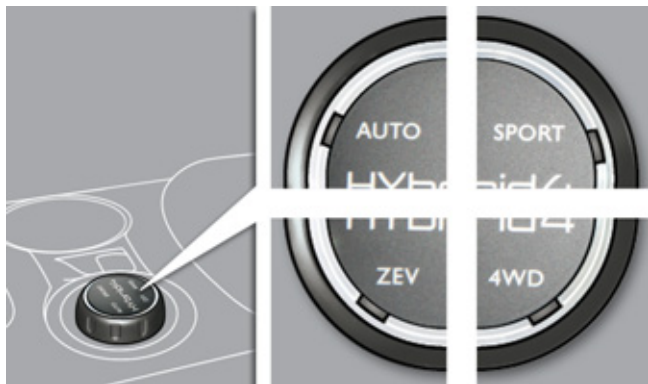

Режим **ZEV** служит для езды только на электроприводе.

Режим **Sport** позволяет максимально воспользоваться тягово-скоростной динамикой автомобиля.

Режим **4WD** включается для движения с приводом на все четыре колеса.

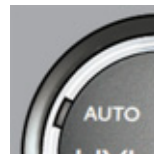

Режим Auto



Это **предпочтительный стандартный режим**, который **автоматически** активируется при пуске гибридной системы.

В этом режиме система автоматически управляет работой дизельного и электрического двигателей с учетом настроек и возможностей автомобиля, условий дорожного движения и стиля вождения с тем, чтобы **оптимизировать расход топлива автомобилем**.

В этом режиме может включаться и **электропривод с "нулевым выхлопом"**, если позволят условия.

В режиме "auto" **электрический двигатель**:

- может в одиночку разогнать автомобиль до 60 км/ч "без выхлопа" - в зависимости от степени заряженности батареи, при наличии соответствующих условий и умеренной потребности в ускорениях,
- подключается **к работе дизеля** в моменты трогания с места и переключения передач, при резком наборе скорости и при дефиците тягового усилия на передних колесах (**автоматически добавляет тяговитости полному приводу**),
- отключается при движении со скоростью выше 120 км/ч.





Режим ZEV* ("полноэлектрический")

Движение автомобиля с "нулевым выхлопом" обеспечивается только на "полноэлектрической" тяге.

В этом режиме он **едет бесшумно** на умеренных скоростях.



Режим активируется только при наличии соответствующих условий, в частности, если высоковольтная аккумуляторная батарея достаточно заряжена (не менее 4 делений на индикаторе).



В соответствующих условиях на дисплее загорается сообщение "Режим ZEV не работает", при этом начавшая мигать контрольная лампа режима ZEV через несколько секунд гаснет, после чего загорается контрольная лампа автоматического режима AUTO.

В режиме ZEV:

- Нажатия на акселератор должны быть плавными.
- Запас хода и способность резко набирать скорость ограничены. Максимальная скорость не превышает 60 км/ч.
- При резком нажатии на педаль акселератора или в случае внезапной необходимости пуска дизельного двигателя система сама переключается на автоматический режим AUTO.

* ZEV: Zero Emission Vehicle ("Автомобиль с нулевым выхлопом").

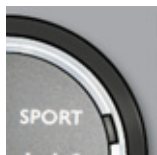

Режим Sport (совместная работа дизеля и электродвигателя)

В этом режиме обеспечивается более динамичное вождение благодаря **повышению тягово-скоростных характеристик** автомобиля.

Ускорения и подхваты достигают максимума, поскольку к работе дизеля подключается вся мощность электрического двигателя.

В этом режиме система учитывает и плавную работу акселератора, и электронное управление секвентальной коробкой передач, и приток мощности электродвигателя.

В режиме Sport:

- Приток мощности электродвигателя осуществляется до достижения скорости 120 км/ч.



Режим 4WD** (совместная работа дизеля и электродвигателя)

В этом режиме **повышается проходимость***** автомобиля, движущегося на малой скорости с приводом на все 4 колеса: дизельный двигатель (приводящий передний мост) и электрический двигатель (передающий движение на задний мост) непрерывно работают в паре.

Их совместной работой управляет процессор, что позволяет оптимизировать тяговитость привода в условиях недостаточного сцепления колес с дорогой, на труднопроходимых участках пути и при движении в тяжелых условиях - по глубокому снегу, грязи, песку и т.п.

В режиме 4WD:

- В случае необходимости, питание электродвигателя осуществляется стартер-генератором переднерасположенного дизеля, работающего при этом постоянно.
- Прирост тяговитости за счет подключения электродвигателя осуществляется до достижения скорости 120 км/ч.

** 4WD: 4 Wheel Drive: "4 ведущих колеса".

*** Этот режим максимально эффективен в сочетании с комплектом шин, соответствующим состоянию дороги (например, зимних).

ИНДИКАТОР МОЩНОСТИ

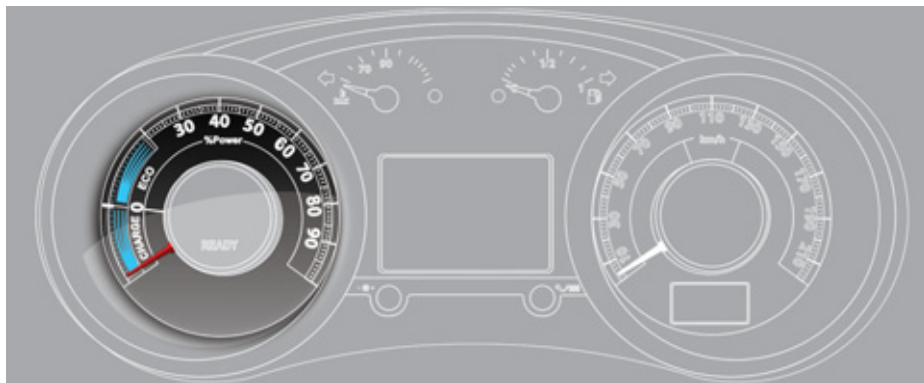

На панели приборов в режиме реального времени можно отслеживать суммарный расход мощности электрического и дизельного двигателей. На индикаторе имеется три основных рабочих зоны:



Зона ECO

Стрелка в этой зоне свидетельствует о том, что автомобиль движется в режиме **оптимального расхода энергии и топлива**, потребляемых электродвигателем, дизелем или обоими одновременно.

В этой зоне отражается оптимальное использование как электрического привода, так и дизельного, которое легко достигается, если придерживаться взвешенного стиля вождения (соблюдать правила "эко-защитного" поведения).



ЗОНА CHARGE

В этой зоне показывается, что автомобиль находится на стадии **пополнения электрической энергии**, происходящего в режиме замедления, торможения, сброса газа и т.п.

На этой стадии высоковольтная аккумуляторная батарея получает заряд **"бесплатной" энергии**, которая в дальнейшем **будет использована** автомобилем.

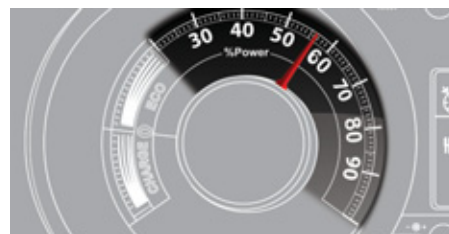

Зона POWER

В этой зоне отражается повышенное **использование суммарной мощности** гибридного привода в режиме совместной работы дизельного и электрического двигателей.



ИНДИКАТОРЫ БАЛАНСА ГИБРИДНОГО ПРИВОДА

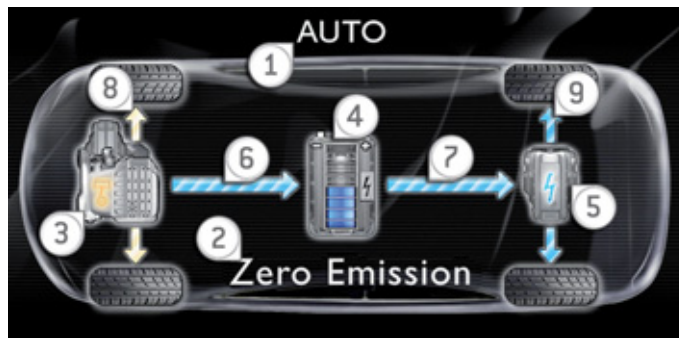
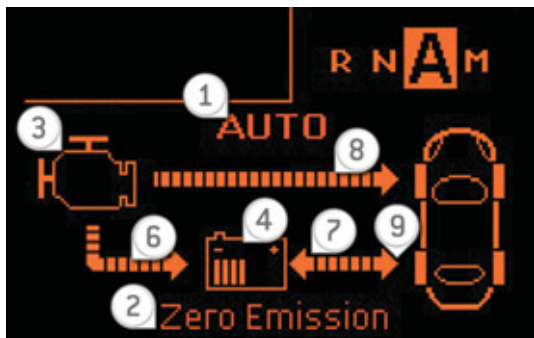

Информация о работе активной гибридной системы в виде стрелок, показывающих направление потоков энергии и в форме графика заряда батареи в режиме реального времени выводится на дисплей панели приборов или на экран WIP Com 3D.

Режимы движения

1. Режим активирован (AUTO, ZEV, SPORT, 4WD).
2. Строка сообщений, например: "Zero Emission" ("Нулевой выхлоп"), если дизельный двигатель выключен (выброс $\text{CO}_2 = 0 \text{ г/км}$).

Инфраструктура автомобиля

3. Дизельный двигатель.
4. Уровень заряда батареи.
5. Электродвигатель/Генератор.

Работа/Баланс энергии

6. Дизельный двигатель пополняет заряд аккумуляторной батареи (по необходимости).
7. Стрелка слева направо: ток подается на электродвигатель (когда он включен).
Стрелка справа налево: электродвигатель/генератор пополняет заряд батареи (стадия рекуперации энергии).
8. Дизельный двигатель приводит в движение передние колеса.
9. Электрический двигатель приводит в движение задние колеса.

Примеры индикации параметров

При пуске и на остановке

Передача энергии не осуществляется (режим "Стоп & Старт" автоматически управляет остановкой и пуском дизельного двигателя).

При движении в режиме "auto", предпочтение отдается электрическому приводу.



Рекуперация энергии

На этой стадии (т.е. в режиме замедления, торможения, сброса газа и др.) высоковольтная аккумуляторная батарея заряжается от электродвигателя/генератора, который в свою очередь приводится в действие задними колесами.

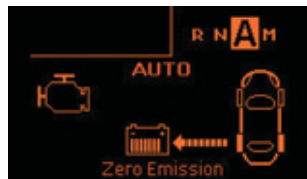

Полноэлектрический режим

При движении в полноэлектрическом режиме (AUTO или ZEV) работает только электрический двигатель, передающий движение на задние колеса.

Сообщение "Zero Emission" ("Нулевой выхлоп") означает, что дизельный двигатель выключен и что автомобиль не выбрасывает в атмосферу CO₂.

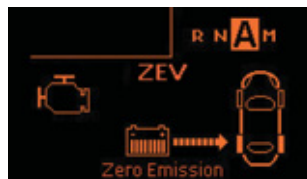



Автоматический пуск дизельного двигателя

Пуск и поддержка работы дизеля чаще всего необходимы в таких случаях, как:

- резкий продолжительный разгон,
- поддержание комфортной температуры в салоне,
- удаление конденсата со стекол,
- недостаточная заряженность высоковольтной батареи,
- движение в горах (в условиях высокогорья),
- влияющая на работу двигателя температура окружающей среды - например, холодная (равная 0 °С и ниже),
- чрезмерная температура гибридной системы,
- использование автомобиля после продолжительной стоянки на солнце,
- движение по дорогам с крутыми уклонами,
- регенерация сажевого фильтра,
- недостаточный запас горючего.

При движении в режиме нулевого выхлопа "ZEV" все эти условия автоматически переводят привод в режим AUTO.

Дизельный привод отключится автоматически, как только эти условия отпадут.

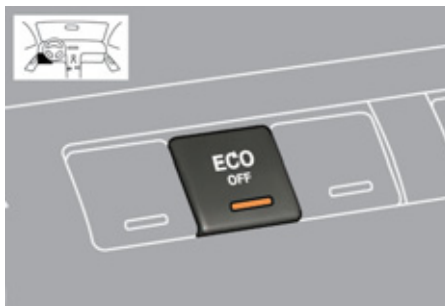

ВЫКЛЮЧАТЕЛЬ ECO OFF

Эта функция не позволяет заглушить дизельный двигатель, обеспечивая таким образом температурный комфорт в салоне (непрерывную поддержку микроклимата).

При нажатии на выключатель происходит мгновенный запуск двигателя.

Для возврата к обычному режиму нужно еще раз нажать на выключатель.

После выключения зажигания автомобиль автоматически переходит к работе в обычном режиме (контрольная лампа выключателя не горит).



ЧТОБЫ ВОЖДЕНИЕ БЫЛО ЭКОНОМИЧНЫМ И ЭКОЛОГИЧНЫМ

Потребление автомобилем топлива в большой степени зависит:

- от Вашего стиля вождения (разумного, агрессивного, скоростного, ...),
- от типа дорожной трассы (город, дорога, автострада, со свободным движением, с заторами, ...) и скорости движения.

Основы экономичного вождения

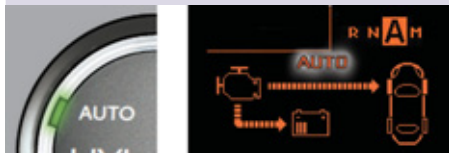

Гибридный режим

Расход горючего оптимален при движении преимущественно в режиме Auto (автоматическое положение, занимаемое селектором при пуске), в том числе и по городу.

В этом режиме источники энергии (тепловая и/или электрическая) используются оптимально, в то время как другие режимы имеют свои особенности.



Положение селектора коробки передач

Как можно чаще используйте автоматический режим A, так как только он способен выбрать оптимальную передачу в зависимости от условий движения.

Спокойное и плавное вождение



Старайтесь оставаться в зоне "éco" указателя мощности: трогайтесь плавно, езьте на допустимых скоростях, при первой же возможности пользуйтесь ограничителем или регулятором скоростного режима.



Пользуйтесь зоной "charge" ("зарядка батареи"): заранее замедляйте движение сбрасыванием газа, а не торможением. Отклонение стрелки указателя мощности (в зону "зарядка") показывает уровень рекуперации энергии.

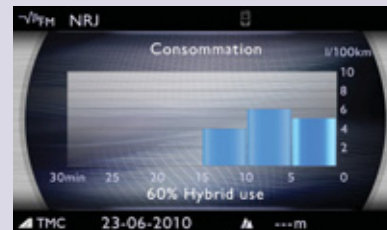

Журнал расхода топлива

Запись своего стиля вождения и типа преодоленной дорожной трассы Вы можете увидеть в бортовом журнале расхода топлива. См. гл. "Многофункциональные дисплеи".

Причины повышенного расхода топлива и контрольные проверки

Как на любом автомобиле, не допускайте перегрузок, повышенного аэродинамического сопротивления (закройте окна, если движетесь со скоростью выше 50 км/ч, снимите с крыши багажник - даже если на нем нет груза, и т.д.), ограничьте использование потребителей мощности (кондиционера, подогрева сидений, обогрева заднего стекла и т.д.).

Соблюдайте требования контрольных технических проверок (регулярно проверяйте давление воздуха в шинах, поддерживайте в них рекомендованное давление и т.д.) и систематического технического обслуживания.



ИНДИКАЦИЯ РАБОТЫ ГИБРИДНОЙ СИСТЕМЫ НА ЭКРАНЕ WIP COM 3D

При пуске

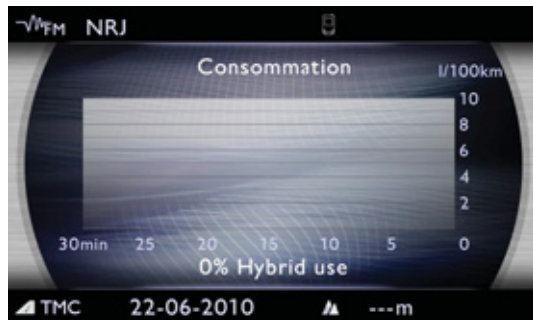

Через 5 минут движения

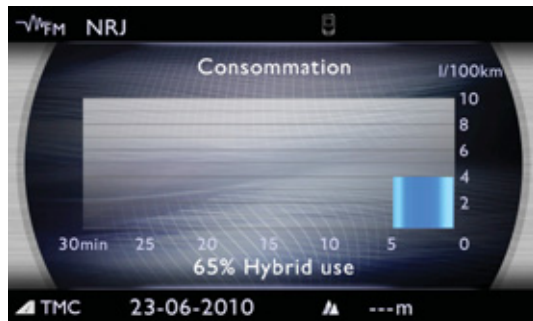

Через 15 минут движения

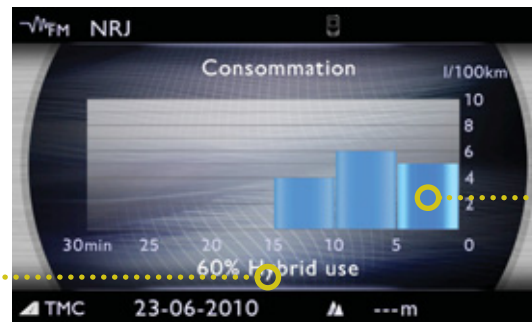

Средний расход за последние 5 минут.

Сообщение "60 % Hybrid Use" означает, что 60 % времени автомобиль проехал на гибридном приводе, а остальные 40 % - только на дизельном двигателе (без участия гибридной системы).



Подробнее о бортовом компьютере читайте в главе "Многофункциональные дисплеи".

ВЫСОКОВОЛЬТНАЯ АККУМУЛЯТОРНАЯ БАТАРЕЯ, 200 В

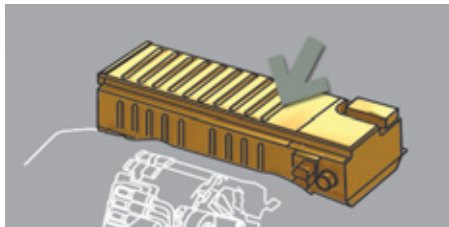

Высоковольтная никель-металлогидридная аккумуляторная батарея напряжением 200 вольт расположена под порогом багажного отделения рядом с электрическим двигателем. Она от сети не заряжается.

Заряд батареи

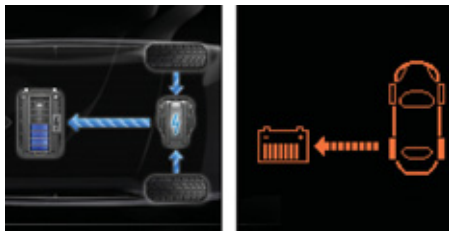

Батарея заряжается в моменты замедлений движения автомобиля, когда электродвигатель превращается в генератор, преобразующий механическую энергию в электрическую (при условии, что автомобиль движется со скоростью менее 120 км/ч).

Батарея от сети не заряжается.

Такая система обратного преобразования позволяет получать "бесплатную" энергию.

Батарея заряжается очень быстро и непрерывно.

Разряженная батарея (например, в результате движения в режиме ZEV или при очень частом использовании электропривода) быстро восстанавливается до уровня, достаточного для полноценного использования в любых режимах движения.

Заряд батареи происходит автоматически во время движения (рекомендуется предпочесть автоматический режим движения "Auto").

Пополнение заряда батареи можно ускорить:

- путем отказа от резких ускорений,
- инициируя рекуперацию в режиме замедленного движения: на длительном спуске батарея зарядится за 5 минут,
- при работе дизеля на холостом ходу зарядка займет около 10 минут (если дизельный двигатель запущен).



В целях обеспечения длительной жизнеспособности батареи, ее заряд никогда не снижается более чем на 10 % от максимального уровня, даже если индикатор вообще не показывает заряженности после езды в режиме ZEV.

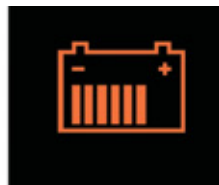

Если высоковольтная аккумуляторная батарея не заряжается, обратитесь в сервисную сеть PEUGEOT.

ОХЛАЖДЕНИЕ ВЫСОКОВОЛЬТНОЙ БАТАРЕИ



Высоковольтная аккумуляторная батарея снабжена системой воздушного охлаждения, включающей в себя проложенный под задним левым сиденьем воздуховод и расположенный за левой панелью обшивки багажника вентилятор.

Система работает в режиме автоматического регулирования интенсивности обдува в зависимости от состояния батареи.

В случае засорения воздуховода батарея может перегреться и получить повреждения, что приведет к снижению технических характеристик гибридной системы.



Чтобы высоковольтная аккумуляторная батарея сохраняла свое рабочее состояние, рекомендуется:

- ничем не перекрывать воздуховод - в противном случае батарея перегреется, и это приведет к потере технических характеристик гибридной системы,
- не проливать жидкостей - это может вывести аккумуляторную батарею из строя.



Бортовая высоковольтная сеть

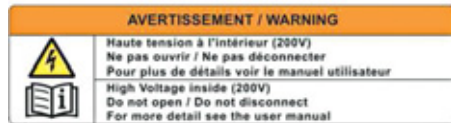

Работа двигателя обеспечивается подачей на него тока напряжением от 150 до 270 вольт. Соблюдайте требования по безопасности, содержащиеся на табличках и этикетках, расположенных на автомобиле.

Проявляйте максимальную осторожность в отношении элементов высоковольтной системы и высоких температур, до которых они разогреваются.

READY

Перед началом любых работ на автомобиле выключите зажигание (контрольная лампа **Ready** должна быть погашена).

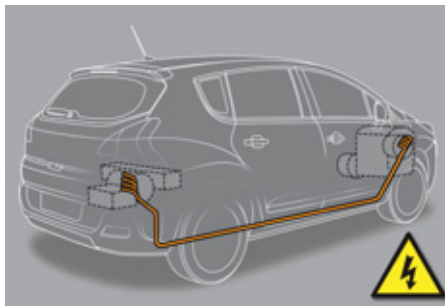

Запрещается трогать, демонтировать, снимать или заменять детали, провода (оранжевого цвета) и высоковольтные соединения, даже в случае их выхода из строя.

Аварийное отключение систем питания

В случае дорожно-транспортного происшествия система аварийного отключения прекращает подачу тока высокого напряжения и блокирует работу топливного насоса, что делает невозможным запуск автомобиля.

Чтобы вновь запустить систему гибридного привода, нужно обратиться в сервисную сеть PEUGEOT.

Обращение с ВВАКБ

Высоковольтная аккумуляторная батарея (ВВАКБ) не нуждается в зарядке от внешних источников и должна обслуживаться только специалистом сервисного центра.

Неосторожное обращение с ней может привести к серьезным ожогам и ударам током, способным привести к тяжелому травмированию и даже смерти.

Отработанная металл-гидридная батарея должна быть сдана в сервисный центр для последующей отправки на предприятия, специализированные на переработке по технологии, безвредной для окружающей среды.

Высоковольтная проводка

Провода бортовой сети высокого напряжения проложены под автомобилем (по днищу); избегайте езды по бездорожью (и преодоления бродов), чтобы не повредить их.



Следите за тем, чтобы подъемные устройства (домкрат, подъемник, и т.п.) устанавливались в предназначенных для них точках так, чтобы не повредить провода.

МЕРЫ БЕЗОПАСНОСТИ/РАБОТА В МОТОРНОМ ОТСЕКЕ

READY

Обязательно выключайте зажигание (контрольная лампа **Ready** должна быть погашена) перед тем, как открыть капот.

Установленный на автомобиле стартер-генератор интегрирован в контур высокого напряжения. При невыключенном зажигании он может бесконтрольно запустить двигатель.

AVERTISSEMENT / WARNING	
	<p>Haute tension à l'intérieur (200V) Ne pas ouvrir / Ne pas déconnecter Pour plus de détails voir le manuel utilisateur</p> <p>High Voltage inside (200V) Do not open / Do not disconnect For more detail see the user manual</p>

AVERTISSEMENT / WARNING	
	<p>Pour éviter des blessures graves, prière de couper le contact et de vérifier que le témoin READY du tableau de bord est éteint avant de procéder à toute intervention dans le compartiment moteur</p> <p>To avoid serious injuries, please switch off the contact and verify that READY lamp is off on the dash board before working in the engine compartment</p>

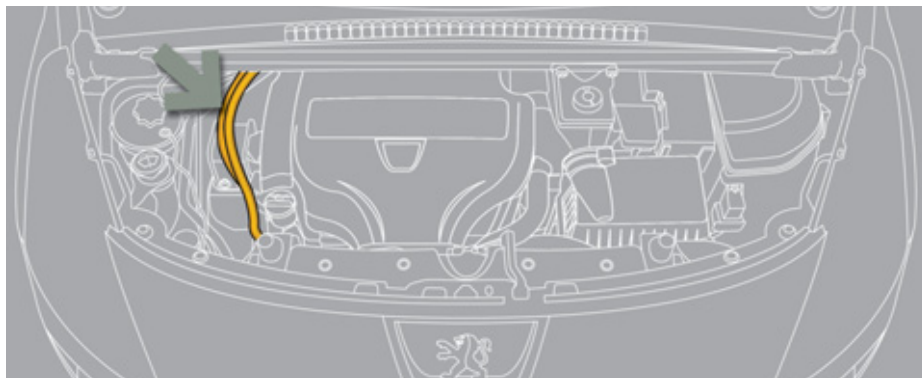

Обязательно выключайте зажигание на время заправки бака топливом - это исключит бесконтрольный пуск двигателя.



ЭВАКУАЦИЯ АВТОМОБИЛЯ

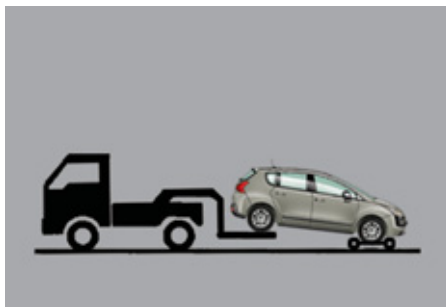

Перед началом любых работ по ремонту автомобиля, выключите зажигание и установите селектор коробки передач на **N**.

Автомобиль допускается прокатить по земле не более чем на 10 метров.

Запрещается буксировать автомобиль, опирающийся на передние или задние колеса - перевозите его на платформе.

Буксировочные проушины следует использовать только для оттачивания автомобиля на кратчайшее расстояние или для затачивания на платформу эвакуатора.



КОМБИНАЦИИ ПРИБОРОВ



Это панель, содержащая контрольные приборы, индикаторы и сигнализаторы, отражающие работу бортовых систем.

Контрольные приборы

1. Индикатор запаса мощности.

Показывает в процентах запас свободной мощности.

Подробности см. в главе "Гибридный привод".

2. Указатель температуры охлаждающей жидкости.

Показывает температуру охлаждающей жидкости в системе охлаждения двигателя (в градусах Цельсия °C).

3. Указатель уровня топлива.

Показывает количество топлива, оставшегося в баке.

4. Спидометр.

Показывает скорость движения автомобиля в каждый данный момент (км/ч или миль/ч).

5. Дисплей.

6. Кнопка обнуления счетчиков или показа остатка пробега до планового технического обслуживания.

Служит для установки на ноль выбранной функции (счетчика пробега за поездку или счетчика пробега до ТО) или показа остатка пробега до предстоящего планового технического обслуживания).

7. Регулятор подсветки панели приборов.

Служит для регулирования яркости подсветки панели приборов при включенных световых приборах.

8. Контрольная лампа Ready

Показывает готовность автомобиля к поездке.



За дополнительной информацией обращайтесь к соответствующим разделам, в которых дано описание настроек, функций и изображений на дисплее.

Дисплей

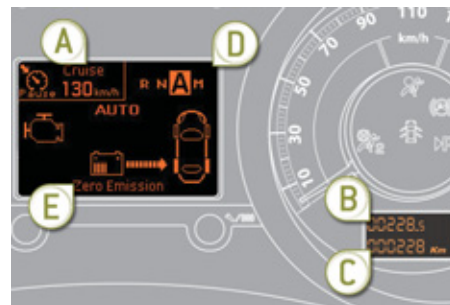

A. Ограничитель скорости или

Регулятор скорости.

(км/ч или миль/ч)

B. Счетчик пробега за поездку.

(км или миль)

C. Указатель остатка пробега до планового ТО.

(км или миль), или

Указатель уровня масла в двигателе. или

Счетчик общего пробега.

(км или миль)

D. Шестиступенчатая секвентальная коробка передач.

E. - Система электроснабжения или

- Уведомляющие сообщения и информация о состоянии систем или

- Бортовой компьютер или

- Информация бортового навигатора

GPS или

- Меню (с WIP Com 3D).

Лицевая панель системы WIP Com 3D

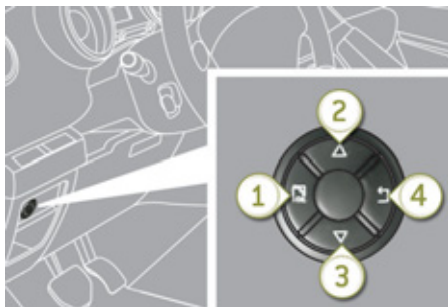
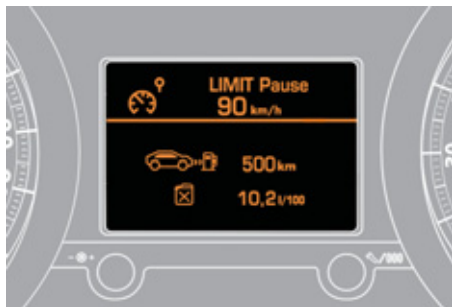

Пользуясь кнопками лицевой панели, можно:

- **на остановленном автомобиле** настраивать системы автомобиля и информацию на дисплее (языки, единицы измерения и т.д.),
- **во время движения** просматривать работу активных функций (бортового компьютера, навигатора, и т.д.).

Управление системой

На панели имеется четыре кнопки для управления большим монитором 16/9 системы:

1. открытие главного меню, подтверждение выбора,
2. перемещение вверх по меню,
3. перемещение вниз по меню,
4. возврат к предыдущему окну, закрытие меню.



Главное меню и настройки систем доступны только на остановленном автомобиле через кнопки с 1 по 4.

По достижении определенного порога скорости на дисплее появится сообщение о невозможности открытия главного меню.

Сообщения бортового компьютера выводятся на дисплей только на движущемся автомобиле через кнопки 2 и 3 (см. параграф "Бортовой компьютер").

Главное меню

- ☞ Нажимая на кнопку 1, откройте главное меню и выберите соответствующую настройку:
 - "Параметры систем автомобиля",
 - "Выбор языка сообщений",
 - "Выбор единиц измерения".
- ☞ Нажимая на кнопки 2 и 3, можно перемещаться по экрану.
- ☞ Вновь нажмите на кнопку 1, чтобы подтвердить свой выбор.

Параметры систем автомобиля

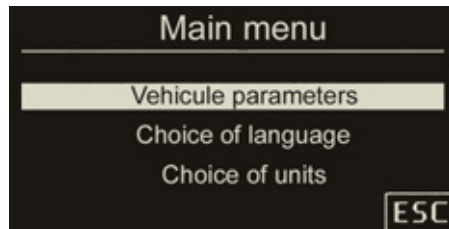

Это меню служит для активирования и отключения некоторых систем, обеспечивающих комфортное вождение и пользование автомобилем (в зависимости от страны поставки):

- автоматическое включение очистителя заднего стекла при включении передачи заднего хода (см. гл. "Обзорность"),
- выборочное отпирание замков (см. гл. "Открывающиеся элементы кузова"),
- сопровождающее и дистанционное включение световых приборов (см. гл. "Обзорность"),
- приглушенное освещение салона (см. гл. "Обзорность"),
- дневные ходовые огни (см. гл. "Обзорность"),
- адаптивные фары (см. гл. "Обзорность"),
- ручной или автоматический стояночный тормоз (см. гл. "Вождение").

Выбор языка сообщений

При помощи этого меню можно выбрать язык сообщений: немецкий, английский, испанский, французский, итальянский, нидерландский, португальский, турецкий*.

Выбор единиц измерения

При помощи этого меню можно выбрать единицы измерения: температуры (в градусах Цельсия или Фаренгейта) и расхода топлива (л/100 км, миль/галлон или км/л).

Контрольные лампы

Контрольные лампы - это визуально воспринимаемые сигналы, предназначенные для информирования водителя о работе систем (индикаторы включенного или выключенного состояния) или о появлении неисправности (уведомляющие сигнализаторы).

При включении зажигания

Уведомляющие сигнализаторы загораются на несколько секунд при включении зажигания на автомобиле.

С запуском двигателя они должны погаснуть.

Если сигнализатор продолжает гореть, выясните причину прежде чем тронуться в путь.

Сопутствующие уведомления

Некоторые сигнализаторы могут загораться в сопровождении звукового сигнала и сообщения на многофункциональном дисплее.



Сигнализатор может гореть либо не мигая, либо в мигающем режиме.

Некоторые сигнализаторы могут работать в обоих режимах. Лишь сопоставив режим сигнализатора с поведением автомобиля, можно судить, исправны его системы или речь действительно идет о появлении неисправности.

* В зависимости от страны поставки автомобиля.

Контрольные лампы активного состояния систем



Загорание нижеуказанных контрольных ламп свидетельствует о том, что соответствующая система включена.

Индикатор		Горит	Причина	Действия/Примечания
	Ready ("готов")	Горит постоянно.	Автомобиль готов к движению, можно нажимать на акселератор.	В течение времени включения контрольной лампы активируется бортовая система высокого напряжения.
	Указатель левого поворота	Мигает с зуммером.	Выключатель света переведен в нижнее положение.	
	Указатель правого поворота	Мигает с зуммером.	Выключатель света переведен в верхнее положение.	
	Стояночные огни	Горит постоянно.	Выключатель света переведен в положение "Стояночные огни".	
	Фары ближнего света	Горит постоянно.	Выключатель света переведен в положение "Фары ближнего света".	
	Фары дальнего света	Горит постоянно.	Водитель переместил выключатель света на себя.	Переместите выключатель света от себя, чтобы перейти на ближний свет.
	Противотуманные фары	Горит постоянно.	Противотуманные фары включены.	Для выключения противотуманных фар поверните два раза выключатель назад.
	Задние противотуманные фонари	Горит постоянно.	Задние противотуманные фонари включены.	Для выключения противотуманных фонарей поверните выключатель назад.

Индикатор		Горит	Причина	Действия/Примечания
	Предварительный подогрев свечей накаливания на дизеле	Горит постоянно.	Ключ во втором положении (Зажигание).	Дождитесь выключения сигнализатора, прежде чем запустить двигатель. Продолжительность предподогрева зависит от погодных условий.
	Электрический стояночный тормоз	Горит постоянно.	Электрический стояночный тормоз включен.	Выключите электрический стояночный тормоз, при этом сигнализатор погаснет: удерживая ногу на педали тормоза, потяните за рукоятку электротормоза. Соблюдайте меры безопасности. Дополнительную информацию об электрическом тормозе см. в гл. "Вождение".
	Отключение автоматического режима работы электрического стояночного тормоза	Горит постоянно.	Функции "автоматическое включение" (при остановке двигателя) и "автоматическое выключение" отключены, либо не работают.	Активируйте функцию (в зависимости от страны поставки) при помощи команды в меню настроек или обратитесь в сервисную сеть PEUGEOT.
	Символ "Нога на педали тормоза"	Горит постоянно.	Педаль тормоза не нажата.	На автомобиле с механической 6-ступенчатой коробкой передач с электронным управлением, нажмите на педаль тормоза, чтобы запустить двигатель (селектор на N). При отпускании стояночного тормоза без нажатия на тормозную педаль, этот сигнализатор продолжит гореть.
		Мигает.	При длительном удержании автомобиля с механической 6-ступенчатой коробкой передач с электронным управлением на уклоне при помощи акселератор, сцепление перегревается.	Пользуйтесь тормозной педалью и/или электрическим стояночным тормозом.

Контрольные лампы отключенного состояния

Загорание одного из указанных сигнализаторов свидетельствует о том, что Вы сами отключили соответствующую систему. Оно сопровождается звуковым сигналом и сообщением на многофункциональном дисплее.

Индикатор		Горит	Причина	Действия/Примечания
	Подушка безопасности пассажира	Горит постоянно.	Выключатель, расположенный в перчаточном ящике, находится в положении OFF . Передняя подушка безопасности пассажира отключена. В этом случае вы можете установить детское кресло в положение "спиной к дороге".	Переведите выключатель в положение ON , чтобы активировать переднюю подушку безопасности пассажира. В этом случае не устанавливайте детское кресло в положение "спиной к дороге". Система подушки безопасности пассажира становится активной при запуске двигателя (положение ON).
	ESP/ASR	Горит постоянно.	Кнопка выключателя слева внизу на панели приборов нажата. Ее контрольная лампа горит. Это означает, что система ESP/ASR отключена. ESP: контроль динамической стабилизации. ASR: противобуксовочная система.	Нажмите на кнопку выключателя, чтобы активировать систему ESP/ASR. При этом его контрольная лампа погаснет. Система ESP/ASR становится активной при запуске двигателя. Если система не активна, то, по достижении скорости движения около 50 км/ч, она автоматически активируется.

Уведомляющие индикаторы и сигнализаторы

Горящий или мигающий при работающем двигателе сигнализатор свидетельствует о неисправности в соответствующей системе, требующей вмешательства водителя.







Любые неисправности, сопровождающиеся загоранием уведомляющего сигнализатора, должны быть определены при помощи средств диагностики и с учетом содержания сообщения на многофункциональном дисплее.

В случае каких-либо проблем обратитесь в сервисную сеть PEUGEOT или в специализированный техцентр.

Индикатор		Горит	Причина	Действия/Примечания
	STOP	Горит постоянно, одновременно с другим сигнализатором неисправности в сопровождении звукового сигнала и сообщения на дисплее.	Сигнализатор связан с тормозной системой, рулевым управлением, давлением масла в двигателе, температурой охлаждающей жидкости или гибридной системой.	Немедленно остановитесь, соблюдая при этом правила и все необходимые меры предосторожности на дороге. Припаркуйте автомобиль, выключите зажигание и обратитесь в сервисную сеть PEUGEOT.
			Service	Горит временно.
Горит постоянно.	Существенные сбои в системах, не имеющих собственного сигнализатора.			Прочтите сообщение о сбое, появившееся на дисплее и обязательно обратитесь в сервисную сеть PEUGEOT.
(FAP: сажевый фильтр, на дизеле)	Горит постоянно, в течение некоторого времени сопровождается сообщением о риске закупоривания сажевого фильтра FAP.		Свидетельствует о начале перенасыщения сажевого фильтра.	Как только условия дорожного движения позволят, прочистите фильтр, разогнав для этого автомобиль до скорости выше 60 км/ч, которую нужно удерживать до тех пор, пока сигнализатор общего назначения не погаснет.
	Горит постоянно.	Свидетельствует о минимальном остатке в баке присадки к дизельному топливу.	Срочно заправьте автомобиль присадкой в сервисной сети PEUGEOT.	

Индикатор		Горит	Причина	Действия/Примечания
	Электрический стояночный тормоз	Мигает.	Затягивание или ослабление электрического стояночного тормоза было прервано.	Необходимо срочно остановиться, соблюдая меры безопасности. Припаркуйте автомобиль на горизонтальной площадке, выключите зажигание и обратитесь в сервисную сеть PEUGEOT или специализированный техцентр.
	Неисправен электрический стояночный тормоз	Горит постоянно.	Электрический стояночный тормоз неисправен.	Затягивание/ослабление автоматическое не работает. Срочно обратитесь в сервисную сеть PEUGEOT или специализированный техцентр. Тормоз можно отпустить вручную, воспользовавшись процедурой аварийного разблокирования. Подробную информацию об электрическом стояночном тормозе см. в главе "Вождение".
	Тормозная система	Горит постоянно, одновременно с сигнализатором STOP.	Значительное падение уровня тормозной жидкости в системе.	Необходимо срочно остановиться, соблюдая меры безопасности. Пополните уровень рекомендованной тормозной жидкостью с артикулом PEUGEOT. При возникновении проблемы проверьте тормозную систему в сервисной сети PEUGEOT или специализированном цехе.
		Горит постоянно, одновременно с сигнализатором неисправности электрического стояночного тормоза, если он отпущен.	Тормозная система неисправна.	Необходимо срочно остановиться, соблюдая меры безопасности. Поставьте автомобиль на стоянку, выключите зажигание и обратитесь в сервисную сеть PEUGEOT или специализированный цех.
		Горит постоянно, одновременно с сигнализаторами STOP и ABS.	Электронный регулятор тормозных сил REF неисправен.	Необходимо срочно остановиться, соблюдая меры безопасности. Обратитесь в сервисную сеть PEUGEOT или специализированный цех.

Индикатор		Горит	Причина	Действия/Примечания
	Антиблокировочная система ABS	Горит постоянно.	Антиблокировочная тормозная система неисправна.	Тормозная система продолжает работать в штатном режиме. Продолжайте движение на умеренной скорости, приняв меры предосторожности и срочно обратитесь в сервисную сеть PEUGEOT.
	Система динамической стабилизации ESP/ASR	Мигает.	Система ESP/ASR работает в активном режиме.	Система оптимизирует тяговитость и улучшает курсовую устойчивость автомобиля.
		Горит постоянно.	Если система ESP/ASR не отключена (при этом должен гореть сигнализатор выключателя), значит, она неисправна.	Обратитесь в сервисную сеть PEUGEOT.
	Автоматическая бортовая система диагностики двигателя	Горит постоянно.	Система снижения токсичности отработавших газов неисправна.	Сигнализатор должен погаснуть с запуском двигателя. Если он не гаснет, срочно обратитесь в сервисную сеть PEUGEOT.
		Мигает.	Система управления двигателем неисправна.	Опасность повреждения катализатора. Обратитесь в сервисную сеть PEUGEOT.
	Минимальный остаток топлива в баке	Горит постоянно, стрелка прибора в красной зоне.	При его первом загорании в баке остается еще около 6 литров горючего. С этого момента начинается расход аварийного запаса топлива.	Срочно заправьтесь, чтобы избежать аварийной остановки. Данный индикатор будет загораться каждый раз при включении зажигания, пока уровень топлива в баке не будет достаточным. Емкость бака: около 56,5 литров . Никогда не допускайте полной выработки топлива в баке - это может вывести из строя систему снижения токсичности отработавших газов и систему впрыска топлива.
	Максимальная температура охлаждающей жидкости	Горит постоянно, стрелка прибора в красной зоне.	Температура в системе охлаждения двигателя слишком высока.	Необходимо срочно остановиться, соблюдая меры безопасности. Дождитесь охлаждения двигателя, чтобы пополнить, при необходимости, уровень охлаждающей жидкости. Если неисправность не устранилась, обратитесь в сервисную сеть PEUGEOT.

Индикатор		Горит	Причина	Действия/Примечания
	Давление масла в двигателе	Горит постоянно.	Система смазки двигателя неисправна.	Немедленно остановитесь, соблюдая при этом правила и все необходимые меры предосторожности на дороге. Припаркуйте автомобиль, выключите зажигание и обратитесь в сервисную сеть PEUGEOT.
	Заряд аккумуляторной батареи	Горит постоянно.	Неисправен контур подзарядки батареи (загрязнены или ослаблены клеммы, ремень генератора ослаблен или оборван, ...).	Сигнализатор должен погаснуть при запуске двигателя. Если он не гаснет, обратитесь в сервисную сеть PEUGEOT.
	Дверь (-и) не закрыта (-ы)	Горит постоянно при скорости ниже 10 км/ч. Горит постоянно при скорости выше 10 км/ч в сопровождении звучащего зуммера.	Дверь, багажник, нижний борт или капот (только с охранной сигнализацией) не закрыты.	Закройте незакрытый элемент кузова.
	Ремень безопасности не пристегнут/отстегнут	Горит постоянно, затем мигает в сопровождении звучащего зуммера.	Водитель и/или находящийся на переднем сиденье пассажир не пристегнул, либо отстегнул свой ремень безопасности.	Вытяните лямку и вставьте язычок в замок ремня безопасности.
	Подушки безопасности	Горит временно.	Он должен загораться на несколько секунд и затем гаснуть после поворота ключа в положение "ON".	Сигнализатор должен погаснуть с запуском двигателя. Если он не гаснет, обратитесь в сервисную сеть PEUGEOT.
		Горит постоянно.	Неисправна система одной из подушек безопасности или преднатяжителя одного из ремней безопасности.	Обратитесь в сервисную сеть PEUGEOT.
	Вода в дизельном топливе	Горит постоянно.	В фильтре дизельного топлива обнаружена вода.	Это может привести к выходу из строя системы впрыска дизельного двигателя. Срочно обратитесь в сервисную сеть PEUGEOT.

Указатель температуры охлаждающей жидкости

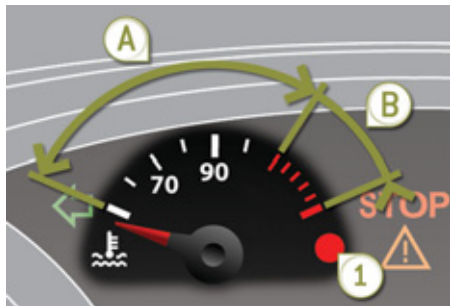

Если на работающем двигателе стрелка указателя температуры находится:

- в зоне **A**, значит температура в норме,
- в зоне **B**, значит температура слишком высока; при этом загораются сигнализатор максимально допустимой температуры **1** и центральный сигнализатор неисправности **STOP** в сопровождении зуммера и сообщения на многофункциональном дисплее.

Немедленно остановитесь, соблюдая при этом правила и все необходимые меры предосторожности на дороге.

Подождите несколько минут, прежде чем заглушить двигатель.

Обратитесь в сервисную сеть PEUGEOT.

На движущемся автомобиле температура и давление в системе охлаждения двигателя поднимаются за несколько минут с начала движения.

Чтобы пополнить уровень:

- ☞ дождитесь охлаждения двигателя,
- ☞ отверните крышку на два оборота и дождитесь снижения давления,
- ☞ после того, как давление упадет, снимите крышку,
- ☞ долейте охлаждающую жидкость до метки "MAXI".

Указатель пробега до планового технического обслуживания

Бортовая система, информирующая водителя о пробеге, который осталось пройти автомобилю до очередного технического обслуживания в соответствии с регламентом, разработанным изготовителем.

Отсчет пробега начинается с момента последнего обнуления указателя. При этом протяженность пробега определяется по двум параметрам:

- по общему пробегу автомобиля,
- по времени, истекшему с момента прохождения последнего техобслуживания.



Если до технического обслуживания осталось больше 3 000 км

После включения зажигания на дисплей не выводится никакой информации о техническом обслуживании.

Если до технического обслуживания осталось от 1 000 км до 3 000 км

После включения зажигания загорается на 5 секунд символ гаечного ключа. На дисплее счетчика общего пробега показывается количество километров, оставшихся до очередного технического обслуживания.

Пример: до ближайшего очередного технического обслуживания автомобилю осталось пройти 2 800 км.

После включения зажигания в течение 5 секунд дисплей показывает:



5 секунд спустя после включения зажигания **символ гаечного ключа погаснет**; счетчик пробега продолжит работать в обычном режиме. На дисплее счетчика будут показываться общий и суточный пробеги.

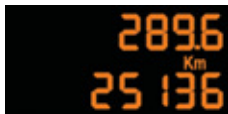

Если до технического обслуживания осталось меньше 1 000 км

Пример: до ближайшего очередного технического обслуживания автомобилю осталось пройти 900 км.

После включения зажигания в течение 5 секунд дисплей показывает:



5 секунд спустя после включения зажигания счетчик пробега продолжит работать в обычном режиме. **Символ гаечного ключа останется гореть**, чтобы вы знали о приближающемся техническом обслуживании.



Если срок очередного технического обслуживания пропущен

При каждом включении зажигания в течение 5 секунд будет мигать **символ гаечного ключа** чтобы напомнить о необходимости срочно пройти техническое обслуживание.

Пример: автомобиль прошел 300 км после пропущенного технического обслуживания.

После включения зажигания в течение 5 секунд дисплей показывает:



5 секунд спустя после включения зажигания счетчик пробега продолжит работать в обычном режиме. **Символ гаечного ключа останется гореть.**



Недостающий пробег может быть дополнен фактором времени - в зависимости от манеры использования автомобиля владельцем.

Гаечный ключ может также загораться и в случаях, когда истек двухлетний срок прохождения техобслуживания.

Установка на ноль указателя планового технического обслуживания



После прохождения очередного планового технического обслуживания счетчик указателя следует вновь установить на ноль.

Для этого необходимо выполнить следующие действия:

- ☞ выключите зажигание,
- ☞ нажмите и удерживайте нажатой кнопку установки на ноль счетчика дневного пробега,
- ☞ включите зажигание; счетчик пробега начнет обратный отсчет,
- ☞ когда на дисплее высветится "**=0**", отпустите кнопку; символ гаечного ключа при этом погаснет.



Если по окончании этой операции Вы решили отключить аккумуляторную батарею, сначала закройте автомобиль и выждите не менее пяти минут, чтобы проведенная установка на ноль зафиксировалась в памяти компьютера.

Информация о плановом ТО

Вы можете в любой момент узнать, сколько километров вам еще осталось проехать до наступления необходимости пройти плановое техническое обслуживание.

☞ Нажмите на кнопку обнуления счетчика пробега за поездку.

При этом параметр пробега, оставшегося до планового технического обслуживания, появится на несколько секунд и исчезнет.

Индикатор уровня масла в двигателе

Система, информирующая водителя о допустимом уровне масла в двигателе.

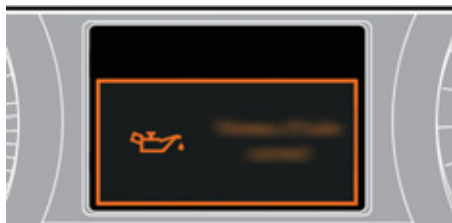

Индикатор показывает в течение нескольких секунд уровень масла в системе смазки двигателя при включении зажигания, сразу после информации о предстоящем плановом техническом обслуживании.



Показания индикатора уровня масла будут верны, только если автомобиль установлен на горизонтальной площадке и после остановки двигателя прошло не менее 30 минут.

Нормальный уровень масла

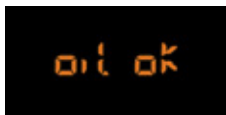

Недостаточный уровень масла



О недостатке масла в системе смазки свидетельствует мигание сигнализатора "OIL", связанного с сигнализатором общего назначения и сопровождаемого звуковым сигналом и сообщением на многофункциональном дисплее.

Если недостаток масла подтверждается проверкой при помощи ручного щупа, обязательно доведите его уровень до нормы во избежание разрушения двигателя.

Неисправность датчика уровня масла



О неисправности датчика уровня масла свидетельствует мигание сигнализатора "OIL --". Обратитесь в сервисную сеть PEUGEOT или в специализированный техцентр.

Масляный щуп

См. главу "Проверки", в которой указано расположение ручного щупа и маслозаправочной горловины на Вашем двигателе.



На щупе имеется две метки:

- **A** = maxi; уровень масла никогда не должен превышать эту метку (во избежание поломки двигателя),
- **B** = mini; пополните уровень через маслозаправочную горловину маслом, рекомендованным для Вашего двигателя.

Счетчик пробега

Прибор для измерения расстояния, пройденного автомобилем на протяжении всего срока эксплуатации.



Общий пробег и расстояние, пройденное за поездку, отображаются на дисплее в течение 30 секунд при выключении зажигания, при открывании двери водителя, а также при запуске и отпирании автомобиля.

Счетчик пробега за поездку

Прибор для измерения расстояния, пройденного в течение дня или за поездку с момента его установки водителем на ноль.



☞ Включите зажигание, нажмите и удерживайте кнопку вплоть до появления нулей.

Регулятор подсветки панели управления

Устройство ручной регулировки яркости подсветки панели приборов в зависимости от интенсивности внешнего освещения.



Включение

При включенных световых приборах:

- ☞ нажмите на кнопку, чтобы яркость подсветки приборной панели начала изменяться,
- ☞ когда яркость подсветки станет минимальной, отпустите кнопку, а затем нажмите на нее снова, чтобы вновь увеличить яркость,

или

- ☞ когда яркость подсветки станет максимальной, отпустите кнопку, а затем нажмите на нее снова, чтобы вновь уменьшить яркость,
- ☞ когда яркость подсветки достигнет желаемой интенсивности, отпустите кнопку.



При включенных световых приборах подсветку выключить нельзя, но ее яркость можно отрегулировать до минимума.

Отключение

При выключенных световых приборах или при включенных фарах дневного движения, если автомобиль ими оборудован, регулятор подсветки не работает.

МОНОХРОМНЫЙ ДИСПЛЕЙ С (С СИСТЕМОЙ WIP SOUND)



Индикация на дисплее

На дисплей выводится следующая информация:

- время,
- дата,
- температура воздуха за бортом* (мигает в случае гололеда),
- сигнализатор незакрытых дверей, багажника и т.п.,
- источники аудиосигнала (радиоприемник, CD-плеер...),
- сообщения бортового компьютера (см. в конце главы).

Сообщения о сбоях в работе систем (напр., "Неисправна система нейтрализации отработавших газов") или информирующие сообщения (напр., "Не закрыт багажник") могут появляться на короткое время. Их можно удалять нажатием на кнопку "ESC".

* Только на автомобилях с кондиционером воздуха.

Панель управления

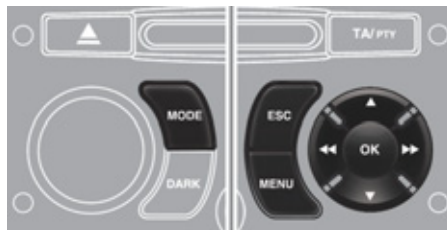

На панели управления автомагнитолы расположены:

- ☞ кнопка **"MENU"** для перехода к **главному меню**,
- ☞ кнопки **"▲"** или **"▼"** для пролистывания позиций меню на дисплее,
- ☞ кнопка **"MODE"** для перехода к другому приложению (бортовому компьютеру, источнику аудиосигнала...),
- ☞ кнопки **"◀"** или **"▶"** для настройки параметров регулировок,
- ☞ кнопка **"OK"** для того, чтобы подтвердить свои действия, или
- ☞ кнопка **"ESC"**, чтобы отменить текущее действие.

Главное меню



- ☞ Нажмите на кнопку **"MENU"**, чтобы перейти к **главному меню**:
 - функции аудиосистемы,
 - сообщения бортового компьютера (см. в конце главы), конфигурация бортовых систем,
 - персональные настройки,
 - телефон (с гарнитурой Bluetooth).
- ☞ Нажмите на кнопки **"▲"** или **"▼"** чтобы выбрать нужное Вам меню, а затем на **"OK"**, чтобы подтвердить свое действие.

Меню "Функции аудиосистемы"

Включив радиоприемник и выбрав это меню, можно активировать и отключать связанные с ним функции (отслеживание RDS, региональная трансляция REG, Radio Text) либо с CD-плеером или CD-чейнджером (сканирование треков, проигрывание в случайном порядке, повторное прослушивание композиций).



Подробности о приложении "Функции аудиосистемы" читайте в разделе "Система WIP Sound" главы "Аудиосистема и Система телематики".

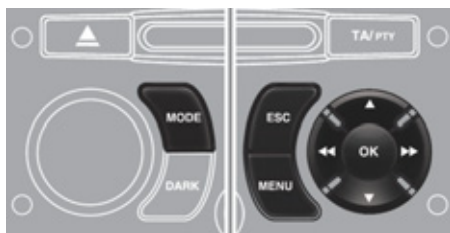

Меню "Бортовой компьютер"

Открыв это меню, можно просмотреть сообщения о состоянии бортовых систем (электронный журнал регистрации неисправностей, режимы функций и т.д.).

Электронный журнал неисправностей

В журнале собираются уведомляющие сообщения об обнаруженных сбоях и неисправностях, которые тут же выводятся на многофункциональный дисплей.

Режимы функций

Здесь отражается как активное, так и неактивное состояние имеющихся в комплектации автомобиля систем.

Внесение параметра расстояния до конечного пункта

Вы можете внести приблизительный параметр расстояния до конечного пункта назначения.

- ☞ Нажмите на кнопку "MENU" чтобы открыть главное меню.
- ☞ Нажимая на стрелки, а затем на "OK", откройте меню "Trip computer" ("Бортовой компьютер").



- ☞ В меню "Trip computer" выберите одно из приложений:

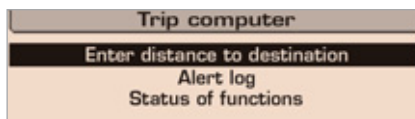

Меню "Конфигурация бортовых систем"



С помощью этого меню открывается доступ к функциям:

- настройка параметров бортовых систем,
- настройки дисплея,
- выбор языка сообщений.

Настройка параметров бортовых систем

С помощью этого меню можно активировать и отключать следующие функции (при наличии в комплектации):

- работу заднего стеклоочистителя при включении передачи заднего хода (см. гл. "Обзорность"),
- выборочное отпирание замков (см. гл. "Обзорность"),
- включение фар в режиме "световая дорожка" и дистанционное включение световых приборов (см. гл. "Обзорность"),
- приглушенное освещение салона (см. гл. "Обзорность"),
- дневные ходовые огни (см. гл. "Обзорность"),
- фары с направленным светораспределением (см. гл. "Обзорность"),
- автоматический и ручной стояночный тормоз (см. гл. "Вождение автомобиля"),
- ...



Пример: настроить продолжительность функции "световая дорожка".

- ☞ Нажмите на кнопки "▲" или "▼", затем на "OK" чтобы выбрать нужное меню.

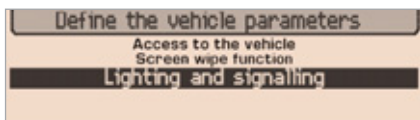

- ☞ Нажмите на кнопки "▲" или "▼", затем на "OK" чтобы выбрать строку "Световая дорожка".

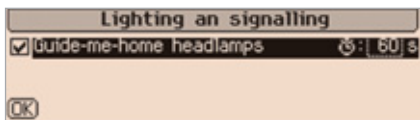

- ☞ Нажмите на кнопки "◀" или "▶" чтобы установить желаемую продолжительность (15, 30 или 60 секунд), затем на "OK", чтобы подтвердить.

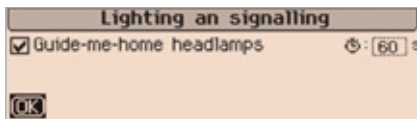

- ☞ Нажмите на кнопки "▲" или "▼"; затем на "OK", чтобы выделить окно "OK" и подтвердить или на кнопку "ESC", чтобы отменить свое действие.

Настройки дисплея

Открыв это меню, можно настроить следующие функции и параметры:

- яркость видеомонитора,
- календарь и часы,
- единицы измерения.

Выбор языка сообщений

Из этого меню Вы можете выбрать язык, на котором будут выводиться сообщения на экран дисплея: немецкий, английский, испанский, французский, итальянский, нидерландский, португальский, португальский - бразильский диалект, турецкий*.

* В зависимости от страны поставки автомобиля.



Меню "Телефон"

Включив радиоприемник и выбрав это меню, можно настроить беспроводную гарнитуру Bluetooth (синхронизировать), просматривать телефонные справочники, (регистрацию звонков, сервисные службы, ...), а также управлять остальными функциями (снять трубку, положить трубку, ответить на два звонка одновременно, перейти в режим "приватный разговор"...).



Подробности о приложении "Телефон" читайте в разделе "Система WIP Sound" главы "Аудиосистема и Система телематики".



В целях безопасности настройку конфигурации систем на многофункциональных дисплеях следует осуществлять только на остановленном автомобиле.

СКЛАДНОЙ ЦВЕТНОЙ ДИСПЛЕЙ 16/9 С ВЫСОКИМ РАЗРЕШЕНИЕМ И ФУНКЦИЕЙ WIP COM 3D



Индикация на дисплее

На открытом дисплее автоматически показывается следующая информация:

- время,
- дата,
- высота над уровнем моря,
- температура за бортом автомобиля (при гололедице индикатор мигает),
- работа аудиосистемы,
- информация телефона и записных книжек,
- сообщения бортовой системы навигации,
- информация о балансе энергопотоксов гибридной системы.



На дисплее отражается и информация о гибридной системе. Подробные сведения об этой информации читайте в главе "Гибридная система".

Управление системой



Откройте WIP Com 3D и выберите требуемую функцию:

- ☞ нажав на кнопку с соответствующей надписью **"RADIO"**, **"MEDIA"**, **"NAV"**, **"TRAFFIC"**, **"ADDR BOOK"** или **"SETUP"**, откройте нужное меню,
- ☞ вращая ручку, выберите соответствующую строку меню,
- ☞ нажмите на ручку, чтобы подтвердить выбор,

или

- ☞ нажмите на кнопку **"ESC"** чтобы прервать текущую операцию и вернуться к предшествующей индикации.



Подробную информацию об этих функциях читайте в главе "Аудиосистема и телематика" или в отдельной брошюре, входящей в комплект бортовой документации, прилагаемой к автомобилю.



Обращение со складным дисплеем (открытие, закрытие, регулировка положения) подробно описано в параграфе "Как пользоваться складным дисплеем".

Меню настроек "SETUP"



- ☛ Нажмите на кнопку **"SETUP"** и откройте меню **"SETUP"**. Отсюда можно настроить:
- Язык сообщений,
 - Дату и время,
 - Индикацию,
 - Единицы измерения,
 - Параметры систем автомобиля.

Выбор языка сообщений

С данным меню Вы можете:

- выбрать язык сообщений ("Deutsch" (немецкий), English (английский), Espanol (испанский), Français (французский), Italiano (итальянский), Nederlands (нидерландский), Polski (польский), Portugues (португальский), Türkçe (турецкий)*),
- настроить параметры системы голосового управления (активировать/отключить, получить совет, настроить систему на свой голос и т.д.),
- настроить уровень громкости голосового информатора.

Настройка даты и времени

С помощью этого меню настраиваются календарь и часы и формат индикации даты и времени (см. гл. "Аудиосистема и телематика" или отдельную брошюру, переданную Вам с комплектом бортовой документации).

Настройка дисплея

С помощью этого меню настраиваются яркость экрана, его цветовые характеристики и цвет карты (работа в режиме день/ночь или в автоматическом).

Выбор единиц измерения

С помощью этого меню Вы можете задать системам единицы измерения: температуры (°C или °F) и расстояния (км или миль).

Настройка бортовых систем

С помощью этого меню Вы можете восстановить заводские настройки, проверить версию программного обеспечения и активировать меняющиеся сообщения.



По соображениям безопасности настройку бортовых систем на многофункциональных дисплеях следует осуществлять только на остановленном автомобиле.

* В зависимости от страны поставки автомобиля.

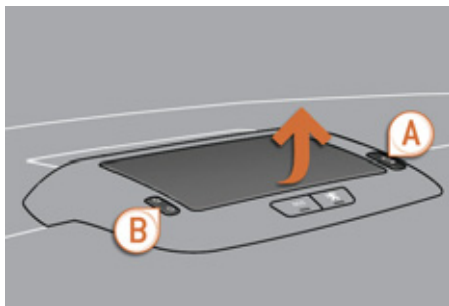

Доступ к складному монитору

Монитор открывается и закрывается автоматически.

Но Вы и сами можете открывать, закрывать и настраивать его положение:

- открывать и закрывать при помощи ручки **A**,
- настраивать наклон при помощи ручки **B**.

Кроме того, монитор наделен устройством защиты от защемления.

Открывание монитора

- ☞ Нажмите на ручку **A**, чтобы открыть монитор.

Монитор открывается автоматически при включении зажигания, при включении аудиосистемы и телематики, при исходящем телефонном звонке, при подаче голосовой команды и при получении уведомляющего сообщения одновременно с загоранием сигнализатора STOP.



Если Вы закроете монитор во время работы аудиосистемы и телематики, потом он откроется автоматически при исходящем телефонном звонке, либо по голосовой команде, либо при получении уведомляющего сообщения одновременно с загоранием сигнализатора STOP.

Закрывание монитора

- ☞ Нажмите на ручку **A**, чтобы закрыть монитор.

Монитор закроется автоматически после включения зажигания по истечении примерно трех секунд, если при этом аудиосистема и телематика выключены.

Функция защиты от защемления

Если при закрывании или открывании монитор встретит на своем пути препятствие, он тут же остановится и отойдет назад на несколько миллиметров.

Устраните препятствие и повторите свое действие.



Если Вы хотите, чтобы монитор продолжал автоматически закрываться и открываться при включении и выключении аудиосистемы и телематики, не закрывайте его, когда эти системы включены.

Настройка положения монитора

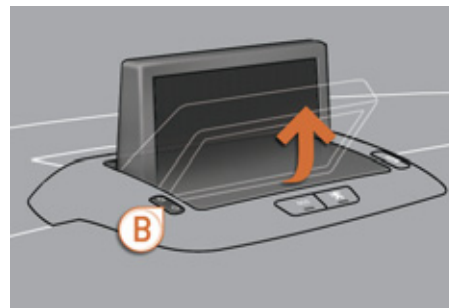

Положение открытого монитора можно регулировать:

- ☞ нажмите на соответствующую часть клавиши регулятора **B**, чтобы переместить монитор к себе или к ветровому стеклу, или
- ☞ аккуратно настройте его положение рукой.

Внесение в память положения монитора

Система содержит в памяти четыре положения монитора.

При каждом закрывании монитора в памяти системы сохраняется его самое последнее положение.

При каждом открывании монитора система устанавливает его в положение, наиболее близкое к запомненному.

БОРТОВОЙ КОМПЬЮТЕР

Система, предназначенная для предоставления Вам информации о пробеге в любой момент времени (об автономности - запасе хода без дозаправки, расходе топлива и т.п.).

Монохромный дисплей С



Дисплей панели приборов - WIP Com 3D



В зависимости от комплектации автомобиля информация бортового компьютера может выводиться либо на многофункциональный дисплей, либо на монитор панели приборов.

Вывод на дисплей параметров

Дисплей С

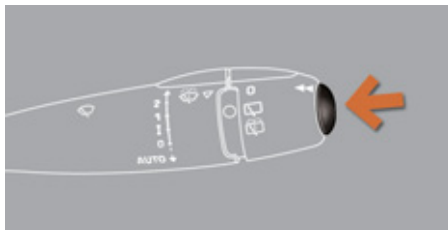

- Нажимая на торцевую кнопку **выключателя стеклоочистителя**, можно открывать одну за другой вкладки бортового компьютера.

На цветной монитор 16/9 с высоким разрешением



- Нажмите на торцевую кнопку **переключателя стеклоочистителя**, чтобы просмотреть страницы с записями расходов топлива.

Монитор панели приборов WIP Com 3D

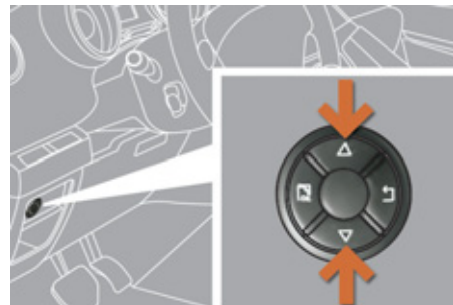

- Нажимая на кнопки со стрелками "вверх" и "вниз" на лицевой панели WIP Com 3D, можно открывать одну за другой вкладки бортового компьютера.



- Вкладку с мгновенной информацией:
 - об автономности,
 - о текущем расходе топлива,
 - о расстоянии, оставшемся до конца участка пути.



- Вкладку с параметрами участка пути "1" с информацией:
 - о пройденном расстоянии,
 - о среднем расходе топлива,
 - о средней скорости движения, для первого участка пути.



- Вкладку с параметрами участка пути "2" с информацией:
 - о пройденном расстоянии,
 - о среднем расходе топлива,
 - о средней скорости движения, для второго участка пути.

- ☞ При следующем нажатии произойдет возврат к "черному" экрану. При повторном нажатии экран вернется к текущей индикации.

Установка на ноль участка пути Дисплей С

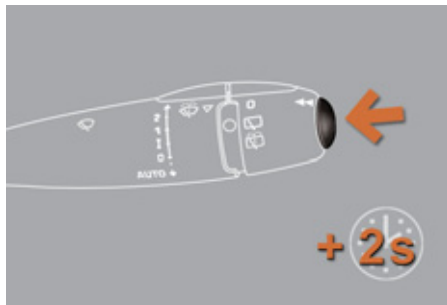

- ☞ Выберите нужный участок пути и нажмите более двух секунд на кнопку.

Монитор панели приборов (WIP Com 3D)

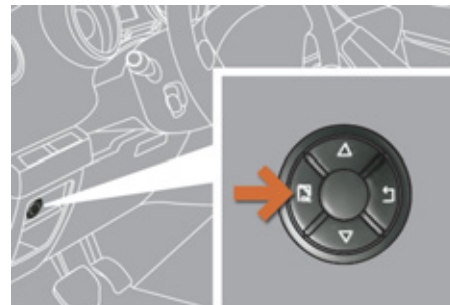

- ☞ При появлении на мониторе нужного участка пути, нажмите более 2 секунд на кнопку "OK" на лицевой панели WIP Com 3D.

Участки пути "1" и "2" не зависят один от другого и идентичны по назначению.

Участок пути "1" можно использовать, например, для ежедневных расчетов, а участок пути "2" - для ежемесячных.

Определение некоторых понятий



Автономность (запас хода по топливу)

(в км или милях)

Позволяет судить о количестве километров, которые еще можно проехать с топливом, оставшимся в баке в зависимости от среднего расхода, подсчитанного системой за последние несколько километров.



Данная величина может меняться вследствие изменения стиля вождения или дорожного рельефа, которые способны оказать существенное влияние на текущий расход топлива.

Как только автономность окажется менее 30 км, на дисплее загорится ряд нулей. После заправки не менее 5 литров топлива система вновь пересчитывает автономность и выводит ее на дисплей, если она составляет более 100 км.



Если в течение долгого времени на движущемся автомобиле нули не заменяются индикацией автономности, обратитесь в сервисную сеть PEUGEOT.



Гибридная система с электродвигателем не увеличивает запас хода Вашего автомобиля, поэтому следуйте указаниям бортового компьютера.



Текущий расход топлива

(в л/100 км, или км/л, или миль/галлон)

Это величина, которая определяется в течение последних нескольких секунд.



Данная функция работает при скоростях не менее 30 км/ч.



Средний расход топлива

(в л/100 км, или км/л, или миль/галлон)

Он определяется как отношение количества израсходованного топлива к расстоянию, пройденному автомобилем после последнего обнуления показаний бортового компьютера.



Средняя скорость

(в км/ч или в миль/ч)

Она определяется, начиная с момента последнего обнуления показаний бортового компьютера (при включенном зажигании).



Пройденный путь

(в км или в милях)

Это расстояние, пройденное с момента последнего обнуления показаний бортового компьютера.



Остаток пути до места назначения

(в км или милях)

Это расстояние, которое остается преодолеть для прибытия к конечному пункту назначения. Оно определяется либо в каждый момент времени системой навигации (если она активирована), либо задается на дисплее самим водителем.

Если это расстояние не задано, на дисплее будут индцироваться прочерки.

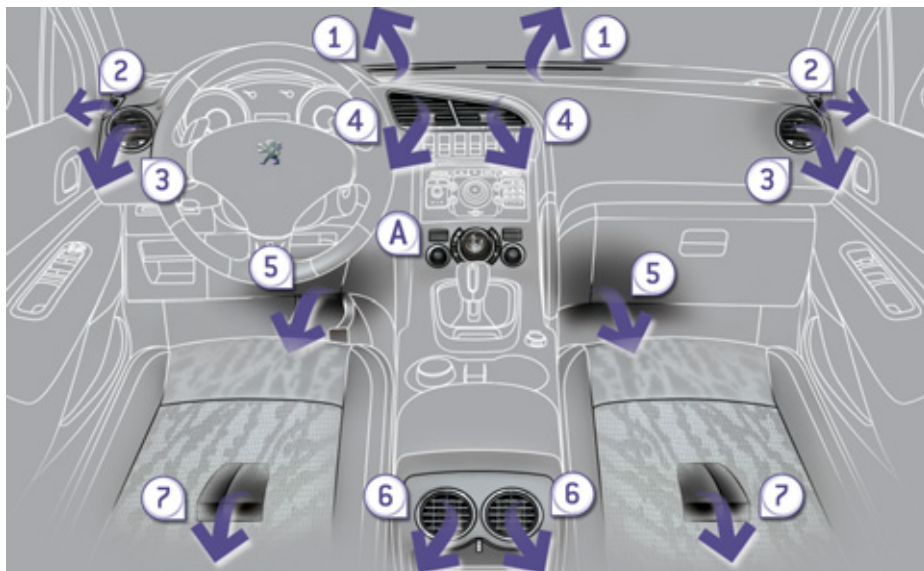

ВЕНТИЛЯЦИЯ

Система, служащая для создания и поддержания комфортного микроклимата и обзорности в салоне автомобиля.

Подача воздуха в салон

Воздух, поступающий в салон, фильтруется и подается в него либо снаружи через расположенный под ветровым стеклом воздухозаборник, либо прогоняется по замкнутому кругу через систему рециркуляции.

Управление системой

По выбору водителя воздух может подаваться в салон различными путями.

Система управления температурой позволяет регулировать тепловой комфорт в салоне по собственному усмотрению путем перемешивания различных воздушных потоков.

Система управления воздушными потоками позволяет распределять воздух через многие сопла.

Система управления расходом воздуха позволяет увеличивать или уменьшать напор вентилятора, подающего воздух в салон.

Органы управления расположены на лицевой панели **A** центральной консоли. В зависимости от комплектации, она позволяет регулировать следующие функции:

- уровень комфорта по собственному усмотрению,
- расход воздуха,
- распределение воздуха по салону,
- удаление инея и конденсата со стекол,
- ручное или автоматическое управление кондиционером воздуха.

Распределение воздуха по салону

1. Сопла обдува ветрового стекла для удаления инея или конденсата.
2. Сопла обдува передних боковых стекол для удаления инея или конденсата.
3. Боковые вентиляционные решетки с заслонкой и регулятором направления воздушного потока.
4. Центральные вентиляционные решетки с заслонкой и регулятором направления воздушного потока.
5. Подача воздуха к ногам передних пассажиров.
6. Вентиляционные решетки с регулируемыми заслонками для задних пассажиров.
7. Подача воздуха к ногам задних пассажиров.



Для обогрева салона рекомендуется включить или оставить работающим дизельный двигатель и нажать на ECO OFF.



Рекомендации по использованию систем вентиляции и кондиционирования воздуха

Для обеспечения надлежащей работы этих систем рекомендуется соблюдать следующие правила:

- ☞ Если, после длительного пребывания на солнце, температура внутри салона окажется слишком высокой, его можно проветрить в течение нескольких секунд.
- ☞ Установите регулятор расхода воздуха на режим, достаточный для обеспечения эффективного проветривания салона.
- ☞ Чтобы воздушные потоки распределялись по салону равномерно, следите за чистотой наружных воздухозаборных решеток, находящихся под ветровым стеклом и не перекрывайте сопла, вентиляционные решетки и воздуховоды, а также вытяжные каналы, расположенные в багажном отсеке.
- ☞ Отдавайте предпочтение наружному воздуху, так как продолжительная работа в режиме рециркуляции приводит к запотеванию ветрового стекла и окон.
- ☞ Не закрывайте от света датчик освещенности, расположенный на панели приборов; он работает в системе автоматического регулирования работы кондиционера воздуха.
- ☞ Чтобы обеспечить долгую и безотказную работу кондиционера воздуха, включайте его хотя бы на 5-10 минут не реже одного-двух раз в месяц.
- ☞ Следите за чистотой салонного фильтра и систематически заменяйте все фильтрующие элементы (см. главу "Проверки").

Рекомендуется отдать предпочтение салонному фильтру комбинированного типа. В его конструкции имеется дублирующая прослойка с активными компонентами, предназначенными для очищения воздуха и поддержания чистоты в салоне (фильтр удаляет всевозможные аллергены, устраняет неприятные запахи и препятствует оседанию жировых пятен).

- ☞ Включенный кондиционер увеличивает нагрузку на двигатель. Это означает, что расход топлива автомобилем при этом повышается.
- ☞ В случае буксировки прицепа с максимальной массой в гору при высокой температуре окружающего воздуха, отключение кондиционера воздуха позволяет облегчить нагрузку на двигатель и, таким образом, сохранить его тяговые возможности.
- ☞ При работе кондиционера на стоянке происходит естественное выделение водяного конденсата, стекающего под автомобиль.
- ☞ Мы рекомендуем систематически показывать систему кондиционирования воздуха специалистам, которые обеспечат ее нормальную работу.
- ☞ Если кондиционер перестал охлаждать воздух, прекратите пользоваться им и обратитесь в сервисную сеть PEUGEOT.



В системе кондиционирования воздуха не содержится хлоросодержащих компонентов, представляющих угрозу озоновому слою земной атмосферы.

ОБОГРЕВ ЗАДНЕГО СТЕКЛА



Выключатель обогревателя расположен на панели управления системой кондиционирования воздуха.

Включение обогрева

Обогрев заднего стекла включается только при работающем двигателе.

- ☞ Нажмите на эту кнопку, чтобы включить обогрев заднего стекла и наружных зеркал заднего вида. При этом в выключателе загорится контрольная лампа обогревателя.

Выключение обогрева

Обогрев выключается автоматически, чтобы избежать лишнего расхода электроэнергии.

- ☞ Обогрев можно выключить до того, как он отключится автоматически, нажав для этого еще раз на кнопку выключателя. Контрольная лампа при этом погаснет.



- ☞ Выключайте обогрев стекла и зеркал, как только необходимость в нем отпадет, так как снижение расхода электроэнергии ведет к экономии топлива.

АВТОМАТИЧЕСКИЙ ДВУХЗОННЫЙ КОНДИЦИОНЕР ВОЗДУХА



Система кондиционирования воздуха работает только при включенном двигателе, за исключением режима STOP функции "Стоп & Старт".

Автоматический режим работы

1. Программа автоматического поддержания комфорта



- ☞ Нажмите на клавишу **"AUTO"**. При этом загорится контрольная лампа.

Мы рекомендуем пользоваться этим режимом: он будет автоматически регулировать и поддерживать оптимальную работу функций, выбранных Вами для обеспечения комфортной атмосферы - температуру воздуха в салоне, его подачу, распределение и рециркуляцию.

Эта система предназначена для эффективной работы в любых климатических условиях при закрытых окнах.



Когда двигатель не прогреет, система, чтобы не переохлаждать салон, будет выходить на свой оптимальный режим постепенно.

В холодную погоду система направляет прогретый воздух прежде всего на ветровое стекло, на боковые окна и к ногам пассажиров.

2-3. Регулировки в зоне водителя и пассажира



Водитель и передний пассажир могут регулировать температуру воздуха каждый в своей зоне.

Величина, указанная на дисплее, соответствует уровню комфортности микроклимата, а не температуре воздуха в салоне в градусах Цельсия или Фаренгейта.

- ☞ Вращая ручку регулятора **2** или **3** влево или вправо, можно, соответственно, уменьшить или увеличить эту величину.

При установке регулятора в районе величины **21** в салоне обеспечивается оптимальный микроклимат. Однако, Вы можете по собственному усмотрению изменять его в диапазоне от **18** до **24**.

Для сохранения оптимальной комфортной атмосферы рекомендуется, чтобы разница между регулировками левой и правой зон не превышала **3**.



Если, садясь в автомобиль, Вы обнаружите, что температура воздуха в его салоне намного ниже или выше комфортной, не пытайтесь поскорее изменить ее регулятором - это бесполезно. Система сама в кратчайшие сроки автоматически выровняет температуру.

4. Программа автоматического обеспечения прозрачности стекол



Для быстрого удаления с ветрового и боковых стекол инея и конденсата (напр., при высокой влажности, большом количестве пассажиров в салоне, обледенении стекол и т.д.) программы автоматического поддержания комфорта может оказаться недостаточно.

- ☞ Включите программу автоматического обеспечения прозрачности стекол.

Система будет автоматически управлять режимом охлаждения и подачей воздуха, его поступлением и оптимальным распределением на ветровое и боковые стекла.

- ☞ Чтобы выключить эту программу, еще раз нажмите на клавишу **"visibility"** ("обзорность") или на клавишу **"AUTO"**, при этом контрольная лампа клавиши погаснет, либо символ **"AUTO"** загорится.



При наличии системы Стоп & Старт, пока включена функция устранения запотевания, режим СТОП недоступен.

Работа в режиме ручных регулировок

Вы можете по собственному усмотрению вручную изменять и устанавливать регулировки, отличающиеся от тех, которые выбирает система. В то же время остальные функции продолжат работать в автоматическом режиме.

- ☞ Нажмите на клавишу **"AUTO"**, чтобы вернуть систему в полностью автоматический режим работы.



Для максимального охлаждения или прогрева салона можно выйти за пределы наименьшего значения 14 и наибольшего 28.

- ☞ Поверните ручку **2** или **3** влево до появления символа **"LO"** ("low" - "низкая") или вправо до появления символа **"HI"** ("high" - "высокая").

5. Включение/Выключение кондиционера воздуха



- ☞ Нажатием на эту клавишу включится охлаждение воздуха.

С выключением кондиционера атмосфера в салоне может ухудшиться (повысится влажность, стекла покроются конденсатом).

- ☞ Нажмите вновь на эту клавишу, чтобы вернуть систему к автоматическому режиму работы. При этом загорится контрольная лампа **"A/C"**.

6. Регулятор распределения воздуха по салону



- ☞ Пользуясь клавишами панели управления, можно направлять потоки воздуха:

- к ветровому и боковым стеклам (обогрев и оттаивание),
- к ветровому стеклу, боковым стеклам и к вентиляционным решеткам,
- к ветровому стеклу, боковым стеклам, к вентиляционным решеткам и к ногам пассажиров,
- к вентиляционным решеткам и к ногам пассажиров,
- к вентиляционным решеткам,
- к ногам пассажиров,
- к ветровому стеклу, боковым стеклам и к ногам пассажиров.

7. Регулятор расхода воздуха



- ☞ Вращая эту ручку влево или вправо, можно, соответственно, уменьшать или увеличивать подачу воздуха в салон.

При этом контрольные лампы между символами вентиляторов будут постепенно изменять свою яркость в зависимости от Вашей регулировки.

8. Рециркуляция воздуха в салоне



- ☞ Нажмите на эту клавишу, чтобы включить рециркуляцию воздуха в салоне. При этом загорится контрольная лампа клавиши.

Рециркуляция позволяет изолировать салон от наружных неприятных запахов и дыма.

- ☞ Как только наступит возможность, нажмите на эту клавишу, чтобы включить подачу наружного воздуха и избежать оседания конденсата на стеклах. Контрольная лампа при этом погаснет.

9. Однозонный и двухзонный климат-контроль



- ☞ Нажатием на эту клавишу микроклимат в зонах водителя и пассажира выравнивается (устанавливается "единая зона"). При этом загорается контрольная лампа.

Отключение системы

- ☞ Поверните ручку регулятора расхода воздуха влево так, чтобы все контрольные лампы погасли.

Это приведет к отключению всех функций системы кондиционирования воздуха. С этого момента тепловой комфорт в салоне не обеспечивается.

Однако, легкое перемещение воздуха по салону, обеспечиваемое движением автомобиля, ощущаться будет.

- ☞ Поверните ручку регулятора расхода воздуха вправо или нажмите на клавишу "AUTO" чтобы включить систему вновь, сохранив настройки, действовавшие до момента выключения.



Во время поездки старайтесь не выключать систему на слишком продолжительное время.

ПЕРЕДНИЕ СИДЕНЬЯ

Подушка, спинка и подголовники сидений снабжены соответствующими регулировками, обеспечивающими комфортную посадку на все время вождения автомобиля.

Ручные регулировки

Регулировка продольного положения

- ☞ Поднимите фиксирующий рычаг и сдвиньте сиденье вперед или назад.

Регулировка сидений водителя и пассажира по высоте

- ☞ Производится путем подъема или опускания рычага, чтобы получить требуемое положение.

Регулировка наклона спинки сиденья

- ☞ Потяните за рычаг вверх и установите желаемый угол наклона.

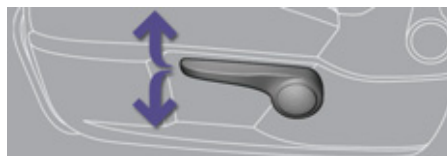

СИДЕНЬЕ ВОДИТЕЛЯ С ЭЛЕКТРИЧЕСКИМИ РЕГУЛИРОВКАМИ

Подушка, спинка и подголовники сидений снабжены соответствующими регулировками, обеспечивающими комфортную посадку на все время вождения автомобиля.

Регулировка продольного положения

- ☞ Сдвиньте ручку регулятора вперед или назад в зависимости от желаемого направления перемещения сиденья.

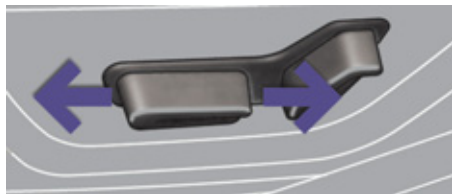

Регулировка подушки сиденья по высоте и наклону

- ☞ Поднимите или опустите задний конец ручки регулятора, чтобы отрегулировать сиденье по высоте.
- ☞ Поднимите или опустите передний конец ручки регулятора, чтобы добиться желаемого наклона.

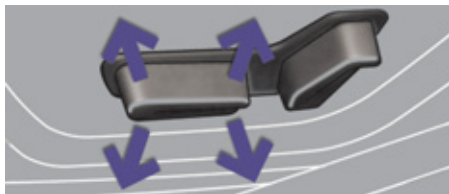

Электрические регулировки сиденья водителя остаются активными в течение одной минуты после открытия передней двери. Они отключаются спустя одну минуту после выключения зажигания и в режиме экономии электроэнергии.

Чтобы активировать их вновь, включите зажигание.

Регулировка наклона спинки сиденья

- ☞ Переместите ручку регулятора вперед или назад и установите удобный наклон.

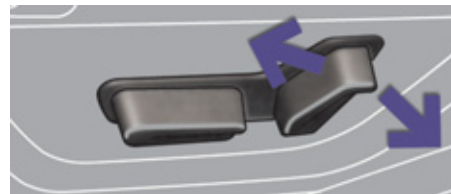

Дополнительные регулировки

Регулировка подголовника по высоте и наклону

- ☞ Чтобы его поднять, потяните за него в направлении вперед-вверх.
- ☞ Чтобы его снять, нажмите на фиксатор **A** и потяните кверху.
- ☞ Чтобы установить его на место, вставьте стержни подголовника в отверстия строго параллельно вертикальной плоскости спинки.
- ☞ Чтобы опустить его, нажмите одновременно на фиксатор **A** и на подголовник.
- ☞ Чтобы наклонить его, потяните за нижнюю часть подголовника вперед или назад.

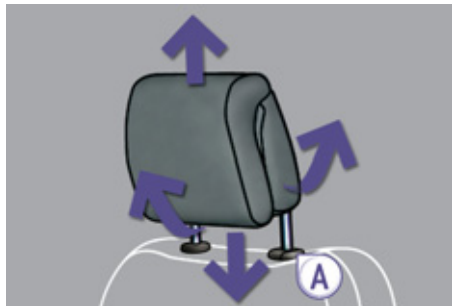

Подголовник имеет направляющие стержни с зубчатыми прорезями-фиксаторами, которые препятствуют его самопроизвольному опусканию (устройство безопасности на случай аварии).

При правильной регулировке верхний край подголовника должен находиться на уровне макушки головы.

Не ездите со снятыми подголовниками, они всегда должны быть установлены и правильно отрегулированы.

Ручная регулировка поясничной опоры

- ☞ Вращением маховичка отрегулируйте и установите наиболее удобное положение поясничной опоры.

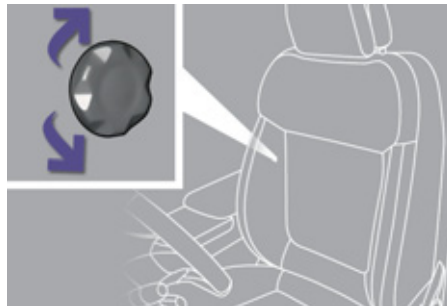

Выключатель подогрева сидений

Подогрев работает при запущенном двигателе, при этом сиденья можно подогревать отдельно.

- ☞ Для настройки подогрева служат регуляторы, расположенные по бокам передних сидений и служащие для включения и регулирования интенсивности подогрева:

0: Выключен.

1: Слабый.

2: Средний.

3: Сильный.



Сиденье переднего пассажира в положении "столлик"

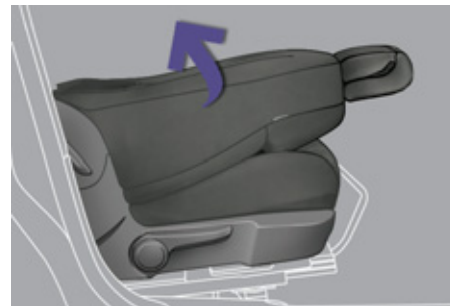
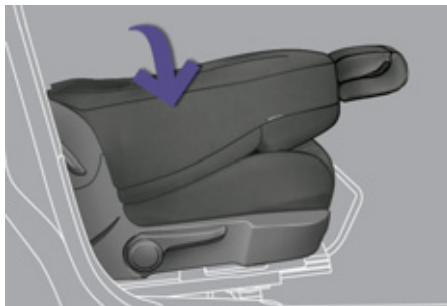
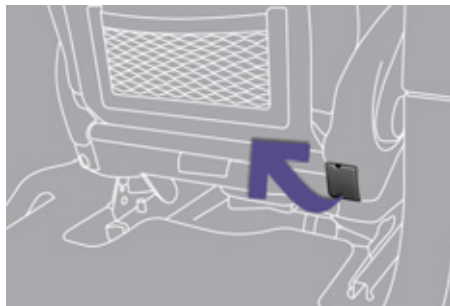

Складывание спинки

- ☞ Уберите с сиденья и из-под него все предметы, мешающие его перемещению.
- ☞ Чтобы облегчить складывание сиденья, опустите подголовник (если сиденье сдвинуто в крайнее переднее положение).
- ☞ Если Ваш автомобиль оборудован видеосистемой, наденьте на подголовник защитный чехол.
- ☞ Приподнимите расположенный за сиденьем рычажок и осторожно наклоните спинку вперед.

При сложенной спинке переднего сиденья пассажирам не разрешается находиться на сиденье, расположенном за ним и на заднем среднем сиденье.

Сиденье, сложенное одновременно с задними сиденьями, позволяет перевозить длинномерные предметы в салоне автомобиля.

Нагрузка на сиденье не должна превышать 30 кг.

Возврат сиденья в нормальное положение

- ☞ Осторожно придерживая, поднимите спинку до полной установки на фиксатор.

ЗАДНИЕ СИДЕНЬЯ

Сиденья заднего дивана разделены на левую (2/3) и правую (1/3) части, что позволяет изменять варианты загрузки багажного отделения по своему усмотрению.

Задние подголовники

В верхнем положении они обеспечивают безопасность пассажиров, а в нижнем - задний обзор водителю.

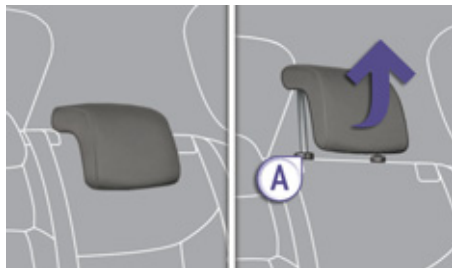

Подголовники можно снимать.

Для этого:

- ☞ потяните за подголовник вверх до упора,
- ☞ нажмите на фиксатор А.



Не ездите со снятыми подголовниками, они должны быть установлены в верхнее положение, если на задних сиденьях находятся пассажиры.

Складывание сиденья со стороны багажника

Модули заднего сиденья (1/3 и 2/3) оснащены механизмами деблокировки спинки и подушки со стороны багажного отделения.

- ☞ Убедитесь, что складыванию спинки ничто не мешает (подголовник, ремни и т.п.),
- ☞ убедитесь также, что посторонние предметы не мешают перемещению сиденья ни сверху, ни снизу,
- ☞ потяните за ручку со стороны багажного отделения.

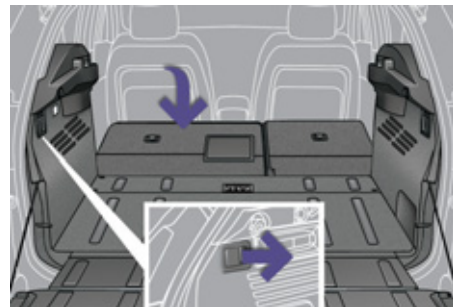
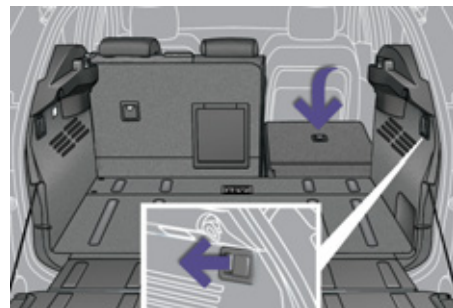

Складывание сиденья со стороны задней части салона

Убедитесь, что перемещению сиденья ничто не мешает - ни сверху, ни снизу.

- ☞ При необходимости, переместите соответствующее переднее сиденье вперед,
- ☞ проверьте положение ремня сбоку спинки,
- ☞ при необходимости, опустите или снимите подголовники,
- ☞ потяните вперед за рукоятку 1, чтобы снять с замка спинку 2, легко опускающуюся на подушку сиденья 3.



Установка сиденья на место

- ☞ Поднимите спинку и зафиксируйте ее замком, при этом сиденье тоже становится на место,
- ☞ убедитесь, что красный индикатор, расположенный возле рукоятки 1, не виден,
- ☞ поднимите или установите на место подголовники.

При установке заднего сиденья на место примите меры предосторожности, чтобы не зажать ремни безопасности и не спутать лямки.



Накрытое спинкой сиденье опускается, образуя ровный пол на уровне среднего положения подвижного пола багажника.

ОХЛАЖДЕНИЕ ВЫСОКОВОЛЬТНОЙ БАТАРЕИ



Высоковольтная аккумуляторная батарея снабжена системой воздушного охлаждения, включающей в себя проложенный под задним левым сиденьем воздуховод и расположенный за левой панелью обшивки багажника вентилятор.

Система работает в режиме автоматического регулирования интенсивности обдува в зависимости от состояния батареи.

В случае засорения воздуховода батарея может перегреться и получить повреждения, что приведет к снижению технических характеристик гибридной системы.



Чтобы высоковольтная аккумуляторная батарея сохраняла свое рабочее состояние, рекомендуется:

- ничем не перекрывать воздуховод - в противном случае батарея перегреется, и это приведет к потере технических характеристик гибридной системы,
- не проливать жидкостей - это может вывести аккумуляторную батарею из строя.

РЕГУЛИРОВКА ПОЛОЖЕНИЯ РУЛЕВОГО КОЛЕСА



- ☞ **На неподвижном автомобиле** поднимите рычаг блокировки, чтобы освободить рулевое колесо.
- ☞ Установите рулевое колесо в удобное для Вас положение по высоте и вылету.
- ☞ Опустите рычаг блокировки для фиксации рулевого колеса в этом положении.



В целях безопасности производите регулировку только на неподвижном автомобиле.

ЗЕРКАЛА ЗАДНЕГО ВИДА



Наружные зеркала заднего вида

Зеркала настраиваются так, чтобы обеспечивался боковой обзор обстановки сзади при обгоне или при заезде на стоянку. Кроме того, зеркала можно складывать при парковке в тесном месте.

Обогрев зеркал

При наличии в комплектации автомобиля, обогрев наружных зеркал заднего вида включается при работающем двигателе нажатием на выключатель обогрева заднего стекла (см. раздел "Обогрев - Удаление инея и конденсата с заднего стекла").

Настройка

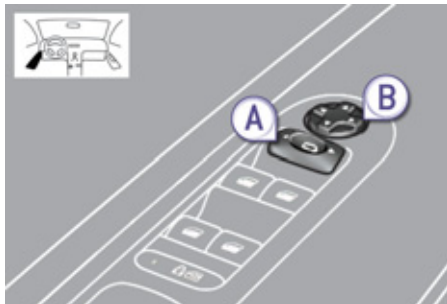

- ☞ Выберите переключателем **A** левое или правое зеркало заднего вида.
- ☞ Перемещая рукоятку **B** в четырех направлениях, отрегулируйте положение выбранного зеркала.
- ☞ Верните переключатель **A** в исходное центральное положение.



Объекты, наблюдаемые в зеркалах заднего вида водителя и пассажира кажутся более удаленными, чем они есть на самом деле.

Необходимо это учитывать для правильной оценки расстояния до движущихся сзади автомобилей.

Складывание зеркал

- Автоматическое: заприте автомобиль при помощи пульта дистанционного управления или ключа.
- Ручное: включите зажигание и потяните за ручку **A** назад.



Если зеркала были сложены при помощи ручки **A**, они не станут в рабочее положение при отпирании автомобиля. Для этого нужно вновь потянуть за ручку **A**.

Разворачивание в рабочее положение

- Автоматическое: отогрейте автомобиль при помощи пульта дистанционного управления или ключа.
- Ручное: включите зажигание и потяните за ручку **A** назад.



Функцию складывания и разворачивания зеркал в рабочее положение при помощи пульта дистанционного управления можно отключить, обратившись в сервисную сеть PEUGEOT.

Перед отправкой автомобиля в автоматическую моечную установку сложите зеркала.

Салонное зеркало заднего вида

Регулируемое зеркало заднего вида для обеспечения водителю обзора сзади по центру.

Затемненное зеркало позволяет водителю избежать ослепления фарами сзади идущих автомобилей, солнца...

Зеркало с ручной регулировкой режима "день/ночь"

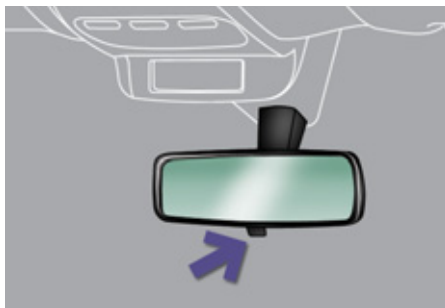

Настройка

- ☞ Отрегулируйте положение зеркала так, чтобы оно обеспечивало оптимальную видимость в дневном режиме обзора.

Положение "день"/"ночь"

- ☞ Потяните за рычажок, чтобы перевести зеркало в антибликовый режим "ночь".
- ☞ Нажмите на рычажок, чтобы перевести зеркало в нормальный режим "день".



В целях безопасности отрегулируйте зеркала так, чтобы сократить "мертвые зоны".

Зеркало заднего вида с автоматической регулировкой "день"/"ночь"



В автомобиле имеется датчик, определяющий уровень освещенности в задней части автомобиля, благодаря которому в нутрисалонное зеркало заднего вида обеспечивает автоматический плавный переход от дневного к ночному режиму работы.



Чтобы обеспечить оптимальную видимость при маневрировании автомобиля, поверхность зеркала автоматически осветляется при включении передачи заднего хода.

КЛЮЧ С ДИСТАНЦИОННЫМ УПРАВЛЕНИЕМ

Такая система позволяет отпирать и запира́ть автомобиль, вставив ключ в замок, либо с некоторого расстояния. С помощью такого ключа можно определять местонахождение автомобиля, запускать двигатель а также включать противоугонную защиту.



Отпирание автомобиля

Раскрытие ключа



- ☞ Нажмите на кнопку, чтобы раскрыть ключ.

Отпирание всех замков при помощи пульта дистанционного управления



- ☞ Нажмите на символ открытого замка, чтобы отпереть автомобиль.

Отпирание всех замков при помощи ключа

- ☞ Поверните ключ влево в замке двери водителя, чтобы отпереть автомобиль.

Отпирание замков автоматически подтверждается быстрым миганием фонарей указателей поворотов в течение около двух секунд. Одновременно, в зависимости от комплектации автомобиля, разворачиваются в рабочее положение зеркала заднего вида.

Выборочное отпирание замков при помощи ПДУ



- ☞ При первом нажатии на кнопку с символом открытого замка отпирается только замок двери водителя.
- ☞ При втором нажатии на символ открытого замка отпираются замки остальных дверей и дверцы задка.

Выборочное отпирание замков при помощи ключа

- ☞ При первом повороте ключа влево в замке двери водителя отпирается только замок двери водителя.
- ☞ При втором повороте ключа влево в замке двери водителя отпираются замки остальных дверей и дверцы задка.

Каждый раз отпирание замков автоматически подтверждается быстрым миганием фонарей указателей поворотов в течение около двух секунд.

Одновременно, в зависимости от комплектации автомобиля, разворачиваются в рабочее положение зеркала заднего вида - только при первом повороте ключа.

Выборочное отпирание замков возможно только на моделях, оборудованных системой суперблокировки.



Настройка выборочного отпирания замков осуществляется через меню настройки систем на многофункциональном дисплее.

В продажу автомобиль поступает с настройкой отпирания всех замков одновременно.

Запирание автомобиля

Запирание при помощи ПДУ без суперблокировки



☞ Нажмите на кнопку с символом закрытого замка, чтобы запереть все замки автомобиля.

☞ Удержите нажатие более двух секунд на символ закрытого замка, чтобы закрыть еще и окна (в зависимости от комплектации).

Запирание при помощи ключа без суперблокировки

☞ Поверните ключ вправо в замке двери водителя, чтобы запереть все замки автомобиля.

Запирание замков автоматически подтверждается загоранием фонарей указателей поворотов примерно на две секунды.

Одновременно, в зависимости от комплектации автомобиля, зеркала заднего вида складываются.



Если какая-либо дверь или дверца багажника закрыты неплотно, центральный замок не сработает.

При случайном отпирании запертого автомобиля его замки вновь запрутся автоматически через 30 секунд, если после отпирания замков ни одна дверь не будет открыта.



Функцию автоматического складывания и разворачивания наружных зеркал заднего вида при помощи пульта дистанционного управления можно отключить, попросив об этом специалистов сервисной сети PEUGEOT.

Запирание замков с суперблокировкой при помощи ПДУ



☞ Нажмите на кнопку с символом закрытого замка, чтобы запереть все замки автомобиля, либо удержите нажатие на него более двух секунд, чтобы закрыть еще и окна (при наличии этой функции в комплектации автомобиля).

☞ До истечения пяти секунд нажмите еще раз на кнопку с символом закрытого замка, чтобы включить суперблокировку.

Запирание замков с суперблокировкой при помощи ключа

☞ Поверните ключ вправо в замке двери водителя, чтобы запереть все замки автомобиля и удержите его в этом положении еще более двух секунд, чтобы закрыть еще и окна (при наличии этой функции в комплектации автомобиля).

☞ До истечения пяти секунд еще раз поверните ключ вправо, чтобы осуществить суперблокировку замков автомобиля.

Суперблокировка замков автоматически подтверждается загоранием фонарей указателей поворотов примерно на две секунды.

Одновременно, в зависимости от комплектации автомобиля, зеркала заднего вида складываются.



Суперблокировка не позволяет открывать двери ни из салона, ни снаружи.

При этом блокируется также и работа кнопки центрального замка.

По этой причине нельзя никого оставлять в салоне автомобиля, замки которого находятся в режиме суперблокировки.



Складывание ключа



☞ Нажмите на эту кнопку и сложите ключ.

Поиск автомобиля на стоянке

☞ Нажмите на кнопку с изображением закрытого замка, чтобы быстро отыскать свой автомобиль на стоянке.

При этом загорятся на несколько секунд фонари указателей поворотов.

Противоугонная защита

Электронная блокировка запуска двигателя

В корпус ключа встроена интегральная микросхема с индивидуальным кодом. При включении зажигания он распознается противоугонной системой и запуск двигателя становится возможным.

Сразу после выключения зажигания система электронной блокировки запирает электронный блок управления двигателем, исключая его несанкционированный запуск.



В случае неисправности системы загорится этот сигнализатор, зазвучит зуммер, а на дисплее появится сообщение.

При этом запуск двигателя окажется невозможным. Срочно обратитесь в сервисную сеть PEUGEOT.



Тяжелый предмет (брелок...), подвешенный на ключ, находящийся в замке зажигания может привести к поломке механизма.

Режим энергосбережения

Выключив двигатель и повернув ключ в положение **1-Stop**, можно пользоваться в общей сложности в течение не более 30 минут системами аудио и телематики, стеклоочистителями, фарами ближнего света, плафонами, и т.п.



Подробную информацию об этом см. в гл. "Практическая информация - § Режим энергосбережения".

Если пульт дистанционного управления не работает

После отключения аккумуляторной батареи, замены элемента питания в пульте или в случае сбоев в его работе становится невозможным открыть, закрыть или локализовать автомобиль.

- ☞ На первых порах Вы можете воспользоваться ключом для отпирания и запираения замков на автомобиле.
- ☞ Далее необходимо провести инициализацию пульта дистанционного управления.

Если проблема не устранится, срочно обратитесь в сервисную сеть PEUGEOT.

Инициализация

- ☞ Выключите зажигание.
- ☞ Поверните ключ в **положение 2**.
- ☞ Сразу нажмите на несколько секунд на кнопку запираения замков.
- ☞ Выключите зажигание и выньте ключ из замка зажигания.

Пульт дистанционного управления вновь готов к работе.

Замена элемента питания

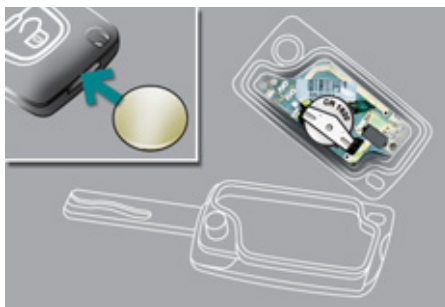

Артикул элемента питания: CR1620/3 вольта.



Об истощенном элементе питания Вас известят этот сигнализатор, сигнал зуммера и сообщение на многофункциональном дисплее.

- ☞ Раскройте корпус пульта, вставив монету в паз.
- ☞ Выньте старую батарейку из гнезда.
- ☞ Вставьте новый элемент питания в гнездо с соблюдением прежней полярности.
- ☞ Закройте корпус пульта.
- ☞ Проведите инициализацию пульта.



Если ключи потеряны

Обратитесь в сервисную сеть PEUGEOT, захватив с собой технический паспорт автомобиля и документ, удостоверяющий Вашу личность.

Сотрудник сети PEUGEOT восстановит код ключа и транспондера и закажет для Вас новый.

Пульт дистанционного управления

Пульт дистанционного управления представляет собой весьма восприимчивый высокочастотный передатчик, поэтому следует избегать случайных нажатий на кнопки пульта, когда он находится в Вашем кармане - это может привести к произвольному отпиранию замков, которого Вы можете не заметить.

Запрещается бесцельно "теребить" кнопки пульта дистанционного управления, находясь вдали от автомобиля. Это может сбить все настройки пульта и его придется вновь инициализировать.

Пока ключ с пультом находится в замке зажигания, пульт не работает, даже при выключенном зажигании (не считая режима инициализации).

Запирание замков

Включенная при вождении блокировка дверных замков может осложнить спасателям доступ в автомобиль в случае необходимости.

В целях обеспечения безопасности (если в автомобиле остаются дети), вынимайте ключ из замка зажигания, даже если Вы отлучаетесь на короткое время.

Противоугонная защита

Запрещается вносить какие-либо изменения в электронную противоугонную систему автомобиля, так как это может вывести ее из строя.

При покупке подержанного автомобиля

Рекомендуется изменить код ключей, обратившись в сервисную сеть PEUGEOT, в этом случае Вы будете уверены, что Ваши ключи - единственные, которые позволяют запустить двигатель Вашего автомобиля.



Не выбрасывайте отслужившие элементы питания ключа-пульта, так как в них содержатся вещества, загрязняющие окружающую среду.

Их следует сдавать на специализированные пункты сбора таких отходов.

ОХРАННАЯ СИГНАЛИЗАЦИЯ

Система охранной сигнализации обеспечивает контроль периметра и пространства салона автомобиля и срабатывает при попытке взлома.

Контроль периметра

Система срабатывает при открывании автомобиля.

При попытке несанкционированного проникновения в автомобиль путем взлома двери, двери багажного отделения или капота включается сирена.

Контроль пространства салона

Система срабатывает в случае нарушения объемного пространства в салоне.

В случае разбивания стекла или при каких-либо перемещениях по салону включается сирена.

Если, покидая автомобиль, Вы хотите оставить в нем животное или открытое окно, отключите систему контроля пространства салона.

Защита от взлома

Система наделена функцией защиты от попыток взлома.

Сирена срабатывает при любой попытке вывести из строя ее проводку, повредить блок управления или отключить аккумуляторную батарею.



Запрещается вносить какие-либо изменения в систему охранной сигнализации, так как это может привести к сбоям в ее работе.

Постановка автомобиля на охранную сигнализацию

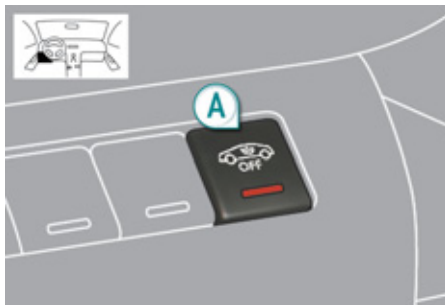

Активирование системы

- ☞ Выключите зажигание и выйдите из автомобиля.
- ☞ Заблокируйте двери при помощи пульта дистанционного управления с одновременной блокировкой или суперблокировкой замков.

Система активирована, при этом контрольная лампа кнопки **A** будет ежесекундно мигать.

Выключение системы

- ☞ Откройте двери при помощи пульта дистанционного управления.

При этом сигнализация отключается, а лампа кнопки **A** гаснет.

Включение только функции контроля периметра автомобиля

Отключение системы контроля пространства салона

- ☞ Выключите зажигание.
- ☞ Не позднее, чем до истечения 10 секунд, нажмите на кнопку **A**, при этом контрольная лампа должна загореться и гореть постоянно.
- ☞ Выйдите из автомобиля.
- ☞ Заблокируйте двери при помощи пульта дистанционного управления с одновременной блокировкой или суперблокировкой замков.

Активной остается только функция контроля периметра автомобиля, при этом сигнальная лампа кнопки **A** ежесекундно мигает.



Эту процедуру следует проделывать, выключив зажигание, каждый раз, когда Вам нужно отключить систему контроля пространства салона.

Включение системы контроля пространства салона

- ☞ Разблокируйте двери при помощи пульта дистанционного управления.
- ☞ Заблокируйте двери при помощи пульта дистанционного управления.

Обе функции становятся активными, при этом сигнальная лампа кнопки **A** гаснет.

Срабатывание системы

При срабатывании охранной сигнализации раздается звук сирены, а указатели поворотов мигают около 30 секунд.

После этого система вновь переходит в дежурный режим, оставаясь активной.



В случае срабатывания системы десять раз подряд, на 11-й она не прореагирует.

Если контрольная лампа кнопки **A** мигает с ускоренной частотой, значит охранная сигнализация сработала в Ваше отсутствие. При включении зажигания это мигание мгновенно прекратится.

Во избежание случайного срабатывания системы во время мойки автомобиля, его следует заблокировать поворотом ключа в замке двери водителя.

Не включайте охранную сигнализацию, если собираетесь отключить аккумуляторную батарею - иначе зазвучит сирена.

Если пульт дистанционного управления неисправен

- ☞ Разблокируйте автомобиль поворотом ключа в дверном замке со стороны водителя.
- ☞ Откройте дверь, при этом зазвучит сирена.
- ☞ Включите зажигание и сирена отключится.

Блокировка автомобиля без постановки на охранную сигнализацию

- ☞ Поворотом ключа в двери водителя закройте автомобиль с блокировкой или суперблокировкой замков.

Контроль исправности

Если, при включении зажигания, контрольная лампа кнопки **A** горит в течение 10 секунд, значит сирена неисправна или плохо подключена.

Обратитесь в сервисную сеть PEUGEOT.

Автоматическое включение системы*

В зависимости от действующих в Вашей стране законов, возможен один из нижеуказанных вариантов:

- 45 секунд спустя после блокирования автомобиля при помощи пульта дистанционного управления система охранной сигнализации сама приходит в активное состояние, независимо от положения дверей и крышки багажника.
- Система автоматически приходит в активное состояние через две минуты после закрытия последней двери (или двери багажного отделения).
 - ☞ Во избежание случайного срабатывания системы при открытии двери или двери багажного отделения, необходимо сначала нажать на кнопку разблокирования на пульте дистанционного управления.

* В зависимости от страны поставки автомобиля.

СТЕКЛОПОДЪЕМНИКИ

Устройство, служащее для опускания и поднятия оконного стекла либо по команде, либо в автоматическом режиме. Наделено функцией защиты от защемления, а также функцией блокировки в случае ненадлежащих действий со стеклоподъемниками задних окон.

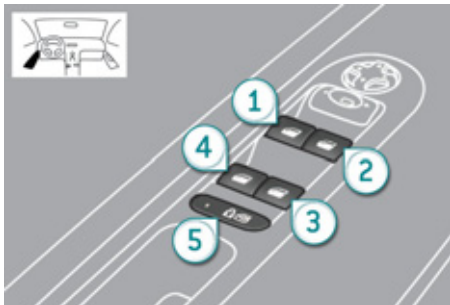

1. Выключатель стеклоподъемника двери водителя.
2. Выключатель стеклоподъемника правой передней двери.
3. Выключатель стеклоподъемника правой задней двери.
4. Выключатель стеклоподъемника левой задней двери.
5. Кнопка блокировки выключателей стеклоподъемников задних дверей.

Импульсные электростеклоподъемники

Стеклоподъемник может работать в двух режимах:

- ручной режим работы

☞ Нажмите неполностью на клавишу или потяните ее, не преодолевая точку упора. Стекло остановится, как только Вы отпустите клавишу.

- автоматический режим работы:

- ☞ Нажмите полностью вверх или вниз на клавишу, преодолев упор: стекло полностью открывается или закрывается при отпущенной клавише.
- ☞ Повторное нажатие на клавишу останавливает стекло.



Стеклоподъемники остаются активными на протяжении 45 секунд после выключения зажигания или до момента запираания автомобиля после открытия одной из передних дверей.

Если стеклоподъемник пассажира не срабатывает при включении с панели управления на двери водителя, воспользуйтесь выключателем на двери пассажира и - наоборот.



Во избежание выхода из строя привода стеклоподъемника допускается произвести не более десяти полных циклов опускания-поднятия стекол подряд, после чего срабатывает защита.

После этого Вам останется около одной минуты на то, чтобы поднять стекло.

После того, как окно закроется, приводами стеклоподъемников можно будет воспользоваться вновь только по истечении 40 минут.

Автоматическая защита от защемления стеклом передней двери

Если во время подъема стекло двери наталкивается на препятствие, оно останавливается и частично опускается.



Если стекло не поднимается (например, из-за обледенения), то, сразу после обратного хода:

- ☞ нажмите и удерживайте клавишу выключателя до тех пор, пока стекло полностью не опустится,
- ☞ затем вновь потяните ее до полного закрытия окна,
- ☞ после закрытия не отпускайте клавишу еще примерно в течение одной секунды.

Во время выполнения этих операций функция автоматической защиты от защемления стеклом не работает.

Инициализация стеклоподъемников

Если автоматическое закрывание окон не срабатывает, стеклоподъемники необходимо инициализировать:

- ☞ потяните за клавишу выключателя до полной остановки стекла,
- ☞ отпустите ее и вновь потяните - повторите эти операции вплоть до полного закрытия окна,
- ☞ после закрытия окна задержите ее еще на секунду,
- ☞ нажмите на клавишу так, чтобы стекло автоматически опустилось до конца,
- ☞ как только стекло опустится в крайнее нижнее положение, еще раз нажмите на клавишу примерно на одну секунду.

Во время выполнения этих операций функция автоматической защиты от защемления стеклом не работает.

Блокировка выключателей стеклоподъемников задних дверей



- ☞ Для безопасной перевозки детей следует включить зажигание и нажать на кнопку **5**, чтобы отключить выключатели задних стеклоподъемников при любом положении стекол.

При этом двери по-прежнему можно открывать с внешней стороны и управлять задними стеклоподъемниками с места водителя.



Если контрольная лампа горит, значит задние стеклоподъемники отключены. Если контрольная лампа не горит, значит задние стеклоподъемники находятся в активном состоянии.



Этой же кнопкой отключаются приводы замков задних дверей (см. гл. "Безопасная перевозка детей - Электрическая блокировка дверей").



Любое иное состояние контрольной лампы свидетельствует о неисправности системы электрической блокировки дверей. Обратитесь в сервисную сеть PEUGEOT для проверки системы.

Не оставляйте ключ зажигания в замке, даже если Вы отлучаетесь на короткое время.

В случае защемления поднимающимся стеклом немедленно включите обратный ход, нажав на соответствующую клавишу.

Если водитель включает стеклоподъемники со стороны пассажиров, ему следует проследить за тем, чтобы в этот момент никто не препятствовал свободному движению стекла вверх.

Водитель обязан следить за тем, чтобы пассажиры правильно пользовались стеклоподъемниками.

Не выпускайте из внимания детей во время работы стеклоподъемников.

ДВЕРИ

Открытие

Из салона

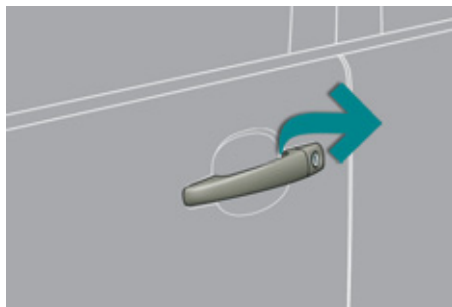

- ☞ После блокировки автомобиля при помощи пульта дистанционного управления или ключа, потяните за дверную ручку.

Из салона



- ☞ Потяните за ручку двери (передней или задней), чтобы открыть ее; при этом отпираются замки всех дверей.



Внутрисалонные дверные ручки полностью блокируются и не работают в случае активирования системы суперблокировки замков.

Закрытие

Если какая-либо дверь закрыта неплотно:



- при работающем двигателе загорается на несколько секунд этот сигнализатор в сопровождении сообщения на многофункциональном дисплее,
- на движущемся автомобиле (со скоростью выше 10 км/ч) на несколько секунд загорается этот сигнализатор, звучит зуммер, а на многофункциональный дисплей выводится сообщение.

Кнопка центрального замка

Эта система предназначена для запираания и отпираания замков дверей нажатием на расположенную в салоне кнопку центрального замка.

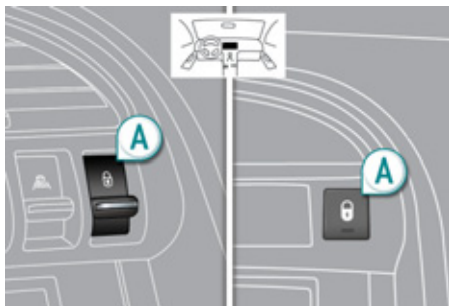

Запирание

☞ Нажмите на кнопку **A**, чтобы запереть автомобиль.

При этом загорится красный светодиод кнопки.



Если какая-либо дверь не закрыта, внутрисалонный выключатель центрального замка работать не будет.

Отпирание

☞ Еще раз нажмите на кнопку **A**, чтобы отпереть автомобиль.

При этом красный светодиод кнопки погаснет.



Если автомобиль был заперт снаружи (с блокировкой или без блокировки замков), красный светодиод будет мигать, а кнопка **A** работать не будет.

☞ В таких случаях для отпираания замков следует воспользоваться пультом дистанционного управления или ключом.

Центральный автоматический замок

Эта система предназначена для автоматического запираания замков дверей и крышки багажника на автомобиле, находящемся в движении - при условии, что все они плотно закрыты.

Данную функцию Вы можете как активировать, так и отключить.

Активирование функции



☞ Нажмите и удерживайте более двух секунд кнопку **A**.



На многофункциональном дисплее появится подтверждение и прозвучит зуммер.

Отключение функции

☞ Еще раз нажмите и удерживайте более двух секунд кнопку **A**.

На многофункциональном дисплее появится подтверждение и прозвучит зуммер.

Запирание замков

По достижении автомобилем скорости выше 10 км/ч замки дверей и крышки багажника запираются автоматически.

Если какая-либо дверь не закрыта, автоматическое запирание центрального замка не срабатывает.

Если крышка багажника открыта, автоматическое запирание замков дверей остается активным.

Отпирание замков

☞ При движении со скоростью выше 10 км/ч нажмите на кнопку **A**, чтобы на мгновение отпереть замки дверей и крышки багажника.



В случае столкновения дверные замки автоматически отпираются.

Аварийное отпирание замков

Система механического запираения и отпирания дверных замков в случае выхода из строя аккумуляторной батареи или центрального замка.

Запирание двери водителя

- ☞ Вставьте ключ в замок и поверните его вправо.

Отпирание двери водителя

- ☞ Вставьте ключ в замок и поверните его влево.

Запирание передней правой и задней дверей

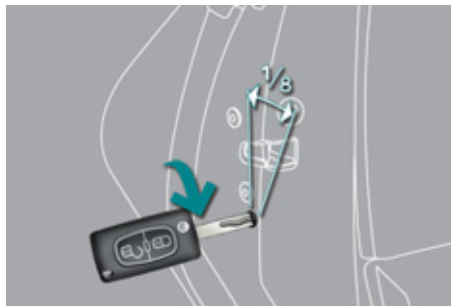

- ☞ Вставьте ключ в расположенный на торце двери замок и поверните его на $1/8$ оборота.

Отпирание передней правой и задней дверей

- ☞ Потяните за внутрисалонную ручку привода замка.

БАГАЖНИК

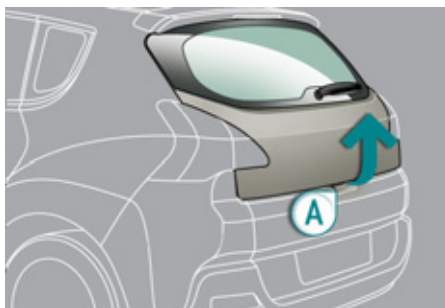

Открытие

- ☞ Ототрите замки ключом или пультом ДУ, а затем нажмите на ручку **A** и поднимите дверцу багажника.

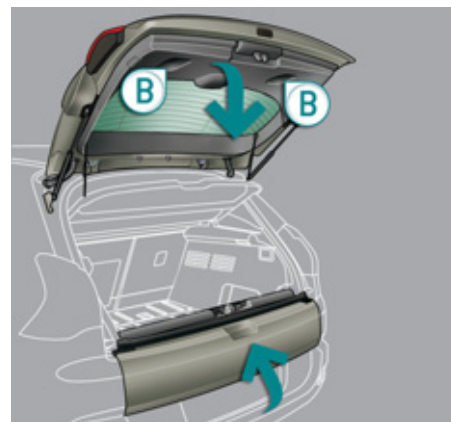

Закрывание

- ☞ Закройте нижний борт.
- ☞ Держа дверцу багажника за ручку **B**, опустите ее, придерживая при этом до самого низа.

ЗАДНИЙ НИЖНИЙ ОТКИДНОЙ БОРТ

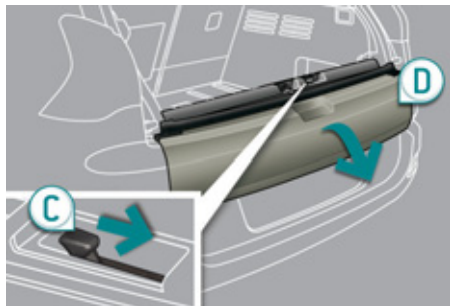

Открытие

- ☞ Отведите ручку **C** вправо и плавно опустите борт **D**.

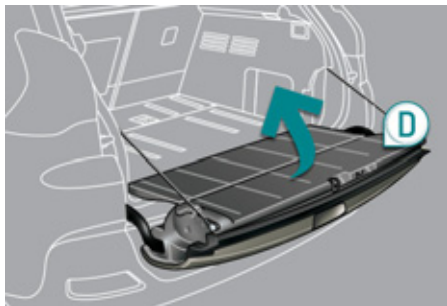

Закрытие

- ☞ Поднимите борт **D** и плотно придавите до упора, затем убедитесь в том, что он зафиксирован.



Прежде чем открыть дверцу багажника, убедитесь в отсутствии людей в зоне ее открытия.

С учетом безопасности, технических особенностей и действующих правил запрещается водить автомобиль с открытой дверцей и незакрытым нижним бортом.

В случае отключения аккумуляторной батареи багажник не будет открываться.

Не становитесь на задний нижний борт и предохраняйте его от тяжелых ударов, чтобы не сломать.

Всегда запирайте нижний борт и убедитесь в его надежной фиксации перед тем как закрыть дверцу багажника.

Закрывая нижний борт, сначала убедитесь в отсутствии рядом с ним людей и предметов, которым может быть причинен ущерб.



Не открывайте нижний борт на автомобиле, оборудованном тягово-сцепным устройством.



Максимально допустимая нагрузка на нижний борт составляет **200 кг**.

ТОПЛИВНЫЙ БАК

Емкость топливного бака: около 56,5 литров.

Сигнализатор минимального остатка топлива в баке



Когда уровень топлива в баке становится минимальным, загорается этот сигнализатор, звучит зуммер и появляется сообщение.

С момента его первого загорания в баке остается еще **около 6 литров** топлива.

Сигнализатор минимального остатка топлива будет загораться с зуммером и сообщением при каждом включении зажигания до тех пор, пока Вы не пополните бак достаточным количеством топлива. Во время движения автомобиля зуммер и сообщение будут учащаться по мере приближения уровня топлива к отметке "0".



Срочно заправьтесь, чтобы не остаться без топлива.

В случае остановки из-за полной выработки топлива (на дизеле) руководствуйтесь указаниями, данными в гл. "Проверки".

Заправка

На внутренней поверхности лючка наклеена табличка, указывающая разрешенные сорта топлива для Вашего автомобиля.

Чтобы датчик уровня топлива вновь начал давать показания, необходимо залить в бак более 5 литров.

Заправку топливом необходимо проводить с соблюдением мер безопасности:

READY

☞ **обязательно заглушите двигатель, выключив зажигание (контрольная лампа Ready должна быть погашена)** - это исключит его случайный пуск при заправке,

- ☞ откройте люк заправочной горловины,
- ☞ вставьте ключ в крышку горловины и поверните его влево,
- ☞ снимите крышку и повесьте ее на крючок с внутренней стороны люка,
- ☞ заправьте полный бак, но **не продолжайте попытки долить топливо после третьего отключения заправочного пистолета**. Это может привести к сбоям в работе некоторых систем.

По окончании заправки топливного бака:

- ☞ закройте горловину крышкой,
- ☞ замкните ее, повернув ключ вправо, и выньте ключ из замка,
- ☞ закройте лючок.



Ключ не будет выниматься из крышки бака до тех пор, пока она не будет надета на горловину.

При открывании крышки горловины бака слышится шум всасываемого в бак воздуха. Это нормальное явление, которое связано с тем, что топливная система герметична и находится под разрежением.

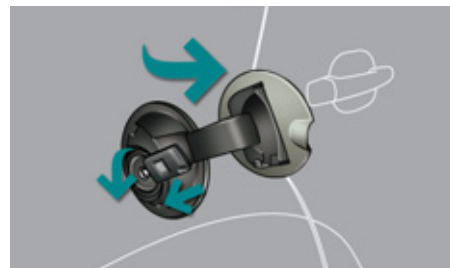

Если датчик неисправен

В случае неисправности датчика уровня топлива стрелка указателя будет постоянно ос-
таваться на нулевой отметке шкалы.

Обратитесь в сервисную сеть PEUGEOT.

Качественные характеристики топлива для дизельных двигателей

Дизельные двигатели вполне могут работать на биотопливе, отвечающем требованиям современных и перспективных европейских стандартов (смесь дизельного топлива, соответствующего стандарту EN 590 с биотопливом, отвечающим стандарту EN 14214), реализуемом через сеть автозаправочных станций (с допустимым содержанием диметилэфира 0... 7 %).

Некоторые дизельные двигатели могут работать на биотопливе В30, но лишь при условии строгого соблюдения особо оговоренных правил технического обслуживания. Обратитесь в сервисную сеть PEUGEOT.

Категорически запрещается заправлять автомобиль какими-либо иными видами топлива или биодобавок (хоть чистыми, хоть разбавленными маслами растительного либо животного происхождения, бытовыми сортами топлива и т.п.) - это может привести к выходу из строя двигателя и его системы питания.

DIESEL

ОГРАНИЧИТЕЛЬ ЗАЛИВНОГО ПАТРУБКА БАКА

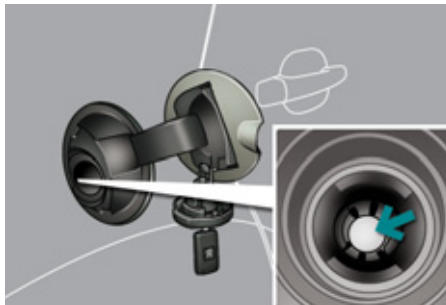

На автомобилях с дизельным двигателем горловина топливного бака снабжена устройством, мешающим залить в него бензин. Это позволяет избежать случайной заправки бака неподлежащим топливом и, как следствие, - выхода двигателя из строя.

Расположенный на входе в бак ограничитель срабатывает при снятии крышки с горловины.

Принцип действия ограничителя

При попытке залить бензин в бак для дизельного топлива, пистолет упрется в ограничитель. Вход в горловину блокируется и заправка бензином становится невозможной.

В таком случае не пытайтесь вставить пистолет силой: воспользуйтесь пистолетом для дизельного топлива.

Возможно использование канистры для заправки топливного бака.

Чтобы топливо вытекало свободно, поднесите патрубков канистры поближе к ограничителю, не касаясь его заслонки.

Данное оборудование будет устанавливаться на автомобилях текущего модельного года.

ПЕРЕКЛЮЧАТЕЛЬ СВЕТОВЫХ ПРИБОРОВ

Комбинированное устройство, служащее для управления системами освещения и световой сигнализации автомобиля.

Основные световые приборы

Автомобиль оборудован передними и задними световыми приборами, позволяющими водителю адаптироваться к условиям освещенности дороги в зависимости от погодных условий:

- задний противотуманный фонарь - чтобы Ваш автомобиль был замечен,
- фары ближнего света - для освещения дороги, не ослепляя остальных водителей,
- фары дальнего света - для улучшения видимости и обзора дороги, если она свободна от других участников движения,
- фары с направленным светораспределением (адаптивные) - для лучшего освещения дороги в поворотах.

Дополнительные световые приборы

Остальные световые приборы используются для обеспечения видимости и светосигнализации в существующих условиях движения:

- задний противотуманный фонарь - чтобы Ваш автомобиль был замечен издалека,
- передние противотуманные фары - чтобы улучшить видимость и обзор дороги спереди,
- дневные ходовые огни - чтобы Ваш автомобиль был заметнее для других участников дорожного движения в светлое время суток.

Настраиваемые системы

В зависимости от комплектации автомобиля, на нем можно настраивать автоматическую работу следующих функций:

- задержка выключения фар,
- автоматическое включение световых приборов,
- направленное светораспределение адаптивных фар.

Модель без функции автоматического включения AUTO



При наличии функции автоматического включения AUTO

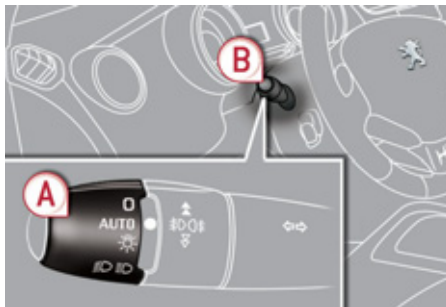

Ручные переключатели

Управление включением световых приборов осуществляется самим водителем при помощи кольцевого переключателя **A** и ручки **B**.

- A.** Кольцевой переключатель основных световых приборов: вращая кольцо, установите соответствующий символ напротив метки.



Фары и фонари выключены.



Световые приборы работают в автоматическом режиме.



Включены только стояночные огни.



Включены фары ближнего и дальнего света.

- B.** Ручка переключателя света фар: потяните ее на себя, чтобы переключить ближний и дальний свет.

В режиме выключенных световых приборов и включенных стояночных огней водитель может включить фары дальнего света, потянув рычаг переключателя на себя ("подать сигнал фарами") - они будут гореть, пока переключатель не будет отпущен.

Контрольные лампы и сигнализаторы

Работа включенных световых приборов подтверждается загоранием соответствующей контрольной лампы на приборной панели.

При наличии только противотуманного фонаря

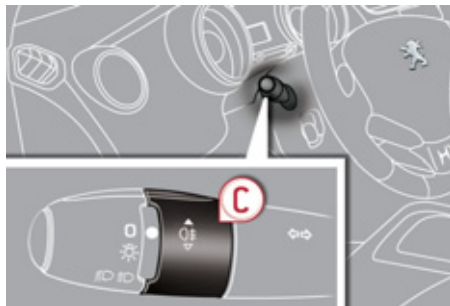

При наличии передних и задних противотуманных световых приборов

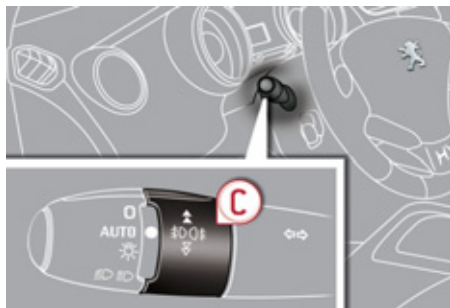

С. Кольцевой переключатель противотуманных световых приборов.



задний противотуманный фонарь включен

Он включается одновременно с фарами ближнего и дальнего света.

- ☞ Для включения противотуманного фонаря необходимо повернуть кольцо переключателя **С** вперед.
- ☞ Для выключения противотуманного фонаря необходимо повернуть кольцо переключателя **С** назад.

При автоматическом включении световых приборов (на автомобилях с функцией AUTO) фары ближнего света и стояночные огни продолжают гореть, если противотуманный фонарь включен.



противотуманные фары и задний противотуманный фонарь включены

Задний противотуманный фонарь включает-ся одновременно с фарами ближнего и дальнего света.

Передние противотуманные фары включаются еще и со стояночными огнями.

- ☞ Для включения заднего противотуманного фонаря поверните кольцо переключателя **С** вперед.
- ☞ Для включения передних противотуманных фар еще раз поверните кольцо переключателя **С** вперед.
- ☞ Для выключения заднего противотуманного фонаря поверните кольцо переключателя **С** назад.
- ☞ Для выключения передних противотуманных фар еще раз поверните кольцо переключателя **С** назад.

При автоматическом включении световых приборов (на автомобилях с функцией AUTO) фары ближнего света и стояночные огни продолжают гореть, если противотуманный фонарь включен.

При автоматическом выключении световых приборов (на автомобилях с функцией AUTO) или при ручном выключении фар ближнего света противотуманные световые приборы и стояночные огни продолжают гореть.



В ясную и дождливую погоду, как днем, так и ночью, пользование передними противотуманными фарами и задним противотуманным фонарем запрещено. При таких погодных условиях они могут оказывать ослепляющее действие на других участников дорожного движения.

Не забывайте выключать противотуманные фары и задний противотуманный фонарь, как только их необходимость отпадет.

Сигнализатор невыключенного освещения

После выключения зажигания все освещение автоматически выключается, кроме случая, когда активирована функция автоматического освещения сопровождения.

Если водитель не выключил световые приборы, его известит об этом звуковой сигнал, как только он выключит зажигание и откроет свою дверь.



В определенных погодно-климатических условиях (например, при низкой температуре, высокой влажности и т.д.) на внутренней поверхности стекла фар и задних фонарей на короткое время может оседать конденсат - это обычное явление; он исчезает в течение нескольких минут после включения фар.

Дневные ходовые огни



Дневные ходовые огни (с малым потреблением электроэнергии) включаются в головной части автомобиля, чтобы Ваш автомобиль был заметнее для других участников дорожного движения в светлое время суток.

На автомобилях, оборудованных дневными ходовыми огнями, они автоматически загораются при запуске двигателя*.

При этом подсветка панели приборов (многофункциональный дисплей, панель управления кондиционером воздуха и т.д.) не включается, за исключением случаев, когда световые приборы водитель включает сам.

Настройка системы дневных ходовых огней



В странах, где они необязательны, Вы можете активировать или отключить эту функцию через меню настройки систем на многофункциональном дисплее.

Для стран, в которых требование пользоваться дневными ходовыми огнями действует в законодательном порядке:

- автомобиль поставляется с заранее активированной функцией,
- одновременно загораются стояночные огни и фонари подсветки номерных знаков*.

* В зависимости от страны поставки автомобиля.

Включение сопровождающего освещения вручную

Задержка выключения световых приборов служит для поддержания фар ближнего света во включенном состоянии в течение некоторого времени после выключения зажигания с тем, чтобы осветить водителю путь при выходе из автомобиля в условиях слабой освещенности.



Включение функции

- ☞ Выключите зажигание и подайте краткий "проблесковый сигнал" дальним светом фар при помощи выключателя световых приборов.
- ☞ Повторный "проблеск" останавливает действие функции.

Выключение функции

По истечении заданного вручную промежутка времени функция отключается автоматически.

ДИСТАНЦИОННОЕ ВКЛЮЧЕНИЕ НАРУЖНЫХ СВЕТОВЫХ ПРИБОРОВ

Включение наружных световых приборов с некоторого расстояния облегчает подход к автомобилю в условиях слабой освещенности. Эта система активируется в зависимости от уровня освещенности, определяемой датчиком.

Включение функции



- ☞ Нажмите на кнопку с символом открытого замка на пульте дистанционного управления.

При этом фары ближнего света и стояночные огни загорятся и одновременно произойдет отпирание замков.

Выключение функции

Включенные при помощи ПДУ световые приборы автоматически гаснут по истечении заданного времени, при включении зажигания или при запираании автомобиля.

Настройка системы



Настройка продолжительности включения световых приборов осуществляется при помощи меню на многофункциональном дисплее.



Работа функции дистанционного включения световых приборов и ее продолжительность увязаны с работой функции "световая дорожка".

Автоматическое включение световых приборов

Габаритные фонари и ближний свет фар включаются автоматически в случае слабого наружного освещения или в некоторых случаях при включенном стеклоочистителе.

Они выключаются, как только наружное освещение приходит в норму, или стеклоочиститель выключен.



Включение

☞ Поверните кольцевой выключатель в положение **"AUTO"**. Автоматическое включение подтверждается сообщением на многофункциональном дисплее.

Выключение

☞ Поверните кольцевой выключатель в другое положение. Автоматическое выключение подтверждается сообщением на многофункциональном дисплее.

Объединение с функцией автоматической задержки выключения фар

Объединение функции "световая дорожка" с системой автоматического включения фар обеспечивает ей дополнительные возможности:

- установку длительности освещения "световой дорожки" на 15, 30 или 60 секунд путем настройки параметров на многофункциональном дисплее,
- автоматическое включение "световой дорожки", если система автоматического включения приборов освещения активирована.

Контроль исправности



В случае неисправности датчика освещенности включаются фары, на панели приборов загорается этот сигнализатор и/или на многофункциональном дисплее появляется сообщение, сопровождаемое сигналом зуммера. Обратитесь в сервисную сеть PEUGEOT.



В туманную погоду или в метель датчик наружного освещения может определить уровень освещенности как достаточный. Это значит, что автоматическое включение приборов освещения и световой сигнализации может не сработать.

Не закрывайте датчик освещенности, расположенный вместе с датчиком дождя в центре ветрового стекла за зеркалом заднего вида, иначе он не сможет выполнять возложенные на него функции.

РУЧНАЯ РЕГУЛИРОВКА ФАР С ГАЛОГЕННЫМИ ЛАМПАМИ



Чтобы не ослеплять других участников дорожного движения, необходимо отрегулировать угол наклона световых пучков фар с галогенными лампами в зависимости от загрузки автомобиля.

0. 1 или 2 человека на передних сиденьях.
 - 3 человека.
1. 5 человек.
 - Среднее положение.
2. 5 человек + максимально разрешенный груз.
 - Среднее положение.
3. Водитель + максимально разрешенный груз.



Начальное положение регулятора: **"0"**.

ПЕРЕКЛЮЧАТЕЛЬ РЕЖИМОВ СТЕКЛООЧИСТИТЕЛЯ

Устройство, служащее для включения различных режимов работы очистителей ветрового и заднего стекол для удаления с них атмосферных осадков и грязи.

Автомобиль может оборудоваться разнообразными стеклоочистителями, позволяющими водителю адаптироваться к условиям видимости дороги в зависимости от погодных условий.

Настраиваемые системы

В зависимости от комплектации автомобиля, на нем можно настраивать автоматическую работу следующих функций:

- автоматическое включение очистителя ветрового стекла,
- автоматическое включение очистителя заднего стекла при включении передачи заднего хода.

При наличии прерывистого режима

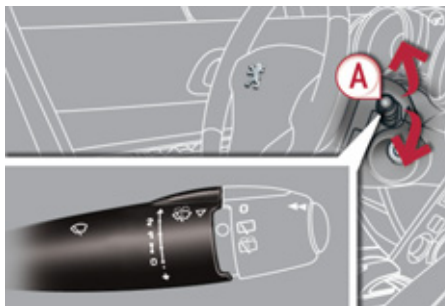

При наличии функции автоматического включения AUTO

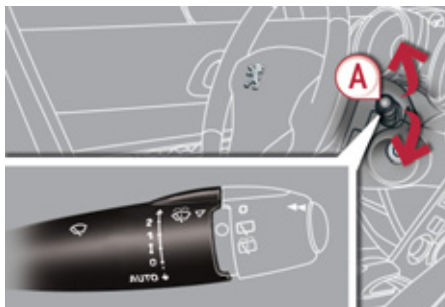

Ручные переключатели

Водитель может включать и выключать стеклоочистители самостоятельно, пользуясь для этого переключателем **A** и кольцевым выключателем **B**.

Очиститель ветрового стекла

A. Переключатель режимов работы стеклоочистителя:



- 2** быстрый (при интенсивных осадках),
- 1** нормальный (при умеренном дожде),
- I** прерывистый (в зависимости от скорости автомобиля),
- 0** выключен,
- ↓** прерывистый режим (нажмите книзу и отпустите),
- либо

AUTO ↓ автоматическая работа с переходом в прерывистый режим (см. след. страницу).

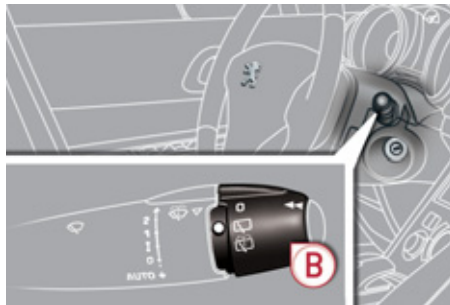
Очиститель заднего стекла



В. Кольцевой выключатель очистителя заднего стекла:

-  выключен,
-  включен прерывистый режим,
-  работа одновременно с омывателем (с заданной продолжительностью).

При движении задним ходом

При включении передачи заднего хода очиститель заднего стекла включится автоматически, если при этом включен очиститель ветрового стекла.

Настройка



Активирование и отключение этой функции осуществляется при помощи меню настройки бортовых систем на многофункциональном дисплее.

Автомобиль поступает в продажу с функцией, активированной по умолчанию.



При обильном снегопаде или интенсивном обледенении, а также при установке устройства для перевозки велосипедов на дверце багажника отключите режим автоматического включения очистителя заднего стекла, воспользовавшись для этого меню настройки бортовых систем на многофункциональном дисплее.

Омыватель ветрового стекла и омыватель фар

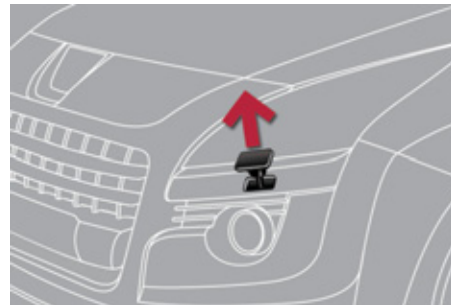

Для включения омывателя ветрового стекла потяните за рычаг к себе. При этом на определенный промежуток времени включится стеклоомыватель и сразу вслед за ним - стеклоочиститель.

Омыватели фар работают только **при включенных фарах ближнего света**.

Уровень жидкости в бачке омывателя ветрового стекла и омывателя фар



Когда на автомобиле, оборудованном омывателем фар, уровень жидкости в бачке омывателя опускается до минимальной отметки, на панели приборов загорается этот сигнализатор, звучит зуммер, а на многофункциональном дисплее появляется сообщение.

Сигнализатор загорается при включении зажигания или при каждом нажатии на выключатель омывателя до тех пор, пока бачок не будет заполнен.

При первой же остановке бачок омывателя следует пополнить.

Автоматическая работа очистителя ветрового стекла

Очиститель ветрового стекла включается автоматически, т.е. без вмешательства водителя, в случае дождя (датчик дождя расположен за внутрисалонным зеркалом заднего вида), при этом частота взмахов щеток автоматически регулируется в зависимости от интенсивности осадков.

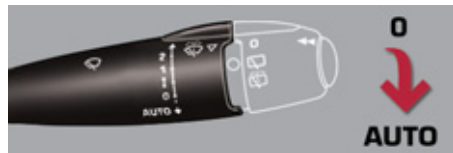

Активирование

Функция автоматического включения стеклоочистителя активируется водителем, как только он переведет выключатель вниз в положение "AUTO".

При этом на многофункциональном дисплее появится сообщение.

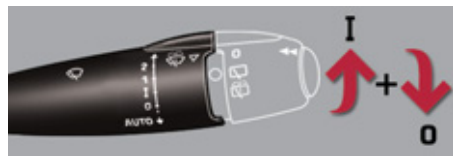

Отключение

Функция отключается водителем, как только он переведет выключатель вверх, а затем установит его на "0".

При этом на многофункциональном дисплее появится сообщение.



После каждого выключения зажигания более чем на одну минуту, функцию автоматического включения стеклоочистителя необходимо активировать вновь, переведя вниз выключатель.

Если функция неисправна

В случае неисправности автоматической функции стеклоочиститель будет работать в прерывистом режиме.

Обратитесь в сервисную сеть PEUGEOT для проверки системы.



Не закрывайте датчик дождя, совмещенный с датчиком освещенности и расположенный на ветровом стекле за зеркалом заднего вида.

Перед отправкой автомобиля в автоматическую моечную установку необходимо выключить автоматический режим стеклоочистителя.

Зимой, чтобы не повредить щетки, перед тем как включить автоматический режим стеклоочистителя, необходимо сначала дождаться полного оттаивания ветрового стекла.

Установка щеток стеклоочистителя в поднятое положение



В этом положении щетки очистителя ветрового стекла можно поднять.

Это необходимо для того, чтобы очистить щетки от грязи, либо заменить их. В зимнее время их можно приподнять над стеклом, чтобы не они примерзали.

Сразу после выключения зажигания переведите рычаг включения стеклоочистителя в любой режим: щетки стеклоочистителя займут положение посередине ветрового стекла и остановятся.



Чтобы уложить щетки в исходное положение, включите зажигание, а затем - стеклоочиститель.

Для обеспечения эффективной и надежной работы плоских щеток "flat-blade" рекомендуется:

- бережно обращаться с ними,
- систематически промывать их в мыльной воде,
- не использовать их для прижатия листа картона к ветровому стеклу,
- заменять их при первых признаках износа.

ПЛАФОНЫ

1. Передний плафон общего освещения
2. Плафоны индивидуального освещения

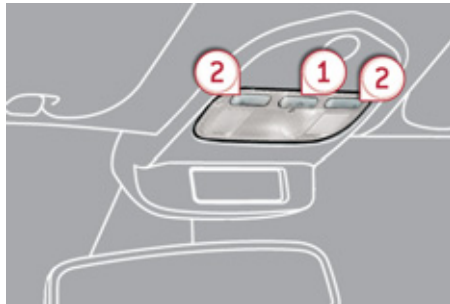

3. Задние боковые плафоны
4. Задний плафон общего освещения

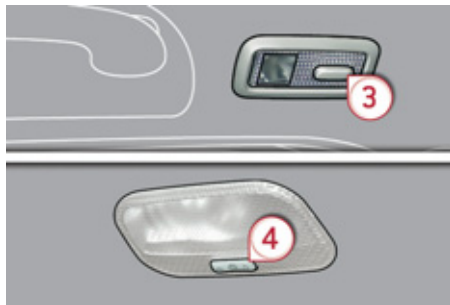

Следите за тем, чтобы с плафонами не соприкасались никакие предметы.

Передний и задний плафоны общего освещения



В данном положении происходит постепенное увеличение яркости плафона:

- при отпирании автомобиля,
- при извлечении ключа из замка зажигания,
- при открывании двери,
- при нажатии на пульте дистанционного управления на кнопку определения местонахождения автомобиля.

Плафон постепенно гаснет:

- при запираии автомобиля,
- при включении зажигания,
- 30 секунд спустя после закрывания последней двери.



Выключен.



Включен.



В режиме "Включен" время горения имеет различную продолжительность в зависимости от ситуации:

- при выключенном зажигании: около 10 минут,
- в режиме экономии электроэнергии: около 30 секунд,
- при работающем двигателе: без ограничения.



При включении переднего плафона общего освещения, задний тоже будет гореть, если он специально не выключен.

Погасить задний плафон можно, установив его в положение "выключен".

Плафоны индивидуального освещения

- ☞ Включите зажигание и нажмите на соответствующий выключатель.

Задние боковые плафоны

- ☞ При включенном зажигании плафон загорается и горит постоянно при первом нажатии на выключатель.
- ☞ Со второго нажатия он загорается:
 - при отпирании автомобиля,
 - при извлечении ключа из замка зажигания,
 - при открытии двери,
 - при нажатии на кнопку запираия замков на ключе-пульте, чтобы определить местонахождение автомобиля.

Плафон медленно гаснет:

- при запираии замков автомобиля,
- при включении зажигания,
- через 30 секунд после закрытия последней двери.

ПЛАФОНЫ БОКОВЫХ ЗЕРКАЛ

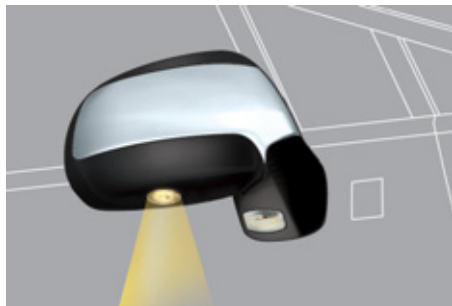

Для облегчения подхода к автомобилю они подсвечивают:

- зоны перед дверями водителя и пассажира,
- зоны перед зеркалом заднего вида и за передними дверями.

Включение плафонов

Плафоны включаются:

- при отпирании замков,
- при извлечении ключа из замка зажигания,
- при открывании двери,
- при нажатии клавиши локализации автомобиля на пульте ДУ.

Выключение

Плафоны гаснут по истечении времени, заданного таймером.

ДИСТАНЦИОННОЕ ВКЛЮЧЕНИЕ ВНУТРЕННИХ СВЕТОВЫХ ПРИБОРОВ

Включение внутренних световых приборов при приближении к автомобилю облегчает оподход к нему в условиях слабой освещенности. Эта функция работает в режиме автоматического включения фар.

Включение функции

- ☞ Нажмите на кнопку с символом открытого замка на пульте дистанционного управления.

При этом загорятся плафоны и произойдет отпирание замков.

Выключение функции

Включенные при помощи ПДУ внутренние световые приборы автоматически гаснут по истечении заданного времени или при отпирании любой двери.

Настройка системы



Активирование и отключение функции осуществляется при помощи меню на многофункциональном дисплее.



Работа функции дистанционного включения световых приборов и ее продолжительность увязаны с работой функции "световая дорожка".

ПРИГЛУШЕННОЕ ОСВЕЩЕНИЕ САЛОНА

Мягкое освещение салона улучшает визуальный комфорт в автомобиле в условиях недостаточной общей освещенности.



Включение функции

В темное время суток лампа **A** верхнего переднего плафона загорается автоматически при включении стояночных огней.

Выключение функции

Приглушенное освещение автоматически гаснет при выключении стояночных огней.

ПОДСВЕТКА НИШИ ПЕДАЛЬНОГО УЗЛА

Приглушенное освещение ниши педального узла облегчает посадку в автомобиль в условиях недостаточной общей освещенности.

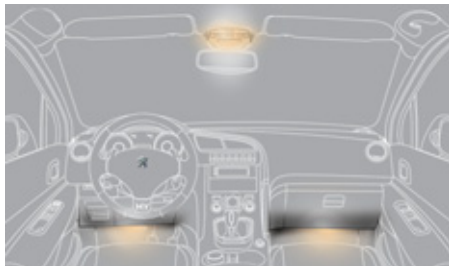

Включение подсветки

Освещение ниши включается так же, как и у плафонов. При открывании одной из дверей загорается подсветка педального узла.

ПЛАФОН БАГАЖНОГО ОТДЕЛЕНИЯ



Он загорается автоматически при открывании и гаснет также автоматически при закрывании дверцы задка.



Продолжительность освещения багажного отделения может быть различной:

- при выключенном зажигании - около 10 минут,
- в энергосберегающем режиме - около 30 секунд,
- при работающем двигателе - без ограничения времени.

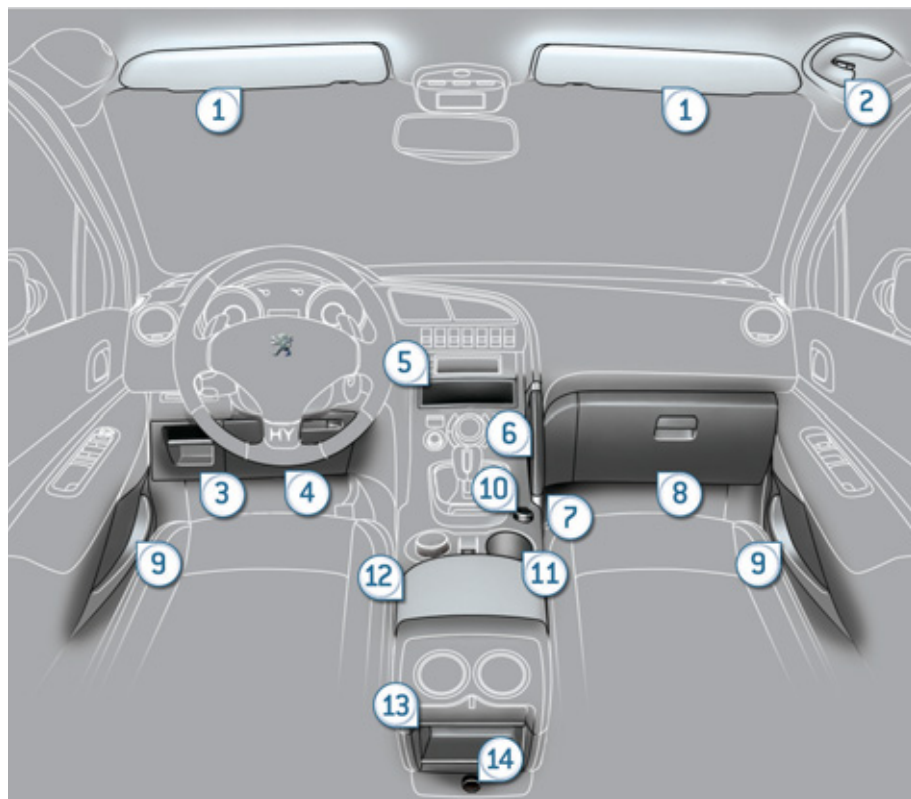

ОБОРУДОВАНИЕ САЛОНА

1. Противосолнечный козырек
2. Поручень с крючком для одежды
3. Лоток для мелких предметов
4. Лоток под рулевой колонкой
5. Отделение для вещей
6. Ручка на консоли
7. Карман с сеткой
8. Перчаточный ящик с подсветкой
9. Дверной карман
10. Передняя розетка 12 В (120 Вт)
11. Держатель банок с напитком
12. Передний подлокотник с лотком
13. Вещевое отделение
14. Задняя розетка 12 В (120 Вт)

ПРОТИВОСОЛНЕЧНЫЕ КОЗЫРЬКИ

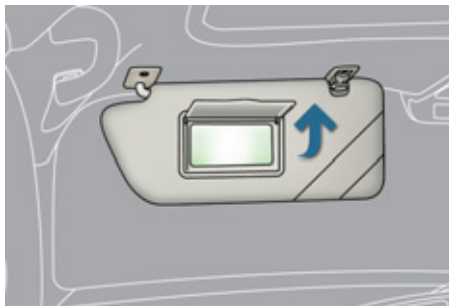

Козырьки защищают от бьющих в лицо прямых и боковых солнечных лучей; на них имеется косметическое зеркало с подсветкой.

☞ Включите зажигание и поднимите закрывающую зеркало крышку; подсветка зеркала включится автоматически.

На козырьке имеется карман для хранения различных талонов, чеков и билетов.

ВЕЩЕВЫЕ ЯЩИКИ ДЛЯ ВОДИТЕЛЯ

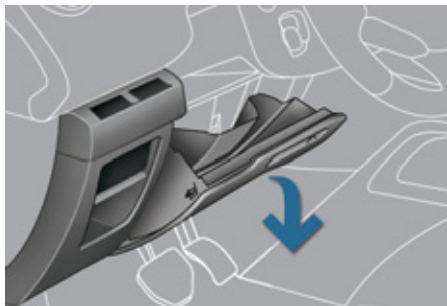

Вещевой ящик

В ящике отведены специальные места для хранения бортовой документации и прочих принадлежностей.

☞ Чтобы открыть ящик, потяните за ручку и извлеките его.

Держатели карт

Их можно использовать для хранения проездных талонов или, например, парковочной карточки.

Лоток для хранения мелочи

Лотки для мелких вещей

ПЕРЧАТОЧНЫЙ ЯЩИК С ПОДСВЕТКОЙ

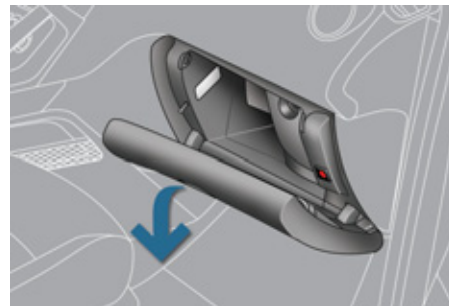

В ящике имеются места для предметов, разъем для переносного аудиоустройства, гнездо для SIM-карты (только с WIP Com 3D), и т.д.

☞ Чтобы открыть ящик, приподнимите ручку крышки.

При открывании крышки в ящике загорается плафон подсветки.



Рекомендации по подключению переносного аудиоустройства или установке SIM-карты см. в гл. "Аудиосистема и система телематики".

ПЕРЕДНИЙ ПОДЛОКОТНИК

Предназначен для использования водителем и пассажиром, находящимся на переднем сиденье.

☞ Приподнимите крышку за левый край.

Лоток



Сюда через вентиляционное сопло подается охлажденный воздух.

WIP PLUG - РАЗЪЕМ USB



Интерфейс для подключения устройств с разъемом USB расположен в переднем подлокотнике.

К нему можно подключить, например, плеер iPod® 5-го и следующих поколений или флеш-карту USB.

Через него на автомагнитоле передаются аудиофайлы в форматах mp3, ogg, wma, wav и др., которые воспроизводятся через громкоговорители бортовой аудиосистемы.

Работой устройства можно управлять либо с подрулевого блока управления, либо с лицевой панели автомагнитолы с просмотром файлов на экране multifunctional display.

Во время использования внешнего устройства, осуществляется его автоматическая зарядка.



Подробности об этой системе см. в разделе "WIP Com 3D" или "Система WIP Sound" главы "Аудиосистема и система телематики".

РОЗЕТКИ 12 В

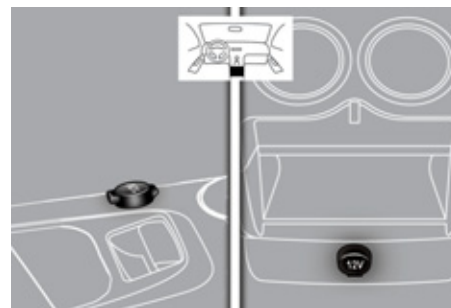

☞ Чтобы подключить к прикуривателю электрический прибор, работающий от напряжения 12 вольт (мощностью не более 120 ватт), откройте заглушку прикуривателя и вставьте в него соответствующий штепсель прибора.

Строго соблюдайте требования к мощности подключаемого электроприбора.

РЕЗИНОВЫЙ КОВРИК

Это дополнительный предмет интерьера, служащий для защиты коврового покрытия пола.

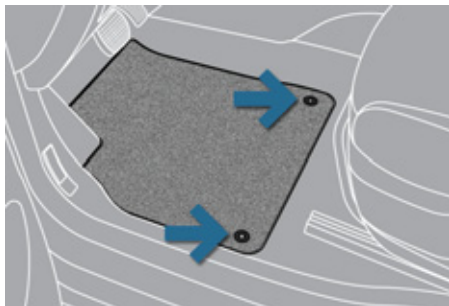

Укладка коврика

Для первой укладки коврика со стороны водителя используйте только те фиксаторы, которые приложены к нему в комплекте.

Остальные коврики просто укладываются на пол.

Снятие

Чтобы снять коврик водителя:

- ☞ отведите сиденье в крайнее заднее положение,
- ☞ освободите фиксаторы,
- ☞ снимите коврик.

Повторная укладка

Чтобы уложить коврик водителя:

- ☞ придайте коврику правильное направление,
- ☞ закрепите его, нажав на фиксаторы,
- ☞ убедитесь, что коврик закреплен прочно.



Чтобы ничто не мешало свободному перемещению педалей:

- используйте только ту модель коврика, которая в точности становится на имеющиеся в автомобиле фиксаторы. Эти фиксаторы следует использовать в обязательном порядке,
- никогда не кладите под ноги уложенные один на другой коврики.

Коврик, несертифицированный компанией "Автомобили PEUGEOT", может стеснять доступ к педалям и мешать работе регулятора/ограничителя скорости.

МУЛЬТИМЕДИА ДЛЯ ЗАДНИХ ПАССАЖИРОВ

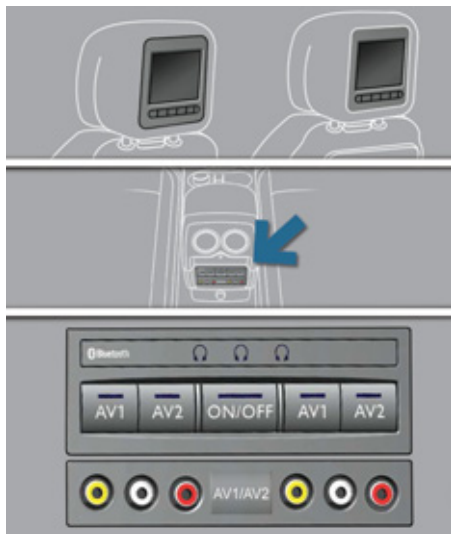

Бортовая мультимедийная система рассчитана на подключение любых внешних переносных устройств: Ipod Video, игровых приставок, DVD-плееров и т.п.



При помощи разъемов RCA (желтого цвета) к системе можно подключить два различных источника видеосигнала.



Видеоизображение передается на два 7-дюймовых дисплея, встроенных в подголовники.



При помощи разъемов RCA (красного и желтого цвета) к системе можно подключить два различных источника аудиосигнала.



Аудиосигнал передается на две пары беспроводных наушников по каналу Bluetooth, работающих на заряжаемых аккумуляторах.

Кнопка **A/B** служит для подключения наушников к дисплею: **A** - левая сторона, **B** - правая.

В автомобиле имеется 12-вольтовое зарядное устройство с двумя выходами для одновременной зарядки обеих пар наушников. К системе можно подключить и третью пару наушников Bluetooth.

Включение системы

- ☞ Запустите двигатель и подключите переносное аудиоустройство к разъему RCA (напр., AV1 слева).
- ☞ Нажмите на выключатель ON/OFF устройства, при этом загорится контрольная лампа и включатся сигнализаторы AV1.
- ☞ Длительно нажмите на выключатель ON/OFF наушников, при этом начнет мигать синий светодиод.
- ☞ Длительно нажмите на выключатель ON/OFF системы - связь с наушниками прекратится после того как синие светодиоды системы и наушников (в виде наушников) продолжают гореть, не мигая.
- ☞ Нажмите на выключатели ON/OFF дисплеев, если Вы подключили к системе источник видеосигнала.
- ☞ Включите проигрывание с переносного устройства.

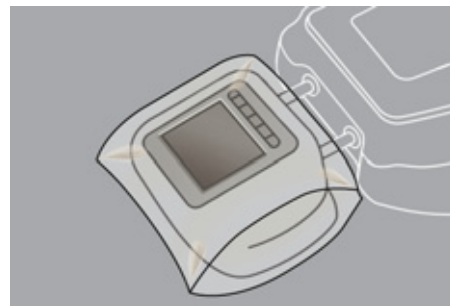

Если сиденье приведено в положение "столлик", наденьте чехол, чтобы не повредить дисплей.

Такими чехлами можно прикрывать видеодисплеи.

ЯЩИКИ ПОД СИДЕНЬЯМИ ЗАДНЕГО РЯДА

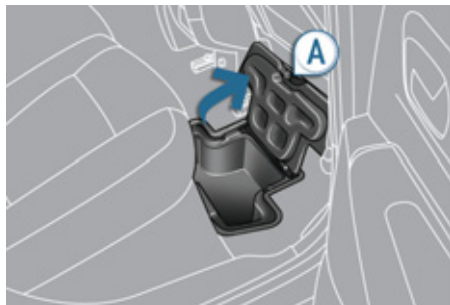

В зависимости от комплектации, автомобиль может быть оборудован вещевыми ящиками, расположенными в полу под ногами перед задними боковыми сиденьями. Доступ к ним открывается через крышки на фиксаторах, снабженные ручкой **A**.

ЗАДНИЙ ПОДЛОКОТНИК

Предназначен для использования пассажирами, находящимися на заднем сиденье.



☞ Опустите подлокотник, с ним Вам будет комфортнее.

В него можно поставить две банки с напитком.

ЛЮК ДЛЯ ПЕРЕВОЗКИ ЛЫЖ

Устройство, позволяющее перевозить длинномерные предметы.



Как открыть люк

- ☞ Опустите задний подлокотник.
- ☞ Потяните книзу за ручку крышки люка.
- ☞ Опустите крышку.
- ☞ Предметы следует укладывать со стороны багажного отделения.

ПАНОРАМНАЯ КРЫША

Ваш автомобиль оборудован панорамной крышей, выполненной из тонированного стекла, способствующего улучшению освещенности и зрительного комфорта в салоне автомобиля.

Стекло закрывается многостворчатой шторкой с электрическим приводом, способствующей улучшению микроклимата и акустики в салоне автомобиля.



Шторка с импульсным электрическим приводом

Шторку можно закрывать как в ручном, так и в автоматическом режиме:

- в ручном режиме

- ☞ Потяните, либо нажмите на выключатель **A**, не преодолевая при этом точку сопротивления. Шторка остановится, как только Вы отпустите выключатель.



- в автоматическом режиме

- ☞ Потяните, либо нажмите на выключатель **A**, преодолев точку сопротивления. При первом нажатии шторка полностью открывается или закрывается. При втором нажатии шторка останавливается.

Автоматическая защита от заземления

Если при закрывании в автоматическом режиме, либо в конце хода шторка встречает препятствие, она останавливается и частично отходит назад.

Инициализация: в случае прерывания питания привода шторки во время ее движения необходимо перепрограммировать функцию автоматической защиты от заземления:

- ☞ нажмите и не отпускайте выключатель вплоть до полного закрытия шторки,
- ☞ удерживайте нажатие не менее 3 секунд. После этого слегка ощутимое движение шторки будет означать, что инициализация проведена успешно.



В случае самопроизвольного открывания люка во время его закрытия, необходимо, как только он остановится, проделать следующее:

- ☞ потяните и не отпускайте клавишу выключателя вплоть до полного открытия шторки,
- ☞ нажмите и не отпускайте выключатель вплоть до полного закрытия шторки.

Во время выполнения этих операций функция защиты от заземления не работает.



В случае заземления перемещающейся шторкой, немедленно включите ее обратный ход, нажав на соответствующую клавишу.

Если водитель включает привод шторки, ему следует проследить за тем, чтобы в этот момент никто не препятствовал ее свободному перемещению.

Водитель обязан следить за тем, чтобы пассажиры правильно пользовались шторкой вентиляционного люка.

Не выпускайте из внимания детей во время перемещения шторки.

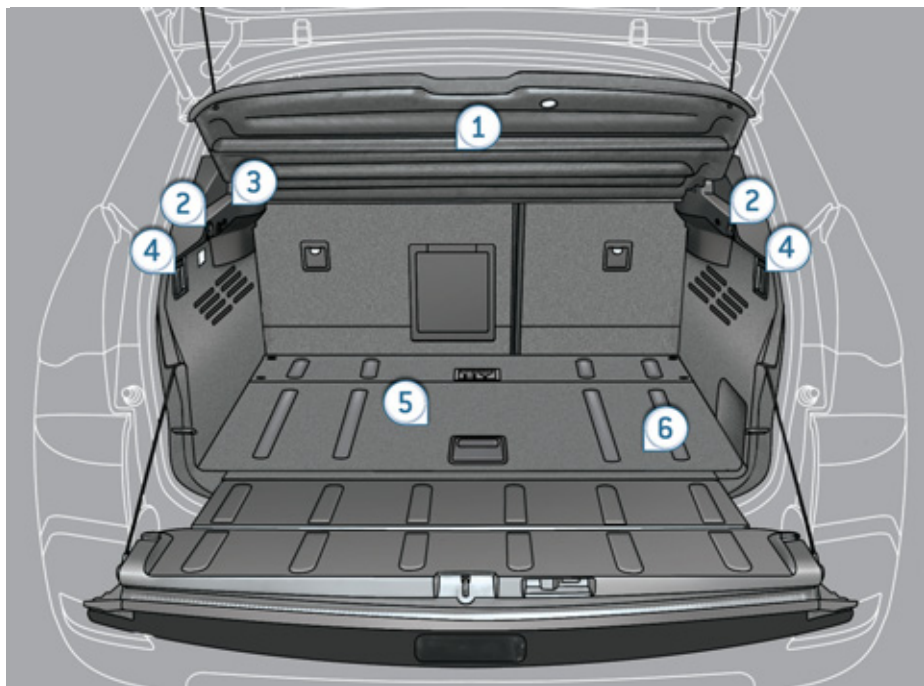

ОБУСТРОЙСТВО БАГАЖНОГО ОТДЕЛЕНИЯ

1. Задняя шторка багажного отделения
2. Крючки
3. Розетка 12 В (120 Вт)
4. Рукоятки механизма складывания задних сидений
5. Пол багажного отделения
6. Ящик для вещей (поднимите пол багажника)

Крючки



На такой крючок можно повесить хозяйственную сумку.

Электрическая розетка 12 В

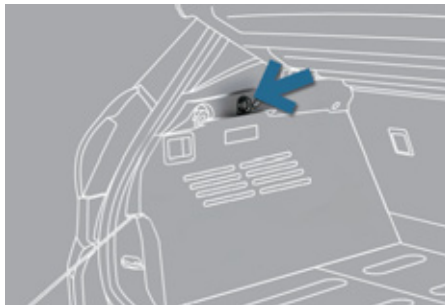

- ☞ Для подключения электроприбора, рассчитанного на напряжение 12 В (мощностью не более 120 Вт), снимите заглушку и вставьте в розетку соответствующий адаптер.
- ☞ Поверните ключ в положение "Зажигание".

Подвижный пол багажника

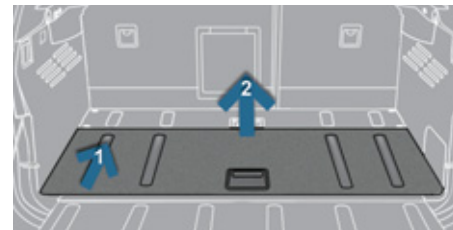

- ☞ Протолкните пол вперед и приподнимите его. Не кладите на пол тяжести весом более 100 кг.

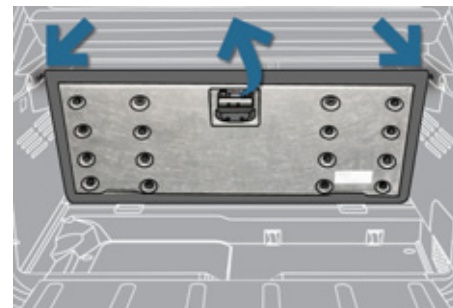

Установка пола в наклонное положение:

- ☞ Поднимите пол к полке багажника.
- ☞ Можно пропустить обе убирающиеся опоры, а затем установить пол на них.

Шторка багажного отделения

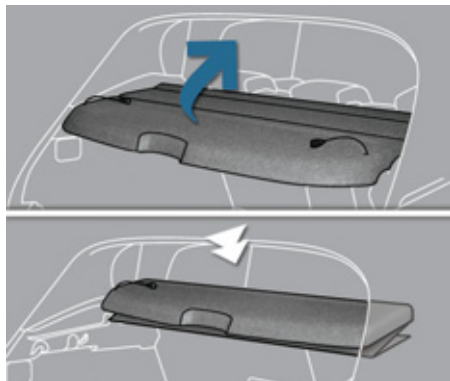

Шторка состоит из трех складных секций.

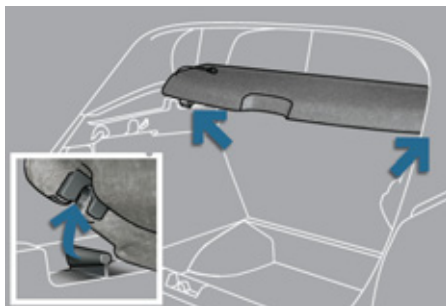

Чтобы ее свернуть:

- ☞ отцепите оба шнура,
- ☞ сложите ее "гармошкой", отодвинув до задних сидений.

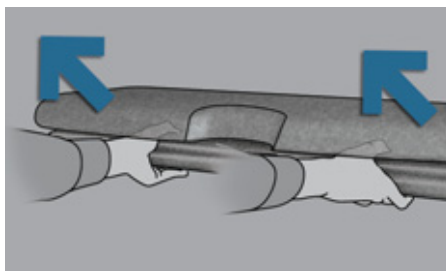

Чтобы ее снять:

- ☞ сложите ее, как указано выше,
- ☞ снимите с фиксаторов с левой и правой сторон, слегка нажав снизу,
- ☞ возьмитесь, как показано на рисунке, и потяните к себе.

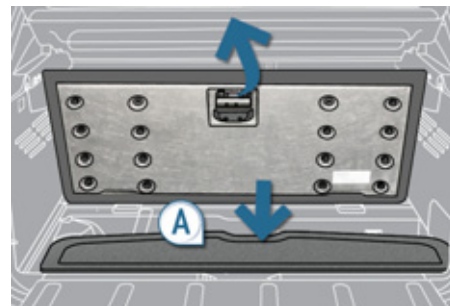

Чтобы убрать шторку в переднюю часть багажника:

- ☞ снимите ее, как указано выше,
- ☞ протолкните пол в переднюю часть багажного отделения и приподнимите его,
- ☞ уложите шторку в отведенное для нее углубление **A** в передней части багажника,
- ☞ верните пол на место - так шторка будет защищена от повреждения.

Установка шторки на место:

- ☞ выньте шторку из углубления, расположенного под полом багажника,
- ☞ достаньте шторку и, удерживая ее обеими руками, установите на опоры,
- ☞ разверните ее до самых стоек багажного отсека,
- ☞ зацепите оба шнура,
- ☞ при необходимости, надавите на шторку с левой и правой сторон, чтобы она прочно стала на фиксаторы.

Отделение для вещей

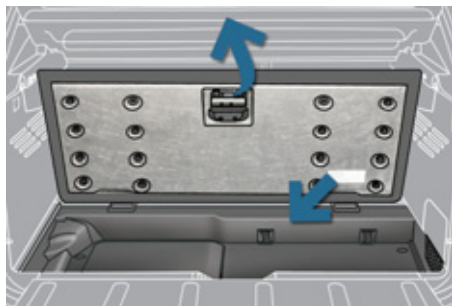

☞ Для доступа к этому отделению оттяните коврик багажного отсека.

В зависимости от комплектации, в нем предусмотрены места для хранения:

- комплекта запасных ламп,
- медицинской аптечки скорой помощи,
- комплекта принадлежностей для устранения прокола в шине,
- знака аварийной остановки,
- и т.д.

Задние боковые шторы



Установленные на задних окнах шторы предназначены для защиты находящихся на задних сиденьях малолетних детей от солнца.

- ☞ Закрывать штору следует, потянув за расположенный по центру язычок.
- ☞ Положение шторы фиксируется застёжкой, цепляющейся за крючок.

ОБЩАЯ ИНФОРМАЦИЯ О ДЕТСКИХ КРЕСЛАХ

При разработке автомобиля специалисты PEUGEOT уделили много внимания проблеме безопасной перевозки детей, но безопасность Ваших детей также зависит и от Вас.

Для надлежащего обеспечения безопасности детей соблюдайте следующие рекомендации:

- в соответствии с европейским законодательством, **все дети моложе 12 лет, либо ростом менее 1 м 50 см должны перевозиться в специальных детских креслах, прошедших сертификацию на соответствие нормам безопасности, учитывающих их весовые показатели и устанавливаемых на сиденьях, оборудованных ремнями безопасности или креплениями ISOFIX***,
- по статистике, для безопасной перевозки детей лучше использовать задние сиденья автомобиля,
- детей весом менее 9 кг перевозите только в положении "спинкой вперед" как на переднем сиденье, так и на заднем.



Специалисты компании PEUGEOT рекомендуют размещать детей на задних сиденьях автомобиля:

- "спинкой вперед" до достижения ими 2-летнего возраста,
- "лицом вперед" после достижения ими 2-летнего возраста.

УСТАНОВКА ДЕТСКОГО КРЕСЛА НА ПЕРЕДНЕМ СИДЕНЬЕ

"Спинкой вперед"

При установке детского кресла для перевозки ребенка "спинкой вперед" на сиденье переднего пассажира, подушку безопасности пассажира следует обязательно отключать. Иначе **надувшаяся подушка безопасности может привести к тяжелому травмированию или гибели ребенка.**



"Лицом вперед"

При установке детского кресла для перевозки ребенка "лицом вперед" на сиденье переднего пассажира, это сиденье следует сдвинуть в среднее положение продольной регулировки, его спинку поставить прямо и оставить включенной подушку безопасности переднего пассажира.



Среднее положение продольной регулировки

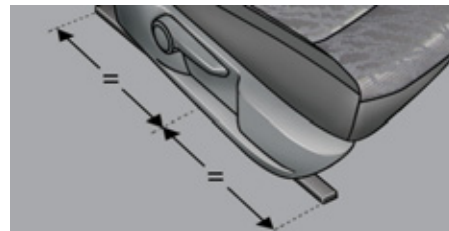

* В каждой стране перевозка детей в автомобиле регламентируется действующим в ней собственным законодательством. Читайте правила, принятые в Вашей стране.



Отключение подушки безопасности пассажира OFF



Подробнее об отключении подушки безопасности читайте в гл. "Безопасность на борту автомобиля" и "Подушки безопасности".

ДЕТСКИЕ СИДЕНЬЯ, РЕКОМЕНДОВАННЫЕ PEUGEOT

Компания "Автомобили PEUGEOT" предлагает широкий выбор детских кресел из своего каталога, которые можно закреплять при помощи **трехточечного ремня безопасности**:

Группа 0+: от новорожденных до 13 кг

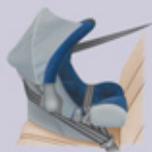

L1

Кресло "RÖMER/
BRITAX Baby-Safe
Plus".

Устанавливается
"спинкой вперед".

Группа 1: от 9 до 18 кг



L2

"RÖMER Duo Plus
ISOFIX".

Группы 1, 2 и 3: от 9 до 36 кг



L3

Кресло "KIDDY Life".

Обязательно используйте защитную
лямку при перевозке детей младенческого
возраста (от 9 до 18 кг).

Группы 2 и 3: от 15 до 36 кг



L4

Кресло "RECARO
Start".

L5

Кресло "KLIPPAN
Optima".

С возраста 6 лет
(около 22 кг) следует
использовать только
сиденье с высокой
подушкой.

УСТАНОВКА ДЕТСКИХ КРЕСЕЛ С ОПОРНОЙ СТОЙКОЙ

При установке детских кресел с опорной стойкой (или на опорной ножке) следует помнить о мерах предосторожности. Нужно, например, учитывать наличие вещевых ящиков в полу перед задними боковыми сиденьями.

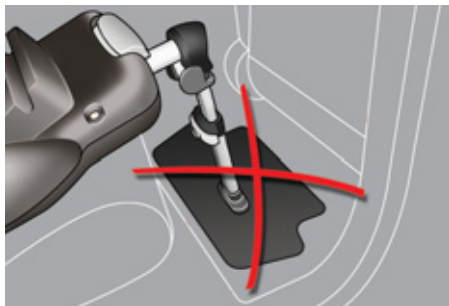

Нельзя устанавливать опорную стойку на крышку вещевого ящика, так как в случае резкого толчка она может проломиться. Если положение ножки регулируется, кресло можно установить двумя другими способами, которые мы рекомендуем.

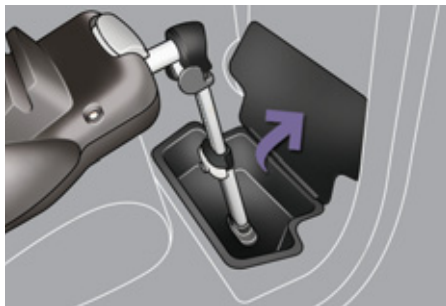

Установка стойки на дно вещевого ящика

Если длина стойки позволяет, ее можно опустить на дно вещевого ящика. Перед этим освободите ящик от всех находящихся в нем предметов.



Установка стойки рядом с крышкой ящика

Другой способ, если длина стойки позволяет и ее можно устанавливать под углом (при полном соблюдении рекомендаций инструкции по установке кресла), - установить ее так, чтобы она опиралась на пол рядом с крышкой ящика. При необходимости, отрегулируйте продольное положение передних или задних штатных сидений так, чтобы стойка детского кресла могла прочно опираться на пол, а не на крышку.

В случае невозможности установить детское кресло с опорной стойкой таким способом, рекомендуется отказаться от его размещения на этом месте.

УСТАНОВКА ДЕТСКИХ КРЕСЕЛ, ЗАКРЕПЛЯЕМЫХ РЕМНЕМ БЕЗОПАСНОСТИ

В соответствии с европейской регламентацией, приведенная таблица дает представление о возможности размещения детских кресел, закрепляемых ремнем безопасности и сертифицированных как "универсальные" (а) в зависимости от весовой группы ребенка и места установки в салоне автомобиля:

Место	Весовая группа и примерный возраст			
	Менее 13 кг (Группы 0 (b) и 0+) От рождения до ≈ 1 года	От 9 до 18 кг (Группа 1) От 1 года до ≈ 3 лет	От 15 до 25 кг (Группа 2) От 3 до ≈ 6 лет	От 22 до 36 кг (Группа 3) От 6 до ≈ 10 лет
Сиденье переднего пассажира (с) с повышающей подушкой 	U (R)	U (R)	U (R)	U (R)
Сиденье переднего пассажира (с) без повышающей подушки 	X	X	X	X
Задние боковые сиденья 	U*	U*	U*	U*
Заднее среднее сиденье 	L1	L2, L3, L4	L3, L4, L5	L3, L4, L5

a: универсальное детское кресло, которое может устанавливаться в любом автомобиле с использованием ремня безопасности.

b: группа 0, от рождения до 10 кг. Колыбели и кроватки для автомобилей не могут устанавливаться на переднем пассажирском сиденье.

c: перед тем, как разместить ребенка на этом месте, ознакомьтесь с правилами, действующими в Вашей стране.

U: сиденье, адаптированное под установку детского кресла при помощи ремня безопасности и сертифицированного как "универсальное", для перевозки "спинкой вперед" и/или "лицом вперед".

U (R): то же, что и **U**, устанавливается на штатное сиденье, которое следует поднять на максимальную высоту и отодвинуть в крайнее заднее положение.

L-: на этом месте допускается устанавливать только указанные детские кресла (в зависимости от страны, в которую поставляется автомобиль).

X: сиденье, не приспособленное для установки детского кресла указанной весовой категории.

* При установке детских кресел с **опорной стойкой** (или на опорной ножке) следует помнить о мерах предосторожности. Подробности читайте на стр. "Установка детских кресел с опорной стойкой".





РЕКОМЕНДАЦИИ ПО ПРАВИЛЬНОЙ УСТАНОВКЕ ДЕТСКОГО КРЕСЛА

Небрежная установка детского кресла в автомобиле снижает надежность защиты ребенка в случае столкновения.

Не забывайте пристегивать ремни безопасности или лямки детского кресла так, чтобы они плотно прилегали к его телу, даже при поездках на короткие расстояния.

Закрепляя детское кресло при помощи ремня безопасности, убедитесь, что ремень плотно прилегает к нему и надежно удерживает его на штатном кресле автомобиля. При необходимости подвигайте кресло для его правильной установки.

Для оптимальной установки детского кресла проверьте, чтобы спинка кресла опиралась на спинку штатного сиденья автомобиля, а подголовник сиденья не мешал креслу занять правильное положение.

Если подголовник приходится снять, примите меры, чтобы он был убран в надежное место или закреплен так, чтобы не превратиться в стремительно летящий "снаряд" в случае резкого торможения.

Не следует перевозить на переднем сиденье детей в возрасте до 10 лет в положении "лицом вперед" за исключением случаев, когда задние сиденья заняты другими детьми или если задние сиденья сняты или сложены.

Отключайте подушку безопасности переднего пассажира сразу при установке на его сиденье детского кресла "спинкой вперед".

Если этого не сделать, надувшаяся в случае аварии подушка может привести к тяжелому травмированию или гибели ребенка.

Установка кресла с высокой подушкой

Верхняя ветвь ремня должна проходить по плечу ребенка, не затрагивая область шеи.

Убедитесь, что нижняя ветвь ремня безопасности расположена на бедрах ребенка.

Специалисты компании PEUGEOT рекомендуют Вам воспользоваться сиденьем с повышающей подушкой и спинкой, оборудованной пазом, правильно направляющим ленту ремня на уровне плеча.

В целях безопасности, не оставляйте:

- ребенка или детей в автомобиле одних без присмотра,
- ребенка или животное в автомобиле с закрытыми окнами, если он стоит на солнце,
- ключи в автомобиле в доступном для детей месте.

Во избежание случайного открывания детьми задних дверей и окон задних дверей пользуйтесь устройством блокировки дверных замков.

Не следует опускать стекла окон задних дверей более, чем на треть.

Для защиты детей от солнечных лучей установите на задних боковых окнах шторы.



КРЕПЛЕНИЯ "ISOFIX"

Ваш автомобиль сертифицирован в соответствии с **последними нормативами**, предъявляемыми к системе ISOFIX.

Сиденья, представленные ниже, оборудованы креплениями ISOFIX, отвечающими требованиям этих нормативов:

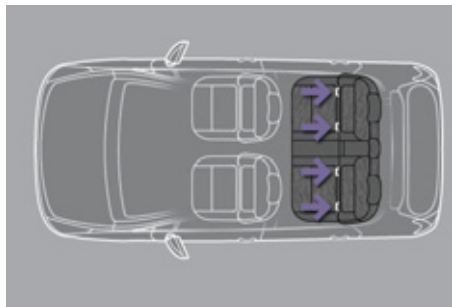

Конструктивно они состоят из трех проушин, имеющихся на каждом сиденье:

- двух проушин **А**, расположенных между спинкой и подушкой штатного сиденья автомобиля и помеченных этикетками,
- расположенной за сиденьем проушины **В**, называемой **"TOP TETHER"**, служащей для закрепления верхней ляжки.

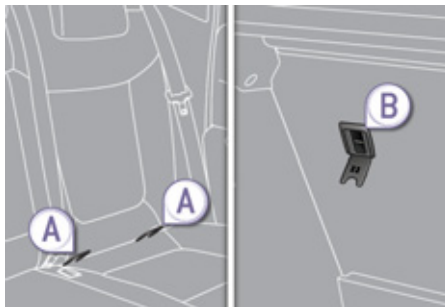

Конструкция замков "ISOFIX" обеспечивает надежную, прочную и быструю установку кресла для перевозки ребенка в Вашем автомобиле.

Детские кресла "ISOFIX" оборудованы двумя замками, легко входящими в зацепление с двумя проушинами **А**.

Некоторые из них оборудованы также **верхней ляжкой**, которая крепится к проушине **В**.

Чтобы ее закрепить, приподнимите подголовник и протяните под ним крюк ляжки. Затем зацепите крюк за проушину **В** и натяните верхнюю ляжку.

Небрежная установка детского кресла в автомобиле снижает надежность защиты ребенка в случае столкновения.

О детских креслах "ISOFIX", сертифицированных для установки в Вашем автомобиле, читайте в сводной таблице размещения детских кресел "ISOFIX".



СЕРТИФИЦИРОВАННОЕ ДЕТСКОЕ КРЕСЛО ISOFIX, РЕКОМЕНДОВАННОЕ PEUGEOT ДЛЯ ВАШЕГО АВТОМОБИЛЯ

Модель RÖMER Duo Plus ISOFIX (типоразмер B1)

Группа 1: от 9 до 18 кг



Для перевозки ребенка "лицом вперед".
Оборудовано верхней лямкой, прикрепляемой к верхней проушине В, называемой TOP TETHER.
Устанавливается для перевозки в трех положениях: сидячем, полулежачем и положении лежа.



Это кресло можно устанавливать и на сиденьях, не оборудованных креплениями ISOFIX. В этом случае его обязательно нужно закреплять на штатном сиденье автомобиля трехточечным ремнем безопасности.



Следуйте инструкциям по установке детских кресел, которые приложил изготовитель.



СВОДНАЯ ТАБЛИЦА РАЗМЕЩЕНИЯ ДЕТСКИХ КРЕСЕЛ ISOFIX

В соответствии с европейской регламентацией, приведенная здесь таблица дает представление о возможности размещения детских кресел ISOFIX на штатных сиденьях автомобиля, оборудованных замками ISOFIX.

Типоразмер универсальных и полууниверсальных детских кресел ISOFIX, обозначаемый буквами от **A** до **G**, указывается на самом кресле рядом с логотипом ISOFIX.

	Вес ребенка/примерный возраст									
	Менее 10 кг (группа 0) До 6 месяцев		Менее 10 кг (группа 0) Менее 13 кг (группа 0+) До 1 года			От 9 до 18 кг (группа 1) От 1 до 3 лет				
Тип кресла ISOFIX	Колыбель		"спиной вперед"			"спиной вперед"		"лицом вперед"		
Типоразмер ISOFIX	F	G	C	D	E	C	D	A	B	B1
Переднее пассажирское сиденье 	X			X			X			X
Задние боковые сиденья 	X			IL-SU*			IL-SU*			IUF* IL-SU*
Заднее среднее сиденье 	X			X			X			X

IUF: сиденье, адаптированное под установку универсального детского кресла "Isofix Universal" для перевозки "лицом вперед", оборудованное верхней лямкой.

IL-SU: сиденье, адаптированное под установку полууниверсального детского кресла "Isofix Semi-Universal":

- для перевозки ребенка в положении "лицом вперед" с опорной стойкой или "спиной вперед" с верхней лямкой,
- "лицом вперед" с опорной стойкой,
- в колыбели с верхней лямкой или с опорной стойкой.

Крепление кресла при помощи верхней лямки описано в разделе "Крепления Isofix".

X: сиденье не адаптированное для установки на нем детского кресла или колыбели, относящихся к указанной весовой группе.

* При установке детских кресел **опорной стойкой** (или на опорной ножке) следует помнить о мерах предосторожности. Подробности читайте на стр. "Установка детских кресел с опорной стойкой".

"ДЕТСКАЯ" БЛОКИРОВКА ЗАМКОВ С МЕХАНИЧЕСКИМ ПРИВОДОМ

Система механической блокировки замков для предотвращения случайного отпирания задних дверей из салона.

Выключатели блокировки расположены на торцах задних дверей.

Включение блокировки

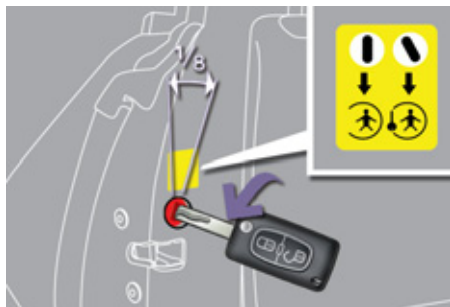

☞ Поверните замок красного цвета на 1/8 оборота влево ключом зажигания.

Выключение блокировки

☞ Поверните замок красного цвета на 1/8 оборота вправо ключом зажигания.

"ДЕТСКАЯ" БЛОКИРОВКА ЗАМКОВ С ЭЛЕКТРОПРИВОДОМ

Система дистанционной блокировки замков и стеклоподъемников предназначена для предотвращения случайного отпирания задних дверей и открывания окон из салона.

Включение

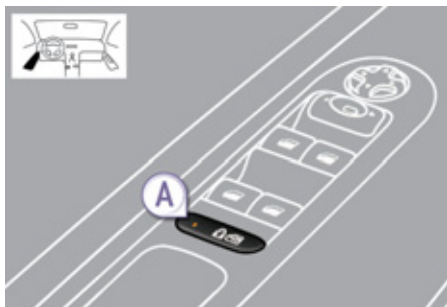

☞ Включите зажигание и нажмите на кнопку **A**.

При этом контрольная лампа кнопки **A** загорится.

Она будет гореть до тех пор, пока "детская блокировка" будет оставаться включенной.

При этом двери по-прежнему можно открывать с внешней стороны и управлять задними стеклоподъемниками с места водителя.

Отключение

☞ Включите зажигание и еще раз нажмите на кнопку **A**.

При этом контрольная лампа кнопки **A** погаснет. Она не будет гореть до тех пор, пока "детская блокировка" будет оставаться отключенной.



Любое иное состояние контрольной лампы будет свидетельствовать о неисправности электронной системы "детской" блокировки замков. Проверьте систему в сервисной сети PEUGEOT.



Данная система работает независимо от системы центрального замка и никогда не заменяет его.

Проверяйте исправность "детской" блокировки замков всякий раз, как включаете зажигание.

Выходя из автомобиля, никогда не оставляйте ключ в замке зажигания, даже если отлучаетесь ненадолго.

При сильном ударе в ДТП электронная блокировка замков автоматически снимается, чтобы не препятствовать покиданию автомобиля пассажирами задних сидений.

УКАЗАТЕЛИ ПОВОРОТОВ

Система переключения левого и правого указателей поворотов для предупреждения о смене направления движения автомобиля.



- ☞ Опустите в крайнее положение переключатель, чтобы включить указатель левого поворота.
- ☞ Поднимите в крайнее положение переключатель, чтобы включить указатель правого поворота.



Если указатель поворота остается невыключенным более 20 секунд, громкость зуммера будет возрастать с увеличением скорости движения автомобиля выше 60 км/ч.

Функция "скоростная автодорога"

Коротко нажмите на ручку управления освещением вверх или вниз, без прохождения центрального фиксированного положения, соответствующие указатели поворота сработают три раза.

АВАРИЙНАЯ СВЕТОВАЯ СИГНАЛИЗАЦИЯ

Это система визуального оповещения путем одновременного включения всех фонарей указателей поворотов, служащая для предупреждения других участников дорожного движения об аварии, движении на буксире или дорожно-транспортном происшествии.

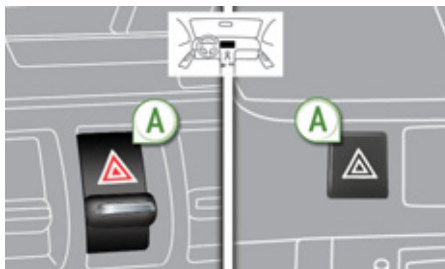

- ☞ Переведите или нажмите на выключатель А, при этом все фонари указателей поворотов начнут мигать. Аварийная световая сигнализация может работать и при выключенном зажигании.

Автоматическое включение аварийной световой сигнализации

В случае экстренного торможения и в зависимости от скорости замедления, автоматически загорятся фонари аварийной сигнализации. При первом же нажатии на педаль акселератора они гаснут.

- ☞ При необходимости их можно погасить, нажав на кнопку.

ЗВУКОВОЙ СИГНАЛ

Звуковой сигнал используется для предупреждения других участников дорожного движения о возникшей опасности.



- ☞ Нажмите на одну из спиц ступицы рулевого колеса.



Звуковым сигналом допускается пользоваться только в следующих ситуациях (при этом он не должен быть слишком продолжительным):

- для предотвращения угрозы ДТП,
- для предупреждения об обгоне велосипедиста или пешехода,
- при подъезде к непросматриваемому участку дороги.

СИСТЕМА ДИНАМИЧЕСКОЙ СТАБИЛИЗАЦИИ ESP

В комплексную систему электронного управления динамикой автомобиля (ESP: Electronic Stability Program) входят:

- антиблокировочная система ABS и электронный регулятор тормозных сил REF,
- усилитель экстренного торможения AFU,
- противобуксовочная система ASR,
- система динамической стабилизации CDS.

Понятия и определения

Антиблокировочная система ABS и электронный регулятор тормозных сил REF

Эти системы повышают устойчивость и управляемость автомобиля в режиме торможения и позволяют избегать заносов при совершении поворотов, в особенности, на дорогах с разбитым или скользким покрытием.

Система ABS предотвращает блокировку колес в случае экстренного торможения.

Система REF регулирует силу торможения на каждом колесе в отдельности.

Усилитель экстренного торможения AFU

В случае экстренного торможения эта система позволяет быстрее развить оптимальное давление в тормозной системе, способствуя сокращению тормозного пути.

Система автоматически реагирует на скорость нажатия на педаль тормоза. При этом педаль становится несколько мягче, чем обычно, а эффективность торможения возрастает.

Противобуксовочная система ASR

Система ASR оптимизирует распределение тягового усилия между колесами, чтобы исключить их пробуксовку путем воздействия на тормозные механизмы ведущих колес и на работу двигателя. Она также помогает улучшить курсовую устойчивость автомобиля при разгоне.

Система динамической стабилизации CDS

В случае значительного отклонения действительной траектории от той, которую задает водитель, система автоматически воздействует на тормозные механизмы одного или нескольких колес и на работу двигателя, чтобы вернуть автомобиль к движению по заданной траектории, если она не противоречит законам физики.

Работа систем

Антиблокировочная система ABS и тормозная система с электронным регулятором REF



Загорание контрольной лампы, сопровождаемое звуковым сигнализатором и сообщением на дисплее, свидетельствует о неисправности антиблокировочной системы, которая может привести к потере курсовой устойчивости автомобиля при торможении.



Загорание контрольной лампы одновременно с сигнализатором "STOP", а также звуковым сигналом и сообщением на дисплее свидетельствует о неисправности электронного регулятора тормозных сил REF, которая может привести к потере курсовой устойчивости автомобиля при торможении.

Срочно остановите автомобиль.

В обоих случаях Вам следует проконсультироваться в сервисной сети PEUGEOT или специализированном техцентре.



При замене колес допускается устанавливать только сертифицированные колесные диски и шины.



Нормальная работа антиблокировочной системы ABS может проявляться в легкой вибрации тормозной педали при торможении.



В случае экстренного торможения, резко нажмите до упора на тормозную педаль, не ослабляя усилия.



Система динамической стабилизации CDS

Активирование системы

Система активируется автоматически при каждом запуске двигателя.

В случае проскальзывания шин или потери траектории движения, система включается в работу.



В момент ее срабатывания на панели приборов начинает мигать этот сигнализатор.

Отключение

В особо тяжелых условиях вождения (трогание по грязи, застревание в снегу, езда по зыбкому грунту и т.д.) возникает необходимость отключить систему CDS, чтобы колеса, буксуя, обеспечивали автомобилю сцепление с дорогой.



Нажмите на кнопку "ESP OFF".



При этом загорится этот сигнализатор и контрольная лампа кнопки: это свидетельствует о том, что система CDS больше не влияет на работу двигателя внутреннего сгорания.



Повторное включение системы

Система активируются автоматически после каждого выключения зажигания или по достижении скорости движения 50 км/ч.



Еще раз нажмите на кнопку "ESP OFF", чтобы активировать систему принудительно.

Если система неисправна



Загорание этого сигнализатора в сопровождении зуммера и сообщения на многофункциональном дисплее свидетельствует о неисправности системы.

Обратитесь в сервисную сеть PEUGEOT, чтобы проверить исправность системы.



Система CDS способна обеспечивать дополнительную безопасность при условии соблюдения нормального стиля вождения, но ее наличие в комплектации автомобиля не должно побуждать водителя идти на неоправданные риски и разгонять автомобиль до чрезмерных скоростей.

Нормальная работа системы основана на обязательном соблюдении требований производителя, предъявляемых к качеству шин и колесных дисков, компонентов тормозной системы, к бортовой электронике и качеству сборочных работ и технического обслуживания в сервисной сети PEUGEOT.

Если Ваш автомобиль бывал в столкновении, обратитесь в сервисную сеть PEUGEOT, чтобы проверить исправность системы.



Рекомендации по вождению

Ваш автомобиль предназначен для вождения, главным образом, по асфальтированным дорогам, но, при случае, он может преодолеть и дороги с худшей проходимостью.

Тем не менее, это не "внедорожник" и поэтому на нем не следует:

- преодолевать места, в которых могут пострадать днище или проводка систем (питания, охлаждения топливopроводов, высокого напряжения, и т.п.) при наездах на препятствия, особенно на камни,
- пересекать броды и речки.

РЕМНИ БЕЗОПАСНОСТИ



Ремни безопасности передних сидений

Передние ремни безопасности оборудованы пиротехническими натяжителями и ограничителями усилия натяжения.

Такая система эффективно защищает водителя и переднего пассажира в момент фронтальных и боковых столкновений в ДТП. При достаточно сильном ударе натяжители мгновенно затягивают ремни безопасности и плотно прижимают тела водителя и пассажира к спинкам сидений.

Система пиротехнических натяжителей ремней безопасности работает только при включенном зажигании.

Ограничитель натяжения уменьшает давление ремня на тело, оптимизируя защиту.

Пристегивание ремня



- ☞ Потяните за ляжку и вставьте скобу в паз замка.
- ☞ Потяните за ляжку чтобы убедиться, что ремень пристегнулся.

Отстегивание ремня

- ☞ Нажмите на красную клавишу замка.
- ☞ Придерживайте ремень при его сматывании.

Регулировка ремня по высоте

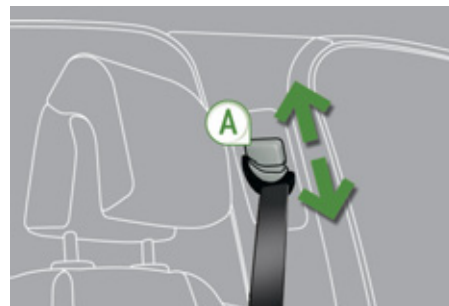

- ☞ Чтобы отрегулировать положение язычка на ремне, сожмите фиксатор **A** и передвиньте его до точки фиксации.

Сигнализатор непристегнутого переднего ремня безопасности



При включении зажигания на панели контрольных ламп загорится этот сигнализатор, если водитель и/или находящийся на переднем сиденье пассажир не пристегнул свой ремень безопасности.

По достижении скорости выше 20 км/ч сигнализатор начнет мигать в сопровождении зуммера в течение 2 минут. По истечении двух минут сигнализатор продолжит гореть до тех пор, пока водитель и/или пассажир не пристегнется.

Панель сигнализаторов ремней безопасности

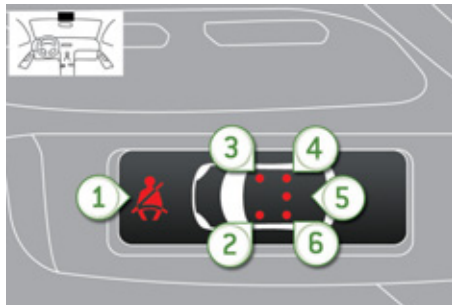

1. Не пристегнуты/отстегнуты передние и/или задние ремни.
2. Сигнализатор переднего левого ремня.
3. Сигнализатор переднего правого ремня.
4. Сигнализатор заднего правого ремня.
5. Сигнализатор заднего среднего ремня.
6. Сигнализатор заднего левого ремня.

На панели сигнализаторов ремня и фронтальной подушки безопасности пассажира в соответствующем сигнализаторе **2** или **3** загорится красная лампа, если ремень окажется непристегнутым.

Ремни безопасности задних сидений

Задние сиденья оборудованы отдельным трехточечным ремнем безопасности с инерционной катушкой и ограничителем усилия натяжения (кроме пассажира, расположенного на среднем сиденье).

Пристегивание ремня

- ☞ Потяните за лямку и вставьте скобу в паз замка.
- ☞ Потяните за лямку чтобы убедиться, что ремень пристегнулся.

Отстегивание ремня

- ☞ Нажмите на красную клавишу замка.
- ☞ Придерживайте ремень при его сматывании.

Сигнализатор непристегнутого ремня безопасности



Этот сигнализатор загорится на панели контрольных приборов, если один или несколько пассажиров заднего сиденья отстегнут свой ремень безопасности.

По достижении скорости выше 20 км/ч сигнализатор начнет мигать в сопровождении зуммера в течение 2 минут. По истечении двух минут сигнализатор продолжит гореть до тех пор, пока пассажир или пассажиры не пристегнутся.

Сигнализатор отстегнутого ремня

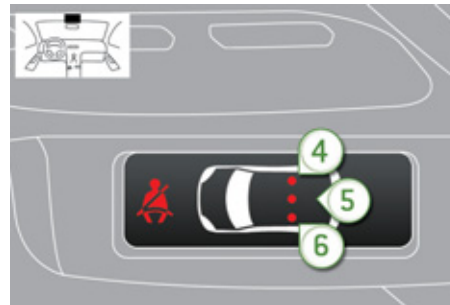

При включении зажигания и запущенном двигателе, либо при движении со скоростью около 20 км/ч, загорятся соответствующие красные контрольные лампы **4**, **5** и **6** примерно на 30 секунд, если ремень безопасности не пристегнут.

На автомобиле, движущемся со скоростью выше 20 км/ч, загорятся соответствующие красные сигнализаторы **4**, **5** или **6** в сопровождении зуммера и сообщения на многофункциональном дисплее, если находящийся на заднем сиденье пассажир отстегнет свой ремень.



Водитель обязан убедиться, что пассажиры правильно пользуются ремнями безопасности и что все они пристегнулись перед началом поездки.

Независимо от Вашего местонахождения в автомобиле всегда пристегивайтесь ремнем безопасности, даже при поездках на короткие расстояния.

Не путайте запорные скобы и замки ремней, иначе они не выполнят своих защитных функций.

Ремни оборудованы инерционной катушкой с автоматической подгонкой длины лямки по Вашей фигуре. При отстегивании ремня за ненадобностью его лямка автоматически сматывается на катушку.

Пристегиваясь и отстегиваясь, следите за тем, чтобы ремень правильно сматывался на катушку.

Тазовая лямка ремня должна располагаться как можно ниже на бедрах.

Плечевая лямка должна располагаться на плече у основания шеи.

Инерционные катушки оборудованы механизмом автоматической блокировки ремней на случай дорожно-транспортного происшествия, экстренного торможения или опрокидывания автомобиля. Вы можете разблокировать ремень, потянув за лямку и затем отпустив ее, чтобы она сматалась.

Чтобы эффективно выполнять свою защитную функцию, ремень безопасности:

- должен прилегать к телу как можно плотнее,
- не должен подвергаться систематическому вытягиванию для проверки не скручена ли лямка,
- должен использоваться для пристегивания одного человека,
- не должен иметь надрывов или следов износа,
- не должен подвергаться конструктивным изменениям или переделкам, чтобы не нарушить его надежность и прочность.

В соответствии с действующими требованиями безопасности все работы, касающиеся ремонта и проверки исправности ремней, должны осуществляться специалистами сервисной сети PEUGEOT, которая обеспечит гарантированное качество исполнения работ.

Ремни безопасности следует периодически проверять в сервисном центре PEUGEOT, а также при обнаружении на них признаков повреждения.

Для чистки лямок ремней безопасности пользуйтесь водным раствором мыла или специальным составом для очистки тканевых поверхностей, имеющимся в продаже в сервисной сети PEUGEOT.

После складывания или перемещения сиденья или заднего дивана убедитесь, что ремень безопасности занимает правильное положение и смотан на катушку.

Перевозка детей

Используйте соответствующее детское кресло, если ребенку менее 12 лет или его рост не превышает 1 м 50 см.

Запрещается пристегивать более одного пассажира одним ремнем безопасности. Никогда не перевозите ребенка на своих коленях.

В случае столкновения

В зависимости от характера и силы столкновения автомобиля пиротехнический преднатяжитель ремня может сработать до и независимо от срабатывания модуля надувных подушек безопасности. Срабатывание преднатяжителей сопровождается детонационным хлопком с одновременным выделением безвредного дыма воспламенителем пиротехнического патрона, встроенного в систему.

В любом случае на панели приборов загорится сигнализатор неисправности системы подушек безопасности.

После любого дорожно-транспортного происшествия необходимо проверить, а возможно и заменить ремни безопасности в сервисной сети PEUGEOT.

В случае столкновения в ДТП контур высокого напряжения автоматически отключается.

ПОДУШКИ БЕЗОПАСНОСТИ

Надувные подушки безопасности предназначены для дополнительной защиты водителя и пассажиров (кроме пассажира, расположенного сзади на среднем сиденье) в случае попадания автомобиля в ДТП. Они дополняют защитное действие ремней безопасности, оборудованных преднатяжителями (не касается пассажира, расположенного сзади на среднем сиденье).

В случае столкновения электронные датчики удара регистрируют и мгновенно анализируют силу фронтальных и боковых ударов в зонах их расположения:

- при резком ударе подушки безопасности мгновенно выбрасываются и надуваются, защищая находящихся в салоне людей (за исключением пассажира, расположенного сзади на среднем сиденье); сразу после удара подушки быстро уменьшаются в объеме, чтобы не закрывать видимость и не препятствовать возможности покинуть автомобиль,
- при менее сильных ударах, при наезде на автомобиль сзади и иногда при его опрокидывании подушки безопасности не срабатывают; в таких случаях для обеспечения оптимальной защиты оказывается достаточно ремней безопасности.



Подушки безопасности не работают при выключенном зажигании.

Система подушек безопасности срабатывает только единожды. При повторном столкновении (в данном ДТП или в последующем) подушка безопасности больше не срабатывает.

Зоны расположения датчиков удара

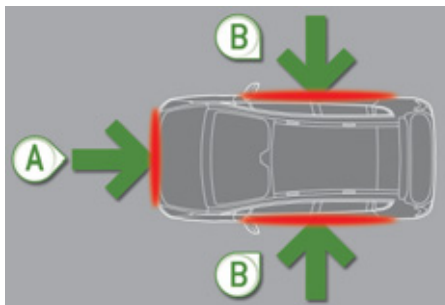

- А. Зона фронтального удара.
В. Зона бокового удара.



Срабатывание пиротехнической системы подушек безопасности сопровождается негромким хлопком и выделением небольшого количества безвредного газа.

Этот газ не влияет на здоровье, но в некоторых случаях может оказать незначительное раздражающее воздействие на людей с повышенной чувствительностью.

Хлопок сработавшего патрона может на короткое время слегка заложить уши.

Фронтальные подушки безопасности

Данная система служит для защиты головы и грудной клетки водителя и переднего пассажира и их предохранения от травм в случае сильного фронтального столкновения автомобиля в ДТП.

Подушка безопасности водителя встроена в ступицу рулевого колеса, а переднего пассажира - в панель над перчаточным ящиком.



Срабатывание подушек

Обе подушки срабатывают одновременно, за исключением случаев, когда передняя подушка безопасности пассажира отключена. Срабатывание происходит при резком фронтальном ударе, направленном горизонтально в направлении от передней части автомобиля к задней и приходящемся либо на всю зону А, либо на ее часть.

В момент срабатывания передняя подушка безопасности надувается, располагаясь между грудной клеткой и головой переднего пассажира и рулем, со стороны водителя, и панелью приборов со стороны пассажира, чтобы смягчить удар водителя и переднего пассажира о панель приборов.

Отключение подушки безопасности

Отключать можно только фронтальную подушку безопасности пассажира:

- ☞ **выключите зажигание** и вставьте ключ в щель выключателя подушки безопасности пассажира,
- ☞ поверните его в положение **"OFF"**,
- ☞ выньте его из этого положения.



В зависимости от варианта исполнения автомобиля, при включении зажигания, при включении зажигания, пока подушка будет оставаться отключенной эта контрольная лампа будет гореть либо на панели приборов, либо на панели сигнализаторов ремней безопасности и подушки безопасности переднего пассажира.



Для безопасной перевозки ребенка обязательно отключайте подушку безопасности переднего пассажира, если устанавливаете на его место детское кресло "спинкой вперед". В противном случае, резкий выброс подушки при ее срабатывании может привести к ранению или гибели ребенка.

Восстановление активного состояния подушки

Убрав с сиденья детское кресло, поверните выключатель в положение **"ON"**, чтобы вновь активировать подушку безопасности и обеспечить защиту переднего пассажира в случае аварии.



При включении зажигания эта контрольная лампа будет гореть на панели сигнализаторов ремней безопасности и подушки безопасности переднего пассажира около одной минуты, если подушка безопасности переднего пассажира находится в активном состоянии.

Контроль исправности



В случае загорания этого сигнализатора на панели приборов в сопровождении зуммера и сообщения на многофункциональном дисплее, обратитесь в сервисную сеть PEUGEOT для проверки системы. Может случиться так, что подушки не сработают от резкого удара при попадании автомобиля в ДТП.



Если этот сигнализатор мигает, обратитесь в сервисную сеть PEUGEOT. Может случиться так, что подушка безопасности переднего пассажира не сработает в случае резкого удара при попадании автомобиля в ДТП.



Если хотя бы один из двух сигнализаторов подушек безопасности горит и не гаснет, не устанавливайте детское кресло на сиденье переднего пассажира.

Обратитесь в сервисную сеть PEUGEOT.

Боковые подушки безопасности

Боковые подушки безопасности предназначены для защиты водителя и пассажира, расположенного на переднем сиденье, от травмирования грудной клетки при сильном боковом ударе в ДТП.

Обе подушки встроены в спинки передних сидений со стороны двери.



Срабатывание подушек

Они срабатывают независимо одна от другой в случае сильного бокового удара извне в зону **В**, направленного внутрь автомобиля перпендикулярно к продольной оси в горизонтальной плоскости.

Боковая подушка заполняет пространство между водителем или расположенным на переднем сиденье пассажиром и соответствующей дверной панелью.

Зоны расположения датчиков удара

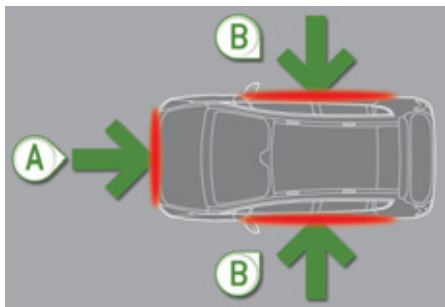

- А. Зона фронтального удара.
- В. Зона бокового удара.

Оконные подушки-шторы

Оконные подушки срабатывают в случае сильного бокового удара, защищая водителя и пассажиров (кроме пассажира, расположенного сзади на среднем сиденье) и снижая при этом риск получить травму головы.

Подушки-шторы встроены в стойки и в верхнюю часть потолка.

Срабатывание подушек

Каждая подушка срабатывает одновременно с соответствующей боковой подушкой в случае сильного бокового удара извне в зону **В**, направленного перпендикулярно к продольной оси в горизонтальной плоскости.

Надувная штора заполняет пространство между расположенными на передних или задних сиденьях пассажирами и окнами.

Контроль исправности боковых подушек



Если этот сигнализатор загорелся в сопровождении зуммера и сообщения на многофункциональном дисплее, обратитесь в сервисную сеть PEUGEOT для проверки системы. Может случиться так, что подушки не сработают от резкого удара при попадании автомобиля в ДТП.



При незначительных боковых касаниях, а также при опрокидываниях, подушка может не сработать.

При фронтальных столкновениях и ударах сзади подушка не должна срабатывать.



Для обеспечения наибольшей эффективности подушек безопасности необходимо выполнять следующие правила:

Сесть, приняв естественное вертикальное положение.

Пристегнуться своим ремнем безопасности, который должен быть правильно отрегулирован.

Ничего не размещать между людьми, сидящими на передних сиденьях, и подушками безопасности (детей, животных, предметы и т.п.). Они могут помешать работе подушек или поранить людей, сидящих на передних сиденьях.

После аварии или угона автомобиля необходимо обязательно проверить систему подушек безопасности.

Категорически запрещено кому-либо проводить работы с системами подушек безопасности за исключением квалифицированного персонала сервисной сети PEUGEOT.

Даже при соблюдении перечисленных правил сохраняется риск получить травму или легкие ожоги верхней части тела и головы в случае срабатывания подушки безопасности. Следует помнить, что она раскрывается практически мгновенно (за тысячные доли секунды), после чего она сразу же начинает сдуваться - при этом через предусмотренные в ней клапаны из нее выпускается горячий газ.

Фронтальные подушки безопасности

Не водите автомобиль, удерживая рулевое колесо за спицы, и не кладите руки на ступицу рулевого колеса.

Пассажиру запрещается класть ноги на панель управления.

По возможности откажитесь от курения, поскольку при надувании подушек безопасности это может привести к ожогам или ранениям сигаретой или трубкой.

Запрещается снимать и протыкать ступицу рулевого колеса, в которой находится подушка, или подвергать ее сильным ударам.

Боковые подушки безопасности

На сиденья допускается надевать только сертифицированные чехлы, которые не будут мешать срабатыванию боковых подушек безопасности. Чтобы узнать, какие чехлы подходят вашему автомобилю, обратитесь за консультацией в сервисную сеть PEUGEOT (см. главу "Практическая информация - § Аксессуары").

Запрещается привинчивать или приклеивать какие-либо предметы к спинкам сидений (одежда...). Это может привести к ранениям грудной клетки и рук при надувании боковых подушек безопасности.

Не приближайтесь к двери ближе, чем это необходимо.

Надувные оконные подушки-шторы

Запрещается прикреплять или приклеивать какие-либо предметы к потолку салона. Это может привести к ранению головы при надувании подушки-шторы.

Запрещается отвинчивать крепления потолочных поручней, так как ими же прикреплены к потолку и подушки-шторы.

ЭЛЕКТРИЧЕСКИЙ СТОЯНОЧНЫЙ ТОРМОЗ

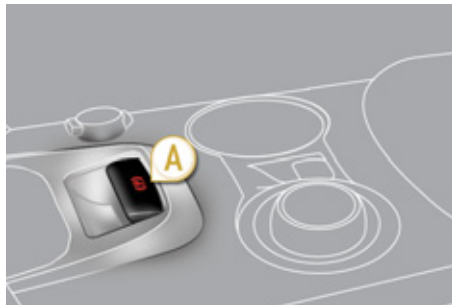

Электрический стояночный тормоз может работать в двух режимах:

- **Автоматическое включение и выключение**

Тормоз включается автоматически при остановке двигателя и выключается автоматически, как только автомобиль начнет движение (эти режимы активированы по умолчанию),

- **Ручное включение и выключение**

Затягивание/отпускание стояночного тормоза вручную осуществляется при помощи ручки **A**.



Горящая контрольная лампа на панели приборов означает, что работа тормоза в автоматическом режиме не активирована.

Настройка режима работы стояночного тормоза

В зависимости от страны, куда поставляется автомобиль, автоматическое срабатывание стояночного тормоза при остановке двигателя и в начале движения автомобиля можно отключить.



Активирование и отключение этой функции осуществляется в сервисной сети PEUGEOT.

После отключения функции автоматического срабатывания стояночный тормоз будет включаться и выключаться вручную. При открывании двери водителя раздастся сигнал зуммера и появится сообщение, если стояночный тормоз окажется не затянут.



Рекомендуется отключать функцию автоматического срабатывания тормоза в сильные морозы (из-за гололедицы) и при буксировке автомобиля или прицепа. См. параграф "Ручное отпускание тормоза".



Ничего не кладите (например, сигареты, телефон и т.д.) под ручкой управления электрическим тормозом.

Затягивание тормоза вручную



Чтобы поставить остановленный автомобиль на стояночный тормоз при работающем или выключенном двигателе, **потяните** за ручку **A**. При постановке автомобиля на стояночный тормоз:



- загорается контрольная лампа стояночного тормоза и сигнализатор **P** на ручке **A**,



- появляется сообщение "Parking brake applied" ("Стояночный тормоз затянута").

При открывании двери водителя при работающем двигателе, раздается звуковой сигнал и появляется сообщение, если стояночный тормоз не затянута. Это не касается случаев, когда селектор установлен в положение **P** (Park).



Перед тем как выйти из автомобиля, убедитесь, что расположенная на панели приборов контрольная лампа стояночного тормоза горит.

Снятие со стояночного тормоза вручную

Включив зажигание или запустив двигатель, **нажмите** на **педаль тормоза** или на акселератор и **потяните**, а затем **отпустите** ручку **A**. При снятии автомобиля со стояночного тормоза:



- гаснут контрольная лампа стояночного тормоза и сигнализатор **P** на ручке **A**,



- появляется сообщение "Parking brake released" ("Стояночный тормоз отпущен").



Отпускание ручки **A** без нажатия на педаль не приведет к снятию автомобиля со стояночного тормоза, и контрольная лампа системы продолжит гореть на панели приборов.

Затяжка стояночного тормоза с максимальным усилием

В случае необходимости стояночный тормоз можно поставить на максимальную затяжку. Для этого нужно **потянуть и удерживать** ручку **A** до тех пор, пока не появится сообщение "Parking brake applied" ("Стояночный тормоз затянута") в сопровождении звучащего зуммера.

Затяжка стояночного тормоза с максимальным усилием обязательна в следующих случаях:

- если на тягаче с прицепом активирована функция автоматического управления стояночным тормозом, но Вам требуется затянута его вручную,
- если поставленный на стояночный тормоз автомобиль находится на площадке с непостоянным углом уклона (например, на палубе паромы, на платформе полуприцепа, на тягаче-автовозе).



При буксировке автомобиля, при его высокой загрузке, а также при парковке на крутом уклоне, с силой затянута стояночный тормоз, поверните его колеса в сторону бордюра и включите передачу на время стоянки.

Следует учесть, что для снятия стояночного тормоза с максимальной затяжки потребуются больше времени.

Автоматическое включение стояночного тормоза

после остановки двигателя

На остановленном автомобиле стояночный тормоз **включается автоматически сразу после выключения двигателя.**

При постановке автомобиля на стояночный тормоз:



- загорается контрольная лампа стояночного тормоза и сигнализатор **P** на ручке **A**,



- появляется сообщение "Parking brake applied" ("Стояночный тормоз затянут").

Срабатывание системы при включении и выключении электрического тормоза подтверждается характерным шумом.



Перед тем как выйти из автомобиля, убедитесь, что расположенная на панели приборов контрольная лампа стояночного тормоза горит.

Не оставляйте ребенка в автомобиле без присмотра: при оставленном в замке зажигания ключе он может снять машину с ручного тормоза.

При буксировке автомобиля, при его высокой загрузке, а также при парковке на крутом уклоне, поверните его колеса в сторону бордюра и включите передачу на время стоянки.

Автоматическое выключение стояночного тормоза

Стояночный тормоз **плавно отпускается автоматически, как только автомобиль придет в движение:**

☞ Переведите селектор в положение **A**, **M** или **R** и плавно нажмите на педаль акселератора.

При снятии автомобиля со стояночного тормоза:



- гаснут контрольная лампа стояночного тормоза и сигнализатор **P** на ручке **A**,



- появляется сообщение "Parking brake released" ("Стояночный тормоз отпущен").



Не нажимайте на акселератор без надобности на стоящем автомобиле при работающем двигателе - это может привести к случайному снятию автомобиля со стояночного тормоза.

Постановка автомобиля на стояночный тормоз при работающем двигателе

Остановленный автомобиль с работающим двигателем следует обязательно поставить на стояночный тормоз **вручную, потянув за ручку A.**

При постановке автомобиля на стояночный тормоз:



- загорается контрольная лампа стояночного тормоза и сигнализатор **P** на ручке **A**,



- появляется сообщение "Parking brake applied" ("Стояночный тормоз затянут").

При открывании двери водителя при работающем двигателе, раздается звуковой сигнал и появляется сообщение, если стояночный тормоз не затянут. Это не касается случаев, когда селектор установлен в положение **P** (Park).



Перед тем как выйти из автомобиля, убедитесь, что расположенная на панели приборов контрольная лампа стояночного тормоза горит.



Частные ситуации

В некоторых случаях, например, при запуске двигателя, система автоматически регулирует усилие затяжки стояночного тормоза. Это нормальное рабочее явление.

Чтобы подвинуть автомобиль на несколько сантиметров без запуска двигателя, включите зажигание, затем нажмите на педаль тормоза и отпустите стояночный тормоз - сначала **потянув**, а затем **отпустив** ручку **A**. При снятии автомобиля со стояночного тормоза гаснут контрольная лампа и сигнализатор на ручке **A** и появляется сообщение "Parking brake released" ("Стояночный тормоз отпущен").

Если **затянутый** тормоз не отпускается из-за его неисправности или из-за истощившейся аккумуляторной батареи, возможность отпустить его имеется всегда.

ЭКСТРЕННОЕ ТОРМОЖЕНИЕ



В случае отказа тормозов при нажатии на педаль, а также в непредвиденной ситуации (напр., при внезапном недомогании водителя, учебном вождении и т.п.) **автомобиль можно остановить, длительно потянув за ручку A**.

Система динамической стабилизации ESP обеспечит устойчивое положение автомобиля на дороге при экстренном торможении.

В случае неисправности системы экстренного торможения, появится одно из сообщений:

- "Parking brake faulty" ("Стояночный тормоз неисправен").
- "Parking brake control faulty" ("Управление стояночным тормозом не работает").



В случае выхода из строя системы ESP, при котором загорается этот сигнализатор, курсовая устойчивость автомобиля при торможении может оказаться нарушенной.

В такой ситуации сохранение устойчивости должен взять на себя водитель, многократно затягивая и отпуская ручку **A**.



К экстренному торможению допускается прибегать только в чрезвычайных ситуациях.

Аварийное снятие тормоза с блокировки



Отведите переднее левое сиденье в крайнее заднее положение.

Если электрический тормоз не отпускается из-за поломки или из-за истощившейся аккумуляторной батареи, его можно отпустить вручную при помощи специального устройства.

- ☞ Обеспечьте неподвижность автомобиля (или подоприте его, пока педаль тормоза не отпущена) с работающим двигателем и переведите селектор в положение **M** или **R**.
- ☞ Остановите двигатель, но зажигание оставьте включенным. Если при этом неподвижность автомобиля не обеспечивается, не включайте стояночный тормоз и срочно обратитесь в сервисную сеть PEUGEOT.
- ☞ Достаньте из пола багажника два противооткатных упора и приспособление для разблокирования стояночного тормоза (см. раздел "Замена колеса" в гл. "Практическая информация").
- ☞ Подоприте одно из передних колес противооткатными упорами, установив их спереди и сзади колеса.
- ☞ Отведите переднее левое сиденье в крайнее заднее положение.
- ☞ Поднимите надрезанный край коврика **B** под сиденьем.
- ☞ Проткните крышку **C** с трубки **D** концом приспособления для разблокирования.
- ☞ Вставьте приспособление в трубку **D**.
- ☞ Вращайте его в трубке **по часовой стрелке**. По соображениям безопасности, эту операцию следует довести до упора. Это будет означать, что разблокирование произошло и стояночный тормоз отпущен.
- ☞ Выньте приспособление из трубки и уберите его вместе с противооткатными упорами в коробку с инструментами.
- Дальнейшая инициализация стояночного тормоза произойдет после того, как зажигание будет выключено, а затем снова включено. Если инициализация тормоза окажется по какой-либо причине невозможна, обратитесь в сервисную сеть PEUGEOT.
- После аварийного снятия с блокировки продолжительность срабатывания механизма стояночного тормоза может увеличиться в сравнении с обычной, т.е. штатной.



По соображениям обеспечения дальнейшей безопасной эксплуатации автомобиля, срочно обратитесь в сервисную сеть PEUGEOT, чтобы заменить крышку.

Как только приспособление для аварийного разблокирования будет внедрено в механизм стояночного тормоза, обеспечение неподвижности автомобиля станет невозможным.

Не пользуйтесь ручкой **A** и не производите действий с пуском и остановкой двигателя, когда приспособление для разблокирования находится в механизме стояночного тормоза.

Оберегайте закрытое крышкой отверстие для разблокирования от попадания в него пыли и влаги.



СИСТЕМА ПОМОЩИ ПРИ ТРОГАНИИ НА УКЛОНЕ

Автомобиль оборудован системой, на короткое мгновение (около 2 с) удерживающей его на месте, чтобы облегчить водителю трогание на уклоне в момент переноса ноги с педали тормоза на педаль акселератора.

Эта функция срабатывает только в следующих условиях:

- автомобиль удерживается на месте нажатием на педаль тормоза,
- характеристики уклона отвечают определенным требованиям,
- дверь водителя закрыта.

Система помощи при трогании на уклоне отключению не подлежит.

Работа системы



При трогании в гору, автомобиль на мгновение удерживается на месте после отпущения педали тормоза, если при этом включена передача **A** или **M**.



При трогании под гору автомобиля, стоящего на задней передаче, он на мгновение удерживается на месте после отпущения педали тормоза.



Не выходите из автомобиля в момент срабатывания системы помощи при трогании на уклоне.

В случае необходимости покинуть автомобиль с работающим двигателем, поставьте его на стояночный тормоз вручную. При этом убедитесь, что контрольная лампа стояночного тормоза и индикатор **P** на переключателе электрического тормоза горят не мигая.

Контроль исправности системы





В случае неисправности системы, загорятся эти контрольные лампы. Обратитесь в сервисную сеть PEUGEOT для проверки ее работы.

Контроль исправности системы

В случае загорания сигнализатора неисправности электрического стояночного тормоза и одной или нескольких контрольных ламп, перечисленных в приведенных здесь таблицах, необходимо установить автомобиль в безопасном месте (на ровной площадке, включив передачу) и срочно обратиться в сервисную сеть PEUGEOT.

Что происходит	Что это значит и что делать
<p>Сообщение "Неисправен стояночный тормоз", загораются сигнализаторы:</p> 	<ul style="list-style-type: none"> - Автоматические режимы отключены. - Система помощи при трогании на уклоне не работает. - Электрический стояночный тормоз работает только в ручном режиме.
<p>Сообщение "Неисправен стояночный тормоз", загораются сигнализаторы:</p> 	<ul style="list-style-type: none"> - Электрический стояночный тормоз отпускается только при нажатии на педаль акселератора и отпуске ручки привода. - Система помощи при трогании на уклоне не работает. - Автоматические режимы и затягивание вручную продолжают работать.
<p>Сообщение "Неисправен стояночный тормоз", загораются сигнализаторы:</p>  <p>и, возможно</p>  <p>мигает</p>	<ul style="list-style-type: none"> - Автоматические режимы отключены. - Система помощи при трогании на уклоне не работает. <div style="border: 1px solid #ccc; padding: 10px; margin-top: 10px;">  Чтобы затянуть электрический стояночный тормоз: <ul style="list-style-type: none"> ☞ Остановите автомобиль и выключите зажигание. ☞ Потяните за ручку в течение 5 секунд или до завершения затягивания тормоза. ☞ Включите зажигание и проверьте работу контрольных ламп электрического стояночного тормоза. <p>Затягивание происходит медленнее, чем обычно.</p> Чтобы отпустить электрический стояночный тормоз: <ul style="list-style-type: none"> ☞ Включите зажигание. ☞ Потяните за ручку и удержите ее примерно на 3 секунды, затем отпустите. Если контрольная лампа тормоза мигает, или если сигнализаторы не загораются при включении зажигания, эти функции не работают. Установите автомобиль на ровной площадке и обратитесь в сервисную сеть PEUGEOT. </div>

Что происходит	Что это значит и что делать
<p>Сообщение "Привод стояночного тормоза не работает - автоматический режим активирован", загораются сигнализаторы:</p>	<ul style="list-style-type: none"> - Работают только режимы автоматического включения тормоза при остановке двигателя и автоматического выключения тормоза при разгоне автомобиля. - Не работают режимы ручного включения и выключения электрического стояночного тормоза и функция экстренного торможения.
<p></p> <p>и, возможно</p> <p></p> <p>мигает</p>	
<p>Неисправна аккумуляторная батарея</p> <p></p>	<ul style="list-style-type: none"> - При загорании контрольной лампы заряда аккумуляторной батареи следует немедленно остановиться, приняв при этом меры, учитывающие дорожную обстановку. Остановившись, обеспечьте неподвижность автомобиля (при необходимости, воспользуйтесь двумя противооткатными упорами). - Затяните электрический стояночный тормоз перед тем, как выключить двигатель.

ИНДИКАЦИЯ НА ВЫДВИЖНОМ ЭКРАНЕ

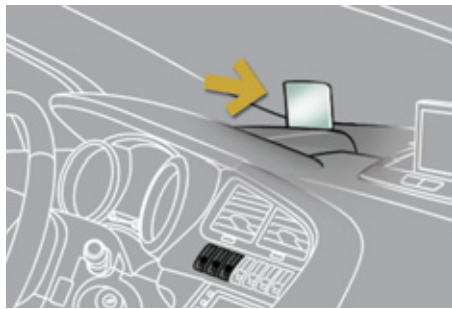

Эта система предназначена для проецирования части информации на прозрачный экран, расположенный перед взором водителя так, чтобы он не прекращал визуально контролировать обстановку на дороге.

Система работает при включенном зажигании и горящей контрольной лампе **Ready**, сохраняя все настройки после выключения зажигания.

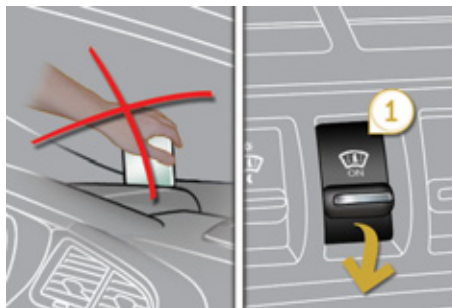

Включение и настройки

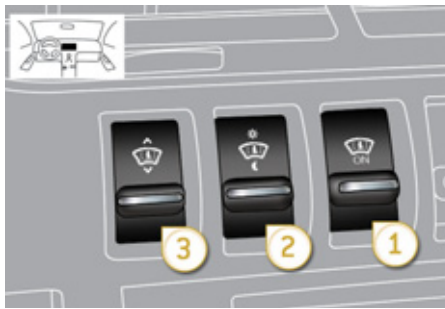

1. Включение/выключение индикации на выдвижном экране.
2. Настройка яркости.
3. Настройка экрана по высоте.

При пользовании любой из этих настроек экран выдвигается.

Какая информация выводится на экран

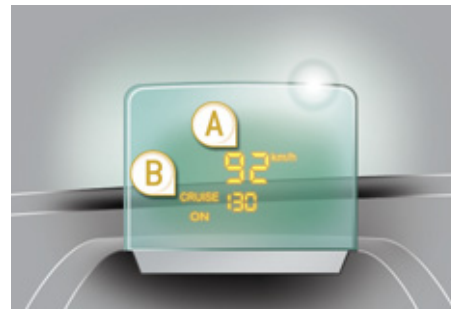

Активированная система обеспечивает обзор "с поднятой головой" следующей информации:

- A.** Скорость движения Вашего автомобиля.
- B.** Параметры работы регулятора/ограничителя скорости ("круиз-контроля").



Активирование/Отключение

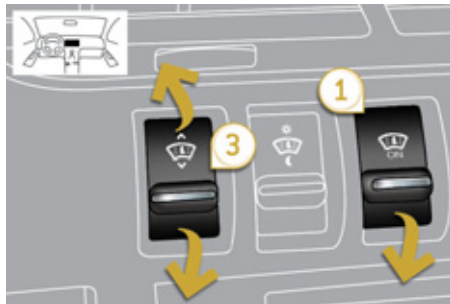

- ☞ Нажмите на выключатель 1. После остановки двигателя активное и отключенное состояние системы сохраняется при его новом запуске.

Регулировка по высоте

- ☞ Установите экран на нужной высоте при помощи регулятора 3:
 - перемещением вверх - поднять экран,
 - перемещением вниз - опустить экран.

Регулировка яркости

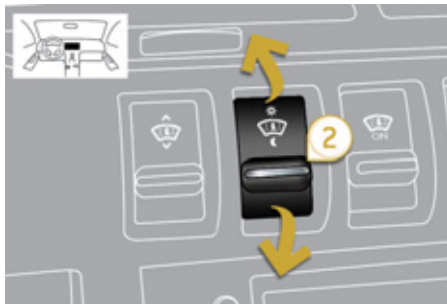

- ☞ Отрегулируйте яркость изображения на экране при помощи регулятора 2:
 - перемещением вверх - повысить яркость,
 - перемещением вниз - понизить яркость.



Все настройки рекомендуется осуществлять только на остановленном автомобиле.

Не размещайте никаких предметов возле прозрачного экрана (а также на его крышке), чтобы они не мешали его работе и просмотру информации.



При неблагоприятных погодных условиях (дождь, снег, яркое солнце и т.п.) просмотр информации на экране может быть затруднен и даже на короткое время пропасть.

Затемненные очки (солнцезащитные и оптические) также могут ухудшить считывание информации с экрана в зоне обзора водителя.

Для ухода за информационным экраном, изготовленным из оргстекла, следует пользоваться чистой и не оставляющей царапин мягкой салфеткой (как для очков или из микроволокна). Не следует применять сухую или абразивную ветошь, а также моющие и растворяющие средства - они могут поцарапать экран и повредить нанесенное на него антибликовое покрытие.

ОГРАНИЧИТЕЛЬ СКОРОСТИ

Система "круиз-контроля", не позволяющая превышать заданную водителем скорость автомобиля.

При разгоне до предельной скорости, дальнейшее нажатие на педаль акселератора окажется безрезультатным, но, если с силой нажать на педаль акселератора, можно на короткое время превысить запрограммированную скорость.

Чтобы вернуться к запрограммированной скорости, достаточно замедлить движение вплоть до ее снижения ниже заданной, убрав нажатие на акселератор.

Программирование ограничителя осуществляется вручную: его можно программировать на скорость не менее 30 км/ч.

Отключается ограничитель нажатием на клавишу выключателя.

Запрограммированный параметр скорости остается в памяти системы и после выключения зажигания.



Регулятор скорости не избавляет водителя от обязанности соблюдать ограничения скоростных режимов, сохранять бдительность на дороге и нести ответственность за свои действия.

Подрулевые переключатели

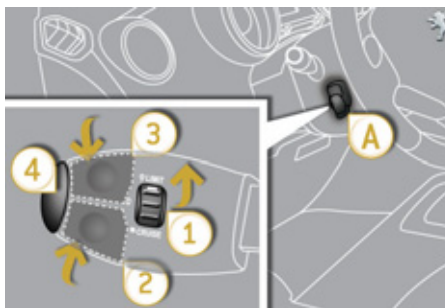

Все переключатели системы сгруппированы на рычаге **A**.

1. Регулятор выбора режима ограничителя
2. Кнопка уменьшения запрограммированного параметра скорости
3. Кнопка увеличения запрограммированного параметра скорости
4. Кнопка включения/выключения ограничения

Индикация на панели приборов



Вся запрограммированная информация отражается на дисплее панели приборов.

5. Контрольная лампа режима: ограничитель включено/выключено
6. Контрольная лампа активного состояния ограничителя
7. Параметр запрограммированной скорости



Эта информация также передается на панель в зоне обзора водителя. Подробности об информации, поступающей на панель, читайте в разделе данной главы "Вождение".

Программирование

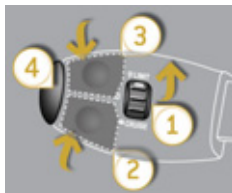

☞ Поверните регулятор **1** в положение **"LIMIT"**: с этого момента ограничитель активирован, но еще не включен (OFF). Необходимо включить его, чтобы система начала регулировать скоростной режим.



☞ Установите параметр скорости нажатием на кнопку **2** или **3** (напр.: 90 км/ч).

В дальнейшем вы можете изменять задаваемый Вами параметр скорости, пользуясь кнопками **2** и **3**:

- с интервалом + или - 1 км/ч = краткими нажатиями,
- с интервалом + или - 5 км/ч = долгими нажатиями,
- с шагом + или - 5 км/ч = непрерывным нажатием.

☞ Включайте ограничитель нажатием на кнопку **4**.

☞ Выключайте ограничитель нажатием на кнопку **4**: это подтвердится на дисплее (OFF).

☞ Включение ограничителя осуществляется повторным нажатием на кнопку **4**.



Превышение запрограммированной скорости

Нажатие на акселератор с тем, чтобы превысить заданную скорость, останется без результата, за исключением случая, когда вы **резко нажмете** на педаль, преодолев **точку упора**.

Действие ограничителя мгновенно прекратится, а на дисплее начнет мигать запрограммированный параметр скорости.

Со снижением скорости и возвратом к движению с запрограммированной скоростью мигание прекратится.



Возврат к нормальному режиму вождения

☞ Поверните регулятор **1** в положение **"0"**: с этого момента ограничитель будет отключен. Скоростной режим будет показываться спидометром.

Контроль исправности

В случае выхода ограничителя из строя, вместо параметра скорости появится ряд мигающих тире.

Обратитесь в сервисную сеть PEUGEOT для проверки системы.



Система круиз-контроля не наделена способностью выдерживать заданную скорость на крутых спусках и при резких ускорениях: автомобиль может превысить ее.

Чтобы исключить помехи, препятствующие свободному перемещению педалей:

- правильно уложите и закрепите коврик на фиксаторах,
- никогда не кладите под ноги уложенные один на другой коврики.

РЕГУЛЯТОР СКОРОСТИ

Это система круиз-контроля, автоматически поддерживающая заданную водителем скорость автомобиля без нажатия на педаль акселератора.

Включение регулятора осуществляется вручную: при этом скорость движения автомобиля должна составлять не менее 40 км/ч, а в коробке передач должна быть включена:

- вторая передача в секвентальном режиме коробки с ручным управлением,
- передача **A** в секвентальной коробке с ручным управлением.

По соображениям безопасности, **отключение регулятора** осуществляется вручную или нажатием на педали тормоза или сцепления, или же при срабатывании системы ESP.

Нажав на педаль акселератора, можно на короткое время превысить запрограммированную скорость.

Чтобы вернуться к запрограммированной скорости, достаточно отпустить педаль сцепления.

При выключении зажигания запрограммированная скорость удаляется из памяти системы.

Подрулевые переключатели

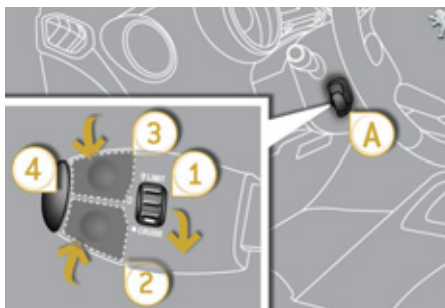

Все переключатели системы сгруппированы на рычаге **A**.

1. Переключатель режимов регулятора
2. Клавиша программирования скорости/уменьшения запрограммированного параметра
3. Клавиша программирования скорости/увеличения запрограммированного параметра
4. Кнопка выключения/возобновления работы регулятора



Регулятор скорости не избавляет водителя от обязанности соблюдать ограничения скоростных режимов, сохранять бдительность на дороге и нести ответственность за свои действия.

Индикация на панели приборов



Вся запрограммированная информация отражается на дисплее панели приборов.

5. Контрольная лампа режима: регулятор выключен/включен
6. Контрольная лампа активного состояния регулятора
7. Параметр запрограммированной скорости



Эта информация также передается на панель в зоне обзора водителя.

Подробности об информации, поступающей на панель, читайте в разделе данной главы "Вождение".

Программирование

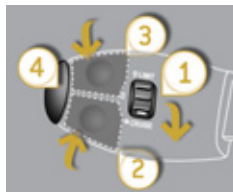

- ☞ Поверните регулятор **1** в положение "CRUISE": с этого момента регулятор активирован, но еще не включен (OFF). Необходимо включить его, чтобы система начала регулировать скоростной режим.
- ☞ Установите параметр скорости, разогнав автомобиль до желаемой, а затем нажмите на кнопку **2** или **3** (напр.: 110 км/ч).



В дальнейшем вы можете изменять задаваемый Вами параметр скорости, пользуясь кнопками **2** и **3**:

- с интервалом + или - 1 км/ч = краткими нажатиями,
 - с интервалом + или - 5 км/ч = долгими нажатиями,
 - с шагом + или - 5 км/ч = непрерывным нажатием.
- ☞ Выключайте регулятор нажатием на кнопку **4**: это подтвердится на дисплее (OFF).
 - ☞ Включение регулятора осуществляется повторным нажатием на кнопку **4**.



Превышение запрограммированной скорости

Превышение заданной скорости, как преднамеренное, так и случайное, приведет к миганию заданного параметра скорости на дисплее.

Со снижением скорости и возвратом к движению с запрограммированной скоростью мигание прекратится.

Возврат к нормальному режиму вождения

- ☞ Поверните регулятор **1** в положение "0": с этого момента регулятор будет отключен. Скоростной режим будет показываться спидометром.

Контроль исправности

В случае выхода регулятора из строя, вместо параметра скорости появится ряд мигающих тире.

Обратитесь в сервисную сеть PEUGEOT, чтобы проверить исправность системы.



Сохраняйте бдительность за рулем, так как в момент корректирования заданной скорости длительным нажатием скорость автомобиля может резко возрасти или упасть.

Запрещается пользоваться системой круиз-контроля на скользкой дороге или находясь в плотном потоке транспорта.

Система круиз-контроля не наделена способностью выдерживать заданную скорость на крутых спусках и при резких ускорениях: автомобиль может превысить ее.

Чтобы ничто не мешало свободному перемещению педалей:

- правильно уложите и закрепите коврик на фиксаторах,
- никогда не кладите под ноги уложенные один на другой коврики.

СЕКВЕНТАЛЬНАЯ КОРОБКА ПЕРЕДАЧ 6-СТУПЕНЧАТАЯ

Шестиступенчатая секвентальная коробка передач может работать как в автоматическом режиме, так и в режиме ручного переключения передач.

Вы можете выбирать по собственному усмотрению любой из трех режимов вождения:

- **автоматический**, при котором переключение передач осуществляется системой,
- **секвентальный**, позволяющий водителю переключать передачи вручную,
- **автосеквентальный**, используемый, например, для быстрого набора скорости при обгоне, позволяя водителю оставаться в автоматическом режиме и пользоваться преимуществами ручного переключения передач.

Положения рычага селектора

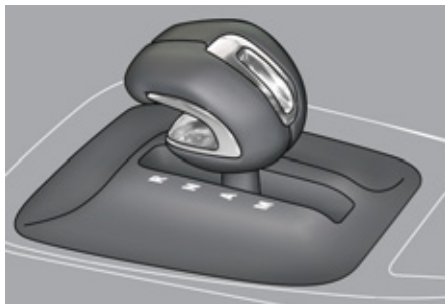

Приподнимите рукоятку, чтобы перевести рычаг в положение **R** или **M**.

R. Передача заднего хода.

☞ Нажимая на педаль тормоза, переведите рычаг селектора вперед, чтобы включить передачу заднего хода.

N. Нейтральная передача.

☞ Нажимая на педаль тормоза, переведите рычаг селектора в это положение перед тем, как начать трогаться.

A. Автоматический режим переключения передач.

☞ Переведите рычаг селектора вниз, чтобы включить этот режим.

M. Секвентальный режим, в котором передачи включаются водителем вручную на рулевой колонке.

Подрулевые переключатели



+. Повышение передаточного числа справа от рулевого колеса.

☞ Нажмите на подрулевой переключатель **"+"** для повышения передач.

-. Понижение передаточного числа слева от рулевого колеса.

☞ Нажмите на подрулевой переключатель **"-"** для понижения передач.



Подрулевые переключатели не позволяют включать нейтральную передачу, а также с их помощью невозможно включить или выключить передачу заднего хода.

Индикация на панели приборов



Положения рычага селектора

N. Нейтральная передача

R. Задний ход

1, 2, 3, 4, 5, 6. Передачи, включаемые вручную

AUTO. Загорается при выборе автоматического режима. Гаснет при переходе в ручной режим переключения передач.



- ☞ Поставьте **ногу на педаль тормоза** если этот сигнализатор мигает (напр., при запуске двигателя).



При включении передачи заднего хода звучит зуммер.



Выходя из автомобиля, переведите рычаг селектора в положение **N** и обязательно выключите двигатель (контрольная лампа **Ready** должна быть погашена).

Движение автомобиля

- ☞ Переведите рычаг селектора в положение **N**. Символ **N** должен индицироваться на панели приборов.
- ☞ Нажмите до упора на педаль тормоза.



- ☞ Запустите двигатель.



Символ **N** будет мигать в сопровождении зуммера и сообщения на многофункциональном дисплее, если рычаг селектора не переведен в положение **N** при запуске двигателя.

Символ **"нога на педали тормоза"** будет мигать в сопровождении зуммера и сообщения на многофункциональном дисплее, если педаль тормоза не нажата при запуске двигателя.

- ☞ Включите первую передачу (положение **M** или **A**), либо передачу заднего хода (положение **R**).
- ☞ Уберите ногу с педали тормоза и начните ускорение.
- ☞ Отпустите стояночный тормоз, если он не установлен в автоматический режим.



Символы **AUTO** или **R** загорятся на дисплее панели приборов.

Секвентальный режим

- ☞ Тронувшись в путь, переведите рычаг селектора в положение **M**, чтобы перейти к ручному переключению передач.



Символ **AUTO** при этом погаснет, а на дисплее панели приборов будут показываться работающие в данный момент передачи.

Переключение передач происходит лишь тогда, когда они соответствуют режиму, в котором работает в данный момент двигатель.

При переключении передач отпускать педаль акселератора не нужно.

В режимах торможения или замедления коробка передач автоматически переходит на низшую передачу, что позволяет вновь разогнать автомобиль с верно выбранной передачи.



Если, при движении на малой скорости, Вы включите передачу заднего хода, она начнет работать только после полной остановки автомобиля. Символ **"нога на педали тормоза"** может начать мигать, чтобы напомнить Вам о необходимости притормозить.

Если, при движении на большой скорости, Вы включите передачу заднего хода, символ **N** начнет мигать, а коробка автоматически переключится на нейтральную передачу. Чтобы вновь включить передачу, переведите рычаг селектора в положение **A** или **M**.



При резком наборе скорости коробка не переключится на высшую передачу, если водитель сам не сделает этого при помощи рычага селектора или подрулевых переключателей.

Никогда не переходите на нейтральную передачу **N** на движущемся автомобиле.

Заднюю передачу **R** включайте только после полной остановки автомобиля, удерживая его на месте педалью тормоза.

Автоадаптивный режим

☞ Для выхода из секвентального режима необходимо перевести рычаг селектора в положение **A** - коробка начнет работать в автоадаптивном режиме.



На дисплее панели приборов загорится символ **AUTO** и покажется работающая в данный момент передача.

Отныне передачи будут переключаться автоматически, без участия водителя. При этом коробка сама будет выбирать передачи, соответствующие условиям движения с учетом таких критериев, как:

- стиль вождения водителя,
- рельеф и состояние дорожного полотна.



Для достижения максимального ускорения, например, для обгона, с силой нажмите на педаль акселератора, чтобы преодолеть точку сопротивления ее перемещению.

"Автосеквентальный режим"

Данная функция позволяет осуществить обгон так, чтобы, оставаясь в автоматическом режиме, можно было воспользоваться возможностями ручного управления коробкой.

☞ Используйте положения + или - подрулевых переключателей.

Коробка переключится на затребованную водителем передачу, если режим, в котором работает в данный момент двигатель, соответствует ей. При этом символ **AUTO** продолжит гореть на панели приборов.

Если больше не предпринимать никаких действий, несколько секунд спустя коробка вновь вернется в автоматический режим.

Остановка автомобиля

Выключая зажигание, Вы можете:

- перевести рычаг селектора в положение **N** и остаться на нейтрали,
- оставить автомобиль на передаче; в этом случае его невозможно будет сдвинуть с места.

В обоих случаях следует обязательно обеспечить неподвижность автомобиля на стоянке, затянув стояночный тормоз, если он не включен в автоматическом режиме.



Для обеспечения неподвижности автомобиля с незаглушенным двигателем необходимо обязательно перевести рычаг селектора в нейтральное положение **N**.

Перед тем как приступить к работам под капотом, убедитесь в том, что рычаг селектора находится в нейтральном положении **N**, стояночный тормоз затянут, зажигание выключено и контрольная лампа **Ready** погашена.

Пуск и трогание без ускорения

- переведите селектор в положение **N** - на нейтраль,
- нажмите на тормоз,
- переведите селектор в положение **A**, **R** или **M** и отпустите тормоз. Автомобиль придет в движение без ускорения со скоростью около 5 км/ч.



При запуске двигателя обязательно удерживайте автомобиль на месте, нажав на педаль тормоза.

Оставляя автомобиль на стоянке, обязательно обеспечьте неподвижность автомобиля, затянув стояночный тормоз.



Эта функция не действует на уклонах более 5 %.

ПОМОЩЬ ПРИ ПАРКОВКЕ

Система состоит из вмонтированных в бампер датчиков приближения к любому препятствию (пешеходу, автомобилю, дереву, изгороди и т.п.), оказавшемуся в зоне обнаружения.

Некоторые препятствия, обнаруженные в начале маневра (столбцы, вежи и т.п.), могут "потеряться из вида", если они окажутся в "слепой зоне".

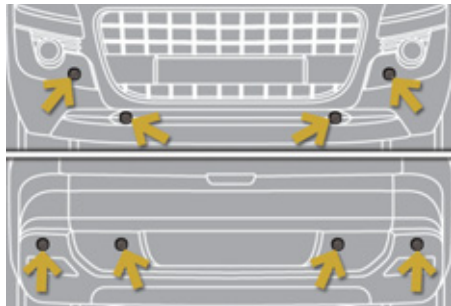

Наличие системы помощи при парковке ни при каких обстоятельствах не снимает с водителя ответственности за его действия.

Помощь при парковке задним ходом

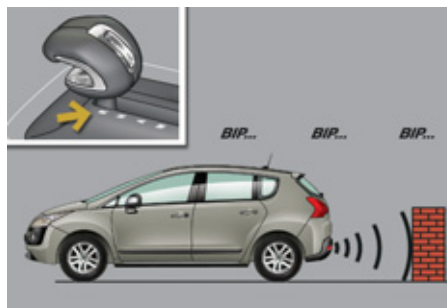

Система активируется с включением передачи заднего хода. При этом звучит сигнал зуммера.

Работа системы прекратится, как только будет выключена передача заднего хода.

Звуковое сопровождение маневра

О приближении к препятствию свидетельствует звуковой сигнал, частота которого возрастает с приближением автомобиля к препятствию.

Местоположение препятствия определяется по звуку, исходящему от динамиков (правого или левого).

Когда расстояние от автомобиля до препятствия составит менее 30 см, сигнал начнет звучать непрерывно.

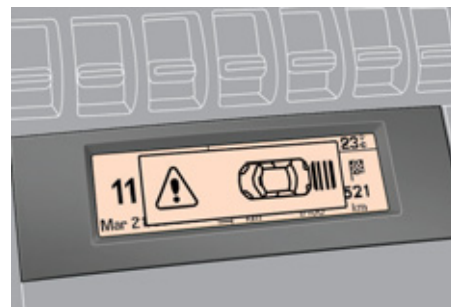

Визуальное сопровождение маневра

В дополнение к звуковому сигналу на многофункциональный дисплей выводится графический индикатор, на котором деления графика учащаются с приближением автомобиля к препятствию. При максимальном приближении к нему на дисплее появится символ "Опасно!".

Помощь при парковке передним ходом

Функция помощи при парковке передним ходом активируется при обнаружении датчиками препятствия перед автомобилем, если он движется со скоростью менее 10 км/ч.

Местоположение препятствия определяется по звуку, исходящему от динамиков (переднего или заднего).

Функция помощи при парковке передним ходом отключится, как только движущийся вперёд автомобиль простоит более трех секунд, либо перед ним не останется препятствий, либо его скорость превысит 10 км/ч.

Отключение и включение системы помощи при парковке



Система отключается нажатием на эту кнопку. При этом в кнопке загорится контрольная лампа.

При повторном нажатии на кнопку система вновь станет активной. Контрольная лампа в кнопке погаснет.



Функция отключается автоматически при буксировке прицепа или монтаже устройства для перевозки велосипедов (устройство для перевозки велосипедов и тягово-сцепное устройство для буксировки прицепа должны иметь рекомендацию компании PEUGEOT).

Неисправности в работе



В случае неисправности системы, при включении передачи заднего хода на панели приборов загорится этот сигнализатор и/или на дисплее появится сообщение и прозвучит короткий звуковой сигнал.

Обратитесь в сервисную сеть PEUGEOT или специализированный цех.



В пасмурную погоду или в зимнее время следите за тем, чтобы датчики не закрывались слоем грязи, инеем или снегом. При включении передачи заднего хода продолжительный сигнал зуммера будет свидетельствовать о загрязнении датчиков.

При движении со скоростью менее 10 км/ч, парктроник может реагировать на некоторые источники шума (мотоцикл, грузовик, отбойный молоток и т.п.), при этом будут срабатывать звуковые сигналы системы помощи при парковке.

908 HDi FAP-QUARTZ/ACTIVA INEO ECS



ПАРТНЕРЫ В СТРЕМЛЕНИИ К СОВЕРШЕНСТВУ И СОХРАННОСТИ ОКРУЖАЮЩЕЙ СРЕДЫ

Лучшие достижения на службе у совершенства

Исследователи и специалисты Центра перспективного развития компании TOTAL создадут для компании "Автомобили PEUGEOT" масла и технические жидкости, учитывающие новейшие технологии и полностью отвечающие требованиям силовых агрегатов автомобилей PEUGEOT.

Это значит, что Ваш двигатель покажет свои самые лучшие тягово-скоростные качества.

PEUGEOT РЕКОМЕНДУЕТ TOTAL

Двигатель надежно защищен

Пользуясь маслами и техническими жидкостями от компании TOTAL для своего PEUGEOT, Вы улучшаете технико-эксплуатационные характеристики своего двигателя, увеличиваете срок его службы и одновременно заботитесь о сохранности окружающей среды.



КАПОТ



Перед началом любых работ в моторном отсеке выключите зажигание (контрольная лампа **Ready** должна быть погашена), чтобы избежать травм при случайном пуске двигателя.



Запрещается трогать, перемещать или демонтировать оранжевую проводку системы высокого напряжения.

Открытие

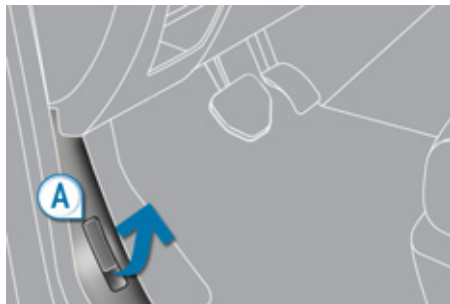

- ☞ Откройте переднюю левую дверь.
- ☞ Потяните за ручку **A**, расположенную в нижней части дверного проема.



- ☞ Оттяните влево наружный рычаг замка **B** и поднимите капот.



- ☞ Освободите упор **C** из фиксатора.
- ☞ Вставьте упор в гнездо, чтобы зафиксировать его в открытом положении.

Закрывание

- ☞ Выньте упор из гнезда капота.
- ☞ Поместите упор в фиксатор.
- ☞ Опустите капот поближе к моторному отсеку и отпустите его.
- ☞ Потяните за переднюю кромку капота, чтобы убедиться, что он прочно закрылся на замок.



Встроенный механизм блокировки замка капота предохраняет его от несанкционированного открывания, пока передняя левая дверь заперта.

Чтобы не обжечься, примите меры предосторожности при открывании наружного замка капота и установке капота на упор - двигатель может оказаться слишком горячим.

ЕСЛИ ТОПЛИВО В БАКЕ ЗАКОНЧИЛОСЬ (НА ДИЗЕЛЬНОЙ МОДИФИКАЦИИ)

В случае полной выработки топлива в баке на автомобилях с двигателем HDI необходимо вновь заполнить систему подачи топлива в двигатель; см. соответствующий рисунок моторного отсека в параграфе "Дизельные двигатели".

Не настаивайте, если двигатель не запускается с первого раза.

Сделайте еще несколько качков подкачивающим насосом и вновь включите стартер.



Перед началом любых работ в моторном отсеке выключите зажигание (контрольная лампа **Ready** должна быть погашена), чтобы избежать травм при случайном пуске двигателя.

Двигатель 2 литра Turbo HDI

- ☞ Залейте в топливный бак не менее 5 литров дизельного топлива.
- ☞ Откройте капот.
- ☞ Открепите и снимите кожух, чтобы открыть доступ к насосу для подкачивания топлива.
- ☞ Отверните винт клапана отвода воздуха.
- ☞ Нажимайте на рычаг подкачивающего насоса вплоть до появления топлива в прозрачном шланге с зеленым штуцером.
- ☞ Заверните винт клапана отвода воздуха.
- ☞ Включите стартер и запустите двигатель.
- ☞ Установите на место и закрепите кожух.
- ☞ Закройте капот.

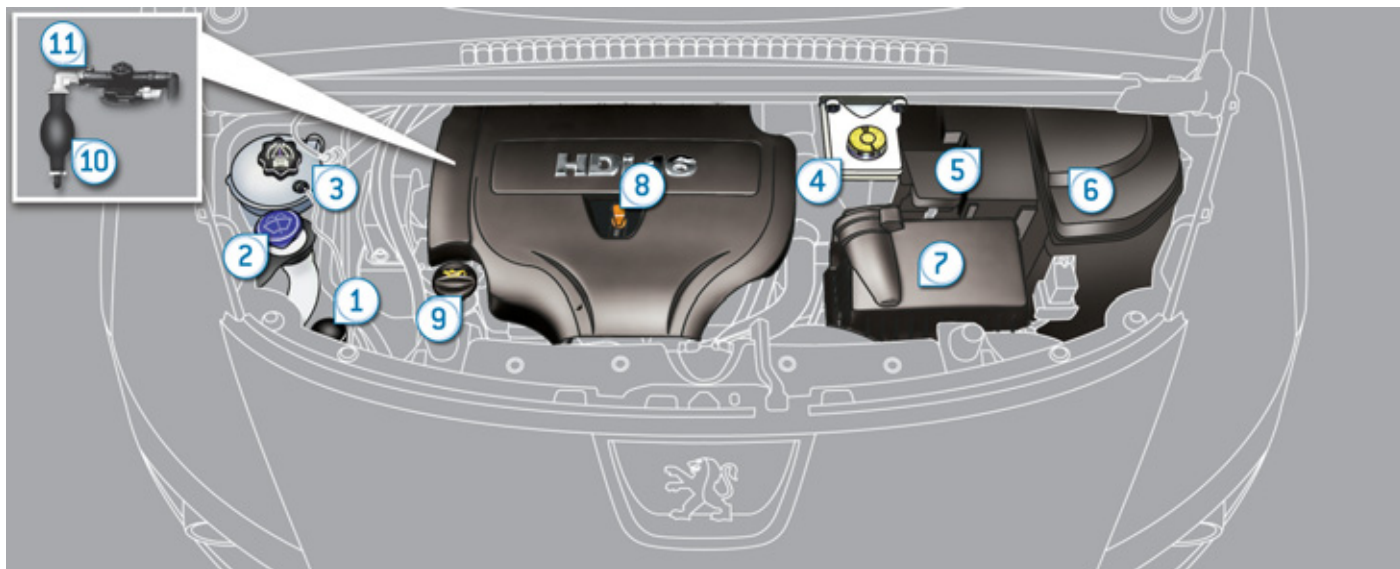

ДИЗЕЛЬНЫЙ ДВИГАТЕЛЬ

На двигателе необходимо регулярно проверять уровни эксплуатационных жидкостей, периодически заменять некоторые элементы, здесь же расположена система прокачки топливоподачи.

- | | | |
|------------------------------------------------------|---------------------------------------------------------|-------------------------------------------------------|
| 1. Бачок гидроусилителя рулевого управления | 4. Горловина бачка для доливки тормозной жидкости. | 8. Щуп для проверки уровня масла в двигателе. |
| 2. Бачок омывателей ветрового стекла и фар. | 5. Аккумуляторная батарея/Электрические предохранители. | 9. Горловина для заправки двигателя маслом. |
| 3. Горловина бачка для доливки охлаждающей жидкости. | 6. Блок предохранителей. | 10. Насос для прокачки топливной системы. |
| | 7. Воздушный фильтр. | 11. Винт клапана отвода воздуха из топливной системы. |

ПРОВЕРКА УРОВНЕЙ



Перед началом любых работ в моторном отсеке выключите зажигание (контрольная лампа **Ready** должна быть погашена), чтобы избежать травм при случайном пуске двигателя.



Будьте внимательны при работе в моторном отсеке, в нем имеются раскаленные участки, о которые можно обжечься.

Регулярно проверяйте все эти уровни и, при необходимости, пополняйте их, если не дано иных указаний.

В случае существенного падения уровня в какой-либо системе, ее следует проверить в сервисной сети PEUGEOT.

Уровень масла



Проверка этого уровня будет достоверной, только если автомобиль установлен на горизонтальной площадке, а после остановки двигателя прошло не менее 15 минут.

Проверять уровень можно либо при включении зажигания по показаниям датчика на панели приборов, либо при помощи масляного щупа.

Замена масла в двигателе

Периодичность этой операции см. в Сервисной книжке.

Чтобы уберечь двигатель и систему нейтрализации отработавших газов от выхода из строя, не пользуйтесь присадками к моторному маслу.

Характеристики моторного масла

Выбранное моторное масло должно соответствовать особенностям Вашего двигателя и требованиям изготовителя автомобиля.

Уровень тормозной жидкости



Уровень тормозной жидкости должен находиться в зоне метки "MAXI". Если он ниже, проверьте износ тормозных колодок.

Замена тормозной жидкости

Периодичность этой операции см. в Сервисной книжке.

Характеристики тормозной жидкости

Тормозная жидкость должна соответствовать рекомендациям изготовителя автомобиля и требованиям стандарта DOT4.

Уровень в бачке гидроусилителя рулевого управления



Уровень рабочей жидкости в бачке всегда должен находиться близко к метке "MAXI". На холодном двигателе откройте бачок и проверьте уровень в нем.

Уровень охлаждающей жидкости



Уровень охлаждающей жидкости должен находиться в зоне метки "MAXI", но никогда не превышать ее.

На горячем двигателе температура охлаждающей жидкости регулируется электрическим вентилятором. Он может самостоятельно включиться даже при выключенном зажигании.

На автомобилях с сажевым фильтром электровентилятор может включиться на остановке, даже если двигатель остыл.

Кроме того, система охлаждения двигателя находится под высоким давлением, поэтому дайте ему остыть в течение не менее одного часа, прежде чем пополнить уровень охлаждающей жидкости.

Во избежание ожога, перед снятием крышки расширительного бачка отверните ее сначала на два оборота, чтобы снизить давление в системе охлаждения. После снижения давления снимите крышку и долейте охлаждающую жидкость.

Замена охлаждающей жидкости

Для охлаждающей жидкости замены не требуется.

Характеристики охлаждающей жидкости

Охлаждающая жидкость должна соответствовать рекомендациям изготовителя автомобиля.

Уровень жидкости в бачке омывателей стекол и фар



На автомобилях с омывателем фар, о низком уровне омывающей жидкости Вас известят звучащий зуммер и сообщение на multifunctional дисплее.

Пополните его на ближайшей остановке автомобиля.

Характеристики жидкости омывателя

В целях сохранения оптимальных мощностей жидкости не следует пополнять ее уровень или заменять ее водой.

Уровень присадки к дизтопливу (дизельный двигатель с сажевым фильтром)

О падении уровня присадки до минимума информирует сигнализатор общего назначения, который загорается в сопровождении звукового сигнала и сообщения на многофункциональном дисплее.

Заправка

Заправку бачка присадкой следует осуществлять в кратчайшие сроки и только в сервисной сети PEUGEOT или специализированном цехе.

Отработанные нефтепродукты



Избегайте продолжительного контакта отработанного масла и технических жидкостей с открытыми участками тела.

Большинство этих жидкостей токсичны и обладают повышенной разъедающей способностью.



Запрещено выливать отработанное масло, тормозную жидкость или охлаждающую жидкость в канализацию или на землю.

Их следует собирать в специальные контейнеры, имеющиеся в сервисной сети PEUGEOT.

КОНТРОЛЬНЫЕ ПРОВЕРКИ



Перед началом любых работ в моторном отсеке выключите зажигание (контрольная лампа **Ready** должна быть погашена), чтобы избежать травм при случайном пуске двигателя.

Если нет иных указаний, осуществляйте контрольные проверки согласно сервисной книжке и в соответствии с силовым агрегатом Вашего автомобиля.

Их также можно поручить специалистам сервисной сети PEUGEOT.

Аккумуляторная батарея 12 В



Для аккумуляторной батареи обслуживания не требуется.

Тем не менее, проверяйте состояние клемм и затяжку наконечников проводов на них, особенно в периоды летней и зимней эксплуатации.

В случае каких-либо работ на батарее, прочтите главу "Практические советы", в которой содержатся рекомендации по мерам предосторожности при отключении и подключении аккумуляторной батареи.

Воздушный фильтр



Информацию о периодичности замены этих элементов читайте в сервисной книжке.

В зависимости от окружающих условий (пыльная среда и т.п.) и условий эксплуатации автомобиля (вождение в городе и т.п.) **заменяйте их, если нужно, в два раза чаще** (см. раздел "Двигатели").

Масляный фильтр



Масляный фильтр следует менять при каждой замене масла в двигателе.

Информацию о периодичности замены этого элемента читайте в сервисной книжке.

Пылевой фильтр/Фильтр против запахов (с активированным углем)

На Вашем автомобиле установлен фильтр, способный задерживать частицы пыли и поглощать запахи, содержащиеся как в поступающем в салон воздухе, так и в проходящем через систему кондиционирования.

Прочтите в Сервисной книжке, в какие сроки его следует заменять.

При появлении в салоне неприятных запахов сразу замените фильтр, обратившись в сервисную сеть PEUGEOT.

Загрязненный салонный фильтр может свести на нет работу системы кондиционирования воздуха и стать источником неприятных запахов.

Сажевый фильтр (на дизелях)

Обслуживание сажевого фильтра должно осуществляться в строго обязательном порядке в сервисной сети PEUGEOT.



Иногда, после продолжительного движения автомобиля на малой скорости или в результате длительной работы двигателя в режиме холостого хода, в отработавших газах может содержаться повышенное количество водяных паров, особенно заметных в режиме ускорения. Они не оказывают влияния на работу двигателя и не наносят вреда окружающей среде.

Во время регенерации сажевого фильтра гибридная система не активна.

Секвентальная 6-ступенчатая коробка передач



Для коробки передач обслуживания не требуется (замена рабочей жидкости в ней не производится).

Информацию о периодичности контрольных проверок коробки читайте в сервисной книжке.

Передние тормозные колодки



Износ тормозов зависит от стиля вождения - в частности, это касается автомобилей, которые эксплуатируются в городских условиях движения, характеризующихся частыми короткими перемещениями. Проверка состояния тормозной системы может оказаться необходимой даже в интервале между очередными техническими обслуживаниями автомобиля.

Если в системе не обнаружено течи, падение уровня тормозной жидкости свидетельствует об износе тормозных колодок.

Контроль износа тормозных дисков



Проверку износа тормозных дисков следует осуществлять в сервисной сети PEUGEOT.



Используйте только те технические жидкости, которые рекомендованы компанией PEUGEOT или такие, которые обладают таким же качеством и аналогичными характеристиками.

Для обеспечения эффективности работы таких важных узлов и систем, как тормозная система, компания PEUGEOT разработала и предлагает рабочие жидкости, созданные специально для изготавливаемых ею автомобилей.

Во избежание выхода из строя электронных систем строго **запрещено** мыть моторный отсек и двигатель струей под высоким давлением.

Электрический стояночный тормоз

Данная система не требует никакого контроля. Тем не менее, в случае возникновения проблемы (см. раздел "Вождение - Электрический стояночный тормоз - § Неисправности в работе"), обратитесь в сервисную сеть PEUGEOT для проверки системы.



Для более подробной информации, обратитесь к главе "Вождение - Электрический стояночный тормоз - § Нарушения в работе".

КОМПЛЕКТ ПРИНАДЛЕЖНОСТЕЙ ДЛЯ ВРЕМЕННОГО УСТРАНЕНИЯ ПРОКОЛА ШИНЫ

В комплект входят компрессор и флакон с герметиком для заделки проколов, при помощи которого можно отремонтировать шину **на короткое время**, чтобы доехать до ближайшей мастерской.

С его помощью можно заделать большинство проколов, способных ввести колесо из строя, расположенных либо по центру протектора, либо на его боковине.

Местонахождение ремкомплекта



Комплект находится в специальном футляре под полом багажного отсека.

Перечень инструментов

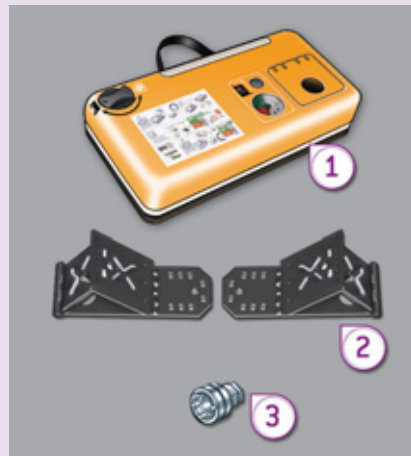

Все перечисленные здесь инструменты предназначены только для Вашего автомобиля. Не используйте их для других целей.

1. Компрессор 12 вольт.
Содержит емкость с герметиком для временной заделки прокола и поддержания надлежащего давления воздуха в шине.
2. Два противооткатных упора для фиксации автомобиля на месте.
3. Втулка для "антикражных" болтов (в перчаточном ящике*).
Используется в качестве переходника для отворачивания "антикражных" болтов баллонным ключом.

Дополнительное оборудование



4. Съемная проушина для буксировки.



См. параграф "Буксировка автомобиля".



5. Аварийный выключатель электрического тормоза.



См. "Электрический стояночный тормоз" в главе "Вождение".

* В зависимости от страны поставки автомобиля.

Описание комплекта



- A.** Переключатель режимов "Ремонт" и "Накачивание".
- B.** Выключатель: "включено" "I"/"выключено" "O".
- C.** Кнопка для выпуска воздуха из шины.
- D.** Манометр (градуировка: бар или psi).
- E.** Отделение, в которое складываются:
- электрошнур с адаптером для включения в розетку 12 В,
 - различные переходники и насадки для бытового накачивания мячей, велошин и т.п.



- F.** Флакон с герметиком.
- G.** Белый шланг с заглушкой для ремонта шины.
- H.** Черный шланг для накачивания.
- I.** Самоклеящаяся табличка с напоминанием о необходимости ограничивать скорость.



Самоклеящуюся табличку I необходимо наклеить на руль чтобы не забыть, что вы едете на временном колесе.

Во время движения на колесе, отремонтированном с помощью такого ремкомплекта, не превышайте скорость 80 км/час.

Порядок действий при ремонте колеса

1. Заделка прокола в шине при помощи герметика



- ☞ Выключите зажигание.
- ☞ Поверните ручку **A** в положение "Ремонт" ("Réparation").
- ☞ Убедитесь, что выключатель **B** находится в положении "O".



- ☞ Вытяните во всю длину белый шланг **G**.
- ☞ Отверните заглушку белого шланга.
- ☞ Соедините белый шланг с вентилем проколотого колеса.

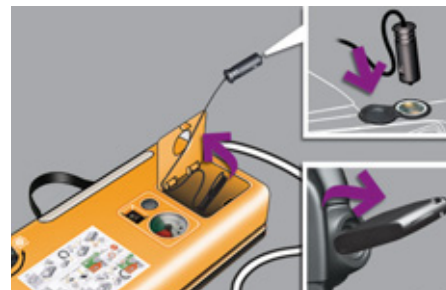

- ☞ Вставьте электрошнур компрессора в бортовую розетку 12 В.
- ☞ Запустите двигатель и оставьте его работать.



При заделке прокола постарайтесь не извлекать застрявшее в шине инородное тело.



Будьте осторожны в обращении с герметиком - в нем содержатся этиленгликоль, канифоль и др. вещества, раздражающие слизистую дыхательных путей и глаз.

Его следует хранить в местах, недосягаемых для детей.



- ☞ Переведите кнопку выключателя **B** в положение "I", чтобы включить компрессор и накачайте колесо до достижения давления в нем 2,0 бар.

Герметик подается под давлением в шину; не снимайте шланг с вентиля во время накачивания (чтобы не испачкаться брызгами).

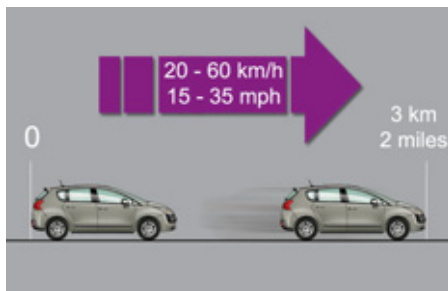

- ☞ Уберите комплект и закройте белый шланг заглушкой.
Примите меры, чтобы не испачкать автомобиль пятнами герметика. Комплект держите на всякий случай неподалеку.
- ☞ Поезжайте сразу же, при этом около пяти километров следует проехать на медленной скорости (20... 60 км/ч), чтобы дать составу закрыть прокол.
- ☞ Сделайте остановку, чтобы проверить состояние шины и давление в ней, используя комплект для ремонта шин.



Если через пять-семь минут давление в шине не достигнет этого параметра, значит она не подлежит ремонту; обратитесь в сервисную сеть PEUGEOT, где Ваш автомобиль отремонтируют.

2. Накачивание



- ☞ Поверните переключатель **A** в положение "Gonflage" ("Накачивание").
- ☞ Вытяните во всю длину черный шланг **H**.
- ☞ Подсоедините черный шланг к вентилю отремонтированного колеса.

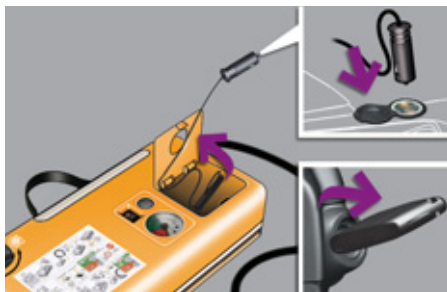

- ☞ Подключите электрошнур компрессора к бортовой розетке 12 В.
- ☞ Еще раз запустите двигатель и оставьте его работать.



- ☞ Отрегулируйте давление воздуха в шине при помощи компрессора (чтобы подкачать: переведите выключатель **B** в положение "I"; чтобы спустить: переведите выключатель **B** в положение "O" и нажмите на кнопку "**C**") до рекомендованного для Вашего автомобиля параметра, указанного на этикетке в проеме двери водителя.

Если после этого давление будет падать, значит прокол не устранен. Обратитесь в сервисную сеть PEUGEOT для устранения неисправности.

- ☞ Отсоедините комплект и уберите его на место.
- ☞ Ведите автомобиль на умеренной скорости (не более 80 км/ч), при этом пробег следует ограничить расстоянием не более 200 км.



- ☞ При первой же возможности обратитесь в сервисную сеть PEUGEOT.

Обязательно сообщите мастеру о том, что Вы воспользовались ремкомплектom. Он проверит шину и вынесет решение о возможности ремонта или необходимости замены поврежденной шины.

Извлечение флакона

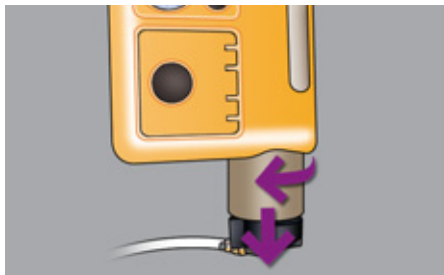

- ☞ Уберите черный шланг.
- ☞ Высвободите отогнутый вбок белый шланг.
- ☞ Держите компрессор вертикально.
- ☞ Отверните флакон, держа его за нижнюю часть.



Не испачкайтесь вытекающими остатками герметика.
Срок хранения герметика указан на флаконе.

Флакон с герметиком предназначен для одноразового использования; даже если он был слегка начат, его следует заменить.

Не выбрасывайте использованный флакон куда попало, сдайте его в сервисную сеть PEUGEOT или отнесите на пункт сбора отходов.

Не забудьте купить новый флакон с герметиком для ремонта шин в сервисной сети PEUGEOT.

Контрольная проверка давления/ Подкачивание и накачивание в быту

Компрессор также можно использовать без подачи герметика:

- для контроля давления и подкачивания шин,
- для накачивания различных бытовых предметов.



- ☞ Поверните переключатель **A** в положение "Накачивание" ("Gonflage"). 
- ☞ Вытяните во всю длину черный шланг **H**.
- ☞ Подсоедините черный шланг к вентилю колеса или предмету, который нужно накачать.

При необходимости, наденьте на шланг соответствующий переходник, имеющийся в комплекте.

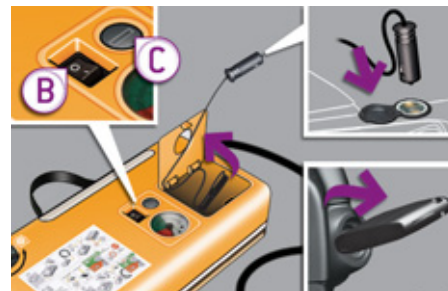

- ☞ Включите шнур компрессора в бортовую розетку автомобиля 12 В.
- ☞ Запустите двигатель и оставьте его работать.
- ☞ Отрегулируйте давление воздуха при помощи компрессора (чтобы подкачать: переведите выключатель **B** в положение "I"; чтобы спустить: переведите выключатель **B** в положение "O" и нажмите на кнопку **C**) до рекомендованного для Вашего автомобиля или накачиваемого предмета параметра.
- ☞ Отсоедините шланг и уберите весь комплект.

ЗАМЕНА КОЛЕСА

Порядок действий при замене проколотого колеса запасным.



Перед началом любых работ по ремонту автомобиля, выключите зажигание (контрольная лампа **Ready** должна быть погашена), чтобы избежать травм при случайном пуске двигателя.



Домкрат подводите под предусмотренные для него точки, чтобы не повредить электропроводку.

Доступ к инструментам



Комплект инструментов расположен в багажнике.

Перечень инструментов





Все перечисленные здесь инструменты предназначены только для Вашего автомобиля. Не используйте их для других целей.

1. Баллонный ключ.*
Служит для снятия колпака и отворачивания болтов крепления колеса.
2. Домкрат с ручкой в комплекте.*
Служит для поднятия автомобиля.
3. Съёмник декоративных колпачков (при наличии в комплектации)*.
Служит для снятия декоративных колпачков с колесных болтов на легкосплавных дисках.
4. Стержень для центровки*.
Служит для облегчения установки на ступицу колес на легкосплавных дисках.

5. Втулка для "антикражных" болтов (в перчаточном ящике)*.
Используется в качестве переходника для отворачивания "антикражных" болтов баллонным ключом.
6. Два противооткатных упора для фиксации автомобиля на месте.

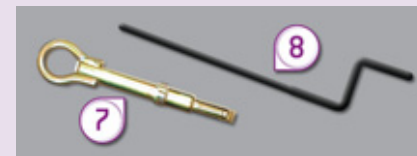
Прочие принадлежности



7. Съёмное буксирное кольцо.
-  См. параграф "Буксировка автомобиля".
8. Аварийный выключатель электротормоза.
-  См. "Электрический стояночный тормоз" в гл. "Вождение".

* В зависимости от страны поставки автомобиля.

Демонтаж колеса

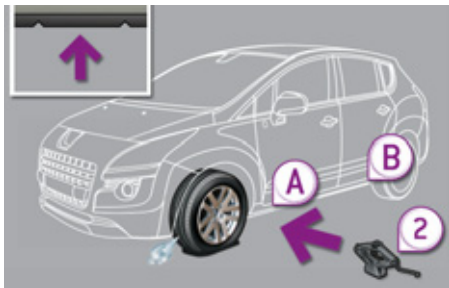

Меры предосторожности

Установите автомобиль так, чтобы не мешать движению транспорта: при этом площадка должна быть, по возможности, твердой, горизонтальной и нескользкой.

Включите стояночный тормоз, если он не находится в автоматическом режиме, выключите зажигание и переведите селектор на первую передачу или на **R**, чтобы заблокировать колеса.

Проверьте, загорается ли контрольная лампа тормоза и индикатор **P** на рычаге стояночного тормоза.

При необходимости, подложите упор под колесо, расположенное по диагонали от заменяемого.

Убедитесь, что в автомобиле никого не осталось, а Ваши пассажиры отошли от автомобиля на безопасное расстояние.

Категорически запрещается находиться под автомобилем, стоящим только на домкрате; пользуйтесь подставками.

Последовательность операций

- ☞ Снимите декоративные колпачки со всех колесных болтов при помощи съемника **3** (при наличии в комплектации).
- ☞ При наличии в комплектации, наденьте переходник **5** на баллонный ключ **1**, чтобы отвернуть антикражный болт.
- ☞ Ослабьте затяжку других болтов при помощи только баллонного ключа **1**.



- ☞ Установите домкрат **2** под одно из двух опорных гнезд - переднее **A** или заднее **B** в нижней части кузова, расположенное ближе к снимаемому колесу.
- ☞ Расправьте домкрат **2**, пока его опорная пята не станет на землю. Убедитесь, что нижняя пята домкрата расположена в точности под верхним опорным гнездом **A** или **B**, в которое упирается домкрат.

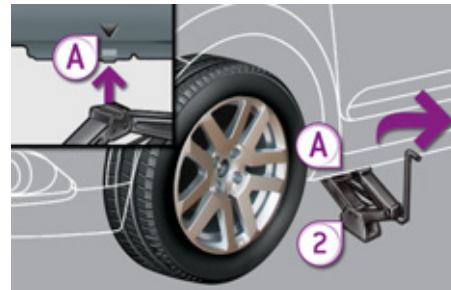

- ☞ Поднимите автомобиль так, чтобы под колесом образовалось пространство, достаточное для беспрепятственной установки накачанного запасного колеса.
- ☞ Выньте колесные болты и сложите их в чистое место.
- ☞ Снимите колесо.



Установка колеса

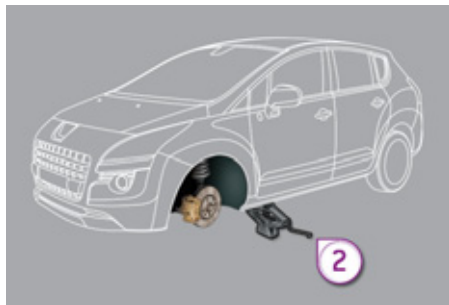

После замены колеса

Для правильной укладки проколотого колеса в багажник снимите с него колпак.

В кратчайшие сроки после замены проверьте в сервисной сети PEUGEOT затяжку колесных болтов и давление воздуха в запасном колесе.

Отремонтированное колесо следует сразу же установить на автомобиль.

Последовательность операций

- ☞ Установите колесо на ступицу.
- ☞ Заверните болты вручную до упора.
- ☞ Осуществите предварительную затяжку антикражного болта при помощи баллонного ключа 1 с переходником 5 (при наличии в комплектации).
- ☞ Осуществите предварительную затяжку остальных болтов при помощи баллонного ключа 1.

- ☞ Полностью опустите автомобиль.
- ☞ Сложите домкрат 2 и уберите его.

- ☞ Затяните антикражный болт при помощи баллонного ключа 1 с переходником 5 (при наличии в комплектации).
- ☞ Затяните остальные болты при помощи только баллонного ключа 1.
- ☞ Установите декоративные колпачки на все болты (при наличии в комплектации).
- ☞ Уберите инструменты.



ЗАМЕНА ЛАМПЫ



Перед началом любых работ по ремонту автомобиля, выключите зажигание (контрольная лампа **Ready** должна быть погашена), чтобы избежать травм при случайном пуске двигателя.

Передние световые приборы

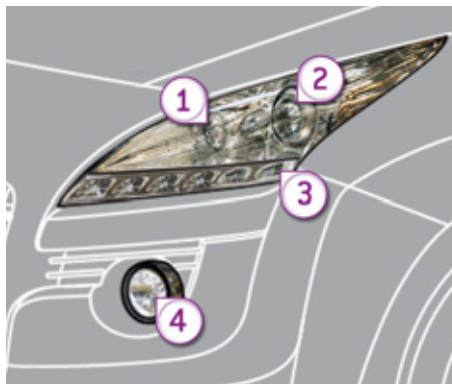

1. Указатели поворотов (PY21W-21W).
2. Фары ближнего/дальнего света (H9-12 V-65W).
3. Стояночные/дневные ходовые огни (светодиоды-LED).
4. Противотуманные фары (PS24-24W).



Стекла фар изготовлены из поликарбоната и имеют защитное покрытие:

- ☞ **запрещается очищать их от грязи сухой или абразивной тканью, а также с использованием моющих средств или растворителей,**
- ☞ пользуйтесь смоченной в мыльной воде мягкой губкой,
- ☞ при отмывании въевшейся грязи высоконапорной струей не направляйте ее на оптические блоки, на фонари и на края их стекол, чтобы не повредить защитное лаковое покрытие и уплотнительные прокладки.

- ☞ Не касайтесь лампы пальцами, пользуйтесь лоскутом неворсистой ткани.

Лампу следует заменять по истечении нескольких минут после выключения фары (во избежание серьезного ожога).

В целях предохранения фар от повреждения, в них следует устанавливать только лампы с ограничением ультрафиолетового спектра излучения (UV).

При замене сгоревшей лампы на новую соблюдайте номинал и технические характеристики.



Замена светодиодных ламп

Замену ламп следует осуществлять в сервисной сети PEUGEOT или в специализированном техцентре.

Замена лампы в фарах ближнего/дальнего света

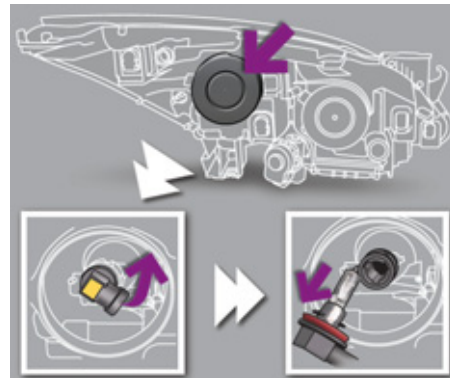

- ☞ Снимите защитный пластмассовый кожух, потянув за язычок.
 - ☞ Отсоедините от лампы разъем электрожгута.
 - ☞ Переверните патрон с лампой.
 - ☞ Извлеките лампу и замените ее.
- Установку на место производите в обратном порядке.

Замена лампы в указателях поворотов

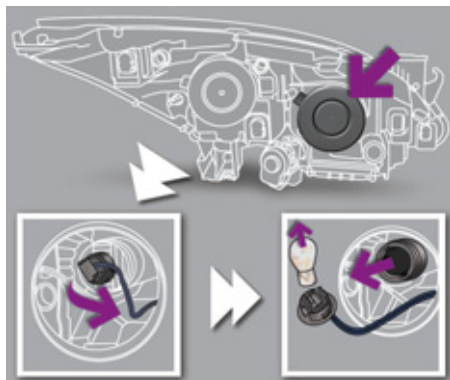

- ☞ Снимите защитный пластмассовый кожух, потянув за язычок.
- ☞ Поверните патрон с лампой и выньте его.
- ☞ Извлеките лампу и замените ее.

Установку на место производите в обратном порядке.

Замена бокового повторителя указателя поворота в сборе с лампой

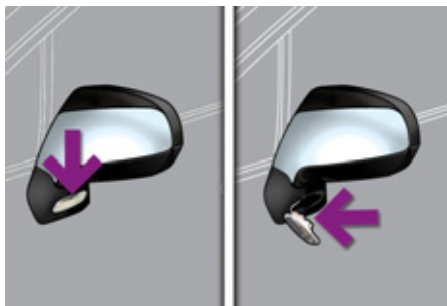

- ☞ Подденьте повторитель отверткой, вставив ее посередине между ним и основанием зеркала.
- ☞ Действуя отверткой как рычагом, извлеките повторитель в сборе.
- ☞ Отсоедините от повторителя разъем электропроводки.

Установка на место осуществляется в обратной последовательности.

Повторитель в сборе можно приобрести в торгово-сервисной сети PEUGEOT.



Вы можете заменить повторители указателей поворотов, обратившись в сервисную сеть PEUGEOT.

Замена ламп в противотуманных фарах



Обратитесь в сервисную сеть PEUGEOT.

Задние фонари

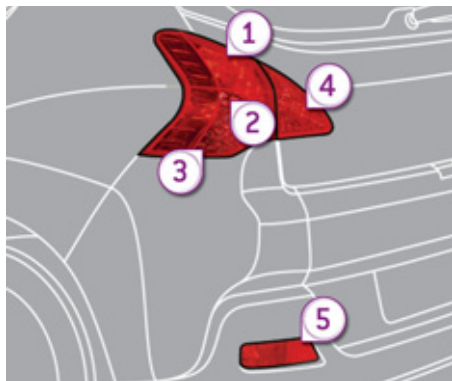

1. Стоп-сигналы/стояночные огни (P21-5 W).
2. Фонари заднего хода (P21W).
3. Указатели поворотов (PY21W-21W).
4. Стояночные огни (P5-5W).
5. Противотуманные фары (P21W).

Замена ламп в фонарях сигнала торможения, стояночных огней, заднего хода и указателей поворотов

- ☞ Снимите пластмассовую заглушку.
- ☞ Отверните обе гайки крепления фонаря.
- ☞ Осторожно извлеките фонарь наружу.
- ☞ Отсоедините от фонаря разъем электрожгута.

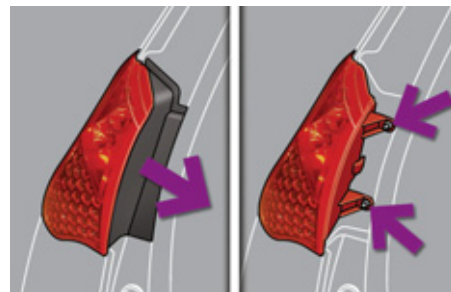

- ☞ Нажав на шесть лапок фиксатора, извлеките плату с лампами.

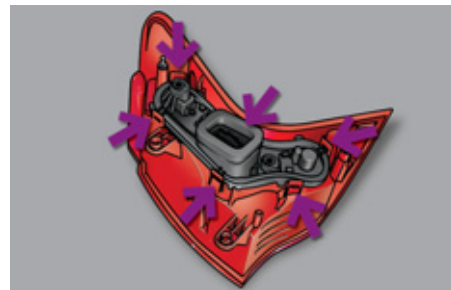

- ☞ Поверните лампу на четверть оборота и замените ее.

Установку фонаря производите в обратной последовательности.

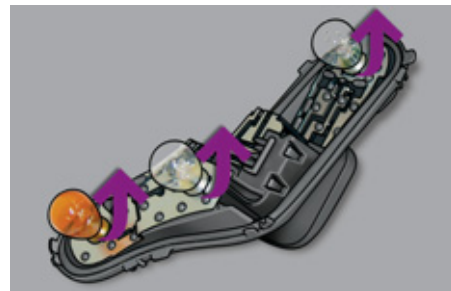

Замена ламп стояночных огней (из багажника)



- ☞ Откройте багажник.
- ☞ Снимите при помощи отвертки пластмассовую заглушку.
- ☞ Отверните гайку крепления фонаря.
- ☞ Поверните лампу на четверть оборота и замените ее.

Установку фонаря производите в обратной последовательности.

Замена ламп в противотуманных фарах

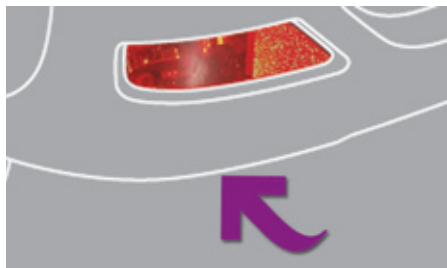

- ☞ Доступ к лампам открывается из-под бампера.
- ☞ Поверните лампу на четверть оборота и замените ее.

Замена третьего фонаря стоп-сигнала

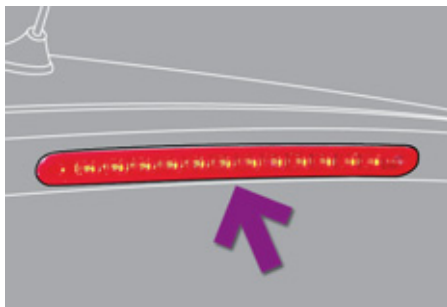

Обратитесь в сервисную сеть PEUGEOT.

Замена ламп подсветки номерного знака (W5-5W)



- ☞ Вставьте тонкую отвертку в отверстие рассеивателя.
- ☞ Протолкните его наружу, чтобы снять с фиксаторов.
- ☞ Снимите рассеиватель.
- ☞ Извлеките лампу и замените ее.

ЗАМЕНА ЭЛЕКТРИЧЕСКОГО ПРЕДОХРАНИТЕЛЯ

Порядок действий при замене сгоревшего предохранителя новым для восстановления работы соответствующей функции.



Доступ к инструментам

Специальный пинцет для демонтажа предохранителей расположен на обратной стороне крышки блока предохранителей в панели приборов.

Чтобы получить доступ к ним:

- ☞ снимите крышку полностью,
- ☞ достаньте пинцет.

Снятие и установка предохранителя

Перед заменой перегоревшего предохранителя необходимо выяснить и устранить причину неисправности.

- ☞ Определите сгоревший предохранитель по состоянию его плавкого элемента.



Исправный предохранитель

Сгоревший предохранитель

- ☞ Для извлечения предохранителя пользуйтесь специальным пинцетом.
- ☞ Перегоревший предохранитель следует всегда заменять новым предохранителем точно такого же номинала.
- ☞ Проверьте соответствие номинала нанесенному на блок и на крышку и сверьтесь с нижеприведенными таблицами.



Монтаж дополнительного электрооборудования

Система электрооборудования Вашего автомобиля рассчитана на работу как со стандартным электрооборудованием, так и с дополнительными устройствами.

Прежде чем устанавливать на свой автомобиль дополнительные электроприборы или электронные устройства, проконсультируйтесь в сервисной сети PEUGEOT.



Компания "Автомобили PEUGEOT" не несет ответственности за неисправности Вашего автомобиля, вызванные установкой дополнительного электрооборудования, не изготовленного или не рекомендованного к использованию компанией "Автомобили PEUGEOT", либо установленного с нарушением ее инструкций. В особенности это относится к включенному дополнительному электрооборудованию, потребляющему ток в сумме более 10 мА.

Блок электрических предохранителей в приборной панели

Этот блок предохранителей расположен под панелью приборов (с левой стороны).

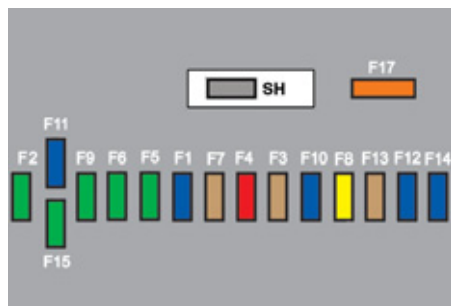

Перечень предохранителей

Предохранитель №	Номинальный ток, А	Защищаемая цепь
F1	15	Очиститель заднего стекла.
F2	-	Свободен.
F3	5	ЭБУ подушек безопасности.
F4	10	Внутрисалонное светочувствительное зеркало заднего вида, кондиционер воздуха, коммутационный блок системы защиты, задние мультимедийные устройства, процессор тяговой батареи.
F5	30	Передние импульсные стеклоподъемники.
F6	30	Задние импульсные стеклоподъемники.
F7	5	Передний и задний плафоны, плафоны индивидуального освещения, задние спот-плафоны, подсветка зеркал на противосолнечных козырьках, подсветка перчаточного ящика, подсветка центрального подлокотника, цепь реле 12 В багажного отделения.

Доступ к предохранителям

☞ см. раздел "Доступ к инструментам".

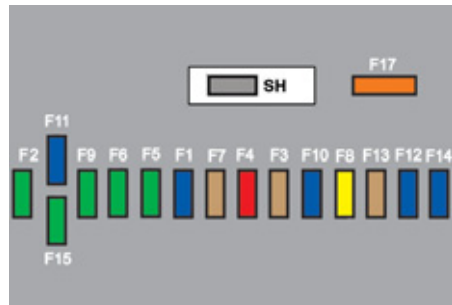

Предохранитель №	Номинальный ток, А	Защищаемая цепь
F8	20	Автомобильная магнитола, радиотелефон, CD-чейнджер, многофункциональный дисплей, система контроля давления воздуха в шинах, сирена охранной сигнализации, ЭБУ охранной сигнализации, ЭБУ телематики, вспомогательный модуль (для версий с WIP Com 3D).
F9	30	Розетка 12 В передняя, прикуриватель, розетка 12 В задняя.
F10	15	Подрулевые переключатели.
F11	15	Цепь малого тока замка зажигания.
F12	15	Датчик прицепа, датчик дождя/освещенности, питание предохранителей F32, F34, F35.
F13	5	ЭБУ двигателя, ЭБУ подушек безопасности.
F14	15	Панель приборов, дисплей панели приборов, питание предохранителя F33.
F15	30	Запирание замков и суперблокировка.
F17	40	Обогрев заднего стекла, питание предохранителя F30.
SH	-	Шунт PARC.

Предохранитель №	Номинальный ток, А	Защищаемая цепь
F29	-	Свободен.
F30	5	Подогрев наружных зеркал.
F31	30	Розетка 12 В в багажнике.
F32	5	Рычаг секвентальной коробки передач.
F33	10	Индикация на выдвижном экране, система громкой связи, кондиционер воздуха, складной дисплей.
F34	5	Контрольные лампы ремней безопасности.
F35	10	Система помощи при парковке.
F36	30	Подогрев передних сидений.
F37	5	Процессор тяговой батареи.
F38	30	Электрические регулировки сиденья водителя.
F39	20	Шторка панорамной крыши.
F40	10	Блок ЭБУ прицепа, панель на двери водителя.

Блок электрических предохранителей в моторном отсеке

Этот блок предохранителей расположен в моторном отсеке возле аккумуляторной батареи (с левой стороны).

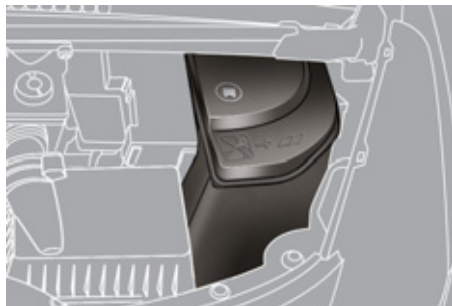

Доступ к предохранителям

- ☞ Снимите крышку с фиксаторов.
- ☞ Замените предохранитель (см. соответствующий раздел).
- ☞ После завершения работы тщательно закройте крышку блока предохранителей.



Перечень предохранителей

Предохранитель №	Номинальный ток, А	Защищаемая цепь
F1	20	Питание ЭБУ двигателя, электроклапаны насоса-форсунки и система рециркуляции отработавших газов EGR, форсунки.
F2	15	Звуковой сигнал.
F3	10	Омыватель переднего и заднего стекол.
F4	10	Дневные ходовые огни.
F5	15	Датчик расхода воздуха, стеклоочиститель, подогрев кислородного датчика, процессор гибридной системы, переключатель гибридной системы, электронноуправляемый термостат, электромагнитные клапаны системы регулирования топливopоддачи, электромагнитный клапан регулятора давления турбонаддува (на дизеле), датчик уровня охлаждающей жидкости (на дизеле).
F6	10	Диагностический разъем, адаптивные фары, насос для подачи присадки в сажевый фильтр (на дизеле), электропривод зеркал, блок интерфейса сети, индикация на выдвигном экране.
F7	10	ЭБУ усилителя рулевого управления, привод регулятора адаптивных фар.
F8	20	Выключатель стартера.
F9	10	Контакты педалей сцепления и тормоза.
F10	30	Элементы системы подогрева на дизеле.
F11	40	Электровентилятор системы кондиционирования.



Предохранитель №	Номинальный ток, А	Защищаемая цепь
F12	30	Малая/большая скорость работы очистителя ветрового стекла.
F13	40	Питание интеллектуального коммутационного блока (+ от замка зажигания).
F14	30	Водяной насос системы отопления салона.
F15	10	Правая фара дальнего света.
F16	10	Левая фара дальнего света.
F17	15	Левая фара ближнего света.
F18	15	Правая фара ближнего света.
F19	15	Электромагнитный клапан регулятора давления турбонаддува (на дизеле).
F20	10	Датчик уровня охлаждающей жидкости (на дизеле).
F21	5	Блок управления вентилятором системы охлаждения двигателя.

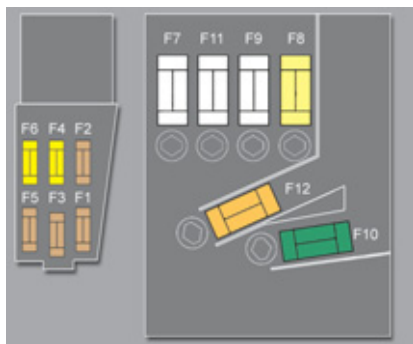

Перечень предохранителей малого и среднего номиналов над АКБ

Предохранитель №	Номинальный ток, А	Защищаемая цепь
F1	5	Блок управления подачей воздуха.
F2	5	Двухфункциональный контактор тормозной системы.
F3	5	ЭБУ системы заряда АКБ.
F4	25	Электромагнитные клапаны системы ABS/ESP.
F5	5	ЭБУ системы ABS/ESP.
F6	15	ЭБУ секвентальной коробки передач.
F7*	80	Электронасос усилителя рулевого управления.
F8*	60	Вентилятор системы охлаждения двигателя.
F9*	80	ЭБУ системы предподогрева (на дизеле).
F10*	40	Электронасос системы ABS/ESP.
F11*	100	Коммутационный блок системы защиты.
F12*	30	Блок электронасоса, ЭБУ секвентальной коробки передач.

Перечень предохранителей больших номиналов

Предохранитель №	Номинальный ток, А	Защищаемая цепь
MF1*	30	Электровакuumный насос.
MF2*	50	ЭБУ электроцепи прицепа.
MF3*	60	Блок предохранителей в салоне.
MF4*	80	Интеллектуальный коммутационный блок.
MF5*	80	Интеллектуальный коммутационный блок.
MF6*	30	Электрический стояночный тормоз.
MF7*	-	Свободен.
MF8*	25	Омыватель фар.

* Электрические предохранители, рассчитанные на большой ток, обеспечивают дополнительную защиту цепей электрооборудования. Все работы с ними должны производиться только в сервисной сети PEUGEOT.

АККУМУЛЯТОРНАЯ БАТАРЕЯ 12 В

Заряд батареи и запуск двигателя от дополнительной аккумуляторной батареи.

Помимо высоковольтной батареи гибридной системы, на автомобиле установлена стандартная 12-вольтовая аккумуляторная батарея, расположенная под капотом.

Если 12-вольтовая батарея окажется слишком разряженной чтобы активировать гибридную систему, можно сделать подзарядку от другой 12-вольтовой батареи.

Такая подзарядка не требуется, если контрольная лампа **Ready** горит.



Перед началом любых работ по ремонту автомобиля, выключите зажигание (контрольная лампа **Ready** должна быть погашена), чтобы избежать травм при случайном пуске двигателя.

Доступ к батарее

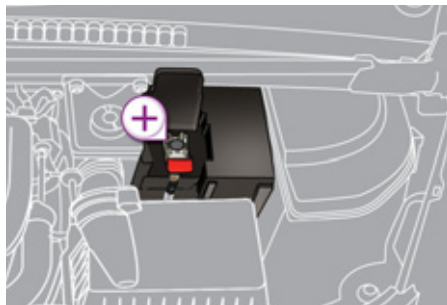

Аккумуляторная батарея расположена под капотом.

Доступ к батарее:

- ☞ отпирите замок капота из салона и откройте его,
- ☞ установите капот на упор,
- ☞ снимите с батареи пластмассовый кожух, закрывающий ее выводы.
- ☞ снимите с фиксаторов блок предохранителей если понадобится извлечь аккумуляторную батарею.

Отсоединение проводов

- ☞ Снимите и отведите повыше крышку.

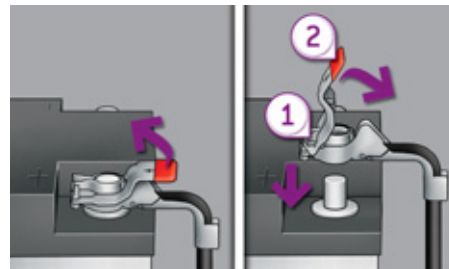

Подсоединение проводов

- ☞ Наденьте раскрытую клемму 1 провода на вывод (+) батареи.
- ☞ Нажмите сверху на клемму 1 так, чтобы она опустилась поближе к поверхности батареи.
- ☞ Зафиксируйте клемму, отведя направляющий выступ, и закройте крышкой 2.



Не нажимайте слишком сильно на крышку клеммы, так как в случае ее перекоса крышка не встанет на место; в таком случае переустановите крышку.

Запуск двигателя от дополнительной батареи

- ☞ Присоедините один конец красного провода к выводу (+) неисправной батареи **A**, а другой к клемме (+) дополнительной батареи **B**.
- ☞ Присоедините один конец зеленого или черного провода к выводу (-) дополнительной батареи **B**.
- ☞ Присоедините другой конец зеленого или черного провода к массе **C** своего автомобиля (напр., к кронштейну двигателя).
- ☞ Включите стартер и запустите двигатель.
- ☞ Дождитесь устойчивой работы двигателя на холостом ходу и снимите соединительные провода.

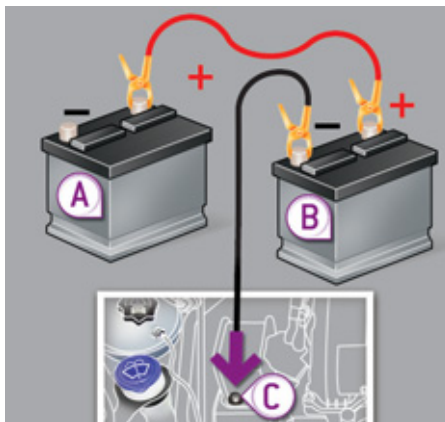
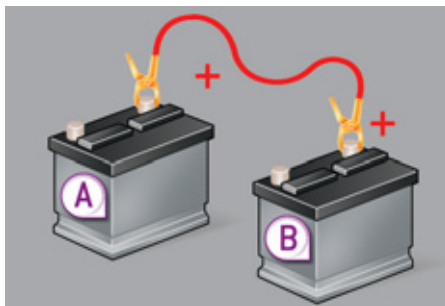

Заряд батареи с помощью зарядного устройства

- ☞ Отсоедините наконечники проводов от выводов батареи.
- ☞ Следуйте инструкциям изготовителя зарядного устройства.
- ☞ Присоедините наконечники проводов к выводам батареи, начиная с провода (-).
- ☞ Позаботьтесь, чтобы наконечники проводов и выводы батареи были чистыми. В случае их сульфатации (присутствие белого или зеленоватого налета) отсоедините провода от батареи и очистите их наконечники и выводы батареи.



Высоковольтную аккумуляторную батарею заряжать не требуется.



Автомобильные аккумуляторные батареи содержат вредные вещества - серную кислоту и свинец. Их следует снимать с эксплуатации в соответствии с действующими правилами и ни в коем случае не смешивать с бытовыми отходами.

Отслужившие элементы питания и аккумуляторные батареи следует сдавать на специализированные пункты сбора таких отходов.



Если предполагается не эксплуатировать автомобиль более одного месяца, рекомендуется отключить аккумуляторную батарею от его бортовой сети.



Запрещается отсоединять провода от батареи при работающем двигателе.

При заряде батареи следует обязательно отсоединить от нее провода.

Не пытайтесь запустить двигатель "с толчка" или "с буксира".

Перед тем, как отсоединить батарею

Прежде чем отсоединить провода от батареи, необходимо выждать 2 минуты после выключения зажигания.

Поднимите стекла и закройте все двери перед тем, как отсоединить батарею.

После присоединения батареи

Каждый раз после присоединения батареи включите зажигание и подождите 1 минуту перед тем, как запускать двигатель. Это необходимо для инициализации электронных систем. При обнаружении каких-либо нарушений в работе электрооборудования после установки аккумуляторной батареи следует обратиться в сервисную сеть PEUGEOT.

Следуя рекомендациям, изложенным в соответствующих главах, сами проведите инициализацию:

- ключа-пульта,
- привода шторки панорамной крыши,
- бортовой навигационной системы GPS.

РАЗГРУЗКА ЭЛЕКТРОСЕТИ

Система, управляющая отключением некоторых потребителей электроэнергии с учетом степени заряженности аккумуляторной батареи.

Во время движения автомобиля автоматически приостанавливается работа некоторых систем: кондиционера, обогревателя заднего стекла и др.

Повторное включение временно отключенных систем произойдет автоматически, как только позволят условия.

РЕЖИМ ЭНЕРГОСБЕРЕЖЕНИЯ

На автомобиле предусмотрен режим, управляющий продолжительностью работы некоторых систем, чтобы поддерживать необходимый уровень заряда аккумуляторной батареи.

С момента остановки двигателя такие системы и механизмы, как аудиосистема, телематика, стеклоочиститель, фары ближнего света, плафоны можно еще использовать в общей сложности в течение не более 30 минут.

Включение режима энергосбережения

По истечении отведенных тридцати минут, на дисплее появится сообщение о включении режима экономии электроэнергии, и работа указанных систем временно приостановится.



Если в момент включения режима экономии электроэнергии бортовой телефон находился на связи:

- она будет еще поддерживаться в течение 5 минут благодаря беспроводной связи системы WIP Nav или WIP Sound,
- разговор можно продолжить до конца, если автомобиль оборудован системой WIP Com 3D.

Выключение режима энергосбережения

Функции всех перечисленных систем автоматически восстановятся при первом же запуске двигателя.

☞ Для немедленного восстановления работы указанных функций запустите двигатель и дайте ему поработать:

- до 10 минут, чтобы обеспечить работу бортовых систем еще минут на пять,
- более 10 минут, чтобы продлить работу бортовых систем еще минут на тридцать.



Соблюдайте продолжительность работы двигателя для достаточной подзарядки батареи.

Не злоупотребляйте частыми запусками двигателя для подзарядки батареи.

Если аккумуляторная батарея разряжена, запуск двигателя окажется невозможным (см. раздел "Аккумуляторная батарея").

ЗАМЕНА ЩЕТКИ СТЕКЛООЧИСТИТЕЛЯ



Замена щетки на ветровом стекле

- ☞ До истечения первой минуты после выключения зажигания включите стеклоочиститель: его щетки остановятся посередине ветрового стекла.

Снятие щетки

- ☞ Поднимите рычаг стеклоочистителя.
- ☞ Снимите щетку с фиксатора.

Установка щетки

- ☞ Установите щетку на фиксатор рычага.
- ☞ Осторожно опустите рычаг на стекло.

После замены щетки на ветровом стекле

- ☞ Включите зажигание.
- ☞ Вновь включите стеклоочиститель, чтобы щетки стали на место.

ПОГРУЗКА АВТОМОБИЛЯ НА ПЛАТФОРМУ

Рекомендации по погрузке автомобиля на платформу.



Автомобиль следует буксировать только на платформе.

Запрещается тащить автомобиль по дороге с опорой на все колеса (в том числе на два передних или два задних) - это выведет из строя его трансмиссию.

Переведите селектор коробки передач в положение **N** и обязательно выключите двигатель (контрольная лампа **Ready** должна быть погашена).

Доступ к инструментам



Буксировочное кольцо расположено под полом в багажном отсеке.

Чтобы достать его:

- ☞ откройте багажный отсек,
- ☞ поднимите полик,
- ☞ выньте буксировочное кольцо из инструментального модуля.

Буксировка автомобиля передним ходом



- ☞ Откройте заглушку в переднем бампере, нажав на нее снизу.
- ☞ Вверните буксировочное кольцо до упора.

Буксировка автомобиля задним ходом



- ☞ Откройте заглушку в заднем бампере, нажав на нее снизу.
- ☞ Вверните буксировочное кольцо до упора.
- ☞ Включите фонари аварийной сигнализации на буксируемом автомобиле.

БУКСИРОВКА ПРИЦЕПА

Буксировка прицепа осуществляется при помощи механического устройства, позволяющего подсоединить к бортовой сети автомобиля дополнительные приборы освещения и световой сигнализации.

Максимальная масса прицепа

Максимальная масса прицепа не должна превышать 500 кг.



Ваш автомобиль предназначен в основном для перевозки пассажиров и багажа, но его можно использовать и для буксировки прицепа.



Мы рекомендуем монтировать тягово-сцепные устройства и жгуты электропроводки к ним только производителя компании PEUGEOT, так как они были испытаны и сертифицированы еще на стадии разработки Вашего автомобиля. Их установку следует осуществлять в сервисной сети PEUGEOT или в специализированном техцентре.

При установке тягово-сцепного устройства на в сервисной сети PEUGEOT, необходимо строго придерживаться заводских точек, предусмотренных для монтажа электропроводки и следовать предписаниям изготовителя автомобиля.

При буксировке прицепа автомобиль подвергается повышенным нагрузкам, поэтому от водителя требуется особое внимание.

Рекомендации по вождению

Размещение груза

Размещайте груз внутри прицепа так, чтобы наиболее тяжелые предметы располагались как можно ближе к оси и чтобы нагрузка на буксирное устройство была близка к максимально разрешенной, но ни в коем случае не превышала ее.

При подъеме в гору плотность воздуха снижается, что приводит к падению мощности двигателя. Необходимо уменьшать массу буксируемого прицепа на 10 % при подъеме на каждую 1 000 метров.



Параметры буксируемых масс и нагрузок на свой автомобиль см. в главе "Технические характеристики".

Боковой ветер

При буксировке прицепа учитывайте повышенную восприимчивость к ветру из-за увеличившейся парусности.

Охлаждение двигателя

При буксировке прицепа повышается температура охлаждающей жидкости. Вентилятор системы охлаждения двигателя приводится электродвигателем, поэтому его охлаждающая способность не зависит от режима работы двигателя.

Чтобы понизить частоту вращения коленчатого вала двигателя, сбавьте скорость автомобиля.

Максимальный вес прицепа, который можно буксировать на затяжном подъеме, зависит от крутизны подъема и температуры атмосферного воздуха.

В любом случае, внимательно следите за температурой охлаждающей жидкости.



В случае загорания контрольной лампы системы охлаждения и сигнализатора STOP остановитесь и выключите зажигание, как только это позволит условия движения.

Тормоза

При буксировке прицепа тормозной путь автомобиля увеличивается.

Шины

Проверьте давление воздуха в шинах автомобиля и прицепа и, при необходимости, доведите его до рекомендуемых значений.

Освещение

Проверьте систему электрического освещения и сигнализации прицепа.



Система помощи при парковке отключается автоматически, если для буксировки прицепа используется буксирное устройство компании PEUGEOT.

УСТАНОВКА БАГАЖНЫХ ДУГ



При установке поперечных багажных дуг на крыше используйте специально предусмотренные для их крепления "быстрые фиксаторы":

- ☞ приподнимите закрывающие их заглушки,
- ☞ откройте защиту фиксаторов на дугах при помощи ключа,
- ☞ установите фиксаторы на соответствующие места и поочередно закрепите их на крыше,
- ☞ закройте защиту фиксаторов на дугах при помощи ключа.



Максимальная масса груза, которую можно перевозить на верхнем багажнике, если высота груза не превышает 40 см (кроме устройств для перевозки велосипедов): **65 кг**.

Если высота груза превышает 40 см, необходимо соразмерять скоростной режим с рельефом и состоянием дорожного полотна, чтобы не погнуть багажные дуги и не повредить их фиксаторы.

Соблюдайте действующие в Вашей стране правила, регламентирующие перевозку грузов, длина которых выходит за габариты автомобиля.

ЗИМНЯЯ ЗАСЛОНКА

Съемная заслонка служит для защиты от комьев снега вентилятора системы охлаждения двигателя.

Перед тем как предпринять любые действия с заслонкой, убедитесь, что двигатель и вентилятор остановлены. Монтаж и демонтаж заслонки рекомендуется осуществлять в сервисной сети PEUGEOT.

Установка заслонки

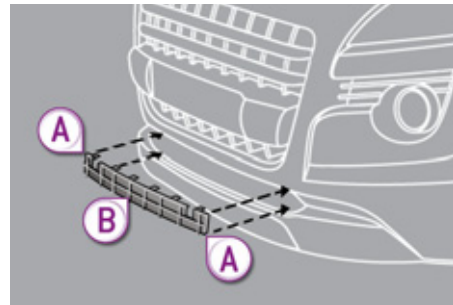

- ☞ Совместите заслонку с нижней частью переднего бампера (не используйте расположенное сверху посадочное место вентиляционной решетки).
- ☞ Надавите на края **A**, чтобы установить на фиксаторы.
- ☞ Надавите по центру в точке **B**, чтобы завершить установку на фиксаторы.

Снятие заслонки

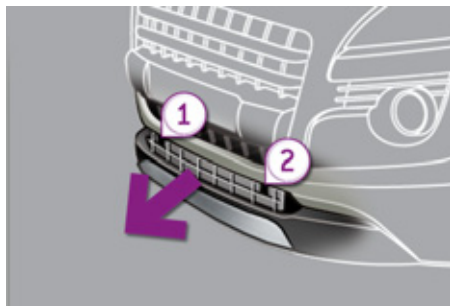

☞ Потяните заслонку за выступы **1** и **2**, расположенные по ее краям.

Заслонку необходимо снять:

- если температура наружного воздуха выше 10 °С,
- при буксировке прицепа или автомобиля,
- при движении со скоростью выше 120 км/ч.

ДОПОЛНИТЕЛЬНОЕ ОБОРУДОВАНИЕ

В сети компании PEUGEOT имеется широкий выбор дополнительного оборудования и оригинальных запасных частей.

Все изделия проверены и одобрены фирмой на соответствие критериям надежности и безопасности.

Они созданы для Вашего автомобиля и имеют артикул и гарантию PEUGEOT.



Установка радиостанции

Перед тем, как установить радиостанцию с внешней антенной на автомобиле, обратитесь в сервисную сеть PEUGEOT, где вы сможете получить информацию по техническим характеристикам радиостанций (диапазон действия, выходная мощность, установка антенны, особые условия пользования), которые могут устанавливаться согласно директиве о нормах электромагнитного излучения автомобилей (2004/104/EC).

В зависимости от законодательства страны, автомобиль может быть укомплектован светоотражающим жилетом безопасности, знаком аварийной остановки, сменными лампами и предохранителями.

Установка любого электрооборудования или дополнительного электроприбора, не имеющего артикула в Каталоге сертифицированной продукции PEUGEOT, может вывести из строя электронную систему Вашего автомобиля и увеличить расходные характеристики.

Будем признательны, если Вы примете во внимание эту особенность; также рекомендуем обратиться к официальному дилеру PEUGEOT, чтобы ознакомиться со всей номенклатурой изделий и дополнительного оборудования из Каталога сертифицированной продукции.

Принадлежности для перевозки:

Оборудование для досуга: багажные дуги для перевозки грузов на крыше, багажник для перевозки велосипедов закрепляемый на прицепном устройстве, багажник для перевозки велосипедов на багажных дугах, крепления для перевозки лыж, верхний багажный бокс, бустеры для повышения посадки ребенка и детские кресла, шторы боковых окон, багажный ящик под задней полкой...

Тягово-сцепное устройство для буксировки прицепа следует устанавливать только в сервисной сети PEUGEOT.

Декоративное оборудование:

чехлы сидений, не препятствующие срабатыванию боковых подушек безопасности, обтянутая кожей рукоятка рычага КП, противотуманные фары, дефлекторы дверей, спойлер, брызговики, алюминиевые диски колес, декоративные колпаки колес, хромированные накладки на дверные ручки...

Средства защиты и безопасности:

противоугонная система, нанесение меток на стекла гравированием, антикражные колесные болты, аптечка скорой помощи, алкотестер, знак аварийной остановки, яркий жилет безопасности, система определения местонахождения угнанного автомобиля, разделительная решетка для перевозки собаки, цепи противоскольжения...

* Чтобы ничто не мешало свободному движению педалей:

- правильно уложите и закрепите коврик на фиксаторах,
- никогда не кладите под ноги уложенные один на другой коврики.

Принадлежности для обеспечения сохранности и защиты:

коврик* салона, коврик багажного отделения, багажная сетка, вешалка на подголовник, защитные накладки порогов из нержавеющей стали или карбона.

Мультимедийное оборудование:

автоматизированные, усилители, навигационные системы, телефонная гарнитура громкой связи "свободные руки", CD-чейнджер, громкоговорители, DVD-проигрыватель, разъем USB, система предупреждения при заезде на стоянку передним и задним ходом, дополнительная пара беспроводных наушников Bluetooth, зарядное устройство для беспроводных наушников Bluetooth...



Средства для мойки кузова и ухода за салоном, жидкость для омывателя стекол, сменные картриджи для временной заделки прокола в шине и другие принадлежности. Вы также можете приобрести в торгово-сервисной сети PEUGEOT.

ЭЛЕКТРИЧЕСКИЙ СИЛОВОЙ АГРЕГАТ И АККУМУЛЯТОРНАЯ БАТАРЕЯ

Электрический двигатель	-
Тип	Синхронный, с возбуждением от постоянных магнитов.
Макс. мощность: стандарт ЕЭС, кВт	27
Частота вращения при макс. мощности, об/мин	-
Макс. крутящий момент: стандарт ЕЭС, Нм	-
Частота вращения при макс. крутящем моменте, об/мин	0... 2 500
Производительность, %	80... 90
Аккумуляторная батарея высокого напряжения	Ni-MH (Никель-металлогидридный)
Напряжение, В	200
Емкость, кВт-ч	-
Запас хода, км	2

Запас хода зависит от внешних климатических условий, навыков управления у водителя, использования бортовых потребителей и изношенности батареи.

ДВИГАТЕЛИ И КОРОБКИ ПЕРЕДАЧ

Дизельные двигатели	2 л Turbo HDi 163 л.с.
Коробка передач	Механич. секвент. (6 ступ.)
Рабочий объем двигателя, см ³	1 997
Диам. цилиндра x ход поршня, мм	85 x 88
Макс. мощность: по стандарту ЕС, кВт	110/120
Частота вращения при макс. мощности, мин ⁻¹	3 750
Макс. крутящ. момент: по стандарту ЕС, Нм	320/340
Частота вращ. при макс. крутящем моменте, мин ⁻¹	2 000
Топливо	Диз. топливо
Каталитический нейтрализатор	есть
Сажевый фильтр	есть
ЗАПРАВОЧНЫЕ ЕМКОСТИ, л	
Двигатель (с масл. фильтром)	-
Коробка передач + главная передача	-

МАССЫ АВТОМОБИЛЕЙ И БУКСИРУЕМЫХ ПРИЦЕПОВ, кг

Дизельные двигатели	2 л Turbo HDi 163 л.с.
Коробка передач	Механич. секвент. (6 ступ.)
- Масса порожнего автомобиля	1 660
- Снаряженная масса автомобиля (СМА)*	1 735
- Полезная нагрузка	551
- Макс. допустимая масса груженого автомобиля (МДМГА)	2 245
- Разрешенная максимальная масса автопоезда (РММА) на уклоне 12 %	2 745
- Максимальная масса прицепа с тормозной системой (в пределах РММА) на уклоне 10 % или 12 %	500
- Максимальная масса прицепа с тормозной системой** (с перераспределением массы в пределах РММА)	500
- Максимальная масса прицепа без тормозной системы	500
- Рекомендуемая нагрузка на буксирное устройство	70

* Снаряженная масса автомобиля включает в себя массу порожнего автомобиля и массу водителя (75 кг).

** Масса прицепа, оборудованного тормозной системой, может быть увеличена в пределах РММА на величину уменьшения МДМГА тягача; при этом следует помнить, что буксировка прицепа облегченным тягачом может ухудшить курсовую устойчивость автомобиля на дороге.

Указанные величины РММА и буксируемых масс допустимы для условий вождения на высоте над уровнем моря до 1 000 метров; далее указанную массу буксируемого прицепа следует уменьшать на 10 % при подъеме на каждую последующую 1 000 метров.

В случае буксировки прицепа запрещается превышать скорость 100 км/ч (придерживайтесь действующих в Вашей стране правил).

При высоких температурах окружающего воздуха некоторые эксплуатационные и рабочие характеристики автомобиля могут автоматически снижаться, чтобы предохранить двигатель от перегрузки; при температуре за бортом выше 37 °С следует уменьшить массу буксируемого прицепа.

ГАБАРИТНЫЕ РАЗМЕРЫ, ММ

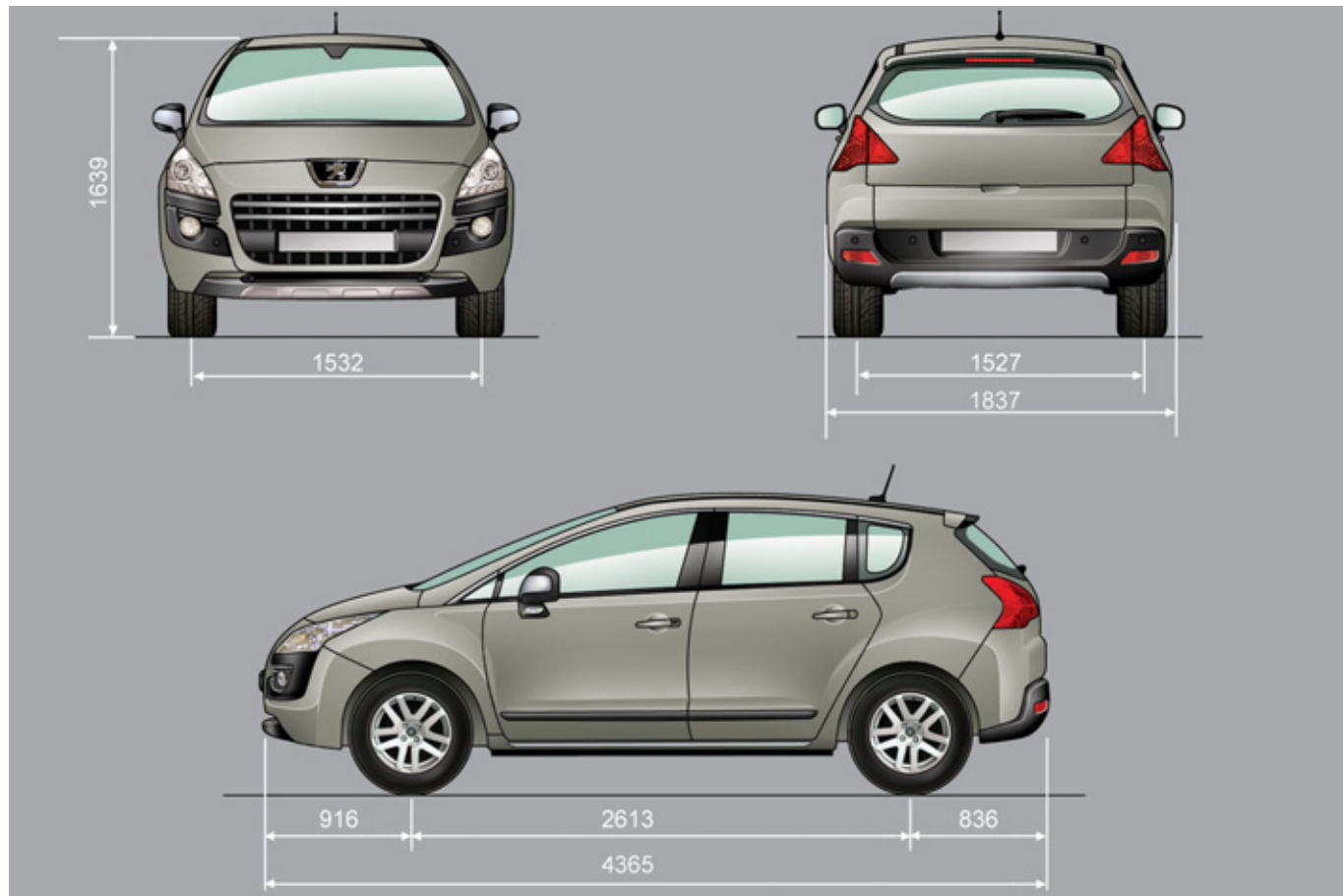

ИДЕНТИФИКАЦИОННЫЕ ДАННЫЕ

Различные средства маркировки для идентификации и поиска автомобиля.

- A. Серийный номер в моторном отсеке.**
Этот номер выбит на панели возле верхней опоры стойки подвески.

- B. Серийный номер на нижней поперечине рамы ветрового стекла.**
Этот номер содержится на наклеенной табличке и просматривается через ветровое стекло.

- C. Табличка с заводским номером.**
Этот номер содержится в табличке, наклеенной на центральную дверную стойку с правой стороны.

- D. Бирка с данными шин и декоративного покрытия.**

Эта табличка наклеена в дверном проеме со стороны водителя.

На ней указаны:

- давление для порожнего и нагруженного автомобиля,
- размеры ободьев и шин,
- марки шин, рекомендованные заводом-изготовителем,
- давление воздуха в запасном колесе,
- артикул цвета декоративного покрытия кузова.

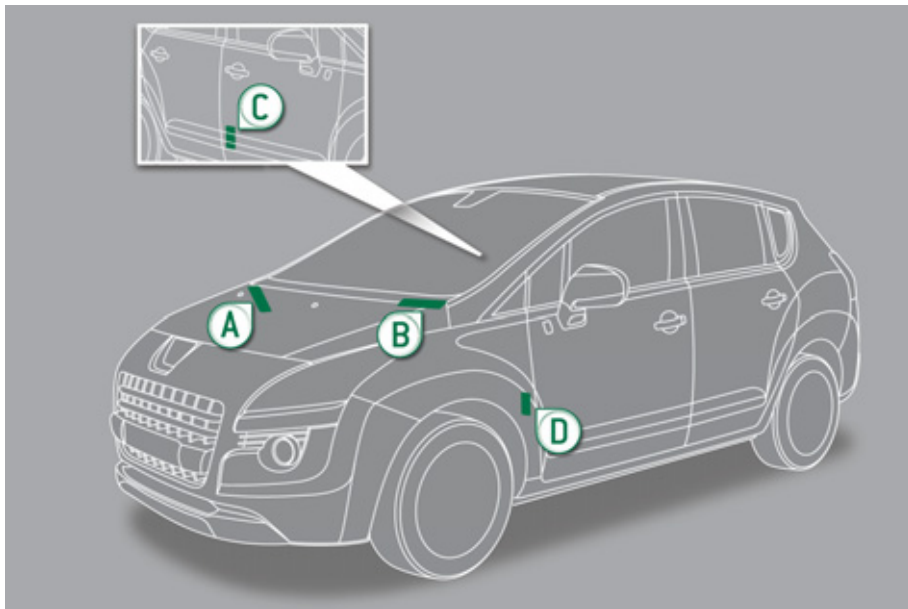

Давление воздуха следует проверять на холодных шинах не реже одного раза в месяц.



Недостаточное давление воздуха в шинах ведет к перерасходу топлива.



ВЫЗОВ ТЕХНИЧЕСКОЙ ИЛИ НЕОТЛОЖНОЙ ПОМОЩИ

ВЫЗОВ СЛУЖБЫ ЭКСТРЕННОЙ ИЛИ ТЕХНИЧЕСКОЙ ПОМОЩИ

PEUGEOT CONNECT SOS



В экстренной ситуации нажмите на эту кнопку и удерживайте ее более 2 секунд. Мигающий зеленый светодиод и голосовой информатор подтвердят отправку вызова службе экстренной помощи PEUGEOT*.

Если сразу нажать еще раз на эту же кнопку, вызов будет отменен. Зеленый светодиод погаснет.

Если нажать (в любое время) на эту кнопку и подержать более 8 секунд, вызов будет отменен.

Светодиод зеленого цвета продолжить гореть (не мигая), если связь со службой установлена. Он погаснет по окончании связи.

Ваш вызов обрабатывается службой экстренной помощи PEUGEOT, которая получает информацию о местонахождении автомобиля и может передать ее соответствующим вспомогательным службам. В странах, где такой службы нет или от нее отказались, вызов передается службе технической помощи (112) без определения местонахождения автомобиля.



Если датчик подушки безопасности зафиксирует удар, вызов экстренной помощи будет отправлен автоматически, независимо от возможного срабатывания подушек безопасности.

* Эти услуги доступны при определенных условиях и наличии технической возможности. Обратитесь в сервисную сеть PEUGEOT.

PEUGEOT CONNECT ASSISTANCE



Нажмите на эту кнопку и удерживайте более 2 секунд, чтобы запросить техническую помощь в случае неисправности автомобиля. Голосовое сообщение известит вас о том, что ваш звонок принят*.

Если сразу нажать еще раз на эту же кнопку, вызов будет отменен. Отмена вызова подтверждается голосовым информатором.

РАБОТА СИСТЕМЫ



При включении зажигания загорается на три секунды зеленый светодиод, что подтверждает работоспособность системы.



Сигнализатор оранжевого цвета мигает: в системе обнаружена неисправность. Сигнализатор оранжевого цвета горит не мигая: замените элемент питания системы вызова помощи. В обоих случаях необходимо обратиться в сервисную сеть PEUGEOT.

Если вы купили автомобиль не в сети PEUGEOT, вы можете обратиться туда и проверить конфигурацию услуг, а также попросить изменить ее. В многоязычных странах конфигурация возможна на официальном языке по вашему выбору.

По техническим причинам, особенно для улучшения качества услуг службы PEUGEOT CONNECT, предоставляемых клиенту, изготовитель оставляет за собой право в любой момент проводить обновление бортовой телекоммуникационной системы.

ВЫЗОВ ТЕХНИЧЕСКОЙ ИЛИ НЕОТЛОЖНОЙ ПОМОЩИ ЧЕРЕЗ WIP COM 3D

ВЫЗОВ ЭКСТРЕННОЙ ПОМОЩИ



Помните, вызов экстренной помощи и других служб активен, если встроенный телефон используется с работающей и исправной SIM-картой. При использовании телефона с функцией Bluetooth и без SIM-карты эти службы недоступны.



В экстренной ситуации нажмите на кнопку SOS и удерживайте до тех пор, пока не прозвучит звуковой сигнал, а на дисплее появится сообщение: Confirmation/ Cancellation ("Подтвердить/Отменить"), если SIM-карта установлена.

Вызов направляется службе Экстренная помощь "PEUGEOT Urgence", которая получает информацию о местонахождении автомобиля и может передать ее соответствующим вспомогательным службам.

В странах, где такой службы нет или от нее отказались, вызов передается службе технической помощи (112).



Если датчик подушки безопасности зафиксирует удар, вызов экстренной помощи будет отправлен автоматически, независимо от возможного срабатывания подушек безопасности.

Сообщение "Deteriorated emergency call" ("Срочный вызов не работает"), появляющееся одновременно с оранжевым сигнализатором, свидетельствует о неисправности системы. Обратитесь в сервисную сеть PEUGEOT.

ВЫЗОВ ТЕХПОМОЩИ



Нажмите на эту кнопку, чтобы получить доступ к сервисным службам PEUGEOT.



Выберите "Customer call" ("Служба по работе с клиентами"), в которую Вы можете обратиться с любыми вопросами относительно марки PEUGEOT.

Customer call



Выберите "PEUGEOT Assistance" ("Техническая помощь"), чтобы отправить запрос о помощи.

PEUGEOT Assistance

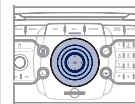

Услуга представлена при определенных условиях. Обратитесь в сервисную сеть PEUGEOT. Если вы купили автомобиль не в сети PEUGEOT, вы можете обратиться туда, чтобы проверить конфигурацию услуг, а также попросить поменять ее.

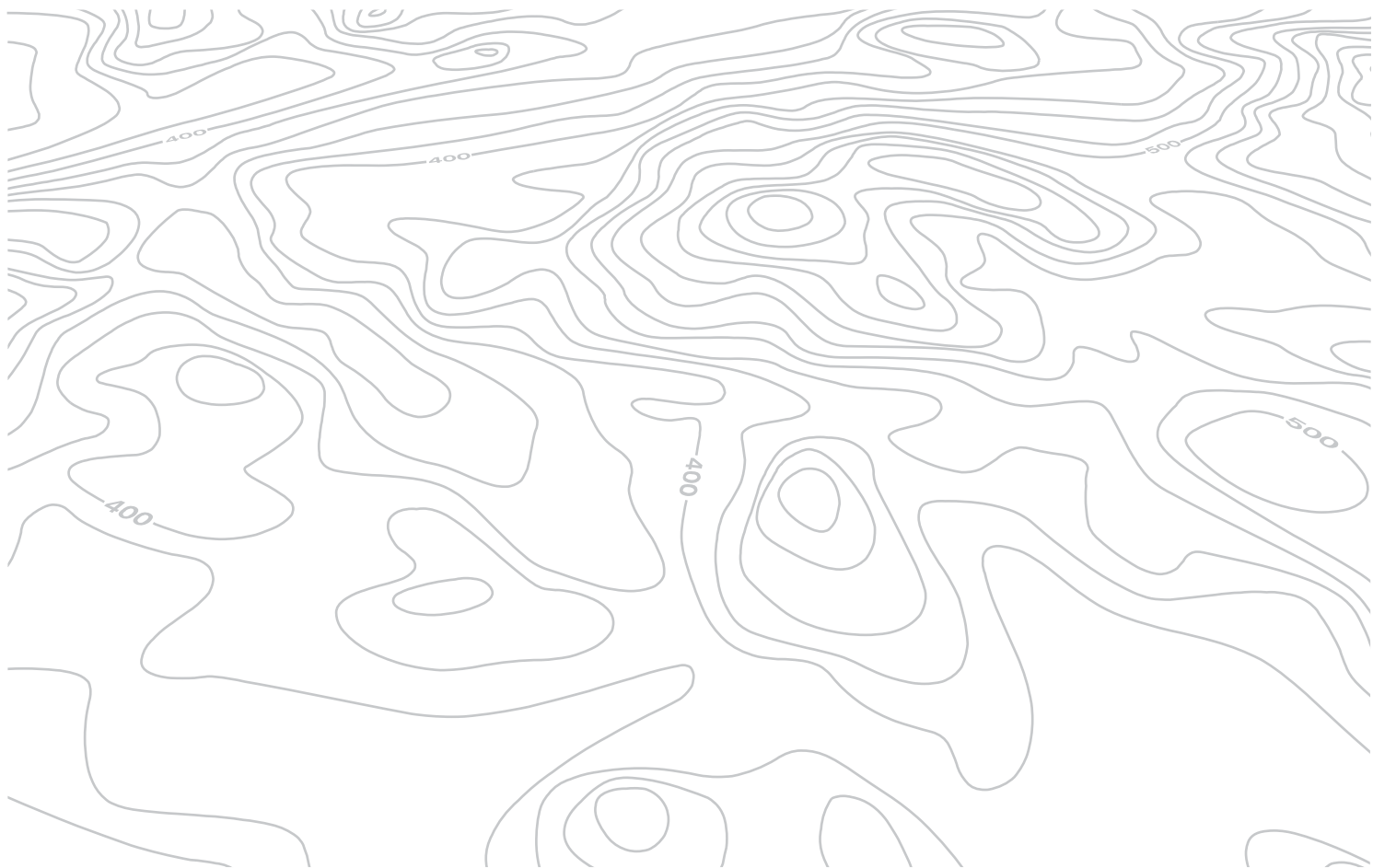

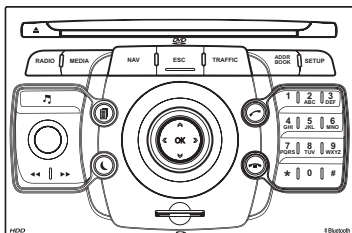

WIP COM 3D

**МУЛЬТИМЕДИЙНАЯ АВТОМАГНИТОЛА/ТЕЛЕФОН BLUETOOTH
GPS ЕВРОПА**

СОДЕРЖАНИЕ

01	Первое знакомство	стр. 204
02	Голосовые команды и блок управления на руле	стр. 206
03	Общие сведения о работе системы	стр. 209
04	Навигация - Наведение	стр. 214
05	Информация о дорожном движении	стр. 223
06	Радиоприемник	стр. 225
07	Музыкальные медиаплееры	стр. 226
08	Телефон	стр. 231
09	Конфигурация	стр. 235
10	Экранные меню	стр. 236
	Часто задаваемые вопросы	стр. 241



Система WIP Com 3D настроена на работу только с Вашим автомобилем. В случае ее переноса на другой автомобиль, обратитесь в сервисную сеть PEUGEOT, чтобы настроить конфигурацию.



По соображениям безопасности, водитель должен осуществлять все операции, требующие особого внимания, только на остановленном автомобиле.

Если двигатель остановлен, то, в целях предупреждения ускоренного разряда аккумуляторной батареи, система WIP Com 3D автоматически отключается системой энергосбережения.



Некоторые представленные в данном руководстве функции появятся в комплектации автомобиля в течение текущего модельного года.

01 ПЕРВЫЕ ШАГИ

ПАНЕЛЬ УПРАВЛЕНИЯ WIP Com 3D

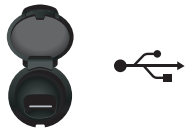

Краткое нажатие:
удаляется последний
знак.

1. Извлечение из дисководов диска CD.
2. RADIO: доступ к меню автомагнитолы "Radio Menu".
Показ списка радиостанций в алфавитном порядке (в диапазоне FM) или по частотам (в диапазоне AM).
MEDIA: доступ к меню медиаустройств "Media Menu" (аудио-CD, Jukebox, внешний источник).
Показ списка композиций. Смена источника.
NAV: доступ к меню навигатора "Navigation Menu" и показ последних пунктов назначения.
ESC: закрытие текущей операции.
Длительное нажатие: возврат к основному режиму дисплея.
TRAFFIC: доступ к меню дорожной информации "Traffic Menu" (подробности см. в разделах 02 и 10).

- ADDR BOOK: доступ к меню записной книжки "Address book Menu" (см. подробности в разделе 10).
SETUP: доступ к меню настроек "SETUP" (подробности см. в разделах 02 и 10).
Длительное нажатие: зона действия GPS.
 3. Настройки аудиосистемы ("Баланс/Уровень сигнала", "Низкие/Высокие", "Тип акустического поля" и т.д.).
 4. Регулирование уровня громкости (отдельно для каждого источника, в том числе для голосового информатора и сообщений навигатора).
Продолжительное нажатие: инициализация системы.
Короткое нажатие: приглушение звука.
 5. Автоматический поиск станций в нижнем диапазоне.
Выбор предыдущей композиции в формате CD или MP3.

6. Автоматический поиск станций в верхнем диапазоне.
Выбор следующей композиции в формате CD или MP3.
7. Обычный режим дисплея либо черный экран.
8. Поочередный выбор индикации на дисплее "MAP"/"NAV" (при включенном навигаторе)/"TEL" (при текущей телефонной связи)/"RADIO" или "MEDIA" при проигрывании.
9. PICK UP: доступ к меню телефона "Phone menu".
Соединение Bluetooth, ответить на входящий звонок.
10. HANG UP: доступ к меню телефона "Phone menu".
Завершить текущий разговор или не отвечать на входящий звонок, соединение Bluetooth.
11. Набор цифр и букв на клавиатуре, предустановка десяти радиочастот.
12. Картридер SD.

01 ПЕРВЫЕ ШАГИ

ПЕРЕКЛЮЧАТЕЛЬ WIP Com 3D



13. OK: подтверждение выделенного на экране объекта.
- Четырехпозиционный переключатель: нажатие слева/справа.
При индикации режима "RADIO": выбор предыдущей/следующей частоты.
При индикации режима "MEDIA": выбор предыдущей/следующей папки.
При индикации режима "MAP" или "NAV": перемещение карты по горизонтали.

- Четырехпозиционный переключатель: нажатие сверху/снизу.
При индикации режима "RADIO": выбор из списка предыдущей/следующей радиостанции.
При индикации режима "MEDIA": выбор папки MP3.
При индикации режима "MAP" или "NAV": перемещение карты по вертикали.
Переход к следующей или предыдущей странице меню.
Использование виртуальной клавиатуры на дисплее.

14. При вращении кольцевого регулятора:
При индикации режима "RADIO": выбор из списка предыдущей/следующей радиостанции.
При индикации режима "MEDIA": выбор предыдущей/следующей папки MP3 или CD.
При индикации режима "MAP" или "NAV": масштабирование карты вперед/назад ("зум").
Перемещение курсора для выбора меню.

02 ГОЛОСОВЫЕ КОМАНДЫ И КЛАВИШИ УПРАВЛЕНИЯ НА РУЛЕВМ КОЛЕСЕ

ГОЛОСОВЫЕ КОМАНДЫ - РАСПОЗНАВАНИЕ ГОЛОСА



1

Прежде чем начать пользоваться системой голосового управления, рекомендуется внимательно прослушать и произнести команды, а также повторить и выучить "Советы пользователю".

2



Нажмите на клавишу SETUP ("Настройка") и выберите функцию "Language & Speech" ("Языки и голосовое управление"). Вращением кольца настройки выберите "Voice control" ("Параметры распознавания голоса"). Активируйте систему распознавания голоса.
Выберите функцию "Tutorial" ("Советы пользователю").



Перечень голосовых команд для каждого контекста дан ниже в таблице.

Произнесите команду и WIP Com 3D ее исполнит.



Нажатие на край переключателя световых приборов активирует систему распознавания голоса.



CONTEXT	SAY	ACTION
GENERAL	Help address book Help voice control Help media Help navigation Help telephone Help radio Cancel Correction	Access to the address book help Access to the voice recognition help Access to the media management help Access to the guidance, navigation help Access to the telephone help Access to the radio help To cancel a voice command which is in progress Request to correct the last voice recognition carried out Clear
RADIO	Select station Station <tts:stationName> Read out station list Enter frequency Select wave band AM FM TA on TA off	Select a radio station Select a radio station using its RDS description <tts:station Name> from the RADIO list Listen to the list of stations available Listen to the frequency of the current radio station Choose the frequency waveband (AM or FM) Change the frequency waveband to AM Change the frequency waveband to FM Activate Traffic Info (TA) Deactivate Traffic Info
NAVIGATION	Destination input Voice advice off Voice advice on Save address Start guidance Abort guidance Navigate entry POI Search	Command to enter a new destination address Deactivate the spoken guidance instructions Activate the spoken guidance instructions Save an address in the address book Start guidance (once the address has been entered) Stop the guidance Start guidance to an entry in the address book Start guidance to a point of interest

02 ГОЛОСОВЫЕ КОМАНДЫ И КЛАВИШИ УПРАВЛЕНИЯ НА РУЛЕВМ КОЛЕСЕ

ГОЛОСОВЫЕ КОМАНДЫ - РАСПОЗНАВАНИЕ ГОЛОСА



CONTEXT	SAY	ACTION
MEDIA	Media Select media Single slot Jukebox USB External device SD-Card Track <1 - 1 000> Folder <1 - 1 000>	Select the MEDIA source Choose a source Select the CD player source Select the Jukebox source Select the USB player source Select the audio AUX input source Select the SD card source Select a specific track (number between 1 and 1 000) on the active MEDIUM Select a Folder (number between 1 and 1 000) on the active MEDIUM
TELEPHONE	Phone menu Enter number Phone book Dial Save number Accept Reject	Open the Telephone Menu Enter a telephone number to be called Open the phone book Make a call Save a number in the phone book Accept an incoming call Reject an incoming call
ADDRESS BOOK	Address book menu Call <entry> Navigate <entry>	Open the address book Call file using its <file> description as described in the address book Start guidance to an address in the address book using its <file> description

02 ГОЛОСОВЫЕ КОМАНДЫ И КЛАВИШИ УПРАВЛЕНИЯ НА РУЛЕВМ КОЛЕСЕ

ПЕРЕКЛЮЧАТЕЛИ НА РУЛЕВОМ КОЛЕСЕ

На переключателе стеклоочистителя: индикация работы "RADIO" ("Радиоприемник") и "MEDIA" ("Мультимедийные устройства").

На переключателе световых приборов: активирование голосовых команд кратким нажатием; индикация текущего задания навигатору продолжительным нажатием.

РАДИОПРИЕМНИК: выбор из памяти следующей станции.

CD-плеер: выбор следующего аудиотрека.

При показе функции "MEDIA" на экране:

CD MP3/КАРТА SD/JUKEBOX: выбор следующего плейлиста.

Выбор следующей позиции в записной книжке.

РАДИОПРИЕМНИК: автоматический поиск частоты в верхнем диапазоне.

CD/КАРТА SD/JUKEBOX: выбор следующего трека.

CD/КАРТА SD/JUKEBOX: долгое нажатие: быстрая прокрутка вперед.

Увеличение уровня громкости.

- Смена источника аудиосигнала.
- Исходящий вызов по записной книжке.
- Ответить/Завершить разговор.
- Нажатие более 2 секунд: доступ к записной книжке.

Приглушение; отключение звука: одновременным нажатием на кнопки повышения и понижения уровня громкости.
Восстановление звука: нажатием на любую из двух кнопок уровня громкости.

Уменьшение уровня громкости.

РАДИОПРИЕМНИК: выбор из памяти предыдущей станции.

CD-плеер: выбор предыдущего аудиотрека.

При показе функции "MEDIA" на экране:

CD MP3/КАРТА SD/JUKEBOX: выбор предыдущего плейлиста.

Выбор предыдущей позиции в записной книжке.

РАДИОПРИЕМНИК: автоматический поиск частоты в нижнем диапазоне.

CD/КАРТА SD/JUKEBOX: выбор предыдущего трека.

CD/КАРТА SD/JUKEBOX: долгое нажатие - быстрая прокрутка назад.

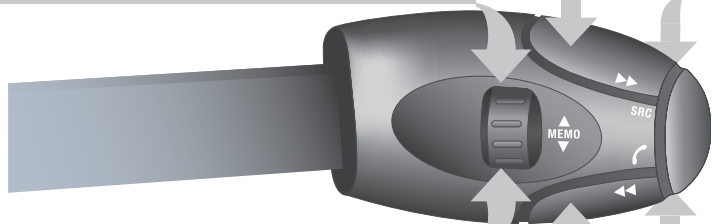

03 ОБЩЕЕ ОПИСАНИЕ РАБОТЫ РАЗЛИЧНЫЕ РЕЖИМЫ РАБОТЫ ДИСПЛЕЯ

Нажимая поочередно на кнопку MODE, откройте следующие режимы дисплея:

РАДИО/МУЗЫКАЛЬНЫЕ МЕДИАПЛЕЕРЫ/ВИДЕО

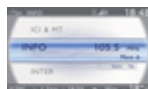

ТЕЛЕФОН

(В режиме текущего разговора)

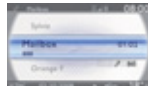

БАЛАНС ГИБРИДНОГО ПРИВОДА

Подробные сведения читайте в главе "Гибридная система" и разделе "Индикаторы баланса гибридного привода".

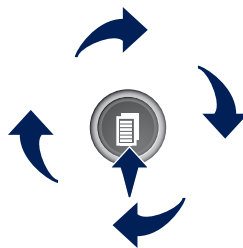

КАРТА ВО ВСЕХ ЭКРАНАХ

НАВИГАЦИЯ

(При активном навигаторе)



ЭНЕРГОПОТРЕБЛЕНИЕ ГИБРИДНОГО ПРИВОДА

Подробные сведения читайте в главе "Гибридная система" и разделе "Энергопотребление гибридного привода".



НАСТРОЙКА:

доступ к меню настроек "SETUP": языки* и голосовые режимы*, инициализация голосовых команд (см. раздел 09), календарь и часы*, индикация, единицы измерения и параметры бортовых систем.

* Наличие в зависимости от модели и модификации.



ДОРОЖНОЕ ДВИЖЕНИЕ:

Доступ к меню "Traffic Menu": вывод на дисплей уведомлений о текущем дорожном движении.



MEDIA:

Меню "DVD Audio"
Меню "DVD-Video".



При длительном нажатии: доступ к зоне действия GPS и к демонстрационному режиму.

Для ухода за дисплеем следует пользоваться не оставляющей царапин мягкой салфеткой (как для очков) и не применять моющих составов.



Подробное содержание всех меню находится в разделе "Система экранных меню" настоящего руководства.

03 ОБЩЕЕ ОПИСАНИЕ РАБОТЫ

РАЗЛИЧНЫЕ РЕЖИМЫ РАБОТЫ ДИСПЛЕЯ



При нажатии на ОК открываются меню быстрых настроек, соответствующие системе, отраженной на экране.

НАВИГАЦИЯ (ПРИ ВКЛЮЧЕННОМ НАВЕДЕНИИ):

- 1 Abort guidance
"Выключить навигатор"
- 1 Repeat advice
"Повторить указание"
- 1 Block road
"Объездной путь"
- 2 Unblock
"Удалить"
- 2 More
"Увеличить объезд"
- 2 Less
"Уменьшить объезд"
- 2 Calculate
"Пересчитать"
- 2 Zoom/Scroll
"Переместить карту"
- 2 Browse route
"Проехать участок пути"
- 1 Route info
"Информация о маршруте"
- 2 Show destination
"См. конечный пункт"



- 2 Trip info
"Информация о пути"
- 3 Route type
"Критерии наведения"
- 3 Avoid
"Критерии исключений"
- 3 Satellites
"Кол-во спутников"
- 3 Stopovers
"Кол-во участков пути"
- 2 Browse route
"Проехать участок пути"
- 2 Zoom/Scroll
"Переместить карту"
- 1 Voice advice
"Голосовое сообщение"
- 1 Route options
"Варианты наведения"
- 2 Route type
"Критерии наведения"
- 2 Route dynamics
"С учетом обстановки на дорогах"
- 2 Avoidance criteria
"Критерии исключения"
- 2 Recalculate
"Пересчитать маршрут"

ТЕЛЕФОН:

- 1 End call
"Завершить активный вызов"
- 1 Hold call
"Режим ожидания"
- 1 Dial
"Отправить вызов"
- 1 DTMF-Tones
"Тональный набор"
- 1 Private mode
"Режим "Трубка"
- 1 Micro off
"Микрофон выкл."

МУЗЫКАЛЬНЫЕ МЕДИАПЛЕЕРЫ:

- 1 TA
"Инф. о дор. движении "ТА""
- 1 Play options
"Варианты проигрывания"
- 2 Normal order
"Норм. режим"
- 2 Random track
"Случ. порядок"
- 2 Scan
"Информация о треке"
- 1 Select media
"Выбор источника"

03 ОБЩЕЕ ОПИСАНИЕ РАБОТЫ

РАЗЛИЧНЫЕ РЕЖИМЫ РАБОТЫ ДИСПЛЕА



РАДИОПРИЕМНИК:

- 1 In FM mode
В режиме FM
- 2 TA
"Инф. о дор. движении "ТА""
- 2 RDS
"Режим RDS"
- 2 Radiotext
"Радиотекст"
- 2 Regional prog.
"Режим "Регион""
- 2 AM
"Диапазон "AM""
- 1 In AM mode
В режиме AM
- 2 TA
"Инф. о дор. движении "ТА""
- 2 Refresh AM list
"Обновить список "AM""
- 2 FM
"Диапазон "FM""

КАРТА ВО ВСЬ ЭКРАН:

- 1 Resume guidance/Abort guidance
"Включ. навигатор"/"Выкл. навигатор"
- 1 Add stopover/Set destination
"Добавить этап"/"Задать конечный пункт"
- 1 POIs nearby
"Близ. пункты обслуживания"
- 1 Position info
"Информация о местности"
- 2 Guidance options
"Варианты"
- 3 Navigate to
"Вести к..."
- 3 Dial
"Позвонить"
- 3 Save position
"Запомнить место"
- 3 Zoom/Scroll
"Переместить карту"
- 1 Map Settings
"Настройка карты"
- 2 2D Map
"Плоская карта"
- 2 2.5D Map
"Карта в перспективе"
- 2 3D Map
"Трехмерная карта 3D"



- 2 North Up
"Ориентировать карту на Север"
- 2 Heading Up
"Ориентировать на курс автомобиля"
- 1 Zoom/Scroll
"Переместить карту"

АУДИО-DVD (ПРОДОЛЖИТЕЛЬНОЕ НАЖАТИЕ):

- 1 Stop
"Стоп"
- 2 Group
"Группа"
- 3 Group 1 .2/n
"Группа 1 .2/n"
- 2 Play options
"Режим проигрывания"
- 3 Scan/Random track/Normal order
"Норм."/"/"В случ. порядке"/"Вводная инф."
- 1 TA
"Режим ТА"
- 2 Select media
"Выбрать сточник"

03 ОБЩЕЕ ОПИСАНИЕ РАБОТЫ

РАЗЛИЧНЫЕ РЕЖИМЫ РАБОТЫ ДИСПЛЕЯ



ВИДЕО-DVD (ПРОДОЛЖИТЕЛЬНОЕ НАЖАТИЕ):

- 1 Play
"Просмотр"
- 2 Stop
"Стоп"
- 2 DVD menus
"Меню DVD"
- 3 DVD menu
"Меню DVD"
- 3 DVD top menu
"Главное меню DVD"
- 3 List of titles
"Список названий"
- 3 List of chapters
"Главы"
- 2 DVD Options
"Варианты DVD"
- 3 Audio
"Аудио"
- 3 Subtitles
"Подзаголовки"
- 3 Angle
"Углы"

Примеры:

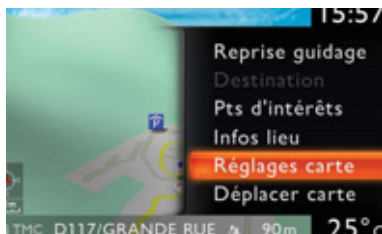
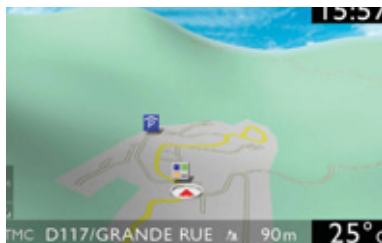

WIP Com 3D ЭТО:

- Настройка карты, позволяющая получить изображение на ней в плоском, перспективном или трехмерном формате.

Плоская карта

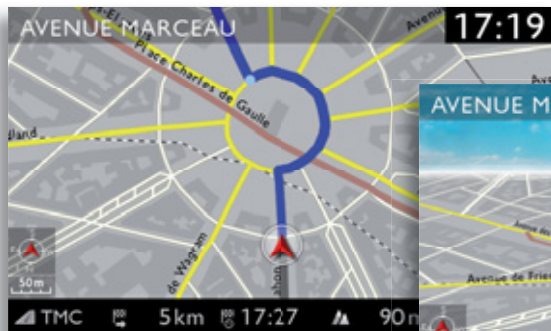

Карта в перспективе

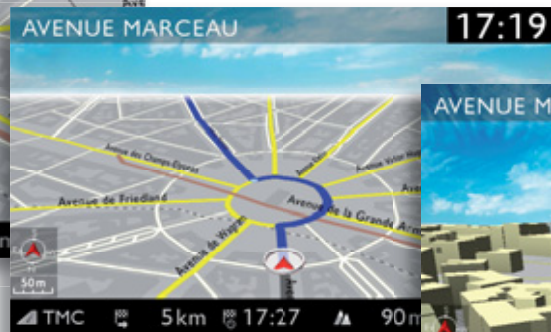

Трехмерная карта 3D



- Настройка системы при помощи голосовых команд.



04 НАВИГАЦИЯ - ВЫБОР МАРШРУТА

ВЫБОР КОНЕЧНОГО ПУНКТА

Голосовые команды "НАВИГАТОРА" см. в разделе 02.

В ходе работы системы наведения можно, продолжительно нажав на торцевую кнопку переключателя световых приборов, получить напоминание о последней команде, данной навигатору.

1



Нажмите на кнопку NAV.



При этом покажется список 20 последних конечных пунктов, расположенных под меню "Navigation Menu" ("Меню навигатора").

2



Еще раз нажмите на кнопку NAV или выберите функцию "Navigation Menu" и нажмите на ОК, чтобы подтвердить.

"Navigation Menu"



3



Выберите функцию "Destination input" ("Задать новый конечный пункт") и нажмите на ОК, чтобы подтвердить.

"Destination input"



4



Выберите функцию "Address input" ("Задать новый адрес") и нажмите на ОК, чтобы подтвердить.

"Address input"

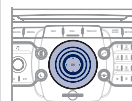

5



Выберите страну и, вращая кольцо настройки, выберите функцию "город". Нажмите на ОК, чтобы подтвердить.



6



Наберите город по буквам, подтверждая каждую из них нажатием на ОК.

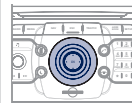

При пользовании кнопкой LIST виртуальной клавиатуры открывается список городов данной страны в виде перехватывающей подсказки, срабатывающей при наборе первых букв.

04 НАВИГАЦИЯ - ВЫБОР МАРШРУТА

Карту можно перемещать и переориентировать при помощи четырехпозиционного регулятора. Ее можно ориентировать и при помощи меню быстрых настроек функции "Full screen map" ("Показать карту во весь экран"). Нажмите на ОК, выберите "Map Settings" ("Настройки карты") и подтвердите выбор.

7



Вращая кольцо настройки, выберите ОК.
Нажмите на ОК, чтобы подтвердить.

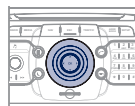

Чтобы ускорить ввод, можно сразу ввести почтовый код, выбрав для этого функцию "Postal code" ("Почтовый код"). Для набора команд пользуйтесь виртуальной буквенно-цифровой клавиатурой.

8



Для ввода функций "Street" ("Улица") и "House number" ("Номер дома") используйте вновь этапы с 5-го по 7-й.



Выберите функцию "Save to address book" ("Внести в записную книжку"), чтобы внести адрес в память системы. Нажмите на ОК, чтобы подтвердить выбор.
В систему WIP Com 3D можно внести около 4 000 адресов и более.



Чтобы удалить конечный пункт, нужно на этапах с 1-го по 3-й выбрать строку "Choose from last destinations" ("Из последних конечных пунктов"). При длительном нажатии на выбранный конечный пункт открывается список, из которого можно выбрать необходимое действие:

"Delete entry"

"Delete list"

9



Затем выберите "Start route guidance" ("Включить введение") и нажмите на ОК, чтобы подтвердить.



"Start route guidance"

10



Выберите критерий наведения: "Fast route" ("Быстрейший"), "Short route" ("Кратчайший") или "Optimized route" ("Оптимальный по времени/расстоянию") и нажмите на ОК, чтобы подтвердить.



11



Выберите путь, пользуясь расцветкой, соответствующей заданному маршруту и нажмите на ОК, чтобы подтвердить выбор и включить навигатор.



Конечный пункт можно также выбирать при помощи функции "Choose from address book" ("Из записной книжки") или "Choose from last destinations" ("Из последних конечных пунктов"), ориентируясь на перекресток, на центр города, пользуясь географическими координатами или задавать прямо на "Карте".

"Choose from address book"

"Choose from last destinations"

04 НАВИГАЦИЯ - ВЫБОР МАРШРУТА

ЗАДАТЬ АДРЕС И НАПРАВЛЯТЬСЯ К ДОМУ

i

Чтобы иметь доступ к функции "Дом", нужно, чтобы один адрес был зарегистрирован в записной книжке, например, "Destination input"/"Address input", затем "Save to address book".

1



Нажмите 2 раза на кнопку NAV для отображения Navigation Menu.

Navigation Menu



2



Выберите "Destination input" и подтвердите. Затем выберите "Choose from address book" и подтвердите.

Destination input



3



Выберите функцию "Дом" и подтвердите. Затем выберите "Редактировать функцию" и подтвердите.

Edit entry

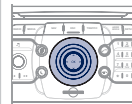

4



Выберите "Направляться к дому" и подтвердите, чтобы запрограммировать.

Set as home address













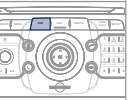

Чтобы начать поиск маршрута к дому, нажмите 2 раза на NAV для отображения Navigation Menu, выберите "Destination input" и подтвердите.

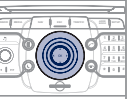
Затем выберите "Navigate HOME" и подтвердите, чтобы запустить поиск маршрута.

04 НАВИГАЦИЯ - ВЫБОР МАРШРУТА

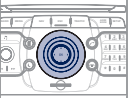
ВАРИАНТЫ НАВЕДЕНИЯ

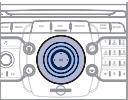
Открыв карту на дисплее, можно выбрать "Map Settings" ("Настройки карты"), а затем - "2D Map" ("Плоская карта 2D")/"2.5D Map" ("Карта в перспективе")/"3D Map" ("Трехмерная карта 3D")/"North Up" ("Курс на Север")/"Heading Up" ("Курс автомобиля"). Трехмерное изображение домов и строений зависит от развития картографии соответствующих городов.

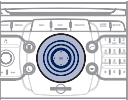
<p>1</p> 	<p>Нажмите на кнопку NAV.</p>	
<p>2</p> 	<p>Еще раз нажмите на кнопку NAV или выберите функцию "Navigation Menu" ("Меню навигатора") и нажмите на ОК, чтобы подтвердить.</p> <p>Navigation Menu</p>	
<p>3</p> 	<p>Выберите функцию "Route options" ("Дополнительные возможности наведения") и нажмите на ОК, чтобы подтвердить.</p> <p>Route options</p>	
<p>4</p> 	<p>Выберите функцию "Route type" ("Критерии наведения") и нажмите на ОК, чтобы подтвердить. При помощи этой функции можно вносить изменения в критерии прокладки маршрута.</p> <p>Route type</p>	
<p>5</p> 	<p>Выберите функцию "Route dynamics" ("Учесть дорожную обстановку"). При помощи этой функции можно выбрать варианты "Traffic independent" ("Без объездов"), "Semi-dynamic" ("С запросом на объезд") или "Dynamic" ("Автоматический").</p> <p>Route dynamics</p>	
<p>6</p> 	<p>Выберите функцию "Avoidance criteria" ("Критерии объезда"). При помощи этой функции можно воспользоваться вариантами "Avoid" ("Объехать"), исключая автомагистрали, платные участки пути, паромы, туннели и т.п.</p> <p>Avoidance criteria</p>	
<p>7</p> 	<p>Вращая кольцо настройки, выберите функцию "Recalculate" ("Пересмотреть маршрут"), чтобы система приняла во внимание выбранные варианты критериев прокладки маршрута. Нажмите на ОК, чтобы подтвердить.</p> <p>Recalculate</p>	

04 НАВИГАЦИЯ - ВЫБОР МАРШРУТА

ДОБАВЛЕНИЕ ЭТАПОВ

К выбранному маршруту можно добавлять и из него можно исключать этапы.

1



Нажмите на кнопку NAV.



2



Еще раз нажмите на кнопку NAV или выберите функцию "Navigation Menu" ("Меню навигатора") и нажмите на ОК, чтобы подтвердить.

Navigation Menu



3



Выберите функцию "Stopovers" ("Этапы") и нажмите на ОК, чтобы подтвердить.

Stopovers



4



Выберите функцию "Add stopover" ("Добавить этап") и нажмите на ОК, чтобы подтвердить (допускается добавление не более 5 этапов).

Add stopover



5



Например, можно задать новый адрес.

Address input

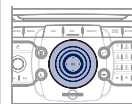

6



Задав адрес, выберите "Start route guidance" ("Включить наведение") и нажмите на ОК, чтобы подтвердить.

Start route guidance



7



Внесите этап в список и нажмите на ОК, чтобы подтвердить.

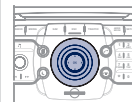

8

Если понадобится, вновь пройдите операции с 1-й по 7-ю, затем выберите "Recalculate" ("Пересмотреть маршрут") и нажмите на ОК, чтобы подтвердить.











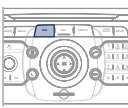

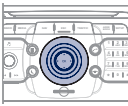

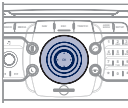

Для внесения изменений в этапы необходимо повторно пройти операции с 1-й по 3-ю и выбрать "Rearrange route" ("Изменить прокладку маршрута") - выбрать этап, удалить его или переместить в списке для смены порядка, подтвердить его новое положение и закончить, задав команду "Recalculate" ("Пересмотреть маршрут").

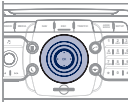
04 НАВИГАЦИЯ - ВЫБОР МАРШРУТА

ПОИСК ПУНКТОВ ОБСЛУЖИВАНИЯ (POI)

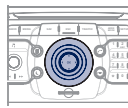
Сигналы о пунктах обслуживания (POI) относятся к тем местам оказания услуг, которые расположены в непосредственной близости от автомобиля (отели, торговые точки, аэропорты и т.п.).

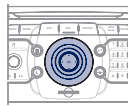
1		Нажмите на кнопку NAV.	
2		Еще раз нажмите на кнопку NAV или выберите функцию "Navigation Menu" ("Меню навигатора") и нажмите на ОК, чтобы подтвердить.	
3		Выберите функцию "POI search" ("Поиск пунктов обслуживания") и нажмите на ОК, чтобы подтвердить.	
4		Выберите функцию "POI nearby" ("Поблизости"), чтобы начать окрестный поиск пунктов обслуживания.	
5		Выберите функцию "POI near destination" ("Возле пункта прибытия"), чтобы начать поиск пунктов обслуживания в районе пункта прибытия на маршруте.	

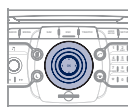
6		Выберите функцию "POI in city" ("В городе"), чтобы начать поиск пунктов обслуживания в выбранном Вами городе. Пользуясь виртуальной клавиатурой, выберите страну и название города.	
		POI in city	
 При нажатии на кнопку LIST виртуальной клавиатуры откроется список городов в выбранной Вами стране.			
7		Выберите функцию "POI in country" ("В стране"), чтобы начать поиск пунктов обслуживания в нужной Вам стране.	
		POI in country	
8		Выберите "POI near route" ("На маршруте"), чтобы начать поиск пунктов обслуживания вблизи своего маршрута.	
		POI near route	

04 НАВИГАЦИЯ - ВЫБОР МАРШРУТА



Эта пиктограмма означает, что в зоне обнаружено несколько пунктов обслуживания POI. Наведя на нее "зум", можно просмотреть все эти пункты.

ПЕРЕЧЕНЬ ПУНКТОВ ОБСЛУЖИВАНИЯ (POI)

	Автозаправка
	Заправка сжиженным газом GPL
	Ремонтная автомастерская
	PEUGEOT
	Автомобильная сеть
	Крытая стоянка
	Стоянка
	Зона отдыха
	Отель
	Ресторан
	Площадка для отдыха
	Площадка дл пикника
	Кафе

	Аэропорт
	Ж.д. вокзал
	Автовокзал
	Морской вокзал
	Промзона
	Супермаркет
	Банк
	Банкомат
	Теннисный корт
	Плав. бассейн
	Площадка для гольфа
	Лагерь для зимних видов спорта
	Театр

	Кинотеатр
	Кемпинг
	Парк аттракционов
	Больница
	Аптека
	Комиссариат полиции
	Школа
	Почта
	Музей
	Информация для туристов
	Автомат. радар*
	Радар на светофоре*
	Рисковая зона*

04 НАВИГАЦИЯ - ВЫБОР МАРШРУТА

ОБНОВЛЕНИЕ СПИСКА ЗОН РИСКА ("Радары на дороге")

1



Скачайте из интернета на карту памяти SD или на флеш-карту USB файл для обновления списка зон риска "Hazardous location POIs". Его можно найти на сайтах www.peugeot.co.uk или www.peugeot.fr.

i

Файлы следует копировать в корневой каталог на выбранном носителе.

2



Вставьте карту с данными для обновления (SD или флеш-карту USB) в считывающее устройство системы.

3



Нажмите на NAV, выберите "Navigation Menu" ("Меню навигатора"), затем - "Settings", а затем - "Update personal POI" ("Показать мои пункты обслуживания").

Navigation Menu

Settings

Update personal POI

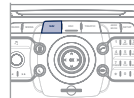

4



Укажите тип своего носителя - "USB" (флеш-карта USB) или "SD-Card" (SD-карта) и нажмите на OK.



5

Успешно проведенное скачивание будет подтверждено сообщением на дисплее.

Затем система перезагружается.

Версия зон риска "Hazardous location POIs" находится в меню SETUP\System.

04 НАВИГАЦИЯ - ВЫБОР МАРШРУТА

НАСТРОЙКИ ГОЛОСОВОГО ИНФОРМАТОРА

1



При появлении информации навигатора на дисплее, нажмите на ОК, после чего Вы можете выбрать по своему усмотрению функцию "Voice advice" ("Голосовое сообщение"), чтобы активировать или отключить работу голосового информатора системы. Для настройки уровня громкости пользуйтесь кнопкой регулятора.



i

Уровень сообщений о зонах риска "Hazardous location POIs" настраивается только в момент их озвучивания.

НАСТРОЙКИ ПУНКТОВ ОБСЛУЖИВАНИЯ И ЗОН РИСКА

1



Нажмите на кнопку NAV.

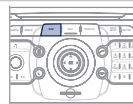

2



Еще раз нажмите на кнопку NAV или выберите функцию "Navigation Menu" ("Меню навигатора") и нажмите на ОК, чтобы подтвердить.

"Navigation Menu"

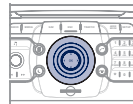

3



Выберите функцию "Settings" ("Настройки") и нажмите на ручку настройки, чтобы подтвердить.

"Settings"

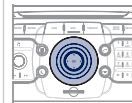

4



Выберите функцию "POI categories on Map" ("Пункты обслуживания на карте"), чтобы интересующие Вас места показывались на карте по умолчанию.

"POI categories on Map"

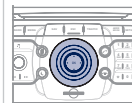

5



Выберите "Set parameters for risk areas" ("Настроить зоны риска"), чтобы перейти к функциям "Display on map" ("Показ на карте"), "Visual alert" ("Визуальный сигнал при приближении") и "Sound alert" ("Звуковой сигнал при приближении").

"Set parameters for risk areas"

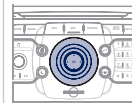

05 ИНФОРМАЦИЯ О ДОРОЖНОМ ДВИЖЕНИИ

НАСТРОЙКА ФИЛЬТРА И ИНДИКАЦИИ ДОРОЖНОЙ ИНФОРМАЦИИ

В сообщениях о дорожном движении "ТМС" (Trafic Message Channel) содержится информация о транспортных потоках и метеорологических условиях на дорогах, поступающая к водителю в режиме реального времени в виде голосовых объявлений и визуальных изображений на карте бортового навигатора. На их основании система наведения может предложить объездной маршрут.

1



Нажмите на кнопку TRAFFIC ("Дорожная информация").



При этом под меню "Traffic Menu" ("Меню дорожной информации") откроется список сообщений о дорожном движении, расставленных в порядке удаленности.

2



Еще раз нажмите на кнопку TRAFFIC или выберите функцию "Traffic Menu" и нажмите на ОК, чтобы подтвердить.

Traffic Menu



3



Выберите "Select preferred list" ("Фильтр сообщений") и нажмите на ОК, чтобы подтвердить.



4



Выберите и установите фильтр по своему усмотрению:

Messages on route

Only warnings on route

All warning messages

All messages



5



Выберите "Geo. Filter" ("Маршрутный фильтр").

Geo. Filter



i

При настройке системы на прием всех сообщений на маршруте, рекомендуется настроить и маршрутный фильтр (например, на прием в радиусе 5 км) с тем, чтобы уменьшить количество сообщений на карте. Настроенный фильтр будет постоянно отслеживать все перемещения автомобиля.

i

Фильтры работают независимо друг от друга, а их настройки взаимно согласуются. Мы рекомендуем включать маршрутный и окрестный фильтры информации в радиусах:

- включать окрестный фильтр, действующий в радиусе 10 км вокруг автомобиля при движении по региону с плотным дорожным движением,
- включать фильтр, действующий в радиусе 50 км вокруг автомобиля при движении по автострадам.

05 ИНФОРМАЦИЯ О ДОРОЖНОМ ДВИЖЕНИИ

ОСНОВНАЯ ДОРОЖНАЯ ИНФОРМАЦИЯ



1 Черный и голубой треугольник: основная информация, например:

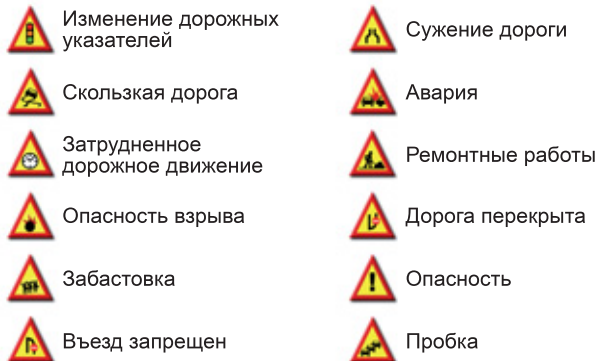

2 Красный и желтый треугольник: информация по трафику, например:

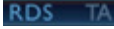

ПРОСЛУШАТЬ ДОРОЖНУЮ ИНФОРМАЦИЮ (ТА)

- i**
-  - станция транслирует сообщения ТА.
 -  - станция не транслирует сообщения ТА.
 -  - функция передачи сообщений ТА не активна.

Функция передачи дорожной информации ТА (Traffic Announcement) в первую очередь предназначена для прослушивания сообщений об опасности на дороге. Для ее активации достаточно найти радиостанцию, которая сможет транслировать такого рода информацию. Во время передачи дорожной информации все работающие в это время медиаустройства (радиоприемник, CD, ...) автоматически отключаются для трансляции дорожной информации. Возврат к работе включенных медиаустройств возобновится после окончания передачи сообщения.

1



Во время прослушивания медиаустройства, указанного на дисплее, нажмите на ручку.



2

На экране появится меню и откроется доступ к:

Traffic info (TA)

3



Выберите меню дорожной информации (ТА) и подтвердите выбор нажатием на ручку, чтобы перейти к соответствующим настройкам.



06 РАДИО

ВЫБОР РАДИОСТАНЦИИ

1



Нажмите на кнопку RADIO, чтобы открыть список местных радиостанций, расположенных в нем в алфавитном порядке. Вращая кольцо настройки, выберите станцию и подтвердите выбор нажатием.

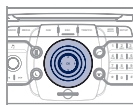

Находясь в режиме радиоприема, нажимайте на клавиши «**◀**» и «**▶**», чтобы включить автоматический поиск в нижнем или верхнем частотном диапазоне.



При появлении на дисплее индикации радиоприемника "RADIO", пользуйтесь либо кольцевым, либо четырехпозиционным регулятором для выбора из списка предыдущей или следующей радиостанции.



Нажмите на одну из кнопок цифровой клавиатуры более 2 секунд, чтобы внести нужную Вам станцию в память. При этом запоминание подтверждается коротким звуковым сигналом.
Нажмите на кнопку цифровой клавиатуры, чтобы вызвать из памяти запомненную станцию.

Внешние препятствия (холмы, здания, туннели, гаражи, подземные сооружения...) способны ухудшить качество приема радиосигнала, в том числе и принимаемого в режиме отслеживания местных радиостанций, вещающих в стандарте RDS. Падение качества приема из-за помех - естественное явление, оно ни в коей мере не означает ухудшения качества радиоприемника.

RDS - РЕГИОНАЛЬНЫЙ РЕЖИМ

1



Включите радиоприемник и нажмите на OK.



2

На дисплее откроется меню быстрых настроек радиоприема с доступом к командам:

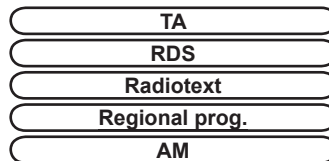

i



Выберите нужную Вам функцию и нажмите на OK, чтобы подтвердить доступ к соответствующим настройкам.

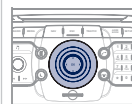

i

Если на дисплее индицируется RDS, Вы сможете продолжать прослушивание станции, на которую настроены. Но может случиться и так, что вещающая в стандарте RDS станция перестанет прослушиваться, поскольку ее вещательная сеть не покрывает всей территории страны, по которой Вы проезжаете. Этим объясняется потеря радиоприема по мере движения в пути.

07 МУЗЫКАЛЬНЫЕ МЕДИАПЛЕЕРЫ

CD, CD MP3/WMA, КАРТА SD MP3/WMA/ФЛЕШКАРТА USB

ИНФОРМАЦИЯ И СОВЕТЫ



Форматы MP3 (аббревиатура от "MPEG 1, 2 & 2.5 Audio Layer 3") и WMA (аббревиатура от "Windows Media Audio") являются интеллектуальной собственностью компании Microsoft, разработавшей эти стандарты сжатия аудиофайлов, позволившие размещать десятки музыкальных композиций на одном диске.



Подключение iPod:

Для прослушивания файлов, записанных в формате MP3, iPod можно подключать через разъем USB (его возможности ограничены).

Для прослушивания файлов iTunes, плеер iPod подключается к дополнительному разъему (AUX).



Для записи в формате CDR или CDRW рекомендуется пользоваться программой, отвечающей требованиям стандарта ISO 9660 уровня 1, 2 или Joliet (предпочтительней).

Проигрывание дисков, записанных в каком-либо другом формате, может оказаться невозможным или некорректным.

Записи на одном диске следует осуществлять в одной стандартной программе на минимальной скорости (не более 4x) для достижения оптимальных акустических характеристик.

Для многократных записей на одном компакт-диске рекомендуется пользоваться программой, записывающей в стандарте Joliet.



Флеш-карта USB должна быть отформатирована под FAT 32.



Магнитола читает аудиофайлы только с расширением ".mp3" со скоростью передачи данных от 8 Кб/с до 320 Кб/с, а также с расширением ".wma" со скоростью передачи данных от 5 Кб/с до 384 Кб/с.

Кроме того, она поддерживает режим переменного битрейта VBR (Variable Bit Rate).

Все остальные файлы (форматов типа .mp4, .m3u...) системой не проигрываются.



В названиях файлов должно содержаться менее 20 знаков, среди которых не должно быть графических символов и знаков пунктуации (напр.: " " ? ; ù), которые могут помешать проигрыванию композиций и их индикации на дисплее.



Прежде чем извлечь SD-карту или флеш-карту USB из картридера, необходимо остановить прослушивание и выключить источник аудиосигнала "SD-Card" или "USB".



Во избежание хищения SD-карты или флеш-карты USB необходимо всегда забирать ее с собой при оставлении автомобиля с убранный крышей.

07 МУЗЫКАЛЬНЫЕ МЕДИАПЛЕЕРЫ

ВЫБОР/ПРОСЛУШИВАНИЕ ЗАПИСЕЙ CD, CD MP3/WMA, КАРТА SD MP3/ WMA/ФЛЕШ-КАРТА USB

CD MP3, карта памяти SD или внешние устройства с разъемом USB являются совместимыми источниками аудиосигнала.

- 1 Загрузите в дисковод аудиодиск с записью в формате CD или MP3, карту памяти SD в картридер или флеш-карту в разъем USB. Проигрывание начнется автоматически.



- i Список треков или файлов MP3/WMA появится под меню "Media Menu" ("Меню медианосителя").

- 2  Нажмите на эту клавишу.



- 3  При появлении информации на экране медианосителя "MEDIA" вращайте кольцо регулятора вверх или вниз, чтобы выбрать предыдущую или следующую запись на соответствующем источнике аудиосигнала.



- 4  Нажмите на кнопку MEDIA.



- 5  Еще раз нажмите на кнопку MEDIA или выберите функцию "Media Menu" ("Меню медианосителя") и нажмите на ОК, чтобы подтвердить.

Media Menu



- 6  Выберите функцию "Select media" ("Выбрать аудиосисточник") и нажмите на ОК, чтобы подтвердить.

Select media



- 7  Выберите источник аудиосигнала. Нажмите на ОК, чтобы подтвердить. При этом начнется проигрывание композиции.

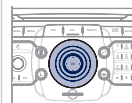

- i Проигрывание и вывод на дисплей компиляции MP3/WMA могут зависеть от программы и параметров записи. Мы рекомендуем пользоваться программой, отвечающей требованиям стандарта ISO 9660.

07 МУЗЫКАЛЬНЫЕ МЕДИАПЛЕЕРЫ

JUKEBOX

КОПИРОВАНИЕ ДИСКА CD, ФЛЕШ-КАРТЫ USB, КАРТЫ ПАМЯТИ SD НА ЖЕСТКИЙ ДИСК

Выключение зажигания во время копирования прерывает копирование, но оно автоматически возобновляется, как только зажигание будет вновь включено.

1



Вставьте компакт-диск CD с аудиозаписью в формате MP3, либо флеш-карту USB, либо карту памяти SD в считывающее устройство.



!

Убедитесь, что активированное Вами устройство соответствует носителю информации (компакт-диск CD, флеш-карта USB или карта памяти SD).

2



Нажмите на клавишу MEDIA. Еще раз нажмите на клавишу MEDIA, либо выберите "Media Menu" и нажмите на ОК, чтобы подтвердить.



3



Выберите "Jukebox management" ("Управление JUKEBOX"), затем "Add files" ("Копировать"), каждый раз нажимая на ОК, чтобы подтвердить.

Add files



4



Например, выберите "Add files from MP3-Disc" ("Копировать с диска MP3") и нажмите на ОК, чтобы подтвердить.

Add files from MP3-Disc



5



Выберите нужные Вам композиции, затем функцию "Rip selection" ("Копировать избранное"), либо выделите все композиции, дав для этого команду "Rip all" ("Копировать все").



6



Выберите функцию "[New folder]" ("Новая директория"), чтобы создать новую папку или выберите уже существующую (ранее созданную).

[New folder]



7



В ответ на вопрос "Do you want to change the names of the tracks that will be ripped?" ("Хотите ли Вы изменить имена скопированных файлов?") выберите "Yes", чтобы изменить их, или "No", чтобы не менять.

Yes No



8



Затем, чтобы скопировать компакт-диск CD MP3, выберите функцию "Real time ripping" ("Копирование с прослушиванием"), "Fast ripping"/"High quality (192 kbit/sec)" ("Быстрое копирование с высоким качеством 192 КБ/с") или "Standard quality (128 kbit/sec)" ("Копирование с нормальным качеством 128 КБ/с"), а затем выберите "Start ripping" ("Начать копирование").



9



Подтвердите уведомляющее сообщение нажатием на ОК, чтобы запустить копирование.

OK



07 МУЗЫКАЛЬНЫЕ МЕДИАПЛЕЕРЫ

JUKEBOX КАК ПЕРЕИМЕНОВАТЬ ИЛИ УДАЛИТЬ АЛЬБОМ

i Убедитесь, что активный источник аудиосигнала - не Jukebox, чтобы получить доступ к переименованию или удалению композиции или списка композиций.

1 Включите другой, отличный от Jukebox, источник аудиосигнала (CD-плеер, радиоприемник, и т.п.).

2  Нажмите на клавишу "MEDIA".



3  Еще раз нажмите на клавишу "MEDIA" или выберите "Media Menu" и нажмите на ОК для подтверждения.



4  Выберите "Jukebox management" ("Управление плеером Jukebox") и подтвердите нажатием на ОК.

"Jukebox management"



5  Выберите "Modify content" ("Удалить/Переименовать") и нажмите на ОК, чтобы подтвердить.

"Modify content"





ПРОСЛУШИВАНИЕ ЗАПИСЕЙ НА JUKEBOX

1  Нажмите на клавишу "MEDIA".
Еще раз нажмите на клавишу "MEDIA" или выберите "Media Menu" и нажмите на ОК для подтверждения.

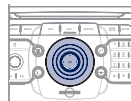

2  Выберите функцию "Jukebox management" ("Управление плеером Jukebox") и подтвердите нажатием на ОК.



3  Выберите функцию "Play options" ("Дополнительные возможности плеера") и подтвердите нажатием на ОК.
Выберите "Folders & Files" или "Playlists" и подтвердите нажатием на ОК.

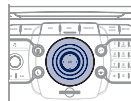

 Нажмите на клавишу ESC, чтобы вернуться к первому уровню файловой системы.

Глейлисты можно создавать и в Jukebox.

"Media Menu">"Create new playlist">"Jukebox management">. Добавьте поочередно нужные Вам треки и внесите в память произведенные изменения. При этом необходимо указать режим проигрывания "Playlists".

07 МУЗЫКАЛЬНЫЕ МЕДИАПЛЕЕРЫ

ПРОСМОТР ВИДЕО НА DVD-ДИСКАХ

1

Загрузите диск DVD в дисковод. Его считывание начнется автоматически.



2



Если на экране DVD-плеера не появляется изображение, нажмите на клавишу MODE, чтобы получить доступ к медиадисплею "MEDIA" DVD-плеера.



3



Нажмите на клавишу MEDIA, чтобы в любой момент получить доступ к меню "DVD menu" DVD-плеера, либо к командам "Media Menu", служащим для настройки видеосистемы (яркость, контраст, формат изображения и т.п.).



Управление курсором для выбора DVD осуществляется четырехпозиционным регулятором и хромированным кольцевым переключателем. Для смены главы следует пользоваться стрелочными клавишами ►► или ◀◀.



Выберите источник видеосигнала ("DVD-Video" - "DVD-видеоплеер", "External device (AV)" - "внешний источник"). Нажмите на ОК для подтверждения. После этого начнется видеопозаказ.

ДОПОЛНИТЕЛЬНЫЙ РАЗЪЕМ (AUX) AUDIO/VIDEO КАБЕЛЬ RCA НЕ ПОСТАВЛЯЕТСЯ

1

Подключите переносное устройство (напр., плеер MP3, видеокамеру, фотоаппарат и т.п.) к расположенному в перчаточном ящике разъему RCA (помечен белым и красным цветом для аудиоприборов, красным и желтым - для видео) при помощи кабеля JACK/RCA.

2



Нажмите на кнопку MEDIA и еще раз нажмите на кнопку или выберите функцию "Media Menu" и нажмите на ОК, чтобы подтвердить.



Если вход для дополнительного оборудования не активирован, выберите "Ext. Device (Aux) management" ("Управление входом "Aux" для внешнего устройства"), чтобы активировать его.

3



Выберите функцию "Select media" ("Выбор аудиосистемы"), затем - "External device (AV)" ("Внешнее устройство") и нажмите на ОК, чтобы активировать ее.

External device



4



Выберите в качестве источника сигнала AUX и нажмите на ОК, чтобы подтвердить. Прогриывание начнется автоматически.

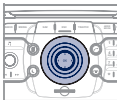

Управление прослушиванием записей осуществляется с переносного устройства.

08 ЗНАКОМСТВО С ТЕЛЕФОНОМ

ПОДКЛЮЧЕНИЕ ТЕЛЕФОНА К СИСТЕМЕ

1



Чтобы активировать телефон с функцией Bluetooth или встроенный телефон, нажмите на PICK UP TEL ("Снять трубку").



2



Выберите "Phone menu" ("Меню телефона"), затем "Select phone" ("Выбрать телефон"), затем сделайте выбор между функциями "Telephone off" ("Отказ от выбора"), "Use Bluetooth phone" ("Телефон Bluetooth") или "Use internal phone" ("Встроенный телефон"). Каждый этап следует подтвердить нажатием на ОК.



!

Систему можно соединить только с одним телефоном Bluetooth и одной SIM-картой (встроенного телефона) одновременно. В этом случае записная книжка будет настроена на работу с телефоном Bluetooth.

08 ЗНАКОМСТВО С ТЕЛЕФОНОМ

ПОДКЛЮЧЕНИЕ ТЕЛЕФОНА BLUETOOTH

! По соображениям безопасности, требующие повышенного внимания настройки, связанные с синхронизацией мобильного телефона Bluetooth с системой WIP Com 3D следует осуществлять на остановленном автомобиле при включенном зажигании.

1 Активируйте функцию Bluetooth телефона. Телефон, подключенный последним, соединится с системой автоматически.



2  Нажмите на клавишу TEL.



3  Если ни один телефон не подключен к системе, она предложит подключить его, выдав сообщение "Connect phone" ("Подключить телефон"). Выберите "Yes" ("Да") и нажмите на ОК, чтобы подтвердить.



☀ Список ранее подключенных телефонов (не более четырех) появится на многофункциональном дисплее. Выделите выбранный Вами телефон, а затем выберите команду "Connect phone" ("Подключить телефон"), если речь идет о новой синхронизации. Чтобы удалить синхронизацию, выберите команду "Delete pairing" ("Отключить телефон").

* Функциональные возможности телефона зависят от сети, SIM-карты и совместимости систем Bluetooth используемых аппаратов. Прочтите в руководстве к своему телефону и поинтересуйтесь у своего оператора, к каким услугам Вы можете иметь доступ. Список мобильных телефонов с наилучшими функциональными возможностями можно получить в сети фирмы.

4  При первом подключении выберите команду "Search phone" ("Найти телефон") и нажмите на ОК, чтобы подтвердить. Затем выберите название телефона.

Search phone



5  Наберите идентификационный код на телефоне. Код отражается на экране.



i Как только телефон подключится, система WIP Com 3D сможет синхронизировать работу записной книжки и журнала вызовов. Эта процедура может занять несколько минут*.

☀  Чтобы сменить подключенный телефон, нажмите на кнопку TEL, затем выберите меню "Phone menu", затем "Select phone", затем "Connect Bluetooth phone" ("Подключить телефон Bluetooth"), затем выберите нужный телефон или же дайте команду поиска "Search phone" ("Найти телефон"). Каждый этап подтверждайте нажатием на ОК.



08 ЗНАКОМСТВО С ТЕЛЕФОНОМ

ИСПОЛЬЗОВАНИЕ ВСТРОЕННОГО ТЕЛЕФОНА С SIM-КАРТОЙ

1



Выньте держатель карты, нажав на кнопку механизма извлечения.

2

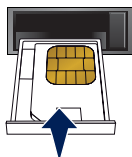

Установите SIM-карту в держатель и вставьте его в гнездо.

3

Чтобы извлечь SIM-карту действуйте, как при первой операции.

i

В целях безопасности, требующие от водителя повышенного внимания операции по установке SIM-карты следует осуществлять на остановленном автомобиле.

Если Вы не хотите пользоваться встроенным телефоном для личных звонков, Вы в любой момент можете подключить телефон с функцией Bluetooth к аудиосистеме автомобиля.

4



Наберите PIN-код на клавиатуре, затем выберите ОК и подтвердите.

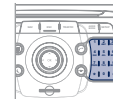

Remember PIN



Во время ввода своего PIN-кода отметьте закладку "Remember PIN" ("Сохранить PIN-код"), чтобы в следующий раз его не пришлось набирать вновь.

5



При появлении запроса "Do you want to switch to the internal phone?" ("Использовать ли встроенный телефон с управлением голосом?"), выберите "Yes" ("Да"), если Вы хотите использовать свою SIM-карту для личных звонков. В противном случае SIM-карта будет использоваться только неотложной и вспомогательными службами.



Как только SIM-карта будет установлена, система сможет синхронизировать работу телефонной книжки и журнала звонков.

Эта синхронизация может занять несколько минут.

08 ЗНАКОМСТВО С ТЕЛЕФОНОМ

ПРИЕМ ТЕЛЕФОННОГО ВЫЗОВА

1 При входящем вызове раздается звонок, а на multifunctional дисплее появляется сообщение.

2 Нажмите на "Yes" ("Да"), чтобы принять вызов или на "No" ("Нет"), чтобы его отклонить, подтвердите выбор нажатием на ОК.



Yes No

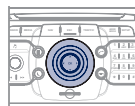

Кнопка PICK UP TEL служит для ответа на вызов, а кнопка HANG UP TEL - для отклонения вызова.

3 Чтобы завершить разговор, нажмите на кнопку HANG UP TEL или нажмите на ОК и выберите "End call" ("Завершить разговор"), после чего подтвердите нажатием на ОК.



End call



Принять поступивший вызов и завершить связь можно также, нажав на торцевую кнопку переключателя на рулевом колесе.

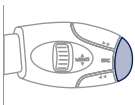

КАК ПОЗВОНИТЬ

1 Нажмите на кнопку PICK UP TEL.



Откроется список 20 последних прошедших через бортовую систему исходящих и входящих звонков под Phone menu ("Меню телефона"). Вы можете выбрать из него нужный номер и нажать на ОК, чтобы вызвать абонента.

2 Выберите функцию "Phone menu" ("Меню телефона") и нажмите на ОК, чтобы подтвердить.



Phone menu

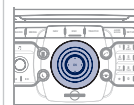

3 Выберите "Dial number" ("Набрать номер"), затем наберите номер вызываемого абонента на виртуальной клавиатуре.



Dial number

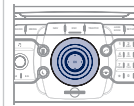

Номер абонента можно также взять из записной книжки. Для этого нужно выбрать функцию "Dial from address book" ("Набрать номер по записной книжке"). Система WIP Com 3D может хранить в памяти до 4 096 телефонных номеров.

Нажмите более двух секунд на торцевую кнопку подрулевого переключателя, чтобы открыть записную книжку.

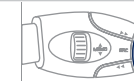

09 КОНФИГУРАЦИЯ

НАСТРОЙКА КАЛЕНДАРЯ И ЧАСОВ

i Данную настройку следует проводить, если аккумуляторная батарея отключалась.

1



Нажмите на кнопку SETUP.



2



Выберите функцию "Date & Time" ("Дата и время") и нажмите на ОК, чтобы подтвердить.

Date & Time



3



Выберите функцию "Set date & time" ("Настроить дату и время") и нажмите на ОК, чтобы подтвердить.

Set date & time



4



Настройки параметров осуществляйте кольцевым переключателем, а переходы от функции к функции - при помощи четырехпозиционного. Нажмите на ОК, чтобы подтвердить.



Порядок синхронизации системы GPS (GMT):

1. Подтвердите выбор функции "Synchronise with GPS (GMT)" ("Синхронизировать с системой GPS (GMT)"), при этом часы автоматически настроятся на среднее время по Гринвичу, дата также будет приведена в соответствие.
2. Пользуясь четырехпозиционным переключателем, переведите курсор на индикатор часов и нажмите на ОК.
3. Теперь, пользуясь кольцевым переключателем, Вы можете настроить часы на выбранный Вами часовой пояс. При этом следует помнить, что, при смене зимнего/летнего времени, часовой пояса придется вновь настраивать вручную.

5



Выберите функцию "Date format" ("Формат календаря") и нажмите на ОК, чтобы подтвердить.

Выберите необходимый формат при помощи кольцевого переключателя и нажмите на ОК, чтобы подтвердить.



6



Выберите функцию "Time format" ("Формат часов") и нажмите на ОК, чтобы подтвердить.

Выберите необходимый формат при помощи кольцевого переключателя и нажмите на ОК, чтобы подтвердить.

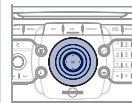

При нажатии более 2 секунд на кнопку SETUP открывается:

Description of the unit

GPS coverage

Demo mode

10 МЕНЮ ДИСПЛЕЯ



ОСНОВНЫЕ ФУНКЦИИ

ВЫБОР А

выбор А1

выбор А2

ВЫБОР В...



Traffic Menu
Меню "Дорожная информация"

Select preferred list
"Фильтр сообщений"

Messages on route
"Все сообщения на трассе"

Only warnings on route
"Уведомляющие сообщения на трассе"

All warning messages
"Все уведомляющие сообщения на трассе"

All messages
"Все виды сообщений"

Geo. Filter
"Маршрутный фильтр"

Deactivate PIN
"Отключен"

Within 3 km
"В радиусе 3 км"

Within 5 km
"В радиусе 5 км"

Within 10 km
"В радиусе 10 км"

Within 50 km
"В радиусе 50 км"

Read out settings
"Прослушивание голосовых сообщений"

On confirmation
"В момент просмотра сообщений"

Incoming messages
"В момент получения сообщения"

TMC station information
"Информация о дорожном движении"



Media Menu
"Меню "медиа""

Select media
"Выбрать аудиисточник"

DVD-Video/MP3-Disc/Audio CD
"DVD-Видео/MP3-Диск/Аудио CD"

Jukebox (Folders & Files)
"Jukebox - директории и файлы"

SD-Card
"Карта памяти SD"

USB
"Флеш-карта USB"

External device (audio/AV)
"Дополнительный разъем аудио/видео"

Jukebox management
"Управление Jukebox"

Add files
"Копирование"

Create folder
"Создание директории"

Modify content
"Удаление/переименование"

Edit playlist
"Создание плей-листов"

Play options
"Режим проигрывания"

Folders & Files
"Директории и файлы"

Playlists
"Плей-листы"

Memory capacity
"Состояние памяти"

Sound settings
"Настройки аудиосистемы"

Refer to the "Sound settings" menu details of which are shown on the next page.
См. меню "Настройки аудиосистемы" на след. странице

Video settings
"Настройки видеосистемы"

Aspect ratio
"Формат изображения"

Menu language
"Языки"

Display
"Настройки дисплея"

Brightness
"Яркость"

Contrast
"Контраст"

Colour
"Цвета"

- 3 AUX standard
"Стандарт видеоизображения AUX"
- 3 Reset video settings
"Инициализация настроек видеосистемы"
- 2 Ext. Device (Aux) management
"Настройка подключения внешнего источника"
- 3 Audio and Video (AV)/Audio/Off
"Выключ./Аудио/Аудио и видео"

- 
- 1 Radio Menu
"Меню радио"
 - 2 Waveband
"Диапазон AM/FM"
 - 3 FM
"Диапазон FM"
 - 3 AM
"Диапазон AM"
 - 2 Manual tune
"Выбор частотного диапазона"
 - 2 Sound settings
"Настройки аудиосистемы"
 - 3 Refer to the "Sound settings" menu below
См. ниже меню "Настройки аудиосистемы"
 - 1 Sound settings
Меню "Настройки аудиосистемы"
 - 2 Balance/Fader
"Лев.-Прав./Передн.-Задн."
 - 2 Bass/Treble
"Низкие/Высокие"
 - 2 Equalizer
"Тип акустич. поля."
 - 3 Linear
"Плоская характеристика"

- 3 Classic
"Классика"
- 3 Jazz
"Джаз"
- 3 Rock/Pop
"Рок/Поп"
- 3 Techno
"Техно"
- 3 Vocal
"Вокал"
- 2 Mute rear speakers
"Выключить задние громкоговорители"
- 2 Loudness
"Тонкомпенсация"
- 2 Speed dependent volume
"Автоматическое регулирование громкости"
- 2 Reset sound settings
"Инициализация настроек аудиосистемы"

- 
- 1 Navigation Menu
"Меню навигатора"
 - 2 Resume guidance/Abort guidance
"Включ./Выключ. наведение"
 - 2 Destination input
"Задать конечный пункт прибытия"
 - 3 Address input
"Задать новый адрес"
 - 4 Country
"Страна"
 - 4 City
"Город"
 - 4 Street
"Улица"
 - 4 House number
"Номер дома"

- 4 Start route guidance
"Включить наведение"
- 4 Postal code
"Почтовый индекс"
- 4 Save to address book
"Добавить в записную книжку"
- 4 Intersection
"Перекресток"
- 4 City district
"Центр города"
- 4 Geo position
"Координаты GPS"
- 4 Map
"Задать по карте"
- 3 Navigate HOME
"Вести к моему к дому"
- 3 Choose from last destinations
"По последним пунктам прибытия"
- 3 Choose from address book
"По записной книжке"
- 2 Stopovers
"Этапы"
- 3 Add stopover
"Добавить этап"
- 4 Address input
"Задать новый адрес"
- 4 Navigate HOME
"Вести к моему дому"
- 4 Choose from address book
"По записной книжке"
- 4 Choose from last destinations
"По последним пунктам прибытия"
- 3 Rearrange route
"Оптимизировать маршрут"
- 3 Replace stopover
"Заменить этап"
- 3 Delete stopover
"Удалить этап"

- 3 Recalculate
"Пересчитать маршрут"
- 4 Fast route
"Самый быстрый"
- 4 Short route
"Самый короткий"
- 4 Optimized route
"Оптимизировать по времени/расстоянию"

2 **POI search**
"Поиск пунктов обслуживания"

- 3 POI nearby
"Поблизости"

- 3 POI near destination
"Возле пункта прибытия"

- 3 POI in city
"В городе"

- 3 POI in country
"В стране"

- 3 POI near route
"Вдоль маршрута"

2 **Route options**
"Варианты наведения"

- 3 Route type
"Критерии наведения"

- 4 POI near destination
"Возле пункта прибытия"

- 4 Short route
"Кратчайший"

- 4 Optimized route
"Оптимальный по времени/расстоянию"

- 4 Subscr. service
"Платная услуга"

2 **Settings**
"Настройки"

- 3 Route dynamics
"С учетом дорожной ситуации"

- 4 Traffic independent
"Без объездов"

- 4 Semi-dynamic
"С подтверждением"

- 4 Dynamic
"Автоматические"

3 **Avoidance criteria**
"Исключающие критерии"

- 4 Avoid motorways
"Исключить автомагистрады"

- 4 Avoid toll roads
"Исключить платные участки"

- 4 Avoid tunnels
"Исключить туннели"

- 4 Avoid ferries
"Исключить паромы"

3 **Recalculate**
"Пересчитать маршрут"



1 **Address book Menu**
"Меню "Записная книжка""

- 2 Create new entry
"Создать новую карточку"

- 2 Show memory status
"Показать свободное пространство"

- 2 Export address book
"Экспорт записной книжки"

- 2 Delete all voice entries
"Удаление всех голосовых записей"

- 2 Delete all entries
"Удаление всех карточек"

- 2 Delete folder "My Addresses"
"Удалить содержание раздела "Мои адреса""



1 **Phone menu**
"Меню телефона"

- 2 Dial number
"Набрать номер"

- 2 Dial from address book
"Звонок по записной книжке"

- 2 Call lists
"По журналу звонков"

- 2 Messages
"Сообщения"

- 2 Select phone
"Выбрать телефон"

- 3 Telephone off
"Выбор не требуется"

- 3 Use Bluetooth phone
"Телефон Bluetooth"

- 3 Use internal phone
"Встроенный телефон"

- 3 Connect Bluetooth phone
"Подключить телефон Bluetooth"

- 4 Search phone
"Включить поиск телефона"

- 5 Disconnect phone
"Отключить телефон"

- 5 Rename phone
"Переименовать телефон"

- 5 Delete pairing
"Удалить телефон"

- 5 Delete all pairings
"Удалить все телефоны"

- 5 Show details
"Показать подробности"

- 2 Settings
"Настройки"
- 3 Automatic answering system
"Автоответчик"
- 3 Select ring tone
"Выбрать рингтон"
- 3 Phone/Ring tone volume
"Настроить громкость звонка"
- 3 Enter mailbox number
"Набрать номер сообщения"
- 3 Internal phone settings
"Настройки встроенного телефона"
- 3 Automatically accept call
"Автоматический прием входящего звонка"
- 3 Signal waiting call (?)
"Сигнал автодозвона"
- 3 Show status
"Показать статус"
- 3 Activate waiting call
"Активировать автодозвон"
- 3 Deactivate waiting call
"Остановить автодозвон"
- 3 Call forward (?)
"Переадресация"
- 3 Show status
"Показать статус"
- 3 Activate call forward
"Включить переадресацию"
- 3 Deactivate call forward
"Отменить переадресацию"
- 3 Suppress own number
"Скрыть мой номер"
- 3 Select network
"Выбор сети"
- 3 Set network automatically
"Автоматический выбор сети"
- 3 Set network manually
"Ручной выбор сети"

- 3 Search for networks
"Поиск сети"
- 3 PIN settings
"Настройка PIN-кода"
- 3 Change PIN
"Изменить PIN-код"
- 4 Activate PIN
"Активировать PIN-код"
- 4 Deactivate PIN
"Отключить PIN-код"
- 3 Remember PIN
"Запомнить PIN-код"
- 3 SIM-card memory status
"Состояние памяти SIM-карты"



- 1 SETUP
"НАСТРОЙКИ"
- 2 Language & Speech
"Языки и голосовые функции"
- 3 Menu language
Меню "Языки"
- 4 Deutsch
"Немецкий"
- 4 English
"Английский"
- 4 Español
"Испанский"
- 4 Français
"Французский"
- 4 Italiano
"Итальянский"
- 4 Nederlands
"Нидерландский"

- 4 Polski
"Польский"
- 4 Portuguese
"Португальский"
- 3 Voice control
"Настройки голосовых команд"
- 4 Voice control active
"Распознавание голоса активировано"
- 4 Tutorial
"Практические советы"
- 5 Basics
"Основные правила"
- 5 Examples
"Практические примеры"
- 5 Tips
"Подсказки"
- 4 Speaker adaptation
"Обучение голосовой системы"
- 5 New speaker adaptation
"Переобучение системы"
- 5 Delete speaker adaptation
"Удалить активное обучение"
- 3 Voice output volume
"Громкость речевого информатора"
- 2 Date & Time
"Дата и время"
- 3 Set date & time
"Настроить дату и время"
- 3 Date format
"Формат даты"
- 3 Time format
"Формат времени"

2 **Display**
"Индикация"

3 **Brightness**
"Яркость"

3 **Colour**
"Цвета"

4 Steel
"Steel"

4 Blue light (only in day mode)
"Blue light" - только для дня

4 Orange Ray
"Orange ray"

4 Blue Flame
"Blue flame"

3 **Map colour**
"Цвет карты"

4 Day mode for Map
"Дневной режим карты"

4 Night mode for Map
"Ночной режим карты"

4 Auto. Day/Night for Map
"День/ночь - автоматич."

2 **Units**
"Единицы измерения"

3 **Temperature**
"Температура"

4 Celsius
"По Цельсию"

4 Fahrenheit
"По Фаренгейту"

3 **Metric/Imperial**
"Расстояния"

4 km
"км"

4 Miles
"Мили"

2 **System**
"Параметры систем"

3 **Factory reset**
"Восстановить заводские настройки"

3 **Software version**
"Версия прогр. обеспечения"

3 **Automatic scrolling**
"Бегающая строка"

ЧАСТО ЗАДАВАЕМЫЕ ВОПРОСЫ

В приведенной ниже таблице собраны ответы на наиболее часто задаваемые вопросы, касающиеся работы WIP Com 3D.

ВОПРОС	ОТВЕТ	ЧТО ДЕЛАТЬ
<p>Как устранить расхождение в качестве звучания источников аудиосигнала (радиоприемника, CD-плеера и т.п.)?</p>	<p>Для оптимального звуковоспроизведения настройки аудиосистемы (громкость, тембр, акустическое поле, тонкомпенсация) могут адаптироваться к различным источникам аудиосигнала, что ведет к разнице звучания при смене источника (радиоприемника, CD-плеера и т.п.).</p>	<p>Проверьте соответствие аудионастроек (громкости, тембра, акустического поля, тонкомпенсации) каждому из источников. Так, регулировки всех функций в режиме AUDIO (высокие и низкие частоты тембра, баланс передних и задних громкоговорителей, баланс левых и правых громкоговорителей) следует перевести в среднее положение, установить "Linear" ("Плоскую") характеристику звукового поля, а функцию тонкомпенсации установить в положение "активирована" для CD-плеера и в положение "не активирована" для радиоприемника.</p>
<p>Почему компакт-диск либо систематически выбрасывается дисководом CD-плеера, либо не читается?</p>	<p>Компакт-диск перевернут, неудобочитаем, не содержит аудиоинформации или формат записанной на нем аудиоинформации не соответствует формату, на который рассчитан CD-плеер автомагнитолы.</p> <p>Компакт-диск защищен системой защиты от пиратского использования, которая не распознается CD-плеером автомагнитолы.</p>	<ul style="list-style-type: none"> - Проверьте, не перевернут ли компакт-диск в дисковом де. - Проверьте состояние диска: слишком поврежденный диск читаться не будет. - Если диск записан самостоятельно, см. рекомендации в разделе "Аудиосистема". - CD-плеер автомагнитолы не предназначен для проигрывания дисков DVD. - Некоторые компакт-диски не будут читаться CD-плеером в связи с их низким качеством.
<p>Почему качество звука CD-плеера ухудшилось?</p>	<p>Компакт-диск поцарапан или он низкого качества.</p> <p>Настройки автомагнитолы (высокие и низкие частоты тембра, звуковое поле) неправильны.</p>	<p>Пользуйтесь только высококачественными компакт-дисками и храните их в надлежащих условиях.</p> <p>Установите уровень высоких или низких частот тембра на 0, при этом звуковое поле не настраивайте.</p>

ВОПРОС	ОТВЕТ	ЧТО ДЕЛАТЬ
Почему внесенные в память радиостанции не работают (отсутствует звук, индицируется частота 87,5 МГц...)?	Неправильно выбран частотный диапазон.	Нажимая на клавишу "Waveband" ("Частота"), выберите "Radio Menu", затем "BANDE AM/FM" - диапазон, в котором вещают внесенные в память станции.
Почему качество приема радиостанции постепенно ухудшается, а внесенные в память радиостанции не работают (отсутствует звук, индицируется частота 87,5 МГц...)?	Автомобиль удалился на слишком большое расстояние от передатчика интересующей Вас радиостанции, либо в географической местности, где Вы находитесь, передатчики отсутствуют вообще.	Включите функцию "RDS" при помощи меню быстрых настроек, чтобы система могла проверить, есть ли в данной географической зоне более мощные радиопередатчики.
	Внешние препятствия (холмы, здания, туннели, гаражи, подземные сооружения...) способны ухудшить качество приема радиосигнала, в том числе и принимаемого в режиме отслеживания местных радиостанций, вещающих в стандарте "RDS".	Падение качества приема из-за помех - естественное явление, оно ни в коей мере не означает ухудшения качества радиоприемника.
	Радиоантенна либо отсутствует, либо повреждена (например, на автоматической мойке или на подземной стоянке).	Проверьте исправность антенны в сервисной сети PEUGEOT.
Почему звук прерывается на одну-две секунды в режиме радиоприема?	В моменты прерывания звука система RDS производит поиск другой частоты, которая позволила бы улучшить качество приема радиостанции.	Отключите функцию "RDS" при помощи меню быстрых настроек, если звук прерывается слишком часто и всегда на одном и том же участке дороги.
Почему через несколько минут после остановки двигателя система отключается?	Продолжительность работы системы после остановки двигателя зависит от степени заряженности аккумуляторной батареи. Отключение системы предусмотрено в ее концепции: она переходит в режим энергосбережения и отключается, чтобы не разряжать аккумуляторную батарею.	Запустите двигатель, чтобы зарядить батарею.

ВОПРОС	ОТВЕТ	ЧТО ДЕЛАТЬ
<p>Ячейка "TRAFFIC INFO TA" отмечена. Однако о некоторых автомобильных заторах на маршруте не сообщается в режиме реального времени.</p>	<p>Сразу после включения системы ей требуется несколько минут на поиск и сбор информации о ситуации на дорогах.</p>	<p>Дождитесь сбора полной информации о ситуации на дорогах (и появления на карте соответствующих пиктограмм).</p>
	<p>В некоторых странах принимается дорожная информация, относящаяся к ситуации только на самых крупных автомагистралях (автобанах).</p>	<p>Это не является неисправностью системы. Она принимает только ту информацию о ситуации на дорогах, которая имеется в эфире.</p>
<p>Иногда продолжительность прокладки маршрута тянется дольше, чем обычно.</p>	<p>Быстродействие системы может кратковременно снижаться в моменты, когда CD или DVD-диск копируется на Jukebox одновременно с прокладкой маршрута.</p>	<p>Дождитесь завершения копирования CD/DVD-диска или прервите копирование, прежде чем включить систему навигации.</p>
<p>Я получаю предупреждения о радаре, находящемся вне моего маршрута.</p>	<p>Система сообщает обо всех радарах, попадающих в веерную зону сканирования пространства перед автомобилем. В нее могут попасть и радары, расположенные на близлежащих или параллельных дорогах.</p>	<p>Увеличьте масштаб карты зумом, чтобы точнее определить местоположение радара.</p>
<p>Звуковое предупреждение о радарах не работает.</p>	<p>Система звукового предупреждения не активирована.</p>	<p>Активируйте систему звукового предупреждения, открыв для этого Navigation Menu, Settings, Set parameters for risk areas.</p>
	<p>Звук отрегулирован на минимум.</p>	<p>Отрегулируйте уровень звука в момент проезда мимо радара.</p>
<p>Можно ли отправить срочный вызов без SIM-карты?</p>	<p>Нет, так как, согласно принятым в некоторых странах правилам, вызов неотложной помощи можно осуществить только при наличии SIM-карты.</p>	<p>Вставьте действующую SIM-карту в держатель.</p>
<p>Высота над уровнем моря не показывается.</p>	<p>Инициализация системы GPS может занять до трех минут с момента ее включения чтобы установить прямую связь с четырьмя и более спутниками.</p>	<p>Необходимо дождаться полного выхода системы на рабочий режим. Убедитесь, что система связалась не менее, чем с четырьмя спутниками (длительно нажмите на клавишу "SETUP", а затем выберите "GPS coverage").</p>
	<p>В зависимости от топографической обстановки (туннели и т.п.) или метеорологических условий качество приема сигнала со спутника системы GPS может изменяться.</p>	<p>Это нормальное явление. Работа бортовой навигационной системы зависит от условий, в которых принимается сигнал GPS.</p>

ВОПРОС	ОТВЕТ	ЧТО ДЕЛАТЬ
Маршрут не прокладывается.	Возможно, заданные Вами исключаящие критерии находятся в противоречии с условиями местности, по которой Вы проезжаете (например, система не может исключить из маршрута платную автодорогу, находясь на платной автодороге).	Проверьте исключаящие критерии в меню навигатора "Navigation Menu" ("Avoidance criteriaRoute options").
Время ожидания после загрузки компакт-диска CD или карты SD может оказаться продолжительным.	При загрузке нового медианосителя система считывает с него необходимую часть информации (список произведений, наименование, исполнитель и т.д.). Этот процесс может занять несколько секунд.	Это - нормальное явление.
Почему мне не удается подключить свой телефон через Bluetooth?	Возможно, что функция Bluetooth телефона не активирована или аппарат "не виден".	<ul style="list-style-type: none"> - Проверьте, активирована ли функция Bluetooth на Вашем телефоне. - Проверьте, "видит" ли система Ваш телефон.
	Функция Bluetooth Вашего телефона несовместима с системой.	Список мобильных телефонов с совместимой функцией Bluetooth имеется в нашей сети.
Звук телефона, соединенного через систему Bluetooth не слышен.	Уровень звука зависит одновременно и от системы, и от телефона.	Увеличьте уровень WIP Nav, возможно, до максимума и прибавьте громкости телефону - если понадобится.
Почему система не читает формат DVD?	Возможно, из-за несовместимой зональной защиты.	Пользуйтесь DVD-дисками с защитой, соответствующей Вашей зоне.
Почему мне не удается скопировать компакт-диск CD на Jukebox?	Неправильно выбран источник сигнала.	Смените активный источник, выбрав для этого CD.
	Компакт-диск CD защищен от копирования.	Вполне естественно, что защищенный компакт-диск CD не поддается копированию.

ВОПРОС	ОТВЕТ	ЧТО ДЕЛАТЬ
Почему система не принимает SMS-сообщений?	В режиме Bluetooth передача SMS-сообщений блокируется.	Пользуйтесь своей SIM-картой и встроенным телефоном.
	Используемая SIM-карта спарена.	Пользуйтесь оригинальной SIM-картой для получения SMS.
Почему мне не удастся обновить список POI рискованных зон?	Почему меню "Navigation Menu" - "Update personal POI" не выводится на дисплей?	Проверьте, правильно ли вставлен медианоситель (карта SD или флеш-карта USB) для обновления информации.
	Что делать, если в конце процедуры поступает сообщение о сбое?	<ul style="list-style-type: none"> - Начните всю процедуру сначала. - Обратитесь в сервисную сеть PEUGEOT, если неисправность не устранилась. - Проверьте и убедитесь, что информация на медианосителе поступила от официального партнера компании PEUGEOT.
Почему звуковое сопровождение тонового набора (DTMF) не прослушивается когда я на связи и набираю номер на клавиатуре?	Кнопки клавиатуры активируются при исходящем вызове только если дисплей находится в режиме индикации телефона.	Чтобы активировать их, нажмите на кнопку "MODE" ("Режим") и удерживайте нажатие вплоть до появления на дисплее индикации телефона.
Почему на дисплей выводится сообщение об аварийном участке пути, который меня не касается?	Сообщения об аварийных участках пути относятся к заданным на карте зонам, а также к определенным направлениям движения.	Предупреждающий сигнал может поступить и при движении по какой-либо параллельной дороге или проходящей вблизи трассы, на которой расположен радар.

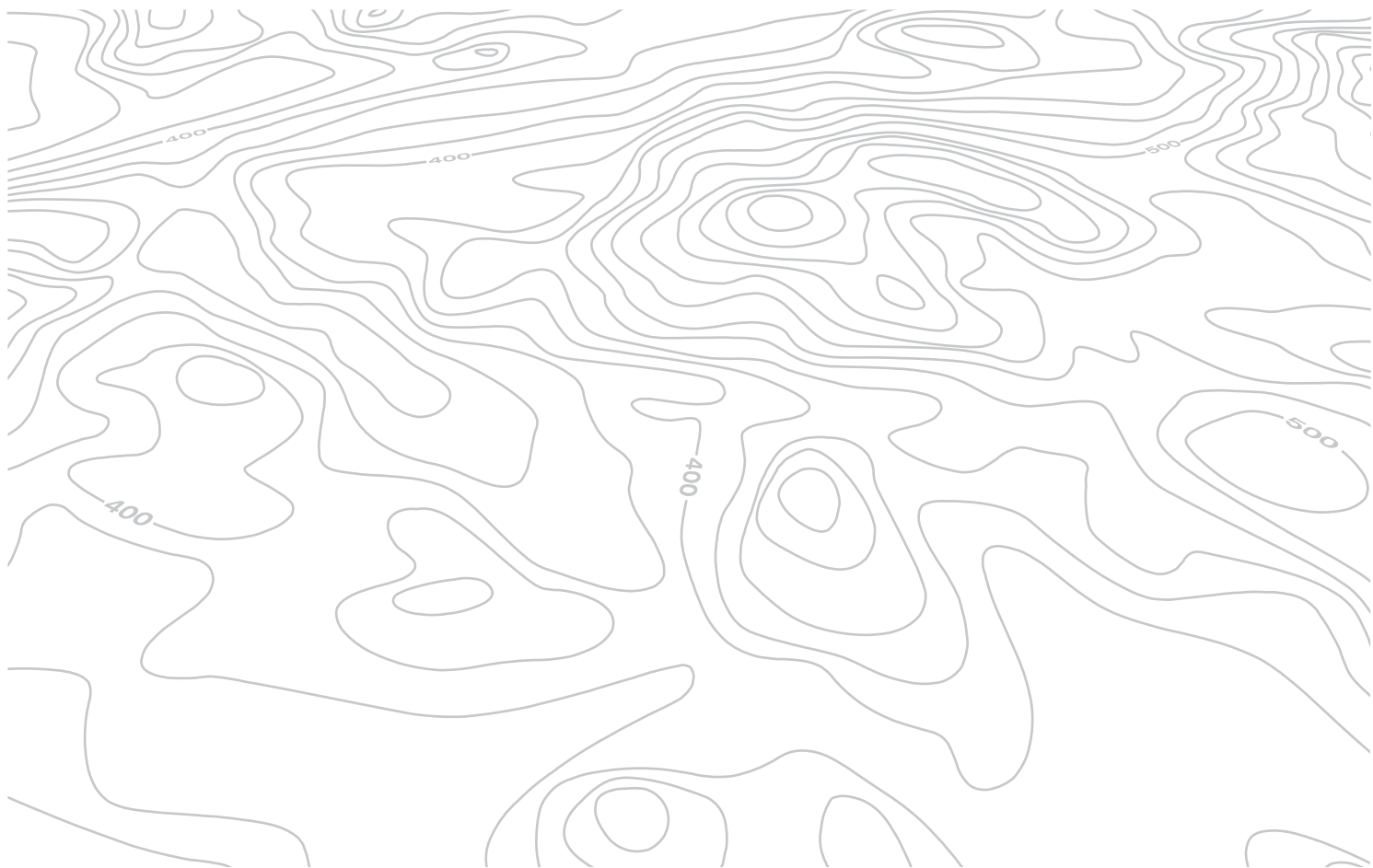

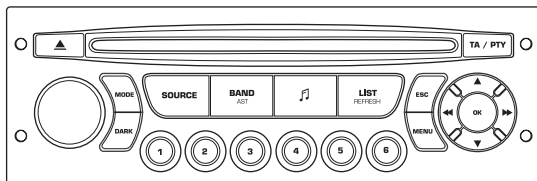

WIP SOUND

БЕСПРОВОДНАЯ ГАРНИТУРА BLUETOOTH



Система WIP Sound настроена на работу только с Вашим автомобилем. В случае ее переноса на другой автомобиль, обратитесь в сервисную сеть PEUGEOT чтобы настроить конфигурацию.



По соображениям безопасности, водитель должен осуществлять все операции, требующие особого внимания, на остановленном автомобиле.

В целях предупреждения ускоренного разряда аккумуляторной батареи автомагнитола может автоматически отключиться по истечении нескольких минут после остановки двигателя.

СОДЕРЖАНИЕ

01	Первое знакомство	стр. 248
02	Клавиши на рулевом колесе	стр. 249
03	Главное меню	стр. 250
04	Аудиосистема	стр. 251
05	USB-ридер - WIP Plug	стр. 254
06	WIP Bluetooth	стр. 257
07	Конфигурация	стр. 259
08	Бортовой компьютер	стр. 260
09	Экранное меню	стр. 261
	Часто задаваемые вопросы	стр. 264

01 ПЕРВЫЕ ШАГИ



1. Вкл./выкл. и регулировка уровня громкости.
2. Выгрузка компакт-диска.
3. Выбор режима на дисплее: Функции аудио (AUDIO), бортового компьютера (TRIP) и телефона (TEL).
4. Выбор источника аудиосигнала: радиоприемник, аудио-CD/CD MP3-плеер, USB, дополнительный разъем (Jack), Streaming.
5. Выбор частотных диапазонов FM1, FM2, FMast и AM.
6. Настройки аудиосистемы: баланс передних/задних и левых/правых громкоговорителей, настройка функции тонкомпенсации и характеристик звукового поля.
7. Индикация перечня станций местного радиовещания, композиций компакт-диска или списка трюков MP3.
8. Завершить текущее действие.
9. Вкл./Выкл. функции TA ("Дорожная информация"). Продолжительное нажатие: доступ к функции PTY (выбор радиопередачи по ее типу).
10. Подтвердить.
11. Автоматический поиск радиостанций в нижнем/верхнем частотном диапазоне. Выбор предыдущей/следующей композиции на CD-проигрывателе, MP3-плеере или USB.
12. Поиск радиостанций в нижнем/верхнем частотном диапазоне. Выбор предыдущего/следующего списка трюков MP3. Выбор репертуара/жанра/артиста/предыдущего/последующего списка песен оборудования с USB.
13. Показ главного меню.
14. Клавиши с 1 по 6: Выбор станции из памяти. Продолжительное нажатие: внесение станции в память.
15. Клавиша DARK служит для улучшения визуального восприятия индикации на дисплее в условиях ночного вождения. Первое нажатие включает только верхнюю панель. Второе нажатие делает дисплей черным. Третье нажатие возвращает к стандартной индикации.

02 КЛАВИШИ УПРАВЛЕНИЯ НА РУЛЕВОМ КОЛЕСЕ

РАДИОПРИЕМНИК: выбор радиостанции из памяти в нижнем частотном диапазоне.
USB-ридер: выбор жанра/исполнителя/предыдущего репертуара из плей-листа.
Выбор предыдущего элемента меню.

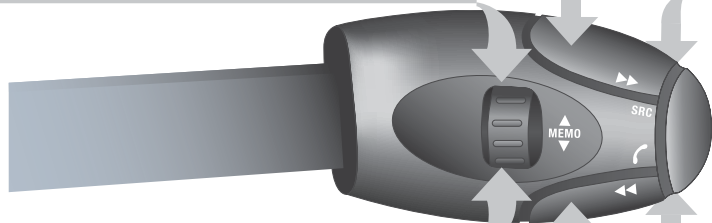

РАДИОПРИЕМНИК: выбор радиостанции из памяти в верхнем частотном диапазоне.
USB-ридер: выбор жанра/исполнителя/следующего репертуара из плей-листа.
Выбор следующего элемента меню.

РАДИОПРИЕМНИК: автоматический поиск радиостанций в верхнем частотном диапазоне.

CD-плеер/CD-чейнджер/MP3-плеер/USB-ридер: выбор следующей композиции.

CD-плеер/CD-чейнджер/USB-ридер: постоянное нажатие: ускоренная прокрутка вперед.
Выбор предыдущей композиции.

Увеличение уровня громкости.

- Смена источника аудиосигнала.
- Подтверждение выбора.
- "Снять"/"положить" трубку.
- Нажатие более 2 секунд: доступ к меню телефона.

Отключение звука: осуществляется одновременным нажатием на кнопки увеличения и ограничения уровня громкости.

Восстановление звука осуществляется нажатием на одну из двух кнопок регулировки уровня.

Уменьшение уровня громкости.

РАДИОПРИЕМНИК: автоматический поиск радиостанций в нижнем частотном диапазоне.

CD-плеер /MP3-плеер/USB-ридер: выбор предыдущей композиции.

CD-плеер/USB-ридер: постоянное нажатие: ускоренная прокрутка назад.
Выбор следующей композиции.

03 ОСНОВНОЕ МЕНЮ

ФУНКЦИИ АУДИОСИСТЕМЫ:
автомагнитола, CD-плеер, USB,
дополнительные настройки.

ТЕЛЕФОН: гарнитура "свободные
руки", совмещение и настройка
систем, управление связью.

> **МОНОХРОМНЫЙ ДИСПЛЕЙ С**



БОРТОВОЙ КОМПЬЮТЕР:
ввод расстояния, контрольные
лампы, сигнализаторы состояния
бортовых систем.

**ПЕРСОНАЛЬНЫЕ НАСТРОЙКИ И
КОНФИГУРАЦИЯ:** параметры систем,
индикация, язык сообщений.



Полный перечень всех меню
приведен в разделе "Система
экранных меню" этой главы.

04 АУДИО



РАДИОПРИЕМНИК ВЫБОР РАДИОСТАНЦИИ

1		Последовательными нажатиями на кнопку SOURCE ("Источник аудиосигнала") выберите радиоприемник.	
2		Нажмите на клавишу BAND AST для выбора одного из диапазонов: FM1, FM2, FMast, AM.	
3		Кратко нажмите на одну из кнопок, чтобы запустить режим автоматической настройки на радиостанции.	
4		Нажмите на одну из кнопок, чтобы настроить приемник на нужную станцию вручную.	
		Нажмите на кнопку LIST REFRESH, чтобы ознакомиться с перечнем местных радиостанций (не более 30-ти). Для обновления этого перечня, удерживайте нажатие на кнопку более двух секунд.	

Внешние препятствия (холмы, здания, туннели, гаражи, подземные сооружения...) способны ухудшить качество приема радиосигнала, в том числе и принимаемого в режиме отслеживания местных радиостанций, вещающих в стандарте RDS. Падение качества приема из-за помех - естественное явление, оно ни в коей мере не означает ухудшения качеств радиоприемника.

RDS

1		Нажмите на клавишу MENU.	
2		Выберите AUDIO FUNCTIONS и нажмите на OK.	
3		Выберите функцию FM WAVEBAND PREFERENCES ("предпочитаемые станции FM-диапазона") и нажмите на OK.	
4		Выберите ACTIVATE FREQUENCY FOLLOWING (RDS) ("активировать режим отслеживания частоты RDS") и нажмите на OK. На дисплее появится аббревиатура RDS.	
		Если на дисплее индицируется RDS, Вы сможете продолжать прослушивание станции, на которую настроены. Но может случиться и так, что вещающая в стандарте RDS станция перестанет прослушиваться, поскольку ее вещательная сеть не покрывает всей территории страны, по которой Вы проезжаете.	

04 АУДИО

ПРОСЛУШАТЬ ДОРОЖНУЮ ИНФОРМАЦИЮ (ТА)



Функция передачи дорожной информации TA (Traffic Announcement) в первую очередь предназначена для прослушивания сообщений об опасности на дороге. Для ее активации достаточно найти радиостанцию, которая сможет транслировать такого рода информацию. Во время передачи дорожной информации все работающие в это время медиаустройства (радиопроектор, CD, ...) автоматически отключаются для трансляции дорожной информации. Возврат к работе включенных медиаустройств возобновится после окончания передачи сообщения.

1

TA / PTY



Нажмите на кнопку TA для активации или дезактивации функции передачи сообщений.

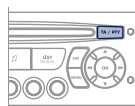

CD ПРОСЛУШИВАНИЕ КОМПАКТ-ДИСКА



В дисковод следует устанавливать компакт-диски только круглой формы. Некоторые системы защиты записей от пиратского использования, присутствующие на оригинальных или самостоятельно скопированных компакт-дисках, могут генерировать нарушения в работе аудиосистемы вне зависимости от качества CD-проигрывателя. Проигрывание диска или компиляции треков MP3 происходит автоматически сразу после загрузки в дисковод, не нажимая на клавишу извлечения EJECT.

1



Для прослушивания загруженного диска последовательно нажмите на клавишу SOURCE ("Источник аудиосигнала") и выберите CD-проигрыватель.

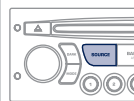

2



Нажмите на соответствующую клавишу, чтобы выбрать композицию или фрагмент.

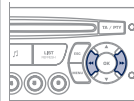

Нажмите на клавишу LIST REFRESH, чтобы вывести на дисплей список треков компакт-диска.

3



Удерживайте нажатой одну из кнопок для быстрого перехода или возврата к треку.

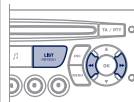

04 АУДИО

CD MP3 ПРОСЛУШИВАНИЕ КОМПИЛЯЦИИ MP3



Загрузите диск с компиляцией MP3 в дисковод. Поиск музыкальных композиций может занять нескольких секунд, прежде чем начнется их воспроизведение.



CD-плеер может прочитать до 255 файлов MP3, записанных на одном компакт-диске в восьми директориях перечня. Для более быстрого доступа к записям на компакт-диске, рекомендуется ограничиться двумя директориями. Во время прослушивания порядок папок не соблюдается. Все файлы показаны на одном и том же уровне.

1



Для прослушивания загруженного диска последовательно нажмите на клавишу SOURCE ("Источник аудиосигнала") и выберите CD-плеер.

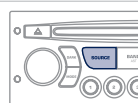

2



Нажмите на соответствующую клавишу, чтобы выбрать композицию или фрагмент.

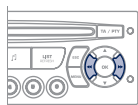

Нажмите на клавишу LIST REFRESH, чтобы вывести на дисплей список треков записанной на компакт-диск компиляции MP3.

3



При длительном нажатии на одну из клавиш можно быстро пролистывать треки или быстро вернуться в список треков.

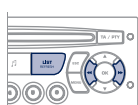

СИСТЕМА CD MP3 ИНФОРМАЦИЯ И РЕКОМЕНДАЦИИ



Формат MP3, представляющий собой аббревиатуру стандарта MPEG 1,2 & 2.5 Audio Layer 3, является программой сжатия аудиофайлов, позволяющей записать десятки музыкальных композиций на одном компакт-диске.



Для записи в формате CDR или CDRW рекомендуется пользоваться программой, отвечающей требованиям стандарта ISO 9660 уровня 1,2 или Joliet.

Проигрывание дисков, записанных в каком-либо другом формате, может оказаться невозможным или некорректным.

Записи на одном диске следует осуществлять в одной стандартной программе на минимальной скорости (4x максимум) для достижения оптимальных акустических характеристик.

Для многократных записей на одном компакт-диске рекомендуется пользоваться программой, записывающей в стандарте Joliet.



На магнитоле допускается проигрывать файлы только с расширением ".mp3" в диапазоне 22,05 кГц или 44,1 кГц. Все остальные файлы (типа .wma, .mp4, .m3u...) системой не проигрываются.



В названиях файлов должно содержаться не более 20 знаков, среди которых не должно быть графических символов и знаков пунктуации (напр.: " ? ; ù), которые могут помешать проигрыванию композиций и их индикации на дисплее.



Чистые CD-диски не распознаются и могут повредить аппаратуру.

05 USB УСТРОЙСТВО - WIP PLUG

ИСПОЛЬЗОВАНИЕ РАЗЪЕМА USB - WIP PLUG

1

Вы можете воспользоваться USB-портом. Файлы в аудиоформате передаются с переносного устройства, например, с цифрового проигрывателя или флеш-карты USB в систему WIP Sound и воспроизводятся громкоговорителями бортовой аудиосистемы.



2

Флеш-карта USB (1.1, 1.2 и 2.0) или iPod® 5-го или более нового поколения:

- флеш-карты USB должны быть отформатированы в FAT или FAT 32 (формат NTFS не поддерживается),
- обязателен шнур iPod®,
- навигация по списку файлов выполняется при помощи кнопок управления на руле,
- программное обеспечение iPod следует систематически обновлять, чтобы соединение было более качественным.



Перечень совместимых с системой устройств и информацию о параметрах сжатия можно получить в сервисной сети PEUGEOT.

ПОДКЛЮЧЕНИЕ ФЛЕШ-КАРТЫ USB

1



Вставьте флеш-карту в специальное отверстие, напрямую или при помощи специального шнура. Если автомагнитола включена, USB источник заработает сразу после подключения. Считывание будет произведено автоматически после короткой паузы, зависящей от емкости устройства USB.

При этом распознаются файлы в форматах .mp3 (только "mpeg1 layer 3"), .wma (только "standard 9", сжатие 128 кбит/сек.), .wav и .ogg.

Распознаются плей-листы в формате m3u, .pls, .wpl.

!

Система составляет плей-листы (во временном накопителе) в течение времени, зависящего от емкости устройства USB.

Во время этого процесса другие функции системы остаются доступными для пользования.

Плей-листы обновляются при каждом выключении зажигания, либо при подключении устройства USB.

Во время первого подключения дорожки распределяются по папкам. Во время повторного подключения выбранная ранее система распределения файлов сохраняется.

05 USB УСТРОЙСТВО - WIP PLUG

ИСПОЛЬЗОВАНИЕ РАЗЪЕМА USB - WIP PLUG

2

Нажмите и удерживайте клавишу LIST для доступа к различным классификациям. Выберите Папку/Исполнителя/Жанр/Плей-лист, нажмите на ОК для выбора классификации, затем еще раз на ОК для подтверждения выбора.



- Папки: поиск в папках, содержащих читаемые аудиоустройствами файлы, расположенные в алфавитном порядке без взаимосвязи.
- Исполнители: поиск исполнителей по именам в системе ID3 Tag, расположенным в алфавитном порядке.
- Жанр: поиск по жанрам, классифицированным в ID3 Tag.
- Плей-листы: поиск по плей-листам, сохраненным в памяти USB-устройства.

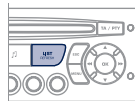

3

Кратко нажмите на LIST для просмотра перечня Папок, выбранного ранее.



Перемещение по перечню осуществляйте при помощи кнопок "влево/вправо" и "вверх/вниз". Подтвердите свой выбор нажатием на ОК.

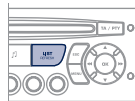

4



Нажмите на одну из этих кнопок для перехода к предыдущей/следующей дорожке воспроизводимого перечня. Удерживайте нажатой одну из кнопок для ускоренной перемотки вперед или назад.

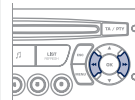

5



Нажмите на одну из этих клавиш для доступа к Жанру, Папке, Исполнителю или предыдущему/следующему плейлисту в воспроизводимом перечне.

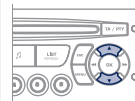

ПОДКЛЮЧЕНИЕ IPOD® ЧЕРЕЗ РАЗЪЕМ USB

1

Используемые перечни: Исполнитель, Жанр и Перечень произведений (в соответствии с информацией в iPod®). Выбор и Навигация описаны в предыдущих разделах, с 1-го по 5-й.

!

Не подключайте к USB-разъему жесткие диски или USB-устройства, не являющиеся аудиооборудованием. Это может повредить Ваше оборудование.

05 USB УСТРОЙСТВО - WIP PLUG

КАК ПОЛЬЗОВАТЬСЯ ДОПОЛНИТЕЛЬНЫМ ВХОДОМ (AUX) РАЗЪЕМ USB



Дополнительный вход USB служит для подключения переносного устройства (MP3-плеера и т.п.).

1

Подключите переносное устройство (напр., MP3-плеер и т.п.) к разъему USB при помощи соответствующего кабеля - он не поставляется в комплектации автомобиля.



2



Последовательно нажимая на клавишу SOURCE, выберите функцию AUX.

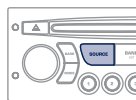

НАСТРОЙКА ГРОМКОСТИ ПЕРЕНОСНОГО УСТРОЙСТВА

1

Сначала настройте уровень громкости своего переносного устройства.



2



Затем настройте громкость своей бортовой автомагнитолы.

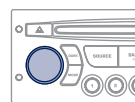

Индикация параметров и управление функциями осуществляются с переносного устройства.



06 WIP BLUETOOTH



ТЕЛЕФОН И BLUETOOTH

ДИСПЛЕЙ С

(ВОХДИТ В КОМПЛЕКТАЦИЮ В ЗАВИСИМОСТИ ОТ МОДЕЛИ И ВЕРСИИ АВТОМОБИЛЯ)

СИНХРОНИЗАЦИЯ ТЕЛЕФОНА



По соображениям безопасности и необходимости уделить особое внимание этому виду настроек, синхронизацию мобильного телефона Bluetooth с системой громкой связи Bluetooth вашей автомагнитолы следует осуществлять на остановленном автомобиле, не выключая зажигания.

1

Активируйте функцию Bluetooth телефона.



2



Нажмите на клавишу MENU.

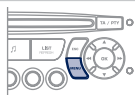

3



Выберите в меню:

- Телефон Bluetooth - Аудио
- Конфигурация Bluetooth
- Поиск Bluetooth

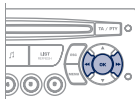

4

На экране появится сообщение "Ведется поиск...".

5

4 первых телефона отображаются в этом окне.

Возможности системы зависят от сети, SIM-карты и совместимости систем Bluetooth на испол.ьзуемых аппаратах.

Изучите в Руководстве к своему телефону и узнайте у своего оператора сотовой связи, к каким услугам Вы имеете доступ. Перечень сотовых телефонов с наилучшим набором функций можно найти в сервисной сети. Обратитесь в сервисную сеть PEUGEOT.



Меню ТЕЛЕФОН позволяет также выбрать следующие функции: Репертуар*, Журнал звонков, Проведение синхронизации.

* При полной совместимости вашего телефона.

6

Выберите из списка телефон для подключения. Одновременно Вы можете подключить только один телефон.

7

На экране появится виртуальная клавиатура: введите код из 4 цифр (минимум 4 цифры). Подтвердите нажатием на кнопку ОК.



8

На экране выбранного телефона появится сообщение: для синхронизации введите тот же код на другом телефоне, затем нажмите ОК. Число повторов вводимого кода ограничено.



9

На экране появится сообщение "Соединение с "номер_телефона" выполнено".

10

Разрешенное автоматическое подключение возможно только после установки конфигурации телефона. Репертуар и журнал звонков доступны после проведения синхронизации.



Синхронизация может также быть выполнена с телефона.

06 WIP BLUETOOTH



ПРИЕМ ТЕЛЕФОННОГО ВЫЗОВА

1 Поступивший к Вам вызов сопровождается телефонным звонком, а на экране многофункционального дисплея появляется сообщение.

2  Пользуясь кнопками, выберите закладку YES ("Да") на дисплее и подтвердите нажатием на кнопку ОК.

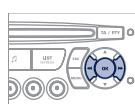

 Нажмите на ОК подрулевого переключателя, чтобы ответить на вызов.



КАК ПОЗВОНИТЬ

1 Из меню "Bluetooth telephone function - Audio menu" выберите "Выполнить телефонный звонок", затем "Позвонить", "Журнал звонков" или "Записная книжка".

2 Нажмите и удерживайте более 2 секунд внешнюю часть кнопки подрулевого переключателя, чтобы открыть записную книжку. Или
Для набора номера используйте клавиши Вашего телефона, на остановленном автомобиле.



ОБМЕН ИНФОРМАЦИЕЙ МЕЖДУ АУДИОСИСТЕМОЙ И BLUETOOTH

 Воспроизведение по беспроводной связи музыкальных файлов с телефона с помощью аудиосистемы. Телефон должен обеспечивать работу с соответствующими системами Bluetooth (Системы A2DP/AVRCP).

1 Выполнить синхронизацию между телефоном и автомобилем. Синхронизация может быть выполнена через меню автомобильного телефона или посредством клавиатуры телефона. См. этапы с 1 по 10 на предыдущих страницах. Во время фазы синхронизации автомобиль должен быть остановлен, а ключ находится в замке зажигания.



2 Выберите в телефонном меню нужный номер для соединения. Аудиосистема автоматически подключится к новому синхронизированному телефону.

3  Активируйте источник обмена информацией, нажав на кнопку SOURCE*. Прослушивание отдельных композиций возможно при помощи клавиш автомагнитолы или при помощи клавиш на рулевом колесе**. Текстовая информация выводится на экран.

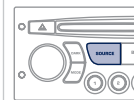











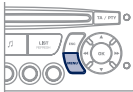

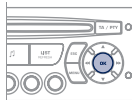

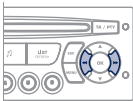
* В некоторых случаях, запуск аудиофайлов должен производиться при помощи клавиатуры.

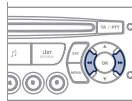
** Если телефон поддерживает эту функцию.

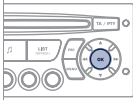
07 КОНФИГУРАЦИЯ

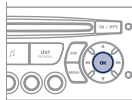

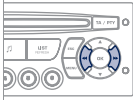
НАСТРОЙКА КАЛЕНДАРЯ И ЧАСОВ ДИСПЛЕЙ С

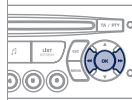
<p>1</p>  <p>Нажмите на кнопку MENU ("Меню").</p>		<p>5</p>  <p>Нажмите, чтобы подтвердить выбор.</p>	
<p>2</p>  <p>Перемещая стрелки, выберите функцию PERSONALISATION CONFIGURATION ("Персональные настройки").</p>		<p>6</p>  <p>Перемещая стрелки, выберите функцию ADJUST THE DATE AND TIME ("Настройка календаря и часов").</p>	
<p>3</p>  <p>Нажмите, чтобы подтвердить выбор.</p>		<p>7</p>  <p>Нажмите, чтобы подтвердить выбор.</p>	
<p>4</p>  <p>Перемещая стрелки, выберите функцию DISPLAY CONFIGURATION ("Конфигурация дисплея").</p>		<p>8</p>  <p>Настройте поочередно все параметры и подтвердите нажатием на ОК. Затем выберите на дисплее закладку ОК и подтвердите выбор.</p>	

08 БОРТОВОЙ КОМПЬЮТЕР



При каждом нажатии на торцевую кнопку выключателя стеклоочистителя последовательно индицируется информация бортового компьютера - в зависимости от дисплея.



- закладка "автомобиль", содержащая:
 - сведения об автономности, текущем расходе топлива и остатке пробега до пункта назначения,
- закладка "1" (1-й участок пробега), содержащая:
 - сведения о средней скорости пробега, среднем расходе топлива и пройденном пути на участке пробега "1",
- закладка "2" (2-й участок пробега), содержащая такую же информацию по второму участку пробега.



Установка на ноль

Выведите индикацию нужного участка пробега и нажмите на кнопку более двух секунд.

НЕКОТОРЫЕ ОПРЕДЕЛЕНИЯ

Автономность: показывает количество километров, которое может быть еще пройдено с оставшимся в баке запасом топлива из расчета среднего расхода топлива, определенного системой по пробегу нескольких последних километров.

Этот параметр может существенно изменяться в зависимости от изменившихся условий и стиля вождения или рельефа пути.

Как только автономность составит менее 30 км, загорятся "прочерки". После дозаправки не менее 5 литров система пересчитывает параметр автономности и он вновь покажется, как только автономность превысит 100 км.

Если на движущемся автомобиле "прочерки" горят слишком долго вместо цифр, обратитесь в сервисную сеть PEUGEOT.

Текущий расход топлива: данная функция работает только при движении со скоростью выше 30 км/ч.

Средний расход топлива: это усредненное количество топлива, израсходованного с момента последнего обнуления счетчика на компьютере.

Пройденный путь: это расстояние, пройденное с момента последнего обнуления показаний бортового компьютера.

Расстояние, оставшееся до пункта назначения: это расстояние, остающееся до заданного водителем пункта назначения. Оно мгновенно подсчитывается навигационной системой, если она включена.

Средняя скорость: это скорость, подсчитанная с момента последнего обнуления показаний бортового компьютера (при включенном зажигании).

09 ЭКРАННЫЕ МЕНЮ



МОНОХРОМНЫЙ ДИСПЛЕЙ С



Нажмите на кнопку ОК для доступа в меню на экране дисплея:



ОСНОВНЫЕ ФУНКЦИИ

1

ВЫБОР А

2

Выбор А1

3

Выбор А2

3

ВЫБОР В

2

РАДИО

1

activate/deactivate RDS
включить/выключить RDS

1

activate/deactivate REG mode
включить/выключить режим REG

1

activate/deactivate radiotext
включить/выключить радиотекст

CD/CD MP3

1

activate/deactivate Intro
включить/выключить "Intro"

1

activate/deactivate track repeat
(the entire current CD for CD, the entire current folder for MP3 CD)
включить/выключить повторение треков (всего компакт-диска в формате CD; всего текущего списка, если это CD MP3)

1

1

activate/deactivate random play
(the entire current CD for CD, the entire current folder for MP3 CD)
включить/отключить произвольное воспроизведение (всего компакт-диска в формате CD; всего текущего списка, если это CD MP3)

USB

1

activate/deactivate track repeat (of the current folder/artist/genre/playlist)
включить/отключить повторение треков (списка/исполнителя/жанра/текущего плей-листа)

1

activate/deactivate random play (of the current folder/artist/genre/playlist)
включить/отключить произвольное воспроизведение (списка/исполнителя/жанра/текущего плей-листа)

09 ЭКРАННЫЕ МЕНЮ



МОНОХРОМНЫЙ ДИСПЛЕЙ С

При нажатии на кнопку MENU на дисплей выводится:



1 AUDIO FUNCTIONS ФУНКЦИИ АУДИОСИСТЕМЫ

2 FM BAND PREFERENCES ПРЕДПОЧТЕНИЯ В ДИАПАЗОНЕ FM

3 alternative frequencies (RDS) отслеживание частоты (RDS)

4 activate/deactivate
активировать/отключить

3 regional mode (REG) слежение за местными станциями (REG)

4 activate/deactivate
активировать/отключить

3 radio-text information (RDTXT) показ радиотекста (RDTXT)

4 activate/deactivate
активировать/отключить

2 PLAY MODES РЕЖИМЫ СЧИТЫВАНИЯ ИНФОРМАЦИИ

3 album repeat (RPT)
повтор альбома (RPT)

4 activate/deactivate
активировать/отключить

3 track random play (RDM)
прослушивание в произвольном порядке (RDM)

4 activate/deactivate
активировать/отключить



1 TRIP COMPUTER БОРТОВОЙ КОМПЬЮТЕР

2 ENTER DISTANCE TO DESTINATION ВНЕСЕНИЕ ПАРАМЕТРА РАССТОЯНИЯ

3 Distance: x miles
Расстояние: x км

2 ALERT LOG ЖУРНАЛ ЗАПИСИ СБОЕВ

3 Diagnostics
Диагностика систем автомобиля

2 STATUS OF THE FUNCTIONS* СОСТОЯНИЕ СИСТЕМ*

3 Functions activated or deactivated
Активные и неактивные системы

* Параметры могут различаться в зависимости от варианта исполнения автомобиля.



1 PERSONALISATION-CONFIGURATION ПЕРСОНАЛЬНЫЕ НАСТРОЙКИ И КОНФИГУРАЦИЯ

2 DEFINE THE VEHICLE PARAMETERS* ОПРЕДЕЛИТЬ ПАРАМЕТРЫ СИСТЕМ АВТОМОБИЛЯ*

2 DISPLAY CONFIGURATION НАСТРОЙКИ ДИСПЛЕЯ

3 video brightness adjustment
настройка яркости видео

4 normal video
видео норм. режим

4 inverse video
видео переключение

4 brightness (- +) adjustment
настройка яркости (- +)

3 date and time adjustment
настройка календаря и часов

3 day/month/year adjustment
настройка день/месяц/год

4 hour/minute adjustment
настройка час/мин

4 choice of 12 h/24 h mode
индикация 12 ч/24 ч

3 choice of units
выбор единиц измерения

4 l/100 km - mpg - km/l
л/100 км - mpg - км/л

4 °Celsius/°Fahrenheit
°C (по Цельсию)/°F° (по Фаренгейту)

2 CHOICE OF LANGUAGE
ВЫБОР ЯЗЫКА

09 ЭКРАННЫЕ МЕНЮ



1 BLUETOOTH TELEPHONE ТЕЛЕФОН BLUETOOTH

2 BLUETOOTH CONFIGURATION СИНХРОНИЗАЦИЯ BLUETOOTH

3 Connect/Disconnect a device
Подключить/Отключить устройство

3 Telephone function"
Функция "Телефон"

3 Audio Streaming function"
Функция "Audio Streaming"

4 Consult the paired device
Проверить наличие второго аппарата

4 Delete a paired device
Удалить второй аппарат

4 Perform a Bluetooth search
Выполнить поиск Bluetooth

2 CALL ВЫЗОВ

3 Calls list
Журнал звонков

4 Directory
Перечень

2 MANAGE THE TELEPHONE CALL УПРАВЛЕНИЕ ТЕЛЕФОННЫМ ВЫЗОВОМ

3 Terminate the current call
Завершить телефонный разговор

3 Activate private mode
Активировать конфиденциальный режим

ЧАСТО ЗАДАВАЕМЫЕ ВОПРОСЫ

ВОПРОС	ОТВЕТ	ЧТО ДЕЛАТЬ
Как устранить расхождение в качестве звучания источников аудиосигнала (радиоприемника, CD-плеера...)?	Для оптимального звуковоспроизведения настройки аудиосистемы (громкость, тембр, акустическое поле, тонкомпенсация) могут адаптироваться к различным источникам аудиосигнала, что ведет к разнице звучания при смене источника (радиоприемника, CD-плеера...).	Проверьте соответствие аудионастроек (громкости, тембра, акустического поля, тонкомпенсации) каждому из источников. Так, регулировки всех функций в режиме AUDIO (высокие и низкие частоты тембра, баланс передних и задних громкоговорителей, баланс левых и правых громкоговорителей) следует перевести в среднее положение, установить "плоскую" характеристику звукового поля, а функцию тонкомпенсации установить в положение "активирована" для CD-плеера и в положение "не активирована" для радиоприемника.
Почему компакт-диск либо систематически выбрасывается дисководом CD-плеера, либо не читается?	Компакт-диск перевернут, неудобочитаем, не содержит аудиоинформации или формат записанной на нем аудиоинформации не соответствует формату, на который рассчитан CD-плеер автомагнитолы. Компакт-диск защищен системой защиты от пиратского использования, которая не распознается CD-плеером автомагнитолы.	<ul style="list-style-type: none"> - Проверьте, не перевернут ли компакт-диск в дисковом де. - Проверьте состояние диска: слишком поврежденный диск читаться не будет. - Если диск записан самостоятельно, см. рекомендации в разделе "Аудиосистема". - CD-плеер автомагнитолы не предназначен для проигрывания дисков DVD. - Некоторые компакт-диски не будут читаться CD-плеером в связи с их низким качеством.
На экране появляется сообщение "Ошибка периферийного оборудования, подключаемого к разьему USB". Соединение с Bluetooth разорвано.	Недостаточный уровень заряда аккумуляторной батареи периферийного устройства.	Требуется подзарядка аккумуляторной батареи периферийного оборудования.
	Флеш-карта USB не распознается. Поврежденная флеш-карта.	Отформатируйте флеш-карту.
Почему качество звука CD-плеера ухудшилось?	Компакт-диск поцарапан или он низкого качества.	Пользуйтесь только высококачественными компакт-дисками и храните их в надлежащих условиях.
	Настройки автомагнитолы (высокие и низкие частоты тембра, звуковое поле) неправильны.	Установите уровень высоких или низких частот тембра на 0, при этом звуковое поле не настраивайте.

ВОПРОС	ОТВЕТ	ЧТО ДЕЛАТЬ
Почему внесенные в память радиостанции не работают (отсутствует звук, индицируется частота 87,5 МГц...)?	Неправильно выбран частотный диапазон.	Нажимая на клавишу BAND AST, найдите диапазон (AM, FM1, FM2, FMAST), в котором вещают внесенные в память станции.
Символ дорожной информации (TA) индицируется. Почему информация не поступает?	Станция, на которую настроен радиоприемник, не участвует в региональной сети, передающей дорожную информацию.	Настройтесь на ту станцию, которая передает новостные сводки о ситуации на дорогах.
Почему качество приема радиостанции постепенно ухудшается, а внесенные в память радиостанции не работают (отсутствует звук, индицируется частота 87,5 МГц...).	Автомобиль отдалился на слишком большое расстояние от передатчика интересующей Вас радиостанции, либо в географической местности, где Вы находитесь, передатчики отсутствуют вообще.	Включите функцию RDS, чтобы система могла проверить, есть ли в данной географической зоне более мощные радиопередатчики.
	Внешние препятствия (холмы, здания, туннели, гаражи, подземные сооружения...) способны ухудшить качество приема радиосигнала, в том числе и принимаемого в режиме отслеживания местных радиостанций, вещающих в стандарте RDS.	Падение качества приема из-за помех - естественное явление, оно ни в коей мере не означает ухудшения качества радиоприемника.
	Радиоантенна либо отсутствует, либо повреждена (например, на автоматической мойке или на подземной стоянке).	Проверьте исправность антенны в сервисной сети PEUGEOT.
Почему звук прерывается на одну-две секунды в режиме радиоприема?	В моменты прерывания звука система RDS производит поиск другой частоты, которая позволила бы улучшить качество приема радиостанции.	Отключите функцию RDS если звук прерывается слишком часто и всегда на одном и том же участке дороги.
Почему через несколько минут после остановки двигателя работающая автомагнитола отключается?	Продолжительность работы автомагнитолы после остановки двигателя зависит от степени заряженности аккумуляторной батареи. Отключение автомагнитолы предусмотрено концепцией системы: она переходит в режим энергосбережения и отключается, чтобы не разряжать аккумуляторную батарею.	Запустите двигатель, чтобы зарядить батарею.
Что означает сообщение на дисплее "перегрев аудиосистемы"?	Чтобы защитить аппаратуру от перегрева в случае чрезмерного повышения температуры окружающей среды, в автомагнитоле автоматически включается термозащитный режим, который либо понижает уровень громкости, либо блокирует работу CD-плеера.	Выключите на несколько минут аудиосистему, чтобы дать ей остыть.

А	
Аварийная световая сигнализация	126
Автоматизация	63
Автоматический кондиционер воздуха	68, 69
Автоматическое включение световых приборов	96, 99
Автоматическое включение стеклоочистителя	100, 102
Автоматическое включение фонарей аварийной сигнализации	126
Аккумуляторная батарея	39, 161, 183
Артикул декоративного покрытия кузова	197
Аудио-видео разъемы	230
Аудиоплеер с функцией "Streaming audio Bluetooth"	258
Аудиопроигрыватель Jukebox	229
Аудиопроигрыватель Jukebox (с копированием)	228
Аудиоразъемы	107, 108, 254, 256

Б	
Багажные дуги на крыше	190
Бачок омывателя ветрового стекла	160
Бачок омывателя фар	160
Безопасная перевозка детей	88, 117, 120, 124, 125, 132
Беспроводная гарнитура Bluetooth ("свободные руки")	231, 257
Блок предохранителей в моторном отсеке	176
Блок предохранителей в панели приборов	176
Боковые плафоны	104
Боковые подушки безопасности	134, 135
Боковые светильники	104
Бортовая навигационная система	214
Бортовой компьютер	64, 66
Буксировка автомобиля	42, 188

Буксировка прицепа	189
Бытовое накачивание (при помощи ремкомплекта)	163

В	
Вентиляционные решетки	67
Вентиляция салона	67, 68
Вещевое отделение	116
Вещевой ящик	107
Вещевые отделения	106, 108, 111, 113
Время (индикация)	235
Время (настройка)	235
Вызов сервисной службы PEUGEOT	201
Вызов срочной помощи	200, 201
Вызов техпомощи	200
Выключатели обогрева сидений	74
Выключатель световых приборов	96
Выключатель стеклоочистителя	100-102
Выключатель стеклоподъемников	88
Высокое напряжение	39, 40, 131, 157, 184

Г	
Габаритные размеры	196
Галогенные лампы	172
Гарнитура беспроводной громкой связи (телефон)	231
Гибрид	4, 6, 26
Гибридная система	4, 26, 27, 209
Гибридный переключатель	31
Главное меню	250
Голосовые команды	206

Д	
Давление воздуха в шинах	197
Двери	90
Дверные карманы для вещей	106
Дверца задка	93
Движение автомобиля	83, 150

Демонтаж колеса	170
Дети (обеспечение безопасности)	120, 123, 124
Детские кресла	117
Детские кресла ISOFIX	122, 123
Детские кресла с креплениями ISOFIX ...	124
Дизель	36
Дизельный двигатель	95, 158, 159, 194, 195
Дисплей комбинации приборов	43
Дистанционное включение световых приборов	98, 104
Дневные ходовые огни	98
Домкрат	169
Дополнительное оборудование ...	191, 192
Дополнительные разъемы	230, 256
Дополнительный вход	230, 256

Е	
Емкость топливного бака	94
Если топливо в баке закончилось (на дизеле)	158

З	
Заводские таблички	197
Заводской номер автомобиля	197
Заднее стекло (оттаивание)	68
Задние подголовники	76
Задние сиденья	76
Закрывание задней двери	92, 93
Замена воздушного фильтра	161
Замена колеса	169
Замена ламп	172, 174, 175
Замена масляного фильтра	161
Замена сажевого фильтра	162
Замена салонного фильтра	161
Замена щетки стеклоочистителя	102, 187
Замена электрических предохранителей	176

Замена элемента питания в ключе-пульте.....	84
Замок зажигания с блокировкой рулевого колеса.....	83
Запасное колесо.....	169
Запирание замка багажника.....	82, 92
Запирание замков дверей.....	82, 90
Запирание замков из салона.....	91
Заправка бака топливом.....	94, 95
Заряд аккумуляторной батареи.....	183
Защита от заземления стеклом.....	88, 112
Звуковой сигнал.....	126
Зеркало косметическое.....	107
Зимняя заслонка радиаторной решетки.....	190
<hr/>	
Идентификационные данные автомобиля.....	197
Инициализация ключа-пульта.....	84
Инициализация стеклоподъемников.....	88
Инструменты.....	169
Инструменты панели приборов.....	43
Информация о движении на дорогах ТМС.....	223
Информация о дорожном движении (ТА).....	224, 252
Информация о дорожном движении ТМС.....	223, 224
<hr/>	
Капот.....	157
Карта SIM.....	107, 233
Ключ-пульт дистанционного управления.....	81-83, 85
Коврик напольный.....	109
Кольца для закрепления багажа.....	113
Комбинации приборов.....	43, 44
Компакт-диски MP3 (CD-плеер).....	253

Комплект принадлежностей для временного устранения прокола.....	163
Кондиционер воздуха с ручными регулировками.....	68
Консольная ручка.....	106
Контроль давления (при помощи ремкомплекта).....	163
Контроль исправности систем и текущие проверки.....	159, 161, 162
Контрольные лампы и сигнализаторы.....	45, 47, 48, 50
Контрольные лампы и сигнализаторы состояния систем.....	47
Контроль уровней эксплуатационных жидкостей.....	159-161
Корректировка угла наклона фар.....	99
Крепления ISOFIX.....	122
Крышка горловины топливного бака.....	94
Крючки.....	114

Лампы (замена).....	172, 174, 175
Люк горловины топливного бака.....	94, 95
Люк для лыж.....	111
Лямка для крепления багажа.....	113

Масса прицепа.....	195
Массы.....	195
Меню быстрых настроек.....	210
Минимальный остаток топлива.....	51, 94
Многофункциональный дисплей (с автомагнитолой).....	58, 61, 63
Монохромный дисплей С.....	64
Монтаж колеса.....	170
Моторный отсек.....	41, 159
Музыкальные медиаплееры.....	226
Мультимедиа для задних пассажиров.....	110

Навигационная система G.P.S.....	214
Наружные зеркала заднего вида.....	79
Настройка даты.....	235
Настройка часов.....	235, 259

Обеспечение безопасной перевозки детей.....	117, 120, 122-124, 132
Обзор "с поднятой головой".....	144, 146, 148
Обнуление счетчика пробега за поездку.....	57
Оборудование и принадлежности салона.....	106
Обустройство багажного отсека.....	113
Огни стояночные.....	96, 174
Ограничитель скорости.....	146
Омыватель ветрового стекла.....	101
Омыватель заднего стекла.....	101
Омыватель фар.....	101
Открытие крышки багажника.....	81, 92
Определение местонахождения автомобиля.....	82
Освещение багажного отсека.....	105
Освещение салона.....	103, 104
Остановка автомобиля.....	83, 150
Отделения для вещей.....	113
Отключение подушки безопасности пассажира.....	132
Отключение системы ESP.....	128
Отключение энергопотребителей.....	186
Открытие дверей.....	81, 90
Открытие задней двери.....	92, 93
Открытие замка двери аварийное.....	92
Открытие капота.....	157
Открытие складного цветного монитора.....	63
Открытие шторки панорамной крыши.....	112

Отпирание замков	81
Отпирание замков из салона	91
Охранная сигнализация	86
Очечник	106
Очиститель заднего стекла	101

П

Панорамная крыша	112
Перевозка грузов	190
Перевозка детей и их безопасность	125
Перевозка длинномерных предметов	75, 111
Передние подголовники	74
Передние сиденья	72, 73, 75
Передние тормозные колодки	162
Перечень электрических предохранителей	176
Перчаточный ящик	107
Плафоны	103
Плафоны индивидуального освещения	103
Повторители указателей поворотов	173
Подлокотник	106
Подлокотник задний	111
Подлокотник передний	108
Подрулевой переключатель	208, 249
Подсветка панели приборов	57
Подставка для банки с напитком	106
Полка багажного отсека	115
Поручни	106
Предохранители электрические	176
Предохранительный клапан топливного бака	95
Привод шторки панорамной крыши	112
Приглушенный свет в салоне	104
Проверка уровней эксплуатационных жидкостей	160, 161
Проигрыватель CD MP3	253
Прокачка топливной системы	158
Прокол шины	163

Противобуксовочная система (ASR)	128
Противозаносная система ESP	128
Противосолнечные козырьки	107, 116
Противотуманные фары	97, 173
Пульт дистанционного управления	81, 82, 85

Р

Радиоприемник	225, 251
Разъем USB	108, 254
Регулировка подголовников	74
Регулировка положения рулевого колеса	78
Регулировка ремней безопасности по высоте	129, 130
Регулировка сидений	72, 73
Регулятор подсветки панели приборов	57
Регулятор скорости	148
Режим "автострада" (для указателей поворотов)	126
Режим экстренного торможения	139
Режим энергосбережения	186
Ремень безопасности	129-131
Розетка электрическая 12 вольт	106, 108, 114
Рулевое колесо (регулировка)	78
Рычаг секвентальной коробки передач	150
PEUGEOT CONNECT ASSISTANCE	200
PEUGEOT CONNECT SOS	200
PIN-код	233

С

Салонное зеркало заднего вида	80
Световые индикаторы и сигнализаторы	45, 48, 49
Секвентальная коробка передач	150
Сервисные службы PEUGEOT	201

Сиденья детские	118, 120
Сиденья с подогревом	74
Сиденья с электрорегулировками	73
Силовые агрегаты	193, 194
Система ASR	128
Система Stop Start	69, 157, 158, 160, 161
Система WIP Com 3D	44, 61, 64, 203, 206, 208, 209, 236
Система WIP Plug	108, 254
Система WIP Sound	58, 247-249, 261
Система помощи при трогании на уклоне	141
Система предупреждения при парковке задним ходом	154
Система предупреждения при парковке передним ходом	155
Система экранного меню	236, 261
Система энергосбережения	186
Системы ASR и ESP	128
Системы ESP и ASR	128
Системы экологической защиты	8, 37, 85
Складная цветной монитор	61, 63
Складывание задних сидений	76
Снятие резинового коврика	109
Стеклоочиститель	100, 102
Стеклоподъемники	88
Суперблокировка замков	82
Счетчик пробега	33, 43, 57
Счетчик пробега за поездку	57
Съемная зимняя заслонка	190
Съемный пол багажного отделения	114

Т

Таблица масс	195
Таблица силовых агрегатов	193, 194
Тахометр	43
Текущие и контрольные проверки систем	161, 162
Телефон	201, 231
Телефон с беспроводной громкой связью	231

Температура охлаждающей жидкости	53
Технические характеристики.....	193, 195
Топливный бак.....	94, 95
Топливо.....	94, 95
Тормозная система.....	162
Тормозные диски.....	162
Тормоз стояночный.....	162
Третий стоп-сигнал.....	175

У

Уведомляющие индикаторы и сигнализаторы	47, 49, 50
Угол наклона фар (регулировка).....	99
Удаление инея со стекол.....	68
Указатели поворотов	126, 174
Указатель пробега до планового технического обслуживания	54
Указатель температуры охлаждающей жидкости	53
Указатель уровня масла в двигателе	56, 160
Указатель уровня топлива.....	94
Упор капота	157
Уровень жидкости в омывателе стекол.....	101, 160
Уровень жидкости в омывателе фар.....	101, 160
Уровень масла в двигателе.....	56, 160
Уровень охлаждающей жидкости	53, 160
Уровень присадки к дизтопливу.....	161
Уровень рабочей жидкости в усилителе руля	160
Уровень тормозной жидкости	160
Установка багажных дуг на крыше.....	190
Установка на ноль указателя техобслуживания.....	55

Ф

Фары ближнего света	96, 172
Фары дальнего света.....	96
Фильтр воздушный.....	161
Фильтр масляный.....	161
Фильтр сажевый.....	161, 162
Фильтр салонный.....	161
Фонари аварийной световой сигнализации.....	126
Фонари направленного освещения задние.....	103
Фонари освещения заднего номерного знака	175
Фонари стоп-сигнала	174
Фонари указателей поворотов	126
Фонарь заднего хода	174
Фонарь противотуманный задний	97, 174, 175
Фронтальные подушки безопасности	132, 135
Функция "световая дорожка".....	98, 99

Ц

Цветной дисплей 16/9.....	209, 236
Центральный электрический замок	82, 91
Цепи противоскольжения.....	197

Ч

Часы.....	259
Черно-белый дисплей	250, 261

Ш

Шторка панорамной крыши.....	112
Шторки.....	116
Шторные подушки безопасности ...	134, 135

Э

Экономия электроэнергии.....	186
Электрический стояночный тормоз	136, 139
Электронная блокировка запуска двигателя	83, 85
Элемент питания ключа-пульта	84, 85

I

ISOFIX (крепления).....	122
-------------------------	-----



НАРУЖНОЕ ОБОРУДОВАНИЕ АВТОМОБИЛЯ

Ключ-пульт с дистанционным управлением 81-85

- отпирание/запирание замков
- противоугонная защита
- замок зажигания
- элемент питания пульта ДУ



Стеклоочиститель 100-102
Замена щетки стеклоочистителя ... 102, 187

Багажное отделение, дверца багажника 92-93

- отпирание/запирание
- механизм аварийного отпирания

Комплект для устранения прокола в шине 163-168

Замена колеса 169-171

- инструменты
- демонтаж

Помощь при парковке 154-155

Буксировка прицепа 189

Эвакуация автомобиля (на платформе) 188

Замена ламп 174-175

- в задних фонарях
- в 3-ем стоп-сигнале
- в фонарях номерного знака
- противотуманные фары

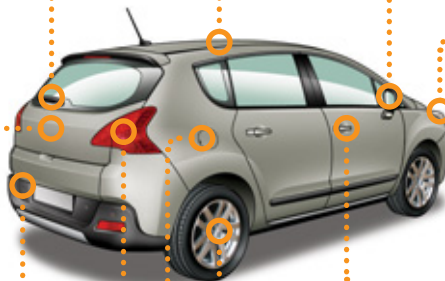

Топливный бак 94-95

Ограничитель заливного патрубка бака 95

Дополнительное оборудование ... 191-192

Багажные дуги на крыше 190

Остекленная панорамная крыша 112

Зеркала заднего вида наружные 79

Дистанционное включение световых приборов ... 98

Плафоны боковых зеркал 104

Световые приборы 96-99

Регулировка фар 99

Зимняя заслонка 190-191

Замена ламп 172-173

- в передних световых приборах
- в противотуманных фарах
- в боковых указателях поворотов

Двери 90-92

- отпирание/запирание замков
- центральный замок
- механизм аварийного отпирания



Охранная сигнализация 86-87

Стеклоподъемники 88-89

Системы ESP, ABS, AFU, ASR, CDS 127-128

Давление воздуха в шинах 197

ОБОРУДОВАНИЕ И ПРИНАДЛЕЖНОСТИ САЛОНА

	Сиденья задние 76-77		Мультимедиа для задних пассажиров..... 110
Боковые шторы 116			Ремни безопасности 129-131
Пол багажника..... 114			Коврик..... 109
Обустройство багажного отделения 113-116			Подушки безопасности 132-135
- шторка багажного отделения			Выключатель подушки безопасности пассажира..... 117, 133
- крючки багажные			
- розетка 12 В			
- ящик для вещей			
Фонарь багажного отделения..... 105			
Высоковольтная аккумуляторная батарея 39			
			
Задний подлокотник 111			
Люк для лыж..... 111			
Сиденья детские 117-121			
Кресла детские ISOFIX..... 122-124			
Безопасная перевозка детей 125			
	Ящики под сиденьями 111		
			Сиденья передние 72-74
			- с ручными регулировками
			- с электрическими регулировками
			- подголовники
			- поясничная опора
			- с подогревом
			Сиденье переднего пассажира в положении "столлик", перевозка длинномерных предметов.....75

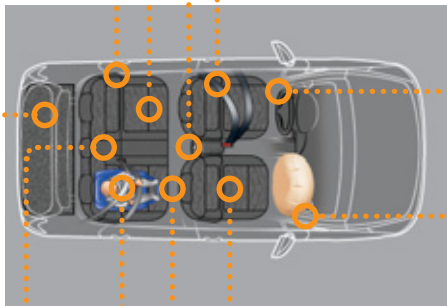

ОБОРУДОВАНИЕ МЕСТА ВОДИТЕЛЯ

Противосолнечный козырек 107



Блок предохранителей
в салоне 176, 177-179

Открытие капота 157

Коробка передач
секвентальная 150-153
Система помощи при
трогании на уклоне 141-143

Электрический стояночный
тормоз 136-140, 142-143

Плафоны 103, 104
Сигнализатор ремня/подушки
безопасности пассажира 130, 133
Внутреннее зеркало заднего вида 80

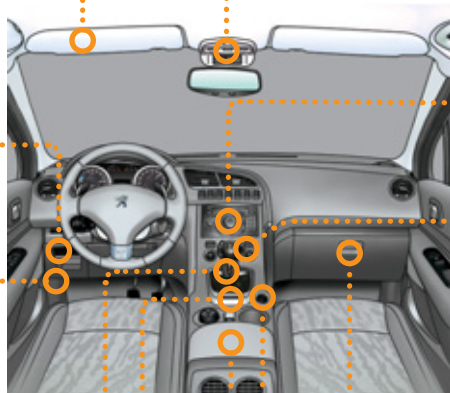

Передний подлокотник 108
Система WIP Plug 108



WIP Com 3D 203-245
Настройка календаря/
часов 235



Система WIP Sound 247-265
Настройка календаря/
часов 259

Вентиляция 67-68
Кондиционер автоматический 69-71

Обустройство салона 106-107, 109
- перчаточный ящик
- вещевые карманы для водителя
- коврики

Розетка 12 В 108



ОБОРУДОВАНИЕ МЕСТА ВОДИТЕЛЯ (ПРОДОЛЖЕНИЕ)

Выдвижной информационный экран 144-145

Переключатель световых приборов ... 96-97
Указатели поворотов 126

Ограничитель скорости 146-147
Регулятор скорости..... 148-149

Наружные зеркала заднего вида 79
Стеклоподъемники, блокировка 88-89

Панель контрольных ламп 19
Eco off 36

Корректор фар 99

Комбинации приборов, дисплеи 43-45
Датчик мощности 33
Контрольные лампы 45-52
Контрольная лампа Ready 30
Индикаторы 53-56
Выключатели 55, 57
- указатель пробега до ТО/счетчик пробега за поездку
- регулятор подсветки панели приборов

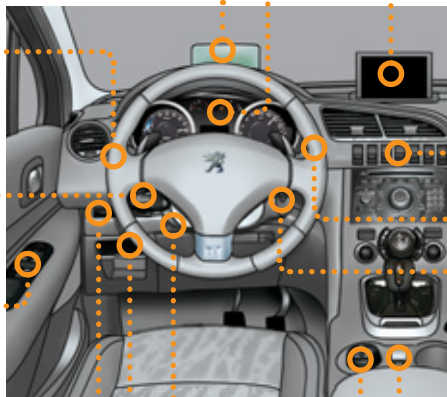

Регулировка рулевой колонки 78
Звуковой сигнал 126

Многофункциональные дисплеи 58-62
- Дисплей С
- Цветной дисплей 16/9 с высоким разрешением
Складной дисплей 63
Бортовой компьютер 64-66
Баланс гибридного привода 34-35
Расход в гибридном режиме 37-38

Аварийная световая сигнализация 126
Верхняя информационная панель 144-145

Переключатель стеклоочистителя 100-102
Бортовой компьютер 64-66

Пуск, выключатель 29, 83, 151

Панорамная крыша 112

Переключатель режимов HYbrid4 31-32



ТЕХНИЧЕСКИЕ ХАРАКТЕРИСТИКИ - ОБСЛУЖИВАНИЕ АВТОМОБИЛЯ

Если топливо в баке закончилось
(дизельные модификации)..... 158

Высоковольтные провода..... 40-41

Проверка уровней..... 160-161

- масла
- тормозной жидкости
- рабочей жидкости ГУР
- охлаждающей жидкости
- жидкости омывателей стекол/фар

Контроль..... 161-162

- аккумуляторной батареи
- воздушного фильтра
- сажевого фильтра
- салонного фильтра
- масляного фильтра
- тормозных колодок/тормозных дисков

Замена ламп 172-175

- спереди
- сзади

Аккумуляторная батарея..... 183-185
Энергосберегающий режим 186
Блок предохранителей
под капотом..... 176, 180-182



Открытие капота 157
Моторный отсек дизельного двигателя 159
Электрический двигатель 193
Дизельный двигатель 194

Массы для дизельных
модификаций 195

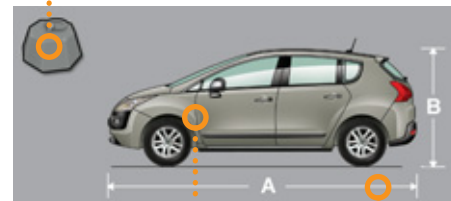

Идентификационные данные 197

Габаритные размеры 196



В данном руководстве представлено описание автомобиля в самой полной комплектации.

На вашем автомобиле установлена часть оборудования, описанного в этом руководстве - в зависимости от варианта исполнения, уровней комплектации и характеристик автомобиля, предназначенных для страны, в которую он поставляется.

Описания и рисунки даны без принятия на себя каких-либо обязательств. Компания PEUGEOT оставляет за собой право внести изменения в свои модели и их оборудование, не указывая их в настоящем руководстве.

Данное руководство является неотъемлемой частью вашего автомобиля. При перепродаже автомобиля не забудьте вручить данное руководство новому владельцу.

Компания PEUGEOT свидетельствует, что, во исполнение Правил Европейского Сообщества (Директива ЕЭС 2000/53) в части, касающейся вышедших из употребления транспортных средств, она отвечает предписанным этим документом задачам, и что в производстве реализуемой ею продукции используются материалы вторичной переработки.

Перепечатка и перевод руководства в полном объеме или его части без письменного разрешения компании PEUGEOT запрещены.

По поводу устранения любых неисправностей на своем автомобиле, обращайтесь в специализированные техцентры, имеющие техническую информацию, компетенцию и необходимое оборудование - то, что компания "Автомобили PEUGEOT" способна предложить Вам.

Отпечатано в России



Russe

10-10



PEUGEOT

Automobiles PEUGEOT - Siège Social : 75, avenue de la Grande-Armée 75016 PARIS

Tél. 33 (0)1 40 66 55 11 - Fax 33 (0)1 40 66 54 14

Adresse postale : Automobiles PEUGEOT B.P 01 75761 PARIS cedex 16 - Adresse Internet : <http://www.peugeot.com>

Société Anonyme au capital de 171 284 850 Euros - R.C.S. PARIS B 552 144 503. SIRET 552 144 503 00018. APE 341 Z

