

Руководство по эксплуатации



PEUGEOT **308 CC**



Service Box

<http://public.servicebox.peugeot.com>

Компания "Автомобили PEUGEOT" открыла для Вас Интернет-сайт SERVICE BOX, на котором находится в прямом и бесплатном доступе бортовая документация к Вашему автомобилю.

Простой и удобный SERVICE BOX содержит:

- Руководство по эксплуатации,
- ранее выпущенные документы для Вашей модели.



Ваш автомобиль - в Интернете!

Самая последняя информация - к Вашим услугам.

Откройте страницу по адресу <http://public.servicebox.peugeot.com>:

- выберите свой язык,
- откройте курсором ссылку, расположенную в зоне "Доступ для частных лиц", чтобы получить доступ к документации.

При этом откроется перечень всех руководств по эксплуатации. Далее:

- выберите свой автомобиль,
 - выберите тип кузова и дату издания руководства,
- и, наконец, откройте интересующую Вас рубрику.

! Обращаем Ваше внимание на следующую особенность ремонта и обслуживания автомобиля:

Установка на автомобиль любого электрооборудования или дополнительного электроприбора, не имеющего артикула в Каталоге сертифицированной продукции компании "Автомобили PEUGEOT", может вывести из строя Вашу бортовую электронную систему. Будем признательны, если Вы примете во внимание эту особенность и рекомендуем обратиться к нашему официальному дилеру, чтобы ознакомиться со всей номенклатурой изделий и дополнительного оборудования из Каталога сертифицированной продукции PEUGEOT.

Благодарим Вас за то, что Вы предпочли выбрать PEUGEOT 308CC - символ доверия, привлекательности и увлеченности.

Данное Руководство по эксплуатации призвано помочь Вам освоиться с автомобилем так, чтобы можно было использовать все его возможности в любой сложившейся ситуации.

В начале брошюры находится подробное содержание Руководства, за которым следует раздел, содержащий начальные сведения о купе-кабриолете, облегчающие первое ознакомление с ним.

Более подробная информация о PEUGEOT 308CC - описание систем обеспечения комфорта и безопасности, а также рекомендации по его вождению изложены в последующих разделах Руководства так, чтобы Вы смогли по достоинству оценить свой автомобиль и использовать все его возможности.



Наличие на Вашем автомобиле оборудования, представленного в настоящем Руководстве, зависит от его уровня комплектации, версии, модификации и особенностей условий эксплуатации в стране, для которой он предназначен.

Экспликация

! Внимание:

знак, которым отмечены предупреждения об опасности, с которой Вы должны считаться, чтобы не нанести ущерб себе или кому-либо другому и избежать риска повредить автомобиль.

i Для сведения:

знак, которым отмечены дополнительные рекомендации по улучшению эксплуатации автомобиля.

☘ Защита окружающей среды:

знак, которым отмечены рекомендации по сохранению окружающей среды.

»» См. страницу:

знак, отсылающий Вас к страницам с более подробным описанием функций.

СОДЕРЖАНИЕ

КРАТКОЕ ЗНАКОМСТВО С АВТОМОБИЛЕМ 4 → 19

ЭКО-ВОЖДЕНИЕ 20 → 21

1 КОНТРОЛЬНЫЕ ПРИБОРЫ, ИНДИКАТОРЫ И СИГНАЛИЗАТОРЫ 22 → 41

- Комбинации приборов 22
- Контрольные лампы 26
- Контрольные приборы 36
- Кнопки на панели приборов 40

2 МНОГОФУНКЦИОНАЛЬНЫЕ ДИСПЛЕИ 42 → 52

- Монохромный дисплей С (WIP Sound) 42
- Складной цветной дисплей 16/9 (WIP Nav) 45
- Складной цветной дисплей 16/9 с высоким разрешением (WIP Com 3D) 47
- Бортовой компьютер 50

3 КОМФОРТ 53 → 69

- Вентиляция 53
- Кондиционер воздуха с ручными настройками 55
- Обогрев заднего стекла 56
- Автоматический двухзонный кондиционер воздуха 57
- Ветровой экран "windstop" 59
- Передние сиденья 62
- Система "AIRWAVE" 65
- Задние сиденья 66
- Зеркала заднего вида 67
- Регулировка положения рулевого колеса 69

4 ДВЕРИ, ОКНА, КРЫШКИ 70 → 84

- Ключ с пультом дистанционного управления 70
- Охранная сигнализация 75
- Стеклоподъемники 77
- Двери 79
- Багажное отделение 82
- Топливный бак 83
- Ограничитель заливного патрубка бака 84

5 ОБЕСПЕЧЕНИЕ ОБЗОРА 85 → 94

- Переключатель световых приборов 85
- Светодиодные фонари 87
- Дневные ходовые огни 87
- Автоматическое включение световых приборов 88
- Дистанционное включение световых приборов 89
- Корректировка фар 89
- Адаптивные фары 90
- Переключатель режимов стеклоочистителя 91
- Автоматическая работа стеклоочистителя 92
- Плафоны 93
- Приглушенное освещение салона 94

6 ОБУСТРОЙСТВО 95 → 100

- Оборудование салона 95
- Перчаточный ящик с замком 96
- Передний подлокотник с замком 97
- Оборудование багажного отделения 99

7 СИСТЕМЫ БЕЗОПАСНОСТИ 101 → 121

- Указатели поворотов 101
- Аварийная световая сигнализация 101
- Звуковой сигнал 102
- Вызов технической или неотложной помощи 102
- Бортовая система контроля давления воздуха в шинах 103
- Системы оптимизации торможения 104
- Системы управления динамикой автомобиля в поворотах 105
- Ремни безопасности 107
- Подушки безопасности 110
- Детские кресла 114
- Детские кресла с креплениями ISOFIX 119

8 ВОЖДЕНИЕ АВТОМОБИЛЯ 122 → 136

- Стояночный тормоз 122
- Механическая коробка передач 122
- Индикатор выбора передач 123
- Система помощи при трогании на уклоне 124
- Автоматическая коробка передач 125
- "Стоп-Старт" 128
- Ограничитель скорости 131
- Регулятор скорости 133
- Помощь при парковке 135

9 ТЕКУЩИЕ ПРОВЕРКИ 137 → 145

- Капот 138
- Если топливо в баке закончилось (на дизельной модификации) 139
- Бензиновые двигатели 140
- Дизельные двигатели 141
- Проверка уровней 142
- Контрольные проверки 144

10 ПРАКТИЧЕСКИЕ СОВЕТЫ ПО ЭКСПЛУАТАЦИИ И ОБСЛУЖИВАНИЮ 146 → 173

- Комплект принадлежностей для временного устранения прокола шины 146
- Замена колеса 151
- Замена лампы 155
- Замена электрического предохранителя 160
- Аккумуляторная батарея 166
- Режим энергосбережения 168
- Замена щетки стеклоочистителя 169
- Буксировка автомобиля 169
- Буксировка прицепа 171
- Зимняя заслонка 172
- Дополнительное оборудование 172

11 ТЕХНИЧЕСКИЕ ХАРАКТЕРИСТИКИ 174 → 180

- Бензиновые двигатели 174
- Массы для бензиновых модификаций 175
- Дизельные двигатели 176
- Массы для дизельных модификаций 177
- Габаритные размеры 178
- Идентификационные данные 179

АУДИОСИСТЕМА И ТЕЛЕМАТИКА 181 → 278

- Техническая или неотложная помощь 181
- WIP Com 3D 185
- WIP Nav 229
- Система WIP Sound 261

ВИЗУАЛЬНЫЙ ПОИСК 279 → 282**АЛФАВИТНЫЙ УКАЗАТЕЛЬ 283 → 287**

КРАТКОЕ ЗНАКОМСТВО С АВТОМОБИЛЕМ

ВНЕШНЕЕ ОБОРУДОВАНИЕ

Адаптивные фары

Адаптивные фары с автоматической подсветкой поворота служат для улучшения видимости при прохождении виражей.

» 90

Складная крыша

На автомобиле в такой комплектации Вы можете легко переходить от конфигурации "купе" к конфигурации "кабриолет" и обратно.

» 6

Комплект принадлежностей для временного устранения прокола в шине

В комплект входит компрессор и картридж с герметиком для временной заделки прокола в шине.

» 146

"Стоп-Старт"

Такая система выключает двигатель на время остановок дорожного движения (у светофоров, в пробках и т.д.) и вновь запускает его, как только водитель решит продолжить путь. Система "Стоп-Старт" способствует уменьшению расхода топлива, сокращению выбросов отработавших газов и снижению шумности в моменты остановок.

» 128

Дистанционное включение световых приборов

Включение внешних и внутренних световых приборов с некоторого расстояния при помощи пульта дистанционного управления облегчит Вам отыскание автомобиля и подход к нему в сумерках.

» 89, 94

Ветровой экран (Windstop)

Ветровой экран ("windstop"), установленный для улучшения комфорта в конфигурации "кабриолет", смягчает потоки воздуха на передних местах.

» 59



ОТКРЫВАЮЩИЕСЯ ЭЛЕМЕНТЫ КУЗОВА

Ключ с пультом дистанционного управления



A. Раскрывание ключа/Складывание ключа (сначала следует нажать на эту кнопку).



Запирание без суперблокировки (одно нажатие; загораются указатели поворотов).

или



Супер-блокировка автомобиля (два нажатия подряд; загораются указатели поворотов).

При включении центрального замка пультом ДУ или ключом запираются также перчаточный ящик и лоток переднего подлокотника.

» 70



Отпирание и приоткрывание крышки багажника (удерживайте нажатие более двух секунд).



Полное или выборочное отпирание замков (быстро мигают указатели поворотов).

В случае определения датчиком слабой освещенности дистанционное включение фар ближнего света, стояночных огней и боковых спот-плафонов облегчит вам отыскание автомобиля и подход к нему.

» 89



Также загораются световые приборы салона - плафоны, подсветка порогов и подножек.

» 94

Топливный бак

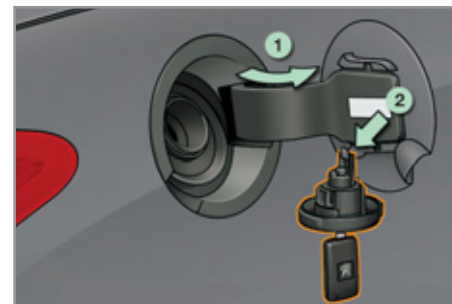

1. Открывание лючка горловины топливного бака.
2. Снятие крышки и крючок для нее.
Емкость топливного бака: около 60 литров.

» 83

КРАТКОЕ ЗНАКОМСТВО С АВТОМОБИЛЕМ

ОТКРЫВАЮЩИЕСЯ ЭЛЕМЕНТЫ КУЗОВА

Складная крыша

Перед включением привода крыши

- ☞ Установите автомобиль на горизонтальной площадке.
- ☞ Убедитесь в отсутствии препятствий в зоне перемещения крыши:
 - с задней полки **1**, со шторки багажного отсека **2** и с боковых панелей **3** все должно быть убрано,
 - расположенные в багажном отсеке вещи не должны приподнимать шторку,
 - такие вещи, как куртка, зонт и т.п., сложенные в багажный отсек, следует прижать багажной сеткой **4**.
- ☞ Убедитесь, что шторка **2** пристегнута.
- ☞ Плотно закройте крышку багажника.

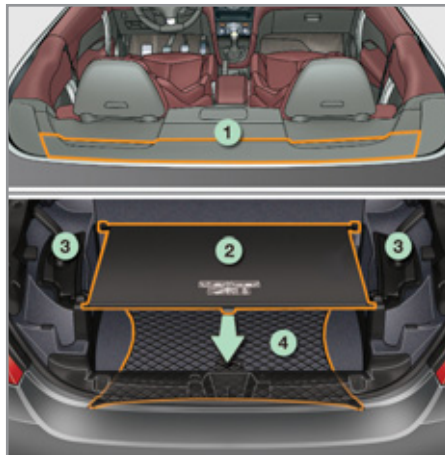

Прежде всего

- ☞ Запустите двигатель.
- ☞ Обязательно убедитесь в том, что:
 - стеклоподъемники настроены (см. соответствующую главу),
 - температура окружающего воздуха выше -15°C .

i Привод крыши предпочтительнее включать на остановленном автомобиле при работающем двигателе. Перед тем как начать движение, дождитесь появления на многофункциональном дисплее сообщения о завершении работы привода крыши.

В движении привод включается, только если скорость автомобиля не превышает 10 км/ч , а автомобиль движется плавно, без рывков, по ровной дороге.

! Ответственность за работу привода складной крыши возлагается полностью на водителя.

Во избежание случайного травмирования следите за тем, чтобы во время складывания или установки крыши никто не приближался к работающим механизмам ее привода.

Категорически запрещается производить действия с крышей при сильном ветре.

! Во время мойки автомобиля:

- закройте автомобиль ключом или пультом дистанционного управления,
- не направляйте струю на верхнюю часть оконных стекол,
- держите наконечник моечного пистолета на расстоянии не менее одного метра от стекол и дверных уплотнений.

После дождя или мойки автомобиля рекомендуется не складывать крышу до тех пор, пока она не просохнет.

! После полного поднятия и опускания крыши четыре раза подряд, работа системы на время приостанавливается, чтобы предохранить привод от поломки. Оставьте систему в состоянии покоя минут на десять; если, по истечении этого времени, Вам не удастся привести крышу в движение, обратитесь в сервисную сеть PEUGEOT или в специализированный техцентр.

ОТКРЫВАЮЩИЕСЯ ЭЛЕМЕНТЫ КУЗОВА

Управление складной крышей

Складывание крыши



☞ Потяните за эту клавишу и дождитесь полного снятия крыши.

При этом прозвучит сигнал, а на многофункциональном дисплее появится сообщение.

Закрывание крыши



☞ Нажмите на эту клавишу и дождитесь полного закрывания крыши.

При этом прозвучит сигнал, а на многофункциональном дисплее появится сообщение.

i Если вы продолжите нажимать или тянуть за клавишу по окончании действий с крышей, все четыре оконных стекла закроются.

! Во время движения крыши рекомендуется не отпускать клавишу выключателя.

Однако, в случае опасности отпустите выключатель - крыша мгновенно остановится; после устранения опасной ситуации управление крышей можно возобновить и довести операцию до желаемого конца.



! Возможные неисправности

Если Ваша команда не выполняется, включите стояночный тормоз, выключите зажигание, вновьпустите двигатель и включите привод крыши.

Если проблема не устраняется, обратитесь в сервисную сеть PEUGEOT или в специализированный техцентр.

Переход к конфигурации "кабриолет":

- стекла всех четырех окон частично опускаются,
- багажник открывается,
- крыша складывается и убирается в багажник,
- багажник закрывается.

Переход к конфигурации "купе":

- стекла всех четырех окон частично опускаются,
- багажник открывается,
- крыша поднимается и автоматически фиксируется,
- багажник закрывается.

i Когда привод крыши включен и крыша пришла в движение, работа всех стеклоподъемников блокируется.

! Текущая операция может быть прервана по команде процессора системы управления крышей с тем, чтобы предупредить ее выход из строя (например, при включении механизма крыши сразу после закрытия двери). В таком случае нужно отпустить ручку включения механизма, и вновь включить его, чтобы завершить операцию.

КРАТКОЕ ЗНАКОМСТВО С АВТОМОБИЛЕМ

ОБОРУДОВАНИЕ И ПРИНАДЛЕЖНОСТИ САЛОНА

Приглушенный свет

Этот слегка ослабленный свет улучшает визуальный комфорт в салоне в случае слабого общего освещения.

» 94

Система "AIRWAVE" - "воздушный термодуф"

Эта система обогрева состоит из встроенных в передние подголовники воздуховодов, по которым воздух подается в зону шеи и головы для создания комфортной атмосферы, особенно в "прохладной" конфигурации "кабриолет". Лучше всего система выполняет свои функции вместе с поднятым ветровым экраном (windstop).

» 65

Аудиосистема и система телематики

Сюда входит самое современное оборудование: система WIP Sound, совместимая с форматом MP3, WIP Bluetooth, система WIP Nav или WIP Com 3D с цветным складным монитором 16/9, аудиосистема JBL, разъемы для подключения дополнительных устройств.

Система WIP Sound

» 261

Система WIP Nav

» 229

Система WIP Com 3D

» 185

Система WIP Com

<http://public.servicebox.peugeot.com>

Отделения для безопасного хранения вещей

Перчаточный ящик и лоток переднего подлокотника остаются запертыми даже в конфигурации "кабриолет". Они запираются на замок одновременно с запираем всего автомобиля при помощи ключа или пульта дистанционного управления.

» 96, 97

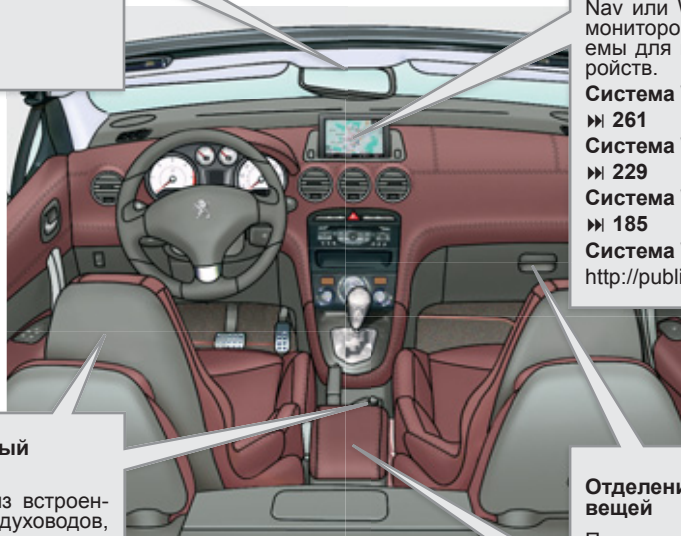

ОБОРУДОВАНИЕ МЕСТА ВОДИТЕЛЯ

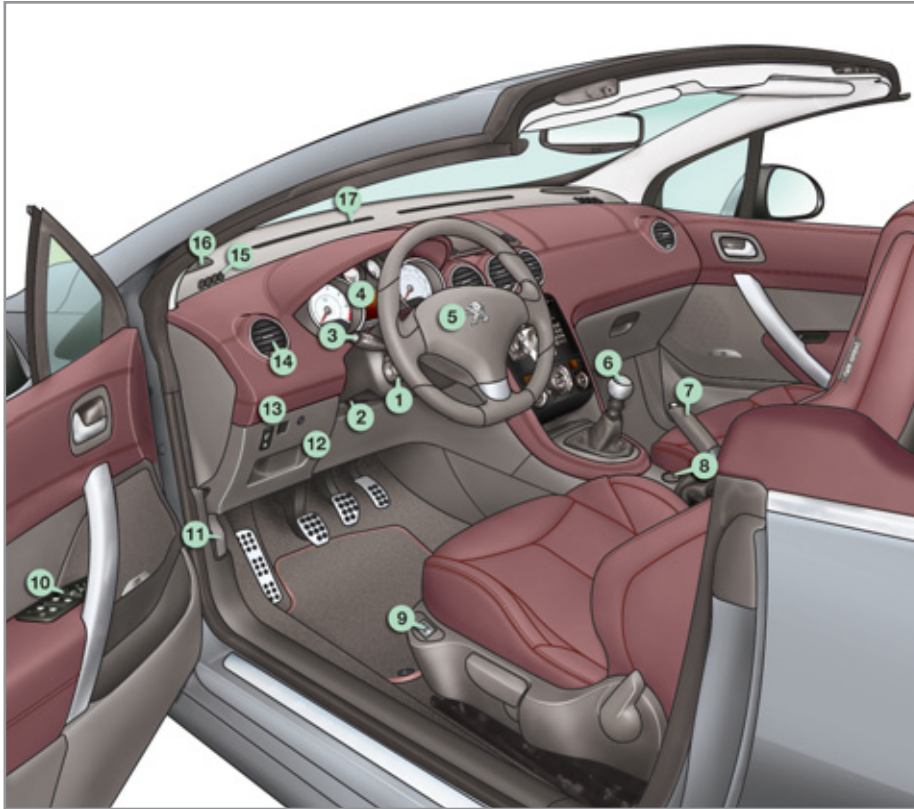

1. Выключатели регулятора/ограничителя скорости.
2. Рукоятка механизма регулирования рулевой колонки.
3. Переключатели световых приборов и указателей поворотов.
4. Панель приборов.
5. Место расположения подушки безопасности водителя.
Звуковой сигнал.
6. Рычаг переключения передач.
7. Стояночный тормоз.
8. Розетка 12 В.
9. Выключатель подогрева сиденья.
10. Ручки настройки зеркал заднего вида.
Выключатели стеклоподъемников.
11. Рукоятка механизма отпирания замка капота.
12. Блок предохранителей.
13. Ручной регулятор фар.
Кнопка системы "Стоп-Старт".
14. Боковая вентиляционная решетка с регулируемой заслонкой.
15. Сопло обдува стекла передней двери.
16. Громкоговоритель (твитер).
17. Сопло обдува ветрового стекла.

КРАТКОЕ ЗНАКОМСТВО С АВТОМОБИЛЕМ

ОБОРУДОВАНИЕ МЕСТА ВОДИТЕЛЯ

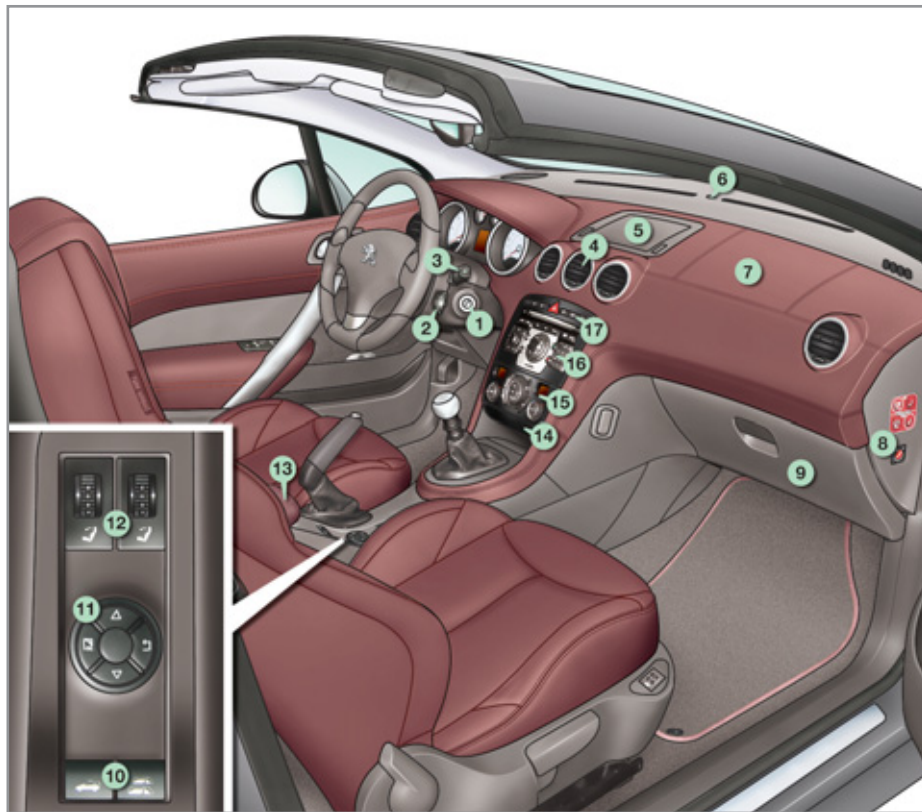

1. Замок зажигания с противоугонной блокировкой.
2. Подрулевой переключатель аудиосистемы и телематики.
3. Выключатели стеклоочистителей/стеклоомывателей/бортового компьютера.
4. Центральные вентиляционные решетки с регулируемыми заслонками.
5. Многофункциональный дисплей.
6. Датчик освещенности.
7. Место расположения подушки безопасности пассажира.
8. Выключатель подушки безопасности пассажира.
9. Перчаточный ящик/Аудио-видео гнезда для штекеров.
10. Выключатель складной крыши. Выключатель четырех стеклоподъемников.
11. Отделение для мелких вещей или панель WIP Com 3D.
12. Панель управления системой "AIRWAVE".
13. Передний подлокотник.
14. Пепельница.
15. Панель управления отопителем/кондиционером воздуха.
16. Аудиосистема и телематика.
17. Кнопка вызова срочной помощи. Выключатель sireны охранной сигнализации. Выключатель центрального замка. Выключатель аварийной световой сигнализации. Выключатель системы динамической стабилизации (ESP/ASR). Выключатель парковочного радара. Кнопка вызова служб PEUGEOT.

ПОДГОТОВКА К КОМФОРТНОМУ ВОЖДЕНИЮ

Передние сиденья

Продольное положение

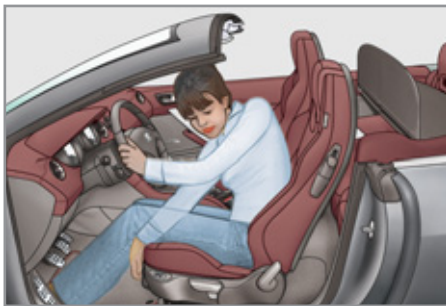

Высота

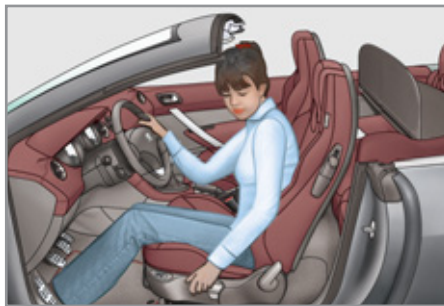

Наклон спинки сиденья



Ручные настройки

» 62

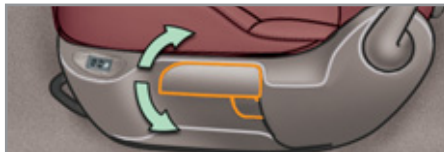

Электрические настройки

» 63

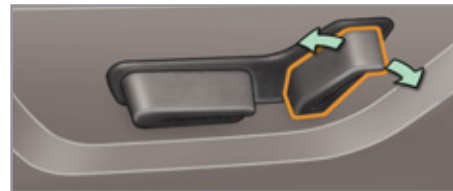
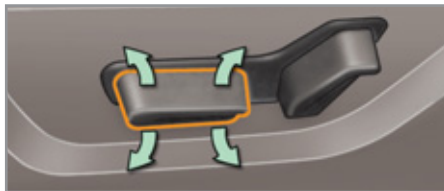
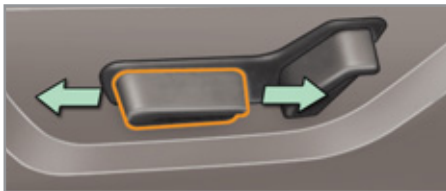

КРАТКОЕ ЗНАКОМСТВО С АВТОМОБИЛЕМ

ПОДГОТОВКА К КОМФОРТНОМУ ВОЖДЕНИЮ

Передние сиденья

Облегченный доступ к задним сиденьям

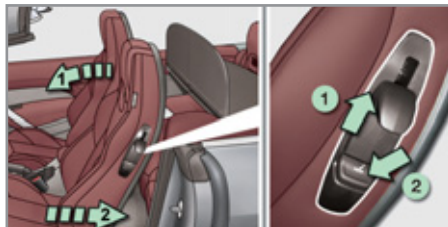

1. Снятие блокировки спинки и автоматическое перемещение сиденья.
2. Возврат в исходное положение.

» 64

I Дополнительные функции...

Запоминание настроек (сиденье водителя с электроприводом).

» 66

Система "AIRWAVE" - "воздушный термодуэт".

Сиденья с подогревом.

» 65

Регулировка рулевой колонки

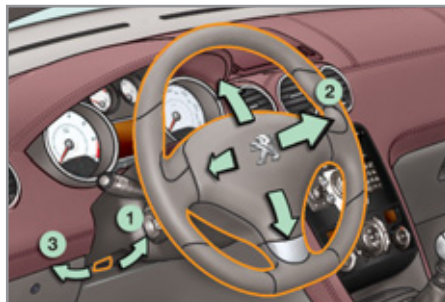

1. Снятие блокировки механизма регулирования.
2. Регулировка по высоте и глубине.
3. Блокировка механизма регулирования.

! В целях безопасности все эти действия следует производить только на остановленном автомобиле.

» 69

Передний подлокотник с замком

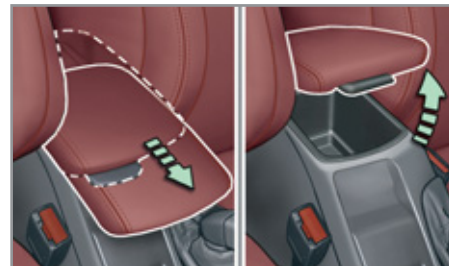
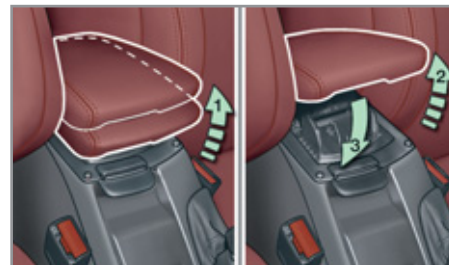

Передний подлокотник регулируется по высоте и продольному положению.

В нем имеется небольшой лоток для мелких предметов. В конфигурации "кабриолет" он запирается на замок одновременно с запираем всего автомобиля при помощи ключа или пульта дистанционного управления.

» 97

ПОДГОТОВКА К КОМФОРТНОМУ ВОЖДЕНИЮ

Наружные зеркала заднего вида

Настройка

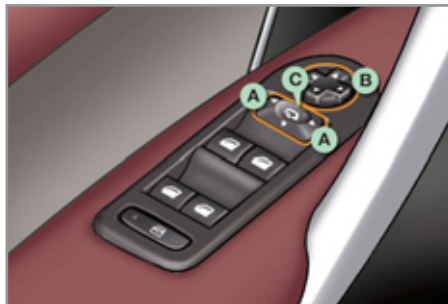

- A. Выбор зеркала для регулировки.
- B. Настройка положения зеркала в четырех направлениях.
- C. Возврат в исходное положение ручки выбора.

» 67

i Дополнительные функции...

Складывание/Разворачивание зеркал. Автоматический наклон зеркала при включении передачи заднего хода для парковки.

» 68

Внутреннее зеркало заднего вида

С ручной регулировкой "день/ночь"

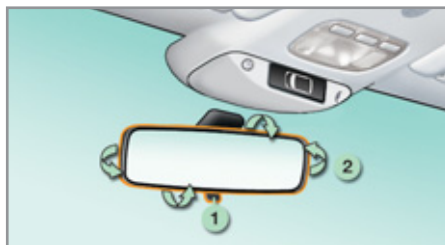

1. Выбор положения "день".
2. Регулировка положения зеркала.

» 69



С автоматической регулировкой "день"/"ночь"

- A. Датчик освещенности, автоматически включающий режим "день"/"ночь".
- B. Регулировка положения зеркала.

» 69

Передние ремни безопасности



1. Положение ремня.
2. Пристегивание язычка.
3. Проверка пристегивания, потянув за ремень.

» 107



КРАТКОЕ ЗНАКОМСТВО С АВТОМОБИЛЕМ

СИСТЕМЫ ОБЕСПЕЧЕНИЯ ОБЗОРНОСТИ

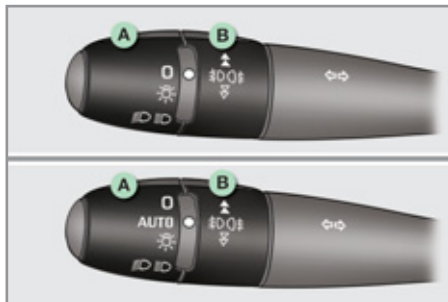
Световые приборы



Кольцевой выключатель А

- 0** Световые приборы погашены.
- AUTO** Работает автоматическое включение световых приборов.
-  Стояночные огни включены.
-  Фары ближнего/дальнего света включены.

Кольцевой выключатель А

-  Противотуманные фары и фонарь включены.

» 85

Указатели поворотов



Поднимите или опустите рычаг переключателя световых приборов, преодолев точку сопротивления; при этом соответствующие указатели поворота будут мигать до тех пор, пока переключатель не вернется в исходное положение.

Функция "автострада"

Слегка подтолкните переключатель световых приборов вверх или вниз, не преодолевая точку сопротивления - соответствующие указатели поворота мигнут три раза.

Эта функция работает при любой скорости движения, но она особенно эффективна при смене полосы движения на скоростных автострадах.

» 101

Стеклоочистители

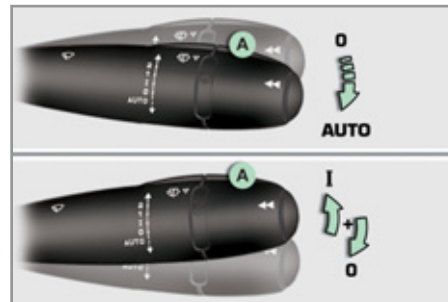

Выключатель А: очиститель ветрового стекла

» 91

Активирование режима "AUTO"

-  Опустите выключатель вниз и отпустите его.











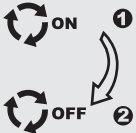

Отключение режима "AUTO"

-  Поднимите выключатель вверх и верните в положение "0".

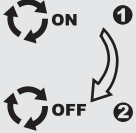
» 92

ОБЕСПЕЧЕНИЕ КОМФОРТНОГО МИКРОКЛИМАТА

Рекомендации по внутрисалонным регулировкам

Мне необходимо ...	Кондиционер воздуха с ручными настройками				
	Распределение воздуха	Расход воздуха	Рециркуляция/ Подача воздуха извне	Температура	Ручная настройка кондиционера
ТЕПЛО					
ХОЛОД					ON
УДАЛИТЬ КОНДЕНСАТ УДАЛИТЬ ИНЕЙ					ON

Автоматический кондиционер

Рекомендуется использовать преимущественно автоматический режим, нажав на клавишу "AUTO". При переходе к конфигурации "кабриолет" система автоматически адаптируется к внешним климатическим условиям.

КРАТКОЕ ЗНАКОМСТВО С АВТОМОБИЛЕМ

БОРТОВЫЕ СИСТЕМЫ КОНТРОЛЯ

Панель приборов



- A.** При включении зажигания стрелка должна показывать остаток топлива в баке.
- B.** После пуска двигателя контрольная лампа минимального остатка топлива должна погаснуть.
- C.** При включении зажигания указатель уровня масла должен показывать нормальный уровень ("OK" или "correct") в течение нескольких секунд.

При необходимости, уровни следует довести до нормы.

» 22

Контрольные лампы



- 1.** При включении зажигания загораются уведомляющие сигнализаторы оранжевого и красного цветов.
- 2.** После пуска двигателя все они должны погаснуть.

Если какой-либо сигнализатор не погас и продолжает гореть, обратитесь к соответствующей странице.

» 26, 30

Панель контрольных ламп

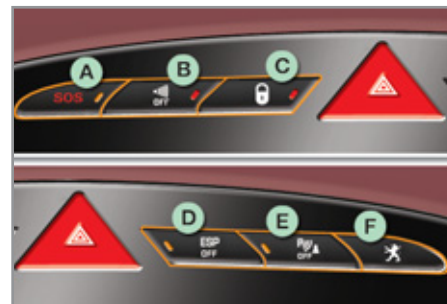

Горящая контрольная лампа свидетельствует о состоянии соответствующей системы или функции.

- A.** Отправка срочного вызова.

» 181

- B.** Отключение датчика контроля пространства салона.

» 75

- C.** Центральный замок.

» 80

- D.** Отключение системы ESP/ASR.

» 105

- E.** Отключение системы помощи при заезде на стоянку.

» 135

- F.** Доступ к службам PEUGEOT.

» 181

СИСТЕМА БЕЗОПАСНОСТИ ПассажиРОВ

Фронтальная подушка безопасности переднего пассажира

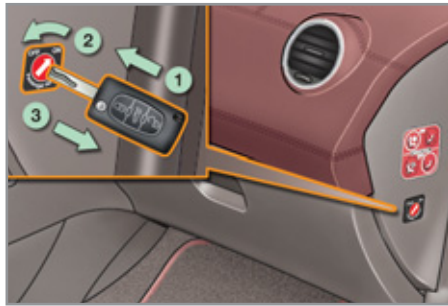

1. Вставить ключ.
2. Выбрать положение:
"OFF" ("отключена") - при установке детского кресла для перевозки ребенка "спинкой вперед",
"ON" ("активирована") - при перевозке пассажира или установке детского кресла для перевозки ребенка "лицом вперед".
3. Извлечь ключ из этого положения.

» 110

Ремень и подушка безопасности переднего пассажира



- A. Сигнализатор непристегнутых/отстегнутых ремней безопасности спереди и/или сзади.
- B. Сигнализатор переднего левого ремня безопасности.
- C. Сигнализатор переднего правого ремня безопасности.
- D. Сигнализатор заднего правого ремня безопасности.
- E. Сигнализатор заднего левого ремня безопасности.
- F. Сигнализатор отключенной подушки безопасности переднего пассажира.
- G. Сигнализатор включенной подушки безопасности переднего пассажира.

» 107, 111

ПУСК ДВИГАТЕЛЯ

Замок зажигания

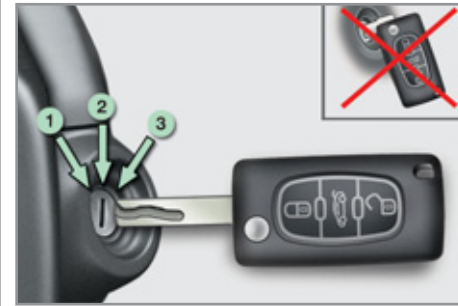

1. Положение **Stop** ("Зажигание выключено").
2. Положение **Contact** ("Зажигание включено").
3. Положение **Démarrage** ("Пуск двигателя").

i Не подвешивайте к ключу массивный предмет (напр., брелок и т.п.), давящий на ось ключа, находящегося в замке зажигания; это может привести к нарушениям в работе системы.

» 72

СИСТЕМЫ ОБЕСПЕЧЕНИЯ КОМФОРТНОГО ВОЖДЕНИЯ

"Стоп-Старт"

Переход двигателя в режим STOP

ECO На панели приборов загорается символ "ECO" и двигатель переходит в "спящий" режим:

- на автомобиле с механической коробкой передач - при замедлении движения до скорости менее 20 км/ч, включенной нейтральной передаче и отпущенной педали сцепления.

В некоторых случаях режим STOP может не сработать; при этом символ "ECO" мигает несколько секунд и затем гаснет.

Переход двигателя в режим START

ECO На панели приборов гаснет символ "ECO" и двигатель запускается:

- на автомобиле с механической коробкой передач - при полностью нажатой педали сцепления.

i При попытке переключить передачу, не выключив полностью сцепление, автоматический пуск двигателя не работает. При этом загорится сообщение, предлагающее полностью нажать на педаль сцепления.

В некоторых случаях режим START может отключиться автоматически; при этом символ "ECO" несколько раз мигнет и затем погаснет.

Отключение/Активирование системы



Вы всегда можете отключить систему, нажав на выключатель "ECO OFF"; при этом в кнопке загорится контрольная лампа.

i Система активируется автоматически при пуске двигателя ключом.

! Перед заправкой бака топливом и при проведении работ в моторном отсеке обязательно выключите бортовое электропитание поворотом ключа в замке зажигания.

СИСТЕМЫ ОБЕСПЕЧЕНИЯ КОМФОРТНОГО ВОЖДЕНИЯ

Ограничитель скорости "LIMIT"

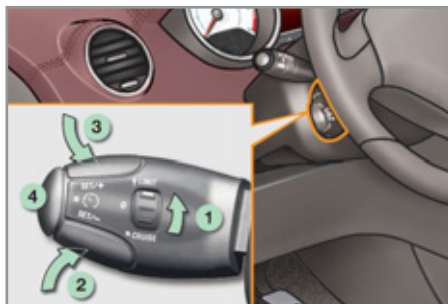

1. Активирование/Отключение функции ограничения скорости.
2. Изменение запрограммированного параметра в меньшую сторону.
3. Изменение запрограммированного параметра в большую сторону.
4. Вкл./Выкл. ограничителя.

Все настройки следует осуществлять при работающем двигателе.

» 131

Регулятор скорости "CRUISE"

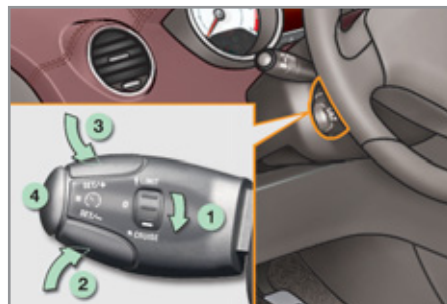

1. Активирование/Отключение функции регулирования скорости.
2. Внесение параметра скорости/Изменение запрограммированного параметра в меньшую сторону.
3. Внесение параметра скорости/Изменение запрограммированного параметра в большую сторону.
4. Вкл./Выкл. регулятора.

Система может запоминать скорость и активируется, только если автомобиль движется со скоростью не менее 40 км/ч и не менее, чем на четвертой передаче, включенной в механической коробке передач (на второй - в автоматической).

» 133

Индикация на панели приборов



При активировании работы регулятора или ограничителя скорости на панели приборов загорается соответствующая контрольная лампа.



Регулятор скорости включен



Ограничитель скорости включен

ЭКО-ВОЖДЕНИЕ

Эко-вождение - это повседневная практика управления автомобилем, способствующая оптимизации расхода топлива и уменьшению выбросов CO₂.

Оптимизируйте обращение с коробкой передач

На автомобилях с механической коробкой передач трогайтесь плавно, не запаздывайте с переходом на высшие передачи, переключайте их своевременно. При наличии на панели приборов индикатора передач, он подскажет Вам момент, когда нужно перейти на высшую передачу - следуйте его указаниям.

На автомобилях с автоматической или секвентальной коробкой передач оставайтесь в режиме "D" ("Drive" - "Вождение") или "A" ("Auto" - "Автомат") - в зависимости от типа селектора, при этом избегайте сильных и резких нажатий на педаль акселератора.

Придерживайтесь плавного стиля вождения

Соблюдайте безопасные интервалы между автомобилями, тормозить лучше двигателем, а не педалью тормоза, плавно нажимайте на педаль сцепления. Такой стиль вождения содействует экономии топлива, сокращению выбросов CO₂ и снижению шумового фона на дороге.

Если дорожное движение не стеснено, то, при наличии в комплектации автомобиля системы круиз-контроля, включите регулятор скорости, как только превысите 40 км/ч.

Умеренно пользуйтесь бортовым электрическим оборудованием

Если перед поездкой в салоне слишком жарко, проветрите его - опустите стекла и откройте вентиляцию, прежде чем включить кондиционер.

По достижении скорости более 50 км/ч поднимите стекла и оставьте вентиляцию открытой.

Пользуйтесь дополнительными средствами регулирования температуры в салоне (заслонкой потолочного люка, шторами и т.п.).

Выключите кондиционер, если это не климат-контроль, как только в салоне установится комфортный микроклимат.

Выключите обдув и обогрев стекол, если эти функции работают не в автоматическом режиме.

Как можно раньше выключайте подогрев сидений.

Выключайте фары и противотуманные приборы, если видимость на дороге достаточна.

Не нужно прогревать двигатель на месте, особенно зимой, перед началом поездки; в движении автомобиль прогревается быстрее.

Если Вы - пассажир, не перегружайте бортовую электросеть мультимедийными приборами (киноприставками, аудиоплеерами, видеоиграми и т.д.) - так экономится электроэнергия, а значит и топливо.

Покидая автомобиль, выключайте переносные приборы.

Ограничьте причины перерасхода топлива

Равномерно распределяйте груз в автомобиле; тяжелые предметы укладывайте в глубине багажного отделения, поближе к задним сиденьям.

Ограничивайте загрузку автомобиля и снижайте его аэродинамическое сопротивление (уберите с крыши дуги, багажник, велобагажник, отцепите прицеп и т.п.). Предпочтите кофр для перевозки багажа на крыше.

Своевременно снимайте с крыши дуги и багажник, если они больше не понадобятся.

По окончании зимнего сезона замените зимние шины летними.

Соблюдайте требования технического обслуживания

Регулярно контролируйте давление воздуха на холодных шинах, оно должно соответствовать указанному на этикетке в дверном проеме со стороны водителя.

Особенно давление воздуха в шинах следует проверять:

- перед длительной поездкой,
- в межсезонье,
- после длительного хранения.

Не забывайте проверять давление в запасном колесе и на прицепе.

Своевременно проводите техническое обслуживание автомобиля (замену масла, масляного и воздушного фильтров и т.д.) и придерживайтесь графика операций, рекомендованных его изготовителем.

При заправке бака не продолжайте попытки долить топливо после третьего отключения заправочного пистолета - это позволит избежать перелива.

Уже после первых трех тысяч километров пробега на новом автомобиле Вы начнете замечать, что его средний расход топлива постепенно становится стабильным.

КОМБИНАЦИЯ ПРИБОРОВ БЕНЗИНОВЫХ И ДИЗЕЛЬНЫХ ВЕРСИЙ С МЕХАНИЧЕСКОЙ ИЛИ АВТОМАТИЧЕСКОЙ КОРОБОККОЙ ПЕРЕДАЧ



Панель, содержащая контрольные приборы, индикаторы и сигнализаторы, отражающие работу бортовых систем.

Контрольные приборы**1. Тахометр.**

Показывает частоту вращения коленчатого вала двигателя ($\times 1000 \text{ мин}^{-1}$).

2. Указатель температуры охлаждающей жидкости.

Показывает температуру охлаждающей жидкости в системе охлаждения двигателя (в градусах Цельсия $^{\circ}\text{C}$).

3. Указатель уровня топлива.

Показывает количество топлива, оставшегося в баке.

4. Спидометр.

Показывает скорость движения автомобиля в каждый данный момент (км/ч или миль/ч).

5. Дисплей.**6. Кнопка управления.**

Служит для получения информации о техническом обслуживании.

Используется для установки на ноль функции (счетчика пробега за поездку или остатка пробега до предстоящего планового технического обслуживания).

7. Регулятор подсветки панели приборов.

Служит для регулирования яркости подсветки панели приборов.

i За дополнительной информацией обращайтесь к соответствующим разделам, в которых дано описание настроек, функций и изображений на дисплее.

Дисплей**A. Ограничитель скорости**

(км/ч или миль/ч) или

Регулятор скорости.

B. Индикатор выбора передач.**C. Автоматическая коробка передач.****D. Счетчик пробега за поездку.**

(км или миль)

E. Указатель остатка пробега до планового ТО

(км или миль), затем

Указатель уровня масла в двигателе

затем

счетчик общего пробега.

(км или миль)

Эти три прибора поочередно показывают информацию после включения зажигания.

КОМБИНАЦИЯ ПРИБОРОВ БЕНЗИНОВЫХ И ДИЗЕЛЬНЫХ ВЕРСИЙ С МЕХАНИЧЕСКОЙ ИЛИ АВТОМАТИЧЕСКОЙ КОРОБКОЙ ПЕРЕДАЧ

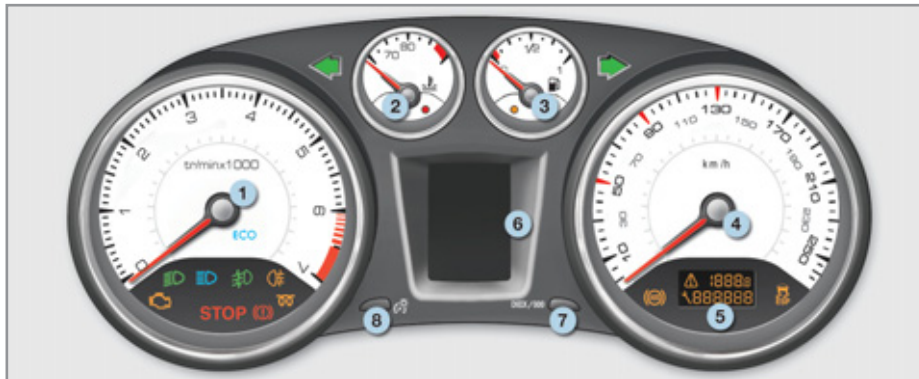

Панель, содержащая контрольные приборы, индикаторы и сигнализаторы, отражающие работу бортовых систем.

Контрольные приборы

1. Тахометр.

Показывает частоту вращения коленчатого вала двигателя ($\times 1\,000 \text{ мин}^{-1}$).

2. Указатель температуры охлаждающей жидкости.

Показывает температуру охлаждающей жидкости в системе охлаждения двигателя (в градусах Цельсия $^{\circ}\text{C}$).

3. Указатель уровня топлива.

Показывает количество топлива, оставшегося в баке.

4. Спидометр.

Показывает скорость движения автомобиля в каждый данный момент (км/ч или миль/ч).

5. Малый дисплей.

6. Центральный дисплей.

7. Кнопка управления.

Служит для запуска режима самодиагностики систем CHECK и напоминания о техническом обслуживании.

Используется для установки на ноль функции (счетчика пробега за поездку или остатка пробега до предстоящего планового технического обслуживания).

8. Регулятор подсветки панели приборов.

Служит для регулирования яркости подсветки панели приборов.

i За дополнительной информацией обращайтесь к соответствующим разделам, в которых дано описание настроек, функций и изображений на дисплее.

Дисплеи



A. Счетчик пробега за поездку.

(км или миль)

B. Счетчик общего пробега.

(км или миль)

C. Указатель уровня масла в двигателе, указатель остатка пробега до планового ТО.

(км или миль)

Эти два прибора показывают информацию на несколько секунд при включении зажигания.

Следующие контрольные приборы работают по выбору.

- Сигнализаторы неисправных систем/ CHECK.
- Контроль давления воздуха в шинах.
- Ограничитель скорости/Регулятор скорости.
- Индикатор выбора передач.
- Автоматическая коробка передач.
- Навигация - Наведение/Бортовой компьютер.

КОМБИНАЦИЯ ПРИБОРОВ WIP COM 3D БЕНЗИНОВЫХ И ДИЗЕЛЬНЫХ МОДИФИКАЦИЙ С МЕХАНИЧЕСКОЙ ИЛИ АВТОМАТИЧЕСКОЙ КОРОБКОЙ ПЕРЕДАЧ



Панель, содержащая контрольные приборы, индикаторы и сигнализаторы, отражающие работу бортовых систем.

Контрольные приборы

1. Тахометр.

Показывает частоту вращения коленчатого вала двигателя (x 1 000 мин⁻¹).

2. Указатель температуры охлаждающей жидкости.

Показывает температуру охлаждающей жидкости в системе охлаждения двигателя (в градусах Цельсия °C).

3. Указатель уровня топлива.

Показывает количество топлива, оставшегося в баке.

4. Спидометр.

Показывает скорость движения автомобиля в каждый данный момент (км/ч или миль/ч).

5. Малый дисплей.

6. Центральный дисплей.

7. Кнопка управления.

Служит для запуска режима самодиагностики систем CHECK и получения информации о техническом обслуживании.

Используется для установки на ноль функции (счетчика пробега за поездку или остатка пробега до предстоящего планового технического обслуживания).

8. Регулятор подсветки панели приборов.

Служит для регулирования яркости подсветки панели приборов.

i За дополнительной информацией обращайтесь к соответствующим разделам, в которых дано описание настроек, функций и изображений на дисплее.

Дисплеи

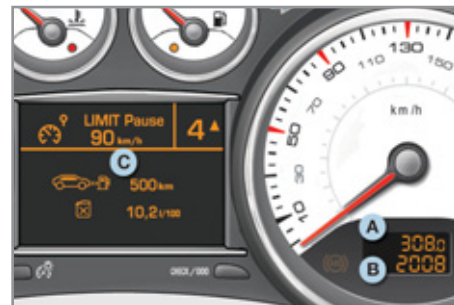

A. Счетчик пробега за поездку.

(км или миль)

B. Счетчик общего пробега.

(км или миль)

C. Указатель уровня масла в двигателе, указатель остатка пробега до планового ТО.

(км или миль)

Эти два прибора показывают информацию на несколько секунд при включении зажигания.

Следующие контрольные приборы работают по выбору.

- Сигнализаторы неисправных систем/CHECK.
- Контроль давления воздуха в шинах.
- Ограничитель скорости/Регулятор скорости.
- Индикатор выбора передач.
- Автоматическая коробка передач.
- Навигация - Наведение/Бортовой компьютер.
- Параметры систем автомобиля.

Лицевая панель системы WIP Com 3D



Пользуясь кнопками лицевой панели, можно:

- **на остановленном автомобиле** настраивать системы автомобиля и информацию на центральном дисплее (языки, единицы измерения и т.д.),
- **во время движения** просматривать работу активных функций (бортового компьютера, навигатора, и т.д.).

Управление системой

На панели имеется четыре кнопки для управления большим центральным монитором системы:

1. открытие главного меню, подтверждение выбора,
2. перемещение вверх по меню,
3. перемещение вниз по меню,
4. возврат к предыдущему окну, закрытие меню.

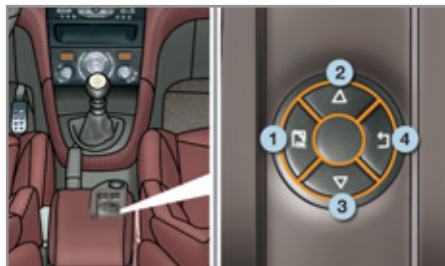

1 Главное меню и настройки систем доступны только на остановленном автомобиле через кнопки с **1** по **4**.

По достижении определенного порога скорости на центральном дисплее появится сообщение о невозможности открытия главного меню.

Сообщения бортового компьютера выводятся на дисплей только на движущемся автомобиле через кнопки **2** и **3** (см. параграф "Бортовой компьютер").

Главное меню

- ☞ Нажимая на кнопку **1**, откройте главное меню и выберите соответствующую настройку:
 - "Параметры систем автомобиля",
 - "Выбор языка сообщений",
 - "Выбор единиц измерения".
- ☞ Нажимая на кнопки **2** и **3**, можно перемещаться по экрану.
- ☞ Вновь нажмите на кнопку **1**, чтобы подтвердить свой выбор.

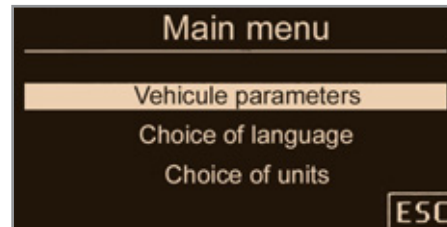

Параметры систем автомобиля

Это меню служит для активирования и отключения некоторых систем, обеспечивающих комфортное вождение и пользование автомобилем:

- выборочное отпирание замков (см. гл. "Открывающиеся элементы кузова"),
- сопровождающее и дистанционное включение световых приборов (см. гл. "Обзорность"),
- приглушенное освещение салона (см. гл. "Обзорность"),
- дневные ходовые огни (см. гл. "Обзорность"),
- адаптивные фары (см. гл. "Обзорность"),
- помощь при парковке задним ходом (см. гл. "Вождение").

Выбор языка сообщений

При помощи этого меню можно выбрать язык сообщений: немецкий, английский, испанский, французский, итальянский, нидерландский, португальский, турецкий*.

Выбор единиц измерения

При помощи этого меню можно выбрать единицы измерения: температуры (°C Цельсия или °F Фаренгейта) и расхода топлива (л/100 км, миль/галлон или км/л).

* В зависимости от страны поставки автомобиля.

Контрольные лампы

Это визуально воспринимаемые сигналы, информирующие водителя о появлении какой-либо неисправности (сигнализаторы неисправных состояний) или о работе той или иной системы (сигнализаторы включения или отключения).

При включении зажигания

Некоторые сигнализаторы неисправных состояний загораются на несколько секунд сразу при включении зажигания.

С пуском двигателя они должны погаснуть.

Если какой-либо сигнализатор продолжает гореть, то, перед тем как тронуться в путь, необходимо выяснить, почему он не гаснет.

Сопутствующие сигналы

Включение некоторых контрольных ламп может сопровождаться звучанием зуммера или сообщением на дисплее.

В зависимости от модели Вашей комбинации приборов, включение контрольной лампы может также сопровождаться:



- сообщением на многофункциональном дисплее,

или



- pictogramом на центральном экране комбинации приборов и сообщением на многофункциональном дисплее,

или



- pictogramом и сообщением на центральном экране панели приборов.

Уведомляющие индикаторы и сигнализаторы

Горящий или мигающий при работающем двигателе сигнализатор свидетельствует о неисправности в соответствующей системе, требующей вмешательства водителя.

! Загорание уведомляющего сигнализатора всегда сопровождается дополнительным сообщением, чтобы облегчить определение характера неисправности. В случае каких-либо затруднений обратитесь в сервисную сеть PEUGEOT или в специализированный техцентр.

Индикатор		Горит	Причина	Действия/Примечания
	STOP	Горит постоянно один или одновременно с другим сигнализатором неисправности в сопровождении звукового сигнала и сообщения на дисплее.	Сигнализатор связан с серьезной неисправностью тормозной системы, рулевого управления, системы смазки двигателя, системы охлаждения или с повреждением шины.	Немедленно остановитесь, соблюдая при этом правила и все необходимые меры предосторожности на дороге в связи с наличием риска остановки двигателя в движении. Припаркуйте автомобиль, выключите зажигание и обратитесь в сервисную сеть PEUGEOT или специализированный цех.
	Тормозная система	Горит постоянно, одновременно с сигнализатором STOP.	Недостаточный уровень тормозной жидкости в системе.	Немедленно остановитесь, соблюдая при этом все необходимые меры безопасности на дороге. Пополните уровень рекомендованной тормозной жидкостью с артикулом PEUGEOT. При возникновении проблемы проверьте тормозную систему в сервисной сети PEUGEOT или специализированном цехе.
		Горит постоянно, одновременно с сигнализаторами STOP и ABS.	Электронный регулятор тормозных сил REF неисправен.	Немедленно остановитесь, соблюдая при этом все необходимые меры безопасности на дороге. Обратитесь в сервисную сеть PEUGEOT или специализированный цех.
	Максимальная температура охлаждающей жидкости	Горит постоянно, стрелка прибора в красной зоне.	Температура в системе охлаждения двигателя слишком высока.	Необходимо срочно остановиться, соблюдая меры безопасности. Дождитесь охлаждения двигателя, чтобы пополнить, при необходимости, уровень охлаждающей жидкости. Если неисправность не устранилась, обратитесь в сервисную сеть PEUGEOT или в специализированный техцентр.

Индикатор		Горит	Причина	Действия/Примечания
	Service	Горит временно, с сообщением.	"Мелкие" сбои в системах, не имеющих собственного сигнализатора.	<p>Прочтите сообщение о сбое, появившееся на дисплее:</p> <ul style="list-style-type: none"> - открытые двери, багажник или капот, - минимальный уровень масла в двигателе, - минимальный уровень жидкости в бачке омывателя стекол/фар, - истощившийся элемент питания ключа-пульта ДУ, - падение давления воздуха в шинах, - переполнение сажевого фильтра на дизельных модификациях (см. гл. "Проверки - § Контрольные проверки/Сажевый фильтр"). <p>В остальных случаях следует обратиться в сервисную сеть PEUGEOT или в специализированный техцентр.</p>
		Горит постоянно, с сообщением и звуковым сигналом.	Существенные сбои в системах, не имеющих собственного сигнализатора.	Прочтите сообщение о сбое, появившееся на дисплее и обязательно обратитесь в сервисную сеть PEUGEOT или в специализированный техцентр.
	Автоматическая бортовая система диагностики двигателя	Мигает.	Система управления двигателем неисправна.	Опасность повреждения катализатора. Обратитесь в сервисную сеть PEUGEOT или в специализированный техцентр.
		Горит постоянно.	Система снижения токсичности отработавших газов неисправна.	Сигнализатор должен погаснуть с запуском двигателя. Если он не гаснет, срочно обратитесь в сервисную сеть PEUGEOT или в специализированный техцентр.

Индикатор	Горит	Причина	Действия/Примечания
 <p>Минимальный остаток топлива в баке</p>	<p>Горит постоянно, стрелка прибора в красной зоне, сопровождается сообщением и звуковым сигналом.</p>	<p>При его первом загорании в баке остается еще около 6 литров горючего. С этого момента начинается расход аварийного запаса топлива.</p>	<p>Во избежание неожиданной остановки, срочно заправьте бак топливом. Сигнализатор минимального остатка топлива будет загораться с зуммером и сообщением при каждом включении зажигания до тех пор, пока Вы не пополните бак достаточным количеством горючего. На некоторых версиях зуммер и сообщение будут учащаться по мере приближения уровня топлива к отметке "0". Емкость бака: около 60 литров. Никогда не допускайте полной выработки топлива в баке - это может вывести из строя систему снижения токсичности отработавших газов и систему впрыска топлива.</p>
 <p>Антиблокировочная система ABS</p>	<p>Горит постоянно.</p>	<p>Антиблокировочная тормозная система неисправна.</p>	<p>Тормозная система продолжает работать в штатном режиме. Осторожно продолжайте движение на умеренной скорости и срочно обратитесь в сервисную сеть PEUGEOT или в специализированный техцентр.</p>
 <p>Система динамической стабилизации ESP/ASR</p>	<p>Мигает. Горит постоянно.</p>	<p>Система ESP/ASR работает в активном режиме. Если система ESP/ASR не отключена (нажатием на кнопку, при этом должна гореть ее контрольная лампа), значит, она неисправна.</p>	<p>Система оптимизирует тяговитость и улучшает курсовую устойчивость автомобиля. Обратитесь в сервисную сеть PEUGEOT или в специализированный техцентр.</p>
 <p>Адаптивные фары</p>	<p>Мигает.</p>	<p>Система адаптивных фар неисправна.</p>	<p>Обратитесь в сервисную сеть PEUGEOT или в специализированный техцентр.</p>

Остальные уведомляющие сигнализаторы загораются только на этой панели приборов. Загорание некоторых сигнализаторов может сопровождаться звуковым сигналом; при этом на многофункциональном дисплее появляется сообщение, уточняющее характер неисправности.



! При загорании сигнализатора одновременно с символом **STOP** обязательно остановите автомобиль с соблюдением всех необходимых мер предосторожности.

Индикатор		Горит	Причина	Действия/Примечания
	Давление масла в двигателе	Горит постоянно.	Система смазки двигателя неисправна.	Немедленно остановитесь, соблюдая при этом правила и все необходимые меры предосторожности на дороге. Припаркуйте автомобиль, выключите зажигание и обратитесь в сервисную сеть PEUGEOT или в специализированный техцентр.
	Заряд аккумуляторной батареи*	Горит постоянно.	Неисправен контур подзарядки батареи (загрязнены или ослаблены клеммы, ремень генератора ослаблен или оборван, ...).	Сигнализатор должен погаснуть при запуске двигателя. Если он не гаснет, обратитесь в сервисную сеть PEUGEOT или в специализированный техцентр.
	Дверь (-и) не закрыта (-ы)	Горит постоянно при скорости ниже 10 км/ч. Горит постоянно при скорости выше 10 км/ч в сопровождении звучащего зуммера.	Дверь или багажное отделение не закрыты.	Закройте дверь (-и).

* В зависимости от страны поставки автомобиля.

Индикатор		Горит	Причина	Действия/Примечания
	Ремень не пристегнут/отстегнут*	Горит постоянно, затем мигает, подается усиливающийся звуковой сигнал.	<p>Водитель или передний пассажир не пристегнул или отстегнул ремень безопасности.</p> <p>Как минимум один пассажир заднего сиденья отстегнул ремень безопасности.</p>	<p>Потянуть за соответствующий ремень, зафиксировать пряжку в замке.</p> <p>Этот сигнализатор дополняет информацию датчика на потолочной консоли.</p>
	Подушки безопасности	<p>Горит временно.</p> <p>Горит постоянно.</p>	<p>Он должен загораться на несколько секунд и затем гаснуть после поворота ключа в положение "ON".</p> <p>Неисправна система либо подушек безопасности, либо дуг безопасности, либо преднатяжителей ремней безопасности.</p>	<p>Сигнализатор должен погаснуть с запуском двигателя. Если он не гаснет, обратитесь в сервисную сеть PEUGEOT или в специализированный техцентр.</p> <p>Обратитесь в сервисную сеть PEUGEOT или в специализированный техцентр.</p>
	Фронтальная подушка безопасности пассажира	Мигает на комбинации приборов и/или на панели контрольных ламп ремней безопасности и фронтальной подушки безопасности пассажира.	Неисправна фронтальная подушка безопасности пассажира.	<p>Фронтальная подушка безопасности пассажира может не сработать при сильном ударе в ДТП.</p> <p>Проверьте систему в сервисной сети PEUGEOT или в специализированном техцентре.</p>
	Вода в дизельном топливе	Горит постоянно.	В фильтре дизельного топлива обнаружена вода.	<p>Это может привести к выходу из строя системы впрыска дизельного двигателя.</p> <p>Срочно обратитесь в сервисную сеть PEUGEOT или в специализированный цех.</p>

* В зависимости от версии автомобиля.

Контрольные лампы активного состояния систем

Загорание нижеуказанных контрольных ламп свидетельствует о том, что соответствующая система включена.

Оно может сопровождаться звуковым сигналом.

В зависимости от модели комбинации приборов, загоревшаяся контрольная лампа может также сопровождаться:



- сообщением на многофункциональном дисплее,

или



- пиктограммой на центральном экране и сообщением на многофункциональном дисплее,

или



- пиктограммой и сообщением на центральном экране комбинации приборов.

Индикатор		Горит	Причина	Действия/Примечания
	Указатель левого поворота	Мигает с зуммером.	Выключатель света переведен в нижнее положение.	
	Указатель правого поворота	Мигает с зуммером.	Выключатель света переведен в верхнее положение.	
	Фонари аварийной сигнализации	Мигает с зуммером.	Выключатель аварийной сигнализации на панели приборов включен.	Левые и правые указатели поворотов и их контрольные лампы мигают одновременно.

Индикатор		Горит	Причина	Действия/Примечания
	Фары ближнего света	Горит постоянно.	Выключатель света переведен в положение "Фары ближнего света" или в положение "AUTO" при недостаточной освещенности.	
	Фары дальнего света	Горит постоянно.	Водитель переместил выключатель света на себя.	Вновь переместите выключатель света от себя, чтобы перейти на ближний свет.
	Противотуманные фары	Горит постоянно.	Противотуманные фары включены.	Для выключения противотуманных фар поверните два раза выключатель назад.
	Задние противотуманные фонари	Горит постоянно.	Задние противотуманные фонари включены.	Для выключения противотуманных фонарей поверните выключатель назад.
	Предварительный подогрев свечей накаливания на дизеле	Горит постоянно.	Ключ во втором положении (Зажигание).	Дождитесь выключения сигнализатора, прежде чем запустить двигатель. Продолжительность предподогрева зависит от погодных условий.
	"Стоп-Старт"	Горит постоянно.	На остановившемся автомобиле (у светофора, знака обязательной остановки, в дорожном заторе и т.п.) система "Стоп-Старт" перевела двигатель в режим STOP.	Сигнализатор погаснет, а двигатель автоматически заведется в режиме START, как только Вы решите тронуться с места.
		Мигает несколько секунд, затем гаснет.	Режим STOP временно не срабатывает. или Режим START автоматически отключается.	Читайте в гл. "Вождение - § Стоп -Старт" об отдельных случаях в работе режимов STOP и START.

Индикатор		Горит	Причина	Действия/Примечания
	Электрический стояночный тормоз	Горит постоянно.	Стояночный тормоз затянут или недостаточно освобожден.	Выключите стояночный тормоз при этом сигнализатор погаснет; удерживайте ногу на педали тормоза. Соблюдайте меры безопасности. Дополнительную информацию о стояночном тормозе см. в гл. "Вождение".
	Фронтальная подушка безопасности пассажира	Горит постоянно на панели контрольных ламп ремня безопасности и фронтальной подушки безопасности пассажира.	Выключатель подушки на передней панели со стороны пассажира находится в положении "ON". Фронтальная подушка безопасности пассажира активна. В таком случае на сиденье нельзя устанавливать детское кресло "спинкой вперед".	Если Вы не намерены установить детское кресло на сиденье переднего пассажира, рекомендуется активировать его фронтальную подушку безопасности. Однако, если на этом сиденье Вы решили установить детское кресло для перевозки ребенка "спинкой вперед", обязательно переведите выключатель подушки в положение "OFF".

Контрольные лампы отключенного состояния

Загорание одной из контрольных ламп свидетельствует о том, что Вы сами отключили соответствующую систему.

Отключение системы может сопровождаться звуковым сигналом.

В зависимости от модели Вашей комбинации приборов, включение контрольной лампы может также сопровождаться:



- сообщением на многофункциональном дисплее,

или





- пиктограммой на центральном экране комбинации приборов и сообщением на многофункциональном дисплее,

или



- пиктограммой и сообщением на центральном экране панели приборов.

Индикатор		Горит	Причина	Действия/Примечания
	Фронтальная подушка безопасности пассажира	Горит постоянно на панели приборов и/или на панели контрольных ламп ремней безопасности и фронтальной подушки безопасности переднего пассажира.	Выключатель, расположенный на панели приборов со стороны пассажира, находится в положении OFF . Фронтальная подушка безопасности пассажира отключена. На сиденье переднего пассажира можно установить детское кресло для перевозки ребенка "спинкой вперед".	Чтобы перевести в активный режим фронтальную подушку безопасности пассажира, переведите выключатель в положение ON ; в таком случае на этом месте не допускается устанавливать детское кресло "спинкой вперед".
	ESP/ASR	Горит постоянно.	Кнопка выключателя в центре панели приборов нажата. Ее контрольная лампа горит. Это означает, что отключены: - ESP - система динамической стабилизации, - ASR - противобуксовочная система.	Вновь нажмите на кнопку выключателя, чтобы активировать эти системы. При этом контрольная лампа выключателя погаснет. По достижении скорости движения выше 50 км/ч эти системы автоматически становятся активными (это не касается модификаций с бензиновым двигателем 1,6 л ТНР 200 л.с.). Эти системы автоматически активируются при запуске двигателя.

Указатель температуры охлаждающей жидкости



Если на работающем двигателе стрелка указателя температуры находится:

- в зоне **A**, значит температура в норме,
- в зоне **B**, значит температура слишком высока; при этом загораются сигнализатор максимально допустимой температуры **1** и центральный сигнализатор неисправности **STOP** в сопровождении зуммера и сообщения на дисплее.

Немедленно остановитесь, соблюдая при этом правила и все необходимые меры предосторожности на дороге.

Подождите несколько минут, прежде чем заглушить двигатель.

Обратитесь в сервисную сеть PEUGEOT или в специализированный техцентр.

На движущемся автомобиле температура и давление в системе охлаждения двигателя поднимаются за несколько минут с начала движения.

Чтобы пополнить уровень:

- ☞ дождитесь охлаждения двигателя,
- ☞ отверните крышку на два оборота и дождитесь снижения давления,
- ☞ после того, как давление упадет, снимите крышку,
- ☞ долейте охлаждающую жидкость до метки "MAXI".

Индикатор уровня масла в двигателе

Система, информирующая водителя о допустимом уровне масла в двигателе.



Индикатор показывает в течение нескольких секунд уровень масла в системе смазки двигателя при включении зажигания, сразу после информации о предстоящем плановом техническом обслуживании.

i Показания индикатора уровня масла будут верны, только если автомобиль установлен на горизонтальной площадке и после остановки двигателя прошло не менее 30 минут.

Нормальный уровень масла



Недостаточный уровень масла



О недостатке масла в системе смазки свидетельствует мигание сигнализатора "OIL", связанного с сигнализатором общего назначения и сопровождаемого звуковым сигналом и сообщением на многофункциональном дисплее.

Если недостаток масла подтверждается проверкой при помощи ручного щупа, обязательно доведите его уровень до нормы во избежание разрушения двигателя.

Неисправность датчика уровня масла

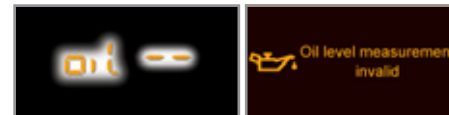

О неисправности датчика уровня масла свидетельствует мигание сигнализатора "OIL--". Обратитесь в сервисную сеть PEUGEOT или в специализированный техцентр.

Масляный щуп

См. главу "Проверки", в которой указано расположение ручного щупа и маслозаправочной горловины на Вашем двигателе.



На щупе имеется две метки:

- **A** = max; уровень масла никогда не должен превышать эту метку (во избежание поломки двигателя),
- **B** = mini; пополните уровень через маслозаправочную горловину маслом, рекомендованным для Вашего двигателя.

Указатель пробега до планового технического обслуживания

Бортовая система, информирующая водителя о пробеге, который осталось пройти автомобилю до очередного технического обслуживания в соответствии с регламентом, разработанным изготовителем.

Отсчет пробега начинается с момента последнего обнуления указателя. При этом протяженность пробега определяется по двум параметрам:

- по общему пробегу автомобиля,
- по времени, истекшему с момента прохождения последнего техобслуживания.



Если до технического обслуживания осталось больше 3 000 км

После включения зажигания на дисплей не выводится никакой информации о техническом обслуживании.

Если до технического обслуживания осталось от 1 000 км до 3 000 км

После включения зажигания загорается на 5 секунд символ гаечного ключа. На дисплее счетчика общего пробега показывается количество километров, оставшихся до очередного технического обслуживания.

Пример: до ближайшего очередного технического обслуживания автомобилю осталось пройти 2 800 км.

После включения зажигания в течение 5 секунд дисплей показывает:

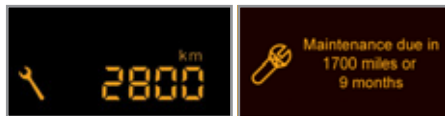

5 секунд спустя после включения зажигания **символ гаечного ключа погаснет**; счетчик пробега продолжит работать в обычном режиме. На дисплее счетчика будут показываться общий и суточный пробеги.

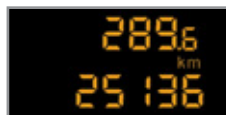

Если до технического обслуживания осталось меньше 1 000 км

Пример: до ближайшего очередного технического обслуживания автомобилю осталось пройти 900 км. После включения зажигания в течение 5 секунд дисплей показывает:

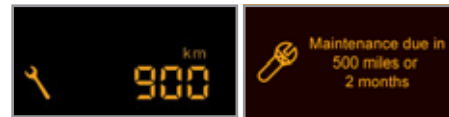

5 секунд спустя после включения зажигания счетчик пробега продолжит работать в обычном режиме. **Символ гаечного ключа останется гореть**, чтобы вы знали о приближающемся техническом обслуживании.



Если срок очередного технического обслуживания пропущен

При каждом включении зажигания в течение 5 секунд будет мигать **символ гаечного ключа** чтобы напомнить о необходимости срочно пройти техническое обслуживание.

Пример: автомобиль прошел 300 км после пропущенного технического обслуживания.

После включения зажигания в течение 5 секунд дисплей показывает:

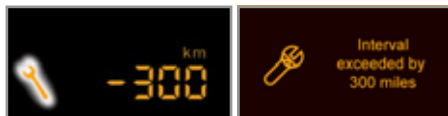

5 секунд спустя после включения зажигания счетчик пробега продолжит работать в обычном режиме. **Символ гаечного ключа останется гореть.**



И Недостаточный пробег может быть дополнен фактором времени - в зависимости от манеры использования автомобиля владельцем.

Гаечный ключ может также загораться и в случаях, когда истек двухлетний срок прохождения техобслуживания.

Установка на ноль указателя планового технического обслуживания

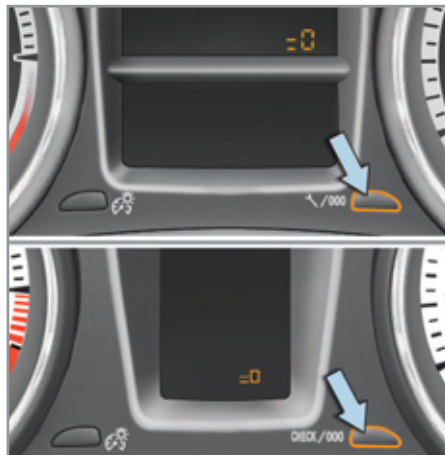

После прохождения очередного планового технического обслуживания счетчик указателя следует вновь установить на ноль.

Для этого необходимо выполнить следующие действия:

- ☞ выключите зажигание,
- ☞ нажмите на правую кнопку ".../000" и удерживайте ее нажатой,
- ☞ включите зажигание; счетчик пробега начнет обратный отсчет,
- ☞ когда на центральном дисплее панели приборов высветится "=0", отпустите кнопку; при этом символ гаечного ключа на дисплее погаснет.

И Если по окончании этой операции Вы решили отключить аккумуляторную батарею, сначала закройте автомобиль и выждите не менее пяти минут, чтобы проведенная установка на ноль зафиксировалась в памяти компьютера.

Информация о плановом ТО

Вы можете в любой момент узнать, сколько километров Вам еще осталось проехать до наступления необходимости пройти плановое техническое обслуживание.

В зависимости от варианта исполнения и комплектации автомобиля, эта информация появляется при ручном запуске режима самодиагностики.

☞ Кратко нажмите на правую кнопку дисплея ".../000".

При этом параметр пробега, оставшегося до планового технического обслуживания, появится на несколько секунд на центральном дисплее и затем исчезнет.

Кнопка диагностики

Данная функция позволяет водителю получить информацию о состоянии бортовых систем (напоминает об активированных и отключенных настраиваемых функциях) и о сроках прохождения очередного планового технического обслуживания.



Для включения самодиагностики бортовых систем автомобиля запустите двигатель и кратко нажмите на кнопку "CHECK/000", расположенную на панели приборов.

Если никаких сбоев в работе систем не обнаружится, на центральном дисплее панели приборов покажется сообщение "CHECK OK".

В случае обнаружения "мелкой" неисправности загорятся соответствующие сигнализаторы, а затем на центральном дисплее панели приборов покажется сообщение "CHECK OK". Обратитесь в сервисную сеть PEUGEOT или в специализированный техцентр.

В случае обнаружения "серьезной" неисправности, на центральном дисплее панели приборов загорятся только соответствующие сигнализаторы. Проверьте систему в сервисной сети PEUGEOT или в специализированном техцентре.

Счетчики пробега

Общий пробег и расстояние, пройденное за поездку, показываются на дисплее в течение 30 секунд при выключении зажигания, при открывании двери водителя, а также при запуске и отпирании автомобиля.

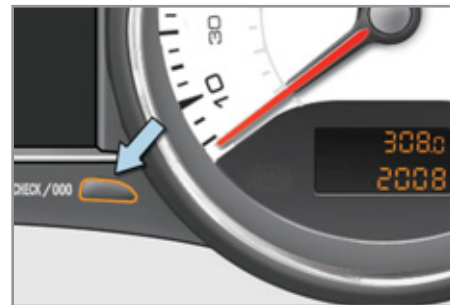

Счетчик пробега

Этот прибор служит для измерения расстояния, пройденного автомобилем с самого начала его эксплуатации.

Счетчик пробега за поездку

Этот прибор предназначен для измерения расстояния, пройденного с момента его установки водителем на ноль.



Включите зажигание, нажмите и удерживайте кнопку вплоть до появления нулей.

Регулятор подсветки панели управления

Это устройство служит для ручной регулировки яркости подсветки панели управления в зависимости от интенсивности внешнего освещения. Работает только при включенных внешних световых приборах, не считая дневных ходовых огней.



Отключение

При выключенных световых приборах или при включенных дневных ходовых огнях, если автомобиль ими оборудован, регулятор подсветки не работает.

Включение

- ☞ Нажмите на кнопку, чтобы яркость подсветки приборной панели начала изменяться.
- ☞ Когда яркость подсветки станет минимальной, отпустите кнопку, а затем нажмите на нее снова, чтобы вновь увеличить яркость.

или

- ☞ Когда яркость подсветки станет максимальной, отпустите кнопку, а затем нажмите на нее снова, чтобы вновь уменьшить яркость.
- ☞ Когда яркость подсветки достигнет желаемой интенсивности, отпустите кнопку.

2 МНОГОФУНКЦИОНАЛЬНЫЕ ДИСПЛЕИ

МОНОХРОМНЫЙ ДИСПЛЕЙ С (С WIP SOUND)



Индикация на дисплее

На дисплей выводится следующая информация:

- время,
- дата,
- температура воздуха за бортом (мигает в случае гололеда),
- сигнализатор незакрытых дверей, багажника и т.п.,
- визуальное сопровождение маневра (при парковке),
- источники аудиосигнала (радиоприемник, CD-плеер и т.п.),
- информация с телефона и записных книжек,
- сообщения бортового компьютера (см. в конце главы).

Сообщения о сбоях в работе систем (напр., "Неисправна система нейтрализации отработавших газов") или уведомляющие сообщения (напр., "Не закрыт багажник") могут появляться на короткое время. Их можно удалять нажатием на кнопку "ESC".

Панель управления



На панели управления WIP Sound расположены:

- ☞ кнопка "MENU" для перехода к **главному меню**,
 - ☞ кнопки "▲" или "▼" для пролистывания позиций меню на дисплее,
 - ☞ кнопка "MODE" для перехода к другому приложению (бортовому компьютеру, источнику аудиосигнала и т.п.),
 - ☞ кнопки "◀" или "▶" для настройки параметров регулировок,
 - ☞ кнопка "OK" для того, чтобы подтверждать свои действия,
- или
- ☞ кнопка "ESC", чтобы отменить текущее действие.

Главное меню



- ☞ Нажмите на кнопку "MENU", чтобы перейти к **главному меню**:
 - функции аудиосистемы,
 - диагностика бортовых систем,
 - конфигурация бортовых систем,
 - телефон (функция "свободные руки").
- ☞ Нажмите на кнопки "▲" или "▼" чтобы выбрать нужное Вам меню, а затем на "OK", чтобы подтвердить свое действие.



Меню "Функции аудиосистемы"

Включив WIP Sound и выбрав это меню, можно активировать и отключать связанные с ним функции (отслеживание RDS, региональная трансляция REG, Radio Text), или проигрывание CD-диска (сканирование треков, прослушивание в случайном порядке, повтор композиций).

Подробности о приложении "Функции аудиосистемы" читайте в разделе "WIP Sound" главы "Аудиосистема и Система телематики".



Меню "Диагностика бортовых систем"

Выбрав это меню, можно просмотреть сообщения в журнале записи сбоев.

Журнал записи сбоев

В нем собираются активные уведомляющие сообщения, которые выводятся поочередно на многофункциональный дисплей.

- ☞ Нажмите на клавишу "MENU" и откройте главное меню.
- ☞ Нажимая на стрелки, а затем на "OK" откройте меню "Диагностика бортовых систем".



- ☞ В меню "Диагностика бортовых систем" выберите следующее приложение:

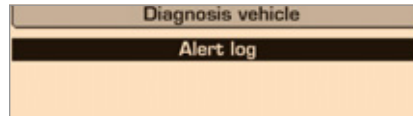

Меню "Настройка бортовых систем"

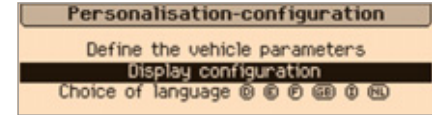

С помощью этого меню открывается доступ к функциям:

- настройка параметров бортовых систем,
- настройки дисплея,
- выбор языка сообщений.

Настройка параметров бортовых систем

С помощью этого меню можно активировать и отключать следующие функции:

- выборочное отпирание замков (см. гл. "Открывающиеся элементы кузова"),
- задержка выключения фар и дистанционное включение световых приборов (см. гл. "Системы обеспечения обзора"),
- приглушенный свет в салоне (см. гл. "Системы обеспечения обзора"),
- дневные ходовые огни (см. гл. "Системы обеспечения обзора"),
- помощь при парковке задним ходом (см. гл. "Вождение").

2 МНОГОФУНКЦИОНАЛЬНЫЕ ДИСПЛЕИ



Пример: настроить продолжительность задержки выключения фар (функция "световая дорожка")

☞ Нажмите на кнопки "▲" или "▼", затем на "OK" чтобы выбрать нужное меню.

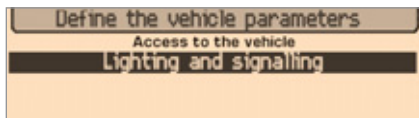

☞ Нажмите на кнопки "▲" или "▼", затем на "OK" чтобы выбрать строку "Световая дорожка".

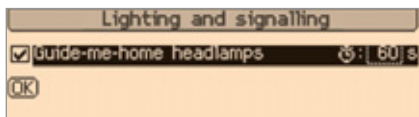

☞ Нажмите на кнопки "◀" или "▶" чтобы установить желаемую продолжительность (15, 30 или 60 секунд), затем на "OK", чтобы подтвердить.

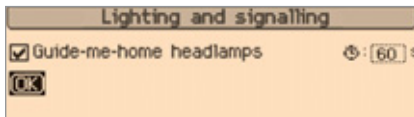

☞ Нажмите на кнопки "▲" или "▼", затем на "OK", чтобы выделить окно "OK" и подтвердить или на кнопку "ESC", чтобы отменить свое действие.

Настройки дисплея

Выбрав это меню, можно настроить следующие функции и параметры:

- яркость видеомонитора,
- календарь и часы,
- единицы измерения.

Выбор языка сообщений

С помощью этого меню можно выбрать язык, на котором сообщения будут выводиться на экран дисплея (немецкий, английский, испанский, французский, итальянский, нидерландский, португальский, португальский - бразильский диалект, турецкий*).

* В зависимости от страны поставки автомобиля.



Меню "Телефон"

Включив WIP Sound и выбрав это меню, можно осуществить конфигурацию режима громкой связи Bluetooth (синхронизацию), просматривать телефонные справочники, (регистрацию звонков, сервисные службы и т.п.), а также управлять остальными функциями (снять трубку, положить трубку, ответить на два звонка одновременно, перейти в режим "приватный разговор" и т.п.).

Подробности о приложении "Телефон" читайте в разделе "WIP Sound" главы "Аудиосистема и система телематики".

! По соображениям безопасности настройку бортовых систем на многофункциональных дисплеях следует осуществлять только на остановленном автомобиле.

СКЛАДНОЙ ЦВЕТНОЙ ДИСПЛЕЙ 16/9 (С ФУНКЦИЕЙ WIP NAV)



Информация на дисплее

На открытом дисплее автоматически показывается следующая информация:

- время,
- дата,
- высота над уровнем моря,
- температура за бортом автомобиля (при гололедице индикатор мигает),
- контроль открытых дверей, багажника и др.,
- кратковременные сообщения о состоянии и работе бортовых систем,
- последовательные положения крышки при открывании и закрывании,
- визуальное сопровождение маневра (при парковке),
- работа аудиосистемы,
- информация из телефона и записных книжек,
- сообщения бортовой системы навигации.

Управление системой



Откройте WIP Nav и выберите требующуюся функцию:

- ☞ нажав на кнопку с соответствующей надписью **"RADIO"**, **"MUSIC"**, **"NAV"**, **"TRAFFIC"**, **"SETUP"** или **"PHONE"**, откройте нужное меню,
- ☞ вращая ручку **A**, выберите в меню соответствующую функцию или элемент управления,
- ☞ нажмите на ручку **B**, чтобы подтвердить выбор,

либо

- ☞ нажмите на кнопку **"ESC"** чтобы прервать текущую операцию и вернуться к предшествующей индикации.

Подробную информацию об этих функциях читайте в разделе WIP Nav главы "Аудиосистема и телематика".

Обращение со складным дисплеем (открытие, закрытие, регулировка положения) подробно описано в параграфе "Как пользоваться складным дисплеем".

2 МНОГОФУНКЦИОНАЛЬНЫЕ ДИСПЛЕИ

Меню настроек "SETUP"

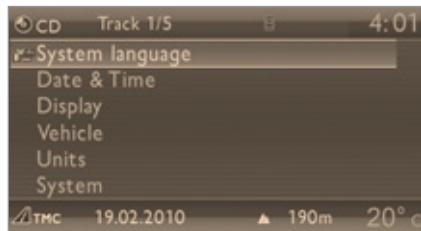

Нажмите на кнопку "SETUP" и откройте меню "SETUP". Отсюда можно настроить:

- Язык сообщений,
- Дату и время,
- Индикацию,
- Параметры систем автомобиля,
- Единицы измерения,
- Бортовые системы.

Выбор языка сообщений

В меню имеются следующие языки: "Deutsch" (немецкий), English (английский), Espanol (испанский), Français (французский), Italiano (итальянский), Nederlands (нидерландский), Polski (польский), Portugues (португальский), Türkçe (турецкий)*.

Настройка даты и времени

С помощью этого меню настраиваются календарь и часы и формат индикации даты и времени (см. раздел WIP Nav главы "Аудиосистема и телематика").

Настройка дисплея

С помощью этого меню настраиваются яркость экрана, его цветовые характеристики и цвет карты (работа в режиме день/ночь или в автоматическом).

Настройка параметров систем автомобиля

Данное меню позволяет активировать и отключать некоторые обеспечивающие комфортное вождение функции:

- выборочное отпирание замков (см. гл. "Открывающиеся элементы кузова"),
- продолжительность задержки выключения фар и их дистанционное включение (см. гл. "Обзорность"),
- приглушенный свет в салоне (см. гл. "Обзорность"),
- дневные ходовые огни (см. гл. "Обзорность"),
- адаптивные фары (см. гл. "Обзорность"),
- помощь при парковке задним ходом (см. гл. "Вождение").

Выбор единиц измерения

С помощью этого меню Вы можете задать системам единицы измерения: температуры (°C или °F) и расхода топлива (км/л, л/100 км, мили и миль/галлон - mpg).

Бортовые системы

С помощью этого меню Вы можете восстановить заводские настройки, проверить версию программного обеспечения и активировать меняющиеся сообщения.

! По соображениям безопасности настройку бортовых систем на многофункциональных дисплеях следует осуществлять только на остановленном автомобиле.

* В зависимости от страны поставки автомобиля.

СКЛАДНОЙ ЦВЕТНОЙ ДИСПЛЕЙ 16/9 С ВЫСОКИМ РАЗРЕШЕНИЕМ (С WIP COM 3D)



Индикация на дисплее

При открывании дисплея, на нем автоматически показывается следующая информация:

- время,
- дата,
- высота над уровнем моря,
- температура за бортом автомобиля (при гололеде индикатор мигает),
- последовательные положения крыши при открывании и закрывании,
- визуальное сопровождение маневра при парковке,
- работа аудиосистемы,
- информация телефона и записных книжек,
- сообщения бортовой системы навигации.

Управление системой



Откройте WIP Com 3D и выберите требующуюся функцию:

- ☞ нажав на кнопку с соответствующей надписью **"RADIO"**, **"MEDIA"**, **"NAV"**, **"TRAFFIC"**, **"ADDR BOOK"** или **"SETUP"**, откройте нужное меню,
- ☞ вращая ручку **A**, выберите в меню соответствующую функцию или элемент управления,
- ☞ нажмите на кнопку **B**, чтобы подтвердить выбор,
- или
- ☞ нажмите на кнопку **"ESC"** чтобы прервать текущую операцию и вернуться к предшествующей индикации.

Подробную информацию об этих функциях читайте в разделе WIP Com 3D главы "Аудиосистема и телематика".

Обращение со складным дисплеем (открытие, закрытие, регулировка положения) подробно описано в параграфе "Как пользоваться складным дисплеем".

2 МНОГОФУНКЦИОНАЛЬНЫЕ ДИСПЛЕИ

Меню настроек "SETUP"



☞ Нажмите на кнопку "SETUP" и откройте меню "SETUP". Отсюда можно настроить:

- Язык сообщений,
- Дату и время,
- Индикацию,
- Единицы измерения,
- Параметры систем автомобиля.

Выбор языка сообщений

С данным меню Вы можете:

- выбрать язык сообщений ("Deutsch" (немецкий), English (английский), Espanol (испанский), Français (французский), Italiano (итальянский), Nederlands (нидерландский), Polski (польский), Portugues (португальский), Portugues-Brasil (португальский бразильский диалект), Türkçe (турецкий)*),
- настроить параметры системы голосового управления (активировать/отключить, получить совет, настроить систему на свой голос и т.д.),
- настроить уровень громкости голосового информатора.

Настройка даты и времени

С помощью этого меню настраиваются календарь и часы и формат индикации даты и времени (см. раздел WIP Com 3D в гл. "Аудиосистема и телематика").

Настройка дисплея

С помощью этого меню настраиваются яркость экрана, его цветовые характеристики и цвет карты (работа в режиме день/ночь или в автоматическом).

Выбор единиц измерения

С помощью этого меню Вы можете задать системам единицы измерения: температуры (°C или °F) и расстояния (км или миль).

Бортовые системы

С помощью этого меню Вы можете восстановить заводские настройки, проверить версию программного обеспечения и активировать меняющиеся сообщения.

! По соображениям безопасности настройку бортовых систем на многофункциональных дисплеях следует осуществлять только на остановленном автомобиле.

* В зависимости от страны поставки автомобиля.

Доступ к складному монитору

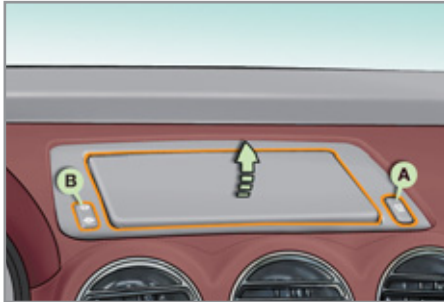

Монитор открывается и закрывается автоматически.

Однако Вы и сами можете открывать, закрывать и настраивать его положение:

- открывать и закрывать при помощи ручки **A**,
 - настраивать наклон при помощи ручки **B**.
- Кроме того, монитор наделен функцией защиты от защемления.

Открытие монитора

☞ Нажмите на ручку **A**, чтобы открыть монитор.

Монитор открывается автоматически при включении зажигания, при включении аудиосистемы и телематики, при исходящем телефонном звонке, при подаче голосовой команды и при получении уведомляющего сообщения одновременно с загоранием сигнализатора STOP.

И Если Вы закроете монитор во время работы аудиосистемы и телематики, потом он откроется автоматически при исходящем телефонном звонке, либо по голосовой команде, либо при получении уведомляющего сообщения одновременно с загоранием сигнализатора STOP.

Закрытие монитора

☞ Нажмите на ручку **A**, чтобы закрыть монитор.

Монитор закрывается автоматически после выключения зажигания по истечении примерно трех секунд, если при этом аудиосистема и телематика выключены.

Функция защиты от защемления

Если при закрытии или открытии монитор встретит на своем пути препятствие, он тут же остановится и отойдет назад на несколько миллиметров.

Устраните препятствие и повторите свое действие.

И Если вы хотите, чтобы монитор продолжал автоматически закрываться и открываться при включении и выключении аудиосистемы и телематики, не закрывайте его, когда эти системы включены.

Настройка положения монитора

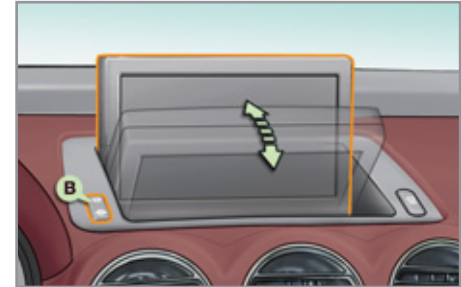

Положение открытого монитора можно регулировать:

☞ нажмите в соответствующем месте на ручку **B**, чтобы переместить монитор к себе или к ветровому стеклу,

или

☞ аккуратно настройте его положение собственноручно.

Внесение в память положения монитора

Система содержит в памяти четыре положения монитора.

При каждом закрытии монитора в памяти системы сохраняется его самое последнее положение.

При каждом открытии монитора система устанавливает его в положение, наиболее близкое к запомненному.

2 МНОГОФУНКЦИОНАЛЬНЫЕ ДИСПЛЕИ

БОРТОВОЙ КОМПЬЮТЕР

Система предоставляет Вам информацию о пробеге (об автономности-запасе хода по топливу, расходе топлива...).

Монохромный дисплей С



Малый центральный дисплей панели приборов



Большой центральный дисплей панели приборов



В зависимости от комплектации автомобиля информация бортового компьютера может выводиться либо на многофункциональный дисплей, либо на центральный дисплей панели приборов.

Вывод на дисплей параметров

На монохромном дисплее С или на малом центральном дисплее панели приборов



Нажимая на торцевую кнопку **выключателя стеклоочистителя**, можно открывать одну за другой вкладки бортового компьютера.

На большом центральном дисплее панели приборов

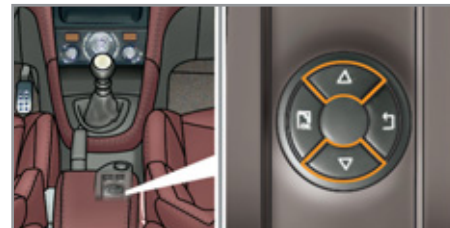

Нажимая на стрелки "вверх" и "вниз" **переключателя** на панели приборов, связанной с системой WIP Com 3D, можно открывать одну за другой вкладки бортового компьютера.



- Вкладку с мгновенной информацией:
 - об автономности,
 - о текущем расходе топлива,
 - о расстоянии, оставшемся до конца участка пути или счетчик времени системы Стоп-Старт



- Вкладку с параметрами участка пути "1" с информацией:
 - о пройденном расстоянии,
 - о среднем расходе топлива,
 - о средней скорости движения, для первого участка пути.



- Вкладку с параметрами участка пути "2" с информацией:
 - о пройденном расстоянии,
 - о среднем расходе топлива,
 - о средней скорости движения, для второго участка пути.

☞ При следующем нажатии произойдет возврат к "черному" экрану.

При повторном нажатии экран вернется к текущей индикации.

Установка на ноль участка пути

На монохромном дисплее С или на малом центральном дисплее панели приборов



☞ Выберите на дисплее нужный участок пути и нажмите более двух секунд на торцевую кнопку **выключателя стеклоочистителя**.

На большом центральном дисплее панели приборов

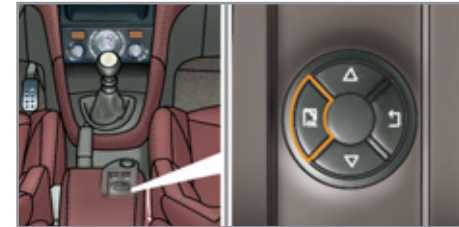

☞ При появлении на дисплее нужного участка пути, нажмите более двух секунд на кнопку **"OK" переключателя** на панели приборов, связанной с системой WIP Com 3D.

Участки пути "1" и "2" не зависят один от другого и идентичны по назначению.

Участок пути "1" можно использовать, например, для ежедневных расчетов, а участок пути "2" - для ежемесячных.

2 МНОГОФУНКЦИОНАЛЬНЫЕ ДИСПЛЕИ

Определение некоторых понятий

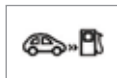

Запас хода по топливу ("автономность")

(в км или милях)

Позволяет судить о количестве километров, которые еще можно проехать с топливом, оставшимся в баке в зависимости от среднего расхода, подсчитанного системой за последние несколько километров.

i Данная величина может меняться в зависимости от стиля вождения или дорожного рельефа, которые способны оказать существенное влияние на текущий расход топлива.

Как только автономность окажется менее 30 км, на дисплее загорится ряд прочерков. После заправки не менее 5 литров топлива система вновь пересчитывает автономность и выводит ее на дисплей, если она составляет более 100 км.

! Если в течение долгого времени на движущемся автомобиле прочерки не заменяются индикацией автономности, обратитесь в сервисную сеть PEUGEOT или в специализированный техцентр.



Текущий расход топлива

(в л/100 км, или км/л, или миль/галлон)

Это величина, которая определяется в течение последних нескольких секунд.

i Данная функция работает при скоростях не менее 30 км/ч.



Средний расход топлива

(в л/100 км, или км/л, или миль/галлон)

Он определяется как отношение количества израсходованного топлива к расстоянию, пройденному автомобилем после последнего обнуления показаний бортового компьютера.



Средняя скорость

(в км/ч или в миль/ч)

Она определяется, начиная с момента последнего обнуления показаний бортового компьютера (при включенном зажигании).

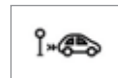

Пройденный путь

(в км или в милях)

Это расстояние, пройденное с момента последнего обнуления показаний бортового компьютера.



Остаток пути до места назначения

(в км или милях)

Это расстояние, которое остается преодолеть для прибытия к конечному пункту назначения. Оно определяется в каждый момент времени системой навигации, если она активирована.

Если это расстояние не задано, на дисплее появятся прочерки.



Счетчик времени системы Стоп & Старт

(минуты/секунды или часы/минуты)

Если ваш автомобиль оборудован системой Стоп & Старт, счетчик времени суммирует общую продолжительность пребывания в режиме STOP за время поездки.

Он обнуляется при каждом повороте ключа зажигания.



ВЕНТИЛЯЦИЯ

Подача воздуха в салон

Воздух, поступающий в салон, фильтруется и подается в него либо снаружи через расположенный под ветровым стеклом воздухозаборник, либо прогоняется по замкнутому кругу через систему рециркуляции.

Изменение характеристик воздуха

По выбору водителя воздух может подаваться в салон различными путями:

- непосредственно снаружи, минуя системы термообработки,
- проходя через систему подогрева (отопления),
- проходя через системы охлаждения (кондиционирования).

Система управления температурой позволяет регулировать тепловой комфорт в салоне по собственному усмотрению путем перемешивания различных воздушных потоков.

Система управления воздушными потоками позволяет распределять воздух по салону через многочисленные воздуховоды.

Система управления расходом воздуха позволяет увеличивать или уменьшать напор вентилятора, подающего воздух в салон.

Панель управления

Органы управления этой системой расположены на панели управления **A** центральной консоли. В зависимости от комплектации, с их помощью можно регулировать следующие функции:

- уровень комфорта по собственному усмотрению,
- расход воздуха,
- распределение воздуха по салону,
- удаление инея и конденсата со стекол,
- ручное или автоматическое управление кондиционером воздуха.

Распределение воздуха по салону

1. Сопла обдува ветрового стекла для удаления инея или конденсата.
2. Сопла обдува передних боковых стекол для удаления инея или конденсата.
3. Боковые вентиляционные решетки с заслонкой и регулятором направления воздушного потока.
4. Центральные вентиляционные решетки с заслонкой и регулятором направления воздушного потока.
5. Подача воздуха к ногам передних пассажиров.
6. Подача воздуха к ногам задних пассажиров.

РЕКОМЕНДАЦИИ ПО ИСПОЛЬЗОВАНИЮ СИСТЕМ ВЕНТИЛЯЦИИ И КОНДИЦИОНИРОВАНИЯ ВОЗДУХА

Для обеспечения надлежащей работы этих систем рекомендуется соблюдать следующие правила:

- ☞ Чтобы воздушные потоки распределялись по салону равномерно, следите за чистотой наружных воздухозаборных решеток, находящихся под ветровым стеклом и не перекрывайте сопла, вентиляционные решетки и воздуховоды, а также вытяжные каналы, расположенные в багажном отсеке.
- ☞ Не закрывайте от света датчик освещенности, расположенный на панели приборов; он работает в системе кондиционирования воздуха.
- ☞ Чтобы обеспечить долгую и безотказную работу кондиционера воздуха, включайте его хотя бы на 5-10 минут не реже одного-двух раз в месяц.
- ☞ Следите за чистотой салонного фильтра и систематически заменяйте все фильтрующие элементы (см. главу "Проверки").
- ☞ Рекомендуется отдать предпочтение салонному фильтру комбинированного типа. В его конструкции имеется дублирующая прослойка с активными компонентами, предназначенными для очищения воздуха и поддержания чистоты в салоне (фильтр удаляет всевозможные аллергены, устраняет неприятные запахи и препятствует оседанию жировых пятен).
- ☞ Кроме того, мы рекомендуем систематически показывать систему кондиционирования воздуха специалистам, которые обеспечат ее нормальную работу.
- ☞ Если кондиционер перестал охлаждать воздух, прекратите пользоваться им и обратитесь в сервисную сеть PEUGEOT или в специализированный техцентр.

В конфигурации "кабриолет" установленный ветровой экран ("windstop") и включенная система "AIRWAVE" улучшают комфорт.

При буксировке прицепа с максимальной массой в гору в условиях высокой температуры окружающего воздуха отключение кондиционера воздуха позволяет облегчить нагрузку на двигатель и, таким образом, сохранить его тяговые возможности.

"Стоп-Старт"

Системы отопления салона и кондиционирования воздуха работают только при запущенном двигателе. Для поддержания комфортного микроклимата Вы можете на время приостановить работу системы "Стоп -Старт" (см. гл. "Вождение").



Если, после длительного пребывания на солнце, температура внутри салона окажется слишком высокой, его вполне можно проветрить в течение нескольких секунд.

Установите регулятор расхода воздуха на режим, достаточный для обеспечения эффективного проветривания салона.

В системе кондиционирования воздуха не содержится хлоросодержащих компонентов, представляющих угрозу озонному слою земной атмосферы.



Во время работы кондиционера на стоянке происходит естественное выделение водяного конденсата, стекающего под автомобиль.

КОНДИЦИОНЕР ВОЗДУХА С РУЧНЫМИ НАСТРОЙКАМИ



Система кондиционирования воздуха работает только при запущенном двигателе.

1. Регулирование температуры



Вращением ручки регулятора между синей зоной (холодный воздух) и красной (прогретый воздух) можно регулировать температуру в салоне по своему усмотрению.

2. Регулировка подачи воздуха в салон



Вращая ручку регулятора между 1 и 5, можно установить комфортную подачу воздуха в салон.



При установке ручки регулятора на 0 (выключение системы), регулирование теплового комфорта в салоне прекращается. Однако, благодаря движению автомобиля, легкий воздушный поток будет ощущаться.



К центральным и боковым вентиляционным решеткам.



Распределение воздушных потоков можно изменить, установив регулятор в среднее положение.

4. Подача наружного воздуха/ Рециркуляция воздуха

Подача воздуха в салон извне позволяет избежать оседания конденсата на ветровом стекле и боковых окнах.

Рециркуляция позволяет изолировать салон от наружных неприятных запахов и дыма.

При первой же возможности возобновите подачу наружного воздуха, чтобы предотвратить риск запотевания стекол и ухудшения атмосферы в салоне.



Нажмите на клавишу, чтобы включить рециркуляцию воздуха в салоне. При этом загорится контрольная лампа.

Нажмите вновь на клавишу, чтобы возобновить подачу в салон наружного воздуха. При этом контрольная лампа погаснет.

3. Регулирование распределения воздуха по салону



К ветровому стеклу и боковым окнам.



К ветровому стеклу, боковым окнам и к ногам пассажиров.



К ногам пассажиров.
(вентиляционные решетки перекрыты)

5. Включение/Выключение кондиционера



Кондиционер воздуха предназначен для работы в любое время года, при этом окна салона должны быть закрыты.

С ним можно:

- в летнее время понизить температуру воздуха в салоне,
- зимой, при температуре выше 3 °С, ускорить удаление конденсата со стекол.

Включение

- ☞ Нажмите на клавишу "A/C", при этом загорится ее контрольная лампа.

i Кондиционер не включится, если ручка регулятора расхода воздуха 2 находится в положении "0".

Выключение

- ☞ Вновь нажмите на клавишу "A/C", при этом ее контрольная лампа погаснет.

Выключение кондиционера может повлечь за собой дискомфортные явления (повышенную влажность в салоне, оседание конденсата на стеклах).

УДАЛЕНИЕ КОНДЕНСАТА И ИНЕЯ С ПЕРЕДНИХ СТЕКОЛ



Символы на панели управления обозначают положения регуляторов, позволяющих быстро удалять конденсат и иней с ветрового и боковых стекол.

С базовым кондиционером

- ☞ Установите ручку регулятора температуры, расхода воздуха и распределения воздуха в необходимое положение.
- ☞ Установите ручку подачи воздуха в положение "Подача наружного воздуха" (сигнализатор управления подачей воздуха погашена).
- ☞ Включите кондиционер, нажав на кнопку "A/C"; при этом загорится сигнализатор кнопки.

i При использовании системы Стоп & Старт, пока включены функции устаревания запотевания, кондиционер и распределение воздуха, режим STOP недоступен.

ОБОГРЕВ ЗАДНЕГО СТЕКЛА



Выключатель обогревателя расположен на панели управления системой отопления или кондиционирования воздуха.

Включение обогрева

Обогрев заднего стекла включается только при работающем двигателе.

- ☞ Нажмите на эту кнопку, чтобы включить обогрев заднего стекла и наружных зеркал заднего вида. При этом в выключателе загорится контрольная лампа обогревателя.

Выключение обогрева

Обогрев выключается автоматически, чтобы избежать лишнего расхода электроэнергии.

- ☞ Обогрев можно выключить до того, как он отключится автоматически, нажав для этого еще раз на кнопку выключателя. Контрольная лампа при этом погаснет.

i В случае остановки двигателя до автоматического отключения обогрева, при последующем запуске двигателя обогрев возобновится.

Обогрев отключается автоматически при складывании крыши в багажник.



- ☞ Выключайте обогрев стекла и зеркал, как только необходимость в нем отпадет, так как снижение расхода электроэнергии ведет к экономии топлива.

АВТОМАТИЧЕСКИЙ ДВУХЗОННЫЙ КОНДИЦИОНЕР ВОЗДУХА



Система кондиционирования воздуха работает только при включенном двигателе.

Автоматический режим работы

1. Программа автоматического поддержания комфорта



- ☞ Нажмите на клавишу **"AUTO"**. При этом загорится контрольная лампа.

Мы рекомендуем Вам пользоваться этим режимом: он будет автоматически регулировать и поддерживать оптимальную работу функций, выбранных Вами для обеспечения комфортной атмосферы - температуру воздуха в салоне, его подачу, распределение и рециркуляцию.

Эта система предназначена для эффективной работы в любое время года, причем она автоматически адаптируется к условиям работы в конфигурации "кабриолет".

i Когда двигатель не прогреет, система, чтобы не переохлаждать салон, будет выходить на свой оптимальный режим постепенно.

В холодную погоду система направляет прогретый воздух прежде всего на ветровое стекло, на боковые окна и к ногам пассажиров.

2. Регулировки в зоне водителя

3. Регулировки в зоне пассажира



Водитель и передний пассажир могут регулировать температуру воздуха каждый в своей зоне.

Величина, указанная на дисплее, соответствует уровню комфортности микроклимата, а не температуре воздуха в салоне в градусах Цельсия или Фаренгейта.

- ☞ Вращая ручку регулятора **2** или **3** влево или вправо, можно, соответственно, уменьшить или увеличить эту величину.

При установке регулятора в районе величины **21** в салоне обеспечивается оптимальный микроклимат. Однако, Вы можете по собственному усмотрению изменять его в диапазоне от **18** до **24**.

Для сохранения оптимальной комфортной атмосферы рекомендуется, чтобы разница между регулировками левой и правой зон не превышала **3**.

i Если, садясь в автомобиль, Вы обнаружите, что температура воздуха в его салоне намного ниже или выше комфортной, не пытайтесь изменить ее регулятором - это бесполезно. Система сама в кратчайшие сроки автоматически выровняет температуру.

4. Программа автоматического обеспечения прозрачности стекол



Для быстрого удаления с ветрового и боковых стекол инея и конденсата (напр., при высокой влажности, большом количестве пассажиров в салоне, обледенении стекол и т.д.) программы автоматического поддержания комфорта может оказаться недостаточно.

- ☞ Включите программу автоматического обеспечения прозрачности стекол.

Система будет автоматически управлять режимом охлаждения и подачей воздуха, его поступлением и оптимальным распределением на ветровое и боковые стекла.

- ☞ Чтобы выключить эту программу, еще раз нажмите на клавишу **"visibility"** ("обзорность") или на клавишу **"AUTO"**, при этом контрольная лампа клавиши погаснет, а символ **"AUTO"** загорится.

i При наличии системы Стоп & Старт, пока включена функция устранения запотевания, режим СТОП недоступен.

Работа в режиме ручных регулировок

Вы можете по собственному усмотрению вручную изменять и устанавливать регулировки, отличающиеся от тех, которые выбирает система. В то же время остальные функции продолжат работать в автоматическом режиме.

☞ Нажмите на клавишу **"АУТО"**, чтобы вернуть систему в полностью автоматический режим работы.

! Для максимального охлаждения или прогрева салона можно выйти за пределы наименьшего значения 14 и наибольшего 28.

☞ Поверните ручку **2** или **3** влево до появления символа **"LO"** или вправо до появления символа **"HI"**.

5. Выключатель кондиционера воздуха



☞ Чтобы выключить кондиционер, нажмите на эту клавишу.

С выключением кондиционера атмосфера в салоне может ухудшиться (повысится влажность, стекла покроются конденсатом).

☞ Нажмите вновь на эту клавишу чтобы вернуть систему к автоматическому режиму работы. При этом загорится контрольная лампа **"A/C"**.

6. Регулирование потоков воздуха



☞ Пользуясь клавишами панели управления, можно направлять потоки воздуха:

- к ветровому и боковым стеклам (обогрев и оттаивание),
- к ветровому стеклу, боковым стеклам и к вентиляционным решеткам,
- к ветровому стеклу, боковым стеклам, к вентиляционным решеткам и к ногам пассажиров,
- к вентиляционным решеткам и к ногам пассажиров,
- к вентиляционным решеткам,
- к ногам пассажиров,
- к ветровому стеклу, боковым стеклам и к ногам пассажиров.

7. Регулятор расхода воздуха



☞ Вращая эту ручку влево или вправо, можно, соответственно, уменьшать или увеличивать подачу воздуха в салон.

При этом контрольные лампы между символами вентиляторов будут постепенно изменять свою яркость в зависимости от Вашей регулировки.

8. Поступление наружного воздуха/ рециркуляция воздуха в салоне



☞ Нажатием на эту клавишу включается режим рециркуляции воздуха в салоне. При этом загорается контрольная лампа.

Рециркуляция позволяет изолировать салон от наружных неприятных запахов и дыма.

☞ При первой же возможности нажмите еще раз на эту клавишу, чтобы открыть поступление наружного воздуха и избежать оседания конденсата на стеклах. При этом контрольная лампа погаснет.

9. Однозонный и двухзонный микроклимат



☞ Нажатием на эту клавишу микроклимат в зонах водителя и пассажира выравнивается (устанавливается "единая зона"). При этом загорается контрольная лампа.

10. Отключение системы

☞ Поверните ручку регулятора расхода воздуха влево так, чтобы все контрольные лампы погасли.

Это приведет к отключению всех функций системы кондиционирования воздуха. С этого момента тепловой комфорт в салоне не обеспечивается.

Однако, легкое перемещение воздуха по салону, обеспечиваемое движением автомобиля, ощущаться будет.

☞ Поверните ручку регулятора расхода воздуха вправо или нажмите на клавишу **"АУТО"** чтобы включить систему вновь, сохранив настройки, действовавшие до момента выключения.

! Старайтесь не включать режим рециркуляции воздуха надолго или надолго выключать его во время движения (во избежание запотевания стекол и ухудшения атмосферы в салоне).

УСТАНОВКА/СНЯТИЕ ВЕТРОВОГО ЭКРАНА "WINDSTOP"

Ветровой экран, установленный в конфигурации "кабриолет", способствует улучшению комфорта в автомобиле.

Вертикальную часть экрана можно наклонить, чтобы улучшить обзорность при маневрировании на задней передаче.

Экран поставляется в сложенном вчетверо виде.

Сложенный экран

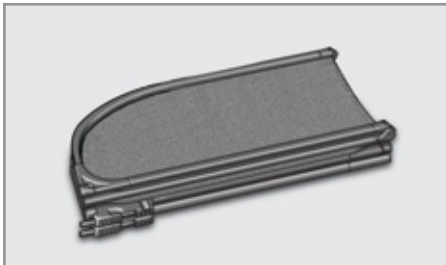

Развернутый экран



Установка экрана

☞ Полностью разверните обе части экрана.

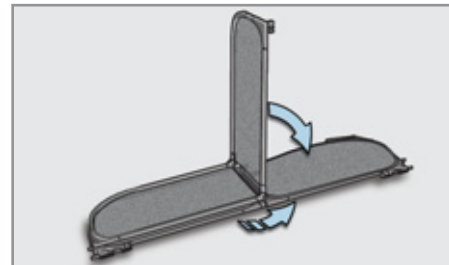

☞ Скрепите края так, чтобы раздался щелчок.

☞ Разверните обе части экрана на 90° так, чтобы раздался щелчок.

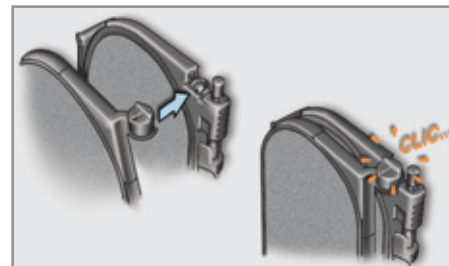

☞ Разверните стойки экрана.

☞ Вставьте стойки в гнезда, расположенные по углам за спинкой заднего дивана.

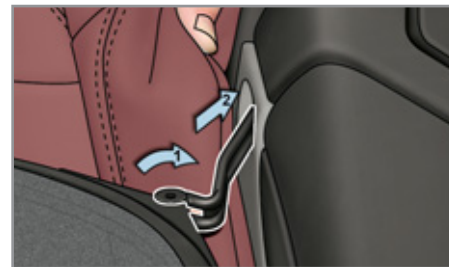

- ☞ Вставьте оси каркаса в отверстия, расположенные по бокам в панелях задней обивки так, чтобы красные метки скрылись.

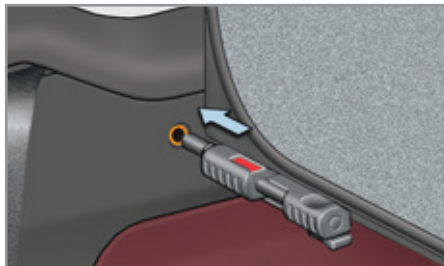

При первой установке экрана:

- ☞ накиньте рожковый ключ на 10 на шестигранник оси,
- ☞ не прилагая усилия, вверните или отверните ось с каждой стороны, чтобы отрегулировать ее выступающую часть.
- ☞ По окончании установки всегда проверьте, надежно ли закреплен экран, прежде чем воспользоваться им в конфигурации "кабриолет".

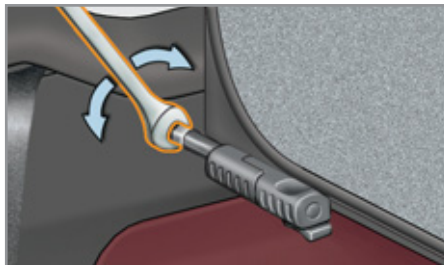

Снятие экрана

- ☞ Нажмите и потяните кронштейны оси, чтобы высвободить ее концы из отверстий в панелях обивки; при этом красные метки станут видимыми.

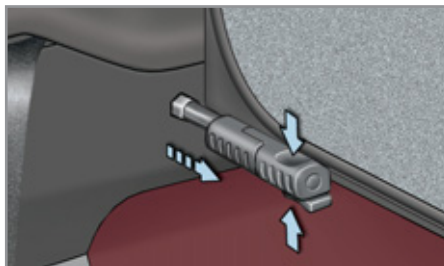

i При перемещении крыши убирать экран нет необходимости.

- ☞ Потяните за экран вперед, чтобы высвободить направляющие, расположенные по углам за спинкой заднего дивана.
- ☞ Сложите направляющие каркаса экрана.

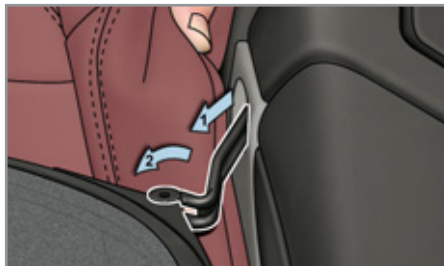

- ☞ Сложите экран, переломив пополам и совместив две большие части.
- ☞ Открепите края каждый в отдельности.

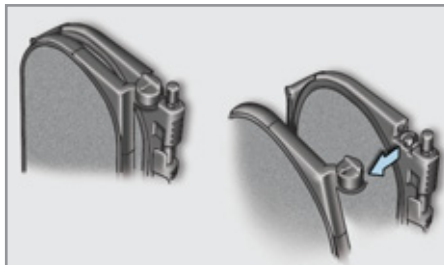

- ☞ Сложите обе части пополам.

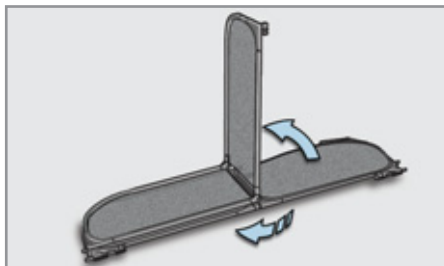

Укладка экрана



В вещевой ящик (в комплектации с набором принадлежностей для устранения прокола в шине)

- ☞ Поднимите полку багажника и зацепите его ручку за уплотнитель багажника.
- ☞ Сложенный экран следует уложить в предназначенное для него гнездо в ящике.
- ☞ Отодвиньте коврик багажника.

В багажник (в комплектации с запасным колесом)

- ☞ Уберите сложенный ветровой экран за багажную сетку.

ПЕРЕДНИЕ СИДЕНЬЯ

Подушка и спинка сиденья с подголовником снабжены соответствующими регулировками, обеспечивающими комфортную посадку на все время вождения автомобиля.

Ручные регулировки

Регулировка продольного положения

- ☞ Поднимите фиксирующий рычаг и сдвиньте сиденье вперед или назад.

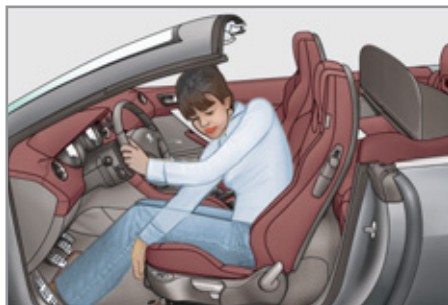

Регулировка сидений водителя и пассажира по высоте

- ☞ Производится путем подъема или опускания рычага, чтобы получить требуемое положение.

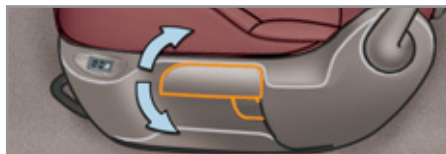
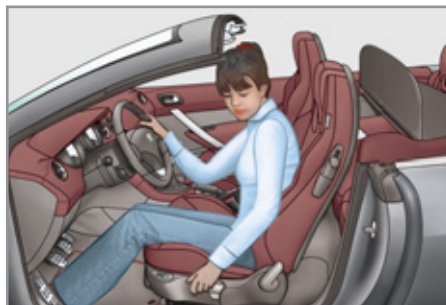

Регулировка наклона спинки сиденья

- ☞ Потяните за рычаг вверх и установите желаемый угол наклона.

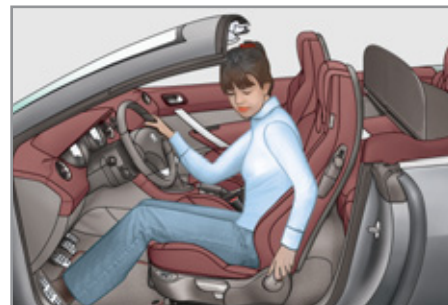

ПЕРЕДНИЕ СИДЕНЬЯ

Подушка и спинка сиденья с подголовником снабжены соответствующими регулировками, обеспечивающими комфортную посадку на все время вождения автомобиля.

Электрические регулировки

Регулировка продольного положения

- ☞ Сдвиньте ручку регулятора вперед или назад в зависимости от желаемого направления перемещения сиденья.

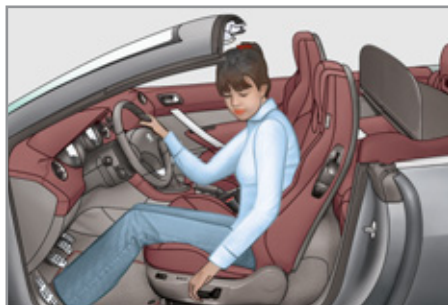

Регулировка подушки сиденья по высоте и наклону

- ☞ Поднимите или опустите задний конец ручки регулятора, чтобы отрегулировать сиденье по высоте.
- ☞ Поднимите или опустите передний конец ручки регулятора, чтобы добиться желаемого наклона.

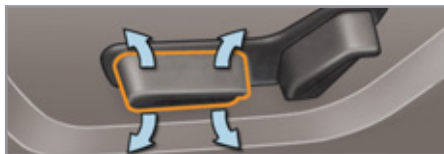

Регулировка наклона спинки сиденья

- ☞ Переместите ручку регулятора вперед или назад и установите удобный наклон.



Электрические регулировки сиденья отключаются спустя 1 минуту после выключения зажигания.

Чтобы активировать их вновь, включите зажигание.

Дополнительные ручные настройки

Доступ к задним сиденьям

- ☞ Потяните за рычажок кверху, наклоните спинку и сдвиньте сиденье вперед. При возвращении сиденья на место, удерживайте его за середину спинки, так оно станет в свое первоначальное положение.

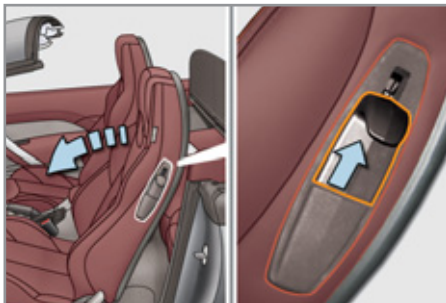

! Убедитесь в том, что никто и ничто не препятствует возвращению сиденья в первоначальное положение; в этом положении сиденье становится на фиксаторы, предохраняющие его от продольных смещений.

Дополнительные настройки электрооборудования

Доступ к задним сиденьям

- ☞ Потяните за рычажок **A** кверху и наклоните спинку - при этом сиденье само переместится вперед. Чтобы вернуть его на место, нажмите на рычажок **B** и установите сиденье в исходное положение.

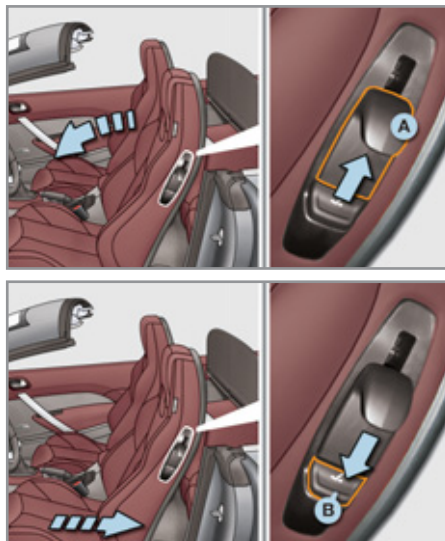

i Эту функцию можно отключать во время движения.

Выключатель системы "AIRWAVE"

Расположенная в передних подголовниках система "AIRWAVE" включается при работающем двигателе, а проходящими через них потоками теплого воздуха можно управлять отдельно, чтобы обеспечить комфортный микроклимат в зоне головы водителя и переднего пассажира.



☞ На центральной консоли расположены регуляторы расхода и температуры воздуха, подаваемого к подголовникам:

- 0: Выключен.
- 1: Слабый.
- 2: Средний.
- 3: Сильный.

i После включения системы воздух подается с постепенным нарастанием, вплоть до достижения комфортной температуры.



☞ Подогреватели снабжены регуляторами направления потоков воздуха вверх, по центру или вниз.

! Не включайте систему "AIRWAVE" на переднем пассажирском сиденье, если на нем установлено детское кресло.

i В режиме STOP системы "Стоп-Старт", функция "AIRWAVE" не работает.

Выключатель подогрева сидений

Подогрев работает при запущенном двигателе, при этом сиденья можно подогревать раздельно.

☞ Для настройки подогрева служат регуляторы, расположенные по бокам передних сидений и служащие для включения и регулирования интенсивности подогрева:

- 0: Выключен.
- 1: Слабый.
- 2: Средний.
- 3: Сильный.

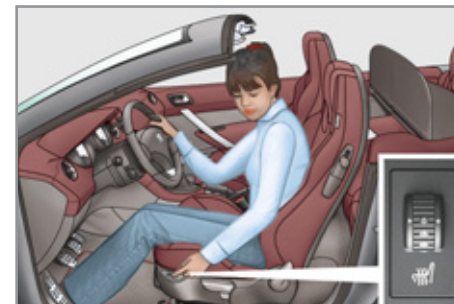

ЗАПОМИНАНИЕ НАСТРОЕК ВОДИТЕЛЬСКОГО СИДЕНЬЯ

Система, предназначенная для внесения в память отрегулированного положения сиденья водителя и наружных зеркал заднего вида. Две настройки можно осуществить, воспользовавшись регуляторами, расположенными сбоку сиденья водителя.

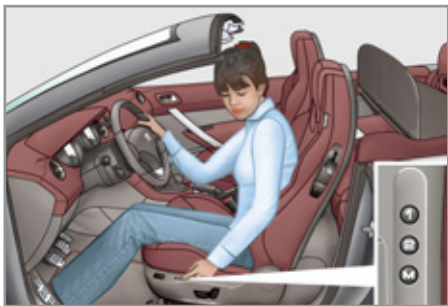

Запоминание положения сиденья

При помощи кнопок M/1/2

- ☞ Включите зажигание.
- ☞ Отрегулируйте положение своего сиденья и наружных зеркал.
- ☞ Нажмите на кнопку **M**, а затем на кнопку **1** или **2** до истечения четырех секунд. Внесение настроек в память подтверждается звуковым зуммером.

При внесении в память новых настроек предыдущие автоматически аннулируются.

Восстановление запомненного положения сиденья

При помощи кнопок 1 или 2

- ☞ Удерживайте нажатой кнопку **1** или **2**, пока зуммер не известит Вас о полном восстановлении вызванных из памяти настроек.

! Если одну и ту же настройку сиденья вызвать несколько раз подряд при выключенном зажигании, функция отключится до следующего запуска двигателя, чтобы не разряжать аккумуляторную батарею.

ЗАДНИЕ СИДЕНЬЯ

Двухместный жестко закрепленный диван снабжен защитными дугами, обеспечивающими безопасность пассажиров в случае опрокидывания.

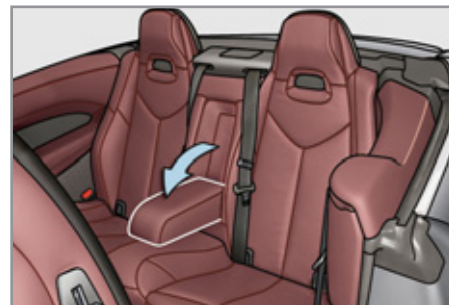

Задние подголовники не снимаются. В них встроены защитные дуги (см. гл. "Безопасность на борту автомобиля - § Защитные дуги").

Для большего удобства, посередине дивана можно установить убирающийся в спинку подлокотник.

! Не вешайте одежду на задние подголовники. Обратитесь в торгово-сервисную сеть PEUGEOT - там для нее можно выбрать соответствующие плечики.

ЗЕРКАЛА ЗАДНЕГО ВИДА



Наружные зеркала заднего вида

Зеркала настраиваются так, чтобы обеспечивался боковой обзор обстановки сзади при обгоне или при заезде на стоянку. Кроме того, зеркала можно складывать при парковке в тесном месте.

Обогрев зеркал



При наличии в комплектации автомобиля, обогрев наружных зеркал заднего вида включается при работающем двигателе нажатием на выключатель обогрева заднего стекла (см. раздел "Обогрев - Удаление инея и конденсата с заднего стекла").

Настройка



- ☞ Выберите переключателем **A** левое или правое зеркало заднего вида.
- ☞ Перемещая рукоятку **B** в четырех направлениях, отрегулируйте положение выбранного зеркала.
- ☞ Верните переключатель **A** в исходное центральное положение.

! Объекты, наблюдаемые в зеркалах заднего вида водителя и пассажира кажутся более отдаленными, чем они есть на самом деле. Необходимо это учитывать для правильной оценки расстояния до движущихся сзади автомобилей.

Складывание

- ☞ Извне: заприте автомобиль при помощи пульта дистанционного управления или ключа.
- ☞ Из салона: включите зажигание и потяните за ручку **A** назад.

i Если зеркала были сложены при помощи ручки **A**, они не станут в рабочее положение при отпирании автомобиля. Для этого нужно вновь потянуть за ручку **A**.

Рабочее положение

- ☞ Извне: отпирите автомобиль при помощи пульта дистанционного управления или ключа.
- ☞ Из салона: включите зажигание и потяните за ручку **A** назад.

i Функцию складывания и открывания зеркал в рабочее положение при помощи пульта дистанционного управления можно отключить, обратившись в сервисную сеть PEUGEOT или в специализированный техцентр.

! Не складывайте и не открывайте вручную зеркала, снабженные электрическим приводом.

Автоматический наклон зеркал при движении задним ходом

Наклонное положение наружных зеркал заднего вида позволяет водителю лучше видеть проезжую часть при заезде на стоянку задним ходом.



Настройка системы

- ☞ Запустите двигатель и включите передачу заднего хода.
 - ☞ Выберите и отрегулируйте, соответственно, положение левого и правого зеркал.
- Эта настройка вносится в память немедленно.

Включение системы:

- ☞ Запустите двигатель и включите передачу заднего хода.
- ☞ Переместите переключатель **A** влево или вправо, чтобы выбрать соответствующее зеркало.

Выбранное зеркало займет наклонное положение.

Выключение системы:

- ☞ Выключите передачу заднего хода и выждите паузу в 10 секунд.

или

- ☞ Переместите переключатель **A** влево в исходное центральное положение.

Зеркало займет свое начальное положение.

В начальное положение оно также перейдет:

- если автомобиль движется со скоростью выше 10 км/ч,
- если двигатель выключить.

Салонное зеркало заднего вида

Регулируемое зеркало заднего вида для обеспечения водителю обзора сзади по центру.

Затемненное зеркало позволяет водителю избежать ослепления фарами сзади идущих автомобилей, солнца...

! В целях безопасности отрегулируйте зеркала так, чтобы сократить "мертвые зоны".

Зеркало с ручной регулировкой режима "день/ночь"



Настройка

☞ Отрегулируйте положение зеркала так, чтобы оно обеспечивало оптимальную видимость в дневном режиме обзора.

Положение "день"/"ночь"

- ☞ Потяните за рычажок, чтобы перевести зеркало в антибликовый режим "ночь".
- ☞ Нажмите на рычажок, чтобы перевести зеркало в нормальный режим "день".

Зеркало заднего вида с автоматической регулировкой "день"/"ночь"



В автомобиле имеется датчик, определяющий уровень освещенности в задней части автомобиля, благодаря которому в нутрисалонное зеркало заднего вида обеспечивает автоматический плавный переход от дневного к ночному режиму работы.

i Чтобы обеспечить оптимальную видимость при маневрировании автомобиля, поверхность зеркала автоматически освещается при включении передачи заднего хода.

РЕГУЛИРОВКА ПОЛОЖЕНИЯ РУЛЕВОГО КОЛЕСА

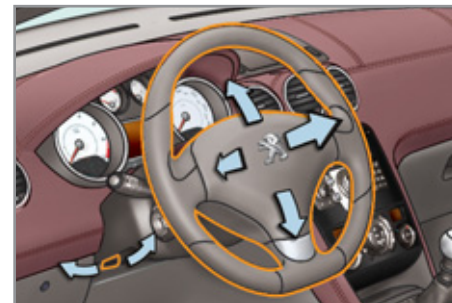

- ☞ **На неподвижном автомобиле** поднимите рычаг блокировки, чтобы освободить рулевое колесо.
- ☞ Установите рулевое колесо в удобное для Вас положение по высоте и вылету.
- ☞ Опустите рычаг блокировки для фиксации рулевого колеса в этом положении.

! В целях безопасности производите регулировку только на неподвижном автомобиле.

4 ДВЕРИ, ОКНА, КРЫШКИ

КЛЮЧ С ПУЛЬТОМ ДИСТАНЦИОННОГО УПРАВЛЕНИЯ

При помощи ключа-пульта можно отпирать и закрывать автомобиль, вставив ключ в замок, либо с некоторого расстояния, а также закрывать на замок вещевые отделения в салоне (перчаточный ящик и передний подлокотник). С помощью такого ключа можно определять местонахождение автомобиля, запускать двигатель а также включать противоугонную защиту.



Отпирание автомобиля

Раскрывание ключа

- ☞ Нажмите на эту кнопку, чтобы раскрыть ключ.

Отпирание всех замков при помощи пульта дистанционного управления



- ☞ Нажмите на символ открытого замка, чтобы отпереть автомобиль.

Отпирание всех замков при помощи ключа

- ☞ Поверните ключ влево в замке двери водителя, чтобы отпереть автомобиль.

Отпирание замков автоматически подтверждается быстрым миганием фонарей указателей поворотов в течение около двух секунд.

При отпирании центрального замка отпираются также замки перчаточного ящика и переднего подлокотника.

Одновременно, в зависимости от комплектации автомобиля, разворачиваются в рабочее положение зеркала заднего вида.

Выборочное отпирание замков при помощи ПДУ



- ☞ При первом нажатии на кнопку с символом открытого замка отпирается только замок двери водителя.
- ☞ При втором нажатии на символ открытого замка отпираются дверь пассажира и крышка багажника.

Выборочное отпирание замков при помощи ключа

- ☞ При первом повороте ключа влево в замке двери водителя отпирается только замок двери водителя.
- ☞ При втором повороте ключа влево в замке двери водителя отпираются дверь пассажира и крышка багажника.

Каждый раз отпирание замков автоматически подтверждается быстрым миганием фонарей указателей поворотов в течение около двух секунд.

Одновременно, в зависимости от комплектации автомобиля, разворачиваются в рабочее положение зеркала заднего вида - только при первом повороте ключа.



Настройка выборочного отпирания замков осуществляется через меню настройки систем автомобиля.

В продажу автомобиль поступает с настройкой отпирания всех замков одновременно.

Отпирание и приоткрытие крышки багажника



- ☞ Нажмите более двух секунд на эту кнопку, чтобы отпереть замок багажника. При этом крышка багажника слегка приоткроется.

Перед отпиранием багажника отпираются все замки автомобиля.

Запирание автомобиля

Запирание при помощи ПДУ без суперблокировки



- ☞ Нажмите на кнопку с символом закрытого замка, чтобы запереть все замки автомобиля.

Запирание при помощи ключа без суперблокировки

- ☞ Поверните ключ вправо в замке двери водителя, чтобы запереть все замки автомобиля.

Запирание замков автоматически подтверждается загоранием фонарей указателей поворотов примерно на две секунды.

При включении центрального замка запираются также перчаточный ящик и лоток переднего подлокотника.

Одновременно, в зависимости от комплектации автомобиля, зеркала заднего вида складываются.

i Если какая-либо дверь или дверца задка закрыты неплотно, центральный замок не сработает.

Если после отпирания замков ни одна дверь или багажник не будут открыты, то по истечении 30 секунд замки автомобиля автоматически запрутс вновь.

i Функцию автоматического складывания и разворачивания наружных зеркал заднего вида при помощи пульта дистанционного управления можно отключить, попросив об этом специалистов сервисной сети PEUGEOT или специализированного техцентра.

Запирание замков с суперблокировкой при помощи ПДУ



- ☞ Нажмите на кнопку с символом закрытого замка.
- ☞ До истечения пяти секунд нажмите еще раз на кнопку с символом закрытого замка, чтобы включить суперблокировку.

Запирание замков с суперблокировкой при помощи ключа

- ☞ Поверните ключ вправо в замке двери водителя, чтобы запереть все замки автомобиля.
- ☞ До истечения пяти секунд еще раз поверните ключ вправо, чтобы осуществить суперблокировку замков автомобиля.

Суперблокировка замков автоматически подтверждается загоранием фонарей указателей поворотов примерно на две секунды.

Одновременно, в зависимости от комплектации автомобиля, зеркала заднего вида складываются.

! Суперблокировка не позволяет открывать двери ни из салона, ни снаружи.

При этом блокируется также и работа кнопки центрального замка.

По этой причине не оставляйте никого в салоне автомобиля, замки которого находятся в режиме суперблокировки.

4 ДВЕРИ, ОКНА, КРЫШКИ



Складывание ключа

- ☞ Нажмите на эту кнопку и сложите ключ.

Поиск автомобиля на стоянке



- ☞ Нажмите на кнопку с изображением закрытого замка, чтобы быстро отыскать свой автомобиль на стоянке.

При этом загорятся плафоны салона и боковые фонари, а фонари указателей поворотов будут мигать в течение нескольких секунд.

Противоугонная защита

Электронная блокировка запуска двигателя

В корпус ключа встроена интегральная микросхема с индивидуальным кодом. При включении зажигания он распознается противоугонной системой и запуск двигателя становится возможным.

Сразу после выключения зажигания система электронной блокировки запирает электронный блок управления двигателем, исключая его несанкционированный запуск.



В случае неисправности системы загорится этот сигнализатор, зазвучит зуммер, а на дисплее появится сообщение.

При этом запуск двигателя окажется невозможным. Срочно обратитесь в сервисную сеть PEUGEOT.

Запуск двигателя

- ☞ Вставьте ключ в замок зажигания. Система распознает код запуска двигателя.
- ☞ Поверните ключ до упора в сторону панели приборов в положение **3 (Запуск)**.
- ☞ Как только двигатель запустится, отпустите ключ.

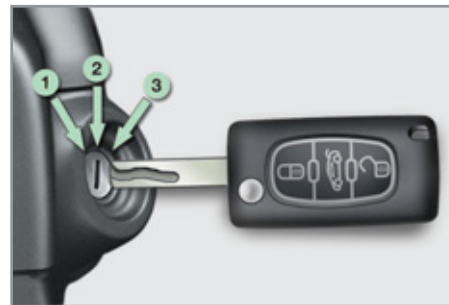

Выключение двигателя

- ☞ Остановите автомобиль.
- ☞ Поверните ключ до упора к себе в положение **1 (Stop)**.
- ☞ Выньте ключ из замка зажигания.

i Сигнализатор ключа, оставленного в положении "Contact"

Если Вы оставили ключ в замке зажигания, через один час оно отключится автоматически.

Чтобы вновь включить зажигание, нужно повернуть ключ в положение **1 (Stop)**, а затем - обратно в положение **2 (Contact)**.

Если пульт дистанционного управления не работает

После отключения аккумуляторной батареи, замены элемента питания в пульте или в случае сбоев в его работе становится невозможным открыть, закрыть или локализовать автомобиль.

- ☞ На первых порах Вы можете воспользоваться ключом для отпирания и запираения замков на автомобиле.
- ☞ Далее необходимо провести инициализацию пульта дистанционного управления.

Если проблема не устранится, срочно обратитесь в сервисную сеть PEUGEOT.

Инициализация

- ☞ Выключите зажигание.
- ☞ Поверните ключ в **положение 2**.
- ☞ Сразу нажмите на несколько секунд на кнопку запираения замков.
- ☞ Выключите зажигание и выньте ключ из замка зажигания.

Пульт дистанционного управления вновь готов к работе.

Замена элемента питания



Артикул элемента питания: CR1620/3 вольта.



Об истощенном элементе питания Вас известят этот сигнализатор, сигнал зуммера и сообщение на многофункциональном дисплее.

- ☞ Раскройте корпус пульта, вставив монету в паз.
- ☞ Выньте старую батарейку из гнезда.
- ☞ Вставьте новый элемент питания в гнездо с соблюдением прежней полярности.
- ☞ Закройте корпус пульта.
- ☞ Проведите инициализацию пульта.

! Если ключи потеряны

Обратитесь в сервисную сеть PEUGEOT, захватив с собой технический паспорт автомобиля и документ, удостоверяющий Вашу личность.

Сотрудник сети PEUGEOT восстановит код ключа и транспондера и закажет для Вас новый.

Пульт дистанционного управления

Пульт дистанционного управления представляет собой весьма восприимчивый высокочастотный передатчик, поэтому следует избегать случайных нажатий на кнопки пульта, когда он находится в Вашем кармане - это может привести к произвольному отпиранию замков, которого Вы можете не заметить.

Запрещается бесцельно "теребить" кнопки пульта дистанционного управления, находясь вдали от автомобиля. Это может сбить все настройки пульта и его придется вновь инициализировать.

Пока ключ с пультом находится в замке зажигания, пульт не работает, даже при выключенном зажигании (не считая режима инициализации).

Запирание замков

Включенная при вождении блокировка дверных замков может осложнить спасателям доступ в автомобиль в случае необходимости.

В целях обеспечения безопасности (если в автомобиле остаются дети), вынимайте ключ из замка зажигания, даже если Вы отлучаетесь на короткое время.

Противоугонная защита

Запрещается вносить какие-либо изменения в электронную противоугонную систему автомобиля, так как это может вывести ее из строя.

При покупке подержанного автомобиля

Рекомендуется изменить код ключей, обратившись в сервисную сеть PEUGEOT, в этом случае Вы будете уверены, что Ваши ключи - единственные, которые позволяют запустить двигатель Вашего автомобиля.



Не выбрасывайте отслужившие элементы питания ключа-пульта, так как в них содержатся вещества, загрязняющие окружающую среду.

Их следует сдавать на специализированные пункты сбора таких отходов.

ОХРАННАЯ СИГНАЛИЗАЦИЯ

Система охранной сигнализации срабатывает при попытке хищения или взлома. Она контролирует периметр и пространство салона автомобиля.

- Контроль периметра

Система срабатывает при открывании автомобиля.

При попытке несанкционированного открытия двери, багажника или капота включается сирена.

- Контроль пространства салона

Система срабатывает в случае нарушения объемного пространства в салоне.

В случае разбивания стекла, проникания в салон или при каких-либо перемещениях по нему включается сирена.

Самозащита системы

Система наделена функцией самозащиты от попыток вывести ее компоненты из строя.

Сигнализация срабатывает при любой попытке отключить или вывести из строя аккумуляторную батарею, повредить блок управления или проводку сирены.

! Все работы с системой охранной сигнализации следует осуществлять в сервисной сети PEUGEOT или в специализированном техцентре.

Постановка автомобиля на полную охрану



Активирование системы

- ☞ Выключите зажигание и выйдите из автомобиля.
- ☞ Нажмите на кнопку запираения замков на пульте дистанционного управления.

Система активирована, при этом контрольная лампа кнопки будет ежесекундно мигать.

Контроль периметра салона активируется спустя 5 секунд после нажатия на кнопку запираения замков на пульте, а контроль пространства салона - через 45 секунд.

! Если какой-либо из открывающихся элементов кузова (дверь, багажник и т.п.) неплотно закрыт, запираения замков не происходит, но контроль периметра станет активным спустя 45 секунд одновременно с контролем пространства салона.

Выключение системы

- ☞ Нажмите на кнопку отпираения замков на пульте дистанционного управления.
- При этом охранная система отключается, а лампа кнопки гаснет.

Включение только функции контроля периметра автомобиля

Чтобы сигнализация случайно не сработала, необходимо отключить контроль пространства салона, если:

- в автомобиле оставлено животное,
- автомобиль оставлен с приоткрытым окном,
- автомобиль отправляется на мойку.

Отключение контроля пространства салона

- ☞ Выключите зажигание.
- ☞ Не позднее, чем до истечения 10 секунд, нажмите на кнопку, при этом контрольная лампа должна загореться и гореть постоянно.
- ☞ Выйдите из автомобиля.
- ☞ Немедленно нажмите на кнопку запираения замков на пульте дистанционного управления.

Активной остается только функция контроля периметра автомобиля, при этом лампа кнопки ежесекундно мигает.

! Эту процедуру следует проделывать, выключив зажигание, каждый раз, когда Вам нужно отключить контроль пространства салона и положения кузова.

В конфигурации "кабриолет" контроль пространства салона отключается автоматически.

Включение контроля пространства салона

- ☞ Нажмите на кнопку отпираения замков на пульте дистанционного управления, чтобы отключить контроль периметра кузова.
- ☞ Нажмите на кнопку запираения замков на пульте дистанционного управления, чтобы активировать всю систему охраны.

При этом лампа кнопки вновь будет ежесекундно мигать.

Срабатывание системы

При срабатывании охранной сигнализации раздается звук сирены, а указатели поворотов мигают в течение 30 секунд.

! Система остается активной вплоть до одиннадцатого срабатывания подряд.

Если при отпираении автомобиля пультом ДУ контрольная лампа кнопки мигает с ускоренной частотой, значит охранная сигнализация сработала в Ваше отсутствие. При включении зажигания мигание мгновенно прекратится.

Если пульт дистанционного управления неисправен

Чтобы снять автомобиль с охранной сигнализации:

- ☞ Отоприте автомобиль поворотом ключа в дверном замке со стороны водителя.
- ☞ Откройте дверь, при этом зазвучит сирена.
- ☞ Включите зажигание и сирена отключится. Контрольная лампа кнопки погаснет.

Блокировка автомобиля без постановки на охранную сигнализацию

- ☞ Поворотом ключа в двери водителя закройте автомобиль с блокировкой или суперблокировкой замков.

Контроль исправности

Если, при включении зажигания, контрольная лампа кнопки постоянно горит и не гаснет, значит система неисправна.

Проверьте исправность системы всервисной сети PEUGEOT или в специализированном центре.

Автоматическое активирование системы*

Две минуты спустя после закрытия последней двери или багажника система охранной сигнализации сама приходит в активное состояние.

- ☞ Во избежание случайного срабатывания системы, перед тем, как войти в автомобиль, нажмите на кнопку отпираения замков на пульте дистанционного управления.

* В зависимости от страны поставки автомобиля.

СТЕКЛОПОДЪЕМНИКИ С ЭЛЕКТРОПРИВОДОМ

Стеклоподъемники снабжены системой защиты от защемления на передних окнах и системой управления четырьмя окнами на всех моделях.



1. Выключатель стеклоподъемника двери водителя.
2. Выключатель стеклоподъемника передней правой двери.
3. Выключатель стеклоподъемника задней правой двери.
4. Выключатель стеклоподъемника задней левой двери.
5. Блокировка задних стеклоподъемников.

Стеклоподъемники с импульсным механизмом

Работают в двух режимах:

- ручной режим работы:

☞ Нажмите на клавишу **1** или потяните за нее, не преодолевая точку упора. Стекло остановится, как только Вы отпустите клавишу.

- автоматический режим работы:

- ☞ Нажмите на клавишу **1** или потяните ее, преодолев точку упора. Стекло полностью откроется или закроется после того, как Вы отпустите клавишу.
- ☞ Повторное нажатие на клавишу останавливает стекло.

i Для поднятия задних стекол автоматический режим и функция защиты от защемления не предусмотрены.

По истечении 45 секунд после изъятия ключа из замка зажигания или после открытия любой двери, стекла не будут подниматься и опускаться. Чтобы открыть или закрыть окно, нужно будет вновь включить зажигание.

Защита от защемления на передних окнах

Если, при перемещении в автоматическом режиме, стекло наталкивается на какое-либо препятствие, оно останавливается и немного отходит назад.

i В случае самопроизвольного опускания стекла при закрывании окна (например, из-за обледенения):

- ☞ нажмите на выключатель и удерживайте клавишу вплоть до полного открытия окна,
- ☞ затем потяните клавишу и удерживайте ее вплоть до полного закрытия окна,
- ☞ задержите нажатие на клавишу еще секунды на три после закрытия.

Во время этих операций защита от защемления не работает.

Блокировка выключателей задних стеклоподъемников

☞ Чтобы обеспечить безопасную перевозку детей, нажмите на выключатель **5** блокировки задних стеклоподъемников при любом положении стекол.

Горящая контрольная лампа свидетельствует о том, что задние стеклоподъемники отключены.

Погасшая контрольная лампа свидетельствует о том, что задние стеклоподъемники активны.

4 ДВЕРИ, ОКНА, КРЫШКИ

Выключатель четырех стеклоподъемников

Этим выключателем можно открывать и закрывать сразу все окна.



- ☞ Нажмите на клавишу **6** и отпустите ее. Все окна полностью откроются.
- ☞ При повторном воздействии на клавишу стекла останавливаются.

или

- ☞ Потяните за клавишу **6** и удерживайте ее в этом положении. Все окна полностью закроются.
- ☞ Если отпустить клавишу выключателя до полного закрытия окон, движение стекол прекратится.

i Использование этого выключателя всегда должно находиться под полным контролем водителя.

Инициализация

После подключения аккумуляторной батареи или в случае отказа стеклоподъемника необходимо осуществить его инициализацию. Это необходимо проделать с каждой клавишей, расположенной на панели управления со стороны водителя:

- ☞ отпустите клавишу и вновь потяните до полного закрытия окна,
- ☞ после закрытия окна задержите ее еще секунды на три,
- ☞ нажмите на клавишу, чтобы стекло опустилось автоматически,
- ☞ опустив стекло до конца, нажмите вновь на клавишу примерно на секунду.

Во время этих операций защита от заземления не работает.

i При проведении данной процедуры происходит программирование работы стеклоподъемников и режима автоматического приспускания дверных стекол.

! Не оставляйте ключ зажигания в замке, даже если Вы отлучаетесь на короткое время.

В случае защемления поднимающимся стеклом немедленно включите обратный ход, нажав на соответствующую клавишу.

Если водитель включает стеклоподъемники со стороны пассажиров, ему следует проследить за тем, чтобы в этот момент никто не препятствовал свободному движению стекла вверх.

Водитель обязан следить за тем, чтобы пассажиры правильно пользовались стеклоподъемниками.

Не выпускайте из внимания детей во время работы стеклоподъемников.

ДВЕРИ

Открывание

Извне

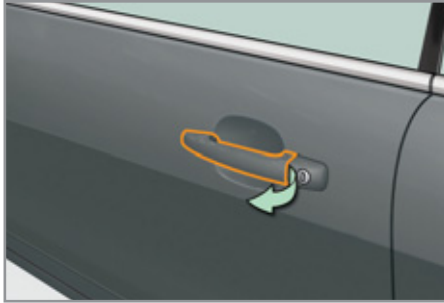

☞ Отоприте замки при помощи пульта дистанционного управления или ключа, после чего потяните за дверную ручку.

При этом стекло автоматически опустится на несколько миллиметров, чтобы дверь открылась.

- ❗ Если дверь останется открытой более минуты, стекло поднимется. Еще раз потяните за ручку, чтобы вновь активировать систему.

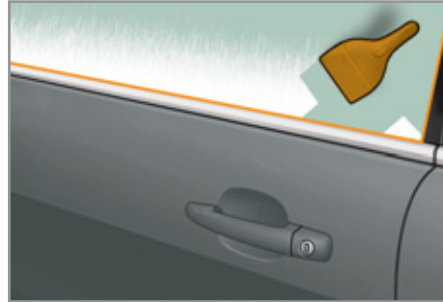

- ❗ В морозную погоду, осевший на стекле иней способен помешать его автоматическому приспусканию; очистите от инея нижнюю часть стекла вдоль уплотнительной прокладки.

- ❗ Если у Вас активировано выборочное отпирание замков, то при первом нажатии на кнопку отпирания на ключе-пульте отпирается только дверь водителя.

Из салона

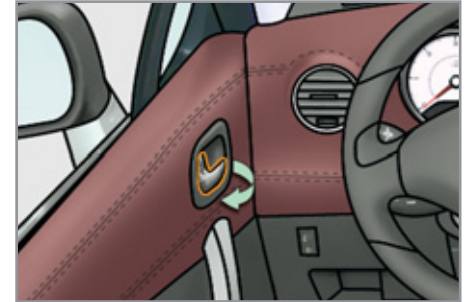

☞ Потяните за ручку передней двери, чтобы открыть ее; одновременно отпираются замки всех дверей.

При этом стекло автоматически опустится на несколько миллиметров, чтобы дверь открылась.

- ❗ При активировании функции выборочного отпирания:
 - кнопка отпирания двери водителя отпирает только эту дверь.
 - кнопка отпирания двери пассажира отпирает дверь пассажира и крышку багажника.

- ❗ Внутрисалонные дверные ручки полностью блокируются и не работают в случае активирования системы суперблокировки замков.

Закрывание

Спустя несколько секунд, стекло автоматически поднимается и плотно прижимается, обеспечивая непроницаемость по контуру прилегания.

! Во избежание защемления, будьте осторожны во время поднятия стекла при закрытии двери.

Если какая-либо дверь закрыта неплотно:



- **при работающем двигателе** загорается на несколько секунд этот сигнализатор в сопровождении сообщения на многофункциональном дисплее,
- **на движущемся автомобиле** (со скоростью выше 10 км/ч) на несколько секунд загорается этот сигнализатор, звучит зуммер, а на многофункциональный дисплей выводится сообщение.

! Во время мойки автомобиля:

- предварительно закройте автомобиль ключом или пультом дистанционного управления,
- не направляйте струю на верхнюю часть оконных стекол,
- держите наконечник моечного пистолета на расстоянии не менее одного метра от стекол и дверных уплотнений.

Кнопка центрального замка

Эта система предназначена для запираения и отпирания замков дверей и багажника нажатием на расположенную в салоне кнопку центрального замка.



Запирание замков

☞ Нажмите на эту кнопку, чтобы запереть автомобиль.

При этом загорится красный светодиод кнопки.

i Если какая-либо дверь или крышка багажника не закрыта, внутрисалонный выключатель центрального замка работать не будет.

! Перчаточный ящик и лоток переднего подлокотника остаются незапертыми, чтобы ими можно было пользоваться.

Отпирание замков

☞ Еще раз нажмите на эту кнопку, чтобы отпереть автомобиль.

При этом красный светодиод кнопки погаснет.

i В случае запираения замков без блокировки/с блокировкой снаружи

Если автомобиль был заперт снаружи (с блокировкой или без блокировки замков), красный светодиод будет мигать, а кнопка работать не будет.

- ☞ Если дверь заперта без блокировки, потяните за внутреннюю дверную ручку, чтобы отпереть автомобиль.
- ☞ Если замки заперты с суперблокировкой, для их отпирания следует обязательно пользоваться пультом дистанционного управления или ключом.

Защита от агрессии

Эта система предназначена для автоматического запирания замков дверей и крышки багажника на автомобиле, находящемся в движении.

Данную функцию Вы можете как активировать, так и отключать.

Запирание замков

По достижении автомобилем скорости выше 10 км/ч замки дверей и крышки багажника запираются автоматически.

! Если какая-либо дверь не закрыта, автоматическое запирание центрального замка не срабатывает.

Если крышка багажника открыта, автоматическое запирание замков дверей остается активным.

Отпирание замков

При движении со скоростью выше 10 км/ч нажмите на эту кнопку, чтобы на мгновение отпереть замки дверей и крышки багажника.

Активирование функции



Нажмите и удерживайте более двух секунд эту кнопку.

На многофункциональном дисплее появится подтверждение.

Отключение функции

Еще раз нажмите и удерживайте более двух секунд эту кнопку.

На многофункциональном дисплее появится подтверждение.

Аварийное отпирание замков

Эта система служит для механического запирания и отпирания дверных замков в случае выхода из строя центрального замка или аккумуляторной батареи.

Запирание двери водителя

Вставьте ключ в замок и поверните его вправо.

Отпирание двери водителя

Вставьте ключ в замок и поверните его влево.

Запирание передней правой двери



При помощи ключа снимите черную заглушку, расположенную на торце двери.

Вставьте, не нажимая, ключ в выемку и, не поворачивая его, переведите язычок запора вбок в сторону салона.

Выньте ключ и установите заглушку на место.

Отпирание передней правой двери

Потяните внутрисалонную ручку привода замка.

4 ДВЕРИ, ОКНА, КРЫШКИ

БАГАЖНОЕ ОТДЕЛЕНИЕ

Отпирание замка и частичное открывание крышки багажника



- ☞ Нажмите более двух секунд на эту кнопку, чтобы отпереть замок багажника. Крышка багажника слегка приоткроется.

При этом отпираются замки всех дверей.

Открывание

- ☞ Откройте багажник или автомобиль пультом дистанционного управления или ключом, нажмите на замок ручки и поднимите крышку багажника.



- i** В случае выхода из строя аккумуляторной батареи, багажник не откроется. Обратитесь в сервисную сеть PEUGEOT или в специализированный техцентр.

Охранная защита багажника

Багажник оборудован системой защиты от взлома, исключающей несанкционированный доступ даже в конфигурации "кабриолет" при условии, что автомобиль заперт на все замки.

Таким образом, на автомобиле с запертыми замками и открытой крышей будет невозможно отпереть багажник:

- потянув за ручку двери из салона,
- нажав на кнопку центрального замка А, если при этом ключ извлечен из замка зажигания.



Закрывание

- ☞ Опустите крышку багажника, держа за предназначенную для этого ручку, расположенную на внутренней стороне.
- ☞ Нажмите на крышку багажника так, чтобы она плотно закрылась.



Если крышка багажника закрыта неплотно:



- **при работающем двигателе** загорается этот сигнализатор, а на дисплее на несколько секунд появляется сообщение,
- **на движущемся автомобиле** (на скорости выше 10 км/ч) загорается этот сигнализатор, звучит зуммер, а на дисплее на несколько секунд появляется сообщение.

- i** Если функция выборочного отпирания замков активирована, дверца задка будет отпираться при втором нажатии на кнопку пульта дистанционного управления.

ТОПЛИВНЫЙ БАК

Емкость топливного бака: около 60 литров.

Сигнализатор минимального остатка топлива в баке



Когда уровень топлива в баке становится минимальным, загорается этот сигнализатор, звучит зуммер и появляется сообщение. С момента его первого загорания в баке остается еще **около 6 литров** топлива.

Сигнализатор минимального остатка топлива будет загораться с зуммером и сообщением при каждом включении зажигания до тех пор, пока Вы не пополните бак достаточным количеством топлива. Во время движения автомобиля зуммер и сообщение будут учащаться по мере приближения уровня топлива к отметке "0".

Срочно заправьтесь, чтобы не остаться без топлива.

В случае остановки из-за полной выработки топлива (на дизеле) руководствуйтесь указаниями, данными в гл. "Проверки".

Заправка

На внутренней поверхности лючка наклеена табличка, указывающая разрешенные сорта топлива для Вашего автомобиля.

Чтобы датчик уровня топлива вновь начал давать показания, необходимо залить в бак более 5 литров.

! При использовании системы "Стоп & Старт" никогда не выполняйте заправку автомобиля топливом, если двигатель находится в режиме STOP; обязательно выключите зажигание при помощи ключа.

Заправку топливом необходимо проводить с соблюдением мер безопасности:

- ☞ **обязательно выключите двигатель,**
- ☞ откройте лючок топливозаправочной горловины,
- ☞ вставьте ключ в крышку горловины и поверните его влево,

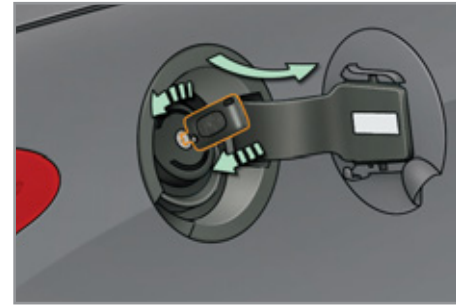

- ☞ снимите крышку и повесьте ее на крючок с внутренней стороны лючка,
- ☞ если Вы заливаете полный бак, **не продолжайте заправку после третьего отключения заправочного пистолета.** Это может привести к нарушению нормальной работы Вашего автомобиля.

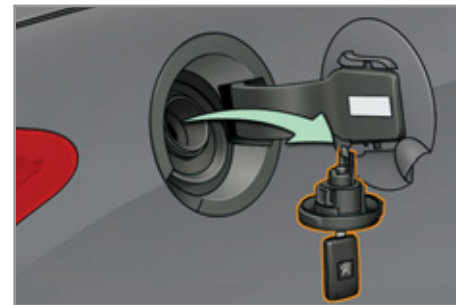

По окончании заправки топливного бака:

- ☞ закройте горловину крышкой,
- ☞ замкните ее, повернув ключ вправо, и выньте ключ из замка,
- ☞ закройте лючок.

Если датчик неисправен

В случае неисправности датчика уровня топлива стрелка указателя будет постоянно оставаться на нулевой отметке шкалы.

Обратитесь в сервисную сеть PEUGEOT или в специализированный техцентр.

i Ключ не будет выниматься из крышки бака до тех пор, пока она не будет надета на горловину.

При открывании крышки горловины бака слышится шум всасываемого в бак воздуха. Это нормальное явление, которое связано с тем, что топливная система герметична и находится под разрежением.

Качественные характеристики топлива для бензиновых двигателей

Бензиновые двигатели вполне могут работать на смесях бензина с биодобавками типа E10 (содержащих 10 % этанола), отвечающих требованиям европейских стандартов EN 228 и EN 15376.

Топливные смеси типа E85 (с содержанием 85 % этанола) предназначены только для тех автомобилей, которые рассчитаны на работу с этим видом топлива (двигатели "BioFlex"). При этом качество этанола должно соответствовать европейскому стандарту EN 15293.

Лишь в Бразилию поставляются автомобили, созданные специально для работы на топливе, содержащем до 100 % этанола (тип E100).

Качественные характеристики топлива для дизельных двигателей

Дизельные двигатели вполне могут работать на биотопливе, отвечающем требованиям современных и перспективных европейских стандартов (смесь дизельного топлива, соответствующего стандарту EN 590 с биотопливом, отвечающим стандарту EN 14214), реализуемому через сеть автозаправочных станций (с допустимым содержанием диметилэфира 0... 7 %).

Некоторые дизельные двигатели могут работать на биотопливе B30, но лишь при условии строгого соблюдения особо оговоренных правил технического обслуживания. Обратитесь в сервисную сеть PEUGEOT или в специализированный техцентр.

Категорически запрещается заправлять автомобиль какими-либо иными видами топлива или биодобавок (хоть чистыми, хоть разбавленными маслами растительного либо животного происхождения, бытовыми сортами топлива и т.п.) - это может привести к выходу из строя двигателя и его системы питания.

ОГРАНИЧИТЕЛЬ ЗАЛИВНОГО ПАТРУБКА БАКА*

На автомобилях с дизельным двигателем горловина топливного бака снабжена устройством, мешающим залить в него бензин. Это позволяет избежать случайной заправки бака ненадлежащим топливом и, как следствие, - выхода двигателя из строя.

Расположенный на входе в бак ограничитель срабатывает при снятии крышки с горловины.

Принцип действия ограничителя

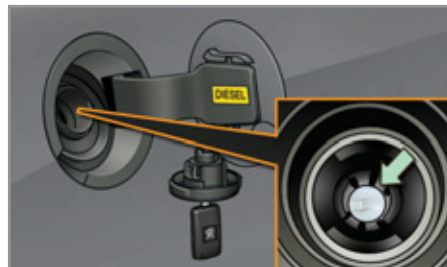

При попытке залить бензин в бак для дизельного топлива, пистолет упрется в ограничитель. Вход в горловину блокируется и заправка бензином становится невозможной. **В таком случае не пытайтесь вставить пистолет силой: воспользуйтесь пистолетом для дизельного топлива.**

Возможно использование канистры для заправки топливного бака.

Чтобы топливо вытекало свободно, поднесите патрубок канистры поближе к ограничителю, не касаясь его заслонки.

Зарубежные поездки

За рубежом заправочные пистолеты для дизельного топлива могут быть иными, поэтому заправка может оказаться невозможной из-за ограничителя на входе в горловину Вашего бака.

Перед поездкой за рубеж, узнайте в сервисной сети PEUGEOT, совместима ли заправочная система Вашего автомобиля с заправочными автоматами в стране, в которую Вы направляетесь.

* В зависимости от страны поставки автомобиля.

ПЕРЕКЛЮЧАТЕЛЬ ВНЕШНИХ СВЕТОВЫХ ПРИБОРОВ

Комбинированное устройство, служащее для управления системами освещения и световой сигнализации автомобиля.

Основные световые приборы

Автомобиль оборудован передними и задними световыми приборами, позволяющими водителю адаптироваться к условиям освещенности дороги в зависимости от погодных условий:

- задний противотуманный фонарь - чтобы Ваш автомобиль был замечен,
- фары ближнего света - для освещения дороги, не ослепляя остальных водителей,
- фары дальнего света - для улучшения видимости и обзора дороги, если она свободна от других участников движения.

Дополнительные световые приборы

Остальные световые приборы используются для обеспечения видимости и светосигнализации в существующих условиях движения:

- задний противотуманный фонарь - чтобы Ваш автомобиль был замечен издали сзади,
- передние противотуманные фары - чтобы улучшить видимость и обзор дороги спереди,
- фары с направленным светораспределением (адаптивные) - для лучшего освещения дороги в поворотах,
- дневные ходовые огни - чтобы Ваш автомобиль был заметнее для других участников дорожного движения в светлое время суток.

Настраиваемые системы

В зависимости от комплектации автомобиля, на нем можно настраивать автоматическую работу следующих функций:

- задержка выключения фар,
- автоматическое включение световых приборов,
- направленное светораспределение адаптивных фар.

Модель без функции автоматического включения AUTO



При наличии функции автоматического включения AUTO



Ручные переключатели

Управление включением световых приборов осуществляется самим водителем при помощи кольцевого переключателя **A** и ручки **B**.

A. Кольцевой переключатель основных световых приборов: вращая кольцо, установите соответствующий символ напротив метки.



Фары и фонари выключены.



Световые приборы работают в автоматическом режиме.



Включены только стояночные огни.



Включены фары ближнего и дальнего света.

B. Ручка переключателя света фар: потяните ее на себя, чтобы переключить ближний и дальний свет.

В режиме выключенных световых приборов и включенных стояночных огней водитель может выключить фары дальнего света, потянув рычаг переключателя на себя ("подать сигнал фарами") - они будут гореть, пока переключатель не будет отпущен.

Контрольные лампы и сигнализаторы

Работа включенных световых приборов подтверждается загоранием соответствующей контрольной лампы на приборной панели.

С. Кольцевой переключатель противотуманных световых приборов.

Они загораются вместе с фарами ближнего и дальнего света.



Противотуманные фары и задний противотуманный фонарь включены.

Поверните кольцевой переключатель **С**:

- ☞ вперед, в первое положение, чтобы включить противотуманные фары,
- ☞ вперед, во 2е положение, чтобы включить задний противотуманный фонарь,
- ☞ назад, на один "щелчок", чтобы выключить задний противотуманный фонарь,
- ☞ назад, на два "щелчка", чтобы выключить противотуманные фары.

При автоматическом выключении световых приборов (на автомобилях с функцией AUTO) или при ручном выключении фар ближнего света противотуманные световые приборы и стояночные огни продолжат гореть.

- ☞ Для выключения противотуманных световых приборов поверните кольцевой переключатель назад, при этом стояночные огни погаснут.

! В ясную и дождливую погоду, как днем, так и ночью, пользование передними противотуманными фарами и задним противотуманным фонарем запрещено. При таких погодных условиях они могут оказывать ослепляющее действие на других участников дорожного движения. Они должны использоваться только во время тумана или снегопада.

В данных климатических условиях включайте вручную противотуманные фонари и фары ближнего света, т.к. датчик освещенности может определять световое освещение как достаточное.

Не забывайте выключать противотуманные фары и задний противотуманный фонарь, как только их необходимость отпадет.

i В определенных погодно-климатических условиях (например, при низкой температуре, высокой влажности и т.д.) на внутренней поверхности стекол фар и задних фонарей на короткое время может оседать конденсат - это обычное явление; он исчезает в течение нескольких минут после включения фар.

i Выключение световых приборов при выключении зажигания

При выключении зажигания все фары гаснут, кроме фар ближнего света, если активирована система сопровождающего освещения.

Включение световых приборов после выключения зажигания

Для повторного включения системы сопровождающего освещения, при выключенных фарах поверните кольцо **A** в положение "0", затем по вашему выбору.

Если водитель не выключил световые приборы, его известит об этом короткий звуковой сигнал, как только он откроет свою дверь.

Невыключенные фары, кроме стояночных огней, погаснут сами не позднее, чем через 30 минут, во избежание разряда аккумуляторной батареи.

Светодиодные фонари



Эти фонари включаются сразу после пуска двигателя.

В зависимости от страны назначения, они используются:

- как дневные ходовые огни* при вождении днем и как габаритные огни - ночью (в режиме "ходовые огни" они горят ярче),

либо

- как габаритные огни при дневном и ночном вождении.

При включении светодиодных фонарей, нитевые лампы накаливания ходовых/габаритных огней в передних блок-фарах не работают.

* функция настраивается при помощи меню настроек систем автомобиля.

Дневные ходовые огни

Обязательные в некоторых странах дневные ходовые огни автоматически включаются при пуске двигателя, чтобы автомобиль был заметнее для других участников дорожного движения.

Функцию дневных ходовых огней выполняют:

- в странах, где они предписаны правилами, фары ближнего света вместе со стояночными огнями и фонарями подсветки номерных знаков; там эту систему отключить нельзя.
- в остальных странах, где реализуется автомобиль, включаются специально предназначенные для этого огни на светодиодах; функцию можно активировать и отключать при помощи меню настроек систем автомобиля.

Переключатель световых приборов нужно установить на "0" или "AUTO" (дневной режим).

Работа дневных ходовых огней прекращается переключателем световых приборов или с последующим пуском двигателя; при этом ее можно вновь активировать в любой момент.

При их работе подсветка передней панели (комбинации приборов, многофункционального дисплея, панели управления кондиционером воздуха и т.д.) не включается, за исключением случаев автоматического включения световых приборов или их включения самим водителем.

Включение сопровождающего освещения вручную

Задержка выключения световых приборов служит для поддержания фар ближнего света во включенном состоянии в течение некоторого времени после выключения зажигания с тем, чтобы осветить водителю путь при выходе из автомобиля в условиях слабой освещенности.



Включение функции

- ☞ Выключите зажигание и подайте краткий "проблесковый сигнал" дальним светом фар при помощи выключателя световых приборов.
- ☞ Повторный "проблеск" останавливает действие функции.

Выключение функции

По истечении заданного вручную промежутка времени функция отключается автоматически.

Автоматическое включение световых приборов

Габаритные фонари и ближний свет фар включаются автоматически в случае слабого наружного освещения или в некоторых случаях при включенном стеклоочистителе.

Они выключаются, как только наружное освещение приходит в норму, или стеклоочиститель выключен.



Включение

- ☞ Поверните кольцевой выключатель в положение **"AUTO"**. Автоматическое включение подтверждается сообщением на дисплее.

Выключение

- ☞ Поверните кольцевой выключатель в другое положение. Автоматическое выключение подтверждается сообщением на дисплее.

Объединение с функцией автоматической задержки выключения фар

Объединение функции "световая дорожка" с системой автоматического включения фар обеспечивает ей дополнительные возможности:

- установку длительности освещения "световой дорожки" на 15, 30 или 60 секунд путем настройки параметров в меню конфигурации автомобиля,
- автоматическое включение "световой дорожки", если система автоматического включения приборов освещения активирована.

Неисправности в работе



В случае неисправности датчика освещенности включаются фары, на панели приборов загорается этот сигнализатор и/или на дисплее появляется сообщение, сопровождаемое звуковым сигналом.

Обратитесь в сервисную сеть PEUGEOT или специализированный цех.

! В туманную погоду или в метель датчик наружного освещения может определить уровень освещенности как достаточный. Это значит, что автоматическое включение приборов освещения и световой сигнализации может не сработать.

Не закрывайте датчик освещенности, расположенный вместе с датчиком дождя в центре ветрового стекла за зеркалом заднего вида, иначе он не сможет выполнять возложенные на него функции.

ДИСТАНЦИОННОЕ ВКЛЮЧЕНИЕ СВЕТОВЫХ ПРИБОРОВ

Включение наружных световых приборов и боковых фонарей при приближении к автомобилю облегчает определение его местонахождения в условиях плохой видимости из-за слабого света. Система становится активной по команде датчика, определяющего степень освещенности.

Включение функции

☞ Нажмите на кнопку с символом открытого замка на пульте дистанционного управления.

При этом фары ближнего света и стояночные огни, а также расположенные в наружных зеркалах боковые фонари, загорятся и одновременно отпрутятся замки.

Выключение функции

Включенные при помощи ПДУ световые приборы автоматически гаснут по истечении заданного времени, при включении зажигания или при запирании автомобиля.

Настройка системы



Настройка продолжительности включения световых приборов осуществляется при помощи меню настройки систем автомобиля.

i Работа функции дистанционного включения световых приборов и ее продолжительность увязаны с работой функции "световая дорожка".

РУЧНОЙ КОРРЕКТОР ГАЛОГЕННЫХ ФАР

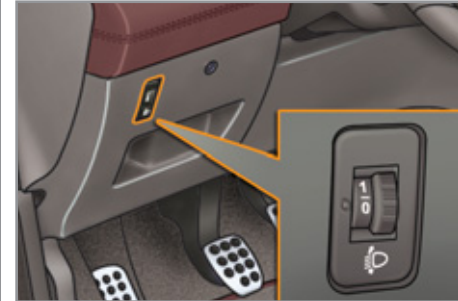

Чтобы не ослеплять других участников дорожного движения, на автомобилях с галогенными лампами рекомендуется отрегулировать угол наклона световых пучков фар в зависимости от загрузки автомобиля.

- 0.** 1 или 2 человека на передних сиденьях.
 - 3 человека.
- 1.** 4 человека.
 - Промежуточная регулировка.
- 2.** 4 человека + максимально разрешенный груз.
 - Промежуточная регулировка.
- 3.** Водитель + максимально разрешенный груз.

i Начальное положение регулятора "0".

АВТОМАТИЧЕСКИЙ РЕГУЛЯТОР КСЕНОНОВЫХ ФАР



Чтобы не ослеплять других участников дорожного движения, автоматический регулятор корректирует на остановленном автомобиле угол наклона световых пучков ксеноновых фар в зависимости от загрузки автомобиля.



В случае выхода регулятора из строя, на приборной панели загорится этот сигнализатор в сопровождении зуммера и сообщения на многофункциональном дисплее.

При этом регулятор автоматически переведет фары в фиксированное нижнее положение.

! Не прикасайтесь к ксеноновым лампам. Обратитесь в сервисную сеть PEUGEOT или специализированный цех.

АДАПТИВНЫЕ ФАРЫ

Адаптивные фары служат для освещения обочины дороги на виражах при движении автомобиля в режиме как ближнего, так и дальнего света.

Предназначенная для работы только с ксеноновыми фарами, эта система существенно улучшает водителю обзорность при преодолении виражей на скорости выше 20 км/ч.

Адаптивные фары включены



Адаптивные фары выключены



Настройка системы



Активирование и отключение этой функции осуществляется через меню настроек систем автомобиля.

Контроль исправности



В случае выхода системы из строя на панели приборов будет мигать этот сигнализатор, а на дисплее появится сообщение.

Обратитесь в сервисную сеть PEUGEOT или в специализированный техцентр.

i При движении на малой скорости или при включении передачи заднего хода эта функция не работает.

После выключения зажигания состояние функции остается в памяти бортовой системы.

ПЕРЕКЛЮЧАТЕЛЬ РЕЖИМОВ СТЕКЛООЧИСТИТЕЛЯ

Устройство, служащее для включения различных режимов работы очистителя ветрового стекла для удаления с него атмосферных осадков и грязи.

Настройка системы

На автомобиле можно настроить автоматическое включение очистителя ветрового стекла.

При отсутствии функции автоматического включения стеклоподъемников



При наличии функции автоматического включения AUTO



Ручное включение очистителя ветрового стекла

Этим переключателем стеклоочистителю можно задавать соответствующий режим работы в зависимости от погодных условий:

- 2** быстрый (при интенсивных осадках),
- 1** нормальный (при умеренном дожде),
- I** прерывистый (в зависимости от скорости автомобиля),
- 0** выключен,
- ↓** прерывистый режим (нажмите книзу и отпустите),
либо
- AUTO ↓** автоматическая работа с переходом в прерывистый режим (см. след. страницу).

Омыватель ветрового стекла и омыватель фар



Для включения омывателя ветрового стекла потяните за рычаг к себе. При этом на определенный промежуток времени включится стеклоомыватель и сразу вслед за ним - стеклоочиститель.

Омыватели фар работают только при включенных фарах ближнего света.

Уровень жидкости в бачке омывателя ветрового стекла и омывателя фар



Когда на автомобиле, оборудованном омывателем фар, уровень жидкости в бачке омывателя опускается до минимальной отметки, на панели приборов загорается этот сигнализатор и/или сигнализатор общего назначения, звучит зуммер, а на многофункциональном дисплее появляется сообщение.

При первой же остановке бачок омывателя следует пополнить.

Сигнализатор появляется при включении зажигания или при каждом нажатии на выключатель омывателя до тех пор, пока бачок не будет заполнен.

Автоматическая работа очистителя ветрового стекла

Очиститель ветрового стекла включается автоматически, т.е. без вмешательства водителя, в случае дождя (датчик дождя расположен за внутрисалонным зеркалом заднего вида), при этом частота взмахов щеток автоматически регулируется в зависимости от интенсивности осадков.



Активирование

Функция автоматического включения стеклоочистителя активируется водителем, как только он переведет выключатель вниз в положение "AUTO".

При этом на дисплее появится сообщение.



Отключение

Функция отключается водителем, как только он переведет выключатель вверх, а затем установит его на "0".

При этом на дисплее появится сообщение.

После каждого выключения зажигания более чем на одну минуту, функцию автоматического включения стеклоочистителя необходимо активировать вновь, переведя вниз выключатель.

Если функция неисправна

В случае неисправности автоматической функции стеклоочиститель будет работать в прерывистом режиме.

Обратитесь в сервисную сеть PEUGEOT или в специализированный техцентр.

Не закрывайте датчик дождя, совмещенный с датчиком освещенности и расположенный на ветровом стекле за зеркалом заднего вида.

Перед отправкой автомобиля в автоматическую моечную установку необходимо выключить автоматический режим стеклоочистителя.

Зимой, чтобы не повредить щетки, перед тем как включить автоматический режим стеклоочистителя, необходимо сначала дождаться полного оттаивания ветрового стекла.

Установка щеток стеклоочистителя в поднятое положение



В этом положении щетки очистителя ветрового стекла можно поднять.

Это необходимо для того, чтобы очистить щетки от грязи, либо заменить их. В зимнее время их можно приподнять над стеклом, чтобы не они примерзали.

Сразу после выключения зажигания переведите рычаг включения стеклоочистителя в любой режим: щетки стеклоочистителя займут положение посередине ветрового стекла и останутся.

Чтобы уложить щетки в исходное положение, включите зажигание, а затем - стеклоочиститель.

i Для обеспечения эффективной и надежной работы плоских щеток "flat-blade" рекомендуется:

- бережно обращаться с ними,
- систематически промывать их в мыльной воде,
- не использовать их для прижатия листа картона к ветровому стеклу,
- заменять их при первых признаках износа.

ПЛАФОНЫ

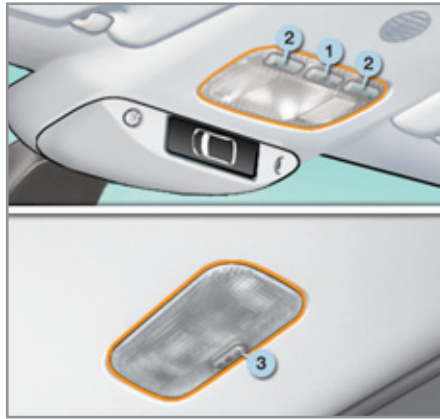

1. Передний плафон общего освещения
2. Плафоны индивидуального освещения
3. Задний плафон общего освещения

Передний и задний плафоны общего освещения



В данном положении происходит постепенное увеличение яркости плафона:

- при отпирании автомобиля,
- при извлечении ключа из замка зажигания,
- при нажатии на пульте дистанционного управления на кнопку определения местонахождения автомобиля.

Плафон постепенно гаснет:

- при запираии автомобиля,
- при включении зажигания,
- 30 секунд спустя после закрывания последней двери.

 Выключен.

 Включен.

i В режиме "Включен" время горения имеет различную продолжительность:

- при выключенном зажигании: около 10 минут,
- в режиме экономии электроэнергии: около 30 секунд,
- при работающем двигателе: без ограничения.

Плафоны индивидуального освещения

 Включите зажигание и нажмите на соответствующий выключатель.

ПРИГЛУШЕННОЕ ОСВЕЩЕНИЕ САЛОНА

Мягкое освещение салона улучшает визуальный комфорт в автомобиле в условиях недостаточной общей освещенности.

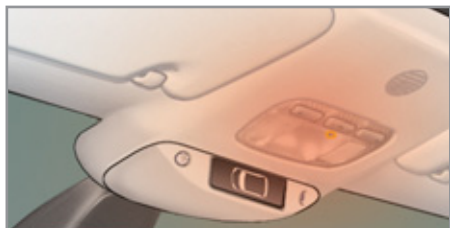

Включение функции

В темное время суток нижний плафон и лампа подсветки верхнего переднего плафона загораются автоматически при включении стояночных огней.

Выключение функции

Плафоны приглушенного освещения автоматически гаснут при выключении стояночных огней.

Настройка системы



Включение и выключение данной функции осуществляется при помощи меню настройки систем автомобиля.

Автомобиль поступает в продажу с функцией, активированной по умолчанию.

ДИСТАНЦИОННОЕ ВКЛЮЧЕНИЕ ВНУТРЕННИХ СВЕТОВЫХ ПРИБОРОВ

Включение внутренних световых приборов при приближении к автомобилю облегчает посадку в него в условиях слабой освещенности. Система становится активной по команде датчика, определяющего степень освещенности.

Включение функции

☞ Нажмите на кнопку с символом открытого замка на пульте дистанционного управления.

При этом загорятся плафоны освещения передних дверных порогов, подножек и салона и произойдет отпирание замков.

Выключение функции

Включенные при помощи ПДУ внутренние световые приборы автоматически гаснут по истечении заданного времени или при отпирании любой двери.

Настройка системы



Настройка продолжительности включения световых приборов осуществляется при помощи меню настройки систем автомобиля.

i Работа функции дистанционного включения световых приборов и ее продолжительность увязаны с работой функции "световая дорожка".

ПЛАФОН БАГАЖНОГО ОТДЕЛЕНИЯ

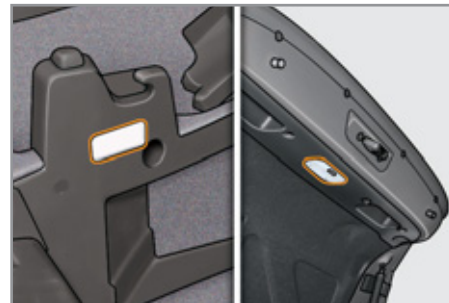

Багажник Вашего автомобиля освещается двумя плафонами; один из них расположен слева в обивке, а второй - с внутренней стороны крышки багажника.

Они загораются автоматически при открывании и гаснут также автоматически при закрытии крышки багажника.

Их нельзя отключить по своему усмотрению.

- i** Продолжительность освещения багажного отделения может быть различной:
- при выключенном зажигании - около 10 минут,
 - в энергосберегающем режиме - около 30 секунд,
 - при работающем двигателе - без ограничения времени.

ОБОРУДОВАНИЕ САЛОНА

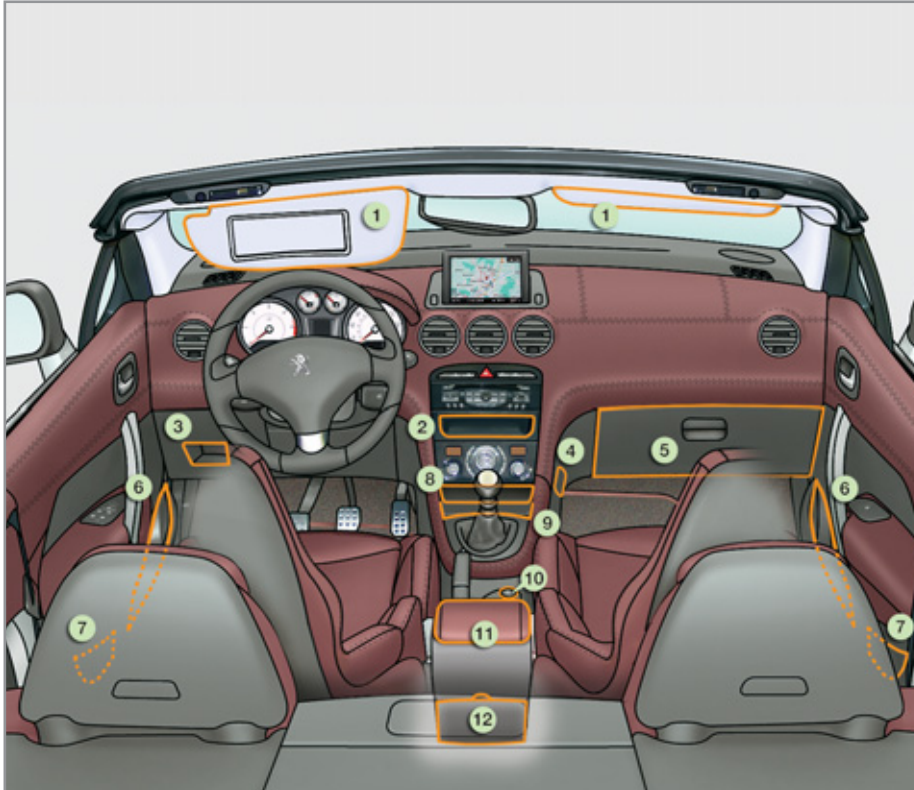

1. Противосолнечные козырьки
(см. подробности на следующей странице)
2. Отделение для вещей
3. Лоток для мелких предметов
4. Крючок для сумки
(см. подробности на следующей странице)
5. Перчаточный ящик с замком и охлаждением
(см. подробности на следующей странице)
6. Большие дверные карманы
7. Малые дверные карманы
8. Пепельница с подсветкой
(см. подробности на следующей странице)
9. Лоток с нескользящим коврикком
10. Розетка 12 В
(см. подробности на следующей странице)
11. Передний подлокотник с замком
(см. подробности на следующей странице)
12. Вещевой ящик
(см. подробности на следующей странице)

ПРОТИВОСОЛНЕЧНЫЕ КОЗЫРЬКИ

Козырьки защищают от бьющих в лицо прямых и боковых солнечных лучей; на них имеется косметическое зеркало с подсветкой.

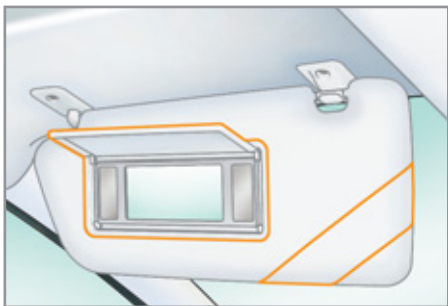

- ☞ Включите зажигание и поднимите закрывающую зеркало крышку; подсветка зеркала включится автоматически.

На козырьке имеется карман для хранения различных талонов, чеков и билетов.

ПЕРЧАТОЧНЫЙ ЯЩИК С ЗАМКОМ И ОХЛАЖДЕНИЕМ



В ящике отведены специальные места для бутылки с водой, для бортовой документации и т.д.

В крышке ящика оборудованы места для хранения карандаша, пары очков, жетонов, карт, банки с напитком и т.п.

Замок ящика запирается и отпирается одновременно с запираем и отпираем дверей автомобиля при помощи пульта ДУ или ключа.

- ☞ Чтобы открыть ящик, приподнимите ручку крышки.

При открывании крышки в ящике загорается плафон подсветки.

В ящике имеется вентиляционное сопло **A**, которое можно открывать и закрывать. В него подается такой же воздух, как и в салон.

КРЮЧОК ДЛЯ СУМКИ

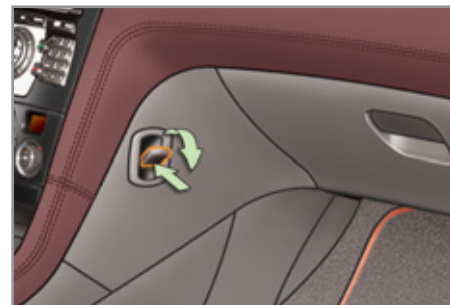

- ☞ Нажмите на крючок снизу, чтобы открыть его.
- ☞ Зацепите за него лямку своей сумки, чтобы она оставалась на месте.

ПЕРЕДНИЙ ПОДЛОКОТНИК С ЗАМКОМ

Предназначен для использования водителем и пассажиром, находящимся на переднем сиденье.

Крышка лотка подлокотника служит для его регулировки по высоте и длине.

Замок лотка запирается и отпирается при запертии и отпирании автомобиля при помощи пульта ДУ или ключа.

Регулировка по высоте

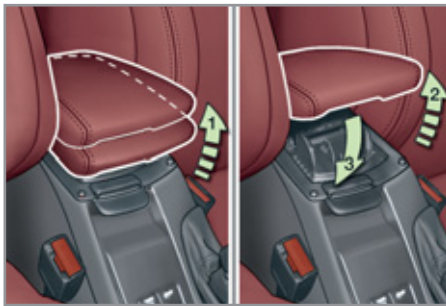

- ☞ Установите крышку на нужной высоте (низко, посередине, высоко).
- ☞ Если Вы поднимете ее немного выше крайнего верхнего положения, то при опускании ее нужно будет придержать до самого нижнего положения.

Регулировка по длине

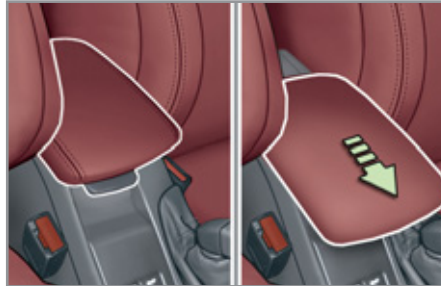

- ☞ Сдвиньте крышку вперед или назад до конца.

Лоток

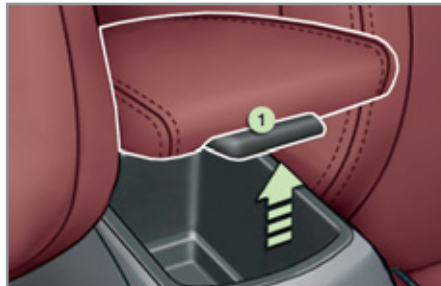

В лотке можно разместить до 6 компакт-дисков.

- ☞ Поднимите рычажок 1.
- ☞ Полностью откройте крышку.

WIP PLUG - РАЗЪЕМ USB

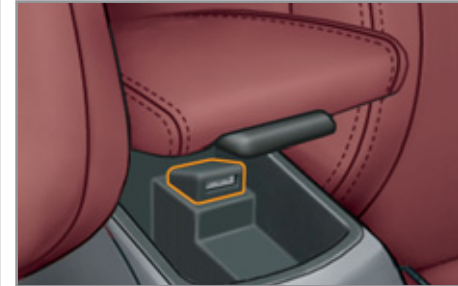

Интерфейс для подключения устройств с разъемом USB расположен в переднем подлокотнике.

К нему можно подключить, например, плеер iPod® 5-го и следующих поколений или флеш-карту USB.

Через него на автомагнитолу передаются аудиофайлы в форматах mp3, ogg, wma, wav и др., которые воспроизводятся через громкоговорители бортовой аудиосистемы.

Работой устройства можно управлять либо с подрулевого блока управления, либо с лицевой панели автомагнитолы с просмотром файлов на экране многофункционального дисплея.

Во время использования внешнего устройства, осуществляется его автоматическая зарядка.

Подробности об этой системе см. в разделе "WIP Com 3D" или "Система WIP Sound" главы "Аудиосистема и система телематики".

ВЕЩЕВОЙ ЯЩИК

Небольшой лоток расположен в задней части переднего подлокотника для использования задними пассажирами.

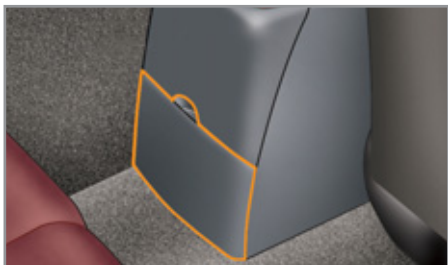

- ☞ Чтобы освободить ящик от содержимого, откройте его крышку, нажмите на язычок фиксатора и извлеките его.

РОЗЕТКА 12 В



- ☞ Чтобы подключить к прикуривателю электрический прибор, работающий от напряжения 12 В (мощностью не более 120 Вт), откройте заглушку прикуривателя и вставьте в него соответствующий штекер прибора.

ПЕПЕЛЬНИЦА С ПОДСВЕТКОЙ



- ☞ Чтобы открыть пепельницу, потяните за ее лоток.
- ☞ Для опорожнения пепельницы откройте крышку, затем нажмите на язычок фиксатора и извлеките ее.

РЕЗИНОВЫЙ КОВРИК

Это дополнительный предмет интерьера, служащий для защиты коврового покрытия пола.

Укладка коврика

Для первой укладки коврика со стороны водителя используйте только те фиксаторы, которые приложены к нему в комплекте.

Остальные коврики просто укладываются на пол.

Снятие

Чтобы снять коврик водителя:

- ☞ отведите сиденье в крайнее заднее положение,
- ☞ освободите фиксаторы,
- ☞ снимите коврик.



Повторная укладка

Чтобы уложить коврик водителя:

- ☞ придайте коврику правильное направление,
- ☞ закрепите его, нажав на фиксаторы,
- ☞ убедитесь, что коврик закреплен прочно.

! Чтобы ничто не мешало свободному перемещению педалей:

- используйте только ту модель коврика, которая в точности становится на имеющиеся в автомобиле фиксаторы. Эти фиксаторы следует использовать в обязательном порядке,
- никогда не кладите под ноги уложенные один на другой коврики.

Коврик, несертифицированный компанией "Автомобили PEUGEOT", может стеснять доступ к педалям и мешать работе регулятора/ограничителя скорости.

ОБОРУДОВАНИЕ БАГАЖНОГО ОТДЕЛЕНИЯ

1. Багажные кольца
2. Багажная сетка
(см. подробности на следующей странице)
3. Багажная шторка
(см. подробности на следующей странице)
4. Сетка для мелкого багажа
5. Лямка для закрепления
6. Ящик для вещей (на автомобиле с комплектом принадлежностей для устранения прокола шины)
(см. подробности на следующей странице)

или

**Инструментальный ящик
(в комплектации со штатным
запасным колесом)**

(см. гл. "Практическая информация -
§ Замена колеса")



Сетка для закрепления багажа



Зацепите сетку за кольца, чтобы закрепить багаж.

Вещевой ящик



- ☞ Для доступа к ящику нужно приподнять полик багажника.
- ☞ Зацепите ручку полка за уплотнитель багажника.

В ящике предусмотрены места для хранения ветрового экрана (windstop) и двух треугольных знаков аварийной остановки.

Под ящиком расположен комплект принадлежностей для устранения прокола в шине и набор инструментов.

Шторка багажного отделения



В конфигурации "кабриолет" шторка отгораживает пространство для укладки багажа в багажном отсеке автомобиля.

- ☞ Натянув шторку, убедитесь в том, что:
 - находящиеся под ней предметы не приподнимают ее,
 - что на ней отсутствуют какие-либо предметы.

i Шторка должна всегда быть натянута перед тем, как начать складывание крыши (см. гл. "Первое знакомство", раздел "Открывающиеся элементы").

УКАЗАТЕЛИ ПОВОРОТОВ



- ☞ Левый: нажмите на переключатель книзу, преодолев точку сопротивления.
- ☞ Правый: поднимите переключатель вверх, преодолев точку сопротивления.

i Если указатель поворота остается невыключенным более 20 секунд, громкость зуммера будет нарастать с увеличением скорости движения автомобиля выше 60 км/ч.

АВАРИЙНАЯ СВЕТОВАЯ СИГНАЛИЗАЦИЯ

Система визуального оповещения путем одновременного включения всех фонарей указателей поворотов, служащая для предупреждения других участников дорожного движения об аварии, движении на буксире или дорожно-транспортном происшествии.



- ☞ Нажмите на этот выключатель, при этом все фонари указателей поворотов начнут мигать.

Аварийная световая сигнализация может работать и при выключенном зажигании.

Автоматическое включение аварийной световой сигнализации

В случае экстренного торможения и в зависимости от скорости замедления, автоматически загораются фонари аварийной сигнализации.

При первом же нажатии на педаль акселератора они гаснут.

- ☞ При необходимости их можно погасить, нажав на кнопку.

На автомобилях с бензиновым двигателем 1,6 л ТНР 200 л.с. отключение систем ESP/ASR влечет за собой отключение функции автоматического включения фонарей аварийной сигнализации; см. раздел "Системы управления динамикой автомобиля в поворотах - § Отключение системы".

7 СИСТЕМЫ БЕЗОПАСНОСТИ

ЗВУКОВОЙ СИГНАЛ

Звуковой сигнал используется для предупреждения других участников дорожного движения о возникшей опасности.

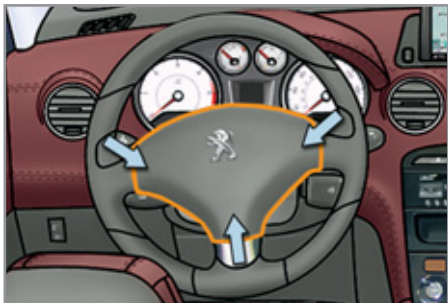

☞ Нажмите на одну из спиц ступицы рулевого колеса.

I Звуковым сигналом допускается пользоваться только в следующих ситуациях (при этом он не должен быть слишком продолжительным):

- для предотвращения угрозы ДТП,
- для предупреждения об обгоне велосипедиста или пешехода,
- при подъезде к непросматриваемому участку дороги.

ВЫЗОВ ТЕХНИЧЕСКОЙ ИЛИ НЕОТЛОЖНОЙ ПОМОЩИ

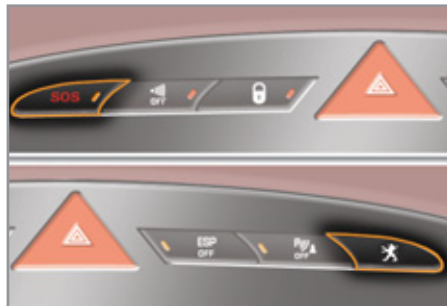

Пользуясь данной системой, Вы можете вызвать неотложную помощь, обратившись в службу технического содействия или в специальное подразделение PEUGEOT.

Подробную информацию об этой функции см. в гл. "Аудиосистема и система телематики".

БОРТОВАЯ СИСТЕМА КОНТРОЛЯ ДАВЛЕНИЯ ВОЗДУХА В ШИНАХ

Система предназначена для постоянного автоматического контроля давления воздуха в шинах на находящемся в движении автомобиле.



Во время движения специальные вмонтированные в вентили датчики включают соответствующий сигнализатор при падении давления ниже нормы (на скорости выше 20 км/ч).

i Система контроля давления воздуха в шинах является вспомогательной и не освобождает водителя от необходимости оставаться бдительным и ответственно относиться к автомобилю.

Сигнализатор спущенного колеса



Этот сигнализатор загорается на панели приборов и/или на дисплее появляется сообщение уточняющее, какое колесо неисправно и звучит зуммер.

☞ Срочно проверьте давление воздуха в шинах. Контроль давления следует осуществлять на холодных шинах.

Сигнализатор прокола шины



Сигнализатор **STOP** и/или этот сигнализатор загораются на панели приборов в сопровождении зуммера и сообщения на дисплее, уточняющего, какое колесо неисправно.

- ☞ Немедленно остановитесь, стараясь избежать резких поворотов руля и экстренных торможений.
- ☞ Отремонтируйте или замените поврежденное колесо и, при первой же возможности, проверьте давление во всех шинах.

Сигнализатор отсутствующего датчика давления



Этот сигнализатор загорается на панели приборов и/или на дисплее появляется в сопровождении зуммера сообщение, уточняющее, какие колеса система не обнаружила или сообщающее о неисправном состоянии системы.

Обратитесь в сервисную сеть PEUGEOT или в специализированный техцентр, чтобы заменить вышедшие из строя датчики.

i Данный сигнализатор загорается также в случае, когда колесо действительно снято с автомобиля, например, для ремонта, или на автомобиль установлены одно или несколько колес, не оборудованных датчиками давления воздуха.

Если в комплектации Вашего автомобиля имеется запасное колесо, оно датчиком давления не оснащается.

! Все виды ремонта, а также замена шин на колесах, оборудованных датчиками контроля давления, должны осуществляться только в сервисной сети PEUGEOT или в специализированном техцентре.

Если автомобиль не обнаруживает установленное на него колесо (например, при замене шин на зимние), Вам необходимо провести инициализацию системы в сервисной сети PEUGEOT или в специализированном техцентре.

i Система не освобождает от необходимости регулярно проверять давление воздуха в шинах (см. раздел "Идентификационные данные") с тем, чтобы убедиться, что поведение автомобиля на дороге остается оптимальным и избежать преждевременного износа шин, особенно в жестких условиях эксплуатации (при тяжелой загрузке, движении с очень высокой скоростью и т.д.).

Давление воздуха следует проверять на холодных шинах не реже одного раза в месяц. Не забывайте контролировать давление и в запасном колесе.

В работе системы могут происходить мимолетные сбои, вызванные источниками радиоволн с аналогичными частотными параметрами.

СИСТЕМЫ ОПТИМИЗАЦИИ ТОРМОЖЕНИЯ

Совокупность дополнительных систем, призванных обеспечивать безопасное торможение с максимальным эффектом в экстренных ситуациях:

- антиблокировочная тормозная система (ABS),
- электронный регулятор тормозных сил (REF),
- система помощи при экстренном торможении (AFU).

Антиблокировочная система и электронный регулятор тормозных сил

Совместная работа обеих систем улучшает устойчивость и управляемость автомобиля во время торможения, в частности, на дорогах с поврежденным или скользким покрытием.

Активирование

Антиблокировочная система включается в работу автоматически, как только появляется риск блокировки тормозящих колес.

Нормальная работа системы ABS может проявляться в легкой вибрации тормозной педали в процессе торможения автомобиля.

! В случае экстренного торможения нажмите с силой на тормозную педаль и удерживайте нажатие, ни на мгновение не ослабляя усилия.

Контроль исправности



Загорание этой лампы одновременно со звучащим зуммером и появлением сообщения на многофункциональном дисплее свидетельствуют о неисправности антиблокировочной системы, способной нарушить курсовую устойчивость автомобиля при торможении.



Загорание этой лампы одновременно с сигнализаторами **STOP** и **ABS**, сопровождаемое звучанием зуммера и сообщением на многофункциональном дисплее, свидетельствует о неисправности электронного регулятора тормозных сил, способной нарушить курсовую устойчивость автомобиля при торможении.

Срочно остановите автомобиль, приняв при этом необходимые меры предосторожности.

В обоих случаях Вам следует обратиться в сервисную сеть PEUGEOT или специализированный цех.

i При замене колес допускается устанавливать только те колесные диски и шины, которые получили одобрение у изготовителя автомобиля.

Система экстренного торможения

В случае экстренного торможения эта система позволяет быстрее развить оптимальное давление в тормозной системе, способствуя сокращению тормозного пути.

Активирование

Система автоматически реагирует на скорость нажатия на педаль.

При этом педаль становится несколько мягче, чем обычно, а эффективность торможения возрастает.

! В экстренной ситуации резко и сильно нажмите на педаль и удерживайте ее нажатой, не ослабляя усилия.

СИСТЕМЫ УПРАВЛЕНИЯ ДИНАМИКОЙ АВТОМОБИЛЯ В ПОВОРОТАХ

Системы: противобуксовочная (ASR) и динамической стабилизации (ESP)

Противобуксовочная система оптимизирует распределение тягового усилия между колесами, чтобы избежать их пробуксовки путем воздействия на работу тормозных механизмов ведущих колес и работу двигателя.

Система динамической стабилизации воздействует на работу тормозных механизмов отдельных или нескольких колес и на работу двигателя, чтобы вернуть автомобиль к движению по заданной водителем траектории в пределах законов физики.

Активирование систем

Системы активируются автоматически при каждом запуске двигателя.

В случае проскальзывания шин или потери траектории движения, системы включаются в работу.



В момент их срабатывания на панели приборов начинает мигать этот сигнализатор.



Отключение

В особо тяжелых условиях вождения (трогание по грязи, застревание в снегу, езда по зыбкому грунту и т.д.) возникает необходимость отключить системы ASR и ESP, чтобы колеса, буксуя, обеспечивали автомобилю сцепление с дорогой.

☞ Нажмите на кнопку **"ESP OFF"**, расположенную в центре панели приборов.



Загорание этого индикатора на панели приборов и контрольной лампы в кнопке выключателя свидетельствуют о том, что системы ASR и ESP отключены.

На автомобилях с бензиновым двигателем 1,6 л THP 200 л.с. при этом отключается функция автоматического включения фонарей аварийной сигнализации.

Повторное включение

Эти системы активируются автоматически после каждого выключения зажигания или по достижении скорости движения 50 км/ч (это не относится к автомобилям с бензиновым двигателем 1,6 л THP 200 л.с.).

☞ Еще раз нажмите на кнопку **"ESP OFF"**, чтобы активировать систему принудительно.

На автомобилях с бензиновым двигателем 1,6 л THP 200 л.с. при этом вновь активируются функция автоматического включения фонарей аварийной сигнализации.

Если система неисправна



Загорание этого сигнализатора в сопровождении зуммера и сообщения на дисплее свидетельствует о неисправности систем.

Обратитесь в сервисную сеть PEUGEOT или в специализированный техцентр.



Системы ASR/ESP способны обеспечивать дополнительную безопасность при условии соблюдения нормального стиля вождения, и их наличие в комплектации автомобиля не должно побуждать водителя идти на неоправданные риски и разгонять автомобиль до чрезмерных скоростей.

Эти системы работают исправно, если соблюдаются требования производителя, предьявляемые:

- к качеству шин и колесных дисков,
- к компонентам тормозной системы,
- к бортовой электронике,
- к качеству сборочных работ и технического обслуживания в сервисной сети.

Если Ваш автомобиль побывал в столкновении, проверьте системы в сервисной сети PEUGEOT или в специализированном техцентре.

ЗАЩИТНЫЕ ДУГИ

Защитные дуги служат для защиты привязанных ремнями безопасности водителя и пассажиров в случае опрокидывания автомобиля в ДТП.

Они встроены в спинку заднего дивана. Дуги помечены надписью "Rollover Protection".

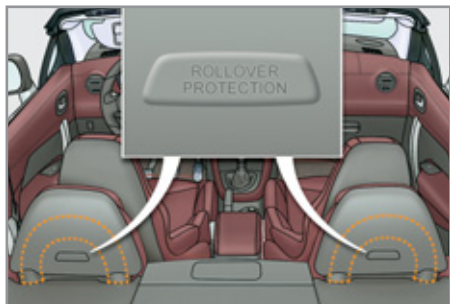

Срабатывание защитных дуг

В случае опрокидывания автомобиля дуги приводятся в рабочее положение автоматически.

Контроль исправности



В случае загорания этого сигнализатора в сопровождении зуммера и сообщения на дисплее обратитесь в сервисную сеть PEUGEOT или в специализированный техцентр, чтобы проверить систему.

! Чтобы дуги гарантированно выполнили защитную функцию в случае опрокидывания автомобиля, необходимо чтобы:

- не относящиеся к штатному оборудованию PEUGEOT предметы не контактировали с ними и не монтировались на них,
- ничто не мешало их срабатыванию в случае ДТП,
- пространство над ними всегда оставалось свободным от посторонних предметов.

РЕМНИ БЕЗОПАСНОСТИ

Ремни безопасности передних сидений

Передние ремни безопасности оборудованы пиротехническими натяжителями и ограничителями усилия натяжения.

Такая система эффективно защищает водителя и переднего пассажира в момент фронтальных и боковых столкновений в ДТП. При достаточно сильном ударе натяжители мгновенно затягивают ремни безопасности и плотно прижимают тела водителя и пассажира к спинкам сидений.

Система пиротехнических натяжителей ремней безопасности работает только при включенном зажигании.

Ограничитель натяжения уменьшает давление ремня на тело, оптимизируя защиту.

Пристегивание ремня



- ☞ Потяните за лямку и вставьте скобу в паз замка.
- ☞ Потяните за лямку чтобы убедиться, что ремень пристегнулся.

Отстегивание ремня

- ☞ Нажмите на красную клавишу замка.
- ☞ Придерживайте ремень при его сматывании.

Сигнализатор непристегнутого ремня безопасности



При включении зажигания на панели приборов или на панели контрольных ламп загорится этот сигнализатор, если водитель и/или находящийся на переднем сиденье пассажир не пристегнул свой ремень безопасности.

По достижении скорости выше 20 км/ч сигнализатор начнет мигать в сопровождении зуммера, звучащего с нарастающей громкостью в течение 2 минут. По истечении двух минут сигнализатор продолжит гореть до тех пор, пока водитель и/или пассажир не пристегнется.

Панель сигнализаторов ремней безопасности



1. Непристегнуты/отстегнуты передние и/или задние ремни.
2. Сигнализатор переднего левого ремня.
3. Сигнализатор переднего правого ремня.
4. Сигнализатор заднего правого ремня.
5. Сигнализатор заднего левого ремня.

На панели сигнализаторов ремня и фронтальной подушки безопасности пассажира в соответствующем сигнализаторе 2 или 3 загорится красная лампа, если ремень окажется непристегнутым.

7 СИСТЕМЫ БЕЗОПАСНОСТИ

Ремень безопасности задних сидений

Задние сиденья оборудованы отдельным трехточечным ремнем безопасности с инерционной катушкой и ограничителем усилия натяжения.

Пристегивание ремня

- ☞ Снимите ремень с фиксатора **A** перед тем, как пристегнуться.
- ☞ Потяните за ляжку и вставьте язычок ремня в паз замка.
- ☞ Потяните за ляжку чтобы убедиться, что ремень пристегнулся.

Отстегивание ремня

- ☞ Нажмите на красную клавишу замка.
- ☞ Придерживайте ремень при его сматывании.



i В конфигурации "кабриолет", если на задних сиденьях нет пассажиров, закрепите ремни на фиксаторах **A**, чтобы обеспечить их неподвижность (в комплектации с кожаными сиденьями).

Сигнализатор непристегнутого ремня безопасности



На панели приборов или на панели контрольных ламп загорится этот сигнализатор, если один или несколько пассажиров заднего сиденья отстегнут свой ремень безопасности.

По достижении скорости выше 20 км/ч сигнализатор начнет мигать в сопровождении зуммера, звучащего с нарастающей громкостью в течение 2 минут. По истечении двух минут сигнализатор продолжит гореть до тех пор, пока пассажир или пассажиры не пристегнутся.

Сигнализатор отстегнутого ремня

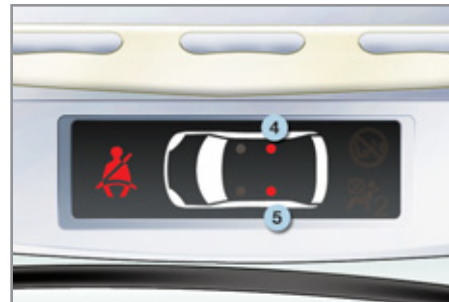

При включении зажигания, запущенном двигателе и движении со скоростью до 20 км/ч загорятся соответствующие красные контрольные лампы **4** и **5** примерно на 30 секунд, если ремень безопасности не пристегнут.

При движении со скоростью выше 20 км/ч загорятся соответствующие красные сигнализаторы **4** или **5** в сопровождении звукового сигнала и сообщения на многофункциональном дисплее, если находящийся на заднем сиденье пассажир отстегнет свой ремень.

И Водитель обязан убедиться, что пассажиры правильно пользуются ремнями безопасности и что все они пристегнулись перед началом поездки.

Независимо от Вашего местонахождения в автомобиле всегда пристегивайтесь ремнем безопасности, даже при поездках на короткие расстояния.

Не путайте запорные скобы и замки ремней, иначе они не выполнят своих защитных функций.

Ремни оборудованы инерционной катушкой с автоматической подгонкой длины лямки по Вашей фигуре. При отстегивании ремня за ненадобностью его лямка автоматически сматывается на катушку.

Пристегиваясь и отстегиваясь, следите за тем, чтобы ремень правильно сматывался на катушку.

Тазовая лямка ремня должна располагаться как можно ниже на бедрах.

Плечевая лямка должна располагаться на плече у основания шеи.

Инерционные катушки оборудованы механизмом автоматической блокировки ремней на случай дорожно-транспортного происшествия, экстренного торможения или опрокидывания автомобиля. Вы можете разблокировать ремень, потянув за лямку и затем отпустив ее, чтобы она сматалась.

Чтобы эффективно выполнять свою защитную функцию, ремень безопасности:

- должен прилегать к телу как можно плотнее,
- не должен подвергаться систематическому вытягиванию для проверки не скручена ли лямка,
- должен использоваться для пристегивания одного человека,
- не должен иметь надрывов или следов износа,
- не должен подвергаться конструктивным изменениям или переделкам, чтобы не нарушить его надежность и прочность.

В соответствии с действующими требованиями безопасности, все работы, касающиеся вашего автомобиля, должны осуществляться компетентными специалистами в специализированном техническом центре, где имеется оборудование марки PEUGEOT.

Ремни безопасности следует периодически проверять в сервисной сети PEUGEOT или в специализированном техцентре, особенно при обнаружении на них признаков повреждения.

Для чистки лямок ремней безопасности пользуйтесь водным раствором мыла или специальным составом для очистки тканевых поверхностей, имеющимся в продаже в сервисной сети PEUGEOT.

После складывания или перемещения сиденья или заднего дивана убедитесь, что ремень безопасности занимает правильное положение и смотан на катушку.

Перевозка детей

Используйте соответствующее детское кресло, если ребенку менее 12 лет или его рост не превышает 1 м 50 см.

Запрещается пристегивать более одного пассажира одним ремнем безопасности.

Никогда не перевозите ребенка на своих коленях.

В случае столкновения

В зависимости от характера и силы столкновения автомобиля пиротехнический преднатяжитель ремня может сработать до и независимо от срабатывания модуля надувных подушек безопасности. Срабатывание преднатяжителей сопровождается детонационным хлопком с одновременным выделением безвредного дыма воспламенителем пиротехнического патрона, встроенного в систему.

В любом случае на панели приборов загорится сигнализатор неисправности системы подушек безопасности.

После любого дорожно-транспортного происшествия необходимо проверить, а возможно и заменить ремни безопасности в сервисной сети PEUGEOT или в специализированном техцентре.

ПОДУШКИ БЕЗОПАСНОСТИ

Надувные подушки безопасности предназначены для дополнительной защиты водителя и пассажиров при сильных столкновениях автомобиля в ДТП. Они дополняют защитное действие ремней безопасности с ограничителем натяжения.

В случае столкновения электронные датчики последовавшего спереди или сбоку удара регистрируют и мгновенно анализируют параметры резкого замедления автомобиля:

- при очень сильном ударе подушки безопасности мгновенно выбрасываются и надуваются, защищая находящихся в салоне людей; сразу после удара газ, содержащийся в подушках, быстро выходит наружу, и они уменьшаются в объеме: это предусмотрено для того, чтобы не препятствовать видимости и возможности быстро покинуть автомобиль,
- подушки безопасности не срабатывают в случае несильных ударов, при наезде на автомобиль сзади и иногда при опрокидывании автомобиля. В таких ситуациях для обеспечения оптимальной защиты оказывается достаточно одних ремней безопасности.

! При выключенном зажигании подушки безопасности не работают.

Система подушек безопасности рассчитана на одно-единственное срабатывание. При повторном столкновении (в данном ДТП или в последующем) подушка безопасности больше не срабатывает.

Зоны расположения датчиков удара

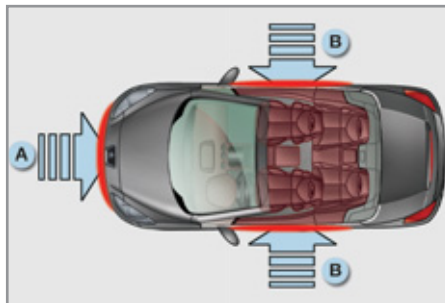

A. Зона фронтального удара.

B. Зона бокового удара.

i Срабатывание пиротехнической системы подушек безопасности сопровождается негромким хлопком и выделением небольшого количества безвредного газа.

Этот газ не влияет на здоровье, но в некоторых случаях может оказать незначительное раздражающее воздействие на людей с повышенной чувствительностью.

Хлопок сработавшего патрона может на короткое время слегка заложить уши.

Фронтальные подушки безопасности

Данная система служит для защиты головы и грудной клетки водителя и переднего пассажира и их предохранения от травм в случае сильного фронтального столкновения автомобиля в ДТП.

Подушка безопасности водителя встроена в ступицу рулевого колеса, а переднего пассажира - в панель над перчаточным ящиком.

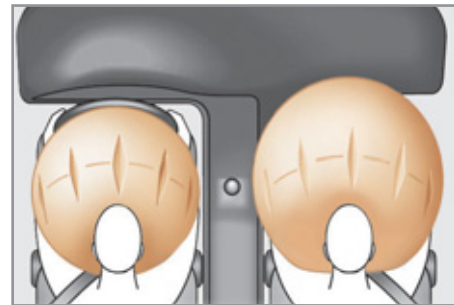

Активация

Обе подушки срабатывают одновременно, за исключением случаев, когда передняя подушка безопасности пассажира отключена. Срабатывание происходит при резком фронтальном ударе, направленном горизонтально в направлении от передней части автомобиля к задней и приходящемся либо на всю зону A, либо на ее часть.

В момент срабатывания передняя подушка безопасности надувается, располагаясь между грудной клеткой и головой переднего пассажира и рулем, со стороны водителя, и панелью приборов со стороны пассажира, чтобы смягчить удар водителя и переднего пассажира о панель приборов.

Отключение

Отключать можно только фронтальную подушку безопасности пассажира:

- ☞ **выключите зажигание** и вставьте ключ в щель выключателя подушки безопасности пассажира,
- ☞ поверните его в положение **"OFF"**,
- ☞ выньте его из этого положения.

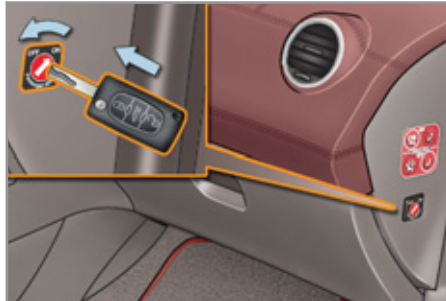

 В зависимости от варианта исполнения автомобиля, при включении зажигания, пока подушка будет оставаться отключенной эта контрольная лампа будет гореть на панели приборов и/или на панели сигнализаторов ремней безопасности и подушки безопасности переднего пассажира.

! Для безопасной перевозки ребенка обязательно отключайте подушку безопасности переднего пассажира, если устанавливаете на его место детское кресло "спинкой вперед".

В противном случае, резкий выброс подушки при ее срабатывании может привести к ранению или гибели ребенка.

Повторная активация

Убрав с сиденья детское кресло, поверните выключатель в положение **"ON"**, чтобы вновь активировать подушку безопасности и обеспечить защиту переднего пассажира в случае аварии.



При включении зажигания эта контрольная лампа будет гореть на панели сигнализаторов ремней безопасности и подушки безопасности переднего пассажира около одной минуты, если подушка безопасности переднего пассажира находится в активном состоянии.

Неисправности в работе

В случае загорания этого сигнализатора на панели приборов в сопровождении зуммера и сообщения на дисплее, обратитесь в сервисную сеть PEUGEOT или специализированный цех для проверки системы. Может случиться так, что подушки не сработают от резкого удара при попадании автомобиля в ДТП.



Если этот сигнализатор мигает на панели приборов и/или на панели сигнализаторов ремней безопасности, обратитесь в сервисную сеть PEUGEOT или специализированный цех. Может случиться так, что подушка безопасности переднего пассажира не сработает в случае резкого удара при попадании автомобиля в ДТП.



Если хотя бы один из двух сигнализаторов подушек безопасности горит и не гаснет, не устанавливайте детское кресло на сиденье переднего пассажира.

Обратитесь за помощью в сервисную сеть PEUGEOT или специализированный цех.

Боковые подушки безопасности

Боковые подушки безопасности предназначены для защиты водителя и расположенного на переднем сиденье пассажира от травмирования в области таза, грудной клетки и головы при сильном боковом ударе в ДТП.

Боковые подушки встроены со стороны двери:

- одна - в спинку переднего сиденья (для защиты таза и грудной клетки),
- другая - в подголовник (для защиты головы).



Срабатывание подушек

Подушки срабатывают независимо одна от другой в случае сильного бокового удара извне в зону В, направленного внутрь автомобиля перпендикулярно к продольной оси в горизонтальной плоскости.

Надувшиеся подушки заполняют свободное пространство между человеком и соответствующей дверной панелью.

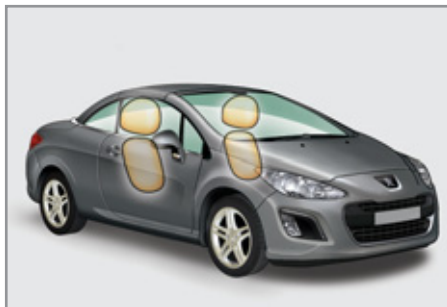

Зоны расположения датчиков удара

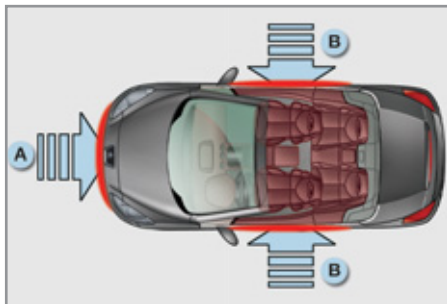

А. Зона фронтального удара.

В. Зона бокового удара.

При незначительном ударе сбоку или легком боковом столкновении, а также в случае опрокидывания автомобиля, подушки могут не сработать.

При фронтальных столкновениях и ударах сзади боковые подушки не должны срабатывать.

Контроль исправности



При включении этого сигнализатора в сопровождении звукового сигнала и сообщения на многофункциональном дисплее нужно обратиться в сервисную сеть PEUGEOT или в специализированный техцентр, чтобы проверить исправность системы. Иначе может получиться так, что подушки не сработают от резкого удара в случае ДТП.

! Для обеспечения наибольшей эффективности подушек безопасности необходимо выполнять следующие правила:

Сесть, приняв естественное вертикальное положение.

Пристегнуться своим ремнем безопасности, который должен быть правильно отрегулирован.

Ничего не размещать между людьми, сидящими на передних сиденьях, и подушками безопасности (детей, животных, предметы и т.п.). Они могут помешать работе подушек или поранить людей, сидящих на передних сиденьях.

После аварии или угона автомобиля необходимо обязательно проверить систему подушек безопасности.

Работы с системами подушек безопасности проводить нужно в сервисной сети PEUGEOT или в специализированном центре.

Даже при соблюдении перечисленных правил сохраняется риск получить травму или легкие ожоги верхней части тела и головы в случае срабатывания подушки безопасности. Следует помнить, что она раскрывается практически мгновенно (за тысячные доли секунды), после чего она сразу же начинает сдуваться - при этом через предусмотренные в ней клапаны из нее выпускается горячий газ.

Фронтальные подушки безопасности

Не водите автомобиль, удерживая рулевое колесо за спицы, и не кладите руки на ступицу рулевого колеса.

Пассажиру запрещается класть ноги на панель управления.

По возможности откажитесь от курения, поскольку при надувании подушек безопасности это может привести к ожогам или ранениям сигаретой или трубкой.

Запрещается снимать и протыкать ступицу рулевого колеса, в которой находится подушка, или подвергать ее сильным ударам.

Боковые подушки безопасности

На сиденья допускается надевать только сертифицированные чехлы, не мешающие срабатыванию боковых подушек безопасности. Комплекты чехлов для своего автомобиля Вы можете приобрести в торгово-сервисной сети PEUGEOT (см. гл. "Практическая информация - § "Дополнительное оборудование").

Запрещается привинчивать или приклеивать какие-либо предметы к спинкам сидений - это может привести к ранениям грудной клетки и предплечья при срабатывании боковых подушек безопасности.

Запрещается прикреплять или приклеивать какие-либо предметы к передним подголовникам (напр., для одежды) - это может привести к ранению головы при срабатывании боковой подушки безопасности.

Не приближайтесь к двери ближе, чем это необходимо.

ОБЩАЯ ИНФОРМАЦИЯ О ДЕТСКИХ КРЕСЛАХ

При разработке автомобиля специалисты PEUGEOT уделили много внимания проблеме безопасной перевозки детей, но безопасность Ваших детей также зависит и от Вас.

Для надлежащего обеспечения безопасности детей соблюдайте следующие рекомендации:

- в соответствии с европейским законодательством, **все дети моложе 12 лет, либо ростом менее 1 м 50 см должны перевозиться в специальных детских креслах, прошедших сертификацию на соответствие нормам безопасности, учитывающих их весовые показатели и устанавливаемых на сиденьях, оборудованных ремнями безопасности или креплениями ISOFIX***,
- по статистике, для безопасной перевозки детей лучше использовать задние сиденья автомобиля,
- детей весом менее 9 кг перевозите только в положении "спинкой вперед" как на переднем сиденье, так и на заднем.

И Специалисты компании PEUGEOT рекомендуют размещать детей на задних сиденьях автомобиля:

- "спинкой вперед" до достижения ими 2-летнего возраста,
- "лицом вперед" после достижения ими 2-летнего возраста.

УСТАНОВКА ДЕТСКОГО КРЕСЛА НА ПЕРЕДНЕМ СИДЕНЬЕ

"Спинной вперед"

При установке детского кресла для перевозки ребенка "спинкой вперед" **на сиденье переднего пассажира** следует обязательно отключать подушку безопасности пассажира. Иначе **надувшаяся подушка безопасности может привести к тяжелому травмированию или гибели ребенка.**



"Лицом вперед"

При установке детского кресла для перевозки ребенка "лицом вперед" **на сиденье переднего пассажира**, это сиденье следует сдвинуть в среднее положение продольной регулировки, его спинку поставить прямо и оставить включенной подушку безопасности переднего пассажира.



Среднее положение продольной регулировки

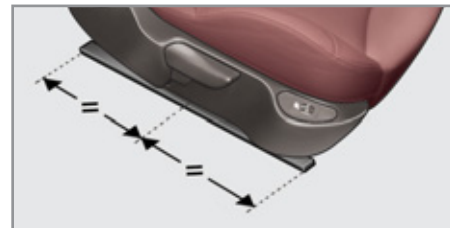

* В каждой стране перевозка детей в автомобиле регламентируется действующим в ней собственным законодательством. Читайте правила, принятые в Вашей стране.



Отключение подушки безопасности пассажира ("OFF")



Читайте указания на этикетке, наклеенной с обеих сторон на противосолнечный козырек пассажира.



! Чтобы обеспечить безопасность своего ребенка, обязательно отключайте подушку безопасности переднего пассажира при установке на его сиденье детского кресла "спинкой вперед". В противном случае, надувшаяся подушка безопасности может травмировать или повлечь гибель ребенка.

7 СИСТЕМЫ БЕЗОПАСНОСТИ

ДЕТСКИЕ СИДЕНЬЯ, РЕКОМЕНДОВАННЫЕ PEUGEOT

Компания PEUGEOT предлагает широкий выбор детских кресел из своего каталога, которые можно закреплять при помощи **трехточечного ремня безопасности**:

Группа 0+: от новорожденных до 13 кг



L1

Кресло "RÖMER Baby-Safe Plus"
Устанавливается "спинкой вперед".

Группы 2 и 3: от 15 до 36 кг



L3

Кресло "RECARO Start"



L4

Кресло "KLIPPAN Optima"

С возраста 6 лет
(около 22 кг) следует
использовать только
сиденье с высокой
подушкой.





L5

"RÖMER KIDFIX"

Может фиксироваться при помощи креплений ISOFIX.
Ребенок пристегнут ремнем безопасности.

РАЗМЕЩЕНИЕ ДЕТСКИХ КРЕСЕЛ, ЗАКРЕПЛЯЕМЫХ РЕМНЕМ БЕЗОПАСНОСТИ

В соответствии с европейской регламентацией, приведенная здесь таблица дает представление о возможности размещения детских кресел, закрепляемых ремнем безопасности и сертифицированных как "универсальные" (а) в зависимости от весовой группы ребенка и места установки в салоне автомобиля.

Место	Весовая группа/примерный возраст			
	До 13 кг (группы 0 (b) и 0+) До ≈ 1 года	От 9 до 18 кг (группа 1) От 1 до ≈ 3-х лет	От 15 до 25 кг (группа 2) От 3 до 6 лет	От 22 до 36 кг (группа 3) От 6 до 10 лет
Сиденье переднего пассажира (c) 	U(R)	U(R)	U(R)	U(R)
Задние боковые сиденья (d) 	U	U	U	U

(a) Универсальное детское кресло: детское кресло, устанавливаемое на всех моделях автомобилей при помощи ремня безопасности.

(b) Группа 0: от новорожденных до 10 кг. Не допускается устанавливать колыбели и "люльки" на сиденье переднего пассажира.

(c) Перед тем, как разместить ребенка на этом месте, см. правила, действующие в Вашей стране.

(d) Чтобы установить детское кресло, сдвиньте вперед переднее сиденье и поднимите в вертикальное положение спинку, чтобы освободить побольше места для детского кресла и ног ребенка. При этом переднее сиденье, возможно, придется установить не в среднее, а в переднее положение продольной регулировки.

U: сиденье, адаптированное под установку детского кресла, закрепляемого ремнем безопасности и сертифицированного как "универсальное" для перевозки ребенка в положении "спинкой вперед" и/или "лицом вперед".

U(R): аналогично **U**, при этом штатное сиденье должно быть поднято в самое верхнее положение.

! РЕКОМЕНДАЦИИ ПО ПРАВИЛЬНОЙ УСТАНОВКЕ ДЕТСКОГО КРЕСЛА

Небрежная установка детского кресла в автомобиле снижает надежность защиты ребенка в случае столкновения.

Закрепляя детское кресло при помощи ремня безопасности, убедитесь, что ремень плотно прилегает к нему и надежно удерживает его на штатном кресле автомобиля.

Не забывайте пристегивать ремни безопасности или лямки детского кресла так, чтобы они **плотно прилегли** к его телу, даже при переездах на короткие расстояния.

При установке детского кресла для перевозки ребенка "лицом вперед" проверьте, чтобы спинка кресла опиралась на спинку штатного сиденья автомобиля, а подголовник сиденья не мешал креслу занять правильное положение.

Не следует перевозить на переднем сиденье детей в возрасте до 10 лет "лицом вперед" за исключением случаев, когда задние сиденья заняты другими детьми или если задние сиденья сняты или сложены.

Отключайте подушку безопасности переднего пассажира сразу при установке на его сиденье детского кресла для перевозки "спинкой вперед". Если этого не сделать, надувшаяся в случае аварии подушка может привести к тяжелому травмированию или гибели ребенка.

Не включайте систему "AIRWAVE" на сиденье переднего пассажира, если на нем установлено детское кресло.

Установка кресла с высокой подушкой

Верхняя ветвь ремня должна проходить по плечу ребенка, не затрагивая область шеи.

Убедитесь, что нижняя ветвь ремня безопасности расположена на бедрах ребенка.

Специалисты компании "Автомобили PEUGEOT" рекомендуют Вам воспользоваться сиденьем с повышающей подушкой и спинкой, оборудованной пазом, правильно направляющим ленту ремня на уровне плеча.

В целях безопасности, не оставляйте:

- ребенка или детей в автомобиле одних без присмотра,
- ребенка или животное в автомобиле с закрытыми окнами, если он стоит на солнце,
- ключи в автомобиле в доступном для детей месте.

КРЕПЛЕНИЯ "ISOFIX"

Ваш автомобиль прошел сертификацию с креплениями ISOFIX, соответствующими всем предписанным требованиям.

Ниже показаны сиденья, оборудованные такими креплениями:

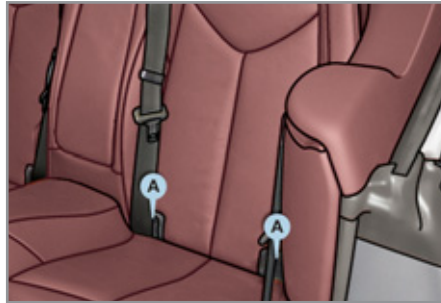
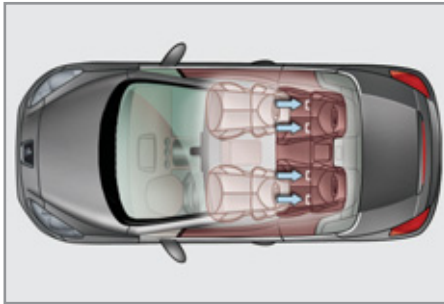

Крепления представляют собой две замочных скобы **A**, расположенных между спинкой и подушкой каждого штатного сиденья, отмеченных биркой.

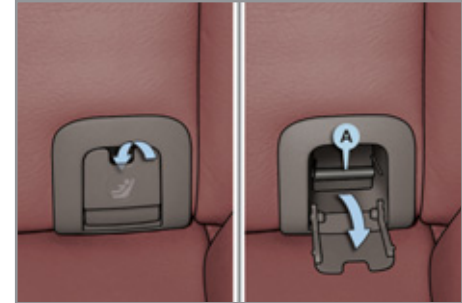

Скобы закрыты заглушками. Чтобы открыть их:

- ☞ вставьте ключ зажигания в щель заглушки,
- ☞ потяните вперед, чтобы снять ее с фиксатора и опустите.

Детские кресла ISOFIX оборудованы двумя замками, которые легко закрепляются на указанных скобах **A**.

Система креплений ISOFIX обеспечивает прочную, надежную и быструю установку кресла для перевозки ребенка в автомобиле.

! Небрежная установка детского кресла в автомобиле снижает надежность защиты ребенка в случае столкновения в ДТП.

i О возможности установки детских кресел "ISOFIX" в Вашем автомобиле, читайте в сводной таблице.

7 СИСТЕМЫ БЕЗОПАСНОСТИ

ДЕТСКОЕ КРЕСЛО ISOFIX, РЕКОМЕНДОВАННОЕ PEUGEOT И СЕРТИФИЦИРОВАННОЕ ДЛЯ ВАШЕГО АВТОМОБИЛЯ

Кресло **RÖMER Duo Plus ISOFIX**
(типоразмер **B1**)

Группа 1: от 9 до 18 кг



Устанавливается только "лицом вперед".

Крепление без верхней лямки.

Устанавливается в трех положениях: для перевозки сидя, полулежа и лежа.

Установите штатное переднее сиденье автомобиля так, чтобы ребенок не касался его спинки ногами.

i Это кресло можно устанавливать и на сиденьях, не оборудованных креплениями ISOFIX. В таких случаях его следует обязательно привязывать к штатному сиденью автомобиля при помощи ремня безопасности.

Следуйте указаниям изготовителя детского кресла, содержащимся в инструкции по его установке в автомобиле.

СВОДНАЯ ТАБЛИЦА РАЗМЕЩЕНИЯ ДЕТСКИХ КРЕСЕЛ ISOFIX

В соответствии с европейской регламентацией, приведенная здесь таблица дает представление о возможности размещения детских кресел ISOFIX на штатных сиденьях автомобиля, оборудованных замками ISOFIX.

Типоразмер универсальных и полууниверсальных детских кресел ISOFIX, обозначаемый буквой между **A** и **G**, указывается на самом кресле рядом с логотипом ISOFIX.

	Вес ребенка/примерный возраст									
	Менее 10 кг (группа 0) До 6 месяцев		Менее 10 кг (группа 0) Менее 13 кг (группа 0+) До 1 года			От 9 до 18 кг (группа 1) От 1 до 3 лет				
Тип кресла ISOFIX	Колыбель*		"спинкой вперед"			"спинкой вперед"		"лицом вперед"		
Типоразмер ISOFIX	F	G	C	D	E	C	D	A	B	B1
Детские кресла ISOFIX универсальные и полууниверсальные для установки на задних боковых сиденьях	X		IL-SU			IL-SU		IL-SU		

IL-SU: сиденье, адаптированное под установку полууниверсального детского кресла "Isofix Semi-Universel":

- для перевозки ребенка в положении "спинкой вперед" с опорной стойкой,
- "лицом вперед" с опорной стойкой.

X: сиденье, не адаптированное для установки кресла ISOFIX указанного класса и размера.

* Не допускается устанавливать колыбели и "люльки" на сиденье переднего пассажира.

СТОЯНОЧНЫЙ ТОРМОЗ





Включение стояночного тормоза

- ☞ Потяните до упора за рукоятку стояночного тормоза, чтобы автомобиль остался в неподвижном состоянии.

Выключение стояночного тормоза

- ☞ Слегка потяните за рукоятку стояночного тормоза и нажмите на кнопку разблокирования, после чего опустите рукоятку.

 Включение этой контрольной лампы и сигнализатора **STOP** в сопровождении зуммера на движущемся автомобиле и сообщения на дисплее свидетельствует о том, что тормоз остался включен или неполностью выключен.

 При парковке автомобиля на уклоне поверните колеса до упора в бордюр, поставьте его на стояночный тормоз и включите передачу в коробке передач.

6-СТУПЕНЧАТАЯ МЕХАНИЧЕСКАЯ КОРОБКА ПЕРЕДАЧ

Включение 5^й или 6^й передачи

- ☞ Переведите рычаг коробки передач в крайнее правое положение, чтобы включить 5^ю или 6^ю передачу.

Включение передачи заднего хода

- ☞ Поднимите блокировочное кольцо под рукояткой и переведите рычаг переключения передач влево-вперед.



 Передачу заднего хода следует включать только на остановленном автомобиле в режиме холостого хода двигателя.

 Для исключения непредвиденных ситуаций и для облегчения пуска двигателя:

- перейдите на нейтральную передачу,
- нажмите на педаль сцепления.

ИНДИКАТОР ВЫБОРА ПЕРЕДАЧ*

Эта система способствует снижению расхода топлива, помогая водителю своевременно переходить на высшие передачи на автомобилях с механической коробкой передач.

Работа системы

Система действует только в режиме экономичного вождения.

В зависимости от той или иной ситуации и с учетом комплектации автомобиля, система может давать Вам рекомендации пропустить одну или несколько передач. Вы можете следовать им и пропускать промежуточные передачи.

Выдаваемые системой рекомендации не следует воспринимать как обязывающие. В реальной ситуации профиль дороги и безопасное вождение остаются решающими факторами при выборе оптимальной передачи. За водителем остается право решать, что делать с указаниями системы.

Отключение данной функции в системе не предусмотрено.

Пример работы системы:

- Вы движетесь на третьей передаче.
- Вы умеренно нажимаете на педаль акселератора.
- В какой-то момент система может предложить Вам перейти на высшую передачу.



Эта информация появляется на дисплее панели приборов в виде стрелки с указанием рекомендованной передачи.

i При вождении с интенсивным использованием мощностных возможностей двигателя (например, при резком нажатии на педаль акселератора для обгона и проч.), система не будет давать рекомендаций сменить передачу.

Кроме того, система никогда не предложит:

- включить первую передачу,
- включить передачу заднего хода,
- перейти на пониженную передачу.

* В зависимости от силового агрегата.

8 ВОЖДЕНИЕ АВТОМОБИЛЯ

СИСТЕМА ПОМОЩИ ПРИ ТРОГАНИИ НА УКЛОНЕ*

Автомобиль оборудован системой, на короткое мгновение (около 2 с) удерживающей его на месте, чтобы облегчить водителю трогание на уклоне в момент переноса ноги с педали тормоза на педаль акселератора.

Эта функция срабатывает только в следующих условиях:

- автомобиль удерживается на месте нажатием на педаль тормоза,
- характеристики уклона отвечают определенным требованиям,
- дверь водителя закрыта.

Система помощи при трогании на уклоне отключению не подлежит.

Работа системы

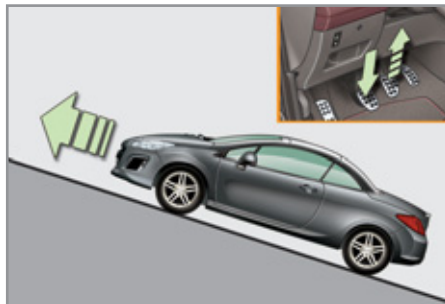

При трогании в гору автомобиль на мгновение удерживается на месте после отпущения педали тормоза, если при этом включена первая или нейтральная передача.

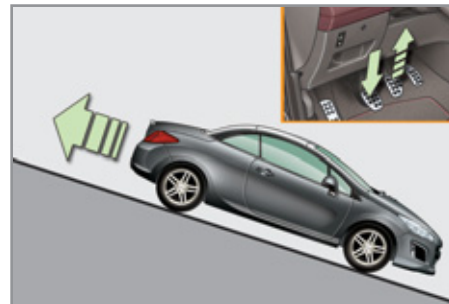

При трогании под гору автомобиля с включенной задней передачей, он на мгновение удерживается на месте после отпущения педали тормоза.

! Не выходите из автомобиля, если он находится в режиме временного удержания на месте системой помощи при трогании на уклоне.



В случае необходимости покинуть автомобиль с работающим двигателем, поставьте его на стояночный тормоз и убедитесь, что эта контрольная лампа горит, не мигая.

Неисправности в работе системы



В случае неисправной работы системы загораются эти сигнализаторы. Обратитесь в сервисную сеть PEUGEOT или в специализированный техцентр.

* Модификация с бензиновым двигателем 1,6 л THP 200 л.с.

АВТОМАТИЧЕСКАЯ КОРОБКА ПЕРЕДАЧ "TIPTRONIC - SYSTEM PORSCHE"

Благодаря шестиступенчатой автоматической коробке передач, Вы можете выбрать комфортный "полностью автоматический" режим, в дополнение к которому имеются программы "спортивное вождение" и "вождение по снегу", либо режим "ручного переключения передач".

Коробка работает в четырех режимах:

- **автоматическом**, когда передачи переключаются электронной системой управления,
- в режиме **"спорт"**, обеспечивающем более динамичный стиль вождения,
- в режиме **"вождение по снегу"**, улучшающем тяговитость, когда сцепление колес с дорожным полотном затруднено,
- в режиме **"ручного переключения"**, позволяющем водителю самому переключать передачи.

Панель коробки передач

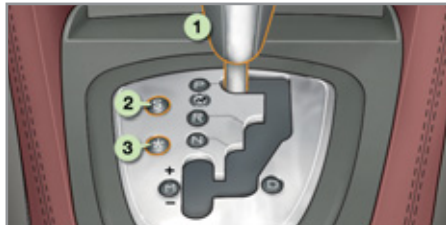

1. Рычаг селектора.
2. Клавиша "S" ("спортивная программа").
3. Клавиша "❄️" (программа "вождение по снегу").

Положения рычага селектора



P. Стоянка.

- Используется для исключения качения автомобиля на стоянке, при этом стояночный тормоз может быть включен или выключен.

- Используется при запуске двигателя.

R. Передача заднего хода.

- Используется для движения задним ходом: включать только после полной остановки автомобиля, при работе двигателя на холостом ходу.

N. Нейтраль.

- Используется для исключения качения автомобиля на стоянке, при этом стояночный тормоз должен быть включен.

- Используется при запуске двигателя.

D. Используется для вождения в автоматическом режиме.

M. +/- Работа в режиме ручного переключения всех шести передач.

- ☞ Переведите рычаг селектора вперед для перехода на высшую передачу.

или

- ☞ Переведите рычаг селектора назад для перехода на низшую передачу.

Индикация передач на панели приборов

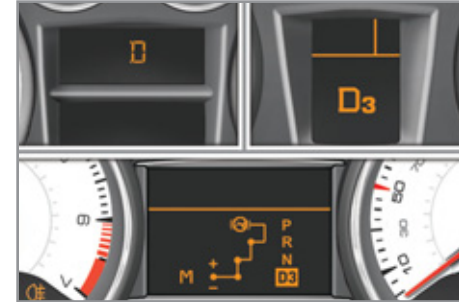

При перемещении селектора выбранный режим индицируется на дисплее приборной панели.

P. Parking (стоянка).

R. Reverse (задний ход).

N. Neutral (нейтраль).

D1... D6. Drive (вождение в автоматическом режиме).

S. Программа спортивного вождения.

❄️. Программа вождения по снегу.

M1... M6. Вождение с ручным переключением (секвентальный режим).

- Индикация неверно выбранной передачи в ручном режиме.

Движение автомобиля

- ☞ Включите стояночный тормоз.
- ☞ Переведите рычаг селектора в положение **P** или **N**.
- ☞ Запустите двигатель.

В случае несоблюдения указанного порядка действий раздастся звуковой сигнал, а на дисплее появится сообщение.

- ☞ Запустив двигатель, **нажмите на педаль тормоза**.
- ☞ Отпустите стояночный тормоз.
- ☞ Переведите рычаг селектора в положение **R**, **D** или **M**.
- ☞ Постепенно отпускайте педаль тормоза. Автомобиль начнет движение.

i Если, находясь в движении, Вы случайно перевели рычаг селектора в положение **N**, дайте двигателю сбавить обороты, прежде чем включить режим **D** и вновь разогнаться.

! При работающем в режиме холостого хода двигателе, отпущенных тормозах и рычаге селектора в положении **R**, **D** или **M** автомобиль может начать движение без нажатия на педаль акселератора.

Поэтому не оставляйте детей без присмотра в автомобиле при работающем двигателе.

В случае необходимости провести работы с автомобилем при работающем двигателе, включите стояночный тормоз и переведите селектор на **P**.

i При попытке перевести селектор из положения **P** в другое, не нажав на педаль тормоза, на дисплее появится сообщение об этом.

Автоматический режим работы

- ☞ Переместите рычаг селектора в положение **D**, чтобы перейти к **автоматическому** переключению шести передач.

Коробка передач начнет работать в адаптивном режиме без участия водителя. Она будет автоматически выбирать передачу в зависимости от стиля вождения, профиля дороги и загрузки автомобиля.

При этом показывается индикатор **D** и передачи, включаемые в автоматическом режиме.

Чтобы быстро обеспечить максимальное ускорение при разгоне, не трогая рычаг селектора, нажмите на педаль акселератора (режим "kick down"). Коробка передач автоматически переключится на низшую передачу, или выберет ту, при которой двигатель развивает максимальную мощность.

При длительном торможении коробка передач автоматически переключается на низшую передачу для более эффективного торможения двигателем.

Если Вы резко отпустите педаль акселератора, коробка передач не переключится на высшую передачу. Это служит повышению безопасности вождения.

! Никогда не переводите рычаг селектора в положение **N**, если автомобиль еще катится.

Никогда не переводите рычаг селектора в положение **P** или **R**, если автомобиль не остановлен.

Программы "Спортивное вождение" и "Вождение по снегу"

Обе эти программы предназначены для вождения автомобиля в режимах, существенно отличающихся от автоматического.

Спортивная программа "S"

- ☞ Нажмите на клавишу "**S**" сразу после запуска двигателя.

Коробка передач автоматически начнет обеспечивать более быстрые разгоны.



"**S**" загорится на панели приборов.

Программа "❄" - "Вождение по снегу"

- ☞ Нажмите на клавишу "❄" сразу после запуска двигателя.

В этом режиме обеспечивается плавная езда по скользким дорогам.

Эта программа облегчает троганье с места и улучшает тяговое усилие, когда сцепление с дорожным полотном затруднено.



"❄" загорится на панели приборов.

Возврат к автоматическому режиму

- ☞ В любой момент Вы можете нажать на выбранную клавишу и вновь вернуться к автоадаптивной программе.

Ручное переключение передач

- ☞ Установите рычаг селектора в положение **M** для перехода к **секвентальному** переключению шести передач.
- ☞ Переведите рычаг селектора в сторону "+" для перехода на высшую передачу.
- ☞ Переведите рычаг селектора в сторону "-" для перехода на низшую передачу.

Переключение с одной передачи на другую в ручном режиме происходит только тогда, когда скорость движения автомобиля соответствует частоте вращения коленчатого вала двигателя - в противном случае коробка передач мгновенно перейдет в автоматический режим работы.



При этом показывается индикатор **M** и передачи, включаемые в ручном режиме.

Как на высоких, так и на низких оборотах, выбранная передача мигает несколько секунд, а затем индицируется истинная передача.

Переход с режима **D** (автоматический) в режим **M** (ручной) можно осуществлять в любой момент.

Во время остановки или движения автомобиля на очень низкой скорости коробка передач автоматически переходит в режим **M1**.

При переходе в режим ручного переключения передач программы спортивного вождения и вождения по снегу не действуют.

Сигнализатор неправильно выбранной передачи



Появляется, когда передача не включена четко (рычаг селектора в промежуточном положении).

Как останавливать автомобиль

Перед тем, как выключить двигатель, Вы можете перевести рычаг селектора в положение **P** или **N**, чтобы включить нейтральную передачу.

В обоих случаях следует включить стояночный тормоз, чтобы исключить качение автомобиля.

i Если рычаг селектора не установлен в положение **P**, то, при открывании двери водителя или примерно через 45 секунд после выключения зажигания, раздастся звуковой сигнал и появится сообщение.

- ☞ Переведите рычаг на **P**. Звучание зуммера прекратится и сообщение исчезнет.

Контроль исправности коробки передач



Загорание этого сигнализатора при включенном зажигании, звучащий зуммер и сообщение на многофункциональном дисплее свидетельствуют о неисправности коробки передач.

В таком случае коробка работает в аварийном режиме (только на 3-й передаче). При этом можно ощутить заметный толчок в момент включения задней передачи из положения **P** в положение **R** или из **N** в **R** (он безопасен для коробки передач).

Двигайтесь со скоростью не более 100 км/час (в пределах действующих Правил дорожного движения).

Обратитесь в сервисную сеть PEUGEOT или в специализированный техцентр.

Этот сигнализатор может загораться и при открывании двери.

! Вы рискуете вывести из строя коробку передач:

- при одновременном нажатии на педали акселератора и тормоза,
- при попытке перевести рычаг селектора из положения **P** в любое иное, если аккумуляторная батарея не работает.



В целях экономии топлива в моменты продолжительных остановок при работающем двигателе (например, в дорожных пробках), переведите рычаг селектора в положение **N** и включите стояночный тормоз.

"СТОП-СТАРТ"

Система "Стоп-Старт" служит для кратковременного перевода двигателя в "спящий" режим STOP на остановках у светофоров, в дорожных заторах и т.п. При трогании с места двигатель автоматически переходит в режим самозапуска START, как только Вы решите продолжить движение. При этом он перезапускается мгновенно, без сбоев и шума.

Система "Стоп-Старт" идеально подходит для вождения в условиях города, так как способствует уменьшению расхода топлива, сокращению выбросов отработавших газов и снижению шумности в моменты остановок.

Работа системы

Переход двигателя в режим STOP

На панели приборов загорается символ "ECO" и двигатель переходит в "спящий" режим:



- на автомобиле с механической коробкой передач - при замедлении движения до скорости менее 20 км/ч, включенной нейтральной передаче и отпущенной педали сцепления.



Счетчик времени суммирует продолжительность всех остановок в режиме STOP на всем протяжении пути. При каждом включении зажигания ключом, счетчик автоматически обнуляется.

i Для облегчения маневрирования при парковке, переход в режим STOP приостанавливается на несколько секунд после выключения передачи заднего хода

"Спящий" режим STOP не нарушает рабочих функций бортовых систем автомобиля - таких, как тормозная система, усилитель рулевого управления и другие.

i В режиме STOP системы "Стоп-Старт" функция "AIRWAVE" не работает.

! Никогда не заправляйте автомобиль топливом, если его двигатель находится в режиме STOP; необходимо обязательно выключить зажигание ключом.

Отдельные случаи в работе системы: режим STOP не срабатывает

Режим STOP не активируется, если:

- дверь водителя открыта,
- ремень безопасности водителя отстегнут,
- с момента последнего запуска ключом скорость движения автомобиля не превышала 10 км/ч,
- требуется поддержать комфортный микроклимат в салоне автомобиля,
- включена функция удаления конденсата со стекол,
- определенные обстоятельства (состояние аккумуляторной батареи, ненадлежащая температура двигателя, система экстренного торможения, температура за бортом) требуют этого для обеспечения работы системы.



Во всех этих случаях символ "ECO" мигает несколько секунд, а затем гаснет.

Такая работа системы является абсолютно нормальной.

Переход двигателя в режим START

ECO На панели приборов гаснет символ "ECO" и двигатель запускается:

- на автомобиле с механической коробкой передач - при полном нажатии на педаль сцепления.

i На автомобиле с механической коробкой передач в режиме STOP, при включении передачи без полного выключения сцепления на дисплее появится сообщение о том, что следует вновь нажать на педаль сцепления, чтобы выполнить повторный пуск двигателя.

Отдельные случаи в работе системы: автоматическое отключение режима START

В целях безопасности и комфортного управления автомобилем режим START автоматически отключается, если:

- Вы открыли водительскую дверь,
- Вы отстегнули ремень безопасности водителя,
- автомобиль с механической коробкой передач движется со скоростью выше 25 км/ч,
- определенные обстоятельства (состояние аккумуляторной батареи, ненадлежащая температура двигателя, система экстренного торможения, настройки системы кондиционирования воздуха и т.д.) требуют этого для обеспечения работы системы или сохранения контроля над автомобилем.

ECO Во всех этих случаях символ "ECO" мигает несколько секунд, а затем гаснет.

Такая работа системы является абсолютно нормальной.

Отключение системы



Систему можно отключить в любой момент, нажав на кнопку "ECO OFF".

При этом загорится подсветка кнопки, а на дисплее появится сообщение.

! При отключении системы в режиме STOP двигатель мгновенно самозапустится.

Активирование системы

Нажмите вновь на клавишу "ECO OFF".

Система активируется, при этом подсветка кнопки погаснет, а с дисплея удалится сообщение.

i В дальнейшем система автоматически становится активной при каждом запуске двигателя ключом.

Контроль исправности



В случае выхода системы из строя, подсветка кнопки **"ECO OFF"** будет мигать, а затем будет гореть постоянно.

Обратитесь в сервисную сеть PEUGEOT или в специализированный техцентр.

В случае неисправности в режиме STOP, двигатель автомобиля может заглохнуть. В этом случае следует выключить зажигание, а затем повторно завести двигатель ключом.

Техническое обслуживание

! Перед любыми работами в моторном отсеке выключите систему "Стоп-Старт", чтобы избежать травм при случайном срабатывании автоматической команды START.

Для этой системы требуется специальная аккумуляторная батарея с особыми характеристиками (ее артикульный номер можно узнать в сервисной сети PEUGEOT или в специализированном техцентре).

Использование батареи, не сертифицированной компанией PEUGEOT, может привести к неисправной работе системы.

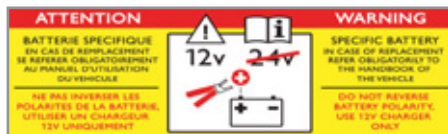

! В работе системы "Стоп-Старт" используются новейшие технологии. Все работы по ее ремонту должны осуществляться только специалистами сервисной сети PEUGEOT или специализированного техцентра.

ОГРАНИЧИТЕЛЬ СКОРОСТИ

Это система, не позволяющая превышать заданный водителем скоростной режим движения автомобиля.

По достижении заданного предела скорости, дальнейший разгон нажатием на акселератор будет невозможен.

Программирование ограничителя осуществляется вручную: его можно настроить на скорость не менее 30 км/ч.

Отключается ограничитель нажатием на клавишу выключателя.

С силой нажав на педаль акселератора, можно на короткое время превысить запрограммированную скорость.

Чтобы вернуться к запрограммированной скорости, достаточно замедлить движение вплоть до ее снижения ниже заданной.

Запрограммированный параметр скорости остается в памяти системы и после выключения зажигания.

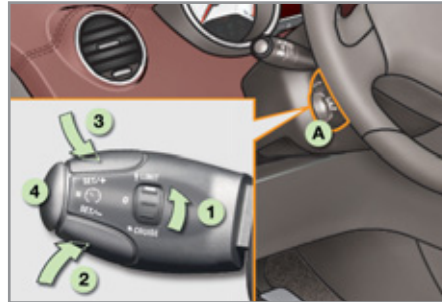

Подрулевые переключатели

Все переключатели системы сгруппированы на рычаге **A**.

1. Выключатель ограничителя.
2. Кнопка уменьшения параметра скорости.
3. Кнопка увеличения параметра скорости.
4. Кнопка включения/выключения ограничения.



Индикация на панели приборов

Вся запрограммированная информация отражается на дисплее панели приборов.

5. Контрольная лампа режима: ограничение включено/выключено.
6. Контрольная лампа активного состояния ограничителя.
7. Параметр запрограммированной скорости.

i Регулятор скорости не избавляет водителя от обязанности соблюдать ограничения скоростных режимов, сохранять бдительность на дороге и нести ответственность за свои действия.



Программирование

☞ Поверните регулятор **1** в положение **"LIMIT"**: с этого момента ограничитель активирован, но еще не включен (OFF).

Необходимо включить его, чтобы система начала регулировать скоростной режим.

☞ Установите параметр скорости нажатием на кнопку **2** или **3** (напр.: 90 км/ч).

В дальнейшем вы можете изменять задаваемый Вами параметр скорости, пользуясь кнопками **2** и **3**:

- с интервалом + или - 1 км/ч = краткими нажатиями,
- с интервалом + или - 5 км/ч = долгими нажатиями,
- с шагом + или - 5 км/ч = непрерывным нажатием.

☞ Включайте ограничитель нажатием на кнопку **4**.

☞ Выключайте ограничитель нажатием на кнопку **4**: это подтвердится на дисплее (OFF).

☞ Включение ограничителя осуществляется повторным нажатием на кнопку **4**.

Превышение запрограммированной скорости

Нажатие на акселератор с тем, чтобы превысить заданную скорость, останется без результата, за исключением случая, когда вы **резко нажмете** на педаль, преодолев **точку упора**.

Действие ограничителя мгновенно прекратится, а на дисплее начнет мигать запрограммированный параметр скорости.

Со снижением скорости и возвратом к движению с запрограммированной скоростью мигание прекратится.

Возврат к нормальному режиму вождения

☞ Поверните регулятор **1** в положение **"0"**: с этого момента ограничитель будет отключен. Скоростной режим будет показываться спидометром.



Контроль исправности

В случае выхода ограничителя из строя, вместо параметра скорости появится ряд мигающих тире.

Обратитесь в сервисную сеть PEUGEOT или в специализированный техцентр.



! Система круиз-контроля не наделена способностью выдерживать заданную скорость на крутых спусках и при резких ускорениях: автомобиль может превысить ее.

Чтобы исключить помехи, препятствующие свободному перемещению педалей:

- правильно уложите и закрепите коврик на фиксаторах,
- никогда не кладите под ноги уложенные один на другой коврики.

РЕГУЛЯТОР СКОРОСТИ

Это система, автоматически поддерживающая заданную водителем скорость автомобиля без нажатия на педаль акселератора.

Включение регулятора осуществляется вручную: при этом скорость движения автомобиля должна составлять не менее 40 км/ч, а в коробке передач должна быть включена:

- четвертая передача в механической,
- вторая передача в секвентальном режиме автоматической коробки передач,
- передача **D** в автоматической коробке.

По соображениям безопасности, **отключение регулятора** осуществляется вручную или нажатием на педали тормоза или сцепления, или же при срабатывании системы ESP.

Нажав на педаль акселератора, можно на короткое время превысить запрограммированную скорость.

Чтобы вернуться к запрограммированной скорости, достаточно отпустить педаль сцепления.

При выключении зажигания запрограммированная скорость удаляется из памяти системы.

Подрулевые переключатели

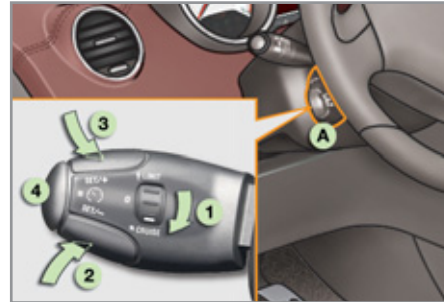

Все переключатели системы сгруппированы на рычаге **A**.

1. Переключатель режимов регулятора.
2. Клавиша программирования скорости/уменьшения параметра.
3. Клавиша программирования скорости/увеличения параметра.
4. Кнопка выключения/возобновления работы регулятора.

I Регулятор скорости не избавляет водителя от обязанности соблюдать ограничения скоростных режимов, сохранять бдительность на дороге и нести ответственность за свои действия.

Ноги всегда должны находиться вблизи педалей.

Индикация на панели приборов



Вся запрограммированная информация отражается на дисплее панели приборов.

5. Контрольная лампа режима: регулятор выключен/включен.
6. Контрольная лампа активного состояния регулятора.
7. Параметр запрограммированной скорости.



Программирование

☞ Поверните регулятор **1** в положение **"CRUISE"**: с этого момента регулятор активирован, но еще не включен (OFF).

☞ Установите параметр скорости, разогнав автомобиль до желаемой, а затем нажмите на кнопку **2** или **3** (напр.: 110 км/ч).

В дальнейшем вы можете изменять задаваемый Вами параметр скорости, пользуясь кнопками **2** и **3**:

- с интервалом + или - 1 км/ч = краткими нажатиями,
- с интервалом + или - 5 км/ч = долгими нажатиями,
- с шагом + или - 5 км/ч = непрерывным нажатием.

☞ Выключайте регулятор нажатием на кнопку **4**: это подтвердится на дисплее (OFF).

☞ Включение регулятора осуществляется повторным нажатием на кнопку **4**.

Превышение запрограммированной скорости

Превышение заданной скорости, как преднамеренное, так и случайное, приведет к миганию заданного параметра скорости на дисплее.

Со снижением скорости и возвратом к движению с запрограммированной скоростью мигание прекратится.

Возврат к нормальному режиму вождения

☞ Поверните регулятор **1** в положение **"0"**: с этого момента регулятор будет отключен. Скоростной режим будет показываться спидометром.

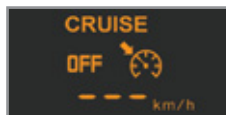

Контроль исправности

В случае выхода регулятора из строя, вместо параметра скорости появится ряд мигающих тире.

Для проверки системы следует обратиться в сервисную сеть PEUGEOT или в специализированный техцентр.



! Сохраняйте бдительность за рулем, так как в момент корректирования заданной скорости длительным нажатием скорость автомобиля может резко возрасти или упасть.

Запрещается пользоваться системой круиз-контроля на скользкой дороге или находясь в плотном потоке транспорта.

Система круиз-контроля не наделена способностью выдерживать заданную скорость на крутых спусках и при резких ускорениях: автомобиль может превысить ее.

Чтобы ничто не мешало свободному перемещению педалей:

- правильно уложите и закрепите коврик на фиксаторах,
- никогда не кладите под ноги уложенные один на другой коврики.

ПОМОЩЬ ПРИ ПАРКОВКЕ

Система состоит из вмонтированных в бампер датчиков приближения к любому препятствию (пешеходу, автомобилю, дереву, изгороди и т.п.), оказавшемуся в зоне обнаружения.

Некоторые препятствия, обнаруженные в начале маневра (столбцы, вежи и т.п.), могут "потеряться из вида", если они окажутся в "слепой зоне".



Помощь при парковке задним ходом



Система активируется с включением передачи заднего хода. При этом звучит сигнал зуммера.

Работа системы прекратится, как только будет выключена передача заднего хода.

Звуковое сопровождение маневра

О приближении к препятствию свидетельствует звуковой сигнал, частота которого возрастает с приближением автомобиля к препятствию.

Местоположение препятствия определяется по звуку, исходящему от динамиков (правого или левого).

Когда расстояние от автомобиля до препятствия составит менее 30 см, сигнал начнет звучать непрерывно.

Визуальное сопровождение маневра



В дополнение к звуковому сигналу на многофункциональный дисплей выводится графический индикатор, на котором деления графика учащаются с приближением автомобиля к препятствию. При максимальном приближении к нему на дисплее появится символ "Опасно!".

! Наличие системы помощи при парковке ни при каких обстоятельствах не снимает с водителя ответственности за его действия.

Помощь при парковке передним ходом

Функция помощи при парковке передним ходом активируется при обнаружении датчиками препятствия перед автомобилем, если он движется со скоростью менее 10 км/ч.

Местоположение препятствия определяется по звуку, исходящему от динамиков (переднего или заднего).

Функция помощи при парковке передним ходом отключится, как только движущийся вперёд автомобиль простоит более трех секунд, либо перед ним не останется препятствий, либо его скорость превысит 10 км/ч.

Отключение и включение системы помощи при парковке



Система отключается нажатием на эту кнопку. При этом в кнопке загорится контрольная лампа. При повторном нажатии на кнопку система вновь станет активной. Контрольная лампа в кнопке погаснет.

Отключение и включение функции помощи при парковке задним ходом



Активирование и выключение этой функции осуществляется через меню настройки систем автомобиля.

Состояние функции остается в памяти системы при выключении зажигания.

Подробности о доступе к меню системы помощи при парковке см. в разделе, посвященном настройкам систем Вашего автомобиля.

i Функция отключается автоматически при буксировке прицепа или монтаже устройства для перевозки велосипедов (устройство для перевозки велосипедов и тягово-сцепное устройство для буксировки прицепа должны иметь рекомендацию компании PEUGEOT).

Неисправности в работе



В случае неисправности системы, при включении передачи заднего хода на панели приборов загорится этот сигнализатор и/или на дисплее появится сообщение и прозвучит короткий звуковой сигнал.

Обратитесь в сервисную сеть PEUGEOT или специализированный цех.

i В пасмурную погоду или в зимнее время следите за тем, чтобы датчики не закрывались слоем грязи, инеем или снегом. При включении передачи заднего хода продолжительный сигнал зуммера будет свидетельствовать о загрязнении датчиков.

При движении со скоростью менее 10 км/ч, парктроник может реагировать на некоторые источники шума (мотоцикл, грузовик, отбойный молоток и т.п.), при этом будут срабатывать звуковые сигналы системы помощи при парковке.



ПАРТНЕРЫ В СТРЕМЛЕНИИ К СОВЕРШЕНСТВУ И СОХРАННОСТИ ОКРУЖАЮЩЕЙ СРЕДЫ

Лучшие достижения на службе у совершенства

Исследователи и специалисты Центра перспективного развития компании TOTAL создают для компании "Автомобили PEUGEOT" масла и технические жидкости, учитывающие новейшие технологии и полностью отвечающие требованиям силовых агрегатов автомобилей PEUGEOT.

Это значит, что Ваш двигатель покажет свои самые лучшие тягово-скоростные качества.

PEUGEOT РЕКОМЕНДУЕТ TOTAL

Двигатель надежно защищен

Пользуясь маслами и техническими жидкостями от компании TOTAL для своего PEUGEOT, Вы улучшаете технико-эксплуатационные характеристики своего двигателя, увеличиваете срок его службы и одновременно заботитесь о сохранности окружающей среды.



OFFICIAL PARTNERS

КАПОТ

Открытие

! Перед любыми работами в моторном отсеке выключите систему "Стоп-Старт", чтобы избежать травм при случайном срабатывании автоматической команды START.

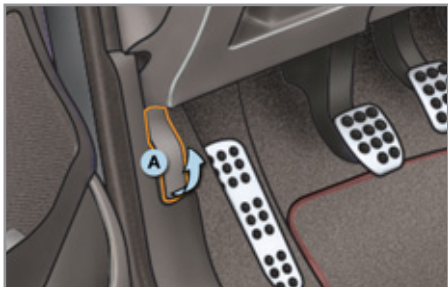

- ☞ Откройте переднюю левую дверь.
- ☞ Потяните за ручку **A**, расположенную в нижней части дверного проема.



- ☞ Оттяните влево наружный рычаг замка **B** и поднимите капот.



- ☞ Освободите упор **C** из фиксатора.
- ☞ Вставьте упор в гнездо, чтобы зафиксировать его в открытом положении.

i Встроенный механизм блокировки замка капота предохраняет его от несанкционированного открывания, пока передняя левая дверь заперта.

! Чтобы не обжечься, примите меры предосторожности при открывании наружного замка капота и установке капота на упор - двигатель может оказаться слишком горячим.

Закрывание

- ☞ Выньте упор из гнезда капота.
- ☞ Поместите упор в фиксатор.
- ☞ Опустите капот поближе к моторному отсеку и отпустите его.
- ☞ Потяните за переднюю кромку капота, чтобы убедиться, что он прочно закрылся на замок.

ЕСЛИ ТОПЛИВО В БАКЕ ЗАКОНЧИЛОСЬ (НА ДИЗЕЛЬНОЙ МОДИФИКАЦИИ)

В случае полной выработки топлива в баке на автомобилях с двигателем HDI необходимо вновь заполнить систему подачи топлива в двигатель; см. соответствующий рисунок моторного отсека в параграфе "Дизельные двигатели".

i Не настаивайте, если двигатель не запускается с первого раза.
Сделайте еще несколько качков подкачивающим насосом и вновь включите стартер.

Двигатель 1,6 л HDI

- ☞ Залейте в топливный бак не менее 5 литров дизельного топлива.
- ☞ Откройте капот.
- ☞ При необходимости, снимите кожух, чтобы открыть доступ к насосу для подкачивания топлива.
- ☞ Сделайте несколько качков рычагом подкачивающего насоса вплоть до появления ощутимого сопротивления (первое нажатие на рычаг может быть жестким).
- ☞ Включите стартер и запустите двигатель (если двигатель не запустится с первой попытки, подождите около 15 секунд и повторите ее).
- ☞ После нескольких безуспешных попыток вновь подкачайте топливо насосом и запустите двигатель.
- ☞ Установите на место и закрепите защитный кожух.
- ☞ Закройте капот.

Двигатель 2 литра HDI

- ☞ Залейте в топливный бак не менее 5 литров дизельного топлива.
- ☞ Откройте капот.
- ☞ Открепите и снимите кожух, чтобы открыть доступ к насосу для подкачивания топлива.
- ☞ Отверните винт клапана отвода воздуха.
- ☞ Нажимайте на рычаг подкачивающего насоса вплоть до появления топлива в прозрачном шланге с зеленым штуцером.
- ☞ Заверните винт клапана отвода воздуха.
- ☞ Включите стартер и запустите двигатель.
- ☞ Установите на место и закрепите кожух.
- ☞ Закройте капот.



БЕНЗИНОВЫЕ ДВИГАТЕЛИ

На двигателе необходимо регулярно проверять уровни эксплуатационных жидкостей, а также периодически заменять некоторые элементы.

1. Бачок гидроусилителя рулевого управления.
2. Бачок омывателей ветрового стекла и фар.
3. Горловина бачка для доливки охлаждающей жидкости.
4. Горловина бачка для доливки тормозной жидкости.
5. Аккумуляторная батарея/Электрические предохранители.
6. Блок предохранителей.
7. Воздушный фильтр.
8. Щуп для проверки уровня масла в двигателе.
9. Горловина для заправки двигателя маслом.

ДИЗЕЛЬНЫЕ ДВИГАТЕЛИ

На двигателе необходимо регулярно проверять уровни эксплуатационных жидкостей, периодически заменять некоторые элементы, здесь же расположена система прокачки топливоподачи.

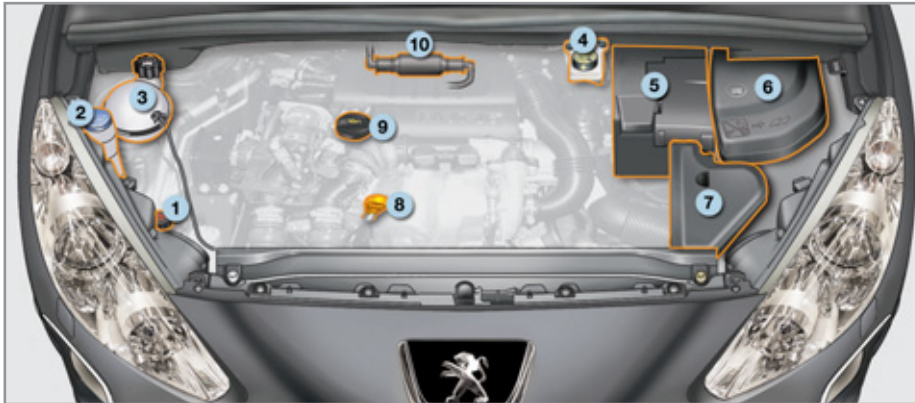

1. Бачок гидроусилителя рулевого управления.
2. Бачок омывателей ветрового стекла и фар.
3. Горловина бачка для доливки охлаждающей жидкости.
4. Горловина бачка для доливки тормозной жидкости.
5. Аккумуляторная батарея/Электрические предохранители.
6. Блок предохранителей.
7. Воздушный фильтр .
8. Щуп для проверки уровня масла в двигателе.
9. Горловина для заправки двигателя маслом.
10. Насос для прокачки топливной системы*.
11. Винт клапана отвода воздуха из топливной системы*.

* В зависимости от силового агрегата.

ПРОВЕРКА УРОВНЕЙ

Регулярно проверяйте все эти уровни и, при необходимости, пополняйте их, если не дано иных указаний.

В случае существенного падения уровня в какой-либо системе, ее следует проверить в сервисной сети PEUGEOT или в специализированном техцентре.

! Будьте внимательны при работе в моторном отсеке, в нем имеются раскаленные участки, о которые можно обжечься.

Уровень масла



Проверять уровень можно либо при включении зажигания по показаниям датчика на панели приборов, либо при помощи масляного щупа.

Проверка масляным щупом будет достоверной, только если автомобиль установлен на горизонтальной площадке, а после остановки двигателя прошло не менее 30 минут.

После доливки масла контроль его уровня при включении зажигания по показаниям датчика на панели приборов будет верным только по истечении 30 минут после пополнения.

i Пополнение уровня масла в межсервисный период - это нормальная необходимость. Компания "Автомобили PEUGEOT" рекомендует проверять уровень масла и, при необходимости, пополнять его через каждые 5 000 км пробега.

Замена масла в двигателе

Периодичность этой операции см. в Сервисной книжке.

Чтобы уберечь двигатель и систему нейтрализации отработавших газов от выхода из строя, не пользуйтесь присадками к моторному маслу.

Характеристики моторного масла

Выбранное моторное масло должно соответствовать особенностям Вашего двигателя и требованиям изготовителя автомобиля.

Уровень тормозной жидкости



Уровень тормозной жидкости должен находиться в зоне метки "MAXI". Если он ниже, проверьте износ тормозных колодок.

Замена тормозной жидкости

Периодичность этой операции см. в Сервисной книжке.

Характеристики тормозной жидкости

Тормозная жидкость должна соответствовать рекомендациям изготовителя автомобиля и требованиям стандарта DOT4.

Уровень в бачке гидроусилителя рулевого управления



Уровень рабочей жидкости в бачке всегда должен находиться близко к метке "MAXI". На холодном двигателе откройте бачок и проверьте уровень в нем.

Уровень охлаждающей жидкости



Уровень охлаждающей жидкости должен находиться в зоне метки "MAXI", но никогда не превышать ее.

На горячем двигателе температура охлаждающей жидкости регулируется электрическим вентилятором. Он может самостоятельно включиться даже при выключенном зажигании.

На автомобилях с сажевым фильтром электровентилятор может включиться на остановке, даже если двигатель остыл.

Кроме того, система охлаждения двигателя находится под высоким давлением, поэтому дайте ему остыть в течение не менее одного часа, прежде чем пополнить уровень охлаждающей жидкости.

Во избежание ожога, перед снятием крышки расширительного бачка отверните ее сначала на два оборота, чтобы снизить давление в системе охлаждения. После снижения давления снимите крышку и долейте охлаждающую жидкость.

Замена охлаждающей жидкости

Для охлаждающей жидкости замены не требуется.

Характеристики охлаждающей жидкости

Охлаждающая жидкость должна соответствовать рекомендациям изготовителя автомобиля.

Уровень жидкости в бачке омывателей стекол и фар



На автомобилях с омывателем фар, о низком уровне омывающей жидкости Вас известят звучащий зуммер и сообщение на дисплее.

Пополните его на ближайшей остановке автомобиля.

Характеристики жидкости омывателя

В целях сохранения оптимальных моющих свойств и во избежание замерзания моющей жидкости не следует пополнять ее уровень или заменять ее водой.

Уровень присадки (на дизельных модификациях с сажевым фильтром)



О снижении запаса присадки в бачке до минимально допустимого уровня свидетельствует постоянно горящая в сопровождении зуммера контрольная лампа и сообщение о слишком малом запасе присадки для сажевого фильтра.

Пополнение запаса присадки

Заправку бачка присадкой следует осуществлять в кратчайшие сроки в сервисной сети PEUGEOT или в специализированном центре.

Отработанные нефтепродукты

! Избегайте продолжительного контакта отработанного масла и технических жидкостей с открытыми участками тела.

Большинство этих жидкостей токсичны и обладают повышенной разъедающей способностью.



Запрещено выливать отработанное масло, тормозную жидкость или охлаждающую жидкость в канализацию или на землю.

Их следует собирать в специальные контейнеры, имеющиеся в сервисной сети PEUGEOT или специализированном цехе.

КОНТРОЛЬНЫЕ ПРОВЕРКИ

Если нет иных указаний, осуществляйте контрольные проверки согласно сервисной книжке и в соответствии с силовым агрегатом Вашего автомобиля.

Их также можно поручить специалистам сервисной сети PEUGEOT или специализированного цеха.

Аккумуляторная батарея



Для аккумуляторной батареи обслуживания не требуется.

Тем не менее, проверяйте состояние клемм и затяжку наконечников проводов на них, особенно в периоды летней и зимней эксплуатации.

В случае каких-либо работ на батарее, прочтите главу "Практические советы", в которой содержатся рекомендации по мерам предосторожности при отключении и подключении аккумуляторной батареи.

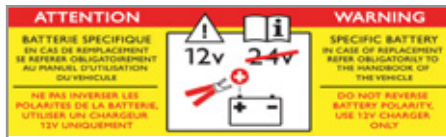

Наличие данной этикетки, в частности при использовании функции "Стоп-Старт", указывает на использование свинцовой аккумуляторной батареи 12 В с особыми техническими характеристиками, что требует в случае замены или отключения вмешательства специалистов сервисной сети PEUGEOT или специализированного технического центра.

Несоблюдение данных значений может повлечь преждевременный износ аккумуляторной батареи.

Воздушный и салонный фильтры



Информацию о периодичности замены этих элементов читайте в сервисной книжке.

В зависимости от окружающих условий (пыльная среда и т.п.) и условий эксплуатации автомобиля (вождение в городе и т.п.) **заменяйте их, если нужно, в два раза чаще** (см. раздел "Двигатели").

Загрязнившийся салонный фильтр может ухудшить работу системы кондиционирования воздуха и сам стать источником постоянных запахов.

Масляный фильтр



Масляный фильтр следует менять при каждой замене масла в двигателе.

Информацию о периодичности замены этого элемента читайте в сервисной книжке.

Сажевый фильтр (на дизельных модификациях)



О насыщении сажевого фильтра свидетельствует сопровождаемое зуммером загорание этой контрольной лампы и сообщение о риске его переполнения.

Как только условия дорожного движения позволят, прочистите фильтр, разогнав автомобиль до скорости выше 60 км/ч, которую нужно удерживать до тех пор, пока контрольная лампа не погаснет.

Если она не гаснет, см. параграф "Уровень присадки".

Первые операции по регенерации сажевого фильтра на новых автомобилях могут сопровождаться запахом "горения" - это нормальное явление.

Иногда, после продолжительного движения автомобиля на малой скорости или в результате длительной работы двигателя в режиме холостого хода, в отработавших газах может содержаться повышенное количество водяных паров, особенно заметных в режиме ускорения. Они не оказывают влияния на работу двигателя и не наносят вреда окружающей среде.

Механическая коробка передач



Для коробки передач обслуживания не требуется (замена масла в ней не производится).

Информацию о периодичности проверки уровня масла в ней читайте в сервисной книжке.

Автоматическая коробка передач



Для коробки передач обслуживания не требуется (замена рабочей жидкости в ней не производится).

Информацию о периодичности контрольных проверок коробки читайте в сервисной книжке.

Контроль износа тормозных дисков



Проверку износа тормозных дисков следует осуществлять в сервисной сети PEUGEOT или в специализированном техцентре.

Передние тормозные колодки



Износ тормозов зависит от стиля вождения - в частности, это касается автомобилей, которые эксплуатируются в городских условиях движения, характеризующихся частыми короткими перемещениями. Проверка состояния тормозной системы может оказаться необходимой даже в интервале между очередными техническими обслуживаниями автомобиля.

Если в системе не обнаружено течи, падение уровня тормозной жидкости свидетельствует об износе тормозных колодок.

Ручной стояночный тормоз



Слишком большой ход рукоятки или недостаточная эффективность стояночной тормозной системы требуют обязательной регулировки, не дожидаясь очередного технического обслуживания.

Проверку этой системы следует осуществлять в сервисной сети PEUGEOT или в специализированном техцентре.

! Используйте только те технические жидкости, которые рекомендованы компанией "Автомобили PEUGEOT" или такие, которые обладают таким же качеством и аналогичными характеристиками.

Для обеспечения эффективности работы таких важных узлов и систем, как тормозная система, компания "Автомобили PEUGEOT" разработала и предлагает рабочие жидкости, созданные специально для изготавливаемых ею автомобилей.

Во избежание выхода из строя электронных систем строго **запрещено** мыть моторный отсек и двигатель струей под высоким давлением.

КОМПЛЕКТ ПРИНАДЛЕЖНОСТЕЙ ДЛЯ ВРЕМЕННОГО УСТРАНЕНИЯ ПРОКОЛА ШИНЫ

В комплект входят компрессор и флакон с герметиком для заделки проколов, при помощи которого можно отремонтировать шину **на короткое время**, чтобы доехать до ближайшей мастерской.

С его помощью можно заделать большинство проколов, способных ввести колесо из строя, расположенных либо по центру протектора, либо на его боковине.

Доступ к комплекту



Комплект убран под пол багажника. Он уложен в инструментальную коробку, расположенную под вещевым ящиком.

Описание комплекта



- A. Переключатель режимов "Ремонт" и "Накачивание".
- B. Выключатель: "включено" "I"/"выключено" "O".
- C. Кнопка для выпуска воздуха из шины.
- D. Манометр (градуировка: бар или psi).
- E. Отделение, в которое складываются:
 - электрошнур с адаптером для включения в розетку 12 В,
 - различные переходники и насадки для бытового накачивания мячей, велосипин и т.п.

- F. Флакон с герметиком.
- G. Белый шланг с заглушкой для ремонта шины.
- H. Черный шланг для накачивания.
- I. Самоклеящаяся табличка с напоминанием о необходимости ограничивать скорость.

i Самоклеящуюся табличку I необходимо наклеить на руль чтобы не забыть, что вы едете на временном колесе. Во время движения на колесе, отремонтированном с помощью такого ремонтного комплекта, не превышайте скорость 80 км/час.

Порядок действий при ремонте колеса

1. Заделка прокола в шине при помощи герметика



- ☞ Выключите зажигание.
- ☞ Поверните ручку **A** в положение "Ремонт" ("Réparation").
- ☞ Убедитесь, что выключатель **B** находится в положении "O".



- ☞ Вытяните во всю длину белый шланг **G**.
- ☞ Отверните заглушку белого шланга.
- ☞ Соедините белый шланг с вентилем проколотого колеса.

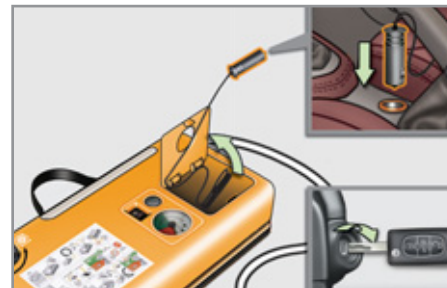

- ☞ Вставьте электрошнур компрессора в бортовую розетку 12 В.
- ☞ Запустите двигатель и оставьте его работать.

i При заделке прокола постарайтесь не извлекать застрявшее в шине инородное тело.

! Будьте осторожны в обращении с герметиком - в нем содержатся этиленгликоль, канифоль и др. вещества, раздражающие слизистую дыхательных путей и глаз.

Его следует хранить в местах, недосягаемых для детей.

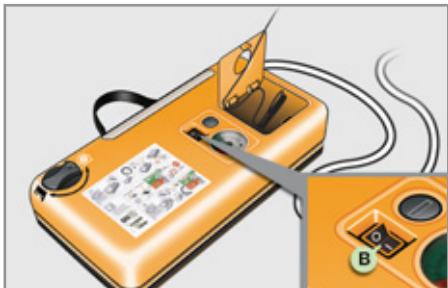

- ☞ Переведите кнопку выключателя **B** в положение **"I"**, чтобы включить компрессор и накачайте колесо до достижения давления в нем 2,0 бар.

Герметик подается под давлением в шину; не снимайте шланг с вентиля во время накачивания (чтобы не испачкать са брызгами).

i Если через пять-семь минут давление в шине не достигнет этого параметра, значит она не подлежит ремонту; обратитесь в сервисную сеть PEUGEOT или в специализированный техцентр, где Ваш автомобиль отремонтируют.

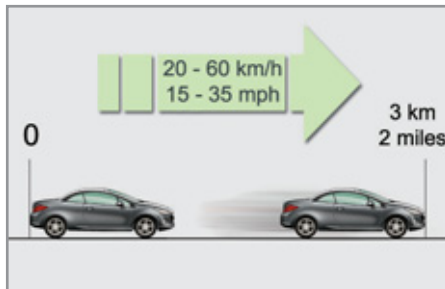

- ☞ Уберите комплект и закройте белый шланг заглушкой.

Примите меры, чтобы не испачкать автомобиль пятнами герметика. Комплект держите на всякий случай неподалеку.

- ☞ Поезжайте сразу же, при этом около пяти километров следует проехать на медленной скорости (20... 60 км/ч), чтобы дать составу закрыть прокол.
- ☞ Сделайте остановку, чтобы проверить состояние шины и давление в ней, используя комплект для ремонта шин.

i Бортовая система контроля давления воздуха в шинах

Если на автомобиле имеется бортовая система контроля давления воздуха в шинах, контрольная лампа давления будет постоянно гореть после ремонта колеса до тех пор, пока не будет проведена реинициализация системы в сервисной сети PEUGEOT или в специализированном техцентре.

2. Накачивание



- ☞ Поверните переключатель **A** в положение "Накачивание" ("Gonflage").
- ☞ Вытяните во всю длину черный шланг **H**.
- ☞ Подсоедините черный шланг к вентилю отремонтированного колеса.

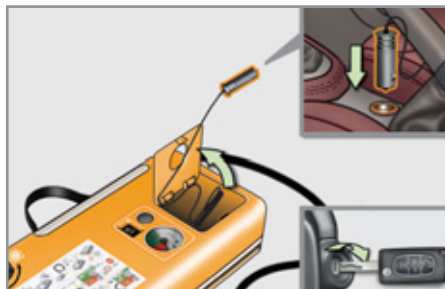

- ☞ Подключите электрошнур компрессора к бортовой розетке 12 В.
- ☞ Еще раз запустите двигатель и оставьте его работать.



- ☞ Отрегулируйте давление воздуха в шине при помощи компрессора (чтобы подкачать: переведите выключатель **B** в положение "I"; чтобы спустить: переведите выключатель **B** в положение "O" и нажмите на кнопку "**C**") до рекомендованного для Вашего автомобиля параметра, указанного на этикетке в проеме двери водителя.
- ☞ Если после этого давление будет падать, значит прокол не устранен. Обратитесь в сервисную сеть PEUGEOT или в специализированный техцентр для устранения неисправности.
- ☞ Отсоедините комплект и уберите его на место.
- ☞ Ведите автомобиль на умеренной скорости (не более 80 км/ч), при этом пробег следует ограничить расстоянием не более 200 км.



☞ При первой же возможности обратитесь в сервисную сеть PEUGEOT или в специализированный техцентр.

Обязательно сообщите мастеру о том, что Вы воспользовались ремкомплект. Он проверит шину и вынесет решение о возможности ремонта или необходимости замены поврежденной шины.

Извлечение флакона

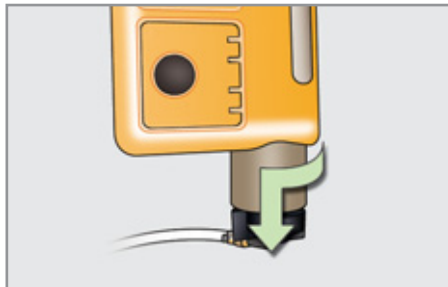

- ☞ Уберите черный шланг.
- ☞ Высвободите отогнутый вбок белый шланг.
- ☞ Держите компрессор вертикально.
- ☞ Отверните флакон, держа его за нижнюю часть.

! Не испачкайтесь вытекающими остатками герметика.

Срок хранения герметика указан на флаконе.

Флакон с герметиком предназначен для одноразового использования; даже если он был слегка начат, его следует заменить.

Не выбрасывайте использованный флакон куда попало, сдайте его в сервисную сеть PEUGEOT или отнесите на пункт сбора отходов.

Не забудьте купить новый флакон с герметиком для ремонта шин в сервисной сети PEUGEOT или в специализированном техцентре.

Контрольная проверка давления/
Подкачивание и накачивание в быту

Компрессор также можно использовать без подачи герметика:

- для контроля давления и подкачивания шин,
- для накачивания различных предметов (шаров, шин велосипеда...)



- ☞ Поверните переключатель **A** в положение "Накачивание" ("Gonflage").
- ☞ Вытяните во всю длину черный шланг **H**.
- ☞ Подсоедините черный шланг к вентилю колеса или предмету, который нужно накачать.

При необходимости, наденьте на шланг соответствующий переходник, имеющийся в комплекте.



- ☞ Включите шнур компрессора в бортовую розетку автомобиля 12 В.
- ☞ Запустите двигатель и оставьте его работать.
- ☞ Отрегулируйте давление воздуха при помощи компрессора (чтобы подкачать: переведите выключатель **B** в положение "I"; чтобы спустить: переведите выключатель **B** в положение "O" и нажмите на кнопку **C**) до рекомендованного для Вашего автомобиля или накачиваемого предмета параметра.
- ☞ Отсоедините шланг и уберите весь комплект.

ЗАМЕНА КОЛЕСА

Порядок действий при замене проколотого колеса запасным с использованием штатного комплекта инструментов.

Доступ к инструментам



Комплект инструментов расположен под полом багажного отсека.

Чтобы достать инструменты:

- ☞ переведите автомобиль в конфигурацию "купе",
- ☞ откройте багажный отсек,
- ☞ поднимите полик,
- ☞ закрепите его, зацепив его ручку за уплотнитель,
- ☞ снимите с фиксаторов и выньте модуль с инструментами.

Перечень инструментов



Все перечисленные здесь инструменты предназначены только для Вашего автомобиля. Не используйте их для других целей.

1. Баллонный ключ.
Служит для снятия колпака и отворачивания болтов крепления колеса.
2. Домкрат с ручкой в комплекте.
Служит для поднятия автомобиля.
3. Съёмник декоративных колпачков.
Служит для снятия декоративных колпачков с колесных болтов на легкосплавных дисках.
4. Втулка для "антикражных" болтов (в перчаточном ящике)
Используется в качестве переходника для отворачивания "антикражных" болтов баллонным ключом.

Колесо с колпаком

Перед тем как снять колесо, снимите с него декоративный колпак, поддев его баллонным ключом 1 возле воздушного вентиля.

После установки колеса на место установите на него декоративный колпак, совместив его метку с воздушным вентиляем, а затем придавив его ладонью по всей окружности.

Доступ к запасному колесу



Запасное колесо находится под полом багажного отсека.

В зависимости от страны поставки, запасное колесо может быть смонтировано либо на штампованном диске, либо на легкосплавном.

О том, как его достать, читайте в разделе "Доступ к инструментам".

i Установка колеса со штампованным диском

Если на Вашем автомобиле установлены легкосплавные колесные диски, то при затяжке болтов Вы заметите, что их опорные поверхности не касаются плоскости штампованного диска. Это - нормальное явление, так как диск прижимается к ступице коническими фасками болтов.

Извлечение колеса

- ☞ Отверните расположенный в центре винт желтого цвета.
- ☞ Приподнимите запасное колесо со своей стороны и потяните его на себя.
- ☞ Выньте колесо из багажного отсека.



Укладка колеса на место

- ☞ Уложите колесо в нишу багажного отсека.
- ☞ Отверните на несколько оборотов желтый винт, а затем установите его в центре колеса.
- ☞ Чтобы тщательно закрепить колесо, заверните винт полностью, пока не послышатся щелчки.



- ☞ В центре колеса уложите инструментальный модуль и закрепите его.



i Датчик давления воздуха в колесе

Запасное колесо не оснащено датчиком падения давления воздуха. Проколотое колесо следует отремонтировать в сервисной сети PEUGEOT или в специализированном техцентре.

Демонтаж колеса



Меры предосторожности

Установите автомобиль так, чтобы не мешать движению транспорта: при этом площадка должна быть, по возможности, твердой, горизонтальной и нескользкой.

Включите стояночный тормоз, выключите зажигание и включите первую передачу*, чтобы заблокировать колеса.

При необходимости, подложите упор под колесо, расположенное по диагонали от заменяемого.

Убедитесь, что в автомобиле никого не осталось, а Ваши пассажиры отошли от автомобиля на безопасное расстояние.

Категорически запрещается находиться под автомобилем, стоящим только на домкрате; пользуйтесь подставками.

Последовательность операций

- ☞ Снимите колпачки со всех колесных болтов при помощи съемника 3.
- ☞ Наденьте переходник 4 на баллонный ключ 1, чтобы отвернуть антикражный болт.
- ☞ Ослабьте затяжку других болтов при помощи только баллонного ключа 1.

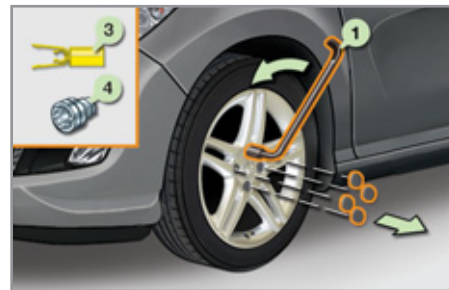

- ☞ Установите домкрат 2 под одно из двух опорных гнезд - переднее А или заднее В в нижней части кузова, расположенное ближе к снимаемому колесу.
- ☞ Расправьте домкрат 2, пока его опорная пятя не станет на землю. Убедитесь, что нижняя пятя домкрата расположена в точности под верхним опорным гнездом А или В, в которое упирается домкрат.



- ☞ Поднимите автомобиль так, чтобы под колесом образовалось пространство, достаточное для беспрепятственной установки накачанного запасного колеса.
- ☞ Выньте колесные болты и сложите их в чистое место.
- ☞ Снимите колесо.

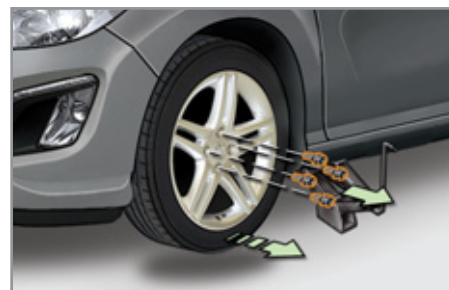

* переведите рычаг селектора в положение **P** на автоматической коробке передач.

Установка колеса



Последовательность операций

- ☞ Установите колесо на ступицу.
- ☞ Заверните болты вручную до упора.
- ☞ Осуществите предварительную затяжку антикражного болта при помощи баллонного ключа 1 с переходником 4.
- ☞ Осуществите предварительную затяжку остальных болтов при помощи баллонного ключа 1.



- ☞ Полностью опустите автомобиль.
- ☞ Сложите домкрат 2 и уберите его.



i После замены колеса

Для правильной укладки проколотого колеса в багажник снимите с него колпак.

В кратчайшие сроки после замены проверьте затяжку колесных болтов и давление воздуха в запасном колесе в сервисной сети PEUGEOT или в специализированном техцентре.

Проколотое колесо следует без промедления отремонтировать и сразу же установить на автомобиль.

Если запасное колесо отличается от остальных, необходимо вести автомобиль с особой осторожностью.

- ☞ Затяните антикражный болт при помощи баллонного ключа 1 с переходником 4.
- ☞ Затяните остальные болты при помощи только баллонного ключа 1.
- ☞ Установите колпачки на все болты.
- ☞ Сложите инструменты в предназначенный для них модуль.

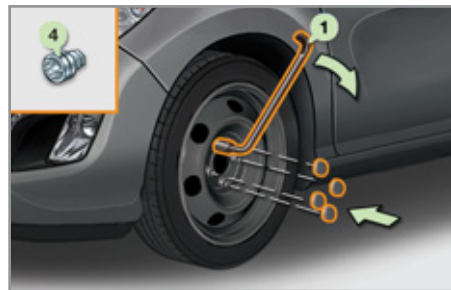

ЗАМЕНА ЛАМПЫ

! Стекла фар изготовлены из поликарбоната и имеют защитное покрытие:

- ☞ **запрещается очищать их от грязи сухой или абразивной тканью, а также с использованием моющих средств или растворителей,**
- ☞ **пользуйтесь смоченной в мыльной воде мягкой губкой,**
- ☞ **при отмывании въевшейся грязи высоконапорной струей не направляйте ее на оптические блоки, на фонари и на края их стекол, чтобы не повредить защитное лаковое покрытие и уплотнительные прокладки.**

! ☞ Не касайтесь лампы пальцами, пользуйтесь лоскутом неворсистой ткани.

Лампу следует заменять по истечении нескольких минут после выключения фары (во избежание серьезного ожога). В целях предохранения фар от повреждения, в них следует устанавливать только лампы с ограничением ультрафиолетового спектра излучения (UV).

При замене сгоревшей лампы на новую соблюдайте номинал и технические характеристики.

Передние световые приборы

На автомобилях с галогенными лампами



1. Указатели поворотов (PY21W, желтая колба).
2. Фары ближнего света (H7-55W).
3. Фары дальнего света (H1-55W).
4. Дневные ходовые огни/стояночные огни (светодиоды).
5. Противотуманные фары (H8-35W).

На моделях с ксеноновыми и адаптивными фарами



1. Указатели поворотов (PY21W SV серебр.).
2. Фары ближнего/дальнего (адаптивные) света (D1S-35W).
3. Дополнительные фары дальнего света (H1-55W).
4. Дневные ходовые огни/стояночные огни (светодиоды).
5. Противотуманные фары (H8-35 W).

! **Внимание! Высокое напряжение!**

Ксеноновые лампы (D1S-35 Вт) следует заменять только в сервисной сети PEUGEOT или в специализированном техцентре.

10 ПРАКТИЧЕСКИЕ СОВЕТЫ ПО ЭКСПЛУАТАЦИИ И ОБСЛУЖИВАНИЮ

Замена лампы в указателях поворотов

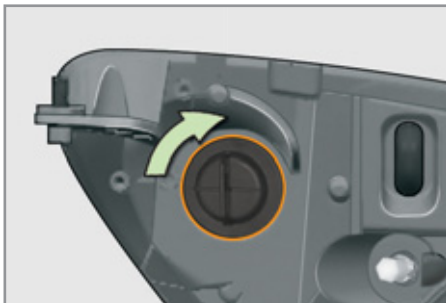

- ☞ Поверните на четверть оборота патрон с лампой и извлеките ее.
 - ☞ Извлеките лампу и замените ее.
- Установка на место осуществляется в обратной последовательности.

I Лампы с колбами желтого цвета (используются в фонарях указателей поворотов и боковых повторителях) следует заменять лампами с аналогичными техническими параметрами и колбами того же цвета.

! При обратной установке тщательно закройте защитный кожух, чтобы обеспечить герметичность светового прибора.

Замена лампы в фарах ближнего света (только на автомобилях с галогенными лампами)

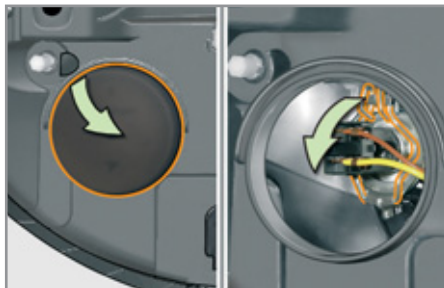

- ☞ Снимите защитный кожух, потянув для этого за язычок фиксатора.
- ☞ Отсоедините от лампы разъем электрожгута.
- ☞ Разведите пружинные фиксаторы, чтобы извлечь лампу.
- ☞ Извлеките лампу и замените ее.

Установка на место осуществляется в обратной последовательности.

Замена галогенных ламп в фарах дальнего света или в дополнительных фарах дальнего света

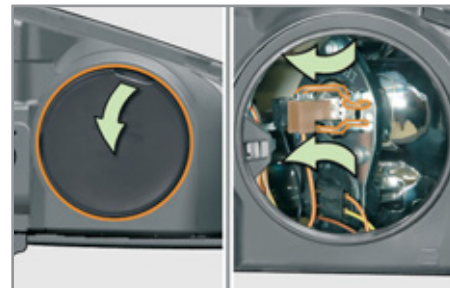

- ☞ Снимите защитный кожух, потянув для этого за язычок фиксатора.
- ☞ Отсоедините от лампы разъем электрожгута.
- ☞ Сожмите пружинные фиксаторы, чтобы извлечь лампу.
- ☞ Извлеките лампу и замените ее.

Установка на место осуществляется в обратной последовательности.

Замена бокового повторителя указателя поворота в сборе с лампой

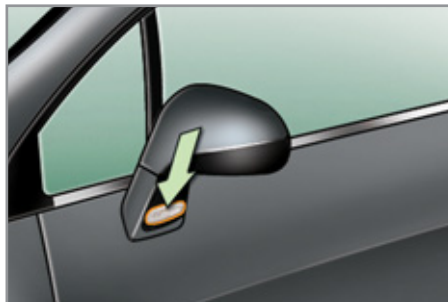

- ☞ Подденьте повторитель отверткой, вставив ее посередине между ним и основанием зеркала.
- ☞ Действуя отверткой как рычагом, извлеките повторитель в сборе.
- ☞ Отсоедините от повторителя разъем электропроводки.

Установка на место осуществляется в обратной последовательности.

Повторитель можно приобрести в торговом сервисной сети PEUGEOT или специализированном цехе.

Замена боковых фонарей



Замену фонарей, работающих на светодиодах следует осуществлять в сервисной сети PEUGEOT или специализированном цехе.

Замена светодиодов дневных ходовых огней/стояночных огней



Замену ламп, работающих на светодиодах, следует осуществлять в сервисной сети PEUGEOT или в специализированном центре.

Замена ламп в противотуманных фарах



По поводу замены этих ламп обратитесь в сервисную сеть PEUGEOT или в специализированный техцентр.

Задние световые приборы

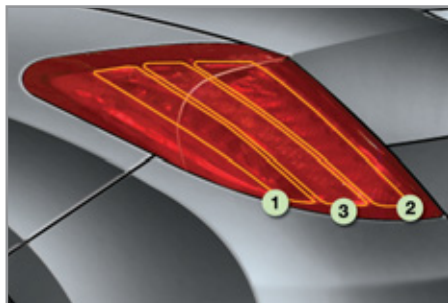

1. Фары стоп-сигнала (светодиоды).
2. Стояночные огни (светодиоды).
3. Указатели поворотов (светодиоды).
4. Противотуманный фонарь (P 21 W).
5. Фонарь заднего хода (P 21 W).

Замена светодиодов в фонаре стоп-сигнала, в стояночных огнях и в указателях поворотов

Замену светодиодов следует осуществлять в сервисной сети PEUGEOT или в специализированном техцентре.

Замена ламп в противотуманном фонаре и фонаре заднего хода

Обе лампы заменяются снаружи, со стороны заднего бампера:

- ☞ поверните на четверть оборота держатель лампы и выньте его,
- ☞ поверните лампу на четверть оборота и замените ее.

Установка фонаря осуществляется в обратном порядке.

! Будьте осторожны при замене лампы с левой стороны: не прикасайтесь к глушителю, если Вы только что выключили двигатель, чтобы не обжечься.

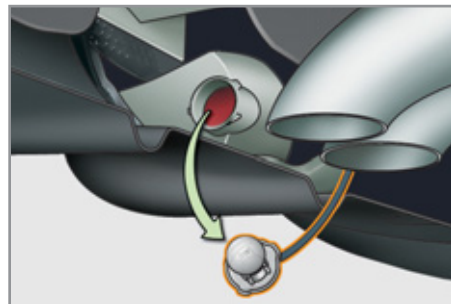
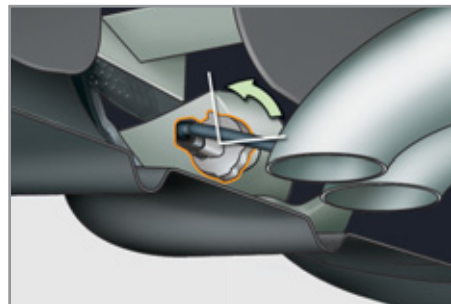

Замена фонаря третьего стоп-сигнала (на светодиодах)



Замену светодиодов следует осуществлять в сервисной сети PEUGEOT или в специализированном техцентре.

Замена лампы в фонаре регистрационного знака (W 5 W)

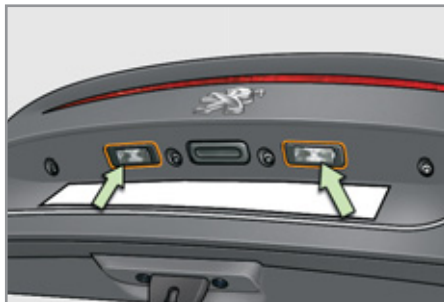

- ☞ Вставьте снаружи тонкую отвертку в одно из отверстий рассеивателя фонаря.
- ☞ Протолкните его наружу, чтобы снять с фиксаторов.
- ☞ Снимите рассеиватель.
- ☞ Выньте лампу и замените ее.

! Мойка под высоким давлением

При попытке смыть с кузова въевшуюся грязь высоконапорной струей не направляйте ее на оптические блоки, на световые приборы и на края их стекол, чтобы не повредить их защитное лаковое покрытие и уплотнительные прокладки.

ЗАМЕНА ЭЛЕКТРИЧЕСКОГО ПРЕДОХРАНИТЕЛЯ



Доступ к инструментарию

Специальный пинцет для демонтажа закреплен на обратной стороне крышки блока предохранителей в панели приборов.

Чтобы получить доступ к ним:

- ☞ поверните винт на четверть оборота влево,
- ☞ снимите крышку с фиксаторов, потянув ее вверх справа,
- ☞ снимите крышку полностью и поверните низом вверх,
- ☞ извлеките держатель, на котором закреплен пинцет.



Снятие и установка предохранителя

Перед заменой перегоревшего предохранителя необходимо:

- ☞ выяснить и устранить причину неисправности,
- ☞ выключить все электрические потребители,
- ☞ поставить автомобиль на стояночный тормоз и выключить зажигание,
- ☞ определить сгоревший предохранитель по таблицам и схемам, расположенным на следующих страницах руководства.

При замене предохранителя необходимо:

- ☞ извлечь его специальным пинцетом и проверить состояние его плавкого элемента,
- ☞ всегда заменять перегоревший предохранитель новым точно такого же номинала (того же цвета); предохранитель, рассчитанный на иной ток, может привести к неисправности или пожару.

Если новый предохранитель перегорит вскоре после замены, проверьте исправность бортового электрооборудования в сервисной сети PEUGEOT или в специализированном техцентре.

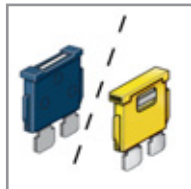

Исправный предохранитель

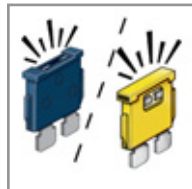

Сгоревший предохранитель

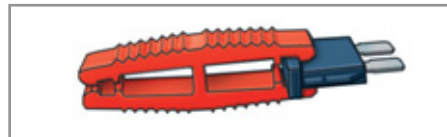

Пинцет

Монтаж дополнительного электрооборудования

Бортовая электрическая сеть Вашего автомобиля рассчитана на работу как со штатным электрооборудованием, так и с дополнительными устройствами.

Прежде чем устанавливать на свой автомобиль дополнительные электроприборы или электронные устройства, проконсультируйтесь в сервисной сети PEUGEOT или в специализированном техцентре.

! Компания "Автомобили PEUGEOT" не несет ответственности за неисправность Вашего автомобиля, вызванные установкой дополнительного электрооборудования, не изготовленного или не рекомендованного к использованию компанией "Автомобили PEUGEOT", либо установленного с нарушением ее предписаний. В особенности это относится к включенному дополнительному электрооборудованию, потребляющему ток в сумме более 10 А.

Блок электрических предохранителей в приборной панели

Этот блок предохранителей расположен под панелью приборов (с левой стороны).

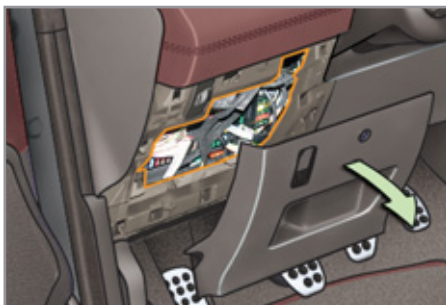

Доступ к предохранителям

☞ См. раздел "Доступ к инструментарию".

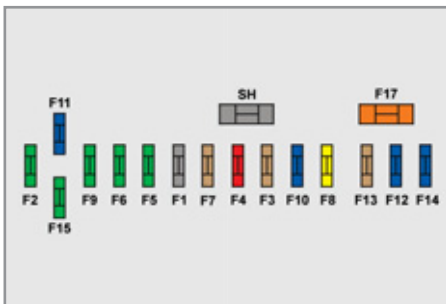

Перечень предохранителей

Предохранитель №	Номинальный ток	Защищаемая цепь
F1	-	Не используется.
F2	30 А	Масса цепи запираания и блокировки замков.
F3	5 А	ЭБУ подушек безопасности и пиротехнических преднатяжителей.
F4	10 А	Контактор педали сцепления и двухфункциональный контактор тормозной системы, внутрисалонное светочувствительное зеркало заднего вида, кондиционер воздуха, датчик положения рулевого колеса, автоматическая коробка передач, коммутационный блок системы защиты.
F5	30 А	Передние импульсные стеклоподъемники, питание привода складных зеркал заднего вида.
F6	30 А	Задние импульсные стеклоподъемники, приводы для открывания дверей извне.
F7	5 А	Передний и задний плафоны, плафоны индивидуального освещения, подсветка зеркал на противосолнечных козырьках, подсветка перчаточного ящика.
F8	20 А	Автомобильная магнитола, радиотелефон, многофункциональный дисплей, датчики давления в шинах, вещевые отделения в салоне.
F9	30 А	Розетка 12 В (передняя), прикуриватель.
F10	15 А	Подрулевые переключатели, сирена охранной системы, процессор охранной системы.
F11	15 А	Цепь слабого тока замка зажигания.

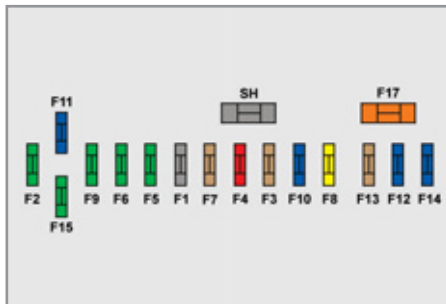

Предохранитель №	Номинальный ток	Защищаемая цепь
F12	15 А	Комбинация приборов, панель сигнализаторов ремня и подушки безопасности переднего пассажира, кондиционер воздуха, блок памяти сиденья водителя, блок управления складной крышей.
F13	5 А	Электронный блок системы управления двигателем, подушки безопасности.
F14	15 А	Многофункциональный дисплей, усилитель, гарнитура громкой связи, датчик дождя/освещенности, ЭБУ парктроника, блок памяти сиденья пассажира.
F15	30 А	Запирание замков и суперблокировка.
F17	40 А	Обогрев заднего стекла и наружных зеркал заднего вида.
SH	-	Шунт PARC.

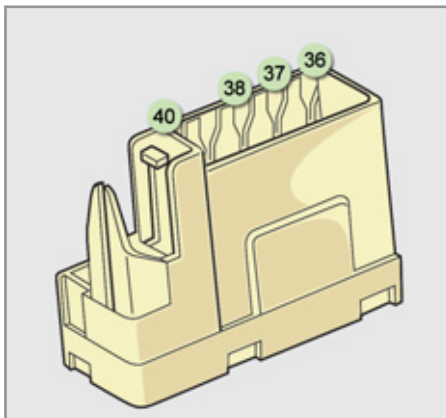

Предохранитель №	Номинальный ток	Защищаемая цепь
G36	30 А	Подогрев сидений водителя и пассажира.
G37	5 А	Коммутационный блок прицепа.
G38	30 А	Блок памяти сиденья водителя.
G39	-	Не используется.
G40	30 А	Усилитель Hi-Fi, блок памяти сиденья пассажира.

Блок электрических предохранителей в моторном отсеке

Этот блок предохранителей расположен в моторном отсеке возле аккумуляторной батареи (с левой стороны).



Доступ к предохранителям

- ☞ Снимите крышку с фиксаторов.
- ☞ Замените предохранитель (см. соответствующий раздел).
- ☞ После завершения работы тщательно закройте крышку блока предохранителей.

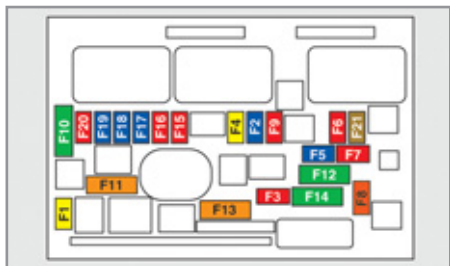

Перечень предохранителей

Предохранитель №	Номинальный ток	Защищаемая цепь
F1	20 A	Питание ЭБУ двигателя, электроклапаны насоса-форсунки и система рециркуляции отработавших газов EGR (на двигателе 2 л HDI), форсунки (на двигателе 2 л HDI).
F2	15 A	Звуковой сигнал.
F3	10 A	Омыватель ветрового стекла.
F4	20 A	Омыватель фар.
F5	15 A	Электромагнитные клапаны адсорбера, электрический редукционный клапан системы турбонаддува (на двигателе 1,6 л THP), подогреватель масляных паров (1,6 л THP), подогреватель дизельного топлива (1,6 л HDI).
F6	10 A	Цепь датчика скорости движения автомобиля, ЭБУ систем ABS/ESP.
F7	10 A	ЭБУ усилителя рулевого управления, автоматическая коробка передач, датчику уровня охлаждающей жидкости.
F8	25 A	Выключатель стартера.
F9	10 A	Диагностический разъем, адаптивные фары, датчик расхода воздуха (на дизеле), насос для подачи присадки в сажевый фильтр (на дизеле), приводы наружных зеркал.
F10	30 A	Компоненты системы электронного управления двигателем (на бензиновом: катушки зажигания, электромагнитные клапаны, датчики кислорода, форсунки, элементы системы подогрева, топливный насос, электронный термостат; на дизеле: электромагнитные клапаны, элементы системы подогрева).
F11	40 A	Электровентилятор системы кондиционирования.

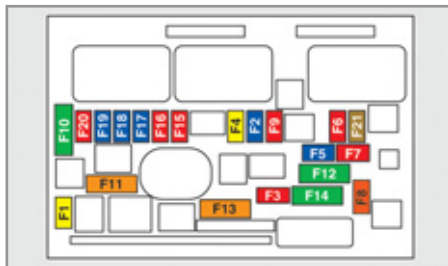

Предохранитель №	Номинальный ток	Защищаемая цепь
F12	30 А	Малая/большая скорость работы очистителя ветрового стекла.
F13	40 А	Питание интеллектуального коммутационного блока (+ от замка зажигания).
F14	-	Не используется.
F15	10 А	Правая фара дальнего света.
F16	10 А	Левая фара дальнего света.
F17	15 А	Левая фара ближнего света.
F18	15 А	Правая фара ближнего света.
F19	15 А	Подогреватель масляных паров (1,6 л VTi), разгрузочный электроклапан адсорбера (1,6 л VTi), датчики кислорода (на бензиновых модификациях), электромагнитные клапаны системы охлаждения воздуха (на дизельных модификациях).
F20	10 А	Электронный термостат, электромагнитные клапаны системы регулирования топливopдачи, электромагнитный клапан системы регулирования давления турбонаддува (дизель), датчик уровня охлаждающей жидкости (на дизеле).
F21	5 А	Питание реле вентилятора системы охлаждения двигателя, управление реле Valvetronic (1,6 л VTi), охлаждение турбонаддува (1,6 л THP), датчик расхода воздуха (1,6 л HDi).

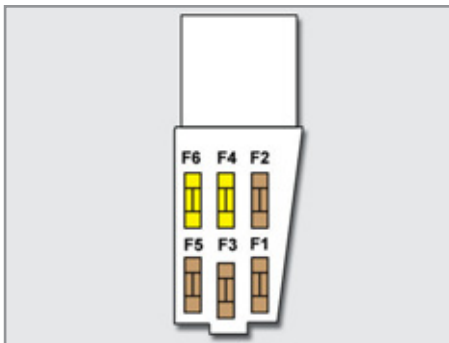

Список предохранителей над аккумуляторной батареей

Предохранитель №	Номинальный ток	Защищаемая цепь
F1	-	Не используется.
F2	5 А	Двухфункциональный контактор тормозной системы.
F3	5 А	Процессор цепи заряда АКБ.
F4	25 А	Электроклапаны системы ABS/ESP.
F5	-	Не используется.
F6	15 А	Автоматическая коробка передач.

! Все работы с другими типами предохранителей (рассчитанными на средний и большой ток) должны осуществляться только в сервисной сети PEUGEOT или в специализированном техцентре.

АККУМУЛЯТОРНАЯ БАТАРЕЯ

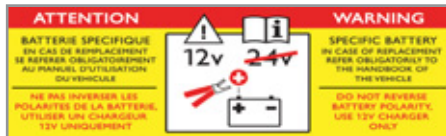

! Наличие данной этикетки, в частности при использовании функции Стоп & Старт, указывает на использование свинцовой аккумуляторной батареи 12 В с особыми техническими характеристиками, что требует, в случае замены или отключения вмешательства специалистов сервисной сети PEUGEOT или специализированного цеха.

Несоблюдение данных значений может повлечь преждевременный износ аккумуляторной батареи.

i После повторной установки аккумуляторной батареи, функция Стоп & Старт активизируется лишь после продолжительной стоянки автомобиля, время которой зависит от климатических условий и уровня зарядки аккумуляторной батареи (примерно 4 часа).

Доступ к батарее



Аккумуляторная батарея расположена под капотом.

Доступ к батарее:

- ☞ отпирите замок капота из салона и откройте его,
- ☞ установите капот на упор,
- ☞ снимите с батареи пластмассовый кожух, закрывающий ее выводы,
- ☞ снимите с фиксаторов блок предохранителей если понадобится извлечь аккумуляторную батарею.

Отсоединение проводов

- ☞ Снимите и отведите повыше крышку.

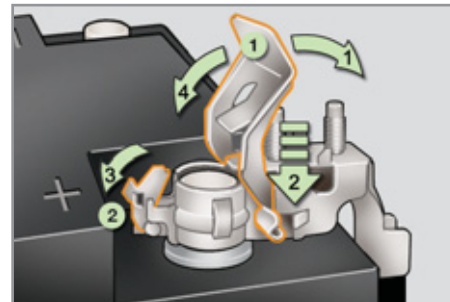

Подсоединение проводов

- ☞ Наденьте раскрытую клемму 1 провода на вывод (+) батареи.
- ☞ Нажмите сверху на клемму 1 так, чтобы она опустилась поближе к поверхности батареи.
- ☞ Закройте клемму крышкой 2.

i Не нажимайте слишком сильно на крышку клеммы, так как в случае ее перекоса крышка не встанет на место; в таком случае переустановите крышку.

Запуск двигателя от дополнительной батареи

- ☞ Присоедините один конец красного провода к выводу (+) неисправной батареи **A**, а другой к клемме (+) дополнительной батареи **B**.
- ☞ Присоедините один конец зеленого или черного провода к выводу (-) дополнительной батареи **B**.
- ☞ Присоедините другой конец зеленого или черного провода к массе **C** автомобиля, который необходимо завести.

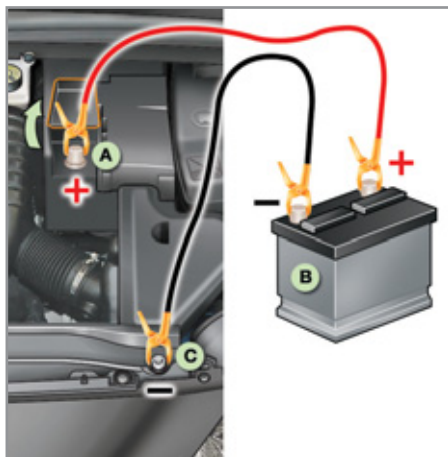

- ☞ Включите стартер и запустите двигатель.
- ☞ Дождитесь устойчивой работы двигателя на холостом ходу и снимите соединительные провода.

Заряд батареи с помощью зарядного устройства

I Для зарядки аккумуляторной батареи для использования системы Стоп & Старт ее отключения не требуется.

- ☞ Отсоедините наконечники проводов от выводов батареи.
- ☞ Следуйте инструкциям изготовителя зарядного устройства.
- ☞ Присоедините наконечники проводов к выводам батареи, начиная с провода (-).
- ☞ Позаботьтесь, чтобы наконечники проводов и выводы батареи были чистыми. В случае их сульфатации (присутствие белого или зеленоватого налета) отсоедините провода от батареи и очистите их наконечники и выводы батареи.

☘ Автомобильные аккумуляторные батареи содержат вредные вещества - серную кислоту и свинец. Их следует снимать с эксплуатации в соответствии с действующими правилами и ни в коем случае не смешивать с бытовыми отходами.

Отслужившие элементы питания и аккумуляторные батареи следует сдавать на специализированные пункты сбора таких отходов.

I Чтобы излишне не разряжать аккумуляторную батарею, старайтесь не оставлять автомобиль слишком часто с включенными световыми приборами при выключенном зажигании (см. параграф "Режим энергосбережения").

Если предполагается не эксплуатировать автомобиль более одного месяца, рекомендуется отключить аккумуляторную батарею от его бортовой сети.

! Запрещается отсоединять провода от батареи при работающем двигателе.

При заряде батареи следует обязательно отсоединить от нее провода.

! Перед тем, как отсоединить батарею

Прежде чем отсоединить провода от батареи, необходимо выждать 2 минуты после выключения зажигания.

Поднимите крышу, стекла и закройте все двери перед тем, как отсоединить батарею.

После присоединения батареи

Каждый раз после присоединения батареи включите зажигание и подождите одну минуту перед тем, как запустить двигатель. Это необходимо для инициализации электронных систем. При обнаружении каких-либо нарушений в работе электрооборудования после установки аккумуляторной батареи следует обратиться в сервисную сеть PEUGEOT или в специализированный техцентр.

Следуя рекомендациям, изложенным в соответствующих главах, сами проведите инициализацию:

- ключа-пульта,
- электрических стеклоподъемников и автоматического приоткрытия дверных стекол,
- бортовой навигационной системы GPS.

РАЗГРУЗКА БОРТОВОЙ ЭЛЕКТРОСЕТИ

Система, управляющая отключением некоторых потребителей электроэнергии с учетом степени заряженности аккумуляторной батареи.

Во время движения автомобиля автоматически приостанавливается работа некоторых систем: кондиционера, "термошарфа" (система "AIRWAVE"), обогревателя заднего стекла и др.

Некоторые из временно отключенных систем активируются автоматически, как только позволят условия.

РЕЖИМ ЭНЕРГОСБЕРЕЖЕНИЯ

На автомобиле предусмотрен режим, управляющий продолжительностью работы некоторых систем, чтобы поддерживать необходимый уровень заряда аккумуляторной батареи.

С момента остановки двигателя такие системы и механизмы, как аудиосистема, телематика, стеклоочиститель, фары ближнего света, плафоны можно еще использовать в общей сложности в течение не более 30 минут.

Если батарея разряжена, то это время может существенно сократиться.

Включение режима энергосбережения

По истечении отведенного времени, на дисплее появится сообщение о включении режима экономии электроэнергии, и работа указанных систем временно приостановится.

i Если в момент включения режима экономии электроэнергии бортовой телефон находился на связи:

- она будет еще поддерживаться в течение 5 минут благодаря беспроводной связи системы WIP Nav или WIP Sound,
- разговор можно продолжить до конца, если автомобиль оборудован системой WIP Com 3D.

Выключение режима энергосбережения

Функции всех перечисленных систем автоматически восстанавливаются при первом же запуске двигателя.

Для немедленного восстановления работы указанных функций запустите двигатель и дайте ему поработать не менее 5 минут.

! Соблюдайте продолжительность работы двигателя для достаточной подзарядки батареи.

Не злоупотребляйте частыми запусками двигателя для подзарядки батареи.

Если аккумуляторная батарея разряжена, запуск двигателя окажется невозможным (см. раздел "Аккумуляторная батарея").

ЗАМЕНА ЩЕТКИ СТЕКЛООЧИСТИТЕЛЯ

Замена щетки на ветровом стекле

- ☞ До истечения первой минуты после выключения зажигания включите стеклоочиститель: его щетки останутся посередине ветрового стекла.

Снятие щетки

- ☞ Поднимите рычаг стеклоочистителя.
- ☞ Снимите щетку с фиксатора.

Установка щетки

- ☞ Установите щетку на фиксатор рычага.
- ☞ Осторожно опустите рычаг на стекло.

После замены щетки на ветровом стекле

- ☞ Включите зажигание.
- ☞ Вновь включите стеклоочиститель, чтобы щетки стали на место.

БУКСИРОВКА АВТОМОБИЛЯ

Рекомендации по букировке своего или стороннего автомобиля с использованием механического буксировочного устройства.

Доступ к инструментарию



Буксировочное кольцо расположено под полом в багажном отсеке.

Чтобы достать его:

- ☞ переведите автомобиль в конфигурацию "купе",
- ☞ откройте багажный отсек,
- ☞ поднимите полник,
- ☞ закрепите его, зацепив ручку за уплотнитель багажника,
- ☞ выньте буксировочное кольцо из инструментального модуля.

Общие рекомендации

Соблюдайте действующие в Вашей стране правила.

Убедитесь, что масса буксирующего автомобиля выше массы буксируемого.

Водитель обязан находиться за рулем буксируемого автомобиля.

На автострадах и скоростных автомагистралях движение на буксире запрещено.

Для буксировки автомобиля используйте только сертифицированную жесткую штангу; тросы, канаты и лямки категорически запрещены.

При буксировке с остановленным двигателем усилители тормозной системы и рулевого управления не работают.

Необходимо вызвать специалиста с эвакуатором в следующих случаях:

- автомобиль вышел из строя на автостраде или скоростной автомагистрали,
- не включается нейтральная передача, рулевая колонка не снимается с блокировки, не отпускается стояночный тормоз,
- требуется эвакуация автомобиля с опорой только на два колеса,
- нет в наличии сертифицированной буксирной штанги...

Буксировка Вашего автомобиля



- ☞ Откройте заглушку в переднем бампере, нажав на нее снизу.
- ☞ Вверните буксировочное кольцо до упора.
- ☞ Установите буксирную штангу.
- ☞ Установите рычаг переключения передач в нейтральное положение (положение **N** в автоматической коробке).

I Несоблюдение этого требования может вывести из строя элементы тормозной системы и трансмиссии, обеспечивающие притормаживание автомобиля в момент запуска двигателя.

- ☞ Снимите рулевую колонку с блокировки, повернув ключ в замке зажигания на одну позицию, и отпустите стояночный тормоз.
- ☞ Включите фонари аварийной сигнализации на обоих автомобилях.
- ☞ Начните движение плавно и поезжайте на медленной скорости на короткое расстояние.

Буксировка другого автомобиля

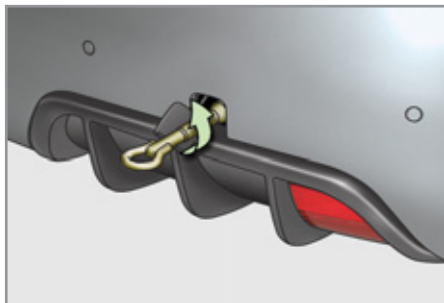

- ☞ Откройте заглушку в заднем бампере, нажав на нее снизу.
- ☞ Вверните буксировочное кольцо до упора.
- ☞ Установите буксирную штангу.
- ☞ Включите фонари аварийной сигнализации на обоих автомобилях.
- ☞ Начните движение плавно и поезжайте на медленной скорости на короткое расстояние.

БУКСИРОВКА ГРУЗОВОГО, ЖИЛОГО ПРИЦЕПА...

Буксировка прицепа осуществляется при помощи механического устройства, позволяющего подсоединить к бортовой сети автомобиля дополнительные приборы освещения и световой сигнализации.



Ваш автомобиль предназначен главным образом для перевозки пассажиров и багажа, однако он также может использоваться для буксировки прицепа.

И Мы рекомендуем устанавливать тягово-сцепные устройства и жгуты электропроводки прицепа только оригинального производства компании PEUGEOT, которые были испытаны на прочность еще на стадии разработки Вашего автомобиля. Для их монтажа следует обратиться в сервисную сеть PEUGEOT или в специализированный техцентр.

В случае монтажа тягово-сцепного устройства и электропроводки к нему не в сервисной сети PEUGEOT, необходимо строго придерживаться указаний изготовителя.

При буксировке прицепа автомобиль подвергается повышенным нагрузкам, поэтому от водителя требуется особое внимание.

Рекомендации по вождению

Размещение груза

☞ Размещайте груз внутри прицепа так, чтобы наиболее тяжелые предметы располагались как можно ближе к оси и чтобы нагрузка на буксирное устройство была близка к максимально разрешенной, но ни в коем случае не превышала ее.

При подъеме в гору плотность воздуха снижается, что приводит к падению мощности двигателя. Необходимо уменьшать массу буксируемого прицепа на 10 % при подъеме на каждую 1 000 метров.

Параметры буксируемых масс и нагрузок на свой автомобиль см. в главе "Технические характеристики".

Боковой ветер

☞ При буксировке прицепа учитывайте повышенную восприимчивость к ветру из-за увеличившейся парусности.

Охлаждение двигателя

При буксировке прицепа увеличивается температура охлаждающей жидкости.

Вентилятор системы охлаждения двигателя приводится электродвигателем, поэтому его охлаждающая способность не зависит от режима работы двигателя.

☞ Чтобы понизить частоту вращения коленчатого вала двигателя, сбавьте скорость автомобиля.

Максимальный вес прицепа, который можно буксировать на затяжном подъеме, зависит от крутизны подъема и температуры атмосферного воздуха.

В любом случае, внимательно следите за температурой охлаждающей жидкости.



☞ В случае загорания контрольной лампы системы охлаждения и сигнализатора **STOP** остановитесь и выключите зажигание, как только это позволят условия движения.

Тормоза

При буксировке прицепа тормозной путь автомобиля увеличивается.

Шины

☞ Проверьте давление воздуха в шинах автомобиля и прицепа и, при необходимости, доведите его до рекомендуемых значений.

Освещение

☞ Проверьте систему электрического освещения и сигнализации прицепа.

И Система помощи при парковке отключается автоматически, если для буксировки прицепа используется оригинальное буксирное устройство компании PEUGEOT.

ЗИМНЯЯ ЗАСЛОНКА*

Съемная заслонка служит для защиты вентилятора системы охлаждения двигателя от снега.

Установка заслонки

- ☞ Совместите заслонку с нижней частью переднего бампера.
- ☞ Надавите на нее по всему периметру, чтобы установить на фиксаторы.

Снятие заслонки

- ☞ Действуя отверткой, как рычагом, снимите заслонку поочередно со всех фиксаторов.

i Заслонку необходимо снять:

- если температура наружного воздуха выше 10 °С,
- при буксировке прицепа или автомобиля,
- при движении со скоростью выше 120 км/ч.

* В зависимости от страны поставки автомобиля.

ДОПОЛНИТЕЛЬНОЕ ОБОРУДОВАНИЕ

В сети компании PEUGEOT имеется широкий выбор дополнительного оборудования и оригинальных запасных частей.

Все изделия проверены и одобрены фирмой на соответствие критериям надежности и безопасности.

Они созданы для Вашего автомобиля и имеют артикул и гарантию PEUGEOT.

"Confort" (Оборудование для комфорта):

ветровой экран, чехол для ветрового экрана, лампа для чтения, парковочный радар...

"Solution de transport" (Принадлежности для перевозки):

коврик багажного отсека, велобагажник для установки на фаркопе, тягово-сцепные устройства, жгуты электропроводки для прицепа...



В случае монтажа тягово-сцепного устройства и электропроводки к нему не в сервисной сети PEUGEOT, необходимо строго придерживаться указаний изготовителя.

"Style" (Декоративное оборудование):

алюминиевые диски колес, передний спойлер...

"Sécurité" (Средства защиты и безопасности):

противоугонная система, антикражные колесные болты, алкотестер, аптечка скорой помощи, треугольный знак аварийной остановки, яркий жилет безопасности, система определения местонахождения угнанного автомобиля, детские подушки-бустеры и кресла...

"Protection" (Защитные принадлежности):

коврики салона**, защитные наклейки на бамперы, защитный тент для автомобиля...

** Чтобы ничто не мешало свободному перемещению педалей:

- правильно уложите и закрепите коврик на фиксаторах,
- никогда не кладите под ноги уложенные один на другой коврики.

"Multimédia" (Мультимедийное оборудование):

навигационные приставки, беспроводная гарнитура Bluetooth, DVD-плеер, блок Hi-Fi, USB Box...

В торгово-сервисной сети PEUGEOT Вы также можете приобрести средства для мойки и чистки кузова и салона, в том числе экологичную продукцию производства "TECHNATURE", жидкость для омывателей стекол, ретушные карандаши и аэрозольные баллончики для точного ремонта декоративного покрытия Вашего автомобиля, расходные материалы (баллончик с герметиком для заделки прокола в шине и т.п.), ...

i В зависимости от законодательства страны, автомобиль может быть укомплектован светоотражающим жилетом безопасности, знаком аварийной остановки, сменными лампами и предохранителями.

i Установка радиостанции

Перед тем, как установить радиостанцию с внешней антенной на автомобиле, обратитесь в сервисную сеть PEUGEOT, где вы сможете получить информацию по техническим характеристикам радиостанций (диапазон действия, выходная мощность, установка антенны, особые условия пользования), которые могут устанавливаться согласно директиве о нормах электромагнитного излучения автомобилей (2004/104/EC).

! Установка любого электрооборудования или дополнительного электроприбора, не имеющего артикула в Каталоге сертифицированной продукции PEUGEOT, может вывести из строя электронную систему Вашего автомобиля и увеличить расходные характеристики.

Будем признательны, если Вы примете во внимание эту особенность; также рекомендуем обратиться к официальному дилеру PEUGEOT, чтобы ознакомиться со всей номенклатурой изделий и дополнительного оборудования из Каталога сертифицированной продукции.

12 ТЕХНИЧЕСКИЕ ХАРАКТЕРИСТИКИ

ВАРИАНТЫ ИСПОЛНЕНИЯ:	ДВИГАТЕЛИ И КОРОБКИ ПЕРЕДАЧ					
Коды вариантов исполнения: 4В...	5FS-0	5FV-8	5FV-A	5FE-J	5FM-J	5FU-8
БЕНЗИНОВЫЕ ДВИГАТЕЛИ	1,6 л VTI	1,6 л THP		1,6 л THP		1,6 л THP
	120 л.с.	156 л.с.		150 л.с.	163 л.с.	200 л.с.
Рабочий объем двигателя, см ³	1 598	1 598		1 598		1 598
Диаметр цилиндра x ход поршня, мм	77 x 85,8	77 x 85,8		77 x 85,8		77 x 85,8
Макс. мощность: по стандарту ЕС, кВт	88	115		110	120	147
Частота вращения при макс. мощности, об/мин	5 660	6 000		-	6 000	5 800
Макс. крутящий момент: по стандарту ЕС, Нм	160	240		-	240	275
Частота вращения при макс. крутящем моменте, об/мин	4 250	1 400		-	1 400	1 700
Топливо	Неэтилир. бензин	Неэтилир. бензин		Неэтилир. бензин		Неэтилир. бензин
Каталитический нейтрализатор	Есть	Есть		Есть		Есть
КОРОБКИ ПЕРЕДАЧ	Механич. (5 ступ.)	Механич. (6 ступ.)	Автомат. (6 ступ.)	Автомат. (6 ступ.)		Механич. (6 ступ.)
ЗАПРАВочНЫЕ ЕМКОСТИ, л						
Двигатель (с масляным фильтром)	4,25	4,25	4,25	4,25		4,25

МАССЫ АВТОМОБИЛЕЙ И БУКСИРУЕМЫХ ПРИЦЕПОВ, кг						
Бензиновый двигатель	1,6 л VTi	1,6 л THP		1,6 л THP		1,6 л THP
	120 л.с.	156 л.с.		150 л.с.	163 л.с.	200 л.с.
Коробки передач	Механич.	Механич.	Автомат.	Автомат.		Механич.
Коды вариантов исполнения: 4B...	5FS-0	5FV-8	5FV-A	5FE-J	5FM-J	5FU-8
- Масса порожнего автомобиля	1 480	1 515	1 530	1 540	1 540	1 535
- Масса снаряженного автомобиля	1 555	1 590	1 605	1 615	1 615	1 610
- Макс. допустимая масса груженого автомобиля (МДМГА)	1 885	1 940	1 970	1 970	1 970	1 984
- Разрешенная максимальная масса автопоезда (PMMA) на уклоне 12%	2 985	3 340	3 240	2 770	2 770	2 784
- Макс. масса прицепа, оборудованного тормозной системой (в пределах PMMA) на уклоне 10% или 12%	1 100	1 400	1 270	800	800	800
- Макс. масса прицепа, оборудованного тормозной системой (в пределах PMMA)* (с перераспределением нагрузки в пределах PMMA)	1 200	1 400	1 270	800	800	800
- Макс. масса прицепа, не оборудованного тормозной системой	750	750	750	750	750	750
- Рекомендуемая нагрузка на буксирное устройство	64	64	64	64	64	64

* Масса прицепа с тормозной системой может быть увеличена в пределах PMMA при условии уменьшения массы МДМГА буксирующего автомобиля; при этом следует помнить, что курсовая устойчивость слишком легкого тягача может ухудшиться.

Указанные величины PMMA и буксируемых масс допустимы для условий вождения на высоте над уровнем моря до 1 000 метров; далее указанную массу буксируемого прицепа следует уменьшать на 10% при подъеме на каждую последующую 1 000 метров.

В случае буксировки прицепа запрещается превышать скорость 100 км/ч (придерживайтесь принятых в Вашей стране правил).

При высоких температурах окружающего воздуха некоторые эксплуатационные и рабочие характеристики автомобиля могут автоматически снижаться, чтобы предохранить двигатель от перегрузки. При температуре за бортом выше 37 °C следует уменьшить массу буксируемого прицепа.

12 ТЕХНИЧЕСКИЕ ХАРАКТЕРИСТИКИ

ВАРИАНТЫ ИСПОЛНЕНИЯ:	ДВИГАТЕЛИ И КОРОБКИ ПЕРЕДАЧ		
Коды вариантов исполнения: 4В...	9HR-8/S	RHH-8	RHH-A
ДИЗЕЛЬНЫЕ ДВИГАТЕЛИ	1,6 л e-NDi FAP 112 л.с.	2,0 л NDi FAP 163 л.с.	
Рабочий объем двигателя, см ³	1 560	1 997	
Диаметр цилиндра x ход поршня, мм	75 x 88,3	85 x 88	
Макс. мощность: по стандарту ЕС, кВт	82	120	
Частота вращения при макс. мощности, об/мин	3 600	3 750	
Макс. крутящий момент: по стандарту ЕС, Нм	270	340	
Частота вращения при макс. крутящем моменте, об/мин	1 750	2 000	
Топливо	Дизельное топливо	Дизельное топливо	
Каталитический нейтрализатор	Есть	Есть	
Сажевый фильтр (FAP)	Есть	Есть	
КОРОБКИ ПЕРЕДАЧ	Механич. (6 ступ.)	Механич. (6 ступ.)	Автомат. (6 ступ.)
ЗАПРАВочНЫЕ ЕМКОСТИ, л			
Двигатель (с масл. фильтром)	3,75	-	-

.../S: версия e-NDi с системой "Стоп-Старт".

МАССЫ АВТОМОБИЛЯ И БУКСИРУЕМОГО ПРИЦЕПА, кг			
Дизельные двигатели	1,6 л e-HDi FAP 112 л.с.	2,0 л HDi FAP 163 л.с.	
	Механич.	Механич.	Автомат.
Код варианта исполнения: 4В...	9HR-8/S	RHH-8	RHH-A
- Масса порожнего автомобиля	1 535	1 577	1 625
- Масса в снаряженном состоянии	1 610	1 652	1 700
- Макс. допустимая масса груженого автомобиля (МДМГА)	1 950	2 025	2 050
- Разрешенная максимальная масса автопоезда (РММА) на уклоне 12 %	3 050	3 525	3 550
- Макс. масса прицепа, оборудованного тормозной системой (в пределах РММА) на уклоне 10% или 12 %	1 100	1 500	1 500
- Макс. масса прицепа, оборудованного тормозной системой* (с перераспределением нагрузки в пределах РММА)	1 200	1 500	1 500
- Макс. масса прицепа, не оборудованного тормозной системой	750	750	750
- Рекомендуемая нагрузка на буксирное устройство	64	64	64

* Масса прицепа с тормозной системой может быть увеличена в пределах РММА при условии уменьшения массы МДМГА буксирующего автомобиля; при этом следует помнить, что курсовая устойчивость слишком легкого тягача может ухудшиться.

Указанные величины РММА и буксируемых масс допустимы для условий вождения на высоте над уровнем моря до 1 000 метров; далее указанную массу буксируемого прицепа следует уменьшать на 10% при подъеме на каждую последующую 1 000 метров.

В случае буксировки прицепа запрещается превышать скорость 100 км/ч (придерживайтесь принятых в Вашей стране правил).

При высоких температурах окружающего воздуха некоторые эксплуатационные и рабочие характеристики автомобиля могут автоматически снижаться, чтобы предохранить двигатель от перегрузки. При температуре за бортом выше 37 °С следует уменьшить массу буксируемого прицепа.

12 ТЕХНИЧЕСКИЕ ХАРАКТЕРИСТИКИ

ГАБАРИТНЫЕ РАЗМЕРЫ, ММ

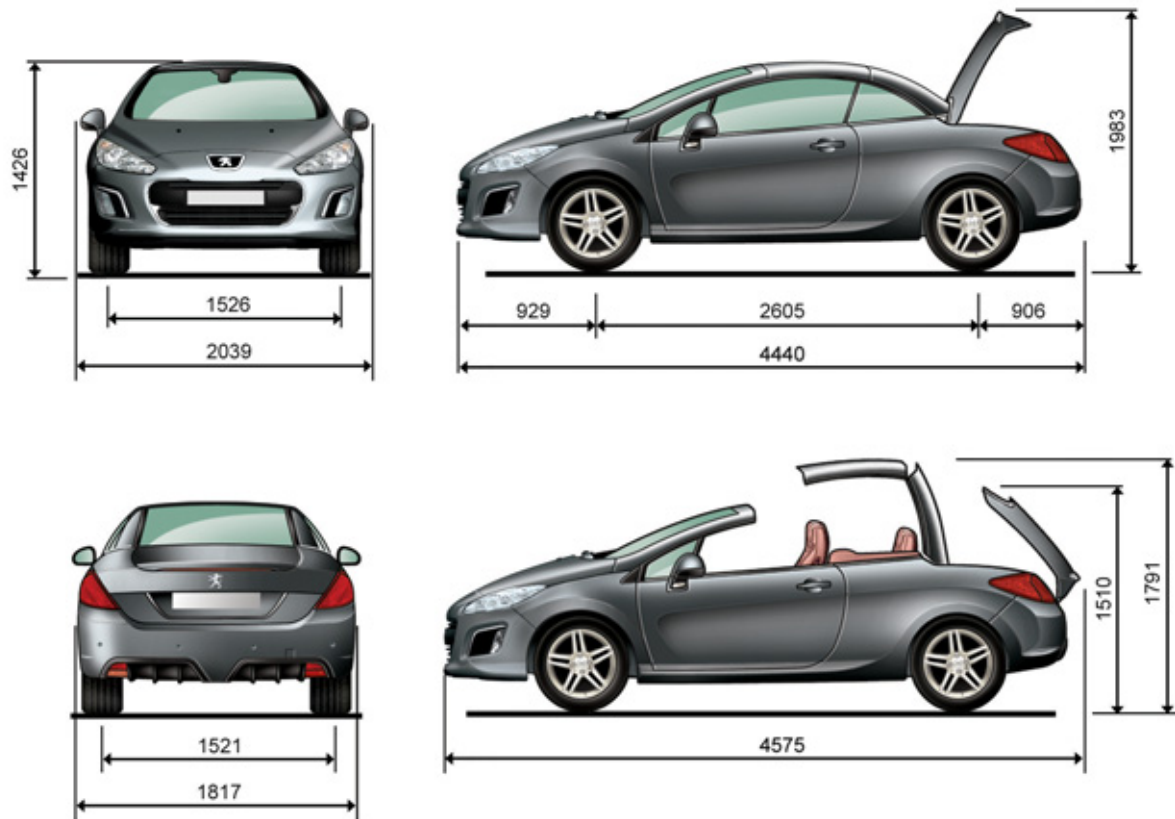

ИДЕНТИФИКАЦИОННЫЕ ДАННЫЕ

Различные средства маркировки для идентификации и поиска автомобиля.

A. Серийный номер в моторном отсеке.

Этот номер выбит на панели возле верхней опоры стойки подвески.

Чтобы его прочитать, необходимо снять пластиковую крышку.

B. Серийный номер на нижней поперечине рамы ветрового стекла.

Этот номер содержится на наклеенной табличке и просматривается через ветровое стекло.

C. Табличка с заводским номером.

Этот номер содержится в табличке, наклеенной на центральную стойку с правой стороны под фиксатором замка.

D. Бирка с данными шин и декоративного покрытия.

Эта табличка наклеена в дверном проеме со стороны водителя.

На ней указаны:

- давление для порожнего и нагруженного автомобиля,
- размеры ободьев и шин,
- марки шин, рекомендованные заводом-изготовителем,
- давление воздуха в запасном колесе,
- артикул цвета декоративного покрытия кузова.



! На колеса с шинами 225/40 R18 нельзя устанавливать цепи противоскольжения. За дополнительной информацией обращайтесь в сервисную сеть PEUGEOT или в специализированный техцентр.

i Давление воздуха следует проверять на холодных шинах не реже одного раза в месяц.

🍀 Недостаточное давление воздуха в шинах ведет к перерасходу топлива.



ВЫЗОВ ТЕХНИЧЕСКОЙ ИЛИ НЕОТЛОЖНОЙ ПОМОЩИ

ВЫЗОВ СЛУЖБЫ ЭКСТРЕННОЙ ИЛИ ТЕХНИЧЕСКОЙ ПОМОЩИ

PEUGEOT CONNECT SOS



Если датчик подушки безопасности зафиксирует удар, вызов экстренной помощи будет отправлен автоматически, независимо от возможного срабатывания подушек безопасности.

Если сразу нажать еще раз на эту же кнопку, вызов будет отменен. Зеленый светодиод погаснет.

Если нажать (в любое время) на эту кнопку и подержать более 8 секунд, вызов будет отменен.

Светодиод зеленого цвета продолжить гореть (не мигая), если связь со службой установлена. Он погаснет по окончании связи.

Ваш вызов обрабатывается службой экстренной помощи PEUGEOT, которая получает информацию о местонахождении автомобиля и может передать ее соответствующим вспомогательным службам. В странах, где такой службы нет или от нее отказались, вызов передается службе технической помощи (112) без определения местонахождения автомобиля.



В экстренной ситуации нажмите на эту кнопку и удерживайте ее более 2 секунд. Мигающий зеленый светодиод и голосовой информатор подтвердят отправку вызова службе экстренной помощи PEUGEOT*.

* Эти услуги доступны при определенных условиях и наличии технической возможности. Обратитесь в сервисную сеть PEUGEOT.

PEUGEOT CONNECT ASSISTANCE



Нажмите на эту кнопку и удерживайте более 2 секунд, чтобы запросить техническую помощь в случае неисправности автомобиля. Голосовое сообщение известит вас о том, что ваш звонок принят*.

Если сразу нажать еще раз на эту же кнопку, вызов будет отменен. Отмена вызова подтверждается голосовым информатором.

РАБОТА СИСТЕМЫ

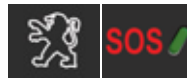

При включении зажигания загорается на три секунды зеленый светодиод, что подтверждает работоспособность системы.



Сигнализатор оранжевого цвета мигает: в системе обнаружена неисправность. Сигнализатор оранжевого цвета горит не мигая: замените элемент питания системы вызова помощи. В обоих случаях необходимо обратиться в сервисную сеть PEUGEOT.

Если вы купили автомобиль не в сети PEUGEOT, вы можете обратиться туда и проверить конфигурацию услуг, а также попросить изменить ее. В многоязычных странах конфигурация возможна на официальном языке по вашему выбору.

По техническим причинам, особенно для улучшения качества услуг службы PEUGEOT CONNECT, предоставляемых клиенту, изготовитель оставляет за собой право в любой момент проводить обновление бортовой телекоммуникационной системы.

ВЫЗОВ ТЕХНИЧЕСКОЙ ИЛИ НЕОТЛОЖНОЙ ПОМОЩИ ЧЕРЕЗ WIP COM 3D

PEUGEOT CONNECT SOS



Помните, вызов экстренной помощи и других служб активен, если встроенный телефон используется с работающей и исправной SIM-картой. При использовании телефона с функцией Bluetooth и без SIM-карты эти службы недоступны.



В экстренной ситуации нажмите на кнопку SOS и удерживайте до тех пор, пока не прозвучит звуковой сигнал, а на дисплее появится сообщение: Confirmation/ Cancellation ("Подтвердить/Отменить"), если SIM-карта установлена.

Вызов направляется службе Экстренная помощь "PEUGEOT Urgence", которая получает информацию о местонахождении автомобиля и может передать ее соответствующим вспомогательным службам.

В странах, где такой службы нет или от нее отказались, вызов передается службе технической помощи (112).



Если датчик подушки безопасности зафиксирует удар, вызов экстренной помощи будет отправлен автоматически, независимо от возможного срабатывания подушек безопасности.

Сообщение "Deteriorated emergency call" ("Срочный вызов не работает"), появляющееся одновременно с оранжевым сигнализатором, свидетельствует о неисправности системы. Обратитесь в сервисную сеть PEUGEOT.

PEUGEOT CONNECT ASSISTANCE



Нажмите на эту кнопку, чтобы получить доступ к сервисным службам PEUGEOT.



Выберите "Customer call" ("Служба по работе с клиентами"), в которую Вы можете обратиться с любыми вопросами относительно марки PEUGEOT.

Customer call

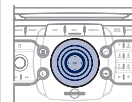

Выберите "PEUGEOT Assistance" ("Техническая помощь"), чтобы отправить запрос о помощи.

PEUGEOT Assistance

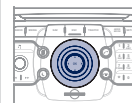

Услуга представлена при определенных условиях. Обратитесь в сервисную сеть PEUGEOT. Если вы купили автомобиль не в сети PEUGEOT, вы можете обратиться туда, чтобы проверить конфигурацию услуг, а также попросить поменять ее.

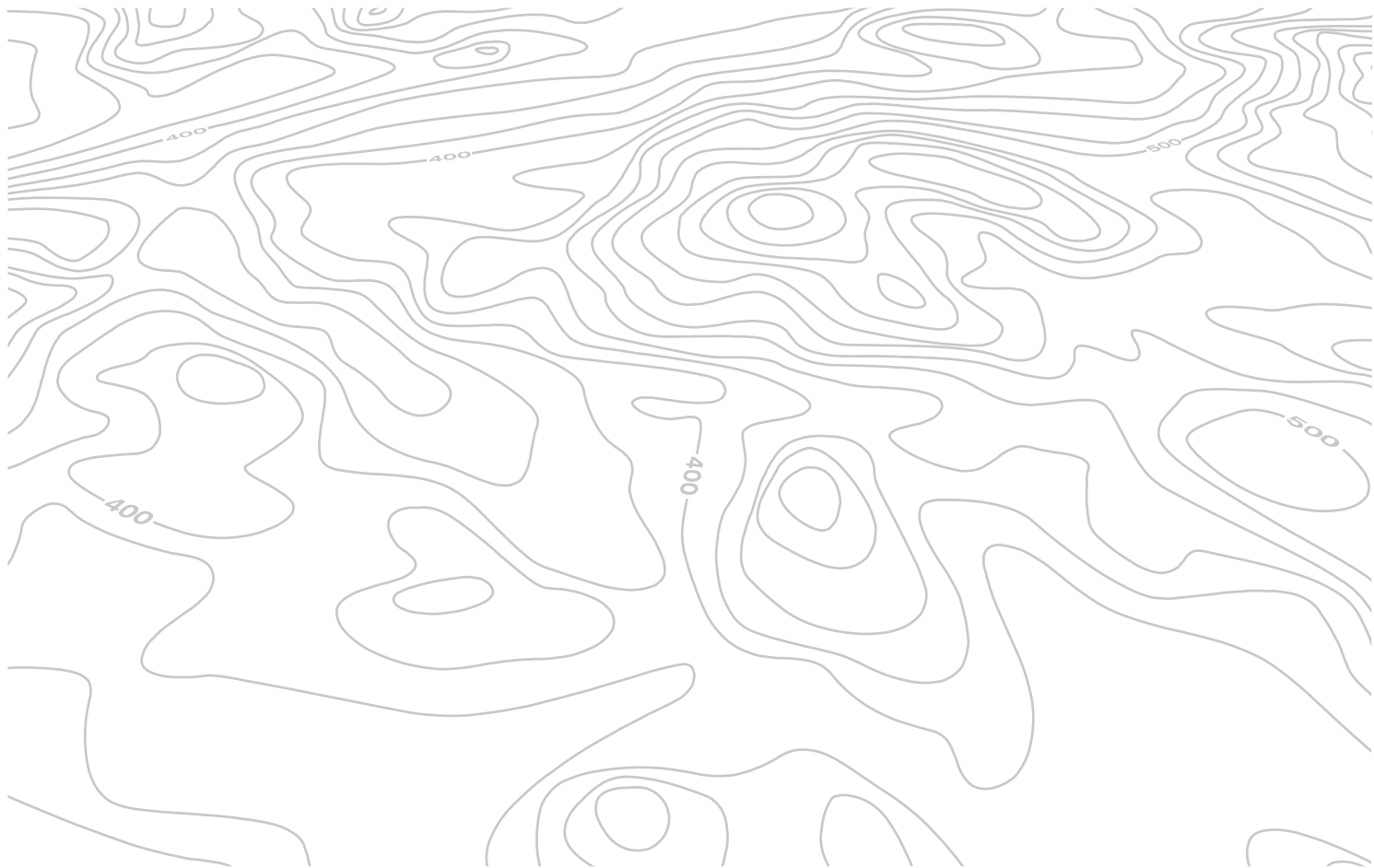

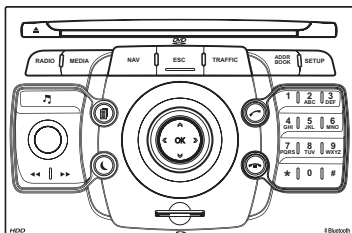

WIP COM 3D

МУЛЬТИМЕДИЙНАЯ АВТОМАГНИТОЛА/ТЕЛЕФОН BLUETOOTH GPS ЕВРОПА

СОДЕРЖАНИЕ

01	Первое знакомство	стр. 186
02	Голосовые команды и блок управления на руле	стр. 188
03	Общие сведения о работе системы	стр. 191
04	Навигация - Наведение	стр. 196
05	Информация о дорожном движении	стр. 205
06	Радиоприемник	стр. 207
07	Музыкальные медиаплееры	стр. 208
08	Телефон	стр. 213
09	Конфигурация	стр. 218
10	Экранные меню	стр. 219
	Часто задаваемые вопросы	стр. 224



Система WIP Com 3D настроена на работу только с Вашим автомобилем. В случае ее переноса на другой автомобиль, обратитесь в сервисную сеть PEUGEOT, чтобы настроить конфигурацию.



По соображениям безопасности, водитель должен осуществлять все операции, требующие особого внимания, только на остановленном автомобиле.

Если двигатель остановлен, то, в целях предупреждения ускоренного разряда аккумуляторной батареи, система WIP Com 3D автоматически отключается системой энергосбережения.



Некоторые представленные в данном руководстве функции появятся в комплектации автомобиля в течение текущего модельного года.

01 ПЕРВЫЕ ШАГИ

ПАНЕЛЬ УПРАВЛЕНИЯ WIP Com 3D

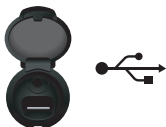

Краткое нажатие:
удаляется последний
знак.

1. Извлечение из дисковода диска CD.
2. RADIO: доступ к меню автомагнитолы "Radio Menu".
Показ списка радиостанций в алфавитном порядке (в диапазоне FM) или по частотам (в диапазоне AM).
MEDIA: доступ к меню медиаустройств "Media Menu" (аудио-CD, Jukebox, внешний источник).
Показ списка композиций. Смена источника.
NAV: доступ к меню навигатора "Navigation Menu" и показ последних пунктов назначения.
ESC: закрытие текущей операции.
Длительное нажатие: возврат к основному режиму дисплея.
TRAFFIC: доступ к меню дорожной информации "Traffic Menu" (подробности см. в разделах 02 и 10).

- ADDR BOOK: доступ к меню записной книжки "Address book Menu" (см. подробности в разделе 10).
SETUP: доступ к меню настроек "SETUP" (подробности см. в разделах 02 и 10).
Длительное нажатие: зона действия GPS.
3. Настройки аудиосистемы ("Баланс/Уровень сигнала", "Низкие/Высокие", "Тип акустического поля" и т.д.).
 4. Регулирование уровня громкости (отдельно для каждого источника, в том числе для голосового информатора и сообщений навигатора).
Продолжительное нажатие: инициализация системы.
Короткое нажатие: приглушение звука.
 5. Автоматический поиск станций в нижнем диапазоне.
Выбор предыдущей композиции в формате CD или MP3.

6. Автоматический поиск станций в верхнем диапазоне.
Выбор следующей композиции в формате CD или MP3.
7. Обычный режим дисплея либо черный экран.
8. Поочередный выбор индикации на дисплее "MAP"/"NAV" (при включенном навигаторе)/"TEL" (при текущей телефонной связи)/"RADIO" или "MEDIA" при проигрывании.
9. PICK UP: доступ к меню телефона "Phone menu".
Соединение Bluetooth, ответить на входящий звонок.
10. HANG UP: доступ к меню телефона "Phone menu".
Завершить текущий разговор или не отвечать на входящий звонок, соединение Bluetooth.
11. Набор цифр и букв на клавиатуре, предустановка десяти радиочастот.
12. Картридер SD.

01 ПЕРВЫЕ ШАГИ

ПЕРЕКЛЮЧАТЕЛЬ WIP Com 3D



13. OK: подтверждение выделенного на экране объекта.
- Четырехпозиционный переключатель: нажатие слева/справа.
При индикации режима "RADIO": выбор предыдущей/следующей частоты.
При индикации режима "MEDIA": выбор предыдущей/следующей композиции.
При индикации режима "MAP" или "NAV": перемещение карты по горизонтали.

- Четырехпозиционный переключатель: нажатие сверху/снизу.
При индикации режима "RADIO": выбор из списка предыдущей/следующей радиостанции.
При индикации режима "MEDIA": выбор папки MP3.
При индикации режима "MAP" или "NAV": перемещение карты по вертикали.
Переход к следующей или предыдущей странице меню.
Использование виртуальной клавиатуры на дисплее.

14. При вращении кольцевого регулятора:
При индикации режима "RADIO": выбор из списка предыдущей/следующей радиостанции.
При индикации режима "MEDIA": выбор предыдущей/следующей папки MP3 или CD.
При индикации режима "MAP" или "NAV": масштабирование карты вперед/назад ("зум").
Перемещение курсора для выбора меню.

02 ГОЛОСОВЫЕ КОМАНДЫ И КЛАВИШИ УПРАВЛЕНИЯ НА РУЛЕВМ КОЛЕСЕ

ГОЛОСОВЫЕ КОМАНДЫ - РАСПОЗНАВАНИЕ ГОЛОСА



1

Прежде чем начать пользоваться системой голосового управления, рекомендуется внимательно прослушать и произнести команды, а также повторить и выучить "Советы пользователю".

2



Нажмите на клавишу SETUP ("Настройка") и выберите функцию "Language & Speech" ("Языки и голосовое управление"). Вращением кольца настройки выберите "Voice control" ("Параметры распознавания голоса"). Активируйте систему распознавания голоса.
Выберите функцию "Tutorial" ("Советы пользователю").



Перечень голосовых команд для каждого контекста дан ниже в таблице.

Произнесите команду и WIP Com 3D ее исполнит.



Нажатие на край переключателя световых приборов активирует систему распознавания голоса.



CONTEXT	SAY	ACTION
GENERAL	Help address book Help voice control Help media Help navigation Help telephone Help radio Cancel Correction	Access to the address book help Access to the voice recognition help Access to the media management help Access to the guidance, navigation help Access to the telephone help Access to the radio help To cancel a voice command which is in progress Request to correct the last voice recognition carried out Clear
RADIO	Select station Station <tts:stationName> Read out station list Enter frequency Select wave band AM FM TA on TA off	Select a radio station Select a radio station using its RDS description <tts:station Name> from the RADIO list Listen to the list of stations available Listen to the frequency of the current radio station Choose the frequency waveband (AM or FM) Change the frequency waveband to AM Change the frequency waveband to FM Activate Traffic Info (TA) Deactivate Traffic Info
NAVIGATION	Destination input Voice advice off Voice advice on Save address Start guidance Abort guidance Navigate entry POI Search	Command to enter a new destination address Deactivate the spoken guidance instructions Activate the spoken guidance instructions Save an address in the address book Start guidance (once the address has been entered) Stop the guidance Start guidance to an entry in the address book Start guidance to a point of interest

02 ГОЛОСОВЫЕ КОМАНДЫ И КЛАВИШИ УПРАВЛЕНИЯ НА РУЛЕЛВОМ КОЛЕСЕ

ГОЛОСОВЫЕ КОМАНДЫ - РАСПОЗНАВАНИЕ ГОЛОСА



CONTEXT	SAY	ACTION
MEDIA	Media Select media Single slot Jukebox USB External device SD-Card Track <1 - 1 000> Folder <1 - 1 000>	Select the MEDIA source Choose a source Select the CD player source Select the Jukebox source Select the USB player source Select the audio AUX input source Select the SD card source Select a specific track (number between 1 and 1 000) on the active MEDIUM Select a Folder (number between 1 and 1 000) on the active MEDIUM
TELEPHONE	Phone menu Enter number Phone book Dial Save number Accept Reject	Open the Telephone Menu Enter a telephone number to be called Open the phone book Make a call Save a number in the phone book Accept an incoming call Reject an incoming call
ADDRESS BOOK	Address book menu Call <entry> Navigate <entry>	Open the address book Call file using its <file> description as described in the address book Start guidance to an address in the address book using its <file> description

02 ГОЛОСОВЫЕ КОМАНДЫ И КЛАВИШИ УПРАВЛЕНИЯ НА РУЛЕВМ КОЛЕСЕ

ПЕРЕКЛЮЧАТЕЛИ НА РУЛЕВОМ КОЛЕСЕ

На переключателе стеклоочистителя: индикация работы "RADIO" ("Радиоприемник") и "MEDIA" ("Мультимедийные устройства").

На переключателе световых приборов: активирование голосовых команд кратким нажатием; индикация текущего задания навигатору продолжительным нажатием.

РАДИОПРИЕМНИК: выбор из памяти следующей станции.

CD-плеер: выбор следующего аудиотрека.

При показе функции "MEDIA" на экране:

CD MP3/КАРТА/JUKEBOX: выбор следующего плейлиста.

Выбор следующей позиции в записной книжке.

РАДИОПРИЕМНИК: автоматический поиск частоты в верхнем диапазоне.

CD/КАРТА SD/JUKEBOX: выбор следующего трека.

CD/КАРТА SD/JUKEBOX: долгое нажатие: быстрая прокрутка вперед.

Увеличение уровня громкости.

- Смена источника аудиосигнала.
- Исходящий вызов по записной книжке.
- Ответить/Завершить разговор.
- Нажатие более 2 секунд: доступ к записной книжке.

Приглушение; отключение звука: одновременным нажатием на кнопки повышения и понижения уровня громкости.
Восстановление звука: нажатием на любую из двух кнопок уровня громкости.

Уменьшение уровня громкости.

РАДИОПРИЕМНИК: выбор из памяти предыдущей станции.

CD-плеер: выбор предыдущего аудиотрека.

При показе функции "MEDIA" на экране:

CD MP3/КАРТА SD/JUKEBOX: выбор предыдущего плейлиста.

Выбор предыдущей позиции в записной книжке.

РАДИОПРИЕМНИК: автоматический поиск частоты в нижнем диапазоне.

CD/КАРТА SD/JUKEBOX: выбор предыдущего трека.

CD/КАРТА SD/JUKEBOX: долгое нажатие - быстрая прокрутка назад.

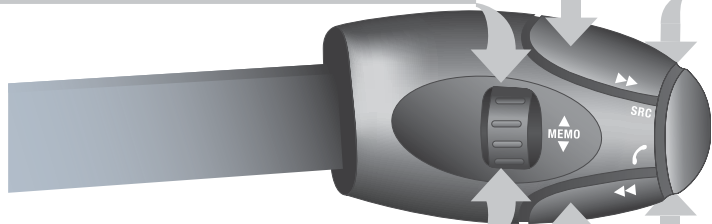

03 ОБЩЕЕ ОПИСАНИЕ РАБОТЫ РАЗЛИЧНЫЕ РЕЖИМЫ РАБОТЫ ДИСПЛЕЯ

Нажимая поочередно на кнопку MODE, откройте следующие режимы дисплея:

**РАДИО/МУЗЫКАЛЬНЫЕ
МЕДИАПЛЕЕРЫ/ВИДЕО**



ТЕЛЕФОН
(В режиме текущего разговора)

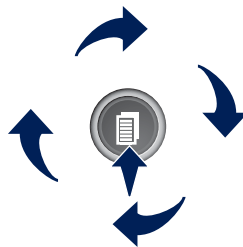
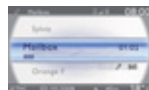

КАРТА ВО ВСЕЬ ЭКРАН



НАВИГАЦИЯ
(При активном навигаторе)



НАСТРОЙКА:

доступ к меню настроек "SETUP": языки* и голосовые режимы*, инициализация голосовых команд (см. раздел 09), календарь и часы*, индикация, единицы измерения и параметры бортовых систем.

* Наличие в зависимости от модели и модификации.



ДОРОЖНОЕ ДВИЖЕНИЕ:

Доступ к меню "Traffic Menu": вывод на дисплей уведомлений о текущем дорожном движении.



MEDIA:

Меню "DVD Audio"
Меню "DVD-Video".



При длительном нажатии: доступ к зоне действия GPS и к демонстрационному режиму.

Для ухода за дисплеем следует пользоваться не оставляющей царапин мягкой салфеткой (как для очков) и не применять моющих составов.



Подробное содержание всех меню находится в разделе "Система экранных меню" настоящего руководства.

03 ОБЩЕЕ ОПИСАНИЕ РАБОТЫ

РАЗЛИЧНЫЕ РЕЖИМЫ РАБОТЫ ДИСПЛЕЯ



При нажатии на ОК открываются меню быстрых настроек, соответствующие системе, отраженной на экране.

НАВИГАЦИЯ (ПРИ ВКЛЮЧЕННОМ НАВЕДЕНИИ):

- 1 Abort guidance
"Выключить навигатор"
- 1 Repeat advice
"Повторить указание"
- 1 Block road
"Объездной путь"
- 2 Unblock
"Удалить"
- 2 More
"Увеличить объезд"
- 2 Less
"Уменьшить объезд"
- 2 Calculate
"Пересчитать"
- 2 Zoom/Scroll
"Переместить карту"
- 2 Browse route
"Проехать участок пути"
- 1 Route info
"Информация о маршруте"
- 2 Show destination
"См. конечный пункт"



- 2 Trip info
"Информация о пути"
- 3 Route type
"Критерии наведения"
- 3 Avoid
"Критерии исключений"
- 3 Satellites
"Кол-во спутников"
- 3 Stopovers
"Кол-во участков пути"
- 2 Browse route
"Проехать участок пути"
- 2 Zoom/Scroll
"Переместить карту"
- 1 Voice advice
"Голосовое сообщение"
- 1 Route options
"Варианты наведения"
- 2 Route type
"Критерии наведения"
- 2 Route dynamics
"С учетом обстановки на дорогах"
- 2 Avoidance criteria
"Критерии исключения"
- 2 Recalculate
"Пересчитать маршрут"

ТЕЛЕФОН:

- 1 End call
"Завершить активный вызов"
- 1 Hold call
"Режим ожидания"
- 1 Dial
"Отправить вызов"
- 1 DTMF-Tones
"Тональный набор"
- 1 Private mode
"Режим "Трубка"
- 1 Micro off
"Микрофон выкл."

МУЗЫКАЛЬНЫЕ МЕДИАПЛЕЕРЫ:

- 1 TA
Инф. о дор. движении "ТА"
- 1 Play options
"Варианты проигрывания"
- 2 Normal order
"Норм. режим"
- 2 Random track
"Случ. порядок"
- 2 Scan
"Информация о треке"
- 1 Select media
"Выбор источника"

03 ОБЩЕЕ ОПИСАНИЕ РАБОТЫ

РАЗЛИЧНЫЕ РЕЖИМЫ РАБОТЫ ДИСПЛЕА



РАДИОПРИЕМНИК:

1 In FM mode
В режиме FM

2 TA
"Инф. о дор. движении "ТА"

2 RDS
"Режим RDS"

2 Radiotext
"Радиотекст"

2 Regional prog.
"Режим "Регион"

2 AM
"Диапазон "AM"

1 In AM mode
В режиме AM

2 TA
"Инф. о дор. движении "ТА"

2 Refresh AM list
Обновить список "AM"

2 FM
"Диапазон "FM"

КАРТА ВО ВСЬ ЭКРАН:

1 Resume guidance/Abort guidance
"Включ. навигатор"/"Выкл. навигатор"

1 Add stopover/Set destination
"Добавить этап"/"Задать конечный пункт"

1 POIs nearby
"Близ. пункты обслуживания"

1 Position info
"Информация о местности"



2 Guidance options
"Варианты"

3 Navigate to
"Вести к..."

3 Dial
"Позвонить"

3 Save position
"Запомнить место"

3 Zoom/Scroll
"Переместить карту"

1 Map Settings
"Настройка карты"

2 2D Map
"Плоская карта"

2 2.5D Map
"Карта в перспективе"

2 3D Map
"Трехмерная карта 3D"

2 North Up
"Ориентировать карту на Север"

2 Heading Up
"Ориентировать на курс автомобиля"

1 Zoom/Scroll
"Переместить карту"

АУДИО-DVD (ПРОДОЛЖИТЕЛЬНОЕ НАЖАТИЕ):

1 Stop
"Стоп"

2 Group
"Группа"

3 Group 1 .2/n
"Группа 1 . 2/n"

2 Play options
"Режим проигрывания"

3 Scan/Random track/Normal order
"Норм."/"/"Б случ. порядке"/"Вводная инф."

1 TA
"Режим ТА"

2 Select media
"Выбрать сточник"

03 ОБЩЕЕ ОПИСАНИЕ РАБОТЫ

РАЗЛИЧНЫЕ РЕЖИМЫ РАБОТЫ ДИСПЛЕЯ



ВИДЕО-DVD (ПРОДОЛЖИТЕЛЬНОЕ НАЖАТИЕ:

- 1 Play
"Просмотр"
- 2 Stop
"Стоп"
- 2 DVD menus
"Меню DVD"
- 3 DVD menu
"Меню DVD"
- 3 DVD top menu
"Главное меню DVD"
- 3 List of titles
"Список названий"
- 3 List of chapters
"Главы"
- 2 DVD Options
"Варианты DVD"
- 3 Audio
"Аудио"
- 3 Subtitles
"Подзаголовки"
- 3 Angle
"Углы"

Примеры:

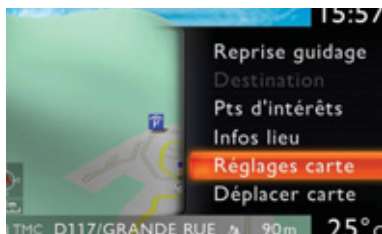
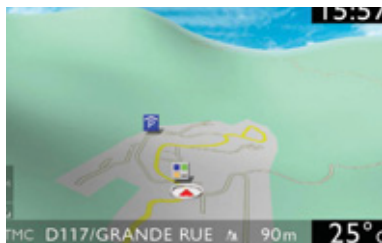

WIP Com 3D ЭТО:

- Настройка карты, позволяющая получить изображение на ней в плоском, перспективном или трехмерном формате.

Плоская карта

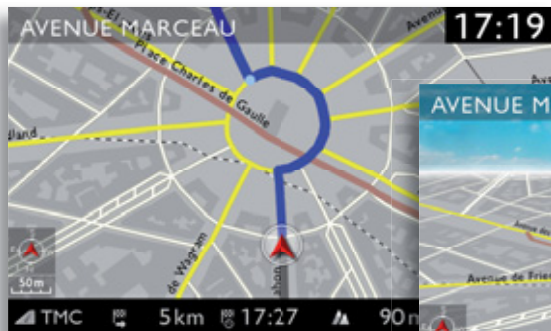

Карта в перспективе

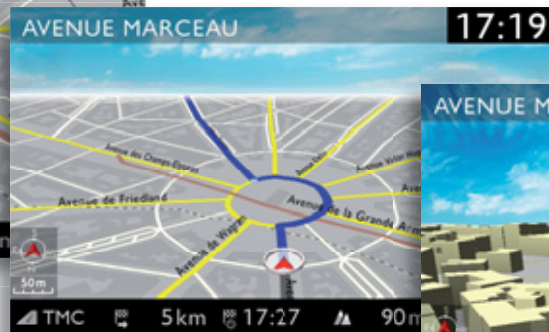

Трехмерная карта 3D



- Настройка системы при помощи голосовых команд.



04 НАВИГАЦИЯ - ВЫБОР МАРШРУТА

ВЫБОР КОНЕЧНОГО ПУНКТА

Голосовые команды "НАВИГАТОРА" см. в разделе 02.

В ходе работы системы наведения можно, продолжительно нажав на торцевую кнопку переключателя световых приборов, получить напоминание о последней команде, данной навигатору.

1



Нажмите на кнопку NAV.



При этом покажется список 20 последних конечных пунктов, расположенных под меню "Navigation Menu" ("Меню навигатора").

2



Еще раз нажмите на кнопку NAV или выберите функцию "Navigation Menu" и нажмите на ОК, чтобы подтвердить.

"Navigation Menu"



3



Выберите функцию "Destination input" ("Задать новый конечный пункт") и нажмите на ОК, чтобы подтвердить.

"Destination input"



4



Выберите функцию "Address input" ("Задать новый адрес") и нажмите на ОК, чтобы подтвердить.

"Address input"

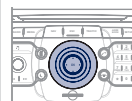

5



Выберите страну и, вращая кольцо настройки, выберите функцию "город". Нажмите на ОК, чтобы подтвердить.



6



Наберите город по буквам, подтверждая каждую из них нажатием на ОК.



При пользовании кнопкой LIST виртуальной клавиатуры открывается список городов данной страны в виде перехватывающей подсказки, срабатывающей при наборе первых букв.

04 НАВИГАЦИЯ - ВЫБОР МАРШРУТА

Карту можно перемещать и переориентировать при помощи четырехпозиционного регулятора. Ее можно ориентировать и при помощи меню быстрых настроек функции "Full screen map" ("Показать карту во весь экран"). Нажмите на ОК, выберите "Map Settings" ("Настройки карты") и подтвердите выбор.

7



Вращая кольцо настройки, выберите ОК.
Нажмите на ОК, чтобы подтвердить.

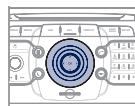

Чтобы ускорить ввод, можно сразу ввести почтовый код, выбрав для этого функцию "Postal code" ("Почтовый код"). Для набора команд пользуйтесь виртуальной буквенно-цифровой клавиатурой.

8



Для ввода функций "Street" ("Улица") и "House number" ("Номер дома") используйте вновь этапы с 5-го по 7-й.



Выберите функцию "Save to address book" ("Внести в записную книжку"), чтобы внести адрес в память системы. Нажмите на ОК, чтобы подтвердить выбор.
В систему WIP Com 3D можно внести около 4 000 адресов и более.



Чтобы удалить конечный пункт, нужно на этапах с 1-го по 3-й выбрать строку "Choose from last destinations" ("Из последних конечных пунктов"). При длительном нажатии на выбранный конечный пункт открывается список, из которого можно выбрать необходимое действие:

"Delete entry"

"Delete list"

9



Затем выберите "Start route guidance" ("Включить наведение") и нажмите на ОК, чтобы подтвердить.

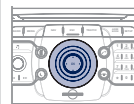

"Start route guidance"

10



Выберите критерий наведения: "Fast route" ("Быстрейший"), "Short route" ("Кратчайший") или "Optimized route" ("Оптимальный по времени/расстоянию") и нажмите на ОК, чтобы подтвердить.



11



Выберите путь, пользуясь расцветкой, соответствующей заданному маршруту и нажмите на ОК, чтобы подтвердить выбор и включить навигатор.



Конечный пункт можно также выбирать при помощи функции "Choose from address book" ("Из записной книжки") или "Choose from last destinations" ("Из последних конечных пунктов"), ориентируясь на перекресток, на центр города, пользуясь географическими координатами или задавать прямо на "Карте".

"Choose from address book"

"Choose from last destinations"

04 НАВИГАЦИЯ - ВЫБОР МАРШРУТА

ЗАДАТЬ АДРЕС И НАПРАВЛЯТЬСЯ К ДОМУ

i

Чтобы иметь доступ к функции "Дом", нужно, чтобы один адрес был зарегистрирован в записной книжке, например, "Destination input"/"Address input", затем "Save to address book".

1



Нажмите 2 раза на кнопку NAV для отображения Navigation Menu

Navigation Menu



2



Выберите "Destination input" и подтвердите. Затем выберите "Choose from address book" и подтвердите.

Destination input



3



Выберите функцию "Дом" и подтвердите. Затем выберите "Редактировать функцию" и подтвердите.

Edit entry

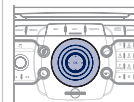

4



Выберите "Направляться к дому" и подтвердите, чтобы запрограммировать.

Set as home address

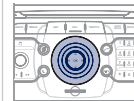











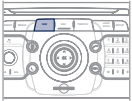

Чтобы начать поиск маршрута к дому, нажмите 2 раза на NAV для отображения Navigation Menu, выберите "Destination input" и подтвердите.

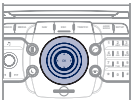
Затем выберите "Navigate HOME" и подтвердите, чтобы запустить поиск маршрута.

04 НАВИГАЦИЯ - ВЫБОР МАРШРУТА

ВАРИАНТЫ НАВЕДЕНИЯ

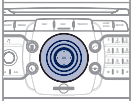
Открыв карту на дисплее, можно выбрать "Map Settings" ("Настройки карты"), а затем - "2D Map" ("Глобальная карта 2D")/"2.5D Map" ("Карта в перспективе")/"3D Map" ("Трехмерная карта 3D")/"North Up" ("Курс на Север")/"Heading Up" ("Курс автомобиля"). Трехмерное изображение домов и строений зависит от развития картографии соответствующих городов.

<p>1</p> 	<p>Нажмите на кнопку NAV.</p>	
<p>2</p> 	<p>Еще раз нажмите на кнопку NAV или выберите функцию "Navigation Menu" ("Меню навигатора") и нажмите на ОК, чтобы подтвердить.</p> <p>Navigation Menu</p>	
<p>3</p> 	<p>Выберите функцию "Route options" ("Дополнительные возможности наведения") и нажмите на ОК, чтобы подтвердить.</p> <p>Route options</p>	
<p>4</p> 	<p>Выберите функцию "Route type" ("Критерии наведения") и нажмите на ОК, чтобы подтвердить. При помощи этой функции можно вносить изменения в критерии прокладки маршрута.</p> <p>Route type</p>	
<p>5</p> 	<p>Выберите функцию "Route dynamics" ("Учесть дорожную обстановку").</p> <p>При помощи этой функции можно выбрать варианты "Traffic independent" ("Без объездов"), "Semi-dynamic" ("С запросом на объезд") или "Dynamic" ("Автоматический").</p> <p>Route dynamics</p>	
<p>6</p> 	<p>Выберите функцию "Avoidance criteria" ("Критерии объезда"). При помощи этой функции можно воспользоваться вариантами "Avoid" ("Объехать"), исключая участки автострад, платные участки пути, паромы, туннели и т.п.</p> <p>Avoidance criteria</p>	
<p>7</p> 	<p>Вращая кольцо настройки, выберите функцию "Recalculate" ("Пересмотреть маршрут"), чтобы система приняла во внимание выбранные варианты критериев прокладки маршрута. Нажмите на ОК, чтобы подтвердить.</p> <p>Recalculate</p>	

04 НАВИГАЦИЯ - ВЫБОР МАРШРУТА

ДОБАВЛЕНИЕ ЭТАПОВ

К выбранному маршруту можно добавлять и из него можно исключать этапы.

1



Нажмите на кнопку NAV.



2



Еще раз нажмите на кнопку NAV или выберите функцию "Navigation Menu" ("Меню навигатора") и нажмите на ОК, чтобы подтвердить.

Navigation Menu



3



Выберите функцию "Stopovers" ("Этапы") и нажмите на ОК, чтобы подтвердить.

Stopovers



4



Выберите функцию "Add stopover" ("Добавить этап") и нажмите на ОК, чтобы подтвердить (допускается добавление не более 5 этапов).

Add stopover



5



Например, можно задать новый адрес.

Address input

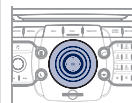

6



Задав адрес, выберите "Start route guidance" ("Включить наведение") и нажмите на ОК, чтобы подтвердить.

Start route guidance



7



Внесите этап в список и нажмите на ОК, чтобы подтвердить.

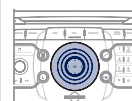

8

Если понадобится, вновь пройдите операции с 1-й по 7-ю, затем выберите "Recalculate" ("Пересмотреть маршрут") и нажмите на ОК, чтобы подтвердить.









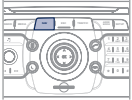

Для внесения изменений в этапы необходимо повторно пройти операции с 1-й по 3-ю и выбрать "Rearrange route" ("Изменить прокладку маршрута") - выбрать этап, удалить его или переместить в списке для смены порядка, подтвердить его новое положение и закончить, задав команду "Recalculate" ("Пересмотреть маршрут").

04 НАВИГАЦИЯ - ВЫБОР МАРШРУТА

ПОИСК ПУНКТОВ ОБСЛУЖИВАНИЯ (POI)

Сигналы о пунктах обслуживания (POI) относятся к тем местам оказания услуг, которые расположены в непосредственной близости от автомобиля (отели, торговые точки, аэропорты и т.п.).

1		Нажмите на кнопку NAV.	
2		Еще раз нажмите на кнопку NAV или выберите функцию "Navigation Menu" ("Меню навигатора") и нажмите на ОК, чтобы подтвердить.	
3		Выберите функцию "POI search" ("Поиск пунктов обслуживания") и нажмите на ОК, чтобы подтвердить.	
4		Выберите функцию "POI nearby" ("Поблизости"), чтобы начать окрестный поиск пунктов обслуживания.	
5		Выберите функцию "POI near destination" ("Возле пункта прибытия"), чтобы начать поиск пунктов обслуживания в районе пункта прибытия на маршруте.	

6		Выберите функцию "POI in city" ("В городе"), чтобы начать поиск пунктов обслуживания в выбранном Вами городе. Пользуясь виртуальной клавиатурой, выберите страну и название города.	
	При нажатии на кнопку LIST виртуальной клавиатуры откроется список городов в выбранной Вами стране.		
7		Выберите функцию "POI in country" ("В стране"), чтобы начать поиск пунктов обслуживания в нужной Вам стране.	
8		Выберите "POI near route" ("На маршруте"), чтобы начать поиск пунктов обслуживания вблизи своего маршрута.	

04 НАВИГАЦИЯ - ВЫБОР МАРШРУТА



Эта пиктограмма означает, что в зоне обнаружено несколько пунктов обслуживания POI. Наведя на нее "зум", можно просмотреть все эти пункты.

ПЕРЕЧЕНЬ ПУНКТОВ ОБСЛУЖИВАНИЯ (POI)

	Автозаправка
	Заправка сжиженным газом GPL
	Ремонтная автомастерская
	PEUGEOT
	Автомобильная сеть
	Крытая стоянка
	Стоянка
	Зона отдыха
	Отель
	Ресторан
	Площадка для отдыха
	Площадка дл пикника
	Кафе

	Аэропорт
	Ж.д. вокзал
	Автовокзал
	Морской вокзал
	Промзона
	Супермаркет
	Банк
	Банкомат
	Теннисный корт
	Плав. бассейн
	Площадка для гольфа
	Лагерь для зимних видов спорта
	Театр

	Кинотеатр
	Кемпинг
	Парк аттракционов
	Больница
	Аптека
	Комиссариат полиции
	Школа
	Почта
	Музей
	Информация для туристов
	Автомат. радар*
	Радар на светофоре*
	Рисковая зона*

04 НАВИГАЦИЯ - ВЫБОР МАРШРУТА

ОБНОВЛЕНИЕ СПИСКА ЗОН РИСКА ("Радары на дороге")

1



Скачайте из интернета на карту памяти SD или на флеш-карту USB файл для обновления списка зон риска "Hazardous location POIs". Его можно найти на сайтах www.peugeot.co.uk или www.peugeot.fr.

i

Файлы следует копировать в корневой каталог на выбранном носителе.

2



Вставьте карту с данными для обновления (SD или флеш-карту USB) в считывающее устройство системы.

3



Нажмите на NAV, выберите "Navigation Menu" ("Меню навигатора"), затем - "Settings", а затем - "Update personal POI" ("Показать мои пункты обслуживания").

Navigation Menu

Settings

Update personal POI

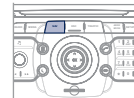

4



Укажите тип своего носителя - "USB" (флеш-карта USB) или "SD-Card" (SD-карта) и нажмите на OK.



5

Успешно проведенное скачивание будет подтверждено сообщением на дисплее.

Затем система перезагружается.

Версия зон риска "Hazardous location POIs" находится в меню SETUP\System.

04 НАВИГАЦИЯ - ВЫБОР МАРШРУТА

НАСТРОЙКИ ГОЛОСОВОГО ИНФОРМАТОРА

1



При появлении информации навигатора на дисплее, нажмите на ОК, после чего Вы можете выбрать по своему усмотрению функцию "Voice advice" ("Голосовое сообщение"), чтобы активировать или отключить работу голосового информатора системы. Для настройки уровня громкости пользуйтесь кнопкой регулятора.



i

Уровень сообщений о зонах риска "Hazardous location POIs" настраивается только в момент их озвучивания.

НАСТРОЙКИ ПУНКТОВ ОБСЛУЖИВАНИЯ И ЗОН РИСКА

1



Нажмите на кнопку NAV.

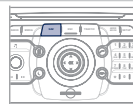

2



Еще раз нажмите на кнопку NAV или выберите функцию "Navigation Menu" ("Меню навигатора") и нажмите на ОК, чтобы подтвердить.

"Navigation Menu"

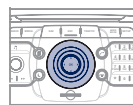

3



Выберите функцию "Settings" ("Настройки") и нажмите на ручку настройки, чтобы подтвердить.

"Settings"

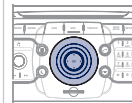

4



Выберите функцию "POI categories on Map" ("Пункты обслуживания на карте"), чтобы интересующие Вас места показывались на карте по умолчанию.

"POI categories on Map"

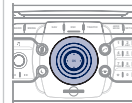

5



Выберите "Set parameters for risk areas" ("Настроить зоны риска"), чтобы перейти к функциям "Display on map" ("Показ на карте"), "Visual alert" ("Визуальный сигнал при приближении") и "Sound alert" ("Звуковой сигнал при приближении").

"Set parameters for risk areas"

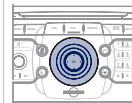

05 ИНФОРМАЦИЯ О ДОРОЖНОМ ДВИЖЕНИИ

НАСТРОЙКА ФИЛЬТРА И ИНДИКАЦИИ ДОРОЖНОЙ ИНФОРМАЦИИ

В сообщениях о дорожном движении "TMC" (Traffic Message Channel) содержится информация о транспортных потоках и метеорологических условиях на дорогах, поступающая к водителю в режиме реального времени в виде голосовых объявлений и визуальных изображений на карте бортового навигатора.

На их основании система наведения может предложить объездной маршрут.

1



Нажмите на кнопку TRAFFIC ("Дорожная информация").



При этом под меню "Traffic Menu" ("Меню дорожной информации") откроется список сообщений о дорожном движении, расставленных в порядке удаленности.

2



Еще раз нажмите на кнопку TRAFFIC или выберите функцию "Traffic Menu" и нажмите на ОК, чтобы подтвердить.

Traffic Menu



3



Выберите "Select preferred list" ("Фильтр сообщений") и нажмите на ОК, чтобы подтвердить.



4



Выберите и установите фильтр по своему усмотрению:

Messages on route

All warning messages

Only warnings on route

All messages

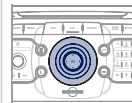

5



Выберите "Geo. Filter" ("Маршрутный фильтр").

Geo. Filter



i

При настройке системы на прием всех сообщений на маршруте, рекомендуется настроить и маршрутный фильтр (например, на прием в радиусе 5 км) с тем, чтобы уменьшить количество сообщений на карте. Настроенный фильтр будет постоянно отслеживать все перемещения автомобиля.

i

Фильтры работают независимо друг от друга, а их настройки взаимно согласуются. Мы рекомендуем включать маршрутный и окрестный фильтры информации в радиусах:

- включать окрестный фильтр, действующий в радиусе 10 км вокруг автомобиля при движении по региону с плотным дорожным движением,
- включать фильтр, действующий в радиусе 50 км вокруг автомобиля при движении по автострадам.

05 ИНФОРМАЦИЯ О ДОРОЖНОМ ДВИЖЕНИИ

ОСНОВНАЯ ДОРОЖНАЯ ИНФОРМАЦИЯ





1 Черный и голубой треугольник: основная информация, например:

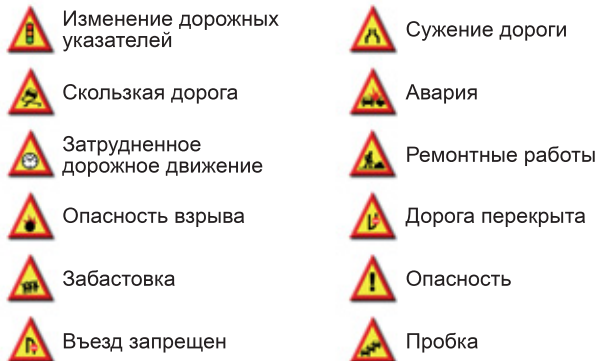

2 Красный и желтый треугольник: информация по трафику, например:



ПРОСЛУШАТЬ ДОРОЖНУЮ ИНФОРМАЦИЮ (ТА)

-   - станция транслирует сообщения ТА.
 - станция не транслирует сообщения ТА.
 - функция передачи сообщений ТА не активна.

Функция передачи дорожной информации ТА (Traffic Announcement) в первую очередь предназначена для прослушивания сообщений об опасности на дороге. Для ее активации достаточно найти радиостанцию, которая сможет транслировать такого рода информацию. Во время передачи дорожной информации все работающие в это время медиаустройства (радиопримемник, CD, ...) автоматически отключаются для трансляции дорожной информации. Возврат к работе включенных медиаустройств возобновится после окончания передачи сообщения.

- 1  Во время прослушивания медиаустройства, указанного на дисплее, нажмите на ручку.

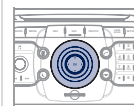

- 2 На экране появится меню и откроется доступ к:

Traffic info TA

- 3  Выберите меню дорожной информации (ТА) и подтвердите выбор нажатием на ручку, чтобы перейти к соответствующим настройкам.

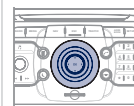

06 РАДИО

ВЫБОР РАДИОСТАНЦИИ

1



Нажмите на кнопку RADIO, чтобы открыть список местных радиостанций, расположенных в нем в алфавитном порядке. Вращая кольцо настройки, выберите станцию и подтвердите выбор нажатием.

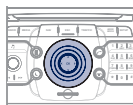

Находясь в режиме радиоприема, нажимайте на клавиши «**◀**» и «**▶**», чтобы включить автоматический поиск в нижнем или верхнем частотном диапазоне.



При появлении на дисплее индикации радиоприемника "RADIO", пользуйтесь либо кольцевым, либо четырехпозиционным регулятором для выбора из списка предыдущей или следующей радиостанции.



Нажмите на одну из кнопок цифровой клавиатуры более 2 секунд, чтобы внести нужную Вам станцию в память. При этом запоминание подтверждается коротким звуковым сигналом. Нажмите на кнопку цифровой клавиатуры, чтобы вызвать из памяти запомненную станцию.

Внешние препятствия (холмы, здания, туннели, гаражи, подземные сооружения...) способны ухудшить качество приема радиосигнала, в том числе и принимаемого в режиме отслеживания местных радиостанций, вещающих в стандарте RDS. Падение качества приема из-за помех - естественное явление, оно ни в коей мере не означает ухудшения качеств радиоприемника.

RDS - РЕГИОНАЛЬНЫЙ РЕЖИМ

1



Включите радиоприемник и нажмите на OK.

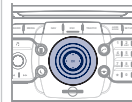

2

На дисплее откроется меню быстрых настроек радиоприема с доступом к командам:

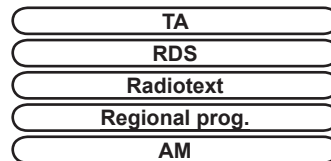

i



Выберите нужную Вам функцию и нажмите на OK, чтобы подтвердить доступ к соответствующим настройкам.

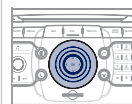

i

Если на дисплее индицируется RDS, Вы сможете продолжать прослушивание станции, на которую настроены. Но может случиться и так, что вещающая в стандарте RDS станция перестанет прослушиваться, поскольку ее вещательная сеть не покрывает всей территории страны, по которой Вы проезжаете. Этим объясняется потеря радиоприема по мере продвижения в пути.

07 МУЗЫКАЛЬНЫЕ МЕДИАПЛЕЕРЫ

CD, CD MP3/WMA, КАРТА SD MP3/WMA/ ФЛЕШКАРТА USB

ИНФОРМАЦИЯ И СОВЕТЫ



Форматы MP3 (аббревиатура от "MPEG 1,2 & 2.5 Audio Layer 3") и WMA (аббревиатура от "Windows Media Audio") являются интеллектуальной собственностью компании Microsoft, разработавшей эти стандарты сжатия аудиофайлов, позволившие размещать десятки музыкальных композиций на одном диске.



Подключение iPod:

Для прослушивания файлов, записанных в формате MP3, iPod можно подключать через разъем USB (его возможности ограничены).

Для прослушивания файлов iTunes, плеер iPod подключается к дополнительному разъему (AUX).



Для записи в формате CDR или CDRW рекомендуется пользоваться программой, отвечающей требованиям стандарта ISO 9660 уровня 1,2 или Joliet (предпочтительней).

Проигрывание дисков, записанных в каком-либо другом формате, может оказаться невозможным или некорректным.

Записи на одном диске следует осуществлять в одной стандартной программе на минимальной скорости (не более 4x) для достижения оптимальных акустических характеристик.

Для многократных записей на одном компакт-диске рекомендуется пользоваться программой, записывающей в стандарте Joliet.



Флеш-карта USB должна быть отформатирована под FAT 32.



Магнитола читает аудиофайлы только с расширением ".mp3" со скоростью передачи данных от 8 Кб/с до 320 Кб/с, а также с расширением ".wma" со скоростью передачи данных от 5 Кб/с до 384 Кб/с.

Кроме того, она поддерживает режим переменного битрейта VBR (Variable Bit Rate).

Все остальные файлы (форматов типа .mp4, .m3u...) системой не проигрываются.



В названиях файлов должно содержаться менее 20 знаков, среди которых не должно быть графических символов и знаков пунктуации (напр. : " ? ; ù), которые могут помешать проигрыванию композиций и их индикации на дисплее.



Прежде чем извлечь SD-карту или флеш-карту USB из картридера, необходимо остановить прослушивание и выключить источник аудиосигнала "SD-Card" или "USB".



Во избежание хищения SD-карты или флеш-карты USB необходимо всегда забирать ее с собой при оставлении автомобиля с убранный крышей.

07 МУЗЫКАЛЬНЫЕ МЕДИАПЛЕЕРЫ

ВЫБОР/ПРОСЛУШИВАНИЕ ЗАПИСЕЙ CD, CD MP3/WMA, КАРТА SD MP3/WMA/ ФЛЕШ-КАРТА USB

CD MP3, карта памяти SD или внешние устройства с разъемом USB являются совместимыми источниками аудиосигнала.

- 1 Загрузите в дисковод аудиодиск с записью в формате CD или MP3, карту памяти SD в картридер или флеш-карту в разъем USB. Проигрывание начнется автоматически.



- i Список треков или файлов MP3/WMA появится под меню "Media Menu" ("Меню медианосителя").

- 2  Нажмите на эту клавишу.



- 3  При появлении информации на экране медианосителя "MEDIA" вращайте кольцо регулятора вверх или вниз, чтобы выбрать предыдущую или следующую запись на соответствующем источнике аудиосигнала.





- 4  Нажмите на кнопку MEDIA.

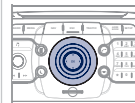

- 5  Еще раз нажмите на кнопку MEDIA или выберите функцию "Media Menu" ("Меню медианосителя") и нажмите на ОК, чтобы подтвердить.

Media Menu



- 6  Выберите функцию "Select media" ("Выбрать аудиосисточник") и нажмите на ОК, чтобы подтвердить.

Select media



- 7  Выберите источник аудиосигнала. Нажмите на ОК, чтобы подтвердить. При этом начнется проигрывание композиции.

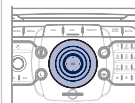

- i Проигрывание и вывод на дисплей компиляции MP3/WMA могут зависеть от программы и параметров записи. Мы рекомендуем пользоваться программой, отвечающей требованиям стандарта ISO 9660.

07 МУЗЫКАЛЬНЫЕ МЕДИАПЛЕЕРЫ

JUKEBOX

КОПИРОВАНИЕ ДИСКА CD, ФЛЕШ-КАРТЫ USB, КАРТЫ ПАМЯТИ SD НА ЖЕСТКИЙ ДИСК

Выключение зажигания во время копирования прерывает копирование, но оно автоматически возобновляется, как только зажигание будет вновь включено.

1



Вставьте компакт-диск CD с аудиозаписью в формате MP3, либо флеш-карту USB, либо карту памяти SD в считывающее устройство.



!

Убедитесь, что активированное Вами устройство соответствует носителю информации (компакт-диск CD, флеш-карта USB или карта памяти SD).

2



Нажмите на клавишу MEDIA. Еще раз нажмите на клавишу MEDIA, либо выберите "Media Menu" и нажмите на ОК, чтобы подтвердить.



3



Выберите "Jukebox management" ("Управление JUKEBOX"), затем "Add files" ("Копировать"), каждый раз нажимая на ОК, чтобы подтвердить.

Add files



4



Например, выберите "Add files from MP3-Disc" ("Копировать с диска MP3") и нажмите на ОК, чтобы подтвердить.

Add files from MP3-Disc



5



Выберите нужные Вам композиции, затем функцию "Rip selection" ("Копировать избранное"), либо выделите все композиции, дав для этого команду "Rip all" ("Копировать все").

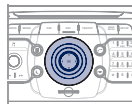

6



Выберите функцию "[New folder]" ("Новая директория"), чтобы создать новую папку или выберите уже существующую (ранее созданную).

[New folder]



7



В ответ на вопрос "Do you want to change the names of the tracks that will be ripped?" ("Хотите ли Вы изменить имена скопированных файлов?") выберите "Yes", чтобы изменить их, или "No", чтобы не менять.

Yes No



8



Затем, чтобы скопировать компакт-диск CD MP3, выберите функцию "Real time ripping" ("Копирование с прослушиванием"), "Fast ripping"/"High quality (192 kbit/sec)" ("Быстрое копирование с высоким качеством 192 КБ/с") или "Standard quality (128 kbit/sec)" ("Копирование с нормальным качеством 128 КБ/с"), а затем выберите "Start ripping" ("Начать копирование").



9



Подтвердите уведомляющее сообщение нажатием на ОК, чтобы запустить копирование.

OK

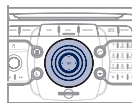

07 МУЗЫКАЛЬНЫЕ МЕДИАПЛЕЕРЫ

JUKEBOX КАК ПЕРЕИМЕНОВАТЬ ИЛИ УДАЛИТЬ АЛЬБОМ

i Убедитесь, что активный источник аудиосигнала - не Jukebox, чтобы получить доступ к переименованию или удалению композиции или списка композиций.

1 Включите другой, отличный от Jukebox, источник аудиосигнала (CD-плеер, радиоприемник, и т.п.).

2  Нажмите на клавишу "MEDIA".



3  Еще раз нажмите на клавишу "MEDIA" или выберите "Media Menu" и нажмите на ОК для подтверждения.



4  Выберите "Jukebox management" ("Управление плеером Jukebox") и подтвердите нажатием на ОК.

"Jukebox management"



5  Выберите "Modify content" ("Удалить/Переименовать") и нажмите на ОК, чтобы подтвердить.

"Modify content"





ПРОСЛУШИВАНИЕ ЗАПИСЕЙ НА JUKEBOX

1  Нажмите на клавишу "MEDIA".
Еще раз нажмите на клавишу "MEDIA" или выберите "Media Menu" и нажмите на ОК для подтверждения.

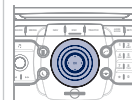

2  Выберите функцию "Jukebox management" ("Управление плеером Jukebox") и подтвердите нажатием на ОК.



3  Выберите функцию "Play options" ("Дополнительные возможности плеера") и подтвердите нажатием на ОК.
Выберите "Folders & Files" или "Playlists" и подтвердите нажатием на ОК.



 Нажмите на клавишу ESC, чтобы вернуться к первому уровню файловой системы.

Глейлисты можно создавать и в Jukebox.

"Media Menu">"Create new playlist">"Jukebox management">. Добавьте поочередно нужные Вам треки и внесите в память произведенные изменения. При этом необходимо указать режим проигрывания "Playlists".

07 МУЗЫКАЛЬНЫЕ МЕДИАПЛЕЕРЫ

ПРОСМОТР ВИДЕО НА DVD-ДИСКАХ

1

Загрузите диск DVD в дисковод. Его считывание начнется автоматически.



2



Если на экране DVD-плеера не появляется изображение, нажмите на клавишу MODE, чтобы получить доступ к медиадисплею "MEDIA" DVD-плеера.



3



Нажмите на клавишу MEDIA, чтобы в любой момент получить доступ к меню "DVD menu" DVD-плеера, либо к командам "Media Menu", служащим для настройки видеосистемы (яркость, контраст, формат изображения и т.п.).



Управление курсором для выбора DVD осуществляется четырехпозиционным регулятором и хромированным кольцевым переключателем. Для смены главы следует пользоваться стрелочными клавишами ►► или ◀◀.



Выберите источник видеосигнала ("DVD-Video" - "DVD-видеоплеер", "External device (AV)" - "внешний источник"). Нажмите на OK для подтверждения. После этого начнется видеопроказ.

ДОПОЛНИТЕЛЬНЫЙ РАЗЪЕМ (AUX) AUDIO/VIDEO КАБЕЛЬ RCA НЕ ПОСТАВЛЯЕТСЯ

1

Подключите переносное устройство (напр., плеер MP3, видеокамеру, фотоаппарат и т.п.) к расположенным в перчаточном ящике разъемам RCA (они помечены белым и красным цветом для аудиоприборов, красным и желтым - для видео) при помощи кабеля JACK/RCA.

2



Нажмите на кнопку MEDIA и еще раз нажмите на кнопку или выберите функцию "Media Menu" и нажмите на OK, чтобы подтвердить.



Если вход для дополнительного оборудования не активирован, выберите "Ext. Device (Aux) management" ("Управление входом "Aux" для внешнего устройства"), чтобы активировать его.

3



Выберите функцию "Select media" ("Выбор аудиосистемы"), затем - "External device (AV)" ("Внешнее устройство") и нажмите на OK, чтобы активировать ее.

External device



4



Выберите в качестве источника сигнала AUX и нажмите на OK, чтобы подтвердить. Прогривание начнется автоматически.

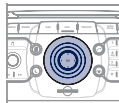

Управление прослушиванием записей осуществляется с переносного устройства.

08 ЗНАКОМСТВО С ТЕЛЕФОНОМ

ПОДКЛЮЧЕНИЕ ТЕЛЕФОНА К СИСТЕМЕ

1



Чтобы активировать телефон с функцией Bluetooth или встроенный телефон, нажмите на PICK UP TEL ("Снять трубку").



2



Выберите "Phone menu" ("Меню телефона"), затем "Select phone" ("Выбрать телефон"), затем сделайте выбор между функциями "Telephone off" ("Отказ от выбора"), "Use Bluetooth phone" ("Телефон Bluetooth") или "Use internal phone" ("Встроенный телефон"). Каждый этап следует подтвердить нажатием на ОК.



!

Систему можно соединить только с одним телефоном Bluetooth и одной SIM-картой (встроенного телефона) одновременно. В этом случае записная книжка будет настроена на работу с телефоном Bluetooth.

08 ЗНАКОМСТВО С ТЕЛЕФОНОМ

СИНХРОНИЗАЦИЯ ТЕЛЕФОНА BLUETOOTH/ ПЕРВОЕ ПОДКЛЮЧЕНИЕ

! По соображениям безопасности, настройки, требующие повышенного внимания, связанные с синхронизацией мобильного телефона Bluetooth с системой WIP Com 3D следует осуществлять на остановленном автомобиле при включенном зажигании.
Зайдите на сайт www.peugeot.ru за дополнительной информацией (там содержатся сведения о совместимости, дополнительные рекомендации и т.п.).

1 Активируйте функцию Bluetooth телефона и убедитесь, что его "видят" все (см. инструкцию к телефону).



2  Нажмите на клавишу "СНЯТЬ ТРУБКУ".



3  Если ни один телефон не был синхронизирован с системой, она предложит подключить его, выдав сообщение "Connect phone" ("Подключить телефон"). Выберите "Yes" ("Да") и нажмите на ОК, чтобы подтвердить.



4  Выберите команду "Search phone" ("Найти телефон") и нажмите на ОК, чтобы подтвердить. Затем выберите название телефона.

Search phone



* Функциональные возможности телефона зависят от сети, SIM-карты и совместимости систем Bluetooth используемых аппаратов. Прочтите в инструкции к своему телефону и поинтересуйтесь у своего оператора, к каким услугам Вы можете иметь доступ.

5  Наберите идентификационный код на телефоне. Код отражается на экране системы.

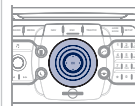

i Как только телефон подключится, система WIP Com 3D сможет синхронизировать работу записной книжки и журнала вызовов. Эта процедура может занять несколько минут*.

 Чтобы подключить другой телефон, нажмите на кнопку TEL, затем выберите меню "Phone menu", затем "Select phone", затем "Connect Bluetooth phone" ("Подключить телефон Bluetooth"), затем выберите нужный телефон. Каждый этап подтверждайте нажатием на ОК.

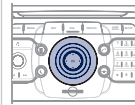

i Синхронизацию можно также провести и непосредственно с телефонного аппарата (см. инструкцию к телефону).

 Для удаления синхронизации, нажмите на TEL, выберите "Connect phone", а затем "Delete pairing".

08 ЗНАКОМСТВО С ТЕЛЕФОНОМ

ПОДКЛЮЧЕНИЕ ТЕЛЕФОНА BLUETOOTH

* Функциональные возможности телефона зависят от сети, SIM-карты и совместимости систем Bluetooth используемых аппаратов. Прочтите в инструкции к своему телефону и поинтересуйтесь у своего оператора, к каким услугам Вы можете иметь доступ. Список мобильных телефонов с наилучшими функциональными возможностями можно получить в сети фирмы.

! По соображениям безопасности, настройки, требующие повышенного внимания, связанные с синхронизацией мобильного телефона Bluetooth с системой WIP Com 3D следует осуществлять на остановленном автомобиле при включенном зажигании.

i Как только телефон подключится, система WIP Com 3D сможет синхронизировать работу записной книжки и журнала вызовов. Эта процедура может занять несколько минут*.

1

Активируйте функцию Bluetooth телефона и убедитесь, что его "видят" все (см. инструкцию к телефону).



2



Нажмите на клавишу "СНЯТЬ ТРУБКУ".



Список ранее подключенных телефонов (не более четырех) появится на многофункциональном дисплее. Выделите выбранный Вами телефон, а затем выберите команду "Connect phone" ("Подключить телефон"), если речь идет о новой синхронизации. Чтобы удалить синхронизацию, выберите команду "Delete pairing" ("Отключить телефон").

08 ЗНАКОМСТВО С ТЕЛЕФОНОМ

ИСПОЛЬЗОВАНИЕ ВСТРОЕННОГО ТЕЛЕФОНА С SIM-КАРТОЙ

1



Выньте держатель карты, нажав на кнопку механизма извлечения.

2



Установите SIM-карту в держатель и вставьте его в гнездо.

3

Чтобы извлечь SIM-карту действуйте, как при первой операции.

i

В целях безопасности, требующие от водителя повышенного внимания операции по установке SIM-карты следует осуществлять на остановленном автомобиле.

Если Вы не хотите пользоваться встроенным телефоном для личных звонков, Вы в любой момент можете подключить телефон с функцией Bluetooth к аудиосистеме автомобиля.

4



Наберите PIN-код на клавиатуре, затем выберите ОК и подтвердите.

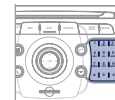

Remember PIN



Во время ввода своего PIN-кода отметьте закладку "Remember PIN" ("Сохранить PIN-код"), чтобы в следующий раз его не пришлось набирать вновь.

5



При появлении запроса "Do you want to switch to the internal phone?" ("Использовать ли встроенный телефон с управлением голосом?"), выберите "Yes" ("Да"), если Вы хотите использовать свою SIM-карту для личных звонков. В противном случае SIM-карта будет использоваться только неотложной и вспомогательными службами.

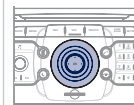

Как только SIM-карта будет установлена, система сможет синхронизировать работу телефонной книжки и журнала звонков.

Эта синхронизация может занять несколько минут.

08 ЗНАКОМСТВО С ТЕЛЕФОНОМ

ПРИЕМ ТЕЛЕФОННОГО ВЫЗОВА

- 1 При входящем вызове раздается звонок, а на многофункциональном дисплее появляется сообщение.

- 2 Нажмите на "Yes" ("Да"), чтобы принять вызов или на "No" ("Нет"), чтобы его отклонить, подтвердите выбор нажатием на ОК.

Yes No

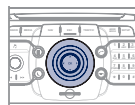

-  Клавиша PICK UP TEL служит для ответа на вызов, а клавиша HANG UP TEL - для отклонения вызова.

- 3 Чтобы завершить разговор, нажмите на кнопку HANG UP TEL или нажмите на ОК и выберите "End call" ("Завершить разговор"), после чего подтвердите нажатием на ОК.

End call



-  Принять поступивший вызов и завершить связь можно также, нажав на торцевую кнопку переключателя на рулевом колесе.

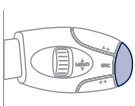

Запрещается пользоваться телефоном во время управления автомобилем. Для этого рекомендуется остановиться, съехав с дороги в безопасную зону или воспользоваться переключателями на рулевой колонке.

КАК ПОЗВОНИТЬ

- 1 Нажмите на кнопку PICK UP TEL ("СНЯТЬ ТРУБКУ").



-  Откроется список 20 последних прошедших через бортовую систему исходящих и входящих звонков под Phone menu ("Меню телефона"). Вы можете выбрать из него нужный номер и нажать на ОК, чтобы вызвать абонента.

- 2 Выберите функцию "Phone menu" ("Меню телефона") и нажмите на ОК, чтобы подтвердить.

Phone menu

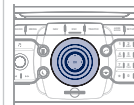

- 3 Выберите "Dial number" ("Набрать номер"), затем наберите номер вызываемого абонента на виртуальной клавиатуре.

Dial number

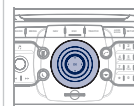

-  Номер абонента можно также взять из записной книжки. Для этого нужно выбрать функцию "Dial from address book" ("Набрать номер по записной книжке"). Система WIP Com 3D может хранить в памяти до 4096 телефонных номеров.

-  Нажмите более двух секунд на торцевую кнопку подрулевого переключателя, чтобы открыть записную книжку.



-  Позвонить можно и непосредственно с мобильного телефона, но при этом для безопасности нужно остановить автомобиль.

09 КОНФИГУРАЦИЯ

НАСТРОЙКА КАЛЕНДАРЯ И ЧАСОВ

i Данную настройку следует проводить, если аккумуляторная батарея отключалась.

1



Нажмите на кнопку SETUP.



2



Выберите функцию "Date & Time" ("Дата и время") и нажмите на ОК, чтобы подтвердить.

Date & Time



3



Выберите функцию "Set date & time" ("Настроить дату и время") и нажмите на ОК, чтобы подтвердить.

Set date & time

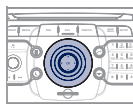

4



Настройки параметров осуществляйте кольцевым переключателем, а переходы от функции к функции - при помощи четырехпозиционного. Нажмите на ОК, чтобы подтвердить.



Порядок синхронизации системы GPS (GMT):

1. Подтвердите выбор функции "Synchronise with GPS (GMT)" ("Синхронизировать с системой GPS (GMT)"), при этом часы автоматически настроятся на среднее время по Гринвичу, дата также будет приведена в соответствие.
2. Пользуясь четырехпозиционным переключателем, переведите курсор на индикатор часов и нажмите на ОК.
3. Теперь, пользуясь кольцевым переключателем, Вы можете настроить часы на выбранный Вами часовой пояс. При этом следует помнить, что, при смене зимнего/летнего времени, часовой пояс придется вновь настраивать вручную.

5



Выберите функцию "Date format" ("Формат календаря") и нажмите на ОК, чтобы подтвердить.

Выберите необходимый формат при помощи кольцевого переключателя и нажмите на ОК, чтобы подтвердить.

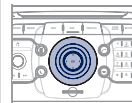

6



Выберите функцию "Time format" ("Формат часов") и нажмите на ОК, чтобы подтвердить.

Выберите необходимый формат при помощи кольцевого переключателя и нажмите на ОК, чтобы подтвердить.

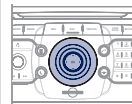

При нажатии более 2 секунд на кнопку SETUP открывается:

Description of the unit

GPS coverage

Demo mode

10 МЕНЮ ДИСПЛЕЯ



ОСНОВНЫЕ ФУНКЦИИ

ВЫБОР А

выбор А1

выбор А2

ВЫБОР В...



Traffic Menu
Меню "Дорожная информация"

Select preferred list
"Фильтр сообщений"

Messages on route
"Все сообщения на трассе"

Only warnings on route
"Уведомляющие сообщения на трассе"

All warning messages
"Все уведомляющие сообщения на трассе"

All messages
"Все виды сообщений"

Geo. Filter
"Маршрутный фильтр"

Deactivate PIN
"Отключен"

Within 3 km
"В радиусе 3 км"

Within 5 km
"В радиусе 5 км"

Within 10 km
"В радиусе 10 км"

Within 50 km
"В радиусе 50 км"

Read out settings
"Прослушивание голосовых сообщений"

On confirmation
"В момент просмотра сообщений"

Incoming messages
"В момент получения сообщения"

TMC station information
"Информация о дорожном движении"



Media Menu
Меню "медиа"

Select media
"Выбрать аудиисточник"

DVD-Video/MP3-Disc/Audio CD
"DVD-Видео/MP3-Диск/Аудио CD"

Jukebox (Folders & Files)
"Jukebox - директории и файлы"

SD-Card
"Карта памяти SD"

USB
"Флеш-карта USB"

External device (audio/AV)
"Дополнительный разъем аудио/видео"

Jukebox management
"Управление Jukebox"

Add files
"Копирование"

Create folder
"Создание директории"

Modify content
"Удаление/переименование"

Edit playlist
"Создание плей-листов"

Play options
"Режим проигрывания"

Folders & Files
"Директории и файлы"

Playlists
"Плей-листы"

Memory capacity
"Состояние памяти"

Sound settings
"Настройки аудиосистемы"

Refer to the "Sound settings" menu details of which are shown on the next page.
См. меню "Настройки аудиосистемы" на след. странице

Video settings
"Настройки видеосистемы"

Aspect ratio
"Формат изображения"

Menu language
"Языки"

Display
"Настройки дисплея"

Brightness
"Яркость"

Contrast
"Контраст"

Colour
"Цвета"

- 3 AUX standard
"Стандарт видеоизображения AUX"
- 3 Reset video settings
"Инициализация настроек видеосистемы"
- 2 Ext. Device (Aux) management
"Настройка подключения внешнего источника"
- 3 Audio and Video (AV) Audio Off
"Выключ./Аудио/Аудио и видео"

- 
- 1 Radio Menu
"Меню радио"
 - 2 Waveband
"Диапазон AM/FM"
 - 3 FM
"Диапазон FM"
 - 3 AM
"Диапазон AM"
 - 2 Manual tune
"Выбор частотного диапазона"
 - 2 Sound settings
"Настройки аудиосистемы"
 - 3 Refer to the "Sound settings" menu below.
См. ниже меню "Настройки аудиосистемы"
 - 1 Sound settings
Меню "Настройки аудиосистемы"
 - 2 Balance/Fader
"Лев.-Прав./Передн.-Задн."
 - 2 Bass/Treble
"Низкие/Высокие"
 - 2 Equalizer
"Тип акустич. поля"
 - 3 Linear
"Плоская характеристика"

- 3 Classic
"Классика"
- 3 Jazz
"Джаз"
- 3 Rock/Pop
"Рок/Поп"
- 3 Techno
"Техно"
- 3 Vocal
"Вокал"
- 2 Mute rear speakers
"Выключить задние громкоговорители"
- 2 Loudness
"Тонкомпенсация"
- 2 Speed dependent volume
"Автоматическое регулирование громкости"
- 2 Reset sound settings
"Инициализация настроек аудиосистемы"

- 
- 1 Navigation Menu
"Меню навигатора"
 - 2 Resume guidance/Abort guidance
"Включ./Выключ. наведение"
 - 2 Destination input
"Задать конечный пункт прибытия"
 - 3 Address input
"Задать новый адрес"
 - 4 Country
"Страна"
 - 4 City
"Город"
 - 4 Street
"Улица"
 - 4 House number
"Номер дома"

- 4 Start route guidance
"Включить наведение"
- 4 Postal code
"Почтовый индекс"
- 4 Save to address book
"Добавить в записную книжку"
- 4 Intersection
"Перекресток"
- 4 City district
"Центр города"
- 4 Geo position
"Координаты GPS"
- 4 Map
"Задать по карте"
- 3 Navigate HOME
"Вести к моему к дому"
- 3 Choose from last destinations
"По последним пунктам прибытия"
- 3 Choose from address book
"По записной книжке"
- 2 Stopovers
"Этапы"
- 3 Add stopover
"Добавить этап"
- 4 Address input
"Задать новый адрес"
- 4 Navigate HOME
"Вести к моему дому"
- 4 Choose from address book
"По записной книжке"
- 4 Choose from last destinations
"По последним пунктам прибытия"
- 3 Rearrange route
"Оптимизировать маршрут"
- 3 Replace stopover
"Заменить этап"
- 3 Delete stopover
"Удалить этап"

- 3 Recalculate
"Пересчитать маршрут"
- 4 Fast route
"Самый быстрый"
- 4 Short route
"Самый короткий"
- 4 Optimized route
"Оптимизировать по времени/расстоянию"

2 **POI search**
"Поиск пунктов обслуживания"

- 3 POI nearby
"Поблизости"

- 3 POI near destination
"Возле пункта прибытия"

- 3 POI in city
"В городе"

- 3 POI in country
"В стране"

- 3 POI near route
"Вдоль маршрута"

2 **Route options**
"Варианты наведения"

- 3 Route type
"Критерии наведения"

- 4 POI near destination
"Возле пункта прибытия"

- 4 Short route
"Кратчайший"

- 4 Optimized route
"Оптимальный по времени /расстоянию"

- 4 Subscr. service
"Платная услуга"

2 **Settings**
"Настройки"

- 3 Route dynamics
"С учетом дорожной ситуации"

- 4 Traffic independent
"Без объездов"

- 4 Semi-dynamic
"С подтверждением"

- 4 Dynamic
"Автоматические"

3 **Avoidance criteria**
"Исключающие критерии"

- 4 Avoid motorways
"Исключить автомагистрады"

- 4 Avoid toll roads
"Исключить платные участки"

- 4 Avoid tunnels
"Исключить туннели"

- 4 Avoid ferries
"Исключить паромы"

3 **Recalculate**
"Пересчитать маршрут"



1 **Address book Menu**
Меню "Записная книжка"

- 2 Create new entry
"Создать новую карточку"

- 2 Show memory status
"Показать свободное пространство"

- 2 Export address book
"Экспорт записной книжки"

- 2 Delete all voice entries
"Удаление всех голосовых записей"

- 2 Delete all entries
"Удаление всех карточек"

- 2 Delete folder "MyAddresses"
Удалить содержание раздела "Мои адреса"



1 **Phone menu**
"Меню телефона"

- 2 Dial number
"Набрать номер"

- 2 Dial from address book
"Звонок по записной книжке"

- 2 Call lists
"По журналу звонков"

- 2 Messages
"Сообщения"

- 2 Select phone
"Выбрать телефон"

- 3 Telephone off
"Выбор не требуется"

- 3 Use Bluetooth phone
"Телефон Bluetooth"

- 3 Use internal phone
"Встроенный телефон"

- 3 Connect Bluetooth phone
"Подключить телефон Bluetooth"

- 4 Search phone
"Включить поиск телефона"

- 5 Disconnect phone
"Отключить телефон"

- 5 Rename phone
"Переименовать телефон"

- 5 Delete pairing
"Удалить телефон"

- 5 Delete all pairings
"Удалить все телефоны"

- 5 Show details
"Показать подробности"

- 2 Settings
"Настройки"
- 3 Automatic answering system
"Автоответчик"
- 3 Select ring tone
"Выбрать рингтон"
- 3 Phone/Ring tone volume
"Настроить громкость звонка"
- 3 Enter mailbox number
"Набрать номер сообщения"
- 3 Internal phone settings
"Настройки встроенного телефона"
- 3 Automatically accept call
"Автоматический прием входящего звонка"
- 3 Signal waiting call (?)
"Сигнал автодозвона"
- 3 Show status
"Показать статус"
- 3 Activate waiting call
"Активировать автодозвон"
- 3 Deactivate waiting call
"Остановить автодозвон"
- 3 Call forward (?)
"Переадресация"
- 3 Show status
"Показать статус"
- 3 Activate call forward
"Включить переадресацию"
- 3 Deactivate call forward
"Отменить переадресацию"
- 3 Suppress own number
"Скрыть мой номер"
- 3 Select network
"Выбор сети"
- 3 Set network automatically
"Автоматический выбор сети"
- 3 Set network manually
"Ручной выбор сети"

- 3 Search for networks
"Поиск сети"
- 3 PIN settings
"Настройка PIN-кода"
- 3 Change PIN
"Изменить PIN-код"
- 4 Activate PIN
"Активировать PIN-код"
- 4 Deactivate PIN
"Отключить PIN-код"
- 3 Remember PIN
"Запомнить PIN-код"
- 3 SIM-card memory status
"Состояние памяти SIM-карты"

-  SETUP
- 1 SETUP
"НАСТРОЙКИ"
 - 2 Language & Speech
"Языки и голосовые функции"
 - 3 Menu language
Меню "Языки"
 - 4 Deutsch
"Немецкий"
 - 4 English
"Английский"
 - 4 Español
"Испанский"
 - 4 Français
"Французский"
 - 4 Italiano
"Итальянский"
 - 4 Nederlands
"Нидерландский"

- 4 Polski
"Польский"
- 4 Portuguese
"Португальский"
- 3 Voice control
"Настройки голосовых команд"
- 4 Voice control active
"Распознавание голоса активировано"
- 4 Tutorial
"Практические советы"
- 5 Basics
"Основные правила"
- 5 Examples
"Практические примеры"
- 5 Tips
"Подсказки"
- 4 Speaker adaptation
"Обучение голосовой системы"
- 5 New speaker adaptation
"Переобучение системы"
- 5 Delete speaker adaptation
"Удалить активное обучение"
- 3 Voice output volume
"Громкость речевого информатора"
- 2 Date & Time
"Дата и время"
- 3 Set date & time
"Настроить дату и время"
- 3 Date format
"Формат даты"
- 3 Time format
"Формат времени"

2 **Display**
"Индикация"

3 **Brightness**
"Яркость"

3 **Colour**
"Цвета"

4 Steel
"Steel"

4 blue light (only in day mode)
"Blue light" - только для дня

4 Orange Ray
"Orange ray"

4 Blue Flame
"Blue flame"

3 **Map colour**
"Цвет карты"

4 Day mode for map
"Дневной режим карты"

4 Night mode for map
"Ночной режим карты"

4 Auto. Day/Night for map
"День/ночь - автоматич."

2 **Units**
"Единицы измерения"

3 **Temperature**
"Температура"

4 Celsius
"По Цельсию"

4 Fahrenheit
"По Фаренгейту"

3 **Metric/Imperial**
"Расстояния"

4 km
"км"

4 Miles
"мили"

2 **System**
"Параметры систем"

3 **Factory reset**
"Восстановить заводские настройки"

3 **Software version**
"Версия прогр. обеспечения"

3 **Automatic scrolling**
"Бегающая строка"

ЧАСТО ЗАДАВАЕМЫЕ ВОПРОСЫ

В приведенной ниже таблице собраны ответы на наиболее часто задаваемые вопросы, касающиеся работы WIP Com 3D.

ВОПРОС	ОТВЕТ	ЧТО ДЕЛАТЬ
<p>Как устранить расхождение в качестве звучания источников аудиосигнала (радиоприемника, CD-плеера и т.п.)?</p>	<p>Для оптимального звуковоспроизведения настройки аудиосистемы (громкость, тембр, акустическое поле, тонкомпенсация) могут адаптироваться к различным источникам аудиосигнала, что ведет к разнице звучания при смене источника (радиоприемника, CD-плеера и т.п.).</p>	<p>Проверьте соответствие аудионастроек (громкости, тембра, акустического поля, тонкомпенсации) каждому из источников. Так, регулировки всех функций в режиме AUDIO (высокие и низкие частоты тембра, баланс передних и задних громкоговорителей, баланс левых и правых громкоговорителей) следует перевести в среднее положение, установить "Linear" ("Плоскую") характеристику звукового поля, а функцию тонкомпенсации установить в положение "активирована" для CD-плеера и в положение "не активирована" для радиоприемника.</p>
<p>Почему компакт-диск либо систематически выбрасывается дисководом CD-плеера, либо не читается?</p>	<p>Компакт-диск перевернут, неудобочитаем, не содержит аудиоинформации или формат записанной на нем аудиоинформации не соответствует формату, на который рассчитан CD-плеер автомагнитолы.</p> <p>Компакт-диск защищен системой защиты от пиратского использования, которая не распознается CD-плеером автомагнитолы.</p>	<ul style="list-style-type: none"> - Проверьте, не перевернут ли компакт-диск в дисковом. - Проверьте состояние диска: слишком поврежденный диск читаться не будет. - Если диск записан самостоятельно, см. рекомендации в разделе "Аудиосистема". - CD-плеер автомагнитолы не предназначен для проигрывания дисков DVD. - Некоторые компакт-диски не будут читаться CD-плеером в связи с их низким качеством.
<p>Почему качество звука CD-плеера ухудшилось?</p>	<p>Компакт-диск поцарапан или он низкого качества.</p> <p>Настройки автомагнитолы (высокие и низкие частоты тембра, звуковое поле) неправильны.</p>	<p>Пользуйтесь только высококачественными компакт-дисками и храните их в надлежащих условиях.</p> <p>Установите уровень высоких или низких частот тембра на 0, при этом звуковое поле не настраивайте.</p>

ВОПРОС	ОТВЕТ	ЧТО ДЕЛАТЬ
Почему внесенные в память радиостанции не работают (отсутствует звук, индицируется частота 87,5 МГц...)?	Неправильно выбран частотный диапазон.	Нажимая на клавишу "Waveband" ("Частота"), выберите "Radio Menu", затем "BANDE AM/FM" - диапазон, в котором вещают внесенные в память станции.
Почему качество приема радиостанции постепенно ухудшается, а внесенные в память радиостанции не работают (отсутствует звук, индицируется частота 87,5 МГц...)?	Автомобиль удалился на слишком большое расстояние от передатчика интересующей Вас радиостанции, либо в географической местности, где Вы находитесь, передатчики отсутствуют вообще.	Включите функцию "RDS" при помощи меню быстрых настроек, чтобы система могла проверить, есть ли в данной географической зоне более мощные радиопередатчики.
	Внешние препятствия (холмы, здания, туннели, гаражи, подземные сооружения...) способны ухудшить качество приема радиосигнала, в том числе и принимаемого в режиме отслеживания местных радиостанций, вещающих в стандарте "RDS".	Падение качества приема из-за помех - естественное явление, оно ни в коей мере не означает ухудшения качеств радиоприемника.
	Радиоантенна либо отсутствует, либо повреждена (например, на автоматической мойке или на подземной стоянке).	Проверьте исправность антенны в сервисной сети PEUGEOT.
Почему звук прерывается на одну-две секунды в режиме радиоприема?	В моменты прерывания звука система RDS производит поиск другой частоты, которая позволила бы улучшить качество приема радиостанции.	Отключите функцию "RDS" при помощи меню быстрых настроек, если звук прерывается слишком часто и всегда на одном и том же участке дороги.
Почему через несколько минут после остановки двигателя система отключается?	Продолжительность работы системы после остановки двигателя зависит от степени заряженности аккумуляторной батареи. Отключение системы предусмотрено в ее концепции: она переходит в режим энергосбережения и отключается, чтобы не разряжать аккумуляторную батарею.	Запустите двигатель, чтобы зарядить батарею.

ВОПРОС	ОТВЕТ	ЧТО ДЕЛАТЬ
Ячейка "TRAFFIC INFO TA" отмечена. Однако о некоторых автомобильных заторах на маршруте не сообщается в режиме реального времени.	<p>Сразу после включения системы ей требуется несколько минут на поиск и сбор информации о ситуации на дорогах.</p> <p>В некоторых странах принимается дорожная информация, относящаяся к ситуации только на самых крупных автомагистралях (автобанах).</p>	<p>Дождитесь сбора полной информации о ситуации на дорогах (и появления на карте соответствующих пиктограмм).</p> <p>Это не является неисправностью системы. Она принимает только ту информацию о ситуации на дорогах, которая имеется в эфире.</p>
Иногда продолжительность прокладки маршрута тянется дольше, чем обычно.	Быстродействие системы может кратковременно снижаться в моменты, когда CD или DVD-диск копируется на Jukebox одновременно с прокладкой маршрута.	Дождитесь завершения копирования CD/DVD-диска или прервите копирование, прежде чем включить систему навигации.
Я получаю предупреждения о радаре, находящемся вне моего маршрута.	Система сообщает обо всех радарах, попадающих в веерную зону сканирования пространства перед автомобилем. В нее могут попасть и радары, расположенные на близлежащих или параллельных дорогах.	Увеличьте масштаб карты зумом, чтобы точнее определить местоположение радара.
Звуковое предупреждение о радарах не работает.	Система звукового предупреждения не активирована.	Активируйте систему звукового предупреждения, открыв для этого Navigation Menu, Settings, Set parameters for risk areas.
	Звук отрегулирован на минимум.	Отрегулируйте уровень звука в момент проезда мимо радара.
Можно ли отправить срочный вызов без SIM-карты?	Нет, так как, согласно принятым в некоторых странах правилам, вызов неотложной помощи можно осуществить только при наличии SIM-карты.	Вставьте действующую SIM-карту в держатель.
Высота над уровнем моря не показывается.	Инициализация системы GPS может занять до трех минут с момента ее включения чтобы установить прямую связь с четырьмя и более спутниками.	Необходимо дождаться полного выхода системы на рабочий режим. Убедитесь, что система связалась не менее, чем с четырьмя спутниками (длительно нажмите на клавишу "SETUP", а затем выберите "GPS coverage").
	В зависимости от топографической обстановки (туннели и т.п.) или метеорологических условий качество приема сигнала со спутника системы GPS может изменяться.	Это нормальное явление. Работа бортовой навигационной системы зависит от условий, в которых принимается сигнал GPS.

ВОПРОС	ОТВЕТ	ЧТО ДЕЛАТЬ
Маршрут не прокладывается.	Возможно, заданные Вами исключаящие критерии находятся в противоречии с условиями местности, по которой Вы проезжаете (например, система не может исключить из маршрута платную автодорогу, находясь на платной автодороге).	Проверьте исключаящие критерии в меню навигатора "Navigation Menu" ("Avoidance criteria Route options").
Время ожидания после загрузки компакт-диска CD или карты SD может оказаться продолжительным.	При загрузке нового медианосителя система считывает с него необходимую часть информации (список произведений, наименование, исполнитель и т.д.). Этот процесс может занять несколько секунд.	Это - нормальное явление.
Почему мне не удается подключить свой телефон через Bluetooth?	Возможно, что функция Bluetooth телефона не активирована или аппарат "не виден".	<ul style="list-style-type: none"> - Проверьте, активирована ли функция Bluetooth на Вашем телефоне. - Проверьте, "видит" ли система Ваш телефон.
	Функция Bluetooth Вашего телефона несовместима с системой.	Список мобильных телефонов с совместимой функцией Bluetooth имеется в нашей сети.
Звук телефона, соединенного через систему Bluetooth не слышен.	Уровень звука зависит одновременно и от системы, и от телефона.	Увеличьте уровень WIP Nav, возможно, до максимума и прибавьте громкости телефону - если понадобится.
Почему система не читает формат DVD?	Возможно, из-за несовместимой зональной защиты.	Пользуйтесь DVD-дисками с защитой, соответствующей Вашей зоне.
Почему мне не удается скопировать компакт-диск CD на Jukebox?	Неправильно выбран источник сигнала.	Смените активный источник, выбрав для этого CD.
	Компакт-диск CD защищен от копирования.	Вполне естественно, что защищенный компакт-диск CD не поддается копированию.

ВОПРОС	ОТВЕТ	ЧТО ДЕЛАТЬ
Почему система не принимает SMS-сообщений?	В режиме Bluetooth передача SMS-сообщений блокируется.	Пользуйтесь своей SIM-картой и встроенным телефоном.
	Используемая SIM-карта спарена.	Пользуйтесь оригинальной SIM-картой для получения SMS.
Почему мне не удастся обновить список POI рискованных зон?	Почему меню "Navigation Menu" - "Update personal POI" не выводится на дисплей?	Проверьте, правильно ли вставлен медианоситель (карта SD или флеш-карта USB) для обновления информации.
	Что делать, если в конце процедуры поступает сообщение о сбое?	<ul style="list-style-type: none"> - Начните всю процедуру сначала. - Обратитесь в сервисную сеть PEUGEOT, если неисправность не устранилась. - Проверьте и убедитесь, что информация на медианосителе поступила от официального партнера компании PEUGEOT.
Почему звуковое сопровождение тонового набора (DTMF) не прослушивается когда я на связи и набираю номер на клавиатуре?	Кнопки клавиатуры активируются при исходящем вызове только если дисплей находится в режиме индикации телефона.	Чтобы активировать их, нажмите на кнопку "MODE" ("Режим") и удерживайте нажатие вплоть до появления на дисплее индикации телефона.
Почему на дисплей выводится сообщение об аварийном участке пути, который меня не касается?	Сообщения об аварийных участках пути относятся к заданным на карте зонам, а также к определенным направлениям движения.	Предупреждающий сигнал может поступить и при движении по какой-либо параллельной дороге или проходящей вблизи трассы, на которой расположен радар.

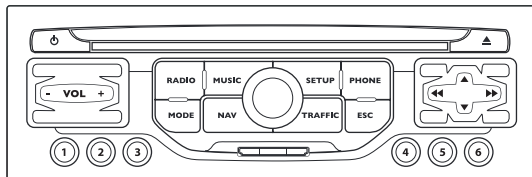

WIP NAV

МУЛЬТИМЕДИЙНАЯ АВТОМАГНИТОЛА/ТЕЛЕФОН BLUETOOTH СИСТЕМА GPS EUROPE НА КАРТЕ SD

СОДЕРЖАНИЕ

01	Первое знакомство	стр. 230
02	Переключатели на рулевом колесе	стр. 231
03	Краткое описание работы системы	стр. 232
04	Навигация - Наведение	стр. 235
05	Информация о дорожном движении	стр. 243
06	Радиоприемник	стр. 245
07	Музыкальные медиапроигрыватели	стр. 246
08	Телефон Bluetooth	стр. 249
09	Конфигурация	стр. 252
10	Экранные меню	стр. 253
	Часто задаваемые вопросы	стр. 257



Система WIP Nav настроена на работу только с Вашим автомобилем. Для ее переноса на другой автомобиль, обратитесь в сервисную сеть PEUGEOT, чтобы настроить конфигурацию.



По соображениям безопасности, требующие особого внимания настройки следует осуществлять только на остановленном автомобиле.

В целях предупреждения ускоренного разряда аккумуляторной батареи, система WIP Nav отключается в момент активирования режима энергосбережения.



Некоторые представленные в данном руководстве функции появятся в комплектации автомобиля в течение текущего модельного года.

01 ПЕРВЫЕ ШАГИ

ПАНЕЛЬ УПРАВЛЕНИЯ WIP Nav



- Если двигатель выключен:
 - При коротком нажатии: вкл./выкл.
 - При длительном нажатии: пауза CD-плеера, приглушение радиоприемника.
 Если двигатель работает:
 - При коротком нажатии: пауза для CD-плеера, приглушение радиоприемника.
 - При длительном нажатии: инициализация системы.
- Регулировка уровня громкости (каждый источник является независимым, в том числе меню сообщений и навигации).
- Открытие меню "Radio". Индикация списка станций.
- Открытие меню "Music". Индикация треков.
- 3 - 4. При длительном нажатии: доступ к настройкам аудиосистемы: баланс передних-задних и левых-правых громкоговорителей, настройка тембра, настройка акустического поля, тонкомпенсация, автоматической коррективы громкости, инициализация настроек.
- Доступ к меню настроек "SETUP".
 - При длительном нажатии: доступ к информации GPS и демонстрационному режиму.
- Доступ к меню телефона "Phone". Показ списка вызовов.
- Доступ к меню "MODE".
 - Выбор последовательной индикации: Радио, Карта, NAV (если навигатор включен), Телефон (если он в данный момент на связи), Диагностика бортовых систем (сообщения).
 - При длительном нажатии: показ черного экрана (DARK).
- Доступ к меню "Navigation". Показ последних маршрутов.
- Доступ к меню "Traffic". Показ текущих сообщений о дорожном движении.
- ESC: закрытие текущей операции.
- Извлечение из дисковода диска CD.
- Выбор предыдущей/следующей станции из списка.
 - Выбор предыдущей/следующей папки записей MP3.
 - Выбор предыдущей/следующей страницы списка.
- Выбор предыдущей/следующей станции.
 - Выбор предыдущей/следующей композиции CD или MP3.
 - Выбор предыдущей/следующей строки в списке.
- Кнопки с 1 по 6:
 - Выбор радиостанции из памяти системы.
 - При длительном нажатии: внесение радиостанции в память системы.
- Картидер SD только для навигационной системы.
- Маховичок для выбора функций из меню, показанных на дисплее.
 - При кратком нажатии: содержание меню или подтверждение выбора.
 - При длительном нажатии: меню показанного на экране перечня.

02 КЛАВИШИ УПРАВЛЕНИЯ НА РУЛЕВОМ КОЛЕСЕ

РАДИОПРИЕМНИК: выбор из памяти следующей станции.
Выбор следующей позиции в записной книжке.

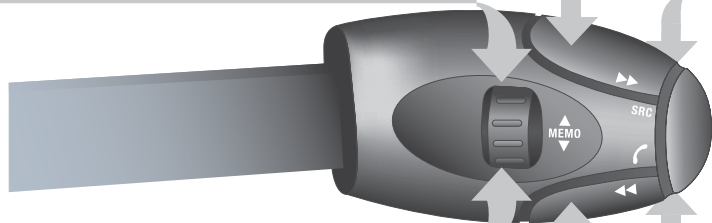

РАДИОПРИЕМНИК: выбор из памяти предыдущей станции.
Выбор предыдущей позиции в записной книжке.

РАДИОПРИЕМНИК: переход к следующей станции по списку.
Долгое нажатие: автоматический поиск в верхнем диапазоне.
CD: выбор следующей страницы.
CD: долгое нажатие: быстрая прокрутка вперед.

Увеличение уровня громкости.

- Смена источника аудиосигнала.
- Исходящий вызов по записной книжке.
- Ответить/Завершить разговор.
- Нажатие более 2 секунд: доступ к записной книжке.

Отключение звука:
одновременным нажатием на кнопки повышения и понижения уровня громкости.
Восстановление звука - нажатием на любую из двух кнопок уровня громкости.

Понижение уровня громкости.

РАДИОПРИЕМНИК: переход к предыдущей станции по списку.
Долгое нажатие: автоматический поиск в нижнем диапазоне.
CD: выбор предыдущей страницы.
CD: долгое нажатие: быстрая прокрутка назад.

03 ОБЩЕЕ ОПИСАНИЕ РАБОТЫ

Нажимая поочередно на кнопку MODE, откройте следующие меню:

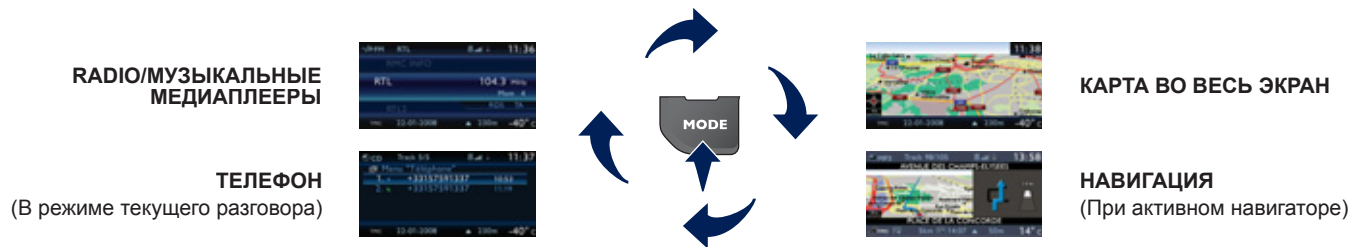

НАСТРОЙКА:

языки*, календарь и часы*, индикация, настройки систем автомобиля*, единицы измерения, параметры систем, "Demo mode".

* Имеется в зависимости от модели.



ДОР. ДВИЖЕНИЕ:

информация о дорожном движении "ТМС" и сообщения.



Для ухода за дисплеем следует пользоваться не оставляющей царапин мягкой салфеткой (как для очков) и не применять моющих составов.



Подробное содержание всех меню находится в главе "Экранные меню".

03 ОБЩЕЕ ОПИСАНИЕ РАБОТЫ КОНТЕКСТНАЯ ИНДИКАЦИЯ



При нажатии на ручку настройки ОК открываются меню быстрых настроек, соответствующие системе, отраженной на экране.

НАВИГАЦИЯ: (ПРИ АКТИВНОМ НАВИГАТОРЕ):

- 1 Abort guidance
Выключить навигатор
- 1 Repeat advice
Повторить сообщение
- 1 Block road
Объездной путь
- 1 Route info
Информация о маршруте
- 2 Show destination
См. конечный пункт
- 2 Trip info
Информация о пути
- 3 Route type
Критерии наведения
- 3 Avoid
Критерии исключений
- 3 Satellites
Кол-во спутников
- 2 Zoom/Scroll
Переместить карту
- 1 Voice advice
Голосовые сообщения
- 1 Route options
Варианты наведения

ТЕЛЕФОН:

- 1 End call
Завершить активный вызов
- 1 Hold call
Режим ожидания
- 1 Dial
Отправить вызов
- 1 DTMF-Tones
Тональный набор
- 1 Private mode
Режим "Трубка"
- 1 Micro off
Микрофон выкл.

03 ОБЩЕЕ ОПИСАНИЕ РАБОТЫ

КОНТЕКСТНАЯ ИНДИКАЦИЯ

МУЗЫКАЛЬНЫЕ МЕДИАПЛЕЕРЫ:

1 TA
2 Инф. о дор. движ.

1 Play options
2 Варианты проигрывания

2 Normal order
2 Норм. режим

2 Random track
2 Случ. порядок

2 Repeat folder
2 Повтор списка

2 Scan
2 Информация о треке

1 Select music
2 Выбор источника

РАДИОПРИЕМНИК:

1 In FM mode
2 В режиме FM

2 TA
2 Инф. о дор. движ. (TA)

2 RDS
2 Режим RDS

2 Radiotext
2 Радиотекст

2 Regional prog.
2 Режим "регион"

2 AM
2 Диапазон AM

1 In AM mode
2 В режиме AM

2 TA
2 Инф. о дор. движ. (TA)

2 Refresh AM list
2 Обновить список AM

2 FM
2 Диапазон FM

КАРТА ВО ВСЬ ЭКРАН:

1 Resume guidance/Abort guidance
2 Выкл./Включ. навигатор

1 Set destination
2 Конечный пункт

1 POIs nearby
2 Пункты обслуживания

1 Position info
2 Информация о местности

1 MAP settings
2 Настройка карты

1 Zoom/Scroll
2 Переместить карту

04 НАВИГАЦИЯ - ВЫБОР МАРШРУТА

ВЫБОР КОНЕЧНОГО ПУНКТА

Вставьте навигационную SD-карту в кардридер на лицевой панели и оставьте ее там, чтобы воспользоваться помощью навигатора. Не следует вносить какие-либо изменения в данные SD-карты. Все обновления картографической базы данных осуществляются в сервисной сети PEUGEOT.

1



Нажмите на кнопку NAV.

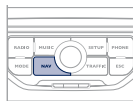

При этом появится список 20 последних конечных пунктов, расположенных под Navigation Menu ("Навигация по меню").

2



Еще раз нажмите на кнопку NAV или выберите функцию Navigation Menu ("Навигация по меню") и нажмите на ручку настройки, чтобы подтвердить.

Navigation Menu

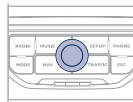

3



Выберите функцию Destination input ("Задать конечный пункт") и нажмите на ручку настройки, чтобы подтвердить.

Destination input

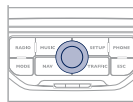

4



Выберите функцию Address input ("Новый конечный пункт") и нажмите на ручку настройки, чтобы подтвердить.

Address input

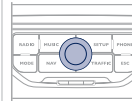

5



Выберите страну и, вращая ручку настройки, выберите функцию "город". Нажмите на ручку настройки, чтобы подтвердить.

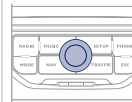

6



Наберите город по буквам, подтверждая каждую из них нажатием на ручку настройки.

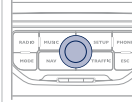

При пользовании кнопкой LIST ("Список") виртуальной клавиатуры открывается список городов данной страны в виде перехватывающей подсказки, срабатывающей при наборе первых букв.

04 НАВИГАЦИЯ - ВЫБОР МАРШРУТА

7



Вращая ручку настройки, выберите ОК.
Нажмите на ручку настройки, чтобы подтвердить.

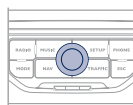

Чтобы ускорить ввод, можно сразу ввести почтовый код, выбрав для этого функцию Postal code ("Почтовый индекс"). Для набора команд пользуйтесь виртуальной буквенно-цифровой клавиатурой.

8



Для ввода функций Street ("Улица") и House number ("Номер дома") используйте вновь этапы с 5-го по 7-й.

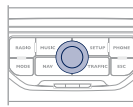

Выберите функцию Save to address book ("Внести в записную книжку"), чтобы внести адрес в память системы. Нажмите на ручку настройки, чтобы подтвердить выбор.
Система WIP Nav позволяет внести до 500 адресов.



В ходе работы системы наведения можно, нажав на торцевую кнопку переключателя световых приборов, получить напоминание о последней команде, данной навигатору.



Чтобы удалить конечный пункт, нужно на этапах с 1-го по 3-й выбрать строку "From last destinations" ("Выберите из последних конечных пунктов").
При длительном нажатии на выбранный конечный пункт открывается список, из которого можно выбрать необходимое действие:
Delete entry "Удалить направление"
Delete list "Удалить последние конечные пункты"

9



Затем выберите Start route guidance ("Включить изменение маршрута") и нажмите на ручку настройки, чтобы подтвердить.

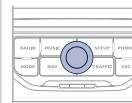

Start route guidance



Выберите критерий наведения:

Optimized route ("Оптимальный по времени и расстоянию"), Short route ("Кратчайший"), Fast route ("Быстрейший") и нажмите на ручку настройки, чтобы подтвердить.

Конечный пункт можно также выбрать из Choose from last destinations ("Из записи последних конечных пунктов") или из Choose from address book ("Из записной книжки").

Choose from address book

Choose from last destinations



Настройка карты

При помощи ручки настройки можно увеличивать и уменьшать масштаб карты.

Карту можно перемещать и переориентировать при помощи меню быстрых настроек функции FULL SCREEN MAP ("Карта во весь экран").

Нажмите на кнопку MODE для отображения карты во весь экран. Нажмите на ручку настройки, затем выберите "Map settings". Выберите "2.5D Map" или "2D Map", и в последнем случае выберите "North Up" или "Heading Up".

04 НАВИГАЦИЯ - ВЫБОР МАРШРУТА

ЗАДАТЬ АДРЕС И НАПРАВЛЯТЬСЯ К ДОМУ

i

Чтобы иметь доступ к функции "Дом", нужно, чтобы один адрес был зарегистрирован в записной книжке, например, "Destination input"/"Address input", затем "Save to address book".

1



Нажмите 2 раза на кнопку NAV для отображения Navigation Menu.

Navigation Menu

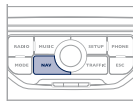

2



Выберите "Destination input" и подтвердите. Затем выберите "Choose from address book" и подтвердите.

Destination input

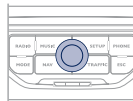

3



Выберите "Меню "Записная книжка"" и подтвердите. Затем выберите "Поиск функции" и подтвердите.

Address book

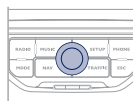

4



Выберите функцию "Дом" и подтвердите. Затем выберите "Редактировать функцию" и подтвердите.

Edit entry

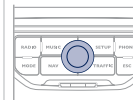

5



Выберите "Направляться к дому" и подтвердите, чтобы запрограммировать.

Set as "Home address"

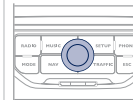











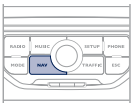

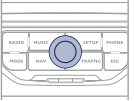
Чтобы начать поиск маршрута к дому, нажмите 2 раза на NAV для отображения Navigation Menu, выберите "Destination input" и подтвердите. Затем выберите "Navigate HOME" и подтвердите, чтобы запустить поиск маршрута.

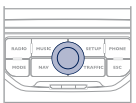
04 НАВИГАЦИЯ - ВЫБОР МАРШРУТА

ВАРИАНТЫ НАВЕДЕНИЯ

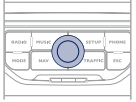
Маршрут, выбранный системой WIP Nav зависит непосредственно от заданных вариантов критериев наведения.

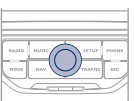

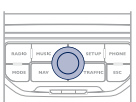







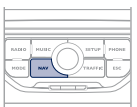

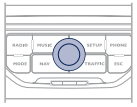

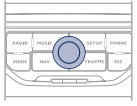
Их изменение может полностью повлиять на прокладку маршрута.

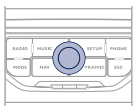
<p>1</p>  <p>Нажмите на кнопку NAV.</p>		<p>5</p>  <p>Выберите функцию Route dynamics. При помощи этой функции можно выбрать варианты Traffic independent или Semi-dynamic.</p> <p>Route dynamics</p>	
<p>2</p>  <p>Еще раз нажмите на кнопку NAV или выберите функцию Navigation Menu и нажмите на ручку настройки, чтобы подтвердить.</p> <p>Navigation Menu</p>		<p>6</p>  <p>Выберите функцию Avoidance criteria. При помощи этой функции можно воспользоваться вариантами AVOID (исключающими автострады, платные участки пути, паромы).</p> <p>Avoidance criteria</p>	
<p>3</p>  <p>Выберите функцию Route options и нажмите на ручку настройки, чтобы подтвердить.</p> <p>Route options</p>		<p>7</p>  <p>Вращая ручку настройки, выберите функцию Recalculate, чтобы система приняла во внимание выбранные варианты критериев прокладки маршрута. Нажмите на ручку настройки, чтобы подтвердить.</p> <p>Recalculate</p>	
<p>4</p>  <p>Выберите функцию Route type и нажмите на ручку настройки, чтобы подтвердить. При помощи этой функции можно вносить изменения в критерии прокладки маршрута.</p> <p>Route type</p>			

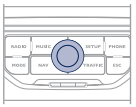
04 НАВИГАЦИЯ - ВЫБОР МАРШРУТА

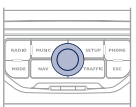
ДОБАВЛЕНИЕ ЭТАПОВ

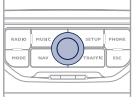









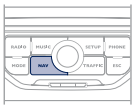

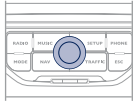

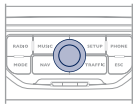
К выбранному маршруту можно добавлять дополнительные этапы.

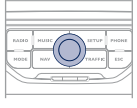
<p>1</p>  <p>Нажмите на кнопку NAV.</p>	
<p>2</p>  <p>Еще раз нажмите на кнопку NAV или выберите функцию Navigation Menu и нажмите на ручку настройки, чтобы подтвердить.</p> <p>Navigation Menu</p>	
<p>3</p>  <p>Выберите функцию Stopovers и нажмите на ручку настройки, чтобы подтвердить.</p> <p>Stopovers</p>	
<p>4</p>  <p>Выберите функцию Add stopover и нажмите на ручку настройки, чтобы подтвердить.</p> <p>Add stopover</p>	
<p>5</p>  <p>К примеру, задайте новый адрес.</p> <p>Address input</p>	
<p>6</p>  <p>Задав адрес, выберите OK и нажмите на ручку настройки, чтобы подтвердить.</p> <p>OK</p>	
<p>7</p>  <p>Выберите Recalculate и нажмите на ручку настройки, чтобы подтвердить.</p> <p>Recalculate</p>	
 <p>Этап следует пройти или удалить, чтобы система навигации могла продолжить наведение на следующий пункт назначения. В противном случае система WIP Nav будет постоянно возвращать Вас к предшествующему этапу.</p>	

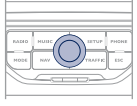
04 НАВИГАЦИЯ - ВЫБОР МАРШРУТА

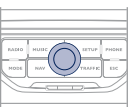
ПОИСК ПУНКТОВ ОБСЛУЖИВАНИЯ (POI)

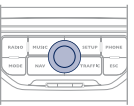
Сигналы о пунктах обслуживания (POI) относятся к тем местам оказания услуг, которые расположены в непосредственной близости от автомобиля (отели, торговые точки, аэропорты и т.п.).

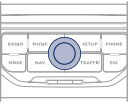
1	 <p>Нажмите на кнопку NAV.</p>	
2	 <p>Еще раз нажмите на кнопку NAV или выберите функцию Navigation Menu и нажмите на ручку настройки, чтобы подтвердить.</p> <p>Navigation Menu</p>	
3	 <p>Выберите функцию POI search и нажмите на ручку настройки, чтобы подтвердить.</p> <p>POI search</p>	
4	 <p>Выберите функцию POI nearby, чтобы начать окрестный поиск пунктов обслуживания.</p> <p>POI nearby</p>	
5	 <p>Выберите функцию POI near destination, чтобы начать поиск пунктов обслуживания в районе пункта прибытия на маршруте.</p> <p>POI near destination</p>	
6	 <p>Выберите функцию POI in city, чтобы начать поиск пунктов обслуживания в выбранном Вами городе. Пользуясь виртуальной клавиатурой, выберите страну и название города.</p> <p>POI in city</p>	
 <p>При нажатии на кнопку LIST виртуальной клавиатуры откроется список городов в выбранной Вами стране.</p>		
7	 <p>Выберите функцию POI in country, чтобы начать поиск пунктов обслуживания в нужной Вам стране.</p> <p>POI in country</p>	
8	 <p>Выберите функцию POI near route, чтобы начать поиск пунктов обслуживания вблизи своего маршрута.</p> <p>POI near route</p>	

04 НАВИГАЦИЯ - ВЫБОР МАРШРУТА



Эта пиктограмма означает, что в зоне обнаружено несколько пунктов обслуживания POI. Наведя на нее "зум", можно просмотреть все эти пункты.

ПЕРЕЧЕНЬ ПУНКТОВ ОБСЛУЖИВАНИЯ (POI)



Автозаправка



Заправка сжиженным газом GPL



Ремонтная автомастерская



PEUGEOT



Автомобильная сеть



Крытая стоянка



Стоянка



Зона отдыха



Отель



Ресторан



Площадка для отдыха



Площадка дл пикника



Кафе



Аэропорт



Ж.д. вокзал



Автовокзал



Морской вокзал



Промзона



Супермаркет



Банк



Банкомат



Теннисный корт



Плав. бассейн



Площадка для гольфа



Лагерь для зимних видов спорта



Театр



Кинотеатр



Кемпинг



Парк аттракционов



Больница



Аптека



Комиссариат полиции



Школа



Почта



Музей



Информация для туристов



Автомат. радар*



Радар на светофоре*



Рисковая зона*

* Зависит от наличия в стране, куда поставлен автомобиль.

04 НАВИГАЦИЯ - ВЫБОР МАРШРУТА

НАСТРОЙКИ СИСТЕМЫ НАВИГАЦИИ

1



Нажмите на кнопку NAV.

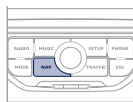

2



Еще раз нажмите на кнопку NAV или выберите функцию Navigation Menu и нажмите на ручку настройки, чтобы подтвердить.

Navigation Menu

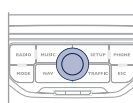

3



Выберите функцию Settings и нажмите на ручку настройки, чтобы подтвердить.

Settings

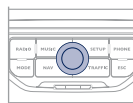

4



Выберите функцию Navi volume и вращением ручки отрегулируйте уровень громкости речевых информаторов (сообщающих о дорожном движении, о сбоях в работе систем и т.д.).

Navi volume

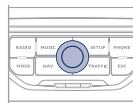

i

Чтобы активировать или выключить голосовой информатор в режиме наведения по открытой на дисплее карте, нужно нажать на ручку настройки и выбрать или снять функцию "Voice advice".

Voice advice

💡

Настройка уровня громкости сообщений об интересующих рискованных зонах осуществляется только во время звучащего сообщения.

5



Выберите функцию POI categories on Map, чтобы интересующие Вас зоны показывались на карте по умолчанию.

POI categories on Map

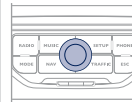

6



Выберите Set parameters for risk areas, чтобы перейти к функциям Display on map, Visual alert и Sound alert

Set parameters for risk areas

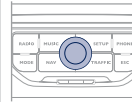

i

ОБНОВЛЕНИЕ СПИСКА ЗОН РИСКА ("Радары на дороге")

Для обновления необходимо, чтобы плеер был совместим с форматом SDHC (High Capacity).
Скачайте из интернета (с сайта www.peugeot.fr или www.peugeot.co.uk) файл с обновленной базой данных.
Откройте его и скопируйте содержащиеся в нем документы в папку DATABASE на карте SD с заменой старых.

05 ИНФОРМАЦИЯ О ДОРОЖНОМ ДВИЖЕНИИ

НАСТРОЙКА ФИЛЬТРА И ИНДИКАЦИИ ДОРОЖНОЙ ИНФОРМАЦИИ

1



Нажмите на кнопку TRAFFIC.

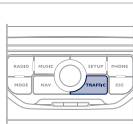

При этом под меню Traffic Menu ("Трафик меню") откроется список сообщений о дорожном движении, расставленных в порядке удаленности.

2



Еще раз нажмите на кнопку TRAFFIC или выберите функцию Traffic Menu ("Трафик меню") и нажмите на ручку настройки, чтобы подтвердить.

Traffic Menu

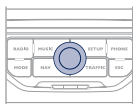

3



Выберите и установите фильтр по своему усмотрению:

All route messages

Route warning messages

Warning messages only

All messages

Сообщения показываются на карте и в списке.

Чтобы выйти, нажмите на ESC.

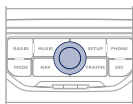

4



Выберите функцию Geo. Filter ("Маршрутный фильтр (отключен)") и нажмите на ручку настройки, чтобы подтвердить.

Geo. Filter

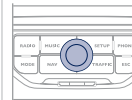

5



В открывшемся списке выберите радиус (в км) в зависимости от маршрута, нажмите на ручку настройки, чтобы подтвердить выбор.

При настройке системы на прием всех сообщений на маршруте, рекомендуется настроить и маршрутный фильтр (например, на прием в радиусе 5 км) с тем, чтобы уменьшить количество сообщений на карте. Настроенный фильтр будет постоянно отслеживать все перемещения автомобиля.

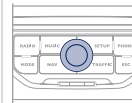

Фильтры работают независимо друг от друга, а их настройки взаимно дополняются.

Мы рекомендуем включать маршрутный и окрестный фильтры информации в радиусах:

- 3 или 5 км при движении по региону с плотным дорожным движением,
- 10 км при движении по региону с нормальным дорожным движением,
- 50 км при движении по протяженным трассам (автострадам).

05 ИНФОРМАЦИЯ О ДОРОЖНОМ ДВИЖЕНИИ

ОСНОВНАЯ ДОРОЖНАЯ ИНФОРМАЦИЯ





1 Черный и голубой треугольник: основная информация, например:

- | | |
|--|--|
|  Информация по времени |  Информация по движению |
|  Ветер |  Туман |
|  Парковка |  Снег/гололедица |

2 Красный и желтый треугольник: информация по трафику, например:

- | | |
|---|--|
|  Изменение дорожных указателей |  Сужение дороги |
|  Скользкая дорога |  Авария |
|  Затрудненное дорожное движение |  Ремонтные работы |
|  Опасность взрыва |  Дорога перекрыта |
|  Забастовка |  Опасность |
|  Въезд запрещен |  Пробка |

ПРОСЛУШАТЬ ДОРОЖНУЮ ИНФОРМАЦИЮ (ТА)

-   - станция транслирует сообщения ТА.
 - станция не транслирует сообщения ТА.
 - функция передачи сообщений ТА не активна.

Функция передачи дорожной информации ТА (Traffic Announcement) в первую очередь предназначена для прослушивания сообщений об опасности на дороге. Для ее активации достаточно найти радиостанцию, которая сможет транслировать такого рода информацию. Во время передачи дорожной информации все работающие в это время медиаустройства (радиоприемник, CD, ...) автоматически отключаются для трансляции дорожной информации. Возврат к работе включенных медиаустройств возобновится после окончания передачи сообщения.

1



Во время прослушивания медиаустройства, указанного на дисплее, нажмите на ручку.



2

На экране появится меню и откроется доступ к:

Traffic info TA

3



Выберите меню дорожной информации (ТА) и подтвердите выбор нажатием на ручку, чтобы перейти к соответствующим настройкам.

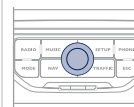

06 РАДИО

ВЫБОР РАДИОСТАНЦИИ

1



Нажмите на кнопку RADIO, чтобы открыть список местных радиостанций, расположенных в нем в алфавитном порядке. Вращая ручку настройки, выберите станцию и подтвердите выбор, нажав на ручку.

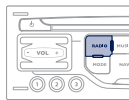

Находясь в режиме радиоприема, нажимайте на одну из кнопок, чтобы выбрать в списке предыдущую или следующую станцию.

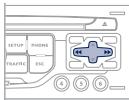

При длительном нажатии на одну из кнопок включается автоматический поиск станций в верхней или нижней части диапазона.

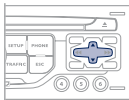

Нажмите на одну из кнопок цифровой клавиатуры более 2 секунд, чтобы внести нужную станцию в память. Нажмите на кнопку цифровой клавиатуры, чтобы вызвать из памяти запомненную станцию.

Внешние препятствия (холмы, здания, туннели, гаражи, подземные сооружения...) способны ухудшить качество приема радиосигнала, в том числе и принимаемого в режиме отслеживания местных радиостанций, вещающих в стандарте RDS. Падение качества приема из-за помех - естественное явление, оно ни в коей мере не означает ухудшения качества радиоприемника.

RDS - РЕГИОНАЛЬНЫЙ РЕЖИМ

1



Включите радиоприемник и нажмите на ручку настройки.

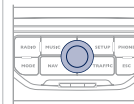

2

На дисплее откроется меню быстрых настроек радиоприема с доступом к командам:

TA

RDS

Radiotext

Regional mode

AM

3



Выберите нужную Вам функцию и нажмите на ручку настройки, чтобы подтвердить доступ к соответствующим настройкам.



Если на дисплее индицируется RDS, Вы сможете продолжать прослушивание станции, на которую настроены. Но может случиться и так, что вещающая в стандарте RDS станция перестанет прослушиваться, поскольку ее вещательная сеть не покрывает всей территории страны, по которой Вы проезжаете. Этим объясняется потеря радиоприема по мере продвижения в пути.

07 МУЗЫКАЛЬНЫЕ МЕДИАПЛЕЕРЫ

CD, CD MP3/WMA ИНФОРМАЦИЯ И СОВЕТЫ



Форматы MP3 (аббревиатура от "MPEG 1, 2 & 2.5 Audio Layer 3") и WMA (аббревиатура от "Windows Media Audio") являются интеллектуальной собственностью компании Microsoft, разработавшей эти стандарты сжатия аудиофайлов, позволившие размещать десятки музыкальных композиций на одном диске.



Для записи в формате CDR или CDRW рекомендуется пользоваться программой, отвечающей требованиям стандарта ISO 9660 уровня 1,2 или Joliet (предпочтительней).

Проигрывание дисков, записанных в каком-либо другом формате, может оказаться невозможным или некорректным.

Записи на одном диске следует осуществлять в одной стандартной программе на минимальной скорости (не более 4x) для достижения оптимальных акустических характеристик.

Для многократных записей на одном компакт-диске рекомендуется пользоваться программой, записывающей в стандарте Joliet.



Система WIP Nav читает аудиофайлы только с расширением ".mp3" со скоростью передачи данных от 8 Кб/с до 320 Кб/с, а также с расширением ".wma" со скоростью передачи данных от 5 Кб/с до 384 Кб/с.

Кроме того, она поддерживает режим переменного битрейта VBR (Variable Bit Rate).

Все остальные файлы (форматов типа .mp4, .m3i...) системой не проигрываются.



В названиях файлов должно содержаться менее 20 знаков, среди которых не должно быть графических символов и знаков пунктуации (ex : " ? ; ù), которые могут помешать проигрыванию композиций и их индикации на дисплее.

07 МУЗЫКАЛЬНЫЕ МЕДИАПЛЕЕРЫ

ВЫБОР/ПРОСЛУШИВАНИЕ КОМПОЗИЦИЙ CD, CD MP3/WMA

1



Нажмите на кнопку MUSIC.

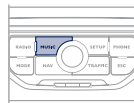

4



Выберите источник аудиосигнала: CD, CD MP3/WMA. Нажмите на ручку настройки, чтобы подтвердить. При этом начнется проигрывание композиции.

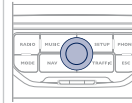

!

Список треков или файлов MP3/WMA появится под меню Music Menu.

5



Нажимая на кнопки со стрелками "вверх" и "вниз", можно выбирать следующие или предыдущие файлы.

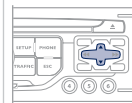

2



Еще раз нажмите на кнопку MUSIC или выберите функцию Music Menu и нажмите на ручку настройки, чтобы подтвердить.

Music Menu

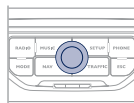

6



Нажмите на одну из кнопок, чтобы выбрать композицию. Удерживайте нажатие на одну из кнопок для ускоренного перемещения вперед или назад.

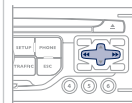

3



Выберите функцию Select music и нажмите на ручку настройки, чтобы подтвердить.

Select music

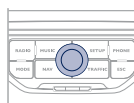

Проигрывание и вывод на дисплей компиляции MP3/WMA могут зависеть от программы и параметров записи. Мы рекомендуем пользоваться программой, отвечающей требованиям стандарта ISO 9660.

07 МУЗЫКАЛЬНЫЕ МЕДИАПЛЕЕРЫ

ДОПОЛНИТЕЛЬНЫЙ РАЗЪЕМ (AUX) АУДИОКАБЕЛЬ JACK-RCA В КОМПЛЕКТАЦИИ НЕ ПОСТАВЛЯЕТСЯ

1

Подключите переносное устройство (напр., плеер MP3/WMA...) к аудиоразъему RCA (помечен белым и красным цветом) при помощи кабеля JACK-RCA.



2



Нажмите на кнопку MUSIC и еще раз нажмите на кнопку или выберите функцию Music Menu (Меню "Музыка") и нажмите на ручку настройки, чтобы подтвердить.

Menu Music

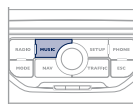

3



Выберите функцию External device ("Внешнее устройство") и нажмите на ручку настройки, чтобы активировать ее.

External device

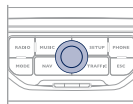

4



Выберите в качестве источника сигнала AUX и нажмите на ручку настройки, чтобы подтвердить. Проигрывание начнется автоматически.

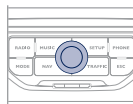

!

Управление прослушиванием записей осуществляется с переносного устройства.

08 ТЕЛЕФОН С ФУНКЦИЕЙ "BLUETOOTH"



СИНХРОНИЗАЦИЯ ТЕЛЕФОНА/ ПЕРВОЕ ПОДКЛЮЧЕНИЕ

* Предоставляемые услуги зависят от сети, SIM-карты и совместимости используемых аппаратов Bluetooth. Прочтите в инструкции к своему телефону и поинтересуйтесь у своего оператора, к каким услугам Вы можете иметь доступ.



По соображениям безопасности, настройки, требующие особого внимания, связанные с синхронизацией мобильного телефона Bluetooth с системой громкой связи WIP Nav следует осуществлять на остановленном автомобиле при включенном зажигании.



Зайдите на сайт www.peugeot.ru за дополнительной информацией (там содержатся сведения о совместимости, дополнительные рекомендации и т.п.).

1

Активируйте функцию Bluetooth своего телефона и убедитесь, что его "видят" все (см. инструкцию к телефону).



2



Нажмите на кнопку PHONE.

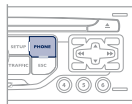

3



При первой синхронизации выберите команду Search phone и нажмите на ручку настройки, чтобы подтвердить. Затем выберите название телефона.

Search phone

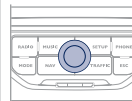

4

Наберите идентификационный код на телефоне. Код отражается на экране системы. Для некоторых моделей телефонных аппаратов предлагается автоматическое подключение к бортовой системе при каждом включении зажигания. Успешно проведенная синхронизация подтверждается сообщением.



Синхронизацию можно также провести и непосредственно с телефонного аппарата (см. инструкцию к телефону).



Как только телефон подключится, система WIP Nav сможет синхронизировать работу записной книжки и журнала вызовов. Эта процедура может занять несколько минут*.

5



Чтобы сменить подключенный телефон, нажмите на кнопку PHONE, а затем выберите меню Phone Menu и нажмите на ручку настройки, чтобы подтвердить.

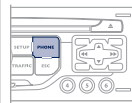

08 ТЕЛЕФОН С ФУНКЦИЕЙ "BLUETOOTH"

ПОДКЛЮЧЕНИЕ ТЕЛЕФОНА К СИСТЕМЕ

* Предоставляемые услуги зависят от сети, SIM-карты и совместимости используемых аппаратов Bluetooth. Прочтите в инструкции к своему телефону и поинтересуйтесь у своего оператора, к каким услугам Вы можете иметь доступ.

! По соображениям безопасности, настройки, требующие особого внимания, связанные с синхронизацией мобильного телефона Bluetooth с системой громкой связи WIP Nav следует осуществлять на остановленном автомобиле при включенном зажигании.

☀ Зайдите на сайт www.peugeot.ru за дополнительной информацией (там содержатся сведения о совместимости, дополнительные рекомендации и т.п.).

1 Активируйте функцию Bluetooth своего телефона и убедитесь, что его "видят" все (см. инструкцию к телефону).
При этом телефон, подключенный последним, переключится автоматически.
Успешно проведенная синхронизация подтверждается сообщением.



2  Нажмите на кнопку PHONE.

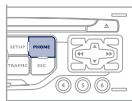

i Список ранее подключенных телефонов (не более четырех) появится на многофункциональном дисплее. Выделите выбранный Вами телефон для синхронизации.

i Как только телефон подключится, система WIP Nav сможет синхронизировать работу записной книжки и журнала вызовов. Эта процедура может занять несколько минут*.

3  Чтобы сменить уже подключенный телефон, нажмите на кнопку PHONE, а затем выберите меню Phone Menu и нажмите на ручку настройки, чтобы подтвердить.

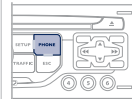

4  Выберите команду Connect phone. Выберите телефон и нажмите, чтобы подтвердить.

Connect phone

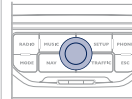

08 ТЕЛЕФОН С ФУНКЦИЕЙ "BLUETOOTH"

ПРИЕМ ТЕЛЕФОННОГО ВЫЗОВА

1

При входящем вызове раздается звонок, а на многофункциональном дисплее появляется сообщение.

2



Нажмите на Yes, чтобы принять вызов или на No, чтобы его отклонить, подтвердите выбор нажатием на ручку настройки.

Yes No

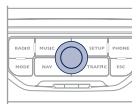

3



Чтобы завершить, нажмите на кнопку PHONE или нажмите на ручку настройки и выберите End call, после чего подтвердите нажатием на ручку.

End call

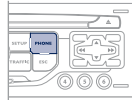

Принять поступивший вызов и завершить связь можно также, нажав на торцевую кнопку переключателя на рулевом колесе.

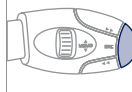

КАК ПОЗВОНИТЬ

1



Нажмите на кнопку PHONE.

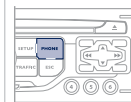

Откроется список 20 последних прошедших через бортовую систему исходящих и входящих звонков под Phone Menu. Вы можете выбрать из него нужный номер и нажать на ручку, чтобы вызвать абонента.

2



Выберите функцию Phone Menu и нажмите на ручку настройки, чтобы подтвердить.

Phone Menu

Выберите Dial number, затем наберите номер вызываемого абонента на виртуальной клавиатуре.

Dial number

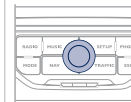

Номер абонента можно также взять из записной книжки. Для этого нужно выбрать Dial from address book. Система WIP Nav может хранить в памяти до 1 000 записей (телефонных номеров). Нажмите более двух секунд на торцевую кнопку подрулевого переключателя, чтобы открыть записную книжку.



Позвонить можно и непосредственно с мобильного телефона, но при этом для безопасности нужно остановить автомобиль.



Чтобы удалить номер, нажмите на кнопку PHONE, затем, при длительном нажатии на номер вызываемого абонента, появится меню команд, среди которых:
Delete entry ("Удалить номер")
Delete list ("Удалить список")

09 КОНФИГУРАЦИЯ

НАСТРОЙКА КАЛЕНДАРЯ И ЧАСОВ

Функция SETUP позволяет настроить: System language, Date & Time, Display (Brightness, Colour, Map colour), System, Units, Vehicle.

! Установка этих настроек необходима после отключения аккумуляторной батареи.

1  Нажмите на кнопку SETUP.

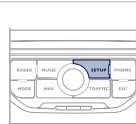

2  Выберите функцию Date & Time и нажмите на ручку настройки, чтобы подтвердить.

Date & Time

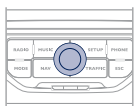

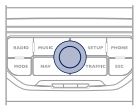

3  Выберите функцию Set date & time и нажмите на ручку настройки, чтобы подтвердить.

Set date & time

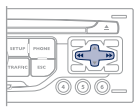

4  Настройки параметров осуществляйте нажатиями на кнопки со стрелками, подтверждая их нажатием на ручку настройки.



5  Выберите функцию Date format и нажмите на ручку настройки, чтобы подтвердить.

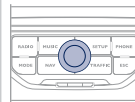

6  Подтвердите выбранный формат, нажав на ручку настройки. Выберите функцию Time format и нажмите на ручку настройки, чтобы подтвердить.

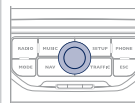

 Подтвердите выбранный формат, нажав на ручку настройки. При нажатии более 2 секунд на кнопку SETUP открывается:

Description of the unit

GPS coverage

Demo mode

10 МЕНЮ ДИСПЛЕА



ОСНОВНЫЕ ФУНКЦИИ

- 1 ВЫБОР А
- 2 выбор А1
- 3 выбор А2
- 2 ВЫБОР В...



- 1 Traffic menu
Дорожная информация
- 2 Messages on route
Все сообщения о пути
- 2 Only warnings on route
Уведомляющие сообщения о пути
- 2 All warning messages
Только уведомляющие сообщения
- 2 All messages
Все виды сообщений
- 2 Geo. Filter
Географический фильтр
- 3 Within 3 km
В радиусе 3 км
- 3 Within 5 km
В радиусе 5 км

- 3 Within 10 km
В радиусе 10 км
- 3 Within 50 km
В радиусе 50 км
- 3 Within 100 km
В радиусе 100 км



- 1 Music Menu
Меню "Музыка"
- 2 Select music
Выбор источника аудиосигнала
- 2 Sound settings
Настройки аудиосистемы
- 3 Balance/Fader
Лев.-прав./перед.-задн.
- 3 Bass/Treble
Низкие/высокие
- 3 Equalizer
Эквалайзер
- 4 Linear
Плоская характ-ка
- 4 Classic
Классика
- 4 Jazz
Джаз
- 4 Rock/Pop
Рок/поп
- 4 Techno
Техно

- 4 Vocal
Вокал
- 3 Loudness
Тонкомпенсация
- 3 Speed dependent volume
Автоматическая настройка громкости
- 3 Reset sound settings
Обнулить аудионастройки



- 1 Radio Menu
Меню "Радио"
- 2 Waveband
Диапазон AM/FM
- 3 FM
диапазон FM
- 3 AM
диапазон AM
- 2 Manual tune
Выбрать частотный диапазон
- 2 Sound settings
Настройки аудиосистемы
- 3 Balance/Fader
Лев.-прав./перед.-задн.
- 3 Bass/Treble
Низкие/высокие
- 3 Equalizer
Тип акустич. поля
- 4 Linear
Плоская характ-ка

- 4 Classic
Классика
- 4 Jazz
Джаз
- 4 Rock/Pop
Рок/поп
- 4 Techno
Техно
- 4 Vocal
Вокал
- 3 Loudness
Тонкомпенсация
- 3 Speed dependent volume
Автоматическая настройка громкости
- 3 Reset sound settings
Обнулить аудионастройки

- 
- 1 Navigation Menu
Меню "Навигация"
 - 2 Abort guidance/Resume guidance
Выключ./Включ. навигацию
 - 2 Destination input
Задать пункт прибытия
 - 3 Address input
Задать новый адрес
 - 4 Country
Страна
 - 4 City
Город
 - 4 Street
Улица
 - 4 House number
Номер

- 4 Start route guidance
Включить навигацию
- 4 Postal code
Почтовый индекс
- 4 Save to address book
Добавить в записную книжку
- 4 Intersection
Перекресток
- 4 City district
Центр города
- 4 Geo position
Координаты GPS
- 4 Map
Задать по карте
- 3 Navigate HOME
Вести к моему к дому
- 3 Choose from address book
По записной книжке
- 3 Choose from last destinations
По последним пунктам прибытия
- 3 TMC station information
Информация о дорожном движении
- 2 Stopovers
Этапы
- 3 Add stopover
Добавить этап
- 4 Address input
Задать новый адрес
- 4 Navigate HOME
Вести к моему дому
- 4 Choose from address book
По записной книжке
- 4 Choose from last destinations
По последним пунктам прибытия

- 3 Rearrange route
Оптимизировать маршрут
- 3 Replace stopover
Заменить этап
- 3 Delete stopover
Удалить этап
- 3 Recalculate
Пересчитать маршрут
- 4 Fast route
Самый быстрый
- 4 Short route
Кратчайший
- 4 Optimized route
Оптимизирован. по времени /расстоянию
- 2 POI search
Поиск пунктов обслуживания
- 3 POI nearby
П.О. поблизости
- 3 POI near destination
П.О. возле пункта прибытия
- 3 POI in city
П.О. в городе
- 3 POI in country
П.О. в стране
- 3 POI near route
П.О. вдоль маршрута
- 2 Route options
Варианты наведения
- 3 Route type
Критерии наведения
- 4 Fast route
Быстрейший
- 4 Short route
Кратчайший

- 4 Optimized route
Оптимальный по времени/расстоянию

- 3 **Route dynamics**
С учетом дорожной ситуации

- 4 Traffic independent
Без объездов
- 4 Semi-dynamic
С подтверждением

- 3 **Avoidance criteria**
Иключающие критерии

- 4 Avoid motorways
Исключить автострады
- 4 Avoid toll roads
Исключить платные участки
- 4 Avoid ferries
Исключить паромы

- 3 **Recalculate**
Пересчитать маршрут

- 2 **Settings**
Настройки

- 3 **Navi volume**
Уровень громкости сообщений

- 3 **POI categories on Map**
Категории П.О. на карте

- 3 **Set parameters for risk areas**
Обозначить зоны повышенной опасности

- 4 Display on map
Показать на карте
- 4 Visual alert
Визуальный сигнал при приближении
- 4 Sound alert
Звуковая сигнализация при приближении



- 1 **Phone Menu**
Меню "Телефон"

- 2 Dial number
Набрать номер
- 2 Dial from address book
Звонок по записной книжке

- 2 **Call lists**
По журналу вызовов

- 2 **Connect phone**
Подключить телефон

- 3 **Search phone**
Включить поиск телефона

- 3 **Phones connected**
Подключенные телефоны

- 4 Disconnect phone
Отключить телефон
- 4 Rename phone
Переименовать телефон

- 4 **Delete pairing**
Удалить телефон

- 4 **Delete all pairings**
Удалить все телефоны

- 4 **Show details**
Показать подробности

- 2 **Settings**
Настройки

- 3 **Select ring tone**
Выбрать рингтон

- 3 **Phone/Ring tone volume**
Настроить громкость звонка

- 3 **Enter mailbox number**
Набрать номер сообщения



- 1 **SETUP**
УСТАНОВКИ

- 2 **System language**
Языки*

- 3 **Deutsch**
немецкий

- 3 **English**
английский

- 3 **Español**
испанский

- 3 **Français**
французский

- 3 **Italiano**
итальянский

- 3 **Nederlands**
нидерландский

- 3 **Polski**
польский

- 3 **Portuguese**
португальский

- 2 **Date & Time**
Дата и время*

- 3 **Set date & time**
Настроить дату и время

- 3 **Date format**
Формат даты

- 3 **Time format**
Формат времени

* В зависимости от модификации автомобиля.

2 Display
Индикация

3 Brightness
Яркость

3 Colour
Баланс цвета

4 Pop titanium
pop titanium

4 Toffee
toffee

4 Blue steel
blue steel

4 Technogrey
technogrey

4 Dark blue
dark blue

3 Map colour
Цвет карты

4 Day mode for map
дневной режим карты

4 Night mode for map
ночной режим карты

4 Auto, Day/Night for map
день/ночь автоматич.

2 Vehicle
Системы автомобиля*

3 Vehicle information
Информация о системах

4 Alert log
Журнал неисправностей

4 Status of functions
Состояние систем

2 Units
Единицы измерения

3 Temperature
Температура

4 Celsius
по Цельсию

4 Fahrenheit
по Фаренгейту

3 Metric/Imperial
Расстояния

4 Kilometres (Consumption: l/100)
км и л/100

4 Kilometres (Consumption: km/l)
км и км/л

4 Miles (Consumption: MPG)
мили (mi) и миль/gal. (MPG)

2 System
Параметры систем

3 Factory reset
Восстановить заводские настройки

3 Software version
Версия прог. обеспечения

3 Automatic scrolling
Бегущая строка

* В зависимости от модификации автомобиля.

ЧАСТО ЗАДАВАЕМЫЕ ВОПРОСЫ

ВОПРОС	ОТВЕТ	ЧТО ДЕЛАТЬ
<p>Как устранить расхождение в качестве звучания источников аудиосигнала (радиоприемника, CD-плеера, ...)?</p>	<p>Для оптимального звуковоспроизведения настройки аудиосистемы (громкость, тембр, акустическое поле, тонкомпенсация) могут адаптироваться к различным источникам аудиосигнала, что ведет к разнице звучания при смене источника (радиоприемника, CD-плеера, ...).</p>	<p>Проверьте соответствие аудионастроек (громкости, тембра, акустического поля, тонкомпенсации) каждому из источников. Так, регулировки всех функций в режиме AUDIO (высокие и низкие частоты тембра, баланс передних и задних громкоговорителей, баланс левых и правых громкоговорителей) следует перевести в среднее положение, установить "Linear" характеристику звукового поля, а функцию тонкомпенсации установить в положение "активирована" для CD-плеера и в положение "не активирована" для радиоприемника.</p>
<p>Почему компакт-диск либо систематически выбрасывается дисководом CD-плеера, либо не читается?</p>	<p>Компакт-диск перевернут, неудобочитаем, не содержит аудиоинформации или формат записанной на нем аудиоинформации не соответствует формату, на который рассчитан CD-плеер автомагнитолы.</p> <p>Компакт-диск защищен системой защиты от пиратского использования, которая не распознается CD-плеером автомагнитолы.</p>	<ul style="list-style-type: none"> - Проверьте, не перевернут ли компакт-диск в дисковом. - Проверьте состояние диска: слишком поврежденный диск читаться не будет. - Если диск записан самостоятельно, см. рекомендации в разделе "Аудиосистема". - CD-плеер автомагнитолы не предназначен для проигрывания дисков DVD. - Некоторые компакт-диски не будут читаться CD-плеером в связи с их низким качеством.
<p>Почему качество звука CD-плеера ухудшилось?</p>	<p>Компакт-диск поцарапан или он низкого качества.</p> <p>Настройки автомагнитолы (высокие и низкие частоты тембра, звуковое поле) неправильны.</p>	<p>Пользуйтесь только высококачественными компакт-дисками и храните их в надлежащих условиях.</p> <p>Установите уровень высоких или низких частот тембра на 0, при этом звуковое поле не настраивайте.</p>

ВОПРОС	ОТВЕТ	ЧТО ДЕЛАТЬ
Почему внесенные в память радиостанции не работают (отсутствует звук, индицируется частота 87,5 МГц...)?	Неправильно выбран частотный диапазон.	Нажимая на клавишу BAND AST, найдите диапазон (AM, FM1, FM2, FMAST), в котором вещают внесенные в память станции.
Почему качество приема радиостанции постепенно ухудшается, а внесенные в память радиостанции не работают (отсутствует звук, индицируется частота 87,5 МГц...).	Автомобиль удалился на слишком большое расстояние от передатчика интересующей Вас радиостанции, либо в географической местности, где Вы находитесь, передатчики отсутствуют вообще.	Включите функцию RDS, чтобы система могла проверить, есть ли в данной географической зоне более мощные радиопередатчики.
	Внешние препятствия (холмы, здания, туннели, гаражи, подземные сооружения...) способны ухудшить качество приема радиосигнала, в том числе и принимаемого в режиме отслеживания местных радиостанций, вещающих в стандарте RDS.	Падение качества приема из-за помех - естественное явление, оно ни в коей мере не означает ухудшения качества радиоприемника.
	Радиоантенна либо отсутствует, либо повреждена (например, на автоматической мойке или на подземной стоянке).	Проверьте исправность антенны в сервисной сети PEUGEOT.
Почему звук прерывается на одну-две секунды в режиме радиоприема?	В моменты прерывания звука система RDS производит поиск другой частоты, которая позволила бы улучшить качество приема радиостанции.	Отключите функцию RDS если звук прерывается слишком часто и всегда на одном и том же участке дороги.
Почему через несколько минут после остановки двигателя работающая автомагнитола отключается?	Продолжительность работы автомагнитолы после остановки двигателя зависит от степени заряженности аккумуляторной батареи. Отключение автомагнитолы предусмотрено концепцией системы: она переходит в режим энергосбережения и отключается, чтобы не разряжать аккумуляторную батарею.	Запустите двигатель, чтобы зарядить батарею.

ВОПРОС	ОТВЕТ	ЧТО ДЕЛАТЬ
<p>Ячейка Traffic info TA отмечена. Однако о некоторых автомобильных заторах на маршруте не сообщается в режиме реального времени.</p>	<p>Сразу после включения системы ей требуется несколько минут на поиск и сбор информации о ситуации на дорогах.</p> <p>В некоторых странах принимается дорожная информация, относящаяся к ситуации только на самых крупных автомагистралях (автобанах).</p>	<p>Дождитесь сбора полной информации о ситуации на дорогах (и появления на карте соответствующих пиктограмм).</p> <p>Это не является неисправностью системы. Она принимает только ту информацию о ситуации на дорогах, которая имеется в эфире.</p>
<p>Я получаю предупреждение о наличии радара, находящегося вне моего маршрута.</p>	<p>Система предупреждает о наличии всех радаров в рабочей зоне перед автомобилем. Она может обнаруживать радары, расположенные на близлежащих или параллельных дорогах.</p>	<p>Увеличить масштаб для просмотра точного пункта расположения радара.</p>
<p>Не работает звуковой сигнал предупреждения о наличии радара.</p>	<p>Звуковой сигнал не активирован.</p>	<p>Активировать звуковой сигнал в Navigation Menu, Settings, Set parameters for risk areas.</p>
	<p>Громкость предупреждающего сигнала установлена на минимум.</p>	<p>Увеличить громкость предупреждающего сигнала при проезде пункта установки радара.</p>
<p>Высота над уровнем моря не показывается.</p>	<p>Инициализация системы GPS может занять до трех минут с момента ее включения чтобы установить прямую связь с тремя и более спутниками.</p>	<p>Необходимо дождаться полного выхода системы на рабочий режим. Убедитесь, что система связалась не менее, чем с тремя спутниками (длительно нажмите на клавишу SETUP, затем выберите GPS coverage).</p>
	<p>В зависимости от топографической обстановки (туннели и т.п.) или метеорологических условий качество приема сигнала со спутника системы GPS может изменяться.</p>	<p>Это нормальное явление. Работа бортовой навигационной системы зависит от условий, в которых принимается сигнал GPS.</p>
<p>Система не может просчитать маршрут.</p>	<p>Заданные Вами исключения из маршрута противоречат реальной ситуации (например, вы потребовали исключить платный проезд на платной автостраде).</p>	<p>Проверьте критерии, которые Вы потребовали исключить из маршрута.</p>

ВОПРОС	ОТВЕТ	ЧТО ДЕЛАТЬ
Почему приходится долго ждать начала проигрывания CD-диска.	При загрузке нового медианосителя система сначала считывает информацию о нем (название папки, титры композиций, имена исполнителей и т.д.).	Данная особенность работы системы считается нормальной.
Почему мне не удастся подключить свой телефон к системе громкой связи Bluetooth.	Возможно, Bluetooth телефона не активирован или система "не видит" его.	<ul style="list-style-type: none"> - Проверьте, активирован ли Bluetooth Вашего телефона. - Проверьте, "видит" ли его система.
Не слышен сигнал телефона, подключенного с помощью системы Bluetooth.	Громкость звука зависит от системы и от телефона.	Увеличьте громкость WIP Nav, при необходимости, до максимального значения и, при необходимости, увеличьте громкость сигнала на телефоне.

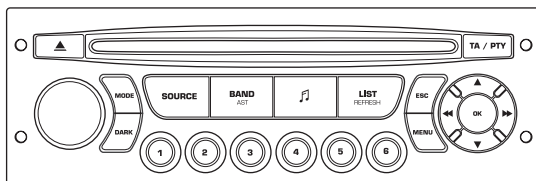

СИСТЕМА WIP SOUND

АВТОМАГНИТОЛА/BLUETOOTH



Система WIP Sound настроена на работу только с Вашим автомобилем. В случае ее переноса на другой автомобиль, обратитесь в сервисную сеть PEUGEOT чтобы настроить конфигурацию.



По соображениям безопасности, настройки, требующие особого внимания, следует осуществлять на остановленном автомобиле. В целях предупреждения ускоренного разряда аккумуляторной батареи аудиосистема может автоматически отключиться по истечении нескольких минут после остановки двигателя.

СОДЕРЖАНИЕ

01	Первое знакомство	стр. 262
02	Переключатели на рулевом колесе	стр. 263
03	Основное меню	стр. 264
04	Аудиосистема	стр. 265
05	USB-ридер - WIP Plug	стр. 268
06	WIP Bluetooth	стр. 271
07	Конфигурация	стр. 273
08	Экранное меню	стр. 274
	Часто задаваемые вопросы	стр. 277

01 ПЕРВЫЕ ШАГИ



1. Вкл./выкл. и регулировка уровня громкости.
2. Выгрузка компакт-диска.
3. Выбор режима на дисплее:
Функции аудио (AUDIO), Диагностика систем и Телефон (TEL).
4. Выбор источника аудиосигнала:
радиоприемник, аудио-CD/CD MP3-плеер, USB, дополнительный разъем (Jack), Streaming.
5. Выбор частотных диапазонов FM1, FM2, FMast и AM.
6. Настройки аудиосистемы: баланс передних/задних и левых/правых громкоговорителей, настройка функции тонкомпенсации и характеристик звукового поля.
7. Индикация перечня станций местного радиовещания, композиций компакт-диска или списка треков MP3.
8. Завершить текущее действие.
9. Вкл./Выкл. функции TA ("Дорожная информация").
Продолжительное нажатие: доступ к функции PTY (выбор радиопередачи по ее типу).
10. Подтвердить.
11. Автоматический поиск радиостанций в нижнем/верхнем частотном диапазоне.
Выбор предыдущей/следующей композиции на CD-проигрывателе, MP3-плеере или USB.
12. Поиск радиостанций в нижнем/верхнем частотном диапазоне.
Выбор предыдущего/следующего списка треков MP3.
Выбор репертуара/жанра/артиста/предыдущего/последующего списка песен оборудования с USB.
13. Показ главного меню.
14. Клавиши с 1 по 6:
Выбор станции из памяти.
Продолжительное нажатие: внесение станции в память.
15. Клавиша DARK служит для улучшения визуального восприятия индикации на дисплее в условиях ночного вождения.
Первое нажатие включает только верхнюю панель.
Второе нажатие делает дисплей черным.
Третье нажатие возвращает к стандартной индикации.

02 КЛАВИШИ УПРАВЛЕНИЯ НА РУЛЕВОМ КОЛЕСЕ

РАДИОПРИЕМНИК: выбор радиостанции из памяти в нижнем частотном диапазоне.
USB-ридер: выбор жанра/исполнителя/ предыдущего репертуара из плей-листа.
Выбор предыдущего элемента меню.

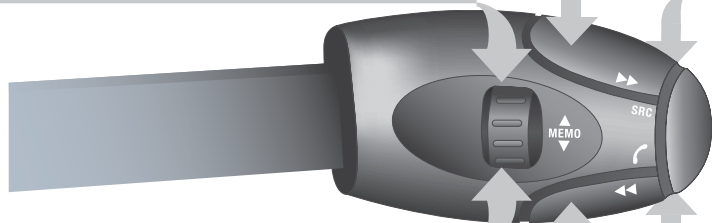

РАДИОПРИЕМНИК: выбор радиостанции из памяти в верхнем частотном диапазоне.
USB-ридер: выбор жанра/исполнителя/ следующего репертуара из плей-листа.
Выбор следующего элемента меню.

РАДИОПРИЕМНИК: автоматический поиск радиостанций в верхнем частотном диапазоне.
CD-плеер/CD-чейнджер/MP3-плеер/USB-ридер: выбор следующей композиции.
CD-плеер/CD-чейнджер/USB-ридер: постоянное нажатие: ускоренная прокрутка вперед.
Выбор предыдущей композиции.

Увеличение уровня громкости.

- Смена источника аудиосигнала.
- Подтверждение выбора.
- "Снять"/"положить" трубку.
- Нажатие более 2 секунд: доступ к меню телефона.

Отключение звука: осуществляется одновременным нажатием на кнопки увеличения и ограничения уровня громкости.
Восстановление звука осуществляется нажатием на одну из двух кнопок регулировки уровня.

Уменьшение уровня громкости.

РАДИОПРИЕМНИК: автоматический поиск радиостанций в нижнем частотном диапазоне.
CD-плеер/MP3-плеер/USB-ридер: выбор предыдущей композиции.
CD-плеер/USB-ридер: постоянное нажатие: ускоренная прокрутка назад.
Выбор следующей композиции.

03 ОСНОВНОЕ МЕНЮ

ФУНКЦИИ АУДИОСИСТЕМЫ:
автомагнитола, CD-плеер, USB,
дополнительные настройки.

ТЕЛЕФОН: гарнитура "свободные
руки", совмещение и настройка
систем, управление связью.

> МОНОХРОМНЫЙ ДИСПЛЕЙ С



ДИАГНОСТИКА СИСТЕМ:
журнал записи сбоев.

**ПЕРСОНАЛЬНЫЕ НАСТРОЙКИ
и КОНФИГУРАЦИЯ:** параметры
систем, индикация, язык сообщений.



Полный перечень всех меню
приведен в разделе "Система
экранных меню" данной главы.

04 АУДИО



РАДИОПРИЕМНИК ВЫБОР РАДИОСТАНЦИИ

- | | | | |
|---|--|---|--|
| 1 | | Последовательными нажатиями на кнопку SOURCE ("Источник аудиосигнала") выберите радиоприемник. | |
| 2 | | Нажмите на клавишу BAND AST для выбора одного из диапазонов: FM1, FM2, FMast, AM. | |
| 3 | | Кратко нажмите на одну из кнопок, чтобы запустить режим автоматической настройки на радиостанции. | |
| 4 | | Нажмите на одну из кнопок, чтобы настроить приемник на нужную станцию вручную. | |
| | | Нажмите на кнопку LIST REFRESH, чтобы ознакомиться с перечнем местных радиостанций (не более 30-ти). Для обновления этого перечня, удерживайте нажатие на кнопку более двух секунд. | |

Внешние препятствия (холмы, здания, туннели, гаражи, подземные сооружения...) способны ухудшить качество приема радиосигнала, в том числе и принимаемого в режиме отслеживания местных радиостанций, вещающих в стандарте RDS. Падение качества приема из-за помех - естественное явление, оно ни в коей мере не означает ухудшения качеств радиоприемника.

RDS

- | | | | |
|---|--|---|--|
| 1 | | Нажмите на клавишу MENU. | |
| 2 | | Выберите AUDIO FUNCTIONS и нажмите на OK. | |
| 3 | | Выберите функцию FM WAVEBAND PREFERENCES ("предпочитаемые станции FM-диапазона") и нажмите на OK. | |
| 4 | | Выберите ACTIVATE FREQUENCY FOLLOWING (RDS) ("активировать режим отслеживания частоты RDS") и нажмите на OK. На дисплее появится аббревиатура RDS. | |
| | | Если на дисплее индицируется RDS, Вы сможете продолжать прослушивание станции, на которую настроены. Но может случиться и так, что вещающая в стандарте RDS станция перестанет прослушиваться, поскольку ее вещательная сеть не покрывает всей территории страны, по которой Вы проезжаете. | |

04 АУДИО

ПРОСЛУШАТЬ ДОРОЖНУЮ ИНФОРМАЦИЮ (ТА)



Функция передачи дорожной информации TA (Traffic Announcement) в первую очередь предназначена для прослушивания сообщений об опасности на дороге. Для ее активации достаточно найти радиостанцию, которая сможет транслировать такого рода информацию. Во время передачи дорожной информации все работающие в это время медиаустройства (радиоприемник, CD, ...) автоматически отключаются для трансляции дорожной информации. Возврат к работе включенных медиаустройств возобновится после окончания передачи сообщения.

1

TA / PTY



Нажмите на кнопку TA для активации или деактивации функции передачи сообщений.

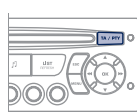

CD ПРОСЛУШИВАНИЕ КОМПАКТ-ДИСКА



В дисковод следует устанавливать компакт-диски только круглой формы. Некоторые системы защиты записей от пиратского использования, присутствующие на оригинальных или самостоятельно скопированных компакт-дисках, могут генерировать нарушения в работе аудиосистемы вне зависимости от качества CD-проигрывателя. Проигрывание диска или компиляции треков MP3 происходит автоматически сразу после загрузки в дисковод, не нажимая на клавишу извлечения EJECT.

1



Для прослушивания загруженного диска последовательно нажмите на клавишу SOURCE ("Источник аудиосигнала") и выберите CD-проигрыватель.

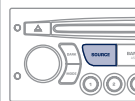

2



Нажмите на соответствующую клавишу, чтобы выбрать композицию или фрагмент.

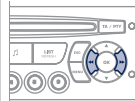

Нажмите на клавишу LIST REFRESH, чтобы вывести на дисплей список треков компакт-диска.

3



Удерживайте нажатой одну из кнопок для быстрого перехода или возврата к треку.

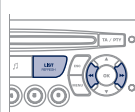

04 АУДИО

CD MP3 ПРОСЛУШИВАНИЕ КОМПИЛЯЦИИ MP3



Загрузите диск с компиляцией MP3 в дисковод. Поиск музыкальных композиций может занять нескольких секунд, прежде чем начнется их воспроизведение.



CD-плеер может прочитать до 255 файлов MP3, записанных на одном компакт-диске в восьми директориях перечня. Для более быстрого доступа к записям на компакт-диске, рекомендуется ограничиться двумя директориями. Во время прослушивания порядок папок не соблюдается. Все файлы показаны на одном и том же уровне.

1



Для прослушивания загруженного диска последовательно нажмите на клавишу SOURCE ("Источник аудиосигнала") и выберите CD-плеер.

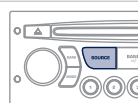

2



Нажмите на соответствующую клавишу, чтобы выбрать композицию или фрагмент.

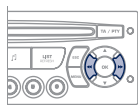

Нажмите на клавишу LIST REFRESH, чтобы вывести на дисплей список треков записанной на компакт-диск компиляции MP3.

3



При длительном нажатии на одну из клавиш можно быстро пролистывать треки или быстро вернуться в список треков.

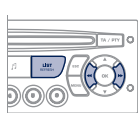

CD MP3 ИНФОРМАЦИЯ И РЕКОМЕНДАЦИИ



Формат MP3, представляющий собой аббревиатуру стандарта MPEG 1,2 & 2.5 Audio Layer 3, является программой сжатия аудиофайлов, позволяющей записать десятки музыкальных композиций на одном компакт-диске.



Для записи в формате CDR или CDRW рекомендуется пользоваться программой, отвечающей требованиям стандарта ISO 9660 уровня 1,2 или Joliet.

Проигрывание дисков, записанных в каком-либо другом формате, может оказаться невозможным или некорректным.

Записи на одном диске следует осуществлять в одной стандартной программе на минимальной скорости (4x максимум) для достижения оптимальных акустических характеристик.

Для многократных записей на одном компакт-диске рекомендуется пользоваться программой, записывающей в стандарте Joliet.



На магнитоле допускается проигрывать файлы только с расширением ".mp3" в диапазоне 22,05 кГц или 44,1 кГц. Все остальные файлы (типа .wma, .mp4, .m3u...) системой не проигрываются.



В названиях файлов должно содержаться не более 20 знаков, среди которых не должно быть графических символов и знаков пунктуации (напр. : " ? ; ù), которые могут помешать проигрыванию композиций и их индикации на дисплее.



Чистые CD-диски не распознаются и могут повредить аппаратуру.

05 USB УСТРОЙСТВО - WIP PLUG

ИСПОЛЬЗОВАНИЕ РАЗЪЕМА USB - WIP PLUG

Перечень совместимых с системой устройств и информацию о параметрах сжатия можно получить в сервисной сети PEUGEOT.

1

Данное устройство состоит из USB-порта и разъема "Jack". Файлы в аудиоформате передаются с переносного устройства, как, например, цифровой проигрыватель или флеш-карту USB на систему WIP Sound. Прослушивание возможно при помощи автомобильных динамиков.



2

Флеш-карта USB (1.1, 1.2 и 2.0) или Ipod® 5-го или более нового поколения:

- флеш-карты USB должны быть отформатированы в FAT или FAT 32 (NTFS не поддерживается),
- обязателен шнур Ipod®,
- навигация по списку файлов выполняется при помощи кнопок управления на руле,
- следует регулярно производить обновления программного оборудования IPod для наилучшего соединения.



3

Другие считывающие устройства Ipod® предыдущих поколений и устройства, использующие протокол MTP*:

- считывание только при наличии шнура Jack-Jack (нет в комплекте),
- поиск по списку файлов осуществляется при помощи переносного устройства.



ПОДКЛЮЧЕНИЕ ФЛЕШ-КАРТЫ USB

1

Вставьте флеш-карту в специальное отверстие, напрямую или при помощи специального шнура. Если автомагнитола включена, USB источник заработает сразу после подключения. Считывание будет произведено автоматически после короткой паузы, зависящей от емкости устройства USB.



При этом распознаются файлы в форматах .mp3 (только "mpeg1 layer 3"), .wma (только "standard 9", сжатие 128 кбит/сек.), .wav и .ogg.

Распознаются плей-листы в формате m3u, .pls, .wpl.

!

Система составляет плей-листы (во временном накопителе) в течение времени, зависящего от емкости устройства USB.

Во время этого процесса другие функции системы остаются доступными для пользования.

Плей-листы обновляются при каждом выключении зажигания, либо при подключении устройства USB.

Во время первого подключения дорожки распределяются по папкам. Во время повторного подключения выбранная ранее система распределения файлов сохраняется.

* Наличие зависит от комплектации автомобиля.

05 USB УСТРОЙСТВО - WIP PLUG

ИСПОЛЬЗОВАНИЕ РАЗЪЕМА USB - WIP PLUG

2

Нажмите и удерживайте клавишу LIST для доступа к различным классификациям. Выберите Папку/Исполнителя/Жанр/Плей-лист, нажмите на ОК для выбора классификации, затем еще раз на ОК для подтверждения выбора.



- Папки: поиск в папках, содержащих читаемые аудиоустройствами файлы, расположенные в алфавитном порядке без взаимосвязи.
- Исполнители: поиск исполнителей по именам системе ID3 Tag, расположенным в алфавитном порядке.
- Жанр: поиск по жанрам, классифицированным в ID3 Tag.
- Плей-листы: поиск по плей-листам, сохраненным в памяти USB-устройства.

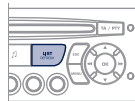

3

Коротко нажмите на LIST для просмотра перечня Папок, выбранного ранее.



Перемещение по перечню осуществляйте при помощи кнопок "влево/вправо" и "вверх/вниз". Подтвердите свой выбор нажатием на ОК.

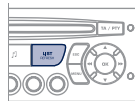

4



Нажмите на одну из этих кнопок для перехода к предыдущей/следующей дорожке воспроизводимого перечня. Удерживайте нажатой одну из кнопок для ускоренной перемотки вперед или назад.

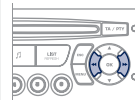

5



Нажмите на одну из этих клавиш для доступа к Жанру, Папке, Исполнителю или предыдущему/следующему отрывку в воспроизводимом перечне.

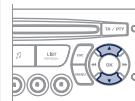

ПОДКЛЮЧЕНИЕ IPOD® ЧЕРЕЗ РАЗЪЕМ USB

1

Используемые перечни: Исполнитель, Жанр и Перечень произведений (в соответствии с информацией в iPod®). Выбор и Навигация описаны в предыдущих разделах, с 1-го по 5-й.

!

Не подключайте к USB-разъему жесткие диски или USB-устройства, не являющиеся аудиооборудованием. Это может повредить Ваше оборудование.

05 USB УСТРОЙСТВО - WIP PLUG

КАК ПОЛЬЗОВАТЬСЯ ДОПОЛНИТЕЛЬНЫМ РАЗЪЕМОМ "AUX"

Кабель JACK/RCA в комплектации не поставляется



Дополнительный разъем типа JACK или RCA позволяет подключать переносные устройства (MP3-плеер и др.).



Не включайте переносное устройство одновременно в разъемы USB и JACK.

1

Включите устройство (напр., MP3-плеер и т.п.) в разъем JACK или в аудиоразъемы (помечены белым и красным цветом, тип RCA) при помощи соответствующего кабеля (он не поставляется в комплектации автомобиля).

2



Нажатиями на клавишу SOURCE выберите функцию AUX.

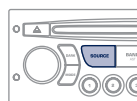

НАСТРОЙКА ГРОМКОСТИ ПЕРЕНОСНОГО УСТРОЙСТВА

1

Сначала настройте уровень громкости своего переносного устройства.



2



Затем настройте громкость своей бортовой автомагнитолы.

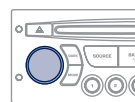

Индикация параметров и управление функциями осуществляются с переносного устройства.



06 WIP BLUETOOTH



ТЕЛЕФОН И BLUETOOTH ДИСПЛЕЙ С

(ВОХДИТ В КОМПЛЕКТАЦИЮ В ЗАВИСИМОСТИ ОТ МОДЕЛИ И ВЕРСИИ АВТОМОБИЛЯ)

Возможности системы зависят от сети, SIM-карты и совместимости систем Bluetooth на используемых аппаратах.

Изучите в Руководстве к своему телефону и узнайте у своего оператора сотовой связи, к каким услугам Вы имеете доступ. Перечень сотовых телефонов с наилучшим набором функций можно найти в сервисной сети. Обратитесь в сервисную сеть PEUGEOT.

СИНХРОНИЗАЦИЯ ТЕЛЕФОНА



!

По соображениям безопасности и необходимости уделить особое внимание этому виду настроек, синхронизацию мобильного телефона Bluetooth с системой громкой связи Bluetooth вашей автомагнитолы следует осуществлять на остановленном автомобиле, не выключая зажигания.

1

Активируйте функцию Bluetooth телефона.



2



Нажмите на клавишу MENU.

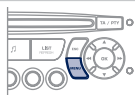

3



Выберите в меню:

- Телефон Bluetooth - Аудио
- Конфигурация Bluetooth
- Поиск Bluetooth

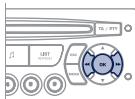

4

На экране появится сообщение "Ведется поиск...".

5

4 первых телефона отображаются в этом окне.

!

Меню ТЕЛЕФОН позволяет также выбрать следующие функции: Репертуар*, Журнал звонков, Проведение синхронизации.

* При полной совместимости вашего телефона.

6

Выберите из списка телефон для подключения. Одновременно Вы можете подключить только один телефон.

7

На экране появится виртуальная клавиатура: введите код из 4 цифр (минимум 4 цифры). Подтвердите нажатием на кнопку ОК.



8

На экране выбранного телефона появится сообщение: для синхронизации введите тот же код на другом телефоне, затем нажмите ОК. Число повторов вводимого кода ограничено.



9

На экране появится сообщение "Соединение с "номер_телефона" выполнено".

10

Разрешенное автоматическое подключение возможно только после установки конфигурации телефона. Репертуар и журнал звонков доступны после проведения синхронизации.

!

Синхронизация может также быть выполнена с телефона.

06 WIP BLUETOOTH



ПРИЕМ ТЕЛЕФОННОГО ВЫЗОВА

- 1 Поступивший к Вам вызов сопровождается телефонным звонком, а на экране многофункционального дисплея появляется сообщение.

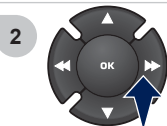

Пользуясь кнопками, выберите закладку YES ("Да") на дисплее и подтвердите нажатием на кнопку ОК.

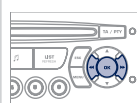

Нажмите на ОК подрулевого переключателя, чтобы ответить на вызов.



КАК ПОЗВОНИТЬ

- 1 Из меню "Bluetooth telephone function - Audio menu" выберите "Выполнить телефонный звонок", затем "Позвонить", "Журнал звонков" или "Записная книжка".

- 2 Нажмите и удерживайте более 2 секунд внешнюю часть кнопки подрулевого переключателя, чтобы открыть записную книжку.

Или

Для набора номера используйте клавиши Вашего телефона, на остановленном автомобиле.



ОБМЕН ИНФОРМАЦИЕЙ МЕЖДУ АУДИОСИСТЕМОЙ И BLUETOOTH



Воспроизведение по беспроводной связи музыкальных файлов с телефона с помощью аудиосистемы. Телефон должен обеспечивать работу с соответствующими системами Bluetooth (Системы A2DP/AVRCP).

1

Выполнить синхронизацию между телефоном и автомобилем. Синхронизация может быть выполнена через меню автомобильного телефона или посредством клавиатуры телефона. См. этапы с 1 по 10 на предыдущих страницах. Во время фазы синхронизации автомобиль должен быть остановлен, а ключ находится в замке зажигания.



2

Выберите в телефонном меню нужный номер для соединения. Аудиосистема автоматически подключится к новому синхронизированному телефону.

3



Активируйте источник обмена информацией, нажав на кнопку SOURCE*. Прослушивание отдельных композиций возможно при помощи клавиш автомагнитолы или при помощи клавиш на рулевом колесе**. Текстовая информация выводится на экран.

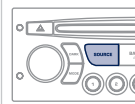











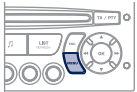

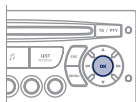

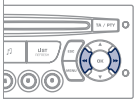
* В некоторых случаях, запуск аудиофайлов должен производиться при помощи клавиатуры.

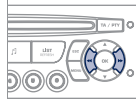
** Если телефон поддерживает эту функцию.

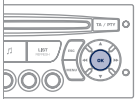
07 КОНФИГУРАЦИЯ

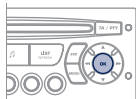

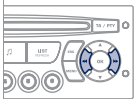
НАСТРОЙКА КАЛЕНДАРЯ И ЧАСОВ ДИСПЛЕЙ С

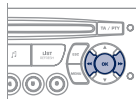
<p>1</p>  <p>Нажмите на кнопку MENU ("Меню").</p>		<p>5</p>  <p>Нажмите, чтобы подтвердить выбор.</p>	
<p>2</p>  <p>Перемещая стрелки, выберите функцию PERSONALISATION CONFIGURATION ("Персональные настройки").</p>		<p>6</p>  <p>Перемещая стрелки, выберите функцию ADJUST THE DATE AND TIME ("Настройка календаря и часов").</p>	
<p>3</p>  <p>Нажмите, чтобы подтвердить выбор.</p>		<p>7</p>  <p>Нажмите, чтобы подтвердить выбор.</p>	
<p>4</p>  <p>Перемещая стрелки, выберите функцию DISPLAY CONFIGURATION ("Конфигурация дисплея").</p>		<p>8</p>  <p>Настройте поочередно все параметры и подтвердите нажатием на OK. Затем выберите на дисплее закладку OK и подтвердите выбор.</p>	

08 ЭКРАННЫЕ МЕНЮ



МОНОХРОМНЫЙ ДИСПЛЕЙ С



Нажмите на кнопку ОК для доступа в меню на экране дисплея:



ОСНОВНЫЕ ФУНКЦИИ

1

ВЫБОР А

2

Выбор А1

3

Выбор А2

3

ВЫБОР В

2

РАДИО

1

activate/deactivate RDS
включить/выключить RDS

1

activate/deactivate REG mode
включить/выключить режим REG

1

activate/deactivate radiotext
включить/выключить радиотекст

CD/CD MP3

1

activate/deactivate Intro
включить/выключить "Intro"

1

activate/deactivate track repeat (the entire current CD for CD, the entire current folder for MP3 CD)
включить/выключить повторение треков (всего диска, если это формат CD, всего списка, если это CD MP3)

1

activate/deactivate random play (the entire current CD for CD, the entire current folder for MP3 CD)
включить/отключить произвольное воспроизведение (всего диска, если это формат CD, всего списка, если это CD MP3)

USB

1

activate/deactivate track repeat
(of the current folder/artist/genre/playlist)
включить/отключить повторение треков (списка/исполнителя/жанра/текущего плей-листа)

1

activate/deactivate random play
(of the current folder/artist/genre/playlist)
включить/отключить произвольное воспроизведение (списка/исполнителя/жанра/текущего плей-листа)

08 ЭКРАННЫЕ МЕНЮ



МОНОХРОМНЫЙ ДИСПЛЕЙ С

При нажатии на кнопку MENU на дисплей выводятся:



1 AUDIO FUNCTIONS ФУНКЦИИ АУДИОСИСТЕМЫ

2 FM BAND PREFERENCES ПРЕДПОЧТЕНИЯ В ДИАПАЗОНЕ FM

3 alternative frequencies (RDS) отслеживание частоты (RDS)

4 activate/deactivate
активировать/отключить

3 regional mode (REG) слежение за местными станциями (REG)

4 activate/deactivate
активировать/отключить

3 radio-text information (RDTXT) показ радиотекста (RDTXT)

4 activate/deactivate
активировать/отключить

2 PLAY MODES РЕЖИМЫ СЧИТЫВАНИЯ ИНФОРМАЦИИ

3 album repeat (RPT) повтор альбома (RPT)

4 activate/deactivate
активировать/отключить

3 track random play (RDM) прослушивание в произвольном порядке (RDM)

4 activate/deactivate
активировать/отключить



1 VEHICLE DIAGNOSTICS ДИАГНОСТИКА СИСТЕМ АВТОМОБИЛЯ

2 ALERT LOG ЖУРНАЛ ЗАПИСИ СБОЕВ



1 PERSONALISATION-CONFIGURATION ПЕРСОНАЛЬНЫЕ НАСТРОЙКИ И КОНФИГУРАЦИЯ

2 DEFINE THE VEHICLE PARAMETERS ОПРЕДЕЛИТЬ ПАРАМЕТРЫ СИСТЕМ АВТОМОБИЛЯ*

2 DISPLAY CONFIGURATION КОНФИГУРАЦИЯ ДИСПЛЕЯ

3 video brightness adjustment настройка яркости видео

4 normal video
видео норм. режим

4 inverse video
видео переключение

4 brightness (- +) adjustment
настройка яркости (- +)

3 date and time adjustment настройка календаря и часов

3 day/month/year adjustment настройка день/месяц/год

4 hour/minute adjustment
настройка час/мин

4 choice of 12 h/24 h mode
индикация 12 ч/24 ч

3 choice of units выбор единиц измерения

4 l/100 km - mpg - km/l
л/100 км - mpg - км/л

4 °Celsius/°Fahrenheit
°C (по Цельсию)/°F° (по Фаренгейту)

2 CHOICE OF LANGUAGE ВЫБОР ЯЗЫКА

* Параметры могут различаться в зависимости от варианта исполнения автомобиля.

08 ЭКРАННЫЕ МЕНЮ



1 BLUETOOTH ТЕЛЕФОН

2 Bluetooth Configuration Конфигурация Bluetooth

3 Connect/Disconnect a device
Подключить/Отключить устройство

3 Telephone function
Функция "Телефон"

3 Audio Streaming function
Функция "Audio Streaming"

4 Consult the paired device
Проверить наличие второго аппарата

4 Delete a paired device
Удалить второй аппарат

4 Perform a Bluetooth search
Выполнить поиск Bluetooth

2 Call Вызов

3 Calls list
Журнал звонков

4 Directory
Перечень

2 Manage the telephone call
Управлять телефонным вызовом

3 Terminate the current call
Завершить телефонный разговор

3 Activate private mode
Активировать конфиденциальный режим

ЧАСТО ЗАДАВАЕМЫЕ ВОПРОСЫ

ВОПРОС	ОТВЕТ	ЧТО ДЕЛАТЬ
Как устранить расхождение в качестве звучания источников аудиосигнала (радиоприемника, CD-плеера...)?	Для оптимального звуковоспроизведения настройки аудиосистемы (громкость, тембр, акустическое поле, тонкомпенсация) могут адаптироваться к различным источникам аудиосигнала, что ведет к разнице звучания при смене источника (радиоприемника, CD-плеера...).	Проверьте соответствие аудионастроек (громкости, тембра, акустического поля, тонкомпенсации) каждому из источников. Так, регулировки всех функций в режиме AUDIO (высокие и низкие частоты тембра, баланс передних и задних громкоговорителей, баланс левых и правых громкоговорителей) следует перевести в среднее положение, установить "плоскую" характеристику звукового поля, а функцию тонкомпенсации установить в положение "активирована" для CD-плеера и в положение "не активирована" для радиоприемника.
Почему компакт-диск либо систематически выбрасывается дисководом CD-плеера, либо не читается?	Компакт-диск перевернут, неудобочитаем, не содержит аудиоинформации или формат записанной на нем аудиоинформации не соответствует формату, на который рассчитан CD-плеер автомагнитолы. Компакт-диск защищен системой защиты от пиратского использования, которая не распознается CD-плеером автомагнитолы.	<ul style="list-style-type: none"> - Проверьте, не перевернут ли компакт-диск в дисковом де. - Проверьте состояние диска: слишком поврежденный диск читаться не будет. - Если диск записан самостоятельно, см. рекомендации в разделе "Аудиосистема". - CD-плеер автомагнитолы не предназначен для проигрывания дисков DVD. - Некоторые компакт-диски не будут читаться CD-плеером в связи с их низким качеством.
На экране появляется сообщение "Ошибка периферийного оборудования, подключаемого к разъему USB". Соединение с Bluetooth разорвано.	Недостаточный уровень заряда аккумуляторной батареи периферийного устройства.	Требуется подзарядка аккумуляторной батареи периферийного оборудования.
	Флеш-карта USB не распознается. Поврежденная флеш-карта.	Отформатируйте флеш-карту.
Почему качество звука CD-плеера ухудшилось?	Компакт-диск поцарапан или он низкого качества.	Пользуйтесь только высококачественными компакт-дисками и храните их в надлежащих условиях.
	Настройки автомагнитолы (высокие и низкие частоты тембра, звуковое поле) неправильны.	Установите уровень высоких или низких частот тембра на 0, при этом звуковое поле не настраивайте.

ВОПРОС	ОТВЕТ	ЧТО ДЕЛАТЬ
Почему внесенные в память радиостанции не работают (отсутствует звук, индицируется частота 87,5 МГц...)?	Неправильно выбран частотный диапазон.	Нажимая на клавишу BAND AST, найдите диапазон (AM, FM1, FM2, FMAST), в котором вещают внесенные в память станции.
Символ дорожной информации (ТА) индицируется. Почему информация не поступает?	Станция, на которую настроен радиоприемник, не участвует в региональной сети, передающей дорожную информацию.	Настройтесь на ту станцию, которая передает новостные сводки о ситуации на дорогах.
Почему качество приема радиостанции постепенно ухудшается, а внесенные в память радиостанции не работают (отсутствует звук, индицируется частота 87,5 МГц...).	Автомобиль отдалился на слишком большое расстояние от передатчика интересующей Вас радиостанции, либо в географической местности, где Вы находитесь, передатчики отсутствуют вообще.	Включите функцию RDS, чтобы система могла проверить, есть ли в данной географической зоне более мощные радиопередатчики.
	Внешние препятствия (холмы, здания, туннели, гаражи, подземные сооружения...) способны ухудшить качество приема радиосигнала, в том числе и принимаемого в режиме отслеживания местных радиостанций, вещающих в стандарте RDS.	Падение качества приема из-за помех - естественное явление, оно ни в коей мере не означает ухудшения качеств радиоприемника.
	Радиоантенна либо отсутствует, либо повреждена (например, на автоматической мойке или на подземной стоянке).	Проверьте исправность антенны в сервисной сети PEUGEOT.
Почему звук прерывается на одну-две секунды в режиме радиоприема?	В моменты прерывания звука система RDS производит поиск другой частоты, которая позволила бы улучшить качество приема радиостанции.	Отключите функцию RDS если звук прерывается слишком часто и всегда на одном и том же участке дороги.
Почему через несколько минут после остановки двигателя работающая автомагнитола отключается?	Продолжительность работы автомагнитолы после остановки двигателя зависит от степени заряженности аккумуляторной батареи. Отключение автомагнитолы предусмотрено концепцией системы: она переходит в режим энергосбережения и отключается, чтобы не разряжать аккумуляторную батарею.	Запустите двигатель, чтобы зарядить батарею.
Что означает сообщение на дисплее "перегрев аудиосистемы"?	Чтобы защитить аппаратуру от перегрева в случае чрезмерного повышения температуры окружающей среды, в автомагнитоле автоматически включается термозащитный режим, который либо понижает уровень громкости, либо блокирует работу CD-плеера.	Выключите на несколько минут аудиосистему, чтобы дать ей остыть.

ВНЕШНЕЕ ОБОРУДОВАНИЕ АВТОМОБИЛЯ

Ключ с пультом дистанционного управления ... 70-74

- отпирание/запирание замков
- отпирание/приоткрытие крышки багажника
- противоугонная защита
- замок зажигания
- батарейка

Багажное отделение 80, 82

Комплект принадлежностей для устранения прокола шины 146-150

Замена колеса 151-154

- инструменты
- снятие/установка

Помощь при парковке 135-136

Буксирное устройство 171

Буксировка 169-170

Замена ламп 158-159

- в задних фонарях
- в 3-ем стоп-сигнале
- в фонарях номерного знака

Дополнительное оборудование 172-173

Складная крыша 6-7

Топливный бак 83-84

Зеркала заднего вида 67-68

Боковые фонари 89, 157

Переключатели световых приборов 85-89

Адаптивные фары 90

Регулировка фар 89-90

Замена ламп 155-157

- в передних световых приборах
- в противотуманных фарах
- в боковых указателях поворотов

Двери 79-81

- отпирание/запирание замков
- центральный замок
- аварийное отпирание

Охранная сигнализация 75-76

Стеклоподъемники 77-78

Система экстренного торможения.... 104

Динамическая стабилизация 105

Контроль давления воздуха в шинах 103

Давление в шинах 150, 179

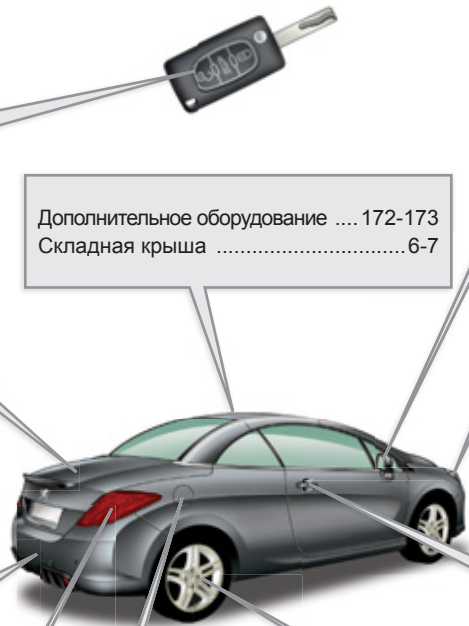

ВИЗУАЛЬНЫЙ ПОИСК

ОБОРУДОВАНИЕ И ПРИНАДЛЕЖНОСТИ САЛОНА

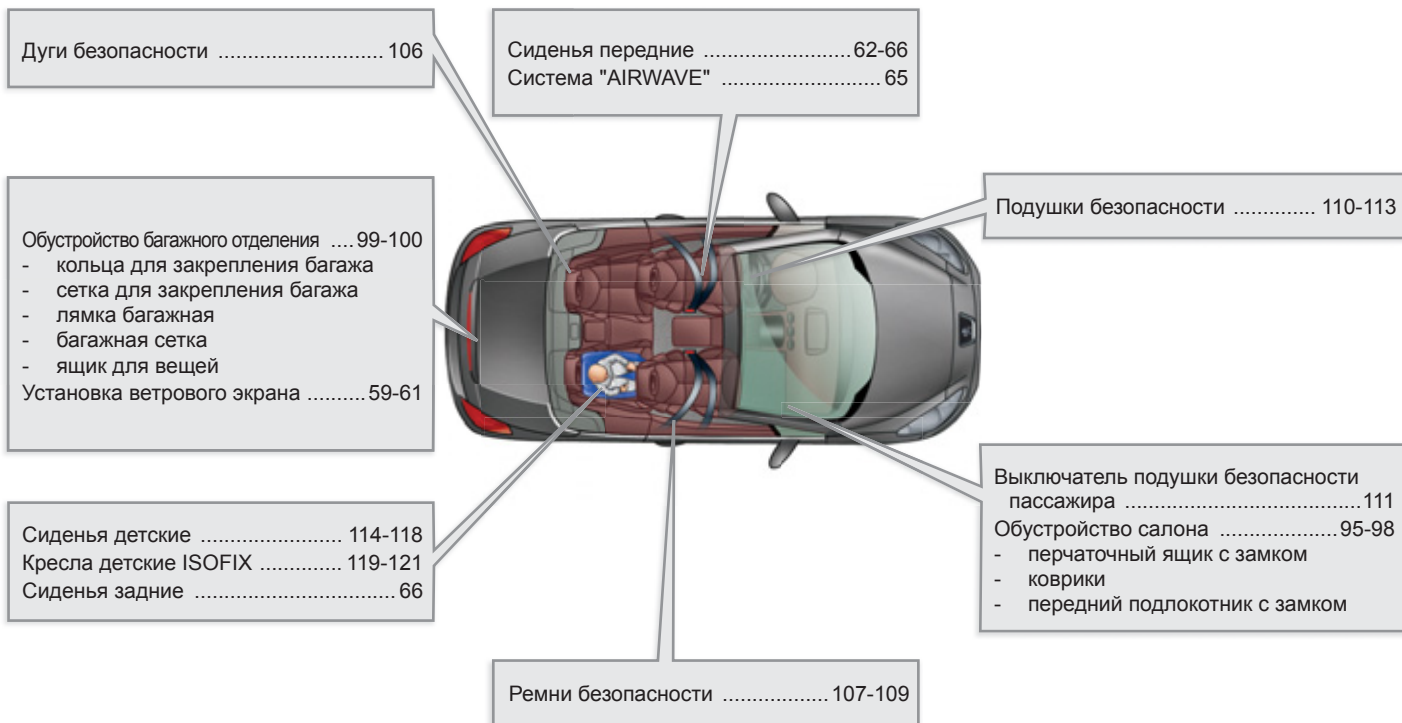

ОБОРУДОВАНИЕ МЕСТА ВОДИТЕЛЯ

Комбинации приборов	22-25
Контрольные лампы	26-35
Индикаторы	36-39
Выключатели	40-41
- режим "check"/указатель пробега до ТО/счетчик пробега за поездку	
- регулятор подсветки панели приборов	

Переключатель световых приборов.....	85-89
Регулятор фар	89-90
"Стоп-Старт"	128-130

Регулировка рулевой колонки	69
Звуковой сигнал	102

Наружные зеркала заднего вида.....	67-68
Стеклоподъемники	77-78

Блок предохранителей в салоне	160-162
Открывание капота	138

Ограничитель скорости	131-132
Регулятор скорости	133-134

Плафоны	93
Сигнализатор ремня/подушки безопасности пассажира	107
Внутреннее зеркало заднего вида	69
Противосолнечный козырек	96

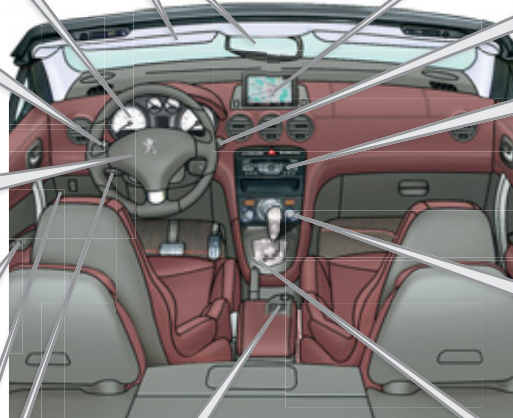

Многофункциональные дисплеи	42-49
Аварийная световая сигнализация.....	101
Панель контрольных ламп	16
Вызов неотложной или технической помощи	102, 181

Переключатель стеклоочистителя.....	91-93
Бортовой компьютер	50-52

WIP Com 3D.....	185-228
Настройка календаря/часов	218
Система WIP Nav	229-260
Настройка календаря/часов	252
Система WIP Sound	261-278
Настройка календаря/часов	273

Вентиляция	53-54
Кондиционер с ручными настройками	55-56
Кондиционер автоматический	57-58

Управление системой "AIRWAVE"	65
Управление складной крышей	6-7
Выключатель четырех стеклоподъемников	78

Стояночный тормоз	122
Коробка передач механическая.....	122-124
Коробка передач автоматическая	125-127

ВИЗУАЛЬНЫЙ ПОИСК

ТЕХНИЧЕСКИЕ ХАРАКТЕРИСТИКИ - ОБСЛУЖИВАНИЕ АВТОМОБИЛЯ



Прокачка топливной системы дизеля 139	Бензиновые двигатели 174-175 Дизельные двигатели 176-177 Габаритные размеры 178 Идентификационные данные 179	Аккумуляторная батарея 166-168 Энергосберегающий режим 168
Проверка уровней 142-143 - масла - тормозной жидкости - рабочей жидкости ГУР - охлаждающей жидкости - жидкости омывателей стекол/фар - присадка (для дизеля с сажевым фильтром)		Блок предохранителей под капотом 160, 163-165
Замена ламп 155-159 - спереди - сзади		Контроль 144-145 - воздушного фильтра - салонного фильтра - масляного фильтра - сажевого фильтра (на дизельных модификациях) - тормозных колодок/тормозных дисков
	Открывание капота 138 Моторный отсек бензинового двигателя..... 140 Моторный отсек дизельного двигателя..... 141	

А

Аварийная световая сигнализация	101
Автоматическая коробка передач	125, 145
Автоматический кондиционер воздуха	57
Автоматическое включение световых приборов.....	85, 88
Автоматическое включение стеклоочистителя	91, 92
Автоматическое включение фонарей аварийной сигнализации	101
Адаптивные фары с подсветкой поворота	90, 155
Аккумуляторная батарея.....	144, 166
Антиблокировочная тормозная система (ABS).....	104
Артикул декоративного покрытия кузова.....	179
Аудио-видео разъемы	212
Аудиоплеер с функцией "Streaming audio Bluetooth".....	272
Аудиопроигрыватель Jukebox.....	211
Аудиопроигрыватель Jukebox (с копированием)	210
Аудиоразъемы.....	97, 248, 268, 270

Б

Багажник (открытие).....	70
Багажный отсек.....	82
Багажный отсек (обустройство).....	100
Бачок омывателя ветрового стекла	142
Бачок омывателя фар	142
Безопасная перевозка детей	110, 114

Бензиновый двигатель	84, 140
Беспроводная гарнитура Bluetooth ("свободные руки")	213-215, 249, 250, 271
Блок предохранителей в моторном отсеке.....	160
Блок предохранителей в панели приборов	160
Боковые подушки безопасности.....	112, 113
Боковые светильники	89, 157
Бортовая навигационная система.....	196, 235
Бортовой компьютер.....	50, 52
Буксировка автомобиля	169
Буксировка прицепа	171
Бытовое накачивание (при помощи ремкомплекта)	146

В

Вентиляционные решетки.....	53
Вентиляция	20
Вентиляция салона	53, 55
Ветровой экран	59
Вещевое отделение.....	100
Вещевой ящик.....	98, 100
Вещевые отделения	95, 97
Внесение в память настроек сиденья	66
Внесение в память настройки сиденья	66
Время (индикация)	218, 252
Время (настройка).....	218, 252
Вызов сервисной службы PEUGEOT.....	183
Вызов срочной помощи.....	102, 182, 183
Вызов техпомощи	102, 182

Выключатели обогрева сидений	65
Выключатель обогрева подголовников.....	65
Выключатель световых приборов	85
Выключатель складной крыши	4
Выключатель стеклоочистителя.....	91, 92
Выключатель стеклоподъемников.....	77
Выключатель четырех стеклоподъемников	77

Г

Габаритные размеры.....	178
Галогенные лампы.....	155
Гарнитура беспроводной громкой связи (телефон).....	213-215, 249, 250
Главное меню.....	264
Голосовые команды.....	188

Д

Давление воздуха в шинах	20, 179
Датчики падения давления воздуха в шинах.....	103
Двери	79
Дверные карманы для вещей.....	95
Движение автомобиля.....	72, 125
Демонтаж колеса	153
Дети (обеспечение безопасности).....	117-121
Детские кресла.....	114, 117, 118
Детские кресла ISOFIX.....	120, 121
Диагностика бортовых систем.....	42

АЛФАВИТНЫЙ УКАЗАТЕЛЬ

Дизельный двигатель	84, 139, 141
Дисплей комбинации приборов	22-24, 123
Дистанционное включение световых приборов.....	89, 94
Дневные ходовые огни.....	87, 155
Домкрат	151
Дополнительное оборудование.....	172
Дополнительные разъемы	212, 270
Дополнительный вход	212, 248, 270
Дополнительный разъем.....	248
Доступ к задним сиденьям.....	64

Е

Емкость топливного бака	83
Если топливо в баке закончилось (на дизеле)	139

З

Заводская табличка.....	179
Заводские таблички.....	179
Заводской номер автомобиля	179
Заднее стекло (оттаивание)	56
Задние подголовники	66
Задние сиденья	66, 106
Закрывание складной крыши	4
Замена воздушного фильтра	144
Замена колеса	151
Замена ламп	155, 158
Замена лампы.....	155, 158

Замена масляного фильтра.....	144
Замена сажевого фильтра	144
Замена салонного фильтра	144
Замена щетки стеклоочистителя.....	93, 169
Замена электрических предохранителей.....	160
Замена электрического предохранителя.....	160
Замена элемента питания в ключе-пульте.....	73
Замок зажигания с блокировкой рулевого колеса	72
Запасное колесо	151
Запирание замка багажника	82
Запирание замков дверей.....	79
Запирание замков из салона.....	80
Заправка бака топливом.....	83, 84
Заряд аккумуляторной батареи.....	166
Защитные дуги.....	66, 106
Звуковой сигнал	102
Зеркало косметическое.....	96
Зимняя заслонка радиаторной решетки.....	172

И

Идентификационные данные автомобиля.....	179
Индикатор переключения передач.....	123
Инициализация ключа-пульта.....	73
Инициализация стеклоподъемников.....	77
Инструменты	151
Инструменты панели приборов.....	22-24
Информация о движении на дорогах ТМС	205, 243

Информация о дорожном движении (ТА).....	206, 244, 245, 266
Информация о дорожном движении ТМС	205, 206, 243, 244

К

Капот.....	138
Карта SIM	216
Ключ-пульт дистанционного управления.....	70, 72, 74
Коврик напольный	98
Кольца для закрепления багажа	99
Комбинации приборов.....	22-25, 40
Компакт-диски MP3 (CD-плеер).....	247, 267
Комплект принадлежностей для временного устранения прокола.....	100, 146
Комплект принадлежностей для устранения прокола	100, 146
Кондиционер воздуха	20
Кондиционер воздуха с ручными регулировками	55
Контроль давления (при помощи ремкомплекта)	146
Контроль исправности систем и текущие проверки.....	140, 141, 144, 145
Контрольные лампы и сигнализаторы	32, 35
Контроль падения давления воздуха в шинах.....	103
Контроль уровней эксплуатационных жидкостей.....	140-143
Корректировка угла наклона фар	89, 90

Крепления ISOFIX.....	119
Крышка горловины топливного бака.....	83
Ксеноновые лампы.....	155

Л

Лампы (замена).....	155
Лотки для хранения мелких предметов.....	95
Люк горловины топливного бака.....	83, 84
Лямка для крепления багажа.....	99

М

Масса прицепа.....	174, 176
Массы.....	174, 176
Меню быстрых настроек.....	192, 233, 234
Механическая коробка передач.....	122, 123, 128, 145
Минимальный остаток топлива.....	83
Многофункциональный дисплей (с автомагнитолой).....	42, 45, 47, 49
Монохромный дисплей С.....	50
Монтаж колеса.....	153
Моторный отсек.....	140, 141
Музыкальные медиалайеры.....	208, 246

Н

Навигатор.....	196, 235
Навигационная система.....	196, 235

Навигационная система G.P.S.....	196, 235
Наружные зеркала заднего вида.....	67, 68
Настройка даты.....	218, 252
Настройка часов.....	218, 252, 273

О

Обеспечение безопасной перевозки детей.....	110, 114, 117-121
Обнуление счетчика пробега за поездку.....	40
Обогрев подголовников.....	65
Оборудование и принадлежности салона.....	95
Обустройство багажного отсека.....	99
Огни стояночные.....	85, 87, 155, 158
Ограничитель скорости.....	131
Омыватель ветрового стекла.....	92
Омыватель фар.....	92
Открытие крышки багажника.....	70, 82
Определение местонахождения автомобиля.....	72
Освещение багажного отсека.....	94
Освещение салона.....	93, 94
Остановка автомобиля.....	72, 125
Отключение подушки безопасности пассажира.....	110
Отключение энергопотребителей.....	168
Открытие дверей.....	70, 79, 81
Открытие замка двери аварийное.....	81
Открытие капота.....	138
Открытие окон.....	77
Открытие складного цветного монитора.....	49
Открытие складной крыши.....	4

П

Пепельница.....	98
Перевозка грузов.....	20
Передние сиденья.....	62, 63
Передние тормозные колодки.....	145
Перечень электрических предохранителей.....	160
Перчаточный ящик.....	96
Плановое техническое обслуживание.....	20
Плафоны.....	93
Плафоны индивидуального освещения.....	93
Поворотные фары.....	90
Повторители указателей поворотов.....	157
Подлокотник задний.....	66
Подлокотник передний.....	97
Подрулевой переключатель.....	190, 263
Подсветка панели приборов.....	41
Подушки безопасности.....	110
Предохранители электрические.....	160
предохранительный клапан топливного бака.....	84
Приглушенный свет в салоне.....	94
Проверка уровней эксплуатационных жидкостей.....	142, 143
Программирование функции опускания стекол.....	77

АЛФАВИТНЫЙ УКАЗАТЕЛЬ

Проигрыватель CD MP3	247, 267
Проигрыватель дисков CD MP3	247, 267
Прокачка топливной системы.....	139
Прокол шины.....	146
Противобуксовочная система (ASR).....	105
Противозаносная система ESP	105
Противосолнечные козырьки.....	96
Противотуманные фары	86, 155, 157
Пульт дистанционного управления	70, 74

Р

Радиоприемник	207, 245, 265
Разъем USB.....	97, 268
Расход топлива	20
Регулировка положения рулевого колеса.....	69
Регулировка сидений.....	62, 63
Регулятор подсветки панели приборов.....	41
Регулятор скорости.....	133
Режим энергосбережения	168
Ремни безопасности	107, 109
Розетка электрическая 12 В	98
Рулевое колесо (регулировка).....	69
Рычаг автоматической коробки передач	125
Рычаг механической коробки передач.....	122
Рычаг переключения передач	20
PEUGEOT CONNECT ASSISTANCE	182
PEUGEOT CONNECT SOS	182
PIN-код.....	216

С

Салонное зеркало заднего вида	69
Световые индикаторы и сигнализаторы	26, 30, 32, 35
Светодиодные фары дневного освещения	87
Сервисные службы PEUGEOT	183
Сетка багажная	99
Сетка для закрепления багажа	100
Сигнализатор забытого ключа	72
Сигнализатор невыключенных световых приборов	86
Сиденья с подогревом	65
Сиденья с электрорегулировками.....	63, 66
Силовые агрегаты	174, 176
Система Stop Start.....	52, 57, 83, 128, 138, 144, 166
Система WIP Com 3D.....	25, 47, 49, 50, 185, 188, 190, 191, 219
Система WIP Nav.....	45, 49, 229, 232, 253
Система WIP Plug.....	97, 268
Система WIP Sound.....	42, 261-263, 274
Система помощи при трогании на уклоне.....	124
Система предупреждения при парковке задним ходом.....	135
Система предупреждения при парковке передним ходом.....	136
Система самодиагностики CHECK.....	40
Система экранного меню.....	219, 253, 274
Система экстренного торможения	104
Система экстренного торможения AFU.....	104
Система энергосбережения.....	168

Системы ABS и REF	104
Системы ASR и ESP.....	105
Системы ESP и ASR.....	105
Системы экологической защиты	20, 74
Складная крыша	4, 100
Складной цветной монитор	45, 47, 49
Снятие резинового коврика	98
Стеклоочиститель.....	91, 92
Стеклоподъемники	77
Суперблокировка замков	71
Счетчик пробега	22-24, 40
Счетчик пробега за поездку	40
Съемная зимняя заслонка.....	172

Т

Таблица масс	174, 176
Таблица силовых агрегатов.....	174, 176
Тахометр.....	22-24
Текущие и контрольные проверки систем	144, 145
Телефон.....	183, 213-215, 249, 250
Телефон с беспроводной громкой связью	213-215
Температура охлаждающей жидкости	36
Технические характеристики	174, 176
Топливный бак	83, 84
Топливо.....	20, 83, 84
Тормозная система	145
Тормозные диски	145
Тормоз стояночный.....	122, 145
Третий стоп-сигнал	158

У

Уведомляющие индикаторы и сигнализаторы	26, 30, 40
Угол наклона фар (регулировка)	89, 90
Удаление инея со стекол	56
Указатели поворотов	101, 155, 158
Указатель пробега до планового технического обслуживания	38
Указатель температуры охлаждающей жидкости	36
Указатель уровня масла в двигателе	37, 142
Указатель уровня топлива	83
Упор капота	138
Уровень жидкости в омывателе стекол	92, 142
Уровень жидкости в омывателе фар	92, 142
Уровень масла	37, 142
Уровень масла в двигателе	37, 142
Уровень охлаждающей жидкости	36, 142
Уровень присадки к дизтопливу	143
Уровень рабочей жидкости в усилителе руля	142
Уровень тормозной жидкости	142
Установка на ноль указателя техобслуживания	39
Уход за автомобилем	20

Ф

Фары ближнего света	85, 155, 156
Фары дальнего света	85, 155, 156

Фильтр воздушный	144
Фильтр масляный	144
Фильтр сажевый	143, 144
Фильтр салонный	144
Фонари аварийной световой сигнализации	101
Фонари заднего хода	158
Фонари задние	158
Фонари освещения заднего номерного знака	158
Фонари стоп-сигнала	158
Фонари указателей поворотов	101, 157
Фонарь противотуманный задний	86, 158
Фронтальные подушки безопасности	110, 113
Функция "световая дорожка"	87, 88

Ц

Цветной дисплей 16/9	191, 219, 232, 253
Центральный электрический замок	80
Цели противоскольжения	179

Ч

Часы	273
Черно-белый дисплей	264, 274

Ш

Шины	20
Шторка багажного отделения	4, 100
Шторные подушки безопасности	113

Э

Экономия электроэнергии	168
Электронная блокировка запуска двигателя	72, 74
Электронный регулятор тормозных сил (REF)	104
Элемент питания ключа-пульта	73, 74

I

ISOFIX (крепления)	119
--------------------------	-----

В данном руководстве представлена самая полная комплектация всего модельного ряда.

На Вашем автомобиле установлена часть оборудования, описанного в руководстве - в зависимости от варианта исполнения, уровней комплектации и характеристик автомобиля, предназначенных для страны, в которую он поставляется.

Описания и рисунки даны без принятия на себя каких-либо обязательств. Компания PEUGEOT оставляет за собой право вносить изменения в свои модели и их оборудование, не указывая их в настоящем руководстве.

Данное руководство является неотъемлемой частью Вашего автомобиля. Не забудьте передать его новому владельцу при перепродаже автомобиля.

Компания PEUGEOT свидетельствует, что, во исполнение Правил Европейского Сообщества (Директива ЕЭС 2000/53) в части, касающейся вышедших из употребления транспортных средств, она отвечает предписанным этим документом задачам, и что в производстве реализуемой ею продукции используются материалы вторичной переработки.

По поводу устранения любых неисправностей на своем автомобиле, обращайтесь в специализированные техцентры, имеющие техническую информацию, компетенцию и необходимое оборудование - то, что компания "Автомобили PEUGEOT" способна предложить Вам.

Перепечатка и перевод руководства в полном объеме или его части без письменного разрешения компании PEUGEOT запрещены.

Отпечатано в России
Russe

12-10

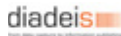

PEUGEOT

Automobiles PEUGEOT - Siège Social : 75, avenue de la Grande-Armée 75016 PARIS

Tél. 33 (0)1 40 66 55 11 - Fax 33 (0)1 40 66 54 14

Adresse postale : Automobiles PEUGEOT B.P. 01 75761 PARIS cedex 16 - Adresse Internet : <http://www.peugeot.com>

Société Anonyme au capital de 171 284 850 Euros - R.C.S. PARIS B 552 144 503. SIRET 552 144 503 00018. APE 341 Z

