

Register your product and get support at
www.philips.com/welcome

AZ1880



RU Руководство пользователя 89

PHILIPS

Содержание

1 Важно!	90	8 Прослушивание внешнего устройства	99
Техника безопасности	90		
Примечание	91		
2 Проигрыватель с CD	92	9 Запись на устройство USB	100
Введение	92	Запись с компакт-диска на устройство USB	100
Комплект поставки	93	Удаление файлов с устройства USB	100
Описание основного устройства	93		
Описание пульта ДУ	95		
3 Начало работы	95	10 Сведения об изделии	101
Подготовка пульта ДУ	95	Характеристики	101
Выбор источника питания	96	Информация о воспроизводимости USB	101
Включение	97	Поддерживаемые форматы дисков MP3	102
		Обслуживание	102
4 Воспроизведение	97	11 Устранение неисправностей	102
Воспроизведение диска	97		
Воспроизведение с устройства USB	97		
5 Параметры воспроизведения	98		
Повтор и воспроизведение в случайном порядке	98		
Программирование дорожек	98		
6 Настройка звука	98		
Регулировка громкости	98		
Отключение звука	98		
Усиление басов	98		
Прослушивание через наушники	98		
7 Прослушивание радио	99		
Настройка радиостанции	99		
Автоматическое программирование радиостанций	99		
Программирование радиостанций вручную	99		
Выбор предустановленной радиостанции	99		

1 Важно!

Техника безопасности

- ① Ознакомьтесь с данными инструкциями.
- ② Соблюдайте данные инструкции.
- ③ Обратите внимание на все предупреждения.
- ④ Следуйте всем указаниям.
- ⑤ Запрещается использовать данное устройство возле воды.
- ⑥ Очищайте устройство только сухой тканью.
- ⑦ Запрещается блокировать вентиляционные отверстия на устройстве. Устанавливайте устройство в соответствии инструкциями производителя.
- ⑧ Запрещается устанавливать устройство возле источников нагрева, таких как батареи отопления, обогреватели, кухонные плиты и др. приборы (включая усилители), излучающие тепло.
- ⑨ Не наступайте на сетевой шнур и не заземляйте его, особенно в области вилки, розетки и в местах выхода из устройства.
- ⑩ Используйте только приспособления/ принадлежности, указанные производителем.
- ⑪ Устанавливайте устройство только на тележку, подставку, треногу, кронштейн или стол, указанные производителем или входящие в комплект поставки. При использовании тележки передвигайте ее осторожно во избежание наклона и падения устройства.
- ⑫ Отключайте устройство от сети во время грозы или в случае длительного перерыва в использовании.



- ⑬ Для ремонта обращайтесь только к квалифицированным специалистам. Устройство необходимо отдать в ремонт при любых повреждениях, таких как повреждение сетевого шнура или вилки, попадание жидкости или какого-либо предмета в устройство, воздействие дождя или влаги, неполадки в работе или падение.
- ⑭ Использование батарей. **МЕРЫ БЕЗОПАСНОСТИ.** Для предотвращения утечки электролита, что может привести к телесным повреждениям, порче имущества или повреждению устройства:
 - Вставляйте батареи правильно, + и - как указано на устройстве.
 - Не устанавливайте одновременно батареи разного типа (старую и новую или угольную и щелочную и т. п.).
 - При длительном перерыве в использовании извлекайте батареи.
- ⑮ Запрещается подвергать устройство воздействию воды.
- ⑯ Запрещается помещать на устройство потенциально опасные предметы (например, сосуды с жидкостями, зажженные свечи).
- ⑰ В этом продукте могут содержаться свинец и ртуть. Утилизация этих веществ регламентируется в соответствии с требованиями по охране окружающей среды. За информацией об утилизации или переработке обратитесь в соответствующие организации или в альянс Electronic Industries Alliance : www.eiae.org.
- ⑱ Если шнур питания или ШТЕПСЕЛЬ ПРИБОРА используются для отключения устройства, доступ к ним должен оставаться свободным.



Предупреждение

- Запрещается снимать корпус устройства.
- Запрещается смазывать детали устройства.
- Запрещается устанавливать устройство на другие электрические устройства.
- Не подвергайте устройство воздействию прямых солнечных лучей, открытых источников огня и высоких температур.
- Запрещается смотреть на лазерный луч внутри устройства.
- Убедитесь, что обеспечен легкий доступ к сетевому шнуру, вилке или адаптеру для отключения устройства от электросети.

Правила безопасности при прослушивании

Слушайте с умеренной громкостью.

- Прослушивание наушников на максимальной громкости может привести к ухудшению слуха. Данное устройство может воспроизводить звук с таким уровнем громкости, который, даже при прослушивании в течение минуты, может привести к потере слуха у обычного человека. Возможность воспроизведения с высоким уровнем громкости предназначена для лиц с пониженным слухом.
- Уровень громкости может быть обманчивым. Со временем ваш слух адаптируется к более высоким уровням громкости. Поэтому после продолжительного прослушивания, то, что кажется нормальной громкостью, фактически может быть громким и вредным для вашего слуха. Во избежание этого установите безопасную громкость устройства, и подождите адаптации к этому уровню.

Для установки безопасного уровня громкости:

- Установите низкий уровень громкости.
- Медленно повышайте уровень громкости, пока звучание не станет достаточно четким, комфортным, без искажений.

Разумная продолжительность прослушивания.

- Прослушивание в течение длительного времени, даже при безопасном уровне громкости, может стать причиной потери слуха.
- Старайтесь использовать аудиооборудование с разумной продолжительностью и устраивать перерывы во время прослушивания.

При использовании наушников соблюдайте следующие правила.

- Слушайте с умеренным уровнем громкости, с разумной продолжительностью.
- Старайтесь не настраивать громкость, пока происходит адаптация слуха.
- Не устанавливайте уровень громкости, мешающий слышать окружающие звуки.
- В потенциально опасных ситуациях следует соблюдать осторожность или временно прерывать прослушивание. Не используйте наушники во время управления транспортными средствами, а также во время катания на велосипеде, скейтборде и т.п. Это может привести к транспортно-аварийной ситуации и во многих странах запрещено законом.

Примечание

Данный продукт соответствует требованиям ЕС по радиопомехам.



Данный продукт соответствует требованиям следующих директив и рекомендаций: 2004/108/ЕС + 2006/95/ЕС

Внесение любых изменений, которые должным образом не разрешены Philips Consumer Lifestyle, может привести к лишению пользователя права управлять оборудованием.

Незаконное создание копий материалов,



**Be responsible
Respect copyrights**

защищенных от копирования, в том числе компьютерных программ, файлов, музыкальных записей и записей теле- и радиопередач, может

являться нарушением закона об авторском праве и быть уголовно наказуемым. Данное оборудование не должно использоваться в таких целях.

Утилизация

Изделие разработано и изготовлено с применением высококачественных деталей и компонентов, которые подлежат переработке и повторному использованию.



Если изделие маркировано значком с изображением корзины со стрелками, это означает, что изделие соответствует директиве Европейского Парламента и Совета 2002/96/ЕС:



Не выбрасывайте изделие вместе с бытовыми отходами. Для утилизации электрических и электронных изделий необходимы сведения о местной системе отдельной утилизации отходов. Правильная утилизация отработавшего изделия поможет предотвратить возможные негативные последствия для окружающей среды и здоровья человека. Изделие содержит батареи, соответствующие директиве Европейского Союза 2006/66/ЕС, и не подлежащие утилизации вместе с бытовым мусором.

Если на батарее присутствует маркировка с изображением перечеркнутого мусорного бака и символом химического элемента "Pb" (свинец), это означает, что батареи необходимо использовать в соответствии с директивой для изделий, содержащих свинец:



Для утилизации батарей необходимы сведения о местной системе сбора отходов. Правильная утилизация отслуживших батарей поможет предотвратить возможное вредное воздействие на окружающую среду и здоровье человека.

Информация о влиянии на окружающую среду

Продукт не имеет лишней упаковки. Мы попытались сделать так, чтобы упаковочные материалы легко разделялись на три типа: картон (коробка), пенополистерол (буфер) и полиэтилен (мешки, защитный пенопластовый лист). Материалы, из которых изготовлена система, могут быть переработаны и вторично использованы специализированными предприятиями. Соблюдайте местные нормативы по утилизации упаковочных материалов, выработавших ресурс батареек и отслужившего оборудования.

Windows Media и логотип Windows являются



торговыми марками или зарегистрированными торговыми марками корпорации Microsoft в США и/или других странах.

Данное устройство имеет этикетку:



2 Проигрыватель с CD

Благодарим вас за выбор продукции Philips! Для того, чтобы воспользоваться всеми преимуществами поддержки Philips, зарегистрируйте изделие на сайте www.Philips.com/welcome.

Введение

Наслаждайтесь прослушиванием программ радиостанций, записей на аудиодисках, USB-устройствах и внешних устройствах. Устройство поддерживает функцию динамического усиления НЧ (DBV) для получения насыщенного звука.

Данное устройство поддерживает следующие медиаформаты.



Комплект поставки

Проверьте комплектацию устройства:

- Основное устройство
- Пульт дистанционного управления
- 1 x адаптер переменного тока
- 1 x кабель MP3 Link
- Краткое руководство
- Руководство пользователя

Описание основного устройства

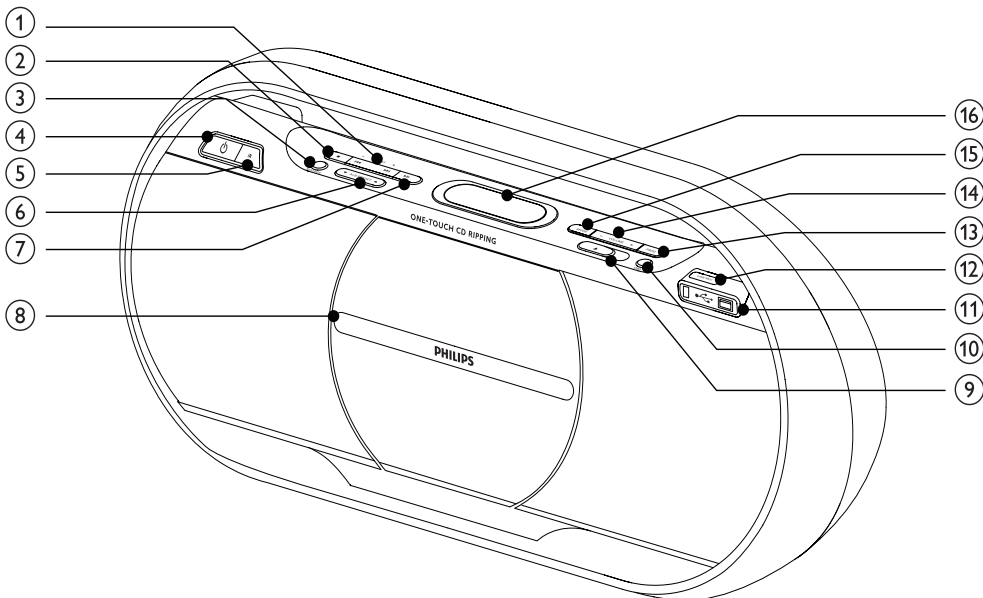

① TUNING +/-◀▶▶▶



- Переход к предыдущей/следующей дорожке.
- Поиск по дорожке/диску/USB-устройству.
- Настройка радиостанции.

② ■

- Остановка воспроизведения или удаление программы.

③ SOURCE

- Выбор источника.

- ④ 
 - Включение и выключение устройства.
- ⑤ **iR**
 - Датчик ДУ.
- ⑥ **ALB/PRESET/▲/▼**
 - Переход к предыдущему/следующему альбому.
 - Выбор предустановленной радиостанции.
- ⑦ **▶||**
 - Запуск или приостановка воспроизведения.
- ⑧ **Крышка отделения для дисков**
- ⑨ **▲**
 - Открытие отделения для диска.
- ⑩ **DBV**
 - Включение или выключение функции динамического усиления НЧ.
- ⑪ 
 - Разъем для запоминающего устройства USB большой емкости.
- ⑫ **USB REC**
 - Запись с диска на устройство USB.
- ⑬ **PROG**
 - Программирование дорожек.
 - Программирование радиостанций.
- ⑭ **VOLUME + / -**
 - Регулировка громкости.
- ⑮ **MODE**
 - Выбор режима повторного воспроизведения или воспроизведения в случайном порядке.
- ⑯ **Экран**
 - Отображение текущего состояния.

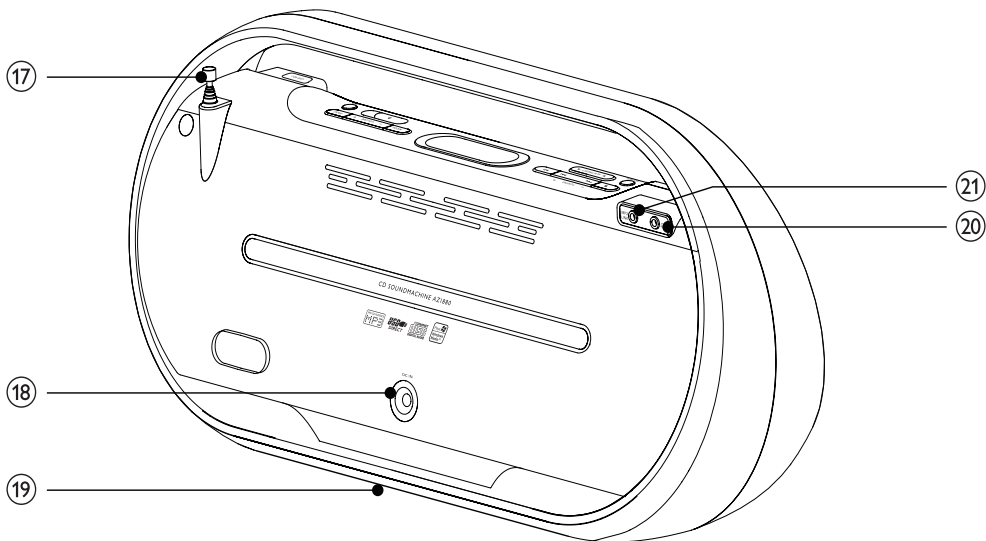

- ⑰ **Антенна FM**
 - Улучшение приема радио FM.
- ⑱ **DC IN**
 - Разъем для прилагаемого адаптера переменного тока.
- ⑲ **Крышка отсека для элементов питания**
- ⑳ 
 - Разъем для наушников.
- ㉑ **MP3 LINK**
 - Разъем аудиовхода (3,5 мм) для внешнего аудиоустройства.

Описание пульта ДУ

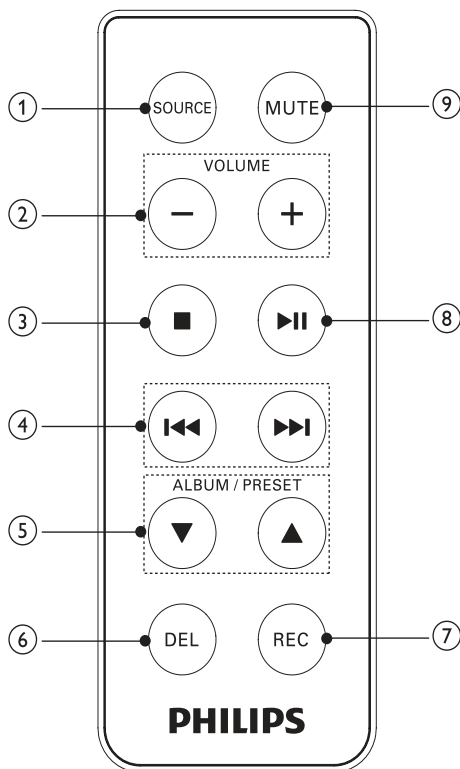

- ① **SOURCE**
 - Выбор источника.
- ② **VOLUME + / -**
 - Регулировка громкости.
- ③ **■**
 - Остановка воспроизведения или удаление программы.
- ④ **⏮/⏭**
 - Переход к предыдущей/следующей дорожке.
 - Поиск по дорожке/диск/USB-устройству.
 - Настройка радиостанции.
- ⑤ **ALBUM/PRESET ▲/▼**
 - Переход к предыдущему/следующему альбому.
 - Выбор предустановленной радиостанции.

- ⑥ **DEL**
 - Удаление аудиофайлов с устройства USB.
- ⑦ **REC**
 - Запись с диска на устройство USB.
- ⑧ **▶▶**
 - Запуск или приостановка воспроизведения.
- ⑨ **MUTE**
 - Отключение звука.

3 Начало работы

! Внимание

- Неправильное использование кнопок управления и регулировки или выполнение действий, отличных от описанных ниже, может привести к радиационному облучению и к другим опасным последствиям.

Всегда последовательно следуйте инструкциям, приведенным в данной главе. При обращении в Philips вам потребуется назвать модель и серийный номер устройства. Серийный номер и номер модели указаны на нижней панели системы. Впишите эти номера сюда:
Номер модели _____
Серийный номер _____

Подготовка пульта ДУ

! Внимание

- Опасность взрыва! Не подвергайте элементы питания воздействию высоких температур, прямых солнечных лучей или огня. Запрещается сжигать элементы питания.

При первом использовании:

- 1 Удалите защитный ярлычок для активации батарейки пульта ДУ.

Замена батарейки пульта ДУ:

- 1 Откройте отсек для батареек: нажимая на фиксатор (А), извлеките батарейный отсек.
- 2 Вставьте <00_RC-Battery_Quantity> батарейку типа CR2025, соблюдая указанную полярность (+/-).
- 3 Закройте отсек для батареек.

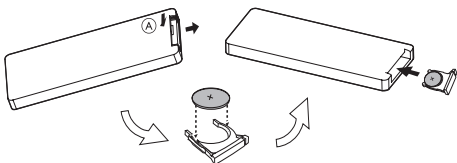

Примечание

- Если вы не собираетесь использовать пульт ДУ в течение длительного времени, извлеките батарейку.
- Батарейка содержит химические вещества, поэтому ее необходимо утилизировать в соответствии с правилами.

Выбор источника питания

В качестве источника питания устройства может использоваться источник переменного тока или батареи.

Сеть переменного тока

Внимание

- Риск повреждения устройства! Убедитесь, что напряжение электросети соответствует напряжению, указанному на нижней панели устройства.
- Риск поражения электрическим током! При отключении адаптера переменного тока от электросети тяните за вилку адаптера. Не тяните за шнур питания.
- Перед подключением сетевого адаптера убедитесь, что все остальные подключения выполнены.

Примечание

- Табличка с обозначениями расположена на нижней панели основного устройства.

- 1 Подключите один конец адаптера переменного тока к разъему DC IN на основном устройстве.

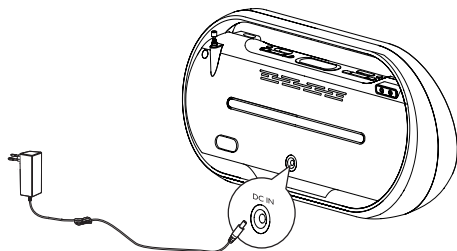

- 2 Подключите другой конец адаптера переменного тока к розетке электросети.

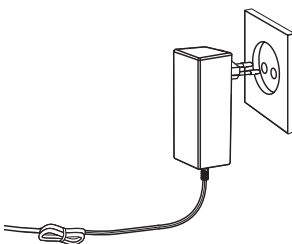

Питание от батарей

- 1 Откройте отсек для элементов питания, расположенный в нижней части устройства.
- 2 Вставьте 6 батареек типа R14/UM2/C (не входят в комплект), соблюдая полярность (+/-), затем закройте отсек для элементов питания.

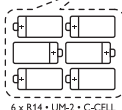
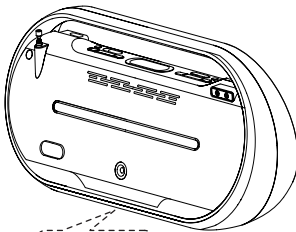

6 x R14 • UM2 • C-CELL

3 Устройство готово к использованию.

Примечание

- Батареи содержат химические вещества, поэтому их необходимо утилизировать в соответствии с правилами.

Включение

- 1 Нажмите кнопку Φ .
↳ Подсветка индикаторной панели включится.

Выключение

- 1 Снова нажмите Φ , чтобы выключить устройство.
↳ Подсветка индикаторной панели отключится.

4 Воспроизведение

Воспроизведение диска

- 1 Последовательно нажимайте **SOURCE**, чтобы выбрать диск в качестве источника.
- 2 Нажмите \blacktriangle , чтобы открыть отделение для диска.
- 3 Вставьте диск этикеткой вверх и закройте отделение для диска.
- 4 Нажмите кнопку $\blacktriangleright\parallel$ для запуска воспроизведения.
 - Для приостановки/возобновления воспроизведения нажмите $\blacktriangleright\parallel$.
 - Для остановки воспроизведения нажмите \blacksquare .
 - Для выбора дорожки нажмите $\blacktriangleleft\blacktriangleleft$ / $\blacktriangleright\blacktriangleright$.
 - Для выбора альбома нажмите **ALB/PRESET** \blacktriangle / \blacktriangledown .
 - Для поиска в пределах дорожки нажмите и удерживайте $\blacktriangleleft\blacktriangleleft$

$\blacktriangleright\blacktriangleright$, затем отпустите, чтобы возобновить нормальный режим воспроизведения.

Воспроизведение с устройства USB

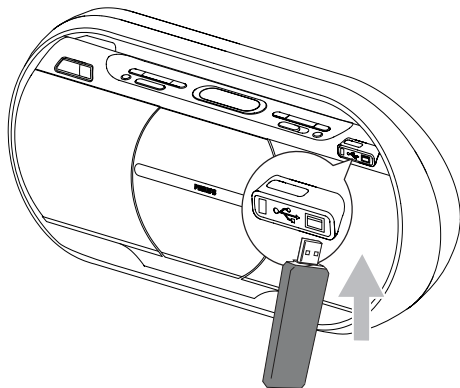



Примечание

- Убедитесь, что устройство USB содержит воспроизводимые аудиоматериалы поддерживаемых форматов. (см. 'Информация о воспроизводимости USB' на стр. 101)

- 1 Подключите устройство USB к разъему USB устройства.
- 2 Последовательно нажимайте **SOURCE**, чтобы выбрать USB в качестве источника.
- 3 С помощью кнопок **ALB/PRESET** \blacktriangle / \blacktriangledown выберите папку.
- 4 С помощью кнопок $\blacktriangleleft\blacktriangleleft$ / $\blacktriangleright\blacktriangleright$ выберите аудиофайл.
- 5 Нажмите кнопку $\blacktriangleright\parallel$ для запуска воспроизведения.
 - Для приостановки/возобновления воспроизведения нажмите $\blacktriangleright\parallel$.
 - Для остановки воспроизведения нажмите \blacksquare .
 - Для поиска в пределах аудиофайла нажмите и удерживайте $\blacktriangleleft\blacktriangleleft$ / $\blacktriangleright\blacktriangleright$, затем отпустите, чтобы возобновить нормальный режим воспроизведения.

5 Параметры воспроизведения

Повтор и воспроизведение в случайном порядке

- 1 Последовательно нажимайте кнопку **MODE** для выбора следующих функций:
 - : повторное воспроизведение текущей дорожки.
 - : повторное воспроизведение всех дорожек.
 - : воспроизведение всех дорожек в случайном порядке.
- 2 Для возврата к обычному режиму воспроизведения последовательно нажимайте кнопку **MODE**, пока на дисплее не исчезнет индикатор режима.







Совет

- Режим воспроизведения в случайном порядке не включается при воспроизведении запрограммированных дорожек.

Программирование дорожек

Можно запрограммировать до 40 дорожек.

- 1 Во время остановки в режиме CD/USB нажмите кнопку **PROG** для перехода в режим программирования.
 - ↳ Отобразится индикатор [PROG] (Программа).
- 2 Для дорожек MP3/WMA: с помощью кнопок **ALB/PRESET**// выберите альбом.
- 3 С помощью кнопок  выберите номер дорожки, затем нажмите кнопку **PROG** для подтверждения.

- 4 Повторите шаги 2 и 3 для выбора и сохранения всех дорожек, которые необходимо запрограммировать.
- 5 Нажмите кнопку  для воспроизведения запрограммированных дорожек.
 - ↳ Во время воспроизведения отображается индикатор [PROG] (Программа).
 - Для удаления программы в положении остановки нажмите .

6 Настройка звука

Регулировка громкости

- 1 Во время воспроизведения нажмите кнопку **VOLUME + / -** для увеличения/уменьшения уровня громкости.

Отключение звука

- 1 Во время воспроизведения нажмите на пульте **ДУ MUTE** для отключения/включения звука.

Усиление басов

- 1 Во время воспроизведения нажмите кнопку **DBB** для включения или выключения динамического усиления НЧ.
 - ↳ Если включена функция динамического усиления НЧ (DBB), отображается индикация DBB.

Прослушивание через наушники

- 1 Подключите наушники к разъему  на задней панели устройства.

7 Прослушивание радио

Настройка радиостанции

- 1 Последовательно нажимайте кнопку **SOURCE** для выбора частоты FM или СВ.
- 2 Нажмите и удерживайте **TUNING +/-◀▶** более 2 секунд.
 - ↳ Отобразится индикатор [SEARCH] (Поиск).
 - ↳ Настройка станций с сильным сигналом производится автоматически.
- 3 Повторите шаг 2 для настройки других станций.
 - Для настройки на станцию со слабым сигналом последовательно нажимайте **TUNING +/-◀▶** для поиска оптимального приема.

Автоматическое программирование радиостанций

Можно запрограммировать до 40 предустановленных радиостанций (FM и СВ).

- 1 В режиме тюнера нажмите и удерживайте более 2 секунд кнопку **PROG** для включения режима автоматического программирования.
 - ↳ Отобразится индикатор [AUTO] (Авто).
 - ↳ Все доступные станции запрограммируются в порядке уменьшения силы приема частоты.
 - ↳ Первая запрограммированная радиостанция включится автоматически.

Программирование радиостанций вручную

Можно запрограммировать до 40 предустановленных радиостанций (FM и СВ).

- 1 Настройка радиостанции.
- 2 Нажмите кнопку **PROG** для перехода в режим программирования.
 - ↳ Отобразится индикатор [PROG] (Программа).
- 3 С помощью кнопок **ALB/PRESET/▲/▼** присвойте номер этой радиостанции, затем нажмите кнопку **PROG** для подтверждения.
- 4 Повторите вышеперечисленные шаги для программирования других станций.

Выбор предустановленной радиостанции

- 1 В режиме тюнера используйте кнопки **ALB/PRESET/▲/▼** для выбора предустановленного номера станции.



Совет

- Установите антенну на максимальном расстоянии от телевизора, видеомэгафона или иного источника радиоизлучения.
- Для улучшения качества приема полностью выдвиньте антенну и отрегулируйте ее положение.

8 Прослушивание внешнего устройства

При помощи этой системы можно прослушивать внешние аудиоустройства.

- 1 Нажмите кнопку **SOURCE** несколько раз для выбора канала MP3 в качестве источника.

- 2 Подключите прилагаемый кабель MP3 Link к:
 - разъему **MP3 LINK** (3,5 мм) на задней панели системы;
 - разъему для наушников внешнего устройства.
- 3 Включите воспроизведение на устройстве (см. руководство пользователя устройства).

9 Запись на устройство USB

Примечание

- Данное устройство поддерживает запись данных на запоминающие устройства класса MSC (кроме устройств MTP).

Аудиофайлы диска можно записать на устройство USB. Аудиодорожки компакт-диска и MP3-файлы записываются в формате .mp3, а WMA-файлы — в формате .wma. Во время первой записи файлов на устройство USB, на нем автоматически создается папка под названием PHILIPS. При последующих записях на устройство USB, записываемые файлы будут храниться в подпапках папки PHILIPS. Файлы и подпапки именуются в числовой последовательности согласно порядку создания.

Запись с компакт-диска на устройство USB

Подготовка к записи

- 1 Подключите устройство USB к разъему  устройства.
- 2 Последовательно нажимайте **SOURCE**, чтобы выбрать диск в качестве источника.
- 3 Загрузите диск.

Запись одной дорожки

- 1 Во время воспроизведения диска выберите нужную дорожку.

- 2 Для начала записи на обычной скорости нажмите кнопку **USB REC**. Для запуска быстрой скорости записи нажмите и удерживайте кнопку **USB REC** более 2 секунд.
 - ↳ Начнется автоматическое воспроизведение и запись выбранной аудиодорожки.
 - ↳ Для остановки записи нажмите **■**.

Запись всех дорожек

- 1 Остановите воспроизведение диска.
- 2 Для начала записи на обычной скорости нажмите кнопку **USB REC**. Для запуска быстрой скорости записи нажмите и удерживайте кнопку **USB REC** более 2 секунд.
 - ↳ Начнется автоматическое воспроизведение и запись аудиодорожек диска с самого начала.
 - ↳ Для остановки записи нажмите **■**.



Примечание

- При высокой скорости записи звук не воспроизводится.
- Если на устройстве USB недостаточно памяти для хранения аудиофайлов, отобразится индикатор [FULL] (Заполнен).

Совет

- При записи на устройство USB в режиме нормальной скорости установите низкий уровень громкости и отключите функцию DBV для предотвращения прерывания звука во время воспроизведения диска.

Удаление файлов с устройства USB

- 1 Во время воспроизведения файлов с устройства USB с помощью кнопок   выберите аудиофайл.
- 2 Нажмите кнопку **DEL** на пульте ДУ.
 - ↳ Отобразится сообщение о подтверждении действия.

- 3 После появления этого сообщения о подтверждении снова нажмите кнопку **DEL** для удаления.
- Для отмены нажмите кнопку **■**.
- ↳ После удаления данного файла воспроизведение с устройства USB будет остановлено.

10 Сведения об изделии

Примечание

- Информация о продукте может быть изменена без предварительного уведомления.

Характеристики

Диск

Тип лазера	Полупроводниковый
Диаметр диска	12 см/8 см
Поддержка дисков	CD-DA, CD-R, CD-RW, MP3-CD, WMA-CD

Тюнер

Частотный диапазон	87,5 - 108 Гц СВ: 531 - 1602 кГц
Шкала настройки	50 кГц (FM); 9 кГц (СВ)
Число предустановленных каналов	40 (FM + СВ)

USB

Версия USB	Версия 2.0/1.1
Поддержка воспроизведения	Устройства MSC/MTP
Поддержка записи	Устройства MSC

Общая информация

Выходная мощность	2 x 2, Вт RMS
Сеть переменного тока	Вход: 100-240 В ~, 50/60 Гц, МАКСИМУМ (0,7А) 800 мА; Выход: 9 В === 1, 6 А (1,56 А); Название марки: Philips; Модель: OH-1028A0901600U-VDE (AS140-090-DF)
Энергопотребление в режиме работы	10 Вт
Габариты устройства (Ш x В x Г)	451 x 214,4 x 132,3 мм
Вес	2,15 кг

Информация о воспроизводимости USB

Совместимые устройства USB:

- флэш-накопитель USB (USB 2.0 или USB 1.1)
- плееры с флэш-памятью USB (USB 2.0 или USB 1.1)
- карты памяти (для работы с данным устройством требуется дополнительное устройство считывания)

Поддерживаемые форматы:

- Формат файловой системы устройства USB или карты памяти FAT12, FAT16, FAT32 (объем сектора: 512 байт)
- Скорость передачи MP3 (скорость передачи данных): 32-320 Кбит/с и переменная скорость передачи данных
- WMA v9 или более ранней версии
- Каталоги с вложением до 8 уровней
- Количество альбомов/ папок: макс. 99
- Количество дорожек/записей: макс. 99
- Тэг ID3 v2.0 или более поздней версии
- Имя файла в Unicode UTF8 (максимальная длина: 128 байт)

Неподдерживаемые форматы:

- Пустые альбомы: пустой альбом — это альбом, не содержащий файлов MP3/WMA. Альбом не будет отображаться на дисплее.
- Файлы неподдерживаемых форматов пропускаются. Например, документы Word (.doc) или файлы MP3 с расширением .dlf игнорируются и не воспроизводятся.
- Аудиофайлы AAC, WAV, PCM
- Файлы WMA, защищенные от копирования (DRM) (.wav, .m4a, .m4r, .aac)
- Файлы WMA в формате Lossless (без потери качества)

Поддерживаемые форматы дисков MP3

- ISO9660, Joliet
- Максимальное число записей: 999 (в зависимости от длины имени файла)
- Максимальное число альбомов: 99
- Поддерживаемые частоты выборки: 32 кГц, 44,1 кГц, 48 кГц
- Поддерживаемые скорости передачи: 32-320 (кбит/с), переменная скорость передачи
- Тэг ID3 v2.0 или более поздняя
- Каталоги с вложением до 8 уровней

Обслуживание

Очистка корпуса

- Используйте мягкую ткань, слегка смоченную в слабом растворяющем средстве. Не пользуйтесь абразивными средствами, спиртом, растворителями, аммиаком.

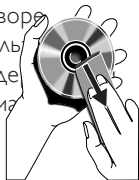

Очистка дисков

- При загрязнении диска очистите его чистящей тканью. Протирайте диск от центра к краям.
- Не используйте растворители, такие как бензол, разбавители, чистящие средства, имеющиеся в продаже, или спреи-антистатики для аналоговых записей.

Очистка дисковых линз

- В результате длительного использования на дисковых линзах может скопиться пыль или грязь. Для обеспечения оптимального качества воспроизведения очищайте линзы с помощью очистителя для дисковых линз Philips или других имеющихся в продаже чистящих средств. Следуйте инструкциям к чистящему средству.

11 Устранение неисправностей



Предупреждение

- Запрещается снимать корпус устройства.

Для сохранения действия условий гарантии запрещается самостоятельно ремонтировать систему.

При возникновении неполадок в процессе использования данной системы проверьте следующие пункты, прежде чем обращаться в сервисную службу. Если проблема сохраняется, посетите веб-сайт Philips www.philips.com/welcome. При обращении в компанию Philips система должна находиться рядом, и номер модели и серийный номер должны быть доступны.

Отсутствует питание/звук

- Проверьте правильность подключения сетевой вилки устройства.
- Проверьте наличие электропитания в сетевой розетке.
- Проверьте правильность установки элементов питания.
- Настройте громкость.
- Данный файл не является аудиофайлом. Выберите аудиофайл.

Система не реагирует

- Отключите и подключите еще раз сетевую вилку, затем включите систему еще раз.

Диск не обнаружен

- Вставьте диск.
- Убедитесь, что диск установлен этикеткой вверх.
- Подождите, пока сконденсированная на линзе жидкость исчезнет.
- Замените или очистите диск.
- Используйте финализированные CD и диски соответствующих форматов.

Пульт ДУ не работает

- Перед нажатием любой функциональной кнопки выберите необходимый источник при помощи пульта ДУ, а не главного устройства.
- Поднесите пульт ДУ ближе к системе.
- Установите батарею, соблюдая полярность (знаки +/-), как указано на устройстве.
- Замените батарею.
- Направьте пульт ДУ непосредственно на датчик на передней панели системы.

Плохой прием радиосигнала

- Увеличьте расстояние между устройством и телевизором или видеомagneфоном.
- Полностью выдвиньте и отрегулируйте антенну FM.

Некоторые файлы на устройстве USB не отображаются

- Число папок и файлов на устройстве USB превышает заданный лимит. Это не является неисправностью.
- Форматы этих файлов не поддерживаются.

Устройство USB не поддерживается

- Устройство USB несовместимо с устройством. Попробуйте подключить другое устройство.

При записи на устройство USB возможно прерывание звука во время воспроизведения диска

- Уменьшите уровень громкости и выключите функцию DBB.

Аудиофайлы на диске невозможно записать на устройство USB.

- Данное устройство поддерживает запись данных только на запоминающие устройства MSC. Выберите запоминающее устройство MSC, на которое следует выполнить запись.

Россия

Ваша международная гарантия

Уважаемый покупатель,

Вы приобрели изделие Филипс, которое было разработано в соответствии с высочайшими стандартами качества. Если, несмотря на это, в изделии возникает неисправность, Филипс гарантирует бесплатный ремонт и замену запчастей независимо от страны, где производится ремонт, в течении гарантийного периода 12 месяцев от даты покупки. Эта международная гарантия дополняет существующие национальные гарантийные обязательства продавцов и Филипс по отношению к вам в стране приобретения товара и не нарушает ваших законных прав как потребителя.

Международная гарантия Филипс действует в отношении изделия, приобретенного для личных бытовых нужд, которое используется по своему назначению в соответствии с инструкцией по эксплуатации, с соблюдением правил и требований безопасности, при представлении оригинала товарного или кассового чека, в котором указаны дата покупки, название компании-продавца, модель изделия и его серийный номер.

Международная гарантия Филипс не действует, если:

- Документы заполнены неразборчиво или в них сделаны исправления,
- модель или серийный номер изделия записаны неразборчиво, отсутствуют или в них сделаны исправления,
- ремонт или конструктивные изменения изделия были выполнены неавторизованными сервисными организациями или лицами,
- дефекты изделия были вызваны внешними воздействиями, включая, но не ограничиваясь молнией, попаданием воды, огнем, неправильной эксплуатацией или использованием не по назначению.

Пожалуйста, обратите внимание на то, что изделие не считается неисправным, если требуются его конструктивные изменения под местные или национальные стандарты, которые применяются в странах, для которых изделие не было изначально разработано и/или произведено. Рекомендуем вам всегда проверять возможность использования изделия в конкретной стране.

Если изделие Филипс работает неправильно или является неисправным, пожалуйста, свяжитесь со своей компанией-продавцом или любым авторизованным сервис центром. Информацию о ближайшем сервис-центре на территории России Вы можете получить по телефонам, указанным ниже. Если вам требуется сервисное обслуживание в другой стране, вам следует обратиться в Информационный Центр Филипс в этой стране, телефон и номер факса Вы найдете в соответствующей части этого буклета.

Чтобы избежать ненужных неудобств, мы рекомендуем вам внимательно прочитать инструкцию по эксплуатации перед тем, как обращаться за помощью.

По всем вопросам, на которые не дала ответа компания-продавец, Вы можете позвонить или написать:

Центр информационной поддержки Филипс
Тел./факс: (495) 961-11-11
Тел.: 8-800-200-0880
(бесплатный междугородный звонок)

ГАРАНТИЙНЫЙ ТАЛОН БЫТОВАЯ ЭЛЕКТРОНИКА

Модель:

Серийный номер:

Дата продажи:

ПРОДАВЕЦ:

Название фирмы:

Телефон фирмы:

Адрес и E-mail:

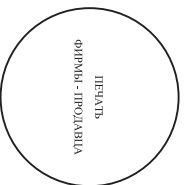

Изделие получено в исправном состоянии.
С условиями гарантии ознакомлен и согласен

(подпись покупателя)

Внимание! Гарантийный талон недействителен без печати продавца.

Уважаемый потребитель!

Компания Филипс выражает благодарность за Ваш выбор и гарантирует высокое качество и безупречное функционирование данного изделия при соблюдении правил его эксплуатации.

При покупке убедительно просим проверить правильность заполнения гарантийного талона. При этом серийный номер и наименование модели приобретенного Вами изделия должны быть идентичны записи в гарантийном талоне. Не допускается внесение в талон каких-либо изменений, исправлений. В случае неправильного или неполного заполнения гарантийного талона немедленно обратитесь к продавцу.

При бережном и внимательном отношении изделие будет надежно служить Вам долгие годы. В ходе эксплуатации не допускайте механических повреждений, попадания вовнутрь посторонних предметов, жидкостей, насекомых, в течение всего срока службы следите за сохранностью идентификационной наклейки с обозначением наименования модели и серийного номера изделия.

Если в процессе эксплуатации изделия Вы сочтете, что параметры работы отпадают от изложенных в инструкции пользователя, рекомендуем обратиться за консультацией в наш Информационный центр.

Условия гарантии

Объект	Изделие	Пульт дистанционного управления
Срок службы (исчисляется со дня передачи товара потребителю)	5 лет	1 год
Срок гарантии (исчисляется со дня передачи товара потребителю)	1 год	1 год

По окончании срока службы обратиться в авторизованный сервисный центр для проведения профилактических работ и получения рекомендаций по дальнейшей эксплуатации изделия.

Во избежание возможных недоразумений, сохраняйте в течение срока службы документ, прилагаемый к товару при его продаже (данный гарантийный талон, товарный и кассовый чеки, накладные, инструкции по эксплуатации (на любом языке) и иные документы).

Гарантийное обслуживание не распространяется на изделия, недостатки которых возникли вследствие:

1. Нарушения Потребителем правил эксплуатации, хранения или транспортировки товара
2. Действий третьих лиц:
 - ремонта неуполномоченными лицами;
 - внесения несанкционированных изменений, готовящихся или схемотехнических изменений и изменений программного обеспечения
 - отклонение от Государственных Технические Стандарты (ГОСТов) и норм питания, телекоммуникационных и кабельных сетей;
 - неправильной установки и подключения изделия;
3. Действия непреодолимой силы (стихия, пожар, молния и т.п.);

Любую информацию о расположении сервисных центров и о сервисном обслуживании Вы можете получить

в Центре информационной поддержки:

Телефон: (495) 961-1111, 8 800 200-0880 (бесплатный звонок по России).

Интернет: www.philips.ru

