

Always there to help you
Register your product and get support from
www.philips.com/welcome

AC3256



User manual	3
Қолданушының нұсқасы	24

Руководство пользователя	45
--------------------------	----

PHILIPS



Table of contents

1 Important	4	7 Troubleshooting	20
Safety	4		
2 Your air purifier	7	8 Guarantee and service	22
Product overview	7	Order parts or accessories	22
Controls overview	8		
3 Getting started	9	9 Notices	22
Install filter	9	Electromagnetic fields (EMF)	22
		Recycling	23
		Noise level	23
4 Using the appliance	10		
Understand the air quality light	10		
Switch on and off	10		
Change the fan speed	11		
Set the timer	12		
Set the child lock	12		
Use the light on/off function	13		
5 Cleaning	13		
Cleaning schedule	13		
Clean the body of the appliance	13		
Clean the air quality sensor	14		
Clean the pre-filter	14		
6 Replacing the filter	16		
Understand the healthy air protect lock	16		
Replace the filter	16		
Filter force reset	17		
Filter type change	18		

1 Important

Safety

Read this user manual carefully before you use the appliance, and save it for future reference.

Danger

- Do not let water or any other liquid or flammable detergent enter the appliance to avoid electric shock and/or a fire hazard.
- Do not clean the appliance with water, any other liquid, or a (flammable) detergent to avoid electric shock and/or a fire hazard.
- Do not spray any flammable materials such as insecticides or fragrance around the appliance.

Warning

- Check if the voltage indicated on the appliance corresponds to the local power voltage before you connect the appliance.

- If the power cord is damaged, you must have it replaced by Philips, a service center authorized by Philips, or similarly qualified persons in order to avoid a hazard.
- Do not use the appliance if the plug, the power cord, or the appliance itself is damaged.
- This appliance can be used by children aged from 8 years and above and persons with reduced physical, sensory or mental capabilities or lack of experience and knowledge if they have been given supervision or instruction concerning use of the appliance in a safe way and understand the hazards involved. Child shall not play with the appliance. Cleaning and maintenance shall not be made by children without supervision.
- Do not block the air inlet and outlet, e.g. by placing items on the air outlet or in front of the air inlet.

- Make sure that foreign objects do not fall into the appliance through the air outlet.

Caution

- This appliance is not a substitute for proper ventilation, regular vacuum cleaning, or use of an extractor hood or fan while cooking.
- If the power socket used to power the appliance has poor connections, the plug of the appliance becomes hot. Make sure that you plug the appliance into a properly connected power socket.
- Always place and use the appliance on a dry, stable, level, and horizontal surface.
- Leave at least 20cm free space behind and on both sides of the appliance and leave at least 30cm free space above the appliance.
- Do not place anything on top of the appliance.
- Do not sit or stand on the appliance. Sitting or standing on the appliance may lead to potential injury.
- Do not place the appliance directly below an air conditioner to prevent condensation from dripping onto the appliance.
- Make sure all filters are properly installed before you switch on the appliance.
- Only use the original Philips filters specially intended for this appliance. Do not use any other filters.
- Combustion of the filter may cause irreversible human hazard and/or jeopardize other lives. Do not use the filter as fuel or for similar purpose.
- Avoid knocking against the appliance (the air inlet and outlet in particular) with hard objects.
- Always lift or move the appliance by the handle on top of the appliance.

- Do not insert your fingers or objects into the air outlet or the air inlet to prevent physical injury or malfunctioning of the appliance.
- Do not use this appliance when you have used indoor smoke-type insect repellents or in places with oily residues, burning incense, or chemical fumes.
- Do not use the appliance near gas appliances, heating devices or fireplaces.
- Always unplug the appliance after use and before cleaning or carrying out other maintenance.
- Do not use the appliance in a room with major temperature changes, as this may cause condensation inside the appliance.
- To prevent interference, place the appliance at least 2 meters away from electrical appliances that use airborne radio waves such as TVs, radios, and radio-controlled clocks.
- The appliance is only intended for household use under normal operating conditions.
- Do not use the appliance in wet surroundings or in surroundings with high ambient temperatures, such as the bathroom, toilet, or kitchen.
- The appliance does not remove carbon monoxide (CO) or radon (Rn). It cannot be used as a safety device in case of accidents with combustion processes and hazardous chemicals.
- If you need to move the appliance, disconnect the appliance from the power supply first.
- Do not move the appliance by pulling its power cord.

2 Your air purifier

Congratulations on your purchase, and welcome to Philips!

To fully benefit from the support that Philips offers, register your product at www.philips.com/welcome.

Product overview

- A Control panel
- B Air quality light
- C Air quality sensors
- D NanoProtect S3 filter HEPA* (FY3433)
- E NanoProtect AC filter* (FY3432)
- F Pre-filter
- G Front panel

* Hereinafter referred to as air purification filter

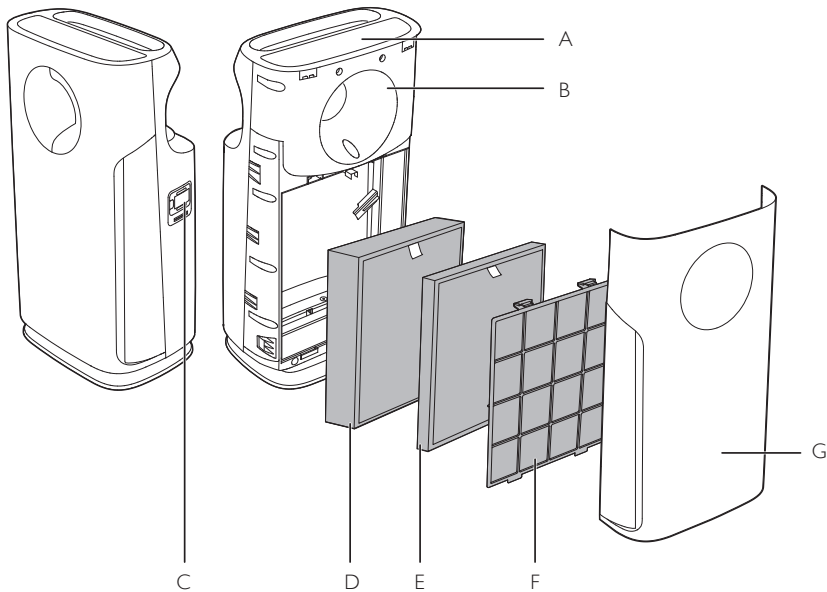

Controls overview

- H** On/Off button
- I** Child lock button
- J** Light on/off button
- K** Display screen
- L** Fan speed button
- M** Timer button
- N** Reset button

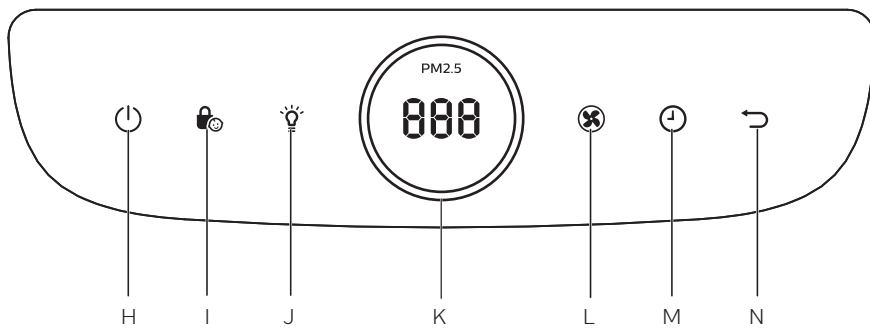

3 Getting started

Install filter

Before using the appliance, remove all packaging materials of the filters and place the filter into the appliance as described below.

Note

- Make sure that the side with the tag is pointing towards you.

- 1 Remove all packaging materials of the air purification filters.

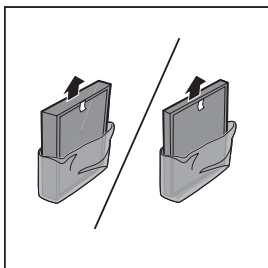

- 2 Pull the bottom part of the front panel to remove it from the appliance.

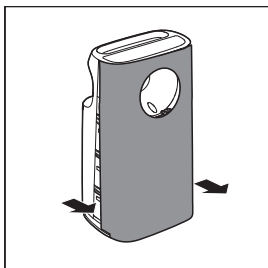

- 3 Press the two clips down and pull the pre-filter towards you.

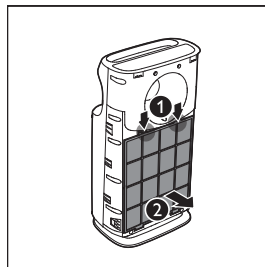

- 4 Put the unpacked air purification filters back into the appliance.

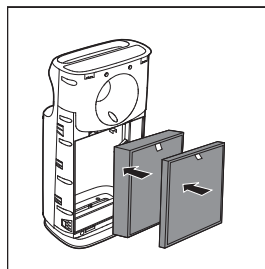

Note

- Put the thick filter in the appliance first, and then the thinner filter.

- 5 Put the pre-filter back into the appliance.

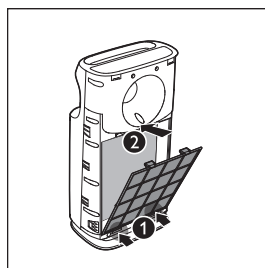

Note

- Make sure that the side with the two clips is pointing towards you, and that all hooks of the pre-filter are properly attached to the purifier.

- 6** To reattach the front panel, mount the panel onto the top of the appliance first (1). Then, gently push the panel against the body of the appliance (2).



4 Using the appliance

Understand the air quality light

Air quality light color	Air quality level
Blue	Good
Blue-violet	Fair
Red-purple	Unhealthy
Red	Very unhealthy

The air quality light automatically goes on when the appliance is switched on, and lights up all colors in sequence. In a short time the air quality sensors select the color that corresponds to the ambient air quality.

Switch on and off

- 1** Put the plug of the appliance in the power socket.
- 2** Touch  to switch on the appliance.
 - ↳ The appliance operates under the auto mode by default.

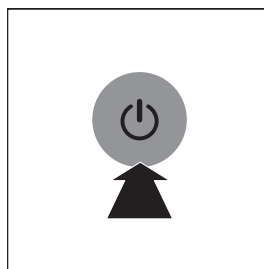

- ↳ After measuring the air quality for a short time, the air quality sensor automatically selects the color of the air quality light.
- ↳ After measuring the particle matters in the air, the appliance shows the PM2.5 level on the screen.

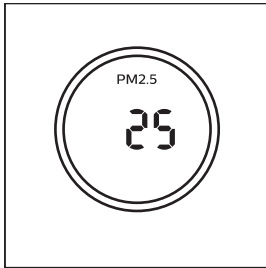

- 3** Touch and hold  for 3 seconds to switch off the appliance.

Note

- After the appliance is switched off by the on/off button , if the plug is still in the power socket, the appliance will operate under the previous settings when it is switched on again.

Change the fan speed

There are several fan speeds available. You can choose the auto mode, allergen mode, speed 1, 2, 3, 4 or 5.

Auto (A)

In auto mode, the appliance selects the fan speed according to the ambient air quality.

- Touch the fan speed button  to select auto (A).

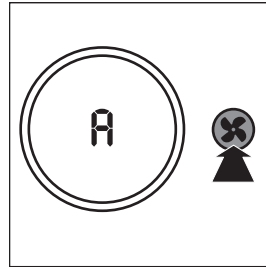

Allergen mode

The specially designed allergen mode can effectively remove common allergens such as pollen, pet dander and dust mite etc.

- Touch the fan speed button  to select the allergen mode (AL).

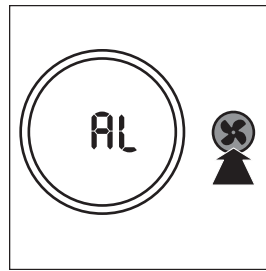

Sleep mode

In sleep mode, the appliance operates quietly under speed 1. One minute after the sleep mode is selected, the power and light on/off indicators are dimmed, and all the other lights are off.

- Touch the fan speed button  to select the sleep mode (speed 1).

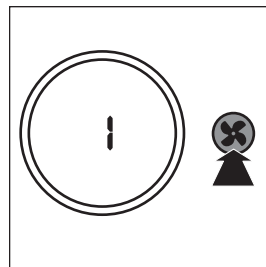

Manual

- Touch the fan speed button  repeatedly to select the fan speed you need.

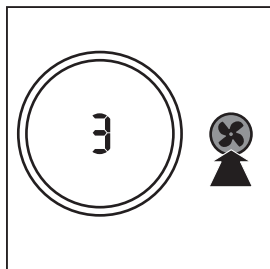

Set the timer

With the timer, you can let the appliance operate for a set number of hours. When the set time has elapsed, the appliance will automatically switch off.

- Touch the timer button  repeatedly to choose the number of hours you want the appliance to operate.

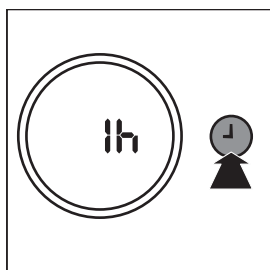



↳ The timer is available from 1 to 24 hours.

To deactivate the timer, touch the timer button  repeatedly until 0h displays on the screen.

Set the child lock

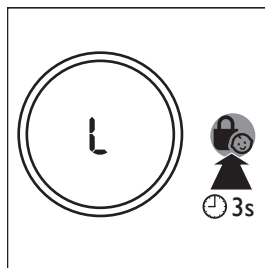
- 1 Touch and hold the child lock button  for 3 seconds to activate child lock.
 - ↳ "L" displays on the screen for 3 seconds.
 - ↳ When the child lock is on, all the other buttons are not responsive.





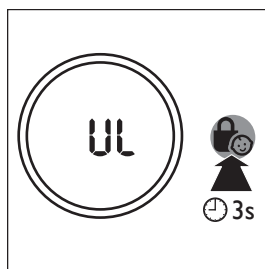

- 2 Touch and hold the child lock button  for 3 seconds again to deactivate child lock.
 - ↳ "UL" displays on the screen for 3 seconds.



Use the light on/off function

With the light on/off button, you can switch on or off the air quality light, the display screen and the function indicators if needed.

- 1 Touch the light on/off button  once, the air quality light will go out.
- 2 Touch the light on/off button  again, the display screen and the function indicators will go out. The power on/off  and light on/off  indicators will still be on, but the lights will be dimmed.
- 3 Touch the light on/off button  for the third time, all lights will be on again.

5 Cleaning

Note

- Always unplug the appliance before cleaning.
- Never immerse the appliance in water or any other liquid.
- Never use abrasive, aggressive, or flammable cleaning agents such as bleach or alcohol to clean any part of the appliance.
- Only the pre-filter is washable. The air purification filter is not washable nor vacuum cleanable.

Cleaning schedule

Frequency	Cleaning method
When necessary	Wipe the surface of the appliance with a soft dry cloth
When FO displays on the screen	Clean the pre-filter
Every two months	Clean the air quality sensors

Clean the body of the appliance

Regularly clean the inside and outside of the appliance to prevent dust from collecting.

- 1 Wipe away dust with a soft dry cloth from the body of the appliance.
- 2 Clean the air outlet with a soft dry cloth.

Clean the air quality sensor

Clean the air quality sensor every 2 months for optimal functioning of the purifier. Clean them more frequently if you use the purifier in a dusty environment.

Note

- When the humidity level in the room is very high, it is possible that condensation develops on the air quality sensor. As a result, the air quality light may indicate that the air quality is bad even though it is good. In this case you have to clean the air quality sensor or use one of the manual speed settings.

- 1 Clean the air quality sensor inlet and outlet with a soft brush.

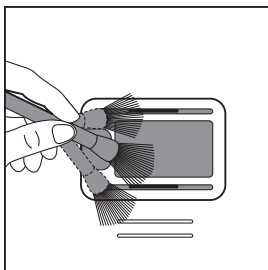

- 2 Remove the air quality sensor cover.

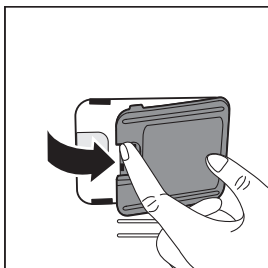

- 3 Clean the air quality sensor, the dust inlet and the dust outlet with a lightly moistened cotton swab.

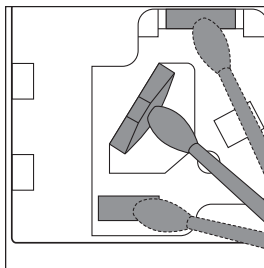

- 4 Dry them with a dry cotton swab.
- 5 Reattach the air quality sensor cover.

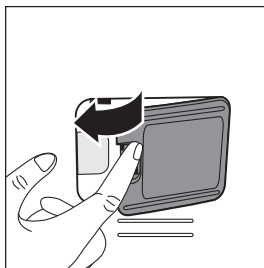

Clean the pre-filter

Filter alert light status	Follow this
F0 displays on the screen	Clean the pre-filter

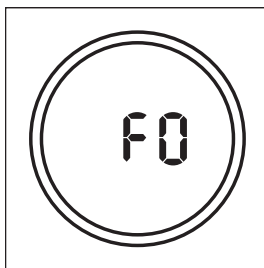

- 1 Pull the bottom part of the front panel to remove it from the appliance.

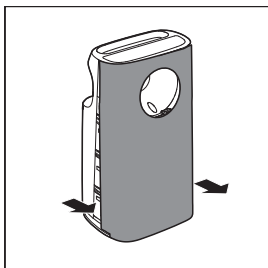

- 2 Press the two clips down and pull the pre-filter towards you.

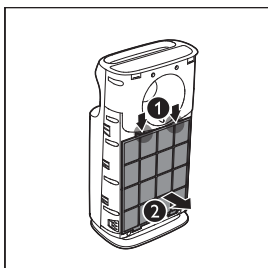

- 3 Wash the pre-filter under a running tap. If the pre-filter is very dirty, use a soft brush to brush away the dust.

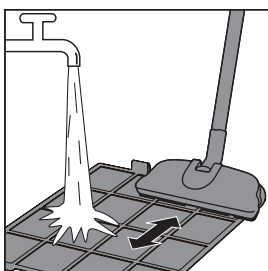

- 4 Air dry the pre-filter.

Note

- Make sure that the pre-filter is completely dry. If it is still wet, bacteria may multiply in it and shorten the lifetime of the pre-filter.

- 5 Put the pre-filter back into the appliance.

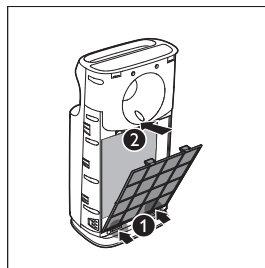

Note

- Make sure that the side with the two clips is pointing towards you, and that all hooks of the pre-filter are properly attached to the purifier.

- 6 To reattach the front panel, mount the panel onto the top of the appliance first (1). Then, gently push the panel against the body of the appliance (2)



- 7 Touch and hold the reset button  for 3 seconds to reset the pre-filter cleaning time.

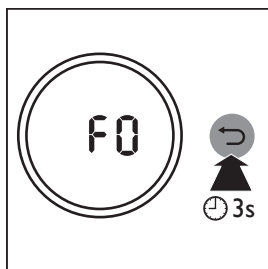

6 Replacing the filter

Understand the healthy air protect lock

This appliance is equipped with the healthy air protect lock to make sure that the air purification filters are in optimal condition when the appliance is operating. When the filters are almost expired, the filter code displays on the screen to indicate that you need to replace the filters.

If the filters are not replaced in 14 days, the appliance will stop operating and get locked.

Replace the filter



Note

- The air purification filters are not washable nor vacuum cleanable.

Filter alert light status	Follow this
A3 displays on the screen	Replace NanoProtect S3 filter HEPA
C7 displays on the screen	Replace the NanoProtect AC filter
A3 and C7 display on the screen alternately	Replace both filters

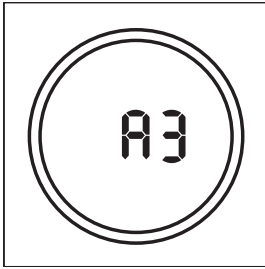

- 1 Take out the expired air purification filter according to the filter code displayed on the screen, and gently put the expired filter into the trash bin.

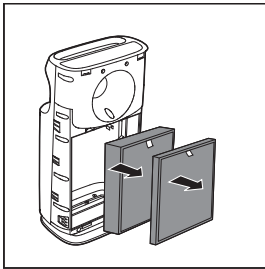

Note

- Do not touch the pleated filter surface, or smell the filter as it has collected pollutants from the air.

- 2 Remove all packaging material of the new filter.

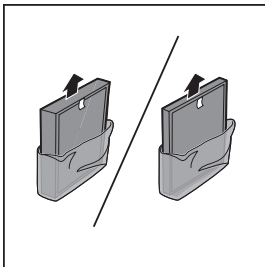

- 3 Place the new filter into the appliance.

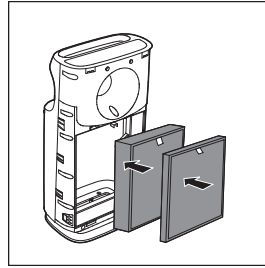

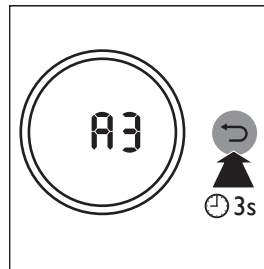

- 4 Touch and hold the reset button  for 3 seconds to reset the filter lifetime counter.



Note

- Cleanse your hands after changing the filter.

Filter force reset

- 1 Touch  and  simultaneously for 3 seconds to enter the filter force reset mode.
 - ↳ Code (A3) of the NanoProtect S3 filter HEPA displays on the screen.

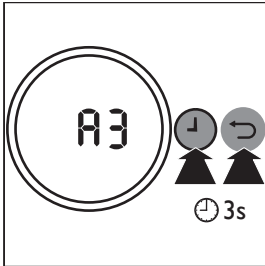

- 2 Touch and hold  for 3 seconds to force reset the filter lifetime of the NanoProtect S3 filter HEPA.

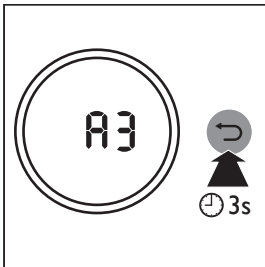

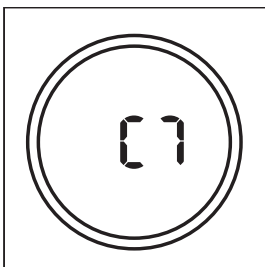

- 3 Code (C7) of the Nanoprotect AC filter displays on the screen after the lifetime of the NanoProtect S3 filter HEPA has been reset.



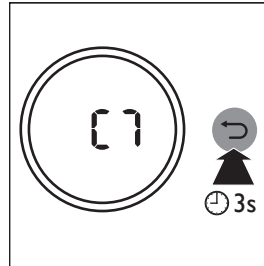

- 4 Touch and hold  for 3 seconds to force reset the filter lifetime of the NanoProtect S3 AC filter and exit the filter force reset mode.

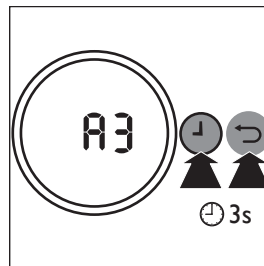

Filter type change

- 1 Touch  and  simultaneously for 3 seconds to enter the filter type change mode.
 - ↳ Code (A3) of the NanoProtect S3 filter HEPA displays on the screen.



- 2 Touch  to select the filter code of the new filter you will use.

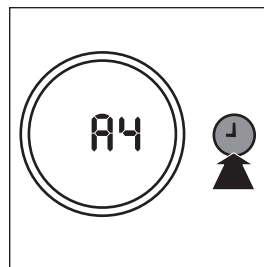

- 3 Touch and hold  for 3 seconds to confirm the filter code of the new filter.

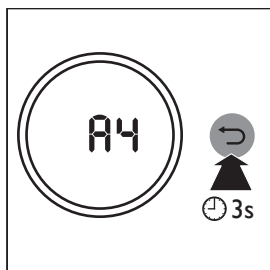

Note

- After you have selected the filter code of the new filter using the  button, if you do not touch any other buttons in 10 seconds, the appliance will automatically confirm the filter code of the new filter.

- 4 Code (C7) of the Nanoprotect AC filter displays on the screen after the first filter type has been changed.

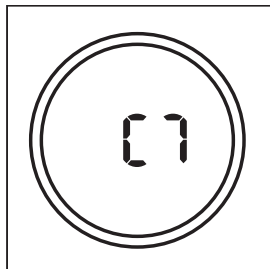

- 5 Touch  to select the new filter code of the second filter.

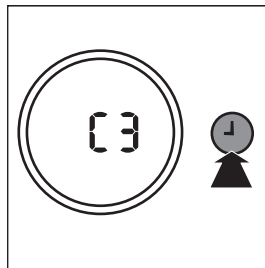

- 6 Touch and hold  for 3 seconds to confirm the filter code of the second filter and exit the filter type change mode.

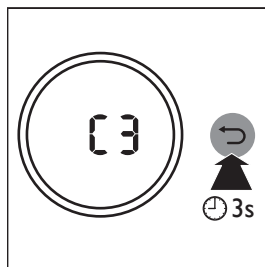

Note

- After you have selected the filter code of the new filter using the  button, if you do not touch any other buttons in 10 seconds, the appliance will automatically confirm the filter code of the new filter.



Note

- Refer to the separate leaflet that comes with the filter for more information on different filter combinations for your choice.

7 Troubleshooting

This chapter summarizes the most common problems you could encounter with the appliance. If you are unable to solve the problem with the information below, contact the Consumer Care Center in your country.

Problem	Possible solution
The appliance does not work even though it is plugged in..	<ul style="list-style-type: none">• The filter replacement code has been displaying on the screen but you have not replaced the corresponding filter yet. The appliance will be locked if you keep using the expired filter. In this case, replace the filter and reset the filter lifetime counter.
The appliance does not work even though it is switched on.	<ul style="list-style-type: none">• The appliance is working but the buttons are not responsive. Check if the child lock is on.• The filter replacement code has been on continuously but you have not replaced the corresponding filter, and the appliance is now locked. In this case, replace the filter and reset the filter lifetime counter.
The airflow that comes out of the air outlet is significantly weaker than before.	<ul style="list-style-type: none">• The pre-filter is dirty. Clean the pre-filter (see chapter "Cleaning").
The air quality does not improve, even though the appliance has been operating for a long time.	<ul style="list-style-type: none">• One of the filters has not been placed in the appliance. Make sure that all filters are properly installed in the following order, starting with the innermost filter: 1) NanoProtect S3 filter HEPA; 2) NanoProtect AC filter; 3) pre-filter.• The air quality sensor is wet. The humidity level in your room is high and causes condensation. Make sure that the air quality sensor is clean and dry (see chapter "Cleaning").
The color of the air quality light always stays the same.	<ul style="list-style-type: none">• The air quality sensor is dirty. Clean the air quality sensor (see chapter "Cleaning").

Problem	Possible solution
The appliance produces a strange smell.	<ul style="list-style-type: none">The first few times you use the appliance, it may produce a plastic smell. This is normal. However, if the appliance produces a burnt smell, contact your Philips dealer or an authorized Philips service centre. The appliance may also produce an unpleasant smell when the filter is dirty. In this case, clean or replace the filter concerned.
The appliance is extra loud.	<ul style="list-style-type: none">If the appliance is too loud, you can change the fan speed to a lower fan speed level. When using the appliance in a bedroom at night, choose the sleep mode.
The appliance still indicates that I need to replace a filter, but I already did.	<ul style="list-style-type: none">Perhaps you did not reset the filter lifetime counter. Plug in the appliance, touch  to switch on the appliance, and touch and hold the reset button  for 3 seconds.
Error code "Er" displays on the screen.	<ul style="list-style-type: none">The hall sensor is not working properly. Remove and then reattach the front panel. If the error code "Er" still exists, contact the Consumer Care Center in your country.
Error codes "E1", "E2", "E3" or "E4" displays on the screen.	<ul style="list-style-type: none">The appliance has malfunctions. Contact the Consumer Care Center in your country.

8 Guarantee and service

If you need information or if you have a problem, please visit the Philips website at www.philips.com or contact the Philips Consumer Care Center in your country (you find its phone number in the worldwide guarantee leaflet). If there is no Consumer Care Centre in your country, go to your local Philips dealer.

Order parts or accessories

If you have to replace a part or want to purchase an additional part, go to your Philips dealer or visit www.philips.com/support.

If you have problems obtaining the parts, please contact the Philips Consumer Care Center in your country (you can find its phone number in the worldwide guarantee leaflet).

9 Notices

Electromagnetic fields (EMF)

This Philips appliance complies with all applicable standards and regulations regarding exposure to electromagnetic fields.

Compliance with EMF

Koninklijke Philips N.V. manufactures and sells many products targeted at consumers, which, like any electronic apparatus, in general have the ability to emit and receive electromagnetic signals.

One of Philips' leading Business Principles is to take all necessary health and safety measures for our products, to comply with all applicable legal requirements and to stay well within the EMF standards applicable at the time of producing the products.

Philips is committed to develop, produce and market products that cause no adverse health effects. Philips confirms that if its products are handled properly for their intended use, they are safe to use according to scientific evidence available today.

Philips plays an active role in the development of international EMF and safety standards, enabling Philips to anticipate further developments in standardization for early integration in its products.

Recycling



This symbol means that this product shall not be disposed of with normal household waste (2012/19/EU).

Follow your country's rules for the separate collection of electrical and electronic products. Correct disposal helps prevent negative consequences for the environment and human health.

Noise level

Product speed	Noise level l_c (dB[A])
1	33.0
2	38.0
3	48.0
4	54.0
5	63.0

Мазмұндар кестесі

1 Маңызды ақпарат	25	7 Ақаулықтарды жою	41
Қауіпсіздік	25		
2 Ауа тазартқыш	28	8 Кепілдік және қызмет көрсету	43
Өнімге жалпы шолу	28	Бөлшектерге және қосалқы құралдарға тапсырыс беру	43
Басқару құралдарына шолу	29		
3 Іске қосу	30	9 Ескертулер	43
Сүзгіні орнату	30	Электромагниттік өрістер (ЭМӨ)	43
4 Құрылғыны пайдалану	31	Өңдеу	44
Ауа сапасы шамының мағынасы	31		
Қосу және өшіру	31		
Желдеткіш жылдамдығын өзгерту	32		
Таймерді орнату	33		
Балалардан қорғау құлпын орнату	33		
Шам қосу/өшіру функциясын пайдалану	34		
5 Тазалау	34		
Тазалау кестесі	34		
Құрылғының корпусын тазалау	34		
Ауа сапасы сенсорын тазалау	35		
Алдын ала тазалау сүзгісін тазалау	36		
6 Сүзгіні ауыстыру	37		
Таза ауаны сақтау құлпының мағынасы	37		
Сүзгіні ауыстырыңыз	37		
Сүзгіні күштеп нөлдеу	38		
Сүзгі түрін өзгерту	39		

1 Маңызды ақпарат

Қауіпсіздік

Құралды қолданбастан бұрын осы пайдаланушы нұсқаулығын мұқият оқып шығыңыз да, оны келешекте қарау үшін сақтап қойыңыз.

Қауіпті

- Ток соғуын немесе өртті болдырмау үшін құралға су немесе басқа сұйықтық және тұтанғыш заттар кірмеуін қадағалаңыз.
- Ток соғуын және/немесе өртті болдырмау үшін құрылғыны сумен немесе басқа сұйықтықпен және тұтанғыш заттармен тазаламаңыз.
- Құрылғы айналасында инсектицидтер немесе әтір сияқты ешбір тұтанғыш материалдарды бүркемеңіз.

Ескерту

- Құрылғыны қоспас бұрын, онда көрсетілген кернеудің жергілікті қуат кернеуіне сәйкес келетінін тексеріп алыңыз.
- Егер қуат сымы зақымдалған болса, қауіптің алдын алу үшін, оны тек Philips компаниясына,

Philips рұқсат берген қызмет көрсету орталығына немесе басқа білікті мамандарға ауыстыртыңыз.

- Құрылғының штепселі, қуат сымы немесе өзі зақымданған болса, оны қолданбаңыз.
- Бұл құрылғыны 8 және одан жоғары жастағы балалар мен физикалық, сезу немесе ойлау қабілеттері шектеулі не болмаса тәжірибесі және білімі аз адамдар қадағалаумен немесе құрылғыны қауіпсіз пайдалануға қатысты нұсқаулар алған және байланысты қауіптерді түсінген жағдайда пайдалана алады. Бала құрылғымен ойнамауы керек. Тазалау және қызмет көрсету жұмысын балалар бақылаусыз орындамауы керек.
- Ауа кіріс жері мен ауа шығыс жерін бітеп тастамаңыз, мәселен ауа шығатын жерге немесе ауа кіретін жердің алдына зат қоймаңыз.
- Ауа саңылаулары арқылы құрылғыға басқа заттар кіріп кетпегенін тексеріңіз.

Абайлаңыз

- Бұл құрылғыны дұрыс вентиляция жасау үшін, әдеттегі шаңсорғыш ретінде немесе тамақ пісіріп жатқанда түтін сорғыш не желдеткіш ретінде қолдануға болмайды.
- Егер құрылғыға қуат беру үшін пайдаланылатын розетканың байланысы нашар болса, құралдың штепселі қызады. Құралды дұрыстап қосылған розеткаға қосыңыз.
- Әрқашан құралды құрғақ, тұрақты, тегіс және көлденең бетке қойыңыз және пайдаланыңыз.
- Құрылғының арт жағы мен екі жанынан кемінде 20 см және үстіңгі жағынан кемінде 30 см бос орын қалдырыңыз.
- Құрылғының жоғарғы жағына ешнәрсе қоймаңыз.
- Құрылғыға отырмаңыз немесе үстіне шықпаңыз. Құрылғыға отырсаңыз немесе үстіне шықсаңыз, жарақаттанып қалуыңыз мүмкін.
- Құралға конденсаттың тамуын болдырмау үшін құралды тікелей салқындатқыш астына қоймаңыз.
- Құралды қоспай тұрып, барлық сүзгілер дұрыс орнатылғанын тексеріңіз.
- Тек осы құралға арналған түпнұсқалық Philips сүзгілерін пайдаланыңыз. Басқа ешбір сүзгілерді пайдаланбаңыз.
- Сүзгіні жағу адамдарға қайтымсыз қауіп төндіруі және/немесе басқа адамдардың өміріне қауіп төндіруі мүмкін. Сүзгіні отын немесе соған ұқсас мақсаттарда пайдаланбаңыз.
- Құралды қатты заттармен соғып алудан сақтаңыз (әсіресе ауа кірісін және ауа шығысын).
- Құрылғыны әрқашан жоғарғы жағындағы тұтқадан көтеріңіз немесе жылжытыңыз.
- Жарақат алуды немесе құрылғының дұрыс емес жұмыс істеуін болдырмау үшін ауа шығысына немесе ауа кірісіне саусақтарды немесе заттарды салмаңыз.
- Үй ішінде жәндіктерге қарсы қолданатын түтін тәріздес шашыратқыш қолданған

- болсаңыз немесе майлы қалдықтар, жанып жатқан фимиам, тұтатылған темекі ұшқындары не химиялық булану бар орындарда бұл құрылғыны қолдануға болмайды.
- Бұл құрылғыны газ құрылғысы, жылыту құрылғысы немесе ошақ/камин жанында қолдануға болмайды.
 - Тазалау немесе басқа техникалық қызмет көрсетуді орындау алдында әрқашан құрылғыны розеткадан ажыратыңыз.
 - Бұл құралды қатты температура өзгерістері бар бөлмеде қолдануға болмайды, себебі бұл жағдайда құрал ішінде тығыздалу тууы мүмкін.
 - Кедергінің алдын алу үшін құрылғыны теледидар, радиолар және радиосағаттар сияқты ауа арқылы радио толқындарын пайдаланатын электр құрылғыларынан кем дегенде 2 метр ара қашықтықта қойыңыз.
 - Құрылғы тек үй ішінде қалыпты жұмыс жасау жағдайларында ғана қолдануға арналған.
- Құралды ванна, дәретхана немесе ас үй сияқты дымқыл немесе температурасы жоғары бөлмеде қолдануға болмайды.
 - Құрылғы көмірқышқыл тотығын (CO) немесе радонды (Rn) шығармайды. Оны жану процестерімен және қауіпті химикаттармен байланысты сәтсіз жағдайда қауіпсіздік құрылғысы ретінде пайдалануға болмайды.
 - Құрылғыны жылжыту керек болса, алдымен оны қуат көзінен ажыратыңыз.
 - Құрылғыны қуат сымынан тартып жылжытпаңыз.

2 Ауа тазартқыш

Сатып алғаныңыз құтты болсын және Philips компаниясына қош келдіңіз!

Philips ұсынатын қолдауды толық пайдалану үшін, өнімді www.philips.com/welcome торабында тіркеңіз.

Өнімге жалпы шолу

- A Басқару панелі
- B Ауа сапасы шамы
- C Ауа сапасы сенсорлары
- D NanoProtect S3 сүзгісі HEPA* (FY3433)
- E NanoProtect AC сүзгісі* (FY3432)
- F Алдын ала сүзу
- G Алдыңғы панель

* Бұдан әрі ауа тазартқыш сүзгісі ретінде қарастырылады

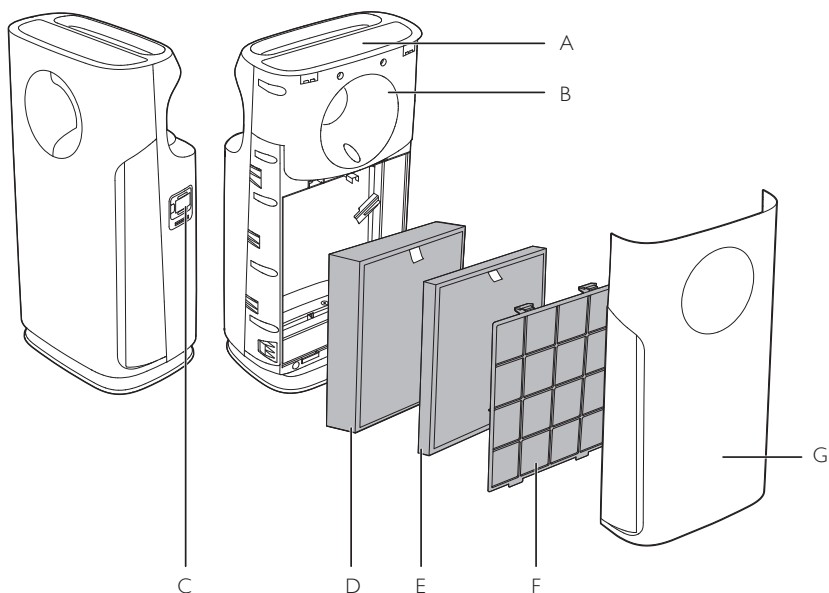

Басқару құралдарына шолу

H Қосу/Өшіру түймесі

I Балалардан қылыптау түймесі

J Жарық қосу/өшіру түймесі

K Дисплей экраны

L Желдеткіш жылдамдығы түймесі

M Таймер түймесі

N Қайта қосу түймесі

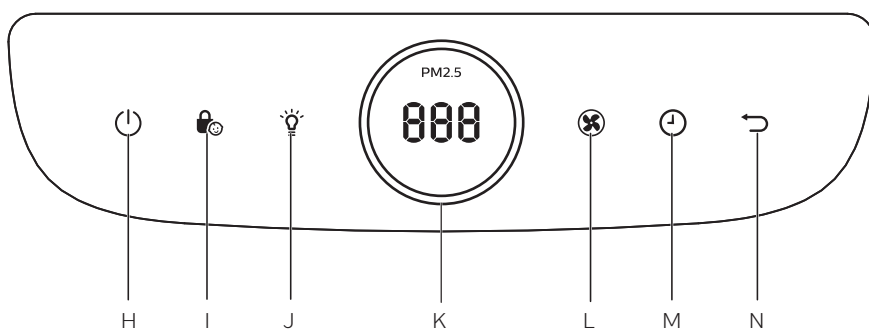

3 Іске қосу

Сүзгіні орнату

Құрылғыны пайдаланудың алдында сүзгілердің барлық қаптама материалдарын алып, сүзгіні төменде сипатталғандай құрылғыға қойыңыз.

Есте сақтаңыз

- Белгінің жаны сізге қарап тұрғанын тексеріңіз.

- 1 Ауа тазартқыш сүзгілердің барлық қаптама материалдарын алыңыз.

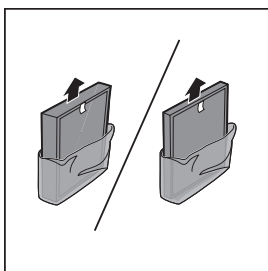

- 2 Алдыңғы панельді құрылғыдан алу үшін оның төменгі бөлігін тартыңыз.

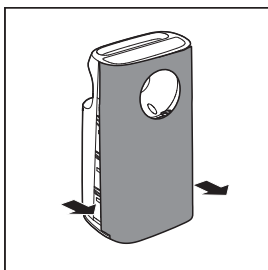

- 3 Екі қысқышты төмен басып, алдын ала тазалау сүзгісін өзіңізге қарай тартыңыз.

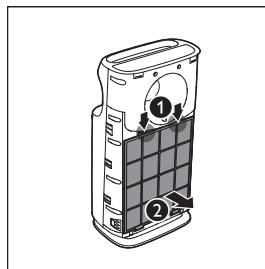

- 4 Қаптамадан алынған ауа тазартқыш сүзгілерді құрылғыға қайта салыңыз.

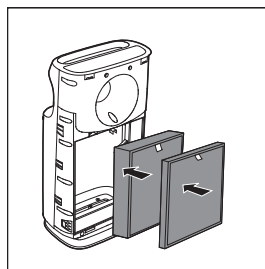

Есте сақтаңыз

- Құрылғыға алдымен қалың сүзгіні, одан кейін жұқа сүзгіні салыңыз.

- 5 Алдыңғы сүзгіні қайтадан құралға салыңыз.

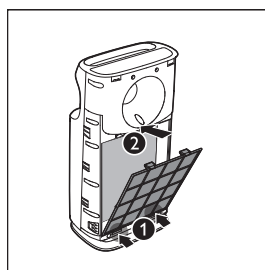



Есте сақтаңыз

- Екі қысқышы бар жақ өзіңізге қарап тұрғанын және алдын ала тазалау сүзгісінің барлық ілмектері ауа тазартқышқа дұрыс бекітілгенін тексеріңіз.

- 6 Алдыңғы тақтаны қайта бекіту үшін алдымен тақтаны құралдың жоғарғы жағына бекітіңіз (1). Одан кейін панельді құрылғының корпусына жайлап басыңыз (2).



4 Құрылғыны пайдалану

Ауа сапасы шамының мағынасы

Ауа сапасы шамының түсі	Ауа сапасының деңгейі
Көк	Жақсы
Көк-күлгін	Айқын
Қызыл-қызылкүрең	Зиянды
Қызыл	Өте зиянды

Ауа сапасының шамы құрал қосылғанда автоматты түрде жанады және барлық түстер кезекпен жанады. Қысқа уақытта ауа сапасының сенсорлары қоршаған ортаның ауа сапасына сәйкес келетін түсті таңдайды.

Қосу және өшіру

- 1 Құрылғының штепселін қабырға розеткасына жалғаңыз.
- 2 Құрылғыны қосу үшін  түймесін түртіңіз.
 - ↳ Құрылғы әдепкі бойынша авто режимінде жұмыс істейді.

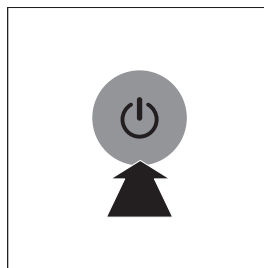

- ↳ Қысқа уақытта ауа сапасын өлшегеннен кейін ауа сапасының сенсоры ауа сапасы шамының тиісті түсін автоматты түрде таңдайды.
- ↳ Ауадағы бөлшек заттарды өлшегеннен кейін құрылғы экранда PM2,5 деңгейін көрсетеді.

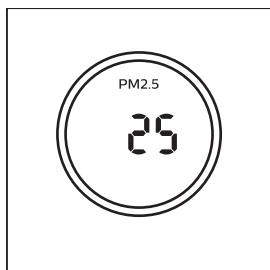

- 3** Құрылғыны өшіру үшін  түймесін 3 секунд басып тұрыңыз.

 **Есте сақтаңыз**

- Құрылғы қосу/өшіру түймесімен өшірілгеннен кейін  аша әлі розеткада болса, қайта қосылған кезде құрылғы бастапқы параметрлердің негізінде жұмыс істеуді жалғастырады.

Желдеткіш жылдамдығын өзгерту

Желдеткіштің бірнеше жылдамдығы бар. Авто режимін, алерген режимін және 1-ші, 2-ші, 3-ші, 4-ші немесе 5-ші жылдамдықты таңдауға болады.

Авто (A)

Авто режимінде құрылғы қоршаған ортаның ауа сапасына сәйкес желдеткіштің жылдамдығын таңдайды.

- Авто режимін (A) таңдау үшін желдеткіш жылдамдығы түймесін  түртіңіз.

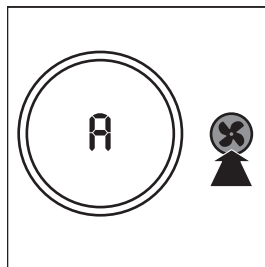

Аллерген режимі

Арнайы жасалған аллергия режимі тозаң, үй жануарларының қайызғағы және шаң кенелері сияқты жиі кездесетін аллергияларды тиімді жоя алады.

- Аллерген режимін (AL) таңдау үшін желдеткіш жылдамдығы түймесін  түртіңіз.

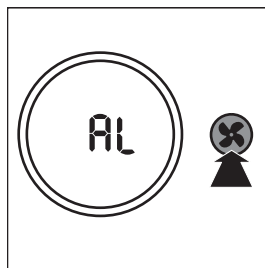

Дем алу режимі

Ұйқы режимінде құрылғы 1-ші жылдамдықпен тыныш жұмыс істейді. Ұйқы режимі таңдалғаннан кейін бір минут өткесін қуат және шам қосу/өшіру индикаторлары күңгірттенеді және барлық басқа шамдар өшеді.

- Ұйқы режимін (1-ші жылдамдық) таңдау үшін желдеткіш жылдамдығы түймесін  түртіңіз.

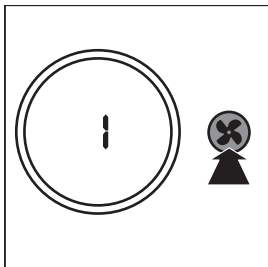

Қолмен

- Желдеткіштің қажетті жылдамдығын таңдау үшін желдеткіш жылдамдығы түймесін  түртіңіз.

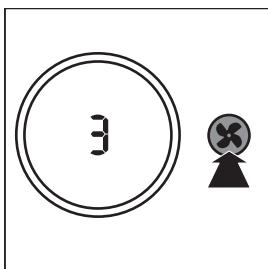

Таймерді орнату

Таймермен құрылғыны белгіленген сағат бойы жұмыс істейтін етіп орнатуға болады. Орнатылған уақыт өткенде құрылғы автоматты түрде өшеді.

- Құрылғы жұмыс істеуі керек сағатты таңдау үшін таймер түймесін  қайталап түртіңіз.

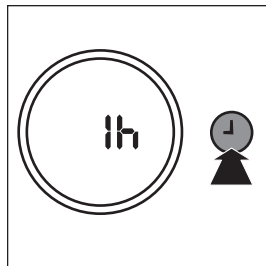



↳ Таймер 1 - 24 сағат аралығында қолжетімді.

Таймерді ажырату үшін таймер түймесін  экранда **0h** белгішесі көрсетілгенше түртіңіз.

Балалардан қорғау құлпын орнату

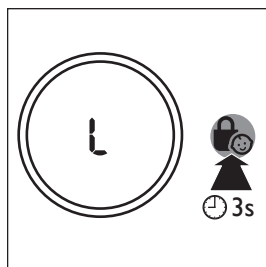
- Балалардан қорғау құлпын белсендіру үшін балалардан қорғау құлпы түймесін  3 секунд түртіп тұрыңыз.
 - ↳ Экранда «L» белгішесі 3 секунд көрсетіледі.
 - ↳ Балалардан қорғау құлпы қосылып тұрса, барлық басқа түймелер жауап бермейді.





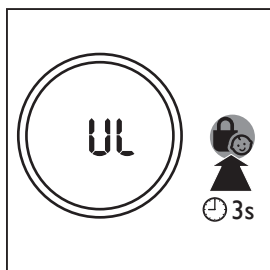

- 2 Балалардан қорғау құлпын ажырату үшін балалардан қорғау құлпы түймесін  3 секунд қайта түртіп тұрыңыз.
 ↳ Экранда «UL» белгішесі 3 секунд көрсетіледі.



Шам қосу/өшіру функциясын пайдалану

Шам қосу/өшіру түймесімен ауа сапасының шамын, дисплей экранын және қажет болса, функция индикаторларын қосуға немесе өшіруге болады.

- 1 Шам қосу/өшіру түймесі  бір рет түртiңiз, ауа сапасы шамы өшеді.
- 2 Шам қосу/өшіру түймесін  қайта бассаңыз, дисплей экраны мен функция индикаторлары өшеді. Қуат қосу/өшіру  және шам қосу/өшіру  индикаторлары қосылып тұрады, бірақ шамдары күңгірттенеді.
- 3 Шам қосу/өшіру түймесін  үшінші рет түртсеңіз, барлық шамдар қайта жанады.

5 Тазалау

Есте сақтаңыз

- Құралды тазалар алдында, оны міндетті түрде өшіріңіз.
- Құралды немесе тоқ сымын суға немесе басқа сұйықтыққа батыруға болмайды.
- Құрылғының кез келген бөлігін тазалау үшін ағартқыш немесе алкоголь сияқты абразивті, агрессивті немесе тұтанғыш тазалағыш заттарды ешқашан пайдаланбаңыз.
- Алдын ала тазалау сүзгісі ғана жуылады. Ауа тазартқыш сүзгісін жууға немесе шаңсорғышпен тазалауға болмайды.

Тазалау кестесі

Жиілік	Тазалау әдісі
Қажет болғанда	Құрылғының корпусын құрғақ шүберекпен сүртiңiз
Экранда F0 белгішесі көрсетілгенде	Алдын ала тазалау сүзгісін тазалау
Екі ай сайын	Ауа сапасы сенсорларын тазалау

Құрылғының корпусын тазалау

Шаң жиналмау үшін құрылғының ішін және сыртын уақытылы түрде тазалаңыз.

- 1 Құрал корпусының шаңын жұмсақ, құрғақ шүберекпен сүртіп алыңыз.
- 2 Ауа шығысын жұмсақ құрғақ матамен тазалаңыз.

Ауа сапасы сенсорын тазалау

Тазартқыш дұрыс жұмыс істеу үшін ауа сапасы сенсорын 2 ай сайын тазалаңыз. Тазартқыш шаң ортада пайдаланылатын болса, оларды жиірек тазалаңыз.

Есте сақтаңыз

- Бөлмедегі ылғалдылық деңгейі өте жоғары кезде ауа сапасы сенсорындағы конденсат артуы мүмкін. Нәтижесінде, ауа сапасының шамы ауа сапасы жақсы болса да, ауа сапасын нашар деп көрсетуі мүмкін. Осындай жағдайда ауа сапасының сенсорын тазалау немесе қолмен реттелетін жылдамдық параметрлерінің бірін таңдау керек.

- 1 Ауа сапасы сенсорының кірісі мен шығысын жұмсақ щеткамен тазалаңыз.

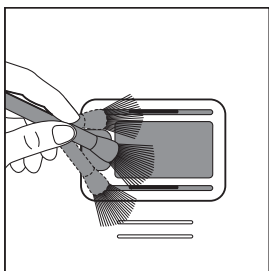

- 2 Ауа сапасы сенсорының қақпағын алыңыз.

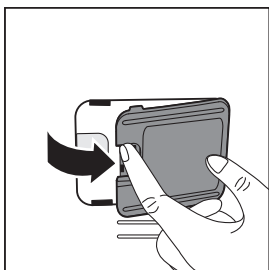

- 3 Ауа сапасы сенсорын, шаң болған кіріс және шығыс жолын дымқылдау мақта тампонымен тазалаңыз.

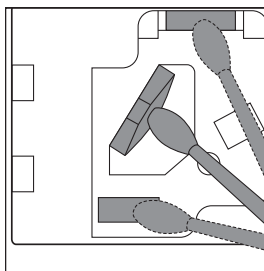

- 4 Оларды құрғақ мақта тампонмен құрғатыңыз.
- 5 Ауа сапасы сенсорының қақпағын салыңыз.

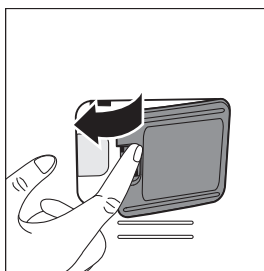

Алдын ала тазалау сүзгісін тазалау

Сүзгінің ескерту шамының күйі	Мынаны бақылайды
F0 белгішесі экранда көрсетіледі	Алдын ала тазалау сүзгісін тазалау

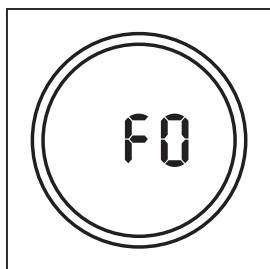

- 1 Алдыңғы панельді құрылғыдан алу үшін оның төменгі бөлігін тартыңыз.

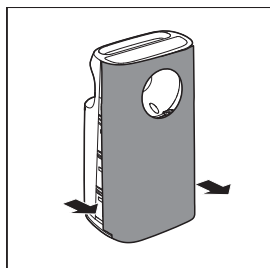

- 2 Екі қысқышты төмен басып, алдын ала тазалау сүзгісін өзіңізге қарай тартыңыз.

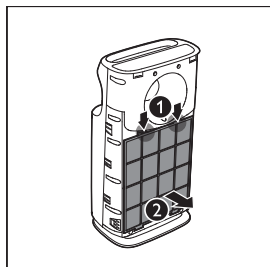

- 3 Алдыңғы сүзгіні ағын судың астында жуыңыз. Алдын ала тазалау сүзгісі өте лас болса, шаңды кетіру үшін жұмсақ щетканы пайдаланыңыз.

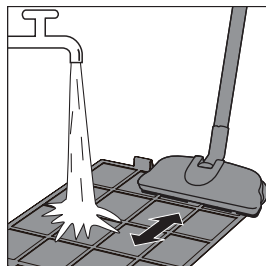

- 4 Алдыңғы сүзгіні ауада құрғатыңыз.



Есте сақтаңыз

- Алдын ала тазалау сүзгісі толықтай құрғақ екендігін тексеріңіз. Әлі де дымқыл болса, бактерия көбейіп, алдын ала тазалау сүзгісінің жарамдылық мерзімін қысқартуы мүмкін.

- 5 Алдыңғы сүзгіні қайтадан құралға салыңыз.

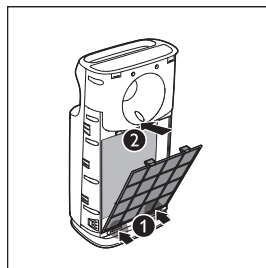

Есте сақтаңыз

- Екі қысқышты бар жақ өзіңізге қарап тұрғанын және алдын ала тазалау сүзгісінің барлық ілмектері ауа тазартқышқа дұрыс бекітілгенін тексеріңіз.

- 6 Алдыңғы тақтаны қайта бекіту үшін алдымен тақтаны құралдың жоғарғы жағына бекітіңіз (1). Одан кейін панельді құрылғының корпусына жайлап басыңыз (2).



- 7 Алдын ала тазалау сүзгісінің тазалау уақытын қайта орнату үшін қайта орнату түймесін  3 секунд басып тұрыңыз.

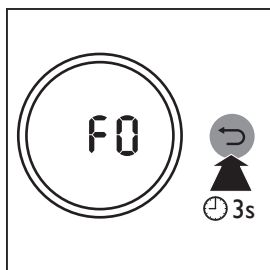

6 Сүзгіні ауыстыру

Таза ауаны сақтау құлпының мағынасы

Бұл құрылғы жұмыс істеп жатқанда ауа тазалау сүзгілерінің оңтайлы күйде болуын қамтамасыз ету үшін пайдалы ауаны қорғау құлпымен жабдықталған. Сүзгілердің мерзімі бітуге жақындағанда сүзгілерді ауыстыру қажет екендігі туралы экранда сүзгінің коды көрсетіледі.

Егер сүзгілер 14 күн ішінде ауыстырылмаса, құрылғы жұмысын тоқтатып, құлыпталады.

Сүзгіні ауыстырыңыз

Есте сақтаңыз

- Ауа тазалау сүзгілерін жууға немесе шаңсорғышпен тазалауға болмайды.

Сүзгінің ескерту шамының күйі	Мынаны бақылайды
Экранда А3 белгішесі көрсетіледі	NanoProtect S3 сүзгісін HEPA ауыстырыңыз
Экранда С7 белгішесі көрсетіледі	NanoProtect AC сүзгісін ауыстырыңыз
Экранда А3 және С7 белгішесі кезекпен көрсетіледі	Екі сүзгіні де ауыстырыңыз

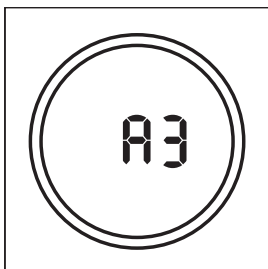

- 1 Экранда көрсетілген сүзгі кодына сәйкес мерзімі өткен ауа тазалау сүзгісін алып, мерзімі өткен сүзгіні себетке жаймен қойыңыз.

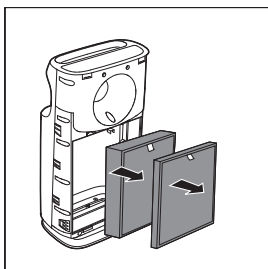

Есте сақтаңыз

- Жәшікке салынған сүзгіге қол тигізуге немесе оны иіскеуге болмайды, себебі онда ауадағы ластағыштар жиналған.

- 2 Жаңа сүзгіден барлық қаптама материалдарын алыңыз.

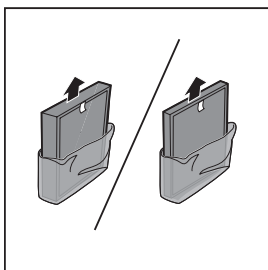

- 3 Жаңа сүзгіні құрылғыға қойыңыз.

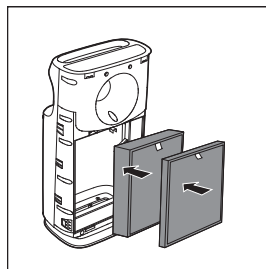

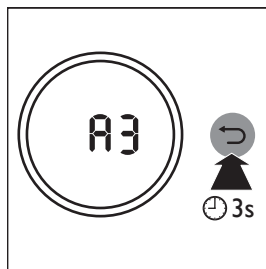

- 4 Тазалау уақытын қайта орнату үшін қайта орнату түймесін  3 секунд түртіп тұрыңыз.



Есте сақтаңыз

- Сүзгіні ауыстырғаннан кейін қолыңызды тазартыңыз.

Сүзгіні күштеп нөлдеу

- 1 Сүзгіні күштеп нөлдеу режимін ашу үшін  және  түймесін бір уақытта 3 секунд түртіңіз.
↳ Экранда NanoProtect S3 сүзгісінің HEPA коды (A3) көрсетіледі.

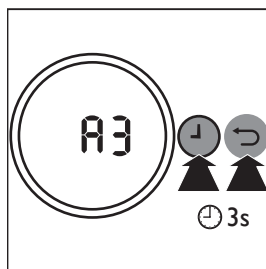

- 2 NanoProtect S3 сүзгісінің HEPA қызмет ету мерзімі санағышын күштеп нөлдеу үшін ↶ түймесін 3 секунд түртіп тұрыңыз.

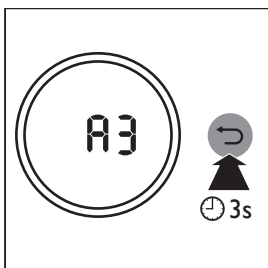

- 3 NanoProtect S3 сүзгісінің HEPA қызмет ету мерзімі санағышын нөлдегеннен кейін экранда Nanoprotect AC сүзгісінің коды (C7) көрсетіледі.

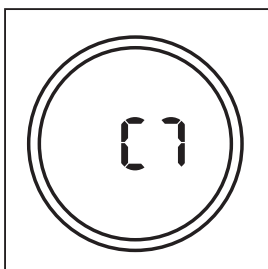

- 4 NanoProtect S3 AC сүзгісінің қызмет ету мерзімінің санағышын күштеп нөлдеп, сүзгіні күштеп нөлдеу режимінен шығу үшін ↶ түймесін 3 секунд түртіп тұрыңыз.

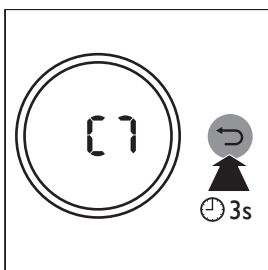

Сүзгі түрін өзгерту

- 1 Сүзгі түрін өзгерту режимін енгізу үшін ⏴ және ↶ түймесін бір уақытта 3 секунд түртіңіз.
↳ Экранда NanoProtect S3 сүзгісінің HEPA коды (A3) көрсетіледі.

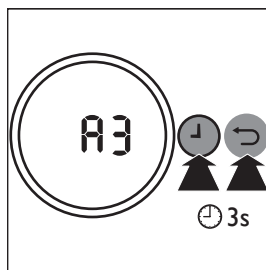

- 2 Пайдаланатын жаңа сүзгінің сүзгі кодын таңдау үшін ⏴ түймесін түртіңіз.

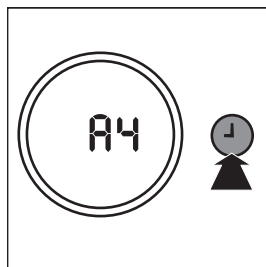

- 3 Жаңа сүзгінің сүзгі кодын растау үшін ↶ түймесін 3 секунд түртіп тұрыңыз.

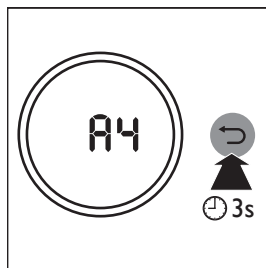

☰ Есте сақтаңыз

- ⏸ түймесі арқылы жаңа сүзгінің сүзгі кодын таңдағаннан кейін 10 секунд ішінде басқа ешқандай түймені түртпесеңіз, құрылғы жаңа сүзгінің сүзгі кодын автоматты түрде растайды.

- 4 Бірінші сүзгінің түрі өзгертілгеннен кейін экранда Nanoprotect AC сүзгісінің коды (C7) көрсетіледі.

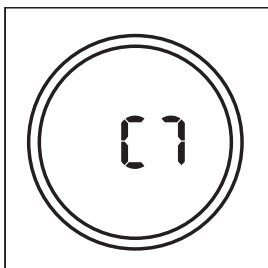

- 5 Екінші сүзгінің жаңа сүзгі кодын таңдау үшін ⏸ түймесін түртіңіз.

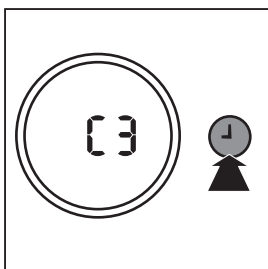

- 6 Екінші сүзгінің сүзгі кодын растап, сүзгі түрін өзгерту режимінен шығу үшін ↶ түймесін 3 секунд түртіп тұрыңыз.

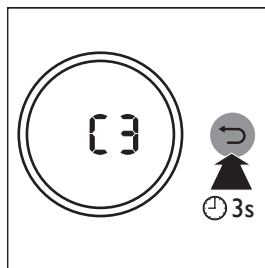

☰ Есте сақтаңыз

- ⏸ түймесі арқылы жаңа сүзгінің сүзгі кодын таңдағаннан кейін 10 секунд ішінде басқа ешқандай түймені түртпесеңіз, құрылғы жаңа сүзгінің сүзгі кодын автоматты түрде растайды.



☰ Есте сақтаңыз

- Таңдауыңызға қарай әртүрлі сүзгі тіркесімдері туралы қосымша ақпарат алу үшін сүзгімен бірге берілетін бөлек парақшаны қараңыз.

7 Ақаулықтарды жою

Бұл тарауда құралда орын алуы мүмкін ең көп кездесетін ақаулықтар жинақталған. Егер төменде берілген ақпарат көмегімен ақаулық жойылмаса, еліңіздегі тұтынушыларды қолдау орталығына хабарласыңыз.

Ақаулық	Мүмкін шешімі
Құрылғы розеткаға қосылған болса да жұмыс істемейді.	<ul style="list-style-type: none">Сүзгіні ауыстыру коды экранда көрсетілді, бірақ тиісті сүзгіні әлі ауыстырмағансыз. Егер мерзімі өткен сүзгіні пайдалануды жалғастырсаңыз, құрылғы құлыпталады. Мұндай жағдайда сүзгіні ауыстырып, қызмет ету мерзімі санағышын қалпына келтіріңіз.
Құрылғы қосылып тұрса да, жұмыс істемейді.	<ul style="list-style-type: none">Құрал жұмыс істейді, бірақ түймелер жауап бермейді. Баладан қорғау құлпы қосылып тұрғанын тексеріңіз.Сүзгіні ауыстыру коды үздіксіз жанса да, тиісті сүзгіні ауыстырмағансыз және құрылғы енді құлыпталады. Мұндай жағдайда сүзгіні ауыстырып, қызмет ету мерзімі санағышын қалпына келтіріңіз.
Ауа шығысынан келетін ауа ағыны алдыңғыдан әлдеқайда әлсіздеу.	<ul style="list-style-type: none">Алдын ала тазалау сүзгісі ластанған. Алдын ала тазалау сүзгісін тазалаңыз («Тазалау» тарауын қараңыз).
Ауа сапасы тіпті құрылғы ұзақ уақыт жұмыс істеп тұрса да жақсармайды.	<ul style="list-style-type: none">Құрылғыға сүзгілердің бірі салынбаған. Барлық сүзгілер келесі ретпен ең ішкі сүзгіден бастап дұрыс салынғанын тексеріңіз: 1) NanoProtect S3 сүзгісі HEPA; 2) NanoProtect AC сүзгісі; 3) алдын ала тазалау сүзгісі.Ауа сапасы сенсоры дымқыл. Бөлменіздегі ылғалдылық деңгейі жоғары және конденсат түзеді. Ауа сапасы сенсорының таза әрі құрғақ екенін тексеріңіз («Тазалау» тарауын қараңыз).
Ауа сапасы шамының түсі ешқашан өзгермейді.	<ul style="list-style-type: none">Ауа сапасы сенсоры ластанған. Ауа сапасы сенсорын тазалау («Тазалау» тарауын қараңыз).
Құралдан жағымсыз иіс шығады.	<ul style="list-style-type: none">Құрылғыны алғаш қолданғанда одан пластмассаның иісі шығуы мүмкін. Бұл әдеттегі нәрсе. Алайда, құрылғыдан күйген иіс шықса, Philips сатушысына немесе рұқсат етілген Philips қызмет көрсету орталығына хабарласыңыз. Сүзгі лас болған кезде құрылғыдан жағымсыз иіс шығуы мүмкін. Осындай жағдайда, тиісті сүзгіні тазартыңыз немесе ауыстырыңыз.

Ақаулық	Мүмкін шешімі
Құрылғының дыбысы өте қатты шығады.	<ul style="list-style-type: none"> Құрылғы дыбысы тым қатты болса, желдеткіш жылдамдығын төменірек деңгейге өзгертуге болады. Құрылғыны жатын бөлмеде пайдаланғанда ұйқы режимін таңдаңыз.
Құрылғы әлі де сүзгіні ауыстыру қажеттігін көрсетіп тұр, бірақ мен ауыстырып қойғанмын.	<ul style="list-style-type: none"> Сүзгінің қызмет ету мерзімінің санағышы нөлденбеген болуы мүмкін. Құрылғыны розеткаға қосып, қосу үшін  түймесін басып, қайта орнату түймесін  3 секунд бойы басып тұрыңыз.
Экранда «Ег» қате коды көрсетіледі.	<ul style="list-style-type: none"> Холл сенсоры дұрыс жұмыс істемейді. Алдыңғы панельді алып тастап, қайта бекітіңіз. Егер «Ег» қате коды кетпесе, еліңіздегі тұтынушыларға қызмет көрсету орталығына хабарласыңыз.
Экранда «Е1», «Е2», «Е3» немесе «Е4» қате коды көрсетіледі.	<ul style="list-style-type: none"> Құрылғыда ақаулық бар. Еліңіздегі тұтынушыларға қызмет көрсету орталығына хабарласыңыз.

8 Кепілдік және қызмет көрсету

Егер ақпарат қажет болса немесе мәселеніз болса, www.philips.com мекенжайындағы Philips веб-сайтына кіріңіз, не болмаса еліңіздегі Philips тұтынушыларды қолдау орталығына (оның телефон нөмірін дүниежүзілік кепілдік парақшасынан таба аласыз) хабарласыңыз. Егер еліңізде тұтынушыларға қолдау көрсету орталығы болмаса, онда жергілікті Philips компаниясының дилеріне барыңыз.

Бөлшектерге және қосалқы құралдарға тапсырыс беру

Егер бөлшекті ауыстырғыңыз келсе не қосалқы бөлшекті сатып алғыңыз келсе, Philips сатушысына барыңыз не www.philips.com/support сайтына кіріңіз.

Егер бөлшектерді сатып алуда мәселелер туында, еліңіздегі Philips тұтынушыларды қолдау орталығына (оның телефон нөмірін дүниежүзілік кепілдік парақшасында берілген) хабарласыңыз.

9 Ескертулер

Электромагниттік өрістер (ЭМӨ)

Осы Philips құрылғысы электромагниттік өрістерге қатысты барлық қолданыстағы стандарттар мен ережелерге сәйкес келеді.

Электромагниттік өріспен (ЭМӨ) сәйкестік

Koninklijke Philips N.V. тұтынушыларға арналған, басқа электрондық құрылғылар сияқты, негізінде, электр магнитті сигналдар шығаратын және қабылдайтын қабілеті бар көп өнімдер жасайды және сатады.

Philips компаниясының негізгі жұмыс ұстанымдарының бірі өнімдер үшін бүкіл қажетті денсаулық және қауіпсіздік шараларын сақтау, қолданыстағы барлық заң талаптарына сәйкес болу және өнімдерді жасау кезінде қолданылатын ЭМӨ стандарттарын ұстану болып табылады.

Philips денсаулыққа кері әсерлерді тигізбейтін өнімдерді әзірлеуге, жасауға және нарыққа шығаруға міндетті. Өнімдер арналған мақсаты бойынша дұрыс қолданылғанда, Philips компаниясы олардың қазіргі таңдағы ғылыми дәлелдерге сәйкес пайдалануға қауіпсіз екенін растайды.

Philips компаниясы халықаралық ЭМӨ және қауіпсіздік стандарттарын дамытуда белсенді рөл атқарады, сондықтан өз өнімдеріне бірінші болып енгізу үшін стандартизациядағы болашақ жетілдірулерді болжауға мүмкіндік береді.

Өңдеу



Бұл таңба осы өнімді қалыпты тұрмыстық қалдықпен тастауға болмайтынын білдіреді (2012/19/EU).

Электр және электрондық өнімдердің қалдықтарын бөлек жинау жөніндегі еліңіздің ережелерін сақтаңыз. Қоқысқа дұрыс тастау қоршаған ортаға және адам денсаулығына тиетін зиянды әсерлердің алдын алуға көмектеседі.

EAC

Ауа тазалағыш
AC3256/10
220-240V~ 50/60Hz
60W

Өндіруші:
"Филипс Консьюмер Лайфстайл Б.В.",
Туссендиепен 4, 9206 АД, Драхтен,
Нидерланды

Ресей және Кедендік Одақ территориясына импорттаушы:
"Филипс" ЖШҚ, Ресей Федерациясы, 123022
Мәскеу қаласы, Сергей Макеев көшесі, 13-үй,
тел. +7 495 961-1111

Шу деңгейі

Желдеткіш жылдамдығының	Шу деңгейі Lc (дБ[А])
1	33.0
2	38.0
3	48.0
4	54.0
5	63.0

Қазақстан Республикасында сатып алынған тауарға қатысты шағымдарды қабылдайтын заңды тұлға: «Филипс Қазақстан» ЖШС
Манас көшесі, 32А, 503-кеңсе, 050008,
Алматы қаласы, Қазақстан, тел. 8 75 11 65 0123

Тұрмыстық қажеттіліктерге арналған

Құрылғының жасалған күнін өнімнен табуға болады.

Содержание

1	Внимание	46		
	Безопасность	46		
2	Ваш очиститель воздуха	49		
	Описание изделия	49		
	Описание панели управления	50		
3	Начало работы	51		
	Установка фильтра	51		
4	Использование прибора	52		
	Значение сигналов индикатора качества воздуха	52		
	Включение и выключение	52		
	Изменение скорости работы вентилятора	53		
	Установка таймера	54		
	Настройка блокировки от детей	55		
	Использование функции включения/выключения подсветки	55		
5	Очистка	56		
	График очистки	56		
	Очистка корпуса прибора	56		
	Очистка датчика качества воздуха	56		
	Очистка фильтра предварительной очистки	57		
6	Замена фильтра	59		
	Значение сигналов блокировки системы контроля качества воздуха	59		
	Замена фильтра	59		
	Принудительный сброс фильтра	61		
	Смена типа фильтра	62		
7	Устранение неисправностей	64		
8	Гарантия и обслуживание	66		
	Заказ запчастей и аксессуаров	66		
9	Примечания	66		
	Электромагнитные поля (ЭМП)	66		
	Утилизация	67		

1 Внимание

Безопасность

Перед эксплуатацией прибора внимательно ознакомьтесь с настоящей инструкцией и сохраните ее для дальнейшего использования в качестве справочного материала.

Опасно!

- Во избежание поражения электрическим током и/или риска возгорания избегайте попадания на прибор воды, других жидкостей или огнеопасных растворителей.
- Во избежание поражения электрическим током и/или риска возгорания запрещается очищать прибор водой, другими жидкостями или (огнеопасными) растворителями.
- Запрещается распылять легковоспламеняющиеся вещества, такие как инсектициды или духи, вблизи прибора.

Предупреждение

- Перед подключением прибора убедитесь, что указанное на нем номинальное напряжение

соответствует напряжению местной электросети.

- В случае повреждения шнура питания его необходимо заменить. Чтобы обеспечить безопасную эксплуатацию прибора, заменяйте шнур только в авторизованном сервисном центре Philips или в сервисном центре с персоналом аналогичной квалификации.
- Запрещено пользоваться прибором, если сетевая вилка, сетевой шнур или сам прибор повреждены.
- Дети старше 8 лет и лица с ограниченными возможностями сенсорной системы или ограниченными умственными или физическими способностями, а также лица с недостаточным опытом и знаниями могут пользоваться этим прибором под присмотром или после получения инструкций о безопасном использовании прибора и потенциальных опасностях. Не позволяйте детям играть с прибором. Дети могут осуществлять очистку и уход за прибором

только под присмотром взрослых.

- Не блокируйте отверстия для входа и выхода воздуха, то есть не ставьте предметы перед этими отверстиями.
- Не допускайте попадания посторонних предметов в прибор через отверстие выхода воздуха.

Внимание!

- Прибор не заменяет полноценную систему вентиляции, регулярную уборку пылесосом или кухонную вытяжку.
- В случае если подключение сетевой розетки произведено неправильно, сетевая вилка прибора будет нагреваться. Прибор следует подключать к исправной сетевой розетке.
- Используйте и устанавливайте прибор на сухой, горизонтальной, ровной и устойчивой поверхности.
- Между стеной, задней и боковыми панелями прибора должно оставаться не менее 20 см свободного пространства, а над прибором — не менее 30 см.

- Не ставьте на прибор посторонние предметы.
- Не садитесь и не вставайте на прибор. Попытка сесть или встать на прибор может привести к травме.
- Во избежание попадания конденсата на прибор не устанавливайте его непосредственно под кондиционером.
- Перед включением прибора убедитесь, что все фильтры установлены правильно.
- Используйте только оригинальные фильтры Philips, разработанные для данной модели. Использование других фильтров запрещено.
- Возгорание фильтра может нанести непоправимый вред здоровью и/или представлять угрозу для жизни. Не используйте фильтр в качестве топлива или для схожих целей.
- Оберегайте прибор (в частности, отверстия для входа и выхода воздуха) от ударов твердыми предметами.
- Поднимайте и перемещайте прибор только за ручку на верхней панели прибора.

- Во избежание травм и повреждения прибора не вставляйте пальцы и другие предметы в отверстия для выхода и входа воздуха.
- Не используйте прибор, если в помещении применялся дымовой инсектицид, а также в местах, где присутствует масляный туман, горящие курильницы и газообразные химические отходы.
- Не используйте прибор рядом с газовым оборудованием, нагревательными устройствами или каминами.
- Обязательно отключайте прибор от электросети после использования, а также перед очисткой и обслуживанием.
- Не используйте прибор в помещениях с резкими перепадами температуры, так как это может вызвать конденсацию влаги внутри прибора.
- Для предотвращения помех устанавливайте прибор на расстоянии не менее двух метров от электрооборудования, в котором используются радиоволны, например телевизоров, радиоприемников или часов с радиоуправлением.
- Прибор предназначен исключительно для домашнего применения при нормальных условиях эксплуатации.
- Не используйте прибор в условиях повышенной влажности или при высоких температурах, например в ванной, туалете или на кухне.
- Прибор не нейтрализует угарный газ (CO) и радон (Rn). Прибор нельзя использовать в качестве защитного устройства в случае возгорания или аварийного выброса химических веществ.
- Если прибор необходимо переместить, сначала отключите его от источника питания.
- При перемещении прибора не тяните его за шнур питания.

2 Ваш очиститель воздуха

Поздравляем с покупкой и приветствуем вас в клубе Philips!

Чтобы воспользоваться всеми преимуществами поддержки Philips, зарегистрируйте устройство на веб-сайте www.philips.com/welcome.

Описание изделия

- A Панель управления
- B Индикатор качества воздуха
- C Датчики качества воздуха
- D Фильтр HEPA NanoProtect S3* (FY3433)
- E Угольный фильтр NanoProtect* (FY3432)
- F Фильтр предварительной очистки
- G Передняя панель

* Здесь и далее именуется "Воздушный фильтр"

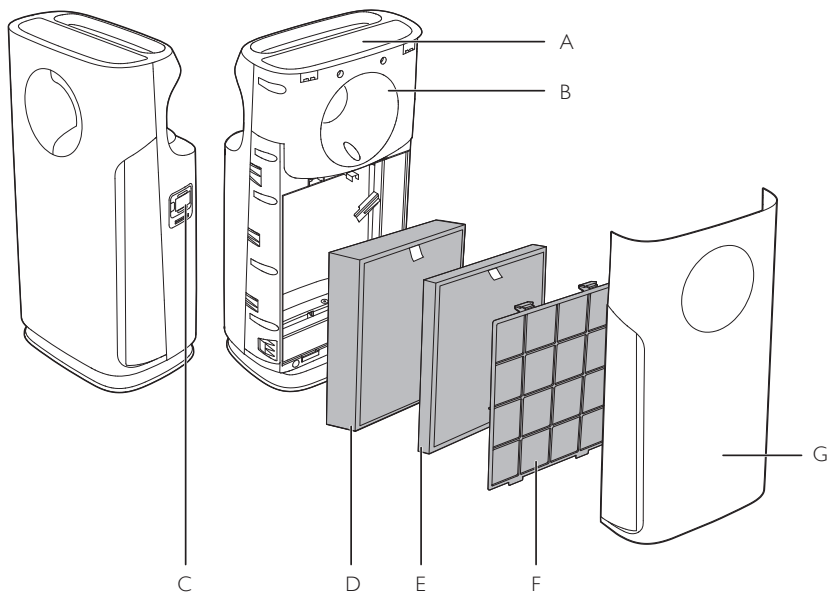

Описание панели управления

H Кнопка включения/выключения

I Кнопка блокировки от детей

J Кнопка включения/выключения подсветки

K Дисплей

L Кнопка выбора скорости вентилятора

M Кнопка таймера

N Кнопка перезагрузки

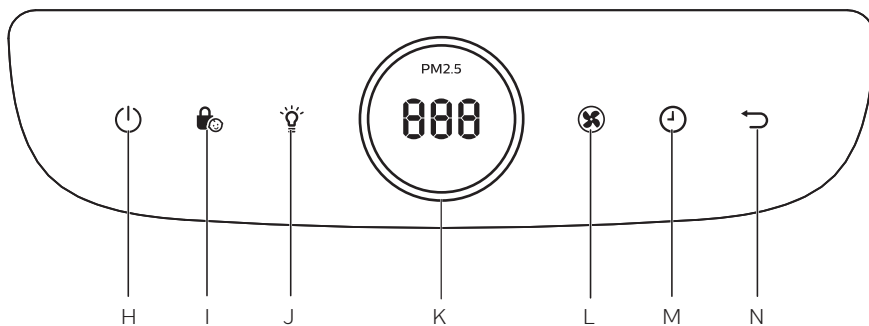

3 Начало работы

Установка фильтра

Перед использованием прибора снимите упаковочный материал с фильтров и установите фильтры в прибор, как описано ниже.

Примечание

- Сторона с ярлыком должна быть направлена на вас.

- 1 Снимите упаковочные материалы с воздушных фильтров.

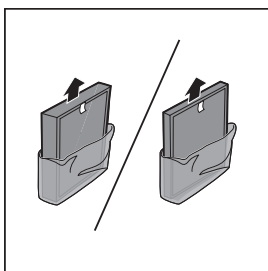

- 2 Потяните за нижнюю часть передней панели, чтобы снять ее с прибора.

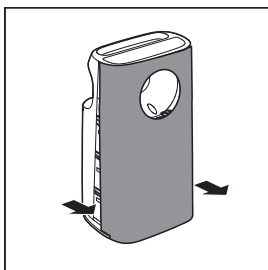

- 3 Нажмите на два фиксатора и потяните фильтр предварительной очистки на себя.

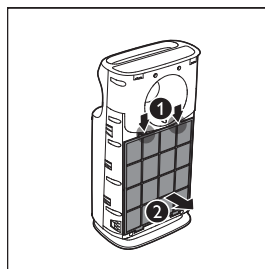

- 4 Установите распакованные воздушные фильтры в прибор.

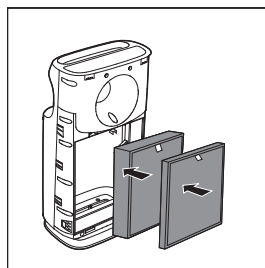

Примечание

- Сначала установите в прибор фильтр большего размера, а затем — меньшего.

- 5 Установите фильтр предварительной очистки обратно в прибор.

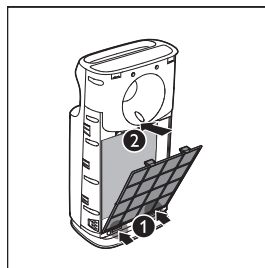

Примечание

- Убедитесь, что сторона панели с двумя выступами обращена к вам и что все крючки фильтра предварительной очистки прикреплены к очистителю воздуха.

- 6 Чтобы установить переднюю панель, сначала закрепите ее в верхней части прибора (1). Затем аккуратно прижмите панель к корпусу прибора (2).



4 Использование прибора

Значение сигналов индикатора качества воздуха

Цвет индикатора качества воздуха	Качество воздуха
Синий	Отличное
Сине-фиолетовый	Хорошее
Пурпурный	Плохое
Красный	Очень плохое

При включении прибора индикатор качества воздуха загорается автоматически и последовательно мигает разными цветами. Через некоторое время датчик качества воздуха выбирает цвет, соответствующий качеству окружающего воздуха.

Включение и выключение

- 1 Вставьте вилку прибора в розетку электросети.
- 2 Нажмите , чтобы включить прибор.
↳ Прибор по умолчанию начинает работу в автоматическом режиме.

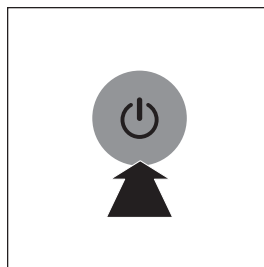

- ↳ После быстрого измерения качества воздуха датчик автоматически выбирает цвет индикатора.
- ↳ После измерения соотношения частиц в воздухе на экране прибора отображается уровень присутствия пылевидных частиц PM2.5 (2,5 микрон).

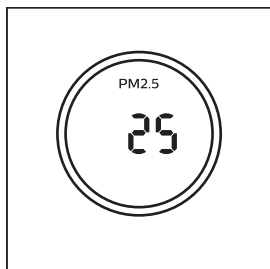

- 3** Чтобы выключить прибор, нажмите и удерживайте  в течение трех секунд.

 **Примечание**

- После отключения прибора с помощью кнопки включения/выключения  при следующем включении прибор будет работать в соответствии с последними выбранными настройками (при условии, что прибор не был отключен от сети).

Изменение скорости работы вентилятора

Доступно несколько скоростей работы вентилятора. Можно выбрать автоматический режим, режим устранения аллергенов или скорость **1, 2, 3, 4** или **5**.

Автоматический режим (A)

В автоматическом режиме на приборе устанавливается скорость работы вентилятора, соответствующая качеству воздуха.

- Нажмите кнопку выбора скорости вентилятора , чтобы выбрать автоматический режим (A).

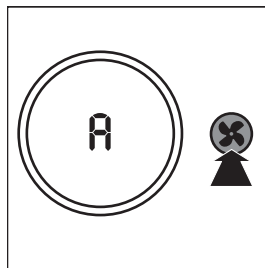

Режим устранения аллергенов

Режим устранения аллергенов разработан специально для эффективной борьбы с распространенными аллергенами, такими как пыльца, перхоть домашних животных или пылевой клещ.

- Чтобы включить режим устранения аллергенов (AL), нажмите кнопку выбора скорости вентилятора .

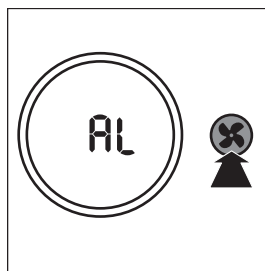

Режим "Сон"

В режиме сна прибор работает бесшумно на скорости 1. Через минуту после включения режима сна снижается яркость индикаторов питания и подсветки, а другие индикаторы отключаются.

- Нажмите кнопку выбора скорости вентилятора , чтобы выбрать режим сна (скорость 1).

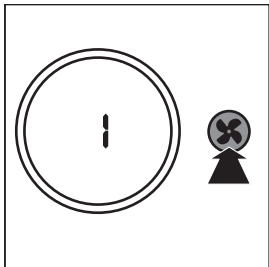

Ручной

- Последовательно нажимайте кнопку выбора скорости вентилятора , чтобы установить нужную скорость.

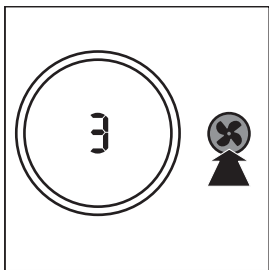

Установка таймера

С помощью таймера можно задать длительность работы прибора в часах. По истечении установленного периода прибор выключится автоматически.

- Выберите время работы прибора (в часах), последовательно нажимая кнопку таймера .

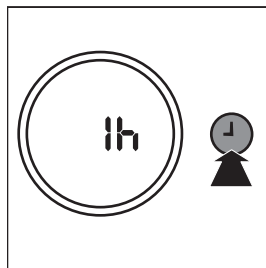



- ↳ Таймер позволяет установить время от **1** до **24** часов.

Для отключения таймера последовательно нажимайте кнопку таймера , пока на экране не появится индикация **0h**.

Настройка блокировки от детей

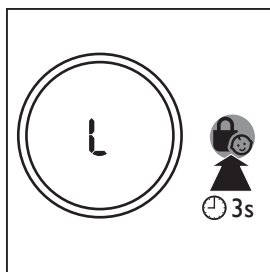
- 1 Для активации блокировки от детей нажмите и удерживайте кнопку  в течение 3 секунд.
 - ↳ На экране в течение 3 секунд будет отображаться индикация "L".
 - ↳ При включении блокировки от детей все другие кнопки блокируются.





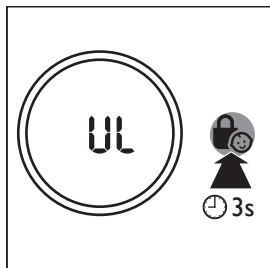

- 2 Для отключения блокировки от детей снова нажмите и удерживайте кнопку  в течение 3 секунд.
 - ↳ На экране в течение 3 секунд будет отображаться индикация "UL".



Использование функции включения/выключения подсветки

При помощи кнопки включения/выключения подсветки можно при необходимости включать и выключать индикатор качества воздуха, дисплей и индикаторы функций.

- 1 Нажмите кнопку включения/выключения подсветки  один раз, чтобы выключить индикатор качества воздуха.
- 2 Снова нажмите кнопку подсветки . Дисплей и индикаторы функций погаснут. Свет индикаторов включения/выключения питания  и подсветки  будет приглушен.
- 3 Чтобы включить все индикаторы, нажмите кнопку включения/выключения подсветки  третий раз.

5 Очистка

Примечание

- Перед очисткой прибора всегда отсоединяйте его от электросети.
- Запрещается погружать прибор в воду и другие жидкости.
- Запрещается использовать для очистки деталей прибора губки с абразивным покрытием, абразивные чистящие средства или легковоспламеняющиеся жидкости типа хлора или спирта.
- Мыть можно только фильтр предварительной очистки. Воздушный фильтр запрещается мыть и очищать с помощью пылесоса.

График очистки

Частота	Действие
По мере необходимости	Очистка корпуса прибора мягкой сухой тканью
При отображении на экране индикации F0	Очистка фильтра предварительной очистки
Раз в два месяца	Очистка датчиков качества воздуха

Очистка корпуса прибора

Во избежание скопления пыли регулярно проводите очистку внутренних и внешних поверхностей прибора.

- 1 Стирайте пыль с корпуса прибора сухой мягкой тканью.
- 2 Протрите отверстие выхода воздуха мягкой сухой тканью.

Очистка датчика качества воздуха

Для обеспечения оптимальной работы прибора проводите очистку датчика качества воздуха каждые 2 месяца. Если очиститель воздуха используется в условиях повышенной запыленности, очистку следует проводить чаще.

Примечание

- Если уровень влажности в помещении очень высокий, на датчике качества воздуха возможно скопление конденсата. В результате индикатор качества воздуха может ошибочно указывать на плохое качество воздуха. В этом случае необходимо провести очистку датчика качества воздуха или воспользоваться ручной настройкой скорости.

- 1 Очистите отверстия входа и выхода воздуха на датчике качества воздуха мягкой щеточкой.

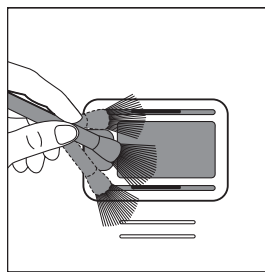

- 2 Снимите крышку датчика качества воздуха.

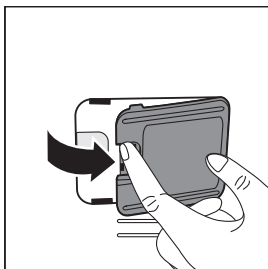

- 3 Проведите очистку датчика качества воздуха, отверстия для входа и выхода воздуха с помощью ватной палочки, слегка смоченной в воде.

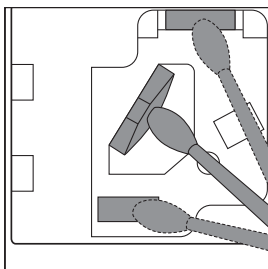

- 4 Удалите излишки влаги с помощью сухой ватной палочки.
5 Установите на место крышку датчика качества воздуха.

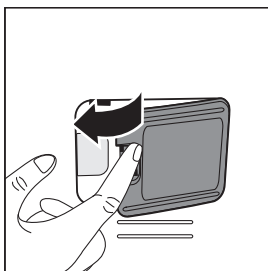

Очистка фильтра предварительной очистки

Индикация	Рекомендации
На экране отображается индикация "F0"	Очистка фильтра предварительной очистки

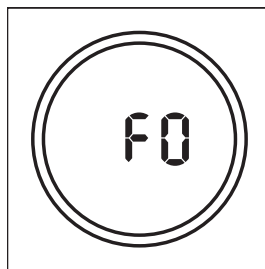

- 1 Потяните за нижнюю часть передней панели, чтобы снять ее с прибора.

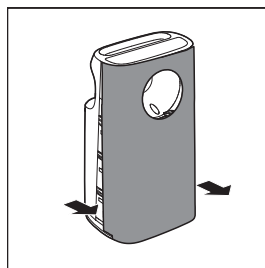

- 2 Нажмите на два фиксатора и потяните фильтр предварительной очистки на себя.

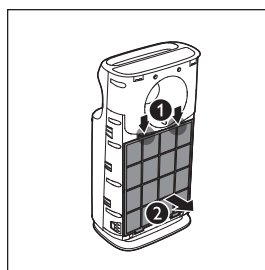

- 3** Промойте фильтр предварительной очистки под струей водопроводной воды. Если фильтр предварительной очистки сильно загрязнен, удалите скопившуюся грязь с помощью мягкой щеточки.

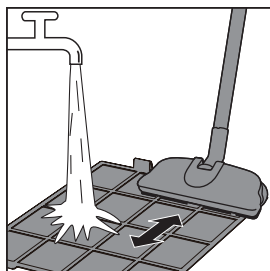

- 4** Высушите фильтр предварительной очистки на открытом воздухе.

Примечание

- Убедитесь, что фильтр предварительной очистки полностью просох. Установка влажного фильтра предварительной очистки может привести к скоплению бактерий и сокращению срока службы фильтра.

- 5** Установите фильтр предварительной очистки обратно в прибор.

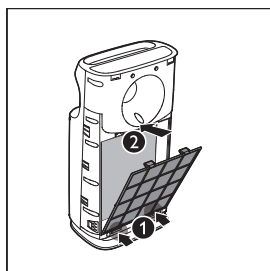

Примечание

- Убедитесь, что сторона панели с двумя выступами обращена к вам и что все крючки фильтра предварительной очистки прикреплены к очистителю воздуха.

- 6** Чтобы установить переднюю панель, сначала закрепите ее в верхней части прибора (1). Затем аккуратно прижмите панель к корпусу прибора (2)



- 7** Нажмите и удерживайте кнопку сброса ↶ в течение 3 секунд, чтобы сбросить настройки времени очистки фильтра предварительной очистки.

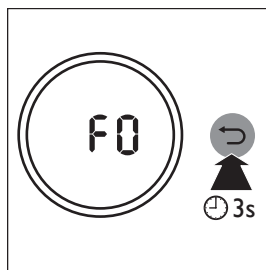

6 Замена фильтра

Значение сигналов блокировки системы контроля качества воздуха

Прибор оснащен функцией блокировки системы контроля качества воздуха на случай загрязнения воздушных фильтров. Данная система следит за состоянием фильтров, обеспечивая оптимальную работу прибора. Когда срок службы фильтра подойдет к концу, на экране в качестве оповещения о необходимости замены отобразится код фильтра.

Если в течение 14 дней не будет произведена замена фильтра, прибор перестанет работать и будет заблокирован.

Замена фильтра

Примечание

- Воздушные фильтры запрещается мыть и очищать с помощью пылесоса.

Индикация	Рекомендации
На экране отображается индикация "A3"	Замените фильтр HEPA NanoProtect S3
На экране отображается индикация "C7"	Замените угольный фильтр NanoProtect
На экране попеременно отображается индикация "A3" и "C7"	Замените оба фильтра

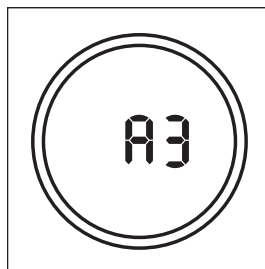

- 1 Извлеките отслуживший воздушный фильтр, код которого указан на экране, и утилизируйте его.

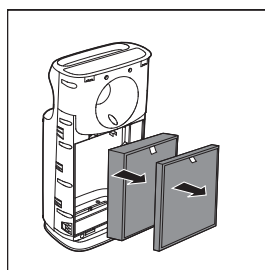

Примечание

- Не прикасайтесь к сетчатой поверхности и не нюхайте фильтр, так как в нем скапливаются загрязняющие агенты из воздуха.

- 2 Снимите с нового фильтра упаковочный материал.

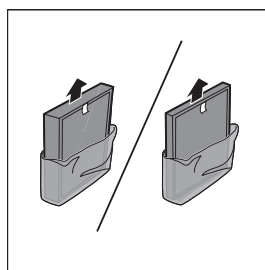

3 Установите в прибор новый фильтр.

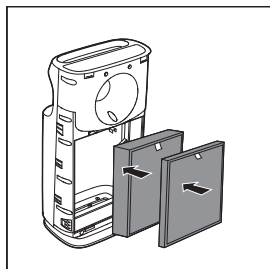

4 Нажмите и удерживайте кнопку сброса  в течение 3 секунд, чтобы сбросить показания счетчика срока службы фильтра.

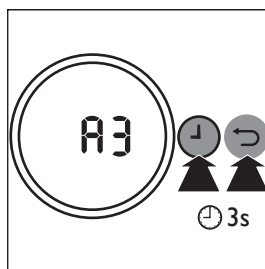
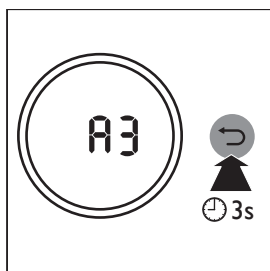

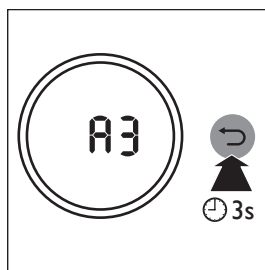

2 Нажмите и удерживайте  в течение трех секунд, чтобы выполнить принудительный сброс счетчика фильтра HEPA NanoProtect S3.



Примечание

- Помойте руки после замены фильтра.

Принудительный сброс фильтра

1 Одновременно нажмите и удерживайте  и  в течение 3 секунд, чтобы войти в режим принудительного сброса фильтра.

↳ На экране отобразится код фильтра HEPA NanoProtect S3 (A3).

- 3 Когда счетчик фильтра HEPA NanoProtect S3 будет сброшен, на экране отобразится код угольного фильтра NanoProtect (C7).

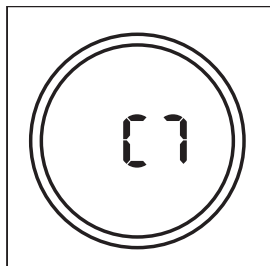

- 4 Нажмите и удерживайте ↶ в течение трех секунд, чтобы выполнить принудительный сброс счетчика угольного фильтра NanoProtect и выйти из режима сброса.

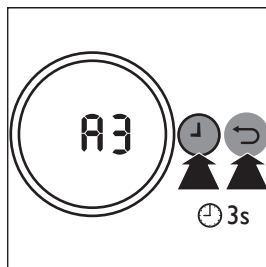
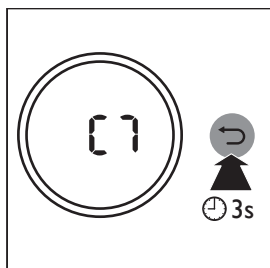

- 2 Коснитесь ↷, чтобы выбрать код нового фильтра.

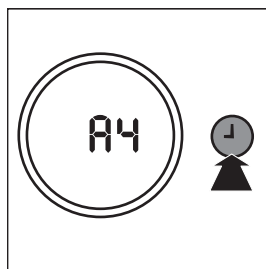

Смена типа фильтра

- 1 Одновременно нажмите и удерживайте ↷ и ↶ в течение трех секунд, чтобы войти в режим смены типа фильтра.
- ↳ На экране отобразится код фильтра HEPA NanoProtect S3 (A3).

- 3 Нажмите и удерживайте ↶ в течение 3 секунд для подтверждения кода нового фильтра.

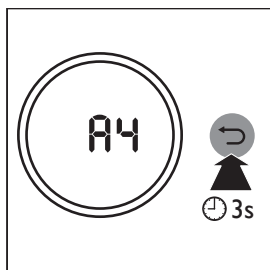

- 5 Нажмите ⏵ для выбора нового кода фильтра или выбора второго фильтра.

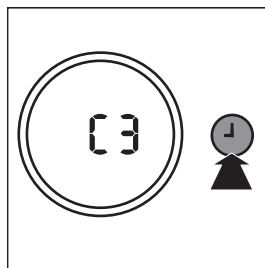

Примечание

- Если после выбора кода нового фильтра с помощью кнопки ⏵ ни одна кнопка не будет нажата в течение 10 секунд, прибор автоматически подтвердит код нового фильтра.

- 4 После того как будет изменен тип первого фильтра, на экране отобразится код угольного фильтра NanoProtect (C7).

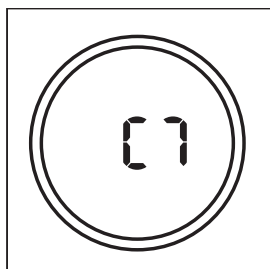

- 6 Нажмите и удерживайте  в течение трех секунд для подтверждения кода второго фильтра и выхода из режима смены типа фильтра.

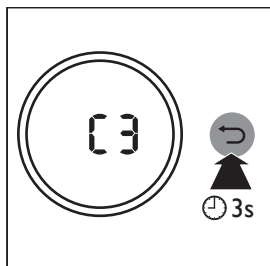

 Примечание

- Если после выбора кода нового фильтра с помощью кнопки  ни одна кнопка не будет нажата в течение 10 секунд, прибор автоматически подтвердит код нового фильтра.



 Примечание

- Информацию о совместном использовании разных фильтров см. в отдельном буклете, прилагаемом к фильтру.

7 Устранение неисправностей

В данной главе приведены проблемы, которые наиболее часто возникают при эксплуатации прибора. Если приведенные ниже сведения не помогают устранить проблему, обратитесь в центр поддержки покупателей в вашей стране.

Проблема	Возможное решение
Подключенный к сети прибор не работает.	<ul style="list-style-type: none">На экране отображается код замены фильтра, но вы еще не заменили соответствующий фильтр. Прибор будет заблокирован, если вы продолжите пользоваться отслужившим фильтром. В этом случае необходимо заменить фильтр и сбросить показания счетчика срока службы.
Включенный прибор не работает.	<ul style="list-style-type: none">Прибор работает, но не реагирует на нажатие кнопок. Проверьте, не включена ли блокировка от детей.Отображается код замены фильтра, но вы не заменили соответствующий фильтр, и прибор заблокирован. В этом случае необходимо заменить фильтр и сбросить показания счетчика срока службы.
Существенно снизилась мощность потока воздуха, поступающего из отверстия для выхода воздуха.	<ul style="list-style-type: none">Загрязнен фильтр предварительной очистки. Очистите фильтр предварительной очистки (см. главу "Очистка").
Качество воздуха не улучшается, хотя прибор работает долгое время.	<ul style="list-style-type: none">Один из фильтров не установлен в прибор. Убедитесь, что все фильтры установлены должным образом в следующем порядке: 1) фильтр HEPA NanoProtect S3; 2) угольный фильтр NanoProtect; 3) фильтр предварительной очистки.На датчике качества воздуха скопилась влага. Высокий уровень влажности в помещении стал причиной скопления конденсата. Датчик качества воздуха должен быть сухим и чистым (см. главу "Очистка").
Цвет индикатора качества воздуха не меняется.	<ul style="list-style-type: none">Датчик качества воздуха загрязнен. Очистите датчик качества воздуха (см. главу "Очистка").

Проблема	Возможное решение
При работе прибора ощущается странный запах.	<ul style="list-style-type: none"> В начале эксплуатации прибора может ощущаться странный запах. Это нормально. Однако если прибор выделяет запах гари, обратитесь в местную торговую организацию Philips или авторизованный сервисный центр Philips. Причиной неприятного запаха также может быть загрязненный фильтр. В этом случае проведите очистку или замену соответствующего фильтра.
Прибор работает слишком громко.	<ul style="list-style-type: none"> Если прибор работает слишком громко, можно снизить скорость работы вентилятора. При использовании прибора в спальне по ночам выбирайте режим "Сон".
На приборе по-прежнему горит индикатор замены фильтра, хотя замена фильтра уже была проведена.	<ul style="list-style-type: none"> Возможно, вы не выполнили сброс счетчика срока службы фильтра. Подключите прибор к сети, включите его с помощью кнопки , а затем нажмите и удерживайте кнопку сброса  в течение 3 секунд.
На экране отображается код ошибки "Er".	<ul style="list-style-type: none"> Датчик передней панели работает некорректно. Отсоедините переднюю панель, а затем установите ее обратно. Если код ошибки "Er" все еще отображается, обратитесь в центр поддержки потребителей в вашей стране.
На экране отображаются коды ошибок "E1", "E2", "E3" или "E4".	<ul style="list-style-type: none"> Устройство неисправно. Обратитесь в центр поддержки потребителей в вашей стране.

8 Гарантия и обслуживание

При возникновении проблемы, а также при необходимости получения информации зайдите на веб-сайт компании Philips www.philips.com или обратитесь в центр поддержки потребителей в вашей стране (номер телефона центра указан на гарантийном талоне). Если в вашей стране нет центра поддержки потребителей Philips, обратитесь по месту приобретения изделия.

Заказ запчастей и аксессуаров

При необходимости замены старой или приобретения дополнительной детали посетите торговую организацию Philips или зайдите на веб-сайт www.philips.com/support. Если при заказе запасных частей возникли проблемы, обратитесь в центр поддержки потребителей Philips в вашей стране (номер телефона центра указан на гарантийном талоне).

9 Примечания

Электромагнитные поля (ЭМП)

Этот прибор Philips соответствует всем применимым стандартам и нормам по воздействию электромагнитных полей.

Соответствие стандартам ЭМП

Koninklijke Philips N.V. производит и продает различные изделия потребительского назначения, которые, как и любые электронные устройства, способны излучать и принимать электромагнитные сигналы.

Одним из ключевых принципов Philips является забота о здоровье и безопасности клиентов, соответствие всем применимым законодательным мерам и существующим стандартам безопасности EMF.

Компания Philips стремится разрабатывать, производить и распространять на рынке продукцию, которая не оказывает вредного влияния на здоровье людей. Philips подтверждает, что при правильной эксплуатации продукция является безопасной, согласно проведенным на сегодняшний день научным исследованиям. Philips принимает активное участие в развитии международных стандартов ЭМП и стандартов безопасности, что позволяет планировать дальнейшие шаги по развитию стандартизации и интеграции продукции Philips.

Утилизация



Этот символ означает, что продукт не может быть утилизирован вместе с бытовыми отходами (2012/19/ЕС).

Выполняйте отдельную утилизацию электрических и электронных изделий в соответствии с правилами, принятыми в вашей стране. Правильная утилизация поможет предотвратить негативное воздействие на окружающую среду и здоровье человека.

EAC

Очиститель воздуха
AC3256/10
220-240V~ 50/60Hz
60W

Изготовитель:
"Филипс Консьюмер Лайфстайл Б.В.",
Туссендиепен 4, 9206 АД, Драхтен,
Нидерланды

Импортер на территорию России и
Таможенного Союза:
ООО "Филипс", Российская Федерация,
123022 г. Москва, ул. Сергея Макеева, д.13,
тел. +7 495 961-1111

Уровень шума

Скорости работы прибора	Уровень шума L_c (дБ[A])
1	33.0
2	38.0
3	48.0
4	54.0
5	63.0

Импортер на территорию России и Таможенного Союза принимает претензии потребителей в случаях, предусмотренных Законом РФ «О защите прав потребителей» 07.02.1992 N 2300-1», в отношении товара, приобретенного на территории Российской Федерации

Для бытовых нужд

Дата изготовления указана на изделии.



Specifications are subject to change without notice
© 2015 Koninklijke Philips N.V.
All rights reserved.



4241 210 84811