

Register your product and get support at
www.philips.com/welcome

AJ3500



RU Руководство пользователя

PHILIPS

1

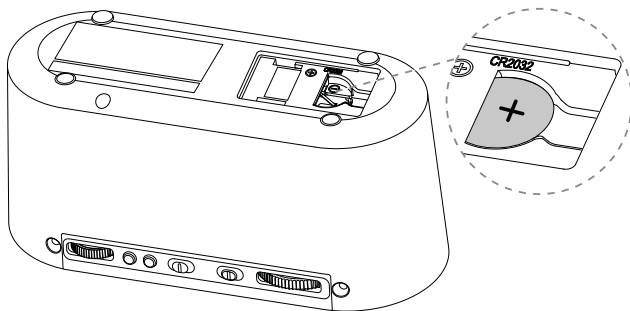
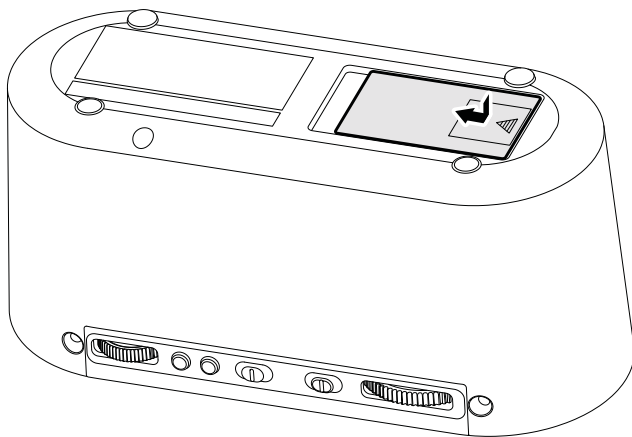

2

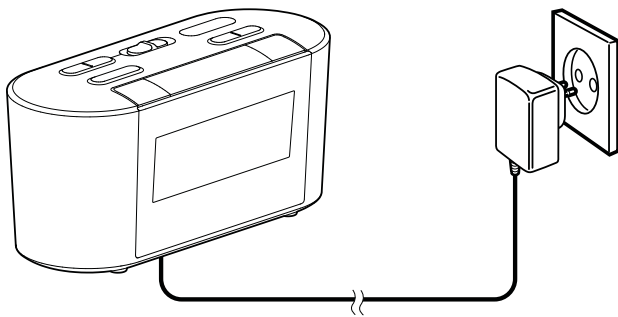

3

1

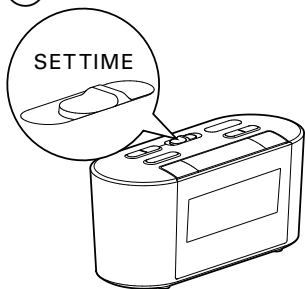

2

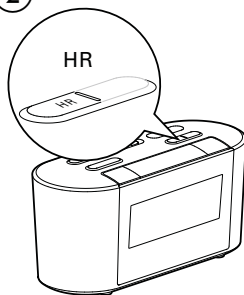

3

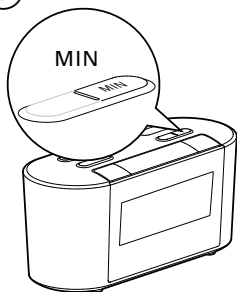

4

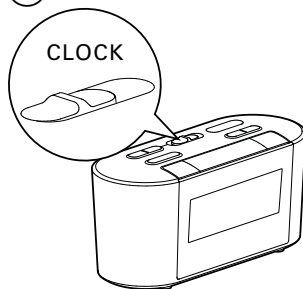

4

1

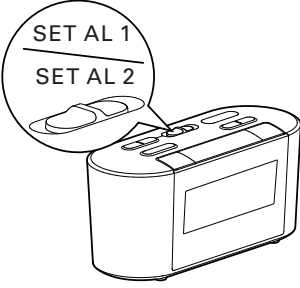

2

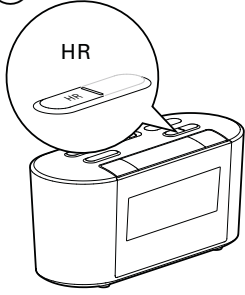

3

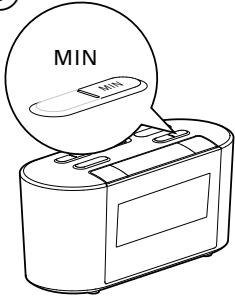

4

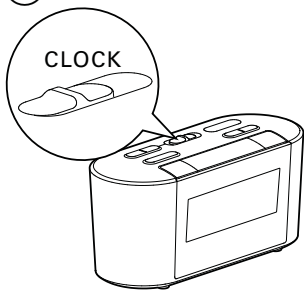

5

1

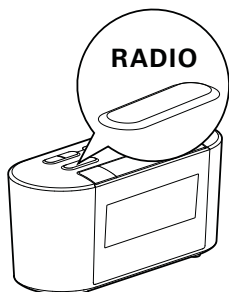

2

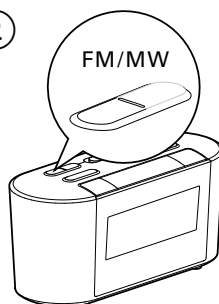

3

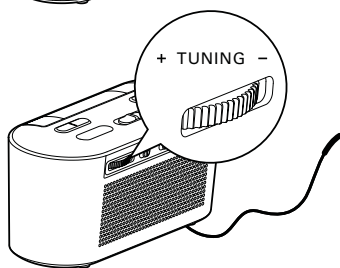

6

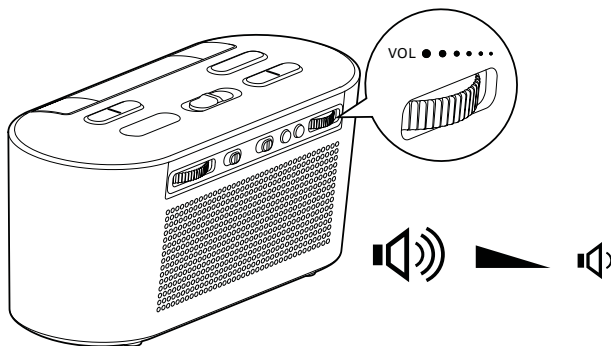

1 Важная информация!

Техника безопасности

- Ознакомьтесь с данными инструкциями.
- Обратите внимание на все предупреждения.
- Следуйте всем указаниям.
- Не используйте данные радиочасы рядом с водой.
- Очищайте устройство только сухой тканью.
- Запрещается блокировать вентиляционные отверстия устройства. Устанавливайте устройство в соответствии с инструкциями производителя.
- Запрещается устанавливать устройство возле источников тепла, таких как батареи отопления, обогреватели, кухонные плиты и другие приборы (включая усилители), излучающие тепло.
- Не наступайте на сетевой шнур и не заземляйте его, особенно в области вилки, розетки и в месте крепления к радиочасам.
- Используйте только принадлежности/аксессуары, рекомендованные производителем.
- Отключайте радиочасы от сети во время грозы или во время длительного перерыва в использовании.
- При необходимости технической диагностики и ремонта обращайтесь только к квалифицированным специалистам. Проведение диагностики необходимо при любых повреждениях радиочасов, таких как повреждение сетевого шнура или вилки, попадание жидкости или какого-либо предмета в устройство, воздействие дождя или влаги, неполадки в работе или падение.

- Избегайте попадания на радиочасы капель или брызг воды.
- Не помещайте на радиочасы потенциально опасные предметы (например, сосуды с жидкостями, зажженные свечи).
- Если шнур питания или ШТЕПСЕЛЬ ПРИБОРА используются для отключения устройства, доступ к разъединителю должен оставаться свободным.

2 Радиочасы

Поздравляем с покупкой и приветствуем вас в клубе Philips! Чтобы воспользоваться всеми преимуществами поддержки Philips, зарегистрируйте приобретенное устройство на сайте www.philips.com/welcome.

Введение

Это устройство позволяет:

- слушать радио FM/MW;
- следить за временем;
- устанавливать два будильника;
- устанавливать в качестве сигнала радио FM/MW или зуммер.

Комплект поставки

Проверьте комплектацию устройства.

- Основное устройство (с батареей)
- Руководство пользователя

При обращении в представительство компании Philips необходимо назвать номер модели и серийный номер устройства. Серийный номер и номер модели указаны на нижней панели радиочасов.

Укажите эти номера здесь:

Номер модели _____

Серийный номер _____

Описание основного устройства

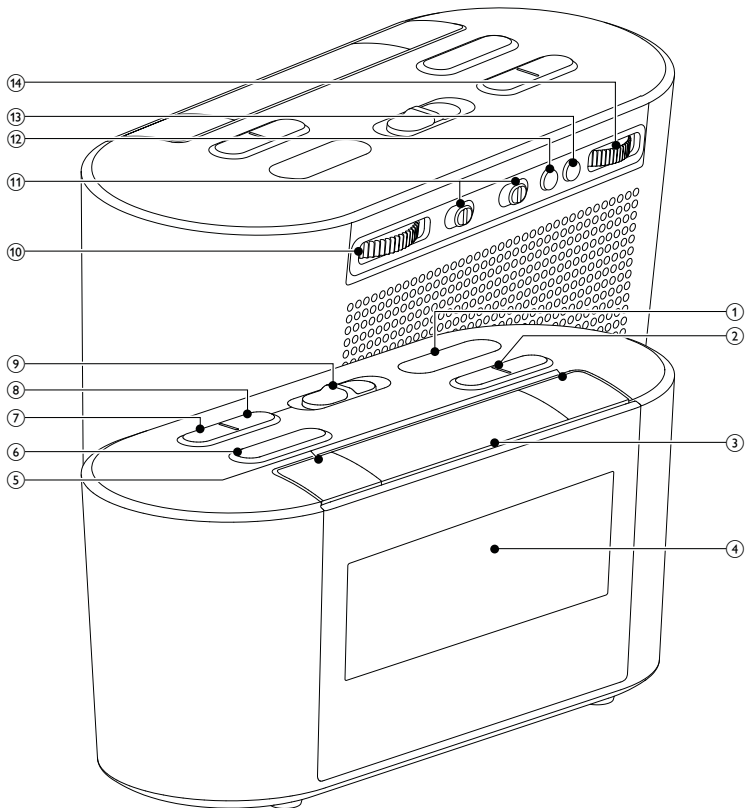

- ① Индикатор частоты FM/MW
- Отображение частоты FM/MW.

- ② **HR/MIN**
 - Настройка значения часов/минут.
- ③ **SNOOZE/BRIGHTNESS**
 - Отложенный сигнал будильника.
 - Настройка яркости дисплея.
- ④ **Дисплей**
 - Отображение текущего состояния.
- ⑤ **AL1/AL2**
 - Включение/выключение будильника.
 - Просмотр настроек будильника.
- ⑥ **RADIO**
 - Включение/выключение радио.
- ⑦ **FM/MW**
 - Выбор FM/MW-тюнера.
- ⑧ **SLEEP**
 - Установка таймера отключения.
- ⑨ **CLOCK/SET AL1/SET AL2/SET TIME**
 - Настройка времени/будильника.
 - Просмотр времени.
- ⑩ **+ TUNING -**
 - Поиск и настройка радиостанций.
- ⑪ **AL1/AL2 RADIO·BUZZ**
 - Выбор источника будильника для будильника 1 или будильника 2.
- ⑫ **TIME ZONE**
 - Выбор часового пояса.
- ⑬ **12/24H·DST**
 - Выбор 12- или 24-часового формата времени.
 - Выбор режима летнего времени (DST).

⑭ VOL

- Регулировка громкости.

3 Начало работы

Всегда следуйте инструкциям, приведенным в данной главе.

Установка батареи ①



Предупреждение

- Опасность взрыва! Не подвергайте батареи воздействию высоких температур, прямых солнечных лучей или огня. Запрещается сжигать батареи.
- Батарея содержит химические вещества, поэтому ее необходимо утилизировать в соответствии с действующими правилами.
- При неправильной замене батарей возникает опасность взрыва. Заменяйте батареи только такой же или эквивалентной моделью.
- Храните батареи в недоступном для детей месте.



Примечание

- В качестве источника питания следует использовать только сеть электропитания переменного тока.
- При отключении питания подсветка дисплея выключается.
- Предварительно установленная литиевая батарея CR2032 позволяет сохранить настройки часов.

При отображении  замените батарею в соответствии с инструкциями.

Подключение питания 2



Внимание

- Риск повреждения устройства! Убедитесь, что напряжение электросети соответствует напряжению, указанному на задней или нижней панели радиочасов.
- Риск поражения электрическим током! При отключении адаптера переменного тока от электросети тяните за вилку адаптера. Не тяните за шнур питания.

Подключение и настройка

Для радиочасов предусмотрена функция подключения и настройки. При подключении к источнику питания настройка часов выполняется автоматически.

Выбор часового пояса

Убедитесь, что время радиочасов соответствует местному времени. В противном случае отрегулируйте настройки часового пояса в соответствии с местоположением.

- 1 В режиме ожидания нажмите кнопку **TIME ZONE**.
↳ На панели дисплея будет мигать текущее значение часового пояса.
- 2 Последовательно нажимайте кнопку **TIME ZONE** для выбора часового пояса (от -1 до +12).

Для Европы

Западноевропейское время (WET)	+0
Центральноевропейское время (CET)	+1 (по умолчанию)
Восточноевропейское время (EET)	+2
Московское время, стандартное (MST)	+3

Установка часов. ③

В режиме ожидания часы можно настроить вручную.



Совет

- В режиме настройки часов нажмите и удерживайте **HR/MIN** в течение одной секунды; при этом значение часов/минут будет постепенно увеличиваться или уменьшаться.

Выбор режима с переходом на летнее время

Для стран, где выполняется переход на летнее время (DST), на радиочасах для настройки летнего времени имеется функция DST. В режиме ожидания нажмите и удерживайте кнопку **12/24H·DST** две секунды.

↳ Время будет переведено на один час вперед, и на экране отобразится **[DST]**.



Совет

- Для выхода из режима перехода на летнее время повторите описанные выше действия.
- Для выбора 12/24-часового формата последовательно нажимайте кнопку **12/24H·DST**.

4 Установка будильника

Установите время будильника (4)

В режиме ожидания можно установить два будильника на различное время.



Примечание

- В режиме настройки будильника нажмите и удерживайте **HR/MIN** в течение одной секунды; при этом значение часов/минут будет постепенно увеличиваться или уменьшаться.

Выбор сигнала будильника



Для выбора в качестве сигнала будильника последнего прослушиваемого канала или зуммера переключите **AL1/AL2 RADIO BUZZ** влево или вправо.



Совет

- Функция спокойного пробуждения предусмотрена для всех источников будильника.

Установка/отключение будильника

- 1 Для просмотра настроек будильника нажмите **AL1/AL2**.
- 2 Снова нажмите **AL1/AL2**, чтобы включить или отключить таймер будильника.
 - ↳ Символы  1 или  2 отображаются, когда будильник включен, и перестают отображаться, когда будильник выключен.
 - Для отключения будильника нажмите соответствующую кнопку: **AL1** или **AL2**.
 - Если для будильника не установлен гостиничный режим, сигнал повторится на следующий день.



Примечание

- Во время звучания сигнала будильника регулировка громкости с помощью регулятора **VOL** недоступна.

Отложенный сигнал будильника

Во время звучания сигнала будильника нажмите кнопку **SNOOZE**.

↳ Сигнал будильника будет отложен и повторен через пять минут.

Чтобы настроить интервал подачи сигнала будильника (в минутах), последовательно нажимайте кнопку **SNOOZE**.

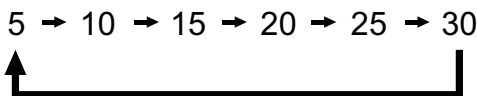

5 Прослушивание радио

Поиск и настройка радиостанций (5)



Совет

- Установите антенну на максимальном расстоянии от телевизора, видеомагнитофона или иного источника радиоизлучения.
- Для улучшения качества приема полностью выдвиньте антенну и отрегулируйте ее положение.

Регулировка громкости ⑥

6 Другие возможности

Установка таймера отключения

Можно настроить функцию автоматического переключения радиочасов в режим ожидания по истечении установленного периода времени.

- 1 Последовательно нажимайте кнопку **SLEEP** для выбора периода до отключения (в минутах).
 - ↳ Если активирован таймер отключения, отображается символ **zZ**.

Деактивация таймера отключения

- 1 Последовательно нажимайте кнопку **SLEEP**, пока не исчезнет надпись **[OFF]**.

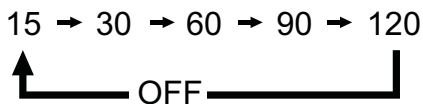

Выбор гостиничного режима

В гостиничном режиме доступно только однократное включение будильника в предустановленное время, и сигнал не будет повторен на следующий день.

Удерживайте кнопку **SLEEP**, затем одновременно нажмите и удерживайте кнопку **AL2** в течение пяти секунд.

- ↳ Отобразится надпись **[ON]**.



Примечание

- Для возврата в обычный режим повторите приведенные выше действия. Отобразится надпись **[OFF]**.

Настройка яркости дисплея

Последовательно нажимайте кнопку **BRIGHTNESS** для выбора уровня яркости: высокий, средний и низкий.

7 Сведения об изделии



Примечание

- Информация о продукте может быть изменена без предварительного уведомления.

Характеристики

Усилитель

Номинальная выходная мощность 0,6 Вт (среднеквадр.)

Тюнер

Частотный диапазон	FM: 87,5–108 МГц MW: 520–1620 кГц
--------------------	--------------------------------------

Чувствительность — Моно, отношение сигнал/шум: 26 дБ	FM: < 22 дБмкВ MW: < 92 дБмкВ/м
--	------------------------------------

Селективность поиска	FM: < 28 дБмкВ MW: < 98 дБмкВ/м
----------------------	------------------------------------

Общее гармоническое искажение	FM: < 3 % MW: < 5 %
----------------------------------	------------------------

Отношение сигнал/шум	FM: > 45 дБ MW: > 40 дБ
----------------------	----------------------------

Общая информация

Сеть переменного тока	220–240 В, 50/60 Гц
-----------------------	---------------------

Энергопотребление во время работы	< 3 Вт
--------------------------------------	--------

Энергопотребление в режиме ожидания	< 2 Вт
--	--------

Размеры - Основное устройство (Ш x В x Г)	179,5 x 87 x 76 мм
---	--------------------

Вес - С упаковкой - Основное устройство	0,7 кг 0,5 кг
---	------------------

8 Устранение неисправностей



Предупреждение

- Запрещается снимать корпус устройства.

Для сохранения действия условий гарантии запрещается самостоятельно ремонтировать систему.

При возникновении неполадок в процессе использования данной системы перед обращением в сервисную службу проверьте следующие пункты. Если не удастся решить проблему, посетите веб-сайт Philips (www.philips.com/support). При обращении в компанию Philips устройство должно находиться поблизости, номер модели и серийный номер должны быть известны.

Отсутствует питание

- Проверьте правильность подключения сетевой вилки устройства.
- Проверьте наличие электропитания в сетевой розетке.

Нет звука

- Настройте громкость.

Система не реагирует

- Отключите и подключите еще раз сетевую вилку, затем включите систему еще раз.

Плохой прием радиосигнала

- Увеличьте расстояние между системой и телевизором или видеомагнитофоном.
- Полностью расправьте антенну FM.

Будильник не работает.

- Правильно установите значения часов.

Настройки часов/будильника удалены.

- Произошел сбой электропитания или сетевой шнур был отсоединен.
- Выполните сброс часов/будильника.

9 Уведомление



Данное изделие соответствует требованиям Европейского Союза по радиопомехам.

Внесение любых изменений, не одобренных Philips Consumer Lifestyle, может привести к лишению пользователя права управлять оборудованием.



Примечание

- Табличка с обозначениями расположена на нижней панели устройства.



Данное изделие разработано и изготовлено с применением высококачественных деталей и компонентов, которые подлежат переработке и повторному использованию.



Маркировка символом перечеркнутого мусорного бака означает, что данное изделие подпадает под действие директивы Европейского Совета 2002/96/ЕС

Узнайте о правилах местного законодательства по раздельной утилизации электротехнических и электронных изделий.

Действуйте в соответствии с местными правилами и не выбрасывайте отработавшее изделие вместе с бытовыми отходами.

Правильная утилизация отслужившего оборудования поможет предотвратить возможное вредное воздействие на окружающую среду и здоровье человека.



В изделии содержатся элементы питания, которые подпадают под действие директивы ЕС 2002/96/ЕС и не могут быть утилизированы вместе с бытовым мусором. Ознакомьтесь с местными правилами утилизации элементов питания. Правильная утилизация поможет предотвратить вредное воздействие на окружающую среду и здоровье человека.

Информация о влиянии на окружающую среду

Продукт не имеет лишней упаковки. Мы попытались сделать так, чтобы упаковочные материалы легко разделялись на три типа: картон (коробка), пенополистерол (буфер) и полиэтилен (мешки, защитный пенопластовый лист).

Материалы, из которых изготовлена система, могут быть переработаны и вторично использованы специализированными предприятиями. Соблюдайте местные нормативы по утилизации упаковочных материалов, выработавших ресурс батареек и отслужившего оборудования.

© Koninklijke Philips Electronics N.V., 2012 г. Все права защищены.

Характеристики могут быть изменены без предварительного уведомления. Товарные знаки являются собственностью Koninklijke Philips Electronics N.V. и других законных владельцев авторских прав.

Компания Philips оставляет за собой право в любое время вносить изменения в изделие без обязательств соответствующим образом изменять ранее поставленные изделия.



© 2012 Koninklijke Philips Electronics N.V.

All rights reserved.

AJ3500_12_UM_V2.0

