

# Full-body Sunbed

HB585, HB584

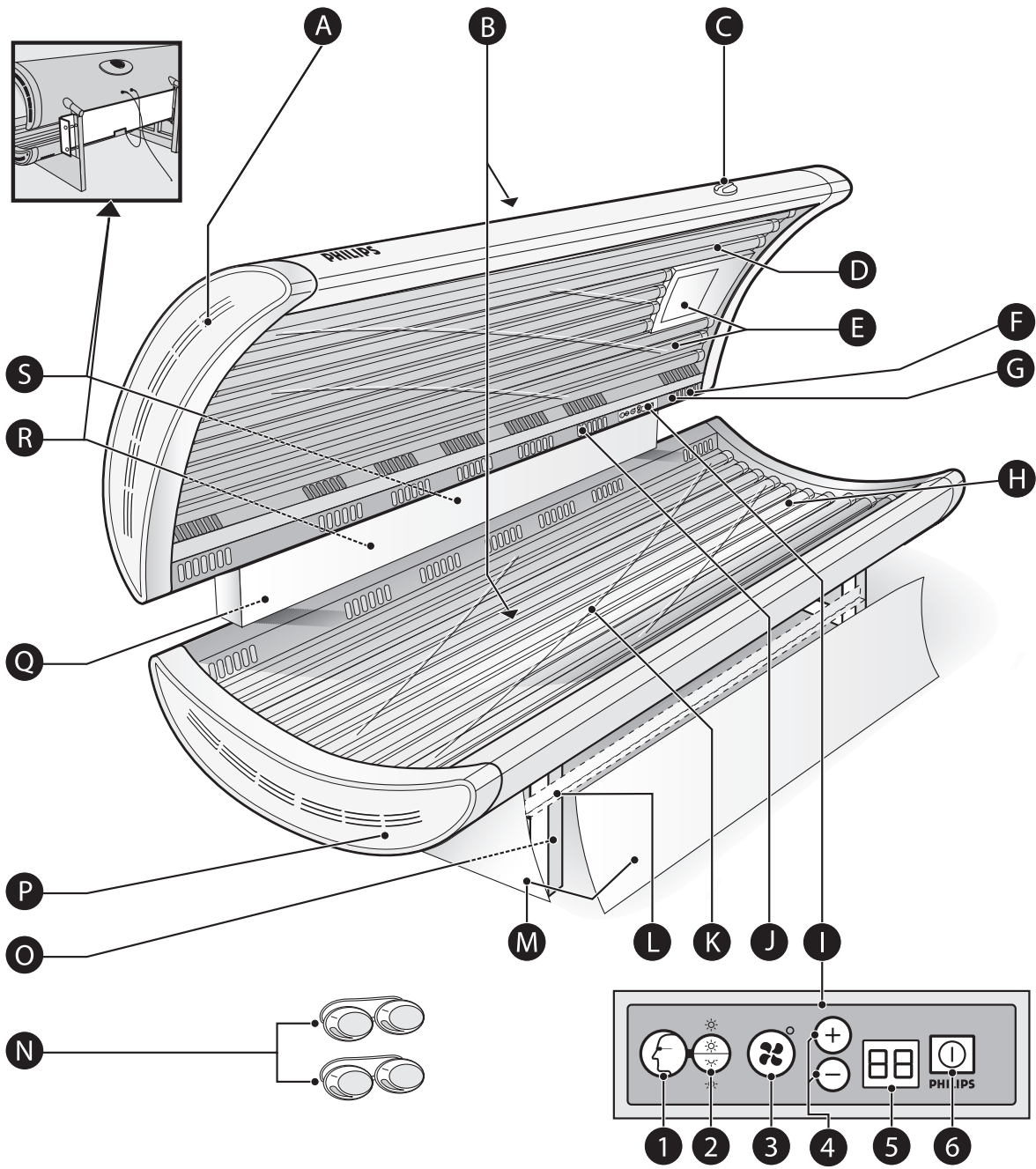

# PHILIPS



<b>ENGLISH</b>	<b>8</b>
<b>БЪЛГАРСКИ</b>	<b>14</b>
<b>ČEŠTINA</b>	<b>20</b>
<b>EESTI</b>	<b>26</b>
<b>HRVATSKI</b>	<b>31</b>
<b>MAGYAR</b>	<b>36</b>
<b>ҚАЗАҚША</b>	<b>41</b>
<b>LIETUVIŠKAI</b>	<b>47</b>
<b>LATVIEŠU</b>	<b>52</b>
<b>POLSKI</b>	<b>58</b>
<b>ROMÂNĂ</b>	<b>64</b>
<b>РУССКИЙ</b>	<b>70</b>
<b>SLOVENSKY</b>	<b>76</b>
<b>SLOVENŠČINA</b>	<b>82</b>
<b>SRPSKI</b>	<b>87</b>
<b>УКРАЇНСЬКА</b>	<b>92</b>

## Introduction

### Full-body tanner

With this tanning appliance, you can sunbathe comfortably at home. The tanning lamps emit visible light, heat and ultraviolet light. They give you the impression you are sunbathing in real sunlight. This appliance tans your whole body, including the sides, evenly from head to toe.

### General description (Fig. 1)

- A** Vents of the canopy
- B** Cooling fan
- C** Timer (HB584 only)
- D** Acrylic sheet and protective foil of the canopy
- E** Tube lamps and starters of the canopy
  - HB584: 12 tube lamps (type Philips Cleo Performance 100W-S) and 12 starters (type S12/Cleo Sunstarter)
  - HB585: 8 tube lamps (type Philips Cleo Performance 100W-S), 4 tube lamps (type Philips Cleo Performance 80W-S), 12 starters (type S12/Cleo Sunstarter) and 1 HP400SH lamp for the face tanner
- F** Stereo Active Speakers (HB585 only)
- G** Scent cartridge (HB585 only)
- H** Acrylic sheet and protective foil of the couch
- I** Control panel (HB585 only)
  - 1 On/off button for face tanner (⊖)
  - 2 Selector for full (☀) of half (☁) intensity of the face tanner
  - 3 On/off button for extra body cooling (❄)
  - 4 Timer +/- buttons
  - 5 Timer display
  - 6 Start/stop button (⏸)
- J** Vents for body cooling (HB585 only)
- K** Tube lamps and starters of the couch
  - 12 tube lamps (type Philips Cleo Performance 100W-S) and 12 starters (type S12/Cleo Sunstarter)
- L** Angle profile
- M** Front and side panels
- N** Protective goggles (2 pairs)
  - (type no. HB071/service no. 4822 690 80123)
- O** Legs
- P** Vents of the couch
- Q** Back panel
- R** Connecting cable between couch and canopy
- S** Mains cord

## Important

Read these instructions for use carefully before you use the appliance and save them for future reference.

- ▶ Check if the voltage that is indicated on the appliance corresponds to the local mains voltage before you connect the appliance.
- ▶ If the mains cord is damaged, it must be replaced by Philips, a service centre authorised by Philips or similarly qualified persons in order to avoid a hazard.
- ▶ If the wall socket used to power the appliance has poor connections, the plug of the appliance becomes hot. Make sure you plug the appliance into a properly connected wall socket.
- ▶ The appliance must be connected to a circuit that is protected with a 16A standard fuse (in the UK 13A fuse for HB584) or a slow-blow automatic fuse.
- ▶ HB585 only: The face tanner is fitted with an automatic protection against overheating. If the appliance is insufficiently cooled (e.g. because the vents are covered), the face tanner switches off automatically. Once you have removed the cause of overheating and the face tanner has cooled down, it switches on again automatically.
- ▶ Water and electricity are a dangerous combination. Do not use this appliance in wet surroundings (e.g. in the bathroom or near a shower or swimming pool).
- ▶ If you have just been swimming or have just taken a shower, dry yourself thoroughly before you use the appliance.
- ▶ Always unplug the appliance after use.
- ▶ Make sure children do not play with the appliance.
- ▶ Make sure the mains cord does not get trapped under one of the legs when you move the appliance.
- ▶ Make sure the vents in the canopy and in the couch remain open during use.
- ▶ Do not exceed the recommended tanning time and the maximum number of tanning hours (see section 'Tanning sessions: how often and how long?').
- ▶ Do not tan a particular part of your body more than once a day. Avoid excessive exposure to natural sunlight on the same day.
- ▶ Do not use this tanning appliance if you have a disease and/or use medication or cosmetics that increase the sensitivity of your skin. Be extra careful if you are hypersensitive to UV light. Consult your doctor in case of doubt.
- ▶ The appliance is not to be used by people who get sunburnt without tanning when exposed to the sun, by persons who suffer from sunburn, by children, or by persons who suffer (or have previously suffered) from skin cancer or who are predisposed to skin cancer.
- ▶ Do not use the tanning appliance and consult your doctor if unexpected effects such as itching occur within 48 hours after the first session.
- ▶ Consult your doctor if persistent lumps or sores appear on the skin, or if there are changes in pigmented moles.
- ▶ Always wear the protective goggles provided with the appliance while you are tanning to protect your eyes against overexposure (also see chapter 'Tanning and your health').
- ▶ Remove creams, lipstick and other cosmetics well in advance of a tanning session.
- ▶ Do not use any sunscreens or tanning accelerators.
- ▶ If your skin feels taut after the tanning session, you may apply a moisturising cream.
- ▶ Never use this appliance when the timer or the control panel is defective or when an acrylic sheet or the UV filter of the face tanner (HB585 only) is damaged, broken or missing.
- ▶ Colours may fade under the influence of the sun. The same effect may occur when you use this appliance.

- ▶ Do not expect the appliance to yield better results than the natural sun.
- HB585 only:
- ▶ Keep scent granules out of the reach of children.
- ▶ The scent granules are not edible.
- ▶ In case of eye contact with the scent granules, flush the eyes immediately with plenty of water .
- ▶ Do not use the scent cartridge if you are allergic to scent. Consult your doctor in case of doubt.

### Electromagnetic fields (EMF)

This Philips appliance complies with all standards regarding electromagnetic fields (EMF). If handled properly and in accordance with the instructions in this instruction manual, the appliance is safe to use according to scientific evidence available today.

- ▶ Noise level: Lc = 67 dB [A]

## Tanning and your health

### The sun, UV and tanning

#### The sun

The sun supplies various types of energy. Visible light enables us to see, ultraviolet (UV) light gives us a tan and the infrared (IR) light in sunrays provides the heat in which we like to bask.

#### UV and your health

Just as with natural sunlight, the tanning process takes some time. The first effect only becomes visible after a few sessions (see section 'Tanning sessions: how often and how long?').

Overexposure to ultraviolet light (natural sunlight or artificial light from your tanning appliance) can cause sunburn.

Besides many other factors, such as overexposure to natural sunlight, incorrect and excessive use of a tanning appliance may increase the risk of skin and eye problems. The degree to which these effects occur is determined by the nature, intensity and duration of the exposure on the one hand and the sensitivity of the person involved on the other hand.

The more the skin and the eyes are exposed to UV light, the higher the risk of keratitis, conjunctivitis, damage to the retina, cataracts, premature skin ageing and the development of skin tumours will be. Some medications and cosmetics increase the sensitivity of the skin.

#### ▶ Therefore it is highly important:

- that you follow the instructions in chapter 'Important' and section 'Tanning sessions: how often and how long?';
- that you do not exceed the maximum number of tanning hours per year (see section 'Tanning sessions: how often and how long?');
- that you always wear the goggles provided while you are tanning.

### Tanning sessions: how often and how long?

- ▶ Do not take more than one tanning session a day, for a period of 5 to 10 days. Wait at least 48 hours after the first session before you take the second session. After this 5 to 10-day course, we advise you to stop tanning for a while.

*Note: Approximately one month after a course, your skin will have lost much of its tan. You can then start a new course.*

*Note: If you want to keep your tan, do not stop tanning after the course, but continue with one or two tanning sessions a week.*

Whether you choose to stop tanning for a while or whether you continue to tan on a lower frequency, always keep in mind that you must not exceed the maximum number of tanning hours. For this appliance, the maximum is 17 hours (= 1020 minutes) a year.

#### Example

Suppose you take a 10-day course, with an 6-minute tanning session on the first day and a 20-minute tanning session on each of the following nine days.

- ▶ The entire course then lasts  $(1 \times 6 \text{ minutes}) + (9 \times 20 \text{ minutes}) = 186 \text{ minutes}$ .

*Note: In one year you can take 5 of these courses, as  $5 \times 186 \text{ minutes} = 930 \text{ minutes}$ .*

#### Table

As the table shows, the first session of a tanning course should always last 6 minutes, irrespective of the sensitivity of the skin. If you think that the sessions are too long for you (e.g. because your skin feels taut and tender after the session), we advise you to reduce the length of the sessions by e.g. 5 minutes.

Duration of the UV session for each separate part of the body	For persons with very sensitive skin	For persons with normal sensitive skin	For persons with less sensitive skin
1st session	6	6	6
break of at least 48 hours	break of at least 48 hours	break of at least 48 hours	break of at least 48 hours
2nd session	10	15-20	20-25
3rd session	10	15-20	20-25
4th session	10	15-20	20-25
5th session	10	15-20	20-25
6th session	10	15-20	20-25
7th session	10	15-20	20-25
8th session	10	15-20	20-25
9th session	10	15-20	20-25
10th session	10	15-20	20-25

## Preparing for use

For optimum comfort, use the appliance at an ambient temperature of approximately 18°C.  
If the couch becomes too warm, reduce the room temperature to below 20°C.

### Couch

Always assemble and move the couch together with another person.

- ▶ During assembly, the tanning appliance becomes heavier and more difficult to move. We therefore advise you to assemble the tanning appliance at the place where you are going to use it.
- ▶ Make sure there is enough free space beside (at least 50cm) and behind (at least 30cm) the tanning appliance.

- 1 Put the couch on a table with the lamps facing downwards. (Fig. 2)
- 2 Push the legs firmly onto the appropriate studs.

*Note: Before you put the couch on the legs, decide how you want the canopy to open. The side of the couch with the connecting holes is the side on which the canopy hinges.*

- ▶ Make sure the legs are mounted in the correct position, so that the socket for the connecting cable is at the back. (Fig. 3)
- ▶ Make sure that the ball joints point towards each other. (Fig. 4)
- ▶ Do not attempt to lift or tilt the couch by its legs! (Fig. 5)

- 3 Use a hexagon key and 4 screws to fasten the angle profile to the legs of the frame. (Fig. 6)
- 4 Let one person push the front panel firmly against the frame until it curves. (Fig. 7)
- 5 Let the other person fasten the front panel with the nuts. (Fig. 8)
- 6 Fasten the side panels to the legs of the frame. (Fig. 9)
- 7 Lift the couch and turn it carefully onto its legs. (Fig. 10)

### Canopy

Always assemble and move the canopy together with another person.

- 1 Put the canopy onto the legs. (Fig. 11)
- 2 Close the canopy carefully. (Fig. 12)
- 3 Fix the canopy onto the legs with the screws. (Fig. 13)
- 4 Fix the end of the thickest part of the gas spring to the top ball joints. (Fig. 14)
- 5 Lift the canopy with another person. (Fig. 15)
- 6 Fix the end of thinnest part of the gas spring to the bottom ball joints. (Fig. 16)
- 7 Firmly tighten the hexagon socket-head screw with a hexagon key. (Fig. 17)
- 8 Fasten the back panel to the legs of the canopy. (Fig. 18)
- 9 Push the plug of the canopy in the socket of the couch ('click'). (Fig. 19)
- ▶ You can disconnect the plug with a screwdriver as shown in the picture. (Fig. 20)
- 10 Insert the mains plug into a wall socket.
- ▶ Only move the tanning appliance by carefully sliding its legs across the floor or by carefully lifting it slightly off the floor together with another person (Fig. 21)

## Using the appliance

### Tanning (HB584 only)

- 1 Turn the timer to the required tanning time to switch on the appliance. For the correct tanning times, see section 'Tanning sessions: how often and how long?'. (Fig. 22)
- 2 Put on the protective goggles provided.  
Only use these protective goggles when you tan with a Philips tanning appliance. Do not use them for other purposes. The protective goggles comply with protection class II according to directive 89/686/EEC.
- 3 Push the canopy backwards. (Fig. 23)
- 4 Lie down on the couch. (Fig. 24)
- 5 When you lie on the couch, pull the canopy into horizontal position. (Fig. 25)
- 6 When the set tanning time has elapsed, the lamps switch off automatically. During the last minute of the session, the appliance beeps.

### Tanning (HB585 only)

- 1 Press the + or - button to set the required tanning time and then press the start button . For the correct tanning times, see section 'Tanning sessions: how often and how long?'.  
Keep the button pressed to adjust the time more quickly.
- 2 Put on the protective goggles provided.  
Only use these protective goggles when you tan with a Philips tanning appliance. Do not use them for other purposes. The protective goggles comply with protection class II according to directive 89/686/EEC.
- 3 Push the canopy backwards. (Fig. 23)
- 4 Lie down on the couch. (Fig. 24)  
Make sure your face is under the face tanner when you lie down on the couch.
- 5 When you are lying on the couch, pull the canopy into horizontal position. (Fig. 25)

**6** When the set tanning time has elapsed, the lamps automatically switch off. During the last 10 seconds of the session, the appliance beeps.

- ▶ You can switch the face tanner on or off during the session by pressing the **⏻** button.
- ▶ Press the **☀/☁** button to switch between full intensity and half intensity.
- ▶ During the tanning session, you can press the **🌀** button to switch on the body cooling fan for extra comfort.

After the face tanner has switched off, you have to wait 3 minutes before you can switch the face tanner back on. During this cool-down period the symbols near the **☀/☁** button blink.

### Natural fragrances (HB585 only)

During the tanning session, you can enjoy your favourite fragrance. You can choose from three different fragrances.

- ▶ The scent granules have been specially developed for use in this appliance. Do not use other granules.

#### Filling the cartridge

- 1** Pull the cap off the cartridge while you apply pressure on the small pressing points. (Fig. 26)
- 2** Open the sachet at the small opening at the top.
- 3** Fill the cartridge with the content of one whole sachet of scent granules.
- 4** Put the cap back onto the cartridge ('click').

#### Placing or removing the cartridge

- 1** Place the cartridge in the holder. It only fits in one way and locks in place with a click. (Fig. 27)
- ▶ To remove the cartridge, place your thumb and index finger on the sides of the cartridge. Press on the disc to remove the cartridge from the holder. (Fig. 28)

#### Setting the fragrance level

- 1** Turn the cartridge to set the fragrance level. (Fig. 29)

Turn the cartridge in the direction of the large flower symbol to increase the fragrance level. Turn it in the opposite direction to reduce the fragrance level.

- 2** When you store the appliance or do not want it to emit a fragrance, turn the cartridge away from the large flower symbol as far as it goes. (Fig. 30)

The holes are no longer visible.

- 3** Replace the granules when the cartridge no longer emits any fragrance. Replacement packages with 3 sachets of scent granules are available under type number HB080.

- ▶ Please bear in mind that the fragrance level depends on a number of factors, such as the following:

- Habituation may cause fragrances to be perceived less or not at all, but this is normal.
- When your head points to the right, the fragrance is less noticeable than when your head points to the left.
- Airflows in the room where you use the appliance may also affect the fragrance level.
- Your personal condition may also influence the degree in which you perceive the fragrance.

### Stereo Active Speakers (HB585 only)

During tanning, you can listen to your own favourite music by connecting your own audio player (e.g. CD/MP3 or radio) to the appliance. To connect your own audio player to the appliance, use the cable with 2 jack plugs supplied with the appliance.

- 1** Insert one jack plug into the AUX socket on the right side of the speaker.
- 2** Insert the other jack plug into the headphone socket of your audio player (e.g. CD, MP3 or radio).
- ▶ You can adjust the volume on your own audio player.
  - Do not set the volume extremely high, as this could cause irreparable damage to the speakers.
  - In fact, we advise you to set the volume lower than you are accustomed to, because the space between couch and canopy works as an acoustic box and amplifies sound.

### Cleaning

Always unplug the tanning appliance and let it cool down before you start to clean it.

Never use scouring pads, abrasive cleaning agents or aggressive liquids such as petrol or acetone to clean the appliance.

Never use liquids such as alcohol, methylated spirits, petrol or acetone to clean the acrylic sheets, as this causes irreparable damage.

- 1** Clean the outside of the tanning appliance with a damp cloth.

Do not let any water run into the appliance.

- 2** Clean the protective goggles with a moist cloth.

### Replacement

The light that is emitted by the tanning lamps becomes less bright in time (i.e. after a few years in case of normal use). When this happens, you notice a decrease in the tanning capacity of the appliance. To solve this problem, set a slightly longer tanning time or have the tanning lamps replaced.



- ▶ We advise you to have the tanning lamps replaced after 500 operating hours.
- ▶ Have the tanning lamps and/or starters replaced by a service centre authorised by Philips. They have the knowledge and skills required for this job and the original spare parts for the tanning appliance.
- ▶ The UV filter of the face tanner (HB585 only) protects against exposure to undesired UV light. It is therefore important to have a damaged or broken filter replaced right away.
- ▶ The lamp of the face tanner (HB585 only) may only be replaced by a service centre authorised by Philips.
- ▶ If the mains cord is damaged, it must be replaced by Philips, a service centre authorised by Philips or similarly qualified persons in order to avoid a hazard.
- ▶ If you really insist on replacing the tube lamps and/or starters yourself, proceed as follows:

- 1** Remove the mains plug from the wall socket.
- 2** Undo the screws and remove the two end covers of the canopy and of the couch. (Fig. 31)
- 3** Pull the acrylic sheets completely out of the appliance. (Fig. 32)  
The lamps and starters are now accessible.  
*Note: If you wish, you can now also clean the inside of the acrylic sheets (see chapter 'Cleaning').*
- 4** Turn the lamps slightly to the left or to the right until they unlock.
- 5** Pull the lamps out of their holders.
- 6** Turn the starters slightly to the left and pull them out.
- 7** To insert new lamps and/or starters, follow the above instructions in reverse order and direction.
- 8** Slide the acrylic sheets back into the canopy and the couch.
- 9** Put the end covers back onto the canopy and the couch and fix them with the screws.

HB 585 only: The appliance has a counter that records the operating hours of the tanning lamps.

- ▶ **Set the time to 00 and press the start button  for at least 2 seconds. After the beep, the operating hours appear on the display.** Multiply the figure on the display by a factor of 10 to get the actual total number of operating hours. For example: if the display reads 34, the total number of operating hours is 340.

*Note: The operating hours disappear from the display as soon as you release the  button.*

- ▶ **To reset the hour counter, press the start button  until the operating hours appear on the display. Then press the start button  and the  button simultaneously until the operating hours disappear from the display (00 becomes visible).**

### Ordering scent granules

You can obtain refill packages with 3 sachets of scent granules under type number HB080 at [www.philips.com/shop](http://www.philips.com/shop) or from your Philips dealer.

### Environment

- ▶ **The lamps of the appliance contain substances that can be harmful to the environment. When you discard the lamps, do not throw them away with the normal household waste, but hand them in at an official collection point.**
- ▶ **Do not throw away the appliance with the normal household waste at the end of its life, but hand it in at an official collection point for recycling. By doing this, you help to preserve the environment. (Fig. 33)**

### Guarantee & service

If you need service or information or if you have a problem, please visit the Philips website at [www.philips.com](http://www.philips.com) or contact the Philips Customer Care Centre in your country (you find its phone number in the worldwide guarantee leaflet). If there is no Customer Care Centre in your country, turn to your local Philips dealer or contact the Service Department of Philips Domestic Appliances and Personal Care BV.

### Guarantee restrictions

The following parts are not covered by the terms of the international guarantee:

- tanning lamps
- acrylic sheets and the costs of cleaning the acrylic sheets

### Frequently asked questions

This chapter lists the questions most frequently asked about the tanning appliance. If you can't find the answer to your question, please contact the Customer Care Centre in your country.

Question	Answer
Why does the appliance not work?	The plug may not be properly inserted in the wall socket. Put the plug properly in the wall socket. There may be a power failure. Test if the power supply works by connecting another appliance. You may not have set the timer. Set the timer to the appropriate tanning time.
Why does the face tanner not work?	The face tanner may not be switched on. Switch on the face tanner. The lamp of the face tanner may still be too hot to go on. Let the lamp cool down for at least 3 minutes before you switch it on again.
Why does the fuse of the circuit to which the appliance is connected cut off the power when I switch on or use the appliance?	The fuse of the circuit to which the tanning appliance is connected must be a 16A standard fuse (in the UK a 13A fuse for HB584) or a slow-blow automatic fuse. You may also have connected too many appliances to the same circuit.
Why are the tanning results not as good as I expected?	Perhaps you use an extension cord that is too long and/or does not have the correct current rating. Consult your dealer. Our general advice is not to use an extension cord. You may have followed a tanning course that is not appropriate for your skin type. Check the table in section 'Tanning sessions: how often and how long?'. When the lamps have been used for a long time, their tanning capacity decreases. This effect only becomes noticeable after several years. To solve this problem, set a slightly longer tanning time or have the lamps replaced.
	The tanning result depends on your skin type and the tanning course you are taking. The first effect only becomes visible after a few sessions.
Why does the appliance not produce enough fragrance?	Read the last part of section 'Natural fragrances' in chapter 'Using the appliance'.
Why do certain parts of my body stay white?	When a person lies on a hard surface, the blood circulation in certain areas of the body diminishes. In certain people, this may result in white spots on the body, usually on the lower back, when they are tanning.

**Увод****Уред за добиване на тен за цяло тяло**

С този уред за добиване на тен можете удобно да добиете тен у дома. Лампите за тен излъчват видима светлина, топлина и ултравиолетова светлина. Така оставате с впечатлението, че се печете на истинско слънце. С този уред придобивате равномерен тен на цялото тяло, от главата до петите.

**Общо описание (фиг. 1)**

- A** Вентилационни отвори на купола
- B** Охлаждащ вентилатор
- C** Таймер (само за HB584)
- D** Акрилен лист и защитно фолио на купола
- E** Тръбни лампи и стартери на купола
  - HB584: 12 тръбни лампи (тип Philips Cleo Performance 100W-S) и 12 стартера (тип S12/Cleo Sunstarter)
  - HB585: 8 тръбни лампи (тип Philips Cleo Performance 100 W-S), 4 тръбни лампи (тип Philips Cleo Performance 80 W-S), 12 стартера (тип S12/Cleo Sunstarter) и 1 лампа HP400SH за уреда за тен на лицето
- F** Активни стерео високоговорители (само за HB585)
- G** Патрон за ароматизатор (само за HB585)
- H** Акрилен лист и защитно фолио на кушетката
- I** Контролен панел (само за HB585)
  - 1 Бутон за включване/изключване на уреда за тен на лицето ( € )
  - 2 Селектор за пълна ( ☼ ) или наполовина ( ☽ ) сила на светлината на уреда за тен на лицето
  - 3 Бутон за включване/изключване на допълнителното охлаждане на тялото ( ❄ )
  - 4 Бутони +/- на таймера
  - 5 Дисплей на таймера
  - 6 Бутон за вкл./изкл. ( ⏻ )
- J** Вентилационни отвори за охлаждане на тялото (само за HB585)
- K** Тръбни лампи и стартери на кушетката
  - 12 тръбни лампи (тип Philips Cleo Performance 100W-S) и 12 стартера (тип S12/Cleo Sunstarter)
- L** Ъглов профил
- M** Предни и задни панели
- N** Предпазни очила (2 чифта)
  - (№ на модела HB071/сервизен № 4822 690 80123)
- O** Крака
- P** Вентилационни отвори на кушетката
- Q** Заден панел
- R** Свързващ кабел между кушетката и купола
- S** Захранващ кабел

**Важно**

Преди да използвате уреда, прочетете внимателно това ръководство за експлоатация и го запазете за справка в бъдеще.

- ▶ **Преди да свържете уреда към мрежата, проверете дали посоченото върху уреда напрежение отговаря на напрежението на местната електрическа мрежа.**
- ▶ **За предотвратяване на опасност при повреда в захранващия кабел, той трябва да бъде сменен от Philips, оторизиран от Philips сервиз или квалифициран техник.**
- ▶ **Ако контактът, който използвате за захранване на уреда, не е свързан добре, щепселът на уреда ще се нагорещи. Проверете дали включвате уреда в контакт с добре свързани изводи.**
- ▶ **Уредът трябва да бъде свързан към верига, която е защитена със стандартен предпазител 16A (във Великобритания 13A предпазител за HB584) или автоматичен предпазител с бавно гасене на дъгата.**
- ▶ **Само за HB585: Уредът е снабден с автоматична защита против прегряване. Ако не се охлажда добре (напр. поради покрити вентилационни отвори), той ще се изключи автоматично. След като се отстрани причината за прегряването и уредът изстинее, последният отново ще се включи автоматично.**
- ▶ **Водата и електричеството са опасна комбинация! Не използвайте този уред във влажна среда (напр. в банята или до душ или плувен басейн).**
- ▶ **Ако до скоро сте плували или току-що сте взели душ, изсушете се добре, преди да използвате уреда.**
- ▶ **Винаги изключвайте уреда от захранващата мрежа след употреба.**
- ▶ **Наглеждайте децата да не си играят с уреда.**
- ▶ **Проверявайте дали кабелът за електрозахранване не е притиснат под краката, когато местите уреда.**
- ▶ **При работа на уреда отворите за проветрение на поставката и на кушетката трябва да са отворени.**
- ▶ **Не превишавайте препоръчаната продължителност на сеансите и максималния брой на часовете на излагане (вж. “Сеанси на облъчване: колко често и колко дълго?”).**
- ▶ **Не облъчвайте никога част от тялото си повече от веднъж на ден. Избягвайте прекомерното излагане на естествена слънчева светлина през същия ден.**
- ▶ **Не използвайте уреда за придобиване на тен, ако имате заболяване и/или вземате лекарство или козметично средство, което повишава чувствителността на кожата ви. Бъдете особено внимателни, ако сте свръхчувствителни към ултравиолетови лъчи. Ако не сте сигурни, консултирайте се с лекар.**
- ▶ **Уредът не бива да се използва от лица, които при излагане на слънце лесно изгарят, без да получават тен, от лица със слънчеви изгаряния, от деца или от лица, които имат (или са имали) рак на кожата или са предразположени към рак на кожата.**
- ▶ **Не използвайте повече този уред за добиване на тен и се консултирайте с лекар, ако в рамките на 48 часа след първия сеанс се появят неочаквани последствия, например сърбеж.**
- ▶ **Консултирайте се с лекар, ако на кожата ви се появят трайни мехури или възпаления, или ако има изменения в бенки и пигментирани образувания.**
- ▶ **Когато използвате уреда, винаги си слагайте предоставените с него предпазни очила, за да предпазите очите си от прекомерно излагане на UV лъчи (вж. също раздел “Тенът и вашето здраве”).**

- ▶ Отстранете всякакви кремове, червило и други козметични препарати от лицето си достатъчно време преди сеанса за придобиване на тен.
- ▶ Не използвайте отражателни екрани или средства за ускорено придобиване на тен.
- ▶ Ако чувствате кожата си опъната след сеанс, можете да си сложите овлажняващ крем.
- ▶ Никога не използвайте този уред с повреден таймер или контролен панел или при повреден, скъсан или липсващ акрилен лист или UV филтър на уреда за тен на лицето (само за HB585).
- ▶ При излагане на слънце цветовете избледняват. Същият ефект може да се получи и при използване на този уред.
- ▶ Не очаквайте от уреда по-добри резултати, отколкото от естествената слънчева светлина.

Само за HB585:

- ▶ Пазете ароматизиращите гранули далече от достъп на деца.
- ▶ Ароматизиращите гранули не бива да се ядат.
- ▶ В случай на допир на ароматизиращите гранули до очите, незабавно промийте очите обилно с вода.
- ▶ Не използвайте ароматизатор, ако сте алергични към аромати. Ако имате съмнения, консултирайте се с вашия лекар.

### Електромагнитни излъчвания (EMF)

Този уред Philips е в съответствие с всички стандарти по отношение на електромагнитните излъчвания (EMF). Ако се употребява правилно и съобразно напътствията в Ръководството, уредът е безопасен за използване според наличните досега научни факти.

- ▶ Ниво на шум:  $L_c = 67 \text{ dB [A]}$

## Тенът и вашето здраве

### Слънце, UV лъчи и тен

#### Слънце

Слънцето излъчва различни видове енергия. Видимата светлина ни позволява да виждаме, от ултравиолетовата (UV) светлина получаваме тен, а инфрачервената (ИЧ) светлина в слънчевите лъчи ни дава топлина, на която обичаме да се греем.

#### UV лъчи и вашето здраве

Както и при естествената слънчева светлина, за образуването на тен е необходимо време. Първият видим ефект се получава едва след няколко сеанса (вж. "Сеанси за придобиване на тен: колко често и колко дълго?").

Прекомерното излагане на UV светлина (естествена слънчева светлина или изкуствена от уреда) може да причини изгаряния. Освен редица други фактори, като например прекомерното излагане на естествена слънчева светлина, неправилното и прекомерно използване на уреда за тен може да увеличи риска от възникване на проблеми с кожата или очите. Степента на проявление на тези ефекти зависи от естеството, интензивността и продължителността на излагане, от една страна, а от друга - от чувствителността на отделния човек.

Колкото повече са изложени кожата и очите на UV лъчи, толкова по-голям е рискът от кератит, конюнктивит, увреждане на ретината, катаракта, преждевременно стареене на кожата и развитие на тумори на кожата. Някои лекарства и козметични препарати засилват чувствителността на кожата.

#### ▶ Затова е много важно:

- да следвате инструкциите от глави "Важно" и "Сеанси за придобиване на тен: колко често и колко дълго?"
- да не превишавате максималния годишен брой на часовете на облъчване (вж. "Сеанси на облъчване: колко често и колко дълго?");
- винаги, когато ползвате уреда, да слагате предпазните очила, предоставени с него.

### Сеанси за придобиване на тен: колко често и колко дълго?

- ▶ Не провеждайте по повече от един сеанс за придобиване на тен на ден за период от пет до десет дни. Между първия и втория сеанс трябва да има поне 48 часа. Съветваме ви след един такъв курс от 5 до 10 дни да спрете сеансите за известно време.

*Забележка: Приблизително един месец след курса кожата ви ще изгуби голяма част от тена. Тогава можете да започнете нов курс.*

*Забележка: Ако искате да запазите тена си, след като завършите курса не спирайте сеансите, а продължете с провеждане на един или два сеанса седмично.*

Независимо дали ще решите да спрете сеансите за известно време или да ги разреждате, не забравяйте, че не трябва да надвишавате максималния брой часове на облъчване. За този уред максимумът е 17 часа (= 1020 минути) годишно.

#### Пример

Да кажем, че провеждате 10-дневен курс за придобиване на тен, включващ 6-минутен сеанс на първия ден и 20-минутен сеанс през всеки от следващите девет дни.

- ▶ Целият курс тогава ще трае  $(1 \times 6 \text{ минути}) + (9 \times 20 \text{ минути}) = 186 \text{ минути}$ .

*Забележка: В една година можете да проведете 5 такива курса, тъй като  $5 \times 186 \text{ минути} = 930 \text{ минути}$ .*

#### Таблица

Както е показано в таблицата, първият сеанс от курса винаги трябва да продължава 6 минути, независимо от чувствителността на кожата.

Ако мислите, че сеансите са твърде продължителни за вас (например, ако след сеанса чувствате кожата си опъната и болезнена), съветваме ви да намалите продължителността им, например с 5 минути.

Продължителност на сеансите за излагане на УВ лъчи за всяка отделна част на тялото	За лица с много чувствителна кожа	За лица с нормално чувствителна кожа	За лица със слабо чувствителна кожа
1-ви сеанс	6	6	6
прекъсване от минимум 48 часа	прекъсване от минимум 48 часа	прекъсване от минимум 48 часа	прекъсване от минимум 48 часа
2-ри сеанс	10	15-20	20-25
3-ти сеанс	10	15-20	20-25
4-ти сеанс	10	15-20	20-25
5-ти сеанс	10	15-20	20-25
6-ти сеанс	10	15-20	20-25
7-ми сеанс	10	15-20	20-25
8-ми сеанс	10	15-20	20-25
9-ти сеанс	10	15-20	20-25
10-ти сеанс	10	15-20	20-25

### Подготовка за употреба

За максимално удобство, използвайте уреда при температура на околната среда приблизително 18°C. Ако кушетката се нагрее твърде много, намалете стайната температура до под 20°C.

#### Кушетка

Винаги сглобявайте и премествайте кушетката заедно с друг човек.

- ▶ С напредването на монтажа уредът става по-тежък и по-трудно се мести. Затова ви препоръчваме да го сглобявате на мястото, където ще го използвате.
- ▶ Уверете се, че има достатъчно място отстрани (поне 50 см) и отзад (поне 30 см) на уреда.

**1** Поставете кушетката върху маса с лампите обърнати надолу. (фиг. 2)

**2** Поставете краката да стъпят стабилно върху съответните щифтове.

*Забележка:* Преди да поставите кушетката върху краката, трябва да решите как искате да се отваря куполът. Страната на кушетката със свързващите отвори е страната, за която се закрепва куполът.

- ▶ Уверете се, че краката са монтирани в правилно положение, така че контактът за свързващия кабел да бъде отзад. (фиг. 4)
- ▶ Проверете дали сферичните шарнири са насочени един към друг. (фиг. 4)
- ▶ Не се опитвайте да вдигнете или наклоните кушетката като я хващате за краката! (фиг. 5)

**3** Използвайте шестоъгълен ключ и 4 винта, за да затегнете ъгловия профил към краката на рамката. (фиг. 6)

**4** Един човек трябва да натисне предния панел здраво към рамката, докато се извие. (фиг. 7)

**5** Другият трябва да затегне предния панел с гайките. (фиг. 8)

**6** Затегнете страничните панели към краката на рамката. (фиг. 9)

**7** Вдигнете кушетката и я обърнете внимателно на краката ѝ. (фиг. 10)

#### Купол

Винаги сглобявайте и премествайте купола заедно с друг човек.

**1** Поставете купола върху краката. (фиг. 11)

**2** Затворете внимателно купола. (фиг. 12)

**3** Фиксирайте купола върху краката с винтовете. (фиг. 13)

**4** Фиксирайте края на най-дебелата част на газовия амортизатор към горните сферични шарнири. (фиг. 14)

**5** Вдигнете купола заедно с друг човек. (фиг. 15)

**6** Фиксирайте края на най-тънката част на газовия амортизатор към долните сферични шарнири. (фиг. 16)

**7** Затегнете здраво винта с шестоъгълна глава с шестостенен ключ. (фиг. 17)

**8** Затегнете задния панел към краката на купола. (фиг. 18)

**9** Пъхнете щепсела на купола в контакта на кушетката (със щракване). (фиг. 19)

▶ Можете да извадите контакта с отвертка, както е показано на картинката. (фиг. 20)

**10** Включете щепсела на електрозахранването в контакта.







▶ Местете уреда за тен само като внимателно плъзнете краката по пода или внимателно го вдигнете малко заедно с друг човек. (фиг. 21)

## Използване на уреда

### Придобиване на тен (само за HB584)

- 1 Завъртете таймера до желаното време за сеанс, за да включите уреда. За правилното време на сеансите, вж. раздел “Сеанси на облъчване: колко често и колко дълго?”. (фиг. 22)
- 2 Сложете си предоставените с уреда предпазни очила.  
Използвайте само тези предпазни очила, когато използвате уреда за тен на Philips. Не ги използвайте за други цели. Предпазните очила са в съответствие с клас на защита II по директива 89/686/ЕЕС.
- 3 Избутайте купола назад. (фиг. 23)
- 4 Легнете върху кушетката. (фиг. 24)
- 5 След като легнете върху кушетката, дръпнете купола в хоризонтално положение. (фиг. 25)
- 6 След изтичане на зададеното време на сеанса лампите се изключват автоматично. През последната минута на сеанса уредът издава бипкащ сигнал.

### Придобиване на тен (само за HB585)

- 1 Натиснете бутон + или -, за да зададете желаното време на сеанса и след това натиснете стартовия бутон . За правилното време на сеансите вж. раздел “Сеанси на облъчване: колко често и колко дълго?”.  
Задръжте бутоната натиснат, за да нагласите времето по-бързо.
- 2 Сложете си предоставените с уреда предпазни очила.  
Използвайте само тези предпазни очила, когато използвате уреда за тен на Philips. Не ги използвайте за други цели. Предпазните очила са в съответствие с клас на защита II по директива 89/686/ЕЕС.
- 3 Избутайте купола назад. (фиг. 23)
- 4 Легнете върху кушетката. (фиг. 24)  
Когато легнете върху кушетката, лицето ви трябва да е под уреда за тен на лицето.
- 5 След като легнете върху кушетката, дръпнете купола в хоризонтално положение. (фиг. 25)
- 6 След изтичане на зададеното време на сеанса лампите се изключват автоматично. През последните 10 секунди на сеанса уредът издава бипкащ сигнал.
- ▶ Можете да включите или изключите уреда за тен на лицето по време на сеанса като натиснете бутоната .
- ▶ Натиснете бутоната  / , за да превключите между пълна и половин сила на облъчване.
- ▶ По време на сеанса можете да натиснете бутоната , за да включите вентилатора за охлаждане на тялото за по-голям комфорт.  
След като уредът за тен на лицето се изключи, трябва да изчакате 3 минути, преди да можете да го включите отново. През този период за охлаждане символите до бутоната  /  мигат.

### Естествени аромати (само за HB585)

По време на сеанса можете да се наслаждавате на любимите си аромати. Можете да изберете между три аромата.

- ▶ Ароматните гранули са разработени специално за използване с този уред. Не използвайте други гранули.

#### Зареждане на пълнителя

- 1 Свалете капачката на патрона, като я дърпате и същевременно упражнявате натиск върху малките точки за натискане. (фиг. 26)
- 2 Отворете опаковката при малкия отвор отгоре.
- 3 Заредете патрона със съдържанието на цялата опаковка ароматизиращи гранули.
- 4 Затворете капака на патрона (с щракване).

#### Поставяне или изваждане на патрона

- 1 Поставете патрона в носача. Той може да влезе само по един начин и се намества с щракване. (фиг. 27)
- ▶ За да извадите патрона, поставете палеца и показалеца си от двете му страни. Извадете патрона от носача като натиснете диска. (фиг. 28)

#### Регулиране на степента на ароматизиране

- 1 Завъртете патрона, за да зададете ниво на ароматизация. (фиг. 29)  
Завъртете патрона по посока на големия символ на цвете, за да увеличите нивото на ароматизация. Завъртете го в обратна посока, за да намалите нивото на ароматизация.
- 2 Когато прибирате уреда или не желаете да ароматизира, завъртете докрай патрона в посока, противоположна на големия символ на цвете. (фиг. 30)  
Отворите вече не се виждат.
- 3 Когато от патрона вече не излиза аромат, сменете гранулите. Комплекти за смяна с 3 опаковки ароматизиращи гранули се предлагат под номер HB080.
- ▶ Имайте предвид, че нивото на ароматизиране зависи от редица фактори, например:
  - Привикването може да предизвика отслабване или пълна липса на усещането на аромата, но това е нормално.
  - Когато главата ви е обърната надясно, ароматът е по-слабо доловим, отколкото когато главата ви е обърната наляво.
  - Въздушният поток в стаята, в която използвате уреда, също може да повлияе на нивото на ароматизация.
  - Състоянието ви също може да повлияе на степента на долавяне на аромата.

**Активни стерео високоговорители (само за HB585)**

По време на сеанса можете да слушате любимата си музика като свържете аудио плейъра си (например, CD/MP3 или радио) към уреда. За да свържете аудио плейъра си към уреда, използвайте кабела с двата жака, приложен към уреда.

**1** Пъхнете единия жак в извода AUX отдясно на високоговорителя.

**2** Пъхнете другия жак в извода за слушалки на вашия аудио плейър (например, CD, MP3 или радио).

► Можете да регулирате силата на звука от вашия аудио плейър.

Не усилвайте твърде много силата на звука, тъй като това може да повреди безвъзвратно високоговорителите.

Всъщност, препоръчваме ви да настроите силата на звука по-слабо, отколкото сте свикнали, защото пространството между кушетката и купола действа като акустична кутия и усилва звука.

**Чистене**

Преди да почиствате уреда, винаги го изключвайте от контакта и го оставайте да изстине.

Никога не използвайте за почистване на уреда фибро гъби, абразивни почистващи препарати или агресивни течности, като бензин или ацетон.

Не използвайте течности като спирт, метилов спирт, петролни продукти или ацетон за почистване на акрилните листове на уреда, тъй като това може да предизвика неотстраними повреди.

**1** Почистете външността на уреда с влажна кърпа.

Не допускате в уреда да попадне вода.

**2** Предпазните очила се почистват с влажно парцалче.

**Резервна част**

С течение на времето светлината на лампите за придобиване на тен отслабва (т. е. след няколко години при нормална употреба). Когато това стане, ще забележите отслабване на облъчвателната мощност на уреда. Можете да решите този проблем като зададете малко по-голяма продължителност на облъчване или смените лампите за придобиване на тен.

► Препоръчваме ви да смените лампите за придобиване на тен след 500 отработени часа.

► Лампите за тен и/или стартерите трябва да се сменят от упълномощен от Philips сервизен център. Там разполагат със знанията и уменията, необходими за тази работа, както и с оригинални резервни части за вашия уред за тен.

► UV филтър на уреда за тен на лицето (само за HB585) предпазва срещу нежелано облъчване с UV светлина. Затова е важно веднага да смените повреден или счупен филтър.

► Лампата на уреда за тен на лицето (само за HB585) може да се смени само от сервизен център, упълномощен от Philips.

► За предотвратяване на опасност при повреда в захранващия кабел, той трябва да бъде сменен от Philips, оторизиран от Philips сервиз или квалифициран техник.

► Ако наистина държите сами да смените тръбните лампи и/или стартерите, трябва да действате по следния начин:

**1** Изключете щепсела от контакта.

**2** Развийте винтовете и махнете двата крайни капака на купола и кушетката. (фиг. 31)

**3** Издърпайте акрилните листове изцяло навън от уреда. (фиг. 32)

Вече имате достъп до лампите и стартерите.

*Забележка:* Ако желаете, можете също да почистите вътрешната страна на акрилните листове (вж. глава "Почистване").

**4** Завъртете леко лампите наляво или надясно, докато се освободят.

**5** Издърпайте лампите от носачите.

**6** Завъртете стартерите леко наляво и ги издърпайте.

**7** За да поставите нови лампи и/или стартери, следвайте горните инструкции в обратен ред и посока.

**8** Плъзнете акрилните листове обратно в купола и кушетката.

**9** Поставете крайните капази на купола и кушетката и ги закрепете с винтовете.

Само за HB 585: Уредът има брояч, който отброява отработените часове на лампите за придобиване на тен.

► Задайте време 00 и натиснете стартовия бутон **⓪** в продължение на поне 2 секунди. След бипкането на дисплея се показват отработените часове.

Умножете числото на дисплея по 10, за да получите действителния брой на отработените часове. Например: ако дисплеят показва 34, общият брой на отработените часове е 340.

*Забележка:* Отработените часове изчезват от дисплея веднага щом освободите бутон **⓪**.

► За да нулирате брояча на часовете, натиснете стартовия бутон **⓪** докато на дисплея се покажат отработените часове. След това натиснете едновременно стартовия бутон **⓪** и бутон **⚡** докато отработените часове изчезнат от дисплея (вижда се 00).

**Поръчка на ароматизиращи гранули**

Можете да поръчате пакети с 3 опаковки ароматизиращи гранули с номер HB080 на [www.philips.com/shop](http://www.philips.com/shop) или от вашия дилър на продуктите на Philips.

**Опазване на околната среда**

► Лампите на уреда съдържат вещества, които могат да замърсят околната среда. Не изхвърляйте лампите заедно с обикновените битови отпадъци, а ги предайте в пункт за събиране на специални отпадъци.

► След края на срока на експлоатация на уреда не го изхвърляйте заедно с нормалните битови отпадъци, а го предайте в официален пункт за събиране, където да бъде рециклиран. По този начин вие помагате за опазването на околната среда. (фиг. 33)

## Гаранция и сервизно обслужване

Ако се нуждаете от сервизно обслужване или информация или имате проблем, посетете Интернет сайта на Philips на адрес [www.philips.com](http://www.philips.com) или се обърнете към Центъра за обслужване на клиенти на Philips във вашата страна (телефонния му номер ще намерите в международната гаранционна карта). Ако във вашата страна няма Център за обслужване на клиенти, обърнете се към местния търговец на уреди на Philips или Отдела за сервизно обслужване на битови уреди на Philips [Service Department of Philips Domestic Appliances and Personal Care BV].

## Гаранционни ограничения

Следните части не се покриват от условията на международната гаранция:

лампи за добиване на тен

акрилни листове и разходите за почистване на акрилните листове

## Често задавани въпроси

В този раздел са изброени най-често задаваните въпроси относно уреда за тен. Ако тук не можете да намерите отговора на вашия въпрос, обръщайте се към Центъра за обслужване на клиенти на Philips във вашата страна.

Въпрос	Отговор
Защо уредът не работи?	Възможно е щепселът да не е добре пъхнат в контакта. Поставете щепсела правилно в контакта. Може да спрял токът. Проверете дали има ток, като включите друг уред.
	Възможно е да не сте настроили таймера. Задайте чрез таймера желаната от вас продължителност на сеанса.
Защо уредът за тен на лицето не работи?	Възможно е уредът за тен на лицето да не е включен. Включете го. Възможно е лампата на уреда за тен на лицето да е още твърде гореща, за да бъде включена. Оставете я да изстине поне 3 минути, преди да я включите отново.
Защо предпазителят на веригата, към която е свързан уреда, изключва електрозахранването, когато включа или използвам уреда?	Предпазителят на веригата, към която е свързан уредът за тен, трябва да бъде стандартен предпазител 16А (във Великобритания - предпазител 13А за HB584) или автоматичен предпазител с бавно гасене на дъгата. Вероятно сте свързали твърде много уреди към същата верига.
Защо тенът не е толкова добър, колкото очаквам?	Вероятно използвате твърде дълъг удължителен кабел и/или няма подходящ номинален ток. Обикновено препоръчваме да не се използва удължителен кабел. Вероятно не спазвате график за придобиване на тен, подходящ за вашия тип кожа. Проверете в таблицата в "Сеанси за придобиване на тен: колко често и колко дълго?". След продължително използване на лампите, тяхната облъчваща мощност отслабва. Този ефект се забелязва едва след няколко години. Можете да решите този проблем, като увеличите малко продължителността на облъчване или като смените лампите.
	Резултатите от облъчването зависят от типа на вашата кожа и курса, който сте предприели. Първият ефект се забелязва едва след няколко сеанса.
Защо уредът не ароматизира достатъчно?	Прочетете последната част от раздел "Естествени аромати" в глава "Използване на уреда".
Защо някои части от тялото ми остават бели?	Когато човек лежи върху твърда повърхност, кръвообращението в някои части на тялото намалява. При някои хора в резултат на това при облъчване могат да се появят бели петна по тялото, обикновено в областта около кръста.

**Úvod****Solárium pro celé tělo**

Díky tomuto soláriu se můžete opalovat v pohodlí domova. Opalovací zářivky vydávají viditelné světlo, teplo a ultrafialové světlo. Navodí pocit, že se koupete ve skutečných slunečních paprscích. Tento přístroj vám zajistí rovnoměrné opálení celého těla včetně boků.

**Všeobecný popis (Obr. 1)**

- A** Větrací otvory poklopu
- B** Chladicí větrák
- C** Časový spínač (pouze model HB584)
- D** Akrylátová deska a ochranná fólie poklopu
- E** Zářivky a startéry poklopu
  - Model HB584: 12 zářivek (typu Philips Cleo Performance 100W-S) a 12 startérů (typu S12/Cleo Sunstarter)
  - Model HB585: 8 zářivek (typu Philips Cleo Performance 100 W-S), 4 zářivky (typu Philips Cleo Performance 80 W-S), 12 startérů (typu S12/Cleo Sunstarter) a 1 lampa HP400SH pro opalování obličeje
- F** Stereofonní aktivní reproduktory (pouze model HB585)
- G** Zásobník na vůni (pouze model HB585)
- H** Akrylátová deska a ochranná fólie lůžka
- I** Ovládací panel (pouze model HB585)
  - 1 Tlačítko pro zapnutí nebo vypnutí obličejového solária ( ⓧ )
  - 2 Panel pro výběr plné ( ☼ ) nebo poloviční ( ☼ ) intenzity obličejového solária
  - 3 Tlačítko pro zapnutí nebo vypnutí dodatečného ochlazování těla ( ❄ )
  - 4 Tlačítko časovače +/-
  - 5 Displej časovače
  - 6 Tlačítko spuštění/zastavení ( ⏸ )
- J** Větrací otvory navíc pro chlazení těla (pouze model HB585)
- K** Zářivky a startéry lůžka
  - 12 zářivek (typu Philips Cleo Performance 100W-S) a 12 startérů (typu S12/Cleo Sunstarter)
- L** Profil z úhlu
- M** Přední a boční panely
- N** Ochranné brýle (2 páry)
  - (typové číslo HB071 / servisní č. 4822 690 80123)
- O** Nožky
- P** Větrací otvory lůžka
- Q** Zadní panel
- R** Propojovací kabel mezi lůžkem a poklopem
- S** Síťový kabel

**Důležité**

Před použitím přístroje si pečlivě přečtete tento návod k použití a uschovejte ho pro případné pozdější nahlédnutí.

- ▶ Než přístroj připojíte do sítě, zkontrolujte, zda napětí uvedené na přístroji souhlasí s napětím v místní elektrické síti.
- ▶ Pokud by byla poškozena síťová šňůra, musí její výměnu provést společnost Philips, servis autorizovaný společností Philips nebo obdobně kvalifikovaní pracovníci, abyste předešli možnému nebezpečí.
- ▶ Kdyby byl kontakt v zásuvce nedokonalý, zástrčka přístroje by se mohla nadměrně zahřívát. Přístroj zapojte do řádně připojené síťové zásuvky.
- ▶ Přístroj musí být připojen k obvodu, který je chráněn 16A standardní pojistkou (ve Velké Británii 13A pojistka pro model HB584) nebo automatickou pojistkou.
- ▶ Pouze model HB585: Obličejové solárium je vybaveno automatickou ochranou před přehřátím. Pokud se přístroj nedostatečně ochlazuje (například jsou překryté větrací otvory), obličejové solárium se vypne automaticky. Po odstranění příčiny přehřívání a ochlazení obličejového solária se přístroj znovu automaticky zapne.
- ▶ Voda s elektrickým proudem tvoří nebezpečnou kombinaci. Nepoužívejte proto tento přístroj v mokřem prostředí (např. v koupelně, v blízkosti sprchy či bazénu).
- ▶ Pokud jste právě doplvali nebo se osprchovali, před použitím přístroje se pečlivě osušte.
- ▶ Po použití přístroj vždy odpojte ze sítě.
- ▶ Dbejte na to, aby si s přístrojem nehrály děti.
- ▶ Při přesouvání přístroje dávejte pozor, aby se síťová šňůra nezachytila o některou z nožek.
- ▶ Během použití přístroje musí být větrací otvory na víku a lůžku otevřené.
- ▶ Nepřekračujte doporučenou dobu opalování ani maximální počet opalovacích hodin (viz část „Opalování: Jak často a jak dlouho?„).
- ▶ Neopalujte některou část těla častěji než jednou denně. Rovněž se v průběhu stejného dne nevystavujte nadměrnému působení slunce.
- ▶ Solárium nepoužívejte, pokud jste nemocní, užíváte léky či používáte kosmetické přípravky, které zvyšují citlivost pokožky. Buďte obzvláště opatrní, pokud jste precitlivělí na ultrafialové záření. V případě pochybností se poraďte s lékařem.
- ▶ Tento přístroj by neměly používat osoby, jejichž pleť reaguje na pouhý pobyt na slunci okamžitým zrudnutím, nebo osoby, které se při opalování snadno spálí. Opalování není též vhodné pro děti nebo pro osoby, které trpí (nebo dříve onemocněly) rakovinou kůže nebo mají sklon k rakovině kůže.
- ▶ Solárium nepoužívejte a poraďte se s lékařem, pokud se během 48 hodin po prvním opalování projeví nečekané účinky, například svědění.
- ▶ Pokud by se vám na pokožce objevily trvalé opuchliny nebo bolestivá místa, případně, pokud by se změnila pigmentová znaménka, poraďte se neprodleně s lékařem.
- ▶ Při opalování si vždy nasadte ochranné brýle dodávané s přístrojem, abyste si chránili oči (viz také část „Opalování a vaše zdraví“).
- ▶ Před opalováním odstraňte z pokožky krémy, rtěnku a jiné kosmetické přípravky.
- ▶ Nepoužívejte žádné opalovací krémy nebo urychlovače opalování.
- ▶ Pokud byste měli pocit, že je po opalování vaše pokožka napnutá, můžete použít vhodný zvlhčující krém.
- ▶ Tento přístroj nikdy nepoužívejte v případě, že je časovač nebo ovládací panel vadný nebo je akrylátová deska UV filtru obličejového solária (pouze model HB585) poškozená, ulomená nebo zcela chybí.
- ▶ Barvy mohou vlivem slunečního záření vyblednout. Stejný efekt se může projevit i při používání tohoto přístroje.
- ▶ Neočekávejte od přístroje lepší výsledky než při opalování na slunci.

Pouze model HB585:

- ▶ Uchovávejte vonné granule mimo dosah dětí.
- ▶ Vonné granule nejsou jedlé.
- ▶ V případě, že se vám dostanou do očí, okamžitě si oči vypláchněte dostatečným množstvím vody.
- ▶ Zásobník na vůni nepoužívejte, pokud jste alergičtí na vůně. V případě pochybností se poraďte s lékařem.

### Elektromagnetická pole (EMP)

Tento spotřebič Philips odpovídá všem normám týkajícím se elektromagnetických polí (EMP). Pokud je správně používán v souladu s pokyny uvedenými v tomto návodu k použití, je jeho použití podle dosud dostupných vědeckých poznatků bezpečné.

- ▶ Hladina hluku: Lc = 67 dB [A]

## Opalování a vaše zdraví

### Slunce, ultrafialové záření a opalování

#### Slunce

Existují různé druhy sluneční energie. Sluneční světlo nám umožňuje vidět, ultrafialové záření (UV) nás opaluje a infračervené záření pocítujeme jako teplo a ohřívá nás.

#### Ultrafialové záření a vaše zdraví

Tak jako při opalování na slunci, i zde se výsledky projeví až za určitý čas. První výsledek bude viditelný až po několika opalovacích sezeních (viz část „Opalování: Jak často a jak dlouho?“).

Nadměrné množství ultrafialového záření (ať jde o sluneční světlo nebo umělé světlo vašeho solária) může způsobit spálení pokožky. Kromě mnoha jiných faktorů, jako je nadměrný příjem slunečního záření, tak i nesprávné a nadměrné opalování při použití solária může mít za následek problémy s pokožkou nebo s očima. Stupeň tohoto působení je závislý jednak na povaze, intenzitě a době trvání opalování, jednak na citlivosti pokožky osoby, která se opaluje.

Čím více a delší dobu jsou pokožka a oči vystaveny ultrafialovému záření, tím větší je riziko vzniku zánětů oční rohovky, zánětů oční spojivky, poškození sítnice, šedého zákalu, předčasného stárnutí kůže a případně kožních nádorů. Některé léky a kosmetické přípravky citlivost pokožky ještě zvětšují.

#### ▶ Proto je velmi důležité:

- abyste dbali pokynů v kapitole „Důležité“ a „Opalování: Jak často a jak dlouho?“;
- abyste nepřekračovali maximální počet doporučených hodin opalování ročně (viz část „Opalování: Jak často a jak dlouho?“);
- abyste při opalování měli vždy nasazeny ochranné brýle, které jsou součástí dodávky.

#### Opalování: Jak často a jak dlouho?

- ▶ Během 5 až 10 dní se neopalujte vícekrát než jednou denně. Po prvním opalování počkejte nejméně 48 hodin, než podstoupíte druhé opalování. Po uplynutí těchto 5 až 10 dní vám doporučujeme si udělat v opalování krátkou přestávku.

*Poznámka: Přibližně za měsíc po ukončeném cyklu ztratí vaše pokožka většinu svého opálení. Můžete tedy začít s novým cyklem.*

*Poznámka: Pokud si přejete udržet pokožku opálenou, nepřestávejte po ukončeném cyklu s opalováním, ale opalujte se dále asi jednou nebo dvakrát týdně.*

Nezáleží na tom, zda opalování ukončíte nebo zda v něm budete pokračovat s delšími přestávkami, nikdy však nesmíte překročit celkový maximální počet opalovacích hodin. Pro tento přístroj je maximem 17 opalovacích hodin (= 1020 minut) ročně.

#### Příklad

Předpokládejme 10denní opalovací kůru, která se skládá z 6minutového sezení první den a z 20minutových sezení dalších devět dnů.

- ▶ Celá kúra pak trvá (1 × 6 minut) + (9 × 20 minut) = 186 minut.

*Poznámka: V jednom roce můžete těchto cyklů realizovat 5, což bude 5 × 186 minut = 930 minut.*

#### Tabulka

Jak vyplývá z tabulky, první sezení daného opalovacího cyklu by mělo vždy trvat 6 minut, a to bez ohledu na citlivost vaší pokožky.

Pokud byste nabyli dojmu, že jsou opalovací doby příliš dlouhé (například proto, že se vaše pokožka jeví jako příliš napjatá), doporučujeme vám dobu opalování poněkud zkrátit, třeba o 5 minut.

Doba trvání vystavení UV paprskům u jednotlivých částí těla	Pro osoby s velmi citlivou pokožkou	Pro osoby s normálně citlivou pokožkou	Pro osoby s málo citlivou pokožkou
1. sezení	6	6	6
přestávka alespoň 48 hodin	přestávka alespoň 48 hodin	přestávka alespoň 48 hodin	přestávka alespoň 48 hodin
2. sezení	10	15 - 20	20 - 25
3. sezení	10	15 - 20	20 - 25
4. sezení	10	15 - 20	20 - 25
5. sezení	10	15 - 20	20 - 25
6. sezení	10	15 - 20	20 - 25
7. sezení	10	15 - 20	20 - 25
8. sezení	10	15 - 20	20 - 25
9. sezení	10	15 - 20	20 - 25
10. sezení	10	15 - 20	20 - 25

### Příprava k použití

K dosažení optimálního pohodlí používejte přístroj při okolní teplotě cca 18 °C. Pokud se lůžko příliš zahřeje, snižte teplotu v místnosti na méně než 20 °C.

#### Lůžko

Lůžko vždy sestavujte a přesouvejte spolu s jinou osobou.

- ▶ Při sestavování solária bude lůžko těžší a bude se s ním obtížněji pohybovat. Proto doporučujeme je sestavovat na místě, kde je budete používat.
- ▶ Vedle solária a za ním musí být dostatek volného místa (nejméně 50 cm vedle něho a nejméně 30 cm za ním).

**1** Položte lůžko na stůl zářivkami dolů. (Obr. 2)

**2** Jemně zatlačte nožky do příslušné pozice.

*Poznámka:* Než postavíte lůžko na nožky, rozhodněte se, jak chcete otevírat poklop. Strana lůžka s propojovacími otvory je strana, na níž bude zavěšený poklop.

- ▶ Zajistěte, aby byly nožičky připevněny do správné pozice tak, aby byla zástrčka propojovacího kabelu vzadu. (Obr. 3)
- ▶ Zajistěte, aby kulové klouby směřovaly k sobě. (Obr. 4)
- ▶ Nepokoušejte se zvedat nebo naklánět lůžko za nožky! (Obr. 5)

**3** Pomocí šestiúhelníkového klíče a 4 šroubů utáhněte profil úhlu k nožkám rámu. (Obr. 6)

**4** Jedna osoba musí jemně zatlačit čelní panel proti rámu, dokud se nezakříví. (Obr. 7)

**5** Současně musí jiná osoba utáhnout šrouby čelního panelu. (Obr. 8)

**6** Upevněte boční panely k nožkám rámu. (Obr. 9)

**7** Zvedněte lůžko a opatrně je otočte na nožky. (Obr. 10)

#### Poklop

Poklop vždy sestavujte a přesouvejte spolu s jinou osobou.

**1** Položte poklop na nožky. (Obr. 11)

**2** Důkladně poklop zavřete. (Obr. 12)

**3** Upevněte poklop na nožky pomocí šroubků. (Obr. 13)

**4** Upevněte konec nejtlustší části plynové pružiny k horním kulovým kloubům. (Obr. 14)

**5** Poklop zvedejte s jinou osobou. (Obr. 15)

**6** Upevněte konec nejtenčí části plynové pružiny k dolním kulovým kloubům. (Obr. 16)

**7** Pevně utáhněte šroub s šestiúhelníkovou hlavou šestiúhelníkovým klíčem. (Obr. 17)

**8** Připevněte zadní panel k nožkám poklopu. (Obr. 18)

**9** Zatlačte vidlici poklopu do otvoru lůžka (ozve se cvaknutí). (Obr. 19)

▶ Vidlici můžete odpojit pomocí šroubováku, jak je znázorněno na obrázku. (Obr. 20)

**10** Zasuňte síťovou zástrčku přístroje do zásuvky.

▶ Solárium přesouvejte pouze lehkým posouváním jeho nožiček po podlaze nebo jemným nadzvednutím z podlahy ve spolupráci s jinou osobou. (Obr. 21)

### Použití přístroje

#### Opalování (pouze model HB584)

**1** Na časovém spínači nastavte požadovanou dobu opalování. Tím přístroj zapnete. Správná doba opalování je uvedena v části „Opalování: Jak často a jak dlouho?“. (Obr. 22)

**2** Nasadte si dodané ochranné brýle.

Tyto ochranné brýle používejte pouze při opalování pomocí solária Philips. Nepoužívejte je k jiným účelům. Ochranné brýle splňují ochrannou třídu II podle směrnice 89/686/EHS.

**3** Sklopte poklop zpět. (Obr. 23)

**4** Položte lůžko. (Obr. 24)

**5** Po ulehnutí sklopte poklop do vodorovné pozice. (Obr. 25)

**6** Po uplynutí doby opalování zářivky automaticky zhasnou. Během poslední minuty opalovacího cyklu přístroj pípá.

#### Opalování (pouze model HB585)

**1** Stisknutím tlačítka + nebo - nastavte požadovanou dobu opalování a pak stiskněte tlačítko spuštění . Informace o správné době opalování uvádí část „Opalování: Jak často a jak dlouho?“.

Chcete-li čas nastavit rychleji, držte tlačítko chvíli stisknuté.

**2** Nasadte si dodané ochranné brýle.

Tyto ochranné brýle používejte pouze při opalování pomocí solária Philips. Nepoužívejte je k jiným účelům. Ochranné brýle splňují ochrannou třídu II podle směrnice 89/686/EHS.

**3** Sklopte poklop zpět. (Obr. 23)

**4** Položte lůžko. (Obr. 24)

Dbejte na to, abyste při ulehnutí na lůžko měli obličej pod obličejovým soláriem.

**5** Po ulehnutí na lůžko sklopte poklop do vodorovné pozice. (Obr. 25)

- 6** Po uplynutí doby opalování zářivky automaticky zhasnou. Během posledních deseti sekund opalovacího cyklu přístroj pípá.
- ▶ Během jednoho opalování můžete zapnout nebo vypnout obličejové solárium stisknutím tlačítka  $\epsilon$ .
  - ▶ Stisknutím tlačítka  $\otimes / \otimes$  můžete přepínat mezi úplnou a poloviční intenzitou.
  - ▶ Během opalování můžete stisknutím tlačítka  $\oplus$  zapnout větrák pro chlazení těla, aby bylo opalování obzvlášť příjemné.
- Po vypnutí obličejového solária počkejte 3 minuty, než je znovu zapnete. Během této doby blikají symboly vedle tlačítka  $\otimes / \otimes$ .

### Přírodní vůně (pouze model HB585)

Během opalování si můžete vychutnávat svou oblíbenou vůni. Vybírat můžete ze tří možností.

- ▶ Vonné granule byly vytvořeny speciálně pro použití v tomto přístroji. Nepoužívejte jiné granule.

#### Naplnění zásobníku

- 1** Vysuňte víčko zásobníku. Zatlačte přitom na malé uvolňovací výstupky. (Obr. 26)
- 2** Otevřete sáček pomocí malého otvoru v horní části.
- 3** Zásobník naplňte obsahem celého sáčku vonných granulí.
- 4** Nasad'te víčko zpět na zásobník.

#### Vložení nebo vyjmutí zásobníku

- 1** Zásobník vložte do držáku. Je možné jej vkládat pouze jedním směrem a při správném umístění se ozve cvaknutí. (Obr. 27)
- ▶ Chcete-li zásobník vyjmout, položte palec a ukazováček na boční strany zásobníku. Zatlačením na kotouč vyjměte zásobník z držáku. (Obr. 28)

#### Nastavení intenzity vůně

- 1** Otočte zásobník a nastavte intenzitu vůně. (Obr. 29)  
Otočením zásobníku ve směru velkého symbolu květiny intenzitu vůně zvýšíte. Otočením opačným směrem ji snížíte.
- 2** Pokud přístroj ukládáte nebo nechcete, aby vydával vůni, otočte zásobník směrem od velkého symbolu květiny, co nejvíce je to možné. (Obr. 30)  
Otvory tak nejsou viditelné.
- 3** Jakmile zásobník přestane vydávat vůni, vyměňte vonné granule. Náhradní balení se třemi sáčky vonných granulí se prodávají s typovým označením HB080.
- ▶ Mějte na paměti, že intenzita vůně závisí na celé řadě faktorů, jako jsou například následující:
  - Vůni můžete vnímat méně intenzivněji nebo vůbec, protože si na ni zvyknete, ale to je běžné.
  - Pokud máte hlavu otočenou více vpravo, je vůně silnější, než když ji otočíte vlevo.
  - Intenzita vůně může být ovlivněna také prouděním vzduchu v místnosti, kde přístroj používáte.
  - Vnímání intenzity vůně může ovlivnit také váš momentální stav.

### Stereofonní aktivní reproduktory (pouze model HB585)

Během opalování můžete v přístroji přehrávat svoji oblíbenou hudbu připojením vlastního přehrávače (např. CD/MP3 nebo rádia) k přístroji. Pro připojení vlastního přehrávače k přístroji použijte kabel se dvěma 2 kolíky dodávaný s přístrojem.

- 1** Jeden z kolíků zapojte do zdířky AUX v pravé části reproduktoru.
- 2** Druhý konec zapojte do zdířky na sluchátka v přehrávači (CD, MP3 nebo rádiu).
- ▶ Hlasitost můžete nastavit na přehrávači.
  - Nepouštějte hudbu příliš nahlas, protože by mohla nenapravitelně poškodit reproduktory.
  - Doporučujeme nastavit hlasitost méně intenzivní, než jste zvyklí, protože prostor mezi lůžkem a poklopem funguje jako akustická kabina a zesiluje zvuk.

### Čištění

Před čištěním vždy odpojte solárium ze sítě a nechte ho vychladnout.

K čištění přístroje nikdy nepoužívejte kovové žinky, abrazivní čisticí prostředky ani agresivní čisticí prostředky, jako je například benzín nebo aceton.

K čištění akrylátových desek nikdy nepoužívejte tekutiny jako líh, metylalkohol, benzín nebo aceton, protože by mohly nevratně poškodit jejich povrch.

- 1** Vnější povrch solária čistěte pouze navlhčeným hadříkem.

Dávejte pozor, aby se na přístroj nevyllila voda.

- 2** Ochranné brýle očistěte navlhčeným hadříkem.

### Výměna

Světlo vydávané opalovacími zářivkami časem ztratí na intenzitě (při normálním používání je to několik let). Jakmile tato situace nastane, zaznamenáte lehký pokles opalovací kapacity přístroje. Tento problém vyřešíte nastavením o něco delší doby opalování nebo výměnou opalovacích zářivek.



- ▶ Doporučujeme, abyste opalovací zářivky nechali vyměnit po 500 hodinách provozu.
- ▶ Výměnu opalovacích zářivek a startérů světle servisní organizaci společnosti Philips, kde mají potřebné znalosti a dovednosti požadované pro tyto činnosti a originální náhradní díly pro vaše solárium.
- ▶ UV filtr obličejového solária (pouze model HB585) chrání před nežádoucími UV paprsky. Proto je důležité nechat poškozený nebo rozbitý filtr ihned vyměnit.
- ▶ Zářivka obličejového solária (pouze model HB585) může měnit pouze servisní středisko autorizované společností Philips.
- ▶ Pokud by byla poškozena síťová šňůra, musí její výměnu provést společnost Philips, servis autorizovaný společností Philips nebo obdobně kvalifikovaní pracovníci, abyste předešli možnému nebezpečí.
- ▶ Pokud byste chtěli výměnu zářivek nebo jejich startérů realizovat sami, postupujte následovně:

- 1 Odpojte síťovou zástrčku ze zásuvky ve zdi.
  - 2 Odpojte šrouby a sejměte dva koncové kryty poklopu a lůžka. (Obr. 31)
  - 3 Zcela vytáhněte akrylátové desky z přístroje. (Obr. 32)  
Zářivky a startéry jsou nyní přístupné.
- Poznámka: Nyní můžete také vyčistit vnitřek akrylátových desek (viz kapitola Čištění).*
- 4 Jemně natáčejte zářivky doleva nebo doprava, dokud se neuvolní.
  - 5 Vytáhněte zářivky z držáků.
  - 6 Jemně otáčejte startéry doleva a vytáhněte je.
  - 7 Chcete-li vložit nové zářivky a startéry, postupujte podle výše uvedených pokynů v opačném pořadí a směru.
  - 8 Zasuňte akrylátové desky zpět do poklopu a lůžka.
  - 9 Nasadte kryty zpět na poklop a lůžko a utáhněte je šrouby.

Pouze model HB 585: Přístroj je vybaven časovým spínačem který zaznamenává hodiny provozu opalovacích zářivek.

► **Nastavte čas na 00 a stiskněte nejméně na dobu dvou sekund tlačítko . Poté, co se ozve pípnutí, se na displeji zobrazí doba provozu.** Vynásobením čísla na displeji faktorem 10 získáte skutečný celkový počet hodin provozu. Příklad: Pokud je na displeji hodnota 34, je celkový počet hodin provozu 340.

*Poznámka: Doba provozu z displeje zmizí bezprostředně po uvolnění tlačítka .*

► Chcete-li časový spínač vynulovat, stiskněte tlačítko pro spuštění  a počkejte, až se na displeji zobrazí doba provozu. Pak současně stiskněte tlačítko pro spuštění  a tlačítko , dokud doba provozu z displeje nezmizí (zobrazí se hodnota 00).

### Objednávání vonných granulí

Náhradní balení se třemi sáčky vonných granulí prodávané pod typovým číslem HB080 si můžete objednat na stránce [www.philips.com/shop](http://www.philips.com/shop) nebo u prodejce výrobků Philips.

### Ochrana životního prostředí

- Zářivky tohoto přístroje obsahují látky, které mohou být škodlivé pro životní prostředí. Zářivky nevyhazujte do běžného komunálního odpadu, ale odevzdejte je na oficiálním sběrném místě.
- Až přístroj doslouží, nevyhazujte jej do běžného komunálního odpadu, ale odevzdejte jej do sběrně určené pro recyklaci. Pomůžete tím chránit životní prostředí. (Obr. 33)

### Záruka a servis

Pokud budete potřebovat servis, informace nebo pokud dojde k potížím, navštivte webovou stránku [www.philips.com](http://www.philips.com), nebo kontaktujte Informační středisko společnosti Philips ve vaší zemi (telefonní číslo na Informační středisko najdete v letáčku s celosvětovou zárukou). Pokud se ve vaší zemi Informační středisko nenachází, můžete kontaktovat místního prodejce výrobků značky Philips nebo oddělení Service Department of Philips Domestic Appliances and Personal Care BV.

### Omezení záruky

Na následující díly se nevztahují podmínky mezinárodní záruky.

- opalovací výbojky
- akrylátové desky a náklady na jejich čištění.

### Nejčastější dotazy

Tato kapitola uvádí seznam nejčastějších dotazů týkajících se tohoto solária. Pokud se vám nepodaří najít odpověď na svoji otázku, obraťte se na Středisko péče o zákazníky ve vaší zemi.

Otázka	Odpověď
Proč přístroj nefunguje?	Zástrčka nemusí být správně vložena v síťové zásuvce. Zapojte ji řádně do zásuvky. Může být výpadek v dodávce proudu. Zkontrolujte přívod proudu zapojením jiného přístroje do zásuvky. Je možné, že jste nenastavili časový spínač. Nastavte jej na odpovídající dobu opalování.
Proč obličejové solárium nefunguje?	Obličejové solárium pravděpodobně není zapnuté. Zapněte je. Zářivka obličejového solária může být dosud příliš horká pro rozsvícení. Nechte ji vychladnout po dobu nejméně 3 minut, než ji znovu zapnete.
Proč přeruší pojistka okruhu, k němuž je přístroj připojený, napájení při zapnutí nebo používání přístroje?	Pojistka okruhu, k němuž je solárium připojené, musí být 16A standardní pojistka (ve Velké Británii 13A pojistka pro model HB584) nebo automatická pojistka. Je také možné, že je v jednom okruhu zapojeno příliš mnoho přístrojů.
Proč nejsou výsledky opalování tak dobré, jak bych čekal/a?	Pravděpodobně používáte příliš dlouhou prodlužovací šňůru nebo nemáte správný jmenovitý výkon. Obrat' se na prodejce. Obecně doporučujeme nepoužívat prodlužovací šňůru. Je možné, že jste zvolili opalovací cyklus, který není vhodný pro váš typ pokožky. Podívejte se do tabulky v části „Opalování: Jak často a jak dlouho?“ Při dlouhém používání zářivek poklesne jejich opalovací kapacita. Tento efekt nastane až po několika letech. Tento problém lze vyřešit nastavením o něco delší doby opalování nebo výměnou zářivek. Výsledek opalování závisí na vašem typu pokožky a zvoleném opalovacím cyklu. První efekt je viditelný až po několika cyklech.
Proč přístroj nevydává dostatečnou vůni?	Přečtěte si poslední část informací v oddílu Přírodní vůně v kapitole Použití přístroje.
Proč zůstávají některé části mého těla bílé?	Pokud osoba leží na tvrdém povrchu, krevní oběh v některých částech těla poklesne. U některých osob tak mohou vzniknout neopálená místa, zejména ve spodní části zad.

## Sissejuhatus

### Kogu keha päevitusseade

Selle päevitusseadmega saate kodus mugavalt päevitada. Päevituslambid kiirgavad nähtavat valgust, soojust ja ultraviolettvalgust. Need tekitavad mulje nagu päevitaksite tegelikul päikesepaistel. See seade päevitab ühtlaselt tervet keha, peast kuni varvasteni, kaasa arvatud küljed.

### Üldine kirjeldus (Jn 1)

- A** Kupli ventilatsioonivad
- B** Jahutusventilaator
- C** Taimer (ainult mudelil HB584)
- D** Kupli akrüülekraan ja kaitsekile
- E** Kupli lambitorud ja süüturid
  - Mudel HB584: 12 lambitoru (tüüp Philips Cleo Performance 100 W-S) ja 12 süüturit (tüüp S12 / Cleo Sunstarter)
  - Mudel HB585: 8 lambitoru (tüüp Philips Cleo Performance 100 W-S), 4 lambitoru (tüüp Philips Cleo Performance 80 W-S), 12 süüturit (tüüp S12 / Cleo Sunstarter) ja 1 HP400SH näopäevitaja lamp
- F** Stereofoonilised aktiivkõlarid (ainult mudelil HB585)
- G** Lõhnapadrunid (ainult mudelil HB585)
- H** Kušeti akrüülekraan ja kaitsekile
- I** Juhtpaneel (ainult mudelil HB585)
  - 1 Näopäevitaja sisse-välja lüliti ( ⚡ )
  - 2 Näopäevitaja täis- ( ☼ ) ja poolintensiivsuse ( ☼ ) selektor
  - 3 Ainult kehajahutaja sisse-välja lüliti nupp ( ⚡ )
  - 4 Taimeri +/- nupud
  - 5 Taimeri ekraan
  - 6 Start/stopp nupp ( ⏪ )
- J** Kehajahutaja ventilatsioonivad (ainult mudel HB585)
- K** Kušeti lambitorud ja süüturid
  - 12 lambitoru (tüüp Philips Cleo Performance 100 W-S) ja 12 süüturit (tüüp S12 / Cleo Sunstarter)
- L** Nurkprofiil
- M** Esi- ja külgspaneelid
- N** Kaitseprillid (2 paari)
  - (mudeli nr HB07/1, seadme nr 4822 690 80123)
- O** Jalad
- P** Kušeti ventilatsioonivad
- Q** Tagumine paneel
- R** Kupli ja kušeti ühenduskaabel
- S** Toitejuhe

### Tähelepanu!

Enne seadme kasutamist lugege kasutusjuhend hoolikalt läbi ja hoidke edaspidiseks alles.

- ▶ Enne seadme ühendamist kontrollige, kas seadmele märgitud toitepinge vastab kohaliku elektrivõrgu pingele.
- ▶ Kui toitejuhe on vigastatud, tuleb see uue vastu vahetada Philipsi, Philipsi volitatud hooldekeskuses või lihtsalt vastavalt kvalifitseeritud isiku poolt, et vältida ohtlikke olukordi.
- ▶ Kui seadmele voolu saamiseks kasutatav seinakontakt on halva ühendusega, siis läheb pistik kuumaks. Kontrollige, kas seadme pistik on korralikult seinakontakti lükatud.
- ▶ Seade peab olema ühendatud elektrivõrku, mis on kaitstud 16 A standardse sulavkaitsmega (mudeli HB584 korral 13 A sulavkaitsmega Suurbritannias) või inertse automaatkorgiga.
- ▶ Ainult mudel HB585: seade on varustatud automaatse ülekuumenemiskaitsega. Kui seade pole piisavalt jahtunud (nt ventilatsioonivad on suletud), lülitub seade automaatselt välja. Kui ülekuumenemise põhjus on kõrvaldatud ja seade jahtunud, lülitub seade uuesti automaatselt sisse.
- ▶ Vee ja elektriseadmete koos kasutamine on hädaohtlik! Ärge kasutage seadet niiskes keskkonnas (nt vannitoas, dušši all või ujumisbasseinis olles).
- ▶ Kui olete just käinud ujumas või dušši all, kuivatage end hoolikalt enne seadme kasutamist.
- ▶ Võtke seade alati pärast kasutamist vooluvõrgust välja.
- ▶ Ärge lubage lastel seadmega mängida.
- ▶ Veenduge, et seadme liigutamisel toitejuhe ei jääks mõne jala alla kinni.
- ▶ Kontrollige, et seadme kupli ja kušeti ventilatsioonivad jääksid seadme kasutamise ajal avatuks.
- ▶ Ärge ületage soovitatud päevituskestust ega päevitamiseks lubatud maksimumtunde (vt pt „Päevitamiseseansid: sagedus ja kestus”).
- ▶ Ärge päevitage mingit teatud kehaosa sagedamini kui kord päevas. Hoiduge samal päeval liigse loodusliku päikesepaiste käes olemisest.
- ▶ Ärge kasutage seda päevitusseadet, kui teil on mõni haigus ja/või kui te võtate arstirohtu või kasutate kosmeetilisi vahendeid, mis suurendavad naha tundlikkust. Olge eriti hoolikas, kui olete UV-kiirgusele ülitundlik. Kahtluse korral konsulteerige oma arstiga.
- ▶ Seadet ei tohi kasutada inimesed, kelle nahk kannatab päikesepaistel päikesepõletuste all ka päevitamata, inimesed, kes kannatavad päikesepõletuste all ega inimesed, kes põevad (või on enne põdenud) nahavähki või kellel on selleks eelsoodumus.
- ▶ Kui 48 tunni jooksul pärast esimest päevitusseansi tekivad ootamatud nähud, nagu näiteks hakkab nahk ootamatult sügelema, siis ärge enam päevitusseadet kasutage ja konsulteerige oma arstiga.
- ▶ Pöörduge arsti poole, kui nahale tekivad muhud või haavandid või, kui toimuvad muudatused pigmenteerunud sünnimärkides.
- ▶ Kandke alati kompleksisolevaid kaitseprille, mis hoiavad teie silmi liigse päikesekiirguse eest (vt ka pt „Päevitamine ja tervis”).
- ▶ Enne päevitamiseseansi algust eemaldage kreemi, huulepulga ja teised kosmeetika jäljed.
- ▶ Ärge kasutage mingeid päikesevärje või päevitust kiirendavaid kreeme.
- ▶ Kui nahk tundub pärast päevitamist kuiv, võite nahale määrada niisutavat kreemi.
- ▶ Kunagi ärge kasutage seadet kui taimer või juhtpaneel on rikkis, aga ka siis kui akrüülekraan või näopäevitaja UV-kiirguse filter (ainult mudelil HB585) on kahjustatud, katki või puudu.
- ▶ Värvid võivad pleekida päikesekiirte mõjul. Sama võib juhtuda ka seadet kasutades.
- ▶ Ärge oodake seadmelt paremaid tulemusi kui looduslikult päikesekiirguselt.

Ainult mudel HB585:

- ▶ Hoidke lõhnadruneid kaugemal laste käeulatusest.
- ▶ Lõhnagraanulid ei ole söödavad.
- ▶ Lõhnagraanulite silma sattumise korral loputage silmi otsekohe rohke veega.
- ▶ Ärge kasutage lõhnadruneid, kui olete lõhnade suhtes allergiline. Kahtluse korral konsulteerige oma arstiga.

### Elektromagnetilised väljad (EMF)

See Philipsi seade vastab kõikidele elektromagnetilisi välju (EMF) käsitlevatele standarditele. Kui seadet käsitsetakse õigesti ja käesolevale kasutusjuhendile vastavalt, on seadet tänapäeval kasutatavate teaduslike teooriate järgi ohutu kasutada.

- ▶ Müratase: Lc = 67 dB [A]

## Päevitamine ja tervis

### Päike, UV-kiirgus ja päevitamine

#### Päike

Päike varustab meid mitut liiki energiaga. Nähtav valgus võimaldab meil näha, ultravioletne (UV) valgus päevitab ja päikesekiirte infrapunane (IR) valgus annab soojust, mille käes meil meeldib peesitada.

#### UV-kiirgus ja tervis

Nii nagu loodusliku päikese käes, nii võtab ka päevitajaga päevitamine aega. Esmane efekt on nähtav pärast mitut päevitusseansi (vt „Päevitusseansid: sagedus ja kestus“).

Ülemäärane ultraviolettkiirguse käes olemine (looduslik päikesekiirgus või päevitusseadme poolt loodud kunstlik kiirgus) võib põhjustada päikesepõletust.

Paljude teiste tegurite kõrval suurendab ka päevitusseadme vale ja ülemäärane kasutamine teie naha ja silmade haigestumise riski, nagu ka liigse loodusliku päikesepaiste käes viibimisel. Kahjustuste tekke tõenäosus sõltub ühelt poolt kiirguse iseloomust, intensiivsusest ja kestusest, teiselt poolt inimese kiirgustundlikkusest.

Mida rohkem nahk ja silmad UV kiirgust saavad, seda suurem on oht, et tekivad silma sarvkesta põletikud ja konjunktiviit, võrkkesta kahjustused, kae, naha enneaegne vananemine ja hakkavad arenema nahakasvajad. Teatud ravimid ja kosmeetikavahendid suurendava naha tundlikkust.

#### ▶ Seetõttu on äärmiselt tähtis, et:

- järgite kasutusjuhendi peatükis "Tähtis" ja "Päevitamiseseansid: kestus ja sagedus" toodud juhiseid;
- et te ei ületaks päevituseks lubatud maksimumtunde aastas (vt pt „Päevitusseansid: sagedus ja kestus“).
- panete alati päevitamise ajaks komplektisolevad kaitseprillid ette.

### Päevitusseansid: sagedus ja kestus

- ▶ Ärge võtke üle ühe päevitusseansi päevas, vahe võiks olla viiest kuni kümne päevani. Esimese ja teise seansi vahe peab olema vähemalt 48 tundi. Pärast 5-10 päevast kuuri soovitame nahal lasta mõnda aega puhata.

*Märkus: Umbes üks kuu pärast päevituskuuri on päevitus tublisti kadunud. Siis võite alustada uut samasugust kuuri.*

*Märkus: Kui soovite oma päevitust säilitada, ärge pärast päevituskuuri jätkake päevitamist järgi, vaid jätkake ühe või kahe päevitusseansiga nädalas.*

Kui valite mõneks ajaks päevitamise lõpetamise või päevitamise jätkamise väiksema sagedusega, pidage alati meeles, et päevitustundide maksimaalset hulka ei tohi ületada. Selle seadmega päevitades on maksimaalne aeg 17 päevitustundi (ehk 1020 min) aastas.

#### Näide

Kujutage ette, et teete 10-päevase päevituskuuri, esimesel päeval päevitate kuus minutit ja üheksal järgneval päeval 20 minutit.

- ▶ Kogu kuuri kestus oleks seega (1 x 6 minutit) + (9 x 20 minutit) = 186 minutit.

*Märkus: Aasta jooksul võite teha viis sellist päevituskuuri (5 x 186 min = 930 minutit).*

#### Tabel

Nagu tabelist näha, päevituskuuri esimene seans peaks alati kestma kuus minutit, olenemata naha tundlikkusest.

Kui Teile tundub, et seansid on Teie jaoks liiga pikad (nt kui nahk on pärast päevitamiseseansi hell ja pingul), soovitame seansse lühendada, näiteks 5 minuti võrra.

UV-seansi kestus igale üksikule kehaosale	Väga tundliku nahaga inimestele	Normaalse tundlikkusega nahaga inimestele	Vähetundliku nahaga inimestele
esimene seanss	6	6	6
vähemalt 48 tunnine vaheaeg	vähemalt 48 tunnine vaheaeg	vähemalt 48 tunnine vaheaeg	vähemalt 48 tunnine vaheaeg
teine seanss	10	15–20	20-25
kolmas seanss	10	15–20	20-25
neljas seanss	10	15–20	20-25
viies seanss	10	15–20	20-25
kuues seanss	10	15–20	20-25
seitsmes seanss	10	15–20	20-25
kaheksas seanss	10	15–20	20-25
üheksas seanss	10	15–20	20-25
kümnes seanss	10	15–20	20-25

## Ettevalmistus kasutamiseks

Optimaalselt mugav on seadet kasutada siis, kui ümbritsev temperatuur on umbes 18 °C.

Kui kušet lähed liiga soojaks, vähendage ruumi temperatuuri alla 20 °C.

### Kušett

Alati paigaldage ja liigutage kušetti koos teise inimesega.

- ▶ Kokkupanemisel muutub seade raskemaks ja seda on raskem liigutada. Järelikult soovitame päevitusseadme kokku panna kohas, kus te kavatsete seda ka kasutada.
- ▶ Veenduge, et päevitusseadme kõrval (vähemalt 50 cm) ja taga (vähemalt 30 cm) oleks piisavalt palju vaba ruumi.

- 1 Pange kušett lauale, nii et lambid oleksid suunatud allapoole. (Jn 2)
  - 2 Lükake jalad tugevasti vastavate tikkpoltide otsa.
- Märkus: Enne kui panete kušeti oma jalgadele, otsustage kuidas peaks kuppel avanema. Kušeti külgedel on ühenduspesad kupli hingede jaoks.*
- ▶ Veenduge, et jalad oleks õigesse asendisse kokku pandud, nii et ühenduskaabli liides oleks tagapool. (Jn 3)
  - ▶ Veenduge, et kuulliigendid oleks suunatud teineteise poole. (Jn 4)
  - ▶ Ärge püüdke kušetti tõsta või kallutada, hoides jalgadest kinni. (Jn 5)
- 3 Kasutage kuuskantvõtit ja nelja kruvi nurkprofili kinnitamiseks raami jalgade külge. (Jn 6)
  - 4 Laske kellelgi lükata esipaneeli tugevasti raami vastu, kuni see kaardub. (Jn 7)
  - 5 Paluge teisel inimesel esipaneeli mutrid kinni keerata. (Jn 8)
  - 6 Kinnitage külgpaneelid raami jalgade külge. (Jn 9)
  - 7 Tõstke kušett üles ja pöörake see ettevaatlikult oma jalgade peale. (Jn 10)

### Kuppel

Alati pange kokku ja liigutage kuplit koos mõne teise inimesega.





- 1 Pange kuppel jalgade peale. (Jn 11)
- 2 Sulgege kuppel ettevaatlikult. (Jn 12)
- 3 Kinnitage kuppel kruvidega jalgade külge. (Jn 13)
- 4 Kinnitage gaasamortisaatorite jämedamad osad ülemiste kuulliigendite külge. (Jn 14)
- 5 Tõsteke kuppel koos teise inimesega üles. (Jn 15)
- 6 Kinnitage gaasamortisaatorite peenemad otsad alumiste kuulliigendite külge. (Jn 16)
- 7 Keerake kuuskant võtmega kuuskant kruvipeaga kruvi tugevasti kinni. (Jn 17)
- 8 Kinnitage tagumine paneel kupli jalgade külge kinni. (Jn 18)
- 9 Lükake kupli pistik kušeti liidesepesasse (klõpsatus!). (Jn 19)
- ▶ Pistiku saate liidesepesast välja võtta kruvikeeraja abil, nagu jn näha on. (Jn 20)
- 10 Ühendage toitepistik seinakontakti.
- ▶ Päevitusseadme liigutage, libistades selle jalgu ettevaatlikult mööda põrandat või tõstes seda ettevaatlikult põrandalt koos mõne teise inimesega. (Jn 21)

## Seadme kasutamine

### Päevitamine (ainult mudel HB584)

- 1 Seadme sisselülitamiseks seadistage taimer soovitud päevitusajale. Õigete päevitusaegade määramiseks vaadake pt „Päevitusseansid: sagedus ja kestus”. (Jn 22)
- 2 Pange kompleksisolevad kaitseprillid ette.  
Kaitseprille võib ainult Philipsi päevitusseadmega päevitamise ajal kasutada. Prille ei ole lubatud muul otstarbel kasutada. Kaitseprillid vastavad direktiivi 89/686/EMÜ kohaselt II kaitseklassile.
- 3 Lükake kuplit tahapoole. (Jn 23)
- 4 Heitke kušetile pikali. (Jn 24)
- 5 Kui olete pikali heitnud, siis tõmmake kuppel horisontaalasendisse. (Jn 25)
- 6 Kui seadistatud aeg on möödas, lülitab taimer lambid automaatselt välja. Seansi viimasel minutil annab seade helisignaali.

### Päevitamine (ainult mudel HB585)

- 1 Vajutage + või – nuppu soovitud päevitusaja seadistamiseks ja seejärel vajutage start nupule . Õigete päevitusaegade määramiseks vt pt „Päevitusseansid: sagedus ja kestus”.  
Aja kiiremaks seadistamiseks suruge nuppu alla.
- 2 Pange kompleksisolevad kaitseprillid ette.  
Kaitseprille võib ainult Philipsi päevitusseadmega päevitamise ajal kasutada. Prille ei ole lubatud muul otstarbel kasutada. Kaitseprillid vastavad direktiivi 89/686/EMÜ kohaselt II kaitseklassile.
- 3 Lükake kuplit tahapoole. (Jn 23)
- 4 Heitke kušetile pikali. (Jn 24)  
Veenduge, et kušetile pikaliheitmisel te nägu jääks näopäevitaja alla.
- 5 Kui olete pikali heitnud, siis tõmmake kuppel horisontaalasendisse. (Jn 25)
- 6 Kui seadistatud aeg on möödas, lülitatakse lambid automaatselt välja. Seansi viimasel 10 sek annab seade helisignaali.
  - ▶ Seansi ajal võite näopäevitaja sisse-välja lülitada, vajutades nupule .
  - ▶ Täis- ja poolintensiivsuse režiimide ümberlülitamiseks vajutage nuppudele / .
  - ▶ Päevitusseansi ajal võite nupule  vajutades kehajahutamise ventilaatori sisse-välja lülitada.

Pärast seda kui näopäevitaja on välja lülitunud, oodake kolm min enne kui lülitate näopäevitaja uuesti sisse. Jahtumise ajal sümbolid ☼/ ☽ lähedal vilguvad.

### Looduslikud lõhnad (ainult mudel HB585)

Päevitusseansi ajal võite nautida oma meelislõhnu. Valida võite erinevaid lõhnu.

▶ Lõhnagraanulid on spetsiaalselt tehtud kasutamiseks selles seadmes. Ärge kasutage muid graanuleid.

#### Kasseti täitmine

- 1 Eemaldage tõmmates ja samal ajal väikestele survepunktidele surudes padruni kaas. (Jn 26)
- 2 Avage pakend ülemisel äärel olevast väikesest avast.
- 3 Täitke padrun kogu lõhnagraanuli pakendi sisuga.
- 4 Sulgege padrun kaanega (kuni kuulete klõpsatust).

#### Kasseti täitmine

- 1 Pange padrun hoidjasse. Sinna läheb kassett ainult ühel viisil ja lukustub klõpsatusega. (Jn 27)
- ▶ Kasseti eemaldamiseks võtke kasseti külgedelt oma pöidla ja nimetissõrmega kinni. Vajutage kettale kasseti hoidjast välja võtmiseks. (Jn 28)

#### Lõhnataseme seadistamine

- 1 Lõhnataseme seadistamiseks pöörake padrunit. (Jn 29)  
Pöörake padrunit suurema lille suunas lõhnataseme tõstmiseks. Lõhnataseme vähendamiseks pöörake padrunit vastupidises suunas.
- 2 Kui soovite seadme hoiustada või lõpetada lõhnaeraldamise, pöörake padrunit suurele lille sümbolile vastusuunas nii kaugele kui võimalik. (Jn 30)  
Augukesed ei paista rohkem välja.
- 3 Kui padrun enam lõhna ei eralda, siis asendage graanulid. Kolme lõhnagraanulite pakikesega asenduspakend on saadaval tüübinumbriga HB080.
- ▶ Palun hoidke meeles, et lõhnataste sõltub paljudest faktoritest, nagu näiteks:
  - Kohanedes võite lõhnataste vähem või üldse mitte tunda, kuid see on normaalne.
  - Lõhnad on vähemmärgatavad, kui te pea on pööratud paremale, võrreldes sellega, kui pea on vasakule pööratud.
  - Õhuvool ruumis, kus seadet kasutatakse, mõjutavad ka lõhnataste.
  - Ka mõjutab lõhnataste taset te enda olukord.

### Stereofoonilised aktiivkõlarid (ainult mudelil HB585)

Päevitamise ajal oma lemmikmuusika kuulamiseks ühendage seadmega oma isiklik helimängija (s.t CD-, MP3-mängija või raadio). Oma helimängija seadmega ühendamiseks kasutage komplektisolevat kahe pistikuga kaablit.

- 1 Sisestage üks pistik kõlari paremal küljel olevasse AUX-liidese pesasse.
- 2 Teine pistik sisestage oma helimängija (s.o CD-, MP3-mängija või raadio) peatelefonide pesasse.
- ▶ Helitugevust võite oma helimängijast reguleerida.
  - Ärge tehke helitugevust liig kõrgeks, sest see võib kõlaritele parandamatuid kahjustusi tekitada.
  - Tegelikult soovitate helitugevus reguleerida tavapärasest madalamaks, sest kušeti ja kuplivaheline ruum töötab kõlakastina ja võimendab heli.

### Puhastamine

Enne puhastamist võtke alati päevitaja pistik seinakontaktist välja ja laske seadmel jahtuda.

Ärge kunagi kasutage seadme puhastamiseks küürimiskäsnu, abrasiivseid puhastusvahendeid ega ka agressiivseid vedelikke nagu bensiini või atsetooni.

Ärge kunagi kasutage seadme akrüülekraani puhastamiseks vedelikke nagu alkoholi, denatureeritud piiritust, bensiini või atsetooni, sest need võivad põhjustada parandamatuid kahjustusi.

- 1 Puhastage seadme välispinda niiske lapiga.

Ärge laske vett seadmesse joosta.

- 2 Puhastage kaitseprille niiske lapiga.

### Asendamine

Aja jooksul (tavalisel kasutamisel mõne aasta pärast) muutub päevituslampidest kiirgav valgus tuhmimaks. Seda märkate seadme päevitamisjõudluse vähenemisest. Selle probleemi võite lahendada, kui pikendate natuke päevitamisaega kestust või vahetate päevituslampid.

- ▶ Me soovime vahetada päevituslampid pärast 500-tunnist tööiga.
- ▶ Vahetage päevituslampe ja/või süütureid volitatud Philipsi hoolduskeskuses. Ainult neil on sellise töö tegemiseks vastavad teadmised ja kogemused ning päevitusseadme originaalvaruosad.
- ▶ Näopäevitaja UV-filter (ainult mudelil HB585) kaitseb ebasoovitava UV-valguse eest. Seega on oluline kahjustatud või purunenud filter vahetada õigeaegselt.
- ▶ Näopäevitaja lampi (ainult mudelil HB585) võib vahetada ainult Philipsi volitatud hoolduskeskuses.
- ▶ Kui toitejuhe on vigastatud, tuleb see uue vastu vahetada Philipsi, Philipsi volitatud hoolduskeskuses või lihtsalt vastavalt kvalifitseeritud isiku poolt, et vältida ohtlikke olukordi.
- ▶ Kui olete siiski otsustanud lambitorusid ja/või süütureid ise vahetada, toimige alljärgnevalt:

- 1 Võtke võrgupistik seinakontaktist välja.
- 2 Keerake lahti kruvid ja eemaldage kupli või kušeti kaks külekatet. (Jn 31)
- 3 Tõmmake akrüülekraanid täielikult seadmest välja. (Jn 32)  
Nüüd pääsete lampide ja süütureite juurde.



**Märkus:** Kui soovite, võite nüüd ka akrüülekraanide sisemist poolt puhastada (vt pt „Puhastamine”).

- 4 Pöörake lampe kergelt vasakule või paremale, kuni need lukustusest lahti tulevad.
- 5 Tõmmake lambid hoidjatest välja.
- 6 Keerake süütureid kergelt vasemale ja tõmmake need välja.
- 7 Et sisestada uued lambid ja/või süüturid, järgige ülaltoodud juhiseid vastupidises järjestuses ja suunas.
- 8 Libistage akrüülekraanid kuplisse ja kušetile tagasi.
- 9 Pange katted kuplisse ja kušetile tagasi ja keerake need kruvidega kinni.

Ainult HB 585: seadmel on loendur, mis salvestab päevituslampide töötunnid.

▶ Seadistage aeg 00-ks ja vajutage stardi nupule  vähemalt kahe sekundi jooksul. Pärast helisignaali kuvatakse töötunnid ekraanile. Korrutage ekraanile kuvatud numbrid 10-ga, et teada saada tegelikku töötundide arvu. Näiteks: kui ekraanile on kuvatud 34, siis tegelike töötundide arv on 340.

**Märkus:** Töötundide näit kaob ekraanilt niipea, kui vabastate  nupu.

▶ Tundideloenduri lähtestamiseks vajutage stardi  nupule, kuni töötundide näit kuvatakse ekraanile. Seejärel vajutage samaaegselt stardi  ja  nupule, kuni töötundide näit ekraanilt kaob (00 muutub nähtamatuks).

### Lõhnagraanulite tellimine

Kolme lõhnagraanulite pakikesega taastäitmise pakendeid tüübinumbriga HB080 võite saada internetipoest [www.philips.com/shop](http://www.philips.com/shop) või oma Philipsi edasimüüja käest.

### Keskkonnakaitse

- ▶ Seadmes olev lamp sisaldab aineid, mis võivad keskkonda saastada. Kui otsustate lambi ära visata, siis ärge visake seda tavalise olmeprügi hulka, vaid viige see käitlemiseks ametlikku kogumiskohta.
- ▶ Tööea lõpus ei tohi seadet tavalise olmeprügi hulka visata. Seade tuleb ümbertöötlemiseks ametlikku kogumispunkti viia. Seda tehes aitate keskkonda säästa. (Jn 33)

### Garantii ja hooldus

Kui vajate hooldust, esitada infopäringuid või teil on probleeme, külastage palun Philipsi veebilehekülge [www.philips.com](http://www.philips.com) või pöörduge oma riigi Philipsi klienditeeninduskeskusesse (telefoninumbri leiata garantiilehelt). Kui teie riigis ei ole klienditeeninduskeskust, pöörduge Philipsi toodete kohaliku müüja poole või võtke ühendust Philipsi Domestic Appliances and Personal Care BV hooldusosakonnaga.

### Garantiipiirangud

Järgnevalele osadele ei kehti rahvusvahelised garantiiajad:

- päevituslambid
- akrüülekraanid ja akrüülekraanide puhastamise maksumus

### Korduma kippuvad küsimused

Selles peatükis on loetletud korduma kippuvaid küsimusi seadme kohta. Kui te ei leia oma küsimusele vastust, palun võtke ühendust oma riigis asuva klienditeeninduskeskusega.

Küsimus	Vastus
Miks mu seade ei tööta?	Pistik ei ole korralikult seinakontakti sisestatud. Sisestage pistik korralikult seinakontakti. Võib-olla on voolukatkestus. Kontrollige mõne teise seadmega, kas elektrivõrgus on vool. Võib-olla pole te taimeri seadistanud. Seadistage taimer sobivale päevitamise kestusele.
Miks näopäevitaja ei tööta?	Võib-olla pole näopäevitaja sisse lülitatud. Lülitage näopäevitaja sisse. Võib-olla on näopäevitaja lamp edasipäevitamiseks ikka veel liiga kuum. Laske lambil vähemalt kolm minutit jahtuda, enne kui uuesti sisse lülitate.
Miks võrgu sulavkaitse, kuhu seade on lülitatud, põleb läbi kui seadme sisse lülitan või seadet kasutan?	Võrgu sulavkaitse, kuhu soovite seadet lülitada, peab olema vähemalt 16 A standardse sulavkaitsmega (mudeli HB584 korral 13 A sulavkaitsmega Suurbritannias) või inertse automaatkorgiga. Võib-olla olete ühendanud liiga palju seadmeid samasse võrku.
Miks pole päevitustelemused nii head kui ma lootsin?	Võib-olla olete kasutanud liiga pikka ühendusjuhet ja/või see pole piisava nimivoolu väärtusega. Konsulteerige oma müüjaga. Üldiselt me soovime pikendusjuhet mitte kasutada. Võib-olla tegite läbi päevituskuuri, mis polnud te nahatüübile vastav. Kontrollige lõigu „Päevitusseansid: sagedus ja kestus” tabelist päevitusaegu.
	Kui lampe on juba pikaajaliselt kasutatud, siis nende päevitusjõudlus langeb. See efekt muutub märgatavaks mõne aasta pärast. Selle probleemi võite lahendada, kui pikendate natuke päevitamisaja kestust või vahetate päevituslambid.
	Päevitustelemus sõltub te nahatüübist ja võetavast päevituskuurist. Esmane efekt on nähtav pärast mitut päevitusseanssi.
Miks seade ei erita piisaval tasemel lõhna?	Lugege pt „Seadme kasutamine” lõigu „Looduslikud lõhnad” viimast osa.
Miks mu keha teatud osad jäid valgeks?	Kui inimene lamab kõval pinnal, siis keha teatud piirkondade verevool halveneb. Teatud inimestel võib see päevitamisel tekitada kehale valgeid laike, eriti selja alaosas.

## Uvod

### Aparat za sunčanje cijelog tijela

Uz ovaj aparat za sunčanje ugodno se možete sunčati kod kuće. Lampe za sunčanje emitiraju vidljivu svjetlost, toplinu i ultraljubičastu svjetlost. Daju dojam da se sunčate na pravoj sunčevoj svjetlosti. Ovaj aparat ravnomjerno sunča cijelo tijelo, uključujući i bokove, od glave do pete.

### Opći opis (Sl. 1)

- A** Otvori za ventilaciju na krovu
- B** Ventilator
- C** Timer (samo HB584)
- D** Akrilni sloj i zaštitna folija na krovu
- E** Cjevaste lampe i pokretači na krovu
  - HB584: 12 cjevastih lampi (Philips Cleo Performance 100 W-S) i 12 pokretača (S12/Cleo Sunstarter)
  - HB585: 8 cjevastih lampi (Philips Cleo Performance 100 W-S), 4 cjevaste lampe (Philips Cleo Performance 80 W-S), 12 pokretača (S12/Cleo Sunstarter) i 1 HP400SH lampa za aparat za sunčanje lica
- F** Stereo Active zvučnici (samo HB585)
- G** Spremnik za miris (samo HB585)
- H** Akrilni sloj i zaštitna folija na ležaju
- I** Upravljačka ploča (samo HB585)
  - 1 Gumb za uključivanje/isključivanje aparata za sunčanje lica ( ⑆ )
  - 2 Prekidač za potpun ( ⚡ ) ili polovični ( ⚡ ) intenzitet aparata za sunčanje lica
  - 3 Gumb za uključivanje/isključivanje dodatnog hlađenja tijela ( ❄ )
  - 4 Gumbi +/- na timeru
  - 5 Zaslon timera
  - 6 Gumb za pokretanje/zaustavljanje ( ⏪ )
- J** Otvori za hlađenje tijela (samo HB585)
- K** Cjevaste lampe i pokretači na ležaju
  - 12 cjevastih lampi (Philips Cleo Performance 100 W-S) i 12 pokretača (S12/Cleo Sunstarter)
- L** Kutni profil
- M** Prednje i bočne ploče
- N** Zaštitne naočale (2 para)
  - (HB071/servisni broj 4822 690 80123)
- O** Nožice
- P** Otvori na ležaju
- Q** Stražnja ploča
- R** Priključni kabel između ležaja i krova
- S** Kabel za napajanje

### Važno

Prije korištenja aparata pažljivo pročitajte ove upute za uporabu i spremite ih za buduće potrebe.

- ▶ Prije priključivanja aparata provjerite odgovara li mrežni napon naveden na aparatu naponu lokalne mreže.
- ▶ Ako se kabel za napajanje ošteti, mora ga zamijeniti tvrtka Philips, ovlaštenu Philips servisni centar ili kvalificirana osoba kako bi se izbjegle potencijalno opasne situacije.
- ▶ Ako je zidna utičnica koja služi za napajanje uređaja loše spojena, utikač kabela za napajanje se zagrijava. Obvezno uključite aparat u ispravno spojenu zidnu utičnicu.
- ▶ Aparat se mora uključiti u strujni krug zaštićen standardnim osiguračem od 16 A (u Ujedinjenom Kraljevstvu osigurač od 13 A za HB584) ili tromim automatskim osiguračem.
- ▶ Samo HB585: Aparat za sunčanje lica opremljen je automatskom zaštitom od pregrijavanja. Ako se aparat nedovoljno hladi (npr. ako su otvori pokriveni), aparat za sunčanje lica se automatski isključuje. Kada otklonite uzrok prekomjernog grijanja i aparat se ohladi, on se ponovno automatski uključuje.
- ▶ Voda i električna energija su opasna kombinacija. Ne koristite uređaj u vlažnim prostorijama (npr. u kupaonici ili u blizini tuša ili bazena).
- ▶ Ako ste upravo plivali ili se tuširali, dobro se osušite prije korištenja aparata.
- ▶ Nakon korištenja aparat isključite iz struje.
- ▶ Djeci nemojte dopustiti igranje s uređajem.
- ▶ Prilikom pomicanja aparata pazite da se kabel za napajanje ne zaglavi ispod nožica.
- ▶ Pazite da otvori u krovu i na ležaju tijekom korištenja ostanu otvoreni.
- ▶ Nemojte prekoračivati preporučeno vrijeme i maksimalan broj sati sunčanja (pogledajte "Sunčanje: koliko često i koliko dugo?").
- ▶ Određeni dio tijela sunčajte najviše jednom dnevno. Istoga dana izbjegavajte prekomjerno izlaganje prirodnom suncu.
- ▶ Nemojte koristiti aparat za tamnjenje ako ste bolesni i/ili koristite lijekove ili kozmetičke preparate koji povećavaju osjetljivost kože. Budite posebno pažljivi ako ste iznimno osjetljivi na ultraljubičasto zračenje. Ako niste sigurni, obratite se liječniku.
- ▶ Aparat nije namijenjen osobama sklonima opeklinama od izlaganja suncu, osobama koje već imaju opekline, djeci ili osobama koje imaju (ili su imale) rak kože ili imaju predispozicije za razvoj raka kože.
- ▶ Prestanite koristiti aparat za sunčanje i posavjetujte se s liječnikom ako se unutar 48 sati nakon prvog sunčanja pojave neočekivane posljedice, npr. svrbež.
- ▶ Ako primijetite kvržice ili bolne dijelove na koži ili promjene na pigmentiranim dijelovima kože posavjetujte se s liječnikom.
- ▶ Tijekom sunčanja uvijek nosite zaštitne naočale koje se isporučuju uz aparat kako biste zaštitili oči od prekomjerne svjetlosti (pogledajte i poglavlje "Sunčanje i zdravlje").
- ▶ Neko vrijeme prije sunčanja s kože odstranite ostatke kreme, ruža i drugih kozmetičkih proizvoda.
- ▶ Ne koristite sredstva za zaštitu od sunca ili za brže tamnjenje.
- ▶ Ako osjetite da vam je nakon sunčanja koža zategnuta, nanesite hidratantnu kremu.
- ▶ Nikada nemojte koristiti ovaj aparat ako su timer ili upravljačka ploča u kvaru ili u slučaju da su akrilni sloj ili UV filter aparata za sunčanje lica (samo HB585) oštećeni, neispravni ili nedostaju.
- ▶ Pod utjecajem sunca boje mogu izbljedjeti. Isti učinak može se javiti kod korištenja ovog aparata.
- ▶ Od ovoga aparata ne očekujte bolje rezultate od sunčanja na prirodnom suncu.

Samo HB585:

- ▶ Mirisne granule držite podalje od dohvata djece.
- ▶ Mirisne granule nisu jestive.
- ▶ U slučaju da mirisne granule dospiju u dodir s očima odmah isperite oči s mnogo vode.
- ▶ Nemojte koristiti spremnike za miris ako ste alergični na mirise. U slučaju da ste u nedoumici, obratite se svom liječniku.

### Elektromagnetska polja (EMF)

Ovaj proizvod tvrtke Philips sukladan je sa svim standardima koji se tiču elektromagnetskih polja (EMF). Ako aparatom rukujete ispravno i u skladu s uputama u ovom priručniku, on će biti siguran za uporabu prema dostupnim znanstvenim dokazima.

- ▶ Razina buke: Lc = 67 dB [A]

## Sunčanje i zdravlje

### Sunce, UV i sunčanje

#### Sunce

Sunce daje različite vrste energije. Vidljivo svjetlo omogućuje nam da vidimo, ultraljubičasto (UV) svjetlo omogućuje tamnjenje, a infracrveno (IR) svjetlo daje toplinu u kojoj rado uživamo.

#### UV i zdravlje

Kao i kod prirodne sunčeve svjetlosti, postupak sunčanja će potrajati neko vrijeme. Prvi će se rezultati vidjeti tek nakon nekoliko sesija (pogledajte dio "Sunčanje: koliko često i koliko dugo?").

Pretjerano izlaganje ultraljubičastom svjetlu (prirodna sunčeva svjetlost ili umjetno svjetlo iz uređaja za sunčanje) može uzrokovati opekline. Pored mnogih drugih čimbenika, poput pretjerane izloženosti prirodnom sunčevom svjetlu, nepravilna ili pretjerana uporaba uređaja za sunčanje može povećati rizik od problema s kožom i očima. Stupanj pojave ovih problema određuje priroda, intenzitet i trajanje izloženosti s jedne i osjetljivost osobe s druge strane.

Što su koža i oči više izloženi UV svjetlu, veći je i rizik od keratitisa, konjunktivitisa, oštećenja mrežnice, mrežne, preranog starenja kože i razvoja tumora kože. Neki lijekovi i kozmetički proizvodi povećavaju osjetljivost kože.

#### ▶ Stoga je vrlo važno sljedeće:

- slijediti upute iz poglavlja "Važno" i "Sunčanje: koliko često i koliko dugo?";
- ne premašiti maksimalni broj sati sunčanja godišnje (pogledajte poglavlje "Sunčanje: koliko često i koliko dugo?");
- za vrijeme sunčanja uvijek nositi zaštitne naočale koje ste dobili s aparatom.

### Sunčanje: koliko često i koliko dugo?

- ▶ Nemojte se sunčati dulje od jedne sesije dnevno u razdoblju od 5 do 10 dana. Pričekajte najmanje 48 sati nakon prve sesije prije no što započnete s drugom. Nakon tog ciklusa od 5 do 10 dana preporučujemo da se neko vrijeme ne sunčate.

*Napomena: Približno mjesec dana nakon posljednjeg sunčanja koža će posvijetliti. Nakon toga možete započeti s novim ciklusom.*

*Napomena: Želite li zadržati preplanuli ten, nakon ciklusa se nastavite sunčati jednom do dva puta tjedno.*

Bilo da odaberete prekid sunčanja na određeno vrijeme ili da se nastavite sunčati, ali rjeđe, uvijek pazite da ne prekoračite maksimalan broj sati sunčanja. Za ovaj je aparat maksimum 17 sata (= 1020 minuta) godišnje.

#### Primjer

Pretpostavimo da napravite 10-dnevni ciklus sunčanja koji se sastoji od 6 minuta sunčanja prvog dana i 20 minuta sunčanja sljedećih devet dana.

- ▶ Cijeli ciklus dakle traje (1 x 6 minuta) + (9 x 20 minuta) = 186 minuta.

*Napomena: U jednoj godini možete imati 5 takvih ciklusa jer je 5 x 186 minuta = 930 minuta.*

#### Tablica

Kako je prikazano u tablici, prvo sunčanje bi uvijek trebalo trajati 6 minuta, bez obzira na osjetljivost kože.

Ako mislite da su tretmani predugi za vas (ako vam koža postane zategnuta ili osjetljiva nakon tretmana), savjetujemo da skratite trajanje tretmana za npr. 5 minuta.

Trajanje UV sesije za svaki pojedinačni dio tijela	Za osobe s vrlo osjetljivom kožom	Za osobe s normalno osjetljivom kožom	Za osobe s manje osjetljivom kožom
Prvo sunčanje	6	6	6
pauza od najmanje 48 sati	pauza od najmanje 48 sati	pauza od najmanje 48 sati	pauza od najmanje 48 sati
Drugo sunčanje	10	15-20	20-25
Treće sunčanje	10	15-20	20-25
Četvrto sunčanje	10	15-20	20-25
Peto sunčanje	10	15-20	20-25
Šesto sunčanje	10	15-20	20-25
Sedmo sunčanje	10	15-20	20-25
Osmo sunčanje	10	15-20	20-25
Deveto sunčanje	10	15-20	20-25
Deseto sunčanje	10	15-20	20-25

## Priprema za uporabu

Kako biste postigli optimalno i ugodno sunčanje aparat koristite na temperaturi prostorije od oko 18 °C.

Ako se ležaj previše zagrije, smanjite temperaturu prostorije ispod 20 °C.

## Ležaj

Ležaj uvijek sastavljajte i pomičite uz pomoć druge osobe.

- ▶ Tijekom sastavljanja aparat za sunčanje postaje teži i teže ga je pomaknuti. Stoga vam savjetujemo da ga sastavljate na mjestu na kojem ćete ga i koristiti.
- ▶ Pazite da pokraj (najmanje 50 cm) i iza (najmanje 30 cm) aparata za sunčanje ostane dovoljno slobodnog prostora.

**1** Stavite ležaj na postolje tako da lampe budu okrenute prema dolje. (Sl. 2)

**2** Gurnite nožice čvrsto na odgovarajuće nosače.

*Napomena: Prije nego što stavite ležaj na noge odlučite na koji način želite da se krov aparata podiže. Bočna strana ležaja s otvorima za spajanje je strana na kojoj se nalaze šarke za pričvršćivanje krovnog dijela.*

▶ Pazite da se nožice montiraju u ispravnom položaju, tako da utičnica za priključni kabel bude sa stražnje strane. (Sl. 3)

▶ Pazite da kuglaste spojnice budu okrenute jedna prema drugoj. (Sl. 4)

▶ Nemojte pokušavati podignuti ili nagnuti krevet držeći ga za nožice! (Sl. 5)

**3** Za pričvršćivanje kutnog profila na nožice okvira koristite šesterokutni ključ i 4 vijka. (Sl. 6)

**4** Neka jedna osoba gura prednju ploču čvrsto na okvir dok se ne savije. (Sl. 7)

**5** Druga osoba treba pričvrstiti prednju ploču pomoću matica. (Sl. 8)

**6** Pričvrstite bočne ploče na nožice okvira. (Sl. 9)

**7** Podignite ležaj i pažljivo ga okrenite na nožice. (Sl. 10)

## Krov

Krov uvijek sastavljajte i pomičite uz pomoć druge osobe.

**1** Postavite krov na nožice. (Sl. 11)

**2** Pažljivo zatvorite krov. (Sl. 12)

**3** Vijcima pričvrstite krov na nožice. (Sl. 13)

**4** Pričvrstite kraj deblje strane opruge na gornje kuglaste spojnice. (Sl. 14)

**5** Podignite krov s još jednom osobom. (Sl. 15)

**6** Pričvrstite kraj tanje strane opruge na donje kuglaste spojnice. (Sl. 16)

**7** Čvrsto pritegnite vijak sa šesterokutnom glavom pomoću šesterokutnog ključa. (Sl. 17)

**8** Pričvrstite stražnju ploču na nožice krova. (Sl. 18)

**9** Gurnite utikač krova u utičnicu na ležaju ("klik"). (Sl. 19)

▶ Utikač možete isključiti pomoću odvijača prema prikazu na slici. (Sl. 20)

**10** Umetnite utikač u zidnu utičnicu.

▶ Aparat za sunčanje pomičite isključivo guranjem na nožicama po podu ili tako da ga malo podignete s poda zajedno s još jednom osobom (Sl. 21)

## Korištenje aparata

### Sunčanje (samo HB584)

**1** Okrenite timer na potrebno vrijeme sunčanja kako biste uključili aparat. Ispravna vremena sunčanja potražite u poglavlju "Sunčanje: koliko često i koliko dugo?". (Sl. 22)

**2** Stavite zaštitne naočale koje ste dobili s aparatom.

Zaštitne naočale koristite samo tijekom sunčanja u aparatu za sunčanje tvrtke Philips. Nemojte ih koristiti u druge svrhe. Zaštitne naočale su sukladne zaštitnoj klasi II prema uredbi 89/686/EEZ.

**3** Gurnite krov prema natrag. (Sl. 23)

**4** Ležite na ležaj. (Sl. 24)

**5** Kada budete ležali, povucite krov u vodoravni položaj. (Sl. 25)

**6** Kad istekne vrijeme sunčanja, lampe se automatski gase. Tijekom zadnje minute sesije aparat daje zvučni signal.

### Sunčanje (samo HB585)

**1** Pritisnite gumb + ili - za podešavanje potrebnog vremena sunčanja, a zatim pritisnite gumb za pokretanje. Ispravna vremena sunčanja potražite u poglavlju "Sunčanje: koliko često i koliko dugo?".

Ako želite brže podesiti vrijeme sunčanja, pritisnite i zadržite gumb.

**2** Stavite zaštitne naočale koje ste dobili s aparatom.

Zaštitne naočale koristite samo tijekom sunčanja u aparatu za sunčanje tvrtke Philips. Nemojte ih koristiti u druge svrhe. Zaštitne naočale su sukladne zaštitnoj klasi II prema uredbi 89/686/EEZ.

**3** Gurnite krov prema natrag. (Sl. 23)

**4** Ležite na ležaj. (Sl. 24)

Pazite da lice bude ispod aparata za sunčanje lica kad legnete.

**5** Kad budete ležali, povucite krov u vodoravni položaj. (Sl. 25)

**6** Kad istekne vrijeme sunčanja, lampe se automatski gase. Tijekom zadnjih 10 sekundi sesije aparat daje zvučni signal.

▶ Aparat za sunčanje lica možete uključivati ili isključivati tijekom sesije pritiskom na gumb €.

▶ Za prebacivanje s punog na polovični intenzitet pritisnite gumb ☼/☼.

▶ Tijekom sesije možete pritisnuti gumb ♣ kako biste uključili ventilator za hlađenje tijela za još ugodnije sunčanje.

Nakon što se isključio aparat za sunčanje lica, morate pričekati 3 minute prije no što ga možete ponovno uključiti. Tijekom tog razdoblja hlađenje simboli pokraj gumba ☼/☼ trepere.

### Prirodne arome (samo HB585)

Tijekom sesije možete uživati u omiljenom mirisu. Možete odabrati tri različita mirisa.

► Mirisne granule specijalno su razvijene za korištenje u ovom aparatu. Nemojte koristiti ostale granule.

#### Punjenje spremnika

- 1 Povucite poklopac sa spremnika dok pritišćete male točke. (Sl. 26)
- 2 Otvorite pakiranje pomoću malog otvora na vrhu.
- 3 Napunite spremnik sadržajem cijelog pakiranja mirisnih granula.
- 4 Vratite poklopac na spremnik ("klik").

#### Stavljanje i uklanjanje spremnika

- 1 Stavite spremnik u držač. Može se staviti samo na jedan način i blokira se na mjestu kada se začuje "klik". (Sl. 27)
- Kod uklanjanja spremnika stavite palac i kažiprst s bočne strane spremnika. Pritisnite disk kako biste uklonili spremnik iz držača. (Sl. 28)

#### Postavljanje razine mirisa

- 1 Okrenite spremnik kako biste podesili jakost mirisa. (Sl. 29)  
Okrenite spremnik u smjeru velikog simbola cvijeta kako biste pojačali miris. Ako želite smanjiti intenzitet mirisa, okrenite ga u suprotnom smjeru.
- 2 Kad spremite aparat ili ne želite da se miris i dalje širi, dokraja okrenite spremnik na suprotnu stranu od velikog simbola cvijeta. (Sl. 30)  
Otvori više neće biti vidljivi.
- 3 Zamijenite granule kada spremnik više ne bude ispuštao miris. Zamjenski paketi s 3 vrećice granula dostupni su pod brojem HB080.
- Napominjemo da jakost mirisa ovisi o brojnim faktorima, na primjer:
  - Navikavanjem na miris možete imati osjećaj da se intenzitet smanjio ili ga uopće više nema, ali to je normalno.
  - Kad vam je glava okrenuta udesno, miris će se manje osjetiti nego kad vam je glava okrenuta ulijevo.
  - Protok zraka u prostoriji u kojoj koristite aparat također može utjecati na jakost mirisa.
  - Na intenzitet mirisa i stupanj do kojeg ga vi osjećate može utjecati i to kako se vi osobno osjećate.

### Stereo Active zvučnici (samo HB585)

Tijekom sunčanja možete slušati svoju omiljenu glazbu priključivanjem vlastitog audio playera (npr. CD/MP3 ili radio) na aparat. Za priključivanje vlastitog audio playera na aparat koristite kabel s 2 mala utikača koji se isporučuje u kompletu.

- 1 Jedan utikač stavite u AUX utičnicu s desne strane zvučnika.
- 2 Drugi utikač umetnite u utičnicu na slušalicama audio playera (npr. CD, MP3 ili radio).
- Jakost zvuka možete podesiti na audio playeru.
  - Nemojte postavljati zvuk na vrlo veliku jakost jer to može izazvati nepopravljivu štetu na zvučnicima.
  - Ustvari savjetujemo da jakost postavite na niže od one na koju ste navikli jer prostor između kreveta i krova čini akustičku kutiju i pojačava zvuk.

### Čišćenje

Prije čišćenja uvijek isključite aparat iz napajanja i pustite ga da se ohladi.

Za čišćenje aparata nemojte nikada koristiti spužvice za ribanje, abrazivna sredstva za čišćenje ili agresivne tekućine poput benzina ili acetona.

Nemojte nikada koristiti tekućine poput alkohola, metilnog alkohola, benzina ili acetona za čišćenje akrilnog sloja jer to može prouzrokovati nepopravljivu štetu.

- 1 Vanjske dijelove aparata obrišite vlažnom krpom.

Ne dopustite da voda dospije u aparat.

- 2 Zaštitne naočale očistite vlažnom tkaninom.

### Zamjena dijelova

Svjetlost koju isijavaju lampe za sunčanje postaje vremenom manje svijetla (t.j. nakon nekoliko godina u slučaju normalnog korištenja). Kad se to dogodi, primijetit ćete smanjen kapacitet sunčanja. Za rješavanje tog problema postavite malo duže vrijeme sunčanja ili zamijenite lampe za sunčanje.

- Savjetujemo vam da lampe za sunčanje zamijenite nakon 500 sati rada.
- Lampe za sunčanje i/ili pokretače zamijenite u ovlaštenom servisu tvrtke Philips. Osoblje u servisu ima znanje i vještine za taj posao i originalne rezervne dijelove za aparat za sunčanje.
- UV filter aparata za sunčanje lica (samo HB585) štiti od neželjenog UV svjetla. Zato je važno da oštećen ili pokvaren filter zamijenite odmah.
- Lampu aparata za sunčanje (samo HB585) može zamijeniti samo servisni centar ovlašten od strane tvrtke Philips.
- Ako se kabel za napajanje ošteti, mora ga zamijeniti tvrtka Philips, ovlaštenu Philips servisni centar ili kvalificirana osoba kako bi se izbjegle potencijalno opasne situacije.
- Ako zaista želite sami zamijeniti cjevaste lampe i/ili pokretače, napravite sljedeće:

- 1 Izvucite kabel za napajanje iz zidne utičnice.
- 2 Odvijte vijke i uklonite dva krajnja poklopca s krova i ležaja. (Sl. 31)
- 3 Povucite akrilni sloj dokraja iz aparata. (Sl. 32)

Lampe i pokretači sada su dostupni.

*Napomena:* Ako želite, sada možete i očistiti unutrašnjost akrilnih slojeva (pogledajte poglavlje "Čišćenje").



- 4 Okrećite lampe malo ulijevo ili udesno dok se ne oslobode.
- 5 Povucite lampe iz držača.
- 6 Okrenite pokretače malo ulijevo i izvucite ih.
- 7 Za stavljanje novih lampi i/ili pokretača slijedite gore navedene upute obrnutim redoslijedom.
- 8 Gurnite akrilne slojeve natrag u krov i na ležaj.
- 9 Vratite poklopce na krov i na ležaj i pričvrstite ih vijcima.

Samo HB 585: Aparat ima brojač koji snima radne sate lampi za sunčanje.

▶ Podesite vrijeme na 00 i držite pritisnutim gumb za pokretanje  najmanje 2 sekunde. Nakon zvučnog signala radni sati će se pojaviti na zaslonu.

Pomnožite broj na zaslonu s faktorom 10 kako biste dobili stvarni ukupni broj radnih sati. Na primjer: ako se na zaslonu pojavio broj 34, ukupni broj radnih sati je 340.

*Napomena: Radni sati nestat će sa zaslona čim otpustite gumb .*

▶ Za ponovno postavljanje brojača pritisnite gumb za pokretanje  sve dok se radni sati ne pojave na zaslonu. Zatim pritisnite gumb za pokretanje  i gumb  istovremeno dok radni sati ne nestanu sa zaslona (pojavljuje se 00).

### Naručivanje mirisnih granula

Zamjenske pakete s 3 vrećice mirisnih granula možete nabaviti pod brojem HB080 na stranici [www.philips.com/shop](http://www.philips.com/shop) ili kod svog distributera Philips proizvoda.

### Zaštita okoliša

- ▶ Lampe ovog aparata sadrže tvari koje mogu biti štetne za okoliš. Nemojte ih bacati zajedno s normalnim kućnim otpadom, nego ih odložite na službeno odlagalište.
- ▶ Aparat koji se više ne može koristiti nemojte odlagati s uobičajenim otpadom iz kućanstva, nego ga odnesite u predviđeno odlagalište na recikliranje. Time ćete pridonijeti očuvanju okoliša. (Sl. 33)

### Jamstvo i servis

Ako vam je potreban servis ili informacija ili ako imate problem, posjetite web-stranicu tvrtke Philips, [www.philips.com](http://www.philips.com) ili se obratite predstavništvu tvrtke Philips u svojoj državi (broj telefona se nalazi u priloženom jamstvu). Ako u vašoj državi ne postoji centar za korisnike, obratite se lokalnom prodavaču Philips proizvoda ili servisnom odjelu Philips Domestic Appliances and Personal Care BV.

### Ograničenja jamstva

Uvjeti međunarodnog jamstva ne pokrivaju sljedeće dijelove:

- lampe za sunčanje
- akrilni slojevi i troškovi čišćenja akrilnih slojeva

### Često postavljana pitanja

U ovom poglavlju se nalaze odgovori na često postavljana pitanja o aparatu. Ako odgovor na svoje pitanje ne možete pronaći u ovom poglavlju, obratite se Philips centru za korisničku podršku u svojoj državi.

Pitanje	Odgovor
Zašto aparat ne radi?	Utikač možda nije dobro stavljen u zidnu utičnicu. Ispravno utaknite utikač u zidnu utičnicu. Možda je došlo do prekida napajanja. Provjerite radi li opskrba napajanjem spajanjem drugog aparata. Možda niste podesili timer. Podesite timer na odgovarajuće vrijeme sunčanja.
Zašto aparat za sunčanje lica ne radi?	Aparat za sunčanje lica možda nije uključen. Uključite ga. Lampe na aparatu za sunčanje lica možda su prevruće za nastavljavanje sesije. Ostavite lampe da se ohlade najmanje 3 minute prije ponovnog uključivanja.
Zašto osigurač kruga na koji je aparat priključen prekida napajanje kada uključim ili koristim aparat?	Osigurač kruga na koji je aparat za sunčanje priključen mora biti standardni osigurač od najmanje 16 A (u Ujedinjenom Kraljevstvu osigurač od 13 A za HB584) ili tromi automatski osigurač. Možda ste priključili previše aparata na isti krug.
Zašto rezultati sunčanja ne zadovoljavaju očekivanja?	Možda koristite produžni kabel koji je predugačak i/ili nije ispravno nema ispravan strujni napon. Obratite se svom distributeru. Općenito savjetujemo da ne koristite produžni kabel. Možda ste napravili ciklus sunčanja koji ne odgovara vašem tipu kože. Provjerite tablicu u poglavlju "Sunčanje: koliko često i koliko dugo?". Kad se lampe dugo vremena koriste, smanjuje se njihov kapacitet. Taj učinak se primjećuje tek nakon nekoliko godina. Kako biste riješili ovaj problem, postavite malo dulje vrijeme sunčanja ili zamijenite lampe. Rezultat sunčanja ovisi o vrsti kože i ciklusu sunčanja koji radite. Prvi učinci postaju vidljivi tek nakon nekoliko sesija.
Zašto aparat ne proizvodi dovoljno jak miris?	Pročitajte zadnji dio poglavlja "Prirodne arome" u poglavlju "Korištenje aparata".
Zašto neki dijelovi tijela ostaju bijeli?	Kad osoba leži na tvrdoj površini, smanjuje se prokrvljenost određenih dijelova tijela. Kod nekih osoba to može uzrokovati pojavu bijelih točki na tijelu, obično na donjem dijelu leđa

**Bevezetés****Egésztest-szolárium**

Ezzel a szoláriummal kényelmesen napozhat otthonában. A fénycsövek látható fényt, hőt és ibolyántúli fényt bocsátanak ki. Azt az érzetet keltik, hogy valódi napfényben tartózkodik. A berendezés egyenesen barnítja testfelületét tetőtől talpig, oldalt is.

**Általános leírás (ábra 1)**

- A** A felsőrész szellőzőnyílásai
- B** Hűtőventilátor
- C** Időzítő (csak a HB584 típusnál)
- D** A felsőrész akrillapja és védőfóliája
- E** Fénycsövek és a felsőrész indítói
  - HB584: 12 fénycső (típusa: Philips Cleo Performance 100W-S) és 12 indító (típusa: S12/Cleo Sunstarter)
  - HB585: 8 fénycső (típusa: Philips Cleo Performance 100W-S), 4 fénycső (típusa: Philips Cleo Performance 80W-S), 12 indító (típusa: Philips S12/Cleo Sunstarter) és 1 HP400SH lámpa az arcbarntáshoz
- F** Aktív sztereó hangszórók (csak a HB585 típusnál)
- G** Illatkapszula (csak a HB585 típusnál)
- H** A fekvőrész akrillapja és védőfóliája
- I** Kezelőpanel (csak a HB585 típusnál)
  - 1 Az arcbarntó be- és kikapcsoló gombja (  $\epsilon$  )
  - 2 Az arcbarntó teljes (  $\otimes$  ) vagy fél (  $\otimes$  ) intenzitásának beállítására szolgáló választókapcsoló
  - 3 A kiegészítő testhűtés be- és kikapcsoló gombja (  $\oplus$  )
  - 4 Az időzítő +/- gombjai
  - 5 Időkjelző
  - 6 Indítás és leállítás gomb (  $\text{D}$  )
- J** Testhűtő ventilátorok (csak a HB585 típusnál)
- K** Fénycsövek és a fekvőrész indítói
  - 12 fénycső (típusa: Philips Cleo Performance 100W-S) és 12 indító (típusa: S12/ Cleo Sunstarter)
- L** Profilidom
- M** Elülső és oldalsó lemezek
- N** Védőszemüveg (2 darab)
  - (típuszám: HB071/szervizszám: 4822 690 80123)
- O** Lábak
- P** A fekvőrész szellőzőnyílásai
- Q** Hátlap
- R** A fekvőrész és a felsőrész közötti csatlakozókábel
- S** Hálózati kábel

**Fontos!**

A készülék első használata előtt figyelmesen olvassa el a használati útmutatót, és őrizze meg későbbi használatra.

- ▶ A készülék csatlakoztatása előtt ellenőrizze, hogy a rajta feltüntetett feszültség egyezik-e a helyi hálózati feszültséggel.
- ▶ Ha a hálózati kábel meghibásodott, a kockázatok elkerülése érdekében Philips szakszervizben, vagy hivatalos szakszervizben ki kell cserélni.
- ▶ Ha a készülékhez használt fali aljzat érintkezői rosszak, a készülék csatlakozódugója átforrósodhat. Bizonyosodjon meg arról, hogy a készülék hálózati csatlakoztatására használt fali aljzat érintkezői megfelelőek-e.
- ▶ A készüléket 16 A normál biztosítékkal (a HB584 típushoz Nagy-Britanniában UK 13 A biztosíték) vagy késleltetett kioldású automata biztosítékkal védett áramkörbe csatlakoztassa.
- ▶ Csak a HB585 típusnál: A készülék automatikus túlmelegedés elleni védelemmel rendelkezik. Ha nem megfelelő a hűtése (pl. ha a szellőzőnyílások le vannak takarva), az arcbarntó automatikusan kikapcsol. Amint megszűnik a túlmelegedést kiváltó ok, és az arcbarntó lehűlt, automatikusan újra bekapcsol.
- ▶ Az elektromosság vizes környezetben fokozottan veszélyes. Ne használja a készüléket nedves környezetben (például fürdőszobában vagy zuhanyzó, illetve úszómedence mellett).
- ▶ Úszás vagy zuhanyzás után törölközzön meg teljesen, mielőtt használná a készüléket.
- ▶ Használat után mindig húzza ki dugót az aljzataból.
- ▶ Ne hagyja a gyermekeket a készülékkel játszani.
- ▶ Ügyeljen, hogy a tápvezeték ne szoruljon a lábak alá, amikor elmozdítja a készüléket.
- ▶ A felsőrész és a fekvőrész szellőzőnyílásait mindig hagyja szabadon használat közben.
- ▶ Ne lépje túl az ajánlott barnítási alkalmak és órák maximális számát (lásd a „Barnítási kúrák gyakorisága és időtartama” c. részt).
- ▶ Ugyanazon testrészét maximum naponta egyszer barnítsa. Aznap kerülje a túl sok természetes napfényt is.
- ▶ Ha Önnek olyan egészségügyi problémája van, illetve olyan gyógyszert vagy kozmetikumot használ, amely növeli bőre érzékenységet, ne használja a szoláriumot. Ha bőre érzékeny az UV-sugárzásra, legyen fokozottan óvatos. További tanácsot kezelőorvosától kérhet.
- ▶ A leégésre hajlamos vagy már leégett bőrű személyek, gyerekek, bőrükben szenvedő, bőrükre hajlamos (vagy azzal már kezelt) személyek ne használják a készüléket.
- ▶ Ha az első kúra után 48 órán belül bőrirritációt vagy viszketést észlel, hagyja abba a készülék használatát, és kérje ki orvosa véleményét.
- ▶ Forduljon orvosához, ha állandó dudorok vagy gyulladások jelennek meg a bőrén, vagy ha a anyagjegyein bármilyen változást észlel.
- ▶ A szolárium használata közben mindig viselje a készülékhez adott védőszemüveget, hogy barnulás közben védje a szemét a túlzott fényhatástól (lásd a „Szolárium és egészség” c. részt).
- ▶ A barnító kúra előtt távolítsa el arcáról a krémeket, ajakkrémet vagy egyéb kozmetikai készítményeket.
- ▶ Ne használjon napozótejet vagy barnítókrémet.
- ▶ Ha a barnítás után feszesnek érzi bőrét, használjon hidratálókrémet.
- ▶ Ne használja a készüléket, ha a kezelőpult időzítője meghibásodott, vagy ha egy akrillap vagy az arcbarntó UV-szűrője (a HB585 típusnál) elromlott, megsérült vagy hiányzik.
- ▶ A színek kifakulhatnak a napon. Ugyanez történhet a készülék alkalmazása során is.
- ▶ Ne várjon a készüléktől jobb eredményt, mint a természetes napfénytől.

Csak a HB585 típus esetén:

- ▶ Az illatgranulátumot tartsa gyermekektől távol.
- ▶ Az illatgranulátum nem ehető.
- ▶ Ha a granulátum a szemébe kerül, azonnal öblítse ki szemét bő vízzel.
- ▶ Ne használja az illatkapszulát, ha allergiás az illatanyagra. Kétség esetén kérje orvos tanácsát.

### Elektromágneses mezők (EMF)

Ez a Philips készülék megfelel az elektromágneses mezőkre (EMF) vonatkozó szabványoknak. Amennyiben a használati útmutatóban foglaltaknak megfelelően üzemeltetik, a tudomány mai állása szerint a készülék biztonságos.

- ▶ Zajszint: Lc = 67 dB [A]

## Szolárium és egészség

### A napfény, az UV-sugarak és a barnulás

#### A napfény

A napfény különböző típusú energiákból tevődik össze. A látható hullámhosszú fény lehetővé teszi a látást, az ultraibolya (UV) fény barnít, az infravörös (IR) fénynek pedig a napsugarak kellemes melegítő hatását köszönhetjük.

#### Az UV-sugarak és az Ön egészsége

A barnulás, akár csak természetes napfény esetén, bizonyos időt igényel. Látható eredményre csupán többszöri használat után számíthat (lásd a „Barnítási kúrák gyakorisága és időtartama” c. részt).

Ha túlzott mértékben teszi ki bőrét az ultraibolya fény hatásának (származzon az a nap természetes vagy a szolárium mesterséges fényéből), az leégést okozhat.

Egyéb tényezők, például a túlzásba vitt napozás vagy a szolárium helytelen és túlzott használata is fokozhatja a bőr- és szemproblémák kialakulásának veszélyét. Ennek mértékét egyrészt a használat jellege, erőssége és időtartama, másrészt a sugárzásnak kitett személy bőrérzékenysége határozza meg.

Minél többet van a bőr és a szem ultraibolya fénynek kitéve, annál nagyobb a szaruhártya-, kötőhártya- és recehártya-károsodás, a szürke hályog, az idő előtti bőrelöregedés, valamint a bőrdaganatok kialakulásának veszélye. Bizonyos gyógyszerek és kozmetikumok fokozzák a bőr érzékenységét.

#### ▶ Ezért rendkívül fontos, hogy:

- kövesse a „Fontos” és a „Barnítási kúrák gyakorisága és időtartama” c. részek útmutatásait;
- ne lépje túl az ajánlott éves barnítási órák maximális számát (lásd: „Barnítási kúrák gyakorisága és időtartama”);
- mindig viselje a mellékelt védőszemüveget szoláriumozás közben.

### Barnítási kúrák gyakorisága és időtartama

- ▶ Naponta csak egy barnítási kúrát tartson, 5-10 napon keresztül. Az első kúra után várjon legalább 48 órát, mielőtt a második kúrát elkezdene. Az 5-10 napos kúra után javasoljuk, hogy tartson egy kis szünetet.

*Megjegyzés: Körülbelül egy hónappal az előző barnító kúra után bőre színe már számottevően halványul. Ekkor újabb barnító kúrába kezdhet.*

*Megjegyzés: Amennyiben folyamatosan meg kívánja tartani bőre barnaságát, a barnítókúra után heti egy-két alkalommal folytassa a kúrákat.*

Akár abbahagyja egy időre, akár ritkábban folytatja a szoláriumozást, ne feledje: nem szabad túllépnie az ajánlott barnítási órák számát. Ennek a szoláriumnak az esetében évi 17 óra (azaz 1020 perc) a maximum.

#### Példa:

Tegyük fel, hogy Ön 10 napos kúrát vesz, az első napon 6 perces, azután pedig naponta 20 perces barnítással.

- ▶ A kúra teljes időtartama így  $(1 \times 6 \text{ perc}) + (9 \times 20 \text{ perc}) = 186 \text{ perc}$ .

*Megjegyzés: Ebben az esetben évente 5 hasonló kúrán vehet részt, mivel  $5 \times 186 \text{ perc} = 930 \text{ perc}$ .*

#### Táblázat

Ahogy a táblázat is mutatja, első alkalommal kizárólag 6 perces szoláriumozhat, tekintet nélkül bőre érzékenységére.

Amennyiben úgy találja, hogy a szoláriumozás alkalmi túlzottan megviselik bőrét (például mert bőre túl feszes és érzékeny szoláriumozás után), akkor javasoljuk, hogy csökkentse alkalmanként 5 perccel a kúra időtartamát.

A barnítókúra időtartama az egyes testrészekre vonatkozóan	Fokozottan érzékeny bőrű személyek számára	Normál bőrű személyek számára	Kevésbé érzékeny bőrű személyek számára
1. kúra	6	6	6
legalább 48 óra szünet	legalább 48 óra szünet	legalább 48 óra szünet	legalább 48 óra szünet
2. kúra	10	15-20	20-25
3. kúra	10	15-20	20-25
4. kúra	10	15-20	20-25
5. kúra	10	15-20	20-25
6. kúra	10	15-20	20-25
7. kúra	10	15-20	20-25
8. kúra	10	15-20	20-25
9. kúra	10	15-20	20-25
10. kúra	10	15-20	20-25

## Előkészítés

A tökéletes kényelem érdekében körülbelül 18 °C külső hőmérsékleten használja a készüléket.

Ha a fekvő rész túlságosan felmelegszik, csökkentse a helyiség hőmérsékletét 20 °C alá.

**Fekvőfelület**

Mindig kérjen segítséget a fekvőrész összeszereléséhez és mozgatásához.

- ▶ Az összeszerelés során a készülék nehezebb és nehezebben mozdítható lesz, ezért érdemes a későbbi használat helyén összeszerelni.
- ▶ A készülék mellett (legalább 50 cm) és mögött (legalább 30 cm) hagyjon elegendő helyet.

**1** Helyezze a fekvőrészt egy asztalra úgy, hogy a lámpák lefelé álljanak. (ábra 2)

**2** Nyomja a lábakat biztosan a helyükre.

*Megjegyzés: Mielőtt feltenné a fekvőrészt a lábakra, döntse el, hogyan nyíljon a felsőrész. A fekvőrész csatlakozónyílásokkal felszerelt végéhez illeszthető a felsőrész.*

- ▶ Úgy szerelje fel a lábakat, hogy a csatlakozókábel aljzata hátul legyen. (ábra 3)
- ▶ Ügyeljen rá, hogy a gömbcsuklók egymás felé nézzenek. (ábra 4)
- ▶ Ne emelje fel vagy billentse a fekvőrészt a lábánál fogva! (ábra 5)

**3** Csavarozza imbuszkulccsal a négy csavarral a profilidomot a keret lábaihoz. (ábra 6)

**4** Az egyik személy nyomja hozzá az elülső panelt biztosan a kerethez, amíg meg nem hajlik. (ábra 7)

**5** A másik személy erősítse meg az elülső panel csavaranyáit. (ábra 8)

**6** Erősítse az oldalsó paneleket a keret lábaihoz. (ábra 9)

**7** Emelje fel a fekvőrészt, és óvatosan fordítsa a lábaira. (ábra 10)

**Felsőrész**

Mindig kérjen segítséget a felsőrész összeszereléséhez és mozgatásához.

**1** Tegye a felsőrészt a lábakra. (ábra 11)

**2** Óvatosan csukja le a felsőrészt. (ábra 12)

**3** A csavarokkal rögzítse a felsőrészt a lábakhoz. (ábra 13)

**4** A gázrugó vastagabb részének végét rögzítse a felső gömbcsuklókhoz. (ábra 14)

**5** Segítséggel emelje fel a felsőrészt. (ábra 15)

**6** A gázrugó vékonyabb részének végét rögzítse az alsó gömbcsuklókhoz. (ábra 16)

**7** Húzza meg imbuszkulccsal az imbuszcsavart. (ábra 17)

**8** Erősítse a hátsó panelt a felsőrész lábaihoz. (ábra 18)

**9** A felsőrész csatlakozóját pattintsa a fekvőrész aljzatába. (ábra 19)

▶ A dugaszt csavarhúzó segítségével húzhatja ki, lásd az ábrát. (ábra 20)

**10** Csatlakoztassa a hálózati csatlakozódugót a fali konnektorba.

▶ Ha mozgatni kell a fekvőrészt, a lábakat csúsztassa a padlón, vagy óvatosan emelje meg segítséggel a készüléket. (ábra 21)

**A készülék használata****Barnítás (csak a HB584 típusnál)**

**1** Az időzítő megfelelő barnítási időre állításával kapcsolhatja be a készüléket. A megfelelő barnítási időtartamot lásd a „Barnítási kúrák gyakorisága és időtartama” c. részben. (ábra 22)

**2** Használja a készülékhez mellékelt védőszemüveget.

A védőszemüveget csak a Philips szoláriumban használja. Más célra nem alkalmas.

A védőszemüveg megfelel az Európai Unió 89/686/EEC irányelve által előírt II. védelmi osztálynak.

**3** Nyomja a felsőrészt hátrafelé. (ábra 23)

**4** Feküdjön a fekvőrészre. (ábra 24)

**5** Miközben a fekvőrészen fekszik, húzza a felsőrészt vízszintes helyzetbe. (ábra 25)

**6** A beállított barnítási idő leteltekor a lámpák automatikusan kikapcsolnak. A barnulás utolsó percében a készülék sípoló hangot ad.

**Barnítás (csak a HB585 típusnál)**

**1** A + vagy a - gombbal állítsa be a kívánt barnulási időt, majd nyomja meg az indítógombot . A megfelelő barnítási időtartamot lásd a „Barnítási kúrák gyakorisága és időtartama” c. részben.

Ha nyomva tartja a gombot, az időbeállítás gyorsabb lesz.

**2** Használja a készülékhez mellékelt védőszemüveget.

A védőszemüveget csak a Philips szoláriumban használja. Más célra nem alkalmas.

A védőszemüveg megfelel az Európai Unió 89/686/EEC irányelve által előírt II. védelmi osztálynak.

**3** Nyomja a felsőrészt hátrafelé. (ábra 23)

**4** Feküdjön a fekvőrészre. (ábra 24)

Amikor lefekszik a fekvőrészre, ügyeljen rá, hogy arca az arcbarító alatt legyen.

**5** Miközben lefekszik a fekvőrészre, húzza a felsőrészt vízszintes helyzetbe. (ábra 25)

**6** A beállított barnítási idő leteltekor a lámpák automatikusan kikapcsolnak. A barnulás utolsó 10 másodpercében a készülék sípoló hangot ad.

▶ A  gombbal be- és kikapcsolhatja az arcbarítót barnulás közben.

▶ A  gombbal válthat a teljes és a fél intenzitás között.

▶ A  gomb megnyomásával barnulás közben bekapcsolhatja a testhűtő ventilátort a még nagyobb kényelem érdekében.

Miután az arcbarító kikapcsolt, 3 percig kell várni, míg újra visszakapcsolhatja. A lehűlési idő alatt a  gomb melletti szimbólumok villognak.

## Természetes illatok (csak a HB585 típusnál)

A barnulás közben kedvenc illatát élvezheti. Három különböző illat közül választhat.

▶ Az illatgranulátumokat kifejezetten ehhez a készülékhez fejlesztettük ki. Ne használjon más granulátumot.

### A kapszula feltöltése

- 1 Vegye le a kapszula sapkáját, miközben nyomja a kis nyomópontokat. (ábra 26)
- 2 Nyissa ki a csomagot a tetején megjelölt helyen.
- 3 Töltse fel a kapszulát a csomagban található összes illatgranulátummal.
- 4 Pattintsa vissza a kapszula sapkáját.

### A kapszula behelyezése és eltávolítása

- 1 Helyezze a kapszulát a tartóba. Csak az egyik irányban pattintható a helyére. (ábra 27)
- ▶ A kapszula eltávolításához helyezze hüvelykujját és mutatóujját a kapszula két oldalára, majd vegye ki a tartójából a tárcsa megnyomásával. (ábra 28)

### Illatfokozatok beállítása

- 1 A kapszula elfordítása az illatfokozat beállításához (ábra 29)  
Fordítsa a kapszulát a nagy virágszimbólum felé az illatfokozat növeléséhez. Az ellenkező irányba fordítva csökkentheti az illatfokozatot.
- 2 A készülék raktározásakor, vagy ha nem szeretné, hogy illatanyagot bocsásson ki, fordítsa el a kapszulát a másik irányba a nagy virágszimbólumtól, ameddig csak tudja. (ábra 30)  
A nyílások ekkor nem láthatóak.

▶ Az illatosító hatás megszűnése után cserélje ki a granulátumot. 3 csomag illatgranulátumot tartalmazó cserekészletek HB080 típuszámon kaphatók.

- ▶ Ne feledje, hogy az illatfokozat számos tényezőtől függ, beleértve a következőket is:
- Ha gyakran használja, akkor kevésbé vagy egyáltalán nem érzi az illatanyagot; ez nem rendellenesség.
  - Ha feje jobbra néz, akkor az illat kevésbé érezhető, mint amikor balra néz.
  - A helyiség szellőzése is befolyásolhatja az illatfokozatot.
  - Az Ön állapota is befolyásolhatja, hogy mennyire érzi az illatanyagot.

## Aktív sztereó hangszórók (csak a HB585 típusnál)

A barnulás során hallgathatja kedvenc zenéit, ha a készülékre csatlakoztatja audiolejátszóját (pl. CD/MP3 vagy rádió). Az audiolejátszó csatlakoztatásához a készülékhez kapott, 2 dugóval felszerelt kábelt használja.

- 1 Csatlakoztassa az egyik dugaszt a hangszóró jobb oldalán lévő AUX aljzatba.
- 2 A másik dugaszt az audiolejátszó fejhallgatójába csatlakoztassa (pl. CD, MP3 vagy rádió).
- ▶ Az audiolejátszó hangerejét a lejátszón állíthatja be.
  - A hangerőt ne állítsa túl magasra, mert ez tönkretelheti a hangszórókat.
  - Érdemes a megszokottnál alacsonyabbra állítani a hangerőt, mivel a fekvőrész és a felsőrész közti tér akusztikusan felerősíti a hangot.

## Tisztítás

Tisztítás előtt mindig húzza ki a csatlakozódugót a fali aljzataból, és hagyja lehűlni a készüléket.

A készülék tisztításához ne használjon dörzsszivacsot és súrolószert (pl. mosószert, benzint vagy acetont).

Az akrillapok tisztításához ne használjon olyan folyadékot mint például alkohol, denaturált szesz, benzin vagy acetont, mert ezzel jóvátehetetlen kárt okozhat.

- 1 A készülék burkolatát nedves ruhával tisztítsa.

Ügyeljen, hogy ne kerüljön víz a készülékbe.

- 2 A védőszemüveget nedves ruhával tisztítsa.

## csere

A fénycsövek által kibocsátott fény ereje idővel (azaz több év normál üzem után) gyengül, így a barnítás hatékonysága is csökken. A probléma megoldásaként valamivel hosszabb barnítási időt állítson be, vagy cserélje ki a fénycsöveket.

- ▶ Javasoljuk, hogy 500 üzemóra után cserélje ki a fénycsöveket.
- ▶ A fénycsövek és az indítók cseréjét bizza a Philips hivatalos szakszervizeire. Ezek a műhelyek rendelkeznek ugyanis a szükséges szaktudással és gyakorlattal, és biztosítani tudják a berendezésnek megfelelő eredeti pótalkatrészeket.
- ▶ Az arcbarító infravörös szűrője (csak a HB585 típusnál) megvédi bőrét a nem kívánt UV-sugarak hatásától. Fontos azonban, hogy a sérült vagy törött szűrőt azonnal cserélje ki.
- ▶ Az arcbarító fénycsövet (csak a HB585 típusnál) csak a Philips hivatalos szervize cserélheti ki.
- ▶ Ha a hálózati kábel meghibásodott, a kockázatok elkerülése érdekében Philips szakszervizben, vagy hivatalos szakszervizben ki kell cserélni.
- ▶ Ha ragaszkodik hozzá, hogy a fénycsövek és az indítók cseréjét saját kezűleg végezze, a következő útmutatás alapján járjon el:

- 1 Húzza ki a hálózati dugót a fali konnektorból.
- 2 Csavarhúzóval lazítsa ki a csavarokat, majd távolítsa el a felsőrész és a fekvőrész oldalsó burkolatát. (ábra 31)
- 3 Húzza ki teljesen az akrillapokat a készülékből. (ábra 32)

Most már hozzáférhet a fénycsövekhez és az indítókhoz.

Megjegyzés: Szükség esetén most megtisztíthatja az akrillap belsejét is, lásd a „Tisztítás” c. fejezetet.



- 4 Óvatosan fordítsa el a csöveket, amíg ki nem lazulnak.

- 5** Vegye ki őket a tartóból.
- 6** Óvatosan fordítsa el balra az indítókat, majd húzza ki őket.
- 7** Helyezze be az új fénycsöveket és indítókat a fent leírtakat követve, de ellenkező sorrendben és fordított irányba.
- 8** Helyezze vissza a felsőrész és a fekvőrész akrillapját.
- 9** Tegye vissza a felsőrész és a fekvőrész oldalsó burkolatát, és rögzítse csavarokkal.

Csak a HB 585 típusnál: A készülék számlálója rögzíti a fénycsövek üzemóráit.

▶ **Állítsa az időt 00-ra, és nyomja az indítógombot  legalább 2 másodpercig. A sípszó után az üzemórák száma megjelenik a kijelzőn.** A kijelzőn megjelenő számot 10-zel szorozva megkapja az üzemórák összes számát. Ha például a kijelzőn a 34-es szám jelenik meg, az üzemórák összes száma 340.

**Megjegyzés:** A  gomb felengedésekor az üzemórák száma eltűnik a kijelzőről.

▶ **Az óraszámláló nullázásához nyomja addig az indítógombot , amíg az üzemórák száma meg nem jelenik a kijelzőn. Majd nyomja meg egyszerre az indítógombot  és a  gombot, amíg az üzemórák száma el nem tűnik a kijelzőről (a 00 jelenik meg).**

### Illatgranulátum rendelése

A 3 csomag illatgranulátumot tartalmazó utántöltő csomagok HB080 típuszámon kaphatók a [www.philips.com/shop](http://www.philips.com/shop) oldalon vagy a Philips-márkakereskedőnél.

### Környezetvédelem

- ▶ **A fénycsövek a környezetre káros anyagokat tartalmaznak. A kiselejtett fénycsöveket különítse el a háztartási hulladéktól, és juttassa el a hivatalos gyűjtőhelyre.**
- ▶ **A feleslegessé vált készülék szelektív hulladékként kezelendő. Kérjük, hivatalos újrahasznosító gyűjtőhelyen adja le, így hozzájárul környezetének védelméhez. (ábra 33)**

### Jótállás és szerviz

Ha javításra vagy információra van szüksége, vagy ha valamilyen probléma merült fel, látogasson el a Philips honlapjára ([www.philips.com](http://www.philips.com)), vagy forduljon az adott ország Philips vevőszolgálatához (a telefonszámot megtalálja a világszerte érvényes garancialevélen). Ha országában nem működik ilyen vevőszolgálat, forduljon a Philips helyi szaküzletéhez vagy a Philips háztartási kisgépek és szépségápolási termékek üzletágának vevőszolgálatához.

### A garancia feltételei

A következő alkatrészek nem esnek a nemzetközi garancia hatálya alá:

- barnítólámpák
- akrillapok és azok tisztítási költségei

### Gyakran ismétlődő kérdések

Ez a fejezet a szoláriummal kapcsolatban leggyakrabban felmerülő kérdéseket tartalmazza. Ha nem talál választ kérdésére, forduljon a Philips vevőszolgálatához.

Kérdés	Válasz
Miért nem működik a készülék?	Elképzeltető, hogy a dugasz nincs jól beillesztve a fali aljzatba. Csatlakoztassa megfelelően. Elképzeltető, hogy áramszünet van. Ellenőrizze, hogy a lakásban található egyéb elektromos készülékek működnek-e. Esetleg nem állította be az időzítőt. Állítsa be a barnítás időtartamát.
Miért nem működik az arc barnító?	Ha nincs bekapcsolva, kapcsolja be az arc barnítót. Az arc barnító lámpája még mindig túl meleg lehet az újraindításhoz. Mielőtt újra bekapcsolja, hagyja a lámpát hűlni legalább 3 percig.
Miért kapcsolja le a hálózati biztosítékot a készülék a bekapcsoláskor vagy használatkor?	A szoláriumot 16 A normál biztosítékkal (Nagy-Britanniában a HB584 típusúhoz 13 A biztosítékkal) vagy késleltetett kioldású automata biztosítékkal védett áramkörbe kell csatlakoztatni. Az is előfordulhat, hogy túl sok készüléket csatlakoztatott egy áramkörre.
Miért nem felel meg a barnulás eredménye az elvárásaimnak?	Előfordulhat, hogy túlságosan hosszú vagy nem megfelelő áramerősségű hosszabbítókábel használ. Forduljon a viszonteladóhoz. Általános tanácsunk: ne használjon hosszabbítót. Előfordulhat, hogy a barnítási kúra típusa nem felel meg a bőrtípusának. Ellenőrizze a „Barnítási kúrák gyakorisága és időtartama” c. rész táblázatát. Egy idő után a fénycsövek barnítási kapacitása csökken. Ez csak több év után válik észrevehetővé. Ilyenkor válasszon kicsit hosszabb barnítási időt, vagy cseréltesse ki a fénycsöveket.
Miért nem bocsát ki elég illatanyagot a készülék?	A barnítás eredménye a bőr típusától, valamint a barnítás hosszától függ. A hatás csak néhány alkalom után érezhető.
Egyes testrészeim miért maradnak fehéren?	Olvassa el „A készülék használata” c. fejezet „Természetes illatok” c. részének végét.
	Kemény felületen fekvő a vérkeringés bizonyos területeken lecsökken. Előfordulhat, hogy ez barnuláskor fehér foltokat okoz ezeken a testfelületeken.

**Кіріспе****Бүкіл дене тотықтырғыш**

Осы тотығу құралымен сіз үйіңізде ақ беймарал тотыға аласыз. Тотығу лампалары көзге көрінетін сәулелер, жылу және ультракүлгін жарық шығарады. Олардың көмегімен сіз дәл табиғи күнге тотығып жатқандай әсер аласыз. Бұл құрал сіздің бүкіл денеңізді, тіпті бүйірлеріңізді де, басыңыздан аяғыңыздың ұшына дейін тегіс етіп тотықтырады.

**Жалпы сипаттама (Сурет 1)**

- A** Люстра жабылғысының ауа шығаратын тесікшелері
- B** Салқындататын желдеткіш
- C** Таймер (тек HB584 түрінде ғана)
- D** Люстра жабылғысының акрилді ақжаймасы және қорғаныс фольгасы
- E** Люстра жабылғысының құбыр тәрізді лампалары мен стартерлері
  - HB584: 12 құбыр тәрізді лампалары (Philips Cleo Performance 100W-S түрі) және 12 стартерлер (S12/Cleo Sunstarter түрі)
  - HB585: құбыр тәрізді лампалары 8 (Philips Cleo Performance 100 W-S түрі), құбыр тәрізді лампалары 4 (Philips Cleo Performance 80 W-S түрі), стартерлер 12 (S12/Cleo Sunstarter түрі) және бетті тотықтыруға арналған 1 HP400SH лампасы
- F** Stereo Active Дауыс зорайтқышы (тек HB585 түрі ғана)
- G** Хош иіс картриджі (тек HB585 түрі ғана)
- H** Қушетканың акрилді ақжаймасы және қорғаныс фольгасы
- I** Бақылау панелі (тек HB585 түрі ғана)
  - 1 Бетті тотықтырушының Қосу/Өшіру түймесі (  $\text{E}$  )
  - 2 Бет тотықтырушының толық белсенділігін (  $\text{X}$  ) немесе жартылай белсенділігін (  $\text{X}$  ) таңдаушы
  - 3 Денені қосымша салқындатуға арналған Қосу/Өшіру түймесі (  $\text{X}$  )
  - 4 Таймер +/- түймелері
  - 5 Таймер көрсеткіші
  - 6 Бастау/Тоқтату түймесі (  $\text{O}$  )
- J** Денені салқындатуға арналған тесікшелер (тек HB585 түрі ғана)
- K** Қушетканың құбыр тәрізді лампалары мен стартерлері
  - 12 құбыр тәрізді лампалары (Philips Cleo Performance 100W-S түрі) және 12 стартерлері (S12/Cleo Sunstarter түрі)
- L** Бұрыш профилі
- M** Алдыңғы және жанындағы панельдері
- N** Қорғаныс көзілдіріктер (2 дана)
  - (HB071 түрі/қызмет нөмірі 4822 690 80123)
- O** Аяқтары
- P** Қушетканың ауаға арналған тесікшелері
- Q** Артқы панелі
- R** Қушетка мен люстра жабылғысының арасын байланыстыратын тоқ сымы
- S** Тоқ сымы

**Маңызды**

Құралды қолданар алдында, осы нұсқауды ықпалмен оқып шығыңыз, әрі болашақта қолдануға сақтап қойыңыз.

- D** Құралды қосар алдында, құралда көрсетілген вольтаж, жергілікті қамтамасыз ететін вольтажбен сәйкес келетіндігін тексеріп алыңыз.
- D** Егер тоқ сымы зақымдалған болса, қауіпті жағдай туғызбас үшін, оны тек Philips немесе Philips әкімшілігі берген қызмет орталығында немесе соған тәрізді деңгейі бар маман ғана оларды ауыстыруы тиіс.
- D** Егер құралға қуат алуға қолданып отырған қабырғадағы розетка байланысы нашар болса, онда құрал шанышқысы қызып кетеді. Құралды дұрыс байланысы бар қабырға розеткасына қосқандығыңызды тексеріп отырыңыз.
- D** Құрал 16А стандартты тежегішпен (Ұлы Британияда HB584 түрі үшін 13А тежегіші) немесе белсенділігі төмендетілген балқымалы тежегішпен қорғалған жүйеге қосылуы тиіс
- D** Тек HB585 түрі ғана: Бет тотықтырушы қатты қызып кетуден сақтандыратын автоматты қорғаныспен қамтамасыз етілген. Егер құрал жеткілікті түрде салқындатылмаған болса, (мәселен, ауа шығаратын тесікшелер жабық тұрса), онда бет тотықтырушы автоматты түрде сөндіріледі. Қатты қызып кетуге себеп болған жағдай жойылған соң және бет тотықтырушы салқындатылып, ол автоматты түрде қайта қосылады.
- D** Су мен тоқ қиысуы өте қауіпті! Бұл құралды су қоршаған айналада қолданбаңыз (мысалы, ваннада, душтың немесе бассейннің жанында).
- D** Егер сіз жаңа ғана судан шыққан болсаңыз немесе жаңа ғана душ қабылдап, денеңіз дымқыл болса, құралды қолданар алдында өзіңізді тыянақты түрде сүртіп, кептіріңіз.
- D** Құралды қолданып болғаннан соң өшіріп отырыңыз.
- D** Балалар құралмен ойнамау керек.
- D** Құралды қозғалғанда, тоқ сымы құралдың аяқтарының астында қалып қалмауын тексеріп отырыңыз.
- D** Қолданып жатқанда қушетканың және люстра жабылғысының ауаға арналған тесікшелері ашық екендігін тексеріп отырыңыз.
- D** Бұл құралды ұсынылған тотығу уақыты мен қолдану сағаттарынан асырмаңыз («Тотығу сеанстары: жиі және ұзақ қолдану» тармағын қараңыз).
- D** Денеңіздің бір бөлігін күніне бір реттен артық тотықтырмаңыз. Тотыққан күні күн астында ұзақ жүрмеңіз.
- D** Егер сіз ауырсаңыз немесе сіздің теріңіздегі сезімталшылығыңызды арттыратын дәрі-дәрмектерді не болмаса косметика қолданып жүрген болсаңыз, онда бұл құралды қолданбаңыз. Егерде сіз Ультракүлгін жарығына ерекше сезімтал болсаңыз, онда өте абай болыңыз. Күмәнданбау үшін, өзіңіздің дәрігеріңізбен кеңесіңіз.
- D** Бұл құралды күнге күйместен ақ терісін күйдіріп алатын адамдарға, күнге күйгеннен зардап шегетін адамдарға, балаларға, немесе терісінің қатерлі ісігі бар (немесе бұрында болған), не болмаса терінің қатерлі ісігіне бейімді адамдарға қолдануға болмайды.
- D** Бірінші сессиядан кейін 48 сағат өткеннен соң қышыну тәрізді күтпеген әсер пайда болса, құралмен қолдануды тоқтатып, дәрігеріңізбен кеңесіңіз.
- D** Егер теріңізде ұзаққа созылған ісіктер немесе жаралар пайда болған болса, немесе пигментті дақтар пайда болса, дәрігеріңізбен кеңесіңіз.
- D** Көздеріңізді ауыртып алмас үшін, міндетті түрде қосымша берілген қорғаныс көзілдіріктерін киіңіз (сонымен бірге «тотығу және сіздің денсаулығыңыз» тармағын қараңыз).

- ▶ Тотығу сеансын алар алдында, біраз уақыт бұрын барлық косметикаңызды, ерін бояуын, кремдерді сүртіп тастаңыз.
- ▶ Күннен сақтайтын немесе күнге күйді арттыратын кремдердің ешқайсысын қолдануға болмайды.
- ▶ Егер тотығу сеансынан кейін сіздің теріңіз тартылып тұрса, онда дымқылдататын крем жақсаңыз болады.
- ▶ Құралдың таймері немесе бақылаушы панелі зақымдалған болса, немесе акрилді ақжайма, не бетті тотықырушының Ультра фиолеттік фильтірі (тек HB585 түрі ғана) зақымдалған, сынған болса, немесе жоқ болса, құралмен қолдануға болмайды.
- ▶ Күннің әсеріненененің түсі өзгереді. Ұқсас әсер осы құралды қолданғанда да болуы мүмкін.
- ▶ Құрал табиғи күнге күйгенде алатын нәтижеден жақсы нәтиже бермейді.

тек HB585 түрінде ғана:

- ▶ Хош иіс шығаратын гранулдарды балалардың қолы жетпейтін жерде сақтаңыз.
- ▶ Хош иісті түйіршіктерді жеуге болмайды.
- ▶ Егер хош иіс шығаратын гранулдар көзіңізге тиіп кеткен болса, онда көздеріңізді сумен көбірек шайып жіберіңіз.
- ▶ Егер сізде хош иістерге аллергияңыз болса, онда хош иіс гранулдарын қолданбаңыз. Күмәндансаңыз, дәрігеріңізбен кеңесіңіз.

### Электрмагниттік өріс (ЭМӨ)

Осы Philips құралы Электрмагниттік өріске (ЭМӨ) байланысты барлық стандарттарға сәйкес келеді. Егер осы құралды қосымша берілген нұсқауға сәйкес етіп ұқыпты қолданған болса, онда бұл құрал, бүгінгі таңдағы белгілі ғылыми зерттеулер бойынша, қолдануға қауіпсіз болып келеді.

- ▶ Шу деңгейі: Lc = 67 dB [A]

## Тотығу және сіздің денсаулығыңыз

### Күн, ультракүлгін және тотығу

#### Күн

Күн неше түрлі энергия береді. Көрінетін жарық, бізге көру мүмкіндігін береді, ультра фиолеттік (ультракүлгін) сәулесі, тотығу мүмкіндігін береді, ал күндегі инфроқызыл (ИК) жарық, бізге ұнайтын жылу береді.

#### Ультракүлгін және сіздің денсаулығыңыз

Табиғи күн жарығы тәріздес, құралмен тотығу барысы біраз уақыт алады. Алғашқы нәтиже бірнеше сеанстардан кейін ғана көрінетін болады. («Тотығу сеанстары: қаншалықты жиі және ұзақ» тармағын қараңыз).

Ультракүлгін сәулесінде көп отырғаннан (табиғи күн сәулесі, немесе өзіңіздің тотығу құралынан алатын жасанды сәулесі) теріңізді күйдіріп жіберуі мүмкін.

Сонымен қатар, табиғи күн сәулесінде көп жүрген, тотығу құралын қатерлік немесе өте көп пайдаланымы тері мен көз мәселелерін көбейтуі мүмкін. Бұл құбылыстардың пайда болу деңгейі, бір жағынан тотығудың табиғаты, қуаты, және ұзақтығына байланысты болса, екінші жағынан адамның сезімталдығына байланысты болады.

Көзіңіз бен теріңіз ультракүлгін сәулесінде көп түскен сайын, кератит, конъюктивит, көз торына зақым, катаракта, терінің ерте әжімделуі және теріде ісіктердің пайда болу қатері жоғарлайды. Кейбір дәрілер мен косметика бояулары, тері сезімталдығын жоғарлатады.

#### ▶ Сондықтан осы өте маңызды:

- «Маңызды» және «Тотығу сеанстары: қаншалықты жиі және қаншалықты ұзақ» тармағындағы нұсқауларды нақты орындау керек;
- Жылына ең көп деген тотығу уақытынан аспағандығыңызға («Тотығу сеанстары: қаншалықты жиі және қаншалықты ұзақ?» тармағын қараңыз);
- Қосымша берілген көзілдірікті тотығып жатқанда, міндетті түрде кию керек.

### Тотығу сеанстары: қаншалықты жиі және қаншалықты ұзақ?

- ▶ 5 тен 10 күнге дейінгі уақыт аралығында күніне бір тотығу сеансынан артық тотығуға болмайды. Алғашқы тотығу сеансынан кейін, келесі сеансты алар алдында, 48 сағаттық үзіліс жасаңыз. Осындай 5-10 күндік курстан соң, біраз уақыт бойы тотығуды тоқтатыңыз деп кеңес береміз.

*Есте сақтаңыз: Бір курс қабылдағаннан кейін, шамамен бір ай өткенге, сіздің теріңіз күйген түсін жоғалта бастайды. Содан кейін сіз жаңа курсын бастасаңыз болады.*

*Есте сақтаңыз: Егер сіз бетіңіздің күйген түсі әрдайым болсын десеңіз, тотығудың бір курсын бітіргеннен соң тоқтатпай, аптасына бір немесе екі сеансын алып отырыңыз.*

Бір курс қабылдағаннан соң, біраз уақытқа тоқтау шешімін қабылдасаңыз немесе сирегірек тотығу сеанстарын қабылдап, тотығуды тоқтатпаймын деген шешім қабылдасаңыз да, есіңізде болсын: бәрібір сіз ең көп тотығу уақытынан аспауыңыз керек. Бұл құрал үшін жылына ең көп уақыт 17 сағат (= 1020 минут).

#### Мысал

Сіз 10 күндік курс қабылдап жатырсыз дейік, оның ішінде бірінші күні 6-минуттық сеанс, және келесі тоғыз күн бойы 20-минуттық сеансыты қабылдауға болады.

- ▶ Сонда толық курс (1 x 6 минут) + (9 x 20 минут) = 186 минут болады.

*Есте сақтаңыз: Бір жыл ішінде, сіз осындай 5 сеанс ала аласыз, сонда 5 x 186 минут = 930 минут.*

#### Кесте

Кестеде көрсетілгендей, теріңіздің сезімталдығына қарамастан, алғашқы тотығу сеансы әрдайым 6 минутқа ғана созылуы тиіс.

Егер сеанс уақыты сіз үшін өте ұзақ болып көрінсе (мысалы әр бір сеанстан соң, теріңіз тартылып және жұмсақ болып қалса), онда сеанс ұзақтығын қысқартуыңызға болады, мысалы 5 минутқа.

Әр бір дене бөлігіңізге арналған Ультракүлгін сеанстарының ұзақтығы.	Терісінің сезімталдығы өте жоғары адамдарға	Терісінің сезімталдығы орташа адамдарға	Терісінің сезімталдығы төменірек адамдарға
1-ші сеанс	6	6	6
кем дегенде 48 сағат үзіліс	кем дегенде 48 сағат үзіліс	кем дегенде 48 сағат үзіліс	кем дегенде 48 сағат үзіліс
2-ші сеанс	10	15-20	20-25
3-ші сеанс	10	15-20	20-25
4-ші сеанс	10	15-20	20-25

Әр бір дене бөлігіңізге арналған Ультракүлгін сеанстарының ұзақтығы.	Терісінің сезімталдығы өте жоғары адамдарға	Терісінің сезімталдығы орташа адамдарға	Терісінің сезімталдығы төменірек адамдарға
5-ші сеанс	10	15-20	20-25
6-шы сеанс	10	15-20	20-25
7-ші сеанс	10	15-20	20-25
8-ші сеанс	10	15-20	20-25
9-шы сеанс	10	15-20	20-25
10-шы сеанс	10	15-20	20-25

### Қолдануға дайындық

Құралды тиімді пайдалану үшін, әдеттегі қоршаған айнала температурасында, шамамен 18°С-та қолданыңыз. Егер кушетка тым қатты қызып кетсе, бөлме температурасын 20°С-қа түсіріңіз

#### Кушетка

Кушетканы жинағанда немесе қозғағанда әрдайым тағы бір адамның көмегі қажет

- ▶ Тотығу құралын жинастырғанда ол одан да бетер ауырлай түседі, және оны қозғау қиынырақ болады. Сондықтан сізге берер кеңесіміз, құралды қолданбақшы болған жерде жинастырыңыз.
- ▶ Тотығу құралы жанында (кем дегенде 50 см.) және артында (кем дегенде 30 см.) жеткілікті бос орын бар екендігін тексеріп отырыңыз.

**1** Кушетканы үстел үстіне лампаларын төмен қаратып қойыңыз. (Сурет 2)

**2** Аяқтарын күшпен арнайы жалпақ шегеге орнатып итеріңіз.

*Есте сақтаңыз: Кушетканы аяғына тұрғызар алдында сіз люстра жабылғысын қалай ашатындығыңызды ойластырып алыңыз.*

*Кушетканың байланыстыратын тесікшелері бар жағы ол Люстра жабылғысын бекітетін жағы болып келеді.*

- ▶ Аяқтары дұрыс орнатылғандығын тексеріп отырыңыз. Байланыстырушы тоқ сыманың шанышқысы артында болуы тиіс. (Сурет 3)
- ▶ Шарнир байланыстырушылары бір біріне қарап тұруы тиіс. (Сурет 4)
- ▶ Кушетканы аяғынан тартып көтіруге немесе еңкейтуге болмайды! (Сурет 5)

**3** Алты қырлы кілт және 4 бұрауышпен бұрыш профилін жақтау аяғына бекітіңіз. (Сурет 6)

**4** Бір адам алдыңғы панелін майысқанша, жақтауға қарсы күшпен итерсін. (Сурет 7)

**5** Тағы бір адам алдыңғы панелін гәйкімен бекітсін. (Сурет 8)

**6** Жанындағы панельдерді жақтау аяғына бекітіңіз. (Сурет 9)

**7** Кушетканы көтеріп, оны абайлап аяғына тұрғызыңыз. (Сурет 10)

#### Кушетка

Кушетканы жинағанда немесе қозғағанда әрдайым тағы бір адамның көмегімен жасаңыз.

**1** Кушетканы аяғына тұрғызыңыз. (Сурет 11)

**2** Кушетканы абайлап жабыңыз. (Сурет 12)

**3** Кушетканың аяқтарын бұрауышпен бұрап бекітіңіз. (Сурет 13)

**4** Газды грифонның қалың бөлігінің ұшын шарнирлі байланыстың басына бекітіңіз. (Сурет 14)

**5** Тағы бір адамның көмегімен кушетканы көтеріңіз. (Сурет 15)

**6** Газды грифонның жұқа бөлігінің ұшын шарнирлі байланыстың төмен жағына бекітіңіз. (Сурет 16)

**7** Алты қырлы тесікше басы бар бұрауышты жақсылап алты қырлы кілтпен бұрап, бекітіңіз. (Сурет 17)

**8** Артқы панелін кушетканың аяқтарына бекітіңіз. (Сурет 18)

**9** Люстра жабылғысының шанышқысын кушеткадағы розеткаға итеріп кіргізіңіз («сырт»). (Сурет 19)

▶ Сіз шанышқыны суретте көрсетілгендей етіп, бұрауыштың көмегімен ажыратып алуыңызға болады. (Сурет 20)

**10** Тоқ шанышқысын қабырғадағы розеткаға қосыңыз.

▶ Люстра жабылғысын еден үстінен аяқтарымен сырғытып қана немесе басқа адамның көмегімен еденнен абайлап сәл көтеріңкіреп қана қозғаңыз. (Сурет 21)

### Құралды қолдану

#### Тотығу (тек HB584 түрі ғана)

**1** Таймерді керекті тотығу уақытына бұрау арқылы құралды қосыңыз. Дұрыс тотығу уақытын көру үшін, «Тотығу сеанстары: қаншалықты жиі және қаншалықты ұзақ» тармағын қараңыз. (Сурет 22)

**2** Қосымша берілген көзідіріктерді киіңіз.

Осы қорғауыш көзідіріктерді тек Philips тотығу құралымен тотығып жатқанда ғана қолданыңыз. Оларды басқа мақсатпен қолдануға болмайды

Қорғаныс көзідіріктер 89/686/ЕЕС қаулысына сәйкес II класс қорғанысын қамтамасыз етеді.

**3** Люстра жабылғысын артқа қарай итеріңіз. (Сурет 23)

**4** Кушеткаға жатыңыз. (Сурет 24)

**5** Кушеткаға жатқан кезіңізде, люстра жабылғысын көлденең ұстанымына тартыңыз. (Сурет 25)

- 6** Орнатылған тотығу уақыты аяқталған кезде, лампалар автоматты түрде сөнеді. Сеанстың соңғы минутында құрал бип сигналдарын береді.

#### Тотығу (тек HB585 түрі ғана)

- 1** + немесе – түймесін басып, қажетті тотығу уақытын орнатыңыз, содан соң старт түймесін **⓪** басыңыз. Дұрыс тотығу уақытын көру үшін, «Тотығу сеанстары: қаншалықты жиі және қаншалықты ұзақ» тармағын қараңыз.

Уақытты жылдамдатқыңыз келсе, түймені басқан қалпында ұстап тұрыңыз.

- 2** Қосымша берілген көзілдіріктерді киіңіз.

Осы қорғаушы көзілдіріктерді тек Philips тотығу құралымен тотығып жатқанда ғана қолданыңыз. Оларды басқа мақсатпен қолдануға болмайды.

Қорғаныс көзілдіріктер 89/686/ЕЕС қаулысына сәйкес II класс қорғанысын қамтамасыз етеді.

- 3** Люстра жабылғысын артқа қарай итеріңіз. (Сурет 23)

- 4** Кушеткаға жатыңыз. (Сурет 24)

Кушеткаға жатқанда, бетіңіз бет тотықтырушы астында болуы тиіс.

- 5** Кушеткаға жатқан кезіңізде, люстра жабылғысын көлденең ұстанымына тартыңыз. (Сурет 25)

- 6** Орнатылған тотығу уақыты аяқталған кезде, лампалар автоматты түрде сөнеді. Сеанстың соңғы 10 секундында құрал бип сигналдарын береді.

Ⓝ Түймені басу арқылы сіз бет тотықтырушыны сеанс барысында қосуыңызға немесе өшіруіңізге болады.

▶ Толық және жартылай белсенділік аралығын таңдау үшін, **⊗/⊘** түймесін басыңыз.

▶ Қосымша жайлылық үшін, тотығу сеансы барысында сіз **⊕** түймесін басып, дене салқындатықышты қосуыңызға болады.

Бет тотықтырушысы сөнгеннен соң, оны қайтадан қосу үшін сіз 3 минут күтуіңіз керек. Салқындатылып жатқан уақытта **⊗/⊘** түймесі жанындағы белгілер жымыңдап тұрады.

#### Табиға хош иістер (тек HB585 түрі ғана)

Тотығу сеансы барысында сіз өзіңіздің сүйікті жұпар иісіңізбен рахаттансаңыз болады. Сіз түрлі жұпар иісті таңдай аласыз.

▶ Хош иісті гранулдар арнайы осы құрал үшін дамытылған. Басқа гранулдарды қолдануға болмайды.

#### Картриджді толтыру

- 1** Кішкене басу түймесін басып тұрып, картридж қақпағын тартып ашыңыз. (Сурет 26)

- 2** Төбесіндегі кішкене аузындағы байламды ашыңыз.

- 3** Картриджға байламдағы хош иісті түйіршіктердің бәрін салыңыз.

- 4** Қақпақты картриджға қайтадан жабыңыз («сырт» ете түседі).

#### Картриджді орнату немесе шығару

- 1** Картриджді ұстағышына қойыңыз. Ол тек бір жолмен ғана салынады және өз орнына «сырт» етіп барып, түседі. (Сурет 27)

▶ Картриджді алу үшін, бас бармағыңыз бен сұқ саусақтарыңызды картридждің екі жағына қойыңыз. Дискіні басып, картриджді ұстағышынан босатып алыңыз. (Сурет 28)

#### Иіс шығару деңгейін таңдау

- 1** Хош иіс деңгейін орнату үшін, картриджді бұраңыз. (Сурет 29)

Хош иіс деңгейін арттыру үшін, картриджді үлкен гүл белгісіне қарай бұраңыз. Хош иіс деңгейін қазайту үшін, қарсы бағытқа қарай бұраңыз.

- 2** Құралды жинап қойғанда немесе хош иісті шығарғыңыз келмеген уақытта, картриджді үлкен гүл белгісінен мүмкіндігінше алып етіп бұраңыз. (Сурет 30)

Тесікшелер көрінбейді.

- 3** Картридж хош иісті шығаруын тоқтатқанда гранулдарын алмастырыңыз. 3 кішкене пакеттегі хош иісті гранулдары бар топтамасы нөмірі HB080 түрі бойынша қамтамасыз етіледі.

▶ Есіңізде болсын, хош иіс деңгейі мына төмендегідей бірнеше факторларға байланысты болады:

- Әдетке айналу себебінен хош иістерді қабылдау төмендеуі немесе тіптен жойылуы мүмкін, алайда ол нормалы нәрсе.
- Басыңызды оңға бұрғаныңызда хош иіс, басыңызды солға бұрған кезіңізге қарағанда азырақ сезіледі.
- Құралды қолданып жатқан бөлмеңіздегі ауа тасқыны да хош иіс деңгейіне әсерін тигізуі мүмкін.
- Сіздің жеке басыңыздың хал ахуалы да хош иіс сезіну деңгейіңізге әсер етуі мүмкін.

#### Stereo Active Дауыс Зорайтқыштары (тек HB585 түрі ғана).

Тотығу барысында сіз өзіңіздің сүйікті әуеніңізді аудио ойнатқышты (мәселен CD/MP3 немесе радиоңызды) құралға қосу арқылы тыңдай аласыз.

Өзіңіздің аудио ойнатқышыңызды құралға қосу үшін, құралмен қосымша берілген 2 өнеркәсіптік шанышқысы бар тоқ сымын қолданыңыз.

- 1** Бір өнеркәсіптік шанышқыны AUX розеткасына кіргізіңіз.

- 2** Екінші өнеркәсіптік шанышқыны өзіңіздің аудио ойнатқышыңыздың розеткасына кіргізіңіз (мәселен CD, MP3 немесе радио).

▶ Дауыс деңгейін өзіңіздің аудио ойнатқышында таңдасаңыз болады.

- Дауысын тым қатты етпеңіз, себебі бұл дауыс зорайтқышына жөндеуге болмайтын зақым тигізуі мүмкін.

- Біз тіпті сізге дауысын өзіңіз үйренген деңгейден төменірек етіңіз деп кеңес береміз, себебі кушетка мен люстра жабылғысы арасындағы аралық акустикалық қорап секілді болады және дыбысты үдейтеді.

#### Тазалау

Құралды тазалау алдында, оны тоқтан суырып, суытыңыз.

Қырғыш жөке, қырғыш тазалағыш құралдарды немесе жанар май немесе ацетон тәріздес агрессивті сұйықтықтарды құралды тазалау үшін қолдануға болмайды.

Алкоголь, метил спирті, жанар май немесе ацетон тәріздес сұйықтықтарды акрилді ақжайманы тазалау үшін қолданбаңыз, себебі ол жөндеуге келмейтін зақым келтіреді.

**1** Құралдың сыртын дымқыл шүберекпен тазаласаңыз болады.

Құралға су енгізуге болмайды.

**2** Қорғаныс көзілдіріктерді дымқыл шүберекпен тазалаңыз.

### Алмастыру

Тотығу лампаларының шығаратын жарықтары уақыт өткен сайын төмендейді (мәселен, нормамен қолданғанда, бірнеше жылдан соң). Бұл жағдайда, сіз құралдың тотықтыру мүмкіндігінің азайғандығын байқайсыз. Бұл мәселені шешу үшін, тотығу уақытын сәл ұзартыңыз немесе тотығу лампаларын алмастырыңыз.

- ▶ Біз сіздерге тотығу лампаларын 500 сағат жұмыс жасағаннан соң алмастырыңыз деп кеңес береміз.
- ▶ Тотығу лампаларын және стартерлерді тек Philips әкімшілік берген қызмет орталығы ауыстырған жөн. Тек сол жерде ғана осы жұмысты орындау білікті әрі дағдыланған, және олар осы құралға арналған арнайы бөлшектермен қамтамасыз етілген.
- ▶ Бет тотықтырушының ультракүлгін фильтері (тек HB585 түрі ғана) жағымсыз ультракүлгін жарықтарынан қорғайды. Сондықтан, зақымдалған немесе сынған ультракүлгін фильтерді бірден алмастырған маңызды.
- ▶ Бет тотықтырушының лампасы (тек HB585 түрі ғана) тек Philips әкімшілік берген қызмет орталығымен ғана алмастырылуы тиіс.
- ▶ Егер тоқ сымсы зақымдалған болса, қауіпті жағдай туғызбас үшін, оны тек Philips немесе Philips әкімшілігі берген қызмет орталығында немесе соған тәрізді деңгейі бар маман ғана оларды ауыстыруы тиіс.
- ▶ Егер сіз құбыр лампаларын және/немесе стартерлерді шынымен өзіңіз алмастырғыңыз келсе, онда мына нұсқаны қолданыңыз:

**1** Тоқ шанышқысын қабырғадағы розеткадан шығарыңыз.

**2** Люстра жабылғысы мен кушетканың екі шетіндегі жабылғыдағы бұрауыштарды босатыңыз. (Сурет 31)

**3** Акрил ақжайманы құралдан толығымен шығарып алыңыз. (Сурет 32)

Лампалар мен стартерлерге енді қолыңыз жетеді.

*Есте сақтаңыз: Егер қаласаңыз, енді сіз акрилді ақжайманың ішкі жағын тазаласаңыз болады. («Тазалау» тармағын қараңыз).*

**4** Лампаларды босағанша оңға немесе солға сәл бұраңыз.

**5** Лампаларды ұстағышынан тартып алыңыз.

**6** Стартерлерді алу үшін, оларды солға бұрап, тартып алыңыз.

**7** Жаңа лампаларды немесе стартерлерді жоғарыда аталған қадамдарды керісінше жасау арқылы орнатуыңызға болады.

**8** Акрилді ақжайманы қайтадан кушеткаға және люстра жабылғысына сырғытып кіргізіңіз.

**9** Шеткі жабылғыларды люстра жабылғысына және кушеткаға қайтадан орнатып, бұрауышпен бекітіңіз.

Тек HB 585 түрі ғана: Құралда тотығу лампаларының жұмыс жасаған уақытын тіркеп отыратын санағыш бар.

- ▶ Уақытты 00 ге қойып, старт түймесін **⊖** кем едегенде 2 секундтай басыңыз. Бип дыбысынан соң, жұмыс жасаған уақыт көрсеткіште пайда болады.

Көрсеткіште көрсетілген санды 10ға көбейтіп, нақты жұмыс жасаған уақытын аласыз. Мәселен, егер көрсеткіште 34 саны болса, онда толық жұмыс жасаған сағат саны 340 болады.

*Есте сақтаңыз: ⊖ Түймені босатқан бойда, жұмыс жасаған сағат саны көрсеткіштен жойылады.*

- ▶ Жұмыс жасаған уақыт санағышын қайтадан орнату үшін, старт түймесін **⊖** көрсеткіште жұмыс жасаған сағат саны пайда болғанша басыңыз. Содан соң, жұмыс жасаған сағат саны жойылғанша старт түймесін **⊖** және **⊕** түймесін бірден басыңыз (00 көрінеді).

### Хош иісті түйіршіктерге тапсырыс беру

Сіз хош иісті гранулдары бар 3 пакет қайта толтыру топтамасын нөмірі HB080 бойынша [www.philips.com/shop](http://www.philips.com/shop) Интернет бетінен немесе өзіңіздің диллеріңізден алуыңызға болады.

### Қоршаған айнала

- ▶ Құралдағы лампаның құрамында қоршаған ортаға тигізетін зиян заттар бар. Лампа өз қызметін көрсетіп тозғаннан кейін, оны күнделікті үй қоқысымен бірге тастауға болмайды. Оның орнына бұл құралды арнайы жинап алатын жерге өткізіңіз.
- ▶ Құралды өз қызметін көрсетіп тозғаннан кейін, күнделікті үй қоқысымен бірге тастауға болмайды. Оның орнына бұл құралды арнайы жинап алатын жерге қайта өңдеу мақсатына өткізіңіз. Сонда сіз қоршаған айналаны сақтауға себіңізді тигізесіз. (Сурет 33)

### Кепілдік және қызмет

Егер сізге ақпарат керек болса, немесе сізде бір мәселе болса, Philips-тің интернет бетіндегі [www.philips.com](http://www.philips.com) веб-сайтына келіңіз, немесе өзіңіздің еліңіздегі Philips Тұтынушылар Орталығына телефон шалсаңыз болады (ол нөмірді сіз дүние жүзі бойынша берілетін кепілдік кітапшасынан табасыз). Сіздің еліңізде Тұтынушылар Қамқорлық Орталығы жоқ болған жағдайда өзіңіздің жергілікті Philips дилеріне арызданыңыз немесе Philips-тің Үйге арналған құралдар қызмет департаменті және Жеке Қамқор BV бөліміне арызданыңыз.

### Кепілдік шектері

Төмендегі бөлшектерге халықаралық кепілдік шарттары бойынша кепілдік берілмейді:

- тотығу лампалары
- Акрил ақжаймаларын тазалау ақысы

**Жиі қойылатын сұрақтар**





Бұл тармақта құрал туралы жиі қойылатын сұрақтар тізімі берілген. Егер сіз өз сұрағыңызға жауапты таппасаңыз, еліңіздегі Тұтынушылар Қызмет Орталығымен байланысыңыз.

Сұрақ	Жауап
Неліктен құрал жұмыс жасамайды?	Шанышқы қабырғадағы розеткаға дұрыс кіргізілмеген болар. Шанышқыны қабырғадағы розеткаға дұрыстап кіргізіңіз.
	Мүмкін қуат берілмей тұрған болар. Қуаттың бар екендігін басқа құралды қосу арқылы тексеріңіз.
	Сіз таймерді орнатпаған боларсыз. Таймерді өзіңізге керекті тотығу уақытына орнатыңыз.
Неліктен бет тотықтырушы жұмыс жасамайды?	Бет тотықтырушы тоққа қосылмаған болар. Бет тотықтырушыны қосыңыз.
	Бет тотықтырушының лампалары жұмысын жалғастыру үшін тым қатты ысып тұрған болар. Лампаларды қайтадан қосар алдында оларды кем дегенде 3 минут суытып алыңыз.
Неліктен мен құралды қосқанымда немесе қолданғанымда құрал қосылған жүйе тежегіші қуатты кесіп тастап отыр?	Тотығу құралы қосылған жүйе тежегіші 16А стандартты тежегіш (Ұлы Британияда HB584 түрі үшін 13А тежегіші) немесе белсендірілуі төмендетілген балқымалы тежегіш болуы тиіс. Сонымен қатар, сіз бір тоқ айналымына бірден тым көп құрал қосқан боларсыз.
Неліктен тотығу нәтижесі күткендей жақсы емес?	Мүмкін сіз ұзартылған тоқ сымын қолданып тұрған боларсыз немесе ол тоқ сымында дұрыс номиналды тоқ жоқ болар. Өзіңіздің дилеріңізбен кеңесіңіз. Біздің жалпы кеңесіміз, ұзартылған тоқ сымын қолданбаңыз.
	Мүмкін сіз өзіңіздің теріңіздің түріне сәйкес келмейтін тотығу сеансын қабылдаған боларсыз. «Тотығу сеанстары: қаншалықты жиі және қаншалықты ұзақ» тармағындағы кестені қараңыз.
	Лампалар тым ұзақ уақыт бойы қолданылған болса, онда олардың тотықтыру мүмкіндіктері азайады. Бұл жағдай тек бірнеше жылдан соң ғана білінетін болады. Бұл мәселені шешу үшін, тотығу уақытын сәл ұзартыңыз немесе тотығу лампаларын алмастырыңыз.
	Тотығу нәтижесі сіздің теріңіздің түріне және қабылдап жатқан тотығу сеансына байланысты болады. Алғашқы нәтиже тек бірнеше сеанстардан соң ғана көзге көрінеді.
Неліктен құрал қажетті мөлшерде хош иіс шығармайды ?	«Құралды қолдану» тармағындағы «Табиғи хош иіс» бөлігіндегі соңғы бөлімді оқыңыз.
Неліктен менің денемнің кей бір жерлері ақ болып қала береді?	Адам қатты жерге жатқанда оның денесінің кей жерлеріндегі қан айналымы төмендейді. Кейбір адамдарда соның себебінен тотыққанда денелерінде, әдетте белінде, ақ дақтар қалады.

**Ižanga****Viso kūno įdegio lempa**

Naudodamiesi šiuo deginimosi prietaisu, galite patogiai įdegti namie. Įdegio lempos skleidžia matomą šviesą, karštį ir ultravioletinę šviesą. Jos sudaro įspūdį, kad deginatės tikroje saulės šviesoje. Šis prietaisas suteikia tolygų įdegį visam kūnui, taip pat ir šonams, nuo galvos iki kojų pirštų.

**Bendrasis aprašas (Pav. 1)**

- A** Ventilacinės širmos angos
- B** Vėsinimo ventiliatorius
- C** Laikmatis (tik HB584 modeliuose)
- D** Akrilinis užtiesalas ir apsauginė širmos folija
- E** Širmos vamzdinės lempos ir starteriai
  - HB584: 12 vamzdynių lempų („Philips Cleo Performance 100W–S“ modelis) ir 12 starterių („S12/Cleo Sunstarter“ modelis)
  - HB585: 8 vamzdynės lempos („Philips Cleo Performance 100W–S“ modelis), 4 vamzdynės lempos („Philips Cleo Performance 80W–S“ modelis), 12 starterių („S12/Cleo Sunstarter“ modelis) ir 1 HP400W veido įdegio lempa
- F** „Stereo Active“ garsiakalbiai (tik HB585 modeliuose)
- G** Kvapų kasetė (tik HB585 modeliuose)
- H** Akrilinis užtiesalas ir apsauginė kušetės folija
- I** Valdymo skydelis (tik HB585 modeliams)
  - 1 Veido įdegio lempos įjungimo/išjungimo mygtukas (  )
  - 2 Visiško (  ) arba pusinio (  ) veido įdegio lempos intensyvumo reguliatorius
  - 3 Įjungimo/išjungimo mygtukas papildomam kūno vėsinimui (  )
  - 4 Laikmačio +/- mygtukai
  - 5 Laikmačio ekranas
  - 6 Paleidimo/stabdymo mygtukas (  )
- J** Angos kūnui vėsinti (tik HB585 modeliuose)
- K** Kušetės vamzdinės lempos ir starteriai
  - 12 vamzdynių lempų („Philips Cleo Performance 100W–S“ modelis) ir 12 starterių („S12/Cleo Sunstarter“ modelis)
- L** Kampo profilis
- M** Priekiniai ir šoniniai skydeliai
- N** Apsauginiai akiniai (2 poros)
  - (modelio numeris HB071/techninės priežiūros numeris 4822 690 80123)
- O** Kojelės
- P** Kušetės angos
- Q** Galinis skydelis
- R** Širmą ir kušetę jungiantis laidas
- S** Maitinimo laidas

**Svarbu**

Prieš pradėdami naudotis prietaisu, atidžiai perskaitykite šią instrukciją ir saugokite ją, nes jos gali prireikti ateityje.

- ▶ Prieš įjungdami prietaisą patikrinkite, ar ant prietaiso nurodyta įtampa atitinka vietinio tinklo įtampą.
- ▶ Jei pažeistas maitinimo laidas, vengiant rizikos, jį turi pakeisti „Philips“ darbuotojai, „Philips“ įgaliotasis priežiūros centras arba kiti kvalifikuoti specialistai.
- ▶ Kai prietaisas yra įjungtas į techniškai netvarkingą sieninį el. lizdą, jo kištukas įkaista. Įsitinkite, kad prietaisas įjungiamas į tinkamai prijungtą sieninį el. lizdą.
- ▶ Prietaisą reikia jungti į tinklą, apsaugotą 16 A standartiniu saugikliu (HB584 modeliams Jungtinėje Karalystėje – 13 A saugikliu) arba lėtai perdegančiu automatinio saugikliu.
- ▶ Tik HB585 modeliams: veido įdegio lempa yra apsaugota nuo perkaitimo. Jei prietaisas nepakankamai atvėsinamas (pvz., esant uždengtoms angoms), jis išsijungia automatiškai. Kai tik perkaitinimo prižastis pašalinama ir veido įdegio lempa atvėsta, ji automatiškai įsijungia.
- ▶ Vanduo ir elektra yra pavojingas derinys. Nesinaudokite prietaisu ten, kur yra vandens (pvz., vonioje arba netoli dušo kabinos ar baseino).
- ▶ Jei ką tik plaukiojote ar maudėtės po dušu, prieš naudodami prietaisą gerai nusišluostykite.
- ▶ Baigę naudotis, būtinai išjunkite prietaisą iš maitinimo tinklo.
- ▶ Neleiskite vaikams žaisti su prietaisu.
- ▶ Saugokite, kad, keliant prietaisą į kitą vietą, maitinimo laidas neužstrigtų už prietaiso kojelių.
- ▶ Įsitinkite, kad naudojimo metu angos širmoje ir kušetėje yra atviros.
- ▶ Niekada neviršykite rekomenduojamo deginimosi laiko ir didžiausio deginimosi valandų skaičiaus (žr. skyrelį „Deginimosi seansai: kaip dažnai ir kiek ilgai?“).
- ▶ Nekaitinkite kurios nors vienos kūno dalies daugiau, nei kartą per dieną. Venkite tą pačią dieną ilgai būti natūralioje saulės šviesoje.
- ▶ Nesinaudokite deginimosi prietaisu, jei sergate ir/arba naudojate vaistus ar kosmetikos priemones, didinančias jūsų odos jautrumą. Būkite ypač atsargūs, jei esate labai jautrūs UV spinduliams. Jei abejojate, pasitarkite su savo gydytoju.
- ▶ Prietaisu negali naudotis žmonės, lengvai nudegantys, tačiau neįdegantys saulės šviesoje, nuo saulės nudegę žmonės, vaikai ir žmonės, sergantys (ar anksčiau sirgę) bei linę susirgti odos vėžiu.
- ▶ Daugiau nesinaudokite deginimosi prietaisu ir pasitarkite su savo gydytoju, jei per 48 valandas po pirmojo deginimosi seanso pasireiškia netikėtas poveikis, pvz., pradeda niežėti.
- ▶ Jei ant odos atsiranda nuolatinių gumbų ar žaidų, ar pasikeičia pigmentiniai apgamai, pasitarkite su gydytoju.
- ▶ Visada nešiokite rinkinyje esančius apsauginius akinius, kad apsaugotumėte akis nuo per didelio šviesos kiekio (taip pat žr. skyrelį „Įdegis ir jūsų sveikata“).
- ▶ Prieš deginimosi seansą nusivalykite kremą, lūpų dažus ir kitas kosmetines priemones.
- ▶ Nenaudokite jokių apsauginių kremų ir greito įdegio priemonių.
- ▶ Jei jūsų oda po deginimosi seanso įsitempia, galite pasitepti drėkinamuoju kremu.
- ▶ Niekada nesinaudokite prietaisu, jei laikmatis ar valdymo skydelis neveikia. Taip pat nesinaudokite prietaisu, jei akrilinis užtiesalas ar veido įdegio lempos ar UV filtras (tik HB585 modeliuose) yra sugedę, sulaužyti arba jų nėra.
- ▶ Dėl saulės spalvos gali išblukti. Tai gali nutikti ir naudojantis prietaisu.
- ▶ Nesitikėkite, kad naudojant prietaisą bus galima pasiekti geresnių rezultatų nei deginantis natūralioje saulės šviesoje.

Tik HB585 modeliams:

- ▶ Kvapų granules laikykite vaikams nepasiekiamoje vietoje.
- ▶ Granulės nėra valgomos.
- ▶ Jei granulės patenka į akis, nedelsdami praplaukite akis dideliu vandens kiekiu.
- ▶ Nenaudokite kvapų kasetės, jei esate alergiškas kvapams. Jei abejojate, pasikonsultuokite su gydytoju.

### Elektromagnetiniai laukai (EMF)

Šis „Philips“ prietaisas atitinka visus elektromagnetinių laukų (EMF) standartus. Šį prietaisą eksploatuojant tinkamai, pagal šioje instrukcijoje pateiktus nurodymus, prietaisas yra saugus naudoti (remiantis dabartine mokslinė informacija).

- ▶ Triukšmo lygis:  $L_c = 67 \text{ dB [A]}$

## Įdegis ir jūsų sveikata

### Saulė, UV spinduliai ir įdegis

#### Saulė

Saulė išskiria įvairią energiją. Matoma šviesa leidžia mums matyti, ultravioletiniai (UV) spinduliai – įdegti, o infraraudonieji – šildo.

#### UV ir jūsų sveikata

Deginimasis prietaisu, kaip ir natūralioje saulės šviesoje, šiek tiek užtrunka. Pirmasis efektas bus matomas tik po kelių seansų (žr. skyrelį „Deginimosi seansai: kaip dažnai ir kiek ilgai?“).

Pernelyg ilgai būnant ultravioletinėje šviesoje (tiek natūralioje saulėje, tiek jūsų deginimosi prietaiso) galima nudegti.

Be kitų faktorių, tokių kaip pernelyg ilgas buvimas natūralioje saulės šviesoje, netinkamas ar per ilgas deginimosi prietaiso naudojimas, gali padidinti odos ir akių problemas. Jų stiprumas, viena vertus, priklauso nuo deginimosi pobūdžio, intensyvumo ir trukmės, o kita vertus – nuo žmogaus jautrumo.

Kuo daugiau oda ir akys būna ultravioletinėje šviesoje, tuo didesnis keratito, konjuktyvito, tinklainės pažeidimo, kataraktos, priešlaikinio odos senėjimo ir odos auglių susidarymo pavojus. Kai kurie vaistai ir kosmetinės priemonės didina odos jautrumą.

#### ▶ Todėl labai svarbu:

- laikytis nurodymų, pateiktų skyreliuose „Svarbu žinoti“ ir „Deginimosi seansai: kaip dažnai ir kiek ilgai?“;
- neviršyti didžiausio deginimosi valandų skaičiaus per metus (žr. skyrelį „Deginimosi seansai: kaip dažnai ir kiek ilgai?“);
- deginantis visada užsidėti apsauginius akinius.

### Deginimosi seansai : kaip dažnai ir kiek ilgai?

- ▶ Deginkitės ne dažniau kaip vieną kartą per dieną, iš viso 5–10 dienų. Po pirmojo seanso, prieš pradėdami antrąjį, palaukite mažiausiai 48 valandas. Po šio 5–10 dienų kurso patariame padaryti pertrauką.

*Pastaba: Praėjus maždaug mėnesiui nuo kurso pabaigos, jūsų oda praras didesnę įdegio dalį. Tada galite pradėti naują deginimosi kursą.*

*Pastaba: Jei norite išlaikyti įdegį, kursui pasibaigus deginkitės vieną arba du kartus per savaitę.*

Jeigu nuspręsite kuriam laikui nutraukti deginimosi seansus ar tęsti rečiau, nepamirškite, kad neturite viršyti didžiausio leistino deginimosi valandų skaičiaus. Šiam prietaisui didžiausias valandų skaičius yra 17 valandų per metus (= 1020 minučių).

#### Pavyzdys

Tarkime, kad jūsų deginimosi kursas trunka 10 dienų, deginantis 6 minutes pirmąją dieną ir po 20 minučių likusias devynias dienas.

- ▶ Visas kursas yra  $(1 \times 6 \text{ minutės}) + (9 \times 20 \text{ minučių}) = 186 \text{ minutės}$ .

*Pastaba: Per vienerius metus galite taikyti 5 tokius kursus, nes  $5 \times 186 \text{ minutės} = 930 \text{ minutės}$ .*

#### Lentelė

Kaip parodyta lentelėje, pirmasis deginimosi kurso seansas visada, nepriklausomai nuo odos jautrumo, turėtų trukti 6 minutes.

Jei manote, kad seansai jums per ilgi (pvz. jei po seanso oda sustingsta, tampa jautri), patariame sutrumpinti seansus, pvz., iki 5 minučių.

UV deginimosi seanso trukmė atskirai kiekvienai kūno daliai	žmonėms, kurių oda yra labai jautri	žmonėms, kurių oda yra normalaus jautrumo	žmonėms, kurių oda yra mažiau jautri
1-asis seansas	6	6	6
padarykite bent 48 valandų pertrauką	padarykite bent 48 valandų pertrauką	padarykite bent 48 valandų pertrauką	padarykite bent 48 valandų pertrauką
2-asis seansas	10	15–20	20–25
3-asis seansas	10	15–20	20–25
4-asis seansas	10	15–20	20–25
5-asis seansas	10	15–20	20–25
6-asis seansas	10	15–20	20–25
7-asis seansas	10	15–20	20–25
8-asis seansas	10	15–20	20–25
9-asis seansas	10	15–20	20–25
10-asis seansas	10	15–20	20–25

## Paruošimas naudoti

Kad pajautumėte didžiausią malonumą, naudokitės prietaisu, kai patalpos temperatūra yra 18 °C.

Jei kušetė per daug įkaista, sumažinkite patalpos temperatūrą iki žemesnės nei 20 °C.

#### Kušetė

Visada montuokite ir judinkite kušetę padedami kito asmens.

- ▶ Sumontavus deginimosi prietaisas pasunkėja, todėl daug sunkiau jį perkelti. Mes patariame deginimosi prietaisą montuoti ten, kur ketinate juo naudotis.
- ▶ Patikrinkite, ar yra pakankamai vietos prieš (mažiausiai 50 cm) ir už (mažiausiai 30 cm) deginimosi prietaiso.

**1** Padėkite kušetę ant stalo taip, kad lempos būtų nukreiptos į apačią. (Pav. 2)

**2** Tvirtai įstatykite kojeles į tam skirtus sprautukus.

*Pastaba: Prieš įstatydami kušetės kojeles, nuspręskite, kaip norite, kad širma atsidarytų. Kušetės pusė su jungiamosiomis kiaurymėmis yra ta pusė, kurioje yra širmos vyriai.*

▶ Patikrinkite, ar kojelės įstatytos tinkamai, t.y. taip, kad lizdas jungiančiajam kabeliui būtų galinėje pusėje. (Pav. 3)

▶ Patikrinkite, ar rutulinės jungtys nukreiptos viena priešais kitą. (Pav. 4)

▶ Nebandykite kelti ar sukti kušetės paėmę už kojelių! (Pav. 5)

**3** Naudokite šešiakampį raktą ir 4 varžtus, kad pritvirtintumėte kampo profilį prie kojelių rėmo. (Pav. 6)

**4** Vienas žmogus turi stumti priekinį skydelį į rėmą, kol jis išlinks. (Pav. 7)

**5** Kitas žmogus turi prisukti priekinį skydelį veržlėmis. (Pav. 8)

**6** Pritvirtinkite šoninius skydelius prie rėmo kojelių. (Pav. 9)

**7** Pakelkite kušetę ir atsargiai pasukite ją ant kojelių. (Pav. 10)

### Širma

Visada montuokite ir judinkite kušetę padedami kito asmens.

**1** Uždėkite širmą ant kojelių. (Pav. 11)

**2** Atsargiai užverkite širmą. (Pav. 12)

**3** Širmą prie kojelių prisukite varžtais. (Pav. 13)

**4** Pritvirtinkite spyruoklės storiausios dalies galą prie viršutinių rutulinių jungčių. (Pav. 14)

**5** Širmą kelkite padedami kito asmens. (Pav. 15)

**6** Pritvirtinkite spyruoklės ploniausios dalies galą prie apatinių rutulinių jungčių. (Pav. 16)

**7** Tvirtai priveržkite šešiakampį įdubusį varžtą šešiakampiu raktu. (Pav. 17)

**8** Pritvirtinkite galinį skydelį prie kušetės kojelių. (Pav. 18)

**9** Įstumkite širmos kištuką į kušetės lizdą (pasigirs spragtelėjimas). (Pav. 19)

▶ Galite atjungti kištuką atsuktuvu, kaip parodyta paveikslėlyje. (Pav. 20)

**10** Įkiškite kištuką į sieninį el. lizdą.

▶ Deginimosi prietaisą judinkite padedami kito asmens atsargiai stumdami jo kojeles grindimis arba nežymiai jį pakeldami nuo grindų. (Pav. 21)

### Prietaiso naudojimas

#### Įdegis (tik HB584 modeliams)

**1** Nustatę reikiamą deginimosi laiką laikmatyje, įjunkite prietaisą. Norėdami nustatyti teisingą laiką, žr. skyrelį „Deginimosi seansai: kaip dažnai ir kiek ilgai?“. (Pav. 22)

**2** Užsidėkite apsauginius akinius.

Užsidėkite šiuos apsauginius akinius tik kai naudojate „Philips“ deginimosi prietaisą. Nenaudokite jų kitiems tikslams. Apsauginiai akiniai atitinka II apsaugos lygį pagal Direktyvą 89/686/EEB.

**3** Atverkite širmą. (Pav. 23)

**4** Atsigulkite ant kušetės. (Pav. 24)

**5** Atsigulę ant kušetės, užverkite širmą į horizontalią padėtį. (Pav. 25)

**6** Kai nustatytas deginimosi laikas baigiasi, lempos automatiškai išsijungia. Paskutinę seanso minutę prietaisas pypsi.

#### Įdegis (tik HB585 modeliams)

**1** Paspauskite „+“ arba „-“ mygtuką norėdami nustatyti norimą deginimosi laiką ir tada nuspauskite paleidimo mygtuką . Norėdami nustatyti tinkamą deginimosi laiką, žr. skyrelį „Deginimosi seansai: kaip dažnai ir kiek ilgai?“

Norėdami laiką nustatyti greičiau, mygtuką laikykite nuspaudę.

**2** Užsidėkite apsauginius akinius.

Užsidėkite šiuos apsauginius akinius tik kai naudojate „Philips“ deginimosi prietaisą. Nenaudokite jų kitiems tikslams. Apsauginiai akiniai atitinka II apsaugos lygį pagal Direktyvą 89/686/EEB.

**3** Atverkite širmą. (Pav. 23)



**4** Atsigulkite ant kušetės. (Pav. 24)

Kai gulite ant kušetės, veidas turi būti po veido įdegio lempomis.



**5** Kai gulite ant kušetės, užverkite širmą į horizontalią padėtį. (Pav. 25)

**6** Kai nustatytas deginimosi laikas baigiasi, lempos automatiškai išsijungia. Paskutinės 10 seanso sekundžių prietaisas pypsi.

▶ Deginimosi metu galite įjungti arba išjungti veido įdegio lempas, paspausdami  mygtuką.

▶ Paspauskite  /  mygtuką, norėdami pasirinkti visišką ar pusinį lempų intensyvumą.

▶ Deginimosi seanso metu, kad jaustumėtės patogiau, galite paspausti  mygtuką, taip įsijungdami kūno vėsinimo ventiliatorių.

Išjungę veido įdegio lempas, prieš jas vėl įjungdami, palaukite bent 3 minutes. Kol lempos vės, simboliai, esantys netoli  /  mygtukų, žybsės.

### Natūralūs kvapai (tik HB585 modeliams)

Deginimosi metu galite mėgautis mėgstamais kvapais. Galite pasirinkti iš trijų skirtingų kvapų.

► Kvapiosios granulės buvo sukurtos specialiai šiam prietaisui. Nenaudokite jokių kitų granuliu.

#### Kasetės pripildymas

**1** Nuimkite kasetės dangtį, spausdami mažus paspaudimo taškus. (Pav. 26)

**2** Atidarykite pakuotės viršuje esančią mažą angą.

**3** Supilkite į kasetę vieną kvapiųjų granuliu pakuotę.

**4** Atgal uždėkite dangtelį ant kasetės (išgirsite spragtelėjimą)

#### Kasetės įdėjimas ar nuėmimas

**1** Į laikiklį įstatykite kasetę. Ji gali būti patalpinta tik vienu būdu ir įsitvirtindama spragtelė. (Pav. 27)

► Norėdami nuimti kasetę, uždėkite nykštį ir rodomąjį pirštą ant kasetės šonų. Paspauskite diską, kad nuimtumėte kasetę nuo laikiklio. (Pav. 28)

#### Aromato stiprumo nustatymas

**1** Pasukite kasetę, kad nustatytumėte aromato stiprumą. (Pav. 29)

Norėdami stipresnio aromato, pasukite kasetę didelės gėlės simbolio link, o norėdami susilpninti aromata – sukite į priešingą pusę.

**2** Kai prietaisu nesinaudojate ar nenorite, kad jis skleistų aromata, kasetę pasukite kuo toliau nuo didelės gėlės simbolio. (Pav. 30)

Skylutės tampa nematomos.

**3** Kai kasetė nebeskleidžia aromato, pakeiskite granules. Keičiamos pakuotės su 3 kvapų granuliu pakeliais skirtos HB080 numerio modeliui.

► Atminkite, kad aromato stiprumas priklauso nuo daugelio veiksnių:

- Įpratus aromatai gali būti mažiau juntami ar visai nejuntami, bet tai yra normalu.
- Kai galvą pasukate į dešinę, aromatas mažiau jaučiamas negu galvą pasukus į kairę.
- Vėjas patalpoje, kurioje naudojate prietaisu, taip pat gali paveikti aromato stiprumą.
- Asmeninis kondicionierius taip pat gali turėti įtakos jūsų juntamo aromato stiprumui.

#### „Stereo Active“ garsiakalbiai (tik HB585 modeliuose)

Deginimosi metu galite klausytis savo mėgstamos muzikos, prisijungę savo muzikos grotuvą (pvz., CD/MP3 arba radiją) prie prietaiso.

Norėdami prijungti savo muzikos grotuvą prie prietaiso, naudokite laidą su 2 perjungimų kištukais, esančiais rinkinyje.

**1** Vieną kištuką įjunkite į „AUX“ lizdą dešinėje garsiakalbio pusėje.

**2** Kitą kištuką įjunkite į audio grotuvo ausinių lizdą (pvz., CD, MP3 ar radijo).

► Galite koreguoti savo muzikos grotuvo garsą.

- Nenustatykite per didelio garso, nes tai gali nepataisomai sugadinti garsiakalbius.
- Mes patariame nustatyti mažesnę garsą nei esate įpratę, nes erdvėje tarp kušetės ir širmos yra gera akustika, kuri padidina garsą.

#### Valymas

Prieš valydami, visada atjunkite deginimosi prietaisą nuo maitinimo tinklo ir palaukite, kol jis atvės.

Niekada nenaudokite prietaisui valyti šiurkščių kempinių, šlifuojamųjų valiklių arba ėsdinančių skysčių, pvz., benzino arba acetono.

Akriliniam užtiesalui valyti niekada nenaudokite alkoholio, metilo spirito, benzino ar acetono, nes galite užtiesalą nepataisomai sugadinti.

**1** Deginimosi prietaiso išorę valykite drėgna šluoste.

Neleiskite vandeniui patekti į prietaisą.

**2** Apsauginius akinius valykite drėgna šluoste.

#### Pakeitimas

Ilgainiui (naudojant įprastai, po kelerių metų) įdegio lempų šviesa silpnėja. Taip nutikus, pastebėsite silpnėjantį prietaiso deginimosi efektą. Kad išspręstumėte šią problemą, nustatykite šiek tiek ilgesnę seanso trukmę arba pakeiskite įdegio lempas.

► Mes patariame įdegio lempas pakeisti po 500 prietaiso veikimo valandų.

► Įdegio lempas ir/arba starterius keiskite įgaliojame „Philips“ techninės priežiūros centre. Jo specialistai turi šiam darbui reikalingų žinių ir įgūdžių bei deginimosi prietaisui reikalingų originalių atsarginių dalių.

► Veido įdegio lempos UV filtras (tik HB585 modeliams) apsaugo nuo nepageidaujamos ultravioletinės šviesos. Dėl to labai svarbu sugadintą ar pažeistą filtrą pakeisti iš karto.

► Veido įdegio lempą (tik HB585 modeliams) pakeisti gali tik įgaliojasis „Philips“ techninės priežiūros centras.

► Jei pažeistas maitinimo laidas, vengiant rizikos, jį turi pakeisti „Philips“ darbuotojai, „Philips“ įgaliojasis techninės priežiūros centras arba kiti kvalifikuoti specialistai.

► Jei norite patys pakeisti vamzdines lempas ir/arba starterius, turite:

**1** Iš sieninio el. lizdo ištraukite maitinimo laidą.

**2** Atsukite varžtus ir nuimkite du širmos ir kušetės galų dangtelius. (Pav. 31)

**3** Visiškai nutraukite akrilinį užtiesalą nuo prietaiso. (Pav. 32)

Dabar galima pasiekti lempas ir starterius.

*Pastaba: Jei norite, galite išvalyti akrilinio užtiesalo vidų (žr. skyrelį „Valymas“).*

**4** Iš lėto pasukite lempas į kairę arba į dešinę – kol jos atsilaisvins.

**5** Ištraukite lempas iš laikiklių.

**6** Truputį pasukite starterius į kairę ir ištraukite.

**7** Įdėkite naujas lempas ir/arba starterius laikydamiesi aukščiau esančių nurodymų, tik atbuline kryptimi ir tvarka

**8** Akrilinius užtiesalus įstumkite atgal į širmą ir kušetę.



**9** Vėl uždėkite galų dangtelius ant širmos bei kušetės ir pritvirtinkite varžtais.

Tik HB 585 modeliams: prietaise yra skaitiklis, įrašantis įdegio lempų veikimo valandas.

► Nustatykite laiką „00“ ir 2 sekundėms nuspauskite paleidimo mygtuką . Po pyptelėjimo, ekrane matysite veikimo valandas.

Ekrane esantį skaitmenį padauginkite iš 10, kad sužinotumėte visą veikimo valandų skaičių. Pavyzdžiui: jei ekrane užrašoma 34 – visas veikimo valandų skaičius yra 340.

*Pastaba: Darbo valandų rodmenys iš ekrano išnyks, kai tik atleisite  mygtuką.*

► Norėdami perkrauti valandų skaitiklį, paspauskite paleidimo mygtuką,  palaukite, kol ekrane pamatysite veikimo valandas. Tada paspauskite paleidimo  ir  mygtukus vienu metu ir palaukite, kol veikimo valandos išnyks iš ekrano (matysis „00“).

### Kvapiųjų granulių užsakymas

Galite įsigyti papildymų pakuočių su 3 kvapiųjų granulių pakeliais, modelio numeris HB080 internete adresu [www.philips.com/shop](http://www.philips.com/shop) arba iš savo „Philips“ parduotuvės.

### Aplinka

- Prietaiso lempos yra medžiagų, galinčių pakenkti aplinkai. Lempas meskite ne su įprastomis buitinėmis atliekomis, o pristatykite į oficialų surinkimo punktą.
- Susidėvėjusio prietaiso nemeskite su įprastomis buitinėmis atliekomis, o nuneškite jį į oficialų surinkimo punktą perdirbti. Tokiu būdu prisidėsite prie aplinkosaugos. (Pav. 33)

### Garantija ir techninė priežiūra

Jei jums reikalinga techninė priežiūra ar informacija, jei turite problemų, apsilankykite „Philips“ tinklalapyje [www.philips.com](http://www.philips.com) arba susisiekite su savo šalies „Philips“ klientų aptarnavimo centru (jo telefono numerį rasite visame pasaulyje galiojančios garantijos lankstinuke). Jei „Philips“ klientų aptarnavimo centro jūsų šalyje nėra, kreipkitės į vietinį „Philips“ parduotuvę arba susisiekite su „Philips“ buitinės technikos priežiūros skyriumi.

### Garantijos apribojimas

Šioms dalims negalioja tarptautinės garantijos terminai:

- įdegio lempos
- akriliniai užtiesalai ir akrilinių užtiesalų valymo išlaidos

### Dažnai pateikiami klausimai

Šiame skyriuje pateikti klausimai, dažniausiai užduodami apie šį deginimosi prietaisą. Jei nerasite atsakymų į jums kilius klausimus, kreipkitės į savo šalies klientų aptarnavimo centrą.

Klausimas	Atsakymas
Kodėl deginimosi prietaisas neveikia?	Kištukas gali būti netinkamai įstatytas į sieninį el. lizdą. Tinkamai įstatykite kištuką į sieninį el. lizdą. Tai gali būti elektros įtampos problema. Patikrinkite, ar yra elektros įtampa, įjungdami kitą prietaisą. Galbūt nustatėte laikmačio. Nustatykite laikmatį tinkamam deginimosi laikui.
Kodėl veido įdegio lempos neveikia?	Veido įdegio lempos gali būti neįjungtos. Įjunkite veido įdegio lempas. Veido įdegio lempa gali būti per daug įkaitusi, kad veiktų. Leiskite lempai atvėsti bent 3 minutes prieš vėl ją įjungdami.
Kodėl grandinės, prie kurios prijungtas prietaisas, saugiklis išjungia maitinimą, kai prietaisas įjungiamas arba naudojamas?	Grandinės, prie kurios prijungtas deginimosi prietaisas, saugiklis turi būti 16 A standartinis saugiklis (HB584 modeliams Jungtinėje Karalystėje – 13 A saugiklis) arba lėtai perdegantis automatinis saugiklis. Taip pat gali būti, kad prie tos pačios grandinės prijungėte per daug prietaisų.
Kodėl deginimosi rezultatai ne tokie geri, kokių tikėtasi?	Galbūt naudojate ilgintuvą, kuris yra per ilgas, pažeistas ir/arba nėra tinkamas srovės stiprumas. Pasitarkite su parduotuvėju. Mes jums patariame nenaudoti ilgintuvo. Galbūt pasirinkote deginimosi kursą, kuris netinka jūsų odos tipui. Pasitarkite lentelėje, esančioje skyrelyje „Deginimosi seansai: kaip dažnai ir kiek ilgai?“.
	Jei lempos naudojamos ilgą laiką, mažėja jų galia. Tai pastebima tik po kelerių metų naudojimo. Šią problemą galima spręsti šiek tiek ilginant deginimosi laiką arba pakeičiant lempas.
	Deginimosi rezultatas priklauso nuo jūsų odos tipo ir pasirinkto deginimosi kurso. Pirmasis efektas bus matomas po kelių seansų.
Kodėl prietaisas neskleidžia pakankamai aromato?	Perskaitykite paskutinę skirsnio „Natūralūs aromatai“ dalį skyrelyje „Prietaiso naudojimas“.
Kodėl tam tikros mano kūno dalys lieka baltos?	Kai žmogus guli ant kieto paviršiaus, kraujo apytaka tam tikrose kūno vietose sumažėja. Kai kuriems žmonėms dėl to deginantis ant kūno gali atsirasti baltų taškų, paprastai apatinėje nugaros dalyje

**Ievads****Solārijs visam ķermenim**

Ar šo solāriju var ērti nosauļoties mājās apstākļos. Sauļošanas lampas izstaro redzamo gaismu, siltumu un ultravioleto gaismu. Tās rada iespaidu, it kā jūs sauļotos dabīgā saulesgaismā. Šī iekārta vienmērīgi nosauļo visu ķermeni no galvas līdz kājām, arī sānus.

**Vispārējs apraksts (Zīm. 1)**

- A** Pārsega ventilācijas atveres
- B** Dzesēšanas ventilators
- C** Taimeris (tikai modelim HB584)
- D** Pārsega akrila pārklājs un aizsargfolija
- E** Pārsega lampas un starteri
  - HB584: 12 lampas (tips: Philips Cleo Performance 100W-S) un 12 starteri (tips: S12/Cleo Sunstarter)
  - HB585: 8 lampas (tips: Philips Cleo Performance 100W-S), 4 lampas (tips: Philips Cleo Performance 80W-S), 12 starteri (tips: S12/Cleo Sunstarter) un 1 HP400SH lampa sejas solārijam
- F** Stereo Aktīvie skaļruņi (tikai modelim HB585)
- G** Smaržu kasetne (tikai modelim HB585)
- H** Gulvietas akrila pārklājs un aizsargfolija
- I** Vadības panelis (tikai modelim HB585)
  - 1 Sejas solārija ieslēgšanas/izslēgšanas poga (  $\epsilon$  )
  - 2 Sejas apsaules pārslēgs pilnas intensitātes (  $\otimes$  ) vai uz pusi samazinātas intensitātes (  $\otimes$  ) režīma ieslēgšanai
  - 3 Ķermeņa papildu dzesēšanas ieslēgšanas/izslēgšanas poga (  $\clubsuit$  )
  - 4 Taimera +/- pogas
  - 5 Taimera displejs
  - 6 Iedarbināšanas/apturēšanas poga (  $\odot$  )
- J** Ventilācijas atveres ķermeņa dzesēšanai (tikai modelim HB585)
- K** Gulvietas lampas un starteri
  - 12 lampas (tips: Philips Cleo Performance 100W-S) un 12 starteri (tips: S12/Cleo Sunstarter)
- L** Leņķa profils
- M** Priekšējie un sānu paneļi
- N** Aizsargbrilles (2 pāri)
  - (modeļa Nr. HB071/detaļas Nr. 4822 690 80123)
- O** Kājas
- P** Gulvietas ventilācijas atveres
- Q** Aizmugures panelis
- R** Savienojošais kabelis starp gulvietu un pārsegu
- S** Elektrības vads

**Svarīgi**

Pirms ierīces lietošanas uzmanīgi izlasiet šo lietošanas pamācību un saglabājiet to, lai vajadzības gadījumā varētu ieskatīties tajā arī turpmāk.

- ▶ Pirms ierīces pieslēgšanas elektrotīklam pārbaudiet, vai uz tās norādītais spriegums sakrīt ar jūsu vietējā elektrotīkla spriegumu.
- ▶ Ja elektrības vads ir bojāts, tas jānomaina autorizētā Philips servisa centrā, lai izvairītos no bīstamām situācijām.
- ▶ Ja elektrotīkla kontaktligzdā, kurai pieslēgta šī ierīce, savienojumos ir slikti kontakts, ierīces kontaktdakša sakarst. Raugieties, lai šīs ierīces kontaktdakša tiktu iesprausta pareizi pieslēgtā kontaktligzdā.
- ▶ Ierīce jāpieslēdz elektriskā tīkla līnijai, kas aizsargāta ar standarta 16A drošinātāju (Lielbritānijā modelim HB584 ar 13A drošinātāju) vai ar vājas vilkmes automātisko drošinātāju.
- ▶ Tikai modelim HB585: Sejas solārijs ir aprīkots ar automātisku aizsardzību pret pārkaršanu. Ja ierīce netiek pietiekami dzesēta (piemēram, tāpēc ka aizsegta ventilācijas atveres), sejas solārijs automātiski atslēdzas. Tiklīdz pārkaršanas cēlonis ir novērsts un sejas solārijs ir atdzisis, tas atkal automātiski ieslēdzas.
- ▶ Ūdens apvienojumā ar elektrību ir bīstama kombinācija. Nelietojiet šo ierīci slapjā vidē (piemēram, vannas istabā, dušas vai peldbaseina tuvumā).
- ▶ Lietojot šo ierīci tūlīt pēc peldēšanās vai mazgāšanās dušā, pirms tās lietošanas pamatīgi noslaukieties.
- ▶ Pēc lietošanas vienmēr atslēdziet ierīci no sienas kontaktligzdas.
- ▶ Raugieties, lai bērni nerotāļas ar ierīci.
- ▶ Pārvietojot ierīci, raugieties, lai elektrības vads netiek iespiests zem kādas no ierīces kājām.
- ▶ Raugieties, lai lietošanas laikā pārsega un gulvietas ventilācijas atveres paliktu atvērtas.
- ▶ Nepārsniedziet ieteikto sauļošanās ilgumu un maksimāli pieļaujamo sauļošanās stundu skaitu (skatīt nodaļu 'Sauļošanās seansi: cik bieži un cik ilgi?').
- ▶ Atsevišķas ķermeņa daļas sauļojiet tikai reizi dienā. Dienās, kad izmantots solārijs, izvairieties no pārāk ilgas uzturēšanās saulē.
- ▶ Nelietojiet šo solāriju slimības laikā un/vai pēc ādas jutīgumu paaugstinošu medikamentu vai kosmētisko līdzekļu lietošanas. Īpaši uzmanieties, ja jums ir stipri paaugstināta jutība pret ultravioleto gaismu. Šaubu gadījumā konsultējieties ar ārstu.
- ▶ Šo solāriju nedrīkst lietot cilvēki, kas, atrodoties saulē neiedeg, bet apdeg, cilvēki, kas tajā brīdī jau ir apdedzinājušies saulē, bērni un cilvēki, kas slimo (vai agrāk ir slimojuši) ar ādas vēzi vai kas ir predisponēti uz saslimšanu ar ādas vēzi.
- ▶ Ja 48 stundu laikā pēc sauļošanās parādās nepatīkamas sajūtas, piemēram, nieze, vairs neizmantojiet solāriju un sazinieties ar savu ārstējošo ārstu.
- ▶ Konsultējieties ar ārstu, ja uz ādas izveidojas ilgi nezūdoši uztūkumi vai čūlas vai ja novērojamas pārmaiņas pigmentētājās dzimumzīmēs.
- ▶ Sauļošanās laikā vienmēr lietojiet ierīces komplektā esošās aizsargbrilles, lai pasargātu acis no pārmērīga apstarojuma (skatīt arī nodaļu 'Sauļošanās un veselība').
- ▶ Pirms sauļošanās seansa rūpīgi notīriet krēmu, lūpu krāsu un pārējo kosmētiku.
- ▶ Neizmantojiet nekādus sauļošanās krēmus vai līdzekļus iedeguma pastiprināšanai.
- ▶ Ja pēc sauļošanās seansa āda ir sausa, ieziediet to ar mitrinošu krēmu.
- ▶ Nekad nelietojiet šo ierīci, ja ir bojāts taimeris vai vadības panelis vai arī, ja ir bojāti, salauzti vai nav uzlikti sejas solārija akrila pārklājs vai UV filtrs (tikai modelim HB585).
- ▶ Saules gaismas iedarbības rezultātā var izbalot krāsas. Tas pats var notikt arī lietojot šo ierīci.
- ▶ Negaidiet, ka solārijā nosauļosities labāk nekā saulē.

Tikai modelim HB585:

- ▶ **Smaržu granulas** glabājiet bērniem nepieejamā vietā.
- ▶ **Aromātiskās granulas** nav ēdamas.
- ▶ **Ja smaržu granulas nonāk saskarē ar acīm, izskalojiet acis ar lielu daudzumu ūdens.**
- ▶ **Nelietojiet smaržu kasetni, ja jums ir alerģija pret smaržu. Neskaidrību gadījumā konsultējieties ar ārstu.**

### Elektromagnētiskie Lauki (EMF)

Šī Philips ierīce atbilst visiem standartiem saistībā ar elektromagnētiskiem laukiem (EMF). Ja rīkojaties atbilstoši un saskaņā ar instrukcijām šajā rokasgrāmatā, ierīce ir droši izmantojama saskaņā ar mūsdienās pieejamajiem zinātniskiem datiem.

- ▶ **Trokšņa līmenis: Lc = 67 dB [A]**

## Sauļošanās un veselība

### Saule, ultravioletie stari un sauļošanās

#### Saule

Saules enerģijai ir dažādi veidi. Tās gaismā mēs redzam apkārtni, ultravioleto staru ietekmē mēs iedegam un infrasarkanie stari rada siltumu, kurā mums tā patīk gozēties.

#### Ultravioletais starojums un jūsu veselība

Tāpat kā sauļojoties dabiskajā saules gaismā, iesauļošanās process aizņem kādu laiku. Pirmie rezultāti kļūst redzami tikai pēc vairākiem seansiem (skatīt nodaļu 'Sauļošanās seansi: cik bieži un cik ilgi?').

Pārlietu ilga uzturēšanās ultravioletajos staros (dabiskajā saules gaismā vai solārija mākslīgajā gaismā) var izraisīt apdegumus.

Līdzīgi citiem faktoriem, piemēram, ilgstoša uzturēšanās dabiskajā saules gaismā, nepareiza un pārmērīga solārija izmantošana var palielināt iespēju saslimt ar ādas un acu slimībām. Saslimšanas riska pakāpe ir atkarīga gan no sauļošanās veida, intensitātes un ilguma, gan no cilvēka ādas jutīguma. Jo ilgāk āda un acis ir pakļautas ultravioleto staru iedarbībai, jo ir augstāka iespēja panākt konjunktivītu, acs tīklenes bojājumu, kataraktas, pāragras ādas novecošanās, ādas audzēju u. c. veidošanos. Daži medikamenti un kosmētikas līdzekļi paaugstina ādas jutību.

#### ▶ Tāpēc ir ļoti svarīgi:

- rīkoties saskaņā ar norādēm, kas sniegtas nodaļās 'Svarīgi' un 'Sauļošanās seansi: cik bieži un cik ilgi?';
- nepārsniedzot maksimāli pieļaujamo sauļošanās stundu skaitu gadā (skatīt sadaļu 'Sauļošanās seansi: cik bieži un cik ilgi?');
- vienmēr sauļošanās laikā lietojiet komplektā esošās aizsargbrilles.

#### Sauļošanās seansi: cik bieži un cik ilgi?

- ▶ **Pirmās 5 līdz 10 dienas nesauļojieties vairāk par vienu seansu dienā. Pēc pirmā seansa nākamais drīkst būt tikai pēc ne mazāk kā 48 stundām. Pēc šī 5 līdz 10 dienu kursa iesakām sauļošanos uz kādu laiku pārtraukt.**

*Piezīme: Apmēram mēnesi pēc kursa pārtraukšanas āda būs zaudējusi iedeguma intensitāti. Varat uzsākt jaunu kursu.*

*Piezīme: Ja gribat saglabāt iedegumu, pēc kursa beigām nepārtrauciet sauļošanos, bet turpiniet sauļošanos ar vienu vai diviem seansiem nedēļā.*

Neatkarīgi no tā, vai jūs izvēlaties uz laiku pārtraukt sauļošanos, vai turpināt sauļoties retāk, vienmēr atcerieties, ka nedrīkst pārsniegt maksimāli pieļaujamo sauļošanās stundu skaitu. Šai ierīcei maksimāli pieļaujamais stundu skaits ir 17 stundas (= 1020 minūtes) gadā.

#### Piemērs

Pieņemsim, ka jūs izvēlaties 10 dienu kursu ar 6 minūšu ilgu sauļošanās seansu pirmajā dienā un 20 minūšu ilgu sauļošanās seansu katrā no nākamajām deviņām dienām.

- ▶ **Pilns kurss tad ilgst (1 x 6 minūtes) + (9 x 20 minūtes) = 186 minūtes.**

*Piezīme: Vienā gadā var būt 5 šādi kursi, kas ir 5 x 186 minūtes = 930 minūtes.*

#### Tabula

Kā parādīts tabulā, sauļošanās kursa pirmajam seansam vienmēr vajadzētu būt 6 minūtes ilgam, neatkarīgi no ādas jutīguma. Ja seansi šķiet pārāk ilgi (piem., ja āda pēc seansa kļūst sausa un jutīga), iesakām saīsināt seansa laiku par 5 minūtēm.

UV seansa ilgums katrai atsevišķai ķermeņa daļai.	Personām ar ļoti jutīgu ādu	Personām ar normālu ādu	Personām ar mazāk jutīgu ādu
1. seanss	6	6	6
vismaz 48 stundas ilgs pārtraukums	vismaz 48 stundas ilgs pārtraukums	vismaz 48 stundas ilgs pārtraukums	vismaz 48 stundas ilgs pārtraukums
2. seanss	10	15-20	20-25
3. seanss	10	15-20	20-25
4. seanss	10	15-20	20-25
5. seanss	10	15-20	20-25
6. seanss	10	15-20	20-25
7. seanss	10	15-20	20-25
8. seanss	10	15-20	20-25
9. seanss	10	15-20	20-25
10. seanss	10	15-20	20-25

## Sagatavošana lietošanai

Lai nodrošinātu optimālu komfortu, lietojiet ierīci pie apkārtējās temperatūras aptuveni 18 °C. Ja gulvieta kļūst pārāk silta, pazeminiet telpas temperatūru zem 20 °C.

## Guļvieta

Vienmēr montējiet un pārbīdiet guļvietu divatā.

- ▶ Montešanas laikā solārijs kļūst arvien smagāks, un to ir arvien grūtāk pārvietot. Tāpēc iesakām solāriju montēt tajā vietā, kur tas tiks lietots.
- ▶ Raugieties, lai būtu pietiekami daudz brīvas vietas blakus solārijam (vismaz 50 cm) un aiz tā (vismaz 30 cm).

**1** Uzlieciet guļvietu uz galda tā, lai spuldzes būtu vērstas uz leju. (Zīm. 2)

**2** Stingri uzspiediet kājas uz attiecīgajām tapām.

*Piezīme:* Pirms guļvietas nolikšanas uz kājām izlemiet, kāds būs pārsega atvēršanas virziens. Tas guļvietas sāns, kurā ir savienošanas caurumi, ir sāns, kurš kalpos kā šarnīrs pārsega atvēršanai un aizvēršanai.

- ▶ Raugieties, lai kājas tiktu uzstādītas pareizā stāvoklī tā, ka savienošanas kabelim paredzētā ligzda būtu vērsta uz aizmuguri. (Zīm. 3)
- ▶ Raugieties, lai lodveida šarnīri būtu pretim viens otram. (Zīm. 4)
- ▶ Nemēģiniet pacelt vai sagāzt guļvietu, turot to aiz kājām! (Zīm. 5)

**3** Izmantojot sešstūru uzgriežņu atslēgu, ar 4 skrūvēm piestipriniet leņķa profilu rāmja kājām. (Zīm. 6)

**4** Viens no jums stingri spiediet priekšējo paneli pret rāmi, kamēr tas izliecas. (Zīm. 7)

**5** Otrs nostipriniet priekšējo paneli ar uzgriežņiem. (Zīm. 8)

**6** Piestipriniet sānu paneļus rāmja kājām. (Zīm. 9)

**7** Paceļot un pagriežot guļvietu, uzmanīgi nostādiat to uz kājām. (Zīm. 10)

## Pārsegs

Vienmēr montējiet un pārbīdiet pārsegu divatā.

**1** Uzstādiat pārsegu uz kājām. (Zīm. 11)

**2** Uzmanīgi aizveriet pārsegu. (Zīm. 12)

**3** Piestipriniet pārsegu kājām ar skrūvēm. (Zīm. 13)

**4** Piestipriniet pneimatiskās atsperes resnāko daļu augšējiem lodveida šarnīriem. (Zīm. 14)

**5** Divatā paceliet pārsegu. (Zīm. 15)

**6** Piestipriniet pneimatiskās atsperes tievāko daļu apakšējiem lodveida šarnīriem. (Zīm. 16)

**7** Stingri pievelciet sešstūrains ligzdas un galviņas sastiprināšanas skrūvi ar sešstūru uzgriežņatslēgu. (Zīm. 17)

**8** Piestipriniet aizmugures paneli pārsega kājām. (Zīm. 18)

**9** Iespraudiet pārsega kontaktdakšu guļvietas ligzdā (atskan klikšķis). (Zīm. 19)

▶ Spraudni var atvienot ar skrūvgrieža palīdzību, kā parādīts attēlā. (Zīm. 20)

**10** Iespraudiet elektriskās barošanas vada spraudni sienas kontaktligzdā.

▶ Solāriju pārvietojiet tikai uzmanīgi pārbīdot pa grīdu vai divatā pārceļot. (Zīm. 21)

## Ierīces lietošana

### Sauļošanās (tikai modelim HB584)

**1** Pagriežot taimeru uz vajadzīgo sauļošanās ilgumu, ieslēdziet ierīci. Pareizos sauļošanās ilgumus skatīt iedaļā "Sauļošanās seansi: cik bieži un cik ilgi?". (Zīm. 22)

**2** Uzlieciet komplektā esošās aizsargbrilles.

Lietojiet šīs aizsargbrilles tikai, kad sauļojaties Philips solārijā. Nelietojiet tās nekādiem citiem nolūkiem. Aizsargbrilles atbilst II aizsardzības klasei saskaņā ar Direktīvu 89/686/EEK.

**3** Atbīdiat pārsegu atpakaļ. (Zīm. 23)

**4** Nogulieties uz guļvietas. (Zīm. 24)

**5** Pēc nogulšanās uz guļvietas pavelciet pārsegu horizontālā stāvoklī. (Zīm. 25)

**6** Kad iestatītais sauļošanās laiks ir pagājis, lampas automātiski izslēdzas. Seansa pēdējās minūtes laikā ierīce izdod skaņas signālu.

### Sauļošanās (tikai modelim HB585)

**1** Spiežot + vai - pogu, iestatiet vajadzīgo sauļošanās laiku, un tad nospiediet palaišanas pogu . Pareizos sauļošanās ilgumus skatīt iedaļā "Sauļošanās seansi: cik bieži un cik ilgi?".

Lai laiku iestatītu ātrāk, turiet pogu nospiestu.

**2** Uzlieciet komplektā esošās aizsargbrilles.

Lietojiet šīs aizsargbrilles tikai, kad sauļojaties Philips solārijā. Nelietojiet tās nekādiem citiem nolūkiem. Aizsargbrilles atbilst II aizsardzības klasei saskaņā ar Direktīvu 89/686/EEK.

**3** Atbīdiat pārsegu atpakaļ. (Zīm. 23)

**4** Nogulieties uz guļvietas (Zīm. 24)

Atguloties uz guļvietas, raugieties, lai jūsu seja atrastos zem sejas apsauletāja.

**5** Pēc nogulšanās uz guļvietas pavelciet pārsegu horizontālā stāvoklī. (Zīm. 25)

**6** Kad iestatītais sauļošanās laiks ir pagājis, lampas automātiski izslēdzas. Seansa pēdējo 10 sekunžu laikā ierīce izdod skaņas signālu.

▶ Seansa laikā sejas apsauletāju var ieslēgt un izslēgt nospiežot  pogu.

▶ Nospiediet  pogu, lai ieslēgtu pilnu intensitāti vai uz pusi samazinātu intensitāti.

▶ Sauļošanās seansa laikā, nospiežot pogu , varat ieslēgt ķermeņa atvēršanas ventilatoru papildu komfortam.

Pēc sejas apsauletāja izslēgšanās to no jauna var ieslēgt tikai pēc 3 minūtēm. Šī atdzišanas perioda laikā pie  pogas redzami mirgojoši simboli.

## Dabiskās smaržas (tikai modelim HB585)

Sauļošanās seansa laikā varat baudīt savas iemīļotās smaržas. Varat izvēlēties kādu no trim dažādām smaržām.

► Ir speciāli izstrādātas smaržu granulas, kas paredzētas lietošanai šajā ierīcē. Nelietojiet nekādas citas granulas.

### Kasetes uzpildīšana

- 1 Uzspiediet uz mazajiem spiešanas punktiem un noņemiet kasetnes vāciņu. (Zīm. 26)
- 2 Atveriet sauso smaržu maisiņu pie mazās atveres augšpusē.
- 3 Piepildiet kasetni, iebērot tajā visu viena smaržu granulu maisiņa saturu.
- 4 Uzspiediet vāciņu atpakaļ uz kasetnes (atskan klikšķis).

### Kasetnes ievietošana un izņemšana

- 1 Ielieciet kasetni turētājā. To var ielikt tikai vienā stāvoklī, un tā fiksējas savā vietā ar klikšķi. (Zīm. 27)
- Lai izņemtu kasetni, satveriet kasetni aiz sāniem ar īkšķi un rādītājpirkstu. Uzspiediet uz diska un izņemiet kasetni no turētāja. (Zīm. 28)

### Aromāta izdalīšanās līmeņa izvēle

- 1 Pagrieziet kasetni, lai iestatītu vēlamu smaržas izdalīšanās intensitāti. (Zīm. 29)
- Lai palielinātu smaržas izdalīšanās intensitāti, pagrieziet kasetni lielās puķes simbola virzienā. Lai samazinātu smaržas izdalīšanās intensitāti, pagrieziet to pretējā virzienā.

- 2 Ja pārtraucat ierīces lietošanu vai nevēlaties, ka izdalās smarža, pagrieziet kasetni līdz galam virzienā prom no lielās puķes simbola. (Zīm. 30)

Caurumi vairs nav redzami.

- 3 Ja no kasetnes vairs neizdalās smarža, nomainiet granulas. Nomainās smaržas ir nopērkamas paciņās (tipa Nr.: HB080) ar 3 smaržu granulu maisiņiem katrā.

► Lūdzu, ņemiet vērā, ka smaržas intensitāte ir atkarīga no vairākiem faktoriem, piemēram, šādiem:

- Pēc pierašanas pie smaržām, tās var sajukt mazāk vai nesajukt nemaz, bet tas ir normāli.
- Ja galva ir pagriezta pa labi, smarža ir mazāk jūtama nekā tad, ja galva ir pagriezta pa kreisi.
- Smaržas intensitāti var ietekmēt arī gaisa plūsmas telpā, kurā tiek lietota šī ierīce.
- Smaržas uztveri var iespaidot arī cilvēka organisma stāvoklis.

## Stereo Aktīvie skaļruņi (tikai modelim HB585)

Sauļošanās laikā varat klausīties savu iemīļoto mūziku, pieslēdzot ierīci savu atskaņošanas aparāturu (piemēram, CD/MP3 vai radio). Atskaņošanas aparāturas pieslēgšanai izmantojiet šīs ierīces komplektā esošo kabeli ar 2 spraudņiem.

- 1 Vienu spraudni iespraudiet AUX ligzdā skaļruņa labajā pusē.
  - 2 Otru spraudni iespraudiet savas atskaņošanas aparāturas (piemēram, CD/MP3 vai radio) austiņu ligzdā.
- Skaļumu varat regulēt uz savas atskaņošanas aparāturas.
- Neiestatiet pārāk lielu skaļumu, jo tā var nelabojami sabojāt skaļruņus.
  - Mēs pat ieteiktu jums iestatīt mazāku skaļumu par ierasto, tāpēc ka telpa starp gulvietu un pārsegu darbojas kā akustiskā kārbā un pastiprina skaņu.

## Tīrīšana

Pirms ierīces tīrīšanas vienmēr izvelciet ierīces elektrības vada spraudni no kontaktligzdas un ļaujiet ierīcei atdzist.

Ierīces tīrīšanai nekad nelietojiet nekādus beržamos viškus, abrazīvus tīrīšanas līdzekļus vai agresīvus šķīdumus, piemēram, benzīnu vai acetonu.

Nekad nelietojiet ķīmiskus šķīdumus, piemēram, etilspirtu, metilspirtu, benzīnu vai acetonu akrila virsmu tīrīšanai, jo tas radīs neizlabojamus bojājumus.

- 1 Solārija ārpusi tīriet ar mitru drānu.

Nepieļaujiet ūdens nokļūšanu ierīcē.

- 2 Aizsargbrilles tīriet ar mitru drāniņu.

## Rezerves daļas

Sauļošanās lampas izstarotās gaismas spožums ar laiku samazinās (normālas lietošanas gadījumā pēc vairākiem gadiem). Kad tas notiek, ir novērojama ierīces sauļošanas spējas samazināšanās. Šo problēmu var atrisināt, iestatot nedaudz ilgāku sauļošanās laiku vai nomainot sauļošanās lampas.

- Iesakām nomainīt apsaulošanas spuldzes pēc 500 darba stundām.
- Sauļošanās lampu un/vai starteru nomainītu uzticiet Philips pilnvarota pakalpojumu centra personālam. Tam ir šim darbam nepieciešamās zināšanas un iemaņas, kā arī oriģinālās solārija rezerves daļas.
- Sejas solārija (tikai modelim HB585) UV filtrs aizsargā pret nevēlamu UV gaismas iedarbību. Tāpēc ir svarīgi bojātu vai salauztu filtru nomainīt nekavējoties.
- Sejas solārija lampu (tikai HB585) drīkst nomainīt tikai Philips pilnvarota pakalpojumu centra personāls.
- Ja elektrības vads ir bojāts, tas jānomaina autorizētā Philips servisa centrā, lai izvairītos no bīstamām situācijām.
- Ja tomēr noteikti gribat lampas un/vai starterus nomainīt pats, rīkojieties šādi:

- 1 Atvienojiet gludekli no elektrotīkla.
- 2 Atskrūvējiet skrūves un noņemiet divus pārsegu un gulvietas galus nosedzošos vākus. (Zīm. 31)
- 3 Pilnīgi izvelciet no ierīces akrila pārklāju. (Zīm. 32)

Tagad var piekļūt lampām un starteriem.

*Piezīme: Ja vēlaties, varat tīrīt arī akrila slokšņu iekšpusi (skatīt nodaļu 'Tīrīšana').*



- 4 Pagrieziet spuldzes nedaudz pa kreisi vai pa labi, kamēr tās atbrīvojas.
- 5 Izvelciet spuldzes no turētājiem.
- 6 Pagrieziet starterus nedaudz pa kreisi un izvelciet tos.
- 7 Lai ieliktu jaunas lampas un/vai starterus, izpildiet iepriekšminētos norādījumus pretējā secībā un virzienā.
- 8 Iebīdīet akrila pārklāju atpakaļ pārsegā un guļvietā.
- 9 Uzlieciet pārsega un guļvietas galus nosedzošos vākus un nostipriniet tos ar skrūvēm.

Tikai modelim HB 585: Ierīcei ir skaitītājs, kurš reģistrē sauļošanās lampu darba stundu skaitu.

- ▶ Iestatiet laiku uz 00, nospiediet palaišanas pogu  un turiet to nospiestu vismaz 2 sekundes. Pēc pīkstiena uz displeja parādās darba stundu skaits.

Lai iegūtu faktisko kopējo darba stundu skaitu, pareiziniet uz displeja redzamo skaitli ar 10. Piemēram: ja uz displeja redzams skaitlis 34, tad kopējais darba stundu skaits ir 340.

*Piezīme: Tiklīdz pogu  atlaiž, darba stundu skaits no displeja nozūd.*

- ▶ Lai stundu skaitītāju no jauna iestatītu nulles stāvoklī, nospiediet un turiet nospiestu iedarbināšanas pogu , līdz uz displeja parādās darba stundu skaits. Tad vienlaikus spiediet iedarbināšanas pogu  un , līdz darba stundu skaits no displeja nozūd (parādās 00).

### Aromātisko granulu pasūtīšana

Uzpildes paciņas (tipa Nr.: HB080) ar 3 smaržu granulu maisījumiem katrā var iegādāties interneta vietnē [www.philips.com/shop](http://www.philips.com/shop) vai no vietējā Philips preču tirgotāja.

### Vides aizsardzība

- ▶ Šīs ierīces spuldzēs ir vielas, kas var kaitēt videi. Neizmetiet lampas kopā ar parastajiem sadzīves atkritumiem, bet nododiet tās oficiālā savākšanas vietā.
- ▶ Pēc ierīces kalpošanas laika beigām, neizmetiet to kopā ar sadzīves atkritumiem, bet nododiet to oficiālā savākšanas punktā pārstrādei. Tādā veidā jūs palīdzēsiet saudzēt apkārtējo vidi. (Zīm. 33)

### Garantija un apkalpošana

Ja jums ir nepieciešama apkope vai informācija, vai arī ir radusies kāda problēma, lūdzu, izmantojiet Philips interneta vietni [www.philips.com](http://www.philips.com) vai sazinieties ar Philips klientu apkalpošanas centru savā valstī (tā tālruna numurs ir atrodams pasaules garantijas centru saraksta lapā). Ja jūsu valstī nav Philips klientu apkalpošanas centra, sazinieties ar vietējo Philips preču izplatītāju vai ar Philips mājsaimniecības un personīgās higiēnas ierīču apkalpošanas nodaļu.

### Garantijas ierobežojumi

Starptautiskā garantija neattiecas uz turpmāk minētajām detaļām:

- sauļošanās lampas
- akrila pārklāja un akrila pārklāju tīrīšanas izmaksām

**Visbiežāk uzdotie jautājumi**

Šajā nodaļā ir ietverti visbiežāk uzdotie jautājumi par šo solāriju. Ja nevarat atrast atbildi uz savu jautājumu, lūdzu, sazinieties ar Philips klientu apkalpošanas centru jūsu valstī.

Jautājums	Atbilde
Kāpēc ierīce nedarbojas?	Varbūt kontaktdakša nav pareizi iesprausta kontaktlīgzdā. Iespraudiet kontaktdakšu kontaktlīgzdā pareizi.
	Varbūt ir atslēgusies elektrības padeve. Pārbaudiet elektrības padeves esamību, pieslēdzot kādu citu ierīci.
	Varbūt nav bijis iestatīts taimeris. Iestatiet taimeru uz atbilstošu sauļošanās laiku.
Kāpēc nedarbojas sejas solārijs?	Varbūt sejas solārijs nav ieslēgts. Ieslēdziet sejas solāriju.
	Varbūt sejas solārijs neieslēdzas tāpēc, ka tā lampa vēl ir pārāk karsta. Pirms atkārtotas ieslēgšanas ļaujiet lampai atdzist vismaz 3 minūtes.
Kādēļ pēc ierīces ieslēgšanas vai tās lietošanas laikā drošinātāji atslēdz elektrotīkla līniju, kurai pieslēgta ierīce?	Līnijai, kurai pieslēgta ierīce, jābūt aizsargātai ar standarta 16 A drošinātāju (Lielbritānijā modelim HB584 ar 13 A drošinātāju) vai ar vājas vilkmes automātisko drošinātāju. Var arī būt, ka vienai līnijai ir pieslēgts pārāk daudz ierīču.
Kāpēc sauļošanās rezultāti nav tik labi kā gaidīju?	Varbūt jūs lietotā pagarinātāja aukla ir pārāk gara un/vai tās šķērsriezums neatbilst strāvas lielumam. Konsultējieties ar pārdevēju. Mūsu vispārējais ieteikums ir nelietot pagarinātāju.
	Varbūt izvēlētais sauļošanās kurss nav bijis atbilstošs jūsu ādas tipam. Pārlicinieties par to sadaļā 'Sauļošanās seansi: cik bieži un cik ilgi?'.  Ja spuldzes ir lietotas ilgu laiku, to sauļošanas spēja samazinās. Šis efekts kļūst manāms pēc vairākiem gadiem. Šo problēmu var atrisināt iestatot nedaudz ilgāku sauļošanās laiku vai nomainot spuldzes.
	Sauļošanās rezultāts ir atkarīgs no ādas tipa un izvēlēta sauļošanās kursa. Pirmie rezultāti kļūst redzami tikai pēc vairākiem seansiem.
Kāpēc ierīce neizdala pietiekamu smaržas daudzumu?	Izlasiet sadaļas 'Dabiskās smaržas' beigu daļu nodaļā 'Ierīces lietošana'.
Kāpēc dažas mana ķermeņa daļas paliek baltas?	Kad cilvēks guļ uz cietas virsmas, dažās ķermeņa daļās samazinās asinsrite. Tā rezultātā dažiem cilvēkiem sauļošanās laikā dažās ķermeņa vietās, parasti muguras lejasdaļā, var palikt balti plankumi.

## Wprowadzenie

### Urządzenie do opalania całego ciała

Dzięki temu urządzeniu można wygodnie opalać się w swoim domu. Lampy opalające emitują światło widzialne, ciepło i promienie ultrafioletowe, dzięki czemu użytkownik ma wrażenie, że opala się w prawdziwych promieniach słońca. Urządzenie to opala równo całe ciało od stóp do głowy, łącznie z bokami.

### Opis ogólny (rys. 1)

- A** Otwory wentylacyjne górnej części urządzenia
- B** Wentylator chłodzący
- C** Minutnik (tylko model HB584)
- D** Szyba akrylowa i folia ochronna górnej części urządzenia
- E** Lampy i zapłonnik górnej części urządzenia
  - HB584: 12 lamp (typu Philips Cleo Performance 100W-S) i 12 zapłonników (typu S12/Cleo Sunstarter)
  - HB585: 8 lamp (typu Philips Cleo Performance 100 W-S), 4 lampy (typu Philips Cleo Performance 80 W-S), 12 zapłonników (typu S12/Cleo Sunstarter) i 1 lampa HP400SH minisolarium
- F** Aktywne głośniki stereofoniczne (tylko model HB585)
- G** Wkład zapachowy (tylko model HB585)
- H** Szyba akrylowa i folia ochronna łóżka
- I** Panel sterowania (tylko model HB585)
  - 1 Wyłącznik minisolarium (€)
  - 2 Przełącznik maksymalnej (☼) i średniej (☼) intensywności opalania
  - 3 Wyłącznik systemu dodatkowego chłodzenia ciała (❄)
  - 4 Przyciski minutnika +/-
  - 5 Wyświetlacz minutnika
  - 6 Przycisk uruchomienia/zatrzymania (Ⓞ)
- J** Otwory wentylacyjne do chłodzenia ciała (tylko model HB585)
- K** Lampy i zapłonnik łóżka
  - 12 lamp (typu Philips Cleo Performance 100W-S) i 12 zapłonników (typu S12/Cleo Sunstarter)
- L** Profil kątowny
- M** Panel przedni i panele boczne
- N** Okularki ochronne (2 pary)
  - (model nr HB071/nr części 4822 690 80123)
- O** Nogi
- P** Otwory wentylacyjne łóżka
- Q** Panel tylny
- R** Przewód łączący łóżko z górną częścią urządzenia
- S** Przewód sieciowy

### Ważne

Przed pierwszym użyciem urządzenia zapoznaj się dokładnie z jego instrukcją obsługi i zachowaj ją na wypadek konieczności użycia w przyszłości.

- ▶ **Przed podłączeniem urządzenia upewnij się, czy napięcie podane na urządzeniu jest zgodne z napięciem w sieci elektrycznej.**
- ▶ **Ze względów bezpieczeństwa oddaj uszkodzony przewód sieciowy do wymiany do autoryzowanego centrum serwisowego firmy Philips lub odpowiednio wykwalifikowanej osobie.**
- ▶ **Jeśli gniazdko elektryczne, z którego zasilane jest urządzenie, jest źle podłączone, wtyczka może się nagrzewać. Upewnij się, czy podłączasz urządzenie do prawidłowo zainstalowanego gniazdka.**
- ▶ **Urządzenie musi być podłączone do obwodu wyposażonego w standardowy bezpiecznik 16A (w Wielkiej Brytanii — w bezpiecznik 13A w przypadku modelu HB584) lub automatyczny bezpiecznik zwłoczny (topikowy).**
- ▶ **Tylko model HB585: Minisolarium jest wyposażone w automatyczne zabezpieczenie przed przegrzewaniem. W przypadku niewystarczającego chłodzenia (np. w wyniku przykrycia otworów wentylacyjnych) urządzenie wyłącza się automatycznie. Po usunięciu przyczyny przegrzania i ostygnięciu minisolarium włączy się samoczynnie.**
- ▶ **Woda i elektryczność stanowią niebezpieczne połączenie. Nie używaj urządzenia w miejscu wilgotnym (np. w łazience lub w pobliżu prysznicza czy basenu).**
- ▶ **Po wyjściu z basenu lub prysznicu wytrzyj się dokładnie, zanim skorzystasz z urządzenia.**
- ▶ **Zawsze po zakończeniu korzystania z urządzenia wyjmij wtyczkę z gniazdka elektrycznego.**
- ▶ **Nie pozwalaj dzieciom bawić się urządzeniem.**
- ▶ **Sprawdź, czy podczas przesuwania urządzenia przewód sieciowy nie dostał się pod jedną z nóg urządzenia.**
- ▶ **Upewnij się, że podczas korzystania z urządzenia otwory wentylacyjne górnej części urządzenia i łóżka są odsłonięte.**
- ▶ **Nie przekraczaj zalecanego jednorazowego czasu opalania ani całkowitej liczby godzin opalania (patrz część „Opalanie: jak często i jak długo?”).**
- ▶ **Nie opalaj danej części ciała częściej niż raz dziennie. W dniu opalania unikaj przebywania na słońcu.**
- ▶ **Nie używaj tego urządzenia do opalania podczas choroby ani w trakcie przyjmowania leków lub stosowania kosmetyków zwiększających wrażliwość skóry. Jeśli jesteś wrażliwy na promieniowanie ultrafioletowe, zachowaj maksymalną ostrożność. W przypadku wątpliwości skonsultuj się ze swoim lekarzem.**
- ▶ **Urządzenie nie powinno być używane przez osoby, które na słońcu łatwo doznają poparzeń lub które mają poparzenia słoneczne, przez dzieci ani przez osoby, które cierpią (lub cierpiały w przeszłości) na raka skóry lub są potencjalnie zagrożone rakiem skóry.**
- ▶ **Zaprzestań korzystania z tego urządzenia do opalania i skontaktuj się z lekarzem, jeśli w ciągu 48 godzin po pierwszym opalaniu wystąpi swędzenie lub inne nieprzewidziane skutki.**
- ▶ **Skonsultuj się ze swoim lekarzem, jeśli masz na skórze trwałe guzki lub rany, albo jeśli zauważysz zmiany w wyglądzie pieprzyków.**
- ▶ **Podczas opalania zawsze wkładaj dostarczone wraz z urządzeniem okularki ochronne, które zapewniają oczom ochronę przed nadmiernym promieniowaniem ultrafioletowym (patrz również rozdział „Opalanie a zdrowie”).**
- ▶ **Przed opalaniem zetrzyj z twarzy kremy, szminkę i inne kosmetyki.**
- ▶ **Nie używaj kremów z filtrem przeciwsłonecznym ani preparatów przyspieszających opalanie.**
- ▶ **Jeśli po opalaniu skóra jest napięta, możesz użyć kremu nawilżającego.**

- ▶ Nigdy nie korzystaj z urządzenia, jeśli minutnik lub panel sterowania są niesprawne lub jeśli szyba akrylowa albo filtr UV minisolarium (tylko w przypadku modelu HB585) są zniszczone, uszkodzone lub brakuje ich.
- ▶ Pod wpływem słońca kolory płowieją. Ten efekt może występować także podczas korzystania z tego urządzenia.
- ▶ Nie oczekuj, że efekt opalania za pomocą tego urządzenia będzie lepszy niż w przypadku naturalnego światła słonecznego.

Tylko model HB585:

- ▶ Przechowuj granulki zapachowe w miejscu niedostępnym dla dzieci.
- ▶ Granulki zapachowe nie nadają się do jedzenia.
- ▶ Jeśli granulki zapachowe dostaną się do oczu, natychmiast przemyj oczy dużą ilością wody.
- ▶ Nie używaj wkładu zapachowego, jeśli masz alergię na substancje zapachowe. W razie wątpliwości skonsultuj się z lekarzem.

### Polą elektromagnetyczne (EMF)

Niniejsze urządzenie firmy Philips spełnia wszystkie normy dotyczące pól elektromagnetycznych. Jeśli użytkownik odpowiednio się z nim obchodzi i używa go zgodnie z zaleceniami zawartymi w instrukcji obsługi, urządzenie jest bezpieczne w użytku, co potwierdzają badania naukowe dostępne na dzień dzisiejszy.

- ▶ Poziom hałas: Lc = 67 dB [A]

## Opalanie a zdrowie

### Słońce, promienie UV i opalanie

#### Słońce

Słońce dostarcza różnego typu energii. Światło dzienne umożliwia nam widzenie, promienie ultrafioletowe (UV) zapewniają opaleniznę, a promienie podczerwone (IR) dostarczają tak bardzo lubiane przez nas ciepło.

#### Promienie UV a zdrowie

Podobnie jak w przypadku światła słonecznego, proces opalania zajmuje trochę czasu. Pierwsze efekty będą widoczne dopiero po kilku sesjach (patrz część „Opalanie: jak często i jak długo?”).

Wystawienie na zbyt intensywne działanie promieni ultrafioletowych (naturalnego światła słonecznego lub sztucznego światła z urządzenia opalającego) może spowodować oparzenia.

Istnieje również wiele innych czynników, które mogą powodować problemy związane ze skórą lub oczami, np. zbyt intensywne opalanie na słońcu, niewłaściwe lub zbyt częste korzystanie z urządzenia opalającego. Nasilenie tego typu problemów zależy od sposobu, intensywności i czasu opalania, a także od wrażliwości skóry danej osoby.

Im częściej skóra i oczy są wystawiane na działanie promieni UV, tym większe jest ryzyko zachorowania na zapalenie rogówki, zapalenie spojówek, uszkodzenia siatkówki, powstania katarakty, przedwczesnego starzenia się skóry, a także rozwoju nowotworów skóry. Niektóre leki i kosmetyki powodują zwiększenie wrażliwości skóry.

#### ▶ Dlatego szczególnie ważne jest:

- stosowanie się do zaleceń w rozdziałach „Ważne” i „Opalanie: jak często i jak długo?”;
- nieprzekraczanie maksymalnej liczby godzin opalania w roku (patrz część „Opalanie: jak często i jak długo?”);
- zakładanie okularów ochronnych podczas każdego opalania.

#### Opalanie: jak często i jak długo?

- ▶ Korzystaj z urządzenia nie częściej niż raz dziennie przez 5 do 10 dni. Między pierwszym i drugim opaleniem zrób przerwę co najmniej 48 godzin. Po 5–10 dniowym cyklu zrób przerwę w opalaniu.

*Uwaga: Opalenizna znacznie zblednie po upływie około miesiąca od cyklu opalania. Możesz wówczas znów rozpocząć opalanie.*

*Uwaga: Jeśli chcesz utrzymać opaleniznę, po zakończeniu cyklu nie przerywaj opalania, tylko opalaj się raz lub dwa razy w tygodniu.*

Bez względu na to, czy na jakiś czas przestaniesz się opalać, czy też ograniczysz opalanie, musisz pamiętać, żeby nie przekroczyć całkowitej liczby godzin opalania. Dla tego urządzenia maksymalną liczbą jest 17 godzin (=1020 minut) rocznie.

#### Przykład

Załóżmy, że zamierzasz opalać się przez 10 dni — przez 6 minut pierwszego dnia i po 20 minut w ciągu 9 następnym dni.

- ▶ Cały proces opalania będzie zatem trwał  $(1 \times 6 \text{ minut}) + (9 \times 20 \text{ minut}) = 186 \text{ minut}$ .

*Uwaga: Możesz odbyć 5 takich cykli w roku, ponieważ  $5 \times 186 \text{ minut} = 930 \text{ minut}$ .*

#### Tabela

Zgodnie z tabelą pierwsza sesja każdego cyklu opalania powinna trwać 6 minut, niezależnie od wrażliwości skóry.

Jeśli uważasz, że sesje są zbyt długie (np. po opalaniu skóra jest napięta i podrażniona), radzimy skrócić czas opalania np. o 5 minut.

Czas opalania (ekspozycji na promieniowanie UV) dla poszczególnych części ciała	Osoby o bardzo wrażliwej skórze	Osoby o skórze normalnej	Osoby o mniej wrażliwej skórze
pierwsza sesja	6	6	6
przerwa min. 48 godzin	przerwa min. 48 godzin	przerwa min. 48 godzin	przerwa min. 48 godzin
druga sesja	10	15–20	20–25
trzecia sesja	10	15–20	20–25
czwarta sesja	10	15–20	20–25
piąta sesja	10	15–20	20–25
szósta sesja	10	15–20	20–25
siódma sesja	10	15–20	20–25
ósma sesja	10	15–20	20–25
dziewiąta sesja	10	15–20	20–25
dziesiąta sesja	10	15–20	20–25

## Przygotowanie do użycia

Dla optymalnej wygody korzystaj z urządzenia w temperaturze otoczenia wynoszącej ok. 18°C. Jeśli łóżko rozgrzeje się zbyt mocno, obniż temperaturę pokojową poniżej 20°C.

### Łóżko

Zawsze składaj i przesuwaj łóżko z pomocą drugiej osoby.

- ▶ Po złożeniu solarium staje się cięższe i trudniej je przesunąć. Z tego względu zalecamy składanie urządzenia w miejscu, w którym będzie użytkowane.
- ▶ Upewnij się, że jest wystarczająco dużo miejsca obok urządzenia (co najmniej 50 cm) i za nim (co najmniej 30 cm).

- 1 Połóż łóżko na stole w taki sposób, aby lampy były zwrócone w dół. (rys. 2)
  - 2 Włóż pewnie nogi ramy w odpowiednie kołki.
- Uwaga: Przed umieszczeniem łóżka na nogach zdecyduj, w jaki sposób ma otwierać się górna część urządzenia. Strona łóżka z otworami łączącymi, to strona, na której znajdują się zawiasy górnej części urządzenia.*
- ▶ Upewnij się, że nogi zostały zamontowane w prawidłowej pozycji, tak aby gniazdo przewodu łączącego znajdowało się z tyłu. (rys. 3)
  - ▶ Sprawdź, czy złącza kulowe są skierowane ku sobie. (rys. 4)
  - ▶ Nie próbuj podnosić ani przechylać łóżka, chwytając za nogi! (rys. 5)
- 3 Za pomocą klucza sześciokątnego i 4 śrub przymocuj do ramy profil kątowy. (rys. 6)
  - 4 Jedna osoba powinna mocno pchać panel przedni na ramę, dopóki panel się nie zakrzywi. (rys. 7)
  - 5 Druga osoba powinna zamocować panel przedni przy użyciu śrub. (rys. 8)
  - 6 Zamocuj panele boczne do nóg ramy. (rys. 9)
  - 7 Podnieś łóżko i ostrożnie przewróć na nogi ramy. (rys. 10)

### Górna część urządzenia

Zawsze składaj i przesuwaj górną część urządzenia z pomocą drugiej osoby.

- 1 Postaw górną część urządzenia na jego nogi. (rys. 11)
- 2 Ostrożnie zamknij górną część urządzenia. (rys. 12)
- 3 Przymocuj górną część urządzenia do nóg za pomocą śrub. (rys. 13)
- 4 Przymocuj koniec najgrubszej części amortyzatora do górnych złączy kulowych. (rys. 14)
- 5 Podnieś górną część urządzenia z pomocą drugiej osoby. (rys. 15)
- 6 Przymocuj koniec najcieńszej części amortyzatora gazowego do dolnych złączy kulowych. (rys. 16)
- 7 Mocno przykręć śrubę sześciokątną przy użyciu klucza sześciokątnego. (rys. 17)
- 8 Przymocuj panel tylny do nóg górnej części urządzenia. (rys. 18)
- 9 Włóż wtyczkę górnej części urządzenia do gniazda łóżka (usłyszysz „kliknięcie”). (rys. 19)
- ▶ Wtyczkę można wyjąć za pomocą śrubokrętu w sposób przedstawiony na rysunku. (rys. 20)
- 10 Włóż wtyczkę przewodu sieciowego do gniazdka elektrycznego.
- ▶ Solarium można przesunąć, ostrożnie przesuwając jego nogi po podłodze lub unosząc urządzenie razem drugą osobą. (rys. 21)

## Zasady używania

### Opalanie (tylko model HB584)

- 1 Ustaw minutnik na wymagany czas opalania w celu włączenia urządzenia. Aby uzyskać informacje o prawidłowym czasie opalania, patrz część „Opalanie: jak często i jak długo?”. (rys. 22)
- 2 Załóż okulary ochronne dołączone do urządzenia.  
Używaj tych okularów ochronnych tylko podczas opalania się za pomocą urządzenia Philips. Nie używaj ich do innych celów. Okulary ochronne spełniają wymagania II klasy bezpieczeństwa, zgodnie z dyrektywą 89/686/EWG.
- 3 Odchyl górną część urządzenia do tyłu. (rys. 23)
- 4 Połóż się na łóżku. (rys. 24)
- 5 Leżąc na łóżku, pociągnij górną część urządzenia, tak aby znalazła się w pozycji poziomej. (rys. 25)
- 6 Kiedy upłynie ustawiony czas opalania, lampy zostaną automatycznie wyłączone. Podczas ostatniej minuty sesji urządzenie wydaje sygnał dźwiękowy.

### Opalanie (tylko model HB585)

- 1 Naciśnij przycisk + lub -, aby ustawić wymagany czas opalania, a następnie naciśnij przycisk uruchomienia . Aby uzyskać informacje o prawidłowym czasie opalania, patrz część „Opalanie: jak często i jak długo?”.  
Naciśnij i przytrzymaj żądany przycisk, aby szybciej ustawić czas.
- 2 Załóż okulary ochronne dołączone do urządzenia.  
Używaj tych okularów ochronnych tylko podczas opalania się za pomocą urządzenia Philips. Nie używaj ich do innych celów. Okulary ochronne spełniają wymagania II klasy bezpieczeństwa, zgodnie z dyrektywą 89/686/EWG.
- 3 Odchyl górną część urządzenia do tyłu. (rys. 23)
- 4 Połóż się na łóżku. (rys. 24)  
Kładąc się na łóżku, sprawdź czy Twoja twarz znajduje się pod minisolarium
- 5 Leżąc na łóżku, pociągnij górną część urządzenia, tak aby znalazła się w pozycji poziomej. (rys. 25)

- 6** Kiedy upłynie ustawiony czas opalania, lampy zostaną automatycznie wyłączone. Przez ostatnie 10 sekund opalania urządzenie wydaje sygnał dźwiękowy.
- ▶ Możesz w trakcie sesji opalania włączyć lub wyłączyć minisolarium za pomocą przycisku  $\epsilon$ .
  - ▶ Naciśnij przycisk  $\odot/\otimes$ , aby zmienić intensywność opalania z maksymalnej na średniej.
  - ▶ Dla dodatkowego komfortu, podczas opalania możesz włączyć wentylator chłodzący ciało za pomocą przycisku  $\oplus$ .
- Po wyłączeniu minisolarium należy odczekać 3 minuty, zanim można będzie ponownie włączyć minisolarium. Podczas stygnięcia urządzenia symbole przy przycisku  $\odot/\otimes$  migają.

### Zapachy naturalne (tylko model HB585)

Podczas opalania możesz cieszyć się ulubionym zapachem. Dostępne są trzy różne zapachy.

- ▶ Granulki zapachowe zostały wyprodukowane specjalnie do użytku z tym urządzeniem. Nie używaj innych granulek.

#### Napełnianie wkładu

- 1** Zdejmij nasadkę z wkładu, pociągając za nią i naciskając jednocześnie na małe punkty dociskowe. (rys. 26)
- 2** Otwórz saszetkę, zaczynając od małego otworu w jej górnej części.
- 3** Wsyp całą zawartość saszetki z granulkami zapachowymi do wkładu.
- 4** Załóż nasadkę z powrotem na wkład (usłyszysz „kliknięcie”).

#### Wkładanie i wyjmowanie wkładu

- 1** Umieść wkład w uchwycie. Można go włożyć tylko w jeden sposób (usłyszysz „kliknięcie”). (rys. 27)
- ▶ Aby wyjąć wkład, chwyć go kciukiem i palcem wskazującym. Naciśnij tarczę, aby wyjąć wkład z uchwytu. (rys. 28)

#### Ustawianie intensywności zapachu

- 1** Obróć wkład, aby ustawić intensywność zapachu. (rys. 29)

Obróć wkład w kierunku dużego symbolu kwiatu, aby zwiększyć intensywność zapachu. Obróć wkład w przeciwnym kierunku, aby zmniejszyć intensywność zapachu.

- 2** Podczas przechowywania urządzenia lub jeśli nie chcesz, aby wydobywał się z niego zapach, przekręć wkład możliwie jak najdalej od dużego symbolu kwiatu. (rys. 30)

Otwory na wkładzie będą niewidoczne.

- 3** Wymień granulki, gdy przestaną wydzielać zapach. Zestawy wymienne zawierające 3 saszetki granulek zapachowych są dostępne pod numerem produktu: HB080.

- ▶ Należy pamiętać, że intensywność zapachu zależy od różnych czynników:

- Przyczyną może być to, że zapachu może sprawić, że będzie on odbierany jako mniej intensywny lub w ogóle będzie niewyczuwalny, ale jest to zjawisko normalne.
- Gdy głowa będzie odwrócona w prawo, zapach będzie mniej wyczuwalny niż wtedy, gdy głowa będzie zwrócona w lewo.
- Przepięcie w pomieszczeniu, w którym urządzenie jest używane, może także wpłynąć na intensywność zapachu.
- Poza tym osobisty stan użytkownika może również mieć wpływ na zdolność wyczuwania zapachu.

### Aktywne głośniki stereofoniczne (tylko model HB585)

Po podłączeniu swojego własnego odtwarzacza audio (np. odtwarzacza CD/MP3 lub radia) możesz podczas opalania słuchać ulubionej muzyki. Aby podłączyć własny odtwarzacz audio, skorzystaj z dostarczonego wraz z urządzeniem przewodu z 2 wtykami typu jack.

- 1** Włóż jeden wtyk typu jack do gniazda AUX po prawej stronie głośnika.
- 2** Włóż drugi wtyk typu jack do gniazda słuchawek w odtwarzaczu (np. odtwarzacza CD, MP3 lub radia).
- ▶ Można dostosować głośność dźwięku odtwarzanego przez odtwarzacz.
  - Nie ustawiaj zbyt wysokiego poziomu głośności, ponieważ może to spowodować nieodwracalne uszkodzenie głośników.
  - Zalecamy ustawienie niższego poziomu głośności niż zazwyczaj, gdyż przestrzeń między łóżkiem a górną częścią urządzenia działa jak pudło akustyczne i wzmacnia dźwięk.

### Czyszczenie

Zawsze przed myciem solarium wyjmij wtyczkę z gniazdka elektrycznego i poczekaj, aż urządzenie ostygnie.

Do czyszczenia urządzenia nigdy nie używaj czyszczynek, płynnych środków ściernych ani żrących płynów, takich jak benzyna lub aceton.

Do czyszczenia szyb akrylowych nigdy nie używaj takich środków jak: alkohol, alkohol metylowy, benzyna lub aceton, gdyż mogą one spowodować ich nieodwracalne uszkodzenie.

- 1** Przetrzyj obudowę solarium wilgotną szmatką.

Uważaj, aby woda nie dostała się do wnętrza urządzenia.

- 2** Wyczyść okulariki ochronne wilgotną szmatką.

### Wymiana

Światło emitowane przez lampy opalające staje się z czasem (tzn. po kilku latach normalnego użytkowania) coraz mniej intensywne. Będzie można wówczas zaobserwować zmniejszoną wydajność urządzenia. Aby rozwiązać ten problem, można nieco wydłużyć czas opalania lub wymienić lampy na nowe.

- ▶ Zalecamy wymianę lamp opalających po 500 godzinach pracy urządzenia.
- ▶ Wymianę lamp opalających i/lub zapłonników zlecaj zawsze autoryzowanemu centrum serwisowemu firmy Philips. Jego pracownicy dysponują wiedzą i umiejętnościami niezbędnymi do wykonania tej czynności, a także oryginalnymi częściami zamiennymi do urządzenia do opalania.
- ▶ Filtr UV minisolarium (tylko model HB585) chroni przed wystawieniem na działanie niepożądanego promieniowania ultrafioletowego (UV). Z tego względu ważne jest, aby natychmiast wymienić zepsuty lub uszkodzony filtr.
- ▶ Lampa minisolarium (tylko model HB585) może zostać wymieniona jedynie w autoryzowanym centrum serwisowym firmy Philips.

- ▶ Ze względów bezpieczeństwa oddaj uszkodzony przewód sieciowy do wymiany do autoryzowanego centrum serwisowego firmy Philips lub odpowiednio wykwalifikowanej osobie.
- ▶ Jeśli jednak koniecznie chcesz we własnym zakresie wymienić lampy i/lub zapłonniki, postępuj w następujący sposób:

- 1** Wyjmij wtyczkę przewodu sieciowego z gniazdka elektrycznego.
- 2** Odkręć śruby i zdejmij dwie osłony boczne górnej ruchomej części urządzenia i łóżka. (rys. 31)

- 3** Całkowicie wyciągnij z urządzenia szyby akrylowe. (rys. 32)

Uzyskasz dostęp do lamp i zapłonników.

*Uwaga: Przy okazji można oczyścić wnętrze szyb akrylowych (patrz rozdział „Czyszczenie”).*



- 4** Przekręcaj lampy nieco w lewo lub w prawo, aż się odblokują.
- 5** Wyjmij lampy z uchwytów.
- 6** Przekręć zapłonniki nieco w lewo i wyciągnij je.
- 7** Aby włożyć nowe lampy i/lub zapłonniki, zastosuj się do powyższych instrukcji, ale wykonaj je w odwrotnej kolejności i kierunku.
- 8** Wsuń szyby akrylowe z powrotem do górnej części urządzenia oraz do łóżka.
- 9** Załóż osłony boczne na górną część urządzenia i na łóżko, a następnie przymocuj je śrubami.

Tylko model HB 585: Urządzenie jest wyposażone w licznik rejestrujący czas pracy lamp opalających.

- ▶ Ustaw czas na wartość 00, a następnie naciśnij i przytrzymaj przycisk uruchomienia  przez co najmniej 2 sekundy. Usłyszysz sygnał dźwiękowy, a następnie godziny pracy znikną z wyświetlacza.

Pomnóż liczbę pokazaną na wyświetlaczu razy 10, aby uzyskać faktyczną liczbę godzin pracy. Na przykład: jeśli na wyświetlaczu widnieje liczba 34, łączną liczbą godzin pracy urządzenia będzie 340.

*Uwaga: Godziny pracy urządzenia znikną z wyświetlacza natychmiast po zwolnieniu przycisku .*

- ▶ Aby zresetować licznik godzin, naciśnij przycisk uruchomienia  dopóki na wyświetlaczu nie pojawi się liczba godzin pracy urządzenia. Następnie naciśnij jednocześnie przycisk uruchomienia  i przycisk , aż z wyświetlacza zniknie liczba godzin (zostanie wyświetlona liczba 00).

### Zamawianie granulek zapachowych

Zestawy wymienne zawierające 3 saszetki granulek zapachowych są dostępne pod numerem produktu HB080 i można je zamówić za pośrednictwem strony internetowej [www.philips.com/shop](http://www.philips.com/shop) lub u sprzedawcy produktów firmy Philips.

### Ochrona środowiska

- ▶ Lampy urządzenia zawierają substancje szkodliwe dla środowiska naturalnego. Nie należy ich wyrzucać wraz z innymi odpadami gospodarstwa domowego, tylko oddać je do punktu zbiórki surowców wtórnych.
- ▶ Zużytego urządzenia nie należy wyrzucać wraz z normalnymi odpadami gospodarstwa domowego — należy oddać je do punktu zbiórki surowców wtórnych w celu utylizacji. Stosowanie się do tego zalecenia pomaga w ochronie środowiska. (rys. 33)

### Gwarancja i serwis

W razie konieczności naprawy, jakichkolwiek pytań lub problemów prosimy odwiedzić naszą stronę internetową [www.philips.com](http://www.philips.com) lub skontaktować się z Centrum Obsługi Klienta firmy Philips (numer telefonu znajduje się w ulotce gwarancyjnej). Jeśli w kraju zamieszkania nie ma takiego Centrum, o pomoc należy zwrócić się do sprzedawcy produktów firmy Philips lub do Działu Obsługi Klienta firmy Philips Domestic Appliances and Personal Care BV.

### Ograniczenia gwarancji

Następujące części nie są objęte warunkami gwarancji międzynarodowej:

- lampy opalające,
- szyby akrylowe i koszty ich czyszczenia.

## Często zadawane pytania

W tym rozdziale znajdują się odpowiedzi na najczęściej zadawane pytania na temat tego urządzenia do opalania. Jeśli nie możesz znaleźć odpowiedzi na swoje pytanie, skontaktuj się z Centrum Obsługi Klienta w swoim kraju.

Pytanie	Odpowiedź
Dlaczego urządzenie nie działa?	Być może wtyczka jest nieprawidłowo podłączona do gniazdka elektrycznego. Włóż wtyczkę do gniazdka we właściwy sposób.
	Być może nastąpiła awaria zasilania. Sprawdź, czy w gniazdku jest napięcie, podłączając do niego inne urządzenie.
	Być może nie został ustawiony minutnik. Ustaw minutnik na odpowiedni czas opalania.
Dlaczego minisolarium nie działa?	Być może minisolarium nie jest włączone. Włącz minisolarium.
	Być może lampa minisolarium jest zbyt nagrzana, aby można było włączyć urządzenie. Przed ponownym włączeniem studź lampę przez co najmniej 3 minuty.
Dlaczego po włączeniu urządzenia lub podczas jego użytkowania bezpiecznik w obwodzie, do którego zostało podłączone urządzenie, odcina zasilanie?	Bezpiecznik w obwodzie, do którego zostało podłączone urządzenie do opalania, musi być standardowym bezpiecznikiem 16A (w Wielkiej Brytanii — bezpiecznikiem 13A w przypadku modelu HB584) lub automatycznym bezpiecznikiem zwłocznym. Poza tym być może do tego samego obwodu jest podłączonych zbyt wiele urządzeń.
Dlaczego rezultaty opalania nie są zgodne z moimi oczekiwaniami?	Być może używasz przedłużacza, który jest zbyt długi i/lub nie ma właściwej wartości znamionowej natężenia. Zapytaj o radę sprzedawcę. Na ogół nie zalecamy używania przedłużaczy.
	Być może zastosowany został cykl opalania nieodpowiedni dla danego typu skóry. Sprawdź tabelę w części „Opalanie: jak często i jak długo?”.
	Wydajność urządzenia zmniejsza się w miarę długotrwałego użytkowania. Staje się to zauważalne dopiero po kilku latach. Aby rozwiązać ten problem, możesz nieznacznie wydłużyć czas opalania lub wymienić lampy na nowe.
	Rezultaty opalania zależą od typu skóry i stosowanego cyklu opalania. Pierwsze efekty będą widoczne dopiero po kilku sesjach.
Dlaczego urządzenie wydziela mało intensywny zapach?	Przeczytaj ostatni fragment części „Zapachy naturalne” w rozdziale „Zasady używania”.
Dlaczego niektóre części mojego ciała pozostają białe?	Kiedy ktoś leży na twardej powierzchni, krążenie krwi w pewnych częściach jego ciała zmniejsza się. U niektórych osób podczas opalania może to powodować pozostawanie białych plam na ciele, zazwyczaj w dolnej części pleców.

## Introducere

### Aparat de bronzat pe întreg corpul

Cu acest aparat de bronzat, vă puteți bronză în confortul propriei locuințe. Lămpile de bronzare emit lumină vizibilă, căldură și raze ultraviolete. Acestea vă creează senzația că vă aflați în bătaia soarelui. Acest aparat este destinat bronzării pe întregul corp, inclusiv în părțile laterale, uniform din cap până în picioare.

### Descriere generală (fig. 1)

- A** Orificii de ventilare în boltă
- B** Ventilator
- C** Cronometru (numai HB584)
- D** Placă acrilică și folie de protecție pe boltă
- E** Lămpile tubulare și starterele de la boltă
  - HB584: 12 lămpi tubulare (tip Philips Cleo Performance 100W-S) și 12 startere (tip S12/ Cleo Sunstarter)
  - HB585: 8 lămpi tubulare (tip Philips Cleo Performance 100 W-S), 4 lămpi tubulare (tip Philips Cleo Performance 80 W-S), 12 startere (tip S12/ Cleo Sunstarter) și 1 lampă HP400SH pentru aparatul de bronzat pentru față
- F** Boxe active stereo (numai HB585)
- G** Cartuș de aromă (numai HB585)
- H** Placă acrilică și folie de protecție pe banchetă
- I** Panou de control (numai HB585)
  - 1 Buton Pornit/Oprit pentru aparatul de bronzat pentru față ( ⏻ )
  - 2 Selector pentru intensitate maximă ( ⚡ ) sau la jumătate ( ⚡ ) pentru aparatul de bronzat pentru față
  - 3 Buton Pornit/Oprit pentru răcirea suplimentară a corpului ( ❄ )
  - 4 Butoane +/- pentru cronometru
  - 5 Ecran cronometru
  - 6 Buton Start/Stop ( ⏸ )
- J** Orificii de ventilare pentru răcirea corpului (numai HB585)
- K** Lămpile tubulare și starterele de la banchetă
  - 12 lămpi tubulare (tip Philips Cleo Performance 100W-S) și 12 startere (tip S12/ Cleo Sunstarter)
- L** Profil unghiular
- M** Panouri frontal și lateral
- N** Ochelari de protecție (2 perechi)
  - (tip HB071, nr. service 4822 690 80123)
- O** Picioare
- P** Orificii de ventilare în banchetă
- Q** Panou posterior
- R** Cablu de conectare între banchetă și boltă
- S** Cablu de alimentare

### Important

Citiți aceste instrucțiuni de utilizare cu atenție înainte de a folosi aparatul și păstrați-le pentru consultare ulterioară.

- ▶ Înainte de a conecta aparatul, verificați dacă tensiunea indicată pe aparat corespunde tensiunii de alimentare locale.
- ▶ În cazul în care cablul de alimentare este deteriorat, acesta trebuie înlocuit de Philips, de un centru de service autorizat de Philips sau de personal calificat în domeniu pentru a evita orice accident.
- ▶ Dacă priza folosită pentru alimentarea aparatului are conexiunile slabe, fișa aparatului se încinge. Aveți grijă să introduceți fișa aparatului într-o priză corect montată.
- ▶ Aparatul trebuie conectat la un circuit protejat cu o siguranță fuzibilă standard de 16 A (în Marea Britanie, siguranță de 13 A pentru HB584) sau o siguranță automată cu ardere lentă.
- ▶ Numai HB585: Aparatul de bronzat pentru față este dotat cu un dispozitiv de protecție automat împotriva supraîncălzirii. Dacă aparatul nu este răcit suficient (de exemplu dacă orificiile de ventilare sunt obstrucționate), aparatul de bronzat pentru față se oprește automat. După ce este îndepărtată cauza supraîncălzirii și aparatul de bronzat pentru față se răcește, acesta pornește din nou automat.
- ▶ Apa și electricitatea sunt o combinație periculoasă. Nu folosiți aparatul în medii umede (de ex. în baie, lângă duș sau lângă piscină).
- ▶ Dacă folosiți aparatul imediat după ce ați ieșit din piscină sau după duș, ștergeți-vă bine înainte de a utiliza aparatul.
- ▶ Scoateți întotdeauna aparatul din priză după utilizare.
- ▶ Nu lăsați copiii să se joace cu aparatul.
- ▶ Cablul de alimentare nu trebuie să fie prins sub unul dintre picioare atunci când mutați aparatul.
- ▶ Asigurați-vă că orificiile de ventilare din boltă și din banchetă rămân deschise în timpul utilizării.
- ▶ Nu depășiți perioadele recomandate pentru bronzare și numărul maxim de ore de bronzare (consultați secțiunea 'Ședințe de bronzare: cât de des și cât timp?').
- ▶ Nu vă bronzăți pe o anumită parte a corpului mai mult de o dată pe zi. Evitați expunerea excesivă la lumina soarelui în aceeași zi.
- ▶ Nu folosiți aparatul de bronzat dacă suferiți de o boală de piele și/sau urmați un tratament medicamentos sau cosmetic care sporește sensibilitatea pielii dvs. Luați-vă precauții suplimentare dacă aveți o sensibilitate ridicată la razele ultraviolete. Dacă aveți dubii consultați medicul.
- ▶ Acest aparat nu trebuie folosit de către persoane care se ard ușor fără să se bronzeze când se expun razelor solare, de către persoane care au arsuri, de către copii, sau de către persoane care suferă (sau au suferit) de cancer de piele sau care sunt predispuse la cancer de piele.
- ▶ Nu mai folosiți aparatul de bronzat și consultați medicul dacă apar efecte nedorite precum prurit în decurs de 48 de ore de la prima sesiune de bronzare.
- ▶ Consultați un doctor dacă apar pe piele zone inflamate sau pete, sau dacă alunițele își schimbă culoarea.
- ▶ În timp ce vă bronzăți, purtați întotdeauna ochelarii de protecție furnizați împreună cu aparatul, pentru a vă proteja ochii de expunere excesivă (de asemenea, consultați capitolul 'Bronzarea și sănătatea dvs.').
- ▶ Înainte de ședința de bronzare, îndepărtați de pe suprafața pielii orice urmă de cremă, ruj sau alte produse cosmetice.
- ▶ Nu folosiți ecrane solare sau alte articole pentru bronzare rapidă.
- ▶ Dacă simțiți că pielea devine uscată după ședința de bronzare, puteți aplica o cremă hidratantă.

- ▶ Nu utilizați niciodată aparatul când cronometrul sau panoul de control este defect sau când o placă acrilică sau filtrul UV al aparatului de bronzat pentru față (numai HB585) este deteriorat, este spart sau lipsește.
- ▶ Culorile se decolorează sub influența soarelui. Același efect îl are și aparatul.
- ▶ Nu vă așteptați ca aparatul să vă ofere rezultate mai bune decât soarele natural.

Numai HB585:

- ▶ Nu lăsați granulele de aromă la îndemâna copiilor.
- ▶ Granulele parfumate nu sunt comestibile.
- ▶ În cazul în care granulele de aromă intră în contact cu ochii, clătiți ochii imediat cu multă apă.
- ▶ Nu utilizați cartușul de aromă dacă sunteți alergic la aroma respectivă. Dacă aveți dubii consultați medicul.

### Câmpuri electromagnetice (EMF)

Acest aparat Philips respectă toate standardele referitoare la câmpuri electromagnetice (EMF). Dacă este manevrat corespunzător și în conformitate cu instrucțiunile din acest manual, aparatul este sigur conform dovezilor științifice disponibile în prezent.

- ▶ Nivel de zgomot: Lc = 67 dB [A]

## Bronzarea și sănătatea dvs.

### Soarele, UV și bronzarea

#### Soarele

Soarele emite diverse tipuri de energie. Lumina ne permite să vedem, razele ultraviolete (UV) sunt cele care ne bronzază și razele infraroșii (IR) asigură căldura ce ne încălzește atât de plăcut trupul.

#### Razele UV și sănătatea dvs.

Ca și în cazul bronzării naturale, procesul de bronzare necesită o perioadă de timp. Primele efecte devin vizibile după câteva ședințe (consultați secțiunea 'Ședințe de bronzare: cât de des și cât timp?').

Expunerea excesivă la razele ultraviolete (lumină solară sau lumină artificială emisă de aparatul de bronzat) poate provoca arsuri.

Pe lângă alți factori, cum ar fi expunerea îndelungată la razele soarelui, folosirea incorectă și excesivă a aparatului de bronzat poate mări riscul apariției unor afecțiuni oculare și dermatologice. Gradul riscului apariției acestor afecțiuni depinde de natura, intensitatea și durata radiațiilor, cât și de sensibilitatea utilizatorului.

Cu cât ochii și pielea sunt mai expuse la razele ultraviolete, cu atât mai mare este riscul apariției afecțiunilor oculare cum ar fi cheratoza, conjunctivita, afecțiuni ale retinei, cataracta, îmbătrânirea prematură a pielii sau apariția unor boli de piele. Unele medicamente și produse cosmetice măresc sensibilitatea pielii.

#### ▶ Prin urmare este foarte important:

- să urmăriți instrucțiunile din capitolele Important și Ședințe de bronzare: cât de des și cât timp?.
- să nu depășiți numărul maxim de ore de bronzare pe an (consultați secțiunea 'Ședințe de bronzare: cât de des și cât timp?');
- să purtați întotdeauna ochelarii de protecție fumizați în timpul bronzării.

#### Ședințe de bronzare: cât de des și cât timp?

- ▶ Nu efectuați mai mult de o sesiune de bronzare pe zi, într-o perioadă cuprinsă între 5 și 10 zile. Așteptați cel puțin 48 de ore după prima sesiune, înainte de a efectua a doua sesiune. După acest program de 5 - 10 zile, vă sfătuim să întrerupeți bronzarea un timp.

*Notă: După aproximativ o lună de la ultimul program de mai multe ședințe, pielea dvs. nu mai este foarte bronzată. Prin urmare, puteți începe un nou program.*

*Notă: Puteți face una sau două ședințe pe săptămână după terminarea întregului program pentru a vă păstra bronzul.*

Indiferent de metoda de bronzare aleasă, asigurați-vă că nu depășiți numărul maxim de ore de bronzare anual. Pentru acest aparat, acesta este de 17 ore (= 1020 de minute) pe an.

#### Exemplu

Să presupunem că aveți un program de 10 zile, cu o ședință de bronzare de 6 minute în prima zi, iar celelalte nouă ședințe vor dura 20 minute fiecare.

- ▶ Întregul program va dura (1 x 6 minute) + (9 x 20 minute) = 186 minute.

*Notă: Într-un an puteți efectua 5 astfel de programe, deoarece 5 x 186 minute = 930 minute.*

#### Tabel

După cum este indicat în tabel, prima ședință dintr-un program nu trebuie să depășească niciodată 6 minute, indiferent de sensibilitatea pielii. Dacă ședințele sunt prea lungi pentru dvs. (de ex. dacă pielea vă ține după ședință), vă sfătuim să reduceți durata ședinței cu 5 minute pentru fiecare parte a corpului.

Durata unei ședințe UV pentru fiecare parte a corpului	Pentru persoane cu piele foarte sensibilă	Pentru persoane cu sensibilitate normală	Pentru persoane cu sensibilitate scăzută
prima ședință	6	6	6
pauză de cel puțin 48 de ore	pauză de cel puțin 48 de ore	pauză de cel puțin 48 de ore	pauză de cel puțin 48 de ore
a doua ședință	10	15-20	20-25
a treia ședință	10	15-20	20-25
a patra ședință	10	15-20	20-25
a cincea ședință	10	15-20	20-25
a șasea ședință	10	15-20	20-25
a șaptea ședință	10	15-20	20-25
a opta ședință	10	15-20	20-25
a noua ședință	10	15-20	20-25
a zecea ședință	10	15-20	20-25

## Pregătirea pentru utilizare

Pentru un confort optim, utilizați aparatul la o temperatură ambiantă de 18°C. Dacă bancheta se încălzește prea tare, reduceți temperatura camerei sub 20°C.

### Bancheta

Montați și deplasați bancheta întotdeauna împreună cu o altă persoană.

- ▶ În timpul montării, aparatul de bronzat devine mai greu și mai dificil de deplasat. De aceea, vă sfătuim să montați aparatul de bronzat în locul unde urmează să fie utilizat.
- ▶ Asigurați-vă că există suficient spațiu în lateral (cel puțin 50 cm) și în spate (cel puțin 30 cm) față de aparatul de bronzat.

- 1 Puneți bancheta pe o masă cu lămpile îndreptate în jos. (fig. 2)
- 2 Apăsați picioarele ferm în știfturile corespunzătoare.

*Notă: Înainte de a pune bancheta pe picioare, hotărâți cum doriți să se deschidă bolta. Latura banchetei cu orificii de conectare este latura de care se prinde bolta.*

- ▶ Asigurați-vă că picioarele sunt montate în pozițiile corecte, astfel încât mufa cablului de conectare să fie poziționată în spate. (fig. 3)
- ▶ Asigurați-vă că articulațiile sferice sunt orientate unele către altele. (fig. 4)
- ▶ Nu încercați să ridicați sau să răsuciți bancheta prințând-o de picioare! (fig. 5)

- 3 Utilizați o cheie hexagonală și 4 șuruburi pentru a strânge profilul unghiular de picioarele cadrului. (fig. 6)
- 4 O persoană trebuie să apese ferm panoul frontal pe cadru până se curbează. (fig. 7)
- 5 O altă persoană trebuie să strângă panoul frontal cu ajutorul piulițelor. (fig. 8)
- 6 Fixați panourile laterale de picioarele cadrului. (fig. 9)
- 7 Ridicați bancheta și întoarceți-o cu grijă pe picioare. (fig. 10)

### Bolta

Montați și deplasați bolta întotdeauna împreună cu o altă persoană.

- 1 Așezați bolta pe picioare. (fig. 11)
- 2 Închideți bolta cu grijă. (fig. 12)
- 3 Fixați bolta pe picioare cu ajutorul șuruburilor. (fig. 13)
- 4 Fixați capătul porțiunii groase a arcului pneumatic la articulațiile sferice superioare. (fig. 14)
- 5 Ridicați bolta împreună cu o altă persoană. (fig. 15)
- 6 Fixați capătul porțiunii subțiri a arcului pneumatic la articulațiile sferice inferioare. (fig. 16)
- 7 Fixați ferm șurubul cu capăt hexagonal interior cu o cheie hexagonală. (fig. 17)
- 8 Strângeți panoul posterior de picioarele bolții. (fig. 18)
- 9 Introduceți fișa bolții în mufa banchetei ('clic'). (fig. 19)
- ▶ Puteți deconecta mufa cu o șurubelniță, ca în figură. (fig. 20)
- 10 Introduceți fișa de alimentare în priză.
- ▶ Deplasați aparatul de bronzat numai trăgând cu grijă picioarele acestuia pe podea sau ridicându-l puțin și cu grijă de pe podea cu ajutorul altei persoane (fig. 21)

## Utilizarea aparatului

### Bronzarea (numai HB584)

- 1 Răsuciți cronometrul la durata de bronzare necesară pentru a porni aparatul. Pentru duratele corecte de bronzare, consultați secțiunea 'Ședințe de bronzare: cât de des și cât timp?'. (fig. 22)
- 2 Puneți-vă ochelarii de protecție furnizați. Utilizați acești ochelari de protecție numai când vă bronzați cu un aparat de bronzat Philips. Nu îi utilizați în alte scopuri. Ochelarii de protecție respectă normele de protecție Class II din directiva 89/686/EEC.
- 3 Împingeți bolta spre spate. (fig. 23)
- 4 Întindeți-vă pe banchetă. (fig. 24)
- 5 Când stați întins pe banchetă, trageți bolta în poziție orizontală. (fig. 25)
- 6 După încheierea perioadei de bronzare setate, lămpile se opresc automat. În timpul ultimului minut al ședinței, aparatul produce semnale sonore.

### Bronzarea (numai HB585)

- 1 Apăsați butonul + sau - pentru a seta durata de bronzare necesară și apoi apăsați butonul Start . Pentru duratele corecte de bronzare, consultați secțiunea 'Ședințe de bronzare: cât de des și cât timp?'. Mențineți butonul apăsat pentru a regla mai rapid durata.
  - 2 Puneți-vă ochelarii de protecție furnizați. Utilizați acești ochelari de protecție numai când vă bronzați cu un aparat de bronzat Philips. Nu îi utilizați în alte scopuri. Ochelarii de protecție respectă normele de protecție Class II din directiva 89/686/EEC.
  - 3 Împingeți bolta spre spate. (fig. 23)
  - 4 Întindeți-vă pe banchetă. (fig. 24)
- Când sunteți întins pe banchetă, asigurați-vă că față dvs. se află sub aparatul de bronzat pentru față.

**5** Din poziția orizontală, trageți bolta în poziție orizontală. (fig. 25)

**6** După încheierea perioadei de bronzare setate, lămpile se opresc automat. În timpul ultimelor 10 secunde ale ședinței, aparatul produce semnale sonore.

▶ Puteți activa sau dezactiva aparatul de bronzat pentru față în timpul ședinței, apăsând butonul  $\epsilon$ .

▶ Apăsând butonul  $\otimes/\otimes$  pentru a comuta între intensitatea maximă și intensitatea la jumătate.

▶ În timpul sesiunii de bronzare, puteți apăsa butonul  $\otimes$  pentru a activa ventilatorul de răcire a corpului în scopul îmbunătățirii confortului.

După dezactivarea aparatului de bronzat pentru față, trebuie să așteptați 3 minute înainte de a-l putea activa din nou. În timpul perioadei de răcire, simbolurile de lângă butonul  $\otimes/\otimes$  clipească.

### Parfumuri naturale (numai HB585)

În timpul ședinței de bronzare, vă puteți încânta simțurile cu parfumul preferat. Puteți alege între trei parfumuri diferite.

▶ Granulele de aromă au fost special create pentru a fi utilizate în acest aparat. Nu utilizați alte granule.

### Umplerea cartușului

**1** Trageți capacul cartușului în timp ce aplicați o presiune în micile puncte de apăsare. (fig. 26)

**2** Deschideți săculețul, folosind deschiderea mică din partea superioară.

**3** Umpleți cartușul cu conținutul unui întreg săculeț de granule parfumate.

**4** Puneți la loc capacul cartușului ('clic').

### Așezarea sau îndepărtarea cartușului

**1** Așezați cartușul în suport. Acesta se potrivește într-o singură poziție și se fixează cu un clic. (fig. 27)

▶ Pentru a îndepărta cartușul, poziționați-vă degetul mare și indexul în părțile laterale ale cartușului. Apăsând pe disc pentru a îndepărta cartușul din suport. (fig. 28)

### Setarea nivelului de aromatizare

**1** Răsuciți cartușul pentru a stabili nivelul de aromatizare. (fig. 29)

Răsuciți cartușul în direcția simbolului cu o floare mare pentru a mări nivelul de aromatizare. Răsuciți-l în direcția opusă pentru a reduce nivelul de aromatizare.

**2** Când depozitați aparatul sau dacă nu doriți să emane parfum, răsuciți cartușul până la capăt, în direcția opusă florii mari. (fig. 30)

Orificiile nu mai sunt vizibile.

**3** Înlocuiți granulele când cartușul încetează să mai emane parfum. Pachete de schimb cu câte 3 săculețe de granule de aromă sunt disponibile sub numărul de cod HB080.

▶ Rețineți că nivelul de aromatizare depinde de mai mulți factori, printre care:

- Obișnuința poate conduce la perceperea mai slabă sau de loc a parfumului, dar acest lucru este normal.
- Când capul dvs. este orientat spre dreapta, parfumul este mai puțin perceptibil decât atunci când capul este orientat spre stânga.
- De asemenea, curentul de aer din camera în care utilizați aparatul poate afecta nivelul de aromatizare.
- Și starea dvs. personală poate influența gradul în care percepeți parfumul.

### Boxe active stereo (numai HB585)

În timpul bronzării, puteți asculta muzica preferată conectându-vă propriul player audio (de exemplu un CD/MP3 sau radio) la aparat. Pentru a vă conecta propriul player audio la aparat, utilizați acest cablu cu 2 mufe jack furnizat împreună cu aparatul.

**1** Introduceți o mufă jack în mufa AUX din partea dreaptă a boxei.

**2** Introduceți cealaltă mufă jack în mufa pentru căști a playerului audio (de exemplu CD, MP3 sau radio).

▶ Puteți regla volumul de la propriul dvs. player audio.

- Nu setați volumul foarte ridicat, deoarece acest lucru poate provoca defecțiuni ireparabile la boxe.
- De fapt, vă sfătuim să reglați volumul mai mic decât sunteți obișnuiți, deoarece spațiul dintre banchetă și boltă funcționează ca o cutie de rezonanță și amplifică sunetul.

### Curățarea

Întotdeauna, deconectați aparatul de bronzat și lăsați-l să se răcească înainte de a-l curăța.

Nu folosiți niciodată bureți de sârmă, agenți de curățare abrazivi sau lichide agresive cum ar fi benzina sau acetona pentru a curăța aparatul.

Nu utilizați niciodată lichide precum alcool, alcool metilic, benzină sau acetona pentru a curăța plăcile acrilice, deoarece acestea pot provoca deteriorări iremediabile.

**1** Curățați exteriorul aparatului de bronzat cu o cârpă umedă.

Nu lăsați apa să pătrundă în aparat.

**2** Curățați ochelarii de protecție cu o cârpă umedă.

### Înlocuire

Lumina emisă de lămpile de bronzare se diminuează în timp (adică după câțiva ani în cazul unei utilizări normale). Când se produce acest lucru, veți observa o scădere a capacității de bronzare a aparatului. Pentru a rezolva această problemă, setați o durată de bronzare puțin mai lungă sau înlocuiți lămpile de bronzare.

▶ Vă sfătuim să înlocuiți lămpile de bronzare după 500 de ore de funcționare.

▶ Înlocuiți lămpile de bronzare și/sau starterele la un centru de service autorizat de Philips. Personalul de acolo posedă cunoștințele și priceperea necesare pentru acest lucru și piesele de schimb originale pentru aparatul dvs. de bronzat.

▶ Filtrul UV al aparatului de bronzat pentru față (numai HB585) protejează împotriva expunerii la raze UV nedorite. Din acest motiv, este important să înlocuiți imediat filtrul dacă este deteriorat sau spart.

▶ Lampa aparatului de bronzat pentru față (numai HB585) poate fi înlocuită numai de un centru de service autorizat de Philips.

- ▶ În cazul în care cablul de alimentare este deteriorat, acesta trebuie înlocuit de Philips, de un centru de service autorizat de Philips sau de personal calificat în domeniu pentru a evita orice accident.
- ▶ Dacă insistați să înlocuiți dvs. lămpile tubulare și/sau starterele, trebuie să procedați după cum urmează:



- 1** Scoateți ștecherul din priză.
  - 2** Desfaceți șuruburile și îndepărtați cele două capace de la capetele bolții și banchetei. (fig. 31)
  - 3** Trageți afară complet plăcile acrilice din aparat. (fig. 32)  
Acum, lămpile și starterele sunt accesibile.
- Notă: Dacă doriți, acum puteți curăța interiorul plăcilor acrilice (consultați capitolul 'Curățarea').*
- 4** Răsuciți lămpile puțin spre stânga sau dreapta până când se deblochează.
  - 5** Trageți lămpile afară din suporturi.
  - 6** Răsuciți starterele puțin spre stânga și trageți-le afară.
  - 7** Pentru a introduce lămpile și/sau starterele noi, urmați instrucțiunile de mai sus în ordine și direcție inversă.
  - 8** Introduceți plăcile acrilice înapoi în boltă și banchetă.
  - 9** Puneți la loc capacele la capetele bolții și banchetei și fixați-le cu șuruburi.

Numai HB 585: Aparatul are un contor care înregistrează orele de funcționare ale lămpilor de bronzare.

- ▶ **Setați timpul la 00 și mențineți apăsat butonul Start  cel puțin 2 secunde. După semnalul sonor, pe ecran vor apărea orele de funcționare.**

Înmulțiți numărul de pe ecran cu 10 pentru a afla numărul efectiv de ore de funcționare. De exemplu: dacă pe ecran este afișat 34, numărul total de ore de funcționare este 340.

*Notă: Orele de funcționare dispar de pe ecran de îndată ce eliberați butonul .*

- ▶ Pentru a reseta contorul de ore, mențineți apăsat butonul Start  până când orele de funcționare apar pe ecran. Apoi apăsați simultan butonul Start  și butonul  până când orele de funcționare dispar de pe ecran (apare indicația 00).

### Comandarea granulelor parfumate

Puteți obține pachete pentru reumplere cu câte 3 săculețe de granule de aromă sub numărul de cod HB080 de la [www.philips.com/shop](http://www.philips.com/shop) sau de la furnizorul dvs. de produse Philips.

### Protecția mediului

- ▶ Lămpile acestui aparat conțin substanțe care pot afecta mediul. Nu aruncați lămpile în locurile pentru deșeuri menajere, ci reciclați-le la un centru de colectare autorizat.
- ▶ Nu aruncați aparatul împreună cu gunoiul menajer la sfârșitul duratei de funcționare, ci predați-l la un punct de colectare autorizat pentru reciclare. În acest fel, ajutați la protejarea mediului înconjurător. (fig. 33)

### Garanție și service

Pentru informații suplimentare sau în cazul altor probleme, vă rugăm să vizitați site-ul Philips, [www.philips.com](http://www.philips.com), sau să contactați Departamentul Clienți din țara dvs. (găsiți numărul de telefon în garanția internațională). Dacă în țara dvs. nu există un astfel de departament, contactați furnizorul dvs. Philips sau Departamentul Service al Philips Domestic Appliances and Personal Care BV.

### Restricții de garanție

Următoarele componente nu sunt acoperite de garanția internațională:

- lămpile bronzante
- plăcile acrilice și costurile curățării plăcilor acrilice

## Întrebări frecvente

În acest capitol sunt prezentate cele mai frecvente întrebări formulate în legătură cu aparatul de bronzat. Dacă nu puteți găsi răspunsul la întrebarea dvs., contactați centrul de asistență pentru clienți din țara dvs.

Întrebare	Răspuns
De ce nu funcționează acest aparat?	Este posibil ca fișa să nu fi fost introdusă corect în priză. Introduceți fișa corect în priză. Este posibil să existe o cădere de tensiune. Verificați funcționarea sursei electrice, conectând un alt aparat. Este posibil să nu fi fost setat cronometrul. Setați cronometrul la durata de bronzare potrivită.
De ce nu funcționează aparatul de bronzat pentru față?	Este posibil ca aparatul de bronzat pentru față să nu fie pornit. Porniți aparatul de bronzat pentru față. Este posibil ca lampa aparatul de bronzat pentru față să fie în continuare prea fierbinte pentru a se putea aprinde. Lăsați lampa să se răcească cel puțin 3 minute înainte de a o porni din nou.
De ce siguranța de pe circuitul la care este conectat aparatul întrerupe alimentarea, la pornirea sau utilizare aparatului?	Siguranța circuitului la care este conectat aparatul de bronzat trebuie să fie o siguranță fuzibilă standard de 16 A (în Marea Britanie, siguranță de 13 A pentru HB584) sau o siguranță automată cu ardere lentă. De asemenea, este posibil să fi conectat prea multe aparate pe același circuit.
De ce rezultatele bronzării nu sunt pe măsura așteptărilor?	Este posibil să utilizați un cablu prelungitor prea lung și/sau care nu este proiectat pentru tensiunea corectă. Consultați furnizorul. Recomandarea noastră generală este de a nu utiliza un cablu prelungitor. Este posibil să fi utilizat un program de bronzare nepotrivit pentru tipul dvs. de piele. Verificați tabelul din secțiunea 'Ședințe de bronzare: cât de des și cât timp?'. După o utilizare îndelungată a lămpilor, capacitatea de bronzare a acestora scade. Acest efect devine vizibil numai după câțiva ani. Pentru a rezolva această problemă, setați o durată de bronzare puțin mai lungă sau înlocuiți lămpile.
De ce aparatul nu emană suficient parfum?	Rezultatele bronzării depind de tipul dvs. de piele și de programul de bronzare pe care îl urmați. Primele efecte devin vizibile după câteva sesiuni. Citiți ultima parte a secțiunii 'Parfumi naturali' din capitolul 'Utilizarea aparatului'.
De ce anumite părți ale corpului meu rămân nebronzate?	Când o persoană stă întinsă pe o suprafață tare, circulația sângelui în anumite zone se diminuează. La anumite persoane, acest lucru poate produce pete albe pe corp, de regulă pe spate, atunci când se bronzează.

**Введение****Солярий для всего тела**

Этот солярий позволяет с комфортом загорать дома. Лампы для загара излучают видимый свет, тепло и ультрафиолетовое излучение. Они создают ощущение настоящего солнечного загара. Под действием прибора все тело с головы до ног и по бокам покрывается ровным загаром.

**Общее описание (Рис. 1)**

- A** Вентиляционные отверстия плафона
- B** Охлаждающий вентилятор
- C** Таймер (только в HB584)
- D** Акриловое покрытие и защитная сетка плафона
- E** Лампы и стартеры плафона
  - HB584: 12 ламп (тип Philips Cleo Performance 100W-S) и 12 стартеров (тип S12/Cleo Sunstarter)
  - HB585: 8 ламп (тип Philips Cleo Performance 100W-S), 4 лампы (тип Philips Cleo Performance 80W-S), 12 стартеров (тип S12/Cleo Sunstarter) и 1 лампа HP400SH солярия для лица
- F** Активные стерео динамики (только в HB585)
- G** Ароматизирующий картридж (только в HB585)
- H** Акриловое покрытие и защитная сетка лежа
- I** Панель управления (только в HB585)
  - 1 Кнопка включения/выключения солярия для лица ( € )
  - 2 Выбор полной ( ☼ ) или 50 % ( ☼ ) интенсивности солярия для лица
  - 3 Кнопка включения/выключения дополнительного охлаждения тела ( ❄ )
  - 4 Кнопки таймера “-” / “+”
  - 5 Дисплей таймера
  - 6 Кнопка пуск/стоп ( ⏻ )
- J** Вентиляционные отверстия для охлаждения тела (только в HB585)
- K** Лампы и стартеры лежа
  - 12 ламп (тип Philips Cleo Performance 100W-S) и 12 стартеров (тип S12/Cleo Sunstarter)
- L** Угловой профиль
- M** Лицевая и боковые панели
- N** Защитные очки (2 пары)
  - (модель HB071/ номер по каталогу 4822 690 80123)
- O** Опоры
- P** Вентиляционные отверстия лежа.
- Q** Задняя панель
- R** Шнур для соединения лежа и плафона солярия
- S** Сетевой шнур

**Внимание**

До начала эксплуатации прибора внимательно ознакомьтесь с настоящим руководством и сохраните его для дальнейшего использования в качестве справочного материала.

- ▶ **Перед подключением прибора убедитесь, что указанное на нём номинальное напряжение соответствует напряжению местной электросети.**
- ▶ **В случае повреждения сетевого шнура, его необходимо заменить. Чтобы обеспечить безопасную эксплуатацию прибора, заменяйте шнур только в торговой организации Philips, в авторизованном сервисном центре Philips или в сервисном центре с персоналом аналогичной квалификации.**
- ▶ **При подключении прибора к розетке электросети с плохими контактами вилка шнура питания нагревается. Поэтому подключайте прибор только к установленной надлежащим образом розетке электросети.**
- ▶ **Прибор должен быть подключен к сети, которая защищена стандартным предохранителем на 16 А (в Великобритании предохранителем на 13 А для HB584) или автоматическим предохранителем с задержкой срабатывания.**
- ▶ **Только в HB585: Солярий для лица оснащен автоматической защитой от перегрева. Если охлаждение прибора неэффективно (например, из-за блокирования вентиляционных отверстий), солярий для лица отключается автоматически. При устранении причины перегрева и охлаждении прибора, он автоматически возобновит свою работу.**
- ▶ **Вода и электричество — это опасное сочетание! Не пользуйтесь прибором рядом с водой (например, в ванной комнате, рядом с душем или бассейном).**
- ▶ **После купания или приема душа дайте телу высохнуть, прежде чем пользоваться прибором.**
- ▶ **После завершения работы отключите прибор от розетки электросети.**
- ▶ **Не позволяйте детям играть с прибором.**
- ▶ **Убедитесь, что сетевой шнур не попал под одну из опор при перемещении прибора.**
- ▶ **При использовании прибора следите, чтобы вентиляционные отверстия плафона и лежа оставались открыты.**
- ▶ **Не превышайте рекомендованной продолжительности сеанса загара или максимально допустимого количества часов загара (см. раздел “Сеансы загара: как часто и как долго?”).**
- ▶ **Сеансы загара для отдельных участков тела следует проводить не чаще одного раза в день. В дни проведения сеансов загара избегайте продолжительного воздействия естественного солнечного излучения.**
- ▶ **Во время болезни и/или при приеме препаратов или использовании косметических средств, повышающих чувствительность кожи не используйте прибор. Будьте исключительно осторожны, если у вас повышенная чувствительность к ультрафиолету. При возникновении сомнений обратитесь к врачу.**
- ▶ **Запрещается пользоваться прибором, если кожа подвержена быстрым солнечным ожогам, а также людям имеющим солнечные ожоги, детям, лицам, страдающим (или ранее страдавшим) от рака кожи или предрасположенным к раку кожи.**
- ▶ **При возникновении неожиданных последствий, например, зуда в течение 48 часов после первого сеанса загара прекратите использование прибора и обратитесь к врачу.**
- ▶ **При появлении на коже стойких опухолей или воспалений, а также при изменении пятен пигментации, обратитесь к лечащему врачу.**

- ▶ При использовании прибора всегда надевайте защитные очки, входящие в комплект поставки прибора, для предохранения глаз от чрезмерного воздействия излучения (см. также главу “Загар и ваше здоровье”).
- ▶ Перед проведением сеанса загара удаляйте с лица кремы, губную помаду и другую косметику.
- ▶ Не пользуйтесь какими-либо кремами от загара или для загара.
- ▶ Если после сеанса загара вы ощущаете некоторую сухость кожи, смажьте ее увлажняющим кремом.
- ▶ Никогда не пользуйтесь прибором, если таймер или панель управления неисправны, а также, если акриловое покрытие или ультрафиолетовый фильтр солярия для лица (только для HB585) поврежден, сломан или отсутствует.
- ▶ Под воздействием солнца краски могут выцветать. Такой эффект возможен и при использовании данного прибора.
- ▶ Не следует ожидать, что солярий обеспечит лучший эффект, чем естественное солнечное излучение.

Только в HB585:

- ▶ Храните ароматизирующие гранулы в недоступном для детей месте.
- ▶ Ароматизирующие гранулы несъедобны.
- ▶ При попадании ароматизирующих гранул в глаза следует немедленно промыть глаза водой.
- ▶ Не используйте ароматизирующий картридж, если у вас есть аллергическая реакция на запах. При возникновении сомнений обратитесь к врачу.

### Электромагнитные поля (ЭМП)

Данное устройство Philips соответствует стандартам по электромагнитным полям (ЭМП). При правильном обращении согласно инструкциям, приведенным в руководстве пользователя, применение устройства безопасно в соответствии с современными научными данными.

- ▶ Уровень шума: Lc = 67 дБ (А)

## Загар и ваше здоровье

### Солнце, УФ и загар

#### Солнце

Солнце излучает энергию различных видов. Видимый свет позволяет нам видеть, ультрафиолет (УФ) - загорать, а инфракрасное излучение (ИК), входящее в спектр солнечного излучения, дарит приятное тепло.

#### УФ и ваше здоровье

При использовании прибора, так же как и при загаре под естественным солнечным светом, приобретение загара требует некоторого времени. Первый видимый эффект появится только через несколько сеансов (см. раздел “Сеансы загара: как часто и как долго?”) После продолжительного воздействия УФ лучей (как солнечных, так и в солярии) на коже могут появиться ожоги. Помимо ряда других факторов, таких как длительное пребывание на солнце, неправильное и продолжительное использование солярия может увеличить риск возникновения заболеваний кожи и глаз. Характер, интенсивность и продолжительность облучения, с одной стороны, и чувствительность человека, с другой, являются решающими при определении степени причиненного вреда. Чем больше УФ лучи воздействуют на глаза и кожу, тем больше вероятность появления таких заболеваний, как воспаление роговицы глаза, конъюнктивит, повреждения сетчатки, катаракта, преждевременное старение кожи и опухоли. Некоторые лекарства и косметические средства повышают чувствительность кожи к УФ излучению.

#### ▶ Поэтому очень важно:

- следовать инструкциям, изложенным в разделах Внимание и Сеансы загара: как часто и как долго?;
- не превышать максимально допустимого количества часов загара (см. раздел “Сеансы загара: как часто и как долго?”);
- всегда надевать защитные очки во время сеанса загара.

### Сеансы загара: как часто и как долго?

- ▶ Не проводите больше одного сеанса загара в день в течение периода от 5 до 10 дней. Между первым и вторым сеансом загара сделайте перерыв не менее 48 часов. После прохождения курса от 5 до 10 дней рекомендуется на некоторое время сделать перерыв в сеансах загара.

*Примечание. Примерно через месяц после прохождения курса большая часть загара сойдет. После этого вы можете начать новый курс.*

*Примечание. Если вы хотите поддерживать загар, не прекращайте сеансы загара после завершения курса, продолжайте принимать один или два сеанса в неделю.*

Независимо от того, решили ли вы прекратить сеансы загара на время или продолжить их с меньшей частотой, помните, что вы не должны превышать максимально допустимого количества часов загара. Для данного прибора максимально допустимое количество составляет 17 часа (= 1020 минут) в год.

#### Например

Предположим, вы проводите 10-дневный курс загара, состоящий из 6-минутного сеанса в первый день и 20-минутных сеансов в последующие девять дней.

- ▶ Продолжительность всего курса в этом случае составит (1 x 6 минут) + (9 x 20 минут) = 186 минут.

*Примечание. За год можно пройти 5 курсов, поскольку 5 x 186 минут = 930 минут.*

#### Таблица

Из таблицы видно, что первый сеанс загара всегда составляет 6 минут, независимо от чувствительности кожи.

Если вы считаете, что продолжительность сеанса слишком велика для вас (например, после сеанса кожа стягивается и становится слишком чувствительной), мы рекомендуем вам уменьшить время сеанса, например, на 5 минут.

Продолжительность сеанса загара для каждого отдельного участка тела	Для очень чувствительной кожи	Для нормальной кожи	Для менее чувствительной кожи
1-й сеанс	6	6	6
перерыв не менее 48 часов	перерыв не менее 48 часов	перерыв не менее 48 часов	перерыв не менее 48 часов
2-й сеанс	10	15-20	20-25
3-й сеанс	10	15-20	20-25
4-й сеанс	10	15-20	20-25
5-й сеанс	10	15-20	20-25
6-й сеанс	10	15-20	20-25
7-й сеанс	10	15-20	20-25
8-й сеанс	10	15-20	20-25
9-й сеанс	10	15-20	20-25
10-й сеанс	10	15-20	20-25

### Подготовка прибора к работе

Для наибольшего удобства пользуйтесь прибором при температуре в помещении примерно 18°C. Если ложе слишком сильно нагревается, снизьте температуру в комнате до 20°C.

#### Ложе

Сборку и передвижение прибора всегда проводите вдвоем с помощником.

- ▶ В процессе сборки прибор становится более тяжелым и менее удобным для передвижения. Поэтому мы рекомендуем производить сборку прибора в том месте, где он будет использоваться.
- ▶ Убедитесь, что достаточно свободного места сбоку (не меньше 50 см) и сзади (не меньше 30 см) от прибора.

**1** Положите ложе на стол так, чтобы лампы были обращены вниз. (Рис. 2)

**2** Плотно вставьте опоры в соответствующие пазы.

*Примечание. Перед тем, как ставить ложе на опоры, определите в какую сторону будет открываться плафон. Плафон крепится на той стороне ложа, где есть отверстия для соединения.*

- ▶ Следите за правильным присоединением опор, при котором гнездо соединительного шнура должно оставаться сзади. (Рис. 3)
- ▶ Необходимо, чтобы шаровые соединения были направлены навстречу друг другу. (Рис. 4)
- ▶ Не пытайтесь поднимать или наклонять ложе, держась за опоры. (Рис. 5)

**3** С помощью шестигранного ключа и 4 винтов прикрепите угловой профиль к опорам рамы. (Рис. 6)

**4** Необходимо плотно прижать лицевую панель к раме, пока она не согнется. (Рис. 7)

**5** При этом другой человек должен привинтить гайки лицевой панели. (Рис. 8)

**6** Прикрепите боковые панели к опорам рамы. (Рис. 9)

**7** Приподнимите ложе, переверните и аккуратно поставьте на опоры. (Рис. 10)

#### Плафон

Сборку и перемещение плафона всегда проводите вдвоем с помощником.

**1** Установите плафон на опорах. (Рис. 11)

**2** Аккуратно закройте плафон. (Рис. 12)

**3** Закрепите плафон на опорах с помощью винтов. (Рис. 13)

**4** Закрепите конец более широкой части пневматического амортизатора к верхним шаровым соединениям. (Рис. 14)

**5** Приподнимите плафон вдвоем с помощником. (Рис. 15)

**6** Закрепите конец тонкой части пневматического амортизатора к нижним шаровым соединениям. (Рис. 16)

**7** Крепко затяните шестигранный винт с головкой с углублением под ключ шестигранным ключом. (Рис. 17)

**8** Прикрепите заднюю панель к опорам плафона. (Рис. 18)

**9** Вставьте штекер плафона в гнездо ложа (должен прозвучать щелчок). (Рис. 19)

▶ Отсоединить штекер можно с помощью отвертки, как показано на рисунке. (Рис. 20)

**10** Вставьте вилку сетевого шнура в розетку электросети.

▶ Перемещайте солярий, осторожно сдвигая, не отрывая его опор от пола, или осторожно приподнимите его вдвоем с помощником. (Рис. 21)

### Использование прибора

#### Загар (только для HB584)

**1** Чтобы включить прибор, поверните регулятор таймера на необходимое время сеанса. Чтобы узнать, как правильно выбирать время загара, смотрите раздел "Сеансы загара: как часто и как долго?". (Рис. 22)

**2** Наденьте защитные очки, входящие в комплект поставки.

Пользуйтесь защитными очками только, когда загораете в солярии Philips. Не пользуйтесь ими для других целей.

Защитные очки соответствуют классу защиты II директивы 89/686/ЕЕС.

- 3 Откиньте плафон. (Рис. 23)
- 4 Ложитесь на ложе. (Рис. 24)
- 5 После того, как вы легли, опустите плафон в горизонтальное положение. (Рис. 25)
- 6 По истечении установленного времени загара, лампы отключаются автоматически. В течение последней минуты сеанса раздается звуковой сигнал.

#### Загар (только в HB585)

1 Нажмите на кнопку “+” или “-”, чтобы установить необходимое время сеанса загара, затем нажмите кнопку запуска . Чтобы узнать, как правильно выбирать время загара, смотрите раздел “Сеансы загара: как часто и как долго?”.

Держите кнопку в нажатом состоянии, чтобы настроить время быстрее.

2 Наденьте защитные очки, входящие в комплект поставки.

Пользуйтесь защитными очками только, когда загораете в солярии Philips. Не пользуйтесь ими для других целей.

Защитные очки соответствуют классу защиты II директивы 89/686/ЕЕС.

3 Откиньте плафон. (Рис. 23)



4 Ложитесь на ложе. (Рис. 24)

Когда располагаетесь на ложе, необходимо, чтобы ваше лицо было напротив солярия для лица.



5 После того, как вы легли, опустите плафон в горизонтальное положение. (Рис. 25)

6 Когда кончается установленное время загара, лампы отключаются автоматически. В течении последних 10 секунд сеанса раздается звуковой сигнал.

▶ Во время сеанса можно включать и выключать солярий для лица, нажимая на кнопку .

▶ Нажмите кнопку  / , чтобы выбрать между режимами полной интенсивности и 50 % интенсивности.

▶ Для дополнительного удобства во время сеанса загара нажатием кнопки  можно включить вентилятор охлаждения тела.

Для того, чтобы включить солярий для лица после выключения, нужно подождать 3 минуты. В течении времени остывания символы рядом с кнопкой  /  мигают.

#### Натуральный аромат (только в HB585)

Во время сеанса загара можно наслаждаться любимым ароматом. На выбор предлагаются три разных аромата.

▶ Для этого прибора были разработаны специальные ароматизирующие гранулы. Не пользуйтесь другими гранулами.

#### Заполнение картриджа

1 Снимите крышку картриджа, надавив на освобождающие крышку места. (Рис. 26)

2 Откройте в пакете небольшое, расположенное сверху отверстие.

3 Заполните картридж содержимым одного пакета ароматизирующих гранул.

4 Установите крышку на картридж (до щелчка).

#### Установка или удаление картриджа

1 Поместите картридж в держатель. Он входит только одной стороной и устанавливается со щелчком. (Рис. 27)

▶ Чтобы вытащить картридж, возьмите его большим и указательным пальцами руки. Сожмите корпус картриджа и достаньте его из держателя. (Рис. 28)

#### Установка степени ароматизации

1 Для настройки уровня интенсивности аромата нужно повернуть картридж. (Рис. 29)

Для усиления аромата поверните картридж в сторону символа большого цветка. Для уменьшения аромата поверните его в обратном направлении.

2 На время хранения или в случае отсутствия необходимости в ароматизации поверните картридж до упора по направлению от большого цветка. (Рис. 30)

Отверстий больше не видно.

3 Если картридж не источает аромат, замените гранулы. Можно приобрести 3 вида саше ароматических гранул, номер по каталогу HB080.

▶ Пожалуйста, учтите, что уровень аромата зависит от ряда следующих факторов:

- Привыкание, возможная причина снижения или исчезновения чувствительности к аромату, это нормально.
- Если голова повернута вправо, аромат менее заметен, чем при повороте головы влево.
- На уровень аромата может повлиять циркуляция воздуха в помещении, где используется прибор.
- На степень восприятия аромата может влиять индивидуальная чувствительность к запахам.

#### Активные стерео динамики (только в HB585)

Во время сеанса можно слушать любимую музыку, подключив аудиоплеер (например, CD/MP3 или радио) к прибору.

Чтобы подключить аудиоплеер к прибору, пользуйтесь кабелем с 2 штекерными разъемами, который входят в комплект поставки.

1 Вставьте один штекерный разъем в гнездо AUX с правой стороны динамика.

2 Вставьте другой штекерный разъем в гнездо наушников на вашем аудиоплеере (например, CD/MP3 или радио).

▶ Регулировать громкость можно на аудиоплеере.

- Не ставьте слишком высокую громкость, так как это может привести к необратимому повреждению динамиков.
- Рекомендуется устанавливать громкость ниже привычной, потому что пространство между ложем и плафоном работает, как акустическое пространство и усиливает звук.

## Очистка

Перед тем как чистить солярий, обязательно отключите его от электросети и дайте ему остыть.

Запрещается использовать для очистки прибора губки с абразивным покрытием, абразивные чистящие средства или растворители типа бензина или ацетона.

Запрещается использовать для очистки акрилового покрытия такие жидкости, как спирт, метиловый спирт, бензин или ацетон: это может привести к непоправимым повреждениям.

**1** Очищайте наружную поверхность солярия влажной тканью.

Следите, чтобы внутрь прибора не попала вода.

**2** Очищайте защитные очки с помощью влажной ткани.

## Замена

Со временем (через несколько лет при обычном использовании прибора) излучающая способность УФ ламп постепенно снижается, что приводит к снижению эффективности работы прибора. Для компенсации старения ламп слегка увеличьте продолжительность сеансов либо замените УФ лампы.

- ▶ Рекомендуется менять лампы после 500 часов работы.
- ▶ Замену ультрафиолетовых ламп и/или стартеров следует производить в авторизованном сервисном центре Philips. Только работники такого центра имеют достаточные опыт и квалификацию, необходимые для выполнения данной работы, а также оригинальные запасные части для вашего прибора.
- ▶ УФ фильтр солярия для лица (только в HB585) защищает от нежелательного УФ излучения. Поэтому важно сразу заменить поврежденный или неработающий фильтр.
- ▶ Замена лампы в солярии для лица (только в HB585) может быть произведена только в авторизованном сервисном центре Philips.
- ▶ В случае повреждения сетевого шнура, его необходимо заменить. Чтобы обеспечить безопасную эксплуатацию прибора, заменяйте шнур только в торговой организации Philips, в авторизованном сервисном центре Philips или в сервисном центре с персоналом аналогичной квалификации.
- ▶ Если же вы настаиваете на самостоятельной замене трубчатых ламп и/или стартеров необходимо действовать следующим образом:

**1** Выньте вилку сетевого шнура из розетки электросети.

**2** Отверните винты и снимите торцевые панели плафона и ложа. (Рис. 31)

**3** Полностью снимите акриловые покрытия с прибора. (Рис. 32)

Теперь лампы и стартеры доступны.

*Примечание. При желании, можно почистить внутреннюю сторону акриловых покрытий (см. главу “Очистка”).*

**4** Поворачивайте лампы вправо или влево, пока они не разблокируются.

**5** Вытащите лампы из держателей.

**6** Поверните стартеры влево и вытащите их.

**7** Чтобы вставить новые лампы и/или стартеры, следуйте вышеуказанным инструкциям в обратном порядке.

**8** Расположите акриловые покрытия на их места в плафоне и ложе.



**9** Поставьте торцевые панели обратно на плафон и ложе и закрепите их винтами.

Только для HB 585: В приборе имеется счетчик, регистрирующий количество часов работы ламп.

▶ Установите значение времени 00 и держите нажатой кнопку  не менее 2 секунд. После сигнала на дисплее отобразится количество часов работы.

Чтобы получить фактическое общее количество часов работы, надо умножить число на дисплее на 10. Например, если дисплей показывает 34, общее количество часов работы 340.

*Примечание. Если отпустить кнопку , часы работы исчезают с дисплея.*

▶ Чтобы сбросить значение счетчика, нажмите кнопку пуска , пока количество часов работы не появится на дисплее. Затем одновременно нажмите кнопку пуска  и кнопку , пока на дисплее не исчезнет количество часов работы (отображается значение 00).

## Приобретение ароматизирующих гранул

Вы можете приобрести наполненные пакеты с 3 видами саше ароматизированных гранул на веб-сайте [www.philips.com/shop](http://www.philips.com/shop) (номер по каталогу HB080) или в местной торговой организации Philips.

## Защита окружающей среды

- ▶ Лампы данного прибора содержат вещества, которые могут причинить вред окружающей среде. После извлечения, не выбрасывайте лампы вместе с бытовыми отходами. Передайте их в специализированный пункт для дальнейшей утилизации.
- ▶ После окончания срока службы не выбрасывайте прибор вместе с бытовыми отходами. Передайте его в специализированный пункт для дальнейшей утилизации. Этим вы поможете защитить окружающую среду. (Рис. 33)

## Гарантия и обслуживание

Для получения дополнительной информации или в случае возникновения проблем зайдите на веб-сайт [www.philips.com](http://www.philips.com) или обратитесь в Центр поддержки покупателей в вашей стране ( номер телефона центра указан на гарантийном талоне). Если подобный центр в вашей стране отсутствует, обратитесь в местную торговую организацию Philips или в отдел поддержки покупателей компании Philips Domestic Appliances and Personal Care BV.

## Ограничение действия гарантии

Действие гарантии не распространяется на следующие детали и условия.

- лампы для загара
- акриловые покрытия и расходы по очистке акриловых покрытий

## Часто задаваемые вопросы и ответы на них

Данная глава содержит наиболее часто задаваемые вопросы и ответы о приборе для загара. Если ответ на ваш вопрос отсутствует, обратитесь в центр поддержки покупателей вашей страны.

Вопрос	Ответ
Почему прибор не работает?	Возможно неправильно вставлен штекер в розетку электросети. Правильно вставьте штекер в розетку электросети. Возможна неисправность в сети питания. Проверьте исправность сети питания, подключив какой-нибудь другой электроприбор. Возможно таймер не настроен. Установите на таймере необходимую продолжительность сеанса загара.
Почему солярий для лица не работает?	Солярий для лица может быть выключен. Включите солярий для лица. Лампа солярия для лица может быть еще слишком горячей для работы. Лампе нужно остывать по меньшей мере 3 минуты, прежде чем ее можно будет включить снова.
Почему плавкий предохранитель цепи, в которую включен прибор, выключается, когда я включаю или пользуюсь прибором?	Должно быть в цепи, в которую включен прибор для загара, стоит стандартный предохранитель на 16 А (в Великобритании предохранитель на 13 А только для HB584) или автоматический предохранитель с задержкой срабатывания. Также возможно, что к сети подключено слишком много приборов.
Почему результаты загара не такие, как я ожидал?	Возможно вы пользуетесь слишком длинным удлинителем или удлинителем с неправильными параметрами питания. Обратитесь к продавцу. Общая рекомендация: не пользоваться удлинителем. Выбранный режим сеансов загара не соответствует вашему типу кожи. Проверьте режим по таблице в разделе "Сеансы загара: как часто и как долго?" После длительной эксплуатации прибора излучающая способность ламп снижается. Это становится заметным только после нескольких лет эксплуатации. Для компенсации старения ламп можно ненадолго увеличивать продолжительность сеансов загара либо заменить лампы.
Почему при работе прибора недостаточна интенсивность аромата?	Результат загара зависит от типа кожи и выбранного вами режима сеансов загара. Первый эффект становится заметен только после нескольких сеансов. Читайте последнюю часть раздела "Натуральный аромат" в главе "Использование прибора".
Почему некоторые части тела остаются светлыми?	Когда человек лежит на твердой поверхности, в некоторых частях тела уменьшается циркуляция крови. Из-за этого при загаре могут оставаться светлые пятна, обычно в области поясницы.

**Úvod****Solárium na opaľovanie celého tela**

Pomocou solária sa môžete opaľovať pohodlne doma. Žiarivky solária vyžarujú viditeľné svetlo, teplo a ultrafialové žiarenie. Preto sa opaľovanie v soláriu veľmi podobá na opaľovanie slnečným žiarením. Toto zariadenie rovnomerne opaľuje celé Vaše telo od hlavy po päty, vrátane bokov.

**Opis zariadenia (Obr. 1)**

- A** Vetracie otvory platne solária
- B** Chladiaci ventilátor
- C** Stopky (len model HB584)
- D** Akrylový kryt a ochranná fólia platne solária
- E** Valcové žiarivky a štartéry platne solária
  - HB584: 12 valcových žiariviek (typ Philips Cleo Performance 100W-S) a 12 štartérov (typ S12/Cleo Sunstarter)
  - HB585: 8 valcových žiariviek (typ Philips Cleo Performance 100W-S), 4 valcové žiarivky (typ Philips Cleo Performance 80W-S), 12 štartérov (typ S12/Cleo Sunstarter) a 1 žiarivka HP400SH na opaľovanie tváre
- F** Stereofónne reproduktory (len model HB585)
- G** Kazeta s vonnými granulami (len model HB585)
- H** Akrylový kryt a ochranná fólia lehátka
- I** Ovládací panel (len model HB585)
  - 1 Vypínač opaľovania tváre ( ⏻ )
  - 2 Nastavenie plnej ( ☼ ) alebo polovičnej ( ☽ ) intenzity pri opaľovaní tváre
  - 3 Vypínač prídavného chladenia tela ( ❄ )
  - 4 Tlačidlo +/- stopiek
  - 5 Displej stopiek
  - 6 Vypínač ( ⏻ )
- J** Vetracie otvory na chladenie tela (len model HB585)
- K** Valcové žiarivky a štartéry lehátka
  - 12 valcových žiariviek (typ Philips Cleo Performance 100W-S) a 12 štartérov (typ S12/Cleo Sunstarter)
- L** Uhlový profil
- M** Predné a bočné panely
- N** Ochranné okuliare (2 páry)
  - (model HB701/katalógové číslo 4822 690 80123)
- O** Nožičky
- P** Vetracie otvory lehátka
- Q** Zadný panel
- R** Prepojenie kábla medzi lehátkom a platňou solária
- S** Sieťový kábel

**Dôležité**

Pred použitím zariadenia si pozorne prečítajte tieto pokyny na použitie a odložte si ich na neskoršie použitie.

- ▶ Pred pripojením zariadenia skontrolujte, či napätie uvedené na zariadení je v súlade s napätím v miestnej sieti.
- ▶ Ak je poškodený sieťový kábel, smie ho vymeniť jedine personál spoločnosti Philips, servisného centra autorizovaného spoločnosťou Philips alebo iná kvalifikovaná osoba, aby sa predišlo nebezpečným situáciám.
- ▶ Ak nie je správne zapojená elektrická zásuvka, do ktorej pripájate zariadenie, môže sa zástrčka napájacieho kábla prehriať. Uistite sa, že zariadenie pripájate len do správne zapojenej zásuvky.
- ▶ Zariadenie sa musí pripojiť k okruhu, ktorý je chránený bežným 16 A ističom (vo VB v prípade modelu HB584 13 A ističom) alebo pomaly sa vypaľujúcou automatickou poistkou.
- ▶ Iba model HB585: Zariadenie na opaľovanie tváre je vybavené automatickou ochranou proti prehriatiu. Ak žiarivky nie sú dostatočne chladené (napr. ak sú zakryté vetracie otvory), žiarivka na opaľovanie tváre sa automaticky vypne. Po odstránení príčiny prehrievania a ochladení sa žiarivka na opaľovanie tváre automaticky zapne.
- ▶ Voda a elektrina sú nebezpečnou kombináciou! Zariadenie nepoužívajte vo vlhkom prostredí (napr. v kúpeľni, v blízkosti sprchy alebo bazéna).
- ▶ Ak ste práve doplávali alebo sa osprchovali, pred použitím zariadenia sa riadne osušte.
- ▶ Po použití vždy odpojte zariadenie zo siete.
- ▶ Nedovoľte deťom hrať sa so zariadením.
- ▶ Uistite sa, že pri premiestňovaní zariadenia sa sieťový kábel nezachytí pod jeho nožičkami.
- ▶ Postarajte sa, aby vetracie otvory platne solária a lehátka zostali počas používania otvorené.
- ▶ Neprekračujte odporúčanú jednorázovú dĺžku opaľovania a ani maximálny odporúčaný čas opaľovania v hodinách. (Pozrite časť „Slnenie: Ako často a ako dlho?“)
- ▶ Jednotlivé časti tela neopaľujte viac ako raz za deň. V ten istý deň sa už nevystavujte nadmernému slnečnému žiareniu.
- ▶ Toto opaľovacie zariadenie nepoužívajte v prípade, ak ste chorá/ý a/alebo užívate lieky alebo kozmetiku, ktorá zvyšuje citlivosť pokožky. Buďte veľmi opatrná/ý, ak ste nadmerne citlivá/ý na UV žiarenie. V prípade pochybností kontaktujte svojho lekára.
- ▶ Zariadenie nesmú používať ľudia, ktorí sa na slnku spália bez toho, aby sa opálili, ktorí sa ľahko spália, deti a osoby ktoré trpia (alebo predtým trpeli) rakovinou kože, alebo ktorí majú predpoklady na jej vznik.
- ▶ Ak sa počas 48 hodín po prvom slnení vyskytne svrbenie, zariadenie prestaňte používať a navštívte svojho lekára.
- ▶ Ak sa vám na pokožke objavia nemiznúce hrbolčeky alebo vredy, prípadne sa zmení pigmentácia materských znamienok, obráťte sa na svojho lekára.
- ▶ Počas opaľovania vždy noste ochranné okuliare, dodávané spolu so zariadením, aby ste si chránili zrak pred nadmernou expozíciou (pozrite si tiež kapitolu „Slnenie a Vaše zdravie“).
- ▶ Pred opaľovaním z pokožky odstráňte krém, rúž a ostatné kozmetické prípravky.
- ▶ Nepoužívajte opaľovacie roztoky ani krémy urýchľujúce opaľovanie.
- ▶ Ak je Vaša pokožka po opaľovaní napätá, môžete ju natrieť zvlhčujúcim krémom.
- ▶ Nikdy nepoužívajte toto zariadenie, keď sú pokazené stopky alebo ovládací panel, prípadne ak je poškodený, prasknutý alebo chýba akrylový kryt alebo UV filter žiarivky na opaľovanie tváre (len model HB585).
- ▶ Na slnku môžu farby vyblednúť. Rovnaký účinok môže mať aj toto zariadenie.

- ▶ Neočakávajte, že používaním solária dosiahnete lepšie výsledky ako pri opaľovaní na slnku.
- Iba model HB585:
- ▶ Vonné granule uchovávajúte z dosahu detí.
- ▶ Granule nie sú jedlé.
- ▶ V prípade kontaktu očí s vonnými granulami oči okamžite vypláchnite veľkým množstvom vody.
- ▶ Kazetu s vonnými granulami nepoužívajte, ak ste alergický na vône. V prípade pochybností kontaktujte lekára.

### Elektromagnetické polia (EMF)

Tento výrobok Philips vyhovuje všetkým normám týkajúcim sa elektromagnetických polí (EMF). Ak budete zariadenie používať správne a v súlade s pokynmi v tomto návode na použitie, bude jeho použitie bezpečné podľa všetkých v súčasnosti známych vedeckých poznatkov.

- ▶ Deklarovaná hodnota emisie hluku je 67 dB(A), čo predstavuje hladinu A akustického výkonu vzhľadom na referenčný akustický výkon 1 pW.

## Slnenie a Vaše zdravie

### Slnko, UV žiarenie a opaľovanie

#### Slnko

Slnko vyžaruje lúče o rôznej vlnovej dĺžke. Viditeľné svetlo nám umožňuje vidieť, ultrafialové (UV) žiarenie nás opaľuje a infračervené (IR) žiarenie prináša teplo, pri ktorom sa radi opaľujeme.

#### UV žiarenie a Vaše zdravie

Rovnako, ako pri opaľovaní sa na Slnku, trvá určitý čas, kým sa opálite. Prvé účinky sa prejavujú až po niekoľkých opaľovaniach (pozrite časť „Slnenie: ako často a ako dlho?“).

Príliš veľká dávka ultrafialového žiarenia (slnecného alebo zo solária) môže spôsobiť sčervenanie pokožky.

Okrem iných faktorov, ako napr. nadmerná expozícia pokožky slnecnému žiareniu, môže nesprávne a nadmerné používanie solária zvýšiť riziko ochorenia pokožky a očí. Rozsah zdravotných problémov závisí od charakteru žiarenia, jeho intenzity a dĺžky expozície na jednej strane a citlivosti každého jednotlivca na strane druhej.

Čím dlhšie sú pokožka a oči vystavené UV žiareniu, tým väčšie je riziko ochorenia, ako napr. zápal rohovky a/alebo spojiviek, poškodenie sietnice, sedý zákal, predčasné starnutie pokožky a kožné nádory. Niektoré lieky a kozmetika zvyšujú citlivosť pokožky.

#### ▶ Preto je veľmi dôležité:

- aby ste postupovali podľa pokynov uvedených v časti „Dôležité upozornenia“ a „Slnenie: ako často a ako dlho?“;
- aby ste neprekročili maximálny počet hodín opaľovania za rok (pozrite si časť „Slnenie: ako často a ako dlho?“);
- aby ste počas opaľovania mali vždy nasadené ochranné okuliare.

#### Slnenie: ako často a ako dlho?

- ▶ Neopaľujte sa častejšie ako raz za deň v priebehu 5 až 10 dní. Po prvom opaľovaní počkajte aspoň 48 hodín, kým sa budete opaľovať druhýkrát. Po tomto 5 až 10 dňovom cykle opaľovania Vám odporúčame, aby ste sa určitý čas neopaľovali.

*Poznámka: Približne mesiac po skončení cyklu slnenia Vaša pokožka stratí väčšinu hnedého sfarbenia. Môžete sa rozhodnúť pre ďalší cyklus opaľovania.*

*Poznámka: Aby ste si opálenie pokožky udržali, môžete sa po skončení cyklu slnenia rozhodnúť pre jedno až dve opaľovania týždenne.*

Bez ohľadu na to, pre ktorý spôsob opaľovania sa rozhodnete, či po úvodnom cykle na určitý čas prestanete, alebo znížite frekvenciu slnenia, nezabudnite, že nesmiete prekročiť maximálny počet opaľovaní za rok. V prípade tohoto zariadenia je maximálny čas slnenia 17 hodín (= 1020 minút) za rok.

#### Príklad

Predpokladajme, že sa budete opaľovať v 10 denných cykloch, pričom opaľovanie bude prvý deň trvať 6 minút a každé z nasledujúcich deviatich opaľovaní 20 minút.

- ▶ Celkovo sa budete v priebehu cyklu opaľovať (1 x 6 minút) + (9 x 20 minút) = 186 minút.

*Poznámka: Počas jedného roka môžete uskutočniť 5 takýchto cyklov, pretože 5 x 186 minút = 930 minút.*

#### Tabuľka

V tabuľke zistíte, že opaľovanie v prvý deň cyklu by malo trvať 6 minút, nezávisle od citlivosti Vašej pokožky.

Ak si myslíte, že slnenie trvá príliš dlho (napr. ak pociťujete, že Vaša pokožka je po slnení napätá a precitlivená), odporúčame Vám, aby ste skrátili čas slnenia o napr. 5 minút.

Trvanie opaľovania pre jednotlivé časti tela	Pre osoby s veľmi citlivou pokožkou	Pre osoby s bežne citlivou pokožkou	Pre osoby s menej citlivou pokožkou
Prvé opaľovanie	6	6	6
oddych minimálne 48 hodín	oddych minimálne 48 hodín	oddych minimálne 48 hodín	oddych minimálne 48 hodín
Druhé opaľovanie	10	15-20	20-25
Tretie opaľovanie	10	15-20	20-25
Štvrté opaľovanie	10	15-20	20-25
Piate opaľovanie	10	15-20	20-25
Šieste opaľovanie	10	15-20	20-25
Siedme opaľovanie	10	15-20	20-25
Ôsme opaľovanie	10	15-20	20-25
Deviate opaľovanie	10	15-20	20-25
Desiate opaľovanie	10	15-20	20-25

## Príprava na použitie

Slnenie je najpohodnejšie, ak je teplota prostredia približne 18 °C.  
Ak sa lehátko priveľmi zohreje, znížte teplotu v miestnosti pod 20 °C.

### Lehátko

Pri skladaní a premiestňovaní lehátka vždy požiadajte o pomoc ďalšiu osobu.

- ▶ Počas montáže bude solárium stále ťažšie a jeho premiestňovanie bude čoraz obtiažnejšie. Preto Vám odporúčame, aby ste solárium zložili na mieste, kde ho budete používať.
- ▶ Uistite sa, že vedľa (aspoň 50 cm) a za soláriom (aspoň 30 cm) je dostatok voľného priestoru.

- 1 Lehátko položte na stôl, pričom žiarivky budú smerovať nadol. (Obr. 2)
  - 2 Nožičky riadne zasuňte do príslušných čapov.
- Poznámka: Skôr, ako postavíte lehátko na nožičky, rozhodnite sa, na ktorú stranu sa bude solárium otvárať. Bočná strana lehátka s otvormi je určená na upevnenie vrchnej platne solária.*
- ▶ Presvedčite sa, či sú nožičky namontované v správnej polohe, aby sa zásuvka na pripojenie prepojovacieho kábla nachádzala v zadnej časti. (Obr. 3)
  - ▶ Presvedčite sa, či guľové kĺby smerujú oproti sebe. (Obr. 4)
  - ▶ Nepokúšajte sa zdvihnúť ani nakláňať lehátko pomocou jeho nožičiek! (Obr. 5)
- 3 Na pripevnenie uhlového profilu k nožičkám rámu použite šesťhranný kľúč a 4 skrutky. (Obr. 6)
  - 4 Silno pritlačte predný panel k rámu, až kým sa neohne. (Obr. 7)
  - 5 Druhá osoba zatiaľ pomocou matíc pripevní predný panel k rámu. (Obr. 8)
  - 6 Bočné panely pripevnite k nožičkám rámu. (Obr. 9)
  - 7 Lehátko nadvihnite a opatrne ho postavte na nožičky. (Obr. 10)

### Platňa solária

Platňu solária vždy skladajte a premiestňujte vo dvojici s ďalšou osobou.

- 1 Platňu solária postavte na nožičky. (Obr. 11)
- 2 Platňu solária opatrne zatvorte. (Obr. 12)
- 3 Pomocou skrutiek platňu pripevnite k nožičkám. (Obr. 13)
- 4 Koniec najhrubšej časti pružiny pripevnite k horným guľovým kĺbom. (Obr. 14)
- 5 Platňu solária zodvihnite vo dvojici s ďalšou osobou. (Obr. 15)
- 6 Koniec najtenšej časti pružiny pripevnite k spodným guľovým kĺbom. (Obr. 16)
- 7 Skrutky riadne dotiahnite pomocou šesťhranného kľúča. (Obr. 17)
- 8 Zadný panel pripevnite k nožičkám platne solária. (Obr. 18)
- 9 Zástrčku platne solária zasuňte do zásuvky na lehátku („kliknutie“). (Obr. 19)
- ▶ Zástrčku môžete odpojiť pomocou skrutkovača podľa nákresu na obrázku. (Obr. 20)
- 10 Sieťovú zástrčku pripojte do elektrickej zásuvky.
- ▶ Solárium premiestňujte iba opatrným posúvaním jeho nožičiek po podlahe alebo ho vo dvojici opatrne nadvihnite a preneste. (Obr. 21)

## Použitie zariadenia

### Opalovanie (len model HB584)

- 1 Na stopkách nastavte požadovaný čas opalovania, aby ste zapli zariadenie. Správny čas opalovania je uvedený v časti „Slnenie: ako často a ako dlho?“. (Obr. 22)
- 2 Nasadte si dodané ochranné okuliare.  
Ochranné okuliare používajte len počas opalovania v soláriu značky Philips. Nepoužívajte ich na iné účely.  
Ochranné okuliare vyhovujú požiadavkám normy 89/686/EHS na ochranné prostriedky II triedy.
- 3 Platňu solária zatlačte dozadu. (Obr. 23)
- 4 Ľahnite si na lehátko. (Obr. 24)
- 5 Poležiačky potiahnite platňu solária do vodorovnej polohy. (Obr. 25)
- 6 Po uplynutí nastaveného času sa žiarivky automaticky vypnú. Počas poslednej minúty opalovania zariadenie pípá.

### Opalovanie (len model HB585)

- 1 Stlačením tlačidla + alebo - nastavíte požadovaný čas opalovania. Potom stlačte tlačidlo Start . Správny čas opalovania je uvedený v časti „Slnenie: ako často a ako dlho?“.  
Tlačidlo podržte stlačené, aby ste čas nastavili rýchlejšie.
- 2 Nasadte si dodané ochranné okuliare.  
Ochranné okuliare používajte len počas opalovania v soláriu značky Philips. Nepoužívajte ich na iné účely.  
Ochranné okuliare vyhovujú požiadavkám normy 89/686/EHS na ochranné prostriedky II triedy.
- 3 Platňu solária zatlačte dozadu. (Obr. 23)
- 4 Ľahnite si na lehátko. (Obr. 24)  
Ľahnite si tvárou pod žiarivku na opalovanie tváre.
- 5 Poležiačky potiahnite platňu solária do vodorovnej polohy. (Obr. 25)

- 6** Po uplynutí nastaveného času opaľovania sa žiarivky automaticky vypnú. Počas posledných 10 sekúnd opaľovania bude zariadenie pípať.
- ▶ Počas opaľovania môžete opaľovacie zariadenie tváre zapnúť alebo vypnúť stlačením tlačidla  $\epsilon$ .
  - ▶ Stlačením tlačidla  $\otimes$ / $\otimes$  meníte intenzitu žiarenia z plného výkonu na polovičný.
  - ▶ Aby bolo opaľovanie ešte pohodlnejšie, môžete počas neho stlačiť tlačidlo  $\oplus$ , aby ste zapli ventilátor na chladenie tela.
- Po vypnutí žiarivky na opaľovanie tváre musíte počkať 3 minúty, kým ju budete môcť znova zapnúť. Počas chladenia blikajú v blízkosti tlačidla  $\otimes$ / $\otimes$  symboly.

### Prírodné vône (len model HB585)

Počas opaľovania si môžete vychutnať svoju obľúbenú vôňu. Môžete si vybrať z troch rôznych vôní.

- ▶ Vonné granule boli špeciálne vyvinuté na použitie s týmto zariadením. Nepoužívajte iné vonné granule.

#### Plnenie patróny

- 1** Pritlačte na malé tlačné body a otvorte kazetu. (Obr. 26)
- 2** Vrečko s granulami otvorte v hornej časti, kde je malý otvor.
- 3** Kazetu naplňte jedným celým vrečkom vonných granúl.
- 4** Na kazetu znova nasadte uzáver („kliknutie“).

#### Vkladanie alebo vyberanie kazety

- 1** Kazetu vložte do nosiča. Môžete to urobiť len jedným spôsobom, vtedy kazeta zapadne na miesto (kliknutie). (Obr. 27)
- ▶ Ak chcete kazetu vybrať, palcom a ukazovákom uchopíte bočné strany kazety. Zatláčte na disk, aby ste kazetu vybrali z nosiča. (Obr. 28)

#### Nastavenie intenzity vône

- 1** Kazetu otočte, aby ste nastavili úroveň vône. (Obr. 29)  
Kazetu otočte v smere veľkého symbolu kvetu, aby ste zvýšili intenzitu vône. Otočením v opačnom smere, intenzitu vône znížite.
  - 2** Keď zariadenie odložíte alebo ak nechcete, aby vydávalo vôňu, kazetu otočte čo najviac smerom od symbolu veľkého kvetu. (Obr. 30)  
Potom už nebudete vidieť otvory v kazete.
  - 3** Granule vymeňte, keď už necítite vôňu. Náhradné balenia s 3 vrečkami vonných granúl si môžete objednať pod typovým označením HB080.
- ▶ Nezabúdajte, že intenzita vône závisí od viacerých faktorov ako napríklad:
    - Ak si na vôňu privyknete, zdá sa Vám, že jej intenzita je nižšia alebo ju vôbec necítite, ale to je bežný jav.
    - Ak máte hlavu otočenú doprava, vôňa je menej intenzívna ako v prípade, že ju máte otočenú doľava.
    - Intenzitu vône môže ovplyvniť aj prúdenie vzduchu v miestnosti, v ktorej používate zariadenie.
    - Váš fyzický stav môže tiež ovplyvniť stupeň vnímania vône.

### Stereofónne reproduktory (len model HB585)

Počas opaľovania môžete počúvať svoju obľúbenú hudbu tak, že k zariadeniu pripojíte svoj vlastný audioprehrávač (napr. CD/MP3 alebo rádio). Ak chcete k zariadeniu pripojiť svoj vlastný audioprehrávač, použite kábel s dvomi konektormi, ktorý sa dodáva spolu so zariadením.

- 1** Jeden konektor zasunúť do zásuvky AUX na pravej strane reproduktora.
  - 2** Druhý konektor zasunúť do zásuvky pre slúchadlá na Vašom audioprehrávači (napr. CD, MP3 alebo rádio).
- ▶ Hlasitosť môžete nastaviť na vlastnom audioprehrávači.
    - Nenastavte príliš vysokú úroveň hlasitosti, pretože by ste mohli spôsobiť neopraviteľné poškodenie reproduktorov.
    - Odporúčame Vám, aby ste hlasitosť nastavili na nižšiu úroveň, než ste zvyknutá/ý, pretože priestor medzi lehátkom a platňou solária funguje ako akusticky uzatvorený priestor a zosilňuje zvuk.

### Čistenie

Pred čistením solária vždy odpojte zo siete a nechajte ho vychladnúť.

Na čistenie zariadenia nikdy nepoužívajte drsný materiál, drsné čistiace prostriedky ani agresívne kvapaliny ako benzín alebo acetón.

Na čistenie akrylových krytov nesmiete použiť kvapaliny, ako napríklad alkohol, denaturovaný lieh, benzín alebo acetón, pretože by ste ich mohli neopraviteľne poškodiť.

- 1** Vonkajšok solária očistite navlhčenou tkaninou.
- Nedovoľte, aby sa do zariadenia dostala akákoľvek voda.
- 2** Ochranné okuliare očistite navlhčenou tkaninou.

### Náhradné

Svetlo, ktoré žiarivky solária produkujú, bude časom slabšie (t.j. v prípade bežného používania po niekoľkých rokoch). Vtedy si môžete všimnúť zníženie intenzity žiarenia. Tento problém vyriešite miernym predĺžením času opaľovania alebo výmenou žiariviek.

- ▶ Odporúčame, aby ste opaľovacie žiarivky vymenili po 500 prevádzkových hodinách.
- ▶ Výmenu opaľovacích žiariviek a/alebo štartérov zverte servisnému centru autorizovanému spoločnosťou Philips. Majú znalosti a skúsenosti, ktoré sú potrebné pre túto prácu a originálne náhradné diely pre Vaše solarium.
- ▶ UV filter zariadenia na opaľovanie tváre (len model HB585) chráni pred expozíciou neželanému UV žiareniu. Preto je dôležité, aby ste poškodený alebo rozbitý filter okamžite vymenili.
- ▶ Žiarivku zariadenia na opaľovanie tváre (len model HB585) možno vymeniť jedine v servisnom centre autorizovanom spoločnosťou Philips.
- ▶ Ak je poškodený sieťový kábel, smie ho vymeniť jedine personál spoločnosti Philips, servisného centra autorizovaného spoločnosťou Philips alebo iná kvalifikovaná osoba, aby sa predišlo nebezpečným situáciám.
- ▶ Ak ste rozhodnutá/ý, že výmenu chcete uskutočniť sami, postupujte podľa nasledujúcich pokynov:

- 1** Vytiahnite sieťovú zástrčku zo zásuvky.
- 2** Odskrutkujte skrutky a vyberte dva koncové kryty platne solária a lehátka. (Obr. 31)

**3** Akrylové kryty úplne vyťahnite zo zariadenia. (Obr. 32)

Tým spôsobom si sprístupníte žiarivky a štartéry.

*Poznámka:* Ak chcete, môžete tiež očistiť vnútornú stranu akrylových krytov (pozrite si kapitolu „Čistenie“).



**4** Žiarivky pootočte doľava alebo doprava, aby sa uvoľnili.**5** Žiarivky vyťahnite z ich držiakov.**6** Štartéry pootočte doľava a vyberte ich von.**7** Ak chcete vložiť nové žiarivky a/alebo štartéry, postupujte podľa uvedených pokynov v opačnom poradí a súčiastkami pohybujte v opačnom smere.**8** Akrylové kryty zasuňte späť do platne solária a do lehátka.**9** Koncové kryty zasuňte späť na platňu solária a na lehátko a upevnite ich pomocou skrutiek.

Iba model HB 585: Súčasťou zariadenia je počítadlo, ktoré zaznamenáva prevádzkové hodiny žiariviek.

► Čas nastavte na 00 a aspoň na 2 sekundy stlačte tlačidlo Start . Po pípnutí sa na displeji zobrazia prevádzkové hodiny.

Číslo na displeji vynásobte koeficientom 10, aby ste získali skutočný celkový počet prevádzkových hodín. Napríklad: ak sa na displeji zobrazí 34, celkový počet prevádzkových hodín bude 340.

*Poznámka:* Po uvoľnení tlačidla  údaj o prevádzkových hodinách z displeja zmizne.

► Ak chcete vynulovať počítadlo hodín, stlačte tlačidlo Start , aby sa na displeji zobrazil údaj o prevádzkových hodinách. Potom súčasne stlačte a podržte stlačené tlačidlá Start  a , až kým sa nevyhne displej (zobrazí sa 00).

### Objednávanie vonných granúl

Nové balenia s 3 vreckami vonných granúl si môžete objednať pod typovým označením HB080 na stránke [www.philips.com/shop](http://www.philips.com/shop) alebo u svojho predajcu výrobkov Philips.

### Životné prostredie

- Žiarivky tohto zariadenia obsahujú látky, ktoré sú škodlivé pre životné prostredie. Keď žiarivky likvidujete, neodhadzujte ich s bežným komunálnym odpadom, ale odovzdajte ich na mieste oficiálneho zberu.
- Zariadenie na konci jeho životnosti neodhadzujte spolu s bežným komunálnym odpadom, ale kvôli recyklácii ho zaneste na miesto oficiálneho zberu. Pomôžete tak chrániť životné prostredie. (Obr. 33)

### Záruka a servis

Ak potrebujete informácie alebo máte problém, navštívte webovú stránku spoločnosti Philips - [www.philips.com](http://www.philips.com) alebo sa obráťte na Centrum služieb zákazníkom spoločnosti Philips vo Vašej krajine (telefónne číslo Centra nájdete v priloženom celosvetovo platnom záručnom liste). Ak sa vo Vašej krajine toto Centrum nenachádza, obráťte sa na miestneho predajcu výrobkov Philips alebo kontaktujte Oddelenie služieb Philips - divízia domáce spotrebiče a osobná starostlivosť.

### Obmedzenia záruky

Na nasledujúce súčiastky sa celosvetovo platná záruka nevzťahuje:

- žiarivky na opaľovanie
- akrylové kryty a poplatky za čistenie akrylových krytov

### Často kladené otázky

Táto kapitola obsahuje najčastejšie kladené otázky o soláriu. Ak ste nenašli odpoveď na svoju otázku, kontaktujte Centrum starostlivosti o zákazníka vo Vašej krajine.

Otázka	Odpoveď
Prečo zariadenie nefunguje?	Zástrčka možno nie je správne zasunutá do elektrickej zásuvky. Zástrčku riadne zasuňte do elektrickej zásuvky. Môže byť prerušená dodávka elektrickej energie. Skontrolujte, či je elektrická zásuvka pod prúdom tak, že do nej pripojíte iný spotrebič. Možno ste nenastavili stopky. Na stopkách nastavte príslušný čas opaľovania.
Prečo nefunguje opaľovanie tváre?	Opaľovanie tváre možno nie je zapnuté. Zapnite ho. Žiarivka na opaľovanie tváre je možno stále veľmi horúca. Pred nasledujúcim použitím nechajte žiarivku aspoň na 3 minúty vychladnúť.
Prečo pri zapnutí alebo počas použitia istič, na ktorý je solárium pripojené, preruší dodávku energie?	Solárium musí byť pripojené na štandardný 16 A istič (vo VB v prípade modelu HB584 13 A istič), alebo pomaly sa vypalujúcu automatickú poistku. Možno ste na ten istý okruh pripojili príliš veľa zariadení.
Prečo nie sú výsledky opaľovania až také dobré, ako som očakával/a?	Možno používate predĺžovací kábel, ktorý je príliš dlhý a/alebo v sieti nie je požadovaný menovitý prúd. Kontaktujte predajcu solária. Odporúčame Vám, aby ste predĺžovací kábel nepoužívali. Možno ste pri opaľovaní zvolili postup, ktorý nie je vhodný pre Váš typ pokožky. Pozrite si tabuľku v časti „Slnenie: ako často a ako dlho?“. Po dlhom používaní žiariviek sa intenzita ich žiarenia zníži. Tento efekt bude viditeľný až po niekoľkých rokoch. Ak chcete tento problém vyriešiť, predĺžte čas opaľovania, alebo nechajte žiarivky vymeniť. Výsledok opaľovania závisí od typu pokožky a od spôsobu opaľovania. Prvé účinky budú viditeľné až po niekoľkých opaľovaniach.
Prečo zariadenie neprodukuje dostatočné množstvo vône?	Prečítajte si poslednú časť „Prírodné vône“ v kapitole „Použitie zariadenia“.
Prečo niektoré časti môjho tela zostávajú biele?	Keď osoba leží na tvrdom povrchu, cirkulácia krvi v niektorých oblastiach tela sa zníži. U niektorých ľudí to môže spôsobiť, že sa niektoré miesta tela neopália, obvykle na spodnej strane chrbta.

**Uvod****Solarij za celotno telo**

S tem aparatom za sončenje se lahko sončite kar doma. Žarnice solarija oddajajo toploto ter vidno in ultravijolično svetlobo, kar vam daje občutek, da se sončite na naravnem soncu. S tem aparatom si lahko enakomerno sončite celotno telo, od glave do pet, vključno z boki.

**Splošni opis (Sl. 1)**

- A** Zračniki pokrova solarija
- B** Hladilni ventilator
- C** Časovnik (samo HB584)
- D** Akrilna plošča in zaščitna folija pokrova
- E** Cevaste žarnice in starterji pokrova
  - HB584: 12 cevastih žarnic (tipa Philips Cleo Performance 100W-S) in 12 starterjev (tipa S12/Cleo Sunstarter)
  - HB585: 8 cevastih žarnic (tipa Philips Cleo Performance 100 W-S), 4 cevaste žarnice (tipa Philips Cleo Performance 80 W-S), 12 starterjev (tipa S12/Cleo Sunstarter) in 1 HP400SH žarnica za solarij za obraz
- F** Aktivni stereo zvočniki (samo HB585)
- G** Dišeči vložek (samo HB585)
- H** Akrilna plošča in zaščitna folija na ležišču
- I** Nadzorna plošča (samo HB585)
  - 1 Gumb za vklop/izklop za solarij za obraz ( ⚡ )
  - 2 Izbirnik za polno ( ☀ ) ali polovično ( ☁ ) intenzivnost solarija za obraz
  - 3 Gumb za vklop/izklop dodatnega hlajenja telesa ( ♣ )
  - 4 Gumbi za časovnik +/-
  - 5 Prikaz časovnika
  - 6 Gumb za start/stop ( ⏸ )
- J** Zračniki za hlajenje telesa (samo HB585)
- K** Cevaste žarnice in starterji ležišča
  - 12 cevastih žarnic (tipa Philips Cleo Performance 100W-S) in 12 starterjev (tipa S12/Cleo Sunstarter)
- L** Kotni profil
- M** Sprednje in stranske plošče
- N** Zaščitna očala (2 para)
  - (tipska št. HB071 / servisna koda 4822 690 80123)
- O** Noge
- P** Zračniki ležišča
- Q** Hrbtna plošča
- R** Povezovalni kabel med ležiščem in pokrovom
- S** Omrežni kabel

**Pomembno**

Pred uporabo aparata natančno preberite ta navodila za uporabo in jih shranite za poznejšo uporabo.

- ▶ **Preden aparat priključite na električno omrežje, preverite, ali na aparatu navedena napetost ustreza napetosti lokalnega električnega omrežja.**
- ▶ **Poškodovani omrežni kabel sme zamenjati le podjetje Philips, Philipsov pooblaščen servis ali ustrezno usposobljeno osebo.**
- ▶ **Če ima omrežna vtičnica za napajanje aparata slabe kontakte, se lahko vtičač aparata segreje. Aparat priključite na pravilno priključeno omrežno vtičnico.**
- ▶ **Aparat mora biti priključen na tokokrog s 16 A standardno varovalko (v VB 13 A varovalko za HB584) ali samodejno varovalko s počasnim izklopom.**
- ▶ **Samo HB585: Solarij za obraz je opremljen s samodejno zaščito proti pregrevanju. Če aparat ni dovolj ohlajen (npr. če so zračniki pokriti), se samodejno izklopi. Ko je vzrok pregrevanja odpravljen in se aparat ohladi, se aparat samodejno ponovno vklopi.**
- ▶ **Voda in elektrika sta nevarna kombinacija! Aparata ne uporabljajte v mokrem okolju (npr. v kopalnici ali v bližini prhe ali bazena).**
- ▶ **Če ste se pravkar okopali ali oprhali, se pred uporabo aparata temeljito posušite.**
- ▶ **Po uporabi aparat vedno izklopite iz omrežne vtičnice.**
- ▶ **Otroci naj se ne igrajo z aparatom.**
- ▶ **Pazite, da se omrežni kabel med premikanjem ne zatakne pod noge aparata.**
- ▶ **Zračniki pokrova in ležišča naj bodo med uporabo odprti.**
- ▶ **Ne prekoračite priporočenega števila sončenj in maksimalnega števila ur sončenja (oglejte si poglavje "Sončenje: Kako pogosto in kako dolgo?").**
- ▶ **Določenega predela telesa si ne sončite več kot enkrat dnevno. Na dan sončenja se izogibajte izpostavljanju naravnemu soncu.**
- ▶ **Solarija ne uporabljajte, če ste bolni in/ali jemljete zdravila oz. uporabljajte kozmetične izdelke, ki povečujejo občutljivost kože. Bodite še posebej previdni, če ste zelo občutljivi na UV-svetlobo. Če niste prepričani, se posvetujte z zdravnikom.**
- ▶ **Aparata naj ne uporabljajo osebe, ki jih sonce hitro opeče, od sonca opečene osebe, otroci in osebe, ki imajo (ali so imeli) kožnega raka ali pa so k temu nagnjeni.**
- ▶ **Če pride 48 ur po prvem sončenju do nepričakovanih učinkov, kot je srbenje, prenehajte z uporabo aparata in se posvetujte z zdravnikom.**
- ▶ **Če se vam na koži pojavijo trdovratne otekline oziroma vnetja, ali če opazite spremembe na pigmentnih kožnih znamenjih, se posvetujte z zdravnikom.**
- ▶ **Za zaščito pred prekomernim izpostavljanjem oči nosite med sončenjem vedno aparatu priložena zaščitna očala (oglejte si tudi poglavje "Sončenje in zdravje").**
- ▶ **Pred sončenjem odstranite s kože vse kreme, ličila in druge kozmetične preparate.**
- ▶ **Ne uporabljajte sončnih krem ali sredstev za hitro porjavitev.**
- ▶ **Če je vaša koža po sončenju napeta, jo lahko namažete z vlažilno kremo.**
- ▶ **Aparata ne uporabljajte, če sta časovnik ali nadzorna plošča pokvarjena, ali če sta akrilna plošča ali UV-filter solarija za obraz (samo HB585) poškodovana, počena ali ju sploh ni.**
- ▶ **Barve lahko na sončni svetlobi zbledijo. Enak učinek ima lahko tudi ta aparat.**
- ▶ **Ne pričakujte, da bo aparat učinkovitejši od sonca.**

Samo HB585:

- ▶ Dišeče kroglice hranite izven dosega otrok.
- ▶ Te kroglice niso užitne.
- ▶ Če pridejo dišeče kroglice v stik z očmi, oči takoj sperite z veliko vode.
- ▶ Dišečih kroglic ne uporabljajte, če ste alergični na dišave. V primeru dvoma se posvetujte s svojim zdravnikom.

### Elektromagnetna polja (EMF)

Ta Philipsov aparat ustreza vsem standardom glede elektromagnetnih polj (EMF). Če z aparatom ravnate pravilno in v skladu z navodili v tem priročniku, je njegova uporaba, glede na danes veljavne znanstvene dokaze, varna.

- ▶ Raven hrupa: Lc = 67 dB [A]

## Sončenje in vaše zdravje

### Sonce, UV in sončenje

#### Sonce

Sonce proizvaja različne vrste energij. Vidna svetloba nam omogoča, da vidimo, ultravijolična (UV) svetloba nam obarva kožo in infrardeča (IR) svetloba v sončnih žarkih daje toploto, na kateri se radi sončimo in grejemo.

#### UV in vaše zdravje

Kot pri naravnem soncu zahteva tudi sončenje s solarijem določen čas. Prvi učinek bo viden šele po nekaj sončenjih (oglejte si poglavje "Sončenje: Kako pogosto in kako dolgo?").

Prekomerno izpostavljanje ultravijolični svetlobi (naravni sončni svetlobi ali umetni svetlobi iz aparata) lahko povzroči sončne opekline. Poleg ostalih dejavnikov, kot je npr. prekomerno izpostavljanje naravni sončni svetlobi, lahko tudi nepravilna in prekomerna uporaba aparata nevarno vpliva na kožo in povzroči težave z očmi. Stopnja neželenih posledic je odvisna od narave, intenzivnosti in trajanja sončenja ter od občutljivosti posameznika.

Bolj kot so koža in oči izpostavljeni UV-svetlobi, večja je nevarnost vnetja roženice in očesne veznice, poškodb očesne mrežnice, nastanka očesne mreže, prehitrega staranja kože in razvoja kožnih tumorjev. Nekatera zdravila in kozmetični preparati povečujejo občutljivost kože.

#### ▶ Zato je izredno pomembno:

- da sledite napotkom v poglavjih "Pomembno" in "Sončenje: Kako pogosto in kako dolgo?";
- da ne prekoračite maksimalnega števila ur sončenja na leto (oglejte si poglavje "Sončenje: Kako pogosto in kako dolgo?");
- da imate med sončenjem na očeh vedno (priložena) zaščitna očala.

### Sončenje: Kako pogosto in kako dolgo?

- ▶ V obdobju petih do desetih dni se ne sončite več kot enkrat dnevno. Med prvim in drugim sončenjem naredite vsaj 48-urni premor. Po 5- do 10-dnevem zaporednem sončenju za nekaj časa prenehajte.

*Opomba: Približno mesec dni po sončenju bo vaša barva že precej zbledela. Takrat se lahko odločite za ponovno sončenje.*

*Opomba: Če želite porjavlost obdržati, se po končanem 5- do 10-dnevem zaporednem sončenju sončite enkrat ali dvakrat tedensko.*

Pri tem vedno pazite, da ne boste prekoračili priporočenega števila ur sončenja na leto. Za ta aparat je določen čas sončenja največ 17 ur (1020 minut) letno.

#### Primer

Predpostavimo, da se sončite 10 dni, prvi dan 6 minut in po 20 minut naslednjih devet dni.

- ▶ Skupaj bo sončenje tako trajalo (1 x 6 minut) + (9 x 20 minut) = 186 minut.

*Opomba: V enem letu se na ta način lahko sončite 5-krat, saj je 5 x 186 minut = 930 minut.*

#### Preglednica

Iz preglednice je razvidno, da naj prvo sončenje, ne glede na občutljivost kože, vedno traja 6 minut.

Če imate občutek, da so posamezna sončenja za vas predolga (če je npr. vaša koža po sončenju napeta in občutljiva), skrajšajte čas posamičnega sončenja za npr. 5 minut.

Trajanje UV-sončenja za vsak posamezen del telesa	Za osebe z zelo občutljivo kožo	Za osebe z normalno občutljivo kožo	Za osebe z manj občutljivo kožo
1. sončenje	6	6	6
premor najmanj 48 ur	premor najmanj 48 ur	premor najmanj 48 ur	premor najmanj 48 ur
2. sončenje	10	15-20	20-25
3. sončenje	10	15-20	20-25
4. sončenje	10	15-20	20-25
5. sončenje	10	15-20	20-25
6. sončenje	10	15-20	20-25
7. sončenje	10	15-20	20-25
8. sončenje	10	15-20	20-25
9. sončenje	10	15-20	20-25
10. sončenje	10	15-20	20-25

### Priprava pred uporabo

Za optimalno udobje uporabljajte aparat v prostoru s sobno temperaturo približno 18 °C.

Če se ležišče preveč segreje, znižajte sobno temperaturo pod 20 °C.

**Ležišče**

Pri sestavljanju in prestavljanju ležišča naj vam vedno nekdo pomaga.

▶ Med sestavljanjem postaja aparat vedno težji in se ga težje premika. Zato vam priporočamo, da aparat sestavite tam, kjer ga boste tudi uporabljali.

▶ Poskrbite, da je ob aparatu (najmanj 50 cm) in za aparatom (najmanj 30 cm) dovolj prostora.

**1** Ležišče postavite na mizo, žarnice naj bodo obrnjene navzdol. (Sl. 2)

**2** Noge čvrsto potisnite v primerne nastavke.

*Opomba: Preden postavite ležišče na tla, se odločite, kako si želite, da se pokrov odpira. Stran ležišča z namestitvenimi odprtinami je stran zgiba.*

▶ Preverite, ali so noge nameščene v pravi položaj, tako da je vtičnica za povezovalni kabel zadaj. (Sl. 3)

▶ Preverite, ali so krogelni zgibi obrnjeni drug proti drugem. (Sl. 4)

▶ Ležišča ne poskušajte dvigati ali nagibati za noge! (Sl. 5)

**3** Za pritrditev kotnega profila na noge okvirja uporabite šestrobi imbus ključ in štiri vijake. (Sl. 6)

**4** Najprej naj nekdo sprednjo ploščo potisne trdno ob okvir, dokler se ta ne ukrivi. (Sl. 7)

**5** Drugi pa naj nato sprednjo ploščo pritrdi z maticami vijakov. (Sl. 8)

**6** Stranske plošče pritrdite na noge okvirja. (Sl. 9)

**7** Ležišče dvignite in previdno postavite na noge. (Sl. 10)

**Pokrov**

Aparat sestavljate in prestavljate s pomočnikom.

**1** Postavite pokrov na noge. (Sl. 11)

**2** Pokrov previdno zaprite. (Sl. 12)

**3** Z vijaki pritrdite pokrov na noge. (Sl. 13)

**4** Konec najdebelejšega dela plinske vzmeti pritrdite na zgornje krogelne zgibe. (Sl. 14)

**5** Dvignite pokrov s pomočjo pomočnika. (Sl. 15)

**6** Konec najtanjšega dela plinske vzmeti pritrdite na spodnje krogelne zgibe. (Sl. 16)

**7** Šeststrobo matico trdno privijte s šestrobim ključem. (Sl. 17)

**8** Zadnjo ploščo pritrdite na noge pokrova. (Sl. 18)

**9** Vtikač pokrova potisnite v vtičnico ležišča (zaslišite 'klik'). (Sl. 19)

▶ Vtikač lahko izklopite z izvijačem, kot je prikazano na sliki. (Sl. 20)

**10** Vtikač omrežnega kabla vključite v omrežno vtičnico.

▶ Solarij premikajte samo s pazljivim drsenjem njegovih nog po tleh ali pa ga še z nekom previdno in narahlo dvignite in prestavite. (Sl. 21)

**Uporaba aparata****Sončenje (samo HB584)**

**1** Za vklop aparata nastavite časovnik na zeleni čas sončenja. Za ustrezen čas sončenja si oglejte razdelek "Sončenje: Kako pogosto in kako dolgo?". (Sl. 22)

**2** Nadenite si priložena zaščitna očala.

Za sončenje s Philipsovim solarijem uporabljajte samo ta zaščitna očala. Ne uporabljajte jih v nobene druge namene.

Zaščitna očala ustrezajo zaščitnemu razredu II v skladu z direktivo 89/686/EGS.

**3** Pokrov potisnite nazaj. (Sl. 23)

**4** Lezite na ležišče. (Sl. 24)

**5** Ko ležete na ležišče, povlecite pokrov v vodoravni položaj. (Sl. 25)

**6** Po pretečenem nastavljenem času sončenja se žarnice samodejno ugasnejo. V zadnji minuti sončenja bo aparat piskal.

**Sončenje (samo HB585)**

**1** Za nastavev zelenega časa sončenja pritisnite gumba + ali - in gumb za začetek . Ustrezni čas sončenja poiščite v poglavju "Sončenje: Kako pogosto in kako dolgo?".

Za hitrejše nastavljanje držite gumb.

**2** Nadenite si priložena zaščitna očala.

Za sončenje s Philipsovim solarijem uporabljajte samo ta zaščitna očala. Ne uporabljajte jih v nobene druge namene.

Zaščitna očala ustrezajo zaščitnemu razredu II v skladu z direktivo 89/686/EGS.

**3** Pokrov potisnite nazaj. (Sl. 23)

**4** Lezite na ležišče. (Sl. 24)

Ko ležete na ležišče, preverite, ali imate obraz pod solarijem za obraz.

**5** Ko ležete na ležišče, povlecite pokrov v vodoravni položaj. (Sl. 25)

**6** Po pretečenem nastavljenem času sončenja se žarnice samodejno ugasnejo. V zadnji minuti sončenja bo aparat piskal.

▶ Med sončenjem lahko s pritiskom na gumb  solarij za obraz vklopite ali izklopite.

▶ Za preklop med polno in polovično intenzivnostjo pritisnite gumb .

▶ Za dodatno udobje lahko med sončenjem pritisnete gumb  za vklop ventilatorja za hlajenje telesa.

Po izklopu solarija za obraz morate počakati 3 minute preden ga lahko znova vklopite. V času ohlajanja simboli poleg gumba  utripajo.

## Naravne dišave (samo HB585)

Med sončenjem lahko uživate v svoji najljubši dišavi. Izberate lahko med tremi različnimi dišavami.

► Dišeče kroglice so bile razvite posebej za ta aparat. Ne uporabljajte drugih dišečih kroglic.

### Polnjenje vložka

**1** Pokrovček z vložka odstranite s pritiskom na majhne pritisne točke. (Sl. 26)

**2** Vrečko odprite pri majhni odprtini na vrhu.

**3** V vložek stresite celotno vsebino vrečke dišečih kroglic.

**4** Namestite pokrov nazaj na vložek (zaslišite 'klik').

### Vstavljanje ali odstranjevanje vložka

**1** Vložek vstavite v nosilec. Prilega se samo na en način in se zaskoči s klikom. (Sl. 27)

► Za odstranitev vložka položite palec in kazalec na rob vložka. Vložek odstranite iz nosilca s pritiskom na disk. (Sl. 28)

### Nastavitev nivoja odišavljenja

**1** Nivo odišavljenja lahko nastavite z zasukom vložka. (Sl. 29)

Za povečanje nivoja odišavljenosti zasukajte vložek v smeri simbola velike rože. Za zmanjšanje nivoja odišavljenosti pa ga zasukajte v nasprotni smeri.

**2** Ko aparat shranjujete ali pa, če ne želite, da oddaja dišave, zasukajte vložek čim dlje stran od simbola velike rože. (Sl. 30)

Odprtine niso več vidne.

**3** Dišeče kroglice zamenjajte, ko vložek ne oddaja nobenih vonjav več. Paketki za zamenjavo s tremi vrečkami dišečih kroglic so na voljo pod tipsko številko HB080.

► Vedite, da je nivo odišavljenja odvisen od številnih faktorjev, kot npr.:

- Zaznavanje dišav se sčasoma zmanjša, saj se na njih navadite, vendar je to normalno.
- Ko obrnete glavo na desno, je vonj manj izrazit, kot če glavo obrnete na levo.
- Na nivo odišavljenja lahko vplivajo tudi zračni tokovi v prostoru, kjer uporabljate aparat.
- Stopnja zaznavanja vonja je odvisna tudi od vašega počutja.

## Aktivni stereo zvočniki (samo HB585)

Med sončenjem lahko poslušate svojo najljubšo glasbo tako, da na aparat povežete svoj avdio predvajalnik (npr. CD/MP3 ali radio).

Da bi svoj avdio predvajalnik povežali z aparatom, uporabite kabel z dvema vtikačema, ki je priložen aparatu.

**1** En vtikač vstavite v vtičnico AUX na desni strani zvočnika.

**2** Drugi vtikač pa vstavite v vtičnico za slušalke avdio predvajalnika (npr. CD, MP3 ali radio).

► Glasnost na svojem avdio predvajalniku lahko prilagajate.

- Glasnosti ne nastavite previsoko, saj lahko s tem trajno poškodujete zvočnike.
- Predlagamo vam, da glasnost nastavite nižje kot ste vajeni, saj prostor med ležiščem in pokrovom deluje kot zvočna omarica in okrepi zvok.

## Čiščenje

Aparat pred čiščenjem vedno izključite iz električnega omrežja in počakajte, da se ohladi.

Za čiščenje aparata ne uporabljajte čistilnih gob, jedkih čistil ali agresivnih tekočin, kot sta bencin ali aceton.

Za čiščenje akrilnih plošč ne uporabljajte tekočin, kot so alkohol, metilalkohol, bencin ali aceton, ker ju lahko trajno poškodujete.

**1** Zunanost aparata očistite z vlažno krpo.

V aparat ne sme prodreti voda.

**2** Zaščitna očala očistite z vlažno krpo.

## Menjava

Svetloba cevastih žarnic sčasoma oslabi (npr. pri običajni uporabi po nekaj letih). Ko se to zgodi, boste opazili, da aparat slabše porjavi vašo kožo. To težavo odpravite tako, da čas sončenja nekoliko podaljšate ali pa da cevaste žarnice zamenjate.

► Priporočamo vam zamenjavo cevastih žarnic vsakih 500 ur sončenja.

► Cevaste žarnice in/ali starterje naj vam zamenjajo na Philipsovem pooblaščenem servisu, kjer imajo potrebno strokovno znanje in sposobnosti ter originalne nadomestne dele za aparat.

► UV-filter solarija za obraz (samo HB585) ščiti pred izpostavljanjem neželeni UV-svetlobi. Zato je pomembno, da poškodovan ali počen filter nemudoma zamenjate.

► Žarnico solarija za obraz (samo HB585) sme zamenjati le Philipsov pooblaščen servisni center.

► Poškodovani omrežni kabel sme zamenjati le podjetje Philips, Philipsov pooblaščen servis ali ustrezno usposobljeno osebo.

► Če želite žarnice in/ali starterje vseeno zamenjati sami, storite naslednje:

**1** Izvlecite vtikač omrežnega kabla iz omrežne vtičnice.

**2** Odvijte vijake in odstranite zaključni stranici pokrova in ležišča. (Sl. 31)

**3** Akrilni plošči v celoti povlecite iz aparata. (Sl. 32)

Žarnice in starterji so zdaj dostopni.

Opomba: Če želite, lahko zdaj očistite tudi notranjo stran akrilnih plošč (oglejte si poglavje "Čiščenje").

**4** Žarnice obrnite rahlo v levo ali desno, da se odklenejo.

**5** Žarnice izvlecite iz nosilcev.

**6** Zavrtite starterje rahlo v levo in jih izvlecite ven.

**7** Za vstavljanje novih žarnic in/ali starterjev sledite zgornjim navodilom v obratnem vrstnem redu.

**8** Akrilni plošči potisnite nazaj v pokrov in ležišče.



**9** Na pokrov in ležišče namestite zaključni stranici in ju pritrdite z vijaki.

Samo HB 585: Aparat ima števec, ki beleži število ur sončenja cevastih žarnic.

▶ Čas nastavite na 00 in držite pritisnjen gumb start  najmanj 2 sekundi. Po pisku se na zaslonu pojavi število ur sončenja.

Število na zaslonu pomnožite s faktorjem 10 in dobite dejansko skupno število ur sončenja. Na primer: če je na zaslonu izpisano število 34, je skupno število ur sončenja 340.

Opomba: Ure sončenja se z zaslona izbrišejo takoj, ko spustite gumb .

▶ Za ponastavitev števca ur sončenja pritiskajte gumb start , dokler se na zaslonu ne pojavijo ure sončenja. Nato hkrati pritiskajte gumb start  in gumb , dokler se število ur sončenja ne izbriše (pojavi se številka 00).

### Naročanje dišečih kroglic

Na spletni strani [www.philips.com/shop](http://www.philips.com/shop) ali pri vašem Philipsovem prodajalcu lahko pod tipsko številko HB080 naročite oz. kupite paketke za ponovno polnjenje s tremi vrečkami dišečih kroglic.

### Okolje

- ▶ Žarnice aparata vsebujejo snovi, ki so lahko okolju škodljive. Ko jih boste zavrgli, jih ne odvrzite skupaj z običajnimi gospodinjskimi odpadki, ampak jih oddajte na uradnem zbirnem mestu.
- ▶ Aparata po preteku življenjske dobe ne odvrzite skupaj z običajnimi gospodinjskimi odpadki, temveč ga odložite na uradnem zbirnem mestu za recikliranje. Tako pripomorate k ohranitvi okolja. (Sl. 33)

### Garancija in servis

Za servis, informacije ali v primeru težav obiščite Philipsovo spletno stran na naslovu [www.philips.com](http://www.philips.com) oz. se obrnite na Philipsov center za pomoč uporabnikom v vaši državi (telefonsko številko najdete v mednarodnem garancijskem listu). Če v vaši državi takšnega centra ni, se obrnite na lokalnega Philipsovega prodajalca ali Philipsov servis za gospodinjske aparate in aparate za osebno nego.

### Garancijske omejitve

Naslednji deli niso kriti s pogoji mednarodne garancije:

- cevaste žarnice
- akrilni plošči in strošek njihovega čiščenja

### Pogosto zastavljena vprašanja

V tem poglavju so navedena pogosto zastavljena vprašanja o aparatu. Če ne najdete odgovora na svoje vprašanje, se obrnite na Philipsov center za pomoč uporabnikom v vaši državi.



Vprašanje	Odgovor
Zakaj aparat ne deluje?	Vtikač morda ni pravilno vstavljen v omrežno vtičnico. Vstavite vtikač pravilno v omrežno vtičnico.
	Morda je prišlo do težav z napajanjem. S priklopom drugega aparata preverite, ali napajanje deluje.
	Morda niste nastavili časovnika. Nastavite ga na ustrezen čas sončenja.
Zakaj solarij za obraz ne deluje?	Solarij za obraz morda ni vključen. Vključite ga.
	Žarnica solarija za obraz je morda še vedno prevroča za ponoven vklop. Pred ponovnim vklopom naj se žarnica ohlaja vsaj 3 minute.
Zakaj varovalka tokokroga, na katerega je priključen aparat, prekine napajanje, ko aparat vklopim ali ga uporabljam?	Aparat mora biti priključen na tokokrog s 16 A standardno varovalko (v VB 13 A varovalka za HB584) ali samodejno varovalko s počasnim izklopom. Morda ste na tokokrog priključili tudi preveč aparatov.
Zakaj je učinek sončenja pod pričakovanji?	Morda uporabljate predolg podaljšek in/ali podaljšek z neustrezno tokovno obremenitvijo. Posvetujte se s prodajalcem. Svetujemo vam, da podaljška ne uporabljate.
	Morda ste se sončili na način, ki ni primeren za vaš tip kože. Preverite preglednico v poglavju "Sončenje: Kako pogosto in kako dolgo?".
	Po dolgoletni uporabi cevaste žarnice aparata slabše porjavijo kožo. Težavo lahko odpravite tako, da čas sončenja nekoliko podaljšate ali pa zamenjate cevaste žarnice.
	Rezultat sončenja je odvisen od tipa vaše kože in dolžine sončenja. Prvi učinek bo viden šele po nekaj sončenjih.
Zakaj aparat ne proizvaja dovolj dišav?	Preberite si zadnji del razdelka 'Naravne dišave' v poglavju 'Uporaba aparata'.
Zakaj nekateri deli mojega telesa ne porjavijo?	Ko oseba leži na trdi površini, se krvni obtok v nekaterih delih telesa zmanjša. Pri nekaterih ljudeh se pri sončenju to kaže v obliki belih lis, ponavadi na ledvenem delu hrbta.

## Uvod

### Solarijum

Ovaj aparat za sunčanje omogućava vam udobno sunčanje kod kuće. Lampe za sunčanje emituju vidljivu svetlost, toplotu i ultraljubičastu svetlost stvarajući utisak sunčanja na prirodnoj sunčevoj svetlosti. Ovaj solarijum vam omogućava da ravnomerno sunčate celo telo od glave do pete, uključujući i bokove.

### Opšti opis (Sl. 1)

- A** Ventilacioni otvori na poklopcu
- B** Ventilator za rashlađivanje
- C** Tajmer (samo HB584)
- D** Akrilna ploča i zaštitna folija na poklopcu
- E** Cevne lampe i starteri na poklopcu
  - HB584: 12 cevnih lampi (tip Philips Cleo Performance 100W-S) i 12 startera (tip S12/Cleo Sunstarter)
  - HB585: 8 cevnih lampi (tip Philips Cleo Performance 100W-S), 4 cevne lampe (tip Philips Cleo Performance 80W-S), 12 startera (tip S12/Cleo Sunstarter) i 1 HP400SH lampica za uređaj za sunčanje lica
- F** Aktivni stereo zvučnici (samo HB585)
- G** Patrona za mirise (samo HB585)
- H** Akrilna ploča i zaštitna folija na ležaju
- I** Upravljačka ploča (samo HB585)
  - 1 Dugme za uključivanje/isključivanje uređaja za sunčanje lica (  )
  - 2 Selektor za visoki (  ) ili srednji (  ) intenzitet uređaja za sunčanje lica
  - 3 Dugme za uključivanje/isključivanje sistema za izuzetno rashlađivanje tela (  )
  - 4 Dugmad +/- na tajmeru
  - 5 Ekran tajmera
  - 6 Dugme za početak/zaustavljanje (  )
- J** Ventilacioni otvori za rashlađivanje tela (samo HB585)
- K** Cevne lampe i starteri na ležaju
  - 12 cevnih lampi (tip Philips Cleo Performance 100W-S) i 12 startera (tip S12/Cleo Sunstarter)
- L** Ugaoni profil
- M** Prednja i bočne ploče
- N** Zaštitne naočari (2 para)
  - (model HB071 / servisni br: 4822 690 80123)
- O** Nogare
- P** Ventilacioni otvori na ležaju
- Q** Zadnja ploča
- R** Povezivanje kabla između ležaja i poklopca
- S** Kabl za napajanje

### Važno

Pre upotrebe uređaja pažljivo pročitajte ovo uputstvo i sačuvajte ga za buduće potrebe.

- ▶ Pre uključivanja aparata proverite da li napon naznačen na uređaju odgovara naponu lokalne mreže.
- ▶ Da bi se izbegao rizik, glavni kabl u slučaju oštećenja treba da zameni kompanija Philips, tj. servisni centar ovlašćen od strane kompanije Philips ili osoba sa odgovarajućim kvalifikacijama.
- ▶ Ako zidna utičnica u koju uključite aparat ima loše veze, utikač uređaja će se zagrejati. Proverite da li ste uključili aparat u ispravno spojevu zidnu utičnicu.
- ▶ Aparat mora biti priključen na kolo zaštićeno standardnim osiguračem od 16 A (u UK osiguračem od 13 A za HB584) ili usporavajućim automatskim osiguračem.
- ▶ Samo HB585: Uređaj za sunčanje lica je opremljen automatskom zaštitom od pregrevanja. Ako uređaj za sunčanje lica nije adekvatno hlađen (npr. zato što su ventilacioni otvori pokriveni), on će se automatski isključiti. Kada se problem sa pregrevanjem ukloni, a uređaj za sunčanje lica se ohladi, on će se ponovo automatski uključiti.
- ▶ Voda i struja su opasna kombinacija! Nemojte koristiti ovaj uređaj u mokrom okruženju (npr. u kupatilu ili blizu tuša odnosno bazena).
- ▶ Ukoliko ste upravo plivali ili se tuširali, temeljno se osušite pre nego što upotrebite uređaj.
- ▶ Uređaj posle upotrebe uvek isključite iz napajanja.
- ▶ Ne dopustite da se deca igraju uređajem.
- ▶ Vodite računa da se kabl za napajanje ne podvuče pod neku od nogara prilikom pomeranja solarijuma.
- ▶ Vodite računa da ventilacioni otvori na poklopcu i na ležaju budu otvoreni tokom upotrebe.
- ▶ Ne prekoračujte preporučeno vreme sunčanja i maksimalan broj sati sunčanja (pogledajte odeljak "Sunčanje: koliko često i koliko dugo?").
- ▶ Ne sunčajte određen deo tela češće od jednom dnevno. Izbegavajte preteranu izloženost kože prirodnoj sunčevoj svetlosti u toku istog dana.
- ▶ Nemojte koristiti ovaj solarijum ako ste bolesni i/ili ako uzimate neki lek ili kozmetički proizvod koji povećava osetljivost kože. Budite posebno oprezni ako ste hipersenzitivni na UV zračenje. Ako niste sigurni, obratite se svom lekaru.
- ▶ Uređaj ne smeju da koriste osobe koje prilikom izlaganja suncu lako izgore, ali ne tamne, osobe koje imaju opekotine od sunca, deca, osobe koje imaju (ili su ranije imale) rak kože ili osobe sa predispozicijama za rak kože.
- ▶ Prestanite da koristite uređaj za sunčanje i obratite se svom lekaru ako u roku od 48 časova posle prve sesije sunčanja dođe do neočekivanih efekata, kao naprimer svrbeža.
- ▶ Posavetujte se sa svojim lekarom ako se na koži pojave trajni otoci ili bolna mesta ili ako dođe do promena na pigmentnim madežima.
- ▶ Za vreme sunčanja uvek nosite zaštitne naočari koje se nalaze u kompletu da biste zaštitili oči od preterane izloženosti (pogledajte i odeljak "Sunčanje i zdravlje").
- ▶ Pre početka sunčanja skinite kreme, ruž za usne i ostala kozmetička sredstva.
- ▶ Ne upotrebljavajte zaštitne kreme ni sredstva za ubrzavanje tamnjenja.
- ▶ Ako vam se koža posle sunčanja čini zategnutom, možete naneti hidratantnu kremu.
- ▶ Nemojte da koristite aparat ako su tajmer ili upravljačka ploča pokvareni ili ako su akrilna ploča ili UV filter uređaja za sunčanje lica (samo HB585) oštećeni, slomljeni ili nedostaju.
- ▶ Pod uticajem sunčeve svetlosti boje mogu da izblede. Upotreba ovog aparata može da izazove isti efekat.
- ▶ Nemojte očekivati da će uređaj dati bolje rezultate od prirodnog sunčevog svetla.

Samo HB585:

- ▶ Mirisne granule čuvajte van domašaja dece.
- ▶ Mirisne granule nisu jestive.
- ▶ U slučaju dodira očiju sa mirisnim granulama, oči odmah isperite sa dosta vode.
- ▶ Nemojte koristiti patrone za mirise ako ste alergični na mirise. Ako niste sigurni, obratite se svom lekaru.

### Elektromagnetna polja (EMF)

Ovaj Philips aparat je usklađen sa svim standardima u vezi sa elektromagnetnim poljima (EMF). Ako se aparatom rukuje na odgovarajući način i u skladu sa uputstvima iz ovog priručnika, aparat je bezbedan za upotrebu prema naučnim dokazima koji su danas dostupni.

- ▶ Nivo buke: Lc = 67 dB [A]

## Sunčanje i zdravlje

### Sunce, UV i sunčanje

#### Sunce

Sunce nas snabdeva različitim vrstama energije. Vidljiva svetlost nam omogućava da vidimo, ultraljubičasta svetlost (UV) nam daje preplanulost, a infracrvena svetlost u sunčevim zracima (IR) obezbeđuje toplotu u kojoj volimo da uživamo.

#### UV i zdravlje

Kao i kod prirodne sunčeve svetlosti, proces tamnjenja će potrajati neko vreme. Prvi efekti postaće vidljivi tek nakon nekoliko sesija (pogledajte odeljak "Sunčanje: koliko često i koliko dugo?").

Preterana izloženost ultraljubičastoj svetlosti (prirodnoj sunčevoj svetlosti ili veštačkoj svetlosti uređaja za sunčanje) može da izazove opekotine. Osim mnogih drugih faktora, kao što je preterana izloženost prirodnoj sunčevoj svetlosti, pogrešna i preterana upotreba uređaja za sunčanje može povećati rizik od problema sa kožom i očima. U kom stepenu će se ovi efekti javljati sa jedne strane određuju priroda, intenzitet i trajanje zračenja, a sa druge strane osetljivost same osobe.

Što su više koža i oči izloženi ultraljubičastoj svetlosti, veći će biti rizik od keratitisa, konjuktivitisa, oštećenja mrežnjače, katarakte, prevremenog starenja kože i tumora kože. Neki lekovi i kozmetička sredstva povećavaju osetljivost kože.

#### ▶ Stoga je izuzetno važno da:

- se pridržavate uputstava iz odeljka 'Važno' i 'Sunčanje: koliko često i koliko dugo?';
- ne prekoračujete maksimalan godišnji broj sati sunčanja (pogledajte odeljak 'Sunčanje: koliko često i koliko dugo');
- u toku sunčanja uvek nosite zaštitne naočari koje se nalaze u kompletu.

### Sunčanje: koliko često i koliko dugo?

- ▶ Sunčajte se jednom dnevno u periodu od 5 do 10 dana. Sačekajte najmanje 48 sati nakon prve sesije pre nego što započnete drugu sesiju. Nakon ovog ciklusa od 5 do 10 dana, savetujemo da napravite pauzu u sunčanju.

*Napomena: Približno mesec dana nakon završetka ciklusa tamnjenja, vaša koža će izgubiti najveći deo preplanulosti. Tada možete početi sa novim ciklusom.*

*Napomena: Ako želite da zadržite nivo preplanulosti, nemojte prestati sa sunčanjem nakon ciklusa, već nastavite sa jednom do dve sesije nedeljno.*

Bez obzira na to da li ste odlučili da nakratko prekinete sa sunčanjem ili da nastavite sa sunčanjem uz manju učestalost, nemojte zaboraviti da ne smete prekoračiti maksimalan broj sati sunčanja. Za ovaj uređaj maksimum je 17 sati (= 1020 minuta) godišnje.

#### Primer

Uzmimo, na primer, da ste izabrali tretman od 10 dana koji se sastoji od jedne sesije u trajanju od 6 minuta prvog dana i po jedne sesije u trajanju od 20 minuta svakog od narednih devet dana.

- ▶ Ceo ciklus će, dakle, trajati (1 x 6 minuta) + (9 x 20 minuta) = 186 minuta.

*Napomena: U jednoj godini možete da imate 5 takvih ciklusa, tačnije 5 x 186 minuta = 930 minuta.*

#### Tabela

Kako tabela pokazuje, prva sesija sunčanja u ciklusu uvek mora da traje 6 minuta, bez obzira na osetljivost kože.

Ako smatrate da su sesije suviše dugačke za vas (tj. čini vam se da je koža nakon sesije zategnuta i preosetljiva), savetujemo da skratite sesiju za npr: 5 minuta.

Trajanje UV sesije za svaki deo tela pojedinačno	za osobe sa veoma osetljivom kožom	za osobe sa normalno osetljivom kožom	za osobe sa manje osetljivom kožom
1. sesija	6	6	6
pauza od najmanje 48 sati	pauza od najmanje 48 sati	pauza od najmanje 48 sati	pauza od najmanje 48 sati
2. sesija	10	15-20	20-25
3. sesija	10	15-20	20-25
4. sesija	10	15-20	20-25
5. sesija	10	15-20	20-25
6. sesija	10	15-20	20-25
7. sesija	10	15-20	20-25
8. sesija	10	15-20	20-25
9. sesija	10	15-20	20-25
10. sesija	10	15-20	20-25

### Pre upotrebe

Za optimalnu udobnost, aparat koristite na temperaturi okoline od oko 18°C.

Ako se ležaj previše zagreje, smanjite sobnu temperaturu ispod 20°C.

## Ležaj

Ležaj uvek montirajte i pomerajte uz nečiju pomoć.

- ▶ Solarijum je nakon montiranja teži i teže ga je pomerati. Zbog toga savetujemo da ga montirate na mestu gde ćete ga koristiti.
- ▶ Proverite da li ima dovoljno slobodnog prostora oko (najmanje 50 cm) i iza (najmanje 30 cm) solarijuma.

- 1 Postavite ležaj na sto tako da lampe budu okrenute nadole. (Sl. 2)
- 2 Nogare snažno ugurajte u odgovarajuće držače.

*Napomena: Pre nego što ležaj spustite na nogare, odlučite kako će se poklopac otvarati. Ona strana ležaja na kojoj se nalaze otvori za spajanje jeste strana na koju se pričvršćuje poklopac.*

- ▶ Proverite da li su nogare postavljene u odgovarajući položaj tako da se utičnica za kabl za povezivanje nalazi pozadi. (Sl. 3)
- ▶ Proverite da li su kuglični zglobovi usmereni jedan prema drugom. (Sl. 4)
- ▶ Ne pokušavajte da podignete ili nagnete ležaj držeći ga za nogare! (Sl. 5)

- 3 Pomoću šestougaonog imbus ključa i 4 zavrtnja pričvrstite ugaoni profil za nogare okvira. (Sl. 6)
- 4 Neka jedna osoba snažno gura prednju ploču u okvir dok se ona ne savije. (Sl. 7)
- 5 Neka druga osoba navrtkama pričvrsti prednju ploču. (Sl. 8)
- 6 Pričvrstite bočne ploče za nogare okvira. (Sl. 9)
- 7 Podignite ležaj i pažljivo ga okrenite na nogare. (Sl. 10)

## Poklopac

Poklopac uvek montirajte i pomerajte uz nečiju pomoć.







- 1 Položite poklopac na nogare. (Sl. 11)
- 2 Pažljivo zatvorite poklopac. (Sl. 12)
- 3 Zavrtnjima pričvrstite poklopac za nogare. (Sl. 13)
- 4 Kraj debljeg dela gasne opruge pričvrstite za gornje kuglične zglobove. (Sl. 14)
- 5 Podignite poklopac uz nečiju pomoć. (Sl. 15)
- 6 Kraj tanjeg dela gasne opruge pričvrstite za donje kuglične zglobove. (Sl. 16)
- 7 Pomoću šestougaonog imbus ključa čvrsto pritegnite zavrtnj sa šestougaonim otvorom u glavi. (Sl. 17)
- 8 Pričvrstite zadnju ploču za nogare poklopca. (Sl. 18)
- 9 Utikač poklopca gurnite u utičnicu ležaja ("klik"). (Sl. 19)
- ▶ Utikač možete isključiti pomoću odvijača kao što je prikazano na slici. (Sl. 20)
- 10 Uključite utikač u zidnu utičnicu.
- ▶ Solarijum isključivo pomerajte uz nečiju pomoć pažljivo povlačeći nogare po podu ili pažljivo ga podižući malo iznad poda. (Sl. 21)

## Upotreba aparata

### Sunčanje (samo HB584)

- 1 Podesite tajmer na potrebno vreme sunčanja kako biste uključili aparat. Propisno vreme sunčanja potražite u odeljku 'Sunčanje: koliko često i koliko dugo?'. (Sl. 22)
- 2 Stavite zaštitne naočari koje se nalaze u kompletu.  
Te zaštitne naočari koristite samo za vreme sunčanja u Philips solarijumu. Ne koristite ih u druge svrhe.  
Zaštitne naočari zadovoljavaju propise zaštitne klase II prema smernici 89/686/EEC
- 3 Povucite poklopac unazad. (Sl. 23)
- 4 Lezite na ležaj. (Sl. 24)
- 5 Kada legnete na ležaj, povucite poklopac u horizontalni položaj. (Sl. 25)
- 6 Kada istekne podešeno vreme sunčanja, lampe će se automatski isključiti. Tokom poslednje minute sesije, čuće se zvučni signal.

### Sunčanje (samo HB585)

- 1 Pritisnite dugme + ili - kako biste podesili potrebno vreme sunčanja, a zatim pritisnite dugme za početak . Propisno vreme sunčanja potražite u odeljku 'Sunčanje: koliko često i koliko dugo?'.  
Vreme ćete brže podesiti ako dugme držite duže pritisnuto.
- 2 Stavite zaštitne naočari koje se nalaze u kompletu.  
Te zaštitne naočari koristite samo za vreme sunčanja u Philips solarijumu. Ne koristite ih u druge svrhe.  
Zaštitne naočari zadovoljavaju propise zaštitne klase II prema smernici 89/686/EEC
- 3 Povucite poklopac unazad. (Sl. 23)
- 4 Lezite na ležaj. (Sl. 24)  
Kada legnete na ležaj, vodite računa da vam lice bude ispod uređaja za sunčanje lica.
- 5 Kada se spuštate na ležaj, povucite poklopac u horizontalni položaj. (Sl. 25)
- 6 Kada istekne podešeno vreme sunčanja, lampe će se automatski isključiti. Tokom poslednjih 10 sekundi sesije, čuće se zvučni signal.
  - ▶ Uređaj za sunčanje lica možete uključiti ili isključiti tokom sesije pritiskom na dugme .
  - ▶ Pritisnite dugme  /  da biste promenili intenzitet koji može biti visoki ili srednji.
  - ▶ Tokom sesije sunčanja možete pritisnuti dugme  kako biste uključili ventilator za rashlađivanje tela za dodatnu udobnost.
 Nakon isključivanja uređaja za sunčanje lica, morate sačekati 3 minuta da biste ga ponovo mogli uključiti. Tokom tog perioda rashlađivanja simboli pored dugmeta  /  trepere.

### Prirodni mirisi (samo HB585)

Tokom sesije sunčanja, možete uživati u svojim omiljenim mirisima. Možete izabrati neki od tri različita mirisa.

► Mirisne granule razvijene su specijalno za upotrebu u ovom aparatu. Ne koristite druge granule.

#### Punjenje patrone

**1** Skinite poklopac sa patrone istovremeno pritiskajući male označene tačke. (Sl. 26)

**2** Otvorite pakovanje na malom otvoru sa gornje strane.

**3** Patronu napunite sadržajem celog pakovanja mirisnih granula.

**4** Vratite poklopac na patronu ("klik").

#### Stavljanje ili vađenje patrone

**1** Stavite patronu u držač. Može se staviti samo na jedan način i seda na svoje mesto uz zvuk "klik". (Sl. 27)

► Da biste izvadili patronu, uhvatite stranice patrone palcem i kažiprstom. Izvadite patronu iz držača pritiskom na disk. (Sl. 28)

#### Podešavanje jačine mirisa

**1** Okrenite patronu da biste podesili jačinu mirisa. (Sl. 29)

Okrenite patronu u smeru simbola sa velikim cvetom da biste povećali jačinu mirisa. Okrenite je u suprotnom smeru da biste smanjili jačinu mirisa.

**2** Ako odlažete aparat ili ne želite da on emituje miris, patronu okrenite suprotno od simbola sa velikim cvetom dokle je to moguće. (Sl. 30)

Otvori više nisu vidljivi.

**3** Granule zamenite kada patrona više ne emituje miris. Kompleti za zamenu sa 3 pakovanja mirisnih granula su dostupni pod tipskim brojem HB080.

► Molimo vas da imate na umu da jačina mirisa zavisi od brojnih faktora, kao na primer:

- Naviknutost može da dovede do toga da se mirisi osećaju slabije ili da se ne osećaju uopšte, ali to je normalno.
- Kada je vaša glava okrenuta na desnu stranu, miris se slabije oseća nego kada vam je glava okrenuta na levu stranu.
- Protok vazduha u sobi u kojoj koristite aparat može takođe da utiče na jačinu mirisa.
- I vaše lično stanje može uticati na stepen u kom osećate miris.

### Aktivni stereo zvučnici (samo HB585)

Tokom sunčanja možete slušati svoju omiljenu muziku ako vlastiti audio plejer (npr. CD/MP3 ili radio) priključite na solarijum.

Da biste vlastiti audio plejer priključili na solarijum, upotrebite kabl sa 2 priključnice koji je isporučen uz aparat.

**1** Jednu priključnicu stavite u utikač AUX na desnoj strani zvučnika.

**2** Drugu priključnicu stavite u utikač za slušalice na vašem audio plejeru (npr. CD, MP3 ili radio).

► Jačinu zvuka možete podesiti na vlastitom audio plejeru.

- Neka jačina zvuka ne bude previše velika, jer to može uzrokovati kvar zvučnika koji je nemoguće otkloniti.
- Predlažemo da vam jačina zvuka bude manja od one na koju ste inače navikli, jer prostor između ležaja i poklopca deluje kao akustična kutija i pojačava zvuk.

### Čišćenje

Pre čišćenja solarijum obavezno isključite iz struje i ostavite ga da se ohladi.

Za čišćenje aparata nemojte koristiti jastučice za ribanje i abrazivna sredstva za čišćenje niti agresivne tečnosti kao što su benzin ili aceton.

Za čišćenje akrilnih ploča nikad ne upotrebljavajte tečnosti kao što su alkohol, metil-alkohol, petrolej ili aceton, jer to može da izazove nepopravljivu štetu.

**1** Spoljašnji deo aparata čistite vlažnom krpom.

Nemojte da dozvolite da voda uđe u aparat.

**2** Zaštitne naočari čistite mokrom krpom.

### Zamena delova

Svetlost koju emituju lampe za sunčanje vremenom (tj. nakon nekoliko godina normalne upotrebe) postaje slabija. Kada se to desi, primetićete da se smanjio kapacitet zračenja aparata. Ovaj problem možete rešiti podešavanjem nešto dužeg vremena sunčanja ili zamenom lampi.

► Savetujemo vas da zamenite lampe za sunčanje nakon 500 radnih sati.

► Lampe za sunčanje i/ili startere menjajte isključivo u ovlašćenom servisnom centru kompanije Philips. Samo oni poseduju znanje i veštine potrebne za ovaj posao, kao i originalne rezervne delove za solarijum.

► UV filter uređaja za sunčanje lica (samo HB585) štiti od izlaganja neželjenom UV zračenju. Zbog toga je važno da odmah zamenite oštećeni ili polomljeni filter.

► Lampu uređaja za sunčanje lica (tip HB585) može da zameni samo servisni centar koji je ovlašćen od strane kompanije Philips.

► Da bi se izbegao rizik, glavni kabl u slučaju oštećenja treba da zameni kompanija Philips, tj. servisni centar ovlašćen od strane kompanije Philips ili osoba sa odgovarajućim kvalifikacijama.

► Ako zaista insistirate na samostalnoj zameni lampi i/ili startera, pratite navedena uputstva:

**1** Izvucite utikač iz zidne utičnice.

**2** Odvrnite zavrtnje i skinite dva zadnja zaštitna poklopca sa poklopca i ležaja solarijuma. (Sl. 31)

**3** Akrilne ploče izvadite iz aparata. (Sl. 32)

Lampe i starteri su sada dostupni.

*Napomena: Ako želite, sada možete da očistite i unutrašnju stranu akrilnih ploča (pogledajte poglavlje 'Čišćenje').*

**4** Lagano okrećite lampe ulevo ili udesno dok se ne otključaju.



- 5 Izvadite lampe iz držača.
- 6 Lagano okrenite startere ulevo i izvadite ih.
- 7 Za stavljanje novih lampi i/ili startera, sledite gore navedena uputstva obrnutim redom.
- 8 Vratite akrilne ploče u poklopac i ležaj.
- 9 Vratite zadnje zaštitne poklopce na poklopac i ležaj solarijuma i pričvrstite ih zavrtnjima.

Samo HB 585: Aparat ima brojač koji zapisuje radne sate lampi za sunčanje.

- ▶ Podesite vreme na 00 i najmanje 2 sekunde držite pritisnuto dugme za početak . Nakon zvučnog signala radni sati će se pojaviti na ekranu.

Pomnožite broj na ekranu faktorom 10 da biste dobili stvarni ukupni broj radnih sati. Na primer: ako ekran prikazuje 34, ukupan broj radnih sati iznosi 340.

*Napomena: Radni sati nestaju sa ekrana čim otpustite dugme .*

- ▶ Da biste brojač sati vratili na početno stanje, držite pritisnuto dugme za početak  dok se na ekranu ne pojave radni sati. Nakon toga pritisnite dugme za početak  i dugme  istovremeno, dok radni sati ne nestanu sa ekrana (pojavljuje se 00).

### Naručivanje mirisnih granula

Komplete za dopunjavanje sa 3 pakovanja mirisnih granula možete nabaviti pod tipskim brojem HB080 na web-stranici [www.philips.com/shop](http://www.philips.com/shop) ili kod svog prodavca Philips proizvoda.

### Zaštita okoline

- ▶ Lampe ovog aparata sadrže materije koje mogu biti štetne po okolinu. Kada želite da bacite lampe, nemojte to činiti zajedno sa običnim kućnim otpadom, već ih predajte na zvaničnom mestu za prikupljanje.
- ▶ Aparat koji se više ne može upotrebljavati nemojte da odlažete u kućni otpad, već ga predajte na zvaničnom mestu prikupljanja za reciklažu. Tako ćete doprineti zaštiti okoline. (Sl. 33)

### Garancija i servis

Ukoliko su vam potrebne informacije ili imate problem, pogledajte web-stranicu kompanije Philips na adresi [www.philips.com](http://www.philips.com) ili se obratite u centar za korisničku podršku kompanije Philips u svojoj zemlji (broj telefona pronađite u međunarodnom garantnom listu). Ako u vašoj zemlji ne postoji predstavništvo, obratite se ovlašćenom prodavcu ili nazovite servisno odeljenje Philips Domestic Appliances and Personal Care BV.

### Ograničenja garancije

Uslovi međunarodne garancije ne pokrivaju sledeće delove:

- lampe za sunčanje
- akrilne ploče i troškove čišćenja akrilnih ploča

### Najčešća pitanja

U ovom poglavlju su navedena najčešća pitanja o aparatu. Ako ne možete da pronađete odgovor na svoje pitanje, obratite se korisničkoj podršci kompanije Philips u svojoj zemlji.

Pitanje	Odgovor
Zašto vaš aparat ne radi?	Možda utikač nije propisno uključen u zidnu utičnicu. Pravilno gumite utikač u zidnu utičnicu. Možda je nestalo struje. Proverite da li ima struje priključivanjem nekog drugog uređaja. Možda niste podesili tajmer: Podesite tajmer na odgovarajuće vreme sunčanja.
Zašto uređaj za sunčanje lica ne radi?	Možda uređaj za sunčanje lica nije uključen. Uključite uređaj za sunčanje lica. Možda je lampa uređaja za sunčanje lica još previše zagrejana da biste nastavili sunčanje. Neka se lampa ohladi tokom najmanje 3 minuta pre nego što je ponovo uključite.
Zašto osigurač kola na koje je priključen aparat prekida napajanje kada upalim ili koristim aparat?	Osigurač kola na koje je solarijum priključen mora biti standardni osigurač od 16 A (u UK osigurač od 13 A za HB584) ili usporavajući automatski osigurač. Možda ste priključili previše aparata na isto kolo.
Zašto efekti sunčanja nisu onoliko dobri koliko očekujem?	Možda koristite produžni kabl koji je predugačak i/ili nije predviđen za odgovarajuću nominalnu vrednost struje. Obratite se svom prodavcu. Naš opšti savet je da ne koristite produžni kabl. Možda ste primenili ciklus sunčanja koji ne odgovara vašem tipu kože. Pogledajte tabelu u odeljku 'Sunčanje: koliko često i koliko dugo?'. Nakon dužeg vremena korišćenja lampi, njihov kapacitet zračenja će se smanjiti. Ovaj efekat postaje primetan tek nakon nekoliko godina. Problem možete rešiti podešavanjem dužeg vremena sunčanja ili zamenom lampi.
Zašto aparat ne emituje dovoljno mirisa?	Delovanje sunčanja zavisi od vašeg tipa kože i ciklusa sunčanja koji primenjujete. Prvi efekat postaje vidljiv tek nakon nekoliko sesija.
Zašto neki delovi mog tela ne tamne?	Pročitajte poslednji deo odeljka 'Prirodni mirisi' u poglavlju 'Upotreba aparata'.
Zašto neki delovi mog tela ne tamne?	Kada ležite na tvrdoj podlozi, cirkulacija krvi je slabija u određenim delovima tela. Kod nekih ljudi to prilikom sunčanja rezultira belim tačkama na telu, obično u predelu donjih leđa.

**Вступ****Солярій для цілого тіла**

За допомогою цього солярію можна зручно отримати засмагу в домашніх умовах. Лампи солярію випромінюють видиме світло, тепло та ультрафіолетове проміння. Вони створюють враження засмагання під справжнім сонцем. За допомогою цього пристрою можна отримати рівну засмагу на всьому тілі (включаючи боки) - з голови до п'ят.

**Загальний опис (Мал. 1)**

- A** Вентиляційні отвори накриття
- B** Вентилятор для охолодження
- C** Таймер (лише модель HB584)
- D** Акриловий лист та захисна плівка накриття
- E** Трубочасті лампи і стартери накриття
  - HB584: 12 трубчастих ламп (тип Philips Cleo Performance 100W-S) і 12 стартерів (тип S12/Cleo Sunstarter)
  - HB585: 8 трубчастих ламп (тип Philips Cleo Performance 100W-S), 4 трубчасті лампи (тип Philips Cleo Performance 80W-S), 12 стартерів (тип S12/Cleo Cleo Sunstarter) і 1 лампа HP400SH для міні-солярію для обличчя
- F** Активні стерео гучномовці (лише модель HB585)
- G** Картридж з ароматизатором (лише модель HB585)
- H** Акриловий лист та захисна плівка лежачка
- I** Панель керування (лише модель HB585)
  - 1 Кнопка "увімк./вимк." для міні-солярію для обличчя ( ⚡ )
  - 2 Селектор для повної ( ☼ ) або помірної ( ☼ ) інтенсивності міні-солярію для обличчя
  - 3 Кнопка "увімк./вимк." для додаткового охолодження тіла ( ❄ )
  - 4 Кнопки таймера "+"/"-"
  - 5 Дисплей таймера
  - 6 Кнопка початку/зупинення ( ⏪ )
- J** Вентиляційні отвори для охолодження тіла (лише модель HB585)
- K** Трубочасті лампи і стартери лежачка
  - 12 трубчастих ламп (тип Philips Cleo Performance 100W-S) і 12 стартерів (тип S12/Cleo Sunstarter)
- L** Планка прямокутного профілю
- M** Передня та бічні панелі
- N** Захисні окуляри (2 пари)
  - (модель HB071/сервісний № 4822 690 80123)
- O** Ніжки
- P** Вентиляційні отвори лежачка
- Q** Задня панель
- R** З'єднувальний шнур між лежачком і накриттям
- S** Шнур живлення

**Важлива інформація**

Уважно прочитайте ці інструкції перед тим, як використовувати пристрій, та зберігайте їх для подальшого використання.

- ▶ **Перед тим, як під'єднувати пристрій до мережі, перевірте, чи збігається напруга, вказана у таблиці характеристик, із напругою у мережі.**
- ▶ **Якщо шнур пошкоджений, його можна замінити у сервісному центрі Philips або кваліфікованими особами для запобігання небезпеки.**
- ▶ **За умови ненадійного з'єднання з розеткою пристрій нагрівається. Перевірте, чи пристрій правильно під'єднано до мережі.**
- ▶ **Пристрій необхідно під'єднати до електромережі, захищеної стандартним запобіжником 16 А (у Великобританії запобіжник 13 А для HB584) або автоматичним запобіжником із затримкою спрацювання.**
- ▶ **Лише модель HB585: Міні-солярій для обличчя обладнано системою автоматичного захисту від перегрівання. Якщо пристрій недостатньо охолоджується (наприклад, коли вентиляційні отвори закриті), міні-солярій для обличчя автоматично вимкнеться. Коли причину перегрівання буде усунено і міні-солярій для обличчя охолоне, він знову увімкнеться автоматично.**
- ▶ **Поєднання води та електрики становить загрозу. Не використовуйте цей пристрій у вологому середовищі (наприклад, у ванній кімнаті, біля душа чи басейну).**
- ▶ **Якщо Ви щойно плавали або приймали душ, то перед тим, як використовувати пристрій, добре висохніть.**
- ▶ **Після використання завжди від'єднуйте пристрій від мережі.**
- ▶ **Не дозволяйте дітям бавитися пристроєм.**
- ▶ **Пересуваючи пристрій, пильнуйте, щоб шнур живлення не застряг під однією з ніжок.**
- ▶ **Під час використання пристрою вентиляційні отвори на накритті та лежачку повинні бути відкриті.**
- ▶ **Не перевищуйте рекомендовану тривалість сеансів і максимальну кількість годин засмагання (див. розділ "Сеанси засмагання: частота і тривалість").**
- ▶ **Не можна приймати сеанси засмагання певної частини тіла більше, ніж один раз на день. Того дня уникайте надмірного впливу звичайного сонячного проміння.**
- ▶ **Не використовуйте солярій, якщо Ви хворі та/або вживаєте медичні чи косметичні препарати, які підвищують чутливість шкіри. Будьте особливо обережні, якщо у Вас підвищена чутливість до ультрафіолетових променів. У разі виникнення сумнівів, зверніться до лікаря.**
- ▶ **Пристрій не можна використовувати людям, які під час перебування на сонці не засмагають, а одержують сонячні опіки, особам, які мають сонячні опіки, дітям або особам, хворим (або які хворіли раніше) на рак шкіри, а також тим, які схильні до захворювання на рак шкіри.**
- ▶ **Припиніть використовувати солярій і зверніться до лікаря, якщо протягом 48 годин після першого сеансу виникли несподівані ефекти, такі як свербіж.**

- ▶ Зверніться до лікаря, якщо у Вас на шкірі постійно з'являються пухлини чи рани, або якщо виникають зміни пігментних родимих плям.
- ▶ Завжди одягайте захисні окуляри, які входять у комплект пристрою, щоб під час засмагання захистити очі від випромінювання (див. також розділ "Засмага і Ваше здоров'я").
- ▶ Перед сеансом засмагання очистіть шкіру від кремів, губної помади і косметики.
- ▶ Не використовуйте сонцезахисних кремів чи лосьйонів для засмаги.
- ▶ Якщо після сеансу засмагання шкіра відчуватиметься неприємно натягнутою, можна нанести на неї зволожуючий крем.
- ▶ Ніколи не використовуйте пристрій, коли таймер або панель керування пошкоджені або коли акриловий лист чи УФ-фільтр міні-солярію для обличчя (лише модель HB585) пошкоджені, розбитий або відсутній.
- ▶ Під впливом сонця кольори вигорають. Такий самий ефект дає й наш пристрій.
- ▶ Не очікуйте від пристрою, що він буде давати кращу засмагу, ніж сонячна.

Лише модель HB585:

- ▶ Зберігайте ароматичні гранули подалі від дітей.
- ▶ Ароматні гранули не можна їсти.
- ▶ У випадку потрапляння ароматичних гранул в очі, негайно промийте очі великою кількістю води.
- ▶ Не використовуйте ароматизатор, якщо у Вас алергія на запах. У разі виникнення будь-яких сумнівів зверніться за порадою до лікаря!

### Електромагнітні поля (ЕМП)

Цей пристрій Philips відповідає усім стандартам, які стосуються електромагнітних полів (ЕМП). Згідно з останніми науковими дослідженнями, пристрій є безпечним у використанні за умов правильної експлуатації у відповідності з інструкціями, поданими у цьому посібнику.

- ▶ Рівень шуму:  $L_c = 67$  дБ [A]

## Засмага і Ваше здоров'я

### Сонце, ультрафіолетові промені і засмага

#### Сонце

Сонце випромінює різні типи енергії. Видиме світло дозволяє нам бачити, ультрафіолетові (УФ) промені дають засмагу, інфрачервоні (ІЧ) промені сонця дають тепло, на якому ми любимо грітися.

#### Ультрафіолетові промені і Ваше здоров'я

Як і з природним сонячним промінням, для засмаги потрібен деякий час. Перші результати можна побачити лише через декілька сеансів (див. розділ "Сеанси засмагання: частота і тривалість").

Надмірне опромінення ультрафіолетом (природне сонячне світло або штучне світло з солярію) може викликати опіки.

Окрім багатьох інших факторів, таких як надмірне опромінення, неправильне або надмірне використання солярію, можуть підвищити ризик захворювань шкіри та очей. Те, в якій мірі ці ефекти можуть виникати, визначається природою, інтенсивністю та тривалістю опромінення з одного боку, та чутливістю кожної людини - з іншого.

Чим більше шкіра та очі піддаються ультрафіолетовому опроміненню, тим вищий ризик виникнення кератиту, кон'юнктивіту, пошкодження сітківки, передчасного старіння шкіри і утворення пухлин шкіри. Деякі лікарські та косметичні засоби підвищують чутливість шкіри.

#### ▶ Тому, дуже важливо:

- дотримуватися інструкцій у розділі "Важлива інформація" та "Сеанси засмагання: частота і тривалість";
- не перевищувати максимальну кількість годин засмагання в рік (див. розділ "Сеанси засмагання: частота і тривалість");
- під час засмагання обов'язково одягати захисні окуляри.

#### Сеанси засмагання: частота і тривалість

- ▶ Не засмагайте більше, ніж один раз на день протягом 5-10 днів. Повинно пройти щонайменше 48 годин між першим і другим сеансом. Після такого 5-10-денного курсу радимо на деякий час припинити сеанси.

*Примітка:* Приблизно через місяць засмага майже повністю зійде. Тоді можна починати новий курс.

*Примітка:* Щоб зберегти засмагу, не робіть довгої перерви після закінчення курсу, а продовжуйте засмагати 1-2 рази в тиждень.

Припинивши засмагати на деякий час чи продовжуючи з більшими інтервалами, завжди пам'ятайте, що не можна перевищувати максимальну кількість годин засмагання. Максимум для цього пристрою становить 17 годин опромінення (= 1020 хвилин) на рік.

#### Приклад

Припустимо, Ви проходите 10-денний курс, що складається з 6-хвилинного сеансу у перший день і 20-хвилинних сеансів у наступні дев'ять днів.

- ▶ Повний курс становить  $(1 \times 6 \text{ хвилин}) + (9 \times 20 \text{ хвилин}) = 186 \text{ хвилин}$ .

*Примітка:* Упродовж року Ви можете пройти 5 таких курсів, оскільки  $5 \times 186 = 930 \text{ хвилин}$ .

#### Таблиця

Як показано у таблиці, перший сеанс засмагання завжди повинен тривати 6 хвилин, незалежно від чутливості шкіри.

Якщо Ви вважаєте, що сеанси занадто довгі для Вас (наприклад, якщо Ваша шкіра стягується чи стає чутливою), радимо скоротити тривалість сеансів, наприклад, на 5 хвилин.

Тривалість сеансу УФ-опромінення окремо для кожної частини тіла	Для осіб із дуже чутливою шкірою	Для осіб зі шкірою звичайної чутливості	Для осіб із менш чутливою шкірою
1 сеанс	6	6	6
перерва щонайменше 48 годин	перерва щонайменше 48 годин	перерва щонайменше 48 годин	перерва щонайменше 48 годин
2 сеанс	10	15-20	20-25
3 сеанс	10	15-20	20-25
4 сеанс	10	15-20	20-25
5 сеанс	10	15-20	20-25
6 сеанс	10	15-20	20-25
7 сеанс	10	15-20	20-25
8 сеанс	10	15-20	20-25
9 сеанс	10	15-20	20-25
10 сеанс	10	15-20	20-25

### Підготовка до використання

Для оптимальної зручності використовуйте пристрій за температури зовнішнього середовища приблизно 18°C. Якщо лежак стає надто гарячим, зменшіть кімнатну температуру до нижче 20°C.

#### Лежак

Для пересування або монтування лежака потрібно щонайменше двоє осіб.

- ▶ Під час монтажу солярій стає важчим і його набагато складніше переносити. Тому, радимо Вам збирати пристрій там, де його будуть використовувати.
- ▶ Перевірте, чи достатньо вільного місця з боків (принаймні 50 см) і позаду (принаймні 30 см) солярію.

**1** Поставте лежак на стіл так, щоб лампи були повернені донизу. (Мал. 2)

**2** Надійно зафіксуйте ніжки у відповідні виступи.

*Примітка:* Перед тим, як ставити лежак на ніжки, вирішіть, як Ви бажаєте відкривати накриття. Бічна сторона лежака із з'єднувальними отворами є тою стороною, до якої кріпиться накриття.

- ▶ Ніжки повинні бути закріплені у правильному положенні, щоб роз'єм з'єднувального кабелю знаходився позаду. (Мал. 3)
- ▶ Кульові шарніри повинні бути повернуті один до одного. (Мал. 4)
- ▶ Не намагайтеся піднімати чи нахилити лежак, тримаючи його за ніжки! (Мал. 5)

**3** За допомогою шестигранного ключа та 4 гвинтів закріпіть планку прямокутного профілю до ніжок рами. (Мал. 6)

**4** Одна людина повинна щільно притиснути передню панель до рами, щоб вона вигнулася. (Мал. 7)

**5** А інша людина - зафіксувати передню панель гайками. (Мал. 8)

**6** Закріпіть бічні панелі до ніжок рами. (Мал. 9)

**7** Підніміть лежак і обережно поставте його на ніжки. (Мал. 10)

#### Накриття

Для пересування або монтування накриття потрібно щонайменше двоє осіб.

**1** Поставте накриття на ніжки. (Мал. 11)

**2** Обережно закрийте його. (Мал. 12)

**3** За допомогою гвинтів прикріпіть накриття до ніжок. (Мал. 13)

**4** Зафіксуйте кінець найтовстішої частини амортизатора до верхніх кульових шарнірів. (Мал. 14)

**5** Разом з іншою людиною підніміть накриття. (Мал. 15)

**6** Зафіксуйте кінець найтоншої частини амортизатора до нижніх кульових шарнірів. (Мал. 16)

**7** За допомогою шестигранного ключа до кінця вкрутіть гвинт із шестигранною головкою. (Мал. 17)

**8** Закріпіть задню панель до ніжок накриття. (Мал. 18)

**9** Вставте штекер накриття у роз'єм лежака до фіксації. (Мал. 19)

▶ Шнур можна від'єднати за допомогою викрутки, як це зображено на малюнку. (Мал. 20)

**10** Вставте штепсель у розетку.

▶ Переносьте лежак лише пересуваючи його по підлозі або обережно припіднімаючи над підлогою за допомогою іншої особи. (Мал. 21)

### Застосування пристрою

#### Засмагання (лише модель HB584)

**1** Щоб увімкнути пристрій, встановіть за допомогою таймера відповідний час засмагання. Інформацію про рекомендовану тривалість засмагання можна знайти у розділі "Сеанси засмагання: частота і тривалість". (Мал. 22)

**2** Одягніть захисні окуляри, які входять до комплекту пристрою.

Засмагаючи з використанням солярію Philips, використовуйте лише ці захисні окуляри. Не використовуйте їх для інших цілей.

Захисні окуляри відповідають класу захисту II згідно директиви 89/686/EEC.

- 3** Відкиньте накриття назад. (Мал. 23)
- 4** Ляжте на лежак. (Мал. 24)
- 5** Лежачи на лежку, пересуньте накриття в горизонтальне положення. (Мал. 25)
- 6** Коли збіжить встановлений час засмагання, лампи автоматично вимкнуться. Під час останньої хвилини сеансу пристрій почне видавати звукові сигнали.

### Засмагання (лише модель HB585)

**1** Щоб вибрати відповідну тривалість засмагання, натискайте кнопку “+” або “-”, а потім натисніть кнопку початку . Інформацію про рекомендовану тривалість засмагання можна знайти у розділі “Сеанси засмагання: частота і тривалість”.  
Щоб набагато швидше налаштувати час, натисніть та утримуйте кнопку.

**2** Одягніть захисні окуляри, які входять до комплекту пристрою.

Засмагаючи з використанням солярію Philips, використовуйте лише ці захисні окуляри. Не використовуйте їх для інших цілей. Захисні окуляри відповідають класу захисту II згідно директиви 89/686/EEC.

**3** Відкиньте накриття назад. (Мал. 23)

**4** Ляжте на лежак. (Мал. 24)

Коли Ви лежите на лежку, Ваше обличчя повинно бути під міні-солярієм для обличчя.

**5** Лежачи на лежку, пересуньте накриття в горизонтальне положення. (Мал. 25)

**6** Коли збіжить встановлений час засмагання, лампи автоматично вимкнуться. Під час останніх 10 секунд сеансу пристрій почне видавати звукові сигнали.

▶ Натисненням кнопки  можна увімкнути або вимкнути міні-солярій для обличчя під час сеансу.

▶ Натисненням кнопки  можна перемикає між повною і помірною інтенсивністю засмагання.

▶ Для додаткового комфорту під час сеансу засмагання за допомогою кнопки  можна увімкнути вентилятор для охолодження тіла.

Вимкнувши міні-солярій для обличчя, необхідно почекати 3 хвилини перед тим, як знову його увімкнути. Під час цього періоду охолодження блимають символи біля кнопки .

### Природні ароматизатори (лише модель HB585)

Під час сеансу засмагання можна насолоджуватися улюбленими ароматами. До вибору три різні аромати.

▶ Ароматичні гранули було спеціально розроблено для використання з цим пристроєм. Не використовуйте інших гранул.

#### Наповнення картриджу

**1** Зніміть кришку картриджа, одночасно натискаючи на маленькі виступи. (Мал. 26)

**2** Зробіть маленький отвір у верхній частині пакета.

**3** Висипте вміст одного повного пакета ароматичних гранул у картридж.

**4** Накрийте картридж кришкою до фіксації.

#### Встановлення або видалення картриджа

**1** Вставте картридж у тримач. Картридж встановлюється лише одним способом і фіксується з клацанням. (Мал. 27)

▶ Щоб витягнути картридж, візьміть його великим і вказівним пальцями з боків. Натискаючи на диск, витягніть картридж із тримача. (Мал. 28)

#### Налаштування рівня ароматизації

**1** Поверніть картридж, щоб налаштувати рівень ароматизації. (Мал. 29)

Для збільшення рівня ароматизації повертайте картридж в напрямку символу з великою квіткою. Для зменшення - повертайте його в протилежному напрямку.

**2** Відкладаючи пристрій на зберігання або для вимкнення функції ароматизації, поверніть картридж якнайдалі від символу з великою квіткою. (Мал. 30)

Отворів уже не видно.

**3** Заміняйте гранули, коли картридж перестає виділяти аромат. Змінні комплекти з 3 пакетів ароматичних гранул можна замовити за номером виробу HB080.

▶ Пам'ятайте, що рівень ароматизації залежить від ряду факторів, серед яких наступні:

- Звикання до аромату може стати причиною меншого його сприйняття або відсутності сприйняття, проте це нормально.
- Коли голова користувача повернута вправо, аромат відчувається менше, ніж коли вона повернута вліво.
- На рівень ароматизації можуть також впливати потоки повітря у кімнаті, де використовується пристрій.
- Сприйняття аромату може залежати також і від Вашого самопочуття.

### Активні стерео гучномовці (лише модель HB585)

Під час засмагання можна слухати улюблену музику, під'єднавши до пристрою власний аудіо програвач (наприклад, програвач компакт-дисків/MP3-програвач або радіо).

Під'єднати власний аудіо програвач до пристрою можна за допомогою 2 штекерів, що входять у комплект.

**1** Вставте один штекер у роз'єм AUX з правої сторони гучномовця.

**2** Вставте інший штекер у роз'єм для навушників на аудіо програвачеві (наприклад, програвачеві компакт-дисків, MP3-програвачеві чи радіо).

▶ Гучність можна налаштувати на аудіо програвачеві.

- Не встановлюйте надто високий рівень гучності, адже це може завдати гучномовцям непоправної шкоди.

- Ми радимо встановлювати нижчий рівень гучності, ніж звичайний, бо простір між лежаком і накриттям спрацьовує як акустичний блок і підсилює звук.

## Чищення

Перед тим, як почистити солярій, завжди від'єднуйте його від мережі і дайте охолонути.

Ніколи не використовуйте для чищення пристрою жорстких губок, абразивних засобів чи рідин для чищення, таких як бензин чи ацетон.

Ніколи не використовуйте для чищення акрилових листів такі рідини, як спирт, денатурат, бензин чи ацетон, оскільки це може завдати листам непоправної шкоди.

**1** Почистіть солярій ззовні вологою ганчіркою.

Уникайте потрапляння води всередину пристрою.

**2** Захисні окуляри чистіть вологою ганчіркою.

## Заміна

Світло, яке випромінюють лампи солярію, з плином часу втрачає яскравість (тобто, за умов звичайного використання за кілька років). Коли це станеться, Ви помітите зменшення ефективності пристрою. Щоб вирішити цю проблему, продовжіть тривалість сеансів засмагання або замініть лампи.

► Рекомендується замінити лампи солярію після 500 годин роботи.

► Замінійте лампи і/або стартери солярію тільки у сервісному центрі, уповноваженому Philips. Там персонал має необхідні знання та оригінальні запасні частини для солярію.

► УФ-фільтр міні-солярію для обличчя (лише модель HB585) захищає від впливу небажаного УФ проміння. Тому важливо одразу ж замінити пошкоджений чи розбитий УФ-фільтр.

► Лампу міні-солярію для обличчя (лише модель HB585) можна замінити лише в центрі обслуговування Philips.

► Якщо шнур пошкоджений, його можна замінити у сервісному центрі Philips або кваліфікованими особами для запобігання небезпеки.

► Якщо Ви таки хочете самостійно замінити лампи та/або стартери солярію, необхідно виконати наступні дії:

**1** Витягніть штепсель із розетки.

**2** Відкрутіть гвинти і зніміть дві торцеві кришки накриття та лежачка. (Мал. 31)

**3** Повністю витягніть акриловий лист із пристрою. (Мал. 32)

Тепер з'явився доступ до ламп і стартерів.

*Примітка:* За бажанням можна також почистити внутрішню частину акрилових листів (див. розділ "Чищення").

**4** Поверніть лампи трошки вліво або вправо, щоб послабити їх фіксацію.

**5** Витягніть лампи з тримачів.

**6** Поверніть стартери трошки вліво і зніміть їх.

**7** Щоб вставити нові лампи та/або стартери, виконайте вказані вище інструкції у зворотному порядку та напрямку.

**8** Вставте акрилові листи назад у накриття та лежачка.



**9** Вставте торцеві кришки на накриття і лежачка і зафіксуйте гвинтами.

Лише модель HB 585: Пристрій має лічильник, який підраховує години роботи ламп солярію.

► Встановіть час на 00, після чого натисніть та утримуйте кнопку початку  принаймні протягом 2 секунд. Після звукового сигналу на дисплеї з'явиться інформація про години роботи.

Помножте число на дисплеї на 10, щоб отримати фактичне число загальної кількості годин роботи. Наприклад, якщо на дисплеї зображено 34, то загальна кількість годин роботи становить 340.

*Примітка:* Дані про години зникнуть з дисплея, як тільки випустити кнопку .

► Щоб скинути дані лічильника годин, натисніть та утримуйте кнопку початку , доки на дисплеї не з'явиться кількість годин роботи. Потім одночасно натисніть та утримуйте кнопку початку  і кнопку , доки дані про години роботи не зникнуть з дисплея (з'явиться "00").

## Замовлення ароматичних гранул

Змінні комплекти з 3 пакетами ароматичних гранул можна замовити за номером виробу HB080 на веб-сайті [www.philips.com/shop](http://www.philips.com/shop) або у дилера Philips.

## Навколишнє середовище

► Лампи пристрою містять речовини, які можуть шкідливо впливати на навколишнє середовище. Лампи не слід викидати зі звичайними побутовими відходами, їх потрібно здати в офіційний пункт прийому для утилізації.

► Не викидайте пристрій разом із звичайними побутовими відходами, а здавайте його в офіційний пункт прийому для повторної переробки. Таким чином, Ви допомагаєте захистити довкілля. (Мал. 33)

## Гарантія та обслуговування

Якщо Вам необхідна інформація або обслуговування, якщо у Вас виникла проблема, відвідайте веб-сторінку компанії Philips [www.philips.com](http://www.philips.com) або зверніться до Центру обслуговування клієнтів компанії Philips у Вашій країні (телефон можна знайти на гарантійному талоні). Якщо у Вашій країні немає Центру обслуговування клієнтів, зверніться до місцевого дилера або у відділ технічного обслуговування компанії Philips Domestic Appliances and Personal Care BV.

## Обмеження гарантії

Міжнародна гарантія не охоплює такі частини пристрою:

- лампи солярію
- акрилові листи і вартість їх чищення

**Запитання, що часто задаються**

У цьому розділі знаходиться список частих запитань про солярій. Якщо Ви не можете знайти відповіді на своє запитання, зверніться до Центру обслуговування клієнтів у Вашій країні.

Запитання	Відповідь
Чому пристрій не працює?	Можливо, неправильно вставлений штепсель у розетку. Вставте штепсель у розетку належним чином.
	Можливо, немає живлення. Перевірте, чи є живлення, під'єднавши до розетки інший пристрій.
	Можливо, Ви не налаштували таймер. Налаштуйте таймер на певний час засмагання.
Чому міні-солярій для обличчя не працює?	Можливо, міні-солярій для обличчя не увімкнений. Увімкніть міні-солярій для обличчя.
	Можливо, лампа міні-солярію для обличчя ще надто гаряча, щоб працювати. Дайте лампі охолонути принаймні протягом 3 хвилин, перед тим як знову вмикати.
Чому електрозапобіжник, до якого під'єднаний пристрій, вимикає живлення, коли я вмикаю або використовую пристрій?	Електрозапобіжник, до якого під'єднаний пристрій, повинен бути стандартним запобіжником 16 А (у Великобританії запобіжник 13 А для HB584) або автоматичним запобіжником із затримкою спрацювання. Можливо, Ви також під'єднали надто багато пристроїв до однієї електромережі.
Чому результати засмагання не такі, як очікувалося?	Можливо, Ви використовуєте подовжувальний кабель, який є надто довгий та/або не має відповідного номінального струму. Зверніться до дилера. Наша загальна порада: не використовуйте подовжувальний кабель.
	Можливо, Ви не дотримувалися курсу засмагання, прийнятного для Вашого типу шкіри. Див. таблицю у розділі "Сеанси засмагання: частота і тривалість".
	Коли лампи використовуються протягом тривалого часу, їхня ефективність опромінення знижується. Цей ефект можна помітити лише через декілька років. Щоб вирішити цю проблему, продовжіть тривалість сеансів засмагання або замініть лампи.
	Результат засмагання залежить від типу шкіри і вибраного курсу засмагання. Перші результати буде видно лише через кілька сеансів.
Чому пристрій не видає достатньо аромату?	Прочитайте останню частину підрозділу "Природні ароматизатори" у розділі "Застосування пристрою".
Чому певні ділянки мого тіла залишаються білими?	Коли людина лежить на твердій поверхні, циркуляція крові в певних областях тіла знижується. У деяких людей під час засмагання від цього можуть з'явитися білі плями на тілі, зазвичай в нижній частині спини.

