

Always there to help you

Register your product and get support at www.philips.com/welcome

HD2595
HD2596
HD2597

Question?
Contact
Philips



EN User manual	LV Lietotāja rokasgrāmata
BG Ръководство за потребителя	PL Instrukcja obsługi
CS Příručka pro uživatele	RO Manual de utilizare
ET Kasutusjuhend	RU Руководство пользователя
HR Korisnički priručnik	SK Príručka užívateľa
HU Felhasználói kézikönyv	SL Uporabniški priročnik
KK Колданушының нұсқасы	SR Korisnički priručnik
LT Vartotojo vadovas	UK Посібник користувача

PHILIPS



Specifications are subject to change without notice
© 2014 Koninklijke Philips N.V.
All rights reserved.

4222 248 57964

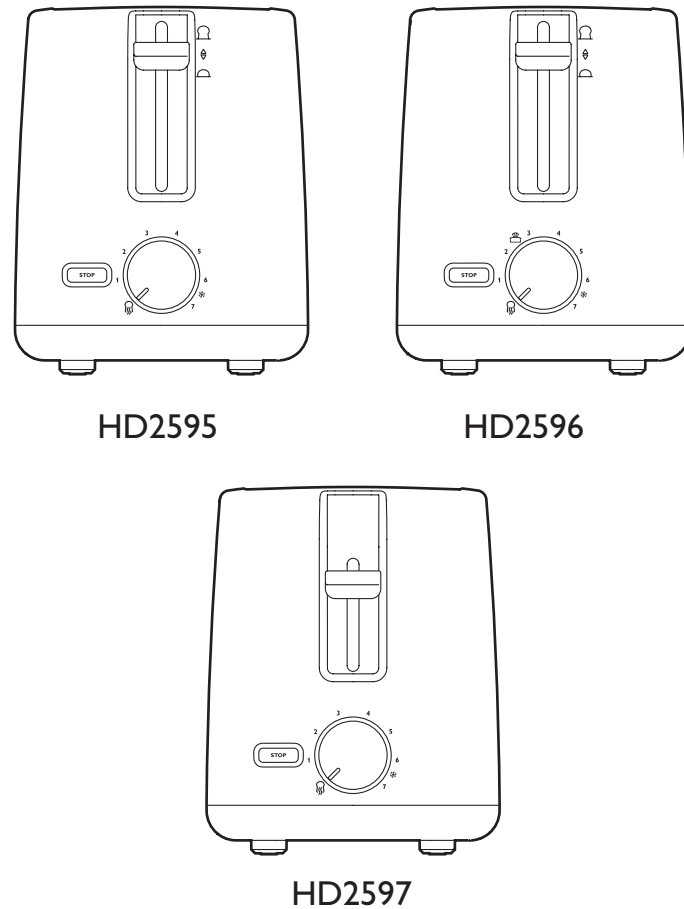
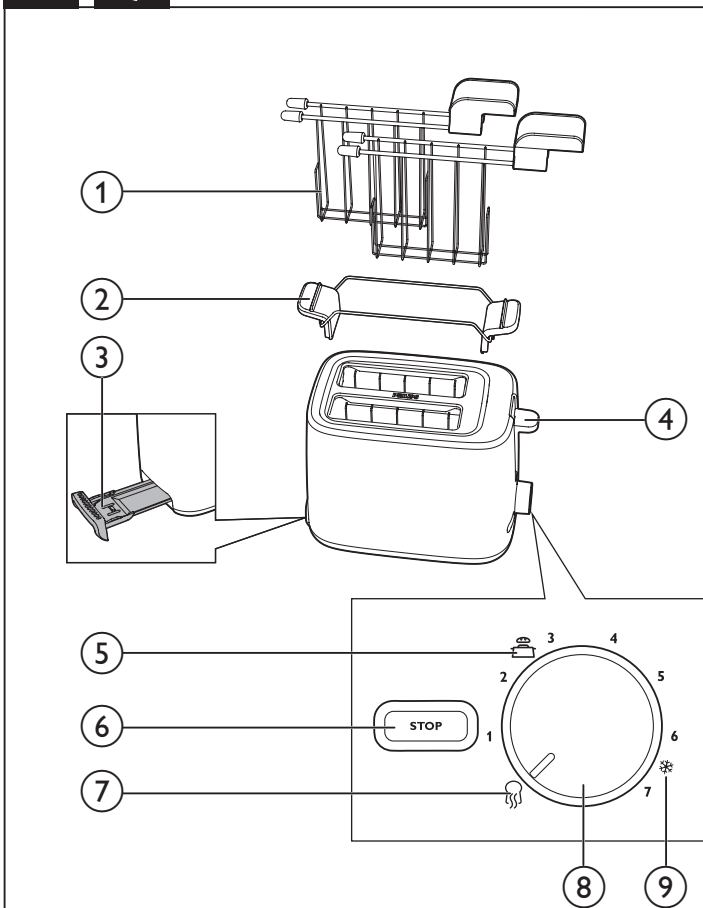

English

- Bread baskets with squeeze handle (HD2597 only)
- Warming rack (HD2596 only)
- Crumb tray
- Toasting lever
- Bun Warming function (HD2596 only)
- STOP button
- Reheat function
- Browning control
- Defrost function

Български

- Кошници за хляб с дръжка за отваряне (само за HD2597)
- Стойка за затопляне (само за HD2596)
- Тавичка за трохи
- Гусков лост
- Функция за подгряване на хлебчета (само за HD2597)
- Бутон за спиране
- Функция за претопляне
- Регулиране на степената на изпичане
- Размразяване

Čeština

- Košiky na pečivo s pružným držadlem (pouze HD2597)
- Ohřívací stojan (pouze HD2596)
- Zásuvka na drobky
- Páčka topinkovače
- Funkce ohřevu housek (pouze HD2596)

- Tlačítko STOP
- Funkce ohřevu
- Nastavení opékání
- Funkce rozmrazení

Eesti

- Kokkupigistatava käepidemega leivakorvid (üksnes mudelil HD2597)
- Soojendusrest (üksnes mudelil HD2596)
- Purukandik
- Rõstimishoob
- Kukli soojendamise funktsioon (üksnes mudelil HD2596)
- STOP-pupp
- Ülessoojendamise funktsioon
- Pruunistamisregulaator
- Sulatamisfunktsioon

Hrvatski

- Košarice za kruh s ručkama koje se mogu stisnuti (samo HD2597)
- Rešetka za zagrijavanje (samo HD2596)
- Ladica za mrvice
- Ručica za tostiranje
- Funkcija za zagrijavanje peciva (samo HD2596)
- Gumb STOP (zaustavljanje)
- Funkcija za podgrijavanje
- Regulator prepečenosti
- Funkcija za odmrzavanje



HD2595, HD2596, HD2597

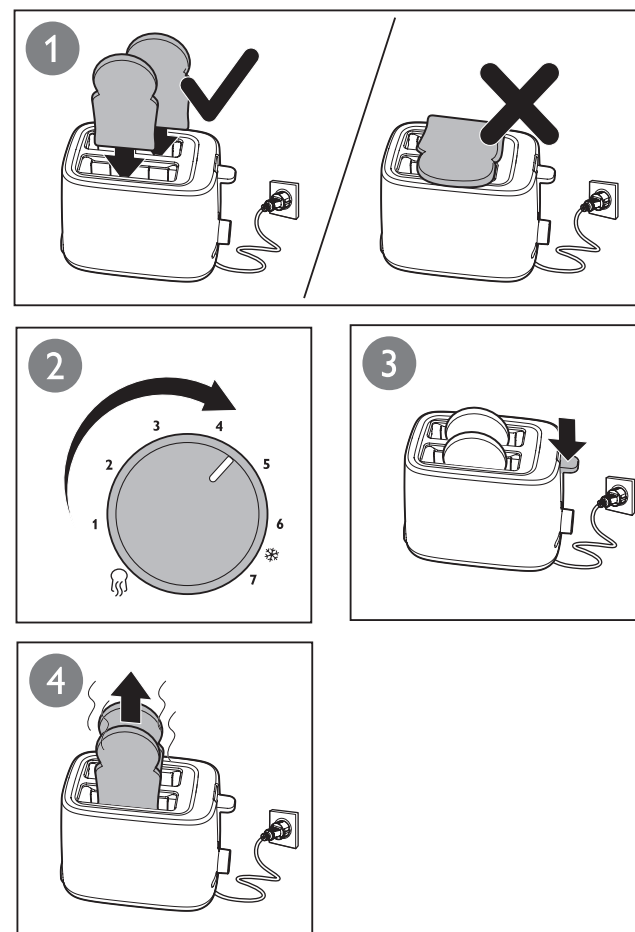

English

Before first use
Put the toaster in a properly ventilated room and select the highest browning setting. Let the toaster complete a few toasting cycles without bread in it. This burns off any dust and prevents unpleasant smells.

Български

Преди първата употреба
Сложете тостера в добре проветрявано помещение и изберете най-високата настройка за препичане. Оставете тостера да извърши няколко цикъла на препичане, без да има хляб в него. Така ще изгори всичият прах и ще се предотвратят неприятни миризми.

Čeština

Před prvním použitím
Umístěte topinkovač do dobře větrané místnosti a nastavte nejvyšší stupeň opečení. Doporučujeme provést několik cyklů opečení bez vloženého pečiva. Takto spálíte veškerý prach a předejdete nepříjemnému zápachu.

Eesti

Enne esimest kasutamist
Viige röster korralikult õhutatud ruumi ja valige kõrgeim pruunistusaste. Laske röstril läbi teha mõned röstimisüklid ilma leivaviiluta. See aitab põletada ära tolm ja vältida ebameeldivaid lõhnu.

Hrvatski

Prije prvog korištenja
Toster smjestite u prostoriju s dobrom ventilacijom i odaberite najvišu postavku prepečenosti. Ostavite toster da odradi nekoliko ciklusa tostiranja bez kruha. Tako će izgorjeti prašina i spriječiti će se neugodni mirisi.

Magyar

Teendők az első használat előtt
A kenyérpíntót megfelelően szellőző helyiségben helyezze el, majd válassza a legmagasabb pirtási fokozatot. Végezzen néhány pirtási ciklust a készüléssel, anélkül, hogy kenyérszeleteket helyezne bele. Ez kiégeti a lerakódott port és megelőzi a kellemetlen szagok kialakulását.

Қазақша

Алғаш қолданар алдында
Тостерді жақсы желдетілетін бөлмеге қойып, ең жоғары қызарту бағдарламасын таңдаңыз. Ішінге нан салмастан бірнеше қызарту процедурасын орындаңыз. Бұл қандай да бір шаңды құйдырп, жағымсыз иістердің алдын алады.

Lietuviškai

Prieš naudojant pirmą kartą
Pastatykite skrudintuvą tinkamai vėdinamame kambaryje ir pasirinkite didžiausią skrudinimo nustatymą. Leiskite skrudintuvui atlikti kelis skrudinimo ciklus be duonos. Taip bus sudugnamos dulkelės ir išvengta nemalonių kvapų.



HD2597

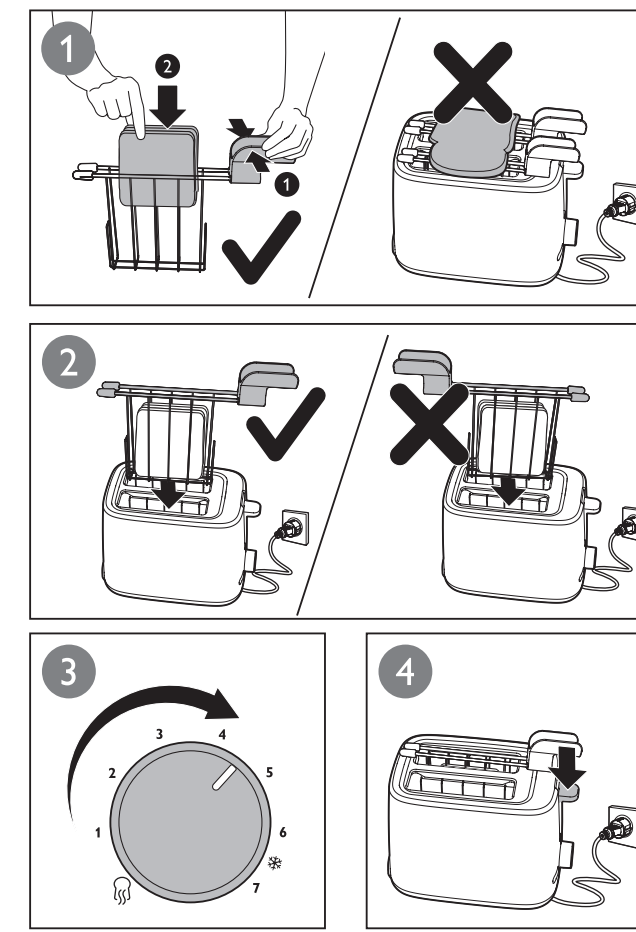

Latviešu

Pirms pirmās lietošanas reizes
Hriankovači iemestnrite do dobre ventrlanej mltstnosti a nastavte najvltšltu intensltu opeēnlt. Nechajete hriankovaē vairltkus pilnus grauēdēšanas ciklus bez maizes. Tiek nograēdēti puteklji un likvidētas nepatltkams smaks.

Polski

Przed pierwszym uŹyciem
Toster naleŹy umieēcić w dobrze wentylowanym pomieszczeniu i wybraē wltnyj poziom nastawltw zapēchenlt. Oprawltte nekaj cykltw peke brez kruha. To z grelnltch elementltw odstrani prach i prepēcuje neprijetne vonjave.

Romānā

lnainte de prima utilizare
Așezati prltjitorul de pāine lntr-o lnclapere ventilatlt coreșpunzlttor și selectați cea mai mare setare pentru rumenire. Lășati prltjitorul de pāine slt finalizeze cltveia cicluri de prltjire fllr pāine. Astfel veēl elimina prașina și vei preveni mirosurile neplltcute.

Русский

Перед первым использованием
Установите тостер в хорошо проветриваемом помещении и включите его, установив самую высокую степень обжаривания. Выполните несколько циклов обжаривания, не помещая хлеб в прибор. Это необходимо для сжигания возможной пыли в приборе и удаления нежелательных запахов.

Slovensky

Pred prvým použitím
Hriankovaē umiestnite do dobre vetranej miestnosti a nastavte najvltšltu intenzltu opeēnlt. Nechajte hriankovaē vykonaē niekoľko cykltv opeēnlt priprltznlt bez chleba. Vypltli sa tak prach a zabrlnlt sa vznltk neprijetného zltchu.

Slovenšāina

Pred prvo uporabo
Opekaē postavite v dobro prezraēeno sobo in izberite najvltjšo nastavitv zapēchenlt. Opravltte nekaj cikltv peke brez kruha. To z grelnltch elementltv odstrani prah in prepēcuje neprijetne vonjave.

Srpski

Pre prve upotrebe
Toster drltite u prostoriji sa dobrom ventilacijom i izaberite najvltšo stepen zapēchenlt. Obavltte nekoliko ciklusa peēnltja bez hleba. To ē sagoreti svu prašina i spreēiti neprijatne mirise.

Українська

Перед першим використанням
Встановltть тостер у добре провltтрованому примltщенlt та виблрltть найvltjšy рівень пldсмажування. Дайте тостеру виконати декltлька циклвл пldсмажування без хлlба. Це сплльть пил та дозволить запобlгти виникненню неприємного запаху.

English

Toast, reheat, or defrost bread (fig. 3) and sandwich (fig. 4):

- Follow the steps ①, ②, ③, ④.
At step ② (fig.3) or step ③ (fig.4), select reheat (☀), defrost (❄), or the desired browning setting.
- Select a low setting (1-2) for lightly toasted bread or sandwich.
 - Select a high setting (5-7) for darkly toasted bread or sandwich.

Note:

- You can stop the toasting process and pop up the bread at any time by pressing the stop button (☐) on the toaster.
- HD2597 only: when toasting sandwich, if the filled baskets get stuck inside the appliance, remove the plug from the wall socket, let the appliance cool down completely and carefully remove the baskets from the appliance.

Български

- Препичане, претопляне или размразяване на хляб (фиг. 3) и сандвичи (фиг. 4):**
Следвайте стъпки ①, ②, ③, ④.
На стъпка ② (фиг. 3) или стъпка ③ (фиг. 4), изберете претопляне (☀), размразяване (❄) или желаната настройка за запичане.
- Изберете ниска настройка (1-2) за леко препечен хляб или сандвич.
 - Изберете висока настройка (5-7) за силно препечен хляб или сандвич.

Забележка:

- Можете да спрете процеса на препичане и да извадите хляба по всяко време, като натиснете бутона за спиране (☐) на тостера.
- Само за HD2597: когато препичате сандвич, ако пълните кошници за хляб заседнат в тостера, извадете штепсела от контакта, оставете уреда да изстине напълно и внимателно извадете кошниците от тостера.

Čeština

- Opēklt, ohřevlt a rozmrazenlt pečiva (obr. 3) a sendviēlt (obr. 4):**
Postupujte podle kroklt ①, ②, ③, ④.
V kroku ② (obr. 3) nebo ③ (obr. 4) vyberte ohřev (☀), rozmrazovltní (❄) nebo poŹadovanē nastavenlt stupnl opeēnl.
- Chcete-li lehce opeēnl pečivo nebo sendviē, vyberte nltzkē nastavenlt (1–2).
 - Chcete-li tmavlt opeēnl pečivo nebo sendviē, vyberte vysokē nastavenlt (5–7).

Poznltmka:

- Proces opēklti mltžete kdykoliv zastavit a nechat pečivo vysunout stisknutím tlaltčka stop (☐) na topinkovaē.
- Pouze model HD2597: pokud bēhem opēklti sendviē v pltstroji vlzvlno plnl košíky na pečivo, odpojte zltstrku ze zltsvky, nechte pltstroj zcela vychladnout, a potē košíky z pltstroje opatrnē vyjmēte.

