

Содержание

Общие сведения

Общая информация	128
Меры предосторожности при установке	128
Принадлежности, входящие в комплект поставки	128
Очистка дисков	128
Информация об утилизации	128

Обзор

Ваш проигрыватель DVD	129
Пульт ДУ	130-132
Использование пульта ДУ	132

Соединения

Основные соединения	133-134
Шаг 1: Подключение к телевизору	133
Вариант 1: Использование разъема Scart (RGB)	133
Вариант 2: Использование гнезда композитного видео (CVBS)	133
Вариант 3: Использование разъемов видеокomпонентов (Y Pb Pr)	134
Шаг 2: Подключение шнура питания	134
Дополнительные подключения	135
Подключение к аналоговой стереосистеме	135
Подключение к цифровому A/B усилителю/ресиверу	135

Основные настройки

Начало работы	136-138
Определение правильного канала просмотра	136
Установка языка	136-137
Язык экранного меню (OSD)	136
Языки аудиовоспроизведения, субтитров и меню диска DVD	137
Установка функции прогрессивной развертки	138

Воспроизведение с диска

Управление диском	139-149
Воспроизводимые диски	139
Региональные коды для дисков DVD	139
Воспроизведение диска	140
Основные функции управления воспроизведением	140
Дополнительные функции воспроизведения видеодисков	141-142
Использование меню диска	141
Смена языка дорожки	142
Смена языка субтитров	142
Увеличение	142
Управление воспроизведением (VCD/SVCD)	142

Содержание

Использование параметров экранного меню	143-145
Выбор записи/раздела/дорожки	143
Переключение угла камеры	143
Поиск по хронометражу	144
Просмотр времени воспроизведения	144
Функция предварительного просмотра (только для VCD/SVCD/DVD)	144
Выбор различных функций повтора воспроизведения	145
Повторение определенного эпизода (A-B)	145
Специальная функция Audio CD	146
Воспроизведение диска DivX®	146
Воспроизведение диска с фото JPEG (слайд-шоу)	147
Функция предварительного просмотра	147
Масштабирование	147
Поворот изображения	147
Воспроизведение диска MP3/WMA	148
Одновременное воспроизведение музыкальных и фотофайлов	149

Воспроизведение с USB

Использование USB	150
--------------------------------	------------

Параметры настройки

Параметры меню настройки	151-158
Доступ к меню настройки	151
Страница Главной Установки	152
Страница установки аудио	153-154
Страница установки видео	155-156
Страница предпочтений	157-158

Прочие

Устранение неисправностей	159-161
Характеристики	162
Глоссарий	163-164

Общая информация

ВНИМАНИЕ!

Механизм не содержит деталей, требующих обслуживания пользователем. Все техническое обслуживание должно выполняться квалифицированным персоналом.

Меры предосторожности при установке

Определение оптимального местоположения

- Установите устройство на плоской, твердой и устойчивой поверхности. Не размещайте устройство на ковре.
- Не устанавливайте устройство на нагревающееся оборудование (например, на ресивер или усилитель).
- Не кладите ничего под устройство (например, компакт-диски, журналы).
- Установите устройство недалеко от розетки электропитания таким образом, чтобы вилка находилась в пределах досягаемости.

Пространство для вентиляции

- Поместите устройство в место с достаточной вентиляцией для предотвращения внутреннего перегрева устройства. Оставьте как минимум 10 см (4") свободного пространства за устройством и над ним и 5 см (2") слева и справа для предотвращения его перегрева.

Оберегайте устройство от воздействия высоких температур, сырости, влаги и пыли.

- Избегайте попадания на устройство капель или брызг воды.
- Не помещайте на устройство потенциально опасные предметы (например, сосуды с жидкостями, зажженные свечи).

Принадлежности, входящие в комплект поставки

- Пульт ДУ с батарейками - 1

Очистка дисков

ОСТОРОЖНО!

Опасность повреждения дисков! Не используйте растворители например, бензол, разбавители, чистящие средства, имеющиеся в продаже, или спреи-антистатика для дисков.

- Для очистки диска используйте чистящую ткань из микрофибры и протирайте диск от центра к краю по прямой.

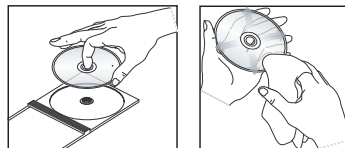

Информация об утилизации

Данное руководство пользователя напечатано на бумаге, не загрязняющей окружающую среду. Данное устройство содержит большое количество материалов, которые могут быть утилизированы. Если вы решили избавиться от старого оборудования, отнесите его в пункт утилизации. Соблюдайте местные нормативные акты по утилизации упаковочных материалов, выработавших ресурс батареек и старого оборудования.

Ваш проигрыватель DVD

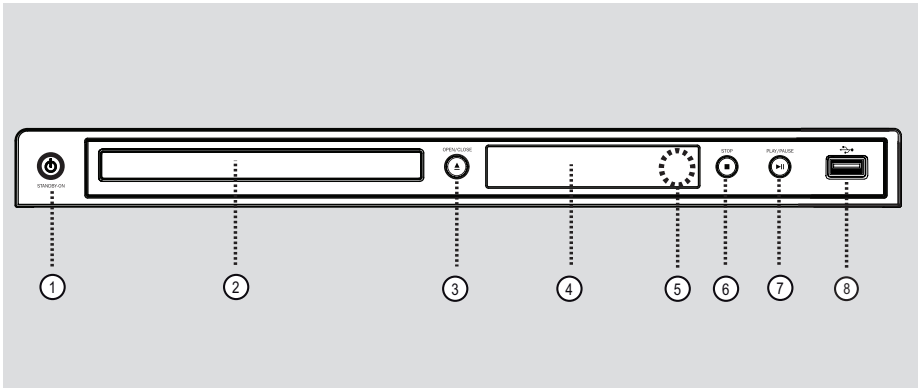

① **STANDBY-ON**

- Выключение устройства или переход в режим ожидания.

② **Лоток диска**

③ **OPEN/CLOSE ▲**

- Открытие и закрытие лотка диска.

④ **Индикаторная панель**

- Отображение текущего состояния устройства.

⑤ **Датчик ИК**

- Направьте пульт ДУ на этот датчик.

⑥ **STOP ■**

- В режиме ДИСК: остановка воспроизведения.

⑦ **PLAY/PAUSE ►||**

- Запуск воспроизведения или установка паузы.

⑧ **Разъем (USB)**

- Ввод данных в флэш-накопитель USB.

Русский

Пульт ДУ

Русский

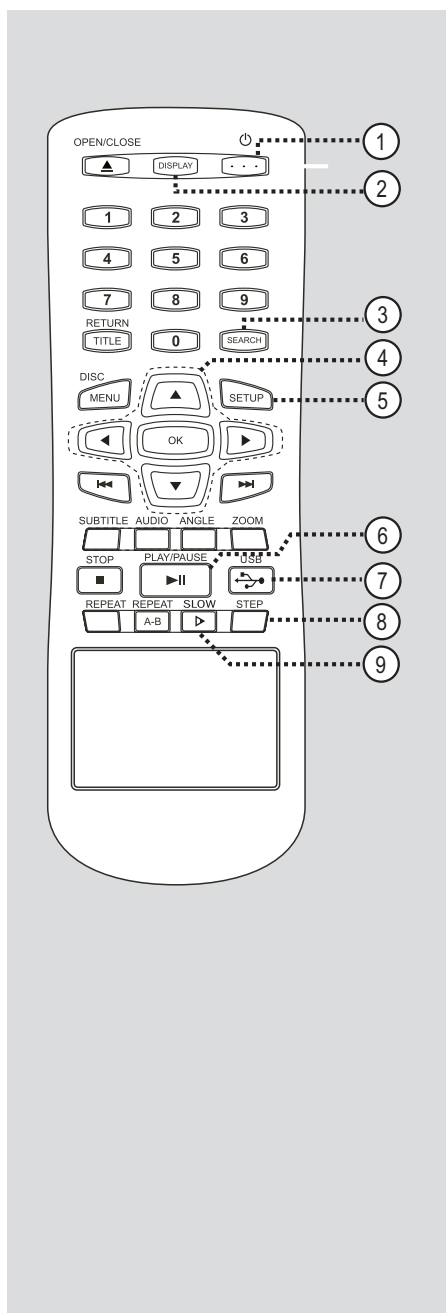

- ① **⏻** (Режим ожидания - Вкл.)
 - Выключение устройства или переход в режим ожидания.
- ② **DISPLAY**
 - Отображение текущего состояния или сведений о диске.
- ③ **SEARCH**
 - Запуск воспроизведения с установленного места.
- ④ **▲▼◀▶**
 - **▲▼**: Кнопки перемещения курсора вверх/вниз или используйте кнопку вверх/вниз для медленного поиска вперед/назад.
 - **◀▶**: Кнопки перемещения курсора вправо/влево или нажмите кнопку вправо/влево для быстрого поиска вперед/назад.
- OK**
 - Подтверждение ввода или выбора
- ⑤ **SETUP**
 - Вход и выход из меню настройки системы.
- ⑥ **PLAY/PAUSE ▶II**
 - Запуск воспроизведения или постановка на паузу.
- ⑦ **USB** 
 - Переключение в режим USB и отображение содержимого устройства USB.
- ⑧ **STEP**
 - Покадровое воспроизведение видео.
- ⑨ **SLOW ▶**
 - Выбор медленной скорости воспроизведения.

Пульт ДУ (продолжение)

- ⑩ ▲ (Открыть/Закреть)
– Открытие и закрытие лотка диска.
- ⑪ Кнопки цифровой клавиатуры 0-9
– Выбор номера дорожки или записи диска.
- ⑫ RETURN/TITLE
– Возврат в предыдущее меню или переход в меню записей.
- ⑬ DISC MENU
– Вход или выход из меню содержимого диска.
– Для VCD 2.0 и SVCD включение или выключение режима управления воспроизведением.
- ⑭ ⏮ / ⏭ (Previous/Next)
– Переход к следующей или предыдущей записи/разделу/дорожке.
- ⑮ SUBTITLE
– Выбор языка субтитров DVD.
- AUDIO**
– Выбор языка аудиовоспроизведения или канала.
- ANGLE**
– Выбор ракурса воспроизведения DVD.
- ZOOM**
– Изменение масштаба изображения телевизора.
- ⑯ STOP ■
– Остановка воспроизведения
- ⑰ REPEAT
– Позволяет выбрать режим повтора; отключение повтора.
- REPEAT A-B**
– Повторение определенного раздела диска.

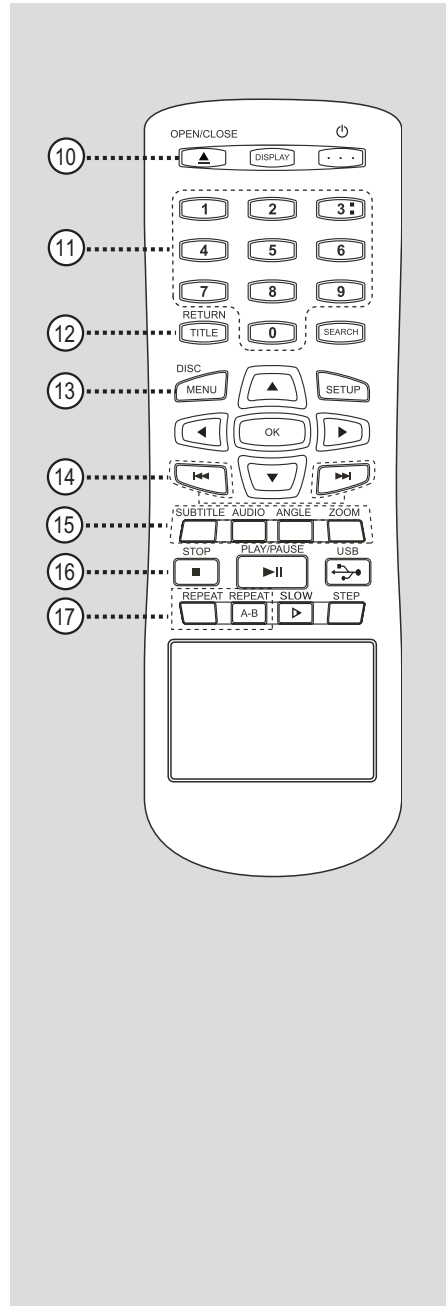

Русский

Пульт ДУ (продолжение)

Использование пульта ДУ

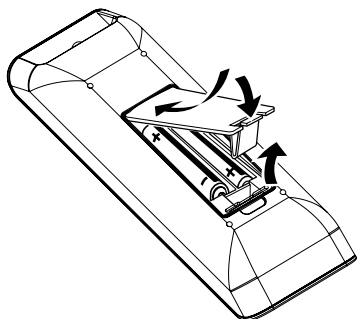

- 1 Откройте отсек для батарей.
- 2 Установите две батареи типа R03 или AAA, соблюдая полярность (+ -). Маркировка полярности указана в отсеке.
- 3 Закройте крышку.
- 4 Направьте пульт ДУ на дистанционный датчик (ИК) на передней панели.

Русский

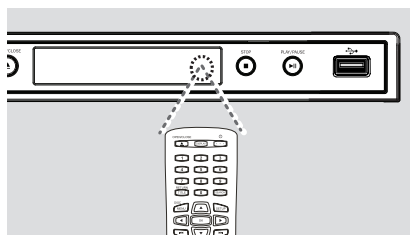

Примечание.

Не помещайте предметы между пультом ДУ и устройством во время работы.

- 5 Выберите нужную функцию (например, ►||).

ОСТОРОЖНО!

- При разрядке батарей их необходимо извлечь, так же, как и в случае длительного простоя устройства.
- Не устанавливайте одновременно батареи разного типа (старую и новую или угольную и щелочную и т. д.).
- Батареи содержат химические вещества, поэтому утилизируйте их в соответствии с правилами.

Основные соединения

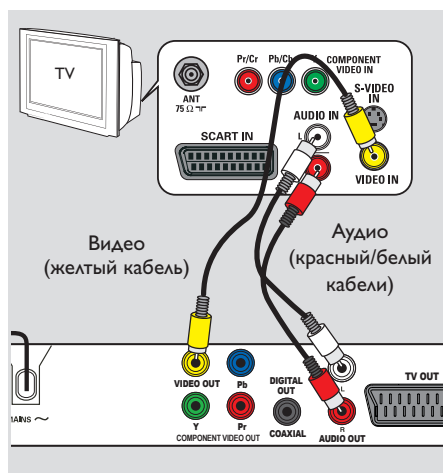
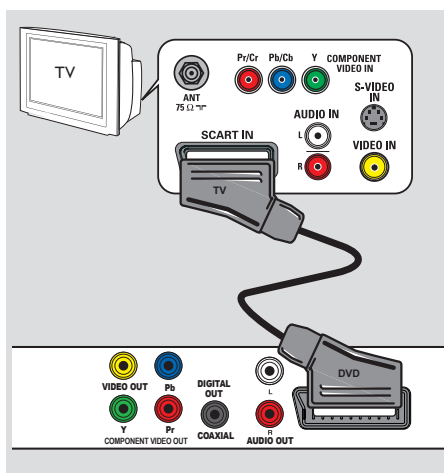

Шаг 1: Подключение к телевизору

Это подключение обеспечивает просмотр при воспроизведении на данном устройстве. Для подключения видеосигнала следует выбрать **один** из описанных ниже вариантов.

- Если у вас стандартный телевизор, используйте варианты 1 или 2.
- Если у вас телевизор с поддержкой прогрессивной развертки, используйте вариант 3.

Вариант 1: Использование разъема Scart (RGB)

Кабель Scart выполняет как аудио-, так и видеофункции при подключении одного кабеля.

- Подключите кабель Scart (не входит в поставку) от **TV OUT** разъема этого устройства к входу Scart вашего телевизора.

Вариант 2: Использование гнезда композитного видео (CVBS)

Можно подключить это устройство к телевизору через композитный видеокابل, обеспечивающий хорошее качество изображения.

- Подсоедините аудио/видеокабели (не входит в поставку) от **VIDEO OUT** и **AUDIO OUT L/R** разъемов этого устройства к разъему видеовхода (желтый) и разъемам аудиовхода (красный/ белый) вашего телевизора.

Русский

Основные соединения (продолжение)

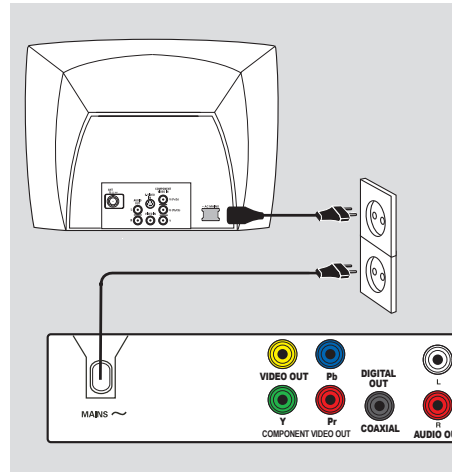
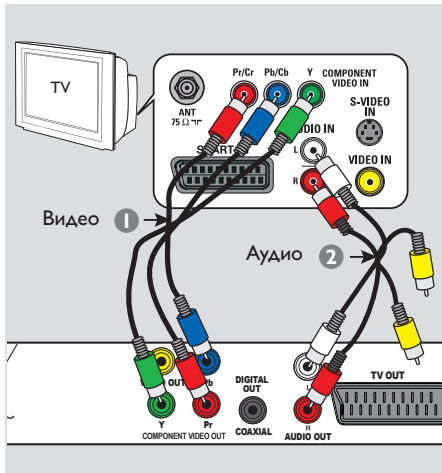

Русский

Вариант 3: Использование разъемов видеокomпонентов (Y Pb Pr)

Можно подключить это устройство к телевизору через комPOSITE видеокабель, обеспечивающий превосходное качество изображения. Достижение качества прогрессивной развертки видеоизображения доступно только при использовании соединения Y Pb Pr, кроме того, требуется телевизор с прогрессивной разверткой.

- 1 Используйте видеокабели компонентов (красный/синий/зеленый -- в комплект не входят) для подключения разъемов основного устройства **Y Pb Pr** к соответствующим входным видеоразъемам компонентов (помеченным Y Pb/Cb Pr/Cr или YUV) на телевизоре.
- 2 Подсоедините аудио/видеокабель (не входит в поставку) от разъемов **AUDIO OUT L/R** на этом устройстве к аудиовходам (красный/белый) вашего телевизора. Оставьте желтый видеокабель отсоединенным.
- 3 Переходите к разделу 'Начало работы - Установка функции прогрессивной развертки' для получения подробных сведений об установке прогрессивной развертки.

Шаг 2: Подключение шнура питания

После того, как все верно подключено, подключите шнур питания к источнику питания переменного тока.

Никогда не производите подключение или перекоммутацию оборудования при включенном питании.

Полезный совет:

– Идентификационные данные устройства и сведения о требованиях к электропитанию указаны на задней или нижней панели.

Дополнительные подключения

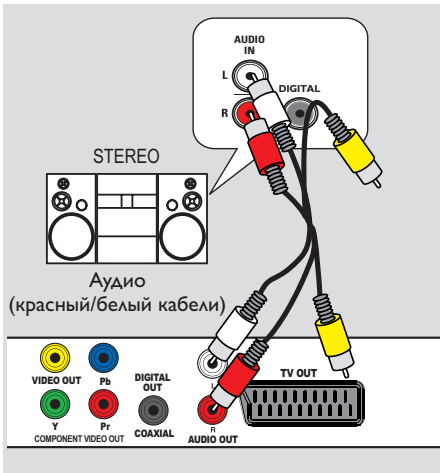

Подключение к аналоговой стереосистеме

Данное устройство можно подключить к двухканальной стереосистеме (например, минисистеме или аналоговому ресиверу) для воспроизведения стереосигнала..

- 1 С помощью аудио/видео кабелей (красный/белый - не входит в поставку) подключите гнездо **AUDIO OUT L/R** на данном устройстве к гнездам аудиовхода (красные/белые) на подключенном устройстве. Оставьте желтый видеокабель отсоединенным.
- 2 Подробнее о видеоподключениях см. раздел 'Основные подключения - Шаг 1: Подключение к телевизору'.

Полезный совет:

– См. в разделе 'Параметры меню настройки - Страницу настройки аудио' для оптимальной настройки аудиосигнала.

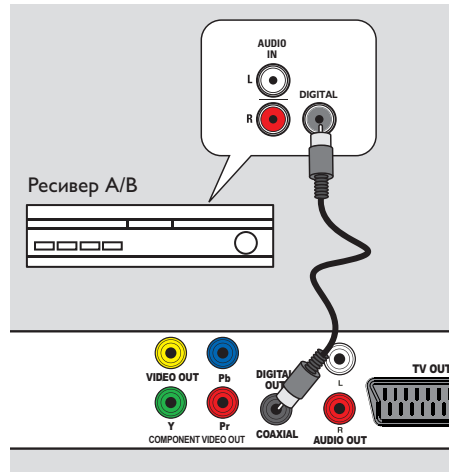

Подключение к цифровому А/В усилителю/ресиверу

Данное устройство можно подключить к А/В усилителю/ресиверу для получения качественного звучания.



- 1 С помощью коаксиального кабеля (не входит в комплект) подключите гнездо **COAXIAL DIGITAL OUT** данного устройства к цифровому коаксиальному входу подключенного устройства.
- 2 Подробнее о видеоподключениях см. раздел 'Основные подключения - Шаг 1: Подключение к телевизору'.

Полезный совет:

– Необходимо выбрать соответствующие параметры цифрового аудиовыхода. В противном случае звук может отсутствовать или возникнут помехи. Подробнее см. в 'Параметры меню настройки - Страница настройки аудио > Уст. цифр. аудио'.

Начало работы

Определение правильного канала просмотра

- 1 Нажмите кнопку  для включения этого устройства.
- 2 Включите телевизор и настройте его на нужный канал видео. Должен появиться синий фоновый экран DVD.
 - Можно перейти на последний канал телевизора, затем нажимать кнопку Channel Down пульта ДУ телевизора, пока на телеэкране не появится канал видео.
 - Можно несколько раз нажать кнопку  на пульте ДУ телевизора.
 - Обычно этот канал расположен между первым и последним каналами и может называться FRONT, A/V IN, VIDEO и т.п.
 - Для выбора правильного входного сигнала обратитесь к руководству пользователя телевизора.
- 3 При использовании внешних устройств (например, аудиосистемы или ресивера), включите их и выберите необходимый источник для выхода сигнала проигрывателя DVD. Для получения подробной информации см. инструкцию изготовителя устройства.



Русский

Установка языка

В зависимости от страны или региона на диске могут быть представлены разные языки. Языки меню могут не совпадать с иллюстрациями в руководстве пользователя.

Язык экранного меню (OSD)

Выберите этот пункт для смены языка экранного меню этого устройства. Язык меню останется в установленном виде.

- 1 Нажмите кнопку **SETUP** на пульте ДУ.
 - Появится { **Страница общей настройки** }.
- 2 Используйте кнопки   для выбора { **Язык экранного меню** } в меню и нажмите кнопку .

Страница общей настройки	
Блокировка диска	ENGLISH
Язык экранного меню	DEUTSCH
Откл.	NEDERLANDS
Громкость	FRANÇAIS
Автомат. откл.	ITALIANO
КОД VOD DivX(R)	ESPAÑOL
	SVENSKA
	PORTUGUÊS ▼

- 3 Выберите язык и нажмите кнопку **OK** для подтверждения.

Начало работы (продолжение)

Языки аудиовоспроизведения, субтитров и меню диска DVD

Можно выбрать необходимый язык воспроизведения диска DVD. Если выбранный язык не доступен для диска, будет использоваться язык, установленный для диска по умолчанию.

- 1 Дважды нажмите кнопку **■**, чтобы остановить воспроизведение (если оно выполняется), затем нажмите кнопку **SETUP**.
- 2 Последовательно нажимайте кнопку **▶** для выбора пункта { **Страница предпочтений** }.
- 3 С помощью кнопок **▲▼** выберите один из параметров и нажмите кнопку **▶**.

Страница предпочтений	
Аудио	Английский
Субтитры	Китайский
Меню диска	Французский
Блокировка от детей	Испанский
PBC	Португальский
Навигация MP3/JPEG	Польский
Пароль	Итальянский

{ **Аудио** }

Выберите для смены языка аудиовоспроизведения.

{ **Субтитры** }

Выберите для смены языка субтитров.

{ **Меню диска** }

Выберите для смены языка меню диска.

- 4 Для выбора языка используйте кнопки **▲▼**, затем нажмите кнопку **OK** для подтверждения.

Если в списке нет нужного языка, выберите пункт { **Others** } (**Другие**), затем с помощью **кнопок цифровой клавиатуры (0-9)** на пульте ДУ введите 4-х значный код языка XXXX (см. 'Language Code' (раздел Код языка)) и нажмите кнопку **OK**.

- 5 Повторите шаги 3 - 4 для настроек других языков.

Русский

Начало работы (продолжение)

Установка функции прогрессивной развертки

(только для телевизора с прогрессивной разверткой)

На экране телевизора с прогрессивной разверткой отображается в два раза больше кадров в секунду, чем на экране телевизора с чересстрочной разверткой (обычная система телевидения). Применение прогрессивной развертки с почти удвоенным количеством строк, обеспечивает более высокое разрешение изображения и его качество.

Перед началом работы...

– Проверьте подключения устройства к телевизору с прогрессивной разверткой с помощью разъема Y Pb Pr (см. 'Вариант 3: Использование разъемов видеокomпонентов (Y Pb Pr)').

- 1 Включите правильный для данного устройства канал просмотра телевизора.
→ Убедитесь, что режим прогрессивной развертки телевизора отключен (или включен режим чересстрочной развертки). См. руководство пользователя телевизора.
- 2 Включите данное устройство и нажмите кнопку **SETUP** на пульте ДУ.
- 3 Несколько раз нажмите кнопку ► для выбора пункта { **Страница установки видео** }.
- 4 Установите для пункта { **Подключенное устройство** } параметр { **ЧЕРЕДОВАНИЕ СТРОК** }, затем нажмите кнопку **OK** для подтверждения.
- 5 С помощью кнопок ▲▼ выберите { **Прогрессивная разв.** } > { **Вкл.** } в меню и нажмите кнопку **OK** для подтверждения.

Страница установки видео

Тип телевизора	
Экран телевизора	
Прогрессивная разв.	Вкл.
Подключенное устройство	Вькл.
УСТ. ИЗОБР	

- 6 Прочтите сообщение на экране телевизора и подтвердите свои действия, нажав кнопку { **OK** } в меню и нажмите **OK**.

Если не будет включен режим прогрессивной развертки телевизора в этом режиме, изображения на экране не будет.

- 7 Включите режим прогрессивной развертки телевизора (см. руководство пользователя телевизора.)
→ На экране телевизора появится сообщение.
- 8 Для подтверждения выберите пункт { **OK** } в меню и нажмите кнопку **OK**.
→ Установка завершена. Теперь вы сможете наслаждаться высоким качеством изображения.

При отсутствии изображения:

- 1 Нажмите кнопку ▲ на этом устройстве.
- 2 Наберите **1** на цифровой клавиатуре пульта ДУ.

Полезные советы:

– Если на экране телевизора нет изображения, или появляется искаженное изображение, подождите 15 секунд до автоматического восстановления.

– Некоторые телевизоры с прогрессивной разверткой и HD не полностью совместимы с данным устройством, что может привести к неестественности изображения при воспроизведении диска DVD VIDEO в режиме прогрессивной развертки. В этом случае отключите функцию прогрессивной развертки как на устройстве, так и на телевизоре.

Управление диском

Воспроизводимые диски



Это устройство воспроизводит:

- Digital Versatile Discs (DVD)
- Video CD (VCD)
- Super Video CD (SVCD)
- Финализируемые записываемые DVD (DVD±R), DVD перезаписываемые (DVD±RW)
- Audio Compact Discs (CD)
- Диски MP3/WMA
 - Расширение файла должно быть '.mp3', '.wma'
 - формат JPEG/ISO
 - Максимальное количество символов дисплея - 14.
 - Поддерживаемые скорости передачи: 32 – 320 кбит/с (MP3) 64 – 192 кбит/с (WMA)
- Файлы изображения (Kodak, JPEG) на CD-R(W) / DVD+R(W)
 - Расширение файла должно быть '.JPG', а не '.JPEG'.
 - формат JPEG/ISO
 - Система воспроизводит только изображения стандарта DCF или изображения JPEG.
- Файлы Certain DivX® на CD-R(W)/DVD+R(W)
 - Расширение файла должно быть '.AVI' или '.MPG'.
 - DivX® Certified
 - Четвертьпиксельная точная компенсация движения
 - Глобальная компенсация движения (GMC) при воспроизведении.

Региональные коды для дисков DVD

Диски и проигрыватели DVD выпускаются с региональными ограничениями. Перед тем, как начать воспроизведение диска, убедитесь, что диск предназначен для того же региона, что и проигрыватель. Региональный код для данного устройства указан на задней панели.

Регион	Диски, которые невозможно воспроизводить
Регионы США и регионы Канады	
Великобритания и Европейский регион	
Азиатско-тихоокеанский регион, Тайвань, Корея,	
Австралия, Новая Зеландия, Латинская Америка	
Россия и Индия	
Китай, Острова Калкос, Острова Уоллис и Футуна	

Русский

Полезные советы:





- Поддерживается максимум 10 сессий для CD и 10 мультигранц для DVD.
- Для форматов DVD-R и DVD-RW multi-border поддерживаются только финализируемые диски.

Управление диском (продолжение)

Примечания.

- Если при нажатии кнопки на телеэкране появляется запрещающий значок , это означает, что данная функция недоступна для этого диска или в данном случае.
- Не помещайте в лоток диска посторонние предметы. Это может привести к поломке системы.

Воспроизведение диска



- 1 Нажмите кнопку  для включения этого устройства.
- 2 Включите правильный для данного устройства канал просмотра телевизора.
- 3 Нажмите кнопку  для открытия лотка для диска.
- 4 Загрузите диск в лоток для диска и нажмите кнопку .
→ Убедитесь, что диск расположен этикеткой вверх.
- 5 Воспроизведение начнется автоматически.
→ Если нет, нажмите кнопку .
→ Подробную информацию о параметрах и функциях воспроизведения см. далее.

Полезные советы:



- Не закрывайте лоток диска вручную.
- При возникновении проблем при воспроизведении какого-либо диска извлеките его и замените на другой. Неправильно отформатированные диски невозможно воспроизвести на данном устройстве.
- Некоторые диски не будут воспроизводиться на этом устройстве из-за характеристик диска или параметров использованной программы записи и авторизации.

Основные функции управления воспроизведением



Установка паузы при воспроизведении

- Во время воспроизведения нажмите кнопку .
→ Для возобновления воспроизведения снова нажмите кнопку .



Выбор другой дорожки/раздела/записи

- Нажмите кнопку  с помощью кнопок цифровой клавиатуры (0-9) ведите соответствующий номер дорожки/раздела/записи.
→ Если активирован режим повтора дорожки, снова нажмите кнопку  для воспроизведения этой же дорожки/раздела/записи ещё раз.

Поиск вперед/назад (недоступно для JPEG)

- Нажмите кнопку .
→ Во время поиска несколько раз нажмите кнопку  для выбора другой скорости поиска (2X, 4X, 8X, 16X, 32X).
→ Для возобновления режима нормального воспроизведения нажмите кнопку .

Воспроизведение в замедленном режиме (недоступно для CD/WMA/MP3/JPEG)

- Во время воспроизведения нажмите кнопку  или **SLOW**  (только для замедленного воспроизведения) на пульте ДУ для запуска замедленного воспроизведения.
→ Звук будет отключен. Несколько раз нажмите кнопку  для выбора разных скоростей воспроизведения (1/2, 1/4, 1/8, 1/16).

Примечание: Замедленное воспроизведение в обратном направлении доступно только для DVD.

→ Для возобновления режима нормального воспроизведения нажмите кнопку .

Остановка воспроизведения

- Нажмите кнопку .

Управление диском (продолжение)

Полезные советы:

- Воспроизведение видеодисков всегда возобновляется с места остановки, даже если диск был извлечен или устройство находится в режиме ожидания. Для запуска воспроизведения с начала записи нажмите кнопку **◀◀** на экране телевизора появится сообщение Для запуска 'Воспроизведение сначала, нажмите -PREV-'.
– Экранная заставка появляется автоматически спустя 5 минут после отключения или приостановки воспроизведения.

Дополнительные функции воспроизведения видеодисков

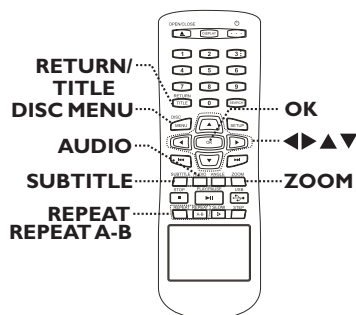

Примечание.

Для некоторых дисков функции управления, описанные здесь, могут оказаться недоступными. Следует обязательно ознакомиться с прилагаемым к дискам инструкциям.

Использование меню диска

Меню диска может появиться на экране телевизора сразу после загрузки диска в зависимости от его типа.

Выбор объекта или функции воспроизведения

- Используйте кнопки **▲▼◀▶** или кнопки **цифровой клавиатуры 0-9** на пульте ДУ, затем нажмите кнопку **OK** для запуска воспроизведения.

Вход и выход из меню

- Нажмите кнопку **DISC MENU** на пульте ДУ.

Управление диском (продолжение)

Смена языка дорожки

Функция доступна только для дисков DVD со звуком на нескольких языках или дисков VCD/SVCD с несколькими аудиоканалами.

Для DVD

- Несколько раз нажмите кнопку **AUDIO** для выбора доступного языка аудиовоспроизведения.

Для VCD/SVCD

- Несколько раз нажмите кнопку **AUDIO** для выбора доступного аудиоканала.

Смена языка субтитров

Эта операция может быть выполнена только для дисков DVD, имеющих субтитры на нескольких языках. Можно изменить на необходимый язык во время воспроизведения.

- Несколько раз нажмите кнопку **SUBTITLE** для смены языка субтитров.

Увеличение

Эта опция позволяет вам увеличивать и перемещаться по изображению на экране телевизора.

- 1 Во время воспроизведения несколько раз нажмите кнопку **ZOOM**, чтобы выбрать другой коэффициент увеличения.
→ Воспроизведение не прерывается.
- 2 С помощью кнопок **▲▼◀▶** можно перемещаться по увеличенному изображению.
- 3 Несколько раз нажмите кнопку **ZOOM** для возврата к исходному масштабу изображения.

Управление воспроизведением (VCD/SVCD)

PBC (управление воспроизведением) дает возможность воспроизводить VCD/SVCD в интерактивном режиме, следуя пунктам выводимого на экран меню.

Диски VCD и SVCD с функцией PBC (только версия 2.0)

- Нажмите кнопку **DISC MENU**, чтобы включить или выключить режим PBC.
→ Если режим PBC включен, на экране телевизора отобразится меню диска (при наличии).
→ Если режим PBC выключен, меню PBC будет пропущено и воспроизведение начнется с первой дорожки.
- Если режим PBC включен, нажатием кнопки **RETURN/TITLE** во время воспроизведения открывается меню PBC.

Полезный совет:

– Если режим PBC включен, использование цифровой клавиатуры 0-9 для выбора дорожки невозможно.

Управление ДИСКОМ (продолжение)

Использование параметров экранного меню

Данное устройство, не прерывая воспроизведения, может выполнять ряд операций и отображать информацию о воспроизведении (напр., номер раздела или записи, прошедшее время воспроизведения, язык аудиовоспроизведения/субтитров).

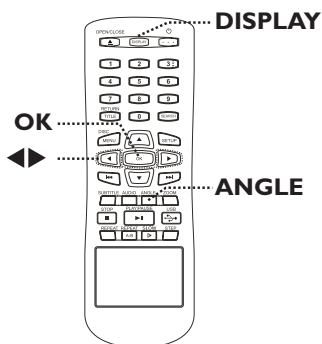

- 1 Во время воспроизведения несколько раз нажмите кнопку **DISPLAY** на пульте ДУ.
→ Доступная информация о диске отобразится на экране телевизора.

(DVD)

Меню	▶	
Название	01/01	
Часть	01/01	
Аудио	5.1CH	Другие
Субтитры	выкл.	▼
Ск.бит. 61 ██████████ Осталось названий 0:48:59		

(VCD/SVCD)

Меню	▶	
Дорожка	01/21	
Время диска	1:12:32	
Время дорожки	0:02:29	
Повторить ab	выкл.	▼
Ск.бит. 61 ██████████ Прошло всего 0:48:59		

- 2 С помощью кнопок **рқ** просмотрите информацию и нажмите **OK** для входа.
- 3 С помощью кнопок **цифровой клавиатуры 0-9** введите номер/время или используйте кнопки **рқ** для выбора.
- 4 Нажмите **OK** для подтверждения.
→ Воспроизведение начнется с выбранного времени или с указанной записи/раздела/дорожки.

Выбор записи/раздела/дорожки

Эта функция позволяет переходить на определенную запись/раздел/дорожку текущего диска.

- 1 Перейдите к пункту { Название } / { Часть } или { Дорожка } экранного меню, затем нажмите **▶**.
- 2 С помощью кнопок **цифровой клавиатуры 0-9** введите соответствующее значение.
→ Воспроизведение начнется с выбранной функции.

Переключение угла камеры

Эта функция доступна только на тех дисках DVD, которые содержат последовательности кадров, снятых с разных ракурсов. При этом появляется возможность просмотра изображения с разных ракурсов.

- 1 Перейдите к пункту { Угол } экранного меню, затем нажмите **▶**.
- 2 Используйте кнопки **цифровой клавиатуры 0-9** для ввода соответствующего номера.
→ Воспроизведение начнется с выбранного угла.

Полезный совет:

– Для переключения между различными углами можно также последовательно нажимать **ANGLE** на пульте ДУ.

Управление ДИСКОМ (продолжение)

Поиск по хронометражу

Эта функция позволяет переходить на конкретную точку текущего диска.

- 1 Перейдите к пункту { Время ТТ / Время канала / Время диска / Время дорожки } экранного меню, затем нажмите ►.
- 2 С помощью **цифровых кнопок 0-9** введите отметку времени, с которой должно начаться воспроизведение (например, 0:34:27).
→ Начнется воспроизведение с выбранного момента времени.

Просмотр времени воспроизведения

Отображение оставшегося/прошедшего времени воспроизведения текущего диска.

- 1 Перейдите к пункту { Смещ.врем. } экранного меню, затем нажмите ►.
→ Информация и отображаемые данные различаются в зависимости от типа диска.

Для DVD

Дисплей	Описания
Осталось названий/ Прошло частей	Прошедшее время воспроизведения названия или части.
Осталось названий/ Осталось частей	Оставшееся время воспроизведения названия или части.

Для VCD/SVCD

Дисплей	Описания
Прошло всего/Прошло разделов	Прошедшее время воспроизведения диска или дорожки.
Осталось всего/ Остался один	Оставшееся время воспроизведения диска или дорожки.

Функция предварительного просмотра (только для VCD/SVCD/DVD)

Эта функция позволяет выполнять предварительный просмотр записей на дисках VCD/SVCD/DVD.

- 1 Перейдите к пункту { Просмотр } экранного меню, затем нажмите ►.
→ Появится меню предварительного просмотра.

(DVD)

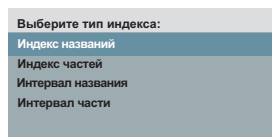

(VCD/SVCD)

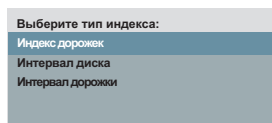

- 2 С помощью кнопок ▲▼ выберите один из типов предварительного просмотра, затем нажмите **OK**.

→ На экране телевизора отобразятся миниатюры каждого фрагмента.

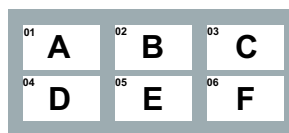

- Для перехода к следующей или предыдущей странице нажмите ◀◀ / ▶▶.
- 3 С помощью кнопок ▲▼◀▶ выберите миниатюру и нажмите **OK** для запуска воспроизведения с соответствующего фрагмента.

Управление диском (продолжение)

Выбор различных функций повтора воспроизведения

Данная функция позволяет выбирать различные параметры повтора воспроизведения.

Для DVD/VCD/SVCD

- 1 Перейдите к пункту { Повторить } экранного меню, затем нажмите ►.

DVD

- Раздел (повтор текущего раздела)
- Запись (повтор текущей записи)
- Все (повторить весь диск)
- Выкл. (выход из режима повтора)

VCD/ SVCD

- Дорожка (повтор текущей дорожки)
- Все (повторить весь диск)
- Выкл. (выход из режима повтора)

Для audio CD

- 1 Последовательно нажимайте **DISPLAY** для выбора { Выкл }, затем нажмите ◀/▶ для выбора следующего режима повтора.

- Дорожка (повтор текущей дорожки)
- Все (повторить весь диск)
- Выкл. (выход из режима повтора)

Для MP3/WMA/JPEG/DivX®

- 1 В режиме остановки последовательно нажимайте **DISPLAY** для выбора следующего режима повтора.
 - Однократно (однократный повтор текущего файла)
 - Повторить (повтор текущего файла)
 - Повторить папку (повтор всех файлов в текущей папке)
 - Папка (повтор всех файлов в папке)

Полезный совет:

– В режиме воспроизведения диска можно также последовательно нажимать REPEAT на пульте ДУ для выбора режима повтора воспроизведения.

Повторение определенного эпизода (A-B)

- 1 Перейдите к пункту { Повторить ab } экранного меню, затем нажмите ►.
- 2 Нажмите **OK** в начальной точке.
- 3 Повторно нажмите **OK** для отметки окончания фрагмента.
→ Воспроизведение данного фрагмента теперь будет постоянно повторяться.
- 4 Снова нажмите **OK** для возобновления режима нормального воспроизведения.

Полезные советы:

- Отмеченный раздел для повтора воспроизведения возможен только внутри одного раздела/дорожки.
- В режиме воспроизведения диска можно также последовательно нажимать REPEAT A-B на пульте ДУ для повтора определенного раздела. Для выхода из режима повтора воспроизведения последовательно нажимайте REPEAT A-B до отображения 'Выкл.'.

Управление диском (продолжение)

Специальная функция Audio CD

Это функция поиска по времени для воспроизведения audio CD. Воспроизведение начинается с указанного времени, в рамках всего диска или дорожки.

- 1 Во время воспроизведения последовательно нажимайте **DISPLAY** для переключения между различными вариантами ввода.

Дисплей	Описания
Переход к диску	Поиск по времени по диску.
Переход к дорожке	Поиск по времени по дорожке.
Выберите дорожку	Выберите номер дорожки.

- 2 С помощью кнопок **цифровой клавиатуры 0-9** введите значение времени, с которого должно начаться воспроизведение (минуты:секунды).
→ Начнется воспроизведение с выбранного момента времени.

Воспроизведение диска DivX®

Данное устройство поддерживает воспроизведение фильмов DivX, которые можно скопировать с компьютера на записываемые диски. Дополнительные сведения см. в 'Параметры меню настройки - { Страница общей настройки > КОД VOD DivX(R) }'.

- 1 Установите диск DivX.
- 2 Используйте клавиши **▲▼** для выбора файла для воспроизведения.
- 3 Нажмите кнопку **OK** для запуска воспроизведения.

Во время воспроизведения

- Если на диске DivX имеются субтитры на нескольких языках, то можно нажать кнопку **SUBTITLE** на пульте ДУ для смены языка.
- Если на диске DivX имеет несколько языков воспроизведения, можно нажать кнопку **AUDIO** на пульте ДУ для смены аудиосигнала.

Полезные советы:

- *Файлы субтитров со следующими расширениями (.srt, .smi, .sub, .ssa, .txt) поддерживаются, но не отображаются в меню навигации.*
- *Имя файла субтитров (.sub) должно быть сохранено с тем же именем, что и у файла фильма (.avi), в той же папке.*

Управление ДИСКОМ (продолжение)

Воспроизведение диска с фото JPEG (слайд-шоу)

Перед началом работы...

Необходимо включить телевизор и настроить на правильный входной видеоканал. См. раздел 'Определение правильного канала просмотра'.

- Вставьте диск с фото (Kodak Picture CD/ JPEG).
→ На экране телевизора появится меню изображений.
→ Для дисков Kodak слайд-шоу начинается автоматически.
Нажмите кнопку ►► для запуска слайд-шоу.

Во время слайд-шоу:

- Нажмите кнопку ►► паузы или возобновления воспроизведения.
- Нажмите кнопку ◀◀ / ▶▶ для воспроизведения другого файла в этой папке.

Полезные советы:

– Для отображения содержимого диска может потребоваться большее время, что связано с наличием большого количества музыкальных дорожек/изображений на диске.

Поддерживаемый формат файла:

– расширение файла должно быть '*.JPG', а не '*.JPEG'.
– Данное устройство может отображать цифровые фотографии фотокамер только в формате JPEG-EXIF, который используется почти во всех цифровых камерах. Воспроизведение Motion JPEG и изображений форматов отличных от JPEG невозможно. Также не воспроизводятся звуковые ролики совместно с изображениями.

Функция предварительного просмотра

- 1 Во время воспроизведения нажмите кнопку **DISPLAY**.
→ На экране телевизора появится 12 миниатюр.



- 2 Нажмите ◀◀ / ▶▶ для просмотра изображений на предыдущей/следующей странице.
- 3 С помощью кнопок ▲▼◀▶ выберите одно из изображений и нажмите **OK** для запуска воспроизведения.
- 4 Нажмите **DISC MENU** для возврата в меню диска Picture CD.

Масштабирование

- 1 Во время воспроизведения последовательно нажимайте **ZOOM** для выбора уровня увеличения.
- 2 Для перемещения по увеличенному изображению используйте кнопки ▲▼◀▶.

Поворот изображения

- Для поворота изображения на экране телевизора во время воспроизведения используйте кнопки ▲▼◀▶.

Action (Боевик)	Пульт дистанционного управления
вертикальный поворот изображения.	▲
горизонтальный поворот изображения.	▼
поворот изображения против часовой стрелки.	◀
поворот изображения по часовой стрелке.	▶

Управление ДИСКОМ (продолжение)

Воспроизведение диска MP3/WMA.

Данное устройство может воспроизводить большинство файлов MP3 и WMA, записанных на записываемых дисках или на CD коммерческого формата.

Перед началом работы...

Необходимо включить телевизор и настроить на правильный входной видеоканал. См. раздел 'Определение правильного канала просмотра'.

- 1 Установите диск MP3/WMA.
→ Время считывания диска может превышать 30 секунд при сложной системе папок/конфигурации файлов.
→ На экране телевизора появится меню диска.

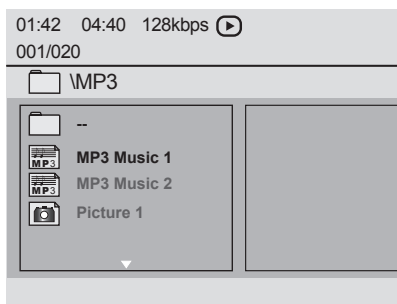

- 2 Воспользуйтесь кнопками ▲▼ для выбора папки и нажмите кнопку **OK**, чтобы открыть папку.
- 3 С помощью кнопок ▲▼ выберите файл и нажмите кнопку **OK**, чтобы начать воспроизведение.
→ Воспроизведение начнется с выбранного файла и продолжится до конца папки.

Во время воспроизведения

- Воспользуйтесь ◀◀ / ▶▶ кнопками для воспроизведения другого файла в текущей папке.
- Несколько раз нажмите кнопку ◀ или ▶ для быстрого поиска вперед/назад по этому файлу.
- Чтобы на текущем диске выбрать другую папку, воспользуйтесь кнопками ▲▼ для перемещения к корневому меню.
- 4 Для остановки воспроизведения нажмите кнопку ■.

Полезные советы:

- Можно выбрать отображение или пропуск папок при загрузке диска MP3/JPEG. Нажмите **SETUP**, затем перейдите к пункту { Страница предпочтений > Навигация MP3/JPEG }.
- Вследствие плохого качества загружаемых из Интернета цифровых данных при воспроизведении MP3 периодически происходят пропуски воспроизведения

Управление диском (продолжение)

Одновременное воспроизведение музыкальных и фотофайлов

Если диск содержит как файлы MP3/WMA так и файлы JPEG, можно создать музыкальное слайд-шоу.

- 1 Загрузите диск с файлами MP3/WMA и JPEG.
- 2 С помощью кнопок ▲▼ выберите файл MP3/WMA в меню диска, затем нажмите **OK** для запуска воспроизведения.
- 3 Во время воспроизведения MP3/WMA с помощью кнопок ▲▼ выберите файл JPEG в меню диска, затем нажмите **OK**.
→ Слайд-шоу продолжается до окончания фотопапки или альбома.
- 4 Для прекращения одновременного воспроизведения два раза нажмите ■ .

Полезные советы:

- Некоторые файлы на диске Kodak или JPEG во время воспроизведения могут искажаться из-за конфигурации и характеристик диска.
- Во время одновременного воспроизведения функции быстрого поиска вперед/назад или медленного поиска вперед недоступны.

Использование USB



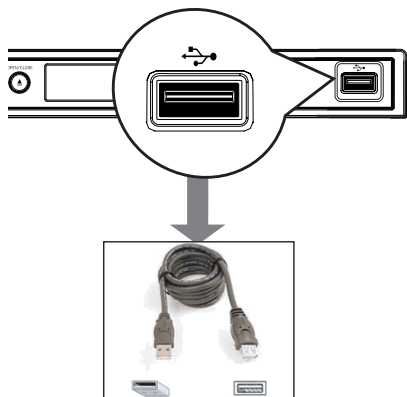



Возможно воспроизведение или просмотр файлов данных (JPEG, MP3 или WMA) с флэш-накопителя. Однако редактирование или копирование файлов данных невозможно.



Полезные советы:

- Порт USB не поддерживает подключение других устройств, кроме флэш-накопителя.
- Данное устройство поддерживает до 300 папок и 648 файлов.
- Если устройство USB не подключается к порту USB, то следует использовать удлинительный кабель USB.
- Воспроизведение файлов, защищенных от копирования, невозможно.

Русский

- 1 Подключите флэш-накопитель USB напрямую к порту  данного устройства.
- 2 При обнаружении устройства на экране телевизора отобразится сообщение.
- 3 Для получения доступа к данным, находящимся на устройстве, нажмите на пульте ДУ кнопку .
- 4 С помощью кнопок   выберите файл и нажмите кнопку **OK**, чтобы начать воспроизведение.
- Дополнительную информацию см. в разделах 'Воспроизведение диска с фото JPEG (слайд-шоу)' или 'Воспроизведение диска MP3/WMA'.
- 5 Нажмите кнопку  для остановки воспроизведения.
- 6 Нажмите кнопку  на пульте ДУ для выхода из меню и переключения в режим диска.
→ Теперь устройство USB можно удалить.

Параметры меню настройки

Доступ к меню настройки

Можно изменить настройки устройства в соответствии с вашими требованиями.

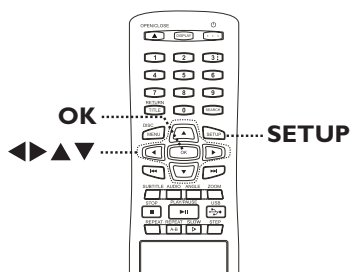

- 1 Нажмите кнопку **SETUP** на пульте ДУ.
→ Появится меню настройки.
- 2 Воспользуйтесь кнопками ◀ ▶ для выбора одного из параметров меню настройки и нажмите кнопку **OK**.
- Если пункт { Страница предпочтений } недоступен, нажмите кнопку **SETUP** для выхода из меню. Затем дважды нажмите кнопку ■ до повторного нажатия кнопки **SETUP**.
- 3 С помощью кнопок ▲ ▼ выберите пункт меню настройки и нажмите кнопку ▶ для входа.
- 4 Выберите параметр, который необходимо изменить, и нажмите кнопку **OK** для подтверждения. Затем перейдите к предыдущему выбранному пункту.
→ Инструкции и объяснения по использованию пунктов меню приведены далее.
→ Если пункт меню отображается в сером цвете, это означает, что параметр недоступен или не может быть изменен при данных условиях.
- 5 Для выхода нажмите кнопку **SETUP**.

Страница общей настройки

Блокировка диска
Язык экранного меню
Откл.
Громкость
Автомат. откл.
КОД VOD DivX(R)

См. раздел 'Страница общей настройки' в этой главе.

Страница настройки аудио

АНАЛОГ. ВЫХОД
Уст. цифр. аудио
РЕЖИМ ЗВУКА
ПОВЫШ. ЧАСТ. ДИСКР. CD
НОЧН РЕЖИМ

См. раздел 'Страница настройки аудио' в этой главе.

Страница установки видео

Тип телевизора
Экран телевизора
Прогрессивная разв.
Подключенное устройство
УСТ. ИЗОБР

См. раздел 'Страница установки видео' в этой главе.

Страница предпочтений

Аудио
Субтитры
Меню диска
Блокировка от детей
PBC
Навигация MP3/JPEG
Пароль

См. раздел 'Страница предпочтений' в этой главе.

Параметры меню настройки (продолжение)

Страница Главной Установки

(подчеркнутые варианты – заводские настройки по умолчанию)

Блокировка диска

Не все производители указывают на дисках уровни ограничений по возрасту. С помощью функции блокировки диска можно предотвратить воспроизведение отдельных дисков. Можно блокировать до 20 дисков.

- { Блок } – Блокировка текущего диска. Для последующего обращения к заблокированному диску необходимо ввести пароль из шести цифр. По умолчанию используется пароль '136900' (см. пункт { Страница предпочтений - Пароль }).
- { Разбл } – Свободное воспроизведение всех дисков.

Язык экранного меню

Выбор языка экранного меню данного устройства.

Откл.

Функция таймера отключения автоматически переводит устройство в режим ожидания в установленное время.

- { 15/30/45/60 МИН } – Выберите заранее установленное значение минут для автоматического переключения устройства в режим ожидания.
- { Выкл. } – отключает функцию автоматического выключения.

Громкость

Эта функция позволяет настраивать громкость.

При помощи кнопок ◀ ▶ настройте уровень громкости в диапазоне 00 ~ 20.

Автомат. откл.

Выберите для переключения устройства в режим ожидания, если в течение определенного периода времени не использовались кнопки управления.

- { Вкл. } – Переключение в режим ожидания с низким энергопотреблением при остановке воспроизведения или установке паузы в течение более 15 минут.
- { Выкл. } – Отключение функции автоматического перехода в режим ожидания.

КОД VOD DivX(R)

Регистрационный код DivX® VOD (видео по запросу) позволяет брать напрокат и покупать видеоматериалы через службу DivX® VOD на сайте <http://www.divx.com/vod>. Все видеофайлы, загруженные с DivX® VOD, могут воспроизводиться только на данном устройстве.

Нажмите кнопку ▶ для отображения регистрационного кода и нажмите кнопку **OK** для выхода.

Параметры меню настройки (продолжение)

Страница установки аудио

(подчеркнутые варианты – заводские настройки по умолчанию)

АНАЛОГ. ВЫХОД

Данный параметр требуется только при подключении аудиовыхода устройства к устройству стерео или телевизору при помощи аналогового выходного разъема.

- { Л/П } – Подключенное устройство имеет встроенный декодер Dolby Pro Logic. Оно может обеспечивать объемное звучание через два динамика.
- { Стерео } – Подключенное устройство может обеспечивать только выход стерео аудиосигнала через два динамика.
- { Вирт. SURR } – Виртуальные эффекты объемного звучания.

Уст. цифр. аудио

Данный параметр требуется только при подключении аудиовыхода устройства к усилителю/ресиверу при помощи цифрового выходного разъема.

{ Цифровой выход }

- { Выкл. }

Отключение цифрового аудиовыхода. Выберите этот пункт при использовании аналоговых аудиоразъемов для подключения этого устройства к телевизору или стереосистеме.

{ ВСЕ }

Подключенное устройство поддерживает многоканальные аудиоформаты. Сигнал цифрового аудиоформата подается как с диска.

{ Только PCM }

Подключенное устройство не поддерживает многоканальные аудиоформаты. Все аудиосигналы сводятся в формате PCM (двухканальный).

{ Выход LPCM }

- { 48K }

Выберите этот пункт для воспроизведения диска, записанного при частоте дискретизации 48 кГц.

{ 96K }

Включите выход 96 кГц на цифровое аудио, если усилитель/ресивер совместим с высоким частотой дискретизации аудио (88,2 / 96 кГц). Но если звук искажен или отсутствует смените параметр на '48K'.

Примечание. Параметр LPCM Output может быть выбран только при задействовании функции { Только PCM }. Чем выше частота дискретизации, тем выше качество звука.

Параметры меню настройки (продолжение)

Страница установки аудио

(подчеркнутые варианты – заводские настройки по умолчанию)

РЕЖИМ ЗВУКА

Выберите тип цифрового звукового эффекта, оптимально подходящего для содержания диска или музыкального стиля воспроизведения.

- { **3D** } – Виртуальный эффект объемного звучания через левый и правый аудиоканалы. Доступны следующие опции: { Выкл. }, { Гостиная }, { Зал }, { Сцена } и { Церковь }.
- { **Режим фильмов** } – Кинематографические эффекты. Доступны следующие опции: { Выкл. }, { Фантастика }, { Боевик }, { Драма } и { Концерт }.
- { **Музыкальный режим** } – Музыкальные эффекты. Доступны следующие опции: { Выкл. }, { Цифровой }, { Рок }, { Классика } и { Джаз }.

Русский

ПОВЫШ. ЧАСТ. ДИСКР. CD

Эта функция, используя усовершенствованную обработку цифрового сигнала, увеличивает частоту амплитудно-импульсной модуляции, что позволяет улучшить качество звучания музыкального CD. При выборе функцию повышения частоты дискретизации CD это устройство автоматически переключается в стереорежим.

- { Выкл. } – Выключение функции повышения частоты дискретизации CD.
- { **88,2 кГц (X2)** } – Увеличение частоты амплитудно-импульсной модуляции диска в два раза по отношению к исходной.
- { **176,4 кГц (X4)** } – Увеличение частоты амплитудно-импульсной модуляции диска в четыре раза по отношению к исходной.

Примечание: Функция повышения частоты дискретизации компакт-диска возможна только при воспроизведении в стереорежиме.

НОЧН РЕЖИМ

Этот режим оптимизирует воспроизведение звука на малой громкости. Громкие звуки приглушаются, а тихие усиливаются до слышимого уровня. Эта функция доступна только для видеодисков DVD с режимом Dolby Digital.

- { **Вкл.** } – включение ночного режима.
- { Выкл. } – отключение ночного режима. Выберите этот пункт для объемного звука с полным динамическим диапазоном.

Параметры меню настройки (продолжение)

Страница установки видео

(подчеркнутые варианты – заводские настройки по умолчанию)



Тип телевизора

Выберите систему цветовоспроизведения в соответствии с подключенным телевизором. Эта опция обеспечивает возможность воспроизведения различных типов дисков (дисков PAL или NTSC) на данном устройстве.

- { **PAL** } – Для систем телевидения PAL.
- { **Multi** } – Для телесистем, совместимых и с PAL, и с NTSC.
- { **NTSC** } – Для систем телевидения NTSC.

Экран телевизора

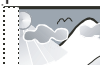
Формат изображения можно настроить в соответствии с телеэкраном.

- { **4:3 Pan Scan** } – Для полноэкранного изображения с обрезанными боковыми краями. 
- { **4:3 Letter Box** } – Для широкого экрана с черными полосами сверху и внизу. 
- { **16:9** } – Для широкоэкранного телевизора (соотношение сторон 16:9). 

Прогрессивная разв.

Перед включением функции прогрессивной развертки необходимо убедиться, что ваш телевизор поддерживает прием сигнала прогрессивной развертки (для этого необходим соответствующий телевизор), и что данное устройство подключено к телевизору с помощью разъема Y Pb Pr. Для получения подробных сведений см. раздел 'Начало работы - Установка функции прогрессивной развертки'.

- { **Вкл.** } – Включение режима прогрессивной развертки.
Прочтите инструкции на экране телевизора и подтвердите свои действия, нажав кнопку **OK** на пульте ДУ.
- { **Выкл.** } – Отключение функции прогрессивной развертки.

Параметры меню настройки (продолжение)

Страница установки видео

(подчеркнутые варианты – заводские настройки по умолчанию)

Подключенное устройство

Выберите выход видео, подходящий для видеоподключения данного устройства к телевизору.

{ ЧЕРЕДОВАНИЕ СТРОК }

– для соединения компонентного видео (Y Pb Pr).

{ RGB }

– для соединения SCART (TV OUT).

УСТ. ИЗОБР

Устройство обеспечивает три предустановленных настройки цветов изображения и одну пользовательскую, задаваемую самостоятельно.

{ Стандартный }

– установка исходной цветовой схемы.

{ Четкий }

– установка яркой цветовой схемы.

{ Приглушенный }

– установка мягкой цветовой схемы.

{ Личный }

– пользовательские настройки цвета изображения. С помощью кнопок ◀ ▶ установите настройки в соответствии с личными предпочтениями и нажмите **OK** для подтверждения. Для установки типовых параметров выберите пункт { 0 }.

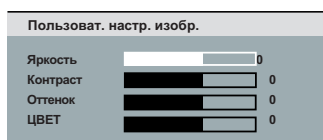

Параметры меню настройки (продолжение)

Страница предпочтений

(подчеркнутые варианты – заводские настройки по умолчанию)

Аудио Выбор языка аудиовоспроизведения DVD.

Субтитры Выбор языка субтитров при воспроизведении DVD.

Меню диска Выбор языка меню при воспроизведении DVD.

Примечание. Если выбранный язык аудиовоспроизведения/ субтитров/ меню не доступен для данного DVD, будет использоваться язык, установленный по умолчанию.

Блокировка от детей

Для запрета воспроизведения дисков, уровень доступа которых превышает установленный. Применяется только для дисков DVD с ограничением доступа для всего диска или отдельных эпизодов.

- 1) С помощью кнопок **▲▼** установите уровень доступа от 1 до 8 и нажмите кнопку **OK**.
- 2) С помощью кнопок **0-9 цифровой клавиатуры** на пульте ДУ введите пароль из шести цифр и нажмите кнопку **OK**.

Примечания.

- Уровень доступа зависит от местного законодательства ('1' - наименее запретные, а '8' - наиболее запретные материалы). Для отключения функции ограничения просмотра для всех дисков, выберите значение '8'.
- Некоторые диски DVD не имеют уровня ограничения, хотя уровень ограничения фильма может быть указан на упаковке диска. Функция ограничения просмотра не приводит к запрету воспроизведения таких дисков. На дисках VCD, SVCD, CD уровень ограничения не обозначен, поэтому функция ограничения просмотра не оказывает влияния на условия просмотра дисков этих типов.
- Диски DVD, уровень ограничения для которых выше установленного, будут воспроизводиться только при условии ввода пароля из шести цифр.

PBC

Функция управления воспроизведением PBC применяется только для дисков VCD/SVCD. PBC дает возможность воспроизводить Video CD (2.0) в интерактивном режиме, следуя пунктам выводимого на экран меню.

- { **Вкл.** } – отображение индексного меню диска (при наличии) на экране телевизора после загрузки VCD/SVCD.
- { **Выкл.** } – пропуск индексного меню дисков VCD/SVCD и запуск воспроизведения с начала диска.

Параметры меню настройки (продолжение)

Страница предпочтений

(подчеркнутые варианты – заводские настройки по умолчанию)

Навигация MP3/JPEG

Навигатор MP3/JPEG можно использовать, только если записанный диск содержит меню. Эта функция позволяет выбирать различные меню для более удобной навигации.

- { **БЕЗ МЕНЮ** } – отображение всех файлов на диске MP3/ Picture.
- { С Меню } – Отображение меню папок диска MP3/ Picture.

Примечание: В режиме USB эта функция недоступна.

Пароль

Выберите при установке пароля для функций ограничения просмотра и блокировки диска.. По умолчанию используется пароль '136900'.

Смена пароля

- 1) Нажмите **ОК** для входа в меню смены пароля.

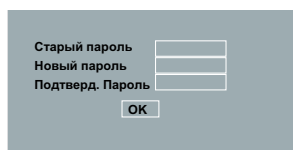

- 2) С помощью кнопок **цифровой клавиатуры 0-9** на пульте ДУ введите действующий пароль из шести цифр в поле { Старый пароль }.

Примечание. При первом использовании, или если действующий пароль забыт, введите '136900'.

- 3) В поле { Новый пароль } введите новый пароль из шести цифр.
- 4) Повторно введите новый пароль из шести цифр в поле { Подтверд. Пароль }.
- 5) Нажмите кнопку **ОК** для подтверждения и выхода из меню.

ТИТРЫ DivX

Выбор шрифта, поддерживаемого субтитрами DivX.

- { Стандартный } – Отображение списка стандартных латинских шрифтов, предоставляемых данным устройством.
- { **Центральноевропейский** } – Отображение списка центрально-европейских шрифтов.

Только для остальных европейских стран

- { **Кириллица** } – Отображение списка шрифтов кириллицы.
- { **Греческий** } – отображение греческих шрифтов субтитров.

По умолчанию

Сброс всех параметров и настроек и возврат к заводским настройкам, за исключением пароля для ограничения доступа и блокировки диска.

Нажмите кнопку **ОК** для подтверждения сброса.

Устранение неисправностей

ВНИМАНИЕ!

Ни при каких обстоятельствах не пытайтесь чинить устройство самостоятельно, это может привести к потере гарантии. Не открывайте корпус, это может привести к поражению электрическим током.

При возникновении неисправности перед тем, как отдавать устройство в ремонт, выполните описанные ниже рекомендации. Если выполнение этих рекомендаций не привело к решению проблемы, обратитесь за помощью по месту приобретения устройства.

Проблема	Возможные решения
Не подается питание.	<ul style="list-style-type: none">– Чтобы включить питание, нажмите кнопку STANDBY-ON.– Проверьте питание розетки.– Отключите на несколько минут шнур питания от источника питания. Снова подключите шнур питания к источнику питания и возобновите управление системой.
Нет изображения.	<ul style="list-style-type: none">– Для правильного выбора видеоканала на телевизоре обратитесь к руководству пользователя телевизора. Меняйте телевизионный канал, пока не увидите экран диска DVD.– Если это происходит при включении функции прогрессивной развертки, подождите 15 секунд до автоматического восстановления или переключитесь в режим по умолчанию, как описано ниже:<ol style="list-style-type: none">1) Нажмите кнопку ▲ на этом устройстве.2) Нажмите и удерживайте кнопку '1' цифровой клавиатуры пульта ДУ.– Если это происходит после установки цветовой системы, подождите 15 секунд до автоматического восстановления или переключитесь на цветовую систему по умолчанию:<ol style="list-style-type: none">1) Нажмите кнопку ▲ на этом устройстве.2) Нажмите и удерживайте кнопку '3' цифровой клавиатуры пульта ДУ.
Изображение искажено или черно-белое.	<ul style="list-style-type: none">– Проверьте видеоподключение.– Проверьте совместимость диска с этим устройством.– Иногда могут появляться небольшие дефекты изображения. Это не является неисправностью.– Диск загрязнен. Очистите диск.
Нет звука или звук с помехами.	<ul style="list-style-type: none">– Проверьте аудиосоединения подключенного аудиоустройства.– Убедитесь, что подключенное аудиоустройство подключено к соответствующему входу источника.– Проверьте правильность установки параметров цифрового выхода на подключенном устройстве. Для получения подробной информации см. раздел 'Страница настройки аудио – Уст. цифр. аудио'.

Устранение неисправностей (продолжение)

Русский

Проблема	Возможные решения
Пульт ДУ не работает должным образом.	<ul style="list-style-type: none">– Направьте пульт ДУ на датчик ИК передней панели устройства (не на телевизор).– Уберите все препятствия между устройством и пультом ДУ.– Низкий уровень заряда в аккумуляторах, замените аккумуляторы.– Проверьте полярность установленных батарей в соответствии с обозначениями на пульте ДУ (знаки ±).
Устройство не начинает воспроизведение.	<ul style="list-style-type: none">– Вставьте считываемый диск стороной для воспроизведения вниз. Диски DVD±R/DVD-RW/CD-R должны быть финализированы.– Убедитесь в том, что на диске нет царапин и он не деформирован. Проверьте, не является ли данный диск дефектным, попробовав воспроизвести другой диск.– Диск с другим кодом региона.– Чтобы разблокировать диск для воспроизведения, может потребоваться введение пароля.– Внутри устройства могла скопиться влага. Извлеките диск и оставьте устройство включенным приблизительно на час.
Кнопки устройства не работают.	<ul style="list-style-type: none">– Это техническая неполадка. Отключите данное устройство от электросети на 10 секунд, затем снова подключите.
Форматное соотношение экрана менять невозможно, даже при настройке телевизора.	<ul style="list-style-type: none">– Форматное соотношение зафиксировано на диске DVD.– Изменение форматного соотношения может быть невозможным в зависимости от модели телевизора.
Невозможно включить такие функции, как изменение угла камеры, субтитры или поддержка нескольких языков при аудиовоспроизведении.	<ul style="list-style-type: none">– Функции могут не поддерживаться DVD.– Изменение языка аудиовоспроизведения или субтитров запрещено для этого DVD.
Невозможно выбрать некоторые пункты в меню настройки/системы.	<ul style="list-style-type: none">– Дважды нажмите кнопку ■ перед выбором меню настройки диска– В зависимости от конкретного диска некоторые пункты меню могут оказаться недоступными.

Устранение неисправностей (продолжение)

Проблема	Возможные решения
Во время воспроизведения изображение периодически застывает.	<ul style="list-style-type: none">– Проверьте, нет ли на диске отпечатков пальцев или царапин; протрите диск мягкой тканью от центра к краям.
Включение/выключение прогрессивной развертки невозможно	<ul style="list-style-type: none">– Проверьте соединение аудиовыходов данного устройства при помощи разъемов компонентного видео (Y Pb Pr).
При воспроизведение фильмов DivX отсутствует звук.	<ul style="list-style-type: none">– Аудиокодек может не поддерживаться этим устройством.
Воспроизведение фильмов DivX не повторяется.	<ul style="list-style-type: none">– Перед записью убедитесь, что размер файла фильма не превышает размера файла на компакт-диске.
Файлы Certain DivX® не воспроизводятся или пропускаются.	<ul style="list-style-type: none">– Убедитесь, что файл фильма DivX загружен полностью.– Убедитесь в правильности расширения файла. Расширения можно проверить, воспользовавшись компьютером с CD-ROM.– Устройство предназначено для воспроизведения только дисков DVD, VCD, SVCD, CD audio, MP3, WMA и DivX. Другие цифровые аудиоформаты, например Liquid audio, RM (RealMedia), WAV или не-аудиофайлы, например с расширениями .doc, .txt, .pdf не поддерживаются.– Попробуйте воспроизвести вызвавшие затруднения файлы DivX на компьютере. Если они не воспроизводятся, скорее всего, исходный файл поврежден.– Попробуйте еще раз загрузить этот файл с другого источника или, если вы сами создали этот файл, сохраните его с правильными настройками.
Содержимое флэш-накопителя USB не может быть прочитано.	<ul style="list-style-type: none">– Формат флэш-накопителя USB не совместим с системой.– Диск отформатирован с применением другой системы файлов, которая не поддерживается данным устройством(например, NTFS).
Флэш-накопитель USB работает медленно.	<ul style="list-style-type: none">– Большие размеры файлов или флэш-накопитель USB большой емкости занимают больше времени для считывания и отображения на экране телевизора.

Характеристики

ТЕЛЕСТАНДАРТ

	(PAL/50 Гц)	(NTSC/60 Гц)
Количество строк	626	525
Воспроизведение	Универсальный (PAL/NTSC)	

ВИДЕОХАРАКТЕРИСТИКИ

Видео ЦАП	12 бит, 108 МГц
YPbPr	0,7 Vpp ~ 75 Ом
Видеовыход	1Vpp ~ 75 Ом

ФОРМАТ ВИДЕО

Цифровой	MPEG 2 для DVD,SVCD
Сжатие	MPEG 1 для VCD DivX®

DVD	50 Гц	60 Гц
Гор. разрешение	720 пикселей	720 пикселей
Вертикальное разрешение	576 строк	480 строк

VCD	50 Гц	60 Гц
Гор. разрешение	352 пикселей	352 пикселей
Вертикальное разрешение	288 строк	240 строк

АУДИОФОРМАТ

Цифровой	MPEG/ AC-3/ PCM	сжатый Цифровой 16, 20, 24 бит fs, 44,1, 48, 96 кГц
	MP3 (ISO 9660)	96, 112, 128, 256 кбит/с и переменная скорость передачи данных fs, 32, 44,1, 48 кГц

Аналоговый стереозвук
Звук Dolby Surround совместим с функцией
Downmix многоканального звука Dolby Digital

АУДИОХАРАКТЕРИСТИКИ

ЦАП	24 бита, 192 кГц
DVD	fs 96 кГц 4 Гц - 44 кГц fs 48 кГц 4 Гц - 22 кГц
SVCD	fs 48 кГц 4 Гц - 22 кГц fs 44,1 кГц 4 Гц - 20 кГц
CD/VCD	fs 44,1 кГц 4 Гц - 20 кГц
Сигнал-Шум (1 кГц)	> 100 дБ
Динамический диапазон (1 кГц)	> 90 дБ
Перекрестные помехи (1 кГц)	> 100 дБ
Искажение/шум (1 кГц)	> 85 дБ
MPEG MP3	MPEG Audio L3

ПОДКЛЮЧЕНИЯ

Выход Scart	Евроразъем
Выход YPbPr	Cinch 3x
Выход видеосигнала	Cinch (желтый)
Выход аудиосигнала (L+R)	Cinch (белый/красный)
Цифровой выход	1 коаксиальный IEC60958 для CDDA / LPCM IEC61937 для MPEG 1/2, Dolby Digital

КОРПУС

Габариты (ш х в х г)	360 x 37 x 209 мм
Вес	около 1,4 кг

ЭНЕРГОПОТРЕБЛЕНИЕ

Параметры питания	
Для Великобритании	240 В; 50 Гц
Для остальных европейских стран	230 В; 50 Гц
Потребляемая мощность	< 10 Вт
Потребляемая мощность в режиме ожидания	< 1 Вт

Характеристики могут меняться без предварительного уведомления.

Аналоговый аудиосигнал: Неоцифрованный звуковой сигнал. Аналоговый звуковой сигнал доступен при использовании выхода AUDIO LEFT/RIGHT. От данных гнезд звуковой сигнал передается по двум каналам, левому и правому.

Формат экрана: Форматное соотношение длины и ширины экрана. Формат стандартного телевизора - 4:3, а формат широкоэкранный телевизора или телевизора с поддержкой высокой четкости - 16:9. Формат letter box позволяет получить изображение с более широкой перспективой на стандартном экране формата 4:3.

Разъемы AUDIO OUT: Гнезда на задней панели системы, от которой звуковой сигнал передается на другую систему (телевизор, стереосистема и др.).

Скорость передачи: Объем данных для передачи музыкального фрагмента данной длины. Измеряется в килобитах в секунду, кбит/с. Или скорость записи. В большинстве случаев, чем выше скорость передачи или скорость записи, тем лучше качество звука. Однако файлы с высокой скоростью передачи занимают больше места на диске.

Раздел: Часть фильма или музыкального произведения на DVD, более короткий, чем вся запись. Запись включает в себя несколько разделов. Каждому фрагменту присваивается номер, по которому можно найти необходимый фрагмент.

Композитный видеосигнал (CVBS): Единый видеосигнал, наиболее часто используемый в потребительской видеотехнике.

Меню диска: Изображение на дисплее, позволяющее выбирать записанные на DVD фильмы, музыкальные произведения, субтитры, запись с нескольких точек и др.

DivX: Кодирование DivX является запатентованной, основанной на формате MPEG-4 технологией сжатия видеоданных, разработанной компанией DivXNetworks, Inc., позволяющей сжимать видеоданные до такого размера, который можно передавать по сети Интернет, сохраняя при этом высокое качество изображения.

Dolby Digital: Система объемного звучания, разработанная Dolby Laboratories, которая содержит до шести каналов цифрового аудио (передние левый и правый, объемные левый и правый, центральный и сабвуфер).

JPEG: Очень распространенный цифровой формат для неподвижного изображения. Система сжатия данных для неподвижного изображения, предложенная Joint Photographic Expert Group, с незначительным снижением качества изображения при высокой степени сжатия. Такие файлы можно узнать по их расширению 'JPG' или 'JPEG'.

MP3: Формат файла с системой сжатия звуковых данных. 'MP3' - сокращение от Motion Picture Experts Group 1 (или MPEG-1) Audio Layer 3. При использовании формата MP3 на один CD-R или CD-RW помещается примерно в 10 раз больше данных, чем на обычный компакт-диск.

Ограничение просмотра: Функция ограничения воспроизведения диска DVD в зависимости от возраста пользователя и в соответствии с уровнем ограничения для определенной страны. Данное ограничение различно для разных дисков; при их включении при более высоком по сравнению с настроенным уровнем потребителя запрограммированном уровне воспроизведение блокируется.

PBC: Контроль воспроизведения. Система навигации Video CD/Super VCD по экранному меню записана на диске. Можно получать удовольствие от интерактивного воспроизведения и поиска.

PCM (Pulse Code Modulation - Импульсно-кодовая модуляция): Система преобразования аналогового аудиосигнала в цифровой без сжатия данных для последующей обработки.

Прогрессивная развертка: На дисплее с прогрессивной разверткой отображается в два раза больше кадров в секунду, чем на дисплее обычной системы телевидения. Это обеспечивает более высокое разрешение и качество изображения.

Глоссарий (продолжение)

Код региона: Система допуска воспроизведения дисков только в означенном регионе. Данное устройство воспроизводит только диски с совместимыми кодами региона. Код региона устройства можно найти на этикетке изделия. Некоторые диски совместимы более чем с одним регионом (или со ВСЕМИ регионами).

Запись: Самая длинная часть фильма или музыкального произведения на DVD. Каждой записи присваивается номер, по которому можно найти необходимую запись.

Гнездо TV OUT: Гнездо на задней панели данного устройства, посылающее видеосигналы на телевизор.

WMA: Windows Media™ Audio. Означает технологию сжатия аудиоданных, разработанную корпорацией Microsoft. Данные WMA могут быть закодированы с помощью проигрывателя Windows Media версии 9 или проигрывателя Windows Media для ОС Windows XP. Такие файлы можно узнать по расширению '.WMA'.

Language Code

Abkhazian	6566	Inupiaq	7375	Pusho	8083
Afar	6565	Irish	7165	Russian	8285
Afrikaans	6570	Íslenska	7383	Quechua	8185
Amharic	6577	Italiano	7384	Raeto-Romance	8277
Arabic	6582	Ivrit	7269	Romanian	8279
Armenian	7289	Japanese	7465	Rundi	8278
Assamese	6583	Javanese	7486	Samoan	8377
Avestan	6569	Kalaallisut	7576	Sango	8371
Aymara	6589	Kannada	7578	Sanskrit	8365
Azerhijani	6590	Kashmiri	7583	Sardinian	8367
Bahasa Melayu	7783	Kazakh	7575	Serbian	8382
Bashkir	6665	Kernewek	7587	Shona	8378
Belarusian	6669	Khmer	7577	Shqip	8381
Bengali	6678	Kinyarwanda	8287	Sindhi	8368
Bihari	6672	Kirghiz	7589	Sinhalese	8373
Bislama	6673	Komi	7586	Slovensky	8373
Bokmål, Norwegian	7866	Korean	7579	Slovenian	8376
Bosanski	6683	Kuanyama; Kwanyama	7574	Somali	8379
Brezhoneg	6682	Kurdish	7585	Sotho; Southern	8384
Bulgarian	6671	Lao	7679	South Ndebele	7882
Burmese	7789	Latina	7665	Sundanese	8385
Castellano, Español	6983	Latvian	7686	Suomi	7073
Catalán	6765	Letzeburgesch;	7666	Swahili	8387
Chamorro	6772	Limburgan; Limburger	7673	Swati	8383
Chechen	6769	Lingala	7678	Svenska	8386
Chewa; Chichewa; Nyanja	7889	Lithuanian	7684	Tagalog	8476
—, ~	9072	Luxembourgish;	7666	Tahitian	8489
Chuang; Zhuang	9065	Macedonian	7775	Tajik	8471
Church Slavic; Slavonic	6785	Malagasy	7771	Tamil	8465
Chuvash	6786	Magyar	7285	Tatar	8484
Corsican	6779	Malayalam	7776	Telugu	8469
Česky	6783	Maltese	7784	Thai	8472
Dansk	6865	Manx	7186	Tibetan	6679
Deutsch	6869	Maori	7773	Tigrinya	8473
Dzongkha	6890	Marathi	7782	Tonga (Tonga Islands)	8479
English	6978	Marshallese	7772	Tsonga	8483
Esperanto	6979	Moldavian	7779	Tswana	8478
Estonian	6984	Mongolian	7778	Türkçe	8482
Euskara	6985	Nauru	7865	Türkmen	8475
Ελληνικά	6976	Navaho; Navajo	7886	Twi	8487
Faroese	7079	Ndebele, North	7868	Uighur	8571
Français	7082	Ndebele, South	7882	Ukrainian	8575
Frysk	7089	Ndonga	7871	Urdu	8582
Fijian	7074	Nederlands	7876	Uzbek	8590
Gaelic; Scottish Gaelic	7168	Nepali	7869	Vietnamese	8673
Galleghan	7176	Norsk	7879	Volapuk	8679
Georgian	7565	Northern Sami	8369	Walloon	8765
Gikuyu; Kikuyu	7573	North Ndebele	7868	Welsh	6789
Guarani	7178	Norwegian Nynorsk;	7878	Wolof	8779
Gujarati	7185	Occitan; Provençal	7967	Xhosa	8872
Hausa	7265	Old Bulgarian; Old Slavonic	6785	Yiddish	8973
Herero	7290	Oriya	7982	Yoruba	8979
Hindi	7273	Oromo	7977	Zulu	9085
Hiri Motu	7279	Ossetian; Ossetic	7983		
Hrwatski	6779	Pali	8073		
Ido	7379	Panjabi	8065		
Interlingua (International)	7365	Persian	7065		
Interlingue	7365	Polski	8076		
Inuktitut	7385	Português	8084		



Be responsible
Respect copyrights

Ελληνικά

Polski

Turkish

Русский

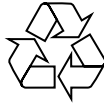

**CLASS 1
LASER PRODUCT**