



SA3214

SA3215

SA3216

SA3224

SA3225

SA3226

SA3244

SA3245

SA3246

SA3265

SA3285

Поздравляем с покупкой и приветствуем в клубе Philips!  
Для получения максимальной поддержки, предлагаемой Philips, зарегистрируйте Ваше изделие в [www.philips.com/welcome](http://www.philips.com/welcome)

---

Аудио-видеоплеер

---

## Нужна помощь?

Зайдите на сайт

[www.philips.com/welcome](http://www.philips.com/welcome)

Здесь вы сможете посмотреть все вспомогательные материалы, такие как руководства пользователя, последние программные обновления и ответы на часто задаваемые вопросы.

# Содержание

<b>1</b>	<b>Важная информация по безопасности</b>	<b>5</b>
<b>2</b>	<b>Ваш новый плеер</b>	<b>8</b>
2.1	Содержимое упаковки	8
2.2	Регистрация изделия	8
<b>3</b>	<b>Начало работы</b>	<b>9</b>
3.1	Обзор органов управления и соединений	9
3.2	Главное меню	10
3.3	Установка	10
3.4	Подключение и зарядка	11
3.4.1	Используйте прилагаемый USB-кабель	11
3.4.2	Индикация заряда батареи	11
3.5	Перенос музыки, изображений и текста	12
3.6	Передача видео	12
3.7	Безопасное отсоединение плеера	14
3.8	Эксплуатация	14
3.8.1	Включение и выключение	14
3.8.2	Перемещение по меню	14
3.8.3	Блокировка слайдера	14
<b>4</b>	<b>Подробное описание эксплуатации</b>	<b>15</b>
4.1	Музыкальный режим	15
4.1.1	Управление	15
4.1.2	Поиск музыки	16
4.1.3	Ограничение громкости	17
4.2	Фотоархив	18
4.2.1	Передача фотографий с компьютера на плеер	18
4.2.2	Просмотр изображений	18
4.2.3	Слайд-шоу	18
4.3	Видео	19
4.3.1	Воспроизведение видео	19
4.4	Радио	20
4.4.1	Автоматическая настройка	20
4.4.2	Воспроизведение предварительно настроенной радиостанции	20
4.4.3	Ручная настройка радиостанции	21
4.4.4	Сохранение новой частоты в предустановке	21
4.4.5	Запись с FM-радио во время прослушивания радиостанций	21
4.4.6	Запись с FM-радио, когда вы не слушаете радиостанции	21
4.5	Записи	22
4.5.1	Воспроизведение записей	22
4.5.2	Удаление записи	22
4.5.3	Загрузка записей на компьютер	23
4.6	Настройки	24
4.6.1	Индивидуальные настройки эквалайзера	25

# Содержание

4.7	Использование плеера для хранения и переноса файлов данных	25
5	Обновление плеера	26
5.1	Ручная проверка версии встроенной программы	26
6	Технические характеристики	27
7	Часто задаваемые вопросы	29

# I Важная информация по безопасности

## Уход

### Предотвращение повреждения или сбоев в работе

- Не подвергайте изделие чрезмерному нагреву от нагревательных приборов или прямых солнечных лучей.
- Не роняйте проигрыватель и Не допускайте падения на него других предметов.
- Не опускайте проигрыватель в воду. Не подвергайте гнездо наушников или батарейный отсек воздействию влаги, так как это может привести к неисправности устройства.
- Не пользуйтесь никакими чистящими средствами, содержащими спирт, аммиак, бензол или абразивные вещества, поскольку это может повредить проигрыватель.
- Использование мобильных телефонов вблизи устройства может вызвать помехи в его работе.
- Создавайте резервные копии файлов. Обязательно сохраняйте исходные файлы, загружаемые на устройство. Philips не несет ответственности за потерю данных в случае повреждения изделия или невозможности считывания.

### Рабочая температура и температура хранения

- Устройство следует использовать в помещении с температурой от 0 до 35°C (от 32 до 95°F).
- Устройство следует хранить в помещении с температурой от -20 до 45°C (от -4 до 113°F).
- При использовании в условиях низкой температуры срок службы батареи может сократиться.

### Детали для замены/ аксессуары

Посетите сайт [www.philips.com/support](http://www.philips.com/support), чтобы заказать детали для замены/ аксессуары.

## Правила безопасности при прослушивании

### Слушайте при умеренной громкости.

- Использование наушников при высокой громкости может повредить слух. Данное изделие издает звуки в децибельном диапазоне, который может привести к потере слуха у здорового человека даже при длительности воздействия менее минуты. Более высокие уровни громкости рекомендуются лицам, уже страдающим определенной потерей слуха.
- Звук может быть обманчивым. Постепенно "комфортный уровень" слуха адаптируется к высокой громкости. Поэтому после длительного прослушивания "нормальный" звук может на самом деле быть громким и вредным для вашего слуха. Чтобы защитить себя, установите громкость на безопасный уровень, прежде чем ваш слух адаптируется, и оставьте ее на этом уровне.



### **Чтобы установить безопасный уровень громкости:**

- Установите ручку громкости на малый уровень.
- Медленно повышайте громкость, пока звучание не станет комфортным и четким.

### **Прослушивание не должно превышать разумные сроки:**

- Длительное воздействие звука, даже при нормальных "безопасных уровнях", может также привести к потере слуха.
- Следует разумно использовать аппаратуру и делать паузы в прослушивании.

### **Обязательно соблюдайте следующие правила при использовании наушников.**

- Слушайте при умеренном уровне громкости в течение разумного промежутка времени.
- Не регулируйте громкость по мере адаптации слуха.
- Не повышайте громкость на столько, что не сможете слышать происходящее вокруг вас.
- Следует соблюдать осторожность или временно прекратить использование наушников в потенциально опасных ситуациях.
- Не используйте наушники во время управления транспортным средством, велосипедом, катания на скейтборде и т.д. - это может создать опасность на дороге. Кроме того, во многих странах это запрещено.

## **Информация об авторских правах**

Все торговые марки и зарегистрированные торговые марки являются товарными знаками соответствующих компаний или организаций.

Несанкционированное копирование записей, загруженных из Интернета или записанных с компакт-дисков аудио, является нарушением законов авторского права и международных соглашений.

Несанкционированная запись защищенного от копирования материала, в том числе компьютерных программ, файлов, телеи радиопрограмм, а также фонограмм, может считаться нарушением законов об авторском праве и наказуемо в судебном порядке. Данное оборудование не должно использоваться в этих целях.

Windows Media и логотип Windows являются торговыми марками или зарегистрированными торговыми марками корпорации Microsoft в США и/или других странах.

## **Информация об авторских правах**

Все торговые марки и зарегистрированные торговые марки являются товарными знаками соответствующих компаний или организаций.

Несанкционированное копирование записей, загруженных из Интернета или записанных с компакт-дисков аудио, является нарушением законов авторского права и международных соглашений.

Несанкционированная запись защищенного от копирования материала, в том числе компьютерных программ, файлов, теле- и радиопрограмм, а также фонограмм, может считаться нарушением законов об авторском праве и наказуемо в судебном порядке. Данное оборудован

# Утилизация вышедшего из употребления оборудования



Данное изделие сконструировано и изготовлено из высококачественных материалов и компонентов, которые подлежат переработке и вторичному использованию.

Если изделие маркировано знаком с изображением перечеркнутого мусорного бака на колесах, это означает, что изделие соответствует директиве Европейского Союза 2002/96/ЕС.

Для утилизации электрических и электронных изделий необходимо получить сведения о местной отдельной системе сбора отходов.

Соблюдайте местные правила и не утилизируйте вышедшее из употребления оборудование вместе с обычными отходами. Надлежащая утилизация вышедшего из употребления устройства способствует предотвращению потенциально негативного влияния на окружающую среду и здоровье человека.

Встроенный аккумулятор содержит вещества, которые могут загрязнять окружающую среду. Всегда передавайте устройство в официальное место сбора отходов для извлечения аккумулятора, прежде чем выбросить устройство. Аккумулятор следует утилизировать в официальном месте сбора отходов.

## Модификации

Модификации, не разрешенные производителем, могут привести к лишению пользователей права на использование данного устройства.

## Примечание для Европейского союза

Данное изделие соответствует требованиям по радиопомехам Европейского союза.

# 2 Ваш новый плеер

Ваш новый плеер обладает следующими возможностями:

- Воспроизведение видео
- Воспроизведение аудиофайлов MP3 и WMA
- Просмотр изображений и обложек альбомов
- Чтение текста
- Прослушивание радио FM
- Запись голоса / звуков

## 2.1 Содержимое упаковки

Следующие аксессуары включены в комплектацию плеера:



Плеер



Наушники



USB-кабель



Руководство по быстрому началу работы



Компакт-диск, содержащий Philips Device Manager (Менеджер устройства Philips), Media Converter (Медиаконвертер), руководство пользователя и часто задаваемые вопросы

## 2.2 Регистрация изделия

Настоятельно рекомендуется зарегистрировать изделие, чтобы получить доступ к бесплатным обновлениям. Зарегистрировать изделие следует на сайте [www.philips.com/welcome](http://www.philips.com/welcome). После этого вас будут уведомлять о выходе новых обновлений.





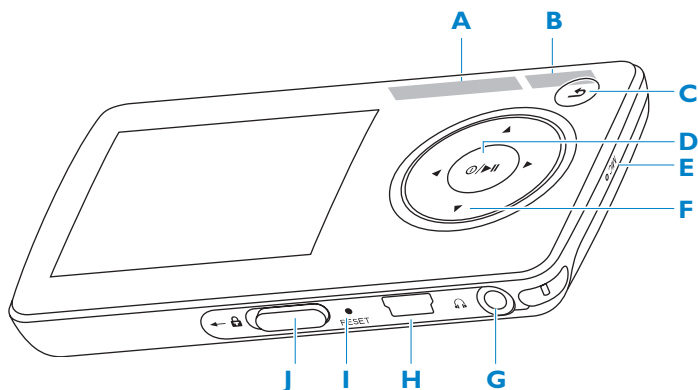



# 3 Начало работы

## 3.1 Обзор органов управления и соединений



<b>A</b> <b>-VOLUME+</b>	Увеличивает/уменьшает громкость (удерживайте для быстрого увеличения/уменьшения)
<b>B</b> <b>PLAYLIST</b>	Добавление/удаление текущего выбора в/из списка воспроизведений
<b>C</b>	Показывает предыдущий/последний просмотренный корневой каталог
<b>D</b>	Вкл. / Выкл. Воспроизвести / Пауза Подтвердить выбор
<b>E</b> <b>MIC</b>	Микрофон
<b>F</b>	Перейти назад/Быстрая перемотка назад (удерживайте для быстрого перехода)
	Перейти вперед/Быстрая перемотка вперед (удерживайте для быстрого перехода)
	Прокрутка вверх/вниз (удерживайте для быстрой прокрутки)
<b>G</b>	Разъем для наушников
<b>H</b>	USB-разъем
<b>I</b> <b>RESET</b>	Сброс
<b>J</b> <b>слайдер</b>	Удерживайте слайдер для блокировки/разблокировки всех клавиш (кроме <b>-VOLUME+</b> )

## 3.2 Главное меню

Меню	Действие
 Видео	Просмотр видео
 Изображения	Просмотр изображений
 Музыка	Воспроизведение цифровых музыкальных композиций
 Радио	Прослушивание FM-радио
 Запись	Создание или прослушивание записей
 Просмотр папок	Просмотр файлов в папках
 Считывание текста	Чтение файлов TXT
 Настройки	Индивидуальная настройка параметров плеера
 Параметры	Настройте параметры плеера Идет воспроизведение    Перейти к окну воспроизведения

## 3.3 Установка

**!** **Внимание** Обязательно установите программное обеспечение с компакт-диска, входящего в комплект поставки, для передачи музыки и видео.

Системные требования:

- Windows XP, ME или 2000
- Процессор класса Pentium III 800МГц или выше
- 128Мб RAM
- 500Мб свободного пространства на жестком диске
- Подключение к Интернету (предпочтительно)
- Microsoft Internet Explorer 6.0 или выше
- USB-порт

- 1 Вставьте компакт-диск, прилагаемый к изделию, в привод компакт-дисков ПК.
- 2 Следуйте инструкциям на экране для завершения установки **Philips Device Manager** и **Media Converter**. Media Converter преобразует видеоклипы и JPEG-изображения в форматы, поддерживаемые плеером.
- 3 Если программа установки не запустится автоматически, укажите путь к ней в **Проводнике Windows** и дважды щелкните файл, название которого заканчивается сочетанием .exe.

Потеряли компакт-диск? Не стоит беспокоиться, поскольку содержимое компакт-диска можно загрузить с сайта [www.philips.com/support](http://www.philips.com/support).

## 3.4 Подключение и зарядка

При подключении плеера к ПК он заряжается автоматически.

### 3.4.1 Используйте прилагаемый USB-кабель

- 1 Перед первым использованием плеера заряжайте его не менее 5 часов.
  - > Аккумулятор<sup>1</sup> полностью заряжается через 4 часа и на 80% после 2 часов.

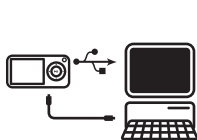

- 2 Подключите прилагаемый USB-кабель к mini-USB-порту внизу плеера, а другой конец к ПК.
  - > Плеер начнет зарядку сразу после подключения к ПК.

**Примечание** Плеер будет полностью заряжен, когда индикатор зарядки перестанет изменяться, и отобразится . Полностью заряженный плеер способен воспроизводить музыку в течение 25 часов<sup>1</sup>.

### 3.4.2 Индикация заряда батареи

Приблизительные уровни заряда батареи указываются следующим образом:



Полная



На 2/3



На половину



Низкая



Разряжена

**Примечание** Когда батареи почти полностью разряжены, мигает  низкого заряда батареи. Плеер сохранит все настройки и незавершенные записи и выключится менее чем через 60 секунд.

<sup>1</sup> Аккумуляторы рассчитаны на ограниченное число циклов зарядки. Срок службы батареи и количество циклов зарядки зависит от частоты использования и настроек.

## 3.5 Перенос музыки, изображений и текста

Плеер отображается как устройство памяти USB в **Windows Explorer**. Можно выполнить расстановку файлов, перенос музыки, изображений и текстовых файлов в ваш плеер при соединении с устройством USB. Воспользуйтесь программой **Media Converter** для переноса видеофайлов подробнее см. в **Media Converter**.

- 1 Нажмите и выделите одну или более песен для передачи между плеером и компьютером.
- 2 Используйте метод перетаскивания для завершения передачи.

 **Совет** Для передачи музыкальных компакт-дисков на плеер используйте программу, например, Musicmatch Jukebox или Windows Media Player, скопируйте (сконвертируйте) композиции на музыкальном компакт-диске в файлы MP3/WMA. Скопируйте файлы на цифровой аудиоплеер через Проводник Windows. Бесплатные версии данных программ можно загрузить из Интернета.

## 3.6 Передача видео

 **Внимание** Один раз воспроизведите видео, защищенное DRM в **Windows Media Player** на компьютере, до переноса его в **MediaConverter** для Philips.

 Используйте **Медиаконвертер** для преобразования видеофайлов в файлы правильного размера и передачи видео с ПК в плеер. Данное приложение преобразует видеофайлы в правильный формат с нужным разрешением перед их передачей в ваш плеер, так что они гарантированно будут воспроизводиться на плеере.

- 1 Подключите плеер к ПК с помощью прилагаемого USB-кабеля.
- 2 Запустите **Медиаконвертер**, нажав этот значок на рабочем столе. 

 **Примечание** Преобразование и передача видео обычно занимает много времени и зависит от конфигурации вашего ПК. Наберитесь терпения.

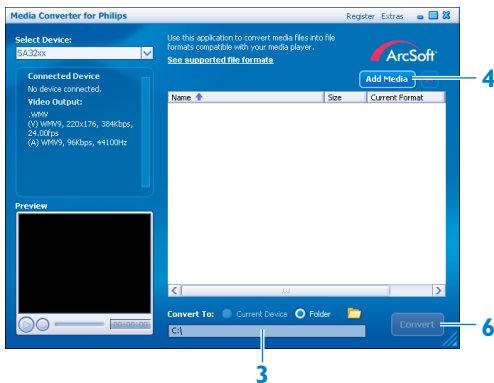

- 3 В параметре **Преобразовать в:** внизу экрана выберите **Текущее устройство**, содержимое будет сохранено непосредственно на подключенном плеере.
- 4 Нажмите кнопку **Добавить медиа** для выбора видеофайлов.
- 5 Нажмите **ОТКРЫТЬ**, когда найдете на ПК видеофайлы, которые вы хотите передать в плеер. Можно также добавить дополнительные видеофайлы.  
ИЛИ  
Выберите **Проводник Windows** и затем перетащите их на экран **Медиаконвертер**.
- 6 Нажмите **Преобразовать**.  
> *Все преобразованные файлы будут переданы в плеер.*

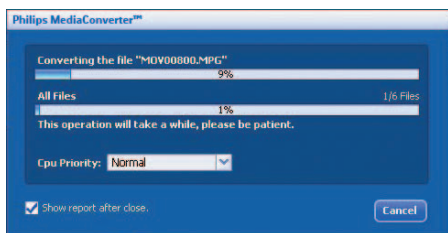

- > *Ход преобразования и передачи отображается на экране.*

**✳ Совет** Файлы также можно выбрать в **Windows Explorer** и перенести их методом перетаскивания в окно **MediaConverter**.

**☰ Примечание** Если необходимо, файлы сначала преобразуются в формат, поддерживаемый плеером.

## 3.7 Безопасное отсоединение плеера

- 1 Закройте все активные приложения, обращающиеся к вашему плееру.
- 2 Безопасно извлеките плеер, нажав  в панели задач, указанной на вашем компьютере.

## 3.8 Эксплуатация

### 3.8.1 Включение и выключение



Для включения нажмите /▶||, пока на дисплее не появится логотип **Philips**.

Для выключения нажмите и удерживайте /▶||, пока на дисплее не появится «До свидания».

 **Совет** Если плеер находится в режиме остановки и ни одна кнопка не нажимается 10 минут, он выключится автоматически.



### 3.8.2 Перемещение по меню

Плеер оснащен системой интуитивного навигационного меню для выполнения настроек и действий.

Цель	Действие
Возврат в предыдущее меню	Нажмите 
Возврат в главное меню	Нажмите и удерживайте 
Просмотр меню	Нажмите ▶   или 
Прокрутка списка	Нажмите ▲ или ▼
Выбор параметра	Нажмите ▶

### 3.8.3 Блокировка слайдера

Плеер имеет блокировочный переключатель для предотвращения случайных действий.

- 1 Для блокировки кнопок во время воспроизведения сдвиньте слайдер в положение .  
> Все кнопки кроме **-VOL+** блокируются, и дисплей показывает .
- 2 Для разблокирования кнопок сдвиньте слайдер в положение .

# 4 Подробное описание эксплуатации

## 4.1 Музыкальный режим (также режим воспроизведения для записей)

Плеер поддерживает форматы MP3 и WMA.

### 4.1.1 Управление

Плеер имеет следующие параметры музыкального режима:



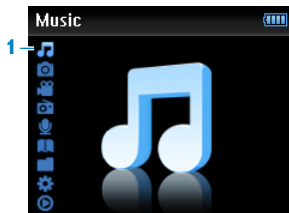

Цель	Действие
Воспроизведение музыки или пауза	Нажмите ►
Перейти к следующему аудиофайлу	Нажмите ►
Возврат к предыдущему аудиофайлу	Нажмите ◀
Быстрая перемотка вперед	Нажмите и удерживайте ►
Быстрая перемотка назад	Нажмите и удерживайте ◀
Возврат к просмотру меню	Длительно/кратковременно нажмите ↻
Повышение громкости	Нажмите VOL +
Понижение громкости	Нажмите VOL -

## 4.1.2 Поиск музыки



- 1 В главном меню выберите , чтобы перейти в музыкальный режим. Плеер имеет следующие параметры меню:



- 2 Нажмите  или  для прокрутки по списку.
- 3 Нажмите , чтобы сделать выбор, или , чтобы вернуться на предыдущий уровень.
- 4 Нажмите , чтобы воспроизвести.

 **Примечание** Данный плеер не поддерживает WMA-песни, загруженные из Интернета и защищенные авторским правом (Управление цифровыми правами - DRM).

### 4.1.3 Ограничение громкости

Прослушивание громких звуков длительное время вредно для слушателя. Можно настроить уровень громкости плеера согласно своим предпочтениям:

- 1 В главном меню выберите **Настройки > Звуковые настройки > Предел громкости > Настроить**.
- 2 Нажмите **VOL-** или **VOL+** для регулировки уровня.
- 3 Нажмите **▶||** для настройки.

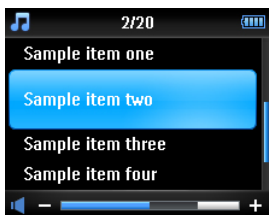

> После настройки предела громкости настроенный уровень не будет превышать, даже если нажимать кнопку **VOL+**.

Чтобы снова включить максимальный уровень громкости, настройте предел снова на максимум или выключите его, выберите **Настройки > Звуковые настройки > Предел громкости > Выкл.**

## 4.2 Фотоархив

### 4.2.1 Передача фотографий с компьютера на плеер

- 1 Подключите плеер к компьютеру.
- 2 Перетащите ваши картинки в папку **КАРТИНКИ** плеера.

✳ **Совет Media Converter** преобразовывает JPEG-картинки для увеличения качества изображения.

### 4.2.2 Просмотр изображений

Плеер поддерживает графику в формате JPEG и обеспечивает функцию слайд-шоу.



- 1 В главном меню выберите  для входа в режим "Картинка".
- 2 Нажмите **▲** или **▼** для просмотра пиктограмм изображений.
- 3 Нажмите **▶||** для полноэкранного просмотра картинок.
- 4 Во время полноэкранного просмотра нажмите **▲** или **▼** для перемещения к следующему или предыдущему изображению.

### 4.2.3 Слайд-шоу

Слайд-шоу показывает все картинки в полноэкранном режиме. Переход к следующей картинке происходит через указанный промежуток времени.

Для начала слайд-шоу в виде пиктограмм или полноэкранном режиме нажмите **▶||**.







Для отмены слайд-шоу нажмите .

## 4.3 Видео

### 4.3.1 Воспроизведение видео

Можно воспроизводить видеоклипы, сохраненные в плеере.



- 1 В главном меню выберите  для входа в режим "Видео".  
> Отображается список видеофайлов, сохраненных на плеере.
- 2 Нажмите  или  для выбора файла и нажмите  для воспроизведения.
- 3 Кратковременно нажмите  для возврата в предыдущее меню и длительно нажмите  для возврата в главное меню.

## 4.4 Радио

В главном меню выберите , чтобы перейти в режим радио.

### Подключение наушников

Прилагаемые наушники служат в качестве антенны. Проверьте правильность подключения наушников для оптимального приема.

#### 4.4.1 Автоматическая настройка

 **Примечание** Функция «Автоматическая настройка» перезаписывает существующие предустановки.



1 В меню «Радио»  выберите **Автоматическая настройка**.

- > Радио автоматически настроится на станции и сохранит частоты в предустановках. Радио может сохранить до 20 радиостанции в предустановках.

Для остановки автоматической настройки нажмите .

Для закрытия радио длительно нажмите .

#### 4.4.2 Воспроизведение предварительно настроенной радиостанции



1 В меню Радио  выберите **Предустановки**.

2 Нажмите  для выбора предустановки,  - для начала воспроизведения.

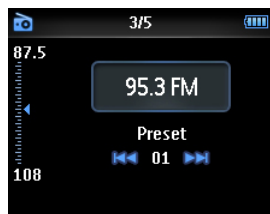
3 Нажмите  для переключения на другую предустановку.



4 Для подстройки частоты быстро нажмите .

5 Для поиска следующего более сильного сигнала длительно нажмите . Для закрытия радио длительно нажмите .

### 4.4.3 Ручная настройка радиостанции

- 1 В меню «Радио»  выберите **Ручная настройка**.  
> Появится экран воспроизведения.
- 2 Для подстройки частоты быстро нажмите ▲/▼.
- 3 Для поиска следующего более сильного сигнала длительно нажмите ▲/▼.  
Для закрытия радио длительно нажмите ↵.

### 4.4.4 Сохранение новой частоты в предустановке

- 1 Настройте на новую частоту, которую хотите сохранить.
- 2 Нажмите ►|| для открытия экрана предустановок.
- 3 Нажмите ▲/▼ для выбора, потом ►|| для сохранения.  
Для закрытия радио длительно нажмите ↵.

### 4.4.5 Запись с FM-радио во время прослушивания радиостанций

- 1 Нажмите ↵ один или несколько раз для открытия меню «Радио».
- 2 Выберите **Начать запись FM**.
- 3 Нажмите ►|| для начала записи.  
Для остановки записи нажмите ↵.  
Для закрытия радио длительно нажмите ↵.





### 4.4.6 Запись с FM-радио, когда вы не слушаете радиостанции

- 1 В меню «Радио»  выберите **Начать запись FM**.
- 2 Нажмите ▲/▼/◀/▶ для выбора FM-канала.
- 3 Нажмите ►|| для начала записи.  
Для остановки записи нажмите ↵.  
Для закрытия радио длительно нажмите ↵.

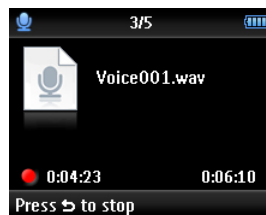
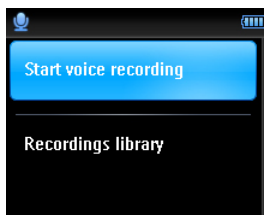
## 4.5 Записи

Можно записывать звук с помощью плеера. В разделе **Обзор органов управления и соединения** показано местоположение микрофона.



- 1 В главном меню выберите .
- 2 Выберите **Начать запись** для начала записи с микрофона.
  - > Плеер записывает и показывает ход записи.
- 3 Нажмите  для приостановления.
- 4 Нажмите  для остановки и сохранения записи.
  - > Ваша запись будет сохранена в плеере. (Формат имени файла: VOICEXXX.WAV, где XXX - номер записи, генерируемый автоматически.)
- 5 Этот файл можно найти в разделе  > **Библиотека записей** > **Голос**.

 **Примечание** Для записи FM-радио см. раздел Радио.

### 4.5.1 Воспроизведение записей

В главном меню выберите  > **Библиотека записей** > **Голос** или **FM-радио**.

- 1 Выберите запись, которую требуется прослушать.
- 2 Нажмите  для подтверждения.

### 4.5.2 Удаление записи

Используйте компьютер, когда удаляете записи с него.

- 1 Подключите плеер к компьютеру.
- 2 Выберите плеер в **Проводнике Windows**.
- 3 Выберите **Записи** > **Голос** или **FM-радио**.
- 4 Выберите файлы, которые хотите удалить, и нажмите **Удалить** на компьютере.

### 4.5.3 Загрузка записей на компьютер

- 1 Подключите плеер к компьютеру.
- 2 Выберите плеер в **Проводнике Windows**.
- 3 Выберите **Записи > Голос** или **FM-радио**.
- 4 Скопируйте и вставьте записи в любое место на компьютере.

## 4.6 Настройки

Можно настроить параметры плеера согласно вашим потребностям.

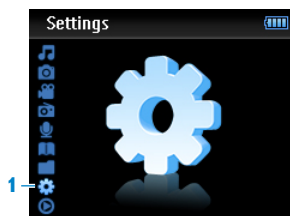













- 1 Нажмите и выберите .
- 2 Нажмите или , чтобы выбрать параметр.
- 3 Нажмите , чтобы перейти на следующий уровень или , чтобы вернуться на предыдущий уровень.
- 4 Нажмите , чтобы подтвердить выбор.
- 5 Нажмите , чтобы выйти из меню **Настройки**

В меню Настройки доступны следующие параметры:





Настройки	Дополнительные параметры	
Режим воспроизведения музыки	Выкл. / Повторить I / Повторить все / Перемешать все / Повторить и перемешать	
Режим воспроизведения видео	Воспроизвести I / Воспроизвести все / Повторить I / Повторить все	
Звуковые настройки	Эквалайзер	Выкл. / FullSound / Рок / Фанк / Хип-хоп / Джаз / Классика / Техно / Персональный
	Предел громкости	Выкл. / Вкл. / Настроить
Настройка слайд-шоу	Время отображения слайда	3 / 5 / 10 / 30 / 60 секунд
	Режим воспроизведения	Случайно / Последовательно
	Повтор	Вкл. / Выкл.
Язык	Английский / Французский / Испанский / Немецкий / Голландский / Итальянский / Европейский португальский / Шведский / Польский / Норвежский / Русский / Турецкий / Бразильский португальский / Венгерский / Финский / Традиционный китайский / Упрощенный китайский / Корейский / Японский	
Таймер подсветки	10 секунд / 30 секунд / 60 секунд / Всегда вкл.	
Информация	Занятая память / версия прошивки	
Заводские настройки	Восстановление заводских настроек по умолчанию	

## 4.6.1 Индивидуальные настройки эквалайзера

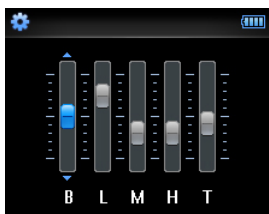
Можно ввести индивидуальные настройки эквалайзера:

- 1 Длительно нажмите  и выберите .
- 2 Нажмите  или , потом  для выбора **Звуковые настройки**.
- 3 Нажмите  или , потом  для выбора **Эквалайзер**.
- 4 Нажмите  или , потом  для выбора **Персональный**.
- 5 Нажмите  или  для выбора диапазона эквалайзера:  
**B** = низкие частоты, **L** = низкие, **M** = средние, **H** = высокие, **T** = баланс



- 6 Нажмите  или  для регулировки уровня.  
> *Индикаторная полоска указывает текущий уровень.*
- 7 Нажмите  для подтверждения выбора.  
Нажмите  для отмены регулировок.
- 8 Нажмите  для закрытия меню **Настройки**.

## 4.7 Использование плеера для хранения и переноса файлов данных

Можно использовать плеер для хранения и переноса файлов данных путем копирования файлов в плеер через **Проводник Windows**.

# 5 Обновление плеера

Плеер управляется внутренней программой, которая называется встроенной программой. Возможно, после приобретения плеера были выпущены обновления встроенной программы.

Программа **Philips Device Manager** проверяет обновления прошивки в Интернете.

Установите **Менеджер устройства Philips** с прилагаемого компакт-диска или загрузите последнюю версию с сайта [www.philips.com/support](http://www.philips.com/support).

## 5.1 Ручная проверка версии встроенной программы

- 1 Проверьте подключение к Интернету.
- 2 Подключите плеер к компьютеру.
- 3 Для запуска **Philips Device Manager** на компьютере нажмите **Пуск > Программы > Philips Digital Audio Player > SA32XX > Philips SA32XX Device Manager**.



- 4 Щелкните **Обновить**.

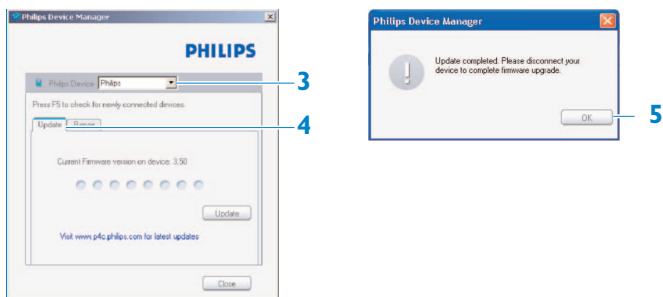

- > *Philips SA32XX Device Manager* проверит обновления и установит новую прошивку, если она доступна в Интернете.
- 5 Когда на дисплее появится сообщение **Обновление завершено**, нажмите **ОК**.
- 6 Отсоедините плеер от компьютера.
  - > На дисплее появится сообщение **Обновление встроенных программ**. Плеер автоматически перезапустится после обновления прошивки. Плеер снова готов к использованию.

# 6 Технические характеристики

## Питание

- Источник питания  
Внутренний аккумулятор 280 мАч Li-ion<sup>1</sup>

## Дисплей

- ЖКД с белой подсветкой,  
220 x 176 пикселей, 65000 цветов

## Звук

- Разделение каналов: 40 дБ
- Настройка эквалайзера:  
Выкл. / FullSound / Рок / Фанк / Хип-хоп  
/ Джаз / Классика / Техно /  
Персональный
- Частотная характеристика: 80-18000Hz
- Соотношение сигнала и шума: > 80дБ
- Выходная мощность (RMS) 2x3мВт

## Воспроизведение аудио

- Формат сжатия: MP3 (8-320 Кбит/с и  
VBR, частота дискретизации: 8, 11.025,  
16, 22.050, 24, 32, 44.1, 48кГц), WMA  
(32-192Кбит/с, частота дискретизации: 8,  
11.025, 16, 22.050, 24, 32, 44.1, 48кГц)
- Время воспроизведения: 25 часов<sup>1</sup>
- Поддержка тэгов ID3

## Поддержка видео

- Формат .SMV (поддержка других  
форматов обеспечивается  
видеокодеком)
- 24 кадр/с, 220 x 176 пикселей
- Время воспроизведения: 4 часов<sup>1</sup>

## Медиаконвертер

- Поддерживаемый формат:  
.bmp, jpg, .wmv.

## Запись

- Аудиозахват: Встроенный микрофон  
(моно)
- FM-радио

## Устройство хранения

- Встроенная память:  
SA321x 1ГБ NAND флэш<sup>2</sup>  
SA322x 2ГБ NAND флэш<sup>2</sup>  
SA324x 4ГБ NAND флэш<sup>2</sup>  
SA328x 8ГБ NAND флэш<sup>2</sup>

## Возможности соединения

- Наушники 3,5 мм, USB 2,0<sup>3</sup>

## Перенос музыки, изображений и текста

- Перетасуйте файлы в Проводнике  
Windows

## Передача видеоклипов

- С помощью Медиаконвертера

## Передача данных

- Через Проводник Windows

## Системные требования

- Windows® 2000, XP или Vista
- Процессор класса Pentium III 800МГц  
или выше
- 128МБ RAM
- 500МБ свободного пространства на  
жестком диске
- Подключение к Интернету
- Microsoft Internet Explorer 6.0 или выше
- Видеокарта
- Звуковая карта
- USB-порт

- <sup>1</sup> Аккумуляторы рассчитаны на ограниченное число циклов зарядки. Срок службы батареи и количество циклов зарядки зависит от частоты использования и настроек.
- <sup>2</sup> 1Мб = 1 миллион байт; доступное пространство для хранения - меньше.  
1Гб = 1 миллиард байт; доступное пространство для хранения - меньше.  
Пользователю доступна не вся память - часть памяти резервируется для плеера.  
Емкость хранения принимается из расчета 4 минут воспроизведения каждой песни и кодировки 64Кбит/с WMA.
- <sup>3</sup> Фактическая скорость передачи может различаться в зависимости от операционной системы и конфигурации программного обеспечения.

# 7 Часто задаваемые вопросы

Если возникли проблемы с плеером, просмотрите следующие пункты в данном разделе. Также посмотрите раздел "Часто задаваемые вопросы" на сайте [www.philips.com/support](http://www.philips.com/support) для поиска дополнительной справочной информации и других советов по устранению неполадок.

Если вы не можете найти решение, следуя этим советам, обратитесь к дилеру или в сервисный центр.

 **Осторожно** Ни в коем случае не пытайтесь ремонтировать устройство самостоятельно, т.к. это приведет к аннулированию гарантии.

## Плеер не включается.

- Возможно, вы не нажали и не удерживали **▶||** достаточно долго. Нажмите и удерживайте **▶||**, пока не появится экран приветствия Philips.
- Возможно, кончился заряд батареи из-за длительного периода простоя. Зарядите батарею плеера.

**Если ничто не работает, воспользуйтесь Менеджером устройства для восстановления плеера:**

- 1 Запустите **Philips Device Manager** (Менеджер устройства Philips) из меню **Пуск > Программы > Philips Digital Audio Player** (Цифровой аудиоплеер Philips) > **SA32XX > Philips SA32XX Device Manager** (Менеджер устройства Philips SA32XX) на вашем компьютере.
- 2 Нажмите и удерживайте кнопку  во время подключения плеера к ПК.
- 3 Продолжайте удерживать клавишу, пока **Менеджер устройства Philips** не распознает плеер и не перейдет в режим восстановления.
- 4 Нажмите кнопку **восстановление** и следуйте инструкциям **Менеджера устройства**.
- 5 После восстановления плеера отсоедините его от ПК и перезапустите.

## После передачи на плеере нет музыки.

### Песни имеют формат MP3 или WMA?

Плеер не воспроизводит другие форматы.

## После передачи на плеере нет картинки.

### Фотографии записаны в формате JPEG?

На плеер нельзя передавать картинки в другом формате.

## После передачи на плеере нет видео.

Проверьте, что вы используете медиаконвертер (содержащийся на компакт-диске) для преобразования видеоклипов в формат, читаемый плеером.

Если вы передаете эти преобразованные видеофайлы в плеер, переместите их в папку **ВИДЕО** на плеере; в противном случае он не сможет прочесть видеоклип.

## Плеер "зависает".

- 1 Если плеер "зависнет", что, в целом, маловероятно, не пугайтесь. Вставьте небольшую булавку или другой острый предмет в отверстие для перезагрузки внизу плеера. Удерживайте его нажатым, пока плеер не выключится.

 **Примечание** Существующие данные, записанные на плеере, сохраняются.

- 2 Если ничего не произойдет, перезарядите батарею на протяжении, по крайней мере, 4 часов и снова включите или перезагрузите устройство. Если это не поможет, возможно, потребуется восстановить плеер с помощью Менеджера устройства Philips.

## Отсутствует звук.

Убедитесь, что наушники полностью вставлены в соответствующий разъем.

## Некоторые песни не отображаются или не воспроизводятся плеером.

- Данный плеер не поддерживает WMA-композиции, купленные в интернет-магазинах и защищенные авторским правом (DRM); возможно воспроизведение только незащищенных WMA-композиций на данном плеере. Песня записана в формате, неподдерживаемом плеером. Поддерживаются только файлы MP3, WMA.
- Возможно, аудиофайл поврежден; попробуйте сначала воспроизвести файл на ПК. Если он не воспроизводится, скопируйте песню еще раз.

PHILIPS оставляет за собой право вносить изменения в дизайн и технические характеристики без предварительного уведомления.

# Утилизация отслужившего изделия и встроенной батареи

Данное изделие сконструировано и изготовлено из высококачественных материалов и компонентов, которые подлежат переработке и вторичному использованию.



Значок с изображением перечеркнутого мусорного бака означает, что изделие попадает под действие директивы ЕС 2002/96/ЕС. Если данный значок используется в сочетании со знаком химического элемента, то это означает, что утилизация данного изделия должна проводиться в соответствии с директивой по охране окружающей среды в отношении химических веществ.

Никогда не выбрасывайте отслужившие изделия вместе с бытовым мусором. По поводу сведений о нормах вторичной переработки, безопасной для окружающей среды, обратитесь по месту приобретения изделия. Правильная утилизация отслужившего оборудования поможет предотвратить возможное вредное воздействие на окружающую среду и здоровье человека.

В изделии содержится встроенный аккумулятор, который попадает под действие директивы ЕС 2006/66/ЕС, запрещающей утилизацию изделия вместе с бытовым мусором.

Чтобы сохранить функциональные возможности изделия, всегда обращайтесь в специализированный пункт или сервисный центр для изъятия и замены аккумулятора специалистами, как показано ниже.

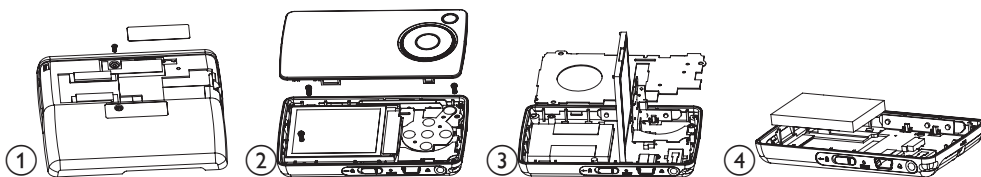

Для утилизации батарей необходимы сведения о местной системе отдельной утилизации отходов, чтобы предотвратить возможное вредное воздействие на окружающую среду и здоровье человека.



Be responsible  
Respect copyrights

Specifications are subject to change without notice.  
Trademarks are the property of Koninklijke Philips  
Electronics N.V. or their respective owners  
© 2008 Koninklijke Philips Electronics N.V.  
All rights reserved.  
[www.philips.com](http://www.philips.com)



Printed in China  
wk8095