

Always here to help you

Register your product and get support at
www.philips.com/welcome



EN	User manual	3
RU	Руководство пользователя	18
KK	Қолданушының нұсқасы	37
UK	Посібник користувача	54

SC5275



PHILIPS



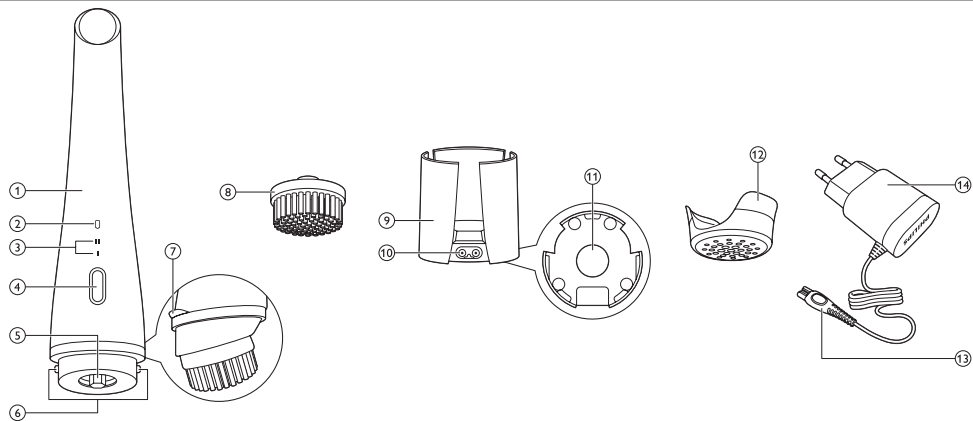

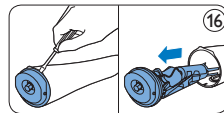
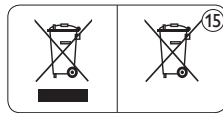
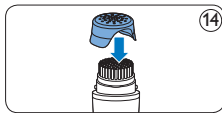
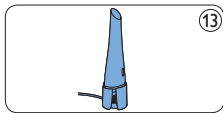
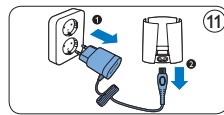
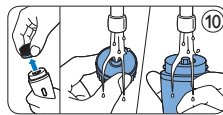
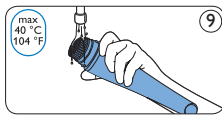
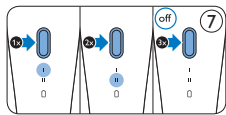
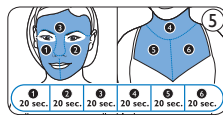
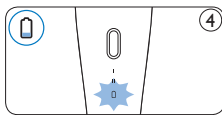
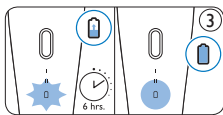
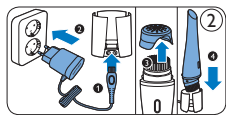

16

1 Introduction

Thank you for choosing to buy Philips VisaPure. Before you get started, we hope you will register your product at www.philips.com/welcome in order to enjoy dedicated product support and offers designed especially for you. So what is VisaPure and how can it help your skin? Cleansing is an essential part of the daily skincare routine, but traditional methods do not always leave your skin as clean and radiant as it could be. That is why we have developed VisaPure - our exciting new approach to facial cleansing. Forget manual cleansing, with VisaPure you can enjoy clean, radiant skin, quickly and easily every day. VisaPure combines gentle rotating and vibrating

movements to cleanse deeply, remove impurities and make-up to leave skin feeling soft and fresh. Designed to complement your current routine, you can use VisaPure together with your current cleanser. It also helps skincare products applied after cleansing – such as your favourite moisturiser – to be absorbed better. You will notice the cleansing effect immediately - experiencing smoother, more radiant-looking skin. VisaPure comes ready to use with two brush heads for normal and sensitive skin. Additional brush head types are available separately. Ready to get started? Use VisaPure twice daily to enjoy soft, cleansed skin and reveal your natural radiance. We hope you and your skin will enjoy using VisaPure.

2 General description (fig. 1)

- 1 Handle
- 2 Charging light and battery low indication
- 3 Speed indication
 - Speed one: gentle cleansing
 - Speed two: deep cleansing
 - Switch off
- 4 On/off button
- 5 Connection pin

- 6 Charging pins
- 7 Anti-roll ridge
- 8 Brush head
- 9 Charging stand
- 10 Appliance socket
- 11 Draining hole
- 12 Protection cap
- 13 Small plug
- 14 Adapter

3 Important

Read this user manual carefully before you use the appliance and save it for future reference.

3.1 Danger

- Keep the adapter dry.

3.2 Warning

- Only use the appliance in combination with the adapter supplied.
- Do not use the appliance, an attachment or the adapter if it is damaged or broken to avoid injuries.

- If the adapter is damaged, always have it replaced with one of the original type in order to avoid a hazard.
- The adapter contains a transformer. Do not cut off the adapter to replace it with another plug, as this causes a hazardous situation.
- Fully charge the appliance at least every 3 months to sustain battery lifetime.
- This appliance is not intended for use by persons (including children) with reduced physical, sensory or mental capabilities, or lack of experience and knowledge, unless they have been given supervision or instruction concerning use of the appliance by a person responsible for their safety.
- Children should be supervised to ensure that they do not play with the appliance.
- Do not insert metal-containing material into the socket for the appliance plug to avoid short circuiting.

3.3 Caution

- This appliance is developed and intended for cleansing the face, the neck and the décolleté, excluding the sensitive area around the eyes. Do not use the appliance for any other purpose.
- Do not use the appliance more than twice a day.
- For hygienic reasons, we advise you to not share the appliance with other people.
- Do not clean the appliance with water that is hotter than shower temperature (max. 40°C/104°F).
- Do not put the appliance or any part in the dishwasher.
- Charge, use and store the appliance at a temperature between 10°C/50°F and 40°C/104°F.
- Do not use the appliance on chapped skin, open wounds, or if you suffer from skin diseases or skin irritations, such as severe acne, sunburn, skin infection, etc.
- Do not use the appliance if you are taking steroid-based medication.
- Do not use the appliance with self-made cleansers or cleansers containing harsh chemicals or rough particles.
- If you have sensitive skin, select setting 1 the first few times you use the appliance. If you do not experience any skin reactions, you can start using the appliance at setting 2.

3.4 General

- Please note that the condition of the skin varies throughout the year. Facial skin can get dryer during the winter season. In that case you may reduce the treatment time or frequency, depending on the needs of your skin.
- Regular cleaning of the appliance ensures optimal results and a longer life of the appliance.
- The appliance complies with the internationally approved IEC safety regulations and can be safely used in the bath or shower and cleaned under the tap.
- The appliance is equipped with an automatic voltage selector and is suitable for mains voltages ranging from 100 to 240 volts.

3.5 Electromagnetic fields (EMF)

This Philips appliance complies with all standards regarding electromagnetic fields (EMF). If handled properly and according to the instructions in this user manual, the appliance is safe to use based on scientific evidence available today.

4 Preparing for use

4.1 Charging the appliance

Charging the appliance takes approximately 6 hours. A fully charged appliance has a cordless operating time of up to 30 minutes.

- 1** Make sure the appliance is switched off.
- 2** Insert the small plug in the socket of the charging stand (1), put the adapter in the wall socket (2), remove the protection cap (3) and put the appliance in the charging stand (4). (Fig. 2)

- 3** The charging light flashes white to indicate that the appliance is charging. When the battery is fully charged, the charging light lights up white continuously. (Fig. 3)

4.2 Battery-low indication

- When the battery is almost empty, the charging light flashes amber for 15 seconds. The battery still contains enough energy for a complete treatment. (Fig. 4)

To charge the appliance, follow the steps in section 'Charging the appliance' above.

5 Using the appliance

Make sure the appliance is fully charged before you use it for the first time.

Note:

You can either use the appliance in front of the sink, in the shower or in the bathtub.

5.1 Brush heads

The VisaPure comes with two different brush heads:

- Normal, for all skin types;
- Sensitive, specifically designed for sensitive skin.

You can use the brush head that suits your skin best.

5.2 Daily facial cleansing with VisaPure

5.2.1 Speed settings

You can choose between two different speed settings depending on your personal preference.

- Speed one, 'gentle cleansing', for a mild and soft cleansing.
- Speed two, 'deep cleansing', for a comfortable and more intensive cleansing.

5.2.2 Skin zones

- The face can be divided into three zones: right cheek, left cheek and T-zone. The cheek zones include the chin, the area between nose and upper lip and the area between eyes and ears. The neck and décolleté can also be divided into three zones. (Fig. 5)

Note:

Do not use the appliance on the sensitive skin area around the eyes.

5.2.3 Skin Zone timer

When you switch on the appliance, it works for three periods of 20 seconds. Between these periods, there is a short pause to indicate that you should move the brush head to another skin zone.

5.2.4 Auto shut-off

The appliance automatically switches off after one minute to prevent overtreatment.

5.2.5 Cleansing procedure

Note:

You can use the appliance twice a day.

- 1** Push the brush head onto the connection pin until it locks into position with a click. (Fig. 6)
- 2** Moisten the brush head with water and apply the cleanser to your face. Alternatively, you can moisten the brush head directly with liquid cleanser. Do not use the appliance with a dry brush head, as this can irritate the skin.

- 3** Place the brush head on your skin.
- 4** Press the on/off button once to switch on the appliance. The appliance starts to operate at speed 1. Press twice for speed 2. Press three times to switch off the appliance or wait until it stops automatically. (Fig. 7)
- 5** Gently move the brush head across your skin while making circular movements. Do not push the brush head too hard onto the skin to make sure the treatment remains comfortable. (Fig. 8)
- 6** After 20 seconds, the appliance briefly pauses to let you know that you have to move to another zone. Do not overdo the cleansing and do not cleanse any zone longer than 20 seconds.

6 Cleaning and maintenance

Never use scouring pads, abrasive cleaning agents or aggressive liquids such as alcohol or acetone to clean the appliance.

6.1 Cleaning the appliance and the brush head

Clean the appliance and the brush head thoroughly with water after each use, to ensure optimum performance. Make sure the appliance is switched off before you start cleaning it.

- 1 Rinse the handle and the brush head under the tap with warm water (max. 40°C / 104°F). (Fig. 9)
- 2 Clean the back of the brush head and the connection pin of the appliance under the tap at least once a week. (Fig. 10)
- 3 Dry these parts with a towel.

6.2 Cleaning the adapter and the charging stand

 **Danger:**
Always keep the adapter dry. Never rinse it under the tap or immerse it in water.

- 1** Make sure the adapter is unplugged when you clean it. Only wipe it with a dry cloth.
- 2** Always detach the charging stand from the adapter before you clean it. (Fig. 11)
- 3** You can clean the charging stand with a moist cloth. Dry the charging stand before you reconnect it to the adapter. (Fig. 12)

7 Storage

- Store the appliance with the brush head attached in the charging stand. (Fig. 13)
- For travelling: put the protection cap on the dry brush head to protect the brush head filaments when you take the appliance with you. (Fig. 14)



Note:

Never store a wet brush head in the protection cap.

8 Replacement

8.1 Brush head replacement

Worn filaments could lead to skin irritation. Therefore the brush head should be replaced every 3 months or earlier if the filaments are deformed or damaged. Replacement brush heads and additional brush head types are available from our website www.shop.philips.com/service or from the shop where you purchased your Philips beauty appliance. If you have any difficulties obtaining replacement brush heads, please contact the Philips Consumer Care Centre in your country. You find its contact details in the worldwide guarantee leaflet. You can also visit www.philips.com/support.

9 Environment

- Do not throw away the appliance with the normal household waste at the end of its life, but hand it in at an official collection point for recycling. By doing this, you help to preserve the environment. (Fig. 15)
- The built-in rechargeable battery contains substances that may pollute the environment. Always remove the battery before you discard and hand in the appliance at an official collection point. Dispose of the battery at an official collection point for batteries.

9.1 Removing the rechargeable battery before discarding the appliance

- 1** Remove the appliance from the charging stand, switch on the appliance and let it operate until it switches off after one minute. Repeat this action until the rechargeable battery is empty.
- 2** Insert a small flathead screwdriver between the silver-coloured ring and the anti-roll ridge and pry loose the top part off the appliance. Carefully pull the top part with the battery holder out of the housing.
- 3** Remove the rechargeable battery from the battery holder. (Fig. 16)

 **Warning:**

Do not attempt to replace the rechargeable battery.

 **Warning:**

Do not reconnect the appliance to the mains after you have removed the rechargeable battery.

10 Guarantee and service

If you need service or information or if you have a problem, please visit the Philips website at **www.philips.com/support** or contact the Philips Consumer Care Centre in your country. You find its phone number in the worldwide guarantee leaflet. If there is no Consumer Care Centre in your country, go to your local Philips dealer.

11 Troubleshooting

This chapter summarises the most common problems you could encounter with the appliance. If you are unable to solve the problem with the information below, visit www.philips.com/support for a list of frequently asked questions or contact the Consumer Care Centre in your country.

Problem	Solution
I do not know if the appliance is suitable for use on my skin.	Do not use the appliance on dry, chapped skin, open wounds, or when you suffer from skin diseases or skin irritation, such as severe acne, sunburn, skin infection, etc. Do not use the appliance if you are taking steroid-based medication.
The appliance does not charge.	Make sure the socket to which you connect the appliance is live. Check whether the voltage indicated on the appliance corresponds to the local mains voltage. Check whether contact pins on the appliance are in proper contact with the contact points in the stand. If you use a socket in a bathroom cabinet, you may need to switch on the light to activate the socket. When the light on the appliance still does not light up or when the appliance still does not charge, take it to your Philips dealer or the nearest Philips Service Centre.
The appliance does not work anymore.	Make sure that you have pressed the on/off button properly. Charge the appliance according to the instructions in this user manual. Verify whether there is a power failure and if the wall socket is live. Check if the charging light on the appliance lights up to make sure the appliance is charging. If it does not light up or if the appliance still does not work, take it to your Philips dealer or the nearest Philips Service Centre.

1 Введение

Спасибо, что выбрали Philips VisaPure! Чтобы воспользоваться преимуществами поддержки и индивидуальными предложениями, перед использованием, пожалуйста, зарегистрируйте продукт по адресу www.philips.ru/welcome. Итак, что же представляет собой прибор VisaPure и чем он может быть полезен для вашей кожи? Очищение является неотъемлемой частью ежедневных процедур по уходу за кожей, но традиционные способы не всегда позволяют максимально очистить кожу и освежить ее.

Поэтому мы разработали VisaPure — новый прибор для очистки кожи лица. Забудьте об очищении вручную и наслаждайтесь чистой и сияющей кожей каждый день без лишних усилий благодаря VisaPure. Действие прибора VisaPure сочетает бережное вращение и вибрацию для глубокой очистки, удаления загрязнений и макияжа, в результате чего кожа становится гладкой и чистой. Прибор VisaPure, разработанный для регулярного ухода за кожей, можно использовать в сочетании с очищающим средством. Благодаря использованию VisaPure улучшается впитываемость средств по уходу за кожей, например увлажняющего средства, после ее очистки. Вы сразу заметите эффект — кожа станет гладкой и

сияющей. В комплект VisaPure входят две насадки: для нормальной и чувствительной кожи. Дополнительные насадки можно приобрести отдельно.

Готовы приступить к использованию? Используйте прибор VisaPure два раза в день и наслаждайтесь мягкой, чистой и сияющей кожей. Мы надеемся, что вашей коже понравится прибор VisaPure.

2 Общее описание (Рис. 1)

- 1 Ручка
- 2 Индикатор зарядки и индикатор низкого заряда аккумуляторов
- 3 Индикация скорости
 - Скорость 1: бережное очищение
 - Скорость 2: глубокое очищение
 - Выключение
- 4 Кнопка включения/выключения
- 5 Разъем для подключения

- 6 Разъемы для зарядки
- 7 Фиксатор
- 8 Насадка
- 9 Зарядное устройство
- 10 Разъем прибора
- 11 Дренажное отверстие
- 12 Защитный колпачок
- 13 Маленький штекер
- 14 Адаптер

3 Важная информация

Перед использованием прибора внимательно ознакомьтесь с руководством пользователя и сохраните его для дальнейшего использования в качестве справочного материала.

3.1 Опасно!

- Избегайте попадания жидкости на адаптер.

3.2 Предупреждение

- Пользуйтесь прибором только вместе с входящим в комплект поставки адаптером.
- Во избежание травм не пользуйтесь прибором, насадкой или адаптером, если они повреждены или сломаны.
- Если адаптер поврежден, заменяйте его только таким же адаптером, чтобы обеспечить безопасную эксплуатацию прибора.
- В конструкцию адаптера входит трансформатор. Запрещается заменять адаптер или присоединять к нему другие штекеры: это опасно.
- Для продления срока службы аккумулятора заряжайте прибор полностью не реже одного раза в 3 месяца.

- Данный прибор не предназначен для использования лицами (включая детей) с ограниченными возможностями сенсорной системы или ограниченными умственными или физическими способностями, а также лицами с недостаточным опытом и знаниями, кроме как под контролем и руководством лиц, ответственных за их безопасность.
- Не позволяйте детям играть с прибором.
- Во избежание короткого замыкания не вставляйте металлические предметы в разъем прибора.

3.3 Внимание!

- Прибор предназначен для очищения кожи лица, шеи и области декольте, но не подходит для чувствительных участков вокруг глаз. Не используйте прибор для других целей.
- Не используйте прибор чаще двух раз в день.
- Из соображений гигиены прибором должен пользоваться только один человек.
- Не промывайте прибор слишком горячей водой (выше 40 °C).
- Не помещайте прибор или его части в посудомоечную машину.
- Зарядка, эксплуатация и хранение прибора должны производиться при температуре 10 °C — 40 °C.

- Не используйте прибор при наличии на коже повреждений, открытых ран, раздражения, а также при таких заболеваниях кожи, как сильное акне, ожоги, кожные инфекции и т. д.
- Не используйте прибор в случае приема стероидных препаратов.
- Не используйте прибор совместно с самостоятельно приготовленными очищающими средствами или средствами, содержащими агрессивные химические препараты или грубые частицы.
- Если у вас чувствительная кожа, используйте настройку 1 для первых нескольких процедур. Если кожных реакций не возникло, выберите на приборе настройку 2.

3.4 Общие сведения

- Примите во внимание, что в разное время года состояние кожи изменяется. Зимой кожа лица может становиться более сухой. В данном случае можно сократить продолжительность или частоту использования прибора, в зависимости от состояния кожи.
- Регулярная очистка прибора способствует получению оптимальных результатов и увеличивает срок его службы.
- Прибор соответствует принятому международному стандарту по технике безопасности IEC (Международной электротехнической комиссии), и им можно пользоваться в ванной или под душем, а также промывать его под струей воды.

- Прибор снабжен устройством автоматического выбора напряжения и предназначен для электросетей с напряжением от 100 до 240 вольт.

3.5 Электромагнитные поля (ЭМП)

Данный прибор Philips соответствует стандартам по электромагнитным полям (ЭМП). При правильном обращении согласно инструкциям, приведенным в руководстве пользователя, применение прибора безопасно в соответствии с современными научными данными.

4 Подготовка прибора к работе

4.1 Зарядка аккумулятора

Зарядка аккумулятора прибора занимает приблизительно 6 часов.

Продолжительность автономной работы прибора с полностью заряженным аккумулятором составляет до 30 минут.

- 1** Прибор должен быть выключен.
- 2** Вставьте маленький штекер в разъем на зарядном устройстве (1), подключите адаптер к розетке электросети (2), снимите защитный колпачок (3) и поместите прибор в зарядное устройство (4) (Рис. 2).
- 3** Мигание белого индикатора зарядки свидетельствует о том, что прибор заряжается. Если аккумулятор полностью заряжен, белый индикатор зарядки горит непрерывно (Рис. 3).

4.2 Индикация низкого уровня заряда аккумулятора

- Когда аккумулятор почти разряжен, индикатор зарядки мигает желтым светом в течение 15 секунд. При этом заряда достаточно для полноценного сеанса (Рис. 4).

Чтобы зарядить прибор, выполните шаги, описанные в разделе “Зарядка аккумулятора прибора” выше.

5 Использование прибора

Перед первым использованием убедитесь, что аккумулятор полностью заряжен.

Примечание

Прибор можно использовать в душе или в ванне.

5.1 Насадки

В комплектацию прибора VisaPure входят две насадки:

- насадка для нормальной кожи подходит для всех типов кожи;
- насадка для чувствительной кожи создана специально для чувствительной кожи.

Используйте насадку, подходящую для вашего типа кожи.

5.2 Ежедневная очистка кожи лица с помощью прибора VisaPure

5.2.1 Режимы скорости

В зависимости от личных предпочтений вы можете выбрать один из двух скоростных режимов.

- Скорость 1: “бережное очищение” для мягкого и деликатного очищения.
- Скорость 2: “глубокое очищение” для комфортного и более интенсивного очищения.

5.2.2 Участки кожи

- Лицо можно разделить на три зоны: правая щека, левая щека и Т-образная зона. Зоны щек включают в себя подбородок, область между носом и верхней губой, а также область между глазами и ушами. Шею и область декольте также можно разделить на три зоны (Рис. 5).



Примечание

Не используйте прибор на чувствительных участках кожи вокруг глаз.

5.2.3 Таймер для каждой зоны

При включении прибора он работает в течение трех интервалов по 20 секунд. Между этими интервалами предусмотрена небольшая пауза, указывающая на необходимость переместить насадку на другую зону.

5.2.4 Автоотключение

Во избежание повреждения кожи прибор автоматически выключается через одну минуту.

5.2.5 Процедура очищения кожи лица

Примечание

Прибор можно использовать два раза в день.

- 1** Вставьте насадку в разъем для подключения (должен прозвучать щелчок) (Рис. 6).
- 2** Смочите насадку водой и нанесите на кожу очищающее средство. Вы также можете нанести жидкое очищающее средство непосредственно на насадку. Не используйте прибор с сухой насадкой, чтобы на коже не появилось раздражение.
- 3** Приложите насадку к коже.

- 4** Нажмите кнопку вкл/выкл один раз, чтобы включить прибор. Прибор начнет работать на скорости 1. Нажмите два раза, чтобы включить скорость 2. Нажмите кнопку три раза, чтобы выключить прибор, или дождитесь автоматического выключения (Рис. 7).
- 5** Аккуратно перемещайте насадку по коже, совершая круговые движения. Не прижимайте насадку к коже слишком сильно, чтобы процедура не вызывала дискомфорта (Рис. 8).
- 6** Через 20 секунд работа прибора приостановится, что указывает на необходимость перехода к другой зоне. Не обрабатывайте данную зону повторно и не превышайте 20-секундный интервал.

6 Очистка и уход

Запрещается использовать для очистки прибора губки с абразивным покрытием, абразивные чистящие средства или жидкости типа спирта или ацетона.

6.1 Очистка прибора и насадки

Для оптимального качества работы очищайте прибор и насадку водой после каждого использования. Перед очисткой убедитесь, что прибор выключен.

- 1** Ополосните ручку и насадку теплой проточной водой (не выше 40 °С) (Рис. 9).
- 2** Промывайте заднюю часть насадки и разъем для подключения проточной водой не реже одного раза в неделю (Рис. 10).
- 3** Вытирайте эти части полотенцем.

6.2 Очистка адаптера питания и зарядного устройства

Опасно

Не подвергайте адаптер воздействию влаги.
Не промывайте его под струей воды и не погружайте в воду.

- 1** Перед очисткой убедитесь, что адаптер отключен от электросети. Его разрешается только протирать сухой тканью.
- 2** Перед очисткой зарядного устройства всегда отключайте его от адаптера (Рис. 11).
- 3** Зарядное устройство можно протереть влажной тканью. Просушите его перед повторным подключением к адаптеру (Рис. 12).

7 Хранение

- Храните прибор с насадкой на зарядном устройстве (Рис. 13).
- Во время поездки: наденьте защитный колпачок на сухую насадку, чтобы защитить щетину насадки во время транспортировки (Рис. 14).

Примечание

Не храните влажную насадку с надетым на нее защитным колпачком.

8 Замена

8.1 Замена насадки

Изношенная щетина насадки может вызвать раздражение кожи. Поэтому насадку необходимо заменять через каждые 3 месяца или чаще, если щетина повреждена или деформирована. Сменные и дополнительные насадки доступны на веб-сайте по адресу www.shop.philips.ru. При возникновении сложностей в приобретении сменных насадок обратитесь в центр поддержки потребителей Philips в вашей стране, контактные данные которого указаны в гарантийном талоне. Также можно посетить веб-страницу www.philips.ru/support.

9 Защита окружающей среды

- После окончания срока службы не выбрасывайте прибор вместе с бытовыми отходами. Передайте его в специализированный пункт для дальнейшей утилизации. Этим Вы поможете защитить окружающую среду. (Рис. 15)
- Аккумулятор содержит вещества, загрязняющие окружающую среду. Всегда извлекайте аккумулятор после окончания срока службы прибора и передачи его для утилизации. Аккумулятор следует утилизировать в специализированных пунктах.

9.1 Извлечение аккумулятора после окончания срока службы прибора

- 1** Извлеките прибор из зарядного устройства, включите его и подождите, пока он не прекратит работать через одну минуту. Повторяйте данные действия, пока аккумулятор не разрядится.
- 2** Вставьте маленькую плоскую отвертку между серебристым кольцом и фиксатором и попытайтесь ослабить крепление верхней части прибора. Аккуратно снимите верхнюю часть с держателем аккумулятора с корпуса (Рис. 16).
- 3** Извлеките аккумулятор из держателя.

 **Предупреждение**

Не пытайтесь заменить аккумулятор.

 **Предупреждение**

Не подключайте прибор к электросети после извлечения аккумулятора.

10 Гарантия и обслуживание

При возникновении проблемы или при необходимости получения сервисного обслуживания или информации посетите веб-сайт Philips **www.philips.com/support** или обратитесь в центр поддержки потребителей Philips в вашей стране (номер телефона центра указан на гарантийном талоне). Если в вашей стране подобный центр отсутствует, обратитесь в местную торговую организацию Philips.

11 Поиск и устранение неисправностей

Данная глава посвящена наиболее распространенным проблемам, возникающим при использовании прибора. Если самостоятельно справиться с возникшими проблемами не удастся, см. список часто задаваемых вопросов на веб-странице www.philips.com/support или обратитесь в центр поддержки потребителей в вашей стране.

Проблема

Способы решения

Я не знаю, подходит ли прибор для моей кожи.

Не используйте прибор, если кожа является сухой, на ней имеются повреждения, открытые раны, раздражение, а также при таких заболеваниях кожи, как сильное акне, ожоги, кожные инфекции и т. д. Не используйте прибор в случае приема стероидных препаратов.

Прибор не заряжается.

Убедитесь, что розетка, к которой подключен прибор, находится под напряжением. Убедитесь, что указанное на приборе номинальное напряжение соответствует напряжению местной электросети. Убедитесь, что контакты прибора должным образом соприкасаются с контактами зарядного устройства. При использовании розетки в ванной комнате для активации данной розетки может потребоваться включение освещения. Если индикатор прибора по-прежнему не светится или прибор не заряжается, обратитесь в ближайший дилерский центр или сервисный центр Philips.

Проблема

Способы решения

Прибор не работает.

Убедитесь, что кнопка питания нажата должным образом. Зарядите прибор в соответствии с инструкциями в данном руководстве пользователя. Убедитесь в наличии напряжения в сети питания и в сетевой розетке. Убедитесь, что индикатор зарядки на приборе начинает светиться, указывая на выполнение зарядки. Если индикатор не светится или прибор по-прежнему не работает, обратитесь в ближайший дилерский центр или сервисный центр Philips.

I Кіріспе

Philips VisaPure құралын сатып алуды таңдағаныңызға рахмет. Жұмысқа кіріспес бұрын, арнайы өнімге қолдау мүмкіндіктерін және сіз үшін жасалған ұсыныстарды рахатыңызға қолдану үшін, өніміңізді www.philips.com/welcome торабында тіркейді деп үміттенеміз. Сонымен VisaPure дегеніміз не және ол теріңізге қалай көмектеседі? Тазалау — күнделікті бет күтімі үрдісіндегі маңызды бөлік, бірақ дәстүрлі әдістер теріңізді барынша таза және жылтыр етпейді. Сондықтан да, біз VisaPure өнімін жасадық, ол - бетті тазалауға арналған қолданыстағы жаңа жетістік.

Қолмен тазалауды ұмытыңыз. VisaPure өнімімен таза, жылтыр теріге күнделікті жедел әрі оңай қол жеткізіңіз. VisaPure теріні жұмсақ және таза сезімде қалдыру үшін, ласты және бояды алып тастау, тереңірек тазалау мақсатында жайлап айналдыру мен дірілдету қозғалыстарын біріктіреді. Ағымдағы режимді толықтыру үшін жасалған VisaPure өнімін ағымдағы тазартқышпен бірге қолдануға болады. Сондай-ақ, ол тазалаудан кейін қолданылатын тері күтімін де жақсы сіңдіруге көмектеседі. Жұмсағырақ, жылтыр көрінетін беттен тазалау әсерін де бірден байқайсыз. VisaPure қалыпты және сезімтал теріге арналған екі щеткалы басымен бірге беріледі. Қосымша щетка басының түрлері бөлек қол жетімді.

Жұмысқа кірісуге дайынсыз ба? VisaPure құралын жұмсақ, тазартылған беттен рахат алу және күнделікті режимді жетілдіру үшін күніне екі рет қолданыңыз. VisaPure құралын қолданудан рахат алады деп үміттенеміз.

2 Жалпы сипаттама (Сурет 1)

- 1 Сап
- 2 Зарядталып жатқандығын және батареясы аз екендігін білдіретін жарық

- 3 Жылдам көрсеткіш
 - Бірінші жылдамдық: жұмсақ тазалау
 - Екінші жылдамдық: терең тазалау
 - Өшіру
- 4 Қосу/өшіру түймесі
- 5 Қосқыш істік
- 6 Зарядтау істіктері
- 7 Айналуға қарсы тіреу
- 8 Щетка басы
- 9 Зарядтайтын қондырма
- 10 Құрал қабырға розеткасы
- 11 Төгу тесігі
- 12 Қорғау қақпағы
- 13 Кішкене штепсельдік ұш
- 14 Адаптер

3 Маңызды

Құралды қолданбас бұрын, осы пайдаланушы нұсқаулығын мұқият оқып шығып, болашақта анықтамалық құрал ретінде пайдалану үшін сақтап қойыңыз.

3.1 Қауіпті жағдайлар

- Адаптерді құрғақ күйде ұстаңыз.

3.2 Абайлаңыз

- Осы құралға қосымша берілген адаптермен ғана қолданыңыз.
- Жарақат болмау үшін, зақымдалған немесе сынған құралды, қосымшаны немесе адаптерді қолданбаңыз.
- Адаптер зақымданған болса, қауіпті жағдай туғызбас үшін, оны тек түпнұсқасымен ауыстыру керек.
- Адаптерде трансформатор бар. Адаптерді кесіп тастап, оның орнына басқа штепсельдік ұш жалғауға болмайды, бұл өте қауіпті жағдай туғызады.

- Батареяның жұмыс істеу мерзіміне қолдау көрсету үшін құралды 3 ай сайын толық зарядтап тұрыңыз.
- Қауіпсіздігіне жауапты адамның қадағалауынсыз немесе құрылғыны пайдалану нұсқауларынсыз, физикалық және ойлау қабілеті шектеулі, сезімталдығы төмен, сондай-ақ білімі мен тәжірибесі аз адамдар (соның ішінде балалар) бұл құрылғыны қолданбауы керек.
- Балалардың құралмен ойнамауын қадағалаған жөн.
- Қысқа тұйықтау болмау үшін, құралдың штепсельдік ұшына арналған ұяға темірі бар затты кіргізбеңіз.

3.3 Ескерту

- Бұл құрал көз айналасындағы сезімтал аймақтардан басқа бетті, мойынды және декольте аймақтарын тазалауға арналған және сол үшін жасалған. Құралды басқа мақсаттарға қолданбаңыз.
- Құралды күніне екі реттен көп қолданбаңыз.
- Гигиеналық себептерден құралды басқа адамдармен ортақ қолданбауға кеңес береміз.
- Құралды душқа түсетін судан ыстық (ең көбі 40 °C/104°F) сумен жумаңыз.
- Құралды немесе оның кез келген бөлігін ыдыс жуғышқа салмаңыз.

- Құралды тек 10°C (50°F) және 40°C (104°F) температурасы аралығында зарядтаңыз, пайдаланыңыз және сақтаңыз.
- Жарылған теріге, ашық жараларға немесе күрделі безеу, күнге күй, тері инфекциясы, т.б. сияқты тері аурулары не тері бөртулері болған жағдайда құралды қолданбаңыз.
- Стероидты гормоны бар дәрі-дәрмектерді қабылдап жатсаңыз, құралды қолданбаңыз.
- Құралды құрамында қатты химикаттар немесе бөліктер бар өзіңіз жасаған тазартқыш заттармен немесе тазартқыштармен қолданбаңыз.
- Теріңіз сезімтал болса, алғашқы бірнеше рет құралды қолданғанда 1-параметрді таңдаңыз. Ешбір тері реакцияларын байқамасаңыз, құралды 2-параметрде қолдануды бастаңыз.

3.4 Жалпы ақпарат

- Терінің жағдайы жыл бойына әр түрлі жағдайда өзгертінін ескеріңіз. Бет терісі қыс мерзімінде құрғағырақ болуы мүмкін. Мұндай жағдайда терінің талаптарына байланысты қолдану уақытын немесе жиілігін азайтуға болады.
- Құралмен жүйелі тазалау оптималды нәтижелерді және құралдың ұзақ жұмыс істеу мерзімін қамтамасыз етеді.
- Бұл құрал халықаралық мақұлданған IEC қауіпсіздік ережелеріне сәйкес келеді, сондықтан ваннада немесе душта қолдануға және ағын сумен жууға болады.
- Құралда кернеудің автоматты таңдағышы бар, сондықтан, кернеуі 100 және 240 вольт аралығындағы розеткаларға жалғауға болады.

3.5 Электромагниттік өрістер (ЭМӨ)

Бұл Philips құралы электромагниттік өрістерге (ЭМӨ) қатысты барлық стандарттарға сәйкес келеді. Осы пайдаланушы нұсқаулығы бойынша дұрыс қолданылса, бүгінгі таңдағы ғылыми дәлелдерге сәйкес, құрал пайдалану үшін қауіпсіз.

4 Пайдалануға дайындау

4.1 Аккумулятор батареясын зарядтау

Құралды зарядтауға шамамен 6 сағат уақыт жұмсалады. Толық зарядталған құрал, ең көп дегенде тоқсыз 30 минут жұмыс істейді.

I Құрылғының өшірілгенін тексеріңіз (Сурет 2).

- 2** Кішкене штепсельдік ұшты ашаны зарядтайтын қондырманың ұясына кіргізіңіз (1), адаптерді қабырға розеткасына тығыңыз (2), қорғаныс қақпағын алып тастаңыз (3) және құралды зарядтайтын қондырмаға қойыңыз (4).
- 3** Зарядтау шамы құралдың зарядталып жатқанын көрсету үшін ақ болып жыпылықтайды. Батарея толығымен зарядталғанда, зарядтау шамы үздіксіз ақ болып жанады (Сурет 3).

4.2 Батарея төмен деген көрсеткіш

- Батарея бітуге жақындағанда, зарядтау шамы 15 секунд бойына ақшыл сары болып жыпылықтайды. Батареяда толық қолдану үшін әлі де жеткілікті заряд бар (Сурет 4).
Құралды зарядтау үшін жоғарыдағы «Құралды зарядтау» бөлімінде берілген қадамдарды орындаңыз.

5 Құралды пайдалану

Бірінші рет қолданбас бұрын құралдың толық зарядталғанын тексеріңіз.

Ескертпе:

Құралды раковинаның алдында, душта немесе ваннада қолдануға болады.

5.1 Щетка бастары.

VisaPure екі түрлі щетка бастарымен беріледі:

- Барлық тері түрлеріне арналған қалыпты тері щеткасының басы;
- Сезімтал тері үшін арнайы жасалған сезімтал тері щеткасының басы.

Теріге жақсы сәйкес келетін щетканы қолдануға болады.

5.2 VisaPure құралымен күнделікті бетті тазалау

5.2.1 Жылдамдық бағдарламасы

Жеке ұнамдылыққа байланысты екі түрлі жылдамдық параметрлері арасында таңдауға болады.

- Жұмсақ әрі жайлап тазалауға арналған бірінші «жұмсақ тазалау» жылдамдығы.
- Ыңғайлы әрі қатты тазалауға арналған екінші «терең тазалау» жылдамдығы.

5.2.2 Тері аймақтары

- Бетті үш аймаққа бөлуге болады: оң жақ бет, сол жақ бет және Т-аймағы. Бет аймақтары иекті, мұрын мен жоғарғы ерін арасындағы аймақты және көз бен құлақ арасындағы аймақты қамтиды. Мойын мен декольте аймағын да үш аймаққа бөлуге болады (Сурет 5).



Ескертпе:

Құралдың көз айналасындағы сезімтал теріге қолданбаңыз.

5.2.3 Тері аймағының таймері

Құралды қосқан кезде ол 20 секундтан үш мерзімде жұмыс істейді. Осы мерзімдер арасында щетка басын басқа тері аймағына жылжыту қажеттігін көрсететін қысқа үзіліс беріледі.

5.2.4 Автоматты түрде өшу

Шамадан тыс қолданудың алдын алу үшін бір минуттан кейін құрал автоматты түрде өшіріледі.

5.2.5 Тазалау процедурасы

Ескертпе:

құралды күніне екі рет қолдануға болады.

- 1** Сырт етіп, орнына бекітілмейінше қосқыш істікті щетка басына салыңыз (Сурет 6).
- 2** Щетканы сумен жұмсартып, тазартқыш құралды бетке қолданыңыз. Сондай-ақ, щетка басын тазартқыш сұйықтықпен ылғалдауға да болады. Құралды құрғақ щетка басымен қолданбаңыз, ол теріні тітіркендіруі мүмкін.
- 3** Щетка басын теріге қойыңыз.

- 4** Құралды қосу үшін қосу/өшіру түймесін бір рет басыңыз. Құрал 1-жылдамдығында жұмыс істеуді бастайды. 2-жылдамдығы үшін екі рет басыңыз. Құралды өшіру немесе ол автоматты түрде тоқтағанша күту үшін үш рет басыңыз (Сурет 7).
- 5** Айналдыру қозғалыстарын жасаған кезде, щетка басын жайлап қозғалтыңыз. Қолданудың ыңғайлы болуы үшін щетка басын теріге тым қатты баспаңыз (Сурет 8).
- 6** 20 секундтан кейін құрал басқа аймаққа жылжыту қажеттігін ескерту үшін қысқа мерзімге тоқтайды. Шамадан тыс қатты тазаламаңыз және әрбір аймақты 20 секундтан артық тазаламаңыз.

6 Тазалау және күтім жасау

Құралды тазалау үшін қыратын шүберектерді, қырғыш тазалау құралдарын, жанармай немесе ацетон сияқты сұйықтықтарды қолданбаңыз.

6.1 Құралды және щетка басын тазалау

Құрал мен щетка басын оптималды өнімділікті қамтамасыз ету үшін әрбір қолданыстан кейін сумен мұқият тазалаңыз.

Оны тазалауды бастамас бұрын, құралдың өшіріліп тұрғанын тексеріңіз.

- 1** Сабы мен щетка басын жылу су ағынының астында шайыңыз (ең көбі 40°C / 104°F) (Сурет 9).
- 2** Кемінде аптасына бір рет су астында щетканың артын және қосқыш істікті тазалаңыз.
- 3** Осы бөліктерін сүлгімен сүртіңіз (Сурет 10).

6.2 Адаптер мен зарядтайтын қондырмасын тазалау

Қауіпті.

Адаптерді әрдайым құрғақ сақтаңыз. Оны ағын сумен шаймаңыз немесе суға батырмаңыз.

- 1** Тазалап жатқанда, адаптердің токтан суырылғанын тексеріңіз. Оны тек қана құрғақ матамен сүртіңіз.
- 2** Оны тазаламас бұрын адаптерден зарядтайтын қондырманы әрқашан ажыратып қойыңыз (Сурет 11).
- 3** Зарядтайтын қондырманы ылғал матамен сүртуге болады. Адаптерге қайта қоспас бұрын зарядтайтын қондырманы құрғатыңыз (Сурет 12).

7 Сақтау

- Құралды зарядтайтын қондырмаға тіркелген щетка басымен бірге сақтаңыз (Сурет 13).
- Саяхатқа шыққанда, құралды өзіңізбен алып жүргенде щетка басының талшықтарын қорғау үшін құрғақ щетка басына қорғаныс қақпағын салыңыз (Сурет 14).



Ескертпе:

Ылғал щетка басын ешқашан қорғаныс қақпағында сақтамаңыз.

8 Ауыстыру

8.1 Щетка басын ауыстыру

Түтілген талшықтар теріні тітіркендіруі мүмкін. Дегенмен щетка басын әрбір 3 ай сайын немесе талшықтар зақымдалған немесе пішімін өзгерткен болса, одан ертерек ауыстыру қажет. Ауыстырылатын щетка бастары мен қосымша щетка түрлері www.shop.philips.com/service веб-торабында немесе Philips әдемілік құралын сатып алған дүкенде қол жетімді болады. Ауыстырылатын щетка бастарын алу қиындық туғызса, еліңіздегі Philips

тұтынушыларды қолдау орталығымен байланысыңыз. Байланысу деректерін дүние жүзі бойынша кепілдеме кітапшасынан табуға болады. Сондай-ақ, www.philips.com/support веб-торабына кіруге болады.

9 Қоршаған орта

- Жарамдылық мерзімі аяқталғанда, құралды тұрмыстық қоқыспен бірге тастамаңыз. Қайта өңдейтін арнайы жинау орнына тапсырыңыз. Бұл әрекет қоршаған ортаны сақтауға септігін тигізеді (Сурет 15).
- Кірістірілген қайта зарядталатын батарея қоршаған ортаны ластауы мүмкін бөліктерді қамтиды. Тастамас бұрын әрқашан батареяны шығарып алып, құралды ресми жинақтау бөліміне тапсырыңыз. Батареяны батареяларға арналған ресми жинақтау бөліміне тапсыру қажет.

9.1 Құралды тастамас бұрын қайта зарядталатын батареяларды алу

- 1** Құралды зарядтайтын қондырмадан алып, құралды қосыңыз және ол бір минуттан кейін сөндірілгенше қосып тұрыңыз. Қайта зарядталатын батарея таусылмайынша, осы әрекетті қайталаңыз.
- 2** Тегіс басты бұрауышты күміс түсті дөңгелек пен айналуға қарсы тіректің арасына салып, құралдың жоғарғы бөлігін көтеріп босатыңыз. Батарея ұстағышы бар жоғарғы бөлігін корпусынан абайлап босатып алыңыз (Сурет 16).

- 3** Қайта зарядталатын батареяны батарея ұстағышынан ажыратыңыз.

Абайлаңыз:

Қайта зарядталатын батареяны ауыстыруға әрекет жасамаңыз.

Абайлаңыз:

Қайта зарядталатын батареяны шығарғаннан кейін, құралды ток көзіне қоспаңыз.

I 0 Кепілдік және қызмет көрсету

Қызмет көрсету жұмыстары немесе ақпарат қажет болса немесе проблема туындаса, Philips компаниясының **www.philips.com/support** веб-торабына кіріңіз немесе еліңіздегі Philips тұтынушыларды қолдау орталығына хабарласыңыз. Телефон нөмірін дүниежүзілік кепілдік кітапшасынан табуға болады. Еліңізде тұтынушыларды қолдау орталығы болмаған жағдайда, жергілікті Philips дилеріне хабарласыңыз.

I I Ақаулықтарды жою

Бұл тарауда құрылғыда ең жиі кездесетін мәселелер жинақталған. Төмендегі ақпараттың көмегімен мәселені шеше алмасаңыз, жиі қойылатын сұрақтар тізімін көру үшін www.philips.com/support торабына кіріңіз немесе еліңіздегі Тұтынушыларды қолдау орталығына хабарласыңыз.

Проблема

Шешімі

Құралды теріме қолдануға болатынын-болмайтынын білмеймін.

Құралды құрғақ, жарылған теріге, ашық жараларға немесе күрделі безеу, күнге күй, тері инфекциясы, т.б. сияқты тері аурулары не тері бөртулері болған жағдайда қолданбаңыз. Стероидты гармоны бар дәрі-дәрмектерді қабылдап жатсаңыз, құралды қолданбаңыз.

Құрал зарядталмайды.

Құрал қосылған розетканың жұмыс істейтінін тексеріңіз. Құралда көрсетілген кернеудің жергілікті ток кернеуіне сәйкестігін тексеріңіз. Құралдағы қосқыш істіктерінің тіректегі қосқыш негіздеріне сәйкестігін тесеріңіз. Ваннадағы розетканы қолдансаңыз, розетканы белсендіру үшін шамды қосу қажет болуы мүмкін. Құралдағы шам әлі де қосылмаса немесе құрал әлі де зарядталмаса, оны Philips сатушысына немесе жақынырақ Philips қызмет орталығына апарыңыз.

Құрал енді жұмыс істемейді.

Қосу/өшіру түймесін дұрыс басқаныңызды тексеріңіз. Осы пайдаланушы нұсқаулығындағы нұсқауларға байланысты құралды зарядтаңыз. Ток қатесінің жоқтығын немесе розетканың жұмыс істейтінін тексеріңіз. Құралдың зарядталатынын тексеру үшін құралдағы зарядтау шамының жанып тұрғанын тексеріңіз. Ол әлі де жанып тұрмаса немесе құрал әлі де жұмыс істемесе, оны Philips сатушысына немесе жақынырақ Philips қызмет орталығына апарыңыз.

1 Вступ

Дякуємо за придбання Philips VisaPure. Сподіваємося, що перед початком роботи Ви зареєструєте свій виріб на веб-сайті www.philips.com/welcome, щоб отримувати спеціальну підтримку виробу та пропозиції, призначені спеціально для Вас.

Отже, що таке VisaPure і як цей пристрій може допомогти шкірі? Очищення – це важлива частина щоденного догляду за шкірою, але традиційні способи не завжди дозволяють зробити шкіру такою чистою і сяючою, якою вона може бути. Тому ми розробили VisaPure – наш захоплюючий новий підхід до очищення обличчя. Забудьте про очищення вручну – за

допомогою VisaPure можна щодня швидко й легко зробити шкіру чистою і сяючою. VisaPure поєднує лагідні обертові та вібруючі рухи для глибокого очищення, видалення забруднень і макіяжу та надання шкірі гладкості й свіжості. Пристрій VisaPure розроблений як доповнення до звичних процедур і придатний для використання разом із наявним засобом для очищення. Він також сприяє кращому поглинанню засобів догляду за шкірою (наприклад, Вашого улюбленого зволожуючого засобу), які наносяться після очищення. Ви відразу помітите ефект очищення – адже Ваша шкіра стане більш гладенькою і сяючою. Пристрій VisaPure постачається із двома головками щітки для нормальної і чутливої шкіри. Додаткові типи головок щітки можна придбати окремо.

Готові розпочати? Використовуйте VisaPure двічі на день, щоб насолоджуватися гладкою, очищеною шкірою і відкрити її природне сяння. Сподіваємося, що VisaPure сподобається Вам і Вашій шкірі!

2 Загальний опис (Мал. 1)

- 1 Ручка
- 2 Індикатори заряджання та розрядження батареї
- 3 Індикація швидкості
 - Перша швидкість: лагідне очищення

- Друга швидкість: глибоке очищення
 - Вимкнення
- 4 Кнопка “увімк./вимк.”
 - 5 З'єднувальний стержень
 - 6 Зарядні контакти
 - 7 Протиобертовий виступ
 - 8 Головка щітки
 - 9 Зарядна підставка
 - 10 Роз'єм пристрою
 - 11 Зливний отвір
 - 12 Захисний ковпачок
 - 13 Мала вилка
 - 14 Адаптер

3 Важлива інформація

Перед тим як використовувати пристрій, уважно прочитайте цей посібник користувача і зберігайте його для майбутньої довідки.

3.1 Небезпечно

- Зберігайте адаптер сухим.

3.2 Попередження

- Використовуйте пристрій лише з адаптером, що додається.
- Для запобігання травмуванню не використовуйте пошкоджені або розбиті пристрій, насадку чи адаптер.
- Якщо адаптер пошкоджено, його обов'язково треба замінити оригінальним, щоб уникнути небезпеки.
- Адаптер містить трансформатор. Для запобігання небезпеки не від'єднуйте адаптер, щоб замінити його іншим.
- Для підтримання строку служби батареї повністю заряджайте пристрій принаймні раз на 3 місяці.

- Цей пристрій не призначено для користування особами (включаючи дітей) з послабленими фізичними відчуттями чи розумовими здібностями, або без належного досвіду та знань, крім випадків користування під наглядом чи за вказівками особи, яка відповідає за безпеку їх життя.
- Дорослі повинні стежити, щоб діти не бавилися пристроєм.
- Для запобігання короткому замиканню не вставляйте металеві предмети в розетку для штекера пристрою.

3.3 Увага

- Цей пристрій розроблено та призначено для очищення обличчя, шиї та декольте (крім чутливої ділянки навколо очей). Не використовуйте пристрій для інших цілей.
- Не використовуйте пристрій більше, ніж двічі на день.
- Із міркувань гігієни рекомендуємо не давати користуватися пристроєм іншим людям.
- Не мийте пристрій водою, гарячішою за воду у душі (макс. 40 °C).
- Не кладіть пристрій або будь-яку його частину в посудомийну машину.
- Заряджайте, використовуйте та зберігайте пристрій за температури від 10 °C до 40 °C.

- Не використовуйте пристрій на потрісканій шкірі, відкритих ранах чи в разі захворювань або подразнення шкіри, наприклад сильного акне, сонячних опіків, інфікування шкіри тощо.
- Не використовуйте пристрій, якщо Ви приймаєте ліки на основі стероїдів.
- Не використовуйте пристрій із саморобними очищувачами або очищувачами, які містять агресивні хімічні речовини чи грубі частинки.
- Якщо у Вас чутлива шкіра, під час перших кількох разів використання пристрою вибирайте налаштування 1. Якщо у Вас не виникають шкірні реакції, пристрій можна почати використовувати з налаштуванням 2.

3.4 Загальна інформація

- Зауважте, що стан шкіри є різним протягом року. Шкіра обличчя може стати сухішою взимку. У такому разі можна зменшити тривалість або частоту очищення залежно від потреб шкіри.
- Регулярне чищення пристрою забезпечує оптимальні результати та довший термін його експлуатації.
- Пристрій відповідає міжнародним нормативним актам із безпеки ІЕС, і його можна безпечно використовувати у ванній кімнаті або душі та мити під краном.
- Пристрій обладнано автоматичним вибором напруги, він може працювати з напругою від 100 до 240 В.

3.5 Електромагнітні поля (ЕМП)

Цей пристрій Philips відповідає усім стандартам електромагнітних полів (ЕМП). Згідно з останніми науковими дослідженнями, пристрій є безпечним у використанні за умов правильної експлуатації у відповідності з інструкціями, поданими у цьому посібнику користувача.

4 Підготовка до використання

4.1 Зарядження пристрою

Пристрій заряджається приблизно 6 годин. Повністю заряджений пристрій забезпечує до 30 хвилин роботи без під'єднання до мережі.

- 1** Пристрій має бути вимкнено (Мал. 2).
- 2** Вставте малу вилку в роз'єм зарядної підставки (1), вставте адаптер у розетку (2), зніміть захисний ковпачок (3) і поставте пристрій на зарядну підставку (4).

- 3** Індикатор заряджання блимає білим світлом, повідомляючи про заряджання пристрою. Коли батарея повністю зарядиться, індикатор заряджання світитиметься білим світлом без блимання (Мал. 3).

4.2 Індикація розрядження батареї

- Коли батарея майже розрядилася, індикатор заряджання блимає жовтим світлом 15 секунд. Заряду батареї ще достатньо для повного очищення шкіри (Мал. 4).

Щоб зарядити пристрій, виконайте кроки в розділі “Зарядження пристрою” вище.

5 Застосування пристрою

Перед першим використанням пристрій має бути повністю заряджений.

Примітка:

Пристрій можна використовувати над раковиною, у душі чи ванні.

5.1 Головки щітки

VisaPure постачається із двома різними головками щітки:

- звичайна головка щітки для усіх типів шкіри;
- лагідна головка щітки, спеціально розроблена для чутливої шкіри.

Можна використовувати ту головку щітки, яка найкраще підходить для Вашої шкіри.

5.2 Щоденне очищення обличчя за допомогою VisaPure

5.2.1 Налаштування швидкості

Залежно від власних уподобань можна вибрати один із двох різних режимів швидкості.

- Перша швидкість, “лагідне очищення” – для лагідного та м'якого очищення.
- Друга швидкість, “глибоке очищення” – для комфортного й більш інтенсивного очищення.

5.2.2 Ділянки шкіри

- Обличчя можна поділити на три ділянки: права щока, ліва щока й Т-зона. Ділянки щік включають підборіддя, область між носом і верхньою губою та область між очима та вухами. Шию і декольте можна також поділити на три ділянки (Мал. 5).

Примітка:

Не використовуйте пристрій на чутливій шкірі навколо очей.

5.2.3 Таймер для обробки однієї ділянки

Коли ввімкнути пристрій, він працює протягом трьох відрізків часу по 20 секунд. Між цими відрізками є коротка перерва, яка повідомляє про необхідність переміщення головки щіточки на іншу ділянку шкіри.

5.2.4 Автоматичне вимкнення

Для запобігання надмірній обробці пристрій автоматично вимикається через хвилину.

5.2.5 Процедура очищення

Примітка:

Пристрій можна використовувати двічі на день.

- 1** Встановіть головку щітки на з'єднувальний стержень до фіксації (чути клацання) (Мал. 6).
- 2** Змочіть головку щітки водою і нанесіть на обличчя засіб для очищення. Крім того, головку щітки можна змочити безпосередньо рідким засобом для очищення. Не використовуйте пристрій, коли головка щітки суха, оскільки це може подразнити шкіру.
- 3** Прикладіть головку щітки до шкіри.

- 4** Натисніть кнопку "увімк./вимк." один раз, щоб увімкнути пристрій. Пристрій починає працювати зі швидкістю 1. Натисніть двічі для увімкнення швидкості 2. Натисніть тричі, щоб вимкнути пристрій, чи зачекайте, поки він не зупиниться автоматично (Мал. 7).
- 5** Легенько ведіть головою щітки по шкірі круговими рухами. Щоб очищення було комфортним, не притискайте головку щітки до шкіри надто сильно (Мал. 8).
- 6** Через 20 секунд пристрій робить невелику перерву, щоб повідомити про необхідність переміщення на іншу ділянку. Не перестарайтеся з очищенням і не очищайте жодну ділянку довше 20 секунд.

6 Чищення та догляд

У жодному разі не використовуйте для чищення пристрою жорстких губок, абразивних засобів для чищення чи агресивних рідин, таких як спирт чи ацетон.

6.1 Чищення пристрою і головки щіточки

Для забезпечення оптимальної роботи добре мийте пристрій і головку щіточки водою після кожного використання.

Не забувайте вимкнути пристрій перед тим, як його чистити.

- 1** Сполосніть ручку та головку щіточки під краном теплою водою (макс. 40 °C) (Мал. 9).
- 2** Мийте задню частину головки щіточки та з'єднувальний стержень пристрою проточною водою щонайменше раз на тиждень (Мал. 10).
- 3** Витріть ці частини рушником.

6.2 Чищення адаптера та зарядної підставки

Небезпечно:

Зберігайте адаптер сухим. У жодному разі не полощіть його під краном і не занурюйте у воду.

- 1** Коли чистите адаптер, перевірте, чи його від'єднано від мережі. Витирайте його лише сухою ганчіркою.
- 2** Завжди від'єднуйте зарядну підставку від адаптера перед чищенням (Мал. 11).
- 3** Зарядну підставку можна протирати вологою ганчіркою. Перш ніж під'єднувати зарядну підставку до адаптера, її потрібно висушити (Мал. 12).

7 Зберігання

- Зберігайте пристрій із під'єднаною головкою щіточки на зарядній підставці (Мал. 13).
- Для подорожей: коли Ви берете пристрій зі собою, встановіть захисний ковпачок на суху головку щіточки, щоб захистити її волокна (Мал. 14).

Примітка:

У жодному разі не зберігайте мокру головку щіточки в захисному ковпачку.

8 Заміна

8.1 Заміна головки щіточки

Зношені волокна можуть спричиняти подразнення шкіри. Тому головку щіточки потрібно замінити кожні 3 місяці або й раніше, якщо волокна деформовані чи пошкоджені.

Змінні головки щіточки та додаткові типи головок щіточки можна придбати на нашому веб-сайті www.shop.philips.com/service або в магазині, де Ви

придбали пристрій Philips. Якщо у Вас виникають проблеми із придбанням змінних головок щіточки, зверніться до Центру обслуговування клієнтів Philips у своїй країні. Контактну інформацію можна знайти в гарантійному талоні. Можна також відвідати веб-сайт www.philips.com/support.

9 Навколишнє середовище

- Не викидайте пристрій разом зі звичайними побутовими відходами, а здавайте його в офіційний пункт прийому для повторної переробки. Таким чином Ви допоможете захистити довкілля (Мал. 15).
- Вбудована акумуляторна батарея містить речовини, які можуть забруднювати навколишнє середовище. Перед утилізацією пристрою або передачею в офіційний пункт прийому завжди виймайте батарею. Батарею віддайте в офіційний пункт прийому батарей.

9.1 Виймання акумуляторної батареї перед утилізацією пристрою

- 1** Зніміть пристрій із зарядної підставки, увімкніть пристрій і дайте йому попрацювати до вимкнення через одну хвилину. Повторюйте цю дію, поки акумуляторна батарея не розрядиться.
- 2** Вставте малу пласку викрутку між сріблястим кільцем і протиоберттовим виступом і від'єднайте верхню частину від пристрою. Обережно вийміть верхню частину з тримачем батареї з корпусу (Мал. 16).
- 3** Вийміть акумуляторну батарею із тримача батареї.

 **Попередження:**

Не заміняйте акумуляторну батареї.

 **Попередження:**

Вийнявши акумуляторну батарею, не під'єднуйте пристрій до мережі.

10 Гарантія та обслуговування

Якщо Вам необхідна інформація чи обслуговування або ж виникла проблема, відвідайте веб-сайт компанії Philips **www.philips.com/support** або зверніться до Центру обслуговування клієнтів компанії Philips у своїй країні. Номер телефону можна знайти у гарантійному талоні. Якщо у Вашій країні немає Центру обслуговування клієнтів, зверніться до місцевого дилера Philips.

11 Усунення несправностей

можуть виникнути під час використання пристрою. Якщо Ви не в змозі вирішити проблему за допомогою інформації, поданої нижче, відвідайте веб-сайт [.philips.com/support](http://philips.com/support) для перегляду списку частих запитань або зверніться до Центру обслуговування клієнтів у своїй країні.

Проблема

Вирішення

У цьому розділі зведено основні проблеми, які

Я не знаю, чи пристрій підходить для моєї шкіри.
Не використовуйте пристрій на сухій, потрісканій шкірі, відкритих ранах чи в разі захворювань або подразнення шкіри, наприклад сильного акне, сонячних опіків, інфікування шкіри тощо. Не використовуйте пристрій, якщо Ви приймаєте ліки на основі стероїдів.

Пристрій не заряджається.

Перевірте, чи працює розетка, до якої Ви під'єднуєте пристрій. Перевірте, чи збігається напруга, вказана на пристрої, з напругою у мережі. Перевірте, чи контакти на пристрої належним чином торкаються контактів підставки. Якщо Ви використовуєте розетку у ванній кімнаті, можливо, потрібно ввімкнути світло, щоб вона запрацювала. Коли індикатор на пристрої й надалі не засвічується чи пристрій й надалі не заряджається, віднесіть його до дилера Philips чи найближчого сервісного центру Philips.

Пристрій більше не працює.

Перевірте, чи правильно натиснено кнопку "увімк./вимк.". Зарядіть пристрій відповідно до інструкцій у цьому посібнику користувача. Перевірте, чи не стався збій в електропостачанні та чи працює розетка. Перевірте, чи засвічується індикатор заряджання на пристрої, щоб переконатися, що пристрій заряджається. Якщо він не засвічується чи пристрій й надалі не працює, віднесіть його до дилера Philips чи найближчого сервісного центру Philips.

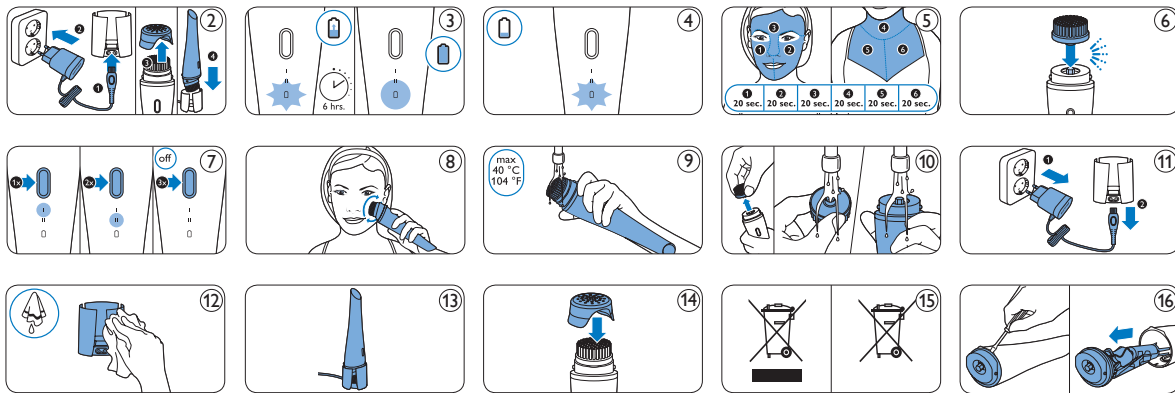
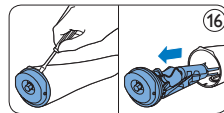
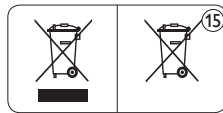
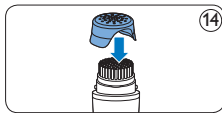
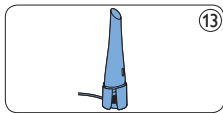
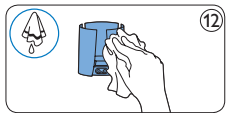
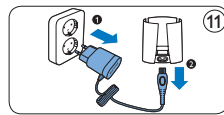
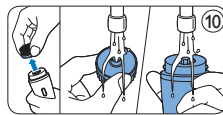
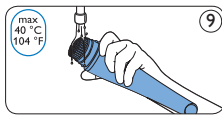
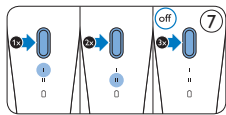
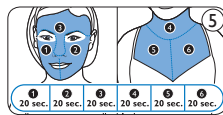
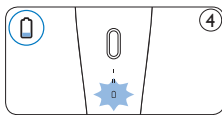
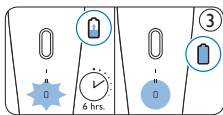
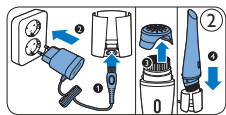



© 2013 Koninklijke Philips Electronics N.V.

All rights reserved.

Document order number: 4203.000.7075.2 06/2013

